

# TARTALOM:

## *Salvatore Quasimodo Nemzetközi Költőverseny és Költőtálkozó 2015*

<b>Lanczkor Gábor</b> – Caravaggio .....	3
<b>Payer Imre</b> – Romló falnál, árnyékban fényben .....	5
<b>Turcsány Péter</b> – Salvatore! .....	5
<b>Bajtai András</b> – Néri Szent Fülöp sírjánál .....	6
<b>Böszörményi Zoltán</b> – Majorana Hamvas Bélára gondol .....	7
<b>Zsávolya Zoltán</b> – Lejtmenet-vezérlés .....	9
<b>Farkas Wellmann Éva</b> – Otthon a dadogásban .....	10
<b>Oravecz Péter</b> – Cápakeringő .....	12
<b>Gömöri György</b> – Levél Budapesthez .....	12
<b>Szászi Zoltán</b> – Víz föld fák ég .....	13
<b>Szedes Katalin</b> – Városok .....	13
<b>Vári Fábrián László</b> – Képeslapok Genovából .....	14
<b>Falcsik Mari</b> – Nem mutatom meg neked .....	15
<b>Fenyvesi Félix Lajos</b> – Menekülők .....	15

## *Máfordítás*

Három nyelven Chiletől Balatonfüredig (Szokács Kinga interjúja Adan Kovacsics spanyol műfordítóval) .....	17
--	----

## *Bereményi Géza*

Gézának hívnak (Berményi Gézával beszélget Tóbiás Krisztián) .....	27
<b>Berményi Géza</b> – Önéletírás .....	35
<b>Pogány Eszter</b> – Az írás megmarad .....	43

*Talabér Gyula*

<b>Katona Csaba</b> – A füredi fotós .....	<b>49</b>
<b>Cséby Géza</b> – Régi fotósok a Balaton-partján .....	<b>58</b>

*Vaszary Galéria Baráti Kör kerekasztal-beszélgetések*

Mű-tárgyalás I. (Topor Tünde, Gallov Péter, Geskó Judit, Róka Enikő, Révész Emese) .....	<b>62</b>
Detektívtörténet (Orosz Márton, Julie Martin, Bodrog Levente, Mizser Attila, Gadányi György) ..	<b>73</b>

*Nagy Háború a Kárpát-medencében*

<b>Szarka László</b> – Minden egész eltörött.....	<b>82</b>
<b>Molnár Tibor</b> – A vajdasági levéltárakban őrzött hadigondozási iratok az I. világháborús katonasorsok kutatásának szolgálatában .....	<b>93</b>
<b>Ábrahám Barna</b> – Nemzetállam és regionalizmus csatája .....	<b>97</b>
<b>Bóna László</b> – A háború és a hétköznapok .....	<b>103</b>

Számunkat **Talabér Gyula** fotóival illusztráltuk.

# Lanczkor Gábor

## CARAVAGGIO

Fessem újra a képet, ezek a hipokriták azt akarták,  
Hogy fessek egy másikat  
Helyette, mert az első változat  
Obszcén. Ugyan mi volna ebben obszcén,  
A Szentlélek kegyelme így árad át belénk,  
Hogy közben hülyék vagyunk,  
Paralizált parasztok, amíg az angyal  
Közbül lebegve úgy szűri torkunkba az  
Igét, ahogyan a zúgó kövei bontják szét ágakra a gyorsfutású  
Hegy csermelyt. Az orrtőke fényesen hasította  
A habot. Gaetában nem kötöttünk ki. Ráncmentesen  
Vakított a vitorlavászon, akár egy feszítőkereten.  
Vértől piros iránytűhegy, szúrt seb  
A hátamon, hajónk délnyugati széllel  
Irányban északnak – orvul lepett meg  
A vad sejtés, hogy e ragyogást  
A próféciámtól elhódított tartományként,  
Hogy e két tartományt együtt miként  
Ábrázolhatnám; miként sajtíthatnám ki a látványt.  
Állig fölfegyverkezve  
Aludtam, ha ugyan alvásnak lehet nevezni  
A rövid éjszakai szorongást a penészszagú  
Zsákoknak dőlve, melyek mögött éber rágcsálók  
Motoztak. Kora hajnalban fölmentem  
Levegőért a fedélzetre. Sercegő csillagok  
A sós párában, keleten robaj, majd gyors  
Virradat, heveny, áttetsző mocorgás  
A fodrozódó hullámok  
Fedezékében – miután kikötöttünk  
Porto Ercolében  
Dél körül,  
Úgy támogattak ki  
A mólóra. Kerestem egy csapszéket,  
Bármit, ahová betérhettem a forráság  
Elől. Amikor visszamentem  
A kikötőbe, hogy partra hordassam  
A holmimat, sehol se láttam a hajót.

*A 2015. évi Salvatore Quasimodo Nemzetközi Költőverseny és Költőtálalkozó emlékdíjas verse.*

Törékeny, vékony burok volt a szellőzetlen  
Mocsáron az a rosszul kövezett város;  
Ahol csak kéttényérnyi  
Felületen átütött a hasított  
Bazaltkövek közül  
A puszta föld, amorf sárkánygyíkok  
Kapkodtak felém párálló  
Karmaikkal, majd szertefoszlottak a nyirkos  
Hőségben. Kiszőkült Merisi-más, északról jött  
Zseni, önportréid mind a kételyei.  
Mire visszaérkeztem Rómába,  
Fölismerhetetlenül megváltozott  
Az Urbs. Hatalmas építési telkeket láttam a szűk  
Utcák, paloták, terek és templomok helyén, drótkerítéssel  
Körbevéve, hol roppant toronyházak vázai állnak, reflektorokkal  
Megvilágítva éjszaka. Az üres folyópartot  
Fölverte a gyom.  
A túlparti proletárnegyed  
Mintha hurrikán  
Szedte volna széjjel  
Elemeire; mintha úgy állt volna össze  
Újra, hogy e folytatólagos vihar, az isten-ember-állat  
Közti ingajárat alakítsa ki az épületek  
Új formáját és az utca- meg térszerkezetet,  
Hogy romboljon és tapasszon  
Önkívületem, kívül mindenem,  
Az emberi élet pánikszerű  
Önértékén, és most meghalok.

Payer Imre

## ROMLÓ FALNÁL

### ÁRNYÉKBAN, FÉNYBEN

A kiszáradt lefolyócső körül  
sárgászöldre vált a rothadó vakolat.  
Téglaroncok között elárvult szellőzőrács.  
Romló fal avított malterpora.  
Vadszőlő-folyondár élősködő –  
legyezőszerűen lepi el  
a halott ablak rozsdás keretét.  
A vakhomályos üveg mögött  
lomok néma csendje –  
Rózsaszínűre mázolt  
stúdiószagú helyiségből nézem a falat.  
Kulisszaszéken, mintha jelenben.  
Az udvaron magányos madártető lóg,  
Mellette műfenyőn szikkadt karácsonyfadísz.  
Nem száll alá – se madár se angyal.  
Ne legyen tavasz – mondom. Ne jöjjön a nyár!  
Hazudik az idő. Ezernyi zöld lepke,  
repkényraj álcázza falunkat –  
A gyász van itt.  
A föld alatti nyirkos odú az igaz.  
De láthatatlan áramlás  
a föld alatt, a föld felett,  
a lombos árny között a fényben.  
De a napos oldalon hiába  
szorulok árnyékba.  
Addig már haraptam,  
haraptam a fényből!  
Csorba aranymanna –

\* Salvatore latin jelentése: Megmentő, Megváltó.  
A 2015. évi Salvatore Quasimodo Nemzetközi Költőverseny  
és Költőtálalkozó különdíjas versei.

Turcsány Péter

## SALVATORE!\*

*„A csavargókat olykor  
hagyni kell, hadd vánszorogjanak hóban-fagyban,  
táborhelyükön ne hunyorogjon izzó parázs...”  
Salvatore Quasimodo*

Sorsod gyújtózsínórja még a szív  
belső parancsaival összeköt,  
tehetsz-e róla, gyutacsáival,  
mondd, ha ellenfeled indítja el  
a robbanást?! Élünk még a humanitás  
innenső partjain, de Salvatore,  
támadó és megtámadott, ma ismét  
csak együtt veszünk el fortyogó üstben,  
mit a Háborúság démona tett föl  
izzani e létvégi alkonyatban.

Körülüljük, mint a vacsorán Jézust  
a tanítványai – de tehetetlenül.

Családunk asztalán is átforr, átüt  
az izzás fájdalmas lehelete.

Elhagyatottságunkban, Isten, még ma is  
Káinok átka forr és megfogán,  
és bezárul a néma magány  
betokosodott horizontján.

-----  
Ez lenne hát az utolsó szó,  
Salvatore, poéták vándora,  
Isten útjának ne tégy keresztbe;

de én, most, csak neked súgom füledbe,  
ki mindig elindulsz és mindig értünk,  
üres falakon csattan valahány miértünk,

e földi pokolból ki sem kilábol,  
ha görcseinket mi magunk  
nem oldjuk ki a pusztulásból!

(Pomáz, 2015. Pünkösdjén)

Bajtai András

## NÉRI SZENT FÜLÖP SÍRJÁNÁL

A tűzzel kezdődött. A gondviselés elkóborolt lángjaival,  
amelyek most is bevilágítják a Chiesa Nuova falait,  
benne a gyöngyházfényű kápolnával és a forró síremléssel.  
Sola caritas, csak a szeretet számít, hirdeti a megboldogult  
képmása, pedig lehetett volna belőle is kereskedő, alkimista,  
mégis lemondott az aranyról. Nem akart csodákat tenni.  
Huszonéves, huncut fejfel indult a katakombákba pünkösöd  
napján, hogy alámerüljön a legbensőbb csarnok vizében,  
és egyetlen ima elég volt neki, hogy szélesre tárja a kapukat.

Kevesen látták: sovány teste összepréselődött az áhítattól,  
amikor az isteni tűzcsóva a mellkasába csapódott. „Hagyd  
abba, túl sok ez”, szakadtak fel megperzselt ajkai közül  
a szavak, egy ideig mégis állta a lángokat, mint mártíromsága  
idején Girolamo Savonarola, akit sosem avattak szentté.  
Aztán teste a földre zuhant, és szíve megnagyobbodott,  
és két bordája eltörött fölötte, kifelé domborodott.  
Akik ott voltak, azt mondták, elrongyolódott ruhájában  
felegyenesedett, akár a fénylő kereszt, és sugárzó arccal kifelé

indult a mélységből a belső imádság hangjait követve. Így  
lépkedett a sírok között, és amikor a felszínre ért, meghallotta,  
„Róma a te Indiád”, majd kiszórta zsebéből a hit megbarnult  
morzsáit. „Megtetted, zord Halál, a legnagyobbat,” állok most  
az oltára előtt, és izzó mellkasára teszem a kezem. Az öröm  
misszionáriusa, aki nem utazta be a világot, Róma második  
apostola, a hitehagyottak őrzője, az utcagyerekek és elsorvadt  
testű öregek hóbertos angyala, aki az áldott tisztaságba mártotta  
az éhezők és örömlányok lelkét, veled együtt suttogom:

„Uram, nem vagyok méltó, hogy hajlékomba jöjj, hanem csak  
egy szóval mondd, és meggyógyul az én lelkem.” Bolondos  
öregember, látlak, bogánccsal a kezében, félig borotváltan  
ugrándozol a téren, sikátorok oltalmazó szentje, önfeledten táncolsz  
a körmenetben, de középkori szívünk megértette-e, amit  
az örökös elragadtatásból üzentél? Hallom a hangodat, templom  
a templomban, kezében a kiolthatatlan fáklyával vezetsz bennünket,  
te, aki legyőzted a nagy plagizátort, az Úr elszabadult majmát,  
te, aki nem féltél a haláltól, mert tudtad, Isten jó, követlek a fénybe.

Böszörményi Zoltán

## MAJORANA\* HAMVAS BÉLÁRA GONDOL

– Monomániás vagyok, uram,  
egy lehetetlen nemzedék képviselője,  
akinek még mond valamit a romantika,  
az a bizonyos stílművészet. (Képtelen vagyok  
megszabadulni tőle.) A tönkremenés lényegének  
keresése egzisztenciámat meghatározó tevékenység,  
természetes állapot, csak így tudok kiteljesedni.  
De azért továbbra is figyelek Önre, uram,  
megfogadom jótanácsait, feldolgozom magamban  
mindazt, amit Öntől tanultam, és amit nemzedékek  
másoltak, idéztek Öntől, kérkedtek vele énelöttem,  
s diadalmi zászlójukra tűzték az Ön  
győzelmét, mintha az övékét.  
A szellemtelenséghez is kell némi intelligencia,  
a mindent tagadás elegáns gesztusa nemcsak allűr  
par excellence, hanem magatartásforma,  
amikor a képzelet aktív fele elzárkózik  
a képzelet henyélő felétől, majd nyugodtan  
rábízza az egészszet az utóbbira.

– Igaza van, uram, ettől nem izmosodik a világ,  
csak szürkébb, divatosabb lesz, felforgatott.  
(Egyesek szakrális tébolynak nevezik.)  
A céltalanság kátyúja vagy útvesztője,  
hívja, aminek akarja, manapság sikkes.  
Nem teremt újat, nem vesződik ezzel.  
Vegetál – ez a szellemteremtés új módszere:  
a teljes elmélyülés a semmibe, mint történelemformáló energia.  
(Mert ugye, vegetálni, apró, jelentéktelen bírálatokat  
fröcskölni mások arcába kiváltképp élvezet.)

\* Leonardo Sciascia könyvében – *Ettore Majorana eltűnése* – az atomfizikus zseni megmagyarázhatatlan eltűnését firtatja, próbálja kinyomozni. Az oknyomozó regényből kiderül, Majorana fejben már kidolgozta az atommaghasadás elméletét, amikor hirtelen nyoma veszett. Az olvasónak, tehát nekem is, az a benyomása, Majorana nem lett öngyilkos – nem vetette tengerbe magát – hanem egy kolostorban él – vagy már csak élt –, onnan látogat el néha közénk. [B. Z.]

– Mondtam már Önnek, uram,  
monomániás vagyok, gipszelt agyú kálvinista –  
bocsánat – nihilista, a kicsavart formák,  
az elveszett jellemek lappangó illúziója,  
aki azt tartja, a tömeg hangulata könnyebben  
kimutatható, mint szellemi igénye, hajlama.

– Látja, már levettem a maszkot. Pucér az arcom.  
Így nézek ki. Elnyertem a tetszését?  
A valóság válságos kérdésén már rég túl vagyok.  
Hatalmam a lélek. (Hatalmas húst a dolgozóknak!)  
Igényem szerény, monomániás igény,  
semmi lényegtelen nem tudok magamról mondani.  
Talentumom sincs, az összevisszaságból  
néha sikerül rendet teremtenem, ha meg nem részegedtem,  
ugyanis hatalomtól részeg világban élek (konfúzió),  
és apokaliptikus jövő vár rám (már meg is bántam,  
hogyan ezt leírtam, mert felborul a koncepció, és van,  
aki megsértődik), eszeveszette vágyom az életre,  
tervezem a privát ügyeimet, ez a bolondériám,  
a rám testált nagy felfordulás, a humor felsőbb szinten  
lakik, mint a tragédia, pedig a színházi függöny előtt,  
mögött mindkettő azonos erőt képvisel, (ha viselkednek)  
azzal kezdik, hogy önmagukon kacagnak,  
(magamon kacagok én is, uram, mert nevetséges vagyok,  
s az életem kisebb tragédia, és permanensen gyarló  
(akarnok) vagyok, voltam, leszek, ha mellém térdepel  
az idő (térítő), a monomániás, szopogatom a valóságot,  
mint nyalókát. Keserű! A mennyország a képzelet  
fedezékébe húzódott. Tud ő valamit, amiről nekem  
halvány lila gőzöm nincsen. Egyelőre. Holnap  
úgyis felfal a tőke(hal). Hallom a hallomások  
sodrásából a moralisták átszűrődő kiáltását,  
szófoszlányaikból ezt értem: akit a remény vezérel,  
az közveszélyes (bűnöző?).  
Bolondot akarnak csinálni  
ebből az abnormális világból. Van hozzá eszük,  
idejük, pénzük, energiájuk – és egy kulcslyuk.  
Minek ez utóbbi?  
Ezen át kémlelik a fantasztákat, a zsványokat,  
az inkvizítorokat, és persze... engem.  
(Ólomszürke arccal veszem mindezt tudomásul.)  
„l'Amor che move...” Szeressük Istent! Ájultan szeressük!  
De mit kezd ezzel a sok szeretettel a Fennvaló?  
Nem esik nehezére a képmutatásunk? Nem undorodik



meg a túlzott imádattól? Nem sejt hátsó szándékot  
a fennkölt szavak mögött, kérést, könyörgést, érdeket,  
s nem önfeledt, tiszta, egyszerű megnyilatkozást?  
Biznisz lett a vallásból, uram?  
Megkeseredettek, örültek, lelki fogyatékosok  
fognak girlandot az örömből Önnek. (Szeresse a szofistákat!)

Nevelgetem majd magamban a szenvedélyt,  
nőjön nagyra a kis szentem, azt álmodom.  
(Lidércek, démonok, fantazmák az egyszemélyes  
mitológiában. Ami velünk történik, nem is igaz.  
Álmainkat csak a minket követő generációk értik meg.  
Mi tulajdonképpen nekik álmodunk.)  
Az élethez csak szenvedélyt kell még élni,  
s készen a mágikus recept. (Az örült a normális  
embernek egyik fajtája, ki látott már mentálisan  
egészségest hazudni. Nem megváltoztatni kell  
a világot, hanem lehazudni. Ön csak tudja!)  
Az indulat, a görcsös ragaszkodás a mindenség  
kohéziója; és a monómánia.

Zsávolya Zoltán

## LEJTMENET-VEZÉRLÉS

Soha még ennyire közel Istenhez. Suhangat el  
„felhőpaplan” alá bújva, selyemovál középtükrű  
ágyruhával takartan. Időnként *alva száll*. S alvad,  
ami vérfolt. „Az ég kitartóan vörös és lila.” – Ő  
a Fentebb Stíl, épp krumpli izzasztásáról beszél...  
Lehet az magasröptű téma, bőven! Rösztit, hiszen,  
nem is oly könnyű jól készíteni. Mindennek komoly  
titka van. Egyszerűen mindennek, a Mennyek alatt.

Hálósobája a Dolgozó is egyben; könyvek erre úgy-  
szintén, az olvasólámpa alatti állványszekrényen  
a legakutabbak. Pár jó, de szűkre vont, túl feszes  
szüzsét oldottabb fabulában kíván feloldani; lisztezett  
rántás mind, megannyi új leveshez: felengedő  
effektek színezik át a meghitt fénykörét, akármikor.

Receptje nem a „klasszikus”, de ami volt, az *lehet*.  
Ennyire közel Istenhez tényleg soha még! Kutya egy  
kölyök pedig. Vagy talán pont ezért? Hanem: *mi is*  
valóban ő?! Színlelt kis kérdés. Biztos annyi: a *gastroblog*  
egyfajta totális Belváros-térképet vetít elé... De azért:  
nem és nem, hogy mindenre példa s viszonyítás legyen  
az angol XVIII. század! A közben átírt Kosztolányi is, tehát,  
csak a kényelmes út: árfolyamcsúcsról vámját szedni le.  
Ami volt, valaha, tulajdonképpen az lehet csak biztosan.

Farkas Wellmann Éva

## OTTHON A DADOGÁSBAN

*„Nem visszük, hogy virágozzék,  
mert visszük, hogy elhervadjék.”  
(Mezőségi halottkísérő)*

Először a hangsúly tolódik el.  
Feladja kiemelt helyét az első szótag.  
A hanglejtés kicsit megbicsaklik,  
a szórend csak a még ismert népdalokban.

*kertem alját patak vize kimosta  
a szívemet nehéz bánat szorítsa,  
a szívemet addig öli a bánat,  
amíg párja nem leszek a babámnak*

Aztán megköti alkuit a mondat.  
Kölcsönvesz, átalakít, kihallgat.  
Elejt, s helyére befogad.

*járja a táncot a láb még: sűrű s ritka magyart,  
vérnek, a testnek nem, bár fülnek, a hangnak igen  
meghaladott ez a rend, és hol van a szó meg a dallam  
hozzá, hát ez a forgás, merre a vége a körnek*

Aztán kolonc az *így kell*, fölös teher már,  
kicseréli az igéket a nyelv,  
géneket lassan a test is.  
Divattalan, mi előnyt nem kínál.

Lesznek, akik majd... befogadnak.  
Úgy vesztenek el, hogy szeretnek.  
Hogy többek lesznek, hogy többek leszünk.  
Minek magyar iskolát a gyerekeknek.

Ki érti azt, hogy *én az éjjel nem aludtam*  
*egy órát* – egy nő énekli ezt, na, jó, csodaszépen,  
valahol Budapesten;  
ha úgysem tudja lábad ezt a táncot,  
járd hát a hórát. A polkát, a valcert, a twistet.  
Diszkózenére.

Aztán a csend. A nevek idegenje.  
Egy-egy oda nem illő ipszilón.  
Valami emlék valami másról.

*Valahol elveszett több száz legénységi csákó.*  
*Nem rémlik a név: Aranka, sem Pápai Páriz.*  
*Néprajzi gyűjtők csizmája ragad az agyagba.*

A tét már sokkal több, sokkal kevesebb is:  
otthon lenni a mezőségi sárban,  
de otthon Torontóban, Ottawában,  
Londonban, Rómában,  
Budapesten vagy Ninivében.  
Mások nyelvében. A határban.  
Otthon a dadogásban.

Valahogy úgyis eléldégél az ember.  
*Quamquam gens in lingua vivit semper.*



Oravecz Péter

Gömöri György

## CÁPAKERINGŐ

Tengermély ez az éjszaka.  
Ördögrája lopakodó árnya.  
Nem számolunk perceket.  
Ki tudja, mióta.

Lassított némafilm:  
szökni kész levegőnk  
épig lobogó fátyol,  
körbetáncolják halrajok.

Ki igazgyöngyét megtalálja,  
így mondták odafent,  
abban felmerülhet majd  
az alámerülés oka.

Szapura szívverésünk  
mohó állkapcsok közt  
keresi legrövidebb útját  
a csónak félholdja felé.

## LEVÉL BUDAPESTHEZ

Kedves-kedvetlen székes-  
hidakkal ékes,  
piperés-mosdatlan  
-fővárosom! Mindig  
szerettelek még akkor is,  
amikor golyók és bombák  
sebzették arcodat.  
De nem voltam hozzád  
hűségese: más városokkal  
csaltalak. Kerekded Krakkóval,  
csipkézett Oxforddal, sőt még  
illatos Firenzével is. Viszont  
mindig megtértem hozzád  
vándorlásaimból. Mások örökre  
elhagytak, de nekem megmaradsz  
szülővárosomnak, amit  
el nem vehet tőlem senki,  
s ahol sohasem érzem magam idegennek.

Szászi Zoltán

## VÍZ FÖLD FÁK ÉG

### *impressziók vízparti sétányon*

1.

minden lekerekítve  
a Teremtő vérhólyagjai  
vörös sziklák

visszaguruló hullámverés  
ujjak közt omló homokcsík  
kicsorran felhabzik

korhadék remeg a sellő tetején  
tán platánlevél  
mint testre tapadt fürdőruha  
rajzolatát ezt is  
mohón körbeírja a nap

gyorsmentő vijjog  
rám dől a szélroham  
majd hirtelen csend  
apróhalak  
szórt kincs  
mind mozdulatlan  
érmét dobok

2.

a gyógyforráshoz  
indul egy szívbeteg  
kezében cseppnyi bögre  
zsebében cigaretta  
csak a doktor úr ne lássa meg  
száz lépés után zihálva  
beállított szívritmus ketyeg

szabályos  
minden az

a szívkörház erkélye is amire  
a szigorú szőke nővér lép ki  
s még kettő egy barna s egy vörös  
nevetnek  
senki nem halt ma meg

3.

kiseperve a sétány  
gondosan  
mintha várná  
a szicíliait  
sok nyurga platán  
haja lobog  
mind megnőtt  
de a reggel most is ugyanolyan  
hiú madártündér  
Salvatore

Szeder Katalin

## VÁROSOK

### *Klaipedák és 56-ok*

Nagyvárosban születtem,  
világháborúban,  
sok szépet (de hasznosat  
máshol sem) tanultam.

\*

Az állami cég apám  
testét el se vitte,  
összefogtak utcaszám  
társaink helyette.

Ládát készítettek,  
és telken gödröt ástak,  
így temették el, hiszen  
szag lett volna másnap.

Gyermekkorom dísztelen  
ezzel érte végét,  
de míg élek, tisztelem  
utcánk tarka népét.

\*

Ám családom és a nép  
sokasult azóta,  
úgy belakta mind helyét,  
mint betyár bozótba.

Vári Fábíán László

## KÉPESLAPOK GENOVÁBÓL

\*\*\*

Ma reggel pártában jön fel a nap,  
felveszem én is ünnepi arcom.  
Egy nőstény szellőcske bokámba kap,  
sikong, s tovairamlík a parton.  
A Régi Kikötő bulira készül,  
az ifjak már tűzzel töltekeznek.  
Csak szépítkezettek, tündéarcok,  
dús öröme fel, ti tündértettek!

\*\*\*

Bár lángszórók mohognak az ég alatt,  
a szűk utcákban örök az árnyék.  
Rám szemközt négy büszke maszaj halad:  
Genova helyett Kenyában járnék?  
A sarkon bizsu-kalmár fordul élém,  
fogsorát villantja, magas a kedve,  
s előttem a döner kebabos út  
hűtőmágnással van kikövezve.

\*\*\*

A felhők alól megláttam a tengert –  
csak úgy szikrázott rengeteg teste!  
De színe, Istenem, akárcsak szemed,  
hibátlan-kék és tiszta lehetne.  
Ehelyett torzszülött szemétszigetté  
verik a szennyet a hullámok össze.  
Sirályok szállnak rá, s vágyakoznak  
a fészekdajkáló part-meleg löszre.

\*\*\*

Egy reggel majd csadorban kel fel a nap,  
s arcunk rózsája akkor vált fehérre.  
Felszisszen Kolumbusz a pálmák alatt.  
Don Cristoforo, imához, térdre!  
Megrázkódik a nagy monumentum,  
az admirál' márvány térdei törnek...  
S megindulnak az inka városok,  
egüinkre sötét nyilak röpülnek.

\*\*\*

A kalibrált szájú próféták jelzik:  
a pohárban ismét habzik az oldat,  
és repülőszőnyeg-kötélékek  
blokkolják körbe az uniós Holdat.  
A vezér aztán a Földnek fordul,  
s felzúg a radar-rengeteg erdő.  
Ember, a földre! S te lóra, Uram,  
ha még hiszed, hogy országod eljő!

Falcsik Mari

## NEM MUTATOM MEG NEKED

se földbánya-tavat se nagyapám háza  
helyét se kiserdőt hol az akácfákra  
lesve múlás települ a megnyúlt fűbe  
még maradék levelük szórja fejünkre  
vékony tornácoszlopairól a Gazda:  
ovális aranyak fényét nyelné szürke  
vizébe ha volna a zagyva tavacska

se nővéremet ki már reggeltől talpon  
égek ruhájában: ropog a friss karton  
száll a mézes lobonc – egy erős vonásnak  
nyoma nem sok annyi sincs még a tojásdad  
arcon: míg szemlézi terveinek kertjét  
lábánál épségben vonul a virágsor  
hadrendje – a jövő még nem veretett szét

se az öcsémet ki ott bambán ásítva  
a nénje víztől vörös kezét szorítja:  
még álma bántja de bőrén az új mámor  
mint szétolvadó cukor saját magából  
fényt növeszt – ó selyem gyerekmezítlenség!  
ahogy buroktalan kitotyog a napra  
s visszanéz: e vértben egészen védett még

sem *azt* az engem – de miért is keresnél  
hisz abból itt van amit töretlen leltél  
bennem: szívós lelket lelkesült szívet még  
szemet amiben a három kölyköt lesnéd  
s néhány kerek nyarunk – de hát elgurultak  
pár csepp fényért nem jó bolygatni a lét mély  
kútjában a boldog belebomlott múltat

Fenyvesi Félix Lajos

## MENEKÜLŐK

Micsoda félelem a hajnal óráiban.  
Miféle vihar a távol hangjaiban.  
Sashordozó szél veri a dombokat,  
s az olajfákat a sziklás hegyoldalon.

Apró bárkával útra kelnek: apa és fia,  
az öregek áldása homlokukon.  
Dörgő hullám-falak közt verődnek,  
a Halál Völgyébe: az örvényes mélybe.

Végtelen tenger rozsdás bádoggal teknőssel,  
MENEKÜLŐK, a világ-messzi tájairól,  
akik ezerszer nekivágtak, hajthatatlan férfiak  
ezeregy veszély között. Jönnek, özönölnek,  
jégesőben, ha orkán szaggatja  
a földet karmaival, rongyos kabátjukba  
csavarják porontyaikat, és súgják a fülükbe:  
„Neked jobb lesz!”

Éhezők, szomjazók, összezsúfolva sodródhatnak  
Líbia partjai mentén, a hajóorr bukdácsolva  
írja nevüket a kék láthatárra.  
Víz tükrén olajfoltok. Lángok visszfényeznek. Vér.  
Roncsokat sodor az ár az alkonyatban.  
És nem lesz vége soha, semmibe hull minden.  
Didergő kezek az omló tengerfövenyre  
emelnek egy-egy síró gyermeket.





# HÁROM NYELVEN CHILÉTŐL BALATONFÜREDIG

## *Szokács Kinga interjúja Adan Kovacsics spanyol műfordítóval*

*Idén július elején zajlott a spanyol műfordítói szeminárium a balatonfüredi fordítóházban. Mesélj erről egy kicsit. Mióta vezeted a csoportot, hogyan zajlik a munka, mit fordítottatok most?*

Most már tizenharmadik éve, hogy itt vagyok a szemináriumon, amit egyébként Xantus Judit alapított 2003-ban. Ő sajnos meghalt, így én vettem át a szerepét. Már szinte egy kötetnyi anyag állt össze az itt készített munkákból, kortárs és régebbi írók műveinek részleteiből. Most Tömörkény Istvántól fordítottunk egy elbeszélést, a címe: *Kósza parti lélek*, nagyon szép. Nem fejeztük be, mert lassan fordítunk. Azt szeretem, ha a résztvevők nem ismerik a szöveget, azaz „tisztán érkeznek”, és ott találkoznak vele először, így az egész munka együtt zajlik. Mindenki részt vesz, mindenki hozzájárul a fordításhoz. Számomra fontos, hogy ezt mindenki valóban érezze. Nagy felfedezés volt ez az írás, korábban nem ismertem, Patak Márta hozta. Az utóbbi időben inkább ő javasolt szövegeket, ezt azért szeretem, mert így új műveket ismerhetek meg.

*Volt-e olyan rész ebben a szövegben, amin sokat vitatkoztatok? Tudsz-e példát mondani erre?*

Mindig vitatkozunk. A fordítás állandó döntés kérdése. Hogy milyen egy fordítás, azt nagyban a fordító egyénisége határozza meg. Sokszor beszélnek arról, hogy a fordító fordítás közben eltűnik, a szöveg objektív módon ültetődik át egyik nyelvről a másikra, de ez nem így van. A két szöveg között ott van a fordító, a saját nyelvével, nyelvi érzékenységgel. Ebben az esetben mindenki hozzájárult a kész fordításhoz. De amikor kész lett, egy adott mondat nem mindenkinek tetszett feltétlenül. Volt olyan mondat is, ami nekem nem tetszett, mégis, végül az maradt benn a végleges változatban. Voltak nehezebb részek, először is délkelet-magyarországi szavak, ezeknek utána kellett nézni. Aztán ott van a kérdés, hogy spanyolul milyen szót válasszunk, semleges nyelv legyen-e, vagy sem. Végül nem semlegest választottunk, hanem spanyolul is egy szép, ízes, egy kicsit provinciális nyelvet. Ezenkívül még pár rövidebb verset fordítottunk Keszthelyi Rezsőtől, nagyon szép kis versek voltak, sokat dolgoztunk ezeken is. A sok azt jelenti, hogy úgy dolgozunk, mintha rögtön egy kiadónak fordítanánk, mintha ebből rögvest egy könyv születne. Meg is történt, hogy az itt készült fordításnak egy része megjelent, az én nevem alatt ugyan, de megjegyzésként beleírtam a könyvbe, hogy egy bizonyos része a szeminárium során keletkezett. Hozzá kell tenni, hogy nem teljesen ugyanaz a fordítás, mikor arra gondolsz, hogy ez könyv lesz, és eljut egy kiadóhoz, mint amikor az egyetemen fordítasz valamit egy szeminárium vagy kurzus keretében.

*Valószínűleg nem véletlenül lettél fordító. Tudjuk, hogy két-, sőt háromnyelvű vagy.*

Igen, nagyon fontos ez nálam, így nőttek fel. A szüleim magyarok, 1948 végén vándoroltak ki Chilébe, ott születtem. Két nyelven nőttek fel, otthon a szüleimmel magyarul, a húgommal spanyolul beszélünk.

*Hiszen mindketten iskolába, spanyol nyelvű közegbe jártatok, és a kétnyelvű családokra általában jellemző, hogy a gyerekek egymás között már az új nyelven beszélnek.*

Igen, sőt néha kicsit kellemetlen volt, hogy a szüleim magyarul beszélnek, mert ez azt jelentette, hogy nem teljesen illeszkedem a környezetbe, gyerekként márpedig fontos, hogy ne lógj ki nagyon a környezetedből. Reggelenként gyakran együtt indultunk a szüleimmel az iskolába, csak én előbb szálltam le, de ilyenkor néha nem is ültem melléjük, mert ők magyarul beszéltek, és nem akartam, hogy az emberek azt lássák, hogy én is magyarul beszélek. A magyar a szülők nyelve volt. Később aztán jött a harmadik nyelv, mert 1967-ben, tizennégy éves koromban Chiléből visszajöttünk Európába, Bécsbe. Ott jártam iskolába, és bár nem nagyon tudtam németül, nagyon gyorsan beilleszkedtem. Így lettem háromnyelvű. A német nagyon fontos lett, hiszen ezen a nyelven érettségiztem, egyetemre jártam, dolgoztam is az egyetemen. Volt olyan időszak, amikor a magyar teljesen eltűnt az életemből, különösen, amikor már ritkábban találkoztam a szüleimmel. Éveken keresztül egy szót sem beszéltem magyarul, csak a szüleimmel, akkor is telefonon, mert én aztán Spanyolországba költöztem.

*Bécsben milyen szakos voltál az egyetemen? Milyen szerzők, gondolkodók formálták a szellemi énedet?*

Romanisztika és filozófia szakos voltam, mondjuk nagyon korán kezdtem sokat olvasni, nagyon sokat, kicsit zárkózott kamasz fiú voltam. Ha tizennégy évesen átesznek egy másik országba, az nem könnyű helyzet. Apám nagy olvasó volt, nagy könyvtára volt, rengeteget olvastam, kamaszként, tizenhét évesen Dosztojevszkijt, Nietzschét, Hölderlint. Aztán pedig filozófiát, Adornót, Benjamint, Wittgensteint, majd franciákat a hetvenes évek végén, ez nagyon intenzív volt, folyamatos szellemi élményben volt részem.

*Hogyan lett a fordítás állandó tevékenységed?*

Valamit már fordítottam az egyetemen is. De azt kell mondanom, ha két nyelvvel születesz, a fordítás folyamatosan jelen van, mert állandóan ezzel kell foglalkozni. Huszonhét éves voltam, amikor Ausztriából Spanyolországba költöztem, és akkor valami munkát kellett keresnem. Eleinte mindent fordítottam, műszaki szövegeket is, németről spanyolra, amiből sokat tanultam ugyan, de aztán lassan átálltam a műfordításra.

*Kiket fordítottál először?*

Heinrich Böllt, Max Webert, Lukács Györgyöt is, egy Goethéről szóló írását. Így kezdtem, jó művekkel. Nehéz volt, sokat kellett tanulnom, de szerencsére nagyon sokat tanultam egy kiváló perui fordító barátomtól, aki Spanyolországban élt, németről spanyolra fordított. Emlékszem, az első fordításaimat ő javította, hát ott nem maradt semmi abból, amit én csináltam. Átírt mindent. Vele is fordítottam együtt két munkát, például Lou Andreas-Salométól pszichoanalitikus szövegeket. Ő nagy Elias Canetti-fordító volt, személyesen is ismerték egymást, leveleztek. Egyszer együtt fordítottunk, már nem is tudom, miért, Adorno és Canetti rádióbeszélgetését, roppant érdekes volt. Tehát valóban szerencsés kezdet volt, nem úgy, mint a kiadókkal, mert néha valamilyik tönkrement, és nem tudott fizetni.

*Karl Kraus is fontos alkotó volt számodra. Ő az egyik főszereplője Háború és nyelv című esszékötetednek.*

Karl Kraus is nagy szellemi élményem volt, a hetvenes évek elején Bécsben egy, a műveiből válogatott háromkötetes antológiát százszor is elolvastam. Nagyon fontosnak tartottam a nyelv dekadenciájára vonatkozó kritikáját. Az egész magatartása meghatározó volt számomra. Előre látta, merre tart az emberiség, az irodalom, az újságírói nyelv változásával. Később a fordításon keresztül jutottam vissza hozzá, a nyolcvanas évek végén. Az említett perui barátom tudta, hogy nagyon szeretem, és hogy szeretném lefordítani Kraust, ami nem könnyű feladat. Őt kérték fel, hogy fordítsa le *Az emberiség utolsó napjait*, de jelezte, hogy van valaki, aki jobban ismeri és szeretné lefordítani, és akkor nekem adták. Ő is segített, nagyon nagy munka volt, három évig dolgoztam rajta. Azóta is mindig foglalkozom vele. *A Háború és nyelv* című könyvemben nagyon fontos szerepe van, de van egy csak róla szóló könyvem is.

*Te mit gondolsz a nyelv romlásáról?*

Ez egy folyamat: a nyelvnek is van története és a huszadik század elején, az első világháború idején volt a nagy törés. Én is ezzel foglalkozom a könyvemben. A nyelvből kommunikáció lesz és propaganda. Már nem saját magán keresztül fejez ki valamit, hanem eszközzé válik. Ez masszív történés volt akkor, a háborúban különösen. Arról is írok, hogy a nyelv eszközzé válásáról Karl Kraus beszél sokat, de nemcsak ő, hanem Walter Benjamin és Wittgenstein is. Ez egy folyamat, és ennek a veszélyét ők előre látták.

*Most ráadásul már úgy is tanítják, hogy a nyelv egy eszköz.*

Azt hiszik, hogy a nyelv így született. Akarok valamit, és arra a nyelvet használom. Csak arra jó, hogy eszköz legyen, nem önmagában fejez ki valamit.

*Talán a költészet lehet fogódzó. Ott a szó önmagáért van.*

Ezért volt fontos akkor Kraus, mert ő azt látta meg, hogy a sajtó nyelve mennyire belefolyik a poétikus nyelvbe és a nagyprózába, és ezzel degradálja is azokat. Sok műve szól arról, hogy ez mennyire veszélyes. *Heine und die Folgen* című fontos szövegében ír arról, hogy a sajtó hogyan kezdi el használni az irodalmi nyelvet. Például hogy 1850-ben is hazudtak az újságok, de akkor legalább egyenesen. „Megérkezett a király egy hajón, leszállt, a tömeg tapsal köszöntötte.” 1910-ben mindehhez már hozzájött a naplemente, a virágok illata stb. Spanyolországban nagyon is érzékelhető mostanában, hogy az irodalmi díjakat sokszor újságírók kapják, olyanok, akik könnyű szövegeket írnak. Kraus például úgy írt, hogy nehéz legyen olvasni, hogy kétszer kelljen elolvasni azt, amit ír.

*Kevesen értik talán ma már, hogy miért fontos az, hogy nehéz legyen olvasni... Mennyire foglalkoztál az osztrák és a német irodalom közötti különbséggel?*

Van egy mondás, hogy az osztrákok és a németek mindenben hasonlítanak, csak a nyelvben nem. Ez lehetett volna akár Karl Kraus mondása is. Vannak osztrák írók, akik nagyon is kihasználják ezt a távolságot a német standard nyelvtől. Pl. Hans Lebert, vagy Ödön von Horváth, akiket szintén fordítottam. Horváthnál is van egy mesterséges, dialektális nyelv.

*Fordítói tevékenységedet az osztrák állam 2010-ben díjjal jutalmazta. Kiket fordítottál a már említett szerzőkön kívül?*

Sok mindenkit, Hofmansthalt, Schnitzlert, a századvégi generációt, Joseph Roth és Stefan Zweig műveit, Ingeborg Bachmannt, Thomas Bernhardt, egészen az avantgárdig, a nyolcvanas évekig. Nagyon szeretem az osztrák irodalmat.

*Jelen van-e szerinted az osztrák kultúra ma Magyarországon? Például egy itt élő német ismerősöm szerint eléggé érzékelhető a Habsburg hagyomány.*

Érdekes módon van egy könyv, amelyben éreztem ezt a jelenlétet, az éppen Borbély Szilárd könyve, a *Nincstelének*. Mire emlékeztet ez a könyv? Egyrészt Illyés *Puszták népére*, ott is van egy gyerek, ott a szegénység, a vidék. Ausztriában az anti-Heimat (haza-ellenes) regény az ötvenes, hatvanas években alakult ki a Heimatromanból. Nagyon keményen írják le ezek a könyvek a vidéki életet, ilyenek például Thomas Bernhard regényei, a *Fagy*, vagy a *Verstörung*, és ott van például Franz Innerhofer *Schöne Tage* című regénye, ebben is a vidéki élet leírását kapjuk, sokban hasonlít a *Nincstelénekre*. Szerepel benne egy fiú, aki nyomorban él, nagyon sok megaláztatás éri, majd kijut onnan, elmegy egy kisvárosba. Nagyon régen olvastam, emlékszem, hogy javasoltam kiadónak, de aztán valaki más fordította le egy másik kiadónak. Erre hasonlít egy kicsit a *Nincstelének*. Az osztrák irodalomban ott van a Habsburg-mítosz, ez megfigyelhető, Bernhardt-nál is jelen van, de a magyar irodalomban nem találok sok ilyen nyomot, bár lehet, hogy csak én nem olvasok ilyen könyveket.

*Hogyan kezdte általában magyarból fordítani, és eleinte hogyan birkóztál a magyar nyelvvel?*

Ez is nagyon régen volt. A nyolcvanas évek elején az egyik kiadó megtudta, hogy beszélek magyarul, és megbízott Haraszi Miklós *Darabbér* című könyvének a fordításával, akkor azt megcsináltam. Persze sokat szótáraztam, egy chilei ismerősömtől kaptam egy szótárt, ennek a segítségével sikerült lefordítanom. De utána 10-12 éven keresztül semmit sem fordítottam magyarból. Majd érdeklődni kezdtem, különösen már a rendszerváltás után. Spanyolországban is megnyíltak a kapuk és megindult az érdeklődés a magyar irodalom iránt. Konrád György *Kerti mulatság* című könyve volt a következő munkám. Akkor már volt segítségem, ismertem Rác Pétert, levelekben tettem fel neki a kérdéseimet. Így kezdtem magyar irodalmat olvasni. Straalenben voltam, az ottani fordítóházban mint németről fordító, és egy Rómában élő hölgy, Christine Koschel említette, hogy egy fantasztikus könyvet olvas, Kertész Imrétől a *Kaddist*. Akkor, 1993-ban németül olvastam el, nagyon nagy, fontos élmény volt. Kertész és Krasznahorkai több könyvét elolvastam, így jutottam vissza a magyar irodalomhoz. Bár fiatalkoromban is olvastam valamennyit, hiszen apámnak nagy könyvtára volt, sok Németh László-, Márai-kötet.

*Konrád után ki következett?*

Már nem tudom pontosan, arra emlékszem, hogy kiadót kerestem a *Kaddishoz*, de az esszékhöz találtam, akkor fordítottam le az *Amíg a kivégzőosztag újra tölt* című könyvet. A *Kaddisra* a kilencvenes évek végén találtam egy kiadót, így tehát lassan, folyamatosan kezdtem magyar irodalmat fordítani. A '90-es évek végétől máig viszont már többet fordítottam magyarból, mint németből.

*Meg tudod-e fogalmazni – biztosan nem könnyű –, hogy mi a különbség a németről és a magyarról való fordítás között?*

Számomra könnyebb németről fordítani, mint magyarról, mert jobban ismerem az irodalmi nyelvet. Bár most már talán ez kiegyenlítődött, de eleinte bele kellett lépjek a magyar irodalmi nyelvbe, mivel egy bizonyos ideig nem használtam azt. A másik a szerkezet. Spanyolra átültetni a magyart nehezebb, mint a németet.

*Fel lehet-e tenni azt a kérdést, hogy anyanyelvről vagy anyanyelvre szerencsésebb-e fordítani? De már fel is tettem...*

Mondjuk az ideális helyzet az, hogy mindkét nyelvet anyanyelvi szinten ismered. Az anyanyelv szó azonban már önmagában furcsa. Az ember meg is tanulhat egy nyelvet, ami aztán az irodalmi nyelve lesz. Beckett is két nyelven írt, Joseph Conrad például angolul írt. A középkorban latinul írtak. Az utolsó két századra jellemző történet az, hogy van egy pátria, az apa, és az anyanyelv, azaz a mama. Ez az egész azonban konstrukció. A fordítás ugyebár két nyelv között történik, ez nagyon fontos. Mind a két nyelvet ismerni kell. A másik lényeges dolog, érthető módon az, hogy azon a nyelven, amelyik nyelvre fordítunk, tudnunk kell írni. A fordítás írás is egyben. Ha nem tudsz írni, akkor nincs mese, nem tudsz jól fordítani, legalábbis irodalmat nem.

*Van-e fordítói attitűdöd? Foglalkozol-e fordításelmélettel?*

A Cervantes Intézetnek van egy olyan oldala, ami a fordításról szól, *Trujamán* a neve, sok fordító ír ide, én is szoktam évente ötször-hatszor, elméleti vagy praktikus kérdésekkel foglalkozunk. Meg kell mondanom, én inkább praktikus fordító vagyok. Amikor fordításelmélettel foglalkozom, mindig inkább a nyelvre figyelek, és nem a fordításra, mert maga a nyelvelmélet jobban érdekel. Például amikor Walter Benjaminsnak *A fordító feladata* című szövegével foglalkoztam, akkor jobban érdekelt, hogy mit mond a nyelvről, mint az, hogy mit ír a fordításról. Nem szeretem a dogmatikus fordítást, mert a fordítás egy olyan kerékhez hasonlítható, ami állandóan forog. Lefordítás valamit, de lehet, hogy tíz év múlva már másképpen közelítesz a szöveghez

*Tehát nyilván lényeges a fordító kulturális, lelki beállítódása. Mi jut eszébe, milyen hangulatú számára az a bizonyos szó, vagy mondatszerkezet például. Mindig ott van a személyiség is.*

Igen, és a személyiség nyelve, természetesen. Az egyik fordító nyelvi érzékenysége nem ugyanolyan, mint egy másiké. Spanyolországban élek, csakis ott fordítottam, de nem szabad elfelejteni, hogy Chilében nőttem fel, ahol másfajta spanyolt beszélnek. Így tehát az a spanyol-érzés van bennem, amivel felnőttem. És vannak dolgok a spanyol nyelvben, amelyek meglepőek, nem tudom használni azokat, amikor spanyolul írok, mert a dél-amerikai nyelv fél bizonyos szavaktól. Dél-amerikai ismerősök mondják, hogy a fordításaimon érezni lehet, hogy nem annyira spanyolosak, mint mások fordításai. Sok ilyen kis elem van, amik a fordító nyelvéhez tartoznak.

*Mégis, akkor hogyan tanítható a fordítás? Úgy tudom, hogy a barcelonai egyetemen is szoktál fordítói kurzust vezetni, német-spanyol viszonylatban. Mit lehet egyáltalán átadni?*

A fordítást meg kell tanulni. Biztos vagyok ebben, és ezt látom is bizonyos gögös tanítványaimon keresztül, akik azt mondják, hogy jól tudnak spanyolul és németül, és nekiülnek. De látszik, hogy nem megy nekik, a mondataikat nem lehet olvasni. Ezt mind meg kell tanítani. És aztán vannak

nüanszok, kis dolgok a németben, amiket nem vesznek észre, és folyton fel kell hívni a figyelmüket arra, hogy nézzék a szótárt, akkor is, ha azt hiszik, hogy tudják, mit jelent egy bizonyos szó. Hátha csak hiszed, hogy tudod, mindig lehet egy szóban valami más is.

*Óriási alázat szükséges ehhez a munkához...*

Igen, és a másik lényeges dolog, hogy spanyolul is sokat kell olvasni. Általában úgy csináljuk – most ugyan elfelejtettem –, hogy a szemináriumon is szoktunk spanyol irodalmat olvasni, hangosan, hogy az emberben a spanyol irodalmi nyelv jelen legyen. Mert a nyelvtudás nemcsak abból áll, hogy beszélek spanyolul, és elolvasom az *El Paíst*, vagy a *La Vanguardiát*, és az elég, nem, hanem van egy irodalmi nyelv, annak a maga története, azt ismerni kell, hiszen nem ugyanúgy írt az ember 1920-ban például, mint most. Ismerni és használni kell azt a nyelvet. Mi a szemináriumon valami rövid szöveget olvasunk, aminek nincs feltétlenül közvetlen viszonya ahhoz, amit fordítunk. Mégis, lehet, hogy az ember hónapok múlva ráismer valamire, amit használni tud: egy szót, egy szintaxist, bármit.

*Tehát fontos az is, hogy amilyen nyelvre fordítunk, abban benne legyünk, élőként mutatkozzon meg számunkra. Folyamatos átjárás van tehát a két nyelv között, ahol a fordítónak egyfajta hermészi, közvetítő szerepe van.*

Az a szép ebben, hogy a fordító a nyelvek között áll, ahogyan Benjamin írja a már említett *A fordító feladata* című szövegében. A fordító közel áll az univerzális nyelvhez, ami létezik, ugyebár, és a nyelvek ebből keletkeznek. A fordítás az a pillanat, és csakis a fordítás az, amikor az ember igazán közel áll ehhez a nyelvhez. Abban a pillanatban, abban az egyik nyelvről a másikra való lépésben ezt az univerzális nyelvet közelíti meg. Ez a szépsége, ez a nagysága a fordításnak.

*És ehhez jön – ha lehet így mondani – az ember embersége, azaz folyamatosan döntenie kell, de lehet, hogy holnap már másként dönt, mint ma, de hogy mi miatt dönt valami mellett...*

Igen, például 1991-ben jelent meg Karl Kraustól *Az emberség utolsó napjai* című fordításom spanyolul. Pár évvel ezelőtt egy másik kiadó fölkerít, hogy fordítsam le ennek rövidített verzióját, amit Kraus színpadra írt. Nekiálltam, és javítottam a régi fordításomon. Ekkor már több mint 20 év elmúlt, én már másvalaki vagyok. Például az utolsó részt, ami tele van versekkel, teljesen átírtam.

*Előfordult-e, hogy volt olyan könyv, amit egyáltalán nem szeretnél?*

Volt ilyen, nem nagyon érdekelt, de akkor is meg kell csinálni.

*És amit nagyon szeretnél?*

Hát olyan sok van. Az utóbbi 15-20 évben csak olyat fordítok, amit szeretek. Több mint 120 könyvet fordítottam, hiszen majdnem 35 éve csinálom ezt.

*Hogyan tájékozódsz a magyar irodalomban, hogyan döntöd el, hogy mit fogsz fordítani?*

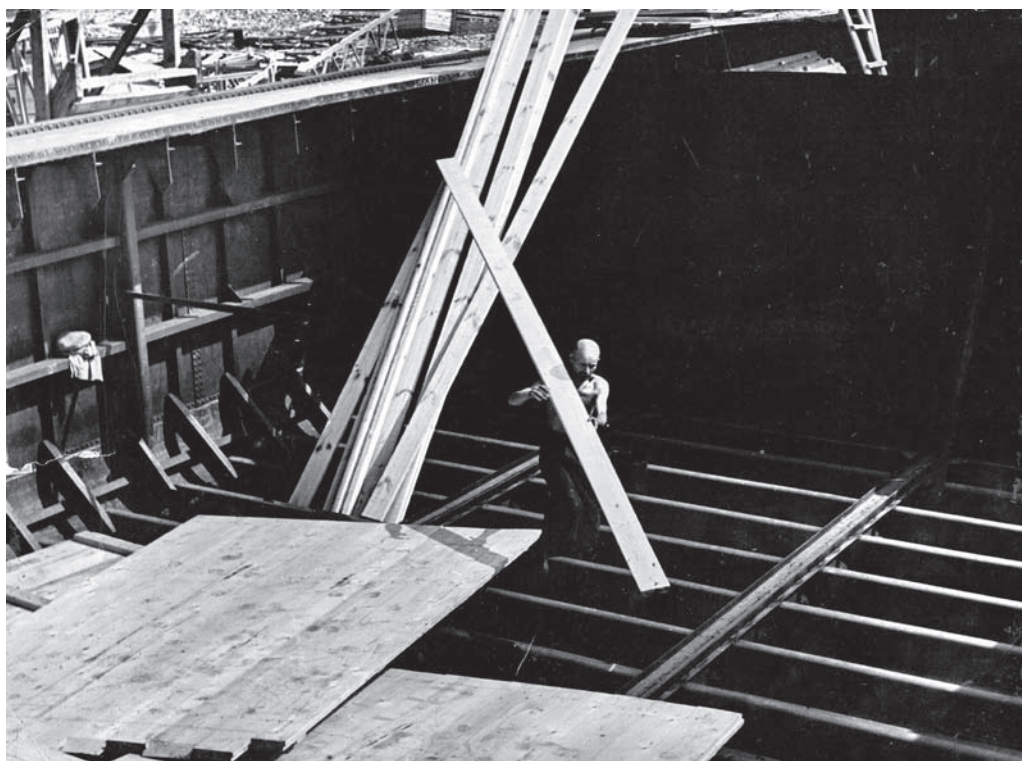

Két út van: vagy a kiadó kéri, így jutottam Szentkuthy Miklóshoz. Két kiadó kért föl, nagyon nagy élmény volt, nehéz is volt, de nagyon fontos. A *Fekete reneszánsz* és az *Ágoston olvasása közben* című szövegekről van szó. Korábban nem ismertem Szentkuthyt. A másik lehetőség, hogy én javaslok valamit a kiadónak. Amikor Magyarországra jövök, figyelek, kérdezetek, recenziókat olvasok, hallok valakiről, utána nézek annak, amit hallok. A Fordítóház könyvtárában is körülnézek.

*Bodor Ádám Sinistra körzetének fordításáért kaptál egy díjat is, úgy tudom.*

Igen, 2004-ben megkaptam az Angel Crespo díjat. Nagy költő volt, olaszról és portugálról fordított, például az *Isteni színjátékot* és Pessoa-t. Amikor meghalt, egy díjat alapítottak a nevével, egy irodalmi társaság és a katalán kiadók adják ezt. A Bodor-fordítások nagyon fontosak számomra. Az ő nagyon ízes nyelve nagyon tetszik nekem, s ezt próbálok a spanyolban is megtalálni. Fontos volt ez a díj, mert akik adják, tudják, hogy mit jelent a fordítás.

*Krasznahorkai regényei teljesen más szempontból voltak érdekesek, gondolom.*

Mert nála a szerkezet a fontos, teljesen másra kell figyelni, nagyon szeretem a mondatait, nagyon kell dolgozni rajtuk, ez más művelet.

*Vannak kedvenc szerzőid?*

Hogyne, Kertész, Krasznahorkai, Bodor nagyon fontosak. Mindent olvastam tőlük, foglalkozom velük, írok róluk olykor spanyol folyóiratokban, vagy előadásokat tartok. Ez együtt jár a fordítói munkával.

*Pedig sajnos nincs magyar tanszék Spanyolországban.*

Ez lehetetlen helyzet, ezt mindig elmondom. Hogy lehet az, hogy az Európai Unió egyik fontos nyelvének, a magyarnak, ne legyen tanszéke Spanyolországban? Ez képtelenség.

*Mennyire van jelen a magyar irodalom Spanyolországban? Kikhez jut el? Kik olvasnak magyar irodalmat?*

Egy kis réteg természetesen, bizonyos íróknak vannak híveik. A kilencvenes évek elején indult meg az érkelődés. Azóta egy nagyobb közeg olvas Márait például. Ha megemlítem valahol, hogy magyarról fordítok, mindenkinek Márai jut eszébe. Akkor jelezniem kell, hogy vannak azért mások is.

*Van-e saját fordítói ars poétikád? Mit tanácsolnál útravalóként egy kezdő fordítónak? Milyen elvekre, szempontokra kell figyelnie?*

Az első és legfontosabb, hogy a nyelvet általában szeretnie kell, különösen azt, amire fordít. Ez azt jelenti, hogy tudni, ismerni kell ezt a nyelvet. A másik dolog az, hogy a fordítás nemcsak nyelvi, hanem irodalmi kérdés is. Mind a két irodalmat ismerni kell, tudni kell, hol áll az a szöveg, amit fordítasz. Mert az nem csak úgy lóg a levegőben. Emlékszem, egyszer, évekkel ezelőtt, abban a kisvárosban, ahol élek, volt egy ismerősöm, aki angolból akart fordítani. Mondtam neki, hogy elviszlek a kiadóhoz, amelynek éppen németből fordítottam, beszélj velük, és meglátod. A kiadó vezetője, egy hölgy, azt kérdezte tőle: mi a helyzet az általános műveltségeddel? Nem azt, hogy tudsz-e angolul, vagy spanyolul. Ha fordítani akarsz, nagyon fontos, hogy mély kulturális ismeretekkel rendelkez. Itt van most a félelem, hogy ez eltűnik. Látom a tanítványaimon, hogy mekkora úr van bennük olykor, például az antik kultúrával kapcsolatban.

*Most épen mit fordítasz magyarból?*

Most fejeztem be a már említett *Nincstelene*ket. Örült nagy szöveg, nagyon ajánlottam a kiadóknak. Volt egy pillanat, hogy több kiadó érdeklődött iránta, végül a jogokat egy olyan kiadó vette meg, amelynek nem szoktam fordítani. Nagyon dús szövegről van szó, ugye. Kértek tőlem egy lektori jelentést, mielőtt megvették a jogokat, abban azt írtam, hogy az egész a nyelven múlik, a fordítás is. Nem volt könnyű munka, nemrég adtam le, gondolom, nemsokára megjelenik.

*Rengeteg tájnyelvi kifejezés van benne.*

Erre is vigyázni kell, a spanyolban sem lehet átültetni egy másik tájnyelvre, mert az érthetetlen volna, mármint hogy miért éppen úgy fordítom, hogy mondjuk a Salamanca környéki nyelvet használom vagy a dél-amerikai nyelvet. Ilyenkor azt szoktam csinálni – nem ez az első eset, hogy ezzel foglalkozom, hiszen sok osztrák könyvet is fordítottam –, hogy egy mesterséges nyelvet találok ki, ami visszaadja, hogy ez nem a standard nyelv, de mégsem lehet azonosítani egy adott terület nyelvével. Ilyenkor utánanézek, hogy tájszólásban hogyan mondják azt a bizonyos szót, de mégse legyen egy konkrét tájegység kifejezése. Ám jól értse egy madridi olvasó is, természetesen.

*Gondos kutatómunkát is igényel tehát a fordítás.*



És érezni kell a nyelvet, mondjuk, amikor olvastam, én is teljesen értettem, és a magyar olvasó sem szótáraz hozzá.

*A szintaxis azonban viszonylag egyszerű; rövid mondatokból áll a szöveg.*

Igen, ráadásul gyereknyelvről van szó, amely bár mesterséges ugyan, mégis, a spanyolban is így kell létrehozni. Magas szintű, poétikus nyelv. Bonyolult regény, abból a szempontból is, hogy az egésznek a fordító fejében kell lennie, hiszen ugrások vannak az időben és a térben, és például ha a százötvenedik oldalon valami utalás van az elejére, arra emlékezni kell. Nagyon kis elemekből, atomokból van összerakva.

*Spanyolországban a fordító milyen társadalmi státusszal rendelkezik? Van-e a fordítóknak érdekvédelmi szervezetük?*

Van, egy ideig részt is vettem benne. A spanyol is bonyolult társadalom, az egész országra kiterjed egy szövetség, amelynek én is tagja vagyok, de vannak még külön baszk, katalán, gallego fordítószövetségek is, ezek képviselik a fordítók érdekeit. Elég fontos szerepük van, hozzájárultak ahhoz, hogy a fordítók státusza megerősödjön. Nagyon sokat kell dolgozni ezen, változik is a feladat, hiszen az emberek egyre kevésbé tudják, hogy mit jelent fordítani. Van egy ünnep Katalóniában, Sant Jordi, Szent Görög napja, április 23-án, amikor az emberek rózsákat és könyveket vesznek. Egyszer az egyik standon megkérdeztük az olvasókat, hogy tudják-e, hogy a könyv, ami a kezükben van, fordítás. Nem tudták. Nem gondoltak arra, hogy ezt valaki spanyolra fordította. Ez nagyon régi történet egyébként. Azzal van összefüggésben, hogy az emberek lenézik a fordítást, jobb, ha az nem is létezik. Az ideális mindig az eredeti. Mint Platónnál az idea. Minden, ami utána jön, az csak lefelé megy. Mint a neoplatonizmusban az anyag, ugye. És akkor ott van a fordító, aki az ideából létrehozza az anyagot, ebből aztán csak rossz származhat. Még mindig él ez a gondolat. Arra pedig nem gondolnak, hogy az eredetit a fordító találja ki. Csak azért van eredeti, mert van fordítás, anélkül az eredeti sem létezne.

*Holott néha egy-egy fordítás jobb, erősebb is, mint az eredeti mű.*

Néha előfordul, valóban. A fontos az, hogy ez egy teljesen más, új szöveg. Az eredeti egy új nyelvet kap. Ez óriási lépés, nagyon nagy dolog. Egy fordításban, egy könyvben ott van az egész nyelv. Most éppen a spanyol. Az egész nyelv hozzájárul ehhez.

*A spanyol aranykor idején a fordítókat állítólag egyenesen inventornak, feltalálónak nevezték, annyira fontos volt a fordítás. Szentkuthy Miklós például azt írja, hogy a „műfordítói munka színészi munka, igyekeztem eljátszani magam Joyce szerepében.” És azt is mondja: „A régmúlt időkben az a bizonyos hűség nem is volt központi kérdés, és ez nem jelentett okvetlenül valami tragikus hibát.”*

Éppen ezért nem szeretem a dogmatikus hozzáállást a fordításhoz. Ahogy mondtam, a fordítás olyan, mint egy kerék, folyton megy tovább. Lehet, hogy húsz év múlva jön valaki, és azt mondja, hogy a Kovacsics-fordítás szörnyű, újra kell fordítani az egész Kraust, vagy Kertészt, teljesen más szempontból. Hűségesebben vagy kevésbé hűségesen, de minden mozog, változik, az időtől is függ. Goethének van egy nagyon szép szövege arról, hogy milyen típusú fordítások vannak. Mindegyiknek megvan az oka és a magyarázata.



## GÉZÁNAK HÍVNAK

### *Bereményi Gézával beszélget Tóbiás Krisztián*

*Jó estét kívánok, üdvözlök mindenkit a balatonfüredi Könyv-Bor-Jazz Fesztivál mai programján, amely az Ünnepi Könyvhét balatonfüredi rendezvényeinek egyike is egyben. Köszöntöm Bereményi Gézát. Engedjék meg, hogy egy nagyon-nagyon rövid történettel kezdjem. A tegnap esti program után elindultam a part felé és az első, amit hallottam, az a bizonyos Lakodalom van a mi utcánkban kezdetű dal, ami Móra István, Móra Ferenc testvérbátyjának a verse eredetileg. Mentem tovább, és egy 17-18 éves fiú kinn ült a Tagore sétányon és Cseh Tamás – Bereményi Géza dalokat énekelt, miközben 9-10 éves kisgyerekek álltak körülötte, az egyik kis papírgalacsinokkal dobálta – gondolom, hogy ez ebben a korban még akár a rajongói attitűd megnyilvánulása is lehet – és rögtön eszembe jutott, hogy ma az első, amit meg fogok kérdezni, hogy hogyan képzeljük el a fiatal Bereményi Gézát?*

Tízéves koromban én..., ugye akkor az ember még angyal. Nincs neme pontosan, még nem kezdi el a csibésztséget sem..., már, aki. Nekem hatéves koromig volt egy korszakom, amikor a nagyszüleim neveltek, anyai nagyszüleim, és hatéves koromban eljött értem az édesanyám egy férfival, akit bemutatott és mondta, hogy ő lesz az apád. A nevére vett engem, elvittek a nagyszüleimtől, a Paradicsomból, ahol olyan jó volt nekem, ahol boldog voltam és magalapozódott az életem. Mert hatéves koromig, mint a Paradicsomra, úgy emlékszem a gyerekkoromra. A Teleki téri piacon nevelkedtem és mindenki szeretett, és mindenki ismert. Hatéves koromtól tizenhat éves koromig... Akkor kiderült, hogy nem mindenki szeret engem. Kiderült, hogy vannak, akik egyenesen utálnak. Ezen úgy elcsodálkoztam, hogy teljesen lemerevedtem és tizenhat éves koromig nem volt jó nekem. Arra emlékszem, hogy egyfolytában olvastam és az olvasmányaimhoz menekültem. Tizenhat éves koromban egyszer csak történt valami. Lekerültem Pápára, vidékre, kollégiumba, megszabadultam minden tehertől. Ott a kollégiumi fegyelemben és rendben én olyan boldog és olyan szabad lettem, hogy visszakaptam azt az első, hatéves koromig tartó időszakot. Tehát a tízéves kori magam az egy ilyen merev srác volt. De egy nagyon jó volt, akkor volt '56. Én olyan idős vagyok, hogy tízéves voltam '56-ban. Azt mondta nekem valaki, aki akkor született, '56-ban, hogy látszik rajtam, hogy én '56-ban tízéves voltam, tehát tanúja voltam bizonyos dolgoknak. S kérdeztem, hogy miért, mi látszik; hogy én olyan romantikus vagyok. Akkor ez egy szitokszónak számított. A romantikus az érzelgős marhát vagy nem is tudom mit jelentett. Kérdeztem, hogy miért, te nem vagy romantikus? Azt mondta, nem. Aki '56 után született, az tudja inkább, hogy milyen az élet. És milyen az élet? Végtelenül unalmas, sivár lapály – mondta erre. Ezt tudják, akik '56 után születtek. Tehát én valamit megtudtam kiskoromban, valamit a szabadságból vagy abból, hogy az emberek nemcsak gyűlölik egymást, nemcsak egymás rovására mennek és vetélkednek, hanem valahogy összefognak, valamilyen furcsa szolidaritás támad közöttük. És aztán megtanultam a Teleki téren, hogy hogyan lehet szeretni egy gyereket. Ezeket mind elvesztettem később,

*Elhangzott a balatonfüredi Könyv-Bor-Jazz fesztiválon, 2015. június 6-án.*

de visszanyertem utána, tizenhat éves korom után, mert akkor már a saját lábamra álltam, és azóta vagyok olyan, amilyen vagyok. Így szakaszolnám az életemet.

*Mikor kezdte el írni?*

Írni tizenkilenc, húszéves koromban kezdtem el. Eszembe se jutott előtte, hogy írni fogok. Sok szakmában, sok műfajban dolgoztam, sok műfajba belevágtam, de én nem akartam ezekbe a műfajokba belemenni. Akár hihető, akár nem, mindegyikbe hívtak. Mindegyikre kaptam egy jelet. Mert látszólag ügyes helyezkedő az, aki minden műfajba belefér, egy nagyon ügyes ember, de én nem voltam az. Nevezzük úgy, hogy szerencsés voltam? Az írás kezdete az úgy volt teljesen pontosan, hogy tizenkilenc éves voltam, amikor egy lánnyal elmentem az Eötvös klubba. Akkor voltam egyetemista, elsőéves. Egy fiú odajött az asztalunkhoz és fölkérte azt a lányt táncolni, akivel voltam, és láttam, hogy rászállt erre a lányra, aki velem van. Aztán visszakísérte a lányt, odaült az asztalunkhoz, elkezdtünk beszélgetni, és annyira jóban lettünk azzal a sráccal, hogy nem tudtunk betelni egymás dumájával. Végül hazakísértük a lányt és aztán együtt maradtunk egy-két napig, mert tulajdonképpen életemben az első, eredetien gondolkozó, tehetséges ember volt. Nem volt szerencsém addig találkozni olyan emberrel, aki hasonlóképpen gondolkozott volna, mint én, és valósággal berúgtunk egymás szavaitól. Nagyon izgatottak voltunk, úgyhogy ő elkísért engem haza. Én egy kishobóban laktam az édesanyámmal akkor, és a srác ott aludt a padlón. Másnap megreggelizett nálunk és elmentünk. Kiderült, hogy ő is az édesanyjával lakik egy kis szobában. Megebédeltünk valahol és együtt voltunk 48 órát. Ezalatt bevallotta nekem, hogy ő ír és megmutatná nekem, hogy mit ír. Gépelt oldalakban volt egy tizenöt oldalas novellája, emlékszem, ami egy valóságos regénynek tűnt nekem akkoriban, és én még nem találkoztam élő íróval. Elolvastam és úgy éreztem, hogy én még életemben ilyen jót nem olvastam. Szóval lelkes lettem. Mondtam, hogy nagyon tetszik. Mondta, hogy jó, én egész biztosan írok, mert úgy nézek ki, mint aki ír. És mondtam neki, igen írok. Azt hazudtam neki. Akkor azt mondta, hogyha ő megmutatta, akkor mutassam meg én is. Mondtam neki, hogy kérek néhány napot, azért, mert rendeznem kell. Én még nem akarom megmutatni, át kell rendeznem, stilizálnom, még nem néztem át tulajdonképpen, mert én egy rohamban írok. Akkor azt mondta, hogy jó. Emlékszem, ez csütörtök tájékán, hét közepén volt. Szombatra megbeszéltünk egy találkozót. Ő mondta, hogy szombaton az Astoriában találkozunk este hétkor és akkor hozzam el. Mondtam, jó. Hazarohantam, egy kockás füzetbe írtam két – gépelve egy két és fél oldalas és egy három és fél oldalas – novellát kézzel. Édesanyám gépirónő volt, legépelte nekem mindjárt és elvittem szombaton. Úgynevezett élménynovella volt ez, még az egyik meg is van egy megsárgult papíron – mindegy, nem elemzem, de nagyon érdekes írás volt, és ilyen vakrepülésben írtam. Odaadtam neki és ez a nyakigláb fiú elolvasta, ott helyben, állva, az Astoria aluljáróban. Azt mondta, nagyon jó. Hogy remekek. Remekművek. (Ahogy a fiatalemberek, kezdők hiszik azt egymásról, hogy ők a világ legjobbjai.) Nem véletlenül beszéltük meg most a találkozást. Ő szombaton esténként szokott találkozni más fiatal írókkal is. Egy lakásban gyűlnek össze a Bródy Sándor utcában és most menjünk oda, meg kell mutatni az én novelláimat nekik. Fölmentünk a lakásra, ahol hat nagyon komoly, zárkózott, nálam három-négy fontos évvel idősebb fiatalember állt. Elolvasták a novellákat így összedugva a fejüket, ezeket a gépelt novellákat, és mondták, hogy fantasztikus. Akkor ők is odaadták az övéket. Leültem egy oldalsó asztalhoz, míg ők beszélgettek, írók. Én még életemben olyan tehetséges társaságban nem voltam. Azóta is ez a társaság az úgynevezett referenciacsoportom, vonatkoztatási csoportom; az életemet rájuk vonatkozatom, hozzájuk. Tehát, hogy mit szólnának,

ahhoz, amit csinállok. Vajon tetszene-e nekik. Nekik csinálom. Azért feltételes módban, mert a háromnegyed részük már nem él. Meghaltak. Az a maradék negyed pedig külföldön van. Egyik Amerikában, másik Párizsban. De akkor is az eszemben járnak, álmomban is néha visszajönnek. Ez nekem nagyon fontos dolog volt. Akkor én meg lettem átkozva vagy verve azzal, hogy onnantól kezdve azt az érzést hajszoltam, hogy milyen, amikor kész van valami, odaadod és várod a megmérettetést. Így lettem író.

*Mi volt az első nagy megmérettetés? Az, hogy valaki elkezd írni, attól még nem biztos, hogy író lesz. Hogyan kerültek ki a nagyközönség elé az első írásaid?*

Mondom, engem mindig hívtak. Úgy volt, hogy ezek után írtam még néhány élménynovellát, hogy beférjek ebbe a csoportba, és hogy engem is a társuknak tartsanak, de nagyon erős volt a kritikám. És az önkritikám is. S ma is abban bízom, az önkritikámban elsősorban, hogy énnekem hogy fog tetszeni néhány nap múlva az, amit megírtam. Ez a legfontosabb. És akkor mondhatnak bármit. Úgy éreztem, hogy vacakokat írok. Hiába mondták a társaim, hogy közéjük való vagyok, rendben van minden...; és nem, valahogy nem ment. Volt egy évfolyamtársnóm, akivel két, két és fél évig diákszerelmemben voltam, s akkor ő egy harmincöt éves aggastyánnal megcsalt engem, aki ráadásul családos ember volt. Eltántorította a családjától ezt a férfit, ami engem teljesen összezavart és egy olyan mély szerelmi bánatba taszított, hogy megnyílt a tudattalanom és egyfolytában jeleket láttam mindenben. Félig-meddig megbolondultam, ahogy egy ilyen kamaszkorból frissen kikerült, még nem férfi képzeli az egészet. Ekkor írtam, hogy talpon maradjak, két novellát, amiből éreztem, hogy ezek jók, és magamnak megfogalmaztam, hogy ezek azért jók, mert ebben ott van az a bizonyos vércsík, ami az eddigiekből hiányzott. Valahogy az élet kétértelmősége megérintett engem, bele tudtam írni. Például az egyik első novellám, ami egy az egyben egy napomat leírja a szerelmi bánatban, a *Zsenscsina* nevű szovjet lapban is megjelent. Nagyon népszerű mű volt, lefordították spanyol nyelvre is. Én ezt komoly külföldi karriernek gondoltam. Az egyetem vége felé volt egy társaság az egyetemen, amelyik másodrangú társaságnak tűnt nekem, mivel nem az a társaság volt, amelyikhez én tartoztam ott a Bródy Sándor utcában szombatoként. Alkotókörnek hívták ezt az egyetemen, és ennek az Alkotókörnek a tagjaival találkoztam az egyetem előtt, miközben szerelmi bánattól sújtva támolyogtam az utcán és mentem be az egyetemre. Kérdeztem, hogy mi ez a csoportosulás, mit akartok itt? Mondták, hogy ők beadták a Magvető Könyvkiadóhoz a novelláikat, a gépelt novelláikat, és most a Magvető Könyvkiadóhoz mennek, mert most van megbeszélve. Egy antológiát készítenek, mondták, és arra adták ők be, mivel nincs fiatal író és most vadásznak fiatal írókra. Sok éve nincs fiatal magyar író, a legfiatalabb író Csurka István, aki negyvenéves. Ez a '60-as évek vége felé lehetett. '69-ben pontosan. Mondtam, hogy akkor jó szerencsét és mentem. Mondták, hogy nem, nem, gyere, gyere, gyere csak! A tiedet is beadtuk – két gépelt novellámat, két legjobb gépelt novellámat – és te is érdekelt vagy, gyere velünk. Ha nem találkozom velük, nem megyek be. Elmentünk a Magvető Könyvkiadóhoz, ott volt a Kossuth tér környékén akkoriban, fölmentünk és leültünk az előszobában. Kijött egy kis pasi és kérdezte, hogy melyikötök – és mondta az én nevemet. Mondtam, hogy én vagyok az. Akkor gyere be. És bevitt. Át kellett vágni egy üres szobán – ennek később még jelentősége lesz. Bent volt egy iroda, ott ült egy nagyon szigorú, szemüveges szerkesztő, Sík Csabának hívták – a Jóisten áldja meg az emlékéit –, és rám nézett ilyen szemüvegesen és azt mondta, hogy ülj le, te vagy a legjobb. Hát most, igen... Azt mondta, hogy közöljük az antológiában az egyik novelládat, s mondta, melyiket. Én azt mondtam, hogy rosszul választott, mert a másik sokkal jobb. Akkor azt

kérdezte, hogy nincs egy kötetre való? (Úgy, mint ahogy előzőleg az az ember, Bódy Gábornak hívták azt az évfolyamtársamat, aki mondta, hogy te biztos írsz.) Mondom, de van egy kötetre való. Nem volt igaz. Igazából ez a két novellám volt, ami közölhetőnek tűnt. Azt mondta, hogy akkor add be és egy kötetet is kiadunk. Az antológia után. Mondtam, hogy jó, jó, jó, de határidőt kérek, mert át kell dolgoznom meg át kell gondolnom. Adott egy határidőt, két hónapot vagy valami ilyesmi, és mondtam, hogy jó, hát akkor szervusz, szervusz. A telefonszámát is megadta. Megyek ki és az ajtóban visszafordultam. Kérdeztem, hogy mit mondjak a többieknek, ott kint várnak az Alkotókör tagjai. Azt mondja, ja, hát mondd meg nekik, hogy menjenek haza. Na most én mentem ki, ezen az üres irodán átvágva a többiekhez, és útközben arra gondoltam, hogy hát ezek meg fognak engem verni, ha kiderül, hogy én igen, ők nem. Ahogy kiérkeztem – és már úgy is hazudtam egyet, hogy van egy kötetre való –, kérdezték, mi van, mit mondott. Hát mondom, ezek hülyék. Nem közölnek minket. És elmentünk. És szidtuk közben őket. Sík Csabát. Mondtam, hogy az egy hülye. Egy hülye ez a Sík Csaba, mondtam a jótévőre, a jó ízlésű szerkesztőre. És mentem haza, rögtön újabb kockás füzet elő, és elkezdtem írni egymás után, és a határidőt betartva bevittem, megjelentem az antológiában, 23 éves koromban, '69-ben. '70-ben pedig megjelent az első novelláskötetem. Így volt. Hívtak. Mindig.

*Ilyen kezdet után egy író, ha már megjelenik egy kötete, akkor nagyon komolyan gondolja ettől kezdve az életét, és egyre komolyabb műveket szeretne közölni. Időközben neked jött a dalszövegírás. Oda is hívtak?*

Nem, pont fordítva, mint ahogy mondod. Nem éreztem eléggé erősnek a prózaírói hívást. Megjelent az a kötetem, de nekem semmi kedvem nem volt prózát írni. Arra a magányos foglalkozásra irtózatossá kell, de úgy gondoltam, hogy majd holnap, majd holnap, majd máskor, de nem volt igazából – van egy nagyon jó szó rá – elhivatottság érzésem. Amikor különböző hívásokat kaptam azoktól, akik olvasták a novelláskötetemet, akkor megjelent egy fiatal férfi Miskolcra, aki arra kért, hogy neki van egy amatőr színi társulata, annak írjak színdarabokat. Írtam nekik színdarabokat. A Manézs társulatnak Miskolcon. Akkor egy bányamérnök vezette a társulatot, nagyon érdekes tapasztalatokat nyertem ott. Írtam forgatókönyveket, mert szintén jött egy filmrendező, hogy írjak neki forgatókönyvet, mert olvasta a kötetemet. Akkor elkezdtem forgatókönyvet írni. És közben állandóan hallottam egy Cseh Tamás nevű rajztanáról, már megint egy lánytól hallottam, hogy említette, hogy hát ott volt ez és ez, meg az meg az abban a társaságban, ahol tegnap volt, és ott volt Cseh Tamás is. Én életemben akkor hallottam először ezt a nevet, és kérdeztem, hogy ki az a Cseh Tamás. Erre a lány elpirult és azt mondta, hogy az egy nagyon gátlásos fiú. Ekkor én úgy éreztem, hogy itt ez a lány valamit leplez. Mindenesetre megjegyeztem magamnak ezt a nevet. Később kiderült, hogy egy rajztanár, aki angol szöveggel énekelget társaságban és már filmekhez is szerzett zenét. De egyébként rajztanár. És festő akar lenni. Egy éjszaka az utcán egy társaságban mentem, amikor ő a túloldalról ájtött, mert egy ismerőse ott volt a társaságunkban, és bemutatkoztunk egymásnak, és ő eljött ezzel a társasággal. Késő éjjel volt, egy éjjel-nappal nyitva tartó helyre beültünk. Azt mondtam neki, hogy én nagyon szívesen írnék neked dalszövegeket. Azt ott rögtönöztem, hogy neki, éppen neki, bár sose hallottam énekelni, de azt nem, hogy dalszöveget szívesen írnék. Az régi indítatásom volt, mert ahol én nevelkedtem, azon az udvaron állandóan énekelt mindenki és én rengeteg dalszöveget tudtam az asszonyoktól. Meg a részeg férfiak is énekeltek állandóan. És még sok minden kötött engem a slágerszövegekhez. Mondtam neki, hogy én szívesen írnék dalszöveget, erre ő azt mondta nekem, hogy, hogy...

Látszott rajta, hogy megijed. Aztán később, ahogy megismertem, rájöttem, hogy azt gondolta, hogy besúgó vagyok. Rendőrségi besúgó vagyok, és ez a módszerem, hogy a közelébe kerüljek. Üldözési mániája volt. Mondom, a legnagyobb szeretettel, tehát nem lekicsinyelve ezt a dolgot, mert miért ne lett volna igaza. Hát nem voltam az, de bármi megtörténhetett a korabeli pesti éjszakában. Megbeszéltük, hogy másnap délután én fölmegek hozzá, de láttam, hogy bizalmatlan. Mondtam, hogy itt van a novelláskötetem, mert mindig magammal hordtam, egy vékony kötet volt, és mutattam neki, hogy tessék, itt van a fényképem is rajta hátul. Tehát én író vagyok, már nehogy azt higgye, hogy. És akkor mondta, igen, jó, és letette. Mondom, vidd magaddal, olvasd el, hát ismerj meg engem... Ő nem olvas. Nem olvas. Kérdeztem, miért nem olvas. Azt mondja, mert idegileg nem bírja. Nagyon fölzaklatja egy könyv. Ő nem. Akkor láttam, hogy ő is bolond, én is bolond vagyok, eltettem a kötetemet, ne vesszen kárba. Másnap délután fölmentem hozzá, mert ő rajztanár volt és akkor ért rá. Délutánra érkezett haza, és hát nem várt. Aludt. Bedagadt szemekkel nyitott ajtót. Kiderült, hogy egy kölcsönlakásban él a Vízivárosban. Mondtam, hogy mutasson dallamokat. Mutatott kettőt. Az egyiket kiválasztottam, papírra írtam egy szöveget, s odaadtam neki, hogy tessék. Arra a prozódiaára, amit írt. Ez életemben a második dalszöveg volt, amit írtam, az első mindegy, az első az nem érdekes. Akkor hallottam őt először énekelni, amikor visszaénekelte az én dalszövegemet, ő pedig akkor látott először dalszöveget tőlem. Ő azt mondta a későbbiekben, hogy angyal szállt át a szobán, hát én nem úgy láttam, hanem hát valahogy mind a ketten úgy voltunk, hogy mi a fene ez, nem tudni mi, de mindenesetre éreztem, hogy... Gyorsan a másik dallamra is írtam egy szöveget, de az nem volt annyira jó. Utána láttam, hogy kezdünk megállapodni, és azt mondtam, hogy ideköltöznék, mert rossz az albérletem. Már megint megijedt, hogy mit akarok, de én tovább erőltettem és mondtam, hogy akkor naponta írhatunk egyet. Te szerezz zenét és én írok rá szöveget. Másnap fölmentem két nylonzacskóval, odaköltöztem és tényleg naponta írtunk. Neki se volt más dolga, hazajött a munkából, nekem se volt más dolgom, hazajöttem a munkából. És elkezdődött az egész. Ez egy nagyon hosszú történet most már innen-től, mert különböző örületes hülyeségek voltak benne. Csak egyet hadd mondjak. Hogy hogy terjedt el akkoriban. Milyen érdekes szellemi éhség volt. Egyik nap csöngettek nálunk, a két bujkáló szellemi kalandornál, és egy alacsony, ötven körüli férfi, szemüveges, nagyon komoly arccal, mint egy egyetemi tanár, ott állt. Bemutatkozott, hogy őt Lukácsy Sándornak hívják és Petőfi-kutató, és hallotta, hogy ebben a lakásban itt Cseh Tamásnak és Bereményi Gézának van Petőfiről egy dala. Ő ezt mint Petőfi-kutató szeretné meghallgatni. Parancsoljon, foglaljon helyet, Tamás kérlek, – mégiscsak én voltam a bölcsész –, Tamás kérlek, játszd el Sándornak. És eljátszotta a *Petőfi halála* című dalunkat, ami arról szól, hogy Petőfi arra gondol menekülés közben a dzsidások elől Segesvárnál, hogy meg kéne fordulni. Szembe kéne fordulni a dzsidásokkal. Úgy kéne meghalni. Ez a lényege. Mikor végighallgatta, Lukácsy Sándor fölállt, kezet fogott, megköszönte és azt mondta, hogy hát ez egy merőben új Petőfi megközelítés. Köszönöm szépen – és távozott. De még számos ilyen volt, hogy megjelentek emberek és rendelték, mert hallották, hogy van ilyen. Akkor jöttem rá, jöttünk rá, hogy micsoda hatalom van a kezünkben. Így kezdődött ez. De ez így folytatódott negyven évig. Körülbelül. Negyven évig dolgoztunk együtt, leszámítva hét évet egyszer.

*Mikor beszéltünk telefonon, mondtad, hogy önéletrajzi köteted készül. Erre én megkérdeztem, hogy miért, eddig nem azt írtad? Erre az volt a válasz, hogy: de igen, de most a nevek is benne vannak.*

Saját nevemen szerepelek, Gézának hívnak. Minden benne van, a nagyszüleim meg minden, mivel túlélő vagyok és most már meg lehet írni, mintha az ember visszatekintene. Tulajdonképpen



azért írom, erről hadd mondjak néhány szót, mert ez engem nagyon izgat. Önéletrajzot írni sokan megpróbáltak, az egy műfaj. Önéletírás. Vannak nagyon nagy emberek, akik önéletírást írtak. Végiggondoltam az egészet, hogy ebben a műfajban, ha már belevágok, ki hogyan járt el. S nagyon érdekes volt. Valamit az emberi kultúráról meg lehetett tudni, tudniillik igazából az első elérhető ember – legalábbis az én számomra, vagy az európai kultúra számára – ebben a műfajban Szent Ágoston, aki Augustinus néven élt akkor, körülbelül háromszáz évvel Krisztus után. Vagy négyszáz évvel. Nem tudom pontosan. Még a Római Birodalomban élt, pogánynak született. Az anyja megtért keresztény volt, az új szektában, a keresztény szektában volt, és ő is megtért. Később. Már a férfikora kezdetekor. Írt – *Vallomások* címmel – egy önéletrajzot. Ebben az a lényeg, hogy kinek írta. Magának Istennek írta. Úgy kezdi, hogy: Uram, itt állok én. Bűnös vagyok. Meg akarom vallani Neked a bűneimet, ezért vallomást írok. És elkezdte az életét. Hogy mennyire bűnös életet élt gyerekkorában, mennyire bűnös életet élt később, egészen addig, amíg meg nem tért. És úgy írja le. Istennel beszélget. Vagy Istennek gyón. Hatalmas alakja az önéletírásoknak Goethe. *Vonzások és választások* címmel írt az életéről. Hát ez már maga egy fantasztikus cím; az élet szerinte vonzásokból és választásokból áll. Vonzódunk, választunk – van ebben valami tudományos. Goethe tudományosan írt, megpróbálta az életét mint egy tudományos tételt megírni. Aztán ott van Rousseau például, aki szintén *Vallomások* címmel írt. Rousseau költőibb, mint Goethe ebben a dologban, de ő polgáremberek bírósága előtt vallott az önéletrajzában. A korabeli polgároknak írta meg önmagát. Ott van Stendhal, aki nyíltan bevallja, hogy ő azért akarja megírni az életét, mert meg akarja tudni, hogy ő kicsoda. Mert ő nem tudja önmagáról, hogy kicsoda. Jó ember vagy rossz ember? Gonosz vagy jó? Bolond vagy normális? Végig akar tekinteni az életén és meg akarja vizsgálni, mint egy tudományt, egy bogarat, saját magát és az életét, hogy eldöntse a saját ítélőszéke előtt, hogy ő milyen ember, megtudja magáról, mert nem tudja, hogy ő milyen és nem akar úgy meghalni, hogy nem tudta meg ezt. Ez nekem hirtelen nagyon rokonszenves lett, mikor olvastam, s arra gondoltam, ha önéletírást írnék, valahogy ilyen stendhali kiindulópontból tenném, mert én se tudom. Fogalmam nincs semmiről, még magamat nem ítélem meg. De milyen szempontból ítélem meg? És így tovább.



Még egyébként többet is felsorolhatnék az álláspontok közül, hogy ki hogyan közelíti meg az életét. Van egy Newman nevű angol bíboros, aki az 1860-as években írta az önéletrajzát. Azt írta, hogy nagyon nehéz önéletrajzot írni, élete legmerészebb vállalkozása. Sok merészséget elkövetett, de egy hatalmas merészség önéletrajzot írni, mert az ember nem tud a saját életéről ésszel és szívvel írni egyszerre. Márpedig igazán jó irodalmi anyagot ésszel és szívvel kell egyszerre. Hogy nem veszed el a kontrollt, az eszeddel kontrolálod, viszont a szíved és az ösztönöd is ott van benne. És nem lehet ezt, azt mondja, szétszakad az ember, így nem lehet megközelíteni a saját életét, úgyhogy hatalmas merészség. És figyelmezteti azt, aki meg akarja írni a saját életét, hogy nagyon sok kínlódással és sok bajjal fog járni. Én, mikor már belemerültem, akkor olvastam el ezt a Newman önéletrajzot, és igazat adtam neki. Borzasztó nehéz. De nem panaszképp mondom, csak ez az izgalmas benne. Viszont korszakolni tudom az életemet. Úgy, ahogy mondtam az előbb, hogy tízéves koromban, pontosan tudtam, ez a hatéves – tizenhat éves, egészen biztosan nem tévedek, hogy itt voltak a korszakhatárok és a fordulók.

Visszatérve a Tamással való együttműködésünkre – egyszer Tamás azt mondta nekem, hogy Géza, te valld be, hogy nem mered egy kocsmában sem elmondani azokat a dalszövegeket, amiket írsz nekem, hogy én énekeljem. Hát mondtam, nem, hát én kocsmaiban nem beszélek ilyenekről. Azt mondta: de nekem megírod, én kiállok, és én eléneklem a közönségnek, te a háttérben maradsz, én viszem el a balhét. Tehát te egy gyáva ember vagy. Erre mondtam, hogy igen, gyáva vagyok, Tamás. Nem mondom el egy kocsmában. Te énekled a dalszövegeket, és én ezért olyan szélsőséges dolgokat írok meg benne, amit én nem mernék elmondani. Jó. Gyáva vagyok. De akkor te meg valld be, Tamás, ismerd el, hogy nemrégiben azt mondtad nekem, hogy te évekig kell, hogy énekelj ezeket a dalszövegeket, mire rájössz, hogy miről szólnak. Azt mondta, igen, így van. Mondom jó, de akkor te meg tudatlan vagy. Tehát egy gyáva és egy tudatlan ember együttműködéséből lettek ezek a dalok.

*Korszakokról beszéltünk. Mondtad, hogy az életedet különböző korszakokra tudod fölosztani. Nekem eszembe jutott egy történet, amit még Zalaegerszegen meséltél, hogy hogyan nem lettél hajóskapitány. Gondolom, ez a történet nagyjából meghatározza azóta is az életedet.*

Ez a magántulajdonról szóló történet. Amikor megjelent az első kötetem, amit mutattam Tamásnak is, *A svéd király* című kötet, akkor kaptam érte, pontosan emlékszem, 9000 forintot. Mikor fölvettem ezt a honoráriumot, elmentem egy barátomhoz, akinek volt egy rozoga, Fruska típusú vitorlása, amelyik a kikötőben dokkolt évek óta, mert szétesőben volt már, és mondtam, hogy én megvenném. Egy nagyon baráti árban megállapodtunk. Annyira baráti árban, nem emlékszem pontosan, mennyiben, hogy annak a kétszerese volt a hajóács munka megfizetése, amivel rendbe hozta valamennyire azt a hajót. Aztán még megláttam Krakóban egy kirakatban egy Stetson kalapot, amibe beleszerettem. Bementem és kiderült, hogy pokoli drága. Azt megvettem a honorárium maradékából. Ezzel elment a honoráriumom: vitorlás, hajóács, Stetson kalap. Lementem a Balatonhoz, amikor már kész volt, a hajóács elvégezte a munkáját. A déli parton voltam, Boglárán. Nem, bocsánat, Lellén. Lellén egy kertben kaptam helyet a sátramnak. Lementem és három napot vitorláztam a Fruskával. Utána kimentem a partra és nagyon szakszerűen kikötöttem. Még hozzá úgy, hogy csak egyetlen egy hiánya volt a felszerelésemnek, nem volt elég seklim, ami tartja a dolgokat a hajón, és a svertje, a hajó tőkéje dróttal volt odadrótozva, úgy volt kiemelve a sekély vízben a tőkesúly. A svert. Akkoriban úgy hívták, hogy svert. Lefeküdtem a sátorban aludni délután. Közben beborult, vihar támadt; hallottam kívülről a dörgést, majd elaludtam. Még tartott

a vihar, amikor egy kisfiú odajött a sátorhoz és beszólt, hogy „ez a bácsié?”, és fölmutatott egy összetört deszkadarabot, ami az én Fruskámból volt, a Fruska nevű vitorlásomból. Jézus! Odarohantam a partra és láttam, hogy a Fruska oldalra dőlt, egy ilyen kis szögben volt a fővitorlája, és így, így, így a hullámvész szerint így mozgott. A tókesúly kioldódott, belefűrődött a vastag iszapba, szétrázta a svertkasznit, azon bement a víz, egyre nehezebb lett a hajó, a súly lenyomta és így szinte a víz színe fölött volt már a grósz, a fővitorla és úgy ment szét a hajó ott darabokra. Szétverte önmagát. Mint egy elszabadult hajóágyú szokta a hajókat. És akkor rohantam a szomszédba, Duskocil Tihamér dukkozó kisparoshoz, aki éppen borotválkozott. Neki is volt egy gyönyörű vitorlása, és mondtam neki, hogy segítsen, valamit kéne csinálni. Duskocil Tihamér borotválkozott tovább cinikusan, és azt mondta, hogy én megmondtam, hogy ez cukrosláda nem hajó, nem, nem segítek neked. Rohantam, akkor valamennyire segítettek, nem részletezem, kiemeltük nagy nehezen a hajót és lehetett látni, hogy ez már nem hajó. A hajóács is kijött és mondott egy olyan árat, hogy mondtam, nekem nincs pénzem. Akkor kész. Akkor ennek vége. És érkezett a vonattal épp az a barátom, akinek kölcsönadtam a Stetson kalapomat, s mondtam neki, hogy látod, itt a Fruska, hát kész... az egész. Kérdeztem, de hol a Stetson kalap? Azt mondja, idefelé kihajoltam a vonatablakon és a szél lefújta. A huzat lefújta a kalapot. Mondtam, hogy jó, akkor nekem soha nem lesz az életben többet magántulajdonom. Erre azóta is vigyázok. A feleségem nevén van minden. Van két fiam. Azoknak a nevén van minden. Az én nevemen csak a legszükségesebb, a használati..., szóval engedélyem van a dolgokra. Tehát így. Így vagyok, na ennyit az irodalomról.

*Akkoriban még elég jól fizették az írókat, ha egy elsőkötetes hajót tudott venni magának.*

Hát azért ez nem volt hajó, megmondtam a Duskocil Tihamér, sose felejtsem el a nevét, hogy egy cukrosláda volt. Lellén.

*Megnyugtathatlak. Ma egy csónakot se. Térjünk rá a legújabb kötetedre, pontosabban a legutóbb megjelent kötetedre, a Vadnai bébire, ami hétezer példányban kelt el és már a nyolcadik ezer jön ki a nyomdából.*

Ez a könyv valóban megtörtént esetről szól. Huszon egynéhány éves koromban – a nagy szerelmi bánatom után – egy barátom édesanyja elmesélte nekem, hogy a barátomnak ki volt az apja. Mert a barátom ezt nem tudta, és ez az asszony megtisztelt engem a bizalmával, hogy elmondta nekem. Lelkemre kötve, hogy nem mondom el a barátomnak, hogy ki az apa. Egy olyan örületes szerelmi történetet mondott el az asszony, hogy hogyan ismerkedett össze az apával, és hogyan látta meg őt; csak hirtelenjében annyi adatot mondok, hogy az 1940-es évek elején kültre ment kórházba egy nőgyógyászhoz. És annak a férfinak, amikor meglátta, a hátába beleszeretett már. És megfordult a férfi és nem cáfolta meg az érzést a kinézete, és ez a nő makacsul szerelmes lett abba a férfiba. Egészen addig, míg a barátom meg nem született; egy véres-komoly szerelem volt, háborús szerelem. S a háborús szerelem – szavaiból úgy vettem ki, az volt neki is a véleménye – más, mint a békebeli. A háborúban másképp szerelmes az ember, bár állítólag a szerelem nemzetközi, időntúli dolog, a szerelemnek külön szabályai vannak. Ez egy szerelmes regény, *Vadnai bébi* a címe. Én ebből semmit nem találtam ki, ez a nő mesélte így nekem, és körülbelül 25-30 évig megjegyeztem, amit mondott, és amikor meghalt, akkor megírtam. Na, ez a *Vadnai bébi*. Én Dobrovics néven szerepelek benne, nem tudom, miért.

Bereményi Géza

## ÖNÉLETÍRÁS

### *Három ajánlat: 1956, 1972, 1985*

1956 volt, november 4-e. Hajnal, vasárnap. Tízéves voltam, a legmélyebben aludtam, amikor egycsapásra tankok rohanták meg Budapestet. Váratlanul érkeztek. Előző héten kivonultak az orosz katonák, majd vasárnap hajnalban visszajöttek. Sejtteni azt lehetett, hogy ez lesz, benne volt a pakliban, csak hát mi a vágyainkat összetévesztettük a valósággal.

Az úgy volt, hogy én akkoriban egy második emeleti szobában aludtam anyámmal és a nevelőapámmal. Ők együtt a falnál, én az ablak alatt, egy vaságyon, amit lefekvés előtt szoktam a kamrából becipelni, szétnyitni, aztán megvetni. November legeleje dacára a nevelőapámmal még nem hordtunk fel tüzelőfát a pincéből, hideg volt a cserépkályha. Lefeküdtem, szorosan körülvettem az én jó meleg paplanom, halkán szólt a rádió – akkoriban televízió, mobiltelefon még nem létezett –, ágyamból jóéjszakát mondtam a házaspárnak, ők meg eloltották az olvasólámpát, aminek az ernyőjén egy meghitt kétárbócos vitorlášhajó volt hullámokon, majd valameddig tovább rádióztak a sötétben. Híreket hallgattak. A müncheni Szabad Európa magyar adását, amit úgy igyekezett befolyásolni egy zavaróállomás, hogy a bemondó németes akcentusú hangja az érthetlenségig közeledett, távolodott, és ez a hullámmegmozgás ringatott engem álomba. Egyre mélyült a sötétség és a csönd. Egy kattintással a rádió is elhallgatott, én meg vak lettem, süket, és szerteszét foszlottam az érzéketlen némaságban. Megszűnt a testem, és még a lelkem is beleolvadt az ő eredeti otthonába, egy se eleje, se vége szüntelen szünetbe. Mérheterlen kövületnek a része lettem. Vannak ilyen halál közeli elalvások.

Még mindenem ott volt, a mélynek is a legmélyén, amikor visszakézből egy robaj zúdult a fülembé. Vaságy mellett álló függőleges testre eszméltem. Én voltam az. Remegő parkettából meredtem ki mezítláb, pizsamában és egy robbanás hanghullámaiban. Ágyúk dörögtek két irányból, az Üllői út és a Mester utca felől, fölöttük a géppisztolyok viszonylag szelídnek tűnő kelepelése. Anyám és a nevelőapám az összezavarodott levegőbe kiáltozott kurta, világos mondatokat. „Visszajöttek az oroszok.” „Venni kell vizet, vizet kell venni.” „Öltözzön már!” „Te is igyekezz!” „Mit állsz ott?” „Ki a konyhába!” Kapkodva öltözködtünk. „Pokrócot. Pokrócot és vizet.” „Hallja, hogy vizet?” A házaspárnak bőven akadt háborús tapasztalata, nekem csak filmekből voltak ismerősök a minket kintről ütlegelő zajok, viszont ilyen valódi kapkodó családot még azokban sem láttam. Az ablakredőnyöket leengedték a felnőttek, aztán eltűntek, csukva maradt nyomukban az ajtó. Sötétben csomóztam a cipőmet.

Házunk a 12-es szám volt a Thaly Kálmán utcában, ami az Üllői utat és a Mester utcát kötötte össze, a hadfelvonulás két főirányát. Merőleges volt rá a keskeny és rövidebb Gát utca is, ez meg pontosan mellettünk, a 14-es háznál ért véget, aminek a tetejéről megszólalt a felkelők golyószórója, miközben lánctalp morgott. A Gát utcában legalább egy tank közeledett felénk. Aztán hallatszott, hogy megáll a tank, és a saroknál nyikorogni kezd, mialatt én az öltözéssel tehetetlenkedtem. Majd az ágyúja akkorát dördült, hogy az időt is szétrobbantotta a fülemben, a házunk támolygott, én pedig a hosszú előszobában, füstben találtam magam, és két elvékonyult alak falhoz, ajtóhoz ragasztott háttal állt ott ordítózásra tátott szájjal, de a hangjuk nem hallatszott a még mindig mindent leigázó robbanásban, és a második emeletről máris a házunk pincéjében találtam magamat, alighogy elült a visszhangja ennek az első becsapódásnak.

A golyószóró néha lövésekkel jelezte, hogy még megvan a szomszédos háztetőn. Mi, a pincebeliek falnak támaszkodva ültünk, a vasajtó a hozzá vezető kőlépcsőre kitárva, gyéren jött onnan a fény. A föld alá menekült lakók szintén háborús veteránok voltak. Bizonyos hangok számbavették, mit hoztunk le magunkkal, ők is főleg pokrócot és vizet emlegettek, szerszámokat, ha ránk omlana a ház. A tank a közelben lesekedett, ezt nyöszörgő hanggal jelezte, és ennek alapján azt állította valaki, hogy az ágyúcsöve célt keres az első lövés után, az hallat ilyen hidraulikus hangot.

Azt hittem, lent van az összes lakó, amikor egyszercsak még egy házaspár jelent meg a bejáratnál. Nem is csoda, hogy legutoljára maradtak, a férfi ugyanis vak volt. A felesége a karjánál fogva vezette le a lépcsőn. Sok ruhába bugyolálva érkeztek, de amúgy is mindketten erősek voltak és szélesek. Bármire felkészülten érkeztek, még petróleumlámpát is hoztak. Az első emeleten laktak, együtt jártak mindenhová, néha találkoztam velük a lépcsőházban, akkor is összekarolkozva lépdeltek. Most megálltak a nyitott vasajtónál, nem jöttek beljebb a pincébe. A férfi hátrahajtotta a fejét, de nem azért, mert világtalan volt, hanem hallgatózott, mire készül a tank az első belövés után. Emlékszem, rövid viharkabát volt rajta, arcán ócska fekete szemüveg. Valahol a Donnál vesztette el a szeme világát, az járta róla a házban, merthogy ott harcolt az oroszokkal az elmúlt háborúban.

– Figyelem! – mondta erős hangon a lakóknak a vak. – T34-es. Ismerem a hangját, négylövétű. Még hármat fog idelőni, hogy kiürítse a tárat. Addig nem hagyja abba.

Füelve vártuk, mi lesz, igazat mond-e a férfi, ha már hangjáról ismeri a típust.

A nyüszítés megszűnt, a golyószóró nem.

És jött megint egy világunkat beborító dördülés, még a pince is rázkódott velünk. Üvegcsö-römpölés, az is megtörtént.

– Kettő! – A vak magasba emelte a jobbkezét, baljával a felesége vállát karolta.

– Nyugalom! Ez volt a második.

És két ujját mutatta ki az ökléből. Mi pedig – ahogyan a nevelőapám és az anyám szokta hallgatni a Szabad Európát, mikor zavarják az adást – a fülünket hegyeztük.

A felkelők vékonyka hangú golyószórója elnémult a tetőn, a tank onnan kilőtte őt. Mégis újabb lövés támadt. Aztán utcára zuhogó törmelékek zaja. Benne tétova potyogás. Végül – hogy a csend rettentő mély legyen – csak egyetlenegy pottyanás, mint egy pont a mondat végén.

– Három! – emelte ki a középső ujját a feje fölött a vak. – Most jön az utolsó.

Valóban jött, betört hozzánk a pincébe a negyedik, felettünk a ház egész merev testével ingadozott, nem tudta eldönteni, ránk zuhanjon-e. Közben a ház darabokat rázott ki magából, később, mikor a régi, megfeszített lábára visszaállt, akkor csak potyogtatott, és fent volt a levegőben a negyedik ujj.

Családi nyájban ültem a felnőttekkel, minden együtt eltöltött pillanatunkra élesen emlékszem,

közülük arra a megváltóra is, amelyben a lánctalp csikorogni kezd, feldübörög mélyen a tankmotor. Kifordulnak a Gát utcából jobb felé, a Thaly Kálmánra, és táguló légtérben fogynak el az Üllői út felé. Kilőtték, amijük volt és most aztán tárat cserélnek, hogy részt vegyenek a Corvin köztől elmosódottan idehallatszó összecsapásokban.

A vak varázsló leeresztette a kezét, de az arcát még akkor is felfelé tartotta, amikor már nem volt mit kihallgatnia. A levegő remegése megszűnt. Hosszú, hitetlenkedő szünet.

– Megmondtam? Ugye, hogy megmondtam? Nem megmondtam?

A vak ember diadala is megmaradt, hogy ugye ő megmondta, hogy négylövetű, hogy ismeri a T34-esek hangját, meg a szokásukat, hogy mindig kilövik az egész tárat, ha már elkezdték, és csak aztán mennek el, és hogy a felesége rajongva bámult a világtalan győzedelmes arcára, akit meg ő várt meg, és vakon, de visszajött, hogy összekarolkozva járjanak el a boltba.

Ez volt 1956. november 4-én.

Két-három nap múlva anyám behívott a konyhába, hogy megtegye az első ajánlatot, vagyis döntés elé állítson engem. November volt, este, talán az ágyamból hívott olvasásból.

– Géza, beszélni akarunk veled apukával.

Kint feketeség honolt a városban, ahol szórványos harcok végjátéka folyt; a konyhaasztalon hasra fordított tányérvakokon gyertyák égtek, az biztos, meg az sem lehet tévedés, hogy a támlátlan és zörgős konyhaszékeken viaszosvászon volt, arra telepedtünk le hármásban a nevelőapámmal. Visszagondolva két magyarázata is lehetséges, miért gyertyafényben ültünk. Vagy azért, mert nemrégiben négyszer is odalőtt egy tank, és attól megszűnt az elektromos szolgáltatás a házban, vagy, mert volt ugyan áram, de mi nem használtuk elővigyázatosságból, nehogy újabb célpont legyen a kivilágított lakás; nem is tudom.

A nevelőapám csaknem végig hallgatott, a levegőbe nézett, a gyertyafény kitágította szürkés-kék szemét, amin azért látszott, mikor helyesli anyám okfejtését, mikor nem.

Aznap reggel kimerészkedtünk hármásban az Üllői útra. Egymás kezét fogtuk, én középen, úgy lépkedtünk a rengeteg kilőtt töltényhüvely szőnyegén. Egyenruhás, rohamsisakos oroszok feküdtek ott, mindegyik hason, némelyiket részben széttaposták a tankok. A járdán egy civil magyar, jobbkéz felől, amint mentünk a Corvin köz felé, az megbecsültebb volt, rá nagy sírkoszorút helyezett valaki. Annak a fiatalembernek bomlott volt a sötét, hullámos haja. Hanyatt hevert, kitért karral, a szája nyitva, fogak látszottak benne.

Anyám azzal kezdte a konyhában este, hogy az asztalra tette összekulcsolt kezét, mintha a gyertyák világánál az aznap látott halottakat virrasztanánk, úgy közölte ünnepélyesen velem, hogy délután összeakadtak itt, a körfolyosón a szomszéd fiatal házaspárral, akik mindig olyan kedvesek voltak velem. És az a kedves házaspár azt mondta, hogy hajnalban, vagyis rövid időn belül értük fog jönni egy teherautó. Vöröskereszt lesz ráfestve. És meg van beszélve, hogy az átviszi őket nyugatra, Bécsbe a határon át, ami nyitva van még egyelőre, de holtbiztos, hogy rövidesen vasfüggöny lesz megint, és akkor mi az életben nem mehetünk nyugatra többé. Szóval, ez az aranyos házaspár felajánlotta anyáméknak, hogy hajnalban velük tarthatunk mi is. Erre ők kettesben apukával jól meggondolták a dolgot. Mind a ketten elég jól beszélnek franciául meg németül. Élhetnénk Párizsban, esetleg Nyugat-Németországban. Őneki, anyámnak inkább Párizshoz, a Fény Városához lenne kedve, de ezt most hagyjuk, majd meghányjuk-vetjük Bécsben, amikor megnyugodtunk. És ha én is úgy akarom.

– Nekem is Párizs tetszik jobban – vettem közbe, mire anyám a nevelőapámra nézett, hogy na látja. A férje nyilván inkább Németországot preferálta, amikor a dolgot meghányták-vetették kettesben.

Anyám a következőképpen folytatta:

Megyünk, nem kell nagyon csomagolni. Hajnalban indulunk. Itt hagyunk mindent. De csak akkor, ha én is úgy akarom. Mert végső soron az én életemről van szó, ami hosszabb lesz, mint az övéké. Az én jövőmről. Ők egymás közt azt beszéltek meg, hogy énrám bízzák a döntést. Ha igent mondok, megyünk, ha nemet, maradunk. Majd csak megleszünk valahogy így is, úgy is.

Mind a ketten rám néztek.

Én megráztam a fejemet, hogy nem. Nem akarok elmenni.

Ekkor csend támadt. A házaspár nem szólt. Néztek maguk elé – határozottan emlékszem –, bámultak bele az itteni jövőjükbe Budapesten.

Akkor anyám huszonhat éves volt, a nevelőapám alig múlt harminc.

Miért bízták a döntést énrám? Ha kérdés nélkül elvisznek magukkal, valószínűleg nem vitatkoztam volna. Mitől voltak olyan határozatlanok? És én? Miért intettem teljes bizonyossággal nemet? Mi volt az oka? Pontokba szedhetném a feltételezéseimet, de túlságosan hosszú és el-lentmondásos lenne a lista. Egy biztos, 1956 novemberének gyertyafényes konyháját racionális módszerekkel nem lehet megközelíteni. Az élet még a tudománynál is közömbösebb szerszám, használhatatlanná teszi az ok-okozati viszonyokat.

Egyet viszont határozottan állíthatok. Amikor megráztam gyerekfejemet, hogy én nem akarok elmenni, tudtam, bárhogyan döntök, a nevelőapám meg fog haragudni rám.

A rövid csönd után anyám azt kérdezte:

– Nem?

Ismét nemet intettem.

– Mondd ki! – kiáltott rám a nevelőapám. – Merd vállalni a véleményedet. Ne csak a fejedet rázzad. Hallani akarjuk! Ha már te szabad meg az életet. Igen vagy nem?

– Nem.

Erre én azt mondom, a magas szőke férfi pedig ingerülten felugrik és kirohan a konyhából. Becsapja az ajtót. Valószínűleg beadni megy egy injekciót magának. És valószínűleg azt is be kell számítani, hogy a fiatalkori cukorbetegség élete rövidre szabott. És ő, az orvos erről sosem feledkezett meg, és – tudom, tudtam – hasonlóképpen viselkedett volna, ha Párizsra én igent mondok nekik.

Anyám ottmarad velem, és csendesen közli, hogy már megint a modorom ellen van kifogás, és az jogos. Majd kiegészíti azzal, hogy meg kell értenem apukát, mivel elsősorban ő, az anyám volt az, aki el akart menni innen életmódot változtatni, apuka viszont vacillált, azért állapodtak meg abban, hogy mondjam ki én a végső szót. Nem tudom, nem voltam ott. Esetleg csak azért állította ezt az anyám, mivel szokása szerint békíteni akart, közvetíteni két merev férfi között, megintcsak nem érdemes okok után kutakodni.

Ráadásul maszatolni kezdek én is. Azt mondom erre anyámnak, mi lenne, ha ők hajnalban kettesben indulnának Párizsba? Én meg élhetnék a nagyszüleimmel a Teleki téren megint, onnan járnék iskolába és levelezve tartanánk a kapcsolatot. Pedig már nem is akarok a nagyszüleimhez visszamenni. Semmit sem akarok. Erre anyám megsimogatja az arcomat, és megy apukát megnyugtani. Így maradunk Magyarországra bezárva, mi hárman.

...

Tizenhat év múlva, 1972-ben érkeztem el Párizsba, és éppen oda. Akkor kaptam először kék útlevelet, vele engedélyt arra, hogy elmehessek harminc napra a vasfüggönyön túli Franciaország-

ba, majd azután vissza, máskülönben disszidensnek nyilvánítanak. Ezek a korabeli szabályok nem foglalkoztattak különösebben, mondhatnám, nem befolyásolták a választásaimat, ha esetemben érdemes volna ok-okozati viszonyokat megemlíteni. Dehát azok – ugyanúgy, mint 1956 novemberében – nálam egyáltalán nem játszottak szerepet. Csak éltem, bele a világba, rögtönöztem hangulatok szerint, és eszembe sem jutott megindokolni a döntéseimet, még akkor sem, ha azt megkövetelték tőlem. Márpedig sor került arra is.

Az első párizsi napok egyikén a Quartier negyedben csavarogva összeakadtam egy korombeli ismerős párral, akik néhány évvel ezelőtt disszidáltak és Párizsban telepedtek le. Nagy volt az öröm, már aznap éjjel önáluk aludtam egy bohém lakásban. Alaposan berúgtunk, ők pedig követelőzni kezdtek, hogy váltsam ki az úgynevezett szürke kártyát, az ideiglenes letelepedési engedélyt, ami az első lépés lett volna a francia állampolgárság irányába. Megpróbáltam kitérni, gondolkodási időt kértem tőlük, mintha a logika számított volna nekem. De nem tudtam megteveszteni őket. Mivel az emigránsoknak füstölő haragra van szükségük, megalkuvónak, gyávának, végezetül saját sorsom elrontójának kiáltottak ki engem, ígyhát a békesség kedvéért megígértem nekik, francia leszek én is, de attól fogva elkerültem őket.

Sípos Szókével egészen más volt a helyzet, pedig emigráns volt ő is. Sípos Szóke halkszavú, tartózkodóan gunyoros szellemalak volt, vele aztán otthonos lett Párizs. Életem második hangsúlyos ajánlatát az ő révén kaptam. Méghozzá telefonon. Amikor nála aludtam az ágya mellett a padlón az ő padlásszobájában, egyik reggelre kelve Sípos Szóke azt mondta, létezik egy, a nyomorgó emigráns körökben jól ismert telefonkészülék a Bastille aluljáróban. A falba szereltek sorából balkéz felől a második. Az úgy hibásodott meg kábé egy héttel ezelőtt, hogy néhány centime-ért, vagyis szinte ingyen a világ bármely tájára lehet korlátlan ideig telefonálni vele. Menjünk, ajánlotta Sípos Szóke, siessünk, mielőtt megjavítják, hívjunk fel valakiket, Pestre is telefonálhatok, ha akarok, kezdjük azzal a nappal. Jó programnak ígérkezett, megbeszéltük, hogy csak azután reggelizünk.

Úgy is volt. Bedobta a centime-okat Sípos Szóke, és New Yorkot hívta fel elsőként. Egy Magyar Dezső nevű filmrendezőt tárcsázott fel, aki már – úgy hallottam róla – megvetette a lábát Amerikában. Az meg, amikor meghallotta, hogy ott állok Sípos Szóke mellett Párizsban turista útlevelemmel, azonnal követelte, adják át nekem a kagylót. Átvettem, beleszóltam, hogy halló.

Magyar Dezső azzal kezdte, tisztában vagyok-e azzal, hogy Amerikát az emberi elvágyódás hozta létre. Majd azt ajánlotta, ne menjek vissza. Egyelőre maradjak Párizsban, de csak addig, amíg Sípos Szóke segítségével meg nem szerzem a szürke kártyát, aztán ő küld nekem repülőjegyet New Yorkba, ahol ő majd személyesen fogad és biztosít szállást nekem. Mindezzel ő megkímélne a disszidensek ijesztő lidércnyomásától, a kezdeti idők világbavettségétől, a totális magány krízisétől engem, attól a felejthetetlen rémülettől, ami még Kolombuszt is elfogta, amikor az első újvilági erődjét elpusztítva látta viszont. Cserébe ő, folytatta Magyar Dezső – érvelésének szerkezete máig megmaradt bennem – csak annyit igényel, hogy míg én az ő pártfogása alatt a honosításomra várok New Yorkban – és akár, ha szükséges, közben az ő pénzén angol nyelvtanfolyamot is végzek – forgatókönyveket írjak neki. Akár magyar nyelven, még azt sem bánja. Aztán, ha amerikaivá váltam, el is válhatnak útjaink Isten hírével. Így mondta, Isten hírével.

Én meg erre azt feleltem, hogy holnap ugyanebben az időpontban fel fogom hívni a Bastille aluljáróból. Addig gondolkodási időt kérek. És visszatettem a kagylót a helyére, annál is inkább, mert a hátam mögött már hosszú sorban álltak a különféle emigránsok.

Most nem részletezem, erre fel mi folyt le Sípos Szóke és köztem, hogyan akart volna ő New Yorkba elkísérni engem, mit mondott, mikor aztán azt is megtudta, hogy kalandvágyból visszatérek Pestre New York helyett, majd másnap hogyan kísért ki Sípos Szóke a reptérre, miközben

az autóban a *Le Monde*-ot olvasta, és abból lefordította nekem a friss hírt, hogy micsoda újabb perek indultak Prágában Husak '69-es ígérete ellenére, és ezek a perek milyen szigorításokat fognak okozni az egész kommunista táborban, ahová én úgymond hazatérek. Hogy mit kiáltott utánam búcsúzóul a párizsi reptéren Sípos Szőke pedig még most is a fülemben van. És hogy aztán hazafelé miként inzultálták az utasokat kövér csehszlovák rendőrök a prágai tranzitban, miközben én lelki füleimmel egy nagy retesz becsattanását hallottam magam mögött. Nem részletezem, mert nem tartozik a témához, és az én számomra akkor semmi jelentése nem volt. Furcsa, hogy emlékszem ezekre a részletekre is, miközben más, néhány fontosnak számító dologra nem. Nem folytatom, ennyi sem kellett volna, dehát mit csináljak, ha emlékszem rájuk.

Illetve egyvalami mostanáig megmaradt a kiszámíthatatlan memóriámban, ami említésre érdemes lehet. A prágai tranzit után Pest felé tartva, a repülőgépen egy érdekesítő könyvet olvastam. Egy emigráns magyar író, Márai Sándor naplóját.

...

Anyámék Párizst ajánlották nekem gyertyafénynél 1956 novemberében. Nevelőapám megharagudott rám, amikor elzárkóztam, dehát akkor is haragudott volna, ha igent mondom. Nevelőapám ismeretében a nyakamat teszem rá, hogy ez nem feltételezés.

Huszonhat évesen belügyis engedéllyel végre eljutottam Franciországba, és ajánlatot kaptam Párizsban, hogy New Yorkban éljek. Másnap megint telefonáltam a Bastille aluljáróból és ettől az ajánlattól is elzárkóztam. Gondolkodás nélkül, eszembe sem jutott, hogy mérlegeljek. A képzeletőrm sem hiányzott, és fel sem merült közben, hogy meggondolatlan vagyok, hanem vezetett valami, aminek nem tudtam a nevét, igaz, nem is éreztem szükségét, hogy nyomozzak utána.

És – csodák csodája – aztán ellátogattam New Yorkba is. 1985-ben jutottam el New Yorkba, az előre megváltott repülőjegyem szerint három hónap múltán kellett volna visszautaznom az Egyesült Államokból. Körutazást terveztem. Nem sejtve, hogy olyasvalakivel fogok találkozni, aki még a néma kérdésre is megadja azt a választ, amit én nemtörődömségből mindaddig függőben hagytam.

A kioktatás már a repülőgépen elkezdődött. Arra gondoltam ugyanis a felhők feletti halk zúgásban ülve, amit Magyar Dezső kiáltott nekem a telefonból a Bastille aluljáróban. Hogy Amerikát az emberi elvágyódás hozta létre. Mi lenne, ha az eljövendő három hónap során, amikor majd egy nagy kört teszek, vizsgáztatnám az országot. Vajon be tud-e fogadni egy magamfajta embert? Csakugyan a végtelen lehetőségek hazája? Tudna-e pályát biztosítani nekem? Megélhetést – ahogyan a nagyszüleim szokták mondani. Tényleg annyira nyitott az a világ, hogy beleférnék én is? Miközben elterveztem, hogy ezt a szerepet fogom eljátszani, ugyanúgy, mint máskor, bizonyosan tudtam, hogy három hónap után vissza fogok repülni oda, ahonnan elindultam. Közben jó ötletnek tűnt, hogy egy szerencsevadász szemével tekintsek körbe az USA-ban. Gondoltam, erős hatások közepette ez a játék segít megóvni az önazonosságomat. Már csak óvatosságból is, szemközt a kiszámíthatatlannal, ezt találtam ki magamnak a gépen.

Később aztán szert teszek a bőröndömre 1985-ben a Kennedy reptéren, és az utaskijárónál egy nagytestű, ősz férfi szólít a nevemen, hogy ő engem fogadni jött, bevinne a városba, ha nincsen más szándékom. A neve Baránszky László. Költő, magyarul ír verseket, és egyetemi tanár New Yorkban, harminc éve él itt, „56-os szökött” – így nevezte magát, gyermektelen férfi, amikor teheti, visszajár Magyarországra a rokonaihoz és a magyar irodalmi életbe, és abból a kulturális tenyészetből értesült az érkezésemről.



Vezette az autóját, mellette ültem, úgy vágtunk neki a hatalmas estének és az amerikai világnak. „Uram, ez New York” – mondta közben egyszer azzal a hasonlíthatatlan nyomatékkal, amivel többször hallottam később emlegetni a megapoliszt, és elismerés, beletörődés, gúny és a végzet elfogadása egyszerre volt abban a hangsúlyban. De most nem ez a lényeg, mivel ez nem útikönyv.

A lényeghez az tartozik, hogy útközben megkérdeztem tőle, kije neki Baránszky Jób László, ugyanis többfelől hallottam már Pesten ezt a tiszteletreméltó nevet.

– Az apám – felelte, de úgy, hogy nem kérdezősködtem tovább.

Ennek ellenére a továbbiakban határozottan élveztem egymás bizalmas társaságát. Kérdezte, mik a terveim Amerikában, a segítségemre szeretett volna lenni. És én most, hogy felidézem a kettősünket, akkor valami számára félreérthető módon vázoltam a repülőgépen kitalált szerepjátékot, hogy körül akarok nézni, Amerika el tud-e fogadni engem, mielőtt hazamennék, hogy egy ilyen alak, mint én, megtalálná-e benne a helyét. Ezt, mint az három hónappal ezután kiderült, az emigráns költő félreértette, 1985-ös szökési szándéknak vélte. Magyar Dezső szavával: elvagyódásnak. Hát még, amikor irodalmias kiselőadásba kezdtem – gondolván, hogy költőhöz viszonyulok – arról, hogy egy eleven forma belső erejét az bizonyítja, hogy mennyi mindent képes magába felvenni, azt finomítani, magához hasonítani anélkül, hogy bizonytalanná válna. Hogy ebből a szempontból akarom én majd próbára tenni az Egyesült Államokat és magamat. Az sem meglepő, hogy harminckét éves voltam akkor, igazán benőhetett volna már a fejem lágya. Egyszerűbb válaszok helyett gyakran kezdtem okoskodásba, aztán meg szégyenkezhettem.

Mert néhány hetet töltöttem New Yorkban, és igazából nem is értettem, Baránszky miért cipel magával különféle találkozókra befolyásos, gazdag emberekkel, akiknek egyáltalán nem élveztem a társaságát. Miért ajánlgat engem vacsoravendégként ide meg oda, amikor én szívesebben csavartam kétes alakokkal a nyílegyenes utcákon, meg lebujszokban, meg alkalmi ismerősökkel nyomortanyákon.

Aztán elutaztam és többfelé jártam a tágas földrészen, többek között az öcsémnél is Los Angelesben, de ez most nem tartozik ide. A lényeg az, hogy a végén visszakanyarodtam New Yorkba és egy vagy két nappal hazaindulás előtt kiderült, hogy kéne még egy bőrönd. Ekkor legnagyobb szerencsémre eszembe jutott, hogy felhívom Baránszky Lászlót. Azért tartom szerencsémnek, mert tőle kaptam azt az éppen nekem való tanítást és eligazítást, amit egy magamfajta, a jaltai egyezmény által sújtott országba vetett sorsú tévelygő csak megkaphat.

Mondom a telefonba Baránszkyknak, hogy adjon nekem egy bőröndöt kölcsönbe, amit én majd visszaszolgáltatom, amikor ő legközelebb a szülőházába látogat. Már várta a hívásomat, azonnal induljak hozzá, kiálltotta izgatottan. Néhány óriás háztömbnyire lakott, egyórás gyalogút múltán érkeztem a lakására.

Ő zaklatottan fogadott. A kora délelőtti óra dacára viszkít töltött két nagy pohárba. Fésületlenül, hálóköntösben.

– Szóval úgy döntöttél, hogy mégis visszamész.

Ekkor jöttem rá, hogy megtévesztettem.

– Igen – mondtam. – Vissza.

– Meg tudnád mondani, hogy miért?

– Nem – válaszoltam, mert büntudatomban be akartam szüntetni az összes okoskodást.

– Igazad van – mondta. – Abban van igazad, hogy nem tudod. Akkor én most hadd mondjam el neked az én életem legnagyobb tanulságát.

Úgy vélem, pontosan emlékszem a szavaira.

– Mert képzeld, amikor én '56-ban, 20 évesen otthagytam a hazámat, a nyelvtérületemet, akkor

azt gondoltam, azért döntök így, mert visszajöttek az oroszok, és egy gyarmati sorba visszasüllyedt országban nem lehet élni. Magammal hoztam a gyerekkori szerelmemet, megállapodtam New Yorkban, anyanyelvemen írtam a verseket, tanítok az egyetemen, és 15 év múltán jöttem rá arra, hogy én tulajdonképpen nem is politikai okokból, hanem az apám elől szöktem el ide. De várj, még nincs vége. Kellett még újabb 10 év, tehát összesen 25 év múlt el, mire felfogtam, hogy hiába. Érted? Hiába, az apámtól nem szabadultam.

Ezzel be is fejezte, elmondta a saját legnagyobb tanulságát. Rám bízta. Aztán nézett, mit szólnok hozzá. Vennem kellett egy levegőt, annyira bevágott nekem az, amit mondott.

– Várj csak – mondtam. – Azt akarod mondani, hogy a történetünk teljesen belső? A program adva van, akárhol is élünk, lényegében ugyanaz történik meg velünk?

Nem válaszolt, csak figyelt, hagyta, hogy a rögeszméje lejátszódjon bennem. Én meg ellenkezni akartam.

– Dehát a külső körülmények – mondtam. – Azoknak a baromi ereje. Na jó. Akkor most én mondok neked egy ellenpéldát, egy olyat, amit most itt helyben találok ki, hogy ahhoz mit szólsz. Mondjuk, van egy szücs. Szücsmester, remek szakember a háború előtt, és lesz neki egy jól menő üzlete a Váci utcában. És ez ott éli a jól megérdemelt életét, amikor jön az új politikai rendszer, a kommunizmus, és elveszik tőle az üzletét. De nem hogy elveszik, őt magát beviszik és megverik az ÁVO-n, aztán kitelepítik és paraszti munkára kényszerítik. Megvan? És jön '56, és az oroszok visszajönnek, de ő kiszökhethet ide, New Yorkba. És itt nyithat valahol egy jó környéken egy szücs üzletet. És az menni kezd neki. Azzal mi lesz? Ehhez mit szólsz? Annak nem megváltás az emigráció?

Belement a sorsjátékba, ő is kombinálni kezdett.

– Itt menni kezd a boltja?

– Igen.

– De előzőleg megverik, aztán kitelepítik?

– Igen.

– Akkor megmondom, hogy itt mi történik velem. Mondjuk két hete, hogy beindult az üzlete – és itt egy menő New York-i környék nevét mondta, hogy hol –, beindult a pasas, amikor beállít hozzá két komoly öltönyös férfi. És azok védelmi pénzt követelnek tőle. És ő ezt akkor megtagadja tőlük. Erre azok rágyújtják az üzletét. Ez lesz velem.

Így kaptam kölcsön Baránszky Lászlótól egy bőröndöt. Homályosan úgy emlékszem, valahol a Balatonnál találkoztunk később, ahol is vissza tudtam a bőröndjét adni neki, mert éppen ott volt látogatóban. Az ottani környezetet már nem tudom felidézni, csak azt, hogy ismételten szellemi izgalomba jöttünk, amint megpillantottuk egymást.

Leültünk valami konyhafélében, szemközt egymással, és folytattuk közös kirakós játékunkat.

Én megköszöntem neki a hajdani példabeszédet, ami szerintem lezárta az 1972-től 1985-ig tartó vitámat az emigránsokkal.

Ő pedig kijelentette, hogy sokat gondolkodott az eltelt időben, és ráébredt arra, hogy a mi akkori beszélgetésünk csak a XX. század járványszerűen elharapódzott intellektuális szokásának egyik tünete volt. Merthogy a szándékokat a cselekedetekből kell leszűrni. Mert például az angol jog is csak akkor fogadja el az „indítékot” bizonyítéknak, amikor az egy kinyilvánított szándékra utal. Mert tisztában kell lennünk az indítékok és a szándékok közti különbséggel, és tartózkodni kell a lelki indítékok kategorikus és többnyire hamis megállapításától.

Ebben végül megállapodtunk.

Hát ilyenek voltunk mi ketten akkoriban, Baránszky László meg én.

Pogány Eszter

## AZ ÍRÁS MEGMARAD

### *Bereményi Géza: Vadnai Bébi*

Bereményi Géza *Vadnai Bébi* című regénye 2013-ban jelent meg a Magvető Kiadónál, majd nem sokkal később, 2014-ben Aegon-díjra jelölték. A kötet viszonylagos frissessége ellenére is kiterjedt recepcióval rendelkezik, így jelen tanulmány célja a már többek által is felvetett írás és identitás összefüggéseire való rámutatás. A *Vadnai Bébi* kulcsregényként való megközelítése helyett produktívabb lehet, ha kizárólag a szöveg poétikai sajátosságaira támaszkodik a vizsgálat.

Ahogy Kovacsik Ágnes is kiemeli, a regény címe elvileg Vadnai Éva figuráját jelöli ki főszereplőnek.<sup>1</sup> Másfelől azonban az elbeszélés heterodiegetikus, az elbeszélő pedig Dobrovics tudatára fokalizált, ráadásul a szöveg legelső szava is *Dobrovics* – ez a gesztus pedig inkább azt sugallja, hogy a fiú a főhős. A szövegben két elbeszélés részletei felváltva követik egymást, a kerettörténet a hetvenes években, míg a beékelte narratíva a negyvenes években játszódik. Vadnai története már jóval azelőtt beépül a szövegbe, hogy Dobrovics egyáltalán találkozzon a nővel, és az mesélni kezdene neki, de a narrátori előreutalásból („»De hát így jár mindenki, aki beleszeret Bébibe« – mondta Tipsi később Dobrovicsnak.”<sup>2</sup>) kikövetkeztethető, hogy a beékelte szöveg ugyanaz, amelyet Dobrovics is végighallgat. A két történetzál így két fikciós síknak is tekinthető; a metadiegetikus szintjén helyezkedik el a Vadnairól szóló betéttörténet, míg a Dobrovics figurája körül bonyolódó szál az intradiegetikus szinten olvassuk. Dobrovics afféle médium a két sík között, hiszen az utóbbinak főszereplője, az előbbinek pedig hallgatója<sup>3</sup> (és talán írója is).

A szövegben kiemelt fontosságot kap a dolgok megnevezése. A narrátor többször is regisztrálja Dobrovics névadásait – társaságát „úgy nevezte...magában, persze kimondatlanul: »a Törzsem«”<sup>4</sup>, a közelmúltra „a tegnap”-ként hivatkozik. Elhatározza, hogy Vadnait – akit a legtöbben még a hetvenes években is Bébinek hívnak, fia pedig a nem túl szívélyes „Öregkurva”-ként, illetve „Vénpicsa”-ként címezi meg – Évának fogja szólítani. Tipsit és későbbi főbőrőjét, Lujzi nénit „Hercegnő”-nek és „Közvetítő”-nek nevezi, szintén csak magában, az általa feltárt történetet

1 KOVACSIK Ágnes: *Egy szerelem háború idején avagy kutatás a múlt titkai után*. <http://artnews.hu/2013/10/29/beremenyi-geza-vadnai-bebi-egy-szerelem-haboru-idejen-avagy-kutatas-a-mult-titkai-utan/>.

2 BEREMÉNYI Géza: *Vadnai Bébi*. Magvető Könyvkiadó, Budapest, 2013. 82. p.

3 A történethallgatás motívuma felidézi az *Ezeregy éjszaka meséit* – ezt erősíti később, amikor a kocsmai igazoltatás előtt a törzs egyik tagja az újságban az induló tehetségek névsorában szereplőként gúnyolódik, Dobrovicshoz érve a fiút (bár nem tudja, hogy róla van szó) eunuchként karikírozza. Még később Dobrovics hivatkozik magára Seherzádéként, mikor Doxának próbálja elmondani, amit megtudott annak apjáról.

4 BEREMÉNYI Géza: i. m. 25. p.

pedig „a sztori”-nak. Mikor a Vadnai és dr. Szemző közti kapcsolaton gondolkodik, Tipsi azon gúnyolódik, hogy ez megválaszolatlan kérdés, „...hacsak Dobrovics, mint külön érdekű utókor, nem ad nevet a gyerekeknek.”<sup>5</sup> A névadás meg is történik, amikor a fiú szerkesztőjével találkozik a kávézóban: „... És miről szólna? – Majd meglátod. Egy gyűlöletszerelemről szól. Hogy abból milyen gyerek születik.”<sup>6</sup> A megnevezés szorosan összefügg Dobrovics írói ambícióival: „A hangot kereste, amin megszólalhat, és akkoriban az volt épp a rögeszméje, hogy azt akkor találhatja meg, ha tudja, mit állítson a középpontba...”<sup>7</sup> Ez a centrum eleinte Doxa – „terveket készített Doxáról mint írásbeli témáról...”<sup>8</sup>, de amint vázlatokat kezd róla írni, el is veti, mivel „óróla csak az ördög alkothat elemző képet”<sup>9</sup>. Töprengése közepette egyre inkább Vadnai alakja körvonalazódik előtte. Doxáról szóló iratait még Lujzi nénihez való költözésekor összetépi, arra pedig, hogy „megírja Bébit”, a szöveg jelenidejében még nem is kerül sor. Negyven évvel később az egyik mellékszereplő, Ló próbálja rávenni, hogy írja meg. Ugyanakkor felmerülhet, hogy a szövegbe beékelte Vadnairól szóló részek a már megvalósult regényből származnak<sup>10</sup>. Egy ponton az írás aktusa a valósággal szembeni védekezés lesz: „... segítségül hívta még az írást. Azzal távol tudta magát tartani a valódi eseményektől.”<sup>11</sup>

A valóság elkerülésének másik módja a múltban való elmerülés: „Hirtelen, minden előzetes feltevés, elhatározás nélkül Dobrovics a tegnapi taláta magát azon a tavaszon. Mint aki elszőkött a saját életéből.”<sup>12</sup> Ezzel mintegy a főhős jelenidő-érzékelése is elbizonytalanodik: „És a tegnaptól városszerte ottmaradt összes épület mind tanúbizonyság lett... Még arra is, hogy a bennük, velük megtörtént események, azok megisméltőlőhetnek, sőt: történnek. Megint és megint megtörténnek...”<sup>13</sup> A múlt nem lezárt események láncolataként való felfogása emlékeztethet Kertész Imre *Felszámolás* című regényére<sup>14</sup> – amelynek főhőse, B. „... Auschwitzot élte itt Budapesten...”<sup>15</sup> és „...saját életében akarta rajtakapni Auschwitzot...”<sup>16</sup> A „múltban élés” már előkészíti a Doxa apja utáni kutatást, amely mozzanataiban megidézi a detektívregény műfaji sémáit: „Szeretett neveket aggatni magára Dobrovics. Amikor másodszor – de akkor már egymagában, Doxa nélkül – felkereste Bébit, azt találta ki, hogy ő egy detektív. Nyomozva fényt akar deríteni az apa kilétére...”<sup>17</sup> A szerepe mégsem olyan egyértelmű, mint az az elhatározása, hogy felfedi Doxa apjának kilétét. Pár oldallal később ugyanis a detektív-imázst is elveti: „Akkor talált rá Dobrovics arra a szóra, hogy »tanúvallomás«, de önmagáról egyáltalán nem gondolta azt, hogy

5 BEREMÉNYI Géza: i. m. 210. p.

6 BEREMÉNYI Géza: i. m. 233. p.

7 BEREMÉNYI Géza: i. m. 176. p.

8 BEREMÉNYI Géza: i. m. 119. p.

9 BEREMÉNYI Géza: i. m. 121 p.

10 Vö. BÁN Zoltán András: *Az mégsem az*. <http://magyarnarancs.hu/konyv/az-es-megsem-az-87532>.

11 BÁN Zoltán András: i. m. 139. p.

12 BÁN Zoltán András: i. m. 55. p.

13 BÁN Zoltán András: i. m. 56. p.

14 *Korral járó tünetek* című kritikájában ETLINGER Mihály mutat rá a *Vadnai Bébi* rokonságára a holokausztirodalommal, habár Bereményi regényét ő kifejezetten a másodgenerációs irodalommal hozza összefüggésbe. Vö. <http://www.jelenkor.net/archivum/cikk/2908/korral-jaro-tunetek>.

15 KERTÉSZ Imre: *Felszámolás*. Magvető Könyvkiadó, Budapest, 2003. 135. p.

16 KERTÉSZ Imre: i. m. 136. p.

17 BEREMÉNYI Géza: i. m. 138. p.

ő bíró vagy esküdt volna, sem azt, hogy nyomozó.”<sup>18</sup> Nyomozása fokozatosan halad előre, több szereplőt *kihallgat* – apját, nagybátyját, Tipsit és Vadnait –, egyszer pedig tévútra téved, mikor a nyomok nagybátyjához, Lurkóhoz vezetnek. Amikor Vadnai elbeszéléséből végül fény derül az apa személyére, szintén a kriminalisztikából vett terminussal jelöli meg: „... akkor még úgy vélte, dr. Szemző: tettes.”<sup>19</sup> Később, mikor befejezi kutatását, arra „Doxa-ügy”-ként gondol, amely „adatok” halmaza, s bár azt már lezártnak tekinti, még mindig újabb és újabb „adatok”-hoz jut hozzá. Bánki Éva Tar Sándor *Szürke galambja* kapcsán párhuzamot von a lovagregény és a detektívregény között. Ugyanis a Grál-regényekben az apa leleplezése által juthat célba a fiú, s ezt a sémát tükrözi a nyomozás menete is, amelyben rendszerint a tettes idősebb az öt üldöző detektívnél.<sup>20</sup> Dobrovics nyomozása az apa után par excellence példája ennek az összefüggésnek. A regény ugyanakkor nem zárul le a tettes leleplezésével, mivel Dobrovics feltett szándéka a történetet *elbeszélni* Doxának. Ilyen módon pedig a szövegnek nem is Doxa apjának megnevezése a tétje, sokkal inkább maga a történet elmondása.

Dobrovics egyidejűleg kutatja Doxa apjának kilétét és próbálja önmagát is meghatározni és elhelyezni az események közepette. Amikor meghívják a kiadóba, belső monológjából az önazonosság válsága olvasható ki: „»Nem is én vagyok. Nem fontos az egész, benne én sem. Hova lett az, aki én írás közben szoktam lenni? Hova lett az, aki közben a kezemnek szokott súgni?«”<sup>21</sup> Az én integritása minimum problémás – társasága előtt nem vállalhatja fel nevét, egyúttal a hivatásos író szerepét, mert az maga után vonná a törzsből való kizárását: „És akkor a nevet hangosabban ismételnem kell, mint egy szégyent. A Dobrovics Péter nevet a törzs előtt, ami az újságban is ott van. Jeleként az áruló megalkuvásnak.”<sup>22</sup> Az írói pálya felé ugyanakkor éppen e társaság egyik tagja, Ajváz tereli; Dobrovics novelláinak nyomtatásban való megjelenése is neki köszönhető, hiszen a tudta nélkül adta át kéziratát a szerkesztőnek. A férfi egy jelenet erejéig már-már apaként viselkedik: „– Akkor én most felavatlak. – A térdére csapott Ajváz. – Ülj ide rá!... Ajváz ringatni kezdte, közben dúdolt, mint egy dajka.”<sup>23</sup> Noha viszonyuk bensőségesebb, mint a fiú összes többi kapcsolata, Ajváz még a fabula elején disszidál, s így belép a fiaikat elhagyó apáfigurák sorába.<sup>24</sup> Dobrovics végül is teljes egészében alárendeli magát a törzsnek: „Azon a télen a Törzs határozta meg, hogy kicsoda is Dobrovics, ő a saját kilétében annyira bizonytalan volt akkoriban.”<sup>25</sup>

Habár nyilvánvalóan a megjelenített miliő, a ’70-es évek gyanakvó légköre teszi indokolttá az álnevek használatát, érdemes ezt a jelenséget Dobrovics (írói) identitás keresésével tágabb kontextusba helyezni. A tulajdonnév ugyanis fontos identitáshordozó – hiszen rámutat viselőjére,

18 BEREMÉNYI Géza: i. m. 158. p.

19 BEREMÉNYI Géza: i. m. 137. p.

20 Vö. BÁNKI Éva: *A névadás jellegzetességei a bűnügyi elbeszélésekben és Tar Sándor Szürke galambjában*. In: Uő: *A bűn nyelvét megtanulni. Tanulmányok a kemény krimiről*. Napkút Kiadó, Budapest, 2014. 53–54. pp.

21 BEREMÉNYI Géza: i. m. 15. p.

22 BEREMÉNYI Géza: i. m. 45. p.

23 BEREMÉNYI Géza: i. m. 7-8. pp.

24 Magától értetődő példa erre Doxa apjának rejtélye, de Dobrovicsot is elhagyta az apja, később pedig Doxa nem fogja felvállalni a gyereket. Ezzel a tendenciával mintegy ellentétesen rajzolódik meg a regényben az apa-lány viszonyok, gondoljunk Vadnai Bébi mély és érzelmekkel teli kapcsolatára apjával, vagy Novák szökött lánya utáni keresésére. A férfit később így is jellemzi Ló: „Itt mindenki apukája a Novák.” Ld. BEREMÉNYI Géza: i. m. 250. p.

25 BEREMÉNYI Géza: i. m. 25. p.

azonosítja azt. Ehhez képest az álnév egy alternatív identitást képvisel. Dobrovicsot a törzs *Mohó* névre kereszteli el, amelyre „...már senki sem emlékszik, hogy miért”<sup>26</sup> kapta. Jelentéssé két esetben válik, amikor a *mohó* melléknevet használja magára: „– Megmondjam, mért téptél rá első látásra, Mohó? – Mert mohó vagyok”<sup>27</sup>, illetve: „...neki, az írónak inkább ragaszkodnia, mohón odabújnia kéne az atipikus románchoz...”<sup>28</sup> Ez a csoport által adományozott vagy kijelölt alteregó – legalábbis a fabula elején – sokkal meghatározóbb a fiú számára. Már csak azért is, mivel az írás, amely összefüggésbe hozható törvényes nevével, szigorúan titkolt elfoglaltsága. A második idézetből ugyanakkor az is látható, hogy írói identitása nem egészen leválasztható törzsbeli személyiségéről. Anyakönyvezett neve gyakran veszéllyel fenyegető szituációkban hangzik el, s ilyen módon maga is baljóslatú lesz. Jó példa erre, amikor a kocsmában a név leleplezése a törzs által megvetett írói hivatást is felfedné. Mikor a kiadóban többedmagával várakozik, és a szerkesztő belépve rögtön útána érdeklődik, Dobrovics szinte szégyenkezve felel: „De nem ez az igazi nevem, ez csak az anyai”<sup>29</sup>, majd amint tegezni kezdik, keresztneve is kínos emlékeket idéz fel benne: „...utálta, ha hivatalos személyek a keresztnevén szólítják, amióta egyszer egy rendőrségi kihallgatáson folyton Péternek nevezte egy százados. Méghozzá a legveszélyesebb mondatokban. Amikben csapdát vetett Dobrovicsnak.”<sup>30</sup> A kilakoltatási határozattal érkező hivatalnokkal folytatott párbeszéde már-már a komikum határát súrolja: „– Dobrovics Péter? – Igen. Vagy nem?”<sup>31</sup> Mint kiderül, „rosszhiszemű, jogcím nélküli ottmaradó”-nak minősítették, amely felettébb tetszik a fiúnak, mivel „... még sosem határozták meg ilyen pontosan...”<sup>32</sup> Még ha iróniaként is olvasható állítása – „... fontos, hogy minek tekintsem magamat”<sup>33</sup> – a bürokrácia által ráolvasott név, vagy inkább ítélet révén kínált szerep éppenséggel megfelelő a számára.

Dobrovics és Doxa karaktere több szempontból is szimmetrikus – Tarján Tamás például felveti, hogy nem véletlen Dobrovics és Doxa nevének kezdőbetűinek azonossága<sup>34</sup>. A kezdeti feltételezés, hogy talán rokonok, megerősödik Dobrovicsban, mikor észreveszi, mennyire hasonlítanak egymásra. Doxa anyjának Éva a neve, míg Dobrovicsé Évi, és mindkét fiú anyai oldalról örökli vezetéknevét, amely mindkettejük számára stigma. Doxa erről kifejezetten éles nyilatkozatot tesz: „Hogy minden nyom el legyen mosva. Az Öregkurva a saját anyjának a lánykori családnevét bélyegezte énrám.”<sup>35</sup> Doxa anyakönyvezett neve Halász János, amelyre rá is játszik, mikor János evangéliumából, illetve Keresztelő Jánosról szóló passzusokból idéz a kocsmai igazoltatás során, valamint Dobrovics apjával való találkozásakor. Efelől olvasva a megkettőzött Éva-karakter, a két anya figurája felerősíti a regény bibliai konnotációt. Ehhez kapcsolódik, hogy Doxát rendszeresen jellemzik a szereplők prófétának, de talán még gyakrabban utalnak rá örültként – Vadnai is arra hivatkozik, hogy „...végleg megbolondulna, ha megtudná, hogy ki volt az apja.”<sup>36</sup> Álneve

26 BEREMÉNYI Géza: i. m. 6. p.

27 BEREMÉNYI Géza: i. m. 197. p.

28 BEREMÉNYI Géza: i. m. 176-177. pp.

29 BEREMÉNYI Géza: i. m. 18. p.

30 BEREMÉNYI Géza: i. m. 19. p.

31 BEREMÉNYI Géza: i. m. 57. p.

32 BEREMÉNYI Géza: i. m. 59. p.

33 BEREMÉNYI Géza: i. m. 60. p.

34 Vö. TARJÁN Tamás: *Felemás*. <http://www.revizoronline.com/article.php?id=4884>.

35 BEREMÉNYI Géza: i. m. 72. p.

36 BEREMÉNYI Géza: i. m. 159. p.

felől nem hagy sok gondolkodnivalót a szöveg – a pszichiáter, Szemenyei<sup>37</sup> magyarázza el a *doxa* jelentését Dobrovicsnak: „Olyan véleményt [jelent], amely lehet, hogy igaz, de igazságát teljesen nem lehet megmagyarázni. A halandók vélekedése.”<sup>38</sup> S ennek megfelelően hangzik később a *diagnózis* is, mely szerint „... János legfőbb problémája a túlzott igazságérzet.”<sup>39</sup> Ilyen módon pedig ambivalencia keletkezik, hiszen egyfelől adott Doxa számára egy név, amely a bizonytalanságra predesztinálja, másfelől viszont – Szemenyei megfogalmazása szerint – éppen igazságérzete sodorta bajba. Ez a kettősség magyarázhatja Doxa hozzáállását saját történetéhez – kezdetben szinte sóvárog megtudni az igazat apja személyét illetően, majd mikor Dobrovics tények elé állítaná, határozottan elutasítja, hogy végighallgassa: „Megbízlak, hogy hallgass. Nem érdekel, hogy kinek a szaporítványa ő. Vagyis: én.”<sup>40</sup>

A szöveg zárlatában Dobrovics azzal a feltett szándékkal látogatja meg Doxát az intézetben, hogy egyszersmind ki is hozza onnan – noha előzetesen már Tipsi is meglátogatta, aki beszámolt róla, hogy Doxa szeret ott lenni. Kiderül, hogy Doxa írni kezdett, méghozzá a szüleitől. Dobrovicsnak meg is mutatja (pontosabban: be is mutatja) az elkészült két fejezetet, amelyek egy igencsak bizarr performansznak bizonyulnak. Az első fejezet a *Szerelem* címet viseli, és egy háromszereplős párbeszéd-játék Doxa és két ápolat között, utóbbiak öntudatlan részvételével. A diskurzus, ahogy legalábbis Doxa interpretálja, arról szól, hogy az „óriás” szerelmétől fél, a kényszerzubbonyba bugyolált Kálmánkától. Dobrovics számára is világos a helyzet: „... rájött (sic) hogy minek hívták be ide. Az elfekvőbe, ahol Doxa két bizalmasa ... megismétlik neki a Tegnapot, ... amit Doxának tilos volt tudnia. És hogy Évának igaza volt, amikor tiltotta. Mert most Doxa valóban kezdte elveszteni a fejét.”<sup>41</sup> A második fejezet egy mosdó ajtaja előtt folytatódik, egy belülről a kilincsbe kapaszkodó férfival, aki az anyjával folytat párbeszédet – Doxa ezúttal az anya szerepébe bújva beszélgeti a páciens. El is gondolkodik, hogy a cím *Az anya*, vagy *A fiú* legyen-e. Mindennek fényében a Doxa művészetéről alkotott meglehetősen ironikus értékítéletnek tűnik, amit Szemenyei a férfi intézeti tartózkodásáról állapít meg: „Nagyszerűen ért a bolondok nyelvén...”<sup>42</sup>

Tarján Tamás szerint Dobrovics azért kezd a Doxa apja utáni nyomozásba, hogy barátja „félreértett identitását tisztázza, a saját önmeghatározását pedig végre az írói pálya megkezdéséhez, vállalásához elégségesen elvégezze.”<sup>43</sup> Bán Zoltán András ezt az identifikációs folyamatot a regény végére teljesültnak is látja<sup>44</sup> – amennyiben a metadieézis szövegét úgy értelmezzük, hogy az Dobrovicstól származik, és a regény jelenideje után íródott. Ha a *Vadnai Bébi* valódi tétje a történet artikulálása – bár az elbeszélés a címzetthez, Doxához végül nem is jutott el –, a szöveg pusztá léte sikerességének bizonyítéka.

37 Talán tudatos névjáték, hogy éppen egy Szemenyei nevű orvos páciense lesz Doxa, akinek az apját

Szemzőnek hívják, és aki szintén orvos.

38 BEREMÉNYI Géza: i. m. 257. p.

39 BEREMÉNYI Géza: i. m. 271. p.

40 BEREMÉNYI Géza: i. m. 238. p.

41 BEREMÉNYI Géza: i. m. 284. p.

42 BEREMÉNYI Géza: i. m. 270. p.

43 TARJÁN Tamás: i. m.

44 Vö. BÁN Zoltán András: i. m.

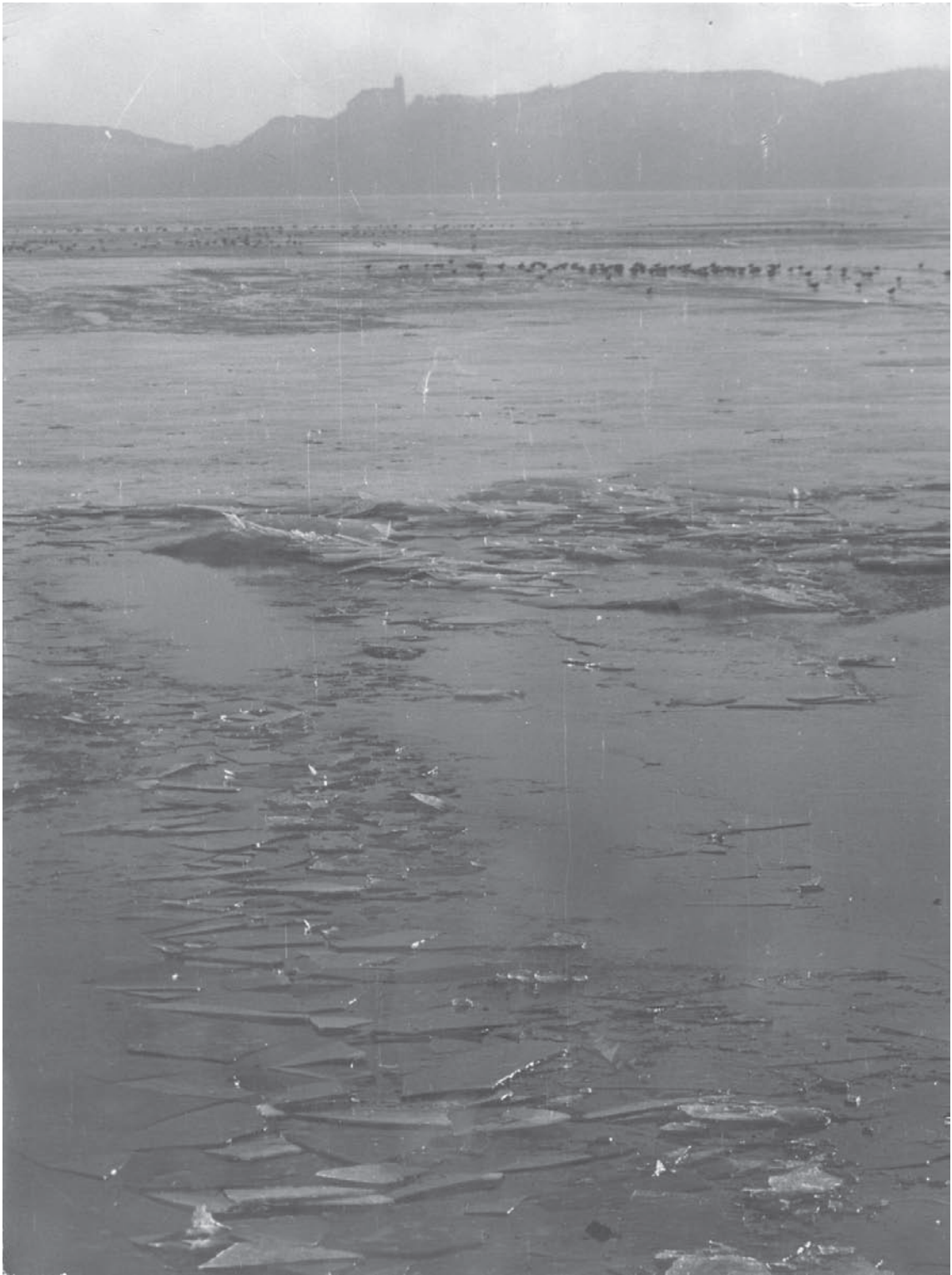



Katona Csaba

## A FÜREDI FOTÓS

*Talabér Gyula (1924-1962)*

1961. december 6-ai keltezéssel levél érkezett Balatonfüredre, a Csók utca 6. (ma 15.) szám alatt található Ágnes-villába. A fejléces papír, a Fotokinoverlag Halle értesítése arról szólt, hogy a fenti cím alatt lakó „Herrn Talabér Gyula” 40 NDK-s márkával gazdagodott egy általa készített fénykép fejében („für die Mitarbeit am unserer Zeitschrift »Fotografie« Heft 12/61”), amelyet az idézetben jelzett hallei lap le is közölt.<sup>1</sup> Ez a rövid, ám adatgazdag forrás nem áll egyedül, számos másik társítható mellé, így például a Petőfi Irodalmi Múzeum számlájának szelvénye, amely arról tanúskodik, hogy a múzeum 75 forintot fizetett Talabér Gyula számára ugyanezen év decemberében „3 db. korabeli, a Jókai-villát ábrázoló fényképért”.<sup>2</sup> A példákat még hosszan lehetne sorolni, azonban vélhetően fölösleges, ennyiből is kiderül, hogy az az irathagyaték, amelyből fenti két forrás idéztem, egy fotózással is foglalkozó, sőt bízvást fotóművésznek nevezhető ember után maradt fent. Az, hogy Talabér Gyula korábban ismeretlen életműve és benne az 1950-es és 1960-as évek fordulójának Balatonfüredre vonatkozó része feltárható, voltaképpen kizárólag a leszármazottaknak köszönhető. Ők őrizték meg ugyanis a fent említett Ágnes-villa padlásán töredékes levelezését, fekete–fehér fényképeit, üvegnegatívjait, amit aztán a villa 1993. évi eladását követően a család nem hagyott sorsára, hanem továbbra is megtartott és máig nagy becsben tart.

Ma már közzismert, hogy a magánhagyatékok mind nagyobb szerepet kapnak a történettudományban, különösen igaz ez a helytörténetre. A fotó mint történeti forrás pedig ugyancsak mind

1 A Fotokinoverlag Halle értesítése Talabér Gyulának. Halle, 1961. december 6. Az idézett források szinte mind Talabér Gyula magánkézen levő hagyatékából származnak, így a citált leveleket stb. csupán dátummal, illetve a címzett és feladó nevével jelzem, kivéve, ha nem e forráscsoportból származik a hivatkozott dokumentum. Talabér személyére lásd még: KATONA Csaba: *„Távolban egy fehér vitorla” – Talabér Gyula balatonfüredi fotói az 1950-es, 1960-as évek fordulóján*. In: *A közép-dunántúli régió városainak szocialista kori története. A 2011. október 20-án Várpalotán és 2012. május 9-én Pápán rendezett konferenciák előadásai*. Szerk. KATONA Csaba – KOLTAI Gábor – RÁCZ Attila – SZÜTS István Gergely. Legenda Közművelődési Egyesület – Magyar Nemzeti Levéltár Veszprém Megyei Levéltára, Budapest – Veszprém, 2012. (Veszprém Megyei Levéltár kiadványai, 29.) 161–186. pp. Jelen írás ez utóbbi tanulmány bővített változata (K. Cs.).

2 A Petőfi Irodalmi Múzeum szelvénye. 1961. december 23.

hangsúlyosabb szerephez jut, lásd erre példának Budai László írását<sup>3</sup> a várpalotai könyvtárban őrzött fényképekről. Az utóbbi évek magyarországi történetírásában is mindinkább teret nyer az az irányzat, amely fokozattan helyt ad a hivatalos, a közszereplők közéleti tevékenysége nyomán keletkezett dokumentumok mellett a magánszemélyek által létrehozott (és számos esetben csakis általuk őrzött) forrásoknak. Ezek adatainak kiaknázásával a más látásmódot hűen tükröző, eltérő hangsúlyos elemeket preferáló információk gyarapíthatják az egy-egy történeti eseményre vonatkozó tudást.<sup>4</sup> Kiválóan példázza ezt az 1956. évi forradalom és szabadságharc néhány éve megünnepeelt félévszázados évfordulója, amely alkalomból Budapest Főváros Levéltára a fentieket szem előtt tartva magánemberek „emlékeit” kezdte begyűjteni, ennek folytatásaként pedig létrejött az intézményben a magánirat-gyűjtő csoport.<sup>5</sup> Látnivaló, mind inkább fontossá válik a hazai történetírásban, hogy a múlt az ún. kisemberek szemszögéből megközelítve is bemutatásra kerüljön.<sup>6</sup> Kövér Györgyöt idézve: „Ha nehezen is, mára a történetírás kénytelen beletörődni abba, hogy nemcsak a >>nagy embereknek<< lehet biográfiája. [...] A mikrotörténelem beköszöntével a történetírás eddig anonim szereplői is visszakaphatják identitásukat és jelentőségüket.”<sup>7</sup>

E gondolatok jegyében az alábbiakban arra vállalkozom, hogy felvillantsam a Balatonfüreden élő Talabér Gyula fájdalmasan rövid életének egy szakaszát, illetve fényképei segítségével megidézsem a település (amely ekkor még nem város, ezt a rangot csak 1971-ben nyeri majd el) akkori hétköznapjait. Talabér Gyula apai ágon középnemesi családból származott, nemesi előnevük kisgeresdi és felsőszopori volt. Kisgeresd egykor Sopron vármegyéhez tartozott, ma már Vas megyéhez, 1928 óta Nagygeresd része. A ma Győr-Moson-Sopron megye területén található Fel(ső)szopor, ahonnan a másik nemesi előnév eredt, 1950 óta Újkér része. A család eredetét mutatja, hogy az 1819-ben itt elhunyt Talabér Lászlónak birtokai voltak helyben és a ma már szintén Újkérhez tartozó Makkoshetyén<sup>8</sup> (ez utóbbi 1928-ban olvadt be Alsóporral együtt Felsőporba). A család tagjai a kora újkortól bukkannak fel a nyugat-dunántúli vármegyékre vonatkozó forrásokban, főleg hivatalviselőkként, illetve birtokos nemesekként, értelmiségiként. 1829-ben Zala vármegye területén hét kétséges és 16 kétségtelen nemes Talabért írtak össze, közülük Sárszegen élt Zsigmond, László és János.<sup>9</sup> Csupán néhány további példa: Talabér Ignác Sopron

3 BUDAI László: *Fotókra dermedt múlt Várpalotáról, avagy részei lehetnek-e a közkönyvtárak helyismereti gyűjteményének a családok által őrzött hétköznapi fényképek?* In: *A közép-dunántúli régió városainak szocialista kori története...* i. m. 7–23. pp.

4 Jó példa erre az alábbi kötet: *Személyes történelem*. Szerk. MOLNÁR Adrienne – KÖRÖSI Zsuzsanna – KELLER Márkus. 1956-os Intézet, Budapest, 2006.

5 KOLTAI Gábor – RÁCZ Attila: *A kisemmizett forradalmár, avagy „semmi sem örök, csak a változás, mondta Hegel”*. In: *Szívvél és tettel. Tanulmányok Á. Varga László tiszteletére*. Szerk. HORVÁTH J. András. Magyar Nemzeti Levéltár Nógrád Megyei Levéltára, Budapest – Salgótarján, 2008. 435-450 pp. (435. p.)

6 Például: KÖVÉR György: *Kisemberek nagy (élet)történetei*. In: *Bács-Kiskun Megye Múltjából XVIII*. Szerk. TÓTH Ágnes. Magyar Nemzeti Levéltár Bács-Kiskun Megyei Levéltára, Kecskemét, 2003. 19–27. pp.

7 KÖVÉR György: *Az eszlári telkes jobbágy és leszármazottai*. In: *Családok, családfák, generációk*. Szerk. BANA József – KATONA Csaba. Magyar Nemzeti Levéltár Győr Megyei Jogú Város Levéltára – Magyar Országos Levéltár – Mediawave Alapítvány, Budapest – Győr, 2007. (Mediawave Konferenciák I.) 165–177. pp. (166. p.)

8 Magyar Nemzeti Levéltár Országos Levéltára (MNL OL) E 156. Urbaria et conscriptiones. Fasc. 85. No. 7.

9 <http://www.zml.hu/adatbazisok/nemesi.kataszter/osszeiras.kereso.php>.

vármegye levéltárnoka<sup>10</sup> volt 1830–1838 között, majd pedig tiszteletbeli főjegyzője<sup>11</sup> 1840-ben, Püspökladányban bekövetkezett haláláig.<sup>12</sup> Talabér János (1825–1899) papköltőként lett ismert a maga idején,<sup>13</sup> az ugyancsak papi pályát választó nagybátyja, Talabér György (1811–1882) pedig egyházi íróként aratott babérokat.<sup>14</sup> 1842-ben a zálogba vevők listáján találjuk nemes Talabér István nevét Zalaegerszegen.<sup>15</sup>

Talabér Gyula Balatonfüreden született 1924. április 3-án,<sup>16</sup> nevezetesen a Csók-villában.<sup>17</sup> Édesapja, az idősebb Gyula (1890–1951) saját birtokán gazdálkodott a Zala vármegyei Sárszegen, de Füredre nősült, az egyik igen ismert és tekintélyes helybéli család lányát, Kenyeres Máriát (1898–1963) vette el. Az ifjabb Gyula elemi iskolába is itt, Füreden járt 1930–1934-ben, majd a helybeli polgári fiúiskolában folytatta tanulmányait 1935–1939 között. Ezt követően Székesfehérvárra került, nevezetesen a Prohászka út 55. alatt működő, 1938-ban alapított Székesfehérvári Magyar Királyi Szent István Középfokú Gazdasági Tanintézet és Mezőgazdasági Szaktanácsadó Állomáshoz, ahol 1943-ban végzett, majd az 1945-ben felállított Magyar Agrártudományi Egyetemre járt 1948-ig (ez az intézmény költözött aztán 1950-től folyamatosan Gödöllőre, ahol 2000-től a Szent István Egyetem részeként működik). Talabér Gyula ebben az évben nősült meg: június 24-én a Fejér megyei Mezőszilason (Szilasbalháson) vette feleségül Borbáth Ilonát (1928–1967), barátja Borbáth László egyetlen hűgát. Két évvel később, 1950-ben megszületett első gyermekük, Tamás, akit idővel két másik követett: Judit és András.

Eközben Talabér Gyulát érdeklődése mindinkább a műszaki dolgok felé terelte, ezek egyike volt a fényképészet, amelyet már egészen ifjú korától űzött, hamarosan pedig legkedveltebb időtöltésévé vált. Ahogy ő fogalmazott a kezdetekről: „Részben tanulmányaim folytatása közben, részben pedig utána [...] mikrotechnikával és mikrofényképezéssel foglalkoztam.” Tény, hogy már 1938-ban a fent nevezett fehérvári intézmény diákjaként elindult az Országos Diákfotó Kiállításon *Lápvirág*, valamint *Tél* című fotóival.<sup>18</sup> Pár évvel később, 1943-ban a Masztaba Fotókiállításán bukkant fel a neve. A Hungária MTE Masztaba építészmérnök-csoport fényképező szakosztálya által rendezett kiállításra – innen a furcsának ható név<sup>19</sup> – a (József Nádor) Műegyetem dísztermében 1943. november 21–28. között került sor. Itt a kiállítók között egyetlen mezőgazdász hallgatóként lelhető fel az akkor elsőéves Talabér Gyula neve, aki 4. helyezést ért el *Március*, *Vitamin* és *Cigaretta* című fényképeivel.<sup>20</sup>

10 Magyar Nemzeti Levéltár Pest Megyei Levéltára (MNL PML) IV. 79. Pest Megyei Levéltár történetére vonatkozó iratok gyűjteménye. Fol. 74–75.

11 Nagy Iván: *Magyarország családai czímerekkel és nemzékrendi táblákkal*. XI. köt. *Taafa – Török*. Ráth Mór, Pest, 1865. 125. p.

12 <http://www.radixforum.com/surnames/talaber>.

13 *Keszthelyi Életrajzi Lexikon*. Főszerk. PAPPNÉ BEKE Judit. Keszthely Város Önkormányzata, Keszthely, 2010. 350–351. pp.

14 <http://lexikon.katolikus.hu/T/Talabér.html>.

15 Magyar Nemzeti Levéltár Zala Megyei Levéltára (MNL ZML) V. 1601. Zalaegerszeg város régi levéltára. 52. doboz. No. 709.

16 Életrajzi adatainak elsődleges forrása Balatonfüreden 1951 februárjában papírra vetett önéletrajza.

17 Talabér Gyula születési anyakönyvi kivonata. Balatonfüred, 1924. április 3.

18 A fotók hátán fennmaradt feliratok tanúsága szerint (K. Cs.).

19 A masztaba arab szó, rézsús falú, téglából vagy kőből épült, kamrákra osztott sírépítményt jelent.

20 *Masztaba Fotókiállítás katalógusa*. Felelős kiadó: Hortay Géza. Budapest, 1943. 9. p.

A második világháborút követően – végzettsége révén is – mindinkább részt vállalt édesapja sárszegi birtokainak irányításában. Amíg lehetett, tartották a szoros kapcsolatot, 1948 őszén például arra kapott engedélyt, hogy Sárszegről személyesen 136 kilogramm lisztet vigyen haza Balatonfüredre.<sup>21</sup> Egy beszo­l­gáltatási lap pedig arról tanúskodik, hogy a birtok után, amely akkor összesen 54 katasztrális hold 551 négyszögöl területű volt (ebből szántó 42 hold 1121 négyszögöl), 9652 kilogramm búzát kellett beszo­l­gáltatniuk.<sup>22</sup> De a távolból (Füreden lakva, illetve a fővárosba járva az egyetemre) jobbára haszonbérleti szerződések révén tudott megromlott egészségű apja segítségére lenni. 1945-ben például ilyen szerződést kötött a sárszegi birtokra bizonyos Műhlleitner Kálmán helyi lakossal,<sup>23</sup> 1949 végéről pedig arra nézve van adatunk, hogy az akkor birtokát képző 18 katasztrális hold 1118 négyszögöl szántót és rétet két istállóval, egy magtárral, három pajtával és mezőgazdasági felszerelésekkel, gépekkel együtt a Nagyrécsei Termelőszövetkezet keretében működő Dózsa György Termelőcsoport nevében bérbe veszi Farkas Lajos gáspárhegyi lakos 1955-ig.<sup>24</sup> A korabeli, mind nehezebbé váló helyzetet jelzi, hogy 1949-ben Talabér Gyula ekkor már Galambokon élő szülei ingatlanjaira végrehajtást róttak ki 1949 tavaszán.<sup>25</sup> Ezekben az években a család több ízben is arra kényszerült, hogy a Csók utcában ideiglenesen szállást adjon másoknak. Így Hirmann István „szerszámkészítő” és ugodai születésű felesége élt náluk augusztusig.<sup>26</sup> A tolnai sváb származású, 1877-ben Vácott született Hirmann valójában szülővárosa jeles szerszámgyárosa volt, aki mérőeszköz- és szerszámgyáros iparendélyét 1908-ban kapta meg.<sup>27</sup>

Az 1945 utáni válság tehát, ahogy jószerivel mindenkit, Talabér Gyulát is sújtotta, amihez társult idővel a sárszegi birtok államosítása. Az ifjabb Gyula ennek ellenére igyekezett igazodni az új rendhez. Életrajzában édesapját nem birtokosként, hanem munkaképtelen földművelőként tüntette fel, édesanyját pedig háztartásbeliként. A FÉKOSZ-nak, majd a DÉFOSZ-nak alakulásától, a Magyar Szabadságharcos Szövetségnek 1950-től tagja lett, annak ellenére, hogy édesapja Drozdy Győző mögött a Kisgazdapárt listáján és színeiben indult az 1939. évi választásokon Zalában.<sup>28</sup> Rövidesen kenyérkereső munkát is talált Balatonfüreden, végzettségének megfelelően: 1951-től állattenyésztési előadóként dolgozott az Állami Gazdaságok Veszprém Megyei Központjában. A baromfiak tartoztak hozzá; ebbéli minőségében nyílt lehetősége arra, hogy megrendelje bizonyos Kondratyuk szovjet szerző *A baromfitenyésztés szervezése a szovhozokban* című alapvető munkáját magyarra fordítva...<sup>29</sup>

21 Szállítási igazolvány Talabér Gyula számára. Zalasárszeg, 1948. október 8.

22 Talabér Gyula beszo­l­gáltatási lapja, 1948–1949.

23 Műhlleitner Károly felülvizsgálati kérelme a nagykanizsai járásbíró­ság­hoz a Talabér Gyulával kötött haszonbérleti szerződése tárgyában. Zalasárszeg, 1947. december 29.

24 Haszonbérleti szerződés Haspel Pálné, Talabér Gyula és Marton József, valamint Farkas Lajos között. Zalasárszeg, 1949. december 8.

25 Végzés az idősebb Talabér Gyula és felesége, Kenyeres Mária ingatlanjainak terhére kirótt végrehajtásról. Budapest, 1949. május 19.

26 Hirmann István és Hirmann Istvánné kijelentkező szelvénye ideiglenes lakóhelyükről. Balatonfüred, 1949. augusztus 2.

27 Vác Város Levéltára (VVL) V. 93. c. Vác város polgármesterének iratai. Közigazgatási iratok. 1908/7566.

28 PAKSY Zoltán: *A magyarországi nemzetiszocialista mozgalmak megalakulása, tevékenysége és társadalmi bázisa a Dunántúlon 1932 és 1939 között.* (Doktori értekezés.) Pécs, 2007. 233. p.

29 Varga Kálmán, a Mezőgazdasági Dokumentációs Központ kiadványi osztályának vezetője levele Talabér Gyulához. Budapest, 1951. június 20.

E munkakört azonban nem sokáig látta el, július 30-án távozott a cégtől,<sup>30</sup> amint átadta az általa addig betöltött sajtófelelősi munkakört is július 31-én.<sup>31</sup> A váltást ő maga kezdeményezte, előbb fenti év februárjában, kérve, hogy inkább gépkocsivezetőként alkalmazzák (1950 augusztusában szerzett jogosítványt személy- és tehergépkocsikra), ha pedig az nem lehetséges, akkor bocsássák el. Indoklásában családi és lakáskörülményeire hivatkozott, lakóhelyéhez (Balatonfüred) közelebb eső munkakört kívánva.<sup>32</sup> Ezt az érvelését nem fogadták el, ezért ismételten kérte elbocsátását, immár egy orvosi bizonyítványt mellékelve, amely szerint állása az egészségét veszélyezteti.<sup>33</sup> Érvei ezúttal már hatottak, így munkaviszonya megszűnt. Ez komoly anyagi nehézségeket okozhatott számára, ezért erősen valószínűsíthető, hogy tényleg egészségét féltette, amikor a váltást kezdeményezte (s ezt látszik megerősíteni korai halála is). Az ekkor jelentkező súlyos pénzügyi problémák apró bizonyítéka egy zálogházi jegy, amelyet a nagykanizsai zálogház állított ki számára 30 fillérről. A zálogjegy hátán ez olvasható: 5 éves terv: béke, jólét, függetlenség...<sup>34</sup> Szerencsére a munkanélküli lét nem tartott sokáig, Talabér Gyula rövidesen állást szerzett kertészeti kutatóként a Balatonakali Kísérleti Telepen.

Talabér Gyula azonban hiába ért révbe, feleségének és neki tragikus sors jutott osztályrészül: egyiküknek sem adatott hosszú élet. Előbb a férfi halt meg alig 38 évesen 1962-ben, majd fél évtized múltán követte őt háromgyermekes özvegy felesége is, aki maga szintén csak 39. évében járt halálakor. Gyermekük közül a két idősebbet a nagyszülők, illetve a rokonság nevelték fel Füreden, a legkisebbet a Fejér megyei Mezőszilason. Talabér Gyula halálát gyenge szíve okozta – a sors keserű iróniája, hogy mindez a szívkórházáról (is) nevezetes Füreden történt meg vele. Sírja ma a balatonfüredi katolikus temetőben található.

Hogy betegsége hosszabb ideje kínozza már, annak egyértelmű bizonyítéka az a levél, amely egy évvel halála előtt kelt, és amelyet a Belgrád rakpart 17. szám alatti székhelyen működő Budapesti Fotóklub (1899. évi alapításakor: Photo Club Budapest, később, 1960-tól: Magyar Dolgozók Országos Művészfényképező Egyesülete [MADOME]) küldött neki 1961 elején. Ebben arról biztosították, hogy tekintettel súlyos állapotára, határidőn túl is elfogadják jelentkezését egy fotóversenyre képeivel, egyúttal jobbulást kívántak neki.<sup>35</sup> A szervezet figyelmességét, egyúttal azonban Talabér Gyula ismertségét is jelzi az ugyanekkor kelt távirat is, amelyben az elnökség és a tagság kívánt mielőbb gyógyulást – a táviratot a fővárosi István Kórházba címezték a komoly betegségben szenvedő tagtársnak.<sup>36</sup> Akkor már mintegy három éve volt a MADOME tagja, felvételi kérelmét 1958. február 24-én fogalmazta meg.<sup>37</sup> Ezt azért hangsúlyoznám, mert e helyt a legfontosabb a fenti adatok sorából a MADOME-hez fűződő kapcsolata. Ez ugyanis világosan jelzi azt a folyamatot, aminek során kedvelt hobbijának, a fotózásnak idővel elismert művelőjévé vált, ugyanakkor pedig ez jövedelem-kiegészítést is eredményezett számára.

30 Jegyzőkönyv a baromfitenyésztési előadói munkakör átadásáról. H. n. [Veszprém], 1951. július 30.

31 Jegyzőkönyv a sajtófelelősi munkakör átadásáról. H. n. [Veszprém], 1951. július 31.

32 Talabér Gyula kérelme munkaköréből való felmentésére. Veszprém, 1951. február 41.

33 Talabér Gyula kérelme munkaköréből való felmentésére. Veszprém, 1951. július 17.

34 A nagykanizsai Állami Zálogház zálogcédulája. 1951. május 9.

35 Budapesti Fotóklub (Barna Nándorné aláírással, tisztség feltüntetése nélkül) levele Talabér Gyulához. Budapest, 1961. január 11.

36 A Budapesti Fotóklub távirata Talabér Gyulához. H. n. [Budapest], é. n. [1961].

37 Talabér Gyula felvételi kérelme a MADOME Titkárságához. Balatonfüred, 1958. február 24.

Hogy a háború utáni években mikor kezdett komolyabban fotózni, a források nem árulják el. Az azonban bizonyos, hogy az 1950-es évek derekán helyben már felfigyelték tehetségére, amiben alighanem fontos szerepet játszott idősebb barátja, az ismert ifjúsági író, Lipták Gábor (1912–1985), akinek egykori villájában működik ma a balatonfüredi Magyar Fordítóház 1998. évi megnyitása óta. Kapcsolatuk szorosságát mutatja, hogy Lipták lett Talabér Gyula első gyermekének, Tamásnak a keresztapja,<sup>38</sup> illetve Lipták volt Talabér nagynénje, Kenyeres Ágnes és Paleta Géza korábbi vezérkari ezredes<sup>39</sup> esküvői tanúja.<sup>40</sup> Vélhetően az ő révén Talabér 1954-ben Zákonyi Ferencsel (1909–1991), az 1945 utáni Balaton-kultusz egyik meghatározó alakjával, Balatonfüred talán legjobb ismerőjével dolgozhatott fotósként. Ennek eredményeként jelent meg ez évben az a diafilm, ami az *Utazás a Balaton körül Kenesétől Keszthelyig* címet viselte és 105 színes kockából állt. A filmet a Magyar Diafilmgyártó Vállalat készítette, kiadója a Veszprém Megyei Tanács VB volt. Szövegét Zákonyi Ferenc, valamint Lipták Gábor írta. A fényképeket részben személyesen Zákonyi, részben azonban Talabér Gyula készítette.<sup>41</sup> Egy évvel később, 1955-ben ez a munka folytatódott hasonló felállásban: a 80 színes kockából álló film a *Tihanyi félsziget* címet kapta.<sup>42</sup> Ez a két diafilm egyértelműen jelzi, hogy Talabér Gyula tehetségét kezdték felfedezni. Az 1950-es évek végétől aztán már országos szinten bekapcsolódott az amatőr fotós mozgalomba, ezt igazolja a fent már említett adat, amely szerint 1958-ban kérte felvételét (sikerrel) a MADOME soraiba.

A hagyatékában fennmaradt sporadikus források elszórt adatai között szemezgetve kibontakozik az a kép, amely szerint a mára jószerivel elfeledett Talabér Gyulát fényképész szakmai berkeken belül rövidesen komoly tisztelet és elismerés kezdte övezni. Azonban rohamosan hanyatló egészségi állapota alig néhány évvel ezt követően meggátolta abban, hogy igazán ki tudja bontakoztatni ez irányú tehetségét. Ugyanakkor a források alapján nyilvánvaló, hogy ő maga nagyon is határozottan törekedett ebbe az irányba. Ambícióit jelzi, hogy a Magyar Fotóművészek Szövetsége 1960 tavaszán például arról értesítette, hogy az általa a fenti szervezethez beküldött 9x12 centiméteres fotói közül 12 kép esetében engedélyezte a Művészeti Bizottság, hogy azokat külföldi kiállításokra vigyék. Az eljárás igencsak jellemző a korra, amint az is, hogy tudatták a fotóssal, hogy az engedélyeztetést a Nemzeti Banknál akkor tudják elintézni, ha a fotók 30x40 cm-es verzióját is mellékeli, egyúttal egy tanúsítványt is, hogy azok egyeznek a kisebb fotókkal. A 12 kép, amelyet elfogadtak tőle, az alábbi címekeket viselte: 1. *Baltoni reggel*; 2. *Szélcsend*; 3. *Szobor és valóság*; 4. *Vasmacska*; 5. *Hula-hopp*; 6. *Szurkolók*; 7. *Érdeklődők*; 8. *Távolban egy fehér vitorla*; 9. *Tere-fere*; 10. *Munka után*; 11. *Vízi csendélet*; 12. *Anyu lekésik!?* Apró adalék a korabeli hivatalosságához: a levél végén derül ki, hogy Talabér valamennyi képét

38 A Lipták és Talabér/Kenyeres család kapcsolatára nézve: BAKOS Miklós: *Balatonfüredre emlékezem*.

In: Füredi História, VI. évf. (2006) 3. sz. 14–16. pp. és KATONA Csaba: *Metszéspont: egy író és egy fotós életútjának rövid találkozása*. In: *Amikor „fellazult tételben fogalmazódott meg a világ”*. Magyarország a hatvanas években. Szerk. ÓLMOSSI Zoltán – SZABÓ Csaba. Magyar Nemzeti Levéltár Országos Levéltára – L'Harmattan Kiadó, Budapest, 2013. 286–298. pp.

39 Paleta Géza személyére nézve: KATONA Csaba: *Válogatott fotók moldovai Paleta Géza (1898–1977) ezredes életéből*. In: *ArchivNet*, XIII. évf. (2013) 6. sz. [http://archivnet.hu/hetkoznapok/valogatott\\_fotok\\_moldovai\\_paleta\\_geza\\_18981977\\_ezredes\\_eletebol.html](http://archivnet.hu/hetkoznapok/valogatott_fotok_moldovai_paleta_geza_18981977_ezredes_eletebol.html).

40 BAKOS Miklós: i. m. 15. p.

41 <http://dia.osaarchivum.org/public/index.php?fs=2261>.

42 <http://dia.osaarchivum.org/public/index.php?fs=2119>.

elfogadták, bár ezt direktben nem tartalmazta az értesítés, épp csak az „El nem fogadott képek” listája ennyiből állt: –.<sup>43</sup>

A képek hűen tükrözik Talabér Gyula művészeti hitvallását. Célja a hétköznapi élet pillanatainak megörökítése volt, nem nevezhető tehát klasszikus értelemben vett művészfotósnak, alkotásai nagyon is emberközeliek, témái a mindennapokból táplálkoznak, akár embereket, akár épületeket, akár természetet fotózott.

Sajátos módon a fent leírtak között éppen egyik legsikerültebb képe, a Valentyin Katajev szovjet író ismert ifjúsági regénye után címét nyerő *Távolban egy fehér vitorla* a kivétel. Itt a fotósnak egy olyan pillanatot sikerült elkapnia, amikor a Balaton fölött repülő két sirály és a vízben úszó, egyúttal azon visszatükröződő vitorlás szinte megkülönböztethetetlenek egymástól, eltelik némi idő, amíg az eltérés érzékelhetővé válik. Ahogy Kállai László – aki Talabér képeinek kidolgozását végezte a fennmaradt levelek szerint – fogalmazott a hozzá írt levelében:

„Sirályos képed díjazása egyébként már régebben ismert volt előttem, hiszen a *FOTO*ban láttam és olvastam róla a szép kritikát. [...] Kíváncsi vagyok, hogy a prágai kiállításon lesz-e sikere, hiszen nem »feltűnő« kép és így csak a »Feinschmeckerek«-nek<sup>44</sup> nyújt igazi élvezetet.”<sup>45</sup>

Ugyanakkor a már-már kommersz, de helyesebben talán egyszerűnek nevezhető témák felé hajló témaválasztás, amely sokkal inkább jellemzi Talabért, teszi különösen értékesé fotói többségét a (hely)történész számára. Hiszen a korabeli Füred számos apró részletét örököltette meg, ezen felül azonban – tágabb horizontról szemlélve mindezt – „nemcsak” a füredi élet részleteit lephetjük fel, hanem például a manapság oly divatos retró jegyében a korai Kádár-korszak hajviseletének, ruházatának, gesztusainak is gazdag tárháza e fotók sora: gondoljunk például a *Hulahopp* vagy az *Anyu lekésik!?* címűekre. Előbbin a kikötőben hulahoppozó hölgyön megfigyelhető kockás nadrág, a jampeces nagyszemüveg, utóbbin a kislány viselete kifejezetten korjelző. De figyelme nem csupán a turisták által látogatott nyári Füredre terjedt ki: fotózta a település fölött meghúzódó Koloska-völgyet, a Füredhez csatolt Arács falusias házait, a kikötőben a hajókat, a halászokat és kocahorgász kisfiúkat, a hajógyári munkásokat. A falusi részen pedig a fürdőteleptől feljebb a piacot, az árusokat, a hétköznapi embereket, a pályán sportoló fiatalokat, de tárgyakat is: egy poharat, egy horgonyt, a piacon árusított kalapokat. Színes mozaikok alkotják tehát füredi hagyatékának zömét.

Érdemes azonban visszatérni a *Távolban egy fehér vitorla* című fényképre, ez ugyanis nemcsak egyik legjobban eltalált, de legsikeresebb fotója is volt Talabér Gyulának. Az e cikk elején említett hallei honoráriumot is e fénykép után fizették ki neki, mégpedig nemcsak azért, mert megjelent a megnevezett újságban, hanem azért is, mert Halléban egy kiállításon is szerepelt több más magyar fotós műveivel egyetemben, sőt, egy albumban is napvilágot látott.<sup>46</sup> Ezt az albumot a hallei Fotokinoverlag azzal a szándékkal adta ki, hogy keresztmetszetet adjon a kortárs magyar fotóművészetről, összeállítója pedig a magyar Bence Pál (1931–1989), 1954–1980 között a *FOTO* című újság szerkesztője volt. A Talabér által közlésre szánt képek közül a *Távolban egy fehér vitorlát* választották ki (egy szerző egy képpel kerülhetett az albumba).<sup>47</sup>

43 Derényi Károlyné képfelélő levele Talabér Gyulához. Budapest, 1960. május 13.

44 Ígyenceknek (német).

45 Kállai László levele Talabér Gyulához. H. n., é. n. [1959 körül].

46 Ungarische Maisterfoto sim Fotos Kabinett. Aus Halle Bericht [újságkivágás].

47 Bence Pál, a *FOTO* szerkesztőjének levele Talabér Gyulához. Budapest, 1958. november 12.

Ettől függetlenül 1959-ben Talabér Gyula ezzel a fotójával a Fotóklubok II. Szalonján a Miskolci Fotóklub plakettjét is elnyerte.<sup>48</sup> Ezt megelőzően pedig, még 1958-ban Pécssett, a Mecseki Fotóklub révén is díjat nyert a fényképpel: „A sirályos képem, háttérben a hajóval, Pécssett első díjas lett, és most kivitték Prágába.”<sup>49</sup> Az értesítésben, amely fényképének díjazásáról szól, az alábbiak szerepeltek: „... a II. Pécsi Országos Művészi Fényképképző kiállításon a bírálóbizottság döntése alapján *Távolban egy fehér vitorla* című képével a kiállítás érmét nyerte.”

Az ünnepélyes átadásra Pécssett került sor 1958. november 22-én.<sup>50</sup> A siker ellenére azonban Talabér nem tudott személyesen jelen lenni az átadáson. Mint ahogy fogalmazott: „... sajnálattal közlöm, hogy a jelen körülmények között a kiállítás megnyitására és a díj átvételére megjelenni semmiképpen nem áll módomban. Munkahelyemen beállított kísérletek egyetlen nap mulasztást sem tesznek lehetővé.”<sup>51</sup>

Ami az említett prágai kiállítást illeti: az 1958. évi Prágai Ünnepi Hetekre hívták meg a Magyar Fotóművészek Szövetségét, ők állították össze a kiállítást.<sup>52</sup> A hirtelen ötletet mutatja az a távirat, amelyben a képről a *FOTO* című magazin szerkesztősége azonnal kér egy nyomdai munkálatokra alkalmas reprodukciót, e táviratban pedig Talabér Gyulát – a zalai település nevére asszociálva – Zalabér Gyulaként szólították meg.<sup>53</sup> A *FOTO*nak egyébiránt ezekben az években rendszeresen dolgozott, így például közölte képét az 1958. augusztusi és az 1959. júniusi szám is.

A *Távolban egy fehér vitorla* sikerét több másik részsiker előlegezte meg. 1958-ban Talabér a Balatoni Intéző Bizottság és a Magyar Fotóművészek Szövetsége *Négy évszak a Balatonon* című pályázatán szerepelt eredményesen: IV. díjat nyert *Szellő se lebben* című képével, amiről a Magyar Fotóművészek Szövetsége értesítette őt.<sup>54</sup> Ugyanezen a pályázaton egy V. díjjal is jutalmazták, a *Vontatókötélen* című képéért. A díjak átadása 1958. december 3-án volt.<sup>55</sup> 1959-ben a Magyar Fotóművészek Szövetsége által jegyzett *Magyar Fotóművészet* az évi számában jelent meg *Hullám* és *Szurkolók* címmel két fotója.<sup>56</sup>

Főállású munkája – kertészeti kutatóként dolgozott Balatonakaliban – azonban, mint már láthattuk, bizonyos mértékig hátráltatta Talabért a művészeti előrelépésben. Ez év tavaszán lehetősége nyílt arra, hogy a Magyar Fotóművészek Szövetsége kéthetes fotóiskoláján vegyen részt Budapesten, amihez az nyitotta meg az utat számára, hogy ő volt a szövetség által kiírt Országos Tehetségkutató Pályázat egyik nyertese. Konkrétan az első helyet nyerte el egyik képével (címét sajnos nem ismerjük) a „Sopron és környéke csoportban”, amiről a Soproni Fotóklub értesítette.<sup>57</sup> Így 1958. április 27. és május 9. között Budapesten részt vehetett volna a MADOME Belgrád rakparti színhelyén rendezett tanfolyamon, ahol laboratóriumi gyakorlati munkák is szerepeltek az anyagban. Mint vidéki résztvevőnek szállás is rendelkezésére állt Budapesten.<sup>58</sup> Ám nem nyílt

48 Tarcai Béla titkár levele Talabér Gyulához. Miskolc, 1959. április 25.

49 Talabér Gyula levele Kállai Lászlóhoz. Balatonfüred, 1959. január 12.

50 Gyuró Béla kiállítás titkár levele Talabér Gyulához. Pécs, 1958. november 17.

51 Talabér Gyula levele a Mecseki Fotóklub Titkárságához. Balatonfüred, 1958. november 21.

52 A Mecseki Fotóklub levele Talabér Gyulához. Pécs, 1958. október 25.

53 A *FOTO* szerkesztőségének távirata Talabér Gyulához. Budapest, 1958.

54 Derényi Károlyné képfelölős levele Talabér Gyulához. Budapest, 1958. december 17.

55 Derényi Károlyné képfelölős levele Talabér Gyulához. Budapest, 1958. november 19.

56 Derényi Károlyné képfelölős levele Talabér Gyulához. Budapest, 1958. december 4.

57 Finta Béla titkár levele Talabér Gyulához. Sopron, 1958. március 24.

58 Fenyő Imre gazdasági vezető levele Talabér Gyulához. Budapest, 1958. március 26.



módja arra, hogy éljen a felkínált lehetőséggel: „...foglalkozásomat tekintve kertészeti kutató vagyok, és a fotóiskola időpontja egybeesik a kutatómunkám egyik évi munkacsúcsával, sajnos semmi körülmények között sem tudok elszabadulni a kérdéses két hétre.”<sup>59</sup>

Egy évvel később, 1959-ben a Képzőművészeti Alap Kiadóvállalata értesítette arról, hogy a Balatoni Intéző Bizottság, amely fotópályázatot írt ki, átadta nekik a „Sellő” jellegű *Őszi fények* című fotóját azzal a céllal, hogy abból képes levelezőlapot készítsenek. Ez is komoly siker volt Talabér számára, aki nem élt éppen fényes anyagi körülmények között: a negatívval együtt 300, negatív nélkül 200 forintot ajánlottak számára képe fejében.<sup>60</sup> Ez azért járt neki, mert a fotó IV. díjban részesült (megosztva négy másik fotóval) a pályázatra érkezett összesen 341 kép közül.<sup>61</sup> Az átadásra, amelyen nem tudjuk, hogy részt tudott-e venni személyesen, 1957. december 4-én kerített sort a Magyar Fotóművészek Szövetsége székházában (Kertész utca 36.). A nyertes képet az Intéző Bizottság főtitkára, Déry Tibor írta a készülő *Balatoni Útikönyv* számára közlésre javasolta.

Hasonló anyagi, ugyanakkor szakmai siker volt ugyancsak 1959-ben, hogy a *Hungarian Foreign Trade (A Magazine of Hungarian Production and Export)* szerkesztősége a *Nyári reggel* című képe közlését kérte.<sup>62</sup> Ugyanezen évben a Mezőgazdasági Könyv- és Folyóiratkiadó Vállalat kérte fel a *Rózsák* című kötet fotóinak elkészítésére, darabját 50 forinttal, összesen 600 forinttal honorálva.<sup>63</sup> Ezek az egymást követő adatok világosan mutatják: a fotózás nem csupán hobbi, de immár komoly kereset-kiegészítés is volt a háromgyermekes apa életében.

Aktivitását, amelyet betegsége tört meg, szakmai díj is jelezte. A MADOME 1959-ben ezüstjelvénnel tüntette ki őt „a hazai és nemzetközi kiállításokon elért kimagasló eredményeiért, valamint az Egyesület érdekében kifejtett áldozatkész munkájáért”. Az átadás helyszíne Budapest volt 1959. június 1-jén.<sup>64</sup>

E szakmai sikerek, amelyeket 1958–1960 között aratott Talabér Gyula, azt látszanak alátámasztani, hogy komolyabb fotós karrier várhatott volna rá. Mint azonban már láthattuk, 1961-től egészsége folyamatosan és gyorsan romlott, 1962-ben pedig fiatalon elhunyt. Ilyen értelemben pályája csonka, torzóban maradt. Ám fennmaradt képei hitelesen tanúskodnak a korabeli Balatonfüred és a Balaton mindennapjairól, köszönhetően a leszármazottak gondosságának. Rövid életének vázlata pedig sajátos példaként hozható fel a XX. századi Magyarországot, ezen belül a Rákosi- és a korai Kádár-korszakot idézőn.

59 Talabér Gyula levele a Magyar Fotóművészek Szövetségéhez. Balatonfüred, 1958. március 29.

60 Nemes Béla igazgató levele Talabér Gyulához. Budapest, 1959. október 30.

61 Déry Tibor főtitkár levele Talabér Gyulához. Budapest, 1957. november 27.

62 Vécsey György főszerkesztő levele Talabér Gyulához. Budapest, 1959. szeptember 30.

63 Lányi Ottó igazgató levele Talabér Gyulához. Budapest, 1959. február 13.

64 Tomori Ede főtitkár levele Talabér Gyulához. Budapest, 1959. május 22.

Cséby Géza

## RÉGI FOTÓSOK A BALATON-PARTJÁN

### *Gondolatok Talabér Gyula fényképeit nézegetve*

Az ember szünni nem akaró vágya, hogy a lehetőségekhez mérten gyorsan és pontosan örökíthesse meg azt a képet, amelyet szemével érzel. Ennek a vágnak alapvető forrása volt, hogy a jelent a jövőnek maradandóan megőrizhesse. Még akkor is, ha ezt a jövőt nem évszázadokban, csak napokban mérik. A technika a fényképezőgép felfedezésével lehetőséget adott erre azoknak is, akiknek kézügyessége vagy éppen pénztárcája nem tette lehetővé, hogy festményekben, rajzokban, szobrokban rögzítsék az általuk fontosnak vélt pillanatokat. Ma a fényképezés mindenki számára adott. Családi ünnepekről, utazásokról, különféle eseményekről készülhetnek fotók akár százsámra, átgondolt képkivágások, megvilágítások figyelmen kívül hagyásával. Esztétikai minőségük így, finoman szólva is, kívánni valót hagy maga után. Mert a fényképezés nemcsak technika, de művészet is.

Talabér Gyula fotóit nézegetve Thomas Mann egyik mondata jut eszembe: „A fényképezés művészete kiválasztja az egyes tárgyat a jelenségek tömegéből, elszigeteli, kiemeli, jelentőssé teszi, lelket ad bele; szeretném tudni, mi mást csinált valaha a művészet, s mi mást csináltak a művészek?” A jeles író itt egyértelműen tudomásunkra hozza, megerősíti, amit régen vallunk: Zeusz Olympos hegyén élő leányai egy fővel megszorodtak, mert elfoglalta közöttük megérdemelt helyét az új művészeti ág leánya, a fotóművészet múzsája. A német fotós-újságíró Fritz Gruber még a XX. század első felében is azt írta, hogy a régi és hagyományos művészet fogalma szerint a fényképezés nem művészet. Persze azonnal hozzátette: „de mit törődöm én ezzel!” S mennyire igaza volt! A fotóművészetben, mint cseppben a tenger jelenik meg a nagy egészből kiragadott látvány legfontosabb eleme, amely egyetlen képbe merevítve közvetíti azt a mondandót, amelyre sokszor oldalnyi szövegek sem képesek. Ugyanis a vizualitás erejével ható jó fotográfia a megpillantás másodpercében képes a befogadóra hatni, benne érzelmeket kelteni, s nem utolsó sorban továbbgondoltatni a látottakat. Persze, a XIX. század elején megindult fényképezésben benne foglaltatott a feltörekvő polgárságnak a mindennapok valóságához igazodó reális életfelfogása s ebből adódóan a valósághú ábrázolás igénye. Mégis más, mint a festmény vagy a szobor, amelyek esetében hasonló a befogadáshoz (s végül különös és egyedi esetekben a katarzishoz) vezető út. Hasonló, de mégsem ugyanolyan, mert a fényképezés talán a leginkább olyan modern alkotóművészet, amely különféle kultúrákban egyaránt otthonra lelt, s ezzel olyan „nyelvezetté” vált, amit mindenhol különösebb magyarázat nélkül megértének. De az új forma új technológiát is igényelt és az alkotás folyamatába nélkülözhetetlenül megjelent az optikai és vegyészeti tudás igénye, fontossága. A kezdetekben ez volt az elsődlegesen meghatározó, nem pedig a képalkotás művészi szintje. Hiszen a fénykép ekkor még nem akart más lenni, mint „precíz leképező eszköz”.

Talabér Gyula fotói azonban már régen túlléptek a mechanikus képrögzítés kizárólagos igényén. S ez adja meg értékét, ma is ható erejét. Számomra, s úgy gondolom, nagyon sokak számára, ezek a kissé elmosódott kontúrok, sejtelmes fények, egykorvult gyerekek és felnőttek a visszahívhatatlan pillanat varázsán túl valami mást is hordoznak. Egykori ifjúságunk emlékeit. A nyári Balaton kagyló-szagú partját, a nádasok közt esténként hosszú árnyékot növesztő cölöpök katonás rendjét, régi pajtásaink emlékét, az idősebbek – számunkra sokszor vágyott – felnőtt világát, suhanó sirályokat, a tó fagyos turzásait és rianásait... A horgászó fiúkban magunkat és barátainkat, a hatalmas paprika- és dinnyehegyekben régi hetivásárok hangulatát fedezzük fel. A padon üres üveg társaságában bóbiskoló öreg a tényszerű valóságot, míg az öltönyben és nyakkendőben újságot olvasó és a vadonatúj kávéfőző „eredményét” váró férfi a valóságnak hitt újdonsült boldogságot reményli. Talabér Gyulának szenvedélye volt a fényképezés, nyakában állandóan ott lógott a gépe, így tudott elkapni ritka pillanatokot is. Remek szociofotók, akárcsak a kőfejtőben dolgozó munkások, a vásáron fonott kosarait áruló asszony. Sokat fotózta saját gyermekeit is, így kitűnő gyermekfotói, a pitypang ejtőernyőit szerteszét fújó kislánya, a horgászó kisfiúk, a focimeccset bámuló egyen-szalmakalapos fiatalok között nagyobb fia, a vágyott és megkapott fagyalt édességén merengő leánykája a családi album remek képeiként is felfoghatók. Egy elmúlt, letűnt világ emlékei, lenyomatai, pillanatai. Ezeket a különösen érzékeny képeket vizsgálva felvetődik bennünk a minden emberben természetszerűleg meglévő kíváncsiság: mi történt a fényképezőgép zárjának kioldása után, az exponálást követően? S a válasz oly egyszerű, mégis elgondolkodtató. Az eseménysor a világ természetes rendje szerint folytatódott: tovább repedt a zajló jégtábla, lassan az éjszaka váltotta fel a Balaton-parti estét, felépült a ház, melynek deszkáit oly akkurátusan cipelte a mester, a – talán buszra – várakozó emberek minden bizonnyal hazaértek. Elfogyott a fagyalt és világgá röptültek a pitypang ejtőernyői, s azóta pitypang-utódaik Isten tudja, hányadszor teszik meg ugyanezt az utat a szellő által biztosított szabadság ígéretével – de egyszer mégiscsak lehullanak, hogy megpróbálják a világ csodáját, az újjászületést megidézni. Mindegy hová hullanak. Vácit idézve: „A kőre hullt magnak kőbe kell marni! / A rozs futóhomoknak könyörög! / Barázdával nem vitázhat a mag! / Csírázni kell: rövid az egy tavasz!” Régi kidobták az egykorvult új kávéfőzőt s elfogyott a hegyi paprika és dinnye is. Elkopott a matrózdressz és darabokra hullott a fonott kosár. A gyerekek kifogták az áhított halat, kedvenc csapatuk talán megnyerte a mérkőzést. Hazamentek a kőfejtő munkásai s mára már többségük, minden bizonnyal, valamelyik közeli temetőben alussza örök álmát... Persze nem biztos, hogy így történt, képzeletünk számos újabb és újabb variációval állhat elő megerősítve mindezt, vagy éppen cáfolva az előbb leírtakat.

Talabér Gyula a kor éles szemű krónikása és helytörténésze volt egy személyben. Elsősorban szűkebb pátriájának fotósa. Műveinek döntő többsége nem nevezhető a klasszikus értelemben vett művészfotónak, ő a mindennapok kisembereit fényképezte. Azonban számos beállított vagy éppen csendéletet ábrázoló képe is van, ahol a szakmai tudás magas szintjéről tett tanúbizonyságot. Ezek a témák voltak számára a leginkább megfelelő területek, ahol e világból megmutathatta mindazt, amit fontosnak, továbbadandónak gondolt. Az itt és most megfogott pillanatok történelmi hitelességgel idézik meg az egykori történéseket. Egyszóval a kort, a kor divatját, embereit, félelmeket és örömeiket, a múlt mára már a messzeségbe vesző eseményeit. Egy kort, amely minden nyűgével és örömeivel együtt hozzátartozik történelmünkhöz, attól elválaszthatatlan. Ez fotóinak művészete.

Országosan is elismerték Talabér Gyula tehetségét, ennek köszönhetően közintézmények kérték fel a számukra szükséges fotográfiák elkészítésére. Az ismeretterjesztést munkássága fontos területének tartotta. A balatonfüredi íróval, Lipták Gáborral, és a siófoki Balaton-kutatóval,

Zákonyi Ferencsel két, a Magyar Diafilmgyártó Vállalat által fémjelzett diafilmet is készített, melyekkel a Balaton szépségeiről, történelméről „beszél” fényképezőgépeinek segítségével: *Utazás a Balaton körül Kenesétől Keszthelyig* (1954), *Tihanyi félsziget* (1955). Elkészített ugyan egy harmadikat, a Balatonfüredi Hajógyár 75 éves évfordulójára (1881-1956), amely azonban nem jutott el a kiadásig. Ezek a diafilmek magukon hordozzák a technikai, szerkesztői kezdetlegességeket, de nem vitatható el pozitív hatásuk. Legalább két magyar generáció ezeknek a diafilmeknek segítségével ismerhette meg Közép-Európa legnagyobb tavának szépségeit, földrajzát és történelmét. Talabér hazai és külföldi kiállításokon szerepelt sikerrel, főleg a *Távolban egy fehér vitorla* című képével, amely talán a véletlennek, talán hosszú várakozás egy sikeresen elkapott pillanatának és az örökké magával hurcolt gépnek köszönhetően, legjobb alkotásai közé sorolandó. Erről részletesen írt Katona Csaba Talabér Gyuláról írt tanulmányában.

Ha jobban megnézzük Talabér fotóit, felfedezhetjük rajtuk a fény játékos változásait, a téma szempontjából is meghatározó megvilágítást. A fény ugyanis lényeges eleme képeinek. A fotóművész minden bizonnyal ismerte Paul Lewis Andersonnak, az 1956-ban hetvenhat éves korában meghalt amerikai fotográfusnak gondolatait, ha nem, akkor is alkalmazta: „...Fény, fény, fény. Nézz körül, és a legtöbb fénybe öltözött részletet keresd meg, ahol a fény és árny és sötét játszik. Ezek finomságát rögzítsd. Mindig és állandóan használd a fényt, hogy kifejezd gondolataidat.” Talabér bátran alkalmazta és kihasználta a közvetlen megvilágítás vagy éppen az ellenfényadta hangulatot. Nyári képein szinte izzik a levegő s hideg szürkéséget érzünk a telet megidézõ fotóin. Nem támaszthatunk kétséget afelől, hogy ezen fényhatások felhasználása tudatos elemei alkotóművészetének.

Talabér Gyula képeinek segítségével egy mára már letúnt, de az idősebbekben még erőteljesen élő világgal találkozunk. Mintha ifjúkorunk képeskönyvét lapozgatnánk, mennyi ismerős pillanat, mennyi ismerős ember, még akkor is, ha sohasem láttuk őket, sohasem jártunk arra. Ez Talabér képeinek lényege, a hangulatot, a milió lényegét megpillantani és rögzíteni. Mi ez, ha nem a művészet maga?

Talabér a Pannon táj, a Balaton és településeinek – főleg Balatonfürednek – szerelmese volt. Megragadta őt a hely szelleme, a genius loci. Mert aki megmártózott akár egyszer is ennek szépségében, az örökké rabja marad. Ezt a szeretetet, a szépség megtalálását és rögzítését láthatjuk jó pár képén és a diafilmekben is. Azonban meglátta a mindennapok kiszolgáltatott embereit is. Ezek a szociofotói nem kerülhettek volna bele a korabeli *Kincses Kalendárium* előző évet bemutató, és a békés építkezés hurrá-optimizmusát sugalló fotó-összeállításába, mint például a *Borhét* című képe. De nem is baj, a lényeg, hogy megmaradtak az utókor számára.

Most, hogy újra végignéztam a képeket, megerősítették bennem írásom elején megfogalmazott vélekedésemet, hogy ezek a kissé elmosódott kontúrok, sejtelmes fények, egykorvult gyerekek és felnöttek a visszahívhatatlan pillanat varázsán túl valami mást is hordoznak. Egykori ifjúságunk emlékeit. Az életünket.



# MŰ-TÁRGYALÁS I.

## *Kerekasztal-beszélgetés*

**Topor Tünde:** Nagy szeretettel köszöntöm beszélgetéssorozatunk vendégeit és közönségét! A Vaszary Galéria rengeteg érdekes és közönségbarát kiállítás után egy kezdeményezést indított az útjára. Szeretne a kiállításokhoz kapcsolódva egy szakmai fórumot is biztosítani a felmerülő kérdéseknek és problémáknak; úgy, hogy az a közönség számára is érdekes legyen és közelebb vigye olyan felvetésekhez is, amelyek, ha csak a műveket nézik, akkor esetleg eszükbe sem jutnak. A rendezvénysorozat első beszélgetése a most látható Picasso-lapok kapcsán a grafika témakörét fogja körüljárni, ami elsőre nem tűnik egy különösebben problematikus témának, de majd látni fogjuk, hogy nagyon is az és nagyon sok kérdést felvet.

Azt hiszem, nyugodtan kezdhethjük a grafika magasztalásával a beszélgetést, előtte azonban szeretném bemutatni a beszélgetés résztvevőit: Geskó Juditot, a Szépművészeti Múzeum 1800 utáni Gyűjteményének a vezetőjét; Révész Emesét, a Képzőművészeti Egyetem tanárát; Róka Enikőt, a Kiscelli Múzeum – Fővárosi Képtár igazgatóját és Gallov Péter grafikus művészt. Valami személyeset szeretnék kérdezni először. Mi volt az első olyan élmény, amikor már tudatosan grafikával, rajzzal találkoztak a résztvevők?

**Gallov Péter:** Az első tudatos megfontolás, hogy én rajzzal szeretnék foglalkozni, egy egészen furcsa szituációból jött. Gimnázium után nem tudtam pontosan, hogy mitévő legyek, úgyhogy nem csináltam semmit. Szüleim mondták, hogy ez így nem fog menni, menjek dolgozni. Egy raktárban dolgoztam, kisegítő munkás voltam minimálbéren. Nem kellett túl sokat gondolkodnom azon, hogy én ezt a munkát nem akarom életem végéig csinálni, jobb lenne visszagondolni arra, mi ment nekem kiskoromban. És a rajz az ilyen. Egy-két év kimaradt, mindig rajzoltam, de a tudatos döntés az ott a raktárban született meg. Először a Budai Rajziskolába felvételiztem. Mindenféle képzettség nélkül felvettek, de nem volt elég pénzem arra, hogy azt azonnal finanszírozzam és elkezdjem. Úgy döntöttem, hogy még egy kicsit raktároskodok, gyűjtöttem rá pénzt, és mellette jártam ugyanabba az iskolába előkészítő rajzra. Elkezdtem tudatosan készülni, de ott még nem döntöttem el, hogy iparművészet, képzőművészet, illusztráció; azt se tudtam, hogy mi az, hogy képgrafika meg linómetszés. Amikor fölvettek, akkor ismerkedtem meg a grafikai technikákkal és ott már kiderült, hogy ez nekem való.

**Geskó Judit:** Amit nagyjából fel tudok idézni, az az, hogy gimnazista koromban Miskolcon a főutcán egy könyvesbolt kirakatában ott állt Körner Éva *Picasso* monográfiája. Beléptem a könyvesboltba, átlapoztam, és másnapig rettenetes szorongásban éltem, hogy vajon meglesz-e még ez a könyv másnap is, amikor az árát elkérhettem a családtól. Nemcsak a borítón lévő *Las Meninas* (Velázquez) parafrázis, hanem a kis könyvben a gyönyörű hidegtű és rézkarc illusztrációk is mélyen megérintettek.

*Elhangzott a Vaszary Baráti Kör rendezvényén, Balatonfüreden, 2015. július 3-án.*

**Róka Enikő:** Azt hiszem, ilyen intenzív találkozás a grafikával az egyetem alatt történt először, amikor a galéria grafikai gyűjteményébe mentünk múzeumi gyakorlatra. A grafikai gyűjteménybe való bekerülésem valójában a pusztán véletlennek volt köszönhető: egészen egyszerűen ott volt állás. Már a gyűjteményben dolgozva kerültem közel a grafikához, amit nagyon megszerettem és borzasztóan izgalmasnak találtam.

**Révész Emese:** Én föl tudom idézni elég pontosan a fordulat évét, mert már a doktorimat is grafikából írtam. A XIX. századi sokszorosított grafika akkor még egy tudományos probléma volt. Hirtelen bekerültem a Képzőművészeti Egyetemre és ennek a dolognak egy egész más szintjével találkoztam, ott ugyanis láttam a kortárs grafika születését. A litógépeket, a rézkarcoló prést és azt a heroikus munkát, amit tényleg nem tudok más szavakkal, csak patetikusan heroikusnak nevezni, amit ezeken a gépeken ezek a fiatalok végeznek, akik hisznek abban, hogy a képgrafikának van létjogosultsága az ezredfordulón is. Ez volt az a találkozás, ami érzelmileg is megérintett, és amióta valóban úgy érzem, hogy egyfajta hivatásom az, hogy közvetítsek a közönség, a gyűjtők, a nézők és az alkotók között.

**Topor Tünde:** Ez rögtön egy nagyon érdekes problémát vet fel, ugyanis ha megnézzük, a grafika történetileg valójában a nagy, reprezentatív műtárgyakhoz készülő vázlatoknak is a sora, annak a fázisai. De mi a létjogosultsága ma a kortárs művészetben azoknak a technikáknak, amik tulajdonképpen régen azért jöttek létre, mert még sehogyan sem lehetett közvetíteni és megmutatni a világ különböző pontjain az embereknek, hogy hogy néz ki egy-egy műalkotás. Ez volt a funkciója a sokszorosított grafikáknak. Ma mi a funkciója és mi az értelme annak, hogy tulajdonképpen egy funkcióját veszített műfajt művelnek a művészek?

**Geskó Judit:** Azért egy fogalmi tisztázásra szükség van, mert magyar nyelven az, hogy grafika jelenti az egyedi munkát is, a rajzot, és jelenti a sokszorosított grafikát is, szemben több idegen nyelvvel. Tehát el kellene döntenünk most így ötünknek, hogy csak a sokszorosított grafikáról vagy a rajzról is beszélünk.

**Topor Tünde:** A történeti része, tehát az, hogy rajz, akvarell, vázlat stb., az viszonylag egyértelmű; de nyilván érdekesebb az, hogy kezdetekben a grafika mint műfaj másodrendűnek számított mindig a festményhez és a szoborhoz képest. Ma a kortárs művészetben mindenképpen van egy olyan tendencia, amikor a grafika már jön föl és teljesen egyenrangú ezekkel a műfajokkal. Mi az érdekesebb? Erről a funkcióváltásról és az új karrieréről beszélni, vagy azért beszéljünk a történeti részről is? Beszéljünk mind a kettőről.

**Geskó Judit:** Szerintem a kortárs művészetnek van egy nagyon erős szociológiai vetülete, és Magyarország, vagy a keleti régió és a nem keleti régió viszonya a sokszorosított grafikához teljesen más. Itt, ha egy fiatalnak, egy gyereknek vagy egy fiatal felnőttnek van pár ezer vagy pár tízezer forintja, akkor jó esetben Van Gogh vagy Monet reprodukciót vesz, és nem tudja, hogy ugyanazért a pénzért csodálatos sokszorosított grafikákat vásárolhatna. Tehát a dolognak a demokratizmusa, ami miatt a modern művészetben 100-120 évvel ezelőtt óriási hangsúly került a sokszorosított grafikára, itt minálunk még mindig nagyon halvány. Ez teljesen másképp néz ki Angliában, Franciaországban, vagy New Yorkban. A rajz, az már – bár úgy, ahogy te mondod – lényegét tekintve nagyon hasonló, de az már egy másik kategória; a grand art és a sokszorosított grafika között egy mediális részben fekszik. Számomra, aki magamat egy néptanítónak tekintem, a sokszorosított grafikának

ez a drámája Magyarországon, hogy nincsenek meg sem a fórumok, sem a megfelelő galériák, sem a művészettörténészek, tisztelet a kivételnek, akik azt hangsúlyoznák, hogy a nyomtatott grafika is óriási érték és nem kell, én nyugodtan mondhatom, Monet, Van Gogh és Cézanne reprodukciókat vásárolni, hanem kell venni Gallov Péter kortársaitól sokszorosított grafikát; és ezzel őket is támogatni és esetleg „bejön”, és ötven év múlva nagyon sokat ér, mert aki vett 1962-ben egy Kondor grafikát, az most bizony komoly értékkel rendelkezik. De azt hiszem, Enikő jobban tudja ezt.

**Róka Enikő:** Az az elképesztő, hogy abban a heroikus korszakban Magyarországon, ami nagyjából az 1890-es évektől kezdődik – ami a sokszorosított grafikának, a képgrafikának és az alkalmazott grafikának egyaránt a fénykora, illetve az egy első jelentős korszaka – akkor ugyanezzel a problémával küszködtek a grafikát propagáló művészettörténészek és a művészek maguk is. 1906-ban indult az első olyan vállalkozás, a Könyves Kálmán litográfiai sorozat, ami pontosan azt célozta meg, hogy egy viszonylag szerény anyagi bázissal rendelkező hazai műértő közönséget kineveljenek, és ez végül teljes pénzügyi kudarccal zárult. A fő ellenség sem volt más, mint a reprodukció, ami akkor, a századfordulón olajnyomat technikával készült. Érdekes és elgondolkodtató, hogy ma is a reprodukció az, ami lehetetlenné teszi a sokszorosított vagy a művészi grafikának a térnyerését.

**Révész Emese:** Azért is érdekes, hogy Enikő említette a Könyves Kálmán mappasorozatát, mert én rendszeresen találkozom azzal a jelenséggel, hogy a '45 utáni egyetemesebb művészetben milyen nagy súlya volt a grafikai mappáknak. Mondjuk a neoavantgárdban. A pop-art-tól kezdve a művészek rendszeresen kiadták a műveiket sokszorosított grafikában is. Ennek ellenére utoljára talán a '70-es évek elején jelentek meg ilyen mappák. Ha jól láttam, akkor most Keserü Katalin dolgozta föl részben Lantos kapcsán ezeket a mappákat. Ez egy azért érdekes kérdés, mert ha valaki azt mondja, hogy nincs pénzem Bak Imrére, Nádler Istvánra, a magyar neoavantgárd derékhadára, akkor az az egyik lehetséges válasz, hogy ők próbálkoztak azzal, hogy a művészetet sokszorosított grafikaként hozzáférhetővé tegyék, de ennek nincs itthon kultúrája és hagyománya. Egy fiatal hiába adna ki, mondjuk egy 50-80 példányszámos mappát, kérdés, hogy annak lenne-e vásárlóköre. Márpedig Nyugat-Európában meg Amerikában ennek igen nagy kultúrája és gyűjtőköre van. Nem tudom, mit kellene ahhoz tenni, hogy ez nálunk is megteremtődjön.

**Róka Enikő:** Igen, éppen az az elképesztő, hogy már a századfordulós cikkekben megfogalmazódik a remény, hogy csak egy generációnak kell felnőnie és ez megvalósul. Mára több generációval odébb vagyunk ...

**Geskó Judit:** Csak egy filológiai adalék, mert az Emese által felvetett problémára, a problémának az egyik felére a választ már megadta Riva Castleman, a Museum of Modern Art egykori gyűjteményvezetője. Egyik sokszorosított grafikatörténeti munkájában írta, hogy az 1945 utáni „bumm” azért következhetett be, mert nem volt pénze a gyűjtőknek arra, hogy Chagall vagy Braque, Miró vagy Lipschitz képeket és szobrokat vásároljanak; azonnal rámozdult a galériahálózat és a piac, és azok a művészek, akik elmentek a háború elől Amerikába, ott az Egyesült Államokban találkoztak egy új infrastruktúrával, és a Pierre Matisse Galériától kezdve rengeteg más New York-i galéria száz számra adta ki ezeket a mappákat, amiről Emese beszélt, és nagyon jól el tudták őket adni. De itt Magyarországon – egyrészt a '18 és '44 közötti időszak is egy szegényes időszak volt, utána pedig a '70-es évekig szinte semmi nem történt. Tehát nemcsak a XIX. századig visszavezethető fáziskésés, hanem konkrétan a társadalmi viszonyok alakulása is akadályozta ezt. Hogy aztán a '70-es években, amikor





kezdtek kiadni ezeket a mappákat, miért nem fejlődött a piac, ennek nagyon sok oka van. Többek között saját magukat nyírták ki, mert azok az úttörő emberek, akik ezeket a szép, '70-es évekbeli mappákat előállították, vérszemet kaptak a saját sikerüktől, és egyszer csak megjelentek a piacon, a saját galériáikban, illetve a műgyűjtők felé olyan lapokkal Dalítól, Picassótól, Mirótól, amely lapokat kontrol nélkül felvásároltak azok a gyűjtők, akiket be tudtak vonni ebbe a játékba. De aztán – ahogyan lenni szokott, mindig minden kiderül – eltelt 5 év, 10 év vagy 15 év, el akarták adni az ő híres Dalijukat, és nem tudtak érte kapni két fillért se, mert valami alpári technikával készült reprodukció vagy még rosszabb esetben hamisítvány volt. Nem lehetett semmit sem tenni ebben az időben ezek ellen a gazemberségek ellen. És ez is rontotta a hitelét a sokszorosított grafika kultúrájának.

**Topor Tünde:** Most előreszaladtunk, de még egy kicsit visszacsatolnék oda, hogy alkotói szempontból miért választja valaki azt, hogy ő nem fest és nem tulajdonképpen a legnépszerűbb műfajt műveli, hanem megakad a grafika szintjén?

**Gallov Péter:** Aranyos, „ha megakad a grafika szintjén”. Épp ezen gondolkoztam, hogy én megakadtam kiskoromban, meg hogy a rajz egy ilyen fundamentális dolog. Lehet, hogy nem fejlődtem tovább, nekem annyira bejött kiskoromban a rajz, hogy ennél jobb nincs. Valójában én azért mentem képgrafikára, mert ott tudtam legjobban művelni a rajzot, és ott több fogalmat nyertem arról, mi az, hogy rajz. Más anyagokba rajzolni, vagy nyomatot készíteni egy rajzról. Mint a lágyalap

technika. Nagyon-nagyon közel van a rajzhoz. Szóval én mindig a rajzi perspektívát tartottam szem előtt. A sokszorosításban is azon kísérleteztem és azon dolgoztam sokat az egyetemi évek alatt, hogy a rajzosságot tudjam igazából sokszorosítani. Én emiatt is választottam ezt a szakot.

**Topor Tünde:** A különböző grafikai technikákhoz hozzárendelhető-e akár valamilyen lelkiállapot, akár a kifejezésvágnak valami jól megkülönböztethető formája? Miért választja valaki a hidegtűt, miért választja valaki a linót?

**Gallov Péter:** Igen. Az egyik technika, amire később jöttem rá, hogy nekem nagyon tetszik, de már nem művelem, az a mezzotinto. Úgy éreztem, hogy a technika által a rajzról (meg tán egy kicsit furcsán hangzik), de önmagamból is sokkal többet tudok meg. Először is úgy kell elképzelni, ha valaki nem tudja, hogy fekete alapra mintha fehérrel rajzolnánk és itt semmilyen maratási eljárás nincsen, ez kvázi a hidegtűnek egy inverze. Teljesen feketét kell csinálni a lemezből, aztán vissza kell csiszolni. Én nagyon oda voltam a tónusos metszetekért, meg láttam is régi reprotkat, hogy ezeket is használták a festmények reprodukálására. Nagyon tetszett, hogy: hú de jó, egy festmény, marha jó fekete-fehérben. Ez nagyon szép. Ez tetszik. Ezeket tanulmányoztam is és próbáltam is ezt művelni, de később valahogy kialakult bennem egy rendszeretőbb ember, és ez az alapelv, hogy rend vagy rendszerűség, valahogy elkezdte kitolni az érdeklődésem vagy kitörölni ezt a technikát, és elkezdtem sokkal tisztább dolgok felé haladni, hogy inkább több legyen a fehér. Így szépen visszakanyarodtam a rajzhoz. A lágylap technika volt az, amit nagyon sokáig csináltam. Valahogy úgy éreztem, hogy ez még plusz precizitást igényel tőlem, hogy ez annyira érzékeny dolog, hogy nehogy hozzáérjek a lemez felületéhez bármivel, mert akkor tönkreteszek pikk-pakk mindent.

**Topor Tünde:** A Cézanne kiállítás kapcsán szerettem volna kérdezni, hogy az, hogy Cézanne milyen grafikai technikákat használt, milyen reprodukciókat tett ki, ahol szintén csak fekete-fehérben látszott valami képnek vagy alkotásnak, nem is képnek, hanem mondjuk, szobornak az emléke vagy a halvány visszfénye; ebben mit tartatok érdekesnek?

**Geskó Judit:** Ha az ő műtermének a falairól készült fotókat nézzük, ott a sokszorosított grafikák és ezek a bizonyos olajnyomatok teljesen egyenrangúan függenek egymás mellett. És, ahogy Rippl-Rónai a naplójában meg is emlékezett erről, Cézanne-t lázba inkább az olajnyomatok hozták, minél jobban le volt butítva egy Veronese kép, vagy egy Hans Makart festmény, őt annál inkább lázba hozta, mert a nagy formákat, illetve struktúrákat kereste rajta. Számára az, hogy a kitűzött lap egyedi sokszorosított grafika vagy reprodukció, teljesen irreleváns volt. De válaszlok: nekem nincs kedvenc grafikai technikám, valamennyit izgalmasnak találok.

**Topor Tünde:** Enikő, látsz-e valami struktúrát abban, hogy ki milyen technikát választ és ez összefügg-e a kifejezésvággal illetve a lelki alkattal?

**Róka Enikő:** A lelki alkattal kapcsolatban nem igazán tudok válaszolni, de azt gondolom, hogy egyfajta intellektuális érdeklődés, manuális készség és kifejezési vágy miatt választanak egyes technikákat. Nem elhanyagolható az a szempont sem, hogy mi a céljuk valójában: egy autonóm mű létrehozása vagy esetleg saját maguk alkotásának a reprodukálása. Tudni kell, hogy a sokszorosított grafikában mindvégig ott volt/van a reprodukív funkció, hiszen céljuk, hogy a műveket, a több példányban terjeszthetőségnek köszönhetően eljuttassák a nagyközönséghez. A rézkarcnak,

a rézmetszetnek, a fametszetnek nagyon markáns vonásai vannak s megvan a saját története, amit most így nincs mód kifejteni, hogy mikor, miért választottak egyes technikákat. Szerintem, a kérdésre válaszolva, ebből a szempontból a legizgalmasabb, a litográfia: ez az a technika, ami a legtöbbféle lehet és nagyon erősen kötődik a reprodukcióhoz. Ugyanakkor az egyedi technikáknak a legszélesebb spektrumát lehet vele imitálni, megidézni. Ez a századfordulótól kezdve rendkívül népszerű technika volt, Magyarországon is. Amikor a Nemzeti Galéria csapata 1998-ban rendezett egy kiállítást a modern magyar litográfia történetéről, szinte minden esetben, amikor megvizsgáltuk a litográfiákat, azt a kérdést kellett feltennünk, hogy az adott művésznak, aki ezt a sorozatot, egyedi lapot vagy önálló lapot előállította, valójában mi volt a célja. Szinte minden esetben egyedi válaszok születtek erre. Hogy most a saját művét szerette volna népszerűsíteni e módon vagy autonóm módon kísérletezett a technikával. Mit szeretett volna megidézni, egy tusrajzot, vagy pedig egy vonalas, mondjuk egy szecessziós grafikát? Mivel a litográfia eléggé flexibilis technika, ezért ezeket a kérdéseket nagyon jól meg lehet fogalmazni. Egyébként ebben a korszakban az egyik legnagyobb kísérletező a litográfiában Rippl-Rónai József volt.

**Révész Emese:** Egy kicsit a közönségnek is hadd segítsek, hogy hol tudnak majd utánanézni azoknak a dolgoknak, amikről beszéltünk. Enikő is említett egy kiállítást '98-ban; ha arra kíváncsiak, hogy a magyar grafika történetéről hol tudhatnak meg többet, a Miskolci Galériának volt egy kiállítás-sorozata, és ahhoz kapcsolódóan remek katalógusok, amik végigvették az egyes technikák történetét, századfordulós könyvillusztrációt, fametszetet, linómetszetet és rézkarcolókat. Ez az egyik központja egyébként ma is a kutatásnak, a Miskolci Galéria és az ahhoz kapcsolódó kiállítások. De nem igazán erről akartam beszélni, hanem egy másik aspektusáról a technikaválasztásnak. Azt tapasztalom, de erről majd Péter tud többet mesélni, hogy azért nagyon erősen befolyásolta régen is meg most is a technikaválasztást az, hogy mihez férnek hozzá, milyen eszközökhöz. Ugyanis az egy borzasztó nagy probléma – akár, ha a mai kortárs közeget nézzük –, hogy kiképeznek fiatalokat arra, hogy professzionálisan tudjanak történeti technikákat művelni, úgy tudnak mezzotintót és aquatintát, ahogy senki más, de aztán, mikor kilépnek az egyetem kapuján, akkor nagyon kemény napidíjakat kell azért fizetniük, lényegében megfizethetetlenül magas napidíjakat, hogy ezeket a technikákat műveljék. Ha jól tudom, akkor ma Budapesten nincs is olyan műhely igazából, ahol ez hozzáférhető lenne. A Váci Műhely az, ahol egy hatalmas litógép áll, mindenkinek ajánlom figyelmébe, fantasztikus látvány. Január végén láttam először a váci litógépet. Ez Európa egyik legnagyobb XIX. századból itt maradt litográf masinája és nem tud róla senki. Arra akarok csak utalni, hogy nagyon nehéz hozzáférni ezekhez az eszközökhöz, ezekhez a technikai eszközökhöz. Sokszor a technikaválasztást ez is befolyásolja. Sok esetben az, hogy konceptuális technikákhoz nyúlnak a kortárs művészek, hogy egyedi nyomatokat készítsenek, fraktáns, vagy például most Koós Gábor az óriás fametszeteit, amit egyedileg megmunkált, raklap méretű fametszeteiről készít és húz le egy példányban, az is befolyásolja, hogy nem juthat hozzá technikai háttérhez. A magyar sokszorosított grafika helyzetét a jelen korban nagyban befolyásolja, hogy újra tudjuk-e élesíteni ezeket a műhelyeket. Lesz-e megint műhely Vácon vagy lesz-e például Miskolcon, ahol nagyon hosszú időn keresztül volt ilyen grafikai műhely. Ebben egyébként nagy szükség lenne magántámogatásokra vagy a műgyűjtők támogatására.

**Topor Tünde:** Nagyon jól előrehaladtunk ebben a témában, úgyhogy egy újba csapunk bele, ami mind a kettővel összefüggésben van: ez a szerzeményezés kérdése. A Szépművészeti Múzeum Modern Gyűjteménye grafikai szempontból hogyan alakult és miért úgy alakult?

**Geskó Judit:** Ugye az alapítás éve az 1906, és abban az időben a Vallás- és Közoktatási Minisztériumban a terület felelőse egy nagyszerű műgyűjtő, Majorszky Pál volt. Ő a Szépművészeti Múzeum grafikai gyűjteményének és azon belül is Meller Simonnak egy nagyon komoly büdzsét bocsátott a rendelkezésére. Annak a pókhálónak, amely a virágzó Budapesten szövődött, az egyik szálára a nagy és gazdag képgyűjtemények tették le a maguk remekműveit, a másik részére maga Majorszky, aki rajzokat (Delacroix-tól Bonnard-ig) gyűjtött, de volt egy harmadik szála is. A Szépművészeti Múzeumnak az volt a feladata, hogy a sokszorosított grafikai gyűjteményét szisztematikusan építse, és szinte hetente, háromhetente érkeztek a Keleti pályaudvarra a legjelentősebb párizsi, londoni, berlini, drezdai, lipcsei galériákból ládák, amelyekért kiment a múzeumszolga és lovaskocsival behozta, kibontották a ládákat, nézegették, emésztgették, hogy mit szeretnének megvenni. Ezerszámra vásároltak elsőrendű grafikákat, így van például 200 fölötti számban Toulouse-Lautrec litográfiánk. Ezekben a ládában lapultak azok a korai Picasso grafikák, amelyek közül néhány itt, a Vaszary Galériában is ki volt állítva az elmúlt három hónapban, és most is van néhány. Ez egy közel húsz lapból álló sorozat. Maguk a lapok 1908-ban érkeztek, és a Szépművészeti Múzeum volt az első, amely mint közgyűjtemény, Picasso műveket vásárolt a világon, Meller személyének köszönhetően, de már akkor olyan ára volt ezeknek a lapoknak, hogy 1908 és 1912 között négy év alatt fizették ki ezt a másfél tucatnyi grafikát. Egészen a háború végéig (tehát nemcsak '14-ig, hanem '18-ig), ilyen-olyan módon egy szisztematikus és nagyon átgondolt gyűjtés folyt. Utána jött 20 év visszaesés. Egyedül a Szépművészeti Múzeum magyar művészetet gyűjtő részlegei maradtak aktívak. A magyar grafikák gyűjtésében nem történt visszaesés. Az '56-os szétválásig a magyar grafikát megállás nélkül gyűjtötték. A Szépművészeti Múzeumba érkezett a '60-as években Passuth Krisztina, aki 5-6 évig dolgozott a grafikai gyűjteményben. Ő megpróbálta felvenni azokkal a külföldön élő magyar származású művészekkel a kapcsolatot, akiknek volt grafikai életműve, és nagyon szép dolgok is bekerültek. De jöttek ezek a kétarcú, „külföldön élő hazánk fiai” kiállítások, amikor már a Soós Jósikák és Gertler Tiborok is ajándékozni akartak, hogy a katalógusaikba beírják a Szépművészeti Múzeum nevét, és akkor nagyon felhígult a gyűjtemény. Egy tisztulási folyamat akkor indult meg, amikor a '80-as évek elején az Ignó család utolsó még élő tagjai úgy döntöttek, hogy létrehoznak egy alapítványt, és az ő általuk a Szépművészeti Múzeumnak adott pénzből, műtárgyakból cserék folytán újra elindult egy szisztematikusabbnak mondható grafikai gyűjtés. Most nem akarok neveket felsorolni nagy számban, de mondok három-négy nevet, Lucio Fontanától Tatafioréig, Pencktól Rodcsenkóig és Le Corbusiertől Robert Indianáig, Sonja Delaunay-tól Bridget Riley-ig és Molnár Verától sok mindenki másig.

**Róka Enikő:** 18 évig dolgoztam a Nemzeti Galéria grafikai gyűjteményében. Nem tudom, hogy mennyire közismert a galéria története. 1957-ben jött létre a múzeum. A gyűjteménynek egy része a Fővárosi Képtár anyagából jött, egy nagyobbik része a Szépművészeti Múzeum anyagából, és onnantól kezdve egy szisztematikus gyűjtés is folyt. Azok alatt az évek alatt, amit én ott töltöttem, elsősorban a hiányokat próbáltuk pótolni. Az elődeim javarészt, főleg a közvetlen elődöm, Bajkay Éva a '80-as évektől törekedett arra, hogy a gyűjteményben kifejezetten a modernizmust és az avantgárdot erősítse, hiszen kultúrpolitikai okokból kifolyólag, valamint az előző gyűjteményvezetők másféle elkötelezettsége miatt ez az anyag részben kimaradt a gyűjtésből. Mi ezt követően a 2000-es évek elejétől kezdődő bő egy évtizedben próbáltunk arra törekedni, hogy hagyatékokból, művészleszármazottaktól megszerezzük, amikről tudtuk, hogy a későbbiekben szét fognak szóródni. Ezek közül szerintem a legkiemelkedőbb Szobotka Imrénének a korai kubista

sorozata volt. Ez egy csodálatos, tizenegynéhány darabos akvarell sorozat, amit sikerült megvásárolnunk (nem kevés bonyodalom árán), és ezt be is mutattuk egy kiállításon. Most féléve a Fővárosi Képtár gyűjteményével ismerkedem. Nagyon izgalmas ez is, mert szinte teljesen ismeretlen gyűjtemény, amiből nagyon sok kiállítást tervezünk a következő években.

**Topor Tünde:** A Képzőművészeti Egyetemnek is van egy nagyon speciális gyűjteménye, úgy-hogy egypár szót kénytelen leszel mondani róla.

**Révész Emese:** Azért is különleges, mert képzeljék el, az egész digitalizálva van. Ha felmennek a mke.hu oldalára, és ott ellavíroznak a gyűjteményig, akkor mindenről képet is fognak találni. Az ott tanult hallgatóknak az ifjúkori munkáit gyűjti ez a gyűjtemény. Bármilyen magyar alkotó, aki a Képzőművészeti Főiskolán tanult, annak a stúdiumait, tehát kifejezetten ifjúkori műveit, sokszorosított grafikáit találják ebben a gyűjteményben. De hogy egy másik vonatkozását is hadd említsem meg, én nem vagyok múzeumi ember, viszont szeretném, ha szóba kerülne, hogy a kortárs szerzeményezésnek az egyik legfőbb forrásai a grafikai biennálék, triennálék – és erről talán érdemes szót ejtenünk. Legutóbb a Nemzeti Galériában Százados Lászlóval beszéltem erről, és ő mesélt nekem sok mindent róla. Arról van szó, hogyha valaki kíváncsi arra, hogy mi a helyzet ma Magyarországon a grafikával, akkor egyrészt érdemes nyomon követni a miskolci grafikai, sokszorosított grafikai triennálét, amit sokáig két évente rendeztek meg, mostanában három évente. Ez elvileg a legátfogóbb felvonulása a magyar sokszorosított grafikának. Sok vita van körülötte, hogy mi felé megy a dolog, de ez egy olyan fórum, ami arra lenne hivatott, hogy egyfajta áttekintést adjon a magyar sokszorosított grafika helyzetéről. Érdemes nyomon követni, sok vásárlás is innen származik. Más a rajz. Az egyedi rajznak a központja Salgótarján, ahol szintén triennálékat rendeznek. Az előbb adta a kezembe Péter az Albertina nagy kiállítási katalógusát, ami kifejezetten az egyedi rajzokról szól, és bár még csak a reprotokat láttam, lehengerlő munkák készülnek Nyugat-Európában rajzban. A harmadik Eger, ahol akvarell triennálékat rendeznek. Az akvarell egy átmeneti műfaj, és ott van a legjelentősebb – történeti is, de inkább – kortárs akvarell gyűjtemény ma Magyarországon. Ez azt jelenti, hogy ők negyven éve gyűjtik a magyar akvarellt. Ha valaki erre kíváncsi, akkor nézzen utána, fantasztikus katalógusaik vannak, minden alkalommal tanulmányokkal. Ezek azok a központok, amik generálják a kortárs gyűjtést.

**Topor Tünde:** Mivel Emese említette azt, hogy tulajdonképpen a most készülő kortárs munkák nagy része nem egyszerű vázlatocska, hanem hatalmas méretű rajzok is készülnek. Például Iski Kocsis Tibornak kifejezetten ilyen triptichonjai és diptichonjai készülnek rajz technikával, de lehetne Révész László Lászlót is mondani, aki szinte hatalmas méretű rajzokat alkot. Mi a véleményetek arról, hogy minek köszönhető az, hogy a rajz így burjánzik, és ilyen monumentális igényel is fellépnek már a rajzolók?

**Gallov Péter:** Úgy érzem, hogy van egy alapvető kíváncsiság is, hogy egy rajz meddig terjed. Hogy a rajznak az intimitása, ami a sajátja szerintem, az hogyan tud szintén – paradox módon – hatalmas lenni. Szerintem ez egy eléggé izgalmas feladat, hogy hogyan tudok egy vázlatfüzetből annyira kilépni, hogy az akkora legyen, mint egy falfelület. Igyekeztem ezzel is foglalkozni. A Magyar Képzőművészeti Egyetemnek kihasználtam azt a lehetőségét, hogy lehet igényelni nyári műtermet. Odaadtak egy hatalmas műtermet és oda kitekerhettem 5 méter papírt és szuper jó dolog volt egy akkora vázlatfüzetbe rajzolni. Az előbb beszéltünk az Albertinás kiállításról, hogyha

valaki esetleg látta vagy kíváncsi rá, Paul Noble rajzát érdemes megnézni. Nem tudom, hány éven keresztül csinálta és ott hirtelen az emberre zúdul az az óriási időmennyiség is. Lehetetlen kikerülni. A feltétlen precizitás benn van, és minden, ami a rajznak a sajátja, az végigmegy mindenhol, minden felől. William Kentridge írógépes rajzai – hatalmasak. Ő mondjuk, lehet, hogy nem éveket dolgozott rajta, de ő a rajznak egy másik sajátosságát mutatta fel. A tempótét.

**Geskó Judit:** Hát ha Kentridge-t említi, akkor a kellős közepében vagyunk a problémának. Nincs a kortárs művészetben a technikák között érdemi határvonal. Ma már, ha rajzot mondunk, akkor nem ugyanarról a rajzról beszélünk, mint a XIX. században vagy a reneszánsz idején. Közben a kortárs művészet egészen biztosan, de már a XX. század folyamán is a művészet arról szól, hogy ezek a technikai falak eltűnnek. Addig, amíg ez nincs kibeszélve intézményes szinten és a művészeti közegben, és nem indul meg egy párbeszéd és maguk a művészek el nem érik egy erős nyomással azt, amit el kell érniük, addig nem is lesz változás. Ez egy borzasztó konzervatív állapot, ami pillanatnyilag van, erre a magamfajta, grafikával és rajzzal is foglalkozó muzeológusok azt szokták mondani, hogy: de másfajta kezelési módot igényel a papír. Igen, de mégiscsak ki kellene alakítani azokat a körülményeket, amelyek a rajznak azt a jellegét, amelyet ma betölt, kidomborítják, oda emelik, ahol a helye van. Annak sincs ma még kultúrája, hogy az átlag művelt ember tudná, hogy a XXI. századi rajz nem ugyanazt jelenti, mint a XIX. századi rajz. Spengler Kata vagy Vass László műgyűjtők már pontosan tudják, és emblematikus papírmunkák vannak a kortárs gyűjteményeikben.

**Topor Tünde:** Hogy látjátok, a rajz milyen pozíciót foglal el a kortárs műkereskedelemben?

**Révész Emese:** Az első kérdésed az volt, hogy miért ível föl és miért van reneszánsza a grafikának. Az egyik lehetséges válasz az, a rajz felől: az egy varázslatos pillanat, amikor a ceruza a papírhoz ér. Mondhatnám, egy mágikus pillanat. Ezt a mágiát, a teremtésnek ezt a varázslatát leginkább a rajz őrzi. Ezért őrzik, ezért becsülik olyan nagyra a múzeumok is a vázlatokat, hiszen a születő műnek az elcsípett pillanata, mondjuk egy Raffaellónál ott érhető a legtisztábban el. De tulajdonképpen a kortárs rajzban is megvan ez a mágia. Amiről Péter is beszélt. A sokszorosított grafika egy picit más miatt burjánzik és divatos ma – legalábbis Nyugat-Európában – Lengyel András egyik írásában alkímianak nevezte azt a tudást, ami a sokszorosított grafika mögött van. Olyannyira, hogy nem pusztán arról van szó, hogy pikk-pakk bekenem a vásznat, hanem nagyon komoly kémiai tudás, elnyújtott, hosszadalmas alkotói folyamat van mögötte, ami a befogadó számára legalább annyira izgalmas. Olyan felületeket tud létrehozni a sokszorosított grafika, amire más nem képes. Egy akvatinta vagy egy mezzotinto nem reprodukálható computerrel. Az csak annak az összetett alkotófolyamatnak a végeredményeként jön létre. Ez szemet gyönyörködtetően lenyűgöző felületeket tud létrehozni. Még egy egyszerű frottázs nyomat is. Pont. Műkereskedelem. Erre szerintem Judit utalt az előbb, és én ezt hallom vissza olyanoktól, akik műkereskedelemben jártasak, hogy devalválta magát a kortárs magyar grafika a sok utánnomással. Hát a régít, nem tudom, egy Rippl-Rónai sorozatot, azt gondolom, megbecsüli a műkereskedelem. Ahhoz, hogy megbecsült legyen a műkereskedelemben a grafika, nélkülözhetetlen a történeti kutatási háttér. Az, hogy mondjuk a Rippl-Rónai kiállítás létrejött a Nemzeti Galériában, ahhoz az ezt megelőző kutatások és a miskolci kutatások is kellettek. Ha én azt mondom, hogy Rippl-Rónai sorozat, aki ismeri az életművet, mindenkinek be fog ugrani, hogy miről van szó. Amíg nem tesszük mögé ezeket a kutatásokat minden egyes szegmenséhez a magyar grafikának – Kondortól fölfelé is sok restanciánk van –, addig műkereskedelmileg sem lesz megbecsült. A másik része

pedig a '45 utáni helyzet. Valóban azt hallom, hogy nagyon sok az utánnomás. Itt megint csak nem alaptudás az, hogy egy grafikának korlátozott nyomatszámja van. Azt pontosan kell, hogy jelezze egy grafikus a nyomatán és elvárható, hogy ezt a nyomatszámot ne lépje túl. Ez tulajdonképpen egy szakmai korrektség is. Ha ezt mégis túllépi, akkor az egész játék értelmetlenné válik. Megjegyzem zárójelben, hogy egyébként a kortárs művészetben magának a sokszorozásnak van egy nagyon erős teoretikus, konceptuális jellege is. Ha azt mondom, hogy háromszor lenyomom, már egész más, mintha csak egyszer nyomnám le. Elvileg. Önmagában a nyomtatás is egy nagyon érdekes érintkezés. Nagyon összetett dolog, de ha ezt a nyomtatványt már piaci célra szánom, akkor korrektül be kell tartani ezeket a szabályokat, de mivel ezek a szabályok nem tiszták, ezért a piac meglehetősen konfúz.

**Róka Enikő:** Szerintem is különbséget kell tenni az egyedi grafika és a sokszorosított grafika között. Az egyediségnek mindig is megvolt az a „mágiája”, hogy az sokkal többet ér, hiszen őrzi a művész eredeti kézjegyét. Alapvetően az egyedi rajznak a tisztelete a neoplatonikus idea tanból jön. Eszerint a művész első vázlata fejezi ki leginkább az első gondolatot, a művészi ideát, ami a legközelebb áll a tökéleteshez. Ebből a pontból indul el valójában a disegno-elmélet, ami egészen a XIX. századig meghatározta az akadémiai oktatást. Minden művészgeneráció ezen az elven nőtt fel, és hogy ezt konzerválták a képzőművészeti traktátusok, kötetek és kvázi tankönyvek. A XIX. században az impresszionizmus a vázlatot-vázlatosságot egy teljesen más minőségben újra beemeli az értékek közé. Az egyediség, a művész egyedi kézjegye mindig különleges értékkel bírt. Nem véletlen az, hogy mondjuk Rippl-Rónainál is, de még számos művésznél előfordul, hogy a sokszorosított grafikáikra pl. akvarellt vittek fel. Ilyen Rippl-Rónai József *Lámpánál olvasó nőjének* egyik verziója, ami a litográfiát akvarelllel dolgozta meg. Nyilván Rippl-nél ez inkább egy kísérletezés volt, mint említettem, ő volt az, aki a legtöbbet kísérletezett a századfordulón a litográfia lehetőségeivel. Ez másoknál például nagyon sokszor kifejezetten üzleti célokat szolgált. A XX. század elején pl. Vaszarynak vagy Csóknak vannak sorozatai, sokszorosított lapjai, melyekbe időnként bele-beledolgoz egy kis akvarelllel a művész, és így tulajdonképpen az már egyedi művé válik. Más piaci értéke volt ugyanis egy egyedi grafikának, egy sokszorosított grafikának és egy „egyediesített” sokszorosított grafikának.

**Topor Tünde:** Azt hiszem, hogy nagyon sok pontját érintettük a grafika kérdéskörének. Még egy utolsó körkérdést szeretnék intézni a résztvevőkhöz. Említetted, hogy hogy devalválódott a sokszorosított nyomatok értéke azáltal, hogy mindenféle módon újranyomták. Hogyan tudja valaki, aki esetleg pont vásárolni akar, hogy jó művel van dolga vagy pedig egy silány másolattal?

**Geskó Judit:** A sokszorosított grafikánál megint különbséget kell tenni a nemzetközi anyag és a magyar anyag között, hiszen a magyar művészeknek elvéve van életmű katalógusa. A külföldi művészeknek – mondjuk Sam Francisszel bezárólag – nagy számban van *œuvre-katalógusa*. Az a jelenség, amelyet leírtam, hogy egy galéria ajtajában megáll az ember, benéz, és be se megy, mert látja mind a három falon, hogy problematikus nemzetközi grafikák is függenek ott – ez a szakembernek a tudása. De nem kell, hogy mindenki ezzel a szaktudással rendelkezzen, hanem a galériásnak kutya kötelessége, hogy ha Matisse vagy Picasso lapot feltesz a falra, akkor beszerezze ezeket az egyébként méregdrága catalogue raisonnékat, amelyek egy-, három- vagy ötkötetesek, 1.000-tól 5.000 Euro az áruk. Ha én el akarok adni kétfélmillió forintért egy sokszorosított grafikát, akkor igenis investáljak be és tegyem oda a polcra az *œuvre-katalógust*, hogy meg tudjam mutatni

a potenciális vásárlónak, hogy kérem szépen ilyen papíron, ilyen technikával, ha sorozatszám van, ilyen sorozatszámmal, aláírva, nem aláírva szerepel ebben az oeuvre-katalógusban az a mű, amelyet önnek kínálok eladásra. A nemzetközi anyagnál ez nagyon egyszerű, csak nem szerzik be az oeuvre-katalógusokat, és amit a falra tesznek, az nagyon sokszor problematikus. Tisztelet a kivételnek. A magyar anyagnál az a feladat, hogy folytatni kell a tudományos munkát, és jó, hogy ha a monográfusok elkészítik egy monográfia megírásával párhuzamosan a catalogue raisonnékat is; tudomásom szerint pillanatnyilag Lakner catalogue raisonné készül. Nagyon sok a művészet-történész, előbb-utóbb biztos felvállalják ezt a sziszifuszi munkát is.

**Gallov Péter:** A beszélgetés közben elhangzottak nevek, Rippl-Rónai, Csók, Bridget Riley, mondhatnék még néhány művészt, akiknek van az életműükben grafika, de nem kimondottan grafikusok. Fel van építve egy életmű, mindenki csodálja, amit csinálnak. A grafikákat is meg lehet venni kisebb összegért és így birtokolni lehet valamit az életműből. Ezek nem kimondottan grafikusok. Én képgrafikát végeztem, megtanultam a technikákat, de én azért tanultam meg, mert rajzzal akartam foglalkozni. Aki hozzám nagyon közel állt, kortárs képzőművész, Vija Celmins. Imádtam a grafikáit. Azt néztem, hogy pazarul rajzol. De ő is egy festő. Szóval nincs külön olyan, hogy *printmaking master*. Vagy Chillida. Őt is a szobrászatáról ismerjük, őt nagyon szeretjük, de rengeteg papírkísérelte van sokszorosított grafikával. Persze nagyon szívesen vennék egy olyat, de már olyan ára van..., de elérhető. Őt sem arról ismerjük, hogy egy kortárs grafikus. Vagy Koós Gáborról beszélünk, hogy kiterjeszti monumentálisra a projektet, installációra most már. Én úgy érzem, hogy nagyon nyitottnak kell lennem sok mindenre. Nem maradhatok csak annál, hogy megtanultam a technikákat, és nincs is kimondottan lehetőség mondjuk arra, hogy litográfiákat csináljak egyetem után, hanem ki kell próbálnom sok minden mást. Egyrészt magamat is jobban meg kell, hogy ismerjem, és hogy másra is adjak lehetőséget. Vagy a Julie Mehretu. Neki is szín pompás akvatintái vannak. Ő főképpen rajzzal foglalkozik, de ő is ilyen 8-10 méteres rajzokkal. Tőle is lehet munkát látni az Albertinában.

**Topor Tünde:** Még valami?

**Révész Emese:** Igen! Gyűjtés. Én, ha nekem lenne ilyen ambícióm, valószínű, hogy a '60-as, '70-es évek magyar grafikájára koncentrálnék. Amit Kondoron kívül nagyon kevésé ismerünk, pedig fantasztikus grafikusnemzedék kapcsolódik hozzájuk. Kass Jánostól egészen Maurer Dóráig említhetném a neveket. Valószínű, hogy az elkövetkező évtizedekben föl fogják dolgozni őket, tehát történetileg is elismertebbek lesznek. Nagyon alacsony áron lehet gyönyörű szép lapokat venni tőlük. És a grafikának nagyon sokféle ágáról beszélhetnénk még, a képregénytől kezdve egészen a könyvillusztrációig, amiről itt nem esett szó. Pedig speciel a magyar grafikának egy fénykora kapcsolódik a '60-as, '70-es években a Magyar Helikon Kiadó révén a könyvillusztrációhoz, ami akkor része volt a kortárs magyar grafikának, most nem. Kérdés, hogy ez változni fog-e idővel.

**Róka Enikő:** És még nem beszélünk az alkalmazott grafikáról, kisgrafikáról, plakátgrafikáról stb. Ezek egy újabb beszélgetés témái lehetnének.

**Topor Tünde:** Azt hiszem, az lehet a végkövetkeztetése ennek a beszélgetésnek, legalábbis számomra az a fő értelme, hogy a kortárs művészetben nincs értelme grafikáról beszélni. Kortárs mű van, és ha kicsi, ha nagy; ha olajjal készül, ha rajz, akkor is tulajdonképpen ugyanazon a szinten értékeljük.



# DETEKTÍVTÖRTÉNET

## *Kerekasztal-beszélgetés*

**Orosz Márton:** Szeretettel köszöntök minden kedves érdeklődőt! Szeretném bemutatni a beszélgetés résztvevőit: Julie Martint, az E. A. T., a New Jersey székhellyel működő Experiments in Art and Technology Alapítvány igazgatóját, Gadányi György fotótörténész–fotóriportert, Bodrog Levente elméleti matematikust és mérnököt, valamint Mizser Attila csillagászt.

A beszélgetés résztvevőinek szakmájából is kiderül, hogy egy igazán interdiszciplináris jellegű kiállítás részesei lehetünk, aminek a címe *Találkozás Picassóval*. Valójában azonban nem Picasso a főszereplő, hanem a fényképeket, a tárlaton látható huszonkilenc fotóból álló sorozatot készítő francia költő, drámaíró és filmrendező, Jean Cocteau. A kiállítás másik főszereplője a svéd származású mérnök, Billy Klüver, aki a sorozatot rekonstruálta, kiderítette a fényképek szerzőjét, a rajta látható személyeket, készítésük pontos idejét, és azt is, hogy a sorozat miként függ össze a kubizmus, távolabbról az avantgárd művészet születésével. Arról majd később lesz szó – és erre is Billy Klüver jött rá először –, hogy a Satie és Cocteau által jegyzett darab, a *Parádé* díszlet- és jelmezterveinek a megtervezésére a fényképek készítése közben kapta a felkérést Picasso. A kiállítás rendezésekor mint kurátort engem elsősorban az érdekelt, hogy egy elektromérnök hogyan kezd el művészettel foglalkozni és hogyan utazik el Párizsba csak azért, hogy egy bohém művészeti csoport létrejöttét felkutassa, egykori működését dokumentálja. Ez az egész kutatás, amihez Billy Klüver, illetve Klüver özvegye, Julie Martin az 1970-es években fogott hozzá, a később *Kiki Párizsa* címen megjelent könyvük előkészítésével kezdődött. Miközben a háttérmunkát, az anyagyűjtést végezték, egyre több olyan fénykép került elő, amelyekről sejteni lehetett, hogy valaha egy sorozatot alkottak. Először tizennyolc darab kép került elő, majd huszonnégy vált ismertté. Ahogy említettem, ez a szám ma huszonkilenc. Arról talán majd Gadányi tanár úr szót fog ejteni, hogy vajon ez a teljes sorozat-e, vagy egy felvétel még mindig lappang valahol, és kilencvenkilenc évvel ezelőtt valójában harminc képet készített Picassóról és barátairól Cocteau. Most arra szeretném kérni Julie Martint, hogy avasson be minket a részletekbe, felelevenítve férje művészet iránti érzékenységét. Felettébb izgalmasnak tartom ugyanis, hogy mérnök letére Billy Klüver művészettörténettel kezdett el foglalkozni és jó lenne megtudni azt az indítékot is, aminek a hatására a korszak legismertebb művészeivel ilyen szoros munkakapcsolatba tudott kerülni. Azt tudni kell, hogy Klüver már az 1960-as évek elején, az E. A. T. megszervezése előtt Jean Tinguely mérnöke volt, majd többek között Robert Rauschenberggel, David Tudorral és John Cage-dzsel dolgozott együtt, tehát a pop-art, illetve a New York-i avantgárd iskola minden fontos tagjával kapcsolatban állt – a még aktív Marcel Duchamp-tól elkezdve egészen Andy Warholig.

**Julie Martin:** Az 1970-es évek vége felé Billy a fejébe vette, hogy valami nehéz dologgal szeretne megpróbálkozni. Amerikában nagyon divatosak az utóbbi időben a különböző egzotikus,

*Elhangzott a Vaszary Baráti Kör rendezvényén, Balatonfüreden, 2015. augusztus 1-jén.*

vonzó tájakat bemutató úgynevezett minisorozatok. Stockholmban többek között filmtörténet, filmesztétikát is tanult, megismert olyan avantgárd filmművészeti alkotásokat, mint Man Ray munkái, innen ismerte Kiki alakját. Így ötlött fel, hogy megpróbáljuk felkutatni Kiki, illetve a montparnasse-i művészközösség háttérét. Mivel mérnök és tudományos ember volt, így a lehető legprecízebben próbált hozzáfogni a kutatáshoz. A különböző dokumentumokat, fotókat azonnal maga is továbbdokumentálta és lefényképezte, és így jutottunk egyre közelebb a tényekhez. Ahogy ezeket a fotókat rendezgette, feltűnt neki, hogy mindenki ugyanabban a ruhában van, ugyanaz a társaság különböző felállásban szerepel, ugyanazok a tárgyak láthatók a felvételeken, és szöveget ütött a fejében, hogy talán ez egy adott időpontban készült fényképsorozat. Miután tisztázta magában, hogy ez egy nap alatt készülhetett, nekiállt felkutatni, hogy melyik lehetett ez a nap, és milyen sorrendben készültek a fényképek.

**Orosz Márton:** Most, miután lezárult a kutatás és ismerjük a sorozat darabjait, tudjuk hogy 1916. augusztus 12-én a Montparnasse-ban, a Café Rotonde környékén készült a fotók zöme. Cocteau a sorozat első három képén a Rue d'Anjou-n lévő lakásának az erkélyén Erik Satie-t és Valentine Gross-t kapta lencsevégre. Ez utóbbi képek valószínűleg egy vagy két nappal a többit megelőzően készülhettek. A felvételek készítésének idejének pontos meghatározása mondhatni egy új művészettörténeti módszertan kidolgozását eredményezte. Azzal, hogy ilyen egzakt dátumok segítségével próbálunk valahogy közelebb kerülni a képekhez, Billy Klüver egy új iskolát teremtett. Bodrog Levente majd el fogja mondani, hogy hogyan lehet rekonstruálni egy ilyen fotósorozatot, hogy függ össze ez a rekonstrukció a csillagászatkal, miért kellett lemérni a képek háttérében látható épületpárkányokat és ablakmélyedéseket utólagosan ahhoz, hogy konkrét adatok birtokában tudjunk visszakövetkeztetni a képek készítésének a dátumára. Később, 1989-ben, a National Geographic Society hasábjain megjelent egy tanulmány, miszerint egy Robert Peary nevű tengerész volt az első, aki az Északi-sarkon járt. Itt is olyan fényképekre hivatkoztak, amelyeken a vetett árnyékok jellege alapján lehetett következtetni arra, hogy már 1909-ben járt valaki az Arktiszon. Ugyancsak tudományos alapon, a Nap aktuális állása és a képeken látható építészeti környezet perspektivikus rövidülése alapján sikerült a philadelphiai festőművész, Thomas Eakins vízi sportolókat ábrázoló festményeit pontosan datálni. 2014-ben egy texasi csillagászokból és fizikusokból álló kutatócsoportnak az impresszionizmus születését is sikerült percre pontosan meghatározni Claude Monet a Le Havre-i kikötőben készült, a korábbi kutatás szerint 1873-ban festett egyik kompozíciójának a vizsgálatával. A kutatók szerint Monet 1872. november 13-án 7 óra 35 perckor kezdett hozzá ahhoz a festményéhez, aminek a címe alapján az impresszionizmus később a nevét kapta. De hogyan jutott el Billy Klüver ahhoz, hogy kidolgozza saját módszerét? És milyen kritériumok alapján tette ezt?

**Bodrog Levente:** Mindnyájan hallottunk már a napóráról, amelyet a Wikipédia szerint már az ősi Egyiptomiak is ismertek. Többé-kevésbé mindnyájan tudjuk, hogyan működik; a legegyszerűbbek egy sík lapból (*számlap*) és egy abból kiálló rúdból (*árnyékvető*) állnak. Ahogy telik az *idő* és a Nap mozog az égen, az árnyékvető árnyékának változik az *iránya* és a számlap különböző pontja felé mutat.

Az talán már kevésbé közismert, hogy a napóra nemcsak az idő, hanem a dátum meghatározására is alkalmas. A számlapra vetett árnyék iránya mellett a hossza is folyamatosan változik, ahogy az év során a Föld kering a Nap körül. Az 1. ábra napórájának számlapján az árnyékvetőből, mint középpontból induló, sugárirányú egyenesek segítségével olvashatjuk le az időt és az őket metsző görbék segítségével a dátumot. Egy napóra a Földnek csak egyetlen pontján, egyetlen helyzetben

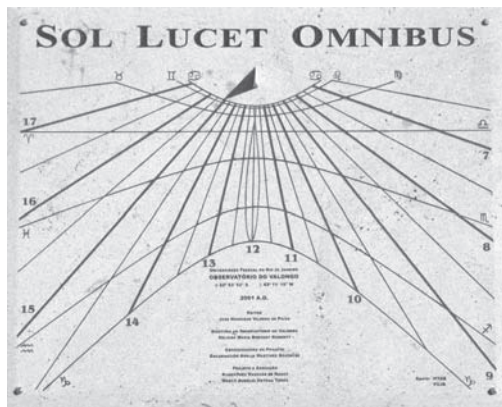

1. ábra. Napóra.

(Forrás: <https://en.wikipedia.org/wiki/Sundial#/media/File:RelSolValongo.jpg>.)

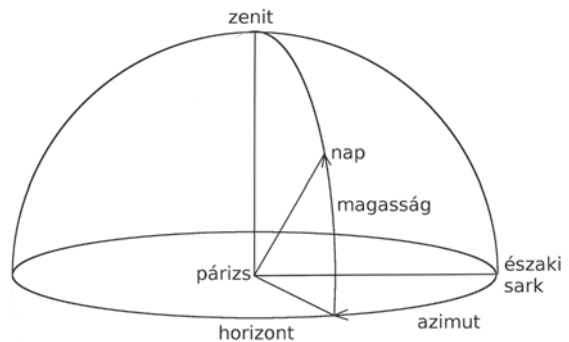

2. ábra. A párizsi geocentrikus koordinátarendszer.

(Forrás: saját készítésű ábra.)

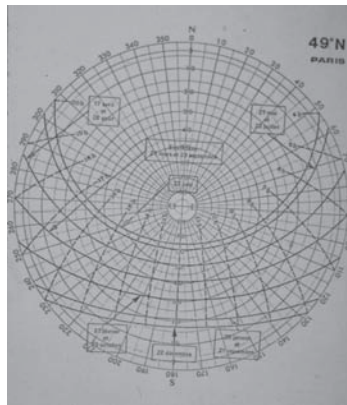

3. ábra. Napdiagram.

(Forrás: Billy Klüver jegyzetei.)

alkalmas az idő (és a dátum) pontos meghatározására, mivel a Nap mindenhol más és más részét járja be az égnek. Ezért a napórák mindig rögzítve vannak.

A fényképeken megjelenő árnyékok segítségével – ugyanúgy, ahogy a napórán – le tudjuk olvasni a kép készítésének idejét. Ehhez el kell végezni a megfeleltetést a fényképen lévő rögzített (terep)tárgyak és árnyékaik, illetve a napóra részei között. A megfeleltetést a kép készítésének időpontjában a Nap égen elfoglalt helyzete adja meg. A kiállításon szereplő képsorozat készítési idejének meghatározása során Billy Klüver ezt a megfeleltetést végezte el.

A Nap helyzetét geocentrikus koordinátarendszerben szokták megadni, ami az iskolában megismert Descartes-féle koordinátarendszertől –  $(x,y,z)$  távolságkoordináták – eltérően két szöveget és egy távolságot ad meg, origója pedig a Föld egy meghatározott pontja. Így például ebben a pillanatban, itt Balatonfüreden más a Nap helyzete, mint Budapesten, ami nem abból adódik, hogy két különböző Napról beszélünk, hanem abból, hogy a két koordinátarendszer origója különbözik. A 2. ábrán látható a Párizs központú geocentrikus koordinátarendszer. Felhasználva, hogy a horizont a Földhöz Párizsban húzott érintő, illetve, hogy a zenit a Párizson átmenő, horizontra merőleges tengely, a koordináták értelmezése a következő:

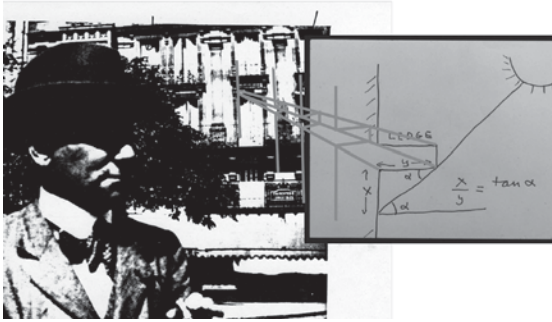

4. ábra. Épület metszeti ábrája a beeső napsugárral.  
(Ledge – párkány. Forrás: Billy Klüver jegyzetei.)

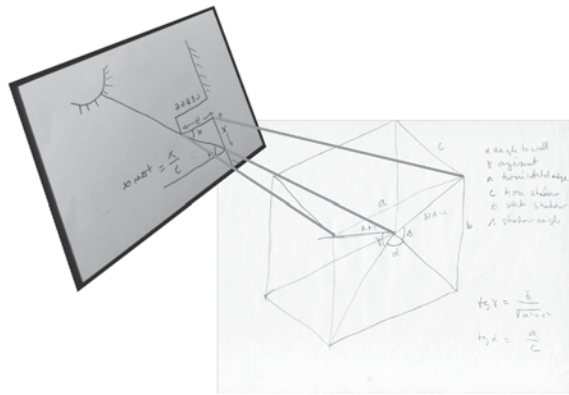

5. ábra. A napsugarak beesési szögének számítása  
három dimenzióban.  
(Ray – (nap)sugár; wall – fal. Forrás: Billy Klüver jegyzetei.)

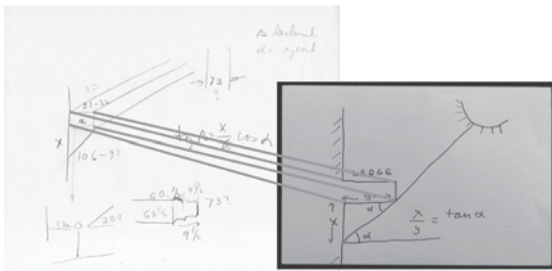

6. ábra. Számítások.  
(Forrás: Billy Klüver jegyzetei.)

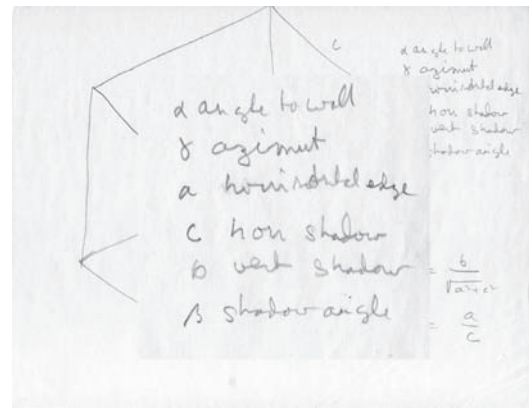

7. ábra. Számítások.  
(Forrás: Billy Klüver jegyzetei.)

DATE	HOURS	ALTITUDE	AZIMUTH	RELATION	DISTANCE
1					
2					
3					
4					
5					
6					
7					
8					
9					
10					
11					
12					
13					
14					
15					
16					
17					
18					
19					
20					
21					
22					
23					
24					
25					
26					
27					
28					
29					
30					
31					

8. ábra. Párizsi napkoordináták napi bontásban.  
(Forrás: Billy Klüver jegyzetei.)

DATE	HOURS	ALTITUDE	AZIMUTH	RELATION	DISTANCE
1					
2					
3					
4					
5					
6					
7					
8					
9					
10					
11					
12					
13					
14					
15					
16					
17					
18					
19					
20					
21					
22					
23					
24					
25					
26					
27					
28					
29					
30					
31					

9. ábra. Napkoordináták Párizsban 1916. augusztus 12-én.  
(Forrás: Billy Klüver jegyzetei.)

azimut: Párizsból nézve a horizonton az északi iránytól való eltérés szöge,  
magasság: Párizsból nézve az égi objektumon (esetünkben a Nap) és a zeniten átmenő síkon a horizont és az égi objektum közötti eltérés szöge, illetve a harmadik, Klüver számára lényegtelen koordináta,

távolság: Párizs és az égi objektum távolsága (esetünkben a Nap Földtől mért távolsága).

Billy Klüver a párizsi obszervatóriumból szerezte be azt a diagramot (3. ábra), amely Párizsban a Nap égi helyzetének két szögjellegű koordinátáját szemléletesen mutatja. A sugarak északtól (az ábrán függőlegesen felfelé) való eltérésének szöge az azimut, illetve a koncentrikus körök középponttól mért távolsága a magasság. Az ábra alsó felén, néhány nevezetes dátum jelölésével, látható az a koordináta-pártartomány is, amelyet Párizsban a Nap égi helyzete az év során felvehet.

Mindebből az következik, hogy a megfelelően választott (rögzített és ismert méretű) tereptárgyak és árnyékaik segítségével meghatározható a Nap helyzete és ezzel közvetve az az időpont is, amikor az árnyékot látjuk. Az egész világ egy napóra, csak tudnunk kell, hogy hogy olvassuk le róla az időt.

Billy Klüver azt az eljárást dolgozta ki és alkalmazta a kiállított fényképek készítése idejének meghatározásához, hogy hogyan lehet ezekről „botcsinálta” napórákról leolvasni az időt, azaz mikor látogatott Picasso Párizsba.

Klüver jegyzeteinek 4. ábrán látható rajza például egy épület homlokzatán lévő párkány metszeti ábráján azt mutatja be, hogy hogyan lehet a párkány által a homlokzatra vetett árnyék segítségével a Nap helyzetére következtetni. Ennél részletesebben mutatja a Nap helyzetének meghatározását az 5. ábra, ahol ugyanez már három dimenzióban látható, illetve Klüver számításainak további részletét mutatják be a 6–7. ábrák.

A dátum és az idő meghatározásához a 3. ábrán látható diagramnál pontosabb adatokra volt szüksége Klüvernek. A Nap helyzetét párizsi geocentrikus koordináta-rendszerben meghatározó táblázatokból kettőt tartalmaz Klüver jegyzete, a 8. ábrán látható táblázat napi, míg a 9. ábrán látható táblázat a kiválasztott napon belül órás felbontásban tartalmazza az azimutot, a magasságot és a Nap Földtől mért távolságát. Miután Klüver az épületek pontos helyzete és az árnyékok segítségével meghatározta a Nap állását a képek készítésének időpontjában, ezekből a táblázatokból kiolvasta a dátumot és az időt.

Ez tehát a módszer, amit Klüver kidolgozott és alkalmazott kutatásai során.

**Orosz Márton:** Ahhoz, hogy Billy Klüver megtalálja a felvét elkészítés napját, konzultálnia kellett néhány csillagással is. A párizsi obszervatóriumban, a Bureau de Longitudes-ben egy Patrick Rocher nevű szakemberrel kezdett el konzultálni. Kiderült ugyanis, hogy a Nap égi állását mutató ábrán a Ráktérítő és a Baktérítő között az adott napnak megfelelő adatok megtalálása nem annyira egyértelmű, egy meglehetősen tág intervallumot ad. Ha igazam van, akkor Billy Klüvernek nem volt elég egy algoritmust felállítani és bonyolult matematikai számításokba bocsátkoznia, de komoly filológiai kutatásokat is kellett végeznie, levéltári kutatásokat, *oral history* gyűjtéseket. Sikerült azonosítania a képeken azt a Henri-Pierre Roché nevű diplomatát, aki ugyancsak tagja volt ennek a montparnasse-i körnek. Róla kiderült, hogy akkuratusan vezetett egy naplót; és az egyik naplóbejegyzésében olvashatjuk azt, hogy augusztus 12-én valóban találkozott Picassóval és Cocteau-val a Rotonde-ban. Ez alapján a forrás alapján tovább lehetett pontosítani a dátumot, mely az óra és a perc meghatározásában valamennyivel előrébb vitte Klüver számításait. Milyen más adatokra volt még szükség?

**Mizser Attila:** Azt ugye tudjuk, hogy a téli és a nyári napforduló közötti időszakban a Nap mindig más és más magasságban delel. Ez így van most, az augusztus eleji napokban is. Úgy könnyű

dolgunk van, ha egy feljegyzés alapján lehet tudni vagy feltételezni, hogy mikor keletkeztek ezek a felvételek. Még azt is tudni kell, hogy nagyjából hasonló megvilágítási viszonyok vannak május legelején. Nyilván a felvételeken azért meg lehet ítélni azt, hogy milyen a növényzet állapota, az emberek ruházata alapján is lehet következtetéseket levonni, bár a május eleji és az augusztus eleji időjárás között olyan radikális különbség nem biztos, hogy van. Tehát ki lehet zárni a májust. Akkor jöhet a következő munkamenet. Pontos méréseket kellett készíteni a felvételek alapján. Nyilván ezek az épületek nagy valószínűséggel úgy állnak, mint ahogy 1916-ban álltak és az épületek fő íveit kvázi napóráként használva, napóra árnyékvetőként használva én feltételezem azt, hogy egészen pontosan meg lehet mérni az árnyékok méretét, a Nap helyzetét, a főfalak irányultságát pontosan ismerjük. Ebből azért nem lehetetlenség szinte percre pontosan megállapítani azt, hogy ez a művészársaság hogyan vándorolt ott, milyen útvonalat járt be. És még egy fontos dolog jut eszembe, hogy ezek nagy méretű negatívok. Nagyon jó velük dolgozni. Nagyon jó és nagyon pontos árnyékméréseket lehet végezni ezeken a felvételeken.

**Julie Martin:** Nem beszélve arról, hogy aznap nagyon szépen sütött a nap és ez szintén megkönnyíti a dolgunkat.

**Mizser Attila:** Több Van Gogh festményről, amelyek csillagos égboltot ábrázolnak vagy égitestek láthatóak rajtuk, hajlamosak voltak sokáig úgy gondolni, hogy ezek az égitestek a képzelet szüleményei. Tehát nem modell után dolgozott a mester. De több kutató számos ilyen Van Gogh-festményt részletesen elemzett és nagyon sokról meg lehetett mondani – nem azt mondom, hogy percre pontosan – a festmény születésének időpontját. Ilyen például a csillagos ég vagy egy másik kép, ami egy kávézót ábrázol, mögötte az épületek között egy kis darab csillagos égbolttal. Azt pontosan meg lehet mondani, hogy az a Vízöntő csillagképnek egy darabja. Nagyon sokat dolgozott, nagyon sokat festett, ugyanakkor mindig is pontosan dolgozott Van Gogh.

**Orosz Márton:** Ahhoz, hogy Billy Klüver meghatározza a felvételek készítésének a dátumát, szüksége volt arra is, hogy megismerje Jean Cocteau fényképezőgépének a pontos típusát. A benne lévő lencsét és annak egyes paramétereit. Ezeknek az információknak a birtokában tudta rekonstruálni a felvételkészítés folyamatát, melynek meghatározása komoly médiaarcheológiai kutatásokkal járt együtt. Rochesterben, a George Eastman House egyik kurátorával folytatott beszélgetései vezették rá arra, hogy megtalálja azt a típusú filmet és kamerát, amit Cocteau is használt. Erre Cocteau a belga frontról írt korabeli levelei alapján is következtetni lehetett. Ebből kiderült, hogy az a Kodak Autographic Junior márkájú fényképezőgép, amit a képek készítéséhez használt, nem is a sajátja volt, hanem édesanyjától kapta kölcsön. Megkérem most Gadányi urat, akinek a tulajdonában van egy fényképezőgép ugyanabból a szériából, amelyet egykor a Cocteau család is használt, magyarázza el nekünk, mit is jelentett a fényképezés a múlt század elején?

**Gadányi György:** Mindenekelőtt hadd mondjam el a könyvről, hogy nekem egy hallatlanul izgalmas krimi. Egy dologra nem derült fény, hogy Cocteau sétatálcájának a fogója hogy veszett el...

A fényképezőgépet az amerikai Kodak gyár gyártotta. Az első gyár volt a világon, amelyik nagyon nagy szériában, rendkívül tartós, a mai napig működő, tehát több generációt kiszolgáló gépet gyártott. Nagyon egyszerű használat, kezelés volt jellemző rájuk. Az én gyermekkoromban még az Ofotért által árult gépet megvették és használták tovább. Tehát a most százéves fényképezőgép negyven évvel ezelőtt még használható volt. A hozzá való filmet, a roll-filmet a mai napig

gyártják. A fényképezőgép filmtovábbításáról, ezzel együtt a viszonylag gyors széria készítésének a lehetőségéről beszéljünk. A filmet egy kis ablakon továbbítani kell a papír hátulján lévő szám alapján. Ha elfényképeztem mind a nyolc kockát, akkor kitekerem a filmet, leragasztom ragasztószalaggal. Egy nagyon egyszerű mozdulattal szétnyílik a fényképezőgép, behelyezhetem az új filmtekercset. Alul kihúzom a húzóorsóba befűzve – természetesen becsukva a fényképezőgépet –, föltekerem az egyes kockáig, és már a következő képet csinálhatom.

**Orosz Márton:** Tehát nyolc képet lehet.

**Gadányi György:** Nyolc képet lehet. Felnőtt egy generáció, és teljesen természetes, hogy telefonnal, digitális kamerával fényképez, és nem kell gondolkodni. Megnyomom a gépet, előbbutóbb – nem, amikor nyomom a gépet, hanem legtöbbször egy kis késleltetéssel – elkészül a kép. Kérdés az, hogy akkor, ezekkel a ma kezdetlegesnek tűnő eszközökkel hogy lehetett tökéletesen jó képeket csinálni? A film érzékenysége körülbelül megfelel a mai 100-as, a legalacsonyabb érzékenységű fekete-fehér filmnek, ami kapható. Ezzel egy század másodpercet lehet tizenegyes nyílással exponálni. Tehát kellőképpen nagy mélységélességet kaphatok, és egy század másodperccel, ami ennek a gépnek a legrövidebb ideje, egy kis hozzáértéssel még a lóversenyt is lefényképezhetem. Tulajdonképpen három-négy expozíciós adattal a tűző naptól az árnyékos városrészig belefér minden. Akkor reagál a gép, abban a pillanatban, amikor lenyomom, tehát egy pillanatot elfoghatok. Nem kell azzal foglalkoznom, hogy az autofókusz mérőmezőjét odairányítsam, arra a személyre, akit élesen akarok. Rendkívül gyorsan lehet vele dolgozni. Nagyon sok ember fényképezett ebben az időben. A könnyen kezelhető, nagyon kezes és viszonylag olcsón megvásárolható Kodak gépek már 25 éve forgalomban voltak és külön fogalmat jelentettek a világban. Még nem tiltakozott az utca a fényképezés ellen. Nem beszéltek elődeink még a személyiséghez fűződő jogokról. Talán még inkább pózoltak is a gép előtt. Természetes velejárója volt ennek a kornak a fényképező ember. Nem csak a kiránduláson, nem csak a baráti körben. És elérhető volt. Ennek a típusnak ez volt a drágábbik változata egy jobb objektívvel. Volt egy még drágább változata, amit német objektívvel szereltek, és volt egy egyszerűbb változata, ahol a zárszerkezet kevesebb időválasztékot exponált. De ez tökéletesen, a látott minőségben kiszolgált egy művész embert.

Szó esett a harctéren tönkretett felvételekről. Ahogy haladt a kor, úgy egyre inkább misztifikálták a kidolgozást, egyre újabb hívótankok születtek, de ebben a korban nagyon olcsón be lehetett rendezkedni a kidolgozásra. Nem kellett sötétkamra csak sötétedés után a speiz, valamint egy speciális kis tálacska, amelyikben van egy henger. Ebbe a tálacskába öntök fél vagy háromnegyed deci hívót, kifejtem a papírból a nyolcvan centi hosszú filmet, átfűzöm ezen a hengeren így szárazon és fogom, a filmmel együtt beemelem a hívóba. Ott van a lámpa, figyelem, hogy fejlődik a kép, hogy bukkannak elő az alakok. Utána ezzel a hengerkével együtt kiemelem és áteszem egy ugyanilyen tálba, amire az van írva, hogy fixierbad, és abban megint mozgatom, kifixálódik. Utána bedobhatom a filmet a mosdóba vagy egy lavórhoz, váltva háromszor vagy ötször a vizet. Utána kiakasztom száradni, és készen van a film. Ez nem sokkal több, mint amit elmondtunk. Ki-ki az igényeihez, felszereltségéhez vagy lehetőségeihez mérten akár négylapos kiszerezésben vehetett napfény kimásoló papírt, ami azt jelentette, hogy egy keretben egy üveglap, film és papírlap összeszorítva, és percekre kivitte a napfényre. A fejlődésnek a következő állomása volt az úgynevezett gázfény papír, melynek nem a gázhoz, hanem a mesterséges világításhoz volt köze. Abban a bizonyos speizban felkapcsolhattam a lámpát az előbb összerakott szendvics fölé és két másodperc után leoltottam és előhívhattam egy kis tálban. Gyerekjáték volt. A sötétkamra világítása egy a vörös fényű sötétkamra lámpa, amelyikre

nem érzékeny a korabeli fotóanyag. Ebből a gyertyalámpát láthattuk. Ez egy benzinlámpa kanóccal. A meggyújtott kanócra most ezt a dobozkát ráakom és így adja a vörös fényt. Ahogy a villanyvilágítás megjelent a városokban, úgy a szénszálas izzóra egy ilyen rózsavörös burát fel lehetett csavarni.

**Orosz Márton:** Cocteau idejében melyik volt?

**Gadányi György:** Cocteau idejében már az elektromos bura lehetett.

**Julie Martin:** Ez nagyon érdekes információ, hogy azt mondja, hogy nyolc kép fér rá egy tekerésre, mert a könyvben és a kiállításon is az szerepel, hogy hat kép van egy tekerésen és így egy hiányzó képet tételeztek fel öt tekeréssel együttvéve.

**Gadányi György:** A korai roll-filmek valóban hatkockásak voltak, azután szabványosodott a nyolckockásra.

**Julie Martin:** Itt a technikai szempontok mellett még egy dolgot kell figyelembe venni. Az egységet a 29 képen belül, tehát ahol egy időbeli szünet következik, többnyire hatos egységekre bontja a sorozatot, ezért tételeztünk föl hatos tekeréseket.

**Gadányi György:** A Kodak mind a két fajtát szállította, ennek utána is néztem. Tehát nem tudjuk eldönteni, hogy hány kockás.

**Julie Martin:** Azért az előhíváshoz még annyit hozzá kell tenni, hogy – amint azt említette is Gadányi úr –, Cocteau az egyik édesanyjához írott levelében megemlíti, hogy a fronton többen is megpróbálták előhívni a saját képeiket, de az ő beszámolója szerint négyből három alkalommal ez kudarcot vallott, odavesztek a képek. Tehát annyira azért nem volt nagyon egyszerű előhívni a negatívokat.

**Orosz Márton:** Ha teljesnek tekintjük ezt a sorozatot, tehát elfogadjuk, hogy huszonkilenc képünk van, és összesen négy tekeréssel lőtt el Cocteau, ahogy azt Gadányi úr is mondta, mindegyik tekerésen nyolc képpel, akkor valószínű, hogy három kép valamilyen hiba folytán nem sikerült. Fényt kaptak, felül vagy alul lettek exponálva, vagy esetleg egyáltalán nem is lettek ellőve. Cocteau technikája, az a módszer, ahogy dolgozott, persze Klüvert is izgatta. Alapos kutatásaira jellemző, hogy a korabeli Párizsban felkutatta azokat a boltokat, ahol hozzá lehetett jutni a nyersanyaghoz. Kiderült, hogy Cocteau lakása, a Rue d'Anjou közelében volt egy olyan üzlet, ahol a negatívot könnyen be lehetett szerezni. Az is világos volt, hogy Cocteau-nak két kézzel kellett tartania a gépet, miközben dolgozott. Ez azonban nem volt olyan egyszerű, hiszen egy sétatálcát is volt nála. Ahhoz, hogy egyik kezével fogja a kamerát, a másikkal pedig lenyomni az exponáló gombot, oda kellett adnia a tálcát valakinek. Ez a valaki pedig Picasso volt. Ha alaposabban szemügyre vesszük a képeket, érdemes nyomon követni a tálcát útját. Mikor jelenik meg a fotókon először, ki hogyan tartja, és mikor tűnik el a nyele, vagyis mikor fedezi fel a társaság, hogy elveszett a rá erősített fogantyú. A képek értelmezéséhez nélkülözhetetlen száraz tudományos háttér megismerését követően számtalan hasonló érdekességet tartogat magában ez a sorozat. Ne feledjük – az a finom narratív szál, az a kinematográfiai szerkesztettség, ami a később filmrendezőként tevékeny Cocteau fotóit összeköti egymással, a korai fényképezés történetében valóban példaértékű!





## MINDEN EGÉSZ ELTÖRÖTT...

### *A Nagy Háború magyarországi emlékezetének sajátosságai*

Az 1914-1918. évi *Nagy Háború* centenáriumi megemlékezései, kiadványai, rendezvényei, amelyek különböző metszetekben próbálják megidézni és elemezni a XX. századi európai történelmet alapvetően befolyásoló eseménysort, már eddig is számos fontos tanulsággal jártak. Ezek közt figyelemreméltó sajátossága a százéves évfordulónak, hogy a háború által érintett országok többségében ma is aktív egyéni, családi és közösségi emlékek – feltve őrzött relikviák, a közgondolkodásban fontos szerepet játszó emlék- és emlékezeti helyek – alakítják azt a köztörténeti képet, amelyet a szaktörténetírás is igyekszik folyamatosan új megközelítésekkel kiegészíteni, kritikai elemzések tárgyává tenni.<sup>1</sup> A családon belül hagyományozódó generációs vagy kommunikatív emlékezet általában hatvan-hetven éven át marad fenn megélt és/vagy elbeszélte valóságként, a déd- és nagyszülők története révén. Az első világháború nemzedéki emlékezete mintha kivétel lenne ez alól: nemcsak a déd- és nagyapák levelei, naplói, képei kerülnek elő igen nagy számban, hanem számos családtörténetben – a fronton harcoló vagy éppen az itthon maradt és a létfenntartás minden terhét magukra vállalt dédszülők halála után, ma is – az első világháború eseményei, következményei mind meghatározó fontosságúnak tűnnek.

Gyáni Gábor joggal hangsúlyozza, hogy a háború legmaradandóbb emlékét szerte Európában, de például Gallipoli kapcsán még Ausztráliában is a katonák tömeges halálának, családok százazeinek veszteségét feldolgozó gyászmunka jelentette. Ugyanakkor a nemzetek kollektív emlékezetében, s annak kanonizált változataiban a győztesek és a vesztes államok igyekeztek saját politikai érdekeiket előtérbe állítani. A honvédelem utólag mindent legitimáló szent parancsának jegyében a verduni, somme-i, galíciai, szerbiai, isonzói „anyagcsaták”, vérszivattyúk sokszor oktanul feláldozott sokszázernyi férfi halálát a hősi halottak kultuszaként ünnepelték, egyszersmind személytelenítették.<sup>2</sup>

A magyarországi és különösen a magyar katonai tapasztalatok emlékei, a családok gyászának képei igen gyakran egybeötvöződtek a háború végkimenetelének, a Monarchia katonai vereségének, illetve a békeszerződéseknek és következményeiknek az emlékezetével. Utóbbiak azonban legtöbbször felülírják a közös hadseregben közösen megvívott háború emlékét. S aligha véletlen,

1 Az első világháború emlékezetével összefüggő szerteágazó kérdéskör nemzetközi összehasonlító elemzésére ld. GYÁNI Gábor: *Az első világháború emlékezete*. In: *Az első világháború következményei Magyarországon*. Szerk. TOMKA Béla. Országgyűlés Hivatala, Budapest, 2015. 311-332. pp.

2 Uo. Az egyéni gyászmunka és a közösségi kommemoráció különbségeiről, a hősi halál „nacionalizálásáról” és „demokratizálásáról”, a „hősnek és nem áldozatnak” tekintett halott katonák emlékének állított háborús emlékművekről szólva megállapítja, hogy a nekik tulajdonított eredeti célja, szimbolikus értelme mindig is különbözött az egyéni és családi gyászban betöltött szerepétől. A nemzeti áldozat és hősiesség emlékezetét fokozatosan átvette a hazafiasság, a patriotizmus, majd a veszteségek miatt érzett gyász. GYÁNI Gábor: i. m. 316-317. pp.

hogy minden mai európai országban a centenáriumi emlékezet jól kivehetően más színezetet és hangsúlyt kapott.

Az Egyesült Királyságban a Birodalmi Hadtörténeti Múzeum, a manchesteri Nemzetek Múzeuma – élve a kiállítás hálózati interaktivitásával – a brit társadalom kulturális, társadalmi, politikai átalakulásának világháborús impulzusait, a nők megváltozott szerepét, a brit-német konfliktus előtérbe kerülését állította középpontba.<sup>3</sup> Hasonlóképpen a monumentális berlini vagy schallaburgi kiállítások, az egymást követő németországi, ausztriai, csehországi tudományos konferenciák, társadalmi események ismételten felfedezték és hangsúlyozták a frontok és a hátszág élő kapcsolatát.<sup>4</sup> A szarajevói és belgrádi rendezvények ezzel szemben fenntartani látszanak a háborús felelősség ősvitájának folytonosságát.<sup>5</sup>

### Megosztott emlékezet

A XX. század eleji Magyar Királyság – az intenzív és sikeres modernizációs folyamatok révén társadalmilag gazdagon rétegzett, egyszersmind nyelvileg és vallásilag is sokszínű Monarchia egyenrangú keleti részét alkotta. Maga is társadalmi és nemzetiségi feszültségekkel terhes, soknemzetiségű – poliglott és multikonfesszionális – állam volt. A kiegyezéskori magyar állameszmét viszont alapvetően éppen úgy a nemzetállamiság gondolköre határozta meg. Amennyiben a reális történeti olvasatokra vagyunk kíváncsiak, látnunk kell a XIX–XX. század fordulóján erőteljes, de területileg erősen szórt modernizációs folyamatokat: például a pozitív demográfiai, iparosodási, oktatási-kulturális, urbanizációs változásokat. Ezek kísérőjelenségeiként gyorsan erősödött és széles körűen szervezett munkásmozgalom jött létre, amelynek jelentőségét és erejét a korabeli magyar politikai elit is felismerték. Az országban élő nem magyar nemzeti társadalmak érdekei szintén nem előzménytelenül jelentek meg Tisza István háborús kormányának politikájában. A nemzetiségi mozgalmak nemzetépítő nacionalizmusa évtizedeken át egyfajta emancipációs logika szerint működött, miközben a németek, szlovákok és persze a vallási

3 Imperial War Museum centenáriumi honlapja. <http://www.iwm.org.uk/corporate/projects-partnerships/first-world-war-centenary-partnership>. A manchesteri múzeum kiállításának honlapját ld. <http://www.iwm.org.uk/history/first-world-war>.

4 A „kilenc millió katonai és hatmillió civil áldozattal járó” háborút a berlini Deutsches Historisches Museum kiállítása a nagyipari méreteket öltött háborús pusztítást egyéni életutakkal és tragédiákkal szembesítette. A kiállítás honlapján sok részlet elérhető: <https://www.dhm.de/ausstellungen/archiv/2014/der-erste-weltkrieg/die-ausstellung.html>. A schallaburgi Jubel & Elend *Leben mit dem Großen Krieg 1914-1918 (Ujjongás és nyomorúság. Élet a Nagy Háborúban 1914-1918)* címmel 2014 áprilisa és novembere közt bemutatott kiállításról és katalógusáról ld. a Múzeum honlapjának beszámolóját. <http://www.renaissanceschloss-schallaburg.at/blog/3526/ausstellungsrundgang-jubelelend-leben-mit-dem-grossen-krieg-1914-1918%E2%80%80%B3-4/>. Jellemező, hogy miként a magyarországi kiállítások is rendre figyelmen kívül hagyják a Monarchia Lajtától nyugatra terjedő „osztrák” részeit, a schallaburgi anyagban is alig akadtak magyarországi vonatkozások.

5 Különösen a szerb történészek vették fel a harcot a nemzetközi történetírásban szerintük tudatosan szerb- és oroszellenes éllel elindított revíziós nézetekkel szemben. Bjelajac, Mile: Szerbia a Nagy Háború kitörésének 100. évfordulója kapcsán kibontakozó történész pár beszédben, *Világtörténet* (2015) 2. sz. Ugyanerről ld. a szerző könyvét: Bjelajac, Mile: *1914–2014: Zašto revizija? Stare i nove kontroverze o uzrocima Prvog svetskog rata*. Medija centar Odrbrana, Beograd, 2014.

közösségként emancipálódott zsidóság asszimilációja megtizedelte ezeknek a közösségeknek a társadalmi bázisát. „Iparosodó agrárországgként” és felerészben nem magyar anyanyelvű multi-etnikus nemzetállamként tehát sokféle ellentmondás, konfliktus, egzisztenciális fenyegetettség jellemezte a dualizmuskori Magyarországot.

A világháború kirobbanása a látszólagos stabilitás, a boldog békeévek sikerei ellenére több szempontból is kritikus időpontban érintette a magyar államot. A közös hadsereg és az annak részévé vált magyar honvédség felszereltségben, hadi tapasztalatokban elmaradt a harcba induló többi nagyhatalométól. A magyar államiság szempontjából optimális dualista berendezkedés átalakítását nemcsak Ferenc Ferdinánd trónörökös, hanem a szociáldemokrácia, a nemzetiségi mozgalmak többsége egyaránt szorgalmazta. Tisza István magyar miniszterelnök kétségtelenül igen nagy tekintélye ellenére Magyarország a sokáig a háború nélkül sem halogatható szerkezeti átalakítások akadályává vált. A háborús konfliktus pedig még inkább felerősítette Magyarország multi-etnikus nemzetállamiságának bel- és külpolitikai kockázatait.

A világháborút minden résztvevő országban az igazságos és honvédó háborúként értelmezték. A mozgósítás, a harcba indulás kezdeti lelkesedését, a négy és fél éven, 51 hónapon át zajló irtózatos háború fenntarthatóságát jórészt az igazságos, nemzeti szabadságharc, a függetlenségi küzdelem szándéka és hite, akarata és illúziója volt képes biztosítani. Paradox módon egyszerre mind a két oldalon, magyaroknak és szerbeknek, németeknek és franciáknak, osztrákoknak és olaszoknak, törököknek és oroszoknak. Aki a világháború történelmét egyetlen nemzet szempontjai és igazsága szerint szeretné megérteni, alighanem súlyos tévedéseknek teszi ki magát.<sup>6</sup> Ezzel együtt mindenkinek szembesülnie kell azzal, hogy a legyőzött államok – Németország, Ausztria, Magyarország, Bulgária és Törökország – számára a háború tragikus veszteségeit a méltánytalan és igazságtalan békeszerződések drámája tette mindenféle történeti értelmezés és emlékezés tartós keretévé.

A magyar történelemben a minden korábbinál súlyosabb 1918. őszi háborús vereség – a padovai és belgrádi fegyverszünet, a trianoni békeszerződés, illetve a békekötés előtti román, jugoszláv, csehszlovák katonai foglalások területi veszteségeivel együtt – a vesztes csaták, a „nemzeti nagy temetők” emlékezeti helyei közé tartozik. Przemyśl és Gorlice, Doberdó és Isonzó mellett a trianoni határokon kívülre került Erdély, Bánság, Partium, Felvidék, Délvidék és Órvidék, kivált azok magyar többségű részeinek elvesztése miatt Európában egyedülállóan tragikussá tette a Nagy Háború magyar emlékezetét. Az osztrákok egy ideig reménykedtek a Németországgal való egyesülés lehetőségében. Ciszlajtánia nem osztrák tartományainak elvesztését a két világháború közt könnyebben el tudták fogadni Bécsben, mint a történeti magyar állam felbomlását Budapesten. Az Ausztria határain kívülre került közel ötmillió német ügye pedig rövid időn belül a német külpolitika asztalára került. A weimari Németország, lényegesen kisebb területi veszteségek mellett igyekezett beilleszkedni a versailles-i európai

6 A világháborús magyar emlékezetnek sok sajátossága közt alighanem az a legszembetűnőbb, hogy az egész négy és fél évet valójában a történeti magyar állam felbomlásának és a trianoni békeszerződésnek a prizmáján keresztül nézzük. Ráadásul a dualizmus korának boldog békeidejét és a kiegyezést megelőző másfél száz évet eléggé szisztematikusan megpróbáltuk „habsburgtalanítani”, így a világháborút és az elszenvedett vereséget ma is nehéz reális keretek közt elemezni, s ezért is erősödhetnek meg időről időre a magyar közgondolkodásban a német tördőfés-elmélethez hasonló konspiratív elképzelések, amelyek a háborús vereség bonyolult összefüggéseit az éppen ügyeletes bűnbakoknak a magyar történelemből való kiátkozásával vélik megoldhatónak.

rendbe, miközben a német kommunisták és a nemzeti szocialisták mindent elkövettek a versailles-i rendszer felszámolása érdekében.

Paradox módon az angolok és a magukat a világháború legnagyobb nyerteseinek tekintő franciák, olaszok számára is az első világháború emlékezeti helyeit nem diadalkapuk, hanem a hatalmas katonai temetők jelentik a verduni, marne-i, somme-i, ypres-i csaták színhelyén. A történeti emlékezet szakszerű kutatása jelentős mértékben közrejátszott abban, hogy a kisemberek millióinak halála és szenvedése megkérdőjelezte a háborús felelősség évtizedeken át egyoldalú megközelítését. Ahol a front mindkét oldalán milliók váltak a világhatalmi törekvések áldozatává, mára már tarthatatlanná vált a háborús felelősségnek kizárólag a központi hatalmak, mindenekelőtt Berlin, Bécs és Budapest, az angolok által megvetően *hunoknak* nevezett németek és közép-európaiak rovására írni. Az első világháború történeti értékelésében mára a nagyhatalmak közös felelősége jelenti a lehetséges közös megközelítések alapját. Nincs többé a háborúnak egyetlen felelőse, sem Bécs, sem Berlint nem lehet a háború egyedüli kirobbantójának nevezni, hiszen Párizs, Pétervár és London éppúgy a háború mellett döntött, mint az Osztrák-Magyar Monarchia és a Német Birodalom kormánya. Ebben a történelempolitikai vitában ideje lenne tisztázni a Monarchia nemzeti emlékezeteinek belső és egymás közti ellentmondásait is.

Ennek a most körvonalazódó, közel száz évvel megkésett történeti konszenzusnak a segítségével a centenáriumi könyvtárnyi szakirodalma alapvetően átírhatja a világháború történelmét, amelyet éppúgy nem lehet egyetlen nemzet szempontjából igazságosan és méltányosan megírni, mint semmilyen más, nemzetközi eseményt, több államra kiterjedő történeti folyamatot. Többé nem lehet a győztesek jogán a világháborús felelősséget csak a vesztesek nyakába varrni, de a vesztesek sem tekinthetők magukat ártatlan áldozatnak, hiszen az ő részvételük, az ő döntéseik is kellett ahhoz, hogy a kontinens lángba boruljon. Voltak, akik a világháborút a nemzetek forradalmának, az elnyomott kis nemzetek felszabadulásáért folyó küzdelemnek tekintették, mások a nyugati demokrácia és a keleti teokrácia, a parlamentarizmus és az önkényuralom konfliktusát tartották meghatározónak. A csehszlovák, lengyel, jugoszláv, román emlékezetben ennek „az igazságos” és „nemzeti” háborúnak a képe maradt fenn, miközben e nemzetek katonáinak jelentős része szintén a Monarchia hadseregében harcolt. A XX. századi európai nacionalizmusok és szélsőséges ideológiák kétségkívül sok ösztönzést kaptak az első világháborúból és az azokat lezáró forradalmakból, ellenforradalmakból, akárcsak a versailles-i békerendszer hibás döntéseiből.

### **A városok helyzete a háborúban**

A kiegyezés korának magyar várospolitikájában számos kiváló városvezetőt ismerünk. A főváros nagy tekintélyű polgármesterei – például báró Podmaniczky Frigyes, Bárczi István – mellett elég, ha csak Szombathely emblematis és országos hírű polgármesterét, Éhen Gyulát, Zalaegerszeg kiváló vezetőjét Várhidy Lajost, vagy a Győr fellendítésben múlhatatlan érdemeket szerzett Zechmeister Károlyt és Wennes Jenőt vagy éppen Harrer Ferencet, Óbuda polgármesterét, majd az 1917-ben leégett Gyöngyös újjáépítési biztosát említjük. Éhen Gyula könyveiben, tanulmányai-ban a modern magyar várost és a városokkal együtt a magyar történelem színpadára lépő modern polgárt és polgári közösséget vizionálta. Tény, hogy a modern Magyarország alternatíváját ők képviselhetnék volna, s az is tény, hogy az első világháború és verség miatt ez a polgári alternatíva tartósan zárójelbe került.

Az ország másik végén, Kassán ekkor vált Blanár Béla a város modernizátorává, Marosvásárhely megújítójává pedig Bernády György, aki 1909-1912 közötti polgármesterségét egyedülként

a román idők alatt is képes volt megismételni. Szegeden Lázár György, Kecskeméten pedig Kada Elek indítottak be olyan közműprogramokat, kulturális, gazdasági fejlesztéseket, amelyeknek köszönhetően a két város messze megelőzte a többi alföldi várost.

Ők és a többi városvezető nagy munkát végeztek a magyar városok megújítása, ipari, kereskedelmi, oktatási, egészségügyi funkcióinak kiterjesztése, az élhető lakásállomány és hasznos közüzemes gyarapítása érdekében. A háborús hátország működőképessége szempontjából meghatározó szerepe volt a városoknak, kivált annak a 12 regionális központnak, amely a kiegyezés korában nemcsak a népesség számának növekedésével, hanem a modern városközpontok gazdasági, közlekedési, közigazgatási, oktatási, kulturális, oktatási funkcióinak működtetésével több megyeyi térségre terjesztette ki a maga vonzáskörzetét, befolyását.<sup>7</sup> A világvárosi fejlődési tempót diktiláló országos főváros mellett négy másik „főváros”, a horvát-szlavon-dalmát társország fővárosa, Zágráb, a történeti főváros Pozsony, Bánság fővárosa Temesvár és persze az unióval sokat nyerő és veszítő Erdély magyar fővárosa, Kolozsvár jelentette a négy legerősebb regionális központot. Mögöttük az Alföld három regionális központja – Nagyvárad, Debrecen és Szeged – következett.

A történeti Felső-Magyarországon Kassa, majd a két dunántúli régióközpont, Pécs és Győr következett. A legtöbb központi funkciót betöltő, gazdaságilag is komoly tényezőnek számító tizenkét központ sorát Arad és Brassó zárja. Ez a XX. század eleji városhierarchia is jelzi, hogy Budapesttől legalább 120 kilométernyi távolságban kezdődő regionális centrumok nagyobbik része – összesen nyolc város – az 1920-ban leválasztott peremrégiókban emelkedett ki a korabeli magyar városhálózatból. Ugyanakkor egész régióknak nem volt valódi, nagyvárosi rangú városközpontja, Északkelet-Magyarországon Ungvár és Munkács gyorsan fejlődött ugyan, de éppúgy nem váltak régiócentrumokká, mint ahogy a Vág- és Garam-völgyében vagy a bácskai, szerémségi és torontáli délvidéken sem nőtte ki magát tényleges nagyvárossá sem Szabadka, sem Újvidék.

Az első világháborút megelőző utolsó, 1910. évi népszámlálás szerint a magyarországi városok, városi agglomerációk közt a gyáripari alkalmazottak számát tekintve a maga közel másfélszázezer munkásával 15-ször nagyobb ipari munkaerővel rendelkezett, mint a második helyezett Pozsony. A városhálózat a kiegyezés korában igen nagy változásokon ment át: a kezdeti 175 városi jogállású településből 1900-ra csak 13 maradt, majd számuk az első világháború előtt 139-re nőtt. Ugyanakkor 56 település, köztük számos nagy múltú, de fejlődésében megrekedt történeti város elvesztette városi rangját, míg 24, főleg ipari településből először lett város. Ennek a városhálózatnak az alapját továbbra is a mezővárosi, nagyközségi múlttal rendelkező kisvárosok alkották. 1910-ben a 130 magyarországi város közel kétharmadának (63,5 százalékának) volt 20 ezernél kevesebb lakosa, s csupán a városok 15 százalékában éltek többen 50 ezer főnél.

A városiasodás statisztikai mutatói mögött a nyugat-európai urbanizációtól és urbanizáltságtól, s még inkább a polgári fejlődéstől való magyarországi elmaradást bírálva Szekfű igen kemény ítéletet mondott a *Magyar történetben*: „A városi polgárság nem volt középosztály, s így a városok fejlődése is igen lassú, mert a városi lakosság tömegét kitevő parasztság is akadályozta kulturális igénytelenségével. 1906-ban 130 városi közigazgatással bíró község közül csak 36-nak volt ivóvízvezetéke, 28-nak artézi kútja; csatornázás csak 12 városban volt, s bár közvágóhíd létesítését

7 A korszak magyar várospolitikájáról ld. pl. BELUSZKY Pál: *A regionális központok kialakulása Magyarországon*. In: Magyar Tudomány (2007) 6. sz. 721-729. pp. BREINICH Gábor: *A magyar városok szövetkezése a dualizmus korszakában. Tanulmányok Budapest múltjából XXXIX*. Budapest Történeti Múzeum – Budapest Főváros Levéltára, Budapest, 1996. 85-114. pp. [http://epa.oszk.hu/02100/02120/00025/pdf/ORSZ\\_BPTM\\_TBM\\_25.pdf](http://epa.oszk.hu/02100/02120/00025/pdf/ORSZ_BPTM_TBM_25.pdf).

törvény mondta ki, ez még sok helyütt hiányzik. A halandóság a városokban is nagy, s ebben a korszakban a nyugati államok között halandóság dolgában az utolsók lettünk.”<sup>8</sup>

Fölöttébb kritikus volt Szekfű a városok iskola- és kórházfejlesztési teljesítményével is, mert szerinte az oktatási és egészségügyi intézmények fenntartását a legtöbb város csak igen súlyos, 20–100%-os póttadóval tudta megoldani anélkül, hogy költségvetési egyensúlya ne borult volna fel. Mindenek okát részben a még mindig patriarchális közigazgatási gyakorlatban, részben pedig abban látta, hogy a jövedelmező városi üzemeket kényelmességből bérbe adták, a világítást, közlekedést, vízvezetékét pedig pesti vagy külföldi vállaltok működtették. A 130 város együtt alig tízmillió forint jövedelemre tett szert az együttesen 800 ezer holdnyi földbirtokából és ugyancsak hatalmas ház és egyéb ingatlantulajdonából.

Sok esetben az impozáns városi fejlesztések végletesen megnehezítették a kiegyensúlyozott városi gazdálkodást, és egész sor felvidéki, erdélyi és alföldi városban a csőd közelébe jutottak. A székelyföldi városokat elemző Pál Judit a városfejlesztések miatt méltán sokat dicsért Bernády György kapcsán is megjegyezte, hogy Marosvásárhely városát az állami kölcsönökből finanszírozott nagy beruházásai miatt alighanem csak az első világháború kitörése mentette meg.<sup>9</sup> Hasonló volt a helyzet Kassán vagy Ungvárott is. Amint Szekfű kritikus értékelését felvillantva láthatjuk, sokan, sokszor és sokféleképpen próbálták az elmúlt száz évben elemezni a boldog békeidők magyarországi városainak fejlődését. Minden hiányosság, egyenetlenség, megszakítottság ellenére a mostani centenáriumi évfordulók is azt jelzik, hogy a dualizmus korának urbanizációs folyamata alapvető fontosságú része volt a korabeli magyarországi társadalmi-gazdasági és kulturális-politikai modernizációs folyamatnak, amely sok mutatóban kézzel fogható, elérhető közelségbe hozta a nyugat-európai fejlődési mintákat, gazdasági és kulturális színvonalat vagy épp a polgári és munkásbéréket.

A háború alapvetően és többszörösen átformálta a városok életét: előbb a mozgósítás hektikus, részben euforikus, részben fegyelmezett, ugyanakkor mégis csak drámai jelenetei zavarták meg a városi élet hétköznapjait. A népfelkelők és az önkéntesek tízezreivel a háborús létszámra feltöltött hadosztályok katonái pár napig talán maguk is elhitték, hogy egyfajta férfias, hősiesség kaland vár rájuk csupán, de a frontra kiéve hamarosan meg kellett tapasztalniuk a fegyveres éles bevetésre jórészt alkalmatlan tömegek nyomorúságos kiszolgáltatottságát, sebezhetőségét és a halál korábban elképzelhetetlen közelségét.

Az országos és a helyi sajtó hetekig, hónapokig igyekezett ezt a látszatot fenntartani. Fokozatosan azonban a kincstári optimizmus is kiveszett a lapok oldalairól. Helyüket a városi polgárság, különösen az asszonyok és lányok, az egyházak és a polgári egyesületek jótékonyági felhívásai, kezdeményezései, a gyűjtések és segélyek hírei vették át. Az orosz betörés által sújtott Sáros vármegye újjáépítésében maga Tisza István miniszterelnök kezdeményezte a lerombolt falvak állami támogatással való újjáépítését. Debrecen város és több más hajdúsági város fogott össze Zboró városa elpusztult váraljai részének Debrecenfalva néven való újjáépítésére.<sup>10</sup> Az egyre nehezebb

8 SZEKFI Gyula: *Magyar Történet, Hetedik Könyv, Tizenkilencedik és huszadik század*. Királyi Magyar Egyetemi Nyomda, Budapest, 1928. 556-557. pp. <http://mek.niif.hu/07100/07139/html/0002/0007/0004/0002-20a.html>.

9 PÁL Judit: *Városfejlődés a Székelyföldön 1764-1914*. Pro-Print, Csíkszereda, 2003. 599. p. <http://adatbank.transindex.ro/cedula.php?kod=739>.

10 GAZDAG István: *Hajdú és Bihar megyék gazdaságtörténetének néhány kérdése az első világháború éveiben*. Hajdú-Bihar Megyei Levéltár Évkönyve V. Hajdú-Bihar Megyei Levéltár, Debrecen 1978. 7. p. <http://www.hbml.archivportal.hu/data/files/144617658.pdf>.



gazdasági és működtetési helyzetbe került városok között némi előnyt élveztek azok, amelyekben hadiipari létesítmények működtek. Budapesten, Miskolcon és persze – az 1913-ban a csehországi Škoda Művekkel közösen felépített ágyúgyárának köszönhetően – Győrben is biztosítva volt a gyári munka mindaddig, amíg volt megfelelő férfi munkaerő.

Jórészt a városok viselték a terhet az államháztartás egyensúlyi helyzetének javítása érdekében meghirdetett, egymást követő hadikölcsönöknek, amelyet a nemzet kölcsönként reklámozott minden újság és plakát, valójában mindenki tisztában volt vele, hogy a feneketlen háborús költségek fedezetét szolgálták az állami, városi alkalmazottaktól kötelezően elvárt jegyzések. A nyolc alkalommal kiírt és a hivatalos szervek által igényelt hadikölcsön-jegyzések a városi társadalom súlyos anyagi megterhelését jelentették. Jól példázza a városok, köztük a háború előtt legsikeresebbek, mint például Kolozsvár és Pozsony nehéz helyzetét, hogy Pozsony város közigazgatási bizottsága valamennyi város nevében kérte a kormányt, „gondoskodják a háború terhe alatt roskadozó városokról. Mert hiszen ki tagadná, hogy a háborúban a városok polgársága szenved a legtöbbet [...] a háború a



városok háztartásának alapjait rázza meg...<sup>11</sup> Nagyvárad közjövödelme rendkívüli mértékben visszaesett: „A háború első következménye: a gazdasági élet fennakadása [...] megszűnt a gazdasági forgalom [...] minimumra csökkent a kereső népesség...”<sup>12</sup> Ennek következményeként a polgárok adófizetési képessége is. 1916 tavaszán Nagyvárad 9000 adófizetőjéből 7000 végrehajtás alatt állt.

### A háború nyomorúságának tudatosítása

A katona és otthoni családtagjainak a háborúval kapcsolatos elsődleges tapasztalata a normális élet és gazdálkodás kereteinek megszűnése volt. Mindez jórészt a férfi munkaerő nagy részének háborús célokra való kivonásából, másrészt a hadigazdálkodásra jellemző hiánygazdaságból, a folyamatosan növekvő drágaságból, a korrupcióból adódott. A háború első két évében a 18-50 év közötti korosztályokra kiterjedő hadkötelezettség miatt az asszonyokra, gyermekekre és idősebbekre maradt a munka, amely emiatt folyamatosan késlekedett, s maga a szántás, kapálás, kaszálás, aratás, s persze az állattartás és a ház körüli kézműves munkák is megcsínyítették a hozzáértő férfihez hiányát. Mindez természetesen hatványozottan igaz volt a városi munkásságra, amelynek csak a legkritikább esetben volt lehetősége a hiányzó alapvető élelmiszerek megtermelésére.

A havonta tízezer számra a hátsóországba visszaküldött sebesültek kezelésére Magyarországnak meg kellett dupláznia a kórházi kapacitását, amit jórészt a front közeli városok, Kassa, Eperjes, Besztercebánya, Losonc, Miskolc és persze a főváros katonai célokra lefoglalható villáinak, középületeinek, illetve a balatoni üdülőhelyek szanatóriumainak átalakításával 1915 végére sikerült is teljesíteni. A front közeli városok – különösen az 1914-1915 évi Kárpátokban, majd 1916 őszén az Erdélyben folyt harcok idején – igazi kórházvárosokká, részben pedig a szabadságolt katonák pihenőhelyévé váltak. Kassát például már 1914 decemberében ellepték a sebesült, vagy éppen a frontra átutazó katonák, akik helyi kocsmákat és bordélyházakat keresték fel. A város a háború első évében valóban testközelből élte meg a háborút, annak minden szörnyűségével együtt. 1914 decemberének első napjaiban az oroszok Bártfa elfoglalásával Kassát is veszélyeztették, ami hatalmas pánikot váltott ki. Csak az 1915 nyarán, a gorlicei áttörés után került a város ismét biztonságos távolságra a fronttól.<sup>13</sup>

A háború képzelt dicsősége és a frontok hétköznapijainak gyors kijózanodását elsőként a nagy számban frontra vezényelt értelmiségiek, hivatalnok tudták megfogalmazni, s vállalva a kockázatot, papírra is vetni. Így például Mangold Gusztáv, a Vöröskereszt Egylet füredi szervezetének alapító tagja a *Balatonfüredi Hírlap*nak 1914 novemberében küldött tudósításában a naponta százszámra elpusztuló katonabajtársak halálából jutott olyan következtetésre, amely a hivatalosság szintjein majd csak 3-4 év múlva fogalmazódott meg. „... A múlt héten voltam kirendeltségi őrszem az állomáson. Sebesülteket hoztak... Hogy hányat? Azt nem tudom! Sokat, igen sokat! Az én érző és vérző keblemnak szédületesen sokat. Sohasem hittem volna, hogy ennyire erőt vesz rajtam a megindulás. Íme, ez tehát a háborúnak valódi képe? Borzasztó! Hogy a civilizációs zászlóvivői (a) kultúra összes vívmányait csak erre tudják felhasználni, irtózatos, hogy a tudomány és a hit, a művészet csak ebben leli kedvtelését s ösztönzi, hogy a gyilkolás, rombolás, fosztogatás fellobbanásának essék áldozatos martalékául a testvér, a fiú, az apa, a férj – teremtő két karja...”<sup>14</sup>

11 Uo.

12 Uo.

13 GERGELY László: *Kassa – egy város az első világháborúban*. [http://www.rovart.com/hu/kassa-egy-varos-az-els-vilaghaboruban\\_2928](http://www.rovart.com/hu/kassa-egy-varos-az-els-vilaghaboruban_2928).

14 SZIKLAY Zoltán: *Balatonfüredtől Odesszáig. Balatonfüred 1914-1918*. BalaTON Art, Balatonfüred 2009.

Szenti Tibor, az alföldi magyar világ kiváló néprajzosa sok száz katonalevél alapján a katonák időérzékelésének megváltozását mutatta be: „A háború egyszer fölfokozott élettempót diktált, máskor pedig szinte megállította az időt. Akik a harcokban szenvedtek, gyakran észre sem vették, hogy például már két napja nem ettek vagy hogy második hete küzdenek egy nyomorult magaslat elfoglalásáért, amely sok emberéletet követelt, de a háború kimenetele szemszögéből végül jelentéktelen tényező volt. Mások fölött viszont hihetetlenül lassan csordogált az idő. A család otthon gondokkal küszködött. A katona röpiült volna hozzájuk, de a front állt, kilátástalanul megrekedtek az események. Ezek a tények is több idődimenziót hoztak létre.”<sup>15</sup>

A harctér és a háterszág közti hatalmas távolságot, feszültséget tovább növelték azok a hírek, amelyek a háborúból kimaradók részvétlenségéről, egyesek meggazdagodásáról szóltak. Riasztóak és lehangelőak voltak a frontokról hazatérő első háterszági tapasztalatai: miként azt Sziklay Zoltán a füredi vöröskeresztesek feljegyzései alapján leírta, az 1914 nyárvégi, kora őszi balatoni szezon a háborús mozgósítás ellenére hivalkodva élvező felső tízezer a maga érzéketlen urizálásával irritálta a füredi polgárságot és a behívóra váró füredi fiatalokat. „Üres frázisokká váltak a frontokon beléjük sulykolt és elhíttelt mondatok és szavak.”<sup>16</sup> S nem volt ez másképp Pesten sem, miként azt egy rövid szabadságon a fővárosba visszatérő honvédtiszt, vitéz dr. Neusiedler (Arató) Jenő igen kritikusan feljegyezte. „Nagyon lehangel, amit Pesten tapasztalok, látom a hadigazdagok hivalkodását, a felmentettek – csupa fiatal, erős férfi – páváskodását, a nagyban folyó üzletelést, az eszeveszett mulatozásokat s mindaz, amit látok, hallok, valami feneketlen dühöt vált ki belőlem: hát ezekért döglünk mi odakinn. Lehangeltem utazom vissza a harctérre.”<sup>17</sup>

A hadba vonult, íráshoz nem szokott paraszt- és munkáskatonák a háború éve alatt lettek újságolvasók, térképek és könyvek iránt érdeklődők, akik élményeiket és megpróbáltatásaikat igyekeztek valamilyen formában írásban is rögzíteni. A Nógrád megyei Bóna Béla és felesége azon kevés kivételek közé tartozott, akiknek nemcsak fennmaradtak, hanem egyesültek az egymásnak küldött levelei.<sup>18</sup> Az 1888-as születésű Bóna Béla 1915 augusztusában kapta meg behívóját. Előbb a montenegrói, majd a galíciai és volhíniai frontra vezényelték, hogy azután 1916 októberében orosz hadifogságba kerüljön és két éven át a kaukázusi hadifogolytáborban rendezkedjen be a túlélésre. A kőművesmesterként átlagosnál képzetesebb Bóna Béla levelei közt olyanok is ránk maradtak, amelyeket bajtársaival Debrecenen keresztül, a cenzúra megkerülésével küldött feleségének. Ezek a cenzúramentes, őszinte levelek három fontos jelenségre hívják fel figyelmünket. Egyrészt a galíciai front magyar katonái tisztában voltak a hadiszerecsé forgandóságával, lövészárokháború nyomasztó bizonytalanságaival. S közben a katonák és a háterszág élete, ellátása is egyre rosszabbra vált: „Mit akarnak még tőlünk?” – kérdezte 1916. június 29-i volhíniai cenzúramentes levelében. „Hiszen elvették már mindenünket, elvették boldogságunkat, elvették egészségünket, étel-ital úgy van, hogy az ételt, amivel most tartanak, odahaza becsületesemre mondom, a kutya sem enné meg. A bánás nem különb. Hát mi kell még a drága Hazáért?”<sup>19</sup> Bóna Béla a felségéhez és kicsiny

20-21. pp. [http://katonadolog.gportal.hu/portal/katonadolog/upload/689772\\_1295626382\\_09354.pdf](http://katonadolog.gportal.hu/portal/katonadolog/upload/689772_1295626382_09354.pdf).  
15 SZENTI Tibor: *Vér és pezsgő. Harctéri naplók, visszaemlékezések, frontversek, tábori és családi levelek az első világháborúból*. Szerzői kiadás, 2008. 5. p. [www.mek.oszk.hu/08700/08715/08715.doc](http://www.mek.oszk.hu/08700/08715/08715.doc).

16 SZIKLAI Zoltán: i. m. 24. p.

17 Uo.

18 KONCSOL László: *Egy nógrádi kőművesmester hagyatéka (Bóna Béla 1888-1962)*. Madách Posonium, Pozsony, 2011.

19 Uo. 54. p.

leánygyermekéhez ragaszkodva igyekszik minden követ megmozgatni, hogy legalább szabadságra hazakerüljön vagy ha ez nem sikerülhet, megpróbálja úgy teljesíteni a parancsot, hogy életét feleslegesen ne kockáztassa. A családhoz, az emberhez méltó élethez való ragaszkodás termi meg a békevágy első, homályos megnyilvánulásait, az egyre értelmetlenebbnek tűnő tömeges pusztítás elutasítását és a hatalmas veszteségek felelőseinek nevére nevezését.

A hátszág hőseivé vált nők és asszonyok katonaférjek, testvéreik túlélésében, hűségében és egészséges hazatérésében reménykedve gyakrabban írták le leveleikben leplezetlenül az igazságot, mint a katona szigorúsághoz, ellenőrzéséhez szokott katonák. A tartós éhezés, a minden földi javak szűkössége és a nélkülözés a háború harmadik évében már gyakran készítette lázongó gondolatok papírra vetésére az asszonyokat. Kiszolgáltatottságukat tovább növelte a hadba vonulást korrupcióval kiváltó tehetősebbek érzéketlensége. Rákóczy Istvánné Mezőgyánból 1917 októberében írt és a cenzúra által elfogott levelében már az úri osztály többszörös felelőségére mutatott rá: „tudod kedves férjem, nem törődök én már semmivel, senkivel, mert ez az élet nem élet, csak nyomorúság, így kel leélni az életet, nyomorúsággal, könyhulatással, sirva alszunk el, sirva kelünk fel, sirva eszünk, akik elgondojuk az életünk sorját, hogy miért nem nyílik meg a föld, nyelne el a sok szegint, maradnának meg az urak, tudom elmulna a háború, mert az úr mind itthon van, azokra meg a jó isten adna egy háborút, ha mégsem elégték meg a vérontást, még a maradékát is tegye földönfutóvá, aki még nem elégték meg.”<sup>20</sup> Magyaródi Júlia 1917. május 8-án Mórról az éhhalál által fenyegetett köznép nyomorúságáról a következő sorokat írta férjének, az isonzói fronton harcoló Magyaródi Sándornak: „Hétszámra nem kapunk egy szem lisztet sem, és azzal biztatnak, hogy az idén gabonát sem lehet venni, még a lábán rekvirálják a jószágot. És az aratáshoz katonaság lesz kirendelve ellenőrzés végett, hogy senki félre ne tehessen a termésből semmit.”<sup>21</sup> A fehérgyarmati Vida Jánosné testvérének Erdős Mihálynak az olasz frontra szintén a legsötétebb képet festette az itthoni viszonyokról. „Hát nem tudjuk ecsém, hogy mikor lesz vége, megúntátok tik is, ecsém, de mink is, de csak a jó isten könyörülne mán rajtunk, hogy még akik megvattok, jöhetnétek haza minyájan az rég itthon hagyot özvegyetek, árvátok közé, akik oj nehezen várunk beneteket, kedves ecsém semi újságot nem írhatam, mert nincsen nálunk semi újság, nem írhatam, nincsen semi jó újság.”<sup>22</sup>

### Nemzetek háborúja?

A Monarchia soknemzetiségű hadseregében egyre gyakrabban kellett szembesülni azzal, hogy a közös haza kezdeti lelkes védelmében a szláv, román katonák egyre kevésbé voltak odaadók. Ezzel együtt Közép-Európában a küzdelem csak az utolsó, záró szakaszában, s még inkább az úgynevezett utóháborúban vált nemzetek háborújává. Minden ellentétes feltételezéssel szemben a világháborúban a Monarchiáért, Magyarországért, a császárért és a királyért meghalt 600-700 ezer magyarországi magyar, román, szlovák, szerb, horvát, rutén, német anyanyelvű és ugyancsak sokféle vallású katona áldozata nem erősítette meg a birodalom és az ország kívülről fenyegetett egységét. Ugyanakkor az egymással harcoló hadseregek katonái megtanulták egymást becsülni. Miközben az államok

20 Uo. 642 p.

21 A frontra írott levélből idézi KAPOSI József – SZTÁRAY Miklós: *Történelem és társadalomismeret a szakiskolák 10. évfolyama számára*. Nemzeti Tankönyvkiadó, Budapest, 2010. *Befejezetlen múlt*. [http://www.kodaly-pecs.sulinet.hu/kodalyhet/doc/2013/Befejezetlen\\_mult\\_A\\_nagy\\_haboru.pdf](http://www.kodaly-pecs.sulinet.hu/kodalyhet/doc/2013/Befejezetlen_mult_A_nagy_haboru.pdf).

22 HANÁK Péter: *Népi levelek az első világháborúból*. In: SZABÓ Dániel: *Az első világháború emlékezete*. Osiris Kiadó, Budapest, 2010. 634. p.

propaganda gépezete gyűlöletet szított, a lövészárkok népe elismerte a szembenálló nemzetek katonai erényeit. Az angol, francia, olasz, orosz ellenség nemzeti érzéseinek jogosultságát a magyar bakák is megérezték és belátták. A világháború azonban eleve a másik nemzet legyőzését, a világ feletti uralom kizárólagos megszerzését, azaz magát a lehetetlent tűzte ki célul. Kovács György említett naplójában erről így írt 1918 augusztusában: „A háborúban lobognak a zászlók, egyik piros, a másik zöld, a harmadik sárga és fehér, kék, fekete és lila színben, a hajók ormán. Mindegyik vitézül harcol, mindegyik a hadi szerencsében bízik, mindegyik kultúrnemzet akar lenni, mindegyik le akarja győzni a másikat, hogy ő lehessen a világ ura, hogy ő diktáljon, ő kormányozzon a másikkal felett. Hej, pedig, de kár öldösni egymást, amikor minden egyik nemzet szépen megélt a maga hazájában.”<sup>23</sup>

Az elhúzódó, végtelennek látszó, egyre több nélkülözést, fájdalmat, gyászt hozó háború értelmetlensége a cenzúrázott katonalevelekben legfeljebb rejtve, a naplókban, közvetlenül hazaküldött tudósításokban viszont egyre nyíltabban jelenik meg.

A már említett nógrádi kőműves egyik hazacsempészett és ránk maradt 1916. novemberi levelében már mintegy megelőlegezi a háború végi forradalmi hangulatokat: „Élelmezés gyatra, takarmány leves, bűdös hús, penészes kenyér, örökös nyughatatlanság és naponként öt cigaretta. Elég jó ugye? De hát mit csináljunk, ezt túrni kell a haza nevében Tisza Pistáért. Ott gebedjen meg, ahol van. De csak bízunk a jó Istenben, majd jóra fordítja ő ezt a sok kínszenvedést, a türelem nem maradhat jutalom nélkül.”<sup>24</sup>

S nemcsak az egyes államok, az egyes kontinensek belső rendje alakult át, hanem az új világerend alapjai is ekkor kezdtek körvonalazódni: a világ hét-nyolc nagy civilizációja közt a három kontinensre kiterjedő, vezető nyugati kultúrkör magterülete a megosztott és vérző Európán kívülre, az észak-amerikai kontinensre tolódott át. Ugyanakkor a japán, iszlám és a kínai, s részben az indiai civilizációk számára szintén az első világháború jelenti az új kezdetet, a gyarmatosítás alóli felszabadulás önrendelkezési, függetlenségi harcainak kiindulópontját. Az emberiség nagyszabású öngyilkossági kísérleteként is emlegetett világháború alapvetően mégis a rombolást és pusztítást jelentette. A magyar olvasatban ez a mozzanat minden más európai nemzetnél hangsúlyosabban van jelen. Amiért a pusztulás képe ilyen egyértelmű, annak fő oka az, hogy a soknemzetiségű történeti magyar állam, s annak egymással szoros kapcsolatban álló nemzeti társadalmi darabokra hullottak. „Minden Egész eltörött!” – amint sok minden mást a korabeli magyarországi valóságából, úgy ezt is Ady verssora fejezte ki a legtömörebben.

A felbomló, szomszédok által katonailag megszállt, a győztes nagyhatalmak által a nemzeti önrendelkezés elvének részrehajló érvényesítésével felosztott Magyarország XX. századi pályáját ez a világháborús katasztrófa határozta meg a legmélyebben. A magyar nemzetállami történelem kényszerpályája sokban különbözik és sokban hasonlít a szomszédokéhoz. Ezek a felemás, multietnikus nemzetállamok ugyanis egyszerre váltak a nagyhatalmak játékszerévé és a kölcsönös konfliktusok foglyává. Az elméleti feloldást jelentő európai egység megerősödéséhez is segítséget kínálhat a mostani hosszú évforduló. Jó lenne, ha a Nagy Háború emberközpontú történelme és európai emlékezete nem a korabeli nacionalista szembenállások megidézéséhez, nem a háborús és diplomáciai vereség fájdalmának továbbéltetéséhez, nem a sebek sózásához, hanem a történeti összefüggések, a multikauzális nemzetközi folyamatok megértéséhez, az európai nemzetek értelmes és békés együttélési kereteinek a kialakításához adna erőt.

23 Kovács Lajos: i. m. 33. rész. [http://nagyhaboru.blog.hu/2015/01/05/\\_hej\\_pedig\\_de\\_kar\\_oldosni\\_egymast](http://nagyhaboru.blog.hu/2015/01/05/_hej_pedig_de_kar_oldosni_egymast).

24 KONCSOL László: i. m. 75. p.

Molnár Tibor

## **A VAJDASÁGI LEVÉLTÁRAKBAN ŐRZÖTT HADIGONDOZÁSI IRATOK AZ I. VILÁGHÁBORÚS KATONASORSOK KUTATÁSÁNAK SZOLGÁLATÁBAN**

A Nagy Háború centenáriumával kapcsolatosan érdemes szót ejteni a háború okozta, addig soha nem tapasztalt mértékű emberveszteségekről. Elfogadott tény, hogy a háború folyamán világszerte 10 millió ember – 95%-ban katonák – vesztette életét. Ismeretes, hogy a hadműveletek során 19-20 millióan megsebesültek, vagy megbetegedtek: közülük sokan életre szóló sérüléseket szenvedtek, amelyek jelentősen rontották életminőségüket és idő előtti halálukhoz vezettek.

Az 53 milliós lakosú Osztrák-Magyar Monarchia a háború teljes ideje alatt 9 millió katonát mozgósított, közülük 3,5 millióan kerültek veszteségi listára: 1,5 millióan elesetek, 2 millióan pedig megsebesültek. Magyarországról – amelynek az 1910-es népszámlálás szerint 18,2 millió lakosa volt – 661 ezer halott, és 800 ezer sebesült került ki: a halottak száma az összlakosság arányának 3,6%-át, míg a sebesültek a 4,4%-át képezték.<sup>1</sup>

A háborút követően Európa-szerte emlékműveket emeltek a hősi halottak tiszteletére. Magyarországon törvény írta elő, hogy a települések – anyagi lehetőségeihez mérten – emlékművet állítsanak a háborúban elesett katonák tiszteletére. Az emlékműveken – ha mód volt rá – feltüntették az ismert hősi halottak neveit is: erre általában a kisebb települések esetében volt lehetőség.

Az elcsatolt területeken – amelyekhez az SZHSZ/Jugoszláv Királysághoz csatolt Délvidék is tartozott – erre nem volt lehetőség: az utódállamok, amelyek a történelem fintoraként a győztes oldalon fejezték be a háborút, az ilyen próbálkozásban – noha azok elsősorban kegyeleti célokat szolgáltak volna – a revizionizmus eszméjét vélték felfedezni, ezért nem engedélyezték emlékművek felállítását.

A jugoszlávok – pénzhíányra hivatkozva – az I. világháború során keletkezett, és a határmódosítást követően területükre került osztrák-magyar katonai temetőket is csak „módjával” tartották karban annak ellenére, hogy a békeszerződés erre kötelezte őket.<sup>2</sup>

1 *Magyarország az első világháborúban.* Szerk. SZIJJ Jolán – RAVASZ István. Lexikon A-Zs. Petit Real Könyvkiadó, Budapest, 2000.

2 1921. évi XXXIII. törvénycikk az Északamerikai Egyesült Államokkal, a Brit Birodalommal, Franciaországgal, Olaszországgal és Japánnal, továbbá Belgiummal, Kínával, Kubával, Görögországgal, Nikaraguával, Panamával, Lengyelországgal, Portugáliával, Romániával, a Szerb-Horvát-Szlovén Állammal, Sziámmal és Cseh-Szlovákországgal 1920. évi június hó 4. napján a Trianonban kötött békeszerződés becikkelyezéséről. 155. és 156. §.

A Nagy Háború kirobbanásának centenáriuma ismét igény mutatkozik arra, hogy elkészüljön egy-egy település veszteséglajstroma, hogy megismerjük katonáseink tragikus sorsát.

Magyarországon ez a munka eddig elsősorban a katonai szaklevéltárra, a budapesti székhelyű Hadtörténelmi Levéltárra hárult, de a közeljövőben a megyei és városi levéltárak is – az általuk őrzött idevágó levéltári anyag jelentősége és forrásértéke miatt – fontos feladatokhoz fognak jutni.

A területileg Szerbiához tartozó Vajdaságban a regionális levéltárak vehetik/vehetnék ki részüket ebben a munkában, hiszen ezek a levéltárak is – hasonlóan az anyaországi megyei levéltárakhoz – őriznek olyan iratanyagot/irategyütteseket, amelyek lehetővé teszik az I. világháborús embervesztések széleskörű feltárását. A források közül, az eddigi tapasztalatok szerint, elsőrendű fontossággal bírnak az anyakönyvi hivatalok által vezetett halotti anyakönyvek. A háborúban elesettek zöme a civil életből érkezve öltött mundért és vált katonává, haláluk tényét a közös Hadügyminisztérium közölte a magyar királyi Belügyminisztériummal, amely ezt követően hivatalos értesítéssel utasította, általában a születési vagy a lakhely szerint illetékes anyakönyvi hivatalt, hogy jegyezze be azt a halotti anyakönyvbe: halotti anyakönyvi kivonattal lehetett család- és vagyoni jogi kérdéseket rendezni.

A másik fontos irategyüttes, amelynek kutatásával válaszokat kaphatunk a Nagy Háború embervesztéseivel kapcsolatban, a hadigondozási iratok. A zentai Történelmi Levéltárban őrzött hadigondozási iratok példáján keresztül nyomon követhető, hogy a téma kutatói milyen irattípusokkal találkozhatnak, és azokat tanulmányozva milyen adatokhoz juthatnak a háborúban elesett, vagy megsebesült/megbetegedett katonákkal kapcsolatban.<sup>3</sup>

A hadigondozás az I. világháború áldozatairól – a hadirokkantokról, valamint az elesett katonák hozzátartozóiról: hadiözvegyekről és hadiárvrókról – való állami és társadalmi gondoskodást foglalta magában. A háború befejezését követően ezt a tevékenységet szinte valamennyi volt hadviselő állam bevezette, közöttük a Szerb-Horvát-Szlovén Királyság is. A hadigondozás legelterjedtebb módja a havi pénzbeli járandóság fizetése volt.

A SZHSZ Királyságban 1921-ben 89 249 hadirokkantat, 182 206 hadiözvegyet és 214 700 kiskorú hadiárvrát vettek nyilvántartásba.<sup>4</sup> A délszláv állam – akárcsak más országok – a hadigondozást állampolgárság birtoklásához kötötte: akiknek nem volt rendezve a státusa, azok nem részesülhettek ebben a juttatásban. A kisebbségek ezzel némileg hátrányos helyzetbe kerültek, mert a Szerb-Horvát-Szlovén Királysággal 1919. május 10-én megkötött kisebbségvédelmi szerződés elismerte az optálás jogát. Ez azt jelentette, hogy az utódállamok területére került, immár kisebbségi lakosok egyénileg dönthették el, hogy az új állam állampolgárságát veszik-e fel, vagy megtartják a korábbi. A délszláv állam esetében az optálás első határideje 1922. január 26-a volt, de ezt később többször is meghosszabbították egészen 1926. július 26-ig. A Szerb-Horvát-Szlovén Királyság állampolgárságát véglegesen az 1928-ban meghozott törvény rendezte.<sup>5</sup>

3 A zentai Történelmi Levéltár a közigazgatási szervek levéltári fondjai keretében a mai Magyarok és Zenta községekre vonatkozóan őrzi az I. világháború időszakából származó hadigondozási iratokat.

4 KLASINC, Peter Pavel – KRESAL, France – PEGAN, Vladimir – REPE, Božo: *Vojni invalidi. Pravna zaščita in organiziranost vojnih invalidov na Slovenskem*. Narodna in univerzitetna knjižnica, Ljubljana, 2005. 113. p.

5 Zakon o državljanstvu Kraljevine Srbe, Hrvata i Slovenaca. Službene novine kraljevine SHS br. 254/1928. (A Szerb-Horvát-Szlovén Királyság állampolgársági törvénye. SZHSZ Királyság Hivatalos Lapja, 254/1928 sz.)



Az állampolgársági státus rendezetlenségére, illetve az optálási jog fennállására hivatkozva az elcsatolt Délvidéken élő magyaroktól a délszláv állam hatóságai – a politikai és gazdasági jogok mellett – a hadigondozásra való jogot megvonták, vagy jelentősen korlátozták. A gyakorlatban, ha már létezett jogerős határozat a hadigondozási járulék megítélésére, akkor továbbra is folyósították azt, de az újabb beadványokat csak a legkritkább esetekben bíráltak el pozitívan.

A hadigondozásra való igény benyújtására közvetlenül a háborút követően, az 1921-es kezeltésű A hadirokkantak, valamint az elesett, elhunyt és eltűnt katonák családjainak és a háború egyes polgári áldozatainak ideiglenes segélyezéséről szóló törvény alapján volt lehetőség.<sup>6</sup> Ez a jogszabály gyakorlatilag hatályban hagyta az egyes területeken az egyesülés előtti hadigondozásra vonatkozó jogszabályokat. Egységes, országos szintű rendezést az 1925-ös Rokkantügyi törvény<sup>7</sup> biztosított, aminek alapján 1926 végére 273 ezren részesültek hadigondozásban: 62 500-an hadirokkantként, 210 500-an pedig elesett katona hozzátartozójaként.<sup>8</sup> Ezt a törvényt 1941-ig néhányszor módosították.

6 Zakon o privremenoj pomoći invalida i porodica poginulih, pomrlih i nestalih vojnika, kao i nekih građanskih žrtava rata. Službene novine Kraljevine Srba, Hrvata i Slovenaca br. 294/1921. (A hadirokkantak, valamint az elesett, elhunyt és eltűnt katonák családjainak és a háború egyes polgári áldozatainak ideiglenes segélyezéséről szóló törvény. SZHSZ Királyság Hivatalos Lapja, 294/1921 sz.)

7 Invalidiski zakon. Službene novine Kraljevine Srba, Hrvata i Slovenaca br. 268/1925. (Rokkantügyi törvény. SZHSZ Királyság Hivatalos Lapja 268/1921 sz.)

8 Bővebben lásd PETROVIĆ, Ljubomir: *Diskriminacija invalida u jugoslovenskom društvu 1918–1941. godine. Oblici socijalne represije nad osobam sa invaliditetom*. In: Tokovi istorije (2003) 3-4. sz. 21-38. pp.

A hadigondozás igénylésekor kérdőívet töltöttek ki, amely tartalmazta az alapvető személyi és családi adatokat, valamint a háborúban való részvételre, a halálra vagy a sebesülésre/megbetegedésre vonatkozó adatokat. A kérdőívben megfogalmazott állításokat bizonyítékokkal – anyakönyvi kivonatokkal, tanúvallomásokkal, orvosi bizonylatokkal – támasztották alá, hiszen azok csak így voltak hitelesek. Ezek a csatolmányok hordozzák azokat az adatokat, amelyekből egy-egy katona személyes sorsa rekonstruálható. A csatolt dokumentumokból megtudhatjuk, hogy melyik alakulathoz tartozott a katona, melyik hadszíntéren küzdött, hol sérült meg/esett el, hol kezelték, mikor szerelt le. De ugyanígy adatokat tudhatunk meg a családi állapotáról, a család szociális és vagyoni helyzetéről is.

A benyújtott igénylésből és a csatolt bizonyítékokból egy-egy személyre vonatkozóan dossziét állítottak össze, és az illetékes törvényszék keretében működő rokkantügyi bírói tanácshoz juttatták elbírásra: a zentaiak esetében a szabadkai törvényszék volt illetékes. Az elbírálást követően a hadigondozási dossziék visszakerültek az illetékes közigazgatási hivatalhoz, amely a meghozott határozat alapján folyósította a megítélt járulékot, vagy elutasítás esetén tájékoztatta az igénylőt, hogy nem részesülhet juttatásban. Ha a hadigondozást élvező személy jogosultsága megszűnt, hadigondozási dossziéját „passzivizálták”, és irattárba helyezték.

1941 jelentős változást hozott: az áprilisi háborút követően Jugoszlávia felbomlott, területét felosztották: Bácskát visszacsatolták Magyarországhoz. A magyar hatóságok részéről hamarosan – már 1941 őszétől – sor került a hadigondozási juttatások felülvizsgálatára is. Ez a gyakorlatban azt jelentette, hogy az érdekelteknek – csatolva a szükséges iratokat – újra be kellett nyújtaniuk igénylésüket. A helyzetet némileg könnyítette, hogy ekkor már beszerezhetőek voltak az egykori katonai alakulatok személyi nyilvántartásából származó bizonylatok is. A katonai alakulatok személyi nyilvántartásait – jellemzően katonai anyakönyvi lapokat – a hadkiegészítő parancsnokságok kezelték: Bácska esetében a Baján székelő parancsnokság volt illetékes.

A magyar hatóságok igénybe vették a már kialakított hadigondozási dossziékat: a szükséges iratokat lefordították magyarra, és ezek, valamint az újabban becsatolt okmányok alapján határozatot hoztak. Jellemző, hogy a magyar közigazgatás idején olyanok is részesülhettek hadigondozásban, akikről a jugoszláv hatóságok – általában kellő bizonyíték hiányában – megtagadták azt.

1944-ben a Délvidéken újabb impériumváltásra került sor. A kommunista Jugoszláviában 1947-ben kezdték meg a II. világháborúból eredő hadigondozási ügyek rendezését: ennek keretében sort kerítettek a korábbi időszakból – jellemzően az I. világháború idejéből – származó ügyek felülvizsgálatára is.

Az igénylést ismételten be kellett nyújtani, amit a már meglévő dossziékhoz csatoltak. A beadványokat hadbírói bizottság bírálta el. Elmondható, hogy általában elfogadták a már meglévő iratokat, ez különösen a jugoszláv időből származóakra vonatkozott. Egy iratot viszont mindenképpen megköveteltek: az illetékes belügyi osztály által kiállított bizonylatot arról, hogy sem az, aki után az ellátást igényelték, sem az igénylő személy 1941-1944 között nem működött együtt a megszálló, vagyis a magyar hatóságokkal!

A személyenként dossziékba rendezett hadigondozási iratok nagyon hasznosak lehetnek a Nagy Háborús katonasorsok feltárásában. Ezek a dossziék számos olyan csatolt iratot foglalnak magukban, amelyek adatokat tartalmaznak egy-egy személy katonai szolgálatára, családi kapcsolataira, szociális és anyagi helyzetére vonatkozóan. Ezekkel az adatokkal az összeállított I. világháborús veszteséglajstromok személyesebbé, családtörténeti szempontból pedig a kutatások fontos forrásává válhatnak – ez az állítás érvényes nemcsak Vajdaságra, de a többi utódállamra és az anyaországra is.



Ábrahám Barna

## NEMZETÁLLAM ÉS REGIONALIZMUS CSATÁJA

### *Erdély a XX. század eleji magyar és román nemzetépítésben*

A Nagy Háború centenáriumának időszaka, korunk, számvetésre kell, hogy készítsen mindnyájunkat, a hadtörténeti adatok, események pontosítása mellett meg kell tudnunk ragadni azokat a folyamatokat, melyek – akár már a harci cselekményeket megelőzve, hosszú évtizedek óta készítették elő a háború kimenetelét s főleg lezárását. Ami számunkra elsősorban a szentistváni állam feldarabolásának megértését, egyáltalán megérthetőségét jelenti.

Jelen írás a XX. század elejének magyar és román Erdély-képét, ezen irányú regionalizmusát kívánja ütköztetni, azzal a szándékkal, hogy rámutasson az ellentétes irányú és általában ellenséges hangolású törekvések hasonló gyökereire és szerkezetére. Alapállásuk természetesen a nemzet nyelvi, kulturális és területi egysége – a magyarság esetében pozícióörzéseként, a románoknál célkitűzésként –, ám nagyító alá véve őket számos fenntartás, különvélemény, egyes kortársak szerint „nemzetáruló” megnyilatkozás tárul elénk ezúton is figyelmeztetve a (nem erdélyi) történetst arra, hogy a monolit nemzetkép alapján aligha rekonstruálható Erdély egykori arculata.

### **Erdélyi magyar regionalizmus a századelőn**

Erdély 1867-es beolvasztása, az önállóság, valamiféle államiság megszűnte idővel az ottani közélet egyre több szereplőjét készítette figyelmeztető hangokra vagy éppen tiltakozásra Budapestnek a népi együttélés problémái iránt érzéketlen magatartásával, központosító és a tehetségeket elszívó hatásával szemben, akár regionális intézmények, egyesületek létrehozásával, akár a sajtó és a szépirodalom lapjain. E megnyilvánulásokban kétfajta, bár keveredő alapállást tapinthatunk ki.

A politikai elit tagjai, másrészt a társadalmi szerveződés szintjén az Erdély-részi Magyar Köz-művelődési Egyesület (EMKE) „nagy magyar” szellemben a magyar állameszmét, az összmagyar érdekeket építette és védte a régióban. Mint már az előkészítő értekezleten elhangzott, „a kitűzött cél [a magyar nyelv és érzület terjesztése] nyilván a társadalomé, de ki vonná kétségbe, hogy éppen olyan mértékben a magyar államé is. Íme, ismét egy alkalom a kettős kötelesség teljesítésére...” Bartha Miklós ugyanitt csak abban látta Erdély szerepét, hogy mutasson rá a kormányzati magyarosító politika hiányosságaira. Az alakuló ülésre (Kolozsvár, 1885. április 12.) küldött üdvözlő táviratában Kossuth is az ország érdekeiből vezette le a régió hivatását: „Erdély jobb keze hazánknak. Minden talpalatnyi térrel, mit ott a magyarság elveszít, hazánk ezeréves magyar állami jellegének biztonsága csorbul.”

Ezzel szemben Erdély eltérő lelkiségét, múltját hangsúlyozták, és több figyelmet, különleges irányítást és fejlesztési forrásokat követeltek a századelő egyes publicistái, írói. A magyar *transzilvanizmus* (a kifejezés már ekkor megjelenik) a fejedelmi kor ilyen szellemű megnyilvánulásaira, majd Cserei Mihály krónikájára (óvja az erdélyieket a „gőgös, haszontalan, nagyravágyó

magyarországi emberektől”) építve egyébként Jókainál már markánsan jelen van: „A ti viszályok háromszor döntötte sírba a hazát, Erdély háromszor támasztotta azt föl újra. Mi adtuk nektek a hősöket, ti adtátok nekünk az árulókat!” (*Erdély aranykora*, 1852) Ő persze nem erdélyi író, ám Kemény Zsigmond vagy Petelei István írásaiban a gondolat ugyanígy kitapintható. Immár a századelőn írja meg Ady Endre *Ismeretlen Korvin-kódex margójára* című esszéjét (Figyelő, 1905): „lépteim a Királyhágó erdőit tapossák s nem érzem magam Julián barátoknak, aki visszavágyik Nagy-Magyarországba. [...] Szegény Nagy-Magyarország, talán sohasem is volt, csak Erdély volt mindig, Tránszilvánia, Erdőelve, Szilágyságon túl. [...] Erdély látott elsőnek mélyen be Európába. [...] S odakapcsolta magát Európához, lelkébe engedett mindent, ami jött s produkálta a legmerészebb és legmagyartalanabb produkciót: az egészen újat. A nagy Kulturvolk a Rajna mentén még égette a zsidót, a dominikánus véredek csaholtak mindenütt Nyugaton, Erdélyben agg és primitív lelkű magyarok nem félték circumcisiót kérni kóbor rabbiktól, s szinte Ázsia szélén egy kis ország akadt, mely ki merte mondani, hogy az embereknek hite pedig az ő maguk dolguk.”

Ady írása a Trianon utáni erdélyi gondolat mindkét irányát előlegezi: Erdély elkülönülő entitás („Erdély szerezte a mohácsi veszedelmet, hogy megszabaduljon tőlünk”), másrészt nemezebb, magyarabb, egyben európaibb az, ami itt egykor megszületett. Fenti írásában még csak a magyarságra összpontosít, ám a háborús készülődés nyomasztó légkörében, előrevetítve a román hódítás vízióját, már megfogalmazza e két nép egymásrataltságának nemes eszméjét (*S ha Erdélyt elveszik?* Huszadik Század, 1912. II.): „Román barátainknak, testvéreimnek, szeretettjeimnek már szinte unalmasan s kedvetlen kedvességgel, de majdnem egész hittel mondogatom el régi, komoly tréfámat: Hiszen én nektek adom Erdélyt, ha kell Aradig és Máramarosszigetig is, a magam külön hazácskáját szintén, de nem hal-e majd [bele] ebbe Románia, akit én szeretek, s akinek én önzetlenül s már régen álmodom a legfényesebb jövőt? [...] Elpirulok a magam, látszó romantikájától, de leírom, hogy Erdélynek külön lelke van, s fenyegető, brutális, de vajmi lehető térképváltoztatások két emlőről szakítanáknak le két ikergyermeket, a magyart és a román.”

Kevésbé ismert, ám nem kevésbé elkötelezett irodalmárok, közéleti személyiségek szintén megfogalmazták a maguk fenntartásait, így Dózsa Endre, az Erdélyi Irodalmi Társaság elnöke, aki nemcsak regényeiben figyelmeztetett az erdélyi népek együttélésének problémáira, hanem cikkeiben (mint például: *Transsylvania*. Erdélyi Lapok, 1910) azt fejtegeti: a népek közössége több figyelmet érdemelne, mint amennyit Budapestről kap. Gr. Bánffy Miklós 1910-es kampánybeszéde általában is figyelmeztetett Erdély elhanyagolására – „Kevés kivétellel úgy bántak velünk, mint a mostoha gyermekkel, az utolsó voltunk abban, hogy vágyaink és követeléseink kielégíttessenek” –, s különösen a nemzetiségi kérdés lekicsinylésére, a problémát valóban ismerő erdélyiek kirekesztésére a döntéshozatalból. Az 1913-ban, Kolozsváron megalakult Erdélyi Szövetség alapállása is az volt, hogy az itteni népgazdasági, közigazgatási, művelődési, társadalompolitikai problémákat csak a speciális erdélyi viszonyok figyelembevételével lehet megoldani.

A már jőnevű építész, Kós Károly példaértékűnek tekintette a románok önszerveződését, kohéziós erejét. 1911-ben Balázsfalván jelen volt a román ASTRA össznemzeti közművelődési egyesület ötvenéves jubileumi közgyűlésén, s annak fennkölt, őszinte nemzeti szellemét példaként állította tudósításában (*Levél a balázsfalvi gyűlésről*. Budapesti Hírlap, 1911) a kor magyarjai elé, sőt többre tartotta, mint a szintén akkortájt zajló kolozsvári EMKE-gyűlést. Figyelmeztetett rá, hogy „itt valami más van”, mint amit neki Budapesten tanítottak. (Valóban elfogadott nézet, hogy annakidején az ASTRA szolgált mintaként a magyar EMKE számára). Voltak azonban ennél komolyabb vitái is a pesti döntéshozókkal közgazdasági, kulturális, de még szűk szakmai építészeti kérdésekben is. A Magyar Mérnökök és Építészek Szövetsége elítélte egy második, kolozsvári

műegyetem tervét; mások az erdélyi földgáz-kitermelési elképzeléseket szeparatizmusnak minősítették. Kós szerint mindez bizonyítéka a belmagyar antagonizmusnak, mely a nem erdélyi döntéshozók tudatlanságában és közönyében gyökerezik. Jelzi ezt a központosított színházi, irodalmi, művészi élet, a Budapest-Bukarest vasút nyomvonala, amely kizárta a Keleti-Kárpátok régióját a gazdasági fejlődésből, az átgondolatlan település- és földbirtok-politika. Ellenérzéseinek mintegy foglalata az 1912-ben maga által írt-szerkesztett *Kalotaszegben* közreadott, a műegyetem-vitára reagáló vitacikke (*Erdély és a pesti közvélemény*): „...bizonyítani fogjuk azt is, hogy Erdély csak politikailag nincsen, de földrajzilag, történelmileg, sőt jogilag, s ami a legfontosabb, a köztudatban igenis van és lesz is addig, amíg csak meg nem változik a magyarországi és különösen a pesti közvélemény rólunk. Ha pedig az a közvélemény ilyen marad, akkor időtlen-időkéig élni fog bennünk a külön erdélyiség tudata. És megmarad bennünk az az érzés, hogy nekünk nem édes testvérünk Magyarország, hanem mostohánk, akitől semmit sem várhatunk, ha rosszat nem.”

A dualizmuskori transzilvanizmus utolsó jelentős tetteként jelent meg az Új Erdély 1918 első felében, Szentimrei Jenő szerkesztésében. A lap a progresszív erők gyülekezőhelyévé vált, elutasította a millenniumi nemzeti retorikát, s Erdély kultúrája című rovatában sokan fejtették ki transzilván nézeteiket. Újdonság volt, hogy román író Emil Isac is szót kapott: a kiutat a Román Nemzeti Párt hagyományos autonómia-programjában látta. Egy másik hozzászóló, Turnowsky Sándor reményei szerint a béke beköszönte után a „kultúrák egysége” immár nemesebb célt fog kitűzni: a nemzeti uralomvágy visszazorol, s a szociális egyenlőtlenség megszüntetésén fog mindenki dolgozni. Maga Szentimrei is Erdély kulturális sokszínűségét emelte ki, melyet a népek versengésében is meg kell őrizni. A magyarságnak meg kell változtatnia mentalitását, jogaiba kell helyezni a szakképzést, szakértelmet, az állami szolgálatot nem egy proletariátusnak [azaz a rosszul fizetett dzsentrí hivatalnokrétegnek], hanem az öntudatos polgárságnak kell ellátnia. A munkás magyarság és a munkás nemzetiségek így találhatnak egymásra azon jelszó égisze alatt, hogy „Erdély nem volt, hanem lesz.” A lap a nemzetgazdasági gondolkodásnak is teret adott, ezek a cikkek a gazdasági önrendelkezésre összpontosítottak. Az Erdélyi Szövetség hasonlóképpen foglalt állást, mindkét fórum az „Erdélyt Erdély számára” jelszót tűzte zászlajára. Ám a félfedális viszonyok felszámolását, az urbanizációt, a gazdaság fellendítését e szerzők mindenképpen magyar vezetés alatt képelték el.

### **Erdélyi román regionalizmus-tudat az államfordulat előtt**

Volt-e nemzeti összetartozás-, illetve erdélyiségtudata a románságnak? A hagyományosan össznemzeti, nem problémaközpontú fölfogással ellentétben Romániára nézve valószínűbbnek tűnik a Magyarországon is jól ismert, olvasott történész, Lucian Boia tétele, mely szerint a nyolcvan százalékban paraszti társadalmat egészen más problémák foglalkoztatták, valamiféle nemzeti ideálról – melyért 1916-tól majd fegyvert kell fognia – nem volt fogalma. Az erdélyi románokkal kapcsolatban ugyancsak megjegyzi, hogy a Monarchia hadseregében nemigen fordultak elő nemzeti villongások, s még az elit esetében is árnyaltan kezeli a nemzeti egyesülés kérdését: e közép-európai kultúrájú személyek szemében egy vágyott megreformált, föderalizált Habsburg-monarchia reális alternatívát jelentett, nem volt kevésbé vonzó, mint a létező, inkább balkáninak tekintett Románia. Az erdélyi tömegek érdektelenségére, egyben a falusi intelligencia megosztottságára, fölkészületlenségére nem forrásérték nélküli irodalmi adalék a magyarbarátsággal aligha vádolható Liviu Rebreanu immár a háború után megjelent, magyarul is olvasható klasszikus regénye (*Ion*, 1920). A korántsem pozitívként ábrázolt tanítófiú, Titu lelkesen szaval a parasztoknak a

Szabad Romániáról, a nemzeti egyesülés nagy céljáról, mire a gazdák csak a vállukat vonogatják: az ő problémájuk az, hogy magas az adó...

Egyébként akárcsak a magyarság esetében, itt is inkább egyes kiemelkedő íróik megnyilatkozásaira kell alapoznunk. Az egyébként nem-erdélyi, hanem bukaresti kritikus, irodalomtörténész, Eugen Lovinescu méltatta a magyar közvélemény által kevésbé számon tartott író, Ion Agârbiceanu életművét (holott fő műve, az 1914-ben megjelent *Aranybánya* magyarul is elérhető) Lovinescu kritikájában (*Literatura Ardealului. Cu prilejul literaturii lui Ion Agârbiceanu*, 1911). Külön entitásnak tekinti e földet, pontosabban önálló kis hazaként fogja fel az összes románlakta tartományt Moldvát, Havasalföldet, Bukarestet, Besszarábiát és persze Erdélyt „a hegyek által határolt horizontjukkal, gyermekkorunkat védelmezve, szokásaikkal és viseletükkel, nyelvükkel, a századok behatásaival” Az erdélyi (román) irodalom úgymond regionális jellegű; specifikumát abban látja, hogy itt nem hatott a világos francia irodalom, választékosság, a fejlett szerkesztés. „Erdély irodalma »vallásos« irodalom. Mivel nem csupán magasabb hajlamok szabad játékából táplálkozik, társadalmi hivatással is bír. Nem csak intellektuális élvezet, hanem lelki viaticum is egyben.” Üde hang, élet-tisztaság, egészséges egyszerűség. A romániai irodalom általában a házasságtöréssel vagy érzelmi kérdésekkel, míg társadalmi és nemzeti kérdésekkel csak ritkán foglalkozik. Az erdélyi írók hangja viszont nemzeti, moralizáló, ami a „fajok harcából” is következik. Az igazság az, hogy Ady és Lovinescu idejében Erdély mind a magyar, mind a román irodalmi életben provinciális, ám amíg Adynak a modernizmusért az álnépieskedőkkel folytatott harcaiban egy „avant-garde” Erdélyre volt szüksége, addig a bukaresti kritikus az otthoni kozmopolita termékekkel szemben az ősforrást kereste.

Ezt a tiszta forrást félti a legnagyobb román transzilván író, Ioan Slavici is, aki persze szintén nem „erdélyi”, hiszen Világosan született. Egész életében a magyar kormányok ellen harcolt ült államfogházban is, de ettől még nem lett a kortársak által *szabadnak* nevezett Románia kritikátlan hódolója. Világosan jelzi ezt egy 1907-es cikke, mely valójában az ünnepeelt bukaresti történészhez, Nicolae Iorgához írott levél. Indítóoka Iorga egy akkor megjelent cikke, melyben megrója az erdélyieket, hogy túlságosan bíznak saját erejükben, Romániától pedig nem várnak semmit. Slavici siet ezt levelével megerősíteni, hiszen nemcsak személyes tapasztalatai (volt alkalma szert tenni ezekre a bukaresti évek alatt), hanem egyszerű román földijeiben benyomásai is ezt támasztják alá. Mikor 1906-ban paraszt ismerősei megtekintettek egy bukaresti kiállítást, a környező falvakat is bejárták, majd nem győztek „tiltakozni” a romániai hazafias propaganda ellen, mondván, az erdélyiek az ottaniaknál minden szempontból magasabb szinten állnak. Slavici rámutatott a romániai parasztság nyomorára, degenerálódására, a hit válságára, a papság lezüllésére, az elit romlottságára, a kortársak által magasztalt magaskultúra felszínességére. Erdélyben, Magyarországon, a Bánságban és Bukovinában ez nem áll fenn (legfeljebb az elzsidósodott területeken, teszi hozzá), s még kulturális szempontból is regáti testvéreik felett állnak. Általános meggyőződésük szerint semmit nem várhatnak Romániától: „Az ottani [erdélyi] románoknak nincs mit tanulniuk az itteniektől, s Isten óvja őket attól, hogy ugyanilyen állapotba jussanak.” Érdemes összevetni ezt Kós Károly fenti, Magyarországról alkotott ítéletével. Iorga nem is próbálja cáfolni e látéleletet, csak konstruktív hozzáállást kér: az erdélyiek feladata az, hogy mutassanak rá a bajok okaira, közösen próbáljanak javítani rajtuk. Ismét Ady cikkére utalunk, mely szerint „úgy gondolom, meg kellene próbálni Kazinczyval Erdélyből kiásni, ha élt s megtermékenyíteni, megszaportítani azt a magyar típust, mely nem medve, holott Erdélyben több a medve.”

Slavici már a fordulat után kiadott könyvében emlékeztetett rá, hogy a modern román kultúra az erdélyi tanárok érdeme, Romániában a bizánci és a francia hatás következtében a „felülhelyezett

réteg” (*o pătură suprapusă*, Mihai Eminescu kifejezése az elidegenedett uralkodó osztály meghatározására) eltávolodott a néptől. Ha ez a szakadék tovább mélyül, az egész nép ebbe a helyzetbe süllyed. Számos példát hoz fel az Ókirályság romlottságára. Egy barátjától értesül, hogy a bukaresti Nemzeti Színházban maró gúnnyal, jobb esetben közönnyel fogadják az erdélyiek benyújtott darabjait. Az egyik bizottsági tag egyenesen ökörnek titulálta az erdélyi parasztot, aki mindig mindent kétszer mond el. Állítólag Slavici darabját is nullának minősítették, s közben az erdélyi tájszólást is nevetség tárgyává tették. De ez nem csoda írja az informátor, hiszen a hatvanfős bizottságban ő az egyetlen erdélyi, a többiek pedig jórészt nem is románok, hanem zsidók, görögök, örmények, bolgárok. Utólag maga Slavici is úgy értékeli romániai tartózkodását, hogy idealizmusával, őszinteségével nem illett bele a bukaresti társaságba. A fentiek ismeretében nem csoda, hogy könyvében határozottan visszautasította a romániaiak aspirációit az erdélyiek politikai, kulturális vezetésére.

## Irodalom

Az EMKE hivatásához lásd pákói SÁNDOR József: *Az EMKE megalapítása és negyedszázados működése 1885-1910*. Az EMKE kiadása, Kolozsvár, 1910. Az 1918 előtti politikai transzilvanizmusról bővebben lásd: POMOGÁTS Béla: *A transzilvanizmus. Az Erdélyi Helikon ideológiája*. Akadémiai Kiadó, Budapest, 1983.; K. LENGYEL Zsolt: *Auf der Suche nach dem Kompromi. Ursprünge und Gestalten des frühen Transsilvanismus 1918-1928*. München, 1993. Az idézett Ady-esszék forrása: *Ady Endre publicisztikai írásai*. II. k. S. a. r. VEZÉR Erzsébet. Szépirodalmi Könyvkiadó, Budapest, 1977. A Bánffy és az ASTRÁ-t méltató Kós Károly-cikket idézi: KÁNTOR Lajos: *Itt valami más van... Erdélyi krónika (1918-1959)*. Héttorony Könyvkiadó, Budapest, 1996. Kós regionalista cikkeit idézi és ideológiáját részletesen elemzi: VARRÓ János: *Kós Károly, a szépíró*. Dacia, Kolozsvár, 1973.

A román kultúra regionális árnyalataira lásd: GÁLDI László: *A román irodalomtörténet tájrajzi problémái*. Apollo, Budapest, 1935. Az erdélyi románság összetartozás-tudatához említett mai román összefoglaló: BOIA, Lucian: *Vesztesek és győztesek - Az első világháború újraértelmezése*. Cser Kiadó, Budapest, 2015. A Lovinescu-esszé forrása: *Critice V.*, Viața Românească, Buc. 1921. Slavici írásainak gyűjteménye: *Închisorile Mele. Scrisori adresate unui prieten din altă lume*. Viața Românească, h. n. é.n.,



Bóna László

## A HÁBORÚ ÉS A HÉTKÖZNAPOK

### *Az első világháború hatása a hétköznapi életre Besztercebányán*

#### Előszó

Tanulmányom három eltérő forrásból igyekszik megközelíteni a hosszú XIX. századi Felső-Magyarország egyik legdinamikusabban fejlődő városának – Besztercebányának – háborús megpróbáltatásait.<sup>1</sup> Az alfejezeteket tematika szerint csoportosítottam, felhasznált forrásaim pedig a fennmaradt, kissé szűkmarkúbb adminisztráció és a vármegye, illetve minisztériumok leirataiból álló primer forrásokból, valamint a sokkal színesebb helyi sajtóból áll. Besztercebánya városa, élen járt a magyarosodási folyamatban, azon városok csoportjába tartozott, melyek a legrohamosabb ütemben magyarosodtak.<sup>2</sup>

#### A háborús helyi sajtó általános jellemzése

A dualizmus kori Besztercebánya sajtója rendkívül gazdag.<sup>3</sup> A napilapok nem maradtak fent a Besztercebányai levéltárban, a hetilapok közül pedig két-három, kb. 500 példányszámú lap jelent meg.<sup>4</sup> A városban egyedül csak magyar politikai lapok és nyomtatványok jelentek meg.<sup>5</sup>

1 Beluszky Pál funkcionális városhierarchia-rendszerében Besztercebánya a teljes körű funkciókkal rendelkező megyeszékhely kategóriájába sorolva a 23. legjelentősebb magyarországi településként szerepel.

2 lásd: BÓNA László: *Besztercebánya etnikai változásai a 19. és a 20. század fordulóján. Városi asszimilációs folyamatok történeti-demográfiai elemzése.* In: *Közösség és identitás a Kárpát-medencében. Határhelyzetek VII.* Balassi Intézet Márton Áron Szakkollégium, Budapest, 2014. 34-59. pp. ISBN: 978-615-5389-39-9. [http://www.martonaron.hu/images/institutes/masz/hh7\\_book\\_archiv.pdf](http://www.martonaron.hu/images/institutes/masz/hh7_book_archiv.pdf).

3 Štátný Archiv Banská Bystrica, (a továbbiakban ŠABB) Besztercebánya és vidéke: 1915-1916 feléig van meg, majd pedig 1917. Laptulajdonos: Sonnenfeld Mór. Figyelő 1915-1919. Laptulajdonos: Shweng Lajos. 1916. elején megszűnik (indoklás: harmadik főszerkesztő a fronton, munkatársaink nagy részre harcol... Csupán 1917 júliusában indul újra a kormányválságkor). Politikai hetilap.

4 ŠABB. Zvolenská župa, 207/1598 fascikel, 134 doboz. Sajtó figyelése: Magyar királyi belügyminiszter, 315. res. Budapest, 1895. március 6.

5 ŠABB, Mesto Banská Bystrica (a továbbiakban MBB) 20. 308-eln. 1915 Zólyom vármegyei alispánjától.

Már 1909-ben háborús hírek terjengtek a városban, melyek ismét középpontba kerültek 1912-ben, hiába próbálta a városháza ezeket megfékezni, nem sok sikerrel. Ugyanekkor a vármegye a lovak tömeges vásárlását az oroszok számára megtiltotta.

A Nagy Háború kitörésekor az újságok főcíme háborúpárti: „a nagy háborút isten segítségével megnyerjük”, „csak a gyenge bukik el” hangulatú vezércikkeket közöltek. A hetilapokban megtalálhatóak anyakönyvi közlemények, születettek névsora, eljegyzési hírek, rovatok az egyházi szertartásokról, beteg kanonokról, vármegyei méltóságok látogatásairól, rovat „a bennünket érdeklőleg” előléptetésekről a hadseregnél, pár reklám és a legfontosabb hivatalos közlemények, sok hirdetés – főleg budapesti országos napilapokra, irodalmi lapokra vonatkozóan.<sup>6</sup> A népfelkelők behívása is lépten-nyomon visszaköszön a hasábkon, vagy ájtatóságok a béke visszaállításáért, különösen a harcok elején. A magyar misék mellett a tótajkú híveknek is rendszeresen tartottak istentiszteletet, német misék viszont ekkor már nem voltak a városban. Négy-öt hónappal a harcok kezdete után megjelentek a harctéri naplók, besztercebányai katona naplójából részletek, hadilevelek; tehát a közönség értesült arról, hogy a katonák a föld alatt laknak, így tehát szembesültek a kemény valósággal. Ezenkívül a nagy temetési cikkek, hősi hallottak, emellett rendkívül sok jótékonyági gyűjtés, műsor, adományközlés, a hadisegélybélyeg használata néha két-három ízben is számonként ismétlődik. Gyakran írtak hadiszemlékről, közzogi méltóságok gyakori kórház látogatásairól, országos leveleket is közölnek, ha azokban helybeliek orosz fogságáról derült ki hír. A sajtó alapjában véve a város és a szűken vett kb. tíz kilométeres környékére cikkezik, a városok közül pedig főleg Breznóbánya és Zólyom jelent meg Besztercebánya vonzáskörzetében. Állandó, háborútól független jellegű problémákat okozott továbbá a környékbeli három-hat éves kisgyerekek vízbefúlása, mely gyakorlatilag kéthavonta megtörténik, a vízbeesések pedig kb. kétheti rendszerességgel fordultak elő. Az egyesületi és a közéleti tevékenységben jelentős szerepet játszott a színház és a zene, a helyi mozgóképszínház, melyben a *Háború híradóját* és különféle harctéri jelenteteket vetítettek, továbbá a jótékonyági estek szervezése.<sup>7</sup> Az adományok nyugtázása természetes, sőt elvárt jelenség, az adományokat ugyanis több ízben úgy kérik, hogy azokat „hírlapilag nyugtázni fogják”.<sup>8</sup> A névtelen adományok egyébként 1% alattiak, és többnyire nagyobb összegek. Az adományok azonban 1915 tavaszára érezhetően apadni kezdenek, a kezdeti lelkesedésnek alig harmada, negyede tapasztalható.

A helyi sajtót már a dualizmus második felében, így legkésőbb 1895-től, csakúgy, mint a többi felvidéki városban, figyelték. A lapok forgalmát, a postát, a röpiratokat, később a hazatérő szlovák egyéneket, az agitátorokat is megfigyelés alatt tartották.<sup>9</sup> Tehát a háború idején kiadott rendeletek, melyek ezeket a mozgalmakat fokozottan megfigyelték, nem számítottak újdonságnak. A háború kitörésekor, az oroszok hadba lépését követően szlávellenes megnyilvánulások söpörtek végig a felvidéki sajtóban „egyes felvidéki magyar lapok olyan provokáló, bántó és meggyanúsító hangon írnak általában a hazai tótságról, amely nyugtalanságot, idegességet támaszthat [ ... ] különböző

A polgármester válasza 21. sz. 1915 biz.

6 Főképp az Érdekes Újság, Pesti Hírlap, Nyugat.

7 Szubjektív megfigyelésem szerint, az evangélikus egyház legalább 3-4-szer aktívabb, mint a katolikus egyház, melynek pedig legalább kétszer akkora bázisa volt a városban.

8 In: Besztercebányai Hírlap, VIII. évf. (1917. február 25.) 8. sz.

9 ŠABB, MBB 58.sz. 1907 Osztrólúczky főispán a polgármesternek.



nyelvű polgárai közötti jó viszony megzavarására alkalmas”.<sup>10</sup> Hasonló jelenségre korábban már az alispán is felhívta a polgármester figyelmét, hogy hasson oda, miszerint a tót vezetőik panaszkodnak, hogy ők hazafias magyarok, és most a nehéz időkben a „hazafias körök őket magukból kirekesztik [...] gyanús szemmel nézik, sőt lebecsmérik.”<sup>11</sup> A hivatalos dokumentumokban és a sajtóban ugyan nem jelent meg 1915-től 1919-ig hasonló eset, mégis a Thurzó és a Vans családoknál, mint helybeli szlovák vezéreknél házkutatásokat tartottak.<sup>12</sup> A háború kitörésekor az ellenséges hatalmak állampolgárait fokozottan figyelték: a „pikler-féle helybeli börgyárban hosszabb idő óta egy orosz alattvaló dolgozik [...] a rendőrségen bejelentve nincsen ezért jobban ügyelni oda erre, bejelenteni a szállásadónál.”<sup>13</sup> Az idegen egyének megfigyelése mellett további óvintézkedéseket is foganatosítottak: a „polgár szerbek bacilusokkal fertőzhetik a kutakat, ezért diszkréten állandó őriztetésről gondoskodjanak.”<sup>14</sup>

### A katonaság jelenléte

A város életére a 16. gyalogezred jelenléte és a katonai kórházak iskolaépületekbe való beköltözése is nagy hatással volt. A katonaságot a felső kereskedelmi iskola épületében, az új főgimnáziumban, illetve a polgári fiúiskolában is megtalálhattuk. Emellett a kórház és a katonai barakk kórház is fogadta a katonákat és a sebesülteket. A katonai kórház rendkívül nagy volt, több mint 1700 ágygal és hét külön osztállyal rendelkezett. A betegek általában az északi harctérről érkeztek. A város központjától mintegy 5 km-re 1915 végére átalakították az addigi karantén állomást az ország legnagyobb tüdőszanatóriumává, amely több mint 2400 ágygal rendelkezett.<sup>15</sup> A megfigyelőállomásra már 1914. szeptember 1-jén „érkezett egy 100 betegből álló transport. Ebből 70 kolera gyanús volt (később bebizonyosodott, hogy kolera volt – B. L.) [...] ezek aztán [...] úgy lettek elkülönítve, hogy a városban egyáltalán nem lépett fel fertőzés.” Mivel a sebészeti főorvos írta a cikket, az olvasóközönség első kézből értesült a háborús valóságról.<sup>16</sup> Kolerás fertőzés később is többször előfordult, ilyenkor a fertőtlenített szennyvíz végett felhívták a lakosság figyelmét, hogy „a Garam vizét ivásra, öntözésre, mosásra, vagy egyéb házi célokra ne használja.”<sup>17</sup> A 16. gyalogezred 1917-ben kéthetente lapot is indított *Tizenhatos újság* címmel, melynek fő célja híreket közölni a frontról és otthonról a frontra, a bevételt a Zólyom vármegyében elesett katonák özvegyeinek és árváinak ajánlották fel.<sup>18</sup>

Mesticz alezredes katonáinak jelenléte természetesen okozott néhány érzékeny súrlódást, sőt balesetet is. A civilek és a katonák közötti hangulat többször kis csetepatévá kerekedett: „a civil bagázs [...] ismét szemet szúrt a hadseregnek [...] folyt a sör, a szó és a tréfa...”<sup>19</sup> A csetepatéknak és

10 ŠABB, MBB 20. 327-1914 M. kir. kormánybiztos Kassa – Zólyom vármegye főispánjának.

11 ŠABB, MBB 20. 89-1914 Alispánjától polgármesternek.

12 Slovenská Národná Knížnica, Literárny Archív, *Figusch Vilmos napló*., A XXIV/4-31 napló. 1914. július. 30.

13 ŠABB, MBB 20. 302-1914 Főispán BB polgármesterének.

14 ŠABB, MBB 20. 111-1914 Zólyom vármegye főispánja.

15 In: *Figyelő*, XI. évf. (1915. november 28.) 532. sz.

16 In: *Figyelő*, XI. évf. (1915. február 21.) 492. sz.

17 Ld. 3518 sz. *Hirdetmény*. In: *Figyelő*, XI. évf. (1915. június 6.) 506. sz.

18 In: *Besztercebányai Hírlap*, VIII. évf. (1917. június 24.) 25. sz.

19 In: *Figyelő*, XI. évf. (1915. április 11.) 499. sz.

a néhány kisebb gázolásnak, melyet a folyton robogó katonai málhakocsik okoztak, néhány esetben súlyos következményei is voltak: „... gerinc csigolyatörés, szárkapocs, lábsérülés...”<sup>20</sup> A fegyverrel való nem megfelelő bánásmód is okozott sérüléseket a polgári lakosságnak. „Zeifert Géza tizedes a Wágner-féle borbélyüzletben szolgálati forgópisztolyával játszott, miközben a fegyver elsült s Wágner Béla fodrászsegédet találta [...] közkórházba szállították, sérülése nem életveszélyes.”<sup>21</sup> Több ízben hagyták szanaszét fegyvereiket a katonák, melynek aztán több helybeli látta kárát „a fegyverrel való játék ismét egy gyermek halálát okozta. [...] a 7 éves Pecznik János pajtásával egy fegyvert kerített, játék közben a fegyver elsült s oly szerencsétlenül találta a 7 éves fiút, hogy az nyomban meghalt.”<sup>22</sup> A katonák ellenben rendkívül sokat segítettek a nagyobb tüzesetek, erdőtüzek oltásában és a mezőgazdasági munkálatokban is. A helyi gazdálkodók 14 napra igényelhetek katonai legénységet mezőgazdasági munkák ellátására, pontosan szabott lovas kocsizó árszabályozás mellett, az elszállásolás és az élelmezés a munkáltató feladata volt. Később nagyobb hadifogoly kontingenseket is lehetett hasonlóképpen igényelni. A polgári vonatok száma azonban erősen megcsappant, ami a helyi lakosságot érzékenyen érintette. A vasúti járatok száma szinte azonnal megfogyatkozott, 1917-re már a sajtóban is nyilvánosan tiltakoztak a zsúfoltság és a kevés járat ellen, miszerint „nem hallgathatunk tovább azon tűrhetetlen állapotokról, melynek városunk közlekedési viszonyaiban hosszabb idő óta fenn állnak.”<sup>23</sup> A katonaszökevények is gondot okoztak a helyi parancsnokságnak: „katonai hatóságok tapasztalják, hogy oly katonák kik katonai kötelezettségük teljesítése alól ki akarják magukat vonni [...] községekben, erdőkben stb. elmaradoznak, hol aztán a polgári lakosságtól [...] ruházatot kerítenek, hogy [...] eltűnjenek.”<sup>24</sup> A városi tanács felhívta, figyelmeztette a lakosságot, hogy a katonák szökésének előmozdítása súlyos beszámítás alá eső bűncselekményt képez.

A város arculatát nemcsak a 16. gyalogezred székhelyének ténye, hanem a nagyszámú hadifogoly is alakította. Bár az állam a hadifoglyokat igyekezett úgy elosztani, hogy mind közegészségügyileg, mind nemzetiségileg alkalmas helyre kerüljenek: pl. szláv lakta vidékeken nem akarták beosztani őket mezőgazdasági munkára, a hadügyminiszter fenntartotta magának a döntés jogát.<sup>25</sup> Emellett szigorúan tiltották az érintkezést a lakossággal, „azonban nagyon fontos a mostani harctéri helyzet miatt [...] hogy a hadifoglyok a szláv lakossággal, de különösen a gyanús intelligenciával (sic!) ne érintkezzenek.”<sup>26</sup> A hadifoglyokkal egyébként igyekeztek jól bánni, „... tekintettel az orosz hadifogságban lévő honfitársainkra indokolatlanul ne legyen szigor, ne legyen szabálytalanság, mindennemű bántalmazás és rossz bánásmód gondosan elkerültesse.”<sup>27</sup> A hadifoglyok és a bakák jelenléte, illetve a férjek távolléte számos családban okozott válságot. Ebből csupán pár töredék, ami a sajtóba is kikerült: „Öngyilkos cseléd. [...] Mária [...] 22 éves cseléd [...] kénsavat ivott. Az életunt leány szerelmi viszont folytatott egy honvédtizedessel s midőn

20 In: Figyelő, XI. évf. (1915. február 28.) 493. sz.

21 In: Figyelő, XI. évf. (1915. augusztus 29.) 519. sz.

22 In: Figyelő, XI. évf. (1915. február 7.) 490. sz.

23 In: Figyelő, XII. évf. (1917. július 8.) 539. sz.

24 In: Figyelő, XI. évf. (1915. február 21.) 492. sz. Csesznák Gyula.

25 In: ŠABB, MBB 20. 1916-38954 Min. rendelet szláv hadifoglyokról, 1916.3.30 sándor s.k.

26 In: ŠABB, MBB 20. 88-1916 eln. bizalmas báró Kürthy s.k. az alispánnak 1916. július 5., illetve 333-1916 körrendelet a hadifoglyokkal való indokolatlan érintkezéséről.

27 In: ŠABB, MBB 20. 150-1917 eln. tárgy orosz hadifoglyoknak jó bánásmódban való részesítése.

a viszony következményei jelentkeztek, a leány mostoha anyja kijelentette, hogy a születendő gyermeket eltartani nem fogja [...] elkeseredésében [...] meghalt.<sup>28</sup> A hadifoglyok is intim kapcsolatba kerültek a lakossággal: „Teréz [...] szerelmi viszont folytatott egy Milosevics Mihány nevű szerb fogollyal [...] hogy szégyenét elpalástolja, a gyermeket nyomban a születése után megfojtotta és ruhába csavarva a fáskamrában rejtette el.”<sup>29</sup> A keleti frontról a magyar hadifoglyok viszonylag későn, 1918 tavaszától szöktek haza, de őszre már tömegesen jöttek haza, akiket először elkülönítő táborokban helyeztek el.<sup>30</sup> Ugyancsak ekkor indultak útjukra a „nagyorosz” hadifoglyok a környékről, szeptember 10-én indult az első 2500 főből álló csoport.<sup>31</sup> A szociális élet és a Nagy Háború feljebb említett égető problémája, a nem kívánt gyermekáldás is megjelent a rendeletek között. Egy 1918-as miniszteri rendelet azokról a gyermekről szólt, akik nem a férjektől születtek; az erőszakos események elkerülése végett lehetőséget nyújtott az anyáknak, hogy a gyermeket bevigye a menhelyre, árvaházba, de csak ha azt ő is akarja, illetve ha a községtől olyan igazolást hoz, hogy a férje mikor volt távol, és mikor született a gyerek. A gyermeket szoptatni csak akkor járhatott, mikor a férj még nem volt otthon, aztán pedig semmiféle tartásdíjat nem kellett fizetnie, nehogy a férjet tovább ingerelje. Ezt a rendeletet kihirdetni is csak szolidan, csendesesen kellett.<sup>32</sup>

#### *A közéletben beállt változások*

Március 15. nyilvános megünneplése a háborúra való tekintettel elmaradt a városban, csupán ünnepi istentiszteleteket és szerény ünnepélyeket tartottak az iskolákban.<sup>33</sup> Az oktatásügyi intézeteket egyébként a tanerőhiány is sújtotta. 1915-ben a tanfelügyelő havi jelentése szerint Zólyom vármegye területéről 81 tanító teljesített hadiszolgálatot és emiatt 28 iskolában szünetelt a tanítás.<sup>34</sup> A helyi spekulánsok és szélhámosok is kihasználták, különösen a harcok elején, a közösség jóhiszeműségét, hiszen több ízben „honvédruhába öltözött egyén járta a házakat és 6-8 K. csalt ki azzal az ürüggyel, hogy édes anyja meghalt.”<sup>35</sup> A későbbiekben gyakorta előfordultak figyelemzavaró hirdetések és kis cikkek arról, hogy egyesek üzérkedni próbáltak a háborúba vonultak életbiztosításaival, több ízben sikerült is megvásárolniuk hadbavonultak biztosításait. A két hetilapban, amelyet vizsgáltam, a szocializmus propagálása nem jelenik meg erőteljesen, hiszen kormánypárti vagy ahhoz közeli lapokról van szó, csupán mint kifejezés bukkan fel a „szocializmus” és a „proletár” 1917. áprilistól. Bár a sajtóban csupán 1917 legelején jelent meg a háború mindennaposá válásának leírt ténye, 1915 nyaratól, de főleg 1916-ra már csak elvétve szóltak a vezércikkek a frontról, 1917 nyaratól pedig teljesen a pártküzdelmek színterévé vált a sajtó, két-három hónapnyi hetilapot lehet végigolvasni úgy, hogy a tomboló háború ténye alig érdemel említést.<sup>36</sup>

28 In: Figyelő, XI. évf. (1915. március 28.) 497. sz.

29 In: Besztercebányai Hírlap, VIII. évf. (1917. március 11.) 10. sz.

30 In: Figyelő, XIII. évf. (1918. szeptember 1.) 597. sz.

31 In: Figyelő, XIII. évf. (1918. szeptember 8.) 598. sz.

32 ŠABB, MBB 20. 1918. res. min. rendelet res. Főispán valamennyi polgármesternek.

33 In: Figyelő, XI. évf. (1915. március 14.) 495. sz.

34 In: Figyelő, XI. évf. (1915. április 4.) 498. sz.

35 In: Figyelő, XI. évf. (1915. március 7.) 494. sz.

36 In: Besztercebányai Hírlap, VIII. évf. (1917. január 7.) 1. sz.

A városi lakosság közül egyébként rendkívül sok katona hunyt el. 1915 januárjától 1916 decemberéig 86 halott közkatonát találunk a hetilapok Besztercebánya város hivatalos anyakönyvi bejegyzései között, 1917 januárjától 1917 júliusáig azonban 227-et!<sup>37</sup> Ugyanerre az időszakra, illetve a háború végéig mintegy 30-35 tisztviselő vagy bevonult városi méltóság esett el. A továbbiakban a *Figyelő* hetilap már nem közli a katona halottakat.

A háború, pontosabban a román hadüzenet (és az ebből eredő petróleumhiány) hozta el a villamos energia korát nemcsak a város szélesebb közönségének, hanem néhány környékbeli községnek is. Ezt a sajtó is hangoztatta, mint követendő példát. A városban 1918 tavaszára akkorrára nőtt a villannyal világítók száma, hogy új, 2000 lőerős elektromos központ építését kellett megkezdeni, hiszen csak a városban 300 újabb fogyasztó várta villamos bekapcsolását.<sup>38</sup>

A háború azonban a gyengébbik nem egyenlőségi küzdelmeit is előtérbe helyezte. Az újságírók tudatosan építették fel a koncepciót: az első ilyen jellegű cikk, egy vitéségi éremről szól, amit egy női hadapród nyert el.<sup>39</sup> A következő két hónap múltán egy életmentő leány híre után rögtön egy cikk található az első német katonanőről, aki ráadásul ugyanolyan javadalmasban állt, mint férfi kollégái.<sup>40</sup> A besztercebányai Jolán 15 évesen húzta ki a hároméves kisfiút a sebes Garamból: „a Stadler-parton egész tömeg férfi nézte a sebes vízben vergődő gyermeket, többen le is vetkőztek, de a hideg vízbe beugrani egyik sem mert.”<sup>41</sup> Az ipari munka és a mezőgazdasági munkák után maga a közigazgatás is alkalmazásba vett női munkaerőt, amikor a helybeli tartalékkórházban az összes férfi alkalmazottnak nőekkel való kicserélése rendeltetett el, több mint 20 betegápolónőre és 30 takarítónőre volt szükség.<sup>42</sup> Az egyenlőség nyílt támogatásig azonban 1918-ig kellett várni, az általános megállapítás szerint: a „Közepes-átlagos nő és a férfi egyenrangú szellemi téren.”<sup>43</sup> Két hétre rá jelent meg a hír, miszerint „feminista előadás lesz Besztercebányán”, melyen „Réz Lola fog előadást tartani e kérdésről...”<sup>44</sup> A választójogi viták is állandóan napirenden voltak 1917 nyara után, illetve az általános régi rend, az úri Magyarország is szenvedett néhány csorbát: ugyanis a városi katonatemetőben sokan díszítgették hozzátartozójuk sírját, pedig korábban szép egyformák voltak: „Hősök temetője [ ... ] a hősök mind egyforma hősök és sérti a demokratikus egyenlőség elvét [ ... ] hadd legyen szegény és gazdag sírja egyenlő.”<sup>45</sup>

### *Ellátási problémák*

Besztercebánya valamivel több mint 10 000 lakosának élelmiszerfogyasztásának szinten tartásának kísérlete a háborús években rendkívül nagy terhet rótt az önkormányzatra. A háború elnyúlásával a lakosság élelmezése jelentette a legnagyobb gondot, különösen a városokban. Már ez első hónapokban problémák akadtak a vetőmagokkal, több ízben nedves búzát árultak

37 In: Besztercebányai Hírlap, VIII. évf. (1917. május 27.) 21. sz. 57 halott katona ...

38 In: Figyelő, XIII. évf. (1918. április 14.) 577. sz.

39 In: Figyelő, XI. évf. (1915. február 14.) 491 sz.

40 In: Figyelő, XI. évf. (1915. április 11.) 499. sz.

41 In: Figyelő, XI. évf. (1915. április 11.) 499. sz. Az ezüst érdemkeresztet meg is kapja augusztus elején.

42 Ld. *Város hivatalos közleményei 888-1917. sz.* In: Besztercebányai Hírlap, VIII. évf. (1917. február 11.) 6. sz.

43 In: Figyelő, XIII. évf. (1918. február 3.) 566. sz.

44 In: Figyelő, XIII. évf. (1918. február 17.) 568. sz.

45 In: Besztercebányai Hírlap, VIII. évf. (1917. április 8.) 14. sz.

vagy vetőmagot hamisítottak 1915 tavaszára. Az árusok a perköltség és a büntetés mellett általában arra ítéltettek, hogy helyi érdekű hetilapban és napilapban megjelentessék az ítéletet.<sup>46</sup> 1915 februárjában a húskérdés is előtérbe került, először a sajtó útján: „a húsárak napról emelkednek a nélkül, hogy az emelkedést a közgazdasági viszonyok indokolnák. A közönség teljesen ki van szolgáltatva [...] s kétségbeesetten várja a hatóság intézkedését, a mely még egyre késik.”<sup>47</sup> A cikkíró Bars megye példáját hozza fel megoldási javaslatként, ahol az árakat maximalizálták. Az újság jelzi az erdőkincstár felé, hogy legalább egyszer egy héten néhány métermázsa halat hozhatna a piacra „ugyanis hal van bőven, és az erdei vadakat is szívesen látná a közönség.”<sup>48</sup> De már ekkor probléma, hogy a vadászó közönség a tilalmak ellenére mindenféle ürügy alatt (kórházi szeretetadomány, élelmiszerhiány) engedély nélkül tartott vadászatot.<sup>49</sup> Március elején megkezdték a lisztutalványok kiosztását, mely egy személyre egy hónapra hat kilogrammot jelentett, ugyanitt cikk található a komló, tehát a sör alapanyagának hiányáról.<sup>50</sup> Az általános húshiány már májusban egy mészárszék csődjét okozta a városban.<sup>51</sup> A közigazgatás igyekezett a lehető legtöbb élelmiszert a városban tartani „a Besztercebányára utalt liszt csak a Besztercebányai lakosoké (sic!), ezért a péküzleteknek szigorúan megtiltom, hogy idegeneknek kenyeret eladjanak.”<sup>52</sup> Bár a sajtó igyekezett propagálni a hadikenyér ízletességét, augusztusra, mikor megjött a rendes liszt, kibújt a szög a zsákból „városunk végre megszabadul a kukoricalisztől s tiszta lisztet élvezhet.”<sup>53</sup> A városi polgárság már 1915 nyarán a közeli falvakba járt bizonyos termékekért, melyek a helyi piacon hiánycikknek számítottak, mint pl. a tojás. A falvak lakóinak helypénzt sem kellett fizetni, sőt maximális árat sem kellett betartani: „az úriasszonyok egy része [...] eljárogat a szomszéd falvakba s ott a tojásokat összevásárolják. Hogy mi az ára, azt nem igen kérdezik, hiszen telik bőven, férjem uram vagyona annál inkább gyarapodik, minél hosszabb ideig tart a háború.”<sup>54</sup> Bár a kezdeti sokk után az élelmezés stabilizálódott, a lakosság hozzászokott a szerényebb körülményekhez, mégis 1917 közepére a helyzet valóban súlyossá vált.

Az első álláskereső hirdetés, melyben a következő indoklás szerepel: „ki a háború miatt kenyér nélkül maradt.” 1915 elején jelent meg a helyi hetilapban.<sup>55</sup> A gazdák és a falusiak féltek fedezetni kancáikat, attól tartottak, hogy a hadsereg elveszi őket, a hatóság próbálta nyugtatni a lakosságot, hogy a katonaság utólagosan kifizeti majd a fedeztetési díjat, ha igazolni tudják annak árát. 1916-ra egy városi sertéshizlaló telep létesítése is megtörtént, melyet később a város lakossága is közvetve nevelt, hiszen – mivel kevés volt a takarmány – a hivatal kérte a lakosságot, hogy tegyék el a krumplihéjat, maradékot, a városi kocsi pedig délutánonként összeszedte azokat.<sup>56</sup> Hogy miként növekedtek az árak, azt jól megfigyelhetjük az alábbi táblázatban:

46 In: Figyelő, XI. évf. (1915. január 24.) 489. sz.

47 In: Figyelő, XI. évf. (1915. február 21.) 492. sz.

48 In: Figyelő, XI. évf. (1915. február 21.) 492. sz.

49 In: Figyelő, XI. évf. (1915. február 28.) 493. sz.

50 In: Figyelő, XI. évf. (1915. március 7.) 494. sz.

51 In: Figyelő, XI. évf. (1915. május 23.) 505. sz.

52 Ld. 3733. sz. *Hatósági rendelet*. In: Figyelő, XI. évf. (1915. június 13.) 507. sz.

53 In: Figyelő, XI. évf. (1915. augusztus 8.) 516. sz.

54 In: Figyelő, XI. évf. (1915. július 25.) 514. sz.

55 In: Figyelő, XI. évf. (1915. január 24.) 459. sz.

56 In: Besztercebányai Hírlap, VIII. évf. (1917. június 3.) 22. sz.

Termék	Szalonna	Disznoszár	Tej	Vaj	Tojás	Tészta liszt	Főző liszt	Kenyer liszt	Cipő
1914 július	183 f	192-184 f	24-20 f	360-320 f	7-8 f				16-20 k
1915 Február	360-344 f	400-380 f							
1915 Március	400-360 f	440-420 f	28-24 f	400 f	12-10 f				
1915 Április		5 K 10 f							
1915 Július		6 K 10f	28f	4 K	13 f				
1915 Szeptember-Október			28 f	6 K	16 f	87 f	69 f	50 f	
1915 December	6 K 50 f - 7 K 36 f								
1916 Július					22-24 f				45-50 K
1917 Április			54-58 f						
1917 Augusztus						136 f	60 f	42,2 f	
1918 Április	9 K 70 f - 11 K 60 f	12 K 40 f				318 f	104 f	68 f	
1918 Augusztus	13 K - 16 K	16 K							

### 1. Táblázat – A Besztercebányai Piac árszabása

Ehhez képest egy helyettes tanár a főgimnáziumban évi 1700 K-t keresett 1917-ben, míg a kézi napszám szintén 1917 tavaszán s ősszel férfierőben négy koronát, nyáron öt koronát, a női erőnél pedig tavasszal s ősszel három koronát, nyáron pedig 3 K 50 fillért ért.<sup>57</sup> A kórházi betegápolók napi két koronát teljes ellátással, a takarítónők pedig havi 50 koronát kaptak lakás és ellátás nélkül.<sup>58</sup> További probléma volt a „hadmentes” munkaerő keresése, mely során a tartós felmentést nem élvezőket nem szívesen alkalmazták.<sup>59</sup>

Az újabb, most már válságos hullám 1917 nyarán jelentkezett: egy képviselő „szóvá tette a város területén uralkodó túrhetetlen közbiztonságot, különösen a lopásokat, melynek tettesei legtöbbször katonák.”<sup>60</sup> 1917-18 fordulójára a helyzet ennél is súlyosabbá vált, ugyanis már tömegével hamisították az alapvető élelmiszerárúkat a helybeli termelők. A tejevizsgálat „a vidékről behozott tejes asszonyoknál [...] a tej legnagyobb részét nagy mennyiségben vizezve találta...” Ugyanakkor a város „belterületén az utóbbi időben a lopások és tolvajlások fokozottabb mértékben harapózdáltak el.”<sup>61</sup> Az emberek egy része lopásokhoz folyamodott, ugyanis a kerti lopások, házi nyulak és csirkék eltűnése visszatérő hír 1918 folyamán, az újságok szerint is „a kertek látogatói legtöbbször katonák.”<sup>62</sup> 1918-ban a besztercebányai piacon több mint 31 tejárust ítélték el kisebb nagyobb összegekre, (80-500K) perköltség megtérítésére és az újságban való kötelező leközlésre, nevükkel és lakhelyükkel. 1918 februárjában egyenesen lisztszükség fenyegette a várost, ugyanis „oly kevés liszt utaltatott ki, hogy az egyenlőre csak két heti járandóság fedezésére elegendő [...] mindenki takarékoskodjék, ahogy tud.”<sup>63</sup> A nyáron még a helyi kórházban sem jutott elegendő élelem a betegek ellátására, a helyi vöröskereszt a sajtó útján kérte a lakosságot, hogy „a kórházba tejet, bort és fehér kenyeret szíveskedjenek juttatni, mert a kórház őket mindezekkel ellátni nem képes.”<sup>64</sup> Ekkora jelentek meg az első elítélt árdrágítók is a lapok hasábjain, egy tucat

57 Ld. 2331-1917. sz. *Hirdetmény*. In: Besztercebányai Hírlap, VIII. évf. (1917. április 22.) 16. sz.

58 Ld. *Város hivatalos közleményei 888-1917. sz.* In: Besztercebányai hírlap, VIII. évf. (1917. február 11.) 6. sz.

59 In: Figyelő, XI. évf. (1915. augusztus 29.) 519. sz.

60 In: Figyelő, XII. évf. (1917. szeptember 2.) 547. sz.

61 Ld. 124-1918 számú *Hirdetmény*. In: Figyelő, XIII. évf. (1918. január 13.) 563. sz.

62 In: Figyelő, XIII. évf. (1918. augusztus 11.) 594. sz.

63 In: Figyelő, XIII. évf. (1918. február 24.) 569. sz.

64 In: Figyelő, XIII. évf. (1918. július 7.) 589. sz.

árust ítélték el csak augusztusban, és a tendencia folytatódott.<sup>65</sup> Ekkor már valóságos élelemuzsora lépett fel, „vármegyénk közönsége nem bírja tovább a lehetetlen drágaságot [...] radikális orvoslást kérünk.”<sup>66</sup> A gabonát kézipoggyászbán szállították ki az emberek, a zólyomi rendőrség sok olyan utast ért tetten, akik „idegenből kézipoggyászként lisztet és búzát szállítottak.”<sup>67</sup> A sajtó panaszkodott, hogy idegenek járják sáskamódra a várost, és vásárolják fel a városi készleteket: „... úgy hemzseg Besztercebánya a vidám idegenektől [...] e helyet tartják a kievésre legalkalmasabbnak [...] erszényes osztály [...] kávéházak süteményeit [...] csemegések árut mesésen el tudják tüntetni. [...] Igaz, hogy fizetnek érte, de elviszik innen...”<sup>68</sup> Ilyen viszonyok között talált a Zólyom vármegyét és Besztercebányát a „spanyol betegség” is, amely augusztusban ütötte fel fejét a városban. Szeptember végére számos iskola szünetelt a járvány végett. A háborús vicceket már a lapokban is közölték, miszerint „Ki mit vet, úgy rekvirálnak nála, akármilyen korán kelsz is, az aranyat a hadsereg beszállítók lelik meg” stb. Az elkeseredés kora őszre gyűjtogatásokba torkollott: „a községi előjárókkal és hatósági liszt kiosztásával megbízottakkal szemben táplált gyűlöletből eredő gyűjtogatásokkal állunk szemben.”<sup>69</sup> Az elkeseredés általánossá vált.

### Megoldási kísérletek

A helyi hatóság az országos intézkedések – mint a termények árának maximalizálása és a törvények szigorítása – mellett rendkívül szerteágazó tevékenységet végzett a felmerült problémák orvoslására. Az árak maximalizálása 1915 tavaszán nem hozta meg a hozzáfűzött reményeket, ugyanis az árak közlése után „egyszerre eltűntek a hentes üzletekből a különféle cikkek, amelyekből még pár nappal ezelőtt – a magasabb árban – elég készlet volt. Protekció kell, hogy az ember valamihez jusson.”<sup>70</sup> A városi közgyűlés a város költségén másfél vagon 75 q kókuszszirt, 25 q kókuszvaját és 50mm disznósírt vett és beszerzési áron árulta a lakosságnak. Eleinte minden öttagú családnak maximum havi 5 kg disznósírt és ugyanynyi kókuszszírra szóló utalványt adtak ki.<sup>71</sup> Besztercebánya városa többször folyamodott hasonló akcióhoz, 1915 őszén például 25 métermázsa dán konzervgulyást, 5 métermázsa májpástétomot és 5 métermázsa szárított tengeri halat hozatott a városba. Emellett 120 hadifoglyot foglalkoztatott, akik közül 60-an a városi erdőben, míg 60 fő pedig munkásként állott a város közönségének rendelkezésére.<sup>72</sup> Ugyanakkor a háború okozta gazdasági zavarok végett ki kellett doboltatni, hogy lelkiismeretlen üzérkedők a tanácstalan kisembereket alaptalan ijesztgetésekkel káros ügyletek kötésére bírják. Főleg állatok, termények eladása végett, a címen, hogy a hadsereg majd elrekvirálja, az orosz elviszi, így jutva hozzá olcsón az áruhoz. „Még aggasztóbb az a jelenség [...] hogy az elesettnek vélt katonák itt-hon maradtjaik birtokaik eladására biztatják.”<sup>73</sup>

65 In: Figyelő, XIII. évf. (1918. augusztus 4.) 593. sz.

66 In: Figyelő, XIII. évf. (1918. július 7.) 589. sz.

67 In: Figyelő, XIII. évf. (1918. augusztus 18.) 595. sz.

68 In: Figyelő, XIII. évf. (1918. július 28.) 592. sz.

69 Ld. Vármegyei közigazgatási ülés. In: Figyelő, XIII. évf. (1918. szeptember 15.) 599. sz.

70 In: Figyelő, XI. évf. (1915. december 19.) 535. sz.

71 In: Figyelő, XI. évf. (1915. március 21.) 496. sz., XI. évf. (1915. április 4.) 498. sz., XIII. évf. (1915. április 11.) 499. sz.

72 In: Figyelő, XI. évf. (1915. november 7.) 529. sz.

73 In: Figyelő, XI. évf. (1915. március 14.) 495. sz.

A beszerzések azonban egyre drágábbá és nehezebbé váltak, ezért Csesznák Gyula, Besztercebánya polgármestere közéleti értekezletet hívott össze 1915 októberében, miszerint az „élelmiszerek helyi maximalizálása célra nem vezet”, majd ismertette azt a javaslatot, hogy „a városok saját maguknak gondoskodjanak közönségük részére az elsőrendű élelmiszerek beszerzéséről” azt pedig majd „önköltségen vinnék a piacra.”<sup>74</sup> Alig pár hétre rá megalakult a városok élelmiszeri központja zólyomi beszerzési központtal (Léva, Zólyom, Besztercebánya, Breznóbánya, Körmöcbánya) – a németországi Zweksverbandok mintájára. November végére közel 350 000 korona értékben közvetített rendelést, főleg káposztát, szárított tengeri halat, húskonzervet, amerikai disznósírt, zsírt, holland vaját, rizst stb. szerzett be.<sup>75</sup> 1916 után viszont a beszerzési központnak már nem találok nyomát. A lakosság szerény készletei ellenére postázott élelmet bevonult családtagjainak, a hadvezetőség felhívta az érintettek figyelmét, hogy a harctéren van élelem elég, az ellátás jobb, mint a hátszágban, ez köztudomású, ne küldjenek a postán élelmiszert, inkább adják el a közeli városokban.<sup>76</sup>

A város adományból és saját erőből a városi szegény gyermekek számára 1918 elején ingyen tej akciót is indított, melyre viszonylag sok adakozó adományozott. A sajtó ugyanis aktívan cikkezett a gyermekhalandóságról, miszerint „a született gyermekeknek majdnem a fele születése első évében elpusztul.”<sup>77</sup>

Besztercebányán működött egy városi közkonyha is, melynek heti étlapját a lapok előre leközölték, heti öt koronáért nyújtott ebédet. Egy adag mindenkor fél liter levesből és félliternyi mellékételből állt.<sup>78</sup> 1917 februárjára az ebédjegy váltásnál minden alkalommal 24 dkg-ról szóló lisztjegyet kellett az előfizetőknek átadni, márciusra pedig egy 10 dkg-ról szóló zsírjegyet is kellett adni. 1917 nyarára, határozottan húsmentesé vált az étlap, néha vasárnapra is csak virsli vagy húsleves jutott. 1918-ra a helyzet e téren is súlyosbodott, ugyanis egy olcsóbb polgári közkonyhadikonyhát is nyitottak, bár az arra vonatkozólag „kétségtelen, hogy [ ... ] a fix fizetésű s nagyobb számú családtaggal bíró tisztviselő ellátása kérdését meg nem oldja...”<sup>79</sup> Ugyanekkor a vendéglők árait is maximalizálták, két városi vendéglő első, a többi másodosztályú minősítést kapott...<sup>80</sup>

Az egzisztenciát veszített kisiparosok, kishivatalnokok segélyezésére 1915 végén gondolt először az adminisztráció, mikor is az alispán kérésére a polgármester 25 főt íratott össze, ebből egy kishivatalnok családjának „havi 20 korona segélyt, míg a többi kisiparosnak havi 10-10 koronát juttatott.”<sup>81</sup> Az eddig nagy előnyt jelentő, biztos állami fizetésű hivatalnokréteget már az első komolyabb áremelkedések érzékenyen érintették. Az önkormányzat 1915 őszén utalt ki háborús drágasági segélyt, mely évi fizetés alapján kb. 10-15%-al emelte a béreket.<sup>82</sup> Erre reakcióként a római katolikus tanítók is kérvényezték a drágasági pótlékot, a város pedig az egyházon keresztül 1300 K pótlékot fizetett ki a tanári karnak.<sup>83</sup> Az állami és törvényhatósági tisztviselők azonban rendkívül nagy nehézségek árán tudtak csak megélni az exponenciálisan növekedő árak miatt, így

74 In: Figyelő, XI. évf. (1915. október 14.) 526. sz.

75 In: Figyelő, XI. évf. (1915. november 28.) 532. sz.

76 In: Figyelő, XII. évf. (1917. szeptember 23.) 550. sz.

77 In: Figyelő, XIII. évf. (1918. február 10.) 567. sz.

78 In: Besztercebányai Hírlap, VIII. évf. (1917. január 21.) 3. sz.

79 In: Figyelő, XIII. évf. (1918. szeptember 1.) 597. sz.

80 In: Figyelő, XIII. évf. (1918. szeptember 8.) 598. sz.

81 ŠABB, MBB 20. 915-1915 dec. 14. Főispán polgármesternek.

82 In: Figyelő, XI. évf. (1915. október 3.) 524. sz.

83 In: Figyelő, XI. évf. (1915. október 31.) 528. sz., XIII. évf. (1915. november 28.) 532. sz.



1917 júliusában Zólyom vármegyei beszerzési csoport alakult, amely tömegfogyasztási cikkeket igyekezett beszerezni a részükre. Tagja lehetett minden közszerződés alkalmazzott, tagdíj nem volt, az alakuló gyűlést „óriási érdeklődés” övezte. Bár júliusban 900 igényjogosult tag belépését bejelentette, szeptemberre azonban nem több mint 73 családot találunk tagjaik között, annak ellenére, hogy augusztusban például 25 mm zsírt szerzett be a csoport. A beszerzési csoport 1918 folyamán is működik, amikor már a nyugdíjas tisztviselő tagok is részesednek a kiosztott élelmiszerekből.<sup>84</sup>

A város és a megye igyekezett lakosságát a lehető legjobban ellátni, ennek bizonyítéka, hogy néha a minisztériumi rendeltet és a rekvirálások ellen is igyekeztek fellépni. 1917 elején a polgármester például az új zsírjegyek bevezetését halasztotta el bizonytalan időre.<sup>85</sup> 1917 végén a főispán, Dr. Darányi Kálmán 10000q szénát mentett meg azzal, hogy a pozsonyi császári és királyi katonai parancsnokság rekvirálását és eladási szerződéseit hatályon kívül helyeztette.<sup>86</sup> 1918 tavaszán a közlekedési ügyi miniszter 1302 marhát kért a sereg számára Zólyom vármegyétől, ezt viszont a közigazgatási bizottság „aránytalanul magasnak találta [...] a miniszterhez táviratilag fordult.”<sup>87</sup> A végső elkészítéssel határos, rézfedelek, rézerezsek, villámhárítók rekvirálásának rendeletét, „Besztercebánya város kérésére óra és harangtorony és vártemplom leszedését a kultuszminiszter függőben tartotta.”<sup>88</sup> Sőt, a közlekedés terén a polgármester mindent megtett, a szó szoros értelmében: Csesznák Gyula a maximális ár felett tengerit szerzett be Mendl Ede és fia helybeli kereskedővel, és az alispán küldött egy bizalmas iratot, hogy a hasonló eljárástól a jövőben jobb lenne tartózkodni.<sup>89</sup>

A városban lelki gondozó egyesület is alakul *Patronage Egyesület* névvel, amely felkereste a Besztercebányáról hadba vonult polgárok hátramaradt családait, és érdeklődött azok állapota felől. Ha a gyermekek „a züllés lejtőjére tévedtek [...] ahol ily eseteket talál, ott hatóság segítségével, de saját hatáskörében is segíteni igyekszik. [...] szép szó tanulságokkal, életigazságokkal, ha kell hatóságilag.”<sup>90</sup> A városban lelkigyakorlatokat is tartott a besztercebányai Oltáregyesület vezetősége a háború megpróbáltatásai s nehéz szenvedései között tengődő tagjai számára. A négy napos lelkigyakorlatokon csak jegyekkel lehetett megjelenni. Bővebb információt sajnos nem találunk annak működéséről, de egy ízben 210 jegyet bocsájtottak ki e célra.<sup>91</sup> Beteg, mozgáskorlátozottá vált katonák oktatása is aktívan folyt a városban. Volt méhészeti tanfolyam, polgári iskolai tanfolyam, kertészeti tanfolyam, kosárfonó tanfolyam, seprőkötő tanfolyam, villamos szerelői, dinamógép kezelői, gőzgép kezelői, könyvviteli, cipészipari tanfolyam is.<sup>92</sup>

### „Belső ellenség és a felvidék csehesítése”

Az 1915 elején, mikor az árak rohamosan növekedni kezdtek és megjelentek az első ételjegyek, jelent meg az első vezércikk a „belső háborúról”, kisebb érdekcsoportokról, amelyek a maguk

84 In: Besztercebányai Hírlap, VIII. évf. (1917. május 27.) 21. sz., majd a Figyelő 1917. júliusi, augusztusi és 1918. márciusi számai.

85 In: Besztercebányai Hírlap, VIII. évf. (1917. január 28.) 4. sz.

86 In: Figyelő, XII. évf. (1917. december 2.) 560. sz.

87 In: Figyelő, XIII. évf. (1918. március 17.) 528. sz.

88 In: Figyelő, XIII. évf. (1918. augusztus 11.) 594. sz.

89 ŠABB, MBB 20. 1666-915. Alispán levele a polgármesternek.

90 In: Figyelő, XI. évf. (1915. március 28.) 497. sz.

91 In: Besztercebányai Hírlap, VIII. évf. (1917. március 4.) 9. sz.

92 In: Besztercebányai Hírlap, VIII. évf. (1917. április 22.) 16. sz.

„érdekeit minimálisan, vagy egyáltalán sehogy sem akarják feláldozni...”<sup>93</sup> Ezt több hasonló kis-cikk is követte. Többnyire nagypolgárok, milliomosok és a fővárosiak voltak a célkeresztben, a „pesti drága madárkák”, ám azonnal hangsúlyozták a cikkírók, hogy „a belső férgek eltaposásáról [...] a katonai törvényszék jól működik, de nem csak háború idején kéne ezeket a palotásokat, panamásokat, piszkos üzleteket, férgeket hűvösre rakni.”<sup>94</sup>

Helyi szinten nemzetiségi probléma, és hasonló villongások a háború alatt és előtt sem fordultak elő nagy számban. Legkésőbb 1917 elejére-közepére azonban a helyiek a helyi vezércikkek alapján tudomást szereznek egyes cseh képviselők és körök háború után céljairól. Az első vezércikk, amely a nemzetiségi elvet ismertette 1917 elején jelent meg, eszerint „Franciaország és Olaszország csak Ausztria és Magyarország olasz nyelvű állampolgáira akarják alkalmazni ezt az elvet és figyelembe se veszik, hogy Franciaországban is élnek megváltatlan olaszok.”<sup>95</sup> Továbbá a szlovének helyzetét ecsetelték, kik a cikk szerint Olaszországban iskola és hatósági nyelvhasználat híján vannak, „Ausztriában viszont a szláv törzs nyelvét és sajátosságait éppen az osztrák uralom ápolja legbuzgóbban...”<sup>96</sup> „Magyarország tótok lakta vármegyéi Csehországhoz csatolandók – Mondják Sztanszky és Prasek urak, osztrák képviselő és volt miniszter, akiket ezért a szép mondásukért az isten nyíla simítson meg, szívből kívánom.”<sup>97</sup> 1918 őszén közölték, hogy a felvidék 13-16 magyar vármegyéjének az önálló cseh államhoz való csatolására a szövetségesek rábólintottak, és ez legyen „figyelmeztetés a magyar állam és társadalom részére”, hogy résen legyen, mert készül valami. A következő hetekben a sajtó a „Tót pénzintézetek ingatlan vásárlásairól” cikkezett Zólyom vármegyében.<sup>98</sup> A városban mintegy hat-hét család magyarosította nevét 1918 közepéig.

## Pártharcok

Az 1917. május 23-án lemondó Tisza István alaposan felkeverte a belpolitika unalmas állóvizét: a *Besztercebányai Hírlap* főcímén a vármegyei közgyűlésen „tekintélyes számban vettek részt a tagok, ragaszkodásukat és szeretetüket fejezték ki a távozó kormány javára.”<sup>99</sup> A *Figyelő*, amely pont ekkor és evégett indult újra, a Nemzeti Demokrata Szövetség szócsövénévé vált. A főszerkesztő, Dr. Jánossy István szerint „Mindenki megegyezik abban, hogy a régi renden sok hiba tapadt [...] ezeket ki kell küszöbölni, [...] Az elharapózódott, megrögzött régi elméletekkel a világot, nemzeteket, népeket kormányozni tovább nem lehet. »népnek« jog kell nekik, szabadság...”<sup>100</sup> Nagy port kavart Dr. Szentiványi Géza királyi pénzügyi tanácsos nyílt leve Herritz Gyulának, a nemzeti munkapárt helyi elnökének, mely elindította a nemzeti munkapártból való kilépések sorozatát. A vita főképp a választójog körül bontakozott ki. Amíg a nemzeti munkapárt szimpatizánsai szerint az ország épességét veszélyeztette, Szentiványi Géza szerint „azokat a hősöket, akik nemzetünket, otthonunkat, családunkat védik, azokat jogokhoz kell juttatni! [...] az a minimum, amit a nemzet vitéz és dicső

93 In: Figyelő, XI. évf. (1915. március 7.) 494. sz.

94 In: Figyelő, XI. évf. (1915. március 21.) 496. sz.

95 In: Besztercebányai Hírlap, VIII. évf. (1917. január 21.) 3. sz.

96 In: Besztercebányai Hírlap, VIII. évf. (1917. január 21.) 3. sz.

97 In: Figyelő, XII. évf. (1917. július 22.) 541. sz.

98 In: Figyelő, XIII. évf. (1918. szeptember 15.) 599. sz.

99 In: Besztercebányai Hírlap, VIII. évf. (1917. június 3.) 22. sz.

100 In: Figyelő, XII. évf. (1917. július 1.) 538. sz.

fainak hála jeléül adhat.”<sup>101</sup> A hónap végére meg is alakult a helyi, Besztercebányai Nemzeti Demokrata Szövetség – amely kezdetben kb. 50 tagból állott – dr. Dienes Emil vezetésével elfogadták gróf Esterházy Móric kormányprogramját.<sup>102</sup> „A szövetség eszméje lelkes visszhangra talált. A belépést eddig több száz választó polgár jelentette be...”<sup>103</sup> Októberre a helyi csatározás, igazodva az országos eseményekhez, eldőlt. Dienes Emil szervező bizottsági elnök szerint: „s máig már az otthonlévő városi választók abszolút többsége jelentette be a szövetséghez tartozó csatlakozását.”<sup>104</sup> A környékhez képes Besztercebánya volt a leggyorsabb, Zólyomban csupán december 16-án gyűlt össze a helyi közgyűlés. Az események valószínűleg megmozgatták a helyi közéletet, ugyanis a szerkesztői üzenetek között már nem három-négy reakciót látni a különféle ügyekre, hanem nyolc-tíz cifránál cifrább üzenetet, melyek döntő többsége a pártkérdésről szóló cikkekre adott főszerkesztői reakció. Ezek legtöbbször a nemzeti demokrata szövetség malmára hajtotta a vizet: „ellenzéki lapot szerkeszt egy állami tisztviselő »válasz« tudjuk, Tisza idején ez lehetetlen lett volna, most meg teljesen rendjén van” »vagy« „vegye tudomásul, hogy lapunk sem a múltban nem kapott, s most sem kap egy fillér kormánytámogatást sem.”<sup>105</sup> Az 1918 tavaszán a Nemzeti Demokrata Szövetség Alkotmánypárttá való változása sokkal zökkenőmentesebben, szinte már rutinból lezajlott.<sup>106</sup>

A pártharcoknak természetesen nyoma sincs a hivatalos iratok között, a kormány gondolkodásmódjának változása azonban érzékelhető: több minisztériumi rendelet foglalkozott a nemzetiségi és vallásügyi békével, egyetértéssel, az adóuzsorások elleni harccal, a családi tűzhelyek védelmével. A háború folytatásának kérdésében azonban nincs változás, a katonák harci szellemének emelésével, sértő álhírek terjedésének megakadályozásával foglalkoztak, és a helyi újságok szerkesztőinek is tudtára volt adva, hogy cikkezzenek a koholmányok ellen, a hadikölcsönök fizetését ellenőrizték, különösen a nemzetiségi tulajdonban lévőket.

## Összegzés

Besztercebánya városának háborús évei – csakúgy, mint más nagyvárosok esetében – főképp az ellátási problémák és a jövőben való bizonytalanság jegyében teltek el. Az árak folytonos növelése elkeserítette a lakosságot és a kispénzű polgárság főleg mellékállások betöltésével foglalatoskodott. A családfenntartó behívása egyenesen az éhezés szélére jutatott egyes családokat. A Nagy Háború első fél esztendejében a sajtó a harcokkal foglalkozott, majd főként a háborús kitartással, melyet a kezdeti élelmezési sokk okozott, különösen 1915 tavaszán, mikor is sorra vezették be a jegyrendszert és az árak egyre csak emelkedtek. Az 1916-os évre a háború intézményesült, a lakosság hozzászokott az állapotokhoz, sőt egyre inkább megszokott életét folytatta. 1917 második felére azonban az ellátási problémák egyre súlyosbodtak, az 1918-as évben pedig már gyakorlatilag éhezés sújtotta a lakosság nagy hányadát. Ami a város politikai életét illeti, az események hűen követték a budapesti történéseket, és általánosságban is elmondható, hogy a városi értelmiség a pesti események iránt rendkívül érdeklődő volt, a felvidéki szlovák törekvések pedig csak ritkán jelentek meg a cikkeken.

101 In: Figyelő, XII. évf. (1917. július 8.) 539. sz.

102 In: Figyelő, XII. évf. (1917. július 29.) 542. sz.

103 In: Figyelő, XII. évf. (1917. szeptember 2.) 547. sz.

104 In: Figyelő, XII. évf. (1917. október 7.) 552. sz.

105 In: Figyelő XIII. évf. (1918 október-november)

106 In: Figyelő, XIII. évf. (1918. március 3.) 571. sz.



# A FÜREDI FOTÓS

Talabér Gyula (1924–1962) retrospektív fotókiállítása  
a Városi Helytörténeti Gyűjtemény Pálóczi-termében  
(Balatonfüred, Blaha Lujza u. 3.)

2015. szeptember 5. – 2015. november 15.



TEMPEVÖLGY

BALATONFÜRED VÁROSÉRT  
KÖZALAPÍTVÁNY

