

CIVIL SZEMLE

WWW.CIVILSZEMLE.HU

XV. ÉVFOLYAM 4. SZÁM

■ SZERKESZTŐI ELŐSZÓ

Arapovics Mária

■ TANULMÁNYOK

A KULTURÁLIS KÖZÖSSÉGFEJLESZTÉS ÉS A MUZEÁLIS INTÉZMÉNYEK SZEREPE
A TELEPÜLÉSI KÖZÖSSÉGFEJLESZTÉSben

Arapovics Mária

A KÖZMŰVELŐDÉSI INTÉZMÉNYEK SZEREPE
A TELEPÜLÉSI KÖZÖSSÉGFEJLESZTŐ FOLYAMATOKBAN

Dóri Éva

A KÖNYVTÁRAK SZEREPE A TELEPÜLÉSI KÖZÖSSÉGFEJLESZTŐ FOLYAMATOKBAN

Féher Miklós

■ JÓ GYAKORLATOK

KORLENYOMAT—TALIÁNDÖRÖGD KINCSEI

Stumpf Rebeka

A „HELYI KÖZÖSSÉGEK FEJLESZTÉSE JÁSZAPÁTI JÁRÁS 9 TELEPÜLÉSÉNEK
ÖSSZEFOGÁSÁVAL” CÍMŰ PROJEKT SZAKMAI TAPASZTALATAI

Zsólyomi Anita

A CSELEKVŐ KÖZÖSSÉGEK PROJEKT ÉS A MUZEUMOK KÖZÖSSÉGI
SZEREPEVÁLLALÁSÁNAK KOMMUNIKÁCIÓJA

Nagy Magdolna

■ MÓDSZERTANI AJÁNLÁSOK

VERCSEG ILONA—SZERZŐI AJÁNLÁS ARAPOVICS MÁRIA—VERCSEG ILONA (SZERK.):
KÖZÖSSÉGFEJLESZTÉS MÓDSZERTANI ÚTMUTATÓ C. KÖTETRŐL

D. BABOS ZSUSZÁNNÁ—SZERZŐI AJÁNLÁS CSORDÁS IZABELLA (SZERK.): GYAKORLATI ÚTMUTATÓ
INTÉZMÉNYI ÖNKÉNTES PROGRAMOK LÉTREHOZÁSÁHOZ ÉS MŰKÖDTETÉSÉHEZ C. KÖTETRŐL

■ EDITORIAL PREFACE

Mária Arapovics

■ STUDIES

CULTURAL COMMUNITY DEVELOPMENT AND THE ROLE OF MUSEUMS
IN COMMUNITY DEVELOPMENT

Mária Arapovics

THE ROLE OF COMMUNITY CULTURE INSTITUTIONS IN MUNICIPAL
COMMUNITY DEVELOPMENT PROCESSES

Éva Dóri

THE ROLE OF LIBRARIES IN MUNICIPAL COMMUNITY DEVELOPMENT PROCESSES

Miklós Fehér

■ BEST PRACTICES

IMPRESSION OF THE AGE — THE TREASURES OF TALIÁNDÖRÖGD

Rebeka Stumpf

PROFESSIONAL EXPERIENCES GAINED FROM THE PROJECT TITLED
“DEVELOPMENT OF LOCAL COMMUNITIES BY THE CONCERTED EFFORT OF 9 MUNICIPALITIES
OF JÁSZAPÁTI DISTRICT”

Anita Zsólyomi

THE COMMUNICATION OF THE ACTIVE COMMUNITIES PROJECT
AND THE COMMUNITY ROLE OF MUSEUMS

Magdolna Nagy

■ METHODOLOGICAL RECOMMENDATIONS

ILONA VERCSEG—AUTHOR'S RECOMMENDATION
MÁRIA ARAPOVICS—ILONA VERCSEG (EDS.): KÖZÖSSÉGFEJLESZTÉS MÓDSZERTANI ÚTMUTATÓ
(METHODOLOGY GUIDE FOR COMMUNITY DEVELOPMENT)

D. BABOS ZSUSZÁNNÁ—AUTHOR'S RECOMMENDATION
CSORDÁS IZABELLA (ED.): GYAKORLATI ÚTMUTATÓ INTÉZMÉNYI ÖNKÉNTES PROGRAMOK
LÉTREHOZÁSÁHOZ ÉS MŰKÖDTETÉSÉHEZ (A PRACTICAL GUIDE TO CREATING AND OPERATING
INSTITUTIONAL VOLUNTARY PROGRAMMES)

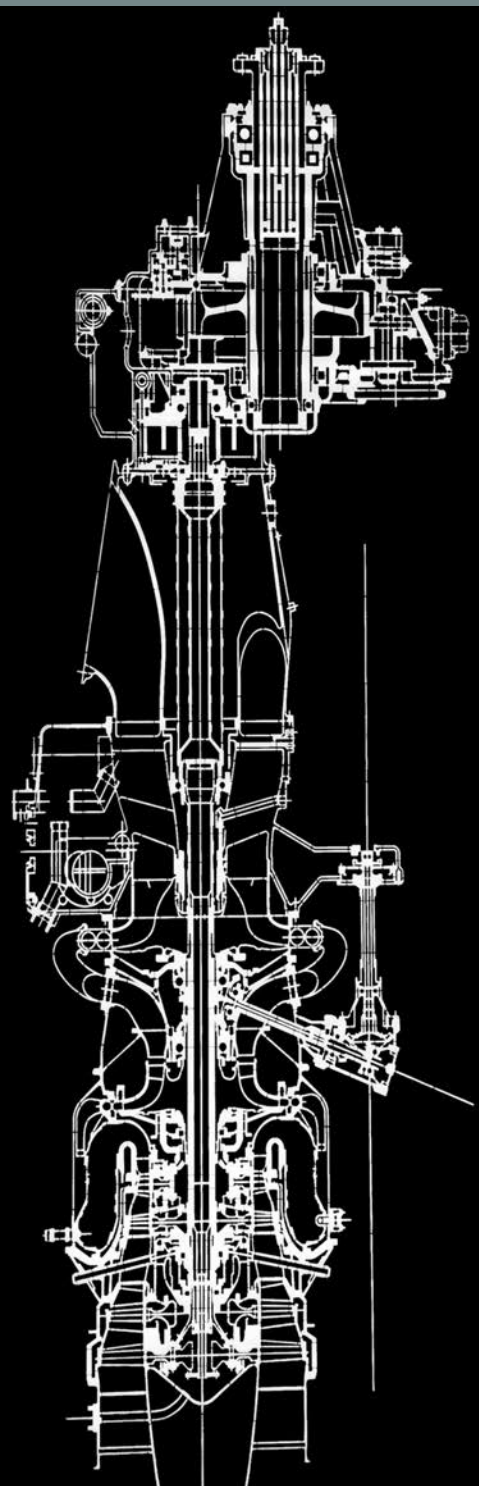



CIVIL SZEMLE

Szerkesztőbizottság/Editorial Board

Belia Anna, Harsányi László, Kirschner Péter, Kuti Éva,
Marschall Miklós, Miszlivetz Ferenc, Nagy Ádám

Szerkesztőség/Editors

Felelős szerkesztő/Executive Editor Nárai Márta

Rovatszerkesztők/Editors Bögre Zsuzsanna, Csongor Anna (Társadalom
és állam/Society and State)

Kákai László (Elméletileg/Theoretically)

Péterfi Ferenc (Közösségek és civil társadalom/Community
and Civil Society)

Sebestény István (Világ-nézet/International Review)

Képszerkesztő/Image Editor Gönczö Viktor

Technikai szerkesztő/Technical Editor Erlei Károly

Vendégszerkesztő/Guest Editor Arapovics Mária

Cikkjavaslatokat, ötleteket, véleményeket a civilszemle@gmail.com címre várunk.
Előfizethető a www.civilszemle.hu címen

Kiadó

CIVIL SZEMLE ALAPÍTVÁNY

www.civilszemle.hu

1137 Budapest, Pozsonyi út 14.

Tel./fax: (+36-1) 221-8099

E-mail: civilszemle@gmail.com

Felelős kiadó: Nizák Péter kuratóriumi elnök

Készült a Virtuoz Nyomdaipari Kft.-ben

Felelős vezető: Tolonics Gergely

ISSN 1786-3341

■ ■ SZERKESZTŐI ELŐSZÓ	
Arapovics Mária: SZERKESZTŐI ELŐSZÓ	7
■ ■ TANULMÁNYOK	
Arapovics Mária: A KULTURÁLIS KÖZÖSSÉGFEJLESZTÉS ÉS A MUZEÁLIS INTÉZMÉNYEK SZEREPE A TELEPÜLÉSI KÖZÖSSÉGFEJLESZTÉSBN	9
Dóri Éva: A KÖZMŰVELŐDÉSI INTÉZMÉNYEK SZEREPE A TELEPÜLÉSI KÖZÖSSÉGFEJLESZTŐ FOLYAMATOKBAN	29
Fehér Miklós: A KÖNYVTÁRAK SZEREPE A TELEPÜLÉSI KÖZÖSSÉGFEJLESZTŐ FOLYAMATOKBAN	39
■ ■ JÓ GYAKORLATOK	
Stumpf Rebeka: KORLENYOMAT—TALIÁNDÖRÖGD KINCSEI	49
Zsólyomi Anita: A „HELYI KÖZÖSSÉGEK FEJLESZTÉSE JÁSZAPÁTI JÁRÁS 9 TELEPÜLÉSÉNEK ÖSSZEFOGÁSÁVAL” CÍMŰ PROJEKT SZAKMAI TAPASZTALATAI	65
Nagy Magdolna: A CSELEKVŐ KÖZÖSSÉGEK PROJEKT ÉS A MÚZEUMOK KÖZÖSSÉGI SZEREPVÁLLALÁSÁNAK KOMMUNIKÁCIÓJA	77
■ ■ MÓDSZERTANI AJÁNLÁSOK	
Vercseg Ilona	87
– szerzői ajánlás Arapovics Mária–Vercseg Ilona (szerk.) (2017): Közösségfejlesztés módszertani útmutató c. kötetről	
D. Babos Zsuzsánna	89
– szerzői ajánlás Csordás Izabella (szerk.) (2017): Gyakorlati útmutató intézményi önkéntes programok létrehozásához és működtetéséhez c. kötetről	
■ ■ EDITORIAL PREFACE	
Mária Arapovics: EDITORIAL PREFACE	93
■ ■ STUDIES	
Mária Arapovics: CULTURAL COMMUNITY DEVELOPMENT AND THE ROLE OF MUSEUMS IN COMMUNITY DEVELOPMENT	95
Éva Dóri: THE ROLE OF COMMUNITY CULTURE INSTITUTIONS IN MUNICIPAL COMMUNITY DEVELOPMENT PROCESSES	117
Miklós Fehér: THE ROLE OF LIBRARIES IN MUNICIPAL COMMUNITY DEVELOPMENT PROCESSES	127

■ ■ TARTALOM

■ ■ BEST PRACTICES

Rebeka Stumpf: IMPRESSION OF THE AGE — THE TREASURES OF TALIÁNDÖRÖGD 137

Anita Zsólyomi: PROFESSIONAL EXPERIENCES GAINED FROM THE PROJECT TITLED
“DEVELOPMENT OF LOCAL COMMUNITIES BY THE CONCERTED EFFORT OF 9 MUNICIPALITIES
OF JÁSZAPÁTI DISTRICT” 153

Magdolna Nagy: THE COMMUNICATION OF THE ACTING COMMUNITIES PROJECT
AND THE COMMUNITY ROLE OF MUSEUMS 167

■ ■ METHODOLOGICAL RECOMMENDATIONS

Ilona Vercseg 177

– author’s recommendation Mária Arapovics–Ilona Vercseg (eds.) (2017):
Közösségfejlesztés módszertani útmutató (Methodology guide for
community development)

Zsuzsánna D. Babos 179

– author’s recommendation Izabella Csordás (ed.) (2017): Gyakorlati
útmutató intézményi önkéntes programok létrehozásához és működtetéséhez
(A practical guide to creating and operating institutional voluntary programmes)

■ ■ SZERZŐINK/AUTHORS 183



Fotó/Gönczö Viktor



Fotó/Csongor Anna

Szerkesztői előszó

A Civil Szemle tematikus száma e kiadvány. A tanulmányok átfogó képet kívánnak adni a hazai közösségfejlesztés és bizonyos, a kulturális szférán belül létrejött, civil partnerséget építő folyamatokról, szerkezetét tekintve elhagyva ezúttal a folyóirat rovatok szerinti struktúráját. A legutóbbi időszak fejleménye, hogy a kulturális intézmények közösségfejlesztés irányultságú programjai, valamint egyes kulturális közösségszervező végzettséget adó új egyetemi alapszakok indulása mellett a kulturális közösségfejlesztés fogalma is bekerült a szakmai köznyelvbe. A különszám célja ezen intézményi–közösségi–civil partnerségi kezdeményezések gyakorlat- és fogalomvilágának bemutatása.

A közösségfejlesztés hazánkban több településen és számos kulturális intézményben középpontba került az európai uniós finanszírozású, célzottan közösségfejlesztő programok elindításával. A *Cselekvő közösségek – aktív közösségi szerepvállalás (EFOP-1.3.1-15-2016-00001)* projektben szakmódszertani fejlesztésre hárommilliárd, a *Helyi identitás és kohézió erősítése (TOP 5.3.1. és TOP 6.9.2.)* projekteken keresztül települési közösségfejlesztő folyamatokra több mint húszmilliárd forint uniós forrás nyílt meg. A két egymáshoz kapcsolódó pályázati program eredményeként a magyarországi települések közel húsz százalékán indulhat el közösségfejlesztő folyamat. E nagyságrend már szignifikáns változást generálhat.

Az Emberi Erőforrás Operatív Programban elsőként indult Cselekvő közösségek kiemelt projekt egy nagyszabású, a közösségfejlesztés módszertanát megújító, országos közösségfejlesztő mentorhálózatot kialakító és a múzeumok, könyvtárak és közművelődési intézmények szemléletét formáló, az intézmények közösségi működését elősegítő program, amely 2016 és 2019 szeptembere között valósult és valósul meg.

2018. június 11-én a Cselekvő közösségek projekt konzorciuma (a Szabadtéri Néprajzi Múzeum projektvezető, az NMI Művelődési Intézet Nkft. és az Országos Széchényi Könyvtár projekttagok) és az Eötvös Loránd Tudományegyetem Társadalomtudományi Karának együttműködésével valósult meg a *Fókuszban a kulturális közösségfejlesztés* című konferencia az ELTE Gömb Aulájában. A szakmai rendezvény fogalomtisztázó, módszertani fejlesztési irányokat kitűző és gyakorlatokat bemutató előadásokra és műhelymunkákra teremtett lehetőséget. A konferencia – ahogy a címe is sugallja – elhelyezte a kulturális közösségfejlesztés fogalmát és módszereit, valamint bemutatta a hazai kezdeményezések aktuális példáit. Indokoltnak tűnik, hogy a feltárt elméleti és gyakorlati háttérrel a Civil Szemle tanulmányokon, esetpéldákon és módszertani útmutatókat bemutató írásokon keresztül e tematikus szám keretében szélesebb körben is megjelentesse.

E Civil Szemle szám szerkezete tehát a konferencia struktúráját követi. A kötet fogalomtisztázó, szakmai irányelveket tartalmazó tanulmánya Arapovics Mária írása, mely a kulturális közösségfejlesztés elméleti bevezetése mellett a települési közösségfejlesztésben a múzeumok szerepét, lehetőségeit és közösségi gyakorlatait mutatja be. Az ezt követő, két másik szakterületi tanulmányban Dóri Éva a közösségfejlesztés és a közművelődés összefüggéseit, Fehér Miklós írása pedig a közösségfejlesztés könyvtári aspektusait jeleníti meg. A ténylegesen létrejött hazai gyakorlatokat két esetpélda illusztrálja.

A Cselekvő közösségek projektben kialakított módszertanok gyakorlati megvalósítására, a kulturális együttműködések, intézményi és civil összefogások, közösségi innovációk létrehozására 25 mintaprojekt indult az országban. Ezek közül itt Stumpf Rebeka a Taliándörögdön – a Közép-dunántúli Szövetség az Ifjúságért által – megvalósított közösségfejlesztést mutatja be.

A Cselekvő közösségek projekt módszertanára épülő, ugyancsak európai uniós finanszírozású Terület- és Településfejlesztő Operatív Program támogatásával már közel 250 konzorcium, több mint 500 település indított vagy indít közösségfejlesztő programot. A Cselekvő közösségek projektben megalapozott munkamódszerek, valamint a kulturális közösségfejlesztő mentorok szakmai tanácsadása segítségével megvalósuló közösségfejlesztés esetpéldájába, egy járszági fejlesztésbe Zsólyomi Anita írása ad betekintést, majd Nagy Magdolna tanulmánya a Cselekvő közösségek projekt és a múzeumok kommunikációját foglalja össze. Végül, minthogy a konferencia műhelymunkái keretében kézikönyv formájában megjelent módszertani útmutatók megvitatására is sor került, a közösségfejlesztő és az intézményi önkéntességről szóló kiadványokat szerzői, szerkesztői szemmel készült elemzések formájában ismerhetjük meg Vercseg Ilona és D. Babos Zsuzsanna írásai révén.

A tanulmányok arra világítanak rá, hogy a változás megkezdődött, a szemléletformálás elindult. Számos módszertani segédlet, mentorhálózat, kutatás, képzés, belföldi és külföldi tanulmányút, szakmai műhelysorozat, kiadvány és honlap segíti a közösségfejlesztő folyamatokat, élni lehet e lehetőséggel. Vajon paradigmaváltó lesz-e a sok, közel egy időben megvalósuló kezdeményezés? Az idő és még inkább a társadalmunk adja majd meg e kérdésre a választ.

Arapovics Mária vendégszerkesztő
a Cselekvő közösségek projekt szakmai vezetője

A KULTURÁLIS KÖZÖSSÉGFEJLESZTÉS ÉS A MUZEÁLIS INTÉZMÉNYEK SZEREPE A TELEPÜLÉSI KÖZÖSSÉGFEJLESZTÉSBN

Arapovics Mária

■ A tanulmány célja a kulturális közösségfejlesztés fogalmának tisztázása, az elméleti és gyakorlati háttérének bemutatása és a kultúra-fókuszú közösségi folyamat elhelyezése a közösségfejlesztés és a kulturális feladatrendszer egészében. A tanulmány összefoglalja a kulturális intézmények közösségi szerepét, kiemelve a múzeumi terület példáit és bemutatva a muzeális intézmények szerepét a közösségfejlesztés folyamatában.

A közösségi munka nemzetközi és tudományos háttere

A közösségfejlesztés a társadalmi együttműködés filozófiája, a kapcsolatszervezés művészete. Egyensúlyozás az egyén, a közösség, a társadalom és a politika kényes libikóka viszonylatai között. A közösségfejlesztés egyszerre módszer, eszköz, szakma és mozgalom, és azáltal, hogy a szociális és állampolgári kompetencia fejlesztésével képessé teszi az egyént a közösségi részvételre, a civil társadalom, a demokrácia erősítését segíti elő.

A közösségfejlesztés fiatal szakma, a gyakorlati szükséglet alakította ki, így gyakorlati szakmai tevékenységből indult ki az elméletek rögzítése, a módszertan és a hatásvizsgálatok kialakítása. Előzménynek már az angliai 19. századi settlement mozgalmak fejlesztéseit tekinthetjük, hazánkban (néhány 20. század eleji példa mellett) leginkább az 1970-es évek közművelődésének nyitott ház mozgalma tekinthető szakmai kezdetnek (Vercseg 2011). Napjainkra viszont tudományosan megalapozott, nemzetközi elméleti és

gyakorlati háttérrel rendelkező és egyre inkább kutató szakterületté vált. Magyarországon a szakmai képzés a felnőttképzésen túl az egyetemi képzésben alap- és mesterszakokon, sőt doktori képzésben is megjelenik.

2004. március 25–28-a között 33 európai uniós és Unió kívüli ország 130 küldött vett részt a Közösségfejlesztők Nemzetközi Egyesülete (International Association for Community Development), a Társadalmi Fejlesztés Egyesült Európai Szervezete (Combined European Bureau for Social Development) és a magyar Közösségfejlesztők Egyesülete által hazánkban szervezett konferencián, melynek fókuszában az európai civil társadalom fejlesztése állt a közösségfejlesztés eszközeivel. A Budapesti Nyilatkozat a legkomplexebb települési fejlesztési folyamat alapjait fogalmazza meg az európai civil társadalom fejlesztése megközelítésével. „A közösségfejlesztés oly módon erősíti meg a civil társadalmat, hogy a közösségi cselekvést és a közösségi perspektívákat helyezi előtérbe a társadalmi, gazdasági és környezetvédelmi irányelvek kialakítása során. A közösségfejlesztés a helyi közösségek képessé tételére törekszik, beleértve a földrajzilag meghatározott, a közös érdekek vagy azonos identitás, illetve a konkrét témák és kezdeményezések alapján szerveződő közösségeket is. A közösségfejlesztés a közösségi csoportokon, szervezeteken és hálózatokon keresztül fejleszti az emberek képességét arra, hogy aktív tagjai legyenek a társadalomnak, valamint felkészíti az intézményeket és az állami, magán és nem kormányzati szervezeteket arra, hogy párbeszédet alakítsanak ki a lakossággal az őket érintő változások közös meghatározásában és végrehajtásában. A közösségfejlesztés kulcsfontosságú támogatója az aktív és demokratikus társadalmi részvételnek, támogatja a hátrányos helyzetű és kiszolgáltatott helyzetben lévő közösségek autonóm véleménynyilvánítását. Olyan értékrend és alapelvek mentén határozza meg önmagát, mint az emberi jogok, a társadalmi bevonás, az egyenlőség és a sokszínűség elfogadása, amelyeket meghatározott eszköz- és ismeretrendszeren keresztül érvényesít.”¹ (Budapesti Nyilatkozat 2014:11) A jövőbemutató tanácskozás körbejárta a közösségfejlesztési politika és törvényhozás európai, nemzeti és helyi önkormányzati szintjeit, a képzések világát, kitért az elmélet és kutatás kérdéseire, a vidék és város problémáira, a fenntartható fejlődés és környezet, az egész életen át történő tanulás és kulturális fejlesztés, a helyi gazdaságfejlesztés és szociális gazdaság, valamint a kisebbségek, bevándorlás, rasszizmus és diszkrimináció területeire.

A Közösségfejlesztés Európai Hálózata (EuCDN, korábban Combined European Bureau for Social Development, CEBSD) az 'Európa a polgárokért' program, 2012–2013 között megvalósuló Community Development in Europe. Towards a Common Framework and Understanding (Közösségfejlesztés Európában – egy közös keretrendszer felé) című alprogram kidolgozta a közösségfejlesztés közös európai keretrendszerét². Ez a keretrendszer lefekteti a közösségfejlesztés céljait, alapelveit, a folyamat módszereit és eredményeit.

A közösségfejlesztés mindig egymásra épülő tevékenységek, események és kisebb folyamatok összessége, melyek fókuszában a közösség tagjainak, az autonóm egyéneknek, a helyi lakosoknak, a résztvevőknek és az igényeiket szolgáló intézményeknek a szükségletei és erőforrásai állnak. A közösség meghatározása önmagában széles

spektrumon mozog. A közösség fogalmát a szakirodalom sokféle módon ragadja meg. A leggyakoribb megközelítések egyrészt a hely, földrajzi vonatkozás, lokalitás, másrészt az érdeklődés szerinti, választott közösség (identitás, szexualitás, foglalkozás, etnikai), harmadrészt az ideológia mentén (spirituális, lelki, szellemi) írható le (Vercseg 2018). A fejlesztés mindegyik esetében hosszabb folyamatot igényel, a bizalom és a kapcsolatok kialakítása nem megy egyik pillanatról a másikra. A hazai közösségfejlesztésben a szakma a földrajzi fejlesztések, a települési, szomszédsgai közösségfejlesztő folyamatok egészét tette a közösségi munka középpontjába, hiszen a társadalmi részvételre ösztönzés, a lakosság heterogén csoportjainak közös érdekének közös nevezőre hozása, a települési gazdasági–történelmi–kulturális–szociális háttérének megértése és együttműködő fejlesztése, a „közösségek megmoccantása” számtalan kihívással jár. A közös érdeklődés vagy ideológia mentén létrejövő közösségek fejlesztése a közművelődési vagy pedagógiai/andragógiai munka fókuszában (például kulturális, alkotóművészeti tevékenységek, iskolai vagy iskolarendszeren kívüli tanulás esetében) van jelen markánsan.

A közösségfejlesztő szakma a közösségfejlesztési folyamatok eredményeit ma már leginkább a változás fogalmához kapcsolja. A közösségfejlesztés európai keretrendszere szerint a közösségfejlesztési folyamat eredményei egyéni, közösségi, társadalmi és politikai/strukturális szinten jelentkezhetnek.

Kutatások és fejlesztések a közösségfejlesztésben

A társadalmi és gazdasági változások következtében és az Európai Unió stratégiai fejlesztési forrásainak köszönhetően a kulturális területen fókuszba kerültek a közösségfejlesztő programok. Az uniós finanszírozású Emberi Erőforrás Operatív Program (EFOP) és a Terület- és Településfejlesztési Operatív Program (TOP) projektjei a kulturális intézményrendszer infrastruktúrájára építő közösségi kezdeményezéseket támogatják. A kulturális tárca kiemelt projektjeként, az uniós forrásból hárommilliárd forinttal támogatott „Cselekvő közösségek – aktív közösségi szerepvállalás” EFOP-1.3.1-15-2016-00001 kódszámú projekt a szakmai-módszertanok kidolgozásával, a mentorhálózat kialakításával megalapozta a több mint húszmilliárd forinttal támogatott „A helyi identitás és kohézió erősítése” (TOP-5.3.1-16 és TOP-6.9.2-16) közösségfejlesztő folyamatok elindítását.

A Cselekvő közösségek kiemelt uniós projekt célja kettős. Kiemelt feladat egyrészt a települési közösségfejlesztő folyamatok (TOP-5.3.1-16 és TOP-6.9.2-16) támogatása a módszertani segédletek és mentorhálózat révén. Másrészt fókuszba került a *kultúra alapú* közösségfejlesztés kialakítása és erősítése a múzeumok, könyvtárak és közművelődési intézmények körében.

A projekten belül több országos és egy nemzetközi kutatás is elindult a TOP-os fejlesztések követésére, továbbá a kulturális intézmények közösségi tevékenységének mérésére. A projektben 2017 áprilisa óta dolgozó kulturális közösségfejlesztő mentorok munkájának követése céljából folyamatos a mentorhálózat működésének monitoringja és értékelése. A közösségfejlesztő munka eredményeinek mérése érdekében több

kutatás is folyik a közösségfejlesztést indító települések bevonásával. Egyrészt a települések felmérése és a közösségfejlesztés eredményessége vizsgálatának céljából 15 ezer fő kérdőíves megkeresésével több ütemben lakossági megkérdezés indult, másrészt a kulturális közösségszervezés gyakorlatának hatásmérése, hatásvizsgálati kutatása kíséri a folyamatot. A közművelődési intézmények, könyvtárak és múzeumok közösségi tevékenysége felmérésére céljából 2017–2018 között reprezentatív felmérés készült a projekt keretein belül, és egy másik vizsgálattal a kulturális intézmények társadalmiasítási folyamatának hatásmérése folyik. Ezen kívül 2017–2018-ban a közművelődési intézmények, könyvtárak és múzeumok delfi jövő- és trendkutatása valósult meg.

A Cselekvő közösségek kiemelt projekt kettős célja összességében tehát a települési közösségfejlesztő folyamatok támogatása és a kulturális intézmények közösségi fejlesztése. Ez indokolta a kulturális közösségfejlesztés fogalmának bevezetését, melyet a szakterületen a megaprojektek indításán túlmenően megalapoz az is, hogy a felsőoktatásban – a közösségi és civil tanulmányok mesterképzés mellett – a közösségszervezés alapképzés egyik szakirányaként elindult a kulturális közösségszervezés egyetemi diplomával záruló képzés is.

A kulturális közösségfejlesztés helye, szerepe a közösségfejlesztésben és a kultúrában

Kultúra és közösség fogalma elválaszthatatlan egymástól. Hazánkban a közösségfejlesztés a közművelődés területéről, a nyitott ház mozgalmából kiindulva, civil mozgalom má terebélyesedve vált önálló szakmává, szakterületté. Ugyanakkor a közművelődés öntevékeny köreinek szerepe hagyományosan megmaradt, a magyar kultúra önállóságának harcai a reformkor óta az elnyomás elleni küzdelem színterei, a kultúra képviselői sok esetben továbbra is a „szabadság kis körei”-nek megjelenítői is egyúttal. A legnagyobb elnyomások idején a nyelvújítók, később a táncházmozgalom tagjai, az alternatív zenei vagy színjátszócsoporthoz és filmklubok résztvevői tudták, hogy a kulturális hagyományok megőrzése, illetve a más kultúrák megismerése céljából szervezett találkozások a demokratikus hagyományok éltetői is egyben. A European Values felmérés hazánk állampolgári passzivitását kimutató szomorú adatainak feltárása (Csepeli–Praszák 2011) és az európai uniós közösségi fejlesztési irányok kijelölése együttesen eredményezték, hogy a települési közösségfejlesztő munka erősítésébe a kormányzat a magyarországi kulturális intézményrendszert is erőteljes bevonásra ösztönözte. A történelmi hagyományainkat követve a hazai kulturális intézményrendszer a közösségfejlesztés ügye mellé állítható.

Ugyanakkor az intézményi keretek, az intézmények hagyományos feladatai és fenntartói elvárásai szűkítik a közösségfejlesztés lehetőségeit. Ezért volt szükséges meghatározni, hogy míg a települési közösségfejlesztő folyamat az állampolgári részvétel egészére irányul, a kulturális intézményekben folyó tevékenység fókuszában a kulturális célú közösségi fejlesztések állnak (Arapovics 2016).

A kulturális közösségfejlesztés, a kultúra fókuszú, kultúra alapú közösségfejlesztés célja, hogy a kulturális tevékenység, a közösségi művészeti alkotófolyamat élményének

megélésén keresztül, a flow, a katarzis átélésének öröme által is a társadalmi részvételt erősítsük.

Ahogy a *Közösségfejlesztés módszertani útmutató* fogalomtárában megfogalmazzuk, a kulturális közösségfejlesztés „kiindulópontja a közösség és annak létező és lehetséges kulturális értékei: azok feltárása, tudatosítása, mozgásba hozása, megújítása és átörökítése a helyi közösségek és a kulturális intézmények aktív részvételével, együttműködésében. Célja a kulturális aktivitásra, helyi kulturális élet szervezésében és alakításában való szerepvállalásra ösztönzés, a kulturális részvétel fejlesztése. Mindezzel hozzájárul a helyi közösség kezdeményező- és cselekvőképességének erősödéséhez.” (Arapovics–Vercseg 2017:120)

A közösségfejlesztés és a kulturális közösségfejlesztés rész-egész viszonyban van egymással. A települési közösségfejlesztés fókuszában a lokalitás áll, a földrajzi hely. A múzeumi, könyvtári és közművelődési intézmények közösségeit a lokalitáson túl az érdeklődés köre, a közös hobbi, a hasonló művészeti igény köti össze. A kulturális közösségfejlesztő tevékenységek helye a kulturális intézmény és annak hatósugara, az érdeklődés kultúraközpontú. Tartalma szerint a kulturális közösségfejlesztés a kulturális értékek közvetítésén, megosztásán és innoválásán (újragondolásán, megújításán) alapul.

A kulturális közösségfejlesztés során a közösségfejlesztő módszerek segítségével a közösségeket kulturális közösségi akciók révén hozzuk össze vagy erősítjük. A kulturális értékteremtés képességére, az értékmegőrzés, hagyományőrzés vagy -teremtés képességének fejlesztésére irányuló, közösségi identitást erősítő folyamatot, közösségi öntevékenységet nevezem kulturális közösségfejlesztésnek, amely elősegítheti, erősítheti, „előkészítheti” a hosszabbtávú közösségfejlesztő folyamatot egy településen vagy településrészen (Arapovics 2016).

A kulturális közösségfejlesztés az egyén, a közösség, a társadalom és a szakpolitika szintjein vizsgálható. Az egyén esetében a kulturális tudattartalmak feldolgozását igényli, eredményeit tekintve a művészeti élmény, az alkotófolyamat, a tanulás öröme és a katarzis átélése egyaránt megjelenik. A közösség szintjén az öntevékeny közösségi művelődési folyamat, a kórusban szereplés, a színjátszás közös öröme, a zenekari összhangzat együttes átélése, egy videoklip vagy egy flashmob létrehozása a művészeti hatáson túl közösségi élményt is nyújt, a közösség megszervezésének alkotófolyamata és flow élménye a későbbiekben további hasonló aktivitást eredményezhet, növeli a potenciális közösségi projektmegvalósítások körét. A kulturális sokszínűség értékei megélhetést is jelenthetnek a helyi közösségek számára a kreatív ipar, a gasztrokultúra, a kulturális turizmus, a kulturális innovációk fejlesztése által, ami hozzájárulhat a település fejlesztéséhez is. A társadalom szintjén a helyi, közös kulturális identitással rendelkező lakossági csoportok részvételével valósul meg a kulturális közösségfejlesztés. A szakpolitika szintjén a kulturális sokszínűség megvalósítása, kulturális hagyományaink megőrzése és innoválása, a közös együttélés, az egymás megértése és elfogadása a társadalmi kohéziót a társadalmi tőke és a bizalom erősödését, ezáltal a gazdaság fejlődését is eredményezheti. A társadalmi folyamatok szempontjából a kultúra katalizátor szerepet nyer a hosszabb távú társadalmi valóság alakításában, mert egy kulturális projekt részvételi megvalósítása révén

nyújt demokrácia-élményt. A közös cselekvés a helyi és tágabb kulturális emlékezet részévé válik.

A kulturális közösségfejlesztés módszere a hagyományos fejlesztő módszerek mellett a művelődésélményt, a befogadás élményét, a katarzist is képes nyújtani, szociokulturális szempontból a tehetségek felismerésével kialakíthat kulturális szerepmegosztásokat.

A kulturális közösségfejlesztés jól illeszkedik a kulturális sokszínűség nemzetközi folyamataiba, hiszen a kultúra az identitásról, a társadalmi kohézióról és a tudásalapú gazdaság fejlődéséről szóló diskurzusok középpontjában áll. Az Egyesült Nemzetek Szövetsége (ENSZ) Nevelésügyi, Tudományos és Kulturális Szervezete, az UNESCO többször is deklarálta, hogy a kultúrák sokszínűségének tisztelete, a tolerancia, a párbeszéd és az együttműködés a kölcsönös bizalom és megértés légkörében, a nemzetközi béke és biztonság egyik legjobb biztosítója (UNESCO 2001).

A kulturális sokszínűség

A kulturális sokszínűség sokszor említett fogalom, de a sokrétű jelentése feledésbe merült, ezért érdemes feleleveníteni a közösségfejlesztés összefüggéseinek vizsgálatakor. A UNESCO 2001. november 2-i 31. ülésén fogadta el a *kulturális sokszínűségről szóló egyetemes nyilatkozatot*. Az egyezmény hangsúlyozza, hogy „a kultúra egy társadalom vagy társadalmi csoport sajátos lelki, tárgyi, szellemi és érzelmi jegyeinek együttese, mely magában foglalja a művészeteken és az irodalmon kívül az életstílust, az együttélés módjait, az értékrendszert, a hagyományokat és a hiedelmeket. ... a kultúra az identitásról, a társadalmi kohézióról és a tudásalapú gazdaság fejlődéséről manapság zajló viták középpontjában áll.” (UNESCO 2001:1) A globalizáció folyamata kihívást jelent a kulturális sokszínűség számára, ugyanakkor új lehetőségeket is teremt a kultúrák és civilizációk közt megújuló párbeszédhez.

Az egyezmény első cikkelye a kulturális sokszínűséget az emberiség közös örökségének nevezi, melyet az emberiséget alkotó csoportok és társadalmak identitásának egyedisége és pluralizmusa testesít meg. Ez éppoly fontos, mint a természet számára a biodiverzitás. A harmadik cikkely szerint a kulturális sokszínűség a fejlődés tényezője, a növekedés motorja. Az emberi és a kulturális jogok biztosítékai, a hozzáférhetőség biztosítására törekedni kell.

A kreatív hagyományokat a jövő generációihoz el kell juttatni, a kulturális áruk és szolgáltatások egyedi természetű javak. A tizenegyedik cikkely kiemeli a közzsféra, a magánszféra és a civil társadalom közötti partnerségi kapcsolatok fontosságát.

Az UNESCO 2005. évi 33. Általános Konferenciáján megerősítette *A kulturális kifejezések sokszínűségének védelméről és előmozdításáról szóló egyezményben*, hogy „a kulturális sokszínűség az emberiség meghatározó jellemzője”, mely „az emberiség közös örökségét képezi, amelyet ápolni és őrizni kell mindenki javára”, „gazdag és változatos világot teremt, amely bővíti a választási lehetőségeket és gyarapítja az emberi képességeket és értékeket, és ezáltal a közösségek, népek és nemzetek fenntartható

fejlődésének mozgatórugója”, „a demokrácia, a tolerancia, a társadalmi igazságosság, valamint a népek és kultúrák közötti kölcsönös tisztelet légkörében virágzó kulturális sokszínűség elengedhetetlen a helyi, nemzeti és nemzetközi szintű béke és biztonság szempontjából”, és hangsúlyozza a kultúra fontosságát a társadalmi kohézió szempontjából³.

A kulturális közösségfejlesztés és a kulturális sokszínűség megvalósításához az infrastrukturális hátteret, a közösségi színteret a közművelődési és közgyűjteményi intézményrendszer és a civil szervezetek adják. Magyarországon a KSH adatai szerint⁴ 2017-ben 3460 könyvtár, 686 muzeális intézmény, 2013-ban 3105 közművelődési intézmény⁵, továbbá a 2017-es adatok szerint 9310 kulturális célú civil szervezet működött. Ez meglehetősen nagyszámú intézményt és szervezetet jelent, ezek széles körű összefogásával magasabb szintre lehetne emelni a kulturális partnerségeket.

Kulturális intézmények szerepe a közösségfejlesztésben

A kulturális intézmények más intézményekkel és civil szervezetekkel, a helyi közösség aktív állampolgáraival megvalósuló együttműködése kölcsönös előnyökkel járhat. A partnerség új közönség bevonását eredményezheti, az intézményi profil új feladatokkal, új és sokszínű tevékenységekkel bővíthet, az együttműködések tanulási folyamatokat, szervezetfejlesztéseket eredményezhetnek. Ezt még azok közül az intézményvezetők közül is többen elismerték, akik „racionalizáló” intézkedések hatására, kényszerösszevonás következtében kezdték el az integrált működtetést.⁶

A kulturális intézmények alapításuktól fogva közösségi-társadalmi célokkal jöttek létre, de a létesítésük óta a túlzott szakmai-tudományos vagy a politikai szerepvállalások, vagy a központosító intézkedések sokszor háttérbe szorították az alapelveket.

A közösségi célok hazánkban – a történelmi háttér megidézését ehelyütt mellőzve – a jelen szabályozásban is megjelennek. A muzeális intézményekről, a nyilvános könyvtári ellátásról és a közművelődésről szóló 1997. évi CXL. törvény a közösségi mindhárom szakterület számára keretbe foglalja és feladatul tűzi az együttműködést a közösségekkel.

Ugyanakkor az elmúlt évtizedek gazdasági megszorításai, a globális és tömegesedő kulturális fogyasztói szokások ellenében a lokális értékek melletti kiállások a kulturális intézményekben kényszerré is tették a helyi közösségekkel való együttműködést. Sokszor egyéni vezetői kvalitáson és a fenntartókkal való együttműködésen múlt, hogy a szűkös anyagi hátteret a helyi együttműködések erősítésére tudták-e fordítani az intézmények. Előfordult, hogy a kulturális intézmények hagyták elsovadni a tevékenységek sokaságát, megadva magukat a pénz- és humánerőforrás-hiánynak. Másokat a gazdasági kényszer nyitottá tett a külső erőforrások intenzívebb bevonására, a helyi közösségek, önkéntesek befogadására és sokszínűvé, közösségivé, több lábon állóvá tették az intézményi működést. Napjainkra egyértelművé vált, hogy a közösségi működés az, ami a fenntarthatóság, a hosszú távú intézményi működés garanciája lehet.

A civil szervezetekkel, a helyi közösségekkel való együttműködés több szinten is megjelenhet egy intézményben. A kulturális intézmények és a helyi és szakmai közösségek együttműködése három különböző típusba sorolható, három szinten jelenik meg, egymástól nem függetlenül:

- a) intézményi, intézmény körüli közösségek építése;
- b) intézményi részvétel a települési közösségfejlesztő folyamatban;
- c) a kulturális intézmények közösségi részvételi alapú működtetése, társadalmiasítása.

Az első kategóriába sorolt, hagyományos tevékenység, hogy a kulturális intézményekben belül klubok, tanulóköri, intézményi baráti körök működnek, kulturális szakmai közösségek alakulnak az intézmények „holdudvarában”, a rendszeres programok, konferenciák, fesztiválok vagy egyéb tevékenységek szervezése által. Újabb, a jogszabályi változásoknak köszönhető trend, hogy az intézményi önkéntesekből, iskolai közösségi szolgálatosokból, táborokból formálódnak közösséggé a helyi csoportok. Az intézmények egyúttal munkaközösségeket is alkotnak.

A másik típus, amikor települési közösségfejlesztő folyamatokba kapcsolódnak be az intézmények. A kulturális intézményeknek mindig is kiemelkedő szerepe volt a települési közösségfejlesztő folyamatok során, hiszen a települések egy-egy fontos közösségi színtere a művelődési ház, a könyvtár vagy a muzeális intézmény. Az említett európai uniós forrásból megvalósított fejlesztések során a kormányzat külön támogatásokat rendelt közösségfejlesztő célokra (EFOP – Cselekvő közösségek, TOP – Helyi kohézió és identitás pályázatok), melyek lehetőséget teremtettek a hazai intézményeknek, hogy részt vállaljanak a helyi közösségfejlesztési folyamatokban és a működésük is nyitottabbá, közösségi részvételűvé, társadalmiasítottá váljon.

A harmadik típusú intézményi közösségi munka, amikor az intézmény tudatosan, tervszerűen közösségi részvételi működést (társadalmiasított módot) valósít meg. A társadalmi részvétel helyi szinten alapozza a demokratikus működést, a társadalmi tőke akkor erős, ha aktívak az állampolgárok, van beleszólásuk a helyi döntéshozatalba. Az *International Association for Public Participation* (IAP2) ötfokozatú részvételi skálája és a közösségi tervezés folyamata⁷ adta a Cselekvő közösségek projektben továbbfejlesztett társadalmiasított intézményi modell alapját. A közösségi alapú intézményi működés alapértékei: az átláthatóság, az alázatosság, a nyitottság, a mások iránti tisztelet, az őszinteség, a megbízhatóság és a rugalmasság. A modell szerint öt társadalmi részvételi szint átgondolása segíti a közösség bevonását a döntéshozatalba. Ezek a tájékoztatás–konzultáció–bevonás–együttműködés–felhatalmazás (jogokkal való felruházás). A társadalmiasított működési módra a Cselekvő közösségek projektben hétlépcsős fejlesztési folyamatot fogalmaztunk meg *A kulturális intézmények társadalmiasított működési módja* című módszertani útmutatóban (Arapovics et al. 2019). Ennek meghatározó pontja, hogy a helyi közösségek, civil szervezetek kapjanak lehetőséget az adott kulturális intézmény tevékenységének tervezésében, szervezésében, értékelésében, és ez a tudatos stratégiai partnerségi szemlélet jelenjen meg az intézmény működését meghatározó dokumentumokban is.

Ray Oldenburg amerikai szociológus vezette be a harmadik hely fogalmát (Oldenburg 1989). A harmadik hely a közösségi szintér, első helyen az otthonunk, másodikon a munkahelyünk vagy iskolánk áll. Oldenburg *The Great Good Place* munkájában a kávézókat, cukrászdákat, közösségi házakat, szépségszalonokat, üzletközpontokat, könyvtárakat említi harmadik helyként. Magyarországon a közművelődési intézmények, de akár a múzeumok is hasonló, alacsony küszöbű intézményi szerepeket tölthetnek be.

Ezek konkrét példáit a muzeális intézmények gyakorlatán keresztül mutatom be.

Új múzeumi irányelvek, a múzeum társadalmi szerepvállalása

A megváltozott szabadidős és fogyasztói szokások mellett a múzeumok akkor tartják meg vagy növelhetik látogatói létszámukat, ha kilépve a szolgáltatói szerepből közösségi szintérré alakulnak át. Ehhez paradigmaváltás szükséges, nyitottá kell válni új célcsoportok befogadására, azaz az esélyteremtő, közösségi részvételi működési módra.

A múzeumok jelentős részét – különböző korokban – helyi civil kezdeményezésre, közösségi összefogással hozták létre. Ebben a megközelítésben nem nevezhető új gondolatnak a társadalmi vagy közösségi alapon működtetett múzeum víziója, a társadalmi szerepvállalás erősítése. Az elmúlt kétszáz évben a történelmi változások tükrében a múzeumok társadalmi szerepvállalása hullámzó volt. A közösség által alapított intézmények a pénzügyi terhek viselése következtében sokszor közigazgatási fenntartás alá kerültek, a szakosodással járó feladatvállalások miatt hol a zárt, szakmai-tudományos fókuszú „elefáncsonttoronyhoz” hasonlított az intézményi működés szemlélete, hol a nyitott, közművelődési feladatot ellátó, látogatóbarát szerep került előtérbe.

A társadalmi-gazdasági változások arra sarkallták a múzeumi szakmát, hogy újragondolják a 21. századi múzeum szerepét. A nemzetközi múzeumi szakmai szervezet, az International Council of Museums (ICOM), azaz a Múzeumok Nemzetközi Tanácsa 2004-ben elfogadott definíciója szerint „a múzeum profitra nem törekvő, a társadalom és fejlődése szolgálatában álló, a köz számára nyitott állandó intézmény, amely az emberek és környezetük anyagi és szellemi bizonyítékait gyűjti, megőrzi, kutatja, közvetíti és kiállítja tudományos, közművelődési és szórakoztató céllal.” (ICOM 2004:7) Az ICOM Múzeumok Etikai Kódexe így fogalmaz a múzeumok feladatait illetően: „a múzeumok lehetőséget biztosítanak a természeti és kulturális örökség megbecsüléséhez, élvezetéhez, megértéséhez és kezeléséhez. Alapelv: a múzeumoknak fontos feladata, hogy fejlesszék közművelődési szerepüket, és magukhoz vonzzák az általuk szolgált közösség, település vagy csoport szélesebb köreit. A múzeumok közművelődési szerepének szerves része az érintett közösséggel való interaktív kapcsolat és a közösség örökségének fejlesztése.” (ICOM 2004:14) A „*társadalmi szerepvállalás*” megfogalmazása, a „*társadalmi múzeum*”, a „*közösségi múzeum*”, azaz a társadalmi igényeknek megfelelő múzeumi működés gyakorlata régóta érzékelhető az amerikai múzeumok esetében, de Nyugat-Európában is a neves és a területi múzeumok sokasága mellett is jó példát mutatnak a legnagyobb intézmények (például a párizsi Musée de l’Homme, a londoni British Museum vagy a Tate).

Az UNESCO Párizsban tartott 38. ülésén, 2015-ben fogadta el a múzeumok és gyűjtemények védelméről, fejlesztéséről, sokszínűségükről és a társadalomban betöltött szerepükről szóló ajánlást. *A múzeumok társadalmi szerepe (17. pont) szerint:* „A múzeumok kulcsfontosságú nyilvános terek, és üzeneteiknek az egész társadalomhoz kell szólniuk. Éppen ezért fontos szerepet játszhatnak a társadalmi kapcsolatok és kohézió erősítésében, a polgári értékrend fejlesztésében, és közösségek önképének kialakításában. A múzeumoknak mindenki számára nyitva kell állniuk; fizikai és kulturális értelemben is mindenki részére elérhetőeknek kell lenniük, ideértve a hátrányos helyzetű csoportokat is. A múzeumok teret biztosíthatnak történelmi, társadalmi, kulturális és tudományos kérdések átgondolásához és megvitatásához. A múzeumoknak tisztelniük kell az emberi jogokat és a társadalmi nemek közötti egyenlőséget. A tagországok ösztönözzék arra a múzeumokat, hogy töltsék be mindezeket a funkciókat.” (UNESCO 2015:17. pont).

A közösségi célokat hazánkban a fentebb említett 1997. évi CXL. törvény is megfogalmazza, e szerint „a kulturális javak védelmével összefüggő célok megvalósításának legfontosabb letéteményesei a muzeális intézmények.” Fontos kiemelni, hogy a 37/A. § második pontja szerint „A muzeális intézmény a) a társadalom szolgálatában áll; b) a közösség számára nyilvános; c) a közösségekkel, településsel aktív kapcsolatot tart; d) alaptevékenysége körében nem gazdasági haszonszerzés céljából jön létre; e) a kulturális javakhoz széles körű és egyenlő hozzáférést biztosít.”

A múzeum feladata a működési engedélyében meghatározott gyűjtőkörébe tartozó kulturális javak gyűjteménygondozása, ennek keretében azok gyarapítása, nyilvántartása, állományvédelme, tudományos feldolgozása és publikálása, hozzáférhetővé tétele, ennek keretében állandó és időszaki kiállítások rendezése, közművelődési és múzeumpedagógiai programok és kiadványok biztosítása, a kulturális javak digitalizálása, a kutatási tevékenység biztosítása.

Az új muzeológia irányelvei

A társadalmi változások meghatározzák a múzeumok világát is. A kulturális területen a látogatókért folytatott verseny és ezzel párhuzamosan az állami támogatások csökkenése egyre nagyobb rugalmasságra sarkallja az intézményeket. A szakmán belül évtizedek óta fontos téma a múzeumok megváltozott szerepe és a feladatok rangsorolása. A folyamat nyomon követhető a Szabadtéri Néprajzi Múzeum Múzeumi Oktatási és Módszertani Központ (korábban Múzeumi és Képzési Központ, MOKK) konferenciái és uniós támogatású kutatásai, vagy a Múzeumi Iránytű kiadványaiban megjelent tanulmányokon keresztül.

Hagyományos keretek közt a muzeológia a gyűjteményekre alapozva foglalkozik a műtárgyakkal az adott tudományterület szakmai kritériumai (forráskezelés, megőrzés, gyűjteményezés, kutatás, hozzáférhetővé tétel, interpretáció és kiállítás), fogalmi és módszerei szerint. Ugyanakkor már az 1960-as évektől megjelenik az „új muzeológia”, az új interpretációt és társadalmi problémákat megjelenítő irányzat. A latin, az angolszász és

a skandináv országokból kiindulva, az amerikai antropológia és az őslakosok kritikájának megjelenése idején a muzeológusok elkezdték újraértelmezni a múzeumok társadalmi szerepét. Már az ICOM 1979-es, 9. konferenciáján megfogalmazták a résztvevők az igényt a múzeum mint társadalmi intézmény radikális átalakulására, az addiginál erőteljesebb társadalmi szerepvállalásra. A hangsúly a kutatásról átkerült a kritikai megközelítésre és reflexióra, a múzeumot körülvevő társadalom múzeum reprezentációjának problémájára. Olyan kérdések merültek fel, mint például, hogy „ez a fajta intézménytípus a gyűjteményében levő tárgyaival vajon képes-e megfelelően szolgálni (...) a változó társadalmat.” (Wilhelm 2013:11) 1980-ban a Santiagói Kerekasztalon az „integrális múzeum” fogalmán dolgoztak a múzeumok képviselői, akik közösségi múzeumokat kívántak létrehozni. 1984-ben Québecben a First New Museology Workshopon fektették le a MINOM, az Új Muzeológiai Mozgalom alapjait. Ez a lokális problémákra adható válaszokat, a helyi társadalmi, politikai és kulturális követelmények megváltoztatásában történő aktív részvételt helyezi középpontba. A québeci nyilatkozat kimondta, hogy a múzeumok feladata nem csupán a tárgyak megőrzése, hanem a múzeumoknak dolgozniuk kell a közösségek helyzetének javításán. Az új múzeum mentes a hierarchiától, demokratikusan működik, bevonja a munkájába az általa kutatott társadalmi csoportokat és közösségeket, velük együttműködésben dolgozik „integrális múzeum”-ként, és a múzeum az adott terület, közösség és örökség egységén belül felelős a társadalom érdekeiért, egyfajta társadalmi menedzserként (Wilhelm 2013).

A hazai muzeológus, Frazon Zsófia szócikke (2012) szerint az új muzeológia „korszerű kritikai társadalom-, kultúra- és művészettudomány, illetve -elmélet születésének kulcsfogalma is” (Frazon 2012). Szerinte a jelentős gyűjteménnyel rendelkező, meghatározó társadalmi szereppel bíró magyarországi múzeumokban lényegesen lassabban megy végbe az önreflexióra és az értelmező metafunkcióra is épített muzeológiai fordulat, mint az elméleti szakirodalmat író és a gyakorlatot formáló nyugat-európai múzeumokban. Hazánkban az intézmények társadalomformáló szerepe és társadalomkritikus hangja lényegesen gyengébb és csak lassan válik az intézményi stratégia részévé (Frazon 2012). Ugyanakkor az avantgardhoz és modern művészeti irányzatokhoz köthető, részvételen alapuló művészeti gyakorlatok, performanszok ismertté váltak a Ludwig Múzeum vagy a Magyar Nemzeti Galéria kortárs kiállításain. A társadalmi kérdések megjelenítése jellemzi a szentendrei Skanzen vagy a budapesti Néprajzi Múzeum kiállításait is, de általános gyakorlatnak mindez még nem nevezhető. A döntéshozást formáló Vigh Annamária rámutatott arra, hogy a múzeumoknak aktív közösségi szintértéként kell funkcionálni és vállalni kell azt a szerepet, hogy múzeumi eszközökkel bekapcsolódjanak a „21. század fontos társadalmi kérdéseinek, problémáinak feltárásába, lehetőleg hozzájárulva a megoldásokhoz is” (Vigh 2010:12). A kaliforniai Santa Cruz Történelmi Múzeum igazgatója, Nina Simon (2010) „*The Participatory Museum*” (Részvételi vagy részvételi alapú múzeum) című munkája „bestsellerré” vált múzeumi területen, és elfogadottá tette a részvétel fontosságát. Azt mutatta be, hogyan juthatunk el a múzeumlátogató egyéni szintjétől a közösségi szintig, az „én”-től a „mi” átéléséig, hogyan válhat a múzeum közösségi szintté. 2013-ban a brit Museums Association *Museum 2020* kutatása⁸ széles körben felmérte a

lakosság körében felmerülő igényeket, konzultációt folytatott a múzeumok kapcsolatrendszerét alkotó érintett szereplők körében, szakmai és helyi civil szervezetek bevonásával. A felmérés iránymutató lett a nemzetközi muzeológia számára. A kutatás eredményeképpen többek között megfogalmazták, hogy a jövő múzeumában a társadalmi szerepvállalás növelése szükséges. Kell, hogy a múzeum vállaljon szerepet esélyegyenlőségi kérdésben, a társadalmi feszültségek enyhítésében, a diszkrimináció csökkentésében, környezettudatosságot népszerűsítő programokat valósítson meg, tegye mindenki számára elérhetővé és átláthatóvá gyűjteményeit és szolgáltatásait, mérje fel a látogatói igényeket, versenyképes szolgáltatásokat alakítson ki. A közösség megtartása érdekében vállaljon közösségfejlesztő feladatokat: legyen jelen, folytasson konzultációt, vállaljon szerepet a helyi közösség életében, ismerje célközönségeit, folyamatosan tartson kapcsolatot közösségeivel, mérje fel a célcsoportok igényeit és építse be a tevékenységeibe, járuljon hozzá az élő közösségek megerősítéséhez⁹.

A múzeumok közösségi tevékenységei

A szó klasszikus értelmében vett közösségfejlesztés még gyerekcipőben jár a múzeumi területen, de jó kezdeményezések már elindultak. Sok muzeológus még idegenkedik az intézményi profil közösségi szélesítésétől, fél, hogy a hagyományos szakmai munka kárára történik a változás.

A téma kifejtését részletesen bemutatják a Múzeumi iránytű 13. *Múzeumi közösségek – közösségi múzeumok* (Arapovics–Bereczki–Nagy 2018a), valamint a Múzeumi Iránytű 15. *Kulturális örökség – múzeumi közösségek* című (Arapovics–Bereczki–Nagy 2018b) kötetei. Ehelyütt csupán néhány hazai gyakorlat érzékeltetése a cél. Klasszikus közösségek a múzeumok holdudvarában működő múzeumi baráti körök, melyek példája az évtizedek óta fennálló Magyar Nemzeti Galéria mellett létrejött bázis, de megemlíthető a Regionális Múzeumbaráti Kör Alapítványa Miskolcon, az Észak-alföldi, Észak-magyarországi régióban vagy a Bihari Múzeum Baráti Köre Egyesület és az országosan ismert Tájak–Korok–Múzeumok Egyesület tevékenysége. A múzeumi rendezvényeken technikai segítséget nyújtanak, adminisztrációt látnak el, vagy a közművelődési tevékenységben vesznek részt a múzeumok vagy a baráti körök civil szervezetei által koordinált önkéntesek, ugyanakkor a szervezetek eszközbeszerzésekben, kiadványok megjelentetésében is segédkeznek.

A programok, szolgáltatások megvalósításában sok intézmény működik együtt hagyományőrző civil közösségekkel (például a Dobó István Múzeum az egi hagyományőrző „várvédő” csoportokkal), de sok esélyegyenlőségi program is civil összefogással jött létre (például a bajai Türr István Múzeum Színkeverő tehetséggondozó projektje, mely a Norvég Alap támogatásával valósult meg).

Az önkéntesek mellett az iskolai közösségi szolgálatos fiatalok fogadása új közösségi csoportokat hozott a magyar múzeumokba. A napi adminisztratív teendőknél több időt múzeumban töltő fiatalok közösségei alkotófolyamatokban is részt vehettek a Magyar

Néprajzi Múzeumban a *Kő kövön* kiállítás tárlatvezetésekor, a „kurátori” munka, kreatív flashmobok vagy promóciós videók készítésekor a Petőfi Irodalmi Múzeumban, de például a fogyatékossgal élők integrált táborában is a szentendrei Skanzenben. A múzeumok a hagyományos nagyrendezvényeken, fesztiválon keresztül szólítják meg az érdeklődő nagyközönséget és a speciális szakmai közösségek körét (például a Múzeumok Éjszakáján, a Múzeumok Őszi Fesztiválján). De több intézmény szakmai közösségekkel is tartja a kapcsolatot szakmai konferenciákon, fórumokon keresztül. A csesztvei Madách Imre Emlékmúzeum például Magyarország fontos Madách-émlékhelye. A nógrádi kúria, ahol Madách 1844 decembere és 1853 szeptembere között lakott, ad otthont a Madách-kutatók közösségének. A muzeális intézmények hagyományosan kapcsolatot tartanak a gyűjtők és adományozók körével. A szentendrei Skanzen a tájegységek népszokásait gyűjtve folyamatosan élő összeköttetésben van a települési közösségekkel, a szellemi-kulturális örökségeket őrző közösségekkel. Az is előfordult, hogy a szabadtéri múzeum gyűjtve, megőrizve és fenntartva a néphagyományokat, egy-egy helyi közösségnek „viszszatanította” az elfeledett népszokásokat (például a Szent Anna napi körmenet vagy a Szent Flórián napi tűzoltó hagyományok esetében).

A múzeumok szerepe a települési közösségfejlesztésben

A Cselekvő közösségek projekt népszerűsítő rendezvényei, mintaprojektjei, módszertani fejlesztései és a 2017-től kezdődő TOP „Helyi identitás és kohéziót erősítő” projektjeinek húszmilliárdos nagyságrendű támogatásai erőteljesen ráirányították a figyelmet a települési közösségfejlesztő folyamatokra. A pályázati kiírások világossá tették azt a kormányzati szándékot, hogy a települési közösségfejlesztési folyamat során a közgyűjteményeknek is komoly szerepe lehet az adott település közösségi fejlesztésében. A múzeumok különösen a településrészt, térség közösségi tevékenységének történeti, néprajzi feltárásában, a helyi hagyományok gyűjtésében, a szellemi-kulturális örökség fenntartásában vállalhatnak szerepet.

A Cselekvő közösségek kulturális közösségi mintaprojektjein keresztül több jó gyakorlat kialakítása valósult meg, olyan, ahol a múzeumi, könyvtári és közművelődési szakterületek összefogásával, az intézmények helyi civil szervezetekkel való együttműködése jött létre. A 17 megyében létrejött 25 mintaprojekt fókuszában a közösségfejlesztés, az önkéntesség, az esélyegyenlőség, a közösségi részvételen alapuló intézményi működés állt. A projekteknek a célja a közös gondolkodás elindítása, a lakosság körében a közösségért való felelős cselekvés kialakítása, a felelősségvállalás és a szolidaritás erősítése állt, mégpedig helyi igényeken alapuló esélyteremtő programokkal, generációkon átívelő és önkéntes és iskolai közösségi szolgálatos programokkal. Fontos cél volt az innovatív módszerekkel az iparművészet, a képzőművészet és a digitális technika bevonása.

A társadalmi témák és problémák, kortárs szubkultúrák bemutatására a múzeum hiteles hely, a kapcsolódó közösségi programok során a problémák kibeszélésével a múzeum a helyi társadalmi feszültségek oldásában segíthet.

A pitvarosi mintaprojekt során a település a szlovák lakosságcsere történelmi múltjának feldolgozására vállalkozott, mert a jelen megértéséhez nélkülözhetetlen volt a kisközség mindennapjainak megértése. Múzeumi szereplő projektvezetésével valósult meg Bács-Kiskun megyében a Petőfi Szülőház és Emlékmúzeum *Kiskőrös 300 projekt*, mely során a város alapításának évfordulója kapcsán fogtak össze a helyi kulturális intézmények és civil szervezetek, és a Petőfi-kultusz és a szlovák hagyományok megélésén keresztül közösségi akciókat valósítottak meg. Múzeumandragógiai közösségi programot valósítottak meg Miskolcon a *Cselekvő önkéntesek a Herman Ottó Múzeumban* címmel, ahol a Szépkorúak akadémiajának létrehozásába bevont nyugdíjasok a Múzeumok Éjszakáján és más múzeumi rendezvényeken aktív segítőkkel váltak. Fürged Község Önkormányzatának közösségi mintaprojektje *Közösségi és kiállítótér létrehozása a fürgedi Víztoronyban* című projektje közösségi tervezéssel új közösségi szintereket teremtett a településen.

Múzeumok bekapcsolódása a közösségfejlesztés egyes fázisaiba

A komplex programok mellett a települési közösségfejlesztő programokban a muzeális intézmények számos ponton bekapcsolódhatnak. A hétfázisú közösségfejlesztő folyamat (Varga–Vercseg 1998) során a múzeumi kollégák szaktudásukkal és kulturális ismeretükkel járulhatnak hozzá a települési fejlesztésekhez.

A közösségfejlesztés első fázisai között a helyzetelemzés és a helyzetfeltárás szakaszában szakmai segítséget nyújthatnak muzeológusok, néprajzos és történész szakemberek. A helyzetfeltárás módszerei során statisztikai adatok elemzésére, stratégiák, tervek, szabályzatok és egyéb dokumentumok feldolgozására kerül sor, kiemelt fontosságú a helytörténeti irodalom feldolgozása és egyéb megfigyelés, elemzés készítése. Hiteles adatokkal szolgálhatnak a múzeum holdudvarának szakemberei, helytörténeti-múzeumbarátai körök tagjai a település elhelyezkedése, térségben betöltött szerepe, jellege, a település múltja, gazdasági vagy demográfiai helyzete feltárásában, a történelmi, generációs, etnikai folyamatok és trendek vagy a törésvonalak feldolgozásában. Ugyanakkor nem pusztán az adatszolgáltatás lenne a lényeges bekapcsolódás, hanem az, hogy a szakmai tudásukat átadják a muzeológusok, rámutassanak annak fontosságára és megtanítsák a helyi közösség tagjait kutatni, adatokat értelmezni, feltárni.

Van arra is példa, hogy a közösségi felmérés folyamatába is be tudnak kapcsolódni muzeális intézmények kollégái, és a szervezésében, az adatok gyűjtésében szakértelmet és infrastruktúrát is tudnak biztosítani. A taliándörögdi fiatalok (KÖSZI) a közösségi mintaprojekt során a *közösségi interjú* kérdőívének elkészítéséhez a Magyar Néprajzi Múzeum munkatársainak segítségét kérték és kapták meg. De a múzeumok például a közösségi beszélgetések, a közösségi felmérés folyamatában akár az infrastruktúra adta lehetőségekkel, terem biztosításával is segédkezhetnek, részt vehetnek a *helyi cselekvési terv* összeállításában.

A települési közösségfejlesztő folyamatok esetén leginkább a közösségi akciók, tevékenységek, események, programok, folyamatok szervezésében, a helyi értékek bemutatásában működhet együtt a múzeum civil közösségekkel.

A közösségi események, jeles napok, ünnepek megszervezésére számos jó példa bemutatható. A tájházak a népszokásokhoz kapcsolódó hagyományőrző népszokásokat elevenítenek fel a naptári ünnepkörök mentén. Modernkori, társadalomtörténeti kérdéseket is feszeget például a szentendrei Skanzenben az élő történelmi előadás az október 23-i rendezvényeken vagy a *Búcsú a parasztságtól* kiállítás témája.

A mindennapi társadalmi problémákat hozta felszínre a Kassák Múzeum *Tettek ideje. Lakhatási mozgalmak a 20. században* kiállítása, mely a Közéleti Csoport és érintettek (hajléktalanok, szociális munkások) bevonásával jött létre. A kapcsolódó kísérőprogramok alkalmasak voltak a téma további feldolgozására. Egy külföldi példát említve, a berlini Jugend Museum *Villa Global* kiállítása 14 bevándorló személyes történetét mutatja be interaktívan a szobáikon, tárgyaikon keresztül. A kiállítást múzeumpedagógiai foglalkozások kísérik, melyek a környéken élő bevándorlók együttélését, a tolerancia kialakítását is célozzák. A Ludwig Múzeum a négyéves *Közös ügyeink* együttműködésen alapuló projektje során (Collaborative Arts Partnership Programme) olyan kiállítást valósított meg, ahol ismert művészek és különféle közösségek partneri bevonásával hatékony megoldást kerestek egy-egy aktuális társadalmi problémára. A művészek különféle közösségekkel dolgoztak együtt, köztük marginalizált vagy sajátos problémákkal küzdő emberekkel, értelmi sérült fiatalokkal, látás- és hallássérültekkel, kis falvak lakóival, mezőgazdaságból élő vállalkozókkal, leszakadó térségben élő roma csoportokkal. A projektek célja a művészek társadalmi szerepvállalásának erősítése és a résztvevők életminőségének javítása volt.

A közösség tevékenységének történeti, néprajzi feltárására, közösségi összefogással megvalósuló gyűjtésre, a részvétel erősítésére jó példa a Sárvár Anno honlap, melyet a sárvári Nádasdy Ferenc Múzeum működtet. A www.sarvaranno.hu célja, hogy a város közösségével együtt Sárvár történetének forrásbázisát gyarapítsák. A kölcsönös együttműködés során a múzeum közkinccsé teszi saját fotógyűjteményének válogatott darabjait, melynek adatait bárki pontosíthatja (ki van a fényképen, mit ábrázol stb.), és bárki feltölthet saját fényképeket is. Ezáltal egy több ezer darabos adatbázis jött létre, és résztvevői hozzászólásai alapján, az új szempontok megfontolásával újraírható Sárvár 20. századi története.

A közösségi munka során a helyi erőforrások feltárása, helyi értéktár készítése, a szellemi kulturális örökség és a mindennapok megörökítése szintén kapcsolódnak a múzeumi területhez. A szellemi kulturális örökség az UNESCO egyezménye szerint¹⁰ olyan szó, ábrázolás, kifejezési forma, tudás, készség – valamint az ezekkel összefüggő eszköz, tárgy, műalkotás és kulturális színhely –, amelyet közösségek, csoportok, esetenként egyének kulturális örökségük részeként elismernek. Gyakorlat, tudás vagy tevékenység, mely nemzedékről nemzedékre hagyományozódik, szóbeli, nyelvi, előadóművészeti örökség, társadalmi szokások, rítusok, ünnepek, természetre, világegyetemre vonatkozó gyakorlatok, vagy kézműves hagyományokat foglal magában (például mohácsi busójárás,

képfestő hagyományok). A szellemi kulturális örökség az identitás és a folytonosság érzését nyújtja számukra, így módon segítve elő a kulturális sokszínűség és emberi kreativitás tiszteletét. Ezeknél az örökségelemeknél meghatározó szerepe van a közösségeknek, hiszen a közösség az életője a hagyományoknak, azaz létrehozó, gyakorló, fenntartó, továbbadó szerepe van. A szentendrei Skanzen, azaz Szabadtéri Néprajzi Múzeum Szellemi Kulturális Örökség Igazgatósága működteti az országban a múzeumi referensek országos hálózatát, melynek tagjai néprajzi tudásukkal és szakmai jártasságukkal segítik a helyi közösségeket az örökségelemek feltárásában és esetleges jegyzékbe vételében.

A helytörténeti rendezvények, séták egyre népszerűbbek hazánkban. Budapesten az elmúlt években számos turisztikai program, belvárosi, temetői vagy élettörténeti séta szerveződött, de sok muzeális intézmény szervez helytörténeti sétákat vidéki városokban is helyi érdeklődőknek, például a Községek Hete keretében *A hely, ahol itthon vagyunk* rendezvényein, de népszerű volt Szolnokon a Damjanich Múzeum által kezdeményezett, helyi templomokat kerékpárral körbejáró művelődéstörténeti tárgyú „Liturgia túra” is.

A kalendáriumok, receptkönyvek, falukönyvek készítéséhez muníciót adhatnak az intézményi gyűjtemények, adattárak. A sokszázból csak egy konkrét példát említve, a települést bemutató Ezerarcú Püspökladány (D. Sári 2012) a Karacs Ferencz Múzeum archív fotóinak és helytörténeti eredményeinek felhasználásával jelent meg. Az együttműködések jól segítik a turizmust is. Erre több külföldi gyakorlatot ismerünk, például Amszterdamban külön múzeumi térkép és belépőkártya köti össze a helyi múzeumokat. További lehetőségekre villant rá, hogy a Heineken sörgyár külön címkével ellátott, a Rijks Múzeumban található Rembrandt és Van Gogh képeivel díszített promóciós sört is gyártott. Kölcsönös előnyöket jelenthetnek az együttműködések, hiszen a civil közösségek a helyi gyűjtemények gyarapításához és a látogatószám növeléséhez is hozzá tudnak járulni.

A közösségfejlesztő tevékenységet támogatja az elszármazottak találkozóinak megrendezése vagy a település ismert szülőltjéhez kapcsolódó tevékenységek, vetélkedő szervezése, mely a hagyományok megőrzését és újak teremtését segítik elő. Sok tájháza a gasztronómiai szokásokat, vagy hagyományos mesterségeket eleveníti fel közösségi programjaiban (például csigatészta-készítés a boldogi tájházban, zsúpkészítő alkotótábor Oszkón).

A múzeumandragógiai és múzeumpedagógiai szaktudás bevonásával a generációk közötti tudásátadás, tanulókörök szervezése, ismeretterjesztő programok, képzések megvalósítását, hagyományok visszatanítását segítheti elő a települési közösségfejlesztés során. A múzeumokhoz csatlakozó műkedvelő közösségek, a múzeumi baráti körök, az önkéntes és iskolai közösségi szolgáltató csoportok, táborok szervezése kapcsolódhat a fejlesztői tevékenységhez.

A települések szomszédolása, közösségi találkozók, közösségi kiállítások szervezése alkalmat teremt az összefogásra. A Cselekvő közösségek mintaprojektjeként megvalósult *Csuhé, nád, sás* közösségi kiállításon a baranyai Nagypallon a Régi Mesterségeket Felélevenítő Egyesület a növényi alapanyagból készült helyi termékeket mutatta be úgy, hogy a megnyitó igazi szomszédosági együttműködéssel valósult meg. A rendezvény azáltal vált közösségi találkozóvá, hogy a környékbeli településekről jött a nyitórendezvényre a fúvósegélyes, a néptánc csoport és az előadó is.

Az elmúlt évek népszerű kezdeményezései közé tartozik a közösségi régészet, mely újfajta közösségfejlesztő programelemmé válhat. Fémkeresőkkel és más eszközökkel jól felszerelt kincskereső civilek és történelmi szaktudással, régészeti lelőhelyek ismeretével, de szűkös anyagi forrásokkal rendelkező múzeumok együttműködésének jó gyakorlatai valósultak meg a Ferenczi Múzeum, Móra Ferenc Múzeum vagy a Balaton Múzeum és helyi civil szervezetek közös feltárásai során. Az amatőr, jószándékú kincskereső mozgalma találkozott a régészeti szakmával, és együttműködéssel számos feltárás valósult már meg. A kiállításokon túl az egyének fejlődése is érzékelhető, múzeumi asszisztensi OKJ-s szakképzések vizsgaelnökeként többször tapasztaltam, hogy fémkereső motivációval induló felnőtt végezte el a Magyar Nemzeti Múzeum által szervezett szakmai tanfolyamot.

A múzeumi nagyrendezvények, fesztiválok vagy a szakmai rendezvények (Múzeumok Éjszakája, Örökségvédelmi Napok, Múzeumok Őszi Fesztiválja) a helyi közösségeket bevonhatják az országos és nemzetközi hálózatokba, illetve a közösségfejlesztő munka bekapcsolhatja a múzeumokat a szakmaitól eltérő civil fórumokba, eseményekbe (nemzetközi világnapok megünneplése, Közösségek Hete, Állampolgári Részvétel Hete stb.), amely kölcsönös előnyökkel járhat.

A közösségi akciók, programok mellett a múzeumoknak szerepe lehet az információs pontok vagy a helyi nyilvánosság eszközeinek bővítésében.

A település helyi nyilvánosságának formái sokfélék lehetnek, de elégségesnek ritkán mondhatók. A közgyűjtemények információs pontként és új nyilvános terek létrehozásával segíthetik a helyi kommunikációt. Kommunikációs fórumok, közvetlen és közvetett kommunikációs terek, alkalmak, felületek alakíthatók ki a muzeális intézmények körül. A közvetlen kommunikációhoz találkozási lehetőséget adhatnak a múzeumi közösségi színterek és a virtuális felületek. Ezek a nyilvános terek intézményekhez, intézményi közösségekhez is kapcsolódhatnak. A közösségi tér tágan értelmezhető, a lényeg, hogy legyen lehetőség találkozásra, kommunikációra, kapcsolatépítésre, ami kialakítja az együttműködés további formáit, és bővíthető. A közvetett kommunikációs eszközök tára széles, a helyi újság, rádió, tévé, az internetes felületek mellett a honlap és a közösségi média felületei is kialakíthatók muzeális intézmények együttműködésével.

A muzeális intézmények közösségi alapú működése, társadalmiasított működési módja

A közösségi részvételen alapuló működés, a társadalmiasított működési mód a múzeumok, könyvtárak, közművelődési intézmények esetében az *eredeti kulturális intézményi funkciók megtartása mellett* elősegítheti a társadalomba való beágyazódás, a közösséghez való tartozás különböző formáit. A közösségi részvételi működés annak a lehetőségét biztosítja, hogy a múzeum ne csak szolgáltató intézményként működjön, hanem ismerje meg a helyi közösségek helyzetét, és a közösség tagjait aktivizálva, értékeit, problémáit feltárva és tudatosítva, kihívásait elfogadva, a közösséggel együtt alkossa meg kiállításait és programjait.

A hazai múzeumi közéletben a nyitott múzeum és a társadalmi múzeum fogalma – összetettebb tartalommal – már régóta ismert.¹¹ A Cselekvő közösségek projekt modell-alkotása során kialakított fogalom szerint a „közösségi (részvételi) múzeum az az intézmény, ahol a muzeális intézmény tevékenységének tervezésében, a működésének megvalósításában és értékelésében a település, a helyi közösség lakosai, civil szervezetei tevékenyen részt vesznek, és a közösségi részvételen alapuló működés, a társadalmiasítás megjelenik az intézmény belső működését meghatározó dokumentumokban”. (Arapovics 2018:12) A társadalmiasított működés célja, hogy az intézmény közösségi szintérré, harmadik helyé váljon.

A közösségi múzeum esélyteremtő is lehet a hátrányos helyzetűek számára, hiszen közel hozhatja egymáshoz a környéken élőket, a fiatalokat–felnőtteket–nyugdíjasokat, de elősegítheti a különböző csoportok, alkotóművészeti közösségek, olvasóköri, klubok kialakulását is, támogathatja a közéleti beszélgetések kialakulását, hozzáférést biztosít a sokszínű kultúrához. A múzeum hiteles hely, mely a szakmai programok mellett szórakoztathat is, biztosítva a szabadidő értékes eltöltését. Olyan hely, ahol kapcsolatok és barátságok szülehetnek. A társadalmiasított működési mód segíti, hogy a kulturális intézmények alacsonyküszöbű intézmények legyenek, ahová bárki betérhet.

Összegzés

Tanulmányomban a közösségfejlesztés alapelvei mentén bemutattam a Cselekvő közösségek – állampolgári szerepvállalás uniós projekt során megfogalmazott kulturális közösségfejlesztés fogalmát, annak bevezetésének szükségességét. A kulturális szó nemcsak szűkítő a közösségfejlesztésben, hanem a közösségi funkció mellett a kulturális sokszínűség megvalósulására is ráirányítja a figyelmet. A kulturális intézmények és civil szervezetek együttműködésével a kulturális intézmények közösségi szintérré, úgynevezett harmadik helyé válhatnak az életünkben. A tanulmány bemutatja, hogy a kulturális intézmények és a közösségek együttműködésének három szintje valósulhat meg, beszélhetünk az intézményi közösségek létrehozásáról és fenntartásáról (klubok, alkotóművészeti csoportok, múzeumi baráti körök, önkéntesek, iskolai közösségi szolgálatosok stb.). Másik szint a települési közösségfejlesztő folyamatokba való bekapcsolódás és a harmadik szint az intézmények közösségi részvételi működési módja. A tanulmány a múzeum funkcióinak változásán, az új muzeológia trendjein keresztül megvalósuló kulturális közösségfejlesztés példáit mutatja be, fókuszba helyezve a múzeumok települési közösségfejlesztésben kialakítható lehetséges szerepeit.

Irodalom

2006. évi XXXVIII. törvény a szellemi kulturális örökség megőrzéséről szóló, Párizsban, 2003. év október hó 17. napján elfogadott UNESCO Egyezmény kihirdetéséről.

2008. évi VI. törvény a kulturális kifejezések sokszínűségének védelméről és előmozdításáról szóló, Párizsban 2005. év október hó 20. napján elfogadott UNESCO egyezmény kihirdetéséről.
- Arapovics Mária (2016): A közösségfejlesztés alapfogalmai és a kulturális közösségfejlesztés paradigmája. *Kulturális Szemle*, III., (2), 36–53.
<http://kultuszemle.nmi.hu/6-szam/hazai-tudomanyos-muhely/arapovics-maria-a-kozossegfejlesztes-alapfogalmai-es-a-kulturalis-kozossegfejlesztes-paradigmaji>
- Arapovics Mária (2018): A közösségi múzeum – a múzeumok szerepe a települési közösségfejlesztésben és a múzeumok társadalmiasítása. In: Arapovics Mária–Bereczki Ibolya–Nagy Magdolna (szerk.): *Kulturális örökség – múzeumi közösségek. Múzeumi Iránytű 15*. Szentendre: Szabadtéri Néprajzi Múzeum – Múzeumi Oktatási és Módszertani Központ. 11–28.
- Arapovics Mária–Beke Márton–Dóri Éva–Tóth Máté (szerk.) (2019): *A kulturális intézmények társadalmiasított működési módja*. Módszertani útmutató. Cselekvő közösségek projekt. Budapest: SZNM–NMI–OSZK. (megj. alatt)
- Arapovics Mária–Bereczki Ibolya–Nagy Magdolna (szerk.) (2018a): *Múzeumi közösségek – közösségi múzeumok. Múzeumi Iránytű 13*. Szentendre: Szabadtéri Néprajzi Múzeum – Múzeumi Oktatási és Módszertani Központ.
- Arapovics Mária–Bereczki Ibolya–Nagy Magdolna (szerk.) (2018b): *Kulturális örökség – múzeumi közösségek. Múzeumi Iránytű 15*. Szentendre: Szabadtéri Néprajzi Múzeum – Múzeumi Oktatási és Módszertani Központ.
- Arapovics Mária–Vercseg Ilona (2017) (szerk.): *A közösségfejlesztés módszerei*. Módszertani útmutató. Cselekvő közösségek projekt. Budapest: SZNM–NMI–OSZK.
- Az európai közösségfejlesztés keretrendszere. (2014): fordította: Farkas Gabriella. *Parola*, (4), 11–15. Budapest: Közösségfejlesztők Egyesülete. http://www.adattar.net/parola/wp-content/uploads/2014/12/Parola_2014-4.pdf
- Budapesti Nyilatkozat (2014): *Parola*, (4), 11–15.
- Craig, Garry–Gorman, Margo–Vercseg Ilona (2004): Budapesti nyilatkozat. *Parola*, (1), 3–4.
- Csepeli György–Prazsák Gergő (2011): *Az el nem múlt feudalizmus*. Budapest: Társadalmi Konfliktusok Kutatóközpont.
- D. Sári Andrea (szerk.) 2012): *Ezerarcú Püspökladány*. Püspökladány: Püspökladányi Tájékoztató Központ.
- Frazon Zsófia (2012): Új muzeológia. In: Szakács Eszter (szerk.): *Curatorial Dictionary. A kurátori gyakorlat és diszkurzus szótára*. <http://tranzit.org/curatorialdictionary/index.php/szotar/uj-muzeologia/>
- Frazon Zsófia (2013): Ú mint új muzeológia. *Néprajzi Látóhatár – Új muzeológia – kortárs múzeumi narratívák*. XXII., (2), 4–8.
- Frazon Zsófia (szerk.) (2018): *...Nyitott múzeum... Együttműködés, részvétel, társadalmi múzeum*. Budapest: Néprajzi Múzeum.
- ICOM (2004): *Múzeumok Etikai Kódexe*. Fordította: Deme Péter. Készült az ICOM Magyar Nemzeti Bizottság megbízásából a Múzeumi Közlemények 2005/2. számának mellékleteként. Budapest.
<http://www.ace.hu/icom/MKmellet.pdf>
- International Cooperation Public Participation Guide: Process Planning Public Participation Guide*. (é.n.): Washington, DC: United States Environmental Protection Agency.
<https://www.epa.gov/international-cooperation/public-participation-guide-process-planning>
- Museums 2020 Discussion Paper*. (2012): London: Museums Association.
<http://www.museumsassociation.org/download?id=806530>
- Museums 2020 Public perceptions of – and attitudes to – the purposes of museums in society*. (2012): London: Museums Association.
<http://www.museumsassociation.org/campaigns/museums2020/23072012museums2020-consultation>
- Oldenburg, Ray (1989): *The Great Good Place: Cafes, Coffee Shops, Community Centers, Beauty Parlors, General Stores, Bars, Hangouts, and How They Get You Through the Day*. New York: Paragon House.
- Sári Zolt (2017): A Szabadtéri Néprajzi Múzeum társadalmi múzeumi szerepei falumúzeumtól a szolidáris múzeumig. In: Bereczki Ibolya–Sári Zolt (szerk.): *Ház és Ember. A Szabadtéri Múzeum Évkönyve 28–29. Tanulmányok Cseri Miklós 60. születésnapja alkalmából*. Szentendre: Skanzen. 51–60.
- Simon, Nina (2010): *The Participatory Museum*. <http://www.participatorymuseum.org/>
- UNESCO (2001): *Egyetemes Nyilatkozat a Kulturális Sokszínűségről*.
http://www.unesco.org/new/fileadmin/MULTIMEDIA/HQ/CLT/diversity/pdf/declaration_cultural_diversity_hu.pdf
- UNESCO (2015): Ajánlás a múzeumok és gyűjtemények védelméről, fejlesztéséről, sokszínűségéről és a társadalomban betöltött szerepükről. Párizs. 2015. november 20.
<http://www.ace.hu/icom/UNESCO.html>
- Varga A. Tamás–Vercseg Ilona (1998): *Közösségfejlesztés*. Budapest: Magyar Művelődési Intézet.
- Vásárhelyi Tamás (2009): *A nyitott múzeum*. Szentendre: Múzeumi Oktatási és Képzési Központ.

- Vercseg Ilona (2011): *Közösség és részvétel. A közösségfejlesztés és a közösségi munka gyakorlatának elmélete.* Budapest: ELTE TáTK–Hilsher Rezső Szociálpolitikai Egyesület.
- Vercseg Ilona (2018): Mi a közösség? In: Arapovics Mária–Bereczki Ibolya–Nagy Magdolna (szerk.) (2018a): *Múzeumi közösségek – közösségi múzeumok. Múzeumi Iránytű 13.* Szentendre: Szabadtéri Néprajzi Múzeum – Múzeumi Oktatási és Módszertani Központ. 11–46.
- Vígh Annamária (2010): Múzeumok a változó világban. In: Bereczki Ibolya–Sághi Ilona (szerk.): *Múzeumvezetési ismeretek 1. Múzeumi iránytű 8.* Szentendre: Szabadtéri Néprajzi Múzeum – Múzeumi Oktatási és Képzési Központ. 10–19.
- Wilhelm Gábor (2013): Az új muzeológia fogalmai és problémái. *Néprajzi Látóhatár, (2), 8–31.*

Jegyzetek

- 1 A teljes szöveg a közösségfejlesztők szakmai folyóiratában, a Parolában olvasható (2014/4. szám 11–15).
- 2 Magyarországról a Közösségfejlesztők Egyesülete vett részt a kidolgozásában.
- 3 2008. évi VI. törvény a kulturális kifejezések sokszínűségének védelméről és előmozdításáról szóló, Párizsban 2005. év október hó 20. napján elfogadott UNESCO egyezmény kihirdetéséről, melynek részét képezi az Egyezmény a kulturális kifejezések sokszínűségének védelméről és előmozdításáról magyar nyelven is.
- 4 Muzeális intézmények adatai: http://www.ksh.hu/docs/hun/xstadat/xstadat_eves/i_zk002.html
Települési könyvtárak: http://www.ksh.hu/docs/hun/xstadat/xstadat_eves/i_zk002b.html
Közművelődési intézmények: http://www.ksh.hu/docs/hun/xstadat/xstadat_eves/i_zk008.html
Nonprofit szervezetek: http://www.ksh.hu/docs/hun/xstadat/xstadat_eves/i_qpg004.html
- 5 A KSH 2013. évi adatok szerint 3105 közművelődési intézmény szolgáltatott adatot, ami hasonlatos az előző évek nagyságrendjéhez és a költségvetési intézmények számát érzékelteti. 2014-től változott az adatgyűjtés módszertana, ennek következtében a kulturális tevékenységi körű civil szervezetek közül sokan szolgáltatott adatot, így 2014-ben ugrásszerűen nőtt 5331-re az adatszolgáltatók száma, 2015-ben 5457, 2016-ban 5735, 2017-ben 5717 közművelődési szintér jelent meg a statisztikában. Viszont a költségvetési intézmények száma nem változott ilyen mértékben. Ezért az intézmények nagyságrendjének érzékeltetésére a 2013. évi adatot használok, nem az azt követő adatokat.
- 6 A Kecskeméten megrendezett VII. Országos és III. Nemzetközi Múzeumandragógiai Konferencia „Együttműködés a muzeális és kulturális intézmények között” szekciójában 2018. május 7-én elhangzott előadások és műhelymunka alapján.
- 7 IAP2’s Public Participation Spectrum
http://c.yimcdn.com/sites/www.iap2.org/resource/resmgr/Foundations_Course/IAP2_P2_Spectrum.pdf
- 8 *Museums 2020 Discussion Paper.* (2012) <http://www.museumsassociation.org/campaigns/museums2020>
- 9 *Museums 2020 Public perceptions...* (2012)
<http://www.museumsassociation.org/campaigns/museums2020/2020vision>
- 10 2006. évi XXXVIII. törvény a szellemi kulturális örökség megőrzéséről szóló, Párizsban, 2003. év október hó 17. napján elfogadott UNESCO Egyezmény kihirdetéséről.
- 11 Lásd: a Múzeumi iránytű 2. köteteként 2009-ben megjelent Vásárhelyi Tamás: *A nyitott múzeum*, majd később a narratívákat egybegyűjtő, a Néprajzi Múzeum kutatói által 2018-ban kiadott *...Nyitott múzeum... Együttműködés, részvétel, társadalmi múzeum kézikönyvét* (Frazon 2018) vagy Sári Zsolt (2017): *A Szabadtéri Néprajzi Múzeum társadalmi múzeumi szerepei falumúzeumtól a szolidáris múzeumig* írásokat.

A KÖZMŰVELŐDÉSI INTÉZMÉNYEK SZEREPE A TELEPÜLÉSI KÖZÖSSÉGFEJLESZTŐ FOLYAMATOKBAN

Dóri Éva

■ Bevezető

■ Az elmúlt évek legkiemelkedőbb kulturális közösségfejlesztési programjának tekinthetők a 2017-ben indult *A helyi identitás és kohézió erősítése*¹ című konstrukciók (TOP 5.3.1-16 és 6.9.2-16) projektjei, amelyek településeken megvalósuló közösségi folyamatokat, lokális fejlesztéseket igyekeztek anyagi és szakmai támogatással – 21 Mrd forint keretösseggel – megvalósítani.

Ezeknek a települési és megyei önkormányzatok bevonásával megvalósuló pályázatoknak a szakmai-módszertani háttértámogatására egy évvel korábban, 2016 őszén indult útjára a *Cselekvő közösségek – aktív közösségi szerepvállalás* kiemelt projekt, három meghatározó, országos módszertani központot működtető kulturális intézmény összefogásával. A Szabadtéri Néprajzi Múzeum, az Országos Széchényi Könyvtár, valamint az NMI Művelődési Intézet NKft. egész országra kiterjedő hálózata és évtizedes módszertani tapasztalata szolgáltatja azt a szakmai hátteret, mely települési szinten biztosít támaszt a helyi kulturális alapú társadalomfejlesztési kezdeményezéseknek.

Az ez idáig páratlan szakmai-módszertani háttér a települések kulturális intézményeihez kötődő, a helyben élők ismereteire és közös cselekvéseire építő közösségi programalkotást ösztönzi. A kulturális intézmények és színterek szerepének meghatározása és a települési közösségek társadalmi részvételen alapuló cselekvőképességének növelése napjaink meghatározó szakmai kihívása lett. Feladatunk közösen értelmezni és megtalálni

a helyi lakosság szerepvállalását integráló szakmai feladatokat, és célunk, hogy a polgárok ezzel sajátjuknak érezzék és tudják településük kulturális intézményeit. Ne csak használják, hanem a szakemberekkel közösen életre hívott, a helyi sajátosságokat és értékeket középpontba helyező programokkal töltsék meg azokat. Az aktív cselekvő részvételben a mércénk nem a szolgáltatásokat igénylő *közönség*, hanem az adott események megalkotásában és *megvalósításában közreműködő közösség(ek)* tagjainak száma.

A társadalmi részvétel ösztönzése szakpolitikai megerősítést is nyert az 1997. évi CXL, a muzeális intézményekről, a nyilvános könyvtári ellátásról és a közművelődésről szóló törvény (továbbiakban: kulturális törvény) 2017. évi módosításaiban. Mindezt megszilárdítva a jogszabály végrehajtási rendelete² több vonatkozásban is fókuszpontba helyezi a települési önkormányzat közművelődési feladataiban megjelenő helyi igények érvényesítését és a kapcsolódó társadalmi egyeztetési folyamatok kötelezettségét. Ennek gyakorlati beteljesedését a lakosok és azok önszerveződő csoportjainak, illetve civil szervezetek részvételével kialakított helyi közösségi művelődési programtervek, az *éves szolgáltatási tervek* közös megvalósítása, majd értékelése teszi teljessé. Bár e törvényi gyakorlat alkalmazása néhány év múlva válik csak mérhetővé, ugyanakkor az együttműködések, helyi igényfelmérést és a cselekvésekben való részvételt szorgalmazó, a hazai közösségfejlesztési folyamatok évtizedes gyakorlatára épülő metódust *A helyi identitás és kohézió erősítése* projektekben megvalósítóként részt vevő önkormányzatok és kulturális intézményeik vonatkozásában máris megfigyelhetjük.

A közművelődési intézmények szerepe a helyi közösségfejlesztési folyamatokban

A kulturális alapú közösségfejlesztés és közösségi művelődés kapcsolatait a szakterület már ismertetett új jogszabályi keretrendszere adja. A minden önkormányzat számára kötelező közművelődési feladatellátás³ minősége és a helyi társadalomra hatást gyakorló kézzelfogható jelentősége a települések/településrészek lakosainak – közösségeinek – részvételi mutatóiban rejlik. Egy közművelődési intézmény társadalmi és szakmai szerepei a kulturális törvény 77. § (3) bekezdése értelmében „a) *segíti a közösségi tevékenységeket, a művelődő közösségek működését, ösztönzi a társadalmi összetartozást és a közösségek kulturális értékteremtésben való aktív részvételét; b) működése a közösségek öntevékenységen alapul, és azt ösztönzi, tevékenységét a közösségek érdeklődése, igényei és szükségletei alapján végzi, tevékenységének tervezésébe, értékelésébe a közösségeket bevonja; c) mindenki számára nyitott, mindenki számára hozzáférhető; d) együttműködik a civil, gazdasági és egyéb szervezetekkel, kulturális intézményekkel, más szakterületekhez tartozó intézményekkel*”. A nevesített feladatok jól körülhatárolják azokat a fókuszpontokat, melyek a közösségi művelődés települési intézményeit a helyi közösségfejlesztés elsődleges terévé, a felkészült munkatársakat pedig a tevékenység szakmai facilitátorává léptethetik elő. Ez a nézőpontváltás nem újszerű, számos kiváló gyakorlati példa áll már előttünk. Így feladatunk az is, hogy e jó gyakorlatokat közvetítsük a Cselekvő közösségek – aktív közösségi szerepvállalás projekt kínálta lehetőségek által is.

A Nemzeti Művelődési Intézet szerepe a Cselekvő Közösségek projektben

A közművelődési szakterület országos intézményeként a Nemzeti Művelődési Intézet 19 megyére kiterjedő módszertani irodahálózatot működtet. Az intézet országos szakmafejlesztési tevékenysége mellett térségi kapcsolatrendszereivel, valamint a terepi munkából merített tapasztalataival képes és tud a kulturális alapú közösségfejlesztés és a társadalmiasítás gyakorlatának terjesztésében szerepet vállalni. A helyi, térségi közösségfejlesztési folyamatok szakmai támogatásában szerzett tapasztalatokat ösztönző erőként hasznosítjuk az ez irányú munkát most kezdeményező települések számára. Szakmai szolgáltatóként az intézet a változó jogszabályok helyi alkalmazásában tapasztalatcserékkel is segíti a települési feladatellátást és a közel 9000, hazánkban valamely közművelődési tevékenységet is végző szervezetet. A 2017. évi statisztikai adatok (OSAP 1438) alapján az 5951 közművelődési feladatellátó (adatszolgáltató) szervezet székhelyén bejegyezve további 2261 egyesület és 699 alapítvány végzett a településen közművelődési tevékenységet is. E mutatók igazolják, hogy a közösségi terek képesek kereteket kínálni a helyi polgárok cselekvő körei számára. A 2017. évi közművelődési statisztikai adatsorokban⁴ megjelenő közösségi aktivitások adatai alapján 69 803 közösségi rendezvény valósult meg 12 488 000 fő részvételével. Ezen felül 35 161 ismeretterjesztő előadás, 10 552 egyéb ismeretterjesztő rendezvény, 18 092 kiállítás és 68 357 művészeti esemény került megrendezésre, továbbá 36 867 szórakoztató rendezvény valósult meg. Hangsúlyos, hogy e számok csak a közösségi művelődés szakterületén zajló tevékenységeket tükrözik.

A közösségi művelődés és a helyi társadalom kapcsolatrendszere

A közművelődési ágazatról is rendelkező kulturális törvényben közművelődési alapszolgáltatásokként definiált szakmai tevékenységek a következők: *művelődő közösségeink segítése, befogadása; a közösségi és társadalmi részvétel fejlesztése; az egész életre kiterjedő tanulás feltételeinek biztosítása; a hagyományos közösségi kulturális értékek átörökítése; az amatőr alkotó és előadóművészeti tevékenységek segítése; tehetséggondozás, valamint a kulturális alapú gazdaságfejlesztés*⁵. E tevékenységeknek a helyi társadalmi folyamatokban és a közösség együttműködésében való megjelenése a kulturális törvény végrehajtási rendeletében⁶ nyert új és pontosan meghatározott kereteket. Az „intézmény várja az érdeklődőket” gondolatát felválthatja a „közösségeink várnak mindenkit intézményeinkben/intézményeinkkel” szemlélet. Ezt természetesen a települések adottságainak, valamint intézményi funkcióinak tükrében is többféle olvasatban vizsgálhatjuk, azonban a lényegi mondanivaló konstans: az intézmény van az emberekért, azaz a lakosok igényeinek megfelelően szükséges működnie. Ebből eredően a helyi elvárásokkal szemben akár az intézmény alárendelődése is megfogalmazódik. Szolgáltató, *azt és úgy*, ahogyan a település lakosai kívánják. És joggal vetődik fel a kérdés, vajon vannak-e helyben olyan közösségi szükségletek, melyeket az intézmény integrálni tud a térségi körébe? Van-e kapacitás arra, hogy szakmai segítséggel e lakossági, civil

kezdeményezéseket a település identitását megszilárdító erőforrásként alkalmazza? Az egyik legnagyobb kihívás e helyi elvárások, igények megfogalmazódásában és kifejeződésében van.

A közösségi művelődés színtereihez kapcsolódó önszerveződő közösségek és civil szervezetek által életre hívott közösségi alkalmak által válhat egy intézmény valódi társadalmi színterré. Napjaink feladata a közösségek és az intézmények közötti kooperatív tevékenységek tervezett, ellenőrzött és hosszú távú fenntarthatóságának segítése, módszertani erősítése. A prosperáló közösségek számára tagjaik közös céljai adnak megfelelő motivációt a közösségi tevékenységeik gyakorlásához, s elengedhetetlen a kiegyensúlyozott együttműködés a helyi kulturális intézményekkel. Ha egy településen az aktív közösségek száma magas, esély kínálkozik arra, hogy az intézményi szakmai támogatottság is megfelelő legyen. Kimutathatóvá válik az is, hogy a jól működő közösségi művelődési intézmények mögött számos aktív közösség rejlik. Egymás erőforrásaira építve dolgoznak együtt a település közösségéért. A *helyi identitás és kohézió erősítése* című TOP konstrukciók erre az együttműködésre építve keresik minden település életében azokat a módszertani fókuszokat, amelyek az adott társadalom tekintetében is megerősítő válaszokat kínálhatnak.

„Mit – hogyan?” komplex programtartalmai: a szerepvállalás széles lehetősége

A közösségek tevékeny szerepvállalására építő kulturális események megvalósítása – ünnepkörök, hagyományok ápolása vagy felelevenítése olyan települési identitást erősítő alkalmak, melyek nélkülözhetetlenek a közösségi attitűd kialakításában, megerősítésében – évszázadok óta természetes részét képezik a lokális társadalmaknak. Individualizálódó világunkban ezen ünnepek kiváló alkalmat kínálnak arra, hogy kisebb közösségek is aktív szerepvállalói legyenek a település kulturális eseményeinek. Nincs olyan helység, amelynek ne lenne valamely kiemelkedő jeles napja, emléke, közösség számára fontos értéke, mely innovatív gyakorlatokkal újragondolható, vagy újabb közösségi alkalmakkal akár hagyományok is teremthetők. E gondolatkörre reflektálnak a *helyi identitás és kohézió* konstrukciók keretében kötelezően előírt esemény jellegű tevékenységek módszertani céljai: helyi hagyományok feltárása, közösségi eredmények bemutatása, közösségek szomszédolása. A felhívásban rögzített közösségi folyamatok: helyi erőforrások feltárása, tankatalógus, helyi értékfeltárás, értékőrzés, a helyi történelem feltárása, falukönyv/kalendárium készítése, helyismereti dokumentumok gyűjtése és feltárása, helyi szellemi örökség feltárása, tanulókörök létrehozása. A szakmai terepgyakorlatok tapasztalatai alapján első lépésként az együttműködési lehetőségek feltárását határoztuk meg, melyeket a tervezési szakasztól fontosnak tartunk. Egy település erőforrásai nem csak intézményekben vagy vállalkozásokban, hanem a személyi kompetenciákban is realizálódhatnak. Meg tudjuk-e határozni, hogy kik a hangadók, a véleményformálók, akikre hallgatnak az emberek, akiket követnek, akikben hisznek és megbíznak? A helyi köztisztviselőben állók megnyerhetőek-e a közösség megszólítására, részt vesznek-e konkrét tevékenységek

vállalkozás, magánszemély részt vállalhat, és annak feltételeit a felek e megállapodásban rögzítik. A *Közművelődési Kerekasztal*⁹ intézménye minden település életében biztosítja, hogy az ott közművelődési tevékenységet végző civil szervezetek, gazdasági társaságok és vállalkozások egyenrangúan részt vesznek a közművelődési rendeletalkotásban, a helyi közművelődési megállapodás(ok) megalkotásában és a helyi intézményátszervezés véleményezésében. Az önkormányzatok részéről kötelező *közművelődési rendelet*¹⁰ „a helyi társadalom művelődési érdekeinek és kulturális szükségleteinek figyelembevételével” határozza meg és szabályozza „az ellátandó közművelődési alapszolgáltatások körét, valamint feladatellátásának formáját, módját és mértékét”. E dokumentumok felülvizsgálata és aktualizálása időről-időre szükségszerű, és a tartalmak tekintetében igen nagy teret nyernek a településen működő civil szervezetek.

Végül tekintsük át, hogy melyek azok a legfőbb metszéspontok, amelyek a közösségi művelődés szakmai tevékenységei és *A helyi identitás és kohézió erősítése* projektek szakmai céljai között megmutatkoznak. A különböző szakmai feladatokban teljednek ki a közösségi művelődés színterein megvalósuló programok társadalomfejlesztő mechanizmusai. Szinte minden területen tapasztalható a generációk közötti párbeszéd, az egyéni és csoportos kompetenciák fejlesztése, a közösségi célok jegyében kialakuló kooperativitás, a településfejlesztés közösségi irányainak meghatározása.

Első helyen a *helyi értéktárak – helyi értéktármozgalmak* tevékenységét emeljük ki. A Nemzeti Művelődési Intézet éjszake alatt zajló értéktári módszertani munka a Hungarikum törvény¹¹ és annak végrehajtási rendelete¹² nyomán 2013-tól indult útjára, és mára országos mozgalommá nőtte ki magát. Számos ifjúsági szerveződés jött létre az értékőr mozgalom keretében, és a legkülönbözőbb generációkon átívelő közösségi tevékenységek eredményeiben testesültek meg a települési értéktárak és -megőrző programok. A fesztiváloktól az akcióprogramokig számos területen megjelenhetnek a helyi értékekhez kapcsolódó, helyi identitáserősítő alkalmak. Ezek sok lehetőséget kínálnak a közösség bevonására, akár a kézműves hagyományok feltárásában, azok művelésében és átörökítésében, akár a szellemi örökség megőrzésében, a tudásátadásban és az ismeretterjesztés legkülönbözőbb területein (előadások, kiállítások, dokumentumgyűjtés és -feldolgozás). Ismerjük-e épített vagy szellemi örökségünket, természeti környezetünket, használjuk-e a településimázs erősítésében ezen erőforrásainkat, a helybeliek ismerik-e, magukénak vallják-e a település értékeit? Mindenhol eltérő lehet az alkalmazható közösségi módszer, a helyi adottságoktól függően. Örökségünk a hagyományos kulturális értékektől, a gasztronómiától, a hely híres szülöttjeitől a kiemelkedő ipari vagy sport témakörökig végtelen tárházat kínál a feldolgozható ötleteknek. Vannak-e a településen olyan személyek/közösségek, akik/amelyek aktív cselekvő szerepet tudnak vállalni a helyi értéktárak kialakításában, bővítésében és a kapcsolódó események, kulturális programok szervezésében és lebonyolításában? Tudjuk-e közösen definiálni, hogy mely értékek feldolgozása mentén kezdjük a munkát? Módszertani gyakorlatok közvetítésével a Művelődési Intézet is segíti azokat, akik a helyi értékek feldolgozásával kívánják erősíteni közösségüket (például Békás első falukönyve, Pannon Ifjúsági Értékőr Hálózat országszerte terjedő gyakorlata, Taliándörögld Érték-piramis társasjátéka stb.).

A művelődő közösségek, alkotócsoportok – azok jó része – több mint fél évszázados múlttal kötődnek a közösségi művelődés színtereihez, jelenlétükkel gyakran kitöltik a művelődési házak mindennapjait. 2017-ben 13 154 volt az alkotó művelődő közösségek száma, mellettük 13 444 rendszeresen működő szakkör vagy klub került a szakterületi statisztikába. E közösségek számtalan tevékenységet végeznek, jellemzően tárgyalgató, alkotó és előadóművészeti témákban, de helytörténeti vagy egyéb tematikus, többek érdeklődési körének megfelelő csoportok is bevonhatók a kulturális alapú közösségfejlesztési folyamatokba. Fontos a módszertani segítségük, a település közművelődési munkájába való aktivizálásuk. A helyi ünnepek, jeles napok állandó fellépői és kiállítói a helyi együttesek, művészek, színkörök vagy kézművesek. Ezen aktivitások mellett továbbgondolható, hogy a közösségek milyen módon tudnának szorosabban együttműködni, egymás tevékenységéből építkezni, esetleg egy új, közös ötlet megvalósításába fogni.

A helyi együttműködések, ismeretszerzés, tudástranszfer kialakítása a közösségi munkamód alapfeltétele. Sok településen kiváló példákat láthatunk a helyi ismeretek megosztására a mindennapos tevékenységekben, a helyben lévő tudás hasznosítására, átörökítésére nemzedékről nemzedékre. Alapvetően intézményi döntés, hogy miként jelennek meg programjaikban azok a helyi szinergiák, amelyek a közösség minden tagja számára értéket közvetíthetnek, identitáserősítő hatással bírnak. Ilyenek például azok a települési/településrészi ünnepek, fesztiválok, amelyek a teljesség igényével építenek a helyi erőforrásokra (például Pünkösdi vetélkedő, Nádasd; Rippl-Rónai Fesztivál, Kaposvár; Csapó-kerti Szomszédsági Napok, Debrecen; FaluTéka program, Bak stb.).

A társadalmi szerepvállalás egy közművelődési intézmény működésében alapvető, és talán a legkomplexebb tevékenység. A közös társadalmi cselekvések sorában a kulturális intézmények és közösségeik fontos tevékenysége az esélyegyenlőség biztosításában való szerepvállalás. A közösségi művelődés színterei számos példát vonultatnak fel a hátrányos helyzetű társadalmi csoportok¹³, különös tekintettel a nők, a mélyszegénységben élők, romák, a fogyatékkal élő személyek, valamint a gyermekek és idősek csoportjainak bevonására, a részükre történő programok, tevékenységek szervezésére. Jellemzően a kisebb településeken szembesülünk a közművelődési színterek szociális funkcióinak megerősödésével. Ez a legkülönbözőbb tevékenységi formákban jelenik meg. Lehet az nyugdíjasklub, kézműves foglalkozás gyerekeknek, baba-mama klub, vagy speciális képzési formák, melyek a munkaerő-piaci elhelyezkedést segítik. Milyen módon tudunk a településen nevesíthető hátrányos helyzetű csoportok számára közösségi – akár társadalmi integrációs – programokat generálni? Az intézmény mellett milyen más szervezetek vannak jelen, akik e célcsoportokkal foglalkoznak? Velük milyen együttműködések alakíthatunk ki a vállalt alapszolgáltatások körén belül?

A szakmai fórumok a Nemzeti Művelődési Intézet munkájának egyik alappilléret alkotják. Térségi, regionális és országos szinten szerveződnek tematikus szakmai programok, melyek műhelymunka keretein belül is segítik a szakemberek közötti tapasztalatcserét. Kiemelten fontos szerep jut a komplex tematikájú látóutaknak, az ifjúsági munkának, a népfőiskoláknak, az esélyegyenlőségnek, az értéktári munkának és a kulturális gazdaságfejlesztésnek. A megyei szakmai fórumok azt a párbeszédet segítik, amely

jellemzően a hasonló adottságokkal rendelkező települések között tud kiteljesedni, reflektálva a helyi problémákra és egyedi programokra, hangsúlyosak az adaptálható módszertani gyakorlatok, modellértékű kezdeményezések. A szolgáltatások körében jelentősök továbbá az aktuális statisztikai és minőségbiztosítási szakmai diskurzusok is.

A *helyi gazdaságfejlesztés*, a képessé tétel kérdésköre mintegy 40 éve van jelen a közművelődés színtereiben, és erős kapcsolódás rajzolódik ki a soft vidékfejlesztési programokkal. A mai kor szakmai kihívásai között az egyik legfontosabb területet jeleníti meg, hogy a közösségi művelődés színterei, tevékenységei miként járulhatnak hozzá a település gazdasági fejlődéséhez. Ebben elsődlegesen a helyi specialitások, a természeti vagy épített környezet, a másoktól megkülönböztető kulturális értékek, termékek meghatározása kap elsődleges szerepet. Integrált tudás és közösségi összefogás szükséges ahhoz, hogy a helyben megtalálható gazdasági és humán erőforrások a település egésze számára kiszámítható megélhetést kínáljanak. A stratégiaalkotás elemző módszereivel vizsgáljuk az adott települést. A kultúra értékei és színterei számos eszközt kínálnak a helyi társadalom összefogására építhető gazdaságfejlesztésre. Ennek lehetőségei mindenhol a hely adottságaitól és az összefogás mértékétől függenek. A közösségi művelődés területén is számos megvalósult jó gyakorlat segíti a kulturális alapú településfejlesztési programok kialakítását (például Völgy Hangja Egyesület mintaprogramjai, Törökkoppány; Göcseji Dombérozó; Értékpontok Balatonbogláron; Német Nemzetiségi Tanösvények országszerte stb.).

Irodalom

1997. évi CXL. törvény a muzeális intézményekről, a nyilvános könyvtári ellátásról és a közművelődésről.
2003. évi CXXV. törvény az egyenlő bánásmódról és az esélyegyenlőség előmozdításáról.
2011. évi CLXXXIX. törvény Magyarország helyi önkormányzatairól.
2012. évi XXX. törvény a magyar nemzeti értékekről és a hungarikumokról.
Arapovics Mária–Beke Márton–Dóri Éva–Tóth Máté (szerk.) (2019): *A kulturális intézmények társadalmiasított működési módja*. Módszertani útmutató. Budapest:SZNM–NMI–OSZK. (megj. alatt)
Arapovics Mária–Vercseg Ilona (szerk.) (2017): *Közösségfejlesztés módszertani útmutató*. Budapest: Szabadtéri Néprajzi Múzeum, Múzeumi Oktatási és Módszertani Központ–NMI Művelődési Intézet Nonprofit Közhasznú Kft.–Országos Széchényi Könyvtár.
Horváth Zsolt (szerk.) (2018): *Minden értéknek legyen közössége! Értékfeltáró jó gyakorlatok*. Budapest: NMI.
Kárpáti Árpád–Dóri Éva (2018): A kulturális alapú közösségfejlesztésről a gyakorlatban – közművelődési feladatok és közös cselekvés. *SZIN Közösségi művelődés*, 23., (2), 5–11.
NMI (2015): *Közösségi erőforrások. Értékőrző – módszertani modell. Módszertani kézikönyv közösségi szolgáltatások működtetéséhez 4. Többfunkciós Közösségi Terek projekt*, Budapest: Nemzeti Művelődési Intézet.
NMI (2016): *Értékekre hangolva. A nemzeti értékgyűjtés módszertani kézikönyve*. Budapest: Nemzeti Művelődési Intézet.

Jegyzetek

- 1 <https://www.palyazat.gov.hu/top-692-16-a-helyi-identits-s-kohzi-erstse>
- 2 A jogszabály a 2018.06.11-i konferenciát követően, 2018. július 9-én jelent meg a Magyar Közlönyben: 20/2018. (VII. 09.) EMMI rendelet http://njt.hu/cgi_bin/njt_doc.cgi?docid=209324.356513

- 3 Lásd: Magyarország helyi önkormányzatairól szóló törvény: 2011. évi CLXXXIX. törvény 13. § 7.
- 4 <https://kultstat.oszk.hu/#/home/public>
- 5 1997. évi CXL. törvény 76. § (3) bek.
- 6 20/2018. (VII. 9.) EMMI rendelet.
- 7 <https://cswiki.hu/a-tarsadalmiasított-intezmeny-osszetevoi/>
- 8 1997. évi CXL. törvény 79. §.
- 9 1997. évi CXL. törvény 82–83. §.
- 10 1997. évi CXL. törvény 83/A. §.
- 11 2012. évi XXX. törvény a magyar nemzeti értékekről és a hungarikumokról.
<https://net.jogtar.hu/jogszabaly?docid=A1200030.TV>
- 12 A hungarikumtörvény végrehajtási rendelete: <https://net.jogtar.hu/jogszabaly?docid=A1300114.KOR>
- 13 2003. évi CXXV. törvény 31. § (2) bek. alapján.



Fotó/Gönczö Viktor

A KÖNYVTÁRAK SZEREPE A TELEPÜLÉSI KÖZÖSSÉGFEJLESZTŐ FOLYAMATOKBAN¹

Fehér Miklós

■ Mint bányavárosban a tárna...

■ Ha azt keressük, hogy a könyvtárak az őket fenntartó és működtető közösség életében milyen szerepet töltenek be, akkor bátran gondoljunk a bányavárosok és a területükön lévő tárnák kapcsolatára. A tárna az élet! Hiszen a bányavágot mélyén évezredek során eltemetett értékek vannak, amit a bányász a napvilágra hoz. A könyvtárban is értékek vannak. Ugyan nem aranyra, gyémántra vagy szénre lelhetünk, de múltra, kötődésekre, gyökerekre, elődeink gondolataira, felhalmozott tudástökére, ismeretekre vagy csak egyszerűen kulturális tartalmakra igen. A könyvtárban, pontosabban a tereiben (ma már ezek a terek nem szorulnak be az épület falai közé, épületfüggetlenek, virtuálisak, „felhők”) fellelhető kulturális alapanyagok, tudástartalmak a közösség életének egyetemes, de akár konkrét személyhez, tárgyhoz, intézményhez, térhez kötődő momentumait, mint egyfajta történelmet rögzítik. A történelem, a történelem tanítása, a történelem átadása a generációs kapcsolatok alapját jelenti. Amely közösségben a „múltmesélés”-nek nincs hagyománya, nincs fóruma, az a közösség kormánylapát nélkül hajózik a háborgó tengeren. Ebben a vonatkozásban a történelem nem más, mint a közösség, a helyi társadalom értékrendjének közös tudásában, normákban megjelenő közvetítése.

Föl-földobott kő ...²

A könyvtár életútfüggetlen kapcsolódási pont a bennünket körülvevő társadalomhoz, a helyi közösséghez. A csecsemőkortól a késői öregségig könyvtárhasználóvá vagy ismételt könyvtárhasználóvá válhat bárki. Elhagyhatjuk a könyvtárat, de vissza is térhetünk oda. A használat jellege az eltérő életszakaszokban természetesen valószínűleg teljesen más, a könyvtár azonban sokoldalú kulturális közösségi térként meg tud felelni az eltérő igényekben tükröződő másságnak. Az életút-függetlenség persze másfelől közelítve éppen életút-függőséget jelent. A várandós kismama gondolatvilágát születendő gyermeke befolyásolja. Számba veszi, hogy mit kell, hogy nyújtson gyermekének ahhoz, hogy biztonságban nevelhesse. Meleg, barátságos szobára, ágyra, ruhaneműre, az etetéshez, a tisztálkodáshoz szükséges eszközökre van szükség. És azokra az ismeretekre, melyek a gyermekgondozáshoz nélkülözhetetlenek. És mondókákra, dallamokra, versikékre, amikkel majd megnyugtatja gyermekét. A kismamák nem véletlenül csábíthatóak be sokkal könnyebben a könyvtárba, hiszen ezen utóbbi ismeretek tárháza itt nyílik meg számukra. A könyvtár frusztrációt oldó, inspiratív közeg. Kifejezetten felszabadító élményt képes nyújtani az életútfüggetlenségben lévő, valamilyen akut vagy tartós élethelyzettel, sérüléssel, pszichés gáttal, érzékszervi fogyatékossgal, mozgásszervi akadállyal élő, küszködő ember számára. A könyvtárat Ray Oldenburg (1999), amerikai szociológus nyomán „harmadik hely”-ként is szokás emlegetni. Harmadikként, mert első az otthonunk, a második a munkahely. Ezt követően azonban minden ember szívesen tölt időt egy olyan térben, amely rendelkezik az alábbi jellemzőkkel:

- fontos a gyermeknek, felnőtteknek, nyugdíjasoknak;
- közel hozza egymáshoz a környéken élőket;
- közelebb hozza egymáshoz a fiatalokat és a felnőtteket;
- az újonnan érkezőknek és a látogatóknak a „község kapuja”;
- elősegíti különböző csoportok (például hobbi mentén szerveződő) kialakulását;
- elősegíti a környezet fejlődését;
- elősegíti a politikai viták kialakulását;
- csökkenti a megélhetési költségeket;
- szórakoztat;
- a barátság ajándékát adja (Szóllás 2010).

A tulajdonságsort végigtekintve megállapíthatjuk, hogy a könyvtárak ezeknek a funkcióknak meg tudnak felelni. Hozzá kell azonban tennünk, hogy a megfelelés nem automatikusan, a könyvtár könyvtárrá nevezésével valósul meg. A „könyvtár üzem”-be beletartozik a könyvtáros személyisége, a szolgáltatások sokfélesége és feltételrendszereinek megléte, az épületen belüli színvonal, a burkolatok melegsége, a könyvtár, mint gyűjtemény láthatósága és elérhetősége, a belső terek harmonikussága, a fényviszonyok, a megközelíthetőség, a pontos és közérthető tájékoztató feliratok és még számos egyéb elem. Mindezek összessége révén jön létre az a használati élmény, ami az adott közösség számára a könyvtárat harmadik helyé képes emelni.

Tükröm, tükröm mondd meg nékem ...³

Ha a tükörbe nézek, akkor az arcom tekint vissza. A könyvtár azért hallatlanul izgalmas terep, mert bárki is tekint bele, mindenkinek a saját „arcát” tükrözi vissza. De többet is tesz pusztá visszatükrözésnél. Miközben könyvtárhasználóként a magam élményeire ismerek rá, a magam életkapcsolódásait tudom fellelni, olyan közegbe kerülök, ahol

- engem értenek;
- rám kíváncsiak;
- és nekem szolgálnak.

Sőt, ahol én is értem a polcokon rejlő tartalmakat. Mindez bizalmat és biztonságot jelent. Bizalmatlan légkörben, biztonságérzet híján álmodni sem lehet települési közösségfejlesztő folyamatok generálásáról. Ahol ezek hiányoznak, ott az első feladat a bizalomépítés. A könyvtár bizalmi tőkéje társadalmunk változó, zaklatott, politikailag talán túlfűtött működése mellett is magas. Köszönhető ez leginkább annak, hogy a könyvtár akkor is normaközvetítő, amikor látszólag nem tesz semmit. Gondoljunk a könyvek rendezettségére, a katalógusok pontosságára, a könyvtári megbízhatóságra, mint állandóságra. Az emberek, bár talán nem szeretnek érte eleget tenni, de nagyon élvezik a rendet, a rendezettséget. A biztonságos környezet a renddel kezdődik. Folytatódni pedig a könyvtárossal folytatódik. Gyakori a rácsodálkozó kérdés: Te ezt honnan tudod? A könyvtár, a könyvtáros ezt honnan tudja? A válasz semmi titkot nem rejt. A könyvtár és a könyvtáros életében, munkaidejében a publikus és a nem nyilvános időszakok váltják egymást. A publikus szférában a könyvtáros elsősorban szervező, motiváló, egyeztető, tanácsadó, tájékoztató, szociális támogató, figyelemfelhívó, szolgáltatás-üzemeltető, beszélgető, támogató, PR-os, szaktanácsadó, oktató, mentor, pótmama szerepkörökben jelenik meg. Ezek a szerepek a könyvtárostól pörgést, gyors reagálást, kifelé fordulást, odaadást, lelkesedést követelnek meg. A könyvtárosnak ugyanakkor van egy másik élete is. A könyvtáros a körülötte lévő, általa használt és analizált tudástartalmakat szintetizálja és személyre szabható módon „fogyaszthatóvá teszi” az intézményt használók számára. A szintetizálás idején a könyvtáros befelé forduló, elmélyülő, továbbá komoly tájékoztató apparátust, valamint magas szintű szabályrendszer-ismeretet követelő munkát végez. A könyvtárosi hivatás szépségét ezen kettősség megélhetősége biztosítja. Úgy is mondható, hogy a könyvtáros a világot a hozzá fordulók számára egyszerű szavakkal, kifejezésekkel jellemzi, egyszerű szolgáltatásokkal gazdagítja, miközben a mások számára láthatatlan háttér munka során tudományos igényességgel analizál, csoportosít és szintetizál. Mindezen tevékenységek és képességek, valamint a könyvtári tér, mint harmadik hely teszik alkalmassá a könyvtárat és a könyvtárost a települési közösségfejlesztő folyamatokban való meghatározó szerepre.

Jót s jól! ...⁴

A könyvtáros szakma a közösségfejlesztési folyamatokat a könyvtári rendszer hazai kiépülése pillanatától támogatja. Az 1950-es években a települési lakosság közösségi célú fejlesztése érdekében a könyvtárügy sajátos válaszokat fogalmazott meg. A szolgáltatás-kínálatban megjelentek a művelődési autók, melyek a kor színvonalának legmagasabb technikai feltételeivel bírtak. Egyszerre voltak képesek a könyvek és a könyves, irodalmi, ismeretterjesztő programokat tartó előadók szállítására. Sőt, mobil filmvetítésre is alkalmasak voltak. Így könyv, program, rendezvény, film és szakember egy közös eszköz segítségével juthatott el minden településre az egész országban. A könyvtárak mai válsága is hasonló. Működik a Könyvtárellátási Szolgáltató Rendszer, a KSZR. A megyeszékhely városok könyvtárai állami támogatással a rendszerhez csatlakozó 5000 fő lélekszám alatti településeken (több mint 2600 ilyen településről beszélünk!) biztosítják a megyei könyvtári szolgáltatásokat. Közös könyvtári hálózat, közös gyarapítás, közös feldolgozás, közös katalógus, közös szolgáltatásszervezés, egységes rendezvénykínálat és szolgáltatáspolitikája jellemzi ma a települési könyvtári ellátást. A könyvtárak az egész országban kompetencia-műhelyekké is váltak. Ma is van könyvtármozi, ami jogtiszt és magas minőségű hozzáférést biztosít a települési lakosság számára több száz hazai és külföldi filmalkotás megtekintéséhez. A könyvtárak ugyan mindig az adott társadalom biztosított körülmények között funkcionáltak, de ragaszkodtak a könyvtáresetika korszakokon átnyúló alaptételéhez is, a színes, gazdag, a valóságot tükröző, sokoldalú, elfogulatlan információáramlás és hozzáférés biztosításához.

Tudatossá tenni folyamatainkat...

A közösségfejlesztést értelmezni a helyi társadalom keretében lehet. Helyi társadalmá (maga a megnevezés is utal erre) egy településnek (esetleg egy településrésznek) van. A fogalom tehát első soron térbeniséget, térben lokalizálható egységet jelent. „A település a társadalom térbeni megszerveződése – mondja a településszociológia és a társadalomföldrajz. A társadalom önmagát a térben a települések, településrészek formájában szervezi meg” (Bánlaky 2005:1). A helyi társadalmat jellemzi:

- földrajzilag körülhatárolt tér (falú, város, városrész);
- viszonylag állandó (legalább másfél generáció!) és egy valamilyen lélekszámot meg nem haladó számosságú népesség;
- személyes kapcsolatok hálózata, ami áll
 - információs hálózatból;
 - a (helyi) gazdasági viszonyok hálójából és
 - a (helyi) hatalmi struktúra hálózatából;
- valamilyen közös történet, amelynek alapján létrejöhetnek a hagyományok, a helyi szokások;
- az előzőekre építve, azokból táplálkozva egy helyi érvényű érték- és normarend;

- a kialakult Mi-tudat, az összetartozás, az odatartozás érzése (Bánlaky 2005:1).

A közösségfejlesztés folyamatában, a helyi társadalom és az azt alkotó szereplők kapcsolatának alakításában a könyvtár leghangsúlyosabb funkciója a kultúraközvetítés. A kultúrának számtalan megjelenési formája van. A közvetítés kiterjed a tárgykulturára (épületek, kerítések, kertek, öltözködés, bútorok, lakberendezés, használati tárgyak stb.), a magatartáskulturára (köszönés, társas kapcsolatok, ünnepek, szokások stb.), a munkakulturára (például az egyes munkakörökhöz kapcsolódó elvárások), a politikai kulturára (a politikai nézetkülönbségek az alapértékeket felülírják vagy nem írják felül), a szellemi kulturára (például másságelfogadás, hagyományok, értékek, normák) (Bánlaky 2005). A könyvtár lehetősége, hogy a társadalom értékeit, kulturális tartalmait rendezvényeken, kiállításokon, fórumokon, felhasználóképzéseken, olvasásfejlesztő programokon, családi könyvtári napokon, író-olvasó találkozókon, gyermektáborokon, ismeretterjesztő előadásokon, versenyeken, megemlékezéseken (és még további számos forma lehetséges) úgy közvetítse a helyi társadalom tagjaihoz, hogy ezzel egyben a helyi igényeket és szükségleteket is kielégítse és csatornát nyisson a helyi vélemények, javaslatok artikulálásához, társadalom felé történő közvetítéséhez. Amennyiben a könyvtár működése ezt a kettős szerepet (kultúraközvetítés lefelé, elvárás artikulálás felfelé) el tudja látni, úgy társadalmiasítottan (közösségvezérelt módon) működő könyvtárról beszélhetünk. A ma könyvtára egyre inkább társadalmiasítottan működő intézmény. A települési könyvtárak számára törvényi⁵ előírás, hogy a gyűjtemények és a szolgáltatások úgy legyenek kialakítva, hogy azok biztosítsák az ismeretek tárgyilagos, sokoldalú közvetítését, a rendszeres nyitva tartás a felhasználók többsége számára megfelelő időpontban történjen, a könyvtár legyen részese a kulturális alapellátás kiterjesztésének, a könyvtár szervezzen kulturális, közösségi és egyéb könyvtári programokat, tudásátadási eseményeket, a könyvtár állítsa fókuszába a szolgáltatások könyvtári minőségirányítás szempontjait figyelembe vevő szervezését. Mindezek az elvárások, és a könyvtárak minősítési rendszere azt feltételezik, hogy a könyvtár a környezete hasznára, a mindenkori társadalmi igényeknek megfelelően, ezek tudatában működik. Rendszeresen méri a felhasználói igényeket és az elégedettséget, és működésébe ezeket az ismereteket visszacsatolja.

A könyvtári rendszer rövid jellemzése...

A könyvtárak szerepe az, hogy a táraikban őrzött, az emberiség tulajdonában lévő hatalmas tudásvagyont az utánunk következő generációknak megőrizze és rendelkezésükre bocsássa. Theodor Roszak (1969) szociológus szavaival élve: „a hatalmas tudást, amelyet az emberiség birtokol, a jövő évezred állampolgárával a könyvtár köti össze”.

A könyvtárak ennek érdekében az egyre szélesedő online szolgáltatás kínálat mellett is fokozzák a nyitvatartási idejüket, sokszínű rendezvénykínálattal bővítik a lehetséges és könyvtárak által generált találkozási alkalmak számát. Ennek tendenciáját támasztja alá két infografika (1. és 2. ábra).

1. ábra. Települési könyvtárak nyitvatartási idejének változása, 2013–2016

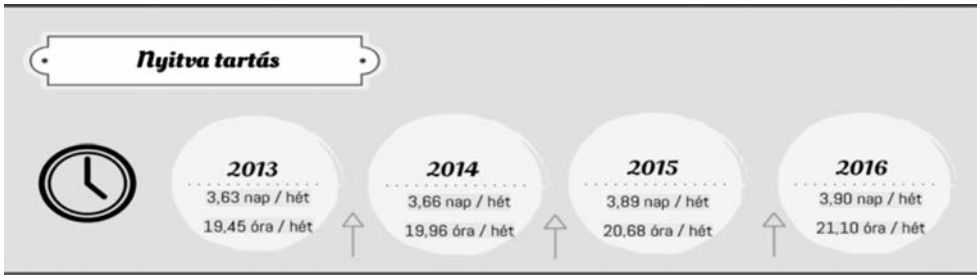

Készítette: Bognár Noémi Erika, Könyvtári Intézet (2018).

Forrás: <http://kioszk.hu/content/infografika-2013-2016-k-z-tti-k-nyvt-ri-statisztikai-adatokb-l>

2. ábra. Települési könyvtárakban zajló rendezvények és látogatók száma, 2013–2016

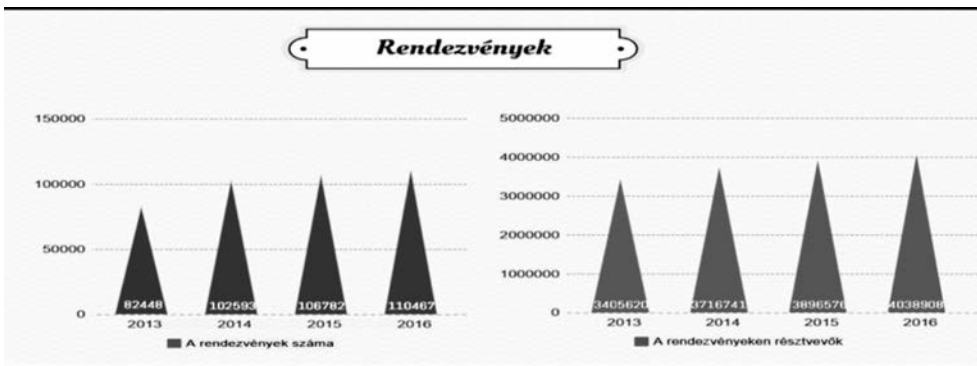

Készítette: Bognár Noémi Erika, Könyvtári Intézet (2018).

Forrás: <http://kioszk.hu/content/infografika-2013-2016-k-z-tti-k-nyvt-ri-statisztikai-adatokb-l>

A könyvtárak, miközben a működésüket dinamizálják, alaptípusaikban valójában évszázadok óta változatlanok és az alábbi csoportokba oszthatók:

A könyvtári rendszer dinamikus változását, mint láthatjuk, nem a fő könyvtártípusok átalakulásában, hanem sokkal inkább a könyvtári funkciók és az informatikai lehetőségek megváltozásában észlelhetjük. (Az altípusokban van azért változás, például a kis falvak könyvtárainak 2013 óta használt neve: „könyvtári, információs és közösségi hely”, utalva arra, hogy itt a könyvtár több és más, mint amit korábban a település megszokhatott.) Ma már a gyűjtemény elsődlegessége és mindenképp fölértékeltsége (hiszen szolgáltatásaink gyűjtemény alapúak) helyett a hozzáférés elsődlegességéről beszélünk. A felhasználó számára ugyanis irreleváns, hogy a keresett tartalomnak ki a gazdája, a mű a mi gyűjteményünk része vagy más könyvtár tulajdona, őt az érdekli, hogy a tartalomhoz hozzáférhet-e, és ha igen, milyen feltételekkel. Kölcsönzés helyett/mellett új kategóriaként az információszolgáltatás gyakorisága jelenik meg, hiszen sok esetben nincs szükségem arra, hogy hazavigyem a kölcsönözhető példányt, ha a művet távolról, éjjel-nappal, online

formában elérhetem. Így alakult át az utóbbi időben a helyben használat távoli eléréssé. A könyvtár közösségfejlesztő hatékonyságára is pozitívan ható változások között megjelent a települési könyvtárak fokozódó érzékenysége és elkötelezettsége a fenntartó, működtető közösség értékeire. A könyvtár felkarolja ezeket: helyismeret, közhasznú információ, helyi értéktár elemek, hungarikumok. Egyre fontosabbá vált és a könyvtárügy el is köteleződött az esélyegyenlőség, az esélyteremtés biztosítása, a szociális funkciók betöltése és az élethosszig tartó tanulás támogatása mellett. A könyvtárak az ismeretátadás olvasáson kívüli formáival (programok, rendezvények, beszélgetések, képzések stb.) is gazdagítják szolgáltatás kínálatukat, amibe beletartozik a személyes támogatás és kompetencia fejlesztés felvállalása is. És végezetül egy nagyon lényeges dologról: a könyvtárak a funkció- és szerepváltást a minőségre való törekvés módszertanát alkalmazva valósítják meg. Egyre elterjedtebbek és rendszeresebbek az olvasói igény- és elégedettség mérések, a tényadatokra támaszkodó tevékenységfejlesztés, a partneri elvárások figyelemmel kísérése, az ellátási színvonal önértékeléssel történő elemzése, és a megállapításokkal összhangban történő továbblépés.

1. táblázat. A magyarországi könyvtárak száma típusok szerint

Típus	Darabszám
Nemzeti könyvtár	1
Települési könyvtár – Megyei hatókörű városi könyvtár / Fővárosi könyvtár	20
Települési könyvtár – Városi, községi könyvtár, illetve könyvtári, információs és közösségi hely	3352
Szakkönyvtár – Országos	12
Szakkönyvtár – Felsőoktatási	173
Szakkönyvtár – Egészségügyi	59
Szakkönyvtár – Egyházi	59
Szakkönyvtár – Egyéb (pl. jogi, honvédségi stb.)	302
Szakkönyvtár – Iskolai	3836
Összesen:	7814

Forrás: A magyarországi könyvtárak statisztikai adatai (é.n.)

Jó, ha a közösség tudja, hogy miben segítheti a könyvtárát...

De a segítséget ki kell érdemelni, ezért pedig a könyvtárnak tennie kell. A könyvtárak akkor tudnak valóban hatékony szerepet betölteni a települési közösségfejlesztő folyamatokban, ha a közösség tagjaiban tudatosul, hogy miben segíthetik a könyvtárukat. Szerencsére megfigyelhető ma már az a trend, hogy egyre többen jelentkeznek önkéntes munkára, közösségi szolgálatra. Akik ilyen módon a könyvtár munkatársai lesznek, azok körében az elköteleződés szinte automatikusan kialakul. Fontos ez azért is, mert a könyvtárnak esetenként (például egy teljeskörű állományellenőrzés során) feladatai ellátásához rendkívüli erőforrásokra van szüksége. Ezen helyzetek megértését, a kezelésük-

höz szükséges támogató döntések megszületését nagyon hatékonyan segítik az érdekel vagy elfogultsággal nem is vádolható támogatók. Számos könyvtár azzal fokozza önmaga ismertségét, hogy patronálóit, támogatóit kitünteti. Ennek egyfajta megvalósulása az, amikor például „Könyvtárért” elismerés kerül átadásra. A kitüntetett önkéntelenül is figyelni kezdi az adományozótevékenységét és saját környezetében pozitív elfogadást indukál a könyvtár irányába. Ugyanezen elv alapján működik a hónap/év olvasója elismerés átadása is. Egyszerű, de nagyon hatékony gesztus.

Amit a könyvtár nyújthat, amiben piacképes...

A könyvtárnak viszont mindenképpen ismernie kell azt, hogy miben segítheti az őt fenntartó közösséget, a közösség szereplőit, ezen belül is kiemelten az önkormányzati (fenntartói) célokat. Azonban az együttműködéshez és a közösségfejlesztő folyamatokban való aktív részvételhez a célok ismerete még nem elegendő. Tárgyalási, partneri együttműködési pozícióba a könyvtár akkor kerül, ha pontosan tudatában van annak, hogy ő maga mely releváns, a tárgyalófél részére kívánatos értékekkel, lehetőségekkel, kapacitásokkal rendelkezik. Ezeket pedig együttműködés keretében kínálja fel. Gondolhatunk itt arra, hogy a könyvtár:

- reklámfelületet biztosíthat.
- tájékoztathat.
- felmérést, kutatást végezhet.
- összehasonlíthat, elemezhet.
- adatokat gyűjthet, értéktérképet állíthat össze.
- hírlevelet szerkeszthet, adhat közre.
- mozgósíthat.
- játékosíthat (gamification).
- oktathat.
- nevelhet.
- mentálisan támogathat.
- identitást építhet.
- élharcosa lehet a fenntartható fejlődésnek.

A könyvtárnak számos „arca” van...

A kisgyerekek számára nagymamaként jelenik meg a gyermekkönyvek lapozgatásával, kölcsönzéssel, meséléssel. „Biztos kezdet” programmal⁶. Helyszín biztosításával a Ringató⁷ és zeneovi (például „Sünizene”) foglalkozásokhoz. A fiatal szülők számára segítő kezdet jelent a babatornával és a babaolvasójeggyel. Az iskolás korosztály számára a megbízható, jókedvű és ötletes barát képet hordozza a tankönyvek és a nyelvkönyvek, a tanulást segítő audiovizuális tartalmak szolgáltatásával, a helyismereti kiegészítő ismeretanyagok

bemutatásával, képanyagokkal, a házi feladat elkészítésében történő segítségnyújtással, a könyvtárhasználati órákkal. De játékos cimborá is egyben a könyvtári rajzversennyel (például „Rajzvarázslat”), az internethasználati oktatással (például „Biztonságos internet”), a pályaválasztási tanácsadással (például „Mi leszek, ha nagy leszek?” program), a szövegértés-fejlesztéssel (például „Mi-értünk”) és az olvasótáborokkal. A nagyobb iskolások számára már talán példakép. Az információs műveltség tanfolyamok, a diákok közösségi szolgálatának fogadása, a „Bekötött szem” programok (toleranciára nevelés diákoknak) mind alkalmasak arra, hogy a részt vevő diák teljes joggal magát is példaképnek érezhesse. Így valóban értelmet nyer az a mondás, hogy mások szeretete önmagunk megbecsülésével kezdődik! A családok számára is van arca a könyvtárnak. Ez biztonságként és hasznos szabadidőként jelenik meg. Ezt képviselik a gyermekkönyvtári szolgáltatások, a játszósarkok, a társasjáték-használat, illetve -kölcsonzés. De itt említhetjük a társasjáték klubot, a „Szülők akadémiaja” rendezvénysorozatot, ami kifejezetten a hátrányos helyzetben élő szülők számára nyújt alapvető ismereteket és ezáltal biztonságot a gyermeknevelésben. További munkaforma a „Családi szombat”, a babaváró biblioterápiás foglalkozás, az „Olvasásra születtem” program. Ezek a kismama, baba-mama és egyéb klubszerű célcsoportot támogató közösségi tevékenységek mind azt célozzák, hogy mind a gyermek, mind szülője elsajátítson egy olyan kulturális ismeretkört, könyvtárosi, védőnői előadásokkal, mely képes előmozdítani a benne résztvevők közösségi kommunikációját, az értékek szeretetét és megbecsülését. A felnőttek felé a könyvtár a megbízhatóság és a hitelesség arcát mutatja. Itt is számos munkaformával teszi ezt. Köztük megtaláljuk a digitális kompetenciák fejlesztését, a hobbitevékenységek támogatását vagy éppen a kitelepüléseket (plázakönyvtár, strandkönyvtár, települési rendezvények, állatkert stb.), a kortárs irodalomórákat (például „Az irodalom visszavág” rendezvényei). Az idősek számára a könyvtár a színház sajátos arcát mutatja fel, teszi elérhetővé és megélhetővé. Az idős ember szeret megmutatni. Szeret elmesélni. Előadni. Elkészíteni. Mások elé tární értékeket. Az időződő ember szeret szerepelni. Persze gátlások itt is vannak, de az olvasóklubban, a közös internethasználati továbbképzéseken (például „Kattints rá, nagyil!”), a nyugdíjaskiállításokon, táncrendezvényeken ezek a gátak lebonthatók. Hálás, ragaszkodó és minden helyzetben támogató pártoló tagság nyerhető az idősebb generációból, ha figyelünk rájuk és értő szóval hívjuk őket településünk, környezetünk és közösségeink szorgalmas hétköznapijainak megszínésítésére.

A sokarcú könyvtár . . .

A sokarcú könyvtár valóban mindenkire szól. Akkor beszél, amikor szükség van a szóra. Azt mutatja meg, amit olvasni, látni, hallani kell. Barátja a korszerű technikáknak. A sokarcú könyvtár kezdeményez, és lehetővé tesz. Értéket, kultúrát közvetít. A könyvtárnak (elsősorban a települési könyvtárnak) mással nem pótolható lehetősége, képessége és fentiekben bemutatott eszközrendszere van arra, hogy részt vegyen a környezetében, a településen, a településrészen zajló és a közösségre fejlesztő hatással bíró folyamatokban, erősítse, gazdagítsa és még dokumentálja is azokat.

Irodalom

- A magyarországi könyvtárak statisztikai adatai. (é.n.): www.ki.oszk.hu/informacioszolgalattas/magyarorszagikonyvtarak-statisztikai-adatai
- Bánlaky Pál (2005): A helyi társadalom, mint kultúraközvetítő közeg. A VII. Közművelődési Nyári Egyetemen (2005) elhangzott előadás. <http://knye.shp.hu/hpc/web.php?a=knye&o=bG8TTnosdH>
- Oldenburg, Ray (1999): *The great good place: cafés, coffee shops, bookstores, bars, hair salons, and other hangouts at the heart of a community*. Cambridge–Massachusetts: Da Capo Press.
- Roszak, Theodor (1969): *The Making of a Counter Culture*. Garden City, N.Y.: Doubleday.
- Szóllás Péter (2010): A könyvtár mint harmadik hely. *Könyv Könyvtár Könyvtáros*, (11), 3–7.

Jegyzetek

- 1 A tanulmány a „Cselekvő közösségek – aktív közösségi szerepvállalás” EFOP 1.31-15-2016-00001 projekt keretében az ELTE-n 2018. 06. 11-én megrendezett „Fókuszban a kulturális közösségfejlesztés” konferencián tartott előadás alapján készült.
- 2 Ady Endre: Föl-földobott kő.
- 3 Grimm testvérek: Hófehérke és a hét törpe.
- 4 Kazinczy Ferenc: A nagy titok.
- 5 Lásd 1997. évi CXL Tv. a muzeális intézményekről, a nyilvános könyvtári ellátásról és a közművelődésről.
- 6 A könyvtár a program keretében speciális könyvcsomagot ad át részben a szülők és a baba számára.
- 7 Gróth Ilona által kidolgozott és terjesztett zenei nevelési program. Lásd még: <https://www.ringato.hu/>

KORLENYOMAT—TALIÁNDÖRÖGD KINCSEI

Stumpf Rebeka

■ Bevezetés

■ A „Korlenyomat – Taliándörögdi kincsei” elnevezésű mintaprojekt a „Cselekvő közösségek – aktív közösségi szerepvállalás” (EFOP-1.3.1-15-2016-00001) országos program részeként valósult meg; a Szabadtéri Néprajzi Múzeum (SZNM) – Múzeumi Oktatási és Módszertani Központ (MOKK), az NMI Művelődési Intézet Nonprofit Közhasznú Kft. és az Országos Széchényi Könyvtár konzorciumának vezetésével. A projektet a Középdunántúli Szövetség az Ifjúságért (KÖSZI) szervezet koordinálta.

A mintaprojekt célja az volt, hogy Taliándörögden a lakosság bevonásával és aktív részvételével létrejöjjön a település korlenyomata, a korlenyomat egyik fő részeként elkészüljön a Falukönyv, amely tartalmazza a helyi családok, vállalkozások és civil szervezetek fotóit, illetve tudásukról, készségeikről egy rövid leírást, továbbá kiindulópontként szolgál a település történéseinek, eseményeinek rögzítéséhez.

A mintaprojekt a 2017. december–2018. október közötti időszakban valósult meg. A kísérleti projekt innovatív módon mozgatta meg a település lakosságát és számos közösségi problémára megoldást nyújtott, továbbá több különböző folyamat elindításához is stabil alapot teremtett. Jelen esettanulmány a projekt bemutatására és sikerkritériumainak kiemelésére koncentrál, továbbá bemutatja azokat a közösségi alapú problémákat, melyekre a mintaprojekt megoldást nyújtott.

Társadalmi helyzetkép

„A közösség az egymással tartósan együttműködő személyek érdek- és értékalapú, belátható méretű csoportja.” (Balázs 2017:154) A közösségek egyik legfontosabb jellemzője és talán az egyik legnagyobb kihívása az állandó fluktuáció, ami a csoport tagjainak kicserélődésében, a ma jellemző személyi mobilitás számos lehetőségeinek következtében nyilvánul meg. A csoporton belüli változások számos nehézséget okoznak a közösségek számára, ugyanakkor a változásban rejlik megújulásuk lehetősége is.

A 21. századi információs társadalom az elszigetelődést, a befelé fordulást és a társadalomtól való eltávolodást hozta magával, ami meglehetősen megnehezíti a közösségek fennmaradását. A városok és a vidéki területek közötti különbségek, valamint az elkülönült életstílusok a szociális háló szétszakadásához vezettek (Hervainé Szabó 2016). A létszám- és az emberi erőforrás hiánya, továbbá az elzárkózás és a passzivitás mára általános jellemzőkké váltak, amik legnagyobb mértékben a területi alapon kirajzolódó lokális közösségeket érintik. Az általános érdektelenség a kultúrafogyasztás esetében is kimutatható. Csepeli György és Prazsák Gergő „Kultúra, internet, autonómia” (2010) című közös tanulmányukban a kultúrafelfogás és a kulturális viselkedés jellemző mintáit vizsgálta az internethasználat és az autonóm életvezetés függvényében. A kutatás során Csepeli és Prazsák arra jutott, hogy a magyar társadalomban jelen van egy passzív réteg, akikben – autonómiájuk mértékét tekintve – benne van a potenciál arra, hogy fogékonnyak legyenek a kulturális közösségi élet termékeire és szolgáltatásaira, azonban érdektelenségük ezek fogyasztásában megakadályozza őket (Csepeli–Prazsák 2010).

Vidéki helyzet

A vidéki térségek számos problémával küzdenek, melyek közül az egyik legmeghatározóbb az elvándorlás és ezzel párhuzamosan a népességfogyás, továbbá az elnéptelenedés. A jelenség elleni küzdelemhez a települések, területek iránt kialakuló érzelmi kötődés nagyban hozzájárulhat, melyben jelentős szerepe van a helyi közösségeknek. Az adott területeken élő lakosok közötti szoros társadalmi kapcsolati háló, valamint a magas szintű együttműködési hajlandóság életképessé teszi a közösséget, továbblépési lehetőséget biztosít a települések számára, illetve erős, stabil alapot képez a későbbi fejlesztések véghezviteléhez (Arapovics–Vercseg 2017). A helyi közösségi kohézió képes befolyással lenni egy terület fejlődési pályájára és lehetőségeire, ezáltal a közösség minősége és együttműködési képessége kritikus pontként van jelen a sikeres fejlődés hátterében (Ray 1998).

A kistelepülések esetében az összetartó, stabil lábakon álló közösségek szükségessége vitathatatlan a sikeres stratégiaépítés és a fennmaradás lehetőségének megteremtése szempontjából. A társadalmiasításra vonatkozó törekvések azonban sokszor különböző helyspecifikus akadályokba ütköznek, melyeknek számtalan különböző kiváltó oka lehet (Cselekvő közösségek 2019):

- nem megfelelő kommunikációs csatornák használata;
- a helyi kultúra berögzött szokásmintái;
- szociális helyzetből adódó akadályok;
- konfliktusok a közösségen belül vagy közösségek között;
- bizalmi problémák;
- nem megfelelő célcsoportismeret: eltérések a közösség igényei és a szakemberek „próbálkozásai” között;
- bezárkózás, passzivitás;
- társadalmi részvétel biztosításának alacsony szintje.

Az eredményes bevonás érdekében kiemelt szempontként kell tekintenünk a megfelelő kommunikációs csatornák megtalálására, ehhez azonban pontosan definiálni kell az elérni kívánt célcsoportokat. A megszólítás egyik legkézenfekvőbb és talán legeredményesebbnek mondható eszköze a személyes megszólítás, melynek során az adott „üggyel” kapcsolatos sajátos érzések is közvetíthetők a célcsoportokba tartozó egyének irányába. Az információk eljuttatásának egy másik lehetséges útja lehet a hangadók megtalálása és elkötelezése a projekt iránt, melynek kulcsfontosságú jellemzője szintén a személyesség. Ezen csatorna használatának egyik nagy előnye a szélesebb társadalmi csoportok elérése, mivel a különböző hangadók különböző helyi kapcsolati hálókkal rendelkeznek, így a lehető legbővebb skálájú közönség szólítható meg rajtuk keresztül. A kommunikációs csatornák használatakor említést kell tenni az internet adta lehetőségekről is. A közösségi média oldalait manapság a felhasználói réteg kiszélesedése jellemzi. A technika fejlődésével egy ütemben a korosztályi és területi diverzitás egyre inkább jellemző az online felületeken, ma már a legkisebektől, a legidősebbekig – kis kivétellel – szinte mindenki elérhető valamely közösségi oldalon, továbbá a területi alapú széles körű internetelérhetőségnek köszönhetően már csak nagyon alacsony arányban található olyan vidékek, melyek lefedettsége nem teljes. A magyar lakosság 83 százaléka már életében legalább egyszer használt internetet, illetve 76,8 százaléka rendszeres felhasználónak számít (KSH 2017). A felsorolásból a hagyományos kommunikációs eszközök – mint a szórólapok, prospektusok, hirdetések – sem hagyhatók ki. Ezek hatékonysága a megszólítás szempontjából egyre kevésbé mondható sikeresnek, viszont még mindig vannak olyan személyek, akik kizárólag a megszólítás papír alapú típusát részesítik előnyben.

A társadalmiasítás egyik fő akadályát jelenthetik azok a rosszul berögzült helyi szokásmotívumok, amelyek a lakosokat távol tartják a véleménynyilvánítástól és a társadalmi részvételtől. Ennek okai lehetnek bizonyos múltbéli törekvések, melyek a helyi „elit” kizárólagos lehetőségeiként és jogaiként tekintettek az egyes irányvonalak meghatározására, továbbá olyan szociális problémák is, melyek a szegényebb rétegek figyelmét elvonják a közösségi kapcsolatokról. Maslow (1943) szükséglet-hierarchiája alapján a közösséghez való tartozás igényének kialakulása csak a fiziológiai és biológiai, valamint a biztonság és védelem szükségleteinek kielégítése után lép érvénybe (1. ábra). Ebből az következik, hogy a hátrányos helyzetűek elsősorban a megélhetés általános problémáira koncentrálnak, és csak ezek megoldása után tudnak nagyobb figyelmet fordítani közösségi kapcsolataikra. A szegénységben élők esetében a tudatos szemléletformálás nyújthat segítséget

abban, hogy a mindennapi gondokon felülkerekedve közösségi alapokon találjanak kiutat nehéz helyzetükből. Az együttgondolkodás berögzülése lehetőséget teremt a későbbi közösségi folyamatok elindításához.

1. ábra. Maslow szükséglet-hierarchiája

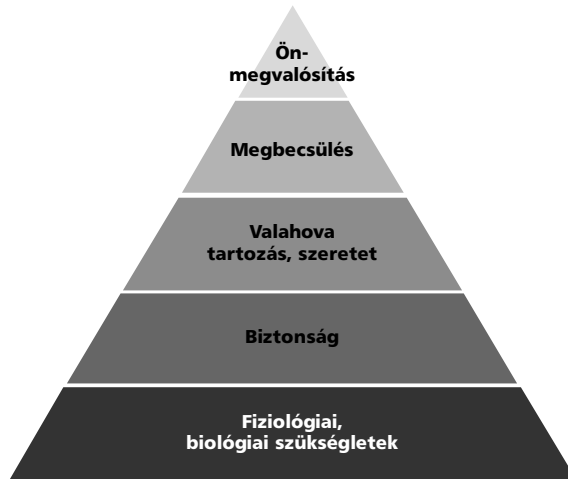

Forrás: Saját szerkesztés Maslow (1943) alapján.

A közösségek és személyek közötti konfliktusok szintén hátráltató tényezőként jelennek meg a társadalmiasítási törekvések során. Az ellentétek a legtöbb esetben valamilyen múltbéli személyes sérelmekre vezethetők vissza, melyek boncolgatása hosszas folyamatot igényel, és gyakran nem vezet semmilyen előremutató eredményre sem. A probléma megoldása ezekben a helyzetekben is közösségi alapon közelíthető meg egy-egy – a konfliktusban semleges – személy bevonásával, az ellentétes csoportok fokozatos közelítésével és egy közös cél felállításával.

A közösségi folyamatok sikeressége nagymértékben múlik az azt vezető szakembereken. A célcsoportok meghatározása és igényeinek ismerete sarkalatos pontnak számít a fejlesztések során. A szükségletektől és a célcsoport értékrendjétől eltérő minőségű tevékenységek ellentétet és bizalmatlanságot váltanak ki a közösségben a szakember irányába. Ellenkező esetben a szakember bizalmatlansága is okozhat problémákat a folyamat sikeres véghezvitelében. Jelentős akadályt képezhet a helyi lakosság ellenállása abban az esetben, ha a folyamat tervezéséből való kihagyásuk és információhiányuk következtében nem érzik magukénak a folyamatot. A helyiek véleményén átsikló tervek nem tükrözik a lakosok igényeit, így könnyűszerrel vehetnek rossz irányt, ami a projekt folyamatának egészére és sikerességére is kihathat (Sain 2010). A részvételi demokrácia módszerének használatával az eddig felsorolt problémák kiküszöbölhetők, mivel az állami–önkormányzati szereplők mellett a társadalom és a gazdaság szereplői is részt vesznek a környezetüket alakító folyamatokban (Sartori 1999).

2. ábra. Részvételi demokrácia szintjei

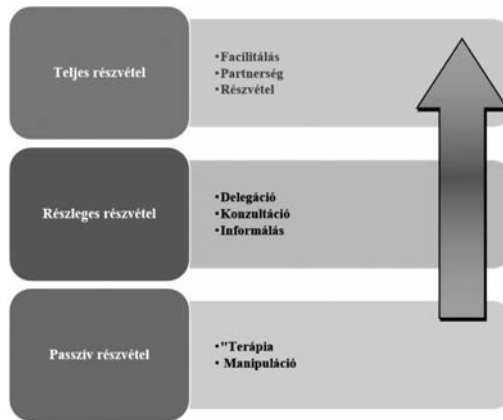

Forrás: Saját szerkesztés Arnstein (1969) alapján.

A társadalmi részvétel többféleképpen nyilvánulhat meg egy adott közösségben, amit a közösségi részvétel létrája (2. ábra) 8 fázisban fogalmaz meg (Arnstein 1969). A passzív részvétel a manipuláció és a terápia formájában nyilvánul meg. Ez esetben az érintett személyek nem vesznek részt a folyamatban, elzárkóznak vagy nem kapnak lehetőséget a véleménynyilvánításra. A következő három szint jelenti a részleges részvételt, melynek során tájékoztatást kapnak a projektről, azonban döntési és beleszólási joguk nincs a meghatározó lépésekbe. A teljes részvételi szint első lépcsője az interaktív részvétel vagy partnerség. A partnerség során a helyi kulcsfontosságú szereplők részt vesznek a folyamat kialakításában, átlátják a fejlesztések hátterét, a beszélgetések eredményeként pedig akciótervek születnek, új helyi intézmények alakulnak, illetve a meglévők megerősödnek, melyek segítik a folyamatot. A részvétel legfelsőbb szintje az önálló kezdeményezés vagy facilitálás, melynek keretében az érintettek külső intézményektől függetlenül önálló kezdeményezést tesznek a helyzet megváltoztatására (Sain 2010).

A közösségben élő érintettek bevonása az életüket meghatározó ügyekbe nagyban hozzájárul a tervek és fejlesztések sikeres véghezviteléhez. Ezen folyamat elősegítését a „belső”, azaz a közösségi tervezés határozza meg. A folyamat során az érintettek megismerik egymás érdekeit, szándékait, elképzeléseit, melyek a fejlesztések alapinformációiként szolgálnak. A személyes érintettség kapcsán a helyi közösség elkötelezetté válik az adott „ügy” iránt, ami nagyban hozzájárul a projekt sikerességéhez, hiszen ezek után már a közösség minden tagja látja benne a saját és a közösség érdekeit is (Sain 2010). A folyamat végére a közösségi tervezés hozadéka lehet az is, hogy a közös cél elérésének folyamata során a konfliktusok elhalványulnak, a közösségi kohézió pedig megerősödik.

A közösségfejlesztés és a bevonás jelentősége

A ma jellemző társadalmi problémák között felfedezhető a közösségi kapcsolati hálózatok romlása, mely leginkább a vidéki területeket érinti, az elöregedés és az elvándorlás

következtében. A közösségfejlesztés szükségessége a kistelepüléseken a legsürgetőbb a csökkenő lakosságszám és a széthúzó, bezárkózó közösségek miatt. „A közösségfejlesztés lényegében egy olyan eszköz, mely a humán, a természeti és a gazdasági erőforrásokra támaszkodva alulról építkezik; közösségi úton a civil szervezetek és az aktív helyi polgárok együttműködésén keresztül tárja fel a helyi közösség szükségleteit, azok kielégítésének lehetséges módját és elkötelezi őket saját problémáik közösségi szintű megoldására, a helyi cselekvés mellett.” (Varga–Vercseg 1998:20)

A gyakorlat eredményeként a közösség képes lesz felismerni saját problémáit és megtalálni ezekre a megoldást, valamint képviselni önmagát és meghatározni fejlődési irányvonalait. Minden közösség más és más környezetben működik, különböző háttérrel és tulajdonságokkal rendelkezik, ezért a közösségfejlesztésnek is a helyi igényekhez kell igazodnia.

A „Korlenyomat – Taliándörögd kincsei” mintaprojekt háttere

Helyzetkép

A Dörögdi-medence nyugati szélén a Dél-Bakony lábánál fekvő Taliándörögd 764 fős település (KSH 2017). A község demográfiai helyzetét tekintve: a lakosság negyede 60 év feletti, a 14 év alattiak aránya pedig 11,4 százalék (3. ábra). A munkahelyek száma helyben alacsony, a 15–64 év közötti foglalkoztatottak aránya 56,6 százalék, melynek majdnem fele alacsony presztízsű foglalkoztatott, és több mint fele (61,4 százalék) valamely közeli városba jár el dolgozni (Tapolca, Veszprém, Ajka). A regisztrált munkanélküliek száma 26 fő, melynek fele legfeljebb 8 általános iskolai osztályt végzett, több mint a fele pedig (61,5 százalék) tartósan munkanélküli. Felsőfokú végzettséggel a 25 év felettek 6,3 százaléka rendelkezik (KSH 2017).

3. ábra. Taliándörögd lakosságának korosztályi megoszlása

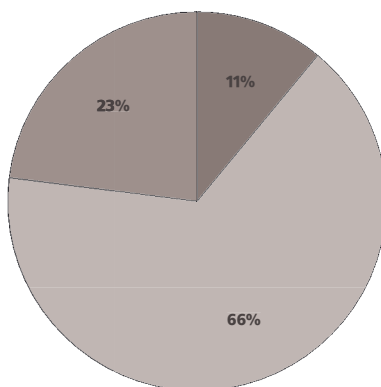

● 14 év alatti lakosok ● 14–60 év közötti lakosok ● 60 év feletti lakosok

Forrás: Saját szerkesztés KSH (2017) alapján.

Taliándörögöd előregedő település, az elhalálozások száma nagy átlagban magasabb, mint a születéseké. Ennek ellenére a lakosságszám 2005 óta emelkedett, általában 700 fő felett van. Ez főként a beköltözőknek köszönhető. Bár a TEIR statisztikák (2015) negatív mutatót hoznak ki a vándorlási mutatónál, 2017-ben több elhagyott családi ház is gazdára talált, az új lakosok egy része pedig gyermekeket, fiatalokat is hozott magával.

A kistelepülések jellemző problémáival küszködik Taliándörögöd, valamint a környező falvak is hasonló cipőben járnak:

- iskola (és iskolai közösségi élet) hiánya;
- humán kapacitás hiánya;
- fiatalok elvándorlása (Budapestre, külföldre, városokba);
- munkahelyek hiánya;
- közösségi terek, közösségi események alacsony száma;
- szolgáltatások hiányosságai;
- a lakosság alacsony képzettségi szintje;
- információhoz jutás problémái.

A környék településeinek többsége civil szerveződésekkel, helyi kezdeményezésekkel próbál érzelmi kötődést kialakítani a fiatalokban. A helyi civil szervezetek száma a 2015-ös adatok alapján magasabb, mint a megyei és a járási átlag, azonban működésük hullámzó. A magas szám az 1997–2006 közötti időszak alatt alakult ki, amikor mintaértékkel működött a település közössége. Jól látható, hogy azok a civil szervezetek tudnak hatékonyan működni, melyek mögött stabil, elhivatott ember áll.

A projektvezető – KÖSZI

A Közép-dunántúli Szövetség az Ifjúságért – azaz a KÖSZI – egyike Taliándörögöd aktívan működő civil szervezeteinek. A Dörögdi-medence és környékének ifjúsági egyesületeit összefogó ernyőszervezet létrehozásának célja az volt, hogy a térség fiataljainak lehetőségeket biztosítson a fejlődésre, helyben maradásra és szabadidejük hasznos eltöltésére, továbbá, hogy a településeket megtöltse lendülettel és hogy a vidéki élet fenntarthatóságához hozzájáruljon.

A KÖSZI munkája sokrétű, melynek során működteti a „Kincses-Ház” Pannon Ifjúsági Népfőiskolát, az Értékőr Hálózatot, a Veszprém Megyei Értékek Házát, „KincsesKlub” foglalkozásokat szervez a helyi iskola diákjainak, illetve tábort, találkozót és képzéseket bonyolít le olyan fiatalok számára, akik szem előtt tartják településük értékeit és jövőjét, illetve közösségeik meghatározó tagjaivá szeretnének válni.

A KÖSZI életében kisebb hullámhegyek és -völgyek után 2014-ben jött el működésének egyik jelentős pillanata, amikor ideiglenes kapolcsi telephelyéről visszaköltözött létrehozásának eredeti helyszínére – Taliándörögdre – és elkezdte működtetni a „Kincses-Ház” Pannon Ifjúsági Népfőiskolát. Az intézmény feladatellátása nem kizárólag egy településre irányul, ennél jóval tágabb, de egyre erősebben vonódik be a helyi közösség életébe, melynek kulcsfontosságú momentumaként jelent meg a helyi korlenyomat elkészítése.

A mintaprojekt bemutatása

A korlenyomat, mint kifejezés a jelen eseményeinek a jövőkor számára történő megörökítésére utal, melynek központi eleme egy Falukönyv vagy másnéven Közösségi Kalendárium. „A közösségi kalendárium a helyi emlékezet feltárását és megőrzését, a közelmúlt eseményeinek naplószerű megörökítését szolgáló, a helyi polgárok közösségi együttműködésének fejlesztését segítő, a helyben lakók által írt és szerkesztett, nyomtatásban megjelentetett kiadvány.” (Arapovics–Vercseg 2017:48) A falukönyv különleges jellemzője, hogy ennek összeállítását és szerkesztését az adott közösségben élők vállalják magukra, külső szakértők bevonása nélkül. Célja, hogy aktivizálja a település lakóit, felpezsdítse a civil életet, elősegítse a közösségiség jelentőségének felismerését és fejlessze a helyi szintű együttműködések, téve ezt úgy, hogy közben konkrét célt és kézzelfogható eredményt állít a település lakosai elé.

A „Korlenyomat – Taliándörögd kincsei” mintaprojekt céljai

A projekt elsődleges célja Taliándörögd lakosságának lehető legszélesebb körű megszólítása volt, a helyi civil szervezeteken és kulturális intézményeken keresztül. Ennek előmozdítását a projekt a közösségfejlesztés módszereinek alkalmazásával, a lakosság aktív bevonásán keresztül egy, a 2018-as év pillanatképét felölelő Falukönyv elkészítésével kívánta elérni. A Falukönyv a település jelenlegi értékeit, lakóit, tudásait és készségeit foglalja össze, ami kiindulópontként szolgálhat a következő évek, évtizedek közösségi tervezési folyamatához és újszerű utakat nyithat a kulturális turizmus fejlesztésének irányába.

A projekt további célkitűzéseikhez tartozott a helyi szintű valós együttműködések kialakítása; közös gondolkodás elindítása a lakosság körében, hogy minél többen cselekvő részesévé váljanak a helyi társadalomnak úgy, hogy a felszínre kerülő tudások, egyéni készségek, kompetenciák érvényesítésével önkéntesként segítsék a helyi közösséget. Mindezek mellett, több speciális módszer használatával fontos része volt a projektnek az eddig kevésbé aktív családok mozgósítása, aktivizálása és a különböző korosztályok szélesebb körű bevonása a település mindennapi életének körforgásába.

A mintaprojekt módszertani felépítése

A közösségi kalendárium elkészítésének fő fázisait Arapovics és Vercseg (2017) a következő pontokban határozta meg:

- felhívás;
- felkészülés a szervezésre;
- terület felosztása;
- megkeresés;

- lapok begyűjtése;
- feldolgozás;
- szerkesztés;
- sorrend megállapítása;
- terjesztés;
- munka folytatása.

A „Korlenyomat – Taliándörögdi kincsei” névre keresztelt mintaprojekt jórészt a fent említett fázisokon ment keresztül, azonban néhány mozzanat kimaradt belőle, míg néhány specifikus módszerrel kiegészült. A megvalósítás nyolc főbb szakaszra osztható:

- előkészületi szakasz: szakmai munkák;
- a lakosság megszólítása, önkéntesek bevonása;
- lakossági felmérés;
- családfotózás;
- értéknapok, beszélgetőkörök;
- feldolgozás;
- falukönyv szerkesztése;
- terjesztés – projekt zárása, falukönyv bemutatása.

A folyamat a 764 fős kistelepülésen 11 hónap alatt zajlott le. A korlenyomat elkészítését 12 szakember segítette, 25 fő önkéntessel kiegészülve, akik 10 különböző szervezetet képviseltek. A szakmai segítők között közművelődési, könyvtári és múzeumi szakemberek egyaránt jelen voltak; az önkéntesek nagy része a helyi civil szervezetek tagjai közül került ki.

Előkészületi szakasz

A projekt előkészületi szakaszában nagy hangsúlyt kapott az együttműködések kialakítása. A részletes szakmai ütemterv kidolgozása után rögtön megindultak a partnerek és a lehetséges önkéntes segítők bevonásának első lépései. A folyamat első momentumaként egy civil fórum keretében megszólításra kerültek a településen működő egyesületek, melyek aktivistái személyes tájékoztatást kaptak az induló projektről és lehetőség nyílt aggályaik, javaslataik megosztására is. A találkozót követően a résztvevők a helyi korlenyomat elkészítésének elkötelezett hírnökeivé váltak és megindult a projekttel kapcsolatos információáramlás a lakosság körében, továbbá a beszélgetés melléktermékeként elkészült egy helyi újság és a 2018-as év eseménynaptára, melyben már a korlenyomattal kapcsolatos történések is helyet kaptak. A helyi eseményekkel párhuzamosan a partnerekkel való kapcsolatfelvétel is megtörtént. A budapesti Néprajzi Múzeum, a sümegi Kisfaludy Sándor Emlékház, illetve a helyi Közösségi Ház munkatársainak közreműködésével megkezdődött a szakmai munkák előkészítése.

A lakosság megszólítása, önkéntesek bevonása

Egy következő találkozó alkalmával olyan személyek kerültek megszólításra, akik jelentős szerepet töltenek be a falu közösségi életében. A projekt iránt érdeklődők mélyebb bepillantást nyertek a korlenyomat elkészítésének hátterébe és folyamatába.

A civil szervezetek aktív tagjainak a budapesti Néprajzi Múzeum kollégái tartottak felkészítő foglalkozást a kérdőívezés legfontosabb arany szabályainak ismertetésén keresztül. A tájékoztató során az önkéntesek megismerkedtek a projekt egyes lépéseivel és olyan információk birtokába jutottak, amelyek az interjúzás szempontjából kulcsfontosságúnak számítanak. A lakosság tájékoztatása szempontjából a falufórum volt a legmeghatározóbb lépés. Az eseményre a település minden lakója meghívást kapott és feltehetően kérdéseit, felvethette problémáit és javaslatait a Falukönyv elkészítésével kapcsolatosan. Ezek figyelembevételével átdolgozásra kerültek a kérdőívek és kezdetét vette a terepmunka.

Terepmunka

Lakossági felmérés

A kérdőívezés megkezdése előtt kulcsfontosságú kérdés volt a projektben résztvevők személyes adatainak helyes úton történő kezelése. Ennek érdekében a kutatás bejelentésre került a Nemzeti Adatvédelmi és Információszabadság Hatóság (NAIH) elektronikus rendszerében tudományos kutatásnak nem minősülő felmérésként, illetve kidolgozásra került egy személyes adatvédelmi nyilatkozat a NAIH útmutatója alapján.

A terepmunka során – ami 2018. március 1-jétől vette kezdetét – egy 25 fős önkéntes csapat segítette a projekt előrehaladását, akik leginkább a település közösségi életét meghatározó kulcsfigurák közül kerültek ki. Az önkéntesek fontos feladata volt a kérdőívek kitöltésén felül megérdeklődni, hogy a családok részt kívánnak-e venni a fotózáson.

Családfotózás

A közösségi interjúzás után nem sokkal megkezdődött a családfotók elkészítése is. A fotózások időpontjai egy előzetes beosztás után időben kiküldésre kerültek, az egyes alkalmak pedig utcánként más-más hétvégére estek. A projekt ezen elemének kivitelezésére a vasárnapok és az ünnepnapok tűntek legmegfelelőbbnek, mivel ekkor a családok nagy része otthon tartózkodik és jó eséllyel az elszármazott rokonok is könnyebben meg tudják oldani a hazautazást. Azon családok esetében, akik nem kívántak fényképpel együtt bekerülni a Falukönyvbe, azonban a kérdőívet szívesen kitöltötték, kizárólag házaikról készült fénykép. A munkát 2 fő szakember mellett 6 helyi fiatal önkéntes segítette, 10 hétvégén keresztül járva a település utcáit.

Értéknapok, beszélgetőkörök

A terepmunka folyamatának közepén zajlott le a II. Taliándörögdi Értékek Ünnepe. Az eseményt megelőzően került sor a projekt során az első beszélgetőkör megszervezésére, melynek témája – a kérdőívekből kinyert információk figyelembevételével – a helyi értékek jelentősége és a közelgő II. Taliándörögdi Értékek Ünnepe előkészítése volt. A rendezvényt megalapozó délutánon a helyi civil szervezetek és intézmények vezetői és aktív tagjai vettek részt és folytattak beszélgetést a település jelentős értékeiről, illetve a helyi értéktárba felvenni kívánt értékekről készített javaslatokról.

Feldolgozás

A terepmunka befejeztével elkezdődött a kérdőívek feldolgozásának folyamata, ami nem csak az információk bevitelét jelentette a felmérés kérdései alapján a tankatalógus szerűen kialakított táblázatba, hanem egyben a Falukönyv családkról szóló oldalainak előkészítését is. Az adatok könnyed szöveggörnyezetet kaptak, melyben szerepelnek az utcanevek, házsámok, a háztartásban élő családtagok nevei, foglalkozásaik és hobbiik, oly módon, hogy ez a lakosok személyeségi jogait ne sértse.

A mintaprojekt zárása

Falukönyv

A Falukönyv – súlyt adva a település életében betöltött szerepének – egyedi könyvkötészeti technikával, fa borítással készült el egyetlen példányban, mely a nagyközönség előtt 2018. július 7-én került bemutatásra a Taliándörögd Napja névre keresztelt rendezvényünkön. A könyvben összesen 165 család bemutatkozása szerepel, továbbá részét képezi még a település, illetve a projekt leírása is. A családok az esemény előtt lehetőséget kaptak arra, hogy elolvassák a róluk szóló szövegrészt, illetve elírás vagy téves információ esetén jelezhessék a problémát. A Falukönyv létrehozásánál nagy hangsúlyt kapott, hogy lapjai cserélhető, pótolhatóak legyenek.

Taliándörögd Napja

A Falukönyv ünnepélyes bemutatása során a településen élő emberekben rejlő tudásokra került a hangsúly. A helyi produkciókat felsorakoztató ünnepi műsor mellett otthonos kiállítás is berendezésre került, ami nem csak a projekt során elkészített fotókból állt, hanem a felkutatott tudásbázist is tükrözni kívánta. A taliándörögdi lakosok által készített tárgykból 96 darab került bemutatásra, többek között horgolások, csontfaragások, hímzések, fotók, festmények és szöttek formájában.

A mintaprojekt értékelése

A korlenyomat sikerességét szolgáló kulcsfontosságú lépések

1. Célcsoport(ok) pontos meghatározása

A projekt társadalmiasítása során jelentős figyelmet kapott a lehetséges akadályozó tényezők kiküszöbölése, a bizalmi légkör megteremtése és az aktivisták elkötelezése az „ügy” iránt. A célcsoportok pontos definiálása két ízben történt meg:

- Taliándörögd teljes lakossága, mint a könyv bázisát képező csoport – különös tekintettel a nem rég beköltözött vagy nyaraló ingatlanal rendelkező családokra;
- a helyi civil szervezetek és aktivisták, mint a munkába bevonni kívánt csoport.

A projekt kitűzött céljai szempontjából a 8 osztályt végzetek épp olyan jelentős szerepet játszottak, mint a felsőfokú végzettségűek – nem ritka jelenség, hogy éppen a hátrányosabb helyzetben élők őrzik jobban őseik tudását. Fontos eleme volt a projektnek,

hogy ráébressze a periférián élőket saját értékeik jelentőségére. Az új lakosok egy része gyermekeket, fiatalokat is hozott magával. Ezek a családok olyan tudásokat, tapasztalatokat hoztak magukkal, melyek hasznosak lehetnek a teljes közösség számára is. A projekt során tartott közösségi beszélgetések, programok egyik kiemelkedő célja többek között az is volt, hogy segítse a beilleszkedésüket. A civil szervezetek leginkább mozgósító erejükkel járultak hozzá a megvalósuláshoz. A projekt számukra partnerségeket, együttműködéseket, fejlődési, megerősödési lehetőségeket nyújtott.

2. Megfelelő kommunikációs csatornák használata

A projektben használt kommunikációs csatornákra a sokszínűség jellemző. A kommunikáció egyik legfontosabb eleme a helyi hangadókön keresztüli személyes megszólítás volt. A civil szervezetek aktivistáinak elkötelezése az „ügy” jelentőségének hangsúlyozásával zajlott a „Történelmet írunk!” jelmondat használatával. Az érzelmi elköteleződés megteremtése után ezek az önkéntes segítők továbbították a korlenyomat elkészülésének hírért a település lakosai irányába. Aktivizáló munkájuk meghatározó jelentőséggel bírt a projekt sikerességét illetően. A település kulcsfiguráinak munkába való bevonása azon szempontból is nagy jelentőséggel bír, hogy bár ők azok, akik a különböző csoportokat képesek megmozgatni, ugyanakkor ők azok, akik a projekt sikeres megvalósulása ellen is képesek tenni, amennyiben nem látják a folyamat valóságos hátterét. A folyamat során azoknál az utcáknál sikerült a legnagyobb arányban mozgósítani a családokat, ahol az önkéntesek saját rokonaikat, barátait és szomszédjaikat szólították meg. A kommunikáció során a személyes megszólítás mellett megjelent a papír alapú felhívás: szórólap, plakát és a helyi újságban megjelentetett cikk formájában is. Jelen helyzetben a legkevésbé hatékony módszernek a közösségi média felületek használata látszott, mivel a közösségen belüli kommunikáció esetén inkább a személyes megszólítást preferálják a település lakói.

3. Konfliktusok megfelelő úton történő kezelése

A közösségen belüli konfliktusok könnyen gátat szabhatnak a véghez vinni kívánt „ügy” sikerességének. A kulcsfontosságú lépés e tekintetben is a helyi kulcsfigurák bevonása volt. Az önkéntesek a településen belül különböző kapcsolati hálókkal rendelkeznek, így széles körű közönséget voltak képesek megszólítani. A problémás eseteket egymás között észszerűen elosztva, a konfliktusokat okosan kikerülve, a közös cél eredményes elérése érdekében közösen együttműködve tettek a Falukönyv elkészüléséért.

4. Közös cél kijelölése

A Falukönyv és a korlenyomat létrehozása egy konkrét és belátható időn belül elkészülő kézzelfogható, valamint viszonylag egyszerűen elkészíthető célt állított a közösség elé. A folyamat pozitív élményként volt jelen a település mindennapi életében. A projekt során a helyi családok nagy hangsúlyt kaptak, ami fokozta az érzelmi kötődést az érintettekben.

5. Részvétel biztosítása

A különböző fejlesztéseknek könnyen gátat szabhat a közösség ellenállása, amennyiben nem látja a tervek pontos hátterét (Sain 2010). A korlenyomat elkészítése során jelentős hangsúlyt kapott a település lakóinak véleménye, melynek kinyilvánítására több ízben is lehetőség nyílt. A projekt kezdetén a falufórum alkalmat kínált a projekttel kapcsolatos kérdések, aggályok felvetésére, majd a későbbiek során a település lakói kifejezheték véleményeiket, javaslataikat a falukönyv tartalmával és formájával kapcsolatosan is. A Falukönyv összeállítása során kulcsfontosságú kérdéskör volt az információk pontosságának ellenőrzése, illetve az esetleges hibák javítása. Ennek érdekében a könyv megjelentetése előtt az egyes családokról összeállított oldalak kiküldésre kerültek a lakosok számára, akik jelezheték a hibákat vagy egyéb időközben felmerült problémákat.

A részvételi demokrácia különböző eseteit vizsgálva a projekt által nyújtott véleménynyilvánítási lehetőségek két kategória kiválmalmainak is megfelelnek, attól függően, hogy a projektvezetőt a közösség külső vagy belső egységként értelmezzük. Amennyiben a KÖSZI szervezetre külső segítőként tekintünk, úgy a korlenyomat elkészítése a partnerség szintjére illeszthető be, mivel a lakosság bevonása a projekt alakításába megtörtént, azonban a folyamatot a szervezet segítette végig. Ha azonban azt vesszük figyelembe, hogy a KÖSZI egy helyben működő, a közösségbe egyre mélyebben és mélyebben beágyazódó szervezet a közösségfejlesztéshez értő szakemberekkel, úgy a mintaprojekt a facilitálás lépcsőfokára is bekatégorizálható. E tekintetben a 2018-as korlenyomat elkészítése önálló, a közösségen belülről megfogalmazódott és a közösség által véghez vitt kezdeményezésként is értelmezhető.

A helyi korlenyomat elkészítésének hatásai

A 2018-as korlenyomat elkészítése közvetlenül hatott a helyi társadalomra. A Taliándörögdön élő emberek elemi részévé váltak egy közösségi folyamatnak, melynek hatására erősödött bennük az egymáshoz tartozás érzése, illetve a településhez kötődő erős identitástudat is stabilizálódni látszik a nemrég beköltözők esetében is. A tősgyökeres lakosok fontosnak érezték a Falukönyvben való megjelenést, hogy gyermekeik és unokáik számára örökül hagyják emléküket a település életében. A „gyütt-ment” lakosoknak vagy nyaraló ingatlanal rendelkezőknek a projektben való részvétel a befogadást, a helyi társadalom tagjakénti elismerést jelentette.

A Korlenyomat elkészítése alapjaiban erősítette meg a helyi közösséget. A projekt során a civil, intézményi és önkormányzati együttműködések területén jelentős előrelépések történtek. A Falukönyv előkészítésében részt vevő segítőknek köszönhetően az önkéntes munka elismerése és mindennapi gyakorlata megalapozódott a helyi közösség körében.

A projekt megvalósításának köszönhetően a település lakosságának szélesebb köre is megismerkedett a KÖSZI tevékenységével és munkatársaival, melynek hatására a falubeliek sokkal nagyobb bizalommal fordulnak a KÖSZI-bázison dolgozók felé. A szervezet helyi közösségi koordináló szerepe kirajzolódni látszik, ami megalapozta a közösségi tervezés elkezdésének lehetőségét.

Összefoglaló

A „Korlenyomat – Taliándörögd kincsei” mintaprojekt egyik legmeghatározóbb lépése a helyi hangadók bevonása volt. A projekt sikeressége, mondhatni, az önkénteseknek köszönhető, nem csak az információáramlást segítették elő a projektfolyamat során, hanem részt vettek a konfliktusok feloldásában, a bizalmi légkör megteremtésében, az aktivizálásban és a passzivitás arányának csökkentésében. Munkájukkal megteremtették az önkéntesség gyakorlatának kialakulását a település közösségének életében. A projekt további sikerkritériumának számít a közösségi részvétel biztosítása, mely lehetővé tette, hogy a lakosság sajátjának érezze a korlenyomat elkészítését.

Egy település korlenyomatának elkészítése olyan nehezen kezelhető közösségi problémákra ad viszonylag egyszerű választ, mely más eszközökkel rengeteg időt és energiát emészt fel. Mindenekelőtt megmozgatja a lakosokat egy meghatározott cél és közös érdek elérésére. Az aktivizálás kulcsaként a személyes érintettség határozható meg, továbbá a részvételi arány növekedéséhez járul hozzá az is, hogy a település lakosai egymást húzzák a falukönyvben való megjelenés irányába. A projekt együttműködésre készíti a település lakóit és a civil szervezeteket, továbbá elhalványítja a közösségben jelen lévő konfliktusokat, és csökkenti a passzivitás mértékét.

A korlenyomat elkészítésének hosszú távú hatásai még nem mérhetők, azonban az már biztosan állítható, hogy a projekt által létrehozott körülmények, a közösségi kohézió erősödése kiváló alapot képezett az azóta elindult közösségi tervezési folyamathoz. A település lakói szemmel láthatóan aktívabban vesznek részt a helyi társadalmi életben, kezdenek hozzászokni a véleménynyilvánítás lehetőségéhez és szabadságához, szívesebben mozdulnak meg az egyes programokra, továbbá érzelmi kötődésük is erősödött a településhez és egymáshoz kapcsolódóan.

Irodalom

- Arapovics Mária–Vercseg Ilona (2017): *Közösségfejlesztés módszertani útmutató*. Budapest: Szabadtéri Néprajzi Múzeum, Múzeumi Oktatási és Módszertani Központ–NMI Művelődési Intézet Nonprofit Közhasznú Kft.–Országos Széchényi Könyvtár.
- Arnstein, Sherry R. (1969): A Ladder of Citizen Partnership. *Journal of the American Planning Association*, 35., (4.), 216–224.
- Balázi Károly (2017): *IDŐ és REND a közösségi művelődésben*. Lakitelek: ANTOLOGIA Kiadó és Nyomda Kft.
- Cselekvő közösségek (2019): *CSKWIKI*. Cselekvő közösségek WIKI. <http://cskwiki.hu> (megj. alatt)

- Csepeli, György–Prazsák Gergő (2010): Kultúra, internet, autonómia. In: Antalóczy Tímea–Füstös László–Hankiss Elemér (szerk.): *Mire jó a kultúra? Jelentés a magyar kultúra állapotáról*. Budapest: Magna Produkció. 121–136.
- Hervainé Szabó Gyöngygyvér (2016): A közösségfejlesztés elméleti konceptuális keretei. In: Schuchmann Júlia (szerk.): *A közösségfejlesztés új útjai*. Székesfehérvár: Kodolányi János Főiskola. 7–39.
- KSH (2017): Központi Statisztikai Hivatal. Budapest. <http://ksh.hu>
- Maslow, Abraham (1943): A Theory of Human Motivation. *Psychological Review*, 50., (4.), 370–396.
- Ray, Christopher (1998): Culture, intellectual property and territorial development. *Sociologia Ruralis*, 27., (3), 345–362.
- Sain Mátyás (2010): *Területfejlesztési füzetek 1. – Segédlet a közösségi tervezéshez*. Budapest: VÁTI Magyar Regionális Fejlesztési és Urbanisztikai Nonprofit Kft.
- Sartori, Giovanni (1999): *Demokrácia*. Budapest: Osiris Kiadó.
- TEIR (2015): Országos Területfejlesztési és Területrendezési Információs Rendszer. <http://teir.hu>
- Varga A. Tamás–Vercseg Ilona (1998): *Közösségfejlesztés*. Budapest: Magyar Művelődési Intézet.



Fotó/Gönczö Viktor

A „HELYI KÖZÖSSÉGEK FEJLESZTÉSE JÁSZAPÁTI JÁRÁS 9 TELEPÜLÉSÉNEK ÖSSZEFOGÁSÁVAL” CÍMŰ PROJEKT SZAKMAI TAPASZTALATAI

Zsolyomi Anita

Bevezetés

■ A „Helyi közösségek fejlesztése Jászapáti járás 9 településének összefogásával” (TOP-5.3.1-16-JN1-2017-00003) című projekt megbízott szakmai vezetői feladatait a projekt megkezdése óta, 2018. február 1-jétől látom el. Munkám során jómagam is részt veszek a közösségfejlesztési folyamat megvalósításában, támogatásában, valamint koordinálok és a projekt megvalósítása szempontjából információkkal látom el a bevont közösségfejlesztőket, együttműködő partnereket, segítem munkájukat mind a közösségfejlesztési módszertani útmutató előírásait, mind a pályázat megvalósításával kapcsolatos elvárásokat figyelembe véve. A projekt során közösségfejlesztéssel kapcsolatos ismereteimet folyamatosan bővitem szakmai műhelyeken, konferenciákon, képzéseken történő részvétellel, hogy még hatékonyabban támogathassam a közösségfejlesztés folyamatait a helyi identitás megerősítése, a közösségek cselekvőképességének erősítése céljából.

A következő részekben szó lesz a pályázati felhívásról, a közösségfejlesztés módszertanáról, a projektről, majd a közösségfejlesztés során alkalmazott módszerek kapcsán szerzett tapasztalatokról, megállapításokról.

„A helyi identitás és kohézió erősítése” (TOP-5.3.1-16) című pályázati felhívás célja

A felhívást a Terület- és Településfejlesztési Operatív Program keretében a Nemzetgazdasági Minisztérium Regionális Fejlesztési Operatív Programok Irányító Hatósága

hirdette meg, melynek forrását az Európai Szociális Alap és Magyarország költségvetése társfinanszírozásban biztosítja.

A pályázati felhívás egyik legfontosabb célkitűzése a fejlesztések integrált módon történő megvalósítása, további, illetve folyamatban lévő fejlesztésekkel való összehangolása.

További célja a pályázati felhívásban megfogalmazottak szerint, hogy fejlődjön a közösség tagjainak egymás iránti felelősségtudata, hiszen a helyi civil társadalom megerősödése segíti a helyi közösségi konfliktusok megoldását és az önálló cselekvési képességek erősítését, növekszik a civil aktivitás, kialakulnak, illetve fejlődnek a szükséges kompetenciák, az önkéntesség, a helyi identitás, valamint a településhez, településrészekhez, térséghez való kötődés. Fontos, hogy a meglévő (humán) erőforrások felszínre kerüljenek, az együttműködések következtében ezen erőforrások aktivizálódjanak és minőségi változást hozzanak a település, települési közösségek életében.

A helyi közösségek fejlesztése főként települések, településrészek, térségek közösségi kezdeményező- és cselekvőképességének fejlesztését, a közösségi szerepvállalás erősödését hivatott elősegíteni. Ez a társadalmi felzárkózási politikának is fontos eszköze, a közösségi munka hatására ugyanis az érintett emberek is együttműködnek a problémák megoldásában, ezáltal érték teremődik és fokozódhat az összetartozás érzése.

Az intézkedés kapcsán közösségi térségi, települési, illetve településrészi helyi identitást erősítő közösségfejlesztési folyamatok, közösségi részvételre épülő tervezési gyakorlatok alkalmazása, szabadidős, bűnmegelőzési, közbiztonsági és közlekedésbiztonsági programok valósulhatnak meg.

A célzott helyi közösségfejlesztési programokat a TOP (Terület- és Településfejlesztési Operatív Program) az EFOP-pal (Emberi Erőforrás Fejlesztési Operatív Program) szinergiában finanszírozza, az alábbi lehatárolással:

- Az EFOP-1.31-15-2016-00001 azonosító számú kiemelt projekt biztosítja (átfogóan) a közösségfejlesztési programok módszertanát és egy pénzügyileg fenntartható mentorhálózatot – amely a kiemelt projekt fizikai zárásáig áll rendelkezésre –, illetve az EFOP finanszírozza a több megyében megvalósuló közösségfejlesztési programokat és az oktatási típusú intézkedések módszertanát.
- A TOP finanszírozza az ERFA intézkedéseihez közvetlenül kapcsolódó programokat és a helyi kihatású közösségfejlesztési programokat. Utóbbi keretében biztosítja a helyi közösségfejlesztési szakember bevonását, alkalmazását.

Mivel társadalmi és gazdasági szempontok miatt a közösségfejlesztés óriási fontossággal bír, a felhívás kiemelten támogatja a közösségfejlesztési folyamatok és a partnerségi együttműködés (közösségi tervezés) megvalósítását, ezért azok eredményességének és hatékonyságának biztosítása érdekében a „Cselekvő közösségek – aktív közösségi szerepvállalás” (EFOP-1.31-15-2016-00001) című kiemelt projekt (továbbiakban: „Cselekvő közösségek” kiemelt projekt) az alábbi szolgáltatásokat nyújtja díjmentesen a TOP pályázók/kedvezményezettek részére:

- előzetes szakmai tanácsadás: személyes konzultáció keretében megvalósuló szakmai, módszertani tanácsadás;

- helyszíni mentorálás, tanácsadás: a közösségfejlesztési folyamatot, a partnerségi együttműködést (közösségi tervezést) a helyszínen nyomon követi, szakmailag-módszertanilag támogatja egy, a közösségfejlesztés területén tapasztalattal rendelkező kulturális közösségfejlesztő mentor;
- a megvalósítást támogató szakmai kiadványok: papíralapú, online és elektronikus kiadványok;
- képzések: képzések, szakmai tapasztalatcserék a megvalósításban közreműködő kulturális szakembereknek, továbbá szakmai műhelyek, tapasztalatcserék a települések vezetői számára;
- szakmai műhelyek: tapasztalatcserék egyrészt a kedvezményezettek között, másrészt az elmúlt években sikeres közösségfejlesztési, közösségi tervezési folyamatot megvalósító települések között, jó gyakorlatok bemutatása;
- kommunikációs felületek (nagyobb láthatóság): a Közösségek Hete országos rendezvénysorozatot népszerűsítő központi kampány;
- informatikai folyamatkövetés-támogatás a Cselekvő közösségek projekttel való kapcsolódás vonatkozásában: a „Cselekvő közösségek” kiemelt projekt Online vezetői információs és monitoring rendszer (OVIMOR) felületének biztosítása (TOP-5.3.1-16 kódszámú pályázati felhívás).

A TOP-5.3.1-16 és TOP-6.9.2-16 kódszámú pályázati felhívásokhoz készült közösségfejlesztés módszertani útmutató

A „Cselekvő közösségek – aktív közösségi szerepvállalás” kiemelt projekt létrehozta a TOP-5.3.1-16 és TOP-6.9.2-16 „A helyi identitás és kohézió erősítése” című pályázatok sikeres megvalósításához a „Közösségfejlesztés módszertani útmutatóját” (Arapovics–Vercseg 2017), mely a helyi közösségek munkatársainak, szakembereinek és önkénteseinek, szervezeteinek és intézményeinek nyújt módszertani segítséget helyi közösségi cselekvő programjuk megvalósításához.

A projekt céljainak megvalósításához fontos a közösségfejlesztésről szóló tudásanyag megismerése, a pályázati felhívással való összehangolása. Ezért az alábbiakban a közösségfejlesztés lényegét és eszközeit kívánom bemutatni, hogy azok ismeretében érthetőbbek legyenek az eddig elért eredmények.

A közösségfejlesztés folyamata

A közösségfejlesztési folyamatba történő bevonás szükségességéről akkor beszélünk, amikor az adott közösség és tagjai alacsony részvételi aktivitást mutatnak a közösségi/társadalmi életben; amikor az egymás iránti bizalom és szolidaritás gyenge; a kölcsönös segítség, a cselekvő viszonyok, az önkéntesség és a civil intézmények, hálózatok száma csekély; a lakosok nem ismerik jogaikat, kötelességeiket, lehetőségeiket és a

meglévő (állami) intézmények elvben értük, gyakorlatilag azonban nélkülük működnek; és a döntési/ellenőrzési folyamatokban résztvevők száma alacsony (Arapovics–Vercseg 2017:9). Hosszú távon viszont egy olyan közösség működőképes, ahol a lakosok együttműködnek annak érdekében, hogy pozitív hatással legyenek a helyi társadalom szabályaira, a közösségi életre, ezzel kapcsolatban pedig célokat tűznek ki maguk elé és kedvező változásokat indítanak el helyi szinten. A közösségfejlesztési folyamatban közösségi munkamódban számos módszert és technikát alkalmaznak a folyamat résztvevői. Ez azt jelenti, hogy elsősorban nem a közösségfejlesztő, hanem a közösség tagjai tárnak fel szükségleteket, keresnek cselekvő személyeket, terveznek programokat, tárják fel az ott élők tudását, hagyományait, intézményeit, a jelen társadalmi szerveződéseket, a kistérségben elfoglalt szerepeket és a helyi közösség funkcióit stb. „A legfontosabb, hogy a fejlesztővel együtt a közösség szereplői is megismerjék saját közösségüket és kultúrájukat!” (Arapovics–Vercseg 2017:11)

A közösségfejlesztés módszerei, eszközei

Helyzetelemzés. A közösségfejlesztési folyamat a közösség, település, térség alapos megismerésével, helyzetelemzésével kezdődik. Meg kell ismernünk – a helyi lakosokkal együtt – a helyi identitást és annak tartalmát, a helyi politikai élet és érdekcsoportok erőviszonyait; a helybeliek informális kapcsolatait, az egyház társadalmi-jótékonyossági tevékenységét, a civil szervezeteket és mozgalmakat, a település nyilvánosságát és abban a közösségek szerepét; az együttműködés, a kommunikáció, konfliktusok mibenlétét és természetét; a helyi társadalmi élet eseményeit. Egy-egy település helyzetét, kultúráját, múltját, jelenét megismerhetjük írásos anyagokból és folytathatunk közösségi interjút a részletesebb megismerés érdekében. Ez utóbbi előnye, hogy a személyes kapcsolat kialakításán túl olyan plusz információkhoz juthatunk, melyeket máshol nem találhatunk meg, illetve közvetlenül a településen élők szükségleteiről, igényeiről, problémáiról, nehézségeiről, lehetőségeiről szerzünk tudomást. Ezáltal komplex képet kapunk a helyi viszonyokról, sajátosságokról. A *közösségi interjú* a lakosság (véleményformáló helyi polgárok és az általuk ajánlott további lakosok, a civil szervezetek vezetői, közeletben szerepet játszó lakosok, közszolgálatot betöltők) megszólításának és bevonásának egyik fontos módszere, mivel az egyén és a közösség kapcsolatára, a helyi identitás tartalmára, a közösségi fejlesztési elképzelésekre és a cselekvési kapacitásra kérdez rá (Arapovics–Vercseg 2017:13).

Közösségi beszélgetés. A folyamat következő lépése a közösségi interjúk eredményeinek összefoglalása, *közösségi beszélgetéseken* való kiemlése, mely a közösségi interjúk során szerzett tapasztalatok, feltáruló értékek és közösségi problémák nyilvánosságra hozatalát, közösségivé tételét és megbeszélését jelenti. „A közösségi beszélgetések a meghívott interjúalanyok és az általuk bevont szomszédok, ismerősök, valamint a helyi intézmények képviselőinek körében történnek, a közösségfejlesztő vezetésével.” (Arapovics–Vercseg 2017:16)

Közösségi felmérés. A közösségi beszélgetésekkel párhuzamosan célszerű *közösségi felmérést* is végezni, hogy szélesítsük a folyamatokban résztvevők számát és újabb érdeklődőket vonjunk be a közös gondolkodásba, tervezésbe. A közösségi felmérést a közösségi beszélgetéseken körvonalazódó kérdések alapján kell elvégezni annak érdekében, hogy a jelen helyzetről, szükségletekről, cselekvési hajlandóságról minél pontosabb információt kapjunk. A válaszok a tervezés során felhasználhatók és további ötleteket generálhatnak. A közösségi felmérés során az interjúalanyok, érdeklődők, lakosok keresik fel egymást a közösségi beszélgetéseken összeállított kérdőívvel, mely nem csak véleményekre kíváncsi, hanem fejlesztési ötletekre is. Az adatok összegzése és az eredmények értékelése után több közösségi csoportban is megindulhat a tervezés és a megvalósítás (Arapovics–Vercseg 2017:20). Ennek következtében kikristályosodik egy *cselekvési terv*, mely az interjúk, beszélgetések, felmérés eredményeire épül és nemcsak a településen élők szükségleteit, saját jövőjükre, településükre vonatkozó elképzeléseit és a programterveket tartalmazza, hanem amelyben a lakosok aktív szerepet is vállalnak a tervek megvalósításában (Arapovics–Vercseg 2017:21).

A „Helyi közösségek fejlesztése Jászapáti járás 9 településének összefogásával” című projekt

A Nemzetgazdasági Minisztérium Regionális Fejlesztési Operatív Programok Irányító Hatóság, mint Támogató a Terület- és Településfejlesztési Operatív Program (a továbbiakban: TOP) keretén belül TOP-5.3.1-16 jelű, A helyi identitás és kohézió erősítése tárgyú felhívást tett közzé, melyre a Jászapáti Városi Önkormányzat, mint Kedvezményezett TOP-5.3.1-16-JN1-2017-00003 azonosítószámom regisztrált, 2017. augusztus 23-án befogadott támogatási kérelmet nyújtott be. A pályázatot a Támogató 2017. december 20-án kelt támogatási döntése szerint 87 167 350 forint vissza nem térítendő támogatásban részesítette. A támogatási szerződés 2018. február 5-én lépett hatályba, azonban a projekt már 2018. február 1-jén kezdetét vette, befejezése pedig 2021. május 31-én várható. A megvalósításra így 40 hónap áll rendelkezésre.

A projekt konzorciumi formában valósul meg, melynek tagja a Jászapáti járás mind a kilenc települése¹. A térség elhelyezkedését illetően Jász-Nagykun-Szolnok megye nyugati részében található.

Jászapáti és a járás térségének története erősen kötődik a jász népcsoport történetéhez. A tájegység (Jászság) településeinek építészete, népi hagyományai, összetartó ereje a jász hagyományokban gyökereznek. A jászok büszkék hagyományaikra, kulturális értékeikre és nem utolsósorban nagyon vendégszerető emberek is. Ez azért fontos, mert hasonló gondolkodású, szemléletű, helyzetű, múltú települések lakosai sikeresebben tudnak együttműködni, hiszen már adott egyfajta identitástudat.

Ennek az identitástudatnak, az összetartozás érzésnek az erősítése céljából született meg az elképzelés, hogy pályázati forrást igénybe véve teszünk a közösségeink további fejlesztéséért, erősítéséért. Úgy gondoljuk ugyanis, hogy ez a jövőnk, fejlődésünk egyik

záloga, hiszen a térség jelenleg küzd az elvándorlás, az elöregedés, a munkahelyek hiányának problémáival. Ezért is fontos a helyi kapcsolatok, partnerségek megerősítése, közösségeink fejlesztése, hogy növelje a járás megtartó erejét.

Már a támogatási kérelem benyújtása is magas fokú együttműködést, szervezési készséget, rugalmasságot, összehangoltságot igényelt, ennek eredménye pedig egy járási szintre kiterjedő nyertes pályázat lett.

A támogatási kérelem benyújtását az motiválta, hogy a településeken élők identitása, a 'valahová tartozás' érzése erősödjön, a civil közösségek fejlődjenek, erősödjenek a projekt keretében a közösség által megvalósítani kívánt programok által.

Projektünk 3 célterületen zajlik, melybe a települések lakosságszám arányosan és egymáshoz való távolságuk figyelembevételével kerültek besorolásra.

1. célterület: Jászapáti, Jászdózsa, Jászszentandrás, Jászivány (támogatási kérelem benyújtásakor összesen: 13 809 fő).
2. célterület: Jászladány, Jászkisér (támogatási kérelem benyújtásakor összesen: 11 193 fő)
3. célterület: Alattyan, Jánoshida, Jászsalsószentgyörgy (támogatási kérelem benyújtásakor összesen: 8080 fő).

A célterületen élők száma tehát összesen 33 082 fő.

Mind a három célterületen 3-3 fő közösségfejlesztő, valamint 1 fő szakmai vezető került bevonásra.

A projektbe közösségfejlesztőként és szakmai vezetőként bevont személyek vállalták, hogy a program megkezdésétől számított 3 éven belül közösségfejlesztő végzettséget/képesítést/tanúsítványt szereznek a feladatok hatékonyabb végrehajtása érdekében. *2018. december 31-ig az alábbi tevékenységek kerültek megvalósításra projektszinten:*

- A projekt nyilvánosságának biztosítása (honlap, facebook, plakátok, tájékoztató táblák, információs pontok által).
- Lakossági és részvételi fórumok megtartása településenként 4 alkalommal.
- A projekt kezdetét követően elkezdődött az ágazati, intézményi együttműködések kialakítása a települési önkormányzatok és az adott település civil szervezetei, közösségei, intézményei között. Az együttműködési megállapodások megkötésére 2018. április 30-ig sor került.
- A pályázati felhívásnak megfelelően a településeken lévő könyvtárak, közművelődési és muzeális intézmények legalább egy munkatársa vagy intézmény hiányában a településeken helyi közösséggel foglalkozó személy vállalta, hogy részt vesz a „Cselekvő közösségek” kiemelt projekt által biztosított képzéseken. Hét fő képzése már megvalósult egy 60 órás „A kulturális közösségfejlesztés gyakorlata” elnevezésű kulturális szakmai továbbképzésen.
- A közösségi interjúk, közösségi beszélgetések, közösségi felmérések megtartásra, eredményeik összesítésre kerültek.
- Szakmai napokon, konferenciákon, tanulmányúton való részvétel.
- Közösségek Hete rendezvénysorozaton való részvétel.

A továbbiakban azt kívánom bemutatni, hogy milyen szakmai tapasztalatokra tettünk szert a projekt eddigi megvalósítása során, az eltelt majdnem 1 év alatt.

A közösségfejlesztési folyamat az alábbi tevékenységekkel indult el:

Lakossági fórumok megtartása. A közösségfejlesztési folyamat első lépéseként lakossági fórumok kerültek megtartásra a „Cselekvő közösségek” kiemelt projekt kulturális közösségfejlesztő mentorának segítségével, ahol bemutatásra került a két projekt kapcsolata, célja, a bennük rejlő lehetőségek. Példák bemutatásával ismertetésre került az is, hogy milyen típusú programok valósíthatók meg a TOP-5.31-16 kódszámú felhívásra benyújtott nyertes pályázatban. Az esemény során a fő célunk az volt, hogy közelebb hozzuk a lakossághoz ezeket a projekteket, ezért a középpontban a közösségfejlesztő mentor(ok) tapasztalatai, a jó gyakorlatok bemutatásai álltak. A hangulat az idő elteltével egyre közvetlenebbé vált, kérdések, ötletek merültek fel és többen, több településről elmondták meglátásaikat a településük helyzetével kapcsolatban. Minden település esetében elmondható, hogy a tájékoztatót lelkesedéssel és nyitottsággal fogadták a közösségfejlesztő mentor(ok) lelkesítő, közvetlen hozzáállásának köszönhetően.

Közösségi interjúk lefolytatása. A fentiek eredményeképp a kulturális intézmények bevont munkatársai, valamint a közösség aktivitást mutató tagjai közösségi interjúkat készítettek (minimum 30-at településenként). Az interjúalanyoknak a következő három kérdésre kellett válaszolniuk a közösségfejlesztési módszertani útmutató alapján:

1. Mit jelent számára itt élni? (Mi a jó az itteni életben? Mi a rossz?)
2. Min változtatna és hogyan?
3. Mivel járulna hozzá a változásokhoz?

Összesen 281 fővel készült közösségi interjú. A konzorciumot alkotó 9 településen elvégzett interjúk alapján megállapítható, hogy bizonyos problémák szinte az összes településen előfordulnak, fennállásuk elsőrangú probléma. Ilyenek:

- a fiatalok, szakemberek elvándorlása nagyobb városokba az ottani munkalehetőségek és színvonalasabb oktatás miatt;
- a fiatalok megszólítása, bevonása programokba, civil szervezetekbe az utánpótlás érdekében;
- a generációk közti szakadék;
- közösségi tér, szórakozóhely hiánya a fiatalok számára;
- közönyösség, érdektelenség.

Egyes településeket érintő problémák:

- a közbiztonság és a környezet állagának romlása;
- köztisztaság (szemetelés);
- a közösségek széthúzása, érdekellentétek, személyeskedések;
- bevásárlási lehetőségek hiánya;
- szolgáltatások elérésének korlátozottsága;
- infrastrukturális problémák (például utak állapota, vízminőség, óvoda, iskola hiánya.)

Az adott településen való életnek a legfőbb pozitívumai:

- személyes kötődés (család, barátok, ismerősök);
- a helyiek ismerete, jó kapcsolatok;
- szép, nyugodt, csendes vidéki, természeti környezet;
- a vidéki élettel járó előnyök (friss levegő, nyugodtabb életvitel).

A megkérdezettek általánosságban az alábbi módokon változtatnának:

Az interjúk alapján pozitívum a csendes, nyugodt vidéki környezet, a család, a barátok, a jó közösség visszatartó ereje. Ezért is tartják fontosnak közösségi programok megtartását, illetve azokba a lakosság bevonását, hogy érzelmi kötődés alakulhasson ki a pozitív közösségi élmény következtében. Érezvén ugyanis az adott közösséghez való tartozást, nagyobb eséllyel marad szülőfalujában az egyén, mintha ez a kapocs teljesen hiányozna. Ez azért is fontos, mert a falvak, kisvárosok jelenleg társadalmi szinten is küzdenek a fiatalok elvándorlásának problémájával, az elöregedéssel.

Az interjúk alapján több közösségi programot (kulturális, zenei, sport, szabadidős), azokba a lakosok minél nagyobb arányú bevonását szeretné a megkérdezettek nagy része, valamint közösségi tér kialakítását, létrehozását biztosítanának a fiatalok számára. A településeken megkérdezettek közvetve vagy közvetlenül felismerték a közösségi összefogás szükségességét annak érdekében, hogy a településen élők életét jobbítani tudják. Fontosnak tartják a lakosok véleményének megkérdezését az igényeiknek megfelelő programok létrehozása érdekében, továbbá azt, hogy ők maguk is részt vegyenek a saját programjaik megszervezésében.

Leginkább az alábbiakkal járulnának hozzá a változásokhoz:

- programok, rendezvények szervezésében való részvétel;
- önkéntes, közösségi munka;
- saját erőforrások felajánlása (anyagi, szellemi tőke, tudás, tárgyi felajánlás, ötletek, kapcsolatrendszer).

Közösségi beszélgetések megtartása. A közösségi beszélgetések alkalmával a közösségi interjúkban résztvevők, a helyi intézmények képviselői, munkatársai, a civil szervezetek, valamint az interjúalanyok által meghívott lakosok, ismerősök kerültek meghívásra, illetve figyelemfelhívó plakátok is kihelyezésre kerültek. Az összes résztvevő száma 996 fő volt. Az első és második közösségi beszélgetésen az interjúk összesített eredményei kerültek ismertetésre, megvitatásra a kulturális közösségfejlesztő mentor, valamint a helyi szinten bevonásra került közösségfejlesztő segítségével a konzorciumban részt vevő 9 településen. Bemutatásra kerültek az interjú kérdéseire adott válaszok összesítve, kategóriákba sorolva, melyből kiemelésre kerültek azok a problémák, lehetőségek, vélemények, melyeket a legtöbben említettek. A résztvevők így átfogó képet kaptak arról, hogy a megkérdezettek hogyan viszonyulnak a településhez, melyek a pozitívumai, negatívumai, lehetőségei, nehézségei az adott településen való életnek, min változtatnának és hogyan, valamint mivel járulnának hozzá a változásokhoz. Bár a jelenlévők tisztában voltak annak a településnek a helyzetével, ahol élnek, visszaigazolást és megerősítést kaptak az eredmények által arról, hogy mi az, amin tényleg fontos változtatni, mire lenne igénye a lakosoknak és azért mit képesek és hajlandóak tenni. Sokaknak volt „aha” élménye, melynek következtében elindult az eredményekről való beszélgetés, mely során szóba került a település, illetve az ott élők múltja és a jelenlegi helyzet vélt okai. A közösségi beszélgetések során a közösségi interjúk eredményeiről való tájékoztatást követően a helyi civil szervezetek, közösségek, csoportok kerültek felsorolásra, ismertetésre a lakosok által. Általános információkat biztosítottak a közösségekben zajló munkáról, tagjaikról, képes-

ségeikről. A kulturális közösségfejlesztő mentor segítségével összegyűjtöttük a település erősségeit, a lakosok készségeit, problémáit, lehetőségeit, mely során visszaköszöttek a közösségi interjúk eredményei. A közösségi beszélgetések során feltárt múltbeli és jelenlegi helyzetből, problémákból kiindulva megfogalmazódtak lehetőségek a nehézségek kezelésére, valamint egyre több ötlet és hozzászólás született, a jelenlévők egyre nyíltabban beszéltek az őket foglalkoztató témákról. Több településen a korábbi és meglévő jelenbeni rendezvényeiket, programjaikat is bemutatták.

Az egyes beszélgetések alkalmával felmerülő ötletek a további közösségi beszélgetéseken egyre konkrétabbá váltak, illetve továbbra is merültek fel új ötletek és azok körvonalazódtak konkrét programokká, valamint az azokat megvalósítani kívánó szervezetek, önkéntesek köre is kijelölődött. A tervezett helyszínek, időpontok esetében is megfogalmazódtak a konkrétabb elképzelések, így elindult a közösségi tervezés a cselekvési terv összeállítása, a rendezvénynapotár megalkotása céljából.

A közösségi beszélgetések tartalmi csoportjait minden település maga határozta meg, így a települések által fontosnak vélt pontok eltérőek a célterületeken, illetve egyes településeken. A közösségi beszélgetések, részvételi fórumok közvetlen hangvételűek, az elhangzottak építő jellegűek voltak mivel a jelenlévők felismerték, hogy ők maguk tudnak a legtöbbet tenni a településükért. Bár előfordultak néha nézeteltérések, megállapítható, hogy azok megfelelően lettek kezelve, mindenki véleménye meghallgatásra került, így végső soron elégedettséggel távoztak a résztvevők.

Közösségi felmérés elvégzése. Valamennyi felmérés a célterület összes településén egyértelműen és vitathatatlanul alátámasztja a településen élők igényét az aktívabb és tartalmasabb közösségi élet, helyi identitás erősítésének irányába. A felmérésekből látható, hogy a helyi identitás erősítésének igénye valódi igény a helyi szervezetekben, lakosokban, a lakosság nyitott a közösségi megoldásokra, és erősen motivált a kulturális sokszínűség és a kulturális lehetőségek bővítése kapcsán. A településeken élők a jobb életminőség kialakításához akár önkéntesség útján is hozzájárulnának, ezzel változásokat eszközölve a települések élhetőbbé tételéhez, a fiatalok helyben tartásához. A felmérések egyértelműen alátámasztják, hogy szükséges új és újabb programok, közösségépítő rendezvények megvalósítása a célterület településein. A célterületen élő lakosság számos témában részt venne programokban. A zene, kultúra, közösségi programok hiánya valamennyi településen megjelenik. Nagyon fontos a kulturált szórakozási lehetőség, közösségi terek biztosítása, a fiatalok helyben tartása, a település szépítése. Szükség van tehát arra, hogy települési identitást erősítő, de nem csak egy településre kiterjedő folyamatokat indítsunk el a célterületen és közösségi részvételre alapuló szabadidős, közbiztonsági, képzési programok segítségével járuljunk hozzá a települések élhetőbbé tételéhez. A felmérések során magas igény mutatkozott a célterület és a járás településeinek kulturális kapcsolatépítésére és ápolására, ezért a cselekvési tervekben felvázolt programelemek egy részének ki kellett térnie a térségben található szervezetek együttműködésére és közös programok megvalósítására is.

Projektünk célkitűzései és a megvalósítandó projektelemek hozzájárulnak a települési Helyi Esélyegyenlőségi Programokban (HEP) és az igényfelmérés során feltárt nehézségek

megoldásához, kezeléséhez, célcsoportjaink életkörülményeinek javításához, a népesség-megtartáshoz és a közösségi programokon, valamint az erősödő, közös identitáson keresztül a társadalmi kohézió erősítéséhez.

Helyi cselekvési tervek megalkotása. A közösségi interjúk, beszélgetések, fórumok, felmérések eredményeire alapozva megalkotásra került minden egyes településen és célterületenként a helyi cselekvési terv, mely minden egyes negyedévre legalább egy új tevékenységet, közösségi akciót tartalmaz, valamint minden egyes fél év esetében új programok, folyamatok elindítását tartalmazza. A helyi cselekvési terv a helyzetelemzésen, az alkalmazott közösségfejlesztési eszközök révén szerzett információkon kívül részletesen bemutatja azt, hogy milyen közösség, civil szervezet járul hozzá a tevékenység megvalósulásához és milyen erőforrással, továbbá ki felel a program lebonyolításáért, szervezéséért. Tartalmazza ezenkívül a helyszínt, az időpontot és a várható létszámot is. A cselekvési tervek felülvizsgálatára félévente lehetőség van, mely könnyebbséget biztosít és a közösségi igényeknek megfelelő programok megvalósítását teszi lehetővé, ha menet közben változnának az elképzelések.

Cselekvési tervünk az alábbi kategóriájú programokra épül a tanulmányban megnevezett célok elérése érdekében: közösségi találkozók, közösségi szomszédolások, közösségi rendezvények szervezése, szellemi kulturális örökség feltárása, bemutatása, ismeretterjesztő előadássorozatok, egyéb kulturális programok, programsorozatok, helyi hagyományok feltárása, felelevenítése, közösségi helyismereti kiállítások megszervezése, generációk közötti tudásátadáshoz kapcsolódó rendezvény, művelődő közösségek kialakítása, tanulókörök szervezése, népismereti tábor, helyi értékek feltárása, értékőrzés, közösségi akciók szervezése, közösségi kalendárium készítése, közösségi eredmények bemutatása, online civil fórum szervezése. A programok leginkább a közösségi találkozók, rendezvények, kulturális programok köré szerveződtek.

Az ismertetett projekt megvalósítására több év áll rendelkezésre. A projektmunka indulásakor a települések, közösségek oldaláról való pozitív fogadtatás, aktív bekapcsolódásuk reményt ad arra, hogy a projekttel megkezdett közösségformáló, közösségfejlesztő folyamatok a projekt után is életképesek maradnak.

Irodalom

- Arapovics Mária–Vercseg Ilona (szerk.) (2017): *Közösségfejlesztés módszertani útmutató*. Budapest: Szabadtéri Néprajzi Múzeum, Múzeumi Oktatási és Módszertani Központ–NMI Művelődési Intézet Nonprofit Közhasznú Kft.–Országos Széchényi Könyvtár.
- Csordás Izabella (szerk.) (2017): *Gyakorlati útmutató intézményi önkéntes programok létrehozásához és működtetéséhez*. Budapest: Szabadtéri Néprajzi Múzeum, Múzeumi Oktatási és Módszertani Központ–NMI Művelődési Intézet Nonprofit Közhasznú Kft.–Országos Széchényi Könyvtár.
- TOP-5.3.1-16 A helyi identitás és kohézió erősítése.
<https://www.palyazat.gov.hu/top-531-16-a-helyi-identits-s-kohzi-erstse-1>

Jegyzet

- 1 A Jászapáti járás települései: Alattyán, Jánoshida, Jászsalsószentgyörgy, Jászapáti, Jászdózsa, Jászivány, Jászkisér, Jászladány, Jászszentandrás.



Fotó/Gönczö Viktor

A CSELEKVŐ KÖZÖSSÉGEK PROJEKT ÉS A MÚZEUMOK KÖZÖSSÉGI SZEREPVÁLLALÁSÁNAK KOMMUNIKÁCIÓJA

Nagy Magdolna

Bevezető

■ A „Cselekvő közösségek – aktív közösségi szerepvállalás” (EFOP-1.3.1-15-2016-00001) projekt¹ a kulturális intézményeket arra ösztönzi, hogy tevékeny részt vállaljanak a település – nagyobb városok esetén a településrész – közösségeinek életében, fejlesztésében, alakítsanak ki saját közösségeket, a meglévőkkel fűzzék szorosabbra az együttműködést. Célkitűzése, hogy váljanak olyan nyitott intézményekké, amelyeknek fontos a helyi közösség véleménye és bevonása, teret adnak a közösségi kezdeményezéseknek, érzékenyek a társadalmi problémákra, aktív szerepet vállalnak a lakossági aktivitás növelésében. A céljai azonban csak akkor valósulhatnak meg, ha a projekt módszertani fejlesztései eljutnak a célcsoportokhoz és a lakosság is tudomást szerez róluk, ezért a projekt kommunikációjának jelentős szerepe van a siker elérésében.

A tanulmány túl azon, hogy bemutatja a Cselekvő közösségek projekt kommunikációs elemeit, ötletekkel szolgálhat a muzeális intézményeknek a közösségi szerepvállalásuk kommunikálásához.

Amennyiben egy muzeális intézmény fontosnak tartja a közösségi működést, a társadalmi szerepvállalásáról folyamatos tanúbizonytságot tesz, szükséges, hogy mindezt az érintettek, a bevont közösségek tudják róla, sőt ez fontos információ lehet a tágabb közönségének, a más településről, netán más országból érkező látogatóknak is. Akkor beszélhetünk közösségi, nyitott múzeumról, ha a környezete is így vélekedik róla – ehhez

pedig tudatos kommunikációra van szükség, amellyel a tágabb környezete számára is ismertté kell tenni, hogy közösségi múzeumként működik.

A Cselekvő közösségek projekt kommunikációs terve komplexitásának köszönhetően több célcsoport számára, többféle csatorna használatával juttatja el a projekt üzeneteit, eredményeit. A projektben alkalmazott eszközök ötleteket adhatnak a muzeális intézményeknek a közösségi szerepvállalásuk kommunikálásához. A kommunikációs csatornák többsége használható bármely muzeális intézmény kommunikációjában is, ezáltal költségkímélő, de hatékony kommunikációra nyílik lehetősége.

A Cselekvő közösségek projekt kommunikáció elemei

A Cselekvő közösségek projekt kommunikációs tevékenysége magában foglalja az elsődleges célcsoportok (kulturális intézmények, civil szervezetek, szakmai szervezetek, helyi önkormányzatok munkatársai, a Terület- és Településfejlesztési Operatív Program keretében közösségfejlesztésre beadott pályázatok nyertesei) és a másodlagos célcsoport (lakosság) tájékoztatását egyaránt.

A kommunikáció célja az elsődleges, szakmai célcsoportok tájékoztatása a projektben kidolgozásra kerülő módszertanokról, fejlesztési programokról, a hozzá kapcsolódó képzésekről és rendezvényekről, az összegyűjtött jó gyakorlatokról, továbbá a másodlagos célcsoport, a lakosság tájékoztatása a kulturális közösségfejlesztő folyamatokról, ösztönözve ezzel őket a kulturális intézmények közösségfejlesztő folyamataihoz való csatlakozásra.

A projekt kommunikációja négy fő pilléren alapul. Az elsőt a szakmai rendezvények, konferenciák jelentik, a másodikat a médiakampányok és az online kommunikáció, a harmadik az országos nagyrendezvény, a Közösségek Hete, a negyedik pillér a tudományos publikáció és a tájékoztató célú kiadványok. Nagyon fontos a siker szempontjából, hogy ezek az elemek egymásra épülnek, így egymást erősítik: a szakmai rendezvények egyben az elkészült módszertani útmutatók és egyéb projekt-tájékoztató anyagok disszeminációs helyszínékként és az eredményeket bemutató molinó-kiállítás bemutatóiként is funkcionálnak, a sajtótájékoztatók a projekt nagy jelentőségű eseményeihez (például nemzetközi konferencia, Közösségek Hete országos rendezvény) kapcsolódnak stb.

Szakmai rendezvények

A szakmai célcsoportok (önkormányzatok munkatársai, közigazgatásban dolgozók, kulturális szakemberek, civil szervezetek és közösségek tagjai, szakmai szervezetek képviselői) elérésének hatékony eszközei az ország 18 megyéjében megrendezett *szakmai napok és a konferenciák*. Ezeken a rendezvényeken a résztvevők mélyebb ismereteket szerezhetnek a projekt módszertani fejlesztéseiről, példákat láthatnak alkalmazásukra, találkozhatnak olyan intézményekkel, szervezetekkel, amelyek jó gyakorlatként

szolgálhatnak, kapcsolatot építhetnek egymással és a projekt szakmai megvalósítóival, valamint hozzájuthatnak a projekt tájékoztató anyagaihoz, kiadványaihoz is.

A külföldi jó gyakorlatok megismertetését és a projekt nemzetközi ismertségének növelését célozza az a három alkalomból álló, Egerben, Debrecenben és Lakitelken megrendezett *konferenciasorozat*, melynek 2017-ben a „partnerséggel a múzeummal”, 2018-ban a „partnerségben a könyvtárral”, 2019-ben a „partnerséggel a közművelődéssel” témakör áll a fókuszában. A konferenciákon a hazai jó gyakorlatok mellett számos külföldi kulturális intézmény tapasztalatait is megismerheti a közönség. A külföldi előadók meghívásának – a személyes kapcsolatépítés lehetőségén túl – további hozadéka, hogy a rendezvényen elhangzott előadásokból a meghívott szakember képet kaphat a magyar intézmények adott témában folytatott gyakorlatáról, eredményeiről, ezáltal viheti a hazai jó példák hírére.

Minden jelentős konferencián, szakmai napon, egyéb rendezvényen – amelyek tematikájához kapcsolódik a kulturális közösségfejlesztés vagy a társadalmiasítás –, megjelennek a *projekt munkatársai előadóként* és viszik a hírére az elkészült, vagy éppen még folyamatban lévő szakmai anyagoknak, programoknak, ezzel jelentős lépést tesznek a szakmai körökben való ismertség növelése érdekében.

A különféle rendezvényeken való vizuális megjelenést is erősíti az a 20 darab molinóból álló *vándorkiállítás*, amely a projekt során létrejött fejlesztések, jelentősebb események, mérföldkövek, eredmények bemutatására szolgál. Érdekessége a kiállítás felépítésének, hogy a 20 darab molinó tartalmának meghatározása a projekt elején, míg az egyes molinók gyártása szakaszosan, az egyes tevékenységek lezárultával történik. Egy-egy molinó önállóan is értelmezhető, így a már elkészült molinók az egyes rendezvényeken kiállíthatók. A kiállítás teljes, 20 molinója a projekt végére, a zárókonferenciára áll össze.

Online kommunikáció és média

A projekt *saját honlapja* (www.cselekvokozossagek.hu) elsősorban a szakmai közönséget célozza meg: folyamatos tájékoztatást ad az elkészült módszertani fejlesztésekről, aktuális rendezvényekről, induló képzésekről, kiadványokról, jó gyakorlatokról és a minta-projektokról. A honlapon kívül saját *Facebook* oldal is működik. A projekt *YouTube* csatornája a jelentősebb eseményekről, fejlesztésekről készült rövid *videóhírlevelek*, *imázsfilmek*, *reklámfilmek* kerülnek feltöltésre. Ezeket a különféle rendezvényeken be lehet mutatni, továbbá a projekt honlapján keresztül is elérhetők.

Részben a szakmai közönség, részben az érdeklődő lakosság ismereteinek bővítésére szolgál a projekt közösségi enciklopédiájaként működő, közel 200 szócikket tartalmazó *Wiki²* felület.

A lakosság közösségi aktiválását célozza a „Cselekvőváros” *online közösségi tanulási és motivációs játék³*.

A sajtó felé történő kommunikáció kiemelt figyelmet kap: a *sajtótájékoztató* a nagy horderejű, a *sajtóközlemény* a kisebb jelentőségű események, eredmények bejelentésére,

megismertetésére használt eszköz. Minden sajtóközleményhez részletes háttéranyag készül, amely a projekt honlapjáról is letölthető.

A fizetett nyomtatott és az elektronikus *médiakampánnyal* széles tömegeket lehet elérni. A projektben elsősorban ezeket a lakosság tájékoztatására használjuk, kiemelten a Közösségek Hete országos rendezvény népszerűsítésére. Ezek közül az egyik leghatékonyabb és legkedvezőbb árfekvésű eszköz a fizetett Facebook kampány és a Google Adwords kampány.

A Cselekvő közösségek *hírlevelet* a projekthonlapon keresztül, az arra feliratkozott érdeklődők kapják. Havonta egy hírlevél készül, amely tartalmazza a projekt aktualitásait, híreit, felhívja a figyelmet az elkészült szakmai kiadványokra, megjelent publikációkra, közelgő eseményekre, rendezvényekre.

A Közösségek Hete

A Cselekvő közösségek projektet komplexitása miatt nem egyszerű úgy kommunikálni a nagyközönség felé, hogy az felkeltse a lakosság érdeklődését. Tovább nehezíti a kommunikációt, hogy a projekt elsődlegesen a kulturális szakemberek, önkormányzatok, civil szervezetek számára nyújt módszertani segítséget, a lakosság csak a másodlagos célcsoportja a fejlesztéseknek. A projekt lakosság számára is megfogható, jól kommunikálható elemeként hívtuk életre a Közösségek Hete rendezvényt⁴.

A Közösségek Hetét először 2017-ben szerveztük meg hagyományteremtő szándékkal, kettős céllal. Egyrészt alkalmas a kulturális közösségfejlesztés közérthető módon történő bemutatására, a lakosság figyelmét ráirányítva a helyi közösségek tevékenységére. Másrészt megmutatkozási lehetőséget kínál a helyi közösségeknek, civil szervezeteknek, bátorítja a közösségeket és a múzeumokat, könyvtárakat, művelődési házakat a hosszú távú együttműködésre és a helyi lakosság számára erősíti a kulturális intézmények közösségi szintér funkcióját. A minden év májusában mintegy 800 programmal megszervezett rendezvényre helyi közösségek, kulturális intézmények és civil szervezetek jelentkezhetnek olyan programokkal, amelyek kifejezik a közösségi összetartozást és a közösségben rejlő értékeket, lehetőségeket. A rendezvény *saját honlapja* és *mobil applikációja* mellett *szórólapok*, *országos médiakampány*, *sajtótájékoztató* és *sajtónyilvános nyitó rendezvény* segítik a hét eseményeinek népszerűsítését.

Tudományos publikáció és a tájékoztató célú kiadványok

A szakmai közönség tájékoztatására publikációk, tájékoztató kiadványok is szolgálnak. A projekt különféle eseményein, szakmai továbbképzésein és a kulturális közösségfejlesztő mentorhálózat által az önkormányzati munkatársaknak, kulturális szakembereknek, civil szervezeteknek szétosztott *tájékoztató füzeteknek* és *szórólapoknak* figyelemfelkeltő szerepük van. Az érdeklődőket rávezetik a projekt honlapjára, ahol elérhetők a

kutatási jelentések, tanulmányok, és a módszertani fejlesztés eredményeként megszületett gyakorlati kézikönyvként használható *útmutatók, szakmai kiadványok*.

A disszemináció részeként *online* és *nyomtatott projektkiadványok* készülnek, melyek között kiemelt szerepe van a *gyakorlati útmutatóknak*. A magyar és angol nyelven is megjelent Közösségfejlesztés módszertani útmutató (Arapovics–Vercseg 2017) egyrészt a Terület- és Településfejlesztési Operatív Program (TOP) „Helyi identitás és kohézió erősítése” című pályázat nyerteseinek szól, másrészt a kulturális intézmények közösségfejlesztési tevékenységéhez nyújt módszertani-szakmai támogatást. Ennek kiegészítőjeként megjelent a Közösségfejlesztési folyamatok mérése-értékelése útmutató (Molnár 2017), amely a minőség biztosításához ad támogatást. Az intézményi önkéntes programok tervezését az Önkéntességi útmutató (Csordás 2017), a társadalmiasított működésre való felkészülést a Társadalmiasítási útmutató (Beke 2017) támogatja. Az Esélyegyenlőségi útmutató (Csongor 2017) praktikus tanácsokkal szolgál arra, hogy miként lehet az esélyegyenlőségi szempontokat a kulturális intézmények működtetésében érvényesíteni.

A konzorciumi partnerek szakmai kiadványuk különszámaként is megjelentetnek a saját területükre fókuszáló, a projektben megszülető tanulmányokat, kutatásokat, jó gyakorlatokat. A közművelődési területet a Szín Közösségi Művelődés, a könyvtári területet a Könyvtári Figyelő és a Könyv Könyvtár Könyvtáros, a múzeumi területet a Múzeumi Iránytű képviseli.

A Múzeumi Iránytű – a múzeumi terület tudományos-szakmai kiadványsorozata

A Szabadtéri Néprajzi Múzeum Múzeumi Oktatási és Módszertani Központ gondozásában megjelenő Múzeumi Iránytű sorozat 2009-es indulása óta a múzeumi területen irányadónak számító tudományos-szakmai kiadvány⁵, amelynek egyes számai – innovatív tartalmuknak köszönhetően – több múzeumi továbbképzés tananyagául is szolgálnak.

A Cselekvő közösségek projekt különszámaként 2018-ban megjelent *Múzeumi közösségek – közösségi múzeumok* című 13. szám (Arapovics–Berecki–Nagy 2018a) olyan hiánypótló kötet, amelyre már régóta várt a múzeumi terület. Ez az első olyan kiadvány Magyarországon, amely a múzeumok közösségfejlesztő szerepével foglalkozik. A kötet folytatásaként íródott a 15. szám *Kulturális örökség – múzeumi közösségek* címmel (Arapovics–Berecki–Nagy 2018b), amely a szellemi kulturális örökséget, valamint a közösségi részvételen alapuló működést állítja a középpontba.

Közösségi szerepvállalás a múzeumok kommunikációjában

A muzeális intézmények közszolgáltatást végeznek, a törvényben⁶ megfogalmazottak szerint „a társadalom szolgálatában állnak, a közösség számára nyilvános, a közösségekkel, a településük lakóival aktív kapcsolatot tartanak”, vagyis a társadalmi szerepvállalás számukra alapfeladatként jelentkezik. Talán pont ez az egyik oka annak, hogy az ilyen

irányú tevékenységüket kevésbé tartják fontosnak kifelé kommunikálni, mint a kiállítókat és a programokat.

Ez nem azt jelenti, hogy a múzeumok kommunikációjából teljesen hiányozna a közösségi szerepvállalás témája, csak többnyire nem képezi a tudatos kommunikációs stratégia részét, illetve kevésbé a nagyközönségnek, inkább a szakmának szóló kommunikációs csatornákon jelenik meg. Ezt támasztja alá a 118 muzeális intézmény bevonásával végzett, 2015-ben készült Múzeumok és közösségeik kutatás, mely rámutat, hogy a társadalmi tevékenységgel kapcsolatos kommunikáció leggyakoribb formái a közösséghez kapcsolódó kiállítás létrehozása, a szakmai rendezvényeken tartott előadások, a szakmai publikációk (múzeumi évkönyvekben, munkajelentésekben, tudományos írásokban, kiállítási katalógusokban) (Módlí–Nagy 2015).

Amennyiben a múzeum vezetősége felismeri a közösségi szerepvállalás kommunikációjának jelentőségét, abból még nem következik, hogy azt kommunikálja is. A muzeális intézmények bevételkényszerük miatt szűkös anyagi és humán erőforrásaikat a közvetlen bevételt és látogatót hozó tevékenységeik kommunikálására fókuszálják, mert úgy gondolják, attól nem lesz több a látogató, ha a „társadalmi múzeum” imázsát erősítik. Valóban nehezen kimutatható az ilyen irányú kommunikáció közvetlen hatása, de hosszú távon erősíti a múzeum iránti bizalmat, növeli az ismertségét és elfogadottságát, javítja az imázsát, és mindez hozzájárul a társadalmi beágyazottsága elmélyítéséhez.

Fontos, hogy a múzeum hírt adjon közösségi szerepvállalásáról, civil szervezetekkel, helyi közösségekkel történő együttműködéseiről. Üzenetértéke van a közösségek, a település lakossága és vezetése felé ugyanis annak, ha beszél erről a tevékenységről; ezzel nem csupán kimutatja, hogy mennyire fontos számára az aktív részvétel a közösség életében, de kedvet is ébreszthet az addig passzív szemlélődőkben a közösségi kezdeményezésekben való részvételre, így újabb közösségeket is bevonhat, újabb partnerkapcsolatokat alakíthat ki.

A Cselekvő közösségek projektben alkalmazott kommunikációs eszközök jól használhatók a múzeumok közösségi szerepvállalásának kommunikációjában is.

Talán a legkönnyebben megvalósítható az *online kommunikáció*. A *múzeumi honlap és a saját közösségi média oldalak* hatékony és ingyenes kommunikációs csatornák, ezért ki kellene ezeket a felületeket használni a *közösségi tevékenység kommunikálására*. A múzeum híreket, hosszabb cikkeket, beszámolókat jelentethet meg saját online felületein kívül a közösségek honlapján, az érintett partnerek honlapján, a támogatott kommunikációs csatornáin, az önkormányzat kommunikációs felületein. Hatékony forma lehet a riport készítése, amelyben a múzeum tevékenységének célcsoportja, közössége számol be arról, hogy mit jelentett számára, miben segített neki a múzeum akciója, támogatása, a közös munka stb. Növeli a múzeum iránti bizalmat az is, ha az intézmény első számú vezetője tesz hitvallást a közösségi alapú működés mellett.

A néhány perces *videó hírlevél* egyre népszerűbb kommunikációs eszköz a kulturális területen is. A közösségi szerepvállaláshoz kapcsolódóan készülhet videófelvétel egy-egy érintett riportalannal, vagy a múzeum részéről a tevékenység vezetőjével, amelyet a

múzeum honlapjáról, közösségi média oldaláról menüpontként vagy hír/cikk hivatkozásként becsatolva lehet népszerűsíteni.

A különféle *rendezvények* (szakmai napok, konferenciák, közönség rendezvények) jó alkalmat kínálnak a múzeumoknak a kommunikációra. Saját szervezés esetén közvetlenül megszólíthatják a célközönségüket, fórumot teremthetnek a tapasztalatcserére és az együttműködésre. A település jelentős eseményein, rendezvényein célszerű valamilyen formában (programmal, kitelepüléssel, kiállítással, társszervezőként stb.) megjelenni, hiszen ezeken a helyi lakosság egy része elérhető. Az országos nagyrendezvényekhez történő csatlakozással – kiemelten a Közösségek Hetéhez – nem csak a helyi lakosságot, de tágabb közönséget is meg lehet szólítani.

A kommunikáció hatékony formája az *előadások tartása*, jó gyakorlat bemutatása olyan szakmai rendezvényeken, amelyek tematikája kapcsolódik a múzeum közösségi szerepvállalásának tárgyához, területéhez. Az előadásokat színesíteni lehet rövid videó hírlevéllel, videó riportokkal. Ilyen módon minimális költségből el lehet a szakmai célcsoportot érni, továbbá a rendezvényeken való aktív részvétel a kapcsolatépítésre is alkalmat kínál.

A jelentősebb közösségi szerepvállalásra, saját szervezésű rendezvényre, konferenciára stb. *sajtótájékoztató* tartásával is rá lehet irányítani a figyelmet. Hatékonyak lehetnek a szakmai rendezvények kezdete előtt megtartott sajtóreggelik is, amelyekre a helyi sajtó képviselői kapnak meghívást. Az esemény utáni *sajtóközlemény* kiadása révén további publicitást kaphat a tevékenység. Az ismertség növeléséhez járulhat hozzá, ha a sajtóközlemény teljes szövege megjelenik a múzeum honlapján a „Sajtó” vagy a „Rólunk” menüpontban. Az esemény jellegétől függően annak beharangozására is mozgósítható a helyi sajtó. A sajtómegjelenéseket is célszerű a múzeum honlapján keresztül meghivatkozni, mert ez megerősíti a honlaplátogatót abban, hogy a múzeum olyan, a közösség számára hasznos tevékenységet végez, amiről a sajtó is beszél.

Kommunikációs szempontból is jelentőséggel bír egy *kiállítás*, amelyet a helyi közönséghez kapcsolódóan, akár annak tevékenységének, történetének bemutatására, akár a közösség tagjainak közreműködésével vagy az ő alkotásaik bemutatására rendeznek.

A közösségi szemlélet megjelenítésének formája lehet a múzeum forgalmas terében (pénztáraknál, aulában, büfénél, ruhatárnál stb.) elhelyezett faliújság, közösségi fal, plakát, élményfal vagy egyéb vizuális eszköz (például videó), ahol a látogatók is értesülhetnek a múzeum „nyitottságáról”.

Összefoglalás

A múzeumi alaptevékenység része a társadalmi és a közösségi szerepvállalás – de alig beszélnek róla. Pedig a kommunikáció elengedhetetlen a hosszú távú siker érdekében. A közösségi szerepvállalás nem új terület a múzeumok számára, de új szemlélet annak kommunikációja, amelyet fejleszteni szükséges.

A Cselekvő közösségek projekt nem csupán abban segít a kulturális intézményeknek, hogy eszközt, módszertant nyújt a közösség alapú működéshez, de számos kommunikációs és kapcsolatépítési lehetőséget is kínál. Csatlakozhatnak a Közösségek Hete országos rendezvénysorozathoz, részt vehetnek az országszerte tartott szakmai napokon, bel- és külföldi tanulmányutakon, melyeken népszerűsíthetik intézményüket, jó gyakorlataikat megoszthatják egymással, a projekt megvalósítókkal, akik a www.cselekvokozossegek.hu honlapon a legjobbakat közzéteszik.

A Cselekvő közösségek projekt kommunikációja jó példa arra, hogy miként lehet olyan kommunikációs mixet összeállítani, amely a különböző célcsoportoknak egyaránt felkelti az érdeklődését a közösségi szerepvállalás téma iránt.

A Cselekvő közösségek projekt módszertani segítségével fel tudnak a kulturális intézmények készülni az aktív közösségi szerepvállalásra. „Nyitott múzeummá” azonban csak akkor válhatnak, ha a környezetük is annak tartja őket – ehhez pedig elengedhetetlen a közösségi tevékenységük megfelelő kommunikációs támogatása.

Irodalom

1997. évi CXL. törvény a muzeális intézményekről, a nyilvános könyvtári ellátásról és a közművelődésről.
<https://net.jogtar.hu/jogszabaly?docid=99700140.TV>
- Arapovics Mária–Berecki Ibolya–Nagy Magdolna (szerk.) (2018a): *Múzeumi közösségek – közösségi múzeumok. Múzeumi Iránytű 13.* Szentendre: Szabadtéri Néprajzi Múzeum Múzeumi Oktatási és Módszertani Központ. Online letölthető: <http://mokk.skanken.hu/muzeumi-iranytu-23.html>
- Arapovics Mária–Berecki Ibolya–Nagy Magdolna (szerk.) (2018b): *Kulturális örökség – múzeumi közösségek. Múzeumi Iránytű 15.* Szentendre: Szabadtéri Néprajzi Múzeum Múzeumi Oktatási és Módszertani Központ. Online letölthető: <http://mokk.skanken.hu/muzeumi-iranytu-26.html>
- Arapovics Mária–Vercseg Ilona (szerk.) (2017): *Közösségfejlesztés módszertani útmutató.* Budapest: Szabadtéri Néprajzi Múzeum Múzeumi Oktatási és Módszertani Központ – NMI Művelődési Intézet Nonprofit Közhasznú Kft. – Országos Széchényi Könyvtár.
Online letölthető: <https://cselekvokozossegek.hu/tudastar/utmutatok/kulturalis-kozossegfejlesztes/>
- Beke Márton (szerk.) (2017): *Kulturális intézmények társadalmiasított működése. Módszertani útmutató.* Budapest: Szabadtéri Néprajzi Múzeum – NMI Művelődési Intézet Nonprofit Közhasznú Kft. – Országos Széchényi Könyvtár. <http://cselekvokozossegek.hu/tudastar/intezmenyek-tarsadalmiasitasa/>
- Csongor Anna (szerk.) (2017): *Esélyegyenlőségi módszertani útmutató.* Budapest: Közösségfejlesztők Egyesülete.
https://cselekvokozossegek.hu/wp-content/uploads/cksk_utmutato_eselyegyenloseg_20170331.pdf
- Csordás Izabella (szerk.) (2017): *Gyakorlati útmutató az intézményi önkéntes programok létrehozásához és működtetéséhez.* Budapest: Szabadtéri Néprajzi Múzeum Múzeumi Oktatási és Módszertani Központ – NMI Művelődési Intézet Nonprofit Közhasznú Kft. – Országos Széchényi Könyvtár.
Online letölthető: <https://cselekvokozossegek.hu/tudastar/intezmenyi-onkentesseg/>
- Módlí Éva–Nagy Magdolna (2015): *Múzeumok és közösségek – Kutatási eredmények.* Szentendre: Szabadtéri Néprajzi Múzeum Múzeumi Oktatási és Módszertani Központ.
<http://mokk.skanken.hu/nagy-magdolna-muzeumok-es-kozossegek-kutatasi-eredmenyek.html>
- Molnár Aranka (szerk.) (2017): *Közösségfejlesztési folyamatok mérése-értékelése.* Ideiglenes verzió. Budapest: Szabadtéri Néprajzi Múzeum Múzeumi Oktatási és Módszertani Központ – NMI Művelődési Intézet Nonprofit Közhasznú Kft. – Országos Széchényi Könyvtár.
https://cselekvokozossegek.hu/wp-content/uploads/CSK_utmutato_meres_ertekeles_20170331-2.pdf

Jegyzetek

- 1 Konzorciumvezető: Szabadtéri Néprajzi Múzeum, Múzeumi Oktatási és Módszertani Központ, konzorciumi tagok: Országos Széchényi Könyvtár, NMI Művelődési Intézet Nonprofit Kft. A projektről további információk itt olvashatók: <https://cselekvokozossegek.hu/rolunk/a-projektrol/>
- 2 A Cselekvő közösségek projekt WIKI felületének elérhetősége: <https://cswiki.hu/>
- 3 A Cselekvő közösségek projekt online közösségi játékának elérhetősége: <https://kozosseggiatek.hu/>
- 4 A Közösségek Hete rendezvény honlapja: <https://kozossegek hete.hu/>
- 5 Sorozatszerkesztők: Bereczki Ibolya, Káldy Mária, Ságghi Ilona, Nagy Magdolna.
- 6 1997 évi CXL. törvény a muzeális intézményekről, a nyilvános könyvtári ellátásról és a közművelődésről. Online letölthető: <https://net.jogtar.hu/jogszabaly?docid=99700140.TV>



Fotó/Gönczö Viktor

Vercseg Ilona
Szerzői ajánlás

Arapovics Mária–Vercseg Ilona (szerk.) (2017): *Közösségfejlesztés módszertani útmutató*

A kötet jelentősége összetett.

Interdiszciplináris munka, hiszen a közösségfejlesztés szakmaközi jellegének megfelelően, és első ízben a hazai közösségfejlesztés szakirodalmában, a projektet tervező és vezető közgyűjteményi, könyvtári és közművelődési szakma legkiválóbb szakembereinek együttműködése révén született!

A Közösségfejlesztés módszertani útmutató a közösségfejlesztés legfőbb, a helyi fejlesztésekben és a szakmai intézmények közvetlen társadalmi környezetében leggyakrabban használt aktivizáló, szakmailag kiértelt módszereinek gyűjteményét nyújtja a felhasználóknak, miközben megadja a témában történt első/legjelentősebb publikációinak forrását is.

És bár esetünkben módszertani útmutatóról van szó, e kötet sem nélkülözheti a közösségfejlesztés legfőbb alapelveiből történő kiindulást, azok rövid elméleti felvázolását, a közösség és a részvétel mibenlétének és fontosságának ismertetését, mint ahogyan a módszerek leírása sem lenne teljes a „miértek” indoklása, a módszerek funkcióinak ismertetése nélkül.

A kötet nyelvezete könnyen követhető, olvasmányos és érdekes. Minden fejezetbe foglalt módszer azonos kereteket kap: a definíció, a tevékenység célja, a kulcsfogalmak, az alkalmazott eszközök és módszerek, az eredmények, a várható kimenet, és végül a fontosabb szakirodalmak és honlaplinkek felsorolása – mindez nagyban segíti a megértést és serkenti a további tájékozódást. A kötetet, példás módon, fogalomtár és irodalomjegyzék, végül a szerzők rövid bemutatása zárja.

Ez a kézikönyv, a projektek által nyújtott mentori tanácsadással és képzésekkel, tanulmányutakkal és találkozókkal minden bizonnyal értelmezhető és sokat használt segédanyaga lesz a helyi közösségfejlesztő folyamatoknak.

Irodalom

Arapovics Mária–Vercseg Ilona (szerk.) (2017): *Közösségfejlesztés módszertani útmutató*. Budapest: Szabadtéri Néprajzi Múzeum, Múzeumi Oktatási és Módszertani Központ–NMI Művelődési Intézet Nonprofit Közhasznú Kft.–Országos Széchényi Könyvtár.
https://cselekvokozossegek.hu/wp-content/uploads/CSK_utmutato_kozossegfejlesztos_online_2017_0331.pdf

Jegyzet

- 1 Megjegyezzük, hogy a szakmaköziség nem csak a közművelődési szakmákon belül értelmezhető kihívás, hiszen például a szociális munkával, a humánökológiával, a kulturális antropológiával, a közösségi gazdaságfejlesztéssel, a várostervezéssel, az építészettel foglalkozó szakmák is az érintettek bevonásának szükségességéből indulnak ki.



Fotó/Gönczö Viktor

D. Babos Zsuzsánna

Szerzői ajánlás

Csordás Izabella (szerk.) (2017): Gyakorlati útmutató intézményi önkéntes programok létrehozásához és működtetéséhez

„Az a társadalom, amely kulturális horizontjáról számúzi a kölcsönösség elvét, képtelen lesz fennmaradni és tagjainak a boldogság iránti igényét kielégíteni”

(Bruni–Zamagni 2013:8)

A kötet a „Cselekvő közösségek – aktív közösségi szerepvállalás” EFOP projekt, Intézményi önkéntesség módszertani munkacsoport kiadványa. Kiadásának különlegessége, hogy a projekt konzorciumi partnereiként ismert Szabadtéri Néprajzi Múzeum Múzeumi Oktatási és Módszertani Központ, a Nemzeti Művelődési Intézet és az Országos Széchényi Könyvtár közös gondozásában jelent meg, 2017-ben. A munkacsoport tagjai az önkéntességhez kapcsolódóan több területet képviselnek: oktatóként, kutatóként, trénerként, koordinátorként, szervezetvezetőként vagy fejlesztőként, úgy mint Arapovics Mária, Bodó Márton, Csordás Izabella, Dánielné Babos Zsuzsánna, Eszenyiné dr. Borbély Mária, Faár Tamara, Hegedűsné Majnár Márta, Kelemenné Cs. Zsuzsa, Letenyeiné Mráz Márta, Molnár Melinda, Ságfi Ilona, Szu Annamária, Varga-Sipos Andrea. A kötet szerkesztését Csordás Izabella végezte, akinek munkássága ismert a kulturális-közművelődési és civil szférában egyaránt, hiszen nevéhez köthető az első hazai önkéntes program kialakítása és menedzsmenete tíz éven át a Szépművészeti Múzeumban, melynek tapasztalatait kiadványában (Csordás 2012) és számos konferencia-előadás és képzés keretében megosztotta. Az Intézményi önkéntesség módszertani munkacsoport tagjai tapasztalataikat az útmutató fejezeteibe szőtték, ennek megfelelően az olvasó, a szakértői tanácsokat követve, képessé válik megszervezni és működtetni egy önkéntes programot.

A Gyakorlati Útmutató azzal a szándékkal készült, hogy bármely kulturális intézmény könnyen és gyorsan választ találjon benne az önkéntességgel, az önkéntesek foglalkoztatásával és az önkéntes tevékenység szervezésével kapcsolatos gyakorlati kérdéseire.

Szerkezetét tekintve tematikusan azokra a területekre fókuszál, amelyek ismerete kihagyhatatlan az intézményi önkéntesség gyakorlatának megértéséhez, a sikeres önkéntes program megvalósításához:

1. Önkéntességről általában – fogalmak, történeti kitekintés
2. Stratégiaalkotás
3. Adminisztráció
4. HR-folyamatok – az önkéntes életút
5. Az önkéntes koordinátor feladatköre és kompetenciái
6. A kulturális intézmények társadalmiasítása

A kötet jól tükrözi, hogy a 21. században az önkéntesség értelmezése is változóban van. Ma már az új típusú önkéntesség fogalma is beépült a szakmai értelmezések közé,

melyet főként az instrumentális motivációk jellemeznek, mint például szaktudásszerző, tudásmegőrző, a tapasztalatszerző, a karrier célú, a szervezethez kötődő, egy konkrét célra irányuló, közösségi indíttatású, kapcsolati tőke megszerző, önismeret-fejlesztő motivációk (Czike–Bartal 2005; Czike–Kuti 2006; KSH 2012; 2016). Az önkéntesség ezen szemléletének megjelenését a hazai kulturális intézményrendszer is felismerte, és működési mechanizmusaiba az öntevékenység erejét is beépíti. A kötet éppen ennél fogva hiánypótló, hiszen az intézményi önkéntességre eddig jellemző „ad hoc jelleget” felváltó intézményi tudatosságra, önkéntes-menedzsment stratégia alkotására hív, és a megvalósításához ad konkrét lépéseket, ezzel hozzájárulva az intézményi önkéntesség professzionalizálódásához és az önkéntes koordinátori munka szakmává válásához.

Az Útmutató az első fejezetben a fogalmi tisztázást követően, az önkéntesség hazai helyzetét aktualizálja. Számot ad a Központi Statisztikai Hivatal legutóbbi adatairól (KSH 2016:3), miszerint 2014-ben a lakosság több mint egyharmada, mintegy 2,55 millió fő végzett valamiféle önkéntes tevékenységet. Azzal számolva, hogy a KSH becslése szerint egy önkéntes 140 ezer forint értékben végzett önkéntes munkát 2014-ben, az önkéntes tevékenységet végzők munkájának becsült értéke összesen 358 milliárd forint volt (KSH 2016:17). Az Útmutató ismerteti az önkéntességhez kapcsolható intézményrendszert és stratégiai gondolkodást. Leírja, hogy a Nemzeti Művelődési Intézet az önkéntesség jelentőségét felismerve 2014-ben létrehozta az Országos Önkéntességi Szakmai Központját, melynek alapfeladata a közművelődési intézmények, szervezetek módszertani támogatása. A kötet több adatbázissal (KSH, OSAP, Közművelődési adatbázis) alátámasztva érvel az önkéntesek számának emelkedése mellett, különösen a kulturális területre vonatkoztatva. Ennek megfelelően grafikonok segítségével bemutatja például, hogy a közművelődési intézményekben dolgozó önkéntesek száma 2015-ben, 2008-hoz képest, a duplájára emelkedett, így 2015-ben közel 40 ezer önkéntese volt a közművelődési szektornak Magyarországon. Hasonlóan növekedő tendenciát képvisel a könyvtári és a muzeális önkéntesek száma is, így összesen a három kulturális szegmensben 2015-ben 40 517 fő önkénteskedett. A kötet 2. melléklete részletes tájékoztatót ad az olvasónak a számszerűsíthető adatokra vonatkozóan. Csordás Izabella a másodiktól az ötödik fejezetig leírta azzal a céllal adta közre, hogy a kulturális intézmények kézzelfogható segítséget kapjanak önkéntes programjaik működtetéséhez. Elsőként a stratégiaalkotás legfontosabb kérdéseinek végig, táblázatba rendezve felsorolja az önkéntes programok indítása kapcsán szokásos szervezeti előnyöket és hátrányokat. E kötet szerzői úgy tekintenek az önkéntesekre, mint akik „gazdagítják, színesítik a szervezetük tevékenységét, innovációt, kreativitást hoznak” (34. oldal). Ebből kiindulva megfogalmazzák, milyen eljárást követ egy „önkéntesbarát szervezet” és leírják az Önkéntes Program Stratégia lépéseit. Segítségül bemutatják a SWOT-elemzés önkéntes programra vonatkozó eredményes alkalmazását. Csordás feljajánlja saját fejlesztésű önkéntes menedzsment modelljét, amely hasznos folyamatábrával szemlélteti az önkéntesekkel való munka mérőföldköveit. Még a stratégiaalkotás taglalásakor kitér annak a lényegi kérdésnek a megvizsgálására, hogy szükséges-e és van-e kapacitás az önkéntes koordinátor alkalmazására az intézményben. A kötet egyik leghasznosabb fejezeteként tíz pontban leírja egy új program elindításának

lépéseit, hozzárendelve a szükséges dokumentumokat, az ötlettől, a toborzás–kiválasztáson és képzésen át, egészen az önkéntes tevékenység indításáig. Harmadik fejezetként az önkéntesek adminisztrációjára helyez nagy hangsúlyt, tudva és ismerve, hogy ez az önkéntesekkel való közös munka egyik legkényesebb területe. Éppen ezért számos kérdéssel irányt ad az adminisztrációs teendők gyors és hatékony megoldásához és funkciójának tisztázásához. A negyedik fejezetben a HR-folyamatokat veszi górcső alá, az önkéntes életút szakaszait elemzi és ad hozzá hasznos tanácsokat. Különbséget tesz az önkéntes koordinátor, a szakmai koordinátor és a mentor szerepe és feladatai között. Összeilleszti az önkéntesek toborzási módszerét a felhívási anyagokkal és a toborzási csatornával. Bemutatja az önkéntesek számára legjobban bevált interjútechnikákat és azok alkalmazását, hogy az intézmény és az önkéntes is megtalálja a számára leginkább megfelelő megoldást. E két fél közötti hosszú távú együttműködés zálogául helyezi központi helyre az önkéntesek motiváció alapú menedzsmentjét és képzését. Az önkéntes tevékenysége által, számos kompetenciával gazdagodik, a nem-formális és informális tanulási folyamatokon keresztül. A felnőttek ezirányú tanulásának módszereivel, személyiségfejlődésének kutatásával többen is foglalkoznak e kötet szerzői közül, így tudásukat, tapasztalataikat megosztják az olvasóval, és az önkéntesekkel való munka során felbukkanó nehéz helyzetek kezelésére is hasznos tippeket, megoldásokat adnak. A statisztikai adatok szerint az önkénteseket leginkább a mások megsegítése és a segítő jó érzés motiválja, de ezzel nem szabad visszaélnie az intézményeknek, ezért is nagyon fontos alfejezete (4.11.) az Útmutónak Az önkéntesek megbecsülése, elismerése című szakasza, amelyben részletezi az önkéntesek személyes hasznát és a jutalmazásuk különböző lehetőségét. Ez előremutat az önkéntes programok hosszú távú fenntarthatóságának kezelésére. Az Útmutató szakmatámogató abban a tekintetben, hogy az önkéntes koordinátorok meghatározó szerepére hívja fel a figyelmet, beépítve a legfrissebb nemzetközi kutatás-fejlesztési projekt (Wake-Up Call: Volunteer Manager Role) eredményeit (ÖKA 2016:11) a feladatkörök és kompetenciák leírásakor. Utolsó, hatodik fejezetként az intézményi önkéntes programokat, a kulturális intézmények társadalmiasításának kontextusába helyezi és ezzel az önkéntesek bevonását a közösségi részvételen alapuló intézményi működés feltételei közé emeli.

A Gyakorlati útmutató intézményi önkéntes programok létrehozásához és működtetéséhez című kötet valóban kézzelfogható segítségként szolgálhat minden olyan kezdeményezéshez, amelyben az önkénteseknek komoly szerepet szánnak. Ehhez a kötet tíz olyan melléklettel rendelkezik, amely alkalmazásával biztos út vezet a sikeres önkéntes program megvalósításához. Ajánlom ezért bátran nemcsak kulturális intézményeknek, hanem civil szervezeteknek is.

Irodalom

Bruni, Luigino–Zamagni, Stefano (2013): *Civil gazdaság. Hatékonyság, méltányosság, közjóllét*. Budapest: L'Harmattan Kiadó. (Fordította: Osvay Péter) [Eredeti kiadás: Bruni, Luigino–Zamagni, Stefano (2007): *Civil Economy. Efficiency, Equity, Public Happiness*. Bern: Peter Lang AG.]

- Czike Klára–Bartal Anna Mária (2005): *Önkéntesek és nonprofit szervezetek: az önkéntes tevékenységet végzők motivációi és szervezeti típusok az önkéntesek foglalkoztatásában*. Budapest: Civitalis Egyesület.
- Czike Klára–Kuti Éva (2006): *Önkéntesség, jótékonyság, társadalmi integráció*. Budapest: Nonprofit Kutatócsoport – Önkéntes Központ Alapítvány.
- Csordás Izabella (2012): *Volunteer Management in Cultural Institutions – a Practical Handbook*. Budapest: Múzeumok és Látogatók Alapítvány.
- Csordás Izabella (szerk.) (2017): *Gyakorlati útmutató intézményi önkéntes programok létesítéséhez és működtetéséhez*. Budapest: Szabadtéri Néprajzi Múzeum, Múzeumi Oktatási és Módszertani Központ–NMI Művelődési Intézet Nonprofit Közhasznú Kft.–Országos Széchényi Könyvtár.
http://cselekvokozossegek.hu/wpcontent/uploads/CSK_utmutato_onkentesseg.pdf
- KSH (2012): *Önkéntes munka Magyarországon. A Munkaerő-felmérés, 2011. III. negyedévi kiegészítő felvétele*. Budapest: Központi Statisztikai Hivatal. <https://www.ksh.hu/docs/hun/xftp/idoszaki/pdf/onkentesmunka.pdf>
- KSH (2016): *Az önkéntes munka jellemzői*. Budapest: Központi Statisztikai Hivatal.
<https://www.ksh.hu/docs/hun/xftp/idoszaki/pdf/onkentes.pdf>
- ÖKA (2016): *“Wake-Up Call: Volunteer Manager Role!” PROJEKT ismertetése*. Pro Vobis National Resource Center Romania, Association for Civil Society Development SMART Croatia, Platform of Volunteer Centers, Önkéntes Központ Alapítvány, Brivpratisgais. LV, Organizations Slovakia.
<http://www.oka.hu/cikkek/oenkentes-koordinatorszakmai-profilja-wake-call-volunteer-manager-role>

Editorial preface

This volume is the special issue of the *Civil Review*.

The aim of this publication is to give an overview of cultural community development in Hungary and of certain civil partnership processes within the cultural sphere. This issue does not follow the usual columns of the journal. According to recent initiatives in community development, the concept of cultural community development has been introduced into the professional language, according to the development of community-oriented programs in cultural institutions and the introduction of the notion of cultural community development into the new university and undergraduate courses of Community Coordination. The purpose of this special issue is to present the concepts and practices of these institutional–community–civil partnership initiatives.

Community development has come to the focus of several settlements and cultural institutions in Hungary by community development targeted programs funded by the European Union. Three billion HUF (nearly EUR 10 million) EU fund for *The Acting Communities – Active Community Involvement priority project (EFOP-1.3.1-15-2016-00001)* has been spent on professional methodology development, and more than twenty billion HUF of EU funds have been made available for community development processes through the tenders of *Strengthening Local Identity and Cohesion of the Territorial and Settlement Development Operative Program (TOP 5.3.1 and TOP 6.9.2)*. As a result of the two related tender programs, nearly twenty percent of Hungarian settlements can start community development processes. This magnitude may already generate a significant change. Launched for the first time within the Human Capacities Development Operative Program (EFOP), the Active Communities priority project is a large-scale program of community development mentoring, developing a national community development mentoring network and shaping the policies of museums, libraries and community cultural institutions, facilitating the communal participation based management of these institutions between September 2016 and 2019.

On June 11, 2018, the conference *Focus on Cultural Community Development* was carried out by the Consortium of Active Communities – project leader: the Hungarian Open-Air Museum, project members: NMI Cultural Institute, the National Széchényi Library – and the Faculty of Social Sciences of Eötvös Loránd University, Budapest. The event provided an opportunity for lectures and workshops to clarify concepts, to develop methodological approaches and to present practices on Eötvös University. The conference, as its title suggests, introduced the concept and methods of cultural community development and presented current examples of such initiatives in Hungary. For the *Civil Review* it seems appropriate to give wider publicity to the theoretical and practical background through these case studies and methodological guides on cultural community development in this special issue.

The structure of the present *Civil Review* follows the structure of the conference. A conceptual clarification study of the volume is written by Mária Arapovics, who, in addition to the theoretical introduction of cultural community development, presents

the opportunities, the role and community practices of museums in community development. In the following studies, Éva Dóri depicts the relationship of community development and community cultural activities, and Miklós Fehér's paper presents the library aspects of community development. The actual domestic practices are illustrated by two case examples in the next two studies. 25 pilot projects have been launched in Hungary for the practical implementation of the methodologies developed by the Active Communities project, including the establishment of cultural cooperations, institutional and civic cooperations and community innovations. Of these, Rebeka Stumpf of the Central Transdanubian Federation for Youth presents the community development in the small village of Taliándörögd.

Already, nearly 250 consortia, more than 500 municipalities have started or are launching community development programs with the support of the Territorial and Settlements Development Operative Program which is based on the methods developed by the Active Communities project. Anita Zsolyomi's article provides an example of community development work based on the working methods of the Active Communities project and an insight into the professional community counseling with cultural community development mentors in Jászság Region. The subsequent article by Nagy Magdolna summarizes the communication of the project and the museums. Finally, two methodological guide handbooks on community development and institutional volunteering publications were discussed during the conference workshops introduced here by the authors and editors Ilona Vercseg and Zsuzsanna D. Babos respectively.

The papers indicate, that the change has begun, and attitude-building has been started. Many methodological guides, mentoring networks, research, training, domestic and foreign study trips, professional workshops, publications and websites assist in the community development process, all to be applied and utilized. Will these many recent initiatives become a paradigm shift? Time, and even more so our society will give the answer.

Mária Arapovics guest editor
the professional leader of the Active Communities project

CULTURAL COMMUNITY DEVELOPMENT AND THE ROLE OF MUSEUMS IN COMMUNITY DEVELOPMENT

Mária Arapovics

■ The purpose of the present study is to clarify the notion of cultural community development, introducing its theoretical and practical background, and to place a cultural-focused process in community development and the system of cultural tasks as a whole. The study summarises the community role of cultural institutions, highlighting examples from the museum area, introducing the role of museum institutions in the process of community development.

The international and scientific background of the community work

Community development is the philosophy of the community's cooperation, the art of organising connections. A delicate balance of the relations among individuals, the community and politics. Community development is a method, a means, a profession and a movement at the same time, enabling the individual through development of social and civic competency to participate in community efforts, further strengthening civic society and democracy.

Community development is a young profession, shaped by practical need, hence the development of its theoretical background and methodology rises from practical professional activities, as well as the design of its impact assessments. As its antecedents, one may look back as early as the developments of the settlement movements in 19th

century England, while in Hungary (with some examples from the beginning of the 20th century), the open house movement of community culture of the 1970s may be considered as the professional zero milestone (Vercseg 2011). By now it has grown into a scientifically founded specific area with an international theoretical and practical background, subject to constantly intensifying research. In Hungary, professional training is available, apart from adult education, in tertiary education both as a BSc and MSc course, and even in some doctoral schools.

130 delegates of 33 countries from within and outside the EU participated at a conference held in Hungary between 25–28 March 2004, organised by the International Association for Community Development, the Combined European Bureau for Social Development and the Hungarian Association for Community Development, focusing on the development of the European civic society using the means of community development. The Budapest Declaration laid down the foundations of a most complex municipal development process by using the approach of the development of European civic society. “Community development strengthens civic society by promoting community action and community perspectives while formulating societal, economic and environmental directives. Community development aims to make local communities able, including geographically defined communities, organised based on mutual interests or identity as well as specific topics and initiatives. Community development develops the people’s ability through community groups, organisations and networks to become active members of society, and prepares institutions as well as state organisations and NGOs to engage in dialogue with the residents on the mutual definition and implementation of the changes concerning them. Community development is a key supporter of active and democratic social participation, supporting disadvantaged and exposed communities’ autonomous expression of opinion. It defines itself based on values and fundamental principles such as human rights, social inclusion, equality and embracing diversity, asserting these via a well-defined set of means and knowledge base.”¹ (Budapest Declaration 2014:11) This future oriented symposium investigated the European, national and local governmental levels of community development policies and legislation, the world of trainings, covered the questions of theory and research, urban and rural problems, sustainable development and environment, of lifelong learning and cultural development, local economic development and the social economy and areas of minorities, immigration, racism and discrimination.

The European network of community development (EuCDN, formerly Combined European Bureau for Social Development, CEBSD) has become the ‘Europe for Citizens’ programme, whose sub-programme is titled Community Development in Europe. The subprogram ‘Towards a Common Framework and Understanding’, implemented in 2012–2013, elaborated the common European framework for community development². This framework lays down the fundamental principles of community development, the methods of the process and its results.

Community development is always a complexity of interconnected activities, events and minor processes, focused on the needs and resources of the institutions serving the

needs of autonomous individuals, local residents and participants. The very definition of community itself occupies a rather broad spectrum. Literature defines a community in many ways. The most common approaches can be described as communities chosen based on the location, some geographical feature, locality as well as field of interest (identity, sexuality, occupation, ethnicity), and ideology (spiritual, mental) (Vercseg 2018). In each case, development is a longer process, as confidence and connections are not established from one moment to the other. In Hungary the community development professionals put geographical developments as well as the entirety of the neighbouring community development processes into the focus of community work, as tasks as the incentivisation to social involvement, the bringing the heterogeneous groups of social interests to a common denominator as well as the understanding of the municipality's economic, historical, cultural and social background and its cooperative development, i.e. "putting communities in motion" all involve a large number of challenges. The development of communities established on a common interest or ideology has a marked presence in the focus of community cultural or pedagogical/andragogical work (e.g. cultural, creative art activities in curricular or extracurricular forms).

Nowadays the community developer profession links the results of community development mostly to the notion of change. According to the European framework, the results of a community development process may appear at individual, community, societal and political/structural levels.

Research and development in community development

As a consequence of societal and economic changes, and thanks to the strategic development funds of the European Union, community development programmes were brought into the focus. The projects of the EU-financed Human Resource Development Operational Programme and the Territorial and Settlement Development Operational Programme (TOP) support the community initiatives built on the infrastructure of the public cultural institutions. As a priority project of the cultural ministry, the project supported with HUF 3 bn from EU funds titled "Acting Communities – Active Community Involvement" ("Active Communities") and coded EFOP-1.31-15-2016-00001 has established – by elaborating the professional methodologies and the network of mentors – the launching of the community development processes titled "Strengthening Local Identity and Cohesion" (TOP-5.3.1-16 and TOP-6.9.2-16).

The objective of the Active Communities priority EU project is dual. A key task on the one hand is the support of municipal community development processes (TOP-5.3.1-16 and TOP-6.9.2-16) via the methodological guidelines and the network of mentors. On the other hand the establishment and strengthening of culture-based community development has also become a focal point among museums, libraries and community cultural institutions.

Within the project, a number of domestic as well as an international research have been launched to track TOP developments, and to assess the community activities of cultural institutions. In order to follow the work of the cultural community development mentors in the project since April 2017, it is important to monitor and evaluate the work of the mentor network. For measuring the results of the community development work, several researches are being conducted with the participation of the communities which started the community development work. On the one hand, a public opinion poll assessing the involved municipalities and the success of community development has been conducted by asking 15 thousand residents in multiple steps using questionnaires, while on the other hand, the impact evaluation and assessment of the practice of cultural community development have also accompanied the process. In order to assess the community activity of community cultural institutions, libraries and museums, a representative survey was conducted in 2017–2018 within the framework of the project, with another test being conducted to measure the effects of the of social involvement process within the cultural institutions. In addition *The research of the future and trends of community culture institutions, libraries and museums* was performed in 2017–2018 using the Delphi method.

The Active Communities priority project's dual objective is therefore the support of the municipal community development processes and the community development of cultural institutions. This gave rise to the introduction of the term 'cultural community development', which, is underpinned – besides the mega projects launched in its own field – by the fact that a course has been launched in tertiary education – besides the Master of community and civic studies – as a specialisation within the BSc course in community organisation, where a master's degree can be earned in Cultural Community Organisation as well.

The place of cultural community development and its role in community development and in the field of culture

The concepts of culture and community are inseparable. In Hungary, community development grew from the field of community cultural activities, starting from the open house movement and developing into a civic movement and profession and a field in its own right. At the same time, the role of the autodynamic circles of community culture has conventionally remained; the fight for the independence of Hungarian culture has grown into a struggle against oppression since the early 19th century Hungarian Reform Era. Representatives of the Hungarian culture have often continued to be informal representatives of the "small circles of liberty" as well. At times of the fiercest oppression, the language reformers or later the members of the dance house movement, alternative musicians, theatre groups or film clubs were perfectly aware that preserving cultural traditions or meetings organised for getting to know foreign cultures are also events that would promote democratic traditions. The data of

the European Values assessment revealing the sad passivity of Hungarian citizens (Csepeli–Prazsák 2011) and the designation of the EU community development directions together resulted that the government and the system of Hungarian cultural institutions also got heavily involved in strengthening the municipal community development work. Following historical traditions, the Hungarian system of cultural institutions seem to be ready to become supportive for community development.

However, the institutional background, the conventional tasks of these institutions and the expectations of their stakeholders narrow down the opportunities of community development. Hence the emergence of the need to define that while the community development process targets the participation of the citizenry, the activities of cultural institutions focus on community development objectives of cultural nature (Arapovics 2016).

The objective of cultural community development, i.e. community development focused and based on cultural objectives intends to intensify social involvement through cultural activity and community creative art processes, by experiencing the joy of flow and catharsis.

As we defined in the terms and definitions section of the *Methodology Guide for Community Development*, the “starting point of cultural community development is the *community* and its existing and potential *cultural values*; their exploration, raising public awareness towards them, their movement, renewal and transmittance, in cooperation, and with the active participation of local communities and cultural institutions. Its objectives are to increase motivation for cultural activities and for organising and shaping *local cultural life* and the development of cultural participation. With all these, it contributes to strengthen the *initiating and active capacity* of the local community.” (Arapovics–Vercseg 2017:120)

Community development and cultural community development are in a part-and-whole relationship. The focal point of municipal community development is the locality, i.e. the geographical location. The communities of museums, libraries and community culture institutions are linked together not only by the locality, but also by the mutual field of interest, a common hobby and similar artistic needs. The place of cultural community development activities is the cultural institution and its range; the interest is culture-focused. By content, cultural community development is based on the communication, sharing and innovating (rethinking and renewing) of cultural values.

During cultural community development, communities are brought together or are strengthened by the community development methods through cultural community actions. The process strengthening the community identity, aimed at developing the capability to create and preserve cultural values and traditions and the community autodynamism is what I refer to as cultural community development, which may promote, strengthen, “prepare” the community development process on the longer term on a settlement or on a part thereof (Arapovics 2016).

The cultural community development may be examined at the levels of the individual, the community, society and politics. In case of the individual, processing of the

contents of cultural awareness is necessary, and regarding its results, the artistic experience, the creative process, the joy of learning and experiencing catharsis all appear. At the community level, the locally initiated process of the community cultural learning, the common joy of participating in a choir or a drama performance, the experience of the harmony of an orchestra, the joint creation of a video clip or a flashmob may all offer a community experience besides their artistic impact, while the creative process of organising the community in itself and the flow experience may generate similar activities later, increasing the range of potential community project implementations. The values of cultural diversity may represent a source of revenue for the local communities through the creative industry, gastroculture, cultural tourism and the development of cultural innovations, which may contribute to the development of a settlement. At society level, cultural community development is implemented with the participation of residential groups sharing a local common cultural identity. At the policy level, the implementation of cultural diversity, the preservation and innovation of our cultural traditions, coexistence, mutual understanding and acceptance, the strengthening of societal cohesion, social capital and trust may result in the development of the economy. From the perspective of societal processes, culture may play the role of catalyst in shaping longer term social reality, as a cultural project may offer the experience of democracy through an implementation of a participatory cultural project. Joint action becomes part of the local as well as of the broader cultural memory.

Besides the conventional development methods, the method of cultural community development is also able to provide the experience of learning and reception as well as that of catharsis, and may establish cultural roles by recognising talents from a socio-cultural perspective.

Cultural community development fits well into the international processes of cultural diversity, as culture is in the focal point of dialogues about identity, social cohesion and the development of a knowledge based economy. The United Nations Educational, Scientific and Cultural Organization (UNESCO) declared on several occasions that the respect and tolerance of cultural diversity, as well as the dialogue and cooperation in the atmosphere of mutual trust and understanding are the best guarantees for peace and security (UNESCO 2001).

Cultural diversity

Cultural diversity is a notion mentioned quite often, but its many meanings have been long forgotten; it is therefore worth recalling them before discussing its correlations with community development. UNESCO's *Universal Declaration on Cultural Diversity* was adopted by the 31st Session of the General Conference of UNESCO on 2 November 2001. The declaration underlined that "culture should be regarded as the set of distinctive spiritual, material, intangible and emotional features of society or a social

group, and that it encompasses, in addition to art and literature, lifestyles, ways of living together, value systems, traditions and beliefs. ... culture is at the heart of contemporary debates about identity, social cohesion, and the development of a knowledge-based economy." (UNESCO 2001:1) The process of globalisation represents a challenge for cultural diversity, and also creates new opportunities for the renewal of dialogue between cultures and civilisations.

The first article of the convention calls cultural diversity mankind's common heritage, embodied by the uniqueness and pluralism of identities of the groups and societies making up mankind. This is just as important as biodiversity for nature. According to the third article, cultural diversity is a factor of development and an engine for growth. Human and cultural rights are guarantees, and efforts must be made to grant accessibility to them.

Creative traditions must be conveyed to the future generations, as cultural goods and services are unique in nature. The eleventh article highlights the importance of partnerships between the public sector, the private sector and civic society.

At its 33rd Session of the General Conference in 2005, UNESCO affirmed in the *Convention on the Protection and Promotion of the Diversity of Cultural Expressions* that "cultural diversity is a defining characteristic of humanity", which "cultural diversity forms a common heritage of humanity and should be cherished and preserved for the benefit of all", "creates a rich and varied world, which increases the range of choices and nurtures human capacities and values, and therefore is a mainspring for sustainable development for communities, peoples and nations", "flourishing within a framework of democracy, tolerance, social justice and mutual respect between peoples and cultures, is indispensable for peace and security at the local, national and international levels", and emphasised the importance of culture from the aspect of societal cohesion³.

To implement cultural community development and cultural diversity, the infrastructural background and the community scene is provided by the institutions of community culture and public collections and the civic organisations. According to the Hungarian Central Statistical Office's data⁴, a total of 3460 libraries, 686 museum institutions operated in 2017, and 3105 community culture institutions in 2013⁵, and according to data from 2017, a total of 9310 cultural civic organisations functioned in the country. This is a fairly large number of institutions and organisations, whose broad cooperation could elevate cultural partnerships to a higher level.

The role of cultural institutions in community development

The cooperation of cultural institutions with other institutions and civic organisations and the active citizens of the local community may bring mutual advantages. The partnership may result in the involvement of a new public, the institutional profile may be enriched with new a diverse activities, and these co-operations may result in learning processes and organisational developments. This has even been recognised by leaders

of institutions who started integrated operation as a result of “rationalising” measures, after forced merges.⁶

Ever since their foundation, cultural institutions were established for community and societal purposes, but the excessive professional and scientific or political undertakings or centralising measures often pushed the fundamental principles into the background.

Community objectives in Hungary – without recalling the historical background right here and now – also appear in the present legal frameworks. Act CXL of 1997 on museum institutions, public library services and community culture sets a framework for all three specialty areas to cooperate with the community and sets out cooperation with them as an objective.

At the same time, the economic austerity measures of the recent decades, as well as the siding to local values over global and mass consumerism, cooperation with local communities emerged as a must for the cultural institutions lately. It often depended on individual managerial qualities and cooperation with the stakeholders to appropriate the scarcely available funds of the institutions to strengthen local co-operations. It sometimes occurred that cultural institutions let wilt a multitude of activities, giving in to the lack of funds and human resources. Others were made open by the economic hardships to the more intensive involvement of external funds, to accept local communities and volunteers, making institutional functioning more diverse, more community-oriented and better prepared by relying on multiple activities. By today, it has become evident that community operation is what can guarantee sustainability and long-term institutional operation.

Cooperation with civic organisations and local communities may appear at multiple levels in an institution. Cooperation between cultural institutions and local and professional communities may be classified into three types and appear at three levels, not independently from one another:

- a) building communities within the institution,
- b) institutional involvement in the local community development process,
- c) communal participation-based management of cultural institutions.

A conventional activity in the first category is that clubs, learning circles and institutional circles of friends function within cultural institutions, cultural professional communities may establish in the network of institutions, through the regular organisation or programmes, conferences, festivals or other activities. A new trend, thanks to legislative changes, is that local groups evolve into communities from institutional volunteers, schools’ community service volunteers and camps. The institutions also create work communities at the same time.

The other type is when institutions get involved in local community development processes. The role of cultural institutions was always outstanding in the course of municipal community development processes, as the community cultural centre, the library or the museums are all important community venues of the settlement. In the course of the developments implemented from the aforementioned EU funds, the government also appropriated specific subsidies for community development (EFOP –

Active Communities, TOP – Strengthening Local Identity and Cohesion), which establish opportunities for domestic institutions to take part in local community development processes, and to make their operation more open, with a greater cooperation of the community and more participation-based.

The community work of the third type is when the communal participation-based management (communal participatory mode) in a conscious, planned manner. At a local level, communal participation-based management lays the foundation for democratic operation, social capital is strong when the citizens are active and have a say in local decision making. The five-grad scale of *International Association for Public Participation (IAP2)* and the process of community based planning⁷ provided the basis for the communal participation-based management model improved in the Active Communities project. The fundamental values of communal participation-based institutional management are: transparency, humility, openness, respect for others as well as honesty, reliability and flexibility. According to the model, a five-level consideration of communal participatory mode helps to involve the community into the decision making processes. These are the following: information–consultation–involvement–cooperation and empowerment (with specific rights). A seven-step development process has been defined for the communal participatory mode in the Active Communities project in the methodological guidelines titled *The communal participatory mode of management of cultural institutions* (Arapovics et al. 2019). A definitive point of it is that local communities and civic organisations ought to be given opportunities to participate in planning, organising and evaluating the activity of the cultural institution in question, and this conscious strategic partnership perception would appear in the documents determining the operation of these institutions, too.

American sociologist Ray Oldenburg introduced the concept of the third place (Oldenburg 1989). This third place is the community venue, while the first one is our home, with the second being our workplace or school. In his work titled *The Great Good Place*, Oldenburg refers to cafés, confectioneries, community centres, beauty parlours, department stores and libraries as third places. In Hungary, community culture institutions, but even museums may play similar roles as low threshold institutions.

Their specific examples are introduced through the practices of museum institutions.

New museum directives and the social engagement of museums

As free time as well as consumer habits have changed, museums may keep or increase their visitor numbers if they abandon the role of service providers and become community venues. This calls for a shift of paradigm, with openness to accept new target groups, i.e. the need to switch to the opportunity-providing, community participative mode.

A significant part of the museums – in various ages – were established as a result of local civic initiatives, with joint community efforts. From this aspect, the vision of a

museum operated on societal or community basis for strengthening social engagement may not be called a novelty. Over the last two hundred years, the intensity of societal involvement of museums fluctuated with historical changes. Institutions once founded by the community often became subjugated to public administration, and due to the tasks brought by specialisation their operating philosophy sometimes became similar to a closed professional-scientific “ivory tower”, or in other cases, it became open and visitor-friendly, undertaking a community culture duty.

The socio-economic changes prompted the museum sector to rethink the role of museums in the 21st century. According to the definition accepted in 2004 by the International Council of Museums (ICOM), “A museum is a non-profit, permanent institution in the service of society and its development, open to the public, which acquires, conserves, researches, communicates and exhibits the tangible and intangible heritage of humanity and its environment for the purposes of education, community culture and enjoyment.” (ICOM 2004:7) The ICOM Code of Ethics for Museums states the following concerning the duties of museums: “Museums provide opportunities for the appreciation, understanding and management of the natural and cultural heritage. Principle: Museums have an important duty to develop their community culture role and attract wider audiences from the community, locality, or group they serve. Interaction with the constituent community and promotion of their heritage is an integral part of the community culture role of the museum.” (ICOM 2004:14) The definition of “social engagement”, the “social museum”, the “community museum”, i.e. the practice of appropriate museum operation could be sensed for a long time in case of American museums, but in Western Europe, too, the largest of the institutions (e.g. Musée de l’Homme in Paris or the British Museum or Tate in London) show a good example together with a multitude of highly reputed central and regional museums.

At the 38th Session of the General Conference of UNESCO, held in Paris in 2015, it accepted the recommendation on the protection of museums and collections, their development, diversity and their role in the society. *According to the societal role of museums (point 17):* “Museums are public open spaces, and their messages must address the entire community. Therefore, they may play important roles in strengthening social relationships and cohesion, developing civic values and the shaping of the community’s image of itself. Museums must be open to everyone, both in the physical and cultural sense, inclusive of disadvantaged groups as well. Museums can provide space for rethinking and discussing historical, societal, cultural and scientific questions. Museums must respect human rights and the equality of social genders. Member states should incentivise museums to undertake all these functions.” (UNESCO 2015:17)

In Hungary, the community objectives are also laid down in the aforementioned Act CXL of 1997, according to which “the most important guarantors of implementing objectives linked to protecting cultural values are museums.” It is important to highlight that according to the second point of 37/A. § a “Museum institution is a) serving society, b) publicly available for the community, c) maintains active contact with the communities

and the municipality, d) it is not established for profit with respect to its scope of basic activities, e) provides broad and equal access to cultural values.”

The task of the museum is the management of the collection of cultural values defined in its scope of collection laid down in its operational licence, namely the tasks of continuous enhancement, registration, condition protection, scientific processing and publication, ensuring their accessibility, including the organisation of temporary exhibitions, providing community culture and museum educational programmes and publications, finally the digitisation of cultural values and ensuring research activities.

The principles of new museology

Societal changes also define the world of museums as well. The race for visitors in the cultural sector, and parallel to this, the reduction of state subsidies prompts institutions to become increasingly flexible. In the profession, the changed role of museums and the ranking of tasks have been important topics for decades. The process can be well traced through the conferences and EU-funded research topics of Museum Education and Methodology Centre of the Szentendre Hungarian Open Air Museum (formerly Museum and Education Centre, MOKK), or through the studies that appeared in the *Múzeumi Iránytű* ('Museum Compass') series.

Under conventional terms, museology deals with the exhibits based on collections, in accordance with the criteria (source management, preservation, collection, research, ensuring accessibility, interpretation and exhibition), terms and methods of the field of science in question. At the same time, the “new museology” appeared as early as the 1960s, a direction presenting new interpretations and social problems. Starting from the Latin, Anglo-Saxon and Scandinavian countries, museologists began to re-interpret the social role of museums at the time the criticism of American anthropology and the Native Americans appeared. Even as early as the 9th ICOM conference in 1979, participants requested radical reforms of museums as social institutions, undertaking a more pronounced social role. Emphasis shifted from research to critical approach and reflexion, i.e. the problem of representing the society surrounding the museum. A number of questions emerged, such as “Can this type of museum, with the objects in its collection appropriately serve (...) the changing society?” (Wilhelm 2013:11) In 1980, at the Santiago Roundtable, representatives of museums worked on the notion of “integral museum”, with the intention of creating community museums in mind. In 1984, in Québec, the foundations of MINOM, the New Museological Movement were laid down at the First New Museology Workshop. This focuses on answers for local problems and active participation in changing political and cultural requirements. The Quebec Declaration stated that the task of museums is not only the preservation of objects but the museums must work on improving the situation of communities. The new museum is free of hierarchies, operates in a democratic fashion, involves into the work the social groups and communities it researches, working in cooperation with them as an

“*integrative museum*”, and the museum is responsible within the unit of the area, community and heritage to represent the interests of the society, as a certain social manager (Wilhelm 2013).

According to the term defined by the Hungarian museologist, Zsófia Frazon (2012) new museology is a “key term of the nascence of modern critical science and theory studying society, culture and arts” (Frazon 2012). She argues that in Hungarian museums with significant collections playing a definitive role in society, the museological turnaround process based on self-reflexion and interpretative metafunctions takes significantly longer to be implemented than in Western European museums writing the theoretical literature and shaping practice. In Hungary, the society-shaping role and critical voice of institutions is far weaker and takes longer to become part of the institutional strategy (Frazon 2012). At the same time, the artistic practices and performances linked to avantgarde and modern arts have become known at the contemporary exhibitions of the Ludwig Museum and at the Hungarian National Gallery, the representation of social issues also characterises the Szentendre Hungarian Open Air Museum or the Museum of Ethnography in Budapest, but it is as yet far from being referred to as a general practice. Annamária Vígh, shaping the decision-making process, pointed out that museums must appear as an Active Community venue and consciously assume this role, getting involved through museum means in the “exploration of the important social questions of the 21st century, possibly contributing to the solutions as well” (Vígh 2010:12). The work of Nina Simon (2010), director of the Santa Cruz Museum of Art & History in California, titled “*The Participatory Museum*” became a “bestseller” in the museum sector, and made the importance of participation an accepted attitude. It introduced how one may get from the individual level of the museum visitor to community level, experiencing the journey from “me” to “we”, i.e. how the museum can be transformed into a community venue. In 2013, the research titled *Museum 2020* of the British Museums Association⁸ broadly assessed residential demand and consulted the actors making up the system of connections of museums by involving professional and local civic organisations. The survey became a definitive guideline for international museology. As a result of the assessment, they declared, among others, that the museum of the future will require an increase of social engagement. It is necessary that a museum should play a role in the questions of equal opportunities, the relief of social tensions, reducing discrimination, implementing programmes popularising environmental awareness, making its collections accessible and transparent for everyone, assessing the visitors’ needs, creating competitive services. In order to sustain the community, it has to undertake tasks of community development: it must be present, conduct consultations, and undertake roles in the life of the local community, continuously keeping contact with its communities, assessing the needs of the target groups, incorporating them in its activity, contributing to the strengthening of living communities⁹.

Community activities of museums

Community development in its classical sense has only just begun in the museum sector, but some good initiatives have already taken place. Many museologists still wince at the thought of broadening the institutional profile, fearing that the change would be detrimental to their conventional professional work.

The topic has been discussed in great detail in the works published in Vol. 13 of the *Múzeumi Iránytű*, titled *Múzeumi közösségek – közösségi múzeumok* (*Museum communities – Community museums*) (Arapovics–Bereczki–Nagy 2018a), and in Vol. 15, titled *Kulturális örökség – múzeumi közösségek* (*Cultural heritage – Museum communities*) (Arapovics–Bereczki–Nagy 2018b). Here, however, we only wish to point out some domestic practices. Classical communities are the museums' circles of friends in the "halos" of museums, an example of which is the basis linked to the Hungarian National Gallery that has existed for decades, but one could mention the activities of the Regional Friends of Museums Foundation at Miskolc in the Northern Plain or the Northern Hungarian region, that of the Friends of Bihari Museum Association, or that of the nationally known Tájak Korok Múzeumok (Landscapes, Ages and Museums) Association as well. They offer technical assistance at museum events, undertake administration or the volunteers coordinated by the civic organisations of museums or circles of friends participate in community culture activities, with the organisations also providing assistance in the asset acquisitions and publication of brochures.

Numerous institutions cooperate in the implementation of programmes and services with traditional civic communities (e.g. the Dobó István Museum with the traditional "defenders" of the Fortress of Eger), but a lot of programmes for equal opportunities are also established by joint civic efforts (e.g. the Türr István Museum's Colour mixing talent management project, which has been implemented with the support of the Norwegian Fund).

Besides volunteers, the acceptance of the school community service youngsters brought new community groups to Hungarian museums. The communities of youngsters spending more time in museums than the daily administrative activities could also participate in creative community processes, upon managing the exhibition of the Hungarian Museum of Ethnography titled *Kő kövön* (*No stone unturned*), the 'curatorial' work, creative flashmobs or upon preparing promotional videos at the Petőfi Literary Museum, but also at the integrated camp for disabled persons at the Szentendre Hungarian Open Air Museum. Museums conventionally address the interested public and special professional communities through major events and festivals (e.g. at the Night of Museums or the Autumn Festival of Museums). Several institutions also maintain contact with professional communities at conferences and via forums. For example, the Imre Madách Memorial House at Csesztve is an important Madách-monument in Hungary. The mansion in Nógrád County where the playwright Madách lived between December 1844 and September 1853 today houses the community of Madách-researchers. Museum institutions traditionally maintain contact with the circle of

collectors and donors. The Szentendre Hungarian Open Air Museum is in constant contact with municipal communities and with communities preserving intangible and cultural heritage while collecting regional folk customs. It has also occurred that the open air museum, collecting, preserving and sustaining folk traditions, has “re-taught” the forgotten folk customs of a particular community (e.g. the St. Anne’s feast day procession or the firefighters’ traditions on St. Florian’s day).

The role of museums in local community development

The popularising events, sample projects and methodological developments of the Active Communities project as well as the projects of TOP “Strengthening local identity and cohesion” starting from 2017 with subsidies of the latter one totalling twenty billion HUF, have focused attention to the local community development processes. The tender announcements have made the governmental intentions clear that public collections may play a significant role in the course of municipal community development at the settlement in question. The museums may play roles particularly in the historical and ethnographical exploration of the activities of a given part of the settlement or the region, in the collection of local traditions and sustaining intangible cultural heritage.

Through the cultural community pilot projects of the Active Communities project, a number of good practices have been implemented, where cooperation between the institutions and local civic organisations was established by joining the museum, library and community culture areas. The 25 pilot projects established in 17 counties focused on community development, volunteering, equal opportunities and institutional functioning based on communal participation. The aim of the project is the initiation of common thinking, the establishment of responsible actions for the community, strengthening responsibility and solidarity, using opportunity-creating programmes based on local needs, and voluntary and school community service programmes spanning generations. An important objective was the involvement of industrial arts, creative arts and digital technology with the help of innovative methods.

The museum is an authentic place for the introduction of societal topics and problems and contemporary subcultures; in the course of the related community programmes, by talking about the problems, the museum may help ease local tensions in society.

In the course of the pilot project at Pitvaros, the municipality attempted to process the historical past of the Slovak–Hungarian population exchange, as understanding of the present was not possible without understanding the everyday life of the small community. Under the project management of a museum representative was born in Bács-Kiskun County the *Kiskőrös 300 project* of the Petőfi Birth House and Memorial Museum, in the course of which the local cultural institutions and civic organisations joined forces on the occasion of the city’s foundation anniversary, and implemented

community actions via experiencing the cult of the 19. Century Hungarian poet Petőfi and Slovak traditions. A museum andragogy community programme was implemented at Miskolc, titled *Cselekvő önkéntesek a Herman Ottó Múzeumban (Active volunteers in the Herman Ottó Museum)*, where the pensioners involved in the establishment of the Academy of the Elderly have become active helpers at the Night of Museums and at other museum events as well. The community sample project by the Local Government of Fürged Municipality titled *Közösségi- és kiállítótér létrehozása a fürgedi Víztoronyban (Creation of community and exhibition space in the water tower of Fürged)* created new community venues via community based planning at the municipality.

Involvement of museums in the various phases of community development

Besides complex programmes, local community development programmes offer several points of connection for museum institutions. In the course of the seven-phase community development process (Varga–Vercseg 1998) the museum colleagues can contribute to municipal developments using their expertise and cultural knowledge.

Among the first phases of community development, in the phase of situational assessment and situational exploration, museologists, ethnographers and historians may offer professional help. In the course of the situational assessment methods, statistical data are analysed, strategies, plans, regulations and other documents are processed, with special focus on processing the local historic literature and the preparation of other observations and analyses. Professionals working in the museum field and circles of local historians and museum friends may provide authentic data and may help explore the settlement's location, its role in the region, its features, the municipality's past and its economic or demographic situation, and the processing of the generational and ethnic processes and trend or fault lines. At the same time, not only data provision would be a significant point of connection, but that museologists would pass on their professional knowledge, pointing out its significance, teaching the local community members to research, interpret and explore data.

Sometimes it also happens that colleagues of museum institutions can get involved in the process of community assessment, and can provide expertise and infrastructure for organisation and data collection. In the course of the community sample project, the youth of Taliándörögd (KÖSZI) asked and received help from the colleagues of the Hungarian Museum of Ethnography, for preparing the questionnaire for the *community interview*. But the museums may also help with as little as providing the possibilities infrastructure can give or by providing room for the events in the course of the community assessments and for the community dialogues, or may participate in the compilation of the *local action plan*.

In case of municipal community development processes, the museum may mostly cooperate with civic communities in community actions, activities, events, programmes, organisation of processes and the presentation of local values.

A number of good examples can be presented for community events, remarkable days and feast days. Regional houses revive traditional folk customs along the feast processions of the calendar. The living historic presentation at the Szentendre Hungarian Open Air Museum is challenging modern era societal historical questions at the 23 October events, just as the topic of the *Búcsú a parasztságtól (A farewell to peasantry)* exhibition does.

The *Tettek ideje. Lakhatási mozgalmak a 20. században (In times of action – Housing movements in the 20th century)* exhibition of the Kassák Museum brought everyday societal problems to the surface, created with the involvement of the community group and those concerned (homeless people and social workers). The connecting satellite programmes were suitable for the further processing of the topic. To quote an example from abroad, the *Villa Global* exhibition of the Jugend Museum in Berlin tells the story of 14 immigrants interactively, through their rooms and personal objects. The exhibition is accompanied by museum pedagogical sessions, aimed among others at the coexistence of the immigrants living nearby, establishing an atmosphere of tolerance. In the course of its four-year cooperation-based project (Collaborative Arts Partnership Programme), the Ludwig Museum, Budapest implemented an exhibition where well-known artists and various communities were involved to jointly seek an efficient solution to a current social problem. The artists cooperated with various communities, among them marginalised individuals or people battling with specific problems, mentally disabled youngsters, visually disabled and deaf persons, residents of small villages, agricultural entrepreneurs and Roma groups living in regions lagging behind. The objective of the projects was to strengthen the social engagement of the artists and to improve the quality of life of the participants.

A good example of the historical and ethnographical exploration of the community's activity, the collection implemented by joint community effort and strengthening participation is the Sárvár Anno website operated by the Nádasdy Ferenc Museum in Sárvár. The objective of www.sarvaranno.hu is to expand the source base for the history of the town of Sárvár together with the city's community. In the course of mutual cooperation, the museum makes select pieces of its own collection of photographs public property, whose data may be clarified by anyone (persons on the photograph, what is shown on it, etc.), and anyone is also free to upload his/her own photographs. This established a database of several thousand pieces, and based on the contributions of the participants, by considering the new aspects, the 20th century history of Sárvár can be re-written now.

In the course of the community work, the exploration of local resources, the preparation of a local inventory of values, the recording of intangible cultural heritage and the everyday activities are also related to the museum area. According to the UNESCO convention, intangible cultural heritage¹⁰ is a custom, description, form of expression, knowledge or capability – and the related means, object, artwork and cultural venue – which communities, groups and occasionally, individuals recognise as part of their cultural heritage. It encompasses practice, knowledge or activity

passed from one generation to another, oral, linguistic, performing art heritage, societal conventions, rites, feasts, practices concerning nature and the universe or creative art traditions (e.g. the 'Busójárás' celebration in Mohács and 'Kékfestő', the traditional indigo printing technique). Intangible cultural heritage provides a sense of identity and continuity, thereby helping the evolution of cultural diversity and the respect for human creativity. At these heritage elements, communities play a definitive role, as traditions survive in communities, i.e. communities play a creating, practicing, sustaining and transfer role. The Intangible Cultural Heritage Department of the Szentendre Hungarian Open Air Museum operates the national network of museum coordinators, whose members assist local communities with their ethnographical knowledge and professional expertise in exploring and possibly registering the heritage elements.

Events and walks of local history are increasingly popular in Hungary. In Budapest, over the years, a number of touristic programmes, including city centre, cemetery or life historical walks have been organised, but a large number of museum institutions organise local historical walks in rural cities for the interested local public as well, such as within the framework of the Week of Communities at the event called *A hely, ahol itt-hon vagyunk* (*The place we call home*), while the cultural historical "Liturgy tour", visiting local churches by bicycle, initiated by the Damjanich Museum of Szolnok was also popular.

Institutional collections and data archives may prove to be good source material to prepare calendars, recipe books and village books. To quote but one example of the many hundreds, the book titled *Ezerarcú Püspökladány* (*The thousand faces of Püspökladány*) (D. Sári 2012) introducing the settlement has been issued using the archive photographs and local historical records of the Karacs Ferencz Museum. The cooperations also help tourism quite well. A number of practices from abroad are known for this, e.g. in Amsterdam, a separate museum map and access card links up local museums. It casts the light on further opportunities that Heineken bottled special promotional beer with unique labels decorated with the replicas of the paintings of Rembrandt and Van Gogh exhibited in the Rijks Museum. Cooperations may mean mutual advantages, as civil communities may contribute to expand local collections and increase the number of visitors.

Meetings organised for the people originating from the area, or activities linked to famous personalities born in the municipality, organising contests may all support the community development activity, preserving existing traditions and creating new ones. Many regional houses revive gastronomical habits or traditional trades in their community programmes (e.g. making curl pasta (Csigatészta) in the Boldog regional house and making thatched roofs at the creative camp in Oszkó).

By involving adult educational and pedagogical museum expertise, the passing of knowledge between generations, the organisation of learning groups, informative programmes and trainings and re-educating traditions may be achieved in the course of local community development. The amateur communities linked to the museum, its

circles of friends, voluntary and school community service groups and the organisation of camps may be connected to the development activity.

The meetings of neighbouring municipalities, community gatherings and the organisation of community exhibitions provide opportunities for joining forces. The *Csuhé, nád, sás* (*Husks, reed and sedge*) community exhibition implemented as an Active Communities pilot project at Nagypall in Baranya County, the Régi Mesterségeket Felelevenítő Egyesület (Association for Reviving Old Trades) introduced local products made from raw plant materials, making the opening of the exhibition a real cooperation of neighbours. The event turned out to be a community reunion by a brass and reed band, a folk dance group and the presenter who all came from neighbouring municipalities.

Community archaeology has been a popular initiative of the recent years, which might develop into a new type of community development programme element. Good cooperation practices have been established between civilians well equipped with metal detectors and museums in possession of historical expertise, knowledge of archaeological sites but with limited funds in the course of the joint explorations of the Ferenczi Museum, the Móra Ferenc Museum or the Balaton Museum, involving local civic organisations. The movement of the benevolent but amateurish treasure hunters joined forces with archaeology as a profession, and this cooperation has already led to the completion of many successful explorations. Beyond exhibitions, the development of the individuals can be also seen, as I experienced it several times as chair for examination board for museum assistant vocational training courses as per the Hungarian National Qualification Registry (OKJ), that individuals with initial metal searching motivations ended up successfully completing the professional course organised by the Hungarian National Museum.

Large museum events, festivals or specialised events (Night of Museums, European Heritage Days, Autumn Festival of Museums) may involve local communities into national and international networks and the community development work may connect museums to civil forums and events different from professional ones (celebration of international world days Week of Communities, Citizens' Involvement Week, etc.), which may be mutually advantageous.

Beside community actions and programmes, the museums may play a role in expanding information points and means of local publicity.

The forms of local publicity of the municipality may be diverse, but can seldom be said to be sufficient. Public collections may serve as information points and may help local communication by establishing new public spaces. Communication forums, direct and indirect communication spaces, occasions and interfaces may be established around museum institutions. The community venues of museums and virtual surfaces may provide a meeting point for direct communication. These public venues may be linked to institutions and institutional communities. Community space may be interpreted broadly; the main idea is to have opportunities to meet, to communicate, to build contacts, which shapes the further forms of cooperation, and then can be further

expanded. There is a large inventory of indirect communication tools; besides local newspapers, radio, television and internet surfaces, the interfaces of the website and social media may be shaped with the cooperation of museums.

The community-based functioning and communal participatory mode of management of museums

Management based on community participation, the communal participatory mode of operation in case of museums, libraries and community culture institutions may help getting embedded into society and the various forms of belonging to the community evolve, *while maintaining the original cultural institutional functions*. Community involvement ensures the opportunity that the museum does not solely function as a service providing institution, but also understands the situation of local communities and, by activating the members of the community, explores and raises awareness for local values and problems, creating its exhibitions and programmes together with the community.

In the museum world of Hungary, the notions of open museum and societal museum – with a more complex content – have been known for decades.¹¹ According to the term coined in the course of modelling the Active Communities project, the *“community (participatory) museum is the institution where the municipality, the local residents and its civic organisations actively participate in planning the activity and implementing and evaluating the operation of the museum institutions, and management based on community participation and society-orientation appear in the documents determining the internal functioning of the institutions.”* (Arapovics 2018:12) The objective of communal participation-based management is that the institution become a community venue, i.e. the afore-mentioned third place.

The community museum may even create opportunities for the disadvantaged, as it may bring together those living in the area, youngsters–adults–and pensioners, but it may also help the development of various groups, creative art communities, reading groups and clubs, supporting the evolution of dialogues on public matters, providing access to a diverse culture. The museum is an authentic place that may also entertain beside professional programmes, ensuring valuable free time. A place where connections and friendships may be established. The communal participatory mode of operation enables cultural institution function as low-threshold institutions, for anyone to enter.

Conclusions

In this study based on the fundamental principles of community development, I presented the notion of cultural community development as defined in the course of

the EU project titled “Acting Communities – Active Community Involvement”, pointing at the necessity of its implementation.

The word ‘cultural’ not only focuses community development to one of its subsets, but also drives attention to the assets of cultural diversity. With the cooperation of cultural institutions and civic organisations, cultural institutions become community venues, so-called third places in our lives. The study shows that three levels of cooperation between cultural institutions and communities may be implemented, as one may speak of the establishment and operation of institutional communities (clubs, creative art groups, circles of friends of museums, volunteers, school community service students, etc.). The other level is the engagement to local community development processes, and the third is the communal participation-based management at the institutions. The study presented examples of cultural community development through the changing of the function of museums and the trends of new museology, focusing on the possible roles of museums in local community development.

Literature

- Act XXXVIII of 2006 on the promulgation of the convention on safeguarding intellectual cultural heritage, accepted by the General Conference of the United Nations Educational, Scientific and Cultural Organisation in Paris on 17 October 2003.
- Act VI of 2008 on the announcement of the Convention on the Protection and Promotion of the Diversity of Cultural Expressions, accepted by the General Conference of the United Nations Educational, Scientific and Cultural Organisation in Paris on 20 October 2005.
- Arapovics, Mária (2016): A közösségfejlesztés alapfogalmai és a kulturális közösségfejlesztés paradigmája. (Basic notions of community development and the paradigm of cultural community development.) *Kulturális Szemle/Cultural Review*, III., (2.), 36–53. <http://kultuszemle.nmi.hu/6-szam/hazai-tudomanyos-muhely/arapovics-maria-a-kozossegfejlesztes-alapfogalmai-es-a-kulturalis-kozossegfejlesztes-paradigmai>
- Arapovics, Mária (2018): A közösségi múzeum – a múzeumok szerepe a települési közösségfejlesztésben és a múzeumok társadalmiasítása. (The community museum – the role of museums in municipal community development and the social orientation of museums.) In: Arapovics, Mária–Bereczki, Ibolya–Nagy, Magdolna (eds.): *Kulturális örökség – múzeumi közösségek. (Cultural heritage – Museum communities) Múzeumi Iránytű 15.* Szentendre: Museum Education and Methodology Centre of the Szentendre Hungarian Open Air Museum. 11–28.
- Arapovics, Mária–Beke, Márton–Dóri, Éva–Tóth, Máté (eds.) (2019): *A kulturális intézmények társadalmiasított működési módja. (The society-oriented mode of operation of cultural institutions.)* Methodological guideline Active Communities project. Budapest: Szentendre Hungarian Open Air Museum–National Institute for Culture–National Széchényi Library. (in print)
- Arapovics, Mária–Bereczki, Ibolya–Nagy, Magdolna (eds.) (2018a): *Múzeumi közösségek – közösségi múzeumok. (Museum communities – Community museums.) Múzeumi Iránytű 13.* Szentendre: Museum Education and Methodology Centre of the Szentendre Hungarian Open Air Museum.
- Arapovics, Mária–Bereczki, Ibolya–Nagy, Magdolna (eds.) (2018b): *Kulturális örökség – múzeumi közösségek (Cultural heritage – Museum communities.) Múzeumi Iránytű 15.* Szentendre: Museum Education and Methodology Centre of the Szentendre Hungarian Open Air Museum.
- Arapovics, Mária–Vercseg, Ilona (2017) (eds.): *A közösségfejlesztés módszerei. (Methods of community development.)* Methodological guideline Active Communities project. Budapest: Szentendre Hungarian Open Air Museum–National Institute for Culture–National Széchényi Library.
- Budapest Declaration (2014): *Parola*, (4.), 11–15.
- Craig, Garry–Gorman, Margo–Ilona Vercseg (2004): The Budapest Declaration. *Parola*, (1), 3–4.

- Csepeli, György–Prazsák, Gergő (2011): *Az el nem múló feudalizmus. (The never ending feudalism.)* Budapest: Social Conflicts Research Center.
- D. Sári, Andrea (ed.) (2012): *Ezerarcú Püspökladány. (The thousand faces of Püspökladány.)* Püspökladány: Püspökladány Information Centre.
- Frazon, Zsófia (2012): Új muzeológia. (New museology.) In: Eszter Szakács (ed.): *Curatorial Dictionary. A kurátori gyakorlat és diszkurzus szótára.* <http://tranzit.org/curatorialdictionary/index.php/szotar/uj-muzeologia/>
- Frazon, Zsófia (2013): Ú mint új muzeológia. (N for new museology.) *Néprajzi Látóhatár – Új muzeológia – kortárs múzeumi narratívák, (Ethnographical horizon – New museology – contemporary museum narratives)*, XXII., (2.), 4–8.
- Frazon, Zsófia (ed.) (2018): *...Nyitott múzeum... Együttműködés, részvétel, társadalmi múzeum. (...Open museum... Cooperation, participation, societal museum.)* Budapest: Museum of Ethnography.
- ICOM (2004): *Múzeumok Etikai Kódexe. (Codes of Ethics of Museums.)* Translated by: Deme, Péter. Prepared on commission by ICOM Hungarian National Committee, as the attachment to issue 2005/2 of Múzeumi Közlemények. Budapest. <http://www.ace.hu/icom/MKmelleklet.pdf> (Accessed on: 04. 01. 2017)
- International Cooperation Public Participation Guide: Process Planning Public Participation Guide* (no year): Washington, DC: United States Environmental Protection Agency. <https://www.epa.gov/international-cooperation/public-participation-guide-process-planning> (Accessed on: 31. 01. 2017)
- Museums 2020 Discussion Paper* (2012): London: Museums Association. <http://www.museumsassociation.org/download?id=806530> (Accessed on: 31 January 2017)
- Museums 2020 Public perceptions of – and attitudes to – the purposes of museums in society* (2012): London: Museums Association. <http://www.museumsassociation.org/campaigns/museums2020/23072012museums2020-consultation> (Accessed on: 31. 01. 2017)
- Oldenburg, Ray (1989): *The Great Good Place: Cafes, Coffee Shops, Community Centers, Beauty Parlors, General Stores, Bars, Hangouts, and How They Get You Through the Day.* New York: Paragon House.
- Sári, Zsolt (2017): A Szabadtéri Néprajzi Múzeum társadalmi múzeumi szerepei falumúzeumtól a szolidáris múzeumig (Roles of the Museum of Ethnography as a societal museum from village museum to solidarity museum). In: Berezcki, Ibolya–Sári, Zsolt (eds.): *Ház és Ember. (House and Man.) A Szabadtéri Múzeum Évkönyve (Yearbook of the Open Air Museum) 28–29. Tanulmányok Cseri Miklós 60. születésnapja alkalmából. (Studies on Miklós Cseri's 60th birthday.)* Szentendre: Open Air Museum. 51–60.
- Simon, Nina (2010): *The Participatory Museum.* <http://www.participatorymuseum.org/> (Accessed on: 31. 01. 2017)
- The European community development framework. (2014): translated by: Farkas, Gabriella. *Parola*, (4.), 11–15. Budapest: Hungarian Association for Community Development. http://www.adattar.net/parola/wp-content/uploads/2014/12/Parola_2014-4.pdf
- UNESCO (2001): *Universal Declaration on Cultural Diversity.* http://www.unesco.org/new/fileadmin/MULTIMEDIA/HQ/CLT/diversity/pdf/declaration_cultural_diversity_hu.pdf
- UNESCO (2015): *Recommendation on the protection of museums and collections, their development, diversity and their role in the society.* Paris. 20 November 2015. <http://www.ace.hu/icom/UNESCO.html> (Accessed on: 09. 08. 2018.)
- Varga, Tamás A.–Vercseg, Ilona (1998): *Közösségfejlesztés. (Community development.)* Budapest: National Institute for Culture.
- Vásárhelyi, Tamás (2009): *A nyitott múzeum. (The open museum.)* Szentendre: Museum Education and Training Centre.
- Vercseg, Ilona (2011): *Közösség és részvétel. A közösségfejlesztés és a közösségi munka gyakorlatának elmélete. (Community and participation. A theory of the practice of community development and community work.)* Budapest: Rezső Hilscher Association Of Social Policy. Institute Of Sociology And Social Policy, Eötvös Loránd University.
- Vercseg, Ilona (2018): Mi a közösség? (What is community?) In: Arapovics, Mária–Berezcki, Ibolya–Nagy, Magdolna (eds.) (2018a): *Múzeumi közösségek – közösségi múzeumok (Museum communities – Community museums.) Múzeumi Iránytű 13.* Szentendre: Museum Education and Methodology Centre of the Szentendre Hungarian Open Air Museum. 11–46.
- Vígh, Annamária (2010): Múzeumok a változó világban. (Museums in a changing world.) In: Berezcki, Ibolya–Sághi, Ilona (eds.): *Múzeumvezetési ismeretek 1. (Museum management 1.) Múzeumi Iránytű 8.* Szentendre: Museum Education and Training Centre of the Szentendre Hungarian Open Air Museum. 10–19.
- Wilhelm, Gábor (2013): Az új muzeológia fogalmai és problémái. (Notions and problems of new museology.) *Néprajzi Látóhatár, (Ethnographical horizon)* (2.), 8–31.

Notes

- 1 The full text is available in Parola, the professional journal of community developers (Issue 2014/4. 11–15).
- 2 The Hungarian Association for Community Development was the Hungarian partner participating in its elaboration.
- 3 Act VI of 2008 on the announcement of the Convention on the Protection and Promotion of the Diversity of Cultural Expressions, accepted by The General Conference of the United Nations Educational, Scientific and Cultural Organisation in Paris on 20 October 2005 also includes the UNESCO convention on the protection and promotion of the diversity of cultural expressions accepted in Hungarian language.
- 4 Data of museal institutions:
http://www.ksh.hu/docs/hun/xstadat/xstadat_eves/i_zkk002.html
 Municipal libraries: http://www.ksh.hu/docs/hun/xstadat/xstadat_eves/i_zkz002b.html
 community culture institutions: http://www.ksh.hu/docs/hun/xstadat/xstadat_eves/i_zkz008.html
 non-profit organisations: http://www.ksh.hu/docs/hun/xstadat/xstadat_eves/i_qpg004.html
- 5 According to the 2013 data of the Hungarian Central Statistical Office, a total of 3105 community culture institutions provided data, which is similar in volume to the previous years, and gives an idea of the number of state budget institutions. From 2014, the methodology of data collection was changed, as a consequence of which, many civic organisations of cultural activities provided data, their total number rapidly leaping to 5331 in 2014, with 5457, 5735 and 5717 areas of community culture appearing in the statistics for 2015, 2016 and 2017 respectively. The number of state budget institutions did not change by such an extent. Therefore, to give an idea of the number of institutions, I will use the data for 2013 instead of the subsequent figures.
- 6 Based on the 7th National and 3rd International Museum Andragogy Conference at Kecskemét, on the presentations and the workshops held on 7 May 2018 in the “Cooperation among museums and cultural institutions” section.
- 7 IAP2’s Public Participation Spectrum
http://c.ymcdn.com/sites/www.iap2.org/resource/resmgr/Foundations_Course/IAP2_P2_Spectrum.pdf
- 8 *Museums 2020 Discussion Paper*. (2012) <http://www.museumsassociation.org/campaigns/museums2020>
- 9 *Museums 2020 Public perceptions...* (2012)
<http://www.museumsassociation.org/campaigns/museums2020/2020vision>
- 10 Act XXXVIII of 2006 on the promulgation of the convention on safeguarding intellectual cultural heritage, accepted by the General Conference of the United Nations Educational, Scientific and Cultural Organisation in Paris on 17 October 2003.
- 11 See the book by Tamás Vásárhelyi, issued as Vol. 2 of *Múzeumi Iránytű* in 2009, titled: *A nyitott múzeum (The open museum)*, and later, the handbook collecting the narratives, issued by the researchers of the Museum of Ethnography in 2018, titled: *...Nyitott múzeum... Együttműködés, részvétel, társadalmi múzeum (...Open museum... Cooperation, participation, societal museum)* (Frazon 2018) or the paper by Zsolt Sári (2017) titled: *A Szabadtéri Néprajzi Múzeum társadalmi múzeumi szerepei falumúzeumtól a szolidáris múzeumig (Roles of the Museum of Ethnography as a societal museum from village museum to solidarity museum)*.

THE ROLE OF COMMUNITY CULTURE INSTITUTIONS IN MUNICIPAL COMMUNITY DEVELOPMENT PROCESSES

Éva Dóri

Introduction

■ The projects titled *Strengthening Local Identity and Cohesion*¹ (TOP 5.3.1-16 and 6.9.2-16) started in 2017 may be considered the most outstanding cultural community development programmes, which tried to implement community processes and local developments implemented at municipalities, by providing material and professional support – with a budget amount of HUF 21 billion.

To provide professional methodological support for these tenders, implemented through the involvement of municipal and county local governments, the *Acting Communities – Active Community Involvement* priority project started in 2016, through the joint effort of three definitive cultural institutions, operating national methodological centres. The nationwide network and decade-long methodological experience of the Szentendre Hungarian Open Air Museum, the National Széchényi Library and NMI Művelődési Intézet Kft. provides the professional background that provides support at municipal level to local cultural community development initiatives.

The so far unparalleled professional and methodological background incentivises programme creation based on the knowledge of local residents and their mutual activities, linked to the cultural institutions of the municipalities. The definition of the role of the venues of cultural institutions and the increase of the social involvement of municipal communities have become the profession's definitive contemporary

challenges. Our task is to mutually interpret and find the professional tasks integrating the roles undertaken by the local residents, to make them be aware of and have a sense of ownership for the cultural institutions of their municipalities. They should not merely use them, but fill them with programmes created with the help of professionals, focusing on local particularities and values. In the actively active participation, our measure is not the *public* demanding the services, but the number of members in the *community/communities contributing to creating and realising* the events in question.

The incentivisation of social involvement received political support by the 2017 amendments of Act CXL of 1997 on museum institutions, public library services and community culture (hereinafter referred to as: Cultural Act). Confirming these, the execution decree of the legal regulation² places the assertion of local interests appearing in the community culture tasks of municipal local governments and the related social reconciliation process obligations. The practical materialisation of this will be completed by the joint implementation of the local community culture system programme plans and the *annual service provision plans* with the participation of the residents and self-organising groups and their civic organisations. Although the application of this legislative practice will only be measurable a few years from now, the methods urging cooperation, local demand assessment and participation in actions, built on the decade-long practice of local community development processes are already observable at the local governments participating in the *Strengthening Local Identity and Cohesion* projects as realisers with respect to their cultural institutions.

The role of community culture institutions in local community development processes

The connections between culture-based community development and the community culture system is provided by the framework defined by the new legal regulation of the sector, introduced above. The quality and the tangible significance of the effect on the local society of the community culture duties³ compulsory for every local government lies in the participation indices of the residents – communities – of municipalities/parts of municipalities. According to Section 77(3) of the Cultural Act, the professional roles of a community culture institution “a) *helps its community activity, the operation of cultural communities, promotes social cohesion and the active participation of communities in cultural value creation, b) its operation is based on the autodynamism of the communities and is motivated by it, it conducts its activity based on the interests, requirements and needs of the communities, involving the communities in the planning and evaluation of its activity, c) it is open and accessible for everyone, d) it cooperates with civic, economic and other organisations, cultural institutions and institutions linked to other sectors*”. The tasks indicated define well the focal points that make the municipal institutions of the community culture system the primary venues of local community development, promoting well prepared colleagues to be facilitators of the professional activity. This paradigm shift is not new; in fact, a fine number of excellent

professional examples are behind us. It is therefore our task to convey these good practices by the possibilities offered by the Acting Communities – Active Community Involvement project.

The role of the National Institute for Culture in the Active Communities project

As a national institution for community culture, the National Institute for Culture operated a methodological network of offices extending to all 19 counties. Besides the national professional development activity of the Institute, it is able to undertake roles in popularising the practices of culture-based community development and society-orientation using its regional system of connections and experience gained from field work. The experiences gained in the professional support for local and regional community development processes are used as motivational powers for municipalities beginning this type of work right now. As a professional service provider, the institute also assists municipalities and the nearly 9000 organisations engaged in some kind of community culture activity in Hungary in applying the changing legal regulations locally through exchange of experiences. According to the statistical data for 2017 (National Statistical Data Collection Programme 1438), a further 2261 associations and 699 foundations registered at the registered offices of the 5951 organisations engaged in community culture activities (data providers) were also engaged in community culture activities at municipalities. These indicators confirm that community spaces are capable of providing frameworks to the active groups among the local citizenry. Based on the data of the community activities in the data lines of the community culture statistics for 2017⁴ a total of 69,803 community events have been realised with the participation of 12,488,000 persons. In addition to this, a total of 35,161 informative presentations and 10,552 other informative events, 18,092 exhibitions and 68,357 artistic events were held and 36,867 entertainment events have been realised. It is important to note that these figures only reflect activities in the field of the community culture system.

The system of connections of the community culture system and the local society

In the Cultural Act, also deciding on the community culture sector, the following professional activities are defined as basic community culture services: *assistance and acceptance of our cultural communities; the development of community and social involvement; ensuring the conditions of lifelong learning; transmittance of traditional community and cultural values; promotion of amateur creative and performing arts; talent management and culture-based economic development*⁵. The appearance of these activities in the local societal processes and in community cooperation was placed in a new and well defined framework in the⁶ execution decree of the Cultural Act. The philosophy of “the institution awaits those interested” is replaced by “our institutions

await everyone in/with our institutions". This, of course, may be examined from a number of perspectives, depending on the features of the municipalities and the functions of their institutions, but the main idea is permanent: the institution exists for the people, i.e. it must function according to the needs of the residents. Resulting from this, even the subordination of the institution is possible vis-à-vis the local expectations. It provides a service based on *what* the residents of the municipality expect and *how* they expect it. It is therefore appropriate to ask the question whether there are community needs locally present that the institution may integrate into its scope of activities? Is there a capacity to make use of the residential and civic initiative with professional help as resources to strengthen the identity of the municipality? One of the greatest challenges is the formulation and expression of these local expectations and needs.

An institution may become a real community venue through the community events brought to life by the self-organising communities and civic organisations linked to the community culture system. It is the task of the present to assist and methodologically reinforce the planned and controlled nature and the long-term sustainability of the cooperative activities between the communities and institutions. For prosperous communities, it is the common objectives of their members that provide appropriate motivation to practice their community events, and the balanced cooperation with local cultural institutions is indispensable. If the number of Active Communities at a municipality is high, there is a chance that the institutional professional support will be equally high. It can also be demonstrated that there are a lot of Active Communities behind well-functioning community culture system institutions. They cooperate, building on each other's resources, for the community of the municipality. The TOP constructions titled *Strengthening Local Identity and Cohesion* also build on this cooperation when seeking the methodological focal points in the lives of every municipality that may offer reinforcing answers for the society in question as well.

“What – how?” complex programme contents: the broad possibility of engagement

The implementation of cultural events based on the active roles undertaken by communities – feast days, sustaining or reviving traditions are possibilities to strengthen identity, which is indispensable in shaping and reinforcing community attitude – having been a natural part of local communities for centuries. In our world increasingly getting individual, these feast days can be excellent opportunities to make smaller communities active role players of the cultural events of the municipality. There is no settlement that does not have a remarkable day, a memory or any other value important for the community which may be reconsidered with innovative practices, and new traditions may also be created upon new community opportunities. The methodological objectives of the obligatory event-type activities of *Local identity and cohesion* constructions reflect upon this: the exploration of local traditions, introduction of community

achievements and regular visits between neighbouring communities. The community processes in the announcement are: exploration of local resources, a study catalogue, exploration of local values, preservation of values, exploration of local history, preparation of a Village book/calendar, collection and exploration of local historical documents, exploration of local intellectual heritage and the establishment of learning circles. Based on the experience of the professional field practices, first of all, the exploration of cooperation opportunities were defined, which we consider important from the planning phase. The resources of a municipality may be reflected not only in the institutions and enterprises, but also in personal competencies. Can we define which are the definitive, opinion-forming voices people listen to, follow, believe and trust? Can local revered persons be won to address the community, do they participate in implementing specific activities, and can their persons generate further cooperative activities? Is there anyone who takes the lead in community work and whom others are willing to follow? Besides people, institutions are just as important, and depending on the municipal conditions, the actors must mutually determine which local organisations may be requested to cooperate. Objectives and meeting the requirements of the undertaken roles are of great importance. At individual level, independence and a sense of responsibility evolve, which is one of the most important elements of commitment to community. The practice of *volunteering* in the community culture system is a term that has become very important. Volunteering has a societal function in the evolution of cultural communities and the practice of the group activities. In smaller communities, it is natural right up to today that the residents participate proportionately to their capabilities and possibilities in the implementation of a particular local event. This may allow common responsibility, connection between generations at transmittance of knowledge to develop, along with a sense of community devoid of material interests one cannot experience in other fields of life. A host of practices in the venues of the community culture system has shown that the secret to strong communities is common objectives and the sharing of duties and openness among members.

Community culture institutions may start down the path of strengthening civic society primarily by making the residents and their communities *interested* in it. A prerequisite of this is institutional openness and involvement – civic roles and ensuring publicity. A fundamental principle of an institution functioning⁷ in a society-oriented fashion is that anyone *can do* something for the benefit of the community and they indeed can, i.e. *are capable* of it. The process of enablement, however, will not start by itself. The involvement and engagement of the individual is not possible without positive emotional attachment to the *common objective*. A hopeful piece of information outlined from the community culture system statistics is that a total of 38,626 volunteers helped in professional duties in 2017, and there is further work of civic organisations behind these figures. Among operators of community culture institutions, 3,339 municipal local governments, 43 churches, 116 economic associations, 55 minority local governments, 6 state budgetary institutions, 7 county local governments, as well as 575 *foundations and 1,810 associations* can be found. The roles of the community culture

venues and citizens' communities are clearly designated by local cohesion and conscious planning work with respect to the referenced TOP sources and policy directions. In order to enable stable and forward-thinking community decisions at the level of real cooperation and common thinking, the voluntary organisational activity of the residents is indispensable.

Possibilities of social involvement in the community culture system

The Cultural Act defines at multiple points the possibilities for local residents to participate in the municipality's community culture work. An important point is that the legal regulation sets out local governmental tasks with respect to the community culture duties, also determining the key frameworks of the related local societal reconciliations. Such is the *agreement on community culture*⁸, based on which any organisation, enterprise or individual may participate in the basic professional services determined by the local government, and the conditions of such cooperation are recorded in this agreement. The institution of the *Community Culture Roundtable*⁹ ensures in the life of every municipality that civic organisations, economic associations and enterprises engaged in community culture activities there participate on equal terms in creating the decree on community culture, the creation of the local agreement(s) on community culture, and the comments on the local institutional reorganisations. The mandatory *decree on community culture*¹⁰ determines and regulates "by considering the cultural values and cultural needs of the local society" the "scope of basic community culture services to be provided, as well as the form, mode and extent of the performance of duties". The review and updating of these documents is necessary from time to time, and regarding the contents, the civic organisations functioning at the municipality gain quite considerable latitude.

Finally, let us take a look at the key points of intersection between the professional activities of the community culture system and the professional objectives of the *Strengthening Local Identity and Cohesion* projects. The society-developing mechanisms of the programmes implemented in the venues of the community culture system culminate in the various professional tasks. The dialogue between generations, the development of individual and group competencies, cooperation for community objectives and the determination of the community directions of municipal development can be observed in almost all areas.

In the first place, we highlight the activity of local value stores – *local value preservation movements*. The value store methodological work under the direction of the National Institute for Culture started with Act XXX of 2012 on Hungarian national values and *Hungarikums*¹¹ and its execution decree¹² in 2013, and has grown into a nationwide movement by now. A number of youth organisations have been established in the framework of the value guard movement, and municipal value exploration and preservation programmes have been embodied in the achievements of the most

extraordinary, trans-generation community activities. From festivals to action programmes, opportunities linked to local values, strengthening local identity may appear anywhere. These offer lots of opportunities to involve the community, whether in the exploration of handicraft traditions, their practice or transmittance or the preservation of intellectual heritage, passing knowledge down and in the most diverse areas of education (presentations, exhibitions, collection and processing of documents). Do we know our built or intellectual heritage, our natural environment, do we make use of these resources in building our municipality's image, and are the local residents aware and do they take ownership of the values of the municipality? The community method to apply may be different everywhere, depending on the local conditions. Our heritage is an infinite store of ideas to process, from traditional cultural values, gastronomy, famous persons born at the municipality, outstanding industrial or sports achievements, etc. Are there persons/communities, who/which can undertake an active role in forming and expanding the local value stores and organising and administrating the related events and cultural programmes? Can we mutually define what values should be processed at the start of the work? By conveying methodological practices, the National Institute for Culture also helps those who wish to strengthen their communities by processing local values (e.g. the first Village book of Békás, the nationwide practice of the Pannon Youth Value Guard Network, the value-pyramid board game of Taliándörögd, etc.).

The *cultural communities and creative groups* – many of them – look back on more than half a century of past together with the venues of the community culture system; their presence often fills the everyday life of community centres. In 2017, the number of creative cultural communities was 13,154, with 13,444 regularly functioning groups or clubs also included in the statistics. These communities are engaged in several activities, typically creating objects or pursuing creative or performing arts, but local historian or other thematic groups that may interest many may be involved in the culture-based community development processes. Their methodological assistance and activation in the municipality's community culture work is important. Local groups, artists, amateur theatres and craftspeople permanently perform and exhibit at local celebrations and feast days. Next to these activities, it can be further considered how communities could cooperate closer, building from each other's activities, or perhaps venture into implementing a novel idea.

The establishment of *local cooperations, learning and knowledge transfer* are prerequisites to the community way of working. In many municipalities, excellent examples can be seen of sharing local knowledge in everyday activities, using and transmitting local knowledge from generation to generation. It is fundamentally an institutional decision how local synergies appear in their programmes that convey value to all members of the community, having an identity strengthening effect. Such are the feast days of municipalities or part thereof, festivals that fully build on local resources (e.g. Pentecostal contest, Nádasd; Rippl-Rónai Festival, Kaposvár; Csapókert Neighbours' Days, Debrecen; FaluTéka programme, Bak, etc.).

Social engagement is fundamental in the operation of a community culture institution, and it is perhaps its most complex activity. An important activity of cultural institutions and their communities among joint societal actions is their engagement in ensuring equal opportunities. The venues of the community culture system present several examples of involvement of disadvantaged social groups¹³, especially women, those living in extreme poverty, Roma, disabled persons and the children and the elderly, and the organisation of specific programmes and activities for them. The strengthening of the social functions of community culture venues typically occurs at smaller municipalities. This appears in the most diverse forms of activities. It may be a pensioners' club, handicraft sessions for children, mothers' and babies' club or special forms of training aimed at helping re-entry to the labour market. In what way can we offer community – or even social integration – programmes to the disadvantaged groups identifiable at the municipality? What other organisations are present that deal with the target groups? What cooperations can be established with them within the scope of the basic services undertaken?

The *professional forums* form one of the founding pillars of the work of the National Institute for Culture. Thematic professional programmes are organised on regional and national level, that help professionals exchange experiences even within workshop activities. The reconnaissance visits of complex themes, youth activities, people's colleges, equal opportunities, value store work and cultural economic development play a specially important role. County professional forums help this dialogue evolve, which may particularly thrive typically among municipalities with similar conditions, reflecting on local problems and individual programmes, focusing on adaptable methodological practices and model initiatives. Among services, the current statistical and quality assurance professional dialogues are also significant.

Local economic development and the question of enablement has been on the agenda of community culture for about 40 years, and a significant connection seems to be evolving with soft rural development programmes. One of the most important areas of modern professional challenges is indicated by how the venues and activities of the community culture system contribute to the economic development of the municipality. In this, primarily the local specialties, the natural or built environment, the cultural values distinguishing from others and definition of products gets a primary role. Integrated knowledge and the community's concerted effort is necessary for the locally identifiable economic and human resources to provide a predictable living for the entire municipality. The municipality in question is examined with the help of the analytical tools of strategy creation. The values and venues of culture offer a multitude of means for economic development built on the concerted effort of the local society. The possibilities for this depends everywhere on the features of the location and the extent to which forces are joined. A number of implemented good practices also help the formation of culture-based municipality development programmes in the field of the community culture system (e.g. sample programmes of the Völgy Hangja Egyesület [Sounds of the Valley Association], Törökkoppány; 'Göcseji Dombérozó'; Értékpontok Balatonbogláron [Value

points at Balatonboglár]; Német Nemzetiségi Tanösvények országszerte [Nationwide German Minority Nature Trails], etc.).

Literature

- Act CXL of 1997 on museum institutions, public library provision and community culture.
 Act CXXV of 2003 on equal treatment and the promotion of equal opportunities.
 Act CLXXXIX of 2011 on Local Governments in Hungary.
 Act XXX of 2012 on Hungarian national values and Hungarikums
 Arapovics, Mária–Beke, Márton–Dóri, Éva–Tóth, Máté (eds.) (2019): *A kulturális intézmények társadalmiasított működési módja*. (The society-oriented mode of operation of cultural institutions.) Methodological guideline. Budapest: Szentendre Hungarian Open Air Museum–National Institute for Culture–National Széchényi Library. (in print)
 Arapovics, Mária–Vercseg, Ilona (eds.) (2017): *Közösségfejlesztés módszertani útmutató*. (Methodology Guide for Community Development.) Budapest: Museum Education and Methodology Centre of the Szentendre Hungarian Open Air Museum–NMI Művelődési Intézet Nonprofit Közhasznú Kft.–National Széchényi Library.
 Horváth, Zsolt (ed.) (2018): *Minden értéknek legyen közösséggel Értékfeltáró jó gyakorlatok*. (All values must have a community! Good practices for exploring values.) Budapest: National Institute for Culture.
 Kárpáti, Árpád–Dóri, Éva (2018): A kulturális alapú közösségfejlesztésről a gyakorlatban – közművelődési feladatok és közös cselekvés. (On culture-based community development in practice – community culture duties and mutual action.) *SZIN Közösségi művelődés*, 23., (2), 5–11.
 National Institute for Culture (2015): *Közösségi erőforrások. Értékőrző – módszertani modell. Módszertani kézikönyv közösségi szolgáltatások működtetéséhez 4*. (Community resources. Value preserving methodological model. A methodological handbook for operating community services 4.) Multifunctional Community Spaces Project, Budapest: National Institute for Culture.
 National Institute for Culture (2016): *Értékekre hangolódva. A nemzeti értékgyűjtés módszertani kézikönyve*. (Set to values. A methodological handbook for national value collection.) Budapest: National Institute for Culture.

Notes

- 1 <https://www.palyazat.gov.hu/top-692-16-a-helyi-identits-s-kohzi-erstse>
- 2 The legal regulation appeared in the Hungarian Official Gazette following the conference of 11. 06. 2018, on 9 June 2018: Decree 20/2018. (VII. 09.) by the Ministry of Human Capacities. http://njt.hu/cgi_bin/njt_doc.cgi?docid=209324.356513
- 3 See: Section 13(7) of Act CLXXXIX of 2011 on Local Governments in Hungary.
- 4 <https://kultstat.oszk.hu/#/home/public>
- 5 Act CXL of 1997, Section 76, Subsection (3).
- 6 Decree 20/2018. (VII. 9.) of the Ministry of Human Capacities.
- 7 <https://cskwiki.hu/a-tarsadalmiasított-intezmeny-összetevoi/>
- 8 Act CXL of 1997, Section 79.
- 9 Act CXL of 1997, Section 82–83.
- 10 Act CXL of 1997, Section 83/A.
- 11 Act XXX of 2012 on Hungarian national values and Hungarikums. <https://net.jogtar.hu/jogszabaly?docid=A1200030.TV>
- 12 Execution decree of the Hungarikum Act: <https://net.jogtar.hu/jogszabaly?docid=A1300114.KOR>
- 13 Based on Act CXXV of 2003, Section 31, Subsection (2).



Fotó/Gönczö Viktor

THE ROLE OF LIBRARIES IN MUNICIPAL COMMUNITY DEVELOPMENT PROCESSES¹

Miklós Fehér

■ Like the stulms of a mining town...

■ If we look for the role libraries play in the life of the community maintaining and operating them, then we may bravely consider the analogy of the connection between mining towns and the stulms found in their territories. The stulm is life itself! As mining holds values that have been buried over the millennia, brought to the surface by the miner. Libraries are similarly value stores. Although it is not gold, diamonds or coal one unearths, but one can indeed uncover past, links, roots, ancestral thoughts, accumulated knowledge capital, information or simply cultural contents. The cultural raw materials or knowledge contents in the library, or more precisely, in its spaces (which today are no longer confined within the walls of the building, they are independent of the building, are virtual, “clouds”) record the universal history of a community’s life, but may also contain information linked to a specific person, object, institution or space, as a certain type of local history. History, the teaching of history and passing it on from one generation to another represents the basis of inter-generation links. A community with no traditions of “telling the story of the past” is a community “sailing” in the stormy open sea with a broken rudder. In this perspective, history is none other than passing on the values of the local community and society in the forms of knowledge and norms.

The tossed stone...²

The library, independently from one's course of life, is a point of connection to the society and the local community. From infancy to late old age, anyone can become a library user or even a regular library user. We may leave the library, but we may also return there. The way how we use it is presumably completely different in the various stages of life, but libraries are multifaceted cultural community venues, and are therefore able to meet the different needs reflected by this diversity. The independence of one's course of life from another perspective, however, means a dependency on it. The thoughts of an expecting mother to be are woven around her soon to be born child. She considers what and how to offer her child to raise the baby in security. She needs a warm, cosy room, clothes and various gadgets and utensils for feeding and cleansing. And the knowledge indispensable for parenting. And nursery rhymes and tunes to calm the baby. No wonder young mothers are much easier tempted to enter libraries, as there is a host of the above knowledge available for them there. A library is an inspiring environment, relieving them of their frustrations. It can really offer a liberating experience for people struggling with dependencies, facing an acute or permanent situation, injury, psychological barrier, sensory disablement or physical disablement. After the American sociologist Ray Oldenburg (1999), libraries are referred to as "third places". A third one, because the first is our home and the second is the workplace. But after these two, every person gladly spends some time in an area that possesses the following characteristics:

- it is important for children, adults and retired persons,
- it brings people living nearby together,
- it brings young people and adults closer,
- it is a "gate to the community" for newcomers and visitors,
- it helps the formation of various groups (e.g. those organising themselves along a common hobby),
- it helps the development of the region,
- it helps the evolution of political dialogue,
- it decreases the cost of living,
- it entertains,
- it provides the gift of friendship (Szóllás 2010).

Looking at the list of properties, we can establish that libraries can indeed serve this purpose. We must nevertheless add that this compliance does not come automatically by naming a library a library. "Library operation" extends to the personality of the librarian, the diversity of services and the availability of its set of conditions, the colours of the interior of the building, the warmth of the tiling and flooring materials, the visibility and accessibility of the library as a collection, the harmony of interior spaces, light conditions, accessibility and the precise and legible informative texts and many other elements. Based on the above, the user experience making the library a third place for a particular community, is established.

Magic mirror on the wall...³

When I look in the mirror, my own face looks back at me. Libraries are particularly exciting venues, because whoever takes a look into them, the person will see his/her own face reflected. But it also does a lot more than merely reflecting it. While using a library, I recognise my own experiences, finding my own life connections, I enter a medium where

- I am understood,
- others are curious about me,
- and I'm being provided a service.

And what's more, I too, understand the contents on the shelves. These reflect confidence and security. In a distrustful atmosphere, where one cannot feel secure, municipal community development processes are unimaginable. Where these are not available, the first task is building trust. The confidence capital of the library is high, even at a time of our society's varying, disturbed and perhaps politically overheated functioning. This is mostly due to the fact that the library conveys norms even when it does not seem to be doing anything at all. Think of the tidy order of the books on the shelves, the accuracy of the catalogues and the reliability of the library as constancies. Even if people might not like to make an effort for order and cleanliness, they find these very enjoyable. A safe environment starts with order. And it continues with the librarian. At this point, people often ask me wonderingly: How do you know that? How does the library or the librarian know that? There are no secrets in the answer. In the life and work time of the library and the librarian, public and private periods are interchanged. In the public sphere, the librarian primarily plays the role of an organiser, motivating, reconciling, counselling, informative, social supporter, warning, service operator, conversation, support, PR consultant, educator, mentor and surrogate mother. These require quick action and reaction, commitment, selflessness and enthusiasm from the librarian. However, the librarian has another life, too. The librarian synthesises the knowledge he/she uses and analyses, making them "consumable" in a customisable form or the user of the institution. At the time of synthesising, the librarian is engaged in a work requiring introversion, deep thought, serious information apparatus, and a high level knowledge of the corresponding rules. The beauty of the librarian's work lies in the possibility to experience this duality. One may also say that the librarian enriches the world to those turning to him/her with words, expressions and services of simplicity, while he/she analyses, classifies and synthesises with scientific accuracy during the background work unseen by others. All these activities and capabilities, as well as the library area as a third space make the library and the librarian capable of playing a definitive role in municipal community development processes.

Good, and Well!...⁴

The librarian profession has supported the community development processes from the moment the domestic system of libraries was established. In the 1950s, the library community formulated specific answers for the community development of the municipal residents. The scope of services began to include cultural cars, having the highest technological level of the era. These were capable of transporting books as well as presenters of literary programmes, popularising books. They could also function as mobile film projectors. Therefore, books, programmes, events, films and professionals were supplied with the help of a common means to all municipalities of the country. The contemporary answer of libraries is similar. The Library Supplying System (Könyvtár-ellátási Szolgáltató Rendszer/KSZR) is in operation. The libraries of the county seat cities ensure provision of library services at the municipalities with less than 5,000 residents (there are more than 2,600 such municipalities) using government subsidies. A common network of libraries, common enrichment, common processing, common catalogue, common organisation of services, uniform scope of services and service policies is what characterises municipal library services today. Libraries have become competency workshops on a national scale. Cinemas still function in libraries, providing legitimate and high-quality access to the residents of the municipality to view hundreds of domestic and foreign films. Libraries always functioned under the conditions ensured by the municipality in questions, but also adhered to the fundamental principle of library ethics spanning through several eras, i.e. providing access to colourful, realist, versatile and objective flow of information.

Becoming aware of our processes...

Community development may be interpreted in the context of the local society. A local society (as the name also suggests) may only exist in a municipality (or part of a municipality). The notion therefore represents a lot of units that can be localised in space. "Municipality is the spatial organisation of society – states municipal sociology and societal geography. Society organises itself in space in the form of municipalities and parts thereof." (Bánlaky 2005:1) The local society is characterised by:

- a geographically limited area (village, town or district),
- a relatively constant (at least one and a half generations) population not exceeding a particular number,
- a network of personal connections, made up of
 - information networks,
 - network of (local) economic relations and
 - network of (local) power structures,
- some common story, based on which traditions and local habits may develop,

- building on the above, inspired by them, a local system of values and norms may develop,
- the well-established We-consciousness, the sense of belonging to somebody and somewhere (Bánlaky 2005:1).

In the community development process, shaping the connection between the local society and the players forming it, the most significant function of the library is the conveyance of culture. Culture has a multitude of forms of appearance. Conveyance extends to object culture (buildings, fences, gardens, dressing, furniture, interior design, utensils, etc.), behavioural culture (greeting, social connections, feast days, customs, etc.), work culture (e.g. expectations linked to specific works), political culture (whether political differences of opinion overwrite fundamental values or not), intellectual culture (acceptance of others, traditions, values and norms) (Bánlaky 2005). The library has the possibility to convey the values of society to the members of the local society at events, exhibitions, forums, user training sessions, reading development programmes, family library days, writer-reader meetings, children's camps, lectures, competitions, memorials (and in many other forms) so as to satisfy local needs and requirements, opening a channel for local opinions, proposition of recommendations and their conveyance to society. If the operation of the library is able to carry out this dual function (conveyance of culture downwards, articulation of expectations upwards), we may speak of a society-oriented (community-driven) library. A contemporary library functions in an increasingly society-oriented way. It is a requirement by law for municipal libraries⁵ to exhibit collections and provide services to ensure the objective and multifaceted communication of information, regular opening hours should meet the needs of the majority of users, the library should be a part of the extension of basic culture supply, the library should organise cultural, community and other library programmes, knowledge sharing events, putting the quality management aspects of the organisation of library services in the focal point. All these expectations and the qualification systems of libraries assume that the library serves the benefit of its environment, functioning in awareness of and in accordance with the current societal needs. It regularly assesses user needs and satisfaction, feeding back this information in its operation.

A brief description of the library system...

The role of libraries is to preserve and provide the immense wealth of knowledge they hold to the generations to come. Using the word of sociologist Theodor Roszak (1969): the immense knowledge in mankind's possession is connected by the library with the citizens of the next millennium".

For this purpose, libraries extend their business hours next to the increasingly broader scope of online services, and offer diverse services to increase the possible number of connections generated by libraries. This tendency is underpinned by the two infographics below (Figures 1 and 2).

Figure 1. Change of opening hours of municipal libraries, 2013–2016

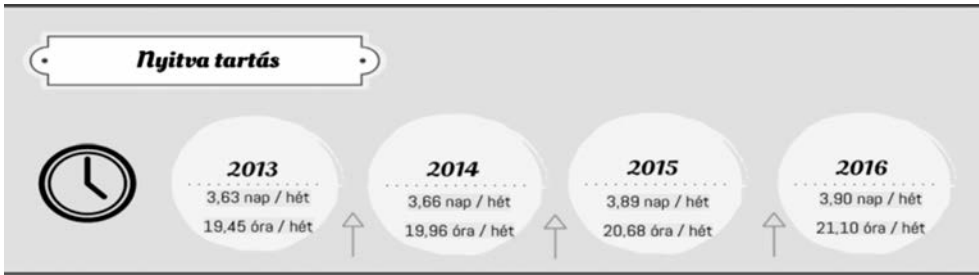

Prepared by: Erika Noémi Bognár, Könyvtári Intézet (Library Institute) (2018).
 Source: <http://kioszk.hu/content/infografika-2013-2016-k-z-tti-k-nyvt-ri-statisztikai-adatokb-l>

Figure 2. Events held at municipal libraries and their numbers of visitors, 2013–2016

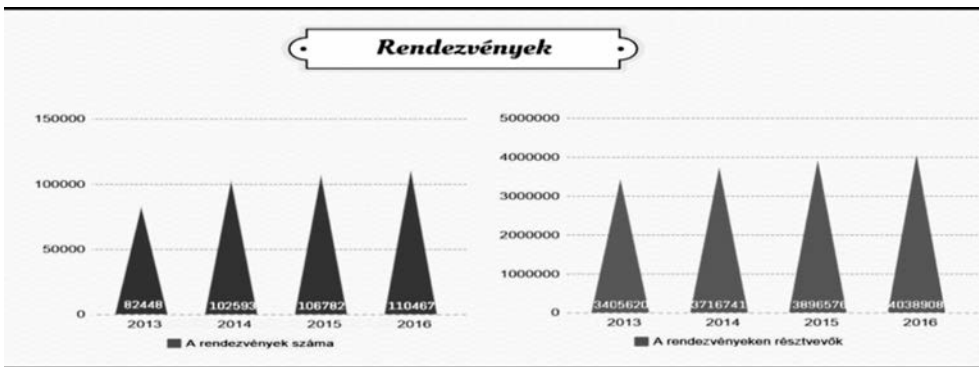

Prepared by: Erika Noémi Bognár, Könyvtári Intézet (Library Institute) (2018).
 Source: <http://kioszk.hu/content/infografika-2013-2016-k-z-tti-k-nyvt-ri-statisztikai-adatokb-l>

Libraries, while they dynamise their operation, have not changed in terms of their basic types, and may be grouped in the following groups:

The dynamic change of the library system, as we can see, is manifested in the change of library functions and IT possibilities, and not in a change of library types. (There are some changes of subtypes, e.g. libraries of small villages have been called since 2013 “library, information and community venue”, alluding to the fact that such libraries are more and different from what the municipality may have gotten used to before.) Today, access is referred to a primary significance, rather than that of the collection and this latter above all (as the services are collection based). This is because the owner of the content being sought is irrelevant for the user, whether the work is part of our collection or of another library; the user is interested in having access to the content, and if so, under what conditions. Instead of borrowing the book, the provision of information is becoming increasingly frequent as a practice, as in many cases, the user does not need to borrow and take the book home, provided the work in question is

accessible remotely, online, day and night. This is how local use got transformed into remote access lately. Among the changes positively influencing the efficiency of community development, the increasing sensitivity and commitment of municipal libraries towards the values of the community operating it appeared. The library embraces these, local history, information of public utility, local value store elements and Hungarikums. Equality of opportunity has become increasingly important and libraries committed themselves to it, creating opportunities, filling in social functions, and supporting lifelong learning. Libraries enrich their service portfolios using the forms of passing on knowledge outside reading (programmes, events, conversations, trainings, etc.), which includes personal support and competency development as well. Finally, one very important thing: libraries implement the change of function and role by applying the methodology of striving for quality. Reader demand and satisfaction assessments, development of activities according to factual data, monitoring partner expectations, analysis of the service level by self-assessment and moving on in coherence with the findings are becoming increasingly frequently applied.

Table 1. Number of libraries in Hungary broken down to type

Type	Number
National library	1
Municipal library – City library of county authority / Capital city library	20
Municipal library – City or municipal library and lib, information and community venue	3,352
Specialised library – National	12
Specialised library – Tertiary education	173
Specialised library – Health	59
Specialised library – Clerical	59
Specialised library – Other (law, military, etc.)	302
Specialised library – School	3,836
Total:	7,814

Source: A magyarországi könyvtárak statisztikai adatai (é.n.) (Statistical data on Hungarian libraries [no year])

It is useful if the community knows how they can help their library...

But such help must be deserved, and the library must make an effort for this. Libraries can play an efficient role in municipal community development processes if the members of the community gain awareness of how they can help their library. Fortunately, there is a visible increasing trend of the number of people reporting for volunteer work and community service. Those becoming co-workers of the library this way, commitment is almost automatically established. This is also important because libraries occasionally (e.g. upon a complete check of the collection) need extraordinary resources or performing their tasks. Understanding these situations and the supportive

decisions their handling requires can be very efficiently helped by supporters without specific interests or subjectivities. Several libraries increase their publicity by rewarding their patrons and supporters. A certain kind of implementation of this is when “For the Library” awards are presented. The awarded person will involuntarily keep an eye on the activity of the awarding library, inducing positive acceptance of the library in his/her environment. The reader of the month/year awards are also presented based on this principle. It is a simple, yet very efficient gesture.

What the library can offer, where it has a competitive edge...

The library must, however, know by all means how it can help the community it is supported by, the members of the community and within that, most of all, the local government's (operator's) objectives. However, knowing the objectives is not enough for cooperation and active participation in community development processes. A library may find itself in a negotiating position as a partner if it is precisely aware what relevant values, opportunities and capacities it has, which are desirable for the negotiating partner. And these must be offered in the course of cooperation. Here, we may consider that a library may:

- provide advertisement surface,
- inform,
- engage in surveys and research,
- compare and analyse,
- collect data and set up map values,
- edit and publish newsletters,
- dispatch,
- gamify,
- educate,
- train,
- mentally support,
- build identity,
- be a leading advocate of sustainable development.

A library has many “faces”...

For children, a library appears as Grandma, while turning the pages of fairy tale books, borrowing them and being told the tales in them. With the “Safe start” programme⁶. By providing a venue for the Ringató⁷ and the musical kindergarten (e.g. “Hedgehog music”) sessions. For young parents, baby exercise and baby library card, it offers a helping hand. For school pupils, it carries the image of the reliable and intuitive friend in the form of textbooks and language books and audiovisual contents helping

learning, introducing additional local history, pictures, assistance in preparing the homework and the library use lessons. But it is also a playful buddy with the library drawing competition (e.g. "Drawing magic"), internet use training (e.g. "Safe internet"), counselling on career choice (e.g. "What will I be when I grow up?" programme), comprehension development (e.g. "We understand") and reading camps. For older pupils, the library may even be a role model. The information culture courses, the reception of the students' community service, the "Blindfolded" programmes (tolerance training for pupils) are all suitable to enable a pupil that he/she is also a role model. This way, the proverb that loving others begins by having our own healthy self-esteem gains a true meaning! The library also has its face for families. This appears as safety and useful free time. This is represented by the children's library services, the play corners, the use of board games and borrowing books. But one may also mention here the board game club, the "Parent academy" series of events, which explicitly offers fundamental information to disadvantaged parents, establishing their security for parenting. A further form of work is the "Family Saturday", the bibliotherapy sessions for expecting mothers, and the "I was born to read" programme. These community activities supporting club-like groups of expecting mothers, baby-mother groups are aimed at enabling both the child and the parent acquire a set of cultural information through presentations by the librarian and the nurse, which promotes the community communication of the participants, as well as love and appreciation for the values. For adults, the library shows its face of reliability and credibility. Here again, it does this in several forms of work. Among them, we can find the development of digital competencies, the support of hobby activities or outstations (plaza libraries, beach libraries, municipal events, zoo, etc.) and contemporary literature lessons (e.g. "Literature strikes back" events). For elderly people, the library may seem as a particular kind of theatre, available to experience. Elderly people like to show. They like to tell things. To present. To prepare. To present values to others. Elderly people like to play roles. Of course, there are inhibitions to battle, but at a readers' club, during the common internet usage training sessions (e.g. "Click it, Granny!"), at pensioner exhibitions and dance events, these inhibitions may be demolished. A thankful, committed and in every situation, a supportive membership may be obtained from the older generation if they are given due attention and are asked in an understanding manner to colour the busy workdays of our municipality, environment and community.

The many-faced library...

The many-faced library indeed speaks to everyone. It speaks when word is in need. It shows what needs to be read, seen and heard. It is a friend of modern technology. The many-faced library initiates and enables. It conveys values and culture. The library (primarily the municipal library) has an irreplaceable possibility, capability and a set of instruments described above to participate in the processes going on in its environment,

at the municipality or part of the municipality, having a developing effect on the community, strengthening, enriching and even documenting them.

Literature

A magyarországi könyvtárak statisztikai adatai. (Statistical data on Hungarian libraries.) (no year.)

www.ki.oszk.hu/informacioszolgalatas/magyarorszag-konyvtarak-statisztikai-adatai

Bánlaky, Pál (2005): *A helyi társadalom, mint kultúrákövetítő közeg. (The local society as a culture-conveying medium.)* A lecture presented at the VIth Community Culture Summer University (2005).

<http://knye.shp.hu/hpc/web.php?a=knye&o=bG8TTnosdH>

Oldenburg, Ray (1999): *The great good place: cafés, coffee shops, bookstores, bars, hair salons, and other hangouts at the heart of a community.* Cambridge–Massachusetts: Da Capo Press.

Roszak, Theodor (1969): *The Making of a Counter Culture.* Garden City, N.Y.: Doubleday.

Szóllás, Péter (2010): A könyvtár mint harmadik hely. (The library as the third place.) *Könyv Könyvtár Könyvtáros*, (11), 3–7.

Notes

- 1 The study has been prepared based on the presentation held at the “Cultural community development in the focus” conference organised at the Eötvös Loránd University on 11. 06. 2018, within the “Acting Communities – Active Community Involvement” EFOP 1.3.1-15-2016-00001 project.
- 2 Endre Ady: The tossed stone [translation by Leslie A. Kery]
https://www.visegradliterature.net/works/hu/Ady_Endre-1877/A_f%C3%B6l-f%C3%B6ldobott_k%C5%91
- 3 The Brothers Grimm: Snow White.
- 4 Ferenc Kazinczy: The great secret.
- 5 See Act CXL of 1997 on museum institutions, public library provision and community culture.
- 6 The library presents a special book package in the course of the programme, partially to the parents and the baby.
- 7 The musical training programme developed by Ilona Gróth. See also: <https://www.ringato.hu/>

IMPRESSION OF THE AGE — THE TREASURES OF TALIÁNDÖRÖGD

Rebeka Stumpf

Introduction

■ The sample project titled “Impression of the age – The treasures of Taliándörögd” has been implemented as part of the national project “Acting Communities – Active Community Involvement” (EFOP-1.3.1-15-2016-00001); under the direction of the consortium of the Museum Education and Methodology Centre (MOKK) of the Szentendre Hungarian Open Air Museum (SZNM), the NMI Múvelődési Intézet Nonprofit Közhasznú Kft. and the National Széchényi Library. The project was coordinated by the Middle Transdanubian Association for Youth (KÖSZI).

The objective of the sample project was to create the impression of the age of Taliándörögd municipality with the involvement and active participation of the residents and to prepare the Village book as one of its main parts, including the photographs of local families, enterprises and civic organisations and a brief description of their knowledge and trades, and to serve as a starting point for recording the events of the municipality.

The sample project was implemented in the period between December 2017 and October 2018. The experimental project mobilised the residents of the municipality innovatively, and provided solutions to several problems of the community, and also created a stable base for launching several different processes. The present case study

focuses on the introduction of the project and to highlight its success criteria, and introduces the community based problems, to which the sample project provided solutions.

The societal state of affairs

“A community of a group of people of reasonable size, permanently cooperating based on a system of interest and values.” (Balázs 2017:154) One of the most important characteristics of communities, and perhaps one of their greatest challenges is constant fluctuation, meaning that the members of the group get replaced as a result of the many contemporary possibilities of personal mobility. The changes within the group cause many difficulties to communities, but the possibility of their renewal also lies in the change.

The information society of the 21st century has brought with itself isolation, introversion and one’s distancing from society, which makes the continuance of communities quite difficult. The differences between urban and rural areas and the individual lifestyles have led to ruptures of the social web (Hervainé Szabó 2016). The lack of adequate headcount and human resources, as well as introversion and passivity have by today become general characteristics, effecting the local communities established on a territorial basis to the greatest extent. This general lack of interest can also be demonstrated in culture consumption. The joint study of György Csepeli and Gergő Prazsák titled “Culture, internet, autonomy” (2010) examined the characteristic patterns of cultural understanding and behaviour as a function of internet usage and autonomous lifestyle. During the study, Csepeli and Prazsák came to the conclusion that there is a passive layer of Hungarian society who – given the extent of their autonomy – possess the potential to be susceptible to the products and services of cultural community life, but their lack of interest hinders them from actually consuming these (Csepeli–Prazsák 2010).

The rural situation

Rural areas are struggling with numerous problems, of which the most characteristic is outmigration, and parallel to it a decrease of population and eventually, depopulation. The emotional links to the municipalities and territories may greatly contribute to fight the phenomenon, in which local communities play a significant role. The closely knit social web and a high willingness to cooperate among the residents living in the territories in question makes communities fit for survival, providing an opportunity to carry on, and also forms a strong and stable base for implementing further developments (Arapovics–Vercseg 2017). Local community cohesion can influence the development path and the possibilities of a municipality, and therefore the quality of the

community and its capability to cooperate are critical background factors to its successful development (Ray 1998).

In case of small municipalities, the need for cohesive and stable communities is unquestionable from the perspective of successful strategy building and establishment of the possibility of continuance. Efforts of society-orientation, however, are often faced with various location-specific hindrances, which may have countless different causes (Active Communities 2019):

- use of improper communication channels,
- undesirable habit patterns of local culture,
- hindrances resulting from social status,
- conflicts within the community or among communities,
- trust-related problems,
- inadequate knowledge of the target group: differences in the needs of the community and the “trials” of professionals,
- introversion and passivity,
- low level of ensuring social involvement.

For successful involvement, finding the appropriate communication channels must be regarded as a crucial aspect, and this needs that the target groups be precisely defined. One of the most practical and perhaps most effective means of addressing is personal contact, in the course of which particular emotions related to the “case” may be conveyed towards individuals in the target group. Another possible form of passing on information may be finding opinion leaders and winning their commitment for the project, whose key feature is also personality. One great advantage of using this channel is reaching out to broader social groups, as the various opinion leaders have various contact networks, therefore the broadest possible range of the public can be addressed through them. Upon using the communication channels, the possibilities offered by the internet must also be mentioned. The social media sites today are characterised by a broadening range of users. Simultaneously to the development of technology, the age and territorial diversity is also increasingly more characteristic of online surfaces, today almost everyone is accessible via some social media site from the very young to the very old – with a small number of exceptions – and thanks to broad territorial availability of internet, there are very few areas left on the planet where coverage is not available. 83 percent of Hungarians have used internet at least once, and 76.8 are classified as regular internet users (Hungarian Central Statistical Office 2017). The list cannot be complete without the conventional means of communication – such as leaflets, brochures and advertisements. The efficiency of these is decreasing in terms of addressing the public, but there are still persons who solely prefer being addressed via printed matter.

Undesirable habit patterns that keep residents from expressing opinion and social involvement can be the main hindrances to society-orientation. The causes of these may be certain efforts in the past that interpreted the definition of directions as the sole right and possibility of the local “elite”, and also social problems that divert the attention of the poorer people from community relations. Based on Maslow’s hierarchy of needs

(1943), the need to belong to the community only emerges after the satisfaction of the physiological and biological as well as the security and protection needs (Figure 1). It follows from this that disadvantaged persons rather focus on general problems of making a living, and only once these are solved, can they pay greater attention to their community relations. For those living in poverty, a conscious perception management may help get above the everyday struggles and find a way out of the difficult situation in a community-based manner. Once thinking together becomes habitual, it may provide the possibility for subsequent community processes to start.

Figure 1. Maslow's hierarchy of needs

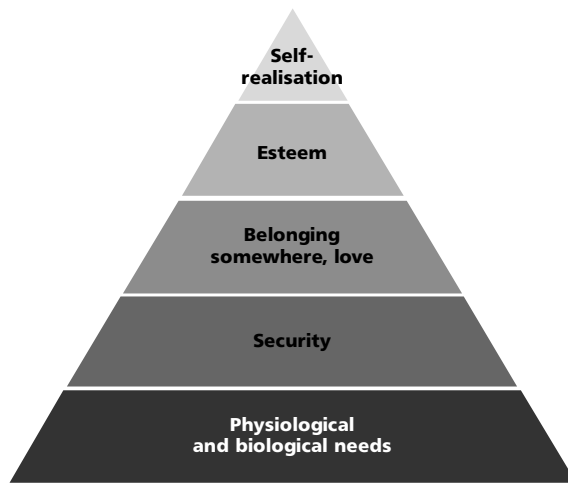

Source: Own editing based on Maslow (1943)

Conflicts between communities and persons also appear as inhibiting factors in the course of society-orientation efforts. The antagonisms are most often traceable to some past personal grievance, whose anatomisation is a long process, and often leads to no progressive results. The solution to the problem in these cases may only be approached on a community basis, by the involvement of a neutral person from each of the opposed groups, bringing the groups gradually closer and setting up a common goal.

The success of the community processes depends greatly on the professionals leading them. The determination of the target groups and the knowledge of needs are key points in the course of developments. Activities opposed to the needs and the values of the target group generate opposition and distrust in the community, directed towards the professional. Otherwise, the distrust manifested by the professional may also cause problems to the successful implementation of the process. The resistance of the local residents may present a significant obstacle if they feel no ownership for the process as a result of being omitted from the planning of the process and due to lack of information. The plans crossing the opinion of the locals do not reflect their needs,

and may easily take a bad direction, affecting the whole of the project process and its success (Sain 2010). By using the method of participatory democracy, the problems listed above may be avoided, as the actors of the society and the economy also participate in the processes shaping their environment, besides the state and the local governments (Sartori 1999).

Figure 2. Levels of participatory democracy

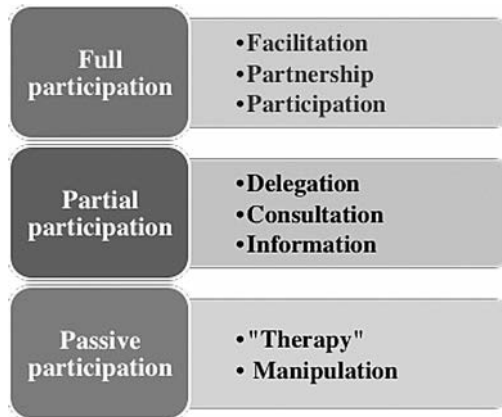

Source: Own editing based on Arnstein (1969).

Social involvement may be manifested in a number of ways in a particular community, as described in 8 phases in the ladder of community participation (Figure 2) (Arnstein 1969). Passive participation is manifested in the form of manipulation and therapy. In this case the persons concerned do not take part in the process; they withdraw or do not get a possibility to express their opinions. The next three levels represent partial participation, in the course of which they receive information on the project, but have no say in or right to decide over the definitive steps. The first step of the full participation level is interactive participation or partnership. During partnership, local key actors participate in shaping the process, gain insight into the background of developments, and action plans are born as a result of the conversations, new local institutions are established and the existing ones are strengthened, which help the process. The highest level of participation is independent initiation, or facilitation, in the course of which those concerned initiate action to change the situation, independently from external institutions (Sain 2010).

The involvement of those living in the community in the matters determining their lives greatly contributes to the successful implementation of plans and developments. The promotion of this process is determined by the "internal", i.e. community based planning. In the course of the process, the affected parties get to know each other's interests, intentions and visions that serve as basic information for the developments. Due to personal involvement, the local community becomes committed to the "case" in

question, which greatly contributes to the success of the project, as each member of the community will from then in be able to see his or her, as well as the community's interests in it (Sain 2010). By the end of the process, community based planning may also result in conflicts fading out in the course of achieving the common goal, and community cohesion may strengthen.

The significance of community development and involvement

Among contemporary societal problems, the deterioration of community connection networks can be found, mostly in rural areas, as a result of ageing and outmigration. The necessity of community development in small municipalities is the most urgent, due to the decreasing number of residents and the disintegrating communities and increasing isolation. "Community development is after all a tool that builds from bottom to top, using human, natural and economic resources; it explores the needs of the local community through the cooperation of civic organisations and active local citizens via the community and the possible means of serving these needs, committing them to the community solution of their own problems, besides taking local action." (Varga–Vercseg 1998:20)

As a result of the practice, the community will be able to recognise its own problems and find the solutions to these, represent itself and define its directions of development. All communities function in different environments with different backgrounds and properties, therefore community development must be matched to the local needs.

The background of the Impression of the age – The treasures of Taliándörögd sample project

Situational assessment

Taliándörögd, at the foot of the southern Bakony mountains at the western edge of the Dörögd Basin has a population of 764 (Hungarian Central Statistical Office 2017). Looking at the demographics of the municipality: one quarter of the population is above 60 years of age, and 11.4 percent is below the age of 14 (Figure 3). The number of jobs is low on a local level, the share of those in employment in the 15–64 age group is 56.6 percent, nearly half of which hold low prestige jobs and more than half (61.4 percent) commute to a nearby city to work (Tapolca, Veszprém, Ajka). The number of registered unemployed persons is 26, half of whom have primary school as their highest qualification and more than half (61.5 percent) are permanently unemployed. 6.3 percent of those above 25 years of age have tertiary qualifications (Hungarian Central Statistical Office 2017).

Figure 3. Age distribution of the population of Taliándörögd

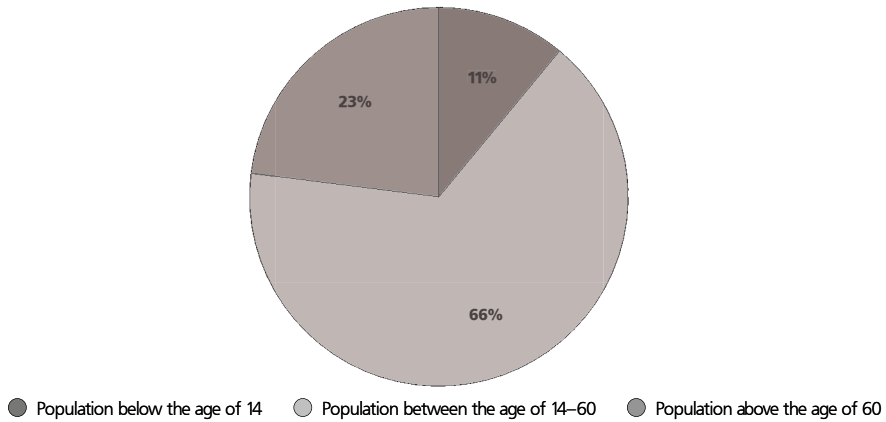

Source: Own editing based on the Hungarian Central Statistical Office (2017)

Taliándörögd is an ageing municipality; the number of deaths on average is higher than that of births. In spite of this, the number of residents has been rising since 2005; it is generally above 700. This is mostly due to people who move there. Although the land information system (LIS) statistics (2015) show a negative migration indicator, several abandoned detached houses found new owners in 2017, and some of the new residents brought children and youngsters with themselves.

Taliándörögd is struggling with a typical problem of small municipalities, and the neighbouring village are also in the same boat.

- absence of a school (and the school's community life),
- lack of human resources,
- outmigration of youngsters (to Budapest, abroad, other cities),
- lack of workplaces,
- small number of community venues and community events,
- deficiencies of services,
- low level of qualification of the residents,
- problem associated with access to information.

The majority of the neighbouring municipalities try to build an emotional link in the youngsters via civic organisations and local initiatives. The number of local civic organisations based on the 2015 data is higher than the county and township average, but their operation is fluctuating. The high number established in the period 1997–2006, when the municipality's community functioned as an exemplary one. It can be seen well that only civic organisations with a stable and committed leader can function efficiently.

The project manager – KÖSZI

The Middle Transdanubian Association for Youth (KÖSZI) is one of Taliándörögd's actively operating organisations. The objective of setting up an umbrella organisation for the youth organisations of the area of the Dörögd Basin was to provide possibilities to the youngsters of the area for development locally and to make good use of their free time, and to fill the municipalities with momentum and contribute to the sustainability of rural life.

KÖSZI's work is multifaceted, in the course of which it operates the "Treasure House" Pannon Youth College, the Value Guard Network, the Veszprém County House of Values, it organises "Treasure Club" sessions for the pupils of the local schools and camps, reunions and trainings for youngsters who care for the values and the future of their municipalities, and would like to become definitive members of their communities.

After the smaller and greater booms and troughs in the life of KÖSZI, a significant moment came about in its life in 2014, when it moved back from its temporary site at Kapolcs to the place of its foundation – Taliándörögd – and started to operate the "Treasure House" Pannon Youth College. The asks undertaken by the institution are not focused on a single municipality; it is far broader, but it is getting increasingly involved in local community life, the local impression of the age appearing as one of its key milestones.

Introduction of the sample project

The impression of the age, as an expression refers to recording the events of the present for the future, whose central element is a Village book or a community calendar. "The community calendar is a publication, written and edited by the local residents, serving to log the events of the recent past, promoting cooperation among the local residents, helping to explore and preserve local remembrance." (Arapovics–Vercseg 2017:48) A special feature of the Village book is that its compilation and editing are undertaken by the residents of the community in question, without involving external experts. Its objective is to activate the residents of the municipality, stirring up civil life, promote the recognition of the importance of community-orientation and develop local cooperation, doing this while setting a specific objective and presenting tangible results to the community.

The objectives of the "Impression of the age – The treasures of Taliándörögd" sample project

The primary objective of the project was addressing the broadest possible spectrum of Taliándörögd's population through the local civic organisations and cultural institutions. The project intended to achieve the promotion of these by applying the

methods of community development through the active involvement of the residents, by preparing a Village book encompassing the snapshots of the year 2018. The Village book summarises the present values, residents, knowledge base and capabilities of the municipality, which may serve as a starting point for the planning processes of the years and decades to come, opening up novel ways in developing cultural tourism.

Other objectives of the project included the establishment of real, local level cooperations; the start of common thinking among the residents to make as many an active part of the local society as possible, to help the local community as volunteers through the surfacing knowledge base, individual capabilities and competencies. Besides these, by using a number of important special methods, the mobilisation and activation of the less active families and a broader involvement of the various age groups in the municipality's everyday life.

The methodological setup of the sample project

The main phases of preparing the community calendar was defined as the following by Arapovics and Vercseg (2017):

- announcement,
- preparation for organisation,
- division of the territory,
- petition,
- collection of sheets,
- processing,
- editing,
- establishment of order,
- distribution,
- continuation of work.

The sample project baptised "Impression of the age – The treasures of Taliándörögd" majorly went through the phases mentioned above, but some elements have been left out, while it was also supplemented by some specific methods. The implementation can be broken down into eight main phases:

- preparation phase: professional works,
- addressing the residents and involving volunteers,
- residential survey,
- photographing families,
- value days and conversation groups,
- processing,
- editing the Village book,
- distribution – closure of the project and presentation of the Village book.

The process took 11 months at the small municipality of 764. The preparation of the impression of the age was assisted by 12 professionals, supplemented by 25 volunteers,

who represented 10 different organisations. Among professional helpers, one could find community culture, library and museum professionals; the majority of the volunteers came from among the members of the local civic organisations.

Preparation phase

The preparation of cooperations received great emphasis in the preparatory stage of the project. After elaborating the detailed professional schedule, the steps of involving the partners and the possible voluntary helpers began right away. As the first element of the process, the associations functioning at the municipality were addressed, whose activists received personal information on the project launched and they also had an opportunity to spare their worries and recommendations as well. After the meeting, the participants became committed heralds of preparing the local impression of the age, and the information flow related to the project started to circulate among the residents, and as a by-product to the conversation, a local newspaper was prepared and the events related to the impression of the age appeared in its calendar of events for 2018. Parallel to the local events, contact with the partners was also established. The preparation of the professional works began by the cooperation of the professionals of the Museum of Ethnography of Budapest, the Kisfaludy Memorial House in Sümeg and the local Community Centre.

Addressing the residents and involving volunteers

Following this, during the meetings, the persons addressed were those who play a significant role in the community life of the village. Those interested in the project gained a deeper insight into the background and process of preparing the impression of the age. A preparatory training was held for the colleagues of the Museum of Ethnography of Budapest for the members of the civic organisations, through explaining the most important golden rules of using questionnaires. During the preparation, the volunteers got to know the various steps of the project and came to possess information that are of key importance from the perspective of interviewing. From the perspective of informing the residents, the most definite step was the village forum. All residents were invited to the event, where they could ask their questions, raise his/her concerns and recommendations concerning the preparation of the Village book. By considering these, the questionnaires were reworked and field work could begin.

Field work

Residential survey

Before filling the questionnaires, a key question was the proper management of the personal data of the participants of the project. For this, the research was reported in the electronic system of the Hungarian National Authority for Data Protection and Freedom of Information (NAIH) as a survey not classified as scientific research, and a personal data security declaration was also elaborated based on the NAIH guidelines.

During the field work – which started from 1 March 2018 – a team of 25 volunteers helped the project's progress, mostly formed of the key persons determining the community life of the municipality. An important task of the volunteers was – besides filling out the questionnaires – to ask whether the families intend to participate in the photo session.

Photographing families

Soon after the community interviews, taking the family photos also began. The times of the photo sessions were sent out after a preliminary scheduling and the actual occasions were held at different weekends for each street. To implement this element of the project, Sundays and national holidays seemed the most appropriate, as the majority of the families are at home at this time and even relatives who have moved away before may organise coming home easier. For families who did not wish their photographs to be entered in the Village book, but were keen to fill the questionnaire, only their house were photographed. Besides 2 professionals, the work was assisted by 6 local young volunteers, walking the streets of the municipality through 10 weekends.

Value days and conversation groups

Halfway through the field work, the second Taliándörögd Values Day was held. Before the event, the first round of dialogues were also organised, whose topic was – by considering the information obtained from the questionnaires – the significance of the local values and the preparation of the upcoming second Taliándörögd Values Day. On the afternoon when the event was scheduled, the heads and active members of the local civic organisations discussed the significant values of the municipality and the proposals of further significant values intended to be included in the local value store.

Processing

On completion of the field work, processing the questionnaires began, which did not only mean entry of information into the table prepared like a knowledge base, but also the preparation of the pages of the Village book on the families. The data were put in a light textual format stating the street names, house numbers, the names of the family members living in the households, their occupations and hobbies, all in a way not violating the privacy rights of the residents.

Closure of the sample project

Village book

The Village book – giving weight to its own role in the life of the municipality – was prepared using a unique bookbinding technology, in wooden hardback, in a single copy, and was presented to the public on 7 July 2018 at our event named Taliándörögd Day. The book contains the introduction of a total of 165 families, and the description of the municipality and the project are also part of it. Before the event, the families also had the opportunity to read the text about them, and to indicate any typo or erroneous

information. Upon making the Village book, it was a very important consideration that its pages be replaceable.

Taliándörögöd Day

During the presentation ceremony of the Village book, the emphasis was on the knowledge possessed by the residents of the municipality. Besides the fast day show made up of local productions, a cosy exhibition was also set up, which did not only showcase the photographs taken during the project, but also tried to reflect the knowledge base unearthed. 96 of the objects made by the Taliándörögöd residents were exhibited, among others knitworks, bone carvings, embroideries, photographs, paintings and folkweave.

Evaluation of the sample project

The key steps serving the success of the impression of the age

1. Precise determination of target group(s)

In the course of the society-orientation of the project, significant emphasis was put on eliminating the possible hindrance factors, creating an atmosphere of confidence and winning the commitment of activists for the "case". The precise definition of the target groups took place in two occasions:

- The total population of Taliándörögöd, as the group forming the base of the book – especially those recently moved in or owning a summer house in Taliándörögöd,
- local civic organisations and activists, as the group to be involved in the work.

From the perspective of the project objectives, those having primary school as highest qualification were given equally significant roles as those with tertiary qualifications – it is not at all a rare phenomenon that those living in less advantageous situation have better preserved their ancestors' knowledge. It was an important element of the project to make those living in the periphery aware of the significance of their own values. Some of the new residents brought children and youngsters with themselves. These families brought knowledge and experience with them that may be useful for the entire community. One key objective of the community talk and programmes was among others to help their integration. The civic organisations mostly contributed to implementation using their mobilising power. For them, the project offered partnerships, cooperations and possibilities of development and understanding.

2. Use of appropriate communication channels

The communication channels used in the project are characterised by diversity. One of the most important elements of communication was personally addressing the residents through the local opinion leaders. The commitment of the activists of the civic organisation took place by accentuating the significance of the "case", using the motto "We are making history!". After establishment of the emotional commitment, these

voluntary helpers passed on the news of the preparation of the impression of the age to the residents of the municipality. Their activating work had a definitive significance with respect to the success of the project. The involvement of the key persons of the municipality in the work is also significant from the aspect that although they are the ones who can mobilise various groups, but they are the ones who can also take action against the successful implementation of the project, if they do not see the real background of the process. During the process, families could be mobilised to the greatest extent in streets where the volunteers could address their own relatives, friends and neighbours. In the course of communication, paper based announcements also appeared: leaflets, posters and articles in the local newspaper as well. In the present situation, the least effective method was the use of the social media surfaces, as the residents of the municipality majorly prefer personal address as a form of communication.

3. Appropriate management of conflicts

The conflicts within the community can easily hinder the success of the “case” to be realised. The key step in this regard was the involvement of the local key people. Volunteers have various contact networks within the municipality, and were therefore able to address a broad scale of public. Distributing problematic cases among each other reasonably, carefully avoiding conflicts, they acted in mutual cooperation to achieve the common objective, i.e. the preparation of the Village book.

4. Designating the common objective

Creating the Village book and the impression of the age set a specific objective for the community that was easily achievable and completed within a reasonable period of time. The process was present in the everyday life of the municipality as a positive experience. In the course of the project, there was significant emphasis on local families, which increased emotional connection in those affected.

5. Ensuring participation

The various developments could easily be hindered by the resistance of the community, if they do not see the precise background of the plans (Sain 2010). During the preparation of the impression of the age, there was significant emphasis on the opinion of the residents of the municipality, which could be voiced on a number of occasions. At the start of the project, the village forum provided an opportunity to raise questions and concerns in connection with the project, and later, the residents could also express their opinions and recommendations in connection with the content and form of the Village book. It was a key question during the compilation of the Village book to check the accuracy of the information, and the correction of occasional errors. In the interest of this, the pages compiled of the families were sent out to them before the book was published, who could indicate errors or any other problems that may have come up in the meantime.

Examining the various cases of participatory democracy, the possibilities to express one's opinion during the project even meet the requirement of two categories, depending on whether the project manager is understood as an external or internal unit of the community. If the KÖSZI organisation is regarded as an external helper, the preparation of the impression of the age may be inserted to the level of partnership, as the involvement of the residents into shaping the project has taken place, but the process was assisted by the organisation. If, on the other hand, we consider that KÖSZI is a local organisation, getting embedded deeper and deeper into the community, with professionals of community development, it may also be categorised as a facilitator to the sample project. In that regard, the preparation of the impression of the age or 2018 may also be interpreted as an independent initiative, formulated from within the community and implemented by the community.

Effects of preparation of the local impression of the age

The preparation of the impression of the age for 2018 directly affected the local society. The residents of Taliándörögd became elemental parts of a community process, as a result of which cohesion among each other strengthened, and a strong sense of identity linked to the municipality also seems to stabilise in those who have only moved to the place recently. Indigenous residents of Taliándörögd felt it was important that they appear in the Village book, to leave their memory at the municipality for their children and grandchildren. The "came and went" type of residents or those having summer houses experienced participation in the project as a form of acceptance and recognition by the local society.

The preparation of the Impression of the age fundamentally strengthened the local community. During the project, significant progress was made in civic, institutional and local government cooperations. Thanks to the helpers who participated in preparing the Village book, the recognition of voluntary work and its everyday practice has been well-established in the local community.

Thanks to the implementation of the project, a broader circle of the residents of the municipality got to know the activity and the colleagues of KÖSZI, as a result of which the villagers turn to the employees of the KÖSZI base with far greater trust. The local coordinating role of the organisation seems to be outlined, which formed the foundation of starting community based planning.

Summary

One of the most definitive steps of the "Impression of the age – The treasures of Taliándörögd" sample project was the involvement of the local opinion leaders. The success of the project, as one may say is due to the volunteers, who not only helped the flow of information during the project flow, but also participated in resolving conflicts,

creating an atmosphere of confidence, in increasing activation and lowering the rate of passivity. With their work, they have established the formation of the practice of volunteerism in the life of the municipality's community. A further success criterion of the project is ensuring community participation, which enabled the residents to have a sense of ownership of the preparation of the impression of the age.

Preparing an impression of the age for a municipality provides a relatively simple answer to community problems difficult to handle, which may consume a lot of time and effort using other tools. First of all, it motivates residents to achieve a particular objective and common interest. As a key to activation, personal involvement may be defined, and it also contributes to increasing the rate of participation if the residents of the community pull each other in the direction of appearing in the Village book. The project prompts residents of the municipality to cooperate, and fades conflicts present in the community, reducing the extent of passivity.

The long term effects of preparing an impression of the age are not yet measurable, but it can be stated with certainty that the circumstances created by the project and the strengthening of community cohesion have formed an excellent basis for the community based planning processes that have started since. The residents of the municipality participate visibly more actively in local community life; they are getting used to the possibility and freedom of expressing opinion and are keener to be mobilised by the programmes, and their emotional link to one another and the municipality has also strengthened.

Literature

- Arapovics, Mária–Vercseg, Ilona (2017): *Közösségfejlesztés módszertani útmutató. (Methodology Guide for Community Development.)* Budapest: Museum Education and Methodology Centre of the Szentendre Hungarian Open Air Museum–NMI Művelődési Intézet Nonprofit Közhasznú Kft.–National Széchényi Library.
- Arnstein, Sherry R. (1969): A Ladder of Citizen Partnership. *Journal of the American Planning Association*, 35., (4.), 216–224.
- Balázs, Károly (2017): *IDŐ és REND a közösségi művelődésben. (TIME and ORDER in the community culture system.)* Lakitelek: ANTOLÓGIA Kiadó és Nyomda Kft.
- Active Communities (2019): *CSKWIKI. Active Communities WIKI.* <http://cskwiki.hu> (in print)
- Csepeli, György–Prazsák, Gergő (2010): Kultúra, internet, autonómia. (Culture, internet, autonomy.) In: Antalóczy, Tímea–Füstös, László–Hankiss, Elemér (eds.): *Mire jó a kultúra? Jelentés a magyar kultúra állapotáról. (What is culture? Report on the state of culture in Hungary.)* Budapest: Magna Produkció. 121–136.
- Hervainé Szabó, Gyöngyvér (2016): A közösségfejlesztés elméleti konceptuális keretei. (Theoretical conceptual framework of community development.) In: Schuchmann, Júlia (ed.): *A közösségfejlesztés új útjai. (New ways of community development.)* Székesfehérvár: Kodolányi János University of Applied Sciences. 7–39.
- Hungarian Central Statistical Office (2017): Hungarian Central Statistical Office. Budapest. <http://ksh.hu>
- Maslow, Abraham (1943): A Theory of Human Motivation. *Psychological Review*, 50., (4.), 370–396.
- Ray, Christopher (1998): Culture, intellectual property and territorial development. *Sociologia Ruralis*, 27., (3), 345–362.
- Sain, Máttyás (2010): *Területfejlesztési füzetek 1 – Segédlet a közösségi tervezéshez. (Regional development booklets 1 – A guide to community based planning.)* Budapest: VÁTI Magyar Regionális Fejlesztési és Urbanisztikai Non-profit Kft.
- Sartori, Giovanni (1999): *Democracy.* Budapest: Osiris Publishing house.
- TEIR (2015): National Regional Development and Land Correction Information System. <http://teir.hu>
- Varga, A. Tamás–Vercseg, Ilona (1998): *Közösségfejlesztés. (Community development.)* Budapest: National Institute for Culture.

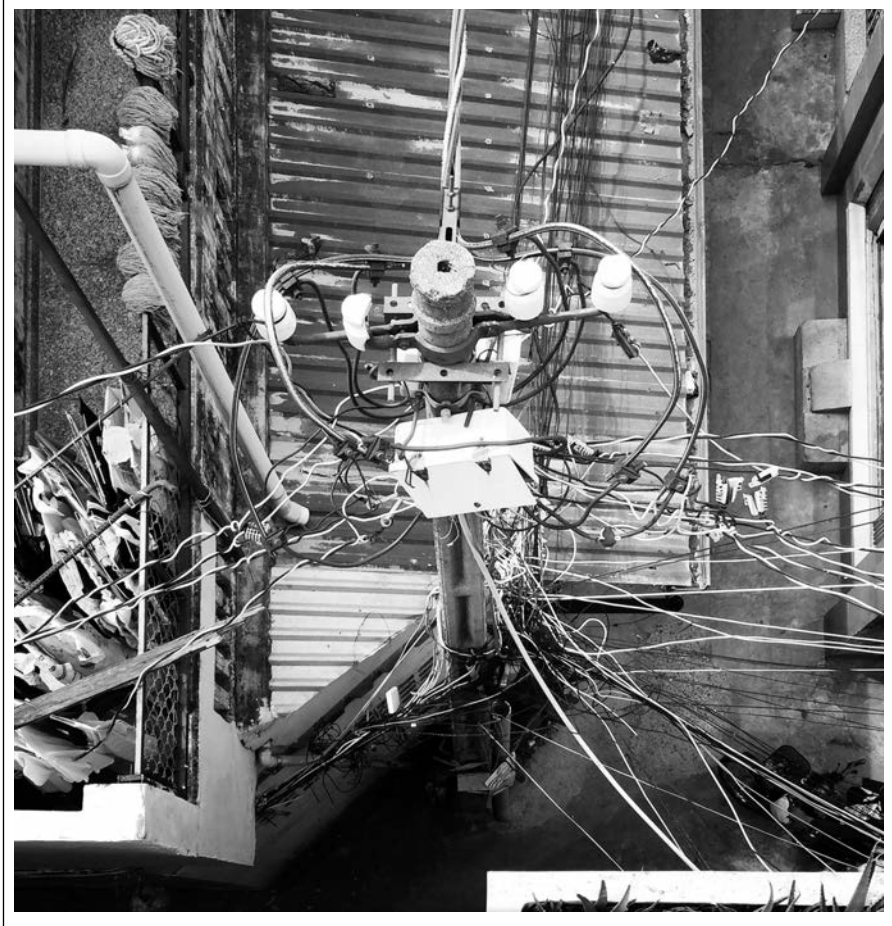

Fotó/Gönczö Viktor

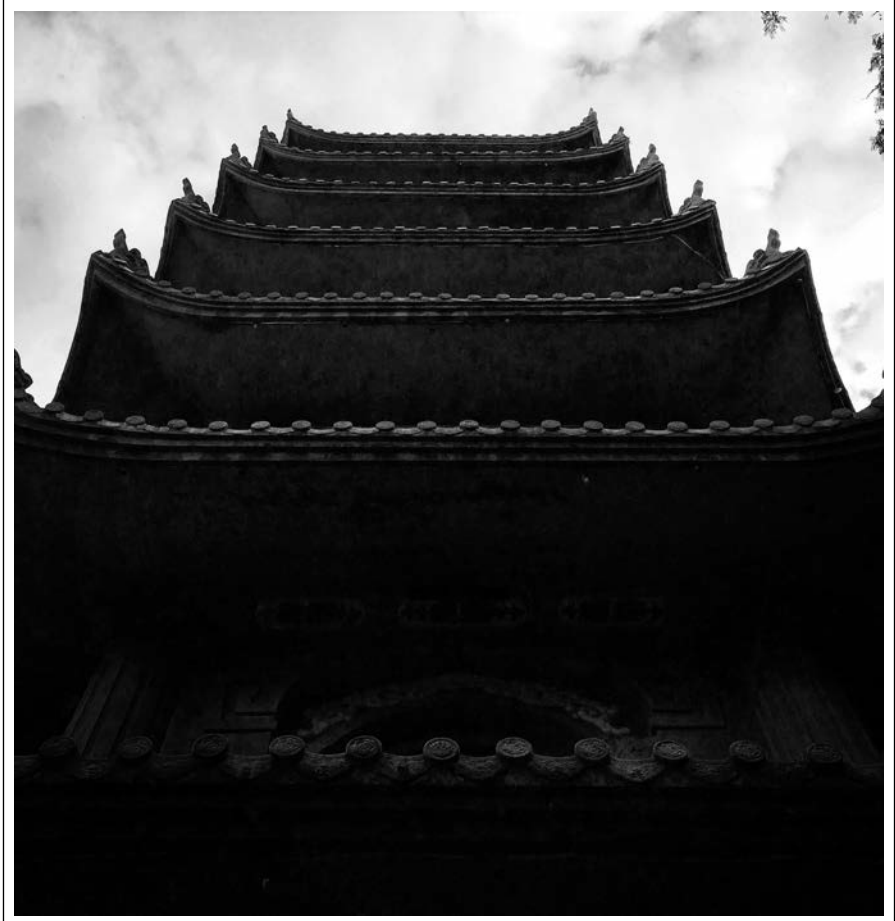

Fotó/Gönczö Viktor

The objective of the tender announcement titled “Strengthening Local Identity and Cohesion” (TOP-5.3.I-16)

The announcement was issued by the Managing Authority for Regional Development Operational Programmes of the Ministry for National Economy in the framework of the Territorial and Settlement Development Operational Programme, jointly funded by the European Social Fund and the Hungarian state budget.

One of the most important objectives of the tender announcement is the integrated implementation of the developments and its harmonisation with further developments and those underway.

Its further objective, as laid down in the tender announcement, is to develop the sense of responsibility of the members of the community towards one another, as the strengthening of the local society helps solve the local conflicts and the strengthening of independent action capabilities, civic activity increases, the necessary competencies such as volunteerism and local identity, and attachment to the municipality, part of the municipality or the region establish and develop. It is important that the (human) resources be brought to the surface, that these resources be activated as a consequence of the cooperations and bring about a qualitative change in the lives of the municipality and its communities.

The development of local communities is mostly targeted at the development of the community initiative and action capabilities of municipalities and parts thereof, i.e. a strengthening of their community involvement. This is an important instrument of social inclusion policy because, by way of community work, the people concerned also get involved and cooperate in the solution of their problems, creating values and this may intensify a sense of cohesion.

As a result of the measure, the community development processes, the application of planning practices built on community participation, free time, crime prevention and transport safety programmes may be implemented, strengthening the community's local identity within the region, municipality and part of the municipality.

The dedicated local community development programmes are financed synergistically by the TOP (Territorial and Settlement Development Operational Programme) and EFOP (Human Resources Development Operational Programme) with the following limitations:

- The priority project under ID EFOP-1.31-15-2016-00001 ensures (comprehensively) the methodology of the community development programmes and provides a financially sustainable mentor network – which is available until the physical closure of the priority project – and the EFOP finances the community development programmes implemented in several counties and the methodology of the educational measures.
- The TOP finances the programmes directly linked to ERDF measures and the community development processes having local effects. The involvement and employment of the local community development professional is ensured within the framework of the latter.

As community development has immense significance due to societal and economic considerations, the announcement decidedly supports the implementation of the community development programmes and partnership cooperation (community based planning), therefore, in order to ensure their effectiveness and efficiency, the priority project titled “Acting Communities – Active Community Involvement” (EFOP-1.31.-15-2016-00001) (hereinafter referred to as: “Active Communities” priority project) provides the following services free of charge to TOP bidders/beneficiaries:

- preliminary professional consultancy: professional and methodological consultancy, implemented as personal consultation;
- local mentoring and consultancy: the community development process and partnership cooperation (community based planning) are traced locally and supported professionally and methodologically by a cultural community development mentor having experience in community development;
- professional publications supporting implementation: paper based, online and electronic publications;
- trainings: trainings, professional discussions for the cultural professionals contributing to the implementation as well as professional workshops and exchanges of experience for the leaders of the municipalities;
- professional workshops: exchanges of experience, primarily among the beneficiaries, and among municipalities having implemented successful community development and community based planning processes over the recent years, introducing good practices;
- communication interfaces (greater visibility): a central campaign, popularising the nationwide Communities’ Week series of events;
- IT follow-up and support in connection with the Active Communities project: providing interface for the “Active Communities” Priority Project Online Managerial Information and Monitoring System (OVIMOR) (tender announcement coded TOP-5.3.1-16).

The community development methodological guides prepared for the tender announcements TOP-5.3.1-16 and TOP-6.9.2-16

The priority project titled “Acting Communities – Active Community Involvement” created the “Methodology Guide for Community Development” (Arapovics–Vercseg 2017) for the successful implementation of the TOP-5.3.1-16 and TOP-6.9.2-16 “Strengthening Local Identity and Cohesion” tenders, which provides methodological help to the co-workers, professionals, volunteers, organisations and institutions of the local communities for implementing their local community action programme.

For implementing the objectives of the project, it is important to get to know the material available on community development, and its harmonisation with the tender announcement. Therefore, I intend to introduce the main idea and tools of community

development in the following, in order to make the results achieved more understandable.

The process of community development

We speak of the need of involvement in the community development processes when the community in question and its members demonstrate a low level of activity in community/social life; when mutual trust and solidarity are weak; mutual help, active relations, volunteering and civic institutions and networks are small in number; the residents are not aware of their rights, obligations, possibilities and the existing (state) institutions work for them by principle but without them in practice; and the number of participants in the decision making/controlling processes is small (Arapovics–Vercseg 2017:9). On the long run, a community is said to be functional if the residents cooperate in order to exercise a positive effect on the rules of the local society, community life, setting relevant targets for themselves and initiate favourable changes at local level. In the community development process, a number of method and techniques are applied by the participants of the process. This means that since it is not the community developer but the members of the community who explore needs, seek out active persons, plan programmes, explore the knowledge, traditions, institutions the residents possess, the current societal organisations, the role played in the subregion, the functions of the local community, etc. “The most important is that the actors of the community get to know their community and culture along with the developer!” (Arapovics–Vercseg 2017:11)

Methods and tools of community development

Situational assessment. The community development process begins with the thorough acquaintance and situational assessment of the community, municipality or region. We must get to know – together with the local residents – local identity and its contents, the negotiating positions of local political life and the various interest groups, the informal connections of the locals, the social charity activity of the church, the civic organisations and movements, the publicity of the municipality and the role of communities in it; the essence and nature of cooperation, communication and conflicts, and the events of local community life. One may learn the situation, culture, past and present of a municipality from written materials, and community interviews may be conducted to find out more details. The advantage of this latter, beyond establishing personal contact, is that additional information may be obtained that is not available anywhere else, and we obtain first hand information on the needs, problems, difficulties and possibilities of the residents of the municipality. This provides a complex picture of the local state of affairs and its particularities. A *community interview* is an important



Fotó/Gönczö Viktor

method of addressing and involving the residents (opinion leaders among local residents and others recommended by them, leaders of civic organisations, residents participating in civic life, workers in public offices), as it asks questions about the connection of the individual and the community, the content of local identity, community development visions and action capacities (Arapovics–Vercseg 2017:13).

Community talks. The next step of the process was the summary of the results of the community interviews, their analysis in *community talks* which means the disclosure, taking community ownership of and talking over the experiences gained, values explored and community problems identified during the community interviews. “The community talks take place with the participation of the interviewees invited and the neighbours, acquaintances and representatives of local institutions they have involved, under the direction of the community developer.” (Arapovics–Vercseg 2017:16)

Community assessment. Parallel to the community talks, it is also advisable to conduct *community assessments* to increase the number of participants, involving new interested partners into common thinking and planning. The community assessment must be carried out based on the questions outlined at the community talks, in order to obtain information as accurate as possible of the present situation, needs and willingness to act of the community. The answers may be used during the planning phase, and may generate further ideas. During the community assessment, the interviewees, interested parties and residents approach each other with questionnaires compiled during the community talks, which does not only want to find out opinions, but also ideas of development. After the summary of the data and the evaluation of results, planning and implementation may begin in several community groups (Arapovics–Vercseg 2017:20). As a consequence of this, an *action plan* takes shape, built on the results of the interviews, the conversations and the assessment, not only containing the needs of the residents of the municipality, their ideas concerning their own future and municipality and the programme plans, but one in which the residents also undertake an active role in implementing the plans (Arapovics–Vercseg 2017:21).

The project titled “Development of local communities by the concerted effort of 9 municipalities of Jászapáti district”

The Managing Authority for Regional Development Operational Programmes of the Ministry for National Economy, as a Supporting authority, within the framework of the Territorial and Settlement Development Operational Programme (hereinafter referred to as: TOP) issued an announcement coded TOP-5.3.1-16, in the subject of “Strengthening Local Identity and Cohesion”, to which the Local Government of the City of Jászapáti, as Beneficiary, submitted a subsidy application received on 23 August 2017, registered under ID code TOP-5.3.1-16-JN1-2017-00003. The Supporter provided a non-refundable grant of HUF 87,167,350 to the tender in accordance with its grant resolution of 20 December

2017. The grant agreement became effective on 5 February 2018, but the project had already started on 1 February 2018, and its expected completion date is 31 May 2021. The time available for implementation is 40 months.

The project is implemented in the form of a consortium, whose members are form of all nine municipalities of Jászapáti district¹. The region is positioned in the western part of Jász-Nagykun-Szolnok county.

The history of Jászapáti and the region of the district is strongly linked to the history of the Jász people. The architecture of the municipalities of the region (Jászság), their folk traditions and cohesion are rooted in Jassic traditions. The Jász are proud of their traditions, cultural values and last but not least are very hospitable people. This is important because the residents of municipalities of similar thinking, perception, situation and past can cooperate easier, given their initial sense of identity.

The idea of making use of tender funds to further develop and strengthen our communities emerged thanks to the aspiration for reinforcing this sense of identity and feeling of belonging. We opine that this is one of the pledges of our future and development, as the region is currently struggling with outmigration, ageing and lack of workplaces. Hence the importance of strengthening local connections and partnerships, developing our communities, to increase the sustaining power of the district.

The very submission of the request for support required a high level of cooperation, organisational capabilities, flexibility and harmony, resulting in winning a tender extending to district level.

The submission of the support application was motivated by the idea of strengthening the identity and the sense of belonging of the municipalities' residents, helping civic organisations develop and strengthen themselves in the framework of the project thanks to the programmes to be implemented by the community.

Our project is ongoing in 3 target areas, in which the population of the municipalities have been listed proportionately, and by considering their relative distances.

Target area 1: Jászapáti, Jászdózsa, Jászszentandrás, Jászivány (total population at the time of submission of the grant application: 13,809 persons).

Target area 2: Jászladány, Jászkisér (total population at the time of submission of the grant application: 11,193 persons).

Target area 3: Alattyán, Jánoshida, Jászsalsószentgyörgy (total population at the time of submission of the grant application: 8,080 persons).

Therefore, the total population of the target area is 33,082 persons.

In all three target areas 3 community developers and 1 trade manager were involved.

The persons involved in the project as community developers and trade managers agreed to obtain community developer qualifications/certifications within 3 years from starting the programme, to perform their duties more efficiently.

The following activities have been implemented at project level until 31 December 2018:

- Ensuring the publicity of the project (website, Facebook, posters informative signboards and information points).
- Holding residential and participatory forums on 4 occasions at each municipality.

- Following the start of the project, the formation of the branch and institutional cooperations began among the municipal local governments and the civic organisations, communities and institutions of the municipality in question. The cooperation agreements have been concluded until 30 April 2018.
- In accordance with the tender announcement, at least one colleague from the libraries, community culture and museum institutions, or for want of such institutions, the person managing local communities at the municipalities undertook to participate in the trainings provided by the “Active communities” priority project. Seven persons have already been trained in a cultural advanced training of 60 lessons, titled “The practice of cultural community development”.
- The community interviews, community talks and community assessments have been held and carried out, and the results have been compiled.
- Participation at trade days, conferences and study trips.
- Participation at the Communities’ Week series of events.

In the following, I intend to present what professional experience we gained from the implementation of the project until present day, over the course of nearly one year.

The process of community development began with the activities below:

Organisation of residential forums. As the first step of the community development process, residential forums were held with the help of the community development mentor of the “Active Communities” priority project, where the connection between the two projects and the possibilities within were presented. Quoting examples, the type of programmes that can be implemented in the winning tender submitted to the TOP-5.3.1-16 announcement was also explained. During the event, our objective was to bring these projects closer to the residents, therefore the experiences of the community development mentor(s) and their good practices were in focus. The atmosphere gradually became increasingly informal, questions and ideas were raised, and many explained their views concerning the situation of their municipality. It can be said for all municipalities that the presentation was received with enthusiasm and openness, thanks to the motivating and direct attitude of the community development mentor(s).

Conducting community interviews. As a result of the above, the colleagues of the cultural institutions involved and the members of the community showing community activity, conducted community interviews (at least 30 interviews per municipality). The interviewees had to answer the following three questions, based on the community development methodological guidelines:

1. What does it mean for you to live here? (What are the good sides of living here? What are the downsides?)
2. What would you change and how?
3. What would be your contribution to the changes?

Community interviews were conducted with a total of 281 persons. The interviews conducted at the 9 municipalities forming the consortium allow to conclude that certain problems occur in nearly all the municipalities, and the presence of these is a primary problem. Such are:

■ ■ BEST PRACTICES

- young people, outmigration of professionals to larger cities due to work opportunities and better education there;
- addressing young people, their involvement in the programmes and civic organisations for second line;
- generation gaps;
- community space, lack of entertainment venues for youngsters;
- indifference and lack of interest.

Problems concerning particular municipalities:

- deterioration of public safety and the environment;
- public sanity (throwing rubbish away);
- disintegration of the communities, conflicts of interest, personal insults;
- lack of shopping opportunities;
- limited access to services;
- infrastructural problems (e.g. state of streets, water quality, lack of kindergarten and school).

Key positive features of life in the municipality in question:

- personal attachment (family, friends and acquaintances);
- knowing the locals, good relations;
- nice, calm and natural rural environment;
- advantages of living in the countryside (fresh air, general tranquility).

The persons asked would generally change the following:

Based on the interviews, the quiet and calm rural environment and the attaching power of the family, friends and the good community have been quoted as advantages. That is why they feel community programmes and the involvement of the residents in them are important, to establish an emotional link, as a consequence of the positive community experience. Feeling the attachment to the community in question, an individual is more likely to remain in his native village than if this link were completely missing. It is also important because villages and small towns at the current societal level struggle with the problems of the outmigration of youngsters and ageing.

Based on the interviews, the majority of those asked would like more community programmes (cultural, music, sport and recreation) with the greatest possible rate of involvement of local residents, as well as the creation of a community venue for youngsters. Those asked have directly or indirectly realised the necessity of joining the community's forces, in order to improve the lives of the residents of the municipality. They consider it important to ask the opinion of the residents to create programmes that match their needs, and that they too cooperate in organising their own programmes.

They would mostly contribute to the changes with the following:

- participation in organising programmes and events;
- voluntary community work;
- offering own resources (material, intellectual capital, knowledge, objects, ideas and systems of connections).

Arranging community talks. During the community talks, the participants of the community interviews, the representatives and co-workers of the local institutions, the civic organisations and the residents invited by the interviewees and their acquaintances were invited, and some advertisement posters were also put up. The total number of participants was 996 persons. At the first and second community talks, the compiled results of the interviews were presented and put up for discussion with the help of the cultural community development mentor and the community developer involved at local level, at the 9 municipalities participating in the consortium. The answers given to the questions of the interview have been presented, compiled, categorised, and the problems, possibilities, opinions mentioned by most people were highlighted. The participants thus got a comprehensive picture about what relations exist between the municipality and those asked, what are the upsides and downsides, the possibilities and difficulties of living in the municipality, what would they change and how, and with what would they contribute to the changes. Although those present were aware of the situation of the municipality where they were living, the results gave them feedback and confirmation on what should indeed be changed, what the residents would need and what are they capable of and willing to do. Many went through an "Oh, indeed!" type of experience, as a consequence of which conversation on the results started, in the course of which they spoke of the municipality, the past of the residents and the presumed causes of the present situation. During the community talks, following information on the results of the community interviews, the local civic organisations, communities and groups were listed and introduced by the residents. General information was provided on the work in the communities, their members and capabilities. With the help of the cultural community development mentor, we have collected the strengths of the municipality, the skills, problems and opportunities of the residents, in the course of which the results of the community interviews were reflected. Starting from the past and present situations and problems explored during the community talks, possible solutions to handle the difficulties were formulated and an increasing number of ideas and proposals also came up; those present were increasingly open to speak of the problems they were concerned about. The former and existing events and programmes were also introduced at multiple municipalities.

The ideas that came up during the conversations, they became increasingly more specific at later conversations, and new ideas also came up and were outlined into programmes, and the group of volunteers and organisations wishing to implement them was also designated. There were also more specific ideas concerning the planned locations and times, therefore the community based planning began to compile the action plan and create the event calendar.

The contextual groups of the community talks were determined by each municipality on its own, therefore the points the municipalities considered important are different at the various target areas and certain municipalities. The community talks and participation forums are of an informal tone and the presentations were constructive, as those present realised that they are the ones who can do most for their municipality.

Although there were differences of opinion here and there, it can be established that they were managed appropriately, everyone's opinion was heard and the participants eventually left in satisfaction.

Performance of the community assessment. All assessments at all municipalities of the target area clearly and unquestionably support the need of the residents of the municipality for a more active and meaningful community life, and towards strengthening local identity. It can be seen from the surveys that the strengthening of the local identity appears as a real need for the local organisations and residents; the residents are open for solutions and are strongly motivated in connection with expanding cultural diversity and cultural possibilities. The residents of the municipalities would even contribute to improving the quality of life by volunteering, thereby implementing changes to make municipalities more liveable and retain young people. The surveys have clearly shown that it is necessary to implement new and newer programmes and community building events in the municipalities of the target area. The residents of the target area would participate in the programmes in several topics. The lack of musical, cultural and community programmes appear at all municipalities. It is very important to ensure a cultured form of entertainment, the provision of community venues, retaining young people and improving the look of the municipality. It is therefore necessary to initiate processes strengthening the identity of the municipalities, but not only extending to the municipalities in the target area, and contribute to making the municipalities more liveable by recreational, public safety and training programmes based on community participation. During the assessments, there was a high demand for the cultural contact building of the municipalities of the target area and the district, therefore part of the programme elements described in the action plans had to extend to the cooperation of the organisations found in the region, and the implementation of common programmes, too.

The objectives of our project and the project elements to be implemented contribute to the municipal Local Equal Opportunities Programmes (HEP) and the solution and handling of the difficulties identified during the assessment of needs, improving the living conditions of our target groups, to retaining the population and to strengthening social cohesion through the community programmes and a strengthening common identity.

Creation of local action plans. Based on the results of the community interviews, talks, forums and assessments, a local action plan was drawn up at each municipality and every target area, which includes at least one new activity or community action for each quarter, and the launching of new programmes and processes every half-year. The local action plan, besides the situational assessments and the information obtained via the applied community development tools, describes in detail the contribution of the community or civic organisation to implementing the activity and the resources used, and those responsible for the administration and organisation of the programme. It also includes the venue, the time and the expected headcount as well. Every six months, the action plans may be reviewed, simplifying the process, enabling implementation of

programs matching the community needs, if what has been envisaged should change during the process.

Our action plan is built on programmes of the following categories to achieve the targets identified in the study: community meetings, meetings with neighbouring communities, organisation of community events, exploring and introduction of intellectual cultural heritage, series of lectures, other cultural programmes or series of programmes, exploration and revival of local traditions, organisation of local historical exhibitions of the community, events linked to passing knowledge down through generations, establishment of cultural communities, organisation of learning groups, ethnography camps, exploration of local values, value preservation, organisation of community actions, preparation of a community calendar, presentation of community achievements and organisation of online civic forums. The programmes were organised mostly around community meetings, events and cultural programmes.

Several years are available for implementing the project described herein. At the start of the project work, a positive reception from the municipalities and communities and their active participation allows to hope that the community shaping and community development processes started with the project will remain sustainable after the project as well.

Literature

- Arapovics, Mária–Vercseg, Ilona (eds.) (2017): *Közösségfejlesztés módszertani útmutató. (Methodology Guide for Community Development.)* Budapest: Museum Education and Methodology Centre of the Szentendre Hungarian Open Air Museum–NMI Művelődési Intézet Nonprofit Közhasznú Kft.–National Széchényi Library.
- Csordás, Izabella (ed.) (2017): *Gyakorlati útmutató intézményi önkéntes programok létrehozásához és működtetéséhez. (A Practical Guide to Creating and Operating Institutional Voluntary Programmes.)* Budapest: Museum Education and Methodology Centre of the Szentendre Hungarian Open Air Museum–NMI Művelődési Intézet Nonprofit Közhasznú Kft.–National Széchényi Library.
- TOP-5.3.1-16 Strengthening Local Identity and Cohesion.
<https://www.palyazat.gov.hu/top-531-16-a-helyi-identits-s-kohzi-erstse-1>

Note

- 1 The municipalities of Jászapáti district: Alattyán, Jánoshida, Jászsalsószentgyörgy, Jászapáti, Jászdózsa, Jászivány, Jászkisér, Jászládány, Jászsztandrás.



Fotó/Gönczö Viktor

THE COMMUNICATION OF THE ACTIVE COMMUNITIES PROJECT AND THE COMMUNITY ROLE OF MUSEUMS

Magdolna Nagy

Introduction

■ The “Acting Communities – Active Community Involvement” (EFOP-1.3.1-15-2016-00001) project¹ incentivises cultural institutions to actively participate in developing the lives of the communities of the municipality – or part thereof, in case of large cities – forming their own communities and establishing closer cooperation with the existing ones. Its objective is to become open institutions for which the opinion and involvement of the local community is important, providing space for community initiatives, sensitive to societal problems and play an active role in increasing residential activity. Its objectives, however, may only be implemented if the methodological developments of the project do reach the target groups and residents become aware of them, therefore the communication of the project plays an important role in achieving success.

The study, beyond introducing the communication elements of the Active Communities project, may provide ideas for communicating the community role of museum institutions.

If a museum institution considers community functioning important, constantly evidencing its social engagement, it is necessary that all these be known by those concerned, i.e. the communities involved, and this may also be an important piece of information for the broader public and for visitors coming from other municipalities,

even from other countries. We may speak of a community-oriented, open museum if its environment also holds this opinion of the institution – which requires conscious communication that makes it known for its broader environment that the museum functions as a community-oriented museum.

Thanks to the complexity of the communication plan of the Active Communities project, the messages and results of the project are communicated to multiple target groups, using multiple channels. The tools used in the project may provide ideas to museum institutions to communicate their community roles. The majority of the communication channels may be used in the communication of any museum institution, therefore providing a possibility for cost-efficient, and also efficient communication.

The communication elements of the Active Communities project

The community activity of the Active Communities project includes the information of the primary target groups (cultural institutions, civic organisations and professional organisations, colleagues of local governments, winners of the tenders submitted within the framework of the Territorial and Settlement Development Operational Programme) as well as the secondary target groups (residents).

The objective of communication is the information of the primary, professional target groups on the methodologies, development programmes and the related trainings and events, the accumulated good practices to be elaborated in the project as well as the information of the secondary target group, the residents on the cultural community development processes, motivating them to engage in the community development processes of cultural institutions.

The communication of the project is based on four main pillars. The first is represented by professional events and conferences, the second by media campaigns and online communication, third are large nationwide events, the Communities Week, and the fourth are scientific and informative publications. It is very important for success that these elements build on, and therefore strengthen each other: the professional events also serve as the dissemination venues of the prepared methodological guidelines and other project information materials and as exhibition venues for the banners presenting the results, press conferences are linked to major events of the project (e.g. an international conference, the nationwide Communities Week event), etc.

Professional events

Efficient means of reaching out to professional target groups (colleagues of local governments, public administration workers, cultural professionals, members of civic

organisations and communities, representatives of professional organisations) are the *professional days and conferences* organised in 18 counties of the country. At these events, participants may gain deeper knowledge of the methodological development of the project, they may see examples of application, may meet institutions and organisations that may serve as good practice, build contacts with one another and the professional bodies implementing the project, and may contribute to the informative materials as well as publications of the project.

The *series of three conferences* organised at Eger, Debrecen and Lakitelek are aimed at introducing foreign good practices and making the project better known internationally, with focal topics of “partnership with the museum”, “partnership with the library” and “partnership with community culture” in 2017, 2018 and 2019, respectively. At the conferences, the public may get to know experiences of several foreign cultural institutions besides domestic good practices. A further advantage of inviting foreign presenters – beyond the possibility of building personal contacts – is that the invited professional may also get a picture of the practice conducted and the results achieved by Hungarian institutions, and may therefore disseminate information on good domestic examples.

At every significant conference, professional day or other event – whose topic includes cultural community development or society-orientation – the *co-workers of the project appear as presenters*, spreading news of professional materials and programmes completed or still in the making, taking a significant step towards increasing publicity in professional circles.

The visual appearance at various events is also aided by the *travelling exhibition* made of 20 banners, also serving to present the developments, major events, milestones and results achieved during the project. An interesting feature of the structure of the exhibition is that the determination of the contents of the 20 banners takes place at the start of the project, while manufacturing of the banners take place in multiple phases, as the particular activities are completed. Each banner may also be interpreted independently, therefore the banners already prepared may be exhibited at the various exhibitions. The total of the 20 banners would be ready by the time of the closing conference at the end of the project.

Online communication and media

The project’s *own website* (www.cselekvokozossegek.hu) primarily targets the professional public: it provides constant information on the completed methodological developments, current events, training courses launched, publications, good practices and sample projects. Besides the website, a *Facebook* page is also available. The project’s *YouTube* channel contains *brief video newsletters, image films* and *advertisements*. These may be presented at the various events, and are also available via the project website.

The *Wiki*² surface, functioning as the community encyclopedia of the project, containing nearly 200 articles, serves to broaden the knowledge of the professional public as well as the interested residents.

The community activation of the residents is also targeted by the “Action City” *online community learning and motivational game*³.

Communication with the press receives dedicated attention: *press conferences* and press releases are means for announcing and introducing major and minor events respectively. For all press releases, a full background material is prepared, which may also be downloaded from the project website.

Paid printed and electronic *media campaigns* can reach out to a large number of people. In the project, these are primarily used to inform the residents, especially to popularise the national Communities’ Week event. Of these, the most efficient and most favourably priced means are paid Facebook campaigns and Google Adwords campaigns.

The Active Communities *newsletter* is sent to interested persons via the website, who have signed up beforehand. One newsletter is prepared monthly, which includes news concerning the project, driving attention to the professional publications prepared, the publications that have been released, and upcoming events.

The Communities’ Week

Due to its complexity, it is not easy to communicate the Active Communities project to the public in a way that would raise the residents’ interest. Communication is further made difficult by the fact that the project primarily offers methodological assistance to cultural professionals, local government and civic organisations, the residents only being a secondary target group of the developments. The Communities’ Week event⁴ has been created as a tangible, easily communicated element of the project for the residents.

The Communities’ Week was first organised in 2017, with the intent of creating a tradition, and a dual objective. On the one hand, cultural community development should be introduced in a plain way, directing residents’ attention to the activities of local communities. On the other hand, it offers an appearance opportunity for local communities, civic organisations, encouraging communities and museums, libraries and community centres to cooperate on the long term, and strengthens the community venue function of cultural institution for the residents. The event, held each May, organised with about 800 programmes is available for local communities, cultural institutions and civic organisations to participate, whose programmes express belonging together and the values and opportunities in the community. According to the *own website* and mobile *application* of the event, *leaflets*, *national media campaigns*, *press conferences* and an *opening ceremony public for the press* will help popularise the events of the week.

Scientific and informative publications

Publications and informative materials also serve to inform the professional public. The *informative booklets* and *leaflets* distributed at various events of the project, advanced professional trainings of the project, and by the cultural community development mentor network to employees of local governments and other cultural professionals and civic organisations play a role of attraction. Those interested are guided to the project website, where the research reports, studies and the *guidelines* and *professional publications* that can be used as manuals, elaborated as a result of methodological development, are available.

Online and printed project publications are produced as part of the dissemination, among which *practical guidelines* play a crucial role. The Methodology Guide for Community Development, published both in English and Hungarian (Arapovics–Vercseg 2017) is targeted on the one hand at winners of the tender of the Territorial and Settlement Development Operational Programme (TOP) titled “Strengthening Local Identity and Cohesion”, and on the other hand it provides methodological and professional support for the community development activity of cultural institutions. As a supplement to this, the Assessment and evaluation of community development processes guideline (Molnár 2017) was issued, which provides support for quality assurance. Planning institutional voluntary programmes and preparation of society-oriented operation are supported by the Volunteerism Guide (Csordás 2017) and the Society-orientation Guide (Beke 2017) respectively. The Guide to Equality of Opportunities (Csongor 2017) provides useful advice on asserting aspects of equality of opportunities in the operation of cultural institutions.

The consortium partners also publish studies, research reports and good practices as special editions of their professional publications, focusing on their own areas. The community culture area is represented by the Szín Közösségi Művelődés, the library sector by the Könyvtári Figyelő and the Könyv Könyvtár Könyvtáros, and the museum sector by the Múzeumi Iránytű journal.

Múzeumi Iránytű – a series of scientific and professional publications of the museum sector

Since its start in 2009, the Múzeumi Iránytű series issued by the Museum Education and Methodology Centre of the Szentendre Hungarian Open Air Museum has become a definitive scientific and professional publication of the museum sector⁵, whose issues – thanks to their innovative content – serve as curricula for a number of museum advanced training courses.

Issue 13, titled *Múzeumi közösségek – közösségi múzeumok (Museum communities – Community museums)* (Arapovics–Bereczki–Nagy 2018a), issued as a special edition of the Active Communities project in 2018 is a niche volume the museum sector had waited for a long time. This was the first issue in Hungary that dealt with the community development role of museums. Issue 15, titled *Kulturális örökség – múzeumi közösségek*

(*Cultural heritage – Museum communities*) (Arapovics–Bereczki–Nagy 2018b), written as a continuation to the above volume, focused on intellectual cultural heritage and operation based on community engagement.

Community involvement in the communication of museums

Museum institutions perform a public service, in accordance with the relevant law⁶: “they serve society, engaged in an active relationship with the residents and communities of the municipality, public to the community”, i.e. social engagement emerges as one of their fundamental duties. Perhaps this is one of the reasons why they feel the external communication of such activities is less important than that of exhibitions and programmes.

This does not mean that the topic of community involvement is totally absent from the communication of museums, but it generally does not form part of a conscious communication strategy, or appears more in communication channels directed towards the profession, and not the general public. This is further underpinned by the research titled *Múzeumok és közösségeik* (Museums and their communities) conducted in 2015 with the involvement of 118 museum institutions, indicating that the most common forms of communication related to social activity are the organisation of exhibitions related to the community, presentations held at professional events, professional publications (in museum yearbooks, work reports, scientific papers and exhibition catalogues) (Módlí–Nagy 2015).

If the museum’s management recognises the significance of the communication of community undertakings, it does not automatically follow that the management will indeed communicate such. The revenue dependency of museum institutions forces museums to focus their scarce material and human resource on communicating activities directly bringing in revenue, because they think strengthening their image of a “societal museum” will not result in an increased number of visitors. Indeed, the direct effect of such communication is not easy to demonstrate, but it increases trust towards the museum on the long run, increasing its publicity and acceptance, improving the museum’s image, and all these contribute to embedding the museum deeper into society.

It is important that the museum advertise its community involvement and cooperation with civic organisations and local communities. Voicing such activities is a valuable message for the community and the residents and management of the municipality; not only showing how important active participation in the life of the community is for the museum, but it may also encourage passive observers to participate at community initiatives, and may thereby involve new communities, establishing new partnerships.

The communication tools applied in the Active Communities project can be used well for communicating the community involvement of museums as well.

Online communication is perhaps easiest to implement. The *museum website* and the *own social media* pages are efficient and free communication channels, therefore they should be used for *communicating the community activity*. Museum news, longer articles and reports may be posted on its own online surface on the websites of the communities and those of the partners concerned, via the communication channels of those supported and on the communication surfaces of the local government. An efficient form of this may be preparing a report, in which the target group or the community of the museum report on what the museum's action, support, common work, etc. meant for them, how it helped them, etc. Trust is also increased towards the museum if the top manager of the institution commits to community-oriented operation.

A *video newsletter* a few minutes long is an increasingly popular means of communication in the cultural field, too. In connection with community undertakings, video reports may be made with a subject concerned or the head of the activity on the museum's side, which may be popularised from the museum's website or social media profile as a menu or linked as a reference to the news/article.

The various *events* (professional days, conferences and community events) offer a good opportunity for museums to communicate. In case of the museum organising the said event, it may address the target audience directly, establish a forum for exchange of experience and cooperation. At significant events of the community, it is advisable to appear with some type of a programme (programmes, outstations, exhibitions, as co-organiser, etc.), as part of the local residents are accessible here. By joining major nationwide events – especially the Communities' Week – not only the local residents but a broader public can be addressed.

An efficient form of communication is holding lectures, introducing good practice at professional events whose topics is connected to the subject or area of the museum's community undertaking. Lectures may be coloured with a brief descriptive video newsletter or video reports. Thereby, a professional target group may be accessed at a minimal cost, and active participation at the events also provides an opportunity for contact building.

For a more significant community undertaking, events organised by the museum, conferences, etc. attention may also be attracted by holding a *press conference*. Press breakfasts before professional events may also be useful, to which representatives of the local press are invited. After the issuance of the *press release* after the event, the activity may receive further publicity. It may contribute to increasing publicity if the full text of the press release appears on the museum's website in the "Press" or the "About us" menu. Depending on the nature of the event, the local press may be mobilised to advertise it. Press appearances are also advisable to be referenced via the museum's website, as this confirms the visitor about the museum being engaged in an activity useful for the community the press is also talking about.

From a communication perspective, too, an *exhibition* held in connection with the local community for introducing its activity and history, perhaps with the cooperation of the members of the community, or to present their works, has its significance.

The form of displaying the community perception may be a bulletin board, community wall, poster, amusement wall or any other visual tool (e.g. video) placed at a busy area of the museum (cashiers, main hall, buffet, cloakroom, etc.), where visitors may also be informed of the museum's "openness".

Summary

Even though social and community engagement are part of a museum's basic activities, they get little attention. Even though communication is indispensable for long terms success. Community involvement is not a new area for museums, but its communication is a new perception, which requires development.

The Active Communities project not only helps cultural institutions by providing a means and methodology for community-based operation, but it also offers several communication and contact building possibilities. They may connect to the nationwide Communities' Week series of events, or participate in the professional days held nationwide, domestic and foreign study trips, where they may popularise their institutions, sharing their good practices with those implementing the project, who will publish the best of these at www.cselekvokozossegek.hu.

The communication of the Active Communities project is a good example of how to create a communication mix that raises the interest of the various target groups towards community involvement.

With the help of the methodological assistance provided by the Active Communities project, cultural institutions can prepare for playing an active community role. However, they may only become "open museums" if their environment considers them such – and the appropriate communication support of their activities is indispensable.

Literature

Act CXL of 1997 on museum institutions, public library provision and community culture

<https://net.jogtar.hu/jogszabaly?docid=99700140.TV>

Arapovics, Mária–Bereczki, Ibolya–Nagy, Magdolna (eds.) (2018a): *Múzeumi közösségek – közösségi múzeumok. (Museum communities – Community museums) Múzeumi Iránytű 13.* Szentendre: Museum Education and Methodology Centre of the Szentendre Hungarian Open Air Museum. Downloadable at: <http://mokk.skanken.hu/muzeumi-iranytu-23.html>

Arapovics, Mária–Bereczki, Ibolya–Nagy, Magdolna (eds.) (2018b): *Kulturális örökség – múzeumi közösségek. (Cultural heritage – Museum communities) Múzeumi Iránytű 15.* Szentendre: Museum Education and Methodology Centre of the Szentendre Hungarian Open Air Museum. Downloadable at: <http://mokk.skanken.hu/muzeumi-iranytu-26.html>

Arapovics, Mária–Vercseg, Ilona (eds.) (2017): *Közösségfejlesztés módszertani útmutató. (Methodology Guide for Community Development.)* Budapest: Museum Education and Methodology Centre of the Szentendre Hungarian Open Air Museum–NMI Művelődési Intézet Nonprofit Közhasznú Kft.–National Széchényi Library. Downloadable at: <https://cselekvokozossegek.hu/tudastar/utmutatok/kulturalis-kozosssegfejlesztes/>

- Beke, Márton (ed.) (2017): *A kulturális intézmények társadalmiasított működési módja. (The society-oriented mode of operation of cultural institutions.) Methodological guideline.* Budapest:Szentendre Hungarian Open Air Museum – NMI Művelődési Intézet Nonprofit Közhasznú Kft.–National Széchényi Library.
<http://cselekvokozossegek.hu/tudastar/intezmenyek-tarsadalmiasitasa/>
- Csongor, Anna (ed.) (2017): *Esélyegyenlőségi módszertani útmutató.* (Methodology Guide for Equality of Opportunities) Budapest:Hungarian Association for Community Development.
https://cselekvokozossegek.hu/wp-content/uploads/csk_utmutato_eselyegyenloseg_20170331.pdf
- Csordás, Izabella (ed.) (2017): *Gyakorlati útmutató intézményi önkéntes programok létrehozásához és működtetéséhez. (A Practical Guide to Creating and Operating Institutional Voluntary Programmes.)* Budapest:Museum Education and Methodology Centre of the Szentendre Hungarian Open Air Museum–NMI Művelődési Intézet Nonprofit Közhasznú Kft.–National Széchényi Library. Downloadable at:
<https://cselekvokozossegek.hu/tudastar/intezmenyi-onkentesseg/>
- Módlí, Éva–Nagy, Magdolna (2015): *Múzeumok és közösségek – Kutatási eredmények. (Museums and their communities – Research results.)* Szentendre:Museum Education and Methodology Centre of the Szentendre Hungarian Open Air Museum.
<http://mokk.skzen.hu/nagy-magdolna-muzeumok-es-kozossegek-kutatasi-eredmenyek.html>
- Molnár, Aranka (ed.) (2017): *Assessment and evaluation of community development processes.* Temporary version. Budapest:Museum Education and Methodology Centre of the Szentendre Hungarian Open Air Museum–NMI Művelődési Intézet Nonprofit Közhasznú Kft.–National Széchényi Library.
https://cselekvokozossegek.hu/wp-content/uploads/CSK_utmutato_meres_ertekeles_20170331-2.pdf

Notes

- 1 Head of consortium: Museum Education and Methodology Centre of the Szentendre Hungarian Open Air Museum, consortium members: National Széchényi Library, NMI Művelődési Intézet Nonprofit Kft. Further information on the project is available at: <https://cselekvokozossegek.hu/rolunk/a-projektrol/>
- 2 Accessibility of the WIKI surface of the Active Communities project: <https://cswiki.hu/>
- 3 Accessibility of the online community game of the Active Communities project: <https://kozossegjatek.hu/>
- 4 Website of the Communities' Week event: <https://kozossegekhetek.hu/>
- 5 Editors of the series: Ibolya Bereczki, Mária Káldy, Ilona Sági, Magdolna Nagy.
- 6 Act CXL of 1997 on museum institutions, public library provision and community culture. Downloadable at: <https://net.jogtar.hu/jogszabaly?docid=99700140.TV>



Fotó/Gönczö Viktor

Ilona Vercseg

Author's recommendation

Mária Arapovics–Ilona Vercseg (eds.) (2017): *Közösségfejlesztés módszertani útmutató* (Methodology guide for community development)

The significance of the volume is complex.

It is an interdisciplinary work, as, in accordance with the interbranch nature of community development, and for the first time in Hungarian literature for community development, the guideline has been created by the cooperation of the top experts of public collection, library and community culture¹.

The Community development guidelines offers the users a collection of professionally well-matured methods of activation, most frequently used in local developments and the immediate social environment of professional organisations, while providing the sources of the first/key publications in the topic.

And although the work in question is a methodological guideline, this volume cannot avoid starting from the key fundamental principles of community development either, including their brief theoretical outline, describing what the community and participation stand for, what their significance is, just as the description of the methods would not be full without explaining the “Whys”, and without describing the functions of the methods.

The language of the volume is easy to follow, readable and interesting. Each method in each chapter is handled in the same framework: the definition, the objective of the activity, the key terms, the applies tools and methods, the results and the expected outcome and finally, listing the key literature and website links – all these greatly help understanding and promote further information-seeking. The volume, in an exemplary style indeed, is concluded with an index of terms and references and the brief introduction of the authors.

This handbook, with the mentorship consultancy, trainings, study trips and meetings offered by the projects, will probably be an interpretable and frequently used guideline of local community development processes.

Literature

Arapovics, Mária–Vercseg, Ilona (eds.) (2017): *Közösségfejlesztés módszertani útmutató. (Methodology Guide for Community Development.)* Budapest: Museum Education and Methodology Centre of the Szentendre Hungarian Open Air Museum–NMI Művelődési Intézet Nonprofit Közhasznú Kft.–National Széchényi Library. https://cselekvokozossegek.hu/wp-content/uploads/CSK_utmutato_kozossegfejlesztos_online_2017_0331.pdf

Note

- 1 It must be noted here that the interbranch nature is not a challenge that can only be interpreted within the community culture professions, as the trades related to social work, human ecology, cultural anthropology, community-based economic development, urban planning and architecture also start from the necessity to involve those concerned.



Fotó/Gönczö Viktor

Zsuzsánna D. Babos

Author's recommendation

Izabella Csordás (ed.) (2017): Gyakorlati útmutató intézményi önkéntes programok létrehozásához és működtetéséhez (A Practical Guide to Creating and Operating Institutional Voluntary Programmes)

“Any society exiling the principle of reciprocity from its cultural horizon will not be able to sustain itself and satisfy its members’ need for happiness.”

(Bruni–Zamagni 2013:8)

This volume is the publication of the Institutional volunteering methodological workgroup of the “Acting Communities – Active Community Involvement” EFOP project. The particular feature of its publication is that it was published in 2017 under the joint guidance of the Museum Education and Methodology Centre of the Szentendre Hungarian Open Air Museum, the National Institute for Culture and the National Széchényi Library, all of them consortium partners of the project. The members of the workgroup represent a number of areas in connection with volunteering: as lecturers, researchers, trainers, coordinators, heads of organisations or developers, as Mária Arapovics, Márton Bodó, Izabella Csordás, Zsuzsánna Babos Dánielné, dr. Mária Borbély Eszenyiné, Tamara Faár, Márta Majnár Hegedűsné, Zsuzsa Cs. Kelemenné, Márta Mráz Letenyéiné, Melinda Molnár, Ilona Sági, Annamária Szu, Andrea Varga-Sipos. The volume was edited by Izabella Csordás, whose work is well known both in the fields of culture–community culture and the civic sector, as she organised and managed the first voluntary programme in Hungary for ten years in the Museum of Fine Arts, having shared her experiences in a publication (Csordás 2012) and several conference presentations and training courses. The members of the Institutional volunteering methodological workgroup incorporated their experiences into the chapters of the guidelines, enabling the reader, following the expert advice, to organise and operate a voluntary programme.

The practical guidelines were prepared with the intent to enable any cultural institution find answers easily and quickly to practical questions concerning volunteering, the employment of volunteers and the organisation of the voluntary activity.

Regarding its structure, it is thematically focused on the areas whose knowledge is indispensable for understanding the practice of institutional volunteering, to implement a successful voluntary programme:

1. On volunteering in general – terms and a historical outlook.
2. Strategy creation.
3. Administration.
4. HR processes – the volunteer’s way of life.
5. Tasks and competencies of the voluntary coordinator.
6. The society-orientation of cultural institutions.

■ ■ **METHODOLOGICAL RECOMMENDATIONS**

The volume reflects well that what we understand as volunteering is also undergoing change in the 21st century. By now, the new interpretation of volunteering has found its way to professional interpretations, these characterised mostly by instrumental motivations such as acquisition of expertise, preservation of knowledge, gaining experience, career-orientation, linked to the organisation, targeting a specific goal, community-motivated, acquisition of contact capital, development of self-knowledge (Czike–Bartal 2005; Czike–Kuti 2006; Hungarian Central Statistical Office 2012, 2016). The appearance of this perception of volunteering has also been recognised by the domestic system of cultural institutions, and also incorporates autodynamism in its operating mechanisms. The volume therefore fills a gap, as it calls for the institutional awareness that replaces the “ad hoc” nature that characterised institutional volunteering until now, to create a volunteering management strategy, providing concrete steps for implementation, thereby contributing the professionalisation of institutional volunteering and the work of voluntary coordinators becoming a profession in its own right.

Following the clarification of terms in the first chapter, the Guidelines updates the current state of affairs of volunteering in Hungary. It reports the most recent data of the Central Statistical Office (Hungarian Central Statistical Office 2016:3), according to which in 2014 more than one third of the population, about 2.55 million people conducted some kind of voluntary activity. By assuming that one volunteer performed voluntary work in the value of HUF 140 thousand in 2014 according to the Hungarian Central Statistical Office’s estimation, the estimated value of the work of volunteers reached HUF 358 billion (Hungarian Central Statistical Office 2016:17). The Guidelines introduce the system of institutions linked to volunteering and the strategic mindset behind. It described how the National Institute for Culture recognising the significance of volunteering, established the National Centre for Professional Volunteering in 2014, whose basic task is the methodological support of community culture institutions and organisations. The volume argues, underpinned with a number of databases (Hungarian Central Statistical Office, National Statistical Data Collection Programme, Community culture database) at increasing the number of volunteers, especially focused on the cultural sector. Accordingly, it introduces, with the help of graphs that the number of volunteers working in community culture institutions doubled by 2015 in comparison to 2008, with the community culture sector having about a total of forty thousand volunteers in 2015. A similarly increasing tendency can be seen among library and museum volunteers, giving a total number of 40,517 volunteers in the three cultural sectors in 2015. Attachment 2 of the volume provides detailed information to the reader on the quantifiable data. Izabella Csordás published the contents from chapters two to five with the intent to lend a helping hand to cultural institutions to operate their voluntary programmes. First, it covers the most important questions of strategy creation, listing the organisational advantages and disadvantages concerning the launching of voluntary programmes in tabular form. The authors of this volume look at volunteers as those who *“enrich and colour the activity of our organisation, bring innovation and*

creativity” (p. 34). Starting from this point, they define what procedure a “volunteer-friendly organisation” would follow, describing the steps of the Voluntary Programme Strategy. For help, they introduce the successful application of the SWOT analysis for voluntary programmes. Csordás offers her self-developed volunteer management model, which demonstrates with the help of a useful flowchart the various milestones of working with volunteers. Back at the description of strategy creation, she examines the question of whether employing a volunteer coordinator in the institution is necessary and if capacity is available for it. As one of the most useful chapters of the volume, she describes the steps of starting a new programme, attributing the necessary documents, from the idea through recruitment, selection and training, all the way to the start of the voluntary activity. In the third chapter, she places great emphasis on the administration of volunteers, knowing and being aware of the fact that this is one of the most delicate areas of working with volunteers. Therefore, she provides a direction with several questions to quickly and efficiently manage the administrative tasks and to clarify their functions. In the fourth chapter, the HR processes are analysed, including the phases of a volunteer’s life, providing useful advices. She differentiates between the roles and tasks of the voluntary coordinator, the professional coordinator and the mentor. She links the recruitment method of volunteers to announcement materials and the recruitment channel. She introduces the best interviewing techniques and their application to enable both the institution and the volunteer to find the most suitable solution. This places the motivation-based management and training of volunteers in the focal point as a guarantee for long-term cooperation between the two parties. The volunteer, via his/her activity, acquires several competencies through the informal and formal learning processes. Several of the authors of the volume have dealt with this type of adult learning and the development of their personalities, sharing their knowledge and experience with the reader, providing useful tips and solutions to handle difficult situations in the course of working with volunteers. According to statistical data, volunteers are mostly motivated by the good feeling of helping others, but institutions should not abuse this, hence the very important sub-chapter (4.11.) of the Guidelines titled The recognition and appreciation of volunteers, in which she details the personal benefit of volunteers and the various options of their rewarding. This points forward to the management of the long-term sustainability of voluntary programme. The Guidelines supports the profession in the sense that it drives attention to the definitive role of volunteer coordinators, incorporating the latest international research and development project’s results (Wake-Up Call: Volunteer Manager Role) (Volunteering Hungary – Centre of Social Innovation 2016:11) in the description of responsibilities and competencies. The last, sixth chapter places the institutional voluntary programmes in the context of the society-orientation of cultural institutions, including the engagement of volunteers in the conditions of institutional operation based on community participation.

The volume titled *A Practical Guide to Creating and Operating Institutional Voluntary Programmes* may indeed serve as valuable help for all initiatives where volunteers play a significant role. For this, the volume has ten attachments, the application of which paves

the way to a successful voluntary programme's implementation. I therefore recommend it not only for cultural institutions but for civic organisations, too.

Literature

- Bruni, Luigino–Zamagni, Stefano (2013): *Civil gazdaság. Hatékonyság, méltányosság, közjóllét*. Budapest:L'Harmattan Publishing House. (Translated by: Péter Osvay) [Original issue: Bruni, Luigino–Zamagni, Stefano (2007): *Civil Economy. Efficiency, Equity, Public Happiness*. Bern:Peter Lang AG.]
- Czike, Klára–Bartal, Anna Mária (2005): *Önkéntesek és nonprofit szervezetek: az önkéntes tevékenységet végzők motivációi és szervezeti típusok az önkéntesek foglalkoztatásában. (Volunteers and nonprofit organisations: motivations of volunteers and organisational types in employing volunteers)* Budapest:Civitalis Association.
- Czike, Klára–Kuti, Éva (2006): *Önkéntesség, jótékonyág, társadalmi integráció. (Volunteerism, Charity and Social Integration)* Budapest:Non-profit Research Group and Volunteer Centre Foundation.
- Csordás, Izabella (2012): *Volunteer Management in Cultural Institutions – a Practical Handbook*. Budapest:Foundation for Museums and Visitors.
- Csordás, Izabella (ed.) (2017): *Gyakorlati útmutató intézményi önkéntes programok létesítéséhez és működtetéséhez. (A Practical Guide to Creating and Operating Institutional Voluntary Programmes)* Budapest:Museum Education and Methodology Centre of the Szentendre Hungarian Open Air Museum–NMI Művelődési Intézet Nonprofit Közhasznú Kft.–National Széchényi Library.
http://cselekvokozossegek.hu/wpcontent/uploads/CSK_utmutato_onkentesseg.pdf (Accessed on: 30. 01. 2019.)
- Hungarian Central Statistical Office (2012): *Önkéntes munka Magyarországon. (Volunteer work in Hungary)* Additional records to the workforce assessment of 2011. Quarter IIIrd Budapest:Central Statistical Office.
<https://www.ksh.hu/docs/hun/xftp/idoszaki/pdf/onkentesmunka.pdf>
- Hungarian Central Statistical Office (2016): *Az önkéntes munka jellemzői. (Characteristics of volunteer work)* Budapest:Central Statistical Office.
<https://www.ksh.hu/docs/hun/xftp/idoszaki/pdf/onkentes.pdf>
- Volunteering Hungary – Centre of Social Innovation (2016): *“Wake-Up Call: Volunteer Manager Role!” A PROJECT presentation*. Pro Vobis National Resource Center Romania, Association for Civil Society Development SMART Croatia, Platform of Volunteer Centers, Volunteer Centre Foundation, Brivpratigais. LV, Organizations Slovakia.
<http://www.oka.hu/cikkek/oenkentes-koordinatorszakmai-profilja-wake-call-volunteer-manager-role>

ARAPOVICS Mária

A kulturális közösségfejlesztés és a muzeális intézmények szerepe a települési közösségfejlesztésben

A tanulmány a közösségfejlesztés alapelvei mentén megfogalmazza a kulturális közösségfejlesztés fogalmát, annak bevezetésének szükségességét, és bemutatja a muzeális intézmények közösségi gyakorlatainak példáit. Az írás kiemeli, hogy a kulturális közösségfejlesztés kifejezésben a kulturális szó nemcsak szűkítő, hanem a közösségi funkció mellett a kulturális sokszínűség megvalósítását is fókuszba helyezi. A szerző rendszerezi, hogy a kulturális intézmények és a közösségek együttműködésének három szintje valósulhat meg, egyrészt beszélhetünk az intézményi közösségek létrehozásáról és fenntartásáról (klubok, alkotóművészeti csoportok, múzeumi baráti körök, önkéntesek, iskolai közösségi szolgálatosok stb.). Másik szint az intézmények települési közösségfejlesztő folyamatokba való bekapcsolódása, és a harmadik szint az intézmények közösségi részvételi működési módja. A tanulmány a múzeum funkcióinak változásán, az új muzeológia trendjein keresztül megvalósuló kulturális közösségfejlesztés példáit mutatja be, középpontba helyezve a múzeumok települési közösségfejlesztésben kialakítható lehetséges szerepeit, rávilágítva arra, hogy a kulturális intézmények a civil szerveződések együttműködésével életünk közösségi színterévé válhatnak.

Kulcsszavak: közösség, kulturális közösségfejlesztés, kulturális sokszínűség, muzeális intézmények

Dr. Arapovics Mária PhD (1973) habilitált egyetemi docens, művelődéskutató és -fejlesztő szakember. Az International School of London tanára, a Szociális és Munkaügyi Minisztérium felnőttképzési és minőségügyi tanácsosa, az ELTE PPK, majd az ELTE TáTK Szociális Tanulmányok Intézetének oktatója. Magyar nyelv és irodalom, történelem, művelődésszervező, majd üzleti edző (business coach) szakokon szerzett diplomákat az Eötvös Loránd Tudományegyetemen, a Debreceni Egyetemen művelődési és felnőttképzési menedzser, a Londoni Egyetemen Arts Management szakot végzett. Az ELTE-n 2009-ben szerezte meg PhD fokozatát, 2018-ban szociológiából habilitált. A Cselekvő közösségek – közösségi szerepvállalás európai uniós kiemelt projekt szakmai vezetője, konzorciumvezető a Szabadtéri Néprajzi Múzeum Múzeumi Oktatási és Módszertani Központnál. Szakmai és kutatási tevékenysége a civil-nonprofit szektor, a közösségfejlesztés, a felnőtt- és szakképzés, a közművelődés és múzeumpedagógia területeihez kötődik. Felnőttképzési szakértő, az MTA Andragógiai Albizottságának tagja, több magyar és idegen nyelvű szakkönyv, tankönyv és tanulmány szerzője, számos kiadvány szerkesztője. 2001-től önkéntese, majd 2011-től az Élethosszig Tartó Művelődésért Alapítvány elnöke.

E-mail: maria.arapovics@gmail.com

Mária ARAPOVICS

*Cultural community development and the role of museums
in community development*

The study formulates the definition of cultural community development along the principles of community development and presents examples of community focused practices in museums. Furthermore, it claims, that in the expression 'cultural community development', the adjective 'cultural' may seem restrictive, but in fact it also opens up opportunities for the realization of cultural diversity in addition to the community functions. The author systematizes the three levels of cooperation between cultural institutions and communities. The first is the founding and maintenance of institutional communities (clubs, creative groups, museum friends, volunteers, school community service, etc.). The second level is the involvement of institutions in local community development processes, while the third level is the way for institutions to engage in communal participation-based management. The study presents examples of cultural community development through changes in museum functions and trends in new museology, with a focus on the potential role museums can play in community development, highlighting the potential of cultural institutions to become a community place through the cooperation with NGOs.

Keywords: community, cultural community development, cultural diversity, museum

Dr. Mária Arapovics PhD (1973) associate professor, researcher and developer. Teacher at the International School of London, counselor at the Ministry of Labour and Social Affairs, pursues her academic career at the Faculty of Education and Psychology and then at the Faculty of Social Sciences of the Eötvös Loránd University, Budapest. Earned degrees in Hungarian Language – Literature (BA). History Teacher (BA), Cultural Manager (BA), Business Coach (MA) at the Eötvös Loránd University, Budapest, Cultural Manager and Adult Education Manager (MA), University of Debrecen, Arts Management, Birkbeck College, University of London. PhD in Education (2009), habilitation in Sociology (2019) at the Eötvös Loránd University, Budapest. Professional leader of the Acting Community – Active Community Involvement Priority Project of the European Union at the Hungarian Open Air Museum Museum Education and Methodology Centre. Associate professor of Eötvös Loránd University Faculty of Social Sciences. Her professional work and research focuses on the civil sector, community development, community culture, as well as on adult and vocational education and museum pedagogy. Member of the Adult Education Subcommittee of the Hungarian Academy of Sciences, registered expert of adult education, author and editor of widely quoted books, textbooks, studies and periodicals in these fields. President of The Lifelong Learning Foundation.

E-mail address: maria.arapovics@gmail.com

DÓRI ÉVA

A közművelődési intézmények szerepe a települési közösségfejlesztő folyamatokban

A tanulmány a közösségi művelődés szakmai feladatainak és a helyi közösségi szerepvállalás keresztmetszetének átfogó bemutatására vállalkozik. Hazánkban egyedülálló kulturális szakpolitikai koncepció segíti a települési önkormányzatoknál kötelező feladatként megjelenő közművelődési alapszolgáltatások közösségi megvalósítását. A hatályos jogszabályok értelmében e feladatokat részben vagy egészben átvállalhatják civil szervezetek, egyházak, gazdasági társaságok vagy vállalkozások is. A 2014–2020-as időszak EU-s fejlesztéseinek Terület- és Településfejlesztési Operatív Programjában (TOP) a közösségvezérelt fejlesztések (CLLD) és kulturális alapú közösségfejlesztési programok keretében nyílt lehetőség a helyi kulturális tevékenységeket megerősítő források lehívására. E támogatások mellett elérhetők Emberi Erőforrás Fejlesztési Operatív Program (EFOP) által biztosított források is, melyek a közművelődési és közgyűjteményi intézmények keretében és azok bevonásával megvalósítható lokális tevékenységekre fordíthatók. Feladatunk, hogy kulturális intézményeink hálózatával is segítsük ezen források mind eredményesebb felhasználását, a helyi intézmények és a helyi civil szervezetek együttműködésére építő programok megvalósulását, melyek a közösségi aktivitások hosszú távú fenntarthatóságára is irányulnak.

Kulcsszavak: helyi identitás, közösség, közösségfejlesztés, kultúra, közösségi művelődés, lokalitás, szerepvállalás, részvétel, együttműködés

Dóri Éva (1976) közművelődési szakember, 1992-től a balatonboglári Ifjúsági klub önkéntese, majd az önszerveződő közösségből 1998-ban létrejött „Helyiérték” Egyesület alapító tagja, 2002-ig tisztségviselője volt. Saját kulturális vállalkozása mellett több települési közművelődési intézményben szerzett szakmai tapasztalatokat. 2008-tól a Magyar Művelődési Intézet és Képzőművészeti Lektorátus szakreferense, 2013-tól a Nemzeti Művelődési Intézet Megyei Módszertani Osztályának vezetője. Részt vett a területi közművelődési feladatellátás átszervezésében, a közösségi művelődés módszertanainak kialakításában, a megyei feladatfinanszírozás rendszerének bevezetésében. A 2013-ban indult TÁMOP 3.2.3B-12 Többcélú közösségi terek fejlesztése projekt szakmai vezetője. Közreműködött az IKSZT és Agora szolgáltatásfejlesztési modellek módszertanainak kialakításában. 2014 júliusától a Balatonszemesi Latinovits Zoltán Művelődési Ház, Könyvtár és Múzeum igazgatója. 2017 márciusától az NMI Nemzeti Művelődési Intézet Cselekvő közösségek projektcsapatának koordinációs csoportvezetője, 2018. január 1-jétől a közösségi művelődési terület szakmai vezetője, majd 2018 novemberétől koordinációs munkatársa, és a Pécsi Helyi Akciócsoport közösségfejlesztési csoportvezetője.

E-mail: evadori76@gmail.com

Éva DÓRI

The role of community culture institutions in municipal community development processes

The point of my study is the exposition of the professional roles of the cultural community and the social activity engagement of the local citizens in Hungary. With the special means of cultural institutions, the Hungarian government give continuous professional and methodological assistance to the cultural institutes and the civil organizations of settlements in order to foster the social cohesion and community development. Several resources for these scopes of duties have been available between 2014 and 2020 favoured by development assistance of European Union. The Territorial and Settlement Development Operative Programme aims to support regional, decentralised economic development and an increase in employment based on local resources. The Human Resources Development Operational Programme enables the main interventions to cover social inclusion, strengthening social cohesion and the role of the family, health promotion and prevention, improving the quality of public education, increasing the number of people who have tertiary education and strengthening the staff of social institutions. The Acting Communities – Active Community Involvement are supposed to give assistance to the most useful appropriation of several resources, and to increase the social activity and community engagement of the local citizens, furthermore to improve the cooperation of the local governments, cultural institutions with the civil population of the countryside.

Keywords: local identity, communities, culture, cultural community, locality, social inclusion, social cohesion, social environment, participation, cooperation

Éva Dóri (1976), cultural and community planning specialist. She has been the organizer of the Balatonboglár youth club between 1992–2002, and a founding member of the “Local Value” Association, which was established in 1998. Between 2008–2012, she worked as a fine arts assistant at the Hungarian Cultural Institute. Between 2013–2014 she has been a Head of Department at the National Cultural Institute and one of the professional leader of the Multipurpose Community-Space Development project. She participated in the development of service development models for IKSZT and Agora. Between 2017–2018, she has been worked in the “Acting Communities – Active Community Involvement” project.

E-mail address: evadori76@gmail.com

FEHÉR Miklós

A könyvtárak szerepe a települési közösségfejlesztő folyamatokban

A szerző röviden bemutatja a magyar könyvtári rendszert, a mai könyvtári trendeket. Utal azokra a megoldásokra, melyek a múlt század közepétől napjainkig jellemezték a települési könyvtári ellátást. Megállapítja, hogy a települési könyvtárakban fellelhető

információk a közösség életét rögzítik, és ezek átadása nélkülözhetetlen a közösségfejlesztés szempontjából. Amely közösségben a „múltmesélés”-nek nincs hagyománya, az a közösség kormánylapát nélkül hajózik a háborgó tengeren. A könyvtárak a család és a munkahely után harmadik helyként funkcionálnak. A közösségfejlesztés folyamatában a könyvtárak kultúráközvetítőként vannak jelen. A folyamat sikerességéhez bizalom és biztonság szükséges. A könyvtárak bizalmi tőkéje ma is magas. A könyvtáros számos szerepet tölt be (tanácsadó, oktató, motiváló stb.). Ezek a kompetenciák a könyvtárosnak a települési közösségfejlesztés során meghatározó szerepet biztosítanak. A szerző hangsúlyozza, hogy tudatossá kell tenni a kultúráközvetítés folyamatait. Bemutatja azokat a kultúraelemeket (például tárgykultúra, munkakultúra, politikai kultúra), amik közvetítésével a könyvtárak hozzájárulhatnak a közösségfejlesztés sikeréhez. A szerző megállapítja, hogy mind a közösségnek, mind a könyvtárnak ismernie kell egymás igényeit, szükségleteit és partnerként kell együttműködniük. A szerző felsorolja azokat az értékeket, amelyek alapján a könyvtár a partnerséget elvárhatja. A cikk végül számos jó gyakorlatot mutat be arra, hogy milyen módszerekkel lehetséges a könyvtár és a település együttműködését elősegíteni, a könyvtárak közösségfejlesztési munkáját hatékonyra tenni.

Kulcsszavak: könyvtár, településfejlesztés, közösségfejlesztés, települési könyvtári ellátás, könyvtári jó gyakorlatok

Fehér Miklós (1958) könyvtáros, könyvtári szakértő, a Magyar Könyvtárosok Egyesülete elnökségi tagja, a Könyvtári Intézet igazgatója. Pályáját Salgótarjánban, a Balassi Bálint Megyei Könyvtárban kezdte 1986-ban, ahol zenei, majd módszertanos, később feldolgozó könyvtárosként tevékenykedett. 1993-ban igazgatói megbízást kapott. 1999-ben Budapestre költözött, ahol előbb a Fővárosi Szabó Ervin Könyvtár Központi Könyvtár igazgatója lett, majd 2001-től az Országos Széchényi Könyvtár keretében működő Könyvtári Intézet állományába került. A települési könyvtári ellátással kapcsolatos intézeti kutatásba 2002–2006 között kapcsolódott be. Résztvevője volt annak a szakmai munkacsoportnak, mely kidolgozta a kistépülési könyvtári ellátás ma is működő rendszerét.
E-mail: fehermik@gmail.com

Miklós FEHÉR

The role of libraries in municipal community development processes

The author briefly introduces the Hungarian library system, today's library trends. He refers to the solutions that characterized the supply of municipal libraries from the middle of the last century to the present day. He states that the information found in municipal libraries captures the life of the community and their transfer is indispensable for community development. Libraries are the third place after family and workplace. In the process of community development, libraries are present as cultural mediators. Trust and security are required for the success of the process. Libraries' trust capital is still high today. The librarian plays a number of roles (consultant, instructor, motivator, etc.). These competencies are crucial for librarians in community, community development. The

author stresses that the processes of cultural mediation should be made aware. He presents the elements of culture (such as object culture, work culture, political culture) through which libraries can contribute to the success of community development. The author states that both the community and the library need to know each other's needs, and collaborate as partners. The author lists the values on the basis of which the library can expect the partnership. Finally, the article presents a number of good practices on how to promote collaboration between the library and the settlement.

Keywords: library, city development, community development, municipal library supplies, library good practices

Miklós Fehér (1958) is a librarian, librarian expert, the director of the Library Institute. He is a member of the presidency of the Association of Hungarian Librarians. His career began in Balassi Bálint County Library, in 1986 in Salgotarjan. In 1993, he was appointed a director. In 1999 he moved to Budapest, where he became the director of the Central Library of Ervin Szabó Library. He has been working in the Library Institute of the National Széchényi Library since 2001.

E-mail address: fehermik@gmail.com

STUMPF Rebeka

Korlenyomat – Taliándörögd kincsei

A közösségi bevonás és aktivizálás, valamint a társadalmiasítás könnyen helyspecifikus akadályokba ütközik. A „Korlenyomat – Taliándörögd kincsei” névre keresztelt projekt a lakosok személyes érintettségén keresztül mozgatta meg a település közösségét, különböző közösségfejlesztési módszerek használatával. A korlenyomat a település 2018-as pillanatképe utal, mely a helyi civil szervezetek kulcsfiguráinak önkéntes munkájával készült el. A projekt produktuma – a Falukönyv – egyik különlegessége, hogy bővíthető, kiegészíthető, így a későbbiek során évek-évtizedek emlékéét őrzi majd meg a jövő számára és a település életének központi elemévé válhat, értéket és tudást közvetítve a következő generációk számára. A mintaprojekt számos helyi közösségi problémára adott választ és a közösségi kohézió erősítésével lehetőséget teremtett nagyobb horderejű fejlesztések megkezdéséhez is.

Kulcsszavak: közösségi bevonás, közösségfejlesztés, társadalmiasítás, korlenyomat, Falukönyv, közösség, mintaprojekt

Stumpf Rebeka a Budapesti Corvinus Egyetemen gazdasági és vidékfejlesztési agrármérnökként végzett, 2017 szeptembere óta kulturális közösség-szervezést tanul a BGE KVIK-n. A Közép-dunántúli Szövetség az Ifjúságért (KÖSZI) szervezetnél kulturális szervezőként dolgozik 2014 óta, ahol munkája során többek között a „Korlenyomat – Taliándörögd kincsei” projektet is vezette. A 2017-es évben projektasszisztensként működött közre a Magyar Tudományos Akadémia KRTK egyik rövid ellátási láncokkal foglalkozó projektjében (SKIN – Short Food Supply Chain Knowledge and Innovation Network).

Rebeka STUMPF*Impression of the age – The treasures of Taliándörögd*

Community involvement, local activation and socialisation can easily go wrong because of sitespecific obstacles. The project called “Korlenyomat – Taliándörögd kincsei” (Ageimprint – Treasures of Taliándörögd) agitated the local community, using special community development methods, through their personal involvement and interest. Ageimprint is an alternatively meant “photograph” of the year 2018, that was created with the help of local associations’ activists. The peculiarity of the product of the project, is that the Village Book can be extended with new information about the community. In the future it will keep the memory of old times and people for the next generations. Later on it can be a determinant part of local life, that can transmit values and knowledge towards the future inhabitants of the place. The experimental project responded for numerous local community problems. The ageimprint strengthened the community and created a stable base for a more serious future development.

Keywords: community involvement, community development, socialisation, ageimprint, Village Book, community, experimental project

Rebeka Stumpf finished her studies on the Corvinus University of Budapest as an Agribusiness and Rural Development Engineer. Since September 2017 she has been studying on the Faculty of Commerce, Hospitality and Tourism of Budapest Business School as a Cultural Community Coordinator. Rebeka works for Közép-dunántúli Szövetség az Ifjúságért – KÖSZI (Transdanubial Association for Youth) organisation as a cultural coordinator. In the year 2017 she participated in a research as a project assistant at the Hungarian Academy of Science (SKIN – Short Food Supply Chain Knowledge and Innovation Network).

ZsÓLYOMI Anita

A „Helyi közösségek fejlesztése Jászapáti járás 9 településének összefogásával” című projekt szakmai tapasztalatai

A „Helyi közösségek fejlesztése Jászapáti járás 9 településének összefogásával” című projekt összefoglalásaként megállapítható, hogy az alkalmazott közösségfejlesztési módszertan megfelelő eszközöket szolgáltatott arra, hogy a települések lakosait, meghatározó személyeit, civil közösségeit bevonjuk a közösségi tervezés folyamatába. A közösségi interjúk, beszélgetések, felmérések során a megkérdezettek, résztvevők készséggel álltak rendelkezésre, örömmel vették, hogy számít a véleményük, ezért szívesen meg is osztották azt és részt vettek a közös programok tervezésében. Az embereknek igénye van a közösségi élményre, hogy meghallgassák őket. A közösségi beszélgetések, felmérések és közösségi tervezés erre megfelelő alkalmakat biztosított, melynek eredményeképp megszülettek a cselekvési tervek. Megalkotóik magukénak érezték a feladatot, hiszen azért a településért tesznek, amelyben élnek, a programokat pedig úgy alakíthatták, ahogy az

leginkább szolgálja a közösségfejlesztés céljait, a helyi közösségek és kapcsolataik megerősödését nem csak helyi, de projekt szinten is. A tervek elkészítésével párhuzamosan már megkezdtek a programok, tevékenységek megvalósítását a pályázati felhívás elvárásainak figyelembevételével, melyhez számtalan önkéntes nyújtott segítséget. A programkínálat ezáltal nagymértékben bővült és jelentős volt az érdeklődés is, hiszen 2018. december 31-ig összesen 2599 fő vett részt a programokon, 996 fő közösségi beszélgetéseken, 493 fő lakossági, részvételi fórumokon.

Kulcsszavak: közösségfejlesztés, program, beszélgetés, felmérés, cselekvési terv, közösségi tervezés

Zsólyomi Anita 2018. február 1. óta vesz részt a „Helyi közösségek fejlesztése Jászapáti járás 9 településének összefogásával” című projektben szakmai vezetőként, közösségfejlesztőként. Munkája során a járási településekről a projektbe bevont közösségfejlesztőket segíti a lakosság igényeinek felmérésében, a közösségi tervezésben, a programok kialakításában, megvalósításában, valamint koordinálja tevékenységüket a pályázati feltételeknek való megfelelés érdekében.

2010–2016 között a Magyar Államkincstárnál szerzett tapasztalatokat lakástámogatási referensként az otthonteremtési és lakástámogatásokhoz kapcsolódó ügyek intézésében, együttműködve hitelintézetekkel, földhivatalokkal, önkormányzatokkal, bíróságokkal, végrehajtókkal, lakossági ügyfelekkel.

Ezt megelőzően 2009-ben a Globe Media Agency Kft.-nél töltötte be a pénzügyi vezető asszisztensi pozíciót, ahol a megrendelések kezeléséhez és a cég pályázati elszámolásához kötődő feladatokat, valamint a cég életéhez kapcsolódó adminisztrációs tevékenységet látta el.

2006–2008 között főiskolai tanulmányai alatt a Budapest Bank Nyrt.-nél dolgozott áruhitel ügyintézőként, ahol főként lakossági ügyfelek hitelkérelmeinek összeállításában, szerződés-kötésben, a banki termékek értékesítésében szerzett ismereteket.

E-mail: zsolyomi.anita@jaszapati.hu

Anita Zsólyomi

Professional experiences gained from the project titled “Development of local communities by the concerted effort of 9 municipalities of Jászapáti district”

In summary of the project “The development of local communities with the involvement of 9 villages of Jászapáti district” it can be stated that the community development methodology used supplied appropriate tools for involving the residents, key persons and civil communities of the villages in the community planning process. In the course of the community interviews, conversations and surveys, the interviewees and participants were readily available, and were happy that their opinion counts, so they were willing to share it and to take part in the planning of the joint schemes. People have a need for community experience, to be listened to. The community conversations, surveys and community planning provided an appropriate opportunity for this, as a result of which the action plans were hatched. Their creators felt the task to be their own, as they are doing something for the village where they live, and they could shape the schemes to

best serve the goals of community development, and the invigoration of local communities and their relationships, not only locally but also on a project level. Concurrently with preparing the plans, we started to implement the schemes and activities while taking into account the expectations of a call for tenders, for which countless volunteers offered help. The range of schemes thus expanded to a great extent and interest was significant too, as up till 31 December 2018, a total of 2599 people had attended events, 996 took part in community conversations, and 493 in participative forums for residents.

Keywords: community, community development, Jászapáti district, community planning, participation

Anita Zsólyomi since 1 February 2018 has been involved with the project “The development of local communities with the involvement of 9 villages of Jászapáti district” as professional manager and as community developer. In her work she helps the community developers brought into the project from the villages in the district with surveying the needs of the population, with community planning, with shaping and implementing schemes, and she also coordinates their activities on the grounds of meeting the conditions for tender applications.

Between 2010 and 2016 she obtained experience as a housing benefits desk officer with the Hungarian Treasury in the administration of cases in connection with home building and housing benefits, collaborating with loan banks, land registries, local governments, courts, executors and retail clients.

Prior to this, in 2009 she held the position of financial manager’s assistant at Globe Media Agency Kft., where she performed duties linked with handling orders and the company’s tender settlements, as well as administrative activity in connection with the life of the firm.

Between 2006 and 2008 during her college studies, she worked at Budapest Bank Nyrt. as a commodity credit administrator, where she acquired skills chiefly in the compilation of credit applications for retail clients, in the conclusion of contracts, and in the sale of the bank’s products.

E-mail address: zsolyomi.anita@jaszapati.hu

NAGY Magdolna

A Cselekvő közösségek projekt és a múzeumok közösségi szerepvállalásának kommunikációja

A „Cselekvő közösségek – aktív közösségi szerepvállalás” projekt a kulturális intézményeket arra ösztönzi, hogy tevékeny részt vállaljanak a település, nagyobb városok esetén a településrész közösségeinek életében, fejlesztésében, alakítsanak ki saját közösségeket, a meglévőkkel fűzzék szorosabbra az együttműködést. Célkitűzése, hogy váljanak olyan nyitott intézményekké, amelyeknek fontos a helyi közösség véleménye és bevonása, teret adnak a közösségi kezdeményezéseknek, érzékenyek a társadalmi problémákra, érdemi szerepet vállalnak a lakossági aktivitás növelésében.

A projektben kidolgozott módszertani útmutatók (társadalmiasítási, önkéntességi, esélyegyenlőségi, közösségfejlesztési, valamint annak mérésértékelése) bármely kulturális

intézményben használhatók. A Múzeumi Iránytű 13. és 15. számaként, *Múzeumi közösségek – közösségi múzeumok*, illetve *Kulturális örökség – múzeumi közösségek* címmel megjelent kötetek témájuk miatt kiemelt jelentőségűek. Az első olyan kiadványok Magyarországon, amelyek a múzeumok közösségépítő tevékenységével foglalkoznak. A Cselekvő közösségek projekt módszertani támogatásával a muzeális intézmények is fel tudnak készülni a társadalmiasított működésre és a kulturális közösségfejlesztésre. Nyitott és közösségi múzeummá azonban csak akkor válhatnak, ha a környezetük is annak tartja őket – ehhez pedig elengedhetetlen a közösségi tevékenységük kommunikálása. A múzeumi terület közösségi szerepvállalásának kommunikációjára fókuszáló tanulmány ehhez kíván segítséget nyújtani a projekt kommunikációs eszközeinek bemutatásán keresztül.

Kulcsszavak: múzeumi közösségi szerepvállalás, múzeumi kommunikáció, társadalmi marketing, projekt kommunikáció, Múzeumi Iránytű, Közösségek Hete

Nagy Magdolna közgazdász és marketing szakmérnöki végzettségei mellett minőségmenedzsment és üzleti szakirányon is megszerezte a Master of Business Administration diplomát. Marketing, kommunikációs, kutatói és minőségmenedzsment tapasztalatát nemzetközi üzleti és nonprofit cégeknél szerezte vezetői beosztásban. 2012-ben csatlakozott a Szabadtéri Néprajzi Múzeumhoz, melynek Múzeumi Oktatási és Módszertani Központjában kutatási és módszertani osztályvezetőként dolgozott, 2016 óta megbízott igazgatója. Aktív szerepe volt a Cselekvő közösségek projekt és a Múzeumi és könyvtári fejlesztések mindenkinek európai uniós projektkezelési és megvalósíthatósági tanulmányok kidolgozásában, ez utóbbinak a projektmenedzsere is. Rendszeresen oktat akkreditált szakmai továbbképzéseken, szakértőként részt vesz kutatásokban, módszertani fejlesztésekben, a Múzeumi Iránytű egyik sorozatszerkesztője és több kiadványának szerkesztője.

E-mail: nagy.magdolna@skanzen.hu

Magdolna NAGY

The communication of the Active communities project and the community role of museums

The *Acting Communities – Active Community Involvement* project encourages cultural institutions to take an active role in the life and development of local communities of the settlements – or parts of settlement in the case of larger cities. They are urged to form communities of their own, and to improve cooperation with the existing ones. The aim is that they become open institutions for which the opinion and involvement of local communities does matter, leave room for community initiatives, sensitive to social problems and take an active role in strengthening inhabitants' activity.

The methodology manuals (socialisation, volunteering, equal opportunities, community development, and a guide for their measurement and assessment) developed by the project are suitable for applying at any kinds of cultural institutions. The 13th and 15th issues of the series of *Museum Compass* (Múzeumi Iránytű) titled *Museum communities*

– *community museums*, and *Cultural heritage – museum heritage* are of major importance in terms not only of the project but also nationwide, as they are the first publications in Hungary dealing with the community building activities of museums. With the methodological assistance of the Active Communities project museums can prepare for operating in a socialised way, and for cultural community development. They can become “open museums”, only if their communities regard them as such – for this, it is indispensable for them to communicate their community activities. The study focusing on the communication of community involvement of the museum field wishes to support that by presenting the communication tools of the project.

Keywords: community involvement of museums, museum communication, social marketing, project communication, Museum Compass, Week of Communities

Magdolna Nagy In addition to her degree in economy and in marketing engineering, she also obtained a Master of Business Administration degree specialised in quality management and business. She acquired her experience in marketing, communication, research and quality management at international business and non-profit companies in executive positions. She joined the Hungarian Open Air Museum Museum Education and Methodology Centre in 2012, where she was head of department for research and methodology; she has been interim director since 2016. She had a significant role in the development of the concepts and feasibility studies of the European Union projects titled Active Communities, and Museum and library development for everyone, she is also project manager of the latter. She regularly carries out teaching assignments at accredited professional training courses, takes part as expert in research and methodology development, she is one of the series editors of the Museum Compass (professional book series of the museum field) and the editor of several other publications.

E-mail address: nagy.magdolna@skanzen.hu

VERCSEG Ilona

Szerzői ajánlás

Arapovics Mária–Vercseg Ilona (szerk.) (2017): *Közösségfejlesztés módszertani útmutató* c. kötetről

Dr. Vercseg Ilona (1946) közösségfejlesztési szakértő, kutató, címzetes egyetemi tanár. Az ELTE BTK népművelés–magyar szakán végzett 1977-ben; egyetemi doktori vizsgát tett közösség- és szomszédságelméletből 1993-ban. Angliában szövetkezetfejlesztői (1994) és közösségi készségek oktatói (1995) képesítést szerzett. 1983 óta közösségfejlesztő, a Népművelési Intézetben és jogutódaiban 1983-tól, a Közösségfejlesztők Egyesületében 1989-től, a Civil Kollégium Alapítványnál 1997-től dolgozik a szakma fejlesztésén kutató és kísérleti munkák, szakmai publikációk és tantárgyfejlesztések keretében. Jelenleg a Közösségfejlesztők Egyesülete tiszteletbeli elnöke és a PAROLA főszerkesztője; felnőttképző a Civil Kollégium Alapítványnál; a SZÖVETSÉG a Közösségi Részvétel Fejlesztéséért Egyesület elnöke; az ELTE TáTK Közösségi és civil tanulmányok mester szakának egyik alapítója és oktatója. Számos szakkönyv, tanulmány és tankönyv szerzője. Több szakmai és állami díjban részesült. 1991 óta tevékeny az európai közösségfejlesztő hálózatokban is.

E-mail: vercseg@kkapcsolat.hu

Ilona VERCSEG

Author's recommendation

Mária Arapovics–Ilona Vercseg (eds.) (2017): *Közösségfejlesztés módszertani útmutató* (Methodology guide for community development)

Ilona Vercseg dr. (1946) is a community development expert, researcher and honorary professor. She graduated in folk education and Hungarian from the Faculty of Arts, ELTE in 1977; she earned her university doctor's title in community and neighbourhood theory in 1993. She earned a qualification in cooperative development (1994) and in the education of community skills (1995) in the UK. She has been a community developer since 1983, working at the Institute of Folk Education and its legal successors since 1983, at the Hungarian Association for Community Development since 1989, at the Civil College Foundations since 1997, doing research and experimenting, producing publications and developing educational courses. Presently she is honorary president of the Hungarian Association for Community Development, editor-in-chief of PAROLA; an adult educator at the Civil College Foundation, chairperson of the ASSOCIATION for the Development of Community Participation; one of the founders and a lecturer of the Community and Civil Studies masters programme of ELTE TáTK. She is the author of several monographs, studies and textbooks. She has received several professional and government awards. She has been active in the European Community Developer Network since 1991.

E-mail address: vercseg@kkapcsolat.hu

D. BABOS Zsuzsánna

Szerzői ajánlás

Csordás Izabella (szerk.) (2017): *Gyakorlati útmutató intézményi önkéntes programok létrehozásához és működtetéséhez* c. kötetről

D. Babos Zsuzsánna (PhD) a „Cselekvő közösségek – aktív közösségi szerepvállalás” projekt keretében az Intézményi önkéntesség módszertani munkacsoport szakértője. Ennek eredményeként a *Gyakorlati útmutató intézményi önkéntes programok létrehozásához és működtetéséhez* című kötet társszerzője. Doktori disszertációját „Az önkéntesség andragógiai folyamatainak vizsgálata – informális és nem-formális tanulás az önkéntes szektorban” címen védte 2018-ban. Jelenleg az Eötvös Loránd Tudományegyetem Pedagógiai és Pszichológiai Kar, Felnőttképzés-kutatási és Tudásmenedzsment Intézet egyetemi adjunktusa, különböző felnőttképzési és közösségfejlesztési tárgyakat oktat. Kutatási területe a felnőttek civil társadalmi részvétele, az önkéntesek informális és nem-formális tanulási folyamatainak vizsgálata. Kutatásai alatt legfőképp a civil szféra andragógiai aspektusai, szerepvállalása iránt érdeklődik, különös tekintettel a felnőttképzés esélyteremtő és a felelős állampolgártudat kialakítására. Publikációi megjelentek a civil szervezeteknek az állami és magánszférával való partnerségi viszonyát tekintve, az együttműködési nehézségek és lehetőségek vizsgálatában is. Elméleti tudását a gyakorlatban 2011 óta település- és közösségfejlesztési civil szervezet elnökeként, valamint független önkormányzati képviselőként 2017-ig hasznosította. Az oktatói, kutatói tevékenység mellett jelenleg is több szervezet és intézmény önkéntese.

E-mail: babos.zsuzsanna@ppk.elte.hu

Zsuzsánna D. BABOS*Author's recommendation*

Izabella Csordás (ed.) (2017): Gyakorlati útmutató intézményi önkéntes programok létrehozásához és működtetéséhez (A Practical Guide to Creating and Operating Institutional Voluntary Programmes)

Zsuzsánna D. Babos (PhD) is an expert of the Institutional Volunteering Methodological Working Group in the framework of the "Acting Communities – Active Community Involvement" project. As a result, she was a co-author of the book titled "*A Practical Guide to Creating and Operating Institutional Voluntary Programmes*". In 2018, she submitted her doctoral thesis on "Study of the Adult Education Processes of Volunteering – Informal and Non-Formal Learning in the Volunteering Segment." At present, she teaches various subjects related to andragogy and community development as an assistant university professor at the Institute on Adult Education and Knowledge Management, Eötvös Loránd University Faculty of Education and Psychology. Her field of research is the participation of adults in the civil society, and the study of informal and non-formal learning processes of the volunteers. In her research works she is interested mostly in the adult education aspects of the civil segment, particularly, in the adult education creating enablement and responsible citizens' awareness. She had publications on the partnership of civil organizations with the governmental and the private segments, examining both the difficulties and the opportunities of cooperation. Since 2011 she has been using her knowledge in practice as chairman of a municipal and community development civil organization, and up to 2017 as an independent municipal councilor. Besides her activities in education and research, she is currently a volunteer in several organizations and institutions.

E-mail address: babos.zsuzsanna@ppk.elte.hu

CIVIL SZEMLE

LEGYEN 2019-BEN ELŐFIZETŐJE
a negyedévente megjelenő
Civil Szemlének!

RENDELJE MEG A CIVIL SZEMLÉT,
melynek előfizetési díja egy évre
3600 Ft

Előfizetés
Civil Szemle,
Erste Bank: 11600006-00000000-23902934

CIVIL SZEMLE
szerkesztősége

www.civilszemle.hu
Levelezési cím
1137 Budapest, Pozsonyi út 14. II/9.

Kérjük, megrendelését (amely tartalmazza a nevet, postázási címet
és a befizetés igazolását) – a gyorsabb ügyintézés érdekében – küldje be a

civilszemle@gmail.com
e-mail címre

■ „A kulturális szó nemcsak szűkítő a kulturális közösségfejlesztés kifejezésben, hanem a közösségi funkció mellett a kulturális sokszínűség megvalósulására is ráirányítja a figyelmet. A kulturális intézmények és civil szervezetek együttműködésével a kulturális intézmények közösségi szintérré, úgynevezett harmadik helyé válhatnak az életünkben.”

(Arapovics Mária)

■ „A kulturális intézmények és színterek szerepének meghatározása és a települési közösségek társadalmi részvételen alapuló cselekvőképességének növelése napjaink meghatározó szakmai kihívása lett.”

(Dóri Éva)

■ „A közösségfejlesztés folyamatában, a helyi társadalom és az azt alkotó szereplők kapcsolatának alakításában a könyvtár leghangsúlyosabb funkciója a kultúra közvetítés.”

(Fehér Miklós)

■ „A Korlennyomat elkészítése alapjaiban erősítette meg a helyi közösséget. A projekt során a civil, intézményi és önkormányzati együttműködések területén jelentős előrelépések történtek. A Falukönyv előkészítésében részt vevő segítőknek köszönhetően az önkéntes munka elismerése és mindennapi gyakorlata megalapozódott a helyi közösség körében.”

(Stumpf Rebeka)

Ára 900 Ft

ISSN 1786334-1



9 771786 334009