



# ÁLTALÁNOS VÁLLALKOZÁSI FŐISKOLA

## GLOBALIZÁCIÓ ÁTALAKULÁS VÁLLALATI KÖRNYEZET

**Hámori Balázs:**  
Bevezető gondolatok

**Simai Mihály:**  
A globalizáció főbb  
tendenciái ...

**Ágh Attila:**  
Globalizáció  
és nemzetállamiság

**Balogh András:**  
Nyolc kérdés  
a globalizációról

# TUDOMÁNYOS KÖZLEMÉNYEK

# 1.

## 2000 MÁRCIUS

# **Globalizáció**

## **– átalakulás**

## **– vállalkozási környezet**

A „Magyar Tudomány Napja”  
országos rendezvénysorozat keretében,  
az Általános Vállalkozási Főiskolán,  
1999. november 22-én tartott  
tudományos tanácskozáson elhangzott  
előadások és hozzászólások

**ÁLTALÁNOS VÁLLAKOZÁSI FŐISKOLA**

Budapest, 2000 március

Szerkesztette:

Dr. Csáki György, tanszékvezető főiskolai tanár  
Általános Vállalkozási Főiskola

KIADJA AZ ÁLTALÁNOS VÁLLALKOZÁSI FŐISKOLA

Felelős kiadó: Antal János főtktár

Felelős szerkesztő: dr. Csáki György

Kiadványszerkesztő: Németh Zsuzsa

Nyomdai előkészítés: Müllerné Kálmán Magdolna, Somogyvári Gyuláné

Készült a JETPRINT Kft. nyomdájában

Felelős vezető: Jáger László

Készült: 1500 példányban

ISSN: 1585-8960

# TARTALOM

Előszó	5
--------	---

## **GLOBALIZÁCIÓ – ÁTALAKULÁS – VÁLLALALATI KÖRNYEZET**

Dr. Hámori Balázs: Bevezető gondolatok	7
Dr. Simai Mihály: A globalizáció főbb tendenciái és kérdőjelei a XX. század végén	9
Kérdések Simai professzorhoz	19
Dr. Ágh Attila: Globalizáció és nemzetállamiság	21
Kérdések Ágh Attilához	31
Dr. Balogh András: Nyolc kérdés a globalizációról	33
Kérdések Balogh Andrásához	46

## **GAZDASÁGPOLITIKAI SZEKCIÓ**

Dr. Andor László: A globalizáció és a kelet-közép-európai átalakulás	51
Dr. Szalavecz Andrea: Magyar feldolgozóipari vállalatok a globalizáció sodrában	59
Kérdések Szalavecz Andreához	63
Pitti Zoltán: A társaságok 1994–98. évi osztalékpolitikájának jellemzői	65
Mohai László: Írország – egy kis ország sikere a globalizálódó világban	71
Dr. Csillik Péter: Globalizálódás és a posztmodern társadalom intézményi keretei	75
Kérdések Csillik Péterhez	81

## **KÜLPOLITIKAI – KÖZIGAZGATÁSI SZEKCIÓ**

Dr. Vastagh Pál: Globalizáció és alkalmazkodás	85
T. Vígh László: Magyarország globalizációja	89
Dr. Füle István: Kelet-közép-Európa és a globalizáció	93
Kérdések Füle Istvánhoz	96
Dr. G. Márkus György: Globalizáció, új modernitás és politika	99
Kérdés G. Márkus Györgyhez	103

## TUDOMÁNYOS DIÁKKÖRI DOLGOZATOK

Somos Anna: Szervezeti struktúra és humán struktúra inkongruenciája	107
Szabadszállási Réka: A világgazdasági válság magyarországi hatásai	139
Kovács Dániel: Globális gazdasági válság 1997–1998	140
Tárnok Tímea: Társadami folyamatok a rendszerváltás után	141
Fehér Annamária: A rendszerváltozás létrejötte, következményei	142
Beke Imre Zoltán: A FIDESZ-Magyar Polgári Párt gazdaságpolitikája	143
Radics Annamária Henrietta: A magyar gazdaság regionális átrendeződése a rendszerváltás idején	144
Tóth Írisz: Bokros-csomag	145
Csizmadia Dóra Andrea: A Bokros-csomag előzményei 1976-tól, és vitakérdései napjainkban	146
Rózsa Georgina: Bokron innen, Bokron túl	147
Urning Ildikó: Privatizáció	148
Becker Norbert: A termelési tényezők hasznosításának racionális és irracionális elemei	149
Drótos Annamária: Privatizáció Magyarországon	150
Horváth Péter: Privatizáció	151
Kis Melinda: A magyar privatizáció jogszabályi és történeti áttekintése	152
Szalma Péter Zoltán: A Templomos Lovagrend gazdasági tevékenysége	153
Tóth Magdolna: Az 1928–1933-as gazdasági világválság hatása Magyarországra	154
Verbászi Beáta: Az 1968-as gazdasági reform alapgondolata	155
Varga Gábor: Vállalati felszámolások Magyarországon	156
Tusor Marianna: A vámok kialakulása, szerepe és feladata a magyar gazdaságban	157

*Az Általános Vállalkozási Főiskola – a Magyar Tudomány Napja tiszteletére, az országos rendezvénysorozatba illeszkedve – 1999. november 22-én „Globalizáció – átalakulás – vállalkozási környezet” címmel tudományos konferenciát szervezett.*

*A konferencia, amelyet évente – mindig a Magyar Tudomány Napja rendezvények keretében – szervezendő sorozat első részének tekintünk, kettős célt szolgált. Lehetőséget, illetve fórumot kívánt teremteni egyfelől a társadalomtudományi kutatások jelesebb hazai képviselői számára, hogy kifejhessék véleményüket, ismertessék kutatási eredményeiket a tudomány aktuális kérdéseiről, másfelől az Általános Vállalkozási Főiskola oktatói, kutatói, illetve – az országos és intézményi Tudományos Diákköri Konferenciákon legjobb eredményt elért – hallgatói részére.*

*Az 1999 novemberi első konferencia témája – a globalizáció – napjaink világgazdaságának meghatározó, egyszerre félt és vágyott, meghatározó tendenciája volt. A globalizáció történelmi, világpolitikai és gazdasági alapjait tárgyalta a plenáris ülés, melyen a téma legjobb magyar szakértői közül többen is felszóltak.*

*A globalizáció magyar vonatkozásainak elemzésére két szekcióban került sor. Az egyikben a gazdasággal, a másikban a politikával, illetve a közigazgatással kapcsolatos kérdések kerültek napirendre. A szekcióülések – az Általános Vállalkozási Főiskola küldetésének, illetve képzési céljainak megfelelően – a magyar vállalatok, a kis- és középméretű vállalkozások szempontjából vizsgálták a globalizáció jelenlegi, illetve várható hatásait.*

*Az Általános Vállalkozási Főiskola azzal a céllal adja közre a konferencia előadásait és hozzászólásait, hogy egyrészt segítse oktatóinak, kutatóinak sikeres világgazdasági tájékozódását, másrészt hozzájáruljon a magyar társadalom meghatározó szereplőinek felkészítéséhez a globális világgazdaság kihívásaira való válaszára.*

*Egyébiránt az Általános Vállalkozási Főiskola félévenkénti megjelenésre tervezett tudományos közleményeinek első kötetét tartja kezében az olvasó, mely a konferencián elhangzott előadások, hozzászólások írott formába áttett szövege mellett, igyekszik képet adni a plenáris ülésen, illetve a szekciókban kialakult vitákról is. Ezen túl a kötet tartalmazza az Általános Vállalkozási Főiskola hallgatóinak az 1999. évben elismerést szerzett tudományos diákköri munkái rövid összefoglalóit is.*

*Dr. Csáki György  
felelős szerkesztő*



# Hámori Balázs\*

## BEVEZETŐ GONDOLATOK

Magyarországon mindig is népszerű volt, s ma különösen aktuális a saját magunkon segíteni tudás, az egyedül valóságunk az eszméje, és ezeket hangsúlyozni kell, amikor kultúrákat, kisebb-nagyobb emberi közösségeket akarunk védeni. Nem lehet ugyanakkor kiszakadni a világméretű fejlődésből, abból a gazdasági világfejlődésből, amely olyan áthatóvá vált az információs forradalom által.

Érdemes körüljárni ezt a gondolatot, érdemes boncolgatni azt, hogy a mi országunkra, a mi viszonyainkra, a mi struktúráinkra – gazdaságban, társadalomban, kultúrában, közgondolkodásban egyaránt –, hogyan hatnak ezek a folyamatok, hogyan kell ezekhez viszonyulnunk? Mi az, ami védendő? Mi az, ami beengedendő? Lehet-e egyáltalán így gondolni, hogy védekezünk és beengedünk. Mennyi múlik rajtunk, s mi az, amit tudomásul kell vennünk?

Úgy érezzük, hogy helyes a globalizáció témájával kezdeni, ezzel teremteni hagyományt az Általános Vállalkozási Főiskolán – noha mi egy gyakorlati és gyakorlatias dolgokat művelő és tanító főiskola vagyunk – az oktatás folyamatában a mindennapi üzleti szükségleteket követjük. Szeretnénk jó képességű, jó adottságokkal rendelkező hallgatókat, szakembereket képezni – olyanokat, akik azután sikerrel szerepelhetnek az üzleti világban, mert az üzleti világ praktikuma mögött ott találhatók ezek a tendenciák, ott vannak a különböző társadalmi struktúrák, ott állnak a kultúrák, ott vannak a globális folyamatok.

Nem elég azt tudni, hogy mit mond az adóhatóság, vagy milyenek európai piacra lépési szabályok – az általánosabb összefüggésekből is sok mindent mérlegelni kell, amikor üzleti stratégiákat dolgozunk ki. Érdemes egy évnél, két évnél előbbre nézni, látni a vállalkozás jövőjét, látni azt a teret, amelyben ez a vállalkozás, vagy a vállalkozások csoportja beilleszkedni tud, vagy be kellene, hogy illeszkedjék, és ezekben az összefüggésben kell megítélni a napi üzleti teendőket.

Remélem, számos olyan érdekes gondolatot fogunk itt ma hallani és mondani egymásnak, amelyek tudományosan megalapozottak, ugyanakkor jól használhatók a kis- és középvállalatok mindennapi gyakorlatában.

---

\* A közgazdaságtudomány kandidátusa, a BKE egyetemi docense, az Általános Vállalkozási Főiskola tudományos tanácsadója





# Simai Mihály\*

## A GLOBALIZÁCIÓ FŐBB TENDENCIÁI ÉS KÉRDŐJELEI A XX. SZÁZAD VÉGÉN

### 1. A globalizáció és a közgazdaságtudomány

A XX. század végén sokan marasztalják el a közgazdaságtudományt azért, mert sem átfogó konstruktív és új kritikát nem ad a mai gazdasági rendszerekről, társadalmakról, sem meggyőző és elfogadható javaslatokat és alternatívákat sem tud ajánlani lényeges problémáik megoldására. Ennek okait egyesek a különböző, ma létező iskolák, irányzatok gyengeségeiben, az egyes tudományterületek túlzott diszciplináris elzárkózottságában és korlátozottságában látják. Más vélemények szerint, a közgazdaságtudomány is, más társadalomtudományi ágakhoz hasonlóan paradigmaváltás szakaszában van. Nem kevés társadalomtudós vallja azt a nézetet, – közvetlenül, vagy közvetve –, hogy a globalizáció az az új paradigma, amely körül fel kell majd épülnie az adott tudományok új elemzéseinek, felfedezéseinek, javaslatainak. Ezt a gondolatot fejt ki pl. Mátyás Antal akadémikus is a közelmúltban megjelent kitűnő munkájának, a „Modern Polgári Közgazdaságtan Története” című könyvnek zárófejezetében. Nem térhetek itt ki annak részletesebb vizsgálatára, hogy indokolt-e a globalizációs folyamatot centrális paradigmaként kikiáltani. Azokról a kérdésekről fogok beszélni, amelyek a folyamat értelmezésével és következményeivel kapcsolatosak.

A globalizáció fogalma egyébként nem a társadalomtudományok „találománya”, az újságírás, az üzleti élet és a politika szakzsargonjában született s minden valószínűség szerint a *globális problémák* fogalmával kapcsolatban került be először a tudományok szótárába. Az új paradigmának szánt globalizáció fogalmáról és jelentőségéről továbbra is vita folyik. Könyvek, folyóiratcikkek tucatjai jelentek meg a témáról csupán az elmúlt 2-3 évben, a nemzetközi szakirodalomban. Ezek igen sok területen járultak hozzá a globalizációs folyamat különböző oldalainak és összefüggéseinek megvilágításához. A szerzők azonban ritkán vitatkoznak egymással, rendszerint egy adott diszciplína keretében maradnak (politológia, szociológia, közgazdaságtudomány, jog) s ezen belül is valamelyik új vagy hagyományos elméleti bázisról kiindulva igyekeznek magyarázatot adni a fogalomra, illetve jellemzik a folyamatokat.

### 2. A gazdasági globalizáció fogalmáról

A gazdasági globalizáció fogalmát a következőképpen definiálom: *a globalizálódás a XX. század végén olyan lényeges folyamatok összességéként fogható fel, mint javak, szolgáltatások, a pénz a tőke, technika, információk nemzetközi áramlásának bővülése és jelentőségének számottevő*

---

\* A Magyar Tudományos Akadémia rendes tagja, az MTA Világgazdasági Kutatóintézetének kutató-professzora.

növekedése a nemzetgazdaságok számára;<sup>1</sup> az emberek államok közötti mozgásának intenzívebbé válása, a világgazdasági orientáció meghatározó fontossága a kereskedelemben, a tőkebefektetésekben és más tranzakciókban a vállalatok szintjén; a piacok térbeli és institutionális integrálódása, a termelés és a fogyasztás homogenizálódása, szabványosodása, a jogrendszerek hasonulása, egyre általánosabban elfogadott nemzetközi szabályok és normák kialakulása az államközi szervezetek és együttműködési rendszerek tevékenysége nyomán. A folyamat a világrend keretei között értelmezhető. A világgazdaság, a nemzetközi politikai viszonyok és az ökológiai rendszer alkotják a folyamatok érvényesülésének közegét. A folyamatok centruma a gazdaság, de elősegítésében vagy akadályozásában, az államok gazdaságpolitikája jelentős szerepet játszik. Az államok vállalják ugyanis, hogy lemondanak gazdaságuk lényeges területeinek ellenőrzéséről. A gazdasági és politikai globalizálódás oka és következménye is az univerzálódás, a nemzeti intézmények és szabályozók növekvő hasonulása, valamint a jogok és politikai döntések konvergálódása a politikai rendszer működése szempontjából lényeges területeken, amelyek ugyancsak hozzájárul az államok kölcsönös függőségének erősödéséhez, egymásra hatásuk intenzitásának növekedéséhez. *A transznacionalizálódás a nemzetgazdaságok termelési és jövedelmi viszonyainak alakulására olyan közvetlen hatások összessége, amelyek lényegében az államok érdekeitől független nemzetközi vállalati döntési centrumokból indul ki, s globális vállalati érdekeknek rendel alá a különböző nemzetgazdaságokban folyó tranzakciókat, ennek eredményeként a nemzeti termelést és szolgáltatást közvetlenül integrálja globális vállalati rendszerekbe.*

### 3. Elméletörténeti kitérő

A globalizálódás reális folyamatait egyébként messze megelőzték a világ jövőjével foglalkozó különböző "világmegváltó" eszmék. Ezek között sok úttörője volt valamilyen, az emberiség számára optimálisnak tartott világrend kialakításának. Már igen korán megjelentek az olyan eszmék, amelyek a világot sajátos értékrend alapján szerették volna egyesíteni, s ebből kizárták mindazokat, akik más értékeket vallottak az egyének és a társadalom viszonyában, a hatalom gyakorlásában és az államközi kapcsolatok normáiban. A XX. század végén a globalizációval kapcsolatban, leegyszerűsítve, három eszmei irányzat léte és összeütközése figyelhető meg. Ezek közül kettő lényegében elfogadja a globalizációt, de különböző értékeket vall, míg a harmadik szemben áll vele. *Az egyik a globalizmusnak a kollektív, közösségi eszméken alapuló, lényegében humanista megfogalmazása, amelynek centrumában az egyenlőségre, az emberi jogokra, a háború és erőszak nélküli fejlődésre épülő un. pluralista és szociális világ koncepciója áll. Ebben sajátos eszmei találkozási pontok jöttek létre a szociáldemokrácia, a zöld mozgalmak, a kereszténység, mindenekelőtt a mai katolikus egyház és különböző, olyan tudományos csoportok között, mint pl. a Római Club. A szociális világ koncepciójától nagymértékben eltér egy másik, a neoliberais, libertariánus megközelítés, lényegét illetően a piactudományra épülő univerzalizáló, technokrata globalizáció eszmerendszere, amely a technikai fejlődés, a piacok és a nemzetközi vállalatok érdekeiből kiindulva fogalmazza meg a globalizálódás céljait és eszközeit, s a piaci viszonyokat tekinti az egyéni jólét megteremtése legfőbb forrásának a globális rendszerben is. Egyesek ezt a transznacionális társaságok ideológiájának tekintik és a társadalmi szociáldarwinizmus nemzetközi megfogalmazódásaként fogják fel, annak alapján, hogy lényegében természetesnek tekinti a globális versenyt, elfogadja, sőt maximálisan hasznosítani igyekszik a globális egyenlőtlenségeket, ellenzi a globális redistribúciót a szociális problémák enyhítésében. A harmadik kategóriába több nézetkör sorolható, az egyik a nemzet-*

<sup>1</sup> 1950-ben a világkivitel a világ bruttó termékének 6%-át, 1997-ben csaknem 20%-át tette ki. A közvetlen külföldi tőkebefektetések állománya 1960-ban 68 milliárd dollár volt, 1998-ban meghaladta a 4,1 trilliót. A világ GDP több mint 20%-át a külföldi tulajdonban lévő szektor állította elő. A világexport és a nemzetközi termelés együttesen a világtermék több mint 40%-át tették ki 1998-ban. Lásd: UNCTAD, *World Investment Report, 1997*. UN. Geneva, 1997. p. 4. és 'A World Economy for the Benefit of All.' Danish Ministry of Foreign Affairs. Copenhagen, 1997. p. 114.

központú megközelítés, a globalizációs folyamatot szinte kizárólag az állami, nemzeti, a nemzetbiztonsági érdekek szemszögéből vizsgálja s a célja ezek maximális érvényesíthetősége. A különböző konzervatív irányzatok sorolhatók, például ebbe a nézetkörbe. Ez a nézetrendszer esetenként elfogadja ugyan a globalizálódás előnyös oldalait az adott ország szemszögéből, de azonnal befelé fordul, ha érdekeit a folyamat sérti. Egy másik, a globalizálódással és annak fő szereplőivel egyértelműen szembenálló nézetrendszer a neonacionalizmus és a nemzeti populizmus. Sajátos helyet foglalnak el az eszmék tárházában azok a nézetek, amelyek elsősorban a fejlődő világban hódítottak teret, s a globalizálódást a nyugati világ eszközének tekintik hatalmának kiterjesztésére.

Az említett három fő eszmei irányzat keretében, illetve azok mellett más irányzatok is léteznek és sok olyan kérdés fogalmazódott meg, amelyek tanulmányozása, illetve a válasz keresése igen fontos lehet az alternatívák és szükséges viták szemszögéből is. Ilyen kérdések, például, hogy alkalmazhatók-e a globalizációs folyamat megvilágítására az „evolúciós” elméletek? Felfogható-e úgy az emberi társadalom fejlődése, mint egy törvényszerű, többé-kevésbé lineáris folyamat, amely a család-nemzetség-törzs-nemzet lépcsőfokokon keresztül vezet globális emberi közösség kialakulásához, vagy pedig egyidejűleg több irányban is változik az emberi társadalom, így a globalizáció hatására erősödik a tradicionalizmus, nő a helyi kis közösségek fontossága? Milyen alternatívák lehetségesek a globalizációval szemben? A regionalizmus mennyiben jelent kedvezőbb alternatívát, lépcsőfok-e a globalizáció útján vagy alternatíva a globalizációval szemben? Kialakulóban vannak-e közös globális és regionális érdekek, s ezeket kik hivatottak képviselni? Csupán egy útja van-e az emberi társadalom igazodásának az új technikai korszak, a nemzetközi verseny követelményeihez? Egypályás, vagy többpályás folyamat-e a globalizálódásra épülő modernizáció? Vannak-e a mai feltételek mellett alternatívák a különböző civilizációk számára? Milyen alakul majd bolygónkon a különböző civilizációk egymáshoz való viszonya? Van-e realitása annak, hogy a két társadalmi rendszer konfliktusai helyébe a civilizációk közötti konfliktus lép, mint az elkövetkező konfrontációk fő forrása?

## 4. A globalizációs folyamat új feltételei

A nemzetköziesedés folyamata feltételezte nemzeti/vagy soknemzetiségű államok létezését. Gazdasági kapcsolatok a világ különböző térségei és nagy birodalmi között természetesen korábban is léteztek. A föníciaiak, az arab kereskedők, Velence hajósai, kereskedői bejárták az általuk ismert világot. A történelem hatalmas népvándorlásai viszonylag sokkal több embert mozgattak, mint a XX. századi migrációk. Egyes nagy birodalmak, pl. a perzsa, a görög vagy a római hatalmas területeket kormányoztak. A kapitalizmus nemzetköziesedése esetenként korábbi kapcsolatrendszerekre épült, azonban az általa kifejlesztett technikák és szervezeti formák segítségével, s a rendkívül érzékeny ösztönző rendszerétől hajtva, messze túlment gazdasági téren a kapcsolatrendszer mélységében, szervezettségében, méreteiben és hatékonyságában a történelmi elődökön. XX. század elején az új típusú nemzetköziesedés már meglehetősen fejlett volt a gazdasági viszonyok rendszerében. A globalizációs folyamat történelmi megközelítése annak megvilágítását követelte meg, hogy milyen területeken változtak meg a gazdasági fejlődés nemzetközi feltételei és külső hajtóerői a XX. század első felére vagy kezdeteire jellemzőkhöz képest, amelyeket egyébként sokan a globalizáció kezdeteinek deklaráltak.

A változások a 100 év előttiekhez képest természetesen minden tekintetben igen lényegesek. Egy évszázaddal ezelőtt a világpolitikában az imperialista doktrína és gyakorlat uralkodott, a világ néhány egymással versengő birodalomra osztódott. A század elején 50 önálló állam létezett bolygónkon. 137 volt a gyarmati területek száma, s ezek 14 birodalom keretén belül léteztek.<sup>2</sup> A korra jellemző globális gondolkodás a birodalmi versengéshez és a birodalom-építő stratégiákhoz kötődött. A gazdasági folyamatokkal kapcsolatban már a XIX. század és a korai XX. század olyan

<sup>2</sup> *Hobson J. A.: Imperialism. A Study. London 1902. George Allen & Unwin Ltd.*

közgazdaszai, mint Marx és Engels, Hobson, Hilferding vagy Kautsky felhívták a figyelmet a nemzetköziesedés okaira és következményeire, egyebek között az államok kölcsönös függőségének jelentőségére, a nemzetközi társaságok és fináncctőke kialakulására és globális szerepére. List Frigyes, a nagy német közgazdász munkássága pedig azoknak a törekvéseknek úttörőjeként fogható fel, amelyek az állami keretek közötti gazdasági fejlődés lehetőségeit igyekeztek föltárni a szabad verseny világában. Figyelemreméltó, s nemcsak elmélettörténeti szempontból érdekes ebben a tekintetben Karl Kautsky szociáldemokrata közgazdász 1915-ben napvilágot látott megjegyzése: „... Vajon nem lehetséges-e, hogy a mostani imperialista politikát új az imperializmus utáni politika fogja kiszorítani, azaz nem fogja-e az egymás ellen harcoló nemzeti fináncctőkék helyét a nemzetközileg szövetkezett fináncctőke elfoglalni? Mindenesetre elképzelhető a kapitalizmusnak egy ilyen új szakasza.”<sup>3</sup>

Az internacionalizálódás mai politikai környezete a csaknem 200 államra épülő, s hierarchikus hatalmi struktúra. A gyarmatbirodalmak, a Szovjetunió és más államok szétesésének következtében igen nagyszámú olyan állam jött létre, amelyek a nemzetközi kapcsolatrendszer nélkül nem tudnának működni.<sup>4</sup> Soha az emberiség modern történetében nem létezett ennyi s ilyen mértékben különböző politikai és gazdasági lehetőségekkel rendelkező állam bolygónkon. A globális egyenlőtlenségek növekedése is súlyosbítja az etnikai feszültségeket.<sup>5</sup> Lényeges problémákat okoznak a regionális hatalmak, sőt egyes kisebb államok hatalmi ambíciói is. Mindezek miatt számottevően nőtt a bizonytalanság és a kockázat a világpolitikában. Magyarország a világ olyan térségének peremén helyezkedik el, amelyik a megoldatlan problémák és az ún. magas kockázatú államok<sup>6</sup> viszonylag nagy száma miatt a világpolitika destabilizálódásának egyik veszélyzónája.

A gazdaság globalizálódásának folyamatai szoros kölcsönhatásban fejlődnek a politikai globalizálódással, amelyik a nemzeti államok szerepének, a nemzeti szuverenitás érvényesíthetőségének és érvényesítésének sajátos módosulását eredményezte. A globalizációs folyamat gazdasági, politikai és katonai téren is jelentős mértékben az államok kölcsönös kötelezettségvállalása alapján fejlődik. Jogi szempontból olyan szabályok, magatartási normák szerepét növeli, amelyet államok határoznak meg, és bizonyos területeken tudatosan és közösen korlátozzák cselekvési szabadságukat. A gazdasági globalizálódás végső soron az államok politikai hajlandóságától függ a liberalizálásra és a deregulációra. Az államok hatalmi helyzete a világrendben azonban – mint közismert – rendkívül különböző. Elsősorban a vezető, gazdaságilag erős, versenyképes államok tudják érdekeiket a globalizáció révén érvényesíteni, s ezek az országok a folyamat fő nyertesei.

A globalizálódás mai gazdasági környezete is lényegesen összetettebb, sokkal nehezebben áttekinthető, mint a XX. század elején volt.

### A tudományos-technikai átalakulás

Az 1960-as évek óta kibontakozó tudományos és technikai átalakulás hatalmas mértékben kiterjesztette az emberi tevékenységet: a világűrre, a biológiai folyamatok és az anyagok tulajdonságainak befolyásolására. Lehetőséget adott minden korábbi képzeletet felülmúló méretekben

<sup>3</sup> *Die Neue Zeit*, XXXIII. évf. I kötet. 1915. április 30. 144. old.

<sup>4</sup> Ezeknek az államoknak a döntő többsége éppen ezért valamilyen – lazább vagy szorosabb – államszövetséghez csatlakozik.

<sup>5</sup> Az etnikai konfliktusok jellegét, okait és következményeit, mint ezt, pl. a Balkán példája is bizonyítja, súlyos hiba lenne egysíkúan kezelni. Az antropológiai, kulturális, társadalmi és gazdasági problémák, valamint a nemzetközi hatások szerepének és kölcsönhatásainak elemzése nélkül a legtöbb esetben lehetetlen a tényleges viszonyok megértése és a problémák kezelése. Külön önálló tényezőkört képvisel a konfliktusok szembenálló politikai elitjének magatartása, amelyet ritkán vizsgálnak. A nemzetközi szervezetek keretében sem fordítottak az eddigiekben kellő figyelmet az etnikai problémák és a kollektív biztonsági tényezők tényleges összefüggéseire. Az ENSZ Egyetem kutatásai arra utalnak, hogy a világon mintegy 5000 olyan etnikai csoport létezik, amelyik a Világszervezet alapokmánya alapján jogot formálhat nemzeti önrendelkezésre.

<sup>6</sup> Magas kockázatúnak tekinthető az olyan állam, amelyik a legtöbb más ország által elítélt célokat követ, melyikre jellemző az, hogy céljai elérése érdekében hajlamos irracionális módon viselkedni, amelyik hagyományosan hajlamos belső és külső erőszak alkalmazására céljai érdekében. Lásd: G. Schneider–O. Weitsman: *Enforcing Cooperation. Risks, States and Intergovernmental Conflicts*. New York. St. Martin Press. 1997. pp. 4-5.

az információk kezelésére, tárolására és továbbítására. A *technikai fejlődés globalizálódása mindenekelőtt négy dimenzióban jelentkezik.*

Az egyik a *piaci dimenzió*, ami azt jelenti, hogy a *magasan fejlett technikát megtestesítő gyártmányok gyakorlatilag a világ minden részén terjednek és megvásárolhatók.*

A *másik a K+F-dimenzió*, ami a *modern tudomány fejlődésének nemzetközi összefonódottságát jelenti, s az eredmények globális elterjedésének, transzferének jelentőségére utal a világ valamennyi térségének és országának gazdasági fejlődésében.* Az új technika jellegét és következményeit illetően, minden korábbi technikai változásnál nagyobb mértékben átfogó és univerzáló hatású. A tudomány, amely hatását illetően mindig is nemzetközi volt, de a nemzeti tudósközösségekből kialakult mozaikot jelentett, lényegesen nagyobb mértékben nemzetköziesedett a katonai és polgári együttműködési programok, egymásra épülő hálózatok, az egyetemek és kutatóintézetek kap-csolódásai, a tudósok számottevően megnőtt nemzetközi mobilitása és a transznacionális társaságok K+F tevékenysége nyomán. Ennek folyamatában nemcsak a kutatás és fejlesztés, hanem az ipar, a mezőgazdaság és más ágazatok között is sajátos hierarchikus kapcsolatok alakultak ki nemzetközi méretekben. Különösen fontos ez a folyamat a *csúcstechnikát megtestesítő* olyan ágazatokban, mint a gyógyszeripar, biotechnológiai ipar, elektronika, távközlési ipar stb.

A *harmadik az interaktív, összekötő dimenzió*, ami a technika szerepét jelenti a globalizálódás előmozdításában a telekommunikáció, számítógépek, információ áramlás stb. révén. Lehetővé teszi az adatok és folyamatok elemzését, az újításoknak, ezek bevezetésének, használatának, következményeinek figyelemmel kísérését, az együttműködést a vállalatok között.

A *negyedik a versenydimenzió*, amelyik a vállalatok és az államok közötti versengés globalizálódását jelenti a technika terén. Ez gyakorlatilag minden termelő és szolgáltató ágazatban kibontakozott. A verseny sajátosságait illetően azonban *különbséget kell tenni az új technikát kifejlesztő és felhasználó ágazatok között.* A szolgáltatásokban, pl. a verseny a gyors, hatékony és sokrétű alkalmazásra összpontosít. A technikai átalakulás a nemzetközi versenyben jelentős előnyökhöz juttatott 3-4 országot és néhány száz vállalatot a katonai és a polgári termelésben, s minden korábbinál jobb lehetőséget nyitott számukra a globális expanzióhoz.

A *technikai fejlődés mai szakaszát sokan az információs társadalom kialakulása vagy a tudásra épülő gazdaság<sup>7</sup> kifejlődése korszakaként is jellemzik.* A tudás és az információk természetesen minden időszakban elengedhetetlenek voltak a gazdasági fejlődéshez. A gazdasági növekedés tudás és információigényességének jelentős növekedése azonban valóban az utóbbi évtizedek egyik döntő változása. A változás nem jelenti azt, hogy a gazdaság lemondhat a tőkéről vagy a munkaerőről, s elegendő a tudást szaporítani. A munkaerő, a tőke hasznosításának hatékonysága azonban gyorsan megtöbbszörözhető és a verseny kimenetele nagymértékben függ az új hozzáadott érték növelésére képes ismeretek bővítésének és felhasználásának képességétől vállalati és állami szinten. *A technikai fejlődés hatására számottevően megnövekedett, és lényegesen olcsóbbá vált az áruk, a tőke, a tudás és a technika és az információk nemzetközi mobilitása.* Az új kommunikációs technika a tranzakciókhoz szükséges idő és költségek csökkentésével, az információáramlás gyorsaságának és megbízhatóságának növelésével radikális változásokat tett lehetővé a pénz- és tőkepiacok működésében s a nemzetközi menedzsmentben. A technikai fejlődés is hozzájárult a világ valamennyi országát érintő globális problémák kialakulásához, mint az úgynevezett globális természeti erőforrások és természeti környezet gondjai, amelyek csak közösen kezelhetők.

### **A liberalizálódás politikai és gazdasági összefüggései**

*A hidegháború a vezető ipari országok politikai hatalmi elitjét közelebb hozta egymáshoz – elsősorban a közös ellenféllel szembeni stratégiai érdekek alapján. Sajátos tömbfegyelem alakult ki, amely korlátozta a hatalmi versengést a tömbökön belül. Emellett, a fejlett ipari országokban, az államközi viszonyok formálásában olyan csoportok kerültek túlsúlyba, amelyeknek alapvető érdekeik fűződtek a piaci korlátok, s a mobilitást akadályozó tényezők lebontásához.* A vezető ipari országok többségében a politikaformáló gazdasági és a politikai hatalmi elitek ilyen irányú törekvéseiket

<sup>7</sup> „Knowledge based economy”

meghatározott mértékben és intenzitással érvényesíteni tudták a multilaterális rendszerben is. A globalizációban különlegesen fontos szerepet játszott az amerikai hegemonia: az USA sajátos, globális struktúraformáló hatalommá vált, amely képes volt döntően meghatározni a világgazdaság technikai és gazdasági szerkezeti átalakulásának irányát, és a második világháborút követő évtizedekben a liberalizálódás és a dereguláció legfőbb ereje volt a multilaterális rendszerben. (Fennmaradtak, s időről időre megerősödtek ezzel szemben álló erők is az USA-ban s más államokban is – látványosan mutatta ez a WTO Seattle-i konferenciájának kudarca.) A deregulációs intézkedések közül különösen fontossá vált a tőkemozgás szabadságát akadályozó pénzügyi korlátok lebontása a nemzetközi tőke- és pénzügyi piacok működéséhez és gyors bővüléséhez elengedhetetlenül szükséges konvertibilitás megteremtése, a piacra kerülés szabadságát és a gyakran nagy haszonnal kecsegtető szektorok megszerzését gátló állami tulajdon privatizálása.

### A transznacionális társaságok szerepe

Az első világháborút követő, néhány évtizedes visszaesés után folytatódott a nagy társaságok bővülésének, nemzetközi területi és ágazati expanziójának folyamata. E társaságok számára egyidejűleg növekedett meg a globális expanzió lehetősége és szükségessége. Ma mintegy hatvanezer globális döntési centrum működik a világgazdaságban, több mint félmillió vállalkozással a világ 173 országában. *A gazdasági folyamatok globalizálódása tovább erősítette a transznacionális társaságok szerepét s segítette új transznacionális társaságok létrejöttét.* Az „újonnan piacra lépők” a mikroszférában, mindenekelőtt a tudományos és technikai átalakulás új vívmányaira, valamint a fogyasztás és a termelés ágazati és térbeli elhelyezkedésének változásaira építik pozícióikat a versenyben. Lényeges kérdés, hogy kialakulóban van-e egy olyan világgazdaság, amelyet a transznacionális társaságok és pénzintézetek uralnak, s műveleteikben nincsenek tekintettel az államhatárookra, a nemzetgazdasági szabályzókra és a nemzeti politikai feltételekre.

### Demonstrációs hatások

A tömegkommunikációhoz is kapcsolódó, nagymértékben szervezett demonstrációs hatás a globalizáció társadalmi következményei terjedésének egyik motorja. Az emberek a világon keresik szükségleteik kielégítésének legjobbnak vélt módjait, az életstílus, a fogyasztási szokások közelednek azokhoz a nemzetközi formákhoz, amelyeket a tömegkommunikáció és a nemzetköziesedő kiskereskedelmi, szuper- és hipermarket hálózatok kivetítenek. Ezek először a lakosság magasabb jövedelmű rétegeihez jutnak el. Ezeknek a rétegeknek életstílusa és fogyasztási szokásai szabványosultak legnagyobb mértékben. A farmernadrág, a gyorskiszolgáló éttermek, a fejlett ipari országok tömegkultúrájának olcsó termékei elárasztják a világot, de mindenekelőtt a városokat<sup>8</sup> **Sajátos módon univerzalizálódik a bűnözés is:** a kábítószer-kereskedelem, a prostitúció, a nemi erőszak és a korrupció mindenütt hasonló természetű és **gyakran lépi át a nemzetállami határokat, válik globálisan szervezetté.**

### A világgazdaság méretei és új szerkezete

A nemzetköziesedés folyamatainak rendkívül kedvezett a világtermelés és fogyasztás gyors és viszonylag széles bázison kibontakozott növekedése és szerkezetének gyökeres átalakulása. A világgazdaság történelmileg példátlan méretű és minden korábbinál áttekinthetetlenebb szövevényes, sokoldalúan integrált és komplex rendszerré fejlődött. A világ bruttó terméke 1998-ban meghaladta a 32 trillió dollárt, hatszorosa az 1950-esnek. 1950-ben 2,52 milliárd ember élt bolygónkon. A század végén több mint 6 milliárd lakos osztozik a jövedelmeken, a természeti erőforrásokon és

<sup>8</sup> Az emberiség közös problémái közül egyik leglényegesebb marad még egy ideig a túlnépesedés. A XX. század történelmileg példátlan népességrobbanás korszakaként vonul majd be az emberiség demográfiai történetébe. A demográfiai robbanás globális méretekben lényegében lezajlott, egyes térségekben pedig egy-két évtizeden belül befejeződik. A XXI. Század a stabilizálódó s egyes térségekben a csökkenő népesség évszázada lesz. A gazdasági és társadalmi fejlődés, valamint az ökológiai viszonyok kölcsönhatásai sajátos kérdéssé tették a fejlődés fenntarthatóságát. A globális gondok között különösen fontos az emberiség ivóvíz-ellátása, az energiaszektor jövője is.

keresi boldogulásának útjait<sup>9</sup>. A globalizációs folyamat szempontjából igen lényeges változás a pénztőke felhalmozásához, a pénz és tőke forgalmához kapcsolódó tevékenységek, áru, értékpapír- és pénzpiacok igen gyors bővülése, vagyis az olyan tevékenységeké, amelyet egyesek a lengyel **Kalecki** nyomán „papírgazdaságnak”, vagy **Keynes** szóhasználatával élve a „kaszinókapitalizmus” terebélyesedésének neveznek. A kommunikációs rendszerek s a szállítás fejlődése valamint az áru és tőkepiacok liberalizálása és más makrogazdasági reformok nyomán minden korábbinál nagyobb mértékű a világgazdaság integráltsága is. 1998-ban a világkivitel értéke mintegy másfélszer milliárd dollárral múlta felül az 1950-es világtermelését. A világtermék egyharmadát 1998-ban nemzetközi vállalatokban állították elő, s a világkereskedelem csaknem fele transznacionális vállalati rendszerek keretében bonyolódik. A foglalkoztatottság és a jövedelmek viszonylag gyors növekedésének feltételei mellett, az államok könnyebben liberalizálták nemzetközi kereskedelmüket, pénz- és tőkeforgalmukat. A külkereskedelem és a tőkeáramlás bővülése előmozdította sok ország gazdasági növekedését is, s a kedvező globális konjunktúra lehetőséget adott a nemzetközi piacokra épülő fejlesztési stratégiák sikeres végrehajtásához. Az is világossá vált ugyanakkor, s a történelmi tapasztalatok is erre utalnak, hogy a nemzetköziesedés, a globalizálódás nem visszafordíthatatlan folyamatok. Előrehaladásuk a jövőben is attól függ, hogy a vezető ipari államok mennyire találják meg számításaikat a liberalizációban s a dereguláció folytatásában. Kedvezőtlen világgazdasági feltételek esetén jelentős visszaesések sem zárhatók ki.

## 5. Főbb következmények

*A globalizáció az általa okozott konfliktusok, feszültségek miatt sem az egyedüli jellemző folyamat: a regionalizálódás és a szétesés, a fragmentálódás a XX. század végére jellemző viszonyok formálásának ugyancsak fontos elemei. Nem lehet a XX. század utolsó szakaszának minden változását, problémáját és válságait a globalizáció számlájára írni. A folyamat tényleges pozitív és negatív következményei ugyanis sajátosan kölcsönhatásos rendszerben jelennek meg.*

*A globalizáció egyik igen fontos következménye a nemzetközi viszonyok komplexitásának növekedése. Nem egyszerűen arról van szó, hogy a világgazdasági rendszer összetettebbé, nehezebben áttekinthetővé és nehezebben kezelhetővé vált. A globalizációs folyamat jelentős mértékben megnövelte a politikai, gazdasági, társadalmi és intézményi, jogi, szervezeti és ökológiai viszonyok és változások kölcsönhatását. A társadalmi idő gyorsult és a globális térszerkezet zsugorodott. A növekvő komplexitás sajátos lényeges forrása az érdekek és az ellenérdekek alakulása a globalizációs folyamatban, amelyik egyebek között a nemzeti érdek definícióját is megnehezítette.*

*A nemzetközi rendszer mai főszereplői az államok, sajátos hierarchiában helyezkednek el. Soha nem voltak ilyen hatalmas különbségek és szakadékok államok között a méreteket, a jövedelem és vagyonmegoszlás, a gazdaság a tudomány és a technika fejlettségét illetően. 1960-ban már harmincszoros volt, ma hetvennyolcszoros a különbség a legalacsonyabb és legmagasabb jövedelmű ország között az egy főre számított GDP alapján. A világgazdaság meghatározó fontosságú államainak, gazdasági szempontból életképtelen mini- és mikroállamoknak, sok százmillió embert tömörítő gazdasági törpéknek, kis területű és lakosságú gazdasági óriásoknak egyidejű létezése és érdekei teszik a térképet igen tarkává.<sup>10</sup>*

A globalizációs folyamat különböző összetevőinek hatására gyorsan változnak az államok érdek- és értékviszonyai. Igen lényeges, és a hierarchia különböző szintjein eltérő összefüggésekben megjelenő kihívást jelent, hogy mennyire tudják a változásokat befolyásolni, kivédni, illetve azokhoz alkalmazkodni? Sajátos módon fogalmazódott meg ez a feladat azokban az államokban, amelyek az elmúlt évtizedekben kapcsolódtak be a világkereskedelmi rendszerbe és a nemzetközi tőkeáramlások hálózatába. Csak igen kevés olyan ország volt, amely képesnek bizonyult a gyors műszaki

<sup>9</sup> OECD: *Industrial Performance and Competitiveness in an Era of Globalisation and Technological Change*. Paris. 1998.

<sup>10</sup> U.N. *Report on the World Social Situation, 1997*. Table 2.2. New York, 1998.



és gazdasági átalakulásra és jelentősen növelni tudta világpiaci erejét, versenyképességét. A világpiaci kapcsolatrendszer fő területeiről korábban kívül rekedt volt szocialista országok, valamint Kína és Vietnam világpiaci integrálódása ugyancsak új, korábban ismeretlen társadalmi és gazdasági kihívásokat testesít meg. Egyik lényeges kérdés ezzel összefüggésben pl. az, hogy mennyiben mozdítja elő az integrálódás a gyorsabb felzárkózást a fejlett világhoz a globalizáció feltételei mellett, vagy ezzel ellentétes hatásokat vált ki? A regionális integrálódás és a globalizációs folyamat közötti viszony konfliktusossága, illetve harmonizálhatósága is fontos kérdés. A regionális integrálódás elvileg lehet a globalizálódás lépcsőfoka is, de képezhet azzal szembenálló erőcentrumot.

Arra is választ kell keresni, hogy hogyan hat a globalizálódás az államra, mint szervezeti egységre, csökkenti-e szerepét, jelentőségét, – vagy éppen ellenkezőleg növeli – esetleg annak nyomán, hogy a múlthoz képest más, de lényeges szerepet kap az állam a globalizálódó világban? Hogyan változnak védelmi, jogi, gazdasági, ideológiai és társadalomlélektani funkciói? Úgy tűnik, hogy az államok a globalizálódó világban sajátos versenybe kerültek a káros következményeket kivédő és az előnyök realizálásával kapcsolatos képességekben. Figyelemreméltó egyébként, hogy a globalizáció nyomán az eddigiekben az állam szerepe nagyobb mértékben gyengült a fejlődő, mint a fejlett országokban. Ez utóbbiak esetében az állam lényegesen jobb lehetőségekkel rendelkezik a nemzeti érdekek megfogalmazására, védelmére, és érvényesítésére. Az állam szerepe gazdasági téren lényegesen passzívabbá válik a fejlődő országokban, (és a volt szocialista országok többségében is) érdekérvényesítő eszközeinek jelentős részét el is veszítette. A nemzetközi, államközi együttműködési rendszerben nem alakultak ki megfelelő normák, szabványok, magatartási szabályok és garanciák arra, hogy csökkentsék vagy ellensúlyozzák a globalizáció kedvezőtlen következményeit. Ugyanakkor számos területen fontossá vált az államok együttélésének és fejlődésének biztosíthatósága szempontjából a szervezett nemzetközi együttműködés.

## 6. Multilateralizmus vagy kooperatív unilateralizmus?

Sem az államok együttműködési hajlandósága sem pedig képessége nem javult eléggé az új szükségletekhez képest, éppen ellenkezőleg, nagy a veszélye annak, hogy a jelenleg „döcögő multilateralizmus” a kooperatív unilateralizmus rendszerévé torzulhat, amelynek keretében néhány vezető hatalom vagy csoportosulás érdekei és kompromisszumai formálják a rendszert, s a többiek ehhez kénytelenek alkalmazkodni. A kooperatív unilateralizmus veszélyei már megmutatkoztak annak az új szervezetnek, a **Világkereskedelmi Szervezetnek (WTO)** a kialakulási folyamatában, és eddigi működése során is, amelyet sok szakember a globalizációs időszak első institutionális formájának tekint. A kooperatív unilateralizmus különösen reménytelen helyzetbe hozhatja a világgazdaság gazdaságilag gyengébb államait. *Egyes kis országok számára, mint amilyen Magyarország, egy markáns alternatíva adódik: a marginalizáltság a világgazdaság peremén, vagy az integrálódás a világgazdaság valamelyik fő centrumához.* Sok olyan kis ország létezik a mai világban, amelyeknek nincsen alternatívája: a további marginalizálódás vár rájuk (elsősorban Afrikában és Ázsiában).

A XX. század végén a világgazdaságban globális, tehát valamennyi állam tagságát lehetővé tevő nemzetközi szervezetek, egyébként, egy kivételével, s ez az 1995. január 1-én megalakult **Világkereskedelmi Szervezet**, az **ENSZ-rendszer** keretében működnek. Ezek a szervezetek több mint 500 nemzetközi együttműködési *rendszer* menedzselnek az együttműködés minden funkcionális területén.<sup>11</sup> A **Világbank** és a **Nemzetközi Valutaalap** is az ENSZ-rendszer keretei közé tartozik. Az államok döntéseinek befolyásolása szemszögéből megkülönböztethetők központi és periférikus fontosságú szervezetek. Viszonylag kevés azonban az olyan szervezet, amelynek döntései kikényszeríthetők – és ugyancsak fölöttébb kevés az olyan kérdés, amelyben szankciókat

<sup>11</sup> IMF-IBRD

alkalmazhatnak. Az államközi szervezetek határozatai rendszerint az államoknak tett ajánlások, amelyek érvényre juttatását segítheti az érdekközösség, a politikai és morális nyomás, esetenként az anyagi ösztönzés és a szankciók. Globális biztonsági kérdések esetén adott a közös katonai fellépés lehetősége. Gazdasági téren egyedül a **Világkereskedelmi Szervezet** rendelkezik a szankcionálás lehetőségével. A **Világbank** és a **Nemzetközi Valutaalap** szabhat feltételeket azoknak államoknak, amelyeknek hiteleket folyósítanak. Egyes vélemények szerint a globalizáció korában tulajdonképpen „világkormányra” lenne szükség az államok és az emberiség közös gondjainak és feladatainak menedzselésére. A XXI. század küszöbén azonban még a jelenlegi nemzetközi szervezeti rendszerek működése is rengeteg akadályba ütközik.

## 7. A globalizációs folyamat és világkapitalizmus jövője

A globalizáció, a világgazdaság zavarainak növekedése, a szocialista rendszerek összeomlása és az új millennium közeledte ösztönzi a jövőről való gondolkodást, nemcsak a világgazdaságról, vagy a nemzetközi politikáról, hanem a társadalmi berendezkedésekről is.

A globalizálódás meglehetősen sajátos folyamatokat indított el az egyes társadalmi csoportok differenciálásában. A világ és Magyarország népessége is egyre inkább három csoportra oszlik: azokra, akik a globalizálódó rendszerek részei, vagy ahhoz kapcsolódnak, azokra, akik ebből gyakorlatilag tartósan vagy végérvényesen kirekednek, s a közbensőkre, akik előbb-utóbb vagy a „globalizáltakhoz”, vagy pedig a kirekedtekhez kapcsolódnak, illetve csapódnak. A vállalkozások közül a globalizálódás különösen nehéz kihívás a kis- és középvállalatok számára. Az **OECD** tagállamaiban például ott, ahol az erre vonatkozó statisztikák a legteljesebbek, a gyáriparban e vállalatoknak alig egy százaléka fejt ki jelentősebb nemzetközi piaci tevékenységet, mintegy 25%-uk sorolható a globálisan is versenyképesek közé.<sup>12</sup> A szolgáltatások terén ennek aránya kisebb. A kis- és középvállalatok csaknem fele csak jelentős támogatással képes a fennmaradásra a globalizálódó gazdaságban, s a fennmaradók, döntően a szolgáltató szektorban, idáig képesek voltak kis regionális piacokon elszigetelni magukat a veszélyektől. Magyarországon a második csoportba tartozó vállalatok aránya lényegesen kisebb. Ahhoz például, hogy a magyar kis- és középvállalatok jelentősebb szerepet játszassanak az ország nemzetközi versenyképességének erősítésében, jelentősen meg kellene javítani a vállalkozók gazdasági és műszaki felkészültségét s a vállalkozások finanszírozási és feltételeit.

A globális társadalmi viszonyok szintjén a kapitalizmus vált ismét egyedüli domináló rendszerre. Miképpen befolyásolja a globalizáció a kapitalizmus jövőjét?

A *kapitalizmus jövőjének* problémáját a közép-kelet-európai rendszerváltást követően elsőnek 1991-ben **II. János Pál pápa** a **'Centessimus Annus'** című enciklikájában vetette fel. A pápai enciklika azt emelte ki, hogy a kommunizmus összeomlott ugyan, de a világ egyetlen olyan problémája sem oldódott meg, amelyik a kommunizmus megjelenésében szerepet játszott. Felhívta a figyelmet annak súlyos veszélyeire, ha a globalizálódás nyomán a legrosszabb kereskedelmi kapitalizmus értékrendje válik a jövő cselekvés fő ösztönzőjévé.

Igen érdekes gondolatokkal gazdagították a vitát egyes tudósok. **Barber** amerikai tudós **'Jihad versus McWorld'** című könyvében a globalizáció teremtette társadalmi konfliktusokat vizsgálva a fundamentalizmusok veszélyeit vetíti előre. E sorok írója az USA-ban megjelent, a „A globális kormányzás jövője”<sup>13</sup> című munkájában arra a következtetésre jutott, hogy a hidegháború utáni korszak sok új lehetőséget teremtett, de a világnak egyidejűleg kell számolnia a korábbi időszakból örökölt és új problémákkal. Alapvető fontosságú feladattá vált az új kockázati feltételek és tényezők valamint a változások közös menedzselése. Ehhez a jelenlegi nemzetközi szervezeti rendszer jelentős reformjára lenne szükség. A kialakulóban lévő új nemzetközi hatalmi viszonyok nem könnyítik

<sup>12</sup> OECD: *Idézett kiadvány.*

<sup>13</sup> **Mihály Simai**: *The Future of Global Governance. Managing Risks and Change in the International System.* Washington D.C. 1994. **USIP Press.**

meg az új feltételek és szervezeti keretek kialakítását, ezért a jelenlegi struktúrát kell képessé tenni arra, hogy legalább néhány, az emberiség jövője szempontjából igen fontos területen eredményesebben működhessen. Az amerikai *Samuel Huntington* a civilizációk összecsapását vetíti előre. Sajátos gondolatrendszert képvisel az újabb megnyilatkozások között György Soros „A globális kapitalizmus válsága” című, a közelmúltban megjelent könyvében, ami az életrajz, a politikai filozófia és a gazdasági elemzés érdekes vegyülete. Soros a piaci fundamentalizmust kegyetlen, megfélemlíthetetlen ragadozóként jellemzi, ugyanakkor a válságokat azzal magyarázza, hogy eltávolodtak a szabadpiaci elvektől, vagyis rövidlejáratú eszközökkel igyekeznek hosszú távú gazdaságpolitikai hibákat ellensúlyozni, kivédeni. A jövőt illetően lényegében optimista: szerinte a kapitalizmus rendkívül alkalmazkodóképesnek bizonyult, s az alkalmazkodási mechanizmus ma újabb váltást diktál, új társadalmi szerződést követel.

A közös a fenti – és más hasonló – megnyilatkozásokban az, hogy súlyos gondokra és veszélyekre hívják fel a figyelmet, az útkeresést igyekeznek segíteni. Egyébként általában eltérő ideológiai és politikai irányzatokat képviselnek. Ironikus módon a jobboldali populista szakemberek közül többen haladnak társadalomkritikájukkal Marx nyomdokain, mint a szocialisták közül. Az irányzatok között a hagyományos liberális internacionalizmus képviseli és védelmezi leghatározottabban a globalizálódás eszméit és gyakorlatát. A katolikus kommunitarizmus a pápai enciklikákra építve bírálja a rendszert, s ostromozza a globalizálódást. A szociáldemokrácia egyes gondolkodói a humanizált piacgazdasági rend megteremtésének szükségességét és lehetőségét hirdetik. A civilizációk összecsapásában a legharcosabb álláspontot pillanatnyilag az iszlám foglalja el.

Egyetlen irányzat sem képvisel vagy ajánl azonban radikálisan új gondolatokat. Ez talán nem is lehetséges a mai világban, amikor a hidegháborút követő új gazdasági és politikai-hatalmi viszonyok formálódása, az új technikai korszak globális kibontakozása, az államok gondjainak szaporodása s olyan közös feladatok mint az új ökológiai egyensúly kialakítása, vagy a munkalehetőségek biztosítása új történelmi kihívást jelentenek, új lehetőségek és feladatok tömegét állítják az emberiség elé.

A globalizációnak a világpolitikai és gazdasági változások alapján kirajzolódó tendenciái a dinamikus változások folytatódására, a kockázati és bizonytalansági tényezők növekedésére utalnak. A kialakuló új politikai és gazdasági realitások radikális változásokat hoznak az államközi kapcsolatokban is. A rendezőerők között vannak pozitívak, amelyek a prosperitás és a jólét növekedését eredményezhetik, de vannak olyanok is, amelyek a gondok, a feszültségek növekedését eredményezhetik.

Többé-kevésbé egyértelműen megfogalmazható az, hogy a folyamatok nyomon követése, a hatások megértése a hatalmas tömegű információk ellenére is egyre nehezebb, s hatékony menedzselésükhöz sincs az államoknak megfelelő kapacitása. A tudomány világa, amelynek egyik alapvető feladata lenne az iránytű szerepének betöltése, maga is nehéz időket él át, és nyilvánvaló, hogy új szemléletre, módszerekre és szorosabb együttműködésre lenne szükség a kutatómunkában is a mai viszonyok jobb megértéséhez, kritikus elemzéséhez, a „csőllátás” elkerüléséhez és olyan alternatívák megfogalmazásához, amelyek a bizonytalanabbá vált világban is orientálni tudják a döntéseket.

# Kérdések

## SIMAI PROFESSZORHOZ

***Mi a konzervativizmus álláspontja a globalizációról, hogyan „viszonyul” a globalizációhoz?***

A nyugati értelemben vett konzervativizmusnak két nagy irányzata van: az egyik a – globalizációt illetően – rendkívül hasonlít a liberális internacionalizmushoz, a másik bizonyos értelemben szemben áll a globalizációval. De én ezt a három jellegzetes irányzatot emeltem ki, bár vannak más irányzatok is, körülbelül – ha ez ember kicsit mélyebbre megy – öt nagy irányzat különböztethető meg e tekintetben és ezek közé tartozik például, ugye nem olyan egyértelmű az, hogy az iszlámban csak fundamentalizmus van. Én ezt a neopopolizmushoz soroltam nagyon leegyszerűsítve.

A globalizációhoz való hozzáállás nagyon érdekes irányzata, a neomarxizmus globális felfogása, amelynek jellegzetes képviselői ma a kínaiak.

***Nem kifejezetten szakmabeliként arra vagyok kíváncsi, hogy a legjelentősebb országok kormányai hogyan viszonyulnak a globalizációhoz. A szociáldemokrácia próbál bizonyos ideológiai irányt képviselni, de hogyan alakul ez a szociáldemokrata irányítású kormányok esetében?***

Az Egyesült Államokban kialakulóban van egy olyan irányzat, amely a globalizációhoz egyértelműen az amerikai érdekek bázisán áll hozzá, amit úgy nevezek, hogy kooperatív unilateralizmus. Ezt a jelenlegi multilaterarizmussal szemben nem teljesen, inkább azon belül lép fel. Clinton elnök 1992-ben ezt úgy fogalmazta meg, – akkor még csak úgy feltételes módban – hogy közösen, amikor tudjuk és egyedül, amikor nem tudjuk érdekeinket érvényesíteni, de érdekeink megkívánják. Együttműködve a többiekkel – saját érdekeink érvényesítéséért.

Nos, ezt neveztem én – másokkal együtt – kooperatív unilateralizmusnak –, mint egy globalizálódó világ jellegzetes, de rendkívül veszélyes irányzatának. És ha ez a kooperatív unilateralizmus válik meghatározóvá, vagy úgy alakul, hogy mondjuk az Európai Unió, az Egyesült Államok és talán Japán, (bár Japán egy más hozzáállást igényel az adott pillanatban), a kooperatív unilateralizmus útjára lép, akkor rendkívül nehéz lesz azoknak a folyamatoknak a közös menedzselése, amelyek közös – globális – menedzselésére szükség lenne.

De egy nagyon lényeges kérdés, amin gondolkodni kell.

***Professzor úr hivatkozott a híres pápai enciklikára, az 1991-ben kihirdetett 'Centessimus Annus'-ra. Ennek az enciklikának a forrása az 1891-es „Rerum Novarum”, amikor is a kapitalista társadalom akkor új viszonyaira reagált XIII. Ince. Később – 1931-ben – XII. Pius foglalkozott ezzel a témakörrel. II. János Pál fölfogásában a globalizáció mérlege nem kizárólag pozitív. Mit jelent az elemzés számára ez az egyházi álláspont?***

Azon irányzatok között, amelyek a mai világban érvényesülnek, az érdekes és nagyon fontos irányzatok egyike a katolikus kommunitarizmus, amely a kisközösségekre kívánja tulajdonképpen építeni a világot és a választ abban keresi, hogy a kisközösségeket kell erősíteni az elidegenedéssel szemben. A pápai enciklikák ezt igyekeznek, az új enciklika is ezt igyekszik hangsúlyozni és kiemelni. A regionalizmus, mint irányzat két funkciót tölthet be: az egyik funkció az, hogy a regionalizáció

lépcsőfokot jelenthet a globalizálódás felé. Ez éppen azért lényeges, mert sok ország még nem jut el a teljes nyitásig, de egy régió belül képes nyitni.

A másik irányzat szerint a regionalizmus tulajdonképpen kollektív védekezés a globalizáció fő erőivel szemben. Mindkettőben nagyon sok az igazság. Nem valószínű, hogy a regionalizmust, mint irányzatot, vagy mint „technikát” egységesen lehet megítélni, hiszen van olyan regionalizálódás is, az Európai Uniót például ilyennek tartom, amely már ma is a nyitott a globalizáció irányába. Ma már semmiképpen sem állítható, hogy az Európai Unió alapvetően a kollektív protekcionizmusnak volt az eszköze (mint volt korábban).

De a több, mint 100 regionális szervezet között, amely létezik, sok olyan szervezet is található, amely egyértelműen védekezni akar a globalizáció erőivel szemben – meghatározza például azt, hogy a transznacionális társaságok milyen feltételek mellett működhetnek az adott körzetben – bizonyos normákat, kötelezettségeket ír elő az ott működő nemzetközi társaságok számára, amelyek ott beruháznak és ezt közösen igyekeznek megvalósítani. Az Európai Unió ezt nem teszi, hanem olyan szabadságot engedélyez a transznacionális társaságoknak, amely még az Egyesült Államokban sem áll ma rendelkezésünkre.

# Ágh Attila\*

## GLOBALIZÁCIÓ ÉS NEMZETÁLLAMISÁG

### A globalizáció mint Nagy Elmélet és hamis ideológia

A globalizáció szakirodalmi nagyparrá változott a kilencvenes években, évente százánál is több könyvet és több ezer tanulmányt produkálva. De már korábban megjelent a globalizációs elmélet mint a hiányzó Nagy Elmélet technokrata variánsa, de egyben helyettesítője is, voltaképpen mint egy olyan hamis ideológia, amely éppen látszólagos ideológiamentességével igyekszik elfogadtatni magát. *Egy-két évtizedre a technokrata globalizációs elmélet mint Nagy Elmélet vált a nyugati gondolkodás főáramlatává (mainstream) és a főbb nemzetközi intézmények mint a Világbank és a Nemzetközi Valutaalap praktikus filozófiájává. Ez az elmélet valójában a technicista funkcionalizmus legegyszerűbb formáján és a gazdasági determinizmus rövidre zárt elvén alapult, s a durva leegyszerűsítések révén az egész globalizációs problematikát vakvágányra terelte, hiszen nem nyújtott teret a valóságos kérdéseknek, mint az egyes társadalmi szférák és régiók sajátos és divergáló fejlődése a globalizáció folyamatában.*<sup>1</sup>

A technokrata globalizációs elmélet lényege ugyanis az, hogy a globális kihívás mint globális diktátum jelenik meg. A feltételezések szerint a globalizáció a pénzpiacokról „átpördül” nemcsak az egész világgazdaságra, hanem onnan az összes társadalmi szférára egészen a kultúráig, így a globalizáció homogenizálja az egész világot. Nem lesz tehát „politika” (politics) csak „közpolitika” (policy), mivel nincsenek már igazán helyi, nemzeti, regionális döntések, hiszen mindent elsöpör a globalizáció, de a nemzetállamot végképp. Ezért az angolszász állam – amely kicsi és tartózkodó – az ideális állam, s ez mutatja a többi nemzetállam jövőjét is. Egyáltalán, az állam és a közsfera annál jobb, minél kisebb, hiszen funkciója már nincs is vagy már alig van, mert döntési hatásköreit sorra elvesztette, a hatékonysága pedig a magánszférához képest reménytelenül alacsony. Csak egyet tehet, drasztikusan lecsökkenti magát és a megmaradt terepén „bocsánat, hogy élek” alapon megpróbálja a magánvállalatok módszereit átvenni és alkalmazni (*New Public Management*).

A technokrata globalizációs elmélettel szemben a kilencvenes évek közepétől széles körű ellentámadás indult meg. A globalizáció valóságos elmélete kezdett kibontakozni számos társadalomtudomány irányából és különböző elvi-ideológiai megközelítésekben. Különösen kiemelendő, hogy a korábbi szélsőségesen liberális, jobboldali, „macho” elméletekkel szemben markánsan baloldali-szociáldemokrata elméletek is színre léptek és igen erős hatást gyakoroltak a globalizációs elméletek egészére, ami egyenesen paradigmaváltásnak is nevezhető.<sup>2</sup> Közismert, hogy Tony Blair egész „harmadik utas” koncepciója – Anthony Giddens munkássága alapján<sup>3</sup> – kifejezetten

\* A filozófiai tudományok doktora, a BKE tanszékvezető egyetemi tanára.

<sup>1</sup> Az alábbi tanulmányban a globalizáció néhány aktuális kérdéséről foglalom össze, mégpedig a WTO seattle-i konferenciájának kudarcának nézőpontjából szemlélve. Korábbi tanulmányaim egyes elméleti kérdésekre jóval részletesebben kitértek. Évek óta résztveszek a Colin Hay (Birmingham) által vezetett *Critical Perspectives on Globalisation* című projektben. A kutatás első eredményei 2000 elején jelentek meg a Macmillan kiadónál (Hay and Marsh, eds).

<sup>2</sup> Lafontaine und Müller, 1998.

<sup>3</sup> Giddens, 1994., 1998.

a globális kihívásra adandó baloldali válasza építi az új szociáldemokrata stratégiát. Ennek a Blair és Schröder nevével fémjelezett irányzatnak a legfontosabb dokumentuma a *Szocialista Internacionálé XXI. kongresszusa* (Párizs, 1999. november 8-10.) után kiadott párizsi nyilatkozat, amely „A globalizáció kihívásai” címet viseli. Ez a dokumentum már az első mondatában leszögezi, hogy az emberiség a globalizációval történelmének új korszakába lépett. A deklaráció negyedik pontja azonban azt is kifejti, hogy – jóllehet a nemzeti állam elvesztette korábbi szerepét és a centralizált hatalomgyakorlás általában is túlhaladottá vált, de a nemzeti állam „alatt” és „felett” megjelenő új szereplők ellenére a nemzeti állam szerepe megmaradt. *A neoliberais és neokonzervatív ideológiákkal szemben hangsúlyozzák, hogy államot nem kell minimálisra redukálni, hanem meg kell őrizni funkcióját a szociális piacgazdaság működési feltételeinek biztosításában.*

Valójában a globalizációs elméletek három hulláma követte egymást. Colin Hay és David Marsh szerint<sup>4</sup> a globalizációs irodalom első hulláma a „business globalisation”-ra koncentrált a maga nyers formájában, mint a pénzpiacok és a tőkeáramlás globalizációja. A második hullám – még jórészt ugyanebben a szellemben, de már az „infotech revolution” egyéb eredményeire is kitekintve – a többi társadalmi szféra globalizációját állította előtérbe, egészen a globális kultúráig, de a párhuzamos elemzésekben már megjelentek a szkeptikus és kritikai megközelítések is a globalizáció kiteljesedését illetően, s mindinkább már az *egyenlőtlen fejlődést és a felbukkanó ellentmondásokat hangsúlyozták.* Ez a kritikai elem vált dominánssá a *jelenlegi harmadik hullámban*, ezért is viseli az adott könyv a *Demystifying Globalisation* címet, amely posztdiszciplináris megközelítésben már eleve az egyes társadalmi országok és szférák eltérő fejlődésére és a globalizációs kihívásra adott válaszok sokféleségére épül. Az elméleti szakirodalom ilyen hármas tagolása jogosult, de a globalizáció, mint reálfolyamat tekintetében *helyesebb mindössze két nagy korszakot megkülönböztetni; az eredeti globalizáció a kilencvenes évek második feléig tartott és az egész világ alávetését ígerte a pénzpiacokból kiinduló globalizációnak, míg az utóbbi néhány évben ennek kudarcra és más szférák ellenhatása és a spontán-fatális monetáris globalizáción való felülkerekedése, mint második szakasz már megkezdődött.*

A nemzetközi intézményeknél is nagy fordulat történt a hamis globalizációtól a valódi globalizáció felé, jelentős önkritikával és egy sor dokumentumon keresztül. Az igazi fordulatot az 1997-es World Development Report<sup>5</sup> jelentette, amelynek már a címe – *The State in a Changing World* – is jelezte, hogy paradigmaváltásról van szó. A Világbank a saját korábbi filozófiájával szemben az állam meghatározó szerepét emelte ki a globális kihívásra adott válaszokban. Az 1998-as *World Development Report* kifejezetten a korábbi nézetek kritikáját állította előtérbe azzal, hogy – a *Beyond the Washington Consensus*<sup>6</sup> cím alatt – egyértelműen megfogalmazta a korábbi paradigma bírálatát és a rajta való túllépés szükségességét. A Világbank új filozófiája szerint az „intézmények számítanak” (institutions matter), s nem a szabadpiaci mechanizmusok csodatevő hatása. A legutóbbi jelentés – *(Entering the 21<sup>st</sup> Century)* – már egyenesen a globalizáció és a lokalizáció összekapcsolásáról és kiegyensúlyozásáról beszél, s külön fejezetekben foglalkozik a „globális közjavak” (*global commons*) megőrzésének és az állami-kormányzati feladatok radikális reformjának szükségességével. Ezt a problémakört mint a kormányzás (governance) előtérbe kerülésének folyamatát Közép- és Kelet-Európa vonatkozásában a UNDP, az ENSZ szakosított szervezete egy 1997-es jelentésében részletesen is kidolgozta. Ezen dokumentumok alapján, a két globalizációs korszak szembeállítására, a globalizációs elmélet mint „harmadik hullám” rövid kifejtése és a közép-európai közvetkeztetések levonása – a sajátosan magyar kérdések középpontba állításával – alkotja a jelen tanulmány vázát.

<sup>4</sup> Hay and Marsh, 2000. 4. oldal

<sup>5</sup> A Világbank éves jelentéseinek hagyományos címe „Jelentés a világfejlődéséről”.

<sup>6</sup> „A washingtoni konszenzuson túl” – ami a Kelet-közép-Európának korábban adott meglehetősen doktriner módszer neoliberais, monetarista tanácsok átértékelését fejezi ki.

<sup>7</sup> Lásd: Hay and Marsh, 2000. 2. oldal

## Globális „spillover vagy spillback”

A hamis vagy technokratikus globalizációs elmélet logikája, következtetési mechanizmusa a funkcionalizmus egyik alapfogalmára, a *spillover* (átpördülés vagy átfordulás) elvére épült, amit Ernst Haas átfogóan alkalmazott az Európai Unió első évtizedeinek elemzésére. Ez azt jelenti, hogy az egyik szférában megindult változások gyorsan és akadálytalanul átcsapnak más, szomszédos szférákba és így rövid időn belül radikális változást generálnak az egész társadalomban, s új szinten homogenizálják azt. A *spillover* hatás kétségtelenül működik és a társadalmi élet számos területén megfigyelhető, de többnyire nem gyorsan és akadálytalanul, hanem lassan és áttételesen, az adott szféra belső természete és a saját időtempója szerint. Nem a *spillover* hatást kell elvetni tehát, hanem annak ideologikus túláltalánosítását, amely szerint minden feltartóztathatatlanul rohan előre az általunk ideálisnak tartott végcél felé. A *spillover* elmélet később sokat finomult az „áramlástan” bevezetésével, amely a globalizációt, mint sajátos áramlási rendszert – azaz tőke, munkaerő, információ stb. áramlását (*flow*) – mutatja be. Ezek a globális áramlások az egyes társadalmi szférákban jellegzetes tájszerkezeteket (*landscapes*) alakítanak ki mint a pénzüpiaci (*finanscapes*), a technikai (*technoscapes*), a média (*mediascapes*) és az etnikai tájszerkezet (*ethnoscapes*), amely utóbbi a munkaerő- és a turistaáramlással kapcsolatos szövedék az eredeti etnikai képletekkel összeadódva.<sup>7</sup>

Az „áramlástan” már árnyaltan és differenciáltan jelzi, hogy valójában a gyorsan változó szférákból adódó hatások nemcsak átpördülést, hanem annak ellenkezőjét, ellenhatást is kiválthatnak a többi szférában, ezt nevezte el *Philippe Schmitter spillback*-nak. A társadalmi folyamatok általában és a globális folyamatok különösen a *spillover*, a *spillback* hatások változó dinamikájával, sokszor áttekinthetetlen kavargásával játszódnak le, amelyben hol az egyik, hol a másik kerül előtérbe. Az ellenhatások magának az eredeti szférának a további átalakulását is lelassíthatják vagy végső esetben meg is akadályozhatják.

Ezen a ponton vagyunk most a globalizáció első, viharos szakaszának lezárulásakor, ami bizonyosan a *spillover* gyors érvényesülésének időszakát is végérvényesen lezárta. Az 1999 decemberi WTO konferencia Seattle-ban akár szimbolikus fordulópontnak, a *spillback* látványos jelentkezésének is tekinthető. Ebben az első korszakban a globalizáció a maga kettős kiindulópontjából – a globális pénzüpiaci és a globális kommunikáció együttese – látványosan és szinte ellenállhatatlanul tört előre a többi szféra irányába, és Amerikából is a többi kontinens felé. Bármennyire is kiderült, hogy a globalizáció átpördülése az eredeti szférákból a többi szférákba ellenhatásokat vált ki, s ezért nem homogenizál, hanem heterogenizál – ahogy a más kontinenseken való megjelenése is erőteljes regionalizációs folyamatokat indít be vagy gyorsít fel –, mégis, egy-két évtizeden át az eredeti globalizáció diadalútjának látszott az egész, és ez sokáig legitímálta, elfogadottá tette a globalizáció technokratikus elméletét. Most már ennek vége, azaz a globalizáció rövidre zárt diadalútja – mint a globális pénzüpiacból kiinduló *spillover* áramkötése – már véget ért. A valódi folyamatai azonban sokkal erőteljesebben, bár lassabban és áttételesebben folytatódnak, bár a *spillback* hatások mind határozottabb érvényesülésével, illetve akár globális szinten való együttes jelentkezésével is.

Ahogy a valóságos globalizációs folyamatban egyre inkább előtérbe kerül a *heterogenizáció* és *fragmentáció*, ugyanúgy nincs már egyetlen vagy akár domináns globalizációs elmélet sem. A világ a globalizáció nyomán nem annyira homogenizációt, hanem sokkal inkább fragmentációt ért meg, ami elméletileg is visszatükröződik. Ez a fragmentáció, a különböző megközelítések elkülönülése és saját logikájának abszolutizálása jellemzi jobbra a jelenlegi globalizációs elméleteket is a maguk tarka sokféleségében, bár vannak erőteljes törekvések egy koherens globalizációs elmélet kialakítására is.<sup>8</sup>

A nemzetállamok kompetenciája valóban drasztikusan csökkent a nemzetköziesedés, majd a globalizáció következtében. De a fák nem nőnek az égig, s rövid idő után a nemzetállamok a

<sup>7</sup> Lásd: Hay and Marsh, 2000. 2. oldal

<sup>8</sup> A továbbiakban ezért csak a globalizáció és a nemzetállam (illetve politika) viszonyára szorítkozunk, ami azért jelzi a szakirodalom fő irányát is, hiszen a globalizáció technokrata elméletének első nagy célpontjai a nemzetállamok voltak, ennek következtében az elméleti ellentámadás kiindulópontja is azok részleges rehabilitációja volt.



gyakorlatban is bebizonyították, hogy a globalizáció nem korlátlan és határtalan folyamat, hanem a sajátos konkrét hatását, a globális kihívás érvényesülését a nemzeti válaszok alapvetően befolyásolják. Ezért a nemzetállamok, mint politikai döntéshozatali centrumok védelmében a politikatudomány részéről megindult ellentámadásnak két alaptézise volt. Egyrészt a politikai döntéshozatal nemzetállami centrumainak érdemi szerepét állította helyre az a vita, amely a „*politics matters*” nevet viselte, hiszen az volt az egyértelmű végkövetkeztetése, hogy *a közpolitika, illetve az egyes szakpolitikák növekvő fontossága és részleges globalizációja ellenére nem jönnek létre olyan automatizmusok, amelyek a globalizált szakpolitikák felől fatálisán meghatároznák a politikát („policy determines politics”), teljesen elvéve annak mozgásterét.* Másrészt az is igaz, hogy a nemzetállamok a hazai és nemzetközi politika főszereplői voltak ugyan a 17-20. században, de a második világháború után radikálisan csökkent a szerepük. Megnőtt felettük a nemzetközi szervezetek súlya és befolyása, amit csak felerősítettek a regionális szerveződések. *A politikatudomány figyelme ezért mindinkább a nagyrégiók, a regionalizációs folyamatok felé fordult, hiszen egyértelmű, hogy a megindult globalizáció nyomása gyors integrációs és kooperációs ellenfolyamatokat indított be valamennyi kontinensen.* A regionalizáció folyamatában azonban markánsan meg kell különböztetnünk két típust, az egyik az európai, ahol az EU formájában regionális integráció játszódik le és közös intézmények jönnek létre, a másik pedig a regionális kooperáció, ahol – mint például az észak-amerikai kontinenst kereskedelmi övezetként összekapcsoló NAFTA esetében – csak a kooperáció erősödik fel.

A nemzetállamok visszaszorulásának azonban fontos oka az is, hogy alulról, s jelentős mértékben a globalizációtól függetlenül is, előtérbe kerültek a szubnacionális szintek is. Ezek a kisrégiók avagy az országon belüli régiók, amelyek önálló döntéshozatali szerepe aztán később szintén felerősödött és mozgásteré megnőtt a globalizáció nyomán létrejött nagyrégiók hatására, hiszen a nagyrégiók centruma földrajzilag és politikailag egyaránt nagyon messzire került volna a társadalom alapszövetétől. Ezért fokozatosan előtérbe került a szubszidiaritás, a lehető legalacsonyabb szinten való döntéshozatal elve. *Előlegezett konklúzióként elmondható, hogy a nemzetállam a fejlett területeken mintegy három évszázadon át valóban a politikai szerveződés alapvető és domináns egysége volt. Ezt a főszerepet azonban mindjobban erodálta a XX. században a nemzetköziesedés tendenciája, majd a globalizáció meg is szüntette. De nem a nemzetállamot szüntette meg, hanem csak annak domináns helyzetét, s egy többszereplős világgal váltotta fel, amelyben azonban nemcsak a globális és nemzetközi szereplők törtek előre, hanem a regionális és helyi szereplők is, s amelyben a nemzetállam új szerepet és funkciókat kapott.*

A regionális és helyi szereplők együttes előretörése „felülről” és „alulról” azonban maga is spillback szerepet játszott, mivel ezen politikai szerveződések jogos érdekében és önvédelmében lelassította és átalakította az eredeti globalizációt. Szélsőséges esetekben a spillback „totálisan” érvényesült, azaz kulturális és vallási fundamentalizmusok léptek fel az „idegen” globalizáció ellen és különböző országokban kísérletek történtek a globalizálódó, ellenséges külvilágtól való izolációra is. *Egészében véve, világszerte paradox helyzet jött létre azzal, hogy egyfelől a globalizációval a tőke szupermozgékonyvá vált, s felerősödött a verseny a tőke becsalogatásáért és a kedvező beruházási feltételek kialakításáért, másfelől a (nemzet)gazdaságnak éppen az a legfontosabb követelése a neki keretet adó politikai szervezésekkel szemben, hogy a kiegyensúlyozott és dinamikus belső fejlődés érdekében az állam, a kormányzat vagy bármilyen politikai autoritás védje meg őket a globalizáció káros hatásaitól és veszterhes ingadozásaitól.* A kedvező „*business climate*” biztosítása helyi szinteken, a nemzeti, regionális vagy szubnacionális kereteken belül éppenséggel a globalizáció mindenhatóságával szembeni védelmet jelent, vagyis egyben a globális versenyképesség biztosítását az adott keretek között. Ez pedig „védővámokat” kíván – miközben az üzleti körökben a kötelező retorika szerint mindenki teljes liberalizálásról beszél –, vagyis olyan szelektált szabályozórendszerek kiépítését, ami a kedvező hatásokat és vele a tőkét beengedi, a káros hatásokat pedig kizárja, vagy legalábbis letompítja.

Végül is a *politika, mint védelmi vonal és szabályozórendszer a drasztikus állami támogatás és/vagy a nemzetközi érdekérvényesítés biztosítása révén javítja az adott politikai szerveződés (nemzetállam vagy nagyrégió) helyzetét és versenyképességét a globális versenyben.* Ennek a (nemzet)gazdaság érdekében globális szinten folytatott politikai harcnak szintén iskolapéldája volt a seattle-i WTO

tanácskozás, ahol az egyes országok, illetve az EU nyíltan vagy burkoltan a saját nemzeti érdekeik képviselőjében léptek fel. *A világtörténelem azt mutatja, hogy az ultraliberális gondolkodók és vállalkozók mély meggyőződése az, hogy a (világ)piac önszabályozó, azaz magától mindent megold ugyan, de azért mégis, az is szükséges, hogy a saját kormányuk minden lehetséges politikai eszközt bevetjen az országuk gazdasági előnyeinek érvényesítésére.* Olyan eszközöket is, amelyeket egyébként undorral elutasítanak, ha más kormány teszi azt más ország gazdasági érdekében. Ez különösen látványosan mutatkozott meg Seattle-ben, s minden tárgyaló fél kimondta az összes többiről, hogy globális szabályozásról szónokolva nemzeti vagy regionális érdekeket védelmez. Nem véletlen tehát, hogy a kormányok viselkedését követve beindultak más érdekcsoportok is, a multinacionális vállalatoktól a szakszervezetekig, a környezet- és fogyasztóvédelmi mozgalmakig, hiszen csak ugyanazt a logikát követték az utcán, mint a hivatalos delegációk a tárgyalóteremben.

A napnál világosabbá vált, hogy ha piacot mondunk, akkor elsősorban nem kereskedelmet vagy gazdaságot mondunk, hanem egy kiterjedt és bonyolult intézményrendszert, ami azt működteti. Még inkább így van ez a globális (világ)piac esetében. Most éppenséggel ennek az intézményrendszernek a kiépítéséért folyik a világméretű küzdelem, hiszen az eltérő szabályozások más és más országot vagy régiót, – illetve más és más multinacionális vállalatot és/vagy érdekcsoportot – hoznak előnyös helyzetbe. *Végső soron, az érdekeknek ebben a kemény, globális szintű ütközésében, a globális „szabadverseny” szabályozórendszerének kialakításában nemcsak a politika és a gazdaság ütközik, hanem a gazdaság túlterjeszkedése már a saját belső korlátaiba is beleütközik. Ez pedig még a legszűkebb gazdasági nézőpontból is a fenntartható fejlődés, mindenekelőtt a környezetvédelmi szempontok igen erőteljes érvényesítését követeli meg a „szabadpiaci” elveket hangoztató globális cégekkel szemben. A gazdaság önszabályozása követel meg tehát egy gazdaságon kívüli és feletti „metagazdasági”, azaz politikai „tetőszervezetet”.*

A spontán jellegű globális gazdasági folyamatok szabályozására való törekvés, – mint egyben a legnagyobb spillback hatás – eddig is érvényesült számos nemzetközi intézmény tevékenységében. Az ENSZ család és más szervezetek már a hetvenes évek végétől a globális fórumok igényével jelentkeztek a világgazdasági folyamatok szabályozására, hiszen a legnagyobb kontraszt az első szakaszban, az eredeti globalizációban a megindult globális folyamatok mélysége, intenzitása és a globális kormányzás (‘global governance’), mint azok „politikai” szabályozása, összeegyeztetése között mutatkozott meg.

## A globális kormányzás

A technokratikus, avagy liberális-monetáris elveket hangoztató globalizációs elmélet idején terjedt el a jelszó, hogy *„Think globally, act locally”*<sup>9</sup>, ami azonban ténylegesen történt – főleg amerikai kormányzati részről, illetve a globális vállalatok részéről –, az valójában a *„Think locally, act globally”*<sup>10</sup> elve volt, azaz nem globálisan gondolkodva hajtottak végre helyi akciókat, hanem a helyi érdekektől vezérelve globális gazdasági és politikai akciókat. A visszahatás érthető volt és ezzel a fragmentáció teljes: minden ország és régió már megpróbálja a maga lokális érdekeit a globális szintre ráerőltetni és ott neki megfelelő globális szabályozást érvényesíttetni. Ezzel – ha úgy tetszik – a globális gazdasági zűrzavar már globális politikai zűrzavarként is megjelent.

Az ENSZ megalapítása óta sok szó esett a világkormány szükségességéről, főleg a fejlődő országok részéről, amelyek az ENSZ keretén belül, politikai eszközökkel számos globális szabályozást – mint az *új Gazdasági Világrend* - kívántak bevezetni a hetvenes és nyolcvanas években. Ezek a törekvések jórészt meghiúsultak a fejlett országok ellenállásán és a nagy nehezen elért döntések is papíron maradtak. Hasonló volt a sorsa a „felvilágosult északi” politikusok globális rendezésre irányuló törekvéseinek, amelyek közül *Willy Brandt* és *Olaf Palme* nevét és bizottságaik szerepét kell elsősorban

<sup>9</sup> „Gondolkodj globálisan, cselekedj helyileg!”

<sup>10</sup> „Gondolkodj helyileg, cselekedj globálisan!”

kiemelni.<sup>11</sup> Több mint egy évtized múltán is figyelemre méltó előzményeknek kell őket tekinteni a globalizáció mostani fordulatához, de akkor még koraiak és – mivel az érintettek józan belátására hivatkozva érveltek – túlságosan naivak voltak. Tulajdonképpen inkább megelőzték, mint követték a – globális kommunikáció által is kiváltott – technokrata globalizáció nagy rohamát, amely most kezd lefékezni, de már a saját belső ellentmondásai révén.

Az új helyzetben a felvilágosult északiak most visszatérnek ehhez a brandti hagyományhoz és terminológiához, de most már a globalizáció belső akadályait is felmutatva és a technokrata globalizációs elmélet alapjait is bírálva: „A globalizáció mindig gyanús kifejezés volt a harmadik világban, mert ez gyakran egyet jelentett az Észak dominanciájával. (...) A globalizáció erősödésével túl könnyű elfeledkezni arról, hogy a világméretű szabad piac alapjait a Dél meghódítására irányuló európai expanzió rakta le. (...) Évek óta a globalizáció a domináns diskurzus és úgy kezelik a globalizáció elvét mint a harmadik évezred mantráját (ismétlődő imáját). A Nyugat képviselői a Washingtoni Konszenzus jegyében, de még a Dél progresszív vezetői is hűségeskütt tettek a globális szabad piac teológiájára. Itt nincs helye a kétségeknek, vagy mellette, vagy ellene kellett állást foglalni. Azokat, akik az emberarcú globalizáció mellett foglaltak állást, eretnekeknek tekintették, és olyan nevekkel illették, mint 'társadalmi fundamentalista', s nem is vették őket komolyan.”<sup>12</sup>

A „társadalmi fundamentalistákat” most már nagyon is komolyan veszik, de a világkormány fogalma azóta alapvetően megkérdőjeleződött. Az elméleti viták és a gyakorlati-politikai változások középpontjába a kormányzat (government) és a kormányzás (governance) kettőse került, amelyben az előbbi a merev hierarchián alapuló, jogszabályokban rögzített uralmat jelenti, az utóbbi viszont a számos intézmény együttműködésén és a civil társadalom széleskörű bevonásán alapuló informatív szabályozást<sup>13</sup>. A kormányzás fogalma központi szerepet játszik a Világbank fentebb idézett legutóbbi jelentéseiben és az Európai Unió természetéről folytatott, kiterjedt vitákban”.<sup>14,15</sup> Az elméleti fordulat lényege tehát abban van, hogy a globális kormányzat mint világkormány helyett a globális kormányzás problematikája került előtérbe, mint amely egyrészt egy politikai tetőszervezettel megpróbálja feloldani a globalizáció ellentmondásait – köztük a fragmentált szférák, mint például a gazdaság és környezetvédelem ütközéseit –, de ugyanakkor messzemenőig épít az egyes szférákban kiépült részleges globális kormányzatokra is, mint például a globális nagyvállalatok belső kormányzása és globális piaci önszabályozása.<sup>16</sup>

Az ENSZ makroszinten is megpróbál továbblépni a globális problémák, főleg a biztonsági kérdések szabályozásában. Legutóbb a *Commission on Global Governance* nevű bizottsága, Ingvær Carlsson és Shridath Ramphal vezetésével a koszovói háború után *Our Global Neighbourhood* címen jelentést állított össze, amelyben három javaslatot tett az ENSZ által gyakorolt globális kormányzás javítására. Először is korlátozni kellene a Biztonsági Tanács tagjai vétőjogát, hogy növekedjen a BT döntéshozatali hatékonysága, mert gyakran éppen az érintett nagyhatalmak akadályozzák meg a közbelépést a válságkezelésben. Másodsor, egy állandó, tízezer fős ENSZ haderőt kellene felállítani, amely képes a konfliktusokba gyorsan beavatkozni. Harmadszor, előre ki kellene mondani, hogy az ENSZ illetékes szervei jogosultak meghatározott konfliktusokba beavatkozni, s kimondva annak legitimitását egyúttal tisztázni kellene a feltételeit is, nevezetesen humanitáriánus célokból a tömeges elűzés vagy népirtás esetében.<sup>17</sup> A kilencvenes évek során a súlyosbodó humanitárius konfliktusok hatására európai keretek között ebbe az irányba fordult a Nyugat-Európai Unió (WEU) is. Főleg a nem-katonai konfliktusok rendezését tekinti fő feladatának az 1992-ben meghatározott, úgynevezett Petersbergi feladatok jegyében, amit az Európai Unió

<sup>11</sup> Ezeket a folyamatokat megpróbáltam átfogóan elemezni a *Globális kihívás (1987.)* című könyvemben.

<sup>12</sup> Dixit, 1998. 39-40. oldal

<sup>13</sup> Rhodes, 1997. és *Governance*, 1998.

<sup>14</sup> Bulmer, 1998.; Hix, 1998.; Kohler-Koch és Majone, 1997.

<sup>15</sup> Ezeket a „jó kormányzásról” (good governance) folytatott vitákat közép-európai dimenziójukban egy nemzetközi projekt keretében készített tanulmányomban összefoglalóan elemeztem.

<sup>16</sup> Lásd UNDP Report, 1997. 110. oldal

<sup>17</sup> Lassinanti, 1999. 11. oldal

Amszterdami Szerződése (1997) is megerősített. Így a szuverenitás korlátozásának, meghatározott feltételek között a belügyekbe való beavatkozásnak a törekvései határozottan jelentkeztek globális és regionális szinteken egyaránt.

A globális kormányzás azonban mindenekelőtt a civil társadalom szervezeti bevonását tételezi fel az irányításba, beleértve a válságrendezést is. Már ebbe az irányba mutat a *Charter 99* kezdeményezés, illetve az 1999. október 24-én – az ENSZ napján – világszerte, több napilapban és hetilapban kibocsátott „*A Charter for Global Democracy*” című deklaráció. A Globális Demokrácia Chartája kibocsátói között van Shridath Ramphal is, így az ENSZ Commission on Global Governance nevű bizottságával a kapcsolat közvetlen, de a Karta már túl is akar lépni szervezetenként az ENSZ-en és globális hálózatok létrehozatalára szólít fel a civil társadalomban, amelyek megadják majd a globális politika szerkezetét. 2000 szeptemberében az ENSZ millénniumi ülészakot tart, amikor a Carta kibocsátói – köztük Noam Chomsky, Anthony Giddens, David Held, Paul Hirst és mások – szerint az ENSZ megtárgyalhatja a globális politika kérdéseit.

*A Charta lényege az, hogy a globális ügyek intézése olyan intézmények kezébe került, amelyek szűk érdekeket követnek és semmiféle demokratikus felhatalmazással vagy ellenőrzéssel nem rendelkeznek:* „Manapság sokféle világkormány van. De ez nem az ENSZ. Az ENSZ marginálissá vált és a világkormány ügyeit másutt intézik. A globális ügyeket exkluzív csoportok zárt ajtók mögött vitatják meg és döntenek el, olyan intézményekben mint a G8, az OECD, a Nemzetközi Fizetések Bankja, a Világbank, a Nemzetközi Valutaalap, a Világkereskedelmi Szervezet (WTO) és mások. Ezeket a szervezetek tovább erősítik a magas hivatalnokok informális hálózatai és a köztük lévő szövetségi viszony. Együttesen létrehozták a tényleges világkormány domináns és exkluzív intézményeit. Ezeket a transznacionális világcégek befolyásolják, amelyeknek megvan a maguk világstratégiája is. A tényleges világkormányt ezeket a szervezeteit ellenőrizhetővé kell tenni. Ha a globális politika formálásában részt akarnak venni, felelősnek kell lenniük a világ népei előtt.”

A negatív program teljesen világos, a meglévő aszimmetrikus globális világrend reformja a domináns szervezetek demokratikus kontrolljával, amit az ENSZ segítségével végezhetnének el. De a program pozitív része már homályos: hogyan jelentkezhetne maga a globális civil társadalom hálózatok formájában, itt a kulcsszavaknak – *international accountability, equality, justice, sustainable development and democracy*<sup>18</sup> – nagyon nehéz konkrét politikai tartalmat tulajdonítani. Az igény az egyes szervezetek részéről bármilyen drasztikusan tört is a felszínre, a nemzetközi, s még inkább a *globális civil társadalom* fogalma még kidolgozatlan és rendkívül bizonytalan. Első látványos – bár ellentmondásos és *heterogén - fellépése azonban már érzékelhető volt Seattle-ben*. Ez valóban szimbolikusan is a jövő évszázad és az új globalizáció kezdete. Felröppent az új jelszó, „No globalization without representation”, ami szándékosan a polgárság többszáz éves követelésére emlékeztetett az újkor hajnalán: „No taxation without representation”<sup>19</sup>.

Az emberek, társadalmi csoportok, országok és kontinensek feje felett elviharzó és iszonyatos romboló erővel is rendelkező globális folyamatok tehát elérték a kritikus érzékenységi küszöböt és nagy, aktív és részben már szervezett ellenállást váltottak ki. Ahogy annakidején a (nemzeti) civil társadalmak ellenőrzést akartak gyakorolni a (nemzeti) állam felett, úgy jelenti be most a globális civil társadalom a hasonló igényét. A nagy gond persze az, hogy még a kezdet kezdetén tartunk, s képtelenek vagyunk konkrétan meghatározni a globális civil társadalom fogalmát, s még kevésbé egyes konkrét szereplőinek jogosultságát a globális szabályozásban való részvételre. *Amit látunk, az még csak egy kaotikus kavargás, s a vele járó aszimmetrikus érdekérvényesítés*. Ilyen már van globális szinten „felül” is, a fent említett szervezeteknél, avagy ilyenek látják a WTO-t is „alulról”, amelyekben az illetékes nagyhatalmak a gazdasági erőfölényüket érvényesítik a globális szabályozásban.

*De ilyen aszimmetrikus még az újonnan szerveződő globális civil társadalom is*. A fejlett országok szervezetei erősen felülreprezentáltak, s ezért sokkal nagyobb érdekérvényesítési képességgel rendel-

<sup>18</sup> „Nemzetközi kiszámíthatóság, egyenlőség, igazság, fenntartható fejlődés és demokrácia.”

<sup>19</sup> „Nincs globalizáció képviselő nélkül”, ami a „Adózás képviselő nélkül” parafrazisa.

keznek. Még hosszú út vezet ahhoz, hogy a globális kérdések globálisan vetődjenek fel és ne csak a fejlett országok civil szervezetei megfogalmazásában és azok érdekeit tükrözve jelentkezzenek. Az új korszakban inkább csak kérdéseket tehetünk fel, és még keressük hozzájuk a válaszokat. Bizonyosan kialakulóban van a globális közösség és a globális civilizáció, valamint azok értelmében vett világpolgár. De ezek a világpolgárok konkrétan még csak, vagy főleg úgy mutatkoznak meg mint a világméretű migráció résztvevői és a velejáró globális bűnözés hordozói, s még kevésbé jelentkeznek a civil társadalom globalizációjának pozitív dimenziói. A képviselő elve és igénye, a civil társadalom kontrolljának szükségessége már felvetődött globális szinten. De nagyon nehéz még arra a kérdésre válaszolni, hogy a nemzeti kereteken túllépve ki és hogyan választja a képviselőket és velük az egész globális politikai szférát, azaz *ki és hogyan legitimálja a leendő globális intézmények döntéseit*. Ezeknek a problémáknak a megoldása már a jövő század regénye, de ez a jövő század már nem távoli, hanem a közeli jövő perspektívája.

A globális rendezésből és intézményesülésből előlegez valamit már a globális demokratizáció, amelynek harmadik hullámáról olyan sok szó esett az elmúlt tíz évben Közép- és Kelet- Európa kapcsán is, s ez visszavezet a nemzeti politikai rendszereknek a globális kihívásra adott válaszához.

## A politika visszavág

A globalizáció első korszaka látszólag félresöpörte a politikát és a nemzetállamot, de az utóbbi évek már éppen az ellenkezőjéről tanúskodnak, hiszen a globalizáció diadalútja csak ott folytatódik, ahol a politikai válaszok azt megengedik. Érdemes ennek kapcsán a közpolitikák globális konvergenciájának téziséét újra felidézni, éspedig *Guy Peters* megfogalmazásában, aki a közpolitika egyik kiemelkedő nemzetközi szakértőjeként teljességgel elutasítja ezt a tézist: „A globalizációs szakirodalom egyik, szélsőségesen leegyszerűsített hipotézise szerint a szakpolitikák és kormányzati elvek konvergenciája megy végbe valamennyi országban. Nevezetesen, a globális versenyképesség kényszere állítólag olyan erős, hogy a kormányoknak nem marad lehetősége autonóm döntésekre, s ezért a szakpolitikák – és a végrehajtásuk adminisztratív lebonyolítása – konvergenciája megy végbe.”<sup>20</sup> Nos, a közpolitikák bizonyos konvergenciája tényleg végbement a fejlett világban, de a világ egészét inkább a divergens politikai és gazdasági fejlődés jellemzi.

A szakpolitika diadala és a “politika vége” helyett a politika megerősödése és megszerveződése következett be tehát a legkülönbözőbb szinteken a globális kormányzástól a nemzeti államon át a szubnacionális szintekig. Úgymond, a gazdasággal és a szakpolitikákkal szemben, ténylegesen azonban sokkal inkább azok szolgálatában, jobb és hatékonyabb érdekképviselőként. A nemzetállam maga is feltámad, bár csak részlegesen, de sokkal hatékonyabb kormányzati módszerekkel, azaz radikális reformokkal, amelyeket a kormányzat újrafeltalálása címszó alatt vitat a szakirodalom.<sup>21</sup> Gyakran elhangzik az is, hogy vissza kell hozni az államot (bringing the state back in), de nagy állam helyett hatékony, fejlesztő és esélyteremtő állam kell, amelyről bőségesen szólnak a Világbank fent idézett jelentései. A politika erőteljes visszatérésének alapvető oka az, hogy fantasztikus polarizáció megy végbe a világban, éppen a globalizációra adott eltérő nemzeti és/vagy regionális válaszok révén. Nyilvánvalóvá vált, hogy a közszféra radikális csökkentése éppenséggel védtelenné tesz a globális kihívással szemben. A globális versenyképesség kialakítása irányában az áttörési pont a kulturális tőke és a civilizációs feltételek biztosítása a gazdaság dinamikája számára.<sup>22</sup>

A „nyugati rendszerváltást” is úgy írhatjuk le mint a politika radikális szerkezetváltását a globalizáció felgyorsulása a bipoláris világ szétesése következtében. Egészében véve azonban a nyugati rendszerváltásnak csak közvetett kapcsolata van a globalizáció folyamatával, s az is jórészt az európai integráción keresztül. Számos mély folyamat magából a nyugati társadalmak belső

<sup>20</sup> *Peters, 2000*

<sup>21</sup> *Reinventing the government”, Kettle, 1994.*

<sup>22</sup> *Lásd: 18. oldal*

fejlődéséből adódik és nincs közvetlen összefüggésben a globalizációval. Három alapvető tendenciát kell itt kiemelni, amit Nyugaton hármasként, avagy trilemmának neveznek. Egyrészt a gazdasági növekedés – s benne a termelékenység növekedése – ütemének lelassulását a szolgáltató gazdaságra való átmenettel, amivel csökken az elosztható többlet is. Másrészt az állami elkötelezettségek a jóléti állam kiépítésében elérték egy telítettségi pontot, s ezzel a jóléti állam extenzív kiterjesztése a termelés növekedése lelassulásának korlátaiba ütközik. Harmadrészt a fejlett országokban megállt a lakosság növekedése, így lakosság korösszetétele egyre inkább eltolódik az idősebb korosztályok felé, ami ugyancsak növeli a jóléti állam terheit és radikális átalakítást kíván.<sup>23</sup> A technokrata globalizációs elmélet hívei sokáig azt hangsúlyozták, hogy a jóléti állam válságának alapvető oka az, hogy a globális versenyképesség biztosítása kérdésében Európának Amerikával szemben csökkentenie kellett szociális kiadásait. Mostanára azonban bizonyossá vált, hogy a globális versengés nem vált ki érdemben ilyen átalakulást Európában, illetve a jóléti állam válságának mindenekelőtt belső okai vannak, de ettől függetlenül is a költségvetési kiadások aránya a GDP-ből tovább növekedett valamennyi EU tagállamban a kilencvenes években.<sup>24</sup>

Ahol a globalizáció domináns szerepet játszott az a legszűkebb értelemben vett politika, mint a globális demokratizálás folyamata. Ennek döntő terepe Közép- és Kelet-Európa volt, de ez az átalakulás érintette a fejlett országokat, mint már konszolidált demokráciákat is, s nagy pezsdülést hozott szerte a világon. A Latin Amerikában és Dél-Európában meginduló és a nyolcvanas évek végén Közép- és Kelet-Európára áttérjedő demokratizálódást *Samuel Huntington* közismerten harmadik hullámnak nevezte el és globalizációs folyamatnak tekintette. Úgy tűnik, hogy helyesebb lenne a Közép- és Kelet-Európában lezajló radikális átalakulást a korábbiaktól elválasztani és negyedik hullámnak nevezni, hiszen éppen abban tér el maximálisan a korábbi harmadik hullámtól, hogy valóban és érdemben globális volt. Globális volt mind környezeti feltételeiben, hiszen a bipoláris világ összeomlását hozta magával és annak jegyében játszódott le, mind pedig belső dinamikájában és formájában, amire döntően rányomta a bélyegét a globális kommunikáció, vagyis az egyes országok demokratizációja – „hólabda effektusként” – felerősítette egymást és a globális média következtében ezek a hatások nem bizonyos idő után közvetítődtek, hanem a történésekkel egyidejűleg.

Így jöttek létre a demokrácia közös globális sztenderdjei, amiket Európa keleti felében még felerősített az európaizáció mint az Európai Unióhoz való csatlakozás követelményrendszere is. Ez egyben kijelölte a politika szerepét is a csatlakozási folyamatban, s bármennyire is kényszeríti is az Európai Unió a tagjelölt országokat a szakpolitikák konvergenciájára, rendkívül szembeötlő köztük a politikai szféra markánsan eltérő szerepe a csatlakozás előkészítésében. Ez átvezet az esélyteremtő nemzetállam szerepének rövid vizsgálatához Közép-Európában, de a „politika visszavág” téma megkíván még egy záró-következtetést. *A politika az eltűnés helyett kiteljesedik a most kezdődő lényegi és érdemi globalizáció időszakában.* Bizonyos értelemben elmondható, hogy míg a XIX-XX. század a közgazdaságtudomány nyelvén szólalt meg és fogalmazta meg identitását és korszakadatait, addig a XXI. század a politikatudomány nyelvén fog megszólalni és fogja a saját feladatait kijelölni. A politikatudomány a globális kormányzás tudománya is lesz a nemzeti rendszerek mellett és felett. A globális civilizáció és civil társadalom identitásának megfogalmazása és gyakorlatias öngazgatásának elméleti összefoglalása lesz a politológia, mint a globális paradigmaváltás képviselője a társadalomtudományok területén.

## Az esélyteremtő nemzetállam Közép-Európában

Hosszú, tízéves vajúdas után az Európai Unió az 1999 decemberi Helsink-i csúcserkeztetén döntött Európa jövőjéről. Kialakított egy olyan víziót és stratégiát Európáról, ami a következő

<sup>23</sup> Jordan, 1998.

<sup>24</sup> Hay, 2000

évtizedekben meg fogja határozni a kontinens fejlődését. Meghatározta úgymond a kontinens határait azzal, hogy kimondta a saját kompetenciáját a balkáni ügyekben, vagyis felelősséget vállalt „Balkánia” politikai és katonai-biztonsági stabilitásáért. Ezzel viszont egyben el is határolta magát a volt szovjet köztársaságok területétől – a balti államok kivételével – azt az EBESZ tárgyalási mechanizmusára bízva. A Helsinki döntéssel az Európai Unión túli Európa két régiója vált egyértelműen definiálhatóvá, egyrészt Közép-Európa, amelyhez az EU viszonyát a csatlakozás közvetlen feladatai és a közeli integráció perspektívája szabja meg, másrészt a balkáni térség, ahol Európa biztonsága és az elemi emberi jogok biztosítása végett az EU protektori szerepet vállal, s ez – hosszabb távon – felveti az integráció perspektíváját is. A balkáni EU elkötelezettségnek a legközvetlenebb haszonélvezői a közép-európai országok, amelyek számára ezzel elhárult a további gazdasági fejlődésüket, demokratizálódásukat és csatlakozási felkészülésüket fenyegető külső destabilizáció veszélye.

Némileg az elmúlt századfordulóra emlékeztetően Közép-Európában most megindulhat a gyors gazdasági fejlődés, illetve a tartós és fenntartható gazdasági növekedés: *Közép-Európa megint a világ leggyorsabban fejlődő területei között lehet, mint az elmúlt századvégen. Az a sajátos regionális előny - kulturális tőke és civilizációs infrastruktúra -, amivel ez a térség rendelkezik, ugyanis rendkívüli módon felértékelődött a globalizáció következtében.* A kilencvenes évek története ugyan a közsféra drasztikus csökkentéséről szól, ami gyakran vitális szerveket és funkciókat is megsebzett, de most fordítani kell, s még nincs késő. Most a társadalmi deficit felszámolása a fő feladat, s ez alapvetően megváltoztatja nálunk is az „erős” kormány értelmét és követelményét is. Belép a mi régióinkban is a hatékonysága révén „erős” mint esélyteremtő és felzárkóztató állam követelménye, amely a civil társadalommal összefonódva megteremti a korszerű, „jó kormányzást” is.

Az EU belépéshez is erőteljes nemzeti érdekképviselőt kell és ez kívánthatik meg a globális kihívásra adott nemzeti válaszhoz is. A globalizáció és az EU csatlakozás jegyében a politikát és a kormányzást nálunk is újra „fel kell találni”.

## Irodalom

- Ágh, Attila (1987) Globális kihívás, Budapest, Magvető
- Ágh, Attila (1997) „A globalizáció politikai aspektusai”, in Glatz Ferenc (szerk.) Globalizáció és nemzeti érdek, Budapest, MTA
- Ágh, Attila (1999) „Processes of democratization in East Central European and Balkan states: sovereignty-related conflicts in the context of Europeanization”, Communist and Post-Communist Studies, Vol. 32, No. 3
- Ágh, Attila (2000a) Globalization and Regionalization in Central Europe: Positive and Negative Responses to the Global Change, in Hay and Marsh (eds)
- Ágh, Attila (2000b) „Public Sector Reforms, Institutional Design and Strategy for Good Governance in East Central Europe”, Budapest Papers on Democratic Transition, No. 271
- Bulmer, Simon (1998) „New Institutionalism and the governance of the Single European Market”, Journal of European Public Policy, Vol. 5, No. 3
- Caroll, Barbara Wake and Terrance Caroll (1999) „Civic Networks, Legitimacy and Policy Process”, Governance, Vol. 12, No. 1
- Dixit, Kunda (1998) „Global Media and Empire” Development dialogue, No. 2
- Giddens, Anthony (1994) Beyond Left and Right, Cambridge: Polity Press
- Giddens, Anthony (1998) The Third Way: The Renewal of Social Democracy, Cambridge: Polity Press
- Governance (1998) Special issue of International Social Science Journal, No. 155, March 1998
- Hay, Colin (2000) „Globalisation, Economic Change and Welfare State”, in Richard Syker (ed.) Globalisation and the European Welfare State, London: Macmillan
- Hay, Colin and David Marsh eds (2000) Demystifying Globalisation, London: Macmillan
- Hix, Simon (1998) „The study of the European Union II: the ‘new governance’ agenda and its rival, Journal of European Public Policy, Vol. 5, No. 1
- Jordan, Bill (1998) The New Politics of Welfare, London: Sage
- Kettle, Donald (1994) „Reinventing Government? Appraising the National Performance Review”, in: Jay Shafritz and Albert Hyde (eds) (1997) Classics of Public Administration, Orlando, Florida: Harcourt Brace Publishers
- Kohler-Koch, Beate (1996) „Catching up with change: the transformation of governance in the European Union”, Journal of European Public Policy, Vol. 3, No. 3

- Lassinanti, Gunnar (1999) "Security Concepts and Dilemmas in Northern and Central Europe", in Northern Europe and Central Europe: hard, soft and civic security, ed. by Gunnar Lassinanti and Miklós Barabás, Budapest and Stockholm, Europe House and Olaf Palme International Center
- Lafontaine, Oskar und Christa Müller (1998) Keine Angst vor Globalisierung, Bonn: Dietz
- Majone, Giandomenico (1997) "From the Positive to the Regulatory State: Causes and Consequences in the Mode of Governance", Journal of Public Policy, Vol. 17, No. 2
- Nunberg, Barbara (with Luca Barbone and Hans-Ulrich Derlien) (1999) The State After Communism: Administrative Transitions in Central and Eastern Europe, Washington D. C.: World Bank
- Peters, Guy (2000) "Globalisation and Governance" in Hay and Marsh (eds)
- Rhodes, R. A. W. (1997) Understanding Governance, Buckingham: Open University Press
- Stankovsky, Jan, Fritz Plasser and Peter Ulram (1998) On the Eve of EU Enlargement: Economic Developments and Democratic Attitudes in East Central Europe, Vienna: Signum Verlag
- The Shrinking State: Governance and Human Development in Eastern Europe and the Commonwealth of Independent States (1997), New York: UNDP Regional Report (idézve: UNDP Report)
- World Development Report 1997, The State in a Changing World (1997) New York: Oxford University Press (quoted as World Development Report 1997)
- World Development Report 1998, Beyond the Washington Consensus: Institutions Matter (1998) New York: Oxford University Press (quoted as World Development Report 1998)
- World Development Report 1999/2000, Entering the 21st Century (1999) New York: Oxford University Press (quoted as World Development Report 1999)

## Kérdések

# ÁGH ATTILÁHOZ

*A globalizációval Európában vannak ellentétes folyamatok is, ezt minden, a nemzetközi kutatásokban dolgozó ember pontosan érzékeli. Úgy tűnik, hogy az összes nagytárségi és kistérségi feszültségnek ez az egyik alapproblémája, a kis országok és főként a fejlett régióikra igaz. Dániára és Hollandiára, tulajdonképpen a skandináv országok egy részére is igaz ez. A skandináv országokban úgy gondolják, hogy azért a globalizációs folyamatnak bizonyos korlátokat kell állítani. Noha a skandináv országok gazdaságai teljes mértékben integrálódtak a globális világ gazdaságba, politikai vonatkozásában állandóan tiltakoznak – akár a brüsszeli bürokrácia ellen is.*

*A kultúra területén ugyancsak nagyon határozottan megkísérlik valamilyen módon megtartani nemzeti integritásukat. Egy nagyon gyakorlatias dolgokban is könnyen megfigyelhető: a dán reklámszakma egyértelműen a dán ízlésnek megfelelő, egyszerűen dán a közlési nyelve, állandóan hangsúlyozzák, hogy ők nem amerikai reklámokat gyártanak, ők dán reklámokat készítenek, aminek, egészen sajátos dán metakommunikációs rendszere van, és az teljesen más mint, egy nagy globális reklámügynökségeknek a reklámüzenete.*

*A kis országok megpróbálják a globalizációval szemben megőrizni a maguk identitását, de, úgy tűnik, hogy ez ma már gyakorlatilag csak a kulturális mezőben érvényesülhet. Mi erről az előadó véleménye, Magyarország esetében, milyen mozgástér lehetséges, a politikában és kulturálisan.*

Az Európai Unióval kapcsolatban kiterjedt kutatás folyik a kis országokra vonatkozóan is. Több monográfia is megjelent már ebben a témakörben, amelyek ezer kérdésben ellentmondanak egymásnak, de egy kérdésben egyetértés van közöttük, hogy az Európai Unión belül fölértékelődnek a kis országok!



A kis országok ugyanakkor, úgymond többet nyernek az Európai Unió csatlakozáson, mint a nagy országok. Erre mutatnak egyébként az 1997 októberi amszterdami szerződés megoldatlan problémái is. Kvótaharc folyik az Európai Unión belül; hiszen kis országokat azért a Tanácsban, a Bizottságban való szavazatuk alapján, arányosan veszik figyelembe, ezért fölértékelődnek az olyan nagy országokhoz képest, mint Németország, Franciaország, Anglia. Ennek következtében éppen a nagy országokban tapasztalható bizonyos „pánik”. Mivel a nagy országok már „elfogytak”, egyre inkább csak kis országok lépnek be, és ha ez a túlréprezentálás megjelenik a Tanácsban, a Bizottságban és másutt is, akkor a nagy országokat, amelyek azért az Európai Unió lakosságának többségét és valóban gazdasági potenciáljának többségét képviselik, a kis országok leszavazzák.

A kérdés egyébként utalt arra, hogy Magyarország közepes fejlettségű; hadd emlékeztessenek arra, hogy a legutóbbi országjelentés vásárlóerő-paritáson 49%-ra értékeli Magyarország jelenlegi fejlettségét. Nem olyan rossz! Az ugyancsak említett portugálok és írek kevésbé fejlettek voltak a belépés előtt. Amiben azért nem értek egyet a kérdezővel az az, hogy ez identitási problémákat vált ki. Én ezt nem tapasztalom, inkább úgy látom, hogy az Európai Unió a gazdasági és társadalmi integráció előrehaladásával párhuzamosan éppenséggel támogatja, nemcsak a kis nemzetek kulturális identitását, hanem éppenséggel azok bizonyos ponton jelentkező szubnacionális változatát is. Mind a nagyobb országokon belül, mint mondjuk a katalán identitás, ami nagyon tör előre, ha úgy tetszik egész Európában, vagy a skót identitás, önállóság. A House of Scotland már két évtizede létezik Brüsszelben, –otthon még nem volt meg ez a Blair féle konstrukció, amikor a skótoknak saját házuk volt az Európai Unió Központjában – ha, úgy tetszik intézményi képvisellel, Minden 'Committee of Regions' a régiók bizottságának létrehozásával még anyagi alapot is nyert. Hiszen a régióknak önálló politika képviselője lesz. Én inkább úgy látom, hogy mind a finanszírozás, mind pedig a politikailag bizonyított érdekképviselő oldaláról nemhogy megkérdőjeleződik, hanem tulajdonképpen inkább előretör és megerősödik a kis országok, a kis egységek kulturális identitása. Én itt nem látok ellentétet, sőt inkább egy lehetőséget, – ami persze nem automatikus, ki kell tudni használni.

***Nekem hiányzik ebből a logikai rendből a munkavállalókkal való bármiféle foglalkozás. Tehát hol van egyáltalán – akár a globális kormányzás kapcsán – szó a gazdaság főszereplőiről. Sehol sem említődnek a munkavállalók problémái, illetve hát egyáltalán, úgy tűnik, mintha ebben globális rendszerben teljesen passzív szerepre lennének kényszerítve.***

***A másik kérdésem, már kifejezetten a globális kormányzás és kormányzat problémához kapcsolódik: a kettő között nyilvánvalóan ellentmondás van, és kell, hogy legyen. Milyen formái vannak ennek? Hogyan lehet megoldani ezt a problémát?***

Az Európai Unió nagyon egyszerű választ ad erre a kérdésre, hiszen ha megnézzük, hogy a Római Szerződésbe az érdekképviselők hogyan lettek beépítve, akkor már ez egy kormányzás modellt előlegez. Hiszen tudjuk, hogy már a Római Szerződés létrehozta 1957-ben az ECOSOC-ot a gazdasági-társadalmi tanács nevű intézményt, aminek 276 tagja van, nos, ez az Európai Bizottsághoz tartozó szerv ajánlást tehet az Európai Bizottságnak.

Tehát olyan viszonyban van az Európai Bizottsággal, amely a kormányzat modelljében nem is igazán értelmezhető, és mivel ez egy nagyon legitim és igen hangsúlyos testület, igen ritkán teheti meg az Európai Bizottság, hogy ezt az ajánlást ne vegye nagyon hangsúlyosan figyelembe.

De az ECOSOC természetesen nem utasíthat az égvilágon senkit. Ugyanezt látjuk 1994-től, a COR, azaz a Committee of Regions tekintetében is – a Régiók Bizottsága ugyanígy „csak” ajánlást tehet az Európai Bizottság felé, de egy ilyen ajánlás is rendkívül nagy súllyal bír. Bizonyos értelemben azt is mondhatnám, hogy a területi és funkcionális érdekképviselők két oldalról „ostromolják és szorítják” az Európai Bizottságot. Egyúttal azt is szeretném elmondani, – ami talán a második kérdés felé is vezet – hogy ezeket, hogy kormányzás és kormányzat, mint tiszta modelleket nagy kinnal mi próbáljuk papíron előállítani. A valóságban tulajdonképpen a kormányzati modell nagyfokú eróziója már a nemzeti államokban, az Európai Unió keretek között is megindult.

# Balogh András\*

## NYOLC KÉRDÉS

### A GLOBALIZÁCIÓRÓL

#### I.

A globalizáció fogalma az elmúlt években a társadalomtudományi művekben, a sajtóban és a kissé emelkedettebb politikai társalgásban egyaránt a leggyakrabban használt fogalomként vált. Természetesen ez a különböző természetű és általában különböző tájékozottságot is reprezentáló gyakoriság már önmaga akadályát képezi a globalizáció fogalma egyértelmű meghatározásának. A fogalom *szédületes karrierjének többféle oka van*: az első és kézenfekvő oka nyilván az, hogy *kimúlt a bipolárisnak nevezett nemzetközi rendszer*, amely közel félévszázadig uralta a világ gondolkodásmódját, és általánossá vált az az érzés, hogy most már eljött az ideje Európa, sőt a földgolyó egésze, megosztottsága leküzdésének. A második ok „az utca emberének” – éljen akár Nyugat-Európában, akár Dél-Ázsiában – abból a tapasztalatából származik, hogy *mindennapi életének valamennyi mozzanata* – legyen az tanulás, munka, étkezés, ruházat, szórakozás – olyan világtendenciáknak vált részesévé, amelyek meghatározzák gondolkodásának és cselekvésének irányát és korlátait. A harmadik ok az, hogy – főleg a fejlett országokban – megerősödött annak felismerése, hogy összezsugorodtak a hagyományos nemzetállami hatáskörök, számos fontos döntést már nem az eddigi szokásoknak megfelelően az országok parlamentjeiben készítenek elő, és nem kormányaik hozzák. Ez a rendkívüli következményekkel járó folyamat természetesen sokkal jobban tudatosodik a közélettel, a gazdasági és politikai döntésekkel, a kultúra magasabb régióival foglalkozók körében, mint a lakosság egészében. A privilegizált, vagy magukat annak tekintő csoportok meg vannak arról győződve, hogy ami most történik, az jóval túlmegy az nemzetköziesedésnek nevezett jelenségen, hiszen *már nem egyszerűen a nemzetek közötti szoros és szerves együttműködésről, hanem a nemzeti keretek lazításáról van szó*. Végül a globalizációs kifejezés túlburjánzó használatának negyedik oka egyszerűen az, hogy saját korszakunkat meg kell neveznünk és széles körben terjedt el az a nézet, hogy *a globalizáció fejezi ki legjobban azt a tartalmat, amely a közfelfogás szerint minden eddigi történelmi korszak jellegzetességeitől eltér*.

Feltűnő, hogy a globalizációról az írástudók közül a közgazdászok beszélnek leggyakrabban és ők mutatják a legnagyobb megértést, sőt lelkesedést is iránta, ugyanakkor a civilizációkkal, nemzeti és területi kultúrákkal foglalkozók vagy magának a globalizációnak az átütő természetét is kétségbe vonják, vagy ha nem ezt teszik, nagyon káros, sőt veszedelmes következményeket is megjelölnek. A közgazdasági szemléletet nagyon jól fejezi ki *Simai Mihálynak* az értelmezése, amely szerint a globalizáció olyan „univerzális folyamatok összessége”, mint egyrészt a tudományos és műszaki átalakulás, másrészt az államok integrálódásának erősödése. Mindkettőnek az alapját a tömegkommunikáció, az információ áramlása, a világkereskedelem, a nemzetközi tőkeáramlás, a termelés és fogyasztás homogenizálása, a szabványosítás, a transznacionális társaságok, a piacok összekapcsolódása, valamint az államközi szervezetek működése képezi. A legtöbb közgazdász a

\* A történelemtudomány doktora, az ELTE BTK tanszékvezető egyetemi tanára.

globalizációnak elsősorban a pénzügyekkel, a termeléssel, a gazdasági intézményekkel és a kereskedelemmel összefüggő vonatkozásait vizsgálja és a világ reagálásait, a társadalom különböző intézményeinek átalakulását pusztán következménynek, mégpedig elkerülhetetlenül bekövetkező következménynek tekinti. A civilizációkat vizsgálók, mint említettük, több szkepszist fogalmazznak meg a globalizmus előrehaladását illetően, nagyon erőteljesen hangsúlyozzák az egyes társadalmakon belüli és a társadalmak közötti szakadékok fennmaradását, sőt ennek növekedését a globalizáció folyamatában, utalnak arra, hogy a globalizáció nem tudja homogenizálni a különböző civilizációs egységeket. Ezen álláspont nagyon figyelemre méltó képviselője *Rostoványi Zsolt*, aki elfogadja *Anthony McGrow* meghatározását a globalizációs folyamatokról, aki kevesebbet és többet is mond, mint a közgazdászok, utalva arra, hogy a *globalizáció* nem jelent mást, mint annak a folyamatnak az érvényesülését, amelyben a *világ egyik részén történő tevékenységek és jelenségek azonnal éreztetik hatásukat a világ más részén és egy országhatárokon túlmutató összefüggő rendszer alakul ki*. Rostoványi nagyon erőteljesen felveti a globalizációnak a fragmentációval való szerves összefüggését, a globalizáció és a lokalizáció egymást ki nem záró ellentétpárját és álláspontját úgy fogalmazza meg, hogy a *globalizmus nem tudja a versengő kultúrákat maga alá gyűrni*. Ebből az is következik, hogy míg a közgazdászok általában vagy negligálják a külön kulturális identitásra felépülő nemzetállamokat, vagy egyszerűen akadálynak tekintik, amelyet a globális trendek előbb-utóbb lefognak küzdeni, *Rostoványi szerint nincs szó a nemzetállam tényleges hanyatlásáról*.

A globalizáció meghatározásáról szóló viták elválaszthatatlanok attól, az utóbbi évtized társadalmi-politikai vitáit döntően befolyásoló nemzetközi véleménycserétől, amely *Fukuyama és Huntington* az igazi, a jövő fejlődési trendjeit illető gondolkodásmód két fő iskolája között alakult ki: az egyik hisz abban, hogy az *emberiség történetének legfontosabb fordulópontjához érkeztünk*, és ezzel értelmüket veszítették több ezer év társadalmi harcai és alapvető fontosságú problémái, elérkezett egy olyan társadalmi gazdasági minőség, amelyet logikailag egyszerűen nem lehet túlszárnyalni, az emberiség megtalálta önszerveződésének legtökéletesebb formáját, és ez *lezárja az etnikumok, a kultúrák, a régiók, nemzetek és hatalmak közötti küzdelmeket éppen úgy, mint ahogyan az egymással szembeesülő társadalmi csoportok közötti szembenállást is, amely forradalmakra és polgárháborúkra vezetett*. A másik iskola szerint nem következett be és nem is várható, hogy bekövetkezzék egy drámai fordulat, pusztán arról van szó, hogy a *társadalmon belüli és társadalmak között eddig meglévő ellentétek a történelem folyamán először globálissá, világméretűvé válnak*. Ezzel ugyan kezelésük lehetősége is megnövekedett, ám veszélyességük minden eddiginél nagyobb lehet. Az utca emberét és a problémák azonnali megoldására törekvő politikusokat természetesen nemigen érdeklik a Fukuyamáról és Hungtintonról szóló fejtegetések. Érdeklik viszont mind a közvéleményt, mind a politikai elitet azok a kérdések, amelyek valóban igen erőteljesen jelentkeznek a földgolyó minden társadalmában és válaszra – természetesen „megoldás” válaszra – várnak. Az elmúlt évek idevágó magyar és nemzetközi vitáiból nyolc kérdést választottunk ki, olyanokat, amelyek nagyon gyakran megfogalmazódnak, és a világ fejlődéséről jelenleg folyó vitákban különösen fontosnak számítanak.

Ezek a kérdések a következők:

1. *Tényleg vadonatúj jelenség-e a globalizáció?*
2. *Valóban a globalizáció az uralkodó tendencia az ezredfordulón?*
3. *Meghatározókká váltak-e a nem állami tényezők a nemzetközi politikában?*
4. *Azonos-e a globalizáció e a westernizációval?*
5. *Részesei-e az európai és egyéb regionális integrációs törekvések és folyamatok a globalizációnak?*
6. *Csökkenti-e a globalizáció a társadalmon belüli és a társadalmak közötti szakadékat?*
7. *Elősegíti-e a globalizáció az emberiség számára legfontosabb döntések demokratizmusát?*
8. *Csökkenti-e vagy felszámolja-e a globalizáció a nemzeti elkülönülést?*

## II.

### 1. Vadonatúj jelenség-e a globalizáció?

A manapság forgalomban lévő és *leginkább elterjedt felfogás szerint* a globalizáció az elmúlt évtizedek terméke, különösen a bipoláris rendszer felbomlása utáni időszakban vált egyértelművé és visszafordíthatatlanná. *A globalizáció tehát teljesen új minőséget jelent az emberiség történetében.* Nem kételkedhetünk abban, hogy az utóbbi években számos olyan jelenség erősödött meg, vagy jelentkezett újonnan, amely ténylegesen példa nélküli. Szükséges ugyanakkor felhívni a figyelmet arra, hogy *a globalizáció legjellegzetesebbnek tartott folyamatai és területei sokkal régebben megjelentek, sőt dominánssá váltak a világ különböző részein, mint a 20. század második fele vagy vége.* A gazdaságtörténeti gondolkodás nálunk is jól ismert és mindmáig különleges hatású művelője *Immanuel Wallerstein* szakmai körökben jól ismert, tehát részletes bemutatásra nem szoruló véleménye szerint *már a 16-17. századtól kezdve már indokolt globális gazdaságról, kereskedelemről és politikáról beszélni.*

Úgy gondoljuk, hogy érdemes tovább is menni – pusztán abból a meggondolásból, hogy bizonyítsuk, indokolt nagyobb körültekintéssel kezelni ezt a szerteágazó fogalmat. Ha elfogadjuk a globalizációt illetően azt a meghatározást, hogy elsősorban olyan folyamatoknak az összessége, amelyek során a világ egyik részén kibontakozó tevékenységek és ugyanitt jelentkező eszmék lényegi hatással, következményekkel járnak a világ más részére, valamint ezen meghatározás részének tekintjük azt, hogy a globalizáció mindenekelőtt nagyon szembetűnő áramlásokat jelent, mégpedig az anyagi javak és szolgáltatások, az emberek, az eszmék, az információk, a pénz, az intézmények, és a viselkedésmódok területén, akkor szembetűnik az, hogy még a fölöttébb széttagolt középkori Európában is igen erősen és elképesztően rövid időtartamon, többnyire néhány éven vagy évtizeden belül jelentkeztek mindazok a folyamatok és jelesül az említett „áramlások”. Tételünket bizonyítandó vizsgáljuk meg a középkori Európát: a „sötét és stagnáló” feudális Európában számtalan olyan eredmény született az érintkezések révén, amelyekről manapság szilárd meggyőződésünk, hogy csak az Európai Unió következetes fejlődése fogja produkálni. Vizsgálódásunkba az európai 10-16. század közötti időszakban a következő 8 területet vonjuk be: a.) az eszmék áramlása, b.) az európai jogrendszer és államszervezet működése, c.) a termelés technológiája, d.) a közös pénz szerepe, e.) az emberek mozgása, f.) a nyelvi érintkezés kérdése, g.) az oktatás és tudomány kontinentális felfogása, h.) a kulturális értékek terjedése.

a.) Ami az eszmék terjedését és meggyökerezését illeti, számunkra a legfeltűnőbb jelenség a kereszténység rendkívül gyors terjedése még a „zavaros” 10-11. században is. *Másfél generáción belül lengyelek, magyarok, oroszok, a balkániak egy tekintélyes része, vagyis a mai Közép- és Kelet-Európa népességének számottevő hányada felvette a kereszténységet, igen gyorsan kiépítette intézményeit, évszázados hatású stabil egyházi szervezeteket hozott létre.* A lényegében egy időben megjelenő közép- és kelet-európai keresztény államok néhány évtized alatt megszilárdultak és mindmáig alapvetően meghatározzák a térség politikai térképét.

b.) Az egész feudális Európában feltűnő a *római jogon alapuló jogi gondolkodás egységesülése és közös irányba mutató fejlődése.* Érdemes megfigyelni, hogy a nyugati kereszténység által meghatározott területeken a jog- és államszervezet hasonlóságai éppen olyan szembeszökőek, mint a 20. század végén az Európai Unió jogharmonizációs törekvéseinek eredményeképpen. Figyelemre méltó az is, hogy mennyire gyors volt az egyes jogi dokumentumoknak a kontinens jelentős részén való elterjedése. Ebben a tekintetben szembeötlő az a roppant kis időbeli különbség, ami a Magna Charta és a magyar Aranybulla elfogadása között eltelt.

c.) A 10-11. század között a mezőgazdasági termelés technológiai vívmányai, természetesen a hasonló éghajlatú és adottságú területeken szintén igen gyorsan elterjedtek. Gyorsan elterjedtek lényegében ugyanazok a növénykultúrák, és kis késéssel, főleg az egyes egyházi rendek közvetítésével, hasonló termelési technológiák.

d.) A kereskedelmet, ezen belül a távolsági kereskedelmet igen nagymértékben meggátolta volna a fizetőeszközök különbözősége, erről azonban szó sem volt. Igaz ugyan, hogy főleg az un. feudális anarchia időszakában, minden önállósuló egység uralkodója saját pénzt veretett, ám a *nemestém – döntően aranyalapú nemzeti – fizetőeszközök széles körű elterjedése, függetlenül azok származási helyétől, lehetővé tették a távolsági kereskedelem zavartalan lebonyolítását.*

e.) A modern globalizmus legnagyobb vívmányaként szokás az emberek szabad mozgását emlegetni, azzal a megjegyzéssel, hogy természetesen a nagyon eltérő gazdasági és kulturális körülmények között élő embercsoportok szabad migrációja hosszú időn keresztül inkább elvi követelmény marad. Nos a tárgyalt időszak Európájának migrációs folyamatai lényegesen intenzívebbek voltak, mint a 20. század végiek. Míg a 20. század végének liberális demokratái elsősorban azon törik a fejüket, hogy hogyan tudják a szegényebb kontinensek vagy a kelet-európaiak tömegeit feltartóztatni, a *10-16. század időszakában jelentős mozgások zajlottak, ezen belül figyelemre méltó a német nyelvű területek lakosságának keleti kitelepedése.* (A tatárjárás után Magyarországra jelentős száz népeség költözött.) A hatalmas népmozgások a felfedezések után még inkább megerősödtek, ekkor kezdődött meg Amerika betelepítése, az oroszoknak a Volgáig, majd a Volgán túli kirajzása és más hatalmas méretű migrációk. A migráció korlátaival kapcsolatban sokan említést tesznek arról, hogy a legnagyobb gondot a mai Európában az Európán kívüli népeség beáramlása jelentheti. Ezzel kapcsolatban érdemes megjegyezni, hogy a 16. századi Lisszabon lakosságának kb. 10 százaléka volt színes bőrű, vagyis hozzávetőleg ugyanakkora arányban éltek afrikaiak a portugál fővárosban, mint manapság.

f.) Ugyancsak a globalizáció rendkívüli vívmányaként szokás emlegetni egy, az érintkezést biztosító *'lingua franca'* elterjedését, utalva arra, hogy az angol nyelv soha nem látott pozíciókat szerez. Való igaz, hogy az angol lett a modern tudomány, a zene, a légitököledés, a számítógépek nyelve, ami példátlanul új jelenségnek tűnik. Szükségesnek tartjuk azonban megjegyezni azt, hogy a középkor egész időszakában *az európai atomizáltság közepette a nyugati kereszténység által dominált hatalmas területen az Atlanti Óceántól a Kárpátokig mindenki, aki számára a politikai, tudományos, jogi, kulturális, gazdasági és kereskedelmi érintkezés ténylegesen fontos volt, rendelkezett valamilyen szintű latin tudással.* Sokkal kevesebb gondot jelentett az akkori művelt csoportoknak a hatására átívelő emberi érintkezés, mint akár a 20. század első felében.

g.) Mindenfajta integrációs és globalizációs politika számára az oktatás és tudomány számít jelenleg a legkényesebb területnek. Az oktatás területén minden nemzet igyekszik fenntartani a saját különleges hagyományait, különös súlyt fektetve arra, hogy a saját nemzeti nyelvű oktatást továbbra is politikája megszentelt részének tartsa. Ezzel kapcsolatban szinte közhelynek tűnik annak megemlézése, hogy a *10. századtól kezdődően Európában az oktatás és a tudomány univerzálisnak számított, Európa nagy intellektuális központjai, mint a Sorbonne, a bolognai vagy a krakkói egyetemek magától értetődően nagyon hasonló problémákkal foglalkoztak és az egyetemek elfogadott nyelve természetesen a latin volt.*

h.) A kultúra az a terület, ahol a globalizáció káros hatásait a legtöbb kritikus erőteljesen felveti. Ez az a terület, ahol az EU-integrációval foglalkozó kutatók és politikusok arra figyelmeztetnek, hogy éppenséggel a kultúrák különböző természete az, amely meg is akadályozhatja a globalizáció folyamatát. Nem véletlen, hogy az egész Hungtinton-i gondolatmenet a kulturális-civilizációs különbözőségekre helyezi a hangsúlyt. E tekintetben szintén figyelemre méltó az, hogy a középkor említett századaiban Európában lényegében hasonló természetű magas kultúra létezett. *A nyugati keresztény Európa a középkorban ugyanazokat az építészeti és zenei stílusokat ismerte, feltűnően gyorsan terjedtek olyan irányzatok, mint a gótika vagy a reneszánsz, esetenként egy-két évtizeden belül Európa legtávolabbi pontjain azonos stílusú alkotások születtek.* Ellenérvként felvethető, hogy mindez kizárólag a magaskultúrára vonatkozik, amihez az egymástól területileg és nyelvilag elkülönült és egymással gyakorlatilag soha nem érintkező paraszti tömegeknek nem sok közük volt. Ez az ellenvetés csak részben megalapozott: nem lehet figyelmen kívül hagyni ugyanis azt,

hogy az anyagi és szellemi kultúra területén egyaránt számos olyan elem található, amely az egész nyugati keresztény Európában azonos volt.

A nyugati keresztény Európában zajló, a modern globalizációra emlékeztető folyamatok jól megfigyelhetők olyan mikrovilágokban is, mint az arab világ, az indiai szubkontinens vagy Kelet-Ázsia.

## 2. Uralkodó tendencia-e valóban a globalizáció?

Első látásra nincs sok értelme a kérdésnek, hiszen számos igen meggyőző érveléssel lehet megtárgyalni az igenlő választ, így üres akadékoskodásnak látszik összegyűjteni a globalizáció uralkodó irányzatával szembeni kihívásokat és folyamatokat. Egy röpké történelmi visszatekintés azonban továbbgondolásra késztet(het).

A 19. század egésze mindazokat az irányzatokat hangsúlyozta, amely erősítette a legnemesebb értelemben vett haladásnak, a liberális gondolatnak, a demokráciának, a piacnak és a magántulajdonnak a kiterjedését. A 19. század az, amelyben a nagyobb gazdasági és politikai egységek kialakítása összefonódott a gazdasági növekedéssel és fejlődéssel, a társadalmi demokrácia elmélyülésével. Ez a haladás a liberális nemzeti elv dominanciájával is összefüggött. A 19. században a nemzeti elv a nagyobb gazdasági és politikai egységek megszilárdítását, illetve kialakítását jelentette, ahogyan ezt az egységes német és az olasz állam létrehozásának folyamata mutatja. Ugyanúgy a nagyobb egységek kialakulásának trendje figyelhető meg az Egyesült Államok csaknem végső területi, politikai és állami berendezkedésének kialakulásában, a hatalmas gyarmatbirodalmak létrehozásában, vagy akár az orosz birodalom óriási méretű kiterjesztésében.

A 19. századnak ez az egy irányba mutató fejlődési trendje a századfordulótól kezdve megtört, és mindaz, amit a 19. század nemesnek, progresszívnek, visszafordíthatatlannak, általában megkérdőjelezhetetlennek tartott, erőteljes kritikát és mindenoldalú ellenállást váltott ki. A nemzeti elv az első világháború utántól már nem nagy egységek létrehozására, vagy birodalmak építésére szolgált, hanem sokkal inkább a nagyobb egységeknek, sőt általában az integrációs, globalizációs tendenciáknak a megfordítására irányult. Ez jól érzékelhető az első világháború után a nagy európai birodalmak széthullásában: ekkor tűnt el szinte egy csapásra a német, az osztrák-magyar, az orosz és az oszmán monarchia, ami új, kisebb politikai egységek létrehozását eredményezte. Ez a folyamat a második világháború után még tovább tartott, Elérkezett az idő a gyarmatbirodalmak felszámolására is, helyükben néhány évtizeden belül közel 100, részben semmiféle történelmi előzménnyel nem rendelkező államalakulat jött létre. Ezek a folyamatok a világgazdasági-világpolitikai egységesülés ellen hatottak.

A piac szabadságára és a magántulajdonra épülő globalizáció ellen nemcsak a dezintegráció és, ha úgy tetszik a fragmentáció jelentett kihívást, hanem a legerőteljesebben az oroszországi forradalom. Az orosz forradalomnak nemcsak az ideológiája, hanem az erre hivatkozó új államalakulat, a Szovjetunió is határozottan szembehelyezkedett az addigi globalizációs trendekkel, ennek eredményeképpen két pólusra bomlott a már egységesülőben lévő világgazdasági és világpolitikai rendszer!

A Szovjetunió felbomlásával ugyanakkor egészen új helyzet alakult ki: *ismét megnyílt az út ahhoz, hogy a 19. század végén vagy a századforduló utáni években meggyengülő, majd a későbbiekben megszakadt integrációs-globalizációs tendenciák új erőre kapjanak.* Ez nemcsak azzal magyarázható, hogy összetört a legnagyobb kihívást jelentő szovjet állami-politikai berendezkedés, így annak nemzetközi hatása is elillant, hanem azzal is, hogy a nyugati világban soha nem látott gazdasági, pénzügyi, kereskedelmi integráció indult meg, Európa nyugati részén egy új föderációs vagy konföderációs állami entitás képe kezdett kirajzolódni. Az elmúlt 10 esztendőben eltűnt tehát a legnagyobb antiglobalista ideológiai, politikai és katonai kihívás, ennek következtében lehetővé vált egy, a 19. században megkezdődött több nemzedéknyi időre megszakadt és megakadt folyamat továbbvitele. Az elmúlt 10 esztendő valóban arról tanúskodik, hogy a nyugati típusú globalizáció átütő eredményeket ért el.

Ezzel együtt szükséges megjegyezni, hogy a Nyugat-Európában felgyorsult integrációs folyamat, amely az Európai Uniót eredményezte, a kontinens keleti felén nem kizárólag az egységesülési

tendenciákat erősítette meg, sőt a kontinens középső és keleti részén a dezintegrációs folyamatok gyorsultak fel. Nem elválaszthatóan a kelet-európai gazdasági visszaeséstől, illetve stagnálástól a dezintegráció három államalakulatnak az eltűnéséhez vezetett. A Szovjetunió, Csehszlovákia és Jugoszlávia megszűntek létezni (a Kis-Jugoszlávia nyilvánvalóan csak nevében emlékeztet az egykori nagyobb egységre). Ez a kelet-európai dezintegrációs folyamat sajnálatos módon egybeesett az európai kontinensen már félévszázada nem látott fegyveres konfliktusok állandósulásával Boszniában, Koszovóban, Moldáviában és a Kaukázus vidékén. Természetesen úgy is lehet interpretálni az említett kelet-európai fejleményeket, hogy ezek az utolsó hagyományos birodalom, a szovjet birodalom szükségszerű felbomlásának a termékei, mi több: a nyugati világból kiinduló új típusú globalizmus elleni utolsó kihívásnak is felfogható. Ez a magyarázat egyáltalában nem alaptalan, hiszen szembevethető tény, hogy a közép- és kelet-európai államok felbomlása után, azok alkotórészeinek egy része – mint Csehország, Szlovákia, Szlovénia, Horvátország – kifejezetten az európai integrációhoz kívánnak közeledni.

Ehelyütt érdemes utalni arra, hogy a közgazdasági és politológiai irodalomban népszerű „harmadik világ” fogalom a bipolarizmus megszűnésével teljesen elvesztette értelmét: határozottan kirajzolódik egy olyan tendencia az egykori harmadik világ országainak egy részében, amely a globalizáció és a vele asszociálódó nyugati értékek meglehetősen gyors terjedéséről tanúskodik. Figyelemre méltó, hogy a harminc évvel ezelőtt még egyértelműen a harmadik világ általános sajátosságait mutató délkelet-ázsiai országok ma már – 1997-98-as gazdasági megtorpanásuk ellenére – nemcsak sikeres „kis tigrisek”, hanem a politikai demokrácia intézményei is megszilárdulóban vannak, ahogyan erről a dél-koreai, vagy a tajvani fejlemények tanúskodnak. Mindazonáltal szükséges arra is emlékezni, hogy az Európán és Észak-Amerikán kívüli térségekben, Ázsia nagy országaitól kezdve a tropikus Afrikáig, az új globalizációba való bekapcsolódás számos ellentmondással jár, helyenként nagyon erőteljes ellenállás mutatkozik mindazokkal a jelenségekkel szemben, amelyek a globalizációval társíthatók.

Következtetés gyanánt azt a választ adhatjuk a másodikként feltett kérdésre, hogy *az ezredfordulón globalizáció kétségkívül az uralkodó, de korántsem kizárólagos tendencia*. Fontos sajátossága az, hogy *egyelőre különböző erővel és hatékonysággal jelentkezik a gazdaságban, a pénzügyekben, a biztonságpolitikában, a kultúrában, a tudományban*.

### 3. Meghatározókká váltak-e a nem állami tényezők a nemzetközi politikában?

Ezzel a kérdéssel azért kell foglalkozni, mert a globalizáció gyakran idézett feltételezett sajátossága a nemzeti, általában az állami, kiváltképpen nemzetállami tényező szerepének jelentős csökkenése az elmúlt évtizedekben, a globalizáció irányzatának erősödésével párhuzamosan. Érdemes végigtekintetni az ún. nem-állami szereplőket: megállapítható, hogy ezek mennyiben voltak képesek az államok hagyományos hatásköreit átvenni.

A nem-állami szereplők közül a legnagyobb erőt a multinacionális társaságok képezik. Ezek közül legalább 20 nagyobb tőkeerővel rendelkezik, mint a közepes európai államok éves bruttó hazai terméke (GDP). Mozgékonyáguk, szervezettségük és – nem utolsósorban – az államokra háruló feladatoktól való mentességük a nemzetközi élet különleges, nemcsak gazdasági szereplőivé teszik ezeket. Egy-egy multinacionális vállalat döntésétől a kisebb vagy gyengébb államok teljes egészében függő helyzetbe kerülnek. *Az igazi kérdés az, hogy ezek a multinacionális vállalatok ténylegesen át tudják-e, vagy részben már át is vették-e a világpolitika irányítását?* Ezzel kapcsolatban elképesztően nagy és ellentmondásos irodalom alakult ki. A szerzők általában a multik terjeszkedésének veszélyeire hívják fel a figyelmet – különösképpen arra, hogy a multik demokratikus kontrollja egyáltalában nem megoldott. Ritkábban vetődik fel az a kérdés, hogy a multinacionális vállalatok ténylegesen minden állam-nemzet felett tevékenykednek-e? Nem szabad ugyanis elfeledkezni arról, hogy a legjelentősebb multinacionális vállalatoknak döntő többsége tulajdonképpen amerikai vállalat és multinacionalitásuk elsősorban abban fejeződik ki, hogy több országban is tevékenykednek. Még az olyannyira óriássá nőtt multinacionális vállalatok sem tudták teljesen függetleníteni magukat az Egyesült Államok törvényhozásától és kormányától.

A nem-állami szereplők között ugyancsak különös fontosságúvá váltak az ún. *nem kormányzati szervezetek*, közismert angol betűszóval: az NGO-k. Ezek a szervezetek rendkívüli aktivitást mutatnak

elsősorban a demokratikus berendezkedésű országokban, és esetenként a kormányok lelkiismeretéként jelennek meg. Tevékenységükben nagyon sok multinacionális elem van, nem csekély befolyást gyakorolnak, elsősorban kitűnő médiakapcsolataikon keresztül, a közvéleményre és a kormányokra.

Nem lebecsülendő szerepet játszanak a különböző vallásközösségek és szervezeti formáik. A vallásközösségek és egyházak politikai, ezen belül nemzetközi politikai szerepe természetesen nem új jelenség: a nem-állami szereplők közül éppen az egyházak rendelkeznek a legjelentősebb múltbeli tapasztalatokkal. Az utóbbi időben, különös tekintettel az államok bizonyos hatásköreinek leépítésére ismét megnőtt a különböző vallási csoportok nagyobb nemzetközi befolyásának lehetősége.

Az elmúlt években, néhány évtizedes fejlődés eredményeképpen, az integrációs szervezetek tettek szert különösen nagy befolyásra, melyek közül kiemelkedik az Európai Unió, de nem lebecsülendők a különböző regionális gazdasági és politikai szervezetek sem az amerikai kontinensen, Délkelet-Ázsiában, az arab világban és Afrikában. Ezeknek az integrációs szervezeteknek nagymértékben eltér a tényleges szerepe. Közülük *vitathatatlanul az Európai Unió vált a leghatékonyabbá*, és nem csak azért mert óriási gazdasági és politikai erejű államokat tömörít, hanem azért is, mert *az Európai Unióban a hagyományos kormányköziséget meghaladva a szupranacionalitás elvének határozott, bár korántsem kizárólagos érvényesülése is figyelhető meg.*

Elsősorban az elmúlt évtizedben nagyon nagy befolyásra tettek szert fejlett és fejlődő országokban egyaránt a nemzeti, vallási, és kulturális kisebbségek. A kisebbségek mindig jelen voltak és időnként komoly kihívást jelentettek egy-egy államra a történelem folyamán, ám az kétségtelen, hogy egy demokratikus kultúrában, különösképpen a bipoláris időszak nyomásától megszabadulva soha nem látott erővel fejtik ki hatásukat. A nemzeti, vallási és egyéb kisebbségek időnként döntően befolyásolják egy-egy állam működését, vagy akár integritásának fennmaradását. Az elmúlt időszakban a kisebbségek önszerveződése, területi, kulturális és politikai autonómiájuk megerősödése jellemzővé vált mind a fejlett, mind a fejletlen világban. Akik a globalizációban valamiféle homogenitást láttak, azok számára nem egyszerűen meglepő a kisebbségek aktivitása és növekvő szerepe, hanem kifejezetten globalizáció-ellenes fellépésnek tűnik. Ez természetesen félreértés: éppen a globalizációval együtt haladó jelenségről van szó. Teljesen természetes, hogy a kisebbségek sikeres mozgalmi a legfejlettebb országokban is kibontakoztak. A kisebbségek önrendelkezési törekvése határozottan érvényesül a még korántsem fejlett és korántsem demokratikus Kínában is, de legalább olyan erővel és sokkal nagyobb sikerrel mutatkozott ez meg Nyugat-Európában, Katalóniától Flandrián keresztül egészen Skóciáig.

A nemzetközi tényezők között meghatározott szerepet játszanak *a nemzetközi szervezetek*, hiszen ezek, legyenek kormányokat, pártokat, vagy társadalmi szervezeteket tömörítő szervezetek, nem csekély feladatokat vállalnak át a hagyományos nemzetállamoktól. A kritikusok a nemzetközi szervezeteknek általában a gyengeségeit szokták emlegetni – ez különösen az ENSZ-szel és szakosított szervezeteivel kapcsolatban van így. Világosan kell azonban látni, hogy a nemzetközi szervezetek a globalizáció politikai legitimitásának igen fontos eszközeit és formáit jelentik.

Külön említést érdemel a globalizációval együtt járó, de pozitívnak egyáltalán nem tekinthető *nemzetköziesedő terrorizmus* is. A nemzetközi terrorizmus megjelenése korántsem jelentéktelen, hiszen a gazdasági, politikai és egyéb intézmények destabilizálásának lehetősége lényegesen megnövekedett az elmúlt évek óriási technológiai és kommunikációs fejlődése révén. A terroristák könnyűszerrel használják a modern információs rendszereket, a gyorsan mozgatható és kis helyen elférő tömegpusztító fegyvereket, és ezzel óriási kihívást jelentenek nemcsak egy-egy régió vagy állam, hanem az egész világ stabilitására. Sajnálattal kell megállapítani, hogy mint a globalizációval kapcsolatos jelenségek más kategóriájában is, sok esetben gyorsabban tudják kihasználni a globalizáció lehetőségét azok az erők, amelyek nem a társadalmi jólét növelését és a demokrácia kiteljesítését tartják szem előtt.

A nem-állami tényezőknek ez az erőteljes megjelenése alapvetően új korábbi időszakokhoz képest. Az állami döntésekre érezhetően óriási hatást gyakorolnak, befolyásuk esetenként meghatározó. Szükséges ehelyütt azt is megjegyezni, hogy a globalizáció a partikuláris identitásokat általában megerősíti, ezeknek a partikuláris identitásoknak időnként kifejezetten globalizáció-ellenes tartalmuk van, ugyanakkor vitathatatlan, hogy egész létük, mozgásterük a globalizáció által meghatározott.



Következtetéseinknek szerves részét képezi az is, hogy a nem-állami szereplők növekvő, időnként meghatározó befolyása ellenére megállapítsuk: *egyelőre szó sincs az államok, ezen belül a nemzetállamok eltűnéséről. Akármelyik nemzetközi intézményt vizsgáljuk is meg, feltűnő, hogy döntéseikben mindmáig az államoknak van meghatározó szerepük* (melyek természetesen – súlyuknak megfelelően különböző befolyást tudnak gyakorolni). Nagyon jól kifejezi ezt az Egyesült Nemzetek Szervezetének működése és felépítése. Még az Európai Unióval kapcsolatban is szembeűnő az, hogy mindmáig a tagállamok kormányainak szintjén hozzák a meghatározó döntéseket. Ami a biztonságpolitikát, az új globalizált világnak egyik létfontosságú területét illeti, szembeűnő, hogy itt sincsenek nemzetek fölötti intézmények. *A biztonságpolitika, a külpolitikához hasonlóan a nemzeti szuverenitás fontos területe maradt.* A NATO-t időnként (különösen a közép-európaiak, ezen belül a magyarok) az EU-hoz hasonló szervezethez hasonlítják. Szükséges azonban megjegyezni, hogy míg az Európai Unió bizonyos tevékenységeiben és céljaiban vitathatatlanul szupranacionális, a NATO esetében a nemzetekfelettség sem az Alapokmányban, sem a konkrét politikai döntésekben nem szerepel. A NATO egyértelműen a tagállamok szuverenitására épül – a közös érdekeket, és értékeket hangsúlyozva fogalmazza meg politikáját.

#### 4. Azonos-e a westernizáció a globalizációval?

A globalizációról jelenleg folyó vitákban, úgy tűnik, az egyik legkényesebb és leglényegesebb kérdéshez értünk. A 19. század még bátor és őszinte volt, a haladást szemérmetlenül azonosította az európai értékekkel, fejlődéssel és szupremáciával. A születő kapitalizmusnak még a baloldali és forradalmi kritikusai is nevéen nevezték a westernizációt és a modernizáció szinonimájaként használták ezt a fogalmat. A 19. század Európája szilárdan hitt a fejlődésben, és hitt abban, hogy az elmaradottnak a fejlett a jövőképe, és a megállíthatatlan és az egész világra kiterjedő progresszió végül is azonos értékeket, technológiákat, társadalmi berendezkedéseket és intézményeket hoz létre.

A századforduló körüli években Európának saját magába, saját hivatásába és a progresszióba vetett töretlen hite elillant. Egyre inkább erősödött az a felismerés, hogy Európa nem képes a saját arcára formálni a világot, majd le is mondott erről. Az európai értelmiségiekben tudatosodott, hogy az európai kolonizáció nem egyszerűen a progresszió eszköze, és bár az egész európai fejlődés a születő világrendszeren belül alakult ki, a világrendszer léte nem rejtheti el azt a súlyos szakadékot, ami e rendszer különböző tényezői között kezdettől fogva meg volt.

*A 16-18. századtól kezdve összefonódott világ gazdaság és világkereskedelem egyáltalában nem vezetett semmiféle kiegyenlítődésre. A fejlett világ egyszerűen használta az alávetettek emberi és természeti erőforrásait. Az afrikai rabszolgák a mexikói és perui nemesfémek bányászai és tulajdonosai, a bengáli ültetvények művelői elválaszthatatlanul összefonódtak az európai modernizációval, anélkül azonban, hogy ennek a legcsekélyebb mértékben haszonélvezői lettek volna. A nem-európaiak az ezredfordulóhoz a Nyugattól való érzelmi-intellektuális elidegenedés évszázadai után érkeztek. A világ legnépesebb országa, Kína úgy került kapcsolatba az európai szabad-kereskedelemmel, hogy a liberális gazdaság szereplői Kínát az egyik legpusztítóbb termékkel, az ópiummal, a kereskedelem szabadsága nevében „megnyitották”. (Amikor a nyitásnak akadályai támadtak, megkezdődtek azok a háborúk, amelyeket a történelem ópiumháborúk néven ismer.) Ezen előzmények nélkül teljes egészében érthetetlen a mai helyzet, hiszen az, ami ma kialakult a világ gazdaságban és természetesen az egyes nemzetek tudatában az az elmúlt évszázadok terméke is. Az igazi kérdés az, hogy a jelenlegi globalizáció a világ országai és népei többsége számára minőségileg újat jelent-e a számukra rossz emlékü westernizációhoz képest? A kínaiak, indiaiak, arabok és afrikaiak számára a nyugati eredetű egyetemes értékek, intézmények, elvek megjelenése egyszerűen gyanús. Ezt a jelenséget nem lehet figyelmen kívül hagyni: Kuala Lumpurban vagy Rabatban azon töprengenek, hogy vajon a nyugati világ előttük is kétségtelenül sikeres értékei és intézményei tényleg univerzálisak-e vagy pedig a saját múltjuktól civilizációjuktól eltérő jellegű jelenség. Nem arra szolgál-e, hogy másodrendű pozíciójukat állandósítsa?*

Következésképpen úgy véljük, *a globalizáció elkerülhetetlen és végső soron az egész világ számára pozitív eredményekkel járó folyamat. Nem feledkezhetünk el azonban arról, hogy a világ országainak többségében nemcsak a rossz történelmi emlékek váltanak ki kétkedést, nemcsak az európaiól eltérő civilizációs hagyományok ösztönöznek gyanakvásra a nyugati értékrendszerbe, és formanyelvbe*

ágyazott globalizációval szemben, hanem az is, hogy a globalizáció folyamata mindeddig általában nem tudta csökkenteni a gazdasági különbségeket Észak és Dél között. Megmaradt Dél politikai és katonai alárendeltsége, az Észak a világ egységesülésének elvét meglehetősen szelektíven alkalmazza: felháborodva utasítja el a tőke szabad mozgásának legkisebb korlátozását is, ugyanakkor a vasfüggőnynél erősebb és állandóbb falat kíván emelni az emberek mozgása elé. Mindez azt jelzi, hogy a globalizáció világméretű sikere alapvetően a világ fejlett és fejletlen részei közötti viszony gyökeres megváltozását tételezi fel. Ha a változás pozitív irányai nem elég erősek és nem elég meggyőzőek, akkor nincs okunk feltételezni, hogy a 21. században állandó és súlyos globális konfliktusokkal ne kelljen számolni.

### 5. Része-e az integrációs folyamat a globalizációnak?

Az elmúlt évtizedben a Föld különböző részein új erőre kaptak az integrációs törekvések. Az Európai Unió, az ASEAN majd a NAFTA és több kisebb-nagyobb jelentőségű regionális integrációs szervezet megszületése és megerősödése mutatja, hogy minőségileg új szerveződési formák szilárdulnak meg a világgazdaságban és a világpolitikában. A kérdés az, hogy ezek az integrációs szervezetek, eszméikkel és intézményeikkel tényleg a globalizáció irányába hatnak-e?

Válaszunk első része egyértelmű igen. A különböző regionális integrációk ugyanis pontosan azért alakultak ki, amiért a globalizmus egész gondolatköre és intézményrendszere megjelent, vagyis attól a felismeréstől indítatva, hogy a nemzeti keretek nem felelnek meg a modern gazdasági és társadalmi fejlődés számtalan újonnan jelentkező követelményének. Az autarchia kudarcának körülményei között általánossá vált a szélesebb nemzetközi érintkezés melletti elkötelezettség. Úgyszintén megfigyelhető az, hogy a világ különböző részein az egyes országok régen túl vannak azon, hogy egyszerűen holmi szabadkereskedelmi társulásokot hozzanak létre és az intenzív gazdasági és pénzügyi együttműködésnek politikai, sőt védelmi dimenziókat is adtak. (Egyes országokban előfordult az is, hogy éppen a politikai, esetleg a védelmi szükségszerűség erősítette meg a gazdasági együttműködést.)

Az integrációs keretek elősegítik az emberi érintkezések rendszerességét, intenzívebbé válását, vagyis abba az irányba hatnak, amely alapja és velejárója a globalizmusnak.

Mindezek megállapításával együtt elengedhetetlen megjegyezni azt, hogy mind az említett, mind a nem felsorolt integrációk nagyon különbözőek. Az európai integrációhoz képest a többiek nem jutottak el az együttműködésnek a nemzetek feletti irányába történő továbbfejlesztése elfogadásáig. Így az Észak- és Közép-Amerikai térségre kiterjedő NAFTA egyáltalán nem kívánja bátorítani az emberek szabad mozgását, letelepedését és munkavállalását. Ilyen célokat hosszú távon is elutasít – nyilvánvalóan abból kiindulva, hogy az Egyesült Államoknak a Rio Grande del Norte folyónál húzódó határait nem megnyitni, hanem védelmezni akarja abból kiindulva, hogy a NAFTA-ba tömörült országok között óriási gazdasági és kulturális különbségek vannak, amit az integráció nem képes áthidalni. Egyelőre egyedül az Európai Unió koncepciója, felépítése és politikája tartalmazza a legtöbb olyan elemet, amely harmonizál a globalizációval. Ezzel együtt is említést érdemel az, hogy az Unió mind erőteljesebb kohéziója, mind erőteljesebb és sikerebb irányultsága egy nemzetek feletti entitás megteremtésére, erősítheti az ún. „Európa Erőd” kialakulását. Az Európai Uniónak kétség kívül vannak olyan gyengeségei, amelyek a globalizációval szembeni fenntartásokat erősítik. Az Európai Unió nem elég homogén, nem eléggé versenyképes, nem képes saját védelméről egyedül gondoskodni. Ezek a gyengeségei hosszú távon is minden bizonnyal fennmaradnak, ami egy meglehetősen kétértelmű viszonyt alakít ki a külvilággal és természetesen kétértelmű viszonyt alakít ki a globalizmussal szemben is. Mindazonáltal az Európai Uniónak jó esélye van arra, hogy a globalizáció tendenciájával ne kerüljön szembe, és minden józan számítás arra utal, hogy megmarad szoros gazdasági, politikai és katonai szövetsége az Egyesült Államokkal, intenzív gazdasági kapcsolata Japánnal, folytatódni fog a bővítés folyamata, csakúgy, mint a mediterrán térséggel megkezdett dialógus, megindulnak az intenzívebb együttműködési formák Ázsiával, Latin-Amerikával, és a Szaharától Délre fekvő Afrikával is. Mindezek a globális tájékozódás igényét vetik fel. Ezzel együtt nem hessegethető el az a gondolat, hogy EU-nak nehézségeket fog okozni a nála versenyképesebb Egyesült Államokkal és Japánnal való olyan együttműködés, amelyben fel kell adnia jelenlegi protekcionista reflexeit.

## 6. Csökkenti-e a globalizáció a társadalmakon belüli és az egyes társadalmak közötti szakadékokat?

A globalizációval általában egyetértő, sőt avval szimpatizáló politikai és értelmiségi körök is meglehetősen negatív választ adnak erre a kérdésre. A fejlett társadalmak nagyon különböző politikai erői, csakúgy mint a nemzetközi szervezetek vezetői, beleértve ENSZ főtitkárt, és különösen a magukat függő helyzetben érző elmaradott országok szinte minden politikai irányzatához tartozók hangsúlyozzák, hogy a globalizáció előrehaladásával éppen a társadalmak és az országok gyengébb csoportjainak lehetőségei az előzőekhez képest is csökkentek. Valóban, a statisztikai adatok szerint még a leggazdagabb országok szegényeinek helyzete is romlott és távolságuk a jómódú középosztálytól növekedett. Nemzetközi területen hasonló adatokkal könnyen lehet szolgálni: a világ legszegényebb országai változatlanul reménytelen helyzetben vannak, legyenek ezek a Szaharától Délre eső afrikai országok, dél-ázsiaiak, vagy közép-amerikaiak. Tény, hogy a fejlődőnek nevezett országok többségének felzárkózási folyamata nem indult el.

A globalizáció kétségkívül erősíti a hatékonysági kényszert, épít a korlátozás nélküli versenyre, mindenfajta fenntartás és gátlás nélkül elismeri, hogy a növekedés forrása a profitérdekek nyílt érvényesítése. Ez a gondolkör természetesen magától értetődőnek tartja a felesleges költségek, nem egy esetben a szociális kiadások csökkentését és a jóléti állam koncepciójának felülvizsgálatát. *A globalizáció a nem versenyképes és nem fejlett társadalmaknak a leértékelését is jelenti.* A globalizációhoz fűződő gondolkör figyelmen kívül hagyja vagy kifejezetten kártékonynak tartja az országok vagy nemzetek szuverenitásának megőrzését.

A fentiekből egyértelműen azt a következtetést vonhatnánk le, hogy akármennyire elkerülhetetlennek és pozitívnak is tekintjük egészében a globalizációt, az emberek és társadalmak közötti különbségek növeléséhez, vagy legalábbis e különbségek fenntartásához járul hozzá. Ezzel kapcsolatban azonban kissé árnyaltabb megközelítésre van szükség. Nem lehet ugyan vitatni a társadalmon belüli és társadalmak közötti szakadék megmaradását, esetenként növekedését, valamint azt sem, hogy ez a globalizáció egész logikájával nem ellentétes, de korántsem lehet egyértelműen bizonyítani, hogy a társadalmi különbségeknek fennmaradása és növekedése egyértelműen a globalizáció számlájára írható. Nem fordítunk ugyanis elég figyelmet annak vizsgálatára, hogy vajon a jóléti állam fenntartása a globalizációs hatások nélkül vajon lehetséges lenne-e? Nem arról van-e inkább szó, hogy olyan súlyos növekedési problémák alakultak ki, olyan súlyosak az új technológiák bevezetésével kapcsolatos feladatok, akkora terheket vállalt magára az újraelosztó állam, hogy elkerülhetlenné vált a váltás? A kérdés tehát nem feltétlenül az, hogy választani lehet-e a globalizáció elfogadása és elutasítása között, hanem sokkal inkább az, hogy az egyébként meglévő problémák kezelhetetlenek-e a régi módon? Egyébként az egyes, főleg a legszegényebb országokban mutatkozó társadalmi és gazdasági gondok mélyülése és a világban mutatkozó globalizáció előretörése közötti időbeli egybeesés elvitathatatlan ugyan, de meglehetősen nehéz a közöttük levő szerves kapcsolat kimutatása.

Meglehetősen kétes lenne tehát azt állítani, hogy a globalizáció erősíti meg az alcímben foglalt kérdésben megjelölt szakadékokat, viszont azt meg kell fogalmaznunk, hogy mindaz amit jelenleg a globalizációs folyamatok körében ismerünk, egyelőre nem vezetett oda, hogy az említett szakadékok, legyenek ezek életszínvonalbeliek, életmódbeliek, vagy fogyasztásbeliek, csökkenjenek.

## 7. Elősegíti-e a globalizáció a demokratikus döntéshozatalt?

*A globalizáció folyamata elősegítette a westernizációval szorosan összefonódó demokratikus eszmék, értékek és intézmények terjedését.* Az elmúlt évtizedek vizsgálata arról győz meg, hogy bármennyire is figyelembe vesszük az évszázados vagy évezredek civilizációs különbségeket, bármennyire is tudomásul vesszük, hogy a modern demokratikus eszmék és intézmények görög-római kulturális és politikai talajon Nyugat-Európában alakultak ki és szilárdultak meg, nem vitathatjuk el, hogy a demokrácia fontos értékei, sőt legáltalánosabban használt technikái univerzális jelenséget képeznek. A hagyományos demokráciafelfogás az utóbbi években sok tekintetben kiteljesedett. Ezek közé tartozik az *átláthatóság* követelményének mind erőteljesebb hangsúlyozása, a számonkérhetőség eszméjének általános elismertsége, úgyszintén a döntések decentralizálását segítő szubszidiaritás elv elfogadása az Európai Unión belül. Nagyon fontos új mozzanata a

demokráciaértelmezésnek a hátrányos helyzetben lévő embercsoportoknak, közösségeknek a privilegizálása, amelyek tagjait éppen a közösségükhöz tartozás miatt hátrányok érhetik. *A pozitív diszkrimináció elvének*, a kisebbségi egyéni, sőt csoportjogoknak a fokozódó elismerése kétségtelenül az utóbbi időszak legfontosabb fejleményei és vívmányai közé tartozik. Ez az új típusú demokrácia értelmzés 1990 után rohamléptekben terjedt Közép- és Kelet-Európában (a közép-amerikai országokat az Európai Unió minden dokumentuma demokratikusnak minősíti), és nagyon komoly eredmények születtek Közép- és Dél-Amerikában, Kelet- és Dél-Ázsiában egyaránt. Ami Latin-Amerikát illeti, a hagyományosan működő mexikói demokrácia mellé felzárkóztak olyan, korábban súlyos autoriter uralmat elszenvedő országok is, mint Chile vagy Argentína. Ázsiában a második világháború óta megszakítás nélkül demokratikus berendezkedésű India és Japán mellett az elmúlt években joggal sorolható már Dél-Korea és Tajvan is. Az indonéz és malaysiai események arra mutatnak, hogy ebben a fontos országban is folyamatban van a demokratikus értékek elfogadása. Egyáltalán nem igaz tehát az, hogy Nyugat-Európán és Észak-Amerikán kívül olyan más történelmi hagyományok, értékrendszerek, kultúra és mentalitás alakult ki, amely eleve elfogadhatatlanná teszi az atlanti világban kialakult értékeket. Látható, hogy latin-amerikaiak és kelet-ázsiaiak, keresztények, hinduk és muzulmánok egyaránt magukévá tettek bizonyos nagyon fontos alapelveket és intézményeket, ráadásul nemcsak a legfejlettebbek, hanem a legfejlettebbek közé egyáltalán nem sorolható India is megtette ezt.

Nagyon sokan kétségbe vonják fentiek igazságát, de érveik nem igazán meggyőzőek. Egyáltalán nem hihető az, hogy az arab világ, Kína vagy Irán egyszerűen az eltérő történelmi gyökerek, kulturális, vallási hagyományok miatt eleve sohasem fogadhat el olyan demokratikus alapelveket, amelyeket univerzálisnak érzünk.

Igaz azonban egy sor más típusú kritika, sokkal inkább ezekre kellene odafigyelnünk. Ezek a kritikák a globalizmus olyan tényleges gyengeségeire, megoldatlan problémáira hívják fel a figyelmet, amelyek a jövőben erőteljesebben fognak jelentkezni. Mindenekelőtt arról van szó, hogy a globalizmussal együtt megnövekedett a nem állami szereplők fontossága, ezek közül különös befolyásra tettek szert a multinacionális vállalatok. A demokratikus intézmények kétségkívül nemzeti, nemzetállami keretek között jöttek létre, és jelenleg is elsősorban ezen keretek között működnek. Vagyis, adva van egy olyan új helyzet, amelyben számos igen fontos gazdasági, a hozzájuk kapcsolódó politikai, biztonságpolitikai és egyéb döntés kikerült a nemzetállami hatáskörből, ellenőrzésük, beszámoltatásuk egyáltalán áttekinthetőségük meglehetősen korlátozottá vált.

A jelenleg működő integrációs szervezetek természetüknél fogva regionális jellegűek, *a globális hatáskörű nemzetközi szervezetek viszont meglehetősen korlátozott hatáskörrel rendelkeznek*. Elegendő utalni arra, hogy az Európai Unión belül egyáltalán nem dőlt el az, hogy a kormányköziséget milyen mértékben, milyen gyorsan és milyen területeken képes ténylegesen felváltani, ha egyáltalán fel fogja váltani, a szupranacionalitás koncepciója. Az Európai Uniónak a legfontosabb intézményei bizonyos demokratikus deficittel küszködnek. A Bizottság nyilvánvalóan nem töltheti be egy európai kormány szerepét – elsősorban a tagállamoktól, s magától értetődően a nagyobb súlyú tagállamoktól függ. Ami az Európai Parlamentet illeti, hatásköre semmiképpen sem hasonlítható a nemzeti parlamentekéhez. *A gazdaság, a kereskedelem, a tudomány, a kultúra globalizálódásával egyáltalán nincs összhangban a világ politikai rendszerének, biztonság- és védelempolitikai szervezeteinek és intézményeinek a globalizálódása*. Az Egyesült Nemzetek Szervezete nem játszhatja el a világ parlamentjének a szerepét, a Biztonsági Tanács semmiképpen sem tekinthető globális kormánynak – jelenlegi formájában még kiindulópontja sem lehet ennek. Mindezek azt mutatják, hogy hosszú idő telik még el addig, amíg a globalizáció, azonkívül, hogy a hagyományos nemzeti keretek közötti demokráciát erősíti, egy új globális demokratikus döntéshozatali mechanizmus kialakítását tegeye lehetővé.

## 8. A globalizáció csökkenti-e vagy felszámolja-e a nemzeti különállást?

A fenti kérdéssel kapcsolatban eluralkodtak bizonyos közhelyek, melyeket felsorolni sem érdemes, utalunk azonban azokra a nagyon általánosan megfogalmazott kijelentésekre, amelyek szerint a globalizáció időszakában a nemzeti keretek teljesen elvesztették szerepüket, vége szakadt a nemzet és állama 200 éves térhódításának, a nemzeti, nemzetállami szuverenitás értelmetlenné vált, lejárta

magát a nemzeti eszmékkel összefonódó nacionalizmus, káros volta nyilvánvalóvá vált, a nemzetállam összeroppant az integráció és a regionalizmus kétoldalú támadása alatt, a globalizálódó gazdaság, kultúra, biztonság keretében nincs hely a kifejezetten nemzeti keretek között folyó tevékenységek számára.

Reflexióinkat úgy kívánjuk megfogalmazni, hogy az előző hét kérdésre adott válaszokból és konkluzióból kiemeljük mindazokat, amely témánk, valamint ezen különleges kérdés megválaszolása szempontjából lényeges:

1. Nem lehet bizonyítani, hogy a globalizáció történelmileg a nemzeti eszmék, nemzetállamok, a nemzeti elkülönülés által uralt világ antitéziseként alakult volna ki. A világtörténelmi folyamatok vizsgálata azt mutatja, hogy *évszázadokon keresztül Európában, és másutt is, egy sajátos globalizmus érvényesült, amely annyiból tért el a maitól, hogy egy körülhatárolt földrajzi területi egységre terjedt csak ki*. Ezekben a térségeken belül, mint a legjobban a fejlődés élvonalában lévő Európában ez jól tanulmányozható, a középkori univerzalizmust kezdték feszegetni a 16. századtól kezdve azok az irányzatok, amelyek végül is Európa nemzeti fragmentációjához vezettek. Az általános, vagyis katolikus egyházat a 16. századtól kezdve váltották fel a nemzeti, vagy később nemzetivé váló egyházak, az Európa közepén terpeszkedő hatalmas birodalom, a Német-Római Szent Birodalom, előbb részekre bomlott, később helyén a diadalmas olasz és német egységes államok jöttek létre. Vagyis megfigyelhető, hogy történetileg a különböző egységesedő folyamatokat a fragmentáció váltotta fel, ez a későbbi időszakokban is nagyon jól tanulmányozható. Európában a 20. század fordulójára sokkal erőteljesebben mutatkoznak a modern globalizmusra jellemző jegyek, mint az első világháború után. Az első világháborút követően a nagy európai birodalmak felbomlása után jöttek csak létre a nemzetállamok, ugyanúgy, mint ahogyan a második világháborút követően az angol, francia és egyéb gyarmatbirodalmak adták át helyüket az újonnan születő nemzetállamoknak.

2. *Napjainkban egyidejűleg zajlanak integrációs és dezintegrációs folyamatok*. Sajnálattal kell megjegyezni, hogy éppen térségünkben nem telt el olyan nap, hogy akár a közép- és kelet-európai államok kormányai, akár ellenzékei az integráció előnyeiről és az integrációs szervezetekhez való csatlakozási szándékukról nyilatkozzanak, a valóságban pedig az egész térségben dezintegrációs folyamatok zajlanak. Ezzel együtt *uralkodónak az integrációs folyamatokat tekintjük, de szükségesnek tartjuk megjegyezni, hogy mindmáig mind a két tendencia együttesen van jelen*.

3. *A hazai és a nemzetközi politika nem állami tényezőinek megjelenése és erősödése valóban új jelenség, szerepük a hagyományos nemzetállam léte ellen hat, tevékenységük ugyanakkor mindmáig nem szakad el az államoktól*.

4. Nem tagadható, hogy a globalizáció alapvetően közös vonásokat mutat a westernizációval, ám nem feledkezhetünk el arról, hogy a westernizáció nem feltétlenül azonos azzal az ideológiai, politikai törekvéssel, amely a nemzetállami keretek teljes felszámolására irányul.

5. *Az európai integrációs folyamatok részét képezik egy globalizációs trendnek, de egyben sajátos értékeket és érdekeket is reprezentálnak*. Ez a sajátos helyzet részben a nyugat-európai térség versenyképességi nehézségeiből, részben viszont az Egyesült Államoktól alapvetően különböző történelmi hagyományokból következik. Éppen ezért az Európai Unió hosszú távon sem a nemzetek felszámolására törekszik, sokkal inkább az látható, hogy a nemzetek-felettséget összeköti az egyes továbbra is fennmaradó nemzetállamok közötti harmonizációval és feladatának tekinti az európai nemzetek sokszínűségének megőrzését. Az Európai Unió jelenlegi fejlődési szakaszában az Európai Unió legfontosabb intézményei nem tudtak a nemzetállami érdekeken felülkerekedni.

6. *A globalizáció kétségkívül nem csökkentette a társadalmakon belüli és társadalmak közötti szakadékokat*. Amennyiben a különböző gazdasági, politikai, kulturális státusú államok, vagy társadalmi csoportok etnikailag vagy nemzetileg is identifikálhatóak, akkor a globalizáció

előrehaladásával együtt a globalizációval szembeni erőteljes nemzeti, vagy ha úgy tetszik nacionalista kihívásokkal lehet számolni a jövőben is.

7.) A gazdaság a pénzügyek, a biztonság és egyéb területek globalizálódásával nem tartott lépést a demokratikus intézmények globális hatáskörű kiterjedése. Mindeddig súlyos ellentmondás mutatkozik a tekintetben, hogy számos fontos terület kikerült az egyes nemzetállami parlamentek és kormányok hatásköréből, ugyanakkor ezeket a rendkívül fontos nemzetek feletti, vagy legalábbis nem nemzeti intézményeket semmifajta globális demokratikus ellenőrzés nem tudja befolyásolni.

A fentebb elmondottakból három végső következtetést kívánunk levonni.

Ezek a következők:

a) *Minden ellentmondás és ellenérdek ellenére a globalizáció folyamatának további előrehaladására és mélyülésére lehet számítani.*

b) *A nemzetállamok számos hagyományos feladatköre és hatásköre csökken vagy megszűnik. A nemzetállami hatáskörök egy része az integrációs szervezetekhez, vagy a globális entitásokhoz kerül, másokat pedig a régiók kaparintanak meg. (Ma, az ezredfordulón értelmetlen és nevenséges nemzeti pénzügyekről beszélni. Ugyanakkor számos, a lakosságot közvetlenül érintő beruházás, kulturális és oktatási tevékenység és sok egyéb más a régiók szintjére került.)*

c) *A nemzeti, nemzetállami keretek minden bizonnyal hosszú időn keresztül megmaradnak. Az olyanfajta kifejezések, mint „a nemzetek összeolvadása” ma éppen olyan szerencsétlen és ellenérzéseket kiváltó gondolat, mint amilyen 15 évvel ezelőtt volt más körülmények között.*

Teljesen értelmetlen arról elmélkedni, hogy a jövőben minden terület európai, globális hatáskörbe kerül-e, vagy visszakerül a nemzeti keretek közé. Az eddig megismert és a jövőt formálni képes trendek ismeretében azt mondhatjuk, hogy a döntéseknek, a hatásköröknek a feladatoknak különböző körei különböző szintekre kerülhetnek. *Négy fő döntési szintet lehet elkülöníteni: az első a globális szint, amelyhez számos igen fontos pénzügyi, gazdasági döntés tartozik majd a jövőben, és a biztonságpolitikának feltétlenül globalizálódnia kell, a második döntési kört az Európai Unió jelentheti, ahova igen lényeges gazdasági, politikai, és valószínűleg biztonságpolitikai kérdések is kerülnek. A harmadik szintet a hagyományos nemzetállamok képezik. Minden bizonnyal hosszú időn keresztül a legitim demokratikus döntések színhelye az egyes nemzetállamok parlamentje, és az általa választott kormány hajtja ezeket végre. Feltehetően hosszú időn keresztül nemzeti hatáskörben marad az adózás. A kultúra és oktatás területei kifejezetten a nemzetállamok feladatát és privilégiumát fogják képezni. A negyedik szint a szubregionális szint, ami lehet az egyes nemzetállamokon belüli területi egység, de esetleg a határokon átnyúló régió. Nagyon jelentős mikrogazdasági, kulturális, nyelvművelői és általános érdekképviseleti feladatok várnak erre a szintre.*

# Kérdések

## BALOGH ANDRÁSHOZ

*Balogh András rendkívül érdekesen és meggyőzően kifejtette, hogy a globalizmus nem új jelenség, mert annak rengeteg összetevőjét már a régóta ismerhetjük – legalábbis Európában. Bármennyire lehet is bizonyos analógiákkal operálni, nem mindig reális. Van egy olyan gondolkodási irány a jövőkutatásban és a szociológiában, amely a globalizáció mellett a világ decentralizációjáról beszél, mely szerint végeredményben olyan, szinte feudális tartományok jönnek létre, amelyek „csak” bizonyos pénzügyi, kapcsolatban állnak egymással – akár a világgazdaság szintjén is. Az alapproblémánk az, hogy a most kialakulóban lévő folyamat, melynek a globalizáció az egyik eleme, ez voltaképpen egy új modell, ez egy új modellnyitás, melynek három eleme befolyásolja alapvetően a cselekvéseinket, a politikát, a társadalmat, az emberi viszonyokat.*

Ad.1. Voltaképpen a globalizáció megkérdőjelezi a határok eddigi fogalmát. Osztom az előadó véleményét, hogy a közösségek, beleértve a nemzeti közösségeket, ezt tűrik. De az is igaz van, hogy, globalizáció szinte kényszerrel termeli újra a nemzeteket, illetve a nemzeti válaszokat – a nemzetek a kulturális válaszait és a nemzeti identitást. Ha ugyanakkor távközlésre, a pénzpiacok globalizációjára tekintünk, akkor tényleg egy olyan tendencia érvényesül, amilyenre nem volt még példa a történelemben: határok és maga a tér eddig használt kategóriája kérdőjeleződik meg.

Ad.2. Az információs társadalomban, és a termelés, a termelés módjának gyökeres átalakulása következtében fölgyorsul az idő. Tehát a tér mellett az idő is, az idő kategóriája is felgyorsul.

Ad.3. Az előző két változat alapján megkérdőjelezhető az a korábban sokat hangoztatott igazság, hogy minél jelentősebb a technológia fejlődése, annál nagyobb lesz a gazdasági-társadalmi folyamatok tervezhetősége.

Ha ugyanakkor Koszovót, Csernobilt és a kerge-marhakört tekintjük, azt látjuk, hogy a folyamatok egyszerűen egyre kevésbé tervezhetőek. Azt akarom mondani, hogy most, igenis egy cezúra kezdődik, egy új modernitás, amelyet el lehet helyezni, akár egy ciklikus történelemben is, de alapvetően új, más történelmi minőséget jelent.

*Nemzetközi pénzügyi, illetve a biztosítási gyakorlat oldaláról szemlélve a professzor úr előadását, és mindhárom előadás mondanivalóját szembesítve azzal a tapasztalattal, amivel a reálgazdaságból rendelkezünk, nagyon érdekes volt megállapítani, hogy mennyire kézzelfoghatóan látják az előadók azokat a folyamatokat, amelyek többek között a magyar gazdaságban is lejátszódnak, mind a külgazdaság, mind a belföldre termelő gazdaság szférájában. A magyar bankrendszer összetekjének például majdnem 90%-a külföldi kezekben van, a magyar biztosítási szféra gyakorlatilag 100%-a külföldi tulajdonban van. Ebben a most már globális szintről irányított szférában például hogyan érvényesülhet – hogyan érvényesíthető a nemzeti érdek, a magyar érdekek, illetve globális érdekek?*

*Érdekes lehet a corporate governance fejlődését valamiképpen a magyar gazdaságra alkalmazni. Hasonlóképpen érdekes lehet azokat a fejlődési irányzatokat, amelyeket Simai professzor úr ismerttetett, a magyar gazdaságra vetíteni és szembeállítani azokkal a folyamatokkal, amelyeknek nap mint nap megtapasztalói vagyunk. Hogyan látjuk a következő 15 év fejlődési lehetőségeit abból a szempontból, hogy csak azok a stratégiai érdekek, amelyek menthetetlenül kapcsolódnak egy-egy nemzetállamhoz, egy-egy országhoz, hogyan fognak hatni Magyarországon?*

Először is tisztában kell lennünk azzal, hogy az a hármas felosztást, amelyet megpróbáltam, a társadalmi hatásokat illetően hangsúlyozni – vagyis az a kör, amelyik bekerült a globalizációs folyamatba, az a kör, amelyik kirekesztődik, s amelyik közte van – ennek a hármas elkülönülésnek a léte Magyarországon is igen komoly realitás. Ugyanakkor ha a magyar helyzetben nem számolunk azokkal a meglévő potenciális és feszültségekkel, gondokkal, amelyek ebből a helyzetből következnek, akkor rendkívül nehéz lesz Magyarországnak a globalizációs folyamathoz alkalmazkodni.

Olyan lehetőséget kell találni, – például a mezőgazdaságban, hiszen a mezőgazdaság tipikusan olyan ágazat, ahol ez a potenciális kirekesztődés rendkívül erős – ami nem gátolja meg a technikai haladást, a hatékonyságnövekedést, de ugyanakkor számol a szociális problémákkal is. Hiszen az a nagy kérdés, hogy ez a globalizációs folyamat hogyan tartható fenn és hogyan menedzselhető szociális oldalról. Azok a szakemberek – és én is ezek közé tartozónak tartom magam – akik soha nem tekintik úgy a történelmet mint valami visszafordíthatatlan, és csak egyirányú utcát, azok azon gondolkodnak, hogy mi a feltétele a globalizációs folyamat pozitív következményei fenntartásának, érvényesítésének és mi a feltétele annak, hogy megakadályozzuk, hogy az ezzel szembenálló rendkívül negatív erők váljanak meghatározóvá.

Magyarországon rendkívül nehéz, – éppen a többszörösen összefonódó komplex hatások miatt előrevetíteni – hogy mi következik az előttünk álló 10 évben. Egyik nagy kérdés az, hogy ha az ország kettészakítottóságát – és egyelőre még növekvő kettészakítottóságát – sikerül-e jobban ellensúlyozni, kiegyensúlyozottabbá tenni az országrészek fejlődését. Mi történik, ha Magyarországon nem sikerül gazdaságilag versenyképes nemzeti tulajdonú vállalkozásokat kialakítani, – és ez egy különösen nehéz kérdés – mert egy ország társadalmilag nem maradhat úgy fenn hosszabb távon, hogy abban csak a nemzetközi (külföldi) tulajdonú vállalkozások versenyképesek.

Röviden: az a nagy kérdés, hogy a gazdaságpolitika, a kormánypolitika hogyan képes ezt a folyamatot kiegyensúlyozottabbá tenni, jobban ellensúlyozni. Ezt nem lehet jelszavakkal, deklarációkkal megoldani. Nem lehet úgy megoldani, hogy nem gondolkodunk például arról amit Ágh Attila is említett, és én is beszéltem róla –, hogy ne fejlesszük határozottabban, radikálisabban és gyorsabban a magyar szellemi kapacitásokat. Nem lehet úgy megoldani, hogy nem fejlesztjük megfelelően az infrastruktúrát – olyan széles bázison, amely a jelenleginél egy sokkal magasabb szintű fejlődést tud hozni és fenntartani. Számos feltétel van, amelyek nélkül, aligha lehet megjósolni azt, hogy mi lesz Magyarországon – akár csak a következő 5 esztendőben.

Számomra úgy tűnik, hogy a rendszerváltást követő minden kormány politikájában – ebben a tekintetben – voltak pozitív és voltak negatív elemek egyaránt. Egyeseknél a negatív elemek kerültek túlsúlyba, másoknál a pozitív elemek kerültek túlsúlyba. Ne felejtsük el, hogy Magyarország az 1 főre jutó bruttó nemzeti termék csak 1999-ben érte el az 1989-es szintet.

A hanyatlás erői még jelen vannak. Ezen a helyzeten kell a kormányoknak ésszerű és átgondolt gazdaság- és társadalompolitikával változtatni, mert enélkül, az út és az ország fejlődése „önmagában”, vagy a külföldi szektor, vagy a globalizációs folyamatok hatására egyértelműen pozitív lesz.





# GAZDASÁGPOLITIKAI SZEKCIÓ

Moderátor: Pitti Zoltán\*

Sok az ismerős arc a délelőtti programról, ami nyilvánvalóan a téma iránti érdeklődésnek tudható be. Gondolom mindannyiunkban mély nyomot hagytak az előadók gondolatai és még sokáig foglalkoztatnak a globalizációs folyamatokhoz illeszkedés, vagy a nemzeti útválasztás problémái. Az előadók okfejtését és az ezernyi teendőt hallgatva igaznak látszik az a pesti falfirka, mely szerint „Napjaink rohanó világában ahhoz is rohanni kell, hogy helyben maradjunk”!

Az ezredforduló végéhez közeledve nagyon nagy kihívásokkal találjuk magunkat szembe: alighogy túljutottunk a rendszerváltás embert próbáló és embert formáló eseményein, már is előttünk áll az EU csatlakozás ügye. Erről eszembe jut Simai professzor értékelése, mely szerint a rendszerváltás a társadalom egy viszonylag szűk körét emelte fel, egy másik viszonylag szűk réteg helyzete érdemben nem változott, miközben a társadalom nagyobbik része – ez ideig – vesztesen került ki a történelmi fordulatból. Felmerül a kérdés: nincs-e ilyen veszélye az EU csatlakozásnak, illetve fel vagyunk e készülve arra, hogy az európai útválasztás a társadalom ne ugyanazon rétegét érintse negatívan, amelyik az elmúlt változásokból is vesztesen került ki? Választ természetesen csak a jövő adhat.

A most következő korreferátumok szervesen illeszkednek a délelőtti programokhoz és a globalizáció jelenségeit – ennek keretében a hazai gazdaságot érintő kihívásokat – dolgozzák fel más és más szempontból. Neves előadók közreműködésével hallani fogunk a globalizáció és a közép-kelet-európai országok viszonyáról, az EU csatlakozás kérdéseiről, a hazai vállalkozások nemzetközi követelményeknek történő megfeleléséről (ha úgy tetszik a „beállási szint” pillanatnyi helyzetéről), a külföldi vállalkozások magyarországi működésének eredményeiről, s e témákhoz kapcsolódnak az Általános Vállalkozási Főiskola hallgatóinak tudományos dolgozataikon alapuló korreferátumai a gazdaság olyan fontos kérdéseiről, mint a privatizáció, az infláció, a befektetési alapok és kockázati tőketársaságok, valamint az átmenet társadalmi-gazdasági problémái. Az előadások után természetesen mód nyílik kérdések, vélemények megfogalmazására, utólagos észrevételeket is szívesen fogadunk.

---

\* Az Általános Vállalkozási Főiskola címzetes főiskolai tanára, a Pénzügytan Tanszék vezetője



# Andor László\*

## A GLOBALIZÁCIÓ

# ÉS A KELET-KÖZÉP-EURÓPAI ÁTALAKULÁS

A tanulmány két részből áll. Először rögzítjük azokat az ismérveket, amelyekkel a globalizáció jellemezhető, utána áttekintjük azokat a tényezőket, amelyeken keresztül a globalizáció az elmúlt tíz év kelet-közép-európai átalakulását befolyásolta.

## 1. Tézisek a globalizációról

**1.1 A globalizáció lényege a pénz- és tőkepiacok nemzetközivé válása.** Emiatt gazdaságtörténeti és egyben politikai fordulópontnak kell tekinteni az 1979 utáni időszakot, amikor a neokonzervatív korszakváltás keretében az OECD-országok kormányai lebontották a devizaátváltási korlátokat. Ezeket a korlátokat a második világháború időszakában tudatosan és progresszív társadalompolitikai céloktól vezérelve alakították ki a gazdaságpolitikusok és a közgazdászok.

*A XX. század közepe annyiban jelentett újítást a világméretű egységesülés folyamatában, hogy a hangsúly a mikroszférával szemben a makroszintű szabályozásra került.* A második világháború alatt ugyanis megérlelődött az a szemlélet, amely szerint a nemzetközi béke megszilárdításához a világ gazdasági folyamatainak szabályozására is szükség van, amihez pedig univerzális kormányzati – és köztük gazdasági szervezeteket kell létrehozni. E felismerések következménye lett a Nemzetközi Valutaalap, a Világbank és a GATT létrehozása, valamint az amerikai vezetéssel működtetett aranydeviza-rendszer bevezetése. Az így létrehozott rendszerben a nemzeti valuták korlátozott konvertibilitással bírtak, mégpedig azért, hogy a hirtelen pénzmozgások ne húzhasák keresztül a demokratikusan választott politikusok törekvéseit.

Az 1960-as évektől újabb fejleményként elemezték a kutatók a multinacionális vállalatok előtérbe kerülését, számuk jelentős bővülését. Hogy e változásnak az időbeli egybeesésen túl milyen a viszonya a gyarmatbirodalmak felbomlásához, a korabeli elemzők közül csak kevesen vizsgálták. Az azonban hamar közhellyé vált, hogy a „multik” dominanciájának kialakulásával – illetőleg a centrumországok iparának a „félperifériára” való kitelepítésével – „új nemzetközi munkamegosztás” jött létre.

Még alig dolgozta fel a világ a multinacionális termelő vállalatok felemelkedését, az 1970-es évek végétől – válaszul a hetvenes évek világgazdasági válságaira és a kibontakozó gazdasági hadviselésre – még radikálisabb változást hozott az úgynevezett „*pénzügyi forradalom*”. Ennek során – a második világháború után kialakított szabályozás leépítésével – ismét szabaddá vált a nemzetközi pénz- és tőkeáramlás.<sup>1</sup> A szabadon lebegő valuták rendszerére való áttérés (1971) következtében *informálissá*

\* A közdaságtudomány kandidátusa, a BKE egyetemi adjunktusa.

<sup>1</sup> Ezt a folyamatot sokan az I. világháború előtti időszakhoz hasonlítják.

vált az a kormányközi koordináció, amely a világgazdaság stabilizálásához továbbra is szükségesnek bizonyult. Az instabillá váló nemzetközi gazdasági folyamatokat új globális szabályozás hiányában regionális tömörülések formájában próbálták ellensúlyozni egyes országcsoportok.

A pénzügyi szabályozás leépülése, vagyis a dereguláció e korszak meghatározó tendenciájaként érvényesült a nemzetgazdaságokon belül és azok között egyaránt. „A bankszektor és a pénzügyi piacok szabályozása meglazult az elmúlt évek során, egyfelől a pénzügyi innovációk miatt, amelyek e szabályok megkerülésére irányultak, másfelől a szabályozások módosítását vagy megszüntetését célzó törvényhozásnak köszönhetően.”<sup>2</sup> (Kohn 1998: 563) A szabályozás korábban kiépült rendszerét előbb-utóbb azok is kénytelenek leépíteni, akik szerint annak fenntartása legalább részben indokolt lenne.

Az 1990-es évektől újabb globalizációs fordulatot hozott az alternatív modell felszámolása, amit Francis Fukuyama amerikai politológus nyomán „a történelem végeként” is emlegetni szoktak. A volt Szovjetunió tagköztársaságai és szövetségesei, amelyek a korábbi évtizedekben tagadták a nemzetközi kapitalizmus elveit, maguk is a „neoliberalizmus” lelkes híveivé váltak, és politikai programjuk középpontjába az egységesülő világgazdaságba való betagozódást állították. A világgazdaság globalizált rendje látszólag alternatíva nélkülivé vált.

**1.2 A globalizáció nem új jelenség.** Bár gazdaságtörténeti és politikai szempontból egyaránt fontos cezúrát jelent a hetvenes évek végétől kibontakozott deregulációs és liberalizációs hullám, mégsem mondható, hogy azt megelőzően a nemzetállamok – vagy annál kisebb egységek – mindig is önálló, szuverén gazdasági entitást képeztek volna. Eurocentrikus megközelítésben a világrendszer – mai struktúrákhoz vezető – egységesülésének első mozzanata a „nagy földrajzi felfedezések” megindulása, vagyis a gyarmatosítás kezdete a XV. század végén. Bár további évszázadok kellettek ahhoz, hogy a „felfedezések” nyomán a világ egésze az európai birodalmak fennhatósága alá kerüljön, a XV. század végének eseményei lendületet adtak a világrendszer teljes átformálódásának. Ez az átalakulás nem egyszerűen integrációt jelentett, hanem egy új globális struktúrát is életre hívott, amennyiben a nemzetközi munkamegosztásra jellemzővé vált az iparosodó centrum és a nyerstermékek előállítására szakosodó periféria elkülönülése.

Manapság sok közgazdász nem vesz tudomást arról, hogy a nemzetállam maga is a nemzetközi hatásokra épülő világgazdaság működésére adott kihívásként alakult ki. A „forradalmak kora”, vagyis a XVIII. század végének kettős forradalma a világrendszer fejlődésében is fordulatot hozott. A liberális átalakulás következtében létrejött a nemzetközi szabadkereskedelem, amely – az 1870-es évekre – megteremtette a neki megfelelő pénzrendszert is, mégpedig a nemzetközi aranystandard formájában.

*A gazdaság nemzetköziesedése, és lényegét tekintve globalizálódása folytán az elemzők már a múlt század közepén is leírták a globalizáció jelenségeit, amelyeket manapság lelkesen fedeznek fel egyes megfigyelők. Erre példa az alábbi idézet is:*

„Az ősi nemzeti iparok elpusztultak és napról napra pusztulnak. Új iparok szorítják ki őket, amelyeknek meghonosítása minden civilizált nemzet életkérdésévé válik, olyan iparok, amelyek már nem hazai nyersanyagot dolgoznak fel, hanem a legtávolabbi égővek nyersanyagát, és amelyeknek gyártmányait nemcsak magában az országban, hanem a világ minden részén fogyasztják. A régi, belföldi termékekkel kielégített szükségletek helyébe újak lépnek, amelyeknek kielégítésére a legtávolibb országok és éghajlatok termékei kellenek. A régi helyi és nemzeti önellátás és elzárkózottság helyébe a nemzetek sokoldalú érintkezése, egymástól való sokrétű függése lép. És ez így van nemcsak az anyagi, hanem a szellemi termelésben is. Az egyes nemzetek szellemi termékei közkinccsé válnak. A nemzeti egyoldalúság és korlátoltság mindinkább lehetetlenné válik, és a sok nemzeti és helyi irodalomból világirodalom alakul ki.”

Ha valaki esetleg a fenti idézetből nem ismeri fel a szerzőket, az alábbi sorok nyilván segítenek: „Az egyre kiterjedtebb piacnak a szüksége, amelyen termékeit eladhatja, végigkergeti a burzsoáziát

<sup>2</sup> Kohn 1998: 563

az egész földgolyón. Mindenüvé be kell magát fészkelnie, mindenütt be kell rendezkednie, mindenütt összekötetéseket kell létesítenie.”<sup>3</sup>

Marx és Engels, a fenti sorok szerzői már a múlt század negyvenes éveiben megfigyelték a piacok és a tőke nemzetek feletti működését, amit ennél fogva a kapitalizmus klasszikus modelljének tartozékaként kell értékelnünk. Ez azonban nem jelenti azt, hogy menet közben a rendszer ne változott volna egyrészt saját evolúciója, másrészt a politikai reformok következtében.

A XIX-XX. század fordulóján újabb korszakváltás történt, amennyiben a korábban már jellemzővé vált intenzív nemzetközi kereskedelemhez nagy tömegű tőke kivitel párosult. Ezzel a nemzetköziesedés tendenciája a tulajdonviszonyokra is kiterjedt. A nemzetközi méretekben aktivizálódó tőkés társaságok globális méretekben kezdték optimalizálni nemcsak kereskedelmi, de termelő tevékenységüket is; mi több, felosztották egymás között a világot, ami a nemzetállamok imperialista versengését is fűtötte.

**1.3 A globalizált pénzügyi rendszer nem racionális.** A pénzügyi rendszer főszereplői gyakran azzal háritják el a bírálókat, hogy míg a szabályozás bürokratikus és antidemokratikus tényezőknek enged befolyást a gazdaság működésében, a liberalizáció visszatérést jelent az ész- és szakszerűséghez. Az így hatalmasra duzzadó spekulatív pénzáramlást sokan azzal az érveléssel próbálják igazolni, hogy az rendszerint olyan intézkedéseket kényszerít ki a kormányoktól, ami közgazdaságilag amúgy is racionális, tehát előbb-utóbb meg kell történnie. A spekuláció eszerint segít felismerni a kormányoknak a szükségszerű változásokat.

A várakozásokkal ellentétben azonban dereguláció és liberalizáció (a magántőke-áramlás felszabadítása) inkább destabilizáló, mintsem egyensúlyteremtő hatásokkal járt az elmúlt húsz évben. A pénzáramlások és -kapcsolatok megsokszorozódása, amelyet sokan pénzügyi forradalomnak neveznek, határtalan teret nyitott az improduktív spekulációnak. Ez önmagában is elvezetett a háború óta eltelt időszak legnagyobb tőzsdekrachjaihoz (1987, 1989 és 1998) és pénzintézeti csődhullámjaihoz (USA, Észak-Európa, Kelet-Ázsia stb.). Ehhez azonban – a korábbi szabályozás leépítése következtében – hozzáadódtak olyan tisztességtelen és törvénytelen eljárások is, amelyek a kilencvenes években kivételesen nagy bankbotrányokat eredményeztek (BCCI, Barings). Az időközben történt szabályozási kísérletek – mint például az 1988. júliusi Bázeli Tőkeegfelelési Egyezmény – elkésettnek és elégtelennek bizonyultak az anarchia megfékezéséhez.

*Bár a globalizációs ideológia szerint a spekuláció egyik fő jellemzője, hogy stabilizálja a gazdasági folyamatokat, a közelmúlt tapasztalatai azt mutatják, hogy ezt a funkciót továbbra sem a személytelen piaci mechanizmusok, hanem az államok intézményei és tisztviselői töltik be.* Egyes konkrét államok szabályozó és irányító szerepe ugyanúgy érvényesül a nemzetközi pénzügyekben, mint a dereguláció korszaka előtt. *Belföldön pedig az államok ugyanúgy újra elosztják az egy-egy országban megtermelt GDP 40–50 százalékát, mint húsz vagy harminc évvel ezelőtt.* A rendszer politikailag konstruált volta ma már nyilvánvaló és különösebb nehézségek nélkül tanulmányozható. A G7-országok kormányfői, pénzügyminiszterei és jegybankelnökei, valamint az IMF és a Világbank vezetői még a háttérben meghúzódva is nagyobb urak lehetnek a világgazdaságban, mint sokezer arc nélküli bróker és sokmillió kisbefektető együttvéve. Éppen hogy válsághelyzetekben nő meg hatalmuk, amikor a temérdek piaci szereplő tanácstalanul dőbben rá korábbi kalkulációja helytelenségére, s a világgazdaság eme nagyuraitól várja az új értékviszonyok meghatározását és az új üzletpolitikai irányok kijelölését.

A kelet-ázsiai pénzügyi válságok egyes hazai elemzők szerint azt bizonyították, hogy az egykor csodálatra méltatott „kistigrisek” sem jelenthetnek alternatívát a thatcheri-reagani elvek alapján kialakított angolszász kapitalizmusnak. A nemzetközi szakirodalomban azonban ez a vélemény nem tekinthető tipikusnak. *William Greider*, az ismert amerikai pénzügyi szakíró szerint például a kelet-ázsiai válság kezelése megint csak azt igazolja, hogy *Milton Friedman* és mások szabadpiaci doktrínái nem állják ki a valóság próbáját. „Két évtizeden keresztül a konzervatív piacpártiak a *laissez-faire* doktrínáikat prédikálták. „Tüntessük el az államot az útból és hagyjuk, hogy a piaci

<sup>3</sup> *Marx-Engels, 1980. 43. oldal*

erők irányítsák a világot'. De amikor a nagyobb piaci játékosok bajba jutnak, rohannak vissza az államhoz, és követelik, hogy az adófizetők mentsek meg őket a saját hibáik következményeitől. A szabályozatlan globális tőkepiac nem vezet stabilitáshoz és hatékonysághoz, ahogy azt Friedman tanította és a libertariánusok hiszik. Visszatérő válságokhoz vezet, összeomló gazdaságokhoz és az általános összeomlás folyamatos veszélyét hordozza.”<sup>4</sup>

A kelet-ázsiai krach mögött sem elsősorban a gyakran emlegetett korrupciót és etatizmust kell látni, hanem a sok éven át tartó, fejetlen befektetői eufóriát, valamint a pénzügyi rendszerek kellő átgondoltság nélkül végrehajtott liberalizációját. Az 1997-98-ban bajba jutott rezsimek politikai és gazdasági elitjének korruptsága az Egyesült Államokat hosszú évtizedeken át egyáltalán nem zavarta. Semmi okunk azt feltételezni, hogy Indonézia vagy a Fülöp-szigetek esetében az USA komolyabban veszi majd saját jelszavait az emberi jogokról, mint mondjuk Kína esetében.<sup>5</sup> Az eddig sikeresnek tartott kelet-ázsiai gazdaságok (Tajvan, Dél-Korea) egyes iparirányítási és fejlesztési tapasztalatai viszont továbbra is számos olyan leckével szolgálnak majd, amelyek nem nélkülözhetők a XXI. század sikeres gazdaságpolitikájához.

**1.4 A nemzetközi pénzügyi folyamatok szabályozása szükséges és lehetséges is.** A nemzetközi szabályozás kudarcai láttán ismét felerősödtek a pénzügyi rendszer reformját sürgető kezdeményezések. Ebben élen jártak olyan szocialista és szociáldemokrata politikusok, mint *Jacques Attali*, az EBRD volt elnöke és *Helmut Schmidt* volt német kancellár.<sup>6</sup> A reformjavaslatok egyik legfontosabb eleme a nemzetközi pénzáramlás lassítása volt, amelynek eszközt az ún. Tobin-adóban (a rövid távú külföldi befektetések megadóztatásában) jelölték meg. A Nobel-díjas<sup>7</sup> James Tobin híressé vált kifejezése szerint homokszemeket kell szórni a spekulációs pénzáramlás gépezetébe. Emellett sok szó esett a Bretton Woods-i szervezetek szabályozó szerepének kibővítéséről, valamint az IMF és a Világbank fölötti ENSZ-ellenőrzés megerősítéséről. A brazil válságot követő időszakban az IMF továbbfejlesztése, végső hitelezői szerepének megerősítése mellett lépett fel az a *Ronald McKinnon* (1999) is,<sup>8</sup> aki a hetvenes évek elején a pénzügyi liberalizáció elsőszámú teoretikusának számított.

A pénzügyi válságok láttán többen hangsúlyozták, hogy fokozottan szükség van „a bankok nemzeti-nemzetközi ellenőrzésére, a nemzeti bankok feladatainak az új, globális helyzetben való újragondolására.”<sup>9</sup> E kezdeményezések mögött az a felismerés áll, amely szerint a spekulatív pénzmozgások jelentős része mögött a gazdasági folyamatok részleges kriminalizálódása áll. A nemzetközi pénzügyi folyamatok kriminalizálódása, a felsorolt területek elemzése önálló kutatási téma lehetne. Az azonban nyilvánvaló, hogy a rendszer közgazdasági problémái önmagukban, vagyis illegális gazdasági tevékenységek nélkül is válságokhoz vezetnének. Így a törvényen kívüli tevékenységeket inkább olyan súlyosbító tényezőnek kell tekintenünk, amelyek megnehezítik a válságkezelést (semmiképp sem elsőrangú okai a pénzügyi válságoknak), ezzel együtt a legalitás megerősítése a reform fontos eleme lehet.

A kilencvenes években sem lanyhultak, sőt az újabb válságjelenségek hatására meg is élénkültek azok a mozgalmak, amelyek a fejlődő országokat próbálták kiszabadítani a gazdaságpolitikai mozgásterüket korlátozó pénzügyi béklyókból. A Jubilee 2000 nevű nemzetközi civil szervezet egyházi vezetők és progresszív politikusok támogatását is felvonultatta annak érdekében, hogy a 2000. évben a G7 és más hitelező államok alkalmazzanak nagyszabású adósságelengedést azokban a fejlődő országokban, amelyeknek gazdasági helyzetét már több évtizede kilátástalanná tette a nyomasztó külső adósság.

<sup>4</sup> Greider 1998: 54

<sup>5</sup> Bartley, 1999.

<sup>6</sup> Schmidt 1999.

<sup>7</sup> James Tobin, 1994.

<sup>8</sup> Ronald McKinnon, 1999.

<sup>9</sup> Báger, 1999. 8. szám

Az 1997-ben kibontakozó pénzügyi válság közepette maga *Stanley Fischer*, az IMF vezérigazgató-helyettese is a reform szükségességéről értekezett. Eszmefuttatását többek közt az alábbiakkal zárta: „A nemzetközi pénzügyi rendszernek, amely ötven éven át fenntartotta a világgazdaság növekedését és prosperitását, reformra van szüksége ahhoz, hogy mindez folytatódhasson – és hogy a harmincas évek hibái ne ismétlődjenek meg.”<sup>10</sup> Ez a megállapítás olyan közös nevező lehet, amely kiindulópontul szolgálhat a különböző irányzatokhoz tartozó szakértők számára.

A huszadik század nemzetközi pénztörténete azt mutatja, hogy a világtársadalom sokoldalú képességeket és eszközöket fejlesztett ki a gazdasági folyamatok szabályozására. Ezekkel az eszközökkel az államok közössége olyan időszakokban is élni tudott, amikor az uralkodó ideológiák éppen hogy az államok gazdaságpolitikai passzivitását, a politikai koordináció szükségtelenségét hirdették. (Ez a tevékenység folytatása volt annak, amit korábban “elfajult keynesianizmusnak” neveztek a közgazdászok.)

Az ezredforduló nagy kérdése az, hogy az évtizedek során kialakult gazdaság- és pénzügypolitikai manőverezési képesség felhasználható-e egy a legrosszabbakra emlékeztető világgazdasági válság elkerülésére. A huszonegyedik századé pedig az, hogy sikerül-e majd ezt a kifinomult koordinációs és szabályozási mechanizmust demokratikus intézmények ellenőrzése alatt működtetni.

## 2. Tézisek a kelet-közép-európai átalakulásról

A politikai diskurzus egyik alaptézise, hogy a volt szovjet blokk országai 1989–90-ben elnyerték függetlenségüket, és végre maguk alakíthatták sorsukat. Maguk dönthettek az átalakulás forgatókönyveiről, és maguk jelentkeztek a különféle integrációs szervezetekbe. A szovjet érdekszféráról való leválás mint függetlenedés valóban bekövetkezett, az azonban nem járt együtt a döntési szabadság jelentős megnövekedésével. A régiók helyett új kényszerpályák adódtak, és a formálisan független kormányok a szűk mozgástérben sem mindig maguk határozták meg országaik fejlődésének kereteit és útvonalát. Visszatekintve jól nyomon követhető, hogy bizonyos nyugati szervezetek, intézmények és csoportosulások (G7, IMF, IBRD, EK, EU, NATO, kormányok és bizonyos multinacionális társaságok) döntései alapvetően kijelölték az újonnan demokratizálódó országok mozgásterét, sőt bizonyos esetekben konkrétan is kijelölték a kormányzati teendőket.

Bár a kelet-közép-európai régió mozgásterét alapvetően a nyugati politika jelölte ki a 90-es években, ez nem jelentette azt, hogy a térség különféle politikai erői nem mérlegelhettek alternatívákat és nem választhattak különböző válaszlehetőségek közül. A keleti válaszok a helyi elképzelésektől és adottságoktól függően sokfélék voltak, s a nyugati kezdeményezés nézőpontjából tekintve három alapvető csoportba sorolhatók. Ezek: a külső elvárásoknak való maximális megfelelés (*Horn, Ciorbea* stb.), a külső elvárásoknak való részleges vagy teljes szembeszegülés (*Meciar, Milosevic* stb.), valamint a külső elvárásokkal való látszólagos azonosulás az elvárt intézkedések elszabotálásával (*Klaus, Jelcin* stb.). Megjegyzendő, hogy e szerepek egyikét sem tekinthetjük egyértelműen sikeresnek, ugyanakkor egyik-másik kifejezetten kudarcnak ítélnélhető. Az egyes országok tapasztalatait külön-külön kell elemezni. Ami azonban a térség egészének fejlődési pályáját illeti, látni kell, hogy külön-külön már csak azért sem lehettek sikeresek a nemzeti választás kísérletek, mert egyéni megoldásokat kerestek egy olyan problémára, amely jellegét tekintve regionális, sőt talán inkább kontinentális. Ez pedig nem más, mint az európai gazdasági és szociális modell sorsa.

Onnantól kezdve, hogy Nyugat-Európa az egységes piac felé vette az irányt, komoly dilemmát is állított maga elé. A kérdés az úgynevezett amerikanizáció, vagyis hogy a közösség észak-amerikai, neoliberális mintára átalakuló intézményei regenerálják-e a kontinens termelő és piaci kapacitásait, biztosítva Európa helyét a világgazdaság élvonalában az Egyesült Államok és Japán mellett. Az Egységes Piac 1993-as bevezetésével és az egységes valuta bevezetésének meghirdetésével (1991) a nyugat-európai kormányok eldöntötték, hogy a fejlődés iránya egyfajta „Európai Egyesült Államok”

<sup>10</sup> *Fischer, 1998. 30. oldal*



legyen. Ez a folyamat fokozatosan meggyengítette a neokorporatív érdekegyeztetés és a regionális fejlesztés hagyományos európai modelljét.

Amikor napirendre került Európa keleti felének a nyugatiba történő integrálása, a dilemma még élesebben fogalmazódott meg. Nyugat-Európa meghatározó erőinek ugyanis el kell dönteniük, hogy Kelet-Közép-Európa gazdaságait a neoliberais észak-amerikai modell szerint (lényegében az USA–Mexikó viszony mintájára) kapcsolják-e magukhoz, vagy pedig a hagyományos európai fejlesztési koncepciók vágányán haladva. Mindez pedig visszahat magára a nyugat-európai modellre is, döntően befolyásolja annak jövőjét.

Azáltal, hogy a nyugati kormányok az IMF-et bízták meg az átmeneti reformok irányításával, egyértelműen az amerikai, neoliberais modell felé terelték az eseményeket. Ebből számos probléma származott, amelyek leginkább csak akkor váltak világossá, amikor Brüsszel megkezdte a csatlakozásra váró országok átvilágítását. A társult országok rendszerint nem voltak képesek lehívni a rendelkezésre álló Phare-segélyeket, mivel nem volt meg az ehhez szükséges intézményrendszerük, felkészült személyi állományuk. Mi több, a neoliberais sokkterápiák szociális és gazdasági, és helyenként biztonságpolitikai értelemben is destabilizálták a térséget, amelynek jövedelemben mért távolsága a nyugattól egyre csak nőtt a rendszerváltás utáni tíz évben.

Mindezeket tekintetbe véve nem csodálkozhatunk azon, hogy a volt szocialista országok európai integrációjának folyamata már a rendszerváltást követő első évtizedben is számos csatlódást okozott az átalakuló társadalmaknak. Miközben az Európai Közösséghez, majd Unióhoz való csatlakozást a rendszerváltás fő céljaként, értelmeként és jutalmaként tüntették fel a folyamatban szerepet játszó vezető politikusok, e folyamat eredményei az előzetes várakozásokhoz képest mindig elkésettnek és szerénynek mutatkoztak. Ennek az átalakulásnak – különösen az első fázisban – meghatározó mozzanata volt a dereguláció és a liberalizáció, amellyel a rendszerváltó országok gyakorlatilag beintegrálódtak a világkapitalizmus mechanizmusába.

A rendszerváltás globalizációként történő megvalósítása azt jelentette, hogy a szóban forgó országok lemondtak az egyébként lehetséges gazdaságpolitikai célok és eszközök egy csoportjáról. Hogy ezt mennyiben tették önként és ítélelképességük birtokában, az már más kérdés. Ezek az országok, illetőleg meghatározó politikai erőcsoportjaik lemondtak a teljes foglalkoztatásról, a kiegyensúlyozott jövedelemelosztásról és a létbiztonságról, mint gazdaságpolitikai célokról. Mint „nem piacokonfórm” eszközt elvetettek számos olyan megoldást, intézményt (termelőszövetkezetek, munkakönyv, különféle támogatások stb.), amelyek ezeket a célokat szolgálták vagy szolgálhatták volna.

Hangsúlyozni kell, hogy ezt a gazdaságpolitikai paradigmaváltást a demokratikus átalakulás önmagában még nem tette szükségsszerűvé. Az országot elvileg lehetett volna demokratizálni úgy, hogy közben a gazdaságpolitika megtartsa korábbi képességeit, sőt esetleg bővítsé is azokat. Hogy nem így történt, az elsősorban azzal magyarázható, hogy az országnak – a Nemzetközi Valutaalap, különféle nyugati kormányok nyomása alatt – egy olyan nemzetközi gazdasági rendbe kellett betagozódnia, amelytől idegen a teljes foglalkoztatásra, a létbiztonságra és a méltányos jövedelemelosztásra való törekvés. A vezető hazai politikai erők ezt a folyamatot egyöntetűen támogatták – vagy idealizmusból (azt hitték, hogy az úgynevezett piacgazdaság bevezetése üdvözítő hatással jár majd), vagy valamilyen egyéni vagy csoportérdektől vezetve (leginkább a felosztásra váró köztulajdonból való egyéni vagy kollektív részesedésre pályázva).

A globalizáció zászlaát magasra emelő politikusok és ideológusok gyakran hangoztatták, hogy programjukkal szemben „nincs alternatíva” Ezt a tézist azonban már az is cáfolta, hogy jelentős különbségek mutatkoztak az átmenet cseh, lengyel, szlovén és magyar gazdaságpolitikáiban. A többi ország – bizonyos területeken sikeresebb – gazdaságpolitikai megoldásait semmiképp sem szabad idealizálni, de mindet érdemes tanulmányozni, és mindből lehet tanulni is.

*Az, hogy a szűk mozgástér és az erőteljes korlátozó tényezők ellenére az egymást követő magyar kormányok, valamint az egyidejűleg hivatalban levő cseh, lengyel, magyar stb. kormányok gazdaságpolitikája számottevő különbségeket mutatott, önmagában is cáfolja azt a feltételezést, miszerint napjainkban a globalizáció mindent meghatároz, s az egyes nemzeti kormányok semmilyen lényegi kérdésben nem dönthetnek; csak annyit tehetnek, hogy az univerzálissá vált neoliberais logikát alkalmazzák. Az egyes nemzeti kormányok a tőkés világ gazdaság félperifériáján is megtehetik,*

hogy megpróbálják minimalizálni a társadalom anyagi veszteségeit. Az „emberarcú kapitalizmus” kialakítására számos kísérlet történt már – nem is mindig teljesen sikertelenül. Igaz, hogy ezek jórészt olyan szociáldemokrata próbálkozások voltak, amelyeknek a hidegháború kiegyenlítettebb politikai erőviszonyai adtak esélyt. Ez a körülmény azonban nem menti fel az átalakuló országok politikusait az alól, hogy az adott feltételek között újszerű, a helyi viszonyoknak megfelelő gazdaságpolitikai megoldásokat keressenek.

## Irodalom

- Andor László (1998) *Pénz beszél. A nemzetközi monetáris és finanszírozási rendszer politikai alapjai*, Budapest: Aula Kiadó
- Bartley, Robert L. (1999) Money: The Century's Agony, in. *The Wall Street Journal Europe*, December 10-11.
- Báger Gusztáv (1999) A globális pénzügyi rendszer és a válságjelenségek, in. *Magyar Nemzet*, január 12.
- Fischer, Stanley (1998) Reforming world finance: Lessons from a crisis, in. *The Economist*, október 3.
- Greider, William (1998) Slow Train Coming, in. *Rolling Stone* 1998. február 19.
- Kohn, Meir (1998) *Bank- és pénzügyek, pénzügyi piacok*, Budapest: Osiris–Nemzetközi Bankárképző
- Marx-Engels: *A kommunista kiáltvány*, Kossuth Kiadó, Budapest, 1980.
- McKinnon, Ronald I. (1998) Policy of last resort, in. *The Financial Times*, February 9
- Schmidt, Helmut (1998) A globális örület, in. *Népszabadság*, szeptember 12.
- Schmidt, Helmut (1999) *A globalizáció*, Budapest: Európa Kiadó
- Soros György (1999) *A globális kapitalizmus válsága. Veszélyben a nyílt társadalom*. Budapest: Scolar Kiadó
- Tobin, James (1994) Taxing speculators makes sense, in. *New Economy*, Vol.1. Issue 2, Summer



# Szalaveczi Andrea\*

## MAGYAR FELDOLGOZÓIPARI VÁLLALATOK A GLOBALIZÁCIÓ SODRÁBAN

A globalizáció szakirodalma több ponton érintkezik az átalakulás-gazdaságtan<sup>1</sup> témaköreivel.

Az egyik közös felület az a kérdés, *hogyan milyen fejlődési perspektívával rendelkeznek a multinacionális vállalatok átalakuló országokban működő leányvállalatai.* Mit jelentett a hazai feldolgozóipari vállalatok számára, hogy a külföldi működőtőke-befektetések révén, integrálódtak a globalizálódó világ-feldolgozóiparba? Legyen kiindulópontunk két közgazdasági közhely. Az első azt mondja ki, hogy „a termelés anyagi jellege visszaszorulóban van”: *a vállalati tevékenység nem anyagi jellegű elemei növekvő részt képviselnek a feldolgozóipari értékteremtésből.* A termelés anyagi elemei – a nyersanyagok értéke, illetve a fizikai gyártási tevékenységből származó hozzáadott érték – egy-egy feldolgozóipari termék értékének mind kisebb részét határozzák meg. A termékek értékének domináns részét a vállalati tevékenység nem anyagi jellegű elemei adják, nevezetesen: az ötlet újdonsága, a termék K+F-igényessége (-tartalma), a márkanév, a gyártó cég hírneve és értékesítési hálózatának kiépítettsége, sűrűsége, a termékhez kapcsolódó kísérő szolgáltatások stb. A feldolgozóiparon belül a nem anyagi jellegű tevékenységek az átlagosnál jóval magasabb jövedelmezőséget biztosítanak. Míg a disztribúció és a kísérő szolgáltatások profitszintje kiemelkedő, a fizikai termelési folyamat profitszintje, főként a transzferárazás következtében, akár negatív is lehet.<sup>2</sup> A második, közhelyszerű gyakorisággal elhangzó közgazdasági tétel azt mondja ki, hogy *a feldolgozóipar globalizációja, olyan globális szakosodásra épülő struktúra létrejöttét jelenti, amelyben az egyes termelési fázisokra egymástól földrajzilag elkülönülő telephelyeken kerül sor, az egyes vállalati tevékenységeket az anyavállalat más-más leányvállalatánál végzik.* Napjainkban, egy-egy multinacionális vállalati központ legkifejezőbbben a tranzakciókat koordináló szervezetként írható le.

A fenti két tétel akkor és úgy kapcsolódik egymáshoz, ha és amikor rádöbbenünk, hogy a globális szakosodásra épülő struktúrában nem csupán a termelő tevékenységek szerveződnek – a multinacionális anyavállalat irányítása alatt – egymástól földrajzilag elkülönülő telephelyeken,<sup>3</sup> hanem a vállalati tevékenység anyagi és nem anyagi elemei is. *A multinacionális vállalat „kemény magjához” tartozó leányvállalatok szakosodnak a termelést megelőző (K+F) és az azt követő tevékenységekre (marketing, értékesítés-szervezés).* A termelési folyamaton belül, a fejlett ipari országokban elhelyezkedő leányvállalatok a magasabb hozzáadott értékű, technológiailag igényesebb termékekre, termelési fázisokra specializálódnak.

\* A közgazdaságtudomány kandidátusa, az MTA Világgazdasági Kutatóintézetének tudományos főmunkatársa.

<sup>1</sup> „Transition economics”.

<sup>2</sup> Azon túlmenően, hogy a transzferárázással alapvetően az egyes telephelyek adózási szabályozásának eltéréseit kívánják optimalizálni, nem véletlen, hogy a transzferárazás során, mely vállalati tevékenységeket értékelnek alul és melyek árát szabják meg jóval az értékén felül.

<sup>3</sup> Vagyis a komplex végeredmény különböző alkatrészeire, különböző leányvállalatok szakosodnak. Az alkatrészek, részegységek a központosított beszerzési rendszer szerint, előre megtervezett ütemben beérkeznek az összeszerelésre szakosodott leányvállalathoz.

A nyolcvanas évek végén, kilencvenes évek elején, amikor az átalakuló országok termelő vállalatai a globalizálódó világ-feldolgozóiparba integrálódtak, a fenti, többé-kevésbé már lezajlott folyamat új lendületet kapott. *Az egyszerű termelési feladatokat az újonnan megszerzett leányvállalatok kapták meg, külföldi tulajdonosaik pedig, – vagyis az anyavállalat – a magasabb hozzáadott értéket és nagyobb jövedelmezőséget biztosító tevékenységekre specializálódtak.*

A rutinjellegű feldolgozási folyamatok áttelepítése révén javult a befektetők versenyképessége, modernizálódott gazdaságuk szerkezete - ami természetesen nem azt jelenti, hogy a fogadó országok, a felvásárolt és modernizált cégek számára mindez ne járt volna látványos eredményekkel. Számos tanulmány sorolta fel a kedvező hatásokat, leírva, hogy a külföldi működőtőke-befektetések révén megállt a transzformációs visszaesés, újraindult a növekedés, emelkedett a foglalkoztatottság, gyorsan bővült az export. Az elemzők leszögezik, hogy *a működőtőke-befektetések révén olyan technológiai képesség-felhalmozás indult meg Magyarországon, amelyre az átadott termelési és menedzsment know-how nélkül nem kerülhetett volna sor.*

A külföldi tulajdonosok évtizedes munkával és hatalmas ráfordításokkal kikísérletezett technológiai „trükköket” osztottak meg a termelési feladatot átvevő helyi leányvállalataikkal, amelyet minden cég üzleti titokként kezel. *Technológiai szempontból, a magyar feldolgozóipari vállalatok „a legjobbkor” integrálódtak a multinacionális vállalatok szervezetébe:* a nyolcvanas évek végén, kilencvenes évek elején a multik legtöbbször újragondolta a technológia-transzferről vallott korábbi elveit, módosította stratégiáját. A külső, harmadik országbeli partnerekkel kötött licencszerződéseket egyre kevésbé újították meg. A költséges fejlesztések eredményeit kizárólag a saját tulajdonukba került cégekkel „osztották meg”. A licencvásárlásra alapozó önálló technológia-fejlesztés – ilyen körülmények között - még akkor is ellehetetlenült volna, ha a hazai cégek megfelelő anyagi eszközökkel rendelkeztek volna a saját erőből végrehajtandó modernizációhoz.

*Ami a menedzsment-ismereteket, a vállalat- és termelésszervezési know-how-t illeti, ennek a jelentősége akkor válik nyilvánvalóvá, amikor olyan cégek képviselői, vezetői beszélnek tapasztalataikról, amelyek nem kerültek be multinacionális vállalatok szervezetébe.* Textilruházati cégek vezetői gyakran említik azt a problémát, hogy mivel szakágazatukban a külföldi cégek általában nem befektetőként, hanem megrendelőként, bér munkáltatóként, illetve forgalmazóként-kereskedőként jelentek meg az országban – kevés rálátásuk lehet arra, hogy szakágazatukban miként épül fel és működik ma egy modern vállalat. Milyen költségárányokkal számolnak a fejlett ipari országokban még fennmaradt és működő ruházati cégek? Milyen technológiát alkalmaznak, mekkora átfutási idővel dolgoznak? Miként, milyen tényezők figyelembevételével alakítják árstratégiájukat a nyugati ruházati cégek, miként dolgozzák meg a piacot?

*Természetesen azoknak a helyi leányvállalatoknak sincs átfogó képük a fenti vállalatszervezési kérdésekről, amelyek multinacionális cégek szervezetébe integrálódtak és adott részfeladatokra specializálódtak, specializálta őket az anyavállalat. Mégis, nekik nagyobb esélyük van arra, hogy akár egy-egy részterületre rálátásuk legyen, hogy a tudást „morzsánként összegyűjtve” képet kapjanak arról, hogy szakágazatukban miként működik egy fejlett ipari ország modern vállalata, mi az a standard, amelyhez önálló működés esetén igazodniuk kellene, amellyel versenyezniük kellene.*

*Szögezzük le még egyszer: azzal, hogy rávilágítunk arra, hogy a befektető cégek és országok versenyképessége látványosan javult, gazdaságszerkezetük modernizálódott a rutinjellegű feldolgozási folyamatok áttelepítése révén, nem a fogadó országok és a felvásárolt leányvállalatok eredményeit tagadjuk, pusztán az érem másik oldalát is figyelembe vesszük. Az ipari átalakulás második szakaszában ugyanakkor, a magyar gazdaságnak mind kevésbé szabad a további fejlődést a külföldi működőtőke-befektetések kedvező mennyiségi hatásaira (új kapacitások létrehozására visszavezethető termelés- és foglalkoztatottság-növekedés) alapoznia. Magasabb helyi hozzáadott értéket és magasabb jövedelmezőséget biztosító tevékenységekre szakosodva kell továbblépni.*

Miként valósítható meg ezt a célkitűzést? Kétféle út kínálkozik: egyrészt, a folyamat „megy magától”, hiszen a multinacionális vállalatok helyi leányvállalataikat bekapcsolták a globális életciklus-menedzselési stratégiájukba. Bár kezdetben az életciklusuk végén járó termékek termelését telepítették Magyarországra, még idejekorán, a „kifutást” megelőzve megkezdték az új(abb) termékek gyártásához szükséges technológia betanítását, a gépsorok áttelepítését. *Az anyavállalatok nagyon tudatosan és igen következetesen alkalmazzák, valószínűleg meg a gyakorlatban azt az elméleti, közgazdasági tételt,*

amely szerint a technológiai képesség-felhalmozás olyan kumulatív folyamat, amelyben az egyes fázisok egymásra épülnek. Apró lépésekkel, mindig annyira fejlesztik tovább leányvállalataik technológiáját, hogy el tudják végezni az új, magasabb technológiai szintet igénylő feladatokat is. Mivel a követelmények állandóan változnak, a helyi leányvállalatok nem jutottak, nem jutnak el abba a technológiai szempontból stagnáló állapotba, amelyben a korábban elsajátított ismereteket már csak alkalmazni kell és termelni.

*A menedzsment-szakirodalom közhelyének tűnő „változás-menedzsment” nagyon is élő fogalom a hazai leányvállalatok számára: hol az újonnan áttelepített termék termeléséhez szükséges újfajta tanúsítvány megszerzése érdekében folyik a képzés, hol maga az új termék igényel magasabb technológiai tudást, hiszen az egyszerűbb terméket az anyavállalat továbbtelepíti az újonnan megnyitott, kelet-európai üzemébe. Majd úgy dönt, bezár egy központi telephelyet, az ottani gépsort áttelepíti egy fejlett, de nem a központban elhelyezkedő leányvállalathoz, pl. Spanyolországba, ahonnan az ott üzemelt gépeket átszállítja a magyarországi leányvállalatához. Az „új” gépsor új technológia megtanulását, sőt eljárásfejlesztést jelent, hiszen a helyi leányvállalat termelékenységé nem maradhat a spanyolországi üzemben kimutatott termelékenység alatt.*

Az anyavállalat változásmenedzselése mellett, azt kiegészítve, jut egyre nagyobb szerephez a másik lehetőség, nevezetesen hogy a helyi leányvállalat önálló kezdeményezésekkel igyekszik a multinacionális szervezeten belül a saját stratégiai pozícióját erősíteni, tevékenységének hozzáadott értékét növelni, jövedelmezőségét javítani.

A leányvállalatok fejlődési lehetősége nem korlátozódik arra, hogy amennyiben megfelelő multinacionális tulajdonosa elvárásainak és képes élni az anyavállalat kezdeményezte hozzáadott érték-növelési lehetőségekkel, „előre léphet”. Látszólag az anyavállalat dönti el (annak fényében, hogy milyennek ítéli leányvállalata képességeit, illetve milyen stratégiai fontosságot tulajdonít a helyi piacnak), hogy mikor és melyik leányvállalathoz helyez át bizonyos termelési (rész-)feladatokat, átadja-e a termeléshez kapcsolódó egyéb vállalati funkciókat is, vagy sem - a leányvállalat látszólag passzív, alárendelt szerepet játszik. *A valóságban azonban, nagyon sok függ a leányvállalatok kezdeményezéseitől, vállalkozó szellemétől.*

A leányvállalati vállalkozó szellem megmutatkozhat azokban a bejáratott mechanizmusokban, amelyek segítségével az anyavállalat stratégiai döntést hoz, hogy melyik leányvállalatához telepíti az újonnan, a központban kifejlesztett termék gyártását. A szervezeten belüli telephely-választási döntéseket, termelési feladatok esetében, szinte mindig piaci alapon hozza meg az anyavállalat: az adott termékcsoporthoz szakosodott leányvállalatok megvalósíthatósági tanulmányokkal versyeznek a feladat elnyeréséért. Ebben leírják, hogy mekkora átfutással, milyen költségekkel vállalnák az adott termék gyártását, mekkora pótlólagos beruházásra van szükség ehhez, milyen sorozatgyártási költségekkel számolnak, milyen eljárás-fejlesztési ötleteik vannak. *A multinacionális vállalatok, hierarchikus szervezetükben ilyen módon meghonosított piaci működési mechanizmus segítségével optimalizálják termelési költségeiket.*

*A termeléshez kapcsolódó egyéb, magasabb hozzáadott értéket biztosító vállalati funkciók „elosztása” már nem mindig piaci elvet követ.* A multinacionális cégek mindegyike az évtizedek során kialakít valamilyen hierarchikus szervezeti felépítési rendet és ennek a rendszernek megfelelő értékesítési, beszerzési és K+F-stratégiát követ. A multinacionális cégek vezetői tisztában vannak azzal, hogy konszernjük teljesítményének kulcskérdése az a módszer, amellyel az egyes leányvállalatok tevékenységét koordinálják. A szervezeti hierarchián, a koordinációs módszereken ezek a cégek csak igen lassan, nehézkesen, legfeljebb elhúzódó válságok hatására hajlandóak változtatni.

*A helyi kezdeményezések zöme éppen ezért az anyavállalat érdektelensége, aggodalmaskodása, halogató magatartása miatt, vagy éppen a társvállalatok lobbierősítései következtében bukik meg.* Ha nem a kompetencia-központban, a központi kutatás-fejlesztési egységben, vagy az arra központilag kijelölt leányvállalatban születik meg egy stratégiai döntést (pl. beruházás, erőforrás-allokáció) igénylő ötlet, a társvállalatok szinte azonnal rivális ötletekkel, kezdeményezésekkel kezdik bombázni a döntésben illetékes (al)központot, új és új kimutatásokra, prezentációkra lesz szükség, a döntés egyre halasztódik.

A helyi cégek vezetői gyakran nem rendelkeznek elegendő információval, amelyet felhasználhatnának érveik alátámasztására. Akár azt a célt tűzi ki a leányvállalat, hogy többet ruházzanak be

a belföldi piac meghódításába, akár, hogy terjeszkedjenek a keleti piacokon, meggyőző prezentációk sorozatával kell bizonyítani tulajdonosának, hogy a befektetés megtérül. Mindehhez naprakész információra van szüksége arról, hogy miként épül fel az adott szakágazat helyi piaca (milyenek a keleti piacok), hogyan alakult és miként változott a kereslet, melyek a fogyasztói preferenciák, növekedett-e a vásárlóerő és ha igen, a piac melyik szegmensében. A helyi vezetők többségének erről nincs átfogó információja, „megérzésekre alapozva” pedig nem lehet a külföldi tulajdonost rávenni arra, hogy bővítse helyi tevékenységét.

*Egyes menedzsment-guruk a vállalat „immunrendszere”-ként írják le azt a jelenséget, ahogy a szervezet perifériájából származó kezdeményezések rendre elutasításba ütköznek, vagy érdektelenségbe fulladnak. Az immunrendszer analógia igen találó, hiszen a belső védelem, nemcsak a kártékony és veszélyes betolakodókat igyekszik elpusztítani, kilökní, de az összes olyan kívülről jövő elemet is, amely elvileg jó hatással lenne a szervezetre.*

Mégis, az „előrejutáshoz” nincs más alternatíva. Kis országokban, jelentéktelen helyi piacokon működő leányvállalatok akkor érhetnek el sikert az anyavállalat szervezetén belül folytatott pozícióharcban, ha képesek új és új módszerekkel kommunikálni kezdeményezéseiket, bizonyítani képességeiket. *A professzionális prezentáció alapfeltétel, de sokszor nem elegendő. Talán megdöbbenő, de a „kijáráshoz” szocializálódott, személyes kapcsolatokat nemzetközi szinten is építeni képes helyi menedzserek nélkülözhetetlenek.*

*Bár a termelési funkcionál magasabb hozzáadott értékű és nagyobb jövedelmezőséget biztosító feladatkörök elnyerése elvileg megnöveli a helyi leányvállalatok alkuerejét, javítja stratégiai pozíciójukat a tulajdonosaik szervezetén belül, ezek az eredmények nem mindig tartósak. Kérdés, hogy a nagyobb profitot biztosító tevékenység lehetővé tesz-e helyi felhalmozást, jár-e cégspecifikus tőkévé váló beruházással. Elképzelhető, hogy az anyavállalat szervezeti integrációs, koordinációs stratégiájába „belefér”, hogy az áttelepített termékhez kapcsolódó összes funkciót (tehát nemcsak a gyártást) átadják leányvállalatuknak. A fejlesztés így a létrejövő kompetencia-központ felelősségi körébe tartozik, sőt: akár a részleges marketing és értékesítés-szervezés is. Ha azonban az áttelepített termék az életciklusának végén jár és az új, versengő termékeknel alacsonyabb technológiai színvonalat képvisel, az elnyert felelősségi kör (pl. fejlesztés) elveszhet, amikor a terméket kivezetik a piacról. Elképzelhető, hogy egy helyi cég fejlesztőmérnökeinek találmányát elfogadja az anyacég és a leányvállalat elnyeri a gyártási, fejlesztési és értékesítési jogot egyaránt. Mihelyt azonban az új termék életciklusa végéhez közeledik és nincs új helyi termékötlet, a cég korábbi, stratégiaiának látszó pozíciója egy csapásra marginalizálódhat. Ha egy cég jó kapcsolatokkal, piacismerettel rendelkezik egy adott piacon, előfordul, hogy akkor is megtarthatja az adott régióban a marketing és értékesítés-szervezés felelősségét, ha bekerül egy, az értékesítését egyébként központilag szervező multinacionális cég szervezetébe. Ha azonban az adott piac jelentősége csökken, a helyi kereslet visszaesik, az anyavállalat úgy dönthet, hogy újra centralizálja a korábban a leányvállalatra bízott értékesítési feladatot.*

Egy-egy helyi leányvállalat felelősségi köre akkor bővíülhet tartósan, ha nem egy adott termékhez, vagy piachoz kötődik, hanem olyan speciális képességeken alapul, amelyek az adott leányvállalatot, a multinacionális szervezeten belül a többiektől megkülönböztetik.

# Kérdések

## SZALAVECZ ANDREÁHOZ

*Egyre inkább fölmerül bennem a kérdés, hogy a globalizáció, nemzetközi, világgazdasági versenyképesség állandó javítása megkerülhetetlen világgazdasági folyamat. Ugyanakkor általában senki nem méri föl ennek a költségeit – sem a direkt költségeit, sem az elkerülhetetlen használdozatot. Világosabb lenne a folyamat, mind mikro, mind makroszinten, ha valaha kísérlet történe arra, hogy fölmérjük mit jelent egy országnak, egy ágazatnak a globalizáció folyamatába való bekapcsolódás. Melyek ennek a költségei? Ahhoz, hogy egy vállalat, vagy egy ágazat sikerrel kapcsolódjon be a globalizációs folyamatba, beruháznia kell. Hogy az investícióra a vállalatnál kerül sor, vagy az oktatási rendszerben, az infrastruktúra esetében – az állam valósítja meg, ez megint egy külön kérdés. Azt szokták mondani – nem teljesen esetleges példával élve –, hogy Magyarországon, száz kilométer új autópálya építése hozzávetőleg százmillió dollárnyi külföldi tőkét vonz. Ugyanakkor a magyarországi feldolgozóipari vállalatok esetében – bármilyen sikeresek járulnak hozzá a makrogazdasági mutatók javulásához –, úgy tűnik, hogy magasabb szinten, de a technológiai rés megmarad, esetenként távol is. Mert a haszon nem feltétlenül ott keletkezik, ahol a beruházást megvalósították. Van annak receptje, – vagy vannak arra receptek, ahogy Szalavec Andrea is utalt erre –, hogy ez a rés szűküljön. De úgy tűnik, hogy „magától ez” nem megy, ehhez bizonyos előzetes – elsősorban állami – erőfeszítésekre, beruházásokra van szükség. Fölvetődik ugyanakkor egy másik gondolat is, ki vigye véghez ezeket a beruházásokat, ki támogassa ezt a folyamatot és milyen módon? Van egy olyan aggodalom, hogy ha az állam – természetesen közpénzekből – hozzájárul ehhez, az állam voltaképpen a multikat támogatja. Hogyha a K+F-hez hozzájárulunk – ugyancsak a magyar adófizetők pénzéből –, akkor ez valahol egy multinacionális vállalatnál csapódik le. Igaz-e ez az érvelés – vagy egész egyszerűen csak ez az útja annak, hogy a technológiai rés szűküljön? Akkor azonban nyíltan ki kell mondani, hogy ez másképpen nem megy, ez magától nem megy. A nemzetgazdaságilag szükséges K+F költségeit valakinek, valahol viselnie kell: sokkal kevésbé meghökkenítő eredményekhez jutunk, ha ezeket a költségeket ki tudjuk számítani.*

A kérdés számos fontos dolgot érintett, induljunk ki a kérdés utolsó fél mondatából: kalkuláljuk be a költségeket. Egyrészt vannak azok a költségek, amelyeket veszteségként tarthatunk nyilván: annak idején Magyarországon volt önálló számítógépgyártás, televíziógyártás, tehát végtermékeket gyártottak a vállalatok, és a legtöbb esetben az újra megindult termelés úgy ment végbe, hogy visszalépés következett be a hozzáadott értéklánc mentén, nem végterméket, hanem alkatrészeket kezdtek el gyártani. Számptalan további hasonló költséget vagy veszteséget lehet említeni (amire persze van magyarázat: hogy Magyarország önálló számítógépekkel versenyezzen) ez kizárólag a zárt KGST környezetben volt lehetséges. Az erre épülő kutatásfejlesztési háttér nem véletlenül omlott össze. Egy nyitott gazdaságban Panasonic-kal, Sony-val versenyezni televíziógyártásban, az IBM-mel, DEC-cel stb. számítógépek gyártásában – amire a magyar ipar, a magyar K+F-kapacitás képtelen.

Volt a kérdésnek egy másik vonatkozása: költségek és veszteségek –, lehet ilyen listát készíteni, de mindig az kell, hogy a szemünk előtt lebegjen, hogy ment volna másképp? Mi történt volna külföldi tőkebefektetők szerepvállalása nélkül? Erre a kérdésre csak – az lehet a válaszuk, hogy e nélkül nem ment volna, nem indult volna meg a fejlődés. Önálló stratégiára alapozott fejlődés



nem képzelhető el, tehát pótolhatatlanul szükség volt a külföldi tőkére: akkor miért is készítsünk veszteséglistát? Természetesen lehet, és érdemes is számba venni a költségeket, ez egy komoly intellektuális kihívást jelentő folyamat. Másrészt azok a költségek, amiket nem is költségeknek kell neveznünk, – inkább állami beruházásnak, központosilag generált, központi tervezésre alapuló hozzájárulásnak, hogy a folyamatok valóban a kívánt irányba haladjanak, – erre természetesen elkerülhetetlenül szükség van. Nem tudom, hogy lehet-e pontosan kiszámítani ezeket a költséget, vagy pedig abból kell kiindulni, hogy ennyi pénz áll rendelkezésre.

Vegyük például az OMBF évről-évre kiosztott minimális keretét: óriási szükség van rá, amit a kutatásfejlesztés támogatásának érdekében osztanak ki a multiknak. 1999-ben a NOKIA, a KNORR BREMSE, az ERICSON és az AUDI, vagyis olyan K+F feladatokat elvállaló vállalatok kapták ezt a keretet, akik meghatározott limitú beruházást és meghatározott limit fölötti kutatók foglalkoztatását ígéri meg.

#### Hozzászólás:

*Egyetlen mondatára szeretnék reagálni, ami nagyon sokat mondott számomra. A kérdés – ha jól emlékszem – így szólt: ha hozzájárulunk K+F-hez, vagy akármilyen támogatást adunk, akkor a multiknak adjuk a magyar adófizetők pénzét. Szalavecz Andrea már érintette azt, hogy egyáltalán megtermelnék-e azt, amit most külföldön eladunk. Az adó, amit valaki befizet ebbe a magyar költségvetésbe, az nem egyszerűen a magyar adófizetők pénze-e, avagy hol generálódik az a jövedelem, amelyből az adókat fizetik? Mert akár a cégek, akár a magyar munkavállalók jó részének személyi jövedelemadója is tulajdonképpen, azokhoz a multinacionális társaságokhoz, azok magyarországi leányvállalataihoz kapcsolódik, akik működtetik a magyar gazdaságot, vagy akik itt jövedelmet termelnek.*

*Egyébként Írországban állami eszközökkel, állami költségvetésből támogatják, a K+F-et, az ipari parkok létesítését: beruházási hozzájárulást és egyéb könnyítéseket adnak a multiknak. A multik pedig foglalkoztatják az embereket, létrehozzák a termelést, exportálnak, hozzájárulnak a költségvetéshez stb.*

#### Hozzászólás:

*Egy mondattal egészíteném ki az elhangzottakat – egyetértve azzal, ami a multinacionális vállalatokkal kapcsolatban elhangzott, hogy ha egy ország termelésének, illetőleg exportjának a döntő részét a multinacionális vállalatok adják, akkor majdhogynem definíciószerű, hogyha az állam K+F-re fordít, akkor a multinacionális vállalatokat támogatja. Itt végül is valószínűleg nincs kérdés, ha ugyanis csak magyar – “piros, fehér, zöld” – termelőknek akarnék fejlesztési támogatásokat nyújtani, akkor valószínűleg nem lehetne komoly értelemben ipari K+F tevékenységet folytatni: egyszerűen minimális azoknak a cégeknek száma, amelyek döntően magyar tulajdonban vannak és a nemzetközi tehát a világpiacon is versenyképesek.*

*Én nem gondolom azt, amit közhelyszerűen mondani szoktak, hogy a globalizáció során a multinacionális vállalatok elveszítik a nemzeti jellegüket. A Suzuki japán cég, a General Motors amerikai cég, az Ericson svéd cég – ezt mindenki tudja. Ugyanakkor amennyiben egy magyar Ericson vagy egy magyar Suzuki termelése a gazdaságpolitikával folytatott egyezkedés, egyeztetés során K+F-ben részt vállalva igazodik a magyar gazdaság stratégiájához, akkor ebben az arányban végül is, magyar céggé válnak – még akkor is, ha az identitásukat döntően nem veszítik el. Ehhez persze az kell, hogy először legyen is magyar gazdaságfejlesztési stratégia, amiről itt már volt szó.*

# Pitti Zoltán\*

## A TÁRSASÁGOK 1994-98. ÉVI OSZTALÉKPOLITIKÁJÁNAK JELLEMZŐI

Az elmúlt hónapokban gyakran hallottuk, hogy az arányos közteherviselés érdekében időszerű a tőkejövedelmek adóterhelésének változtatása, a hírek élén szerepelt a külföldi érdekeltségű vállalkozások növekvő nyereség-kivonása, s ugyancsak az utóbbi hetek jelzése volt, hogy a megtakarítások termelési célú felhasználásának alacsony jövedelmezősége (lásd: részvénytársaságok osztalékának, és a tőzsdei árfolyamoknak a stagnálását) fékezheti a pótlólagos források bevonásának lehetőségét. Konkrét számokról, kirajzolódó trendekről azonban keveset hallottunk. Az 1998. évi gazdasági teljesítmények parlamenti értékelésével együtt időszerű és hasznos áttekinteni, majd objektív kritériumok alapján minősíteni a társasági formában működő közel 250 ezer vállalkozás elmúlt évekre jellemző osztalékpolitikájának gyakorlatát.

Közismert, hogy osztalékpolitikáról csak eredményes gazdaság és jól működő (nyereséges) vállalkozások körében lehet beszélni. E feltételek hazánkban az 1995. évi gazdasági fordulatot, a stabilizációt követően jöttek létre, s ennek eredményeként szélesedett a nyereséges vállalkozások száma, nőtt a társaságok adózás előtti eredménye, s a nyereség birtokában már valós körülmények között lehetett mérlegelni, hogy az eredmény mekkora hányada áramoljon vissza a gazdaságba (alaptőke emelésére, tartalékra, beruházási célokra); illetve az eredmény mekkora hányada kerüljön felosztásra a tulajdonosok között. Jelen elemzésünkben ezeket a változásokat kívánjuk nyomon követni.

### A fordulat és jótékony hatása

Az 1994-98. közötti időszakban a társasági formában működő nyereséges vállalkozások folyó áron mért *gazdasági teljesítménye* (nettó árbevétele) több mint háromszorosára, *jegyzett tőkéje* másfélszeresére, a *saját tőkéje* pedig kétszeresére emelkedett. Ugyanezen időszakban a nyereséges társaságok *adózás előtti eredménye* – imponáló arány – négyszeresére ugrott. A nyereséges vállalkozások az éves eredmény arányában természetesen társasági adót fizetnek, s ennek mértéke az 1994. évi 91,5 Mrd Ft-ról – az adókulcsok 50%-os mérséklése ellenére – 175,4 Mrd Ft-ra nőtt, vagyis a társaságok – öt év átlagában – eredményük 15 és fél százalékát osztották meg az államkasszával.

A társaságok jövedelmezősége szempontjából az előzőeknél is *fontosabb az adózás utáni eredmény*, melynek nagysága a „fordulat évében”, azaz 1995-ben mért 309 milliárd forintról – évente változó dinamikával – 1.438 milliárd forintra kúszott fel, vagyis a növekedés gyorsabb volt mint az adózás előtti eredmény változása. (Ennek jelentőségét az sem rontja le, hogy a társasági adó kulcsa, illetve a kedvezmények köre időközben jelentősen módosult.)

\* Az Általános Vállalkozási Főiskola címzetes főiskolai tanára, a Pénzügytan Tanszék vezetője

Nézzük az említett idősorokat:

*A kettős könyvvitelt vezető társas vállalkozások jóváhagyott és kifizethető osztaléka az adott évi adózás utáni pozitív eredmény százalékában:*

	1994*	1995	1996	1997	1998
Adózás utáni eredmény (milliárd Ft)	309,3	540,8	745,4	1.137,1	1.438,1
Saját tőke összértéke (milliárd Ft)	3.678,1	4.441,7	4.559,6	5.979,7	6.963,8
<b>Tőkearányos eredmény (%)</b>	<b>8,4%</b>	<b>12,2%</b>	<b>16,3%</b>	<b>19,0%</b>	<b>20,7%</b>

*Forrás: A vállalatok pénzügyi adatai, KSH, Budapest, 1995; Magyarország Nemzeti Számlái, KSH, Budapest, 1996; APEH-SZTADI 1997-98. évi gyorsjelentések*

Az adózás utáni eredmény örvendetes gyarapodásával összhangban egyfelől mennyiségileg bővült a vállalkozásba visszaforgatott források, valamint az *osztalékként kivett jövedelmek* volumene, de az eltérő dinamikából következően módosultak az eredmény-felhasználás belső arányai is. A több évet átfogó idősor adatai azt mutatják, hogy az évtized első felére jellemző túlzó és rövid távú érdekeken alapuló osztalékfizetést (lásd: 1994. évi 36,6%-os osztalék-kivétel) egy higgadtabb, távlatosabb jövedelempolitika váltotta fel. Ennek legfőbb bizonyossága, hogy a gazdasági teljesítmények a kifizetett osztaléknál gyorsabb ütemben emelkedtek, illetve az 1998. évi eredmények több mint 70 százaléka „maradt vissza” a vállalkozások pénzügyi pozícióinak javítására.<sup>1</sup>

## Árfolyamnyereség, vagy osztalék

Normál feltételek között a vállalkozások vagyonának gyarapodása, illetve az eredményességi mutatók pozitív változása „felhajtja” a vállalkozások piaci árát, s az árfolyamnyereség önmagában is jelentős jövedelmet képes biztosítani. Abban a helyzetben viszont, amikor a részvényárfolyamok szűk sávban ingadoznak (ilyen a jelenlegi helyzet), a pénzügyi befektető szempontjából kizárólag az a mérvadó, hogy a vállalkozásokba fektetett tőke – összességében – milyen jövedelmezőséget biztosít a megtakarító pénztulajdonosok számára. S ebből a szempontból nem lehetünk elégedettek.

A pénzügyi befektetések jövedelmezőségének mérésére többféle mutató használatos, s a „hivatalos” mellett létezik egy, szakmai berkekben alkalmazott hozamvizsgálat is. A fizetett osztalék *jegyzett tőke arányában* számolt változása a „külső” pénzügyi befektetők szempontjából fontos, ez a mutató „közvetíti” a vállalkozások tőkepiaci megítélését. Szakmai befektetők számára előzőeknél is fontosabb, ugyanakkor a fizetett osztalék és a *saját tőke arányának* időbeli változása, hiszen ez a tükrözi leginkább az összvagyon működésének hatékonyságát.

<sup>1</sup> A kivételként mutatkozó 1994. év a korábbi rossz bázist tükrözi, míg az 1997. évi kiugrás alapvetően az adózási szabályok változásával magyarázható

*A kettős könyvvitelt vezető társas vállalkozások jóváhagyott és kifizethető osztaléka a vállalkozások saját tőkéjének arányában*

	1994*	1995	1996	1997	1998
Jóváhagyott osztalék (milliárd Ft)	113,3	111,5	194,4	361,3	441,5
Saját tőke összértéke (milliárd Ft)	3.678,1	4.441,7	4.559,6	5.979,7	6.963,8
<b>Osztalékarány (%)</b>	<b>3,1%</b>	<b>2,5%</b>	<b>4,3%</b>	<b>6,0%</b>	<b>6,3%</b>

*Forrás: A vállalatok Pénzügyi Adatai, KSH, Budapest, 1995; Magyarország Nemzeti Számlái, KSH, Budapest, 1996; APEH-SZTADI 1997-98. évi gyorsjelentések*

Az eltérő viszonyítási alapokból következően a jegyzett tőke arányában mért hozam kedvezőbb, a saját tőke arányában mért hozam realisabb képet mutat. Az utóbbi évek gazdasági változásai következtében a külső pénzügyi befektetők által leginkább vizsgált „saját tőkének a realizált osztalékhoz viszonyított aránya” egészében véve kedvezően módosult, de még az 1998. évi 6,3%-os mérték sem érte el azt az értéket, amely képes lenne ellensúlyozni a vállalkozással járó átlagosnál nagyobb kockázatvállalás, és az éves infláció következményeit. Mindezekből következik, hogy minden olyan lépés, amely tovább ronthatná a megtakarítások „vállalkozási célú” felhasználásának jövedelmezőségét (tőkejövedelmek további adóztatása), az nagyobb hátránnyal járhat a gazdaság számára, mint amennyi pótlólagos bevételt a költségvetésnek képes biztosítani. Érdemes ezen gondolkodni.

## Kik kapják az osztalékot?

A tőkehatékonyság és jövedelmezőség makroszintű vizsgálata mellett nem elhanyagolható kérdés, hogy a felosztott jövedelmek a tőketulajdonosok mely csoportjaihoz, s milyen arányokban jutnak el? Az nyilvánvaló, hogy a társadalmi-gazdasági átalakulásból következően a kedvezményezettek köre jelentősen módosult, ám az kevésbé ismert, hogy a felosztott jövedelmek milyen arányban jutnak természetes személyekhez, vagy befektetők intézményesített csoportjaihoz, illetve a profiton milyen arányban osztoznak a hazai és a külföldi tulajdonosok.

Az adóbevallások tanúsága szerint a jóváhagyott osztalék egyötöde (mintegy 90 Md HUF) a magánszemélyeknek fizetett osztalék (ez részben tulajdonosi jog, részben jövedelem-kiegészítés), mely után a hatályos jogszabályok szerint az SZJA alanyoknak lineárisan számolt jövedelemadókat kell fizetniük. (Itt kell megjegyezni, hogy a társasági szinten fizetett 18%-os adó és az osztalékjövedelem kedvezményezettjei által fizetendő SZJA kötelezettség – a tőkejövedelmek külön adóztatása nélkül is – már ma is magasabb, mint amilyen az általános SZJA teher). Tulajdonosi helyzetükből adódóan osztalékban részesülnek az ún. közösségi tulajdonosok is. Így a kifizetett osztalék több mint egyharmada (mintegy 150 Md Ft) a hazai társaságoknak jut, s közel egyötödös aránnyal részesednek az állami és az önkormányzati körbe tartozó tulajdonosok. Mindezek mellett – később részletezendő sajátosságok szerint – osztalékhoz jutnak a külföldi tulajdonosok is. Az éves bevallások közvetett módon 110-112 Md Ft olyan osztalék-kifizetésről adnak számot, amelyet külföldi tulajdonosok kaptak meg, s ami után összességében 16,5 milliárd Ft osztalékadó-fizetés vált esedékessé.<sup>2</sup> Az 1998.

<sup>2</sup> Feltétlenül figyelembe kell venni ebből a szempontból, hogy az osztalékadó ugyan egységesen 20% mértékű, de a nemzetközi egyezményektől függően meglehetősen tág értékek között mozoghat, s átlagos értéke nem éri el a 10 százalékot.

évi eredmények alapján - osztalékágon - hozzávetőlegesen 505-510 millió USD tőke kivonásra került sor. Az MNB adataiból következően - az 1998. évi gazdálkodással összefüggő - pénzáramlás hasonló nagyságrendben vehető számításba.

## Az osztalék megoszlása

A realizált eredmények és a jövedelmek alakulásáról készült számsorok jó áttekintést adnak a gazdaság felszíni folyamatairól, de *nem tükrözik a mögöttes ellentmondásokat*, például az osztalékok szóródását, gazdálkodási formától (Rt, Kft, egyéb), vállalkozási méretekeltől (nagyvállalat, közepes és kisvállalkozás), illetve tulajdonosi struktúráról függő - sokszor ellentmondásos - sajátosságokat. Nézzünk ezek közül néhányat.

a.) A *gazdálkodási forma* szerinti jellegzetességek vizsgálata azt mutatja, hogy több év átlagában a kifizetett osztalék 58-60 százaléka a Kft. formában működő szervezetekre jut, s a részvénytársaságok mindössze 34-36 százalékos arányban részesednek (Az elhanyagolható különbség az egyéb formában működő vállalkozásoké.) Az arányok viszonylag teljesítmény-arányosak (a legnagyobb súlyt jelentő Kft-k az éves árbevételből az osztalék-részesedéssel azonos arányt képviselnek, ám a vállalkozásba vitt vagyonhoz képest a Kft-k átlag feletti, míg a részvénytársaságok átlag alatti jövedelemhez jutnak).

b.) A *vállalkozási méretek* szerinti sajátosságok vizsgálata azt mutatja, hogy több év átlagában a kifizetett osztalék 56-58 százaléka a 250 fő feletti *nagyvállalkozásokra* jut, míg az 50-249 fős *középvállalkozások* részesedése 15-17 százalékos, a 10-49 fő közötti *kisvállalkozások* részesedése 14-16, s a 10 fő alatti *mikrovállalkozások* részesedése pedig 12-13 százalékos. Az arányok megítéléséhez tudni kell, hogy az osztalékból leginkább részesedő *nagyvállalkozások* az éves árbevételből 42-44 százalékos, a vagyonból 49-50 százalékos, adózás utáni eredményből pedig 46-48 százalékos részarányt képviselnek. *Az utóbbiban érvényesülő aránytalanság alapvetően az igénybe vehető adókedvezmények következménye.*

c.) A *tulajdonosi struktúra* szerinti sajátosságok elemzése azt mutatja, hogy több év átlagában a kifizetett osztalék 59-60 százaléka a *kizárólagos és többségi külföldi tulajdonú vállalkozásokra* jut, s a belföldi magántulajdonú társaságok mindössze 19-20 százalékos, a társasági tulajdonú vállalkozások pedig 10-11 százalékos részarányt képviselnek. Sajnos meg kell fogalmazni, hogy az arányok alig túlzóak: az *osztalékból magas arányban részesülő kizárólagos és többségi külföldi érdekeltőségű vállalkozások* az éves árbevételből 47-48 százalékos (ezen belül az exportból 69-70 százalékos), az üzemi eredményből 54-55 százalékos, az adózás utáni eredményből 58-59 százalékos, a *vállalkozói vagyonból* 46-47 százalékos arányt képviselnek.

E három csoport egyedi sajátosságainak összekapcsolása alapján megfogalmazható, hogy az *osztalékpolitika* érényei és *hiányosságainak* érvényesítése alapvetően a nagyvállalkozások kategóriájába tartozó, többségében külföldi tulajdonú és Kft formában működő vállalkozások gazdasági döntései szerint alakul.

## S mi van a külföldiekkel?

A *külföldi érdekeltőségű társaságok* eredmény-felosztási gyakorlata önálló témaként is vizsgálándó. Az ebben a körben keletkező adózás utáni eredmény két ágon futhat tovább: *egyik ág*, amikor a külföldi érdekeltőségű társaság az egyébként jogszerűen felosztható eredményt nem éli fel, hanem visszaforgatja a gazdaságba; a *másik ág*, amikor az eredmény alapján számolt osztalékot ténylegesen kifizetik és kivonják a hazai pénzpiacról. Ebben az esetben az utóbbi évek szabályai szerint külön osztalékadókat kell fizetni.

Az elmúlt évek tapasztalatai alapján a külföldi érdekeltőségű vállalkozások az *adózás utáni eredmény mintegy kétharmadát (ezen túl a jóváhagyott osztalék további egyötödét) forgatják vissza a gazdaságba*

– alaptőke-emelés, beruházás, gazdálkodási tartalék képzése, illetve növelése formájában, de emellett jelentős, az 1998. évben hozzávetőleg 320 Md Ft – a jóváhagyott (kifizethető) osztalék értéke. Ez utóbbiból részesednek a külföldi és hazai tulajdonosok, valamint ebből jutnak kiegészítő jövedelemhez a külföldi érdekeltségű vállalkozások Magyarországon dolgozó külföldi, illetve hazai munkavállalói (jellemzően a management tagjai).

A társasági jog szabályai szerint működő társas vállalkozások *nemcsak fizetnek, hanem más társaságokban szerzett tulajdoni részesedésük alapján maguk is kapnak osztalékot*. Ez a tény azért érdemel figyelmet, mert évről-évre bővül a közösségi tulajdonnal létrejött új társaságok köre, s az alapítók – mint tulajdonosok – természetesen maguk is részesedni kívánnak az éves eredményekből. (A társaságok között áramoltatott osztaléknak egyéb, itt nem részletezendő adózási előnyei is vannak.) A tulajdonosi jogon realizált (kapott) osztalék az 1994. évben 25,2 Md Ft, az 1996. évben 52,6 Md Ft volt, s az 1998. évi osztalékból már majd 150 Md Ft volt a társasági jogállású tulajdonosok részesedése.

## Összegzés helyett

A hazai nyereséges társaságok 1994-98. évi eredményeit és eredményfelosztásról hozott döntéseit összefoglalóan minősítve megfogalmazható, hogy *a vállalkozások alapvetően jövőt szolgáló felhalmozás-politikát folytatnak, s az adózás utáni eredmény 27-29 százalék közötti hányadának osztalékként történő kifizetése nem tekinthető túlzottnak*. (Ennél – az itt nem tárgyalt – költség-transzferek hatása is jelentősebb). Különösen nem az, ha a jövedelmek reálértékére gondolunk, vagy a jóváhagyott osztalékot a vállalkozásba fektetett összvagyon arányában mérjük. Az 1998. évben elért – folyó áron mért – 6 és fél százalékos átlagos jövedelmezőség feltétlenül alatta marad a kívánatosnak. *Ilyen feltételek között aligha tekinthető időszerűnek – vagy következményekkel is számoló elgondolásnak a tőkejövedelmek adóterheinek kilátásba helyezett növelése*.

Az osztalékpolitika szabályainak bárminemű módosítása távlatos hatású: egyfelől „üzenet a befektetőknek”, hiszen az osztalékfizetés feltételrendszerének formálása jelzés a gazdaságpolitikai elképzelésekről, a gazdaság állapotáról, a cash-flow jellemzőiről, de másfelől az osztalékpolitika kereteinek módosításával „kívülről is kaphatunk” üzenetet, hiszen a befektetők nem automatikusan választanak célországot, nem önzetlenül döntenek az osztalék teljes (vagy döntő arányú) visszaforgatásáról, hanem körültekintően mérlegelik, hogy egy adott országon (vállalkozáson) belül, vagy azon kívül találnak-e jövedelmezőbb, alternatív befektetési lehetőséget. S ennek következményeivel a gazdaságpolitika formálóinak számolniuk kell.



# Mohai László\*

## ÍRORSZÁG

### – EGY KIS ORSZÁG SIKERE

## A GLOBALIZÁLÓDÓ VILÁGBAN

A világban a szemünk előtt zajlik le egy új minőség születése, egy új, globális világrend kialakulása.

A globalizáció – lényege nem a szemünk előtt zajlik – a lényeg sohasem látható! Valami nagyon lényeges történik, amit nem láthatunk át, nem tudunk befolyásolni, nem tudjuk, milyen következményekkel jár számunkra, ezért némileg félünk, szorongunk, és szeretnénk hinni, hogy továbbra is lesz helyünk a nap alatt. Ezért keresünk fogódzókat, példákat, reményt adó eseteket, a hozzánk hasonló kicsik, gyengék és hátrányos helyzetűek esélyeit latolgatjuk, teljesítményüket értékeljük, s ahol sikert látunk, megpróbáljuk megérteni, hogyan csinálják. Ezért igen nagy érdeklődés van manapság Magyarországon az ír példa iránt.

Sokan legendás sikertörténetről beszélnek, melyet hittel hirdetnek, mások tévhitekkel öveznek, némelyek illúziókat táplálnak, s vannak, akik az illúziók elosztatásán fáradoznak.

Mi is történt valójában, hogyan történt és mi ebből a tanulság? Hogyan tudott egy kis, szegény, elmaradott ország a világ gazdaság periferiájáról történelmileg páratlanul rövid egy generációnyi idő alatt a fősodorba kerülni? Hogyan tudott páriából, lenézett szegény rokonból bezzeg-országgá változni, amely azon kevesek egyike lehetett, akik ténylegesen – és nem kozmetikázás révén – teljesíteni tudták a közös európai pénzt bevezetni kívánó országok gazdaságával szemben támasztott igen szigorú feltételeket is?

Egy nagyon egészséges, nagyon virulens gazdaságban, fantasztikusan jó makroökonómiai mutatókkal, hihetetlen export-dinamikával, – az Európában eladott és ott használt személyi számítógépek egyharmadát Írországból állítják elő – óriási sikert tudnak felmutatni. Pozitív a fizetési és, a külkereskedelmi mérleg, alacsony az infláció, a pénz stabil, a munkanélküliség rohamosan csökken, a GDP éves növekedési üteme az elmúlt évtized átlagában 5-7% között mozgott. Az utóbbi 5 évet figyelembe véve: Írországból 5 év alatt 44-45%-kal nőtt a GDP, ami óriási dolog. Mindenki azt mondja, hogy lám az Európai Unióhoz, vagy az Európai Gazdasági Közösséghez való csatlakozás meghozta a csodát ennek a kis országnak.

Ez a helyzet és mindenki azt nézi, hogy milyen tanulságokat lehet ebből levonni, illetve milyen hallatlanul biztató ez Magyarország számára – amely ugyancsak kicsi, ugyancsak szegény, ugyancsak rengeteg problémával küzd.

Az írek az 1920-as évek elején váltak függetlenné. Ír Szabad Államként vágta neki az önálló létnek, függetlenek lettek, de hallatlanul szegények, elmaradottak voltak és a versenyképességük rendkívül alacsony szinten állt.

Ebben a helyzetben – „megszabadulva” Angliától gyorsan kiderült, hogy nincs esély belső tőkeakkumulációra és a versenyképesség belülről való felfuttatására. Eleinte azt tették, amit ilyenkor majdnem mindenki tenni szokott – protekcionizmushoz folyamodtak. Egy-két évtizedig a protekcionizmust alkalmazták, mire kiviláglott, hogy semmit sem ér. Váltottak, s azt mondták, ha

---

\* Az Általános Vállalkozási Főiskola óraadó oktatója, korábban dublini nagykövet



a protekcionizmus nem jó, akkor kipróbálják a liberális gazdaságpolitikát. A liberalizmust olyan értelemben, hogy mindent ki kell nyitni, lehessen „teljesen” szabad a piac és csalogassuk be a külföldi tőkét. A külföldi működő-tőke letelepítésekor abban bíztak, hogy hozzák a tőkét és a külföldi tőke által megteremtett mikrokörnyezetben, mint egy inkubátorban felnevelik, kinevelik az ír vállalkozókat, az ír tőkét, az ír gazdaságot.

Ez nem így történt, a beáramlott tőke saját magával volt elfoglalva, jól érezte magát – ámbár nem terjeszkedett és nem generálta az ír gazdaságot – következésképpen a hazai ipar és a hazai termelés nem igen fejlődött. Az ír gazdaság távolról sem produkálta azt, amit ettől a politikától vártak.

1973-ban az angolok „farvizén” beveztek az Európai Gazdasági Közösségbe. Természetesen messze nem voltak felkészülve erre, annyira sem voltak felkészülve, mint amennyire Magyarország most felkészültnek tekinthető – akkor azonban nem ez volt a játék neve. Természetes volt, hogy az angolokkal együtt az írek is az EGK tagja lettek. Később még hosszú évekig Írországot „lábjegyzetországként” emlegették, mert akármilyen határozatot hoztak az Európai Közösségen belül akkor volt egy csillag, lábjegyzet: kivéve Írországot, amelyiknek ennél sokkal hosszabb átmeneti idő áll rendelkezésére. Az írek inkább engedményeket, kedvezményeket hosszú átmenetet kaptak és kezdettől fogva élvezték a mezőgazdasági transzfereket. Ami mit eredményezett? És ezt nagyon fontos tudni, annak érdekében nehogy eltévedjünk.

Az írek a 73-as csatlakozást követően egy 10-15 éves nagyon gyenge gazdasági periódust produkáltak, tartós „mélyrepülésben” voltak. a Gazdaságuk teljes strukturális válságba került és nem is vették észre, mert a közös mezőgazdasági politikából származó transzferek finanszírozták az országot. Az agrárnépesség jövedelme nőtt, a strukturális váltás kényszere nem nagyon „izgatta őket”. Írország 73-tól a 90-es évek közepéig 35 milliárd dollár nettó transzfert kapott az Európai Közösségtől, ez körülbelül ugyanaz az összeg, amekkora külső adósságállományt halmozott föl Magyarország – ugyancsak 1973 és 1990 között!

Ez eleinte Írországot ugyanúgy elkényelmesítette és elaltatta, mint Magyarországot a bőséges hitelforrások. A 80-as évek közepére a helyzet tarthatatlanná vált akkor egy hallatlanul ambiciózus, radikális gazdaságstabilizációs programot fogadtak el, amely az összes rossz makroökonómiai mutatót megcélozta és ehhez egy rendkívül erőteljes állami gazdaságpolitikai eszköztárt rendelt. Itt jegyzem meg, hogy az 50-es évektől kezdve Írországból rendszeressé vált a nemzeti fejlesztési tervek rendszere – amelyek általában 3-4 éves periódusra szóltak. 3-4 éves nemzeti fejlesztési terveik most is vannak, és ezek nélkülözhetetlenek is mióta az Európai Uniótól, az Európai Közösségtől a transzfereket kapják, a strukturális alapokból és a kohéziós alapokból. Egyre fontosabb a számukra, hogy ilyen terveik legyenek, mert ezeket összhangba kell hozni az Európai Közösségtől, Európai Uniótól elnyerhető pénzforrásokkal.

Ez a stabilizációs csomag, kemény monetáris politikán, és egyfajta „társadalmi szerződésen” alapult, ahol a bérek növekedését meglehetősen alacsony szinten tartották. A csomag tartalmazott egy megfelelő adópolitikát, amelyik egyrészt a vállalkozóknak és a személyi jövedelemadóknál adott megfelelő kompenzációt azért az áldozatokért, amit egyébként vállaltak a bérek területén, ehhez ugyanakkor megfelelően szabályozott beruházás-ösztönzési politika, fejlesztési politika is párosult.

Az állami gazdaságpolitika nagyon gazdag eszköztárral rendelkezett, saját fejlesztési intézetek, tőkejuttatás, állami részvényvásárlás, a már említett adópolitika stb. Ezen kívül hatalmas összegeket ruháztak be az oktatásba. Ezt ma is így teszik, de akkor is úgy tették, amikor nem igen volt rá pénzük, s akkor a hangsúlyt a külföldi működő tőke bevonásától nem vonták el. Olyan adókedvezményt építettek be, amelyik Európában unikális, ez azt jelenti, hogy Európában a társasági adó 35% körüli átlagszintre tehető, az íreknél ez 10% minden feldolgozó ipari tevékenységre és kiharcolták, hogy az Unión belül ez 2010-ig érvényben is marad, ettől nem fosztják meg őket. Ez óriási versenyelőnyt jelent a számukra.

Ma már az ír gazdaságban a külföldi tulajdonú tőke a termelésben meghatározó szerepet játszik, a foglalkoztatottnak mintegy a felét ők alkalmazzák, az export volumenében és dinamikájában abszolút meghatározó szerepet játszik. Gyökeresen átalakították a termelés szerkezetét, diverzifikálták a piacot. A korábbi, alapvetően mezőgazdasági országból – ahol marhák és juhok ridegtartásával és

tejtermeléssel tartották fenn magukat – mára oda jutottak, hogy a gépipar, elektronika, szoftveripar, gyógyszer- és vegyipar vivőágazataival hallatlan dinamikával működtetik a gazdaságot. Van azonban az ír gazdaságnak egy olyan vonása, amelyet nem szabad elfelejtenünk. Kettős gazdaság alakult ki, és hallatlan éles vonal húzódik a gazdaság két része között: az egyik a külföldi tőke által üzemeltetett rész, a másik pedig a hazai. Ez a hazai az elmaradott, amely jelenleg nem versenyképes. Nem tartják ezt egészségesnek és a hazai ipart, a hazai gazdaságot fel kívánják emelni. Ennek érdekében nagyon aktív állami gazdaságpolitikai eszközökkel próbálnak életet lehelni a hazai iparba. Erre állami ügynökségeket hoztak létre, és működtetnek, komoly állami pénzeket fektet bele.

Az írek érdekérvényesítő képessége közismerten jó. Az egyik legfontosabb, amit elértek az Európai Közösségekhez való csatlakozási tárgyalásaik folyamán az, hogy Írország sajátosan elmaradott helyzetére tekintettel ők továbbra is változatlanul jogosultak saját állami fejlesztési támogatásaik folyósítására! Miközben az Unión belül mindenféle átkokat szórnak az egyes nemzetgazdaságokon belüli állami szubvenciókra, az írek ezt legálisan, büszkén és nagyon hatékonyan alkalmazzák.

A tanulságok között, illetve az illúziókkal való leszámolás keretében mondható el az is, hogy a külföldi tőke egyre nagyobb aránya az ír nemzetgazdaság szuverenitásának korlátozását jelenti. Természetesen részben erről szól a globalizáció!

Az írek már megbarátkoztak azzal a gondolattal és azzal a gyakorlattal, amit nálunk időnként rémülettel ismernek föl az elemzők, egyes közgazdászok, hogy rettenetes dolog az, hogy a profitot részben kivonják az országból, azok akik ide befektették a tőkéjüket. Egyensúlytalanságot kiváltó tényezőnek tekintik azt, ha év végén a fizetési mérleg nem kellő állapota arra vezethető vissza, hogy profitkivonás történik az országból. Igen, ilyen is történik, és Írországban is megtörténik, és ha a tőkemérleget megnézik Írországban is, akkor teljesen világos, hogy ott már évek óta nem nettó tőkebevonás, hanem nettó tőkekivonás történik. De a gazdaság jól működik!

Az a kérdés, hogy minek kell örülni? Egy távoli példa jut eszembe. Jártam egyszer Kubában és ott valaki azt mondta nekem, hogy az a gyönyörű ország nagyszerű turista paradicsom lehetne, ha Fidel Castro nem akarta volna az öröm szigetét a munka szigetévé tenni. Ha meghagyták volna a turistáknak az öröm szigetének, és nem erőlködtek volna a munka szigetével, akkor biztos most is lenne valaki, aki működtetné. Azok persze nem ők lennének, mert ehhez tőke kell.

A dolog lényege tehát az, azt kell mérlegelni, hogy ki és mi működtet egy gazdaságot, és hogyha ezt elfogadjuk, hogy azok működtetik ezt, akik ezt képesek működtetni, és egy működő valami sokkal jobb, mint egy nemzeti valami, ami nem működik. Meg kell ezzel barátkozni és ennek a folyamatnak minden aspektusát tudomásul kell venni.

Ha például a munkahelyteremtéshez fűzünk reményeket a külföldi tőke kapcsán, ez a remény egyrészt jogos, másrészt magával hoz olyan meglepetéseket is, hogy esetleg péntek délután mondják azt az 1500-2000 vagy 2500 főt foglalkoztató üzem tulajdonosai a dolgozóknak, az alkalmazottaknak, hogy hétfőn már ne tessék bejönni, mert ezt az üzemet bezárjuk és a termelést holnaputánról, hétfőtől kezdve egy másik országban fogjuk újra beindítani. Ilyenkor a dolgozók – természetesen – a kormányukat kárhóztatják és követelik, hogy tegyék meg a megfelelő intézkedéseket, védjék meg a munkahelyeiket, de ezt a kormányok nem fogják tudni megtenni. Ez is része a globalizációnak. Fény és árnyék – együtt járnak. Ha mindegyik jut, rendben. A baj akkor kezdődik, ha van akinek csak fény, és van akinek csak árnyék jut.



# Csillik Péter\*

## GLOBALIZÁLÓDÁS ÉS

## A POSZTMODERN TÁRSADALOM

## INTÉZMÉNYI KERETEI

## (Poliszpolgár – nemzetállampolgár – pénztárpolgár)

### Bevezetés

A közgazdászok anyanyelve Adam Smith óta a politikai filozófiaként értelmezett liberalizmus. A liberalizmus mai formájának két alapváltozata ismert: *libertáriánus és egalitáriánus liberalizmus*; ha gazdasági szempontból akarnánk ezeket egy-egy szóval jellemezni, akkor a libertáriánusok annyira minimálisra kívánják szorítani az állam terjedelmét gazdasági ügyekben, hogy az szélső értéként akár az anarchiát is felveheti, míg a liberális egalitáriánusok oly mértékig kívánnak minden morálisan nem igazolható különbözőséget kirekeszteni ember és ember viszonyából, hogy (amennyiben az állami erőforrásokból történne) a nemzeti jövedelem jó részét igénybe venné. E két állásponttal szemben másképpen is gondolkodhatunk a kívánatos világról: az állam lehetőség szerint – az anarchia határáig – szűnjön meg, ugyanakkor a morálisan nem igazolható hátrányokat teljes mértékben ki kell egyenlíteni. Az informatika korra lehetőséget ad arra, hogy olyan modellt keressünk, amelyben az legyen hatékony, ami méltányos, és az legyen méltányos, ami hatékony. Ez az írás erről szól.

### A jóléti állam átalakulása

A 18. század végén az akkor létrejövő nemzetállamok kialakították berendezkedésüket amely adekvát volt az ipari társadalommal. Ez volt az első alkalom amikor világrendszer alakult ki világtársadalom nélkül (Wallerstein). Az államok filozófiája gyökeresen eltért egymástól, amiben komoly szerepe volt a hagyományoknak (angol), a birodalmi kezdeményeknek (spanyol), a francia nagyállamiságnak (Tocqueville), a kezdők konstruktivizmusának (Arendt Amerika fejlődési útjáról). Akárhogyan is, de kialakult valamiféle államfilozófia (államot leképező filozófia), és arra rakódtak

---

\* Egyetemi doktor, a KHVM főmunkatársa, az Általános Vállalkozási Főiskola óraadó oktatója.

ideiglenes vagy végleges jelleggel a társadalompolitikák. Kiváltképp érdekes a német államiság, ahol talán elsőként alakult ki a konfliktust megelőző paternalizmus (Elster Bismarckról). A múlt század vége felé még igen csekély állam ebben a században egyre több lett, ahogy növekedtek a racionálisan lefedendő externáliák, illetve, ahogy a nyomásgyakorló csoportok az állam segítségével egymás zsebéből kihúzták a pénzt – transzferre, illetve kollektív javakra. A bürokrácia önálló hatalmi csoportként is segíti az erős lobbizókat, mint közvetlen haszonélvezőket. A folyamat megtörése a privatizáción keresztül ért el bizonyos sikereket, de az eredmények sokféleképp interpretálhatóak. Az állami bevételek és -kiadások GDP arányos terjedelme nem csökkent, a meglévő állami erőforrások kihasználása azonban hatékonyabbá vált a szélesen vett privatizáció és belső verseny segítségével.

A *modernség* a felvilágosodással kezdődött, amikor a piacgazdaságok (agrárpiacok) kiépülőben voltak, létrejöttek a nemzetállamok 16-17. sz. (Wallerstein), újraindult a 13. századi technikai forradalom, az angol fejlődés, ami az individualizmuson nyugodott korábban is, most új erőre kapott. Kihhasználva, hogy nincs birodalmi felsőstruktúra, megkezdődött az angol piacelvű fejlődés. Ekkortól datálódik a spanyol és francia gazdasági hanyatlás. A protestantizmus 15. századi megjelenése szétzúzta a arisztotelészi és zsidó filozófiai gyökereket (MacIntyre), és a felvilágosodás nekilátott feladata teljesítésének: miként lehetne a modern kor erkölcsi - politikai megalapozását megadni (Gray), milyen antropológiai kép kell hozzá stb. A premodern emberképet Arisztotelész nyújtotta Európának – Aquinói Szent Tamással kiegészítve), míg a modernséget Hume-Rousseau-Smith-Kant jelentette; a harmadik – más néven posztmodern - fázis manapság lépett működésbe.

*A posztmodern sokféleképpen jellemezhető:*

- demográfiailag a bolygó belakásának kora, vagy az öregedés kora: általánossá válik a nők termelésbe állása, emancipálódik a világ. A posztmodern polgár sokáig él, az öregek (80 éven felüliek) aránya figyelemre méltó mértéket ér el. A családi forma sokszínű, igen kevés a klasszikus, többgenerációs család: dolgozó apa – családanya - gyerekek – együtt élő (gyakran ápol) nagyszülők. Gyakoribb a csonka család, vagy a kétkeresős családmódel mellett az idősek önálló életvitel. A posztmodern polgár sokszínűen fogyaszt.

- Gazdaságilag az ipari dominancia végét és az információs forradalom kezdetét hozza.

- Politikailag a nemzetállam dominanciája kiegészül vagy felváltódik a kisebb és nagyobb egységekkel, ez a jóléti állam átalakulásának a kora is.

**Gazdasági intézményeket** nézve a modern piacok megnyúltak, mostanában nem azt forgalmazzák legfőképp, ami van, hanem azt, ami nincs - vagyis a határidős ügyleteket, a soha meg nem termelt de sokszor vásárra vitt búzát stb. Az állam nem maga intézi a polgárainak biztonságával összefüggő dolgokat, részben átirányítja a kötelező biztosításhoz. „Az állam nem állam, a piac nem piac” – a hagyományos értelemben többé, a fogalomnak terjedelme jelentősen változik. A posztmodern világ feltérképezése az információrobbanás nyomán követésével kezdődik. Az első reakció feltehetően a posztmodern filozófusoké volt (Rawls, Dworkin, Nozick), a reálszféra leírása ehhez képest megkésett. A világ és intézményei átalakultak, a társadalom alapintegrátorainak helyzete megváltozott, ahogy a világ felszabadult a varázslat alól, úgy halmozódott az információ és okok oldaláról nézve fogyott a *szabadjóság*. A szabadjóság fogyása miatt kellett a teret egyre inkább kitölteni információteltebb eszközökkel, vagy másképp: az értékesnek tekintett szabad erőforrás fogyása arra készteti az embereket, hogy az értéktelennek látszó szabadjóságok átértelmezésével azt értékesse tegyék. (A faállomány pusztulásakor a korábban feleslegesnek tűnő egyes angol partszakaszokon szabadon található széndarabokat mint fűtőértékkel rendelkezőket „pótfákat” fedezték fel.) Ahogy zsugorodik a korábban felfedezett eszköz, úgy keresik a helyettesítő tárgyakat.

A következő táblázat azt mutatja, hogyan változik a világ napjainkban, milyen fontosabb töréspontokat jelent a posztmodern. A posztmodern kategóriát átfogó értelemben használom, olyannak, mint ami az egyes dimenziókban más kódnevet kap: technológiai oldalról ez az információs társadalom, vállalat-szervezési – finanszírozási szempontból a globalizáció kora, fogyasztói – munkavállalói megközelítésben a tömegtermelés és tömegszükségletek utáni sokszínűvé válás korszaka stb.

Korszakos integráló intézmények	premodern (15. sz. végéig)	modern (16-20.sz.)	posztmodern (1970-es évektől)
vertikális (állam)	a régiek un. pozitív szabadsága	biztonságot ad a résztvevőknek, negatív szabadság	biztosítási lehetőséget ad, tér helyett idő
horizontális (piac)	javak a nem árszabályozó piacon	javak az árszabályozó piacon	javak helyett tőkék és derivátumok a globális piacon

Mi az állam feladata a posztmodern korban, amikor a *Nozick féle* minimális állam vagy a *Dworkin-i* megközelítés az irányt adó, amikor a morálisan indokolható (jövedelmi) különbözőségeken kívül az egyéb különbségek „felszámolása” valamiféle közösségi feladattá válik. Kettejük között jóval nagyobb a hasonlóság a posztmodern intézmény struktúra esetén, mint azt pusztán a modern kor alapján vélnénk. *Nozick* szerint szinte minden igazságtalan, ami nem szerzéssel keletkezett, míg *Dworkin* szerint minden igazságtalan ami több, mint morálisan igazolható. *Dworkin* ezért bevezeti a képzeletbeli biztosítási piacot, ahol bárki bebiztosíthatná magát alacsony piaci értékű képességei vagy drágán kezelendő betegségei vagy igen soká tartó nyugdíjas éveire. *Dworkin* gondolatmenetében, az sem baj, ha ezt az állam végezné mint valamilyen közösségi biztosító. Ám itt valószínűleg téved, leszűkítenénk a morális teret, elvonnánk a döntéseket az egyénektől. Ha viszont az állam átalakul, mint ahogy jelenleg is teszi, és amitől lehet, attól megszabadul (*outsourcing*) (*Savas* kifejezésével szólva: privatizál), akkor fellelhető az a szervezeti forma, amiben az állam beavatkozása csekély, a morális mozgástér elégséges, (az egalitárius liberális tehát megnyugodhat).

Ebbe az irányban mutat a biztosítók új szerepvállalása. A megelőző szakasz a tőkefedezeti nyugdíjrendszer kialakulása volt, ami egyre inkább felváltja a felosztó – kirovó típusú nyugdíjrendszereket. A tőkefedezeti nyugdíjrendszer lehetővé teszi, hogy a befizetések magánszámlára kerüljenek, ott tőkévé váljanak, és annak hozadékból fizessék tagjaik nyugdíját. Megjósolható, hogy előbb-utóbb ezek a nyugdíjpénztárak lesznek a legfőbb tőketulajdonosok minden fejlett gazdaságban. Ha valaki időnek előtte meghal, akkor nyugdíja bent reked az adott pénztárban, és az, vagy felosztódik a pénztár többi tagja között, vagy történhet vele valami egyéb is. Az egyéb pedig az lehet, hogy a pénztártagok gyermekei nyugdíjelőleget kapnak. (*Friedman* szerint pl. oktatási csekket.) A rendszer ilyen módon elindulhat, a szülők magánpénztárai különböző méretű biztonsági termékeket ajánlhatnak fel a szülők gyermekei számára, ami választási lehetőséget jelent a számukra. Lesz olyan pénztár, ahol kicsiny lesz ez az érték, és lesz olyan, ahol jelentősebb. A megkapott képességfejlesztési utalványt felhasználva aztán a gyermek „rabszolgává” válik, adófizetés helyett pénztári fizetésre kötelezett lesz, miként szülei is. A választott pénztárral (és így a többi ott lévő pénztártaggal is) kialakított viszonya így egészen sajátos kötődést jelent nyugdíj, egészségügy, oktatás és más kezelést igénylő kockázatok esetén. A jelentős változás tehát nem az, hogy eddig nem kezelték ezen közösségi kockázatokat, míg ezután kezelik, hanem az, hogy *jelenleg a születésnél eldőlt, hogy ki melyik kockázati közösség tagja* (melyik ország állampolgára) és ezen kockázatokat az állami redistribúción keresztül a vele egy időben egy területen élők fedezték. *Az új elem az, hogy a kockázat jelentős részét mindenki maga fizeti évtizednyi felhalmozással, kockázatközösségének tagjait maga választja meg, a vélt biztonsági igényét mindenkori teljesítéssel fedezi. Az azonos biztonsági igénnyel rendelkezők alkotnak kockázati közösséget.* Egymás melletti lakásokban élő egyének egészen eltérő pénztárak tagjai lehetnek, miközben egyazon pénztár tagjai verbuválódhatnak Londontól Kamcsatkáig.

Az állam kezéből a konkrét feladatok tehát jórészt átmennek a pénztárakéba, kialakul az internet-állam. A polgár otthon végigböngészi, hogy melyik pénztár milyen befizetési kötelezettségeket és hasznokat biztosít, majd két kattintással „pénztárpolgárságot” választ. A pénztárpolgár koncepciója összefér *Nozick* minimális államával és *Dworkin* morális különbözőségével, ahol a szülő morális felelőssége igen nagy hányadban befolyásolja a gyerek további életpályáját.

A posztmodern társadalom világszerte az 1980-as évek táján született, amikor is – a növekvő demográfiai terhelés (sok gyerek a fejlődő országban, sokáig élő öregek a fejlett országokban) és a tömegtársadalomra jellemző pazarló termelési-fogyasztási mechanizmusok miatt – a hagyományos erőforrások beszűkültek, és így az információ vált a meghatározó termelési tényezővé, ami kiváltotta az elektronikai forradalmat, a globális vállalatsszerveződést, a (részben a nyugdíjalapok által menedzselte) pénztőke illékony, gyors világméretű repülését. Mindezzel együtt az új jobboldal felismerte gazdasági és politikai korrekciós lehetőségként azt az individualitáson alapuló gazdaságpolitikát, amely a jóléti államot elavult, növekedés-gátló intézménynek tekintette, és nekilátott megnyirbálásának, lebontásának. A későbbiekben Nyugat-szerte kiderült, hogy a korszerű baloldali (USA-ban liberalizmusnak, Európában szocialista-szociáldemokratának nevezett) gondolkodásnak van releváns válasza a kérdésre, (Dworkin az USA-ban és Giddens Nagy-Britanniában), vagyis az állam ne feszítse ki többé a mind sűrűbb szövésű szociális hálót, (mivel az csak ellustít), hanem olyan ugródeszkát szerkesszen, hogy aki szorgalmas, az újra és újra bekapcsolódhasson a társadalmi termelési folyamatokba. *Az új állam proaktív és nem reaktív, esélyt ad és nem nivellál, a morálisan indokolható különbségeket nem akarja kiküszöbölni, az összes többi esetében viszont törekszik rá, alapelve az élethossziglani képzés, a modern családi viszonyok adottságként való elismerése stb.* Harcot hirdet az állami bürokratikus kényelmességnek (ebben osztozik a modern jobboddallal), az állam széles értelmű privatizációján fáradozik, ami azt jelenti, hogy a bizonyítottan állami beavatkozást kívánó feladatok esetén is a verseny minél több elemét kell alkalmazni, vagyis kerülni kell azt, hogy állami adóbevételekből állami szervezésben állami alkalmazottak állami erőforrásokkal állami feladatszétosztás mellett teljesítsenek feladatot. A privatizáció mást jelent a szemszállításnál, a tömegközlekedésben, az egészségügyi ellátásnál és az oktatásban, de az alapelvek azonosak: civil kontroll és bőséges verseny. Mindez vélhetően csak a kezdete egy mostanában megindult folyamatnak, ami a „közösségi kockázatkezelő” intézményi átalakulásának jelentősen új szakaszaival ismert meg. Az állam nem hal el, csak - jelentős szerepköreinek némelyikében - pénztárrá alakul át, annak függvényében, ahogy a tőkegyarapodási folyamat és a kockázatkezelést segítő informatikai fejlődés előrehalad.

## A multik és a posztmodern - multiökonómia

Nem egyszerűen arról van szó, hogy a termelés nemzetközi méretekben folyik (ez így volt már Adam Smith idején is), nem is csak arról, hogy korunk a multinacionális vállalatok kora (ez ugyan nem régóta, néhány évtizede van így) és nem is az a fontos, hogy az EU – tetszik ez egyes tagállamoknak vagy sem – a kiszélesülés és elmélyülés (melynek során még több ország lép be, és az Euró elnyeli a hazai pénzt) együttes kényszerpályájára került, hanem arról, hogy *az informatikai forradalom korában ezek a tendenciák nem különállóan, hanem egyetlen ok által lettek meghatározottak.* Ha úgy tetszik, akkor korábban az egyik tanszéken mikroökonómiát oktattak (vagyis mit csinál vállalatok egy halmaza valamely részpiacon), máshol makroökonómiát (hogyan szabályozza a nemzetállam a pénzkibocsátást, és milyen adókkal szerencsételtetheti állampolgárait a fizikai határokon keresztül), megint más tanszékeken a nemzetközi kereskedelemről taníthattak, (miként kereskedik egyik ország vállalata a másikéval) stb. ma azonban ezek a kérdések – *önmagukban vizsgálva mindegyiket* – egyszerűen aktualitásukat veszítették.

Az informatikai forradalom korában dimenzióváltás történt: nincsenek nemzetek, csak nemzetközömbök (oda a makroökonómia), ahol a fő gazdasági erőt azok a multik (valamint a nekik beszállító tengernyi kis cég) képviselik, akik nem ragadhatók meg a hagyományos vállalati kategóriákkal, mert ha valamelyik multi szól egyet, akkor azt egyszerre hat földrészen hatvan un. vállalatcsont (mert a fej nem ott van) hajtja végre. *Megváltozik a kereskedelem értelme, nem országok között, hanem multin belül vagy multin kívül folyik a kereskedelem.* Az informatikai forradalom éppúgy átalakítja a társadalom egészét, mint tette azt vagy ötezer éve az agrárforradalom (amelyen megszületett a civilizáció), vagy tette háromszáz éve az ipari forradalom (a XVI. században kifomálódott nemzetállami kereteken belül). Nem tudjuk, hogy gazdaság és társadalom miként fog egymásra hatni a következő évtizedekben, milyen lesz a világ új hatalmi struktúrája, az életminőség

milyen forradalmi hullámanak majd keresztül a kontinenseken, miként változik a személyközi tér, miként töredeznék meg az eddigi konvenciók tudományos világképünkben stb. A termelést azonban továbbra is emberek végzik, és azt jórészt vállalati szervezetekben végzik. Továbbra is lesznek közjavak és ezért valaki (vagy valami) meg fogja adóztatni a vállalatokat. Nem tudjuk, hogy hol fogják hozni a beruházási döntéseket, de tudjuk, hogy miként írhatóak le azok.

*A multiökonómia kiemelt kérdései a következők:*

- multik helye a világtermelésben, világkereskedelemben, K+F-ben, munkaerő hasznosításban, tőkeképzésben és tőkefelszívásban, beszállítói kapcsolatokon keresztül a halmozott munkaerő lekötésben stb.

- a makróökonómia szétesése regionális kérdésekre és kitágulása államszövetségi (pl EU) szintre. A közjavak új gazdái mennyiben a hagyományos nemzetállamok, mennyiben a kisközösségek vagy államszövetségek. Ebben az esetben milyen a biztosítók szerepe, akik épp az externalitások egyfajta kezelőinek tekinthetők.

- kevés vagyon, ritkás információ és nemzetállami keretek, ekkor felosztó-kirovó állami költségvetés az externália felelős, de nagy vagyon, sok információ és porladó nemzetállami keretek mellett a biztosítási elv legalább ilyen hatékony, - amikor mindenki egyéni számláján gyűjtögeti az őt esetlegesen elérő baj pénzügyi ellenszerét.

- *a multik sem nem versenyző vállalatok, sem nem monopolisták*, mivel egy-egy országban 4-5 akkora multi is van, hogy mindegyikük a teljes GDP többszörösét is elviheti, de a másik fél legalább ekkora. Oligopol stratégiával sem célszerű jellemezni a hazai piacot, mivel a dolog lényege, hogy „máshol játszódik a meccs”. Világméretű stratégiák mentén történik a Föld birtokba vétele, 100 ország helyett 50 multi a hatalom tényezői. Wallerstein kiemeli, hogy a XVI. század meglepetése az volt, hogy a világrendszer nem alkotott birodalmat (bár a spanyolok megpróbálkoztak vele, de igen nagyot is buktak), addig jelenleg ez tovább terjedt, már a nemzetállam sem releváns (nemhogy a birodalom) és a vállalat pedig nemhogy kilóg az országból, de nincs is ilyen releváns politikai entitás. Az államszövetségek alapfeladata a későbbiekben talán kevésbé lesz gazdasági jellegű, inkább olyan rendvédelmi feladattá változik át, mint a terroristákkal való küzdelem, nem kizárt, hogy az elszabadult multik átformálják a világot.

- információs forradalom arra válasz, hogy szűkülnek a természeti erőforrások, miközben telítődik a pénzvagyton, így az információ kiváltja a tőkét és a munka - mint végső tartalék - meg nem újítható erőforrásokkal váltódik fel.

- a munkaerő nem hagyományos termelési tényező: a munkaerő olyan önálló információfeldolgozó állomás, amivel ügynöki szerződést kell kössön a világ cég, hogy optimális erőfeszítéssel dolgozzon.

- *a birodalmak térbeli hatalmak voltak, az externalitásokat a folyó évi adókból kezelték, azaz tér volt idő nélkül, míg a biztosítási elv ennek a fordítottja, minden biztosítottnak van egy évtizedeken keresztül gyarapodó számlája, amit lehív, ha gond van. Ehhez nem kell tér (vagyis politikai hatalom), elég az idő. A tér halott, jön az idő.*

## Végül

Végezetül megkísérlem röviden összefoglalni legfontosabb hipotéziseimet.

A társadalmi kockázatkezelő alacsony tőkeállomány és csekély információs technika esetén szükségképp csak a területi fizikai kényszerítési monopóliummal felruházott állam lehet, amely a felosztó - kirovó rendszer segítségével kezelni képes azt az ún társadalmi kockázatokat, ami pl. a



betegségből, öregségből, tűzvészből és katonai támadásból következett. Az egyének jogai a modern korban jelentősen változtak, a *régiek szabadsága (antik poliszpolgáré) abban állt, hogy mindenki beleszóllhatott az állam ügyeibe és így a másik egyén magánszférájába is. A modernnek szabadsága abban áll, hogy az állam védi a magánélet szentségét és különféle jogokat ad: először polgári jogokat (tulajdonhoz, szerződéskötéshez), később politikai jogokat (aktív és passzív választójogok,) végül a szociális jogok adásával is kísérletezik.*

A szociális jogok nem elég egyértelműen definiálhatóak, igen sokfélék, de a cél valamiképpen a társadalmilag fontosnak tekintett, jelentős externáliával bíró egyéni kockázatok kivédése volt, ugyanakkor klasszikus módon, az adóbevételek összegyűjtésével fedezett, ami azonban a gazdaságra rakott egyre növekvő terheket. A modern információs korszak kifinomultabb kockázatelemző módszereket és jelentős tökemennyiséget teremtett, amit az állam néhánymillió potenciális kockázatközönségével szemben virtuálisan sokszázmillió közösséget képes felvonultatni. A biztosítókön és pénztárakon keresztül oly módon lehet lefedni a sok tőke – nagy és szabadon választható közösségek – kockázatelemző információs technikák közepette a kockázatokat, hogy az igen sok tekintetben feleslegessé teszi a klasszikus nemzetállami szerepkört. A multik többek között azért “támadhatnak”, mert a közösségi kockázatkezelés éppúgy kinőtte a nemzetállami kereteket, mint a feudalizmusban a kicsiny hercegségeket. *A modern kockázatkezelő azonban nem igényel kőfalakat és szögesdrótokat, csak elektronikai huzalokat és több évtizednyi gondos kockázati befizetéseket. A tőkefunkciókat a nyugdíj és egyéb pénztárak mintegy ráadásaként töltik be. A most következő világ szép lesz vagy sem, nem tudhatjuk, de új lesz. Az építmény egyes elemei már most is láthatóak szabad szemmel, ezeket kíséreltem meg bemutatni.*

# Kérdések

## CSILLIK PÉTERHEZ

*A pénztárpolgár kategóriájához szeretnék kapcsolódni. Teljesen egyetértek azzal, hogy ma már az ember, mondjuk az egész befektetési portfólióját nemzetközi téren, a világpiacon állítja össze. Néhány hete felhívott engem Düsseldorfból egy bróker, aki azt kérdezte, hogy nem akarok-e egy határidős befektetésben részt venni. Mondtam, hogy köszönöm, pillanatnyilag nem akarok élni ezzel a lehetőséggel. Ugyanakkor az ember olvas mindenféle féllégális kiadványokat, például „A szárazföldi hajós” című újságot, amelyben óriási tippek találhatók: ha az embernek van egy csöppnyi esze, akkor villámgyorsan fölveszi a máltai állampolgárságot – a gibraltári még jobb, még olcsóbb, és különböző helyeken londoni címetek ad meg. Ha tadzsik állampolgár akar lenni az ember, azt 2500 dollárért lehet megoldani. Vannak ismerőseim, akik 3-4 útlevelet tartanak a zsebükben.*

*A kérdésem az, hogy ezt csak gazdaságilag, kifejezetten pénzügy-befektetési technológiailag lehet-e, kell-e érteni, vagy az embereknek azért vannak más prioritásai is. A nemzetközi kutatások is azt mutatják, hogy a magyarok komoly nemzeti azonosságtudattal rendelkeznek, ezért nemzetközi pénzügyi tevékenységüknek is van egy ilyen hatásra.*

Úgy gondolom, hogy vannak más prioritások is – az állam gazdaságilag alapvetően arra lett kitalálva, hogy a különböző kockázatok ellen védje a polgárát. Azt mondom, hogyha valaki, gibraltári állampolgár lesz, és elkezd fájni a foga, akkor elég sokáig tart, amíg talál magának egy gibraltári fogorvost!

A Himnusz változatlanul kedves lesz az pénztárpolgár szívének: elmegy a Balatonra és fürdik egyet, és nagyon szereti a magyar tájat és magyar borokat – ez változatlanul fennmarad. Ugyanakkor bizonyos kockázatok, amelyek elhárításán jelenleg az állam oly módon gondoskodik, hogy adót vet ki, nos ezen kockázatok kezelésének egyre nagyobb része válik olyanná, hogy nem igényli az állam közvetlen beavatkozását. Egyre több szempontból államtalánodik a kollektív kockázatkezelés – a nyugdíjnál kezdődött, a világban elsősorban a tőkefedezeti rendszerrel. Sok helyen már áttértek az egészségügyi rendszer, ilyen kezelésére. *Friedmann* kidolgozta az oktatási csekkek intézményét. Ha ezek a kicsi mozaikok összeállnak egy olyan képre, amelyben radikálisan csökkenhet, hogy az állam mint olyan erőszakszervezeteké, ezen keresztül, hogy ezen hatalmánál fogva képes az egyének, a polgárok közösségében a kockázatot biztosítani. Ehelyett az egyes ember – ebben az értelemben a pénztárpolgár – választ saját magának olyan kockázatkezelő közösséget, ami bizonyos befizetések ellenében ezt a kockázatot képes elhárítani. Ez a biztosítási elv, ez az önkéntesen létrehozott, az egyének szabad társulásán alapuló kockázatközösség pénztára.

Azt állítom tehát, hogy egyrészt a tőkehiány következtében, másfelől azért, mert lehetséges szakosodott módon kezelni bizonyos kockázatokat, rendelkezésre áll elegendő információ és megfelelő információkezelési eszköz ahhoz, hogy jó kockázat-közösségeket lehessen létrehozni, működtetni. Elegendő tőke, elegendő információ mellett lehetővé válik, hogy az állam egyre több feladatát adja át. Biztos nem lesz persze olyan, hogy az ember a Hungária Biztosító Himnuszával kel és fekszik.



# KÜLPOLITIKAI – KÖZIGAZGATÁSI SZEKCIÓ

Moderátor: dr. Tóth Antal\*

---

\* Egyetemi doktor, az Általános Vállalkozási Főiskola címzetes főiskolai tanára, a Jogi Tanszék vezetője, főigazgató-helyettes



# Vastagh Pál\*

## GLOBALIZÁCIÓ ÉS ALKALMAZKODÁS

Elhangzik az állítás, hogy elavulttá vált mindaz a külső cél, amelyre törekszünk. Az ellenkezőjét állítom, az a véleményem, hogy a választási lehetőségeink e tekintetben meglehetősen korlátozottak. A folyamat a globalizáció és az arra is reflektáló európai regionalizmus annál is inkább pozitív Magyarország számára, mert ez egyben egy *értékközvetítés* is: nemcsak az Európai Unióra gondolkodunk ezen a téren, hanem az Európa Tanácsra is. Demokratikus értékek közvetítődtek Magyarországra az elmúlt 10-12 esztendő során, és érdekes, hogy a globalizációnak a negatívumaival szemben az Európai Unióban is erősödik a felismerés. Az Európai Unió kezdi kiterjeszteni a látókörét az emberi jogok problematikájára, hiszen az intolerancia, a rasszizmus, a xenofóbia ellen az Európai Tanács mellett az Európai Unió is egyre erőteljesebben kíván fellépni. Olyan jelek is érezhetőek, hogy az Európai Unió a szabadság, az igazságosság, illetőleg a biztonság ideáljának meghirdetésével bizonyos diszfunkcionális jelenségekkel szembeni generális fellépést kíván elérni. Ez a legutóbbi fordulat (az 1997-ben megkötött és 1999 májusában hatályba lépett) Amszterdami Szerződésben kapott kifejezést. Ezek új dimenziót jelentenek, hiszen beemelték a jogállam fogalmát, ami korábban nem szerepelt az Európai Unió dokumentumaiban.

*Az integrációnak tehát értékközvetítő, a demokratikus értékeket közvetítő funkciója is van Magyarországra és a többi kelet-közép európai országok számára. Szándékosan nem beszélek ennek kapcsán a gazdaságról és egyéb társadalmi szférákról. Tulajdonképpen Magyarország számára az integráció egyben a modernizáció kikerülhetetlen útját jelenti. Úgy is fogalmazhatunk – akik most kissé leegyszerűsítve Unió-ellenesek, azok általában ezekkel az értékekkel is szemben állnak. Nem szabad igazságtalanul általánosítani, de nagy magabiztossággal lehet mondani, hogy ezekben az ellenérzésekben, a globalizációs hatások kritikája mögött más elavult, xenofób elméletek is meghúzódhatnak.*

A politika (vagy ha a mostanában általánosan elfogadott fogalmat használjuk), a közpolitika egyáltalán nem képes kivonni magát az integráció hatása alól: maga is egyre inkább univerzálissá válik. Európában különösen igaz mindez: az európai politikai fejlődést érő hatások nagyon soktélűek, – a II. világháborútól kezdődően nagyon jelentős az amerikai nyomás a módszerekben, a szemléletben. Önmagában a lobbynak a megjelenése, vagy a föderalizmus beépítése a Német Szövetségi Köztársaság alkotmányos rendjébe, némi amerikai közvetítéssel, bizonyos biztonsági szempontokra való tekintettel egy hatalomkoncentrációt ellensúlyozó államszervezési elvnek a konzekvens átültetése a német gyakorlatba.

Részben ebből a politikai bizalmatlanságból származott az Európai Unió integrációs szervezete. A politikai bizalmatlanság szülte végül is a folyamatnak egyik jelentős indító motívumát, mint ahogyan az amerikai gazdasági jelenlét is pozitívan hatott végül is az integrációs folyamatokra, hiszen maga a Marshall-terv lebonyolítása, megtervezése elemi csíráiban megalapozta a szélesebb politikai törekvéseket is.

Visszatérve a közpolitikára, aminek 11 elemét különítik el, most az egyszerűség kedvéért csak az államberendezkedésre, vagy a politikai rendszer néhány fontos tényezőjére szűkítve a megközelítést.

---

\* Országgyűlési képviselő, az Állam- és Jogtudományok kandidátusa, az Általános Vállalkozási Főiskola főiskolai tanára

tést, az integráció a kelet-közép-európai országok esetében egy szükségképpeni determinációt jelent, melynek kettős hatása érvényesül: *egyrészt*, ha nem tudunk adaptálódni – az államberendezkedést széles értelmében véve –, akkor nélkülözhetetlen gazdasági lehetőségektől megfosztjuk saját magunkat, *másrészt*, ha túlságosan elodázzuk ezeknek a feladatoknak a megoldását, akkor túlságosan nagy elmaradás halmozódik fel. A csatlakozás várható időpontjáig nagyon sok államépítési feladatot is meg kell oldanunk – a központi kormányzati szinttől kezdve a helyi önkormányzatokig. Szélesebb értelemben, az egész public society-nek is ehhez az igényhez kellene igazodnia.

Ezekkel a követelményekkel szemben, bizonyos értelemben ma ellentétes folyamatok is kitapinthatóak. Ha konkrétan a napi politikai aktualitás szintjén beszélünk az előző kérdésről, az a véleményem, hogy néhány kérdésben világosan kirajzolódnak Magyarországon az EU fővonalával szemben haladó államépítési, államszervezési folyamatok is. *Az egyik* az, ami most a gazdasági kamarákkal történik: a törvénymódosítás során gyakorlatilag a gazdasági kamarákat szétverik. Lényegében az EU-s csatlakozási tárgyalások legkritikusabb időszakában, 2000-ben, 2001-ben a magyar kis- és középvállalkozói rétegnek egyszerűen nem lesz olyan szervezete, amelyik megfelelően kifejezhetné és közvetíthetné az érdekeket az állásfoglalások kialakításában, akkor amikor a tárgyalások komolyra fordulnak.

*A másik*, szembeszökően nem EU-konform szemlélet és gyakorlat, a magyar regionális politikában érvényesül. A magyar területfejlesztési rendszer gyökeres átalakítása, etatizálása alapvetően egy rendkívül centralizált szervezetet teremtett: a munkavállalói és munkaadói oldalt, a gazdasági kamarákat, kistérségi fejlesztési társulásokat egyaránt kiszorították belőle – jelentősen megnövelték egyidejűleg a kormányzati oldal súlyát. Olyan a kormányzati túlsúlyt markánsan megjelenítő struktúrát hoznak létre, aminek nyilvánvalóan az az alapvető funkciója, hogy csak bizonyos kormányzati prioritások érvényesüljenek. Így csak bizonyos, a kormányzatnak is szimpatikus döntéseket lehet keresztülvinni ezeken a mechanizmusokon – ami gyökeresen ellentétes az Európai Unió integrációs politikájával. Zavarok vannak, súlyos zavarok tapasztalhatóak az intézményfejlesztésben Magyarországon. Magyarország nem készült fel az előcsatlakozási alapok felhasználására, ami csak részben technikai probléma, sokkal inkább az állami szerep átalakításából fakadó gond: mert egy 7 évre szóló vidékfejlesztési program alapján kellett volna megjelölni a fejlesztési célokat, irányokat, nem pedig úgy, hogy valamilyen kormányhivatalban összeírják, hogy akkor mi fér ebbe bele és mi nem.

Még egy dimenzióra, a jogrendszer radikális és gyökeres átalakítására szeretném felhívni a figyelmet. Nincs itt tér – s talán szükség sem – arra, hogy magáról a közösségi jog természetéről ejtsünk szót. A közösségi jognak csak azt a két alapvonását kell kiemelni, hogy *közvetlen hatályosság* és *közvetlen alkalmazhatóság* jellemzi: Magyarországon, attól a naptól kezdve, hogy részeivé válunk az Európai Uniónak, mintegy 20 000 közösségi jogi intézkedés és aktus, továbbá 4600 közösségi rendelet épül be – egyik napról a másikra – a magyar nemzeti jogrendszerbe. Ez nyilvánvalóan csak úgy lehetséges, ha a magyar állam a lemond szuverenitásának egy részéről és azt átruházza az uniós jogalkotó szervekre. Nem lesz tehát olyan intézménye a magyar államszervezetnek – sem az igazságszolgáltatás, sem az Alkotmánybíróság, sem az Országgyűlés –, amelynek státuszát, kompetenciáját ne érintené a szélesen értelmezett integrációs folyamat.

Hogy mi a fejlődési tendencia, hogy ez a hatás mennyire lesz markáns és mennyire lesz még átfogóbb és áthatóbb? A prognózis, hogy a közösségi jelleg erősödése várható – az Amszterdami Szerződésre kell hivatkozni: a szerződés a harmadik pillérből, az ún. bel- és igazságügyi együttműködésből fontos kérdéseket „közösségiesített” és vitt át az első pillérbe. Így ezek a szabályok közösségi joggá válnak és minden tagállam számára közvetlenül is kötelezővé válnak: a vízümpolitika, a bevándorlás-politika, a menedékjog közösségi szabályozása, a határellenőrzés, a polgári igazságügyi együttműködés stb.

*A harmadik pillér gyakorlatilag szinte kiürült* – egyedül a büntető ügyekben megvalósuló igazságügyi és rendőri együttműködés adja a harmadik pillér tartalmát. Ez pedig egyértelműen a *szupranacionális jelleg erősödését fejezi ki a kormányközi együttműködéssel szemben*.

Ezek a hatások még erősebben érvényesülnek majd a mi esetünkben: hogy jó-e ez, vagy rossz, hogy pozitív-e ez vagy negatív? Magyarország esetében ezek a folyamatok alapvetően az ország korszerűsödését segítik elő. Ha visszagondolunk azokra a törvényekre, amelyeket a jogharmonizáció keretében fogadtunk el, – mintegy 80 törvényre 1994 és 1998 között – ilyen volt az értékpapír

törvény, biztosítási törvény, vízgazdálkodásra, közbeszerzésre, szerzői jogokra stb. vonatkozó törvény – egyértelművé válik, mindezek nélkül nincs, nem lehetséges sem piacgazdaság, sem jogállami működési rend.

Aki kétségbe vonja ezek pozitív hatását az ország modernizációjára, az hamis következtetésekre jut. Kimondhatjuk, hogy *ma Magyarországon az integráció, az Európai Unióhoz való csatlakozás nemzeti érdek*. Más fejlődési perspektíva Magyarország számára nem hozhat a közeljövőben kézzelfogható sikereket.





# T. Vigh László\*

## MAGYARORSZÁG GLOBALIZÁCIÓJA

### Menekülés az Európa Erődbe?

Az Európai Közösségek aktív iparpolitikájának kialakítása melletti érvek 1982 decemberében, Koppenhágában tartott csúcstalálkozón öltöttek egyértelmű formát. A javaslatcsomag a csúcstechnológiai iparágak fejlődésének elősegítésére és a gyermekcipőben járó iparágaknak nyújtott ideiglenes védelemre vonatkozó lehetőségeket vázolta fel.

A javaslatához a legátfőbb memorandumot Franciaország nyújtotta be 1984-ben. A memorandum szerint - amely a Japánnal és az Egyesült Államokkal szembeni eredményesen versenyezni képes európai ipar kifejlesztésének fontosságát hangsúlyozta - közös ipari bázist kell kialakítani, mégpedig Közösségi szintű együttműködéssel, valamint a külső versennyel szembeni irányított védelemmel. Az utóbbi komplex terv az „Európa Erőd” megközelítés néven vált ismertté. Az „Európa Erőd” tervben foglaltak megvalósítása volt az első Közösségi válasz, az akkor még konkrétan fel sem ismert globalizációra.

### A globalizáció sokrétű folyamat, melyet alapvetően legalább öt különböző területre bonthatunk

1. Az elsőt ezek közül a technikai, technológiai fejlődés felgyorsulása jelenti. Ezekhez a folyamatokhoz tartozik a komputerizáció, telekommunikáció gyorsuló terjedése, valamint az árú és személyszállítás exponenciális felgyorsulása.

2. A globalizáció második ága az áru- és pénzmozgás liberalizációja. A folyamatot leginkább a WTO működése, a kilencvenes évek pénzügyi válságainak hullámai, illetve „helyi szinten” az 1992-93-as európai valutaválság (Európában volt a legszabadabb a tőkeáramlás) jellemezi.

3. A globalizációs folyamat harmadik vonulata a multinacionális és transznacionális tőke megjelenése, illetve az ilyen vállalatok térhódítása a világ gazdaságban.

4. A regionalizáció és a regionális gazdasági szervezetek számának és a bennük résztvevő államok mennyiségének növekedése képezi a globalizáció negyedik vonulatát. Itt nemcsak az Európai Unióra kell gondolnunk, hanem például a MERCOSUR-ra, az ASEAN-ra, vagy a NAFTA-ra, mely szervezetek azt mutatják, hogy a regionalizáció az egész bolygóra kiterjed.

5. A világkultúra megjelenése ugyan nem gazdasági, de a globalizációt jelentősen meghatározó összetevő. Egyértelműen tapasztaljuk a másodlagos kultúra elemeinek elvesztését, de láthatjuk azt is, hogy a kultúra elsődleges elemei megmaradnak, továbbélnak.

Ennek kapcsán fel kell hívni arra a figyelmet, hogy globalizáció civilizációs hatása főleg azt jelenti, hogy az általunk is képviselt kultúra behatol a Föld más kultúráiba és azokat akár teljesen,

\* Az Általános Vállalkozási Főiskola főiskolai tanársegéde

vagy részben átalakítja, vagy tönkre teszi. Markáns példája ennek a walkman megjelenése és elterjedése. A sétálómagnó abból a Japánból származó innováció, ahol tradicionálisan a családok képviselik a társadalom alapjait. A walkman viszont kimondottan az individualizmus irányába mutató találmány. A sétálómagnó a mi európai-amerikai társadalmunkba egyszerűen beilleszthető szórakozási eszköz. Alkalmas volt arra, hogy kielégítsen egy már meglevő elkülönülési igényt. Ugyanakkor Japánban és más államokban felbontja az évszázados hagyományt, a civilizáció alapjait. A globalizáció ötödik elemének jelenléte tehát azért nem okoz számunkra a mindennapokban igazi kihívást, mert a mi civilizációnk az, amelyik jelentősen befolyásol más civilizációkat, az onnan érkező hatások pedig mint „divat-hullámok csak” időlegesen alakítják át a másodlagos kulturális értékeinket.

Honnan indult a globalizáció? A globalizáció azokból a „volt” nemzetállamokból indult el, melyekre a hatvanas-hetvenes években a deteritorizáció, és a közöttük fennálló kapcsolatok intenzitásának fokozódása, valamint az államok által támogatva a tranzakciókat folytató szereplők számának növekedése volt jellemző.

A nyolcvanas években - és erre éppen az „Európa Erőd” terv a legjobb példa - elindult egy fragmentációs folyamat is, amely a szabadkereskedelmi övezetek, vámuniók kialakulását generálta és mostanra elvezetett a legfejlettebb integrációhoz az európai Gazdasági és Pénzügyi Unióhoz.

Ugyanakkor ez az az időszak, amikor a nemzetállamok már a globalizáció szenvedő alanyaivá is váltak. Napirendre kerültek a világgazdaságban az olyan problémák, melyekkel egy-egy nemzetállam önmagában nem tudott megbirkózni. Éppen ezért ezek az államok a globalizáció segítőivé és felgyorsítójává váltak, ami odavezetett, hogy egyes országok meghatározott területeken elvesztették szuverenitásuk kisebb-nagyobb részét és azokat nemzetközi szervezeteknek adták át.

Hazánk politikai okokból nem tartozott azon országok közé, amelyek a globalizációs folyamatok fő előmozdítói voltak. Ugyanakkor *az elmúlt tíz évben hihetetlen gyorsasággal váltunk a globalizáció – egyelőre kiszolgáltatott – részeseivé*. Magyarországon is használjuk az új kommunikációs technikákat, az Internetet és a mobiltelefonokat. A transznacionális vállalatoknak a magyar gazdaságba való beágyazottságára a legjellemzőbb adat, hogy 1998-ban a GDP 25 százalékát, a hazai export 33 százalékát ők állították elő. Az euro-atlanti védelmi integráció, még inkább a remélt EU tagság ugyanakkor a regionalizálódás bizonyítékai. A kulturális hatások legerősebb közvetítői a műholdas televízió- és rádióállomások, melyeknek köszönhetően a fiatalság értékrendje jelentősen eltér a társadalom idősebb tagjaitól.

A kis nemzetállamok - mint hazánk - legfőbb problémája ugyanakkor a globalizáció gazdasági hatása. Az ilyen országok sokkal nyitottabbak, mint az olyan nagy területű államok, melyek nyersanyag és munkaerő-bázisuk tekintetében önellátásra is képesek lehetnének. A nyitottság egyik alapvető mércéje a vámpolitika lehet, melyet két oldalról is megközelíthetünk. Egyrészt kényszer, hiszen nem jó „megbántani” egy erős gazdasági hatalmat esetleg a szokásosnál magasabb vámfalak fenntartásával; és ezzel létfontosságú piacokra való bejutást szankciók miatt elveszíteni. Ugyanakkor ahhoz, hogy a kis országok megfelelő ellátást, választékot biztosítsanak, ugyanakkor a technikai fejlődésre való ösztönzést is fenntartsák, liberális gazdaságpolitikára van szükség, ami például a kereskedelem gátjainak lebontásában jelentkezik.

Magyarország esetében a globalizációra adható legegyszerűbb és leginkább kivitelezhető válasz a csatlakozás az Európai Unióhoz. Az EU tagállamainak egy része jó példával szolgál a globális hatások kivédésére, mások pedig azt mutatják, milyen úton nem kellene hazánknak elindulnia.

Minden egyes nemzetállam egyéni módon, saját tradícióinak a tudatában és azoknak a figyelembevételével alkalmazkodik a globalizálódó világhoz. Magyarország számára Ausztria jelenti a negatív példát. Ebben az országban a politikai elit és a gazdaság irányítói között erős összefonódás áll fenn. Ennek okát a társadalmi-, gazdasági-, strukturális és történelmi hagyományokban kereshetjük. A probléma jelentőségére és a kitörési pontok megtalálásának nehézségeire mutatott jellemző példát a BankAustria és a Creditanstalt fúziójának esete. A két bank a két kormánypárt a „vörösek” és a „feketék” irányítása alatt állt. A versenyképesség fenntartása érdekében viszont elengedhetetlen volt az egyesítés, melynek kivitelezése jelentős politikai kérdéssé vált, elnyomva a gazdasági indokokat és célszerűséget. Ausztria számára ez a kifinomultan működő, de igen kevés változást megengedő rendszer lemaradást okozott a globalizációhoz való alkalmazkodásban, hiszen a nagyvállalatok sokkal inkább a politika impulzusaira reagáltak, mint a világpiacéra.

Hollandia ezzel szemben a legpozitívabb példát mutatja. Hollandiában a beáramló külföldi tőke „nem lépett koalícióra” az állammal, ezáltal függetleníteni tudja magát a helyi szakszervezetek befolyása alól. A független holland központi bank óriási szerepet töltött be az elmúlt években. A legfőbb feladata – függetlenül bármely politikai nyomástól – az infláció kordában tartása volt, mely a globalizációs sokk leküzdésére is hasznos eszköznek bizonyult. A Hollandiában jelenlevő nagy nemzetközi pénzügyi központok és bankok szintén hozzájárulnak ahhoz a gyors tempóhoz, amivel az ország a gazdaságát liberalizálta. A társadalmi elit számára nyilvánvaló volt, hogy a globális folyamatokhoz való csatlakozásnak sem politikai, sem gazdasági alternatívái nincsenek.

Észak-Európa is kizárólag kis országokból áll, amelyek világgazdasági függése sokkal nagyobb, mint a szintén fejlett, ám nagy államoké. Ezen országokra is jellemző, hogy a GDP-ben nagy arányt képvisel az export. Svédországban a kivitel éves értéke a GDP 44 százalékát, Norvégiában 41 százalékát, Finnországban 40 százalékát, Dániában pedig 37 százalékát teszi ki.

A Skandináv országok a globalizáció egyik fő előrevívő erejét a távközlés forradalmát használták ki.

Ezek az államok a hetvenes, nyolcvanas években hasonló gyenge pontokkal rendelkeztek, mint hazánk. A legfőbb ilyen jellemzők: a cégek kicsiny mérete és az igazán nagy vállalatok hiánya. Ugyanakkor a globalizáció a nagy multiknak kedvez, ezért létre kellett hozni nagy méretű, versenyképes vállalatokat. A svéd Ericson és a finn Nokia képviseli ezt a megoldás. (Utóbbi tőzsdei árfolyama alapján az ezredfordulóra Európa legnagyobb vállalatává vált.) Egyértelmű, hogy ezek a társaságok a globalizáció jellemzői közül a technikai fejlődés felgyorsulását és a pénzügyi, árumozgások liberalizációját használták ki. Magyarország esetében a megfelelő EU integráció lehetővé teheti olyan ágazatok erőteljes támogatását és így gyorsított fejlesztését, amelyek hightechre épülnek, emellett képesek felhasználni hazánk magasan képzett szakembereit és az eddigi K+F beruházásokat.

Magyarország is kihasználhatja a globalizáció előnyeit ugyanúgy, mint a Skandináv országok, ha követi példájukat. Az észak-európai országok számára a globalizáció a vállalatok nemzetköziesedésével indult.

A második megoldás – szintén Skandináviából – az elaprózódott vállalati struktúrával szemben a kis- és középvállalatok hálózatba rendeződése. Ennek a fajta networkingnek a kialakítása azért is hasznosnak bizonyult, mert a finn és svéd gazdaságok kilépését a kilencvenes évek recessziójából ezek a hálózatok segítették elő. A kis méretek és a változtathatóság ugyanis sokkal alkalmazkodóképesebbé tette a skandináv gazdaságokat.

A globalizációval egyébként két oldalról találkozhatunk; mint fogyasztók élvezzük a globalizáció előnyeit, mivel nyerünk a nagyobb választékkal, az egyre csökkenő árakkal: a munkaerőpiacra kerülve ugyanakkor haragszunk és átkozzuk a globalizációt, mert lenyomja a munkabéreket és csökkenti a munkavállalás esélyeit. A fogyasztók nyeresége a globalizáció abszolút oldalán jelentkezik és minden országot érint. A relatív nyereség viszont a képzetlenebb munkavállalók jövedelmezőségének növekedésével keletkezik. Vagyis hasonló ütemben, mint ahogy a tőke jövedelmezősége nő a munkaerővel szemben, a képzett munkaerő jövedelmezősége is nő a képzetlen munkaerőhöz viszonyítva. Mi következik ebből? *A képzetlen és a munkaerő-piaci réseket kihasználni nem képes foglalkoztatottak lesznek a globalizáció legnagyobb vesztesei nemcsak Magyarországon, hanem az egész világon.* Ugyanakkor Magyarország szempontjából fontos megállapítanunk, hogy az európai integráció (földrajzi adottság) növelheti a relatív előnyök mértékét. *Az EU tagság elsődleges hozadéka a modernizációs horgony,* amely a strukturális gondokból való kimenekülés legfontosabb eszköze lesz. A második jelentős hatás ugyanakkor a szociális költségek emelkedése, amely a munkabérekben mutatkozik meg a jövőben leginkább (az EU-ban a hazainál jóval magasabb szociális védelem). Ez a hatás a globalizáció miatt hátrányos helyzetbe kerülő munkavállalók esélyét fogja javítani, hiszen az Európai Unióban a dolgozók jólétére való törekvés erőteljes.

Egyesek azt állítják a globalizáció és az integráció párhuzamos folyamat. Véleményem szerint viszont *az európai integráció a globalizációval ellentétes, arra válaszoló hatás: a globalizáció már egy külső adottság, melyet nem tudunk befolyásolni, azzal együtt kell élnünk – az integrációt viszont, ha bekerülünk, mi is építjük, és azt gazdagítjuk, ezért befolyásolni és nekünk megfelelő irányba tudjuk módosítani.*



# Füle István\*

## KELET-KÖZÉP EURÓPA

## ÉS A GLOBALIZÁCIÓ

### – különös tekintettel Oroszországra

A globalizáció több évszázados folyamat eredménye, – nem végeredménye! –, a mikroszféra egyre inkább szétterjed a világban: a tőke, a termelési kapcsolatok átlépik az országhatárokat. Az egyén számára hirtelen – információs forradalom talaján – kitér a tér, amit ugyanakkor nem lehet forradalomként értelmezni, hiszen nem arról van szó, hogy valami régiről áttérünk egy minőségileg új dologra.

A globalizáció az áru- és a pénzgazdaság, a kapitalizmus fejlődésének, immanens része volt történelmileg mindig is – legfeljebb annak új minőségéről beszélhetünk manapság. A világ így értelmezett kiterjedése a helyi, nemzetállami sajátosságokon keresztül érvényesül. A helyi megjelenési formák azonban, a világ bármely pontján megjelenhetnek, beleértve az egyéneket, a vállalkozások bármely formáját, bármely területét, a politizálás mikéntjét stb. Ehhez azonban megfelelő infrastruktúra szükséges. Ezen a ponton lehetséges a globalizáció látszólagos egységének a feloldása: egység alatt a gazdasági folyamatok által meghatározott globalizációt, míg a különbség alatt a politikai és kulturális értelemben vett területiséget, vagy legalább is elkülönültséget érthetjük. *Gazdaság, politika, a kultúra kölcsönösen hatnak egymásra – s eredőjüként alakul ki az új, globális világrend.*

A három terület globalizáltsági foka természetesen különböző, fejlődésük egyenlőtlen, de a fenti logika alapján ez szükségszerű. Legkevésbé a kultúra globalizálódik, nem is biztos, hogy ez egyáltalán bekövetkezik, s ha politikai globalizáció alapján a demokratikus politikai rendszerek általánossá válását tekintjük, akkor itt is várhatunk még a folyamat kiterjedésére.

A globalizáció egyenetlensége azonban nemcsak a három alrendszer közötti viszonyban ragadható meg: a gazdasági alrendszerén belül is megfigyelhető, mi több, a globalizáció egyik mozgásformájaként azért is értelmezhető a *regionalizáció*. Igazából a tőke, mint termelési tényező az, ami átfogja ma már az egész világot, annak is elsősorban a reálszférától elszakadt formája. Szellemi munka esetében szintén megvan a globalizálódás lehetősége. A régiók egyik fontos feladata éppen az, hogy a globálissá váló szabályozatlan tőke, s részben a szellemi tőke kontrollját megvalósítsák – éppen a nemzetállamok védelme érdekében.

A nemzetállamok közötti viszony ma is részben alá- és fölérendeltségi viszonyként, részben mellérendeltségi viszonyként jelenik meg, – a kelet-közép európai országok ebben a vonatkozásban egy sajátosan paradox helyzetbe kerültek. Nem függetlenül a globalizációtól, szétesett a szocializmusnak nevezett rendszer, előtérbe került az önrendelkezés, ugyanakkor elveszett számukra valamilyen szolidaritás, s előtérbe került a külső meghatározottság.

Az önrendelkezést arra kellett felhasználni, hogy bekapcsolódjanak a globalizáció folyamatába, s ennek érdekében csatlakozzanak egy olyan régióhoz, amelyen keresztül részt vehetnek a globalizációban. Feltehetjük a kérdést: szüksége van-e az adott régiónak arra, hogy kiterjessze határait, azaz értelmezhető-e a mellérendeltség ebben a vonatkozásban? Ha határozott igennel nem

---

\* Országgyűlési képviselő, a közgazdaságtudomány kandidátusa, az Általános Vállalkozási Főiskola óráadó oktatója

is lehet erre válaszolni, de a válasz mindenképpen igen. *A globalizáció keretei között mindenkinek mindenkivel együtt kell működnie, ennek az alapja az önkorlátozás.* Az igen választ mégsem ez teszi egyértelművé. A világban három nagy régió alakult ki. Észak-Amerika, Dél és Dél-Kelet-Ázsia, valamint az Európai Unió között erős a verseny – miközben együtt is működnek.

A verseny arra kényszeríti őket, hogy kitágítsák a regionális együttműködés rendszerét, akár gazdasági, akár politikai, s talán kulturális téren is. Az említett régiók, persze különböző társadalom- és gazdaságfejlesztési modelleket valósítanak meg: az európai modellben a közösségi jelleg dominál, és egyfajta racionalitás jellemzi, elsősorban az egyéni érdekek szintjén. Fontos eleme a szabadság és a nyitottság, illetve az azonos kultúrkörhöz való tartozás.

A globalizálódó EU, a közép- és kelet-európai rendszerváltozással új helyzetbe került: miközben önmagának is szüksége van paradigmaváltásra, hiszen az együttműködés jelenlegi formája a globalizáció előtti időszakra tehető, másrészt számolnia kell a régiók kiterjesztésével is úgy, hogy maga a régió is szubrégiókból áll össze. Az új Európa jelenlegi korszakának nincs határozott fejlődési iránya: inkább ellentétes hatású feszültségek működnek. A Nyugat elmélyül, miközben Keleten a dezintegráció dominál. Európa nyugati részében szabaddá válnak a piacok, közös pénz jött létre, Keleten egy sor önálló állam született: ország, saját pénzzel, saját nemzeti piaccal. Közép-Európa demokratizálódik, de a Balkánon háborúk dúlnak, s a FÁK-államokban sem igazán tudnak mit kezdeni a demokráciával.

A kilencvenes évek Európájában a bizonytalanság dominál: az integráció és a dezintegráció úgy áll szembe egymással, hogy szinte semmi kapcsolat nincs közöttük. Az egyik oldalon szupranacionális politikai összefonódás megy végbe, a másikon nemzetállamokra való szétaprózódás figyelhető meg. *A probléma internacionalizálódik, míg a politikai orientációk regionalizálódnak,* ami az európai tudatban egyfajta törésvonalként jelenik meg. Kelet-Közép-Európa vissza akar térni Európába, de ennek szemmel láthatóan nem egyenes az útja.

Legnagyobb kérdésnek politikai szempontból is azt tartom, hogy a kelet-közép-európai országok milyen választ adnak a globalizáció kihívásaira, regionális szinten, tudniillik a piacmegnyitás jelen fokán a nemzeti szabályozás helyett nemzetközi szabályozás érvényesül, 10 évvel a nemzeti szuverenitás visszaszerzése után. Úgy tűnik, minél fejlettebb egy ország, mind gazdaságilag, mind politikailag, s minél közelebb áll az Európában domináló kulturális hagyományokhoz, annál inkább pozitív lehet a válasz.

*De mi van Oroszországgal?* Mindenekelőtt szögezzük le, Európa három kultúrkörre osztható: latin Nyugatra, ortodox Keletre és a közbenső Iszlámra. Mindhárom kultúrkör Európa része – így Moszkva is az. *Európa identitása e három kör együttesen.* Az identitás nem feltétlen harmónia, sőt Oroszországban ez sajátos helyzetet eredményez. Amikor a pánszláv nacionalisták szembeszegülnek azokkal az oroszországi reformokkal, amelyek – úgymond – elnyugatiasítják az országot, amikor meg akarják vetni a demokrácia, az emberi jogok és a piacgazdaság alapját, az ortodox tradíció alapján állnak

Ami Európa latin részét döntően befolyásolta – az alulról szerveződő társadalommal, az öngazgatással, az alkotmányos jogállammal, az individualizmussal, az egyház és az állam szétválásával – azt az ortodoxia mindig negatívan értékelte. *Oroszországban,* de nemcsak ott, *mind a mai napig fennmaradt az állam dominanciája a civil társadalom felett.* Kelet- és Dél-Kelet Európában a demokráciát és a piacgazdaságot jelenleg is egy olyan kultúrkörben kell meghonosítani, amely erre történelmileg nem készült fel – miután vagy ötven évvel ezelőtt levált Latin Európától.

A protestáns vagy katolikus hagyományokkal rendelkező országokban ez a váltás könnyebb, a fejlett ipari országoktól való további elmaradás fől számolásának alapja lehet: hiszen a globalizációra épülő regionalizáció Kelet-Közép-Európában a Latin-Európa értékeire és hagyományaira támaszkodó fejlődés, modernizációs és transzformációs modell szerint bontakozik ki. *A nyugat-európai kultúra legfontosabb elemeinek teljes befogadása nélkül nem lehet végrehajtani a gazdasági modernizációt, a társadalmi reformokat.*

Az orosz berendezkedés ma még egy új állami centralizációra épül, a nagy érdekcsoportok nemzetállami és “nemzet-birodalmi” szinten szeretnék konszolidálni Oroszországot és befolyási övezetét. *Oroszország a tekintélyelvű korporatív állam felé tart:* a liberálisok és konzervatívok között, annyi a különbség, hogy az egyik békés eszközökkel, pénzügyi stabilizáció és tulajdonszer-

zés révén szeretné megerősíteni az orosz államot, a másik erőszakkal és adminisztratív módszerekkel. A középutasok pedig manővereznek.

A globalizáció és a regionalizáció szempontjából egyaránt fontos hangsúlyozni, hogy amíg Oroszország jelenleg politikailag és katonailag egyaránt befelé fordul, addig gazdaságilag nyitna. Akár fenyegetőleg is hangozhat a következő kijelentés: „Előbb orosz gazdasági és politikai stabilizáció, csak utána foglalkozunk mindazzal, ami határainkon kívül kerül.” A helyzet ezen a ponton kezd bonyolulttá válni: ha a globalizációt úgy értelmezzük, hogy ez egyben regionalizáció is, az integrált gazdaságok versenye és az együttműködése, akkor fel lehet tenni Oroszország kapcsán egy sor kérdést anélkül, hogy pontos választ kapnánk rá.

Ilyen kérdés az, hogy *felfogható-e Oroszország egy globalizációs folyamatban résztvevő régióként?* Talán igen. Minthogy Oroszországban a hatalom területileg széttagolódott, de nincs fejlesztéspolitikai közmegegyezés, a hivatalok kormányzóképesége alapjaiban rendült meg. A politikát a rögtönzés uralja.

*Felfogható-e Oroszország egy régió vezető erejeként?* Erre a jelen helyzetben inkább nemmel lehet válaszolni. Lásd a fent idézett „előbb Oroszország, aztán a határokon kívüliek” – gondolatot. Ehhez gazdasági erő, gazdasági kapcsolatok kellenek – ezzel pedig manapság nem nagyon rendelkezik Oroszország.

Következő kérdés: *felfogható-e Oroszország a globalizációs folyamatban egy régió részeként?* Ha abból indulunk ki, hogy az Európai Uniót koncentrikus körökből álló gyűrű veszi körül, ahol a mag az Európai Unió, aztán az EGT, majd Kelet-Közép-Európa társult országai, a FÁK európai országai, végül Oroszország; akkor elvileg igennel válaszolhatunk, bár ez igen bizonytalan igen. Oroszország külgazdasági export-import földrajzi megoszlását figyelembe véve igen a válasz. De ha a kialakulatlan belső integrációt, a FÁK integráció hiányát, a külkereskedelem csökkenő mértékét és alacsony szintjét tekintjük, akkor a válasz inkább nem. Legalábbis az európai régiót illetően, figyelembe véve a kulturális identitással kapcsolatos jelzett tételeket is.

Hosszabb távon várható az orosz külkereskedelem némi földrajzi átorientálódása, s ebben jelentős szerep juthat Japánnak és Kínának. A földrajzilag közbeeső orosz régióknak máris igen szoros gazdasági kapcsolatai vannak ezzel a térséggel. Ugyanakkor ez a térség is rendkívül óvatos az oroszországi tőkebefektetésekkel terén.

Végül utolsó kérdés: *része-e Oroszország egyáltalán bármilyen globalizációs folyamatnak?* Ha a globalizációt a regionalizációval párhuzamosan információs társadalomként értelmezzük, ahol a fő hordozóerő a tőkeáramlás globálissá válása, akkor egyértelmű nemmel válaszolhatunk. Az orosz külgazdaság talán leginkább sikertelennek tekinthető területét a külföldi működő tőkebefektetések képezik. Sokan úgy vélik, mindez tudatos politika eredménye. A kormányzat nem óhajt a külföldnek valódi beleszólást nyújtó tulajdonszerzési lehetőséget adni a tágran értelmezett stratégiai ágazatokban, területeken, a törvények, valamint a gyakorlat tanúsága szerint máshol sem tesz túlságosan sokat a tőke becsalogatása érdekében. A beérkezett tőkemennyiség nemzetközileg és Oroszország méreteihez, gazdasági potenciájához képest is elenyésző. Oroszország politikailag is igen visszafogott szerepet játszik a világban.

A globalizáció és Oroszország kapcsolatáról beszélve óvatosan kell fogalmazzunk: Oroszország ugyan nem része a szorosan vett globalizációnak, de marginalizálódása óriási veszélyeket rejthet magában, ezért tulajdonképpen mindent meg kell tenni, hogy végül is a globalizáció része legyen.



# Kérdések

## FÜLE ISTVÁNHOZ

*Egy kérdésem van, s szeretnék egy megjegyzést tenni. Azt mondják Oroszországban: föl kell zárkóznunk a világhoz valamit tenni kell, de legyünk türelemmel az orosz nemzethez. Olyan állapot lesz még 15-20 évig, mondja az orosz sajtó, az orosz történészek, amilyen a középkorban volt mindig, amikor megbukott egy cár, – megbuktatták, vagy meggyilkolták. Akkor mindig következett egy 20-30 éves zűrzavaros állapot, amit a „szmutá-nak” hívtak az orosz történelemben. Ami most volt, azt az orosz sajtó „az ezer bojár uralmának hívta”, nos vajon vége van már a „szmutának” vagy nincs vége?*

*A megjegyzésem arra vonatkozik, amit az előadó arról mondott, hol van az európai alrégiók határa. Évek óta részt veszek egy európai kutatási programban, aminek a címe „Az európai értékek kutatása”. Teljesen egyértelmű az, hogy a vallási határok Európán belül is egyben az értékeknek a határát jelentik. Az igazi határ még csak nem is a nyugat-európai kereszténység és az ortodoxia között, hanem a kereszténység és az iszlám között húzódik.*

Mind a két kérdésre igennel válaszolok – már csak azért is, mert pontosan azért kezdtem így az egész mondandómat – többek között részekre bontottam a globalizációt, gazdaságpolitikára és kultúrára, – mert ezt az orosz sajátosságot is ebben a keretben lehet értelmezni. Oroszországban nem egyszerűen a gazdaság adott fejlettsége – tehát fejletlensége! – miatt kell olyan válaszokat adni, amilyeneket adnak, hanem azért is, mert a politikai és a kulturális hagyományokat illetően ma még nem tudunk másfajta választ adni ezekre a kérdésekre.

Visszatérve az első kérdésre. Nem volt idő arra, hogy belemenjek abba, hogy nemcsak egyszerűen különböző csoportok uralják az orosz társadalmat és a gazdaságot, hanem külön elemzést igényel az is, hogy milyen a régiók és a központi hatalom viszonya.

A régiók is hatalmi centrummá válnak az orosz gazdaságban – de milyen régiók ezek? Tisztán közigazgatási, vagy nemzeti adottságok, illetve összetétel alapján kialakult régiók? Tény, hogy a hatalom jelentős része ezekben a régiókban koncentrálódik, ahogyan a munkamegosztás is ezeken a régiókon alapul. Ezért is tettem föl azt a kérdést, hogy maga Oroszország felfogható-e egy olyan régiónak, amely a globalizáció egyik önálló eleme?

*Oroszország valószínűleg teljesen különálló, sajátos úton jár majd a következő évtizedekben: visszakanyarodik az orosz történelem hagyományos formáihoz, kevésbé lesz aktív szereplője ennek a globalizációs folyamatnak – újra kialakulhatnak az obscsinák is és a hagyományos orosz népi közösségeken keresztül fejlődhet az orosz társadalom. Van-e ennek bármilyen realitása? Állhat-e e mögött esetleg olyan politikai erő, amely ezt a politikai és nemzeti romanticizmust programmá formálhatja és kormányzati irányvonallá emelheti?*

Erre két válasz adható. Egyrészt létezik ez a nemzeti romanticizmus, másrészt a politikai pártok szintjén konkrétan még nem jelenik meg. Ez az irányzat is része a mai orosz politikai életnek – nem tudható azonban, mennyire lesz képes kibontakozni.

*Elképzelhető-e egy optimista korosztály Oroszországban? Az elmúlt 10 évben ugyanis özönlöttek a katasztrófa-előrejelzések Oroszországgal kapcsolatosan – de nem következett be katasztrófa. Nem voltak éhséglázadások, nem volt katonai hatalomátvétel, teljesen normális civil kontroll érvényesül a hadsereg felett. Oroszország tulajdonképpen egyik napról a másikra elvesztette az elmúlt 200 év hódításait és külpolitikai eredményeit, – ha a keleti megnagyobbodást eredménynek lehet nevezni – s ezt úgy vesztette el, hogy gyakorlatilag nem igazán rázkódott meg.*

*Ezek olyan jelek, amelyekre bizonyos mértékben pozitív szcenárió is fölépíthető. Föl lehet fogni Oroszország regionalizálódását, jó irányba menő fejlődésnek, nem pedig a központi hatalom relativizálódásának, hiszen Oroszország eleve – s talán ez volt a Sztálini modell alaptragédiája – nagy ahhoz, hogy egy központból lehessen irányítani. Oroszország természetesen nagy régiókból áll – gyönyörűen konvertálták át a közép-ázsiai pártfőtitkárok bandavezérségbe, meg törzsfőnökségbe a korábbi párthatalmat. Nem lehetséges-e az, hogy ez a fajta maffia-gazdaság, fekete gazdaság ez voltaképpen egy sajátos orosz modell, a sajátos orosz körülmények között amelyiknek megvan a maga relevanciája – kulturálisan egyszerűen igazolható: otthon így viselkedik, viszont nemzetközileg próbál beilleszkedni a globalizálódó folyamatokba.*

Változatlanul ugyanazt mondom, hogy ezek az elemek mind részei az orosz fejlődésnek. Nem fogjuk tudni, mert nem lehet egyértelmű válaszokat adni. Pozitív szcenárió elvileg elképzelhető.

Elvileg ezen én is gondolkoztam egyébként, hogy lehet-e a maffia-gazdaság egy „sajátosan orosz modell”? A történelmi előzményeket ismerve tulajdonképpen nagyon el sem ítélem ezt az egész folyamatot, ezzel együtt számomra legalábbis egy kakukktojás van ebben a dologban, ez pedig a kemény tőkekivétel az országból. Ez semmiféle logikai rendszerbe nem fér bele.

Lehet persze, hogy éppen ez a logikus: a tőke odamegy, ahol stabilitás van, és, Oroszországból azért megy ki a tőke, mert nincs stabilitás, azért megy ki a tőke, amiért nem megy be, hiába csalogatja is a kormány.



# G. Márkus György\*

## GLOBALIZÁCIÓ, ÚJ MODERNITÁS ÉS POLITIKA

Hazánk – az 1988/89-es változások nyomán – a XXI. századba a politikai és a gazdasági *rendszerváltást sikeresen befejező országgént* lép be, amelynek már nem a polgári demokrácia és a kapitalizmus kialakítása a fő feladata, hanem társadalmának tökéletesítése, azaz szociálisabbá, emberibbé és persze versenyképesebbé, hatékonyabbá tétele.

A magyar és a felzárkózó modernizációt, a „Nyugat” modelljét választó többi közép-kelet-európai ország azonban kénytelen felismerni, hogy célja *mozgó célpont, s a még előttünk álló civilizációs változások mind mennyiségileg (a mértékeket tekintve), mind minőségileg, mélységüket tekintve történelmileg messze meghaladják az 1980-as évtized végén és az azóta végbementeket. A NATO tagjaként, az EU küszöbén, az euro-atlanti centrum félperifériáján szembesülünk a globális rendszerváltással, modernitás-váltással. Az új modernitás körülményei között radikális átalakulás előtt állnak a gazdasági-társadalmi viszonyok, a társadalom, gazdaság, természet és kultúra kapcsolatrendszere, munka és szabadidő határai. Megkérdőjeleződnek a hagyományos mentalitások, attitűdök, a kollektív társadalmi és kulturális, valamint a biológiai identitások. Földrengésszerű mozgások indulnak be és formálják át az eddig bevált politikai rendszereket, beleértve a pártrendszereket.*

Melyek hát azok a meghatározó tendenciák, amelyek a világ és a kétezres évekbe lépő Magyarország jelenét és jövőjét formálják?

Olyan civilizáció felé tartunk, amelyben átalakulóban vannak a térrel és idővel kapcsolatos alapvető emberi tapasztalatok, amelyben felgyorsul az idő és összesűrűsödik a tér. A földgolyó egymás mellett élő kultúrák kommunikációs hálók által összekötött globális falujává („global village”) válik.

### Globalizáció – a határok lebontása

A *globalizáció* egyrészt a gazdaság, a piacok – a főként a pénz- és tőkepiacok nemzetköziesedése, másrészt a kommunikáció, az információ és a tömegkultúra univerzálissá, nemzetek felettivé válása. Olyan folyamat ez, melyben relativizálódik a gazdaság és a nem-gazdasági szférák, jelesül a kultúra közötti hagyományos különbségtétel. *Megkérdőjeleződik a tér, a határok jelentősége.* Egyes társadalomtudósok „de-territorializálódásról”, mások „a tér evakuálásáról” vagy arról írnak, hogy az idő, a sebesség, úgymond, „likvidálja” a teret. *Veszít jelentőségéből annak a nemzetállamnak a határa és mozgástere, amely mindeddig egyrészt magának a demokráciának, másrészt a gazdaság- és társadalompolitikák kialakításának terepuma illetve legfőbb instrumentuma volt. A magára hagyott – a világot és az egyes társadalmakat nyertesek kisebbségére és vesztesek többségére felosztó, a nemzeti és egyáltalán a partikuláris kulturális identitásokat veszélyeztető – piac-centrikus globalizáció, az alternatíva nélkülivé vált világkapitalizmus azonban paradox módon újratertemti és*

---

\* A politikatudományok kandidátusa, az MTA Politikai Tudományok Intézetének tudományos főmunkatársa

felerősíti a lokalizmus, sőt a nacionalizmus tendenciáit is. Régi és új – nemzeti, térségi, kulturális-vallási és törzsi-lokális – határok védelmét vagy kiterjesztését és meghúzását provokálja ki. Az agresszív uniformizálásként ható globalizáció még agresszívabb nacionalizmusok, vallási-kulturális fundamentalizmusok, ellenségképek mozgósításával, az identitásközpontú politizálás újraeredésével jár együtt.

Minél kézzelfoghatóbbá válnak térségünkben a globalizáció hatásai és beláthatóvá következményei, annál inkább artikulálódik vagy artikulálódhat egy olyan heterogén, de számottevő kisebbség ellenállása, amely nemzeti, kulturális hagyományokhoz, vagy hagyományos egalitárius politikai víziókhöz ragaszkodva helyezkedik szembe a globalizációval. Ez is annak a jele, hogy a *XXI. század centrális konfliktusa a globális és lokális szembenállása lesz*, amely – mindinkább ráépülhet vesztekek és nyertesek éleződő ellentéteire – anakronisztikussá teszi a hagyományos osztályharc demokratikus vagy erőszakos formáit egyaránt.

## Tudástársadalom

A globalizáció mint az ipari társadalmon túllépő új modernitás egyik meghatározó dimenziója elválaszthatatlanul kapcsolódik az információs társadalomhoz, a tudásalapú, telematikus társadalomhoz vagy digitális kapitalizmushoz. Az új jelenségekre nemcsak a mindennapi beszédben vagy a politikai diskurzusban, de a tudományos nyelvben sincsenek még meg az általánosan elfogadott kifejezéseink, vagy akár fogalomrendszerünk. Aligha túlzás arról beszélni, hogy az új modernitás alapvetően átrendezi, radikálisan megváltoztatja az emberi létezés lényegi „kapaszkodóival”, a térrel és idővel kapcsolatos fogalmainkat. Zsurnalisztikai-tudományos zsargonként divatba jött „turbókapitalizmus” (Edward Luttwak) fogalma. Az új moderintás mint formáció döntő ismérvének mind többen a felgyorsulást (Peter Glotz), vagy a tér és idő összezsugorodását (David Harvey) tartják.

A tudástársadalomban az információ, az állandó képzés és önképzés, az innováció, a kreativitás, központi kategóriákká válnak. A kommunikációs forradalom körülményei között fölértékelődik a lélekjelenlét, a gyors reagálásra való képesség, a mozgékony, az alkalmazkodás. Újfajta polarizáció látszik meghatározóvá válni az információs elitek és az „információs proletariátus” között. Egyre több jel utal arra, hogy a megosztott munkaerőpiacon három csoport különül el egymástól: a stabilan foglalkoztatottak, az alkalmilag munkát (részmunkát) végzők és a tartósan kirekesztett munkanélküliek. Ma még nem tudjuk, mennyi munkát teremtenek vagy mennyi munkahelyet számolnak fel az új technológiák. A pesszimisták szerint kialakulhat akár egy „húsz a nyolcvanhoz” társadalom is (H-P. Martin-H. Schumann), amelyben a többség munkaereje feleslegessé válik. A Bill Gateshez hasonlóan eufórikus technokrata optimisták szerint viszont az egyetemessé váló telematikus társadalom *mindenkinek* munkát, megelégedettséget, szabadságot és lehetőségeket teremt. Azt tartjuk reálisnak, hogy *egyre kevesebb munkával egyre nagyobb tömegű áru és szolgáltatás állítható elő*. Mindinkább valószínűsíthető egyfajta „jobless growth”, azaz *munkahelyek nélküli növekedés* bekövetkezése. A de-territorizálódó, tehát globális információs kapitalizmusban az új típusú – az anyag- és energiaráfordítást mind drámaibb módon csökkentő, mind inkább ‘súlytalan’, anyagtalánosító és mind kérészebb életű termékeket piacra dobó – *termelés körülményei között terjednek a „virtuális vállalatok”*. Ezek a földrajzi centrum, fix telephely és nemzetiség nélküli cégek mind inkább rugalmassá tett távmunkát alkalmaznak. *Hosszú távú „teljes” foglalkoztatottságot és társadalmi egyenlőséget csak naiv vagy cinikus politikusok ígérhetnek*.

## Individualizálódás és kétharmados társadalom

A klasszikus ipari társadalom a nagyüzemek, a futószalagon végzett tömegtermelés, a tömegtermékek tömegfogyasztása, a centralizáló és beavatkozó állam, a bürokratikus nagyszervezetek, a kollektívált, egyneműsített életformák és nagycsoportok társadalma volt. Az új civilizációban kifinomult és egyéniesített technológiák terjednek, mind általánosabbá válnak a kiscsoportos vagy

egyéni rugalmas munkavégzés, az önfoglalkoztatás és a decentralizált vállalati szervezetek, a hálózatok, a „lapos hierarchiák” és a „karcsú termelés”. A termelők elkülönülnek, differenciálódnak.

A fejlett ipari kapitalizmusban a „kétharmados társadalom” – „a terminus megalkotója, a szociáldemokrata teoretikus Peter Glotz szerint – még a nyolcvanas években is azt jelentette, hogy a munkavállalók nagy tömegei, a foglalkoztatottak „magva” viszonylagos biztonságban és jólétben élnek, a *konfliktus-potenciál nélküli alsó harmad osztályrésze azonban a kirekesztés*. Az ekkor még az SPD ügyvezetőjeként is funkcionáló társadalomtudós abból indult ki, hogy a munkásmozgalmi hagyományok folytatásaképpen az alsó két harmad szolidáris egymással és összefog az uralkodó elittel szemben a jóléti állam védelmében. Ma ugyanez a Peter Glotz „A felgyorsult társadalom” című, 1999-ben megjelent könyvében rezignáltan állapítja meg, hogy a társadalom polarizációja feltartóztathatatlan, legjobb esetben is csak enyhíthető. A másfél évtizeddel ezelőtti helyzettel (vagy reménnyel) szemben egy fajta *kooptációs modell* érvényesül. Ők „ott fent”, vagyis a nagytulajdonosok és topmenedzserek szűkebb és az agymunkások tágabb csoportjaiból összetevődő felső privilegizált harmad maga mellé állítja, kooptálja a rutinmunkákat és személyi szolgáltatásokat végző viszonylag stabilan foglalkoztatott középső harmadot. Leszakad és egyre inkább felduzzad a vesztesek, vagyis a harmadik harmad heterogén tömege. Azoké, akik képtelenek, vagy nem hajlandók alkalmazkodni a felgyorsult társadalomhoz, a rugalmasság és a vállalkozási szellem (poszt)modern szellemiségét kifejező „nano-másodperc-kultúrához”.

Az új technológiák körülményei között, az új kommunikációs formák és médiumok által uralt mindennapi életben csökken az egyén függése az elkerülhetetlenül bomló hagyományos kollektívától, nagycsoportoktól és osztályoktól. A globalizációhoz hasonlóan, illetve azzal együtt, a világ fejlettebb régióiban *visszafordíthatatlanná válik az individualizálódás tendenciája*. Az egyes ember *mindinkább saját döntései és ízlésvilága szerint éli életét és választ* (Ulrich Beck). A hagyományos politikai szervezetek, érdekképviseletek, pártok elvesztik törzsközönségüket. A politikai alternatívák, a politika lényegi tartalma háttérbe szorul. A médián keresztül megvalósított politikai marketing megnövekvő szerepe, a politikai verseny színházi attrakcióvá válása (Thomas Meyer) együtt jár a politika kompetenciájának, hatókörének beszűkülésével, a politikai reprezentativitás mint demokratikus alapelv erodálásával. A politika egyrészt a gazdaságnak rendelődik alá, másrészt az osztálykonfliktus és a gazdasági-társadalmi mozzanatok háttérbe kerülésével felértékelődnek - ahogy ennek Magyarországon már 1988 óta tanúi vagyunk - a kulturális-szimbolikus, területi törésvonalak.

Az ipari társadalom a maga gazdasági, társadalmi struktúráival, életmód-mintáival a világ fejlettebb régióiban - Amerikában gyorsabban, Európában lassabban - túlhaladottá válik. A globalizáció és a digitális kapitalizmus dimenzióit együtt szemlélve nem kevesen figyelmeztetnek egyfajta *amerikanizálódásra*, ami akár a hagyományos Európa „félgyarmati” helyzetbe kerülését is eredményezheti.

A társadalmi-gazdasági egyenlőtlenségek a feltartóztathatatlanul polarizálódó társadalmakban egyre kevésbé a hagyományos osztálykonfliktus formájában jelentkeznek. Nő a kulturális tényező és csökken az osztály, a társadalmi nagycsoportok szerepe a tudás-alapú globális kapitalizmus anómiáira, egyenlőtlenségeire, az új modernitás antropológiai határainak megjelenésére való reagálás módjaiban. Egy, az etnikai tisztogatástól és népiirtástól a szellemi hegemoniáért folyó közéleti küzdelmekig terjedő skálán - mind globális szinten, mind az egyes társadalmakon belül - részben identitás-centrikus, részben az életmódok, az életvezetés gyakorlati és erkölcsi elveivel kapcsolatos erőszakos vagy civilizáltabb kultúrharok bontakoznak ki.

## A rizikó-társadalom

A globalizáció, a digitalizálás és az individualizáció együtt jár a kockázati tényezők sokasodásával, Ulrich Beck szavaival egy „globális *rizikó-társadalom*” kialakulásával. Általánossá válik a kockázatok gyarapodása a tudomány és a technológia hatásai nyomán, a személyek és csoportok közötti, a társadalmi, a nemzetközi viszonyok, az ember és a természet közötti kapcsolatok terén. A „tudományos-technikai forradalom” (R. Richta) tervezett társadalmának illúziójával szemben Csernobiltól a kerge-marhákóron át a koszovói konfliktusig események sora arra utal, hogy a tudás, az információ és a kommunikáció világában az embereknek *kiszámíthatatlanságokkal kell számolniuk*.

## A politika mozgástere és a szociáldemokrácia esélyei

A globális kapitalizmus részévé váló Magyarországon tudatában kell lennünk, hogy az új modernitás korába lépő kapitalizmusban lezajló változásoknak *nem csak társadalmi és ökológiai, hanem emberi, sőt antropológiai határai vannak* (Thomas Meyer). Mennyire alkalmazkodhat a változó változásokhoz az emberi mentalitás, az egyén és a társadalom? *Mit tehet az az intézményrendszer, amit hagyományosan politikának nevezünk?*

Az állam szerepe egyszerre gyengül és kérdőjeleződik meg felülről, a globalizációs és integrációs folyamatok oldaláról és alulról, a helyi közösségek, régiók és a civiltársadalmi kezdeményezések oldaláról. *Az államhoz képest felértékelődik a társadalom. A társadalomhoz képest viszont megnő az egyén felelőssége.* A nemzetállam korlátozott hatókörének körülményei között már ma elkerülhetetlen egyrészt a nemzetek feletti demokrácia követelményét és lehetőségét is figyelembe vevő *globális kormányzás („global governance”)* történelmi léptékkal is hosszúnak, ellentmondásosnak ígérkező kiépítésének megkezdése. Szükség van másrészt a civil társadalomnak, *az egyének közvetlen közösségei szintjén folytatandó politikálásnak.* a kibontakoztatására. S ami egyszerre aktuális és távlatilag meghatározó: *a globális kapitalizmus „megszelídítésének” feladata és céljai ma és a jövőben csak a regionális integráció, azaz Európa révén, az Európai Unió szociális, de mindenek előtt politikai jellegének erősítésével, Politikai Unióvá alakításával közelíthetők meg, érhetők el.*

A globális kapitalizmusban együtt jelentkezik önmegvalósítás és frusztráció, szabadság és kiszolgáltatottság. A XXI. századba lépő európai – és ezen belül a magyar – baloldal nem szegülhet szembe a változások folyamataival, hiszen azok az alaptendenciákat – globalizáció és tudástársadalom – tekintve feltartóztathatatlanok. Nem mondhat le azonban a társadalom, a globális kapitalizmus befolyásolásáról, alakításáról. Nem mindegy, hogy a demokratikus baloldal, a populista szociálnacionalizmus, vagy a vallási fundamentalizmus szólítja meg a kirekesztetteket és az egzisztenciájukban veszélyeztetetteket.

*Az új szociáldemokrata politika esélyt lát a globalizációban.* Nemcsak alkalmazkodik hozzá, nem csak előmozdítja, hanem alakítja, szabályozza s ha kell - etikai indíttatásából - korlátozza is. A szociáldemokrácia továbbra sem adja fel a társadalmi igazságosságra irányuló céljait, a szolidaritás eszméjét – bár kénytelen tudomásul venni, hogy hosszú távon a fejlett országokban csak korlátok között mérsékelhetők a társadalmi különbségek, s a teljes foglalkoztatottság ugyanúgy illúzióvá válik, mint a szocialista társadalom. A kapitalizmus, a globális kapitalizmus szociális „megszelídítése” a szociáldemokrácia meghatározó célja marad, amihez az is hozzátartozik, hogy a kulturális és nemzeti identitások megóvására törekszik s mind a nacionalizmusokkal, mind a kulturális különbségeket kiradírozni próbáló törekvésekkel szemben a *többkultúrájú társadalom* mellett száll síkra.

A baloldalt úgy szokták meghatározni, hogy az változtatni akar a *status quo*-n, egyenlőbbé, igazságosabbá akarja tenni a társadalmat. Korszakunkban szembekerülni látszik a baloldali politika eddig összefonódott két komponense: a progresszió és az egyenlőség-gondolat. A nagy változást, a progressziót, ma információs társadalomnak és globalizációnak hívják, de ennek a változásnak belátható időn belül túl sok lesz a vesztese. A szociáldemokrácia aligha akarhat mást, mint a tudásra alapuló új modernitás világrendjét, de minél kevesebb emberi, társadalmi és kulturális áldozattal. A globális kapitalizmus civilizálható és humanizálható. Ennek meghatározó politikai eszköze ma és a belátható jövőben a regionális – jelesül az európai – integráció lehet. Ehhez azonban a *szociáldemokráciának, mint e szociális és kulturális megszelídítés fő politikai mozgalmának – európai szintű politikai szereplővé alakulva – magának is európaizálnia kell.*

# Kérdés

## G. MÁRKUS GYÖRGYHÖZ

*Hogyan viszonyul a magyar politikai osztály a globalizációhoz? Hogyan osztja meg a globalizáció megítélése a politikai elitet, a pártokat?*

Ez pontosan az a kérdés, amire már nem jutott idő. Világos, a globalizációhoz való viszony egyre inkább polarizálja a magyar politikát. Ha pontos akarok lenni, akkor 3 pólusról lehet beszélni.

Az egyik, a Csurka-féle pólus a globalizáció teljes elutasítását képviseli. A másik, pozitív pólus az MSZP-SZDSZ által képviselt irányzat, amely majdnem azt mondom, hogy a „mindenáron” való alkalmazkodást képviseli. Ez az erőltetett alkalmazkodás politikája. Az előbbi kettő között találni egy csoportot, amely szerint az lenne a normális, ha ez a radikálisan westernizációs pólus úgy tartaná meg a westernizációs elkötelezettségét, hogy kicsit jobban figyelne, hogy az ne legyen “túlzottan” radikális és ne legyenek elfogadhatatlan szociális vonzatai és esetleg kulturális vonzatai sem. Ez lehetne az igazi centrumpólus: a globalizációt el kell fogadni, de tegyük meg mindent, hogy a globalizációra téve a magunk nagy hatalmi státuszát próbáljuk megteremteni.

Abban, hogy Orbán Viktor így túllihegett mindenkit NATO ügyben, tulajdonképpen az a régi magyar nacionalista hagyomány reinkarnálódik, hogy ha most Magyarország feltételezhetően győztes lesz - legjobban tagolódik be a globális világrendbe - akkor alkalom adódik arra, hogy a nacionalista érdekeit a lehető legkeményebben érvényesítse.





# TUDOMÁNYOS DIÁKKÖRI DOLGOZATOK \*

---

*A TDK dolgozatok konzulensei:*

*dr. Csáki György a közgazdaságtudományok kandidátusa, az Általános Vállalkozási Főiskola főiskolai tanára*  
*dr. Benkő Péter a politikatudományok kandidátusa, az Általános Vállalkozási Főiskola főiskolai tanára*

*Somos Anna konzulense dr. Szakács Ferenc, a pszichológiai tudomány kandidátusa, az Általános Vállalkozási Főiskola főiskolai tanára*



**Somos Anna\***

**SZERVEZETI STRUKTÚRA  
ÉS HUMÁN STRUKTÚRA  
INKONGRUENCIÁJA\*\***

*Ajánlom ezt a munkát Drimál Istvánnak\*\*\*  
köszönettel és tisztelettel, mert kitartó báto-  
rítása nélkül ezen írás nem készült volna el.*

---

\* 1996-1999. között az Általános Vállalkozási Főiskola, 1999-2000-es tanévtől a Modern Üzleti Tudományok Főiskolájának hallgatója

\*\* Az 1999. évi Országos Tudományos Diákköri Konferencián országos első díjat nyert dolgozat rövidített változata

\*\*\* Az Általános Vállalkozási Főiskola óraadó oktatója

# BEVEZETÉS

A magyarországi *átlagos vállalkozási méretre* a 12-18 fős foglalkoztatottság a jellemző – mintegy 250.000 ilyen vállalatot-vállalkozást regisztráltak 1998-ban. A dolgozatomban vizsgált vállalkozás is ilyen paraméterekkel rendelkezik: 16 fő munkahelye, az idegenforgalom területén próbál talpon maradni a napjainkban eluralkodott hiperversenyben – magán-légitársaságot üzemeltetnek, kiterjedt repülőjegy-értékesítő hálózattal négy budapesti telephelyen. Mellékprofilként foglalkoznak a klasszikus értelemben vett légi utaztatással.

Gazdaságilag prosperáló a vállalkozásról van szó, mégsem igaz, hogy a dolgozók körében teljes az elégedettség, mindenki pozicionálta magát a cégen belül, tisztázottak a hierarchiaviszonyok és a feladatok. Hogyan lehet egy ilyen ellentmondást feloldani? Milyen vezetői eszközök azok, amelyekkel mégis össze lehet tartani egy társaságot? Milyen időtávra szól a dolgozók megnövekedett frusztráció-tolerancia szintje, avagy „meddig lehet ezt így túlélni”, palotaforradalom nélkül? Hol ér véget a főnök-beosztott viszony és hol kezdődik az informális kapcsolat? Van-e jelentősége annak, hogy a „munkaközösség rejtett hálózatát” megismerjük, segítheti-e ez a menedzsment munkáját a konfliktuskezelésben? A megállapítások, teszteredmények szolgálhatnak-e egy trend alapjául, vagyis általánosíthatók-e ezek a problémák minden ehhez hasonló vállalkozásra, vagy egyedi jelenséggel állunk-e szemben?

Dolgozatom elkészítésekor a *szervezetátvilágítás* módszerét próbálhattam ki egy konkrét vállalati szervezeten. Szervezetfejlesztést és átvilágítást sok módszerrel lehet készíteni pl.: interjúztatás hierarchiaszintenként, motivációelemzés, hatalmi struktúravizsgálat stb. A *hagyománybontó, humán struktúravizsgálat* egyik fontos ismérve, hogy szubjektív elemeket is tartalmaz. Ezen elemek torzító hatása miatt volt szükség arra, hogy több vizsgálati módszert egyidejűleg alkalmazzunk. Így vált lehetővé, hogy a különböző aspektusok egymásra vetítésével a problémák gyökereinek feltárásáig is eljussunk.

# I. STRUKTURÁLIS DIAGNÓZIS

## 1. Az alaphelyzet\*

Az anonimitás megőrzése érdekében és a vállalat vezetőinek kérésére a továbbiakban fantáziánéven: *MARS Kft*-ként említem (a bolygó után szabadon) a vállalatot, a szereplőket pedig az alábbi módon különböztetem meg: a munkatársak mindegyike *sorszám*mal jelzett, ami megfelel a szociometriai sorszámuknak. Ahol a megszemélyesítés elkerülhetetlen – *mint például: a mélyinterjúk tárgyalásánál, vagy a szervezeti struktúra felrajzolásánál*, ott a következő neveket használom: *Merkur és Jupiter a tulajdonosok, Vénusz, Szaturnusz, Neptunusz pedig a telephelyek vezetői*. Az alaphelyzet felvázolásához a két tulajdonossal és az irodavezetőkkel készített interjú, valamint a dolgozókkal folytatott kötetlen beszélgetések anyaga szolgált alapul.

A Mars Kft. alapítására 1995. végén került sor, amikor egy telephellyel 4-5 állandó munkatárssal létrejött a repülőgép-üzemeltetéssel és légitársasági tevékenységgel foglalkozó vállalat. 1996 és 1997 során több irányú profilbővítés történt, amely szükségessé tette a Mars csoporthoz tartozó, de önállóan is működőképes Mars-alfa Kft., Mars-béta Kft, Mars-gamma Bt, valamint Mars-delta Kft. létrehozását. Ekkor már az IATA tagjaként – foglalkoztak hivatalos repülőjegy-értékesítéssel több terminálon, külön működött a bejegyzett utazási irodai funkció, a repüléssel kapcsolatos földi feladatok („handling”) ellátására szakosodott részleg. Mára már légitaxi-szolgáltatás is igénybe vehető, bár a pilóták nincsenek közvetlen munkaviszonyban a Mars munkáltatóval. Jelenleg négy telephelyen 16 munkatárssal dolgozik a cég, A munkatársak közösen látják el az utazási irodai tevékenységet és a légitársasághoz kapcsolódó tevékenységeket. A tulajdonviszonyok (az összes gazdasági társaságot beleértve) 80-20% arányban oszlanak meg Merkur és Jupiter között. Központi irodaként működik a Mars1 öt dolgozóval és körülötte bolygószerűen Budapest másik három pontján Mars2 (három dolgozó), Mars3 (három dolgozó), illetve Mars4 (négy dolgozóval). A 16. munkatárs az állandó kapcsolattartó, aki napközben többször is végigjárja a négy

---

\* **Módszer:** *interjúkészítés a szervezet hierarchiaszintjein, valamint ezek szembeállítása egymással, a vélt és a valós szervezeti struktúra összehasonlítása ábrák segítségével.*

irodát, nem lévén eddig még egyéb információs rendszer, mely összekapcsolná a telephelyeket (ld. 1. ábra).

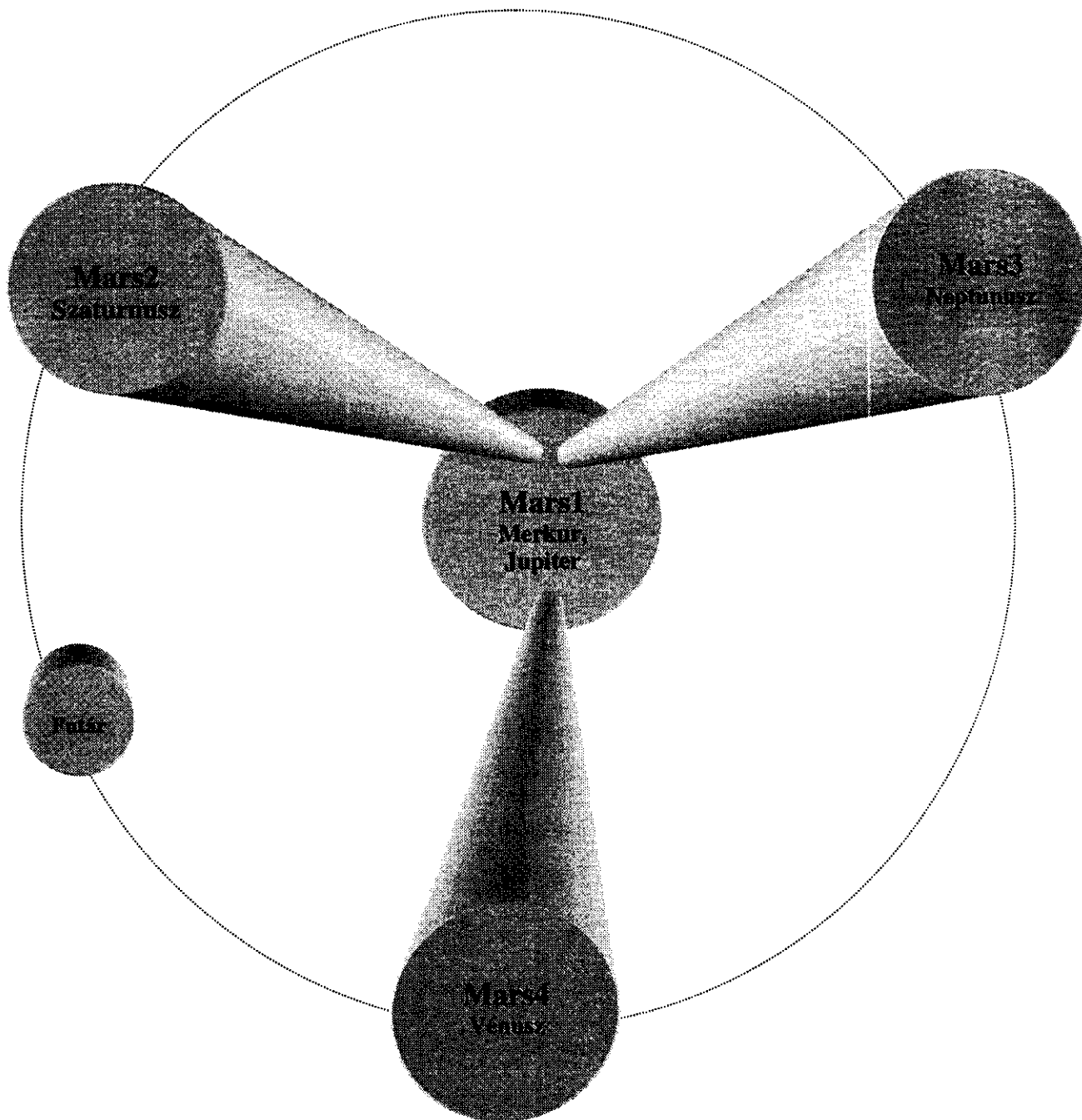

1. ábra

Az egész szervezetet átfogó vizsgálat Merkur interjújával kezdődött, melyben a következő kérdésekre kértünk választ :

1. *Milyen a szervezet felépítése?*
2. *Mi indokolta a telephely-választást?*
3. *Minősítse az egyes irodákat hatékonyság szerint, illetve saját szempontrendszert is kialakíthat*
4. *Azonos-e az investíció mértéke az egyes irodákban?*
5. *Milyen a dolgozók végzettsége?*
6. *Milyen a szervezet kommunikációs rendszere?*

Válaszolt ezekre a kérdésekre a másik tulajdonos, Jupiter is. A két tulajdonosi interjú után lehetőség nyílt a válaszok összehasonlítására: a két tulajdonos válaszai sokban egyeztek, de voltak eltérések olyan lényegi kérdésekben, amelyek magyarázatot adhatnak a szervezetben jelenleg megfigyelhető bizonytalan helyzetre. Ilyen volt például a szervezet felépítésének felvázolása, melyet követően az egyik rajz alapján tizenkettő, a másik alapján tizennyolc dolgozót számoltam meg. A vezetők kérdésekre válaszolva nem tulajdonítottak nagy jelentőséget a különbségnek.



### Merkur rajza a szervezeti struktúráról

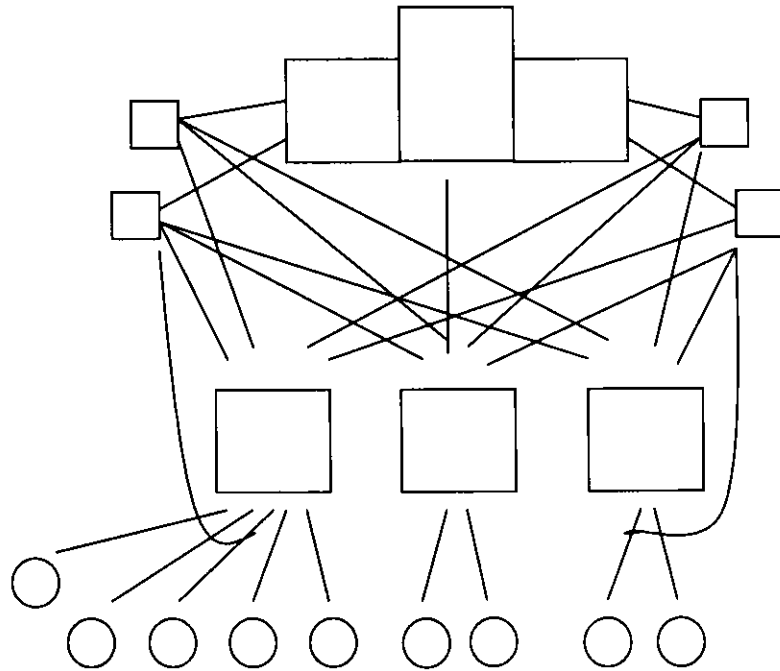

2. ábra

### Jupiter rajza a szervezeti struktúráról

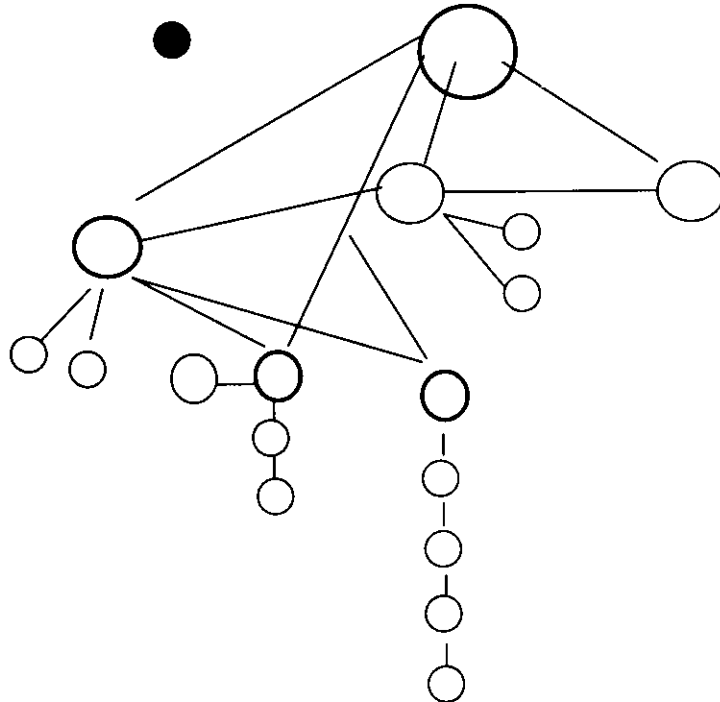

(A besatírozott kör a futárt jelzi, aki a megvastagított körökkel jelzett pontok között kering.)

3. ábra

A szociometriai felmérés elkészítéséhez szükséges névsor összeállításánál derült ki a jelenlegi dolgozói létszám. A valódi szervezeti hierarchia rajza az 1. sz. című mellékletben található. Mindkét tulajdonos részt vesz a napi operatív munkában, így közvetlen kapcsolatban állnak a beosztottakkal. Ha megfigyeljük a két ábrát, szembetűnő a különbség a legfelső hierarchiaszint felrajzolásában: míg Merkur egy szintre helyezte magát Jupiterrel, addig ez fordítva nem így történt. Vélelmezhető tehát, hogy a hatalmi viszonyok nem megosztottak – egyértelműen Merkur tartja kézben a Mars Kft-t. Ezt a feltevést támasztotta alá az irodavezetőkkel készített interjú is. A dolgozók megkérdezésénél viszont nem volt egyértelmű a válasz. A 2. sz. mellékletben található kérdőív\* első kérdésére (*Ki/Kik a főnöke(i)?*) öt különböző típusú választ adtak, ami arra enged következtetni, hogy hierarchiaszintek nem teljesen tisztázottak a cégen belül.

Visszatérve a két ábrához, Merkur ábráján megfigyelhető az, hogy bejelölte a közvetlen kapcsolatban álló dolgozókat. Személyes tapasztalatom – dolgozókkal eltöltött napok – alapján ezek a közvetlen kapcsolatot jelölő vonalak inkább a kívánatos állapotot mutatják, nem pedig a valóságban zajló interakciókat. Nehezíti a kommunikációt, hogy csak telefonon, illetve a futáron keresztül tudnak egymással kapcsolatot tartani az irodavezetők és a menedzsment. Mindkét vezető elsőként említette azonban, hogy az irodák informatikai hálózatba kapcsolása az 1999-es év kiemelt beruházásai között szerepel.

*Mi indokolta a telephelyválasztást?* A telephelyek kiválasztását mindketten a véletlen művének tartják, habár kétségtelenül törekedtek arra, hogy az irodák frekventált helyen legyenek. A legfiatalabb, Mars4 csak 1998 októberének végén nyitott, ott még nem lehet egyértelműen megállapítani, hogy sikeresen választottak-e telephelyet. A másik három iroda a bolygómodellen is látható távolságban helyezkedik el egymástól.\*\* Természetesen nem hagyható figyelmen kívül az sem, hogy repülési tevékenységről lévén szó, kiemelten fontos a ferihegyi terminálok közelsége.

A következő kérdés az volt, hogy *Minősítsék az irodákat hatékonyság szerint!* A következőképpen alakult az irodák minősítési sorrendje, figyelembe véve a forgalom nagyságát is:

*Merkur szerint:* első helyen áll Mars4, majd Mars2, végül Mars3.

---

\* Helytakarékossági megfontolásokból nem közöljük a mellékleteket. A teljes dolgozat – valamennyi melléklettel együtt – megtekinthető az Általános Vállalkozási Főiskola Könyvtárában. (A szerk.)

\*\* A futár hozzávetőlegesen 60-100 km közötti utat tesz meg naponta.

*Jupiter szerint:* első helyen áll Mars2, majd Mars4, végül Mars3.

Mars1 irodát ők azért nem sorolták be, mert szerintük azáltal, hogy ott nincs klasszikus utaztatási és repülőjegy-értékesítési tevékenység, nem összemérhető a többi irodával. Amikor a dolgozóknak tettem föl ugyanezt a kérdést, akkor az alábbi eredmények születtek: első helyen áll Mars1 (7,8 pont), majd Mars3 (7,3 pont), Mars2 (6,85pont), végül Mars4 (5,91 pont).<sup>\*</sup> Most látható egyértelműen a véleménykülönbség és a szubjektum előtérbe kerülésének szerepe Merkur és Jupiter esetében. Hogyan lehetséges, hogy az az iroda, amelyik a vezetők megítélése szerint a legrosszabb helyen szerepel, a dolgozók mércéje szerint első? (Mars1-et csak a dolgozók értékelték.) Két dologra enged ez következtetni: vagy a dolgozók megítélési szempontrendszere teljesen eltér a vezetőkétől, vagy a két vezető olyan információkkal rendelkezik, amelyeket a dolgozók nem ismernek. A szubjektív megítélés sem zárható ki.

*Azonos-e a beruházások mértéke az egyes irodákban?* Erre Merkur és Jupiter is egyértelműen azt válaszolta, hogy azonos mértékű a beruházottság a négy irodában. Tény, hogy külső szemmel nem sokban tér el egymástól: a cégimage mindenhol megjelenik (a céglogóban szereplő színek szerint választották ki az irodabútorokat, az esztétikai elemek mindenhol egységes képet mutatnak); mindenki dolgozhat saját számítógépen. A dolgozók, azonban kiugró eltéréseket tapasztalnak az egyes irodák között: helyesebb talán úgy a fogalmazni, hogy a dolgozók kiugró eltérésként élik meg a különbségeket.<sup>\*\*</sup>

Arra a kérdésre, hogy *Milyen a dolgozók végzettsége?* az alábbi kategóriákat különböztették meg a tulajdonosok: 1. érettségivel rendelkezők, 2. egyetemet, vagy főiskolát végzettek, 3. érettségi+szaktanfolyam (szaktanfolyamon értjük speciálisan a repülési, illetve repülőjegy-értékesítési tevékenységhez kapcsolódó szakképzést), 4. egyetem, főiskola+szaktanfolyam.

A szaktanfolyam elvégzése a tulajdonosok szerint nem cél minden dolgozónál, Merkur szavai alapján csak a „belső improvement” eszköze. A dolgozók 50%-a az

---

<sup>\*</sup> A pontszámok a dolgozók által adott értékek átlaga 1-10-ig terjedő skálán.

<sup>\*\*</sup> Egyértelmű az emocionális felfokozottság, amikor egymástól ennyire távol helyezkednek el az irodák, és sok dolgozónak csak „hallomásból” van információja a másik iroda felszereltségéről. A kérdés azért ellentmondásos, mert mindenkinek más az igény szintje a munkafeltételeket illetően. Ebben a cégben például 12 mobiltelefon jut 16 emberre. Ezt valaki úgy minősíti, hogy a mobiltelefon munkaeszköz, és van aki juttatásként fogja fel. Nehéz általános elégedettséget kiváltani napjainkban, amikor a számítástechnika olyan tempóban fejlődik, hogy mire üzembe helyeznek egy gépet, már eg újabb jelenik meg a piacon. A számítógépek minősége az egyik olyan tényező, amit több munkatárs is kiemelt „Bezzeg a másiké jobb...” kategóriában.

első két kategória valamelyikébe tartozik, az egyetemi végzettségük között pedig azonos arányban szerepel a bölcsész és a gazdasági jellegű diplomával rendelkező. Nagy horderejű következtetést nem lehet levonni a fenti adatokból. Ma már világosan kirajzolódó tendencia a kisvállalkozásoknál, hogy inkább a dolgozók speciális képességeire kíváncsiak, teljesen mellékes tényezőként kezelik az iskolai végzettséget. Jupiter a vele folytatott beszélgetés során deklarálta, hogy ő nem is tudja, de nem is fontos számára ez a kérdés, mert eddig ez nem jelentett soha problémát a cég életében.

Az utolsó kérdést, miszerint is *Motiváltak-e a dolgozók?* részletesebben kifejtem a dolgozat 5. fejezetében. Az alaphelyzet szempontjából fontos: Merkur és Jupiter egyhangzóan úgy vélekednek, hogy a fizetések piacképesek, és a dolgozók – kevés kivétellel – elégedettek lehetnek helyzetükkel. Ha ez mégsem lenne így, akkor az az egyén túlzottan megnövekedett igényeit tükrözi.

### **Összefoglalás**

*Nem teljesen egyértelmű a két tulajdonosnak a szervezetben elfoglalt helye, ezt szemléltetik az általuk készített rajzok. Az irodák hatékonyság szerinti megítélése is különbözik a két interjúalany szempontrendszerében, ami komoly szervezeti problémákat idézhet elő, mint ahogy az is, hogy nem homogén a dolgozók végzettségi szintje, illetve az, hogy irodák térben igen távol helyezkednek el egymástól. A két tulajdonos válaszait a dolgozók véleményével szembeállítva, egyértelmű a meginterjúvoltak közti nézetkülönbségeket.*

## **2. A humán struktúra feltárására irányuló vizsgálatok\***

A humán strukturális diagnózis felállításának egyik alappillére a szociometriai felmérés, az általános közérzetvizsgálat, valamint a csoportszerep-felmérés. Ezt az elemzést

---

\* **Módszer:** Mérei-féle szociometriai felmérés alkalmazása, kiegészítve az általános közérzet, valamint a csoportban betöltött szerep vizsgálatával.

irodánként végeztem – elsősorban azért, mert a mindennapi munkakapcsolatban betöltött fontosságára akartam rávilágítani. A közérzetvizsgálat keretében a dolgozóknak 1-100-ig értékelniük kellett a jelenlegi munkahelyi közérzetüket, majd lehetőségük nyílt egy – a pontszámot kiegészítő – szöveges magyarázatra; illetve javaslatokat írhattak, amivel a saját és az általános közérzetet javítani lehetne. Ezeket a megjegyzéseket változtatás nélkül emeltem át a dolgozatomba.

## 2.1 Szociometriai felmérés\*

### Kérdőív

*1. kérdés: Ki a legszimpatikusabb önnek a névsor tagjai közül?*

- 1.
- 2.
- 3.
- 4.

*2. kérdés: Ha hosszabb külföldi autós utazásra menne, kivel ülne egy autóban?*

- 1.
- 2.
- 3.
- 4.

*3. kérdés: Szakmai kérdésekben kinek a tanácsát kérné?*

- 1.
- 2.
- 3.
- 4.

*4. kérdés: Magántermesztetű problémájával kihez fordulna?*

- 1.
- 2.
- 3.
- 4.

(A kérdőívet a cég valamennyi munkatársa kitöltötte, így nem volt olyan személy akinek értelmezhetetlen kapcsolata lennének.)

---

\* *Módszer: Mérei alapján kölcsönösségi tábla összeállítása és szociogram készítése. Ezt követően kongruenciavizsgálat bemutatása a társas és a szakmai szerkezet összefüggéseinek feltárása céljából. Az továbbiakban egymás után közlöm a felmérés Kérdőívét, az eredményeket mutató Kölcsönösségi táblát és a Szociogramot*

A szociogramhoz tartozó kölcsönösségi tábla

	1.	2.	3.	4.	5.	6.	7.	8.	9.	10.	11.	12.	13.	14.	15.	16.	Deklarált kapcsolatok száma	Kölcsönös kapcsolatok száma				
																		1.	2.	3.	4.	Σ
1.		3		43	<u>12</u> 3			12 4				3	<u>124</u>			<u>124</u>	54	3	2	1	1	7
2.					2			1			<u>13</u>	<u>124</u> 3			<u>123</u> 4		53	1	2	2	1	6
3.		3		2			4	2		1	<u>243</u>	3	1	143	124		84	0	1	0	1	2
4.	1	24 3			<u>12</u> 4			<u>12</u> 4					<u>124</u>				51	2	3	0	1	6
5.	<u>23</u> 4	43		<u>12</u> 43				2			4	13	<u>12</u>			1	84	2	3	1	1	7
6.					3		<u>12</u> 4	2 43	<u>12</u> 43	12	143			43			64	2	0	0	1	3
7.					12	<u>14</u> 3		3		<u>2</u>	24	3	124	<u>234</u>			64	2	1	1	1	5
8.	3	23		<u>12</u>								<u>143</u>		143	<u>124</u>		54	3	2	0	1	6
9.			2	1		<u>1</u>	12 4		3	<u>2</u>	3			14			62	1	1	0	0	2
10.		3					<u>12</u> 4		<u>2</u>		13			<u>123</u> 4	12		53	1	3	1	0	5
11.		<u>12</u> 43	<u>12</u> 4	2				1				3		43	124		64	1	1	2	1	5

	1.	2.	3.	4.	5.	6.	7.	8.	9.	10.	11.	12.	13.	14.	15.	16.	Deklarált kapcsolatok száma	Kölcsönös kapcsolatok száma				
																		1.	2.	3.	4.	Σ
12.		<u>2</u> 4	1		24			<u>1</u>			24	3					51	1	1	0	1	3
13.	<u>1</u> 4 3	1 <u>2</u>		<u>2</u>	<u>1</u> 2 43			12				3			4	<u>3</u> 4	74	2	2	0	2	6
14.			2				<u>1</u> 2 <u>3</u>			<u>1</u> 2 <u>3</u>					<u>1</u> 2 <u>4</u>		42	3	2	2	1	8
15.		<u>2</u> 3						<u>1</u> 2 <u>4</u>			<u>3</u>	43	1	<u>1</u> 2 <u>4</u> 3			54	2	3	2	2	9
16.	<u>1</u> 2 <u>4</u> 3	3		12	2						3	3	12 <u>4</u>				44	1	1	0	2	4
Kapott szavazatok	8+4	12+ 9	6	12+ 2	14+ 3	3+1	12+ 1	17+ 1	4+2	7+1	11+7	7+11	16	16+7	18+2	5+1						
Eloszlás	4	7	4	8	7	2	5	10	2	5	7	4	7	8	7	3						
Szakmai szavazatok %-os megoszlása	25	56	0	12,5	18,7	6,2	6,2	6,2	12,5	6,2	43,7	68,7	0	43,7	12,5	6,2						

*Magyarázat:* a táblázatban vastagon szedett számokkal jelöltem a szimpátiakérdések sorszámát és dőlt számokkal a szakmai kérdéseket. A megvastagított – és egyben aláhúzott – számok a kölcsönös választásra utalnak. A szavazatok összesítésénél külön zöld szám jelzi a szakmai szavazatok számát, amivel az össz-szavazatszám növeleendő. A deklarált kapcsolatoknál szintén zölddel kiemelten szerepel a szakmai szavazatszám, itt a kitöltő által adott szavazatokról van szó. A kölcsönösségi kapcsolatok külön kérdésenként is vizsgálhatók, valamint összesítve leolvashatók a táblázat utolsó oszlopában. A táblázat alapján a 4-5. ábrán látható szociogram rajzolható fel. A szimpátiaszociogram elkülönítetten kezelendő a „szakmaitól”, a hasonló alakzatoknak a két ábra fedésbehozhatóságánál lesz szerepe.

Szimpátiaszociogram

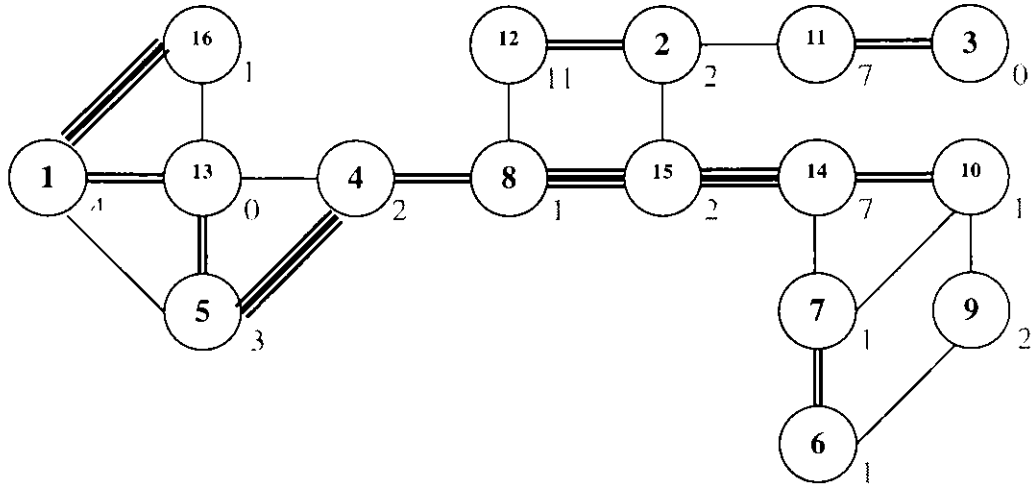

4. ábra

„Szakmai” szociogram

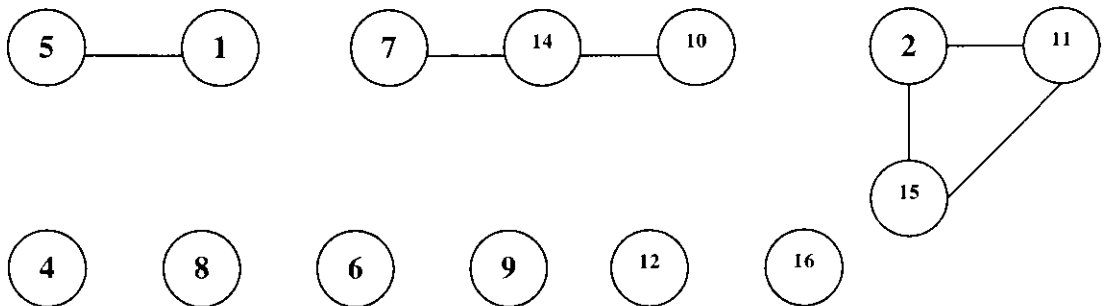

5. ábra

Kongruenciavizsgálat

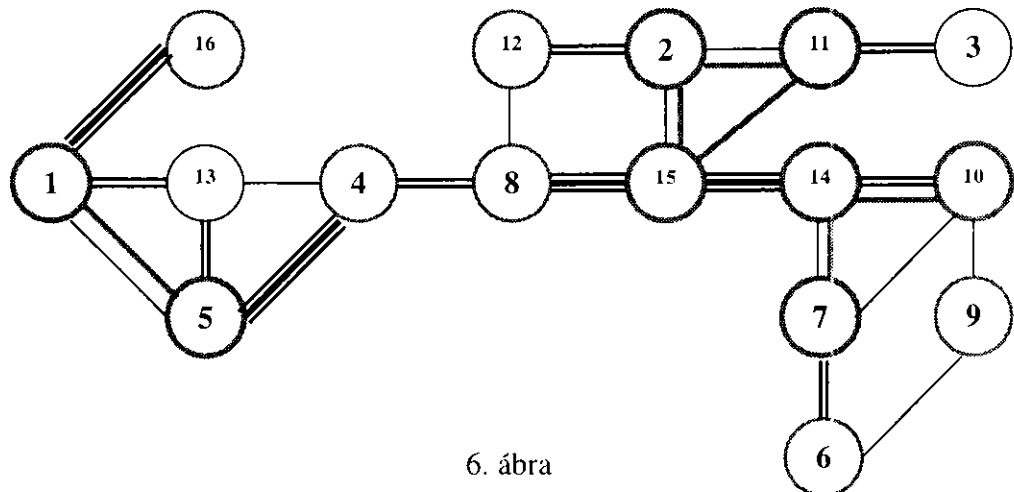

6. ábra



## A szociometriai felmérés értékelése

A szimpátia szociogramot vizsgálva (4. ábra) elsőként ötlük az a tény szembe, hogy az ábra egységes, a Mars Kft.-n belül nincsen elszigetelt, magányos személy, ami a szocializáltság nagyon magas fokára utal. Az is rögtön látható, hogy három zárt kis csoportot alkotnak a dolgozók. (Négy iroda van!) Az első koherens csoport, 1-4-5-13-16 igen erős belső kapcsolatrendszerrel rendelkezik, melyet a kettős, illetve hármas kölcsönösségi páros kapcsolatok támasztanak alá. A „legerősebb párok” a 4-5, illetve az 1-16, páronként azonos neműek. A 13-as sztárhelyzetben lévő ember, az összes lehetséges kapcsolatot birtokolja. A második csoport, 2-3-8-11-12-15, kevésbé egységes, de van benne zárt alakzat is. A harmadik csoport 6-7-9-10-14 szintén zárt kifelé, belül egy kivétellel mindenki mindenkivel kapcsolatban áll.

Ha jobban szemügyre vesszük az ábrát, látható, hogy négy ember biztosítja az igen stabil közösségi szerkezetet, illetve az ő páros kapcsolataik: 8-4, 15-14. Ők a *horizontális összekötők*. Nélkülük semelyik kis csoport nem állna közvetlen kapcsolatban a másikkal. Ezért lehet a közösségre igen káros hatással, ha e négy ember közül bármelyik kilép a szervezetből. Jóllehet, a két szélső csoportnak nem elemi érdeke a közvetlen kapcsolódás, mert a középső csoport betölti köztük az „összekötő híd” szerepét. Ez utóbbi a stabilabb helyzetű, mert két irányból (8-15), is biztosítva van a külső kapcsolattartás. Érdekes, hogy bár ez a négy ember adja „a közösség rejtett hálózatát”, ők egymással semmilyen társas konfigurációt nem mutatnak.

Mi mentén szerveződnek ezek a kapcsolatok? Logikusan azt gondolhatnánk, hogy az irodák kis közösségei mentén. Ez azonban már a csoportok száma miatt sem lehetséges, hiszen eggyel kevesebb csoport van, mint ahány iroda. Az irodák dolgozói megoszlása a következő:

Mars1: 2, 4, 8, 11, 15

Mars2: 5, 6, 12

Mars3: 1, 13, 16

**Mars4:** 7, 9, 10, 14

Az elrendeződés nem teljesen független az irodáktól, de inkább azt lehet megállapítani, hogy szimpátiaalapon szerveződnek a csoportok; privát – csoportosulásokról beszélhetünk.

Térjünk rá a szakmai kapcsolatokra (5.-6. ábra) hogy közelebb kerüljünk a szervezeten belüli informális hálózat megértéséhez. Az 5. ábra mutatja a szakmai elrendező-

dést, itt aligha beszélhetünk közösségről. Az egyedüli zárt alakzat a 2-11-15 háromszög, amely azért is jelentős, mert benne van a két tulajdonos, Merkúr és Jupiter is. *A menedzsmenst tehát képes az együttműködésre.*

A másik két forma a 7-10-14 lánc és az 5-1 páros, tartalmaz egy-egy irodavezetőt, Vénuszt (Mars4) és Neptunuszt (Mars3). A harmadik irodavezető, Szaturnusz (Mars2), magányos, de ha a kölcsönösségi táblát jobban megfigyeljük, ő az aki 11(!) szakmai szavazatot kapott. Két ember van, aki egyáltalán nem kapott szakmai értéket, és ebből az egyik a szimpátia-szociogram sztárja(13)! Mivel magyarázhatók ezek a szélsőségek? Nehéz egyértelmű okokat találni. Arra viszont *erősen gyanakodhatunk, hogy ezek a szélsőséges eredmények okozhatják a szervezeten belüli konfliktusokat.* Vessük össze az alsó és a felső ábrát! A szakmai ábra három alakzata beleékelődik a szimpátia-szociogramba. Ugyanazok a kapcsolatok ott is kimutathatók, azzal a kivétellel, hogy a 2-11-15 háromszög szakmai kapcsolat erősebbnek bizonyul, mint ugyanezen emberek informális kapcsolata. A második legtöbb szavazatot szakmailag Jupiter kapta, ami azt jelzi, hogy a dolgozók elismerik főnökük szakmai hozzáértését. A kérdés inkább úgy vetődik fel, *elismerik-e főnökükként?* A szakmai ábrán kicsit soknak tűnik a magányos emberek száma. Vizsgáljuk meg a kölcsönösségi tábla *szakmai szavazatok %-os eloszlása sorát*, valamint a szimpátiaszociogram pontjaihoz rendelt zöld színű számokat! Amint látható, a társas-szerkezetben elfoglalt hely szempontjából indifferens a „szakmai”-érték. Ez azt jelenti, hogy *a teljes társasszerkezet kialakításában a szakmai szempontok nem játszanak szerepet.* Ha ugyanis kizárólag szakmai választások alapján készítenénk szociogramot, akkor a 5. ábrát kapnánk. Ezért nő meg a csoportszerepeket vizsgáló teszt jelentősége, mert belőle kitűnik, hogy az egyes munkaközösségeken belül, vannak-e olyan emberek, akik személyiségbeli okok miatt nem tudnak csapatban, vagy *ebben a csapatban* dolgozni.

### **Összefoglalás**

*Ebben a részben feltárta a szervezet rejtett hálózatát, melynek segítségével megállapíthattuk, hogy a vizsgált közösség csak "áthidalt közösség", inkább privát csoportosulásokról beszélhetünk. A szimpátiaszociogram felrajzolása után ábrázolva a „szakmai” szociogramot, majd a két alakzat egymásra vetítésével kongruenciavizsgálatot végezve megállapítható, hogy a „szakmai” szerep nem játszik szerepet a társas szerkezet kialakításában.*

## 2.2 Közérzetvizsgálat\*

A közérzetvizsgálat első része az alábbi eredményt mutatta:

Iroda neve	A dolgozók pontszámai %	Átlag %
Mars1	60, 87, 80, 90	79,25
Mars2	80, 99	89,5
Mars3	70, 70, 85	75
Mars4	85, 40, 20, 70, 98	62,6
Az összes iroda együttvéve		73,85

(A táblázatban szereplő létszámok nem teljesen azonosak az eddig megszokottal, de volt olyan munkatárs, aki a felmérés óta irodát változtatott.)

Látható a táblázatból, hogy igen nagy a különbség az egyes irodákban dolgozók közérzete között. Abszolút értelemben magasak az értékek, tehát jól érzik magukat a dolgozók egymás közt. Azért tartottam fontosnak a százalékokat egyenként kiírni, mert látható belőlük, hogy Mars4 azért tűnik ki annyira a többi közül, mert volt olyan dolgozója, aki 20%-ot adott. Az összes iroda átlagosan tekintve: 73,85%, elégedettséget árul el. A közérzeti vizsgálatból tehát nem derül ki közvetlenül olyan tényező, amely a konfliktusokat indokolná. Az alábbiakban a dolgozók véleményeit olvashatjuk, illetve azokat a tényezőket, ami miatt nem adtak 100%-ot az első kérdésre (ezt ők fogalmazták így):

- *Összetartás,*
- *Információáramlás,*
- *Önállóság,*
- *több tolerancia, nagyobb alkalmazkodókészség,*
- *jobban átgondolni, hogy a cég mire mennyit fordít (anyagilag)*
- *egymásra odafigyelés, több megbecsülés, jobban értsenek meg szakmailag, szakmai hozzáértés felülvizsgálata, megbízhatóság vizsgálata, információáramlás fejlesztése, továbbképzések finanszírozása, emberileg közelebb kerülni egymáshoz, műszaki állomány fejlesztése*

---

\* **Módszer:** 1-100-ig pontszámú értékelést követően szöveges kiegészítő rész, melyben a dolgozók megmagyarázhatták az adott százalékot és javaslatot tehetek az általános közérzet javítására.

- *információ, struktúra, szervezetség, hatékonyság (százalékosan egyenlő mértékben értendő)*
- *jobb felszereltség, a munka átszervezése – elosztása*
- *a szabadnap ne hétvégére, hanem hétköznapra essen, karácsonyi jutalom,*
- *több együttlét*

Két véleményt külön kiemelek, mert ők vezetői funkcióban vannak, és jelentősnek tartom a helyzetértékelés szempontjából.

Vénusz (Mars4) az alábbiakat írta:

- *összehangolt csapatmunka*
- *senki ne érezze szívességnek, ha megtesz valamit, hosszas unszolás után*
- *értelmes, világos gondolatokat szeretnék a vezetés részéről, és nem utolsósorban a valóságot. Sok a mellébeszélés!*
- *A legnagyobb problémám, hogy a kollegák 80%-a nem munka- ill. szakmaorientált, ez igen megnehezíti a haladást.*
- *Szervezetlen a felépítés és nem látok ésszerűséget a költségvetésben*

Neptunusz (Mars3) véleménye:

- *sajnos, az utóbbi időben erőteljes szétagolódás érezhető, bizonyos emberek külön, elszigetelt csoportba tömörítése (pl. egy adott rendezvényre csak X.Y. kollegát hívják meg, demonstratív kizárva egyeseket)*
- *kommunikációhiány*
- *X. Y. kivételezett helyzete a cégen belül*

Szturnusz (Mars2) 99%-ot adott: semmivel sem kívánta kiegészíteni a kérdést. A fentiekből kiolvasható, hogy a dolgozók igen sokféle indoklással éltek. Ellentmondás, hogy mégis ilyen magas pontszámmal jellemezhető a közérzetük. Olyan tényezőket említenek (pl. a kommunikáció-, illetve információáramlás hiánya, a vezetők valótlán állításai, stb.), amelyek komolyan felvetik a kérdést, hogy miért dolgoznak mégis együtt, ráadásul sikeresen. Miért nem vesz ebből semmit észre a vezetőség? Véleményem szerint nem látják – vagy nem akarják látni. Ezt az mutatja, hogy nem dolgoznak azon, hogy ezeket az igényeket kielégítsék. Természetesen lehetetlen minden igényt kielégíteni. Egyértelműen felfedezhető az indulat némely kollégánál, ennek hatása alatt nem biztos, hogy reálisan ítéli meg helyzetét, fogalmazza meg elvárásait. Nem indokolt például, hogy a dolgozók azért tekintsenek bele a költségvetésbe, hogy ettől jobban érezzék magukat.

### **Összefoglalás**

*Ebben a részben megállapítottuk, hogy az általános közérzet a vizsgált szervezetben igen magas százalékpontokkal jellemezhető. Ez a tény nincs teljesen összhangban a dolgozók által megfogalmazott problémák súlyával. Sokan említik az információ-áramlás hiányát, és úgy érzik a vezetőség nem őszinte. Kifogásolják a különböző elbírálást az alkalmazottak között. Ezen problémák, komoly vezetői hiányosságokat tárnak föl, – amit valószínűleg a menedzsment nem érzékel.*

### **2.3 Csoportszerepek\***

A csoportmunkában betöltött szerep vizsgálatakor az alábbi nyolc szerepet különböztettük meg, Belbin kategóriái szerint: 1. a vállalat embere, 2. az elnök, 3. a formáló, 4. a mag, 5. a forráskutató, 6. a felügyelő-ellenőrző, 7. a teammunkás, 8. a befejező

Irodánként az alábbiak szerint oszlottak meg szerepek:

*Mars1: itt dolgozik Merkur és Jupiter, akik nem töltötték ki a tesztet, a másik két dolgozó Formáló, illetve Teammunkás*

*Mars2: A mag, A vállalat embere, Az elnök*

*Mars3: Forráskutató, Befejező, Teammunkás*

*Mars4: 2. Teammunkás, A vállalat embere, Felügyelő-ellenőrző, Forráskutató*

Látható, hogy egyik irodában sincs olyan szereposztás, hogy összeütközés származzon az azonos szerepekből. A domináns szerepekből általában egy-egy található, ha több teammunkás van, az csak segítheti a hatékony munkavégzést. Ennek a felmérésnek az eredménye a pozitív közérzetet támasztja alá. Mi mégis a problémák gyökere?

### **Összefoglalás és konklúzió**

*A szervezetben kialakult szerepek minden irodában lehetővé teszik a hatékony csapatmunkát. A mindennapi gyakorlatnak ez ellentmond, mert aránytalanul sok a konfliktus munkavégzés közben. Lehet, hogy a dolgozóknak csapatépítő tréningen kellene részt venniük.*

---

\* *Módszer: a 3. sz. melléklet tesztjének irodánkénti elvégzése. Ezt követően analízis arról, hogy a kialakult csoportszerepek mennyire teremtik meg a hatékony csapatmunka lehetőségét. A szerepek Belbin azonos típusú tesztjének kategóriáival egyeznek.*

### 3. A dolgozók motiváltságának vizsgálata\*

**Hipotézis:** a különböző, motivációt vizsgáló tesztek egymásnak ellentmondó eredményeket mutatnak majd. Ennek oka, hogy a dolgozók az igényszint-felmérésben a társadalmi elvárásnak megfelelően választanak a tényezők közül, a bilaterális értékelés viszont a valódi igényszintjükre mutat rá.

Jól érzik magukat az emberek, adottak a feltételek a csapatmunkához, közérzeti vizsgálat panaszáradataiból ugyanakkor érezhető, hogy valami nincs rendjén. Maslow és Herzberg módszerével folytattuk a vizsgálatot. Ettől azt vártuk, hogy a motivációs struktúra segítségével választ kapjunk arra, *miért elégedetlenek a dolgozók, miért elégedetlen a menedzsment?*\*\*

Ahogy említettem, a munkatársak nem tudtak egyértelmű választ adni arra, hogy ki a főnökük: bár sokan említették Merkúr és Jupiter személyét az irodavezetőkkel együtt – a kombinatorika összes lehetséges párosításában. Ez indukálja a következő kérdésre adott válaszok eredményét is, miszerint csak sejtéseik vannak, kitől függ a fizetésemelés. Szóban úgy fogalmazták meg, hogy maga a fizetésemelés Jupitertől, de a mértéke Merkurtól – ami nehezen elképzelhető, hiszen arra a kérdésre, hogy milyen gyakran fordulnak elő a vezetők a többi irodában, azt válaszolták, hogy havonta egyszer, akkor is csak egyikük. Honnan van tehát információja a vezetés a napi munkavégzéséről, ha nem az irodák vezetőitől? Akkor tehát nem Szaturnusztól, Neptunusztól és Vénusztól függ a fizetésemelés? Ezt egyetlen dolgozó fogalmazta meg, így: *„Vénusztól, mert ő az ösztönző és Merkurtól, mert ő az adakozó.”* Úgy gondolom, ez a válasz nem igényel különösebb elemzést.

---

\* **Módszer:** Motivációs igényszint-felmérés során a 12 megadott tényező között 10 pontot kellett a dolgozóknak súlyozva elosztaniuk. A motivációvizsgálat következő eleme a Maslow-teszt, amely bilaterális összehasonlításra épít. Végül Herzberg két tényező-elméletét igazoljuk.

\*\* A motiváció vizsgálatának bevezető feladata volt az a hat kérdésből álló kérdőív, amelyre az 1. pontban hivatkoztam.

Az ötödik kérdés: *Milyen támogatást kap a cégtől? Az adott válaszok a következőképpen alakultak:*\*\*

- „a fizetésemem kívül semmit”
- „az erkölcsi támogatást tartom a legfontosabbnak”
- „néha anyagi, néha erkölcsi”<sup>x</sup>
- „főleg anyagi (ez se mindennapi esemény)”<sup>xx</sup>
- „erkölcsi támogatást a tanuláshoz”
- „repülőjegyhez való jutás nettó áron”
- „önállóságot”<sup>x</sup>
- „rádiótelefont, utazási kedvezményt”
- „fizetést”
- „a szakmai tanfolyamot”
- „semmit” – ezt ketten is így írták
- „bérletpénz”<sup>x</sup>

Szinte mindenki a fizetését „támogatásként” tartja számon, pedig annak önmagának kellene ösztönözni, nem pedig a juttatási rendszer részeként szerepelni. Ebből arra lehet következtetni, hogy a fizetés kérdése nagyon foglalkoztatja a dolgozókat. Emlékezzünk a bevezetőben leírtakra, miszerint Merkur és Jupiter piacképesnek ítéli meg a dolgozók fizetését...

Az erkölcsi támogatást sok ember említette, de nem lehet egyértelmű képet alkotni, hogy mit jelent ez. A vezetőket ritkán látják, tehát nem az ő szóbeli elismerésükről van itt szó.

Ezt a kérdőívet követte a Motivációs igényszint-felmérő lap, melyben a tizenkét felsorolt tényező között 10 pontot kellett a kitöltőnek elosztania súlyozva. A dolgozó pontszámait összesítve a következő sorrend alakult ki:\*

- I. Család (18 pont)
- II. Pénzügyi állapot (17 pont)
- III. Közösségi kapcsolatok és kötelezettségvállalás + Fizikai jólét, egészség (14-14 pont)
- IV. Önfelnevelés (12 pont)
- V. Üzleti kapcsolatok, társak, főnökség (11 pont)
- VI. Képzés, tanulás (8 pont)
- VII. Biztonság (7 pont)

---

\*\* Az <sup>x</sup>-szel jelölt személyeknél van rádiótelefon és egyiküknél céges autó is, amit egyáltalán nem sorolták a juttatások rendszerébe.

\*Egy huszoneves ember természetesen(?) tartja-e előrébbvalónak a magas fizetést, a családot és a biztonságot, a karrierrel és az önmegvalósítással szemben?

Érdekes, hogy a legtöbben a III. csoportba sorolt szempontokra szavaztak (9 fő), de a súlyozás miatt nem ez a két kategória lett az első. Ha csak ezt a kérdőívet vennénk alapul, azt állapíthatnánk meg, hogy a dolgozók preferenciarendszerében a munkával kapcsolatos szempontok igen hátul helyezkednek el. Az igazi ellentmondás csak akkor ütközött ki, amikor elvégezték a Maslow tesztjét, ami az alábbi eredményeket hozta:

- I. *Eredmények (61 pont)*
- II. *Biztonság (51 pont)*
- III. *Előrehaladás (49 pont)*
- IV. *Partnerek (44 pont)*
- V. *Autonómia, Felelősség (41-41pont)*
- VI. *Magas fizetés (34 pont)*
- VII. *Státusz (13 pont)*

A teszteredmények különbségének szemléltetésére tekintünk a 7. ábrán látható oszlopdiaagrammot. A táblázat azon tényezők összehasonlítását tartalmazza, amelyek mind a két felmérésben szerepeltek. Míg a Maslow tesztben a dolgozók hátrасorolták a magas fizetést, addig a másik tesztben második helyen szerepel. Ennek oka igen egyszerű: a motivációs igényzint-felmérésben az emberek konvencionális, konform szavazatokat adtak, tehát olyanokat, amelyek a társadalmi elvárásoknak megfelelnek. Ezzel szemben a Maslow tesztben fogalompárok közül kellett választani, ami azt eredményezte, hogy „kénytelenek voltak” őszinték lenni.

A felmérés jelentőségét akkor érezhetjük igazán, ha továbbgondoljuk, vajon trend-szerű jelenségről van-e szó. Igaz-e általában ez a motivációs igényszint az ilyen típusú vállalkozások dolgozóira? Egyértelmű, hogy ez a felmérés nem reprezentatív így. Csak egyedileg kezelhetjük, nagy általánosságban nem beszélhetünk róla. Ebben a szervezetben 25-28 év között mozog az átlagéletkor. Minden dolgozónak más az elvárásszintje, de abban valószínűleg egyetértenek, hogy ha egy vállalkozás nem ér el eredményeket, akkor erősen meginog a dolgozók biztonsága.

Ha csak Maslow tesztjét nézzük, *nem olyan meglepő, hogy az első három hely közül kettő az előrehaladásé és az eredményké.* Egyértelmű, hogy ebben a szervezetben a belső előrehaladás reménysugara sem csillan fel a dolgozók előtt, ezért igénylik a szaktanfolyamot, és az eredmények pedig a fent említett okok miatt kihatnak közvetlenül a biztonságérzetükre. Maslow a tényezők összehasonlításán keresztül jut el a motivációs piramis szintjének megállapításáig. Szerinte az egyes szintek teljesülése



idézi elő az emberben az igényt arra, hogy feljebb lépve új szükséglet kielégítésére törekedjen. Ha felidézzük Maslow piramisának beosztásait, megállapíthatjuk, hogy ezek az emberek még távol vannak a csúcstól, azaz az önmegvalósítástól. Valahol a harmadik „szelet” környékén a *közösség iránti szükségleteiket próbálják jelen helyzetükben* kielégíteni (8. ábra). Ebben az esetben is csak óvatosan lehet véleményt mondani a közösség egészéről, hiszen egy közösségen belül az egyének szükségleti hierarchiaszintje nem feltétlenül esik egybe. Vannak olyan dolgozók, akik már az önmegvalósítás szintjénél tartanak, de szinte biztosra vehető, hogy ők magasabb beosztásban vannak, és ezért számukra is adott a lehetőség az önmegvalósításhoz.

7. ábra

Összehasonlító táblázat

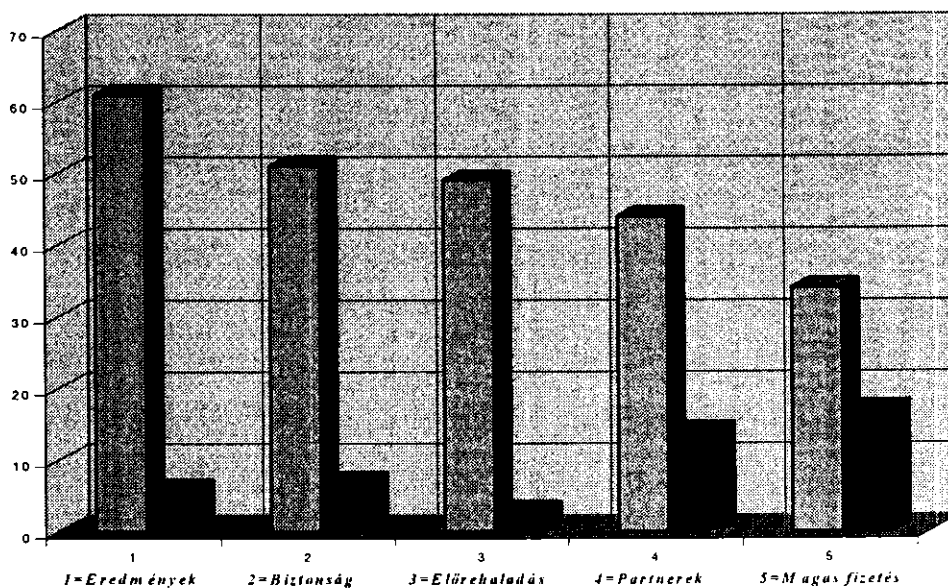

## A Mars Kft. dolgozóinak elhelyezkedése a Maslow-féle szükséglet hierarchiában



8. ábra

### Herzberg két tényező-elmélete

Herzberg tézise szerint a megelégedettség és a motiváció két különböző dolog: nem igaz a feltevés, hogy az elégedett dolgozók hatékonyabbak, mint nem elégedetlen társaik. Más tényezők hatnak a dolgozók elégedetlenségére, mint a motivációjukra. Bizonyos munkahelyi feltételek hiánya elégedetlenséget kelt az emberekben (higiénés = fenntartó tényezők). Ugyanakkor ezeknek a feltételeknek a megléte nem bizonyul erős motiváló tényezőnek, mivel a fenntartó tényezők ahhoz szükségesek, hogy az elfogadható szintű elégedettség fennmaradjon. Tíz ilyen fenntartó tényező létezik:

- vállalati politika és vezetés,
- műszaki vezetés,
- személyes kapcsolatok a vezetővel
- személyes kapcsolatok az egyenrangúakkal
- személyes kapcsolatok az alárendeltel
- fizetés
- állásbiztonság
- személyes élet
- munkafeltételek
- rang

Bizonyos munkakörülmények ugyanakkor rendkívül erősen motiválnak (motivációs tényezők), és az egyén megelégedettségét befolyásolják. Ha azonban ezek nincsenek jelen, nem váltanak ki erős elégedetlenséget. Ugyanis ez a higiéniás tényezők függvénye. Hat ilyen tényezőt különböztethetünk meg:

- eredmény
- elismerés és megbecsülés
- előléptetés
- maga a munka
- a személyes fejlődés lehetősége
- felelősség\*

A fenntartó, illetve motiváló tényezőket vizsgáló teszt gondolkodtatta el a legjobban a dolgozókat. Ennek a kitöltése közben többen jelezték, hogy mennyire helyénvalónak találják az egyes alkérdéseket, már-már az elégedettség mosoly ült ki az arcukra, amikor 0 és 5 között bekarikázták a megfelelő számokat. Szinte minden irodában érezhető volt egy „Na majd most jól megmondhatom a véleményem!” jelenség. A 28 kérdés mindegyike pontszámmal értékelhető, így lehetőség nyílt statisztikai elemzésre is. Ez utóbbit természetesen fenntartással kell kezelnünk, hiszen a minta nem tekinthető reprezentatívnak, csak a közösség szempontjából értelmezhetőek a statisztikai mutatószámok. Sok esetben a statisztikai eredmények meglepőek: pl. a szóródás vizsgálata, vagy Lorentz-görbéhez viszonyított koncentráció.\*\*

A koordináta-rendszer vízszintes tengelyén található az elégedetlenséget kiváltó tényezők, a függőleges tengelyen pedig a motiváló tényezők. Összesen 70 pont adható mind a két csoportban, ezért 35 pontnál kiemelve jeleztük a határvonalakat. Így négy térrészt kapunk: *1. A vízszintes felezőtengely fölött helyezkednek el a motiválnak mondható dolgozók. 2. A függőleges felezőtengelyhez való viszony a dolgozó elvárás szintjét mutatja a szervezettel szemben. A dolgozók helyét a koordináta-rendszerben a kérdésekre adott összpont-számpáros, pl. (45;39) határozta meg – ahogy az ábrából egyértelműen kiolvasható.\*\*\**

---

\* Aláhúzással jelöltem azokat a tényezőket, amelyeket az általunk kiosztott teszt sorozat részletesen vizsgált.

\*\* Lásd a 9. ábrát.

\*\*\* Nem tagadva a Boston Consulting Group mátrixából vett ötletet, az alábbi négy csoport különböztethető meg.

9. ábra

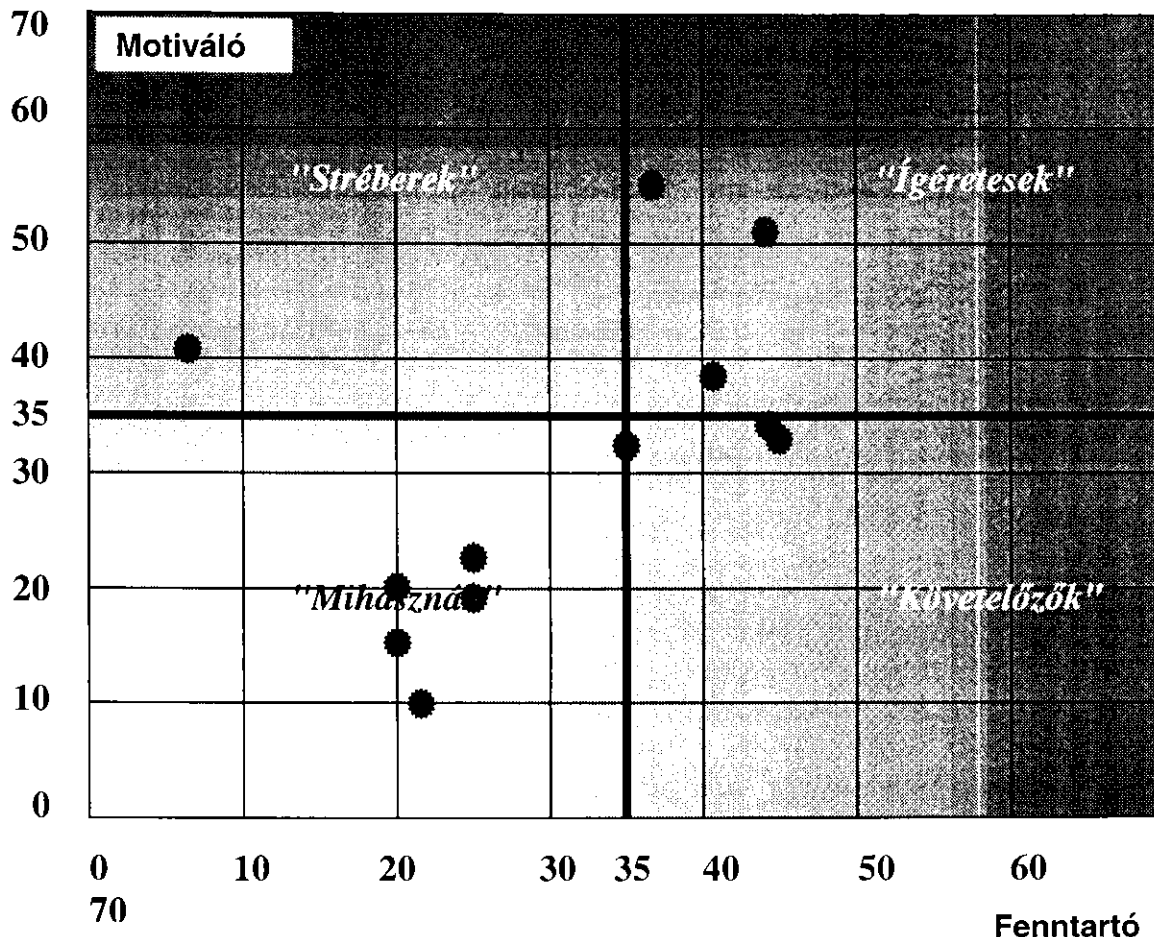

(35;38)	(37;55)	(20;20)	(22;10)
(20;15)	(25;22)	(7;41)	(25;19)
(45;39)	(44;34)	(44;51)	(41;38)

„Mihásznák”: azon dolgozók, akik igen alacsony motiváltsági szinten vannak, és nem érdekli őket az sem, hogy milyen munkakörülmények közt dolgoznak, tehát az elégedetlenséget kiváltó tényezők is alacsony értékűek.

„Stréberek”: azok a dolgozók tartoznak ide, akik a nagyon alacsony elégedetlenségi mutató ellenére, igen magas szinten motiváltak.

„Ígéretesek”: ebben a térrészben azok vannak, akik magas motiváltsági szint mellett kicsit sokat várnak el a vállalattól. Akik itt helyezkednek el, azokkal általában kompromisszumkeresés után (ami a munkafeltételeket illeti), nagyon hatékonyan lehet együttműködni.

„Követelőzők”: alacsony motiváltsági szinttel rendelkeznek, de az elégedetlenségi mutatójuk magas. Náluk érdemes megvizsgálni, hogy mennyire esnek távol a motiváció felezőtengelyétől. Ha közel helyezkednek el, akkor könnyen válhatnak „ígéretessé”.

A sötét pontok jelzik a dolgozókat. Ránézésre látható, milyen nagy a szóródás mértéke. Aggodalomra adhat okot, hogy a társaság egyharmada a „*mihasznák*” tartományába esett. Ezen belül sem közel, inkább szétszórva páronként birtokolnak egy-egy helyet. A statisztikai módszerek alkalmazásánál igen kis különbség jött ki a két tényező számtani átlagára (30,42, illetve 31,83), ami azt jelenti, hogy az „*átlagos*” dolgozónak a „*mihasznák*” között kellene szerepelnie. Mindez a statisztika csapdájára mutat rá, kisszámú minta esetén. A fenti adatokból számított szórás kis értéket mutat, tehát a dolgozók pontszámainak az átlagtól való átlagos eltérése (=szórás) igen csekély mértékű. A vezetéstudomány szempontjából, igen nagy a szórás, ahogy azt az előbbieken megmutattam, igen távol helyezkednek el a dolgozók egymástól. A válaszok összesítése után egyértelműen megállapítható volt, hogy melyek azok a motiváló tényezők.\* A Mars Kft. munkatársai tehát az alábbi feltételeket szeretnék látni mindennapi munkavégzésük során:\*\*

- *az önálló cselekvés bátorítása javítaná a kezdeményezőkézségüket*
- *önállóan szeretnék alakítani munkafolyamataikat*
- *szeretnék, ha teamekben dolgozhatnának, és valaki elismerné a teljesítményeiket*
- *szeretnék, ha a cégvezetés elfogadná javaslataikat, mert ez hozzájárulna szolgáltatásaik fejlesztéséhez és javításához*
- *nagy jelentőséget tulajdonítanak annak, hogy beavassák őket a cég irratlan törvényeibe (vagy jó lenne, ha lennének ilyenek)*
- *rendszeresen szeretnének közös megmozdulásokon részt venni*
- *vágynak a sikerélményre*

A fenti tényezők áttekintése után nem igényel mélyebb elemzést a helyzet. Körvonalozódott, hogy a dolgozók miben látják a hiányosságokat, a tesztek segítségével egyértelmű szempontokat tudnának a menedzsment elé tárnai a helyzet javítása érdekében. A hosszas strukturális diagnózis-felállítás itt lezárul, mert a rendelkezésre álló adatok elegendőek ahhoz, hogy igazoljuk a hipotézisüket: *a Mars Kft. szervezeti struktúrája inkongruens a humán struktúrával, ezért vannak a szervezetben kommunikációs problémák, és ezért nem hatékony a munkavégzés.* Ahhoz azonban, hogy feltevésünk beigazolódjon, szükség van az eddigi ismeretek „*párhuzamosítására*”, azaz a két struktúra fedésbehozhatóságának vizsgálatára.

\* Ilyen következtetést Maslow tesztjéből nem vonhattunk le, ott csak azt a síkmetszetet állapíthattuk meg, amelyben a dolgozók többsége nagy valószínűség szerint benne van.

\*\* A fenti tényezők a Herzberg-teszt legmaasabb pontszámot kapott kérdései alapján szelektálódtak.

### *Összefoglalás*

*Beigazolódott a hipotézis, mely szerint ellentmondásos az első két teszteredmény. Ezt szemlélteti az oszlopdiagram. A közösség nagyobbik része a Maslow-piramis középső tartományába helyezhető el, amely rávilágít arra, hogy egyeseknek az önmegvalósítás talán „elérhetetlen piramiscsúcs”. Herzberg módszere konkrétan kimutatta azokat a tényezőket, amelyek előidézik a motivált, illetve demotivált állapotot. Ezen tényezőket vázlatosan felsoroltam. A teszt grafikus szemléltetése a négy részre osztott koordináta-rendszer, és a dolgozók elhelyezkedésének magyarázata.*

## II. A szervezeti struktúra és a humán struktúra fedésbehozhatósága

**Hipotézis:** A két struktúra inkongruenciája az oka a szervezetben gyakran előforduló konfliktusoknak.

A dolgozat bevezetőjében írtam a szervezeti struktúráról (szerepelt Merkur és Jupiter rajza is). A dolgozók által kitöltött kérdőív tárgyalásánál szándékosan nem elemeztem két kérdést, az egyik a *Milyen a szervezet felépítése?* volt. Erre a dolgozók írásban válaszoltak, vagy – akik értették a kérdést - rajzoltak. A négy dolgozó rajzait a 9. ábrán tekinthetjük meg.

## 5. dolgozó ábrája

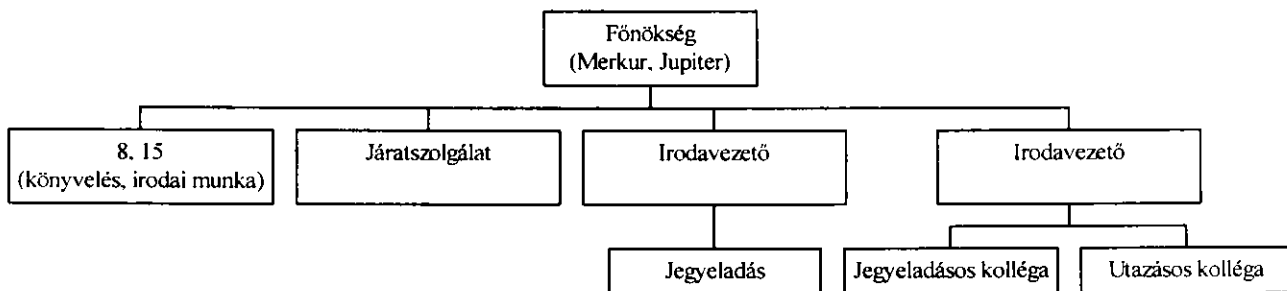

## 15. dolgozó ábrája

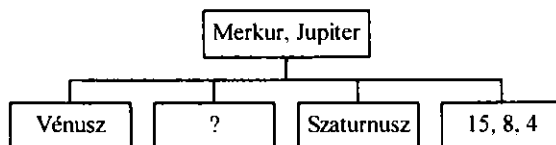

## 10. dolgozó ábrája

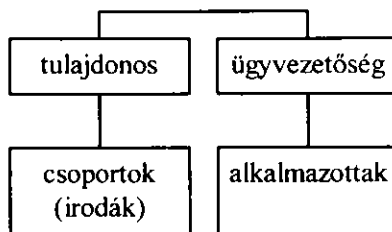

## 14. dolgozó ábrája

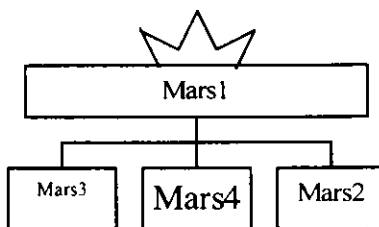

Akik írásban próbálták megközelíteni a kérdést, az alábbi válaszokat adták:

- „szerintem egész jó, de nem értékelhető”
- vezetők – irodavezetők – beosztottak
- „hierarchikus: irodánként vezetők és beosztottak, de a főnök Merkur és Jupiter”
- „főnök – kedvencek – beosztottak, de néha főnök mindenki és beosztott is mindenki”
- „hierarchikusan szétszórt”
- „semmilyen”
- „szétszórt”
- „Sajnos még nem sikerült reálisan feltérképezni, túl sokan akarnak két lábbal állni a főnökség «deszkáin»”

A Mars Kft láthatóan elég széles spektrumú a szervezeti felépítése. A rajzos ábrák sem mutatnak egységet, bár jól megfigyelhető a *Mars I iroda kiemelt szerepe*. Úgy is fogalmazhatnánk, hogy Merkur és Jupiter ülnek a trónuson.

Térjünk vissza a szociogramokhoz, vizsgáljuk meg a két vezető (2, 11) helyét: nem foglalnak el központi helyet, sőt, mondható, hogy a periférián elhelyezkedő személyek, jóllehet szakmai kapcsolatuk egymással szoros. Párhuzam vonható a szakmai elkülönülés és a szervezeti struktúrában elfoglalt megkülönböztetett hely között. A rajzokból egyértelműen látható, hogy az irodák nem csak fizikailag, de szimpátia és szakmai alapon is távol vannak egymástól. A szimpátiaszociogram vizsgálatánál nem hagyhatjuk figyelmen kívül, hogy a szimpátia egy időleges jelenség, folyton változó kapcsolatokról van szó. Hiába mutat magas szocializáltságra utaló képet, a szervezeti struktúrához hasonlóan nincs biztosítva a közvetlen kapcsolat az irodák között közösségi érzésnek pedig csak a csírája mutatkozik. Pedig Merkur a saját szervezeti rajzán berajzolta a közvetlen kapcsolatokat(!), tehát kognitív szinten létezik horizontális kapcsolat.

A hierarchiaviszonyok szemléltetésére mi sem egyszerűbb, mint megvizsgálni a fenti szöveges válasz elemzése, illetve a „*Ki a főnöke?*” kérdés vizsgálata. Mondhatni, káosz-szerű jelenség figyelhető meg. Ugyanakkor, *mindenki igényli az önállóságot. Ha nincs főnök, akkor elvileg adott lenne az önállóság... Itt azonban inkább a bizonytalansági tényező „győz”*.

*Az egyes irodák között nem alakulhat ki horizontális kapcsolat, mert nincs biztosítva az információáramlás.* Ezt szemlélteti a mellékletben található kérdőív utolsó kérdése,



amely egyértelmű képet ad az információáramlásról. A következő válaszok érkeztek arra, hogy kitől tudják meg az emberek, ha szervezeti változás történik:

- *mindig mástól (ezt ketten is írták egymástól függetlenül)*
- *a közvetlen munkatársaimtól*
- *változó*
- *a munkatársaktól, vagy senkitől*
- *dróton leadják*
- *Jupitertől és Szaturnusztól*
- *15. munkatárstól elsősorban, aztán 3.-tól (ő a futár)*
- *hírlik...*
- *időben senkitől, később magamtól is rájövök*

Az információáramoltatás esetleges! Nincs kialakult információs hálózat, csak remélni lehet, hogy a szervezeti struktúra, vagy a humán struktúra valamely „matematikai transzformációjának” segítségével kialakul egy olyan kapcsolatrendszer, amelyben mindenkire eljut minden információ, a megfelelő időben. Az útvesztőnek tűnő hálózatban lehetetlen kideríteni, hogy milyen szinten *születnek a döntések, kinek az érdekében és ki hajtja végre az utasításokat, amelyeket már nem tudják ki adott.*

## Megoldási javaslat – avagy befejezés

Mi tehát a teendő a kialakult helyzet javítására, vagy hogyan alakítsanak ki új helyzetet? A komplex feltárás ellenére sem volt könnyű feladat fedésbe hozni a két struktúrát, így viszont biztosítható volt, hogy a problémák tüneti kezelése helyett azok okaival ismertessük meg a cégvezetést. A konfliktusok megoldása, már Merkúr és Jupiter közös feladata lenne.

A legfontosabb, hogy *ne szakadjanak el* sem szakmailag, sem emberileg a csoporttól. Talán felül lehetne vizsgálni újra a telephelyválasztás kérdését: át lehet-e hidalni speciális eszközökkel a fizikai távolságot az irodák között? Erre megoldást jelenthet az, hogy személyekhez és hierarchiához kötött *állandó információs csatornákat* hoznak létre. *Tisztázott vezetői vonalakon* keresztül kellene biztosítani az információáramlást, mindenképpen oda-vissza irányban. A szervezet *horizontális kapcsolatait* sürgősen és egyértelműen ki kell alakítani, mert ez egyszerre lép fel hiányosságként, de motivátorként is. Ezt értsük úgy, hogy ha egy szervezet belső strukturális viszonyai nem tisztázottak, akkor azt stabil horizontális viszonyokkal helyettesíteni lehet.

Feltétlenül *ki kellene szűrni* a munkakapcsolatokból a *szubjektív elemeket*, azaz munkaszerződés keretében, *pontos munkaköri leírást* adni a dolgozók kezébe, így egy kiegyensúlyozottabb hierarchiaviszony lenne kialakítható. Mellékes tényezőként említettem az alaphelyzet felvázolásakor a dolgozók képzettségének kérdését. Segíthet, ha a dolgozók és a vezetők(!) megismernék a *beosztottak képzettségi szintjét* és törekednének annak homogénné tételére.

Végül visszatérve a dolgozatom kiemelten kezelt részéhez, szükség lenne a *motiváló és fenntartótényezők* szinkronba-hozatalára: jó lenne a dolgozók döntő többségét az „ígéretesek” között látni.

Ezzel véget ért a Mars Kft. „humán-átvilágítása”. Felvetődik a kérdés, tényleg sok *átlagos vállalkozás* küzd a problémákkal? a Kíváncsi lesz-e a Mars vezetősége a felmérések eredményére, így ebben a szintetizált formában? Lehet-e egy vállalkozás beindításánál előre úgy alakítani a szervezeti struktúrát, hogy később elkerülhető legyen a konfliktusok egy része?

*Köszönettel tartozom a Mars Kft.-nek, hogy rendelkezésemre bocsátotta dolgozóit, az összes gondolataikkal és érzéseikkel együtt. Ők talán nem is sejtik, hogy összes panaszuk meghallgatásra talált és beépült a dolgozatba. Őszintén kívánom, hogy továbbra is jó közérzettel, sokat kommunikáljanak egymással. Én mindenesetre ezentúl is náluk rendelem meg a repülőjegyeimet.*

### **Összefoglalás**

*A hipotézis beigazolódtott: a „párhuzamosítás” módszere segítségünkre volt abban, hogy a feltárt problémák tüneti kezelése helyett, azok gyökerét találjuk meg. A menedzsment számára lehetővé válik így a konkrét változtatási terv kidolgozás., dolgozatomban egy lehetséges alternatíváját fel is vázoltam.*

## Irodalomjegyzék

**Mérei Ferenc:** *Közösségek rejtett hálózata,*

Közgazdasági és Jogi Könyvkiadó Budapest, 1971.

*Vezetés-Szervezés II., Aula Kiadó* Budapest, 1996.

**Arthur R. Tenner, Irving J. DeToro:** *BPR vállalati folyamatok újraformálása,*

Műszaki Könyvkiadó Budapest, 1998.

**Atkinson:** *Pszichológia OSIRIS* Budapest, 1995.

**Teszt-anyagok:** Csoportszerepészt A **Brooks University**, London 1997-es anyaga

Szervezeti motivációt vizsgáló tesztcsomag: az Easy Learning,  
Hungary Kft.

**Andorka Rudolf:** *Bevezetés a szociológiába OSIRIS* Budapest 1997.

## Melléklet

### A vállalkozás szervezeti hierarchiája

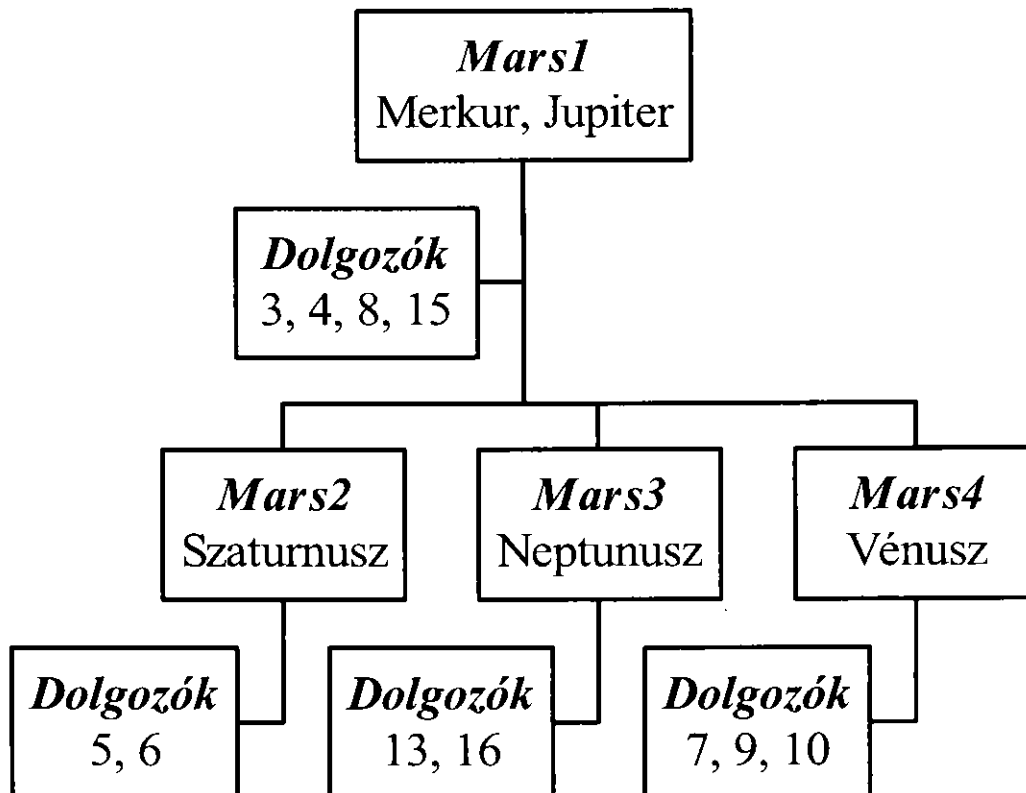

# Szabadszállási Réka\*

## A VILÁGGAZDASÁGI VÁLSÁG MAGYARORSZÁGI HATÁSAI

Mi lehet egy gazdasági válság kiváltó oka? Elég-e az önszabályozó piaci mechanizmus egy ország gazdaságának hatékony működéséhez vagy mindenképpen állami beavatkozásra illetve szabályozásra van szükség? Az 1929-33-as világválságnak a magyar gazdaságra gyakorolt hatása példaértékű lehet egy adott ország gazdasági struktúra összefüggéseinek tanulmányozására.

A válság 1929-ben, Amerikában a New Yorki tőzsdekrachhal kezdődött, amit feltartóztatathatatlán árfolyamzuhanás követett. Az Egyesült Államok a Keynes által kidolgozott gazdaságpolitikai elveket valósította meg: az állam nem hagyta magára a gazdaságot, hanem minden korábbinál aktívabban beavatkozott a gazdasági folyamatokba.

A világgazdasági válság, mint egy lavina söpört végig az egész világon. Magyarországon a gazdaság különböző szférái nem egyidejűleg reagáltak az eseményekre, legerőteljesebben az agrárválság éreztette hatását, de az iparban is jelentős veszteségek keletkeztek. A válsággal együtt járt a termelés csökkenése, a külső piacok elvesztése, az ipari termelés lehetőségeinek a belső piac szűkülése okozta korlátozása. Az általános romlás kiélezte a társadalmi ellentéteket, és polarizálta a társadalmat. Tovább súlyosbította a helyzetet a munkanélküliség és a külvárosokban pusztító nyomor. A gazdasági visszaesésre a politika is hatással volt: a miniszterelnök, Gömbös Gyula azon fáradozott, hogy az országot az olasz fasizmus mintájára átszervezze.

Hasonlóan az amerikai mintához, a válságból való kilábalás az állam gazdasági folyamatokba való beavatkozása révén valósult meg. A válság ugyanakkor alapvetően nem változtatta meg az ország elavult gazdasági struktúráját. A megélénkülés, kilábalás folyamata pedig összekapcsolódott a második világháborút megelőző, a háborús előkészületeket szolgáló gazdaságfejlesztő programmal.

---

\* Az 1999/2000-es tanévben az ÁVF II. éves hallgatója

# Kovács Dániel\*

## GLOBALIS GAZDASÁGI VÁLSÁG

### 1997–1998

A dolgozat az 1997-ben, Ázsiában kitört gazdasági válságot mutatja be – annak kitörésétől napjainkig. A dolgozat vizsgálja a válság kirobbanásának okait és folyamatát.

Külön-külön bemutatásra kerülnek a válság által sújtott államok – Japán, Brazília, Oroszország.

A dolgozat kiemelten foglalkozik azzal, hogy az említett országok helyzete milyen hatással van az Európai Unió és Kelet-Európa országaira, illetve az Amerikai Egyesült Államokra.

A dolgozat az alábbi főbb témák elemzése révén kívánja elemezni az 1997-98-as regionális pénzügyi válságok külső és belső okait és következményeit:

- a Japán bankkonszolidáció
- a brazil recesszió
- az orosz válság
- Magyarország érintettsége a válságban.

A dolgozat foglalkozik Magyarországgal és a világgazdaság növekedési kilátásaival is.

Végül a dolgozat arról szól, hogy az egyes államok, illetve gazdasági szervezetek milyen válságkezelő programokat alkalmaznak, és hogy hogyan próbálják megakadályozni a gazdasági válság továbbterjedését.

---

\* Az 1999/2000-es tanévben az ÁVF II. éves hallgatója

# Tárnok Tímea\*

## TÁRSADALMI FOLYAMATOK A RENDSZERVÁLTÁS UTÁN

Változások a foglalkozás szerkezetében

- lényeges tömeges foglalkozásváltozás csak az önállóvá válók körében volt,
- 1993 végéig lezajlottak a rendszerváltást követő drámai változások,
- munkanélküliség alakulása az iskolázottság függvénye.

A jövedelmi egyenlőtlenség alakulásának meghatározó tényezői az alábbiak:

- a szovjet típusú társadalmi berendezkedés utáni változások a határok megnyitása következtében,
- az egyes foglalkozási csoportok jövedelmének eltérő alakulása,
- az aktívak és inaktívak számának és jövedelmi viszonyainak változásai,
- a jövedelemegyenlőtlenségek szerkezete,
- a piacgazdaságra való áttérésnek a jövedelmi egyenlőtlenségek növekedését eredményező folyamatai.

Foglalkozásszerkezeti változások a gyerekek családjában

A szegénység: rendszerváltást követő alakulása: a legveszélyeztetettebbek, a jövedelmi olló szét-nyílása

Deviancia a fiatalok körében: bűnözés, alkoholizmus, drog.

---

\* Az 1999/2000-es tanévben az ÁVF II. éves hallgatója

**Fehér Annamária\***

# **A RENDSZERVÁLTOZÁS**

## **LÉTREJÖTTE, KÖVETKEZMÉNYEI**

**az Antall-kormány, a Boross-kormány,  
illetve a Horn-kormány politikájának,  
gazdaságpolitikájának összehasonlítása tükrében**

Megszakítottság és folytonosság a rendszerváltás követő gazdaságpolitikai gyakorlatban: a gazdaságpolitika az átmeneti időszakban, a recesszió, visszaesés, hanyatlás, valamint válságkezeléssel.

Társadalmi, gazdasági és jogi keretek összehasonlítása: az államszocialista “kvázi piacgazdaság” és a modern piacgazdaság.

A gazdasági programok azonossága és különbsége: a Boross-kormány, illetve a Horn-kabinet elképzelésein keresztül.

A költségvetés gazdaságpolitikai jelentősége: Antall-adminisztráció; fizetési mérleg, költségvetés: Szabó Iván elképzelései, monetáris politika, Békési László.

A Jegybank az egyensúlyjavítás érdekében vállalta a szigorú monetáris politikát. A privatizáció kialakulásának átfogó jellemzése az Antall-kormány időszakában (az állami tulajdon magánkézbe kerülése, az ÁVÜ jellemzése, befolyása, az ÁV. Rt. jellemzése, befolyása, ÁFI Rt., PK., MBFB: portfóliókezelés).

A privatizáció gyorsításának három rendező elve: állami tulajdon – magántulajdon, privatizációs-szervezetek átformálása, privatizáció-foglalkoztatási problémák.

A mezőgazdaságban lényeges elem volt a földtulajdon jogi szabályozásának megoldása. A kormányzati politikában folytatódott: a Nemzetközi Valutaalappal való kapcsolat hiánya, a magas külső eladósodás, az ország külső hitelképességének romlása.

---

\* Az 1999/2000-es tanévben az ÁVF II. éves hallgatója

# Beke Imre Zoltán\*

## A FIDESZ-MAGYAR POLGÁRI PÁRT GAZDASÁGPOLITIKÁJA

Ez a dolgozat a Fidesz választási programjában megfogalmazott gazdaságpolitikáról szól: azt próbálom felvázolni, hogy a Fidesz milyen eszközökkel és milyen módon kívánja a gazdaságpolitikai céljait egy kormányzati ciklus ideje alatt megvalósítani.

A Fidesznek az a határozott álláspontja, hogy a dinamikus gazdasági növekedéshez feltétlenül szükséges az életszínvonal emelkedése, a belső kereslet bővülése – mindenféle a restriktív politika alkalmazása nélkül. Hosszú távon ugyanakkor csak olyan gazdaságélénkítő intézkedések lehetnek eredményesek, amelyek a gazdasági és a társadalmi stabilitást egyaránt szolgálják.

A dolgozat ismerteti a Fidesz által alkalmazni kívánt azon vállalkozásbarát gazdaságpolitikai eszköztárat, amely a kormányzati elképzelések szerint megerősíti a hazai kis- és középvállalkozásokat, fellendíti a hazai termelést, és az infláció veszélye nélkül bővíti a hazai piacot. A gazdasági növekedés, a munkahelyteremtés, az infláció leszorítása, a területfejlesztés és a fizetési mérleg egyensúlyának különféle, egymással gyakran ellentétes szempontjait össze lehet és kell egyeztetni.

Ennek megfelelően a kormányzati gazdaságpolitika tervezett alapelemeiként bemutatásra kerülnek: az adó és járulékterhek csökkenésére, ezzel párhuzamosan a feketegazdaság visszaszorítására; a befektetés- és beruházás-ösztönzésére, különösen a tartós fellendülést megalapozó infrastruktúrára kidolgozott tervek. Az új, átgondolt területfejlesztési politikába, amely a hazai és külföldi befektetések számára is tereleőkapuként működhet. Ezeket a területeket a Fidesz egy olyan gazdaságpolitika elemeinek tekinti, amely világos céljaival, az indokolatlan és értelmetlen áldozatvállalások mellőzésével is növekedést ösztönző tényező lehet.

Mindehhez nélkülözhetetlen az aktív állami szerepvállalás, amely gazdaságpolitikai eszközökkel segíti és befolyásolja a piaci folyamatokat.

---

\* Az 1999/2000-es tanévben az ÁVF II. éves hallgatója



# **Radics Annamária Henrietta\***

## **A MAGYAR GAZDASÁG REGIONÁLIS ÁTRENDÉZŐDÉSE A RENDSZERVÁLTÁS IDEJÉN**

Magyarországon az 1990-es évtized első felében nagy horderejű regionális változások mentek végbe. A piacgazdasági átalakulás a területi különbségek felerősödését hozta magával. Egyes régiók leértékelődtek, mások pedig még a korábbiaknál is értékesebbé váltak. Sokak számára sokkolóan hatottak a régiók közötti nagy különbségek és az, hogy a differenciálódás ilyen gyorsan, hirtelen ment végbe.

Hazánk gazdasága előtt nagy kihívások álltak, meg kellett szüntetni a régi rend által okozott gazdasági csődöt, a tervgazdasági rendszert át kellett alakítani piacgazdasági rendszerré és el kellett kezdeni egy hosszan tartó folyamatot, mégpedig hazánkat alkalmassá kellett tenni a modern világhoz való fölzárkózásra.

Az egyik legnagyobb probléma a hirtelen kialakult munkanélküliség. Noha ez a munkanélküliség évtizedekig "csak" hivatalosan nem létezett, most a csőd felé hajló üzemek bezárása révén hirtelen felszínre került. Megfigyelhető az ország keleti-nyugati megosztottsága: a legmagasabb munkanélküliségi ráták az ország keleti, észak-keleti felében figyelhetők meg, a legalacsonyabbak pedig a nyugati országrészben és a fővárosban.

Ami a gazdaságot illeti, a korábbi duális gazdaság jelentősen átformálódott – amiben különöse jelentős szerepet játszott a külföldi tőkebeáramlás is.

---

\* Az 1999/2000-es tanévben az ÁVF II. éves hallgatója

# Tóth Írisz\*

## BOKROS-CSOMAG

AZ 1995. ÉV KRÓNIKÁJA:

1995. január 29-én lemondott Békesi László pénzügyminiszter. Egy hónapi vajúdas után, március 1-jén nevezték ki pénzügyminiszterre Bokros Lajost, aki március 12-én terjesztette be a parlament elé a róla elnevezett válságkezelő csomagot, amelyet a parlament május 12-én fogadott el.

Június 30-án foglalkozott első ízben az Alkotmánybíróság a Bokros-csomag alkotmányosságával, s az év során 18 olyan elmarasztaló döntést hozott, amelyek következtében a Bokros-csomag több mint kéttucat passzusát semmisítettek meg – részben vagy egészben.

A stabilizációs csomag legfontosabb gazdaság szabályozó intézkedéseit, a leértékelést és a vámpótlék bevezetését mind az MSZP, mind az SZDSZ támogatta, de míg az SZDSZ egyértelműen kiállt a csomag egésze mellett, az MSZP-n belül élesen bírálták a csomag előkészítési módját és a tervezett szociális megszorításokat. Az ellenzék támadta Bokrost, de új alternatívákat és megoldási módokat nem tudott felmutatni, miközben bírálta a köztársasági elnököt is, aki kiállt a kormányprogram mellett.

A csomagnak két fő eleme volt: a külgazdasági egyensúly javítása és államháztartás hiányának mérséklése. Az egyszeri 19%-os leértékelés és a 8%-os vámpótlék bevezetéséhez kapcsolódott az előre meghirdetett, fix leértékelési rendszer. A kormánydöntés hozzányúlt az egészségügyi, szociális, kulturális, lakásfinanszírozási, oktatási és közigazgatási elemekhez is (pl. felsőoktatási tandíj bevezetése, családtámogatások jövedelemhez való kötése stb.).

Összegezve: az intézkedések a belső kereslet visszafogását, az ehhez kapcsolódó importmérséklést és az erőteljesebb exportkényszer és exportérdekelttség érvényesülését célozták meg. Az Alkotmánybírósági döntései és a különböző érdekcsoportok ellenállása miatt kieső jövedelem-megszorítást pótolta a magasra szökött infláció, a jelentős kamatemelkedéshez és a kiszámítható árfolyampolitikához kapcsolódó megtakarítási többlet.

A privatizáció is pótlólagos egyensúlyjavító hatást eredményezett a vártnál lényegesen nagyobb 1995. és 1996. évi privatizációs bevételek révén.

---

\* Az 1999/2000-es tanévben az ÁVF II. éves hallgatója

# Csizmadia Dóra Andrea\*

## A BOKROS-CSOMAG ELŐZMÉNYEI 1976-TÓL ÉS VITAKÉRDÉSEI NAPJAINKBAN

A csomag előzményei 1977-től, a Kádár-rendszer látszólagos „virágzása” idejétől halmozódtak a magyar gazdaságban a rosszabbnál rosszabb politikai döntések miáltal az ország 1987-re már teljesen eladósodott.

A bankrendszer problémái is évtizedek alatt halmozódtak föl – amit nem oldotta meg, hogy bankrendszerünket már 1988-ban kétszintűvé alakították át.

Eladósodásunk az Antall-Boros kormány alatt tovább fokozódott, 1994-re kritikus helyzet állt elő. Súlyos hiba volt a kárpótlási jegyek tömeges kibocsátása –, mellyel az egész nemzetgazdaság egyensúlya felbomlott.

A Horn-kormánynak a fennmaradása érdekében arra volt szüksége, hogy olyan pénzügyi intézkedésekkel álljon elő valaki, amelyek képesek kihúzni az országot a teljes eladósodásból. Így került a sor Bokros Lajos pénzügyminiszterre, aki kidolgozta huszonöt pontos stabilizációs csomagját.

A csomagból főleg az importkorlátozást és az exportösztönzést kell kiemelni. Hiszen az utóbbit ösztönözni, az importot viszont a 8%-os vámpótlékkal vissza akarta fogni.

Bokros Lajos komplex államháztartási reformot kívánt bevezetni. Intézkedései azonban komoly társadalmi ellenállást váltott ki, több elemét megsemmisítette az Alkotmánybíróság, sok gazdasági kérdés függőben maradt.

---

\* Az 1999/2000-es tanévben az ÁVF II. éves hallgatója

# Rózsa Georgina\*

## BOKRON-INNEN, BOKRON TÚL

Ez a dolgozat a gazdasági stabilizációs programot kikényszerítő közvetett és közvetlen okokkal, azok hatásaival és a Bokros-csomag hatályba lépésétől elkezdődött gazdasági változásokkal foglalkozik. A dolgozat foglalkozik – többek között – a privatizációval, a külföldi befektetések növekedésével, az Uniós csatlakozás előkészítési időszakával, a Budapesti Értéktőzsde forgalmának fellendülésével, a mezőgazdasággal, a jövedelmek differenciálódásával, a társadalmi pozíciók polarizálódásával, az igazságszolgáltatás változó rendszerével, a NATO-csatlakozás nehézségeivel, annak hazai előkészítésével, a bűnözéssel, a demográfiai változásokkal – amelyek szinte automatikusan vonják maguk után a nyugdíjrendszer csődjét, az inflációval, a külkereskedelmi mérleg egyenlegének ingadozásával, és végül, de nem utolsó sorban a polgárok politizálási kedvének változását is bemutatja.

A befejezés az infláció és külkereskedelmi mérleg tárgyalása, ami mintegy végszóként került a dolgozat záró részébe. Mindazonáltal nem elkülönült egységek ezek, hiszen felfedezhető a párhuzam, kölcsönhatás és sokszor az egymást gerjesztő folyamatok ördögi körébe még az állam sem tud beavatkozni a kellő határozottsággal. Ezt a problémát nagyon nehéz megoldani, ennek felelőssége a kormányzatra hárul, de a végrehajtásához a polgárok segítségére is szükség van.

---

\* Az 1999/2000-es tanévben az ÁVF II. éves hallgatója

# Urning Ildikó\*

## PRIVATIZÁCIÓ

A privatizáció az a folyamat, melynek során állami vállalat és állami tulajdonú üzletrész vagy részvény az állam képviselője által irányított törvényileg szabályozott módon befektetők tulajdonába kerül. A befektető lehet magánszemély, vállalat, magánszemélyekből álló szervezet, brókercég vagy pénzügyintézet.

A privatizáció többlépcsős folyamat: az állami vállalatok közvetlen privatizálására a jogi, gazdasági, és személyi feltételrendszert meg kell teremteni, ezért az első lépcsőben ezek megteremtéséhez az állami vállalatokat át kell alakítani a társasági törvény szerint. A társasági formába átalakult állami vállalat egészének vagy valamely részének az eladása a tulajdonképpeni privatizálás. Történelmi háttérnek az az időszak tekinthető, amelynek kezdete Magyarországnak a diktatórikus szocializmusból a pluralista demokráciába való átalakulására tehető.

Az 1989-90 táján végbement rendszerváltás mind Magyarországon, mind pedig a többi volt szocialista országban eltörölte egy sor politikai korlátot. Az állami vállalatok élén álló vezetők mozgásteret lényegesen megnövelt. A privatizáció par excellence politikai ügy.

A privatizáció legszűkebb jelentése az állami tulajdon magánkézbe adása, ami mögött az a feltételezés húzódik meg, hogy hazánk polgárainak jelentős része magántulajdonra és versenyre épülő társadalomban szeretne élni. Ennek két oka is lehetséges: egyrészt, mert ezt tekinti természetesnek és hatékonynak, másrészt, mert elfogadja, hogy csak a magántulajdonlás tekinthető a Nyugat-Európában elfogadott demokratikus és polgári berendezkedéssel adekvát tulajdonformának.

Az állami tulajdon a fejlett világban mindenütt visszaszorulóban van! Magyarország a fejlett országok politikai és gazdasági közösségéhez és szervezeteihez kíván csatlakozni, akkor a privatizációnak nincs alternatívája.

---

\* Az 1999/2000-es tanévben az ÁVF II. éves hallgatója

# Becker Norbert\*

## A TERMELÉSI TÉNYEZŐK HASZNOSÍTÁSÁNAK RACIONÁLIS ÉS IRRACIONÁLIS ELEMEI

Magyarországon a gazdasági helyzet javításának érdekében többször is megpróbáltak alkalmazkodni a világgpiachoz. A 30-as, a 70-es és a rendszerváltást követő évek gazdaságpolitikája azonban nem hozta meg a várt áttörést.

A két háború között az állam a gépesítés csökkentésével, a tagosítással és a 100 kataszteri hold feletti földek kisajátításával próbálta a parasztok álmát megvalósítani, munkahelyet teremteni.

1992. januárjában az Országgyűlés megszavazta a kárpótlási törvényt, amely azokat a személyeket érintette, akiknek a tulajdona 1949. június 8-át követően szenvedett sérelmet.

Később némi fejlődés is tapasztalható volt: megmaradt a határtermelékenység, mint a foglalkoztatás szabályozója, de a munkanélküliséghez intézményesen kapcsolódott a munkanélküli segély. Megmaradt a piaci ár, de a mindinkább megerősödött szakszervezetek növekvő szerephez jutottak az árban foglalt adó utáni nyereség felosztásában. Megmaradt az önkéntességen, vagyis az egyéni belátáson alapuló biztosítási rendszer, de ez mind nagyobb mértékben kiegészült az ingyenes, vagy kedvezményes díjtételű társadalmi juttatások államilag szabályozott rendszereivel.

Magyarországon a valódi, a kor gazdasági kihívásainak megfelelő jóléti rendszer kialakítását már 1988-ban be kellett volna indítani, de erre még 1996-ban sem került sor és ma is várat magára – noha bizonyos pénzügyi intézkedésekre sor került, amelyek először az inflációt, a reálbércsökkenést és munkanélküliséget eredményeztek.

Vitákra adott okot az a megkülönböztetés, amit a kormány a multinacionális vállalatok működésének érdekében alkalmaz. Sokak szerint ez egyet jelent az ország kiárulásával, de nem vették figyelembe azt a tényt, hogy mennyi embert foglalkoztatnak. Ezeknél a vállalatoknál megkülönböztetett szerephez jut az informatika, a szervezettség, az infrastrukturális háttér megteremtése.

Talán megkockáztatható a megállapítás: a posztindusztriális gazdasági fejlődés lényeges vonásainak nem kellő felismerése tekinthető gazdaságpolitikánk egyik gyenge pontjának.

---

\* Az 1999/2000-es tanévben az ÁVF II. éves hallgatója

# Drótos Annamária\*

## PRIVATIZÁCIÓ MAGYARORSZÁGON

Privatizáció alatt a második világháború befejezése után, az 1940-es évek végén alkotmányellenesen, ellenérték nélkül államosított vagyon magánkézbe adását nevezzük. A privatizáció mellett felhozható fő érv az, hogy csak az állami vagyonnak magántulajdonosokhoz való eljuttatása vezethet el a hatékony, modern piacgazdasághoz. A kormány pénzügyi politikája is befolyásolja a privatizáció menetét, ez fordítva is igaz.

A pénzügyi politika a kereslet és a kínálat oldaláról egyaránt hat a privatizációs folyamatokra.

A privatizációs eljárásokat négy csoportba lehet sorolni: a reprivatizáció, a lakossági, munkavállalói és menedzseri tulajdonba adás, az intézményi tulajdonteremtés és a készpénzes privatizáció.

A magyar privatizációs gyakorlat a reprivatizációt, a lakossági kuponos, illetve a könnyített hitellel történő tulajdonátadás módszerét csak szerény mértékben alkalmazta. 1994 után egyértelműen a készpénzes tulajdonszerzés módszere volt az alapvető gyakorlat.

Főbb tapasztalatok:

- jellemző a sokféle forma,
- nem gazdaságos vállalatok felszámolásra kerültek,
- a privatizációs bevétel bizonyos években fontos kormányzati szempont volt,
- a valódi tulajdonosok megjelenése,
- az igazi probléma: privatizációs kínálat szegényessége volt,
- privatizálás „tisztasága” mindvégig kérdéses volt a közvélemény számára.

Következtetések: a privatizáció közeledik a befejezéshez, miután nagy mértékben hozzájárult a gazdasági stabilizációhoz.

---

\* Az 1999/2000-es tanévben az ÁVF II. éves hallgatója

# Horváth Péter\*

## PRIVATIZÁCIÓ

A korábbi évtizedek során nyilvánvalóvá vált, hogy az állam nem jó tulajdonos. A gazdasági rendszerváltás, a privatizáció a nyolcvanas évek végén, a kilencvenes évek elején olyan körülmények között vált égetően szükségessé, amikor már nem volt kétséges, hogy a gazdaság működőképességét nem lehet reformokkal fenntartani és a politikai átalakulás már nem akadályozza a piacgazdaság megteremtését.

A magánosítás első, kezdeti szakasza spontán privatizáció (1987-1990) néven vonult be a köztudatba. A következő szakasz az aktív privatizáció (1990-91), amely az Állami Vagyonügynökség megalakulásával kezdődött. Ebben a szakaszban fogadták el az 1990-ben megalkotott előprivatizációs törvényt, illetve indultak el a privatizációs programok.

Az 1992-től kezdődő időszakot általában az jellemezte, hogy a privatizáció széles körűvé vált és bár nem csökkent abban a külföldiek szerepe, jelentős mértékben előtérbe került a hazai tulajdonszerzés. 1992 őszén létrejött az Állami Vagyonkezelő Részvénytársaság. 1993-ra kialakultak és bejáratódtak a legfontosabb privatizációs eljárások, amelyek végigkísérik és segítik az állami vagyon lebontását: megkezdődött az igazán jelentős értéket képviselő állami nagycégek tulajdonrészeinek értékesítése is. Az 1994 közepén létrejött MSZP-SZDSZ koalíció kormánya 1995 közepére új privatizációs törvényt alkotott. A törvény összevonta az ÁVÜ-t az ÁV Rt.-vel létrehozva az Állami Privatizációs és Vagyonkezelő Rt-t.

A Horn-kormány első két és fél évét a privatizáció gyorsulása a külföldi tőke erőteljes beáramlása jellemezte – ugyanakkor háttérbe szorult a hazai tulajdonszerzés. A privatizáció fő céljára a költségvetés és a fizetési mérleg hiányának enyhítése vált.

---

\* Az 1999/2000-es tanévben az ÁVF II. éves hallgatója



# Kis Melinda\*

## A MAGYAR PRIVATIZÁCIÓ JOGSZABÁLYI ÉS TÖRTÉNETI ÁTTEKINTÉSE

### KIEMELT FIGYELEMMEL AZ 1995 UTÁN BEKÖVETKEZETT HELYZETRE

Az állami tulajdonon belül megkülönböztetünk kincstári és vállalkozói vagyont, amelyek nem különülnek el élesen egymástól. Az állami tulajdon lebontását, az állami vagyon értékesítését privatizációnak nevezzük, szűkebb értelemben ez az állami tulajdon magántulajdonba kerülését, tágabb értelemben az állami tulajdonból való kikerülést jelenti.

A privatizáció első szakaszaként, döntően az állami befolyásolást jelentő jogszabályi változások tükrében, a „spontán” privatizáció tekinthető (1989-1990), amelyet leginkább az állam, mint tulajdonos részéről jelentkező ellenőrzés hiánya jellemezett. Második szakaszaként az 1990-1994-es időtartam tekinthető, ennek az időszaknak fontos jellemzője a külföldi tőke bevonása, a készpénzki-mélő privatizációs technikák erősödése. A privatizáció harmadik szakaszát 1995-től számíthatjuk; a privatizáció ésszerű gyorsítása, a privatizációs bevételek növelése ekkor vált a fő céllá.

A tartós állami tulajdon körét 1995-től a hatályos Privatizációs törvény melléklete tartalmazza.

Az ÁPV Rt. olyan egyszemélyes Rt, amelynek alapítója a kormány, egy darab névre szóló részvénnyel rendelkezik. Átvette a korábbi ÁV Rt. tevékenységi körét, valamint annak okiratának módosításával jött létre. Az ÁVÜ általános jogutódja is, annak vagyona, valamennyi joga és kötelezettsége az ÁPV Rt.-re szállt. Az ÁPV elsődleges feladata a privatizáció – de kiemelt felelőssége a vagyonkezelés is.

A privatizációs szervezet a vagyont közvetlenül, pályázat útján a tőkepiac intézményrendszerén, vagy befektetési célú alapokon és társaságokon keresztül értékesítette. A vagyonértékesítés történhet versenyeztetési eljárások (nyilvános vagy zártkörű pályázat, nyilvános árverés, nyilvános ajánlat-tétel), nyilvános forgalomba-hozatal, zártkörű elhelyezés, tőzsdéi értékesítésre adott megbízás, kivételesen versenyeztetés nélkül.

Az egyszerűsített privatizáció a privatizáció gyorsítását, valamint hatékonyságának fokozását célozta – kevés sikerrel.

Értékesítés – elvben – történhet részletfizetéssel, a tulajdonjog részleges fenntartásával, vezetői és munkavállalói kivásárlás révén, egzisztencia hitel – ebből a vagyon értékesíthető a vezetők és/vagy a dolgozók számára, kivételes esetben az ÁPV., MRP, vagyonkezelési szerződést is köthet.

---

\* Az 1999/2000-es tanévben az ÁVF II. éves hallgatója

# Szalma Péter Zoltán\*

## A TEMPLOMOS LOVAGREND GAZDASÁGI TEVÉKENYSÉGÉRŐL

Azért kezdtem kutatni a Templomos Lovagrend történetét, mert nagyon érdekelt, hogy a virágzó feudalizmus korszakában hogyan jött létre egy szegény-lovagokból álló rend, hogyan fejlődött, és mi tette a XIII. századra egész Európa bankárává? Hogyan tehettek szert akkora vagyona, hogy birtokaik területén váltólevél rendszert vezessenek be, és hogy királyoknak kölcsönöket folyósítsanak? A témában magyar nyelven kiadott műveket az Országos Széchényi Könyvtárban találtam meg. Dolgozatomban összefoglalom a Templomos Lovagrend rövid történetét (alapításától a feloszlásukig), leírok számos konkrét földrajzi helyet, ahol a rend birtokokat szerzett, bemutatok néhány életképet a Rend történetéből, továbbá arról, hogy milyen szolgálatokat is tettek az egyes emberi uralkodóknak, végül bemutatok egy-két konkrét példát arról, kinek és mennyi hitelt folyósítottak.

Óriási vagyonuk okozta végül vesztüket is, mert V. (Szép) Fülöp túl sok hitelt kért a rendtől, és ahelyett, hogy visszafizette volna, inkább felszámoltatta az egész rendet. Így végződött ennek a neves lovagrendnek pályafutása, de története sok érdekességet tartalmaz a XX. század embere számára is.

---

\* Az 1999/2000-es tanévben az ÁVF II. éves hallgatója

# **Tóth Magdolna\***

## **AZ 1928–1933-AS GAZDASÁGI VILÁGVÁLSÁG HATÁSA MAGYARORSZÁGRA**

### **AGRÁR-, IPARI- ÉS HITELVÁLSÁG, ÁLLAMI BEAVATKOZÁS A VÁLSÁG KÖVETKEZMÉNYEINEK FELSZÁMOLÁSÁRA**

A dolgozat századunk legnagyobb gazdasági világválságának előzményeit, kihatásait és a válság felszámolására tett lépéseit dolgozza fel, különös tekintettel Magyarországra.

Az első világháború következményeiként jelentkező kereslet a technika megújítását, a termelő kapacitások bővítését eredményezte, ami egy idő után magasabbra emelte a termelés szintjét, mint a rendelkezésre álló fizetőképes keresletet. A fejlődést a részvényekkel és értékpapírokkal való hatalmas spekuláció kísérte.

1929. októberében a New York-i tőzsdén a túlértékelődött részvények egyre nagyobb részétől akartak hirtelen megszabadulni, melyek ára rohamosan csökkent – megkezdődött a túltermelési válság.

A világgereskedelmi forgalom hirtelen lehanyatlott ami az árak példátlan csökkenéséhez vezetett.

A gazdasági világválság különösen súlyosan érintette a vezető nyugati országoktól gazdaságilag erősen függő helyzetben lévő Magyarországot. A válság az iparban a kibocsátás nagyarányú visszaesésével járt együtt. Mivel hazánk exportbevételeinek jelentős része a mezőgazdasági termékek értékesítéséből származott, így ezt a területet érintette a leginkább a válság. A két ágazat válságát tetőzte az 1931-ben kialakuló pénzügyi válság.

A válságból kivezető utat az állam különböző gazdasági, pénzügyi és politikai eszközökkel próbálta megtalálni – ez a folyamat azonban már a győri programmal fémjelezhető háborús felkészülésbe torkollott.

---

\* Az 1999/2000-es tanévben az ÁVF II. éves hallgatója

# Verbászi Beáta\*

## AZ 1968-AS GAZDASÁGI REFORM ALAPGONDOLATA

Magyarország államszocialista gazdaságtörténetének egyik legjelentősebb gazdaságpolitikai döntése az 1968-as gazdasági reform beindítása volt.

Az 1956. október 23-át követő forradalmi napokban az igazgatási és elnyomó apparátus szétesett, az addigi kormányzati rendszer összeomlott. Ezek a változások merőben új helyzetet teremtettek. Már 1956 november – decemberében, a forradalmi változások hatására jelentős tervezetek készültek, amelynek alapgondolata a gazdaságpolitikai feltételek és a gazdaság megreformálásának szükségessége volt. Ez a pozitív folyamat azonban már 1957 elején, a dogmatikus erők hatására megtorpant.

A reformgondolat újbóli felvetése csak a '60-as évek elején jelentkezett, elsősorban a negatív gazdasági mutatószámok könyörtelensége következtében. Az első tényleges, operatív jellegű reformhatározat az 1964. december 10-ei MSZMP KB ülésen született. E tevékenységek alapvető hordozója a KB Operatív Titkársága, melynek élén Nyers Rezső állt.

Ez a radikális reform a gazdaságirányítási rendszer és a gazdaságpolitikai stratégiája változását és új alapokra való helyezését jelentette. Sajnos, a reform nem kívánt valóságos piacot és piaci árrendszert bevezetni.

E pozitív reformfolyamat, habár kezdettől fogva akadályba ütközött, és teljes mértékben nem juthatott kifejezésre, 1972 novemberében néhány dokumentum következményeképpen le lett állítva.

Végezetül 1974-től a Szovjetunió kezdeményezésére és követelésére elindul egy átfogó, külső és belső erőktől támogatott, politikai gőzhenger, hogy elejét vegye minden további „reformerkedésnek”.

Ez a helyzetfelmérés téves és súlyosan káros volt Magyarország számára.

---

\* Az 1999/2000-es tanévben az ÁVF II. éves hallgatója

# Varga Gábor\*

## VÁLLALATI FELSZÁMOLÁSOK MAGYARORSZÁGON

A gazdasági élet kevésbé látványos, manapság annál gyakoribb eseménye a gazdasági, vállalati tevékenység végleges sikertelenség, folytathatatlanságát kifejező felszámolás. A cégeket lényegében két részre oszthatjuk: amelyek létrejöttét és megszüntetését a tulajdonos saját döntésén alapszik, a másik csoportba amelyeknek létrejöttét a társasági törvény, megszüntetését a csődtörvény szabályozza.

A Csődtörvény három alapesetet különböztet meg: a fizetési képtelenséget megszüntető csődeljárást, valamint a felszámolási eljárást, és a végelszámolást. A fizetési képtelenség kulcs a felszámolásban (lásd: Csődtörvény 27. § 2.)

A felszámolási eljárást a bíróságon kell kezdeményezni, a felszámoló kijelölése a Felszámoló névjegyzékéből történik. Bekerülni pályázat alapján, az 50 Mft-os törzs-, illetve alaptőke, 2 fő gazdasági, 2 fő könyvszakértői, 2 fő jogi végzettségű alkalmazott feltételének megfelelően lehet. A felszámoló a felszámolás során tulajdonosi és vezetési feladatokat lát el, feladata a cég befektetett és forgóeszközeinek pénzé tétele, a hitelezők kielégítése érdekében.

A hitelezőket a felszámoló a nyilvántartási díj befizetése után számba veszi, hitelezői igények kielégítéséről – a törvény rendelkezéseinek megfelelően a felszámoló javaslatára a bíróság dönt.

---

\* Az 1999/2000-es tanévben az ÁVF II. éves hallgatója

# **Tusor Marianna\***

## **A VÁMOK KIALAKULÁSA, SZEREPE ÉS FELADATA A MAGYAR GAZDASÁGBAN**

A dolgozat tartalmazza a vám fogalmának különböző szempontok szerinti megfogalmazását, csoportosítási lehetőségeit, és azok jellemzőit. Bemutatja a vámok kialakulását a fontosabb történelmi időszakokban. A történelmi áttekintés a nemzetközi és a magyar viszonyokra egyaránt kiterjed

A dolgozat kiemelten foglalkozik a vámoknak a jelenlegi gazdasági helyzetben betöltött szerepével: a hazánkban bekövetkezett gazdasági, politikai változások megkövetelték a vámok, vámjeljárások törvényi szabályozásának megváltoztatását is. Az évekkel ezelőtt megkezdődött sokrétű előkészítő munka eredményeként, az országgyűlés elfogadta a vámjogról, a vámjeljárásról, valamint a vámigazgatásról szóló 1995. évi C. törvényt.

Az új vámtörvény biztosítja a vámrendelkezések állandóságát, stabilitását, egyforma hangsúlyt helyezve a vámszervezet és az ügyfél jogaira, kötelezettségeire, egyenlő piaci feltételeket teremtve a gazdasági élet valamennyi szereplője számára. Alapelvként szabályozza a vámfizetési kötelezettséget, jelentős mozgásteret biztosítva az ügyfeleknek, hogy a számukra legkedvezőbb vámkezelési módot választhassák. Ezek hatása máris jól érzékeltethető. A magyar gazdaság lehetséges útja a nyugati országok, mindenekelőtt az Európai Unió vámszabályozási és -eljárési rendszeréhez való közelítés lett.

Az Európai Unióval megkötött társulási szerződés és a remélt csatlakozás megköveteli jogszabályaink állandó karbantartását, a magas szintű nemzetközi összehangolást. Több száz, a vámügyeket érintő uniós szabály él, amelyeket pontosan ismerni, alkalmazni kell. A csatlakozáshoz szükséges, vámigazgatási tevékenységeket érintő, fontosabb feladatok, feltételek ismertetésével zárul le a dolgozat.

---

\* Az 1999/2000-es tanévben az ÁVF I. éves hallgatója

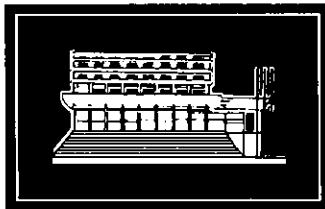

## KÉPZÉSI KÍNÁLAT

A felsőoktatásról szóló törvény a *Magán, illetve alapítványi főiskolák* között sorolja fel a Villányi úti Konferenciaközpont és Szabadegyetem Alapítvány által létrehozott és támogatott - államilag elismert - Általános Vállalkozási Főiskolát.

A *Főiskola elsődleges célja*, olyan - elsősorban a gyakorlatra felkészített - szakemberek képzése, akik a vállalkozási tevékenységek és folyamatok szervezéséhez, irányításához és lebonyolításához szükséges korszerű elméleti és gyakorlati ismeretekkel rendelkeznek. További cél az egyetemi szintű közgazdasági tanulmányokra való felkészítés is.

A Főiskolán *vállalkozásszervező szakon* folyik alapképzés. Először 2000. márciusban - a XXI. század előestéjén - kiadásra kerülő oklevélbe „*közgazdász, vállalkozásszervező szakon*” képesítés írható majd be.

Ennek megfelelően *a szak* elsősorban a társadalom különböző alrendszerében működő kis- és közepméretű vállalkozások létrehozására, szervezésére és irányítására, illetve modern, új technológiák alkalmazására, valamint nagyobb méretű vállalkozások belső önálló egységeinek menedzselésére és idegen nyelvek ismeretében a nemzetközi kommunikációra készít fel.

Az *alapképzés* nappali tagozatán 6 szorgalmi és 1 gyakorlati, összesen 7, a levelező tagozaton 8, a távoktatási tagozaton min. 5 + 3, az újabb diplomás képzésben 5 félév a képzési idő.

A szakterület egyes kérdéseiben való elmélyülés lehetőségét a képzésnek a választott szakirányokon történő befejezése – a nappali és levelező tagozaton egyaránt a 6-7. félévben - biztosítja. A *választható szakirányok*: controlling, humánerőforrás, integrációs, kereskedelmi, marketing, művészeti, környezeti, média, non-profit, oktatási, politikai, települési, üzletviteli.

A felsőfokú oklevéllel rendelkezők számára hirdetett *újabb diplomás képzésben választható szakirányok* a következők: integrációs, kereskedelmi, környezeti, politikai, települési, üzletviteli. A szakirányokat a beiratkozáskor választják a hallgatók.

Az alapképzésre, illetve az újabb diplomás képzésre – az országos felvételi rendnek megfelelően – minden év *március 1-ig lehet jelentkezni*.

A Főiskola – a már diplomával rendelkezők számára – szakirányú továbbképzési szakokat (*"Vállalkozás-menedzser", "Euromenedzser", "Európa Unió"*) is indít a 2000/2001-es tanévtől kezdve.

Az intézmény tervezi további alapképzési (*"Non-profit"* és *"Nemzetközi kapcsolatok"*) szak(ok) indítását, illetve be kíván kapcsolódni az akkreditált iskolai rendszerű felsőfokú szakképzésbe is. Utóbbi esetben kezdeményezte *"Reklámszervező"* és *"Üzletszervező"* felsőfokú szakképzési programnak az Országos Képzési Jegyzékbe történő felsorolását.

(Az új alapképzési szakok, illetve a felsőfokú szakképzési programok elfogadása 2000. első felében várható! Ezekkel kapcsolatos hirdetéseit a Főiskola a napilapokban teszi majd közzé, illetve információk beszerezhetők a Főiskola Tanulmányi csoportjánál, valamint az Információs pavilonban is!)

Budapest, 2000. március

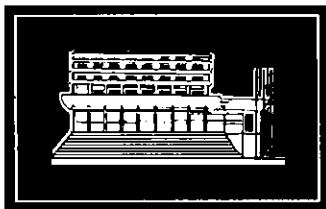

## SZAKIRÁNYÚ TOVÁBBKÉPZÉS

Jelentkezni **2000. július 17-ig** a Főiskola Tanulmányi csoportjánál, illetve az Információs pavilonban beszerezhető nyomtatványokon lehet.

### VÁLLALKOZÁS-MENEDZSER SZAK

- **Az oklevélben szereplő szakképzettség megnevezése** (korábbi szakképzettségtől függően): "főiskolai szakközgazdász, Vállalkozás-menedzser szakon", illetve "Vállalkozás-menedzser szakértő"
- **Képzési idő:** 3 félév (összesen: 324 óra)
- **Kötelező szigorlatok**<sup>1</sup>: nem közgazdász szakképzettségűek esetében a Közgazdaságtan, ellenkező esetben Jog, Pénzügytan, Marketing
- **Tagozat** (az évfolyammal történt megegyezés szerint): levelező (pénteki és/vagy szombati napokon, összesen 8 óra), esti (munkaidőn kívül heti 8 óra)
- **Költségtérítés** (félévenként kerül megállapításra): 100.000 Ft, a 2000/2001-es tanév első félévében

### EUROMENEDZSER SZAK

- **Az oklevélben szereplő szakképzettség megnevezése**<sup>2</sup>: "főiskolai szakközgazdász, Euromenedzser szakon", illetve "Euromenedzser szakértő"
- **Képzési idő**<sup>3</sup>: 4 félév (összesen: 480 óra)
- **Kötelező szigorlatok**<sup>1</sup>: Vállalkozás-gazdaságtan és menedzsment, Európai ismeretek, Marketing
- **Tagozat** (az évfolyammal történt megegyezés szerint): levelező (pénteki és/vagy szombati napokon, összesen 8 óra), esti (munkaidőn kívül heti 8 óra)
- **Költségtérítés** (félévenként kerül megállapításra): 120.000 Ft, a 2000/2001-es tanév első félévében

### EURÓPAI UNIÓ SZAK

- **Az oklevélben szereplő szakképzettség megnevezése** (korábbi szakképzettségtől függően): "főiskolai szakközgazdász, Európai Unió szakon", illetve "Európai Unió szakértő"
- **Képzési idő:** 3 félév (összesen: 360 óra)
- **Kötelező szigorlatok**<sup>1</sup>: nem közgazdász szakképzettségűek esetében a Közgazdaságtan, ellenkező esetben Világgazdaságtan, Európa ismeretek
- **Tagozat** (az évfolyammal történt megegyezés szerint): levelező (pénteki és/vagy szombati napokon, összesen 8 óra), esti (munkaidőn kívül heti 8 óra)
- **Költségtérítés** (félévenként kerül megállapításra): 100.000 Ft, a 2000/2001-es tanév első félévében

<sup>1</sup> a nyelvvizsgálóval nem rendelkező hallgatóknak kötelező kollokvium az utolsó félév végén

<sup>2</sup> a szakdolgozatot magyar és német, illetve angol nyelven kell elkészíteni

<sup>3</sup> az első tanévet követően a hallgatók - szabadságuk terhére - kéthetes külföldi szakmai gyakorlaton vesznek részt az Európai Unióban

Busapest, 2000. március





**980 Ft**