



# ÁLTALÁNOS VÁLLALKOZÁSI FŐISKOLA

## A VILÁG 2001 UTÁN

**MÉSZÁROS KLÁRA:**

Kína és a világ

**CSÁKI GYÖRGY:**

A világgazdaság 2001 után

**JOÓ ANDRÁS:**

A nemzetközi politika újabb  
korszaka

**CSICSMANN LÁSZLÓ:**

Az iszlám és a nyugat konfliktusa

**MOLDICZ CSABA:**

A foglalkoztatáspolitikai  
a gazdaságpolitikai mixben

**G. MÁRKUS GYÖRGY:**

Globalizáció, kultúrharok,  
terrorizmus

# TUDOMÁNYOS KÖZLEMÉNYEK

**10.**

**2004 ÁPRILIS**

# **A VILÁG 2001 UTÁN**

A Magyar Tudomány Napja  
országos rendezvénysorozat keretében,  
az Általános Vállalkozási Főiskolán  
2003. november 3-án tartott  
tudományos konferencia anyaga

**ÁLTALÁNOS VÁLLALKOZÁSI FŐISKOLA**

Budapest, 2004 április

SZERKESZTETTE:  
Csáki György főiskolai tanár,  
Általános Vállalkozási Főiskola

KIADJA AZ ÁLTALÁNOS VÁLLALKOZÁSI FŐISKOLA

Felelős kiadó: Antal János mb. főigazgató

Felelős szerkesztő: dr. Csáki György

Kiadványszerkesztő: Németh Zsuzsa

Nyomdai előkészítés: Somogyvári Gyuláné

ISSN: 1585-8960

# TARTALOM

<i>Mészáros Klára: Kína és a világ</i>	7
<i>Csáki György: A világgazdaság 2001 után</i>	15
<i>Joó András: A nemzetközi politika újabb korszaka és a változó korszellem</i>	21
<i>Csicsmann László: Az iszlám és a nyugat konfliktusa</i>	29
<i>Moldicz Csaba: A foglalkoztatáspolitikai helyzete a gazdaságpolitikai mixben</i>	39
<i>G. Márkus György: Globalizáció, kultúrbarcok, terrorizmus</i>	45
<i>Vigh László: Megoldáskeresés, viták, perek és eredménytelenség a Stabilitási és Növekedési Paktum ügyében</i>	49
<i>Pál Vastagh: The EU-Hungarian Relationship</i>	59
<i>Miklós Ágnes Kata: A városi legendák és szeptember 11-e</i>	63
<i>Egry Gábor: Régi-új magyar-román történelmi mítoszok</i>	73
<i>Kerepesi Katalin–Vasné Egri Magdolna: A magyar KKV-k ICT felkészültsége az ezredfordulón</i>	79
<i>Kerepesi Katalin–Tóth Arnold: A magyar kis- és közepes méretű vállalkozások versenyképességének alakulása az ezredfordulón</i>	97
<i>Papp Ferenc: Az e-kereskedelem szabályozása és várható jövője</i>	105
<i>Szegedi Zoltán: Ellátási lánc-menedzsment – Logisztika más megvilágításban?</i>	113
<i>Lányi Pál: Dél-alföldi teleházak szerepe az EU agrártámogatásainak lehívását megalapozó gazda- és parcellaregisztrációkban</i>	119

## TDK DOLGOZATOK

<i>Bevezetés (Csáki György)</i>	125
<i>Szunomár Ágnes: Kína a reformok útján</i>	127
<i>Vágó Barbara: Nagy-Britannia és az euró</i>	127
<i>Gellért Anna: A „békés” Szentföld, avagy az Útitervről</i>	128
<i>Fekete Ágnes–Bernáth Anett: Százhalombatta környezetvédelme</i>	129
<i>Gábor Katalin: Miért kell a Formula-1 Magyarországnak?</i>	129
<i>Tumpek Adrienn: Egy sajátos magyar termék: A pálinka jövője Európában</i>	130
<i>Tibanyi Zsuzsanna: Magyarországi lakásfinanszírozás az Európai Unió küszöbén</i>	130
<i>Kovács Zsuzsa: A működőtőke-áramlás tendenciái és az amerikai tőkebefektetések Magyarországon</i>	131
<i>Nagy István–Benkő Lajos: A környezetvédelmi mérési módszerek pénzügyi háttere</i>	131
<i>Kassai Ildikó: „Kérés vagy felajánlás”? – Alternatív adományszervezés</i>	132
<i>Ádám Zsuzsanna: Hogyan számítsunk, hogy megtaláljuk a számításunk?</i>	133

<i>Werly Szilvia: Környezetbarát építési módok</i>	134
<i>Laczkó Katalin: Hulladékgazdálkodás Magyarországon az EU elvárások tükrében</i>	135
<i>Ilyés Andrea: Portugália nyomdokain?</i>	135
<i>Jancsó Rebeka: Non-profit privatizáció</i>	136
<i>Stikrád Katalin: Az Állami Számvevőszék szerepe a pénzügyi ellenőrzés nemzetközi gyakorlatának adaptációjában</i>	137
<i>András Krisztina: A Közép-Magyarországi Régió és regionális politikája</i>	137
<i>Demeter Márton: E-tika</i>	138
<i>Ferencziné Csige Etelka: Hulladékhasznosítás, hulladék-megsemmisítés, hulladékgazdálkodás kérdései</i>	139
<i>Andrási Andrea: Környezetbarát termékek védjegyzése</i>	139
<i>László Linda: Az Európai Unió VI. Környezetvédelmi Akcióprogramja és a magyar reflexiók</i>	140

# ELŐSZÓ

*A hagyomány tovább folytatódik! Az Általános Vállalkozási Főiskola 2003. november 4-én immár ötödször szervezett tudományos konferenciát a Magyar Tudomány Napja alkalmából – ezúttal „A világ 2001 után” címen. A hagyományoknak megfelelően jelen számunk a Magyar Tudomány Napja alkalmából rendezett konferencia előadásainak szerkesztett változatán alapul. A konferencián ismert hazai szakértők mellett az ÁVF főállású és óráadó tanárai tartottak előadásokat.*

*A konferencia jelentőségét, de magát a témaválasztást is elsősorban az indokolja, hogy a 2003-2004-es tanévben végez az Általános Vállalkozási Főiskolán az első nemzetközi kapcsolatok szakos évfolyam – így a 2003. évi Tudományok Napi konferenciánkkal a nemzetközi kapcsolatok terén az Általános Vállalkozási Főiskolán folyó oktató- és kutatómunka eredményeit is demonstrálni szándékoztunk.*

*A konferencia témája a mai világ – távolról sem kizárólag a világgazdaság – legégetőbb, s nyilvánvalóan legfőbb kérdése. 2001 ugyanis nyilvánvalóan szakaszhatár a világtörténelemben. 2001. szeptember 11. új helyzetet teremtett a világpolitikában: a nemzetközi terrorizmus problematikájának újraértelmezése, a „nyugatnak” az iszlámhoz való viszonya, nem is szólva az iraki háború okozta új helyzetről mind-mind szeptember 11. közvetlen következményének tekinthető, s alighanem, korszakhatárt jelent az immár egypólusúnak tekintett világ nemzetközi politikai berendezkedésében.*

*2001 szakaszhatár a világgazdaságban is: a 2001 tavaszán az USA-ban kitört recesszió lezárta a kilencvenes évek különlegesen hosszú konjunktúráját, egyúttal véget vetett az „új gazdaság” mítoszának is. Ha azt ma még korai is kimondani, hogy mik lesznek a 2001-ben megkezdődött világgazdasági korszak jellemzői, abban már ma is biztosak lehetünk, hogy a kilencvenes évtizednek az IT-szektorok és a vállalatfelvásárlások által gerjesztett konjunktúrája véget ért.*

*Kötetünkben – a konferencia-előadások szerkesztett változatai mellett – helyet kapott néhány, a főiskola oktatóinak kutatómunkáját bemutató tanulmány mellett – ugyancsak hagyományainknak megfelelően – hallgatóink sikeres tudományos diákköri dolgozatainak rövid összefoglalója is.*

A szerkesztő



## KÍNA ÉS A VILÁG\*\*

Az ázsiai térség, különösen annak keleti, délkeleti része az utóbbi évtizedekben – kivéve az 1997-1998-as regionális válságot – a világ legdinamikusabban fejlődő régiója. Ezen belül is a Kínai Népköztársaság teljesítménye az, amely belső- és külső politikai-gazdasági feltételrendszerét úgy alakította át a reformok révén, hogy növekedése mindvégig nagymértékben meghaladta a világgazdaság növekedését.

Kína abszolút számokban mért nagysága mellett ma már gazdasági és katonai erejét tekintve is „nagy-nak” számít. Közel van továbbá ahhoz, hogy a tudományos-műszaki modernizáció terén is a világelső közé kerüljön. *Regionális és globális nagyhatalommá válásában azonban olyan, számára kedvező külső körülmények egybeesése is szerepet játszott, mint amelyeneket a 90-es évek első felének világpolitikai változásai jelentettek.* Ezért az átformálódás meghatározó belső jellemzői mellett a külső hatásokkal is számolni kell abban a folyamatban, melynek eredményeként a Kínai Népköztársaság a multipoláris világ egyik erőközpontjává válik. Ebből a szempontból mindenekelőtt az alábbi tényezőket kell figyelembe venni:

- a.) az országnak és népességének abszolút méreteit, mint kiindulási alapot a KNK nagyhatalommá válásához;
- b.) a nemzetközi körülmények változásait, amelyek megteremtették annak a feltételeit, hogy Kína:
  - a 90-es évek első felében regionális szinten elfogadtassa nagyhatalmi pozícióját, újjáélesztve ezzel történelmi szerepét;
  - a regionális nagyhatalmi szerepből előrébb lépjen, és a – multipolárisává váló – világ meghatározó erőcentrumainak sorába emelkedjen. Ennek elérésében az a tény is közrejátszik, hogy Kína egy olyan régióban tett szert meghatározó szerepre, amely maga is – a világ dinamikusan fejlődő gazdasági térségeként – növelte befolyását a világgazdaságban és a nemzetközi közösségen belül is;
- c.) végül pedig a változásokkal kapcsolatban ki kell emelni azt a szerepet is, amelyet a tengerentúli kínaiak közösségei játszanak a KNK világgazdaságba történő integrálásában azáltal, hogy a népi kormányzat elnyerte és aktivizálni tudta ezen közösségek gazdasági támogatását. A külföldön élő kínaiak közvetlen működőtőke-befektetései hozzájárultak annak a hídnak kiépítéséhez, amely összeköttetést teremtett a Kínán belüli és kívüli világ között. Ez egyben megteremtette annak lehetőségét is, hogy erősödjön a többségben kínaiak által lakott területek közötti közeledés.

Kína gyorsütemű fejlődésének és gazdasági erősödésének magyarázatául mindenképp két fontos premissza – a modernizáció külső és belső feltételrendszerének kivételes összhangja, valamint a tudományos-technikai fejlesztések kiterjedt térhódítása – szolgál. Nagyhatalmi súlyának gyarapodása ellenére, Kína is egyre kiszolgáltatottabbá válik a világban zajló folyamatoknak. A világba való integrálással egyre meghatározóbb módon befolyásolják a kínai fejlődés irányait az olyan átrendeződési folyamatok, mint a globalizáció, a liberalizáció, amelyek Kínában is fellazítják a hagyományos társadalmi kötelekeket és termelési viszonyokat. Ugyanakkor maga is oka és alanya mindazon problémáknak, amelyek globalizálódásukkal a fenntartható fejlődést veszélyeztetik: népesség, élelmezés, környezetrombolás, urbanizáció, szociális érzéketlenség, migráció, biztonságpolitika, nacionalizmus.

---

\* Kandidátus, tudományos főmunkatárs, MTA Világgazdasági Kutató Intézet.

\*\* *Jelen cikk alapjául szolgáló előadás a „Kína a világban” címen a Magyar Tudomány 2001/5. számában megjelent (pp. 555-565) tanulmány fő gondolataira épült.*



## Az új világrend

Az új világrend kínai megfogalmazása szerint *az ázsiai értékeknek és hagyományoknak – ezen belül is elsősorban a konfucianizmusnak és a forradalmi erkölcsiségnek – a nyugati, azaz a fejlett nukleáris, műszaki és technológiai tudással történő párosítása* meghatározó fejlődési modellt biztosít a világnak. Az elittudatot tükröző gondolkodás sem új keletű Kínában, gyökerei a múlt századra nyúlnak vissza. Máiig is ható eszmevilágát gyakorlatilag az 1890-es években a *Kang Youwei* (Kang Ju-vej) nevéhez kötődő reformmozgalom fogalmazta meg. Az ugyancsak reformer utódok egy évszázaddal később két sarkalatos ponthoz – a gazdasági fejlődéshez, valamint az ázsiai értékek és a kormányzás művészetének újjáélesztéséhez – kötik világváltoztató szándékukat. [Kissinger, (1996) p. 13.]<sup>1</sup> Az a mód, ahogy a KNK növekvő aktivitással vállal szerepet a régió és a világ ügyeiben, ugyancsak emlékeztet bizonyos elmúlt történelmi korok eszméinek újjáéledésére. Úgy tűnik, hogy Kína, mint Ázsia hagyományosan meghatározó nagyhatalma – a Nyugattal és Japánnal szembeni évszázados alárendeltségének lezárásával – történelmi pozíciói visszaszerzésére készül.

## A külső feltételrendszer

A Szovjetunió felbomlásával kezdődött a kelet-ázsiai térségben az a hatalmi átrendeződés, amelynek legfontosabb elemei mára már láthatóvá váltak az USA, Japán, Kína és Oroszország által dominált kelet-ázsiai/csendes-óceáni régióban. Az 1979-ben meghirdetett „nyitás” politikája mellett következetes kitarással lassan eltűnnek a Kínai Népköztársaságnak a világgazdasághoz fűződő szervesen kapcsolódásának maradványai. Az ezzel járó változások – mint például a gazdaság növekvő nyitottsága, a külgazdasági kapcsolatok bővülése, a szolgáltatáskereskedelem bővülő köre – a globális hatalmi pozíció erősödésén is éreztetik hatásukat.

*A 90-es évek világpolitikai és világgazdasági átrendeződési folyamatának legnagyobb nyertese egyértelműen Kína.* Hatalmas területével és népességével, katonai potenciáljával, valamint gyorsan növekvő gazdaságával Ázsiában, valamint szélesebben értelmezett ázsiai és csendes-óceáni régióban – történelmi, szellemi, gazdasági – befolyásánál fogva meghatározó szerepe ma már tény.

A kül- és belpolitika egymást erősítő, egymásra szervesen épülő rendszerében érezhetően nőtt Kína politikai és gazdasági súlya. Ezzel párhuzamosan megjelentek a kínai nagyhatalmi erőpolitizálás jelei is. Keményedett a hangnem, markánsabbá vált a kínai nemzeti érdekek képviselője – nemzetközi fórumokon és a bilaterális kapcsolatokban egyaránt. Erre az időszakra esik az együttműködés és konfrontáció párhuzamos jelenlétének állandósulása a fejlett ipari országokkal való kapcsolattartásban. *Kína stabilitásának fenntartása túlmutat a regionális érdekeken, ezért a nagyhatalmak ösztönzik a rendszer-váltás lebetőségét hordozó piactudományi átalakulást.*

A környező világ politikai és gazdasági kihívásaira Kína válasza a „*sajátosan kínai színezetű szocializmus*” fogalmának bevezetése, amelynek előre vitelét már nem elzárkózással, inkább *a reformpolitika és a külföld felé való nyitás folytatásával* próbálja biztosítani. *A minőségi váltás általános feltételét a kormányzati munkának az az érdemi átértékelése teremtette meg, amely a kapcsolatok elsődlegesen politikai szempontú megközelítése helyébe a gazdasági érdekeket helyezte.* Ez tette a külpolitikát sikerárazattá, a politikailag elszigetelt országot pedig meghatározó hatalmi tényezővé.

15 éves várakozás után, Kína 2001. november 10-én nyerte el a (dohai miniszteri értekezlet döntése alapján) a WTO-tagságot. Kína a világba való integrálódás folyamatában a „*sok összetevős piaci stratégiát*” alkalmazza, amelynek fontosabb formáit *a külkereskedelem, a csúcstechnológia-import és a külföldi beruházások adják.* A liberalizáció tagsággal járó felgyorsulásával, a kínai nagy piac eddig zárt területei is megnyílnak. Nagyhatalmi súlyának tudatában, Kína minden lehetséges módon érvényesíteni próbálja piaci érdekeit, s ennek eszköztárából a protekcionizmus sem fog hiányozni. A jogharmonizáció, az

<sup>1</sup> *A szerző párhuzamot von Kína és az Egyesült Államok között, mely szerint mindketten olyan birodalmak, amelyeknek „nem érdeke egy nemzetközi rendszeren belül maradni, maguk akarnak a nemzetközi rendszer lenni. A birodalmaknak nincs szükségük a hatalmi egyensúlyra. Ezen alapult az Egyesült Államok külpolitikája az amerikai földrészen és Kínáé Ázsia történelmének nagy részében.”*

egységesített és egyszerűsített eljárási procedúrák bevezetésével, a kínai piacon való mozgás átláthatóbbá válik. A kínai tagsággal azonban a WTO is változik, nem is annyira abszolút méretei, mint inkább a hatalmas ország aktív szerepvállalása miatt. Kína feltörekvő nagyhatalomként, a harmadik világ szószólójaként formálójává kíván lenni a nemzetközi kereskedelmi rendszernek.

Több síkon zajlanak azok a változások, amelyek kedvező feltételeket teremtenek Kína globális szerepvállalásához. A globalizációval járó folyamatok alapjaiban alakítják át az évezredek folyamán kialakult kereteket. A „szocialista blokk” széthullását követő néhány év elteltével a világ egyetlen szuperhatalma mellett más erőközpontok is megerősödnek, s ezek egyike Kína.

A „nyitás” politikájának meghirdetése és a mellette való következetes kitartás gyorsítja fel Kína szerves kapcsolódását a világhoz oly módon, hogy *az együttműködés homlokterébe a gazdasági érdekek kerülnek*. A modernizáció és nagyhatalmi szerep közötti összefüggésben a külkereskedelmi kapcsolatrendszer az, amely elsődleges figyelmet érdemel. Kína a 90-es évtizedre a világkereskedelmi ranglétra 10., 2002-ben 7. helyére küzdötte fel magát. Külkereskedelmi forgalmának GDP-ben mért aránya 40% körül mozog. A kilencvenes évek második felétől azonban az árucseres- kapcsolatokon túlmutató egyéb együttműködési formák kerültek előtérbe. Kína részéről a továbblépés, a gazdasági-műszaki modernizáció kényszere a meghatározó, a külföldi hatalmak részéről a nagy piac varázsa az, ami engedményekre készlet. A nyitás politikája sikereként a külföldi tőkebefektetések kiemelt szerepet játszanak a reformban, amelyek elsődleges befogadó bázisai a Különleges Gazdasági Övezetek. Kína, az USA-t követően 1993-2001 között a világ második legnagyobb külföldi tőkebefogadó országává vált. 2002-ben a külföldi tőkebefektetések ugrásszerűen megnöttek, 52,7 Mrd USD-os volumenével megelőzte az USA-t. Kína vált a külföldi közvetlen beruházások elsődleges célországává. Ma már ugyanakkor a technológia import-export tekintetében a külgazdaság meghatározó területének. A műszaki fejlesztés üteme és színvonala egyelőre korlátozott, de növekvő fontosságú szerepet játszik a piaci versenyképesség alakításában. A technológiai import-export egyre szorosabban kötődik a működőtőke-beruházásokhoz. Az együttműködésnek leginkább ösztönzött formáit a *közös fejlesztések, a kompenzációs kereskedelem, valamint a szerződéses keretekben realizálódó projektek* képezik.

## A kínai modernizáció feltételrendszere

Ahhoz, hogy egy nemzetállam úgy tudjon lehetőségeivel élni, hogy az belső és külső környezete számára is az életfeltételek minőségi javulásához vezessen, a gazdaság modernizálása jelenti az alapfeltételt. Erre egyre több lehetőség kínálkozik a gyorsuló nemzetköziesedés világában. *A külső feltételek, a térségben zajló nagy makroszintű átrendeződések, a kínai migráció támogató magatartása, a nemzetközi mozgástér bővülése, az ország regionális és nagyhatalmi szerepének elismerése, a világhoz való szerves kapcsolódásának erősödése egyértelműen kedveznek annak, hogy Kína a tudományos-műszaki modernizáció világának is az élvonalába kerüljön.*

Azt, hogy Kína mennyiben és mely pontokon kapcsolódhat a világ fejlettebb régióihoz, olyan tényezők határozzák meg, mint a gazdaság strukturális váltásának hosszabb távú feltételrendszere, a kutatás-fejlesztési beruházások növekedése, az oktatási színvonal emelkedése, valamint új regionális exportközpontok létesítése. A kormányzati kiadásoknak 6,5-7% körüli részét fordítják innovációs alapokra és tudományos-műszaki célokra, s ennek mértéke a feladat fontossága ellenére sem fog a következő néhány évben emelkedni. [*Statistical Yearbook (1998) pp. 275-277 alapján végzett számítások.*]

A K+F-tevékenységhez hasonlóan az állam folyamatosan csökkenti szerepvállalását a műszaki fejlesztés belső és külső forrásainak biztosításában is. A külgazdaság finanszírozási rendszerét is a központi költségvetési kiadások visszafogása jellemzi, amelyet a több lábbon állással és liberalizációval próbálnak ellensúlyozni. A technológiai import költségeinek forrása általában állami és kereskedelmi hitelekből, eladói hitelekből, bankkölcsönökből, a vállalatok saját alapjaiból, valamint a nemzetközi pénzügyi intézmények nyújtotta céltámogatásokból és kölcsönökből tevődik össze. [*Beijing Review (1998/a) p. 22.*]

*A gyors fejlődés ellenére a K+F-potenciált az elmaradottság és a kapacitások kibaszthatatlanságának kettőssége jellemzi.* A GDP-ráfordításoknak az aránya 1999-ben érte el a 0,8 százalékot, majd 2000-ben az 1 százalékot. A K+F-ráfordítások további jellemzője az *erős koncentráció*: az ország 30 adminisztratív körzetén belül 5 régióra (Beijing, Shanghai, Jiansu, Guangdong és Shandong) jut a ráfordítások 51,6 százaléka.

A fejlett ipari országok műszaki színvonalához történő felzárkózás részét képezi azoknak a stratégiai fontosságú feladatoknak, amelyek végrehajtásával Kína stabilizálni kívánja nagyhatalmi pozícióját. A reformok 20 éve mára elégséges alapot teremtett ahhoz, hogy a nemzetgazdaság egyre több területén indíthassák meg modernizációs programjaikat a siker reményében. Az időzítés tökéletes. *A Kínai Nép-*

*köztársaság belső fejlődésének a mai szakasza az, amelyben történelmének egyik legkiegyensúlyozottabb fejlesztési politikáját sikerült megvalósítania.*

A K+F-intenzív fejlesztési modell megvalósíthatóságát számos pozitív és negatív tényező befolyásolja. Ezek közül elsődleges a gazdaság általános helyzete. A tulajdonviszonyok diverzifikálása képezi kiindulópontját a modernizációnak, s az ezzel járó műszaki fejlődés gyorsításának követelménye pedig az irányítási mechanizmus reformjának kérdését helyezi előtérbe. A kutatás-fejlesztési infrastruktúra átalakítása két ponton kötődik a tulajdonviszonyok kérdésköréhez. Egyrészt a gazdaság egészének stabilitása, másrészt a K+F-tevékenység piacosítása révén. *[Bővebben lásd Mészáros Klára (2000)]*

## A modernizáció személyi feltételei

A tudással, mint minőségi tényezővel feltétlenül számolni kell. Azt, hogy a gazdaság milyen irányba fejlődik, mely ágazatok képezik a húzóerőt, döntően az emberi tényező határozza meg. A versenyképesség hosszú ideig fontos elemét a relatívan alacsony bérszint, a munkavállalói érdekeket képviselő erős szakszervezetek hiánya, a munkaerő védelmét szolgáló minimális törvényi szabályozás jelentette. Ezek a tényezők ma már egyre kevésbé számítanak komparatív előnynek. Az információs társadalmak korában a K+F-intenzív tudás kap egyre meghatározóbb szerepet a nemzetgazdaságok fejlesztésében. Csak jól kiépített iskolarendszerrel lehetséges az a gazdasági átalakulás, amely a szakismeret, a szellemi tőke felértékelődését vonja maga után. A kínai munkaerő megfelelő szintű és irányultságú szakképzésében ezért elsődleges fontosságú az *oktatási és képzési rendszernek a mai, minden korábbinál nagyobb szükségletekhez való igazítása.*

Évről évre emelkedik az egyetemi és főiskolai oktatásban részt vevők száma, miközben napirenden van a tananyag szakmai színvonalának emelése is. Ezt elsősorban az ideológiai tárgyak óraszámainak csökkenésén lehet lemérni. A felsőfokú oktatásban olyan, a konfucianus szemlélettől idegen követelmények is megfogalmazódnak, mint az önállóság, az egyéni gondolkodás és a kreativitás.

Az egyetemek és főiskolák autonómiájának növekedésével lehetőség nyílik saját vagy helyi erőforrások összpontosításával a nemzetközi tudományos cserék korábban elképzelhetetlen széles kapcsolatainak kiépítésére. A felsőoktatási reform keretében megszűnt, egyrészt, a hallgatók állami kvóta szerinti beiratkozásának rendszere, másrészt a végzős hallgatók központi elosztás szerinti munkába állítása. A külföldi egyetemeken tanuló kínaiak szellemi tőkéjére nagy szüksége volna az országnak, de az 1979-1995 között külföldön tanuló 220 ezer kínai diák közül mindössze 70 ezren, a jelenlegi 400-500 ezerre becsültből 110 ezren tértek vissza Kínába. A fiatalok visszacsábítása ma már a kormányzati politika kiemelt prioritása, s ennek eredményeként egyre több külföldön végzett szakember kerül vezető állásba.

A kínai oktatási miniszter által vázolt ambiciózus oktatási program szerint 1998-hoz képest 2010-ig 100%-kal fog emelkedni a felsőoktatásban tanulók száma.<sup>2</sup> Ezzel együtt nő az alap-, szak- és felsőoktatásra fordítandó költségvetési hozzájárulás. A fejleszteni kívánt oktatási formák skálája rendkívül széles – az alapfokú oktatástól a felnőttek szakoktatásáig, a munkanélküliek átképzéséig terjed. *[Beijing Review (1998/b) p. 5.]*

## A belső feltételrendszer

A reform és nyitás politikájának eredményei igazolják a két évtizeddel korábbi elképzelések megalapozottságát, a „kínai színezetű szocialista piacgazdaság” életképességét. A 2000-ben záródó kilencedik 5 éves terv befejezését megelőzően a GDP éves átlaga – folyóáron számítva – 1000 milliárd USD, ami az 1,27 milliárdos népességet figyelembe véve 800 USD egy főre jutó GDP-t jelent. 30 év leforgása alatt tervezik elérni azt, hogy az egy főre jutó GDP elérje a 4000 dollárt, amellyel Kína fejlődő országból közepesen fejlett gazdasággá válhat. *[China Economic News, (2000/a), pp. 1-2.]*

<sup>2</sup> Az 1990. évi népszámlálás adatai szerint az iskoláskoron túli népességen belül 61% rendelkezett egyetemi, 0.96% felsőfokú, 7.3% emelt középszintű, 26.5% középfokú, 42.3%-a alapfokú képzettséggel, az analfabéták aránya pedig 20.6% volt.

Az ezredforduló küszöbén egyre több olyan új elem vegyül a társadalmi és gazdasági folyamatokba, amelyek az ideológiai keretek szétfeszítéséhez vezetnek. Az alkalmazott gazdaságpolitikai eszközök gyakorlatilag 1996-tól éreztetik pozitív hatásukat a gazdaság túlfűtöttségének mérséklésén, sikerült a korábbi évek 9%-ot is meghaladó GDP növekedési ütemét 2000-re 8% körül stabilizálni. A következő években ez a – világvizonylatban magas – növekedési ráta még tartható lesz, a későbbiekben azonban mérséklődni fog. Az inflációs ráta 1996. évi 8,3 százalékos tetőzését a fogyasztói árindex látványos csökkenése követte, amelynek mértéke 2000-ben nem haladta meg az 1,4 százalékot. A WTO-tagsággal azonban az inflációs ráta is nő. A világgazdaságban megtermelt javak 3,1%-a származik jelenleg Kínából, teljesítményével a világ 7. legnagyobb gazdasága. [*China Economic News, (2000/b), pp. 2-3.*]

*Kína történelmében egyedülálló a társadalmi és gazdasági erővonalaknak az a gyors átrendeződése, amelynek új keletű kihívásával szemben külföldi tapasztalatokra nem támaszkodhat. A „kövek kitapogatóásával kelni át a folyón” stratégiájának nevezik ezt az útkeresést. Az ezredforduló gazdaságpolitikai prioritásaként 4 olyan feladatot jelöltek meg, amelyek sarokköveit képezik a reform sikeres továbbvitelének:*

- a kis- és közepes méretű magánvállalatok és vállalkozások alapításának ösztönzése és működésének támogatása;
- a nagy állami vállalatok átalakítása, a „testületi vezetés” általánossá tétele;
- az új pénzügyi rendszer kiépítése;
- a modern piacgazdasági viszonyoknak megfelelő jogi és törvénykezési gyakorlat kialakítása, azaz a „szabályok vezérelte piaci rendszer” kiépítése.

*A századvég egyik legnagyobb borderejű változása a tulajdonviszonyok dogmájának felülvizsgálata volt. A hosszú évek vajúdasát követő áttörés 1999-ben következett be, amikor az alkotmány módosításával, legalizálódott a magántulajdon, mint „a szocialista piacgazdaság fontos összetevője”. Ezzel egyidőben indult meg az új piacorientált intézményrendszer kiépítése.*

A törvény elfogadása annak ellenére további előrelépést jelent, hogy a demokratikus átalakulást elutasítják. A politikai felépítmény bizonyos elemei óhatatlanul változnak, amely idővel a rendszer politikai átalakulásához is vezethet.

A gazdasági fejlődés egyensúlytalanságai miatt Kína politikailag és társadalmilag sebezhetőbb, mint ahogy azt általában feltételezik. A reformfolyamattal egy sor olyan jelenség is beépült a rendszerbe, amely közvetlenül vagy közvetve veszélyezteti a társadalmi stabilitást. Ezek közül kettőt kell feltétlenül megemlíteni.

*Az országon belüli gazdasági megosztottság súlyosbodó gondja szorosan kapcsolódik a fejlesztési övezetek kérdéséhez. Ugyanakkor az ún. Észak-dél és Kelet-nyugat tengely problematikája szerves részét képezi a reformfolyamat egészének, amely mögött elsősorban a termelőerők és -viszonyok területenként és ágazonként megfigyelhető óriási fejlettségbeli szintkülönbsége húzódik. Az ország fejlesztési övezetek szerinti felosztása pragmatikusan ugyan igazodott a helyi adottságokhoz, de egyben tovább is mélyítette a regionális különbségek szakadékát. A legfejlettebb és az elmaradott tartományok közötti különbségek nagyon jelentősek, akár az egy főre vetített exportmutató, akár a körzetenként előállított GDP vonatkozásában vizsgáljuk. Ezért került az utóbbi évek gazdaságpolitikai gyakorlatának középpontjába az elmaradottabb régiók fejlesztésének, a külföldi beruházások ösztönzésének szorgalmazása.*

Összesített adatok szerint a keleti tengerpart 12 közigazgatási egysége 57,9%-os arányban, az ország középső 9 körzete 28%-os, a 8 körzetből álló elmaradott nyugati területek pedig 14,1%-os arányban járultak hozzá 1996-ban a GDP előállításához. [*Beijing Review (1997), p. 23. alapján*]. A szakadék mélyülését azóta sem sikerült megállítani. Ez pedig a regionalizmus erősödését vonja maga után. Az ellenérdekeltség elsősorban a központi hatalom és a fejlett tartományok között éleződött ki. Ez a központi kormányzat részéről a fokozott ellenőrzésben, az ott termelt jövedelem nagyobb mértékű elvonásának kísérletében, a tartományi kormányzatok oldaláról pedig önállósodási törekvésekben, valamint a költségvetési elvonások és egyéb veszteségek finanszírozásának háritásában testesült meg.

*A regionalizmus mindazonáltal nem szűkíthető le csupán a helyi és központi kormányzat közötti kapcsolatrendszerre. A régiók között is megtalálhatók azok az ún. „tartományépítésre” irányuló törekvések, amelyek a helyi ipar és fejlesztés protekcionista védelme érdekében – magasabb adók, termelési engedélyek, minőségi bizonyítványok, karantén stb. formájában – csökkenteni próbálják más tartományok termékeinek versenyképességét a helyi piacokon. Tartományi szinten ezzel magyarázhatók azok a párhuzamos fejlettségek, amelyek országos szinten az erőforrások szétforgácsolódásával, a beruházások elaprózódásával járnak. Végül soron pedig hátráltatják az egységes nemzeti piac kialakulását.*

A gazdasági törésvonalak mentén kiéleződött megosztottság az ország esetleges szétesésének gondolatát is felvetheti. A gazdasági különbségek növekedése, a tartományok rivalizálása, a központi hatalom

és a tartományi kormányzatok közötti feszültségek kezelése valóban nem könnyű feladat. Az a tény azonban, hogy etnikailag, nyelviileg, valamint civilizációs gyökereiben az ország népessége homogén, jelentősen növeli az állam egységének szakítószilárdságát.<sup>3</sup> A válságkezelési koncepció szerint, *kilenc nagy önálló körzet* kialakításával olyan gazdasági egységek jönnének létre, amelyek idővel alapját képezhetik Kína föderatív állammá szerveződésének. Ennek lehetőségét és formáját a gazdasági eredményesség mellett alapvetően a politikai intézményrendszer és szervezeti formák demokratizálódási folyamata szabja meg. [Lásd Jordán Gyula (1998), p. 86. és Tóth Barna (1998), pp. 85-86.]

A társadalmi stabilitást veszélyeztető másik problémakör az állami vállalatok átalakításának kérdése köré csoportosítható. Ennek során olyan alapvető feladatokat kell megoldani, mint a tulajdonviszonyok tisztázása és átalakítása, a vállalati reformok végrehajtása, a vállalati veszteségek felszámolása, valamint az ebből következő szociális feszültségek kezelése.

A kínai társadalmi és gazdasági stabilitásnak zálogát jelenleg a vállalati reform és annak szociális vetülete képezi. Az ipar érdekeltége rendkívül nagy a beruházásokhoz kapcsolódó külföldi technológiák minél intenzívebb bevonásában, a gyártási ismeretek, menedzselési- és marketing-tapasztalatok megszerzésében, ezért a külföldi működőtőke-beruházások ösztönzése a kínai gazdaságpolitika tartós eleme marad.

## A jövő kilátásai

Megállapítható, hogy az ezredfordulót követően Kína számára adott az a feltételrendszer, amely alapját képezi egy feltörekvő hatalom sikerorientált pályára állításának. Az is megállapítható, hogy élni is tud az adott lehetőségekkel. Ugyanakkor nem szabad megfeledkezni arról sem, hogy Kína saját meghatározása szerint fejlődő ország, amelynek kiegyensúlyozott fejlődését számos régi és új keletű destabilizáló tényező veszélyezteti.

A reformfolyamat során Kína sikeresen használta ki a számára kínáló külső lehetőségeket, miközben gazdasága a világátlagot jóval meghaladó mértékben növekedett. Politikai stabilitását azonban csak úgy tudta megőrizni, hogy az alkalmazott válságkezelési módszerek nem mindig nyerték el a világ fejlett és demokratikus berendezéskedű országainak tetszését.

A nemzetgazdaság meghatározó ágazataiban többé-kevésbé kiépültek azok a továbblépéshez szükséges alapok, és léteznek azok a koncepciók, amelyek a tartósan dinamikus, s egyben kiegyensúlyozott fejlődés zálogát képezhetik. Az országon belüli fejlettségi szintkülönbségek súlyossága ellenére, az ország gazdasági törésvonalak mentén való szétesésének esélye minimálisra csökkent. A politikai egypártrendszer őrizni tudja hatalmi stabilitását. Miután az erősen központosított struktúrában minden olyan kezdeményezést, amely politikai alternatívát jelentetne, kíméletlenül elfojtanak,<sup>4</sup> a rendszernek nincs alternatívája.

A WTO-tagság megerősíti a reformerők pozícióit, így a következő években a reformfolyamat felgyorsulásával számolhatunk. A prognosztizálhatóság gyenge pontját – még néhány év távlatában is – az átalakulással járó feszültségek képezik. A stabilitást leginkább a társadalmi rétegek, osztályok között húzódozó feszültségek, és a létbizonytalanság növekedése veszélyezteti.

A jövőkép bizonytalanságai kapcsán nem szabad megfeledkezni a világhoz való integrálódás következményeiről sem. Nagyhatalmi súlyának gyarapodása ellenére, Kína is egyre kiszolgáltatottabbá válik a világban zajló, ugyancsak többséyes folyamatoknak. Mai ismereteink alapján megfogalmazható az, hogy a reformok több mint húsz éve alatt Kína megteremtette azokat a feltételeket, amelyek birtokában 30 éven belül minőségi jegyeiben is utoléri az Amerikai Egyesült Államokat és regionális nagyhatalomból globálisan is elismert nagyhatalommá, valamint a világ második legnagyobb gazdasági teljesítményt nyújtó országává váljon.

<sup>3</sup> Az 1990. évi népszámlálás adatai alapján a lakosság 92%-a ban, azaz kínai nemzetiségű. *China Statistical Yearbook*. (1998), p. 110.

<sup>4</sup> Lásd a Falun Gong mozgalom tagjaival szembeni megtorló intézkedéseket.

Többféle scenárió vázolható fel Kína következő néhány évére vonatkozóan. Ezek közül legvalószínűbb az a változat, mely szerint a politikai és gazdasági erők elegendő belső tartalékkal rendelkeznek ahhoz, hogy a társadalmi átrendeződésekkel járó feszültségek kezelhetők maradjanak. A gazdaság magas növekedési üteme – két-három év távlatában – mérséklődik, ugyanakkor kiegyensúlyozottabbá válik. A helyi megmozdulásokat elszigetelik, és gyorsan felszámolják.

Kína nagyhatalmi szerepvállalása erősödik, a világgazdaságon belüli részaránya nő. Ennek alapján őrizni tudja regionális erőközpontként külső és belső helyzetének stabilitását.

## FELHASZNÁLT IRODALOM

**Beijing Review, (1997):** *Central and West China Enjoy Steady Development.* Vol. 40. No. 11. March 10-16,

**Beijing Review (1998/a):** *China's Technology Import in 1997.* Vol. 41. No 42. October 19-15, p. 22.

**Beijing Review (1998/b):** *Educational Levels to Rise Sharply.* Vol. 41. No. 50.

**China Economic News (2000/a):** *The Third Step of the Development Strategy.* Vol. XXI.

**China Economic News (2000/b):** *Special Supplement for the Reports Delivered at the Third Session of the Ninth NPC.* Supplement no.4.

*China Statistical Yearbook, 1998.* Beijing,

**Jordán Gyula (1998):** *Peking és a tartományok. Társadalmi Szemle.* 2. szám.

**Kissinger, Henry (1996):** *Diplomácia.* Panem–McGraw–Hill, Grafo Kiadó, Budapest.

**Mészáros Klára (2000):** *A modernizáció útja és dilemmái Kínában.* *Külgazdaság* 154. évf. 10. szám, pp. 29-52.

**Tálas Barna (1998):** *Kína az ezredfordulón.* *Külkereskedelmi Főiskola,* Budapest.



# Csáki György\*

## A VILÁGGAZDASÁG 2001 UTÁN

*A világgazdaság II. világbáború utáni fejlődésében alapvetően három szakasz jelölhető ki. [Csáki, 2002.] Az első – a világgazdaság „második aranykorának” nevezhető – szakasz 1971-1976-ban, vagyis a Bretton-Woods-ban létrehozott, s a rögzített árfolyamokon nyugvó valutáris-pénzügyi rendszer összeomlásával ért véget. Erre de facto 1976. október 1-jén, a Valutaalap Kingstonban tartott éves Közgyűlésén került sor. Az 1973-ban kitört első kőolaj-árrobbanást követő 1974-76-os recesszió nyomán véget ért a világgazdaság történetének legdinamikusabb növekedést produkáló negyedszázada. Ezt a 25-30 évet – a már említett páratlan növekedési dinamika mellett – a világkereskedelem soha nem látott dinamikus bővülése és a nemzetközi működőtőke-áramlás hihetetlen fölgyorsulása jellemezte. Megszilárdult a világgazdaság három erőközpontja (USA/Észak-Amerika, Nyugat-Európa/EGK – EU, Japán/Dél-Kelet-Ázsia). A korszakra a kollektív keynesianizmus és a jóléti állam (gyakran tudományosan alaptalanul összemosott, de kétségtelenül össze is függő) kialakulása, elterjedése és dominanciája nyomta rá bélyegét.*

*A második, 1989-90-ig tartó korszakot a tartós világgazdasági bizonytalanságok jellemezték. Állandósultak nemzetközi pénzügyi egyensúlytalanságok – súlyos külkereskedelmi és fizetési mérleghiány az USA-ban is; tartóssá vált a globális adósságválság. Az IMF-tagországok több mint harmada legalább egyszer átütetnie kényszerült külső adósságait. A második kőolaj-árrobbanás (1979-82) súlyosabbnak, világgazdasági hatásaiban pusztítóbbnak bizonyult az elsónél (is). A korszak egészét a fejlődő országok romló világgazdasági pozíciói és növekvő belső társadalmi-gazdasági problémái jellemezték. Jelentős növekedési ütemkilengések voltak tapasztalhatóak a világgazdaság minden főbb országcsoportjában.*

*Számottevő világgazdasági erőviszony-változásokra is sor került: a korszakot az EGK és főként Japán dinamikus fölzárkózása jellemezte a korábbi korszakban túlhatalommal rendelkező Egyesült Államokhoz. Ebben a korszakban is fennmaradt ugyanakkor a világkereskedelem csaknem töretlenül dinamikus bővülése és a külföldi közvetlen beruházás-áramlások folyamatos bővülése.*

*A harmadik, 1990/1991–2000 közötti időszakot a világszerte rendkívül dinamikus növekedési teljesítmények és a különösen dinamikus világkereskedelem-bővülés mellett elsősorban a külföldi közvetlen befektetések páratlanul dinamikus bővülése jellemezte. Az FDI-áramlás zöme a fejlettek között zajlik, amiben a transznacionális társaságok leányvállalati beruházásai a meghatározóak, ugyanakkor rendkívül erős koncentráció érvényesült az FDI-exportban és -importban egyaránt. A folyamatot a vállalati fúziók és felvásárlások („mergers&acquisitions”) húzták maguk után, s ebben a korszakban a külföldi közvetlen befektetés-áramlás kiterjedt az infrastruktúra és a szolgáltatások területére is. Új jelenség a kilencvenes években, hogy, egyrészt, megjelentek és egyre nagyobb hányadot képvisel (az összes 16 százalékával) a fejlődő országokból kiáramló FDI is, másrészt, Közép- és Kelet-Európa is „fölkerült a nemzetközi tőke-áramlás világtérképére”. Ezen évtized világgazdasági jellemzőinek egyik sajátos eleme, hogy a korábban 4 évtizeden át páratlanul dinamikus fejlődő, a világ egyik legfejlettebb országává vált Japánban 1990-91 óta tart a recesszió, stagnálás, defláció.*

*A kilencvenes évek világgazdaságának lokomotívja kétségtelenül az Amerikai Egyesült Államok volt – de Nyugat-Európa is kiegyensúlyozott és meglehetősen dinamikus növekedési teljesítményt nyújtott ebben az évtizedben.*

*A kilencvenes évek meghatározó jelensége volt az úgynevezett „új gazdaság”, a távközlés-tömegkommunikáció-távközlés összefonódó, s hatalmas szinergiákat felszabadító fejlődése. Az „új gazdaság” volt a kilencvenes években – a konjunktúra mellett – a nemzetközi tényezőáramlás meghatározó eleme, „motorja”: az „új gazdaság” buborékjának kipukkadása 1989/90-ben egyúttal a világgazdasági recesszió legfontosabb előidézőjévé is vált. Mint korábban is mindenkor a világgazdaság történetében, a túlfűtöttség lett a – túlfűtöttséget követő – recesszió legfőbb oka is.*



## Recessió és/vagy korszakhatár

Állíthatjuk-e, s ha igen, mire alapozva, hogy 2001 új szakasz kezdetét jelenti a világgazdaság fejlődésében? Egy új világgazdasági korszak kialakulása természetesen alapvetően történetileg, gazdaságtörténetileg – tehát történelmi távlatból! – értékelhető. *Egy azonban biztos: a 2001-es recesszióval véget ért az előző világgazdasági korszak!*

A 2001. év a történelemben egészen nyilvánvalóan szeptember 11. révén íródik be különös hangsúllyal – de a világgazdasági szakaszhatárt nem ez a politikai esemény határozza meg, jelöli ki.

2001 elsősorban azért jelöl világgazdasági szakaszhatárt, mert 2001 I. negyedévében recesszió tört ki az USA-ban: minden idők leghosszabb, 44 negyedéves(!) törésmentes konjunktúrája ért véget az Egyesült Államokban. A recesszió nem volt teljesen váratlan. „Egyszer véget kellett érnie” minden konjunktúrának. Alain Greenspan, az Egyesült Államokban a Jegybank szerepét betöltő Szövetségi Tartalékrendszer, a „FED” elnöke erre hivatkozva már 1997 közepé óta óvatosságra intette a gazdasági élet szereplőit. A kilencvenes évek páratlanul jó – és páratlanul hosszú! – konjunktúrájának motorja az „új gazdaság” volt. Az „új gazdaság” bővülése által túlfűtött tőkepiaci *buborék* azonban – mint fentebb említettük - 2000-ben, a technológiai részvények piacának összeomlásával kipukkadt.

A világméretű recesszió meghatározó eleme, hogy az FDI-kiáramlás különösen drámaian esett vissza. A külföldi közvetlen befektetések éves értéke 2001-ben az előző évihez képest mintegy 41 százalékkal esett vissza. 2002-ben további 21 százalékos csökkenést regisztrálhattunk. [UNCTAD 2002 és UNCTAD 2003.] Az előzetes adatok szerint 2003-ban stagnáló tendencia érvényesül: az UNCTAD előzetes számításai szerint 2003-ban a fejlett és a fejlődő országokba egyaránt hozzávetőleg ugyanolyan nagyságú külföldi közvetlen befektetés áramlik, mint 2002-ben – míg a Közép- és Kelet-Európába áramló FDI mennyisége várhatóan a 2002. évihez hasonló mértékben tovább nő. Igazi dinamizmus 2003-ban is csak Kínában volt tapasztalható. [UNCTAD 2004.] Drámai helyzet! A világgazdaságban realizált összes külföldi közvetlen befektetés értéke 2002-ben a 2000. évinek alig 46,61 százalékát érte el! Az elmúlt három évben történtek egy évtizedes dinamikus, s az évtized legvégén (1999-2000-ben) kiemelkedően dinamikus befektetési konjunktúrának vetettek véget. (A 2003. évre vonatkozó UNCTAD-előrejelzés lényegében pozitív stagnálást mutat.)

*A külföldi közvetlen befektetések éves értékének 2001-2003-es drámai csökkenése páratlan mértékű: ilyenre a II. világbáború óta soha nem volt példa!* Ez önmagában is arra utal, hogy mélyebb magyarázatokat keressünk erre a jelenségre.

### 1. sz. táblázat

#### A NEMZETKÖZI MŰKÖDŐTŐKE-ÁRAMLÁS ÉS A VILÁGGAZDASÁG NÖVEKEDÉSÉNEK FŐBB ADATAI, 1986-2002. (Százalékban)

	1986-1990	1991-1995	1996-2000	2001	2002
FDI-beáramlás	23,1	21,1	40,2	-40,9	-21,0
FDI-kiáramlás	25,7	16,5	35,7	-40,8	-8,0
M&As	25,9	24,0	51,5	-48,1	-37,7
Világkereskedelem	16,0	11,1	10,9	9,2	7,4

#### Összehasonlító adatok, TNCK részesedése:

GDP	17,3	6,7	7,9	14,7	6,7
Eszközök	18,8	13,9	19,2	4,5	8,3
Export	13,5	7,6	9,6	-3,3	4,2
Foglalkoztatás (000)	24.262	—	—	—	53.094
Tőkebeáramlás, állomány, md \$	802	1.954	—	—	7.123
Tőke-kiáramlás, állomány, md \$	595	1.763	—	—	6.866

Forrás: UNCTAD, 2003.

## Recesszió – növekedésllassulás – kilábalás

Annál is inkább elengedhetetlen a mélyebb magyarázat keresése, mert az elmúlt évtizedekben – lényegében a II. világháború utáni első, 1974-76-os világgazdasági recesszió leküzdése óta a világgazdaság fejlődésének motorját jelentették a külföldi közvetlen befektetések amint azt az 1. sz. táblázatból is láthatjuk. Alighanem a *külföldi közvetlen befektetés-áramlás 2001. évi, drámai mértékű csökkenése a 2001-es világgazdasági recesszió/növekedésllassulás legfontosabb eleme – nyilvánvalóan egyszerre részben ok és részben okozat*. Nem egyszerűen konjunkturális kérdésről van szó – hiszen, az elmúlt két-három évtizedben a kisebb-nagyobb növekedés-hullámzások nem jártak szükségszerűen az FDI- (ki- és be-)áramlás párhuzamos csökkenésével, s amikor csökkent is a külföldi közvetlen befektetések folyó értéke, a tőkeáramlás csökkenése mindig jóval kisebb volt a növekedésllassulás mértékénél.

### 2. sz. táblázat

#### A VILÁGGAZDASÁG FŐBB FOLYAMATAI, 2001-2004. ÖSSZEFOGLALÓ TÁBLA

	2001	2002	2003	2004
<b>Világtermelés</b>	2,4	3,0	3,2	4,1
<b>USA</b>	0,3	2,4	2,6	3,9
<b>Euró-12</b>	1,5	0,9	0,5	1,9
Németország	0,8	0,2	0,0	1,5
Franciaország	2,1	1,2	0,5	2,0
Olaszország	1,8	0,4	0,4	1,7
Nagy-Britannia	2,1	1,9	1,7	2,4
<b>Japán</b>	0,4	0,2	2,0	1,4
<b>NICs</b>	0,8	4,8	2,3	4,2
<b>Kína</b>	7,5	8,0	7,5	7,5
<b>K-K-Európa</b>	3,1	3,0	3,4	4,1
<b>Oroszország</b>	5,0	4,3	6,0	5,0
<b>Világkereskedelem</b>	0,1	3,2	2,9	5,5
<b>Infláció (világgazdaság)</b>	2,2	1,5	1,8	1,3

*Forrás: IMF, 2003.*

Az USA bárom negyedév után kilendült a recesszióból és – eleinte viszonylag lassú, de 2003 harmadik negyedétől már igen dinamikus – növekedésbe fordult át. Az infláció nem szabadult el – sem a recesszióban, sem a megélénkülés eddigi (korai?) szakaszában – mértéke gyakorlatilag azonos, a fejlett országokban 1-2 százalékos (kivéve Japánt, ahol a tartósan deflációs környezetben az infláció gyakorlatilag nulla százalékos!). A *legsúlyosabb helyzetben* – a világgazdaság meghatározó nemzetgazdaságai közül – *2002-2003-ban Németország volt!* Az Európai Unió lokomotívja, a kilencvenes években a nemzetközi tényezőáramlás egyik motorja két egymást követő évben is csak „pozitív nulla” értékű növekedési teljesítményre volt képes. [IMF, 2003.] Mondani sem kell, ennek milyen súlyos következményei vannak, lehetnek az Európai Unió egészére – s kiváltképpen az Unióhoz 2004-ben csatlakozó, a német gazdasághoz ezer szállal kötődő, a német gazdaságot modernizációs horgonyuknak tekintő közép-európai országok – így Magyarország – számára is.

A minősíthetetlenül gyöngö – és a második világháború óta páratlan – német növekedési teljesítmény súlyos kérdéseket vet fel:

- *Lebet-e recesszió egyszerre a világgazdaság két erőközpontjában – tudni illik: Japánban és Németországban – anélkül, hogy az általános világgazdasági recesszióhoz vezessen?*
- *Lebet-e recesszió Németországban – anélkül, hogy az Európai Unió egészében is recesszió lenne? Vagy megfordítva: Lebet-e recesszió Németországban – amikor az Európai Unióban sehol másutt, s az EU egészében sincs recesszió?*

2003-ban – előzetes adatok alapján [UNCTAD, 2004] – a nemzetközi működőtőke-áramlás az előző évi szinten stagnált, 2004-ben azonban már kismértékű növekedés várható – Közép-Kelet-Európa tökevonzási teljesítménye 2004-ben is a világtágnál jóval dinamikusabban nő, Kína pedig változatlanul a legvonzóbb befektetési célpont marad.

Rövid- és középtávon nagy valószínűséggel együtt fog mozogni az általános konjunktúra-javulás és a külföldi közvetlen befektetések bővülése. Az USA-ban már 2003-ban felgyorsult a növekedés és 2004-re már jó (közel 4 százalékos) növekedési teljesítmény várható [IMF, 2003] – kérdés azonban, hogy magára talál-e az IT-szektorok<sup>1</sup>, és a hatalmas bankfúzióval kezdődő 2004-ben magára talál-e a fúziós tevékenység?

Az Európai Unióban a konjunktúra – az export és az import oldaláról egyaránt – erősen „Németország-függő”, így a 2004-ben várhatóan magára találó és mintegy 1,5 százalékos növekedési teljesítményre képes Németország az euró-övezet országainak csaknem 2 százalékos növekedését teszi lehetővé.

Kínában az idén is igen dinamikus, 7-8 százalékos növekedési ütem várható – egyesek szerint a kínai gazdaságon már a túlfűtöttség jelei láthatóak –, s Kína működőtőke-vonzási teljesítménye (természetesen Hong Konggal együtt) megközelítheti a 70 milliárd dollárt (és még ez is elmarad a világ legnépesebb országának 120-030 milliárd dollárral becsült éves működőtőke-vonzási potenciáljától). [Csáki, 2004.]

Közép- és Kelet-Európában elérkezett a privatizáció végjátéka<sup>2</sup> – a „végkiürítésben” a térség tökevonzási képessége csak nőhet. 2004-ben azonban a régió/országcsoporthoz legnagyobb kihívása és történelmi vívmánya egészen nyilvánvalóan 8 közép-európai országnak az Európai Unióhoz való csatlakozása lesz. Ennek komplex hatásai közép- és hosszú távon nyilvánvalóan pozitívak lesznek és történelmi mércével mérve is komoly modernizációs potenciált kölcsönöznek az érintett országoknak. Nem ilyen nyilvánvalóak azonban a rövidtávú hatások: a korábbi csatlakozók példája alapján az első két-három évben komoly alkalmazkodási nehézségek is felléphetnek.

Oroszországi kérdőjelei nem csökkennek számottevően: bár a hatalmas ország viszonylag gyorsan és viszonylag könnyen túltette magát az 1998-as pénzügyi válság hatásain, növekedési dinamikája évek óta meghaladja az 5 százalékot, hatalmas piaca és végtelen nyersanyagtartalmak mágnesként vonzzák a külföldi tőkét – a gazdasági és politikai bizonytalanságok változatlanul nehezítik az előrejelzést.

Japán immár 14 éve a világgazdaság legnagyobb talánya: az elmúlt időszakban az egymást követő japán kormányok képtelenek voltak a fogyasztás élénkítésére, a bankrendszer konszolidálására – és az áttekinthetetlen vállalati tulajdonosi és irányítási rendszernek a mai világgazdasági viszonyokhoz alakítására. A Japán kormány 2003 tavaszán határozott lépést tett a hagyományos zárt japán gazdaság világgazdasági nyitása érdekében: az FDI-beáramlás ösztönzésére 74 pontból álló kormányprogram született, s az ambíciózus cél a tőkebeáramlás 5 év alatti megháromszorozása.

<sup>1</sup> IT-szektorok = informatika és távközlés. Egyes elemzők az új gazdaság vezető ágazatai közé sorolják a tömegkommunikációt, pontosabban az elektronikus médiát is.

<sup>2</sup> Magyarországon ez már gyakorlatilag 1998-ban lejátszódott, de Lengyelországban, Szlovákiában, Csehországban és Szlovéniában maga a tömeges privatizáció, s főként a külföldi tőkének a privatizációba való bevonása 5-6 évvel Magyarország után következett – körülbelül ennyivel később is fog lezárulni a folyamat.

\* \* \*

A 2001-es recesszió – a jelek szerint – nem volt súlyos, s bár a világgazdaságnak csaknem az egészére kihatott, súlyos válsághoz seholy sem vezetett: a világgazdaság legnagyobb részében inkább erős növekedésllassulást, mintsem súlyos recessziót okozott.<sup>4</sup> Az azonban kétségtelen, hogy a kilencvenes évek növekedési dinamikája végleg és visszahozhatatlanul elmúlt – mert sem a fúziós hullám gyors kiigazodásának, sem pedig az IT-szektorok kilencvenes évekbelihez hasonlóan dinamikus fejlődésére nem számíthatunk középtávon.

Az új korszak jellemzőit majd a gazdaságtörténészek fogják elemezni – mikor már napjaink világgazdasága fő folyamatainak a megítélése történelmi/történelmszi feladattá válik. A kortárs elemző azonban határozottan megállapíthatja, hogy ez előző világgazdasági korszak a 2001-es recesszióval lezárult.

## FELHASZNÁLT IRODALOM

**Csáki György (2002):** *A nemzetközi gazdaságtan alapjai.* Napvilág Kiadó.

Lásd különösen: 56-59.; 101-104.; 211-214. és 339-353. oldalak.

**Csáki György (2004):** *Külföldi közvetlen befektetések 2001 után: egy korszak vége?*

*Fejlesztés & Finanszírozás*, 2004. 1. szám.

**IMF (2003):** *World Economic Outlook*, September. New York.

**UNCTAD (2002):** *World Investment Report 2002.*

*Transnational Corporations and Export Competitiveness.* **United Nations**, New York and Geneva.

**UNCTAD (2003):** *World Investment Report 2003. FDI Policies for Development: National and International Perspectives.* **United Nations**, New York and Geneva.

**UNCTAD (2004):** *GLOBAL FDI DECLINE BOTTOMS OUT IN 2003.*

UNCTAD/PRESS/PR/001 12/01/04

---

<sup>4</sup> Az amerikai felfogás szerint recesszióról akkor beszélhetünk, ha a GDP értéke két egymást követő negyedévben kisebb az előző negyedévinél. Európában akkor beszélnek recesszióról, ha a GDP két egymást követő negyedévben alacsonyabb a GDP, mint az előző év azonos negyedévében. Európai módszertan szerint Németország kivételével egyetlen EU-tagországban sem volt recesszió, amerikai felfogás szerint azonban többen is. Ugyanez a helyzet Magyarország esetében is: európai felfogás szerint csak növekedés-lassulásról beszélhetünk, de amerikai felfogás szerint 2001 második félévében Magyarországon is recesszió volt.



## A NEMZETKÖZI POLITIKA ÚJABB KORSZAKA ÉS A VÁLTOZÓ KORSZELLELEM

**Gondolatok a transzatlanti kapcsolatok megváltozásának okairól  
2001. szeptember 11-e után**

Vannak események, amelyek felett nem térünk napirendre, amelyek az átlagosnál mélyebb nyomot hagynak a kollektív tudatban. Ezekhez szoktuk kapcsolni történelmi korszakok végét, egy-egy új éra kezdetét. Kedveljük, hogy egyszeri, ámde döbbenetes eseményekhez kössünk világtörténelmi léptékű változásokat, pedig az ilyen események vélhetőleg csupán erőteljes megjelenései annak, ami már amúgy is jelen van. Az egyébként is jelenlévő nem más, mint a kor eszmeisége, a korszellem, amelynek uralkodó áramlatai alól senki sem vonhatja ki magát. A pillanat hatása alatt ezeket azonban jobban meg lehet fogalmazni, jobban át lehet érezni, és gyorsabban kerülnek az új gondolatok a politika szintjére, mint egyébként – nyugalmasabb időszakokban. Erről ír Volker Ullrich a német történész, aki jeles munkájában a *Die nervöse Großmacht*-ban a korszellem hatásaira hívta fel a figyelmet. Szeptember 11-e kapcsán írott eszmefuttatásában Stefan Zweig idézi szavait 1914. június 28-áról, amint a félelmetes történelem hirtelen egyetlen percben feltárulkozott a badeni üdülőhely parkjában üldögélő író szeme előtt, midőn „ösztönösen feltekintett” a könyvéből, amelynek olvasásába korábban belemerült. [Ullrich, V. (1999)] Hasonló benyomásokat keltett bennünk is a nevezetes szeptemberi nap, s amikor visszatértünk könyveink olvasásához észre kellett vennünk, hogy az újra olvasott sorok eltérő értelmet kaptak, bár senki nem írta át őket. Talán mindemellet az sem véletlen, hogy a Google internetes keresőprogram is az angol nyelv által a németből kölcsönzött szóval (*Zeitgeist*) jelöli azt az oldalát, ahol a globális használói körben tapasztalható változó trendeket színes táblázatokban összesíti. A *Le Nouvel Observateur* 2003 szeptemberében ugyancsak a világ általános „gondolkodásának” megváltozását említi a terrortámadások hosszabb távú kihatásait elemző cikkeinek élén álló bevezető írásában. Azt állítja szemben a történelmi példákkal, hogy korunk alapvető karakterjegye az „előre nem láthatóság” (*imprévisibilité*), és a „Nyugat és Amerika” pedig egyenesen hajlandó lett volna berendezkedni a „bizonytalanságra”. A szeptember 11-e utáni amerikai politika azonban, a maga „preventív háborújával” konkrétan is felvetette a kérdést, hogy létezik-e még gondolkodásunkban az egységes „Nyugat” fogalma. [Daniel, Jean (2003)]

A transzatlanti kapcsolat közösen képviselt értékeken alapul – az értékekhez való viszony, a kulturális örökség eltérő értelmezése, a nyugati világ korábban is csupán látszólagos egységének megbomlása, szellemi, spirituális értékek, a tradíciók előtérbe jutása, megannyi érdekes háttérprobléma, melyre érdemes néhány rövid pillantást vetnünk.

Szeptember 11-ével kapcsolatosan, illetve annak következményeit illetően sok mindenre szokás utalni: a terror keltette félelemre, a nemzetközi rend igazságosságára, hatalmi átrendeződésre, transzatlanti szakadásra és így tovább. Ezek közül leginkább az utolsónak említett problémára kívánom ráirányítani a figyelmet, azonban nem elsődlegesen a jól ismert és figyelemmel kísért politikai események, és az eltelt két esztendő egyéb konkrét történésein keresztül, hanem a háttérben meghúzódó gondolkodásbeli változások egy-egy illusztrációjával.

Rögvest a szeptember 11-én történeteket követően újra és újra elhangzott a megállapítás, hogy a világ végérvényesen megváltozott. Az elemzők több ízben történelmi példákhoz nyúltak, hogy érvelésüket alátámasszák, s a „történelem végének” emlegetése helyett egyre inkább új történelmi korszak nyitányaként szemlélték a végzetes szeptemberi napot.

---

\* Főiskolai docens, Általános Vállalkozási Főiskola.

Az esemény és következményei rendkívül sok vitát gerjesztettek világszerte, a szellemi és politikai élet számos jeles egyénisége fejtette ki nézeteit a napilapok és folyóiratok hasábjain. A világban zajló különféle folyamatok, a korábban történelemmel egyetemben hirtelen más megvilágításba kerültek. A történelemben szinte példátlan hegemon szerepre szert tévő Amerikai Egyesült Államok viszonya a nemzetközi szervezethez és a világ többi államához, ezen belül Európához, a közfigyelem fókuszában maradt.

A történelmi cezúrára többek hivatkoznak, főképp azonban mint olyanra, amely megváltoztatja egész gondolkodásunk struktúráját. A korszakváltásokat átélő kortársak számára nem mindig világos azok jelentősége: 1914 júniusa is azután nyert jelentőséget, hogy a XX. századot egybe vethettük a „hosszú XIX. század” végének *belle époque*-jával; éppúgy, amint ma összevethetjük a hidegháború éveit a 90-es évekkel, majd mindezeket egy más látószögből szemügyre vehetjük két évvel az ikertornyok tragikus pusztulása után. A *Die Zeit* egyik cikke is erre utal: eszerint, röviddel a tragédia után már nem is annyira a terrorizmus áll az elemzések középpontjában, mint inkább az európai és az amerikai politikai gondolkodás különbségei. Az írás Hans Magnus Enzensbergerre<sup>1</sup> hivatkozó érvelése szerint ennek az lehet az oka, hogy mindezek a jelenségek nem annyira a múltban gyökereznek, inkább reakciók a „világtársadalom jelenlegi állapotára”. A történelmi analógiák megjelenése a különféle elemzésekben pedig arra szolgál, hogy ki-ki a már korábban is meglévő világnézeti alapállását lássa igazoltnak: a keresztények saját hitük előnyeire hívják fel a figyelmet, a liberális agnosztikusok bizonyítva látják a vallási dogmatizmus és a fanatizmus veszélyességét, az amerikai konzervatívoknak pedig szemére vetik, hogy a terrorcselekményeket ürügyül használják a világban való „rendteremtésre”. [Ross, Jan, (2001)] A *Die Zeit* hasábjain például már egyenesen a „modernség dialektikájáról” esik szó, amelynél a központi kérdés az, miért is nem jutott közelebb világunk 1989 után az „örök béke” kanti utópiájához, és miért nem „csitul el a történelmi idő hullámverése” valamely népszerű popzenei szám dallamai mellett a „szabadság napsugariban” sütkérezve. Fukuyama könyve, *A történelem vége* szerint [Fukuyama, Francis (1991)] a „világ-szellem” az, mely az amerikaiak és európaiak által reprezentált társadalmi modellt a szabadság hivatott védelmezőjévé teheti. A terrorizmus elleni harc viszont, a maga globális dimenziójában, a háború igazi újjáéledését jelentheti, miközben a hit és a vallások újra jelentőséget nyernek. Jóllehet a modern nyugati szellemi áramlatok közül nem egy az előbbieket kizárólagosan a magánszférába utalná, hogy politikai téren ne játszhasanak szerepet. Mi a helyzet azonban – tette fel a *Die Zeit* cikkírója a kérdést –, ha a korunkban tapasztalható erőszak fő oka nem a vallási fundamentalizmusban keresendő, hanem éppen a nyugati típusú „életformák” szükségszerű velejárója? [Assbeuer, Thomas (2001)] Az európai szellemi élet legjelesebbjei közül kezdtek tehát felvetni, hogy senki sem tekintheti magát „ártatlannak” az események kapcsán, így például Jacques Derrida is arra utalt a frankfurti *Paulskirche*-ben, midőn a 2001. évi Adorno-díjat átvette, hogy „hibák”, „tévedések” és az általában vett „igazságtalanság” miatt kellett olyan „szörnyű árat fizetni”. [Assbeuer, Thomas (2001) – u. o.]

A köztudatban egyre inkább megjelenni látszik a *McDonald's Diplomacy* vagy a *McWorld* fogalmai és a dzsihad közötti ok-okozati összefüggés, amelyre Benjamin R. Barber tanulmánya [Barber, Benjamin R. (2002)] is utal a *Politik und Zeitgeschichte* oldalain. Barber szerint a terror hatásmechanismusa szoros kapcsolatban áll a szuverenitás és a függetlenség modern világunkban tapasztalható veszélyeztetettségével, valamint az amerikai „demokrácia deficittel” és a piac mindenhatóságát hirdető gazdasági imperializmussal. Szemben Huntingtongal az új történelmi korszak küzdelmét az egyetlen modern civilizáción belül látja, nem pedig a különböző kulturális gyökerű területek népessége közt. Ha ebből a szemszögből nézzük, nem pedig az Európát és Amerikát egységes és oszthatatlan nyugati civilizációként tekintők nézőpontjából, talán az Atlanti óceán két ellentétes partján kialakult újabb keletű politikai nézetkülönbségeket is jobban megérthetjük. Barber elemzése is történelmi példákat hoz. Szerinte ugyanis a fundamentalizmus is a nyugat találmánya, miként a mostani „szekularizált kulturimperializmus”, a mai iszlám dzsihad mindennek csak a tükörcépe. Szeptember 11-e eseményei azáltal vezettek újabb felismerésekre, hogy a szélesebb társadalmat rádöbbentették mind az USA-ban, mind pedig Európában, hogy megálljt kell parancsolni a mindenre kiterjedő „államtalanításnak”, a szellemi életet és a vallásokat is „privatizálni” igyekvő törekvéseknek. Újra teljességükben nyertek értelmet az olyan fogalmak, mint a „*res publica*”, a „közjó” és a közösség, illetőleg a közösségben megélt vallásosság. A megoldás csak a civil társadalmak fejlődése és egy globális polgári éthosz létrejötte lehet, és – amint arra a szerző röviden utal – Európával

<sup>1</sup> Német költő, drámaíró és esszéista

is éppen az a probléma, hogy alapító atyái, nemcsak mint gazdasági uniót képzeltek el. [Barber, Benjamin R. (2002) – u. o.] Ezen túl, az európai politológusokat is foglalkoztatja az említett fogalmak globális értelmezhetősége, az etikai alapokon nyugvó közös felelősségvállalás a nemzetközi kapcsolatokban. [Smouts, Marie-Claude (2002)]

Ha Európa és Amerika viszonyára utalunk, vagy az utóbbi időszakban, különösen egyes országok – mint Franciaország és Németország esetében – tapasztalható politikai eltávolodásra, nem is beszélve az európai országok közvéleményében mutatkozó Amerika-ellenességről, világosabb képet alkothatunk, ha tágabb történeti keretben próbáljuk elhelyezni ezeket a jelenségeket. Jean-Marie Guéhenno<sup>2</sup>, aki a NATO politikai tervezéssel megbízott stábjának tagjaként is végzett elemzéseket, nagy hatást keltő tanulmányában a jelen megértésének kulcsaként a nemzetközi politikai „tér” fogalmát jelöli meg (*Raumbegriff*). 1989-et úgy írja le, mint a „tér forradalmát”, amely lényegében aláasta a különféle „intézmények területi kötődéseit”, amelyre igazán jó példa, hogy éppen a NATO-nak kellett – története során első ízben –, nem éppen a tagállamát ért támadás miatt háborút viselnie, mégpedig területén kívül. [Guéhenno, Jean-Marie, (1999)] Ugyancsak Guéhenno beszél a „területileg meghatározható hatalom válságáról”, amely a politika régi formáit „cseppfolyóssá” teszi, így ezek csupán egy „világtársadalom” szintjén nyerhetnek értelmet. Ennek a gondolatmenetnek az alapján a két ellentétes táborhoz rendelhető államok függvényében, a hidegháború időszakának ideológiai ihletettsége mellett, a hatalom továbbra is földrajzi területekhez kötődött. Ezzel szemben, ma az „erőszak a határtalan térben” nyargalhat a glóbusz akármely pontján. [Assbauer, Thomas (2001)] A transzatlanti kapcsolat pedig, bár gyökerei korábbra is visszanyúlhatnak, azért mégis szorosabban véve a hidegháború korszakának terméke. A transzatlanti kapcsolatok megváltozásának, és véleményem szerint még további számos nézetkülönbség felszínre kerülésének okát is elsősorban a hatalom mai megváltozott természetében, illetve a hatalmi törekvések eltérő mibenlétében kereshetjük.<sup>3</sup> Az Egyesült Államokhoz sok tekintetben hasonló, globális hatalom – amint azt Eric Hobsbawm megállapítja – már korábban is létezett, sőt az egykor a tengereken versenytárs nélküli Nagy-Britannia uralma a földkerekség egynegyed részére terjedt ki, és hadihajóival aligha merhettek sokan harcra szállni. Hobsbawm szerint a különbségeket az egykori és a mostani világhatalom közt a két állam belső életében, illetőleg eltérő ideológiájában kereshetjük. Először is a brit világbirodalom „küldetését” sajátosan „brit” kritériumok határozták meg, azaz a szűkebben vett nemzeti érdek, amely elsősorban gazdasági érdekeket takart. Jóllehet megjelentek olyan tényezők is, melyek a civilizáció terjesztését és egyéb altruista motivációt is tulajdonítottak mindennek. Ezzel szemben, az USA-nak „univerzális” törekvése, hogy a világ többi részének követnie kell az amerikai politikai és életideálokat. Eközben természetesen nem sikkadhat el az amerikai érdekek globális védelme, így veszélyes kettősség jöhet létre, amelyben – a Hobsbawmmal követett érvelés szerint [Hobsbawm, Eric (2003) pp. 20-21.] – az a tévhit alakul ki, hogy a saját érdekek védelme egyúttal az „emberiség egészének tett szolgálat”. A briteknek nem voltak „univerzális” céljai, hatalmuk kiterjesztésének pedig önként és tudatosan korlátokat szabtak. Miközben a brit birodalom egyetlen nagy piacot reprezentált, amelyben a „világ műhelyében” készült áruk áramlottak a gyarmatok felé, s ezek ellenében nyersanyagok és nyerstermékek érkeztek Angliába, addig ma az Egyesült Államok, noha retorikájában ugyancsak a szabad kereskedelem áldásait domborítja ki hatalmas belső piacának bázisán, mégis protekcionista politikára hajlik. Ráadásul a katonai-ipari komplexum befolyása a brit példával szemben sokkal jelentősebb. Korábban – folytatja Hobsbawm – a külső fenyegetés miatt és katonai, ipari és technológiai fölénye révén könnyen elfogadtatta vezető szerepét a szövetségesek és partnerek körében. [Hobsbawm, Eric (2003) p. 20.] Mindennek fontossága 1989 után Európa számára már csökkenővé vált. Szeptember 11-e és következményeinek tükrében, az újabb ellenfél, a terrorizmus merőben más természetéből adódóan, ezen kapcsolatok sokat veszíthetnek még jelentőségükből. Ma még nem látszik világosan, hogy meddig tart a terrorizmus elleni elhúzódó háború, mik a pontosabban meghatározható céljai és a hatalmas katonai arzenál, a hidegháború öröksége miként használható a terrorizmussal szemben, például Európában?

A világ túlzottan is bonyolult ahhoz, hogy a folyamatokat csupán egy ország dominanciája révén ellenőrzés alatt lehessen tartani – érvel tovább Hobsbawm, megjegyezvén, hogy Amerika már amúgy is kijátszotta a legtöbb politikai ütőkártyáját. A világhírű angol történész szerint Európa egységesülését is „szabotálják” az amerikaiak, a társadalom problémáival kapcsolatosan vallott nézeteik pedig ellentétben állnak a „gondoskodó állam” európai ideáljaival. A jelenlegi amerikai külpolitikát (akárcsak Hans Magnus Enzensberger), mint az „emberi jogok imperializmusát” definiálja, amelynek „új-beszéd”-e üres frázisok

<sup>2</sup> Jelenleg az ENSZ békefenntartó műveletekért felelős főtisztviselője (Under-Secretary-General).

<sup>3</sup> Lásd az előző bekezdéshez, illetve a „történetiség” újjáéledéséhez: [Kiss J. László (2002) pp. 39-55.].



halmaza, ami az új keletű szavak ismételtetése által takargatja belső ürességét és tartalmatlanságát. Mind-ebben a katonai túlerő öncélúsága manifesztálódik, ami európai szemszögből kevésbé támogatható. Európa azonban maga is felelős az „emberi jogok imperializmusának” felerősödéséért, mégpedig azért, hogy kudarcot vallott a Balkánon az 1990-es években. [Hobsbawm, Eric (2003) p. 21.] Mint minden birodalom, az amerikai is véges – állapítja meg végkövetkeztetésként – a hanyatlás magyarázata pedig, a Bush által követett koncepciótlan külpolitika mellett, elsősorban belső, gazdasági és társadalmi okokban keresendő. A nemzetközi politika még jelentőséggel bíró több szereplőjének fel kell vázolnia az USA előtt, hogy hatalmának igenis vannak ésszerű és hasznos korlátjai.

Emmanuel Todd<sup>4</sup> népszerű könyve [Todd, Emmanuel, (2002), pp. 195-199.], az *Après L'Empire*, ugyancsak az amerikai hatalmi célok mibenlétéről elmélkedik, mégpedig annak szorosabban vett európai vonatkozásairól. Eszerint az amerikaiak homályos célokért folytatott háborúja tárhatta fel először teljes valójában az Európa és Amerika viszonyában fennálló antagonizmust.

Az európaiak sokáig „gyermekkorukat” élték a „paternalista hatalom” védőszárnyai alatt, de ma már gyanakvással tekintenek a fölényességében „felelőtlené és veszélyessé” váló Egyesült Államokra. Ez nem magyarázható csupán a szeptember 11-e utáni eseményekkel. Itt – Todd szerint – mélyebb rétegekben munkáló erőkről van szó, a transzatlanti közeledést és a korábbi szálak szorosabbra fűzését szorgalmazók és a távolodást igénylők ereje egyidejűleg növekszik, így két világosan kirajzolódó lehetőség áll az európaiak előtt: integrálódni egy birodalomba, vagy vállalni a függetlenedést, annak minden kockázatával. Amerika viszont semmiképpen sem kíván magának egy a francia–német tandem vezetése alatt álló stratégiai versenytársat, még kevésbé egy eurázsiai együttműködést – Moszkvával karöltve. Európának azonban vállalnia kell az emancipálódásával járó konfrontációt, ha alapértékei mellett ki akar tartani. Az USA világszerte arra törekszik, hogy megnyerje a helyi elitet a maga számára, Todd szavaival „elcsábítsa”, így hajtva végre az „egyenlőtlenység” világforradalmát, Európának viszont a szociális értékek védelmében kellene fellépnie. Az európai vezetők azonban még nem döntöttek a két változat között.

A neves francia szociológus, Jean Baudrillard<sup>5</sup> az amerikai hegemonia kapcsán a „világképek összeomlásáról” beszél, amelyet a nyelvek és felfogások uniformizálódása követ. Ez tulajdonképpen egyfajta folytonos, egyoldalú alkalmazkodás az egyetlen hatalmi centrumhoz, nem pedig a gondolatok, eszmék, módszerek és felfogások szabad cseréje.<sup>6</sup> Ilyenfajta egyoldalú alkalmazkodás tapasztalható Kelet-közép Európa euro-atlanti integrációs lépéseinél is, amelyekre szintén többnyire az aszimmetrikus eszmei és kulturális igazodás jellemző, ellenkező esetben féltő, hogy nehézségekkel kell számolni. Elég csak az angol nyelv és terminológia lassanként nyomasztóvá váló mindenhatóságára utalnunk.

Az elterjedt *lingua franca*, rugalmassága és előnyei mellett, mivel úgyszólván az „egyetlen” és legfontosabb idegen nyelvként használjuk, bizonyos beszűkültséget is eredményezhet, ha csupán az amerikai elemzésekre hagyatkozunk, más nemzetek politikai világképéről pedig nem veszünk tudomást a nyelvi korlátok miatt. Véleményem szerint az egyoldalú igazodás elvárása hosszabb távon tudomást a hegemon hatalom pozícióját is, hiszen a vele szemben alárendelt szerepet játszó konfliktuskerülő magatartást vehetnek fel, akár csak egy szervezet alárendeltjei autokrata főnökükkel szemben. Mindez az egység látszatát teremti meg, amely valóban nagyon fontos lehet egy hagyományos szembenállás vagy háború esetén, ahol a megingás, az átállás lehetősége morálisan előkészítheti a teljes kudarcot. A láthatatlan terrorizmushoz azonban nem lehet átállni, legalábbis az európai államok részéről ez aligha feltételezhető, a nézetkülönbségeket a szőnyeg alá seprő látszategységnek pedig aligha lehetnek kézzel fogható előnyei.

A terror fundamentalista géniuszainak a félelem állandó fenntartása mellett világos politikai céljaik is vannak – az erő politikája és a kritikai hangok elhárítása, sőt ellenségesnek vagy felelőtlennek való feltüntetése rossz válasz ezzel szemben. Aligha képzelhető el, hogy Franciaország vagy Németország az Egyesült Államokkal ellenséges politikát folytasson, de rendelkezik saját érdekekkel és meggyőződéssel arra vonatkozóan, hogy az amerikai unilaterális nem vezethet eredményre. Ezzel szemben, az Egyesült Államokban Franciaországgal szemben tapasztalt reakciók már-már hisztérikussá váltak. Ennek olyan konkrét következményei is voltak, mint egy esetleges Bush–Chirac találkozó körüli elbizonytalanodás, vagy, hogy francia cégek álltak el attól, hogy louisianai befektetések lehetőségeit a helyszínen tanulmányozzák, amerikai orvosok pedig franciaországi látogatásukat mondták le a rossz politikai légkörre hi-

<sup>4</sup> A francia Institut National des Etudes Demographique kutatója.

<sup>5</sup> Francia szociológus, a posztmodern egyik kiemelkedő teoretikusa.

<sup>6</sup> Lásd még: [Mattelart, Armand (2002), pp. 54-56.].

vatkozva. Egy republikánus képviselő javasolta, hogy mondják le végleg Chirac tervezett látogatását az ún. *Louisiana Purchase* (azaz Louisianának az amerikaiak által Napóleontól történt megvásárlása) kétszáz éves évfordulója alkalmából. [Gold, Scott (2003) p. 11.] A washingtoni francia nagykövetség sajtófigyelői továbbra is az amerikai médiában tapasztalható markánsan kritikus, a franciák magatartását elítélő álláspontok dominanciáját rögzíthették az internetes honlapjukon található összefoglalóban. 2003 áprilisában megállapították, hogy az amerikai sajtó irányadó hangnemévé az ún. „*French-bashing*” (francia-páholás) lett, a *Washington Post* pedig már a „gyűlölet” szót is használta a franciákkal kapcsolatban, ami mellett elhalványult a *Wall Street Journal* egyik cikkében az egyébként találó megállapítás, hogy az értékek, amelyek mellett az amerikai politika igyekszik síkra szállni, nem csekély mértékben a francia felvilágosodás és a forradalom eszmeiségének gyümölcsei. Eközben – és mindez a valóság, korunk valójája, ha nem is a szelleme – a Kongresszus büféjében átkeresztelik a népszerű *French fries* hasábburgonyát a *freedom fries* névre. *Difficile est satiram non scribere...*

A multilateralizmus és a partnerekkel való komoly érdekütköztetés hasznosabb, mint a nyomásgyakorlással szervezett *ad hoc* koalíciók. Mégpedig azért, mert védelmet nyújt a befelé forduláshból fakadó kényszerképzetekkel szemben, megengedi, hogy egyes partnerek semleges álláspontra helyezkedjenek, ezáltal lehetővé válik számukra olyan mozgástér kialakítása, olyan kapcsolatok létesítése, melyek később akár a fölényben lévők számára is kamatozhatnak. Egyszerűen nem átlátható, hogy az amerikai katonai fölény miképpen szavatolhatná a biztonságunkat Európában, ha nem fogható meg, hogy az ellenség éppen hol bukkan elő, és honnan jut veszélyes fegyverek birtokába. Ezeket a lehetőségeket pedig az iraki háború egyáltalán nem zárta ki, hiszen ugyanúgy, ahogy Oszama bin Laden nem lelhető fel, arra is van esély, hogy valamely titkos laboratórium tovább működik az ismeretlenség homályában.

Az egyoldalú lépések viszont alááshatják a bizalmat, így lassítva az információk cseréjét is. Ami pedig még ennél is rosszabb: a korábbi partnerek közötti gyanakvás magvainak elhintésével az egyes társadalmak és választott vezetői közt nehezebbé válik az őszinte lojalitás megteremtése, vagy most már talán inkább helyreállítása.

Ismét a *Die Zeit* egyik cikke illik e gondolatokhoz 2001-ből, amelyben Rezzo Schlauch,<sup>8</sup> a német Zöldek egyik prominens vezetője vázolta, hogy miként lehetséges az USA és a világ számára tanulni a történelemből, nehogy 1914-hez hasonló katasztrófa felé sodródjunk. [Schlauch, Rezzo (2001)] Schlauch, miután leszögezte, hogy „már semmi nem olyan, mint egykor”, mindjárt azt is elárulja, hogy ez csak a politika aktuális „paramétereire” vonatkozik, mert a történelem tanulságai éppen úgy érvényesek, ezért tehát minden változott, de ugyanakkor semmi sem. A legfontosabb 1914 tanulságaiból az, hogy a folyamatok ellenőrizhetőségének érdekében multilaterális megoldásokra van szükség, Schlauch világlátása az amerikai Robert Kagan által említett „európai stratégiai kultúra” jellemzőit vonultatja fel. Kagan felsorolásában az európaiak által kedvelt módszerek: a tárgyalás, a nemzetközi jog, a kényszerítéssel szemben a multilateralizmus, melyek közel sem hagyományos európai megközelítést reprezentálnak, hanem a „közelmúlt eredményei”, az „európai *Machtpolitik* árnyoldalainak” tagadásából eredeztethetően, így ő a Zöldeket és vezetőjüket, Fischer külügyminisztert is idealistának tartja. [Kagan, Robert (2003), p. 62.] Schlauch történelmi példákat idézve kívánt menetrendet adni Amerikának a jövő külpolitikájához, a jog, az erkölcs és a nemzetközi közösség által felügyelt, korlátozott katonai akciók jogosságát nem vitatva. Csaknem hiánytalan listáját nyújtotta annak, amit végül valójában – ha nem is nyíltan, de – megtagadott és nem követett az amerikai vezetés. [Schlauch, Rezzo (2001)]

Európa a külső szemlélő szerint a kanti „történelem utániség” paradicsomában látszik élni, és elfelejti, hogy mindezt az USA tette számára lehetővé, emiatt egyfajta kettős normarendszer jelenik meg gondolkodásunkban. Az Egyesült Államok mintegy „bennrekedt a történelemben”, így másképpen kell szemlélünk és értékelünk lépéseit. [Kagan, Robert (2003) p. 63.]

Érdekes gondolat, bár nehezen hihető, hogy a globális interdependenciák létezése közepette bárki is kiléphetne a történelemből, amely természetesen önmagában elvont fogalom, ezáltal pedig kínálja magát a spekulatív végkövetkeztetésekhez. Mások éppen arra hívják fel a figyelmet, hogy az Egyesült

<sup>7</sup> Lásd: *Synthèse de la presse américaine du 7 mars au 13 avril 2003: La Faute à la France*, (N 238/01/PL/EG) <http://www.info-france-usa.org/fr/actu/revue/synb238.asp>.

<sup>8</sup> Jelenleg a német gazdasági minisztérium államtitkára, 2003 áprilisban beszédet tartott San Franciscóban a német–amerikai kapcsolatok jövőjéről.

Államok helyezte magát szeptember 11-éig a történelmen kívülre, mivel saját nyugalmas díszletei között élt, mint *Jim Carrey* és *Peter Weirs* a *The Truman Show* című 1998-ban készült filmjében, ebből kergették ki a „valóság sivatagába” – amelyet viszont a Wachowski fivérek filmje, a *Matrix* (1999) jelenít meg. Egy csapásra megjelent mindaz, ami a fejlett nyugati világ digitalizált és virtuális valóságát a harmadik világ szomorú realitásaitól elválasztja. [*Zizek, Slavoj* (2001)]

Egyetlen földrész sem foglalatostokodik olyan intenzíven az önvizsgálattal, mint éppen Európa. *Pascal Bruckner* francia író és esszéista is ezért állapította meg, hogy az „önmarcangoló” európaiak Amerikát – értsd a nyugati, fejlett országokat és azok politikai mentalitását – okolják mindenért, ami szeptember 11-én bekövetkezett. [*Bruckner, Pascal* (2003) pp. 27-31.] Európának vannak – *Bruckner* szerint – szellemi-politikai torzszüleményei, amelyekkel szemben viszont azonnal világra hozta az őket legyőző erőket is: az egyházak dogmatizmusával szemben a vallásszabadságot, a nemzetek önzésével szemben a nemzetek felettséget, a gyarmatosítással szemben az antikolonializmust. Európa nagyon is tisztában van gyengeségeivel és árnyoldalaival, a történelem megtanította rá, hogy lemondjon a „jó oldalán a gonosszal szemben” vívott „keresztes háborúról”, és helyettesítse mindezt a „kívánatos” és az „elvetendő” közötti megfontolt választással – egy gondolat, melyet *Bruckner Raymond Arontól* kölcsönzött. Mindemellett jellemző az öreg kontinensre, hogy hajlik a defetizmusra. Az európaiak vallással, főleg saját hagyományos hitükkel, a kereszténységgel szembeni magatartására utal itt *Bruckner*, minthogy azt szinte korlátlanul lehet ócsárolni, és nevetségessé tenni anélkül, hogy a társadalom elítélő tekintetét ezzel bárki magára vonná. A szerző szerint Európa korántsem olyan bűnös, mint amilyennek tartja magát: nem abban vétkes leginkább, amit egykor tett, hanem abban, amit ma elmulaszt. Európa legnagyobb ellensége eszerint önmaga, mivel folytonos önkritikája és a kanti „örök béke” megvalósítására szőtt tervei közepette elfeledkezik arról, hogy a „történelem nélküle is halad tovább”. A mai Európa nagy háborúk után jött létre, ezért fáradt, rezignált, miközben Amerika, ahol a „történelem újra elkezdődött” merész és lelkes. Európát nem csak agnoszticizmus, de a tétlenség cinizmusa is jellemzi, ezért válhatott – fogalmazza meg szigorú ítéletét *Bruckner* – a „nemzetek Poncius Pilátusává”. Ha viszont önálló hatalomként szeretne a világban fellépni, nem lehet csak a kultúra, a jólét és sokféleség kellemesen berendezett otthona, de válaszokat kell adnia a kornak a globális biztonsággal kapcsolatos valamennyi kihívására, ugyanakkor áldozatkésznek is kell mutatkoznia.

*Bruckner* az amerikaiak törekvéseiben inkább pozitívumokat lát és a transzatlanti kapcsolat megújítására szólít fel, a megoldás az amerikaiak túlzott hatalmának jótékony mérséklése Európa részéről, illetve az öreg kontinens „dinamizálása” amerikai részről. [*Bruckner, Pascal* (2003)] Mindebben sok az igazság, az érvelés logikus, mégsem fedezhető fel benne, hogy valóban számba venné a terrorizmus által támasztott minőségileg új kihívásokat, amelyek másképp és főképpen eltérő mértékben érintik Amerikát és Európát.

Most, hogy néhány oldalról megvilágítottuk a transzatlanti kapcsolatokat a szeptember 11-e hatása alatt készült fejtegetéseken keresztül, befejezésül még utaljunk néhány további megállapításra és felvetendő kérdésre. Korábban említettük a korszellemet, amely változik és másképpen viszonyul a világ folyamataihoz, egyúttal lát drámai változásokat, amelyeknek fényében felismeri, hogy az új kihívások már korábban jelen voltak, s csupán jó ideig észrevétlenebbek maradtak. *Hubert Védrine*, aki 2002-ben még a francia diplomácia élén állt, meg is állapítja, hogy az amerikai unilaterális és a konzervatív ideológia a preventív háború gondolatával már 2001 szeptembere előtt is jelen volt. Az egykori külügyminiszter nyíltan hangot ad félelmeinek az amerikai külpolitika messianizmusát illetően, sürgetőnek tartva a „mások nézeteinek” figyelembe vételét Washington részéről, hogy lehetővé váljék a „kompromisszum a birodalom és a világ többi része között.” [*Védrine, Hubert* (2003) pp. 16-17.]<sup>9</sup> Négy-öt évvel ezelőtt szokatlan lett volna a szóhasználat, ma azonban már természetes, hogy birodalmi jelzővel illetik az USA-t, bár ezt már korábban is sokan gondolták.

Az új helyzet és az ellentétek fennmaradása ellenére, mostanában a békülékenyebb, egyezkedési szándékot jelző hangütés vált uralkodóvá az óceán mindkét oldalán, mintha a „minden megváltozott” helyett inkább a „mi sem történt” lenne a politikai tudat meghatározó eleme. Amerika kezdi felismerni a szellemi téren jelentkező változások súlyát és jelentőségét.

<sup>9</sup> *Védrine, Hubert: Que faire avec l'Amérique, Le Nouvel Observateur, 2002/2003, septembre 11-17, pp. 16-17.*

A New York-i székhelyű *Council on Foreign Relations* megállapította, hogy az Egyesült Államáról nemzetközi szinten megjelenő *image* lesújtóan rossz, mélyen és szisztematikusan növekednek az Amerika-ellenes érzelmek, amivel szemben átgondolt lépéseket kell tenni, nem pedig alkalmoszerű, védekező kirohanásokkal reagálni. „Abban a pillanatban, midőn hatalmunk csúcspontján állunk, pontosan ekkor vagyunk a leginkább sebezhetőek” – állapítja meg a *le Nouvel Observateur* által idézett jelentés. A cikk arra is utal, hogy *Condoreezza Rice* újra kilátásba helyezte a franciákkal való együttműködést, akikkel csupán „magasabb elméleti” szinten vannak vitáik a „világ kormányzásának módját illetően”. [*Boulet-Gercourt, Philippe (2003)*] Éppen a világ kormányzása kapcsán sokaknak vannak még észrevételei és nem csak a hagyományos állami szereplők részéről. Ezeket pedig a legkülönbélebb kulturális, vallási és egyéb tényezők befolyásolják, hatásuk pedig az információs társadalomban sokkalta gyorsabb és nagyobb mérvű, mint korábban bármikor.

## FELHASZNÁLT IRODALOM

**Assheuer, Thomas (2001):** *Piraten der neuen Welt; Baudrillard, Enzensberger, Guéhenno, Rancière: Einige Theorien über den Ursprung von Gewalt und Terror in der Moderne. Die Zeit*, 40/Feuilleton.

**Barber, Benjamin R. (2002):** *Ein Krieg "jeder gegen jeden": Terror und die Politik der Angst*, ford. D. Schittly, *Politik und Zeitgeschichte*, B 18.

**Boulet-Gercourt, Philippe (2003):** *Ces républicains qui lâchent Bush. Le Nouvel Observateur*, 2030, Octobre.

**Bruckner, Pascal (2003):** *L'Europe et l'Amérique, la fatigue et l'enthousiasme. Revue des Deux Mondes*, Mai, Études et réflexions.

**Daniel, Jean (2003):** *Ce qui a changé dans la pensée. Le nouvel Observateur*, 2002, Sept. 11-17, pp. 4-6.

**Gold, Scott (2003):** *Chirac et Bush: le scénario des retrouvailles. Courier International* 671 – eredetileg a *Los Angeles Times* cikke.

**Guéhenno, Jean-Marie, (1999):** *La Fin de la démocratie. Flammarion*. – németül: *Das Ende der Demokratie, Artemis und Winkler Verlag*.

**Hobsbawm, Eric (2003):** *Où va l'Empire américain? Le Monde Diplomatique* 591, Juin.

**Fukuyama, Francis (1994) :** *A történelem vége és az utolsó ember. Európa*.

**Kagan, Robert (2003):** *Amerika és Európa: Erő és gyengeség. Rubikon*, 3-4.

**Kiss J. László (2002):** *Az „új terrorizmus”, avagy a biztonság és a bábóru metamorfózisa*. In: Tólas, Péter (szerk.): *Válaszok a terrorizmusra, SVKH-Chartapress*, Budapest.

[**Mattelart, Armand (2002):** *La notion de << culture mondiale uniformisée >> sous-estime les rapports entre le singulier et l'universel*. In: *Le nouvel état du monde: Les idées-forces pour comprendre les nouveaux enjeux internationaux. Edition S. Cordellier*.

**Ross, Jan (2001):** *Arbeit am neuen Weltbild. Die Zeit*, 45/Dossier.

**Schlauch, Rezzo (2001):** *Vier Lehren für Afghanistan; 1914, 1945, 1973 und 1989: Ein Blick zurück zeigt, was alles falsch laufen kann. Die Zeit*, 48.

**Smouts, Marie-Claude (2002):** *La problématique des << bien communs >> représente un levier politique mais mérite clarification*. in: *Le nouvel état du monde: Les idées-forces pour comprendre les nouveaux enjeux internationaux. Ed. S. Cordellier*, Paris, p. 61.

**Todd, Emmanuel (2002):** *Après L'Empire: Essai sur la décomposition du système américain.* Gallimard.

**Ullrich, Volker (1999):** *Die nervöse Großmacht 1871 – 1918. Aufstieg und Untergang des deutschen Kaiserreichs.* Fischer, Frankfurt.

**Védrine, Hubert (2003):** *Que faire avec l'Amérique.* Le Nouvel Observateur, 2002, septembre 11-17.

**Zizek, Slavoj (2001):** *Willkommen in der Wüste des Realen.* Die Zeit, 39.

# Csicsmann László\*

## AZ ISZLÁM ÉS A NYUGAT KONFLIKTUSA

### A párbeszéd lehetőségei 2001. szeptember 11-e után

A 2001. szeptember 11-ei terrortámadást követően jelentős vita bontakozott ki a politikusok és régiószakértők között az események háttérét illetően. Az egyik markáns álláspont szerint a World Trade Center elleni merényletet a *buntingtoni civilizációs paradigma* keretében kell vizsgálni, vagyis az iszlám és a Nyugat, mintegy 1400 éves történelmi viszályának újabb, tragikus állomásához ért. A muszlimok most már nem a világ távolabbi pontjain elhelyezkedő amerikai érdekeltségek elleni merénylettekkel fejezik ki az Egyesült Államok elleni antipátiájukat, hanem közvetlenül az Egyesült Államok ellen indítottak dzsihádot.<sup>1</sup> A másik, kevésbé markáns álláspont elveti a fentebb említett dichotomikus szemléletet, és amellet teszi le a voksát, hogy az iszlám helyett az *Észak-Dél konfliktus* áll az események háttérében, azaz a fejlődési szakadék kiszélesedése, a globalizáció veszteségeinek folyamatosan romló pozíciói és az ennek következtében megélénkülő nemzetközi terrorizmus.<sup>2</sup>

A mainstream nyugati gondolkodás, különösen az angolszász média és a republikánus amerikai adminisztráció szinte kritika nélkül fogadta el az első, azaz az iszlám és Nyugat szembenállását hirdető nézeteket, annak ellenére, hogy az Iszlám Konferencia Szervezete, az Arab Liga, a muszlim országok vezetői és számos muzulmán vallási vezető elítélte a terrortámadást, hangoztatván hogy *az iszlám alapelveivel az Al-Kaida által elkövetett merényletek szellemisége homlokegyenest ellenkezik [lásd bővebben Abrahamian (2003), 529. old.]*.

George W. Bush 2001 szeptemberében terrorizmus-ellenes háborút hirdet, külön kiemelve, hogy az nem az iszlám ellen folyik. Mégis, 2001 szeptembere óta tovább mélyültek a két civilizáció közötti szakadékok, az Egyesült Államokban fokozódó iszlám-ellenességnek lehetünk szemtanúi, míg az iszlám civilizációban ma már általánossá vált az Amerika-ellenesség – még mérsékelt, mértéktadó körökben is. Tanulmányunk célja ezen „kölesönös fenyegetettség-érzés” háttérének és következményeinek, valamint a párbeszéd előtt álló legfőbb akadályok vizsgálata.

*Tanársegéd, Általános Vállalkozási Főiskola.*

<sup>1</sup> *Az 1990-es években megsaporodtak az amerikai érdekeltségek elleni merényletek: 1993-ban a WTC ellen, 1995-ben Rijadban, 1996-ban ismét Szaúd-Arábiában, 1998-ban az USA kenyai és tanzániai nagykövetsége ellen, 2000-ben a USS Cole amerikai hadihajó ellen követtek el merényleteket.*

<sup>2</sup> *Például a jordán Hasszán bin Talal az alábbiak szerint érvel: „Óvatosság és a <megfoghatatlan problémák kezelése> iránti készség révén megelőzhető lett volna a boszniai és az afganisztáni katasztrófa. Ha tartottuk volna magunkat abhoz az ígérethez, amit 1974-ben az ENSZ-ben tettünk, hogy az iparosodott országok bruttó nemzeti jövedelmük 0,7%-át a hátrányos helyzetű országok fejlődésének a támogatására fordítják, sok mai <mérges> szomszéd jó barát és kereskedelmi partner lenne... 1997-ben csaknem 800 millió munkanélküli élt a Földön. Ma a világ 358 leggazdagabb emberének több pénze van, mint 2,3 milliárd embernek... együttesen. Az elmúlt harminc évben a legszegényebb 20 százalék részesedése a világ vagyonából 2,3 százalékról 1,4 százalékra csökkent. Ugyanebben az időszakban a leggazdagabb 20 százalék részesedése 70-ről 85 százalékra nőtt.” [Talal (2002), 105. old.]*

## A Nyugat iszlám-ellenessége

A 2001. szeptember 11-ei terrortámadást követően lényegesen megnőtt a nyugati társadalmak (így Európa) iszlám-ellenessége. Ennek okai az alábbiak:

1. *A nyugati civilizációban élő muszlimok iránt érzett ellenszenv.* Az Európai Unió területén mintegy 15 millió muszlim él<sup>3</sup>, az Egyesült Államok területén 8-10 millióan élnek, azaz az iszlám realitás a nyugati civilizációban. Számuk pedig az illegális migráció, magasabb népszaporulat és az áttérések révén folyamatosan növekszik. Franciaországban például az iszlám, már a második legnagyobb vallás. A nyugati civilizáció a saját értékeit félti attól, hogy a nagyvárosokban megjelennek a lefátyolozott nők és a fundamentalista szervezetek. Különösen komoly probléma a muszlim közösségek asszimilációja (pontosabban: asszimilációjának hiánya!) a nyugati társadalom normáihoz, jogrendszeréhez. Számos statisztikai adat támasztja ezt alá: az áttelepültek egy jelentős része, nem beszéli a célország nyelvét, az egymás közötti kommunikációban saját nyelvüket használják.

Az elmúlt tíz esztendőben perek tucatjait folytatták le Európában és az USA-ban, a muszlim nők fátyolviselésével kapcsolatosan. Lehet-e muszlim lányoknak fejkendőben iskolába járniuk? Viselhet-e egy tanárnő fejkendőt? A határon történő átlépéskor megkövetelhető-e egy muszlim nőtől, hogy levegye fejkendőjét? Ezekre a kérdésekre nem könnyű választ találni. Tovább erősíti ezt a problémát, hogy a WTC elleni merénylet elkövetői nyugati állampolgárok voltak (származásukat tekintve egyiptomiak és szaúdiak), nyugati egyetemeken végeztek, jó körülmények között éltek és angolul beszéltek. Maja Zehfuss kijelenti [*Zehfuss (2003)*], hogy a terroristák legalább annyira voltak nyugatiak, mint muszlimok. Így, amikor Bush elnök „civilizáltakra” és terroristákra osztotta a világot, akkor figyelmen kívül hagyta, hogy szeptember 11-ei tettesei maguk is a civilizált világ részei voltak [*Zehfuss (2003)*, 519. old.]. A terrortámadás közvetlen következménye, hogy atrocitások sora érte a muszlim közösségeket. Muszlimokat támadtak meg az utcán, 1200 muszlimot minden ok nélkül bebörtönöztek, megszigorították a vízumrendeleteket, azaz egy sor olyan intézkedést vezettek be, amelyek ellentétben állnak a nyugati civilizáció értékeivel. Másrészt Bassam Tibi „hamis toleranciával” vádolja azokat, akik posztmodern elvekre hivatkozva az európai civilizációba is befészkelő iszlám fundamentalizmus elismerése mellett lépnek fel. Kijelenti: „Javaslom, hogy a muszlim bevándorlókat állítsák választás elé: döntsék el, *mubádzsirún'* vagy *citoyen* szerepet szánnak-e maguknak?” [*Tibi (2003)*, 61. old.]. Ez azonban szemben áll a szabadság értékrendjével.

2. *Az iszlám fundamentalizmus megerősödése az 1960-as, 70-es évektől kezdve.* A 1967-es hatnapos háborúban az arab/iszlám világ totális vereséget szenved, a Nyugatot „képviselő” Izraellel szemben, amelynek (és sok más ok) következtében megerősödött az iszlám fundamentalizmus. Ennek negatív hatásaival először az 1979-es iráni iszlám forradalom során találkozott Washington, amikor a sah helyét az a Ruhollah Khomeini vette át, aki az Egyesült Államokat sátánnak bélyegezte.<sup>5</sup> A másik ilyen fontos esemény az algériai választásokhoz kapcsolódik. Az Iszlám Üdvfront (FIS) nevű fundamentalista párt ugyanis 1990-ben megnyerte a helyhatósági, majd a parlamenti választásokat.

Az Egyesült Államokban ekkor fogalmazódott meg az „iszlám veszély” kategóriája, azaz, hogy a fundamentalisták nem erőszak útján, hanem a demokratikus politikai folyamatban való részvétellel is hatalomra juthatnak, „eltérítve” a demokráciát [*lásd bővebben Esposito (2002)*, 102-105. old.].

<sup>3</sup> Egyes források 25-30 millióról beszélnek.

<sup>4</sup> A *mubádzsirún* kifejezés azokat a muszlimokat jelöli, akik a kivándorlást az iszlám hit terjesztésével kötik össze.

<sup>5</sup> A teberáni amerikai követségben dolgozó diplomatákat az ajatollah hívei 444 napig fogva tartották. Khomeini továbbá megbírdette az iszlám forradalom exportját, amely közvetlen veszélyt jelentett a Perzsa-öböl országai számára. Fawaz E. Gerges közöl egy amerikai közvéleménykutatást 1979-ből, amelyben a válaszadók 44%-a barbárnak, 50%-a háborús kedvűnek és vérszomjasnak titulálta a muszlimokat [*Gerges (1999)*, 7. l.].

Az amerikai külpolitika nem ismerte fel a mérsékelt és a radikális fundamentalisták közötti különbséget, és gyakran a mérsékeltet is „terrorista” jelzővel illette. Egy amerikai szakértő például amellet érvelt 2001. szeptember 11-én, hogy „Mi nem támadjuk meg az iszlámot, az iszlám támad meg minket” [idézi *Abramian (2003)*, 538. old.].

A nyugati politikusok többsége számos leegyszerűsítést fogalmazott meg az iszlám fundamentalizmussal kapcsolatban:

- A fundamentalizmus fogalmát gyakran az egész iszlám civilizációval azonosítják, annak ellenére, hogy számos más politikai irányzat is létezik az iszlám országokban. Nem vesznek tudomást arról, hogy minden világvallásnak megvannak a maga fundamentalistái, így beszélhetünk keresztény fundamentalistákról, zsidó, hindu és buddhista fundamentalizmusról is.
- További leegyszerűsítés, hogy a fundamentalista mozgalmak egységesek és szorosan együttműködnek egymással. A szeptember 11-ei merénylet után pedig az a feltételezés látott napvilágot, hogy az Al-Kaidával állnak kapcsolatban. Az iraki háború előestéjén például gyakran hivatkozott Bush elnök arra, hogy Szaddam Huszein együttműködik az Al-Kaidával. Valójában, ahogyan nyugati kereszties hadjáratok sincsenek, így nem lehet egy egységes dzsiháid doktrínáról sem beszélni. Számos tény támasztja alá a fenti álláspontot: a tálib rendszer rémtettei Afganisztánban, öngyilkos merényletek Izraelben, az 1997-es luxori vérengzés külföldi turisták ellen stb. Ezen merényletek 2001. szeptember 11-e óta továbbra is mindennapjaink részei. Bassam Tibi Huntington könyve kapcsán óva inti olvasóit, megjegyezvén, hogy itt nem egy új ellenségkép formálásáról van szó Washington részéről [Tibi (2003), 187. old.].

A Nyugatnak az iszlám fundamentalizmust semmiképpen sem szabad elfogadnia, mivel az egy totalitáriánus ideológia. Bassam Tibinek természetesen igaza van ebben, azonban tegyük hozzá, hogy az USA gyakran eltúlozza a fundamentalista veszély mértékét. A terrortámadás következtében a muszlimok jelentős részét potenciális terroristaként tartja számon a nyugati civilizáció.

3. *A nyugatiak többsége vallja, hogy az iszlám civilizáció értékei ellentétesek a nyugati demokrácia és emberi jogok egyetemes érvényű értékeivel.* 2001. szeptember 11-e után néhány nappal az USA-ban egy közvéleménykutatást végeztek, melyben a terrortámadás kiváltó okaira vonatkozóan tettek fel kérdéseket. Az amerikai lakosság 68%-a vélte úgy, hogy a merénylet oka az amerikai-izraeli szövetség, októberben – egy megismételt kutatásban – már csak 22% választott igenlően ugyanezre a kérdésre [idézi *Abramian (2003)*, 538. old.]. Elterjedt vált az a nézet, hogy „nem azért támadtak meg bennünket, amit csináltunk, hanem azért, amilyenek vagyunk”. A közvélemény szerint az amerikai civilizációt nem a külpolitikája, hanem az értékei miatt támadták meg. Jelenleg ugyanis az iszlám civilizációban nyugati értelemben vett demokratikus országot – Törökország kivételével – nemigen találunk. A jelenlegi republikánus adminisztráció szerint az amerikai értékek, mint a szabadság, emberi jogok és a demokrácia olyan normák, amelyeket az egész emberiség számára hozzáférhetővé kell tenni. Az olasz Silvio Berlusconi például a nyugati civilizáció felsőbbrendűségéről beszél, egy amerikai újságíró ötven érvet sorol fel a nyugati civilizáció felsőbbrendűségét bizonyítandó – a cikk címe is ezt sugallja: „Azért gyűlölnék minket, mert kultúrájuk elmaradott és korrump” [Abramian (2003), 533-534. old.]. Fukuyama szerint: „Az iszlám... az egyetlen olyan kulturális rendszer, amely – úgy tűnik – szabályszerűen kitermel olyan embereket, mint Oszama bin Laden vagy a tálibok, akik teljes egészében visszautasítják a modernitást... Úgy tűnik, ez a megnövekedett ellenszenv és utálat nem pusztán az Izrael támogató amerikai politika helytelenítésének a megnyilvánulása. Mélyebbre nyúlnak a gyökerei: az amerikai politika alapját képező társadalom gyűlöletét jelenti.” [Fukuyama (2002), 75. old.].

4. *Kevés információ áll rendelkezésre az iszlámról.* A muszlimok felületesen ismerik a nyugati civilizációt, ugyanez elmondható Európáról és az Egyesült Államokról is az iszlámmal kapcsolatban. Bassam Tibi a hiányos ismeretek legfőbb okaként az ún. eurocentrikus történelemszemléletet említi, amelyben nem jutott hely az iszlámnak. Megjegyzi, hogy gyakran a történelemkönyvek úgy írnak az európai reneszánszról, hogy meg sem említik az ennek alapját képező muszlim szerzőket (pl. Aveorroës) [Tibi (2003)]. A magyar középiskolai történelemkönyvekben az iszlámról mindössze néhány oldalt találhatunk, ráadásul teli pontatlanságokkal. Edward Said, palesztin származású irodalmár számos könyvében az iszlámról kialakított negatív kép okaival foglalkozik. Megállapítja, hogy a média, az orientalisták és iszlám szakértők, valamint a politikusok háromszögének következménye, hogy az iszlámról kialakított kép eleve egy negatív keretben, negatív diskurzus formájában jelenik meg.

Statisztikai adatokkal is alátámasztható, hogy az iszlám a legtöbb esetben negatív jelzőkkel párosul, pozitív eseményeket szinte sohasem közvetítenek (pl. neves kiállítás, iszlám történelem stb.). A média



szenzációéhsége révén csak a robbantásos merényleteken keresztül ismerheti meg az átlagember a másik civilizációt [lásd részletesen Csicsmann (2003), 85-87. old.].<sup>6</sup>

Különösen érdemes aláhúzni a szakértők felelősségét, akik különböző dühkitöréseik során gyakran túlkapaszkodtak a terrortámadás kapcsán. Például Richard Lowry, a National Review című folyóirat főszerkesztője egy rádióinterjújában azt tanácsolta Bush elnöknek, hogy el kell távolítania a szaúdi rendszert, s ehhez atombombát kellene Mekkára dobni [idézi Abrahamian (2003), 533. old.].

Szeptember 11-ével kapcsolatosan azonban komoly vádak érték a Közel-Kelettel, az iszlámmal foglalkozó szakértőket, ugyanis szemükre vetették, hogy nem jósolták meg a terrortámadást.

Sokan az akadémiai szféra csődjéről beszélnek, és különböző forrásmegvonással kívánják sújtani a kutatóintézeteket, hiszen „hamis toleranciával” közelítettek, egy az Egyesült Államok biztonságát veszélyeztető kérdéshez [lásd Rostoványi (2003) 251-252. old. és Abrahamian (2003), 540. old.].

A szakértők felelőssége tehát mindkét irányban rendkívül nagy: egyrészt el kell kerülni az iszlám veszélyről szóló túlzásokat, másrészt pedig a különböző nyelvi, nyelvészeti kérdésekbe való elzárkózást, hiszen ez a valós folyamatok félreértéséhez vezethet.

## Az iszlám Nyugat-ellenessége

A katari székhelyű Al-Dzsazira „pánarab” hírtelevízió által 2003-ban végzett felmérés szerint a nézők 96%-a igenlően válaszolt arra a kérdésre, hogy „Az Egyesült Államok vajon imperialista hatalomként visel-e háborút Irakban?” [Lynch (2003), 87. old.]. A közvéleménykutatások ezen adatai szerint az USA megítélése jelenleg mélyponton áll a Közel-Keleten, de tágabb értelemben az egész iszlám világban. Milyen okok állnak a muszlimok szerint ennek hátterében?

1. *Az Egyesült Államok Izraelt egyoldalúan támogató politikája*, amely folyamatosan napirenden lévő kérdés a muszlim közvéleményben. Oszama bin Laden a 90-es évek második felében, több ízben hangoztatta a palesztinkérdés rendezetlenségét, hangsúlyozván, hogy a palesztin nép öngyilkos merényletei legitímnek minősíthetők az illegitim izraeli megszállással szemben. A tényyszerűség kedvéért tegyük hozzá, hogy a többség elfogadja ezt az álláspontot, annak ellenére, hogy egyáltalán nem szimpatizál Oszama bin Ladennel. A neves iszlámszakértő, John L. Esposito egy öt arab országot érintő kutatás eredményét idézi könyvében: „az öt ország lakosságának többsége szerint, a palesztinkérdés a legfontosabb, megoldatlan személyes problémájuk” [Esposito (2002), 154. old.]. A 2000 szeptemberében kitört második intifáda a terrortámadást követően véresebb szakaszába lépett, különösen 2002 tavaszán a dzseníni mészárlás következtében. Az Egyesült Államok eközben folyamatosan kétkulacos politikát folytatott: a 2001-ben napvilágot látott két amerikai béketerv alapvetően objektív elemzés, amelyek támogatják egy palesztin állam létrejöttét (Mitchell-jelentés, Tenet-terv), Bush elnök azonban egyik beszédében Saront a „béke emberének” nevezte, ami mélyen felháborította a muszlim közvéleményt, hiszen Saron a 80-as évek libanoni véres eseményeinek szülőatyja, így személye elfogadhatatlan a muszlimok számára [Lynch (2003), 87. old.]. A palesztin lakosság ugyancsak elfogadhatatlannak tartja, hogy az USA és Izrael terrorizmussal vádolnak szervezeteket, miközben az izraeli megszállás elleni „szabadságharcot” folytatnak. 2001. szeptember 11-ét követően Izrael is csatlakozik a Bush elnök által meghirdetett terrorizmusellenes háborúhoz. Az Egyesült Államok az elmúlt ötvenöt évben több mint 70 alkalommal élt vétőjogával Izrael elítélő határozatokkal szemben. Legutóbb a 2003. október 4-ei, 20 halálos áldozatot követelő haifai merényletre reagálva, izraeli repülőgépek mélyen behatoltak Szíria területére, szélsőséges szervezetek célpontjait bombázva.<sup>7</sup> Szíria – mint az ENSZ BT nem állandó tagja – javaslatára született elítélő határozat egyedül az amerikai vétón bukott meg. Az Egyesült Államok a BT-ben vétót emelt az Izrael által építés alatt álló „kerítés” elítélése ellen is, ugyancsak megvétózta nemzetközi békefenntartók állomásoztatását a vitatott területeken, eközben folyamatosan fegyvereket szállít Izraelnek. Érdekesség, hogy az ENSZ Köz-

<sup>6</sup> A médiában például leggyakrabban olyan riporterek közvetítették a szeptember 11-éről szóló eseményeket, akiknek csak rendkívül felületes ismereteik vannak az iszlámról.

<sup>7</sup> Az érdekesség kedvéért fontos megemlíteni, hogy a haifai merénylet célpontja egy olyan étterem volt, amely a palesztin-izraeli béke megteremtésének szimbóluma, mivel az étterembe rendszeresen együtt jártak palesztinok és izraeliek. Az áldozatok között palesztinok is voltak!

gyűlése 144 igen szavazattal elfogadta, hogy az Izrael által felállítandó „kerítés” a nemzetközi joggal ellentétes, amely határozatot az Európai Unió is támogatta. Izrael és az Egyesült Államok ellene szavazott. A muszlim közvélemény szemében a szíriai incidens egyértelmű bizonyítéka, hogy a terrorizmus-ellenes háború egyik következő állomása Szíria lesz, s ezt a háborút az izraeli katonaság „készíti” elő. Az utolsó cseppet a pohárban az Arafat eltávolításáról hozott elvi határozat jelentette, amelyet hivatalos fórumokon Bush elnök szintén nem utasított vissza.

2. *A republikánus adminisztráció univerzalizmusa, unilateralizmusa.* Az iszlám világban mély ellenérzést keltett George W. Bush néhány, a terrortámadás kapcsán tett kijelentése. Például a világ „jó” és „rosszakra” való felosztása a muszlimok számára azt sugallta, hogy az amerikai külpolitika a „civilizálatlan” világba sorolja az iszlámot, illetve a hidegháborús „aki nincs velünk, az a terroristákkal van”<sup>8</sup> aforizma eleve a terroristák közé sorolja a muszlimokat, mivel Bush beszédeiben rendszeresen terrorizmussal vádol olyan országokat, mint Líbia, Irak, Irán, Szíria, Szudán, Jemen stb., amely országok kizárólag muszlim államok. Ennél súlyosabb volt, hogy a terrorizmus-ellenes háborút Bush egy hosszú keresztes hadjáratnak<sup>9</sup> nevezte, ami megerősítette a muszlimok történelmi rögeszméit, vagyis hogy a Nyugat a gyarmatosítás, majd a globalizáció révén újabb keresztes hadjáratot indított az iszlám ellen. Nyilván az amerikai elnök részéről ez egy véletlenül, rossz időben tett kijelentése volt, azonban az afganisztáni hadműveletek „Végtelen igazságra” való elkeresztelése újabb gyújtópontja lett az Amerika-ellenességnek. Bush felismerve tévedését „Tartós szabadságra”<sup>10</sup> keresztelte a terrorizmus-ellenes háború első szakaszát, ami viszont azt érzékeltette, hogy az USA felsőbbrendűnek tekinti saját civilizációját, mint az iszlámot. Például a New York Times egyik újságírója amellet érvel, hogy az Indiában élő 150 millió muszlim sohasem fog az USA területén merényletet elkövetni, mert demokratikus államban élnek, míg a szeptember 11-ei terrortámadás elkövetői diktatórikus rendszerekben szocializálódtak [idézi Abramian (2003), 535. old.]. A republikánus adminisztráció egyoldalú lépései, a nemzetközi jog semmibevétele, az ENSZ megkerülése, de különösen az arab/iszlám világ vezető értelmiségi rétegeinek negligálása mind-mind fokozza a muszlim Amerika-ellenességet. Martin Lynch szerint az Egyesült Államok úgy kezeli az arabokat és muszlimokat, mint a gyermekeket, akiket könnyen lehet manipulálni, megnyerni, illetve véleményüket negligálni, hiszen a diktatórikus rendszerek úgyis elhallgattatják közvéleményüket [Lynch (2003) 90. old.]. Lynch részletesen elemzi a Bush-adminisztráció diplomáciai hibáit, hiányosságait.

Megállapítható, hogy az arab/muszlim közvélemény már nem a CNN és a BBC hírei alapján tájékozik a Közel-Keletet érintő eseményekről, hanem az 1996-ban alapított Al-Dzsazira adásaiból, amely számos olyan eseményt is közöl, amelyet angolszász vetélytársa nem. Például rendszeresen megismétlik az izraeli házbombolások képeit, az iraki háború baklövéseit stb., és számos alternatív véleménynek is hangot adnak. Bush elnök többször vádolta az Al-Dzsazirákat, hogy együttműködik az Al-Kaidával, erre hivatkozva kérte arra a katarai emírt, hogy hallgattassa el a televíziót. A muszlimok szerint egyrésztől Amerika a szólásszabadság élharcosa – ugyanakkor elnémíttatja a kritikus hangokat! Különösen az az értelmiségi réteg fordult el az USA-tól, amely maga is a nyugati életmódot követi, nyugati egyetemeken tanult és angolul beszél. Az az értelmiségi réteg, amely a közel-keleti reformtörekvések legfőbb szószólója lehetne most az amerikai külpolitika ellen fordul, úgy, hogy közben maga is a nyugati értékek szerint él [Esposito (2002), 153. old.]. Tovább rontják a képet az Al-Dzsazirában megjelenő amerikai politikusok, szakértők, akik rövid szereplésükkel megerősítik a muszlimok sztereotip gondolkodását.

3. *Az Egyesült Államok közel-keleti külpolitikáját leginkább a nyersanyagforrásokhoz való bozzájutás határozza meg.* Az arab/iszlám világ szerint az amerikai külpolitika csak retorikájában hangoztatja a demokrácia és az emberi jogok terjesztését, valójában legfontosabb célja az olajforrások feletti ellenőrzés. A muszlim értelmiség ezzel magyarázza az iraki háború kitörését is, hiszen a terrortámadást követően jelentősen megromlottak a szaúdi-amerikai kapcsolatok, ezért a kieső szaúdi olajat valamilyen politikailag stabil forrásból kell fedezni, ehhez pedig Szaddam Husszein megdöntése a legkézenfekvőbb megoldás. A muszlim közvélemény szerint, annak ellenére, hogy mélyen elítéli a tálib rendszert, az Egyesült Államokat az afganisztáni háborúban is a közép-ázsiai olaj- és földgázkészletek kontrollálása motiválta. Tegyük hozzá, hogy a közel-keleti országok hivatalosan megtagadták az afganisztáni háborúban való részvételt, nem engedték át támaszpontjaikat, sőt még a nyugatbarát Mubarak-rendszer is visszakozott.

<sup>8</sup> „Either you are with us, or you are with the terrorists”.

<sup>9</sup> „This crusade, this war on terrorism is going to take a while.”.

<sup>10</sup> „Enduring Freedom”.

Egyedül az a Pakisztán vett részt közvetlenül az eseményekben, amely korábban elismerte a tálib rendszert [N. Rózsa *Erzsébet* (2002), 274. old.].

Rostoványi Zsolt hozzáteszi mindezekhez, hogy a két civilizáció a nemzetközi rendszerben, illetve a világgazdaságban eleve egyenlőtlen helyzetet foglal el, az aszimmetrikus erőviszonyok eleve ellenérzést keltenek számos muszlimban [Rostoványi (2003), 248. old.].

4. *Az iszlám vallás szent helyei a hitetlenek megszállása alatt állnak.* Régóta hangoztatott muszlim sérelem, különösen a fundamentalisták érvrendszerében, hogy az iszlám három legszentebb helye hitetlenek (káfirok) megszállása alatt áll. 1967-ben Izrael elfoglalta Jeruzsálem keleti felét Jordániától, majd annektálta.<sup>11</sup> 1990-ben a második Öböl-háború hatására a szaúdi király amerikai csapatokat hivatott be az ország védelmére, amely Mekka és Medina amerikai katonák általi védelmét jelenti. Paradoxon, hogy ezek az állig felfegyverzett katonák „erőszakkal” akarják a szabadság és a demokrácia eszméit terjeszteni a szent földön. Oszama bin Laden többször felajánlotta a szaúdi rendszernek, hogy mudzsahedinjeivel megvédi a szent földet. A szaúdi király ezzel szemben idegeneknek szolgáltatta ki Arábiát [Esposito (2002), 12. old.]. 2001. szeptember 11-e után fokozódtak az amerikai érdekeltség elleni terrorista merényletek, amelyek különösen súlyosan érintették Szaúd-Arábiát. 2003 májusában 34 halálos áldozatot követelő merényletre került sor Rijádban, egy külföldiek lakta negyedben. Hasonló pszichológiai hatása van az iraki háborúnak is, ugyanis a muszlim közvélemény az USA-t nem felszabadító erőként, hanem megszálló hatalomként tartja számon, és ez nagyon hasonló Palesztina Izrael általi megszállásához. [Rostoványi (2003), 249. old.]. Nemrégiben Washington elhatározta, hogy kivonja katonáit Szaúd-Arábiából, és áthelyezi támaszpontjait Katarba. A szent helyek „megszállásának” tehát alapvetően emocionális töltete van.

5. *Az Egyesült Államok „kettős mércéje” és a korrup, autoriter rendszerek támogatása.* A kettős mérce alkalmazása több ország viszonylatában is jelentkezik a 90-es évektől napjainkig, például az USA elítéli a palesztin öngyilkos merénylőket, de az izraeli erőszakos cselekedeteket mindig a jogos önvédelem kategóriájába sorolja. Különösen a szélsőséges szervezetek (pl. Iszlám Dzsihád) képviselői hangoztatják, hogy Washington – miközben a demokratizációt támogatja – eközben nyíltan szövetségre lép korrup vezetőkkel. Különösen a Hoszni Mubarak féle Egyiptomot szokás példaként hozni, ahol Mubarak anti-demokratikus módon számolt le iszlamista ellenzékekével. Az USA az iraki háború előtt valójában a közel-keleti status quóban és nem a reformokban volt érdekelt, ugyanis az algériai 1990-es események következtében attól tartott, hogy egy fundamentalista hullám, dominószerűen dönti le az Amerika-barát rendszereket. A jelenlegi iraki rendezés körülményei nagymértékben befolyásolják Washington megítélését a Közel-Keleten. Ha ugyanis rövid idő alatt sikerül egy működőképes demokráciát kiépíteni, akkor ez vonzóvá teheti az Egyesült Államokat. A jelenlegi helyzet azonban élesen ellentmond ennek, hiszen nap mint nap merényletek, fegyveres összecsapások dűlnak Irakban, amelyek a káosz jeleit mutatják. Fontos az is, hogyan reagál Washington az egyes országokban lezajló választási eredményekre, tartózkodnia kell ugyanis a más országok belügyeibe való beavatkozástól. Ez mindenképpen javítana a jelenlegi szomorú képen.

A fentiek lezárásaként álljon itt egy ettől eltérő álláspont is. Barry Rubin, a MERIA nevű folyóirat szerkesztője azon az állásponton van, hogy az Egyesült Államok megítélése nem az amerikai külpolitika miatt rossz a térségben, hanem a diktatórikus rendszerek az Amerika-ellenesség szításával legitimálják saját hatalmukat, mintegy külső fenyegetettség-érzést kreálva. Rubin hozzáteszi, hogy a második világháborútól napjainkig az amerikai külpolitika egyes melléfogásai ellenére alapvetően muszlim- és arabbarát volt, ugyanis támogatta a Szabad Tisztek forradalmát Egyiptomban, és a szuezi válság alatt is kiállt Nasszer mellett. 1991-ben felszabadította Kuvaitot, a Balkánon 1999-ben megvédte a muszlimokat a szerb atrocitásokkal szemben, Teheránnal a legjobb viszonyt próbálta kialakítani az 1979-es forradalmat követően, megvédte Arafatot 1982-ben, a muszlim Pakisztánt támogatta a hindu Indiával szemben stb. A közel-keleti államok diktatórikus vezetői – habár maguk is élvezik az amerikai szövetség, és segélyek előnyeit – elterelik a figyelmet az olyan belső problémák felől, mint a demokrácia hiánya, a korrupció, a rossz gazdasági helyzet, a magas munkanélküliség stb. Rubin azt a következtetést vonja le, hogy Bush elnöknek nem szabad a gyengeség látszatát kelteni, hiszen ezzel a szélsőségesek kezére játszik. Ehelyett a „megbékéltetés” helyett, világosan kell képviselnie az amerikai külpolitika prioritásait, ahogy ezt Irakban is tette és teszi [Rubin (2002), 73-85. old.].

<sup>11</sup> Jeruzsálem az iszlám harmadik legszentebb helye, Mohamed próféta mennybemenetelének helyszíne.

A szerző megállapításai tartalmaznak ugyan részigazságokat (pl. a reformok hiánya), azonban leegyszerűsítésnek tekinthetők. Az Egyesült Államok ugyanis csak akkor támogatta ezen országokat, amikor az saját külpolitikai céljaival egybeesett, és nem azért mert arab – vagy muszlimbarát lett volna. Különösen megdöbbentőek az Irán-USA viszonyra vonatkozó megállapításai, hiszen az USA folyamatosan a fundamentalista rendszer megdöntésére törekedett, hiszen Irán Amerika-ellenes politikát folytat mind a mai napig.

Tegyük hozzá a fentiekhez, hogy a sokat hangoztatott Nyugat-ellenesség sem pontos fogalom, hiszen szinte kizárólag az Amerikai Egyesült Államok külpolitikája iránti ellenérzések leírására használják. Az elmúlt évtizedekben szinte egyetlen merénylet sem irányult nyugat-európai célpontok ellen, hanem kizárólag amerikai érdekeltségek ellen. Tehát a muszlimok úgynevezett Nyugat-ellenessége lényegében és egészen pontosan Amerika-ellenességet jelent.

Ennek az ellenérzésnek az okaként a külpolitikán túlmenően a tájékoztatás hiányosságait is megemlíthetjük. A muszlimoknak lényegében csak felületes ismeretei vannak az amerikai civilizációról, arról pusztán az amerikai fogyasztói kultúra termékein keresztül tájékozódhatnak. Például a hollywoodi filmek az amerikai kultúrát rendkívül rossz színben tüntetik fel, hiszen azt a kábítószerral, prostitúcióval és erőszakkal azonosítják. A legfontosabb feladat, ami az Egyesült Államok előtt áll, ennek a képnek a kiegyensúlyozottabb tájékoztatás útján történő javítása lenne [vö. Lynch (2003), 92-94. old.]. Egy kilenc országot érintő közvéleménykutatás eredményei alapján a kilenc muszlim/arab ország lakosságának csak 12 százaléka gondolja úgy, hogy az USA tiszteli az arab/izlám értékeket [Zakaria (2003)].

Az Amerika-ellenesség további finomításra szoruló fogalom, ugyanis a muszlimok egy jelentős része tiszteletben tartja az amerikai értékeket (szabadság, emberi jogok), pusztán a külpolitika egyoldalúságával, Amerika hegemonista külpolitikájával nem ért egyet. Az iráni Mohamed Khatami beiktatási beszédében hivatalos programjaként említi „a civilizációk közötti dialógust” [Esposito (2002), 137. old.]. Khatami kiemeli, hogy Irán tiszteli az Egyesült Államok értékeit, nagyrabecsüli az ott létrehozott civilizációt, nem ért egyet azonban az USA hegemoniára törekvő politikájával, amelyek példaként az Irán-ellenes szankciókat említi. Vajon reális alternatíva-e a civilizációk közötti párbeszéd?

## Civilizációk szembenállása?

A fentiek fényében feltehetjük a kérdést, hogy *mit is jelent az iszlám és a Nyugat szembenállása*. Az irodalom alapján alábbi értelmezések adódhatnak:

1. *Fawaz E. Gerges*, kiváló Közel-Kelet szakértő szerint *a két civilizáció szembenállása a civilizációkat alkotó országok nemzeti érdekeinek összeütközését* jelenti. Az Egyesült Államok legfontosabb célja a regionális politikai status quo és gazdasági érdekeltségeinek fenntartása volt, ezért tartotta fenn Egyiptommal és Szaúd-Arábiával, azaz tradicionális szövetségeseivel a kapcsolatot, és nem a politikai folyamatok megnyitása mellett lépett fel. Tehát nem a civilizációs különbségek okozzák a feszültséget, hanem az, hogy a politikai iszlám ezen amerikai célokkal szemben lép fel [Gerges (1999), 229. old.]. Gerges elmélete azzal is alátámasztható, hogy számos fegyveres összeütközésben muszlim országok is résztvettek az USA oldalán. Talán elegendő, ha a második Öböl-háborúra gondolunk (1990-91), amikor többek között Szíria és Egyiptom is csapatokat küldött Kuvait felszabadítására. Pakisztán pedig a tálib rendszer megdöntésében tevékenykedett. Ilyen történelmi példákat akár a középkorban is találhatunk, ami a szűk értelemben vett civilizációs törésvonal elméletének megdöntését jelenti.

2. *Bassam Tibi*, magyarul is megjelent könyvében érdekes megállapításnak ad hangot. Véleménye szerint *a civilizációk közötti ellentétek a történelemmel, azaz a civilizációk születésével egy időben keletkeztek, ugyanis az adott civilizáció identitását leggyakrabban a „mi” és „ők” szembeállításában* alakítja ki. Tehát a nyugati civilizáció saját maga identitását az iszlámmal szemben alakította ki. Mohamed nélkül nem lett volna Nagy Károly, és nem lett volna európai civilizáció sem – érvel több helyen Tibi. Azonban hangsúlyozza, hogy: „Nem a civilizációk közötti konfliktusok jelentik az újdonságot, hanem az, hogy ezek a konfliktusok a világpolitika színpadán új alakot öltenek, tehát a vallási fundamentalizmus, az átpolitizált vallás formájában tűnnek fel” [Tibi (2003), 200. old.].

3. *Samuel P. Huntington* 1993-ban publikálta cikkét, amelyben a „civilizációk összeütközése” kifejezést használja, amellel érvelve, hogy *a történelemben és így a jelenben is a legélesebb törésvonal az iszlám és a Nyugat között húzódik*. Huntington a 2001. szeptember 11-ei terrortámadás kapcsán kijelentette, hogy az nem a civilizációk háborúja, viszont könnyen azzá válhat. Az elmúlt évtized ugyanis

Huntington szerint a „muszlim háborúk kora”. A neves politológus szerint az évtized egészére a muszlim terrorizmus és a muszlimok erőszakos cselekedetei voltak jellemzőek. Ezek a merényletek a 90-es évek elején még csak szórványosak voltak, majd az évtized végére felerősödtek, elszaporodtak. A 2000-ben zajló 32 fegyveres konfliktus több mint kétharmadában vesznek részt muzulmánok, amely alátámasztja a civilizációs törésvonal tételét [Huntington (2002)].

4. A szerzőhöz legközelebb Tariq Ali érvelése áll, aki a „*fundamentalizmusok összecsapásáról*” beszél. Egyik oldalon a jelenlegi republikánus adminisztráció a maga unilaterálisával birodalmi ábrándokat kerget terrorizmus-ellenes háborújával, míg a másik oldalon az iszlám fundamentalizmus áll. Tariq Ali szerint *az egyik oldalt a siker, a másik oldalt a csalódottság mozgatja*. Mindkét oldal közös jellemzője a militarizáltság magas foka, azonban ez nem az egyenlők küzdelmét jelenti. Az Egyesült Államok lényegesen előnyösebb pozíciót foglal el a nemzetközi rendszerben, mint a fundamentalista muszlimok [Ali (2002)].

## A párbeszéd lehetőségei

1. A párbeszéd egyik legfontosabb előfeltétele a pontos és szakszerű tájékoztatás és ismeretterjesztés, amelynek legbefolyásosabb eszköze a média. Itt nem pusztán a média szereplőinek felelősségéről van szó, hanem *az állami politika szintjén kell célként elhatározni a kiegyensúlyozottságot*. Például az amerikai külpolitikának olyan programok, filmek, események támogatását kell szorgalmazni az iszlám világban, melyek által a muszlimok megismerhetik az amerikai értékeket. Ugyanez vonatkozik természetesen a muszlimokra is, mivel láthattuk, hogy mindkét fél hibás a kialakult helyzetért. Lynch azt javasolja továbbá, hogy a párbeszédhez elengedhetetlen az amerikai hegemonizmussal való szakítás: míg Bush imperialista célokkal jelenik meg a Közel-Keleten, addig nem lehet szó párbeszédéről. Az USA-nak a korábbiakhoz képest nyíltabban kell támogatnia a demokratikus erőfeszítéseket, a reformokat, és felül kell vizsgálni az autoriter, diktatórikus szövetségesekkel való együttműködést [Lynch (2003), 92-94. old.]. „A kirekesztő politika a katasztrófa receptje, míg a befogadó politika a túlélés kulcsa” – érvel Fawaz E. Gerges [Gerges (1999), 238. old.]. *A megoldás tehát nem a „hamis toleranciában” rejlik, hanem egy nyílt amerikai külpolitikában, amelynek céljai az átlagember számára is közérthetőek*. Ez a külpolitika legyen elkötelezett az emberi jogok, és a politikai szabadságjogok kiterjesztése iránt, hogy ne állhasson elő az a helyzet, hogy maga az Egyesült Államok akadályozza ezen értékek érvényesülését. Zakaria azon magas rangú hivatalnokok eltávolítását javasolja, akik az amerikai adminisztráción belül szélsőséges álláspontot képviselnek. William Boykin tábornok például – a Védelmi Minisztérium magas rangú vezetője – számos alkalommal tartott keresztény fundamentalisták előtt olyan beszédet, amelyben lenézően nyilatkozott az iszlámról. „Tudtam, hogy az én istenem hatalmasabb, mint az ő istene” – érvel egy szomáliai muszlim hadúrral szembeni sikerének okáról. *Zakaria szerint tehát nincs szükség egy új típusú „public diplomacy” kialakítására, finanszírozására, pusztán a szélsőséges hangokat kell elballgattatni* [Zakaria (2003)]. A tájékoztatás kiegyensúlyozottsága mellett azonban *a jelenleg is dúló fegyveres konfliktusnak, diplomáciai hidegháborúnak is véget kell vetni*.

2. A párbeszéd legfőbb akadályai: az iraki háború, az Izraelt támogató amerikai külpolitika, a terrorizmus-ellenes háború, az afganisztáni rendezés bizonytalanságai, szankciók számos muszlim országgal szemben, romló iráni-amerikai viszony stb. A muszlim diskurzusban az iraki háború és a palesztin kérdés egyaránt megszállásnak minősülnek, az Egyesült Államok imperializmusával azonosítják azokat. A dialógus a muszlimok számára addig elképzelhetetlen, míg nem létezik Palesztin Állam. Tegyük hozzá, hogy ennek pedig előfeltétele az öngyilkos merényletek és az izraeli katonai válaszreakciók leállítására, azaz az erőszak ördögi körének befagyasztása. Fegyveres konfliktusok közepette merő ábránd civilizációk közötti párbeszédre várni.

3. *Bassam Tibi a megoldást az ész és a tudás felülkerekedésében látja: a felvilágosodás normái hidat képezhetnek a két civilizáció között*. Jelenleg az iszlám civilizációt egy „felemás modernitás” jellemzi, azaz a muszlimok felismervén a Nyugattól való lemaradásukat, átvettek számos technikai, műszaki vívmányt, azonban annak szellemiségét nem. Még a fundamentalisták is mobiltelefont, internetet, televíziót – a modern kor újdonságait – használják érvrendszerük elterjesztésére, azonban az újdonságok mögötti értékeket nem tekintik sajátjuknak [Tibi (2003), 160-163. old.]. Az iszlámban is tehát egyfajta „felvilágosodásnak” kellene végbemenni. *Az európai muszlim közösségekkel kapcsolatos probléma megoldásának kulcsát Tibi az „euroiszlám” létrejöttében látja*. „Az euroiszlám nem ismeri a dzsihadot, és összeegyeztet-

hető a legfontosabb európai alkotmányos normákkal: a világiassággal (vallás és politika különválasztása), a világi toleranciával (a másként gondolkodók és a hit szabadsága) és végül a pluralizmussal.” *[Tibi (2003), 203. old.]* Az euroiszlám tehát egy olyan etikai normarendszer, amely magán viseli az európai felvilágosodás és az iszlám hitrendszer legfőbb pozitívumait. Kérdéses, hogy mennyire tűnik utópiának ennek a megvalósítása.

4. A civilizációk párbeszédével kapcsolatos elemzésnek fel kell tennie a kérdést, hogy pontosan kiknek a párbeszédéről van szó? Ez a kérdés legalább annyira fontos, mint a fegyveres konfliktusok megoldása. Mit értünk iszlám alatt? Az iszlám lényegében egy fikció. Az iszlám civilizáció ugyanis jelenleg 55 országot foglal magában, és 1924 óta még csak formálisan sem rendelkezik központi autoritással.<sup>12</sup> És mit értünk Nyugat alatt? Amerikát és Európát együtt? Netán a Vatikánt, amellyel a muszlimok igazolnák a „keresztény Nyugat” fogalmának jogosságát, és a keresztes háborúk létét? Ez meglehetősen furcsa lenne, annak tudatában, hogy a szekularizáció többszáz éve végbement.

Nyilvánvaló, hogy *a párbeszéd multidimenzionálissá tétele a legcélszerűbb: a politikai, gazdasági, kulturális, vallási szférák egyidejűségével lehetne a legnagyobb eredményeket elérni*. A civil szféra dialógusa építő jelleggel mutatna rá az iszlám civilizációban működő NGO-k hiányosságaira és a fejlődés útjára.

## FELHASZNÁLT IRODALOM

**Abrahamian, Ervand (2003):** *The US media, Huntington and September 11* **Third World Quarterly**, Vol 24, No 3, 529-544. old.

**Akhavi, Shahrough (2003):** *Islam and the West in world history* **Third World Quarterly**, Vol 24, No 3, 545-562. old.

**Ali, Tariq (2002):** *The Clash of Fundamentalisms. Crusades, Jibads and Modernity* **Verso**. London and New York

**Csicsmann László (2003):** Az „iszlám versus Nyugat” diskurzus a globalizálódó médiában. **Külügyi Szemle**, 1. szám, 80-110. old.

**Esposito, John Lewis (2002):** *Unboly War. Terror in the Name of Islam* **Oxford University Press**, New York

**Fukuyama, Francis (2002):** Még mindig a történelem végén vagyunk. In: *Szeptember 11. Értelmezések, elméletek, viták*. **Balassi Kiadó**, 2002. Budapest. **Kovács Zsuzsa–Németi Tamás (szerk.)** 73-76. old.

**Gerges, Fawaz A. (1999):** *America and Political Islam. Clash of Cultures or Clash of Interests?* **Cambridge University Press**, New York

**Huntington, Samuel P. (2002):** The age of Muslim Wars **Newsweek**, Special Edition, December 2001-February 2002, 6-13. old.

**Kovács Zsuzsa–Németi Tamás (szerk.) (2002):** *Szeptember 11. Értelmezések, elméletek, viták*. **Balassi Kiadó**, Budapest.

**Lynch, Marc (2003):** Taking Arabs Seriously **Foreign Affairs**, September/October, 81-94. old.

**N. Rózsa Erzsébet (2002):** Szeptember 11-e és a muszlim világ. In: **Tálas Péter /szerk./:** *Válaszok a terrorizmusra. Avagy van-e út az afganisztáni „vadászattól” a fenntartható globalizációig*.

<sup>12</sup> 1924-ben Musztafa Kemál eltörölte a kalifátus intézményét.

**SVKH – Chartapress, Budapest. 265-290. old.**

**Rostoványi Zsolt (2003):** *Az iszlám világ és a Nyugat 2001. szeptember 11. után.*

*Utószó a magyar kiadáshoz.* In: **Tibi, Bassam:** *Keresztes háború és dzsibád.*

*Az iszlám és a keresztény világ.* **Corvina, Budapest; 239-257. old.**

**Rubin, Barry (2002):** *The Real Roots of Arab Anti-Americanism Foreign Affairs,*

November/December, 73-85. old.

**Talal, Hasszán bin (2002):** *Az emberiség válaszút előtt áll.*

In: **Kovács Zsuzsa–Németi Tamás (szerk.),** 103-105. old.

**Tálás Péter /szerk./ (2002):** *Válaszok a terrorizmusra. Avagy van-e út az afganisztáni „vadászattól” a fenntartható globalizációig.* **SVKH – Chartapress, Budapest.**

**Tibi, Bassam (2003):** *Keresztes háború és dzsibád. Az iszlám és a keresztény világ.* **Corvina, Budapest.**

# Moldicz Csaba\*

## A FOGLALKOZTATÁSPOLITIKA HELYZETE A GAZDASÁGPOLITIKAI MIXBEN

*Az európai integráció történetének nagyobbik felében a Közösség szociális integrációjának erősítése és a munkaerőpiacok harmonizálása alapvetően csak a szabad munkaerő-áramlás összefüggésében merült fel. Bár a költségvetési és foglalkoztatáspolitikák továbbra is a tagállamok kompetenciájába tartoznak, a közös pénz bevezetése, a közös monetáris politika létrehozása döntően megváltoztatta a korábbi helyzetet, s új kérdéseket vetett fel a politikák tagállami szintű kezelésének bosszú táví fenntarthatóságával kapcsolatban.*

### **A gazdasági és szociális integráció egymáshoz való viszonyának újrafogalmazása – a lisszaboni folyamat**

Az euró bevezetésének viszonylagos sikerei ellenére az elmúlt időszakban egyre nyilvánvalóbbá vált, hogy az Európai Unió gazdasága lemaradt az alapvetően amerikai és a távol-keleti vetélytársak által vezetett technológiai fejlődésben, illetve, hogy a jelenlegi keretfeltételek módosulása nélkül ez a tendencia várhatóan csak erősödni fog. Az eddig sikeresen alkalmazott európai fejlődési receptek, melyek közös jellemzője, hogy a gazdaság növekedését erőteljesen összekapcsolták a társadalom jólétének emelésével, egyre kevésbé alkalmazhatók a globalizációs folyamatok előrehaladtával és a jóléti rendszerek reformkényszereinek erősödésével. Az eddig az Európai Unió részéről a legszélesebb értelemben megfogalmazott válasz a lisszaboni folyamat beindítása volt, amely az Európai Unió *gazdasági, szociális és társadalmi integrációjának továbbfejlesztését* tűzte ki célul.

A lisszaboni folyamat elindításának okai között első helyen az az alapvető felismerés szerepel, hogy az Európai Unió gazdasága az amerikai, és távol-keleti vetélytársakkal szemben lemaradásban van. *A technológiai rés megjelenésére, az európai gazdaság versenyképességének csökkenésére* a Bizottság által kínált megoldás az új, korszerű technológiák használatát, elterjesztését, a humántőkébe való növekvő investíciókat előtérbe helyező gazdaságpolitika kialakítása.

A 2010-ig létrehozandó tudásalapú gazdaságban a *gazdaságpolitikán belül* a kutatási és fejlesztési tevékenységek fejlesztése (Európai Kutatási Tér létrehozása), a KKV-szektor fejlesztése révén végrehajtható szerkezeti reform (sajáttőke- és idegentőke finanszírozások fejlesztése), a szolgáltatások szektorának további liberalizálása, az európai pénzpiacok és szabályainak egységesítése (pl. nyugdíjalapokba történő befektetések esetén), a *foglalkoztatáspolitikán belül* a foglalkoztatás mértékének növelése, s hosszú távon a teljes foglalkoztatottság elérése, illetve a *szociálpolitikán belül* a társadalmi kirekesztés elleni küzdelem, a szociális dialógus folytatása, és az emberi erőforrások fejlesztése (oktatás) tartoznak azokhoz a területekhez, amelyek fejlesztésére az Európai Unió jelentős forrásokat szán a lisszaboni folyamat keretében.



Az európai szociális modell és társadalmi modell továbbfejlesztése a lisszaboni stratégia középpontjában álló *integrált megközelítés* (kölni-folyamat) fokozottabb alkalmazását teszi szükségessé a közeljövőben. Ez a szemlélet a szociális célkitűzések megvalósítását elsődlegesen a gazdaságpolitika, foglalkoztatáspolitikai és a szociális politika vegyítésével tartja kivitelezhetőnek.<sup>1</sup> A *gazdaságpolitikai mix* három összetevője közül eddig egyértelműen a gazdaságpolitikáé volt a főszerep.

A közös pénz bevezetésével a korábitól jelentősen eltérő helyzet alakult ki, hiszen a gazdaságpolitikai mixről folyó vita hagyományosan a monetáris és költségvetési politikák interakciójára fókuszál. Ha azonban a monetáris politika hosszú távon valóban elkötelezett lesz az árstabilitás mellett, akkor a továbbiakban a bérek alakulása alapvető fontossággal bírhat e gazdaságpolitikai mix hatékonyságát illetően. Ennek legfőbb oka, hogy a szociális és foglalkoztatási politika esetében alapvetően nem, a fiskális politikák esetében pedig nem közösségi szinten hozzák meg a döntéseket, hanem lényegében a nemzetállamok kompetenciájába tartoznak továbbra is.

A gazdaságpolitikai mix elemeként lehet interpretálni az áruk-, szolgáltatások és tőkepiacok struktúrareformjait a középpontba állító *Cardiff-folyamatot*, a foglalkoztatáspolitikára koncentrált *Luxemburg-folyamatot*, valamint a *Növekedési és Stabilitási Paktumot*, amely a monetáris politika és a költségvetési politikák koherenciájáról gondoskodik, illetve a makrogazdasági dialógust biztosító *kölni-folyamatot* is.

## Az Európai Unió foglalkoztatáspolitikája

A foglalkoztatáspolitikai szerepét nagymértékben felértékelte, hogy az Amszterdami Szerződéssel a közösségi joganyag részévé vált. Az integráció megalapítása utáni időszakban, a tagállamokban megvalósuló „kvázi teljes foglalkoztatottság” miatt ez a politika nem igényelt szorosabb együttműködést a tagországok között. A Közösség foglalkoztatáspolitikai helyzetében a nagy törést a 70-es évek eleje/közepe hozta, azonban ekkor a tagállamok reakciója a befelé fordulás, protekcionizmus, saját utak keresése volt. Amikor a 70-es évek és a 80-as évek olajválságai, valamint az 1974-76-os és az 1979-82-es recesszió az integráció „aranykorszakának” nevezett első másfél évtizede után nagymértékben megemelték az európai munkanélküliségi rátákat, ez a növekedés nemcsak Európában volt megfigyelhető, hanem pl. az Egyesült Államokban is. Az USA-ban azonban az olajválság közvetlen hatásainak multáival a munkanélküliséget és foglalkoztatottságot jelző mutatók a helyzet javulására utaltak. A 80-as évek második felében a foglalkoztatási helyzet némileg javult, azonban a 93-as recessziót követően ismét megugrottak a munkanélküliségi mutatók, s 1994-ben elérték az elmúlt két évtizedben mért legmagasabb szintet. *Az 1993-as második foglalkoztatáspolitikai sokk azonban az előzőtől eltérően a közösségi együttműködés erősítésének szándékát váltotta ki a tagállamokban.*

---

<sup>1</sup> *Az így megvalósított gazdaságpolitikai mixben a szociálpolitika elsősorban a munka minőségének javítását, és az ipari kapcsolatok fejlesztését tűzi ki célul. Ennek eszközei: a társadalmi párbeszéd elmélyítése, az Európai Szociális Alap finansziális eszközei, amelyeket a regionális politikák révén allokálnak, és az akcióprogramok, illetve a foglalkoztatáspolitikánál az Amszterdami Szerződés Foglalkoztatáspolitikai Fejezetében megfogalmazottak, különösen a nyitott koordinációs eljárás eszköze, illetve az Európai Foglalkoztatáspolitikai Stratégia.*

A regionális, illetve a tagállami szinten is nagy szóródást mutató foglalkoztatási mutatók következtében egységes, közös foglalkoztatáspolitikai sem akkor, sem most nem tűnik megvalósíthatónak.<sup>2</sup> Ezért az együttműködés erősítésének a korábbtól eltérő módzatait kellett keresni.

*Az 1993-as munkanélküliségi csúcsot egy évvel követően alapvető konszenzus alakult ki az esseni csúcson abban a tekintetben, hogy erősíteni kell a foglalkoztatáspolitikák közösségi szintű összehangolását.* A foglalkoztatáspolitikai szerepe tovább növekedett az Európai Unió politikái között annak az Amszterdami Szerződésbe történt bekerülésével, illetve a lisszaboni nyilatkozatban való megjelenésével.

Az új foglalkoztatáspolitikai fejezet az Alapító Szerződés 2. cikkére való hivatkozással került a Szerződésbe. Az Amszterdami Szerződés alapján elindított Európai Foglalkoztatási Stratégia (European Employment Strategy) első megfogalmazására az 1997-es luxemburgi foglalkoztatási csúcson került sor. Az európai foglalkoztatási stratégiát összekötik a Bizottság által évente elkészített Gazdasági Irányvonalakkal (Broad Economic Guidelines). A foglalkoztatási irányvonalaknak – a luxemburgi dokumentum megállapításai szerint – összhangban kell lenniük a szubszidiaritás elvével, így a tagállamok foglalkoztatáspolitikai kompetenciáival, illetve a gazdaságpolitika alapelveivel.

A luxemburgi konferencián alakult ki a jelenlegi közösségi foglalkoztatáspolitikai négy alappillére:

- a foglalkoztatási képesség javítása
- a vállalkozókészség ösztönzése
- az alkalmazkodó készség fejlesztése
- és az esélyegyenlőség megteremtése.

A két évvel később lezajlott kölni foglalkoztatási csúcson a fent vázolt luxemburgi folyamat intézkedéseit, illetve a cardiffi folyamatot (amely a tagállamok által készített éves jelentések rendszerére alapozva az áruk-, szolgáltatások, és tőkepiacok struktúráreformjait vizsgálja) foglalták egységes rendszerbe (kölni-folyamat). A kölni folyamat keretében folytatott makrogazdasági dialógusban a tagállamok, az Európai Központi Bank és szociális partnerek képviselői vesznek részt. A makrogazdasági dialógus súlyát a Növekedési és Stabilitási Paktum révén vállalt kötelezettségvállalások adják. A fiskális-, monetáris és bérpolitikák koordinálása – a kölni folyamat ellenére – elsősorban annak nem kötelező jellegével jellemezhető. A foglalkoztatási paktum (luxemburgi, kölni és cardiffi folyamat) két előbbi eleme a gazdasági keretfeltételekre koncentrált, míg az utóbbi a munkaerőpiac kínálatoldali reformjaira.

Az Alapító Szerződés 126. cikk 2. bekezdés szerint a tagállamok elismerik, hogy a foglalkoztatáspolitikai megvalósítása közös érdek. Bár elmondható, hogy a tagállamok nem cselekedhetnek azzal kapcsolatosan teljesen szabadon, azaz tekintettel kell lenniük az irányelvekre, célokra, s az Európai Unió jogi normáira, mégis a foglalkoztatáspolitikai továbbra is nemzeti irányítás mellett működik. A kérdést kezelő, újonnan bevezetett eljárási módszer, az ún. nyitott koordináció módszere (*open method of coordination*),

<sup>2</sup> *Az, hogy a különböző régiók hogyan profitálnak a változásokból, illetve milyen rugalmasan válaszolnak a környezet átalakulására, elsősorban a munkaerő minőségétől, képzettségétől függ, ami önmagában véve jelentős hatást gyakorol az adott régió versenyképességére. Az európai régiók között az integráció kezdeti szakaszában, egészen a 70-es évek elejéig, a jövedelmek konvergenciája volt megfigyelhető. Az olajválságtól a 90-es közepéig jelentősen mérséklődött a konvergencia. Az 1995 és 2000 közötti időszakra vonatkozó klaszteranalízis alapján – amely az egy főre jutó GDP-t, a foglalkoztatási kvótát, a három fő szektornak a bozzáadott értékben való részesedését, a magasan és alacsonyan képzettek egymáshoz való arányát, illetve a csúcstechnológiai szektorokban alkalmazottak arányát tartalmazza – az európai NUTS-II. régiókat öt fő csoportra lehet osztani. A csoportba való tartozást alapvetően az egy főre jutó GDP határozta meg. Az így az első csoportba került területekre (az Unió területének 13%-a) a szolgáltató szektor és a magasan képzettek magas aránya jellemző. Ide elsősorban fővárosok, s fejlett német városok tartoznak. A második csoportba tartozó területeken (az Unió területének 30%-a), ahol az iparnak nagyobb a szerepe, a foglalkoztatási mutatók jobbakként, így a foglalkoztatási kvóta, s a munkanélküliségi ráta az összes régiónál jobb eredményeket mutatnak. A harmadik csoportba az ipar részesedésének nagy aránya, a szolgáltatások, a high-tech szektorok alacsony aránya, negyedik csoportba a szolgáltatások előtérbe kerülése, az alacsonyan képzettek magas aránya, illetve az ötödik csoportba a primer szektor erősebb jelenléte, valamint az alacsonyan képzettek magas aránya jellemző. [Beschäftigung in Europa 2002.]*

amelyben a Tanács és Bizottság közös jelentése alapján az Európa Tanács megvizsgálja a Közösség foglalkoztatási helyzetét, következtetéseket fogad el, majd ezek alapján minősített többséggel foglalkoztatáspolitikai irányvonalakat fogad el. Ezek elfogadása előtt a Parlament, a Régiók Bizottsága és Foglalkoztatáspolitikai és Munkaerő-piaci Bizottság vélemény alkot róluk. Ezeket az ajánlásokat – a már nemzeti szinten kidolgozott – Nemzeti Foglalkoztatási Akciótervekbe ültetik át.

A nyitott koordinációnak a foglalkoztatáspolitikai fejezetnél való kizárólagos hangsúlyozása az eljárási mód egyedülállósága, újszerűsége mellett annak is köszönhető, hogy ez a fejezet nem határozza meg a foglalkoztatáspolitikai alapvető céljait, annak irányultságát, hanem elsődlegesen az eljárási rendet szabályozza. Ennek negatív olvasata az, hogy az itt követett politikának nincsenek világos körvonalai; pozitív interpretációja ugyanakkor az, hogy a foglalkoztatáspolitikai határai lezáratlanok, s így a későbbiekben nagy területeket ölelhet fel.

Az így kialakított foglalkoztatáspolitikai három alapvető jellemzővel bír:

- az 1993-as recessziós év után egyfajta legitimációs válságban alakították ki annak kereteit;
- az eljárás jellegéből fakadóan korlátozza a közösségi szintre való kompetenciáttranszfert, így „kontrollált európaizálást” jelent;
- nem kérdőjelezi meg az állami költségvetések konszolidálására, illetve az árstabilitásra épülő makrogazdasági stabilitás elvét.

## Összegzés

A jelenlegi közösségi gazdaságpolitikai mixben a szociális politika és foglalkoztatáspolitikai adnak annak „soft”, illetve a gazdaságpolitikai annak „hard” részét. A foglalkoztatáspolitikai és a szociális politika működtetése szupranacionális jellegének erősítése, majd kizárólagossá tétele középtávon sem várható – bár azok már jelenleg sem tartoznak a kizárólagos tagállami hatáskörbe. Elkerülhetetlen azonban azok új elemekkel való gazdagítása: jelenleg a költségvetések konszolidálására kényszerített, az önálló monetáris politikáikról lemondott tagállamok előtt tagállami szinten a gazdaságpolitikai mix harmadik elemének csak a foglalkoztatáspolitikai erőteljesebb alkalmazása kínálkozik lehetőségként.

Hosszú távon elvileg két fejlődési lebetőség kínálkozik a jelenlegi keretfeltételek jelentősebb módosítása nélkül: egyrészt, a tagállamok a Stabilitási és Növekedési Paktum felpuhítása révén elérhetik a rájuk háruló szigorú költségvetési politikák átalakítását, amivel jelentős forrásokat szabadíthatnak fel a szükséges infrastrukturális fejlesztésekre, a humán-erőforrások támogatására, a kutatási és fejlesztési tevékenységek megélénkítésére, illetve a vállalkozó aktivitás fokozására. Ez azonban magában hordozza a közös valuta instabilitásának lehetőségét, s nem elhanyagolható az a tény sem, hogy az elmúlt két évtizedben olyan, korábban a költségvetési fegyeleme sokat nem adó mediterrán országokban, illetve Franciaországban is nagyban megváltozott a gazdaságpolitikai szemlélete, s ma már a pénz stabilitását középpontba állító, sikeresen alkalmazott német mintát követik. Másrészt, a maastrichti konvergencia-kritériumok, és a Növekedési és Stabilitási Paktum megtartása mellett az adórendszerek és bérpolitikák a tagállami gazdaságpolitikai mix meghatározó elemeivé válnak. Így az adó- és bérvettség („race to the bottom”) tovább folytatódik a tagállamok között – annak minden, a divergenciát erősítő hatásával együtt. Ez a fejlődési út azonban a bővítés újabb körének a gazdasági és szociális kohéziót tovább gyengítő hatását figyelembe véve, hosszú távon nem fenntartható.

Ezek az opciók a jelenlegi helyzetben. A *harmadik lebetőség* csakis a keretfeltételek megváltozása esetén merülhet fel. Ez az adórendszerek, és bérpolitikák harmonizálását jelentené. Az államok versengésének korlátainak meghatározásával egyidejűleg, ami a közösségi szintű ordoliberalizmus alapjait jelentené, a szociális és regionális transzferek szintjének mérsékelt emelkedésének kellene bekövetkeznie, ami természetesen felerősítené a tagállamok közötti szociális konvergenciát.

A jövő egyik nagy kérdése, hogy az európai gazdaságok makrogazdasági politikáit milyen mértékben lehet összehangolni. Az egységes belső piac létrehozása, a maastrichti reformok, és a közös valuta bevezetése után a várakozásokkal ellentétben, sok tekintetben divergáló jelenségek határozták meg az európai gazdaság fejlődését, s az európai gazdaságokat leginkább sújtó aszimmetrikus sokk a gazdaságok strukturális fejlődését érintette. A strukturális fejlődés különbözősége az egymástól eltérő intézmények, szociális struktúrák és termelési rendszerek egymásmellettségéből származik. A munkakapcsolatok rendszereiben lévő különbségek miatt ugyanazon változásokra mások a válaszok, a regionális specializálódás mintáinak erősödése szintén a nemzeti szinten meglévő gazdasági diverzifikáció ellenére a technológia és termékminőség tekintetében aszimmetriát okoz.

A tagállamok gazdaságpolitikai mixe, amely egyrészt a közös monetáris politikából, másodrészt a költségvetési politikákból áll, jelenleg erőteljesen restriktív jellegű. A restriktív jellegnek a gazdaság ciklikus fejlődésének szempontjait is figyelembevevő enyhítése, a foglalkoztatáspolitikának a gazdaságpolitikai mixbe történő erőteljesebb bevonása, és a költségvetési politikák egymással való összehangolása nagymértékben hozzájárulhatna a gazdaságpolitikai mix hatékonyságának javításához.

## FELHASZNÁLT IRODALOM

**Begg, Iain, 2002:** *EMU and Employment. Social Models in the EMU: Convergence? Co Existence? The Role of Economic and Social Actors.* WORKING PAPER 42/02.  
ESRC "One Europe or Several?" Programme Working Papers.

*Beschäftigung in Europa 2002.* Jünste Tendenzen und Ausblick in die Zukunft.  
Beschäftigung und Europäischer Sozialfonds. **Europäische Kommission.**  
**Genealdirektion Beschäftigung und Soziales.** Referat A.1 Beschäftigungsanalyse.

*Calmfors, Lars, 2001: Macroeconomic policy coordination in the EU: How far should it go?*  
**Swedish Economic Policy Review** 8 (2001) 3-14.

**Collignon, Stefan, 1998:** *Does the Central Bank set the Natural Rate of Unemployment?*  
Paris AMUE, [www.amuel.lf.net](http://www.amuel.lf.net).

**Logeay, Camille - Tober, Silke, 2003:** *Time-varying Nairu and real interest rates in the Euro Area.*  
Berlin, June 2003. **German Institute for Economic Research. (DIW)** Discussion Papers.

**Richter, Wolfram F. 2002:** *Social security and taxation of labour subject to subsidiarity and freedom of movement.* **Swedish Economic Policy Review** 9, pp. 47-74.

**Schäfer, Armin, 2002:** *Vier Perspektiven zur Entstehung und Entwicklung der "Europäischen Beschäftigungspolitik"* 02/9. **Max-Planck-Institut für Gesellschaftsforschung.**  
Discussion Papers.

**Teague, Paul, 1999:** *Reshaping Employment Regimes in Europe: Policy Shifts Alongside Boundary Change.* **Journal of European Public Policy** 19, pp. 33-62.

**Tidow, Stefan, 1988:** *Europäische Beschäftigungspolitik. Die Entstehung eines neuen Politikfeldes: Ursachen, Hintergründe und Verlauf eines politischen Prozesses.* **FEG Arbeitspapier** Nr. 18. Marburg: Forschungsgruppe Europäische Gemeinschaften.



# G. Márkus György\*

## GLOBALIZÁCIÓ, KULTÚRHARCOK, TERRORIZMUS

*„A globalizáció perverz formát öltött. Lerombolta a kapitalizmus és a demokrácia közötti szinergiát... És persze nem csak a kapitalizmust globalizáltuk, hanem számos olyan kóros tendenciát is, amely a piac anarchikus jellegével függ össze... Ennek nincs is jobb illusztrációja, mint a terrorizmus... A terroristák egy olyan globális rendszer kifejezői, amelyben semmilyen globális kontroll nem létezik... A terroristák állatokon élősködő paraziták. Ha tönkretették az egyik gazdatestet, akkor a másikra telepszene. Képesek vagyunk arra, hogy legyőzzünk minden hadsereget, de a terroristáknak nincsen hadseregük, a harc ezért aszimmetrikus. Öngyilkos merénylők és gerillabarcosok, akik szabadon mozognak szerte a világon... Bármennyire is hatalmas az amerikai hadsereg, erre nincsen válasza.”*  
(B. B. BARBER, 2004. p.8.)

A huszadik század utolsó évtizedében mind nemzetközi, mind regionális szinten, mind az egyes nemzetállamokon belül egyre inkább meghatározó törésvonalként jelentkeznek az univerzális igénnyel fellépő gazdasági, hatalmi és kulturális globalizáció, valamint a partikuláris etnikai-vallási-nyelvi-helyi identitások, a kulturális „gyökerek” védelmének a konfliktusa.<sup>1</sup> [S. Rokkan–D. Urwin, (1982) p. 145. S. M. Lipset–S. Rokkan. (1967)] ...A politika centrumába tehát a kulturális és területi törésvonalak kerülnek, ám ehhez a nyugati társadalmak pártrendszerei, ill. hagyományos pártjai csak késve és ellentmondásosan alkalmazkodnak.

1989 óta a társadalomtudományi diskurzushoz újra előtérbe került az univerzalizmus-partikularizmus ellentétpár kérdésköre. Harmonizációs elméletek és konfliktusteleóriák vitatkoznak egymással.

Az, ami 2001. szeptember 11-én történt, jelentőségében az 1989-91-es változásokhoz hasonlítható. Amíg másfél évtizeddel ezelőtt az vált világossá, hogy a világgazdaságnak nincs alternatívája, addig a szeptember 11-ei merénylet azt mutatta számunkra, hogy a világgazdasággal szembeni ellenállás fő vonala nem annyira társadalmi-gazdasági megalapozottságú, hanem identitások, kulturális azonosságok védelmében mozgó, ami végső soron irracionális, szélsőséges cselekvésekben fejeződik ki. 1989-et sem a politikusok, sem a tudósok nem látták előre, a terrorizmusba torkolló nyugat-ellenes kulturális háború megnyilvánulásai viszont már korábban észrevehetőek voltak. A kultúrharc eszkalálódását, terrorizmusba való átcsapását több politológus, illetve szociológus jelezte előre.

A kilencvenes évek közepén írta meg B. B. Barber „McWorld (McVilág) és Szent Háború” című intellektuális bestsellerré vált könyvét, amely a globalizáció, az amerikanizált tömegfogyasztás és tömegkultúra ellentendenciájaként a fundamentalista és nacionalista ideológiák, mozgalmak erősödését konstatálta. A Szent Háború, vagyis a dzsihad címszó alatt nem csupán az iszlám szélsőségeket értette, hanem olyan szélsőjobboldali, illetve jobboldali populista politikusok fellépését és mozgósítását, mint Zsirinovszkij, Le Pen vagy Csurka István. [B. B. Barber (1996)]

\* Főiskolai tanár, kandidátus, Általános Vállalkozási Főiskola.

<sup>1</sup> Az egyedi kulturális sajátosságok és az univerzális modernitás kettős képrisseletének, összebékítésének koncepciója olvasható ki S. Rokkan torzóban maradt munkásságának egészéből. Norvégia közös piaci tagságának politikai napirendre kerülése nyomán utolsó munkáiban vetette fel „homogenizáló szabványosítás” és „kulturális disztinktivitás” törésvonalának jelentkezését.

1996-ban jelent meg S. Huntington „A civilizációk összeesapása” című folyóirat-cikke, majd azonos című könyve (Huntington 1998), amelyeket mind a mai napig tartó heves vita kísért. Ő azt fejtette ki, hogy a hidegháborús szembenállás korszakát a nagy vallásokon alapuló kultúrkörök közötti konfliktusok fogják jellemezni. Elveti a globalizációhoz, az univerzalista, a nyugati mintát követő modernizációhoz való felzárkózás, alkalmazkodás stratégiáját. „The West against the Rest” („A Nyugat mindenki mással szemben”) – így 1996-ban határozta meg az amerikai politológus az előttünk álló idők forgatókönyvét. A Nyugat, a nyugati civilizáció hanyatlásával, mint feltartóztathatatlan folyamattal szemben a konfúciánus, a japán, a hindu, az iszlám és más nem-nyugati eredetű kulturális-vallási tradíciókban gyökerező modernizálódásnak ad esélyt. Eleve sikertelennek, sőt kórosnak tartja a kultúrkörükből – úgymond – „kiszakított” országok nyugatosításának, a nemzeti ill. vallási tradíciókkal szembeforduló „kemalista” (török példájú, önkényes-elitista) stratégiáját.<sup>2</sup> „...A kiszakított országok – Törökország, Mexikó, Oroszország – vezetői arra tettek kísérletet, hogy beépítsék a Nyugatot társadalmaikba, és hogy társadalmaikat beépítsék a Nyugatba. Ezen országok tapasztalataiból világosan kiderül azonban kultúráik ereje, rugalmassága s az a képességük, hogy a nyugati importnak ellenálljanak, azt visszaszorítsák... Ha a nem-nyugati társadalmak modernizációra törekednek, akkor ezt a maguk módján kell tenniük és nem nyugati módon, hanem a japán példát követve, hagyományaikat, intézményeiket beépítve és felhasználva. A vezető politikusok végzetesen tévednek, ha azt hiszik, képesek társadalmaik kultúrájának alapvető átforgatására. Ugyanakkor a nyugati vírus, ha egyszer már megtelepedett egy másik társadalomban, nehezen távolítható el. A vírus megtelepül, de nem halálos; a páciens életben marad, de soha nem lesz egészséges. A politikai vezetők képesek ugyan alakítani a történelmet, de a történelem elől nem menekülhetnek el. Kiszakított országokat, nem pedig nyugati társadalmakat produkálnak. Országukat egy olyan kulturális skizofréniával fertőzik meg, amely annak tartós és meghatározó sajátossága marad.” [Huntington (1996) p. 154.]. Huntington az univerzalizmust az imperializmussal azonosítja.

A francia *Alain Touraine* felfogása adekvát válaszként értelmezhető S. Huntington kultúrhare-tézisére. Elismeri ugyan az identitások szubjektivitásától elszakadó, a különbségeket „kiradírozó”, gyarmatosításra hajlamos piacközpontú univerzalizmusban rejlő veszélyeket, de rámutat a modernizáció és a globalizáció („Rendszer”) és az identitások, a nemzeti, lokális kultúrák („Szubjektum”) közötti közvetítés esélyére. „Ma a világ lakosságának túlnyomó többsége elfogadja a modernitást. Csupán néhány ideológus és zsarnok az, aki a közösség hagyományhoz kötött fogalma, a társadalomszerveződés tradicionális formái, vagy a vallásos hit nevében lép fel ellene. A termelés, a fogyasztás és a kommunikáció új formái majdnem minden társadalomba behatoltak. A purizmus, az autenticitás szökevényei egyre mesterségesebbé válnak... S bár egyes vezetők elítélik, hogy a piacgazdaság behatol országukba, az emberek ezt örömmel fogadják... Azt állítani, hogy egy nemzetnek választania kell egy univerzalista és destruktív modernitás valamint egy abszolút kulturális különbség megőrzése között, túlzottan durva hazugság, ami csak úgy értelmezhető, mint annak eszköze, hogy elrejtsek a nyers érdeket és az uralomra törés stratégiáját.” [Touraine (1995), pp. 201-202.]

Azt, ami bekövetkezett, azt leginkább *M. Castells* jelölte meg „Az Információs Korszak” című – első kiadásban, 1988-ban megjelent – háromkötetes monográfiájában. Ebben a meghatározó jelentőségű, empiriát és társadalomelméletet szintetizáló művében azt fejtette ki, hogy a XXI. század fő ellentmondásává a „bálózat” (*net*) és „önmagunk” (*self*) közötti konfliktus válik, a globalizált piacok embertelen logikájával szemben az emberek mindennapi létezésük, az emberi közösségek identitásai állnak. A „mi” és az „ők” szembenállása lesz meghatározó: kik vagyunk, és kiknek ellenében vagyunk azok, akik vagyunk... Ennek jegyében lázadások törnek ki, a mindennapokat értelmetlen erőszak uralja el, terjed a nemzetközi bűnözés. A politika pedig kulturális politizálássá válik (mind az egyes országokon belül, mind a nemzetek között), amely szimbólumokkal operál.

A kulturális politizálás egyik legfontosabb tényezője a vallási fundamentalizmus, amely „nem veti el a technológiát, de azt Isten Törvényének szolgálatába állítja”. Amit eddig a globális és helyi terrorizmus megnyilvánulásaiból tapasztaltunk – írja még 1998-ban –, az csak szerény kezdet volt. Egy új típusú háború, egy új típusú hadviselés alakul ki és terjed el. A legújabb technológia a maga infrastruktúráival, hálózataival különösen sebezhetővé teszi a fejlett államokat, s a terroristák elég intelligensek ahhoz, hogy megtalálják a nyugati civilizáció sebezhető pontjait. Ezt a fajta új hadviselést az ideológiájukban eltökélt, de katonailag gyenge államok és szervezetek alkalmazzák. Castells arra a paradoxonra is rámutat, hogy az USA ugyan egyedüli szuperhatalommá vált, de belső problémái, megosztottsága, illetve a politikai támogatottság hiánya miatt nem gyakorolja ezt a hatalmát. Hiszen nincsen a hidegháborúval egyenértékű fenyegetés a láthatáron... [Castells III. pp. 370-373]

<sup>2</sup> Fejtetése akár a magyar politika tradicionalista irányzata ideologikus igazolásának is tünhet.

Nos, 2001-ben, a szeptember 11-ei merénylettel, tragikus alkalom adódott arra, hogy az amerikai szuperhatalmi ambíciókat realizálni kívánó politikusok rámutassanak egy olyan fenyegetettségre, amelyet a korábbi hidegháborús fenyegetettséggel egyenértékűnek tekintettek. Megindították a maguk nem annyira új jellegű hadviselését az új típusú ellenséggel szemben.

A globális méretekben éleződő, és terrorizmusba torkolló kulturális (szimbolikus) politizálás az Egyesült Államok politikai erői között is kultúrharcot élesztett fel. Az amerikai politikában történetileg két hagyomány él egymás mellett, illetve egymással szemben. Az amerikai *felvilágosodás*, az emberi jogok, az individualizmus, a szekularizmus értékeit középpontba állító *lincolni világgép* hagyománya a XX. század második felében olyan politikusokkal folytatódik, mint *Kissinger, Fulbright, Clinton*.

A másik hagyomány Amerika legrégebbi tradíciójának számít és *a kiválasztott nép tudatára épül*. „Az amerikai nemzetnek nincs ideológiája, ő maga az.” [J. Detlef. (2003) p. 10.]. Az *ellenségképeket előbívó küldetéstudat* és a hatalmi aspirációk összefonódnak. Ez az ellenségkép már sok alakot öltött, az indiánoktól a spanyolokon, a németeken, a japánokon, a kommunistákon át eljutott Szaddam Husszeinhez és *a terror elleni háborúhoz*.

Az ifjabb Bush körül egy sajátos jobboldali koalíció alakult ki, amelyhez egy pragmatikus politikai csapaton kívül egy keleti-parti ex-baloldali neokonzervatív értelmiségi elit, valamint a „Déli Baptisták” tartoznak. Az utóbbiakból már korábban kinőtt a Republikánus Párt szélsőjobboldalaként a *Morális Többség* csoportosulás. Bush, aki az alkoholfüggésből való kikerülését egyfajta megváltásként élte meg, maga is elkötelezettje ennek szektaszerű, de befolyásos irányzatnak, amely az Ótestamentum szöszterinti értelmezéséből teremti meg azt a „morális világosságot”, amelynek központi eleme az amerikai kivételesség és küldetéstudat. Ez a csapat már 1992-ben kidolgozta az „Egy Új Amerikai Évszázad Projektje” című programadó dokumentumot, amely belpolitikailag kultúrharcot hirdetett a „Jó” értékeit relativizáló balliberálisok, a dekadensek és a 68-asok ellen, a külpolitika moralizálását pedig a militarizáláshoz kapcsolta. Voltaképpen az iszlám fundamentalizmus manicheizmusához hasonlítható offenzíva került meghirdetésre.

M. Mann amerikai történész „A tehetetlen szuperhatalom” c. munkájában arról ír, hogy az ezredfordulóra egyfajta aszimmetrikus és aránytalan hatalom alakult ki: az USA katonailag óriás, gazdaságilag élenjáró, politikailag skizofrén, ideológiailag pedig fantaszta.

Az Al-Kaida terrortámadása ennek a paradoxonnak a feloldására adott alkalmat. „Szeptember 11-e mindent megváltoztatott. A nap borzasztó eseményei sokkot váltottak ki, a sokk dűhhé alakult át, a düh pedig bosszúért kiáltott... Az új imperialisták megragadták a kínálkozó lehetőséget”. [Mann, (2003) p. 84.]

A látszólagos magabiztosság és fölényesség mögött, félelem rejtőzik. A „Hatalom és küldetés” c. könyvben olvashatjuk: „Félelem a káosztól, a világ áttekinthetetlenségétől és pluralitásától, sőt magától az ördögtől és a gonosz erőitől. Ezen a látszólag hűvös hatalmi politikusok lelke mélyen ott ül a félelem az amerikai állam végétől”. [Junker (2003) p. 114.].

B.B. Barber ezt a gondolatot viszi tovább *a félelem kultúrájáról* írva: *a birodalom félelme a félelem birodalmát bozza létre*, amiből aligha lesz szabadság vagy biztonság. Az amerikai politika történelmi jelentőségű válaszút előtt áll. A 2004-es elnökválasztások kimenetele eldöntheti milyen alternatívát választ az amerikai politikai osztály, a neoimperializmus, az elszigetelődés, vagy pedig az Európával való együttműködés a demokrácia és a felelősség politikáját. [Barber (2003) p. 89.]

*Az amerikai politikai előterébe került kultúrharcot B. Barber egy eltorzított „függetlenségi nyilatkozat” és az interdependencia elve közötti szembenállásként jellemzi.* (ibid.) Magyarország az 1988/89 óta kialakult szimbolikus politizálással a maga módján megelőzte a világszerte kialakuló kultúrharcos törésvonal-mintát. *Nálunk a nemzeti-keresztény identitástudat küldetési védelmével a globális interdependenciához és a nyugat-európai társadalommodellhez való alkalmazkodás törekvése áll szemben*, amely maga alá rendeli és instrumentalizálja a húsba vágó gazdasági-szociális konfliktusokat. Akárcsak az USA belpolitikájában, nálunk is egy a ráció és a felvilágosodás hagyományának jegyében politizáló valamint egy az érzelmekekre és szimbólumokra, irracionális karizmára alapozó politikai tábor áll szemben, a hatalmi-uralmi viszonyok radikálisan különböző felfogását képviselve.



## FELHASZNÁLT IRODALOM

**Barber, B. B.** 1996. *Coca-Cola und Heiliger Krieg*. Wien.

**Barber, B. B.** 2003. *Imperium der Angst. Die USA und die Neuordnung der Welt*. München.

**Barber, B. B.** 2004. *End of Democracy? Neue Gesellschaft/Frankfurter Hefte*. 1-2.

**Castells, M.** 1999. *The Information Age: Economy, Society and Culture. Volumes I. II. III.* Oxford.

**Huntington, S. P.** 1996. *The Clash of Civilizations*. New York

**Junker, D.** 2003. *Power and Mission*. Freiburg

**Lipset, S. M.** 1969. *Revolution and Counter-Revolution: Change and Persistence in Social Structures*. London.

**Lipset, S. M.–Rokkan, S.** 1967. Cleavage Structures, Party Systems and Voter Alignments: An Introduction, *Party Systems and Voter Alignments: Crossnational Perspectives*. New York.

**Mann, M.** 2003. *Die ohnmaechtige Supermacht*. Frankfurt/New York.

**Rokkan, S.–Urwin, D.** 1982. *The Politics of Territorial Identity*. London.

**Touraine, A.** 1992. *Critique de la modernité*. Paris.

**Vigh László\***

# MEGOLDÁSKERESÉS, VITÁK, PEREK ÉS EREDMÉNYTELENSÉG A STABILITÁSI ÉS NÖVEKEDÉSI PAKTUM ÜGYÉBEN

## A Stabilitási és Növekedési Paktum története és jogi háttere

A Stabilitási Paktum megalkotására 1996 végén Németország tett javaslatot. Az Európai Tanács Dublinban tartott értekezlete előtt Theo Weigel német pénzügyminiszter és stábjja mindenképp szükségesnek tartotta egy olyan egyezmény megkötését, amely biztosítja a leendő európai valuta stabilitását. A Paktumban elsődlegesen a Maastrichtban meghatározott konvergencia-kritériumok közül annak további betartását irányozta elő, amely az 1990-es évek végén érzékelhetően nehézséget okozott az EMU-ba igyekvő tagállamok többségének. Az államháztartási deficit korlátjának fenntartása a monetáris unió megvalósulása után egyrészt azt a gazdasági mutatót célozza, amely alapvetően a tagállami kormányoktól függ, így politikai céljaik között prioritást kell és tud élvezni, másrészt ezen fiskális elemen keresztül egy másik konvergencia-kritérium – az államadósság – is kordában tartható. A fő motiváló elem tulajdonképpen ez, hiszen *az európai valuta stabilitásának kulcskérdése a mögötte álló gazdaságok eladósodottsága, illetve ennek csökkenése (az akkori német félelmekben növekedése).*

Ezzel megoldhatóvá vált az infláció megfelelő szinten belül tartása, ami alátámasztja az új európai valuta hitelességét.

A Stabilitási Paktum ugyanakkor arra is lehetőséget adott, hogy még egy „figyelmeztetésben részesítse” az EU azon tagállamait, amelyek – bár politikailag és integrációs elkötelezettségüket bizonyítandó mindenképpen az EMU alapítói szerettek volna lenni, de – gazdaságaik állapota kevésbé predesztinálta őket erre.

*Az elsősorban dél-európai államoknak szóló üzenet* tehát az volt, hogy inflatorikus és nagy deficitre hajlamos költségvetésükkel kevésbé igyekezzenek a pénzügyi integrációba, hiszen ott folyamatosan alacsony költségekkel kell számolniuk. Ennél a kérdésnél nem feledkezhetünk meg arról sem, hogy annak idején az Európai Unióról szóló Szerződés aláírásakor a német-francia megállapodás csak elméletileg képzelte el az akkori 12 tagállamra kiterjedő EMU-t. Sokkal inkább a német gazdaság számára legnagyobb gondot okozó francia valuta végleges és visszavonhatatlan stabilitásának megvalósításaként e két gazdaság összeolvadását célozták – kiegészítve a Benelux államokkal. (Tulajdonképpen az eredeti, 1950-es években az integrációt elindítókra lett méretezve a Gazdasági és Pénzügyi Unió.)

A Stabilitási Paktum elfogadás előtt azonban francia részről jelentős egyet nem értés fejeződött ki. Az Európai Tanács ülésén Dublinban a személyeskedést sem mellőző „csaták” nyomán született meg a kompromisszum, amely azért a német álláspont győzelmét jelentette. Franciaország, illetve személyesen Chirac elnök azt érte el, hogy a büntetési tételek nem automatikusak, az eljárásba az ECOFIN-t is be kell vonni – s ez a mérlegelés lehetőségét jelenti.

Már a dublini kompromisszum megszületésekor is sokakban felmerültek „félelmek” az intézkedési rendszerrel kapcsolatban. Hiszen különös scenáriók is elképzelhetők. Mi van akkor, ha egy népszerűt-

len kormány a választási évet megelőzően a következő kormány „nyakába varr” egy túlzott deficitet? (Ahogy Portugáliában ez meg is történt.) Hogyan lehet feloldani azt a dilemmát, ami a kifizetett büntetés az adott év költségvetésének máris kezdő hiánya között feszül?<sup>1</sup>

Mindemellett több szakértő is jelezte: előfordulnak olyan gazdasági szituációk, ahol a GDP csökkenésében nem érzékelhető – a gazdaságpolitikától független – negatív változások is lejátszódhatnak. Ilyenkor a nagy költségvetési hiányt elszenvedni kénytelen ország bajainak orvoslása helyett a kifizetett letétek tovább terhelik az amúgy is válságba jutott államot.

Másrészt az elfogadott Paktum helyességét megkérdőjelezi, hogy a tényleges büntetéssé válás túlságosan hosszúnak ítéltető ahhoz, hogy közvetlen kiigazításra kényszerítsen egy kormányt. (Tulajdonképpen ez következett be 2003-ban.)

Nem sokkal a Paktum-viták lezárása után, Franciaország még egyszer megpróbálta puhítani az egységet. Párizsban emlékeztettek arra, hogy az Európai Unióról szóló Szerződés eredeti tervezetében szerepeltek a foglalkoztatásra vonatkozó konvergenciák is. Már a Szerződés módosításának előestéjén azzal fenyegetőzött a francia kormány, hogy nem írja alá a Stabilitási Paktummal kiegészített új szöveget, mivel annak e kritériumai túl szigorúak. A baloldali kabinet az EU „emberi oldalának” – a munkahelyteremtésnek és a növekedés serkentésének – előtérbe állítását szorgalmazta.

Tulajdonképpen az utolsó pillanatban találták meg erre a problémára a megoldást az ECOFIN-ben, akik a „dublini paktumot” érintetlenül hagyva készítettek egy „növekedési és foglalkoztatási” határozatot, amely félig kielégítette a franciák azon igényét, hogy a munkanélküliség elleni küzdelem a költségvetési fegyelemmel azonos rangot kapjon.

## A túlzott deficiteljárás és a szankciók rendszere

Az Európai Unióról szóló Szerződés Amsterdami változatában megjelenő „Paktum szöveg” az Európai Közösség Bizottságát arra hatalmazza fel, hogy azoknak a tagállamoknak az esetében, ahol a költségvetés hiánya veszélyesen megközelíti, vagy átlépi a GDP arányos 3 százalékot deficiteljárást kezdeményezzen. (Excessive deficit procedure.)

*Elő lépésként az Európai Bizottság jelentést készít.* Ebben megvizsgálja, hogy az érintett tagállam a referenciaértékhez viszonyítva milyen költségvetési pozícióval zárta az előző évet. A jelentésben figyelembe kell venni azt, hogy az adott állam költségvetési hiánya meghaladja-e a kormányzat által beruházásokra fordított kiadásokat, illetve azt is, hogy milyen az adott ország középtávú gazdasági és költségvetési helyzete.

*A Gazdasági és Pénzügyi Bizottságnak véleményt kell mondania a jelentéstervezetről.* Ha a Bizottsági vélemény szerint fennáll a túlzott deficit, vagy az előző évben bekövetkezett, az ECOFIN-hez kell fordulnia.

Az ECOFIN-nek minősített többséggel, a tagállam véleményének meghallgatása után döntést kell hoznia arról, hogy fennáll-e a túlzott deficit.

Ha ilyen értelmű döntés születik *a Tanács ajánlással fordul az érintett tagállamhoz*, melyben határidőt szab a hiány megszüntetésére. Ha ezt nem hajtja végre a „vétkes”, abban az esetben az ECOFIN nyilvánosságra hozza ajánlásait.

A Tanács, ha az érintett tagállam folytatólagosan elmulasztja az ajánlások végrehajtását, felkérést intézhet a tagállamhoz, hogy megszabott határidőn belül készítsen menetrendet a hiánycsökkentésre.

Abban a – szélsőséges – esetben, ha a tagállam nem tesz eleget ennek a döntésnek, az ECOFIN határozatot hozhat arról, hogy:

- (a) az érintett tagállam kötvények és értékpapírok kibocsátása előtt a Tanács által kért speciális információkat adja meg (tulajdonképpen engedélyt kell kérni);
- (b) felkérheti az Európai Beruházási Bankot, vizsgálja meg az adott tagállammal szemben alkalmazott hitelpolitikáját;

<sup>1</sup> Ráadásul azt is figyelembe kell venni, hogy egy EU tagállamaiban a költségvetés körülbelül a GDP 50%-át osztja újra, márpedig – csak a legkedvezőbb esettel számolva – a 0,2%-os GDP arányos büntetés a költségvetési hiány azonnali 0,4 százalékpontos mértékét jelenti. A megszorító intézkedéseknek tehát ezt is ki kell gazdálkodnia.

- (c) amennyiben jogosult, megfoszthatja a Kohéziós Alaphól való támogatás-lehívás lehetőségétől;
- (d) a GDP 0,2-0,5<sup>2</sup> százalékáig terjedő kamatmentes letét befizetésre szólíthatja fel a tagállamot, az ECB-nél. (Ez utóbbit teljes egészében el is vonhatják.)

A Tanács akkor helyezi hatályon kívül döntéseit, vagy azok egy részét, ha megítélése szerint az adott tagállam korrigálta túlzott mértékű hiányát és a referenciaértéken belül tartja azt.

## **A 2000-es évek ötletei és javaslatai a Stabilitási és Növekedési Paktumban foglaltak enyhítésére**

Több ötlet született arra, hogyan lehetne átalakítani a szigorú követelményeket. Az egyik szerint a kormányzati kiadásokat meg kellene „tisztítani” a kutatás-fejlesztésre és a honvédelemre fordított összegektől. Ez a megoldás azonban csak azt jelentené, hogy az aktuális tényekhez és állapothoz próbálnának magyarázatokat fűzni, és a tagállamok valamilyen kínos kiutat keresnének erkölcsi dilemmáikból. A megoldással kapcsolatban felmerülő kérdések (mi számít K+F-kiadásnak? néhány tagállamnak minimálisak a honvédelmi kiadásai) alkalmat adnának arra, hogy még inkább növekedjen a bizalmatlanság a kormányokkal szemben. Óriási mértékben növekedne a számítási „trükkök” lehetősége. Ráadásul az eljárás sokkal bonyolultabb lenne, mint a jelenlegi – viszonylag egyszerű – pontos szabályok.

Tény ugyanakkor, hogy nagyon egyszerűen megoldaná a felmerült vitákat és az EU kompromisszum keresésre fordított erőforrásait más területekre lehetne átcsoportosítani.

Az I. sz. ábrán látható módon azon öt tagállam esetében, amelyek közel álltak, vagy átlépték a 3%-os GDP-arányos küszöbértéket a csak a K+F-fel korrigált költségvetési egyenleg teljes egészében megszüntetné a problémát.

---

<sup>2</sup> A 3%-ot meghaladó hiány esetén a GDP 0,2%-át, 4%-ot meghaladó hiány esetén a GDP 0,3%-át, 5%-ot meghaladó hiány esetén a GDP 0,4%-át, 6%-ot meghaladó hiány esetén a GDP 0,5%-át.

## 1. ábra

A kutatás-fejlesztéssel korrigált költségvetési hiány alakulása az „öt határeset” tagállamban

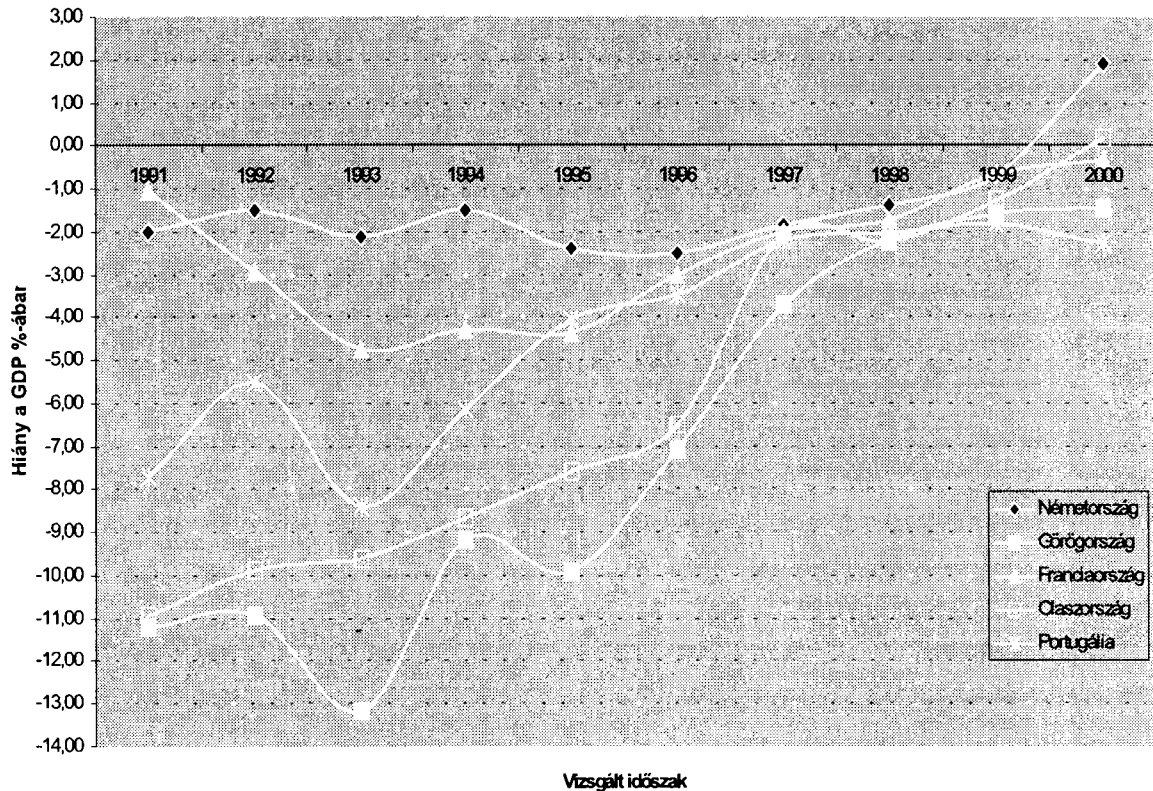

Forrás: Eurostat Yearbook 2003.

Felmerült annak a lehetősége is, hogy a deficitre vonatkozó küszöbértéket 3-ról 5 százalékra növeljék. Esetleg valamilyen a gazdasági ciklusokkal együtt változó flexibilis határértéket kellene kialakítani. Ebben az esetben mindenképpen szükségessé válna valamilyen matematikai modellt kidolgozni, amely figyelembe venné a gazdasági növekedés (visszaesés) mértékét. Ezzel viszont végleg megszűnne a Paktum azon pozitív tulajdonsága, hogy világos, könnyen érthető és elsődlegesen a stabilitást tartja szem előtt.

Egy ilyen átalakítás ráadásul azt is magával hozná, hogy nagymértékben csökkenne az egységes valutába vetett bizalom. Ráadásul tágra nyitná a kaput a Kelet-Európából csatlakozó, új tagállamok előtt az EMU-ba lépés előtt. A magas költségvetési deficitre hajlamos államok (Lengyelország, Magyarország, Cseh Köztársaság) „beengedése” az Eurozónába viszont tovább gyengítené az egységes valuta jövőjével kapcsolatos kilátásokat.

Mindezek mellett felmerült egy harmadik alternatíva is. Konkrétan az, hogy a Stabilitási Paktum igazi pénzügyi céljait figyelembe véve ne az aktuális költségvetési hiány mértékére koncentráljanak a tagállamok, hanem az államadósságnak inflációt erősen befolyásoló szintjére. Ez az opció viszont néhány tagállamnak, például Olaszországnak, Belgiumnak, vagy Görögországnak semmiképp nem fogadható el. Ezzel szemben a 2003-ban túlzott deficit-eljárással sújtott államok esetében „minden probléma feloldásának” lehetne tekinthető (2. sz. ábra). Ebből az ellentmondásos helyzetből adódóan is nagyon nehéz olyan kompromisszumot találni, amely kivezetné az EU tagállamait a nemzeti költségvetési hiánnyal kapcsolatos vitákból.

Egy ilyen új szabály bevezetése ráadásul felerősítené az eladósodottsági kritériumot, ami a kelet-európai EMU tagságra vonatkozó tervek gyors teljesülését könnyítené, így ismét a fentiekhez hasonló hatás következne be.

2. ábra

Az államadóságra vonatkozó 60%-os referenciaérték közelében, illetve afölött levő EU-tagállamok

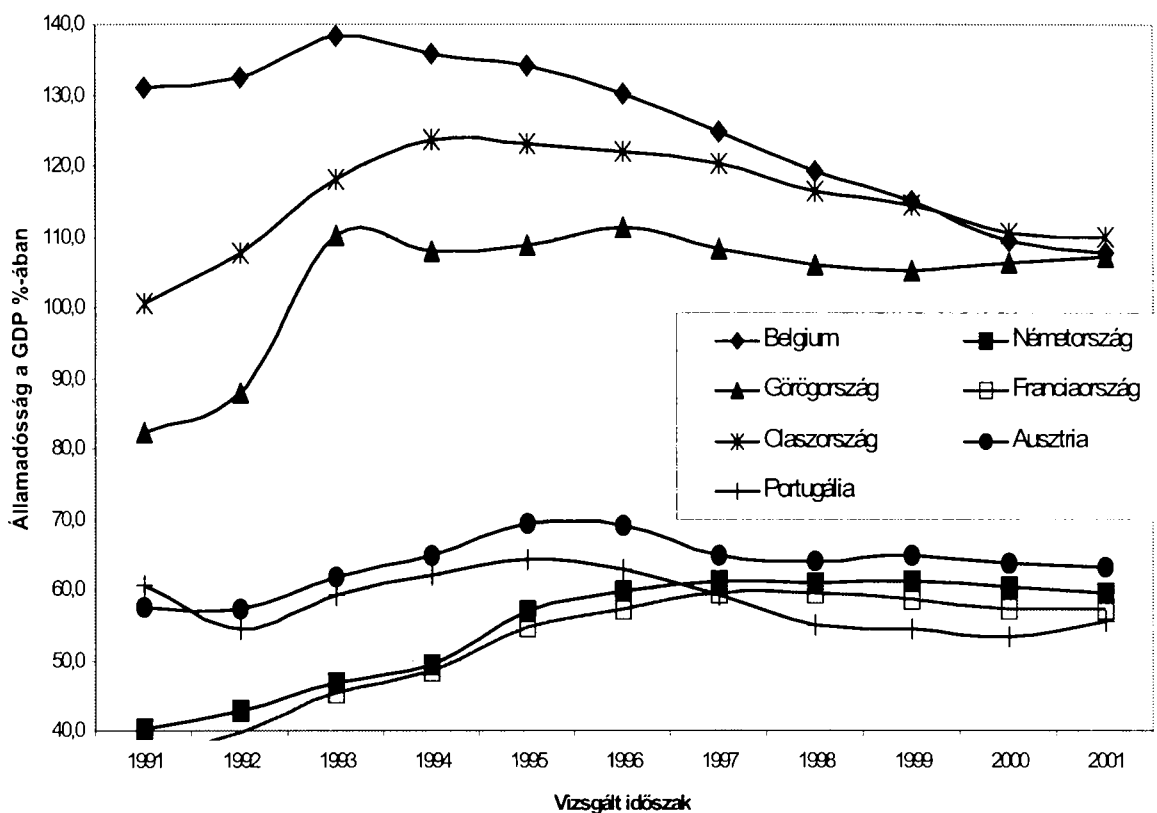

Forrás: Eurostat Yearbook 2003.

## Eljárás Franciaországgal és Németországgal szemben

A Stabilitási és Növekedési Paktummal kapcsolatos viták élesedéséhez az vezetett, hogy 2002 folyamán az Eurozóna két meghatározó tagállama is képtelen volt betartani a 3 százalékos GDP arányos hiányra vonatkozó határértéket. Ráadásul 2003 folyamán egyre nyilvánvalóbbá vált, hogy ezt az adott évben sem fogják tudni teljesíteni.

A helyzet sok mindennel magyarázható. A kormányok költsékezésének valószínűleg jelentős szerepe volt a deficit kialakulásában. Mindezt tetézte, hogy az adóbevételek elmaradtak a tervezetthez képest mindkét államban. Az ehhez vezető legfőbb ok a csökkenő világgazdasági teljesítmény, az általános recesszió, vagyis a vállalatok nyereségének csökkenése volt. Nem feledkezhetünk meg arról sem, hogy a 2003-ban egyre növekvő költségvetési gyengeséget részben már az egyre erősödő Euró által okozott, csökkenő exportképesség idézte elő.

Árnyalja a képet, hogy a gazdaság struktúrájának átalakítására mindkét államban kisebb-nagyobb lépéseket tettek (nyugdíjreform, foglalkoztatási szabályok átalakítása), melyek megtakarításai csak középtávon érezhetők, aktuálisan a kiadások növekedését indukálták.

Az EU tagállamai közötti tárgyalások élességét fokozta, hogy hasonló gondokkal küzd az Unió többi tagállama is. A korábbi tendenciák (3. sz. ábra) és a 2003-as teljesítmények alapján csak Belgium, Spanyolország és Finnország felel meg az elvárásoknak. ([www.bruxinfo.hu](http://www.bruxinfo.hu) 2004. 02. 16.)

Az Európai Közösség Bizottsága 2003 áprilisában kezdeményezte a túlzott deficiteljárást Franciaországgal szemben. A Stabilitási és Növekedési Paktumban meghatározott 3%-os GDP arányos hiányt 0,1 százalékponttal haladta meg a 2002-es francia deficit. Az Európai Unióról szóló Szerződés 104. cikk (3) bekezdése alapján készített jelentés kinyilvánítja, hogy „a megengedett szint túllépése nem a francia kormányon kívülálló okok miatt következett be”. Ezen kívül megállapítja, hogy a deficit mértéke nincs összefüggésben súlyos gazdasági visszaeséssel, tehát nem alkalmazhatók a paktum enyhítő tételei.

### 3. ábra

#### Az EU tagállamok költségvetési egyenlege

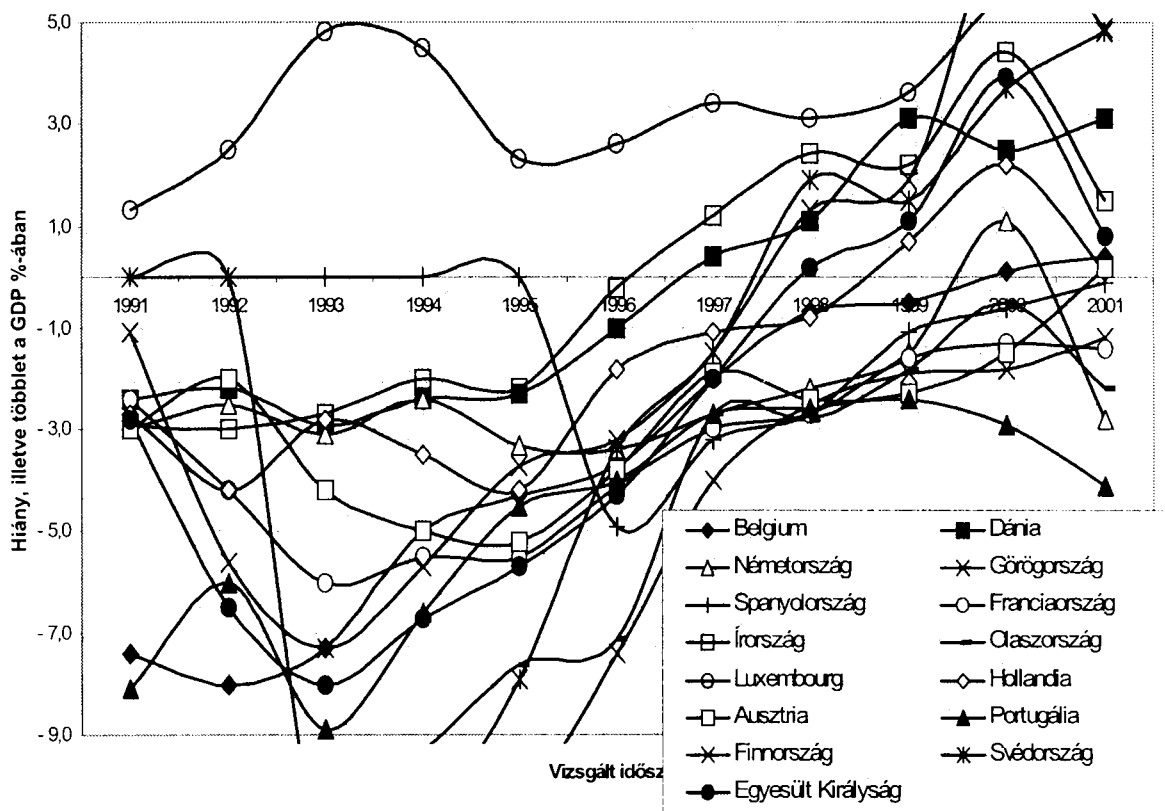

Forrás: Eurostat Yearbook 2003.

A Gazdasági és Pénzügyi Bizottság (Economic and Financial Committee) véleményét figyelembe véve az Európai Bizottság 2003. május 7-én megállapította, hogy Franciaország esetében fennáll a túlzott deficit. Az ECOFIN a Szerződés 104. cikk (7) bekezdése alapján, június 3-án ajánlást fogadott el, amelyben felszólította Franciaországot a túlzott mértékű hiány csökkentésére. Ebben 2004-et jelölte meg a hiány felszámolásának határidejeként, valamint kötelezte a francia kormányt, hogy október 3-ig dolgozza ki a deficit visszaszorítását lehetővé tevő intézkedéseket. Egyben felhívták Franciaország figyelmét, az államadósság növekedésének megszüntetésére.

A határidő letelte után az Európai Bizottság ajánlást készített az ECOFIN számára, melyben azt kívánta deklarálni, a franciák nem teljesítették a Gazdasági és Pénzügyminiszterek tanácsának ajánlásait. Mivel javaslatra a Tanács nem reagált, október 21-én a Bizottság új ajánlás-tervezetet készített. E szerint az ECOFIN szólítsa fel Franciaországot a Szerződés 104. cikk (9) bekezdése alapján új deficitcsökkentő intézkedések megtételére.

Az ECOFIN ülésén a francia pénzügyminiszter – Francis Mer – kijelentette, nem fogadják el a Bizottság által igényelt 1 százalékpontos strukturális hiánycsökkentést. Ezek után a 2003. november 25-ei ülésen az ECOFIN-nek arról kellett volna döntenie minősített többséggel, hogy eleget tettek-e a franciák a korábbi ajánlásoknak, az Eurotanácsnak pedig arról, milyen további költségvetési megszorításokra szólítja fel Franciaországot.

Németország esetében az Európai Bizottság 2003 januárjában bocsátott ki ajánlást, arra kérve az EU legerősebb nemzetgazdaságát, hogy 2004-ben az előírt szinten belülről vigye a költségvetésének hiányát.



November 18-én a Bizottság a Szerződés 104. cikk (8) szakasza alapján annak kimondására kérte a tagállamokat, hogy az év folyamán végrehajtott kiadáscsökkentő intézkedések elégtelennek bizonyultak, és így a költségvetés magas hiánya 2004-ben is fennmarad.

A szintén ekkor kiadott ajánlásban a Bizottság új deficitcsökkentő intézkedések megtételére hívja fel Németország – 2005-ig adva határidőt a hiány leszorítására. Pedro Solbes, az EK gazdasági biztosa szerint 2004-ben 0,8 százalékponttal, 2005-ben további 0,5 százalékponttal kellene csökkenteni a német deficitet.

A kialakult magas deficit kapcsán Németország és Franciaország azzal érvelt, hogy teljesen megváltoztak a gazdasági kilátások, és ez, az egyezményben foglaltaknak sokkal lazább inerpretecióját kell, hogy jelentse.

*2003. november 25-én az ECOFIN, abelyett, hogy konkrét lépésekre kötelezte volna a két problémás tagállamot, felfüggesztette a túlzott deficit eljárást Németországgal és Franciaországgal szemben.* A határozatlan ideig tartó „kivételezés” indokaként a gazdasági környezet romlását jelölték meg. A döntés teljes egészében megdönti az egységes valutába vetett politikai bizalmat.

Mindezt tetézi, hogy a határozat azt is tartalmazza, ha a gazdasági növekedés elmarad a prognosztizálttól, az Európai Bizottság által meghatározottnál jóval alacsonyabb mértékű deficitcsökkentést sem kell végrehajtaniuk a franciáknak és a németeknek.

Az ECOFIN-ben Spanyolország, Finnország, Hollandia és Ausztria (HVG 2003. november 29., 13. oldal) elutasította a javaslatot, a többi tagállam saját gazdasági kilátásaira sandítva egyetértett az olasz elnökség által benyújtott tervvel.<sup>5</sup>

Az Európai Központi Bank az események után annak a véleményének adott hangot, mely szerint a döntés komoly veszélyt jelent. „Az elfogadott megállapodás kockára teszi az intézményi keretek hitelességét és a bizalmat az Euroövezet tagállamainak pénzügyeit illetően”. (<http://news.bbc.co.uk/go/pr/fr/-/hi/business/3235436.stm>)

Az ügyvel kapcsolatba Rodrigo Rato, spanyol pénzügyminiszter azt nyilatkozta: „Európának olyan alapokon kell nyugodnia, melyben a szabályok mindenkire ugyanúgy érvényesülnek”. (<http://news.bbc.co.uk/go/pr/fr/-/hi/business/3235436.stm>)

Az ECOFIN által alkotott állásfoglalással szintén nem ért egyet az Európai Bizottság. Pedro Solbes, pénzügyi biztos ugyan kevésbé keményen fogalmazott: „A probléma az, hogy politikai döntés született, amelynek nincs jogi alapja ... teljesen csalódott vagyok”. (<http://news.bbc.co.uk/go/pr/fr/-/hi/business/3235436.stm>)

*A csalódottság végül jogi útra terelődött, amikor az Európai Bizottság semmissé nyilvánítási eljárást kezdett az Európai Bíróságon az ECOFIN döntését illetően.* ([www.bruxinfo.hu](http://www.bruxinfo.hu) 2004. 02. 16.)

A Bizottság álláspontja egyértelmű, a Gazdasági és Pénzügyminiszterek Tanácsának nincs joga egyetlen tagállamot sem kivonni a szerződés kötelezettségei alól.

A bírósági határozat 2004 közepéig – elvileg – megszületik. De ettől a probléma még maga nem oldódik meg. Nagyon gyorsan kezelni kell a tagállamok költségvetésének magas hiányát, méghozzá – egyetlen reális módszerrel – a kiadások lefaragásával, ami főleg szociális feszültségeket gerjeszt. (Egyben megrendíti a hatalmon levő pártok, koalíciók esélyeit az újraválasztásra. Ne feledjük: 2004 Németországban választási év!) A gazdasági növekedés felgyorsításának, így az adóbevételek növelésének az esélye bizonytalan, nagyban függ az amerikai gazdaság teljesítményétől, illetve az teljességgel előre jelezhetően dollár-euró árfolyamtól.

Ezzel párhuzamosan *meg kell szüntetni azokat a félelmeket, melyek az Unió kisebb tagállamaiban keletkeztek.* Ők a „nagyokkal” való kivételezés tényében, egy folyamat kezdetét látva, attól tartanak, hogy az egyre több tagállamot számláló EU-ban egyre kevésbé érvényesül majd az egyenlőség. Ezt az érzésüket erősíti az Európai Alkotmány tervezetében kialakított szabályok rendszere és a 2004 februárjában tartott Blair-Chirac-Schröder találkozó is.

Nyitott a kérdés, hogy azok az EMU-tagállamok, amelyek az elmúlt évek során mindig a deficithatár szélén álltak (Portugália, Olaszország) hajlandóak lesznek-e a jövőben betartani a költségvetési határértékeket? Mi lehet a teendő abban az esetben, ha nem lesznek hajlandók erre? Milyen eszközzel lehet rávenni őket arra, hogy ne folytassanak inflatorikus fiskális politikát?

<sup>5</sup> *Meg kell jegyezni, hogy a 2003-as év tavaszán és nyarán megnyilvánult olasz „villongások”, melyek Németország ellen irányultak, arra ösztönözték az elnökséget vivő Olaszországot, hogy a németeknek nagyon kedvező megoldásra ösztönözzék az ECOFIN-t.*

Mindezek felül, az EU-bővítés után az egységes valutát a lehető leggyorsabban elérni vágyó országok számára nyilvánvaló jelnek tűnik: az EMU-szabályait nem kell annyira szigorúan venni, mint korábban gondolták. Lehetőség van az előírások "kreatív" értelmezésére. Azt is érezhetik továbbá, hogy a nagy gazdaságpolitikai döntések eredményei tulajdonképpen csak a jó lobbizáson múlnak. Az Európai Unió jogrendszere és intézkedései nem jelentenek olyan kötelezettségeket, amit minden esetben számon kérnének rajtuk.

A hosszú és parttalan csatározások legsúlyosabb következménye az, hogy a tagállamoknak a kialakult szabályok súlyos megsértése kapcsán folytatott vitája eltereli a figyelmet arról, hogy egyre csökken az európai gazdaság versenyképessége, a „Lisaboni-Göteborgi Folyamat” pedig megvalósíthatatlanná vált. Az EU döntéshozói ezzel fékezik az integráció előrehaladását is. A fiskális politikák összehangolatlansága következtében egyre távolabbi céllá válik az adószabályok további harmonizálása, ezzel párhuzamosan a tervezettnél bonyolultabbá válik a 10 új tagállam felzárkóztatása is.

## FELHASZNÁLT IRODALOM

Eurostat Yearbook 2003. The statistical guide to Europe – Data 1991-2001.

HVG 2003. november 29.

[www.bruxinfo.hu](http://www.bruxinfo.hu)

<http://news.bbc.co.uk>



# Pál Vastagh\*

## THE EU-HUNGARIAN RELATIONSHIP\*\*

### I. A Brief historical outlook

After the Second World War, political process determined Hungary's positions for several years. It was, as we know, part of the former Soviet bloc. This, together with the entire world's political situation, excluded the possibility of joining the European integration.

Politics apart, it is interesting to note certain circumstances, namely that Hungary had remarkable economic and foreign trade relations with members of the EC, as of the early 1960s. (At the beginning of the '60s, around 14 to 15% of the foreign trade was handled with EC countries; it rose to 20% by the 1980s; it mounted up to 50% at the beginning of the '90s). In the field of agriculture, the first official contacts were made regarding contracts in respect of guaranteed prices.

Hungary joined the GATT Agreement in 1973, thus providing greater impetus for building further relationships. This resulted in framework-contracts in both the metal and the textile industries. Important diplomatic relations were first established in January 1989.

It was a long and difficult way from practical cooperation to a legally founded relationship, but the promising cooperation between Hungary and the EC continued. This prompted the transition to a market economy – provided possibilities for Hungarian experts to learn the functioning of market economy – it stimulated the Hungarian legislation to establish a market-conform legal environment (e.g. in 1988, when drafting the first regulation on the Hungarian company law, we took the Community directive into account).

Following political transition, the EC – Hungarian relationships were accelerated and intensified. This was eventually legally formalized and from the status of associated country we became a candidate country; now Hungary is considered to be an acceding country. This has also been reflected in the improvement of the quality of our relations with the EC, later EU.

### II. Challenges to meet

As for the preparatory process, the development of the country's administrative capacity requires special efforts and attention.

Broadly speaking, from the smooth functioning of border guards to the work of phytosanitary services. This is a great challenge common to all acceding countries.

The judicial system will play a vital role, because the implementation of community law is not simply a new task. It will require a thorough knowledge of European law, but it involves changes in the legal culture, including the overall attitude of lawyers, judges, prosecutors and citizens. A general overhaul of the whole judicial network is required.

---

\* *Ph.D., professor, Budapest College of Management.*

\*\* *The edited version of the lecture read in Sarajevo, at the Conference on September 26-28, 2003.*

The possible "brain-drain", in which many of our best experts may be attracted to work in Brussels and elsewhere would result in shortages of trained professionals. This problem will need to be addressed so that we will retain sufficient expertise both within the national administration and other fields.

As regards the implementation of projects, the greatest challenge is how to successfully allocate the funds the EU will open for us, and how to provide co-financing to these projects. Hungarian administration, small and medium enterprises and citizens will have to be capable and willing to exploit these opportunities. In order to be able to use support from the funds, Member States falling under the scope of objective 1 and having underdeveloped regions (regions where the per capita GDP is below 75% of the Community average) must prepare and submit to the European Commission their development objectives and priorities in the framework of a *National development Plan*. Since the National Development Plan is a national strategic document, the Government of the Republic of Hungary is responsible for developing it. The overall aims are as follows:

- improving the competitiveness of productive sector;
- increasing employment and the development of human resources;
- providing better infrastructure and cleaner environment;
- strengthening regional and local potential, including the rural society

Another large-scale project is the recently launched Europe Plan, the overall aim is to meet the imminent challenges European accession will bring.

### **III. Hopes and fears in the Hungarian Society concerning the EU accession**

In Hungarian society there are a variety of viewpoints about the European Union. Nevertheless, an overwhelming part of the population is in favor of accession. This was very clearly reflected in the result of the April referendum this year. Despite the low turnout, 86 % of the voters supported Hungary's accession.

A general expectation people have is that EU membership will provide funds for the development of the country; it promises a fairer and more humane future with more share in the benefit of growth, reduction of social inequalities, demand for greater security, and sustainable growth that would preserve the environment.

We gladly join such integration where efficiency is coupled with social responsibility, where economic development and social justice can be realized simultaneously. This is an absolute priority for Hungarians, and I imagine the situation is identical in all the acceding countries. This is also the message of *social Europe*: following decades of deprivation and transformation, the realization of such objectives has gained the utmost importance.

Many positive expectations and hopes are coming from the present stage of development in society and the historical background of the country as well. For Hungarians, the spiritualization of borders is a very attractive prospect, as it will enable to ensure the closer cooperation with the neighboring countries and the tighter relationship between Hungarian ethnic minorities that are beyond the border. This will be a great contribution towards regional stability of this area.

We hope that after accession the great regional differences can be diminished. The underdeveloped areas situated in the Eastern and Southern parts of Hungary will gain new resources from the structural funds and cohesion fund, to ease the so-far imbalanced development. This is an important precondition for strengthening social and regional cohesion, and the smooth running of the Single European Market.

I firmly believe that EU accession will bring changes in the Hungarian political climate. The implementation of long-term EU projects (knowledge-based society, full employment, the Lisbon process, monetary union etc.) will on the one hand will reduce room for maneuver by the national government but, on the other hand, general principles of European governance (openness, participation, accountability, effectiveness and coherence) will guide Hungarian practice for the future. The creation of a politically neutral public administration and a balanced media will hopefully be strengthened. In the future, acceding countries will increasingly have to take into account the constantly evolving constitutional *acquis* with a consistent enforcement of the rule of law. Only democratic exercise of power is compatible with the governance of European standards.

Nevertheless and understandably, there are quite a number of fears among Hungarians. The transfer of national sovereignty is a greater psychological fear for any country which has recently gained its independence than for one which has long been free. Another challenge in this respect is how to safeguard national identity in the future, for some claim that the EU will diminish Hungarian culture. However, the contrary is true for the European Union has no common cultural policy, but does have programs supporting the safeguarding of minority languages, fostering European films on television, helping the preservation and developments of world heritage buildings, artistic performances and others.

## **Conclusion**

In conclusion, whatever our hopes and fears, we will continue along our chosen path with the same commitment and determination we have demonstrated thus far. We know that it will not all be plain sailing. But, we remain undaunted, and we will face every challenge which comes our way. The prospect of a better future, as I have described, is far too precious for us to falter. We will gladly become a member of a wider European Union, which we know will become stronger as a result. We will add to it our unique experience as Hungarians in partnership with all those who welcome us to join with them. We look forward to cooperating with and promoting Balkan candidate countries so that they may also be part of the wider European Union.



## A VÁROSI LEGENDÁK ÉS SZEPTEMBER 11-E

### KUTASSUK, VAGY NE KUTASSUK?

Talán nem fölösleges a figyelmeztetés, hogy sajátos kutatási témáról esik szó az alábbiakban. Tulajdonképpen már maga az is kérdéses, valóban tudományos kutatásra méltó témáról van-e szó? Városi legendákról beszélünk, homályos és gyanakvást keltő tárgyról, amelynek tudományos tárgyalása legalább két okból is megkérdőjelezhető.

*Egyrészt* – a városi legenda fogalma is eléggé nehezen körvonalazható – eredeti elterjedtsége szerint rendkívül szétágazó lehet: különböző modern mítoszok, legendák, mesék és történetek. Minek tekintjük őket? Hihetetlenül alaposan kidolgozott, egy titokban működő kis közösség által terjesztett tudatos manipulációknak?<sup>1</sup> Elmebeteg írók elszabadult fantazmagóriáinak? Modern, nagyvárosokban terjedő, körüljárhatatlan folklór-kincsnek? Vagy mindennek együttvéve? (Egyébként, talán így járunk legközelebb a valósághoz.)

*Másrészt*, éppen a fogalom tisztázatlansága miatt nehéz eldönteni, pontosan melyik tudományterület „fennhatósága” alá tartozik a városi legendák kutatása. Hiszen, figyelembe véve a városi legendák születésének, keletkezésének okainak, népszerűségének és változásainak kérdéseit, számos tudomány ismerőjének kell lenni ahhoz, hogy mindenre választ adhassunk. A városi legendák kutatója egyszemélyben folklórkutató, történész, kulturális antropológus, irodalomtörténész kell, hogy legyen – és még csak nem is soroltuk fel minden szóba jöhető tudományterületet.

Ráadásul – s itt ismét visszatérünk az eredeti kérdéshez – érdemes-e kutatni a városi legendákat?

Kétes eredetű, a nagyvárosi folklórba gyakran manipulatív módon „besikerített” diszciplinát lássunk-e benne, amely legfeljebb a televízió ismeretterjesztő műsoraiban jelenhetne meg természetesen (a kétféjű borjú és a fogtomásával URH-adót vevő különcc mellett), vagy pedig valóban kutatásra érdemes témát: spontánul kialakult és jól meghatározott jellegzetességei alapján minden mástól elkülöníthető legendarendszert.

Maga a fogalomra alkalmazott meghatározás is vitatható, hiszen nem más, mint az angol kifejezés, az „urban legend” tükörfordítása. És bizony még angol nyelvterületen is akkor futhatunk bele a legvalószínűbben, ha tini-horrorfilmet nézünk, vagy egy már inkább felnőtteknek valót, ahol a szőke antropológusnőt üldözi az életre kelt folklórszörny, akinek borzalmas szokásai szájról szájra terjednek a zsúfolt lakótelepeken és a sötét mellékutcákban.<sup>2</sup> De legutóbb például akkor találkoztam a kifejezéssel, amikor egyik ismerősöm városi legendaként aposztrofálta azt a tudományos tévhitet, miszerint az eszkimóknak harminc kifejezésük van a hóra.

---

\* *Főiskolai tanársegéd, Általános Vállalkozási Főiskola.*

<sup>1</sup> *Nem akarunk saját mondandónkba vágni, de a későbbiekben szó lesz majd arról is, hogy a városi legendák egy része összeesküvés-elméleteken alapul. Ez a feltevés is nagyon annak hangzik.*

<sup>2</sup> *Ha nem hiszik, kapcsolják be a tévét este tíz után. Freddy Kruger, Kampókéz, a zölden vigyorgó zombi, Hasfelmetsző Jack reinkarnációja, vagy a már többször is megölt baltás gyilkos, aki juszt sem akar újra meghalni, viszont sátánian röbög – legalább annyi esélyünk van őket látni, mint Steven Seagal rezzenetlen képét és méretes pofonjait.*



Ennek a tanulmánynak nem az a célja, hogy a városi legendákat kanonizálja. Legfeljebb néhány jellegzetességet, az osztályozásnak egy lehetséges módszerét villanthatja fel. A további feladat már jobban képzett tudósokra vár – vagy a téma továbbra is az aztékok réz-cink elemei és az egyiptomiak fekete mágiája mellé kerül a „Féltudományos” feliratú kartotékrendszerbe. Hátha ismét arra jár Erich von Däniken.

A városi legendák esetében mindenekelőtt azt lenne fontos körüljárni, pontosan *mik* is ezek? *Honnan* jönnek? *Miért* alakulnak ki? *Hogyan* keletkeznek? *Miről* szólnak?

## MICSODA?

Amennyiben a városi legendákat mítosznak tekintjük, legalább részben el kell határolódnunk a mítosz klasszikus meghatározásától, amely leginkább vallási rendszerekkel összefüggésben említi ezt a fogalmat. A modern terminológia már legalább öt meghatározást ad a mítosz fogalmára – ezekben azonban mindenképpen megtalálható egy közös elem: mítosznak tekinthetők mindazon *rendszerbe foglalható bitek*, melyek *egy bizonyos közösség számára evidenciának számítanak, és segítenek a közösség megválaszolatlan kérdéseire megnyugtató, de egyáltalán nem racionális válaszokat adni.*

Az idők kezdete óta minden közösségnek és kultúrának szüksége volt egy jól meghatározott mitológiai háttérre – bizonyosfajta szervezett vagy szervezetlen hitre, vallásra, vagy legalábbis legendák és mítoszok laza szövevényére. Ezek a rendszerek adtak választ életük mindennapi kérdéseire, magyarázatot a világ rejtélyeire. Legendák és mítoszok azóta léteznek, hogy Krrugh, az őseMBER kitalálta, vajon hová tűnik éjszakánként a nap, mitől világít a tűz, és mi történik éjjel, ha elalszik a barlangjában. Különösen ez utóbbi izgathatta a fantáziáját. Hiszen alvás közben nincsen ébrenlétével összeköthető tudatánál, nem vesz tudomást a külvilágról, mégis képek villannak fel előtte, melyek legfeljebb laza összefüggésben vannak a nappal tapasztaltakkal. Másnap, ébredés után azonban újra elkezdődik furcsa és megmagyarázhatatlan eseményekkel teli élete. És mi történik akkor, ha az véget ér? Újabb, mélyebb álom köszönt rá? És abból vajon mikor várható ébredés?

Az animizmustól a kereszténységig számos hit- és vallási rendszer próbált választ adni a folytonosan megújuló kérdésekre. Mihelyt valamelyiket sikerült megválaszolni, azonnal újabbak merültek fel. Időnként nem is volt más megoldás, mint a vallási rendszer hihetetlen kiterjedtségével, újabb és újabb mítoszok beolvasztásával reagálni arra az emberi tulajdonságra, hogy folyamatosan új és új kérdéseket akarunk feltenni. Egyes – zürzavarosabb – korokban, mikor az emberek életét egyszerre több hitvilág is meghatározta, a kanonizált vallási rendszereken kívül még számos legenda és mítosz szolgált arra, hogy magyarázni próbálja a megmagyarázhatatlant.

A világtörténelem során legalább két korszakról biztosan tudjuk, hogy kanonizált vallási rendszere minden „különutas” megoldást magába olvasztani vágyott vagy kényszerült. A császárság kori Római Birodalom esetében, ahol minden meghódított nép isteneit beemelték a római panteonba, a főisten Jupiter Omnipotens et Maximus számos kis isten vette körül. Hitvilágukban még az őv megkötésének és a haj felkötésének is külön istene volt, az útkereszteződéseket és házakat pedig a csak többes számban emlegetett Lares et Penates védték. Nem meglepő, hogy a rómaiak a kereszténység istenét is bevették volna panteonjukba. Ennek azonban útját állta a keresztények egyisten-hitű csökönysége, az „elfajzott” istennel való szembenállásuk.

Néhány évszázaddal később azonban az egy- és többistenhit csatájából győztesként kikerülő kereszténységnek kellett ugyanezzel a problémával megbirkóznia. A korai középkor kereszténységébe a mai ember számára hihetetlen módon vegyült bele a kelta mondavilág, a pogány magyarok számos lidérce és boszorkánya, a római hitvilág házi-szellemei. A démonokban, az ördögök légióiban, a pokolbeli urakkal trafikáló boszorkányokban való hit még a pár századdal ezelőtt felvilágosult keresztényekben is elég erős volt ahhoz, hogy miközben Johann Sebastian Bach a Máté-passiót komponálta, Szegeden tizenhét embert égessenek meg boszorkányként. (Természetesen a két esemény között semminő okkult összefüggés nincs – csupán a világ sajátos furcsaságára próbáltunk itt rámutatni.)

A XIX. és XX. század újabb vallási krízishelyzeteket teremtett – nem csoda, hogy az „új vallások” címszó alatt legalább harminc is megjelenik a vallás-lexikonokban. És ebben az esetben még csak a legelterjedtebbeket veszik számításba, mint például a Haré Krisna-hitet, melyet a hinduizmusra alapozva, de csak 1966-ban alapítottak, ráadásul éppen New Yorkban. A gombamód burjánzó szekták között olyanok is vannak, melyek városi legendákra alapozzák a létüket. Mindenképpen ide tartoznak például azok, melyek a földön kívüliek eljövételére várnak. Ezek egy része sajnos nem elégszik meg a várakozással – a tömeges öngyilkosságok, melyeket időnként borzongva nézünk a híradókban, a más bolygón és új testben való újjászületés reményében történnek.

## MIÉRT?

Bár ez a XIX. századra is érvényes, a XX. esetében már mindenképpen megállapítható, hogy a hitbéli krízishelyzetek szinte kizárólag városokban jelentkeznek. Nemcsak vallási krízishelyzetekre gondolok itt: jelenkori meséink, történeteink, mindaz, amit rettegve vagy/és élvezettel hallgatunk, amit elhiszünk, és nem hiszünk, a városokhoz kapcsolódik. A világ lakosságának egyre nagyobb hányada él egyre nagyobb városokban, nem csoda, hogy a saját lakóhelyükhöz kapcsolódó, a mában vagy legfeljebb a tegnapban játszódó történetek kerülnek be a városi legendák körébe. Persze a történetek egy része a múltra utalva próbál hitelességet szerezni magának<sup>3</sup>, de általában ezek is újonnan keletkeztek. Különösen az egyetemeken, kollégiumokban és campusokon kialakuló városi legendák ilyenek, de ezek amúgy is közelebb állnak az anekdota fogalmához, és inkább egy szűk kör történetei. Városi legendává elsősorban az teszi őket, hogy „mindenki jobban tudja”, hogyan is történt, mikor és kivel.

A legendák helyszíneinek városokra (és különösen nagyvárosokra) való transzponálódása azonban nemcsak annak köszönhető, hogy egyre többen lakunk azokban. Egy barátom említette (mivel nem tudtam utánanézni, lehetséges, hogy ez is városi legenda – bár nemcsak hogy logikusan hangzik, de semmilyen városi legendára jellemző horrorisztikus vagy összeesküvés-ízű konnotációja sincs), miszerint német kutatók arra a megállapításra jutottak, hogy az ember még mindig falkában gondolkodik. Életünk egy-egy pillanatában öt jó barátunk van és kétszáz viszonylag jó ismerősünk (akiket pontosan be tudunk azonosítani, és elég gyakori kapcsolatban vagyunk velük). Ehhez képest még Budapestnek is kétféle lakosa van, nem beszélve Los Angelesről vagy Londonról (vagy/és a fejlődő országok megapoliszairól). A felgyorsult technológia segítségével egyre több emberrel találkozunk (gondoljanak csak a metrók mozgólépcsőin fel-alá özönlő tömegre), és egyre kevesebbet ismerünk közülük. Ez törvényszerűen bezárkózáshoz, elidegenedéshez, gyanakváshoz vezet, alapvető szükségleteink azonban ugyanazok vagy majdnem ugyanazok maradnak. *Agresszió-, kukkolás- és meseszükségletünk gyakorlatilag nem változik*, csak a levezető csatornák módosulnak. 1483-ban még a saját kezű megkövezés jelentette ugyanannak a szükségletnek a kielégítését, mint 1793-ban a kötögetés a guillotine körül – mindez 2003-ra a valóságshow-k kiszavazási részének bámulásává alakult. A mindenholnan érkező agresszió félelmet kelt, a sok idegen pedig, akikkel nap mint nap találkozunk, gyanakvást. *Minél nagyobb és hidegebb a város, annál több a legenda*. Bár a nyilvántartott és emlegetett városi legendák nagy része az Egyesült Államok nagyvárosaiból „szabadul ránk”, ezek korántsem bírnak olyannyira erős mítoszteremtő erővel, mint például Brazília fővárosának, Brasíliának a történetei. Brasília a legjobb példa arra, miket eredményezhet az intézményesített elidegenedés. Ehhez azonban ismernünk kell a város történetét is.

Brazília új kormányzati székhelyeként csak 1956-ban kezdte építtetni Juscelino Kubitschek Oliveira elnök a várost, mely alig egy-két évtizeden belül kitermelte a maga legitimációs mítoszait. A brasíliai mítoszok burjánzásának oka maga a város – gyakorlatilag a semmi közepén, nagyra törő tervekkel és az egész város architektúráját egyetlen tömbként felfogva készült el a mű. Lúcio Costa várostervező egy óriási madár körvonalait képzelte el a város alaprajzáként, tágas sugárutakkal próbálta eleve kiküszöbölni a közlekedési gondokat. A steril, modern épületek alapanyaga acél, üveg, és rengeteg beton. A végtelenségig vitt elidegenedés lombikvárosában azonban hihetetlen igény lakik arra, hogy önmagát legitimálja, hogy életet lopjon a betonkolosszusok közé: több mint hétszáz szekta, csodadoktorok, misztikus csoportok és egyetek változtatják a világ talán leginkább okkult városává. Roppant mennyiségben burjánznak Brasíliában a számmisztikai spekulációk, városi legendák. Itt csak két igen jellemző mítoszt emelünk ki: az egyik szerint a város tulajdonképpen egy gigantikus úrhajó, melynek tervét Kubitschek elnök a földön kívüliektől kapta; a másik mítosz pedig éppenséggel azt állítja, hogy a dalai láma megjövendölte, miszerint Tibetet elpusztítják „a gonoszság erői”, és a világ szellemi központja egy dél-amerikai fensíkon lesz...

<sup>3</sup> Például az a klasszikus városi legenda, melyben az oxfordi diák sört és sült csirkét kért vizsgáztató tanárától egy rég elfelejtett és sose érvénytelenített négyszáz éves törvény szellemében. A történet már az összes elképzelhető régi angol egyetemen kapcsolatban elhangzott. (A városi legenda folytatása sem érdektelen: a diák végül beérte sült csirke helyett egy szendviccsel is. Következő vizsgáján azonban megbüntették öt fontra, mert elfelejtett kardot kötni...)

## HOGYAN?

A városi legendák esetében talán a származásukat a legnehezebb megállapítani. A „*reális esemény? városi legenda*” folyamat fordul elő a leggyakrabban. Természetesen ez esetben csak a legenda alapjaként szolgáló reális esemény valamelyik aspektusa, egyetlen összetevője származik át a legendába. A kiváltó esemény végül általában dimenzióját tekintve eltörpül a városi legenda mellett. Nagyon gyakori ugyanis a fikció és a valóság közötti határ elmosódása – végül is, *a történetek emiatt válnak legendává* – és ezt ráadásul gyakran tudatos manipuláció eredményezi. Számos irodalmi mű köszönheti városi legendának a születését, és számos városi legenda indul irodalmi alapról. Időnként még azt is nehéz megállapítani, melyiküké a létezés elsőbbsége. Különösen Stephen King történeteinél gyakori, hogy alig ismert városi legendát forgat vissza az irodalomba és tesz ez által még ismertebbé.<sup>4</sup> Vannak azonban még a városi legenda › irodalmi mű<sup>5</sup> és irodalmi mű › városi legenda folyamatnál bonyolultabb esetek is. Példaként most néhány ilyen említünk meg.

Néha a reális események városi legendává alakítása termeli ki végül annak irodalmi változatát; *”reális esemény › városi legenda › irodalmi mű”*. Hasfelmetsző Jack kétségkívül létező személy volt, a kilétével kapcsolatos feltételezések azonban már a városi legendák körébe tartoznak. Carl Sargent és Marc Gascoigne 2054-ben játszódó technofantasyje, a *Véres utcák*, már nem is az eredeti, hiányos történetre, hanem éppen a hiánypótlás kedvéért keletkezett városi legendára épül.<sup>6</sup>

Az sem példa nélkül való, hogy a történet bumerángja az *”irodalmi mű › városi legenda › irodalmi mű”* parabolát írja le. Jan Wierus 1583-as *Pseudomonarchia daemonum*-jában közli, hogy Belzebub csatlósai közül a franciaországi lelkek elkarhóztatásáért Belphegor fődémon felelős. Pár évszázad, és a XX. század elején Belzebub már kilökődött a legendából. Csak Belphegorról, a Párizsban csatangoló démonról esik szó – és innen már igazán csak egy ugrás és néhány évtized a *Belphégor, a Louvre fantomja* című sorozat, majd a meglehetősen kaotikus 2001-es mozifilm, Sophie Marceau-val és Frédéric Diefenthalal.

## MIRŐL?

Aki nekilát a városi legendák vizsgálatának, az mindenekelőtt megdöbben, megrökönyödik, rosszabb esetben megijed (vagy elröhögi magát). A témák sokrétűsége, a hihető és hihetetlen események keveréke, a félelem, gyanakvás és pletyka alkotta zűrzavar részben szánalmas, részben ijesztő – ráadásul egész racionális gondolkodásunkat próbára teszi. Nem szabad a történeteket mikroszkóp nélkül szemlélni; nem szabad megfogni a legendákat másként, mint csipesszel; kartotékolók, kutatók szemével kell rájuk nézni.<sup>7</sup> Ez az egyetlen módszer arra, hogy a városi legendák káoszában némi rendet teremthessünk.

<sup>4</sup> *Még akár azt a feltételezést is megkockáztathatjuk, hogy ennek köszönhető a regények hatása: homályos emlékeinkre és félelmeinkre építkeznek, ezeket váltják valóra. Christine, a gyilkos autó története a technológiától való félelmet lovagolja meg és gerjeszti tovább. És a Ragyogás történetét is könnyen megérti és ártettegi bárki, aki szembesült már azzal, hogy a többi ember hiánya talán még nyomasztóbb, mint a jelenlétük.*

<sup>5</sup> *Ilyen esetben irodalmi műnek tekintek esetleges filmforgatókönyveket is. Persze, ezek irodalmi műbecse megkérdőjelezhető – de ne felejtjük el, hogy például William Faulkner is írt forgatókönyveket.*

<sup>6</sup> *Aki esetleg még nem ballott volna róla: Hasfelmetsző Jack kiblenléte talány maradt, senki nem tudja, miért kezdett gyilkolni és miért hagyta abba váratlanul az őt (esetleg hét) londoni prostituált életét követelő bestiális gyilkosságsorozatot. Feltételezik, hogy saját halála akadályozta meg a folytatásban. És hogy ki lehetett? A leginkább közkeletű városi legendák az angol királyi család egyik tagjára (konkrétan Albert Victor Christian Edward Windsorra, Clarence hercegére) mutogatnak...*

<sup>7</sup> *Néha ez sem segít. Kutatásaim során beleütköztem egy olyan (Nyíregyházán terjedő, és a Keleti pályaudvarhoz kapcsolódó) városi legendába, mely különösen gyomorforgató módon részletezte, hogyan kapott valaki szifiliszt a gyrosöntetbe került nyolcféle(!) ondótól. Azóta még nem ettem gyrost a Keleti környékén.*

Eddigi tapasztalataink alapján a városi legendák három kategóriába csoportosíthatók, és nagyon ritka az olyan, mely mindháromból kilóg (legfeljebb a campusok és egyetemek legendái – ezek azonban, mint már említettük, sokkal közelebb állnak az anekdota, mint a városi legenda fogalmához).

Lássuk hát őket.

## 1. A modernizált rémtörténet

Semmi sem változott. Legfeljebb annyi, hogy a „jövőbe látás” helyett a *clairvoyance*, a „varázsló” helyett az *extraszenzoriális percepcióra képes egyén*, „lúdvérc” helyett a *paranormális jelenség* fogalmát használjuk. A folyó rettegett vízi szörnyét felváltották a csatornarendszerben lakó aligátorok és a lefolyóból felbugyborékoló emberevő zöld szmöttyő. A törökök és mongolok helyett sorozatgyilkosoktól és örültektől rettegünk. Minden elképzelhető félelmünk megmaradt, csak a csatornák módosultak. Nem az ördög a legfélelmetesebb, hanem a sétáló múmia, és más kedves úriemberek.<sup>8</sup>

És olyasmis is van, ami még csak nem is módosult. Az 1503-ban született francia fizikus és asztrológus töretlen derűvel mosolyog a szakállába. Nostradamus próféciaínál nincs tartósabb gumicsont.

## 2. Az összeesküvés-elméletek

A világ a vége felé tart. Meteorok, terroristák, vulkánkitörés, szökőár és a jó ég tudja, még mi fenyeget. A kormányok természetesen mindent tudnak, de nem mondják el nekünk. Majd hülyék lesznek! Inkább tovább építgetik meteor- és cunami-biztos bunkereiket, ahol átvészélhetik azt a harminc-nyolcvan évet, amíg a katasztrófa hatása elmúlik.

Minden választás manipulált, minden szórakozóhely veszélyes. Titkos társaságok uralkodnak a társadalom felett, a világot a zsidók/arabok, jobboldaliak/baloldaliak, bankárok/tudósok összeesküvése mozgatja.

Vagy a paranoia.

## 3. A techno-mítoszok

A technika fejlődése sokkal gyorsabb, mint ahogy ezt ésszel képesek lennénk felfogni. A kutatások nagy részéről már nem is értesülünk. Mekkora szenzáció volt a C-vitamin vagy a penicillin – de a jelenlegi természettudományi Nobel-díjak elnyerőit már nem ismerjük, fogalmunk sincs, mivel foglalkoznak. Embert klónoznak vagy idegmérget kevernek? Kész van már a magától működő számítógép? És az önálló emberi döntésekre képes robot?

Ez az a városi legenda-típus, melynek elterjedését az Internet segíti elő leginkább. Az Internet maga is olyan technikai csoda, amelyről „dunsztunk sincs”, hogy működik.

Mindenkinek van tévéje, de legfeljebb a lakosság egy százaléka tudja, hogyan és miért működik a készülék. És amit nem értünk, attól félünk. Nem csoda, hogy a technika ijesztővé vált. A szájhagyomány már olyan technikai vívmányokról suttog, amelyeket elképzelni is alig tudunk. A mesterséges intelligencia elkészítése már csak egy lépésnyire van. Mögöttünk, ha jól hallottam valakitől, akinek igen közeli ismerősének mesélte egy részeg kutató.

Feltehető a kérdés: ugyan hová sorolnánk be a földön kívüliekről szóló történeteket a városi legenda három típusa közül? Hiszen a városi legendák igen nagy hányada foglalkozik a kis szürke lényekkel. Az amerikai fiatalok jelentős része jobban hisz az ufókban, mint Jézus Krisztus isteni létében (noha az Egyesült Államok igen vallásos ország). Viszont a legendák osztályozásakor fölösleges külön kategóriát teremteni a marslakóknak, mivel mindhárom típus történetei között vannak olyanok, amelyek a földön

<sup>8</sup> Lásd a 2. lábjegyzetet.

kivüliekről szólnak. A marslakók embereket rabolnak, rajtuk kísérletezgetnek, meg akarják támadni a Földet (modernizált rémtörténet); az ufó-észleléseket minden kormány „túlságosan is” nyomatékosan cáfolja (összeesküvés-elmélet);<sup>9</sup> erre pedig minden okuk megvan, hiszen a lezuhant járművek technológiáját tanulmányozzák, majd másolják le (technomitosz). Sok esetben a városi legendák nem sorolhatók be egyetlen „tisztá” típusba, inkább a három közül valamelyik kettő keverékét fedezhetjük fel bennük. Néhány példán keresztül a legegyszerűbb bizonyítani, milyen kombinációk fordulnak elő.

### Technomitosz + rémtörténet

laboratóriumokban kikísérletezett vírusok (viperával keresztezett pítónok, mutáns legyek, stb.), melyek rászabadulnak a mit sem sejtő lakosságra;

ózonlyukak miatt megkerült gyilkos méhek, hangyák, galambok, melyek rászabadulnak a stb. stb.

### Összeesküvés-elmélet + technomitosz

réges-rég elkészült már a környezetkímélő energiát szolgáltató perpetuum mobile (vagy vízzel hajtható autó, napelemként funkcionáló falfesték, a rák és az AIDS olcsó gyógyszere), de az energiavállalatok/olajkonzernek/gyógyszergyárak megszerezték a szabadalmat, megölték a tudóst – majd meglátjuk, hogy ha végképp elérkezettnek látják az időt, mennyi pénzt fognak elkérni érte;

minden terrorista hihetetlen fegyverarzenállal rendelkezik – egyszerűen azért, mert a fegyvergyárak ilyen módon tesztelik az új termékeket.

### Rémtörténet + összeesküvés-elmélet

egész városok lakosságán kísérleteznek lelkiismeretlen tudósok – ivóvízbe, levegőbe keverik a karcinogén anyagokat, majd a beavatott orvosok végzik az adatgyűjtést, a mit sem sejtő áldozatokon;

egyes bárókban csak egy szúrást érez a tömegben nyomakodó vendég, aztán kevés idő múlva rájön, hogy drogfüggővé vagy AIDS-essé vált (ugyanebbe az altípusba tartozik a már említett gyrosöntet története is).

## NEW YORK ÉS A WTC

Városi legendák tömkelege keletkezik „a nagy almában”, és talán még ennél is több szól róla. Sajátos circulus vitiosus alakul ki az egymást gerjesztő legendák és a visszakövethető szerzővel rendelkező történetek között: mintha mindegyik azon igyekezne, miképpen tud rálicitálni a másikra.

New Yorkot eddig megszámlálhatatlan esetben tették a földdel egyenlővé. Csak hogy az elmúlt évtized filmjeit idézzük föl: jöttek a földön kívüliek (*Függetlenség napja*), jött a meteorzápor (*Armageddon*), a meteorzápor és a cunami (*Deep Impact*), a földrengés (*Daylight*), *Godzilla* a hasonló című filmben, sőt még a mutáns csótányok is (*Mimic – a júdás-faj*). A terroristák pedig átlagban félévente egyszer tették tiszteletüket.

<sup>9</sup> Valószínűleg a legbíresebb eset az 1947-es roswelli ufó-észlelésé. Az Egyesült Államok hadseregének hivatalos közleménye szerint egy meteorológiai ballon zuhant le. Persze minden felvilágosult ember tudja, hogy a lezuhant ufó legénységéből egy túlélő is maradt, akit szupertitkos laboratóriumban őriztek/öriznek az „51-es körzet” néven ismert földalatti komplexumban. Roswell igazi zarándokhellyé vált, a szuvenir árusok és éttermek örömeire.

A World Trade Center épülete szinte befejezése óta volt állandó szereplője a hasonló történeteknek. Alig két éve volt kész, és már erre mászott fel King Kong. Az Empire State Building és a Central Park után ez vált a harmadik fontos new york-i ikonná, a reklámok és a filmek központi figurájává.

Szeptember 11-e után valószínűleg éppen az okozta a városi legendákon felnőtt emberek legnagyobb traumáját, hogy mindezek a filmek és történetek újraértékelődtek, önmagukat beteljesítő jóslattá váltak. *Kollektív büntudatot váltott ki, hogy a legfontosabb helyé mitizált épülettel megtörténhetett az, amit szórakozásképpen elképzelték.* Még az is elhangzott, hogy a terroristák tulajdonképpen az amerikai filmekből vették az ötletet. Ha ez ebben a formában nem is igaz, a terroristák valóban az ikertornyok mitikus szerepét vették figyelembe. A biztonságérzet maradéka is szétfoszlott a valósággá vált városi legenda nyomában. Az esemény azonban kitermelte saját városi legendáit is. Az épületben dolgozó asszony történetét, aki megmenekült szeptember 11-én, de két hónappal később lezuhant egy repülőgéppel. A texasi fiút, aki szeptember 11-én nem ment iskolába, mert előző nap megjósolta a harmadik világháború kitörését. Az eseményt megelőző hetekben keletkezett gyermekrajzokat, melyeken lángoló repülőgépek csapódtak magas épületekbe. És még rengeteg más történetet is.

## JÓSLATOK ÉS JELEK

Mint általában a hasonló események idején, számos prófécia és előjel merült fel a későbbiekben. Egy részük teljesen légből kapott. Vannak viszont olyan esetek is, melyeket csak a véletlennel tudunk racionálisan megmagyarázni. Már említettem a dallasi gyereket, aki nem volt hajlandó iskolába menni szeptember 11-én. 10-én azt is mondta a tanárainak, hogy jó lenne felhívni az FBI-t, mert másnap kitör a harmadik világháború, és Amerika veszíteni fog.

Egy brooklyni egyetemista, aki Pakisztánból vándorolt ki, három rendőrnek szólt 10-én, a tornyokra mutatva: „Látják ezeket az épületeket? Jövő héten már nem lesznek itt.” A későbbiekben ki is kérdezték, nem volt-e köze a terroristatámadáshoz. Úgy tűnik, nem volt.

Az Irakban állomásozó katonák döbbenetesen szembesültek azzal az óriás falfestménnyel, mely a WTC pusztulását örökítette meg. Azt még nem tudni, az esemény *előtt* vagy *után* készült a kép.

Persze vannak olyan sztorik is, amelyeken felváltva szörnyülködik, bosszankodik és nevet az ember. Az 1998-ban nyomtatott új húszdollárosok hátoldalán például (ha a megadott módon hajtogatja össze az ember) a lángoló ikertornyok láthatók. Gyermekkorunk „tulipánból paprika, paprikából Jancsika” hajtogatós játéka köszön vissza. És mivel minden új papírdolláros hátoldalán fákkal-bokrokkal körülvett épület áll, nem nehéz ezeket (némi ügyes hajtogatás után) füstfellegekkel körülvett magas doboztornyoknak látni.

Számos helyen jelent meg az a fotó is, melyen a Sátán képe alakul ki a felgomolygó füstből. Ezen csak első hallásra érdemes meglepődnünk. Amíg eszünkbe nem jut, hogy az emberek évszázadokon át látták a Hold felszínén Dávid királyt a citerázó Cicellével együtt mulatni.

És, ó igen, Nostradamus.

*Az Isten Városában nagy mennydörgés léssen.  
Két testvért zúz szét a Káosz,  
Míg az erődítmény szenved,  
A nagy vezér megadja magát,  
A harmadik nagy háború a városéggel veszi kezdetét.  
Nostradamus 1654<sup>10</sup>*

Nehéz elképzelni, hogy egy 1566-ban elhunyt asztrológus még 1654-ben jóslatokkal foglalkozott volna. A verseik azonban még sajátosabb módon keletkezett, mint képzelnénk: a kanadai Brock Egyetem egy diákja írta bele 1997-es esszéjébe, mint a nostradamusi jóslatok homályosságának példáját – lám, ilyet mindenki tud. Az ötödik sort már egy későbbi magyarázat csapta hozzá. (Ami különösen rámutat a hamisításra: Nostradamus ugyanis *négysoros* jóslatokat írt.)

<sup>10</sup> *A tanulmányban szereplő Nostradamus-négysorosok a szerző nyersfordításai a kobolt angol eredetiből. A XVI. századi franciát nem bántottam.*

További változatok a szeptember 11-e után felfedezett próféciára:

*A kilencedik hó 11. napján  
Két vasmadár csapódik két magas szoborba  
Az új városban,  
S a világ hamarosan véget ér.*

Vagy:

*Az új század évében kilenc hónapra  
Az égből jönni fog egy nagy Rémkirály,  
Az ég negyvenöt fokon lángolni fog.  
Tűz közelít az új nagyvároshoz*

*York városa összeomlik,  
Két ikertornyot zúz szét a káosz  
Míg lezuban az erődítmény; a nagy vezér megadja magát,  
A harmadik nagy háború a nagy város égésétől veszi kezdetét.*

Érezhető a „próféta” igyekezete, hogy lehetőleg mindent belezsúfoljon a felduzzasztott versbe. Még két eredeti Nostradamus-sort is. A 697. jóslat ugyanis így szól:

*Cinq et quarante degrez ciel bruslera  
Feu approcher de la grand cité neuve  
Instant grand flamme espars sautera  
Quand on voudra des Normans faire preuue.*

Az eredeti, 697. számú jóslat első két sora köszönt vissza a koholt nyolcsoros jóslat harmadik és negyedik sorában, tovább növelve a balladai homályt. Kétségtelenül kemény munka állt az elkészítés mögött – de minek?<sup>11</sup>

## CUI PRODEST?

Az alcímben megjelenő latin kifejezés annyit tesz: „kinek áll érdekében?” Igen, ezúttal az összeesküvés-elméletek kerülnek sorra.

Szeptember 11-én délután besodródtam abba a Bartók Béla úti csemegeüzletbe, ahol egyetemista korom óta kávéztam és beszélgettem az ismerősökkel. Először az tűnt fel, hogy mindenki a tévét bámulja, aztán az, hogy ugyan miért ad éppen a CNN katasztrófafilmet. (Nos, ez is csak azt támasztja alá, mennyire megszoktuk, hogy elsőként a WTC-t támadják meg a marslakók, a cunami stb. Első pillantásra el nem tudtam volna képzelni, hogy igaz.) Egy kávéra mentem be, aztán órákig ott ültem, és a tévét bámultam.<sup>12</sup> Persze a körülöttem beszélgető emberekre is figyeltem, akik amellet, hogy vajon éppen hol vannak az Államokban élő ismerőseik, azt is találgatták, vajon kik lehettek a támadás mögött. Az arab tulaj fontosnak tartotta kiemelni, hogy reggel kilenckor történt az egész, „mikor még a zsidó irodavezetők és vállalati főnökök nem voltak bent a munkahelyükön, hogy aztán jól be lehessen mártani az arabokat”. Hónapoknak kellett eltelnie ahhoz, hogy rájőjjünk, nem ő volt az egyetlen, aki ezt a következtetést vonta le a rendelkezésre álló adatokból.

<sup>11</sup> Akit érdekel a folytatás, kattintson: <http://www.snopes.com/rumors/predict.htm>. A történet itt ugyanis még korántsem ér véget.

<sup>12</sup> Gondoljanak bele: hol voltak, mit csináltak, kikkel találkoztak, amikor ez történt? Jó eséllyel még mindig meg tudják mondani. A jelenség villanófény-emlékként ismert, és alig fél éve jó kis vita volt róla a Magyar Narancsban, miszerint ez is a városi legendák számát gyarapítja-e vagy valóban létező és mérhető pszichológiai jelenség, mely a poszttraumatikus stressz holdudvarába tartozik.

A bejrúti al-Manar televíziós csatorna *négyezer* izraeli illetőségű vagy zsidó vallású egyénről állította, hogy nem mentek be aznap dolgozni a WTC-ben lévő irodájukba. Arab diplomaták azt nyilatkozták a jordániai al-Watan hírlapnak, hogy ez minden bizonnyal a Shabak hírszerző szolgálat figyelmeztetésének köszönhető.

No comment. Vagy, mégiscsak. Az adatok lelőhelyének kommentárja szerint: „Halló, David Rosenberg? Itt a Moszad. Figyelj, ne menj be dolgozni kedden. Ja, újabb terroristatámadás, igen... És ne felejtse el, egy szót se erről a családnak, barátainak, vagy a munkatársaidnak.”

Azt pedig, hogy az amerikaiak maguk csinálták volna az egészet, hogy megtámadhassák Afganisztánt/ Irakot, kizsuppolhassanak az Egyesült Államokból minden moszlim bevándorlót, és elvehessenek minden olajat, még meg sem említettük.

## AMI HIÁNYZIK

Eddigi kutatásaink során egyetlen szeptember 11-ével kapcsolatos városi legendát sem találtunk, amely a technomitosz típusába tartozna. Lehet, hogy nincs is. Érthető okokból nincs.

Minden mesebeli terrorista rendelkezik a legfejlettebb technikai felszereltséggel (említettük már, miért): rakétaelhárító zsebpöccökkel, gyilkos és ritka vírusokkal, üvegyanta alkatrészekből összeszerelhető fegyverrel, vagy minimum egy atombombával. A valóságos terroristáknál műanyag zsebkések voltak, töltőtollként vagy körömpiszkálóként feltüntethető, kiszűrhetetlenül apró eszközök. Nem is volt többre szükségük. Csupán csak ezek segítségével uralmuk alá hajtani egy gépet, beteljesíteni öngyilkos akciójukat. A hihetetlenül fejlett technikával felépített, irányított, vezetett repülőgép ezeknek a műanyag késeknek a hatására vált többtonnás lövedékké, pusztán a gravitációt használva a rombolásra. *Szeptember 11. a technomitosz bukása volt.*

És a továbbiakban már semmi sem lesz olyan, mint amilyen volt. Még a városi legendák sem.

Bár, ki tudja. Frankenstein doktor szörnye, a bostoni fojtogató és az Elm utcai rémálom, a megfoghatatlan és megölhetetlen szörnyek, egyaránt Halloween-jelmezként végezték. 2001 Halloweenjának legkapósabb jelmeze Oszama bin Ládén maszkja volt.

## BIBLIOGRÁFIA ÉS SZABADKOZÁSOK

A fenti tanulmány a Magyar Tudomány Napja alkalmából 2003. november 3-án rendezett: *A világ 2001 után* című konferencián elhangzott előadás bővített változata.

### CAVEAT

Minden diák figyelmébe: ha *eleve* írásos formában készülnek egy tanulmánnyal, ne felejtse el a hivatkozásokat! Csak a későbbiekben írásban publikált előadás esetében elég a bibliográfia is.

**Jan WIERUS:** *Pseudomonarchia daemonum* (a *De prestigiis daemonum* című mű függeléke, Basiliae, 1583) – idézi **RÁTH-VÉGH István:** *A Sátán és cimborái*, Pannon Könyvkiadó, Budapest, 1991.

A Brasiliáról szóló adatok lelőhelye: *Amerika – Alaszkától a Tűzföldig*, Dunakönyv Kiadó, h.n., 1992

A szeptember 11-ével kapcsolatos városi legendák lelőhelye: <http://www.snopes.com/rumors>, kivéve a „Sátán arcképének megjelenése”, mely [www.urbanlegends.about.com/](http://www.urbanlegends.about.com/)

A „magyar fejlesztésű” gyrosöntet-legenda lelőhelye: [www.okorszem.hu/legends/](http://www.okorszem.hu/legends/)

A „villanófény-émlék” vitája: **MÉRŐ László:** *Maga itt a tánctanár? Városi legendák*, Magyar Narancs, 2003. augusztus 14., valamint **RACSMÁNY Mihály** olvasói levele a Magyar Narancs október 9-ei számából.



**Gerhard J. BELLINGER:** *Nagy Valláskalauz*, Akadémiai Kiadó, Budapest, é.n.

**Carl SARGENT–Marc GASCOIGNE:** *Véres utcák*, Beholder Kiadó, Budapest, 2001.

Köszönet a **Discovery Channelnek**, a kereskedelmi televíziók éjszakai filmjeinek, valamint a **Pest Megyei Könyvtár** videotékájának.

# Egry Gábor\*

## RÉGI-ÚJ MAGYAR-ROMÁN TÖRTÉNELMI MÍTOSZOK

A 2001 utáni világról, világhelyzetéről mindenképpen a *változás* jut elsőként eszünkbe. A szeptember 11-ei események interpretációi és narratívái rendszerint kiemelten foglalkoznak mindazzal ami a világban az ikertornyok lerombolását követően megváltozott. Ha pedig túllépünk a diplomácia, a nemzetközi kapcsolatok vagy éppen a terrorizmus elleni háború körén, akkor is a változás a vizsgálatok kulcsszava. Mindenekelőtt természetesen a gazdaságban, amelyben a terrorakció, illetve annak következményei végleg pontot tettek a kilencvenes évek hosszú prosperitására.

Ebből a szempontból az alábbiakban kifejtettek mindenképpen rendhagyóak lesznek. Nem csak a világot ma leginkább foglalkoztató és veszélyeztető problémáktól távoli témaválasztás teszi azzá, hanem az is, hogy sokkal szilárdabb, állandóbb mentális struktúrákkal, narratív konstrukciókkal kíván foglalkozni. Ezek a konstrukciók gyakorlatilag alig változtak a terrortámadások nyomán, és ma is ugyanabban a formában és ugyanolyan virulensen érvényesülnek, mint szeptember 11-ét megelőzően.<sup>1</sup>

Ugyanakkor aktualitásuk semmiképpen sem kérdőjelezhető meg. A magyar-román együttélés történeti emlékezetét meghatározó mítoszok életerejének legújabb példája az aradi Szabadság-szobor felállításának a sajtóból jól nyomon követhető ügye. Ezzel az alább részletesebben is elemzendő problémával kapcsolatban már most megállapíthatjuk, hogy kiválóan példázza a *berögzült és továbbélő nemzeti mítoszok* hatását, operacionalizálhatóságát és erejét. A Szabadság-szobor ügye egyértelműen szimbolikus harc a magyar közösség megjelenésért vagy éppen ennek megakadályozásáért Románia egy többségében románok lakta városának szimbolikus terében. Ennek a küzdelemnek a során pedig a felek egyaránt különböző mítoszokat használnak álláspontjuk alátámasztására, jelezve egyúttal azt is, hogy azok ma is szerves részei a történeti tudatnak.

Írásunkban, a magyar közbeszédben, 2003-ban lehangsúlyosabban megjelent nemzeti történeti mítoszok közül emelünk ki kettőt és próbáljuk bemutatni azokat. Nem pusztán funkciójukat és jelenlegi felhasználásukat, hanem részben kialakulásukat és a két nemzet köztudatában elfoglalt helyüket is.

### A történeti mítosz és funkciói

A történeti mítoszok kutatása a történettudomány manapság divatosnak mondható problémaköre. A XIX. századi pozitivizmus szilárd ismeretelméleti alapjainak fokozatos felszámolódása és a történeti relativizmus térnyerése a XX. században logikusan eredményezett újfajta kérdésfeltevést a történelemmel kapcsolatban. A posztmodern történelemelmélet álláspontja a különböző narratívák egyenrangúságáról és az igazság létének tagadásáról, valamint a narratívák önálló kutatási tárgyként való tételezése szükségzerűen vezetett el ahhoz, hogy a megismerhetetlen valósággal azonos viszonyban lévő narratív konstrukciókat funkcionális és strukturális jellemzőik alapján elemezzék a kutatók.

\* Tudományos segédmunkatárs, Politikatörténeti Intézet.  
Főiskolai tanársegéd, Általános Vállalkozási Főiskola

<sup>1</sup> Egyetlen apró, bár nem teljesen lényegtelen kivétel, hogy reagálva a terrorizmus egyértelműen negatívvá váló képére, az ellenfél megbélyegzésére használt címkék közt feltűnik a „terrorista” anakronisztikus és abistorikus fogalma is.

Mind a magyar, mind a román történettudományban megjelent ez az irányzat és törekvés. Míg azonban a magyar történelem nemzeti demitizálása jóval a rendszerváltást megelőző idősakra nyúlik vissza, addig Romániában csak a Ceaucescu-rendszer bukását követően kerülhetett sor erre a ma is nagyon lassan zajló, nagy politikai és társadalmi ellenállásba ütköző folyamatra.<sup>2</sup> Ennek ellenére ma már egyáltalán nem egyértelmű, hogy a nemzeti mitológia hagyományos, a kommunista rendszer második felében megerősödött formái túlélhetik a következő évtizedet.

A Magyarországon zajló kutatások legjellegzetesebb eredménye az a *Romsics Ignác* szerkesztette kötet, amely különböző magyar történeti mítoszok, és legendák elemzésével próbálja hitelteleníteni azokat.<sup>3</sup> A román történetírásból Lucian Boia és tanítványai körét érdemes kiemelni, akik több kötetben vették számba és elemezték a román közgondolkodás és történeti tudat mítoszait. Ezek közül magyarul is olvasható *A történelem és mítosz a román köztudatban* című, nem kis vihart kavart munkája.<sup>4</sup>

Megállapítva, hogy a mítoszok problémaköre immár elfogadott kutatási témája mindkét nemzeti történetírásnak, még az aktuálisan felhasznált mítoszok elemzését megelőzően szükségesnek látszik néhány alapvető probléma tisztázása. Ezek közé tartozik a történeti mítosz fogalma, típusai, jellegzetességeinek köre is.

Önmagában egy, a bevettől eltérő történelmi narratíva értelemszerűen nem minősíthető mítosznak. Sőt, még abban az esetben is kérdéses lehet ez a minősítés, ha a szóban forgó konstrukció egyértelműen nem felel meg a szakmai eljárások verifikálta tényeknek, sem pedig a forráskezelés szabályainak. Egy ilyen konstrukció még nyugodtan lehet egyszerű tévhit, legenda vagy akár jó szándékú, de hibás történetírói teljesítmény is. *A mítosz ennél mindenképpen több* kell legyen, elsősorban társadalmi szempontból.

Éppen ezért mítosznak azokat a narratív konstrukciókat tekintjük, amelyek nem támaszthatók alá történeti tényanyaggal, viszont a társadalom jelentős része elfogadja őket. Ezen túlmenően egyértelmű identitásépítő vagy kohéziós funkcióval rendelkeznek. A mitológia további lényeges eleme, hogy valóságmagyarázatként, illetve a valóság strukturálására használt és a jelenre vonatkozóan is relevánsnak tartják elfogadói. Végül a legtöbb esetben egy strukturált rendszerbe szerveződik, és nemzeti mitológiát alkot.<sup>5</sup>

*Romsics* említi, hogy a neves francia kutató *Raoul Girardet* a mítoszok négy alaptípusát különíti el. Ezek a következők: az összeesküvés-elméletek; különböző időszakok „aranykorként” való nosztalgikus prezentációi; a történelem egy-egy válságos pillanatában feltűnő, nemzetet, országot, várost stb. megmentő hősiességek (megmentők) apologetikái; s végül a kisebb-nagyobb közösségek (nemzet, város, társadalmi osztály) egységének mítoszai.<sup>6</sup>

A fenti tipizálás alapján is egyértelmű, hogy *a mítoszok a kollektív emlékezet formálásán keresztül bírnak társadalmi funkciókkal*. A múlt értelmezése nem önmagában feladatuk, hanem kifejezetten a társadalom vagy egyes csoportjai kohéziója, identitástudata, illetve működése szempontjából van nagy jelentőségük. *A mítosz vagy egy koherens történeti narratíva funkcionálisan szinte elengedhetetlen egy modern nemzeti társadalom működtetéséhez, a társadalmi szolidaritás fenntartásához, az összetartozás-tudat erősítéséhez.*

<sup>2</sup> Jól jellemzi a folyamat nebézségét az a vita, ami a 90-es évek végén robbant ki egy középiskolai segédkönyv kapcsán, amely óvatos formában megkérdőjelezte néhány bevett történeti elképzelés jogosságát. Vö: Răzvan Părăianu: *National Prejudices, Mass Media and History Textbooks: The Mitu Controversy*. In Balázs Trencsényi – Dragoș Petrescu – Cristina Petrescu – Constantin Iordachi – Zoltán Kántor (szerk.): *Nation Building and Contested Identities: Romanian and Hungarian Case Studies*, Budapest – Iași, 2001 93-120.

<sup>3</sup> *Romsics Ignác* (szerk.): *Mítoszok, legendák, tévhit a 20. századi magyar történelemből*. Budapest 2002.

<sup>4</sup> *Lucian Boia: Istorie și mit în conștiința românească*. Buc. 1997. Magyarul: *Uó.: Történelem és mítosz a román köztudatban*. Bukarest-Kolozsvár 1999. Érdemes megemlíteni még, a mítoszfeltáró munka érzékeltetésére a következő köteteket, melyek szerkesztésében Boia is részt vett: *Mituri istorice românești* Buc. 1995.; *Miturile comunismului românesc I-II*. Buc. 1995-1997.

<sup>5</sup> *A definíció nagymértékben épít Boia és Romsics felfogására, de nem teljesen egyezik meg velük*. Vö: *Boia 1999 7-9.*, illetve *Romsics Ignác: A történetírás és a történelem. Az objektivitás mítosza és a mitizálás elfogadhatatlansága*. In *Rubicon 2001/10-2002/1*.

<sup>6</sup> *Romsics i. m.*

*A tudományosan is legitim történeti narratíva helyét rendszerint akkor vehetik át a mítoszok, ha a történettudomány eredményei túl bonyolultnak, nehezen kezelhetőnek és mindenek előtt nemzeti szempontból ellentmondásosnak láttatják a múltat.* Amennyiben a történeti ismeretek és az identitás elemei, a nemzeti énkép ellentétbe kerülnek, a kognitív disszonancia kezelésére széles tere nyílik a mítoszoknak.

Külön esetet jelentenek az egymás mellett vagy együtt élő nemzeteknek ugyanazokra a történeti eseményekre vagy folyamatokra vonatkozó narratívái és mítoszai. Ezekben az esetekben a perspektíva különbözősége mindenképpen különböző mítoszokat eredményez, legalábbis az értékelés mozzanatát tekintve (valami pozitív vagy negatív). Amennyiben a nemzeti múltak konfliktusosak ez a különbözőség még határozottabban érvényesülhet.

A magyar-román múlt vonatkozásában találunk példát egymásnak kifejezetten ellentmondó mítoszokra is, mint 1848 kérdése, de olyanokra is, amelyek esetében a történeti narratíva elbeszélő része megegyezik, sőt tudományos legitimitást nyert, csupán annak értékelése különbözik jelentős mértékben. Az alábbiakban egy-egy esetet kívánunk bemutatni mindkét típusból, jelezve egyúttal a mítoszok változásának, az esetleges új mítoszok képződésének a lehetőségét is.

## Kontradiktórius mítoszok: a Szabadság-szobor és 1848-49<sup>7</sup>

A mostanában újra a közbeszéd előterébe került és ezáltal egyúttal életképességükről és érvényességükről is bizonyóságot adó mítoszok közül a Szabadság-szobor felállításáról kialakult vitában használt érvek a két fél egymásnak ellentmondó mítoszainak csoportjába tartoznak. Az október 6-ai szoboravatás elmaradása kapcsán használt érvek tipikusnak tekinthetők mind a magyar, mind a román mítoszok tekintetében. Mindkét fél érvelése a hagyományos történeti narratívára épít, igaz magyar részről a szobor szimbolikus tartalmának átértékelésére is történt kísérlet. Ennek a kísérletnek a lényege egy közös jelentéstartalom és egyúttal egy közös mítosz kialakítása volt.

A szimbolikus konfliktus egyik fontos eleme 1848-49 megítélésének különbözősége. A magyar interpretáció, jelentős mértékben leegyszerűsítve a történeteket, a polgári szabadságjogok kiteljesedése alapján a szabadság diadalaként egyetemes értéként szemléli. Ezzel szemben a román felfogás vitatja, hogy a magyar politikai elit érdeme lenne a polgári jogok kiteljesítése, miközben a nemzeti szabadság szempontjából egyértelműen negatívan ítéli meg a magyar törekvéseket. Ennek megfelelően magyar szemszögből érthetetlen a szobor felállítása elleni tiltakozás, míg román szemszögből elfogadhatatlan az ahhoz való ragaszkodás.

Mindenekelőtt érdemes felhívni a figyelmet arra, hogy ebben az esetben mindkét interpretáció a mítoszok kategóriájába tartozik, és ezen nem változtat az sem, hogy mindkettő tartalmaz valós elemeket, illetve elbírálható az is, hogy melyik áll közelebb a történeti tényekhez. Ugyanakkor mindkét értelmezés egyértelműen leegyszerűsít, funkciójuk az igazságtétel egy jelenleg sem nyugvóponton lévő konfliktusban, amint azt egyébként a szobor kapcsán történt politikai aktivitás is jelzi.

A magyar értelmezés nem vesz tudomást a magyar és a többi nemzetépítés ellentétéről, ami már 1848 előtt is jelentkezett, míg a román felfogás, néhány vaskos történeti tévedéssel súlyosbítva, kizárólag nemzeti szemszögből hajlandó interpretálni a történeteket. A történeti legendák közül ki kell emelni azt, amely szerint 1848-49-ben mintegy 40000 románét mészároltak volna le magyar reguláris és félkatonai alakulatok, illetve ezeket a csapatokat éppen az aradi vértanúk irányították volna. Ezzel szemben az áldozatok száma ezres nagyságrendű mindkét oldalon, a vértanú tábornokok pedig Erdélyhez a legközelebb a Bánságban tevékenykedtek – ott azonban a szerbek elleni hadműveletekben.

A történelemértelmezésbe burkolt konfliktus mellett van az ügynek egy másik dimenziója is, az Arad szimbolikus terében való megjelenés lehetősége a magyar közösség számára, illetve annak elutasítása a román közösség elitje részéről. Részben ennek kapcsán, utalva természetesen a nemzeti látószögű román mítoszra is, megállapítható, hogy *az ellentmondó mítoszok közül a román egyértelműen kizárólagos.* A nemzetek közti konfliktust az igazságos háború-igazságtalan háború ellentétpárjában jeleníti meg és részben erre alapozva nem engedi meg a szimbolikus tér megosztását sem. Ezzel szemben *a magyar*

<sup>7</sup> *A problémakört és a szobor körüli vitát 2003. szeptember vége óta sokszor tárgyalta a romániai magyar sajtó, mindenekelőtt a Krónika című kolozsvári, a Szabadság című kolozsvári, a Romániai Magyar Szó című bukaresti, a Háromszék című sepsiszentgyörgyi napilapok cikkeit, valamint a Transindex portálon megjelent írásokat használtam.*

*értelmezésnek határozottan van integráló dimenziója is.* A polgári szabadságot univerzális értéként jeleníti meg, ahogyan a szimbolikus térhasználatot is megosztani kívánja, nem pedig kizárólagossá tenni. Ennek felelt meg az a javaslat is, hogy a román fél fogadja el a Szabadság-szobor közös értelmezésének az univerzális szabadságeszmét, ne pedig a *magyar szabadság* jelképeként tekintsen rá.

Ha a Girardet-féle tipológia alapján akarjuk besorolni a két ellentmondó és versengő narratívát, akkor nem egyszerű a dolgunk. A magyar verzió egyértelműen a nemzeti egységhez kapcsolódó mítosz, a tragikus bukás egy igazságos ügy szolgálatában, amelyért különböző nemzetiségű és társadalmi helyzetű személyek áldozták életüket. Ezzel szemben a román mítosz esetében nem ennyire egyértelmű, hogy az egységmítoszok közé tartozik. Alaposabban megvizsgálva mégis ebbe a kategóriába sorolhatjuk, de nem egyoldalúan pozitív, hanem pozitív-negatív tartalmúként.

A nemzeti látószög kizárólagossága magában hordozza a nemzeti egység kifejezésének lehetőségét. Ezt erősíti fel az ellenségkép felhasználása. A magyarok kegyetlen fellépésének hangsúlyozása szükség-szerűvé teszi, hogy a narratíva az egykorú románságot egységesnek kezelje, nem véve tudomást a belső megosztottságról. Az ellenséggel szembeni összefogás egyúttal egyértelműen a jelenre is vonatkoztatott üzenet. Ráadásul alátámasztja a szimbolikus tér kizárólagos használatára bejelentett igényt, delegitimálva a magyarok megosztási törekvéseit és egyúttal nemzetileg legitimálva a saját szimbolikus térfoglalást.

## Ellentétes értékelésű mítoszok: Erdély felvásárlása<sup>8</sup>

A magyar-román kapcsolatok történetéből a 20. század eleji gazdasági folyamatok elbeszélése és értékelése kiváló példa az olyan típusú narratívákra, amelyek a történeti folyamat *előadásában megegyeznek*, pusztán annak *értékelése esetén kerülnek szembe* egymással. A mai magyar köztudatnak is része az az elképzelés, mely szerint az erdélyi románság, bankjaira támaszkodva tudatosan és tervszerűen felvásárolta Erdély földjeit a magyarság kezéből, hogy aztán erre alapozza elszakadási törekvéseit. A mítosz olyanra életképes, hogy 2003 nyarán Markó Béla és Csoóri Sándor vitájának lett témája és a többi hozzászólós is egyértelműen tudományos tényként kezelte.

Első pillantásra itt valóban nem mítosszal van dolgunk. Mindkét oldal elfogadja a narratívát, sőt tudományosan igazoltnak tartja, mivel számos történeti munka látszik azt igazolni. Csak hogy ezek a munkák valójában nem igazolnak semmit, pusztán reprodukálnak egy korábbi álláspontot, amely így legitimitását a szaktudományon kívülről nyeri. Az alaposabb vizsgálatok sokkal inkább a szkepszist erősítik azzal kapcsolatban, hogy egyáltalán képesek lehettek-e a román bankok nagymértékű földvásárlásokra.<sup>9</sup>

Figyelemre méltó *ennek a mítosznak a keletkezéstörténete*. A XIX. század végének gazdasági-társadalmi folyamatai az erdélyi magyar nagy- és középbirtok lemorzsolódásával jártak, miközben egyre erősödött a birtokos paraszti réteg. Az egyik csoport tulajdonában lévő földek fokozatosan a másik kezébe kerültek. Ennek nemzeti dimenzióit használta fel erdélyi magyar politikusok egy, az agráriusokhoz közel álló csoportja, hogy állami ellenlépéseket követeljen. A csoport egyik jeles tagja volt Bethlen István is, aki számos beszédében és írásában taglalta a magyar birtokot és ezen keresztül Erdélyt fenyegető oláh veszélyt.

Ezzel szemben egyértelműnek tűnik, hogy a román bankok nem rendelkeztek elég tőkével, sem tőkebevonási lehetőséggel, hogy nagyarányú változásokat idézzenek elő a birtokmegosztásban. A különböző statisztikák az I. világháborút megelőző tíz év távlatában 150-200 ezer hold tulajdonosváltását igazolják. Emellett a román bankok tevékenysége kifejezetten nyereségorientált volt. Talán éppen ezért ragadták meg az alkalmat, hogy az uralomváltást követően éppen a magyar politikusok álláspontjára

<sup>8</sup> A mítosz legutóbbi nagyobb nyilvánosságot kapott felbukkanása: Csoóri Sándor: *Csucsá banyatlása* In: *Heti Válasz* 2002. szeptember 20. és Markó Béla: *Pezsgő és töpörtyűs pogácsa (Válaszféle Csoóri Sándornak)* In: *Erdélyi Riport* 2003. 32. szám. Lényeges hozzászólás volt még: Kuszálík Péter: *Reflexiók egy levélrészletre* In: *Erdélyi Riport* 2003. 27. szám.

<sup>9</sup> Itt érdemes leszögezni, hogy a válasz a kérdésre nem. Az adatokból kiderül, hogy a földbirtokviszonyok változása sem különösebben drasztikus, sem gyors nem volt. A folyamat természetes módon zajlott, nemzeti dimenziót attól kapott, hogy Erdély azon részein, ahol szinte kizárólag román parasztság élt, a magyar birtokosok birtoka szükségszerűen jutott a vásárláskor kedvező pozícióban lévő helyi román közösség kezére. E mögött azonban nem állt anyagiakkal tervszerűen és jelentős mértékben alátámasztott tevékenység.

támaszkodva legitimálják magukat és korábbi tevékenységüket, a nemzeti egység érdekében végzett áldozatos munkának beállítva azt. A harmincas évek közepére aztán már tudományos munkákban jelenik meg a narratíva. Tudományos pályafutása ma is töretlen, a legújabb román bank- és gazdaságtörténeti összefoglalások is evidenciaként kezelik. Természetesen ezekre is alapozva találta meg útját újra a magyar köztudatba. A román történettudományra támaszkodva, és egyéb kutatások hiányában ma már „tudományos tényként” lehet hivatkozni arra, hogy Erdélyt a románok felvásárolták.

*A narratíva tehat közös mindkét oldalon. Az értékelés viszont érzetesen ellentétes. A román értelmezés a nemzeti egység nagy mítoszába ágyazódik.* A bankok tevékenysége és a tudatosnak tartott földvásárlás kifejezi a román nép ősi vágyát a régi egység helyreállítására, és egyúttal megmutatja annak találékony-ságát is a célhoz vezető eszközök megválasztásában. Ez tehát egységmítosz, még ha nem nélkülözi is az egyéb elemeket. Így például a bankok vezetői, főként Visarion Roman és Valeriu P. Bologna nagy nemzeti hőskökké nemesednek, a románok természetes vágyát állítólag akadályozó magyar bankok pedig összeesküvőként jelennek meg.

*A magyar értelmezés elsősorban az összeesküvés-elmélet típusába sorolódik be.* A románok tudatos és titkos földvásárlása mely a magyarok ellen irányul ráadásul utólag igazoltnak tűnik, mind a történeti események által, mind pedig tudományosan. Ugyanakkor egy negatív egység-mítosz is kibontakozik. A románok összetartása, céltudatossága szembe állítódik a magyar átokként felfogott felszínességgel, hirtelen fellángolással és a megosztottsággal.

Ebben az esetben *rendkívül fontos a mítosz jelenre vonatkoztatott tartalma, magyarázó ereje.* Egyfelől példát mutat, miként is kellene megszerveznie magát a mai magyar közösségnek Erdélyben. Másfelől igazolja azokat a feltételezéseket, hogy a Székelyföldön ma is hasonló folyamatok zajlanak, tudatos román kivásárlás. Figyelemre méltó ugyanakkor, hogy a jelennel kapcsolatban is megjelenik az ellentétes értelmezés a román oldalon. Számos megnyilatkozás illetve a magyar és magyarországi befektetőkkel kapcsolatos aggodalom jelzi, hogy a román politikusok egy része ugyanilyen logika alapján értelmezi a gazdasági folyamatokat, csak éppen a magyarokra nézve kedvezőnek tartja azokat. Ez egyúttal jelzi azt is, hogy *a mítosz ma is instrumentalizálható és operacionalizálható.* Egy-egy privatizáció, egy-egy visszaszolgáltatott erdő vagy ingatlan kapcsán rendszerint ugyanezek a gondolatok, elképzelések fogalmazódnak meg.

## Közös mitológia vagy tudományosság?

Az talán a fentiekből is egyértelmű, hogy *a magyar-román megbékélés egyik legfontosabb akadálya a két nemzet történet tudatának és ebből következően nemzeti mitológiájának szembenállása.* A társadalmi tudat ilyen vagy olyan formában ellenségként, de legalábbis partnerségre méltatlanként tételezi a másikat. Felmerül tehát a kérdés, mit lehet tenni ezzel kapcsolatban?

A legkézenfekvőbb válasz természetesen a történeti tudat tudományos alapra helyezése lenne. Bár ez hosszadalmas folyamat, de nem elképzelhetetlen, lásd a francia-német megbékélést, melyben a tankönyvek újírása jelentős szerepet játszott. Csakhogy jelen pillanatban ez nem tűnik megvalósíthatónak. A mítoszok túlságosan könnyen és hatásosan operacionalizálhatóak mind a magyar, mind a román társadalomban. Ezért ma nyilvánvalóan nem teremthető meg az akarat a történelem realisabb átértékelésre.

Felmerül azonban még egy komoly probléma: *működhetnek-e a társadalmak mítoszok nélkül.* A válasz korántsem egyértelmű. A történészek egy része, köztük a már említett Romsics Ignác is, úgy vélik, hogy igen. A mítoszok tudománytalanok lévén nincs helyük a köztudatban és delegitimálandóak. Mások, ellenben mint például Boia nem a mítoszokat akarják kiirtani, csak új, a korszellemnek jobban megfelelő mitológiával akarják helyettesíteni.

Fontos látni, hogy a két felfogás alapvető különbsége nem a történettudomány ismeretelméleti alapjait érinti. Egyik vélemény sem feltétlenül tagadja az ismeretelméleti bizonyosság lehetőségét. Viszont gyökeresen eltér egymástól társadalomképük.

Az első álláspont képviselői lehetnek racionalisták, akik úgy gondolják, hogy az emberek meggyőzhetőek az érvek erejével, de lehetnek moralisták is, akik egyszerűen nem hajlandóak elfogadni, hogy a társadalmi tudat hamis tényállításokra épüljön. A második álláspont hívei viszont elfogadva a történettudomány szabályait, a mítoszokat társadalmi szükségszerűségnek tekintik – mivel a legtöbb ember számára nem hozzáférhetőek azok az információk, amelyek a szakemberek számára igen. Ennek következtében pedig a mindennapi történeti tudat számtalan leegyszerűsítést tartalmaz, ami a mítoszok egyik legfontosabb jellemzője. Fontosnak tartják ugyanakkor a mítoszokat a társadalom működése, a kohézió szempontjából is. Az identitástudat olyan elemeinek tekintik, amelyek nem, vagy csak nagyon nehezen helyettesíthetőek.

Kétségtelen, hogy nehezen megkerülhetőek a nemzeti mitológia társadalmi funkciói. Ugyanakkor azt sem lehet elutasítani, hogy a történeti tudatnak tudományosan megalapozott eredményekre kell épülnie. Éppen ezért nem választható egyszerűen az egyik vagy a másik megoldás. *A probléma áthidalásához egyszerre szükséges a megalapozott történeti narratíva kidolgozása, a rivális narratívák összevetése és szintézise és egy új nemzeti mitológia megalkotása. Ez utóbbinak legfontosabb jellemzője kell legyen azonban, hogy a közös pontokat keresi. Megalkotása pedig amúgy sem a történészek feladata.*

# Kerepesi Katalin\*–Vasné Egri Magdolna\*\*

## A MAGYAR KKV-K ICT FELKÉSZÜLTSEGE AZ EZREDFORDULÓN

A tanulmány a hazai kis- és középvállalkozások információ-, illetőleg infokommunikációs technológiai felkészültségét vizsgáló, empirikus kutatási eredményekre épülő megállapításaival fel kívánja hívni a figyelmet a rendkívül negatív állapotokra, valamint arra, hogy a fejlett gazdaságokhoz illetőleg az Európai Unióhoz történő csatlakozás okán a téma fontosságát nem lehet elégszer hangsúlyozni. A tanulmány alapját az ÁVF és a BME Gazdaság- és Üzletpolitikai (volt: Alkalmazott Gazdaságtan) Tanszék által, a 2000. évben elindított közös kutatás eredményei jelentik. [Kerepesi 2000/2., Kerepesi–Vasné (2000)] A kutatás céljaként az alábbiakat fogalmaztuk meg: *feltérképezni a gazdálkodói szféra jellemzőit a az ún. „Újgazdaságra” való felkészültséggel illetőleg az EU-csatlakozással összefüggésben. (Az „Újgazdaság” helyett ma már inkább a fejlett gazdaság kifejezést használjuk.)* A kutatási munka első fázisában meghatározó módon a szekunder kutatási vonal élvezett prioritást, az összegyűjtött információk birtokában határoztunk a primer kutatás legfőbb céljairól, valamint döntöttünk a módszertanról is.

A kutatás céljainak figyelembevételével fogalmaztuk meg hipotéziseinket, és a célok elérése érdekében választottuk meg a feladat elvégzéséhez leginkább alkalmasnak talált módszereket.

### Kutatási hipotéziseink a következők voltak:

- a magyar vállalkozások felkészültsége az Európai Unióhoz illetőleg a fejlett gazdaságokhoz történő csatlakozásra készen van;
- a kis- és középvállalkozások helyzete változatlanul kedvezőtlen a versenyképességet illetően;
- az IT (információtechnológia) szerepe a vállalkozásokban szektor- és vállalati nagyságfüggő;

### A kutatás módszertana

A kutatás egy a Budapesti Műszaki és Gazdaságtudományi Egyetemen és az Általános Vállalkozási Főiskolán 1998 óta folyó kutatási folyamat részeként kezelhető. Akkor ebben a kutatási fázisban is többféle kutatási módszert és vizsgálati technikát alkalmaztunk, eleget téve a tudományos kutatásokkal szemben támasztott követelményeknek. Következtetéseink ebből adódóan is helytállóak, a mintára vonatkozóan általánosításra alkalmasak.

Kutatásunk jellemzőjeként hangsúlyoznunk kell, hogy egyik kiemelt célcsoportja az olyan kis létszámú ún. „mikro”-vállalkozási kör (nem kis részben önfoglalkoztató, esetleg kényszervállalkozás), amelyet a legtöbb felmérés el sem ér. Ez a szegmens nehezen megszólítható, ugyanakkor jelentős számuk, és egy sor pozitív jellemző okán a nemzetgazdaság el nem hanyagolható részét képezik.

---

\* Kandidátus, főiskolai tanár, Általános Vállalkozási Főiskola.

\*\* Egyetemi docens, Budapesti Műszaki és Gazdaságtudományi Egyetem.



A megkérdezés részben önkitöltős kérdőívek segítségével történt (a kitöltési útmutató a kérdőív része volt), részben kérdezőbiztosok segítségével. Ez utóbbi megoldás (személyes megkérdezés) hatékonyabbnak bizonyult, bár ezt – vállalati megkérdezés lévén – többszörös telefon vagy egyéb (például: E-mail) egyeztetés előzte meg. Amennyiben a megkeresett cég illetékes vállalta, a kérdőív kitöltése mellett, a megadott ún. „vezérfonal” segítségével, mélyinterjú megkérdezéseket is lebonyolítottunk.

A megkérdezéses kutatás ún. „kontroll-csoportja”-ként feldolgozásra kerültek az ÁVF hallgatói által 2002 folyamán, az ÁVF bázisintézményeinél elkészített tanulmányok vonatkozó információi a vállalati stratégia témaköréből.

A megkérdezéses kutatásra előzetesen megkeresett vállalkozások száma: 520 volt. Az együttműködést vállaló gazdálkodó szervezetek száma 409, a feldolgozásra alkalmas kérdőívek száma: 402 db volt.

## Az adatfeldolgozás fázisai a következők voltak:

a válaszok kódolására került sor legelső lépésként;

az adatok rögzítése EXCEL programban történt;

harmadik fázisként adatbázis kialakítására került sor SPSS (Statistical Package for Social Sciences) program segítségével, amelybe beletartozott az ún. „adatbázis tisztítás” is, a logikai és tévesztett hibák megállapítása, a fel nem dolgozható kérdőívek kivétele stb.;

több esetben utólagos adatgyűjtést illetőleg kontroll megkeresést is végeztünk.

## A kérdőívek feldolgozásából származó eredmények

A cégeket a kérdőívben megfogalmazott ún. „független változók” (legfőbb vállalati jellemzők) alapján csoportosítottuk, és vizsgáltuk ezen szempontok szerint a minta összetételét, és vontuk le a megfelelő következtetéseket. Ezek a változók: a vállalati forma, az ágazati besorolás, a működési terület, a székhely, a cég megalakulásának időpontja, a vállalati nagyságrend (dolgozói létszám, éves árbevétel) és a tulajdonosi arányok (belföldi-külföldi, állami-magán).

A 402 megkérdezett cég – szervezeti forma – szerinti megoszlását az 1. sz. ábra mutatja.

1. ábra

A minta összetétele vállalati formák szerint

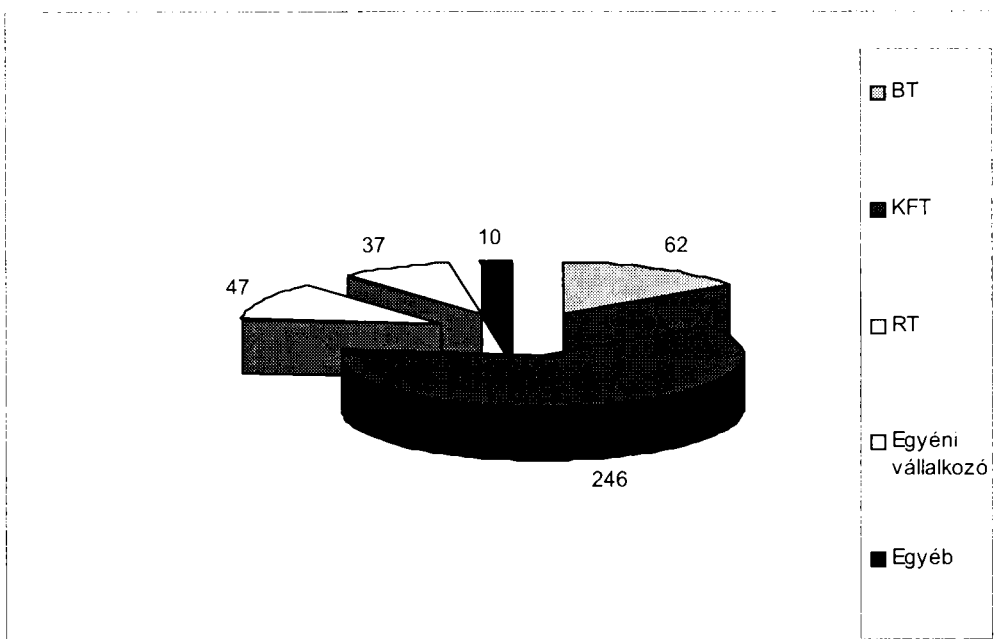

A mintában a kft-k felülreprezentáltak, ami abból adódik, hogy a viszonylag könnyen elérhető, az ÁVF bázisintézményei és „satelit” cégei, illetőleg a kutatók ismeretségi körébe, kapcsolatrendszerébe tartozó cégek voltak a leginkább bevonhatóak a kutatásba, és ezen cégek jelentős hányada kft. Ugyanakkor, amint azt a kutatási céljainkban is megfogalmaztuk, más kutatások által kevésbé vizsgált vállalkozási kört, és ezen vállalkozások jellemzőit feltárva minél több mikro-, és kisvállalkozást meg akartuk jeleníteni. Az előzőekből adódóan a kutatás felvállaltan önkényes mintavételen alapult. A módszertant éppen a kitűzött célok és előismeretek alapján jelöltük meg, és ezen ismérvek alapján értékelhetők a kutatási eredmények is.

A megkérdezett vállalkozásokat fő tevékenységi körük alapján soroltuk az egyes ágazati csoportokba. A minta ágazati, szektoriális összetételéről tájékoztat az 1. sz. táblázat.

## 1. sz. táblázat

A minta összetétele ágazati bontás szerint

Megnevezés	Gyakoriság	Százalék	Százalék-érték	Kumulált százalék
Élelmiszeripar	28	7,0	7,0	9,5
Építőipar	39	9,7	9,7	19,2
Feldolgozó- és egyéb ipari tev.	54	13,4	13,4	32,6
IT (Információ-Technológia)	37	9,2	9,2	41,8
Fogy. cikk kiskereskedelem	31	7,7	7,7	62,2
Egyéb kereskedelem	51	12,7	12,7	54,5
Szolgáltatás I.	65	16,2	16,2	78,4
Szolgáltatás II.	33	8,2	8,2	86,6
Szolgáltatás III.	54	13,4	13,4	100,0
Egyéb	10	2,5	2,5	2,5
<b>Összesen:</b>	<b>402</b>	<b>100,0</b>	<b>100,0</b>	

Az ágazati csoportok a megszokott és ismert nemzetgazdasági ágazatokat csak részben fedik le, ami a minta nagyságrendjével és összetételével is magyarázható. Olyan ágazatok, amelyekbe csak néhány cég tartozott volna, a kezelhetőség okán összevonásra kerültek. Ilyen összevont ágazati csoport például: a feldolgozó- és egyéb ipari tevékenység.

Külön kezeltük viszont a mintában – a más kutatásoknál igen gyakran egy szektorként megjelenített nagy- és kiskereskedelmi tevékenységet végző vállalkozásokat. Kiemeltük ebből a csoportból a fogyasztási cikk kiskereskedelem képviselőit. A nem ilyen tevékenységet végzők kerültek az „Egyéb kereskedelem” célcsoportba.

További magyarázatra szorulnak a „Szolgáltatás” I-III. célcsoportok. A nagy elemszám, valamint az igen heterogén összetétel miatt döntöttünk a különféle szolgáltatást végző cégek külön csoportokban történő kezeléséről. Ezen csoportok a következő tevékenységet végző vállalkozásokat tartalmazzák:

Szolgáltatás I.: pénzügyi, számviteli, adó-, és egyéb tanácsadói tevékenység, oktatás, piackutatás, marketing tevékenység.

Szolgáltatás II.: idegenforgalom, vendéglátás, szállítmányozás, vám.

Szolgáltatás III.: ingatlanforgalmazás, biztonságtechnika, különféle javítási tevékenységek stb.

Vizsgáltuk a vállalkozásokat aszerint, hogy milyen a működési területük. A megkérdezett vállalkozások közel 70%-a csak belföldi és 30,1% mind belföldi, mind külföldi (a válaszlehetőség szerint: mindkettő) *működési területtel* rendelkezik.

## 2. sz. táblázat

A minta összetétele működési területe szerint

Megnevezés	Gyakoriság	Százalék	Százalék-érték	Kumulált százalék
NA*	2	0,5	0,5	0,5
Belföld	279	69,4	69,4	69,9
Mindkettő	121	30,1	30,1	100,0
<b>Összesen:</b>	<b>402</b>	<b>100,0</b>	<b>100,0</b>	

\**nincs adat*

Mind bel-, mind külföldi működési területen dolgozó vállalkozások bizonyos kérdéseknél markánsan eltérő jegyeket mutatnak, az átlagtól való legjelentősebb differenciák a kommunikációban tapasztalhatók.

A *vállalkozás székhelye* szerinti bontást illetően Budapest túlreprezentált a mintában, ami indokolt az egyébként „fejnehéz”-nek is nevezhető magyar gazdaságban. Kíváncsiak voltunk arra ugyanakkor, hogy az egyes vállalati jellemzők vajon függenek-e attól, hogy a fővároson kívüli vállalkozók nagyvárosban, városban illetőleg egyéb településen dolgoznak.

## 3. sz. táblázat

A minta összetétele székhely szerint

Megnevezés	Gyakoriság	Százalék	Százalék-érték	Kumulált százalék
Nagyváros	23	5,7	5,7	5,7
Város	56	13,9	13,9	19,7
Egyéb	68	16,9	16,9	36,6
Budapest	255	63,4	63,4	100,0
<b>Összesen:</b>	<b>402</b>	<b>100,0</b>	<b>100,0</b>	

A válaszok elemzésénél kitértünk azokra a pontokra, ahol a mintaátlagtól való eltérést tapasztalunk a különféle székhelyű cégcsoportok esetében. Szoros és tendenciózus összefüggés ebben a bontásban kevésbé tapasztalható. Nem látszik ma már lényeges különbség a cégek működésében aszerint, hogy hol van a székhelyük.

A kutatás eredményeit vizsgáltuk a *vállalkozások* alakulási éve, *az alapítás időpontja* szerint is. Szoros – az időhorizonttal is – összefüggő elemeket az egyes kérdésekre adott válaszok értékelésénél emel-

tük ki. A vállalkozások közel 80%-a 1990 után jött létre átalakulással vagy jogutódként, illetőleg egyéb formában. A mintában, legnagyobb számban (155) az 1991 és 1995 között létrejött vállalkozások vannak. Közel 30% a '90-es évek második felében alakult, és 10,4% (42 vállalat) jött létre 2001-ben vagy később.

## 2. ábra

A vállalkozások száma az alapítás éve szerint

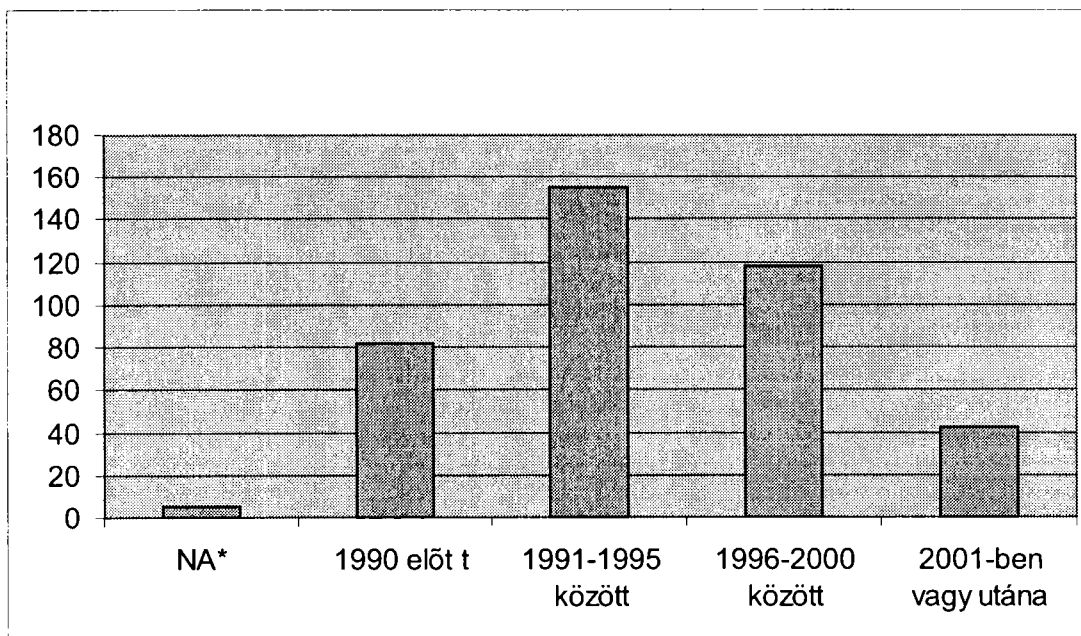

A kutatásban a *tulajdonosi összetételt kétféle szempont* szerint vizsgáltuk. Egyfelől kíváncsiak voltunk a belföldi illetőleg a külföldi tulajdonosi részarányra, másfelől az állami és magán tulajdonosi arányokat is vizsgáltuk.

## 4. sz. táblázat

A minta összetétele tulajdonosi arány (I) szerint

Megnevezés	Gyakoriság	Százalék	Százalék-érték	Kumulált százalék
NA*	8	2,0	2,0	2,0
Többségi belföldi	348	86,6	86,6	88,6
Többségi külföldi	41	10,2	10,2	98,8
Fele-fele arányban belföldi és külföldi	5	1,2	1,2	100,0
<b>Összesen:</b>	<b>402</b>	<b>100,0</b>	<b>100,0</b>	

\*nincs adat

Külön kezeltük a mintában a pontosan 50-50%-os megoszlású tulajdoni aránnyal rendelkező cégeket, az 50% tulajdonosi arányt meghaladó tulajdonrészrel rendelkezőket a többségi tulajdonú csoportba soroltuk. Igen magas, közel 90%-ban jelennek meg a mintában a többségi belföldi tulajdonú vállalkozások, míg 10,2%-t jelentenek a külföldi többségi tulajdonnal rendelkező cégek.

A többségi belföldi tulajdonosi arányt képviselő 348 szervezet legnagyobb hányada a többségi magán tulajdonú szervezet. A különbséget egyfelől a többségi hazai állami (és önkormányzati) vállalkozások képviselik, másfelől a külföldi többségi tulajdonú vállalatok, mint többségi magánszemély tulajdonú cég jelennek meg.

### 5. sz. táblázat

A minta összetétele tulajdonosi arány (II) szerint

Megnevezés	Gyakoriság	Százalék	Százalék-érték	Kumulált százalék
NA*	17	4,2	4,2	4,2
Többségi magán	369	91,8	91,8	96,0
Többségi állami	14	3,5	3,5	99,5
Fele-fele arányban magán és állami	2	0,5	0,5	100,0
<b>Összesen:</b>	<b>402</b>	<b>100,0</b>	<b>100,0</b>	

\*nincs adat

A külföldi tulajdonú részarányt képviselő vállalkozások, valamint az állami tulajdonú vállalkozások aránya a mintában nem jelentős.

A vállalkozások következő csoportképző ismérve a *dolgozói létszám* volt.

### 3. ábra

A vállalkozások összetétele a dolgozói létszám szerint

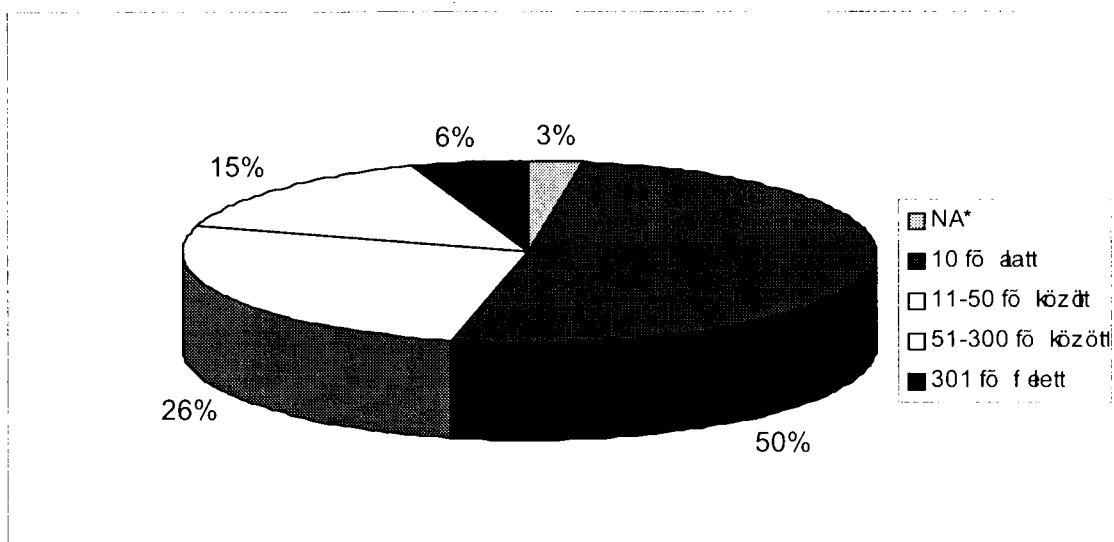

A minta a dolgozói létszám szerint is tükrözi azt a célkitűzésünket, miszerint fókuszálunk azon vállalkozáscsoportokra, amelyek jellemzően a más kutatások által kevésbé elért, mikro-vállalati körbe tartoznak, viszont lényeges attribútumaik nem hagyhatók figyelmen kívül. Az általunk vizsgált vállalkozások több mint 50%-a (205 szervezet) tartozik ebbe a körbe, és mindössze 5,5%-ot képvisel mintánkban a nagyvállalati kör. Az ugyancsak figyelmet érdemlő középkategóriás vállalatok mindösszesen 41%-ban jelennek meg a vizsgált vállalatok között.

## A vállalkozások helyzete 2002-ben (az előző évhez képest)

A vállalkozások helyzetére vonatkozó kérdés egyrészt a 2002. évben *realizált árbevételre*, másrészt a *nyereségre*, harmadrészt a *piaci helyzetre* vonatkozott.

Az összes vizsgált gazdálkodó szervezet 61,7%-a számolt be arról, hogy az *árbevétele* az előző évhez képest növekedett, amely a magyar gazdaság egészére nem jellemző, ugyanakkor bizonyos szegmensekben ez optimizmusra adhat okot, még akkor is, ha erre a kérdésre nem kértünk számokban is megjelenített választ. Ezzel összefüggésben is azonban ki kell emelni, hogy megállapításaink csak a mintában megjelenített vállalkozói körre vonatkoznak.

Szervezeti forma szerint az rt-k 74,5%-a, bt-k 71,7%-a, a kft-k 60,3%-a, az egyéni vállalkozók viszont mindössze 54,3%-a számolt be árbevételének növekedéséről. A kiemelt %-ok egyben azt is jelzik, hogy a vizsgált cégcsoportok legkevésbé felmenő ágban levő része az egyéni vállalkozói kör. Alacsonyabb fejlődési arányt mutatnak az élelmiszeripari (59,3%) fogyasztási cikk kiskereskedelem (53,3%), valamint az IT szektor (54,1%) adatai. Az utóbbi ágazat képviselői valószínűleg a világszerte kifulladás "e-láz" hazai lecsapódását érezhetik, az előző két szektorban működnek viszont azok az egyéni vállalkozások, amelyek arányaiban alacsonyabb növekedést jeleztek. Ezt a tendenciát erősíti az a létszám szerinti bontásból származó adat, mely szerint a 10 fő alatti vállalkozások csupán 57,9%-a számolt be növekedésről.

Ki kell emelni, hogy a középkategóriás vállalkozások (51-300 fő között), a meghatározóan pénzügyi szolgáltatások (Szolgáltatások I. cégcsoport) és ingatlan forgalommal is foglalkozó gazdálkodó szervezetek (Szolgáltatások III cégcsoport) tartoznak a magasabb arányban növekedést jelző vállalatcsoportokba.

A képet tovább árnyalja, ha megvizsgáljuk a vállalkozások gazdasági helyzetét a realizált *nyereség* függvényében is. Az előzőekben ismertetett tendenciától eltérően, amelyben növekedési pályát leíró 248 (61,7%) cégről volt szó, növekvő nyereség alakulásáról már csak 192 (47,8%) szervezet számolt be.

### 6. sz. táblázat

A vállalkozások 2002. éves nyereségének alakulása az előző évhez képest

Megnevezés	Gyakoriság	Százalék	Százalék-érték	Kumulált százalék
NA*	17	4,2	4,2	4,2
Növekszik	192	47,8	47,8	52,0
Stagnál	118	29,4	29,4	81,3
Csökken	75	18,7	18,7	100,0
<b>Összesen:</b>	<b>402</b>	<b>100,0</b>	<b>100,0</b>	

\*nincs adat

A kisebb számban és arányban javulásról beszámoló szervezetek közül a részvénytársaságokat (70,2%) kell kiemelni. Negatív irányú eltérést mutat az átlagtól (49,9%) az egyéni vállalkozók csoportja (29,4%), a többi cégcsoport az átlag körüli arányban realizált az előző évhez képest magasabb nyereséget.

A nyereségnövekedési arány *szektoriális bontásban* is eltér az árbevételi tendenciáktól. Az élelmiszeripari (42,3%) és a fogyasztási cikk kereskedelmi (44,8%) tevékenységet végzők átlagrontó tényezőként jelennek meg itt is. Arányaiban a 49,9%-os átlag feletti az építőipar (55,3%), illetőleg a szolgáltatási tevékenységet végző csoportok közül kettő: a „szolgáltatás III.” (52,9%) és a „szolgáltatás I.” (57,4%). Vállalati nagyság szerint kiemelkedő az 51-300 fő közötti létszámmal dolgozó vállalati kör (65,0%), valamint a negatív irányú eltérése miatt a 10 fő alatti cégek (41,5%) érdemelnek említést. Az ezekből az adatokból kiolvasható tendenciák hasonlóak, mint az árbevétel alakulásánál leírtak.

A nyereség alakulás dinamikája és növekedési arányai alacsonyabbak az árbevételi adatokhoz képest, ugyanakkor tovább romló arány jellemzi a piaci helyzet alakulást is. A piaci helyzetet illetően a nyereségnövekedést tapasztaló 192 céggel szemben 174 (43,3%) gazdálkodó szervezet számolt be javulásról.

## 7. sz. táblázat

A vállalkozások 2002. éves piaci helyzetének alakulása az előző évhez képest

Megnevezés	Gyakoriság	Százalék	Százalék-érték	Kumulált százalék
NA*	21	5,2	5,2	5,2
Növekszik	174	43,3	43,3	48,5
Stagnál	136	33,8	33,8	82,3
Csökken	71	17,7	17,7	100,0
<b>Összesen:</b>	<b>402</b>	<b>100,0</b>	<b>100,0</b>	

\*nincs adat

A javuló piaci helyzetet érzékelő 174 vállalkozás közül 108 vállalkozás kft, mely cégcsoportból – ugyanakkor – alig az átlag feletti arányban (46,2%) jelennek meg a növekvő gazdálkodó szervezetek. Legnagyobb arányban a részvénytársaságok jelezték piaci helyzetük javulását (55,6%), és a legkisebb mértékben (28,6%) az egyéni vállalkozók számoltak be növekedésről. Átlag alatti növekedési ütem jellemezte még a bt-eket is (44,1%). Értelemszerűen e két utóbbi cégcsoportból kerültek ki legnagyobb arányban a piaci helyzet romlását jelzők.

A vállalkozások fő tevékenysége szerint vizsgálva az IT és a pénzügyi szolgáltatási tevékenységet végzők tapasztaltak piaci növekedést 50,0% és 55,7%-ban. Az átlagos mérték itt: 45,7%. Érdemes megjegyezni, hogy az IT szektor képviselői az árbevétel szempontjából nem tartoztak a kiemelkedő arányban növekedést érzékelőkhöz, amint arra már az árbevétel értékelésénél utaltunk.

Legalacsonyabb mértékű növekedési arányt a Szolgáltatás II cégcsoport (36,4%) jelzett, ide meghatározóan az idegenforgalmi, vendéglátó tevékenységet végzők tartoznak. A szektoriális bontást tekintve a legkisebb növekedési arány a fogyasztási cikk kiskereskedelmi ágazatba tartozó csoportnál tapasztalható (30%).

A vállalati nagyságrendet tekintve a legkisebb mértékben a 10 fő alatti vállalatcsoport jelzett növekedést (36,9%, szemben az átlag: 45,8%-kal) és ugyancsak ez a csoport számolt be a legnagyobb arányban csökkenésről (22,6%, az átlag: 18,8%).

Működési terület tekintetében nincs jelentős eltérés az átlagtól a két cégcsoportot vizsgálva. A székhely szerint megoszlást tekintve a budapesti székhelyű vállalkozások esetében növekedés, (47,1%, átlag: 45,7%) a nagyvárosokban inkább stagnálás (47,6%, átlag: 35,7%) tapasztalható.

Az alakulás éve szempontjából igen lényeges megemlíteni, hogy a fiatalabb cégek, inkább javuló piaci helyzetről számoltak be, és az időben jóval régebben működők növekedési aránya viszont átlag alatti.

A tulajdonosi arányt illetően a többségében, vagy minimum 50%-ban külföldi tulajdonossal rendelkező cégek piaci pozíciója erősödött leginkább 2002-ben. A másik szempont szerinti tulajdonosi megoszlást tekintve: a többségi magán tulajdonban levő cégek fejlődnek inkább, a megkérdézett többségi állami tulajdonú vállalkozások több mint fele stagnáló, illetőleg csökkenő tendenciát jelzett. Meg kell azonban

jegyezni, hogy a mintában igen kis számú, mindössze 16 cég tartozik a többségi állami tulajdonú cégcsoportba.

Miután a minta 56,2%-a szerint a tendencia az előző három évhez képest nem változott, csak a márkás különbségeket emeljük ki a következőkben.

A vállalkozási cégforma szerint vizsgálva a részvénytársaságok 71,7%-a, a egyéni vállalkozók 65,7%-a az átlag feletti mértékben (átlag: 59,2%) jelezte, hogy a tendencia nem változott. Az átlagot tekintve meghatározóak – ebben az összefüggésben – a kft-k 54,1%-ban. Ez egyben azt is jelenti, hogy a kisvállalkozók nem kedvező, illetőleg a nagyvállalatok pozitív helyzete hosszabbtávú tendenciaként értékelhető.

A szektorális bontást tekintve az élelmiszeriparba tartozó cégek 66,7%-a jelezte, hogy a tendencia nem változott, az átlag: 59,2%. A többi ágazat képviselői átlag körüli tendenciáról számoltak be, míg a szolgáltatás III. csoport 50%-os értéke azt jelenti, hogy az ebbe a cégcsoportba tartozó cégek fele-fele arányban azonos, illetőleg nem azonos tendenciát tapasztaltak.

Vállalati nagyság szerint a tendencia azonossága a felső kategóriákban figyelhető meg, az 51-300 fő közötti cégcsoport 67,2%-ban, a 300 feletti fő feletti cégcsoport 68,2%-ban jelezte, hogy a helyzete az előző időszakhoz hasonlóan alakult.

Az összes válasz 78%-a szerint kizárólag külső, környezeti okkal magyarázható a vállalkozás romló helyzete. Csupán 14 válaszadó gondolta, hogy a vállalati belső okok is közrejátszódtak, illetőleg 19 esetben újonnan alakult cégről volt szó. Kiemelést érdemel, hogy a válaszadók 45%-a (68 válasz) általánosságban a konkurencia erősödését, a piaci helyzet romlását jelölte meg fő indokként, 13% (20 válasz) a recessziót, a romló külső (nemzetközi) környezetet, 7% (10 válasz) a magyarországi multinacionális cégek terjeszkedését említette.

A vállalat piaci helyzetét kedvezőtlenül befolyásoló tényezők közül az összes indok gyakorisági adatait a következő táblázat tartalmazza.

## 8. sz. táblázat

### A kedvezőtlen tendencia okai

Megnevezés	Említés száma
Új cég, emiatt nem mérhető a tendencia	19
Vállalaton belüli belső okok	14
Gazd.pol döntések, árfolyampolitika	19
Konkurenciaerősödés, piaci helyzet romlás	68
Recesszió, romló külső környezet	20
Multik terjeszkedése	10
<b>Összesen</b>	<b>150</b>

*A vállalkozások jelenlegi és elvárt helyzete az iparági átlaghoz, másrészt a legnagyobb versenytársához képest.*

Az árbevételt tekintve a mintában szereplő vállalkozások közel 2/3-ának árbevétele az iparági átlaghoz hasonló vagy az átlagot meghaladó szintű. Nem hanyagolhatók el természetesen a fennmaradó 1/3-ba tartozó cégek és azok jellemzői sem. A közel 5%-os mélyen elmaradó, és a megkérdezettek 20%-át jelentő elmaradó szervezetek sorsa bizonyára kétséges a jövőben.



9. sz. táblázat  
 Árbevétel arányos nyereség az iparági átlaghoz képest

Megnevezés	Gyakoriság	Százalék	Százalék-érték	Kumulált százalék
NA*	42	10,4	10,4	10,4
Mélyen elmarad	20	5,0	5,0	15,4
Elmarad	82	20,4	20,4	35,8
Hasonló	183	45,5	45,5	81,3
Meghaladja	58	14,4	14,4	95,8
Élenjáró	17	4,2	4,2	100,0
<b>Összesen:</b>	<b>402</b>	<b>100,0</b>	<b>100,0</b>	

\*nincs adat

A mintában a termék, tevékenység iparági átlaghoz történő hasonlítása igen kedvező képet mutat. Mindössze 3% tekinti tevékenységét átlag alattinak.

Itt azonban meg kell azt jegyezni, hogy ha ezt objektív értékítéletnek fogjuk fel, akkor fel kell tenni azt a kérdést, hogy az árbevételi és egyéb adatok vajon miért nem kvadrálnak ezzel?

10. sz. táblázat  
 Termék (tevékenység) minősége az iparági átlaghoz képest

Megnevezés	Gyakoriság	Százalék	Százalék-érték	Kumulált százalék
NA*	47	11,7	11,7	11,7
Elmarad	12	3,0	3,0	14,7
Hasonló	103	25,6	25,6	40,3
Meghaladja	156	38,8	38,8	79,1
Élenjáró	84	20,9	20,9	100,0
<b>Összesen:</b>	<b>402</b>	<b>100,0</b>	<b>100,0</b>	

\*nincs adat

A termék (tevékenység) minősége az iparági átlaghoz képest általában kedvezőnek ítélnélhető, a legnagyobb arányt itt a versenytársi szintet meghaladó kategória jelenti (38,8%).

Ez a kérdéskör igen fontos a vállalati versenyképességgel összefüggésben is. Ha ugyanis a megkérdezésben résztvevők úgy ítélik meg, hogy termékeik vagy már jelenleg is, de a jövőben elvárhatóan min-

denképpen versenyképesek, azaz átlagosak vagy az átlagot meghaladóak, akkor a versenyképességi kritériumok más megközelítése is elengedhetetlen a vállalat számára.

A kutatásban résztvevő vállalkozások 31,6%-a tekinti a vállalkozás technológiai szintjét átlagosnak (a kérdésre adott válasz szerint hasonló), és közel 40% ezt meghaladó szintű.

Az iparági szintű megítélést tekintve a vállalkozások jelentős mértékben tervezik meghaladni az átlagos vagy az átlag alatti technológiai szintet, eközben az elvárt kategóriában az „élenjáró” arányokat – ugyancsak jelentős mértékben – kívánják megnövelni. Pozitív irányban térnek el az átlagtól a különféle változók szerint a következők:

a technológiai szintre vonatkozóan minden kategóriában megjelennek az rt. és kft. cégcsoportok;

az IT cégek és inkább a kisebb létszámú vállalkozások ugyancsak jellemző kiemeltjei ezeknek a technológiával összefüggő kategóriáknak.

*Ennek a kutatásnak a tapasztalatai is azt erősítik, hogy ma már nem lehet csak a terméket tekinteni a versenyképesség meghatározó kritériumának, az újabb innovációs irodalomban is megtalálható kategóriákban kell gondolkodni. Ebbe beletartozik, például a vállalati technológiával összefüggő innovációs tevékenység, valamint az értékinnováció kérdésköre is.*

Az információtechnológiai felkészültségre vonatkozóan, iparági szinten, a jelenlegi helyzetet tekintve a három fő arány (átlagos, átlag alatti, átlag feletti) közel azonos súllyal jelenik meg a mintában, míg elvárt szinten, az élenjáró vállalkozások közel megháromszorozódó arányával találkozunk, a megkérdezettek szerint.

A versenytársához képest vizsgálva a jelenlegi helyzetet az élenjáró és az átlagot meghaladó kategóriákban a megkérdezetteknek összesen alig több mint 21%-a tartozik.

Ez a kérdés igen szorosan összefügg a versenyképességi kritériumokkal, amelyek egyben a jövőre való felkészülés zálogaként is felfoghatók.

## Az Internet-használat jellemzői a megkérdezettek körében

A mintában szereplő a vállalkozások 79,1%-a (318 cég) használ a tevékenység végzéséhez Internetet.

11. sz. táblázat

Használják a tevékenység végzéséhez Internetet?

Megnevezés	Gyakoriság	Százalék	Százalék-érték	Kumulált százalék
NA*	5	1,2	1,2	1,2
Igen	318	79,1	79,1	80,3
Nem	54	13,4	13,4	93,8
Nem jellemző	25	6,2	6,2	100,0
<b>Összesen:</b>	<b>402</b>	<b>100,0</b>	<b>100,0</b>	

\*nincs adat

A válaszlehetőségek között szereplő „nem jellemző” választ tekinthetjük úgy, hogy van Internet-elérhetőség, de a tevékenység végzésében nem jelent munkafázist, vagy napi rutint. Ez az arány a legújabb kutatásokéhoz hasonló nagyságrendet mutat, főként bizonyos ágazati, illetőleg egyéb szempontok szerinti bontást figyelembe véve. Igaz, hogy az Internet használat sok esetben még ma is kimerül az e-mail-

használatban vagy legfeljebb csak bizonyos munkakörökhöz rendelt Internet-használatban, de a minta heterogenitása és az önkényes mintavétel ellenére a tendencia jól érzékelhető.

A vállalati cégformát tekintve az átlag: 80,1%, a részvénytársaságok 93,5%-ban, a kft-k 85,2%-ban használnak Internetet a tevékenységük végzéséhez. Ez egyben azt is jelenti, hogy *minél fejlettebb vállalati formában dolgozik egy cég, annál inkább mindennapos és a vállalati működés része az Internet-használat.*

Ágazati besorolás szerint a meghatározóan pénzügyi szolgáltatásokat végző Szolgáltatás I. cégcsoport 93,8%-ban és IT cégek 94,4%-ban használnak Internetet.

A vállalatnagyság és az Internet-használat között kimutatható korreláció. Ez azt jelenti, hogy a dolgozói létszám emelkedésével az Internetet használó cégek aránya az adott cégcsoporton belül növekszik. (Például: 11-50 fő közötti cégnél az arány 89,5%, 51-300 fő közötti vállalkozásnál az arány 94,9% és 300 fő feletti cégnél 100%.)

Megvizsgáltuk, hogy az Internetet milyen céllal használják a vállalatok. Összesen 837 értékelhető választ kaptunk (több válasz is adható volt), az azonos vagy nagyon hasonló válaszokat összevontuk, a válaszok és a gyakoriság a következő táblázatban található.

## 12. sz. táblázat

Megnevezés	Említés száma
Bankolás	129
e-mail/adattovábbítás	241
Infoszerzés/adás	241
Hirdetés/tájékoztatás	40
Kapcsolattartás	44
Ügyintézés/kommunikáció	33
Értékesítés/rendelés/vevőszolgálat	21
Munkavégzés/programfejlesztés, telepítés/adatátvitel	20
Adatbáziskezelés/adatgyűjtés/nyomtatványletöltés/	15
Piac/partnerkutatás	16
Egyéb	37
<b>Összesen</b>	<b>837</b>

## Az Internet-használat formája

Az előzőekben már utaltunk arra, hogy az Internet-használat nem jelenti azt, hogy mindenki, vagy a munkavállalók többsége hozzáfér az Internethez. A 60,7%-os arány sajnos általánosnak tekinthető. Itt a vállalati fejlettségi forma, egyben a vállalatnagyság és a hozzáférés korlátozása mutat lineáris összefüggést. Azaz: leginkább a részvénytársaságoknál találkozunk hozzáférés korlátokkal, és legkevésbé a bt-k és az egyéni vállalkozók esetében.

### 13. sz. táblázat

A számítógéppel rendelkezők hozzáférnek-e az Internethez?

Megnevezés	Gyakoriság	Százalék	Százalék-érték	Kumulált százalék
NA*	38	9,5	9,5	9,5
Igen	244	60,7	60,7	70,1
Nem	26	6,5	6,5	76,6
A hozzáférés korlátozott	94	23,4	23,4	100,0
<b>Összesen:</b>	<b>402</b>	<b>100,0</b>	<b>100,0</b>	

*\*nincs adat*

Az ágazati bontást tekintve az ipari vállalkozások (élelmiszeripar, építőipar stb.) korlátozzák leginkább a hozzáférést, és legkevésbé az IT-cégek.

Nem elhanyagolható számban vannak olyan vállalkozások, amelyeknél az Internet és annak használata nem része a munkavégzésnek.

Az összefüggés a különféle cé csoportok és a külső kommunikáció jellege között úgy fogalmazható meg, hogy a fejlettebb és nagyobb vállalkozások többféle és hatékonyabb kommunikációs kapcsolatot tartanak fenn a külvilággal, a partnereikkel és az egyéb szervezetekkel, mint kisebb és kevésbé fejlett társaik.

### 14. sz. táblázat

Az Internet alapú külső kommunikáció jellege

Megnevezés	Gyakoriság	Százalék	Százalék-érték	Kumulált százalék
NA*	67	16,7	16,7	16,7
Web oldal	10	2,5	2,5	19,2
E-mail	128	31,8	31,8	51,0
Web oldal + E-mail	169	42,0	42,0	93,0
E-commerce	1	0,2	0,2	93,3
E-mail+ E-commerce	7	1,7	1,7	95,0
Web oldal + E-mail + E-commerce	20	5,0	5,0	100,0
<b>Összesen:</b>	<b>402</b>	<b>100,0</b>	<b>100,0</b>	

*\*nincs adat*

A különféle weboldali funkciók és a vállalkozásfajták között az összefüggés hasonló az előzőekben már ismertetettekhez, az alkalmazott funkció-féleség nagyban függ a vállalati nagyságtól és a szervezeti formától. Itt is lényeges körülmény az ágazati hovatartozás. A leggyakoribb weboldali funkció az információ adásával/szerzésével kapcsolatos tevékenység, és a legkevésbé alkalmazott a munkaerő toborzás. A legfejlettebb formák (rt) alkalmazzák a munkaerő toborzás módszerül a weboldalt, és a vevőszolgálat pedig egyértelműen tevékenységfüggő.

Amikor a külső kommunikációt vizsgáltuk, megállapítottuk, hogy a fő összefüggések a választott, illetőleg alkalmazott kommunikációs formában is tetten érhetők. Még inkább igaz ez a belső kommunikációra. A leggyakoribb és a „legalacsonyabb” szint a mail-használat, legkevésbé használják a vállalkozások belső kommunikációra a weboldalt, és csak nagyvállalatokra jellemző az Intranet-használat. Az összefüggések illusztrálására kiemeltük a vállalkozási forma és a belső kommunikáció használatára vonatkozó válaszokat, azok gyakoriságát és a cégek cégcsoporton belüli megoszlását.

### 15. sz. táblázat

A gazdálkodó szervezetnél az Internet alapú belső kommunikáció jellege

Megnevezés		Web oldal	E-mail	Web oldal + e-mail	Intranet	Intranet + e-mail	Intranet + e-mail Web-oldal	Összes
BT	Érték	2	24	4				30
	Mo%	6,7%	80,0%	13,3%				100,0%
KFT	Érték	4	95	8	18	21	12	158
	Mo%	2,5%	60,1%	5,1%	11,4%	13,3%	7,6%	100,0%
RT	Érték	1	17	2	4	9	4	37
	Mo%	2,7%	45,9%	5,4%	10,8%	24,3%	10,8%	100,0%
Egyéni vállalkozó	Érték	1	4	4				9
	Mo%	11,1%	44,4%	44,4%				100,0%
Egyéb	Érték		2		1	2	2	7
	Mo%		28,6%		14,3%	28,6%	28,6%	100,0%
Total	Érték	8	142	18	23	32	18	241
	Mo%	3,3%	58,9%	7,5%	9,5%	13,3%	7,5%	100,0%

A vállalatközi kapcsolatokban szükségszerűen felvetődő kérdés az Internet használata. A közel 50%-os igen válasz pozitív hozzáállásról tesz tanúbizonyságot. Amennyiben elfogadjuk, hogy a fejlett gazdaságokban a hálózati kapcsolatokra terelődik át a partnerközi kapcsolat, akkor mindenképpen figyelemre méltó ez a gondolkodás. Az értékláncok vállalatközi megvalósulásai, továbbá az ún. Relationship Marketing kapcsolati platformja mindenképpen az Internet. Lényeges voltára előbb-utóbb minden piaci szereplőnek rá kell ébrednie.

A válaszokból is jól érzékelhető, hogy a megkérdezettek egy része még inkább csak sejt, mint tudja, hogy mi a jövő útja. Külön említést érdemel a használt szoftverekre vonatkozó kérdés. Ebben az esetben jelentős volt a „nem” válaszok száma. A „nem” válaszok esetében vagy információ hiányról van szó, vagy információ eltitkolás áll a háttérben. (Szó lehet például a szürkegazdaságból származó, esetleg nem

jogtiszta szoftverek stb. használatáról.) De itt is előfordult, hogy félreértelmezett üzleti titokra hivatkozva zárkóztak el a válaszadás elől.

Összesítve a válaszokat megállapítottuk, hogy a válaszadó cégek átlagban 3,25 db szoftverrel dolgoznak. Ez úgy értendő, hogy például a Microsoft szoftverek akár 8-10 féle alkalmazását egy programként kezeltük.

Külön nem tértünk ki az alkalmazott szoftverek értékelésére, funkciójukat tekintve meghatározóak az ügyviteli illetőleg a speciális munkafolyamatot kezelő szoftverek. A szoftverekhez tartozó munkaállomások száma vállalatmérettől függően átlag: 3-15/cég.

Az információtechnológiával való elégedettséget tekintve a vállalkozási forma szerint nincs jelentős szórás az átlaghoz képest, ugyanakkor az IT-cégek és bizonyos szolgáltatást végző cégcsoportok a leginkább elégedettek. A vállalat nagyságot tekintve a kisebb (50 fő alatti) cégek elégedettebbek nagyobb arányban. A vállalkozások 60,9%-a azt válaszolta, hogy elégedett a szervezet információtechnológiai helyzetével. Ez önmagában nem lenne probléma, ha a megkérdezések során, illetőleg a feldolgozás kapcsán nem tapasztaltuk volna, hogy olyanok is elégedettek, akiknek erre semmi okuk. Azon cégek, amelyek elégedetlenek, okként leginkább a pénzühiányt (14 válasz), a külső okokat jelölték meg. Az utóbbiak beleértve a hazai Internet-szolgáltatók minőségi színvonalát és kínálatát is (10 válasz) stb. A nem elégedettek változtatási szándékainak iránya és célja: a fejlesztés (64 válasz), beleértve a humán oldal továbbképzését is (7 válasz) stb.

Az információtechnológia szerepéről a válaszadók 34,8% (140 cég) nyilatkozott pozitívan. Igen elgondolkodtató a „nem jellemző” válasz ebben az esetben. Amennyiben úgy vesszük, hogy a megkérdezettek 2/3-a „kvázi” kívülálló (ezt az összevonást megtehetjük a „nem” válasz és a „nem jellemző” válaszok összevonásával) akkor azt a következtetést kell levonnunk, hogy az Internet alapú működés nagy arányban a cégkapun kívül maradt. Tehát a vállalkozások nagyobb hányadában ismerte fel, hogy a működési mechanizmus Internet alapra helyezése, mint technológiai innováció a teljes vállalati eredményességet képes meghatározni. Igaz, hogy az IT nem olcsó megoldás. A kisebb vállalkozások emiatt nem is képesek igazán komoly IT fejlesztésre. Ez a tény is azt a megállapításunkat igazolja, hogy a fejlett gazdasághoz való kapcsolódás képessége és készsége nagyban vállalatnagyság-függő. Az IT szerepe leginkább az részvénytársaságok, az IT cégcsoport, és az 50 fő feletti vállalkozások számára jelentős a független változókra bontott válaszok értékelése alapján.

A kutatás során megvizsgáltuk, hogy mi a véleménye a megkérdezetteknek a digitális aláírásról. Igen nagyfokú tudatlanságot és érdektelenséget tapasztaltunk.

Össességében a kapott válaszok alig több mint 1/3-a vall pozitív hozzáállásról, és majdnem ugyanilyen arányú a szinte teljes információhiánnyal küszködő vállalkozás.

## 16. sz. táblázat

### A vállalkozások digitális aláírással kapcsolatos vélemények

Megnevezés	Említés száma
Nem elterjedt/nem ismeri	49
Bizalmatlanság/biztonság/jogi háttér/ismerethiány	101
Praktikum	28
Szükséges	33
Szükséges, de kételyei vannak	22
Hasznos/használgák	69
A jövő ...	40
Érdektelen	28
Költséges	5
<b>Összesen:</b>	<b>375</b>
Pozitív válasz összesen:	130
Negatív válasz összesen:	245

A megkérdezettek mindössze 6%-a alkalmaz EDI (Electronic Data Interchange) megoldásokat. Így ebből a kérdésből, illetőleg a kapott válaszokból messzemenő következtetések – természetesen – nem vonhatók le. Az nyilvánvaló, hogy ez az alkalmazás mindenképpen profil- és vállalatnagyság-függő. A vállalkozási cégformák közül a részvénytársaságok, az ágazati besorolás szerint az IT és a Szolgáltatás I. célcsoport, valamint a 300 fő feletti nagyságrendű vállalkozások használják. A válaszadók által ismertebb EDI rendszerek az általános jellemzőkkel leírható megoldások voltak. A legfőbb jellemzők: gyors, megbízható, vállalaton belüli és vállalatközi kapcsolatokra használják.

A megkérdezettek közül mindössze 29 vállalat (7,2%) használ CRM rendszert. A vállalkozási cégformák közül a részvénytársaságok, az ágazati besorolás szerint az IT és az egyéb kereskedelmi tevékenységet végzők, valamint az 51-300 fő közötti alkalmazottak foglalkoztató vállalatok használják. A CRM rendszerek jellemzőiként is az általános jellemzőkkel leírható megoldásokkal ismerkedhettünk meg. A legfőbb jellemzők: ügyfélkezelés, marketing adatbázis, katalógus-értékesítések, ügyféljellemző elemzések, ügyfélérték meghatározása, ügyfélértékek követése stb.

## Következtetések

Hipotéziseink mindenképpen bizonyítottak tekinthetők. Azaz:

A magyar vállalkozások felkészültsége az Európai Unió és a fejlett gazdaságokhoz történő csatlakozásra készségesen van.

A kis- és középvállalkozások helyzete változatlanul kedvezőtlen a versenyképességét illetően.

Az IT (információtechnológia) szerepe a vállalkozásokban szektor- és vállalati nagyságfüggő.

A kutatási eredmények megerősítik bennünket abban, hogy a kutatásunk elérte célját, miközben nem feltétlenül örülünk annak, hogy a hipotéziseink egyértelműen igazolódtak.

Ahhoz, hogy az EU-csatlakozás minél kevesebb vállalkozás számára jelentsen ellehetetlenülést még igen sok piaci és nem piaci szereplőnek van ebben markáns és jól körülhatárolható tennivalója.

A vállalkozások számára egyfelől mindenképpen tudatosítani kell, hogy nincs mire várni, önmaguknak is keresnie kell azokat a piaci réseket és kitérési pontokat, amelyek számukra a jövőt jelenthetik. Nem szabad (csak) kívülről várni a csodát vagy azt, hogy: „történjen, aminek történnie kell!” Amelyik vállalkozás ezt nem ismeri fel, és önmagában vagy külső segítséggel (anyagi és nem anyagi segítségről van szó természetesen!) nem hozza magát „helyzetbe”, egészen biztosan áldozattá válik.

A magyar gazdaság számára létkérdés, hogy minden piacépes vállalkozás fennmaradjon és növekedjen, hiszen a növekvő szervezetek húzóerejének diffúz hatása pozitív eredmények prognosztizálását teszi lehetővé, amely mind a fogyasztók, mind az egyéb gazdasági szereplők alapvető érdeke.

A kutatás folytatását tartjuk célszerűnek, miután, bár a mintaszám jelentősnek tekinthető, az egyes iparágak, egyéb specifikumok szerinti bontások további jellemzőinek feltárása mindenképpen szükséges.

Megítélésünk szerint változatlanul és egyre sürgetőbben merül fel további segítségnyújtás a vállalati felkészüléshez. E tekintetben különféle szintű, és területű (pénzügyi, gazdaságpolitikai, jogi, szabályozórendszerbeli stb.) intézkedések és lépések meghozatalát tarjuk indokoltnak.

## FELHASZNÁLT IRODALOM

**Babbie, E. (1999):** *A társadalomtudományi kutatás gyakorlata.* Balassi Kiadó.

**Boone, E.L. –Kurtz, L.D. (1999):** *Contemporary Marketing.* The Dryen Press.

**Gaál Ilona (2000):** *Magyarország Internetes stratégiája.* Figyelő 16.

**Halaska Gábor (2000):** *Virtuális versenyfutás.* Figyelő 20.

**Kerepesi Katalin (2000):** „A magyar ipar szerkezeti átalakulása és területi átrendeződése a '90-es években, a változások hatása az ágazat versenyképességére.” OKTK 1299/1997. sz. pályázat. BME Közgazdaságtan/Alkalmazott Gazdaságtan Tanszék Kutatási jelentés 1.-2.

**Kerepesi Katalin–Vasné Egri Magdolna (2000):** *A vállalati versenyképesség vizsgálta a magyar vállalatok példáján. A nemzetközi versenyképesség kritériumai és azok változása az ezredfordulón.* Kutatási jelentés. Általános Vállalkozási Főiskola.

**Kerepesi Katalin–Vasné Egri Magdolna (2003):** *A magyar KKV-k felkészülése az ezredforduló kihívásaira.* Kutatási jelentés. Általános Vállalkozási Főiskola.

**Kotler, P (1999):** *A marketingről.* Park Kiadó.

**Malhotra, N. K. (2001):** *Marketingkutató.* Műszaki Könyvkiadó.

**Payne, D. (2001):** *The Seven Golden Rules of Multi-channel Marketing. Customer Management.* In: OMIKK– Nemzetközi Marketing 6.

**Scipione, P. A. (1994):** *A piackutatás gyakorlata.* Springer Hungarica.

**Vasné Egri Magdolna (2002):** *A vállalati versenyképesség változó faktorai.* PhD disszertáció. BME.





# Dr. Kerepesi Katalin\* –Tóth Arnold\*\*

## A MAGYAR KIS-ÉS KÖZEPES MÉRETŰ VÁLLALKOZÁSOK VERSENYKÉPESSÉGÉNEK ALAKULÁSA AZ EZREDFORDULÓN

– egy ÁVF kutatás eredményei\*\*\*

### A kutatás célja, résztvevői, az alkalmazott módszerek

A primer kutatás alapját 403 feldolgozásra alkalmas kérdőív; 265 hallgatók, és oktatók által készített interjú, valamint 34, a kutatók által készített mélyinterjú képezte. Két kontrollcsoport is szerepelt a kutatásban, az egyik 98, a másik 78 vállalatról készített felmérés adatait tartalmazta. Ezen vállalkozások az ÁVF által 2002-ben folytatott két kutatás tárgyai voltak. Elemzésünkben ezen cégekről nyert adatokat és egyéb információkat is felhasználtuk, így közvetve, vagy közvetlenül 579 céget vizsgáltunk.

A vizsgált vállalati körbe tudatosan igyekeztünk bekapcsolni olyan vállalkozói rétegeket is, amelyek többnyire kívül maradnak a kutatóintézetek és egyéb, kutatással hivatásszerűen foglalkozók érdeklődési körén, vagy nehezen hozzáférhetők számukra.

Ennek szellemében a mintába jelentős számban vontunk be mikrovállalatokat is, valamint mezőgazdasági tevékenységet folytató mikro-és kisvállalatokat. Foglalkoztunk az ún. eltartó, kényszer- és félvállalkozásokkal is. A kényszervállalkozások külső nyomásra, nem pedig valamilyen piaci lehetőség kihasználására alakulnak (kényszerű önfoglalkoztatás). A félvállalkozónak van munkahelye, de a bizonytalan a foglalkoztatási helyzete, vagy a költségek elszámolhatósága miatt vállalkozik. Az eltartó vállalkozások elsődleges célja a vállalkozó és közvetlen környezete számára a megélhetéshez szükséges jövedelem biztosítása, bővítésre, és/vagy korszerűsítésre nem törekednek, a bevételt csak korlátozott mértékben forgatják vissza a vállalkozásba, nagy részét jövedelemként költik el.

A vizsgált vállalatok közé tehát viszonylag sok, a versenyképesség szempontjából kedvezőtlen adottságokkal rendelkező, gyengén motivált cég került. Úgy véltük, hogy ezáltal a vizsgált cégek összetétele jobban tükrözi a jelenleg működő magyarországi telephelyű kis- és közepes méretű vállalkozások össze-

\* Kandidátus, főiskolai tanár, Általános Vállalkozási Főiskola.

\*\* Főiskolai tanársegéd, Általános Vállalkozási Főiskola.

\*\*\* A tanulmány egy, az Általános Vállalkozási Főiskolán 2002-2003-ban lefolytatott kutatás zárójelentése alapján készült. A kutatás címe: „A magyar kis- és közepes méretű vállalkozások felkészülése az ezredforduló kibívásaira”. A kutatási projekt vezetője dr. Kerepesi Katalin főiskolai tanár (ÁVF Közgazdaságtani Tanszék) volt. A kutatás résztvevői: Lányi Pál kutatásvezető (SEED Kisvállalkozás-fejlesztési Alapítvány); Papp Ferenc főiskola docens, (ÁVF Üzlet tudományi Tanszék); dr. Poszmik Erzsébet egyetemi docens, Budapesti Közgazdaságtudományi és Államigazgatási Egyetem; Tóth Arnold főiskolai tanársegéd, (ÁVF Közgazdaságtani Tanszék); Salamonné dr. Huszty Anna főiskolai tanár, (ÁVF Vállalkozás menedzsment Tanszék); Vasné dr. Egri Magdolna egyetemi docens, (Budapesti Műszaki és Gazdaságtudományi Egyetem). A kutatásban közreműködtek az ÁVF hallgatói is – kérdőívek kitöltése, illetve előre megadott kérdések alapján interjúk készítése révén.

tételét, a tényleges adottságokat és fejlődési lehetőségeket. A vizsgálandó ágazatokat, tevékenységi köröket és a régiókat illetően nem voltak preferenciáink.

*A kutatás célja a magyarországi telephelyű kis-közepes méretű vállalkozások nemzetközi versenyképességének vizsgálata volt.* A nemzetközi versenyképességnek az ezredfordulón különös jelentőséggel bíró kritériumai közül kettőt emeltünk ki: az egyik a vállalkozások információ és kommunikáció technológiai (ICT) felkészültsége, a másik a globalizáció, ezen belül a regionális integráció kihívásai, a magyar vállalkozások számára különös jelentőséggel bíró Európai Unióhoz történő csatlakozás követelményei és lehetőségei.

Az ICT-felkészültség vizsgálata során nemcsak az eszközökkel és szoftverekkel való ellátottság szintjét vizsgáltuk, hanem az üzleti alkalmazások (elektronikus kereskedelem, elektronikus üzletvitel, elektronikus vállalat) elterjedtségét is.

Az elérendőnek tartott versenyképességi szintet a vizsgálat idején az Európai Unió tagállamaiban működő vállalkozások által képviselt színvonal testesítette meg. Erről szekunder forrásokból tájékozódunk.

Figyelembe vettük, hogy a csatlakozás nemcsak a versenyképesség, hanem a piacon maradás, az életképesség kérdését is felveti a magyar vállalkozások egy része számára. Az Európai Unió által előírt minőségbiztosítási rendszerek, szabványok, egyéb előírások, dokumentációk, regisztrációs, adminisztrációs követelmények teljesítése, a termékfelelősség elvének érvényesítése nélkül a magyar vállalkozások kiszorulnak a – hazai (!) – piacról. Sok vállalkozás számára a minimális követelmények érvényesítése is megoldhatatlannak tűnő problémát jelent, különösen, ha figyelembe vesszük, hogy a magyar kis-és közepes méretű vállalkozások jelentős része még a követelményekkel, a rá váró feladatokkal sincs tisztában.

A vizsgálatba bevont cégek közül 265 cég képviselője vállalkozott arra, hogy a kérdőív kitöltésén túl saját versenyképességére, tervezett fejlesztési tevékenységére, üzleti kapcsolatainak belföldi és külföldi tervezett bővítésére, az uniós csatlakozásnak cégére gyakorolt várható hatásaira, valamint általában a magyar kis és közepes vállalkozások jövőbeni esélyeire, a sikerek és kudarcok okaira vonatkozóan is kifejtse álláspontját.

A szekunder kutatás széleskörű magyar és külföldi irodalmi bázisra épült. A nemzetközi szervezetek (IMF, OECD, Európai Bizottság stb.) anyagain túl a KSH, az ECOSTAT felméréseire, a Magyar Infokommunikációs Jelentés különböző kiadványaira, szakfolyóiratokban és napilapokban megjelenő cikkekre, hasonló témájú kül- és belföldi kutatások anyagaira támaszkodtunk, mintegy 140 forrásra.

## A vizsgálatba bevont vállalatok helyzetértékelése

A cégekkel készített interjúk első kérdése a következő volt: „Versenyképesnek tartja-e vállalatát a hazai és a nemzetközi piacon és miért?”

A válaszok megoszlása az alábbi volt

A versenyképesség szintje	A cégek száma	Százalék
A cég belföldön és külföldön egyaránt versenyképes	59	22,2
Csak belföldön versenyképes	181	68,3
Egyáltalán nem versenyképes	25	9,5
<b>Összesen</b>	<b>265</b>	<b>100,0</b>

Több cég jelezte, hogy a közeljövőben felszámolási helyzetbe kerülhet. A felszámolás megnevezett okai a következők voltak: a cég nem tudja teljesíteni az uniós követelményeket, permanens likviditási gondjaik vannak, kevés a rendelésállomány, a piacon megjelent egy (több) tőkeerős, korszerűbb technikával rendelkező cég.

A feltett kérdések között szerepelt, hogy van-e a vállalkozásnak valamilyen külföldi kapcsolata. A válaszok megoszlása a következő volt:

A megkérdezett cégek közül	A cégek száma	Százalék
Külföldi kapcsolattal rendelkezik	60	22,7
Külföldi kapcsolattal nem rendelkezik	205	77,3
<b>Összesen</b>	<b>265</b>	<b>100,0</b>

Az általunk vizsgált cégek döntő többsége csak a hazai piacon tevékenykedett, még import anyagot, alkatrészt sem használt.

A jövővel kapcsolatos elképzeléseket illetően a vállalkozások 29,8 százaléka tervezte új külföldi kapcsolatok létesítését, vagy a meglévők bővítését, tehát a nemzetközi kapcsolatok intenzitása a közeljövőben nem nő jelentősen. A nemzetközi kapcsolatok építésétől elzárkózó cégek egy részének ez az álláspontja csak a közeljövőre vonatkozik. Ha már sikerült részletesen felmérni a csatlakozás hatásait, elképzelhető tevékenységének valamilyen formában külföldre történő kiterjesztése – a cégek egy része tehát várakozó állásponton volt.

A felméréskor létező külgazdasági kapcsolatok elsősorban a jelenlegi EU tagországokkal alakultak ki, néhány cégnek voltak Romániában, Kanadában és a balti államokban üzleti érdekeltségei.

A tervezett új kapcsolatok preferált célországai viszont – érdekes módon – nem a jelenlegi és jövőbeni EU tagországok voltak (kivéve Romániát), hanem (a gyakoriság sorrendjében): Ukrajna, Oroszország, Bosznia-Hercegovina, Szerbia, Kuba, Kína, Szingapúr, USA, Kanada és néhány dél-amerikai ország. A tervezett célországok között szerepelt még Szlovénia, Portugália is, de nem szerepelt, pl. Németország, vagy Ausztria.

*A magukat nemzetközi szinten is versenyképesnek tartó vállalkozások száma csaknem ugyanannyi volt, mint a külföldi kapcsolatokkal rendelkező cégeké.*

A felmérés következő kérdése a csatlakozás várható hatásaira vonatkozott: „Véleménye szerint a céget érinteni fogja-e az uniós csatlakozás, ha igen, mely területen, vagy területeken és kedvező, vagy kedvezőtlen irányban?” A válaszok összesítése a következő eredményeket hozta.

Az EU-hoz való csatlakozás várhatóan	A cégek száma	Százalék
Érinteni fogja a céget	224	84,5
Nem érinti	41	15,5
<b>Összesen</b>	<b>265</b>	<b>100,0</b>

A várható hatás(ok) jellegét illetően az alábbi válaszokat kaptuk (nem minden megkérdezett választott):

Az EU csatlakozás cégére gyakorolt hatása várhatóan	A cégek száma	Százalék
Kedvező lesz	74	33,0
Kedvezőtlen	84	37,5
Lesznek kedvező és kedvezőtlen hatások is	28	12,5
Nem tudja felmérni	38	17,0
<b>Összesen</b>	<b>224</b>	<b>100,0</b>

A kutatásban szereplő cégek többsége a bizonytalan helyzet és a várható nehézségek ellenére fejlesztést, bővítést tervezett. Ez irányú terveikről tájékoztat a következő táblázat:

A felmérésben szereplő cég a közeljövőben	A cégek száma	Százalék
Fejlesztést, bővítést tervez	154	58,2
Nem tervez fejlesztést, bővítést	75	28,3
Csak szinten tartásra törekszik	36	13,5
<b>Összesen</b>	<b>265</b>	<b>100,0</b>

Szinten tartás alatt a cégek azt értették, hogy a berendezéseket karbantartják, pótolják, csak a változatlan terjedelemben és minőségben végzendő tevékenységhez szükséges beszerzéseket eszközlik.

A fejlesztést nem tervező cégek egy része a közelmúltban fejezett be valamilyen nagyobb bővítést, fejlesztést, mások finanszírozási problémák miatt nem tudják megvalósítani a tervezett fejlesztéseket, mindössze néhány vállalkozás jelezte, hogy a kilátástalan jövő miatt nem hajlandó a cégbe befektetni.

A tervezett fejlesztések *jellegét* illetően nem mindegyik válaszadó bocsátkozott részletekbe. 86 cég tervezett informatikai jellegű fejlesztést, 75 technológiai jellegűt, 47 létesít új telephelyet 43 bővíti meglévő telephelyét, vagy telephelyeit. Létszámbővítést mindössze 13 cég tervezett.

A magyar KKV-k ICT-felkészültsége színvonalának ismeretében a kutatók több és más jellegű informatikai fejlesztést prognosztizáltak. A mintában szereplő cégek általában gép- és szoftvervásárlásokat terveztek, új munkaállomásokat szándékoztak létrehozni, nagyon kevesen utaltak arra, hogy honlapot fognak készíteni, B2B, vagy B2C megoldásokat készülnek alkalmazni, esetleg új vállalatirányítási rendszereket vezetnek be. *Az informatikai fejlesztések tehat döntően extenzív jellegűek.* Az informatikai alapellátottság tekintetében a magyar cégek nincsenek ma már lemaradva az uniós átlagokhoz viszonyítva (a számítógépekkel való ellátottság és az internet használat terén a magyar KKV-k elérik az uniós átlagot), jelentős lemaradás a korszerű vállalatirányítási rendszerek alkalmazása területén van. *A lemaradás mértéke a közeljövőben nem fog csökkenni*, a velünk együtt csatlakozó országok egy része (pl. a balti államok, Szlovénia jelentős erőfeszítéseket tesz az ICT-kultúra vállalati terjesztése irányában). A szerény mértékű létszámbővítési elképzelésekből azt a következtetést vontuk le, hogy *a foglalkoztatási gondok enyhítése a közeljövőben nem a kis-és közepes méretű vállalkozásoktól várható.* A vállalkozások számára már ma is magas és vélhetően növekvő bérköltségek óvatos, takarékos létszámgazdálkodásra készítetik a cégeket.

A kutatás során megkérdeztük, hogy a vállalkozások szerint melyek a legfontosabb sikertényezők, mire vezethetők vissza az eddigi és a várható bukások, mitől tartanak a cégek, hol látnak új lehetőségeket, kihívásokat.

A válaszokat és a szekunder forrásokból nyert információkat egy SWOT-jellegű elemzés keretében rendeztük.

## A magyar kisvállalatok helyzetének SWOT-analízise

*(A magyar kis- és közepes méretű vállalkozások erősségei, gyengeségei, az előttük álló lehetőségek, a várható veszélyek, fenyegetések)*

### A magyar KKV-k erősségei:

- a különböző, gyorsan változó körülményekhez való alkalmazkodás képessége, túlélési technikák kialakítása és alkalmazása, a szabályozás esetleges következtelenségeinek felismerése, az ebből adódó (üzleti) lehetőségek kihasználása;
- felhalmozott vállalkozói tapasztalatok;
- kreativitás szakmai és üzleti értelemben;
- egyes cégeknél korszerű vállalatirányítási rendszerek és egyéb ICT-alkalmazások megléte;
- jó természeti, földrajzi adottságok (gyógyturizmus, mezőgazdaság);
- nemzetközileg elismert, bevezetett márkák, termékek, termékcsaládok;
- élő, esetenként jó marketingtevékenységgel párosuló tradíciók (termékek, szolgáltatások, szaktudás);
- nemzetközileg versenyképes, kompatibilis szaktudás;
- egyes vállalkozói rétegeknél kitűnő belföldi és külföldi kapcsolati tőke;
- a környező országok és távolabbi területek piacainak ismerete, létező, esetenként alvó, de feléleszthető üzleti kapcsolatok (Oroszország, Kína);
- külföldi befektetési tapasztalatok;
- motivált munkaerő (hajlandó többletmunkát vállalni, a szokásostól eltérő, nehezebb feltételek mellett dolgozni);
- néhány cégnek sikerült új, eredeti, nemzetközileg is sikeres márkákat kifejleszteni, hálózatot felépíteni (Budmil, Saxoo stb.), vannak tehát kitörési pontok, precedensek;
- javulóban a vállalkozók társadalmi presztízse.

### A magyar KKV-k gyengeségei:

- A vállalkozások átlagos mérete minden kategóriában kisebb, mint a fejlett piacgazdaságokban működő cégeké, következésképpen kisebb a tőkeerő, a pályázatoknál és a kereskedelmi feltételek mellett hozzáférhető finanszírozási formáknál megkövetelt saját erő;
- Sok vállalkozás (pl. a mezőgazdaságban) rendszeres támogatás hiányában életképtelen;
- A cégek mérete nem a piac igényeinek megfelelő (túlzott kapacitások vannak, pl. a malomiparban, ugyanakkor a mezőgazdaságban és az élelmiszeriparban a kibocsátások volumene nem éri el azt a minimális mennyiséget, amivel a nemzetközi piacokra kilépni lehetséges, vagy érdemes);
- Sok vállalkozás képtelen állandóan megbízható minőséget produkálni, a teljesítés sokszor időben is bizonytalan, következésképpen alkalmatlanok beszállítónak;
- Elavultak a berendezések, eszközök, épületek az elmaradt beruházások következtében;
- Az alacsony jövedelmezőség miatt kétséges a korszerűsítő beruházások megtérülése, többnyire el is maradnak;
- A tőkehiány is gátolja a modernizációt, a KKV-k számára megfelelő külső finanszírozási lehetőségek (kockázati tőke, „üzleti angyalok”) korlátozott volta pedig tovább szűkíti a lehetőségeket;
- Nemcsak a termékek, technológiák, az alkalmazott vállalatirányítási és üzleti modellek is korszerűtlenek, a cégek jelentős része ezt nem érzékeli, nem tudja, hogy milyen megoldások léteznek akár számára is megfizethető áron is, ezért nem szándékoznak változtatni;
- A kis, közepes méretű termelő cégek jelentős része közepes, vagy gyenge minőségű termékeket állít elő, kis sorozatokban. A szupermarketekbe nem tudnak bekerülni, oda olcsó tömegtermék kell, a bevásárlóközpontokba pedig, divatos, jó minőségű. Régi vásárlóközönségük, a „középosztály” eltűnt, vagy a kínai piacot tudja csak megfizetni;

- Információhiány az Európai Unió által támasztott követelményekről a piacon maradáshoz szükséges termékfelelősségi, minőségbiztosítási stb. előírásokról, ezek költségvonzatairól, a pályázási technikákról és pályázati lehetőségekről;
- Laza a fizetési fegyelem, a tartozások kiegyenlítésének elmaradása, vagy késlekedése mások likviditását is veszélyezteti;
- Nincs a vállalkozásokban készség és késztetés az együttműködésre, összefogásra, hálózatosodásra, a pályázatokon való közös részvétel, az ICT-kapacitások közös használata, a mezőgazdaságban az értékesítés, szállítás megszervezése, közös lebonyolítása nem halad előre;
- Az oktatási rendszer hiányosságai következtében sok területen elégtelen, gyenge a szakképzés színvonala, nincs szakmai utánpótlás. A szakmákon belül nincs fejlődési lehetőség (hiányoznak a mesterkurzusok, vizsgák). A vállalkozók nem szívesen foglalkoznak betanítással;
- Sok cég nem képes megfizetni a versenyképesség biztosításához szükséges szakképzett munkaerőt (marketing-szakember, informatikus);
- A nyelvtudás hiánya;
- Idősebb vállalkozók ódzkodnak a számítógép használatától;
- Az egyes vállalkozói kategóriáknál hiányzik a motiváció a fejlődés, terjeszkedés területén, csak; túlélésre rendezkednek be;
- A létező fekete és szürke gazdaság rontja a minőséget és a szakmák presztízsét, táptalaja a tisztességtelen versenynak (építőipar, mezőgazdaság);
- A magyar vállalkozások egy részére jellemző magatartásforma az ún. „rejtőzködés”, félelem az APEH-től, a védelmi pénzt szedőktől stb., igyekeznek eltitkolni sikereiket, tartózkodnak minden nyilvánosságtól, így a reklámtól is;
- Az image problémája: a pénzügyzetekről, a mezőgazdaság és a feldolgozóipar egyes területeiről kialakult, vagy kialakított kedvezőtlen kép elriaszthatja a befektetőket, együttműködni kész üzleti partnereket.

#### ***A magyar KKV-k előtt álló lehetőségek:***

- Az EU-tagsággal nő a bizalom, csökken a politikai, később az árfolyamkockázat, ezek felbátoríthatják a kevésbé kockázattűrő kis- és középvállalatokat is, így azok is megjelenhetnek exportőrként, befektetőként, akik eddig tartózkodtak a világpiaci jelenléttől;
- A nem vámjellegű korlátok csökkenésével javulhatnak a cserearányok, az új tagok a korábbi kötöttségek és járulékos költségek nélkül folytathatnak külkereskedelmi tevékenységet, jobban kihasználhatók a komparatív előnyök stb.;
- Az uniós kapcsolatok bázisát képezhetik új, az unión kívüli üzleti kapcsolatoknak;
- Megélénkülhetnek az új tagok egymás közötti kapcsolatai is;
- Új, fizetőképes, igényes piacok válnak elérhetőbbé, új hálózatépítési befektetési lehetőségek nyílnak meg a kisebb vállalkozások előtt is;
- Az egészséges konkurencia, a szigorúbb követelmények, előírások, az igényesebb fogyasztók a hatékonyság, a minőség javítására ösztönözhetik s vállalkozásokat, javul versenyképességük;
- Átmeneti versenyképességet biztosító tényező a relatíve alacsony bérszint;
- Ha javul a minőség, a szállítási fegyelem, teljesülnek a minőségi környezetvédelemmel kapcsolatos követelmények, több lehetőség lesz a beszállításra, outsourcingra;
- Új finanszírozási lehetőségek (pályázatok, támogatások).

#### ***Fenyegetések, veszélyek:***

- A vállalkozásokat jelentős többlet-adminisztrációs kötelezettség fogja terhelni;
- A vállalkozások egy része nem képes pályázni – vagy anyagi okok miatt, vagy mert nem ismeri a pályázási technikákat;
- Nehezebb a folyamatosan támogatásokra szoruló cégek helyzete;
- Behatárolódnak a közvetlen jellegű önkormányzati és állami támogatások lehetőségei, a támogatásokért pályázni kell;
- Szűkülnek a külföldi befektetőknek adott kedvezmények;
- A belépéssel a gazdasági konvergencia új lendületet vesz, a belépők árszintje eleinte várhatóan gyorsabban nő, mint a régi tagoké;
- Szűkülnek az önálló monetáris politika lehetőségei, ezáltal az exportösztönzés egyes eszközei nem lesznek többé alkalmazhatóak;

- A jelenleginél jóval több a kis- és közepes méretű külföldi cég megjelenése várható a hazai piacon – miután ezek a vállalkozások már rendelkeznek uniós minősítésekkel, piaci ismeretekkel, így erősödni fog a konkurencia a KKV-szektorban;
- Erősebb lesz a verseny az új tagok között is; a magyar cégek pozíciói pedig nem javultak kellőképpen az utóbbi években, jelentős a lemaradás az ICT-fejlesztések területén a többi új tag erőfeszítéseivel szemben;
- Ma már alig van Magyarországon olyan nemzetközileg versenyképes, nagybani értékesítésre alkalmas volumenben előállított termék, amelyet magyar tulajdonban levő vállalkozásban állítanak elő, a feldolgozóipar esélyei nem kedvezők;
- A nemzetközi versenyképesség számottevő javításához jelentős ráfordításokat kellene eszközölni vállalati szinten, szemléletváltásra van szükség a vállalati irányítási rendszer, vállalati kultúra, üzleti etika területén is. Kérdés, hogy a magyar KKV-k többsége képes lesz-e a gyors átalakulásra?

A kutatók véleménye szerint a magyar KKV-szektorban jelentős differenciálódás várható. A felmérésben résztvevő cégek véleménye szerint a mikro- és kisvállalkozások mintegy tíz százaléka nem képes a túlélésre, nem tud az ezredforduló kihívásainak megfelelni. A kutatást folytatni kívánjuk – annak érdekében, hogy felmérjük a jövőbeni változásokat, ellenőrizzük feltételezéseink helyességét.

## FELHASZNÁLT IRODALOM:

*Dr. Apatini Kornélné (2003):* A magyar kis- és középvállalkozások és az EU csatlakozás. XXI. század. Irány az Európai Unió. ECOSTAT Konferencia, március 28. ECOSTAT Időszaki Közlemények XIX. szám.

*dr. Kerepesi Katalin–Vasné dr. Egri Magdolna (2003):* A magyar kis- és közepes méretű vállalkozások felkészülése az ezredforduló kihívásaira. Kutatási zárójelentés. Általános Vállalkozási Főiskola.

*Dr. Szirmai Péter (2002):* Kisvállalkozások fejlődési szakaszai, a korszakváltások konfliktusai (összefoglalás). A Gazdasági Minisztérium Kisvállalkozói Fejlesztési Főosztály megbízásából lefolytatott kutatás összefoglalása. Budapest, 2002.





**Papp Ferenc\***

# **AZ E-KERESKEDELEM SZABÁLYOZÁSA ÉS VÁRHATÓ JÖVŐJE**

## **Az e-kereskedelem szabályozása az EU-ban és hazánkban**

Az Internet törvényi szabályozásával kapcsolatban a világ ma az Amerikai Egyesült Államokra figyel mint meghatározó példára. *A jelenlegi amerikai törvénykezés szerint nem szedhető adó az Interneten lefolytatott adás-vételi tranzakciókért. Lehetséges azonban, hogy a több éve fennálló gyakorlat rövidesen megváltozik.* Ha a legújabb amerikai törekvések megvalósulnak, könnyen lehet, hogy hamarosan megjelenik az Interneten értékesített áruk és szolgáltatások után is illetéket behajtó "digitális adószedő". Az on-line adószedés bevezetését pártolók hangjai az Egyesült Államokban érvényes, az e-kereskedelem megadóztatását tiltó moratórium lejártával erősödtek fel.<sup>1</sup>

A moratóriummal együtt létrejött testület 2000 áprilisában közzétett tervezete a moratórium 2006-ig történő meghosszabbítását javasolta, azonban most, az eredeti határidő lejártával mégis úgy tűnik, hogy megszűnhet a kedvezmény. Egy friss törvényjavaslat központilag szabályozott adórendszer bevezetését látja szükségesnek. A tervezet szerint nem csak az elektronikus úton megrendelt termékek, előfizetett szolgáltatások, hanem a letöltött szoftverek, elektronikus könyvek és médiatartalmak is adókötelesek lennének.

*Az adómentesség 1998-ban történt deklarálásának egyik indítéka az Internet és az akkoriban még gyerekcipőben járó e-commerce támogatása volt.* Az azóta eltelt időben a világháló jelentős fejlődésen ment keresztül, sokan hangoztatják, hogy az Internet és az elektronikus kereskedelem már megáll a saját lábán és képes elviselni az adóterheket.

Az elmúlt időszak visszaesése közepette is változatlanul az IT-szektor a gazdaság legdinamikusabban fejlődő ágazata, ez különösen igaz az USA-ra, ahol a háztartások több mint ötven százaléka rendelkezik Internet-hozzáféréssel.

Fontos tényező az utóbbi egy-két év gazdasági lelassulása az Egyesült Államokban, amely egyaránt új bevételek keresésére ösztönzi az állami, a szövetségi és a helyi szerveket. Egyes becslések szerint, ha a jelenlegi helyzet nem változik, az állam 2006-ig mintegy 45 milliárdos bevételkiesést könyvelhet el az adózatlan on-line eladások következtében.

A változás léte vagy nemléte egyelőre bizonytalan, nem tudni, hogy végül melyik szándék lobbistáinak akarata érvényesül az amerikai törvényhozásban. Annyi azonban biztos, hogy az olykor országhatárokon is átívelő on-line kereskedelmi tranzakciók megadóztatása kizárólag egy egységes és könnyen adaptálható rendszer használatával történhet meg. Az adókérdés jövőbeli mikéntje a törvényhozók kezében van, az e-adómentesség megszüntetése mindenképpen illeszkedne a korábban teljes mértékben szabályozatlan Internet megregulálására irányuló törekvések sorába.

*Az elektronikus kereskedelem Európai Uniók szabályait a jövőben két fő jogforrás tartalmazza. Az egyik egy új, úgynevezett közösségi direktíva, a másik, a majdan a brüsszeli konvenció helyébe lépő tanácsi határozat.* Az Európai Bizottság által 1997-ben kidolgozni kezdett, 2000 novemberében elkészült, 2001 szeptember elején kisebb módosításokkal az Európai Parlament által elfogadott direktíva-tervezet még a tagállamok szak-minisztereiből álló Tanácsnak is el kell fogadnia, hogy hatályba léphessen.

\* Főigazgató-helyettes, főiskolai docens, Általános Vállalkozási Főiskola.

<sup>1</sup> 1998-ban az amerikai Kongresszus által elfogadott törvény három évre megtiltotta mind az Internet-hozzáférési díjak, mind az elektronikus kereskedelmi tranzakciók megadóztatását.

Az elsősorban az e-kereskedelmi vállalkozás alapításának és működtetésének feltételeit tisztázó előírás érvényessége egyaránt kiterjedne a vállalkozások egymás közti és a vállalkozások-fogyasztók közti üzleti tranzakciókra. Az árucikkek kereskedelmén túl érvényes lenne egyebek között az on-line szolgáltatást nyújtó újságokra, pénzügyi szervezetekre, ügyvédekre, könyvelőkre, stb. A tervezet talán legfontosabb pontja szerint az Internetes szolgáltató székhelyének az a hely minősül, ahol a vállalkozás tényleges gazdasági tevékenységét folytatja, függetlenül attól, honnan működteti az Internetes honlapját, netán szerverét.

Ez az előírás megszüntetné az elektronikus kereskedelemben jelenleg uralkodó jogbizonytalanságot, kimondva, hogy a szolgáltató felügyeletére az előbbi módon definiált székhely országának hatóságai jogosultak.<sup>2</sup>

A direktíva – az EU-s jogalkotás jellemző gyakorlatként – nem közvetlenül állapít meg kötelezettségeket az Interneten kereskedő cégeknek, hanem a tagországok számára írja elő, milyen tartalmú jogszabályokat kell meghozniuk.<sup>3</sup>

A tervezet azokra is gondolt, akiknek kellemetlen tapasztalata, hogy a cégek kéretlen reklámüzenetekkel (spam) árasztják el elektronikus postaládájukat. A direktíva a tagállamok jogszabályain keresztül kötelezné az eladókat, hogy kínálják fel a reklámözönből való kimaradás lehetőségét, s az ilyen igényt tartsák is tiszteletben. A javaslat kötelezné a tagállamokat, hogy engedélyezzék a szolgáltatások Interneten való nyújtását az ügynevezett szabályozott foglalkozások – például ügyvéd, könyvelő – körében. Mindez nagyon is találkozik a vállalkozók igényeivel és szempontjaival, akik különösen amiatt elégedettek, hogy a direktíva tervezetén végigvonul a „származási ország elve”, vagyis hogy az Internetes kereskedelem legtöbb aspektusát illetően a vállalkozás székhelyének számító ország jogszabályai lennének érvényesek.

Kevésbé sikeres az a másik tervezet, mely az elektronikus kereskedelem menetét hivatott szabályozni. A még 1996-ban, Hágában megindult és 2001 februárjában, Ottawában újrakezdtet tárgyalásokat éppen az e-kereskedelem a '90-es évek második felében rendkívül felgyorsult fejlődése szakította félbe. Nem elég, hogy összhangba kell(ene) hozni a különböző országok kereskedelmi, adózási, vám, szerzői jogi, szabadalmi és még sok egyéb jogszabályát, de egyszerre várnak kielégítő megoldást az egymással kereskedő (B2B) vállalatok, a kiskereskedelemmel (B2C) foglalkozó cégek – és persze az Interneten keresztül vásároló magánszemélyek is.

*A kiskereskedelemnél a fő kérdés az, hogy melyik ország törvényeit kell figyelembe venni, ha a vevő és az eladó különböző országokban található.*

Nem várható el ugyanis egyik féltől sem, hogy ismerjék a másik ország vonatkozó törvényeit.<sup>4</sup> Ez klasszikus patthelyzetet eredményez.

*Nem egyszerűbb a helyzet a vállalatközi kereskedelemben sem. Az exportőrök, és az importőrök egyaránt ragaszkodnak abhoz, hogy a kereskedés során a náluk hatályos jogszabályok érvényesüljenek, így itt is patthelyzet alakul ki.* Még bonyolultabbá válik az egész ügy azáltal, hogy jó néhány cég egyidejűleg, mind exportőrként, mind pedig importőrként megjelenik. Megfigyelők szerint a megegyezés hiánya könnyen alááshatja az e-kereskedelem további fejlődését. Valószínű ugyanis, hogy egyes cégek bizonyos célországok jogszabályainak betartása helyett inkább blokkolják az ottani felhasználók hozzáférését a szolgáltatáshoz.

*Veszélyben érzik magukat a távközlési vállalatok és az Internet-szolgáltatók is.* Egyes országok törvényei szerint ugyanis felelősek a hálózatukon keresztülmenő tartalomért. A cégek számára elviselhetetlen terhet jelentene a tartalom figyelése és szűrése.

<sup>2</sup> *e-Europa, az Európai Bizottság kommunikéje (<http://tmt.omikk.bme.hu>, html=348).*

<sup>3</sup> *A tagállamoknak például törvényileg kell majd kötelezniük a területükön működő Internetes eladókat arra, hogy mind a fogyasztók, mind pedig a hatóságok számára könnyen hozzáférhető módon tüntessék fel a weben az alapvető tudnivalókat önmagukról (nevüket, címüket, e-mail címüket, cégjegyzék- és adószámukat, esetleges hatósági engedélyeiket). Az Unió kormányoknak ugyanakkor ki kell venniük meglévő jogszabályaikból minden olyan paragrafust, amely az Interneten való szerződéskötést akadályozná, például az olyan jogszabályokat, melyek szerint egy szerződés csak papíron, írott formában jogszerű.*

<sup>4</sup> *Egy kereskedőre hatalmas terhet ró, ha minden EU-ország törvényeit ismernie és alkalmaznia kellene, illetve hátrány, ha bizonyos országokat „tiltólistára” kellene helyezni, elvesztve a lehetséges vásárlóit. Ugyanígy nem várható el egy vásárlótól sem, hogy minden vásárláskor mérlegelje a kereskedő országának törvényeit, figyelembevéve, hogy érdemes-e vásárolnia.*

*Erősen vitatott az is, mire is terjedjen ki a most készülő egyezmény.* Míg a távközlési cégek által is támogatott felhasználói csoportok és az Internet aktivisták a szellemi tulajdon kérdésének kizárásával csak az áruk és szolgáltatások kereskedelmére szeretnék korlátozni a megbeszéléseket, a lap- és könyvkiadók, valamint a hanglezemelés-ipar szakemberei éppen ennek ellenkezőjében érdekeltek. Ezek a vállalatok azt várják a készülő egyezménytől, hogy lehetővé tegye számukra a szellemi tulajdon védelmét azokban az országokban is, melyek jelenleg jogi eszközökkel csak nehezen elérhetők.

A fentiekre ma még nincs válasz, de annyi bizonyos, hogy a törvényhozás kezében olyan erő összpontosul, amely eldöntheti az EU e-kereskedelmének jövőjét.

\* \* \*

A hazai helyzetet leginkább az jellemzi, hogy 2001 októberére készült el a T/5141-es tervezet, a magyar „Internet törvény”, mely sajnos rengeteg értelmezési és jogi problémával, továbbá alapvető hiányosságokkal bír. A következőkben a teljesség igénye nélkül sorolunk fel néhány problémát, melyeket remélhetőleg megoldanak honatyáink.

*A tervezet továbbra is az Európai Parlament és a Tanács információs társadalommal összefüggő szolgáltatások, különösen az elektronikus kereskedelem egyes jogi kérdéseiről rendelkező 2000/31/EK irányelvvel harmonizáló hazai szabályozást törekszik kialakítani, az azon túlmenő jogi előfeltételek megteremtését nem tartalmazza, így jelen formájában hiányos, számos esetben értelmezhetetlen, valamint a gyakorlatban – a tervezet alapján – megoldhatatlan helyzetek kialakulását, illetve megválaszolatlanságát eredményezi.* A tervezetben a végrehajtott módosításokat követően sem található olyan rendelkezés, amely szabályozza mindazon feltételeket és előírásokat, melyek alapján a kibocsátandó törvényben meghatározott előírások ellenőrizhetőek, számon kérhetőek és megfelelően szankcionálhatóak. A tervezet most már nem is szabályozza egyértelműen a kéretlen, elektronikus levél útján eljuttatott reklámüzenetek kérdését és a „pop-up ad”-ekkel sem foglalkozik. Továbbra is kérdéses, hogy a jövőben biztosítja-e a kibocsátásának céljaként meghatározott elektronikus kereskedelem fejlődésének előmozdítását és fogyasztók jogainak megnyugtató védelmét.

## Az e-kereskedelem várható jövője

A fenti szabályozási dilemmák és a technológiai fejlődés eredményei egyértelműen meghatározzák az e-kereskedelem jövőjét, fejlődésének, fejlesztésének dilemmáit, lehetőségeit. Technológiailag több lehetőség és módszer is megvalósíthatónak látszik. Ezek egyike a P2P (peer-to-peer) – a file – és erőforrás-megosztás lehetősége.

Előfordulhat, hogy az Internetes kereskedelem következő fellendülését a P2P, a központ nélküli, egyének közti kommunikáció hozza meg. A gond ma még az, hogy nem sikerült megtalálni azt a módszert, melynek segítségével pénz nyerhető ki a rendszerből. A Napster, az MP3 zenei fájlok cseréjét lehetővé tevő alkalmazás óriási sikere – és a körülötte támadt botrány – az egész világon ráirányította a figyelmet az egyének közötti, közvetlen kommunikációban rejlő lehetőségekre.

A web alapvetően a kliens-szerver típusú kapcsolatokra épül, ami annyit jelent, hogy a felhasználó kéréseit a szerver teljesíti. Az olyan (P2P) alkalmazásoknál, mint a Napster szinte minden interakció közvetlenül a kliens gépek között történik. Jelenleg valamennyi széles körben elterjedt P2P rendszerben zenei fájlok cseréje folyik. Bár a legnépszerűbb fájlcsere hálózatokban milliók vesznek részt, a folyamatot nem sikerült eddig üzleti mederbe terelni. A tartalomterjesztésnek ez a módja kétségkívül megakarításokkal jár, hiszen a szerver-alapú modellel ellentétben itt nem merül fel az átviteli csatorna (sávszélesség) és a tárolás költsége. Eddig azonban még nem sikerült megtalálni annak módját, hogyan nyerhető ki profit ebből a takarékosabb megoldásból.

A P2P alkalmazások többsége a fájlok cseréjén kívül, mintegy melléktermékként lehetővé teszi a tranzakcióban résztvevők közti közvetlen üzenetcsere (instant messaging). Ez az újfajta, rengeteg felhasználót elérő kommunikációs csatorna szintén komoly üzleti potenciált rejt magában.

A P2P technológia további lehetőségei közé tartozik egy újfajta, minden eddigittől eltérő rendszerű keresés. Ennek lényege, hogy a keresőgép a hálózathoz csatlakozó felhasználók keresési eredményei és könyvjelzői közt is tud majd kutatni. Természetesen a felhasználók adatai közötti keresés limitált – csak arra a könyvtárra terjed ki, melyben a megosztott file-ok találhatóak.

A jelenleg leginkább használt fájlcsere rendszerek a FastTrack, az Audiogalaxy, az iMesh és a Gnutella. Ezek a fájlcsere rendszereken csak 2001 augusztusában 3,05 milliárd (!) file cserélt gazdát. Termé-

szetesen a szerzői jogi hivatal és a nagy médiacégek már tesztelik azokat az eljárásokat, melyek blokkolni tudnák ezt a forgalmat, de egy központi megtámadható szerver nélkül igen nehéz feladattal állnak szemben, így a P2P rendszerek nem fognak egyhamar eltűnni.

A P2P technológia további felhasználási területe lehet a cégen belüli erőforrás és információ-megosztás, mely lehetővé teszi a dolgozóknak, hogy közösen dolgozzanak projekteken, és megosszák számítógépeik erőforrásait, mellyel időt, energiát és költséges eszközöket takaríthat meg a cég. Ilyen programokat kínál a Groove Networks, az Xdegrees, az Endeavors Technology és az Ikimbo. Ezek a programok kombinálják a file-megosztási lehetőségeket egy folyamatos chattel (azonnali üzenet-küldés a többi fél részére), mindezt biztonságos környezetben. Ezt leginkább a közös munkában lehet felhasználni (a brainstormingtól a dokumentumcserén át a távlati tervezésig és a termékalkotásig), további előny, hogy egy felhasználó bárholnan csatlakozhat a rendszerhez, ugyanakkor idegenek nem tudnak csatlakozni.

További lépést jelentenek az Oculus Technologies a NextPage és az OpenDesign rendszerei, melyek lehetővé teszik, hogy a különböző felhasználók egymás gépein futó programjaiba különböző adatokat küldjenek, így a különböző helyen levő gépeket egy hatalmas adatbázissá kapcsolja össze.

*A következő nagy lehetőségekkel kecsegtető terület a c-kereskedelem (collaborative commerce), mely nem más, mint a P2P technológia integrálása a vállalati rendszerekbe.* A fejlett gazdaságokban, a vállalkozói üzletben az „e” forradalom már lezajlott, az Internetes tranzakciók már nem számítanak többé különlegességnek. A „c” (collaboration) kereskedelem, vagyis az együttműködésen alapuló korszakra való áttérés az üzleti folyamatok hagyományos merevségének felszámolását, a rendszerek integrálását és az Internet-alapú kommunikáció révén a hatékonyabb információcserét ígéri.

Vállalatvezetők gyakran panaszkodnak arra, hogy hiába vásároltak drága számítógépeket, az informatikai infrastruktúra gyarapodásával nem nő arányosan a termelékenység. Ennek az az alapvető oka, hogy a hagyományos gazdasági modellek nem képesek a mindent elborító technológiai lehetőségek és az azokból fakadó alternatívák kezelésére. Az internetes gazdaság rövid története is jól mutatja, hogy a fejlett technológia hiába kínálja a termelékenység növelésének lehetőségét, a mélyben zajló üzleti folyamatok megváltoztatása nélkül erre nem képes.

A redundáns, egymás mellett futó, duplikált folyamatok felszámolásában, az üzletmenet anakronizmusainak megszüntetésében kulcsszerepet játszik az emberek közötti interakció és együttműködés fejlesztése. Minderre a c-commerce kínálja a legjobb megoldást. Azonban a c-commerce igen nehezen megfogható dolog, mivel nem szoftverek együttese, nem is valamilyen tudományág, hanem „üzleti stílus, vagy még inkább valamilyen művészet, vagy vallás” (Kristian Steenstrup, Gartner tanácsadó).<sup>5</sup>

A c-commerce megfoghatatlanságának része, hogy – a valláshoz hasonlóan – önmaga nem, csak másokra gyakorolt hatása mérhető. A c-commerce annak a felismerésnek a terméke, hogy az üzlet nem csak a tranzakciókról szól. Legalább ilyen fontos szerepe van a kapcsolatoknak, az egymás iránti bizalomnak, a hosszú távon is maradó értékeknek. Azok a vállalatok, amelyek az Internetet választották tranzakcióik és kommunikációjuk alapjául, az e-mail és az intranet után tovább akarnak lépni. *A logikus továbblépés az együttműködés-központú vállalat.*

A Gartner Group felmérése szerint a vállalatoknál a használható tudás 80 százaléka strukturálatlan adatok formájában az e-mailekben, az asztali számítógépek háttér-tárolóin, belső dokumentumokban, illetve a különböző számítógépes rendszerek által generált jelentésekben található. A hagyományos vállalati tudásmenedzsment eszközökkel ezekhez hozzáférni nem tudnak, ezért a fennmaradó 20 százalék optimalizálásával és kezelésével foglalkoznak. Az új kollaboratív eszközök viszont az „elérhetetlen” 80 százalékra koncentrálnak.

A vállalaton belüli tudás hasznosítása kétségkívül rendkívül fontos, a c-commerce lehetőségei azonban korántsem érnek itt véget. *Az együttműködés kiterjesztése a partnerekre és az ellátási lánc különböző csatornáira, alapvetően átalakítja az üzletről korábban alkotott fogalmakat.* A vállalaton belüli rendszerek (vállalatirányítási rendszer, CRM, beszerzés stb.) közti kommunikáció megteremtésének meg kell előznie az együttműködés kiterjesztését a vállalaton kívüli résztvevőkre. A legújabb szoftverek és szolgáltatások lehetővé teszik, hogy egy adott dolgozó a szervezetben betöltött szerepétől, számítógépes környezetétől, illetve földrajzi pozíciójától függetlenül másokkal együttműködésben termékeket fejlesszen, építsen, vagy menedzseljen.

Az ilyen együttműködés lehetősége nem korlátozódik valamilyen szűkebb területre, az ellátási lánc és termék életciklusának egészére kiterjed. Az ezt kiszolgáló vállalati információs rendszer meglehetősen heterogén, hiszen térben szétszórt információforrásokból táplálkozik, amelyeket egymástól függetlenül implementált és fenntartott adattárak biztosítanak. Az együttműködés lényege éppen az, hogy ezek a

<sup>5</sup> G2A <http://www.ispo.cec.be/ecommerce>.

heterogén források egyetlen üzleti folyamatnak alárendelve, egy termék és egy folyamat teljes életciklusán át együttműködjenek.

A leggyakrabban felmerülő probléma, hogy kevesen rendelkeznek olyan informatikai infrastruktúrával, amely alkalmas a magas szintű együttműködésre. További bonyodalmak forrása, hogy a vállalkozói kapcsolatokban nem sikerült egységes szabványt kialakítani. A ma is létező lehetőségek közül az OAG, a RosettaNet, az ebXML egyaránt alkalmas a c-commerce követelményeinek ellátására, rövidtávon azonban várhatóan egyik szabvány sem lesz képes domináns szerephez jutni. Ennek legfőbb oka, hogy a legtöbb vállalat makacsul ragaszkodik saját „kedvencéhez”.

A valódi nehézségeket mégsem a megfelelő technológia kialakítása, hanem az új szemlélet meghonosítása jelenti. A korábbi, merev ellátási láncon és egyszerű információcserén alapuló modellt felváltó dinamikus együttműködés a kölcsönös előnyökön alapuló közös problémamegoldást, a kínálózó lehetőségek jobb feltárását, a gyors innovatív megoldásokat teszi lehetővé. Ma erre még csak az élenjáró vállalatok képesek.

Az első generációs e-kereskedelmi vállalkozások a rendszer alapjait tekintve jellemzően a házon belüli fejlesztéseken alapultak, illetve készen vásárolt megoldások adaptálására épültek. A fejlesztés jelentős költségekkel járt, hiszen az egyes részfeladatokhoz (tervezés, kereskedés, ügyfélkezelés, ügyvitel stb.) a különféle gyártóktól vásárolt szoftverek integrálása, az egyéni igényekhez való igazítása, a hardverelemek illesztése jelentős többletköltségeket okozott.

A vizsgálatok tapasztalatai szerint a jelentős anyagi befektetés és plusz emberi munka ellenére az első generációs, házon belül épített e-kereskedelmi rendszerek 90 százaléka nem működik jól, irreálisan magas árbevétel után érik csak el a nullszaldót, tehát nagyon kevés vállalat válhat valaha is nyereséggé. Míg a kereskedelem kulcselemei a márkaépítés, az eladás és az ügyfélkezelés lennének, addig az első generációs e-kereskedelmi vállalatoknál a figyelem a technológia menedzselésére, a rendszerintegrációra és a beeső rendelések teljesítésére összpontosul. Az offline gyökerekkel rendelkező, a többcsatornás értékesítés felé nyitó cégek általában nem rendelkeznek megfelelő IT szakemberekkel, ilyeneket a munkaerőpiacon is nehezen találják. A jelentős kezdeti beruházások és rendszerintegrátorok igénybevétele ellenére az e-kereskedelmi cégek 71 százaléka elégedetlen saját e-kereskedelmi rendszerével, a bevezetés után 6 hónappal már a szoftverváltásban látja a megoldást. Azok sem ülhetnek nyugodtan babérjaikon, akik nem váltanak szoftvert. Hiába 2-4 év egy program élettartama, azt rendszeresen frissíteni kell. Míg a nagyobb kereskedők képesek előteremteni ezeknek a frissítéseknek az árát, addig a kisebb kereskedőkre jelentős nyomással nehezedik ez a kényszer.

*Az első generációs e-kereskedések problémáinak megoldására két modell kínálkozik: Az ASP (Application Service Provider – alkalmazás-szolgáltató) szoftvert ad bérbe, melyhez a hozzáférést az Interneten keresztül biztosítja. Az ASP igénybevételel a vállalat megtakarítja a szoftver tulajdonlásának és működtetésének költségeit. Lényegében hasonló elveken alapul az ESP (Encapsulating Security Payload – hálózati szolgáltatások elérése hitelesítési eljárás felhasználásával) szolgáltatás is, de előzetesen integrált alkalmazások készletével, saját szoftverekkel, és igény szerint külső szolgáltatók bevonásával jelentősen kibővíti a lehetőségeket. Azzal, hogy azonos platformot oszt meg az ügyfelek között, az ESP jóval gazdaságosabb, mint az ASP.*

Az ESP árazása három összetevőből áll: az egyszeri implementációs díjból, az időszakos előfizetési díjból és a tranzakciós díjból. Az implementáció díja a vásárlás vagy építés költségének 10-25 százalékát teszi ki, a teljes működési költség 20-50 százalékkal alacsonyabb, mint a hagyományos e-kereskedelmi vállalkozásé. Az ESP szolgáltatás színvonalának legfőbb garanciája az érdekek közössége, mivel az ESP szolgáltató fő bevétele a tranzakciós díjakból származik, ami az üzlet sikerességének függvénye.

Az ESP modell alkalmazása a vásárló szempontjából nem jár semmiféle látható változással. A kereskedő teljesen megőrzi ellenőrzését a vásárlás folyamata felett az ügyfélkezelés, a bevásárló lista, a marketing, a megrendelések teljesítése vonatkozásában. Ugyanakkor a felszín mögött zajló technikai folyamatokat az ESP ellenőrzi. Többek között az ESP felelős a fizetés feldolgozásáért, az adó kalkulációjáért, az e-mailek visszaigazolásáért, az adatok titkosításáért stb.

Az ESP biztosítja az on-line csatorna menedzseléséhez szükséges eszközöket, szolgáltatásokat, a kereskedelem-szervezés, a bolt vevőoldali menedzselése, a megrendelések teljesítése és az ügyfélszolgálat biztosítása vonatkozásában.

A rendszer természetesen megfelelő, valós időben generált jelentésekkel biztosítja, hogy a vállalkozás vezetői mindenkor tisztában lehessenek pénzügyi helyzetükkel, elemezhesék a vevők viselkedését. *Az ESP modell egyik legnagyobb előnye, hogy a számos kereskedővel való együttműködés során felgyülemlett tapasztalataikat megosztják ügyfeleikkel.* Az ESP szolgáltatók szerződésben garantálják a rendszer megbízhatóságát. Ugyancsak ők biztosítják a rendszeres fejlesztést, frissítést, megszabadítva ezzel az ügyfeleket számos kényelmetlen (és költséges) tennivalótól. Az előbb felsorolt előnyök ellenére csak lassan, óvatosan terjednek az ESP szolgáltatások. A vállalatok leginkább a hálózat menedzselését és az integrációt nem akarják kiengedni a kezükből.

## E-kereskedelmi előrejelzések

2004-re a globális e-kereskedelemben az USA visszaszorulását jelzik (46%-ról 38%-ra), míg Nyugat-Európa felzárkózik, 33%-os előrevetített részesedéssel. A távol-keleti régióban levő kereskedelmi óriások, mint Kína e-kereskedelemben való belépése is jelentősnek ígérkezik, ezeket prognosztizálják a közeljövő leggyorsabban fejlődő piacaként. A Gartner előrejelzése szerint a B2B eladások értéke a távol-keleti régióban a 1999-es 9 Mrd dolláros értékről 2004-re 992 Mrd dollárra fog nőni!

A B2B kereskedelem egyértelműen a legnagyobb részét adja ki az e-kereskedelemnek, 1999-ben az USA e-kereskedelmének 90%-a (145 Mrd USD) B2B üzletekből származott, míg 2000-ben további 189%-os növekedéssel 433 Mrd USD-re nőtt. 2001-re 919 Mrd USD-t, 2002-re pedig 1.4-1.9 trillió USD-t jósol. (Forrás: Gartner, Forrester Research)

Az európai B2B piac mérete előrejelzések szerint a 2000-es 57.3 Mrd USD értékről 2004-re 1.2-1.4 trillió USD-re fog nőni. (Forrás: IDC, Gartner, Durlacher).

2000 végén Európában 117 millió ember – nagyjából a lakosság harmada – használta az Internetet. Ez a szám az IDC előrejelzése szerint 2004-ig 233 millióra (a lakosság 60 százaléka) növekedhet.

A B2B helyzetét Amerikában ma már úgy látják, hogy a jelenleg működő több mint ezer online marketplace (piactér) helyét pár éven belül tíznél kevesebb "mega piactér" veszi át.

*Európa átveheti a vezetést a B2B versenyben* a robusztusabb, jobban átgondolt és tesztelt üzleti modellekkel. A szakértők szerint, a nagy európai cégek jobb esélyekkel indulnak a B2B, azaz vállalatközi Internetes kereskedelemben, és ezt az előnyüket a jövőben is meg fogják őrizni az amerikaiakkal szemben. *A B2B piacon épp arra a sokféleségre van szükség, amivel az európai cégek rendelkeznek.* Kontinensünkön ugyanis sokkal több kis cég működik egymástól nagyon különböző kulturális környezetben. Európában tizenöt egymástól jelentősen különböző gazdaság működik az EU-n belül is, ezért az öreg kontinensen csak az a B2B cég lehet sikeres, amelyek a nagyon széles technológiai skálát egyesíti a helyi követelmények, szokások, előírások betartásával. Épp ez a mozgékony, gyors alkalmazkodó képesség segítheti hozzá az európai B2B cégeket ahhoz, hogy – az előzetes várakozásokkal ellentétben – ők terjesszék ki befolyási övezetüket az Egyesült Államok piacaira.<sup>6</sup>

Az Andersen Consulting felmérése szerint az európai céges felső-vezetés több mint 80%-a 2004-re az e-kereskedelem széleskörű használatára számít, nem csak az eladásokban és marketing területén, hanem a beszerzésnél is. Egy másik felmérés szerint (e-Mori) a vállalatvezetők 66%-a a vevőkapcsolatok megerősítését célozza meg, 33%-uk a vállalati integráció javítását tekinti fő célnak, 26%-uk kívánja növelni a bevételeit on-line eladásokkal, és csupán 20%-uk kíván költségsökkentést elérni. Több mint kétharmaduk az e-kereskedelemben látja a piaci előnyserzés lehetőségét – ugyanakkor az európai vállalatok még mindig elmaradnak az USA mögött az e-kereskedelem adaptálásában. (Európában a vállalatok 68%-a él valamilyen szinten az e-kereskedelem lehetőségeivel, szemben az USA 91%-val.) A kisvállalkozások azok, amelyek kevésbé várnak sikereket az e-kereskedelem használatától, és hezitálnak a relatíve magas költségek miatt.

A B2C kereskedelem ugyan visszaszorul a B2B-hez képest, de semmiképp sem elhanyagolható. A 2001 szeptemberi terrortámadások, a dot-com láz elmúlt és néhány nagyobb e-kereskedő (Pets.com, eToys, Webvan) csődje érzékenyen érintette az USA-beli B2C kereskedelmet, de még az általános kereskedelmi lanyhulás ellenére is nőtt az e-kiskereskedelem forgalma. *Tény, hogy az USA összes kiskereskedelmi eladásainak 3%-a már online történik. Európa némileg lemaradva, 1%-kal követi, ám itt a jelenlegi negatív hatások nem érvényesülnek, és a B2C kereskedelem nagyobb mértékben nő.*

A B2C kereskedelem növekedése korántsem lesz olyan nagymértékű, mint azt korábban jósolták, nem beszélhetünk több száz százalékos ugrásokról, de annyi bizonyos, hogy az Internetet használók számának növekedésével, és az emberek online vásárlás iránti bizalmának növekedésével a B2C kereskedelem is ígéretes jövő elé néz.

*A hazai helyzetet vizsgáló elemzők szerint a B2C-forgalom aránya várhatóan növekedni fog, a hazai elektronikus kereskedelmet azonban továbbra is a nagykereskedelem (B2B) jellemzi majd,* mivel a nagy horizontális piacterek egyre komolyabb szállítókat és vásárlókat vesznek fel ügyfeleik közé.

Magyarországon az e-kereskedelem teljes volumene 2001-ben elérte a 80 millió dollárt, ami tízszeres növekedést jelentett az előző év közel nyolcmillió adathoz képest.

<sup>6</sup> Forrás: [www.forrester.com](http://www.forrester.com).

Az IDC legfrissebb, hazánkat érintő felmérése szerint a tavalyi Internetes forgalomból a vállalkozói tranzakciók hozzávetőlegesen 85 százalékkal részesedtek, s e téren nem is várható változás. A B2C kereskedelem összértéke a teljes 2000. évi kiskereskedelmi forgalomnak csupán 0,02 százalékát tette ki. Az IDC számításai szerint a vállalkozói forgalom nagysága 2004-re a 800 millió dollárt is elérheti, a közvetlen on-line vásárlások értéke pedig elérheti a 150 millió dollárt is.

## FELHASZNÁLT IRODALOM

Vern Terpstra-Ravi Sarathy: International Marketing The Dryden Press, 1996

Daniel S. Janal: Online marketing kézikönyv, Bagolyvár 1999

Hetyei József: Vállalatirányítási információs rendszerek Magyarországon, Computer Books 1999

Bögel György: Verseny az elektronikus üzletben, Műszaki Könyvkiadó 2000

Molyzes Imre-Talyigás Judit: Elektronikus kereskedelem, Technika Alapítvány 2000

Carl Shapiro-Hal R. Varian: Az információ uralma, Geomédia Kiadó 2000

Kiss Ferenc-Major Iván-Valentiny Pál: Információgazdaság és piacsabályozás Akadémia Kiadó 2000

Levendel Ádám: Mit mutatnak a számok? E-business és e-marketing megoldások a B2C és aB2B szektorban, BKÁE szakmai szimpóziumon elhangzott előadás, 2001

Mezriczky László: Elektronikus értékesítés és ügyfélkapcsolati rendszer, BKÁE szakmai szimpóziumon elhangzott előadás, 2001

Pogány András: CRM a kiemelt e-marketing megoldásrendszer, BKÁE szakmai szimpóziumon elhangzott előadás, 2001

Török Ádám: Az elektronikus gazdaság kibontakozása az Európai Unió közép-európai tagjelölt országaiban, Külgazdaság XLIV. évfolyam 2002 március

Manuel Castells: The Internet Galaxy, Oxford University Press 2001

Csuhai Imre: Elektronikus kereskedelem, KREA 2001

Elektronic Commerce <http://www.cordis.hu/esprit/src/ecomint.htm>

C2A <http://www.ispo.cec.be/ecommerce/>

Szerzői munkaközösség: Az infokommunikáció kormányzati irányításának nemzetközi tapasztalatai. Tanulmány a MeH megbízásából, KOPINT-DATORG 2000

1761999. (II.5.) Kormányrendelet a távollévők között kötött szerződésekről

1997. évi CLV. Törvény a fogyasztók védelméről

18/1999. (II.5) Kormányrendelet a fogyasztóval kötött szerződésben tisztességtelennek minősített feltételekről

Az IT szolgáltatások piaca Magyarországon, KOPINT-DATORG 2001

Előadás a BKÁE és a Piac és Profit Internet konferenciáján 2002



IDC 2001 eWorld felmérés, <http://www.mfor.hu/cikkek/tanulmany=427>

Rigóczy Csaba: U-kereskedelem Európában, <http://e-kereskedelem.hu/news.php?id=427>

e-Európa, az Európai Bizottság kommunikéje, <http://tmt.omikk.bme.hu/show-news.html?sid=348>

## ELLÁTÁSI LÁNC MENEDZSMENT – LOGISZTIKA MÁS MEGVILÁGÍTÁSBAN?

### A verseny dimenziói

Véleményünk szerint a logisztikai verseny három dimenzióban folyik:

- 1.) a *klasszikus logisztika* dimenziójában;
- 2.) az *ellátási láncok* „*vállalatközi*” *logisztikájában* (és stratégiai szövetségeinek megalkotásában);  
illetve
- 3.) a *makrologisztika/EU-logisztika* területén.

A következőkben leginkább az ellátási láncok<sup>1</sup> problematikájára koncentrálnunk. Ennek oka, hogy felméréseink szerint a középvállalatok jelenleg nem érzékelik kellőképpen a láncbeli kapcsolatok tudatos gondozásának fontosságát. Az 1. és a 3. „dimenziót” e helyütt csak érintőlegesen tekintjük át.

### Verseny a hagyományos logisztika területén

A mikrologisztikai célok változását az 1. sz. ábra kissé leegyszerűsítve, de jó gondolkodási kiindulópontként érzékelteti. A „tradicionális” célokat véleményünk szerint a mai magyar gazdaságban az ábra alsó három szegmense fedi le. Az ezen célokhoz kapcsolódó főbb eszközöket – alulról fölfelé – a következők jelentik:

- a.) az integrált költségzemplélet;
- b.) a csatorna-, készlet-, útvonal-optimalizációk; valamint
- c.) az időtényező fokozottabb figyelembevétele.

Ezek szem előtt tartása továbbra is fontos, azonban ezek az eszközök ma már a számítógépes vállalat-irányítási rendszerek, a modern szervezési módszerek segítségével rutinszerűen kell(ene), hogy működjenek. Amennyiben sikerül kialakítanunk ezt a „rutint”, a stratégiai hangsúlyt át kell helyeznünk az ábra legfelső szegmensére. A fejlett EU-országokban ugyanis a verseny egyre inkább áttevődik erre a szintre.

---

\* *Dr. habil., tanszékezető, főiskolai tanár, Általános Vállalkozási Főiskola.*

<sup>1</sup> *A hazai gyakorlatban „SCM”-ként (Supply Chain Management) is használt rövidítéssel.*

1. sz. ábra  
A logisztikai célok változása az idő függvényében

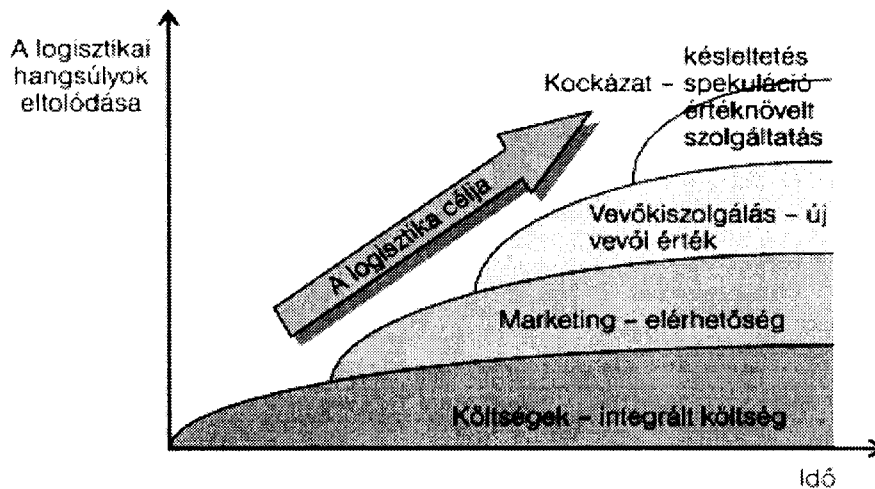

Ezt azonban már a vállalati határokon túllépve, a termelő-feldolgozó-kereskedő-kapcsolódó szolgáltatók koordinált együttműködésével érhetjük el. Könnyű ezt kimondani, véghezvinni nehezebb: szemléltetést igényel.

## Az ellátási láncok versenye

*Ha elfogadjuk, hogy a XXI. század első évtizede világgazdasági szinten a verseny erősödésének, a termék-életciklus rövidülésének, a magasabb minőségi szinten és alacsonyabb árakon történő fogyasztói igény-kielégítésnek a jegyében telik el, hazánkknak egy olyan vonatra kell felkapaszkodnia, amely fokozatosan gyorsít.*

A vállalkozásoknak rugalmasan kell reagálniuk: karcsúsítás, összpontosítás az alapvető képességekre, kiszervezés, netán olyan beszállítók megtalálása, akik kiváló minőségben, ugyanakkor alacsony költségen képesek ellátni az adott feladatot. Emiatt nő a hálózatosodás, a vállalatközi kapcsolatok jelentősége. Ebben – ezt EU-s példák is jól mutatják – még nagyobb szerep hárul a logisztikára.

Az elmélet egyszerű: a végső fogyasztó számára előállított érték általában több vállalat összekapcsolódó tevékenységeinek eredménye. Az értéklánc így nemcsak egy vállalatra, hanem egy-egy – néhány céget magában foglaló – vállalati láncolatra is értelmezhető.

Az értékrendszer magában foglalja a beszállító, a gyártó vállalatok, az értékesítési csatorna és a végső fogyasztó értékláncát (2. sz. ábra).

## 2. sz. ábra

### A Porter-féle értékrendszer

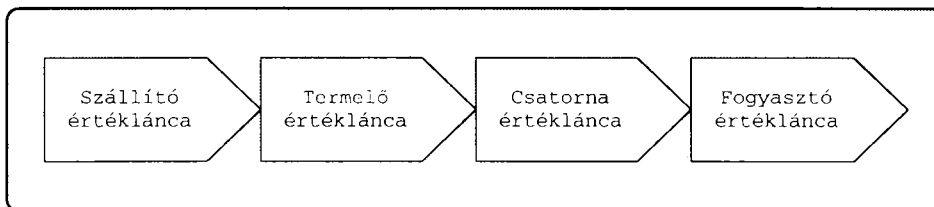

Forrás: Porter, M., 1991.alapján

*Az értékkeremtő folyamatok integrált működése* csak akkor valósulhat meg, ha a vállalaton belül az egyes funkcionális területek között, valamint *a láncot alkotó vállalatok között is szoros, hatékony és összehangolt együttműködés* jön létre. A versenyelőny megszerzése egyre inkább attól függ, hogyan sikerül ezt a teljes rendszert irányítani, koordinálni.

### 3.1. Az ellátási lánc mint versenytényező

Az értékláncelmélet alapján a vállalatoknak teljesen újfajta kapcsolatokat kell kialakítaniuk egymással ahhoz, hogy vezető piaci pozícióért érhesseken el. A tradicionális vállalati fogalomtárban meghonosodott „ellátási lánc” kiterjedési köre emiatt gyakran meglehetősen szűk, napjaink átlagvállalatánál főként csak a megelőző és a követő csatornatagra korlátozódik.

A vállalatnak a defenzív autóvezető példáját követve nemcsak a megelőző autó féklámpáját kell figyelnie, hanem az előtte lévő, több kocsiból álló forgalmi helyzetet is látnia kell. Sőt, ha a távoli forgalmi lámpa pirosra vált, időben le kell vennie a lábát a gázpedálról. Ha tehát az előttünk lévő valamelyik – például a második – csatornatagnál magasak a készletek, jobban tesszük, ha nem túlóráztatjuk a gyártósorokat. (A példa kicsit sántít, mert a vállalati életben a piros féklámpa nem látható. Itt információ-megosztás szükséges.) A defenzív vezetés elve a visszapillantó tükörrre is érvényes: ha látjuk, hogy – netán csak harmadikként – egy erőszakos kamion repeszt utánunk, mi is jobban járunk, ha nem vészfékezünk.

Azt, hogy lássuk, mi történik a termékcsoportban mind előttünk, mind mögöttünk, csak a vállalati önállóságunk egy részének feladásával érhetjük el. A kapott információk mértéke ugyanis egyenesen arányos az önállóságunk feladásának mértékével (utalunk itt az információk kölcsönös cseréjére vagy a kiszervezési dilemmákra). A szakirodalom éppen ezért gyakran a vállalatok határainak elmosódásáról is beszél.

Láttuk, hogy a folyamatok túlnyúlnak a vállalat határain, sőt gyakran az iparág határait is átlépik. A vevők és a szállítók is a folyamat szerves részei. Mivel a folyamat nem áll meg a szállítók és a vevők vállalatainak határainál sem, tovább kell lépni a szállítók szállítóihoz, illetve a vevők vevőihöz. Az ellátási lánc a természet biológiai körforgásához hasonlítható (3. sz. ábra).

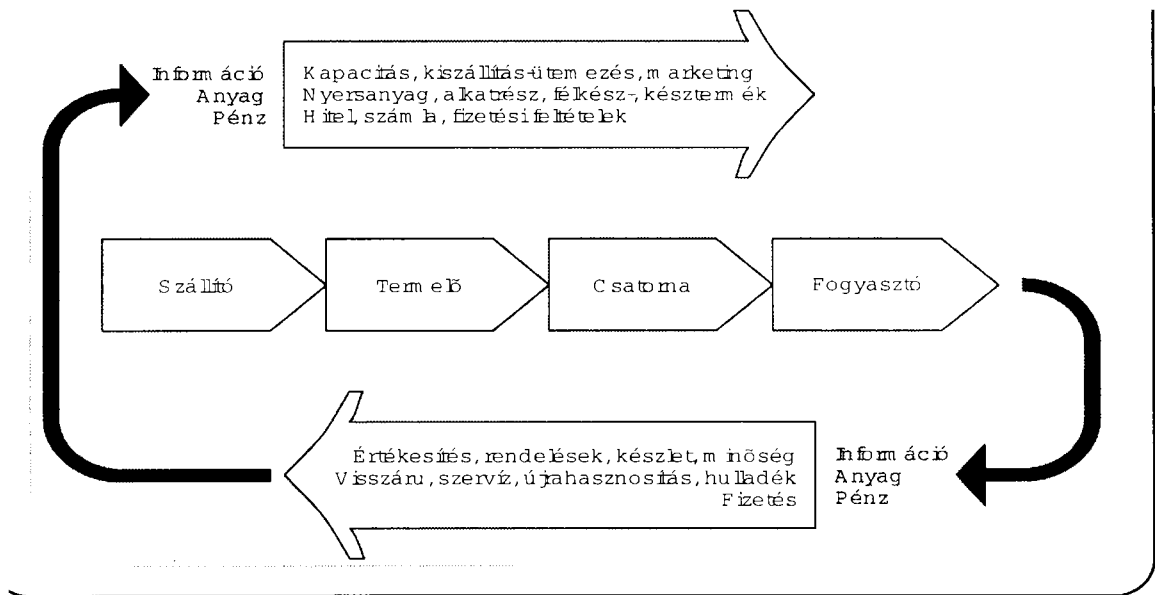

Forrás: Lee, H. L. – Tang, C. S., 2000.

vállalatbátárok csupán „mesterséges bukkánók” az ellátási lánc menti anyag- és információáram-  
 m, és a végső cél a teljes lánc teljesítményének fokozása, oly módon, hogy a folyamatok a vállalata-  
 vatárain minél simábban lépjenek át. A fejlett EU-országok vállalatai a folyamatok integrációjának  
 ordinációjának egyre nagyobb teret szentelnek. Igyekeznek, pl. elkerülni az ostorcsapás-effektust  
 z. ábra).

. sz. ábra  
 z ellátási lánc dinamikája

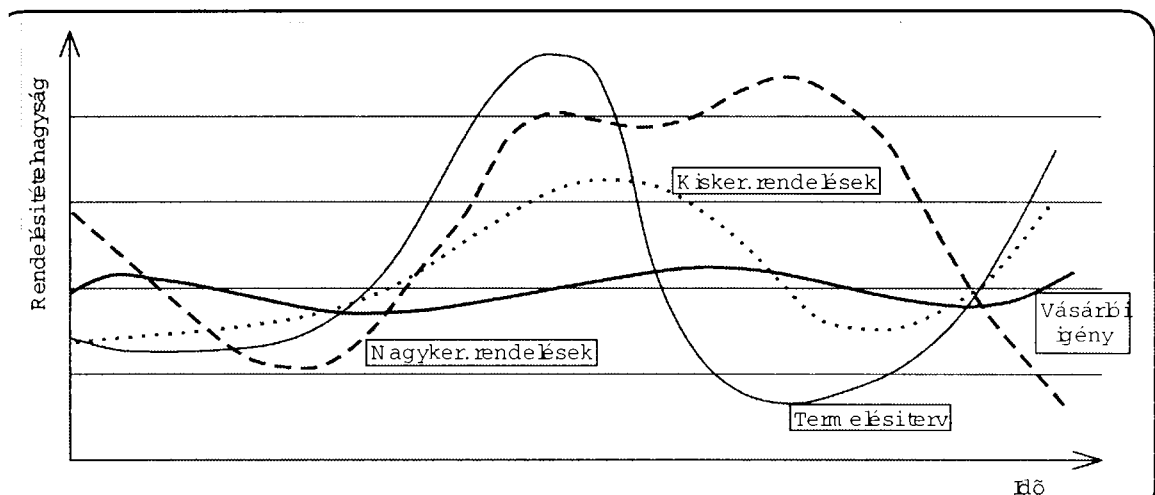

A lánc tagok tevékenységének ciklikussága jól mutatja, vajon *távolságtartó vagy elkötelezett viszonyokra* épülnek-e a kapcsolatok. A kapcsolat tartóssága és sikeressége az egymással kapcsolatban álló cégek közötti viszonyban fellelhető bizalom fokának függvénye. A bizalom értékkel bír, hiszen a jövővel kapcsolatos bizonytalanság csökkentésének üzleti értéke van. (Ami megmutatkozik, pl. a készletköltségek csökkenésében.)

## Az ellátási láncbéli kapcsolat kialakítását befolyásoló tényezők

Az EU-s felmérésekben gyakran a lánc tagok közötti kapcsolatok milyenségét is vizsgálják. A szállítókkal való együttműködés szorosságát, pl. a következő mérőszámokkal mérik:

- a.) *a láncból való függőség mértéke* – ami azt mutatja, hogy a szállító erőforrásainak mekkora hányada van lekötve az ellátási láncban (ez a szint befolyásolni fogja a cég hozzáállását és elkötelezettségét az együttműködés fejlesztési programokban);
- b.) *a kapcsolatok tartóssága* – ez az együttműködés idejével mérhető (az idő múlásával a bizalom foka is nő);
- c.) *a technológiai vagy gyártási kapcsolatok szorossága* - ami a közös tervezés és fejlesztés mértékével, azok kölcsönös függőségével mérhető;
- d.) *a jogi kapcsolatok szintje* – itt megvizsgálható, hogy milyen típusú szerződések, közös szabadalmak vagy más jogilag kötő megoldások vannak a szervezetek kapcsolatában;
- e.) *a lánc hossza és összetettsége* is fontos mérőszám.

Az ilyen irányú hazai felmérések még váratnak magukra.

## Döntési dilemmák a láncokban

Az adott iparágban folyó „játszmákat”, illetve a csatornában uralkodó erőviszonyokat bizonyos döntések meghozatala előtt alaposan tanulmányozni kell.

Az ehhez kapcsolódó lépések *Salamonné Huszty Anna* szerint a következők (részletesebben lásd: Szegedi-Prezenszki, 2003):

- 1.) azonosítsuk üzletágunk ellátási láncjának szereplőit;
- 2.) derítsük fel, hogy iparágunkban a szereplők milyen összjátékai révén valósul meg a végső felhasználók kielégítése, milyen játszmák (kapcsolatrendszerek) tipikusak, kik a nyertesek és kik a vesztesek;
- 3.) ismerjük meg, hol, mekkora nyereség csapódik le;
- 4.) gondolkozzunk el azon, milyen „játszmák”, erőeltolódások várhatók a jövőben, kik és miért lehetnek a nyertesek;
- 5.) fontoljuk meg, milyen lehetőségünk van az üzletágban cégünk erőviszonyainak növeléséhez:
  - érdemes-e (és ha igen, milyen módon) a jelenlegitől eltérő együttműködést kiépítenünk az üzleti partnereinkkel,
  - inkább más partnerekhez és együttműködési láncolatokhoz lenne-e előnyös csatlakoznunk;
- 6.) ne feledkezzünk meg annak felméréséről, hogy jelenlegi pozíciókat nem fenyegeti-e veszély, nem akarja-e másik játékos éppen ezt a pozíciót elhódítani vagy éppen ki akar-e szorítani bennünket a láncból.

A lánc tagok figyelése mellett más láncok versenyhelyzetét is figyelniük kell.

Az ellátási láncban megszerzett pozícióink csak akkor lesznek sikeresek, ha ezekhez hozzáigazítjuk belső folyamatainkat. A közép vállalatok esetében az alkalmazkodás fokozottan érvényes: a belső vállalati alrendszereknek, a folyamatok szervezőinek, a munkatársaknak is tisztában kell lenniük azzal, hogy a cégük termékét vagy szolgáltatását egyre áttételesebben – az adott ellátási lánc minősítésén keresztül –

értékeli a piac.

## Verseny a makrológisztika/EU-logisztika területén

A vámunióval felértékelődik keleti és déli határszakaszaink, de más vámkezelési pontok jelentősége is. A vámunióval jelentősen növekszik a lehetőségek tárháza. Ennek következtében a szakértők a forgalom növekedését prognosztizálják. A várható vámbevétel nagyságrendjét érzékelteti, hogy a VPOP 2002-ben 125.7 milliárd forintot fizetett be vám- és importbevétel címén.

Ebből a helyzetből egyértelműen következik az a lehetőség, hogy esély van a bejövő kereskedelmi forgalom logisztikai központjait/vámudvarait működtetni. Mivel ezért a pozícióért más közép-európai országok is versenyeznek, a győzelem a minél hatékonyabb és komplexebb logisztikai szolgáltatásokat nyújtóé lesz.<sup>2</sup>

A verseny átgondolását a kormányzati szervek kezdeményezhetnék, fokozott mértékben bevonva a privát szférát is (PPP-Public Private Partnership)

\* \* \*

**Összefoglalva:** a logisztikai lehetőségek kibővülnek a vállalatok számára az Unió Egységes nagy Belső Piacához való csatlakozással. Ugyanakkor az uniós belépéssel a verseny fokozódni fog. A versenyképességünk növeléséhez/megtartásához fontos, hogy a logisztikára súlyának megfelelő figyelmet fordítsunk.

### FELHASZNÁLT IRODALOM

**Ballou, R. H.** (1998): *Business Logistics Management*. 4<sup>th</sup> Edition, Prentice Hall.

**Lee, H. L.–Tang, C. S.** (2000): *The Value of Information Sharing in a Two-Level Supply Chain*. *Management Science*, Nr. 5.

**Porter, M.** (1991): *Strategy: Seeking and Securing Competitive Advantage*. **HBR Book Series**, Boston.

Szegedi Z.–Prezenszki J. (2003): *Logisztika-menedzsment*, Kossuth.

Szegedi Zoltán: *Előadás a 41. Közgazdász vándorgyűlésen*. Sopron, 2003. szeptember 7-9.

www.ksh.hu

<sup>2</sup> A felmért vállalatok között nem volt erre készülő szolgáltató. Néhány ilyen terminál azonban már épült, jórészt PHARE támogatással)

## DÉL-ALFÖLDI TELEHÁZAK SZEREPE AZ EU AGRÁRTÁMOGATÁSAINAK LEHÍVÁSÁT MEGALAPOZÓ GAZDA- ÉS PARCELLAREGISZTRÁCIÓKBAN

Az Informatikai és Hírközlési Minisztérium részletes kutatási feladattal bízta meg a Magyar Teleház Szövetség, a Dél-alföldi Teleház Egyesület, a Magyarországi Női Alapítvány és a SEED Kisvállalkozás-fejlesztési Alapítvány pályázói konzorciumát. Ebben a komplex K+F-munkában több más irány (módszertani anyagok készítése, távoktatási tananyag modulok összeállítása és a teleházak szerepét megvilágító két részes multimédiás szemléltetőfilm forgatása) mellett az utóbbi két szervezet részéről empirikus felmérést végeztünk 3 déli megyénk 8 teleházában és az interneten. *A sok területi, demográfiai, fejlettségi, kapcsolatrendszerbeli szempont szerinti kiválasztás után Bács-Kiskunból 2, Békéből és Csongrádból 3-3 teleház került a mintába.* Mindegyik teleházban önkitöltő kérdőívvel kezdtük a vizsgálódást, annak a teleház vezetője által való visszaküldése után személyes kérdéssel, mélyinterjú keretében tisztáztuk a teleház beilleszkedését a település életébe, eredményességét az infokommunikációs kultúra terjesztésében/fejlesztésében, a közösgétermelő funkciók teljesítését, az ifjúság, a nők és a kisebbségek munkaerő-piaci integrációjának elősegítésében betöltött helyét, és próbáltuk mérni a teleház munkájával való elégedettséget. A kikérdezésbe a teleházvezetőn kívül egyéni interjúk keretében bevontuk a polgármestereket, az iskola egy pedagógusát, a kisebbségi önkormányzat egy képviselőjét, a település valamilyen „véleményvezérét”. Csoportos interjúkat is készítettünk minden településen a gazdák illetve vállalkozók, a civil szervezetek, a nők illetve a fiatalok körében (ezekben a tevékenységi fókusz csoportokban átlagosan 7-9 helybéli véleményformáló állításait lehetett egymással szembesíteni).

Túl mindezekre a felmérési csatornákon az internet több honlapján közzé tettünk, egy az ifjúságot megszólító rövid kérdőívet, amelynek még nem zártuk le a kitöltési határidejét, így annak tapasztalatait csak később fogjuk kiértékelni.

A fentebb bemutatott empiria (8 település 8-8-féle képviselőjének illetve csoportjának kikérdezése) és az elkészült interjúk leírása után általánosítható tapasztalatokat nyertünk arra vonatkozóan, hogy az országnak ezen a dél-keleti határmezsgyéjén az agrárgazdálkodás, azon belül is az őstermelői kisparcellákon történő termesztés dominál. Ezért *kitüntetett jelentőségű az agrárregisztráció*: a szántóföldi, illetve a zöldség-gyümölcsstermesztési és tenyésztési kultúrák, az állatszám, a parcellák és a terület-alapú közvetlen EU-támogatások szempontjából ügyfeleknek tekintett gazdák számbavétele. A közösségi támogatások folyósításának alapfeltétele a pontosan ellenőrizhető regisztráción alapuló, korrupciómentes nemzeti kifizető ügynökség működése. A gazdálkodók teljes körű nyilvántartásba vétele alapvető feltétele annak, hogy részesüljenek az uniós (közösségi) és nemzeti agrártámogatásból. A 2003. július 1-jével alakult meg a Mezőgazdasági és Vidékfejlesztési Hivatal (MVH), amely az uniós (valamint a nemzeti) mezőgazdasági és vidékfejlesztési támogatások lebonyolítását végzi. A támogatások fogadására való országos felkészülés része a megfelelő földterület-azonosítási rendszer kiépítése is, a szükséges térképi és térinformatikai háttér megteremtésével együtt. A Kormány 2003. szeptember 9-én hozott rendeletével – 141/2003. (IX. 9.) – szabályozta az Európai Unió Közös Agrárpolitikája (EU KAP) magyarországi végrehajtásában, illetve

---

\* Közgazdász, EU-Tender ügyvezető, – a „SEED Alapítvány” kutatásvezetője.



a nemzeti agrártámogatási rendszerben érintett ügyfelekkel összefüggő ügyfélregiszter létrehozását és az ehhez kapcsolódó nyilvántartásba vételt.

## Az informatika kulcsszerepe az ügyfélregisztrációban

Az EU-csatlakozással új fejezet kezdődik a gazdálkodók életében. Ahhoz, hogy sikeres és versenyképes szereplői legyenek a kibővült (több mint 400 milliós), ám szigorú szabályok alapján működő piacnak, elengedhetetlen, hogy pontosan ismerjék az irányadó rendelkezéseket. Az eddig meglévő (rendkívül szétszórta, gyakori átfedéseket is tartalmazó) nyilvántartásokban szereplő gazdálkodókat hozzájárulásuk esetén a fentebb említett Mezőgazdasági és Vidékfejlesztési Hivatal az új előírások szerint nyilvántartásba veszi. Ehhez a falugazdászok 2003 őszén értesítettek minden érintett gazdálkodót, s felhívták őket a regisztrációs lap kitöltésére. Az APEH-nyomtatványokhoz hasonló, nagyon egyszerű, egyoldalas "GAZDA-BLOKK ADATOK LAPJA" (G015) a nevet, a tízjegyű állandó személyi gazda-azonosító számot, a műveléssel érintett szántó-, gyeplő-, vagy egyéb hasznosítású terület azonosítóját és hektárban kifejezett nagyságát, a település nevét és a bejelentés dátumát tartalmazza. Ennek a tízjegyű állandó személyi gazda-azonosító számnak köszönhetően nem lesz szükség a rendszeres adatszolgáltatásra, csak változások esetén kell bejelentést tenni. A természetes személyeknek meg kell még adniuk személyazonosító adataikat (édesanyjuk nevét, állampolgárságukat, születésük helyét, idejét és lakcímüket). Jogi személyek esetében a cégnevet, székhelyet, adószámot és cégjegyzékszámot (egyéni vállalkozói igazolvány, vagy östermelői igazolvány számát) kell megadni.

Az egész regisztrációs eljárás a Mezőgazdasági és Vidékfejlesztési Hivatal területi kirendeltségein zajlik, ezek a Megyei (vagy Fővárosi) Földművelési Hivatalokkal azonos helyen található meg. A korábbi rendszer megyei szinten működött, az új, egységes rendszer országos kiterjedésű és megfelel az EU-csatlakozás által megkívánt követelményeknek. Az egyszer kiadott regisztrációs szám a nyilvántartás megszüntetéséig tartó azonosítóként szolgál. A MVH területi kirendeltségeit a gazdáknak nem kell személyesen felkeresniük, mert a regisztrációban résztvevő megbízottak (a falugazdászok és segítők) valamennyi leendő ügyfelet felkeresnek vagy lakcímük szerint, vagy a korábban bevezetett nyilvántartások, régebben folyamosított támogatások, állattartói státuszuk alapján. A falugazdászok rendszeres kapcsolatban állnak a mezőgazdasági termelőkkel, a dél-alföldi települések többségében a teleházakban megrendezett konzultációk keretében ismertetik a nyilvántartási rendszert. Az uniós agrárigazgatás legfontosabb támaszai az Integrált Igazgatási Ellenőrzési Rendszer (IIER)<sup>1</sup>, a Mezőgazdasági Parcella Azonosító Rendszer (MePAR), az Ügyfélregiszter és az Egységes Nyilvántartási és Azonosító Rendszer (ENAR)<sup>2</sup>. Ezek összekapcsolódó és EU-konform működését egy nagyon bonyolult, igen drága (2 milliárd forintba kerülő), jelenleg tesztelés alatt álló szoftver biztosítja. Ez az agrárium jelenlegi legnagyobb számítástechnikai beruházása. A program a gazdálkodói, illetve a támogatáshoz kötődő más adatokat rögzítő alrendszereket fogja össze, és lehetővé teszi a keresztellenőrzést, például a parcellaazonosító, az állat-nyilvántartási és a gazdaregisztációs rendszer között. A szoftver árának felét PHARE program keretében az EU állja.

Az ENAR-alrendszer nagyrészt készen áll, a magyarországi szarvasmarha-állományt már teljes mértékben regisztrálták. A juh-, a ló- és a kecskenyilvántartást már korábban befejezték, a sertések füljelölése pedig 2004 legelején zajlott le. A MePAR a területalapú támogatások igénylésénél felváltja a helyrajzi számot és az eddigi földhasználati nyilvántartást. Ezáltal a támogatásigénylés jobban igazodik a valós műveléshez, mert az általában nem a jogi, hanem a természetes határokat (utak, vasutak, fasorok stb.) követi. Az úgynevezett fizikai blokkokat ezek mentén alakították ki térképhelyes kontroll melletti légi felvételek (digitális ortofotók) felhasználásával. A 2002-ben lefolytatott kísérleti program tapasztalatai azt mutatták, hogy a gazdálkodók eligazodnak a Földmérési és Távérzékelési Intézet (és alvállalkozói) által készített blokkterképeken, melyeken fel tudják tüntetni az általuk természetett növények tábláinak elhelyezkedését. A már lezajlott ügyfélregisztráció után megkapott nyilvántartásba vételi igazolás alapján folyik a MePAR adategyeztetés, amit a felkeresett teleházakban a falugazdászok a teleház munkatársainak a

<sup>1</sup> Legfőbb célja a jogosulatlan és kettős igénylések kiszűrése kibasználva az információtechnológia lehetőségeit.

<sup>2</sup> Ez utóbbi csak meghatározott állatfajok (szarvasmarha, juh, kecske, sertés, ló) teljes körű és egységes elvek szerint felépített nyilvántartását jelenti az Európai Unió és a hazai jogszabályok alapján.

segítségével hajtanak végre. Miután a jelenlegi magyar gyakorlatban az egyik leginkább ellentmondásos nyilvántartás a földterületeké (a használat és a tulajdon gyakorta nem esik egybe), márpedig az EU szerint a támogatás a föld művelőjét, használóját illeti meg – az ellenőrzés akkor korrekt, ha földnyilvántartás analóg és digitális adatai egybeesnek a valódi állapottal. A falugazdászok a teleház segítségével, a Megyei Agrárkamarákkal és a Földművelési Hivatalokkal kötött együttműködési megállapodások alapján az Agrárinformációs Rendszer telepített és szerződött végpontjaiként végzik e felelősségteljes egyeztetési munkát.<sup>3</sup>

## Melyek a MePAR legfőbb elemei?

A Mezőgazdasági Parcella (tábla) Azonosító Rendszer a földterülethez kapcsolódó közösségi és nemzeti támogatások eljárásainak kizárólagos térképi és területi hivatkozási alapú országos földterület-azonosító rendszere. Kizárólagos abban az értelemben, hogy a földterülethez kapcsolódó, részben vagy egészben európai uniós támogatások igénylése során csak ennek az azonosítási rendszernek az adatait lehet használni. Az ilyen jellegű támogatások igénylésekor semmiféle más nyilvántartás (pl. az ingatlan-nyilvántartás) adatait a MePAR adataival szemben nem lehet figyelembe venni, legyenek azok a mezőgazdasági táblák elhelyezkedésére, azonosító számára, vagy éppen a tábla területére vonatkozó adatok. A mezőgazdasági tábla (más néven mezőgazdasági parcella) egy olyan összefüggő mezőgazdasági földterület, amelyen egyetlen termelő egyetlen növényfajt (vagy növényfajta) termeszt.<sup>4</sup> Külön kell feltüntetni a kukorica, a silókukorica és vetőmag-kukorica táblákat. A mezőgazdasági tábla a földterülethez kapcsolódó támogatások esetében az úgynevezett azonosítási alapegység, vagyis minden gazdálkodónak ilyen táblánként kell megadnia támogatási kérelmében az általa hasznosított mezőgazdasági földterületet.

*A mezőgazdasági tábla legfontosabb jellemzője, hogy a föld használójához, megművelőjéhez kötődik, nem pedig a tulajdonoshoz. Másik fontos tulajdonsága, hogy csak a ténylegesen művelt terület alapján határozható meg, tehát területébe nem számítható bele, pl. a művelt terület és az út közötti nem hasznosított terület. A mezőgazdasági táblák harmadik fontos tulajdonsága, hogy évről-évre változnak a gazdálkodás jellegének és a vetés szerkezetének megfelelően.<sup>5</sup> A mezőgazdasági táblákat az ún. MePAR blokkterképeken lehet megtalálni. Ezeket a Magyar Agrárkamara körzeti irodáiban és a MVH megyei kirendeltségeiben (és az együttműködési megállapodás alapján a Dél-alföldön informatikai végpont szerepkörű teleházakban) lehet megtekinteni. Ezek a térképek egész településeket, illetve körzeteket tekintenek át, melyeken könnyűszerrel azonosíthatók az egyes gazdához tartozó mezőgazdasági területek. A térkép-helyes (digitalizált) légi felvételek hátterén ugyanis nagyon könnyen felismerhetők az állandó földfelszíni elemek (utak, épületek, csatornák, erdős részek stb.), melyek alapján a mezőgazdasági táblák azonosítása már egyszerű és egyértelmű. A táblák azonosítását követően a gazdálkodók – a támogatási kérelemcsomag részeként – személyre szabott térképeket kapnak.*

A földterület-azonosítás viszonyítási kerete a fizikai blokk, ami a mezőgazdasági táblánál nagyobb egység. Ennek oka, hogy hazánkban az egyes földterületek használói, a művelt növényfélék, illetve a művelés határai sok területen évente váltakoznak, ezért elképzelhetetlen a táblánkénti nyilvántartás, hiszen ezeket a változásokat folyamatosan nyomon kellene követni. Ezért alkalmaznak Európa-szerte a táblánál tágabb és időben kevésbé változékony határokkal rendelkező egységeket, blokkokat a táblák azonosításának alapjául. Ezek a blokkok egyedi azonosítószámmal rendelkeznek. Egy-egy fizikai blokk a mezőgazdasági művelés szempontjából időben állandó, a terepen is azonosítható határokkal (pl.: utak, vasutak, csatornák, töltések, erdőszélek stb.) rendelkezik és többnyire azonos jellegű művelés alatt álló földterületeket (pl.: szántó, gyepek, ültetvény, erdő stb.) foglal magába. Egy blokkban általában több mezőgazdasági tábla van és területét több gazdálkodó is művelheti. A blokkok országosan egyedi azonosító-

<sup>3</sup> Csak Csongrád megyében (ahol nyolc kistérség található) 17 ilyen végpont működik nagyon jól „terített” eloszlásban, közülük kilencet teleházak üzemeltetnek!

<sup>4</sup> A táblaképzés szempontjából egyetlen „növényfajnak” tekintik a kevert vetést, a pihentetett terület növényborítását és a mezőgazdasági területek erdőszítési programjában részt vevő területek erdőállományát is.

<sup>5</sup> Vetésforgó esetén ugyanazon a fizikai földterületen más és más mezőgazdasági tábla lesz évről-évre.

számmal vannak ellátva, tehát egy blokkazonosító segítségével azonnal kideríthető az összes olyan adat, ami a blokkra vonatkozik (pl.: hol helyezkedik el, mekkora a területe stb.). A fizikai blokkon belül a különböző mezőgazdasági hasznosítások (pl.: szántó, gyp, ültetvény, erdő, halastó, mozaikos művelés stb.) valamint a beépített és infrastruktúrájának használt területek vannak elkülönítve. A blokk és belső, elkülönített részei határainak rögzítése korszerű digitalizált eljárásokkal (légi- és űrfelvételek feldolgozásával) és helyszíni adat-felvételéssel történt.

A mezőgazdasági táblákat a fizikai blokkokon belül kell azonosítani és bejelölni. A mezőgazdasági területhez kötődő uniós (és nemzeti) támogatásokat a MVH-tól kell igényelni. Annak érdekében, hogy ez az azonosítás és az igénylés minél zökkenőmentesebben történjen, a Földművelésügyi és Vidékfejlesztési Minisztérium a MVH szervezati felépítésében, a Megyei Agrárkamara és Földművelésügyi Hivatalok bevonásával a teleházakat is segítségül hívta nagyszabású tájékoztató és felkészítési programot bonyolított le 2003 őszén. A már regisztrált gazdálkodóknak meg kell adniuk az általuk teljesen, vagy részben művelt fizikai blokkokat. Ezeket az adatokat az ügyfél-regisztrációs rendszer GAZDA-BLOKK ADATOK LAPJA című nyomtatványán kell benyújtani a MVH képviselőjéhez vagy megbízottjához. A 2004. évi kérelmezéshez a támogatási kérelemcsomagban lesznek az egy-egy gazdálkodóknak címzett színes A/3-as méretű egyedi blokkterképek. Ezek egy-egy fizikai blokk ábrázolására szolgálnak és ezeket kell majd a gazdálkodóknak a kitöltés után visszaküldeniük a támogatási kérelem részeként a MVH-nak. A gazda-blokk adatai alapján 2003 végéig meg kellett adni azoknak a fizikai blokkoknak az azonosítóját, ahol a művelés folyik, az egyes blokkokban használt összes szántót, gypet vagy legelőt és egyéb hasznosítású területet hektárban. Abban az esetben, ha több területet neveztek meg egy blokkra a gazdálkodók, mint amennyi lehetséges, segítségképpen még a 2004. évi kérelmezés előtt tájékoztatást kaptak, hogy ezt a hibát a jövőben „élesben” már ne kövessék el, pontatlan adatok ne nehezítsék támogatás kézhezvételét. Ha a gazda-blokk adatlap kitöltése után a kérelmező gazdasága új területtel, blokkal bővül, a MVH-tól pót-blokkterképet kérhet majd. A kérelemcsomag részeként küldött blokkterképek térítésmentesek.

## Hogyan segítik a teleházak a digitális szakadék áthidalását?

Bizonyos teleházak egyfajta katalizátorként működnek környezetükben, szoros kapcsolatban állnak a közösség sokféle intézményével és elősegítik, hogy a környező falvakban telekunyhók jöjjenek létre. A teleházak jellemzően „multiszervezeti” keretek között működnek abban az értelemben, hogy szinte minden teleháznál két vagy három különböző szervezetből áll össze a tulajdonosi, a befogadó és az üzemeltető struktúra. Nézzük meg először a tulajdonosi szervezeteket. Itt azt látjuk, hogy a teleházak legnagyobb része non-profit szervezetek „kezeben van”. A teleházak működésében nagy szerepet kap a személyes kontaktus, vagyis a teleházak oroszlánrésze inkább az informális, mintsem a hivatalosabb, formálisabb módszereket részesíti előnyben. A teleházak háromnegyedénél találunk kidolgozott szolgáltatási jegyzéket, amelyből kiderül, hogy mit várhatnak az ügyfelek a teleháztól és milyen feltételekkel. Ugyanennyi teleház állítja azt is, hogy a szükséges feltételek is teljes mértékben adottak a közölt szolgáltatásokhoz. A meglátogatott teleházak igényt tartanak az ismertségre és szeretnék bővíteni látogatóik körét, illetve fenntartani a már meglévő kliensek érdeklődését.

A teleházak új kultúráját közvetítenek elsősorban a kisebb méretű településeken élő emberek számára, ennek lényegét a digitális írástudás jelenti. Ez leginkább az informatikai hálózatokon digitális formában továbbított és hozzáférhetővé tett ismeretek, információk megkereséséből, feldolgozásából és értelmezéséből áll. Az egyre több helyre eljutó legmodernebb IKT (infokommunikációs technológiai) eszközök és módszerek mind nagyobb hatékonysággal támogatják ezeket a folyamatokat. Ezen alkalmazások nem csupán az információtechnológiát teszik bárhol elérhetővé, hanem a digitális kultúra hírvivői is egyben. Tehát az IKT-val kapcsolatos műveletek középpontjában ma már nem az informatikai szakértő, hanem a felhasználó áll. Így megnyílik a tér a rugalmas, határok nélküli tudás számára. Az IKT-kultúra jó közvetítő segítségével elérhető mindenki számára, így mindenképpen sokkal demokratikusabb, mint a számítógép megjelenését megelőző korszakok tudáskészleteinek innovációja. Ahogyan réges-régen az írás már nem csak egy szűk elit csoport privilégiuma volt, hanem a széles nagyközönség mindennapi eszközévé vált, és ahogyan az írott szövegeken alapuló modern kultúra megszületett, a digitális írástudás hasonló módon a társadalom széles rétegei számára a mindennapi élet részévé válik. Maga a tudás fokozatos átalakuláson megy keresztül: míg korábban birtoklást (= hatalom) képviselt, manapság egyre inkább a hozzáférést jelenti. A világ, amelyben élünk, egyre erőteljesebben globalizálódik. Hogy jól eligazodjunk benne, együttműködések során felépített, hálózatba kapcsolt tudásbázisokra van szükségünk, amelyeket a felhasználók megosztanak egymás között. Mindez az egyenlőség és a kultúrák közötti megértés esélyének növeléséhez járul hozzá.

Az „e-EUROPE”-program az európai „e-gazdaság”, információs gazdaság létrehozásának a stratégiája „csak” abban különbözik az információs társadalom létrehozásának korábbi programjaitól, hogy „mindenkinek” szánja a célkitűzéseit. Ha az új gazdaságstratégia mindössze annyit jelent, hogy azok a programok, amelyek eddig az információs társadalom fejlesztésének égisze alatt az ún. tudásalapú gazdaság létrehozására szolgáltak, most „a” gazdaságpolitika rangjára emelkednek – akkor „a” gazdaságfejlesztés eszköze lesz az oktatás, a kutatás, az egészségügy, az agrárium, a demokrácia fejlesztése, a szociális és regionális egyenlőtlenség csökkentése.

## FELHASZNÁLT IRODALOM

**Bihari Gábor [1999]:** *Teleházak és távmunka Magyarországon.* Teleház Kht., Budapest

**Bognár E. – Csonka B. – Csornai G. – Kocsis A. – László I. – Martinovich L. – Tikász L. – Zelei Gy. [2003]:** *A Mezőgazdasági Parcella Azonosító Rendszer (MePAR) fizikai blokkjainak jellemzése, a terület alapú kérelmezés módja.* FÖMI Földmérési és Távérzékelési Intézet, Budapest

**Cseke Hajnalka [2003]:** *Össztűz alatt – Hazai uniós felkészülés.* Figyelő, XLVII. évfolyam, 45. szám, november 6-12.

**Czauner Péter [2003]:** *Az informatikusok kezében a gazdák.* Magyar Hírlap, XXXVI. évfolyam, november 24.

**Dobák J. – Futó P. – Kutor, S. K. – Lányi P. – Soltész A. [2003]:** *A vállalkozói inkubátorok jelene Magyarországon, a nemzetközi és hazai fejlesztés lehetőségei, kihívásai.* Seed Alapítvány, Budapest és Vállalkozói Inkubátorok Szövetsége, Székesfehérvár.

**Futó P. – Kőhegyi K. – Lányi P. – Soltész A. [2003]:** *Regionális klaszterek és a létesítésükre vonatkozó politikák az EU-ban és Magyarországon.* Szakmai vitaanyag, a GKM – MTESZ II. Országos Klaszter Konferencia.

**FVM Portál [2003]:** *Mezőgazdasági Parcella Azonosító Rendszer.* Ügyfélregisztráció. [www.fvm.hu](http://www.fvm.hu) honlap, november 24.

**Jellen S. – Lux R. – Magony M. – Márton A. – Mikulás I. [2003]:** *Útmutató: A közös agrárpolitika gyakorlati alkalmazásához.* FVM Integrációs Főcsoport-főnökség/ PERFEKT, Budapest

**Kas K. – Larsson, M. [2001]:** *Magyarországi teleházak monitorozása.* Magyar Teleház Szövetség, Budapest.

**Kerepesi K. – Lányi P. – Papp F. – Poszmik E. – Tóth A. – Vasné Egri M. et al. [2003]:** *A magyar tulajdonosi érdekeltséggel bíró, kicsi, közepes méretű vállalkozások felkészülése az „új gazdaság” kihívásaira.* Általános Vállalkozási Főiskola, Budapest

**Lányi P. – Sepsi Zs. [2002]:** *Felnőttoktatás – munkaerő-piaci képzés jogi szabályozása az EU-ba történő csatlakozás előtt.* Budapesti Kereskedelmi és Iparkamara, Budapest

**Popp József [2003]:** *Az egyszerűsített támogatási rendszer.* Földművelésügyi és Vidékfejlesztési Minisztérium, Budapest

**Raskó György [2003/a]:** *Az agrárgazdaság válsága – Permanens vesszőfutás.* Figyelő, XLVII. évfolyam, 47. szám, november 20-26., 24-25. oldal

**Raskó György [2003/b]:** *A magyar mezőgazdaság totálisan felkészületlen.* (Rádai Eszter interjúja) Élet és Irodalom, XLVII. évfolyam, 48. szám, november 28. 4. és 8. oldal

**Somogyi Zoltán: [2003]: A csatlakozási tárgyalások agrár fejezete. EU füzetek 9. MEH Stratek – Külügyminisztérium, Budapest**

**Vajda Ágnes [2002]: Az Európai Tanács Lisszaboni Csúcsértekezletén elhangzott „eEUROPE információs társadalmat mindenkinek” felhívás kommentárja.**  
[www.inco.hu/inco4/innova/cikk06.htm](http://www.inco.hu/inco4/innova/cikk06.htm)

# TUDOMÁNYOS DIÁKKÖRI DOLGOZATOK RÖVID ÖSSZEFOGLALÓI

*Az Általános Vállalkozási Főiskola Tudományos Közleményei ezúttal is közzéteszi a hallgatói által az elmúlt időszakban készített legsikeresebb – díjnyertes – tudományos diákköri dolgozatok rövid összefoglalóit.*

*Jelen számunkban a házi Tudományos Diákköri Konferencia díjazott dolgozatainak rezüméi mellett további három összefoglalót közlünk: az ÁVF Nemzetközi Kapcsolatok szakos, IV. éves hallgatóinak a Nemzetközi Kapcsolatok Szakos Hallgatók Első Országos Tudományos Diákköri Konferencián díjazott dolgozatának rövid összefoglalóját. Szunomár Ágnes I., Vágó Barbara és Gellért Anna II. díjat nyert ezen az intézetközi TDK-konferencián.*

*Az első díjas dolgozatok rövidített és szerkesztett változatának megjelentetését az ÁVF Tudományos Közlemények következő számában tervezzük megjelentetni.*

*(A szerkesztő)*



**Szunomár Ágnes\***

## **KÍNA A REFORMOK ÚTJÁN**

A kommunizmus a XX. század talán legmeghatározóbb politikai irányzata és jelensége, politikai filozófiaként már évszázadok, ha ugyan nem évezredek óta van jelen, azonban a kommunizmus, amelyről itt esik szó, nem az eszmék egében található, hanem nagyon is valóságos; bizonyos korban, bizonyos országban létezett, és létezik ma is:

Szerte a világon egyre kevesebben vonják kétségbe, hogy a Kínai Népköztársaságban, az utóbbi évtizedekben egyfajta „gazdasági csoda” megy végbe, hiszen a gazdasági növekedés üteme 20 év átlagában is eléri az évi 10%-ot, miközben az infláció lassan ismeretlen fogalom. Kína ugyanakkor nagymértékben oka és alanya mindazon problémáknak, melyek globalizálódásával a fenntartható fejlődést veszélyeztetik többek között olyan gondok, mint a túlnépesedés, az élelmezési nehézségek, a környezetrombolás, a túlzott mértékű urbanizáció, a hagyományos társadalmi-gazdasági keretek bomlása, a szociális érzéketlenség, a migráció, a biztonságpolitika szempontjai és a nacionalizmus...

A dolgozat azt kívánja bemutatni, hogy mindezek ellenére Kína képes a megújulásra, melyet a reformpolitika 1978-as meghirdetése óta folyamatosan bizonyít is. Az immár több mint két évtizedes kínai reformfolyamat során nemcsak a gazdaság teljesítménye növekedett meglehetősen gyors ütemben, hanem jelentősen megváltoztak a gazdaság egyes szektoraiban alkalmazott módszerek és a mindezek alapjául szolgáló hivatalos ideológia is. A reformok elindításakor alapvető hangsúlyváltásra került sor: az osztályharc óriási károkat okozó erőltetése helyett a gazdasági fejlődést állították a középpontba, négy alapvető szektor (mezőgazdaság, ipar, honvédelem, tudomány és technológia) modernizációját jelölve meg fő feladatként. A modernizációt hangsúlyozó célkitűzés ellenére kezdetben a figyelem előterében mégis inkább az ipar és a mezőgazdaság bruttó termelési értékének megnégyszerezése, tehát zömmel mennyiségi feladat állt. Fokozatosan csatlakozott ehhez, majd a reformokkal azonos fontosságúvá vált a „nyitott kapuk” politikája, a nemzetközi együttműködésből származó előnyök maximális kihasználására való törekvés. A „*sajátosan kínai színezetű szocializmus*” építésének jelszava elég tágnak és rugalmasnak bizonyult ahhoz, hogy az egymást követő reformlépések általános keretétül szolgáljon.

A kommunista rendszerek reformálhatóságát, a kínai rendszer fejlődési perspektíváját persze sokféleképpen ítélik meg: vannak, akik azt állítják, az igazán nagy feladatok még hátravannak. Mások úgy gondolják, Kína jó úton halad, a rendszert megfelelő mértékben modernizálják és a *piacgazdaság* elé illesztett „*szocialista*” jelző lassan kiüresedik.

Ők vannak többen...

**Vágó Barbara\*\***

## **NAGY-BRITANNIA ÉS AZ EURÓ**

A dolgozat témája Nagy-Britannia eurószkepticizmusa, és arra keresi a választ, hogy milyen indokokkal támasztják alá a britek távolmaradásukat az EMU harmadik szakaszából. A euróövezetet elvileg támogatják, de csatlakozásukat az euróövezethez 5 gazdasági teszt – konvergencia, flexibilitás, beruházások, pénzügyi szolgáltatások, növekedés, stabilitás, foglalkoztatottság – megvalósulásához kötötték.

A dolgozat rövid áttekintést ad arról a folyamatról, hogy miként lett Nagy-Britannia az Unió tagja, különös tekintettel arra, milyen lépések jellemzik a Gazdasági és Pénzügyi Unióhoz való közeledését.

\* A szerző IV. évfolyamos, nemzetközi kapcsolatok szakos hallgató. OTDK I. helyezett.  
Témavezető: Csáki György, kandidátus, főiskolai tanár, Általános Vállalkozási Főiskola.

\*\* A szerző IV. évfolyamos, nemzetközi kapcsolatok szakos hallgató. OTDK II. helyezett.  
Témavezető: Vigh László, főiskolai adjunktus, mb. tanszékegyeztető, Általános Vállalkozási Főiskola.



Sokan gondolják úgy Nagy-Britanniában, hogy az ország csatlakozása az EMU harmadik szakaszához – sem politikailag, sem gazdaságilag – nem szükségszerű – az eurószkeptikusok szerint. A brit gazdasági struktúra annyira eltér a többi euróövezeti gazdaság szerkezetétől, hogy amíg a közöttük fennálló különbségeket meg nem szüntetik, vagy legalább enyhítik, nem ajánlott Nagy-Britannia részvétele az euróövezetben.

A gazdasági indokok mellett az is jellemzi ezt a halogató politikát, hogy a kormány fél egy esetleges népszavazási vereségtől. A felmérések szerint ugyanis a lakosság nagyobb része nem támogatja az euró bevezetését, bár úgy gondolják, hogy előbb-utóbb sor fog kerülni a csatlakozásra. A támogatók táborának legnagyobb részét a jómódú, felsőfokú végzettséggel rendelkező férfiak alkotják. A legnagyobb ellenzői a nők és a fiatalok.

A dolgozat kitért azokra a pozitív, illetve negatív elméletekre, amiket a legtöbbször hoznak fel az EMU mellett és ellen. Az árfolyam-stabilitás, a kamatlábak csökkenése és az egységes piac beteljesülése az a három legtöbbet említett érv, amit az euró bevezetése mellett hoznak fel. Ha Nagy-Britannia nem csatlakozna az euróövezethez, fennáll a protekcionizmus erősödésének veszélye, valamint annak a kockázata, hogy a befektetők tömegesen hagyják el az országot, illetve a londoni City szerepének csökkenése. A dolgozathoz kiderül, hogy ezekkel kapcsolatban nincs mindig egyetértés Nagy-Britanniában.

A dolgozat a már említett 5 gazdasági teszt elemzésével zárul. A 2003-ban közzétett értékelés alapján, bár jelentős előrelépések történtek, még nem teljesült az öt gazdasági teszt teljes mértékben, így az EMU-hoz való csatlakozás továbbra is a jövő zenéje.

**Gellért Anna\***

## **A „BÉKÉS” SZENTFÖLD, AVAGY AZ ÚTITERVRŐL**

Szinte mindennap hallhatunk a hírekben a Szentföldről – hol robbantásokról, hol a békefolyamatról.

Az izraeli-palesztin viszály alapvetően területi problémákkal kapcsolatos, bár felfedezhető a Huntington féle civilizációs, kulturális különbség is.

Régi megoldatlan kérdéseket kellene végre rendezni, de mindkét érintett fél makacsul ragaszkodik a saját elképzeléseikhez. Az egyik oldalon Arafat, a másikon pedig az izraeli polarizált pluralizmus egyik nyertes pártja, kormánya, amelyik általában a két nagy párt – Munkapárt és a Likud közül kerül ki. A XVI. Knesszet elnöke Ariel Saron (Likud) lett.

A '48-as Függetlenségi háború és a '67-es Hatnapos háború óta folyamatosan olyan, visszatérő problémákról van szó, mint a víz és vízvezeték, Jeruzsálem, menekültek, megszállt területek, fegyverkezés, Palesztin Állam/Autonómia stb.

Az Oslói tárgyalásokkal úgy látszott kezelni tudják a problémás kérdéseket, de azután kiderült, hogy hiába írták alá, nem tartották be – így mindkét oldalon reményt vesztek a béke hívei.

Ariel Saron, jelenlegi izraeli kormányfő 2000. szeptember 28-án ellátogatott a jeruzsálemi Templom-hegyre – ami kirobbantotta a második intifádát. Ennek árát mind a palesztinok, mind az izraeliek megfizetik.

A jelenlegi béketerv a dolgozat értékelése szerint nem hoz új megoldásokat – sőt nem kínál megoldást semmire, csak általánosságban újra megfogalmazza a problémás pontokat.

Talán kezdetnek tekinthető, de nagy valószínűséggel végleg nem fogja megoldani a problémát.

Bár pozitívan értékelhető, hogy egy „nemzetközi kvartett” állította össze, ami lehetővé teszi a probléma mindkét oldalról történő, kiegyensúlyozott vizsgálatát.

Amerika a szövetségese szempontjait tartja fontosnak, míg az Európai Unió inkább a palesztinokat támogatja, az Egyesült Nemzetek pedig nemzetközi háttérrel biztosít a „békefolyamatokhoz”.

Oroszországnak lehetőséget kínálhat, hogy a hidegháború befejeztével újra részt vegyen a nemzetközi politikai életben, megjelenjen a világpolitika porondján.

Persze Amerika számára is fontos presztízs-kérdést jelent ennek a már több mint 50 éves konfliktusnak a megoldása. Mert így visszaszerezhetné mind a világ, mind az arab országokban az iraki háború kapcsán megcsappant tekintélyét.

\* A szerző IV. évfolyamos, nemzetközi kapcsolatok szakos hallgató. OTDK II. helyezett. Témavezető: Csicsmann László, tanársegéd. Általános Vállalkozási Főiskola.

## Fekete Ágnes–Bernáth Anett\*

### SZÁZHALOMBATTA KÖRNYEZETVÉDELME

A dolgozat központi témája Százhalombatta, és az ott működő egyik legfontosabb ipari egysége, a MOL Rt., valamint az önkormányzat környezetvédelmi intézkedései.

Mindenki számára köztudott hogy Százhalombatta az egyik legszennyezettebb, de a leggazdagabb város is Magyarországon.

Százhalombatta sajnos azon települések közé tartozik, ahol valós környezet- és természetvédelmi problémákkal kell nap mint nap szembenézni. Néhány ezek közül:

levegőszennyezés;

ivóvízszennyezés;

talajszennyezés;

zaj.

A MOL Rt. Dunai Finomító a város déli részén helyezkedik el, a magyar kőolaj-feldolgozás legnagyobb egysége. A Dunai Finomító működése során termelődő veszélyes hulladékok minimalizálására, a gyűjtés, ártalmatlanítás során a jogszabályi előírások betartására törekszik.

A Dunai Finomítóban dolgozók egészségére is kihatnak a tevékenységből származó olykor egészségre ártalmas anyagok; de ezen emberek munkaideje és munkarendje szigorúan szabályozva van.

A MOL Rt. Dunai Finomító nagyon sokat tesz a környezet megóvásáért, számos projektet tervez és valósít meg ennek érdekében. A MOL Rt. teljes tevékenységét áthatja a minőségközpontúság, a környezet és a társadalom iránti gondosság, felelősség.

## Gábor Katalin\*\*

### Miért kell a Formula-1 Magyarországnak?

A Formula-1 egyike a világ legnépszerűbb, leglátványosabb, legveszélyesebb, s egyben a legnagyobb pénzt forgató sportrendezvényeinek.

Mi, a KÖZÖNSÉG látjuk a sikerért vért izzadó pilótákat, csapatokat, szurkolunk kedvenceinknek, sőt esetleg személyesen is ellátogatunk egy-egy helyszínre. Mondjuk a Hungaroringre. A háromnapos hétvége igencsak megtépázza pénztárcánkat, a rendező Hungaroring Sport Rt. jó esetben is nullszaldóval kerül ki a dologból.

Azonban, ami az állami bevételt illeti, nos, 1986 óta, az első Magyar Grand Prix augusztusonként az idegenforgalomból származó adó- és egyéb bevételek összege, valamint a közvetett bevételek (Magyarország nevének megismerése, külföldi tőke beáramlása az országba, presztízs-növekedés, külföldi kapcsolatok kialakítása, ápolása...) igencsak magasra szöknek, jókora nyereséget termelve hazánknak.

A dolgozat bemutatja a tényeket, igyekszik kifejtetni, miért is kell nekünk a Forma-1.

Ráadásul Baumgartner Zsolt szereplése is jókorát lendítene/lendíthetne Magyarország lehetőségein, illetve azok kihasználásában.

Meglátjuk, mit hoz a jövő, bár már nincs sok időnk... 2006 végén lejár a Hungaroring szerződése a FIA-val...

\* A szerzők III. évfolyamos, vállalkozásszervező szakos hallgatók. Környezet és vállalkozás szekció. I. helyezett. Témavezetők: Székács Anna, főiskolai docens, Általános Vállalkozási Főiskola, és Böcskei Elvira, főiskolai adjunktus, Általános Vállalkozási Főiskola.

\*\* A szerző III. évfolyamos, vállalkozásszervező szakos hallgató. Üzlettudományi szekció. I. helyezett. Témavezető: Böcskei Elvira, főiskolai adjunktus, Általános Vállalkozási Főiskola.

**Tumpek Adrienn\***

## **EGY SAJÁTOS MAGYAR TERMÉK: A PÁLINKA JÖVŐJE EURÓPÁBAN**

A pálinka hazánk egyik speciális terméke. Esélye van arra, hogy megfelelő termékmenedzsment és marketing erőfeszítések eredményeképpen elfoglalja méltó helyét a világ szeszestital piacán.

Az erős nemzetközi versenyben való helytálláshoz több figyelem és támogatás szükséges. Első lépésben a szeszestitalgyártók összefogtak, lobbival alakult az italkategória rendszerezéséért a Magyar Szeszipari Szövetség és TermékTanács jelentős közreműködésével. Így született meg egy új, pálinkára vonatkozó rendelkezés, amely 2002. július 1-je óta van érvényben. A szigorú előírás folytán a tisztán főzött magyar gyümölcspálinka visszakaphatja – vagy évek során elnyerheti – azt a nemzetközi rangot, amely megilletné, és amellyel maga a pálinka szó és az általa jelölt nemes nedű olyan védelmet élvezhetne a világpiacra, mint az olasz grappa, a francia calvados vagy a görög ouzo. Az uniós csatlakozás után bezúduló import remélhetően olyan kihívást jelent a magyar gazdaság számára, amelynek csak minőségi termékekkel és a mostaninál sokkal hatásosabb marketingtevékenységgel lehet megfelelni. Nehezíti a hazai gyártók versenyképességét az új adótörvény is, melynek következtében kénytelenek emelni a fogyasztói árakat. Gyorsan és megfontoltan kell tehát cselekednie a szeszipar szereplőinek, hogy Magyarországon és Európában, majd az egész világon ismertséget és elismertséget vívjanak ki a pálinkának, többek közt a termék újrapozicionálása és image-ének megteremtése révén.

A dolgozat felvázolja a pálinka-piac mai helyzetét, a szereplők jelenlegi tevékenységét a termék életútjának kialakításában. Bemutatja a jelenlegi piacvezető export tevékenységét, összehasonlítva a többi szereplőével, végül alternatívákat mutat be a pálinka nemzetközi termék- és marketingstratégiájára.

Nemzeti italunknak helye van a világ szeszestitalpiacán, hiszen hazánk zamatos gyümölcseinek a lelkét hordozza magában!

**Tihanyi Zsuzsanna\*\***

## **MAGYARORSZÁGI LAKÁSFINANSZÍROZÁS AZ EURÓPAI UNIÓ KÜSZÖBÉN**

A dolgozat a magyarországi lakáspolitikai helyzetével, valamint a lakásfinanszírozási rendszer szereplőinek bemutatásával foglalkozik.

Hazánkban a lakosság még mindig komoly gondokkal küzd a lakhatás terén, annak ellenére, hogy az egymást követő politikai rendszerek lakáspolitikai programokat is hirdettek. A téma aktualitását indokolja, hogy január elsejével kezdődött meg a Nemzeti Lakásprogram gyakorlati megvalósítása, illetve az elmúlt hónapokban is lényeges változtatásokra került sor a lakástámogatási rendszer szabályozásában. A folyamatos módosítások ellenére azonban még számos megoldatlan kérdés található a lakásfinanszírozási rendszerben.

Az alapvető problémák a társadalom azon csoportjában jelentkeznek, ahol az anyagi körülmények nem elegendők egy saját tulajdonú lakás megvásárlásához, vagy akár csak a lakhatási körülmények javításához.

A lakásfinanszírozási rendszer szereplőinek rövid ismertetése után a dolgozatban központi helyet kap a lakás-takarékpénztári piac bemutatása. Ez a piac olyan eleme a lakásfinanszírozási rendszernek, amely elsősorban a kisebb jövedelmű családoknak, fiataloknak jelenthet megoldást. Emellett a dolgozat szeretné felhívni a figyelmet azokra a lakáshitelezési problémákra is, amelyekkel a mai átlagember szembesül abban az esetben, ha lakhatási körülményein változtatni szeretne.

\* A szerző IV. évfolyamos, vállalkozásszervező szakos hallgató. Stratégia és regionális gazdaság szekció. I. helyezett. Témavezető: Kerepesi Katalin kandidátus, főiskolai tanár, Általános Vállalkozási Főiskola.

\*\* A szerző IV. évfolyamos, vállalkozásszervező szakos hallgató. Pénzügyi szekció. I. helyezett. Témavezető: Székács Anna, főiskolai docens, Általános Vállalkozási Főiskola.

Habár a közvélemény a lakásfinanszírozási rendszer szereplői közül a lakás-takarékpénztáraknak igen kis jelentőséget tulajdonít, ezeknek a pénzügyi intézeteknek a tevékenysége rendkívül életképes és fejlődőképes Magyarországon, annak ellenére, hogy önmagában sok esetben nem teremt lehetőséget egy új lakás vásárlásához.

**Kovács Zsuzsa\***

## **A MŰKÖDŐTŐKE-ÁRAMLÁS TENDENCIÁI ÉS AZ AMERIKAI TŐKEBEFEKTETÉSEK MAGYARORSZÁGON**

A dolgozat a nemzetközi-tőkeáramlással, azon belül is a közvetlen külföldi befektetésekkel foglalkozik, melynek állománya az utóbbi években jelentősen megváltozott, ugyanis a működőtőke-áramlás az 1990-es évek dinamizmusát követően 2001-ben majdnem felére esett vissza!

A dolgozat áttekinti az elmúlt évek működőtőke-áramlásában tapasztalt trendeket, megvizsgálja a régiókat, azaz Közép-Kelet-Európát, és részletesen a Magyarországra irányuló külföldi befektetéseket, miközben keresi a működőtőke-állomány drasztikus csökkenésének okait. Rávilágít arra, hogy a fejlett országok gazdaságában bekövetkező válság, és az ezzel járó globális bizalmatlanság, mely a befektetők körében kialakult, hogyan befolyásolja a világgazdaság működését. Bővebben kitér a dolgozat az Amerikai Egyesült Államokra, és a magyar-amerikai gazdasági kapcsolatokra, bemutat néhány Magyarországon működő amerikai tulajdonú vállalatot, ízelítőt adva az amerikai érdekeltségű vállalatok működésének sajátosságaiból, stratégiájából, és várakozásaikból.

A dolgozat ismerteti a külföldi tőkebefektetések megtestesítőinek mondható multinacionális vállalatokkal szemben kialakult pozitív és negatív vélekedést egyaránt.

A dolgozatban a szerző törekedett a fellelhető legfrissebb adatok használatára, így a „működőtőke-áramlás bibliájának” mondható World Investment Report 2003-as jelentéséből, a Központi Statisztikai Hivatal, a Gazdasági és Közlekedési Minisztérium valamint a Külügyminisztérium által készített aktuális kiadványokból merítette információit. Ez a téma állandóan változik, ezért fontos volt a legaktuálisabb források használata.

Napjainkban kérdéses, hogy az Európai Unióhoz való csatlakozás, és az ezzel járó változások mit hoznak régióink és hazánk számára, hogyan alakul versenyképességünk a többi átalakuló gazdasághoz viszonyítva. A dolgozat éppen ezért a közeljövőre vonatkozó előrejelzéssel zárul.

**Nagy István–Benkő Lajos\*\***

## **A KÖRNYEZETVÉDELMI MÉRÉSI MÓDSZEREK PÉNZÜGYI HÁTTERE**

Mint közzismert, a motorizáció, a globalizáció, a technikai fejlődés és még számos legújabbkori folyamat nemcsak pozitívumokkal kecsegteti a XXI. században élő embertársainkat, de rengeteg, egészségünkre ártalmas hátránnyal is jár. Párhuzamosan az előző tendenciákkal a levegő szennyezettsége rohamosan emelkedik, napról napra nő. A probléma mind globálisan, mind lokálisan érvényesül, így azután a budapesti lakosokra, illetve a naponta ingázókra és átutazókra is hatást gyakorol. Az utóbbi pár évet

\* A szerző IV. évfolyamos, vállalkozásszervező szakos hallgató. Pénzügyi szekció. Külön díjas. Témavezető: Székács Anna, főiskolai docens, Általános Vállalkozási Főiskola.

\*\* A szerzők III. évfolyamos, vállalkozásszervező szakos hallgatók. Környezet és vállalkozás szekció. Külön díjas. Témavezető: Székács Anna, főiskolai docens, Általános Vállalkozási Főiskola.

figyelemmel kísérve egyre ijesztőbb méreteket ölt a káros anyagok kibocsátása, a különböző égéstermékek, gázok levegőbe kerülése. A széndioxid, szénmonoxid, kéndioxid, por, stb. túlzott mértékű koncentrációja komoly és maradandó egészségkárosodást okoz. Bár ebben a tekintetben szigorú környezetvédelmi előírásoknak kell hogy megfeleljenek mind az autósok, mind az ipari létesítmények, az ellenőrzés, kontroll mégsem lehet 100%-os. Éppen emiatt vált szükségessé a budapesti légszennyezést mérő hálózat fejlesztése, felújítása, mely már a legszigorúbb Európai Unió előírásokat figyelembe véve gyűjti és értékeli a napi káros anyagkibocsátás mértékét. A rendszer a főváros 11 forgalmas pontjáról szerzi be információit és a legújabb technikával megvalósított monitoring rendszeren keresztül, a központban értékeli is az adatokat.

A dolgozat tehát ezt a témát járja körül, „karolja fel”. Az elkövetkezendő hónapban rengeteg információt kell gyűjteni a levegő szennyezettsége, valamint a nemrégiben átadott mérőhálózat és a hozzá kapcsolódó beruházás kapcsán, valamint az alábbi szempontok figyelembevételével lehet vizsgálni, elemezni e projekt pénzügyi, költségvetési hátterét, és a finanszírozás jellemzőit. Fel kell tárnai az esetlegesen kialakuló kritikus helyzetek megoldására vonatkozó terveket – szmogriadó, illetve ennek különféle fokozatai.

Vizsgálni szükséges még a Budapest és vonzáskörzetének közlekedési terheltségét és annak mértékét, az esetleges elkerülő utak szükségességét, ezek kihasználtságát és a tömegközlekedési megoldások realitását, ide értve a meglévő metró-felújításokat és az új 4-es metróvonal beruházását.

## Kassai Ildikó\*

### „KÉRÉS VAGY FELAJÁNLÁS?” – ALTERNATÍV ADOMÁNSZERVEZÉS

Magyarországon a non-profit szektor újjászületése az államszocializmus válságára vezethető vissza. A rendszerben felmerült egyensúlyhiány arra készítette az állami szereplőket, hogy elismerjék: nem lehet minden társadalmi problémát központilag megoldani, szükség van a helyi civil szervezetekre is.

Az 1980-as évek végén hullámokban jöttek létre egyesületek, főként a közművelődés és kultúra területén. Létrejöttüket segítette az alapítványok 1987. évi jogi „rehabilitációja” is.

A non-profit szervezetek számának látványos növekedése a 90-es évek elején nem egy váratlan fordulat, hanem egy régen elkezdődött folyamat, évszázadok során kialakult viselkedésmintákon alapuló reneszánsza.

A 47.000 szervezetet számláló non-profit szektor finanszírozási szempontból igen differenciált. A jelenlegi finanszírozási gyakorlat következtében a non-profit szervezetek rendkívül kiszolgáltatottak. Közép-Európából sorra tűnnek el a nemzetközi adományozók, a helyi források – az állami és magánadományok – meglehetősen korlátozottak, így a non-profit szervezeteknek fenntarthatóságuk érdekében ajánlott a finanszírozási források bővítése, más, helyi alternatívák feltárása.

A non-profit szektoron belül a fenntarthatóság az önellátás bizonyos fokát jelenti, azt a széles társadalmi, szociális és politikai elkötelezettséget, amelyben a szervezetek képesek tevékenységeiket folyamatosan kifejteni. A pénzügyi fenntarthatóság egyben egy vagy több stabil finanszírozási forrás biztosítását jelenti. Alternatív lehetőség a piac felé fordulás, az önfinanszírozás különböző formái.

„A szociális vállalkozás, a non-profit vállalkozás, a szociális célú vállalkozás, a civil vállalkozás, a közösségi alapú vállalkozás csak néhány, az utóbbi időben feltűnt szakkifejezés közül, melyek a piac-orientált, önfinanszírozó non-profit szervezet tevékenységét hivatottak jelölni.”<sup>1</sup>

A különböző támogatói csoportoknak eltérő indítékuk, belső késztetésük, motivációjuk van az adakozásra, a finanszírozásban való részvételre. A non-profit szervezet elemi érdeke, hogy ezeket megismerje, s adományszervezési tevékenységét ennek megfelelően tervezze meg.

\* A szerző III. évfolyamos, non-profit szakos hallgató. Non-profit szekció. II. helyezett.  
Témavezető: Kelen András, főiskolai tanár, Általános Vállalkozási Főiskola.

<sup>1</sup> „Ha egy üzlet beindul...”, Non-profit szervezetek gazdasági tevékenysége, CTF, Budapest, 1999. 21. old.

A vállalatok működésének elsődleges célja a profitszerzés, annak növelése. „A vállalati érdekek azonban korántsem szűkíthetők le a közvetlen és közvetett anyagi érdekekre, annál is kevésbé, mert a piaci szervezetek éppúgy beágyazódnak szűkebb és tágabb társadalmi környezetükbe, mint akár a civil szervezetek, akár a magánszemélyek.

Nem lehet tehát mindegy számukra, hogy ez a környezet milyen: akadályozza-e vagy segíti tevékenységüket; kedvező vagy kedvezőtlen feltételeket teremt-e működésükhöz; vonzó életlehetőségeket kínál-e vezetőiknek és munkavállalóiknak, vagy megnehezíti mindennapjaikat.

Ezeknek az összefüggéseknek a felismerésétől egyenes út vezet ahhoz a következtetéshez, hogy a vállalatok érdekelték társadalmi környezetük egészséges fejlődésében, sőt, bizonyos mértékig felelősek érte.”<sup>2</sup> A vállalatok társadalmi részvételének indítéka lehet a társadalmi felelősség felismerése, az egészséges társadalomban való működés igénye, a cég jó hírének, presztízsének növelése, ami egyben a munkamorál javulását, a forgalom és a nyereség, a fogyasztói és munkavállalói elégedettség növekedését is eredményezheti.

A legnagyobb kihívás vár most a non-profit szektorra: elindulni önállóan, és a piaci szektor szereplőivel közösen az együttműködés útján, nem adományt kérve, hanem egymás számára kölcsönös előnyök és támogatást felajánlva – a partnerség jegyében.

**Ádám Zsuzsanna\***

## **HOGYAN SZÁMÍTSUNK, HOGY MEGTALÁLJUK A SZÁMÍTÁSUNK?**

A dolgozat egy konkrét cég, az „S” Kft. beruházási tevékenységét elemzi. A cég egy angol társaság magyarországi leányvállalata, fő tevékenysége a vagyónvédelem. A vállalat Magyarországon egy budapesti központtal és 9 vidéki kirendeltséggel rendelkezik, lefedve az egész országot. A beruházást egy olyan tender megnyerése tette szükségessé, amely országos lefedettségű szolgáltatást igényelt. A cég a tendert 2001-ben nyerte meg, a beruházást, melynek keretében 4 új kirendeltséget építettek ki, 2002. áprilisában kezdték meg.

Az elemzés azt vizsgálja, hogy a beruházás miként érintette a vállalat eredményét, ehhez igénybe kellett venni a 2000., 2001., és a 2002-es éves beszámolók adatait, és a vállalat által rendelkezésre bocsátott megvalósíthatósági tanulmányt, valamint a 2002-2003 vonatkozásában készített költségvetési tervezetüket.

A beruházás megalapozottságának vizsgálatánál az éves beszámolók elemzését, illetve az üzleti tevékenységet jellemző mutatók vizsgálata lett végezve. A megvalósíthatósági tanulmány elemzésével arra lehet rávilágítani, hogy az abban foglaltak pénzügyileg megalapozottak-e.

Hiányosság, hogy a cég nem készített kockázatelemzést. Ezt – pótlólag a biztos (kockázatmentes) egyenértékűek és a scenárió elemzés módszereivel végezte el a dolgozat. A cég készített egy SWOT-analízist, a dolgozat ennek bemutatása mellett kitér a módszer alkalmazásának hibáira.

A megvalósítás folyamatát megvizsgálva a dolgozat rá kíván világítani a tervezett 2002. szeptemberi befejezés közel 9 hónapos késedelmének okaira, valamint a kivitelezés szabályozottságának hátterére.

Fentiek eredményeképpen megállapítható, hogy a beruházás szükségességéhez nem fér kétség. Az, hogy a cég a megvalósíthatósági tanulmány elkészítésekor a 2001-es év lezárt adataira, valamint meglévő szerződéseire támaszkodott, szintén elfogadható. A kockázatelemzés eredményeit tekintve elmondható, hogy a beruházás árbevétel-érzékeny, a költségek változására kisebb mértékben reagál. Az elemzett esetek többségében pozitív lett a nettó jelenérték, ami azt mutatja, hogy jogosan fogadták el a beruházási javaslatot. A kivitelezés késedelmének egyértelműen az a magyarázata, hogy nem rendelkeztek ütemtervvel, illetve gyakoriak voltak a beszállítói és a hivatalos ügyintézési késedelmek.

<sup>2</sup> Kuti Éva: „Kinek a pénze? Kinek a döntése? Non-profit Kutatócsoport, Budapest, 2003. 81-82. old.

\* A szerző III. évfolyamos, vállalkozásszervező szakos hallgató. Pénzügyi szekció. II. helyezett. Témavezető: Böcskei Elvira, főiskolai adjunktus, Általános Vállalkozási Főiskola.

Összefoglalva: a beruházás jó döntésnek bizonyult a cég hosszú távú stratégiai céljainak elérésében, de a pénzügyi precizitás mellett szükség lett volna a megvalósítási folyamat szakszerűbb kezelésére. Így a projektet 2002. év végére be lehetett volna fejezni, tekintettel arra, hogy az eredetileg tervezett 2002. szeptemberi befejezés eleve irreális célkitűzés volt.

**Werly Szilvia\***

## **KÖRNYEZETBARÁT ÉPÍTÉSI MÓDOK**

A kötelező szakmai gyakorlatomat egy olyan, készházak építésével foglalkozó cégnél töltöttem, amely nagy hangsúlyt helyez a környezetvédelmére, az energiatakarékosságra, így volt lehetőségem kicsit közelebbről is megismerni ezt az eljárást. A környezetszennyezés, bolygónk védelme manapság – sajnos – nagyon is aktuális téma. A Föld valamennyi lakóját érintő problémákat vet fel, így nagyon fontos, hogy valamennyien foglalkozzunk a kérdéssel.

A dolgozat témáját, tárgyát, célkitűzéseit az első, bevezető részben exponálja.

A második fejezet bemutatja, hogyan alakult az elmúlt három évtizedben a környezetvédelem megítélése az Európai Unióban. Ez hazánkat is érinti, hiszen hamarosan mi is tagjai leszünk az Uniónak. A vonatkozó fejezet tartalmazza az EU környezetvédelmi alapelveit, a fenntartható fejlődés fogalmát, a jelenleg is fennálló problémákat, valamint Magyarország helyzetét, megítélését a környezetszennyezés szempontjából.

A harmadik fejezetben a védekezés, megóvás egyik lehetséges eszközét, a környezetbarát építési módszereket, ezek jellemzőit, előnyeit tárgyalja részletesebben. Ebben a részben kerül bemutatásra a készházakkal kapcsolatos általános tudnivalókat, az engedélyeztetési eljárást, a vonatkozó hatályos jogszabályokat, majd egy táblázat segítségével összehasonlítom a hagyományos és a modern, készházépítési módszereket. Ezek összegzéseként kerül felsorolásra a készházak előnyei, hátrányai. A fejezet továbbá tartalmazza azokat a minimális tudnivalókat, amelyeket egy építetőnek mindenképpen ismernie kell, amennyiben a készházas építési technológia mellett dönt. Ezen belül kerül szó az árajánlatról, költségekről és finanszírozási feltételekről, a m<sup>2</sup> árakról. A fejezet végén kerül felsorolásra, hogyan alakult a készházépítés Magyarországon az elmúlt években, valamint milyen tendenciák várhatóak a következő négy-öt évre vonatkozóan.

A negyedik fejezet egy olyan céget mutat be, amely a fenti építési eljárást alkalmazza. A rövid cégismertető után kerül ismertetésre, hogy milyen környezetbarát technológiát alkalmaz a GYORS-HÁZ Kft., és ezáltal hogyan válik lehetővé az energiatakarékosság, amely bolygónk megóvásának egyik fontos eszköze.

A dolgozat fő törekvése, hogy egy átfogó képet nyújtson hazánk, illetve Európa környezeti helyzetéről, a természet megóvásával kapcsolatos törekvésekről. Ennek keretében kerül részletes ismertetésre egy olyan építési eljárás, amely Magyarországon még nem teljesen elterjedt, azonban számos előnye, mindenekelőtt környezetbarát tulajdonságai miatt érdemes kiaknázni a benne rejlő lehetőségeket.

---

\* A szerző IV. évfolyamos, vállalkozásszervező szakos hallgató. Környezet és technológia szekció. II. helyezett. Témavezető: Székács Anna, főiskolai docens, Általános Vállalkozási Főiskola.

**Laczkó Katalin\***

## **HULLADÉKGAZDÁLKODÁS MAGYARORSZÁGON AZ EU ELVÁRÁSOK TÜRKÉBEN**

A hulladék alapértelmezésben időszakosan, gazdasági folyamatokban keletkező felesleges energia- és anyagtöbblet.

A természetben a hulladék ismeretlen fogalom. A civilizáció megjelenésének a következménye a hulladék kialakulása. A víz, a levegő és a talaj hosszú ideig képesek voltak ezen környezetbe kerülő hulladékokat befogadni anélkül, hogy a közben lejátszódó folyamatok, kölcsönhatások károsan hatottak volna az állatokra, növényekre és az emberekre. A társadalmi-gazdasági fejlődés következtében megromlott az ember és környezet közötti harmonikus kapcsolat. Az emberek növekvő mértékben kezdték el a természet adta erőforrásokat kihasználni. Az emberi tevékenység hatására a természetből nyert anyagok egyre jobban elveszítették természetes összetevőiket, melyek hulladékként a környezetbe kerülve súlyos problémákat okoztak és okoznak jelenleg is. Ennek az oka, hogy ezen anyagok legtöbbször eleve nem képesek bekapcsolódni a természetes körfolyamatba. Emiatt alapvető környezetvédelmi elv lett megakadályozni, hogy a környezetbe kerülő hulladék bármilyen kis mértékben is meghaladjon a természeti elemek tűrőképességét, öntisztuló képességét.

A hulladékok kezelésének kulcsa az integrált hulladékgazdálkodás, mely magában foglalja mindazon tevékenységeket, amelyek környezetileg és gazdaságilag hatékony megoldást kínálnak.

A dolgozat célja a hulladékgazdálkodás európai uniós és magyar rendszerének áttekintése, a jelenlegi hatályos szabályok elemzése, a hibákra való rávilágítás és azon feladatok megjelölése, amelyek megoldást eredményezhetnek a hatékonyabb hulladékgazdálkodáshoz.

**Ilyés Andrea\*\***

## **PORTUGÁLIA NYOMDOKAIN?**

Portugália részvétele az Európai Unióban megkülönböztetett jelentőséggel bír hazánk számára.

Tekintsük területi nagyságát, a népességszámát vagy a gazdasági fejlettségét/fejlődését. Mindegyik szempontból hasonló adottságokkal rendelkezik. Portugália csatlakozását megelőzően szintén komoly gondokkal küzdött. A birodalmi gondolattal való leszámolás és a demokratikus államrend kialakítása nyitott számára kaput az Európai Közösségbe. Nyugodtan mondható tehát, hogy bár Portugália hazánktól távol fekszik, mégis közelebb áll, mint az Európai Unió bármely más országa.

Portugália 1986 januárjától lett az Európai Unió tagja. Felvételekor az egy főre jutó GDP az Európai Unió átlagának vásárlóerő-paritáson számítva csak 55 százaléka volt, ez hozzávetőleg annyi, mint amennyi Magyarország a csatlakozás pillanatában. A fejlettségi arány mára csaknem 74 százalékra emelkedett. Ez nagy részben az Európai Unió által biztosított források és a beáramló működőtőke hatékony felhasználásának köszönhető. A fennmaradó különbségek ellenére Portugália EU-n belüli fejlődése példaként és tanulsággal is szolgálhat hazánk számára. Hasznos lehet a két ország tanulmányozása a támogatások szempontjából, illetve a csatlakozása utáni tapasztalatainak elemzése.

Érdekes lehet tehát annak a vizsgálata is, hogy vajon az ország csatlakozása milyen okok következtében történhetett meg.

Így megfigyelhetjük azt is, hogy talán Portugália az az ország – az Európai Unió más tagországaival szemben –, amely a leginkább átérzi a hazánkban a csatlakozással járó kusza jelenséget.

\* A szerző IV. évfolyamos, vállalkozásszervező szakos hallgató. Környezet és technológia szekció. II. helyezett. Témavezető: Valkó László, egyetemi docens, Budapesti Műszaki és Gazdaságtudományi Egyetem, óraadó tanár, Általános Vállalkozási Főiskola.

\*\* A szerző IV. évfolyamos, vállalkozásszervező szakos hallgató. Stratégia és regionális gazdaság szekció. II. helyezett. Témavezető: Bilecz Endre, főiskolai docens, Általános Vállalkozási Főiskola.



A dolgozatban kiemelt részt foglal el az Európai Unió által Portugália számára nyújtott támogatás kereteinek vizsgálata. Az ország jelentős mértékben részesült a Közösség transfereiből és ezeket a támogatásokat hatékonyan használta és használja mind a mai napig. Portugália ezen aspektusból tekintve az Európai Unió egyik sikerországának tekinthető. Mindezek mellett röviden bemutatásra kerül a Magyarország számára nyújtott előcsatlakozási támogatási rendszer, és helyet kapnak az ezzel kapcsolatban felmerült problémák, kritikák is.

Vajon mi szolgálhat követendő példaként Portugália tevékenységéből és mi az, ami némi korrekcióra szorul? Magyarország számára biztatást jelentenek azok a folyamatok, amelyek a portugál gazdaságot siker útjára terelték.

**Jancsó Rebeka\***

## **NON-PROFIT PRIVATIZÁCIÓ**

### **(A HungaroControl közhasznú társaságá alakításának vizsgálata)**

A hazai közszférában már korábban megkezdődött annak felülvizsgálata, hogy jelenleg melyek azok az állami feladatok, amelyek a közszolgálati szférán kívül olcsóbban, racionálisabban, rugalmasabban és költségkímélőbb módon elláthatók. Elsőként mindig a minisztériumok háttérintézményeként működő önálló költségvetési szervek átalakítása tűnik a legkézenfekvőbbnek. A privatizálás lehetőségeit megvizsgálva – tekintettel arra, hogy ezek az intézmények jogszabályban meghatározott állami feladatot látnak el – rögtön a közhasznú társasággá történő átalakítás merül fel.

A Gazdasági és Közlekedési Minisztérium alárendeltségébe tartozó Hungarocontrol a Magyar Köztársaság jogszabály által kijelölt légtereiben, valamint Budapest–Ferihegy Nemzetközi Repülőtéren, a légiforgalmi szolgálatok, Debrecen és Sármellék repülőtereken a repülőtéri repüléstájékoztató szolgálat biztosítására létrehozott, önállóan gazdálkodó központi költségvetési szerv. A közszolgálati szférából való kikerülés nem csak az állam, hanem a szervezet érdeke is különböző külső és belső indokok miatt.

Vajon a fent említett szervezeti formaváltás milyen hatást gyakorolna a szervezet működésére? Ahhoz, hogy ezt meg tudjuk válaszolni, tanulmányozni kell a közhasznú társasággá való átalakítás következményeit – azaz előnyeit és hátrányait a gazdasági működés és a munkáltató-munkavállalói viszony szempontjából egyaránt.

Azt is figyelembe kell venni, hogy az így létrejövő „állami” civil szervezetek egyre nagyobb száma a „Második non-profit szféra” kialakulását eredményezi. Hiszen ezek a szervezetek növelik ugyan a civil szektor méretét, növelik bevételeit, de ugyanakkor szűkítik a valódi civil szervezetek anyagi támogatását, bevételi forrásait. Az állam által létrehozott és támogatott közalapítványok és közhasznú társaságok általában jelentős pénzeszközökkel rendelkeznek, de gyakorlatilag nem személyegyesülések és nem magánvagyon, hanem közsagyont működtetnek. Felmérések szerint a non-profit szektorba áramló közpénzek és támogatások több mint fele az ilyen szervezetekhez kerül, ami gyakorlatilag burkolt önfinanszírozás. Nem beszélve arról, hogy a „non-profit kedvezmények” ugyanúgy megilletik őket, mint az „igazi” civil szférát. Igaz az is tény, hogy az állami non-profit intézmények nem tudnak mindig ezekkel a kedvezményekkel élni. Sok esetben pont a közszolgálati szférához való kötődésük miatt kedvezőtlen elbírálásban van részük a megszerezhető támogatások és pályázatok tekintetében. Láthatjuk tehát, hogy a non-profit privatizáció, azaz a költségvetési szervek közhasznú társasággá történő átalakítása a három érintett felet – az adott intézményt, az állami felügyeleti szervet és a harmadik szektort – eltérő módon érinti. Ahhoz, hogy a közhasznú szervezeti formában való közszolgáltatás-nyújtás hosszú távon és hatékonyan tudjon működni, az ellenérdekek feloldására meg kell találni az áthidaló megoldásokat is.

\* A szerző III. évfolyamos, non-profit szakos hallgató. Non-profit szekció. III. helyezett.  
Témavezető: Kelen András, főiskolai tanár, Általános Vállalkozási Főiskola.

**Stikrad Katalin\***

## **AZ ALLAMI SZAMVEVOSZEK SZEREPE A PENZUGYI ELLENORZES NEMZETKOZI GYAKORLATANAK ADAPTACIOJABAN**

A dolgozat az Allami Szamvevoszek kiemelt szerepevel foglalkozik.

Amikor 1990. januar 1-jen az ASZ megkezdte mukodeset, meg nem rendelkezett a modern penzugyi ellenorzeshez sukseges tudassal.

Noha az Alkotmany mar akkor deklaralta az Allami Szamvevoszek fuggetlenseget, ami a legfobb ellenorzesi intezmenyek alappillere, a torveny nem definialta pontos hataskoret, ezert a torveny valtoztatasara is egeto sukseg lenne.

Az Europai Uniohoz valo csatlakozas az Allami Szamvevoszeket arra a felismeresre készítette, hogy valtoztasson addigi gyakorlatan es a nemzetkozileg elfogadott sztenderdeket honosítsa meg Magyarországon, ami nem automatikus masolast jelent, hanem a nemzeti sajátosságokat figyelembe vevo saját sztenderdek kialakításat.

Kiindulasi pont az 1953-as havannai kongresszus, amely a Legfobb Ellenorzesi Intezmenyek Nemzetkozii Szervezete (INTOSAI) megszületeset eredményezte. Az INTOSAI legfontosabb dokumentacioja a Limai Deklaracio (1977), amely a penzugyi ellenorzes alapeleit fogalmazta meg.

1998-ban az Europai Szamvevoszek kezdemenezesere közreadták az INTOSAI- sztenderdek alkalmazasahoz Europanak ajánlott iranyelveket.

Ezek a sztenderdek ajánlas jellegetek, nem koteleszok, az adott orszag gazdasagi, politikai kornyezeetol fugg, mennyiben fogadjak el, es alkalmazzak azokat.

Hogyan tudott megfelelni az ASZ az INTOSAI elvarasainak? Milyen tanulasi folyamaton ment keresztül? Sikertul-e bebizonyítani, hogy Magyarország fejlett jogallamhoz meltoan tud elszámolni es elszámoltatni a saját, majdan pedig az EU-penzekkel is? Milyen lépések voltak hasznosak, amelyeket a jovoben is kívanatos folytatni?

Milyen elismeressel illette az INTOSAI az Allami Szamvevoszeket, es milyen eredményeket tud felmutatni az ASZ a nemzetkozii es a szupranacionalis szervezetekkel folytatott együttmukodeseben?

**Andras Krisztina\*\***

## **A KOZEP-MAGYARORSZAGI REGIO ES REGIONALIS POLITIKAJA**

A 90-es evек elejen lezajlott piacgazdasagi atalakulas koltsegei es haszna nem egyforman oszlik meg Magyarország tersegei, regioi kozott; a tarsadalmi, gazdasagi jellemzok jelentosen eltérnek az Europai Unio csatlakozas elott állo orszagban. A regio kozott kiemelkedo szerepe van a fovarost is magaba foglalo Kozep-Magyarországi Regionak.

A dolgozat a Kozep-Magyarországi Regiorol es annak regionalis politikajáról szol.

Az orszag regioinak fejlettséget elemzo kulonbozo gazdasagi es tarsadalmi mutatók vizsgalataval bebizonyosodik ez a fent említett kiemelkedo szerep. Foldrajzilag szukítve a kort, a region beluli kistersegi fejlettségi kulonbsegekrol kapunk atfogo kepet; majd a fovaros es agglomeracioja region beluli szerepenek, illetve problemainak vizsgalata kovetkezik.

\* A szerzo IV. evfolyamos, vallalkozasszervezo szakos hallgató. Penzugyi szekcio. III. helyezett. Temavezeto: Bocskei Elvira, foiszkolai adjunktus, Altalanos Vallalkozasi Foiszkola.

\*\* A szerzo IV. evfolyamos, vallalkozasszervezo szakos hallgató. Strategia es regionalis gazdasag szekcio. III. helyezett. Temavezeto: Bilecz Endre, foiszkolai docens, Altalanos Vallalkozasi Foiszkola.

A dolgozat hátralévő része a régió regionális politikájának bemutatásával foglalkozik. Ehhez megfelelő alapot szolgáltat a Közép-Magyarországi Régió Stratégiai Terve és Operatív Programja. Ez a két dokumentum tartalmazza a rövid-, közép-, illetve hosszú távú területfejlesztési irányelveket, a régió prioritásait, a beavatkozások területeit és a rendelkezésre álló forrásokból támogatható tevékenységeket. Ennek a két dokumentumnak a részletező bemutatásával zárul a dolgozat.

A dolgozat célja a tervezők által szükségesnek ítélt regionális támogatások, beavatkozások fő területeinek bemutatása – megalapozva a régiós és kistérségi fejlettség jellemzőivel – (a területi korlátok miatt) eltekintve a pénzügyi elemzésektől, adatoktól.

A záró gondolatok között – a jövőre való kitekintésként – helyet kap egy, a napjainkban egyre erőteljesebben felvetődő kérdés-, illetve problémakör: a regionális és kistérségi reform, ami sok gazdasági és politikai vita alapjául szolgál napjainkban.

## **Demeter Márton\***

### **E-TIKA**

Az elektronikus kereskedelem az Internet segítségével a világ leggyorsabban fejlődő kereskedelmi formájává vált. Egyre többen ismerik fel és szeretik meg a világháló által nyújtott vásárlási, rendelési lehetőségeket. Jómagam a hazai kezdetek óta rendszeres Internet-használó vagyok és így személyesen is átélhettem, ennek a világot összekötő hálózatnak a fejlődését. Ennek a fejlődésnek az egyik legjelentősebb eleme az Internet-alapú kereskedelem hihetetlen gyors térhódítása.

Mint kitüntetések és egyéb régiségek gyűjtőjének, nekem is nagy segítségemre van az Internet. Így fedeztem fel az eBay-t, a világ legnagyobb online aukciós házát. Regisztrált felhasználóként rendszeresen vásárolok és értékesítek különféle tárgyakat az aukciós oldalon, ahol a vevő-eladó kapcsolatban hatalmas szerepet kap az etika, az etikus viselkedés, az üzleti etika szabályainak betartása. A kezdetektől fogva érdekelt, hogy a felek közötti hatalmas távolságoknak és az általános Internetes visszaélések ellenére miért fordul elő olyan kevés csalás az eBay-en, illetve, mi a forrása a felhasználók egymás iránti bizalmának?

Azért választottam ezt a témát dolgozatom tárgyának, hogy bemutassam milyen bonyolult etikai döntési szituációkat szolgáltathatnak az online árverések. Az elmúlt évek alatt rengeteg tapasztalatra tettem szert, sok esetben kerültem szembe etikai döntésekkel és sok közülük egy életre szóló tanulsággal szolgált. Példáimmal megpróbáltam minél szemléletesebbé tenni az általam tapasztaltakat, bemutatva mind a pozitív és negatív élményeimet, amelyeket az online árverések világában szereztem.

---

\* A szerző IV. évfolyamos, vállalkozásszervező szakos hallgató. Üzlet tudományi szekció. III. helyezett. Témavezető: Papp Ferenc, főiskolai docens, Általános Vállalkozási Főiskola.

## Ferencziné Csige Etelka\*

### HULLADÉKHASZNOSÍTÁS, HULLADÉK-MEGSEMISÍTÉS, HULLADÉKGAZDÁLKODÁS KÉRDÉSEI

A dolgozatom fel szeretné hívni a figyelmet a fenti mondat, és a benne rejlő feladatok a közéletben, a társadalomban betöltött fontosságára.

Az emberi élet és a gazdasági tevékenység a természet része. Az emberi létet a környezettel úgy kell alakítani, az emberi tevékenységeket a természetbe úgy kell beilleszteni, hogy sem az ember, sem a természet ne károsodjon.

A hulladék-probléma a nagyobb népességkoncentráció, a városiasodás létrejöttével párhuzamosan alakult ki. A probléma elmélyülését a XX. század technikai fejlődése is fokozta.

A hulladékhasznosítás, megsemmisítés gazdálkodási kérdései igen szerteágazó témaköreiből a dolgozat bemutatja az általánosságban keletkező hulladékokat, valamint annak kezelését. Írok a nem megfelelően, illetve egyáltalán nem kezelt hulladék veszélyességéről, esetleges következményeiről.

A dolgozat nagy vonalakban bemutatja a hulladékgazdálkodás törvényi szabályozását Magyarországon. Az Országos Hulladékgazdálkodási Tervben megfogalmazott célok eléréséhez szükséges gazdasági eszközök, amelyek nem csak a törvény szövegében léteznek. Erre bizonyításképpen a dolgozat bemutat két Hajdú-Bihar megyei példát is.

Az első példa a debreceni AKSD Kft., amely Belügyminisztériumi támogatással kialakította a megyeszékhelyen a lakossági szelektív hulladékgyűjtési rendszert.

A második példa ISPA által támogatott projekt Hajdú-Biharban. A Bihari és a Hajdúsági Szilárd Hulladéklerakó és Hasznosító Társulás konzorcium gesztora, Debrecen Megyei Jogú Város Önkormányzata pályázatot nyújtott be Brüsszelbe, mely ISPA támogatás iránti kérelemmel egy integrált kommunális hulladékgazdálkodási rendszer létrehozását célozta meg. Magyarországon ez az első ISPA által támogatott projekt, amely a kivitelezés szakaszába lépett.

Az említett két hajdú-bihari példa irányítúként fogható fel a hulladékgazdálkodásban. Az előírt EU-s szabályok, követelmények teljesítéséhez elengedhetetlen a megfelelően kialakított hulladékgazdálkodási rendszer.

## Andrási Andrea\*\*

### KÖRNYEZETBARÁT TERMÉKEK VÉDJEGYZÉSE

A dolgozat témája a környezetbarát termékek védjegyzése. Érdekes ezzel a témával foglalkozni, hisz napjainkban egyre nagyobb teret kap a környezetbarát fogyasztás. Az emberek igyekeznek harmonikusan együtt élni környezetükkel. Felmérések bizonyítják, hogy a fogyasztók hajlandóak többet áldozni a környezetbarátabb termékekért.

Problémát okozhat azonban a fogyasztóknak az, hogy vásárlásaik során öko-címkék rengetegével találják szembe magukat. Egyes szakvélemények szerint a fogyasztók egyenesen öko-jelek dzsungelével találkoznak. Ezért szükség van a címkék rendszerezésére. A nehezebbik feladat, hogy erről informálni is kell a fogyasztókat. A piacon forgalomban lévő termékeken sokféle jelölést, emblémát találhatunk, ami nem könnyíti meg az eligazodást. Ahhoz, hogy valaki helyesen tudjon választani, nem elég, ha felismeri a címkéket, ismernie kell azok jelentését, funkcióját is.

\* A szerző III. évfolyamos, vállalkozásszervező szakos hallgató. Környezet és technológia szekció. III. helyezett. Témavezető: Székács Anna, főiskolai docens, Általános Vállalkozási Főiskola.

\*\* A szerző IV. évfolyamos, vállalkozásszervező szakos hallgató. Környezet és technológia szekció. III. helyezett. Témavezető: Valkó László, egyetemi docens, Budapesti Műszaki és Gazdaságtudományi Egyetem, óraadó tanár, Általános Vállalkozási Főiskola.

Magyarországon elismert öko-védjegy a Zöld Tölgy. A Környezetvédelmi és Vízügyi Minisztérium jóvoltából 1994-ban jöhetett létre a Környezetbarát Termék Közhasznú Társaság, amely a védjegyzési rendszert működteti. A védjegyet bármely termék megkaphatja, kivéve élelmiszerek, italok, és gyógyszerek. A védjegy használatához való jogot szigorú feltételek teljesítése révén nyerhetik el a pályázók. Ahhoz, hogy sikeres legyen a pályázat, többek között el kell készíteni a termékek életciklus-elemzését, amely végigkíséri a termék teljes életútját, a „bölcsőtől a sírig”.

Európában a legtöbb országnak van saját öko-címkézési rendszere. Ezek felállítása nem kötelező, ahogyan a cégek is maguk dönthetnek arról, hogy kihasználják-e a védjegy által nyújtott előnyöket. A legrégebbi európai védjegy a német Kék Angyal. Németországban sikeresnek bizonyult ez a rendszer, így példaként állhatott más országok előtt. Az Európai Uniónak is van öko-címkézési rendszere, melynek az az előnye, hogy egységes a védjegye, a pályázati feltételei, és az Öko Virág Európaszerte ismert.

Az öko-címke használata anyagi és egyéb kötelezettségekkel is jár. Ezt nem tudja minden cég vállalni. Az állam által nyújtható kedvezmények népszerűbbé tehetnék a védjegy használatát. Természetesen a környezetbarát öko-címke használatával számos marketingelőnyre lehet szert tenni, ám ez a befektetés nem rövid távon térül meg. Azok a cégek, amelyek használják a védjegyeket mindenképpen elkötelezettek a környezetvédelem iránt, hisz nem kis erőfeszítéseket tesznek, hogy teljesítsék a szigorú feltételeket.

Magyarországon körülbelül 120-125 féle terméken található meg a környezetbarát védjegy. Ez a szám évente 10-12-vel bővül. A jövőben várhatóan tovább nő ezen termékek száma, és a fogyasztók is tájékozottabbá válnak, és előnyben fogják részesíteni a környezetet kevésbé károsító termékeket.

**László Linda\***

## **AZ EURÓPAI UNIÓ VI. KÖRNYEZETVÉDELMI AKCIÓPROGRAMJA ÉS A MAGYAR REFLEXIÓK**

A dolgozat középpontjában az Európai Unió VI. Környezetvédelmi Akcióprogramjának vizsgálata, stratégiai szintű elemzése áll, valamint az, hogy hogyan hatott az Unió környezetpolitikája a magyar környezetvédelmi program kialakítására.

A VI. Akcióprogramot alapul véve és azzal összehasonlítva vizsgálja a dolgozat (célok, célterületek és eszközök) a jelenleg érvényben lévő II. Nemzeti Környezetvédelmi Programot.

1987-ben az Egységes Európai Okmány alapjaiban változtatta meg az Európai Unió addigi környezetpolitikáját: alkotmányos rangra emelte azt és elindította a ma is tartó „proaktív időszakot”, amikor a közösségi környezeti politika már kezdeményező, a nemzeti környezetpolitikák számára iránymutató szerepet tölt be.

Az Európai Unió környezetpolitikája nemcsak a tagállamok szakpolitikájának mutat irányt, hanem nemzetközi szinten is jelentős hatást gyakorol, és különösen erősen befolyásolja a csatlakozás előtt álló országok, így Magyarország környezetpolitikáját. A környezetvédelmi szempontból meghatározó dokumentumon, a II. Nemzeti Környezetvédelmi Programon érezhető az uniós környezetpolitika hatása. Ezen program elsősorban a VI. Környezetvédelmi Akcióprogram által felvázolt, de természetesen a nemzeti sajátosságoknak teret engedő irányvonalat próbálják követni.

Az Európai Unióban folyó környezetvédelmi tevékenység jelenlegi súlypontjai közül meghatározó a küszöbön álló nagyarányú bővítés. A közösségi környezetpolitika és a csatlakozó államok környezetpolitikái ugyanis kölcsönösen hatást gyakorolnak egymásra. Jól tükrözi ezt a magyar környezetpolitika aktuális alapidokumentuma, a II. Nemzeti Környezetvédelmi Program is.

A dolgozatban arra a kérdésre keressük a választ, hogy milyen mértékben érvényesülnek a Magyarországon bevezetésre került környezetvédelmi programokban az Unió által fontosnak tartott környezetvédelmi elemek, mennyire sikerült ezeket a hazai viszonyokhoz igazítani.

\* A szerző IV. évfolyamos, vállalkozásszervező szakos hallgató. Környezet és vállalkozás szekció. III. helyezett. Témavezető: Valkó László, egyetemi docens, Budapesti Műszaki és Gazdaságtudományi Egyetem, óraadó tanár, Általános Vállalkozási Főiskola.

## **EDDIG MEGJELENT KÖTETEINK:**

- 1. Globalizáció, átalakulás,  
vállalati környezet (2000)**
- 2. Átmenet, felzárkózás,  
versenyképesség (2000)**
- 3. Verseny Európa küszöbén  
(2001)**
- 4. Nemzetközi kapcsolatok  
– külgazdaság (2001)**
- 5. Oktatás, kutatás, gyakorlat  
(2001)**
- 6. Kis- és középvállalkozások  
Magyarországon (2002)**
- Special issue: On the Way  
to the European Union  
(angol nyelven, 2002)**
- 7. Információ, tudás, verseny-  
képesség (2003)**
- 8. Fiatal kutatók két nemzedéke  
(2003)**
- 9. Európaizáció, globalizáció,  
reformok (2003)**

**900 Ft**