

RENŐRSÉGI TANULMÁNYOK

A RENŐRSÉG TUDOMÁNYOS TANÁCSÁNAK FOLYÓIRATA

BABOS TIBOR – BEREGI ALEXANDRA LILLA

Az európai terrorizmus aktuális trendjei az új biztonságpolitikai kihívások tükrében

ÉBERHARDT GÁBOR

A személyazonosítás jelentősége a migrációelméletben

FENYVESI CSABA

A felismerési eljárások történeti üzenetei konkrét ügyek és korszakok tükrében

ERDŐS ÁKOS

A rendőri intézkedésekkel szembeni legitim ellenszegülés gyakorlati kérdései a bírósági ítéletek tükrében

MÁTÉS GÁBOR

A Krav Maga felhasználási lehetőségei a rendőri intézkedéstaktikában



IV. évfolyam 2021/2.



SZERKESZTI A SZERKESZTŐBIZOTTSÁG

ELNÖK:

Dr. Pozsgai Zsolt rendőr vezérőrnagy

TAGOK:

Dr. habil. Boda József nyugállományú nemzetbiztonsági vezérőrnagy

Dr. Boros Gábor rendőr ezredes

Dávid Károly rendőr dandártábornok

Dr. univ. Dsupin Ottó nyugállományú rendőr vezérőrnagy

Dr. Gárdonyi Gergely PhD rendőr ezredes

Dr. habil. Hautzinger Zoltán rendőr ezredes

Dr. Janza Frigyes nyugállományú rendőr vezérőrnagy

Prof. Dr. Kerezi Klára MTA doktora

Prof. Dr. Kovács Gábor címzetes rendőr dandártábornok

Dr. Németh József PhD rendőr ezredes

Prof. Dr. Sallai János rendőr ezredes

Dr. Sipos Gyula rendőr vezérőrnagy

FELELŐS SZERKESZTŐ:

Dr. Gaál Gyula PhD rendőr ezredes

OLVASÓSZERKESZTŐ:

Dr. Molnár Katalin PhD

MŰSZAKI SZERKESZTŐ:

Steib Norbert

FELELŐS KIADÓ:

Dr. Németh József PhD rendőr ezredes, Rendőrség Tudományos Tanácsa elnök

KIADÓ

Rendőrség Tudományos Tanácsa

Cím: 1139 Budapest, Teve u. 4-6.

1903 Bp. Pf.: 314/15.

Telefon: +36 1 443-5533, BM: 33-355

Fax: +36 1 443-5784, BM: 33-884

E-mail: rtt@orfk.police.hu

Webcím: www.bm-tt.hu/rtt/index.html

HU ISSN 2630-8002 (online)

KÖZLÉSI FELTÉTELEK

A szerkesztőség olyan kéziratokat vár közlésre, amelyek a bűnmegelőzés, a bűnüldözés, a közbiztonság, a közrend, a határrendészet, a vezetés-irányítás és a mindenoldalú biztosítás kérdéseit elemzik, értékelik. A kéziratokon kérjük feltüntetni a szerző nevét, szolgálati helyét, beosztását, telefonszámát. Kérjük, hogy a cikkek szövegét e-mailben küldjük meg. A szerkesztőség a beérkezett kéziratot szakmai szempontból lektoráltatja, és fenntartja a jogot a kéziratok stilizálására, korrigálására, tipografizálására. A megjelenő írások nem a Rendőrség Tudományos Tanácsa, hanem a szerzők saját, tudományos szabadságán alapuló álláspontját képviselik. El nem fogadott kéziratot nem áll módunkban visszaküldeni. A szerkesztőség másodközlést nem vállal.

TARTALOM

2021/2.

**BABOS TIBOR –
BEREGI ALEXANDRA LILLA**

Az európai terrorizmus aktuális trendjei az új biztonságpolitikai kihívások tükrében (4-25)

ÉBERHARDT GÁBOR

A személyazonosítás jelentősége a migrációelméletben (26-45)

FENYVESI CSABA

A felismerési eljárások történeti üzenetei konkrét ügyek és korszakok tükrében (46-64)

ERDŐS ÁKOS

A rendőri intézkedésekkel szembeni legitim ellenszegülés gyakorlati kérdései a bírósági ítéletek tükrében (65-94)

MÁTÉS GÁBOR

A Krav Maga felhasználási lehetőségei a rendőri intézkedéstaktikában (95-110)

**ANGYAL MIKLÓS –
VOLARICS JÓZSEF**

Kriminalisztikai ballisztika I. rész (111-152)

SZERZŐK

2021/2.

DR. ANGYAL MIKLÓS

PhD rendőr alezredes,
kiemelt főnyomozó,
Baranya Megyei Rendőr-főkapitányság Bűnügyi Igazgatóság
Bűnügyi Osztály

DR. BABOS TIBOR

PhD ezredes, címzetes egyetemi tanár, igazgató, Óbudai Egyetem Biztonságtudományi Központ

BEREGI ALEXANDRA LILLA

PhD-hallgató, Óbudai Egyetem Biztonságtudományi Doktori Iskola

ERDŐS ÁKOS

pénzügyőr őrnagy, tanársegéd,
Nemzeti Közszerológati Egyetem Rendészettudományi Kar Vám- és Pénzügyőri Tanszék

ÉBERHARDT GÁBOR

rendőr ezredes, PhD-hallgató,
Nemzeti Közszerológati Egyetem Rendészettudományi Doktori Iskola

PROF. DR. FENYVESI CSABA

egyetemi tanár, Pécsi Tudományegyetem Állam- és Jogtudományi Kar Büntető és Polgári Eljárásjogi Tanszék

MÁTÉS GÁBOR

rendőr százados, PhD-hallgató,
Nemzeti Közszolgálati Egyetem
Rendészettudományi Doktori
Iskola

VOLARICS JÓZSEF

rendőr alezredes, kiemelt főelőadó,
Készenléti Rendőrség Nemzeti
Nyomozó Iroda Bűnügyi Technikai
Főosztály Szakirányítási Osztály

BABOS TIBOR – BEREGI ALEXANDRA LILLA

Az európai terrorizmus aktuális trendjei az új biztonságpolitikai kihívások tükrében

Bevezetés

Napjaink legmeghatározóbb biztonságpolitikai trendjei a globalizáció; a digitalizáció; a globális felmelegedés és a nyersanyagforrások kimerülése.¹

A világot érintő biztonságpolitikai trendek és kihívások befolyásolják vagy meghatározzák Európa, benne Magyarország biztonságpolitikai törekvéseit és céljait.

A globális trendek mellett az európai biztonságot ma leginkább az illegális migráció és annak következményei; a terrorveszélyeztetettség; a regionális konfliktusok és azok eskalálódásának lehetősége, valamint az európai hatalmi dominancia érdekében folyó európai uniós és külső küzdelem határozza meg.²

Napjaink rendkívüli dinamikájú és komplex folyamatai közepette a biztonságpolitika egyik alapvető feladata, hogy leegyszerűsítse, rendszerezze és meghatározza azokat a legfontosabb tényezőket, amelyek minimálisan, viszont elégségesen szükségesek a biztonság aktuális folyamatainak megértéséhez.³

¹ Babos Tibor: A biztonság globális és európai összefüggései. *Hadtudomány* 2019/4. szám. 16–29. o.

Forrás: <https://doi.org/10.17047/HADTUD.2019.29.4.16>

Letöltés ideje: 2021.01.16.

² Beregi Alexandra Lilla: Magyarország Nemzeti Biztonsági Stratégiája (2012) a mai biztonságpolitikai kihívások tükrében. *Hadmérnök*, 2020/2. szám 205–217. o.

Forrás: <https://doi.org/10.32567/hm.2020.2.14>; Letöltés ideje: 2021.01.16.

³ Babos, Tibor: „The Five Central Pillars of European Security”. NATO Public Diplomacy Division Brussels, Strategic and Defense Research Institute Budapest, NATO School Oberammergau and Chartapress. 2007. október 6, Budapest.

A technikai fejlődéssel egyre nő a biztonságot fenyegető nem állami szereplők – szervezett bűnözők, nemzetközi terrorszervezetek, kiberbűnözői körök, szélsőséges vallási csoportok, magánkézben lévő biztonsági cégek, nem kormányzati szervezetek és transznacionális hálózatok – szerepe a nemzetközi biztonságpolitikában. A közösségek, csoportok, egyének mögött nehezen azonosítható érdekek húzódnak meg, ezáltal a hazai és nemzetközi biztonsági helyzet is átrendeződik, amely növeli a biztonsági kihívásokat. A vegyi fegyverek – tömegpusztító fegyverek és hordozóeszközök – fejlődése és terjedése szintén növeli hazánk és szövetségeseink biztonsági kockázatait. Terrorista szervezetek, terrorista csoportok és bűnszervezetek is törekszenek a tömegpusztító fegyverek birtoklására és alkalmazására.⁴

A tanulmány tézise, hogy az új biztonságpolitikai trendek, vagyis a globalizáció, a digitalizáció, a globális felmelegedés és a nyersanyagforrások kimerülése következtében az Európát érintő biztonsági kihívások, köztük a terrorfenyegetettség átalakul. A korábbi megszokott gyakorlattal ellentétben – a masszív terrorelhárítás és a terrorcselekményekkel szembeni egységes fellépés okán – az úgynevezett „*low cost*” terrorcselekmények kerültek előtérbe a nagy, tömeges cselekményekkel szemben. Ez újfajta reakciókat és képességeket követel meg a nemzetek bűnüldöző, titkosszolgálati és katonai szervezetei részéről is.

A tézis igazolásaképpen a tanulmány az alábbi kérdésekre keresi a választ:

- Mely terrorizmustípusokat és trendeket azonosíthatjuk az Európai Unió tagállamaiban?
- Melyek azok az európai országok és térségek, ahol a terrorizmus új trendjei jelen vannak? Milyen módon mutatkoznak meg?

⁴ Magyarország Nemzeti Biztonsági Stratégiájáról szóló 1163/2020. (IV. 21.) Korm. határozat.

Forrás: http://njt.hu/cgi_bin/njt_doc.cgi?docid=219153.382110

Letöltés ideje: 2021.12.23.

- Milyen kezelési lehetőségei vannak az európai terrorizmusnak? Van-e jövője a terrorizmusnak?
- Milyen hatást gyakorol ez Európában megjelenő terrorizmus Magyarországra? Milyen jogi szabályozók mentén alakult ki Európában a terrorizmus elleni küzdelem?
- Magyarországon milyen biztonsági kockázatokat azonosíthatunk a terrorizmus következtében? Hogyan és milyen módszerrel vehetjük fel a harcot a terrorizmus ellen?

A fentiek tükrében a tanulmány először alapvetéseket tisztáz, vagyis bemutatja a terrorizmus típusait és trendjeit, kiemelve a vallási indíttatású, radikális, a szeparatista, a szélsőjobboldali, szélsőbaloldali és a tematikus terrorizmus természetét és jellemvonásait. Az alapvetések tisztázása után elemzi és értékeli az európai országok terrorelhárító törekvéseit napjainkban, különös tekintettel Franciaországra, Németországra, Ausztriára, Kelet-Európára és a Nyugat-Balkánra. A magyarországi vonatkozások részletes tárgyalása előtt általános ajánlásokat fogalmaz meg a terrorizmus kezelési lehetőségeire és a jövőre vonatkozóan.

A terrorizmus típusai és trendjei

A terrorizmusnak a mai napig nincs nemzetközileg támogatott koherens definíciója, azonban a tartalma szerint az alábbi módon definiálható: „*a terrorizmus civil vagy fegyvertelen emberekkel szembeni erőszak-alkalmazás vagy erőszakkal való fenyegetés, ezek általi félelemkeltés csoportok vagy egyének részéről politikai célok kikényszerítése érdekében.*”⁵

A terrorizmus fogalmának meghatározásánál a politikai motívumra terelődik a hangsúly, tekintettel arra, hogy ez különbözteti meg a terrorizmust

⁵ Tálás Péter: A nemzetközi terrorizmus trendjei. In: Tálás Péter – Csiki Varga Tamás – Etl Alex – Berzsényi Dániel (szerk.): A globalizált világ kihívásai. Ludovika Egyetemi Kiadó. Budapest, 2021. 279–298. o.

a szervezett bűnözők anyagi haszonszerzéssel kapcsolatos bűncselekményeitől, valamint a mentális zavarodottság okán elkövetett támadásoktól. A terrorizmust sem a nemzetközi jog, sem a belső jog nem legitimálja, valamint nagyon fontos tényező a nyilvánosság segítségével és kihasználásával való félelemkeltés. Ez azt jelenti, hogy a szabályozása, körülhatároltsága semmilyen szinten nem tisztázott, és a cselekmények az emberek biztonságérzetét kívánják befolyásolni. Fentiek tükrében világosan kijelenthető, hogy a terrorizmus a XXI. század globális kihívásai közé tartozik.⁶

Az Európai terrorizmus helyzetéről szóló jelentés az EU Terrorism and Situation and Trend Report jelentés (a továbbiakban: TE-SAT jelentés) 2007 óta minden évben összefoglalja az EU-n belüli terrorizmus helyzetét.⁷ A TE-SAT jelentések az Európai Rendőrségi Hivatal, vagyis az EUROPOL éves statisztikai kiadványai, amelyek az EU tagállamok hivatalos lejelentett adatai alapján foglalják össze az Unión belüli terrorhelyzetet és trendeket. Fontos tisztázni, hogy a TE-SAT jelentések nem csak a megvalósult, hanem a megghiúsult, vagyis sikertelen terrorcselekményeket is számba veszik. A TE-SAT jelentések a terrorcselekményeket és a terrorszervezeteket motiváció szerint sorolják be. Ennek alapján öt kategóriát különböztethetünk meg: (1) vallási indíttatású vagy radikális; (2) szeparatista; (3) szélsőbaloldali; (4) szélsőjobboldali; (5) tematikus vagy single issue.

Jelen fejezet célja, hogy európai országok példáján keresztül értékelje az EU-n belül tipizálható öt irányzatot, és elemezze az elmúlt évek során az adott típusra jellemző trendek alakulását.

⁶ Tálás Péter: i.m. 279-298. o.

⁷ EUROPOL: European Union Terrorism Situation and Trend Report 2018 (TE-SAT 2018).

Forrás: <https://www.europol.europa.eu/activities-services/main-reports/european-union-terrorism-situation-and-trend-report-2018-tesat-2018>

Letöltés ideje: 2020.11.23.

Vallási indíttatású terrorizmus

2017-ben Franciaországban követték el a legtöbb vallási indíttatású merényletet, olyan elkövetői csoportok vagy egyének, akik szélsőségesek, és az adott országban születtek, vagy huzamosabb ideig éltek ott, ahol a merényletet végrehajtották. A merénylők jellemzően nem harcoltak egyik Európán kívüli konfliktusövezetben sem. Az ilyen jellegű merényletek száma az elmúlt években csökkenő tendenciát mutat, és jellemzőjük, hogy – a régebbi robbantásos módszerrel szemben – a támadásokat egyedül vagy kis csoportban követik el olyan módszerekkel, mint a késelés vagy gázolás. A radikális merényleteket jórészt szélsőséges eszméket valló személyek követik el. A célpontok a nyugati életstílus és az államhatalom jelképei, vagy az állam képviselői, a cél pedig változatlanul az, hogy minél több áldozatot követeljen egy-egy sikeres terrorcselekmény.⁸

Szeparatista terrorizmus

A szeparatista terrorizmus főleg Spanyolországot, az Egyesült Királyságot és Franciaországot érinti. Észak-Írországból az Ír Köztársasági Hadsereg (IRA) továbbra is a protestáns-katolikus megbékélést ellenző disszidens katolikus terrorszervezetként működik. Céljuk a brit érdekeltségű célpontok elleni támadás, ezért a legtöbb ellenséges megmozdulást a brit katonák, rendőrök vagy a büntetés-végrehajtásban dolgozók ellen követik el. A merényleteket improvizált robbanóeszközökkel vagy lőfegyverrel hajtják végre. A szeparatista mozgalmak Spanyolország két tartományát: Baszkföldet és Galíciát érintik. Baszkföldön a Baszk Haza és Szabadság (ETA) és Galíciában a Gall Ellenállás (RG) követett el az elmúlt évtizedekben jelentős szeparatista cselekményeket. Franciaországban Korzika szigetén a Korzikai Nemzeti Felszabadítási Front (FLNC) küzd évtizedek óta a Franciaországtól való függetlenedésért.

⁸ Uo.

Összességében az Európán belüli széparatista merényletek egyre inkább csökkenő tendenciát mutatnak. Az IRA és a BREXIT miatti támadások teszik ki a széparatista terrorcselekmények javát. 2019-ben és 2020-ban a robbantásos és a lőfegyverrel elkövetett cselekmények száma nőtt az előző évekhez mérten.⁹

Szélsőbaloldali terrorizmus

Az EU-n belüli szélsőbaloldali terrorista merényleteket az úgynevezett „*mediterrán anarchista háromszög*”¹⁰ országai, vagyis Olaszország, Görögország és Spanyolország területein belül követik el. Az anarchisták célpontjait a kormányzati tisztségviselők, rendőrök és pénzintézetek alkotják. A görög Tűz Sejtjeinek Összeesküvése (SPF) és az olasz Informális Anarchista Szövetség (FAI) decentralizált, határokon átívelő egységes hálózat kialakítását tűzték ki célul, amelynek a Nemzetközi Forradalmi Front (International Revolutionary Front) elnevezést adták¹¹. Argentínában, Indonéziában és Chilében is követték el merényleteket tiltakozva a bebörtönzött görög és olasz anarchisták fogva tartása és a Nemzetközi Valutaalap (IMF) ellen. Habár a görög anarchisták erősödnek, ugyanakkor Olaszországban és Spanyolországban egyre kevésbé van jelen a szélsőbaloldali terrorizmus. Annak ellenére, hogy az anarchista támadások manapság alapvetően csök-

⁹ Répási Krisztián: Az ETA bukásához vezető út és az európai széparatista terrorizmus hanyatlása. *Nemzet és Biztonság: Biztonságpolitikai Szemle* 2018/1. szám. 44–64. o.
Forrás: http://www.nemzetesbiztonsag.hu/cikkek/neb_2018-01_04_repasi_krisztian_az_eta_bukasahoz_vezeto_ut_es_az_europai_szeparatista_terrorizmus_hanyatlasa.pdf

Letöltés ideje: 2021.12.10.

¹⁰ Répási Krisztián: Az Európai Unión belüli terrorizmus tendenciái és jellegzetességei a TE-SAT 2018 kiadvány tükrében. *Nemzet és Biztonság: Biztonságpolitikai Szemle* 2019/3. szám. 79–94. o.

Forrás: http://www.nemzetesbiztonsag.hu/cikkek/nb_2018_3_08_repasi.pdf

Letöltés ideje: 2020.11.15.

¹¹ Forrás: <https://325.nostate.net/tag/international-revolutionary-front/>

Letöltés ideje: 2021.01.10.

kenő tendenciát mutatnak, a spanyol szélsőbaloldali militánsok csatlakozása az Iszlám Államhoz, majd későbbi visszatérésük biztonsági kockázatokot okozhat. A szélsőbaloldali cselekmények elkövetésének mai trendjét az alacsony számban elkövetett gyújtogatásos, kisebb robbantásos merényletek adják.¹²

Szélsőjobbaldali terrorizmus

A szélsőjobbaldali terrorcselekmények száma általánosságban véve alacsony. Az ilyen jellegű tevékenységeket nem feltétlenül tekintik terrortámadásnak, ezért inkább a gyűlölet-bűncselekmények közé sorolják a hatóságok. A 2010-es évektől a faji felsőbbrendűséget hirdető és a neonáci ideológiát valló irányzatok mellett helyet kap az úgynevezett posztindusztriális szélsőjobbaldal, amely az Európát érintő tömeges migráció hatására alakult ki, és a migránsokat az európai gazdaság, kultúra és közrend ellenségeinek tartja. Az elmúlt években Németországban nőtt a menekültek és bevándorlók elleni támadások száma. Franciaországban 2015-ben a Charlie Hebdo szerkesztősége elleni támadások után nőtték a szélsőjobbaldali erőszakos cselekmények.¹³ Az Egyesült Királyságban 2016-ban a BREXIT-kampányt követően nőtt a menekültek, bevándorlók, vendégmunkások elleni támadások száma. 2017-ben öt szélsőjobbaldali terrorcselekményt hajtottak végre az Egyesült Királyságban, melyből kettő gázolósos eset volt¹⁴.

¹² Répási Krisztián (2019/3): i.m 79–94. o.

Forrás: http://www.nemzetesbiztonsag.hu/cikkek/nb_2018_3_08_repasi.pdf

Letöltés ideje: 2020.11.15.

¹³ Latest news and comment on the Charlie Hebdo attack in Paris.

Forrás: <https://www.theguardian.com/world/charlie-hebdo-attack>

Letöltés ideje: 2021.12.12.

¹⁴ EUROPOL: European Union Terrorism Situation and Trend Report 2017 (TE-SAT 2017).

Forrás: <https://www.europol.europa.eu/activities-services/main-reports/eu-terrorism-situation-and-trend-report-te-sat-2017>

Letöltés ideje: 2021.01.16.

Ebből arra lehet következtetni, hogy a támadások célja a tömeges elkövetés volt. Európában változott a szélsőjobboldali terrorizmus trendje, mert az elmúlt négy évben a cselekmények egyre több áldozatot követelnek, és egyre inkább jellemző a robbantásos merényletek elkövetése. A terrorcselekmények eszközét a merénylők saját maguk készítik. A technológia fejlődésével már képesek a fegyverek bizonyos részeit 3D nyomtatóval előállítani. Gyakori a határon átnyúló közösségek laza szerveződése. Jellemző a kiscsoportos elkövetők és a magányos merénylők (lone wolf) számának növekedése. A fentiekben bemutatott viszonylag új trend hosszabb fejlődési folyamatnak az eredménye, amely az információs forradalommal, technológiai fejlődéssel hozható párhuzamba, ezzel okolható, hogy Európában több a halálos áldozattal járó terrorcselekmények száma.

Tematikus (single issue) terrorizmus

A tematikus terrorizmus képviselői, eltérően a korábban bemutatott terrorizmustípusoktól, nem akarják megváltoztatni az ország politikai, gazdasági berendezkedését, hanem egy adott témára, részkérdésre összpontosítanak, ezért a single issue cselekményeket ritkán tekintik terrorizmusnak. Európában leginkább az állatok bántalmazása ellen, állatkísérletek ellen tiltakozó akciók formájában van jelen a tematikus terrorizmus.¹⁵

Az elkövetési trendek változásához a technológiai fejlődésen túl a terrorelhárítás és a terrorizmus elleni fellépés is hozzájárul. Az elkövetői magatartás egyre inkább primitív módja azért alakult ki, mert a terrorelhárítás sikeres fellépése miatt egyre nehezebb a terrorcselekmények szervezése, különös tekintettel a nagy logisztikai háttérrel igénylő eseményekre.

¹⁵ EUROPOL: European Union Terrorism Situation and Trend Report 2018 (TE-SAT 2018).

Forrás: <https://www.europol.europa.eu/activities-services/main-reports/european-union-terrorism-situation-and-trend-report-2018-tesat-2018>

Letöltés ideje: 2020.11.23.

Az európai országok terrorelhárító törekvései napjainkban

Az elmúlt néhány év történései, különösen az Európát sújtó tömeges illegális migráció, az annak következményeként növekvő terrorfenyegetettség és szervezett bűnözés, a Kelet-Európa peremén zajló elhúzódozó fegyveres konfliktusok, valamint a földrészen végbemenő hatalmi dulakodás, köztük az Egyesült Királyság kilépési törekvései, megtorpanították az Európai Unió fellendülését.¹⁶

A tanulmány harmadik részének célja, hogy az Európát ért biztonsági kihívások hatására végbemenő terrorizmusban megmutatkozó trendeket a teljesség igénye nélkül, azonban a legkiemeltebb országok, régiók elemzésével részletesebben bemutassa a közelmúlt eseményeinek trendformáló hatása mentén.

Franciaország

Franciaországban egyre kevésbé van jelen a szeparatista terrorizmus. Jellemző az úgynevezett „*low cost*” merényletek számának növekedése, amikor magányos elkövetők (lone wolf) primitív eszközökkel nagy pusztítást tudnak végrehajtani. Növekszik továbbá az iszlamista terrorista projektek száma és a radikális jobboldali terrorizmus is. A radikális baloldali terrorizmus, jellemzően anarchista csoportok által elkövetett gyújtogatásos cselekményeit kevésbé tekintik a franciák terrorizmusnak. Az egyéni elkövetők által kezdeményezett terrorcselekmények alapvetően növekvő tendenciát mutatnak annak ellenére, hogy a francia büntető törvénykönyv 2010-től nemcsak a csoportos, hanem az egyéni elkövetési formát is bünteti. Franciaországban az elmúlt években változás történt az elkövetői profilt illetően is, mivel korábban a második-harmadik generációs bevándorló fiatalok voltak a terrorcselekmények jellemző elkövetői, addig ma inkább az

¹⁶ Babos, Tibor: i.m.

olyan újonnan érkező elkövetők váltják fel őket, akik még nincsenek benne a bűnüldöző hatóságok látókörében.¹⁷

Németország

Németországon belül a bevándorlási hullám negatív reakciója érezhető. A dzsihadista csoportok kisebb reneszánszukat élik napjainkban. Az ország a 2015-ös migrációs hullám előtt is befogadó nemzet volt. A migrációs hullám felerősödésének következményeként azonban elterjedtek a menekültek által vallott radikális ideológiák, vagyis az Iszlám Állam-csoport és az önradikalizáció szülte, német területen végrehajtott merényletek, amelyek a német hatóságokat felkészületlenül érték. A bevándorlók által elkövetett 2016. évi berlini karácsonyi vásárban okozott teherautós merénylet és a 2018-as chemnitz-i kérelés, majd szélsőjobboldali zavargások kezelése kapcsán szintén kritika érte a német hatóságokat.¹⁸ A német szélsőjobboldal részéről információs hadjárat és tüntetések, ellentüntetések alakultak ki a német hatóságok felkészületlensége miatt.

Ausztria

A 2020-as novemberi iszlamista terrortámadások váratlanul érték Ausztria fővárosát, amikor a merénylők a város fő zsinagógájához közeli utcákban lövöldöztek a kijárási tilalom kihirdetése előtti órákban.¹⁹ A bécsi merény-

¹⁷ Soós Eszter Petronella: Félidőben: Emmanuel Macron mérlege az uniós politikákban. Európai Tükör: Az Integrációs Stratégiai Munkacsoport Kéthavonta Megjelenő Folyóirata 2020/2. szám. 53–73. o.

Forrás: <http://doi.org/10.32559/et.2020.2.3>

Letöltés ideje: 2021.11.21.

¹⁸ Nemzeti vita Németországban a Chemnitzben történt gyilkosság nyomán.

Forrás: <https://infostart.hu/tudositoink/2018/08/29/nemzeti-vita-nemetorszagban-a-chemnitzben-tortent-gyilkosság-nyoman>

Letöltés ideje: 2021.01.17.

¹⁹ Vienna terror attack: Police investigating 21 potential accomplices.

let előtt az osztrák belpolitikát a migránsokkal szembeni kiutasítások, bebörtönzések jellemezték, amelyek előrevetítették a problémákat. A németekhez hasonlóan megjelenik az osztrák hatóságok megfelelő intézkedésének hiánya, amely olyan kérdéseket vet fel, mint hogy a korábban már terrorizmus miatt letartóztatott és megfigyelt elkövető hogyan juthatott gépkarabélyhoz? Továbbá hogyan jutott el a merénylet helyszínére? Az osztrák kormányzat a merénylet hatására 2020 decemberében fogadta el Ausztria terrorizmus elleni törvénycsomagját, melynek célja a szigorú fellépés a szélsőséges politika, az iszlám és a radikális jobboldali eszmék, továbbá minden szélsőségesség ellen a demokratikus állam és annak állampolgárai védelmében. A történet hatására Ausztriában szigorítják a kettős állampolgárság szabályait, és létrehoznak egy új bűnügyi nyilvántartási rendszert is.²⁰

Kelet-Közép-Európa

Kelet-Közép-Európáról általánosságban elmondható, hogy Európa legkevésbé terrorfenyegetett térsége. A terrorizmus szempontjából alapvetően a szélsőjobboldali radikalizmus van jelen. Lengyelországban megjelenhet a tematikus terrorizmus a 2020-ban előterjesztett abortusztörvény kapcsán kialakuló abortuszvita okán.²¹ Általános tendenciaként azonosítható, hogy az EU-ban azok a tagállamok értékelik magasabbra az európai terrorfenyegetettséget, ahol egyáltalán nincs jelen a terrorizmus. Jóllehet azonban a

Forrás: <https://www.dw.com/en/vienna-terror-attack-police-investigating-21-potential-accomplices/a-55593954>

Letöltés ideje: 2020.01.11.

²⁰ Elkészült a terrorizmusellenes törvénycsomag Ausztriában

Forrás: https://index.hu/kulfold/2020/12/16/ausztria_terrorizmus_torvenycsomag/

Letöltés ideje: 2021.01.16.

²¹ Egész Európa tiltakozik a lengyel abortusztörvény szigorítása ellen

Forrás: <https://hu.euronews.com/2020/10/29/egesz-europa-tiltakozik-a-lengyel-abortusztorveny-szigoritasa-ellen>

Letöltés ideje: 2021.01.16.

kitoloncolás hiánya táptalaja lehet a terrorizmusnak, tekintettel a bevándorlók radikalizációjának lehetőségére.

Nyugat-Balkán

A Nyugat-Balkán térségén kevésbé jellemző a terrorizmus annak ellenére, hogy a jelentős muszlim lakosság miatt nagy esély van a kibontakozására. 2015-ben Bosznia-Hercegovinában jegyezték fel egy terrorista akciót, valamint Albániában leplezték le a terrorista terveket egy focimeccs kapcsán. Összességében elmondható, hogy a nagy veszélyforrás ellenére a Nyugat-Balkánon nem jellemzőek a terrorista megmozdulások.²²

Az európai országokat, övezeteket sújtotta terrorizmus célja tehát minél több áldozatot követelő merényletek minél olcsóbb eszközökkel való elkövetése. A fejezetben bemutatott országok bűnüldöző szerveinek munkája és törvényalkotása az új trendekhez igazodva alakult/alakul át napjainkban annak érdekében, hogy az új elkövetési módszereket és az elkövetői köröket minél eredményesebben szorítsa vissza a terrorelhárítás.

A terrorizmus kezelési lehetőségei és a jövő

A terrorizmus jelenléte kapcsán világszinten elfogadott álláspont, hogy a terrorizmus bázisát a gyenge állam képviseli. Ez azt jelenti, hogy olyan országok érintettek a terrorcselekményben, ahol az állam nem tudja a külső és belső biztonságot, a közszolgáltatásokat, a gazdasági és politikai élet alapvetéseit biztosítani. Általánosságban elmondható, hogy a társadalmak terrorizmuspercepcióját az alábbi három tényező alakítja: (1) a stratégiai jellegű támadások, amelyek célja minél több áldozat, ezzel felkeltve a mé-

²² Németh József: Biztonsági kockázatok: a Balkán. In: Gaál Gyula – Hautzinger Zoltán (szerk.): A modernkori magyar határrendészet százöt évét. Magyar Rendészettudományi Társaság Határrendészeti Tagozat. Budapest, 2013. 217–222. o.

Forrás: <http://www.bm-tt.hu/assets/letolt/konyvjelzo/Amkorimrhr.pdf>

Letöltés ideje: 2020.12.27.

dia figyelmét és elérve a félelemkeltést; (2) a politikai közbeszédben megjelenített terrorizmuskép; (3) a média szemszögéből bemutatott jelenségkép.²³

Az EU a nemzetközi terrorizmus és a nagy terrorszervezetek elleni fellépésre koncentrál. Amikor a nemzetközi terrorszervezeteket a hatóságok megfékezik, azzal csökkentik a terrorcselekmények, merényletek és áldozatok számát. A statisztika szerint a nemzetközi szervezetek által elkövetett esetek 50%-át teszik ki a terrorcselekményeknek. Ha sikerül a nagy iszlamista, dzsihadista szervezeteket korlátozni, akkor a terrorizmus száma csökkenhet. A terrorelhárítás fontos eleme a propagandatevékenységek visszaszorítása.²⁴

A publikáció jelen fejezete az utolsó rész bevezetéséül szolgál a teljesebb, nemzetközi kitekintés érdekében.

A terrorizmus globális biztonsági kihívás, mert bár különböző intenzitással és módon, azonban a világ számos államában jelen van. A terrorizmus és a terrorellenes küzdelem tehát nemzetközi, globális. Néhány terrorszervezet nemzetközi hatókörű, azonban a terrorista csoportok nagyrészt lokális, regionális körben tevékenykednek. Vannak olyan terrorszervezetek – bár számuk elenyésző –, amelyek a saját országukon kívül hoznak létre széles nemzetközi hálózatot, mint például az al-Kaida és az Iszlám Állam, vagy a bázisuktól messze lévő területeken is megszerveznek terrorcselekményeket. A terrorelhárítás szempontjából fontos az integrálatlan rétegek, azaz a bevándorlók – Európában született és felnőtt – leszármazottjainak társadalomba történő integrálása. Az EU országaiban alapvetően jól működik a terrorelhárítás, a terrorizmus elleni törvények és a szigorítások, ezért

²³ Tálás Péter: A nemzetközi terrorizmus trendjei. In: Tálás Péter – Csiki Varga Tamás – Etl Alex – Berzsényi Dániel (szerk.): A globalizált világ kihívásai. Ludovika Egyetemi Kiadó. Budapest, 2021. 279–298. o.

²⁴ Stratégiai Védelmi Kutatóintézet: „Radikalizmus és terrorfenyegetettség Európában-Viták és tanulságok” című online kerekasztal beszélgetés. 2020.11.26.

Forrás: <https://www.youtube.com/watch?v=7s-5cylXxyI>

Letöltés ideje: 2021.01.16.

is élvez előnyt a korábbi modellel szemben az úgynevezett „*low cost*” elkövetési módszer. Végül, de nem utolsósorban veszélyt jelentenek azok a külföldi harcosok, akik az Európán kívül folytatott harcokból hazájukba visszatérve radikalizálódhatnak.²⁵

Az Európán kívüli események jelentősen befolyásolják az európai terrorizmus trendjét, nagyságát, ezért nem fog megszűnni Európa terrorfenyegetettsége. A nemzetközi helyzettől, a konfliktusoktól függően megmarad, hullámozhat. Egy-egy konfliktushoz, állami stabilitáshoz nagyon erősen kapcsolódnak a legkevésbé kontrollálható, magányos elkövetők (lone wolf), akik ellen nehéz a fellépés. Úgyis mondhatnánk, hogy egyfajta harc van kialakulóban a terrorizmus és a terrorelhárítás között. A terroristák olyan eszközöket és módszereket tudnak alkalmazni, amelyekre a terrorelhárítás nem számít. Egy másik sarkalatos pont a média viszonya a terrorizmushoz. A terrorizmus számára a nyilvánosság létkérdés. Az információáramlás és a technológiai fejlődés következtében a terrorizmus globalizálódott. Ez egyrészt abban mutatkozik meg, hogy percek, akár pillanatokon belül eljutnak a terrorizmusról szóló hírek a világ bármely pontjára a tömegtájékoztató eszközök, a különböző online platformok segítségével. Másrészt ugyanezen médiumok eszközül szolgálnak a terrororganizációk saját üzeneteik közvetítése érdekében. Éppen ezért a terrorizmus olyan típusú nyilvánosságát lenne érdemes korlátozni, ami nem jelent reklámot a terrorcsoportoknak. A Facebook, a Twitter és a Google megpróbálja szűri az iszlamista, szélsőjobboldali propagandát, azonban az elkövetők titkosított csevegőalkalmazások felé fordulnak el, amelyek inkubátorává válnak a szélsőjobboldali merényleteknek. A merényletek után zárt csoportokon tervezik és tárgyalják ki a merényleteket.^{26 27}

²⁵ Uo.

²⁶ Uo.

²⁷ Tálás Péter: Magyarország biztonságpolitikája 1989-2019 között. Védelmi Tanulmányok 2020/2. 4–67. o.

Forrás: https://svkk.uni-nke.hu/document/svkk-uni-nke-hu-1506332684763/VT_2020_2_Talas%20Peter_Magyarorsz%C3%A1g%20biztons%C3%A1gpolitik%C3%A1ja-201989_2019_full.pdf; Letöltés ideje: 2021.03.20.

A hatóságok számára ismeretlen és még feltérképezetlen információs felületek és a technológia rohamos fejlődése és a digitális robbanás miatt féltő, hogy ennek a propagandának nem, vagy csak nagyon nehezen lehet gátat szabni.

Az európai terrorizmus hatása Magyarországra

Az Európai Unió az elmúlt évek során vezető politikai, társadalmi szervezetté vált, megteremtve a világ legnagyobb belső piacát. Az utóbbi évek negatív történései – Európát sújtó tömeges illegális migráció, aminek következménye az országhatárokat nem ismerő terrorizmus és szervezett bűnözés, Kelet-Európában zajló elhúzódozó fegyveres konfliktusok, hatalmi viszályok, a BREXIT– azonban meggyengítették az Európai Unió koherenciáját, ezzel viszályt keltve a tagállamok között. Az új események új biztonsági kihívásokat rejtenek magukban, amelyekkel szemben nemcsak Európának, hanem Magyarországnak is fel kell venni a harcot. Ezek közül a legfontosabbak a regionális konfliktusok; tömegpusztító fegyverek és hordozóeszközök; terrorizmus; pénzügyi stabilitás; kiberbiztonság; kibervédelem; energiabiztonság; globális éghajlatváltozás; természeti és ipari katasztrófák; veszélyes áruk szállítása; szervezett bűnözés; kábítószer-bűnözés és migráció.²⁸

A tanulmány górcső alá veszi az új biztonsági kihívások következtében kialakult európai biztonsági környezet változásainak hatásait Magyarországra, különös tekintettel a terrorizmusra és a terrorizmus elleni küzdelem jogi szabályozására.

Az aszimmetrikus biztonsági kockázati tényezők, úgymint a tömegpusztító fegyverek alkalmazása, azok célba juttathatósága és/vagy a terrorizmus által okozható csapás napjainkban nagyobb valószínűségű fenyegetettséget

²⁸ Babos Tibor–Beregi Alexandra Lilla: Magyarország biztonsága az európai folyamatok viszonyrendszerében. *Hadmérnök* 2019/4. szám. 223–239. o.

Forrás: <http://doi.org/10.32567/hm.2019.4.15>

Letöltés ideje: 2020.10.23.

jelent a fejlett országokra nézve. A hidegháború utáni évek zavaros biztonsági környezetében a tömegpusztító fegyverek és más pusztító technológiák ellenőrizetlenül hagyása és proliferációja következtében ma a világ stratégiai erőegyensúlya átstrukturálódik. A fejlett világgal opponáló országok, nemzetek és nem állami szereplők a nemzetközi érdekérvényesítés „szabályszerű” eszközei hiányában, vagy azok helyett aszimmetrikus kellekeket ragadnak, amelyek relatíve kis forrásigényűek, ugyanakkor hatást tekintve akár egyetemesek is lehetnek. Azok a fejlett hatalmak, ahol kifejlesztették e technológiákat, mára potenciális célponttá váltak. Miután növekszik annak lehetősége, hogy a harmadik világ bizonyos politikai erői az egymás közötti, vagy a fejlett világgal szembeni konfliktusai során a hadviselés „piszkos” eszközeihez nyúljanak, a nukleáris, vegyi és biológiai technológiákban, a génmanipulációban, a tömegpusztító fegyverek hordozóeszközeiben, a számítógépek tömeges felhasználásában rejlő szerteágazó veszélyforrások, a technológiák illetéktelenekhez kerülése jelenti napjaink talán a legkönnyebben bekövetkező fenyegetését.²⁹

A globalizáció egyfajta reakciós tényezője, vagy inkább selejtterméke a terrorizmus. A terrorizmus soha többé nem tekinthető belpolitikai problémának, tudniillik a terrorizmus direkt fenyegetést jelent a nemzetközi biztonságra. Az egyenlőtlenség, a szegénység, a diktatúrák expanziós becsvágya és az ehhez kapcsolódó kulturális gyökerek táptalajul szolgálnak a terrorizmus burjánzásának. A terrorizmus mint az egyetemes fenyegetés, a támadások skálája, a globális veszteségek minőségi és mennyiségi mutatói, valamint a transznacionális, professzionális, mobil és minden gátlást és háttart nélkülöző terrorszervezetek által nyilvánul meg, amelyek minden egyes nemzetállam biztonságára potenciális veszélyt jelentenek.³⁰

A kultúrák szempontjából a globalizáció, a digitalizáció és az informatikai fejlődés jövőjét illető kérdés úgy fogalmazódik meg, hogy az egyes

²⁹ Babos Tibor–Beregi, Alexandra Lilla: A védelemgazdaság biztonságpolitikai összefüggései napjainkban. *Hadmérnök* 2018/3. szám. 339–352. o.

Forrás: <https://folyoirat.ludovika.hu/index.php/hadmernok/article/view/3842>

Letöltés ideje: 2020.12.12.

³⁰ Uo.

nemzetek, országok, föderációk, államközösségek, régiók, szövetségek és szervezetek mindegyike képes lesz-e annak érdekében mozgósítani forrásait, hogy konfliktusmentesen kapcsolódjon be a folyamatba, vagy hogy átalakuljon, esetleg megszűnjön? És ha nem, mely(ek) lesz(nek) az(ok), amely(ek) nem lesz(nek) képes(ek)? Mikor? És milyen áron?³¹

A terrorizmus elleni küzdelem kiindulásának a 2001. szeptember 11-ei Amerikai Egyesült Államok elleni terrortámadásokat tekintjük. Ezek következtében Európában is napirendre került a kritikus infrastruktúrák védelmének kérdésköre. Az Amerikai Egyesült Államokban, Kanadában és az Egyesült Királyságban már régóta a védelmi felkészítés kérdéskörébe tartozik a kritikus infrastruktúrák védelme. A NATO 2002-ben határozta meg a kritikus infrastruktúrák fogalmát.³²

Európában és az Európai Unión belül a 2004-es madridi vonatrobantás-sorozat alkalmával realizálódott, hogy a terrorizmus Európát is eléri, és a kritikus infrastruktúrák védelme érdekében egy közös álláspont kialakítása szükséges. Az Európai Bizottság 2004-ben fogadta el a létfontosságú infrastruktúrák védelme a terrorizmus elleni küzdelemben című közleményt.³³ A következő számottevő esemény a 2005-ös londoni metrórobantás volt. Ekkor az Európa Tanács hivatalosan is felvette a harcot a terrorizmus elleni küzdelemmel. Ennek eredményeképp az EU elfogadta a Zöld Könyvet, amely a létfontosságú infrastruktúrák védelmére vonatkozó európai programról (EPCIP) szól.^{34 35}

³¹ Uo.

³² Babos, Tibor: „*The First Critical Infrastructure Protection Project in Hungary*”; Nádai, László, Padányi, József: „*Critical Infrastructure Protection Research, Results of the First Critical Infrastructure Protection Research Project in Hungary*”. Óbuda University. Springer International Publishing. Budapest, 2014.

³³ Létfontosságú infrastruktúrák védelmére vonatkozó európai program.

Forrás: <https://eur-lex.europa.eu/summary/HU/133260>

Letöltés ideje: 2020.12.10.

³⁴ A kritikus infrastruktúrák védelme.

Forrás: <https://eur-lex.europa.eu/legal-content/HU/TXT/?uri=LEGISSUM%3Ajl0013>

Letöltés ideje: 2020.12.11.

³⁵ Knapp László: A terrorizmus elleni küzdelem az Európai Unió jogában: A terrortámadásra adandó válasz a szolidaritási és a kollektív védelmi klauzula tükrében. In: Bartkó

2008-ban megszületett a Zöld Könyv végrehajtására vonatkozó kritikus infrastruktúrák azonosításáról és kijelöléséről, valamint ezek védelmi fejlesztéseinek szükségességéről szóló 2008/11/EK tanácsi irányelv, melynek végrehajtására 2011. év végéig kaptak határidőt az EU tagállamai.³⁶ Az irányelv célkitűzései: (1) megelőzés; (2) felkészülés; (3) ellenálló képesség kialakítása.

A terrorcselekmények fő célja már nem feltétlenül a sok vagy minél több áldozat, hanem az általános pánikkeltés. A súlyos anyagi károkozás és a kormányzatba vetett hit megrendése. Mára már a terrorizmus célja nem a klasszikus hidegháború alatti hatalmi, politikai törekvés. A terrorizmus elsődleges célja tehát a félelem, zavar keltése a politikai, ideológiai és vallási célok elérése érdekében. A terrorizmus minden államot érintő globális kihívás, amely a digitalizáció hatására országhatárokat nem ismerő fenyegetésként van jelen.³⁷

A terrorizmus a globalizáció megjelenésével egyre nagyobb teret hódít, térben és időben eltérő és változó módon jelenik meg. Habár a terrorizmus nem ismer országhatárokat, Magyarország terrorveszélyeztetettségi szintje inkább alacsony, ugyanakkor a külföldi terrorcselekmények gazdasági és biztonsági hatással bírhatnak hazánkra. Magyarországnak e folyamatok között kell kiépítenie a nemzeti biztonsági rendszerét és kialakítania a védelmét, aminek érdekében részt vesz a terrorizmus elleni nemzetközi fellépésben, a nemzetközi terrorellenes szervezetrendszer fejlesztésében, az ENSZ, az EU és a NATO által támasztott kötelezettségek végrehajtásában.³⁸

Róbert (szerk.): A terrorizmus elleni küzdelem aktuális kérdései a XXI. században. Gondolat Kiadó. Budapest, 2019. 119–137. o.

³⁶ A Tanács 2008/114/EK irányelve (2008. december 8.) az európai kritikus infrastruktúrák azonosításáról és kijelöléséről, valamint védelmük javítása szükségességének értékeléséről (EGT-vonatkozású szöveg).

Forrás: <https://eur-lex.europa.eu/legal-content/HU/TXT/?uri=celex%3A32008L0114>
Letöltés ideje: 2020.12.10.

³⁷ Beregi Alexandra Lilla: i.m. 205–217. o.

³⁸ Babos Tibor – Beregi Alexandra Lilla (2019): i.m. 223–239. o.

Magyarország nemzeti érdeke fellépni a terrorizmus minden formájával szemben. Ezért kiemelt figyelmet fordít a terrorcselekmények megelőzésére, a terrorcsoportok felkutatására és felszámolására, a terrorcselekmények következményeinek kezelésére, a védelmi képességek megerősítésére és a terrorveszély helyzetre való felkészülésre. A terrorizmus elleni eredményes fellépés okán hazánk a nemzeti szinten összehangolt kormányzati tevékenység érdekében szorosan együttműködik a NATO-val és az EU-val.^{39,40}

A fejezet a tézis igazolásaképpen bizonyítja, hogy az új biztonsági kihívások, különösképpen a digitalizáció, a migráció és a globalizáció átrendezte az európai terrorizmus értelmezését.

A terrorizmus kezelésének lehetőségei Magyarországon

A tanulmány utolsó fejezete összegzi azokat a terrorizmus kapcsán jelentkező hazai kihívásokat, amelyek ellen Magyarországnak egyrészt az önerejére támaszkodva (rendőrség, honvédség), másrészt a szövetségeseinkkel karöltve szükséges helytállnia.

Magyarország biztonsági helyzete stabil, a biztonságot a NATO és EU tagságunk tovább növeli. Azonban a biztonsági környezetet ért globális változások, új kihívások és kockázati tényezők ugyanúgy veszélyt és fenyegetést hordoznak magukban hazánk, mint szövetségeseink ellen. A Magyarországra leginkább veszélyt jelentő kockázatok: Magyarországon, a környező országok vagy a magyar állam és magyar emberek ellen külföldön elkövetett terrorcselekmény. Továbbá a technológiai fejlesztések illetéktelen kezekbe kerülése, vagyis az új, forradalmi eszközökkel: tömegpusztító fegyverekkel, nukleáris, radiológiai, biológiai vagy vegyi szennyezőanyagokkal elkövetett támadások, terrorcselekmények.⁴¹

³⁹ Beregi Alexandra Lilla: i.m. 205–217. o.

⁴⁰ Németh Gyula: Közúti szállítások biztonságát veszélyeztető kihívások az Európát ért terrortámadások tükrében. Rendőrségi Tanulmányok 2018/4. szám. 62–72. o.

⁴¹ Babos Tibor: i.m. 16–29. o.

A migrációs kibocsátó országok belső nehézségekkel küzdenek, amelyek hamar eszkalálódhatnak, és a belső zavargások könnyen határokon túli, nemzetközi konfliktusokká válhatnak. Ez a fajta instabilitás táptalaja a terrorizmusnak, a fegyver-, a kábítószer-, az ember- és szerzkereskedelemnek vagy a tömeges, ellenőrizetlen és illegális migrációnak. Az ilyen határokon átívelő fenyegetéseknek hatásai könnyen elérhetik hazánkat is. A terrorcselekmények arra utalnak, hogy a terrorizmus egyre növekvő biztonsági kockázatot jelent Európának. A tömeges, ellenőrizetlen és illegális migráció is közvetlenül növeli a terrorveszélyt, így az instabilitás és a válságok mind hozzájárulnak a terrorizmus elterjedéséhez, amely manapság az egyik legkomolyabb aszimmetrikus fenyegetésként van jelen az egész világon és ezáltal Európában is.⁴²

Magyarország küzd a terrorizmus minden formája ellen, mely küzdelem a nemzeti érdekünk. A terrorizmus elleni küzdelmet (1) a terrorcselekmények megelőzése; (2) a terrorista csoportok és a terrorszervezetek felderítése és felszámolása; (3) a terrorcselekmények következményeinek kezelése; (4) a védelmi képességek megerősítése és (5) a veszélyhelyzetekre való felkészülés adja. A terrorizmus elleni küzdelem nemzeti szinten összehangolt kormányzati tevékenység, amely – a NATO és az EU együttműködésével – támaszkodik az intézmény- és képességrendszer erősítésére, a hatáskörök összehangolására, a horizontális koordinációra, a kockázatelemzési és -kezelési, valamint a tájékoztatási módszerek és eljárások egységesítésére. A prevenció fontos eszköze a problémák kezelése, azaz a szélsőséges ideológiák elleni fellépés, a regionális stabilizációs erőfeszítések, a védelmi képességfejlesztés támogatása, a hatékony kormányzás és a fenntartható fejlődés támogatása.⁴³

⁴² Németh József: „Mérföldkövek” a terrorizmus elleni tevékenységben. In: Hautzinger Zoltán – Verhóczki János (szerk.): Sodorvonalon: Tanulmányok Virányi Gergely 60. születésnapja tiszteletére. Magyar Rendészettudományi Társaság, Budapest, 2012. 207–214. o.

Forrás: <http://www.bm-tt.hu/assets/letolt/konyvjelzo/Amkorimrhr.pdf>
Letöltés ideje: 2020.12.27.

⁴³ Farkas Ádám – Sulyok Gábor: Az ENSZ Biztonsági Tanácsának lehetőségei és szerepe a terrorizmus elleni küzdelem és a hibrid konfliktusok kezelése terén. In: Farkas Ádám –

A Magyar Honvédségnek a hagyományos országvédelmi és a nemzetközi válságkezelési feladatain túl rendelkeznie kell a migráció okozta tömeges bevándorlás válsághelyzetek, a terror veszélyhelyzetek, a hibrid támadások és a természeti vagy ipari katasztrófák elhárításához szükséges képességgel a szárazföldön, a levegőben és a kibertérben is. Továbbá a terrorizmus és az erőszakos szervezett bűnözés elleni eredményes fellépés érdekében erősíteni kell a rendvédelmi szervek közötti együttműködést. Kiemelt feladat a rendvédelmi szervek és a kormányzati hírek koordinálása, célirányos összehangolása, amelynek kulcsa az információfúziós rendszer hatékony működtetése. A terrorizmus elleni védekezésben kulcsszerepet játszik hazánk nemzeti ellenálló képességének fokozása és a lakosság, valamint a kritikus infrastruktúrák, mint a terroristák célpontjainak védelme.⁴⁴

Következtetések

Az új biztonságpolitikai trendek, különös tekintettel a migrációra és a globalizáció következtében kialakult technológiai forradalom hatására, az Európát érintő terrorizmus trendjei átalakultak. A korábbi megszokott gyakorlattal ellentétben – a terrorelhárítás és a terrorcselekményekkel kapcsolatos fellépés okán – az úgynevezett „*low cost*” terrorcselekmények kerültek előtérbe a nagy, tömeges cselekményekkel szemben.

A tanulmány első szakasza az európai országok példáján keresztül értékelte az EU-n belül tipizálható öt irányzatot, és elemezte az elmúlt évek során az adott típusra jellemző trendek alakulását. A következő rész bemutatta az Európát ért biztonsági kihívások hatására végbemenő terrorizmusban megmutatkozó trendeket a legkiemeltebb országok, régiók elemzésével a közelmúlt eseményeinek trendformáló hatása mentén. A tanulmány utolsó fejezete bemutatta, hogy az új biztonsági kihívások közepette milyen

Végh Károly (szerk.): Új típusú hadviselés a 21. század második évtizedében és azon túl. Intézményi és jogi kihívások. Zrínyi Kiadó. Budapest, 2020. 26–45. o.

⁴⁴ Magyarország Nemzeti Biztonsági Stratégiájáról szóló 1163/2020. (IV. 21.) Korm. határozat.

hatással van Magyarországra az Európában megjelenő terrorizmus, és milyen jogi szabályozók mentén alakult ki a terrorizmus elleni küzdelem. Végül összegezte azokat a terrorizmus kapcsán jelentkező hazai kihívásokat, amelyek ellen Magyarországnak egyrészt az önerejére támaszkodva (rendőrség, honvédség) másrészt a szövetségeseinkkel karöltve szükséges helytállnia.

Következtetésképpen megállapítható, hogy az új biztonsági kihívások, különösképpen a digitalizáció, a migráció és a globalizáció átrendezte az európai terrorizmus értelmezését. Az elkövetési trendek változásához a technológiai fejlődésen túl a terrorelhárítás és a terrorizmus elleni fellépés is hozzájárul. Az elkövetői magatartás egyre inkább primitív módja azért alakult ki, mert a terrorelhárítás sikeres fellépése miatt egyre nehezebb a terrorcselekmények szervezése, különös tekintettel a nagy logisztikai hátteret igénylő eseményekre.

Az európai országokat, övezeteket sújtotta terrorizmus célja tehát, hogy a tömeges áldozatot követelő merényleteket minél olcsóbb eszközökkel hajtsák végre. A publikációban bemutatott európai országok bűnüldöző szerveinek munkája és törvényalkotása az új trendekhez igazodva alakult/alakul át napjainkban annak érdekében, hogy az új elkövetési módszereket és az elkövetői köröket minél eredményesebben szorítsa vissza a terrorelhárítás.

ÉBERHARDT GÁBOR

A személyazonosítás jelentősége a migrációelméletben

Bevezetés

Az Európát érintő nyugat-balkáni és mediterrán irreguláris bevándorlási hullám érkezőivel kapcsolatos közvetlen és közvetett hatásokon túl további kihívásokat okoz a keleti irányból érkező vándorok fogadása is. A Földön ezekben az években olyan tömeges, kényszer migrációt kiváltó események történtek (például a szíriai háború, az afganisztáni folyamatok, a rohingyák üldözése, a jemeni és kongói extrém erőszakos cselekmények, a venezuelai gazdasági válság, a klimatikus változások okozta humán migráció Mozambikban, a Fülöp-szigeteken, a COVID-19 hatásai), amelyek következtében emberek ezrei, milliói keltek útra, hagyták el megélhetési helyüket időszakosan vagy akár véglegesen. Napjainkban a nemzetközi migrációban érintett személyek becsült száma globálisan körülbelül 272 millió ember, amelynek kétharmada munkaerőt jelentő bevándorló. Ez a szám továbbra is a világ népességének kis hányada, mindazonáltal a nemzetközi migránsok becsült száma és aránya már meghaladja azokat az előrejelzéseket, amelyek a 2050-es évre készültek, és 2,6%, illetve 230 millió ember vándorlását prognosztizálták.¹

A humán migráció, mint a XXI. század népvándorlásaként is azonosítható, globális összetársadalmi jelenség számos országban, nemzetben kiváltotta a „*harag korát*”.² A nemzetállamok társadalmi a szélsőséges események szélsőséges hatásaira szélsőségesen reagáltak. A kialakult helyzetek

¹ International Migration 2019 Highlights. UN, New-York, ST/ESA/SER.A/439.

Forrás: https://www.un.org/development/desa/pd/sites/www.un.org.development.desa-pd/files/files/documents/2020/Jan/un_2019_internationalmigration_highlights.pdf
Letöltés ideje: 2020.07.14.

² Mishra, Pankaj: Age of Anger: A History of the Present – Farrar. Straus and Giroux. New York, 2017.

egyfajta kezelésére az ENSZ és tagállamai nemzetközi szinten koordinált ajánlásokat fogadtak el (Global Compact for Safe, Orderly and Regular Migration, and the Global Compact on Refugees)³ az állami szereplőkön túl az NGO-s⁴ és civil segítők aktív együttműködését elfogadva, amelyek erősíthetik a humán migráció hatékony, egységes elveken nyugvó kezelését.

Az emberi vándorlás pozitív hatásainak szupranacionális súlyozását célzó globális és kontinentális ajánlások helyett a teljes értékű integrációt támogató intézményesített liberalizációval szemben a jobboldali szélsőségességet megjelenítő extrém elutasításig alakultak ki migrációt követő társadalmi hatások. Az ilyen elutasítások mögött jellemzően beazonosítható a félelem egyik meghatározó oka, hogy a lényegében ismeretlen személyazonossággal érkezők a tranzit és fogadó országok lakossága számára összetett biztonsági kockázatot jelenthetnek.⁵ Amennyiben ezt a társadalmi félelmet generáló biztonsági kockázatot sikerül rendészeti eszközökkel eredményesen kezelni, úgy az csökkenteni fogja a belső feszültségeket, hatékonyabbá teheti a menekültügyi védőernyő hatását, elfedheti az államhártárt védő jogi falak repedéseit.

A hiteles személyazonosság rendészeti jelentősége

A személyazonosítás (cselekvés) és a személyazonosság megállapításának (eredmény) fogalma ugyan tartalmaz hasonló elemeket, de tárgyát és célját

³ UN The Global Compact for Safe, Orderly and Regular Migration.

Forrás: <https://www.iom.int/global-compact-migration>

Letöltés ideje: 2020.09.14.

⁴ Az ENSZ által nyilvántartott Non-Governmental Organizations.

Forrás: <https://www.un.org/development/desa/disabilities/conference-of-states-parties-to-the-convention-on-the-rights-of-persons-with-disabilities-2/list-of-non-governmental-organization-accredited-to-the-conference-of-states-parties.html>

Letöltés ideje: 2020.09.11.

⁵ Hautzinger Zoltán: Félelem az idegentől. In: Finszter Géza – Kóhalmi László – Végh Zsuzsanna: Egy jobb világot hátrahagyni. Tanulmányok Korinek László tiszteletére. PTE ÁJK. Pécs, 2016. 310. o.

tekintve érdemi eltérések írhatók le bennük. A feladatrendszer a legitím államhatalmat képviselő rendészeti funkciók egyik elemét képezi. Fő célja, hogy adott jogalkalmazási eljárásban a sértett, az elkövető és egyéb szereplők azonosíthatósága kétséget kizáróan biztosított legyen a jogok és kötelezettség, következmények vonatkozásában.

A személyazonosítás rendészeti alkalmazása jogszabályi felhatalmazás alapján, az államhatalmi szervezetek és azok tagjainak jogszerű intézkedése során végrehajtott, célhoz kötött ellenőrzési tevékenysége. Azzal az értelmezéssel részben értek egyet, amely szerint a rendészeti célú személyazonosításnak az ellenőrzés helyszínén, az ellenőrzés folyamatába építetten, azonnali választ kell adnia az azonosságra vagy eltérésre.⁶

A rendészeti célú személyazonosítás a honos állampolgár és a külföldi esetében – a személyazonosság kriminalisztikai megállapításától eltérően⁷ – feltételezi annak személyes jelenlétét. Ennek során vizuális és adattári ellenőrzés, kommunikációs kontroll alkalmazásával az ellenőrzést végrehajtó tisztviselő vizsgálja (szabad szemmel, technikai eszközzel) az ellenőrzésre átadott okmány tulajdonosának és az azt átadónak az azonosságát. Arra viszont nincs semmilyen garancia, hogy az ellenőrzött a személyazonosságát igazoló, hiteles közokirattal rendelkezik, vagy azt a helyszínen az ellenőrzést végrehajtnak át tudja, át akarja adni.⁸ A honos állampolgárt

⁶ Balla József: A biometrikus adatokat tartalmazó úti és személyazonosító okmányok biztonság növelő hatása a határ-, illetve közbiztonság alakulására. Dialóg Campus. Budapest, 2019. 77–85. o.

⁷ A kriminalisztikai személyazonosítás az azonosítás elméletén alapulva többnyire a múltban lejátszódó eseménnyel ok-okozati összefüggésbe került konkrét személy megállapításával foglalkozik. Vö. Hautzinger Zoltán: Gondolatok a kriminalisztika elméleti rendszeréről. Jura 2019/1. szám. 91. o.

⁸ A rendőrség szolgálati szabályzatáról szóló 30/2011. (IX. 22.) Belügyminiszteri rendelet „25. § (1) Az igazoltatás során a rendőr elkéri az igazoltatott személyazonosító igazolványát vagy egyéb, a személyazonosságot hitelt érdemlően igazoló okmányát. Ha az okmány valódisága vagy az igazoltatott személyazonossága kétséges, a rendőr ellenőrző kérdéseket tehet fel, felszólítja az igazoltatott személyt adatainak bemondására, a bemondott adatokat az okmánnyal összehasonlítja. Az intézkedés során minden esetben ellenőrizni kell az igazoltatott személy és a bemutatott okmány adatait a Schengeni Információs Rendszerben (SIS), a körözési nyilvántartási rendszerben, valamint – szükség szerint – a személyi adat- és lakcím-nyilvántartásban vagy az okmány-nyilvántartásban.

ilyen kötelezettség Magyarországon nem is terheli, a nem külföldiek esetében ugyanakkor a vonatkozó törvények kötelezően rendelkeznek a személyazonosságot és jogszerű tartózkodást igazoló közokiratok személyi őrizetben történő kezelésére, annak ellenőrzésre történő átadási kényszerére. Amennyiben a rendészeti igazoltatás alanya nem tudja vagy nem akarja hitelt érdemlő módon a személyazonosságát (és a tartózkodásának jogszerűségét) igazolni, úgy előállításra kerülhet.⁹

Fentiek szerint a rendészeti személyazonosítás alanya honos állampolgár esetében más módon is igazolhatja személyazonosságát, az előállítás

(2) Az igazoltatás során meg kell állapítani az igazoltatott személyazonosságát, és – akinél ez a további intézkedéshez, eljáráshoz szükséges, vagy egyéb körülmények ezt indokolják – az igazoltató lapon rögzíteni kell az igazoltatottnak a Rendőrségről szóló törvény 29. § (8) bekezdése szerinti személyazonosító adatait, az igazolványának sorozatát és számát, valamint az igazoltatás helyét, idejét és okát.

27. § (1) A feltartóztatás a rendőrnek az a tevékenysége, amelynek során azt a személyt, aki a személyazonosságának igazolását megtagadja, továbbá azt, akitől felvilágosítást kér, az intézkedés helyszínének elhagyásában korlátozza, vagy a további intézkedés megtételéig a helyszín elhagyásában megakadályozza.

(2) A feltartóztatást meg kell szüntetni, ha az intézkedés célját elérte, és további intézkedésre nincs szükség.

(5) Az igazolás megtagadása vagy a személyi adatok hitelességének hiánya miatt megkezdett előállítás végrehajtását mellőzni kell, ha az intézkedés alá vont személy az előállítás közben megfelelően igazolja magát, vagy személyazonosságát a rendőr megállapította, és ellene büncselekmény megalapozott gyanúja nem merült fel, kivéve, ha vele szemben kényszerítő eszköz alkalmazására került sor.

(6) Az előállítás akkor is mellőzhető, ha az igazoltatott személy személyazonossága más, egyszerűbb módon tisztázható.”

⁹ A harmadik országbeli állampolgárok beutazásáról és tartózkodásáról szóló 2007. évi II. törvény 3. § szerint: „Harmadik országbeli állampolgárnak kell tekinteni: a) az ellenkező bizonyításig azt a személyt, aki állampolgársága igazolására harmadik ország által kiállított érvényes úti okmányt használ fel, vagy b) azt a személyt, aki nem valószínűsíti, hogy külön törvényben meghatározottak szerint a szabad mozgás és tartózkodás jogával rendelkezik.”

A szabad mozgás és tartózkodás jogával rendelkező személyek beutazásáról és tartózkodásáról szóló 2007. évi I. törvény 3. § (1) „Az EGT-állampolgár érvényes úti okmánnyal vagy személyazonosító igazolvánnyal, továbbá nemzetközi szerződés által meghatározott körben lejárt érvényességű úti okmánnyal, lejárt érvényességű személyazonosító igazolvánnyal vagy beutazás céljából elismert egyéb okmánnyal jogosult beutazni Magyarország területére.”

kényszere nem kizárólagos. Ha a külföldi a helyszínen nem igazolja a személyazonosságát, úgy törvényben rendelt időtartamra vele szemben kényszerintézkedések alkalmazhatók. Esetükben, ha az idegenrendészeti eljárás hatálya alatt sem sikerül a hiteles személyazonosítást végrehajtani, az eljáró hatóság az ügyfelet a magáénak vallott azonosító adatokat tartalmazó irattal látja el. Ez külföldre utazásra nem jogosítja, de a tartózkodása jogszerűségének igazolására (documented) alkalmassá válik. A menekültügyi kérelmet benyújtó esetében, amennyiben a hatóság elutasítást alkalmaz, úgy az idegenrendészeti szabályok eljárásrendje szerint járnak el vele szemben. Amennyiben a kérelmező esetében megállapítást nyer a védelemhez való jog, úgy azt a személy akkor is megkapja, ha személyazonosságát igazoló hiteles közokirattal nem rendelkezik, azt az eljárás ideje alatt nem sikerült beszerezni. A védelmet élvező személy adatai a nyilatkozatára épülnek, hiteles személyazonosító okmány rendelkezésre állása nem képezi az elbírálás alapját.^{10,11}

A nyilvántartásba vétel és a személyazonosítás

A személyazonosító adatok rögzítése, nyilvántartása és kezelése, azok ellenőrzése, továbbítása nem képezheti öncélú tevékenységek célját sem személyes, sem állami vagy akár nemzetközi szinten sem. A jogosultság alapját a szükségesség indokolja, ami az egyének egyedi azonosításához kapcsolható jogok és kötelezettségek alapjait képezheti. A személyes individuumhoz kapcsolódó jogokat, kötelezettségeket, másokkal létező viszonyokat nem lehet elismerni nyilvánosan és nem gyakorolhatók, ha ezeket

¹⁰ A menedékjogról szóló 2007. évi LXXX. törvény.

¹¹ Európai Migrációs Hálózat (EMH) Nemzeti Kapcsolattartó Pontja: Személyazonosság megállapítása a nemzetközi védelem területén: meglévő kihívások és a gyakorlat. Nemzeti közreműködés Magyarország részéről.

Forrás: <https://docplayer.hu/16400302-Szemelyazonossag-megallapitasa-a-nemzetkozi-vedelem-teruleten-meglevo-kihivasok-es-a-gyakorlat-magyarorszag.html> 2012.

Letöltés ideje: 2020.08.22.

nem a jog hatalma alá tartozó keretek között rögzítik, tárolják, használják fel.¹²

Az Egyesült Nemzetek Közgyűlése XXI. ülészakán, 1966. december 16-án elfogadott Polgári és Politikai Jogok Nemzetközi Egyezségokmánya és a Gyermek jogairól szóló, New Yorkban, 1989. november 20-án kelt Egyezmény 2., 6. és 24. cikke, valamint 7. cikke biztosítja az aláíró tagállamok részére, hogy komplex nemzeti kezelő rendszert hozzanak létre és működtessenek a polgáraik személyazonosságának nyilvántartásba vételére – az anyakönyvezési adatokkal együtt –, akár különböző adatrendszer kialakításával. Az ENSZ, a Fenntartható Fejlődési Célok¹³, a Világbank¹⁴, valamint nemzeti hatóságok, NGO szervezetek, biztonsági vállalkozások tőkebefektetésének és innovációjának célja¹⁵ a személyi adatok rögzítésén alapuló hiteles ellenőrzési rendszerek kialakítása, működtetése.¹⁶ Az UNHCR koordinációjának eredményeként jöhetett létre a tagállamok támogatásával és működtetésével a védelemre szoruló vándorok, a

¹² Breckenridge, Keith – Szreter, Simon: Registration and Recognition. Documenting the Person in World History. Proceedings of the British Academy vol. 182., Oxford University Press, 2012.

Forrás: DOI: 10.1017/S0020859013000527

¹³ Goal 16: Promote just, peaceful and inclusive societies

Forrás: <https://www.un.org/sustainabledevelopment/peace-justice/>

Letöltés ideje: 2020.02.11.

¹⁴ Global Identification Challenge by the Numbers.

Forrás: <https://id4d.worldbank.org/global-dataset>

Letöltés ideje: 2020.02.11.

¹⁵ Dahan, Mariana – Gelb, Alan: The role of identification in the post – 2015. Development Agenda.

Forrás: <https://openknowledge.worldbank.org/bitstream/handle/10986/22513/The0role-0of0id050development0agenda.pdf?sequence=1&isAllowed=y> 2015.

Letöltés ideje: 2020.04.12.

¹⁶ Manby, Bronwen: Identification in the Context of Forced Displacement Identification for Development (ID4D). International Bank for Reconstruction and Development / The World Bank. Washington.

Forrás: <http://documents1.worldbank.org/curated/en/375811469772770030/pdf/Identification-in-the-Context-of-Forced-Displacement-Identification-for-Development-ID4D.pdf> 2016

Letöltés ideje: 2020.04.29.

menekültek adatait rögzítő és kezelő Automated Fingerprint Identification System (AFIS) rendszer.¹⁷ A rendszer ugyan biztosítja a menekültek adatainak kezelését, hozzáférését, de az egyéb úgynevezett undocumented migráns személyi körre nem terjed ki a joghatály, más rendszerekben rögzített adatokhoz nem (minden esetben) biztosított a hozzáférés, valamint esetükben is (többségében) a rögzített biometrikus azonosítók mellett csak a szóbeli nyilatkozat szerinti személyi adat áll rendelkezésre.

A vándorok regisztrációjának, annak hiányának kapcsolata a tartózkodás jogszerűségének eltérő megítélésében

A XX. század végén migrációelméleti kutatások tárgyát képezte és kutatók írták le (például Stumpf,¹⁸ Armenta,¹⁹ Bloch – Sonia,²⁰ Kerwin – Warren²¹) azt a humán migrációhoz kötődő hatást, amelyet tömegesen az Amerikai Egyesült Államok (USA) területén azonosítottak. Az „*undocumented migrant*” kifejezés az „*irregular*” és az „*unauthorized*” szinonimájaként kezdtet elterjedni a kutatók és a jogalkotók, jogalkalmazók között. Az USA Kongresszusa 1986-ban fogalmazta meg törvényi szinten a regisztráció nélküli külföldiek deportációs és az őket foglalkoztatók büntetési kötelezettségét. Az aktus ugyan a honos munkaerőpiac védelmét célozta meg, de automatikusan kriminalizálta az érintett szereplőket is. A jogszabály hatá-

¹⁷ Conclusion of the Executive Committee No. 91 (LII) 2002. on Registration of Refugees and Asylum Seekers

¹⁸ Stumpf, P. Juliet: The Crimmigration Crisis: Immigrants, Crime, and Sovereign Power. American University Law Review, Vol. 56., 2006. 367–419. o.

¹⁹ Armenta, Amada: Between Public Service and Social Control: Policing Dilemmas in the Era of Immigration Enforcement. Social Problems, 2015. 1–16. o.

DOI: 10.1093/socpro/spv024

²⁰ Bloch, Alice; Sonia, McKay: Living on the Margins: Undocumented Migrants in a Global City. Policy Press. Bristol, 2017. 224. o.

²¹ Kerwin, Donald – Warren, Robert: National Interests and Common Ground in the US Immigration Debate: How to Legalize the US Immigration System and Permanently Reduce Its Undocumented Population. JMHS Volume 5 Number 2, 2017. 297–330. o.

Forrás: <https://journals.sagepub.com/doi/10.1177/233150241700500205>

lyának kikerülésére ezt követően házassági kapcsolatok (marriage migration) létrehozásával történtek kísérletek a jogszerűtlen tartózkodás legalizálására, de az állami apparátus ezeket a fajta cselekményeket szintén vizsgálta és szankcionálta.²² 2006-ra a probléma erősen polarizálódott, az amerikai társadalmat is megosztotta a jelenség kezelésének rendje. A Kongresszus az államhatár biztonságáról szóló törvény módosításával viszont egyértelmű irányt határozott meg a határátlépés és tartózkodás feltételével nem rendelkezők visszatoloncolására. Ezzel a jogalkotói értelmezés deklarálta az irreguláris migráció büntetőjogi eszközökkel történő állami kezelésének feladatait, kriminalizálta a társadalmi jelenséget, annak alanyait.²³

Ismert olyan elmélet, amely arra alapoz, hogy a vándor ugyan jogszerűtlenül érkezik valamely területre, de a tartózkodásának jogszerűsége ebben az esetben is érdemi vizsgálatot igényel, amely során vizsgálni kell például a „*non-refoulement*” fennállását.²⁴ Hood és Morris elméletében az ilyen migrálók azonosíthatóságára jelent meg a „*documented*” és az „*undocumented*” fogalom. A leírásuk alanyai olyan speciális helyzetben lévő külföldiek, akiknek a társadalmi ellátórendszer által biztosított mindennapi megélhetésükhöz, a sürgősségi egészségügyi ellátásukhoz szükséges, valamint a nyilatkozattételi jogukon túlmenően semmiféle egyéb lehetőségük nincs.²⁵ Az elméleti megközelítés kizárja a tanulmány készítésének időszakában zajló humán világjárvány alanyi jogon biztosítandó szűrővizsgálatá-

²² The Border Protection, Antiterrorism, and Illegal Immigration Control Act of 2005 – modification

Forrás: <https://www.congress.gov/bill/109th-congress/house-bill/4437>

Letöltés ideje: 2020.02.22.

²³ Hautzinger Zoltán: A migráció szabályozásának reaktív tényezői. Belügyi Szemle 2020/9. szám. 58. o.

²⁴ Advisory Opinion on the Extraterritorial Application of Non-Refoulement Obligations under the 1951 Convention relating to the Status of Refugees and its 1967 Protocol.

Forrás: <https://www.unhcr.org/4d9486929.pdf>

Letöltés ideje: 2020.02.28.

²⁵ Hood, Trey; Morris, L. Irwin: The Effects of Documented and Undocumented Migrant Context on Anglo Opinion Toward Immigration. Political Behavior Vol. 20. No 1., 1998. 2–8. o.

nak, gyógykezelésének lehetőségét. Ez az állapot az egészségügyi veszélyeztetettség miatt a kritikus kockázatúnak értékelhető vándorokat direkt, valamint az eshetőleges hordozó, aktív beteg státusz miatt az érintett tranzit, illetve fogadó társadalom tagjait indirekt módon veszélyeztetheti. A COVID-19 járvány legmagasabb szintű nemzeti kezelésének egyik példája a portugál minta. A nemzeti kormány felismerve az ország területén tartózkodó migránsok és kérelmezők járványügyi veszélyeztetettségét egymás és a portugál társadalom tagjai felé, lehetőséget biztosít arra, hogy 2020. június 30-ig, amennyiben kérelmezik, megkaphatják a portugál állampolgárságot. Ennek szintén feltétele a controlled, a documented és a verifiable státusz, viszont az állampolgárság hozzáférést biztosít az általános egészségügyi vizsgálati és ellátórendszerhez.²⁶

A két hivatkozott példa rámutat arra az egymástól jelentősen eltérő értelmezési kérdésre, amelynek az alapja, hogy ki is a documented/undocumented vándor. A két fő irányvonal közül markáns az a megközelítés, amely úgy értelmezi a vándor helyzetét, hogy a határátlépés, a tartózkodás jogszerűségétől függetlenül tudja-e kétséget kizáróan igazolni a valós személyazonosságát (közokirattal), vagy sem. A másik megközelítés már azt az értelmezést erősíti, amelynek az a vitatott eleme, hogy az ország területén történő tartózkodása az arra illetékes állami hatóság előtt regisztrált-e, dokumentált-e.²⁷

Újszerű-e az okmány nélküliség problematikája, hogyan jelenik meg az új migrációtipológiai elem?

A fenti kérdésre adható válasz egyértelműnek tűnik. Az okmány nélküliség kérdésköre nem újszerű, hiszen történelmi korszakok teltek el úgy, hogy

²⁶ Forrás: <https://www.schengenvisainfo.com/news/portugal-grants-migrants-and-asylum-seekers-full-citizenship-rights-during-covid-19>
Letöltés ideje: 2020.04.13.

²⁷ Reguláris és irreguláris migránsok.
Forrás: <https://migrationdataportal.org/themes/irregular-migration>
Letöltés ideje: 2020.08.16.

nem is léteztek személyazonosságot igazoló tárgyak, okmányok, valamint a kényszermenekülők sem képesek minden esetben az okmányaikat magukkal vinni, ha voltak is egyáltalán.²⁸

Az országok a területi határaik deklarálása idejétől kezdve alkottak olyan szabályokat, hoztak létre olyan szervezeteket, amelyek fő feladata az országhatár sérthetlenségének védelme, a szabályozott átlépési korlátok ellenőrzése és annak alkalmazása. Preferált társadalmi elvárás a támadólag fellépő fegyveres egységek elrettentése, a nemzetgazdaság és kereskedelem védelme, az ország számára nemkívánatos személyek és események határon kívül tartása. Valamennyi állam monopolizálja a jogot annak meghatározására, hogy kinek és milyen feltételeknek történő megfeleléssel biztosítja a lehetőséget a területéhez történő hozzáféréshez, az oda történő belépéshez, az ottani tartózkodáshoz.²⁹ Ez a komplex feltételrendszer a biztonság garanciális alapköveinek egyike, az alapja a migráció ellenőrizhetőségének, a nemzetállami és szövetségi függetlenségnek. A migráció magában rejtheti a kockázatot, ami a veszély valós, káros hatásainak bekövetkezési valószínűségeként értelmezhető.³⁰

2001-ben az UNHCR több alkalommal tárgyalta a tömeges migráció jelenségével összefüggésben a személyazonosság megállapíthatóságának problematikáját. A szervezet felismerte és leírta azt a kockázatot, amely a

²⁸ A személyazonosságot és a jogszerű tartózkodást igazoló, arra jogosult által, meghatározott formában és tartalommal kiállított okmány (útlevél) története a héber biblia leírása szerint már i. e. 450-ben is szerepelt. A történelmi globalizáció, a kereskedelem ellenőrzésére a mezopotámiai, a kínai állam, később a középkori országok állították ki a mai útlevél elődjét. A mai értelemben ismert útleveleket az I. világháború után az országhatárok megállapítása után kezdték a nemzetek kiadni. A jelenlegi tartalmi és alaki kellékek szerinti útlevelek az ENSZ 1980-ban megfogalmazott ICAO ajánlása szerint készülnek, a változó biztonsági igényeket szolgáló növekvő minőséggel. Ennek a fejlődésnek az egyik legmagasabb szintje az útlevél tulajdonosának biometrikus adatainak rögzítése.

²⁹ Krasner, D. Stephen: *Power Politics, Institutions, and Transnational Relations*. In: Thomas Risse-Kappen, ed., *Bringing Transnational Relations Back In: Non-State Actors, Domestic Structures, and International Institutions*. New York: Cambridge University Press, 1995. 268. o.

³⁰ Teke András: *A veszély kezelése és a határbiztonság*. In: Hautzinger Zoltán (szerk.): *Tanulmányok a „Határellenőrzés a veszélyhelyzetek tükrében” című tudományos konferenciáról*. Pécsi Határőr Tudományos Közlemények VI. Pécs, 2006. 65–91. o.

migránsok személyazonossága ellenőrizhetőségének hiányában rejlik. A tagállamok a problémát egyedi megoldásokkal kísérlik meg kezelni. A záró nyilatkozat rámutat, hogy a nemzetközi migráció társadalmi jelenségében érintett tranzit és célországok jellemzően a jog eszközeivel ideiglenes környezetet alakítanak ki a vándorok menekültkénti jogállás iránti kérelmének pozitív elbírálású, megelőző vélelmezése miatt. Ennek során a menekültügyi eljárás megindítására vonatkozó kérelemhez kapcsolódó nyilatkozat és a non-refoulement vizsgálat során az eljáró hatóság képviselői előzetesen elfogadják az undocumented személy (nem hiteles) szóbeli nyilatkozaton alapuló (prima facie) személyazonosságát.³¹ Ennek birtokában a kérelmezőnek biztosítja az ország az ideiglenes védelmet, de a nemzetközileg elfogadott szabályok szerint a későbbiekben lefolytatja a tényleges menekültügyi eljárást.³²

Az Emberi Jogok Európai Bírósága (EJEB) következetesen alkalmazza az ítélkezési gyakorlatában az ENSZ International Covenant on Civil and Political Rights (UN CCPR) által Franciaországban végrehajtott törvényességi vizsgálatában rögzített eljárási aggályokra megfogalmazott ajánlásokat az undocumented személyekkel kapcsolatban, amilyen például a Case Of DE SOUZA RIBEIRO v. FRANCE (Application no. 22689/07); Case Of BIAO v. DENMARK (Application no. 38590/10).³³ Az indoklások során a Bíróság felhívja a figyelmet, hogy a részes államnak gondoskodnia kell arról, hogy a nem honos állampolgárok (ideértve a menedékkérőket is) visszairányításának indokoltságát méltányos eljárás útján értékeljék. Az eljárás során ki kell zárni annak kockázatát (!), hogy bárkit a visszairányítás,

³¹ Wasserstrom, Richard: Human rights, and racial discrimination. *Journal of Philosophy*, Vol. 61, No. 20, American Philosophical Association Eastern Division Sixty-First Annual Meeting, 1964. 628–641. o.

³² UNHCR ajánlás.

Forrás: <https://www.unhcr.org/protection/globalconsult/3ae68f3c24/protection-refugees-mass-influx-situations-overall-protection-framework.html> 2001.

Letöltés ideje: 2020.08.11.

³³ Forrás: <https://hudoc.echr.coe.int/eng#%20>

Letöltés ideje: 2020.08.17.

toloncolás alkalmazása után súlyos emberi jogi jogsértések érjék. Az undocumented ügyfeleket (menedékkérőket is) megfelelő módon tájékoztatni kell és biztosítani kell a jogaikat, ideértve a menedékjog iránti kérelmek előterjesztésének jogát és ingyenes jogi segítség biztosítását. A részes államnak azt is biztosítania kell, hogy minden, a kitoloncolási végzés alá vont személynek megfelelő idő álljon rendelkezésre a menedékjog iránti kérelem elkészítéséhez, garantálva a tolmácsok bevonását és a felfüggesztő hatályú fellebbezési jogot.³⁴

A nemzetközi menekültügyi szervezet felhívta a figyelmet a hiteles személyazonossággal nem rendelkező kérelmezők esetében felmerülő kérdéskörre, amely a státusz megalapozott elbírálását, illetve a társadalom biztonságát is veszélyeztetheti.³⁵ Az okmány- és így személyazonosság nélküli kérelmezőkkel kapcsolatos ajánlást az ENSZ UNHCR Hivatala által 1992-ben kiadott Kézikönyv is hivatkozta a „Nansen-útlevél” módszertanát ajánlva.³⁶ A szervezet ezzel szintén a kérelmező, a fogadó ország területén történő tartózkodást (a belépés jogszerűségétől függetlenül) a személy azonosítását, mint az eljárás alanyának megszemélyesítést kritikus elemként, megoldást igénylő hiátusként kezeli³⁷. Az elmúlt években felgyorsult és

³⁴ UN CCPR ajánlások. 2008.

Forrás: <https://undocs.org/en/CCPR/C/FRA/CO/4>

Letöltés ideje: 2020.09.19.

³⁵ UNHCR figyelem felhívás. 2001.

Forrás: <https://www.unhcr.org/en-ie/3b83dee64.pdf>

Letöltés ideje: 2020.07.16.

³⁶ Fridtjof Nansen 1861-ben született Norvégiában, tudós, sarkkutató, diplomata, államférfi és humanista. 1920-ban az ENSZ norvég delegációjának elnökévé nevezték ki, 1921-től menekültügyi főbiztos. Őt bízták meg a szervezet első nagyszabású humanitárius programjának irányításával, amelynek eredményekén 450 ezer hadifogoly térhetett vissza hazájába. Nansen felismerte, hogy a menekültek számára az egyik legnagyobb problémát az jelentette, hogy nem rendelkeztek nemzetközileg elismert dokumentumokkal, ami a személyazonosságuk igazolásának hiánya miatt megnehezítette a menedékkérelmük elbírálását. Ennek a hiátusnak a kezelésére vezette be a nemzetközi menekültvédelemben használt első okmányt, amely „Nansen-útlevélként” vált ismertté.

³⁷ Kézikönyv a menekült státusz meghatározására szolgáló eljárásról és az azzal kapcsolatos követelményekről, a menekültek helyzetéről szóló 1951. évi Egyezmény és az 1967. évi Jegyzőkönyv alapján. Genf, 1992. 7–10. o.

méreteiben megnövekedett vándorlási hullám egyik még meg nem oldott, nemzetközi szinten el nem fogadott módszertannal le nem fedett hiányossága továbbra is a közhiteles személyazonosító okmánnyal nem rendelkező vándorokkal kapcsolatos regisztráció és a közhiteles személyesítés hiátusa.

Az ellenőrizhető (verifiable person) és az ellenőrizhetetlen (unverifiable person) elemként leírható migrációtípológiai nívum, annak értelmezése

A hazai és nemzetközi felületeken publikált tipológiai azonosítások újszerű bővítéseként értékelem a fent leírt esetekben az ellenőrizhető (verifiable person), illetve az ellenőrizhetetlen (unverifiable person) elemként leírható kategóriákat. Az undocumented kifejezés migrációs fogalmi körének elfogadása mellett, annak kiterjesztett értelmezésének vélem azt az állapotot, amikor a vándor a személyazonosságának hiteles igazolására szolgáló okmánnyal (közokirattal) vagy nem rendelkezik, vagy igen, de azt eltitkolja az ügyében intézkedő hatóság előtt, azt más adatok közlésével megtéveszti, személyére vonatkozóan valótlan tartalmú nyilatkozatot tesz.

Tekintettel arra, hogy ha az állami hatóság ügyfele, az intézkedés alá vont, a menekültügyi eljárást kérelmező személy nem rendelkezik a személyazonosságát hitelesen igazoló adathordozóval, illetve hiteles azonosítását követően rögzített biometrikus azonosítóval, úgy alapesetben a szóbeli nyilatkozatát kell elfogadni. Ez a jogi állapot mindaddig fennáll, amíg az ügyfél nem igazolja kétséget kizáróan az általa közölt adatok hitelességét, vagy az eljáró hatóság annak valóságtartalmát nem zárja ki, nem erősíti meg ugyanígy. Kiemelten fontos elemnek tartom, hogy a hiteles személyazonosság igazolásának kérdésköre független az adott ország területére történő érkezés, tartózkodás tipológiájától.

Forrás: https://www.unhcr.org/hu/wp-content/uploads/sites/21/2016/12/UNHCR_Kezikonyv.pdf

Letöltés ideje: 2020.07.16.

A vándor nyilatkozatában felsorolt személyes adatok valódiságának ellenőrizhetősége objektív okok miatt nem valósítható meg minden esetben (például nincs a személy a magáénak vallott állampolgársági nyilvántartásban rögzítve, diplomáciai kapcsolatok problematikája, államközi konfliktusok, menekültügyi eljárás vagy egyéb jogi védelem hatálya alatt áll). Az ilyen helyzet felveti annak a lehetőségét, hogy a vándor valós személyazonossága, vele szemben esetlegesen (más tagállam által) fogatosított korábbi intézkedések, benyújtott nyilatkozatainak megalapozottsága ellenőrizhetetlenek. Amennyiben az idő múlásával hatósági eszközökkel vizsgálatazt nyer a nyilatkozat szerinti vagy attól eltérő személyi adat, úgy ellenőrizhetővé válik a vizsgálat alanya.

A személyazonosság hiteles igazolásának hiánya álláspontom szerint nem csak biztonsági kérdéseket vet fel. Az a körülmény, hogy a vándorok (jogi státuszuktól függetlenül) az aktuális tartózkodási ország területén milyen nemzeti (nemzetközi) támogatásra jogosultak, annak biztosításához az elbírálásra jogosult előtt a személynek meg kell jelenni, azzal együtt kell működnie. Az együttműködési folyamat első eleme a személyazonosság tisztázása (hiteles okmánnyal vagy egyéb módon). Ezt követi az adatok regisztrációja és ellenőrzése, majd a jogosultsági elemek vizsgálata, elbírálása. A leegyszerűsített protokoll kritikus eleme továbbra is az ügyfél hiteles személyazonossága, a nemzeti pozitív mérlegelési jogkör alkalmazása esetén is. Ez a kritikus kockázati elem az ügyfél – esetleges – többszörös, részben vagy egészben módosított nyilatkozattétele esetén hatványozottan növekszik, mivel eleshet a bizonyítható körülményeihez megállapítható juttatásoktól, de jogosulatlanul is hozzájuk juthat. Az ilyenfajta állapot (tömeges migráció esetében a nagy számok miatt szintén hatványozottan) veszélyeztetheti a megalapozottan jogosultak ellátási rendből történő távolmaradását (többek között a negatív társadalmi reakciók, xenofóbia, szociális szegregáció), csökkent keretekkel történő ellátását.

A rendszeret lehetséges válaszai, ajánlások a vándorok személyazonosítására

A túlterheléses irreguláris migráció rendészeti szervekre gyakorolt objektív hatásainak egyik kritikus eleme az ország területére irregulárisan belépett, ott jogszerűtlenül tartózkodó, a személyazonosságát hitelt érdemlő módon igazolni nem tudó, nem honos állampolgár előállításának kötelezettsége. A magyar jogalkotó felismerte a tömeges vándorlás okozta problémát, és például az előállítási időt módosította, kiegészítette a visszatartás jogintézményével.³⁸

A normatív kötelmek a PABP³⁹ módszertan részelemeinek alkalmazásával teljesíthetők,⁴⁰ ugyanakkor a vonatkozó normatív szabályozás korrekciója továbbgondolásra javasolt a tömeges bevándorlás miatt kihirdetett válsághelyzet időszakára. Azoknál az intézkedés alá vont vándoroknál, akik nyilatkozatuk szerint kérelmezik a menekültügyi eljárásuk megindítását, a felelős hatóság érdemi meghallgatást alkalmaz, így mérlegelendő a rendőrségnél ennek a kötelezettségnek a felfüggesztése, megszüntetése.⁴¹

Jellemzően az ügyfelek többsége nem mutat fel a valós személyazonossága hiteles igazolására szolgáló közokiratot, viszont törvény rendelkezik a rendőrség irányába az ujjnyomatuk és arcképmásuk digitális rögzítésére.

³⁸ Az ideiglenes biztonsági határzár létesítésével, valamint a migrációval összefüggő törvények módosításáról szóló 2015. évi CXXVII. törvény 14. § A harmadik országbeli állampolgárok beutazásáról és tartózkodásáról szóló 2007. évi II. törvény 67. § kiegészítése (6) és (7)

³⁹ A határellenőrzésért felelős rendészeti szervek tevékenységének kormányzati szintű támogatása a túlterhelés időszakában, valamint azt megelőző felkészülés és azt követő normál működésre történő visszaállás alatt 5 mechanizmussal, a PABP=LHTMM (PreActive Border Policing = Law & Human resource & Toolbar & Method & Money; Preaktív Határrendészet = Jogilag szabályozott & Humánerőforrás & Eszköztár & Módszertan & Költségfedezet komplexen rendelkezésre áll) ajánlásokkal biztosítható.

⁴⁰ Éberhardt Gábor: A túlterheléses migráció kifejezésének helye a migrációelméletben. Belügyi Szemle 2019/10. szám. 41–58. o.

⁴¹ Angyal Miklós – Mészáros Bence: Egyek vagyunk, de nem ugyanazok – személyazonosítás és európai bevándorlás. In: Hautzinger Zoltán (szerk.): A migráció bűnügyi hatásai. MRTT Migrációs Tagozat. Budapest, 2016. 118. o.

Követhető módszer lehet például a kérelmező magáénak vallott személyes adataihoz az első, biometrikus adatrögzítést is végrehajtó eljáró állam, szervezet, hely és időpont digitális azonosítóját kapcsolni az „undocumented” státusz, a menekültügyi eljárás megindítása iránti kérelem rögzítésével. Az eljárás összeegyeztethető a „Nansen-útlevél”-féle ajánlással, annak digitalizált megjelenítésével (például védelmi elemekkel bíró pasztikkártya kiállításával és átadása a rendőri szervnél, kvázi virtuális megszemélyesítés létrehozásával). Ennek eredményeként az EURODAC, az AFIS és más személyi adatokat kezelő rendszer bővítésével, az adatállományok közti átjárás biztosításával a kötelező biometrikus adatellenőrzéssel a tagállamok területén bárhol, bármikor intézkedés alá vont személy azonosítható lehet a nyilatkozott vagy az eljáró hatóság által ellenőrzött, igazolt adatokkal.⁴² Amennyiben az érintett rendelkezik a személyazonosságát hitelesen igazoló közokirattal, vagy azt a vele szemben folyó eljárásban, intézkedés során bemutatja, úgy regisztrált adatai a tagállamok bármelyike által, bármikor módosíthatók, a virtuális személyesítés adatai archiválhatók.

A korrekció kialakításakor figyelembe kell venni a jogképesség nélküliek, a felnőtt kísérő nélküli gyermek- és fiatakorúak esetében a speciális igényű adatrögzítési protokollt.⁴³

Az ajánlás és módszertan garanciális elemét képezi a személyes és különleges adatok védelmének biztosítása.⁴⁴ A javasolt korrekciók, módszertani ajánlások az emberi jogok védelme, a jogszerű eljárások, a hatékony-

⁴² AZ EURÓPAI PARLAMENT ÉS A TANÁCS 603/2013/EU RENDELETE (2013. június 26.) az ujjlenyomatok összehasonlítását szolgáló Eurodac létrehozásáról.

⁴³ AZ EURÓPAI PARLAMENT ÉS A TANÁCS 2012/29/EU IRÁNYELVE (2012. október 25.) a bűncselekmények áldozatainak jogaira, támogatására és védelmére vonatkozó minimumszabályok megállapításáról és a 2001/220/IB tanácsi kerethatározat felváltásáról.

⁴⁴ Latonero, Mark – Hiatt, Keith – Napolitano, Antonella – Clericetti, Giulia – Penagos, Melanie: Digital Identity in the Migration & Refugee Context: Italy Case Study. Coalizione Italiana Liberta e Diritti Civili (CILD), Rome, 2019.

Forrás: https://datasociety.net/wp-content/uploads/2019/04/DataSociety_DigitalIdentity.pdf

Letöltés ideje: 2020.02.11.

ság fenntartása és a biztonság érvényesülése mellett érdemi lehetőséget biztosítanak az elsődleges intézkedéseket fogyanatosító rendészeti szerv terheinek csökkentésére, a Genfi Konvenció szellemiségének erősítésére. A migráció ellenőrzése mellett biztos alapot képezhet a menedéjjoggal történő visszaélési kísérletek kiszűrésére, a védelemhez és a státuszhoz, az állami támogatáshoz, az egészségügyi ellátórendszerhez történő hozzáférés arra jogosultaknak történő biztosítására.

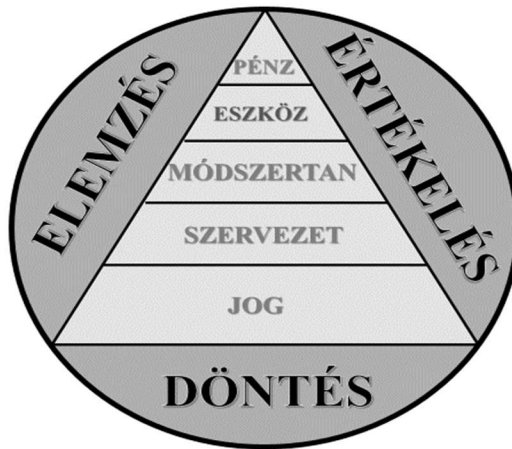

1. számú ábra

A PABP elméleti modell – saját szerkesztés

Következtetés

A XXI. században az európai határokat, így Magyarország külső határát is érintő tömeges irreguláris vándorlás újabb elemzési alapokra épülő migrációelméleti megközelítések, hatáselemzések, tipológiai elemek tudományos értékű vizsgálatát váltotta ki. Ezek a tanulmányok jelentősen hozzájárultak a széles társadalmi rétegek migrációs jelenségre vonatkozó ismereteinek bővüléséhez is.

Az állam egyik alapvető feladataként az államhatár őrizete koronként, földrészenként, országokként, kormányzati döntésenként eltérő formákat

mutat. Az az ország, amely falként megjelenő fizikai akadállyal védi a határát, a jogilag szabályozott „kapukon” belépést biztosíthat a területére, eleget téve a nemzetközi jog migrációs és menekültügyi szabályainak. Ezzel a tevékenységével megalapozottan várja el a vándor együttműködését. Amennyiben a külföldi az így megelőlegezett bizalommal visszaél, jogosulatlanul jut hozzá védelemhez, támogatáshoz, azzal részt képez az őt óvni, segíteni szándékozó nemzet biztonságán, elvonja az állami forrásokat a ténylegesen jogosultak elől. Az ilyenfajta magatartás, a menedékjoggal visszaélés problematikája nemzetközi szinten ismert, Magyarországon 2015–2016-ban vált tömegjelenségé. A negatív lehetőség visszaszorítását szintén támogatni tudja az új migrációtípológiai elemre épülő, ajánlott rendészeti PABP protokoll, a normatív korrekció.

A tudományos publikációk és a tematikus kutatási eredmények alapján megállapítható, hogy az ellenőrizhető (verifiable person) és az ellenőrizhetetlen (unverifiable person) személy, mint migrációtípológiai elem – nem leírt, nem publikált, a személyüket érintő hatósági eljárások alapjai hiányosak.

Az új migrációtípológiai elem idegen- és menekültrendészeti megközelítése rámutat továbbá olyan hiátusokra, amelyek nemzetközi felületen történő jogi, eszköz- és módszertani korrekciót igényelnek a Konvenció szellemiségének erősítésére. Az ajánlás ugyanakkor biztosítja az államok szuverenitásának védelmét oly módon, hogy az ellenőrzött folyamatok a zárt határokon kapukat nyitnak a Genfi konvenció és a Kézikönyv szerinti megalapozott védelmet (jogi, egészségügyi, szociális, anyagi) igénylők részére, védőernyőt képezve számukra.

Szociológiai kutatásokkal alátámasztott tanulmányok erősíthetik azt a társadalmi értékrendet, amely szerint a vándorok elfogadott adatainak (például állampolgárság, nemzetiség, felekezet) megismerése elutasítást generálhat. Amíg a tudatlanság fátyla eltakarhatja a fogadó nemzet tagjai többségének befogadó magatartását erősítő, támogató szerepét, addig a tudás már kiválthat általánosított elutasítást is. A „*dark side*”, érzelmi alapokra

épülő elutasítás a kommunikációs felületeken megismert információk alapján⁴⁵ az intern migrációs folyamatok érintettjei előli részleges vagy akár teljes körű elzárkózást okozhat.⁴⁶

A migráció ellenőrzésére és a külföldiek regisztrációjára törekvő országok a fizikai határok építése és a migráció kriminalizálása mellett jelentős forrásokat használnak fel a jogszerűtlenül tartózkodók és okmánnyal nem rendelkező migránsok esetében.⁴⁷ A migráció kezelésének alapja kell, hogy legyen az államok közötti és nemzetközi együttműködés, a közös célokat támogató (legalább) hasonló módszerek alkalmazása. A helyi szintű, nemzeti megoldások nem képesek érdemben hatást gyakorolni egy globális társadalmi jelenségre.⁴⁸ Az új ajánlásokon és technológiai fejlesztéseken alapuló alkalmazási mintákat célszerűnek tűnik a nemzetközi tapasztalatok már ismertté vált felhasználása mellett, extrém terhelésű migrációs zónákban pilot projekt keretében alkalmazni. Az ilyen módszertanok elkerülhetővé teszik a tanulás elszalasztott esélyét.⁴⁹

⁴⁵ Verkuyten, Maykel – Martinovic, Borja: Immigrants' National Identification: Meanings, Determinants, and Consequences. *Social Issues and Policy Review*, Vol. 6, No. 1, 2012. 82—112. o.

Forrás: <https://spssi.onlinelibrary.wiley.com/doi/epdf/10.1111/j.1751-2409.2011.01036.x>

⁴⁶ Falomir-Pichastor, M. Juan – Frederic, S. Natasha: The dark side of heterogeneous in-group identities: National identification, perceived threat, and prejudice against immigrants. 2012.

Forrás: <http://dx.doi.org/10.1016/j.jesp.2012.08.016>

⁴⁷ Tóth Judit: Lehet-e normatív a migrációs politika? In: Hárs Ágnes – Tóth, Judit: Változó migráció, változó környezet. Budapest, 2010. 109–129. o.

⁴⁸ Scott, C. James: Seeing like a state. How certain schemes to improve the human condition have failed. New Haven, CT: Yale University Press, 1998.

Forrás: <https://link.springer.com/article/10.1023/A:1004754630578>

⁴⁹ Macskovich, S. Marko: Az ENSZ Menekültügyi Főbiztosságának fejlődő regisztrációs gyakorlata. Európa 2015-ben – a mellőzött szakértelem? 2019.

Forrás: https://jog.tk.mta.hu/uploads/files/AJT_2019_04_03_Macskovich.pdf

Letöltés ideje: 2020.07.11.

Az új migrációtípológiai elem elfogadásával a menekültügyi eljárásra jogosultsághoz⁵⁰ kapcsolódó személyes adatok markánsabban elkülöníthetők a hontalanság⁵¹ jogintézményének rendszerétől,⁵² valamint az eljáró hatósági szereplőknek delegált diszkrecionális és a kérelmezők jogai a jogszerűség védőernyője alá kerülhetnek, mert az eljáró hatóság tudomására juthat, hogy ki is az eljárásának alanya.⁵³

⁵⁰ Convention relating to the Status of Stateless Persons. 1954.

Forrás: <https://cutt.ly/hfDGjkr>

Letöltés ideje: 2020.07.11.

⁵¹ Kaladharan Nayar, M. G.: *The Right of Asylum in International Law: Its Status and Prospectus*. Saint Louis University School of Law, 1972.

⁵² Goodwin-Gill, S. Guy: *International Law and the Detention of Refugees and Asylum Seekers*. IMR Volume xx, No.2., 1986. 193–218. o.

DOI: 10.2307/2546031

⁵³ Boon-Kuo, Louise: *Policing Undocumented Migrants; Law, Violence and Responsibility*. Routledge, London, 2017. 181–192. o.

FENYVESI CSABA

A felismerési eljárások történeti üzenetei konkrét ügyek és korszakok tükrében

Hibás felismerések konkrét bűnügyekben

Minden emberi tevékenység magában hordozza a hibázás lehetőségét. Szokták mondani: az ember hibázó lény. Ez alól a kriminalisták, jogalkalmazók sem kivételek. Tudják ezt a jogalkotók is.¹ A modern büntetőeljárás kódexek a büntetőjogi felelősségre vonás több szakaszúságát – előkészítő-tárgyalási vagy nyomozási-ügyészi-bírósági – hirdetik, deklarálják éppen azért, hogy az esetleges hibákra, tévedésekre fény derüljön. Legalábbis nagyobb esély legyen erre, hiszen minél többen, minél többféle módszerrel vizsgálják meg ugyanazon kérdést-kérdéseket – lásd a kriminalisztikai hét fő kérdést –, annál nagyobb a valószínűsége, hogy azonos válaszadások esetében helyes a felelet.

A többszakaszú kriminalisztikai hibák és következményeik kazuisztikus vizsgálatánál most csak azon eseteket villantom fel, amelyeknél a felismerési eljárások (néha döntő) szerepet játszottak a hibás/téves (justizmord) ítéletek meghozatalában.

1. Nicola Sacco és Bartolomeo Vanzetti olasz származású szakszervezeti tisztségviselőket az 1920-as években két fegyveres rablással gyanúsították, majd vádolták meg (végül végezték ki az amerikai hatóságok) képzetlen személyek által adott

¹ Bárd Károly: Bizonyítási rendszerek és az igazság kiderítése büntető ügyekben. In: Fenyvesi Csaba (szerk.): A Magyar Büntetőjogi Társaság Jubileumi Tanulmánykötete. MBT, Budapest–Debrecen–Pécs, 2011. p. 29.; Bárd Károly a 29–34. oldalon összefoglalja a szabad bizonyításból következő tévedési veszélyforrásokat, tényállás megállapítási „csapdákat”.

„fegyverszakértői” vélemények, lövedék-fegyver azonosítások és hibásan végrehajtott felismerések alapján.² Csak 1977-ben ismerte el Massachusetts állam kormányzója, hogy a korábbi bírósági eljárás nem volt korrekt, az előírásoknak megfelelő.

2. Magyarországon 1957-ben a Martfű környékén elkövetett, szexuális motivációjú emberölés miatt jogerős (halálbüntetésből átváltott) életfogytiglan szabadságvesztését töltő K. János már 11 évet „lehúzott”, amikor kiderült, hogy a valódi tettes K. Péter volt. K. János hamis beismerő vallomása mellé téves felismerő tanúk is jelentkeztek, akik látták (majd kiválasztották) őt a bűncselekmény helyszíne környékén.³
3. 2002. május 9-én a móri Erste bankfiókban elkövetett, 8 emberéletet követelő rablás tetteseként a bíróság jogerősen életfogytiglani szabadságvesztésre ítélte K. Edét, akit több felismerő tanú is látni vélt a bank ajtajában. Néhány évvel később, pontosan 2007-ben derült ki, hogy a bűncselekményt két másik személy követte el, K. Ede semmilyen módon nem vett részt benne, nem állt a bank ajtajában sem az elkövetéskor.⁴

² Részletesebb ügyleírás megtalálható: Katona Géza – Kertész Imre: A bűn nyomában. Minerva, Budapest, 1977. 201–210. o.; Wall, P. M.: Eye-Witness Identification in Criminal Cases. Charles C. Thomas Publisher. Springfield, Illinois, USA, 1965. 20–21. o., 93–94. o.

³ Katona Géza: A bűnüldözés fél évszázada. BM Kiadó. Budapest. 193–195. o.; Kovács Lajos: A Mór megtette... Korona Kiadó. Budapest, 2009. 248–255. o.

⁴ Dezső Antal védőbeszéde a móri mészárlással vádolt K. Ede védelmében. In: Tóth Mihály (szerk.): Híres magyar perbeszéddek. Dialóg Campus Kiadó. Budapest–Pécs, 2013. 334–368. o.; Hack Péter: Az igazságszolgáltatás kudarcai. In: Fenyvesi Csaba (szerk.): A Magyar Büntetőjogi Társaság Jubileumi Tanulmánykötete. Budapest–Debrecen–Pécs, 2011. 36–37. o.; Kovács Lajos: i.m. 370. o.

4. Az amerikai innocent projekt adatai szerint a justizmord ítéletek 71%-a mögött téves felismerések szerepeltek. (Spinney vizsgálatában 75%-ot tettek ki a téves felismerésre bemutatások.⁵) Az innocent projekt napjainkban 400-at közelítő ügyéből kettőt emelek ki, amelyek szorosán kötődnek az elhibázott felismerésekhez.
5. 1997 júliusában a bostoni rendőrségen először fénykép, majd line-up felismerési eljárásban azonosította az egyik szemtanú Stephen Cowanst mint az 1997. május 30-i rendőrzár elleni fegyveres támadás elkövetőjét. Egy másik tanú a szemközti ablakból azonosította szintén Stephen Cowanst a tett színhelyére átlátva, ám a „line-up” eljárás során már nem tudta kiválasztani. A bűncselekmény helyszínén rögzítették az elkövető ujjnyomát is egy pohárról, ami a szakértő szerint azonos volt Cowans hüvelykujja nyomatával. Mindezek alapján súlyos szabadságvesztésre ítélték 1998-ban, azonban hat évvel később a bostoni Suffolk Superior Court felmentette és szabadította – a lefolytatott új eljárást követően. Ugyanis az elkövető helyszínén hagyott sapkáján és trikóján levő anyagmaradványok DNS tartalma nem egyezett meg a terheltével. Ezek után újra megvizsgálták a poháron talált ujjnyomot. Az új szakértők – szemben a korábbi terhelő, tévedő szakvéleménnyel – kategorikusan kijelentették, hogy az nem azonos Cowans egyetlen ujjnyomatával sem, így – hat és fél évi bezártság után – a felismerő tanúk vallomásai is

⁵ Spinney, L.: Line-ups on trial. *Nature*, 2008/453. 442–444. o. A magyar joggyakorlatban további téves azonosítású ügyekről olvashatunk még az alábbi tanulmányokban, kötetekben: Hack Péter: Az igazságszolgáltatás kudarcai. In: Fenyvesi Csaba (szerk.): *A Magyar Büntetőjogi Társaság Jubileumi Tanulmánykötete*. MBT. Budapest–Debrecen–Pécs, 2011. 43. o.; Badó Attila – Bóka János: *Ártatlanul halálra ítélték*. Nyitott Könyv Kiadó. Budapest, 2003.; <http://www.innocenceproject.org>. (Letöltés ideje: 2021.01.18.); Dezső Antal védőbeszéde a móri mézárlassal vádolt K. Ede védelmében. In: Tóth Mihály (szerk.): *Híres magyar perbeszéd*. Dialóg Campus Kiadó. Budapest–Pécs, 2013. 334–368. o.; Hack Péter: Az igazságszolgáltatás kudarcai. In: Fenyvesi Csaba (szerk.): *A Magyar Büntetőjogi Társaság Jubileumi Tanulmánykötete*. Budapest–Debrecen–Pécs, 2011. 36–37. o.; Kovács Lajos: i.m.; Fenyvesi Csaba: *A kriminalisztika tendenciái*. Dialóg Campus Kiadó. Budapest–Pécs, 2014. 2017. VII. fejezet.

megkérdőjeleződtek. (Cowans az Amerikai Egyesült Államok 141. olyan személye volt, akit úgynevezett „post-conviction DNA testing” alapján – utólagosan – mentettek fel.)⁶

6. A másik, időben előbb kezdődő, de később végződő esetről 1981-ben az akkor 22 éves Jerry Miller nevű amerikai állampolgárt tartóztat-ták le, és helyezték vád alá rablás, emberrablás és nemi erőszak megalapozott gyanúja miatt. Felismerésre bemutatás során két szemtanú is tévesen azonosította a végig következetesen tagadó Millert. Ráadásul maga a sértett is őt jelölte meg – szintén tévesen – elkövetőként. Az esküdtszék bűnösnek találta, majd ezt követően 24 évet töltött szabadságvesztésben. 2005-ben helyezték feltételelesen szabadlábra regisztrált erőszaktevőként. Ez az amerikai jogszabályok szerint azt jelentette, hogy köteles volt egy elektronikus nyomkövetőt viselni a nap huszonnégy órájában, valamint ha – a hatóság engedélyével – új helyre költözött, kénytelen volt a szomszédjaival közölni, hogy őt egyszer már nemi erőszak vádjával elítélték. Később azonban az áldozat ruhájában talált spermiumból kinyert DNS vizsgálat bizonyította Miller ártatlanságát. 2007. április 23-án Jerry Miller lett a kétszázadik elítélt, akit utólagos DNS vizsgálat eredményeként felmentett a bíróság.⁷

A felismerési eljárások története

A leírt esetek jól tükrözik, a nemzetközi és hazai kutatások pedig alátámasztják, hogy egy jelentőségteljes, nyomatékos erejű nyomozási cselekményt feszegetnek. Nem haszontalan megvizsgálni a kettős arculatú (büntető eljárásjogi-kriminálisztikai) intézmény történeti fejlődését, amiből a mai szabályozásra, illetve végrehajtásra is vonhatunk le érdemi, talán még hasznosítható következtetéseket.

⁶ Moore, P.: The Forensic Handbook. Barnes and Noble Books. New York, 2004. 105. o.

⁷ http://www.innocenceproject.org/Content/Jerry_Miller.php

Letöltés ideje: 2021.02.18.

1. Napjainkig a felismerések processzusa (folyamatosan, századokon át) személyekhez kötődött. Éppen ezért nem csodálkozhatunk, hogy a rabszolgatartó ókori államokban csak szabad emberektől fogadták el külön kontroll nélkül a kiválasztást, ám – kivételesen, ha más nem állt rendelkezésre – a rabszolgától kapott vallomást, felismerést mindig kínvallatással ellenőrizték. Ha pedig ennek egy szabad ember ellentmondott, akkor el sem fogadták, semmisnek tekintették.⁸
2. Az ókori görög birodalomban a felismertetés kizárólag a bíróság előtt zajlott, és inkább szembesítés jellegű bizonyításról beszélhetünk, hiszen a tanú az eljárás összes résztvevője előtt kellett, hogy a személyt vagy tárgyat felismerje. A filozófusok már ekkoriban is foglalkoztak azzal a kérdéssel, hogyan lehetne a tanú e bizonytalan helyzetéből fakadó hátrányokat és így a téves vagy hamis tanúskodás kérdését megoldani.⁹
3. A Római Birodalomban (i. e. II. század–i. sz. V. század) – a korai rabszolgatartó államokhoz hasonlóan – Rómában sem volt hitele a rabszolga szavának. A tulajdoni viszonyokat tükrözően a kihallgatást és a felismertetést a rabszolga gazdája végezte, hatósági személyek jelenlétében.¹⁰
4. A feudalista időszakban a beismerés mindenáron (minden módon) való megszerzése szinte szükségtelenné tette a tanúvallomásokat, a felismeréseket. Az a vallomás, választás értékelődött fel, ami terhelő volt az eljárás alá vontra, legfeljebb – a vallással erősen átitatott társadalmakban a hit erejét felhasználva – eskü alatt hallgatták ki őket.

⁸ Lásd részletesebben: 1000 év törvényei (Forrás: www.1000ev.hu, Letöltés ideje: 2021.01.15.), illetve Móra Mihály – Kocsis Mihály: A magyar büntető eljárási jog. Tankönyvkiadó. Budapest, 1961.

⁹ Lásd részletesebben: 1000 év törvényei Forrás: www.1000ev.hu, Letöltés ideje: 2021.01.15.); Dülk Tamara: A felismerésre bemutatás és a justizmord. Kézirat. Pécs, 2011. 14. o.

¹⁰ Lásd erről részletesebben: Pókecz Kovács Attila – Benedek Ferenc: Római magánjog. Ludovika Egyetemi Kiadó. Budapest, 2020.

És csak abban az esetben nem értékelték a rajtuk keresztül szerzett bizonyítékot, ha az nem a perbe fogott bűnösségére mutatott.¹¹

5. Magyarországon már Szent István korától maradtak fenn írásos emlékek arról, hogy létezett valamiféle felismertetési módozat. Azért is fogalmaztam így, mert a mai terminológiát nem használták. Sőt, gyakran egyáltalán semmilyen kifejezéssel nem illették az ilyen jellegű bizonyítást. A korabeli szabályozásban nem találunk részleteket, ám a köztudatban ismert volt, hogy ha valakit sérelem ért vagy jelen volt, mikor az történt – az igazságszolgáltatást elősegítendő – rámutathatott a bűnösre. Tehát az eljárási szabályokat ebben az esetben a szokásjogban kell keresnünk, tételes jogi szabályozás pusztán a tanúságtételek értékelésére született.¹²
6. Kálmán királyunk elrendelte: „*a tanút kihallgatása előtt meg kell gyóntatni és hogy azt, ki valótlannul vallott, tanúságtételre többé ne bocsássák.*”¹³ Részletesebb rendelkezések a tanúk kihallgatásáról törvényeinkben csak a *communis inquisitio* behozása, vagyis a XIV. század közepe óta találhatók.¹⁴
7. Az iménti lábjegyzetben megjelölt rendelkezések (szabályok) leképezték a korabeli társadalmi viszonyokat: minél magasabb társadalmi osztályból való a tanú, a vallomása annál nyomatékosabban értékelendő a bíróság részéről. A bizonyításban – a középkor szokásainak megfelelően – Magyarországon is alkalmazták a kínvallatást. Akkortájt az osztrák törvények tekintélye uralkodott: nem véletlenül III. Fer-

¹¹ Lásd erről részletesebben: Herger Csabáné – Kajtár István: Egyetemes állam- és jogtörténet. Dialóg Campus Kiadó. Budapest–Pécs, 2015.

¹² Lásd részletesebben: 1000 év törvényei (Forrás: www.1000ev.hu, Letöltés ideje: 2021.01.15.), illetve: Béli Gábor: Magyar jogtörténet. Dialóg Campus Kiadó. Budapest–Pécs, 2000.

¹³ Kálmán Király Dekrétumainak Első Könyvének 27. fejezete.

¹⁴ Jelentősebb rendelkezéseket találhatunk I. (Anjou, Nagy) Lajos 1351. évi XXIII. törvénycikkében, I. (Hunyadi) Mátyás 1486. évi XIV. törvénycikkében, valamint a Hármas-könyvben. Ez az *inquisitio* inkább a polgári nemes eljárás intézménye volt, és azt a panaszló fél kérelmére a király, a nádor vagy az országbíró rendelte el.

dinánd büntető rendtartását, az 1656-os Landgerichtsordnung-ot Praxis Criminalis néven a magyar törvénytárhoz csatolták. Elmondható az is e korról, hogy az inkvizitórius szemlélet nem tudta teljesen kiszorítani a vádeljárást.¹⁵

A nyomozó eljárás szükségszerű következményeként kiemelkedett a vádlotti vallomás jelentősége. A hatóságok – köztük a bírók – fő feladatnak tartották a vádlott beismerésre bírását. Még a kínvallatás király általi megszüntetése után is alkalmaztak börtöltetést, verést a megvallás kikényszerítésére.

A középkori bizonyítási eszközök, így az istenítéletek, párbajok, eskük eltörlése előmozdította a tanúvallomások gyakoribb felhasználását. Eskü alatt tett két tanúvallomást már teljes bizonyító erejűnek értékelték. Egyúttal megindult a tanúk egyenlőként kezelése is, hiszen szavahihetőségük és tudomásuk már nem társadalmi helyzetükhöz kötődött.¹⁶

8. A XVIII–XIX. századi inkvizitórius felfogás a felismertetést a szembesítés egyik kategóriájának tekintette. A „real-confrontatio” személyek vagy tárgyak fel- vagy bemutatását jelentette felismerés, személyazonosság megállapítása céljából.¹⁷

Kezdetben a tanúszerzésre korlátozódott, majd az emberi megismerés módszereinek fejlődésével kiegészült a tárgyi bizonyítással. A büntető perjogban a szembesítés alábbi kategóriáit állították fel:

- a) személyes szembesítés (personalis confrontatio);
- b) virtuális szembesítés: ellentmondó állítások, vallomások felolvasása (confrontatio);

¹⁵ Indokolás a Magyar Királyi Igazságügyi Miniszter által az 1892/97-iki Országgyűlés negyedik ülészakában a Képviselőház elé terjesztett Bünvádi perrendtartás törvényjavaslatához. Pesti Könyvnyomda Rt. Budapest, 1895. 16. o.

¹⁶ Indokolás a Magyar Királyi Igazságügyi Miniszter által az 1892/97-iki Országgyűlés negyedik ülészakában a Képviselőház elé terjesztett Bünvádi perrendtartás törvényjavaslatához. Pesti Könyvnyomda Rt. Budapest, 1895. 17. o.

¹⁷ Lásd erről részletesebben: Katona Géza: Bizonyítási eszközök a XVIII–XIX. században. Közgazdasági és Jogi Könyvkiadó. Budapest, 1977. 2. és 3. fejezet.

- c) tárgyak vagy személyek fel- vagy bemutatása felismerés, személyazonosság megállapítása céljából (real-confrontatio).¹⁸

A real-confrontatio már Mária Terézia 1768-ban kibocsátott büntető kódexében, a Constitutio Criminalis Theresiana-ban is megjelent, mint „*a gyanúsított személyére vonatkozó bizonyosság*” meghatározása. Olyankor, ha a gyanúsított kilétét illetően kétség merült fel, illetve a bűntárgyak felmutatása, a felismertetés szükségessé vált a sérített, a tanú vagy a gyanúsított előtt.¹⁹

Sor kerülhetett bírói szemlére is, abban az esetben, ha a bíróság is szemügyre kívánta venni az adott tárgyat.

A Constitutio Criminalis Theresiana 35. § 14. pontja utal arra is, hogy a büntett elkövetésére felhasznált tárgyak (például szerszámok, fegyverek) lényeges indíciumként szolgálhatnak, és felmutatásuk vagy bemutatásuk alkalmas lehet akár a beismerés elérésére, akár a harmadik személy eskü alatti vallomástételére.

9. A XIX. században a személyek és tárgyak felismertetése továbbfejlődött, kiegészült számos pszichológiai elemmel, és egyre jelentősebb szerepet játszott a bizonyítási eljárásban. A bűnvizsgálat újszerű rendjét az 1843-as Büntetőjogi Javaslatok fogalmazták meg. Elsőként határolódott el a perbeli vizsgálódás feudális modelljétől. Annak ellenére, hogy nem lépett hatályba, érdemes megemlíteni, hogy 9 alcímében 156 szakaszában hogyan érintette a felismertetést. A 117. és 170. szakaszaiban betű szerint ezt olvashatjuk:

„117. § A holt-test, mielőtt felbonczolhatnák, olly személyeknek, kik a meghalálozottat ismerték, és a vádlottnak megismerés végett előmutatandó lészen. de a melly előmutatás úgy történjék, hogy minden kísérletek, és vallomásra való reá beszélések (suggestiok) a lehetőségig elkerültessenek.

¹⁸ Katona Géza: Bizonyítási eszközök a XVIII–XIX. században. Közgazdasági és Jogi Könyvkiadó. Budapest, 1977. 200. o.

¹⁹ Lásd erről részletesebben a Constitutio Criminalis Theresiana 35. § pontjaiban.

170. § Midőn a tanú elejébe személyek, vagy dolgok megismerés végett terjesztetnek, azoknak pontos leírására, és minden megkülönböztető jelek előadására előlegesen felszólítandó. Ollyas esetekben továbbá, hol a tévedés vagy csalódás legkisebb gyanújától tarthatni, még ezen felül kötelességében áll a bűnvizsgáló bírónak, a megismerendő személlyel vagy dologgal egyetemben a tanú elejébe még más, ahhoz a fő megismertető jelekben hasonló személyeket vagy dolgokat is – ha lehetséges – előállítani, hogy az illetők közülök ön maga kiismerje.”²⁰

Látható, hogy a 170. § alapján személy- és tárgyfelismerésről is beszélhetünk. A felismerésre bemutatást megelőzte egy előzetes kihallgatás, amely során az érintett személynek (tanúnak) nyilatkoznia kellett arról, hogy a kérdéses személy vagy tárgy milyen főbb ismertetőjegyekkel rendelkezett. Kétség esetén a bűnvizsgáló elrendelhetette, hogy hasonló tulajdonságokkal bíró személyek vagy tárgyak közül történjen a kiválasztás.

A személyek együttes bemutatása mellett hasonlóan zajlott a tárgyak szembeállítás is. Ennek célja egyrészt az akarathajlítás, vagyis a gyanúsított szembeállítás tetteinek tárgyi következményeivel, illetve a sértett, tanú vagy gyanúsított előtt a büntárgyak felmutatása felismerés érdekében.²¹

A 117. § szerint holttest felismertetésére is sor kerülhetett olyan személyek esetében, akik ismerték az elhunytat.

Ebben a szakaszban rögzítették még a befolyástól való mentesség követelményét is.

A konkrét real-confrontatio-s szabályok között az alábbiakat találjuk:

²⁰ Fayer László: Az 1843. évi büntetőjogi javaslatok anyaggyűjteménye I. kötet. Magyar Tudományos Akadémia. Budapest 1896. 168–177. o.

²¹A szembesítést külön szakaszokban (171–175. §) szabályozták (volna).

- a) a tanú előzetes kihallgatása a felismerendő személy (vagy tárgy) ismertetőjegyeire nézve;
- b) a felismerendő személy (vagy tárgy) tényleges szembeállítása;
- c) a felismertetés olyan módon történő megszervezése, hogy a tanú előtt a felismerendő személyt (vagy tárgyat) ne egyedül, hanem „fő megismertető jelekben” hasonló személyekkel (vagy tárgyakkal) együtt mutassák fel, ha fennáll a tanú részéről a tévedés legkisebb gyanúja.

10. Az 1896. évi XXXIII. törvénycikk (a Bünvádi perrendtartás, a továbbiakban Bp.) a felismertetést a kihallgatáshoz köti, önállóan nem nevesíti.²² Három (betű szerint idézett) szakaszban utal a tág értelmű szembesítésre, latinul *recognitiora*:

„136. § Oly tárgyak azonosságának megállapítása céljából, melyek a bűncselekménnyel összefüggésben állanak, vagy a terhelt ellenében bizonyítékul szolgálhatnak; a terheltet részletes leírásukra kell felszólítani és azután elismerés végett meg kell őket a terheltnek mutatni, illetőleg ha a felismerendő tárgyak a bíróság elé nem szállíthatók, a terheltet hozzájuk kell vezetni.

213. § Ha a vallomással valamely személy vagy tárgy azonossága állapítandó meg, a tanu ezeknek leírására szólítandó fel; a személy vagy tárgy csak ezután mutatandó meg neki.

310. § Ugyancsak az elnök teljesíti a nézete szerint, vagy a törvényszék határozata folytán szükséges szembesítéseket és mutatja fel ama tárgyakat, a melyeknek azonossága megállapítandó.

²² Finkey Ferenc: A magyar büntető eljárás tankönyve. Politzer Zsigmond Kiadása. Budapest, 1899.

*Nyomot hagyó körülményre vonatkozó kihallgatás esetén a tanú arra a helyre vezethető, a hol a nyomok vannak vagy voltak.*²³

Tárgyak szembeállítására hasonló körülmények között történt. A cél azonban általában nem pusztán a tárgy azonosítása volt, hanem inkább az elkövető szembesítése saját tetteinek következményeivel. A bűntárgyak felmutatása felismerés céljából a bíróságon is történhetett bírói szemle keretében.²⁴

Itt emelem ki azt a jogtörténeti ténytet, hogy a Bp. már külön paragrafusokban tárgyalta a szoros értelmű szembesítés (confrontatio) szabályait:

„138. § A terhelt más terhelttel vagy tanuval a nyomozás és a vizsgálat folyamán is szembesíthető, ha egymástól lényegesen eltérő vallomást tettek és az ellentmondást nem lehet másképpen tisztába hozni, vagy ha alaposan kell tartani attól, hogy a főtárgyaláson a szembesítés nem fog megtörténni. Egyidejűleg csak két terhelt, illetőleg csak a terhelt és egy tanú szembesíthetők.

214. § Szembesítésnek rendszerint csak a főtárgyaláson van helye. Ha azonban a terhelt és a tanu, vagy a tanuk egymás között eltérőleg vallanak s az ellenmondás másként nem hozható tisztába, vagy ha alaposan lehet attól tartani, hogy a szembesítés a főtárgyaláson nem történhetik meg, a terhelt és a tanu vagy tanuk a nyomozás vagy a vizsgálat alatt is szembesíthetők egymással. Kettőnél több egyén egyidejűleg és egyenél több körülményre nézve egyszerre nem szembesíthető egymással.

²³ 1896. évi XXXIII. törvénycikk a bűnvádi perrendtartásról: 136. §, 213. §, 310. § Bűnvádi perrendtartás. Grill Károly Cs. és Kir. Ud. Könyvkereskedése. Magyar Törvények 3. kiadás. Budapest, 1905.

²⁴ Kovács Kálmán: A magyar büntetőjog és büntetőeljárás jog története 1848-tól 1944-ig. Eötvös Loránd Tudományegyetem Magyar Állam- és Jogtörténeti Tanszék, Budapest 1971. 59–67. o.

A 205. § 1. pontjában említett hozzátartozók, még ha önként tettek is tanuságot, a terhelttel nem szembesíthetők, hacsak ez maga nem kívánná.

309. § Ha a vádlott és a tanu, vagy a tanuk egymás között valamely lényeges körülményre nézve eltérő vallomást tesznek, szembesítésük eszközzendő.”

A tárgyak felmutatására és a szembesítésre a főtárgyaláson került sor. A terheltek nemcsak más terheltekkel, illetve a tanúk nemcsak a tanúkkal, hanem a terheltek és a tanúk egymással is szembesíthetők voltak.²⁵ A szembesítés kérésre történő elrendelése a terheltek védelmi érdekeinek biztosítását volt hivatott szolgálni, amennyiben annak teljesítése nem ütközött akadályba.

11. A XX. században elsőként megszületett (szocialistának titulált) büntetőeljárás kódex, az 1951. évi III. törvény nem említi a felismerésre bemutatást, még a kihallgatások között sem. Jellemzően a kriminalisztika tankönyvek boncolgatták ezt a cselekményt és adtak hozzá krimináltaktikai ajánlásokat.²⁶
12. Ugyanez mondható el a következő büntetőeljárást szabályozó 1962. évi 8. sz. törvényerejű rendeletről. Még mindig hiába keressük az önálló felismerésre bemutatást, miközben a gyakorlatban rendszeresen alkalmazták a nyomozó hatóságok.²⁷ A 60-as évek végén egyre erősödtek a jogelméleti követelések a valós, megjelenített törvényi szabályozásra. Kiemelek a követelő hangok közül kettőt, elsőként Lipovszky Jánosét, aki megfogalmazta: „Az új büntetőeljárás törvényekben mind több olyan nyomozási cselekmény kerül szabályozásra, amely azelőtt csak a kriminalisztikai tankönyvekben szerepelt (felismertetés, nyomozási kísérlet, helyszínelés, körözés, kihallgatás stb.)

²⁵ 1896. évi XXXIII. törvénycikk indokolása a bűnvádi perrendtartásról.

²⁶ Részletesen taglalja a kihallgatási fejezetben Katona Géza a felismertetést az 1961-es 725 oldalas tankönyvben. Lásd erről: Felismertetés. In: Garamvölgyi Vilmos (főszerk.): Kriminalisztika. BM. Budapest, 1961. 494–499. o.

²⁷ Dülk Tamara: i.m. 14. o.

és a krimináltechnika fejlődésének eredményei is szót kérnek a törvénykönyv alapján."²⁸

Ám szükségét érezte a változásnak Gödöny József is, aki monográfiájában kifejtette: „A hazai vonatkozásban indokolt lenne a nyomozási gyakorlatban kialakult és bevált intézmények törvényi szabályozása, illetőleg a meglévő intézmények továbbfejlesztése.

A szocialista törvényességnek jobban megfelelne az a helyzet, ha a gyakorlatban széles körben alkalmazott olyan eljárások, amelyek eredményeként bizonyítékok keletkeznek a bűnügyekben, az eljárási törvényben és ne utasításokban lennének szabályozva (pl. felismerésre bemutatás)."²⁹

13. A fenti jogtudományi törekvések 1973-ban eredményt értek el. Az 1973. évi I. tv.-ben alapelveként érvényesült, hogy „a valóságnak megfelelő tényállás felderítése érdekében haladéktalanul meg kell tenni minden törvényes és célszerű intézkedést”.³⁰ Szót érdemel az is, hogy a bizonyításról szóló IV. fejezetben a törvény megengedte védő jelenlétét a bizonyítási eljárásoknál, így az immár külön nevesített felismerésre bemutatásnál is.

„134. § (3) A gyanúsított, a védő és a sértett jelen lehet a szakértő meghallgatásánál, a szemlénél, a helyszínelésnél, a bizonyítási kísérletnél és a felismerésre bemutatásnál. A felsoroltak értesítése mellőzhető, ha a késedelem veszéllyel jár. Az értesítést mellőzni kell, ha ennek következtében a tanú zártan kezelt adatai a gyanúsított, a védő és a sértett előtt ismertté válnának.

(4) Aki nyomozási cselekménynél a (3) bekezdés értelmében van jelen, indítványt terjeszthet elő és észrevételt tehet.

(5) Azoknál a nyomozási cselekményeknél, amelyeken a védő jelen lehet, a védő mellett vagy helyetteseként ügyvédjelölt is jelen lehet.

²⁸ Lipovszky János: Magyar jogászsövetség VII. kongresszusa. Belügyi Szemle 1969/7. szám. 69. o.

²⁹ Gödöny József: Bizonyítás a nyomozásban. Közgazdasági és Jogi Könyvkiadó. Budapest, 1968. p. 189.

³⁰ 1973. évi I. tv. 131. § (1) bekezdés.

135. § (1) A nyomozó hatóság a szemle, a helyszínelés, a bizonyítási kísérlet, a felismerésre bemutatás, a lefoglalás, a házkutatás és a motozás végrehajtásánál, valamint az írni-olvasni nem tudó személy kihallgatásáról felvett jegyzőkönyv ismertetésénél a terhelt, védője, valamint a szemlével érintett személy, továbbá a lefoglalást, a házkutatást, a motozást elszenvedő személy, továbbá az írni-olvasni nem tudó személy indítványára – elháríthatatlan akadály kivételével – hatósági tanút alkalmaz. Erre az érdekeltet figyelmeztetni kell. A hatósági tanú igazolja annak a nyomozási cselekménynek a lefolyását és eredményét, amelynél jelen volt.

(2) A nyomozási cselekmény előtt a hatósági tanút a jogairól és a kötelességeiről fel kell világosítani. A nyomozási cselekményt úgy kell lefolytatni, hogy azt a hatósági tanú nyomon követhesse. A hatósági tanú a nyomozási cselekményre észrevételt tehet.

(3) Hatósági tanúként olyan, lehetőleg érdektelen személyt kell igénybe venni, aki képes érzékelni és igazolni a nyomozási cselekmény elvégzését. Nem lehet hatósági tanú az eljáró ügyész, a nyomozó hatóság tagja; az eljáró ügyészség vagy nyomozó hatóság alkalmazottja csak akkor lehet hatósági tanú, ha más személy igénybevételének elháríthatatlan akadálya van.

(4) A hatósági tanúként közreműködésre senki sem kötelezhető.

(5) A nyomozási cselekményről készült jegyzőkönyvben fel kell tüntetni a hatósági tanú nevét, lakcímét, érdektelenségét vagy esetleges érdekelttségét. Ha a hatósági tanú az ügyészség, illetve a nyomozó hatóság alkalmazottja, a lakcíme helyett a munkakörét, illetve beosztását kell feltüntetni. Ha a nyomozási cselekmény során a hatósági tanú észrevételt tett, a jegyzőkönyvben ezt is fel kell tüntetni.

(6) A tanú költségére vonatkozó rendelkezéseket a hatósági tanúra is alkalmazni kell.”

A bizonyítás eszközei között pedig önállósította a felismertetést:

„61. § (1) A bizonyítás eszközei különösen a tanúvallomás, a szakvélemény, a tárgyi bizonyítási eszköz, az okirat, a szemle, a helyszínelés, a bizonyítási kísérlet, a felismerésre bemutatás és a terhelt vallomása.

(2) Az eljárás során fel lehet használni a bizonyítás olyan eszközeit is, amelyeket az arra illetékes hatóságok – a törvényben meghatározott feladataik teljesítése során – a büntetőeljárás megindítása előtt szereztek meg.

(3) A bizonyítás eszközeinek nincs előre meghatározott bizonyító ereje.

(4) A kétséget kizáróan nem bizonyított tény a terhelt terhére értékelni nem lehet.”

Konkrétan a felismerésre bemutatásról kinyilvánította:

„86. § (1) A terheltnek vagy a tanúnak személyt vagy tárgyat felismerés céljából be lehet mutatni.

(2) Azt, akitől a felismerés várható, előzetesen ki kell hallgatni arról, hogy a kérdéses személyt vagy tárgyat milyen körülmények között észlelte, és miről ismerné fel.

(3) A személyt vagy a tárgyat olyan körülmények között kell bemutatni, amely a terhelt vagy a tanú befolyásolását kizárja.

(4) Ha a tanú védelme szükségessé teszi, a felismerésre bemutatást úgy kell végezni, hogy a felismerésre bemutatott személy a tanút ne ismerhesse fel, illetőleg ne észlelhesse. Ha a tanú személyi adatainak zárt kezelését rendelték el, erről a felismerésre bemutatásnál is gondoskodni kell.”

14. A büntetőeljárásról szóló 1998. évi XIX. tv., amely 2003. július 1-jén lépett hatályba, a felismerésre bemutatást a bizonyítási eljárások között szabályozta két (tovább részletező, pontosító) szakaszban:

„122. § (1) A bíróság, illetőleg az ügyész felismerésre bemutatást rendel el és tart, ha az személy vagy tárgy felismerése céljából szükséges. A terheltnek vagy a tanúnak felismerésre legalább három személyt vagy tárgyat kell bemutatni. A terheltnek vagy a tanúnak – ha más lehetőség nem áll rendelkezésre – felismerésre személy vagy tárgy fényképen, illetőleg más adathordozón rögzített kép-, illetőleg hangfelvételen is bemutatatható.

(2) A felismerésre bemutatás előtt azt, akitől a felismerés várható, részletesen ki kell hallgatni arról, hogy a kérdéses személyt vagy tárgyat milyen körülmények között észlelte, milyen kapcsolata van vele, milyen ismertetőjeleiről tud.

(3) Személyek bemutatása esetén az ügytől független és a felismerést végző által nem ismert, továbbá a kérdéses személlyel a fő ismertetőjegyekben megegyező tulajdonságú – így különösen vele azonos nemű, hasonló korú, testalkatú, bőrszínű, ápoltságú és öltözetű – személyeket kell a kérdéses személlyel egy csoportba állítani. Tárgyak bemutatása esetén a kérdéses tárgyat hasonló tárgyak között kell elhelyezni. A kérdéses személynek vagy tárgynak a csoporton belüli elhelyezkedése a többitől jelentősen nem térhet el, és nem lehet feltűnő.

(4) A bemutatást több felismerő személy esetében is külön-külön, egymás távollétében kell végezni.

(5) Ha a tanú védelme szükségessé teszi, a felismerésre bemutatást úgy kell végezni, hogy a felismerésre bemutatott a tanút ne ismerhesse fel, illetőleg ne észlelhesse. Ha a tanú személyi adatainak zárt kezelését rendelték el, erről a felismerésre bemutatásnál is gondoskodni kell.³¹

³¹ A végrehajtási részletszabályokat (például a holttest, testrész felismertetését) a belügyminiszter irányítása alá tartozó nyomozó hatóságok nyomozásának részletes szabályairól és a nyomozási cselekmények jegyzőkönyv helyett más módon való rögzítésének szabályairól szóló a 23/2003. (VI. 24.) BM-IM együttes rendelet (Nyer.) 44–50. szakaszai adták meg.

- 123. § (1) A bizonyítási kísérletre és a felismerésre bemutatásra a szemle szabályait értelemszerűen alkalmazni kell.*
- (2) A bíróság, illetőleg az ügyész a szemle, a bizonyítási kísérlet és a felismerésre bemutatás tartásához a nyomozó hatóságot is igénybe veheti. A nyomozó hatóság a bíróság utasításait határidőre teljesíti.*
- (3) A szemlét, a bizonyítási kísérletet és a felismerésre bemutatást – ha az ügyész másképp nem rendelkezik – a nyomozó hatóság is elrendelheti, és tarthatja.*
- (4) A terhelt, a tanú, a sértett és más személy a szemlének, a bizonyítási kísérletnek és a felismerésre bemutatásnak köteles magát alávetni, a birtokában levő tárgyat a szemle, a bizonyítási kísérlet, illetőleg a felismerésre bemutatás céljából köteles rendelkezésre bocsátani. E kötelezettségek teljesítésére a terhelt kényszeríthető, a sértett és más személy pedig rendbírsággal sújtható.*
- (5) A szemle, a bizonyítási kísérlet és a felismerésre bemutatás lefolyását rendszerint kép- vagy hangfelvételrel vagy egyéb berendezéssel rögzíteni kell. A rögzített kép- vagy hangfelvételt az iratokhoz kell csatolni; az az eredeti célon kívül más célra nem használható fel.”³²*

Záró gondolatok

1. Vázlatos történeti elemzésemből kiviláglik, hogy a tradicionális történeti időszakban nem beszélhetünk önálló felismertetési nyomozási cselekményről, jogtörténeti intézményről. Még a XX. század elején is csak a kihallgatások egyik speciális fajtájának tekintették. Saját lábra állása a modern kriminalisztika megjelenésével és felvirágzásával in-

³² A Nyer-rel lényegében egyező szabályozást tartalmazott a pénzügyminiszter irányítása alá tartozó nyomozó hatóságok nyomozásának részletes szabályairól és a nyomozási cselekmények jegyzőkönyv helyett más módon való rögzítésének szabályairól szóló 17/2003. (VII. 1.) PM-IM együttes rendelet.

dult el. Manapság már szeparáltan nevesített intézmény szerte a világban, köztük hazánkban is.³³ Olyan önálló büntetőeljárás (nyomozási-tárgyalási) cselekmény, amelynek vannak jogi, kriminalisztikai és pszichológiai aspektusai. Ezek beható ismerete és tisztességes alkalmazása szolgálhat táptalajul ahhoz, hogy a hatóságok megelőzzék (elkerüljék, kivédjék) a téves felismerésre bemutatásokat, végső soron pedig a büntető igazságszolgáltatás szégyenfoltjait, a justizmord eseteket.

2. A fenti példából és történeti levezetésből azon következtetésemet is közreadom, hogy mind a korábbi megnevezések, mind a ma hatályos Be. intézményi címhasználata helytelen. Valójában sokkal inkább felismerési kísérletről van szó, az esetleges kiválasztás megkísérlését kellene a törvényszövegnek, az intézményi megnevezésnek is közvetíteni. (Hasonlóan a bizonyítási kísérlethez.) Önmagában a „bemutatás” szó is azt sugallja a felismerőnek, hogy neki márpedig itt és most mindenképpen választania kell a felállított (többek között személyek, tárgyak, képek, fotók) közül.
3. Sajnos sem a korábbi kódexek, sem a mai Be. külön nem mondja ki, nem követeli meg azt, hogy:
 - a) lehetőleg az eredeti észlelési körülmények között szükséges megtartani a felismertetést;
 - b) azt is célszerű lenne rögzíteni a törvényi megfogalmazásban, hogy a felismertetést végzőnek fel kell hívnia a felismerőt (ki kell oktatnia): nem biztos, hogy az elkövető a felismerendő személyek között van, nem kötelessége a kiválasztás. (Ugyanez tárgyak felismertetése esetében is alkalmazandó figyelmeztetés.)

³³ A Büntetőeljárásról szóló 2017. évi XC. tv. 210. § tartalmazza a hatályos rendelkezéseket a felismerésre bemutatásról.

Fenyvesi Csaba: A felismerési eljárások történeti üzenetei konkrét ügyek és korszakok tükrében

Látható, hogy az első pontú üzenetem egyértelműen a jogalkalmazóknak (nyomozóknak, vizsgálóknak) szól, míg a második-harmadik nekik is, de inkább a jogalkotóknak. Ugyanakkor mindháromnak közös a fókusza: tévedésmentes felismerések végrehajtása.

ERDŐS ÁKOS

A rendőri intézkedésekkel szembeni legitim ellenszegülés gyakorlati kérdései a bírósági ítéletek tükrében

Bevezetés

A XVIII. század nemcsak az elsőgenerációs alapjogok – köztük a gyülekezéshez való jog – megszületésének korszakbölcseje volt, hanem ez időben merült fel annak a kérdése is, hogy pontosan meddig is húzódhatnak e jogok érvényesítésének határai. Az 1789. augusztus 26-án deklarált Emberi és Polgári Jogok Nyilatkozata (*Déclaration des droits de l'homme et du citoyen*) IV. cikke szerint: „*A szabadság annyit jelent, hogy mindent szabad, ami másnak nem árt. Az egyes ember természetes jogainak gyakorlása tehát más korlátokba nem ütközhetik, mint azokba, amelyek a társadalom többi tagjai számára ugyanezen jogok élvezetét biztosítják.*”¹ A klasszikus jogelvi felfogás szerint tehát az egyén alapjogainak egyik korlátját a másik személy alapjogának érvényesülési határa jelöli ki. A Nyilatkozat ezen kívül – más helyen – megfogalmazza az alapjogok korlátozásának másik lehetőségét is, amely szerint az egyén alapjoga szükség esetén a köz érdekében is korlátozható. Miután azonban az egyéni joghatárok egymáshoz való viszonyának egyértelmű kijelölése és a közérdek egzakt módon történő definiálása nehezen képzelhető el, végső soron „*az emberi jogok korlátozása lehetőségének és feltételeinek meghatározása lényegében jogbölcseleti jellegű kérdések megválaszolásán alapul.*”²

¹ Erdős Ákos: Pénzügyőri szolgálati ismeretek. Magyar Rendészettudományi Társaság Vám- és Pénzügyőri Tagozat. Budapest, 2020. 78. o.

² Kiss Barnabás: Az alapjogok korlátozása és a közérdek. *Acta Universitatis Szegediensis: acta juridica et politica*, 69 (1-48), 2007. 401. o.

Hazánkban a gyülekezési jog szabályozásának gondolati csírái a magyar jakobinus mozgalom hatására jelentek meg. A gyűlések tartásáról rendelkező első jogszabályok 1848-ra datálódnak, amelyek egészen 1918-ig hatályban maradtak.³ „Az április 19-i minisztertanács eldöntötte, hogy rendelet formájában fog intézkedni a népgyűlések tartásáról, és ezt Pest esetében már másnap meg fogják tenni. Április 20-ig 26 megye kért katonaságot, mert az ország különböző részein a „közcsend és rend részint megháborított”. Ezek az okok vezettek tehát el az első két olyan rendelet megszületéséhez, amelyek a gyülekezési joggal foglalkoztak” – írja Sándor Tamás.⁴ Ezt követően a XIX–XX. század évtizedeiben a gyülekezési jog szabályozásának kérdésével rendszeresen foglalkozott a törvényalkotó hatalom, amelynek eredményeként számos jogszabály látott napvilágot. Az egymást követő világégések rendkívüli időszakában a politikai hatalom természetesen nem engedhette meg a fennálló rendszer megkérdőjelezését, így a gyülekezési jog gyakorlásának kérdése partvonalra került. A II. világháború lezárását követően a gyülekezési jogot érintő kérdésekben az 5159/1945. (III. 24.) BM. sz. rendelet adott iránymutatást, amely minden politikai és gazdasági jellegű nyilvános népgyűlést, felvonulást vagy másfajta társadalmi megmozdulást a rendőrhatalomhoz történő szóbeli vagy írásbeli bejelentéshez kötött. Az előírások elmulasztása esetén ugyanakkor minimális – 500 pengő – pénzbüntetést határozott meg. Ezzel együtt előírta, hogy a hatóság előzetesen semmilyen indokkal nem tilthatja be ezeket a rendezvényeket. E jogszabály formálisan egészen a rendszerváltásig hatályban maradt.⁵

³ Nagy Andrea: A gyülekezési jog szabályozásának jövője. In: Kelemen Miklós – Takács Péter (szerk.): Est quam prodire tenus: Tudományos diákköri dolgozatok. Az ELTE Állam- és Jogtudományi Kara hallgatóinak tudományos diákköri dolgozatai. ELTE Állam- és Jogtudományi Kar. Budapest, 2004. 13–29. o.

⁴ Sándor Tamás: A gyülekezési jog szabályozása a polgári Magyarországon (1848–1919). Valóság 2007/5. szám. 50. o.

⁵ Tarr Henrik – Burucs Kornélia: Egyesülési jog Magyarországon (Adatok) 1867–1989. História 1993/2. szám. 9–33. o.

Az alapjogok korlátozása

A gyülekezési jogot deklaráló 2018. évi LV. törvény (a továbbiakban: gyülekezési törvény) 1. §-a kimondja: *„Mindenkinek joga van ahhoz, hogy engedély vagy – az e törvényben meghatározott kivételekkel – előzetes bejelentés nélkül, békésen és fegyvertelenül másokkal közösen felvonulásokat és tüntetéseket (a továbbiakban együtt: gyűlés) szervezzon, és azokon részt vegyen.”* A 13. § (1) határozza meg a gyűlés megtiltásának okait: *„A gyülekezési hatóság a bejelentés beérkezésétől számított 48 órán belül a gyűlésnek a bejelentésben megjelölt helyszínen vagy időpontban való megtartását megtiltja, ha az egyeztetést követően rendelkezésre álló információk alapján megalapozottan feltehető, hogy a gyűlés a közbiztonságot vagy a közrendet közvetlenül, szükségtelen és aránytalan mértékben veszélyezteti, illetve mások jogainak és szabadságának szükségtelen mértékű és aránytalan sérelmével jár, és a közbiztonság, a közrend vagy mások jogainak és szabadságának védelme az (5) bekezdés szerinti enyhébb korlátozással nem biztosítható.”*

Az alapjogok korlátozásának kérdése – úgyszólván – kényes kérdés, miután történelmi tapasztalataink igazolják, hogy a mindenkori hatalom számára gyakran erős a kísértés arra, hogy a hatalomgyakorlást jelentősen korlátozó alapjogokat megszorítsa. Ezzel együtt azonban az is tapasztalati tény, hogy az alapvető jogok korlátozása bizonyos esetekben elkerülhetetlen.⁶ Ez utóbbi szükségszerűsége abban rejlik, hogy a mindennapok során az emberek alapjogai kivédhetetlenül konfliktusba kerülnek egymással, illetve más alkotmányos értékekkel, célokkal. Ezeket a normatívnak tekinthető alapjogi konfliktusokat az államnak – a törvényalkotó hatalomnak – kötelessége feloldani az ütköző jogoknak és értékeknek az egymás javára történő korlátozása útján.⁷

⁶ Kállai Gábor: A közjog alapjai. L'Harmattan Kiadó. Budapest, 2007.

⁷ Sári János – Somody Bernadette: Alapjogok. Alkotmánytan II. Osiris Kiadó. Budapest, 2008.

Az alapjogok korlátozása tekintetében ugyanakkor kiemelendő, hogy a restriktív egyfelől szigorú szabályokhoz kötve létezhet, nem lehet önkényes, másfelől pedig léteznek olyan alapjogok, amelyeket semmilyen körülmények között nem érinthet.⁸ Következésképp az alapvető jogok tipizálhatók aszerint, hogy azok tartalma mennyiben korlátozható vagy épp korlátozhatatlan. A nemzetközi okmányokban és a nemzeti alkotmányokban az alapjog-korlátozásnak differenciált rendszere alakult ki. „A korlátozások rendeltetéséről szólva megállapíthatjuk, hogy elméleti megfontolások és gyakorlati tapasztalatok szerint is az alapjogok túlnyomó többsége nem lehet korlátozásmentes abszolút jog” – hivatkozik Ádám Antal.⁹ Az alapjogok korlátozása tekintetében ugyanakkor fontos jogi alaptétel, hogy a törvényekben az egyes alapjogok lényeges tartalma semmiképp sem korlátozható. Az ugyanakkor elméleti, egyszersmind gyakorlati kérdés, hogy valójában mit tekintünk egy alapjog lényeges tartalmának, magjának, amely korlátozására nem kerülhet sor.¹⁰ A gyülekezési jog lényeges tartalmát tekintve Mogyorósi megjegyzi: „A gyülekezési jog biztosításának célja ket-tős: egyrészt a véleménynyilvánítás jogának, másrészt az úgynevezett petíciós jognak a gyakorlása.”¹¹ Legmélyebb lényege szerint tehát a gyülekezéshez való alapvető jog a békés célra történő gyülekezést teszi lehetővé, amelynek feltételrendszerét a törvényalkotó biztosítja. A jogalkotó meghatározza, hogy melyek azok a célok, magatartások, amelyek kizárhatják a gyülekezés békés jellegét (például bűncselekmény megvalósítása), ezáltal korlátokat szab a gyülekezési jog gyakorlásának.¹² Egyébiránt a jogalkotó szándéka szerint e jog gyakorlása csak minimális mértékben korlátozható,

⁸ Trócsányi Sára: A kommunikáció jogi alapjai. Osiris Kiadó. Budapest, 2004.

⁹ Ádám Antal: Alkotmányozás és alapjogok. In: Mezey Barna (szerk.) Hatalommegosztás és jogállamiság. Osiris Kiadó. Budapest, 1998. 170. o.

¹⁰ Bayer Judit – Kállai Gábor: Az emberi jogok alapjai. L'Harmattan Kiadó. Budapest, 2010.

¹¹ Mogyorósi Imre: Néhány kritikai észrevétel a gyülekezési jog szabályozásához. Magyar Jog 2001/6. szám. 358. o.

¹² Árva Zsuzsanna: Kommentár Magyarország Alaptörvényéhez. Wolters Kluwer Kiadó. Budapest, 2013.

de a korlátozás lehetősége nem kizárt;¹³ vagyis – sok más alapjog mellett – a gyülekezési jog sem tekinthető korlátozhatatlan, abszolút alapjognak.

A magyar Alkotmánybíróság az Alaptörvény hatálybalépése előtt (I. 75/2008. (V. 29.) AB határozat; 55/2001. (XI. 29.) AB határozat] és annak hatálybalépését követően is [I. 3/2013. (II. 14.) AB határozat, 3099/2015. (V. 26.) AB végzés, 24/2015. (VII. 7.) AB határozat, 30/2015. (X. 15.) AB határozat, 14/2016. (VII. 18.) AB határozat) relatíve sok gyülekezési joggal összefüggő döntést hozott.¹⁴

A bírói grémium az egyik korábbi határozatában az alapjog korlátozhatósága kapcsán a következők szerint foglalt állást: *„Az Alkotmánybíróság a gyülekezési jogot érintő, összességében nem nagyszámú határozataiból is kirajzolódnak azonban bizonyos alapvető elvek. Mindenekelőtt az, hogy a gyülekezési jog – csakúgy, mint a gondolat, a lelkiismeret és a vallás szabadsága – szorosan kapcsolódik a véleménynyilvánítás szabadságához.¹⁵ Gyűlések megszervezésének, megtartásának, az azokon való részvételnek a joga nélkül a nézetek, információk megszerzésének és másokkal való megosztásának, a vélemények közösen történő kialakításának a lehetősége ugyanis aligha volna megvalósítható. Ugyanakkor a gyülekezési jog nem korlátozhatatlan jog. Az indítványozók a korábbi és a ma hatályos alkotmányszöveg közötti eltérésre alapozzák azt az álláspontjukat, hogy a gyülekezési jogot a törvény nem korlátozhatja. Egyrészt azzal érvelnek, hogy az Alkotmány 62. § (1) bekezdése a gyülekezés szabad gyakorlásához való jogot biztosítja, másrészt azzal, hogy az Alkotmánynak a gyülekezés jogát biztosító 62. § szövege nem teszi lehetővé a gyülekezési jog korlátozását. Az Alkotmánybíróság megállapítja: a szabad jelző használata olyan következtetésre, mely szerint a gyülekezési jog korlátozhatatlan volna nem ad alapot. [...] a szabad jelző nem többre, mint arra utal, hogy a demokratikus Magyarország Alkotmánya az emberi és állampolgári jogok részének tekint mindenkinnek a jogát ahhoz, hogy szabadon vegyen részt a gyűléseken,*

¹³ Bayer Judit – Kállai Gábor: i.m.

¹⁴ Orbán Endre – Sulyok Tamás: A békés gyülekezéshez való jog az Alkotmánybíróság döntéseiben. Rendőrségi Tanulmányok 2018/2. szám. 5–23. o.

¹⁵ 30/1992. (V. 26.) AB határozat; ABH 1992., 167., 171. o.

Erdős Ákos: A rendőri intézkedésekkel szembeni legitim ellenszegülés gyakorlati kérdései a bírósági ítéletek tükrében

felvonulásokon, tüntetéseken”.¹⁶ Későbbi döntésükben az alkotmánybírák a korábbiakat megerősítve elvi élel leszögezték, hogy bár a gyülekezéshez való jog nem korlátozhatatlan, azzal szemben csak kisszámú alapjog konkurálhat. Egy 2016-os határozat indokolása szerint: „*a békés gyülekezéshez való jognak kitüntetett szerepe van az alapjogok rendszerében egy demokratikus jogállamban. Ez ugyan nem vezet arra, hogy ez a jog korlátozhatatlan lenne, de mindenképpen azzal jár, hogy a békés gyülekezéshez való jognak valójában igen kevés joggal szemben kell csak engednie, korlátozását pedig szorosan behatárolják a Magyarország által elfogadott nemzetközi egyezmények előírásai*”.¹⁷

A gyülekezéshez való jog és a rendőri hivatás metszéspontjai

A rendőri hivatás és a gyülekezési jog gyakorlását Janus arcú kapcsolat fűzi egymáshoz. A rendészeti hivatás egyik paradoxonja ugyanis az, hogy a hivatásos állomány tagjánál az alapvető jog korlátozása egyfelől vállalt teherként, másfelől pedig jogosultságként jelenik meg.

Ennek oka elsősorban abban rejlik, hogy a rendvédelmi feladatokat el látó szervek hivatásos tagjai sajátos jogviszonyban látják el feladatukat. „*A jogi szabályozás tekintetében markáns különbségek jelentkeznek a munkajogi jogviszony, a közszolgálati jogviszony és a hivatásos jogviszony között. Általánosságban elmondható, hogy azon szervek esetében, amelyeknél a foglalkoztatott az állam, sokkal inkább jellemző a szigorú jogszabályhoz kötöttség, mely rugalmatlanságot eredményez és bizonyos procedurális jelleget hordoz magával.*”¹⁸ A hivatásos szolgálati jogviszony ugyanakkor a közszolgálati viszonyhoz képest is különlegesnek tekinthető, lévén, hogy a

¹⁶ 55/2001. (XI. 29.) AB határozat

¹⁷ 13/2016. (VII. 18.) AB határozat

¹⁸ Mirczik Ádám: A szükségesség és arányosság érvényesülése a hivatásos szolgálati jogviszonyban állók alapvető jogainak korlátozása során. In: Gaál Gyula – Hautzinger Zoltán (szerk.): Szent Lászlótól a modernkori rendészettudományig. Pécsi Határőr Tudományos Közlemények, XIX. Magyar Rendészettudományi Társaság Határőr Szakosztály Pécsi Szakcsoportja, Pécs, 2017. 102. o.

hivatásos személy feladatait szigorú függelmi rendben, életének és testi ép-ségének kockáztatásával, illetőleg egyes alapjogai korlátozásának elfoga-dásával köteles teljesíteni.¹⁹ A hivatásos állomány tagjaival szemben előírt kötelezettségvállalásnak, miszerint az érintett hozzájárul egyes alapjogai-nak korlátozásához, gyakorlati jelentősége van. Az alapvető jogok biztosa korábbi állásfoglalásában elvi élel leszögezte: „A rendvédelmi szervek az alkotmányos alapjogok érvényesülését segítik elő, alapvető feladatuk az al-kotmányos rend és az alapvető emberi jogok védelme. E szervek az alapvető jogok védelmét csak kötelezettségeik maradéktalan teljesítésével tudják ha-tékonyan szolgálni. Az Alkotmánybíróság szerint a jogalkotó feladata az intézmény és eszközrendszer olyan alakítása, amely lehetővé teszi, hogy e szervek alkotmányos rendeltetésüknek minden körülmények között eleget tegyenek.”²⁰

E szellemiségben a hivatásos állomány tagjának többek között vállalnia kell azt is, hogy szolgálati érdekből a szabad gyülekezéshez való joga is korlátozottá válik. A törvényalkotó által meghatározottak szerint a szolgálati helyeken a gyülekezési jog alapján nyilvános rendezvény csakis az állományilletékes parancsnok engedélyével tartható.²¹ A jogalkotó továbbá olyan általános jellegű tilalmakat is hozhat, amikor nem is engedélyezhető rendezvény a szolgálati helyen. E körbe tartozik, ha a rendezvény: politikai célt szolgál; ha a szolgálati feladat, a szolgálati rend és fegyelem ellen írá-nyul vagy azt bírálja; ha a rendvédelmi szerv iránti közbizalom megingatá-sára alkalmas; vagy ha a rendvédelmi szerv feladataival ellentétes célra írá-nyul.²² Az alapvető jogok biztosának értelmezése szerint ez a korlátozás nem tekinthető aránytalannak, hiszen a békés gyülekezés fogalma nem azo-nos azzal, hogy a gyülekezési joggal élni kívánó személy bárhol, bármikor

¹⁹ Magasvári Adrienn: A Nemzeti Adó- és Vámhivatal szerepe, szervezete, feladatai, sze-mélyi állománya. In: Erdős Ákos (szerk.): Integrált pénzügyőri ismeretek I. Kezdő pénz-ügyőrök kézikönyve. Magyar Rendészettudományi Társaság Vám- és Pénzügyőri Tago-zata. Budapest, 2018. 25–42. o.

²⁰ 7473/2012. AJB

²¹ 2015. évi XLII. törvény a rendvédelmi feladatokat ellátó szervek hivatásos állományá-nak szolgálati jogviszonyáról (Hszt.) 22. §

²² Erdős Ákos: i.m.

gyülekezhet szabad elképzelése szerint. Ha egy létesítmény tulajdonosa nem járul hozzá egy gyülekezéshez, azt nem tekinthetjük a gyülekezési jog korlátozásának. A közjogőr szerint: „A Hszt. rendelkezése esetében is arról van szó, hogy a rendvédelmi feladatokat ellátó szerv tulajdonában, használatában álló helyeken milyen rendezvényeket nem lehet engedélyezni. A rendvédelmi szervek épületei ugyan az állam tulajdonában állnak, és közfeladatok ellátásának helyszínei, de ettől nem minősül közterületnek.”²³ Hasonlóképp arányosnak minősíthető a törvény azon rendelkezése is, miszerint a különböző gyűléseken a hivatásos állomány tagja nem, vagy csak külön engedéllyel viselhet egyenruhát. Az alapvető jogok biztosa szerint ez a rendelkezés valójában „nem a gyülekezési jogot korlátozza, hiszen az állomány tagját nem tiltja el attól, hogy egy rendezvényen részt vegyen, csak az egyenruha viselésének feltételeit szabályozza.”²⁴ Az Alkotmánybíróság korábbi döntéseiben szintén úgy találta, hogy a szolgálati törvénynek az a rendelkezése, mely a gyülekezési törvényhez képest szigorúbb feltételeket szab, a fegyveres szervek sajátos feladataira tekintettel önmagában nem aránytalan és nem kifogásolható.²⁵ Miként alapjogi szempontból az a rendelkezés sem tekinthető aggályosnak, amely a gyülekezési jog hatálya alá tartozó rendezvények esetében korlátozza a rendőr számára az egyenruha viselésének jogát.²⁶

A hivatásos szolgálati jogviszony és a gyülekezési jog korlátozása első ízben tehát a hivatásos állomány tagjának egyes alapjogai korlátozásában kapcsolódik össze.

Témánk szempontjából ugyanakkor érdekesebb az alapjog-korlátozás és a rendőri hivatás kapcsolódásának másik formája, vagyis amikor a hivatásos állomány tagja szolgálati helyzetéből kifolyólag jogosult más személyek alapvető jogait korlátozni. A rendészeti igazgatás természetének paradoxonja, hogy a közösség biztonsága és az emberi jogok védelme bizonyos

²³ 3620/2018. A JB

²⁴ 3620/2018. A JB

²⁵ 8/2004. (III. 25.) AB határozat

²⁶ 417/B/1995. AB határozat

esetekben kizárólag az emberi jogok korlátozásával szavatolható.²⁷ A rendőrség esetében a törvény²⁸ taxatív meghatározza, hogy a rendőr feladatellátása során milyen alapjogokat korlátozhat. Az Rtv. ide vonatkozó rendelkezése szerint a hatóság eljáró tagja szolgálata során a testi épséghez, a személyi szabadsághoz, a magánlakás, a magántitok és a levéltitok sérthetlenségéhez, a személyes adatokhoz, valamint a tulajdonhoz fűződő jogokat korlátozhatja.²⁹

A rendőrségi jogalkalmazás ezzel együtt számos ponton érintheti a szabad gyülekezéshez való jogot is. Az európai joggyakorlat tulajdonképp egységesnek tekinthető abban, hogy a gyülekezési jog gyakorlásának korlátaiként a nemzeti jogszabályok a szervezők számára bejelentési kötelezettséget írnak elő, továbbá a rendőrhatalóság számára – szigorú keretek között – jogot teremtenek a gyülekezések megtiltására és felosztatására is.³⁰ „A legtöbb ország gyülekezési törvénye szerint például a szabad ég alatt tartott gyűléseknek a rendőrhatalósági rendelkezések tiszteletben tartása a feltétele.”³¹

A hazai tapasztalatok egyértelműen igazolják, hogy a gyülekezési jog rendőrség általi korlátozása számtalan esetben keletkeztet jogvitát a hatóság és az érintettek között.³² A napi hivatásgyakorlás szempontjából

²⁷ Finszter Géza: A rendészeti szervek működésének jogi alapjai. Rendőrtisztviselői Főiskola. Budapest, 2008.

²⁸ 1994. évi XXXIV. törvény a Rendőrségről (Rtv.)

²⁹ Rtv. 17. § (1) bek.

³⁰ Kádár András Kristóf – M. Tóth Balázs: A gyülekezési jog külföldi és magyar szabályai. Fundamentum. 2007/1. szám. 63–76. o.

³¹ Halmai Gábor – Tóth Gábor Attila (szerk.): Emberi jogok. Osiris Kiadó. Budapest, 2003. 491. o.

³² Hajas Barnabás – Halász Zsolt – Láposy Attila: Tüntetések Budapesten. In: Sándor Péter – Vass László (szerk.): Magyarország politikai évkönyve 2008-ról. I. kötet. DKMKA. Budapest, 2009. 226–243. o.; Hajas Barnabás: A gyülekezési jog aktuális elméleti és gyakorlati kérdései. Doktori értekezés, kézirat, Pécsi Tudományegyetem Állam- és Jogtudományi Kar Doktori Iskola. Pécs, 2012.; Kirs Eszter: A rendőrségre vonatkozó szabályozás változásai és fennmaradó hiányosságai alapjogi szempontból. MTA Law Working Papers. 2014/50. szám. 1–8. o.

ugyanakkor kiemelendő, hogy ezekben az esetekben a jogkorlátozó hatósági döntés meghozatalára relatíve sok idő áll rendelkezésre, és az álláspont kialakítására gyakran nem is egy személy révén kerül sor. A feladatát teljesítő rendészeti szakember számára talán jóval nagyobb kihívást jelentenek azok az esetek, amikor az alapjog-korlátozásról azonnal kell döntést hozni. A rendészetre különösen jellemző ugyanis, hogy a jogalkalmazó eljárás időigényességével találkozik szembe a beavatkozás azonnali szükségése. Finszter szerint: „Az első beavatkozó gyakran találja magát szemben azzal a helyzettel, amikor a beavatkozásra okot adó esemény előre nem kiszámítható módon, váratlanul, spontán fejleményként jelenik meg. A hatóság erre adott válaszlépése nem tűri a formakényszeret, amorf jelleget ölt, éppen aktuális alakját a pillanat diktálta követelmények határozzák meg. A hatóság erre felhatalmazott tagja, annak érdekében, hogy azonnali intézkedési kötelezettségének eleget tehessen, gyakran csak saját döntésére támaszkodva, autonóm módon cselekedhet. Azt is mondhatjuk, hogy a hierarchia a legváratlanabb helyzetekben képes nagyon magára hagyni intézkedő munkatársát.”³³ E tárgykörben kiemelt jelentősége van az úgynevezett rendészeti intézkedéseknek. Egyrészt mert a rendészeti intézkedések jellegükénél fogva szinte kivétel nélkül valamely alapjog szükségszerű korlátozásával járnak.³⁴ Másfelől mert ezen hatósági aktusok alkalmával a jogkorlátozásra a hatósági közeg észlelése és azonnali helyszíni mérlegelése alapján kerül sor.³⁵ Ennek részbeni eredményeként számos esetben előfordul, hogy a rendőri intézkedés a szabad gyülekezési joggal kerül összeütközésbe.³⁶ A

³³ Finszter Géza: Rendészettan. Dialóg Campus Kiadó. Budapest, 2018. 16. o.

³⁴ Féja András – Kádár András Kristóf: Az arányosság kérdése a Független Rendészeti Panasztestület gyakorlatában. Rendészet és Emberi Jogok 2011/2. szám. 37–46. o.

³⁵ Kántás Péter: A rendészet fogalmához. Belügyi Szemle 1997/1. szám. 16–23. o.; Szikinger István: Koncepció az állami beavatkozás csökkentésére, helyettesítésére a hatósági jogalkalmazás területén. Magyar Közigazgatás 2000/8. szám. 480–489. o.

³⁶ Juhász Imre: Járatlan úton az emberi jogokért – A Független Rendészeti Panasztestület első évei. Rendészet és Emberi Jogok 2014/3. szám. 3–26. o.

rendőrségi jogalkalmazás hatékony ellenőrzésére 2008-ban létrehozott önálló intézmény, a Független Rendészeti Panasztestület³⁷ megszűnéséig szintén számos esetben foglalkozott olyan ügyekkel, ahol a rendőri intézkedés a gyülekezési jog gyakorlásával került szembe.³⁸

Problémafelvetés

A rendőrségi intézkedések és a gyülekezéshez való jog összeütközése nagyon sok esetben a rendészeti intézkedések egyes jellegzetességeiből fakad. Az intézkedések ugyanis – ahogyan arra Szamel Lajos is utal – olyan különleges hatósági aktusok, amelyek *„azonnali végrehajtási (az intézkedésnek engedelmisségi) kötelességgel járnak.”*³⁹ Ennek mintegy jogi nyilvánosságként az Rtv. meghatározza, miszerint: *„A jogszabályi előírások végrehajtását szolgáló rendőri intézkedésnek – ha törvény vagy nemzetközi megállapodás másként nem rendelkezik – mindenki köteles magát alávetni, és a rendőr utasításának engedelmeskedni. A rendőri intézkedés során annak jogszerűsége nem vonható kétségbe, kivéve, ha a jogszerűtlenség mérlegelés nélkül, kétséget kizáróan megállapítható.”*⁴⁰ A törvény e szakasza egy általános érvényű, azonnali végrehajtást biztosító együttműködési kötelezettséget ír elő mindenki számára. A jogalkotó ugyanakkor – a törvény vagy nemzetközi megállapodás előírásait leszámítva – egyetlen esetben lehetőséget biztosít arra, hogy az intézkedés alá vont személy fellépjen a rendőrrel szemben: ha az intézkedés jogszerűtlensége kétséget kizáróan, mérlegelés nélkül megállapítható.

³⁷ Horváth Péter János: A Független Rendészeti Panasztestület szerepe a rendőrség demokratizálásában. Belügyi Szemle 2019/10. szám. 59–70. o.; Christián László: A rendőrségre és a titkosszolgálatokra vonatkozó szabályozás változásai. MTA Law Working Papers 2014/43. szám. 1–10. o.; Christián László: Rendészeti politika. MTA Law Working Papers 2015/4. szám. 2–10. o.

³⁸ 32/2008. (VII. 9.); 58/2008. (VIII. 4.); 64/2008. (VIII. 18.); 65/2008. (VIII. 18.); 68/2008. (VIII. 18.); 69/2008. (VIII. 18.); 132/2008. (XI. 5.); 169/2008. (XII. 17.); 174/2008. (XII. 17.); 394/2009. (XI. 18.); 155/2009. (VI. 3.); 199/2009. (VII. 1.); 200/2009. (VII.1.) számú állásfoglalások

³⁹ Szamel Lajos: Jogállamiság és rendészet. Rendészeti Szemle 1992/3. szám. 15. o.

⁴⁰ Rtv. 19. § (1) bek.

Az intézkedésekkel szembeni jogszerű ellenszegülés hivatkozott esete több szempontból problematikus. A törvény hivatkozott rendelkezése szerint ugyanis az állampolgár az intézkedés során akkor mentesülhet az együttműködési kötelezettség alól, ha az intézkedés jogszerűtlensége mérlegelés nélkül, kétséget kizáróan megállapítható. Pap a rendőrségi státusztörvény e kivételszabálya kapcsán a következőket jegyzi meg: *„A törvénynek azt a rendelkezését egyetlen jogszabály sem fejtí ki bővebben. Nem tartjuk kizártnak, hogy a törvény eme előírása azoknak szól, akik a rendőri intézkedésekkel szemben bizonyos mentességet élveznek, vagyis a már példaként említett diplomatáknak. Ha mégsem ez volt a törvényhozó célja, hanem mindenkinek lehetőséget adott az olyan jogszerűtlen intézkedéssel szembeni felszólalásra, amelynek jogszerűtlensége mérlegelés nélkül, kétséget kizáróan megállapítható, akkor ennek részleteit valamelyik jogszabályban le kellene fektetni.”*⁴¹ A szerző által felvetett társadalmi igény a törvényi rendelkezés tisztázását illetően részben megalapozott. Nyilvánvaló ugyanakkor, hogy e kérdésben a jogalkotó nem képes olyan szabályozást kialakítani, amelyben minden egyes élethelyzet taxatív módon megjelenik. Álláspontom szerint helytelen következtetést von le továbbá a szerző, amikor azt feltételezi, hogy az együttműködési kötelezettség kivételszabálya kizárólag a törvényen vagy nemzetközi megállapodáson alapuló jogi mentességet élvező személyekre vonatkozik. Miként ugyanis azt látni fogjuk ezt a felvetést a sokéves bírói gyakorlat is egyértelműen cáfolja.

E törvényi kitétel számtalan élethelyzetben – de a gyülekezési törvény hatálya alá tartozó események alkalmával különösképp – gyakran teremt vitás helyzetet a rendőr és az állampolgár között. A gyakori ellentétbe helyezkedés nyilvánvaló oka, hogy a törvény tulajdonképp mind a két érintett – az intézkedő és az intézkedés alá vont – számára egyszerre teremt lehe-

⁴¹ Pap Gábor: Alkotmányos észrevételek a személyes szabadságjogokat korlátozó rendőrségi intézkedésekről. Publicationes Universitatis Miskolcensis. Sectio Juridica et Politica 2004/1. szám. 294. o.

tóséget a fellépésre arra hivatkozással, hogy az ellenérdekelt fél a jogszerűtlenség talaján áll. A gyülekezési jog kapcsán e probléma azért kerülhet oly sokszor előtérbe, mert ahogy arra a korábbiakban már utaltunk, a szabad gyülekezés joga nagyon kevés alapjoggal vagy közérdekekkel konkurál,⁴² ezzel együtt viszont – miként az más alapjogokkal (például egyesülési jog, véleménynyilvánítás szabadsága) is szoros kapcsolatban áll – még a leghétköznapibb rendőri intézkedések (például igazoltatás) is alkalmasak arra, hogy kisebb-nagyobb fokban korlátozzák a gyülekezési jogot.

A tanulmány módszertana

A fentiekben vázolt kollízióknak a feloldására mindenekeelőtt szükség volna arra, hogy tisztán lássuk, miként szükséges értelmezni a gyakorlatban ezt a törvényi rendelkezést. Nem egyértelmű és a szakirodalom is mind a mai napig adós maradt abban a kérdésben, hogy mikor tagadhatja meg az állampolgár az intézkedésben való közreműködést arra hivatkozva, hogy a rendőrhatalóság fellépése nyilvánvaló módon és minden kétséget kizáróan jogszerűtlen.

Különösebb magyarázat nélkül megállapíthatjuk, hogy a felvetett kérdés megválaszolása mind a rendészettudomány, mind pedig a rendészeti gyakorlat számára hiánypótló lehet, ezért tanulmányunkban a bíróság jogértelmezésével, az egyes bírói döntések felhívásával igyekszünk összefoglalni e kivételes szabály gyakorlati alkalmazását segítő szempontokat. A bírósági jogalkalmazás vizsgálata ebben az esetben azért tekinthető adekvát-nak, mert az a rendészeti jogalkalmazás számára is irányadó. Erre vonatkozóan az Alkotmánybíróság korábbi határozatában – nem melleleg éppen a gyülekezési törvény rendelkezései kapcsán – egyértelművé tette, hogy: *„a rendőrség mint jogalkalmazó szerv tevékenységének része, hogy konkrét esetekben értelmezze a [törvényt] és mérlegelje az alapjogokat és a közérdekű szempontokat. [...] A rendőrség jogalkalmazó tevékenységét a bíróság jogosult felülvizsgálni. A bírósági jogalkalmazás irányadó a rendőrség*

⁴² 13/2016. (VII. 18.) AB határozat

Erdős Ákos: A rendőri intézkedésekkel szembeni legitim ellenszegülés gyakorlati kérdései a bírósági ítéletek tükrében

számára. A joggyakorlat egységesítése csökkenti a jogbizonytalanság veszélyét."⁴³

A tanulmány problémafelvetésében szereplő kérdés tisztázására empirikus jogszociológiai kutatást végeztünk. A mintavétel alapjául az elmúlt másfél évtizedben (2005–2020) született és a „*Bírósági Határozatok Gyűjteményében*” rögzített, anonimizált bírósági ítéletek szolgáltak, amelyek szövegeit érintően kvalitatív, tartalomelemzési vizsgálat történt. Arra voltunk kíváncsiak, hogy a kritikusként ítélt törvényhely vonatkozásában a bírói gyakorlat milyen szempontokat vesz figyelembe az Rtv. 19. § (1) bekezdését érintő jogértelmezése során. A jogértelmezés ugyanis a jog elméletének és gyakorlatának egyik legfontosabb közös szegmense. A jogértelmezésnek többféle módja létezik, amelyek közül az egyik, önálló értelmezési módszer a bírói jog szerinti értelmezés. „*Az ügynevezett „bírói jog” három összetevőt foglal magába. Egyrészt az eseti bírói döntéseket (ezeket nevezte MacCormick és Summers, valamint Pokol Béla is »precedenseknek«). Másrészt a hasonló jellegű szituációkat hasonló módon eldöntő eseti bírói döntések (a magyar jogban tipikusan a BH-k) tömegéből kialakuló ún. bírói vagy ítélezési gyakorlatot. Harmadrészt az írott jogi normák általános jellegű és pro futuro értelmezését tartalmazó, a bíróságokra kötelező vagy kvázi kötelező ún. absztrakt bírói normákat.*”⁴⁴ A bírósági ítéleteken végzett kvalitatív kutatások politikai, illetve jogtudományi használhatóságát korábban már a nemzetközi szakirodalomban is alátámasztották.⁴⁵

⁴³ 75/2008. (V. 29.) AB határozat

⁴⁴ Tóth J. Zoltán: A dogmatikai és a jogirodalmi értelmezés a magyar felsőbbbírósági gyakorlatban. In: Bódig Mátyás – Zódi Zsolt (szerk.): A jogtudomány helye, szerepe és haszna. Tudomány módszertani és tudományelméleti írások. Magyar Tudományos Akadémia Társadalomtudományi Kutatóközpont Jogtudományi Intézete – Open Informatikai Kft. Budapest, 2016. 227. o.

⁴⁵ Lásd: Kastellec, Jonathan P.: The Statistical Analysis of Judicial Decisions and Legal Rules with Classification Trees. *Journal of Empirical Legal Studies*, 2010/2. szám. 202–230. o.

A Bírósági Határozatok Gyűjteményében végzett „szabadszöveges keresés” eredményeként⁴⁶ összesen 27 különböző szintű bírói határozat került az elemzési mintába.⁴⁷ A kutatási elemszám első alkalommal talán kevésnek tűnhet, ugyanakkor egy, a személyi szabadságot korlátozó kényszerintézkedésekkel kapcsolatos magyar joggyakorlat vizsgálata kapcsán már igazolást nyert, hogy „*kevés számú mintaelem kvalitatív feldolgozása is képet adhat a legfontosabb gyakorlatokról. Ez különösen igaz abban az esetben, ha a minta (az adatokat szolgáltató ítélőtáblák, törvényszékek, és ezeken belül a feldolgozott esetek, ítéletek) kiválasztása véletlenszerűen történik. A véletlenszerű kiválasztás olyan eszközökkel biztosítható legjobban, amelyek függetlenek a kiválogatást megvalósító személytől. Ilyen lehet akár az iktatószám alapján történő kiválasztás vagy egyéb a kutatók által meghatározott, a véletlenszerűséget biztosító módszerrel.*”⁴⁸

Következtetések

Az Rtv. fentiekben hivatkozott törvényi tényállásában tehát a jogalkotó feltételezi, miszerint a rendőrség tagjai intézkedésük során betartják a törvényi előírásokat, így az intézkedések jogszerűségét nem tekinti kétségbe vonhatónak.⁴⁹ Az ezredforduló után a rendőrség szervezeti törvényének e passzusát érintően több alkalommal nyújtottak be az alkotmányellenesség utólagos vizsgálatára irányuló indítványt az Alkotmánybírósághoz.

Első alkalommal az indítványozó arra hivatkozott, hogy a rendelkezés sérti a szabadsághoz és a személyi biztonsághoz való alapjogot. Álláspontja szerint „*a rendőri intézkedéssel szembeni ellenállás természetes reagálása az érintett személynek, s ezt jogszerűen meg is teheti.*”⁵⁰ A második esetben

⁴⁶ A lekérdezés az Rtv. 19. § (1) bekezdésében szereplő szövegrész beemelésével történt 2020. augusztus-szeptemberben.

⁴⁷ Az elemzésbe vont bírói ítéletek kiegészültek azokkal a bírói döntésekkel, amelyeket a vizsgált határozatok e kérdés kapcsán indokolásukban felhívtak.

⁴⁸ Hajdu Gábor: A kvantitatív és a kvalitatív társadalomtudományi kutatás módszerei – dióhéjban. Forum Sententiarum Curia 2018/2. szám. 4–5. o.

⁴⁹ Rtv. 19. § (1) bek.

⁵⁰ 65/2003. (XII. 18.) AB határozat

az indítványozó aszerint foglalt állást, hogy az Rtv. 19. § (1) bekezdésében foglaltak „*az ember természetes igazságérzetével ellentétben állnak.*” Mindezzel pedig sérti az érintettek emberi méltóságához való abszolút jogát (9/2004. (III. 30.) AB határozat). A harmadik ízben benyújtott indítvány tartalma szerint, azzal, hogy – főszabályként – a rendőri intézkedés jogszerűsége nem vonható kétségbe „*sérül a véleménynyilvánítás szabadságának alkotmányos elve.*”⁵¹

Az Alkotmánybíróság mindhárom indítványt megalapozatlannak találta. A testület 2003-as döntésében – amelyre a későbbiekben is rendre visszautal – elvi élel kifejtette: „*Ahhoz, hogy az ország belső rendje és közbiztonsága rendészeti eszközökkel eredményesen védhető legyen, az e felett őrködő szervezet számára hatékony eszközöket kell törvényben biztosítani. Ez indokolja az Rtv. 19. § (1) bekezdésének rendelkezését, mely szerint a jogszabályi előírások végrehajtását szolgáló rendőri intézkedéseknek – ha törvény vagy más nemzetközi megállapodás másképp nem rendelkezik – mindenki köteles magát alávetni és a rendőr utasításának engedelmeskedni. Ezzel összefüggésben az Rtv. 19. § (1) bekezdése második mondata értelmében pedig az intézkedéssel érintett állampolgár a helyszínen csak kivételesen mérlegelheti a rendőri intézkedés jogszerűségét. A rendőri intézkedés jogszerűségének feltételezése tehát nem más, mint egyfajta törvényes vélelem, amely viszont utólagos ellenbizonyítással megdönthető és ezáltal orvosolható.*”⁵² A véleménynyilvánítás szabadságát illetően pedig az Alkotmánybíróság úgy indokolt, hogy „*valójában ez a kitétel, összevetve a 19. § (1) bekezdés első mondatával arra utal, hogy a rendőri intézkedésnek mindenki köteles magát alávetni, a rendőri utasításnak engedelmeskedni, függetlenül attól, hogy az intézkedést jogszerűnek tartja vagy nem. Az intézkedés jogszerűségének vitatásával nem lehet az intézkedés végrehajtását megakadályozni. [...] A sérelmezett rendelkezés a szabad véleménynyilvánítást azonban nem tiltja meg [...]*”⁵³; a törvényalkotó mindössze azt nem

⁵¹ 44/2004. (XI. 23.) AB határozat

⁵² 65/2003. (XII. 18.) AB határozat

⁵³ 44/2004. (XI. 23.) AB határozat

engedi, hogy valaki pusztán a jogszerűség kétségbevonásával akadályozza a hatóság azonnali cselekvését.

Az intézkedések jogszerűsége tehát egy törvényes vélelem, amely viszont nem abszolút értékű. Hiszen a jogszerűség utólagosan a panaszeljárással szemben kétségbe vonható, végső soron pedig a független bíróság elé vihető. A Legfelsőbb Bíróság korábbi döntésében leszögezte, hogy az állampolgár az intézkedéssel szembeni panasz megtételével fejezheti ki egyet nem értését az őt érintő intézkedéssel szemben, azonban a helyszínen – ellenszegülésével – nem bírálhatja felül az intézkedés jogszerűségét; a felszólításnak egyet nem értése esetén is köteles eleget tenni.⁵⁴ E megállapítással csaknem azonos álláspontra helyezkedett az Emberi Jogok Európai Bírósága is a Barta Sophie kontra Magyarország ügyben. A nemzetközi bíróság ítéletében megjegyzi: *„A Bíróság felhívja a figyelmet arra a tényre, hogy a kérelmező elmulasztotta saját magatartásának kritikai értékelését akkor, amikor azon egyszerű kötelezettséggel találta magát szemben, hogy eleget tegyen a rendészeti szervek egyik tagja által hozzá intézett törvényes felszólításnak – ez a kötelezettség egy demokratikus társadalomban az általános állampolgári kötelezettségek része. Ezek a körülmények erősen a kérelmező ellen szólnak [...]”*.⁵⁵ Az Alkotmánybíróság korábban hivatkozott megállapítását figyelembe véve ugyanakkor leszögezhetjük, hogy az intézkedés jogszerűségének szóbeli vitatása még nem törvénysértő.

Az intézkedéssel szembeni ellenállás jogszerű esetét a Kúria egyik büntető elvi döntésében szintén összegezte. Eszerint: *„A bírói gyakorlat ide vonatkozóan több évtizedes döntéseket tartalmaz, amelynek lényege a következő: „akkor nem jogszerű a hivatalos személy eljárása, ha minden mérlegelés szükségessége nélkül és félreismerhetetlenül kétséget kizáró határozottsággal jogszerűtlennek mutatkozik” (BJD 4935., BJD 4937., BJD 6039.)*.⁵⁶ A Kúria hivatkozott döntése egy rendkívül fontos értelmezési szempontokra hívja fel a figyelmet. Nevezetesen arra, hogy intézkedéssel

⁵⁴ BH2009. 382. o.

⁵⁵ 26137/04. EJEB

⁵⁶ 30/2012. BED

szembeni együttműködés megtagadása csakis akkor fogadható el, ha az állampolgár felismerése az egyértelmű jogszerűtlenségre vonatkozik. A vizsgált törvényhely ugyanis azt mondja ki, hogy az intézkedés jogszerűsége csak akkor vonható kétségbe, ha annak jogszerűtlensége mérlegelés nélkül, kétséget kizáróan megállapítható és nem akkor, ha annak jogszerűsége kétség nélkül megállapítható.⁵⁷ A felhívott bírósági döntés indokolásában a Kúria leszögezte: „*Tévedett az elsőfokú bíróság akkor is, amikor e vonatkozásban a Rtv. 19. § (1) bekezdésében foglaltakat értelmezte. E törvényhely ugyanis azt mondja ki, hogy a rendőri intézkedés jogszerűsége csak akkor vonható kétségbe, ha annak jogszerűtlensége mérlegelés nélkül, kétséget kizáróan megállapítható és nem akkor, ha „annak jogszerűsége kétség nélkül és mérlegelés nélkül megállapítható” (ítélet 10. oldal 9. bekezdése). Perbeli esetben ilyen nyilvánvaló jogszerűtlenség nem állt fenn, a rendőri intézkedés jogszerűsége nem volt kétségbe vonható.*”⁵⁸ A jogszerűséget kérdéssé tevő körülmények tehát még nem jelentik azt, hogy az intézkedés kétségtelenül jogszerűtlen. A panasz intézménye, illetve a bírósági eljárás hosszú folyamata épp arra szolgál, hogy a jogszerűség szempontjából nem egyértelmű kérdésekben állást lehessen foglalni. Ehhez viszont egyrészt jogi ismeret, képzettség, másrészt pedig relatíve hosszú idő szükséges. Értelemszerűen egy intézkedési szituációban legalább az egyik feltétel – a hosszú elemzési idő – nem biztosított az érintettek számára. Az alapvető jogok biztosa korábbi eljárása alkalmával szintén arra az álláspontra helyezkedett, hogy a törvény e rendelkezése kategorikus és az állampolgárok számára nagyon szűk körben teszi lehetővé az intézkedéssel szembeni vonakodást. Megkívánja az utasításnak való engedelmességet még azokban az esetekben is, amikor az intézkedés jogszerűsége kétséges.⁵⁹

Fontos szempont e körben továbbá az is, hogy a jogszerűséget kétségesé tevő anyagi, eljárási szabályszegések, illetve az intézkedés alapjául

⁵⁷ BH2014. 255. o.

⁵⁸ BH2014. 255. o.

⁵⁹ 553/2000. OBH

szolgáló körülmények téves mérlegelése a hatóság részéről még nem alapoza meg az állampolgár törvényes ellenállását.⁶⁰ Mi több, az intézkedés egyes részeinek jogellenessége sem vezet szükségszerűen ugyanazon intézkedés más részecselekményei jogszerűtlenségéhez. A Fővárosi Bíróság korábbi ítéletének indokolásában kifejtette: „Önmagában az a körülmény, hogy valakivel szemben esetlegesen jogellenesen alkalmazzák a testi kényszert, még nem eredményezi azt, hogy az ugyanazon intézkedés során megvalósított ruházat átvizsgálás is jogszerűtlen lesz, mindez fordítva is igaz.”⁶¹ Az állampolgár tehát, ahogyan arra Mészár is utal: „nem mérlegelheti, hogy a hivatalos személy eljárása az anyagi jogi rendelkezések szerint jogszerű-e, és nem szegülhet szembe jogszerűen a hivatalos személy alakilag szabályszerű intézkedésével.”⁶²

Mindezek alapján már most kijelenthető, hogy a kétséget kizáró, mérlegelést nem igénylő jogellenesség megállapítása koránt sem egyszerű feladat.

A kialakult bírói gyakorlat szerint az intézkedés kétséget kizáró jogszerűtlenségének megállapítását az sem alapoza meg, ha az intézkedés fogantatására egy jogszerűtlen alapintézkedés (például végrehajtást elrendelő határozat, elfogatóparancs) alapján kerül sor. Természetesen a hatóság tagjától általában elvárható, hogy eljárása során lehetőségeihez mérten, a teljesség igényére törekedve tisztázza az intézkedésre okot adó körülményeket. Amennyiben viszont az alapintézkedés jogsértő jellege nem nyilvánvaló, az a rendészeti intézkedés jogszerűségét sem befolyásolja, mivel a jogszerűtlenséget az intézkedő még az elvárható körültekintés mellett sem ismerheti fel. Ebben az esetben tehát az alapintézkedés jogszerűtlenségétől vagy jogszerűségétől függetlenül az intézkedésnek, illetőleg a rendőr felszólításának az állampolgár köteles eleget tenni.⁶³ Egy alapintézkedés jogszerűtlen jellegére hivatkozva az ellenállás még abban az esetben

⁶⁰ 31/2015. (XI. 18.) AB határozat; B.23209/2014/75. Pesti Központi Kerületi Bíróság

⁶¹ K.32733/2010/5. Fővárosi Bíróság

⁶² Mészár Róza: A hivatalos személy elleni erőszak megítélése a bírói gyakorlatban. Magyar Rendészet 2015/3. szám. 174. o.

⁶³ Kfv.III.37082/2015/7. Kúria

sem lesz törvényes, ha az alapintézkedés jogsértő jellegét később, részletes bizonyítási eljárás lefolytatását követően a bíróság is megállapítja. Az érintettnek ugyanis az adott helyen és időben kell megállapítania az intézkedés kétséget kizáró jogellenességét, ami a gyakorlatban fel sem merülhet, miután az alapintézkedésről is csak hosszas eljárást követően, utólag dönt a bíróság.⁶⁴

Álláspontunk szerint a bíróság hivatkozott döntése a jogsértő parancs (vezetői utasítás) alapján végrehajtott intézkedések esetében is irányadó. A hivatásos állomány tagja ugyanis szolgálatteljesítése során – a bűncselekményt megvalósító magatartás kivételével – köteles végrehajtani a szolgálati előjárójának parancsát, felettesének rendelkezését.⁶⁵ A kiadott parancs kötelező végrehajtása szempontjából lényegtelen, hogy az érintettnek mi a szubjektív megítélése, magánvéleménye az utasítással kapcsolatban.⁶⁶ A hivatásos állomány tagjának nincs mérlegelési jogköre. Mi több, e tekintetben még az sem bír relevanciával, hogy az intézkedő esetleg felismeri a kiadott parancs jogsértő jellegét, hiszen a szolgálati törvény rendelkezései szerint – az előjáró figyelmeztetése mellett – még ilyen esetben is köteles az utasítást végrehajtani.⁶⁷

A vizsgálat tárgyává tett bírósági döntések alapján az is megállapítható, hogy a rendészeti intézkedésekkel szembeni törvényes ellenállást a folyamatban lévő jogvitákra sem lehet alapítani. Mindez azt jelenti, hogy az intézkedések jogszerűségét a fennálló tények, és nem pedig a fennálló polgári jogi és egyéb jogvita tükrében kell vizsgálni.⁶⁸ A hivatkozott tárgyügyben a Legfelsőbb Bíróság kifejtette: „Az elsőfokú bíróság helyesen állapította meg, hogy a rendőri intézkedés jogszerűsége szempontjából nem volt jelentősége annak – mert a felperesi cselekményre okot adó jogvitában nem a rendőrség, hanem polgári és közigazgatási bíróság foglalhat állást, hogy a

⁶⁴ P.24940/2011.27. Fővárosi Törvényszék; P.22396/2014/16 Fővárosi Törvényszék; P.20809/2015/21 Debreceni Törvényszék

⁶⁵ Hszt. 103. § (1) bekezdés

⁶⁶ Mfv.10218/2019/3. Kúria

⁶⁷ Hszt. 103. § (2) bekezdés

⁶⁸ EBH2010. 2271.

katonai objektum és a feltárási út létesítésére, használatára engedéllyel, jogszerűen került-e sor, és a fennálló helyzet valóban sérti-e a tulajdonosi jogokat. Az ügyben eljáró rendőrségnek a ténylegesen fennálló helyzetet, tényeket kellett vizsgálni, és azok alapján volt köteles az intézkedésre, ezért okszerűen állapította meg a bíróság, hogy a per eldöntése szempontjából annak volt jelentősége, hogy [...] a felperes ezt az utat akarta – többszöri rendőri felszólítás ellenére – földtorlással lezárni. [...] Az út használatának megakadályozását célzó felperesi magatartást a Btk. 184. § (1) bekezdésébe ütközőnek kell minősíteni, s mint ilyen a bűncselekmény gyanúját veti fel, és intézkedési kötelezettség alapjául szolgál.”⁶⁹ Összefoglalva a fentieket megállapíthatjuk, hogy a rendészeti szerv tagjának – kellő körültekintés mellett – csakis a ténylegesen fennálló helyzetet, tényeket értékelve kell döntenie az intézkedés alkalmazásáról. Senki nem minősítheti kétséget kizáróan jogszerűtlennek az intézkedést olyan tényre hivatkozva, amelynek eldöntése egyébként a polgári, közigazgatási bíróság vagy más szerv hatáskörébe tartozik.

Miként annak sincs különösebb jelentősége, hogy az intézkedés alá vont, illetve más személy hogyan vélekedik az adott helyzetről. Ezzel kapcsolatban a bíróság és az alapvető jogok biztosa is több esetben kifejtette álláspontját. Ez utóbbi szerint az a körülmény, hogy az intézkedés alá vont személy az intézkedéssel nem ért egyet, még nem alapozza meg az intézkedés jogszerűtlenségét.⁷⁰ A Központi Kerületi Bíróság korábbi ítéletében szintén arra hivatkozott, hogy az intézkedés alá vont személy azon meggyőződése, miszerint nem csinált semmit, ezért nem indokolt vele szemben az intézkedés, még nem biztosít számára törvényes lehetőséget az ellenállásra. Ha ugyanis egy intézkedés jogszerűségéről való döntés azon múlna, hogy az, akivel szemben intézkednek, úgy nyilatkozik-e ott a helyszínen, hogy csinált-e valamit, úgy nyilvánvalóan egyetlen intézkedés sem lenne jogszerű. *„Nyilvánvaló, hogy a jogszerűség megítélése körében nem annak*

⁶⁹ EBH2010. 2271.

⁷⁰ 3466/1999 OBH

van jelentősége, hogy akit intézkedés alá vontak az miként nyilatkozik ártatlanságáról” – áll a bíróság indokolásában.⁷¹

Az intézkedések jogszerűségének, illetve jogszerűtlenségének megítélésakor azt is szükséges mérlegelni, hogy az intézkedő rendőr megalapozottan jutott-e arra a következtetésre, hogy az adott helyzetben intézkedési kötelezettsége áll fenn. Amennyiben az intézkedési kötelezettséget valamilyen objektív körülmény (például bejelentés, bűncselekmény elkövetésére utaló jel, jogsértés gyanúját felvető magatartás) is alátámasztja, úgy az intézkedés jogszerűségét alapesetben nem lehet elvitatni.⁷² A jogszerű hatósági fellépés szükségességére a rendészeti szerv tagja egyébiránt akkor is okkal következtethet, ha az érintett személy nem aktív magatartással, hanem passzív módon áll ellen az intézkedést megelőző rendőri felszólításnak.⁷³

A Fővárosi Törvényszék korábbi ítéletében világosan rámutatott arra is, hogy a törvénysértésre okot adó körülmény fennállása mellett nyilvánvalóan nem elegendő az intézkedéssel szembeni jogszerű ellenszegüléshez az érintett személyeknek a jogsértés tényét letagadó egybehangzó nyilatkozata.⁷⁴ A bíróság e határozatában kifejtette: *„Az Rtv. 19.§ (1) bekezdése alapján csak a nyilvánvalóan alaptalan rendőri intézkedéssel szemben lehet fellépni. Jelen esetben ilyenre nem lehetett következtetni. A rendőrök nem vitásan a felperes lányának élet, testi épségét fenyegető támadás miatti segítségkérése miatt kezdtek intézkedni (tértek vissza), és az ittas felperes ezt megelőző, illetve az intézkedés során tanúsított reakciói alapján egyáltalán nem volt egyértelmű, hogy az Rtv. 2.§ alapján intézkedést megalapozó élet és testi épség elleni közvetlen veszély elmúlt, illetve a hozzátartozók reakciója és a látható csíkokra figyelemmel követett-e el bűncselekményt a felperes. Ehhez az ittas felperes és a vele egy lakásba tartózkodó élettárs*

⁷¹ B.23209/2014/75. Pesti Központi Kerületi Bíróság

⁷² BH2014. 231.; Kfv.37757/2013/6. Kúria; Kb. 45/2017/32. Debreceni Törvényszék

⁷³ Pf.20306/2015/4. Fővárosi Ítéletábla

⁷⁴ P.23980/2008/16 Fővárosi Törvényszék

egyező nyilatkozata nyilvánvalóan nem elegendő, és a felperes ekként jogszerűen nem határozhatta meg az intézkedés végét, az Rtv. 32.§ alapján a jelen lévők felvilágosítás adására voltak kötelesek.”⁷⁵

A vizsgált bírósági ítéletek alapján levonhatjuk azt a következtetést is, miszerint az Rtv. 19. § (1) bekezdésében foglaltak alkalmazásakor esetenként az intézkedés alá vont személy helyzetértékelését befolyásoló objektív körülményeknek is fontos szerepük van. Az érintett személy ugyanis nem tagadhatja meg az együttműködést az intézkedés jogszerűtlen jellegére hivatkozva abban az esetben, ha az azt megelőző rendőri felszólításokat az adott körülmények között észlelnie kellett, s annak tudatában lehetősége lett volna jogkövető módon cselekedni.⁷⁶

Az eddigiek alapján mindenben helytállónak tűnik az alapvető jogok biztosának azon megállapítása, miszerint a törvény az állampolgárok számára nagyon szűk körben teszi lehetővé az intézkedéssel szembeni ellenszegülést. Szász úgy véli, hogy civil, laikus állampolgárként nem is tudunk meghatározni olyan konkrét esetet, amikor kétséget kizáró határozottsággal felismerhetjük az intézkedés jogszerűtlenségét.⁷⁷ Bár egzakt kategóriát valóban nehéz alkotni, a kétségtelenül jogszerűtlennek minősülő intézkedések megítéléséhez a joggyakorlat az eddigieken túl is biztosít kapaszkodókat.

Klimászné szerint a jogszerűtlenséget akkor lehet mérlegelés nélkül megállapítani, ha az még a kívülállók számára is egyértelműen érzékelhető.⁷⁸ Ez azonban ellentmond a Kúria álláspontjának, amely szerint az „*intézkedés jogszerűségének, vagy jogszerűtlenségének megállapítása nem*

⁷⁵ P.23980/2008/16 Fővárosi Törvényszék

⁷⁶ P.22212/2007/9. Fővárosi Bíróság

⁷⁷ Szász Anna: A Magyar Helsinki Bizottság. Esély 2001/5. szám. 69–80. o.

⁷⁸ Klimászné Mikes Eszter: A végrehajtási eljárással kapcsolatban felmerülő büntetőjogi kérdések. Jogi Fórum Publikáció. Debrecen, 2014.

Forrás: [http://www.jogiforum.hu/files/publikaciok/klimaszne_mikes_eszter_vegrehejtasi_eljarassal_felmerulo_buntetojogi_kerdések\[jogi_forum\].pdf](http://www.jogiforum.hu/files/publikaciok/klimaszne_mikes_eszter_vegrehejtasi_eljarassal_felmerulo_buntetojogi_kerdések[jogi_forum].pdf)

Letöltés ideje: 2020.09.10.

az intézkedés alá vont személy, vagy más jelenlévő állampolgár feladata.”⁷⁹ Kétség sem férhet hozzá ugyanakkor, hogy az egyértelmű jogszerűtlenség megállapításához valamiféle durva, kirívó hatósági magatartás szükséges. Mindezt alátámasztja a Fővárosi Törvényszék egyik korábbi döntése is. A bíróság tárgyuigyben hozott ítéletének indokolása során kifejtette, hogy a rendőrök minden kétséget kizáróan visszaélészerűen, jogellenesen fogatosították intézkedésüket (igazoltatást) azért, hogy az érintett személyek ne tudják kinyilvánítani a véleményüket. Ezzel együtt a bíróság amellet foglalt állást, hogy az intézkedés jogszerűtlensége a helyszínen mérlegelés nélkül, kétséget kizáróan nem volt megállapítható, tekintettel arra, hogy az érintettel szemben a rendőrök pusztán igazoltatási cselekményeket kezdtek meg, és semmilyen durva, kirívó, nyilvánvalóan jogszerűtlen lépést nem tettek az irányába.⁸⁰

Fontos értelmezési támpontot nyújt a tárgyalt kérdésben a Pesti Központi Kerületi Bíróság határozatának indokolása is. Ítéletében a bíróság az alábbiakat szögezte le: *„a jogszerűtlenség zsinórmértékének megállapításául szolgál az az egyértelmű bírói gyakorlat is, amely szerint csak akkor lehet büntetlen a hivatalos személy intézkedésével való szembeszegülés, ha a hivatalos személy eljárása oly mértékben jogszerűtlen, hogy arra az intézkedés folytatása esetén a hivatalos személy elleni erőszak tényállással védett közérdeknél nagyobb érdek szenvedne sérelmet, egyben pedig a sértett jogai vagy jogos érdekei oly mértékben sérülnek, hogy azzal szemben már a jogos védelem feltételei is fennállnának.*”⁸¹ Eszerint tehát a kétséget kizáró jogszerűtlenség megállapítását az olyan hatósági magatartás alapozhatja meg, amely egyfelől súlyos társadalmi veszéllyel fenyeget, másfelől pedig az érintettet jogos védelmi helyzetbe hozza.

Ezzel összefüggésben jegyzi meg Ujvári, hogy az olyan közhivatalnok ellen, aki a hivatalos eljárása során bárkit jogtalanul bántalmaz, helye van a jogos védelem megállapításának, azaz elfogadható és jogszerű az ilyen

⁷⁹ 30/2012. BED

⁸⁰ P.24279/2012/16. Fővárosi Törvényszék

⁸¹ B.23209/2014/75. Pesti Központi Kerületi Bíróság

eljárással szembeni ellenszegülés.⁸² Ennek okszerűségét az Alkotmánybíróság abban látta, hogy a hatósági fellépés jogellenességével megszűnik a hivatalos személy büntetőjogi védelme, miután a törvényi tényállás egyik releváns eleme a hivatalos személy jogszerű eljárása hiányzik. Ennek hiányában pedig a „civil” személy magatartása nem valósít meg bűncselekményt.⁸³

Álláspontunk szerint viszont ebben az esetben is feltételeznünk kell a jogtalanság mérlegelés nélkül történő megállapíthatóságát. Vagyis kétséget kizáró felismeréssel kell rendelkeznie az ellenszegülőnek arról, hogy a vele szemben alkalmazott erőszak jogellenes, és nem pedig csak egy szakszerűtlenül kivitelezett kényszerítő eszközhasználatról van szó. A kényszerítő eszköz szakszerűtlen alkalmazása ugyanis önmagában nem alapoz meg súlyos, büntetőjogi felelősséget az intézkedő részéről.⁸⁴ A kialakult bírói gyakorlat értékeléséből arra a következtetésre juthatunk, hogy a rendészeti intézkedések során alkalmazott erőszak különösen azokban az esetekben mutatkozik jogszerűtlennek, amikor az vallomás kikényszerítésére szolgál,⁸⁵ amikor a kényszert jogellenesen, az alapvető követelmények (arányosság, szükségesség) határait meghaladva alkalmazzák – kiváltképp, ha az érintett fizikai ellenállást nem is tanúsít –,⁸⁶ vagy amikor az erőszak alkalmazására pusztán felindulásból, bosszúból, büntető jelleggel kerül sor.⁸⁷

A rendőrség szolgálati szabályzata kiköti, hogy „*ha a rendőr alkoholfogyasztás miatt vagy más szer hatása miatt szolgálatképtelen állapotban van, szolgálatba nem osztható be.*”⁸⁸ A jogszerű intézkedés alapfeltételként a szolgálatra alkalmas állapotot a jogállási törvény még a szolgálaton

⁸² Ujvári Ákos: A jogos védelem megítélésének elvi és gyakorlati kérdései. Doktori értekezés, kézirat. Pázmány Péter Katolikus Egyetem Jog- és Államtudományi Kar Doktori Iskola. Budapest, 2008.

⁸³ 1188/B/1995. AB határozat

⁸⁴ Kbf.69/2018/6. Fővárosi Ítéltábla

⁸⁵ Kbf.20/2019/7. Fővárosi Ítéltábla

⁸⁶ Kbf.69/2018/6. Fővárosi Ítéltábla; Kb.89/2018/7. Fővárosi Törvényszék; BH1997. 517.

⁸⁷ Kb.78/2018/46.; Kb.89/2018/7. Fővárosi Törvényszék

⁸⁸ 30/2011. (IX. 22.) BM rendelet, a rendőrség szolgálati szabályzatáról (Szolgálati szabályzat) 98. § (4) bek.

kívüli rendőr esetében is kiköti.⁸⁹ Ennek megfelelően tehát az intézkedés jogszerűségét minden esetben kizárja, ha a rendőr alkohol vagy más szer befolyása alatt áll. A Kaposvári Törvényszék büntetőügyben hozott határozatának indokolása erre vonatkozóan az alábbi megjegyzést tartalmazza: „A rendőri intézkedés során annak jogszerűsége nem vonható kétségbe, kivéve, ha a jogszerűtlenség mérlegelés nélkül kétséget kizáróan megállapítható. A (2) bekezdés szerint a rendőr jogszerű intézkedésének való ellenszegülés esetén az e törvényben meghatározott intézkedések és kényszerítő eszközök alkalmazhatóak. Ebből következően a rendőr intézkedésének mindenki köteles magát alávetni. A törvény kivételt ez alól csak a nyilvánvaló jogszerűtlenségre biztosít olyan egyértelmű esetekben, amikor például az intézkedni kívánó rendőr szemmel láthatóan ittas.”⁹⁰ Az intézkedő rendőrnek az alkoholtól vagy más tudatmódosító szertől való szemmel látható befolyásoltsága tehát az állampolgár részéről megalapozza az intézkedéssel szembeni jogszerű ellenállást.

A rendőri intézkedések nyilvánvaló és mérlegelés nélkül megállapítható jogszerűtlensége kapcsán végezetül – a teljesség igénye miatt – utalni kívánunk a törvényalkotó álláspontjára is. Habár a vizsgálatban szereplő bírói döntések egyike sem utal rá, nyilvánvaló a jogszerűtlensége azoknak a rendőri intézkedéseknek is, amelyek egyértelműen bűncselekmény elkövetésére vagy az intézkedés alá vont személy önmaga közvetlen veszélyeztetésére hívnak fel. Az Rtv. e szakaszához fűzött miniszteri indokolás erről az alábbiak szerint fogalmaz: „Értelemszerűen megtagadható azonban a rendőri utasítás teljesítése, ha azzal nyilvánvalóan bűncselekmény valósulna meg, illetőleg ha az az érintett életét vagy testi épségét súlyosan és közvetlenül veszélyezteti.”⁹¹ Ilyen esetekben a rendőri intézkedéssel szembeni ellenszegülés legitim, s annak kikényszerítésére a hatóság tagja nem lehet jogosult. A státusztörvény ugyanis kiköti, hogy a rendőr kényszert kizárólag jogszerű intézkedésének való ellenszegülés esetén alkalmazhat.

⁸⁹ Rtv. 13. § (1) bek.

⁹⁰ Bf.106/2014/41. Kaposvári Törvényszék

⁹¹ A Rendőrségről szóló törvény 19. §-hoz fűzött részletes indokolás

Miután azonban a törvényalkotó által felhívott példák önmagukban büntetőjogi kategóriát képeznek, az érintett személy bűncselekményre vagy ön-maga közvetlen veszélyeztetésére történő rendőri felhívása esetén az intézkedés és annak jogszerű kikényszerítéséhez szolgáló minimumfeltételek hiányozni fognak.

Összefoglalás

A rendőrség jogállási törvényének rendelkezésének főszabálya szerint mindenki köteles a hatóság tagjának utasításait követni, intézkedései során együttműködni. *„A belső rend és a közbiztonság rendészeti eszközökkel történő védelme a jogsértő magatartást tanúsítók jogainak korlátozásával jár. A törvényben meghatározott joghátrányok érvényesítése tipikusan az érintett akarata ellenére történik, számos esetben pedig csak fizikai vagy fegyveres ellenállása leküzdésével lehetséges. Ily módon a rendőrség – mint a belső rend és közbiztonság védelmét ellátó szerv – működésének sine qua non-ja a legális kényszeralkalmazás. Ezt alapozza meg a javaslat azzal, hogy mindenki számára előírja a rendőr jogszerű intézkedése iránti engedelmességet, illetőleg engedetlenség esetén megteremti a rendőri kényszerintézkedés törvényi alapjait. A javaslat az állampolgár számára nem biztosít lehetőséget arra, hogy a rendőri intézkedés jogszerűségét mérlegelje, és az utasítást követő magatartását ennek eredményétől tegye függővé.”*⁹² – indokolja e rendelkezés szükségszerűségét a törvényalkotó. Az Rtv. vagy nemzetközi megállapodás nyújtotta mentesség kivételével e főszabály alól csak az adhat kivételt, ha az intézkedésről minden kétséget kizáróan, mérlegelés nélkül megállapítható, hogy az jogszerűtlen.

E törvényi kitétel számtalan élethelyzetben – de a gyülekezési törvény hatálya alá tartozó események alkalmával különösképp – teremt vitás helyzetet a rendőr és az állampolgár között. A gyakori ellentétbe helyezkedés nyilvánvaló oka, hogy a jogszabály tulajdonképp mind a két érintett – az intézkedő és az intézkedés alá vont – számára egyszerre teremt lehetőséget

⁹² A Rendőrségről szóló törvény 19. §-hoz fűzött részletes indokolás

a fellépésre arra hivatkozással, hogy az ellenérdekelt fél a jogszerűtlenség talaján áll. A gyülekezési jog kapcsán e probléma különösen azért kerülhet oly sokszor előtérbe, mert ahogy arra a korábbiakban már utaltunk, a szabad gyülekezés joga nagyon kevés alapjoggal vagy közérdekkel konkurál, ezzel együtt viszont – miként a gyülekezési jog más alapjogokkal (például egyesülési jog, véleménynyilvánítás szabadsága) is szoros kapcsolatban áll – még a leghétköznapibb rendőri intézkedések (például igazoltatás) is alkalmasak arra, hogy kisebb-nagyobb fokban korlátozzák a gyülekezési jogot.

Pap Gábor a rendőrségi státusztörvény e kivételszabálya kapcsán kritikai élel jegyzi meg, hogy a rendelkezés tartalmát egyetlen jogszabály sem fejt ki bővebben, s egyébiránt a szakirodalom sem dolgozta fel részletesen ezt a témát.⁹³

Tanulmányunk célja az volt, hogy tartalomelemzésen alapuló, kvalitatív kutatással feltárjuk és meghatározzuk az elmúlt másfél évtized (2015–2020) során született bírósági döntések alapján azokat a mérlegelési szempontokat, amelyek megmutatják, hogy az állampolgár milyen konkrét esetekben tagadhatja meg a rendőri intézkedéssel való együttműködést az intézkedés nyilvánvalóan jogszerűtlen voltára hivatkozással (1. táblázat). A bírósági jogalkalmazás vizsgálata ebben az esetben azért tekinthető adekvátnak, mert – ahogy arra az Alkotmánybíróság is utal – a rendészeti jogalkalmazás számára a bíróság döntései is irányadók, a joggyakorlat egységesítése csökkenti a jogbizonytalanság veszélyét.⁹⁴

A tanulmányban felvetett kérdés megválaszolása mind a rendészettudomány, mind pedig a rendészeti gyakorlat számára egyaránt fontos. A tanulmány megállapításait a napi rendőrségi jogalkalmazás mellett pedig a rendészeti szakképzés és a rendészeti felsőoktatás is hasznosíthatja.

⁹³ Pap Gábor): Alkotmányos észrevételek a személyes szabadságjogokat korlátozó rendőrségi intézkedésekről. *Publicationes Universitatis Miskolcensis. Sectio Juridica et Politica* 2004/1. szám. 287–302. o.

⁹⁴ 75/2008. (V. 29.) AB határozat

Az intézkedés jogszerűségének állampolgári vitatásával kapcsolatos főbb szempontok	Hivatkozott jogértelmezés forrása
Az intézkedés jogszerűsége alapesetben utólagosan, panasz-, illetve bírósági eljárás során vitatható.	65/2003. (XII. 18.) AB határozat BH2009. 382.
A jogszerűség szóban vitatható, azonban ezzel az intézkedés végrehajtását nem lehet akadályozni.	44/2004. (XI. 23.) AB határozat
Az intézkedéssel szembeni ellenszegülést kizárólag a jogszerűtlenség egyértelmű megállapítása alapozza meg; a jogszerűség kétséges jellege még nem.	30/2012. BED BH2014. 255
A jogszerűtlenségnek félreismerhetetlenek és mérlegelés nélkül megállapíthatónak kell lennie.	30/2012. BED
Az intézkedés során elkövetett kisebb anyagi, eljárási szabályszegések, illetve a körülmények hatóság általi téves mérlegelése még nem teszi jogszerűvé az érintett személy ellenállását.	31/2015. (XI. 18.) AB határozat B.23209/2014/75. Pesti Központi Kerületi Bíróság
Egy nem nyilvánvalóan jogsértő alapintézkedéshez kapcsolódó rendészeti intézkedés attól nem lesz jogszerűtlen, hogy az alapintézkedés esetleg jogsértő.	Kfv.III.37082/2015/7. Kúria
Az intézkedés jogszerűségét a fennálló tények, és nem pedig a fennálló polgári jogi és egyéb jogvita tükrében kell vizsgálni.	EBH2010. 2271
Az intézkedés alá vont személy egyet nem értése, illetve az intézkedés indokoltságának vitatása még nem jelenti azt, hogy az intézkedés kétséget kizáróan jogszerűtlen, így azzal szemben az ellenállásnak helye van.	B.23209/2014/75. Pesti Központi Kerületi Bíróság
Az intézkedés jogszerűsége különösen azokban az esetekben nem vitatható, amikor az intézkedési kötelezettséget valamilyen objektív körülmény is alátámasztja.	BH2014. 231 Kfv.II.37757/2013/6. Kúria Kb. 45/2017/32. Debreceni Törvényszék
Az intézkedés alá vont esetén nem lehet hivatkozási alap az intézkedés jogszerűtlenségére történő utalás, ha az intézkedést megelőző rendőri felszólításokat az adott körülmények között észlelnie kellett, mégsem annak megfelelően cselekedett.	P.22212/2007/9. Fővárosi Bíróság
A kétséget kizáró jogszerűtlenség megállapításához valamilyen kirívó, durva cselekmény szükséges a hatóság részéről.	P.24279/2012/16. Fővárosi Törvényszék
A kétséget kizáró jogszerűtlenség megállapítását az olyan hatósági magatartás alapozhatja meg, amely	B.23209/2014/75. Pesti Központi Kerületi Bíróság

Erdős Ákos: A rendőri intézkedésekkel szembeni legitim ellenszegülés gyakorlati kérdései a bírósági ítéletek tükrében

egyfelől súlyos társadalmi veszéllyel fenyeget, másfelől pedig az érintettet jogos védelmi helyzetbe hozza.	
Minden kétséget kizáróan megállapítható az intézkedés jogszerűtlensége, ha az intézkedő rendőr szemmel láthatóan ittas.	Bf.106/2014/41. Kaposvári Törvényszék
A bírói ítéletekben nem szereplő további jogértelmezések	
Kétséget kizáróan jogszerűtlen az a rendőri intézkedés, amelynek teljesítésével nyilvánvalóan bűncselekmény valósulna meg, illetőleg ha az az érintett életét vagy testi épségét súlyosan és közvetlenül veszélyezteti.	1994. évi XXIV. törvény 19. §-hoz fűzött részletes indokolás

1. számú táblázat

Az intézkedés kétséget kizáró jogszerűtlenségének értékelésével kapcsolatos szempontok a joggyakorlatban
(Forrás: a szerző saját szerkesztése)

MÁTÉS GÁBOR

A Krav Maga felhasználási lehetőségei a rendőri intézkedéstaktikában

A Krav Maga rövid bemutatása

A Krav Maga héberül közelharcot vagy kontakt harcot jelent. Ez egy modern, praktikus és jól működő önvédelmi rendszer, melyet az Izraeli Védelmi Erők (Israel Defense Forces (IDF)), az Izraeli Nemzeti Rendőrség (Israeli National Police) és az összes többi izraeli fegyveres alakulat is a hivatalos kiképzés részévé tett. Az Izraeli Oktatási Minisztérium alárendeltségébe tartozó állami iskolákban és oktatási intézményekben is a tananyag részeként oktatják. A Krav Magát Imi Lichtenfeld zsidó származású férfi, az IDF vezető közelharc oktatója hozta létre katonai pályafutása alatt.¹ Imi 1910-ben született Budapesten. Szlovákiában nőtt fel, és 1940-ben menekült Palesztinába (a mai Izrael területére) az európai náci uralom elől. 1948-tól ő lett az izraeli honvédelem közelharc instruktora. Rájött, hogy szükség van nagyszámú izraeli katonára hatékony és gyors kiképzésére, a jó kondícióban lévő fiataloktól kezdve a formán kívüli negyven feletti tartalékosokig, ezért kifejlesztett egy rendszert, amely inkább az egyszerű, ösztönös mozdulatokra támaszkodott, mint a rögzített technikákra. Húsz éven keresztül szolgált, finomította módszereit, és közben az izraeli speciális alakulatok legjobb harcosait képezte ki.

Miután Imi 1964-ben otthagyta a katonaságot, fáradhatatlanul dolgozott a Krav Maga polgári lakosság igényeihez való igazításán, fejlesztésén is.

¹ Imi Sde-Or (Lichtenfeld): Krav Maga – How to defend yourself against armed assault. 2001.

Ennek eredményeként a Krav Maga önvédelmi technikáit a legkülönbözőbb korú és fizikai képességekkel rendelkező férfiak és nők használhatják.²

Eyal Yanilov, Imi legközelebbi tanítványa 1973-ban kezdte meg edzéseit, és a 80-as évek elején lett Imi jobb keze. Eyal Yanilov segítségével a Krav Maga a világ összes földrészén elterjedt, erősödött és fejlődött. Imi azzal a feladattal bízta meg őt, hogy írja meg a hivatalos Krav Maga kézikönyvet, amit 1984-ben kezdett el. Módosítania kellett a Krav Maga tananyagát, hogy jobban megfeleljen a modern időknek és követelményeknek. 1987-ben Imi kinevezte Eyalt a Krav Maga vezető instruktorának. Eyal 2010-ben alapította meg a Krav Maga Global szervezetét, ami ma már sikeresen működik Izraelben, a legtöbb EU-tagállamban, Oroszországban, Ausztráliában, Észak-Amerikában, Délkelet-Ázsiában és a Távols-Keleten.³ Minden országban, ahol aktív Krav Maga Global részleg működik, helyi instruktorok vannak, akik egy igazgató felügyelete alatt végzik oktatói tevékenységüket. Az igazgató felelős a Krav Maga rendszer terjesztéséért, illetve irányítja az adott ország Krav Maga Global szervezetét. A szervezet magyarországi igazgatója Lakatos Péter, aki Horváth Dávid és Lengyel Zoltán instruktorokkal együtt információkkal segítettek munkám megírását. Ezt ezúton is köszönöm nekik.

A Krav Maga tehát eredetileg katonai rendszer volt, és ma is ez az alapja. Ugyanakkor a ma ismert távols-keleti rendszerek mind katonai igények alapján jöttek létre, tehát ebben semmi meglepő nincs. Végző soron minden hadsereg célja, hogy egységei és tagjai alkalmasak legyen a harcra, és miközben a modern háborúkat nem közelharcban döntenek el, a harcoló vagy speciális, különleges hadműveleti egységek harckészségének része kell legyen a közelharc oktatása is, arra az esetre, ha a fegyverhasználat nem lehetséges.⁴ Védekezési technikái és alapelvei egyszerű és természetes mozgásokból állnak, amelyek rendkívül hatékonyak, és könnyen, rövid idő

² Krav Maga Global (KMG) hivatalos honlapja by Eyal Yanilov.

³ Uo.

⁴ Uo.

alatt megtanulhatók. Felépítése logikus és érthető. Nagyon sok dicséretet kapott tapasztalt harcosoktól, harcművészeti szakértőktől, katonatisztektől és rendőrtisztektől egyaránt.⁵

A Krav Maga összetevői

Az eredeti – Imi Lichtenfeld által megalkotott – Krav Maga két összetevőből épül fel: önvédelemből és kézzel vívott közelharcból. Imi Lichtenfeld az alábbiakkal magyarázza ezt a két fogalmat.

Önvédelem az, amikor váratlanul támadás ér, amire reagálni kell. A technikák védelmet nyújtanak például ütések, rúgások, fojtások, átkarolások és egyéb lefogások ellen. Alkalmasak továbbá bottal, késsel vagy maroklőfegyverrel végrehajtott támadások ellen.

A kézzel vívott közelharc pedig az, amikor két ember áll egymással szemben, egyiküknek sincs előnye, és hamarosan kitör kettejük között a támadó és védekező elemeket tartalmazó harc. Ez a Krav Magának egy fejlettebb fázisa, ahol meg lehet tanulni, hogyan lehet gyorsan és hatékonyan semlegesíteni az ellenfelet. Az önvédelem is könnyen harccá fajulhat, ha a támadó az első támadáshárítás után sem adja fel a küzdelmet és tovább támad.⁶

Fontos kiemelni a különbséget közelharc és kézzel vívott közelharc között. A közelharc fogalmába belefér a kézigránát hatótávolságán belüli pusztakezes, hideg és tűzfegyverekkel megvívott harc.⁷ A hagyományos Krav Maga puszta kezes technikákat oktat, nincs a tananyagában kés- vagy lőfegyverhasználat. Illetve annyiban módosításra szorul az iménti mondat, hogy a védekezéshez spontán jelleggel megengedett bármely közelben lévő tárgy felhasználása.⁸

⁵ Imi Sde-Or (Lichtenfeld): i.m.

⁶ Imi Sde-Or (Lichtenfeld): i.m.

⁷ Dr. Zöllei Zoltán: A katonai közelharc- és kézitusa-kiképzés az első világháborútól napjainkig, valamint ezek hatása a Magyar Honvédség kiképzési rendszerére. 2003.

⁸ Krav Maga Global (KMG) hivatalos honlapja by Eyal Yanilov.

Mentális felkészítés

A Krav Maga különféle fizikai technikákra tanít, de emellett mentális képességet is fejleszt, erősíti a harci szellemet. Speciális edzésmódszereket használ a támadás által okozott stressz szimulálására, felkészít a túlélésért folytatott valódi harcra. A technikák tökéletesen igazodnak a valós életviszonyokhoz, ezáltal nem csak az edzőteremben működnek, hanem lépcsőházakban, járműveken, utcákon egyaránt.⁹

Amikor szélsőséges stressznek vagyunk kitéve, a testünk különböző mirigyei hormonokat választanak ki a véráramba, ami jelentősen befolyásol minket testileg és szellemileg is. A hormonok összetétele változó. Függs a stressz forrásától, intenzitásától. Más érzés egy daru tetején állni a magasban, és más érzés nyilvánosan beszédet tartani. Tehát a stressz, amit érzünk, rendkívül változatos lehet.¹⁰

A rendőröknek szintén részesülniük kell mentális felkészítésben, melyet különböző eszközökkel próbálnak fejleszteni az oktatók és instruktorok. Ennek legjellemzőbb és sokak szerint leghatásosabb formája a simunation fegyverekkel, vagyis a festéklövedéket kilövő fegyverekkel való gyakorlás, ahol a gyakorlók festékes lösszerrel töltött maroklőfegyverekkel oldanak meg intézkedési szituációkat. Ezen kívül részesülnek a rendőrök némi közelharc képzésben, ami szintén fejleszti a mentális képességeiket. Ugyanakkor a rendőröket érhető stresszhelyzetek száma rendkívül nagy, mindenre felkészíteni őket nem lehet, viszont érdemes a begyakorolt szituációk számát minél nagyobbra növelni a túlélés érdekében. A Krav Maga erre teljes mértékben alkalmas. Az elmúlt években a világ számos országában elnyerte a szakemberek és a harcművészeti szervezetek nemzetközi elismerését.¹¹

⁹ Uo.

¹⁰ Rory Miller: Konfliktus és erőszak. – A harcművészetek haszna és hatásossága valódi konfliktusokban. 2010.

¹¹ Krav Maga Global (KMG) hivatalos honlapja by Eyal Yanilov.

A Krav Maga alapelveinek összehasonlítása a rendőri intézkedés alapelveivel

A rendőri intézkedéstaktikának jelenleg nem létezik országosan egységes tankönyve. Elsősorban a 18/2008-as ORFK utasítás melléklete foglalja össze az erre vonatkozó tudást, de meglehetősen hiányosan és némileg elavultan. Ez az utasítás megfogalmazza az intézkedéssel szemben támasztott követelményeket, melyek a következők: jogszerűség, szakszerűség, arányosság, eredményesség, objektivitás, biztonságosság.¹² A tudásanyag azóta sokat bővült. A Nemzeti Közszerológiai Egyetem Rendészettudományi Kar hallgatóinak és tisztjelöltjeinek például intézkedéstaktika tantárgy keretein belül már egészen más alapelveket is oktatnak a fentiekén túl, melyek külföldi mintára születtek, és még nem található meg sem tankönyvben, sem ORFK utasításban. Ezek a taktikai alapelvek a következők:

1. Elsősorban a rendőr (ide behelyettesíthető bármely rendészeti szerv tagja) és az állampolgár élete a legfontosabb.
2. Megfelelő informáltság.
3. Megfelelő tervezés.
4. Egyértelmű kommunikáció.
5. Személyi és tűzerőfölény.
6. Fedezék és rejtkehely.
7. Önmagunk, a gyanúsított és a környezet kontrollja.
8. A helyzet folyamatos kiértékelése és szükség szerinti alkalmazkodás.

A fenti nyolc alapelv elsősorban az intézkedések biztonságát hivatott elősegíteni, tehát mindenképpen az intézkedés előbb felsorolt hat alapelvvel együtt alkalmazandóak.

¹² 18/2008 ORFK utasítás a rendőri intézkedések gyakorlati végrehajtásának alapvető taktikáiról.

Érdemes ezeket összehasonlítani a Krav Maga Imi Lichtenfeld által megfogalmazott alapelveivel, melyek rövid magyarázattal így hangzanak:

– *Ne sérülj meg!*

Magas szintű jártasságot kell szerezni az önvédelem és a támadás visszaszorítása, csillapítása terén.

– *Légy szerény!*

Kerülni kell a képességeink fitogtatását és a felesleges konfliktusokat. El kell viselni mások kritikáját, és nem szabad reagálni a provokációkra.

– *Cselekedj jól!*

A megfelelő helyen, a megfelelő időben kell cselekedni, teljes mértékben kihasználva képességeinket, és mindazokat az előnyöket, amelyeket a közvetlen környezetben lévő tárgyak és körülmények nyújtanak.

– *Szerezz kellő tapasztalatot ahhoz, hogy ne kelljen ölnöd!*

Alapvetés, hogy ha valaki meg akar ölni, akkor te öld meg őt hamarabb. Ugyanakkor a Krav Maga gyakorlott alkalmazójának nem kell feleslegesen kárt tennie ellenfelében, képes gyorsan és hatékonyan véget vetni a konfrontációnak. Ezen kívül a körülötted lévő személyekre is figyelemmel kell lenni.

– *Tudj különbséget tenni az esetleges támadások veszélyességi szintjei között!*

Ennek különösen a fiatalabbak számára van jelentősége, akiknek meg kell tanítani az önkontrollt és az erőszak kerülését úgy, hogy emellett képesek legyenek a védekezésre. Ésszerű mértékkel kell válaszolni a fenyegetésekre, támadásokra.¹³

Véleményem szerint különösebb magyarázat nélkül is belátható, hogy a Krav Maga fent említett alapelvei teljes mértékben illeszkednek a rendőri

¹³ Imi Sde-Or (Lichtenfeld): i.m.

intézkedések szabályaihoz, ellentmondás nem jelentkezik sem jogi, sem etikai szempontból.

A Krav Maga etikai szabályai

A Krav Maga öt etikai szabálya a tudás folyamatos fejlesztésére, a társak megóvására, a tanulók tiszteletére, a tudással való vissza nem élésre és minden helyzetben professzionális viselkedésre szólít fel.¹⁴ A Rendőri Hivatás Etikai Kódexe 13 pontban foglalja össze a hivatásosoktól elvárt erkölcsös viselkedés módját.¹⁵ A két etikai szabályzó összehasonlító elemzése esetén találhatnánk átfedéseket, ellentmondásokat viszont biztosan nem. Egymás mellett alkalmazhatóak.

A Krav Maga technikai végrehajtásának szabályai

Imi Lichtenfeld összefoglalta a Krav Maga technikai végrehajtásnak szabályait. Bárki a világon, aki Krav Maga instruktorrá válik, az alábbi szabályok mentén köteles oktatni ezt az önvédelmi rendszert:

- Mindig kerülni kell a sérülés lehetőségének kialakulását és a veszélyes helyzeteket. A mozdulatoknak elsősorban védekezésre kell koncentrálniuk.
- Ennél a pontnál meg kell jegyezni, hogy egy rendőrt szolgálata ellátása során intézkedési kötelezettség terheli, vagyis nem teheti meg, hogy elkerüli a veszélyt, és nem megy oda, ahol konfrontáció kialakulásának lehetőségét látja.¹⁶ Ez a pont tehát nem alkalmazható maradéktalanul a rendőri intézkedésekre.

¹⁴ Krav Maga Global (KMG) hivatalos honlapja by Eyal Yanilov.

¹⁵ A rendőri hivatás etikai kódexe.

¹⁶ 1994. évi XXXIV. törvény a Rendőrségről, 30/2011 (IX. 22.) BM rendelet a rendőrség szolgálati szabályzatáról.

- A Krav Maga technikáit a természetes emberi reflexek folytatásaként fejlesztették ki, vagyis a technikák a természetes emberi reakciókon alapulnak.
- A technikák a lehető legrövidebb ideig tartó küzdelemre törekszenek bármely kiinduló helyzetből. Minden konfliktusnak egyszerűen és gyorsan kell véget vetni. Inkább oldjunk meg egy technikával öt problémát, mint fordítva!
- A védekező technikák mindig a támadás erősségéhez igazítottak a szükségtelen sérülések okozásának elkerülése érdekében. Ez a szabály teljesen megfelel az arányos rendőri intézkedés követelményének.
- A technikák az ellenfél érzékeny területeit célozzák. Nem a sportszerűség, hanem a hatékonyságra törekszenek.
- Minden olyan tárgy felhasználható a védekezéshez és az ellentámadáshoz, amely a közelben elérhető. Erre a rendőrt is felhatalmazza a rendőrségről szóló törvény 26. §-a.
- A Krav Maga-ban nincsenek szabályok, technikai korlátozások vagy sportszerű magatartás. Minden áron önmagunk megvédése és a szemben álló fél hatástalanítása a cél.
- Folyamatos gyakorlással el lehet jutni a mereven előírt technikáktól a szabadon rögtönzött cselekvésig.¹⁷

A Krav Maga megkülönböztetése a küzdősportoktól és harcművészetektől

Küzdősport lehet bármilyen harci mozgásforma, melyben versenyezni lehet. Ilyen például a Magyarországon népszerű cselgáncs, birkózás vagy vívás. A küzdősportok előre meghatározott szabályok szerint működnek, a sportolókat egymás tiszteletére, sportszerű magatartásra nevelik, míg a Krav Maga a való életben való védekezésre és harcra tanít, ami semmi eset-

¹⁷ Imi Sde-Or (Lichtenfeld): i.m.

ben sem sportszerű. Küzdősportban az ellenfelek puszta kézzel vagy valamilyen előre meghatározott eszközzel viaskodnak a győzelem elérése érdekében, és egy népes mezőnyben a második helyezés megszerzése is szép eredménynek számít. A Krav Maga puszta kézzel vagy bármely közelben lévő tárggyal, eszközzel történő védekezésre tanít mind pusztakezes, mind fegyveres támadások ellen, ahol a második helyezés akár az ember életébe is kerülhet. A küzdősportokban a felek védőfelszereléseket hordhatnak, bírók felügyelik a küzdelmet a testi épség megóvása érdekében. A Krav Magában nincsenek védőfelszerelések, sem bírók, akik megállítják a küzdelmet sérülések esetén.¹⁸

Harcművészetről akkor beszélünk, ha a küzdőmódszereket gyakorló személy elérkezik egyszer ahhoz a ponthoz, ahol a versenyszerű mérkőzéseket – akár koránál fogva – nem vállalja, mégis tovább gyakorolja kedvenc küzdősportját. Célja a testi-lelki harmónia elérése, a fizikai erőnlét megőrzése és a hagyományok ápolása. A harcművészet a jellem fejlesztésére, a gyakorlatok tökéletesítésére törekszik. Olyan harci rendszer, melyet művelői művészi szintre fejlesztettek. A Krav Maga – habár szintén törekszik a jellem és a mozdulatok tökéletesítésére – célja nem a sport szépségének megőrzése vagy a testi-lelki harmónia elérése, hanem az élet és testi épség megvédése bármely életkorban.¹⁹

A Krav Maga tehát nem küzdősport és nem is harcművészet, hanem egy önvédelmi rendszer, melyet alapítója több küzdősportból vett elemekből, valamint az emberi reakciók megfigyeléséből és annak továbbfejlesztéséből hozott létre. Problémamegoldást tanít, ami az élet bármely területén használható. Segít felismerni a veszélyt, stressz alatt döntést hozni, túljutni az akadályokon és egyszerűségegre törekedni.

¹⁸ Rostás Tibor: Rendőri közelharc. 2008.

¹⁹ Uo.

Az önvédelem és a rendőri intézkedéstaktika kapcsolata

A Krav Maga tehát egy önvédelmi rendszer. Az önvédelem mindig valamilyen passzív, reagáló magatartásra utal. Válasz egy minket ért támadással szemben. Fontos megjegyezni, hogy rendőrként az önvédelem legtöbbször valamilyen intézkedéstaktikai hibára utal, hiszen a rendőr lehetőséget adott az intézkedés alá vont személynek, hogy megtámadja őt, amire így már csak reagálni lehet. Nem uralta az intézkedést, nem ő kezdeményezett.²⁰ Ezen a gondolatmeneten elindulva állíthatnánk, hogy hiba lenne a rendőröknek önvédelmi rendszert oktatni, hiszen nekik nem reagálni kell egy helyzetre, hanem kezdeményezően, megelőzően irányítani azt. Vegyük figyelembe ugyanakkor az alábbi tényeket! A rendőrt bármikor érheti váratlanul támadás olyan irányból, olyan személy vagy személyek részéről, akik nem voltak a látómezőjében. Az is előfordulhat, hogy egy rosszul felmért szituációban kerül a rendőr helyzeti hátrányba, melyből ki kell verednie magát testi épségének és felszerelésének megóvásával. Végül pedig vegyük figyelembe, hogy nem az önvédelem képezné az intézkedése alapját, csupán segédeszközként szolgálna ahhoz. Ebben a megvilágításban – ha csak önvédelmi eszközként gondolunk a Krav Magára – a rendőri intézkedésben így is hasznosnak bizonyulhat.

A Krav Maga másik összetevője – a kézzel vívott közelharc – a rendőr számára szintén elfogadhatatlan. Mindig törekedni kell az erőfölényre vagy a túlerőre. Ha a rendőrré például egy hozzá hasonló erejű személy támad puszta kézzel, a rendőr használjon rendőrbotot, esetleg sprayt, vagy vegye igénybe járőrtársa testi erejét! Ha a támadás késsel történik, a rendőr használjon lőfegyvert! A rendőr nem választhatja a sportszerű küzdelmet, mindig erő-, személyi vagy tűzerőfölényben kell lennie. Az intézkedést eredményesen kell befejeznie.

Ebben a tekintetben a Krav Maga-nak mindkét eleme használhatatlannak tűnhet a rendőri intézkedéstaktikában, de ne feledjük, hogy ez az önvédelmi rendszer már több átalakításon ment keresztül, így a Krav Maga

²⁰ Uo.

rendvédelmi szervezetekre adaptált változatát ma már számos külföldi országban a kiképzés részévé tették.

Krav Maga a rendvédelmi szerveknek

Habár az önvédelem kifejezés a fenti megállapítások miatt nem illeszkedik a rendőri intézkedéstaktikába, mégis számos ország rendvédelmi szerveinek oktatják a Krav Magát. Hogy lehetséges ez?

Ma már megkülönböztetünk a Krav Magán belül civil, katonai, rendvédelmi, gyerek, női és urban tactical változatokat, vagy ahogy a Krav Maga Global szervezet nevezi: divíziókat. Ezek közül egyedül az urban tactical szorul némi magyarázatra. Ennek célja a realitás modellezése. Alkalom nyílik az edzőteremben tanult technikák egyéb, valóságos környezetben történő kipróbálására.²¹

A rendvédelmi divíziót kimondottan az adott ország rendvédelmi szerveinek igényeihez módosították. Le lett finomítva, hozzá lett igazítva a rendőrségi intézkedésekhez, így ezt a változatát ma már számos külföldi országban a kiképzés részévé tették. Az intézkedéstaktikai megoldások minden esetben az adott ország jogrendjéhez alkalmazkodnak. A képzés során technikai, taktikai megoldásokat oktatnak, de elsődlegesen a kommunikációs megoldások és a megelőzés szükségességét hangsúlyozzák. Krav Maga-t oktatnak jelenleg az Amerikai Egyesült Államokban az LAPD (Los Angeles Police Department) mellett körülbelül száz ügynökség, az FBI (Federal Bureau of Investigation), a DEA (Drug Enforcement Administration), a Coast Guards (parti őrség) és a CIA (Central Intelligence Agency) ügynököknek is. Franciaországban a GIGN-nél (francia csendőrség), a svéd rendőrségnél, a dán rendőrségnél és speciális rendőri egységeknél, a finn rendőri egységeknél, a lengyel rendőrségnél és speciális rendőri alakulatoknál, a norvég rendőrségnél és az angol Scotland Yard-

²¹ Krav Maga Global (KMG) hivatalos honlapja by Eyal Yanilov.

nál.²² 2007-ben a Határőrség Országos Parancsnokság Bevetési Főosztály tagjai is részesültek Krav Maga képzésben.

Magyarországon a rendőr Krav Maga instruktorok száma 20 felett van. Annak a feltételei, hogy valaki azzá váljon, hogy az illető rendőri egység tagja legyen, rendelkezzen némi előképzettséggel, és teljesítse a Krav Maga Global szervezet által meghatározott civil oktatói szintet, melyet még Eyal határozott meg a KMG megalapításakor.²³

A civileknek és rendőröknek oktatót Krav Maga között a következő különbségeket fedezhetjük fel.

A rendőrök – és ugyanígy a katonák – képzése sokkal intenzívebb. Nekik pár hét alatt el kell jutniuk egy használható tudásszintre, mellyel magukat és társukat is meg tudják védeni, így szinte minden nap többórás felkészülésen vesznek részt. A civileknél nem elvárás a gyors fejlődés, ráadásul nekik többségében fizikailag és mentálisan is több fejlődésre van szükségük, mint egy hivatásosnak, akik ebben a tekintetben már edzettebbek. Az edzések heti egy-két alkalomra is korlátozódhatnak, és akár évekig is eltarthat, mire a fejlődés láthatóvá válik.

Civil oktatás keretében a változatosságon van a hangsúly, hisz senki nem szeret unalmas és monoton edzésekre járni. Ezzel szemben a rendvédelmi oktatás az adott egység szükségleteihez van igazítva, a monotonitás sokszor elkerülhetetlen.

Civileknél az alapoktól kezdődik az oktatás, egy hivatásos viszont jó eséllyel már rendelkezik némi alapképzettséggel. Ha megvizsgáljuk az „Y” és „Z” generáció rendőreit Magyarországon, tapasztaljuk, hogy fizikálisan gyengébbek elődeiknél, küzdősportok iránt is egyre kevésbé érdeklődnek, a kiképzési idejük egyre rövidül. Érdeemes lehet átgondolni, hogy ők is az alapoktól igénylik-e ennek az önvédelmi rendszernek az oktatását.

A civileknek egyedül kell megvédeniük magukat, a problémáikat egyedül oldják meg. A rendőrök a járőrtársukkal párban vagy nagyobb létszámú csapatban dolgoznak. Megtanulnak odafigyelni egymásra, összedolgozni.

²² Uo.

²³ Uo.

A civil oktatás alapja, hogy sikerüljön idejében felismerni a szituációt, és ha lehetőség van rá, kilépni a helyzetből. A rendőrnek – intézkedési kötelezettsége miatt – bele kell helyezkednie a szituációba, és meg kell oldania azt. Nem választhatja annak elkerülését.²⁴

Jelenleg Magyarországon – habár több, mint 20 rendőr instruktor van – még egyetlen rendőri egységnél sem tették a hivatalos képzés részévé a Krav Maga oktatását.

A természetes emberi reflexek szemben a küzdősport mozdulatokkal

A Krav Maga technikái a természetes emberi reflexek, ösztönös reakciók folytatásán alapszanak. A reflexek a szervezet öntudatlan, akaratlan, gépies visszahatásai bizonyos külső ingerekre.²⁵ Ha egy tárgy repül nagy sebességgel a fejed irányába, valószínűleg reflexből felkapod a kezeidet a fejed elé, behúzd a nyakad, becsukod a szemeidet, és ehhez hasonló mozdulatokat teszel. Ez persze minden ember esetében másképp történik attól függően, kinek mennyire edzett az idegrendszere. Feltételezhetjük, hogy egy képzett harcos, akinek az arca felé már számtalanszor lendült valakinek az ökle, valamivel nyugodtabban, felkészültebben fog reagálni egy hasonló helyzetben. De ez vajon tényleg így van? Váratlan támadás esetén a természetes emberi reflexek vagy az évek során ezerszer begyakorolt küzdősport mozdulatok fognak megjelenni? A kérdést egy konkrét példával válaszolnám meg. Muhammad Alit – a világ leghíresebb profi bokszoját – egyszer meghívták egy tévéműsorba, ahol egy másik résztvevő – megviccelve Alit – váratlanul megijesztette őt azzal, hogy a feje irányába kapott a kezével. Még a világ legnagyobb bokszoja is természetes emberi reflexekkel reagált, nem pedig a begyakorolt elhajlást, vagy egyéb védekezést alkalmazta, amit edzéseken elsajátított.²⁶

²⁴ Km5 Önvédelmi Iskola honlapja.

²⁵ Magyar Értelmező Kéziszótár. 1992.

²⁶ Youtube: Muhammad Ali Funniest clip ever.

Megfigyelések azt mutatják, hogy a képzetlen, küzdősportban járatlanabb emberek jobban küzdenek stresszhelyzetben, ugyanis a testünk rendelkezik egy programozással, ami évezredek óta működött a ragadozómadásokkal szemben. A küzdősportban járatos személyek ilyen helyzetben a tanult módon megfigyelnek, tervet készítenek, finommotoros képességeikre támaszkodnak, azonban érzékszerveik érzékelése tompul, finommotoros képességeik pedig elvésznek, így a reakcióik is kevésbé hatékonyak.²⁷

Kijelenthetjük tehát, hogy a küzdősportok vagy harcművészetek gyakorlása előnyt jelent egy küzdelemben, de váratlan támadás esetén az első reakciónk mindig emberi reflex lesz, a Krav Maga pedig éppen erre alapozza technikáit.

Elterjedőben van egy az Amerikai Egyesült Államokból származó önvédelmi rendszer, amely a Spear System elnevezést kapta. Magyarországon még hivatalosan nem oktatják. Kimondottan rendőrök részére lett kifejlesztve. Legfontosabb jellemzője, hogy szintén a természetes emberi reflexekre építi a technikáit, és rövid ideig tartó gyakorlással komoly eredmények érhetők el a rendőrök önvédelmi képességei terén. Ugyanakkor az említett hasonlóságok ellenére teljesen eltér a Krav Maga mozgásanyagától, és kényszerítő eszközök alkalmazásával nem foglalkozik. Érdemes lehet összehasonlítani a két önvédelmi rendszert.

A Krav Maga és a rendőri testi kényszer

„A rendőr – intézkedése során – az ellenszegülés megtörésére testi erővel cselekvésre vagy a cselekvés abbahagyására kényszerítést (testi kényszert) alkalmazhat.”²⁸ – mondja ki a rendőrségről szóló törvény. A rendőrség szolgálati szabályzata testi kényszer alatt megfogást, leszorítást, elvezetést

²⁷ Miller (2010).

²⁸ 1994. évi XXXIV. törvény a Rendőrségről

vagy más erő kifejtéssel alkalmazott kényszerítést ért, valamint lehetővé teszi önvédelmi fogások használatát, továbbá a támadás elhárításához szükséges erejű ütést, rúgást.²⁹

Ezen a ponton érdemes tisztázni az önvédelmi fogás jelentését. A kifejezés gyenge pontja a „fogás” szó, amely a magyar nyelvben megragadást jelent, azaz nem érthetünk alatta ütést, rúgást, dobást. Mint már korábban említettük, az önvédelem szó passzivitásra, reagáló magatartásra utal a rendőr részéről, így ennek oktatása rendvédelmi szerveknél – a szó jelentéséből kiindulva – elfogadhatatlan. Ennek ellenére az önvédelmi fogás magában foglalja mindazokat a küzdősport és harcművészeti elemeket, amelyek önvédelemre, közelharcra alkalmasak.³⁰

Összefoglalva a rendőr bármely küzdősport, harcművészet vagy önvédelmi rendszer bármely elemét felhasználhatja intézkedése során, ha közben ügyel az arányosság elvére, és nem okoz nagyobb kárt, mint aminek az elhárítására törekszik. Mindemellett a szolgálati szabályzat leginkább javasolt rendőri fogásai a megfogás, leszorítás és elvezetés.

A Krav Maga rendőri változata filozófiájában hasonló a civil változathoz, technikai alkalmazásában azonban jelentős különbségek találhatók. Mivel a rendőrt minden esetben intézkedési kötelezettség terheli, a védekező mozdulatokon túl egyéb fogásokat is el kell sajátítania, amelyekkel szabadságában korlátozni képes az intézkedés alá vont személyt. Foglalkozik az elvezető fogások kialakításával, leszorításokkal, bilincselésekkel, rendőrbot használatával. A Krav Maga rendvédelmi változatának oktatásához tankönyv is készült, amely részletesen leírja a technikákat, fogásokat, mozdulatokat, azonban ez nem publikus, használata csak belső körben engedélyezett.

²⁹ 30/2011 (IX. 22.) BM rendelet a rendőrség szolgálati szabályzatáról.

³⁰ Rostás (2008)

Összefoglalás

A Krav Maga a világ minden táján bizonyítottan jól működő önvédelmi rendszer. Különböző divíziói tökéletesen alkalmazkodnak minden ország jogrendjéhez és az adott szervezet feladataihoz. Civilek számára is hatalmas segítséget nyújt. Tudomásom szerint a magyar rendőrségnél jelenleg hivatalosan nem része a kiképzésnek egyetlen küzdősport vagy önvédelmi rendszer oktatása sem, pedig véleményem szerint lenne rá igény az állomány részéről. A Krav Maga egy rendőrök számára is kifejlesztett és az évek során tökéletesített rendszer, mely minden olyan elemet, mozdulatot tartalmaz, amire egy rendőrnek munkája során szüksége lehet. A rendőri intézkedéstaktikába feltétlenül beépíthető rendszer. Mindemellett segítené a rendőrök mentális felkészülését és kondíciójuk megőrzését is. Magabiztosabb fellépést és nagyobb biztonságérzetet nyújtana az intézkedésekhez. Érdeemes lehet megfontolni, hogy a Krav Magát hivatalosan a rendőri kiképzés részévé lehetne tenni.

ANGYAL MIKLÓS – VOLARICS JÓZSEF

Kriminalisztikai ballisztika I. rész¹

Bevezető: a témaválasztás okai és a tanulmány célja

Annak ellenére, hogy Magyarországon közel 150 ezer magánszemély rendelkezik fegyvertartási engedéllyel (igaz, hogy ebből 60 ezernél is több a gáz- és riasztófegyver viselésére jogosult honpolgár), és negyedmillió körüli a legálisan tartott (lő)fegyverek száma², a bűnügyi statisztikák szerint évente csupán néhány tucat lőfegyverrel elkövetett bűncselekmény történik. Ezek előfordulási gyakorisága is csökkenő tendenciát mutat. A helyzet látszólag tehát megnyugtató és problémamentes. Amiért tanulmányunkban mégis ehhez a témához nyúltunk, azt részben az a folyamatos technikai fejlődés indokolja, ami a lőfegyverek és lőszer gyártása terén tetten érhető, részben pedig az, hogy a lőfegyverrel elkövetett bűncselekmények vizsgálata mindig komplex tevékenységet igényel. Ezekhez a vizsgálatokhoz komoly technikai felkészültség és infrastruktúra, sokszor speciális laboratóriumi háttér és megbízható helyszíni tevékenység szükséges. Klasszikus mondás a bűnügyi helyszínelők között, hogy *„két problémás helyszín van: a kábszeres és a fegyveres”*. Ami miatt pedig ezt a formát választottuk, az az, hogy – megítélésünk szerint – a hazai ballisztikai szakemberek régóta adósak egy, az elméleti alapokat a gyakorlat oldaláról is megvilágító, magyarázó jellegű, képekkel is dokumentált oktatási anyaggal.

Ezt a tanulmányt – mint oktatási segédanyagot – a rendészettudományi hallgatóknak, valamint a rendőrség és más fegyveres testületek

¹ A tanulmány a Rendőrség Tudományos Tanácsának 2020. évi pályázatán első helyezést elért pályamű szerkesztett változata.

² Az ORFK Kommunikációs Szolgálat adatközlése (2019).

alkalmazottainak szántuk azzal a céllal, hogy bemutassuk azokat a ballisztikai jelenségeket, elváltozásokat, vizsgálati módszereket, amelyek nem csak a mindennapos bűnügyi munka során hasznosak, de szükségesek lehetnek a biztonságos lőfegyverhasználat oktatásában is.³

A munkánkban alapvetően a krimináltechnika territóriumára koncentráltunk. Ez az oka annak, hogy az olvasó tételes joganyaggal nem fog találkozni, és érdemben csak azok a ballisztikai kérdéskörök kerültek górcső alá, amelyek a civilek számára is elérhető, golyós lőfegyverekkel leadott lövéseket érintik. Nem foglalkozunk az igazságügyi fegyverszakértői tevékenységgel sem, csupán néhány helyen utalunk azokra a vizsgálati módszerekre, amelyeket a szakértők, szakértői intézetek használnak. Végül fontos kiemelni még egyszer, hogy munkánk legfőképpen alapfogalmakat és elméleti jellegű kérdésköröket tárgyal, így a lőfegyverek, lőszeresek sajátosságait nem, és a lőfegyverekkel elkövetett bűncselekmények helyszíni szemléinek kriminálisztikai, bűnügyi technikai tevékenységét, a minőségbiztosítás kérdéseit is csak érintőlegesen tárgyaljuk.

A klasszikus ballisztika színes története valamikor a pleisztocén kor atlanti lándzsadobóival és Dávid parittyájával indult, a puskapor felfedezésével egy nagyot „robbant,” és ma már ott tartunk, hogy felülírjuk a lövedékek röppályáját, és oda irányítjuk azokat, ahová csak akarjuk. Reméljük, hogy az elkészült oktatási segédanyag tartalmában és formájában is megfelel a modern kor elvárásainak, és beteljesíti azon szándékolt küldetését, hogy könnyed, érthető formában adja át az érintetteknek a témához kapcsolódó szükséges és elégséges ismeretanyagot.

³ A szöveges részben rengeteg ábrát, képet, videolinket helyeztünk el, amivel az volt a célunk, hogy láttassuk is a tömör tényszerű leírásokban foglaltakat. Kiemelnénk, hogy az ábrák saját szerkesztésűek, a fényképek nagyobb hányadát kifejezetten ezen oktatási anyag céljából készítettük, a többit pedig saját eseteinkből válogattuk.

A ballisztika fogalma, tárgya, felosztása

Mi a ballisztika? E kérdésünkre szabatos választ ad a Haditechnikai kislexikon szócikke, amely szerint: „*ballisztika, lövéstan: a hajítás, ezen belül a lövedékmozgás törvényszerűségeit kutató tudományág. Mint a mechanika része elsősorban a nehézségi erő és a légellenállás hatása alatt mozgó testek röppályáinak kialakulását vizsgálja. A belső ~ a lövedékeknek a fegyvercsőben, a külső ~ pedig a csőtorkolat elhagyása utáni mozgását elemzi. A belső és külső ~i számításokhoz szükséges mérések, kísérletek rendszerét kísérleti ~nak nevezik.*”⁴

A ballisztika etimológiailag a görög ballein (hajítani) igéből ered, mely latin közvetítéssel került a modern nyelvekbe. A ballisztika a hajításokat általánosságban tárgyaló fizikából önállósult, a lövés során – a hajtóanyag begyűjtésétől a lövedék becsapódásáig – lejátszódó fizikai és kémiai jelenségeket vizsgálja. A feltárt törvényszerűségeket a meglévő eszközök alkalmazása, hatásfokának növelése, új konstrukciók kialakítása során hasznosítják. Tényként rögzítendő, hogy elsősorban katonai tudományág, de alkalmazzák az űrhajózás területén is.

A ballisztika felosztása során többféle szempontot alkalmazhatunk. Módszertan szerint megkülönböztetünk elméleti (ballisztikai számítások), kísérleti (ballisztikai mérések, kísérletek), és gyakorlati ballisztikát (többek között tüzérségi löelemképzés, tűzvezetés, mesterséges égitestek pályára állítása). A fegyverfajtáknak megfelelően kézi lőfegyverek, ágyúk, aknavetők és rakéták ballisztikájáról beszélhetünk. A lövésfolyamat szakaszai alapján pedig belballisztika, külballisztika, célballisztika (vagy élő testbe történő becsapódáskor sebballisztika) felosztással élhetünk. Ez utóbbi rendszer szerint építettük fel mi is az oktatási segédanyagunkat.

⁴ Haditechnikai kislexikon, második, átdolgozott és bővített kiadás. Zrínyi Katonai Kiadó. Budapest, 1976. 85. o.

A kriminalisztika és a ballisztika viszonya

A lőfegyverek és lövési elváltozások krimináltechnikai, forenzikus⁵ vizsgálata több szakterület kompetenciáját érinti. A lőfegyvereken végzett nyomkutató és nyomrögzítés általában a bűnügyi technikus feladata. Végrehajtása során tipikusan nyomok (például daktiloszkópiái nyomok, kesztyű- és szövetnyomok), valamint anyagmaradványok (például elemi szálak, vér, szörképletek, szag, lövési anyagmaradványok) kerülhetnek rögzítésre. A fegyverszakértő tevékenysége magába foglalja a fegyver minősítését, azonosítását, illetve a lövési elváltozások értékelését. A minősítés során nyer megállapítást, hogy a lefoglalt eszköz lőfegyver-e. A vizsgálat kiterjedhet egyes részegységekre (például a biztosítószerkezet) működőképességére, a gyári kivitelől eltérő módosításokra is. A fegyver azonosítása történhet gyári jelzések (többek között sorozatszám, próbajelek, típusjóváhagyó számok), illetve a helyszínen rögzített lövedékeken, töltényhüvelyeken található nyomok alapján. Utóbbiak vizsgálata speciális nyomszakértői eszközökkel és módszerekkel történik. A lövési elváltozások értékelése lehetőséget nyújt a lőirányra, a lőtávolságra, a leadott lövések számára, sorrendiségére, a használt lőfegyverre, lőszerre vonatkozó következtetések levonására. A lövésből származó anyagmaradványok kimutatására a fegyverszakértő kémiai vizsgálatokat végezhet. Hazánkban fizikus szakértő végzi a lövésből származó anyagmaradványok pásztázó elektronmikroszkóppal történő kimutatását, a lövedékből származó maradványok összetételének megállapítását, valamint ezek további maradványok, lövedékek anyagával történő összehasonlítását. Végül orvosszakértői kompetenciakörbe tartozik az emberi testen lévő lövési elváltozások vizsgálata és értékelése (úgynevezett seballisztika).

⁵ A két jelző között a továbbiakban nem kívánunk különbséget tenni, tekintettel arra, hogy megítélésünk szerint a vizsgálatok jellegüket tekintve kriminalisztikai vizsgálatoknak tekinthetők, csupán az aktuális jogszabályi környezet függvénye, hogy azokat szakemberek (bűnügyi technikusok, vadász szaktanácsadók) vagy forenzikus szakértők végzik. Ennek okán, ahol ez megengedhető, a két jelzőt egymás alternatívájaként fogjuk használni.

Mint az eddigiekből is látható, a lőfegyverekkel kapcsolatos kriminalisztikai tevékenység jelentős részét a lövési elváltozások vizsgálata képezi, melyeket két nagy csoportra lehet felosztani. Alapvetőnek (más szóhasználatnál élve elsődlegesnek) számítanak a kilőtt lövedék által érintett objektumokon létrehozott mechanikai elváltozások. A kiegészítő (vagy másodlagos lövési) elváltozásokat a lövés során keletkező anyagmaradványok, valamint a fegyvercsövet elhagyó gázok által okozott termikus nyomok és mechanikai elváltozások alkotják. Összefoglalva, a lövési elváltozások a lövés során lejátszódó jelenségek tárgyiasult következményei, olyan nyomok és anyagmaradványok, amelyek információtartalommal bírnak keletkezési körülményeikre nézve, eredményes vizsgálatuk előfeltétele a lövésfolyamat és kísérelő jelenségei, valamint a vonatkozó törvényszerűségek ismerete.

Belső ballisztika

A belső ballisztika fogalmi meghatározásához ismételten forduljunk a Haditechnikai kislexikonhoz: *„belső ballisztika, belballisztika: a ballisztikának (lövéstannak) az a része, amely a lövedékmozgást a fegyvercsőben vizsgálja. A rakéták ballisztikájában a ~ az égésvégi pontig tart. A ~ fő feladata a lőporégés, a gáznyomás a lövedéksebesség és a lövedékút közötti összefüggések szabatos rögzítése.”*⁶

A lövésnek a fegyvercsőben lejátszódó szakasza az a termodinamikai folyamat, amely során a lőportöltet kémiai energiája átalakul a lövedék mozgási energiájává. Másként fogalmazva a szilárd halmazállapotú lőportöltet elégetéséből keletkező gázok lövedékfenékre ható nyomása létrehozza a lövedék mozgási energiáját. A lőpor égése három különböző módon mehet végbe. Deflagráció (égés) esetén atmoszférikus nyomáson végbemenő robbanás nélküli elégésről beszélhetünk. A lőpor égése a lőfegyverekben explózió (gyors égés, robbanó égés, lobbanás) formájában megy végbe. A gyújtás zárt térben történik, mely a keletkező gázok

⁶ Haditechnikai kislexikon: i.m. 87. o.

nyomására tágul, így az égés sebessége nem éri el a detonáció értékét. A lőfegyverek csövében a lőpor égése során a csőtorkolat felé gyorsulva haladó lövedék mögötti égési térfogat folyamatosan növekedik. A detonáció (robbanás) során a lőpor teljes tömege nagyon rövid idő alatt alakul át magas hőmérsékletű, nagy nyomású gázokká, melyek környezetükre jelentős mechanikai hatást gyakorolnak. 1 gram lőpor elégetéséből megközelítőleg 11 gáz keletkezik. A gáznyomás közel egyenesen arányos a lőpor égési sebességével. A lőpor égési sebessége elsősorban az alábbiaktól függ:

- A lőpor vegyi összetételétől. Az egybázisú, nitrocellulóz lőporok lassabban égnek, mint a kétbázisú, nitroglicerint is tartalmazó lőporok. A lőpor égésének sebessége adalékanyagokkal, felületkezelő anyagokkal – flegmatizálással – csökkenthető.
- A lőporszemcsék méretétől. Azonos tömeg, összetétel és alak esetén a kisebb szemcseméretű lőpor gyorsabban ég, mivel az égés nagyobb felületen zajlik.
- A lőporszemcsék alakjától, szerkezetétől. A degresszív lőporok égése során az égési felület csökken (lemez és tárcsa alakú, valamint porózus szerkezetű lőporszemcsék). A konstans lőporok felülete az égés során nem változik (például a cső alakú szemcse esetében azonos mértékben csökken a külső palást felülete a belső palást növekedésével). A progresszív lőporok esetében az égési felület nő (például hétylyukú, cső alakú szemcsék).
- A lőpor nedvességtartalmától. A nedvességtartalom növekedése csökkenti az égési sebességet.
- A lőpor hőmérsékletétől. 10% hőmérséklet-emelkedés 2% sebesség-, illetve 4% gáznyomás-növekedést okoz.⁷
- A töltési sűrűségtől. A töltési sűrűség a lőportöltet tömegének és az égési térfogatnak az aránya. A megfelelő mennyiségnél kisebb lőportöltet bizonytalan gyújtást, egyenetlen égést eredményez.

⁷ Székely Dénes: A lőpor és a töltény. Kiadta Székely Dénes. 2000. 42. o.

Nagyobb mennyiségű lőpor túl magas gáznyomást, extrém esetben robbanást okozhat.

- A gyújtástól. Elsősorban a csappantyúban lévő gyújtóanyag mennyisége, a gyúlyuk mérete és szabályos kialakítása befolyásolja.
- A kezdeti ellenállásoktól. Nagy lövedéktömeg, kihúzóerő (a lövedék hüvelyből való kiszakadásának energiaigénye), a csőfurat korróziója, szennyezettsége (a cső és a lövedék közötti nagyobb súrlódás) miatt a lövedék lassabban indul meg a csőben, az égési térfogat lassabban növekszik, az égési sebesség nő.

A teljes lövésfolyamat – tehát a csappantyú begyújtásától a lövedék csőtorkolaton való kilépéséig terjedő időszak – kézi lőfegyverek esetében hozzávetőlegesen 0,001–0,005 másodpercet vesz igénybe. A fegyvercsőben a nyomás elérheti a 2600–3000 bar-t, a hőmérséklet a 2000–3500 °C értéket. A lövés során felszabaduló energia az alábbiak szerint oszlik meg:

- 10–40% a lövedék mozgási energiája (mint főmunka)
- 25–30% a másodlagos munkavégzés:
- mozgásból származó másodlagos munkák (a lövedék forgatása, a lőporszemcsék mozgatása, a fegyver hátrasiklása)
- ellenállás jellegű másodlagos munkák (légellenállás – a csőfuratban lévő levegő ellenállásának legyőzése, a cső és a lövedék közötti súrlódás, besajtolási munka – a lövedék huzagolásba préselése)
- a cső (lövedék, töltényhüvely) felmelegedése
- 40–60% felhasználatlanul távozik a csőtorkolaton (kiáramló lőporgázok nyomása, hője).

Ezzel a hatásfokkal a lőfegyverek a gazdaságos hőerőgépek közé tartoznak.

A belső ballisztika szakaszai

A gáznyomás, a lövedéksebesség és a lövedékút közötti összefüggések bemutathatóak a gáznyomás- és a sebességgörbe ábrázolásával a lövedékút függvényében. Ugyanezen grafikus ábrázoláson jeleníthetőek meg a belballisztika szakaszait képező részfolyamatok kezdő- és végpontjai is.

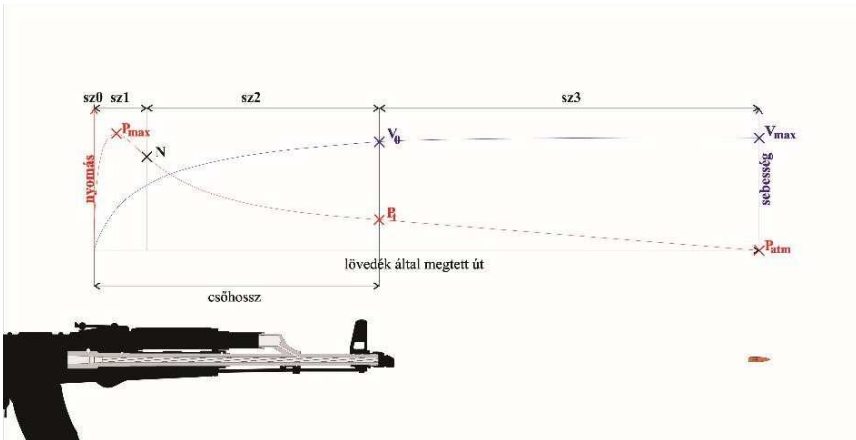

1. számú ábra

A belső ballisztika szakaszai. sz_0 : előzetes szakasz, sz_1 : első szakasz, sz_2 : második szakasz, sz_3 : harmadik szakasz, P_{max} : legnagyobb gáznyomás, N : inflexió pont, V_0 : kezdősebesség, P_t : torkolati nyomás, V_{max} : legnagyobb sebesség, P_{atm} : légköri nyomás.

(Megjegyzés: a csőhossz jelen esetben az átmeneti kúp kezdetétől a csőtorkolatig értendő, tehát az a csőszakasz, amelyben a lövedék a kilövés során végez mozgást.)

Előzetes szakasz vagy előperiódus

A lőfegyverekben a lőpor begyújtása, ezzel a lövés kiváltása a gyújtási lánc útján valósul meg. A korszerű eszközökben a lánc első eleme mechanikai hatás – ütés a csappantyúra. A csappantyúban található iniciáló robbanóanyag elműködése során keletkező szúróláng hatására a lőportöltet begyullad (a lőpor gyulladási hőfoka $180\text{ }^\circ\text{C}$). A nagyméretű tüzérségi lőszer esetében a gyújtási lánc kibővül a csappantyú és a lőportöltet között elhelyezkedő gyullasztó töltettel. A lineáris lőporégési gáztörvény szerint „az égés a lőpor felületén egy időben kezdődik, párhuzamos

rétegekben, és a felületre merőlegesen halad, a felület belseje felé. A keletkező gázok mennyisége az égő felület nagyságával egyenesen arányos.”⁸



2. számú ábra

Gyújtási lánc. 1: az ütőszeg közvetítette mechanikai hatás. 2: az iniciáló robbanóanyagot tartalmazó csappantyú. 3: lőportöltet

Az előzetes szakasz a lőportöltet begyújtásától a lövedék megmozdulásáig terjedő periódus. Ekkor a lőpor égése állandó térben zajlik, melynek törvényszerűségeit a pirosztatika (a belső ballisztika ága) vizsgálja.



3. számú ábra

Előzetes szakasz vagy előperiódus: a lőpor égése állandó térben, a csappantyú elműködésétől a lövedék megmozdulásáig tartó szakasz.

⁸ Farkas Tivadar: Ballisztika. ZMNE Bolyai János Katonai Műszaki Főiskolai Kar Fegyverzettechnikai Tanszék. Budapest, 2010. 38. o.

Első szakasz vagy fő periódus

Ha a gáznyomás eléri a maximális érték közel 1%-át, a lövedék az átmeneti kúpba préselődik, de a fara még nem hagyja el a hüvelyszáját. A sörétes töltények esetében ekkor nyílik ki a peremezés. A lövedékút e szakasza a szabad lövedékpálya, melynek végén a lövedék megtorpan, majd az átmeneti kúpon át a csőfuratba préselődik. Ehhez a maximális gáznyomás megközelítőleg 10%-a szükséges. Ekkor a lőpor égése változó térben zajlik, melynek törvényszerűségeit a *pirodinamika* (a belső ballisztika ága) vizsgálja. Az első szakasz a lövedék megindulásától a lőportöltet elégséig (inflexiós pontig) tart.



4. számú ábra

Első szakasz vagy fő periódus: a lőpor égése változó térben. A lövedék megindulása. A lövés e szakaszában kezdődik meg a fegyver hátrafelé mozgása.

A lőporégés kezdetben progresszív, azaz a gázfejlődés üteme nagyobb az égési térfogat növekedésénél, ezért a csőben a nyomás és az égési sebesség nő. A maximális gáznyomás elérését követően a folyamat degresszívvé válik – a térfogat növekedése meghaladja a gázképződés sebességét, a nyomás csökken, a lőpor égése lassul.



5. számú ábra

Első szakasz, vagy fő periódus: a lőpor égése változó térben. A lövedék bepréselődése a csőfuratba. A lövedékkel együtt a lőporszemcsék (sörétes fegyverek esetén a töltési segédanyagok) is előre mozognak a csőben.

Második szakasz vagy utóperiódus

A teljes lőpormennyiség elégett, energia-utánpótlás nem történik, a keletkezett lőporgázok tovább gyorsítják a lövedéket. Az állandó mennyiségű lőporgáz tágulásának időszaka, amely az inflexiós ponttól a lövedék csőtorkolaton történő kilépéséig tart. A lövedék mögötti térfogat nő, a nyomás folyamatosan csökken.



6. számú ábra

Második szakasz (utóperiódus) kezdete, a lőportöltet teljes elégésének pillanata, az inflexiós pont.



7. számú ábra

Második szakasz (utóperiódus): a keletkezett lőporgázok tovább gyorsítják a lövedéket.

Harmadik szakasz, a gázok utóhatása – csőtorkolati ballisztika

A lövedék csőtorkolaton történő kilépésekor sajátos, összetett jelenségek játszódnak le. Ennek okán a ballisztika csőtorkolati szakasza a belballisztika és a külballisztika között, külön részterületként is elhelyezhető.⁹

A csőtorkolaton elsőként a lövedék által maga előtt tolt légoszlop lép ki, amely „a külső levegőben sűrűsödési hullámot kelt, s ez gömbfelület mentén terjed szét”.¹⁰ Ezt követi a lövedék, majd a lőporgázok. Egy kis mennyiségű lőporgáz a lövedék elé szökik, tehát azt megelőzően hagyja el a csövet. A kilépő gázok sebessége meghaladja a lövedék sebességét, így a lőporgázok a lövedéket tovább gyorsítják, ez a gázok utóhatása. A csőtorkolaton kitóduló nagy nyomású lőporgázok hangsebességet meghaladó sebességgel terjedő lökeshulláma okozza a torkolati dőrejt.

⁹ Szajkó István: A hajtás tana, azaz a ballisztika tudománya. In: Venatus Vadász és Fegyvermagazin 1990/1. szám. 42. o.

¹⁰ Kováts Zoltán: Népszerű ballisztika. Zrínyi Katonai Kiadó. Budapest, 1966. 28. o.



8. számú ábra

Harmadik szakasz, azaz csőtorkolati ballisztika. A lövedék elhagyja a csőtorkolatot. A hangsebességnél gyorsabban kitóduló lőporgázok által keltett lökéshullám okozza a csőtorkolati dőrejt.

A kiáramló, magas hőmérsékletű gázokban szénmonoxid, illetve hidrogén található, amelyek a levegő oxigéntartalmával reakcióba lépve csőtorkolati robbanást, torkolattűzet eredményeznek. E robbanás hangja és a torkolati dőrej együttesen hozza létre a kettős dőrej jelenségét. A torkolattűzet megkülönböztetik a torkolatlángtól, ezt a csőtorkolaton kilépő, el nem égett lőporsemcsék begyulladására okozhatja.¹¹

¹¹ Hihalmi Harmos Zoltán: Gyakorlati ballisztika. A szerző kiadása. Budapest, 1941. 49. o.

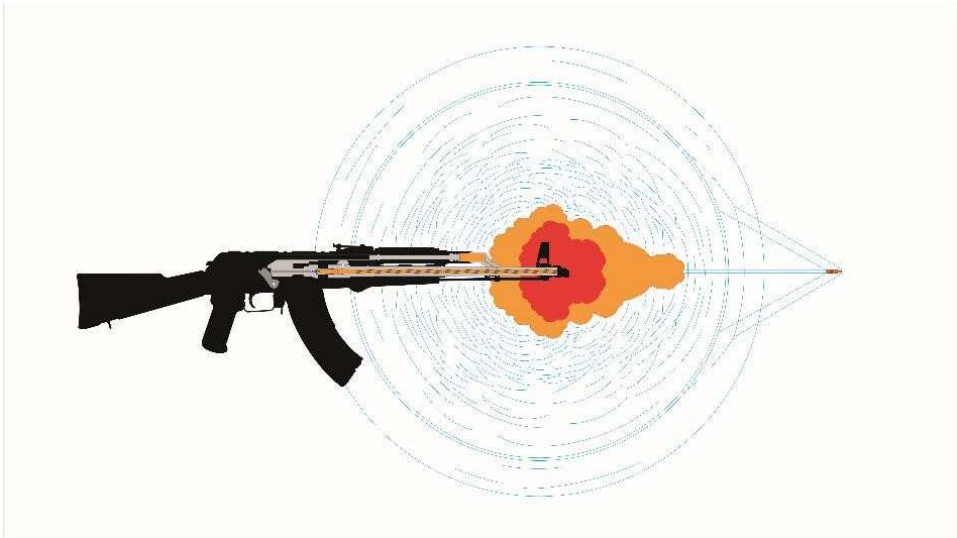

9. számú ábra

Harmadik szakasz vagy csőtorkolati ballisztika. A lőporgázok éghető komponenseinek robbanása eredményezi a torkolattűzet, valamint a kettős dőrejt.

A fegyver hátralökése

A fegyver hátralökése – „rúgása” – a csőtengely mentén ható, a lövedék mozgásával ellentétes irányú erő, amely két részből tevődik össze: a lövedék és a vele mozgó objektumok (lőportöltet, töltési segédanyagok) impulzusával megegyező mértékű erőhatásból, valamint a csőtorkolaton kilépő lőporgázok reaktív hatásából.

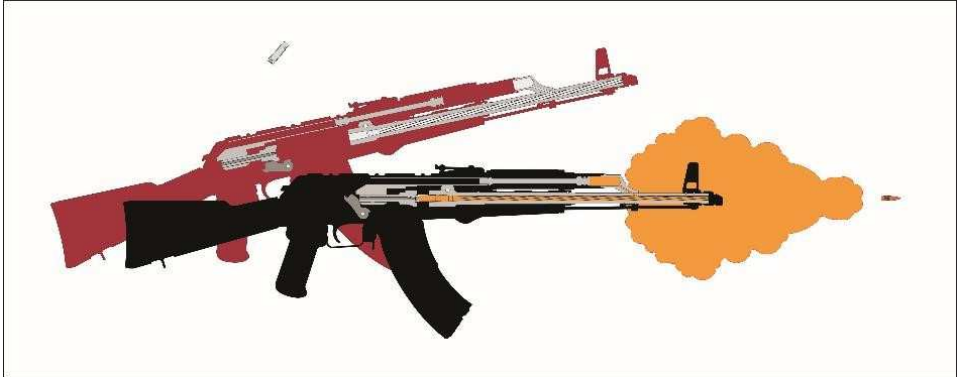

10. számú ábra

A fegyver hátralökése. A lövés során ható erők következtében a fegyver a csőtengellyel azonos vonalon, de a lövés irányával ellentétesen mozog, azonban az agyitalp a lövő vállgödrébe szorított helyzetű, így a fegyver nem csak hátra, de (jobb vállból történő lövés esetén) jobbra felfelé is elmozdul.

A belső ballisztika a kriminalisztikában

A belső ballisztika a ballisztika részeként (a lőfegyverek rendszertanával és szerkezettanával együtt) a lőfegyverek működésére vonatkozó ismereteink alapjául szolgálhat. A kriminalisztika és a ballisztika közötti közvetlen kapcsolatot a bevezetőben már említett másodlagos lövési elváltozások jelentik. A lőporgázok okozta termikus nyomok és mechanikai elváltozások, valamint a keletkező anyagmaradványok szinte kivétel nélkül a belső ballisztika által vizsgált jelenségek eredményei, melyekből következtetéseket vonhatunk le a történeti tényállás egyes elemeire. A másodlagos lövési elváltozások hordozója azonban az esetek túlnyomó részében a bemeneti nyílás környezete, így tárgyalásukra praktikus okokból a későbbiekben kerül sor.

A lőfegyveres balesetek vizsgálata során előkerülhetnek engedély nélkül tartott lőfegyverek és lőszerke, illetve fény derülhet az engedéllyel tartott eszközök nem megfelelő működtetésére, szakszerűtlen átalakítására. Egy csőrobbanásból származó sérüléstől közvetett módon eljuthatunk

lőfegyverekkel kapcsolatos bűncselekményekig (többek között foglalkozás körében elkövetett veszélyeztetés, lőfegyverrel vagy lőszerrel visszaélés)

Külső ballisztika

A külső ballisztikáról a Haditechnikai kislexikonban az alábbiakat olvashatjuk: *„külső ballisztika, külballisztika: a ballisztika része; a lövedéknek a torkolat elhagyása utáni mozgását vizsgálja. A lövedékre ekkor csak a saját súlya (nehézségi erő) és a légellenállás ereje hat, így alakul ki a röppálya. A két erő hatására kialakuló mozgás pályáját ballisztikus röppályának nevezik. A ~ három fő területe a) a röppálya meghatározása, b) a rendszeres, vagy szabályos hibák hatásának vizsgálata; c) a véletlen hibák okozta eltérések (a szórás) vizsgálata. A ~ újabb fejezetei az asztrobballisztika és a kozmikus ballisztika.”*¹²

A ballisztikában a röppálya meghatározásának célja, hogy a lövő a rendelkezésre álló eszközökkel az aktuális körülmények között az első lövéssel célba találjon. Ennek megfelelően a szabályos, illetve véletlen hibák vizsgálata a röppályát módosító hatások lehetőség szerinti kiküszöbölését, illetve minimalizálását szolgálja.¹³

A röppálya

A *„röppálya: az elhajított test (a lövedék) mozgása közben érintett térbeli pontok összessége; pontosabban az elhajított test tömegközéppontja által leírt görbe. Ballisztikus ~ alakul ki, ha az elhajított testre repülés közben csak a nehézségi erő és a légellenállás hat. Az ilyen ~k meghatározásával a külső ballisztika foglalkozik. Módszerében először csak a nehézségi erő hatását veszi figyelembe, vagyis légüres térben határozza meg a test által leírt pályát. Kis lőtávolságokon, ahol a pálya mentén a nehézségi gyorsulás végig állandónak vehető, a légüres térben kapott ~ alakja olyan másodfokú*

¹² Haditechnikai kislexikon: i.m. 203. o.

¹³ Hihalmi Harmos Zoltán (1941): 105. o.

parabola, amely a tetőpontján át húzott függőleges egyenesre szimmetrikus. A ~ a léggel telt térben bonyolultabb, alakját a pálya menti sebesség befolyásolja. A lövedék sebessége a ~ minden pontján a pályaérintőbe esik. A nagyobb lőtávolságokon kialakuló ~kkal a kozmikus ballisztika foglalkozik."¹⁴

Leegyszerűsítve a röppálya a lövedék által megtett út, amely a csőtorkolattól – rakéták esetében az égésvégi ponttól – a becsapódásig tart. A röppálya érdemi tárgyalását megelőzően szükséges a röppálya elemeinek fogalmi meghatározása.

A röppálya elemei

- Kirepülési pont: a röppálya kezdete, a csőtorkolat síkjának középpontja.
- Emelkedési vonal: a beirányzott fegyver csőtengelyének meghosszabbított egyenese.
- Emelkedési szög: a torkolatszint és az emelkedési vonal által bezárt szög.
- Torkolatszint: a kirepülési ponton áthaladó vízszintes sík.
- Felszálló ág: a kirepülési ponttól a röppálya tetőpontjáig terjedő röppályaszakasz.
- Tetőpont: a röppálya legmagasabb pontja.
- Tetőpont magasság: a torkolatszint és a tetőpont közötti legrövidebb távolság.
- Tetőpont távolság: a tetőpontból induló függőleges vonal és a torkolatszint metszéspontjának a kirepülési ponttól számított távolsága.
- Leszálló ág: a tetőponttól a találkozási pontig terjedő röppályaszakasz.
- Becsapódási pont: a torkolatszint és a röppálya metszéspontja.

¹⁴ Haditechnikai kislexikon: i.m. 288. o.

- Becsapódási szög: a becsapódási pontban a röppálya érintő és a torkolatszint által bezárt szög.
- Vízszintes távolság: a kirepülési ponttól a becsapódási pontig tartó távolság.
- Találkozási pont: a röppálya és a földfelszín találkozási pontja.
- Beesési szög: a találkozási pontban a röppálya érintő és találkozási ponton áthaladó, a torkolatszinttel párhuzamos sík által bezárt szög.
- Teljes távolság: a találkozási ponton áthaladó, a torkolatszinttel párhuzamos sík és a kirepülési ponton áthaladó merőleges metszéspontjától a találkozási pontig terjedő távolság.
- Lőszík: az emelkedési vonalon áthaladó függőleges sík.
- Oldalgás: a röppálya adott pontjának a lőszíktől mért legrövidebb távolsága.
- Csúszási szög: a röppálya adott pontja és a kilépési pont által meghatározott egyenes és a lőszík által bezárt szög.

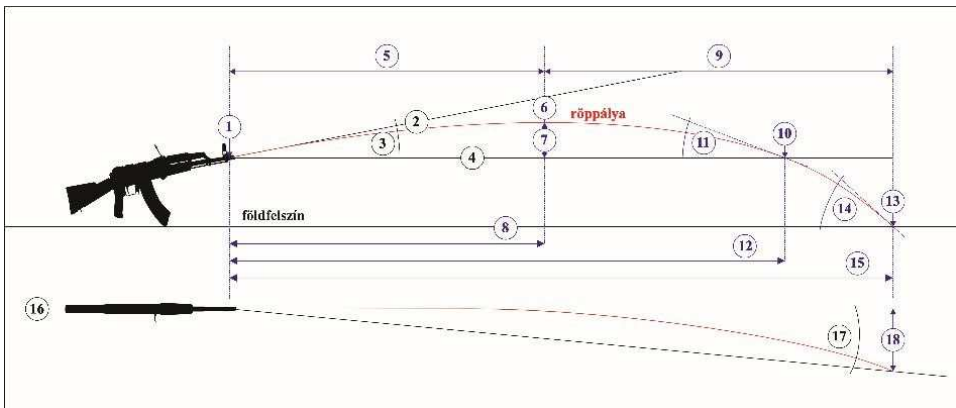

11. számú ábra

A röppálya elemei I. 1: kirepülési pont, 2: emelkedési vonal, 3: emelkedési szög, 4: torkolatszint, 5: felszálló ág, 6: tetőpont, 7: tetőpont magasság, 8: tetőpont távolság, 9: leszálló ág. 10: becsapódási pont, 11: becsapódási szög, 12: vízszintes távolság, 13: találkozási pont, 14: beesési szög, 15: teljes távolság, 16: lőszík, 17: csúszási szög, 18: oldalgás

- Irányzóvonal: a nézőkén és a célgömbön át a célpontig tartó vonal.

- Indulóvonal: a lövés pillanatában a csőtengely meghosszabbításával létrehozott egyenes.
- Indulószög: az indulóvonal és a torkolatszint által bezárt szög.
- Célpont: az a pont, melyre a fegyvert beirányozták.
- Találati pont: a röppálya és a céltárgy lövő felé eső felületének metszéspontja.
- Találati szög: a találati pontban a röppálya érintő és a cél felülete által bezárt, legfeljebb 90° -os szög.¹⁵
- Céltávolság: a kilépési ponttól a célpontig tartó, a torkolatszinttel párhuzamosan mért távolság.

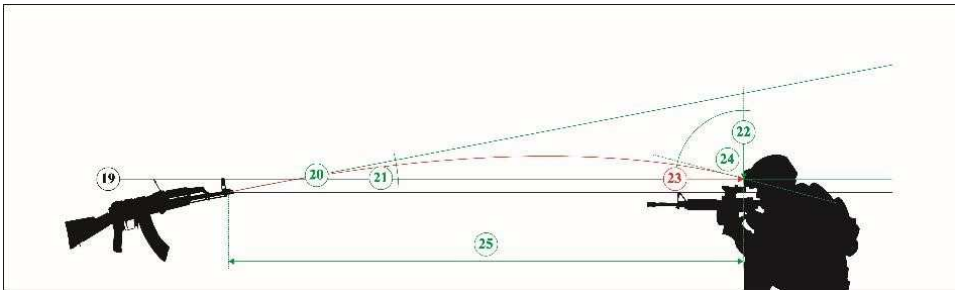

12. számú ábra

A röppálya elemei II. 19: irányzóvonal 20: indulóvonal, 21: indulószög, 22: célpont, 23: találati pont, 24: találati szög, 25: céltávolság

- Kirepülési szög: a lövés pillanatában valamely szabályos vagy véletlen hiba következtében az indulóvonal és az emelkedési vonal között mérhető szög. Negatív a kirepülési szög, ha az indulóvonal az emelkedési vonal alatt helyezkedik el. Pozitív kirepülési szög esetén az indulóvonal az emelkedési vonal felett található.

¹⁵ Szilvássy László: Repülőfedélzeti tűzfegyverek lövedék mozgásának ballisztikai számítása. In: Repüléstudományi Közlemények On-line tudományos folyóirat 2014/1. szám, 62. o.

Forrás: www.repulestudomany.hu/folyoirat/2014_1/2014-1-07-0175_Szilvassy_Laszlo.pdf

Letöltés ideje: 2017.03.24.

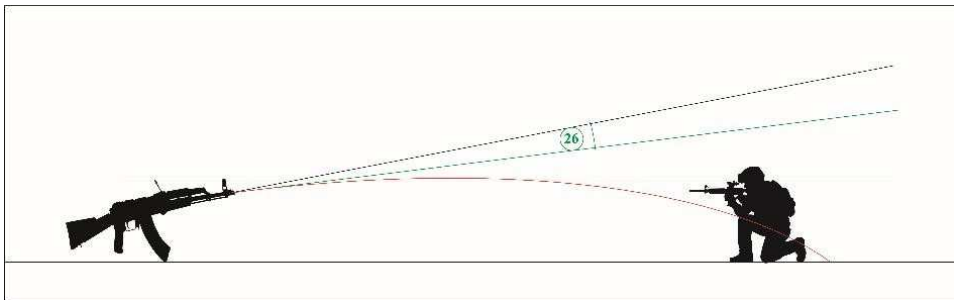

13. számú ábra
A röppálya elemei III. 26: (negatív) kirepülési szög

A röppálya légüres térben

A repülő lövedékre, így közvetve a röppályára a nehézségi erő, illetve a légellenállás fejt ki hatását. A ballisztika módszerének megfelelően elsőként vizsgáljuk meg a röppálya alakulását légüres térben. A nehézségi erő vektora a lövedék tömegközéppontjában hat, az erő a föld középpontja felé mutat, nagysága fordítottan arányos a középponttól mért távolság négyzetével. Hatására a röppálya iránya fokozatosan közelebb hajlik a földhöz. A felszálló ágban a lövedék egyre távolabb kerül a föld középpontjától, ezért a rá ható nehézségi erő csökken, majd a tetőpont elérését követően a lövedék közelíteni kezd a föld középpontjához, ezért az erő növekszik. Az ilyen centrális erőterben a röppálya ellipszis alakú. Mindezek figyelembevételével elsőként a németek számították ki röppályát az első világháborúban bevetett Párizs ágyú alkalmazásakor.¹⁶

¹⁶ Kováts Zoltán: i.m. 47. o.

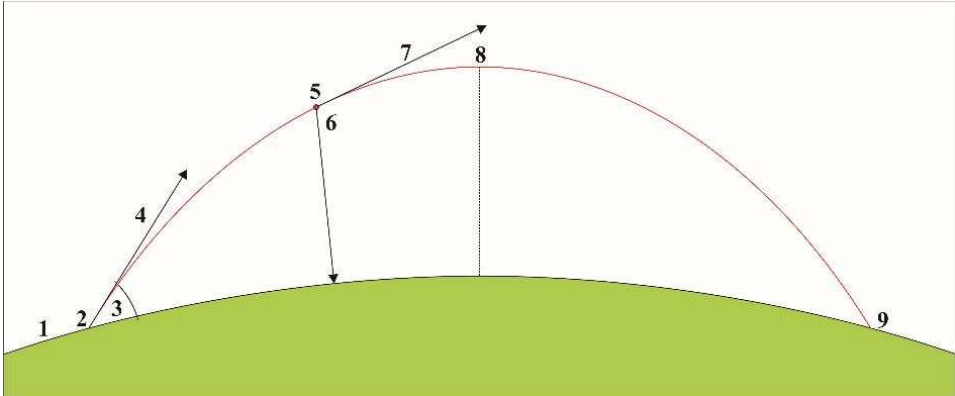

14. számú ábra

Röppálya centrális erőterben. 1: földfelszín, 2: kilépési pont, 3: indulószög, 4: indulóvonal, 5: röppálya tetszőlegesen kiválasztott pontja, 6: nehézségi erő, 7: a kiválasztott ponthoz tartozó sebesség iránya, illetve röppálya érintő, 9: becsapódási pont

A kézi lőfegyverek esetében számításba vehető lőtávolságok miatt a földfelszín görbületét szükségtelen figyelembe venni, a nehézségi erő nagysága állandónak, iránya a röppálya bármely pontján függőlegesnek tekinthető.¹⁷ A lövedék az indulóvonal által meghatározott irányban, a kapott kezdősebességgel mozog, eközben azonban a nehézségi gyorsulás értékével szabadon esik a föld felé. E két egyidejű mozgás összegződésének eredménye parabola alakú röppálya. A légüres térben kilőtt lövedék pályája szimmetrikus, tetőpontja a kilépési és becsapódási ponttól azonos távolságokra helyezkedik el, tehát a röppálya felszálló és leszálló ágának hossza, valamint az induló és beesési szögek nagysága megegyezik.

¹⁷ Hihalmi Harmos Zoltán: i.m. 54. o.

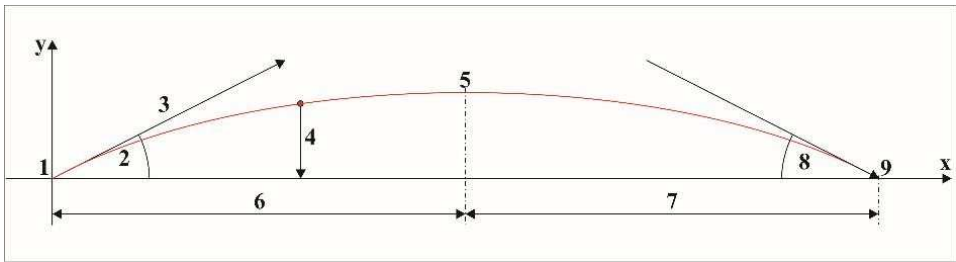

15. számú ábra

Röppálya légüres térben. 1: kilépési pont, 2: indulószög, 3: vektor, 4: nehézségi gyorsulás, 5: tetőpont, 6: felszálló ág, 7: leszálló ág, 8: becsapódási szög, 9: becsapódási pont.

A lövedék alakja a légüres térben nem bír jelentőséggel. A forgásstabilizált lövedék tengelye légellenállás hiányában a teljes röppályán párhuzamos lenne az indulóvonallal.

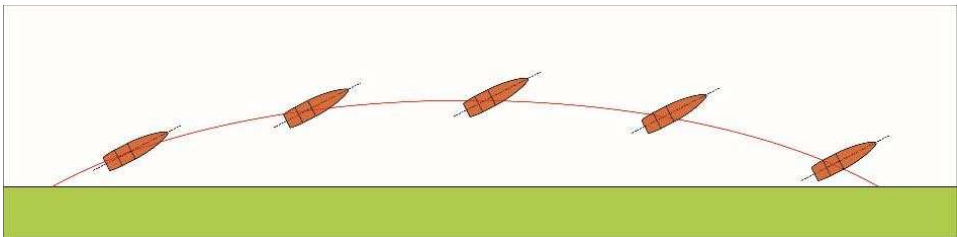

16. számú ábra

Röppálya légüres térben. A lövedék hossz tengelye a teljes röppálya alatt párhuzamos az indulóvonallal.

A legnagyobb repülési magasság, azaz a legmagasabb tetőpont 90° -os indulószöggel, a legnagyobb repülési távolság 45° -os indulószöggel érhető el. A 45° -nál nagyobb indulószögek a felső, a kisebb indulószögek az alsó szögcsoporthoz tartoznak. Azonos kezdősebességű lövedékek esetén minden, a legnagyobb repülési távolságnál kisebb lőtávolsághoz két röppálya tartozik, melyek indulószögei 90° -ra egészítik ki egymást. Ezeket röppálya pároknak nevezik.

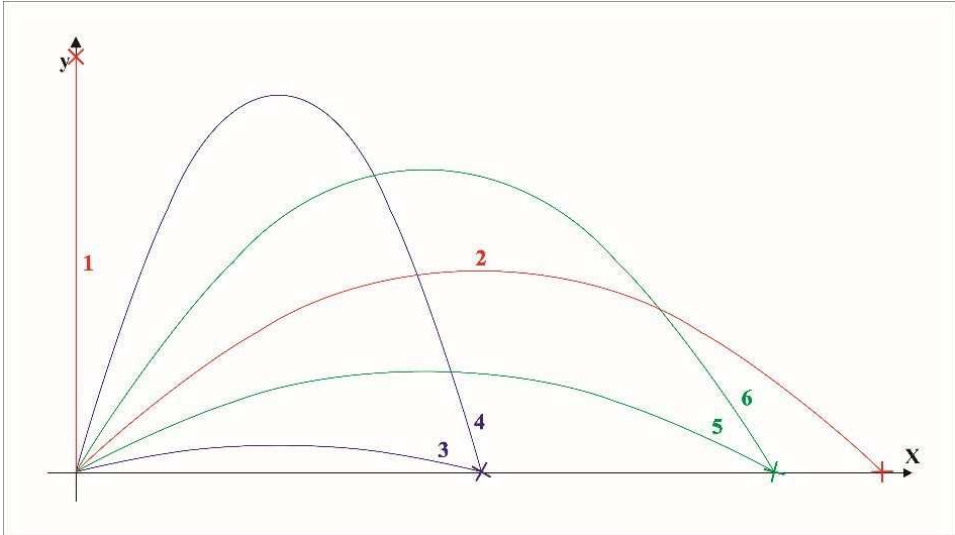

17. számú ábra

Azonos kezdősebességű lövedékek eltérő indulószögű röppályái légüres térben. 1: a 90° -os indulószöghöz tartozó legmagasabb röppálya, 2: a 45° -os indulószöghöz tartozó leghosszabb röppálya, 3–4: röppálya pár 15° és 75° -os indulószöggel, 5–6: röppálya pár 30° és 60° -os indulószöggel

A röppálya léggel telt térben

Tekintsük meg, hogyan befolyásolja a röppálya alakulását, ha a lövést léggel telt térben adjuk le, azaz a lövedék ki van téve a légellenállás hatásainak: 8x56 R kaliberű 35 m típusú puskából 720 m/s kezdősebességgel, 3° -os indulószög alatt kilőtt lövedék számított repülési távolsága vákuumban 5524 m, léggel telt térben mindössze 1700 m.¹⁸ Különbség tapasztalható a legnagyobb repülési távolsághoz tartozó röppályák indulószögében is. Mint láttuk, vákuumban ez az érték 45° , léggel telt térben a lövedék sebességétől és űrméretétől függően $20\text{--}40^\circ$ közötti.

¹⁸ Hihalmi Harmos Zoltán: i.m. 67. o.

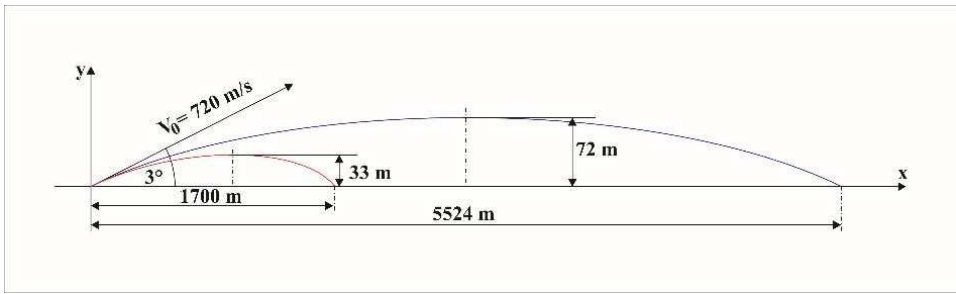

18. számú ábra

Azonos fegyverrel és indulószöggel vákuumban és léggel telt térben leadott lövések során kialakuló röppályák összehasonlítása.

A lövedék mozgási energiájának jelentős részét az útjában található levegőmolekulák „félretolására” használja fel. A részecskék mozgása következtében a lövedék környezetében lévő nyomásviszonyok megváltoznak, ami a haladási iránnyal ellentétes erőhatások létrejöttét eredményezi. A lövedékcsőcs előtt a lövedéktengely irányában kitérített levegőrészecskék feltorlódnak, az innen váltakozva kiinduló sűrűsödési és ritkulási hullámok energiaigényét a lövedék mozgási energiája „fedezi”. A levegő lövedék mentén történő áramlása súrlódást eredményez, amely belső (a levegőrészecskék között létrejövő) és külső (a levegő és a lövedék felülete közti) súrlódásból áll. A lövedék fara mögött keletkező turbulencia, illetve vákuum miatt kialakuló, környezeténél alacsonyabb nyomású levegő a lövedékre szívó hatást fejt ki. A légellenállás részét képezi még a felhajtóerő.

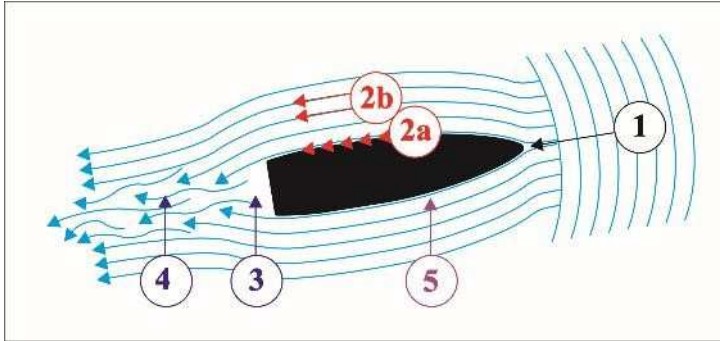

19. számú ábra

A légellenállás összetevői. 1: a lövedék keltette hullámok, 2a: külső súrlódás, 2b: belső súrlódás, 3: légritkulás, 4: örvénylés, 5: felhajtó erő

A légellenállás mértéke függ a lövedék sebességétől, a lövedék fizikai sajátosságaitól, valamint a levegő mint közeg aktuális állapotától. A levegő, azaz a légköri viszonyok változásainak hatása a szabályos hibák, illetve a szórás témakörben kerülnek részletes tárgyalásra. A lövedék kapcsán jelentőséggel bír annak mérete (hossz, űrméret), alakja (homloklapfelület, palást, lövedékfar kialakítása), felületi megmunkálása. Fontos megjegyezni, hogy a lövedék alakjából származó hatások mértékét a lövedék sebessége határozza meg. A légellenállásból eredő lassulásra hatással van a lövedéktömeg (a lassulás a légellenállás és a tömeg hányadosa). Fontos fizikai jellemző még a fajlagos keresztmetszeti terhelés (a lövedéktömeg és a keresztmetszeti felület hányadosa), amely fordítottan arányos a lassulással.

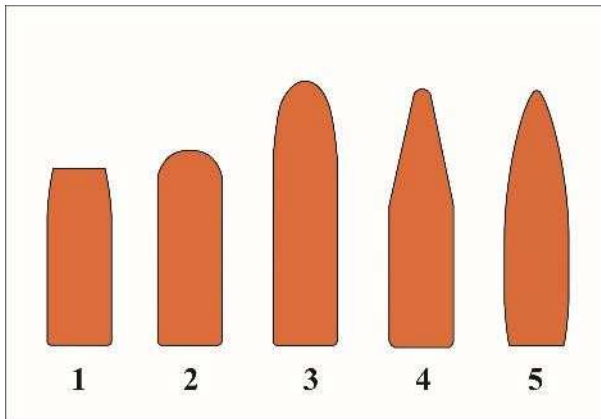

20. számú ábra

Lövedékformák. A légellenállás balról jobbra csökken. 1: lapos, 2: lekerekített, 3: parabolikus (régebben ogivál), 4: kúpos, 5: ogivál lövedékcsúcs

A légellenállás a sebességgel arányosan növekszik, a gyorsabb lövedéknek azonos idő alatt több levegőrészecske ellenállását kell legyőznie. Miután a sebességnek nem csak nagysága, de iránya is van, így a légellenállásra hatással van a röppálya indulószögének, illetve csúszási szögének értéke is.¹⁹ A lövedék mozgása során kialakuló hullámok gömbfelület mentén, hangsebességgel terjednek. A hangsebességnél alacsonyabb sebesség esetén a lövedék előtt viszonylag kis nyomású levegő helyezkedik el, a keletkező hullámok a lövedékcsúcsot megelőzik, a lövedék sebességét jelentősen nem befolyásolják. A légellenállás a sebesség négyzetével arányos. Hangsebesség közelében a sűrűsödési hullám a lövedéktől nagyobb távolságra alakul ki. A hangsebesség elérésekor a keletkező hullámok a lövedék csúcsa előtt összetorlódnak, az összenyomott, környezeténél sűrűbb levegő megnövekedett ellenállása és a hullámellenállás miatt a légellenállás a sebesség magasabb hatványával lesz arányos. Hangsebesség felett a lövedék áttöri a sűrűsödési hullámokat, azok egy kúpfelület mentén leválnak a lövedékről, kialakul a lövedékcsúcsnál a kissé konvex fejhullám, illetve a lövedékfarnál

¹⁹ Szilvássy László: i.m. 59. o.

konkávan induló farokhullám. A sebesség növekedésével a fejhullám csúcshöge csökken. 700–800 m/s sebesség esetén a légellenállás ismét a sebesség négyzetével arányos. A hangsebesség átlépése során lejátszódó hangrobbanás jelenségéről a kézfegyverek esetében nem beszélhetünk. A lövedék a hangsebességet a fegyver csövében lépi át, nem a röppálya egy szakaszán.

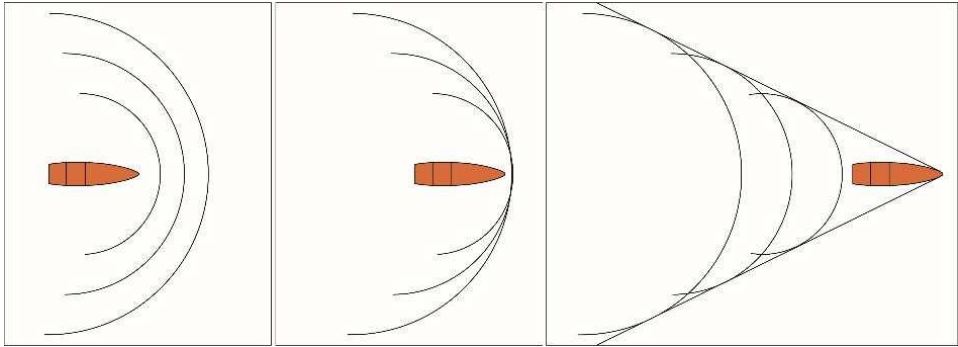

21. számú ábra

Bal oldali rajz: hangsebesség alatt repülő lövedék, melyet megelőznek az általa keltett, a levegőben hangsebességgel terjedő hullámok. Középső rajz: hangsebesség környezetében repülő lövedék, a lövedékcúcs előtt az összetorlódott hullámok láthatóak. Jobb oldali rajz: hangsebesség felett repülő lövedék, amelyről a hullámok kúpfelület mentén leválnak.²⁰

²⁰ Kováts Zoltán: i.m. 65. o.

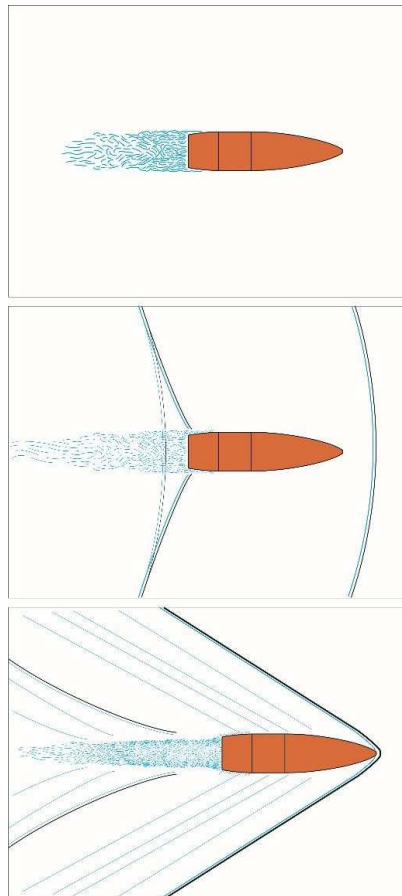

22. számú ábra

Felső rajz: hangsebesség alatt repülő lövedék, mögötte turbulencia látható. Középső rajz: kevéssel hangsebesség felett repülő lövedék, megfigyelhető a fejhullám és a farokhullám. Alsó rajz: hangsebesség kétszeresénél nagyobb sebességgel repülő lövedék, a fejhullám és a farok-hullám hegyesszögben hajlik hátra.

A forgás-stabilizált lövedék röpte léggel telt térben

Alkalmazott definíciónk szerint a „*röppálya: az elhajított test (a lövedék) mozgása közben érintett térbeli pontok összessége; pontosabban az elhajított test tömegközéppontja által leírt görbe.*”²¹ Mint láthattuk, a

²¹ Haditechnikai kislexikon: i.m. 288.

röppályán haladó lövedékre a nehézségi erő és a légellenállás fejti ki hatását. A nehézségi erő a lövedék tömegközéppontjában hat, de a légellenállás támadáspontja általában nem esik egybe a tömegközépponttal, ezért a légellenállás a lövedéket a tömegközéppont körüli mozgásra készíti.²² A pontos és hatásos lövés leadásának feltétele a röppálya optimális alakulása, a lövedék megfelelő helyzete a becsapódási pontban. A légellenállás okozta bukducsolás kiküszöbölése érdekében szükséges a lövedék stabilizálása. Azokat a lövedékeket, amelyek esetében a légellenállás támadáspontja a tömegközéppont előtt helyezkedik el, hossz tengelyük mentén megforgatva stabilizálják. (Ha a légellenállás eredője a tömegközéppont mögött hat, szárny-stabilizált lövedék alkalmazása a megfelelő.)

A forgás-stabilizált lövedék egyidejűleg háromféle forgó mozgást végez. Ezek a következők: saját tengely körüli forgás, kúpos ingás, azaz precesszió a dinamikai tengely körül (a precessziós kúp csúcsa a lövedék tömegközéppontja, alapvonalát a lövedékcsúcs mozgása adja), végül pedig a harmadik forgó mozgás, a nutáció tengelye a precessziós kúp palástján helyezkedik el.

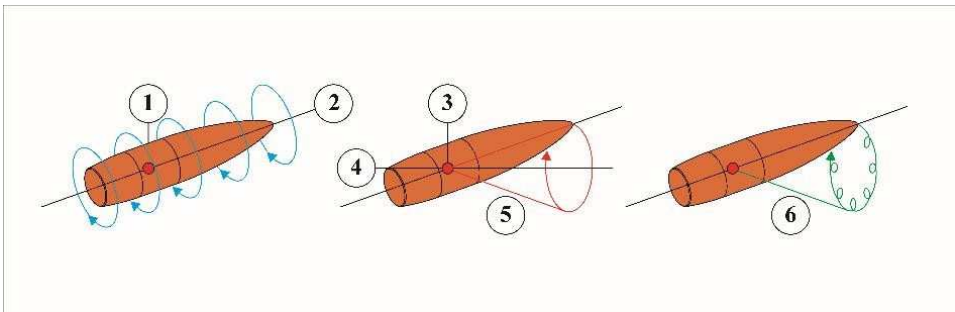

23. számú ábra

A lövedék forgó mozgásai. Bal oldali rajz: tengelyforgás. 1: tömegközéppont, 2: hossz tengely. Középső rajz: precesszió. 3: a precessziós kúp csúcsa, amely azonos a tömegközépponttal. 4: a kúp forgástengelye, a dinamikai tengely. 5: a kúp palástja. Jobb oldali rajz: nutáció. 6: nutációs tengely

²² Kováts Zoltán: i.m. 92. o.

A lövedék hossztengejét a légellenállás billentő nyomatéka a tömegközéppont körül elfordítva kitéríti a röppálya érintőből, azonban a tengelyforgás következtében a lövedék hossztengeye igyekszik eredeti helyzetébe visszatérni. A folyamatosan ismétlődő jelenség következtében a lövedék lassú kúpos mozgással halad a röppálya mentén, a mozgás tengelye, a dinamikai tengely kissé eltér a röppálya érintőtől. Ezt a jelenséget pörgettyű-hatásnak nevezik, melynek következtében a forgás-stabilizált lövedék a lősíkból általában a tengelyforgás irányának megfelelően kitér.

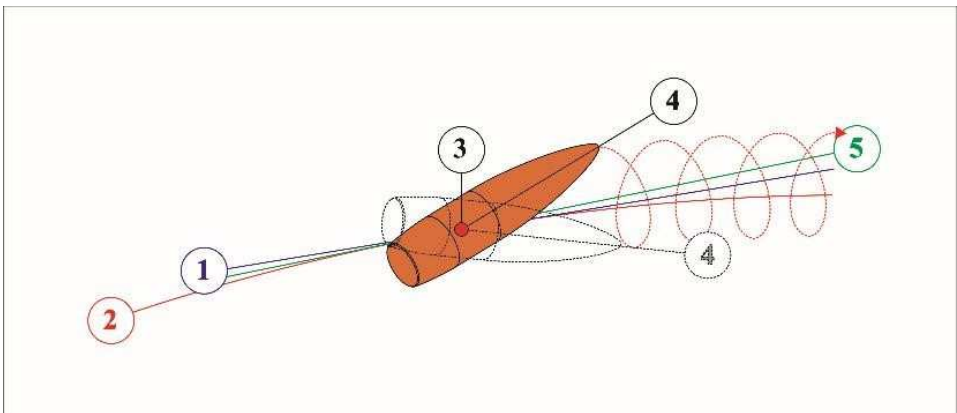

24. számú ábra

Forgás-stabilizált lövedék röptének vázlata. 1: pályaérintő, 2: röppálya, 3: tömegközéppont, 4: a lövedék hossztengeye, 5: dinamikai tengely

A lövedék mozgásának tárgyalt sajátosságai következtében a légellenállás nagysága folyamatosan változik (a röppálya érintő és a lövedéktengey közötti szög eltéréseinek megfelelően a légellenállás támadáspontjának helyzete, illetve a lövedék haladás irányában mutatott keresztmetszeti felülete változik, a lövedék sebessége a teljes röppályán folyamatosan csökken), ezért a lövedék kúpos ingásának alapvonala szabálytalan körvonalon megy végbe.

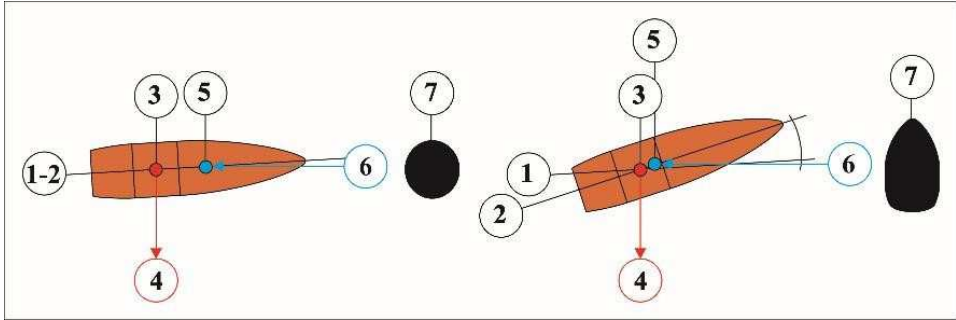

25. számú ábra

A lövedék röppálya érintőből történő kibillenésének hatása a légellenállásra. 1: röppálya érintő, 2: lövedéktengely, 3: tömegközéppont, 4: nehézségi erő, 5: légellenállás eredőjének támadáspontja, 6: légellenállás, 7: lövedék haladási irányába néző keresztmetszeti felülete

A lövedék forgási sebességének optimális megtervezése biztosítja, hogy a lövedék hossz tengelye kövesse a röppálya érintő lefelé hajlását. Figyelemmel kell lenni arra is, hogy a légellenállás folyamatosan fékezi a tengelyforgást, annak azonban a röppálya teljes hosszán megfelelő értéken kell maradnia. Kézfegyverek esetén ez a percnkénti 200 ezer fordulatot is meghaladhatja.

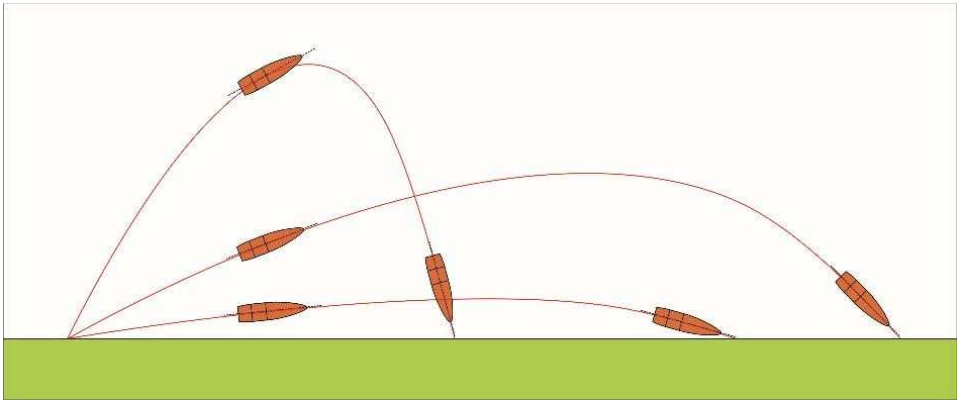

26. számú ábra

Az optimálisan stabilizált lövedék tengelye követi a röppálya változásait.

Megemlítünk két további jelenséget, melyek a forgás-stabilizált lövedékre oldalirányú erőt fejtenek ki. A párna- vagy Poison-hatás esetében a lövedék alatt megrekedő levegő a környezeténél nagyobb nyomású „párnát” hoz létre, melyen a lövedék a huzagolás irányában gördül, tehát a lősík irányából kitér.

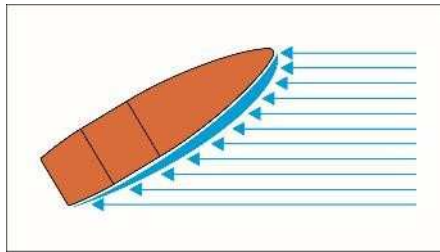

27. számú ábra
Párna- vagy Poisonhatás

A köpeny-, másként Magnus-hatás során a forgó lövedék magával ragadja a körülötte lévő légrésezecskéket, melyek a forgásiránynak megfelelő oldalon feltorlódva a lövedéket a forgásiránnyal ellentétes oldali ritkább légréész felé mozdítják.

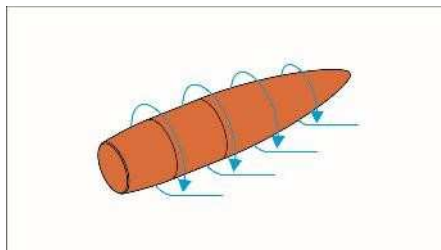

28. számú ábra
A köpeny- vagy Magnus-hatás

Mindkét jelenség abban az esetben jön létre, ha az indulószög értéke a nullától eltér.

Lövési hibák

Ha fegyverünket egy célpontra irányozva lövéseket adunk le, tökéletes találatot a legritkább esetben érünk el. Azt fogjuk tapasztalni, hogy a találatok egy adott területen belül, annak közepe felé sűrűsödve helyezkednek el. E terület középpontja a találati pont, melynek a célponttól való eltérése a rendszeres hibák, míg a találati pont körüli szóródásuk a véletlen hibák eredménye.



29. számú ábra

A rendszeres és a véletlen hibák. 1: célpont, melyre a fegyvert beirányoztuk. 2: találati pont, melynek a célponttól eltérő helyzetét a rendszeres vagy szabályos hibák okozzák. 3: a véletlen hibák okozta szórás.

A rendszeres vagy szabályos hibák okai

- A fegyver. Aktuális műszaki állapota jelentősen befolyásolja a pontosságot. A csőkopás csökkenő kezdősebességet eredményez. A cső rezgése horizontális indulóhibát okoz. Ez a pörgettyű-, párna- és köpenyhatással együtt okozza az oldalgást, amelyet az alacsony indulószöggel, kis lőtávolságon (mintegy 500 m) tüzelő

kézfegyverek esetében a csekély hatás miatt nem szükséges figyelembe venni.

- A lőszer. A lőpor hőmérséklete, nedvességtartalma, a lövedék tömege, illetve minden egyéb, a belballisztikai részben tárgyalt, a lőpor égési sebességére, azaz a gáznyomásra, kezdősebességre ható körülmény.
- Az irányzék állapota. Nem megfelelően belőtt fegyver, a célgömb elverődése (oldalirányú elhajlása, amely a fegyver dőlt pozícióban való működtetését eredményezi).
- A lövész/irányzó személyi hibái. Ilyenek például: alá- és fölcélzás, finom, illetve durva célzás, oldalra elszorított vagy elferdített (oldalirányban megdöntött fegyverrel leadott) lövések.²³
- Az indulószög. A lövész/irányzó és a cél közötti nagy magasságkülönbség esetén az indulószög növekedésével a találati pont feljebb helyeződik.
- A légkör. A légnyomás csökkenésével a légellenállási erő csökken, a lőtávolság nő. Hatása a tengerszint felett 1000 m magasságtól jelentős. A hőmérséklet növekedésével a levegő sűrűsége, így a légellenállási erő csökken. A relatív páratartalom emelkedésével kissé nő a légellenállás. Az oldalszél jelentős hatású, míg a hátszél és az ellenszél jelentéktelen mértékben növeli, illetve csökkenti a lőtávolságot.
- A föld mint égitest. Nagyon nagy távolságok esetében a földfelszín görbülete, a nehézségi erő változása, a föld forgása (centrifugális erő, Coriolis-erő) befolyásolja a röppálya alakját, a kézfegyverek esetében ezek egyike sem bír jelentőséggel.

²³ Domonkos János: Lövészeti alapismeretek. Magyar Honvédelmi Szövetség Országos Központ Általános Honvédelmi Oktatási és Tömegsport Osztálya. Budapest, 1983. Oldalszám nélkül.

Véletlen hibák, a szórás

A szabályos hibák forrásai a véletlen hibák okozóivá is válhatnak. A szórást a lövések leadása során folyamatosan változó körülmények eredményezik.

- A fegyver esetében a csökopás következménye bizonytalan lövedékmozgás lehet. A kilazult vagy kopott mozgó alkatrészek, helytelen feltámasztás okozta rezonancia az indulási szög ingadozásához vezethet.
- A lőszer tekintetében elsősorban gyártási hibák jöhetnek számításba.
- A légkört vizsgálva a légnyomás ingadozása, a szélirány vagy szélerő változása, a csapadék eredményez szórást.
- A lövész által nem megfelelő módon végrehajtott fegyverfogások, például rossz fogás, elsütési technika eredményez véletlen hibákat.

A küllballisztika kriminalisztikai vonatkozásai

„A lövedék mozgásának számítása bonyolult dinamikai feladat. Ismernünk kell a vizsgálat kezdetének időpontjára vonatkozó adatokat, a mozgás közben ható erők nagyságát, irányát és értelmét, ezen kívül támadási pontjukat a lövedéken a mozgás minden pillanatában, azaz az idő függvényében. Ha mindezek rendelkezésünkre állnak, akkor meg tudjuk határozni – tetszés szerinti időpontokban – a mozgó lövedék térben elfoglalt helyét, sebességének nagyságát és irányát, a hozzátartozó gyorsulást stb.”²⁴ A helyszínen tevékenykedő kriminalista utólagos, feltáró és rekonstruáló tevékenységet végez. Ebből fakadóan nincs a bonyolult ballisztikai számításokhoz szükséges adatok birtokában, sőt, ezen adatok nagy része számára hozzáférhetetlen (például adott időben, területen milyen irányú és erejű szél fúj). Szerencsénkre az esetek többségében a kis lőtávolságok miatt a röppályák egyenes vonalakként értékelhetőek.²⁵

²⁴ Kováts Zoltán: i.m. 77. o.

²⁵ Tóth István: Kriminalisztikai fegyvertan. Rejtjel Kiadó. Budapest, 2005. 16. o.

Ilyenkor nincs szükség számításokra, helyettük megteszik a jól bevált színes zsinegek, pálcák, illetve lézerceruza. Nagy távolságok esetén a röppálya hozzávetőleges meghatározásában ballisztikai táblázatok, valamint az internetről letölthető ballisztikai kalkulátorok lehetnek segítségünkre.

Célballisztika

„A célballisztika a lövedék mozgási energiájának a céltárgyban való felemésztődésével (áthatoló lövés esetén részbeni leadásával), a löcsatornában való mozgásával, valamint az átadott energia által okozott lövési sérüléssel (anyaghiánnyal, a löcsatorna alakbeli és méretbeli jellemzőivel) foglalkozik.”²⁶ Tehát a célballisztika tárgya a lövedék által a röppálya végső szakaszán, azaz a becsapódáskor kifejtett hatások összessége. E hatások milyenségét és mértékét szűkebb értelemben véve a lövedék és a célobjektum tulajdonságai határozzák meg.

A lövedék

Célballisztikai szempontból a lövedék következő tulajdonságai relevánsak:

- A lövedék sebessége. A forgás-stabilizált lövedék mozgási energiáját haladási és forgási kinetikus energiájának összege adja. A haladási energia számításában a lövedék sebessége négyzetesen szerepel, azonban a célobjektum ellenállása is változik a lövedék sebességének növekedésével (lásd légellenállás), ezért a lövedék áthatoló képessége közelítőleg egyenesen arányos a sebességével.²⁷

²⁶ Tóth István: i.m. 14. o.

²⁷ Hihalmi Harmos Zoltán: i.m. 188. o.

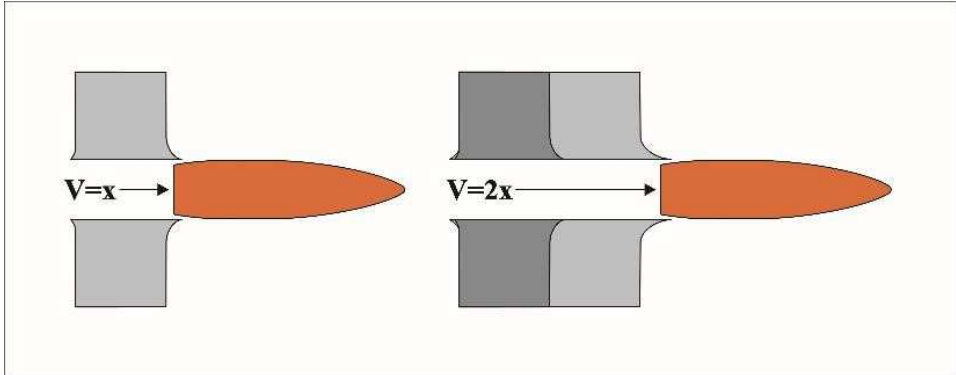

30. számú ábra

A lövedék által a célban kifejtett hatások és a sebesség viszonya. A kétszer nagyobb sebességű lövedék megközelítőleg kétszer akkora átütőerővel bír (azonos anyag, alak és méret esetén).

- A lövedék tömege. Azonos alakú és kaliberű lövedék esetén a nagyobb fajsúlyú lövedék nagyobb átütőerővel bír. Az átütőerő megközelítőleg egyenesen arányos a lövedék tömegével.²⁸
- A lövedék alakja és kalibere. A lövedék becsapódásakor a céltárgy részecskéit útjából félretolja. Az aerodinamikailag kedvezőbb forma (lásd külbálsztika), illetve kisebb keresztmetszeti felület hatására az átütőerő nő, a nagyobb légellenállást eredményező forma és a keresztmetszeti felület növekedése az energialeadás növekedése felé mutat.

²⁸ Hihalmi Harmos Zoltán: i.m. 188. o.

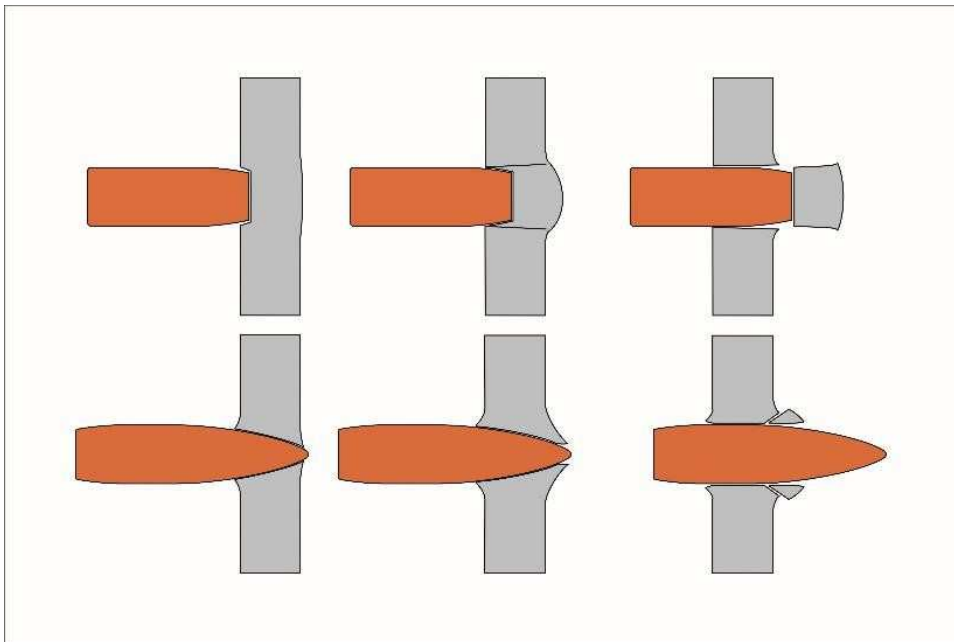

31. számú ábra

Lapos és ogivál kialakítású lövedékek hatásmechanizmusának összehasonlítása szilárd céltárgy átütésekor

- A találati szög. A lövedék 90° -os találati szög esetén fejt ki a legnagyobb hatást a céltárgyra. Határszögnek nevezzük azt az értéket, amely alatt a lövedék lepattan a felületről. Ezt a jelenséget nevezzük gurulatnak. A határszög értékére hatással van a lövedék sebessége, alakja, valamint a cél anyaga és vastagsága. Közepes értékű határszögek vízfelületre: $6\text{--}10^\circ$, talajra: $10\text{--}12^\circ$, falazatra: $30\text{--}50^\circ$.²⁹ A külballisztika témakörben tárgyalt precessziós ingás következtében megtörténhet, hogy a becsapódáskor a röppálya érintő nem esik egybe a lövedék hossz tengelyével. Ez esetben billentő nyomaték keletkezik, amely a céltárgy jellemzőitől függően jelentősen rontja a lövedékhatást.

²⁹ Hihalmi Harmos Zoltán: i.m. 176. o.

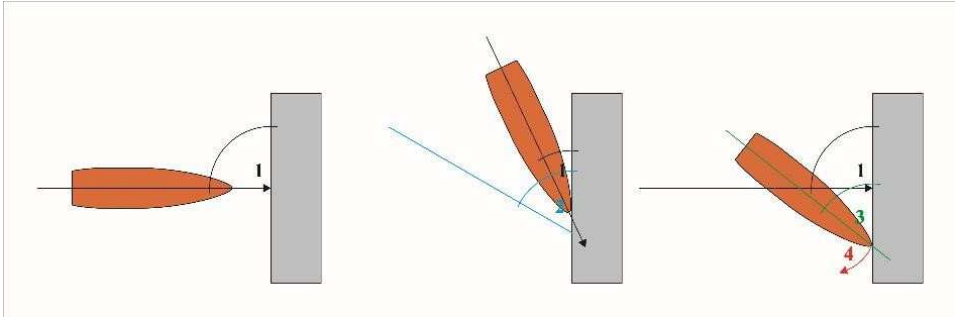

32. számú ábra

A találati szög. Bal oldali ábra: a legnagyobb hatást biztosító 90° nagyságú találati szög. Középső ábra: határszög alatti, gurulatót eredményező becsapódási szög. Jobb oldali ábra: a röppálya érintő és a lövedéktengely eltérése következtében létrejövő billentő nyomatók. 1: találati szög, 2: határszög, 3: a lövedéktengely által a célfelületre bezárt szög, 4: billentő nyomatók

- A lövedék anyaga és szerkezeti felépítése. A homogén lövedék azonos anyagból készül, melyet esetleg vékony bevonattal látnak el. Ilyen lövedékek készülnek az alacsony kezdősebességű kaliberekhez ólomból, vadászati célra rézötövetből, nagy lőtávolságú mesterlövész fegyverekhez lágycélből és rézötövetből. (Sörétszemeket gyártanak cinkből, bizmutból, illetve ónból is.³⁰) Az összetett lövedékek legegyszerűbb formája korrózióvédelmi célt szolgáló bevonattal ellátott lágycélből vagy rézötvetű köpennyel burkolt ólommagból áll. A páncéltörő lövedékek áthatoló erejük növelése érdekében keményfém maggal rendelkeznek, amely legtöbbször acélből készül. A leghatásosabb áthatoló magok a kézfegyverek esetében wolfrám-karbid anyagúak. Az expanzív lövedékek, mint nevükből is következik, a becsapódást követően szétterülnek, ennek célja az energialeadás. Az expanzió megvalósulhat a lövedék egy részének szétesésével vagy deformálódásával. E lövedékek ólom- vagy üreges hegyűek, köpenyük a lövedékcsúcsnál nyitott, esetenként műanyag vagy

³⁰ A. E. Hartink: Sörétes és vegyes csövű vadászpuskák enciklopédiája. Gabo Könyvkiadó. Budapest, 1999. 42. o.

könnyűfém ballisztikai süveggel ellátott. Léteznek speciális célú lövedékek, mint a nyomjelző, a gyújtó, a belövő, illetve a többcélú lövedékek (például páncéltörő-gyújtó).

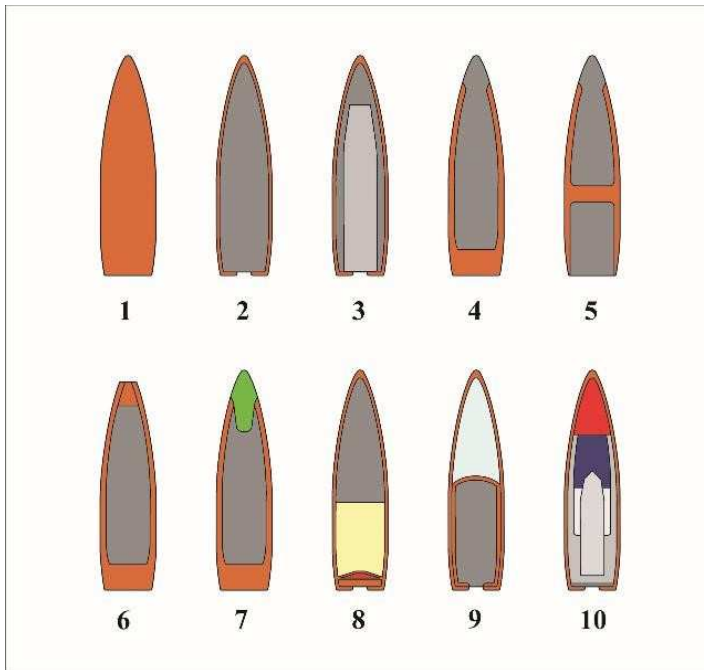

33. számú ábra

Lövedéktípusok. 1: homogén, 2: ólommagvas, 3: acélmagvas, 4: ólomhegyű, 5: osztott-magvas ólomhegyű, 6: üreges hegyű, 7: ballisztikai süveggel ellátott, 8: nyomjelző, 9: gyújtó, 10: többcélú lövedék, amely áthatoló maggal, robbanó- és gyújtótöltettel is ellátott

A célobjektum

A lövedék célban kifejtett hatását nagy mértékben befolyásolják a találati pontban elhelyezkedő objektum tulajdonságai. Mi történhet a találat pillanatában? Ha a cél felületének alaki sajátosságai eleve csak határszög alatti becsapódást tesznek lehetővé, úgy a lövedék gellert kapva arról lepattan. Ebből a megfontolásból igyekeznek a harckocsik páncélzatát a

lehető legkisebb dőlésszögűre kialakítani. Ha a lövedéket felfogó nagyméretű tárgy felülete nagyon kemény, úgy a lövedék arra felkenődve, vagy azon szilánkokra törve teljes mozgási energiáját behatolás nélkül elveszítheti. A megfelelő fizikai és ballisztikai sajátosságokkal rendelkező lövedék a célobjektumba behatolva azt átüti. Ha ehhez kinetikus energiája nem elegendő, a felületen benyomatot, becsapódási krátert hoz létre, vagy a behatolást követően valamilyen mélységben megáll.

Lövedékhatás az anyagminőség függvényében

A képlékeny anyagok (műanyagok, fémek) plasztikus deformációt szenvednek.

- A vékony lemezek a becsapódó lövedék csúcsa alatt a lőiránynak megfelelően benyomódnak, majd átszakadnak, a nyílás széle tésztaszzerűen megnyúlik, esetenként sugárirányban szakadozott, kifelé hajló lesz. Ezt angol nyelvterületen szirmosodásnak vagy szíromképződésnek (petaling) nevezik.
- Nagyobb anyagvastagságnál a behatoló lövedék palástja mentén az anyag kitüremkedik, átütése a lemezeknél tárgyalttal azonos módon megy végbe.
- Lapos lövedékképzés, illetve közepes keménységű anyagok esetében nyíró jellegű deformáció figyelhető meg, ennek során a lövedék előtt a céltárgy anyagából dugó képződik, melyet az a löcsatornából kilök.³¹

A merev, rideg anyagokba (nagy keménységű, hőkezelt fémek, kőzetek, üveg, beton, téglá) történő lövedékbecsapódás esetén úgynevezett ridegtörés játszódik le. A cél anyaga a közölt energia hatására összetöredezik. Különösen edzett páncéllemezek esetében jellemző a kagylótörésű darabok keletkezése, illetve üvegeknél tapasztalhatjuk sugárirányú törésvonalak megjelenését. A keletkező anyagfolytonossági

³¹ Szilvássy László: i.m. 60. o.

hiány a kimeneti nyílás felé szélesedő tölcser, esetleg két, csúcsával egymás felé fordított kúp alakját veszi fel, melyek közül a kimeneti nyílás felé néző a szélesebb. Megtörténhet, hogy a lövedék a célt nem üti át, abban megáll, azonban az előtte maradt anyagrészt a közölt mozgási energia áttöri. Ebben az esetben egy mindkét végén nyitott lócsatorna a végeredmény, amelyben a lövedék benne maradt. A jelenséget áthatolásnak nevezik.³²

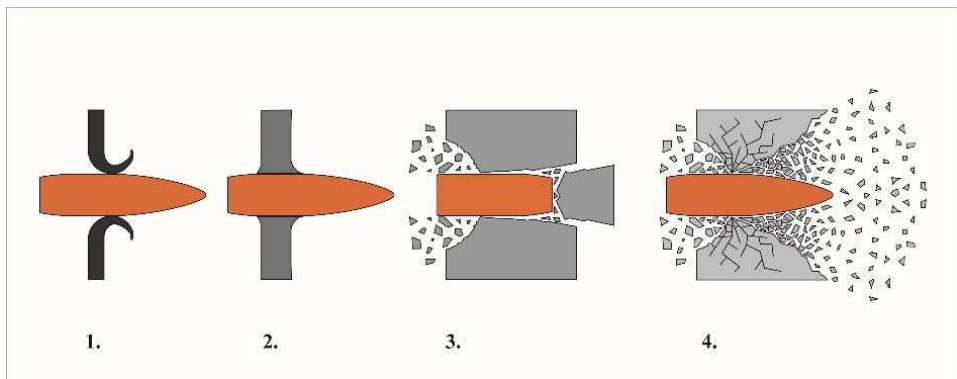

34. számú ábra

Különböző tulajdonságú célműanyagok átütése. 1: plasztikus deformáció szíromképződéssel, 2: plasztikus deformáció, 3: dugóképződés, 4: ridegtörés

300 m/sec becsapódási sebességnél, közepes anyagminőségek figyelembevételével, a lövedék átmérőjéhez viszonyítva az alábbi behatolási mélységek valószínűsíthetők:

- beton: 1,5–2D
- terméskő: 1,5–2,5D
- tégl: 2,5–5D
- keményfa: 5–7D
- puhafa: 8–10D
- talaj: 10–14D³³

³² Hihalmi Harmos Zoltán: i.m. 189. o.

³³ Hihalmi Harmos Zoltán: i.m. 176. o.

Summary

Babos, Tibor – Beregi, Alexandra Lilla: Current trends in European terrorism in the light of new security policy challenges (4-25)

The thesis of the article is that due to new security trends, i.e. globalization, digitization, global warming and the depletion of raw material resources, European security challenges are changing accordingly, including the terrorism. The study first clarifies fundamentals, i.e. types and trends of terrorism, highlighting the nature and characteristics of religiously motivated, radical, separatist, far-right, far-left, and thematic terrorism. After clarifying the fundamentals, it analyzes and evaluates the counter-terrorism efforts of European countries today, in particular France, Germany, Austria, Eastern Europe and the Western Balkans. After discussing the Hungarian aspects in detail, the study makes general recommendations on dealing with terrorism in the near future.

Éberhardt, Gábor: The importance of personal identification in migration theory (26-45)

The study draws attention to the migration's policing deficiency, the importance of which has worsened in the 21st century as one of the negative features of mass irregular migration. Preventive research presents verifiable and unverifiable identities as a new migration typological element and makes recommendation in the spirit of the Geneva Convention.

Fenyvesi, Csaba: Identity Parades in Mirror of Concrete Cases and Ages (46-64)

Every human activity carries with it a possibility of error. Criminalists and the applicers of law are no exception to this rule. Modern codes of criminal procedure proclaim that the criminal process of holding someone accountable for an offence should consist of several stages (preliminary hearing or preliminary or investigatory stage, prosecution stage and trial or court stage), declaring this in order that possible mistakes, errors could come to

light. Or at least in order to reduce this possibility, since the more people and the more methods are employed to examine the same questions the more probable it is that in the case of identical answers given to the same question, the given answer is the right one.

The study shows a few justizmord (miscarriages of justice) cases and the history of identity parade (line up) process. Lastly the author declares his consequences and suggestions for the law enforcements and lawmakers as well.

Erdős, Ákos: Practical issues of legitimate opposition to police action in the light of court rulings (65-94)

Police measures can only be challenged in the rarest of cases by citizens in Hungary. Aim of this study to collect all the cases when citizens are authorized to resist the police measures. Rough, conspicuous behavior is required to establish illegality of police measures (eg.: causeless violence, drunkenness of the police officer).

Mátés, Gábor: Possibilities of using Krav Maga in police tactics (95-110)

At present, the training of hungarian police officers does not officially include the training of any specific martial arts, although in my opinion there would be a need for it. During their basic training, police officers receive some melee training, but its quality and quantity vary depending on the particular trainer. Uniform training of the staff, both physically and technically and mentally, would be in the well-conceived interest not only of the police but also of the public. Krav Maga is a world-renowned self-defense system that is excellent not only for civilians but also for law enforcement agencies. Police and soldiers from countless countries have incorporated it into their training. My aim is to examine what elements Krav Maga contains and to what extent these can be incorporated into the police training system. I commend my writing below to the courageous stance of the two Budapest police officers who acted on the December 24, 2020 delay.

Angyal, Miklós – Volarics, József: Forensic ballistics Part I. (111-152)

The study summarizes all the forensic ballistics knowledge that can be useful in educating law enforcement students, expanding the knowledge of professionals about firearms, ballistics, and shooting injuries, but can also be integrated into the training of forensic weapons and medical experts.