

134

JH. 93.12.31-ig.
91.01.09.

Szolgálati használatra

Nyt. szám: 264/0282

Titkos

219 sz. példány

Visszavonásig

Titkos ügy oszt. felbontva
MH HÍRSEG 16/1332 sz. Szent.
alapján (HK/13)
93.10.06. Hírseg

27/0863

Nyt. sz.:

Érkezett:

a II. -hez
1988. 8. v. 14. hó 07. nap

HADTAP BIZTOSÍTÁS



2

1/139

XXI. ÉVFOLYAM
1988. 2. SZÁM

MEGJELENIK NEGYEDÉVENKÉNT
AZ MNHF-SÉG BELSŐ KIADVÁNYA

„A hadtápbiztosítás a hadműveleti és harcbiztosítás, a jegyverzeti és technikai biztosítás mellett a minden oldalú biztosítás szerves részét képezi. A hadtápbiztosítás a csapatok harcképessége fenntartásának, hadrafogható állapotban való tartásának, azok megfelelő anyagi eszközfajtákkal való ellátásának és a részükre megszabott feladatok végrehajtásához szükséges egyéb feltételek megteremtésének érdekében kerül végrehajtásra. Magába foglalja a csapatok anyagi, különböző hadtáptechnikai és egyéb anyagi eszközzükségleteinek kielégítésével, a közlekedési utak és szállítóeszközök előkészítésével, üzemeltetésével, a csapat- és anyagszállításokkal, a sebesültek és betegek segélynyújtásban való részesítésével, azok hátraszállításával és gyógyításával, a járványvédelmi, közegészségügyi-higiéniai, állategészségügyi rendszabályok foganatosításával, kereskedelmi-szociális, tábori elhelyezési biztosításával kapcsolatos rendszabályok és tevékenységek végrehajtását.”

(Csapathadtáp Szabályzat, hadtest, dandár, ezred Tervezet 1. pont)

HADTÁPBIZTOSÍTÁS



1988

2

Készült: 650 példányban
Egy példány: 76 lap
Snsz.: 41/236

Szerkeszti: a Szerkesztő Bizottság
A Szerkesztő Bizottság elnöke: Grézló Imre ezredes
Szerkesztőség: Bp. XIII., Dózsa György út 49/a, MN HTP Törzs
Felelős szerkesztő: dr. Csabai György alezredes
Felelős kiadó: Pártos János ezredes

„Széchenyi István Stadium című művéből válogatott gondolatok szá-
munkra ma is időszerűek és például szolgálhatnak.”

- Felelős szerkesztő -

ÉN EGY SZELID REFORMATIÓT KÍVÁNOK!

Gondolatok Széchenyi István Stadiumából^x

Elérik valaha a' nemzetek az erkölcsiség 's értelmességnek azon magasságát, bizom a' perfectibilitas¹ szellemében, midőn egy nemzeti familiának minden tagja a' szerencse 's dicsőség templomátul egyenlő távolságra helyeztetve, abba mindegyik beléphet... De mily messze áll az emberiség még ezen ponttul, midőn a' lefolyt századok bizonyítása szerint a' respublicák eddigi próbái - pedig *semmi egyéb* mint egyedül intelligentia hija miatt - mindig sikertelenek valának... Mi emberek összeleg jövő magasságunknak csak egy igen alacsony lépcsőjén állunk még — — 's hát még mi Magyarok — — !

Előre tehát Lelkesek; álljunk elő 's füssünk más nemzetekkel versenyt a' tökéletes felé! 'S nézzük mi szükséges nekünk Magyaroknak.

Szüntelen oly tükröket készíteni, mellyekben homály 's mocsok hathatósan szembetünő

...mind alkotmányunkban, mind szokásainkban, mind polgári helyzeteinkben tetemes javításokra legsürgetőbb szükségünk van, - mert *az előrehaladás és behybenmaradás* közt forog nemzeti életünk 's halálunk; 's hogy feltámodásunkat, regeneratióunkat mima-
gunk, csak mimagunk eszközölhetjük értelmi sulyunk nagyobbítása 's magyar nemzeti-
ségünk *nemes* kifejtése által.

A' legállatibb ember sem maradhat többé veszteg, ha egyszer tisztán látja át és isméri el nyomorult álláspontját, 's kellő világu tükörben szemléli mily hátra van mindenben, 's mily szerencsétlen selejtességben sorvadoz mind lelkére mind testére nézve. A' tökéletesbet szomjuzó vágy, melly lelkünk legfőbb tulajdona, 's annak halhatatlanságát oly világosan bizonyítja 's éreztetni velünk, oka ezen előhaladási nemes ösztönnek, melly tán egyedül emel minket felül minden állaton 's tul annyire, hogy biztosan remélhetjük lelkünk egykori csudálatos erőre fejlődő hatalmát. Ezen ösztönnek józan irányzata — a' mi semmi egyéb mint a' szép, jó, igaz, való, nemes és dicsőnek mindenütti 's

^x Stadium: Magyarország képviselőihez. Írta Széchenyi István 1832-ben. Reprint kiadás, Közgazdasági és Jogi Könyvkiadó 1984. A vízszintes vonalak a korabeli cenzúra törléseit jelzik. Az itt közölt részletek a Közgazdasági Szemle 1988. márciusi számából valók.

¹ tökéletesíthetőség

mindenkori szorgos keresése — határozza el az emberek 's nemzetek alacsony vagy magas létét... mindenkinél lehető legjózanabb cselekedete nem lehet más, mint magának 's másoknak szüntelen olly tükrököt készíteni, melyekben mind lelki mind testi homály 's mocskok hathatósan szembetűnő.

'S ha meggondoljuk, miért áll a' Magyar szinte minden keresztény nemzetek mögött, szomorú hátramaradása legfőbb okát tán annak fogjuk tulajdonítani, hogy részint országa fekvése, részint körülállási hátráltaták néha néha egy szép hosszú tekintetet vetni azon jótévő tükörbe, melly ugyan, mint mondtam, rendszerint felette keserű 's kellemetlen érzéseket támaszt, de mind nemzeteket mind embereket magokkal megismértetvén, végre mindig áldott következéseket szül; vagy pedig, ha honunk fekvése 's körülállási ezt nem hátráltatták volna is, tán azért, mert senki vagy igen is kevesen szánták magokat el 'ön- 's körülmény-isméreti tükrök készítésére.'

Sokkal józanabb az idő szellemének irányt adni, mint az által hajtani

... azon nemzetet, mellyben erős lélek van, soha és semmi körülmények közt idegen hatalom nemcsak nem nyomhatja el, de óriási előmenetelében sem hátráltathatja, 's minden veszély, melly érheti, kirekesztőleg csak tulajdon keblében t. i. elégtelen ismeretben, természetelleni talpkövekre rakott intézetiben, 's az ezekből szükségkép következő egyenletlenségiben 's vizsgálódásiban veheti valódi eredetét; 's hogy viszont nincs olly bölcs kormány, nincs olly proféta, ki egy lelketlen korcs népet valóságos dicsőségre felhevíteni 's igazi halhatatlanságra feltüzelné tudna!

Minden nemzetnek bizonyos crisisen át kell esni, melly annál erőszakosb, annál tartósb, minél kevésbet alapulának köz erőművének addigi rugóji a' természet örök szent törvényein, 's minél tovább hevert az tisztítlan. Ez axioma, — ha a' világ évrájza nem hazugság.

Ennek törvénye szerint mi Magyarok is kénytelenek vagyunk átesni egy crisisen — — — — ez bizonyos. A' kérdés csak az 'Ezen crisis mindent feldöntsön e, 's honunkat a' belvihar egy még gyászosb sivataggá tegye e, mint a' millyen vala IV. Béla 's IV. László idejében a Tatórok átka alatt; vagy pedig olly szeliden járja e át hazánkat, hogy midőn alkotmányunkat kivetkezeti elavult, sértő 's káros intézeteiből, törvényeinket javítsa, nemesítse — 's mindenki sajátját bátorságba 's tiszteletbe helyezze?'

Én egy szelid 's convulsio-nélküli² reformatiót kívánok! erre kisért lelkem; 's ha ezt az Olvasó nem hinné, a' mi tán megtörténhetnék — mert tudom, sokan legvilágosb szavaimat is elfacsarják, 's legőszintébb vallomásim alatt is tudja Isten mit keresnek — azt akarom hozzá tenni 'honom nyugalma fentartani, boldogságát előmozdítani, kisért *hasznom is.*'

... valamint jobb a' Duna árját kijelelni mint azt keresztgáttal felfogni akarni; jobb a' villám ellen mennykőhárítót állítani, mint azt fallal kirekeszteni próbálni 's a' t. ugy sokkal józanabb, az idő szellemének irányt adni, mint az által hajtani; módnélkül józabb annak parancsolni, mint végre kénytelenül engedni 's a' t.

² görcs, vonaglás, vergődés nélküli

Ne várjuk a' terh felfelé estét, de használjuk mechanikában annak középponti vágyát; 's éppen így, ne keressünk halandóban önkárára sürgető ösztönt, hanem annak megint haszon - utáni szomját ébresszük nemes célra, közhaszonra!

... azért most csak az a' kérdés: el akarjuk e magunkat végkép töröltetni a' nemzetek sorából a' nélkül, hogy a' világ évrázibán a' Magyar legalább elhunytá után egy fényes lapot foglaljon; el akarunk e annyira korcsosulni, hogy a' jövendő még valahai létünket is kérdésbe hozza, 's mi mint Magyarok egykori sírhantunk fölött soha ne érdemeljünk e a' később élendő nagy nemzetek emlékezetében néhai nagyságunknak egy érdememlékét is? vagy ezentul is csigaképp akarunk mindig mászni, 's örökké azt állítván "népünk semmi polgári létre nem érett még" jövendő 800 évek alatt is olly bágyadtan emelkedni a' tökéletesb felé, mint eddig alig emelkedénk? — Ha eltöröltetésre szántuk magunkat el — minthogy sok hazánkfia úgy látszik, arra el is szánta már magát, mert nem törődik mi lesz a' honbul, csak életén keresztül meleg kályha mögött pénzésládáján ülve, cum otio — — — — sed sine dignitate³, nyugalomban élhesse állati örömit, és szíhassa egy kis hivatalutáni tömjénét —; vagy ha törpeségünket 's legtöbb nemzetek-előtti ismételten vagy csekély becsben tartott létünket annyira imádjuk, hogy az azokbuli kilábolástul rettegünk, oh akkor kövessük törvényhozásinkban 's alkotmányi rendezkedésinkben jobbadán 'közvetlen' eleink példáját: hagyjuk el mi is nemzeti nyelvünket, kisdedinket 's kivált leányainkat arra ne tanítsuk, úgy hogy ők is, mint a' maiak, kerüljék a' honi hangot, 's annak természetes ellenségi legyenek, mit nem értenek; latán bilincsekbe szorítsuk mi is hazai érzésinket, úgy hogy azok soha ne engedjék lelkünk egész felemelkedését, magyarságunk tökéletes kifejtését... .. vastagítsuk mi is végnélkül törvénykönyveinket fekete és fejér parancsokkal, úgy hogy az ügyes annak tekervényi közt megfoghassa a' becsületest; —————

opponáljunk kormányunknak csak mi is jobbadán akkor, mikor törvényes uton jár ————— köszönjük mi is, midőn törvényesen kívánni lehetne, 's élünk viszont legilletlenebb szavakkal 's módokkal, midőn köszönni kellene; ne tanuljunk mi is sokat, vagy ha már tanulunk valamit, semmi egyebet ne tanuljunk, mint konyhadeákságot vagy rabulista fogásokat⁴; mi se utazunk mint ők, és semmit sem látván, 's így mibenlétünket 's állásunkat soha józanul össze nem hasonlíthatván 's így soha el nem ismerhetvén becsüljük tul minden intézetünket, 's puffadozva kiáltozzuk 's harsogtassuk Magyarország dicsőségét; keserítsük türhetetlen gögünk által polgárinkat, és szorítsuk az adófizetőt mindig mindig szorosb korlátok közé; regulázzuk őket, 's vigyük el néha néha a' házi pénztárt, de a' nemesi tolvajt éppen ne vagy csak gyengén büntessük; készítsünk szép utakat, de azokért ne fizessünk 's a' t., 's a' t., 's a' t.

Ha ellenben közepszerüség közt sorvadozni nem akarunk, hanem törvényes Királyunk székét erősíteni, saját bátorságunkat 's jó-létünket határ nélkül emelni, minden anyaföldünk-lakja embertársunk sorsát boldogítani, szóval: mind Isten mind emberek előtt valódi bel-'s külbecsünket 's így 'szerencsénket' emelni kívánjuk, ohajtjuk; akkor

³ méltóság nélküli békességben

⁴ körmönfont okoskodás, demagóg szócsavarás

más módokhoz kell nyulnunk mint eddigi törvényhozóink 's országos embereink legnagyobb része! Legnagyobb része mondom, mert hogy voltak 's vannak honosink közt az 'Emberiségnek 's hazájoknak igazi baráti és szószólói' — — — azt jól tudom, 's a magasbra indultaknak áldom hamvait, midőn a' most élőkét üdvözlöm — de azok szavai jobbadán sivatagban zengének el, mint a' pusztában kiáltozóé, minden siker 's nyomos viszhang nélkül; mert ezek, ha legalább az eddigi határozásokat tekintjük, a' köz lárma közt úgy némultak el, hogy végkép az 'örökös régínél megmaradás' kívánsága, a' 'mindigi foltozgatás' és 'sohai gyökeres segítség' következtetésében, alkotmányunknak nem teoriája, azt nem mondom, mert abban felette sok jó van, de praxisa most valóban nem egyéb 'mint egy, számtalan abususból' egymásra halmozott, az idő szellemétül bizonyosan 's könnyen sarkából kifordíthatandó gyenge rakvány.'

Már illy okoskodók közt valyon kinek van igaza?

...mindnyájan — kiknek azon szerencsénk vagy szerencsétlenségünk (?) van: gondolkozás nélkül olly keveset létezhetni mint levegő híjával - abban tökéletesen kezert fogunk, hogy mind polgári intézetinkben, mind törvényinkben némi javításokra 's változtatásokra legsürgetőbb szükségünk van; 's ha ez áll, ugy látszik semmi egyéb hátra nincs, mint tanácskozás és szövetés helyett, cselekedni 's tenni. Azonban ezen osztály megint szinte annyi felekezetekre oszlik, mint a' mennyi a' fő; 's annak tisztába nem hozása: hogy valyon mi az a' Valami, a' mit mindenik említ; oka a' legszerencsétlenebb vizsgálódásoknak, mellyek ha eleinte nem nagy következtetésük is, végkép — mint a' szomorú tapasztalás mindenütt mutatja — a' leghatalmasb országokat is gyökereikből döntik ki.

...valóban soha sem lenne megbocsátható, ha ma, midőn legközelebbi hasznunkról, bátorságunkról, sőt nemzeti létünkéről 's becsületünkéről van szó, nem állnánk meleg érzéssel de egyszersmind hideg vérrel össze 's nem tanácskoznánk arrul, a' mi legközelebbiről illet, minden kesert elenyészítő barátsággal, hanem képesek lennénk, semmi figyelmeztetésre 's felvilágosításra nem ügyelni, vagy teoriáinknak nemcsak a' közjót, hanem saját létünket is féláldozni, — vagy mint gyermekek csak közel szenvedelmi tárgyainkra tekintvén, a' sebes idők szárnyain közelítendő veszélyek előtt szemünket hunyni bé!

Tanácskozzunk tehát nemcsak gyűlésinkben — mert oda előkészület kell — hanem kisebb köreinkben is, ott kell értenünk már egymást; 's ne mulasszuk el ezen időt, melly soha vissza nem jön, 's melly mind a' kormányt mind a' nemességet legnagyobb egységre int, — mert Istenen kívül csak ő kezeikben van helyezettve az ország Jövendője.

Az egész dolog veleje abban áll 'Mit kelljen tehát javítani, mit változtatni törvényinkben, mert azok adják a' köz erőműnek az impulsust — — .' 'S ennek vizsgálata leendő az előttem fekvő próba-munka tartalma...

⁴ Mult tavaszkor egy igen jó barátomnak vevém levelét, mellyben ezt írja "Összejöttem e' napokban több Vármegye-urakkal, kikre az országos küldöttségnek az Urbariale körül tett javaslati rostálása vala bizva. *En* így 'No kedves Uraim 's hát gondolkoztak e

⁵ visszaélés, jogtalanság

a' szegény adófizető sorsáru! — — — — — kell e azon segítni- 's mikép 's a' t.' Ők pedig így "Gondolkoztunk bizony 's már tagadhatlan, valamit ugyancsak kell tennünk, 's mi azt találtuk, hogy ötlet semmi annyira nem nyomja, mint némely földesurak kegyetlensége, melly szerint nekik robot közt nyugvásra 's evésre soha egy óránál több nem engedtetik — — — ennek exasperálni⁶ kell — — — 's így mi azt javasoltuk, hogy ezental nekik törvényesen két óra engedtessek; mivel azonban azt sem kívánhatni, hogy a' földesur károsittassék, 104 napi gyalogrobot helyett 113-mat projectáltunk!" Tegnap ellenben N. látogatta meg, ki mindig csak a' sajtószabadságrul ábrándoz — — — és így ülök eféle *igen alatt s' igen fent* héjazó javaslok között, csendes lélekkel várván be, mit hoz az idő 's a' t."

Mínapi megint egy társaságban vala két felette külön szabásu reformatorral találkoznai szerencsém. Az első így "Én azt hiszem a' méz dézmáját el kell engedni, mert a' méhek természet szerint nemcsak az uraság telkein, de a' jobbágyokéin is kalandoznak, minthogy nekik parancsolni nem lehet." A' másik pedig így "A' Ministerek Responsabilitása — — — mindennek talpköve."

Már illy okoskodók közt, kik az '*igen kevés*' és '*igen sok*' vagy a' 'szinte keső' 's 'még kora' közti véghetetlen mezőnek határ-kövei, valyon kinek van igazája? Itéletem szerint mindegyiknek; mert a' szántóvetőnk evésre egy óra helyett kettőt engedni igen helyes, kivált ha van rágni valója; a' méheket szabadon hagyni igen józan, mert másképp nem készítenék mézet, 's így igazságos tőlök dézmát nem venni; a' sajtó szabadsága az intelligentiát rögtön több századdal mozdítja elő, 's minden bizonytal egy kifejtett szabad nemzet közt mód nélkül több hasznot mint kárt okoz; ugy bizonyos végkép, hogy annak, ki más pénzérül disponál, akármily legyen neve is, végre számolni kell.

E' néhány sor után nyilván láthatja az Olvasó egész tendenciámat; de hogy azért mi vagyok, pygmaeus vagy gigas reformator e, t. i. olyan e, ki csak egy hüvelyknyit akar mozdulni minden században, vagy olyan ki egy pillanatban egészen új alkotmányt akar előbbübből, azt azért tán még sem tudja, 's nem is tudhatja soha, bár én principiumimban igen megállapodtam — mig nem határozza tökéletesen el, mi ő maga. A' sajtószabadságos, vagy ministerkorlátozó pygmaeusnak, a' két órát 's mézdezmát engedő ellenben, gigasnak fog tartani; de nem mert én változom, hanem éppen azon okbul, melly szerint egy tölgyfa, ha gondolkozni tudna, az embert igen alacsonynak, egy vakondok pedig igen is magasnak itélné.

Utam a' közép, egyenesen kimondom; 's ámbár ez igen remeteféle sétáló az életben — mert az emberek általában véve mindig tulságokban szoktak élni — ugy hiszem koporsóig az lesz. Azon reputatio "se hideg se meleg" melly annyiak előtt fertelmes, nekem legkellemesb; mert semmiben nem szeretem sem a' polust sem a' zona torridát, 's a' megfagyásnak éppen olly ellensége vagyok mint a' megégésnek; melly okbul sem a' kormánynak mindigi organuma vagy öröki opponense, sem a' honi mocskok mindennütti pártolója, vagy a' józan magyarság kifejtésének mindenkori ellensége — mint köztünk fájdalom igen számosan — soha nem leszek; a' kormányi önkényt ugy restellem, mint a' hazai rozsdát gyűlölöm 's a' t...' sem azt nem hiszem, hogy aristokratia nélkül nem lehet lenni, sem azt hogy a' szabadsági 's egyformasági ittasság más legyen mint képtelen theoria...

⁶ végsőkig elkeseríteni

Ne mindig generalitásokban csak; 's mondja már hát mi kell tenni!

Midőn az 1825^{ki} országgyűlésen a' devalvációrul vala szó, a' tanácskozók két véghatára, régibb adósságokban, mint tudva van, részint százért százat, részint százért negyvent votizált. Én nem kívántam eleinte hozzá szólni; mert atyám után felette sok régi adósságot vevén át, az igazság és aligbirható károm közt helyeztetve, egy igen kellemetlen kelepczében érzem magam. De végre részint szégyenbül, mert ezen tárgynál kiki megszólamlott — a' mi megint új bizonyága, hogy a' sokaságnál az *önhaszon* többet nyom mint a' *honhaszon* — részint lélekisméretem sugallása szerint, voksomat a' százért százat javaslókéihoz csatolám. Azonban, ámbár magammal meglegedni némi kis okom volt — a' mit az Olvasó is tán megenged — még sem tudtam tiszta lelkü tettemnek minden kesertül menten, háborítlan örvendni; mert emberi gyarlóságomnál fogva, a' min eléggé elszomorodtam, 's illyes tárgyak körül mindennap elszomorodom, ellenállhatatlanul kongatná fülcimbe egy kis daemon ezen rut szavakat 'bár győznének a' negyvenesek!' — — — 's ezen kis eset tán elég világosságot fog adni a' gondolkozónak, hogy sokszor a' legnemesb áldozat alatt is — — — mily földszagi kívánat lappang; melly állításomban egyébiránt, reményem senki meg nem ütközend, a' mint ahogy én magamat sem átalottam vádolni illy földi érzések alatti sinlődőnek.

Ezen viszketeg, vagy inkább hajlandóság, melly minden ember 's minden felekezett tulajdona, 'habár sejdítlen is mindig másra tolni akarni a' terhet,' — valódi oka, hogy mindaddig a' szántóvető sorsát nemcsak illusorie, de valósággal felemelő javaslatban az ő három correlatiói soha nem fognak megegyezni — lalalább spontanee nem — míg mind a' fő kormány, mind a' bel kormány, mind a' földesúr nem hiszik, 's arrul tőkéletesen meggyőződve nincsenek, hogy nemcsak kár nem háramlik rájuk, ha a' szántóvetőnek valódi haszna eszközöltetik, hanem hogy mind a' fejedelmi erő, mind az országai bátorság, mind a' földesurasági boldog lét mindaddig semmi egyéb, mint hamisan kecsegtető serencsétlen illusio, míg az ország legszámosbinak léte nem erős, nem bátor 's nem boldog.

Akármiily alkalommal tétessek szó a' szántóvető sorsának javításáról, olly bizonyos mint $2 \times 2 = 4$, hogy a' majoritás vagy a' mindent megczáfoló 'maradjon', vagy a' soha véget nem érő 'halasztassék', sőt a' kereken megtagadó 'nem lehet' anathemájával⁷ veri vissza a legjózanabb javaslatokat; 's nem egyéb okbul — erre igen kell vigyázni — mint azon egyedülibül, hogy a' szántóvető sorsát a' nagyobb rész általában nem hiszi javíthatónak *más kára nélkül*; 's itt fekszik a' leggyökeresb fallacia.⁸

... azon dilemmában vagyok — az igen hosszú 's felette homályos közt — mint a' millyen zavarban minap valék, midőn némi bosszantó okoskodásim után, egy jó ismerősem így kiálta fel "Ad rem⁹, ad rem — ne mindig generalitásokban csak; 's mondja már hát mit kell tenni!" a' mi által ugy meg valék lepve, hogy eleinte nem tudtam egy

⁷ átok

⁸ csalás, hamisság, megtévesztés

⁹ A tárgyra!

szót is felelni, míg végre azt válaszoltam 'hogy mit kelljen hazánkra nézve tennünk, azt most hamarjában bizony nem mondhatom meg; de ha azt akarja tudni az Ur mit kellene magának magára nézve tenni, azt megmondom: Legelsőben is — minden okoskodás előtt — vagy 300 kötetet, mellyeket, ha szabad, ki fogok jelelni, nagy figyelemmel átolvasni, 's az azokban lévő tárgyakat jól megemészteni, egyszersmind pedig a' külön helyszínekre menni — hol practice láthatni — 's ott tovább élni 's a' t. szóval: tanulni előbb, tapasztalást szerezni, 's aztán gáncsokodni, tanítani 's a' t.!

Mennél többen fogják ezen tanácsomat fogadni — 's azokra hivatkozom kik ébren utaztak — annál nagyobb mértékben fognak kevesedni azon ezernyi árnyékozatok, mellyek honosink kezeleti oceanjából a' pygmaeus reformatoroktul kezdve a' gigásoskig végnélkül ötledeznek fel, 's minden közlélek 's egyakarát létét megsemmisítvén, a' publica opiniót ezernyi részre aprítják 's így azt felette gyengítik.

Most igen soknak köztünk — 's ezekből a' tudósoknak tartottakat sem veszem ki — némi külföldi tárgyakról még opiniójuk sem lehet, mert az csak látott és ismért tárgyakon alapulhat; ők pedig, merem állítani, sőt a' mi több, megmutatni is, nemcsak a' legszükségeseb tudnivalókat nem látták, 's felőlök tiszta ideájok sincs, de még csak azon rőffel sem bírnak, mellyel nemzeti nagyságot mérni lehessen, 's külföldről való tudományok semmi egyéb mint egy valóságos olla putrida¹⁰ — — —.

En a' Királynak hatalmát, a' földesurak biztos, független és szerencsés létét, 's mindenkinck sorsadta, vagy ész- és tenyér-kereste sajátját nemcsak megtámodni nem kívánom; sőt az elsőnek székét hiv jobbágyi érzelemmel mód nélkül erősíteni, a' birtokosak létét pedig határnélkül szebbíteni 's bátorítani ohajtom; de valamint nem tartok egy felfordult pyramist — kivált ha valamivel összeütközik — igen erős építménynek, melly a' despotica kormánynak figurája, hol a' fejedelmi hatalom minden és a' nép semmi: ugy lehetetlennek hiszem, a' mostani megindult időben — mert az előtt tán lehetett, midőn minden aludt — hogy a' királyi szék 's a' nagy birtoki lét valóságos bátorságban legyen, minekelőtte a' nép elibertálva lesz. — Les petites propriétés sont la sauvegarde des grandes propriétés.¹¹ Ez eldönthetlen igazság! — 'S éppen azért, mivel magaméval együtt mindenkinek valamiét nevelve 's bátorságba helyeztetve látni kívánom, azért törekedem arra, hogy mindenkinek honunk tág mezején nagyobb mód, könnyűség 's több remény nyujtassék mint eddig, értelme 's fáradozása után valamit szerezhetni 's azt háborítlan bírhatni is.

Hunnia minden lakosinak polgári létet adni! im ez, a' mit 1832^{-ben} teljes meggyőződés szerint, honunkra nézve nemcsak nem időelöttinek, sőt szinte már időutáninak tartok. Hanem valamint minden bizsonnyal jobb lett volna 1792^{-ben} gyökeresen megjavítani alkotmányunkat — a' minthogy annak szükségít az akkori deputationalis munkák után ítélvén, felette jól átlátták 40 esztendővel ifjabb 's így tapasztalatlanabb eleink — ugy 1832^{-ben} sokkal józanabb azt végre, időhozta abususból¹² kivetkeztetni 's a' természet alapira állítani, mint megint más 40 esztendőt csendesen bevárni akarni, 's így folyvást;

¹⁰ Olla podrida (jelentése: rothadól fazék): különféle főzelékekből, húsból és kolbászból összeállított spanyol nemzeti étel.

¹¹ A kis tulajdonok biztosítják a nagy tulajdont.

¹² itt: elavultság, túlhaladottság

mert elvégre bizony késő lesz, 's akkor hazánk egy az egekbe dicsően emelkedett Épít-
mény helyett, mellynek sarkalatja tartós, egy minden sarkaibul kidült Rommá fog bom-
lani, melly alatt a' Magyarinak még emlékezete is elenyészend —.

Honunk minden lakosinak a' nemzet sorába iktatása bizonyos életet terjesztend; 9
milliónak ezentul is abbuli kirekesztése ellenben elkerülhetetlen halált hozand anyaföl-
dünkre. Ez lélekisméreti vallomásom!

A HADTÁPBIZTOSÍTÁS ELMÉLETE

A hadtáp tegnap, ma és holnap

Írta: I. GOLUSKO vezérezredes
a SZU FE hadtáptörzsfőnöke,
a hadtudomány doktora, professzor

(Megjelent a „Til Vooruzsennih Szil” című folyóirat
1988/2. számában.)

Pontosan 70 év választott el bennünket 1918. februárjának – a munkás-paraszt hadsereg megszületését hírül adó – történelmi jelentőségű napjaitól. A szocialista haza történelmébe sok dicsőséges napot béíró szovjet fegyveres erők dicső utat tettek meg ezalatt az idő alatt.

A fegyveres erők hadtápjja méltóan járult hozzá október vívmányainak megvédéséhez. Az ország gazdaságát a fronttal megbízhatóan összekötő hadtáp ellátta a hadsereget és a flottát minden szükségessel az imperialista agresszorok megsemmisítéséhez, a szovjet nép békés alkotó munkájának megvédéséhez.

Az új típusú hadsereg hadtápjja létrejöttek és fejlődésének bölcsőjénél V. I. Lenin, a Kommunisták Pártjának bábáskodott. A szocialista haza védelmére, a Vörös Hadsereg építése elveire vonatkozó tanítást kidolgozó Vlagyimir Iljics mélyrehatóan feltárta az anyagi tényező elsőrendű jelentőségét a háborúban, lerakta az összes erők és eszközök védelem érdekében összpontosító gazdasági politika alapjait.

A proletár forradalom vezérének azon tanítása, hogy „*a komoly hadviseléshez erős, szervezett hátország szükséges*” (Lenin itt a „*til*” kifejezésben – hadtápot értett – Ford.) képezte az alapját a párt-hadsereg és flotta ellátási rendszere korszerűsítésével kapcsolatos gyakorlati tevékenységének. A polgárháború éveiben a bolsevikok energikus és hatékony intézkedéseket fogantatosítottak a fiatal köztársaság gazdaságáért háborús termelésre történő átváltásának, a hadtápszervek legoptimálisabb felépítése létrehozásának érdekében.

A gazdaság összeomlásának és a gazdasági blokádnak viszonyai között csak a készletek beszerzésének és felhasználásának, valamint a közlekedés igénybevételének maximális központosítása biztosíthatta a fegyveres erők magas fokú harcra való alkalmasságát. A Népbiztosok Tanácsa ezt szem előtt tartva már 1918-ban megalakította a hadi felszerelési cikkek rendkívüli bizottságát (a későbbiekben a Vörös Hadsereg rendkívüli Ellátó Bizottsága), amely rövid idő alatt meg tudta szervezni a gyárakban és az üzemekben a fegyverzet, a lőszer, a ruházat, a katonai felszerelés és más hadfelszerelési cikkek folyamatos gyártását.

1919 júliusában az Összoroszági Központi Végrehajtó Bizottság rendszeresítette a Hadügyi Tanács hadsereg és flotta ellátásáért felelős teljhatalmú megbízott

beosztást, akinek alárendeltségébe tartozott valamennyi, az anyagi biztosítás kérdéseivel foglalkozó szerv, központtól önálló katonai alakulatig. Ez a struktúra lehetővé tette azt, hogy egy kézbe összpontosítsák a meglévő anyagi készleteket és megszervezzék a csapatok tervszerű ellátását, függetlenül az ország nehéz gazdasági helyzetétől.

A Vörös Hadsereg ellátó rendszerének korszerűsítése mellett nagy figyelmet fordítottak a hadtápkáderek felkészítésére is. 1918 márciusában döntés születik a Hadbiztosi Akadémia átszervezésére és annak Katonai Gazdasági Akadémiává való átkezesztelésére, ahol kezdetét vette a szakemberek gyorsított ütemben történő felkészítése. Még ugyanebben az évben megnyitották a Katonai Műszaki Akadémia katonai közlekedési tagozatát, megalakították a haditengerészeti pénzügyi-gazdasági főiskolát.

A hadsereg és flotta ellátásáért való gondoskodást elsőrendű kérdések sorába soroló és annak szervezeti feltételeit megteremtő bolsevik párt megbízható anyagi bázist tudott biztosítani a fehérgárdisták és az intervenciók megsemmisítéséhez a szocialista haza ellenségei elleni elkeseredett harcokban a Vörös Hadsereg győzelmét biztosító erős hadtápot tudott létrehozni.

A polgárháború befejezése után a fiatal szovjet köztársaság hozzáállott a békés szocialista építéshez. Az 1924-től 1925-ig tartó katonai reform idején a csapatok ellátásának korábban kialakult rendszere jelentős változásokon ment keresztül. A hadsereg és flotta igényeinek kielégítésére kiutalt készleteknek jelentős részét a szétrombolt gazdaság helyreállítására kellett irányítani. A központosított ellátás mellett kezdtek célszerűnek tartani a helyi készletek minél nagyobb méretű felhasználását, ami az anyagi eszközök beszerzési, tárolási és szállítási költségei csökkenésének következtében lényegesen olcsóbbá tette az ellátást.

A népgazdaság helyreállítását követően a párt és a kormány elsőrendű feladatává tette az iparosítást. Az országban rekordnak számító rövid idő alatt olyan hatalmas haditechnikai bázist hoztak létre, amely lehetővé tette a hadsereg és a flotta legújabb haditechnikával és fegyverzettel való felszerelését. A csapatok átfegyverzése szükségessé tette új hadianyag-, repülő-, páncélos-, műszaki gépkocsitraktor-fajták gyártását, ez pedig maga után vonta a megfelelő szolgálati ágak létrehozását. A hadtáp átszervezését szükségessé tette az egységek és magasabbegységek megnövekedett manőverezőképessége, a Vörös Hadsereg megnövekedett anyagi eszközszükséglete is.

Mindezek következtében a 30-as évek közepén a csapatok ellátó rendszere elvi változásokon esett keresztül, azt a központ-körzet-hadosztály-ezred-század-vöröskatona elv alapján kezdték megvalósítani. A központban üzemanyag csoportfőnökséget, a katonai körzeteknél üzemanyag osztályokat szerveztek, a katonai közlekedési szolgálat állományából kivált a gépjármű- és közúti szolgálat.

A nagy honvédő háború előestéjén a párt kidolgozott és végrehajtott egy sor kiegészítő intézkedést a csapatok ellátásának javításával, az ország anyagi bázisának átalakításával kapcsolatosan a hadsereg és flotta hadtápbiztosításának érdekében.

A tervbe vett intézkedéseket sajnos nem sikerült maradéktalanul végrehajtani. A fasiszta Németország hitszegő támadása visszavezetésének érdekében a szovjet nép kénytelen volt hősiessérfeszítéseket tenni a gazdaság haditermelésre való átalakításának érdekében.

A párt által vezetett országnak sikerült nemcsak utolérni, hanem jelentősen meg is előzni a fasiszta Németországot és annak csatlósait a hadianyag-gyártás vonatkozásában. A különböző anyagi eszközökből azonban nemcsak kellő mennyiséggel kellett rendel-

kezni, azokkal időben és kellő mennyiségben el kellett látni a csapatokat. Ennek a feladatnak a megoldását komolyan akadályozták az ellátó rendszer, továbbá a hadtápszervek felépítésének és azok vezetésének a háborúig kialakult hiányosságai.

Ezt figyelembe véve az Állami Honvédelmi Bizottság határozatot hozott azok átszervezésére. 1941. augusztus 1-jével megalakították a Vörös Hadsereg hadtáp főcsoportfőnökségét. Minden frontnál és hadseregnél létrehozták a megfelelő főnökségeket élükön a vezetővel, aki egyidejűleg a seregtestparancsnok hadtáphelyettese is volt. Ezen főnökségek feladatai voltak a hadtáp, a szállítás és az ellátás megszervezése és vezetése (irányítása).

A hadtáp becsülettel kiállta a súlyos háborús megpróbáltatásokat. Annak a hihetetlen nehézségeket leküzdő egységei és intézetei folyamatosan ellátták a csapatokat minden szükségessel. Íme egy néhány számadat ezen grandiózus munka bizonyítására. A háború éveiben a hadtápszervek kiszállítottak a magasabbegységekhez és egységekhez 40 millió tonna élelmiszert, 16 millió tonna üzem- és kenőanyagot, 10 millió tonna lőszert, 38 millió köpenyt, 64 millió pár lábbelit.

Hősies, önfeláldozó munkát végeztek, magasfokú szakmai hozzáértésről tettek tanúbizonyítást a katonarvosok, akik azáltal, hogy a sebesülteknek 72,3%-át és a betegeknek 90,6%-át visszairányították az alakulatokhoz, nagyban hozzájárultak a győzelemhez.

Az erős hadtáp létrehozásával, a csapatok harc és hadművelet alatti ellátásának megszervezésében nagyon sokat tettek az üzemanyag, az élelmezési, a közúti, a rubázat és az állategészségügyi szolgálat szakemberei, a katonai kereskedelem dolgozói.

A nagy honvédő háború befejezése után a gazdaság, a tudomány, a technika és a kultúra rohamos fejlődésének eredményeképpen az anyaggyártás minden területe minőségi változásokon ment keresztül. Ez lehetővé tette a hadsereg elvben új harceszközökkel, köztük atomfegyverekkel való átfegyverzését, igazi forradalom végrehajtása a hadügyben.

Az új fegyvernemek létrehozásával, a csapatok harcckészültségével szemben megnövekedett követelményekkel egy időben kezdetét vette a hadtáp korszerűsítése is. A háború utáni években az összefegyvernemi hadtáp szervei teljesen mozgékonyakká, manőverezőképesekké, a harcsejségek és alegységek hosszú, önálló tevékenységét biztosítani képesekké váltak.

Tovább korszerűsödött a légvédelmi csapatok hadtápjá is. A hagyományosan kialakult funkció mellett, annak olyan új feladatai lettek, mint a csapatok rakétákkal, a rakétafegyver harc alkalmazásához szükséges anyagi és speciális eszközökkel való ellátása. Összehasonlíthatatlanul megnőtt a légierő hadtápjának szerepe. A repülőegységek és -alegységek hadtápjá által megoldandó feladatok közé többek között az alábbiak tartoznak: a repülőterek előkészítése, a rakéták, köztük a lőszer tárolása és szállítása, a manőver lábón nagy távolságra a repülések tartalék repülőtereken való biztosítás céljából.

Lényegesen megváltozott a haditengerészet hadtápjának szervezeti felépítése és működési elve is. Annak következtében, hogy a harc hajók kijutottak a világ óceánjaira, irányt vettek olyan erők létrehozására, amelyek alkalmasak a harc hajók anyagi eszközökkel közvetlenül a tengeren, a parti bázisoktól nagy távolságra való ellátására a hosszú, önálló hajózás alatt.

Összességében a háború után a hadtápra tagozatai energiaellátottságának és életképességének, továbbá a megszabott feladatok tömeges veszteségek és rombolások, az anyagi és egyéb szükségletek növekvő volumeneinek viszonyai közötti végrehajtásával kapcsolatos képességének rohamos növekedése volt a jellemző.

A 70-es években, amikor a legújabb fegyver- és technikafajták megjelenése szükségessé tette a csapatok biztosítása és kiszolgálása, új eszközeinek és módjainak kidolgozását, valamint alkalmazását, kezdetét vette a hadtáp átalakításának a nagyobb specializálódás irányába tendáló időszaka. Az utóbbi évtizedben emellett a hadtápszervek struktúrájának gyökeres átalakításával kapcsolatosan napirendre került egy másik, még felelősegteljesebb feladat, mert nyilvánvalóvá vált, hogy korszerű viszonyok között a fejlesztésmennyisége mellett gondoskodni kell annak minőségi oldaláról is.

Ezen célok eléréséhez szükség van a hadtáp vonatkozásában nem hagyományos elméleti és gyakorlati kutatásokra és megoldásokra. Közülük a legalapvetőbb az elmúlt háború tapasztalata és a fegyveres erők fejlődése által kipróbált összefegyvernemi elv. A harci erők és eszközök központosításon alapuló vezetése a különböző hadtápszervek állandó fejlesztésével és szakosításának korszerűsítésével együtt lehetővé teszi azt, hogy kevesebb erőfeszítéssel és rövidebb idő alatt oldják meg sikeresen a harci magasabbegységek és egységek biztosításának feladatait.

Ezen elv gyakorlati valóraváltásának számított a komplex, univerzális rendeltetésű hadtápegységek és -intézetek létrehozása, amelyek a csapatok jelentősen megnövekedett anyagi és egyéb erőforrás-szükségleteinek viszonyai között harctevékenység folytatásakor legjobban megfelelnek a korszerű követelményeknek.

Napjainkban tudni kell azt is, hogy az SZKP KB által elfogadott új védelmi stratégiájának következtében újra kell értelmezni a hadtápbiztosítás elméletét és gyakorlatát. Teljesen nyilvánvaló, hogy a fegyveres erők kiképzése alapjainak ezzel kapcsolatos átalakítása feltétlenül maga után vonja a hadtáp tevékenységének megváltozását mind békében, mind háborúban. Más szóval a holnap hadtápjá valószínűleg lényegesen különbözni fog a napjaink hadtápjától.

Hogy milyen legyen ez a „holnap”, egyelőre egyértelműen nehéz megmondani. A küszöbönálló változások prognosztizálásához azonban ki lehet jelteni, hogy *mindenkelelőtt az olyan új technológiák és más vívmányok rendszeresítésére kell az irányt vetni, amelyeknek megjelenése feltételezik a tudomány és a technika rohamos fejlődését.*

Hol is kerülnek ezek mindenkelelőtt alkalmazásra? Vagyük példának okáért a vezetés problémáját. A vezetés hatékonyságának kardinális fokozása csak az emberi és technikai tényezők maximális közelítése esetén lehetséges. Ennek elérése csak akkor lehetséges, ha újabb áttörést érünk el a vezetési folyamatok automatizálásának, az ember és a gép közötti közvetlen dialógus problémájának megoldása területén.

A hadtápszerveknél erőteljesen folyik a miniatürizálás meghonosítása, aminek a legközelebbi években át kell fognia a vezetésnek minden területét azért, hogy teljes mértékben felül tudja vizsgálni az igénylés, a nyilvántartás, a szállítás, tervezés stb. rendszert. Ez minden bizonnyal maga után vonja az egyes szervezeti struktúrák átalakítását. Annak a modul elv szerinti olyan korszerűsítéséről van szó, hogy a különböző hadtáptagozatokban – függetlenül a helyzettől – fokozni lehessen az erőfeszítést az azonos típusú erők és eszközök alegységenkénti, univerzális rendeltetésű technikai eszközönkénti és technológiai folyamatonkénti „közbeiktatása” és „kiiktatása” útján.

A közeljövőben a kutatások minden bizonnyal arra fognak irányulni, hogy a hadtápszerveknek megfelelő körülményeket biztosítsanak a csapatok hosszú ideig tartó önálló ellátásához. Ezeket a kutatásokat minden bizonnyal az anyagi szükséglet nagysága (terjedelme) csökkentésének vonalán fogják folytatni. A készletek fogyasztásának és felhalmozásának mennyiségi „emelkedése” a közeljövőben minden bizonnyal a múltté lesz. Ennek előfeltételei a legújabb fizikai-technikai anyagfajták rohamos fejlődése következtében nyilvánvalóak. Ezen anyagfajták alkalmazása lehetővé teszi a csapatok által fogyasztott anyagi eszközök terjedelmének és tömegének szemmel látható csökkenését. Ehhez hozzá fog járulni *a mindenütt bevezetésre kerülő szabványosítás és miniatürizálás, a fémhelyettesítő anyagok széles körű alkalmazása, a fegyverzet tűzgyorsaságának összehangolása a találati pontossággal, a forgalomszabályozás, az üzemanyag-fogyasztás stb. automatizálása.*

A csapatok ellátásának folyamatában a kiterjedés (terjedelem) és az ideiglenes mutatók csökkenése lehetséges a közlekedési rendszer korszerűsítésének útján is. Nincsen messze az az idő, amikor a korszerű, nagy befogadóképességű, gyors és hatékony földi, légi és tengeri szállítási ágazatok mellett alkalmazásra kerülnek a teljesen új szállítóeszközök, amelyek az általános vélemény szerint gyökeresen megváltoztatják a hadtápbiztosítási rendszer felépítését.

Jelentős átalakítással lehet számolni a technikai biztosítás megszervezésének területén is. Az univerzális technológiák rendszerbe állítása jelentősen növeli a fegyverzet és technika üzemeltetési idejét, gyorsítja azok helyreállításának folyamatát.

Napjainkban beszélhetünk olyan konkrét újdonságokról, amelyek megjelennek a személyi állomány egészségügyi biztosításának megszervezésében, többek között az egészségügy gyakorlatában. Itt a korábbiakhoz hasonlóan a tudományos és gyakorlati erőfeszítéseket a főirányban – a betegségek megelőzésének és a betegek gyógyításának korszerűsítésére, az emberi szervezet meglévő pusztítófegyver arzenál elleni megbízható védelme biztosítására fogják összpontosítani.

Nagy változások mennek végbe a fegyveres erők szociális biztosításának szférájában is. Az ország gazdaságának a párt által tervezett átalakítása, a tudományos-technikai haladás eredményeinek széles körű alkalmazása, a gazdasági kezdeményezés és az önállóság felkarolása a helyszíneken kétségtelenül kedvező kihatással van a szovjet emberek, köztük a hadsereg és flotta harcosainak jólétére.

A fegyveres erők 70. évfordulóján világosan láthatók a hadtáp által a hadsereg és flotta harcászultságének erősítésében, a harcosok szükségleteinek és igényeinek kielégítésében elért eredmények. Ezzel együtt a korábbiaknál sokkal jobban felszínre kerülnek a melléfogások és a hiányosságok. Számtalan kényes probléma vár még megoldásra, egyelőre még nagyon sok fel nem használt tartalékot nem helyeztek működésbe. A dicső jubileum ünneplésekor a hadtápharcosok ezért mozgósítják erőiket állhatatosan szakmai ismereteik tökéletesítésére, a csapatok hadtápbiztosítása új fogásainak és módjainak elsajátítására.

A védelmi hadművelet hadtápbiztosításáról

*Dr. Lapos Mibály vezérőrnagy,
a hadtudomány doktora*

A Varsói Szerződés 1987 májusában nyilvánosságra hozott katonai doktrínája a világ közvéleménye elé tárta, hogy a Varsói Szerződés tagállamai a kölcsönös biztonság és bizalom jegyében egyetlen államot sem fenyegetnek, nem áll szándékukban senkit megtámadni és úgy tekintik, hogy napjainkban nem lehet a háború az államok és szövetségesek közötti problémák megoldásának eszköze.

Kezdeményezték, hogy a katonai szövetségek, államok kölcsönösen redukálják fegyveres erőiket olyan szintre, amely elégséges az ország védelmére, szükség esetén az agresszor megsemmisítésére.

Ebből a doktrínából kiindulva aktuális feladat valamennyiünk előtt a védelmi hadművelet, a harc megóvási elveinek mélyreható tanulmányozása, s ezzel párhuzamosan a védelmi hadműveletet és harcot folytató csapatok hadtápbiztosítási kérdésének feldolgozása.

A védelmi hadműveletek, harcok hadtápbiztosításával kapcsolatos elveket a szabályzataink megfelelő részletességgel tartalmazzák. *Ezért a cikk keretében csupán azokkal a kérdésekkel foglalkozom, amelyek éppen e doktrína kapcsán kerülnek előtérbe, illetve kell, hogy nagyobb hangsúlyt kapjanak a hadtáp felkészítésében és gyakorlati tevékenységében.*

Melyek ezek?

1. A védelmi hadművelet előkészítése az ellenség váratlan támadását elhárító csapatok hadtápbiztosításának megbízható megoldása.
2. A hadtápkörletek műszaki berendezése.
3. Az anyagi biztosítás forrásai, s azok komplex felhasználásának megszervezése.
4. A védelemben levő csapatok tömeges és komplex feltöltésének megszervezése.
5. Az ellenlökést, ellencsapást végrehajtó csapatok hadtápbiztosítása.
6. Az ellentámadásba való átmenet és végrehajtásának hadtápbiztosítása.
7. A hadtápvezetés megszervezése.

A Varsói Szerződés katonai doktrínája kimondja, hogy senki biztonságát nem veszélyezteti. A kölcsönös biztonság elvére támaszkodva elégséges erővel rendelkezik a szövetség tagállamainak megvédéséhez, az agresszor támadása esetén annak megsemmisítéséhez. A támadó agresszor megsemmisítése szempontjából döntő jelentősége van a háború kezdeti időszakában megvívásra kerülő védelmi hadművelet alapos előkészítésének, megszervezésének.

A védelmi hadművelet előkészítését – kiindulva a nyilvánosságra hozott katonai doktrínából – már békeidőszakban meg kell tervezni, olyan részletességgel és komplexitással, hogy az teljes mértékben biztosítsa a feladat sikeres végrehajtásának hadtápbiztosítási feltételeit. A tervezés folyamán figyelembe kell venni néhány újszerűen jelentkező kérdést. Az első az, hogy a háború kezdeti időszakában megvívandó védelem hadművelet folyamán a védelem szilárdságának növelése céljából nagyobb hangsúlyt kap a védelem úgynevezett harcászati zónája (40-60 km). A védelem szilárdsága biztosításának egyik alapvető módszere az, hogy ide tömörítik az erők és eszközök jelentős részét. Ebből következik, hogy a hadtápbiztosítást is ennek megfelelően kell csoportosítani, megfelelő figyelmet fordítva a zászlóalj és különböző alkalmi harci kötelékek hadtápbiztosítás szempontjából történő önállóságának növelésére.

Arra való tekintettel, hogy számolhatunk az ellenség nagy erejű csapásaival, a célszerű megoldásnak az látszik, ha a harcászati övezetben az anyagi eszközeinket tömörítjük, a hadtápbiztosítást pedig a szabályzatainkban meghatározott távolságokon telepítjük.

A második ilyen tényező az az, hogy a védelem a saját területen kerül kiépítésre. Ez lehetővé teszi a területen levő katonai, polgári és állami készletek komplex igénybevétele. A harmadik tényező, amelyre figyelemmel kell lenni, az abból fakadt, hogy ugyan a védelmi hadműveletet, harcot már jó előre megtervezzük, ennek ellenére mégis sor kerülhet az ellenség váratlan támadása kapcsán arra, hogy a csapatok a védelmet a készenlétiük elérésének ütemében foglalják el. A védelmi hadművelet előkészítésében erre a változatra is gondolva ki kell dolgozni azokat a rendszabályokat, amelyek végrehajtása ilyen körülmények között is megteremt a csapatok hadtápbiztosításának megbízható feltételeit. A sok, ezzel összefüggő rendszabályból megkülönböztetett figyelmet érdemel a légvédelmi és a határbiztosításra kijelölt csapatok hadtápbiztosítás szempontjából történő felkészítése. Mivel sor kerülhet ezek azonnal harcba lépésére, ezzel egyidejűleg azok hadtápbiztosítása is igényként jelentkezik. Ezek hadtápbiztosítási képességek kell hogy legyenek a csapatokkal együtt a feladat végrehajtásának megkezdésére. Meg kell tervezni a várható tevékenységi körzetekben bizonyos anyagi készletek előzetes felhalmozását, melyek ezen csapatok ellátásának elsődleges forrásait képezik. Fel kell készíteni a központi hadtápbiztosítás békében is kész erőit arra, hogy szükség esetén képesek legyenek a hadtápbiztosítás teljes készenlétének elérése előtt is a védelemben fokozatosan szétbontakozó csapatok hadtápbiztosításába történő beavatkozására.

Úgy gondolom, hogy e követelmények teljesítése azt igényli tőlünk, hogy nagyon konkrétan áttekintsük az érintett csapatok hadtápbiztosítását, s megtegyünk minden konkrét és szükséges intézkedést, amely képessé teszi őket a harctevékenység azonnali megkezdésének és megvívásának megbízható hadtápbiztosítására.

E feladatok sikeres megoldása érdekében a tudományos kutatómunkát arra kell összpontosítani, hogy nagyon pontosan feltárjuk a védelmi hadművelet hadtápbiztosítása előkészítésének tartalmát, az előkészítés legcélszerűbb módszereit. Mivel a különböző hadszíntereken a felek olyan erőkkel rendelkeznek, amelyekkel képesek a háború váratlan megkezdésére, kiemelt figyelmet kell fordítani a különböző tagozatok hadtápbiztosításának mozgósítási készenlétének és magas szintű harcászati készenlétének fokozására. Ahhoz, hogy a valóban indokolt rendszabályokat pontosan meg tudjuk határozni, célszerű volna kimunkálni a mozgósítási készenlét és magas fokú harcászati készenlét hadtápbiztosításának korszerű értelmezését.

Általános vezérelvéként elfogadjuk azt, hogy:

- a honi légvédelmi repülő- és rakétacsapatok hadtápjának olyan állapotban kell lenni, hogy személyi, anyagi, technikai kiegészítés nélkül is képesek legyenek a légvédelmi hadművelet hadtápbiztosítására;

- az államhatár biztosítására kijelölt csapatok hadtápjai mind felkészítés, mind készenlét tekintetében az általuk biztosítandó csapatokkal azonos helyzetben kell hogy legyenek;

- központhadtáp békében is kész erőinek erők készenlétének elérése előtt is képeseknek kell lenni a váratlanul kezdődő védelmi hadművelet hadtápbiztosításának eredményes megkezdésére;

- a többi hadtáperő tekintetében alaposan differenciált készenléti rendszert célszerű bevezetni. Alapvető kérdésnek tekintve azt, hogy megteremtsük a hallatlan nagy értéket képviselő anyagi-technikai eszközeink megőrzésének hadihasználható állapotban való tartásának feltételeit, s egyidejűleg biztosítva a meghatározott készenléti időnormák teljesítését. Erre annál is inkább lehetőség van, mert módunkban áll az ország területén a különböző erőforrások komplex igénybevételére.

A hadtáp élet-, működő- és teljesítőképességének növelése érdekében fokozott jelentőségre tesz szert a hadtáp harcbiztosításának megszervezése. Ezen belül is kiemelt szerep hárul a légvédelmi, deszant és páncélvédelemre, valamint a hadtápkörletek műszaki berendezésére.

A hadtápkörletek műszaki berendezése nem újkeletű követelmény. Ennek ellenére a korábbi gyakorlattól eltérően mindenképp kívánatos, hogy újszerűen közelítsük meg a problémát. Az újszerűség lényege az kell hogy legyen, hogy a kiképzéseink folyamán a kialakult gyakorlattal szemben figyelmet fordítsunk arra, hogy megtanítsuk személyi állományunkat a hadtápkörletek műszaki berendezésére. A gyakorlatok alkalmával pedig alapvető követelménynek tekintjük a hadtápkörletek műszaki berendezését, a gyakorlat jellegétől függően a hadtápkörletek egyes elemeinek kiépítését. Igényként jelentkezik a hadtápkörletek műszaki berendezésével kapcsolatos követelmények és lehetőségek felmérése annak érdekében, hogy a szükséges kiegészítő rendszabályokat időben foganatosítani tudjuk. A lehetőségek felmérése folyamán abból a követelményből kell kiindulni, hogy a körletek alapvető műszaki berendezését 5-7 nap alatt el tudjuk végezni.

A hadtápkörletek műszaki berendezésénél számolni kell a polgári munkaerő ideiglenes igénybevételével is, melyet az államhatalom helyi szerveivel kell egyeztetni.

A hadtápkörletek műszaki berendezése csak akkor lesz eredményes, és csak akkor nem tekintjük tehernek, ha tisztába vagyunk annak jelentőségével. A hadtápkörletek műszaki berendezése tulajdonképpen a hadtáp védelmét, megőrzését szolgálja, tömegpusztító fegyverek alkalmazása esetén pedig a túlélés lehetőségét biztosítja. E témát érintve hasznos lehet annak a kihangsúlyozása, hogy a hadtápkörletek műszaki berendezésének jelentősége semmivel sem kisebb akkor, ha a hadműveletek csak hagyományos eszközökkel folynak. Alapvetően azért, mert a hadműveletek folyamán sor kerülhet a tömegpusztító fegyverek alkalmazására való áttérésre, továbbá azért, mert a nagy pontosságú felderítő és csapásmérő komplexumok alkalmazása, ha jellegében más típusú, de lényegében alapvetően megsemmisítő csapást képesek mérni a különböző hadtápelemekre. A korábbi időszaktól eltérően, ugyancsak nem lehet a hadtápkörletek műszaki berendezése tekintetében könnyítéseket engedni a mélységben elhelyezett erők

vonatkozásában. Ez alapvetően azzal magyarázható, hogy a NATO csapatoknál kialakított elvek nagy jelentőséget tulajdonítanak az ellenség teljes mélységben, egyidejűleg történő pusztítására. Ennek az érvek az elfogadását az teszi ajánlatossá, hogy a várható ellenség az e célra szükséges erővel rendelkezik is.

Mint ahogy utalás történt rá, a háború kezdeti időszakában az ország területén folyó védelmi hadművelet lehetőséget ad a különböző katonai és polgári erőforrások, készletek komplex igénybevételére, felhasználására. *Ennek megfelelően a védelmi hadművelet, harc anyagi biztosításának alapvető forrásai a következők lehetnek:*

- a csapatok mozgókészletei, a laktanyákban visszamaradt készletek;
- a területen levő állami, szövetkezeti készletek;
- a központhadtáp-készletek.

Az anyagi biztosítás ezen forrásai jelentőségét az határozza meg, hogy egyformán megbízhatóan szolgálják a csapatok hadtápbiztosítását, s talán még a sorrendnek is szerepe van. Ezért ezek igénybevételét komplexen kell tervezni.

A területen levő állami és szövetkezeti készletek igénybevétele központi kiutalás alapján a seregtesthadtáp és a területi szervek együttműködése szerint valósul meg.

A központhadtáp készletei a helyzettől függően különböző variációkban állnak rendelkezésre. Nevezetesen:

- a) a hadszíntér-előkészítés kapcsán a területre telepített különböző készletek,
- b) váratlan helyzetben a központhadtáp által biztosított kiszállított anyagok,
- c) széttelepített hadászati készletek.

A védelmi hadműveletet, harcot folytató csapatok anyagi biztosítása, önállóságának fokozása érdekében célszerűnek látszik kiegészítő készletek létrehozása a tüzelőállásban és hadtápkörletekben földre rakva. A kiegészítő készletek mértékét a helyzet alapos elemzése alapján kell meghatározni, melynek folyamán figyelembe kell venni az ellenség várható tevékenységét, a fogyasztási normákat, valamint az anyagi eszközök pótlásának, utanszállításának lehetőségeit. Azt az általános következtetést levonhatjuk, hogy a harcászati övezetben legalább egynapi fogyasztásnak megfelelő kiegészítő készletet ajánlatos felhalmozni, a védelem mélységében esetleg többet is. E készletek felhalmozása történhet a csapatok szétbontakozása előtt, azzal párhuzamosan, vagy pedig a szétbontakozás befejezése után.

Az anyagi biztosítás egyik kiemelt feladata lehet a védelmi hadművelet folyamán - ha sor kerül rá - a tűz-ellenelőkészítés anyagi feltételeinek megteremtése. Ez esetben a feladat jelentőségét, tartalmát, bonyolultságát adja, hogy hatalmas tűzérési erő - 35-40 tüzérosztály vagy több - kerülhet összevonásra rövid idő alatt és a tűz-ellenelőkészítés folyamán a tűzérési löszér felhasználása meghaladhatja az egy javadalmazást. A meglepetés elérése miatt kicsi a valószínűsége annak, hogy a tűz-ellenelőkészítés tervezett tüzelőállásaiba a löszér előre kiszállítható. Ezért arra kell felkészülni, hogy a szükséges löszert a tüzelőállások elfoglalásával egyidejűleg kell kiszállítani. Ez csak úgy biztosítható, ha a tüzérosztályokat a tűz-ellenelőkészítés végrehajtásához szükséges tüzérési löszerral kiegészítő készletként, a szükséges szállító eszközökkel együtt megerősítjük. Ez pontos tervezést, gyors és szervezett végrehajtást igényel, mind a hadtáptörzsektől, mind a hadtápallegységektől. Azt is számításba kell venni, hogy a tűz-ellenelőkészítésben részt vevő tüzérési erők amilyen gyorsan összpontosulnak, olyan gyorsan kell hogy széttelepüljenek eredeti tüzelőállásaikba, felkészülve az ellenség támadásának viz-

szaverésére. Ez sajátos követelményt támaszt a hadtáperőkkel szemben is. Képesnek kell lennie az ellátási feladatokkal párhuzamosan a dinamikus manőverek végrehajtására.

A védelmi harc, hadművelet megkezdése után fontos és sajátos feladat a harcoló csapatok anyagi készleteinek folyamatos kiegészítése, illetve azok komplex és tömeges feltöltésének megszervezése. A feladat sajátosságát az adja, hogy az ellenséggel közvetlen harcérintkezésben levő csapatok esetében azok készleteinek feltöltését az ellenség támadásának elhárítása közben kell végrehajtani. Általában, de közvetlen harcérintkezés esetén növekszik a gépesített zászlóalj hadtápszempontból történő önállóságának jelentősége, mivel az előjáró hadtáptagozatok beavatkozási lehetőségei az ellenség közvetlen hatása miatt bizonyos mértékben szűkülnek. Nincs lehetőség arra, hogy a dandár, hadtest komplex és tömeges feltöltési körleteket rendezzen be, ahol a csapatok „áterszítése” folyamán, azok készleteinek feltöltése megtörténik.

A készletek feltöltésének alapvető feltétele az, hogy azok a szükséges időben rendelkezésre álljanak. Ezért a helyzet alapos elemzése alapján az előjáró tagozatoknak kell a feltételeket létrehozni, az anyagi eszközök felhalmozási, utánszállítási rendjét úgy meghatározni, hogy az legyen összhangban a csapatok harctevékenységgel, az anyagok fogyasztásának várható ütemével.

Tehát a zászlóaljhadtápot kell képessé tenni arra, hogy a komplex és tömeges feltöltést meg tudja oldani. Milyen lehetőségek és módszerek alkalmazhatók e célból?

1. A személyi állomány, a harcjárművek és eszközök szükségleteinek, készleteinek kiegészítésre és feltöltése közvetlenül a harcrendben.

Ezt a módszert akkor célszerű alkalmazni, ha a terep, az ellenség tevékenységének jellege ezt lehetővé teszi.

2. A harcjárművek a védőkörletekből, támpontokból meghatározott sorrendben (pl. különböző századoktól egyidejűleg 2-2 harcjármű hátravonásra kerül, majd váltják egymást mindaddig, amíg a teljes feltöltés be nem fejeződik). Kivonásra kerülnek olyan terepszakaszra, ahova a szállító járművek előrevonhatók és az ellenség közvetlen irányzó tűzesszökei nem gátolják tevékenységüket, s itt a harcjárműveket feltöltik.

3. Kijelöljük a század lőszerfelvételező, ételelosztó helyeket és oda a zászlóaljhadtáp a szükséges anyagokat és eszközöket kiszállítja, s onnan a személyi állomány a harcjárműveket, valamint saját szükségleteit, készleteit feltölti, kiegészíti.

4. E három változat valamilyen mérvű együttes kombinációja abban az esetben, ha a terep jellege, az ellenség tevékenysége ezt megköveteli.

Hogy jelentkezik a feltöltés komplexitása és milyen módon lehet ezt megoldani?

Az ellenséggel történő közvetlen harcérintkezés esetén nincs lehetőség, de a racionalitás jegyében nem is kívánatos a készletek más-más időszakban és anyagnemenkénti feltöltése.

Ezért a zászlóaljparancsnok hadtáphelyettes mielőtt javaslatot tesz a parancsnoknak az anyagi készletek feltöltésének idejére és módszerére, tájékozdják alegységenként és harcjárművenként a szükségletek mérvéről. Miután ezt megállapította, a kialakult helyzet elemzése alapján tegyen javaslatot a feltöltés rendjére.

Ha a parancsnok a javaslatot jóváhagyja, meg kell kezdeni a készletek feltöltésére vonatkozó előkészületeket. Ennek a lényegét és tartalmát az képezi, hogy a zászlóaljparancsnok hadtáphelyettes pontosan megtervezi a feltöltés rendjét, melyik alegységet, harcjárművet a zászlóaljhadtáp melyik gépkocsija tölti fel, hol, mikor, milyen anyagi esz-

közökkel. Kijelöli a feltöltő járműveket, járműcsoportokat és a feltöltésért felelős személyeket. Ezután a szükséges anyagokat előkészítik, majd a megadott időben és módon a feltöltéssel egyidejűleg gondoskodunk a felesleges anyagok, valamint a sebesültek esetleges hátraszállításáról.

Külön érdemes foglalkozni az élelmezési ellátás megszervezésével, mellyel szemben a védelmi harc is sajátos igényeket támaszt. Alapvető követelménynek kell tekinteni azt, hogy ez esetben is követelmény a meleg étkezés háromszori biztosítása, a személyi állomány ivóvíz, tea-szükségleteinek, mosdáshoz szükséges víz folyamatos ellátása.

E feladat megoldását a kialakult harcászati helyzet függvényében kell megszervezni. Lehetséges megoldás az, hogy a személyi állomány élelem ellátását centralizáltan, a zászlóalj hadtápjainál főző-elosztó bázisról biztosítjuk, vagy pedig az ételek elkészítését decentralizáltan századonként végézzük. Mindkét esetben lehetséges, hogy az élelmet közvetlenül kiszállítjuk a személyi állomány részére a lövészárkokba, vagy pedig a kijelölt század-ételelosztó helyekre, ahonnan az élelmet és egyéb járandósági cikkeket tovább szállítják, és a személyi állomány részére kiosztják.

A védelmi hadművelet folyamán alapvető hadtápfeladatként jelentkezik az ellencsapás, az ellenlökések végrehajtásában részt vevő csapatok hadtápbiztosítása. Kiemelt jelentőségét az adja, hogy az ellencsapás az ellenségre való ráhatás legaktívabb formája és sikeres végrehajtása az ellenség elgondolásának meghiúsítását, a kezdeményezés megragadását és a szembenálló csapatcsoportosítások megsemmisítését eredményezheti. A háború kezdeti időszakában folyó védelmi hadműveletekben végrehajtásra kerülő ellencsapások szerepét, jelentőségét még fokozottabban aláhúzhatja az a tény, hogy az feltételét képezi az ellentámadásra való átmenetnek, mely a támadó tevékenység különleges formája. Az ellentámadásban részt vevő erők csoportosítását a védelmi hadművelet megvívásával folyamatosan kell létrehozni.

Ezek a körülmények nagyon határozottan jelzik azt, hogy az ellencsapást, ellentámadást végrehajtó erők hadtápbiztosítására megkülönböztetett figyelmet kell fordítani.

A védelmi hadművelet tervezésével egyidejűleg kell az ellencsapás hadtápbiztosítását megtervezni azzal a követelménnyel, hogy a kialakított hadtápbiztosítási rendszer az ellentámadásba való átmenet hadtápbiztosításának is az alapját képezze.

A hadtápbiztosítás szempontjából döntő jelentősége van:

- az anyagi készletek folyamatos biztosításának, feltöltésének;
- az előljáró hadtáptagozatok manőverezésének;
- a hadtáp előretolt lépcső(k) időbeni aktivizálásának;
- a sebesültek időbeni kiürítésének;
- a folyamatos hadtápvezetés biztosításának.

Összességében a feladat bonyolultságát az adja, hogy az ellenség aktív tevékenysége mellett a védelmi hadműveletet folytató csapatok hadtápbiztosításával párhuzamosan kell az ellencsapás hadtápbiztosítására vonatkozó terveket pontosítani, kidolgozni, a hadtápbiztosítás feltételeit megteremteni.

Befejezésül még egyszer kihangsúlyozom, hogy a háború kezdetén folyó védelmi hadművelet hadtápbiztosítása bonyolult, sokirányú, sok összetevőjű feladat, melynek sikeres megoldása azt igényli, hogy a hadtáp valamennyi tagozatában folytassuk a kérdések mélyreható tanulmányozását és a hadtápbiztosítási rendszerünk korszerűsítését.

A hátországi közlekedési csapatok tevékenységének hadtápbiztosítása

S. Nagy József ezredes

A Hátországi és Polgári Védelmi Parancsnokság alárendelt katonai szervezeteinek alaprendeltetésében, háborús alkalmazásában jelentős eltérések vannak, melyek tükröződnek hadtápbiztosításuk megszervezésében és végrehajtásában is. A közlekedési csapatok a HÁPVP alárendeltek között szervezetük nagyságrendjét, feladataik jelentőségét figyelembe véve jelentős helyet, szerepet töltenek be. E tanulmány célja, annak bemutatása, hogy e sajátos felépítésű szervezetek hadtápbiztosítása hogyan, milyen sajátosságokkal kerül megszervezésre.

A hátországi közlekedési csapatok hadtápbiztosítása dandár, illetve zászlóalj szintű kötelékenként kerül megvalósításra. *A közlekedési csapatok legmagasabb szintű szervezete a dandár, melynek állományába közúti komendáns, útépítő, hidépítő, vasúti felépítmény zászlóalj, ideiglenes átrakókörletek és gépkocsi szállító zászlóalj tartoznak.*

A dandár hadtápbiztosításának megszervezését az alaprendeltetésből, alkalmazásból eredő, sajátos követelmények határozzák meg.

A dandár alárendeltjei önálló zászlóalj szintű szervezetek, melyek önálló hadtápszervezetekkel rendelkeznek. A dandár alkalmazása nagy területen történik, alárendelt zászlóaljai egymástól nagy távolságra, széttagoltan oldják meg alaprendeltetésből eredő feladataikat.

A közúti komendáns zászlóaljak a fő gépkocsiutakon, századonként kerülnek alkalmazásra. Egy század feladata 100 km-es útvonalszakasz közúti biztosításának végzése, a zászlóalj alkalmazása 300 km-ig terjedhet.

Az út- és a hidépítő zászlóaljak a közúthálózat helyreállításában vesznek részt szintén a kijelölt fő, vagy kiegészítő gépkocsiutak mentén.

A vasúti felépítmény zászlóaljak a kijelölt vasúti főirányban a rombolt vasútvonalak helyreállítására kerülnek alkalmazásra, együttműködve a KM erőivel.

Az ideiglenes átrakókörlet parancsnokságok és gépkocsi szállító zászlóaljak nagy vízi akadályokon létesített átkelőhelyeken alkalmazva végzik a szállítás folyamatosságának biztosítását, együttműködve az átkelőhelyeket üzemeltető műszaki csapatokkal.

A felsorolt tényezők a közlekedési dandár és alárendeltjeinek hadtápbiztosítását alapvetően meghatározzák, ezért azokat minden helyzetben figyelembe kell venni.

A dandár és a zászlóalj hadtápegységek rendeltetése, állománya:

A dandár alaprendeltetéséből eredő feladatai végrehajtásához szükséges anyagi-technikai eszközök biztosítását, a személyi állomány egészségügyi ellátását, a dandártörzs és a zászlóaljak, századok, hadtápegységek valóstíják meg.

A hadtápegységek rendeltetése, a háború alkalmazáshoz, a személyi állomány ellátásához, a technikai eszközök üzemeltetéséhez anyagi eszközöknek előírt helyen és időben történő biztosítása, a sérültek és betegek ellátása, kiürítése, a kijelölt egészségügyi intézetekhez.

A dandártörzs és az alárendelt csapatok, a szervezetek nagyságrendjének megfelelően kialakított szervezetű és kapacitású ellátó alegységekkel rendelkeznek.

A *dandártörzs hadtápegységei*, a dandárparancsnokság és közvetlenjei ellátására hivatottak. Szervezetük, felszereltségük, lehetőségeik alapján nem vesznek részt az alárendelt zászlóaljok ellátásában, alapvetően csak a dandárparancsnokság és a közvetlenek anyagi készleteit tárolják, szállítják, lőszerből és üzemanyagból azonban a dandár részére megszabott kiszabatot is tárolják.

A dandár segélyhelye is elsősorban a dandártörzs egészségügyi ellátására hivatott, esetenként azonban szükség szerint segítséget nyújtani az érintett zászlóaljok sérültjeinek ellátásában.

A *dandár segélyhely* az egészségügyi szolgálat főnökének van alárendelve, parancsnoka orvos tisztt.

Az *ellátó szakasz* közvetlenül a dandárparancsnok hadtáphelyettesének van alárendelve. Parancsnoka tiszthelyettes, állományába szállító raj, élelmezési ellátó raj és raktárak tartoznak. Szállító kapacitása 45-50 t szilárd és 8-10 t folyékony anyag szállítását teszi lehetővé.

A dandár alárendeltségébe tartozó szervezetek különböző rendeltetésű önálló zászlóaljakból és ideiglenes átrakó körlet parancsnokságokból tevődnek össze.

A *zászlóalj hadtápegységek* attól függően változnak, hogy milyen rendeltetésű zászlóalj kötelékébe tartoznak. Valamennyi zászlóaljnál találunk segélyhelyet és ellátó szakaszt.

A zászlóalj segélyhelye a zászlóaljparancsnok közvetlen alárendeltségébe tartozik, szakmailag pedig a dandár egészségügyi szolgálatfőnökének van alárendelve. Valamennyi zászlóaljnál a segélyhely parancsnoka tiszthelyettes.

A *zászlóalj ellátószakasz* a zászlóaljparancsnoknak van közvetlenül alárendelve, szakmailag a dandárparancsnok hadtáphelyettesének. Parancsnoka tiszthelyettes, állományába szállító raj, élelmezési ellátóraj, és raktárak tartoznak.

A szállító kapacitásuk 38-60 tonna szilárd és 5-15 tonna folyékony anyag szállítását teszi lehetővé.

A vasúti felépítmény zászlóalj ellátószakaszában két szállítóraj van, 55-60 tonna szilárd és 10 tonna folyékony anyag szállító kapacitással.

A zászlóalj hadtápegységeken kívül a közúti komendáns és a gépkocsi szállító zászlóaljnál *század hadtápegységek is vannak rendszeresítve*. E két zászlóalj századai a zászlóaljtörzstől nagyobb távolságra elszakadva oldják meg feladataikat, így a századok ellátása önállóan működő század ellátó rajok útján valósul meg. Ezen ellátó rajok végzik a század élm., üza. és egyéb anyaggal való ellátását.

A dandár hadtápbiztosításának megszervezése

A dandár hadtápbiztosításának megszervezése magában foglalja a hadtápb felkészítésére, felépítésére, életképességének fenntartására, a szállítási útvonalak kijelölésére és igénybevételére, a dandár csapatainak anyagi, technikai, egészségügyi és más irányú biz-

tosítására, továbbá a hadtáp folyamatos és szilárd vezetésére vonatkozó komplex rendszabályok tervezését, szervezését, végrehajtásának irányítását és ellenőrzését a háborús tevékenység viszonyai között.

A hadtáp felkészítése a dandár felkészítésének részeként valósul meg. Ennek keretében kell végrehajtani a dandár és az alegység-hadtápok békeállapotról háborús helyzetre való gyors áttérésének előkészítését is.

A közlekedési dandároknál és zászlóaljknál e feladatnak nagy jelentősége van, mivel béke-tevékenységük és szervezetük eltér a háborústól. A dandár és a zászlóalj-hadtápok békeállapotáról háborús helyzetre való átállása magasabb harc-készültségbe való helyezést és mozgósítást révén valósul meg. Ennek során kell végrehajtani a hadtápszervek megalakítását, más katonai szervezetektől átcsoportosított keret állományból, illetve tartalékos hadkötelesekből, a központilag tárolt „M” anyagi készletek felvételezését, a teljes „M” állomány ellátását, a mozgókészletek lépcsőzését, málházását, a hadtáp állományának összekovácsolását, a háborús működési helyek elfoglalását, a visszahagyott anyagi készletek átadását, a hadinormák szerinti ellátásra való áttérést és más feladatokat.

Hogy e feladatok adott esetben szervezeten, a meghatározott időnormákon belül végrehajtást nyerjenek, már az állandó harc-készültség időszakában alapos előkészítő munkát igényelnek. A dandár és az alárendelt szervezetek hadtápalgységei állományának megalakítását úgy kell tervezni, hogy a fontosabb beosztásokba olyan személyeket biztosítsunk, akik békében is azonos, vagy hasonló beosztásban vannak és az elrendelést követően képesek azonnal megkezdeni a feladatok szervezését, végrehajtását. A keretállománnyal úgy kell gazdálkodni, hogy a megalakítandó zászlóalj hadtáp vezető állományának kulcsemberei feltétlenül a ht. vagy tsz. állományból legyenek biztosítva. A keretállomány és a tartalékos állomány felkészítésére, összekovácsolására az ÁHKSZ időszakában kell megfelelő figyelmet fordítani és biztosítani kell, hogy azok rendszeres időközönként, a tényleges állományúakkal együtt gyakorolják feladataikat.

A béke- és a keretállomány felkészítése során nagy súlyt kell helyezni a megalakulási hely részletes megismerésére, az ott folyó tevékenység megszervezésére, gyakorlására, a központi raktárakból, különböző vállalatoktól lebiztosított anyagok felvételezésé módjainak, eszközeinek, útvonalainak tanulmányozására. Biztosítani kell, hogy a személyi állomány fluktuációja függvényében, a gyakorlások rendszeresen ismétlődjenek.

A hadtáp felkészítése keretében a háborús tevékenység során végre kell hajtani a személyi állomány pótlását, a szállító és hadtáptechnikai eszközökkel történő feltöltést, a készletek kiegészítését, a személyi állomány felkészítését az alkalmazásból eredő sajátos hadtápbiztosítási feladatok végrehajtására.

A felkészítés rendszabályai az alkalmazás során rendszeresen ismétlődve jelentkeznek. A végrehajtás szervezői, kezdeményezői a hadtáphelyettesek, akik összhangban a soron levő feladatra történő felkészítés parancsnoki munkáival végzik a hadtápalgységek felkészítését.

A hadtáp felkészítése mint a hadtápbiztosítás megszervezésének egyik eleme a dandár tevékenységében sajátosan jelenik meg. Összefgyvernemi csapatoknál a dandár rendszerint naponta kap újabb harc-feladatot, így a hadtápbiztosítás megszervezése az újabb harc-feladathoz, ezen belül a hadtáp felkészítése a másnapi hadtápbiztosítási feladatokra naponta jelentkező, rendszeres feladatot képezi. A hátszági közlekedési dandárnál miután szétbontakozott, azaz zászlóaljaival elfoglalta a háborús működési helye-

ket, a közúti komendáns zászlóalj a fő gépkocsikat forgalmazásához szétbontakoztak, az út- és hidépítő zászlóalj a számukra megszabott helyreállítási feladatot megkezdtek, az IÁK-ok kijelölt körleteiket elfoglalták, viszonylag hosszabb időn keresztül, több napon át végzik a részükre meghatározott feladatokat. Ennek megfelelően a hadtápbiztosítás kialakított rendszere sem igényel változtatást olyan gyakorisággal, mint az összfégyvernemi egységeknél, magasabbegységeknél.

A hátszázi közlekedési csapatoknál olyan esetekben kerül e feladatra sor, amikor a közúti komendáns zászlóalj részére újabb FGU-t jelölnek ki, tehát változik a zászlóalj, vagy a századok feladata, az eredetileg kijelölt útvonalak romboltsága, szennyezettsége miatt más útvonal kerül kijelölésre, s annak következtében a századokat, esetleg egy egész zászlóaljat át kell csoportosítani. Az út-, illetve a hidépítő zászlóaljnál egy-egy újabb helyreállítás, vagy építési feladat esetében, a vasúti felépítmény zászlóaljnál szintén olyan esetben kerül sor feladatváltozásra, ha a zászlóalj a kijelölt vasúti irányban más rombolt szakaszok helyreállítása végett átcsoportosításra kerül.

A közlekedési dandárok háborús alkalmazásában a fenti esetekben válhat szükségessé a hadtápbiztosítás új feladathoz történő megszervezése, ezen belül a hadtáp felkészítése is.

A közlekedési csapatok *hadtápjának felépítése*, a hadtáperőknek és eszközöknek a háborús alkalmazásból eredő feladatot végrehajtó egységek, alegységek hadtápbiztosítására létrehozott csoportosítása. A hadtáp felépítésének összhangban kell lenni a dandár, illetve zászlóaljai alkalmazására kialakított elgondolással és illeszkedjen a hátszázgvédelmi csapatok egészére kialakított hadtápbiztosítási rendszerbe. A hadtáp felépítését úgy kell kialakítani, hogy minél tovább működhessen egy helyben és lehetőség legyen arra, hogy a fő feladatot megoldó alegység ellátására összpontosítsa erőinek, eszközeinek nagyobb részét. Követelmény továbbá, hogy biztosítva legyen a hadtáperőkkel és -eszközökkel való manőverezés lehetősége és minimális legyen a sebezhetőség.

A hadtápalegységek telepítésére számításba vehetők az alkalmazás körletében található állandó jellegű építmények is, tekintettel arra, hogy a sátrakkal való ellátottság nem teszi lehetővé a csak sátorban történő működést.

A *dandár hadtápalegységei* a dandár harcálláspont körletében, a harcállásponttól olyan távolságra települjenek, hogy vezetésük a belső összeköttetés rendszerében megoldható legyen és őrzés-védelmükre külön erőt ne kelljen biztosítani. A harcállásponttal egy körletben történő település annál is inkább indokolt, mivel a dandár hadtápalegységei a dandárparancsnokság állományának ellátását közvetlenül végzik.

A *dandár segélyhely* részére olyan épületet (épületrészt) kell berendezni, ahol a funkcionális feladatok végzése biztosítható, azaz mind hagyományos, mind tömegpusztító fegyverektől keletkezett sérültek ellátására alkalmas legyen. A sérültek ellátása alatt a dandár segélyhelyen beszűkített ellátást értünk, életmentő beavatkozást, vagy első orvosi ellátást, ugyanis a sérülteket a központilag jelölt katonai, vagy polgári kórházba kell szállítani.

A dandár ellátó szakasza telepíti a *dandár raktárakat és az élelmezési ellátó pontot*. A raktárakat szintén célszerű épületben elhelyezni olyan helyen, ahol a szállító gépjárművek, mozgása biztosítható, illetve az ellátási feladatok végrehajtása zökkenőmentesen végezhető. Az élelmezési raktárt ott célszerű elhelyezni, ahol az élm. ellátó raj az élelmezési ellátópontot telepíti. Az üzemanyag raktár részére szabadban, vagy fészer alatt kell kijelölni megfelelő nagyságú területet, ahol a tűzbiztonság követelményeit messzeme-

nően biztosítani kell, illetve a gépjárművek forgalmához, feltöltéséhez szükséges feltételek meglétét szem előtt kell tartani.

Az élelmezési ellátó raj telepíti a dandárörzs ellátásához az élm. ellátó pontot, lehetőleg a dandárparancsnokság elhelyezési körletének közelében. E célra olyan épületet célszerű igénybevenni, amelyben az élelmezési anyagok feldolgozása, előkészítése végrehajtható, a tiszti, tiszthelyettesi állomány részére étkezde berendezhető, vízelőhely közelében legyen. Az épületen kívül kell elhelyezni a főközpontot a mozgókonyhákhoz rendszeresített sátrakban, ugyanitt kell elhelyezni a vízszállító gépkocsit is. Ki kell jelölni az ételkiosztó helyet a sorállomány részére, mosogatóhelyet az evőcsészék elmosásához és hulladékgyűjtő helyeket.

A zászlóalj hadtápolegységeit a zászlóaljparancsnokság elhelyezési körletében kell telepíteni olyan követelmények szerint, hogy biztosítva legyen a zászlóalj törzs ellátása, egyidejűleg a zászlóalj alegységeinek ellátása is.

A gáspótló felépítmény, az út- és a hídépítő zászlóaljknál a zászlóalj ellátószakasz biztosítja a századok közvetlen ellátását is, század ellátórajok nincsenek rendszeresítve, tehát a főtt étkezéssel való ellátás is a zászlóalj ellátó szakasz funkciója. A zászlóalj segélyhelyet és az ellátószakaszt ezért központi helyen célszerű telepíteni. Az ellátó szakasz itt is raktárakat és élm. ellátó pontot telepít olyan követelmények szerint, mint a dandártörzsnél.

A közúti komendánszászlóaljok századainak ellátórajai, a század részére kijelölt útvonalszakasznak lehetőleg a közepén legyenek telepítve, ahonnan két irányban biztosítható a meleg étkezés kiszállítása a forgalomszabályozó őrsök személyi állománya részére. Az ellátó rajok lehetőleg a század diszpécserpont közelében működjenek.

A gépkocsi szállító zászlóaljok századainál szintén ellátó rajok vannak, ezek mindig a századokkal együtt mozognak, illetve a századok körletében települnek.

A közlekedési csapatok hadtápjainak áttelepítésére általában akkor kerül sor, ha a háborús alkalmazás során a csapatok feladatai változnak és a változás átcsoportosítással jár. Ugyancsak át kell telepíteni a hadtápot, ha a működési körlete szennyeződött, vagy ha az ellenség légi támadó eszközeinek tevékenysége azt indokoltá teszi. Az áttelepülés végrehajtása alapvetően három változatban történhet. Egy változat szerint az áttelepülést a hadtáp végrehajtja az egységgel, alegységgel együtt, annak oszlopában, az oszlop végén mozogva. Erre század, vagy zászlóalj kötelékben kerülhet sor. Ebben az esetben a zászlóalj ellátó szakasza és a segélyhely besorol a zászlóaljparancsnok által meghatározott helyre a zászlóalj menetoszlopának végére és azzal együtt hajtja végre a menetet.

Másik változat, amikor a hadtápolegységek a zászlóalj vagy a dandár parancsnoksággal együtt települnek át. Dandár vonatkozásban ez rendszerint így történik, a zászlóaljok közül ez a változat elsősorban a közúti komendáns zászlóaljakra jellemző.

Egy harmadik módja lehet az áttelepítésnek a hadtápolegységek önálló áttelepülése, amikor az alegységektől, vagy a törzsektől függetlenül, önállóan hajtják azt végre. Ez a változat elsősorban a közúti komendáns századok ellátó rajainál fordulhat elő, vagy a zászlóalj, dandár hadtápolegységek egy részénél abban az esetben, ha települési helyeket szennyezetté, vagy más ok miatt elhagyni kényszerülnek.

A hadtáp tömegpusztító fegyverek elleni védelme, őrzés-védelme, az életképesség fenntartásának alapvető feltételét képezi. A hátszágvédelmi csapatoknál sajátosan jelentkeznek a követelmények e területen is. Amikor a közlekedési csapatok életképességének megővéséről, fenntartásáról beszélünk elengedhetetlen, hogy tisztázzuk a sajátosságokat,

mert csak azok ismeretében lehet a követelményeket megérteni, illetve a rendszabályokat kimunkálni. Nem lehet célravezető módszer, ha az összefegyvernemi csapatokra vonatkozó elveket, rendszabályokat sablonként fogadjuk el.

A közlekedési csapatok hadtápegységei kis létszámmal rendelkeznek, fegyverzetük csak a személyi fegyverekből (pi., gépi) áll, tűzerejük így csekély, a páncéllhárítás és a légvédelem eszközei nincsenek rendszeresítve, kollektív védőeszközökkel nem rendelkeznek. A személyi állományt szinte teljes mértékben leköti a hadtápbiztosítási feladatok folyamatos végzése. A szállítási feladatokra az egyes gépjárművek mozgása a jellemző, oszlopszállítással nem számolunk. Ugyancsak a sajátosságok közé sorolhatjuk azt a tényt is, hogy a hadtápegységek nem önálló körletben, hanem a parancsnokság vezetési pontjának körletében települnek, s e célra gyakran vesznek igénybe állandó jellegű épületeket is.

A felsorolt sajátos jellemzőket a háterszágvédelmi közlekedési csapatok hadtápjára élet-, működő- és teljesítőképessége fenntartásának megszervezésénél figyelembe kell venni.

A megszervezés alapja a dandárparancsnok (zászlóaljparancsnok) utasítása. A tervet a dandár törzse dolgozza ki (zászlóaljnál a zászlóaljtörzs), s a tervben foglalt hadtápra vonatkozó rendszabályok végrehajtásának megszervezéséért a hadtáphelyettes felelős.

A hadtáphelyettes a törzs által kidolgozott terv alapján, a hadtápegységek parancsnokai részére tartandó feladatszabások keretén belül a következő kérdésekben ad utasítást:

- a hadtápegységek állományának feladatai az ellenség diverziós felderítőcsoportjainak támadása esetén;
- a hadtápegységek állományából megalakítandó harci csoportok, tűzoltó osztagok feladatai, felkészítésük rendje;
- a vegyi-, a sugárfigyelés feladatai és a mentesítés végrehajtásának rendje;
- az értesítés rendje, jelei, jelzései, a személyi állomány tevékenységének rendje az ellenség tömegpusztító és gyújtófegyverekkel, földi és légi támadóeszközökkel végrehajtott csapása esetén;
- együttműködés a település körletében levő szomszédos alegységekkel;
- esetleges műszaki munkák végrehajtásának rendje a hadtápegységek körletében;
- az álcázás rendszabályai.

A hadtápegységek állományából ki kell jelölni olyan harci csoportot, amely az ellenség diverziós csoportjainak támadása esetén részt vesz annak elhárításában. Ki kell jelölni azt a terepszakaszt (védőállást), amelyet megszállt a hadtápegységek személyi állománya. Ki kell jelölni ezen kívül a hadtápegységek körletén belül az őrhelyeket, az őrköket, meg kell szabni az őrzéssel kapcsolatos feladatokat. A tüzek oltására fel kell készíteni minden hadtápegységtől 1-2 katonát, s a tűzoltó felszereléseket könnyen hozzáférhető helyen kell tárolni. A szállítási feladatok végrehajtásához gépkocsinként 2 fő fegyveres kísérőt kell kijelölni és felkészíteni. Célszerű e célra a parancsnoktól 4-6 fő katonát megerősítésként kérni, akik állandó jelleggel a hadtáphelyettes rendelkezésére állnak, rendszeres felkészítést kell részükre biztosítani. Alkalmazásuk elsősorban a szállítások fegyveres biztosítására, esetenként más őrzésvédelmi feladatokra történjen. Ha a hadtáp vezető állományából ellenőrzési vagy más jellegű feladattal útbaindulnak tiszték, minden esetben meg kell szervezni a fegyveres kíséretüket.

Dandár és zászlóalj szinten mentőosztag kerül kijelölésre. E mentőosztagok állományába a szükséges mértékben be kell vonni hadtáperőket és eszközöket is, elsősorban az egészségügyi szolgálattól a dandár, vagy zászlóalj segélyhely állományát.

A dandár és zászlóalj vegyi -sugárfigyelési rendszeréből a hadtápegységekre háruló feladatra esetenként 1-1 főt kell felkészíteni és részt venni a rendszerből a hadtápra háruló feladat végrehajtásában. Ugyancsak ki kell jelölni a hadtápegységek állományából a részleges mentesítést végrehajtó személyeket és fel kell készíteni.

Az értesítés rendszere is dandár, illetve zászlóalj méreteken van megszervezve. Ennek jeleit, jelzéseit a hadtáp személyi állománnyal meg kell ismertetni, az egyes munkahelyeken ki kell függeszteni. Meg kell határozni, hogy kinek, milyen feladata van a különböző jelzések esetén és azokat be kell gyakoroltatni.

A hadtápegységek körletének közelében tevékenykedő híradó, vagy más alegységekkel együttműködés keretében meg kell szervezni a közös feladatok végrehajtását és az egymásnak történő segítségnyújtást.

Az elvégzendő műszaki munkákat meg kell határozni. Mely anyagok részére kell fedezéket ásni, vagy a személyi állomány részére létesítendő óvóhely elkészítésében kire, milyen feladat hárul.

Az álcázási rendszabályok ismerete és betartása valamennyi hadtápegység számára komoly jelentőséggel bír. A törzsfőnök által foganatosított álcázási rendszabályokat hadtápegységekkel meg kell ismertetni, betartásukat rendszeresen ellenőrizni kell.

A szállítási útvonalak kijelölése és igénybevételük megszervezése a közlekedési csapatok hadtápbiztosításában sajátos feladatot képez. A jelentőségét a hátszági közlekedési csapatok háborús alkalmazásának sajátos kérdései határozzák meg olyanok, mint a nagy területen történő alkalmazás, az egymástól nagy távolságra való elhelyezés, az ellátóbázisok nagy száma, ebből eredően a szállítási igények kiterjedt méretei.

A hátszági közlekedési csapatok – hasonlóan a többi hátszági alakulathoz – háborús feladataikat nem sávhatárokkal határolt területen oldják meg, miként azt az elvonuló szárazföldi csapatok, hanem a hátszág különböző területein, a hátszág közlekedési hálózatának kijelölt szakaszain, a részükre meghatározott háborús működési helyeken, alkalmazási körleteikben, terepszakaszakon. E körletek csapatonként differenciált nagyságú területekre terjednek ki, amely területen különböző katonai szervezetek helyezkednek el, vagy vonulnak át, különböző polgári vállalatok, szervek végzik rendszeres napi tevékenységeiket és az ezekkel járó szállító feladatokat. Következésképpen a hátszágban működő közlekedési csapatok részére külön szállítási útvonalak nem kerülnek kijelölésre. A többi hátszági alakulattal együtt olyan útvonalakat vehetnek igénybe, amelyek nem esnek egybe a kijelölt fő, vagy kiegészítő-gépkocsi utakkal, másodrendű útvonalakkal, amelyeket központi szállításokra nem vesznek igénybe.

Abben az esetben, ha egyes közlekedési csapatok más tevékenységi körletbe kerülnek átcsoportosításra, a menetvonalakat e célra az előljáró parancsnokság jelöli ki (HÁVP), egyeztetve a HM illetékes szerveivel.

Azok a fő gépkocsiutak, amelyek a hátszági közlekedési csapatok erőivel kerülnek kiszolgálásra, amelyeken a közlekedési dandárok közötti komendánszászlóaljai működnek, a saját szállítási feladatok végrehajtására általában nem vehetők igénybe. A közötti komendánsőrsők, forgalomszabályozó őrsők, diszpécserpontok állományának közvetlen ellátását szolgáló szállítási feladatokra akkor lehet utakat igénybe venni, amikor az útforgalmi terv szerint csapatmozgások, szállítások nincsenek.

Ha a feladatok és körülmények szükségessé teszik, a dandárok részére a HÁPVV hadtáptörzs kijelöli az ellátó bázisok és a csapatok közötti területeken igénybe vehető útvonalakat, azonban ezeket minden esetben egyeztetni kell a HM illetékes szerveivel. Ez sem jelenti egyébként azt, hogy a kijelölt útvonalakat csak a közlekedési csapatok használhatják, azokon más katonai szervezetek, polgári vállalatok is szállítanak, sőt amennyiben a kijelölt útvonalakat nagyobb csapatmozgásra igénybe veszik, a közlekedési csapatok szállítási feladatait más útvonalon kell végrehajtani.

A közlekedési csapatok szállítási feladatainak végrehajtása tehát alapvetően nem központilag kijelölt utakon történik, hanem a háborús működési helyek és az ellátóbázisok között meglévő alacsonyabb rendű utak igénybevételével. Szállításaik során alkalmazkodni kell a központilag tervezett és irányított szállításokhoz. Olyan utakat, ahol központilag szállítások kerülnek végrehajtásra általában nem vehetnek igénybe. Gyakran változtatni kell a szállítási útvonalakat. A helyi utak igénybevételénél célszerű, ha a területileg illetékes katonai szállítási főigazgatóságokkal működnek együtt, illetve egyeztetik azokat.

Anyagi biztosítás

A közlekedési csapatok anyagi biztosítása magában foglalja az alegységek, egységek háborús feladatainak végrehajtásához, a személyi állomány napi életének fenntartásához szükséges anyagi eszközök előteremtésére, a személyi állomány és a technikai eszközök ellátására, az anyag rendeltetési helyére való eljuttatására és felhasználására irányuló rendszabályokat és tevékenységeket.

Az anyagi biztosítás ellátási áganként valósul meg az anyagnem szerint illetékes szolgálati ág főnökök irányításával.

A közlekedési csapatok anyagi szükségleteit *az alábbi tényezők határozzák meg:*

- a közlekedési csapatok részére megszabott feladatok jellege;
- a kiszolgálandó útvonal hossza;
- közlekedési hálózat (út, vasút) romboltságának foka és terjedelme;
- a vízi akadályok jellege, szélessége, a szállítási feladatok mértéke;
- a műtárgyak állapota, helyreállítási szükségleteik;
- az ellátási forrásoktól való távolság;
- a közlekedési csapatok technikai felszereltsége, a technikai eszközök típusa, állapota;
- az évszak, időjárás, terepviszonyok;
- és nem utolsósorban az ellenség tevékenységének jellege, az alkalmazott fegyverfajták.

A hátsországi közlekedési csapatok ellátásának forrásai alapvetően a központheadtáp kijelölt bázisa, illetve a kijelölt polgári vállalatok. Az ellátó bázisokat a szakanyag szerint illetékes HM szolgálatfőnökségek jelölik ki. Az ellátóbázisok kijelölésénél a területi elhelyezkedés a meghatározó, azaz a csapatok háborús működési helyéhez legközelebb eső központi, vagy területi raktár, illetve polgári vállalat (húsipar, sütőipar stb.) kerül kijelölésre.

Ez egyszerűsíti az ellátás rendszerét, s a lehetőségek függvényében rövidíti a szállítási útvonalait is.

A közlekedési csapatok hadtápszervei és az ellátást végző raktárak parancsnokságai között közvetlen kapcsolat van, közbeeső szervek, tagozatok nincsenek, az anyag az ellátóbázistól közvetlenül a felhasználó egység hadtápjához kerül. Az elvonuló szárazföldi csapatok ellátásának bonyolult láncolatá, a különböző tagozatok részére itt kiküszöbölt. A dandárhadtáp nem ékelődik a zászlóaljhadtápok és a központi ellátószervek közé, a zászlóaljak önálló ellátást folytatnak, közvetlen kapcsolatban vannak az ellátóbázisokkal.

A közlekedési csapatok anyagi biztosításában sajátos tényezőként jelentkezik, a kisaegységek ellátása. Ez elsősorban a közúti komendáns zászlóaljakra érvényes, ahol a századok 80-100 km-es szakaszon bontakoznak szét, s a század ellátó rajoknak ilyen távolságban kell megoldaniuk az ellátást. A század diszpécser pontok, az ellenőrző-átresztő pontok, a forgalomszabályozó őrsök személyi állománya és gépjármű technikai eszközeinek ellátása sajátos ellátás-szervező tevékenységet igényel.

A személyi állomány napi kétszeri melegelelemmel való ellátása követelmény, ezért az ételmezési ellátás megszervezését ennek figyelembevételével kell végrehajtani.

A kikülönített alegységek melegelekezéssel történő ellátásának legcélszerűbb módja az, hogy főzőládában, az őrsök, diszpécser pontok személyi állománya készíti el az ételket, ehhez az ellátó raj, naponta szállítja ki a nyersanyagot. Mivel azonban a közlekedési csapatok nincsenek ellátva ilyen eszközökkel, az egymástól jelentős távolságra levő kisaegységeket központilag kell ellátni főtt étkezéssel, amely már több nehézséggel jár. Célszerű az élm. ellátó rajt a század útvonalszakaszának a közepén telepíteni, ahonnan a legtávolabbi forgalomszabályozó őrsök maximálisan 40-50 km távolságra lehetnek mindkét irányban, így a melegelet szállításának útvonala, időtartama lerövidül. A melegelet hőtartó háti éthordóban kell szállítani. A kiszállítást kombinált módszerrel kell megoldani úgy, hogy a közelebb eső őrsökhöz sz. ellátóraj viszi ki, a távolabb esők saját eszközeikkel vételezik fel az ellátórajtól.

Célszerűnek látszik az utalás módszerének alkalmazása is, olyan esetben, ha a foszab. őrs, vagy más közúti biztosítási elem személyi állományát, a közelben települő, működő és csapathoz (út-, hídépítő z., vagy egyéb alakulatok) utaljuk ételmezési ellátásra. Ezt dandár szinten kell megszervezni. Ha a működési hely közelében más seregtest (honi. lé., csapatrepülő) állományába tartozó alakulat diszlokál, az ellátási utasítást a HÁPVP hadtáptörzs szervezi meg.

Az ellátást úgy kell ütemezni, hogy az ellátóbázisoknál 5,10 naponként vételezzenek a csapatok, ennél sűrűbben nem célszerű vételezni. Amennyiben tárolótér rendelkezésre áll, célszerűbb nagyobb készletet felhalmozni, - elsősorban a laktanyákban, objektumokban elhelyezett szervezeteknél - így a szállítások gyakoriságát csökkenteni. Romlandó élelmiszerek esetében természetesen 2-3 naponként szükséges vételezni.

Azon zászlóaljaknál, ahol század ellátórajok működnek, a zászlóaljhadtáp a századok részére 3-5 naponként szállítson rendszeresen, romlandó élelmiszereket naponta egyszer. Üzemanagból célszerű az 5 napos ellátási ütemet megvalósítani, lőszerből és egyéb anyagokból az 5 naponkénti szállításhoz igazodva esetenként, a szükségletnek megfelelően kell kiszállítást eszközölni.

A közlekedési csapatoknál az eddigi gyakorlatok tapasztalatai szerint a háborús alkalmazás 10 napos időszakában az alábbi fogyasztással számolhatunk: - lőszerből 0,5-0,7 ja., - hajtóanyagból 1,5-2,2 ja., élelmiszerből 10 javadalmazás. Egyéb anyagok-

ból szükséglet szerint. Az összefogyasztás mennyisége (beleértve az egyéb anyagokat is) mintegy 370-530 tonna lehet.

A dandártörzs és a zászlóaljak szállító kapacitása összesen mintegy 340-360 t szilárd és 50-70 t folyékony, mindösszesen 390-430 t anyag szállítását teszi lehetővé egy fordulóban. Ha a rendelkezésre álló szállítótérnek 50%-át használjuk fel a szállítási feladatokra - a másik 50%-át tárolásra - akkor a 10 napos időszakban két fordulóval tudjuk megoldani a felhasznált anyagok pótlását. Ez azt jelenti, hogy 5 naponként kell nagyobb szállítási feladatokat végrehajtani. A romlandó anyagok vételezését természetesen rendszeresen, általában 2 naponként kell végezni.

Egészségügyi biztosítás

A közlekedési csapatok egészségügyi biztosítása a személyi állomány harcászultsége fenntartásának, egészsége megóvásának, a sebesültek és betegek segélyben való részesítésének, kórházba történő szállításának, gyógyításának, a csapatokhoz való gyors visszatérésük biztosításának, a betegségek megelőzése céljából foganatosítandó rendszabályoknak a rendszere.

Magában foglalja a gyógyító-kiürítő munkát, a higiénés, járványvédelmi rendszabályokat, továbbá az egészségügyi szolgálat tömegpusztító fegyverek elleni védelemmel kapcsolatos tevékenységét.

A közlekedési csapatok egészségügyi biztosításának megszervezését befolyásolja a várható egészségügyi veszteség mértéke, szerkezete, az előjáró által kijelölt egészségügyi intézetek, kórházak terheltsége, a dandár és a zászlóalj egészségügyi szolgálat eszközökkel és anyagokkal való ellátottsága.

A gyógyító-kiürítő tevékenység alapját a sebesültek és betegek zászlóalj, vagy dandár segélyhelyeken történő gyógyítása, illetve az arra rászoruló polgári, vagy katonai kórházba való szállítása képezi. A 15 napon belül gyógyulókat a csapat segélyhelyen látják el, az azon túl gyógyulókat kórházba kell szállítani.

A sebesültek és betegek segélyhelyekben való részesítése az alábbiak szerint történik:

- elsősegély: maguk az alegységek katonái végzik a sebesülés helyén, illetve a közeli fedezékben;

- orvos előtti segély (felcsersegély): a zászlóalj segélyhelyen;

- első orvosi segély: a dandár segélyhelyen, de csak a dandár segélyhelyhez utalt szervezetek katonái. A zászlóaljok állományába tartozó sérültek az első orvosi segélyt kórházban kapják;

- szakorvosi, vagy magasabb szintű segélyt a kórházak biztosítják.

A közlekedési csapatoknál az egészségügyi ellátás „szakaszos” elve nem érvényesül úgy, mint az elvonuló szárazföldi csapatoknál. Itt a zászlóalj segélyhelyről nem szállítják a dandár segélyhelyre a sérültet, a zászlóaljok is közvetlenül saját eszközeikkel szállítják saját sérültjeiket a kijelölt kórházba.

Tömeges sérülések esetén a sebesültszállító eszközök mellett az alegységek valamennyi járművét be kell vonni a sérültek szállításába.

A higiénés és járványvédelmi rendszabályok betartására a betegségek megelőzése, elterjedésének megakadályozása végett nagy figyelmet kell fordítani. Ezek közül a legfontosabbak: - a katonák munkafeltételeinek egészségügyi ellenőrzése, a személyi állomány élelmezésének, elhelyezésének, vízellátásának, fürdetésének, az elhunytak elteme-

tésének egészségügyi ellenőrzése, az élelmiszerek és a víz vizsgálata, a személyi állomány fertőzéssel szembeni ellenállóképességének fokozása, a fertőző betegség góccok lokalizálásában, felszámolásában való részvétel.

Az egészségügyi biztosítás tervezését dandár szinten a dandár egészségügyi szolgálat főnöke végzi. Az egészségügyi veszteség várható mértékét, az ellenség tevékenységének, a dandár csapatai alkalmazásának függvényében, a HÁPVP egészségügyi szolgálat főnöke határozza meg.

A hadtáp vezetése

A közlekedési dandár alárendelt csapatainak hadtápbiztosításáért a dandárparancsnok felelős. A hadtáp vezetését a parancsnok a hadtáphelyettesen és a szolgálati ág főnökökön keresztül gyakorolja.

A dandár hadtápbiztosítása megszervezésének alapja a dandárparancsnok elhatározása és az előljáró hadtáposztályok intézkedése.

A dandárparancsnok a hadtápbiztosításra vonatkozóan meghatározza:

- a hadtáp feladatát a csapatok háborús tevékenysége előkészítésének és végrehajtásának időszakában;

- az alárendelt zászlóaljknál létrehozandó, fenntartandó anyagi készletek szintjét, az ellátás, szállítás rendjét;

- a lőszer és az üzemanyag fogyasztási normáit;

- a szállítási feladatokra igénybe vehető útvonalakat;

- a hadtáp megerősítésére (szállítmányok fegyveres kísérése) kijelölendő erőket, eszközöket;

- a hadtáp készenlét idejét.

A hadtápbiztosítás fő szervezője a dandárparancsnok hadtáphelyettese. A hadtáphelyettes azon utasításai, amelyek az anyagi eszközök szállítására, a zászlóalj hadtápanyagokkal való ellátására vonatkoznak, kötelezőek, valamennyi zászlóaljparancsnok és szolgálati ág főnök számára.

A dandár hadtápvezetésében realizálni kell mindazon sajátos követelményeket, amelyek a dandár alkalmazásából, szervezetéből és a hátországvédelmi csapatok ellátási rendszeréből erednek.

A dandároknál a hadtápegységek elsősorban a parancsnokság és a közvetlenek ellátását végzik, az alárendelt zászlóalj önállóan végzik saját alegységeik ellátását, azaz közvetlen kapcsolat van az ellátóbázisok és az alárendelt zászlóalj között. Ez azonban nem jelenti azt, hogy a zászlóalj a dandárhadtáptól függetlenül lennének.

A dandár hadtáphelyettes, aki a hadtápbiztosítás fő szervezője, a háborús működési helyre történt kitelepülést követően, haladéktalanul személyes kapcsolatot teremt a központilag kijelölt ellátóbázisok parancsnokaival, s az ellátás rendjét, a vételezések ütemezését, szervezését egyezteti.

A hadtápbiztosítás megszervezése időszakában a hadtáphelyettes, a háborús tevékenység első tíz napjára végezze el az anyagi szükségletek biztosítására vonatkozó számvetéseket. A számvetésben rögzítse valamennyi anyagra vonatkozóan a szükségleteket, a meglévő készleteket és a kettő különbözete alapján a tíz napos időszak alatt felvételezendő anyagok mennyiségét. A szállítási feladatok megtervezésének alapját az így nyert adatok képezik, ezek alapján kell elkészíteni a tíz napos szállítási tervet.

A dandárparancsnok elhatározása és utasításai alapján - a szolgálati ág főnökök bevonásával - a hadtáphelyettes elkészíti a hadtápbiztosítás megszervezésének tervét. A tervet térképen, rövid magyarázó szöveggel kell elkészíteni.

A zászlóalj hadtáphelyettesek munkatérképet vezessenek, melyre a hadtápbiztosítás megszervezése tervének elemeit vigyék rá. A számvetéseket munkafüzetben rögzítsék.

A dandár az alárendelt hadtápbiztosítással kapcsolatos feladatait hadtápbiztosításban határozza meg.

A dandár hadtápbiztosítás a harcállásponttól valósul meg. A hadtápbiztosítás a parancsnoki híradás rendszerében történik.

POLITIKAI MUNKA A HADTÁPBAN

A pártpolitikai munka néhány sajátos vonása és tapasztalata a népgazdasági bázison mozgósítás útján létrehozott üzemanyagraktár személyi állománya körében végzett tevékenységek során

Kovács Károly alezredes

Azt, hogy egy katonai szervezet az alaprendeltetését miként teljesíti, többek között meghatározzák a személyi állomány minőségi mutatói; politikai-erkölcsi, morális viszonyai; kiképzettségi és felkészítettségi foka; vezetettsége, technikai eszközeinek, fegyverzetének korszerűsége; summázottan a harcászata, hadrafoghatósága. A békében élő és feltöltött szervezeteknél ennek megítélésére rendszerint naprakész minősítés és értékelés áll rendelkezésre. A harcászata és hadrafoghatóság ellenőrzésére többféle módszert és formát alkalmaznak. Közülük is a leggyakrabban kerül sor a magasabb harcászati fokozattal egybekötött szakharcászati vagy alkalmazási gyakorlatra, szemlékre, szakfelületei és céllenőrzésekre stb.

Az ilyen típusú szervezeteknél a magasabb harcászati és az alkalmazás időszaka a pártpolitikai munkának és tömegpolitikai tevékenységeknek megvannak az utasításokra és a mindennapok tapasztalataira épülő módszerei és formái. Ezek eredményesen segíthetik az állomány minőségi mutatóinak kedvező alakítását, a feladatvégrehajtáshoz szükséges morális viszonyok megteremtését és folyamatos fenntartását.

Ennél bonyolultabb a helyzet az olyan katonai szervezeteknél, ahol a békeállomány adott esetben kiegészül tartalékosokkal. Az ilyen szervezetekben, alaprendeltetés teljesítésének minősége és eredményessége a meglévő állományra alapozódik, a mozgósítás révén a szervezet teljesítőképesége fokozódik a követelményeknek megfelelő szintre.

Az ilyen szervezetekből több is található a központhadtápon belül. Ilyenek a központhadtáp üzemanyagraktárak is, melyekhez mozgósítás útján az alkalmazás követelményeinek megfelelően jelentős létszámú tartalékos hadköteles állomány és technika vonul be. Nem lehet közömbös, hogy a mozgósított állomány felkészültsége, szolgálathoz, feladatokhoz való hozzáállása, magatartása, fegyelme, a mozgósított technika minősége miként alakul, milyen lesz az állomány politikai és katonai közérzete, mennyire tudják átérezni feladataik jelentőségét. Ebben nem kis szerepe van a tájékoztató, politikai felvilágosító és mozgósító munkának, a meglévő és kiegészítendő párt- és mozgalmi szervezeteknek és az általuk végzett munka politikai kisugárzásának az egész állományra. Ezekre a tevékenységekre a pártpolitikai szervezetek megfelelő munkatervvel és elgondolásokkal rendelkeznek. A tervek próbájára, az elvek és a gyakorlat összevetésére azonban ritkán nyílik lehetőség.

Még nehezebb helyzetben vannak azok a szervezetek, melyeknek békeállománya alig van, vagy csak néhány fős és rájuk alapozva kell rövid időn belül mozgósítás útján hadrafogható szervezetet létrehozni. Nem kis számban vannak ilyen szervezetei a központhadtápnak. A békében nem élő szervezet létrehozásában főleg a személyi állomány vonatkozásában nagyon sok a bizonytalansági tényező. Ez még akkor is igaz, ha az alapbiztosításban szereplő állomány egésze vagy egyes szervezeti elemeinek állománya valamilyen formában és időtartamban részt vettek tartalékos kiképzésen, összekovácsoló szakharcászati gyakorlaton vagy éppen sorkatonai szolgálatukat töltötték hasonló beosztásban. A helyzetet nehezíti, hogy egy több száz fős hadtáp-intézetet sem lehet túl gyakran a teljes állománnyal bemozgósítás útján megalakítani, mert ennek nagyon komoly népgazdasági terhei és költségkihatásai vannak előerőben és a technika vonatkozásában egyaránt. Így aztán ritkán fordul elő, hogy az elvonuló és a hátszági alakulatok üzemanyag-ellátásában adott esetben kulcsszerepet betöltő üzemanyagraktár megalakítására kerüljön sor néhány kivételtől eltekintve szinte kizárólag tartalékos hadkötelesek behívásával egy népgazdasági tartalékokat tároló bázison. Ez a helyzet a pártpolitikai munka szempontjából sem tekinthető szokvány- és rutinmunkának. Ekkor dől el, hogy mennyit érnek az általunk előre gondosan összeállított tervek tartalmi és formai előírásai, a megvalósítás időrendi ütemezései, hogyan is alakulnak a hatékony politikai munka keretei és lehetőségei a mozgósítás, az „M” összekovácsoló kiképzés, az alkalmazásra történő készenlét elérésének és az alkalmazásnak az időszakában.

Egy ilyen szervezet mozgósítására és összekovácsolási gyakorlatára került sor 1988. május első napjaiban pár napos időtartalommal az egyik dunántúli üzemanyag-tartalékokat tároló népgazdasági bázison. A gyakorlat szerves részét képezte a központhadtáp üzemanyag-szervezetek 1988. évi tervszerű felkészítésének és harcokészültségük ellenőrzésének.

A gyakorlat során igyekeztünk alkalmazni a pártpolitikai munkára vonatkozó utasítások általános előírásait, de több olyan elemet is tartalmazott ez a tevékenység, melynek sajátos mozzanatairól és tennivalóiról érdemes külön is szólni.

A teljesség igénye nélkül említünk néhányat:

1. A kulcsbeosztást betöltő tartalékos tiszt és tiszthelyettesi állomány döntő többsége és egy szűk előkészítő legénységi állomány előre kézbesített behívóval pár nappal korábban vonult be, mint az állomány zöme. Ezt azzal a céllal rendelték el így az előljárók, hogy a vezetőállomány az „M” kiképzés keretében föllevenítse, illetve elsajátítsa a mozgósítás útján történő behívással, a szervezeti elemek és alegységek megalakításával, összekovácsolásával, vezetésével és szakmai feladataival kapcsolatos teendőiket. Fontos feladatuk volt, hogy a kijelölt békeállománnyal együtt teremtsék meg az élet- és működőképesség minimális feltételeit, melyet a mozgósítás után továbbfejlesztenek.

2. A raktár jövőbeni biztonságos megalakítása szempontjából lényeges elem volt, hogy a szervezet „M” esetén történő létrehozását előíró döntés óta most első ízben került sor arra, hogy a mostaninál önállóbb és nagyobb szerepet betöltő „Irányítási Csoport” (IRTICS) és az MVCS-ben ténykedő „Ideiglenes Polgári Munkaerő” (IPM) a gyakorlatban részletesen megismerkedjen azokkal a tennivalókkal, melyek rájuk hárulnak egy váratlan mozgósítási parancs esetén. Ekkor ugyanis nem valószínű, hogy már beérkezik a keretátadással biztosított hivatásos és sorállomány, a tartalékos tisztek és

tiszthelyettesek pedig nagy valószínűséggel együtt érkeznek be a légénységi állománnyal. Így a mozgósítási feladatok végrehajtását, csupán egy „M” törzs parancsnoki és egyetlen beosztottja kezdi meg. A mozgósítás optimális feltételeinek megteremtésére csak a mozgósított állomány beérkezésének ütemétől függően lesz mód és lehetőség.

3. Nem szokvány megoldás volt az sem, hogy a mozgósítás végrehajtására az üzemanyagbázistól néhány kilométerre eső – ideálisnak minősíthető – községi objektumokban került sor. Így mód nyílt arra is, hogy megismerjük a község, a személyi állomány átvételére kijelölt Művelődési Ház és a technikai átvételt biztosító TSZ gépműhely fogadókészségét, a polgári szervek részéről megnyilvánuló politikai és vezetői hozzáállást.

4. A gyakorlat speciális vonása volt az is, hogy a bázis jellegéből adódóan az őrszvédelmi teendőket békeidőben polgári őrség látja el, melynek tagjai a környező településeken laknak. Így nem áll rendelkezésre olyan előre kiépített háló- és elhelyezési körlet, melyet a raktár területén ténykedő állomány részére a pihentetés megszervezésére biztosítani lehetne. Erre csak akkor nyílik lehetőség, ha a csapatellátás érdekében kitelepülő raktárrészleg és kiszolgáló alegységek a technikai eszköz raktárból az ottlevő anyagaikat és eszközeiket kitarolják és azt rendezik be pihenőhely céljából.

5. Nem fölösleges megjegyezni azt sem, hogy olyan katonai szervezetet kellett rövid idő alatt létrehozni, az „M” kiképzésre biztosított rövid idő alatt összekovácsolni és az alkalmazásra képessé tenni, mely állománynak egy része a – raktárrészleg, kitaroló alosztályok felmálházza technikai eszközeit, szükséges szakanyagait és – elvonul a számára kijelölt szakbázisokra a meghatározott szakfeladat megoldására, az állomány többi része pedig helyi feladatokat old meg. Ez a megosztottság sok szempontból – a vezetés, az ellátás, a biztosítás, a politikai munka megszervezése stb. – igényel megkülönböztetett figyelmet és csak fokozza a nehézségeket, bonyolultabbá teszi a végrehajtást.

6. A raktár megalakításában közrejátszó sajátos tényezők közül kedvezőnek talán csak az említhető, hogy a bázis békeállományának egy része a mozgósítás után bekerül az üzemanyagraktár állományába és helyi ismeretekkel rendelkezve a feladatok végrehajtásában otthonosabban mozognak és ténykednek másoknál.

7. Nem javítja a helyzetet a politikai munka oldaláról az sem, hogy a pk. pol. h.-i beosztás csak „M” esetére van szervezve, így a pártpolitikai munka végzését olyan személy irányítja, aki nincs benne a hadseregben folyó politikai munka mindennapi gyakorlatában.

Ezek az említett sajátos vonások közvetlenül vagy közvetve befolyásolják a pártpolitikai munka végzését. Hatással vannak eredményességére, próbára teszik a hozzáértést, a szakértelmet, a közhangulat és közérzet befolyásolásának képességét, a politikai munkát szervezők, irányítók és végzők felkészültségét.

Milyen főbb csomópontok voltak a politikai munka végzésében?

Egy mozgósítás pártpolitikai munkája soha sem lehet sikeres, ha maga a feladat végrehajtás nem éri el a kívánt szintet. A politikai munka is csak akkor lehet eredményes, ha annak fő erőfelfejtése térben és időben célorientáltan azokra a területekre irányul, ahol éppen akkor a feladatvégrehajtás kulcsmozzanatai zajlanak. Ezért a mozgósító munka fő formája és módszere a kics csoportos vagy a személyre szóló agitáció, a

párt és KISZ minden egyes tagjának bevonása lehet, nem pedig a tömegeket igénylő rendezvénycentrikus megoldás.

Ezt úgy is megfogalmazhatjuk, hogy a magasabb HKSZ időszakában nem az állományt kell elvinni a politikai rendezvényekre, összejövetelekre, hanem a meggyőző, felvilágosító, tájékoztató, buzdító gondolatoknak, a politika élő szavának kell eljutni oda, ahol az emberek dolgoznak, feladataikat megoldják. Irányadó magatartás kell, hogy legyen az ilyen és ehhez hasonló helyzetekben, hogy csak az elkerülhetetlen – párt-, KISZ- vezetőségi ülés és taggyűlésre – kicsoportokban zajló politikai tájékoztatókra kerülhet sor, azok pedig legyenek rövidek, tömörek, időpontjai igazodjanak a szaktevékenységek szüneteihöz.

A pártpolitikai munka végzése során akkor járunk el helyesen, ha az szorosan igazodik a katonai tevékenységek egyes mozzanataiboz, azokat segíti az emberi oldal erősítése révén.

1. *A politikai munka szempontjából is alapmozzanatként minősíthető a gyakorlat aprólékos és körültekintő előkészítése.* A tervező és szervező munkát, a szervezési intézkedésben meghatározottakat a raktár keretállománya hajtotta végre. E munka eredményeként létrejöttek azok a feltételek, melyek biztosították a tartalékos tiszt és tiszthelyettesi állomány és egy korlátozott létszámú legénységi állomány szervezett fogadását, elhelyezését és felkészítését feladataikra. Ebben az időszakban a pártpolitikai munka arra irányult, hogy megteremtse a politikai munka végzésének anyagi, technikai és pénzügyi feltételeit, elkészüljenek a raktár személyi állománya részletes tájékoztatására tervezett emlékeztetők. A kül- és belpolitika, valamint a katonapolitika legfrissebb eseményeit magába foglaló politikai foglalkozási anyag készült az alegységparancsnokok és a szervezeti elemek vezetői részére. A szabályzóknak megfelelően megrendeltük a szükséges sajtótermékeket és biztosítottuk, hogy időben a rendeltetési helyére jussanak.

2. *A gyakorlat második fontos mozzanata volt a tartalékos tiszt, tiszthelyettesi állomány és a biztosítási-kiszolgálási feladatokat végrehajtó korlátozott létszámú tartalékos legénységi állomány fogadására és a raktár megalakításával kapcsolatos feladatokra történő felkészítése.* Ebben a fázisban a pártpolitikai munka fő erőfeszítése arra irányult, hogy lehetőleg pontosan felmérjük a párt- és KISZ-tagok körét, kialakítsuk a párt- és KISZ-szervezeti kereteit, felkészítsük az alegységparancsnokokat, a szervezeti elemek vezetőit a párt- és KISZ-tagokat a politikai munkáéval összefüggő sajátos teendőikre. Ebben a fázisban adtuk ki először mindenkinek azt a több oldalas emlékeztetőt, mely újszerű megközelítésben tájékoztatta az állományt a gyakorlat céljáról, időtartamáról, a betartandó rendszabályokról, a személyi felszerelések felsorolásáról, a jelekről és jelzésekről, valamint az elhelyezési körleten belül található egyes objektumokról, szervezeti elemek elhelyezkedéséről, ellátási és biztosítási bázisokról és pontokról. A gyakorlati élet igazolta ezeknek a tájékoztatóknak a hasznosságát.

Az persze igaz, hogy váratlan esetben nem lesz mód arra, hogy a konkrét helyzethez igazodó, minden részletre kiterjedő tájékoztatóval lássuk el a tartalékos állományt. Az viszont nagyon is elképzelhető, hogy megfelelő példányszámban előre készüljenek olyan tájékoztató, felvilágosító és mozgósító anyagok, melyekben az időtálló dolgokat rögzítjük. Ezek az általános eligazodásban és elsődleges informálásban segíthetnek.

Az emlékeztető igazolta, hogy egy, valós helyzetet tükröző írásos és szemléltető agitációs anyag jelentősen hozzájárulhat az állomány hangulatának, hozzáállásának alakításához és pótolja az MVCS-ben az állomány elsődleges tájékoztatását szolgáló politikai munkás hiányt. E hiány abból adódik, hogy a pk. pol. h. adott esetben az állománnyal

együtt érkeznek be. Ebben a mozzanatban bebizonyosodott az is, hogy a tartalékos tiszti és tiszthelyettesi állomány honvédelmi tudata, kötelesség- és felelősségérzete megfelelő tájékoztatás és felkészítés után hamar felnő a követelményekhez. Rövid idő elteltével képessé válnak az alegységek, szervezeti elemek vezetésére, politikai, katonai és szakmai munkájuk jó színvonalú megszervezésére és irányítására, a rend, a fegyelem és szervezettség fenntartására.

3. *A magasabb harcckészültségbe helyezés mozzanata volt a gyakorlat legösszettebb és legbonyolultabb része.* Benne összpontosult a teljes mozgósítás váratlan elrendelése a személyi állomány és a lebiztosított népgazdasági technika egészére vonatkozóan. Ez nagy próbatétele volt a már bent levő állománynak éppúgy, mint a területileg illetékes Hadkiegészítési és Területvédelmi Parancsnokságnak, az érintett tanácsai és népgazdasági szerveknek egyaránt.

A feladatvégrehajtásnak ebben az időszakban a pártpolitikai munka alapvetően arra irányult, hogy fölmérjük most már a teljes állományra kiterjedően a párt- és KISZ-tag-ságot, fölkészítsük őket a politikai munkába való bekapcsolódásra. Kellő figyelmet fordított a pk. pol. h. arra is, hogy a bevonulók körében kiszűrésre kerüljenek az olyan szociális és más problémákkal küzdők, akiket emberileg és egzisztenciálisan meglehetősen hátrányos módon érintettek volna a hadseregben eltöltött napok.

Fontos tapasztalat volt az is, hogy a mozgósítás végrehajtásában a politikai munkában is, kulcskérdésként kell kezelni a szervezeti elemek és alegység gyors megalakításának, a velük való szervezett foglalkoztatásnak és feladataikra történő mihamarabbi felkészítésének segítségét. Ez a felfogás nem abból a forrásból fakad, hogy a katonának nem szabad időt hagyni arra, hogy gondolkodjon, hanem abból a felismerésből táplálkozik, hogy a szervezetlenség, a tétlenség, a tájékozatlanság szüli az anarchiát, a feszes vezetést, az értelmes és tartalmas foglalkoztatást, a világos és célorientált feladatszabást az alapja a rendnek, fegyelemnek, szervezettségnek, az akarati és cselekvési egység megteremtésének.

A gyakorlat eredményessége ez utóbbi felismerésből és annak következetes megvalósításából fakad. Itt kell megemlíteni, hogy ebbéli törekvésében a raktárvezetés jó partnerekre talált a tartalékos tisztekben és tiszthelyettesekben, de nem egy esetben a tisztetekben is.

A helyzet kedvező alakulásában nem kis szerepe volt annak, hogy a politikai munka, az alegységparancsnokok és a szervezeti elemek vezetőinek politikai és vezetői felelősségét igyekezett felkelteni és erősíteni, kulcsszerepüket hangsúlyozni, a párt- és KISZ-tagság példamutatására apellálni.

Kedvezőnek bizonyult az a döntés is, hogy a bevonult állomány ismeretfelfrissítő kiképzése a politikai oktatással kezdődött, melynek tartalmi aktualitása a tartalékos állomány nagyobbik hányadát sikeresen ráhangolta a feladatok végrehajtására.

Fontos tapasztalás volt a politikai munka szempontjából, hogy az ilyen jellegű szervezetek „M” kiképzési tervei mellett levő politikai foglalkozások anyagait talán még gyakrabban kell felfrissíteni, mint a konzerveket vagy hajtóanyagokat. Az embereket ebben a helyzetben sokkal inkább érdeklik a társadalmi és politikai gyakorlat, a katonapolitikai helyzet alakulásának kérdései, mint az elvont elméletieskedő, általánosságokban gondolkodó foglalkozások.

A politikai munka fontos mozzanata volt a párt és KISZ korábban kialakított szervezeti kereteinek kiszélesítése, a teljes mozgósítás során bevonult párt- és KISZ-tagok

alapszervezetbe tömörítése. E feladat végrehajtására akkor került sor, amikor az „M” kiképzést és a feladatvégrehajtást ez nem hátráltatta. A párt- és KISZ-szervezetek teljes megalakítása, az alapszervezeti taggyűléseket követő mozgalmi munka felerősödése lényegesen élénkítette az állomány körében végzett politikai munka lendületét és eredményességét, ami kisugárzott az egész állomány hozzáállására, fegyelmére, megtartására is.

4. *A gyakorlat negyedik mozzanatában* a politikai munka fő erő kifejtése a kiteleplülő részlegek, a raktárban maradó szervezeti elemek állománya körében végzendő politikai munka rendszerének aktivizálása, a személyi állományról történő sokoldalú gondoskodás, az ellátás jó színvonala biztosításának segítése volt.

A pártpolitikai munka szempontjából ebben a mozzanatban elsődleges tennivaló volt a kiteleplülő raktárrészlegek és kiszolgáló alosztályok politikai munkájának megszervezése, az e munkában kulcsszerepet betöltő párt- és KISZ-tagok felkészítése a menet alatt és a működési helyen végzendő munkára. A gyakorlat során erre a feladatra a részleg és alosztályok vezetőit készítette föl a pk. pol. h. A felkészítés fontos mozzanata annak tisztázása, hogy mi a teendő a működési hely párt- és politikai szerveivel való együttműködés terén, milyen politikai nevelési anyagokat és eszközöket biztosítunk számukra, hogyan jutnak hozzá a sajtótermékekhez, kinek, milyen megbízatást adunk, milyen úton és módon kell összeköttetést tartani a raktárral, mikor és milyen témákban kell információkat adni a pk. pol. h.-nak.

Sorrendben ezt követte a bázison maradó állomány körében a politikai munka egész rendszerének aktivizálása, az agitációs és információs hálózat kiépítése, az ellátás és pihentetés megszervezésének rendszeres ellenőrzése, az állomány hangulatának tanulmányozása stb.

5. *A mozgósítási gyakorlat utolsó mozzanata volt az eredeti helyzet visszaállítása.* A kiadott fegyverzetek, kiegészítő felszerelések, elhelyezési anyagok leadása, a zártraktárból kitelepített anyagok visszavitele, az állomány leszerelése és a népgazdasági technika visszaadása gyorsan és ütemesen, az előírt rendben megtörtént. A raktár katonai, politikai és mozgalmi szervei sokat tettek azért, hogy ebben az időszakban se bomoljon meg a rend, a fegyelem és szervezettség.

Ebben az időszakban a politikai és mozgalmi szervek tevékenysége – helyesen – arra irányult, hogy jó érzékkel apellált az eddig végzett sikeres munka és fegyelmezett magatartás fenntartásának szükségességére, a kiadott anyagokkal történő gyors és pontos elszámolásra, az események, rendkívüli események megelőzésére, a munka és balesetvédelem, valamint tűzvédelem rendszabályainak betartására.

Fontos politikai kérdés volt végül a gyakorlatvezetőség részéről az értékelés elkészítése és megtartása, a mindvégig kiemelkedő teljesítményt nyújtók és példásan ténykedők tevékenységének elismerése és kihirdetése az egész állomány előtt.

Külön célszerű szólni azokról a tapasztalatokról, melyek a fegyelmi helyzet tudatos alakításával voltak összefüggésben és a gyakorlat egész folyamatát átfogták.

A fegyelem alakításában a legfontosabb tényező volt a mozgósított állomány rendszeres és folyamatos foglalkoztatása, a katonás rend és fegyelem megkövetelése az alegységparancsnokok és szervezeti elemek vezetői részéről éppúgy, mint a raktár vezető állománya által.

A szervezeti elemek gyors és fegyelmezett megalakítását kedvezően befolyásolták azok az előrelátó intézkedések is, melyek a fegyelmeztelenségek megelőzését szolgálták.

A személyi átvevőhelyen sikerült egy olyan zárt rendszert létrehozni, melyben ha valaki átlépte az átvevőhely ajtaját, nem volt módja a terület engedély nélküli elhagyására semmilyen módon.

Viszonylag jól sikerült annak a célkitűzésnek a teljesítése is, hogy az alkohol ne jusson be a bázisra és arra se legyen mód, hogy a településen található vendéglátóhelyeken italt mérjenek a tartalékosoknak, mielőtt az a személyi átvevőhelyre bekerült. Ezt segítette elő a bevonuló állomány felszerelésének ellenőrzése és a helyi vendéglátóegységek zárva tartása a mozgósítás időszakára.

Egy ilyen tömeg behívása esetén szinte elképzelhetetlen az, hogy ne legyenek renitenskedők, italos állapotban levők. Itt is előfordult, hogy néhány fő még a bevonulást megelőzően alkoholos befolyásoltság alá került és viselkedésük, hozzáállásuk nem az elvárt normák szerint alakult. Helyesnek és visszatartó hatásúnak bizonyult, hogy a raktár vezetése gyors és operatív módon lokalizálta őket és nem maradt el a felelősségrevonás sem.

A fegyelem és a rend fenntartásában nagy része volt a pártpolitikai munkának is. Legfőbb érték volt e munkában a párt- és KISZ-tagság példamutatása, az állomány rendszeres tájékoztatása a feladatokról. A menet közbeni buzdítás, elismerés, a feladatokhoz, a szolgálathoz való helyes viszony propagálása mind hozzájárult az összekovácsolási gyakorlat fegyelmezett végrehajtásához. Ennek nyomán a raktár nagyot lépett előre a szervezet adott esetben történő biztonságos megalakításának útján.

Az összekovácsolási gyakorlat sikerének alapját az alapos és körültekintő előkészítő és elemző munka mellett a gyakorlatvezetőség, a raktár parancsnoka és vezetőállománya részéről megnyilvánuló következetes, folyamatos és feszes vezetői tevékenység, a polgári bázis felelős állományával való jó színvonalú és korrekt együttműködés, az állományról történő sokoldalú gondoskodás megvalósítása, a pártpolitikai szervek felvilágosító és mozgósító munkája képezte. Az eredményes munkában nagy szerepe volt a tartalékos tiszti, tiszthelyettesi állomány, valamint a legénységi állomány zömének, az átlagosnál jobb minőségű mutatóinak is.

Voltak ugyan a gyakorlatnak középszerű mozzanatai is, de a feladatvégrehajtás zömében az állomány többségénél látható és lépten-nyomon érzékelhető volt a kötelességtudatból fakadó elszántság, a tenniakarás és férfias helytállás szándéka, a feladatokkal való azonosulás ténye. Ez a gyakorlat is bebizonyította, hogy az általános hadkötelezettség alapján korábban teljesített tényleges katonai szolgálat nem múlik el nyomtalanul az emberek életéből és rövid ismeretfelfrissítő foglalkozások és gyakorlások után hamar kialakulnak a katonai szervezet kedvező mutatói. A korábban teljesített szolgálat hatása megmutatkozott főleg a tiszt, tiszthelyettesi állomány és sorállomány jelentős részének példamutatásában, felelősségvállalásában, egyéni és közösségi magatartásukban, fegyelmükben.

A gyakorlat pártpolitikai munkája azt bizonyította, hogy az eredményes végrehajtást úgy segítheti elő leginkább, ha a politikai szervek nem az irodából akarják elvégezni feladataikat, hanem az emberek között mozognak, agítálnak, tájékoztatnak, tájékozódnak az állomány ügyes-bajos dolgairól, azokra jó érzékkel reagálnak, vigyázó szemüket rajta tartják az olyan közhangulatot befolyásoló tényezőkön, mint az étkeztetés, az ellátás, a pihentetés, az emberi viszonyok alakulása.

Természetesen ennek a gyakorlatnak a felsoroltakon túl még volt számos hasznosítható tapasztalata attól függően, hogy ki, milyen szembontból igyekezett begyűjteni azokat.

Annyi bizonyos, hogy a pártpolitikai munkában szerzett tapasztalatok nemcsak a hasonló helyzetben levő szervezetek számára szolgálnak megszívlelendő tanulságokkal, hanem állandó jellegű raktáraink politikai és mozgalmi szerveink is nyújthatnak hasznos gondolatokat.

A ritkábban előforduló mozgósítási és „M” összekovácsolási gyakorlatok pártpolitikai munkájának tapasztalatiból meríteni éppen ezért is jól felfogott érdekünk kell hogy legyen.

HADTÁPKIKÉPZÉS ÉS -FELKÉSZÍTÉS

A Barátság-88 gyakorlat főbb hadtáptapasztalatai

*Kapus Gyula vezérőrnagy,
Dobó Péter ezredes,
Szenes József ezredes*

A „BARÁTSÁG” típusú gyakorlatok hagyományosan és szervesen illeszkedve az EFE felkészítési rendszerébe, a magyar, szovjet és csehszlovák parancsnokok, törzsek és csapatok „erőpróbája”. Ennek szellemében az MNK területén az MN 1988. évi hadművelési felkészítési-kiképzési rendezvényeinek egyik kiemelkedő feladataként – a HM államtitkár vezetésével – január utolsó napjaiban és február elején került levezetésre a „BARÁTSÁG-88” hadművelési-harcászati gyakorlat.

A gyakorlatot a VSZT PTT 1987. májusi, berlini ülésén újrafogalmazott biztonságpolitikai és a VSZ-tagállamok katonai doktrínájának védelmi jellege, a szocialista országok megújulási törekvései, hazánkban a társadalmi-gazdasági kibontakozás kezdeti stádiumának eredményei és gondjai, a szocialista demokrácia elmélyülésével járó fokozódó társadalmi aktivitása, a stockholmi záródokumentum szelleme a közvélemény figyelmének középpontjába állította.

A fenti politikai és katonapolitikai feltételekből adódóan a gyakorlat alapvető tartalmának a háború kezdetén vívott hadsereg védelmi hadművelet előkészítése és aktív végrehajtása lett meghatározva.

Ez a hadművelési-harcászati gyakorlat a résztvevő csapatok nagyságrendjében, a beállított oktatási kérdések jelentőségében, nem utolsósorban koalíciós jellegében meghatározó mérföldkőnek tekinthető az új szervezeti csapatink hadművelési-harcászati felkészítésének rendszerében.

A gyakorlat jelentősége abban is kifejezésre jutott, hogy a célkitűzések megvalósítását biztosító, ugyanakkor a takarékosági követelményeket messzemenően figyelembe vevő elvárások érvényesítése miatt újszerű vonásokkal került levezetésre (begyakorlás nélküli végrehajtás, szabad lefolyás stb.).

Jelentős kiképzési rendezvényként minősíthető a gyakorlat azért is, mert az 1987. évi frontparancsnoki és törzsvezetési, a „BAZALT-87” és más harcászati, szakharcászati gyakorlatokon szerzett sokirányú tapasztalatok – ezek a folyóirat hasábjain már közreadásra kerültek – harcászati és szakkiképzéseken felhalmozott elméleti ismeretek birtokában, az új Harcshabályzat és Csapatkatonai Szabályzat tervezetek követelményeinek alaposabb megismerése eredményeként a „gyakorlatban” a kijelölt törzsek és csapatok megalapozottabban, gondolkodóbban, kezdeményezőbb felfogásban, „sablonmentesebben” tehték próbára a beállt új szervezeti keretek között felkészültségüket.

A gyakorlaton – többek között – a HDS törzs- és harcbiztosító, kiszolgáló szervei, egy g. hdt.-parancsnokság, egy gl. dd., egy-egy szovjet gl. és csehszlovák hk. ho. és az általuk kijelölt gl., hk. és tü. kötelékek, a HDS közvetlenek egy része, a feltételezett ellenség szerepében – közvetlen gyakorlatvezetői alárendeltségben – egy harcrocsideandár vettek részt csökkentett „békeállománnyal”. A gépesített hadtest alárendeltségében az ellátó ezred és egészségügyi zászlóaljak operatív csoportjai működtek.

A gyakorlat tárgyát: „A koalíciós állományú hadsereg védelmi hadműveletének előkészítése és végrehajtása, a támadásba való átmenet feltételeinek megteremtése a háború kezdetén, csak hagyományos fegyverek alkalmazásának viszonyai között” képezte.

A gyakorlat összefegyvernemi követelményeivel összhangban a hadművelési és csapat-hadtáptörzsek, hadtápegységek (-alegységek) elé *főbb célkitűzésként került meghatározásra:*

- *fokozni a jártasságot* a békehelyzetből háborús helyzetre történő áállásban, a hadművelési szétbontakozás hadtápbiztosításának és a hadtápcsapatok alkalmazási körletekbe való begyülekeztetésének végrehajtásában; a hadművelési-harcászati és hadtáphelyzetek értékelésében; a honi anyagi források felhasználásában; az elhatározások meghozatalában és formába öntésében; az első védelmi és támadó hadművelet hadtápbiztosítása megtervezésében, a kidolgozott tervek pontosításában; a feladatok lejuttatásában; a hadtápegységműködés megszervezésében és fenntartásában;

- *elmélyíteni* az ismereteket a hadművelési művészet újszerűen jelentkező elméleti és gyakorlati kérdéseiben, a Magyar Néphadsereg korszerűsített szervezeti szárazföldi csapatainak alkalmazásából és a koalíciós állományból fakadó hadtápbiztosítási elvekben, normatívákban, gyakorlati módszerekben;

- *tovább tanulmányozni* a kialakított új hadtáptörzsek szervezetét és funkcionális csoportosítási lehetőségeit a tüzellenelőkészítés hadtápfeltételei megteremtésében, továbbá a csapatok hadtápbiztosításának vezetésében a légvédelmi hadművelet és biztosítási övben vívott harc, a fővédőv megtartásáért folytatott harctevékenység, a hdt., HDS ellencsapás végrehajtásának időszakában, valamint a hadtápvezetési pontok telepítésében, működtetésében, áttelepítésében;

- *felmérni* a PK HTPH-ek, hadtáptörzsek felkészültségének, összekovácsoltságának helyzetét.

A végrehajtott gyakorlat tapasztalatai az elmúlt időszakban már több fórumon megvitatásra kerültek és az 1988. évi parancsnoki és törzskiképzések tematikájába beállítva, tovább gazdagodott törzseink elméleti ismerete a háború kezdetén, honi területen előkészített védelmi hadművelet (harc) megszervezésével, annak minden oldalú biztosításával kapcsolatban.

A gyakorlat hadtáptapasztalatainak további elmélyültebb tanulmányozását és közreadását az MN hadtápvezetésének az a jogos követelménytámasztása indokolja, hogy minél szélesebb körben váljanak ismertté a szerzett tapasztalatok és ezzel is hozzájáruljunk a hadművelet (harc) hadtápbiztosításának a kor követelményeihez igazodó elmélete további gazdagításához.

Kiindulva a fenti követelményekből, alapvető célunk, hogy rávilágítsunk néhány olyan területre és feladatkomplexumra, amelyek meghatározóak lehetnek a minőségi előrelépéshez.

A tapasztalatok összegezése előtt szükségesnek ítéljük meg röviden áttekinteni a gyakorlat hadtápbiztosítására ható sajátosságokat, amelyek alapvetően abban nyilvánul-

tak meg, hogy az előkészítés és végrehajtás egyes kérdéseivel – a korábbiaktól eltérően – behatóbban kellett foglalkozni. *Olyan sajátosságok jellemezték ezt a gyakorlatot, mint:*

- a gyakorlat – jellegét, a résztvevők létszámát tekintve – a stockholmi záródokumentum értelmében bejelentéskötelesnek minősült, s az USA részéről ellenőrzésre is került;

- a gyakorlatvezetőség által kijelölt „fiktív” államhatár, a csapatokat a ténylegesnél kedvezőbb, a valóságtól nagymértékben eltérő, feltételezett békediszlokációba helyezte;

- a hadsereg és a hadtest „békében” kidolgozott elhatározásai egyrészt a „KÉK”-ek ütemes tevékenysége és erőfőlnye következtében átalárendelt szövetséges hadosztályok hadművelési alkalmazása miatt nemcsak pontosításra, hanem alapjaiban átdolgozásra szorultak, másrészt a koalíciós állomány módosította a már kialakított vezetési rendszert is;

- a védelmi hadművelet megtervezésével és megszervezésével párhuzamosan vezetni kellett a HDS csapatai hadművelési szétbontkozásának hadtápbiztosítását, valamint a HDS hadtápcsapatok begyülekezését;

- a honi területen vívott védelmi hadművelet hadtápbiztosításának megtervezése, megszervezése és végrehajtásának irányítása során a „hagyományos hadtápfeladatok” mellett a hadtápegységműködés olyan kérdései kerültek előtérbe, mint a HDS, hdt. hadtápsávjában a jogi felelősség, az állami tárintézetek, központi bázisok, vegyes kórházbázisok, polgári és katonai szervezetekkel történő kapcsolattartás, a polgári lakosság igénybevétele és ellátása. A csapathadtápbiztosításban – eddig kevésbé alkalmazott – lelépcsőzött, közelített anyagi készletek és egészségügyi erők felhasználása, alkalmazása;

- az átalárendelt szövetséges csapatok anyagi biztosítása – a speciális anyagok kivételével – saját erőforrásaikra alapozva, a HDS ellátási rendszerében történt;

- a hadseregrepülőalkalmazása a hadtápbiztosítás tervezése, szervezése, a végrehajtás irányítása és az együttműködés területén is változtatásokat igényelt;

- a védelmi hadművelet megvívásának hadtápbiztosítása – korábban kevésbé alkalmazottan – hadművelési időugratások nélkül, a csillagászati időnek megfelelően dinamikai közlések, az alárendeltek helyzetjelentései és döntőnöki alájátszások módszerével került végrehajtásra;

- a Balaton megosztotta a HDS, ezen belül az egyik hadtest hadművelési felépítését, ezért az anyagi készletek pótlása, a csapatok manőverei és a sebesültek kiürítése előtérbe állította a „Balatoni Flottilá”-val való együttműködést is;

- a hadtápbiztosítók munkacsoportok – a munka operativitásának növelése érdekében – mind HDS, mind hadtestszinten a korábbi gyakorlatok tapasztalatai alapján több tekintetben átalakításra és keretátadással, az alárendeltekől berendelt hadtápbiztosítással, valamint csapatgyakorlaton levő II. éves ZMKA hallgatókkal kiegészítésre kerültek;

- az átalárendelés során a szövetséges szovjet és csehszlovák hadosztály PK HTPH-ek részére orosz-magyar nyelven kimunkált vezetési okmányok átadása után feladatpontosítást, a gyakorlat idején a PK HTPH-ek elhatározásait ellenőrzésekkel összekapcsolva a ho. HVP-on hallgattuk meg, továbbá a közös hadtápfeladatok értelmezése, a személyes szakmai munkával kapcsolatos tapasztalatok átadása érdekében a „Hadtápbiztosítók találkozó”-t szerveztünk.

A fenti célkitűzéseknek és sajátosságoknak megfelelően beállított oktatási kérdések lehetőséget biztosítottak arra, hogy a valóságot megközelítően a gyakorlat próbájának

tegyük elméletünket, jelentős lépést tegyünk az alaprendeltetésünkéből fakadó szakmai feladatok végrehajtása, tervező-szervező tevékenységünk korszerűsítése irányába. A célkitűzések realizálásában hasznosnak bizonyult a gyakorlat előkészítése és annak végrehajtása során a különböző vezetési szintek szoros szakmai együttműködése, a gyakorlatvezetőség magas követelménytámasztása, a helyőrségekben levezetett törzs-összekovácsoló foglalkozások, melyek együttes hatására a gyakorlat eredményesen került levezetésre.

A tapasztalatok mozzanatonkénti közreadása helyett - a teljességre való törekvés nélkül - az előkészítő időszak és a hadművelet hadtápbiztosításának néhány - megítélésünk szerint - jelentősebb összefüggésére kívánunk rámutatni:

I.

AZ ELŐKÉSZÍTŐ IDŐSZAK NÉHÁNY TAPASZTALATA

A gyakorlat előkészítő időszakában a törzseink, csapataink hadműveleti-harcászati kiképzése mellett meghatározó jelentőségű volt a résztvevő csapatok konkrét felkészítése. Az eddigi évek bevált gyakorlatának megfelelően került szervezési intézkedések rendszerében meghatározásra a felkészülés feladata. Csapataink döntő többségében helyesen értelmezve a meghatározott feladatok végrehajtásának fontosságát, jó módszerrel készültek fel. Azonban újlag bebizonyosodott, hogy egy jól átgondolt intézkedés is csak annyit ér, amit abból megvalósítanak. Sajnos csapataink egy részénél elhanyagolták a végrehajtás folyamatos ellenőrzését, amely a gyakorlat tényleges ellátásában feszítettséget és gondot okozott a későbbiek során. Bebizonyosodott az is, hogy az alegységparancsnokok egy része járatlansága és ismeretei hiányában nem fordít megfelelő figyelmet a személyi állomány tényleges élet- és munkakörülményei folyamatos biztosítására még abban az esetben sem, amikor a feltétel minden oldalról biztosított volt, csak kis odafigyelés, szervezés hiányzott. Mindez újlag aláhúzza annak fontosságát, hogy az eddigieknél nagyobb figyelmet fordítsunk az alegységek felkészítésére, a „gazda” szemlélet kialakítására, az ellenőrzések hatékonyságának fokozására.

A kijelölt táborok berendezése egy ilyen magas követelményű koalíciós gyakorlaton megfeszített munkát igényel a résztvevő csapatoktól, többszörösen meghaladva azok tényleges lehetőségét és megköveteli az előljáró szervek készletei igénybevételét. Az anyagi eszközök átcsoportosítása, összegyűjtése a leggondosabb és legkörültekintőbb szervezés mellett is igen magas költségigényű, melyen csak részben enyhítenek a gyakorlóterek körzetében kialakított ellátási decentrumok.

Az előkészítő időszak másik meghatározó jelentőségű feladatkomplexuma volt a résztvevő törzsek és parancsnokságok hadműveleti, harcászati és szakmai felkészítése.

A seregtest-, hadtestszinten levezetett törzsgyakorlások eredményesen járultak hozzá a résztvevő törzsek békeállománya összekovácsoltságának növeléséhez, a hadművelet (harc) hadtápbiztosítása megszervezése parancsnoki munkájának begyakorlásához, a funkcionális munkacsoportok felkészítéséhez. Gyakorlatilag szűkebb állománnyal azt a tervező-szervező munkát kellett végezni, mint megközelítőleg a hadiállományú törzsszel a gyakorlat folyamán. Ugyanakkor tapasztalatunk szerint a gyakorlatra való felkészülés időszakában levezetésre kerülő törzsgyakorlások eredményessége tovább javít

ható, ha a törzseknél a ténylegesen részt vevő állományt, beleértve a keretátadással biztosítottakat is, össze lehet vonni és a várható feladatokban így gyakoroltathatók.

Közvetlenül a gyakorlat végrehajtásának megkezdése előtt került korlátozott számban a csapatok részére kiadásra – a gyakorlat kezdetére minden törzs rendelkezett – a Csapathadtáp Szabályzat tervezet, amely elméleti és gyakorlati segítséget adott a tervező-szervező munka végrehajtásához, ugyanakkor előírásai részben zavarták a már begyakorolt, mintaokmányokkal előkészített tevékenységet. Törzseink, a hadtápcsapatok parancsnokságai nagy igyekezettel próbálták feldolgozni az új szabályozót és operatív módon módosították kialakított okmányrendszerüket.

A békehelyőrségben a gyakorlat levezetésének tervével összhangban még az előkészítő időszakban került végrehajtásra seregtest- és hadtesttörzsek által az első védelmi, valamint az első támadó hadművelet hadtápbiztosításának megtervezése.

A fiktív beállítás, a gyakorlatvezetőség által megadott általános diszlokáció, a polgári és MN-i bázisok, üzemek elhelyezkedése a valóságtól jelentősen eltértek, amely nagymértékben megnehezítette a törzsek munkáját, hiszen adattárait, illetve már kész programjaikat a tervezést közvetlenül megelőzően, illetve azzal párhuzamosan kellett módosítani, illetve átdolgozni.

A békeidőszakban végrehajtott tervezés során, bár a felkészítés érdekét szolgálja, meggondolandó a háborús tervezési munkagrafikon alkalmazása. A hadtápbiztosítás tervezése ebben a feszített tempóban rendkívül bonyolult, ezért célszerűnek tartjuk felülvizsgálni ezt a módszert, figyelembe véve azt is, hogy a hadtápmunkája a parancsnoki munka szerves részét képezi, így elsősorban az összefegyvernemi parancsnok tevékenységi rendjét célszerű módosítás szempontjából felülvizsgálni.

Kedvező tapasztalatokat szerezünk a szövetséges csapatok átadás-átvétele végrehajtására előre kiadott kétnyelvű jegyzőkönyv-minta alkalmazása vonatkozásában. Ez a jegyzőkönyv minden olyan információt tartalmazott, amelyek szükségesek a hadtápbiztosítás tervezéséhez és folyamatos végrehajtásához. Az átadás-átvétel plenáris végrehajtása pedig lehetőséget biztosított a törzsek vezetőállományának személyes megismerkedésén felül az adott szervezet harcértékének, kiképzettségi szintjének, erkölcsi-politikai állapotának és felkészültségének megítélésére is, amely a gyakorlat végrehajtása során a későbbiekben megfelelő alapul szolgált a hadtápvezetés részére.

Összességében az előkészítő időszak tapasztalatai alapján levonhatjuk azt a következtetést, hogy a csapatok tényleges felkészítése, a működési helyek berendezése, a hadműveleti tervező munka egyidőbeni végrehajtása megfelelő erőpróba elé állította a résztvevő hadtáptörzseket. Bebizonyosodott, hogy megfelelően szoros irányítás mellett képesek feladataikat végrehajtani. Ugyanakkor a tapasztalatok rávilágítottak néhány, a végzett munka hatékonyságát károsan befolyásoló körülményre is, amelyek kiszűrése a közeljövő feladatát képezi.

II.

A HONI TERÜLETEN, HÁBORÚ KEZDETÉN VÍVOTT HADSEREG ELSŐ VÉDELMI HADMŰVELET KIHATÁSAI A HADSEREGHADTÁP MEGSZERVEZÉSÉRE

A védelemben történő átmenet módjai és körülményei – közzismerten – sajátosan és jelentősen determinálják a védelmi hadművelet hadtápbiztosítását, melyek – mint

ahogy a gyakorlat tapasztalatai is igazolják – eltérnek a „hagyományos értelemben” felfogott védelembe átmenet lehetőségeitől, kihatásainak egy része kedvezőbb feltételeket teremt, ugyanakkor másik része negatív értelemben gyakorolt befolyást. *Kedvezően hatottak a gyakorlat beállítása alapján a hadtápfelépítésre:*

- már a „béketervezés” időszakában ismertté váltak a hadtáp előtt álló tervezési, szervezési feladatok, amelyekkel azonban a szükségessé vált korrekciók nyomán a korábbiaknál behatóbban kellett foglalkoznunk;

- a feltételezett békediszlokáció és államhatár adta követelményeket érvényesítve valósult meg a csapatok hadművelati szétbontakozása hadtápbiztosításának megtervezése és megszervezése, figyelemmel a hadművelati feladatban „harcászati gyakorlatot” végrehajtókra;

- a hadsereg hadtápcsapatok mozgósítása magasabb harcászati fokozatokhoz kapcsolatosan, az előírt lebiztosítási, előállítási követelmények érvényesítésével, tervezett normaidők alapján, a csapatok hadtápbiztosításában való nagyobb arányú részvétel igénye nélkül, a megalakulásra, összekovácsolásra, a hadműveletre történő közvetlen felkészülés feladataira összpontosítva került beállításra;

- a veszélyeztetettség időszakban a hadművelati és a csapathadtáp felső tagozatában nem, az alsó tagozatában differenciáltan, de alapvetően hajtó- és műszaki harcanyagokra korlátozottan vált szükségessé az előírt mozgó- és kiegészítő készletek időleges megbontása;

- az időben elrendelt rendszabályoknak köszönhetően a központhadtáp terhére az előkészítés időszakában már lehetővé vált a fővédővben alkalmazásra tervezett csapatokhoz anyagi készletek, elsősorban lőszer és műszaki harcanyagok, egészségügyi erők közelítése;

- a kijelölt nagyszámú állami tárintézet, központi bázis, polgári vállalat, kirakóállomás – az időleges területfeladás esetén veszélyeztetett körletekben elhelyezkedők jelentős száma ellenére is – a laktanyai készletek és különféle rendeltetésű kórházak lehetővé tették a hadtestek harctevékenysége hadtápbiztosításának „önállóvá tételét” ellátási-kiürítési irányok kialakítását;

- a kommunikációs hálózat helyreállításához történő készenlét fenntartása mellett a korábbi gyakorlatoktól eltérően az előjáró részéről jelentős km-hosszban a HDS sávjában főgépkocsiút-berendezés, fenntartás kedvezőbbé tette a HDS hadtáp helyzetét és növelte lehetőségét az anyagi manőverek végrehajtásában;

- a hadsereg hadtápcsapatok – átmenetileg – átlagosnál alacsonyabb teherviselése a csapatok napi szállítási, ellátási és egészségügyi biztosítási feladataiban, továbbá a honi terület alaposabb helyismerete, a lakosság segítése stb. fokozott lehetőséget nyújtott az élet-, működő- és teljesítőképesség fokozásához, a hadtáp harcászati követelményei teljeskörű megvalósításához, különös tekintettel a települési körletek műszaki berendezésére, az őrzés-védelem megszervezésére, a tartalékkörletek előkészítésére, a hadtáp felállítására;

- a „kész tervek és intézkedések, hadtápparancsok” – a szükséges pontosítások esetén is – szélesebb lehetőségeket, az átlagosnál hosszabb időt biztosítottak a hadtápbiztosítás részére a megszervezésre, ellenőrzésre, a helyszíni pontosításra, feladatértelmezésre, a hadművelati-harcászati és hadtáphelyzet értékelésére, az együttműködés megszervezésére.

A gyakorlat hadműveleti beállításából következően megállapítható az is, hogy a kedvezően ható tényezőkkel párhuzamosan működnek, s meghatározóak olyan körülmények is, amelyek kedvezőtlenül érzetik hatásukat. *Melyeket sorolhatunk ebbe a csoportba?* Mindenekelőtt abból kell kiindulni, hogy az ellenség szándékait támadó harctervekenységgel hazánk területén kívánja elérni, *amelyből következhet:*

- a terület időleges feladása, s ezáltal esetleg jelentős anyagi erőforrások, kórházak, javítóbázisok hosszabb-rövidebb időtartamú kiesése az ellátás rendszeréből, az anyagi készletek ellenségtől mentése, a hátraszállítás feltételeinek hiányában azok megsemmisítése;

- a kirakóállomások huzamos időre tervezett harcszerű működtetése az ellátó magasabbegységek és egységek eddig kevésbé alkalmazott kötelezettségei közé számíthatók, melyek komplex eszközrendszerével (légvédelem, híradó, őr-biztosító, rakodó stb.) nem is rendelkeznek, így ezt a feladatot csak az összefegyvernemi parancsnok támogatása, segítése mellett képesek végrehajtani.

- a sokrétű, szerteágazó polgári és katonai területi szervezeteket is egyaránt érintő jogi és felelősségi hatáskörök, kötelezettségek és elvárások, esetleges „átfedések”, a korábbi gyakorlatoknál éleztetebben vetik fel az együttműködés fontosságát, az ezen a területen észlelhetően megmutakozó jártasság és kellő leszályozottság hiányát;

- az egyes polgári szervek (sütőipari vállalatok, egészségügyi és javítóbázisok stb.) hadsereg és alárendelték hadtápszakállományából időleges megerősítésének szükségessége.

A kedvező és kedvezőtlen hatástényezők számbavétele, tanulságos következtetések levonására is alkalmat ad. A jövőben is korszerű törekvésként, alkalmazandó módszernek tekintjük, ha a HDS hadművelete teljes időszakára az előjáró által kijelölésre, dublázásra és átadásra kerülnek a békében felhalmozott honi erőforrások meghatározó részei, azok felhasználása irányításának jogával együtt. Ezzel egyrészt megteremtődnek a hadtápbiztosítási rendszer folyamatos funkcionálásának anyagi pillérei, a csapatoknál megalakított és „megőrzött” mozgókészletek folyamatos biztonságérzetet nyújtanak a szükség szerinti beavatkozásra, s olyan tartalék forrást képeznek, amelyek kedvezőbb feltételeket biztosítanak a támadásba átmenethez, másrészt az ellátásért való felelősség egyértelműbbé tételével párhuzamosan mind a HDS, mind hadtest hadtápvezetés részére szélesebb mozgásteret nyújt a mobil hadtápszervekkel az irányokba, a hadművelet támasztotta ellátási-kiszolgálási követelményekhez igazodó bátor manőverek végrehajtására. A csapatok állandó bázisokhoz való utalására alapozott hadtápellátás, a hadtáperők és az -eszközök elosztásának és ellátás-gyakorlaton alkalmazott módszerei, a korábban elfogadott elvek megváltoztatása nélkül, sok tekintetben megerősítve azokat, alkalmazhatók. Például a hadtáp felépítése alatt a gyakorlat hadműveleti-harcászati beállítása kapcsán is a HDS (hdt.) saját és megerősítő hadtápegységek, magasabbegységek erőinek és eszközeinek olyan módon történő elosztását, csoportosítását, elhelyezését és telepítését értjük és alkalmazzuk a HDS (hadtest) folyamatos hadtápbiztosítása érdekében, amely megfelel a parancsnok védelemre hozott elhatározásának, a hadműveleti felépítésnek, a létrehozott csapatcsoportosításnak, az irányokon belül a szélességben és mélységben lépcsőzésnek és lehetővé tette, hogy a hadtápok fő erő kifejlesztését a HDS repülő és bekerítésben levő csapatok folyamatos, anyagi, egészségügyi ellátására, s a támadásba átmenet hadtápfeltételei előkészítésére és fenntartására összpontosítsák.

A hadtápfelépítés létrehozásakor – a frontparancsnoki és törzsvezetési gyakorlat tapasztalatait alapul véve – nem törekedtünk az egyes tagozatokon belül, a csapathadtáp szabályzatban a csapathadtáp lépcsőzésére lehetőséget adó követelményeinek dogmatikus alkalmazására, hanem a stacionér bázisrendszert – kiindulva a területi elhelyezkedésből, a HDS részére biztosított készletek összetételéből, mennyiségéből, az ellátási források adottságaiból „fundamentum”-nak tekintettük, amelyre építve a mobilizált hadtáperők és -eszközök csoportosításának olyan elveit, mint a komplexitás, az élet- és működőképesség megőrzését garantáló közelítés, a vezethetőség, a tartalékképzés – tekintetük elsődlegesnek, nem figyelmen kívül hagyva az első lépcsőben harcoló hadtestek egymástól jelentősen eltérő szerepét, helyét, feladatait, méreteit, s a terepadata lehetőségeket és más hátrányos körülményeket. Végrehajtott gyakorlataink tapasztalatai alapján következetesen alkalmaztuk az alárendeltek, de elsődlegesen a hadtestek felé támasztott fokozottabb ellátási-kiürítési követelmények teljesítéséhez, az ellátási felelősség érvényesüléséhez elengedhetetlen hadtáperőkkel és -eszközökkel történő, differenciált mértékű megerősítést. *(A felépítés a HDS htp. biztosítási terve 1. számú vázlat szerint.)*

A csapatcsoportosítás szerinti erő-eszköz elosztásnál – az egyéb követelmények érvényesítése mellett – különös figyelmet fordítottunk a HDS hadtápegységek, alegységek „megoszthatósága” szem előtt tartásával a jelenlegi szervezeti kereteik közötti csoportosítás kialakítására. A megoszthatóság fogalmán a hadtápcsoportok és -törzsek azon helyzetét értettük, amikor még a rendeltetés szerinti működés nincs akadályozva, a minden oldalú biztosítás szavatolt, híradási feltételek elvárásai kielégítőek és megbízható a vezetés.

A fent vázolt követelményeknek megfelelően kialakításra kerültek a HDS első lépcsőben védő csapatokat biztosító, a HDS egészének biztosítását végző és a HDS hadtáptartalékban elhelyezkedő hadtáperők és -eszközök csoportjai. *(Telepítési normák alkalmazása az 1. számú táblázat szerint.)*

A HDS első lépcsőjében védő csapatokat biztosító hadtáperők csoportjának – ezen a gyakorlaton is – feladatául a hadművelet során a lőszer, műszaki harc- és egészségügyi anyag eljuttatásához szükséges kedvező feltételek létrehozását, a hadtesteknél keletkező veszteségek gyors pótlását, a váratlanul felmerülő igények kielégítését, esetenként a harcból kivont gl. (hk.) dandárok gyors feltöltésében való részvételt, a sérültek szaksegély és a végleges egészségügyi ellátási helyére juttatása feltételeinek kialakítását határoztuk meg. Állományának kijelölésekor számba vettük, hogy a védelem harcászati zónájában tevékenykedik a HDS és megerősítő erőinek 60–70%-a, ezek jelentős része is BALATON É-i területén, az ellenség várható főcsapása irányában, ebből kiindulva jelentős egészségügyi erők, lőszerrel, műszaki anyaggal, repülő-hajtóanyaggal megrakott szállítóegységek, a szükséges rakodó és szállítmánykísérő alegységek kerültek kiküldönítésre, felkészülve az úszó járművek, kompok igénybevételével bátor és merész manőverek végrehajtása mellett a BALATON D-i területén harcoló hadtestek hadtápbiztosításának megsegítésére is. A vezetést – ebben a beállításban sajátosan – az ellátódandár parancsnokhelyettesen keresztül közvetlenül a HDS hadtápvezetési pont feladatául szabtuk meg. Ezen csoportosításba kijelölt HDS hadtáperőket és -eszközöket a harcászati zóna mögött terveztük telepíteni.

A HDS egészének biztosítását végző csoportosítással (HDS hadtáp második lépcső) szembeni elvárásunk a HDS valamennyi alárendeltjének anyagi biztosítása lett megjelölve. Állományát a HDS hadtápcsoportok azon kötelékei képezték, amelyek nem kerül-

tek kijelölésre, megerősítésre és beosztásra az első lépcső, illetve hadtáptartalék állományába.

A HDS hadtáp második lépcső vezetését, elsődlegesen tevékenységének bonyolultabbasága, másodsorban a kijelölt erők harcértéke miatt az ellátódandár parancsnok gyakorolta, telepítését a hadsereg hadtápsáv hátsó határához közelítve, a védelem peremvonalatól 110 km mélységben terveztük, állandó készenletben a beavatkozásra mind BALATON É-i, mind BALATON D-i területén harcoló csapatcsoportosítások hadtápbiztosítása érdekében.

A gyakorlat hasznos tapasztalata volt továbbá az is, hogy az ellencsapást végrehajtó csapatok hadtápbiztosítására a Csapathadtáp Szabályzat tervezet útmutatásaiban – az adott konkrét hadműveleti-harcászati helyzetben nemcsak lehetőség, hanem esetenként a logikus gondolkodás törvényei az ellátás megbízhatóságának követelményei alapján is – a HDS hadtáp előretolt lépcső létrehozására megfogalmazott követelmények érvényesítésétől célszerű eltérni. Ezen elhatározás létjogosultságát a gyakorlat azon példájával lehet igazolni, hogy a HDS hadművelési felépítésének második lépcsőjében, a HDS ellencsapás végrehajtásának feladatára alkalmazott szövetséges hadosztályok hadtápbiztosítására a HDS hadtáp második lépcsőjében a front által megerősítésre adott szervezetszerű hadtápkötelékek álltak rendelkezésre. Mindemellett további kimunkálást igényelnek a főerők jelentős részének harcászati zónában történő alkalmazása hadtápbiztosításra gyakorolt kihatásai és sajátosságai is. A gyakorlat sajátos beállításából, valamint abból az általánosan elfogadott hadművelési elvből kiindulva, mely szerint a HDS ellencsapására – nem vizsgálva most azok célkitűzései különbözőségeiből eredő hadtápfeladatokat – az egyéb feltételek megléte mellett a védelem fővédőve áttörésének reális veszélye esetén kerülhet sor, ekkor figyelembe véve az ellencsapás terepszakaszaig jelentkező viszonylag rövid távolságot, továbbá azt, hogy az ütközetbe vetés elfogadott metodikája szerint a zászlóaljzszlopokra való szétbontakozása előtt lehetséges és kell feltöltési feladatokat végrehajtani, levonható az arra utaló következtetés, mely szerint a honi területen vívott első védelmi hadműveletek során az ellencsapást végrehajtó csapatokat összpontosítási körleteikben kell feltölteni mozgó- és kiegészítő készlet szintjére, s az ütközetbe vetés előtt sem a rendelkezésre álló korlátozott idő, és főleg a váratlanság és rejtettség sem indokol hadtápellátási beavatkozást – ez alatt természetesen az egészségügyi rendszabályok foganatosítását nem értjük –, azokat az ütközetbe vetés után, a siker kifejllesztésének függvényében a támadó hadművelet hadtápbiztosítására vonatkozó elvek alapján célszerű a továbbiakban tervezni és szervezni.

Az indoklásból pedig levonható olyan következtetés, hogy ilyen hadművelési-harcászati körülmények között nem látszik célszerűnek HDS hadtáp előretolt lépcső létrehozása sem. Visszatérve a szövetséges csapatok hadtápbiztosítására kialakított elgondoláshoz, úgy ítéljük meg, nem igényel külön bizonyítást azért sem a fenti következtetés, mert minden különösebb érvelés nélkül belátható, hogy teljesen különbözik a szervezetszerű, összekovácsoltabb vezetés alatt álló hadtápkötelékkel való manőverezés, mint az ideiglenesen létrehozott hadtápcsoportosítással, az előbbi javára. Ezen gondolatmenet igazolását látjuk abban is, hogy az ellencsapás előkészítése időszakában nem vált indokolttá – egy-egy szovjet és csehszlovák gépkocsi szállító zászlóalj HDS második lépcső állományából az első lépcső települési körletébe történő manővere ellenére – a beavatkozás.

A HDS hadtáp tartalék anyagkészlete – a frontparancsnoki és törzsvezetési gyakorlathoz hasonlóan – az alapvető anyagokból egy gépesített dandár ellátó század készletének felel meg. Eltérés csupán a ku. kom. tartalék erejében mutatkozott meg, amelyet az tett számunkra lehetővé, hogy a főirányban védő gl. hadtest védősávjában a FRONT és KHEL saját erővel olymértékben tehermentesítette az úthálózat jelentős részének működtetésétől a HDS hadtápot, aminek eredményeként az képessé vált a hadtestek tüzésége tüzelőállásai vonaláig a HDS főgépkocsi utak berendezésére és fenntartására, s egyúttal indokolatlanná tette az abban a sávban harcoló hadtest ku. komendáns megerősítését.

A hadtáptartalékot – az ismertetett követelményeknek megfelelően – a várható alkalmazás irányában helyeztük el váratlan feladatokra történő beavatkozásra, de alapvetően a támadásba átmenet hadtápbiztosítási feladataira tartalékolva, a HDS HVP közlelésben, a védelem peremvonalától mintegy 75–80 km mélységben.

A hadtápcsoportosítások részére az alapkörleteiktől általában 8–15 km távolságra – mint korábban – mindenütt tartalék körleteket jelöltünk ki körültekintően előkészítve azok elfoglalását.

A hadtesthadtápok felépítésénél általában érvényesültek a szabályzat-tervezet útmutatásai, elvei. A hadtápcsoportosítások létrehozásánál azonban követeltük figyelembe venni a hadtest, hadsereg hadművelati felépítésében elfoglalt helyét, szerepét, feladatát, a védősáv műszaki berendezését, a hadtestparancsnok elhatározását, a terep sajátosságait stb. Mindezekre tekintettel és a központhadtáp által nyújtott támogatás mértékében kerültek kijelölésre, a hadtest működési szélesség megnőtt mérete következtében szükségessé váló, az alapvető ellátási anyagokból kétirányú ellátást biztosító, különböző rendeltetésű anyagi források, a megerősítő hadtáperők és -eszközök. A csoportosítással szembeni alapvető követelménynek és meghatározó motivációinak tekintettük, hogy azokból hadtestenként egy-egy HDS gépkocsi utat jelöljünk ki és rendezzünk be, s azok vonalvezetésével, hosszával és csatlakozásaival is elősegítsük az ellátási felelősség érvényesítését. Értelemszerűen a hadtestenként is mutakozó eltérő hadművelati rendeltetés ellenére, általában a „háromas hadtápcsoportosítás” (hdt. hadtáp első és második lépcső, valamint hadtáptartalék) gyakorlata érvényesült, azzal a sajátossággal, amelyet a főirányban védő hadtest BALATON által kettéválasztott védősávja indokolt és abban mutatkozott meg, hogy a mélységben lépcsőzésre való törekvés mellett ennél a hadtestnél, a többiekétől eltérően a hadtesthadtáp első lépcső szélességben is – BALATON É és BALATON D megosztva tudott csak eleget tenni rendeltetésének.

Az összefegyvernemi dandároknál – a korábbi gyakorlathoz hasonlóan – a mélységben és szélességben történő hadtáplépcsőzést megköveteltük a gépesített lövészzászlóalj parancsnok-hadtáphelyettes rendszerbe lépése előnyére megváltoztathatja és remélhetőleg meg is változtatja a zászlóaljhadtápokról alkotott kedvezőtlen megítéléseket, beidegződést, mind a zászlóaljparancsnokok követelménytámasztása, mind a dandárparancsnok hadtáphelyettes szakmai elvárásai területén. Tekintettel arra, hogy a zászlóaljparancsnok hadtáphelyettes feladatkörében zömében alárendeltekől történő kirendelés útján szerezhettünk eddig kezdeti tapasztalatokat, mégis sokrétűen látszanak és körvonalazódnak a közeljövő feladatai. A ZSH és zászlóalj ellátó szakasz alkalmazása, telepítése, működési feltételei megteremtése, a harc dinamikájához igazodó, annak megfelelő ellátási rendszer módszereinek begyakorlása kérdéseiben, további célirányos munka elvégzése van előttünk, mint ahogy azért is, hogy készséggé váljanak a zászlóalj hadtáp-

vezetés módszerei, pontosodjanak a kidolgozandó harci mintaokmányok. Mindemellett indokoltnak látszik az is, hogy megtaláljuk az alegység szolgálatvezető feladatait az ellátás rendszerében.

III.

AZ ANYAGI ÉS EGÉSZSÉGÜGYI BIZTOSÍTÁS SAJÁTOSÁGAI

Az *anyagbi biztosítás* tervezésénél – az elfogadott elvek alapján – a védelmi hadművelet anyagszükséglete megállapításánál az előkészítéshez, a hadműveleti szétbontakozáshoz, a védelmi hadművelet megvívásához, a veszteségek pótlásához, a hadművelet végére elrendelt készletek megalakításához elrendelt anyagi eszközöket vettük számításba olyan követelmények folyamatos érvényesítésével, amelyek egyrészt biztosították a védelmi hadművelet kimenetelének sikerét, másrészt megteremtették a támadásba átment hadtáp anyagi feltételeit. A készletképzés alapjául – betartva az előjárói (MNHF-i) szabályozást – az alárendelt hadműveletben elfoglalt helyét, szerepét és feladatait tekintettük. A korábbi tapasztalatok birtokában a gyakorlaton is differenciáltan, a HDS hadműveleti felépítése első lépcsőjében védő hadtestek részére a HDS védelmi hadműveletére, ezen belül a védelem készenlétéig, az első harcnap és a hadművelet végén, a szövetséges hadosztályok és a HDS közvetlen csapatok részére a készenlétig, valamint a harcnaponként, illetve konkrét feladat végrehajtására határoztuk meg az anyagi készletek mennyiségét.

A csapatok anyagszükségletének biztosítását a hadművelet teljes időszakára, a laktanyai készleteken felül kijelölt, alapvetően stacionér erőforrásokra alapoztuk, amelyek hovatartozásuk szerint MN központtáptáp bázisokra (2/3) és polgári vállalatokra (1/3) tagolódtak, működésük időtartamát vizsgálva 78%-a állandó, 22%-a időleges jelleggel bírt, területi elhelyezkedésük, az azokban – mind összetétel, mind minőségi és mennyiségi mutatók alapján szükségletnek megfelelően – felhalmozott anyagi készletekből a HDS részére kiutalt „kontingens” elosztása, irányítási jogának HDS hatáskörbe utalása megbízhatóan lehetővé tette a hadtestek irányonkénti ellátási rendszerének működtetését.

Kiindulva az előjárótól kapott jogállásból, és tekintettel az ellenség közvetlen behatása miatt veszélyeztetett területeken elhelyezkedő bázisokra és laktanyai készletekre, az első lépcsőben védő hadtestek védősávjában alkalmazott nagyszámú HDS közvetlen csapatra, s a HDS hadtápvezetéssel szemben támasztott gyors, operatív beavatkozási követelményre olyan elgondolást alakítottunk ki, hogy a bázisok és laktanyák kiutalt készletei egy részének felhasználási jogát a hadtest PK HTPH-ek hatáskörébe utaltuk, konkrétan meghatározva bázisonként (laktanyánként), anyagnemenként és mennyiségben a HDS közvetlen vagy szövetséges csapatnak biztosítandó kontingenst, s köteleztük a hadtestek hadtápvezetését arra, hogy saját hatáskörében szervezze meg és biztosítsa a kijelölt bázisokról egységes elgondolás és terv alapján történő vételeztetést.

A bázisokhoz utaláson alapuló ellátás biztonsága – mint azt a gyakorlat igazolta is – feltételezi és meg is követeli azt, hogy naprakész információk álljanak rendelkezésre a bázisforgalomról, bírjunk tartalék szállítókapacitással, ismerjük a veszélyeztetett bázis-

sokra és földre rakott (lelépcsőzött) készletekről az ellenségtől való mentése módjait és lehetőségeit, legyünk készen szükség esetén azok megsemmisítésére, továbbá tartalék vagy dublír ellátási forrásokkal rendelkezünk.

A védelmi harc megvívása időszakában nyer elsődlegesen bizonyítást a kialakított ellátási rendszer fentiekben vázolt helytállósága, mert mind a csapathadtáp, mind a hadműveleti hadtáptagozatoknál a létrehozott hadtápcsoportosításokban rendelkezésre álló mobil készletek alkalmazásával zökkenőmentesen szüntettük meg a váratlanul jelentkező ellátási feszültségeket, biztosítottuk az ellencsapás hadtáp anyagi feltételeit, a támadásba átmenethez az anyagi készletek „közelítését”. Hasonló hadműveleti - hadtáphelyzetben - a korábban levezetett gyakorlatoktól eltérően - nagyobb figyelmet, körültekintőbb helyzetmegítélést és nagyobb előrelátást követelt a „bázisok lefogyasztása” sorrendjének meghatározása, a veszteség és fogyás nyilvántartás „göngyöltett vezetése”, a csapatok új bázishoz utalásának rugalmasabb értelmezése és megszervezése.

Mint már említésre került, ez az anyagi források sávonkénti (irányonkénti) elosztásán és hadtestnek átadott szabályozási lehetőségen túl az ellátás folyamatossága akkor válhat kritikussá, ha az ellenség térnyerésének függvényében a csapatok csoportosításában, feladataiban beállt változásoknak megfelelően rugalmasan nem vagyunk képesek követni és a rendszert korrigálni, ha a saját és szövetséges megerősítőket „kis kötelékekben szétaprózva” tervezzük ellátni, függetlenül a hadtápellátásra utalás, vagy bázishoz utalás módszerének alkalmazásától.

A gyakorlaton ismételen meggyőződünk arról, hogy a HDS-közvetleneket (de a szövetséges megerősítőket is) ellátás szempontjából célszerű összevontan „szétaprózás nélkül” tervezni és szervezni, anyagi eszközeiket néhány bázisra vagy pontra összpontosítani és onnan vételeztetni, vagy oda kiszállítani.

A gyakorlat tapasztalata az is, hogy az ellátásra kialakított bázishoz utaláson alapuló elhatározás a HDS és hdt. által „megszokott” szállítási rendet is úgy módosította, hogy a kritikus időszakokban eszközölt légi szállításokon kívül a HDS, egyes esetekben a KHEL szállítóeszközeivel az előkészítés időszakában a védelem berendezéséhez szükséges műszaki robbanóanyagot, a tűzellenelőkészítés és az ellencsapás tűzelőkészítése érdekében lőszert terveztünk alapvetően kiszállítani. A HDS által végzett közúti szállítások aránya naponként eltérően alakult, de a „kritikus napokon” sem haladta meg az összesen szállítandó mennyiség 20-26%-át. *(A szállítótér és a szállítási feladat összevetése a 2. számú táblázat szerint.)*

A gyakorlaton kiemelt figyelmet fordítottunk a HDS repülőkhadtápbiztosítására, amelynek során az anyagi biztosítást a védelmi hadművelet teljes időszakára, a hadművelet feladatai szerint, az első harcnapra pedig részletesen számvetettük. A hc. hel. dd. tömeges alkalmazásakor a felülről lefelé történő szakaszos ellátás módozatát alkalmaztuk, nem figyelmen kívül hagyva a repülőkötelékek „hívásra” történő alkalmazása sajátos hadtáp kihatásait, amelyek zömében a kialakított ellátási rendszer rugalmasságát is próbára teszik.

A hc. hel. dd. és a hdt. hel. századok esetenkénti megosztott alkalmazása teszi - tapasztalataink alapján - bonyolulttá az anyagi biztosítást, amely elsősorban a hadtesttagozatban jelentkező „kettős ellátási rendszer” (az ellátás hagyományos anyagból a hdt. ello. e.-tól, speciális anyagból az ello. dd. CSR ello. szd.-tól) alkalmazásából adódó bizonytalanságokra, a vezetés tárgyi feltételei és a begyakorlottság hiányára - különösen a hadtest hadtáptörzseknél - vezethetők vissza. Ezen a gyakorlaton ezt a feszültséget

azzal oldottuk fel, hogy irányonként került alkalmazásra a HDS és KHEL ellátó dandárok CSR ello. szd.-a, így lehetőség volt arra, hogy a folyamatos ellátás feltételét még azzal is növeljük, hogy a speciális anyagok vonatkozásában lelépcsőzött anyagi készleteket hozunk létre e két szervezetszerű kötelékből és emellett a stacionér repülőterek készletei egy részének igénybevételével is számolhattunk.

Az egészségügyi biztosítás megszervezésénél számításba vettük, hogy: a honi területen megvívandó első védelmi hadművelet egészségügyi biztosítása megtervezése, megszervezése során fokozott jelentőséggel bír – a klasszikus elveknek is megfelelően – a helyzet és az ebből adódó feladatok reális megítélése és végrehajtása. Elkerülhetetlen a kiürítési tagozatok egymáshoz közelítése. A kiürítési feladatokat hadtestenként legalább két irányra kell tervezni és a várható egészségügyi veszteséget hadseregszinten hadtestenként szükséges számvetni. A kiürítési és ellátási feladatok összehangolása érdekében szorosabb együttműködés szükséges a KHEL egészségügyi erőivel és a VKB vezető szerveivel. A közegészségügyi-járványügyi helyzet kedvező szinten tartása érdekében pedig a polgári egészségügyi szervekkel célszerű szoros kapcsolattartás. Nem feledkezhetünk el a szövetséges erők egészségügyi biztosítása tervezéséről, szervezéséről és vezetéséről sem.

Mindezek alapján az egészségügyi ellátási és kiürítési feladatokat a hadműveleti-harcászati beállítás kapcsán az alábbi szakaszokra terveztük:

- védelem készenlétéig;
- biztosítási övben folyó harc (1 nap);
- hadtest védelmi hadművelet (2-3 nap);
- ellencsapás időszaka (2 nap).

Az egészségügyi veszteségeket hadsereg összesen hagyományos fegyverekből 9%-ban, tömegpusztító fegyverek alkalmazása esetén 24,6%-ban számvetettük. (Részletes számvetés a 3. számú táblázatban.) Hagyományos eszközökkel vívott harc esetén is az atomerőművek, vegyiüzemek rombolása kombinált sérültek keletkezésével számoltunk és ennek megfelelő rendszabályokat fogantatosítottunk. A honi területen folytatott védelmi hadművelet során az egészségügyi zászlóaljokról, osztagokról, a stacionér kórházakra épülő vegyes kórházbázisok osztályozó kiürítő állomásaira, polgári kórházakba a HDS és a központhadtáp előretolt lépcső kiürítő eszközeivel terveztük megvalósítani a sérültek kiürítését. Az ellenség tényérése miatt a hadműveleti övezetből a sérültek tömeges hátraszállítása indokoltá tette egyrészt a sebesültszállító vonatokra történő sérültkiürítés számbavételét, másrészt a sérültáramlás HDS (hdt.) egészségügyi szolgálatok általi kézbe tartását, állandó készenlétben annak átkapcsolására. Ennek érdekében az elsőlépcső-hadtestek mögött a peremvonaltól 30-35 km mélységben egy-egy hadtest típusú segélyhelyet terveztünk telepíteni, a szakorvosi segély második lépcsőjének biztosítására. A szövetséges hadosztályok és a megerősítő SZU tüzérsapatok sérültjeit a területi ellátás elvét alkalmazva terveztük kiüríteni, amely a hadosztályok egy-egy egészségügyi osztaggal való megerősítését is indokolta.

Mindezek mellett nem lehet kizártnak tekinteni – különösen az első védelmi hadműveletben – esetenként a szakorvosi segélynyújtás „harmadik” lépcsőjének működéséhez való előkészítését sem, amely az első szakorvosi segélynyújtási lépcső terheltsége, veszélyeztetettsége függvényében gyakorlatilag a második lépcső szerepében funkcionálna.

A sérültek kiürítésében elsősorban a „magamtól való kiürítés” elvét alkalmaztuk, amelynek során azt gyakoroltuk, hogy a csapat a saját segélyhelyről szállítja hátra a következő ellátási-tagozatig a saját és megerősítésül adott erővel és eszközökkel a sérülteit. Megállapítást nyert, hogy a sérültek hátraszállítására a klasszikusan elfogadott elvektől eltérően lényegesen nagyobb arányban van szükség általános rendeltetésű gépjárművek igénybevételére.

Ismételten bizonyítást nyert, hogy a HDS repülőknél, de elsősorban a hc. hel. dd.-nál az „egyszakaszos” szakkezeléssel egybekötött rendeltetészerű hátraszállítás módszerét indokolt alkalmazni, a hajózók felkutatását, szállítását főképpen helikopterekkel célszerű végezni. Azt is tapasztaltuk, hogy a huzamosabb ideig egy helyen való tartózkodás miatt megnő a közegészség- és járványügyi tevékenység jelentősége is, amely abban mutatkozott meg, hogy a települési és működési körletekben a felhalmozódott hulladékanyag eltávolítása és záró fertőtlenítése a gyakorlatokra előírt környezetvédelmi szabályzók betartásával ellentmondó volt. A személyi higiénés feltételek megléte ellenére a polgári lakossággal való elkerülhetetlen kontaktus miatt - kirakóállomások működtetése, polgári munkaerő igénybevétele - az ott jellemző fertőző betegségek, mind például felsőlégúti megbetegedések - jelentkeztek az állomány körében.

A hdt. védelmi hadműveletének egészségügyi biztosításánál alapelvnek tekintjük, hogy a keletkezett sérülteket főleg az ellenség betörésének várható irányában harcoló csapatoktól sebesültszállító és általános rendeltetésű gépjárművekkel, halasztást nem tűrő esetekben légi szállítóeszközökkel a kijelölt VKB-ra, vagy szükség esetén (repülő-hajózási állomány) a központhadkép hátországi eü. bázisaira a szakorvosi ellátás után haladéktalanul képesek legyünk hátraszállítani, állandó készenlétben a segélyhelyek kényszerű áttelepítésére is. A hadtesteken belül kettő kiürítési irányt alakítottunk ki, és irányonként 1-1 eü. zászlóaljat vagy eü. osztágot telepítettünk. Védelmi hadműveletben az első lépcsőben levő hdt.-eket megerősítettük 2 eü.-al, 2 sgk. száll. rajjal, 2 sebész és 1 toxicoradiológiai szakcsoporttal, egy furdető-fertőtlenítő rajjal, kiemelt figyelmet fordítva az első lépcsőben levő dd.-ok megerősítésére.

Ismételten bebizonyosodott, hogy a dandársegélyhelyek tagolt telepítését, előre kiásott vagy esetleg elhagyott fedezék, épület hiányában a dd. SH saját állományával és rendszeresített eszközeivel nem képes végrehajtani. A ZSH rendszeresített állománya mintegy 48 óra alatt képes beásott településre megfelelő műszaki segítséggel, valamint egy időben 4-5 sérült első szaksegélyét képes végezni. Az első lépcsőben védő zászlóaljakat mindenképp szükséges megerősíteni LUAZ-967 sebesülthordó gépjárművel, akár másodiklépcső-dandároktól átálrendeléssel. Mindezekon túl, a gyakorlat tapasztalatai alapján sikerült egységessé tenni a sebesültgyűjtő fészkek kialakítását, méreteit, illesztését a század védelmi támpontjába.

A „BAZALT” gyakorlaton már látszott, és ez a gyakorlat ismételten meggyőzőtt bennünket arról, hogy a Harcszabályzat tervezet követelményeinek, miszerint a ZSH a másodiklépcső-századok mögött települjön, nem minden esetben tudunk eleget tenni. Ezért a harcászati zóna - amely a régiekhez képest egy összenyomott rugóhoz hasonlítható - módosította a különböző segélyhelyek települési távolságát. Konkrétan az alkalmazástól függően a ZSH az elsőlépcső-századok mögött, vagy a másodiklépcső-századok vonalában települ a peremvonaltól 2-2,5 km távolságban, a dd. SH-ek 8-10 km távolságban. A fővédőv és a hdt. védelmi terepszakasza között kell telepíteni a szakor-

vosi segély első lépcsőjét 15–25 km-re a peremvonalától. A hdt. védelmi terepszakasza mögé 30–35 km-re a szakorvosi segély második lépcsőjét.

A különleges és váratlan feladatok megoldása érdekében a HDS htp. I. lépcsőjében minimum 2 egészségügyi osztagot és járványügyi felderítő erőket célszerű tartalékolni, amelyek egyben képezhetik a már említett szakorvosi segély „harmadik” lépcsőjét is.

Sajnos itt érzékeltük azt is, hogy az egészségügyi biztosítás megszervezése és végrehajtása során a hadtest- és dandárszinten még nem érzékelik kellően a sérültáramlás dinamikáját, ebből következően a kiürítés dinamikusságát és alkalmazkodóképességének biztosítását, az egészségügyi anyag, felszerelés és a harcbiztosítási anyagok ellátási szükségleteit, azok tervezését.

IV.

A HADTÁPVEZETÉS NÉHÁNY TAPASZTALATA

A hadtápvezetést ezen a gyakorlaton is minden tagozatban – a Harciszabályzat-tervezetben megfogalmazott követelmények alapján – a vezetési pontok rendszeréhez igazodóan, az ismert hármastagolódás szerint települt és működött hadtápvezetési pontokról valósítottuk meg. A HDS HVP hadtápvezetési központban a funkcionális munkacsoportok összetételénél, a munkafeltételek kialakításánál és a „valós” híradás feltételeinek megteremtésénél – a korábbi gyakorlatokon szerzett tapasztalataink alapján – arra törekedtünk, hogy azok megfeleljenek a HDS koalíciós állományából, a szervezeti korszerűsítésből, a folyamatos és operatív munkavégzésből, a hadtápvezetés minőségi mutatóira befolyással bíró elvárásoknak.

Mindezekre tekintettel a hadtápvezetést személyesen, a Csapathadtáp Szabályzat-tervezetben megfogalmazott felelősség érvényesítésével, a törzse útján, a PK HTPH valósította meg, meghatározva az adott hadműveleti hadtáp helyzet követelte fő irányokat, munkamódszereket és követelményeket. A funkcionális munkacsoportok élére a HTP HOV-t és a szolgálatfőnököket állítottuk, a hadiállománynál alacsonyabb békeletszám miatt a „kettős beosztásban” dolgozott élelmezési és ruházati szolgálatfőnökök felé szakmai elvárásainkat is már a gyakorlat felkészülési időszakára konkrétan lesabályoztuk. A munkacsoportok eltérő létszámviszonyait olyan megfontolásokból kiindulva alakítottuk ki, amelyek egyrészt lehetővé tették az azonos időszakokban jelentkező „több irányú” feladatteljesítés követelménye mellett is a „váltásos rendszer” zökkenőmentes megvalósítását és a szervezett pihentetést, másrészt központi kérdésként kezeltük az orosz és csehszlovák nyelvet ismerő és beszélő tisztek felkészítését, beosztásba helyezését.

A HDS HVP belső működésének szervezettsége, a HDS első védelmi hadművelet megtervezése, megszervezése és végrehajtása, az alárendelt hadtápvezetési pontok irányítása, az adatszolgáltatás és információáramoltatás szabályozottsága, az együttműködés folyamatos fenntartása érdekében állandóan funkcionáló hadtáp hadműveleti és anyagbiztosítást tervező munkacsoportokat, információs központot, valamint közlekedési, egészségügyi és üzemanyag-szakcsoportokat alakítottunk ki, felkészülve különböző jellegű és váratlanul jelentkező feladatok végrehajtásához ideiglenes munkacsoportok létrehozására is. A HDS H-on hadtápösszekötő tiszti csoportot, a „TH”-on hadtáp-

részleget, a szövetséges hadosztály HVP-kon R-142 típusú rádióval ellátott orosz és csehszlovák nyelvismerettel rendelkező összekötő tiszteket működtettünk, az alárendeltől összekötő tiszteket rendeltünk be.

A gépesített hadtesteknél is törekedtünk az általunk megbízhatónak tartott munkaszervezés megvalósíttatására, igazítva azt térben és időben a végrehajtandó feladatok mennyiségi és minőségi követelményeihez.

A gyakorlaton ismételten meggyőződünk arról, hogy az „időgratások nélkül” kialakított hadműveleti-harcászati, valamint hadtáphelyzetekben a harc alatti hadtápvezetés - az elméleti kimunkálás ellenére - a gyakorlatban csorbát szenved.

A hadtest-, de különösen dandárhadtáp-törzsek nagy erőfeszítéssel, sok pontatlansággal és differenciált eredményességgel tudtak csak eleget tenni a harc dinamikája során a hadtápvezetéssel szemben jogosan támasztott követelményeknek. Tapasztalataink szerint ez elsősorban a célirányos munkaszervezés, a probléma felismerése hiányára, a harc dinamika törvényszerűségei hézagosságra és a gyakorlatlanságra vezethetők vissza, nem feledkezhetünk meg ugyanakkor arról sem, hogy a korábbi gyakorlataink zöme „nem szabad lefolyású” volt, kedvezőtlenül hatnak a gyakorlatlanságra korlátozott méretei és esetenként a parancsnokok egy részének HVP-ok felé megnyilvánuló „érdektelensége”, „egyoldalú” - csak a tényleges ellátásra irányuló - követelménytámasztása.

Megítélésünk szerint a harc alatti a hadtápvezetés akkor áll feladata magaslatán, ha olyan munkaszervezést képes biztosítani és folyamatosan fenntartani, amely lehetővé teszi:

- az események folyamatos figyelemmel kísérését, a helyzetelemzést, döntéselőkészítést és döntést, majd erről az alárendelt és az előljáró időben történő tájékoztatását;
- a harcnapra jóváhagyott hadtápbiztosítási feladatok következetes „kézben tartását”, folyamatos ellenőrzését és végül
- a következő harcnap hadtápbiztosítása megtervezését, megszervezését, a szükséges operatív szabályozások végrehajtását.

Mint arról már szó volt, a gyakorlat tárgya a meghatározott célkitűzéssel teljesítése érdekében a korábbiaktól eltérően széleskörűbben és mélyebben volt szükséges foglalkozni a hadtáp együttműködés előkészítésével, levezetésével és fenntartásával. A hadtáp együttműködés lényegét abban látjuk, hogy összehangoljuk a hadtápbiztosítási feladatok megoldásában részt vevő - általában egymással szolgálati alá- és fölérendeltségi viszonyban nem levő - vezető és végrehajtó szervezetek tevékenységét feladatok, irányok, hely és idő szerint. Másképpen fogalmazva ezen a gyakorlaton is törekvéseink arra irányultak, hogy a hadtápparancs kivonatokban szabályozott „kinék”, „mit” kérdés-komplexumokat vizsgálva a „kinék - kivel - miben - hogyan”-ra kiterjesztve adjuk meg a konkrét válaszokat. E téren is bebizonyosodott, hogy a célokat akkor tudjuk maradéktalanul megvalósítani, ha rendelkezésünkre áll az MNHF (FRONT PK HTPH) együttműködési utasítása és részt vettünk a HDS PK által vezetett együttműködésen, s a fentiek túl azt célirányosan előkészítjük, s az alárendeltet arra konkrétan felkészítjük.

A hadtáp együttműködés időpontjának kitűzése kapcsán mérlegettük, hogy:

- mennyi idő áll rendelkezésünkre úgy az előkészítés, mind a végrehajtás vonatkozásában;
- azt a HDS, esetleg a hadtest parancsnoki együttműködéssel párhuzamosan vagy azok befejezése után szervezzük-e;
- mennyiben tudtunk eleget tenni az általunk szükségesnek megítélt résztvevők felkészülését elősegítő követelményeknek.

Tekintettel arra, hogy a védelmi hadművelet előkészítésére elegendő idő áll rendelkezésünkre, s törekedtünk a HDS PK-i együttműködésen, az elhatározás pontosítása során a hadtápbiztosításra hatást gyakorló kérdések továbbvitelére a hadtáp együttműködés megszervezésénél a lépcsőzetes módszer mellett döntöttünk. Az előkészítésre a HTP TÖF vezetésével ideiglenesen működő munkacsoportot hoztunk létre.

Az együttműködést a HDS HVP-on műanyagból előkészített 1:40 000 méretarányú terepszalton és hadtáp együttműködési tervtábla kidolgozásával készítettük elő *báram mozzanatra*:

- a légvédelmi hadművelet és a biztosítási öv megtartásáért folyó harc időszakára;
- a fővédőv megtartásáért folyó harc időszakára;
- a HDS ellencsapása végrehajtásának időszakára.

Az együttműködésen ismételten bebizonyosodott, hogy a résztvevők (együttműködők) felkészült részvételét kiemelten fontos kérdésként szükséges kezelni. Ennek érdekében olyan - megítélésünk szerint követendő - módszert alkalmaztunk, hogy a felkészülés konkrét követelményei időben történő leszabályozása mellett időt és lehetőséget biztosítottunk a résztvevőknek a berendezett terepszalton történő tájékozódásra, a mozzanatok tartalmi összefüggéseinek megismerésére, ismertettük a levezetés rendjét.

A hadtáp együttműködésen a kijelölt előkészítő munkacsoport, a gyakorló, a HDS hadtáp-szolgálat főnökök a g. hdt., HDS közvetlen dandárok és szövetséges hadosztályok PK HTPH-ei mellett résztvettek a HDS fegyverzettechnikai szolgálat és a gyakorlatvezetőség által a döntnöki állományból kijelölt, a HDS érdekében alkalmazott központhadtáp tagozat képviselői is. Annak érdekében, hogy a HDS teljes hadtápsávjában átfogóan kerüljenek pontosításra a hadtápbiztosítás együttműködésen napirendre tűzött kérdései, a HDS hadtáptörzsből a „nem gyakorló” g. hdt.-ek PK HTPH-ei, az ellátó- és egészségügyi dandárok és a ku. komendánszászlóalj parancsnokai szerepkörére az előkészítés során kijelöltünk és felkészítettünk hadtáptiszteket.

Az együttműködést a HDS PK HTPH mozzanatonként a „*hadijáték*” módszerével vezette le.

A korábbi gyakorlatokon szerzett tapasztalatok alapján készültünk fel a szövetséges szovjet és csehszlovák hadosztályhadtápok átalárendelésére, amelynek alapvető célkitűzéseit - az átadás-átvételi jegyzőkönyvek tanulmányozásával párhuzamosan - a PK HTPH-ek személyének megismerésében, a hadosztály és alárendelt egységhadtápok szervezetének, állományának, anyagi-technikai ellátottságának, kapacitásának pontosításában, a HDS hadtáp vezető állomány és kikülönített hadtáp-összekötő tisztek bemutatásában, HDS hadtáptörzs háborús munkarendjének ismertetésében és a hadtápvezetés követelményei megfogalmazásában határoztuk meg.

A HDS PK HTPH által személyesen megfogalmazott, a hadosztályok hadtápvezetésével szembeni elvárások teljesítésének elősegítése érdekében magyar-országi nyelven előkészítettük, részükre kiadtuk a HDS hadtáptörzs 6 órás munkagrafikonját, az együttműködési jeleket, jelzéseket, a határidős jelentések táblázatát és a hadtápösszefoglaló jelentés „mintát”, s a gyakorlaton részt vevő csapatok hadtápvezetési pontjainak tényleges települési helyeit.

A kiadott „kétnyelvű” okmányok - megítélésünk szerint a gyakorlat által igazoltan is - jól szolgálták mind az előkészítő időszakban, mind a hadművelet során a hadtápvezetés folyamatos fenntartását, a feladat-lejuttatást, kölcsönös megértést, információáramlást.

Tapasztalataink alapján a HDS (hdt.) hadtápcsapatok feladatait részletesen az előkészítő időszakra és az első napra szabályoztuk, a továbbiakban naponta harcintézkedések tartalmi követelményei érvényesítésével pontosítottuk feladataikat. Bebizonyosodott, hogy a hadtápcsapatok feszes irányítása és feladataik egyértelmű megparancsolása nélkül a hadtápbiztosítás folyamatos működtetése nem biztosítható. Hangsúlyozott szerepet játszik ezért is az FVTSZ-al az összehangolt tevékenység. Az együttműködés „fehér foltjainak” áttekintése utáni a rendszerszemlélet erősödését a lőszerszállítás szervezése (szállítótér-igény megadása, szakmai intézkedés és követelmény állítás, utalványozás, elosztás) kérdéseiben tapasztaltuk elsődlegesen, amelynek hatásai különösen az ellátóandár (ellátóezred) irányában a „kettős vezetés” ellenére is kedvezően hatottak. Ezt bizonyították a gyakorlat azon tapasztalatai is, ahogy az ellátó körletek vezetőszervein keresztül nemcsak a szállító, rakodó- és szállítmánykísérő kötelékek, hanem a rak-tárak parancsnoki állománya is időben volt képes realizálni a csapatok ellátása érdekében elrendelt feladatok végrehajtását.

A gyakorlat tapasztalatai birtokában néhány következtetés indokoltnak látszik:

1. A Csapathadtáp Szabályzat-tervezet követelményei, normatívái kellően rugalmasak, az összefegyvernemi követelményeket kielégítik, azonban azok alkalmazása csak a konkrét hadműveleti-harcászati helyzethez igazítva, „sablonmentesen” célszerű.
2. Továbbfejlesztést igényelnek a szövetséges csapatok hadtápbiztosításának elvei, módszerei.
3. A hadtápalagységek és -kötelékek kiképzése során előtérbe kell állítani a valóságot megközelítő gyakorlatot, és a „katonáig, harc- és gépjárműig történő ellátási felelősséget”.
4. Növelni kell a hadtáp vezető állomány készségét a HDS (hdt.) repülő hadtápbiztosítása, tervezése, szervezése, irányítása területén, indokoltnak látszik azok biztosítására hivatott hadtápalagységek szervezeti korszerűsítése.
5. Az eddigieknél behatóbban kell foglalkozni a HDS (hdt.) hadtápsávjában tevékenykedő, más fegyveres testületek állományába tartozó kötelékek és polgári szervekkel végrehajtandó együttműködés feladataival, módszereivel, egyértelműbben szabályozni a felelősséget és jogállást.
6. Az „Egyesített Hadtáp Harciokmányok” adaptálása nem csökkenti a hadtápvezetés „írásbeliségét”, azonban mindenképpen szükséges tagozatonként, szolgálati ágonként a konkrét követelmények és „minták” egységes szerkezetbe foglalása.
7. Tovább kell foglalkozni - az eddigi tapasztalatok alapján - az FVTSZ és HTPSZ együttműködésével a hadtápcsapatok vezető-irányító tevékenysége összehangoltsága érdekében, s közösen ki kell munkálni az ellátóezred háborús működésének elvi és gyakorlati kérdéseit.

(A vázlat és a táblázatok a folyóirat végén találhatók.)

A Barátság-88 gyakorlaton a részt vevő törzsek és csapatok az étellemezési ellátást a kiadott szervezési intézkedések alapján szervezték. *(Itt tartom célszerűnek megjegyezni, hogy a szervezési intézkedések az MNHF-i intézkedéstől a hadtest intézkedéséig egyre terjedelmesebbé váltak, egyre több olyan területre intézkedtek, ami a Csapatbadiap Szabályzat I. és VI. részeiben részletesen megtalálható. Ezeknek a túlzottan „aprólékos” intézkedéseknek az a veszélye, hogy az alárendeltek teljesen elveszítik önállóságukat és kezdeményezőképességüket, előfordulhat – mint ahogy már előfordult többször is –, hogy alapvető feladatok nem kerülnek végrehajtásra, mert „nem volt a szervezési intézkedésben!”)*

A vasúti szállításokkal együtt mintegy 16–18 napig tartó gyakorlat előkészítését jónak lehet minősíteni csaknem minden területen, azonban a nem várt, tartós enyhe időjárásra a csapatok nem mindegyike készült fel, ami elsősorban az alegységek hűtőszekőzei *(hűtőládák a betétekkel)* hiányát jelenti. A gyakorlat bebizonyította, hogy hazánk időjárási viszonyai között még télen sem lehet a természetes hűtésre alapozni az étellemszerek minőségének megóvását.

A vasúti szállítások során az étellemezési ellátást jól megszervezték, a konyhavagyonok berendezésével az utazás teljes időtartamára meleg ételt biztosítottak az állománynak. Ismételten felmerült több esetben az a gond, hogy amikor egy időben készül el a soron levő főételkészítés és ugyanakkor érkezik meg a szerelvény a kirakóállomásra, általában az ételkiosztást csak a kirakás után, 1-2 órással kezdik el. Ilyenkor az étel a minőségéből, ízéből veszít. A helyes megoldás az lenne, ha a megérkezéskor azonnal kiosztanák az ételt a kirakást elsőnek kezdő *(azaz a gépkocsivezetői)* állomány részére, majd folyamatosan utána a kirakásban részt nem vevőknek. Így a kirakás időtartama alatt – annak veszélyeztetése nélkül – az étkezés is végrehajtható.

(A vasúti szállítás alatti meleg étel készítés és kiosztás szükségességét nem kell különösképpen bizonygatni. Az viszont elgondolkodtató, hogy egyes szerelvényparancsnokok még mindig úgy fogják fel az étellemezési ellátó részleg munkáját – ami bizonyos átmeneti rendtelenséggel is párosul (MKO alvázról történő levétele, eszközök, étellemszerek málházása, konyhai hulladék keletkezése stb.) –, mint a be- és kirakás sikerét veszélyeztető „badiapos manipulációt”. Mondanom sem kell, hogy ezek a nézetek nem viszik előre közös érdekünk elérését, a gyakorlat színvonalas végrehajtását).

Az előkészítő részleg által kijelölt fűzőpontok telepítése praktikus volt, a beérkező szerelvények konyháival folyamatosan továbbfejlesztve mindkét táborban előírás szerű étellemezési ellátó pontot hoztak létre. Különösen célszerű volt a tapolcai egység táborának elhelyezése, itt jól érvényesült az alegységeknek megfelelő tagozódás az étellemezési ellátásban is. A nagykanizsai egység tábora nem a legcélszerűbb helyre települt, a zsúfoltság, amely az egész táborot jellemezte, az étellemezési objektum sajátossága is volt.

Az étellemezési ellátás alapja a hadtest étellemezési szolgálata által összeállított és kiadott központi irányítéplap volt, amely – központi jellege mellett – lehetőséget adott a helyi sajátosságoknak megfelelő alakításokra is. Az ebéd három változatban szerepelt *(meleg, melegíthető ételkonzerv és hideg)*, melyet a reggelivel és vacsorával esetlegesen felcserélve folyamatosan tudtak az igénybevételnek megfelelően kiosztani. A központi irányítéplap alapján a csapatok a megfelelő nem romlandó étellemszereket (valamint a tartalék étellemet és a katonakereskedelmi cikkeket) a békehelyőrségből szállítottak magukkal, a romlandó anyagokat, továbbá az elfogyasztott és szükséges katonakereskedelmi készleteket a Sárszentmihályon telepített Vasúti Ellátó Állomásról vételezték. A VEÁ alapvetően jól működött. Az első napokban történtek kisebb rugalmatlanságok *(azaz a csapa-*

tok időközben történt pontosításait nem akarták figyelembe venni), ezt azonban a hadtest ÉSZF saját hatáskörében rendezte. A vételezések a VEÁ-ról szervezeten folytak.

Mindenképpen pozitív tendenciát jelentett, hogy a romlandó élelmiszereket a polgári vállalatok teljes mennyiségben kiszállították a sárszentmihályi vasútállomásra, a vételező csapatok mindent megkaptak a VEÁ-n, így a vételezések ürügyén az illegális gépkocsiforgalom megszűnt (*a vételező gépjárművek részére a tábor és a VEA közötti menetvonalat meghatározták, arról letérni nem lehetett*). A VEÁ katonakereskedelmi cikkeket is kiszolgáltattott, így ezen a címen sem lehetett külön „vételezéseket” szervezni.

A gyakorlat egyik leglényegesebb sajátossága a védelmi hadművelet (harc) élelmezési ellátásának megszervezése volt. Sajnos az ebben részt vevő csapatok élelmezési szolgálatai nem álltak feladatuk magaslatán, melyben saját tapasztalatlanságuk és szakszerűtlenségük mellett jelentős szerepet játszott a velük szembeni követelménytámasztás hiánya. Ez különösen akkor került felszínre, amikor egy viszonylag hosszabb táborozás után a kijelölt csapatok védőállást foglaltak el, ahová a kész ételt ki kellett szállítani. Ezek a kiszállítások ugyan időben, megfelelő mennyiségben és minőségben megtörténtek, azonban az élelemszállítók úgy mozogtak a harcmezőn, mintha a „vélt” ellenség nem néhány száz, hanem több tízezer méterre lenne. Rádásul egyes alegységek nem szállították ki a gyakorlatra a nekik kiadott ételhordókat, kenyér- és vízszállító ládákat, ezért az ételkiosztás megnehezült. Ilyenkor az ételhordókat felhasználták ételszállításra és a megfelelő mennyiségű ivóvizet, melegítő italt csak az ételhordók elmosogatása után, tehát több fordulóval tudták kiszállítani. Ilyen folyamatos, álcázatlan mozgás a védelemben nem megengedhető.

Érthetetlennek tűnik az alegységek hivatásos állományának hozzáállása és felkészítettsége a védelmi harc gyakorlásához. Nem rendelkeztek evőcsészével, evőeszközökkel, így eleinte a sorállomány felszerelését kérték kölcsön, majd – kényszerűségből – étkezősátrat kellett részükre telepíteni a peremvonal közvetlen közelében.

A több alkalommal ugyanazon helyen (*élelmezési ellátó pontokon*) végrehajtott ellenőrzések azt mutatták, hogy a készenlétig – azaz a tábor megnyitásáig – kialakított rendet végig nem tartották a csapatok. Ez mindenképpen a követelménytámasztás hiányára vezethető vissza, hiszen a gyakorlat folyamán igazi értelemben vett áttelepülésre nem került sor, tehát a feltételek az előírászerű működéshez adottak voltak. (*A gyakorlat utolsó napjaiban egyre nagyobb rendetlenség, egyre több szemét, hulladék volt a konyhák körül, a szakácsok ruházata elkoszosodott, a főzőeszközök – mozgókonyhák, felszerelések – tisztasága több kívánnivalót hagyott, a szakácsok és konyhai kisegítők ápolatlanok voltak stb.*)

Tapasztalataink szerint a csapatok szakítottak azzal a régebbi gyakorlattal, hogy téli gyakorlaton csaknem kizárólag teát szolgáltatnak ki folyadékpótlásra, most megfelelő mennyiségben volt tea az állománynak, emellett azonban gondot fordítottak a vízvívás feltételeinek megteremtésére. A kiadott szervezési intézkedések ellenére az alegységek nem mindegyike (*pl. a nagykanizsai táborban*) rendelkezett a vízszállító utánfutókhoz rendszeresített kulacsöltő berendezéssel, ezeken a helyeken a vízfogyasztás nagy pazarlással járt. A vízszállító gépkocsik jól működtek, rendszeresen végezték terítőjáraikat. Emellett a nagykanizsai egységnél a rendszeresített két vízszállító gépkocsi egyikét – gépjárműtechnikai meghibásodás miatt – nem vitték el a gyakorlatra, helyette az előjárótól igényeltek egy gépkocsit, melyet az időközben megindult vasúti szállítások és a gyakorlat megkezdése miatt már nem kaptak meg. Így a tábor vízellátását a rendelke-

zésre álló 1 db DAC vízszállító gépkocsi csaknem állandó vízvételével és terítőjára-
taival oldották meg.

A gyakorlaton egy tábori sütőrészleg működött nagy odaadással, de szűkös lét-
száma és kapacitása miatt az ellátásban jelentős szerepet nem játszott. A jövőben célsze-
rűnek látszik ilyen esetekben a sütőrészleg működésének gazdaságosságát is szem előtt
tartva dönteni az alkalmazásáról. Csak azért, hogy a gyakorlatot meglátogatók részére
„pántlikás kenyér” vagy pogácsa színesítse az asztalt, felesleges egy amúgy is elhasználó-
dott technikát, különféle helyekről összevezényelt állományt kirendelni.

A katonakereskedelmi ellátással kapcsolatban felmerült egy olyan kérdés – amely
még a gyakorlatvezető eligazításán is szóba került és a gyakorlatvezető htph. érélyes fel-
lépését tette szükségessé –, hogy egyes parancsnokok és politikai munkások hiányos-
ságnak tekintették azt, hogy a katonák részére a védőállásokban nem volt lehetőség a
feketekávé (*azaz babkávéből készült presszókávé*) árusítására. Erre, amennyiben valóban
gyakorlatot folytatunk, a jövőben sem kerülhet sor. Az élelmezési szolgálat lehetősége
ezen a területen annyi lehet, hogy melegítő italként nem teát, hanem kávéserzből
készült feketekávét juttat el az állásokba.

A gyakorlaton különösebb gondok nélkül folyt a csehszlovák csapatok katonake-
reskedelmi ellátása. Az árusítást végző MN 5079 Marcali és a CSNA képviselői közötti
jó kapcsolatot mutatja, hogy az összesen 550 E Ft értékben forgalmazott kereskedelmi
cikkekben belül mintegy 150 E Ft értékű volt a külön kért cikkek értéke.

Az elmúlt évek során felmerült katonakereskedelmi bevétel-befizetési gondok nem
merültek fel, a befolyt összegeket naponta postautalványon fizették be az egység bank-
számlájára.

Az elmúlt évek hasonló volumenű gyakorlataihoz képest jelentős előrelépés
tapasztalható a dandár élelmezési szolgálatfőnökök harcászati-szakmai tevékenysége
területén. Mindenütt rendelkeztek a szükséges számvetésekkel, tervekkel, amelyek még
távolról sem hibátlanok, de az eddigiekhez képest – ami tulajdonképpen csupán a valós
élelmezési ellátás irányítását jelentette – mindenképpen fejlődést jelent.

Összességében értékelve a Barátság-88 gyakorlat élelmezési ellátását, megállapítható,
hogy az a követelményeknek megfelelt. A gyakorlat folyamán a személyi állomány
részéről – eltekintve az ilyenkor talán elkerülhetetlen egyes, egyedi negatív jelenségektől
– sem minőségi, sem mennyiségi kifogás nem merült fel. Nem lehet elismerni azonban
szó nélkül amellet, hogy egyes alegységparancsnokok (*alegység szolgálatvezetők*) hanyag-
ságai miatt (mint pl. az ételhordók nem megfelelő számban történő kiszállítása, a
kulacstöltő berendezések használata elmulasztása stb.) a személyi állomány élelmezési
ellátása hiányossá, nehézkessé válik. El kell érni, akár szigorú felelősségrevonás árán is,
hogy az ilyen esetek ne ismétlődjenek. Ugyancsak szakítani kell azzal a gyakorlattal,
hogy a gyakorlatra elvonuló állomány által összeállított felszereléseket egy közös szem-
lén leellenőrzik, de utána már azt nem ellenőrzi senki, hogy a vasúti berakáskor – ami a
szemle után több nappal is lehet – mi kerül valójában elszállításra.

GAZDÁLKODÁS, KATONAI SZÁLLÍTÁS ÉS ÜDÜLTETÉS

A katonai szállítások 1987. évi alakulása, főbb jellemzői és mutatói, a további munka fő irányjai

Dr. Dobó Ferenc nyá. alezredes, Takács József alezredes

1987. évben az MN-re háruló szállítási feladatok, amelyek a kiképzési, ellátási és egyéb tevékenységből adódtak, eredményesen kerültek végrehajtásra. Szállítási hiányosságokból adódóan a harcászaltsági, kiképzési, ellátási feladatokat, a katonák élet- és munkakörülményeit gátló vagy nehezítő tényezők nem merültek fel. A tervező-szervező és végrehajtó szervek sikeres munkájához jelentősen járultak hozzá a kiképzés szakirányítását végző és az anyagnem felelős, valamint a közlekedési katonai szervezetek. Hatékony elvi és gyakorlati segítséget adott a szállítási tevékenység megoldásához az MN Szállítási Tanács.

Az 1987. évi szállítási feladatok az éves feladattervből adódtak. Közülük kiemelkedik a „RUBIN” feladat, a különböző nemzetközi („SZTRELBA-87”, „BOTOND-87”) és jelentősebb hazai gyakorlatok. A végrehajtás megszervezéséhez a 06/1982. HM sz. parancs, a 108/1982. MNHF sz. intézkedés és a különböző katonai szállítási utasítások adnak alapot. Az MN raktáraiból történő kiszállítást, a központi tervezést a 40/1987. MN KSZF sz. intézkedés szabályozta. A népgazdasági szállítási csúcsidezőkkel történő egyeztetést szabályozza a 051/1985. MN VKF sz. intézkedés. Jól egészíti ki ezeket az állami Tervbizottság 1986. április 16-i határozata, a szállítási igényesség és szállítási ráfordítások csökkentésére.

Az MN szállítási tevékenységének végrehajtásához az állományába tartozó eszközök mellett szilárd alap a népgazdasági szállító vállalatok munkája. A jövőre nézve meghatározó, hogy az elmúlt évben megtárgyalták és jóváhagyták a közlekedés átfogó fejlesztésének irányelveit.

Az év folyamán a szállítások a különböző szállítási ágazatok komplex felhasználásával kerültek végrehajtásra, mintegy 1200 e tonna anyag és több mint 400 katonavonat. A szállítási feladatok döntő többségében határidőre lettek teljesítve, törekedve a bal-ésmentes végrehajtásra. Javult a szállítások hatékonysága, a szállító eszközök kihasználtsága, gazdaságosabbá váltak azok. Jelentős és mérhető pénz- és anyagi eszköz-megtakarítások születtek. Jó tapasztalatokat adott és csökkentette a szállítási ráfordításokat az MN raktáraiból történő kiszállításoknál megvalósított központi tervezés.

Az eredmények mellett még jelentős feszültségek vannak a szállítások tervezése, az igénylések nem kellő megalapozottsága, a módszer és az eszközök kiválasztása és kihasználása terén. Ezek megszüntetése egyben jelentős tartalék is a kiképzési és anyag-ellátási feladatok tervezésének-szervezésének javításában, a végrehajtás hatékonysága fokozásában, a szállítási ráfordítások csökkentésében.

A katonai szállítások 1987. évben a két alapvető ágazaton, vasúton és közúton kerültek végrehajtásra. A vízi és légi szállítási ágazat igénybevétele alkalmoszerű, teljesítményük alig mérhető.

1. Vasúti szállítás:

Az MN szállításainak mintegy 56%-a vasúton került végrehajtásra.

A vasúti szállítások alapvetően a katonai közlekedési szervek és a katonai szervezetek együttműködése alapján jó színvonalon valósultak meg. A központi anyagellátó szervezetek (pl.: élelmezési, páncélos-gépjármű, ruházati, fegyverzeti, híradó) ellátási rendszerükben kiemelten alkalmazzák a vasúti kocsiban való kiszállítást. Jó színvonalon és rendszeresen történik az üzemanyag szolgálatnál – a kombinált szállítás részeként – a hajtóanyagok vasúti tartálykocsikban történő szállítása.

A csapatszállítások területén szoros együttműködés volt a kiemelt feladatok tervezése-szervezése, végrehajtása során az MNVK és a seregtest-parancsnokság operatív csoportjaival.

A szállítási feladatokban részt vevő katonai és polgári közlekedési szervek magas fokú szervezetsége biztosította a feladatok balesetmentes végrehajtását.

A MÁV-val együttműködve rendszabályok lettek kidolgozva és foganatosítva a szállítások gazdaságossága, a kultúrált utaztatás, a kölcsönös érdekek egyzetetése érdekében, melyek folyamatosan realizálódtak.

Jelentősen – mintegy 60%-ban – csökkentek az 1987. év utolsó negyedében az MN vasúti szállítási igényei az érvényben levő MN VKF és seregtest szintű intézkedések hatására a népgazdasági csúcsidőszakban. Ez egyben jelentős költségsökkenést is hozott és a népgazdasági szállítási csúcs feszítettségét a kritikussabb hetekben figyelemreméltoan csökkentette. Bár az MN gépkocsiszállító eszközeinek igénybevétele ez időben kis mérvben növekedett, ami egyben nem túl jelentős, mintegy 0,5%-os hajtóanyag többletfelhasználást okozott. Ezzel együtt érezhető törekvés alakult ki a VOLÁN szállítóeszközök alkalmazására. Az intézkedés végrehajtását a minőségileg legmagasabb fokon továbbra is a seregtestparancsnokság végezte.

A vasúti szállítási igények csökkentésének eddig elsődleges forrása volt a közeli gyakorlóterek igénybevétele, illetve a gyakorlatok (alegység, egység szintűek) átütemezése 1988. elejére. Törekvés tapasztalható azonban több gazdaságos megoldás alkalmazására is. (Pl.: kevesebb eszköz elszállítása, kiképzési bázisokra a szükséges technika biztosítása stb.) Mindezek együttesen csökkentették a vasúti szállítási ágazat igénybevételet.

A tapasztalatok azt bizonyítják:

- hogy az érintett parancsnokok és szervek értik a vasúti szállítási igények csökkentésének, a gazdaságosabb, olcsóbb megoldások alkalmazásának szükségességét és ennek érdekében érvényt szereztek a szállítási igények beszűkítésének. A katonai közlekedési szervek a végrehajtást ellenőrizték és a szükséges mérvben segítséget nyújtottak a szállítási feladatok gazdaságosabb megoldására;

- az életbeléptetett korlátozások hatására az MN szállítási igényei realisabb keretek között valósultak meg;
- a korlátozások nem jártak a kiképzési követelmények és a lehetőségek csökkentésével;
- megnőtt a közeli gyakorlóterek, bázisok kihasználtsága;
- igazolódott, hogy az utóbbi években szükségtelenül megnövekedett szállítási igények tartós csökkentésére reális lehetőség van.
- kiemelt figyelmet fordítottak minden szinten a népgazdasági csúcsidény szállítási igényeinek csökkentésére, realizálására. A szállítató katonai szervezetek a 051/1985. MN VKF sz. intézkedés előírásait alapvetően betartották;
- még mindig jelentős az igényléseknél a pontatlan számvetés, az igényelt és felhasznált kocsik száma között gyakran 40-50%-os eltérés mutatkozott.

2. Közúti szállítás:

Közúton a szállítások 44%-a történt. Ezen belül 91%-ban az MN ellátó-szállító alegységek állományába rendszeresített gépjárművek, 9%-ban a népgazdasági szállító vállalatoktól bérelt szállítógépkocsik hajtották végre a feladatot. A közúti szállítások teljesítménymutatóinak alakulása területén több katonai szervezetnél ellentmondások tapasztalhatók. Ezek a tervezési-szervezési hiányosságok mellett a rendelkezésre álló járművek nem mindig megfelelő típusából adódnak. Az alacsony teljesítménymutatók alapvetően a HM-közvetlen katonai szervezeteknél (intézeteknél, raktárak) a saját ellátásukat végző feladatoknál jelentkeznek. A csapatoknál a szervezeti és személyi változások területén.

A szállítási igény és a szállítási ráfordítás csökkentésére hozott kormányprogram szemléleti változást eredményezett és éreztette hatását, bár minimális mértékben. *Igy:*

- a kapcsolt és pótkocsis szállítások aránya 20%-ra nőtt;
- a népgazdasági eszközök kihasználtsága és a kedvezmények igénybevétele magasabb szintű;
- csökkent az igénybevételi idő.

A közúti szállításoknál a tervszerűség alapvetően javult, csökkent a terven kívüli igénybevételek száma.

A takarékos gazdálkodás alapján a megtakarítás 2,7 m ellátási km, mely a szállító alegységeknél a szállítatók és a szállítók közös munkájával 29,7 mFt megtakarítást eredményezett. A kapcsolat szállítások a feladatok összevonása következtében többlet igénybevételt, többlet km-felhasználást tettek szükségtelemné.

3. *Vízi szállítások* a folyón való átkompolásokra korlátozódtak, 700 eFt szállítási költségben.

4. *A légi szállításban* jó eredményeket hozott a kiképzési repülések szabad szállító kapacitásának felhasználása. 38 esetben 31,1 e. gépjármű km kiváltást eredményezett.

5. *A konténer szállítási rendszerben* mintegy 50 e tonna anyag lett elszállítva 64%-ban közúton, 36%-ban vasúton. Az előző évhez képest 6%-kal nőtt a vasútiállítás aránya.

A központi anyagellátó szerveknél az éves anyagforgalomban a konténeres kiszállítás a következők szerint alakult: a páncélos-gépjárműanyag 31%-a, egészségügyi anyag

38%-a, élelmezési anyag 26%-a, ruházati anyag 20%-a, vegyivédelmi anyag 24, híradó anyag 1%-a.

A csapattagozatban a „RUBIN-87” feladat során először volt alkalmazva a konténerek tömeges vasúti szállítása.

6. *A szállítások tervezése* terén a tárgyévben kismértékű előrelépés volt tapasztalható. A tervezési feladatok eredményességét nagyban elősegítette a kiemelt feladatoknál a központi közlekedési szervek és a csapatok állományából létrehozott operatív csoportok alkalmazása.

7. *A diszpécser szolgálatok* munkájában előrehaladás volt az elmúlt évben, bár a követelményi szintet még nem minden téren érték el. Nem mindenütt igazították a diszpécser szolgálatokat a szervezeti változásokhoz. Előfordul, hogy vagy nincs diszpécser szolgálat, vagy párhuzamosan működnek. Egy részüknél formális a munka, alapvetően a nyilvántartásra korlátozódik. Nem, vagy csak kis mértékben végzik a szállítások összehangolását. A kiszámított mutatók sok esetben nem a valóságos képet tükrözik.

8. *Szállítási költségkerettel való gazdálkodás* 1987. évben alapvetően az előírásoknak megfelelően történt. A biztosított keret 82%-a lett felhasználva. A tárgyévben végrehajtott ellenőrzések tapasztalatai alapján a jogcím szerinti felhasználás megfelelő színvonalú volt, de esetenként a seregtestek alárendeltjeinél elszámolásra kerültek nem a közlekedési szolgálat hatáskörébe vont anyagok, technikai eszközök. Kocsiallaspénz-felszámolás 136 esetben történt, 100.187 Ft értékben. 50%-ban a káreljárás nem került lefolytatásra.

A takarékos gazdálkodás eredménye alapján nyert megtakarítás felhasználásra került a szállítási feltételeket javító költségei fedezéséhez.

9. *Az anyagmozgatás, rakodásgépesítés* terén az 1987. évi feladatokat az SZT által 1986. évben jóváhagyott, az MN anyagmozgatási és rakodásgépesítési helyzetét és fejlesztési irányait meghatározó, a biztosított költségvetési előirányzattal módosított koncepció határozta meg. Kiemelt figyelem történt az üzembentartási feltételek korszerűsítésére, az anyagmozgatási feladatok racionális gépesítésére.

Ennek megfelelően – a csökkent beszerzési lehetőségek és a nagyfokú kiáramlás alapján – elsődleges feladat volt a még rendszerben levő eszközök rendszerbentartási idejének növelése, a szakanyagok központi javítási rendszerének további korszerűsítése. 1987. évben felállításra került 2 helyőrségben MN szintű rakodógép-javító műhely. Kidolgozásra került az anyagmozgató gépek (csapat és központi) javítási technológiája.

Tovább folyt a szárazföldi seregtest lőszer rakodása komplex gépesítésének csapatpróbájára, a tapasztalatok gyűjtése. A tábori anyagmozgatás alapeszközének számítató önrakodó darus gépkocsiból 1987-ben újabbak lettek biztosítva. Az önrakodó darus gépkocsi a csapatoknál a kézi anyagmozgatást megkönnyítő gépekkel (raklapszállító kocsi, kézi emelővillás targonca, ládaszállító targonca stb.) komplexen alkalmazva biztosítja mind a háborús, mind a béke anyagmozgatás minimális élő munkaerő-ráfordítással történő elvégzését.

Az elért eredmények mellett egy sor területen gondok és problémák is felmerültek. A katonai szervezeteknél nem történt kellő előrelépés az eszközök karbantartása, javítása, megóvása terén. A nagyforgalmú anyagraktáraknál az eszközök javítását, megóvását a rosszabb kiszolgálási lehetőségek ellenére is (sok esetben nem rendelkeznek műhellyel, javító szakemberrel) elsődleges feladatnak tekintik, míg a jobb feltételekkel rendelkező csapatoknál ezt a kérdést elhanyagolják. Az ellenőrzések tapasztalata, hogy

érvényes kezelői engedéllyel nem rendelkező személyek kezelik a gépeket, az igénybevételüket nem tervezik. Ennek egyik oka, hogy a gépeket egy-egy szolgálat részére véglegesen kiadják.

10. *A szállítási feladatok technikai feltételei javítása, a szállítási ágazatok közötti arány hatékonyságának növelése érdekében építési tevékenységek történtek.* Befejeződött több iparvágány építése, üzemelésre történő átadása. Ezek a lánctalpas technikai eszközök rakodását is szolgálják és így hozzájárulnak a lakosság zavarásának elkerüléséhez. A MÁV vezető szerveivel pontosításra került az MN érdekében igénybevételre kerülő vasútállomások rakodóinak felújítása, az építési munkák megkezdése (Bodajk, Tiszaföldvár, Hajmáskér).

11. *Összességében megállapítható, hogy 1987. évben az MN szállítási - néhány, a feladat végrehajtását nem befolyásoló hiányossággal - végrehajtásra kerültek.* A programnak megfelelően megkezdődött a rendszabályok kidolgozása és bevezetése a szállítások hatékonyságának, gazdaságosságának fokozására, a ráfordítások csökkentésére.

A szállítástervezésben, a -szervezésben és a -végrehajtásban jelentős munkát végeztek a kiképzést irányító és az ellátást szervező HM-szervek, ellátó központok és raktárak, valamint a katonai közlekedési szervek.

A HM-szervek, ellátó központok és raktárak a szállítási feladatokat alapvetően javuló színvonalon hajtották végre. Több szervnél (ruházat, páncélos gépjármű) járatrendszert alkalmaznak. Előrelépést tettek az egészségügyi, híradó, műszaki, élelmezési anyag szállításnak a korszerűsítésére. Nem történt előrelépés a konténeres szállítások kiterjesztésére.

A csapatoknál a szállítások megfelelő szabályozottsággal történnek. A helyőrségen belüli szállításainknál a járatrendszer kisebb mérvben működik. A helyi szállításoknál még magas a várakozási és az igénybevételi idő. Helyőrségen kívüli járatokat alkalomszerűen szerveznek. A kapcsolt és pótkocsis szállításoknál születtek jelentősebb eredmények, 14-ről 20%-ra emelkedtek.

Javult a vasúti csapatszállítások tervszerűsége, szervezettsége. Esetenként tapasztalható az igénylések nem kellő megalapozottsága, a módosítások magas száma.

A katonai közlekedési szervek és a csapatok szállítási igényeit alapvetően teljesítették. E munka során jó együttműködést alakítottak ki a katonai szervekkel és a népgazdasági szállító vállalatokkal. Eredmények születtek a népgazdasági szállítási csúcsidőszakok és az MN szállítási feladatai összehangolásában.

II. A szállítási tevékenység korszerűsítésére vonatkozó feladatok

A következő időszakokban a szállítások terén a fő feladat az MN-ben történő szállítási tevékenység korszerűsítése, továbbfejlesztése, a hatékonyság fokozása, a szállítási ráfordítások csökkentésének megvalósítása, összhangban az Állami Tervbizottság által jóváhagyott programmal. Ez a munka megalapozott felmérő és értékelő tevékenységet és a sajátosságoknak megfelelő rendszerek és programjavaslatok meghatározott határidőre való kidolgozását követeli a HM-szervektől, az ellátó központoktól, raktáraktól és nem utolsósorban a katonai közlekedési szervektől.

A szállítási tevékenységben részt vevő szervek egybehangzó véleménye szerint nagyobb ütemű előrelépést csak a kiképzési és ellátási tevékenységek sajátosságaihoz az eddigieknél jobban igazodó szállítási módok kialakításával, a szállítások gazdaságosságá-

nál a szállítató szervek érdekeltiségének fokozásával, a kiképzést, ellátást, és a szállításokat tervező-szervező katonai szervezetek közötti összehangoltabb munkával lehet elérni. *Ehhez a jövőben elsősorban a következőket célszerű vizsgálni:*

- a feladatokhoz szükséges erők, eszközök mennyiségének realisabb megállapítását, esetenkénti korlátozását;

- a célszerűségnek és a gazdaságosságnak legjobban megfelelő szállítási ágazat és módszer mérlegelését és kiválasztását, ehhez kapcsolódva az átgondoltabb szállítást tervező-szervező munkát;

- a kiképzést, ellátást és a szállítást tervező-szervező szolgálatok tartalmasabb együttműködését, összehangoltabb tevékenységét.

A szállítási tevékenység korszerűsítésére irányuló feladatokat a 25/1988. (HK 9.) számú MNHF intézkedés szabályozza.

Az intézkedés értelmében a kiképzés szakirányítását végző és az anyagnemfelelős HM-szervek, a katonai szervezetek a saját szervezetük és alárendeltjeik vonatkozásában értékelik a szállítás helyzetét. Ennek alapján javaslatot dolgoznak ki az év utolsó negyedére a szállítások hatékony, gazdaságosabb végrehajtására. A javaslatok alapján a közlekedési szolgálat az MN egészére vonatkozó egységes programot dolgoz ki.

Megítélésünk szerint a javaslatok kimunkálásánál a következő rendező elveket célszerű figyelembe venni:

- a szállítások tervezésénél és végrehajtásánál a felesleges jármű- és eszközfelhasználások kerülése;

- a szállítandó anyagok a legrövidebb úton jussanak el rendeltetési helyükre. Csökkenjen az átrakások száma a raktárak és felhasználók között;

- valósuljon meg a felülről-lefelé történő szállítási rend. Alkalmazzák gyakrabban a terítő- és gyűjtőjáratokat, a szállításokat kapcsolását, a darabárus szállítást;

- a szállítások a szállítandó anyagok jellegének legmegfelelőbb járműtípussal történjenek, törekedve a járművek legkedvezőbb kihasználására;

- a rakodásgépesítés, a konténeres szállítás, az egységcsomagképzés eszközeinek célszerű, gazdaságos használata.

A szállítási rendszer kimunkálásánál, a korszerűsítésnél *a következő területeket tartjuk célszerűnek vizsgálni és elemezni:*

1. A kiképzési tevékenységgel összefüggésben:

- a kiképző bázisok, gyakorlóterek, lőterek használatának, az oda történő szállításoknak a rendje. Ezen objektumok felkészítésének a lehetőségét arra, hogy csak a személyi állomány utazása váljék szükségessé (technikai eszközök, elhelyezés, ellátás, kiszolgáló személyzet stb. a bázisokon történő biztosítása);

- a század-, zászlóaljgyakorlatok végrehajtása lehetőségének a vizsgálata a helyőrségek körzetében;

- gyakorlatokra, lövészetekre történő szállításoknál az összetett (komplex) szállítási módok szélesebb körű kiterjesztése és alkalmazása;

- a vasúti szállításokat igénylő gyakorlatok időpontjai oly módon történő szabályozásának a lehetősége, hogy azok a népgazdasági szállítási csúcsokkal ne ütközzenek.

2. Az ellátási, építési, javítási és fenntartási tevékenység terén:

- a különböző anyagok ellátási rendjének vizsgálata, korszerűsítése, utaltság rendjének esetleges módosítása, esetenkénti polgári ellátó bázishoz való utalás lehetőségének vizsgálata;
- különböző anyagok és technikai eszközök ellátó raktáraktól, bázisoktól összetett (komplex) szállítással történő kiszállítási rendjének vizsgálata, a legcélszerűbb módszer kialakítása, kapcsolva a leadásra váró anyagok szállítási rendjével, hogy az anyagok a leg-rövidebb úton, a legkevesebb átrakással jussanak el a rendeltetési helyre;
- egységrakományképzés, készletezés, csomagolás kiterjesztése, általánossá tétele;
- raktárak, bázisok felkészítése egységcsomagok, készletek kialakítására, gépi rakodás, konténeresállítás végzésére, a szükséges berendezésekkel és eszközökkel történő felszerelésük;
- építőanyag-szállítás bekapcsolása az MN szállítási rendszerébe.

3. Szállítási szervezés és végrehajtás, a szállító rendszer hatékonyabb működése feltételeinek megteremtése terén:

- összetett (komplex) szállítási módokállítás tervezés-szervezés rendjének korszerűsítése;
- aállítások tervezésének-szervezésének számítógépre vitele, a diszpécser szolgálatok munkájának javítása;
- állítások színvonala növelése lehetőségének vizsgálata;
- az iparvágányok gazdaságos felhasználása lehetőségeinek, az iparvágány-bérletek kiszélesítése célszerű módszereinek a keresése;
- körzeti konténerkirakó (-átrakó) bázisok létrehozása;
- csapattagozatban aállítását végrehajtó katonai szervezeteknél aállítás szempontjából legmegfelelőbb gépkocsitípussal való ellátás lehetősége;
- rakodógép beszerzés, rakodógépek járműre szerelésének fokozott végzése, rakodógépjavitási rendszer kialakítása az MN-ben;
- járatrendszerek kialakítása és működtetése;
- gyakorlóhelyek, kiképző bázisok körzetében vasútállomások rakodási lehetőségeinek korszerűsítése, bekötőutak építése;
- aállítás érdekelttség megteremtése formáinak és módszereinek vizsgálata, kimunkálása.

Szorosán összefügg az előzőekkel és az eredményes megvalósítás alapfeltétele, hogy minden katonai szervezetnél szigorúbbá váljanak és rendszeresebbek legyenek az ellenőrzések. *Csakis aállítás tevékenység korszerűsítésére vonatkozó összes rendszabály együttes érvényesítése biztosítja az elvárható eredményeket.*

A katonai üdültetés jelenlegi helyzete és fejlesztésének lehetőségei

Török Gyula ezredes

Néphadseregünk üdültetési rendszere a pihentetés szervezésében – eszköz- és szabályozás oldalakon egyaránt – sok tartalékkal rendelkezik. Feltárásuk hosszabb folyamat, amely a hetvenes-nyolcvanas évek fordulóján kezdődött és napjainkban a katonai felső vezetés támogatásával mind hatékonyabban hasznosítható. A szervezett üdültetés céljának elérése érdekében azonban további lehetőségeket aknázhatunk ki, amelyekhez a népgazdaságban kibontakozó és szélesedő gazdálkodási módszerek is irányt mutatnak. Feladatunk ezeket a lehetőségeket megragadni és sajátosságainknak megfelelően az eszközeinkben való gazdálkodásban, annak szabályozásában alkalmazni.

A pihentetés elveinek értelmezése, követelményeinek újolagos megfogalmazása, feltételeinek megteremthetősége az utóbbi évtizedben két alkalommal került a HM Katonai Tanácsa üléseinek napirendjére (1978, 1986). Az itt hozott döntések alapjaiban jelentettek előrelépést igényjogosult állományunk szervezett üdültetésében, „forradalmi változásokat” hozva a szociálpolitika e területén. Növekedés a központi férőhely mennyiségében, választási lehetőség a férőhelyek fajtáiban, minőségében és az üdültetés formáiban, csapatpihenőhelyek fejlesztése, olcsó elhelyezés és olcsó étellemezési ellátás a központi üdültetési intézményekben a hétvégén pihenők részére, térítésmentes regeneráló pihenés, külföldi társasutazások, mindezek megszervezése olyan feladatok elvégzését jelenti az MN Szociális és Üdültetési Igazgatóságon (a továbbiakban: Igazgatóság), amelyek a Katonai Tanács üléseken hozott elhatározásokból fakadtak és népgazdaságunk ismert helyzetében is kedvezően befolyásolják hivatásos, polgári és nyugdíjas állományunk szolgálati és életkörülményeit, szélesítve a szervezett pihentetés skáláját, javítva feltételeit.

Üdültetési rendszerünk eredményeinek felvázolása, azaz jelenlegi helyzetének bemutatása a központilag biztosított pihentetési lehetőségek részletesebb ismeretének igényét elégítik ki. A tanulmány erre vállalkozik, amikor megkísérel átfogó képet adni a rendszert alkotó összetevőkről, a lehetőségekről, gondokról és a fejlesztési elképzelésekről.

A szervezett pihentetés fejlesztésének elsődleges feltétele volt az *üdültetés céljának* katonai-szociológiai és szociálpolitikai szempontból történő újragondolása, összhangban a harcászultság magas szintű fenntartása érdekében kialakított szubjektív követelményekkel. A cél ismételt megfogalmazása, az ennek elérését meghatározó elvek kimunkálása alapvetően az MNHF-ség szakmai irányító munkájára épül. A pihentetési elvek

gyakorlati feladatokká szervezése Igazgatóságunkon történik, míg azok végrehajtása az üdültetési bizottságok útján a katonai szervezeteknél, valamint az üdülőekben valósul meg. Néphadseregünkben az üdültetés célját, tehát a felsorolt tagozatok együttesen érik el, amelynek minden szinten alapkövetelménye az, hogy a szolgálati tevékenységben felhasznált energiát az üdülés alatt pótolni kell, a további munkához erőt kell felhalmozni az emberi szervezet fizikai és szellemi regenerálása útján. Mindez történhet kedvezményes, megelőző, utókezelő üdülés, kondicionáló kiképzés, 2-4 napos térítésmentes és olcsó hétfévi pihenés keretében. A cél elérésének jelenlegi feladatait a Csapathadtáp Szakutasítás VIII. része foglalja rendszerbe, amely a közelmúltban került kiadásra.

Sarkalatos kérdésként foglalkoztatja állományunkat az *üdülők beutalók elosztásának igazságossága*. A kérdés a főidényben rendelkezésre álló férőhelyek korlátozott mennyiségével függ össze, ugyanis a nyári hónapokban - igénye szerint - nem lehet mindenki üdülni. (Ha lenne elegendő lehetőség, ez a gondolat fel sem merülne.) A helyenként és időnként előforduló negatív jelenségek tűzik napirendre a végrehajtási szférából felbukkanó gondokat. Okozza ezt az is, hogy korábban többször gyakorlattá váltak olyan esetek, amikor az üdültetési bizottságok az igények kielégítésében - a néphadsereg felső vezetése által képviselt elvi követelmények és az elérni kívánt üdültetési cél figyelmen kívül hagyásával, egyes személyek javára és a többség terhére - eltértek az előírt kedvezményes beutalási gyakoriságtól. Ez előfordult közel valamennyi üdültetési formában és joggal sértette igényjogosult állományunk igazságérzetét. Az ilyen jellegű gondok ismétlődésének megelőzése érdekében a hivatkozott Csapathadtáp Szakutasítás megteremtette a főidényi férőhelyek igazságos elosztásának elvi alapjait, amikor a szociális ellátás egy kézbe összpontosításával az üdültetési feladatok végrehajtásának összefogását a hadtápfőnökre (parancsnok hadtáphelyettesre, anyagi helyettesre) ruházta.

Az utolsó évtizedben nagy mértékben bővültek a szervezett *üdültetés bázisai és formái*. Üdültetési intézményeink számában és férőhely mennyiségében abszolút növekedést értünk el. Katonai üdülőink rendszerébe léptek az MN 4. Üdülő Kaszópusztza, a Budapesti Helyőrségi Pihenőhely, valamint a balatonkenesei és a gárdonyi MN-kempingek. A kaszópusztai üdülőt néphadseregünk valamennyi igényjogosultja látogathatja, évenként mintegy kétezres létszámban. A Helyőrségi Pihenőhely májustól szeptemberig 45-50 ezer felnőtt, gyermek hatnapos és hétfévi pihentetésének feltételeit teremti meg, amely nem bélyegzészköteles. Az elmúlt évben megnyitott balatonkenesei és gárdonyi kempingek sátorban történő elhelyezéssel nyaranként 5-10 ezer vendég pihenését biztosítják. Hazai bérleményeink a szarvasi és a budapesti MOP bérleménnyel bővültek. Egyidejűleg a miskolci és pécsi bérlemény terhére - új formaként - ebben az évben megkezdtük a katonai kollégiumok nyári felhasználását. Első lépésként Zalaegerszegen biztosítjuk a más helyőrségekből üdülésre beutalt katona és polgári alkalmazott családok elhelyezését és ellátását. A többi kollégium igénybevételére a tapasztalatok alapján kerül sor. Ezeket a jövőben a gyermekek táboroztatására is tervezzük felhasználni.

Mintegy három éve ugyancsak új formaként jelentkezik a 2-4 napos jutalom jellegű üdülés, amely a különösen nehéz szolgálat teljesítését (kiképzésben, gyakorlatban, veszélyhelyzet elhárításában való részvételt) követően van hivatva a pihenést, gyors regenerálást és erőt gyűjtést térítésmentesen biztosítani. Ehhez az üdültetési bizottságok megfelelő kerettel rendelkeznek. A lehetőségekkel sajnos nem mindenütt élnek mara-

déktalanul, van olyan katonai szervezet, ahol az elmúlt évben a keretet csak 50%-ban használták fel.

A HM Katonai Tanács ülésén hozott döntés alapján rendszerbe léptek a melegtenger-parti bérelmények, amelyek két év kivételével folyamatosan biztosítják a hivatásos és polgári alkalmazott állományunk nyári szabadságának kellemes eltöltését. A külföldi pihenés változatosságához járul hozzá az időközben rendszerbe állított csehszlovákiai Donovaly kemping, az egyszerűsített cseréüdültetés új bázisa a lengyelországi Szolina, valamint a leningrádi és a Fekete-tengeri 8-10 napos üdülés. 1987-ben teremtettük meg annak feltételeit, hogy a hivatásos állományunk jutalomként semleges országokba (Ausztria, Jugoszlávia) utazhasson, házastársával együtt. Ebben a formában az utazás-üdülés hivatásos katonára részére térítésmentes, míg a házastárs az Utazási Irodával kötött szerződésben rögzített költségeket viseli. Ezt a formát pályakezdő fiatal tisztjeink térítésmentesen vehetik igénybe, semleges országba is. 1987-ben 350 fő pályakezdő tiszt utazott semleges országba. A külföldi utazás lehetőségét ebben az évben tovább szélesítettük. Az Utazási Iroda útján csoportosan – teljes térítés ellenében – a hivatásos és polgári alkalmazott állományunk részére Görögországba, Törökországba, Svédországba, Olaszországba és Ausztriába szervezünk társasutazást.

A központi üdülők kapacitását a nyári fődényben turnusonként közel kétezer ágygal egészítik ki a csapatpihenőhelyek. Számuk jelenleg 47, amelyek közül sok a központi üdülők színvonalát is meghaladja. Az üzemeltetők működésüket alapvetően sorállománnyal biztosítják. Ez garantálja az ellátás és kiszolgálás minőségét. (Az MN vezetése 1978-1985. között a csapatpihenőhelyek fejlesztésére központi forrásokból 12 millió Ft-ot költött.) Ezek a csapathatáskörbe tartozó objektumok gyakoribb pihenést biztosítanak az üzemeltető katonai szervezetek állománya részére, mint a pihenőhellyel nem rendelkező katonai szervezeteknél a néphadsereg központi lehetőségei. A pihenőhellyel rendelkező egységeknél, magasabbegységeknél az igényjogosultak elméletileg 4 évenként juthatnak kedvezményes üdüléshez (az MN 6 évenkénti átlagával szemben). Szakfelügyeletüket – a hivatkozott Csapathadtáp Szakutasításban foglaltak szerint – az Igazgatóság látja el. Ellenőrzésük az MNHF-ség terve alapján, az MNHF-i ellenőrzéshez kapcsolódva kerül végrehajtásra.

Központi férőhelybázisunk kapacitása – igényjogosult állományunk létszámának figyelembevételével – lehetővé teszi, hogy a munkavállalók és családtagjaik *elméletileg* 6-6,5 évenként egy alkalommal jussanak hazai vagy külföldi nyári fődényi beutaláshoz. Ez átlagszám, benne vannak akik itthon minden második év fődényében, külföldön háromévenként üdülnek, akik 8-10 évben egy alkalommal tartanak igényt szervezett pihenésre, akik a központilag biztosított üdülés mellett csapatpihenőhelyen rendszeresen pihennek, de azok is, akik szolgálati viszonyuk alatt eddig még nem üdültek. Egész éves lehetőségeinket (elő-, utó- és fődényt összevontan) vizsgálva a központi üdülésre vonatkozó elméleti szám 4-4,5 évátlagra módosul, mert intézményeink egy része elő- és utódényben is rendelkezésre áll. Hivatásos és polgári alkalmazott állományunk ezt a férőhelyet minden évben egy alkalommal igénybe vehetné, ha mindenképpen nem ragaszkodna a csak nyári és a csak vízparti üdüléshez (természetesen ebben a gyermekek és a tanév döntő szerepet játszanak).

Az aktív állomány gyakoriságának alakulását folyamatosan figyelemmel kísérjük és az üdülési cél elérése érdekében minden lehetőséget megragadunk annak növelésére (az évátlag csökkentésére). Ehhez alapvetően központi erőforrások szükségesek, de meg-

levő kereteink átcsoportosításával is tudunk növelt létszámú és újabb formájú üdülést szervezni. Erre van már folytatásra ösztönző jó példa (Miskolc, Pécs). Az aktív állomány mellett kiemelt figyelmet fordítunk a nyugdíjasok üdültetésére. Az elő- és utóidényi üdülésen kívül az elmúlt évtől lehetőség van nyári főidényben is pihenni hazai bérleményeinkben. A nyugdíjas kedvezmény lehetőségének biztosításával a gondoskodás párosul a bérleményes férőhelyek jobb kihasználásával.

A férőhelybázishoz szorosan kapcsolódik a törekvés annak lehetőség szerinti legjobb *kihasználására*. Üdültetési rendszerünkben ez jelenti az egyik fő gondot. A katonai üdülők nyári kihasználása csaknem teljes, nem igényel a szokásostól eltérő szervező munkát. *(Annyi hozzá a megjegyzés, hogy férőhelyük nem elég ilyenkor, de elegendő férőhely a nyári időszakban talán egy társadalomban sem található.)*

Jobb szervezettséget az elő- és utóidényi férőhelykapacitás kihasználása követel, mert a már említett nyári időszakhoz és a vízparthoz való ragaszkodás következtében a kora tavaszi és a késő őszi pihenés lehetőségével állományunk döntő többsége nem kíván élni. (Az egyedülállók, gyermektelen házaspárok és nyugállományúak is szívesebben a nyári időszakban üdülnék.) Ezen a helyzetben alapvetően szolgálati és a nem szolgálati rendezvények, kiképzések lefolytatásának biztosításával tudunk változtatni. Üdülésre jelentkezők hiányában a központi üdülőinkben évenként, mintegy 200–250 rendezvény (kiképzés, értekezlet, módszertani foglalkozás stb.) feltételeit teremtjük meg, rendezvényenként, átlagosan 2–6 nap időtartamban.

Üdültetési intézményeink férőhelyeinek elő- és utóidényi kihasználásában – a központi propagandához kapcsolódóan – a legnagyobb szerep az *üdültetési bizottságoknak* jut. A beérkező igények adminisztrálása mellett fő feladatuk kell, hogy legyen az állomány pihentetésének – albizottságokként és albizottságokon belül személy szerinti – figyelemmel kísérése, a pihenési lehetőségek igénybevételének ajánlása, annak érintettekhez való eljuttatása, az igénybe vehető férőhelyekről a szolgálati eljárók tájékoztatása. Mindezek és a Csapatthadtáp Szakutasítás VIII. részében megfogalmazott további feladatok volumenében nagyobb munkát adnak a bizottságoknak, azonban ez a többletmunka az állomány fizikai állóképességének fenntartását szolgálja és megtérül a katonai feladatok maradéktalan ellátásában. Ezt a többletmunkát egyébként a parancsnokok anyagilag elismerhetik. Ezen túlmenően az odaadón és eredményesen munkálkodó bizottságok, albizottságok központilag történő értékelésére, MNHF miniszterhelyettesnek az Igazgatóság javaslatot tesz.

Katonai üdülőinkben, bérleményeinkben a jó ellátás, az aktív pihenés, a gondtalan kikapcsolódás feltételeként nyújtott *szolgáltatások* köre és minősége az utóbbi években – az MNHF-i követelmények megvalósításaként – fokozatos fejlődésen ment keresztül. Intézményeink behatárolt erőforrásokon alapuló lehetőségei az elvárható színvonalat biztosítják.

Számottevő a fejlődés a katonai üdülőinkben, ahol korunk követelményeivel alapvetően lépést tudunk tartani. Az otthoni életben megszokott igények kielégítéséhez, egyes területeken közeledni tudunk (például: szórakoztató elektronika), más területeken az üdülői környezet kialakításában, az emberi magatartás formálásában, a szabadidő hasznos eltöltésében az otthonnál magasabb színvonalat tudunk bemutatni, hogy a példa erejével is alakítsuk, fejlesszük állományunk igényességét. Mivel találkozik ma a pihenni, kikapcsolódni vágyó vendég üdülőinkben. Magasabb térítés ellenében fürdőszobás szobát vehet igénybe, esztétikusan kialakított külső és épületen belüli környezet-

ben élhet. A biológiai szükségletet figyelembe vevő korszerű ételvásztékot fogyaszt-hatja, korszerű étkezési szokásokból meríthet példát. Gazdag könyvtárak állnak rendelkezésére, szellemi értéket és élménytadó kulturális programok, kirándulások között válogathat. A sportfelszerelés, a sportpályák, az uszodák, a szaunák az igény szerinti testedzést biztosítják (Balatonkenesén és Mátraházán elő- és utóidényben is biztosított az uszoda-igénybevétel). A sportlétesítményeket alapvetően a hivatásos katonák aktív sportolási feltételeként hoztuk létre, kiemelt szerepük van azonban a hajózó és az éjtő-nyós állomány kondicionáló sportkiképzésében is. A közösségek ereje nagy jelentőség-gel bír a személyi magatartás, a kulturált kikapcsolódás, az emberek egymáshoz való viszonyának formálásában.

Az üdülői szolgáltatásokat olyan körülmények között fejlesztettük és tartjuk - általunk jónak ítélt - színvonalon, hogy közben költségvetésünk növekedése csak nagyon távolról követte a népgazdaságban bevezetett árszínvonal-emelkedést. A megfelelő mértékű támogatás elmaradása, valamint a kedvezményes üdülés térítési díjának változatlanágából eredő bevétel kiesése (1988-ban csak a *béltévi pihenés térítése emelkedett*) ellenére a szolgáltatások évenként és üdülönként új színfolttal gazdagodtak. Eredménye ez annak egyrészt, hogy a bevételkiesést a HM vezetése dotálta, másrészt, hogy a gazdálkodás jó módszereit a kisegítő tevékenységből befolyt bevételek célirányos felhasználásával együttesen alkalmazzuk. A színvonal fenntartásához a kisegítő gazdaságok eredményei is hozzájárulnak. Ezt a tény - a pozitív megállapításokkal együtt - a május hónapban lefolytatott KNEB ellenőrzés is megerősítette.

A szolgáltatások biztosításával összefüggésben célszerűnek látszik megemlíteni az üdültetést érintő ráfordítások mértékét. Ezek a számok azt mutatják, hogy a fenntartási, működési költségeink magasak és évenként mindinkább nőnek. 1987-ben 1 napra 1 vendég üdülésére - üdültetési intézményeink átlagában - 620 Ft-ot kellett fordítanunk. Ez a költség 1984-ben 431 Ft, 1985-ben 472 Ft, 1986-ban 532 Ft volt. A mutatók ismerete feltétlenül lényeges, mert azokból olyan következtetések vonhatók le, hogy az elő- és utóidényben jobb férőhely-kihasználással, több vendég fogadásával alapjaiban befolyásolhatnánk az üres szobák és üres ágyak számát, azok számottevően csökkenthetők lennének. Ebben is fontos szerep hárul üdültetési bizottságainkra.

Az üdültetés elveinek kialakítását rendszeresen a társ fegyveres szervekkel, az MSZMP KB Adminisztrációs Osztályával, továbbá a SZOT Üdültetési és Szanatóriumi Főigazgatóságával együttműködve végezzük. Figyelemmel kísérjük egymás szabályozásait, intézkedéseit, térítési díj rendszerét.

Az együttműködés kapcsán figyelmet érdemel az év elején kiadott új SZOT Üdülési Szabályzat. Ebből tájékozódhatunk arról, hogy az új szabályozás lényegében valamennyi központi előírást megszüntet és a szakszervezeti alapszervezetekre bízta a beutalások intézését. A szakszervezeti bizottságoknak nem csak a központi, hanem a vállalati, intézményi lehetőségeket is figyelembe kell venniük az üdültetési terv elkészítésénél. A bizottságok anyagi lehetőségeik alapján döntenek arról, hogy a dolgozók, mely családtagjaira terjesztik ki a kedvezményt, és kik üdülhetnek úgynevezett forgalmi áron (önköltség + adó). Az új szabályozással megszünt az a központi előírás, hogy 1 személy elő- és utóidényben évente egyszer, főidényben két évenként kaphatott beutalót, külföldi üdülésben pedig három évenként egyszer vehetett részt. A Főigazgatóságnak további állásfoglalása, hogy a térítési díjak emelésére valószínűen ez év december 1-jével sor fog kerülni.

Hozzáfűzésünk az új szabályozáshoz, hogy jelenleg nem tartjuk célszerűnek követelményeiket és oldásait a néphadseregben alkalmazni. Az üdülési elvek, beutalók elosztására vonatkozó részét üdültetési bizottságaink már korábban is érvényesítették, amelyet a hivatkozott Csapathadtáp Szakutasítás megerősít. A SZOT gyakorlatát figyelemmel kísérjük és megalapozott tapasztalatok esetén javaslattal élünk előljáróinknak a kedvezményekkel kapcsolatos módosítások végrehajtására.

Végezetül kiemelem, hogy továbbra is alapvető célként tartjuk magunkénak az emberi szervezet fizikai és szellemi regenerálásához a feltételek biztosítását. Eredményeinket nem tekintjük véglegesnek, azokat még tovább tervezzük fejleszteni. Ennek egyrészt a főidényi beutalók üdültetési bizottságok által történő igazságosabb elosztásában kell megnyilvánulnia, másrészt a jó szervező munkát, a hozzáértést kell biztosítanunk a vendégek maradéktalan ellátásában, a jó közérzet megteremtésében.

Terveink között elsősorban az elő- és utóidényi férőhelyek kihasználásának jobb elősegítése szerepel. Fel kívánjuk erre használni továbbra is az üdültetési bizottságok folyamatos tájékoztatását, valamint a katonai sajtót és azt a módszert, hogy minden üdülőnkben naprakész információt adunk a többi üdülő vendégfogadási lehetőségeiről. Propagandánkban szeretnénk odahatni, hogy a hivatásos állományunk és nyugdíjasaink üdülési igényüket ne csak a nyári három hónapra korlátozzák, hanem tavasszal és ősszel is éljenek azzal. Üdülőink felkészülten várják ilyenkor is a vendégeket. Ehhez a jövőben még nagyobb elkötelezettséget várunk a helyi szervek részéről.

Ugyancsak nem főidényben még intenzívebben tervezzük vállalni üdülőnkben igényjogosultak és nem igényjogosultak részére rendezvények lebonyolítását, továbbá más vállalatokkal, üdülőkkel kooperálva a kiegészítő tevékenység végzését. Az így elérhető többletjövedelem létrehozása érdekében üdülőink személyi állományát, valamint szervező tevékenységet végző más személyeket az üzletszerzésben és a végzett munka arányában, anyagilag érdekeltté kívánjuk tenni.

Tervezzük továbbá, hogy a jelenlegi statisztikai rendszerünket, költségcentrikusságot tartalmazó mutatókkal egészítjük ki, amelyek megfelelő alapul szolgálnak a férőhely-gazdálkodás költségelemzéséhez. Ehhez a munkához felhasználjuk a KNEB ellenőrzés észrevételeit is.

Állományunk felkészítésében, továbbképzésében döntően a tapasztalatcserékre alapozunk. Itt elsősorban a társ fegyveres szervek és a vendéglátóipar üzemegységeinek tanulmányozására gondolunk. Kiképzéseinket erre építve tervezzük, szervezzük és hajtjuk végre.

HASZNOS TAPASZTALATOK

Az afganisztáni haditevékenységek hadtáptapasztalatai

Skerabán László ezredes

I. A harctevékenységek hadtápbiztosításának általános tapasztalatai

Az év első felében részt vettem a Leningrádi Hadtáp- és Szállítási Akadémia hadműveleti tanfolyamán. A hadműveleti elméleti és alkalmazó foglalkozásokon a tanárok minden alkalommal hivatkoztak az afganisztáni sajátosságokra, elmondták, elemezték a sajátosságokat, elemezték a tapasztalatokat. A tudományos könyvtárban módunk volt néhány „Jegyzet”, „Feljegyzés” áttekintésére is.

Egy sajátos harcterület, sajátos harcmódjai a klasszikustól eltérő hadtápbiztosítási sajátosságokkal rendelkezik. *Ezekből következő néhány sajátosságot az alábbiakban lehet összegezni:*

1. A harceljárásokra a zónális, körkörös harcmód a jellemző. Egy-egy kijelölt objektumra: utak, hágók, települések, raktárak és főleg a csővezetékek, híradó központok, vezetési pontok ellen irányul a tevékenység a dusmanok részéről. A SZU és afgán reguláris erők részéről a harctevékenység zömében a dusmanok különféle harccsoportjai, támadásai elhárítására, a raktáraik, vezetési pontjaik, településeik, illetve ideiglenes harcállásaik ellen folyt.

2. A harctevékenység alapvetően a közlekedési utak, csővezetékek és a gépkocsi szállítóoszlopok biztonságos mozgásának védelmére összpontosítottak. Nem voltak összefüggő arcvonalak, sávhatárok és sajátosak voltak a harcrendek és a harcfeleladatok.

3. A harcselekmények egy ország területén zajlottak, a hadtápbiztosítás ellátási fő forrása a segítő ország honi területéről, a határon létesített két UHU-on valósult meg 85%-ban (PERMEZ és KUSKA átrakóállomáson áthaladva). Az utak mentén egy-egy csővezetéken szállították a hajtóanyagok 90%-át, amelyek 70%-a a támadások és lakossági lopások ellenére eljutott a rendeltetési helyre. Az anyagok zömét az Uliszhumirban települt (Afg. k.) HDS: ello. ddd.-hoz irányították a Salán hágón át.

4. A közúti csapatokat meg kellett erősíteni összefegyvernemi egységekkel, alegységekkel. UHU-on csak nappal – naponként ellentétes irányban – szervezte a HDS a közlekedést, rendszerint légi – egyes pontokon (hidak, hágók, szorosok garnizonok, települések) – földi fedezet mellett.

5. A hadtápbiztosítás – a központhadtáptól a z. ellátószakaszig – minden szinten nagyfokú szervezettséggel, önállósággal és kezdeményezőkézséggel valósult meg. A

terep, az éghajlat és a harcmodok a katonák ruházati, ételmezési ellátásában egy sor rendszabály bevezetését tették szükségessé, sajátos és speciális ruházati felszerelést és ételmezési ellátást igényeltek.

A tapasztalatok könnyebb érthetősége érdekében célszerűnek látszik a terület katonaföldrajzi jellemzői egy részének bemutatása.

Az ország területe mintegy 630–660 ezer km², az állambatár hossza 5430 km, ebből a SZU-val 2335, Pakisztánnal 2080, Iránnal 820, Kínával 75, Indiával 120 km. Tengerhez kijárata nincs. Határa a SZU-val É-on a Pjadzs folyó, valamint az Amu-Darja felső szakasza. A Pakisztánnal határos hegyekben található az őz kereskedelmi karavánutak. Ezt a határt átszeli a Kabul-Dzselatabag Pesalár és a Randazár Khetta műút. Az iráni határ alapján fennsíkokon halad, ÉNY-on átszeli a GERÁT-MESKED műút.

Afganisztán hegyes-sivatagos szubtrópusi éghajlatú ország. Hegyei elérik a 6500 métert, a gleccserek és hágók magassága a 4000 métert. Hegyek borítják az ország felének 45%-át. A hegyvonulatok nagy nehézséget jelentenek E és D Afganisztáni összeköttetésében, annak ellenére, hogy sok rajtuk a hágó, melyek alapján véve csak nyáron járhatóak a lavinaveszély miatt.

A csapatok részére legjobban járható út a Parapamiz nyugati része, melyen keresztül 3 autóút vezet Türkméniából. Ezen a részen a legfontosabb a Zulfarszkij átjáró, a Szeng, a Rabatu-Mírza és a Kebudi hágók. A harctevékenységek folytatására legmegfelelőbbek a hegyek előtti síkságok. Ezeken él a lakosság közel fele, és itt vannak az ország mezőgazdasági területei.

A magasan fekvő és a sivatagi részek szinte út nélküliek, ez rendkívül csökkenti a csapatok támadó képességét, de nagyban segíti a mélységben lépcsőzött kis erőkkal való védelmet.

Területén összesen 28 különböző típusú repülőtér van, közülük 8 alkalmas harcászati légielő alkalmazására. Legnagyobbak KABULBAN, Bagramban, KANDAGARBAN, Geratban és Sindautban található, melyeken 1-2 leszállópálya van. 11-en biztosított, illetve található navigációs berendezés.

Afganisztán területén közel 30–35 katonai „centrum” található, melyből 25–28 szárazföldi csapatoké, 4 a repülőké, 2-3 kiképzőbázis. Ezeken a „centrumokon” közel 600 laktanya, illetve laktanyaszerűség van, 100 ezer fő befogadó képességgel. E „centrumok” 75%-a az ország keleti, illetve délkeleti részén helyezkednek el, maximum 200 km-re a pakisztáni határtól. Egy km kiépített útra 25–50 tereptárgy jut. A hidak anyaga vasbeton, fém, ritkán kő. A SZU részvételével épültek 80 t-ás vasbeton hidak, épületek, melyek 4–7 m szélesek. USA segítségével épült hidak 40 tonnásak és 6–8 m szélesek. Szalang hegyszoros alatt a Ginduskusi hegyekben 2676 m hosszú, 7,5 m széles, 7,1 m magas alagutat építettek világítással és szellőzőberendezéssel. A KABUL-Dzselabád közötti úton 7 alagút épült. A hágókat átlagban áprilistól októberig lehet használni.

1. A hadtápbiztosítás általános tapasztalatairól:

A csapatok hadtápbiztosítása szervezésének sajátosságaként, valamint fő feladataként jelentkezett a dandárok, ezredek, zászlóaljok, századok harctevékenységeinek, önállóságának hadtáp viszonylatában történő biztosítása.

Ennek céljából, számításba véve az alegységek tevékenységeinek elkülönültségét az elszigetelt irányokban történő kibontakozásával a dandár-, ezred-, zászlóalj htp.-nál, a katonánál, gépjárműnél, lövegeknél megnövelt anyagi eszközkészletek kerültek létreho-

zásra különösen lőszer, üzemanyag, élelmiszer, víz és egészségügyi anyagok vonatkozásában.

Átlagban egy géppisztolyos lövészkatona 8 db tele tárral és 1000 db lőszerrel, 4 db kézigránáttal (2 db F1, 2 db RG-4), 4 db jelzőrakétával, 2 napi hideg élelemmel, 2 db kulaccsal (forralt vízzel, teával), egyéni gyógyszerekkel, sebkötöző cs., 20 db vízfertőtlenítő tablettával, ruházat-felszerelés és gyalogsági ásóval rendelkezett. Az egyéni máhla 32-36 kg, amennyiben védőmellénnyel is el voltak látva, ennél több.

A zászlóaljokban 2-3 ja. lőszerkészlet, 2 ja. üzemanyag (ebből 1,5 ja. a járműveknél), 12 napi javadalmas tartós vagy tartósított élelmiszer (ebből 4 ja. hideg) és 100 fő sebesülthöz szükséges egészségügyi anyag került megalakításra. Ezenkívül a dandár, ezred szállító eszközein 1-1,5 ja. lőszerkészletet, 1-2 ja. üzemanyagot, 3-5 ja. élelmiszert tároltak. Ennek érdekében a zászlóalj- és ezredhadtápokat megerősítették szállító járművekkel, töltő- és vízszállító eszközökkel a hadosztály, illetve a HDS terhére. Általában a 8 tonnás KAMAZ-at használták, amelyeken a teherbírás növelése érdekében rugócsereit eszközölték, az oldalfalakat deszkából megemelték. 3000 km felett és a szerpentineken pótkocsit nem használnak.

A dandárok, ezredek, zászlóaljak diszlokációs körleteiből a harctevékenységek körzetébe történő előrevonásakor a hadtápegységek azok menetrendjében követték az alegységeket készenlétben a hadtápbiztosítási feladatok végrehajtására.

A zászlóalj- és ezredhadtápok az utolsó pihenő után bevonásra kerültek az általános menetoszlopba és meneteltek a mozgó-záró osztag fedezete mellett a kijelölt körletbe, amely a terep jellegétől függően az ezred, zászlóalj harcálláspontához (operatív csoport) és helikopter-leszállóhelyekhez közel került kiválasztásra.

A hadtápegységek további áttelepülése a zászlóaljak, századok előremozgásának, az utak és hidak helyreállításának, az akadályok elhárításának függvényében valósult meg. A zászlóaljak hadtápjai harci alegységek fedezete mellett települtek át és helyezkedtek el, a ZPK-i figyelő harcálláspontjával együtt (közös), ahol berendezésre kerültek a helikopter-leszállóhelyek.

A lázadók támadásainak veszélye miatt az önállóan mozgó gk.-ra és kisebb anyagi eszközöket szállító oszlopokra, kijelölt katonák védelmére bevont lövészkatonákat, alegységeket BTR-en (BMP-n). Ezenkívül a htp.-felderítésre és ezek védelmére még helikoptereket is bevontak, amelyekkel az oszlop parancsnoka rádió-összeköttetésben állt.

Alapvető és állandó nehézséget jelentett, hogy az anyagi eszközöket szállítóoszlopok állandó céltáblája volt a dusmanoknak. A hadtáp menetoszlopjának védelmére az összefegyvernemi (PSZH, BMP) alegységeken túl még kijelöltek gépjárműveket is, simaplatós gépjárműveket ZSZU-2-vel. Ezeken a gépjárműveken páncéllemezeket, homokzsákokat helyeztek el a kezelőállomány védelmére. Az egyes szállító gépjárművek vezetőfülkéit ellátták (alul, oldalt) páncéllemezzel.

A hadtápegységek, -alegységek szervezetében levő őr- és biztosító alegységeket PSZH-val erősítették meg, az ello. szakasz-, századparancsnokokat felkészítették az összefegyvernemi harc vezetésére, a gépjárművezető állomány kiképzésében kiemelt figyelmet fordítottak az aknamentesítéssel kapcsolatos feladatok elsajátítására.

A harctevékenységek idején az anyagi eszköz készletek az előjáró eszközeivel közvetlenül a hadosztály-, hadseregraktárakból kerültek kiszállításra a zászlóaljakhoz. Az

anyagi biztosításra kedvezően hatott az, hogy a hadosztály- és ezredraktárakban az anyagi készleteket időben megalakították, a zászlóaljok, osztályok részére készletezték és komplettírozták.

Az ellenség aktív tevékenysége kapcsán a tapasztalatok igazolták annak a szükségességét, hogy a hadtáptisztek képesek legyenek a harctevékenységek, a diverziós támadások visszaverésének vezetésére.

A harctevékenységek folyamán századok által felhasznált lőszer, élelmiszer, tea és víz egészségügyi és más anyagok korlátozottan járható útvonalak között utánpótlást kaptak úgy, hogy vagy az ellátószakaszok mozogtak az alegységekhez, vagy a harcjárművek az ellátó pontokhoz. Utak hiányában gyakori volt a készletek kiegészítése helikopterekkel (MI-8) is, sőt a málhás állapot igénybevételére is volt példa, elsősorban az afgán regurális alegységeknél. Érdekes, de egyben komoly gondot okozott, hogy az öszvér vagy szamar nem minden vezetőnek, vagy kísérőnek volt hajlandó hegynek felfelé menni. Ezekben az esetekben – főleg a helikoptereknél – nagy figyelmet kell fordítani az anyagi készletek szállításhoz történő és az alacsony repülési magasságból történő kidozásához. Többször használták a gépjárművek tömlőit vegyvédelmi harisnyába ágyazva a víz utánpótlására ledobással. Azokon a helyeken, ahol volt alkalmas terület a helikopterek leszállására (és ha az az ellenségtől távol volt), a kirakásos módszert alkalmazták.

Tehát a kiscsoportok ellátására, az anyagok utanszállítására a magashegyi körzetekben két módszer alkalmazása volt a jellemző, amit csak tudtak, vittek magukkal – ami gyakran elérte a 60-70 kg/főt, vagy helikopterrel oldották meg.

A technika üzemanyaggal való feltöltését a pihenők során és a harctevékenységek körzetében az átalárendelt vagy rendszeresített töltőeszközökkel a mozgó- és kiegészítő készletekből történt. A személyi állomány részére meleg ételt vagy hideg élelmet biztosítottak, 1 katonára: 300 gr kétszersült, 250 gr halkonzerv, 90 gr cukor, 4 gr tea, 4 gr gyümölcszúrtmány, ezenkívül még kiadásra került egy fogás elkészítéséhez 230 gr zöldségkoncentrátum, 50 gr húskonzerv, 12 gr zsír, 300 gr kenyér I. osztályú lisztből.

Kedvező körülmények között a meleg étel és tea reggel és este került kiadásra a személyi állománynak. A harctevékenységek közepette, amikor a személyi állomány gyalogmenetben harcolt, a technikától elszakadva, az élm. készletek, meleg étel, tea, víz alapvetően helikopterekkel került eljuttatásra a harctevékenységek körzetébe.

Meleg időben (hőségben) történő támadásnál különös figyelmet fordítottak a tea és a forralt víz biztosítására az egészségügyi és járványvédelmi, higiéniai rendszabályok betartására gyomor és más betegségek megelőzése céljából.

A teljes állomány-ellátás megemelt – légideszant élelmészeti – norma alapján történt, a tiszteknek kiegészítő normával, mely honi területen 3600 cal., itt viszont 4-4200 kalóriát biztosított. A gyakori forróság miatt a levesekbe étvágygerjesztőket és szárított gyümölcsöket tettek, melyek növelték a savtartalmat. Húsból marhát és birkát, tejet csak sűrített formában használtak.

Megkülönböztetett figyelmet fordítottak a kenyérsütés sajátos technológiájára. A kenyeret nagyobb nedvességtartalommal, jobban nyújtható lisztből (20% búza, 80% rozs összetételben) sütöttek. A meleg miatt több élesztőt használtak és a víztartalmat tejsóval pótolták. Mivel a sorállomány zömét a SZU déli köztársaságaiból hívták be, így igen nagy volt a lángossal szembeni igény. Egyik nagy gondot jelentette a hűtés-tárolás megoldása. Zászlóaljanként 50 kg húst hűtöttek szárazjéggel, hűtőakkumulátorokkal. A főzőpontoként általában MKO-ként 100 főre főztek. Hűtőgépkocsik csak a

HDS ÉR-ban voltak. A HOR-ban hűtőaggregátorokkal ellátott gépkocsikat használtak, gk.-ként 6 és 2,5 t húst tároltak. A hús jelentős részét 5, 10 kg-os kiszerezésű konzervekkel pótolták (darálthús). Ugyanezt biztosítják a tengeralattjárókra is. Nagyobb garnizonokba 7-10 tonnás hűtőkamrák vannak, melyek technikai kiszolgálása nagy gondot okozott.

A tapasztalat igazolta, hogy a harctevékenységek megvívása során jelentősen csökken a ruházat, lábbeli viselésének határideje. A katona testének kedvező mikroklímájának biztosítására könnyített, tartósan terepszínűre festett ruházat, lábbeli szükséges.

Kiemelt figyelmet kellett fordítani a katonák ruházatára a nagy hőmérséklet-ingadozás miatt. Speciális alpinista ruházatot és lábbelit adtak ki a magashegyi körzetekben tevékenykedő hadtápkatonáknak. Csak érdekességként: a védőmellény súlya 16,5 kg, nem szeretik a katonák ugyanúgy, mint a rohamsisakot. Természetesen a katonákat ellátják hegymászó-felszerelésekkel is. A személyi málhák a málhazsákok és az egyéb felszerelések nem biztosítják a terhek egyenletes megoszlását az emberi szervezetre, továbbá gondot okozott a szükséges lőszer, élelmiszer, víz és egészségügyi anyag málházása. A lábak feltörése megelőzésének érdekében nagy figyelmet kell fordítani a megfelelő méretű lábbelik kiadására.

Tíz-tizenkét évvel ezelőtt a SZU épített egy közutat KUSKÁ-tól Kandagarig, az USA ISLAMABAD-tól KABUL Kandagar-ig. Ez az alapvető közútja Afganisztánnak. Vasútja nincs, hacsak a meglevő mindössze 8 km-est nem vesszük katonailag figyelembe. A közúti úthálózatért folytatott harc a harcok egyik alapvető formája. Ternimtől Kabulig (Amu-Darja, Hindus hegyen át van a SZU csapatok fő utánszállítási útvonala). A 4000 méteres hágón olyan útszakaszt építettek ki elemekből, amelynek a hossza 2,5 km, ami mellé ki kellett építeni a lavina védő sáncot is. Ennek az útnak a vonalvezetése mellé fektették le az üzemanyag-csővezetéseket, ami szintén egyik kiemelt támadási cél, sőt, a polgári lakosság is elég gyakran megdézsmálta. Ennek elkerülése érdekében a polgári lakosoknak biztosítottak üzemanyagot fűtési célra, ennek ellenszolgáltatásaként őrizték, illetve besegítették a csővezetékek (kiadóállomások) őrzésébe.

Az 500 km hosszú KABUL-i út berendezésére, üzemeltetésére, őrzés-védelmére egy gl. ezreddel megerősített közúti komendánsdandárt biztosítottak. A ku. kom. dd. fegyverzete a személyin túl: automata, av. gpu., BTR (BMP) zászlóaljként 32 db. Garnizonokba helyezkedtek el az utak mentén. Az alegységek ezek között a garnizonok között kísérték a gjmű. oszlopokat, levegőből harci helikopterek fedezték. A ku. kom. aeg.-ek gyakran keveredtek harcba az utakon, főleg a csővezetékeknél, mert a dusmanok is gyakran „megcsapolták”. Alapvető erőket a hágóknál helyezték el. Fontosabb hidak, átereszek, csővezeték üza. kiadó állomásaihoz légi rohamzászlóaljat is alkalmaztak.

A harc- és hadtápfeladatok alapvetően önállóan kerültek végrehajtásra, önálló irányokba, önálló útvonalak mentén, amihez nagyfokú önállóság, manőverezőképeség szükséges. A nagy hőmérséklet-ingadozást figyelembe kell venni a hadtápbiztosítás megszervezésénél. A meleg ruházat állandóan a személyi málhát képezte. Az elszigetelt tevékenységnek megfelelően kell a hadtápellátást megszervezni. A hadtápegységeket híradó eszközökkel meg kellett erősíteni, a légierő csatornáit is meg kellett adni részükre.

Minden objektumnak volt rádióállomása. A HDS-nél csak egy fővonalat építettek ki. Szállító zászlóaljanként 1 db R-140-est biztosítottak, szd.-onként R-125 rádiót,

amellyel repülőkkal tartották a kapcsolatot. Mindenféle rendszert igénybe vettek, egészen a kozmikus híradásig. Az R-130, -142 és -11-es eszközökkel URH-n, a közepes távolságok áthidalására, nagy távolságra az R-140, R-136-ot alkalmazták titkosító berendezéssel. TROPOSZFERA híradással a HM-től az EPK-ig biztosították az összeköttetést. A vezetékes eszközöket csak belső híradásként alkalmazták. Az útvonalakon a DP és légi híradást alkalmazták rádióval.

Az üzemanyag-ellátást harcfelelőnként szervezik, területileg elkülönítve egymástól. Mindig az adott helyzetre hozták meg az elhatározást. Gyakori volt a légi szállítás és utántöltés helikopterekkel. Nagy figyelmet fordítottak a hajtóanyagok minőség-ellenőrzésére, főleg a repülőknél.

A csapatok vízellátása nem kis problémát okozott, különösen a magashegyi körzetekben. A talajvíz szinte minden rétegben megtalálható, de mindenekelőtt a síkságokon, folyók völgyében, völgykatlanokban. Legmagasabb a talajvíz szintje márciustól szeptemberig, legalacsonyabb októbertől márciusig. A víztároló kőzetrétegek alacsony rétegződése, valamint a vízzárótető hiánya miatt a talajvíz nem védett a rádióaktív szennyeződéstől. A hegyes területek felszíni vízellátása jó. A víznyelő nyílások mélysége 22-326 m közötti, a leggyakoribb a 30-80 m közötti, hozamuk 0,04-20 m³/óra. A csapatok vízellátása a folyók völgyében, alacsony hegyekben nem okoz gondot, ez a hegyes területeken lényegesen bonyolultabb.

2. Az egészségügyi biztosítás általánosítható tapasztalatairól:

Az egészségügyi biztosítást a HDS EÜSZ-a szervezte. Speciális csoportokat, részlegket hoztak létre a járványügyi felderítés és a járványok elhárítása céljából. A sebesülésekre jellemző az alsóvégtagok sérülése (speciális aknák miatt). A sérültek 67%-át tudták visszairányítani a csapatokhoz. Igen magas a fej-, szemsérülés, gyakori az égési sérülés, melyből legtöbb az üzemanyag-csővezetékeknél keletkezett. Nagyon nagy gondot okoz a hátraszállításban az utak hiánya, a sajátos harceljárás. A legjellemzőbb volt a helikopteres kiürítés. Megnőtt az ön- és bajtársi, illetve a felcser által nyújtott segély szerepe.

Afganisztán területén az egészségügyi-járványügyi helyzet bonyolult, a lakosság között betegségek terjednek, mint pld. a bélféreg, tífusz, tuberkolózis, malária stb., amelyek hatnak a személyi állományra, arányára, különösen a harctevékenységek idején.

Ezzel kapcsolatban a HDS, ho. eü.-i szolgálatai megkülönböztetett figyelmet szenteltek a harctevékenységek körzetének, az eü. járványügyi helyzetének felderítésére és a fertőzések megelőzésére, és megfelelő rendszabályok bevezetésére.

A harchoz való előkészületek során kiemelt figyelmet szenteltek a személyi állomány katonaegészségügyi kiképzésére. Foglalkozásokat, beszélgetéseket folytattak az ön- és kölcsönös segélynyújtásról, gyomormegbetegedések megelőzéséről, a személyi higiénáról, az eü.-i segélynyújtó eszközökről.

Az egységek, alegységek harctevékenységének eü.-i biztosítás sajátosságaiként mutatkozott: az eü.-i kiürítés etapjaiban a következetes, folyamatos egészségügyi segélynyújtás; az ezred SH-ek nem települtek, ezért az első orvosi segélyt közvetlenül a ZSH-en alkalmazták, amelyeket orvosokkal erősítettek meg.

A sebesülteket a harcmezőről rendszerint helikopterekkel szállították hátra a legközelebbi repülőterekre, azokba a körzetekbe, ahol az önálló egészségügyi zászlóaljok települtek, néha közvetlenül a tábori kórházakba. A helikopterekkel történő kiürítés a

legbonyolultabb harc körülmények között és terepen került végrehajtásra. Amikor a helikopterek leszállása a sebesültek felvételére nem volt lehetséges, a sebesültek felvétele lebegő helyzetben került végrehajtásra. Abban az esetben, amikor a harctevékenységek körzetei jelentős távolságra voltak a repülőterektől, akkor települtek a kötözőgépkocsik (AP-2) megerősítve sebésszel és eü.-i személyzettel a helikopter-leszállóhelyeknél, mint köztes szakasza az eü.-i szaksegélynek.

Amint a tapasztalat igazolta, minden szd.-nál szükséges volt BTR-t (BMP) kijelölni a sebesültek hátraszállítására és felcserelt kötöző-érzéstelenítő eszközökkel, hordágygal és más eü.-i anyagokkal.

A sebesülések során az eü.-i segélynyújtás rendszerében az ön- és kölcsönös segélyt alkalmazták, a nem rendszeresített sebesültvivők, akik kihordták a sebesülteket fedett terepre. Ezután érkezett a sebesültekhez az egészségügyi instruktor vagy felcser (orvos).

A sebesültekről jelentettek a szd. és zpk.-nak akik elrendelték a helikopterek kirendelését. A sebesülteknek a szd.-tól történő kiürítése a ZSH-re egyes esetekben akkor valósult meg, amikor a helyzet és az utak lehetővé tették. A sebesülés, megbetegedés súlyosságától és jellegétől függően a gyógyító munka az ESH-en, önálló egészségügyi zászlóaljknál történt, amelyek a ho. dd., ezred állandó diszlokációs pontjain (garnizonokban) települtek. A súlyos sebesülteket, betegeket az egészségügyi intézetekbe szállították hátra, ahonnan a katonai körzetek állandó katonai kórházaiban ért véget az ellátás és rehabilitáció. A csapatorvosok részére történő segélynyújtás céljából periódikusan speciális orvosokat irányítottak a HDS-től az eü.-i zászlóaljokhoz, századokhoz.

Afganisztán területén gyakran alkalmazták a csökkentett mérvű szak- és szakosított orvosi segélyeket, ezeket a már említett katonai körzetek kórházaiban egészítették ki, illetve hajtottak végre teljes mértékben.

II. A szovjet hadtápcsapatok tevékenységéről

Afganisztánban ténykedő szovjet hadművelleti hadtáp magába foglalta az anyagellátó dandárt, csővezetékes és közúti komendánsdandárt, egy önálló csővezetékes és kettő önálló gépkocsi szállító zászlóaljat, négy katonai szállítási parancsnokságot (kettő légi, kettő vasúti), kettő üzemanyag-raktárat, kettő üza. labort, kettő élm. raktárat, ruházati raktárat, 10 fürdető kombinátot, 11 laktanyai kenyérsütő üzemet, 10 táborigi sütődét, hat táborigi kórházat, kettő járvány eü.-i osztagot, egy pestis elleni osztagot, kettő állategészségügyi osztagot és más intézményeket, a légierő hadtápjá magába foglalt 11 hadtápegységet. A kereskedelmi kiszolgálás 3 kereskedelmi egységen keresztül valósult meg. A hadsereghadtáp egyik fő feladatát az anyagi eszközkészletek meghatározott szinten tartása, a felhasználás és veszteség utánszállítása képezte.

1. Az anyagi eszközök utánszállításának szervezése

Az előrevetett magasabbegységek, egys.-ek, aleg.-ek manőverezése, a személyi és anyagi eszközök szállítása napi átlagban 2-3 ezer tonna szállítási szükségletet jelentett. Ez tízszerese egy békenapi szükségletnek. A harci helikopterek alkalmazása jelentősen megnövelte a rep. üza.-felhasználást. A vasút és vízi út hiánya jelentősen növelte a légi úton, valamint gépjárműveken történő szállítást. Az utánszállítandó anyag 7-10% él-

miszer és szén. A néhány fős bandák elleni harc szállítási szükséglete 7%, az összzsilárd anyaghoz viszonyítva. A csapatok anyagi eszközökkel való ellátása a Szovjetunió területéről történt vasúton, vízi úton, Afganisztán területén gépkocsival. Az átrakóállomásokig az anyagok 95-98%-át vasúton, 2-5%-át légi úton (élm. romlandó ag.) szállították.

Afganisztán területén az utánszállítás 5-700 km-re történt. A bonyolult terepviszonyok miatt a diverziós tevékenységek ellenére alkalmazni kellett a gk. szállításon kívül más szállítási fajtákat is. Ezért a HDS-nek 2 tábori csővezetéken történt az üza.-szállítás. Az üza.-szállítás Kunduz körzetébe az Amu-Darja folyón uszályokkal történt.

A csapatokhoz a hds. légi száll. (drágasága miatt) eszközeivel csak a szükséglet 3-5%-át szállították, alapjában romlandó élelmiszert.

Összességében a szállítás megközelítőleg a következőképpen oszlik el: 75-80% gépkocsival, 10-15% csővezetéken, 3-5% vizen, 3-5% légi eszközökkel.

Az anyagi eszközök állandó, folyamatos szállítása szükségessé tette a szállítás havi tervezését, feladatok napi pontosítását.

A turkesztáni katonai körzetben minden hó 15-ig hajtották végre a szállítások tervezését, majd a száll. terv.-ből a kivonatokat elküldték a HDS-nek, az átrakóbázisra, a kat. körzet gk. száll. egys. pk. és a kat. körzet megfelelő szolgálatiág-főnököknek.

A hds.-ben a terveket havonta 25-ig készítették el és eljuttatták az alárendelteknek. A kivonatokban közölték a szállítandó mennyiséget anyagfajtánként és a szállítóeszközök állományilletékességét. Az ag. ellátó dandár szintén havi tervet készített napi pontosítással a helyzetnek megfelelően.

A végrehajtáshoz hds. pcs.-ban érkezett a feladat. A szállítást végrehajtó csapatok jóváhagyott 7 napos terv alapján készültek fel a feladat végrehajtására, készletek létrehozására. A szállítást páncélos csoport fedezete alatt hajtották végre.

A hegyekben tevékenykedő személyi állomány kb. 30-40 kg felszerelést (alapjában lőszer, élm.) vitt magával. A hegyekbe a lőszer, élm.-t, vizet helikopterek szállították az alegységekhez.

A rep. csapatokat biztosították az „önálló” replótér-technikai biztosító zászlóalj, önálló gk. száll. zászlóalj. A légierő kiszolgálása 3 rep.-technikai ezredet igényelt.

Az anyagok vasúti szállítása a kirakóállomásig történt, ahol napi 20-25 vagon kirakását kellett megoldani. Az átrakóállomások nem voltak képesek az anyagok őrzés-védelmére.

A szállítás általános rendszerében használják, igénybe veszik a folyami szállítást, Hajraton kikötőtől Sirhan kikötőig, hossza 197 km (10 nap alatt 800 t). A csővezetékes szállítás igen hatékony a hegyes területen és a homokos sivatagon.

A katonai körzet szállító-zászlóaljaival párhuzamosan dolgoznak a hds. ellátó dandár és a ho. ellátó zászlóalj száll. oszlopai.

Az ezred, ho., dandár száll. gk.-i évente (egyenként) 15-20 ezer km-t futnak, illetve napi 45-55 km-t. A hds. és kat. körzet száll. gk.-i 25-30 ezer km-t, ez napi 70-80 km.

A hatalmas munka rákényszerítette a ho. tervszerv tiszteteket, hogy naponta csak az utánszállítással foglalkozzanak, a szállítások tervezésével, a száll. oszlopok megalakításával, útbaindításával és ellenőrzésével.

A századoszlopok csak nappal mozogtak, nyáron 5.00-19.00, télen 6.00-18.00 között. Egy oszlop ki- és berakodása egy napot vett igénybe, a személyi állomány pihentetése, a technika kiszolgálása szintén egy nap.

Egy hónapban, egy oszlop átlagban 3-5 napot a diszlokációs körletben tartott, 10-12 menetben volt, 12-15 napot a ki- és berakodás tartott. A gk.-ban való pihenésre minden gk. z.-nak ki volt adva 200 hálósák. A menet alatt naponta kétszer, a körletben háromszor biztosították a meleg ételt. A gépjárművek üzemanyaggal való feltöltésére feltöltőpontokat hoztak létre. Problémás volt a fiatal gk.-vezetői állomány beilleszkedése. Nem rendelkeztek kellő tapasztalattal hegyi terepen való vezetésben. Bonyolult viszonyok közötti feladatokra jobban alkalmas szállítóeszköz gyakorlatilag nincs kialakítva. Pl. a KAMAZ tgc. motorját 138-ezer km-enként kellene cserélni két közepes javítással. Valóságban 2-3 évente cserélik.

Az üza.-szállításra szállító zászlóaljok voltak felkészítve. Ezek közül egyik sem 100%-os feltöltöttségű spec. üza. gk.-kal. Alapjában véve platós gépkocsikra vannak szerelve az üza.-tartályok és az ellasztikus tartályok. Az utóbbiak a második használat után átengedték az üzemanyagot, ezek helyett is négy, hat illetve nyolc m³-es tartályokat biztosítottak. A pozitív tapasztalat alapján a szállítások nagy része konténerekkel és egységcsomagokkal történt. Pl. a repülő kőszert konténerekben szállították, a lisztet raklapokra szerelt állapotban, az átrakást darukkal és targoncákkal hajtották végre. Széles körben alkalmazták az önjárós, 20 tonnás konténereket három váltásban (1 berakodáson, 1 menetben, 1 kirakodáson). Legnagyobb nehézséget a lőszer rakodása jelentette, amely standard csomagolásban érkezett. Az átrakodás kézi erővel valósult meg. A csúcsidőben az átrakodáshoz bevonásra kerültek gk.-vezetők, sőt a tiszték is. A dusman bandák támadási viszonyai között dolgozó több mint 100 gk.-oszlop irányítása megbízható vezetést követelt.

2. A gk. szállítás vezetésének központi diszpécser rendszere:

A hadsereghez az ag. szállítást 22 önálló szállítózászlóalj hajtotta végre. A műszaki munkálatokhoz szükséges építőanyagokat 5 szállítózászlóalj szállította. A légiőr spec. anyagait két zászlóalj szállította. Három zászlóalj biztosította a sérült páncélostechnika SZU-ba történő hátraszállítását. Az alapvető utakon a szállítózászlóaljakon kívül végrehajtották a szállításait az ezredek, hadosztályok, valamint két afgán szállítóezred. Ezért a hadseregben létrehozták a vezetés centralizált diszpécserrendszerét hadsereg diszpécserpont, a komendánsdandár diszpécserpontjainak hálózatát, magasabbegységek és egységek harcvezetésének központjait, átrakóhelyek és hegyi hágók operatív csoportjait. A központi diszpécserpont állománya három tiszt, három tiszthelyettes, két tisztos, parancsnok a hadsereghadtáp törzsfőnökének a helyettese. Az ő helyettese a hadsereg gk. szolg. főnöke. Feladatuk volt az információk gyűjtése és feldolgozása, intézkedések továbbítása, jelentések készítése. 24 órás rendszerben dolgoztak. Az általános helyzetet négyórás késéssel képesek voltak regisztrálni, szükség esetén beavatkozni. Híradás vezetékes eszközzel, valamint R-142-vel valósult meg. Alapvető munkaokmányuk a diszpécsernapló. A diszpécserügyelet 15 órakor pontosította a következő napi feladatokat. 17 óráig kidolgozta a következő napi helikopter-igénylést az oszlopok védelmére. 20 óraig eljuttatták a feladatokat a komendánsdandár vezetési pontjára. Az ügyeletes köteles volt: állandóan ismerni az oszlopok helyzetét, azok napi feladatait. Naponta hatszor 6, 10, 14, 18, 20, 24 órakor összegyűjteni az információt az oszlopok helyzetéről, vezetni a diszpécsernaplót, problémák esetén intézkedni. Naponta 6, 12, 18 órakor jelentette a katonai körzetparancsnokságra az oszlopok helyzetét. Ellenséges támadást azonnal jelentette a hadseregnek, pontosította az oszlop légi biztosítását. Fogadta a

jelentéseket az utak állapotáról, oszlopok helyzetéről, erről az érintett szolgálatiág-főnököket informálta. Átadta az előljáró intézkedéseit. 19 óráig jelentette az adatokat az átveendő anyagok mennyiségéről. A központi diszpécserpont munkája szoros együttműködésben volt a hadsereg-hadtáptörzssel. A hadsereg-hadtáptörzs állománya 8 fő: törzsfőnök, törzsfőnök helyettes, HVP parancsnoka, 4 fő tisztt, 1 tisztt. A HDS hadtáptörzs munkájának különlegessége, hogy állományából 5 tisztt állandóan az operatív csoportban tevékenykedett. A hadsereg szállító szolg. négy főből áll: szolg. főnök, szolg. főnök helyettes, 2 fő tisztt, ezek közül egyik foglalkozott a szállítások tervezésével, a másik a technikai biztosítással. Hadsereg közúti szolgálat: szolg. főnök és helyettes. Katonai közlekedési szolg. 2 fő: szolg. főnök és légi szállító főtisztje. A szállítások tervezésében 14 szolgálati ág vett részt. A központi diszpécserponton a legtöbb információ 7-10-ig és 16-19-ig jelentkezett.

3. Szállítóoszlopok őrzés-védelme:

A szállítási feladatok a bonyolult terep- és éghajlati viszonyok között a dusman bandák állandó támadó tevékenysége közepette kellett végrehajtani.

A fő közlekedési utak Hajraton-Kabul és Furagundi-Sundant egybeesnek a tábori csővezeték vonalával, ezeket állandó járőrszolgálat és kiépített támpontok védtek.

Az után- és hátraszállítást szd. oszlopok hajtották végre, melyek állományába állandóan volt kettő légvédelmi géppuska KAMAZ platóra szerelve (géppuska vagy géppágyú típusa ZSZU-37-2). ZSZU használata földi ellenség ellen 1,5-2 km-ig hatásos, célszerű a 8-10 gk.-ra szerelni mind az oszlop elejétől, mind a végétől.

A „közelharca” célszerű AKM-74-et használni páncéllemez védelme mögül, valamint a gk.-vezetők géppisztolyait.

Sérült gk. mögött a következő autó 5-10 m-re állt meg és fedezte az abból való kiszállást, sérült mentését. A többi gk.-vez. menetből felgyorsított sebességgel küzdte le az ellenség által lött terepszakaszt és menetből választúzet lő. Ha a továbbhaladás nem volt lehetséges, akkor a gk. vez.-ek kiszálltak és körkörös védelembe helyezkedtek. Támadás esetén az oszlop pk. rádióan értesítette a járőröket vagy a támpontokat (melyek egymástól 2-5 km-re vannak), akik helikopterekkel lövész- (hk.) alegységekkel siettek segíteni.

A veszélyes útvonalakon (szakaszokon) az oszlopokat állandóan helikopter-kíséret fedezte (2 db).

A mozgásbiztosító osztag (megeősített lövész szd.) mindig az oszlop indulása előtt egy órával indult.

Az oszlopkísérők és az utakat őrző harci alegységek feladata volt megsemmisíteni, vagy 500-700 m távolságban tartani az utaktól a banditákat.

A veszélyes útszakaszokon két oszlop nem találkozhatott. Naponta az oszlopkísérés lefoglalt 600 főt, 90 PSZH-t, 20 helikoptert, 140 légvédelmi ágyút.

Ennek ellenére még mindig igen jelentősök voltak a veszteségek. Jó eredményekkel kecsgettettek az autóüvegekre szerelt páncéllemezek használata a lövészfegyverek ellen, de hegyvidéken ez nagyon zavarta a kilátást, ezért használata tilos volt.

A banditák igen gyakran alkalmazták az utak elaknásítását a szűk manőverezésre alkalmatlan útszakaszokon.

A páncélos támogatás hiánya vagy elszakadás esetén egy-egy banda támadásakor (keresztúttúzel) a veszteség 20-25 gk., 10 vagy több halott, 15-20 sérült, ilyen külön-

sen Kandagar, Gargez és Dzselaiban körzetében fordul elő, itt a bandák gránátvetőkkel voltak megerősítve. (Egy oszlopátlag 70-90 szállító autóból állt.)

Az oszlopokban a veszteségek okai még a szakasz-, századszintű vezetés gyenge felkészültsége volt. A főiskola nem készítette fel a leendő pk.-kat az ált. harcászatra, őrzés-védelemre, gyenge volt a fegyverismeret és azok gyakorlati használata (a lövész-fegyver, aknavetők, aknák, plasztik aknák ismerete), a szigorú intézkedések hiánya, oszlopok nem megfelelő szervezettsége.

4. Csővezetékes szállítás munkája:

A rep. és dízel üza. szállítása 3 csővezetéken történt (kettő Termez, egy Kuskin irányába, egy vezeték kb. 250 km). Termez irányába a csővezeték kezdete 310 m, a vége 1540 m magas volt, a legmagasabb pontja 3600 méteren volt, a hőmérséklet nyáron +10-től +60 °C, télen +10 °C-tól -30 °C-ig. A csővezetékek ellen a bandák és a helyi lakosság diverziója állandó, pl. 1984-ben 3368 diverzió volt.

Csővezeték-sérülés	3095
Átlövés	102
Tűz	171

Időbeni megoszlásuk órában:

18.00-22.00 592; 22.00-02.00 627; 00.00-06.00 302; 06.00-10.00 802; 10.00-14.00 523; 14.00-18.00 523.

A csővezeték őrzés-védelme azon egységekre volt bízva, amelyekhez az adott terület tartozott.

A veszteség egyik fő oka volt az egységes őrzés-védelmi terv hiánya, együttműködés hiánya a csővezetéképítő dandárok alegységei között, a komendánszolgálat és a lövész aeg.-ek között, és a csővezeték őrzők között.

A megbízható működés, a diverzió csökkentése, valamint a veszteség csökkentése érdekében a következő rendszabályokat fogantatosították:

- pk.-i pontok, szd.-vezetési pontok, szivattyú állomások védelme támpontvédelem elv alapján;
- a csővezetékek mellett létrehoztak tartalékokat (közv. a helyszíneken);
- egyes helyeken a csővezeték vasbeton gyűrűkben vezeték;
- lavinaveszélyes helyeken (8 ilyen szakasz van, 4,2 km) a csővezeték 30 cm mélyre fektették a földbe;
- az üza. kiadáshoz már mérőórát használtak;
- a műanyag tartályokat fém tartályokra cserélték, amelyeket beástak a földbe.

A tapasztalatok alapján a mozgókészleteket az alábbiakban határozta meg a HDS:

Az előkészítő időszakban az ag. készletek mértéke:

- lőszer 4 jav.;
- benzin 2 jav.;
- dízel 2 jav.;
- rep. üza. 12 jav.;
- élm. 25 napi.

Készletlépcsőzés:

- lőszer harci techn.-nál 1 jav.;
- ezred száll. eszk. 2 jav.;
- ho. száll. eszk. 1 jav.;
- üza. járműveknél 1,2-1,4;
- alegys. száll. eszk. (üza.) 0,4-0,6;
- ezred száll. eszk. (üza.) 0,2;
- ho. száll. eszk.-i (üza.) 0,2;
- rep. üza. rep. ellátó zászlóaljnál 2,5.

Élelmiszer:

- katonánál 3 száraz;
- zászlóaljnál száll. eszk.-in 13 főzhető, 5 száraz;
- ezred száll. eszk.-in 2 főzhető, 2 száraz.

A harctevékenység előkészítéséhez összesen 3423 t anyagot készleteztek.

*Áttekintő táblázat a HDS csapatnál végrehajtott
szállítások méreteiről*

Ag. fajta	hónapra (tonna)	napi átlag (tonna)	%
1. Benzin	6 890	130	8,7
2. Dízel	11 500	380	14,6
3. Rep. üza.	31 300	1040	39,7
4. Lőszer	5 600	185	7,0
5. Élm.	6 800	225	8,6
6. Ruh. ag.	300	10	0,4
7. Fa	3 200	110	4,0
8. Szén	5 100	170	6,4
9. Gk. tek. ag.	800	27	1,0
10. Páncél techn. ag.	450	15	0,5
11. Vegy. v. ag.	90	3	0,1
12. Műszaki ag.	200	7	0,2
13. Állateü. ag.	-	-	-
14. Eü. ag.	200	7	0,2
15. Híradó ag.	300	10	0,4
16. Kat. keresk. áru	1 100	40	1,4
17. Kenőag.	700	25	1,0
18. Élm. techn. ag.	700	25	1,0
19. Üza. techn. ag.	500	17	0,7
20. Rep. techn. ag.	300	10	0,4
21. Rep. lőszer	2 120	70	3,0
22. Elhe. ag.	600	20	1,0
		2000-	
	80 000	-3000	100

5. Egészségügyi biztosítás:

Az előkészítés alatt végrehajtották az eü.-i egységek, alegységek, intézetek feltöltését.

Ellenőrizték minden katona egyéni eü. csomagját. Ellátták a szükséges eü. anyagokkal, kötözőgépkocsikkal a századokat, zászlóaljakat, ezredeket. 100 fő sebesült ellátásához ezredtartalékot képeztek. Eü. foglalkozásokat vezettek le a személyi állománynak. Ellenőrizték az állomány eü.-i állapotát. A spec. eü.-i segély érdekében létrehoztak hadsereg eü.-i csoportot hat sebésszel, három altatóval (anasteziológus) és 5 nővérrel. A sebesültek felderítésére és összegyűjtésére használtak helikoptereket, PSZH-t, BMP-t - nem szervezetszerű állományon felüli - sebesült kihordókat. Eü.-i veszteség 1 hadműveletre 4,9% (86% harci sérülés 14% sebesülést, visszatérülő 1,5%). Lőtt sebesek 7% fej, mell 0,7%, gyomor 3,7%, felső végtagok 19,4%, alsó végtagok 36,2%, gyomor és mell 3,6%, gyomor, mell, fej 6,7%, gyomor, mell, fej, végtagok 16,2%.

Gyógyító-kiürítő rendszabályok:

Első eü.-i ellátást kapott a sérültek 90%-a 30 percen belül, 10%-a 1 órán belül. Elsősorban ön- és elvtársi segély formájában. Első orvosi segélyt csak 25% kapott, mivel a sérültek jelentős százalékot közvetlenül a harcmezőről helikopterrel hátraszállították. Szaksegélyt 2-3 órán belül a szükséglet 90%-a kapott. Hadosztálynál a fektetési idő max. 3 hét volt. A harctevékenységek idején készítettek 733 l vért, felhasználtak 682 l-t, 2950 donor felhasználásával. Vércseleltetés a súlyos sérülteknél átlagban 2 liter.

Az értékelés bizonyította, hogy a fej-, mell-, gyomorsérüléseknél az állomány nem használta a sisakot és golyóálló mellényt. Szükséges volt kidolgozni az egyéni vízfertőtlenítés feltételeit. A hadseregnél szükséges volt létrehozni speciális sebészertalékot.

6. Ruházati és élelmezési biztosítás:

A harctevékenység alatt a személyi állomány kétszeri hideg, egyszeri meleg élelemmel volt ellátva. A periódus alatt 2160 t élelmiszer került utánszállításra (napi átlag 36 t), helikopterrel 720 t.

A harcszűnetekben került végrehajtásra a személyi állomány fürdetése, fehérnemű cseréje. Ezredenként települt fürdő, az alegységeknek 10-15 naponként szállítottak ruházatot, cipőt, sapkát és más anyagokat a szükséges cserék végrehajtására.

Összesen cserére került a felsőruházat 70%-a, a lábbeli 25-30%-a. Összesen szállításra került 31 t ruházati ag., ebből 27 t helikopterrel.

A tapasztalatok alapján be kellett vezetni *néhány újabb rendszabályt, mint például:*

- a csapatok többsége 2-4000 m magasan végezte feladatát, ezért szükségessé vált a személyi állomány hegyi felszereléssel való ellátása;
- fel kellett készíteni a htp. személyi állományt a magashegyi viszonyokra;
- terepszínű ruházatot kellett biztosítani, illetve használni (pl. fényes gombokat megszüntetni), sisakokat álcahalóval be kellett fedni;
- speciális derékszíjakat alakítottak ki a szokásos felszerelés, plusz a hegyi felszerelés figyelembevételével;
- bőrrrel és meleg betéttel meg kellett erősíteni a kesztyűket;
- kellő mennyiségű zsebbel kellett ellátni a ruházatot kettő kötözőcsomag, 2 doboz gyufa, szárazszesz, 2 KIPA (KÉPA) szalvéta stb. elhelyezésére;

- megfelelő szállítási feltételt kellett kialakítani a töpfe. eszk.-nek, 4 töltött tárnak, 4 gránátnak, 4 jelzőrakétának és egyéb speciális felszerelésnek;
- a ruházatot meg kellett erősíteni a könyöknél, térdnél (ahol szükséges);
- a bakancsokat fűzött, erős ag.-ból vagy bőrből kellett készíteni;
- a bakancsot kombinálttá kellett tenni (hegyivé) és könnyűvé;
- a személyi állományt félgyapjú zoknival kellett ellátni;
- fényvédő szemüveget kellett biztosítani megfelelő fejrögzítéssel;
- 14 db (fő/nap) egészségügyi szalvétát kellett rendszeresíteni (fürdés-helyettesítő);
- egy napi hideg élelemnek zsebben elférő csomagolását kellett biztosítani, megemelt kalória- és vitamintartalommal;
- el kellett látni a szem. áll.-t egyéni ételmelegítő eszközzel.

A vízellátást, -szállítást, -tárolást alapján nem tudták még kellően megoldani.

A jelenleg használt vízszállító edények nem alkalmasak a helikopterből való kidobásra, de jól beváltak a víztárolásra és kidobásra az autógumiból készült szükségesszűzök.

III. Közlekedési utak (menetvonalak), tábori csővezetékek őrzése és fenntartása, szállítóoszlopok kísérése a harctevékenységek során

A népi demokratikus rendszer ellen lázadó bandákkal folytatott harc során az afgán és a szovjet csapatok korlátozott kontingense Afganisztán területén a harcok egyéb más formái között sajátos helyre került a harctevékenységek folytatása a közlekedési utakon, gépkocsival történő anyagok, technikai eszközök szállításakor, amelyek mint ismert, az Afgán Népköztársaság (AN) körülményeiben a csapatok harctevékenysége biztosításának legfontosabb módja. A lázadók intenzív támadásainak van kitéve az üzemanyag-csővezeték is.

Az úti „Magisztrál” háborúnak nevezett tevékenységet az afgán ellenforradalom az érzékeny veszteségokozás egyik módjának tekinti úgy az afgán kormányzat, mind a szovjet csapatok irányában, valamint az AN egészében.

A közlekedési utakon folyó harcok során a lázadók különös jelentőséget szentelnek a leszállásos tevékenységeknek az utakon (menetvonalakon). A bandaszerű csoportok, felhasználva a terep kedvező feltételeit (rések, repedések, lapos hegytetők, átszelések) és rendelkezve a korszerű amerikai fegyverekkel, aknavetőikkel, gránátvetőkkel, sorozatlövő lövészfegyverekkel, váratlan csapásokat mértek az áthaladó gépkocsioszlopokra.

Ebből következik, hogy a harcok legfontosabb iránya az ellenforradalom erőivel szemben a közlekedési utak védelme és a gépkocsioszlopok biztonságos mozgásának biztosítása a szovjet csapatok harctevékenységeinek formái közül az egyik. A harcnak ez a formája megköveteli a szállítás biztosítását szervező, végrehajtó állomány speciális felkészítését, jelentős létszámú harcoló állomány, harci technika, fegyverzet bevonását. Pontosabban fel kellett készíteni a szállító alegységek tiszt, tts.-i és legénységi állomá-

nyát a gépjárműoszlopok elleni váratlan támadások elhárításában való harcban történő részvételre, a harc vezetésére.

A szovjet csapatok egységeiben és alegységeiben a tapasztalatok kutatása és általánosítása alapján létrehozták a közlekedési utak védelmének, a gk. oszlopok kísérésének szigorúan központosított rendszerét. Kidolgozták a közlekedési utak védelme, gépkocsioszlopok kísérése vezetésének (irányításának) meghatározott rendszerét, rendjét.

A gépkocsioszlopok szakmai irányítását közvetlenül a HDS diszpécser-kommandánsszolgálat végzi. A hadsereg központi diszpécserpont állandó ellenőrzést végez a közlekedési utakon az oszlopok előremozgásáért.

Az Afgán Köztársaság területein vannak közlekedési utak (menetvonalak), amelyeket a szovjet csapatok folyamatosan őriznek, és vannak közlekedési utak (menetvonalak), amelyeket folyamatosan - nemcsak alkalmanként - őriznek.

Ennek megfelelően szervezik meg a gk.-oszlopok kialakítását, őrzésüket és kísérésüket a közlekedési utakon (menetvonalakon) való mozgás során.

1. Gépkocsioszlopok őrzése az őrzött közlekedési utakon.

Az alapvető közlekedési utakat, a gépkocsioszlopok mozgására legintenzívebben igénybe vettek, felállított és mozgó őrk, őrségek rendszerével őrzik.

Gépesített lövész- (légideszant-) század, gl. (hk.) zászlóalj őrzésre útszakaszt kapnak, amelyen meghatározott őrsöket hoznak létre.

Az útszakaszok hossza, valamint az őrsök száma függ az útszakasz fontosságától és a terep feltételeitől, valamint attól, hogy az őrsök (támpontok milyen távol vannak a szovjet és afgán csapatoktól).

Az őrsöket támpontrendszerűen előkészített tűzrendszerrel és műszaki berendezésekkel alakítják ki. Állományában rendszerint gl. szakaszok vannak (gl. deszantszázadok) tüzérséggel, aknavetőkkal, harckocsikkal, műszaki és más alegységekkel megerősítve.

Az őrsök (támpontok) távolsága egymástól 5-25 km és ennél több.

A támpontok berendezése megfelel a szovjet csapatok Harcászati Szabályzat követelményeinek. Az őrsöknél, bázisoknál rendszerint felhasználják az állandó rendelkezésre álló vagy újonnan kiépített különböző harcárkokat, támpontokat és építményeket. A támpontokban a harc végrehajtására szolgáló lövészárkok, TÁS-ok a tüzérség, aknavetők, harckocsik, BMP-k részére kiásásra és berendezésre kerülnek.

Az őrsökre hárul a közlekedési utak őrzésének és védelmének teljes feladata, a védendő útszakaszokon való mozgása során a gk.-oszlopok védelme, a közlekedési utakon a lázadók támadásának megakadályozása, valamint sötétség beálltával saját oszlopuktól lemaradt gk.-k feltartóztatása, összegyűjtése az őrsök parkolóiba.

Az őrsök többsége világosodástól sötétedésig mozgó járórt különítették ki saját állományából, amelyek a menetvonalak mentén helyezkednek el 2-5 km-re a saját őrsüktől azzal a céllal, hogy megerősítsék az őrzést és a menetvonalak felderítését.

Az őrsök harcfeladatát, szolgálatát igen szakszerűen, alaposan szervezte, a lázadók csapásait sikeresen visszaverték.

Az önálló őrsök a többitől távol helyezkednek el, nincsenek kellően berendezve, műszakilag kiépítve, a lövészárkok ki vannak ásva, nincsen teljesen kiásva személyi állomány elhelyezésére, pihenésére szolgáló fedezékek, a figyelés rendszere - közülük néhány esetben - gyenge. Az okmányok, ezen belül a tüzelési vázlatok gyakran az

érvényben levő követelmények súlyos megsértésével kerültek kidolgozásra. A személyi állomány szolgálati életkörülményei további javítást igényelne.

A közlekedési utak őrzésének különleges feltételei az Afgán Köztársaság területén megkövetelte az őrszolgálat konkrétabb készültségének leszabályozását.

Az állandóan őrzendő közlekedési utakon, amelyeket az őrsők rendszerével biztosítanak, egy-egy gépjárműoszlopba rendszerint 30-50 gépjárművet sorolnak be. Azok őrzése és kísérése mozgásuk során a közlekedési utakon megvalósul az őrsők által, valamint 3-5 BMP-vel, plusz 3-5 légvédelmi géppuskával, amelyeket elosztanak a gk.-oszlopban úgy, hogy 1 harci egység jut 15-20 gépkocsira.

Az őrzés-védelem átalárendelt eszközei a gk.-oszlop pk. alárendeltségébe kerülnek. Helikopterek rendszerint őrzés-védelemre nem kerülnek kikülönítésre.

2. A gk.-oszlopok őrzése és kísérése a nem őrzött közlekedési utakon.

Más módon szervezik és valósítják meg az oszlopok őrzését és kísérését azon menetvonalakon, amelyeket állandóan nem őriznek, figyelmen kívül hagyva azt, hogy közülük az utolsón - amely 145 km hosszú - 32 órs van.

Ezek a közlekedési utakon 70-90 gk.-ból álló oszlopokat hoznak létre. Ezek őrzése és kísérése gépesített lövész- (légideszant) alegységek és harci helikopterek által valósul meg, de a felelősség az oszlopok őrzéséért és kíséréséért a gl. (légideszant) zászlóaljparancsnokára vagy helyettesére hárul.

Egy-két órányi menettávolságra a gk.-oszlop és a védelem főerői előtt menetel a mozgást biztosító osztag, melynek állományában rendszerint megerősített gl.-(deszant-) század van annak a zászlóaljnak az állományából, amelyikre hárul a gk.-oszlop őrzése és kísérése.

A mozgást biztosító osztag feladata ellenőrizni a menetvonalak állapotát, az aknásiított útszakaszokat (hidakat) és más műszaki útberendezéseket, aknamentesítés, szükség esetén a menetvonalak megtisztítása az ellenségtől, hogy biztosítsák a gk.-oszlop zavartalan mozgását.

A gk.-oszlop a közvetlen védelem és kísérő alegységeivel mozog a mozgásbiztosító osztag nyomában.

A szállítványkísérő őralegységeik oszlop szerinti elosztása az elg. várható tevékenységének figyelembevételével történik, amely rendszerint leszállásból támad, egyidejűleg mérve csapásokat az oszlopok élére, közepére, végére azzal a céllal, hogy demoralizálja a személyi állományt, csökkentse a lehetőségét a szervezett harcba lépésnek, dezorganizálja a harcoló alegységek és gk.-oszlopok vezetését. Ezért az őrzés erőit az oszlop elején, közepén és végén helyezik (menetelnek) el.

A gl.-(deszant-) alegységek tevékenységének rendje a gk.-oszlopok őrzése és kísérése során viszonylag pontosan meghatározott.

Az ellenség támadása esetén a gl.-alegységek előremozognak a veszélyeztetett irányokba, lehetőség szerint lemennek a menetvonalról és visszaverik az elg. támadását, terepszakaszokon védőállásokat foglalva a tüzelésre és biztosítva a gk.-oszlopok mozgását.

A gk. szállító alegységek személyi állománya ezen esetekben rendszerint szervezetlenül tevékenykedik, mert nincsenek felkészítve az ellenséggel való harcra.

A gk. szállító alegységek parancsnoki állománya szintén felkészületlen az ilyen körülmények irányítására.

Ebből következik, hogy ki kellett alakítani a gk. szállító alegységek tevékenységének konkrét rendjét, rendszerét az ellenség támadásának elhárítására, visszaverésére, megsemmisítésére.

A gyakorlati tevékenységek folyamán nem egy esetben előfordult, hogy a lázadók átengedték a mozgásbiztosító osztagokat, azután váratlanul mérték nagy csapásokat a gépkocsioszlopokra és alegységeire.

Ez rendszerint azért fordulhatott elő, mert a gk.-oszlopokat védő és kísérő alegységek parancsnokai és a gk. szállító alegységek parancsnokai nem mindig vették figyelembe, hogy a mozgást biztosító osztag létszáma nem mentesíti őket attól, hogy megőrizték a magas fokú harcckészültségüket és képesek legyenek az ellenség csapásának visszaverésére a menet egész ideje alatt.

3. A csővezeték őrzése:

Az egyik legfontosabb problémaként jelentkezik az üzemanyag-csővezeték őrzése. A támadást a lázadók azzal a céllal hajtják végre, hogy kivonják a rendszerből vagy megakadályozzák normális működését. Ezeket átlövések vagy a csővezeték áttörése és tüzek létrehozása útján valósították meg.

A támadások következtében a repülő-hajtóanyagból az üzemanyag-veszteség elérte a 20%-ot, gázolajból 15%-ot. Előfordult lopás is.

Az üzemanyag-csővezetékek őrzése és védelme igénybevételi szakaszok szerint vonalvezetésének megfelelően századok és szakaszok által valósul meg. Ezen feladatok során annak őrzését és védelmét mentőjárőr szolgálat állománya hajtotta végre. Minden szivattyúállomás központja be van rendezve tüzelőállásokkal és lövészárkokkal, fedezékekkel. A kétszeres drótzáron kívül felállítanak kis létszámú figyelőket és jelző akadályokat. A csővezeték objektumainak őrzésére, védelmezésére gl.-alegységeket is bevontak.

Az összefüggő védelemre csak az őrzés és védelem erői, a gl. alegységei és az üzemanyag-csővezeték kiszolgáló állománya csak diverzió esetén mentek ki.

Az üzemanyag-csővezeték őrzésének végrehajtóit a csővezeték mellett állították fel, ez azonban az őrzést teljességgel nem oldotta meg. Elengedhetetlen volt szisztematikus járőrözés, a sötét időszakban pedig használták az őrzés-technikai eszközöket. Szintén elengedhetetlen a csapdák szervezése, váratlan csapások mérése az elg. diverziós csoportjaira.

A csővezetékek őrzésének és védelmének általános rendszerében fontos jelentősége van a közúti komendánsszolgálat alegységeinek. Az ő diszpécserpontjaik, a TERMEZ-KABUL menetvonalon felállították, biztosították a folyamatos híradást, a gk.-oszlopok áthaladásának pontos ellenőrzését.

A hds. harctevékenységeinek tapasztalata a közúthálózat védelmét, a gk.-oszlopok őrzését és kísérését illetően Afganisztánban változások bevezetését követelte a gk. alegységek személyi állományának kiképzési programjaiban.

Elengedhetetlen őket megtanítani a diverziós csoportok (osztagok) visszaverésére, felderítés végzésére és a gk. szállító alegységek személyi állományának erőivel a harc szervezésére, vezetésében őrzés és védelem ismereteire a saját körletekben, helyben történő elhelyezkedéskor.

A gl. alegységek kötelesek voltak elsajátítani a gk.-oszlopok őrzésének és kísérésnek harcászatait, valamint ismerni és végrehajtani, utasítást adni a harci helikopterek részére az ellenség objektumaira történő rávezetésre.

A helikopter-alegységek pontos együttműködése érdekében célszerű volt rendszeríteni a helikoptereken levő R-828 „Eukaliptusz” rádiókat, amelyek 20–60 MHz tartományban biztosítják a megbízható híradást 100 km-es távolságig.

Olasz hadtest hadtápbiztosítása védelmi hadműveletben

Dr. Szenes Zoltán alezredes, a hadtudomány kandidátusa

Az ez évi továbbképzések központi témája – összhangban a katonai doktrína védelmi jellegének felerősödésével – a védelem, illetve szakmai szempontból a védelem hadtápbiztosítása volt. A téma újszerűségét egyrészt a védelmi harctevékenységek, hadműveletek hosszú idő óta tartó háttérbe szorulása, másrészt a szárazföldi csapatok átszervezéséből fakadó legjobb alkalmazási módok, formák és eljárások keresése idézte elő.

A továbbképzések anyagának elkészítése, az elméleti vizsgálódások, a szovjet védelmi hadművészeti elvek adaptációja és az első hazai dandár-védelmi harcászati gyakorlatok tapasztalatai egy megbízhatónak tűnő hadtápbiztosítási rendszer kialakítását tették lehetővé, amelynek legfontosabb működési elveit és követelményeit már az új Csapathadtáp Szabályzat is tartalmazza. Természetes, hogy ez a biztosítási rendszer még nem teljes, még nem befejezett, a további gyakorlati tapasztalatok megszerzésével és feldolgozásával, az elméleti vizsgálódási eredmények felhasználásával a rendszer tovább fog fejlődni, gazdagodni. E cél szempontjából igen fontos, hogy a tapasztalatgyűjtést, a kutatást ne csak hazai, hanem nemzetközi vonatkozásban is elvégezzük, hiszen más nemzeti tapasztalatok összehasonlító elemzések megerősíthetnek bennünket a választott út és módszerek helyességében, s értékes módon hozzájárulhatnak a rendszer fejlesztéséhez, gazdagításához.

Jelen cikkben – külföldi szakirodalmi források alapján – az olasz szárazföldi gépesített hadtest hadtápbiztosítási rendszerét és működését próbáljuk felvázolni védelmi hadművelet körülményei között. A téma aktualitását és izgalmasságát – a fenti okokon túlmenően – az is adja, hogy az elmúlt évben az olasz szárazföldi haderőt átszervezték, s a korábbi hadtest-hadosztály-dandár szervezeti rendszerről a nálunk is honos hadtest-dandár struktúrára tértek át. A nagybani szervezeti azonosság, a védelmi harctevékenységek közös, objektív jellege – a sok-sok különbözőség ellenére – érdekessé tehet egy összehasonlító vizsgálatot a hadtápbiztosítás területén, amelyhez azonban az olasz hadtest szintű hadtápbiztosítási rendszer megismerésére van szükség.

A hadtápbiztosítás megszerzésének elvi követelményei

Az olasz hadtápelmélet szerint a védelmi hadművelet hadtápbiztosításának (hadtápjának megszerzését legnagyobb mértékben a hadműveleti helyzet bonyolultsága várható alakulásának bizonytalansága és a „harcterület”¹ birtoklásáért folytatott harc

¹ Az itt és a későbbiek során alkalmazott idézőjeles jelölések az eredeti olasz szóhasználatot, terminológiát érzékeltetik.

befolyásolja. Az ellenség fölénye, aktív kezdeményező tevékenysége sebezhetővé teszi a hadtápszervezeteket, pusztíthatja, béníthatja a hadtápbiztosítás (utánpótlás) rendszerét. Ez szükségessé teszi a hadtápszervek tevékenységének olyan jellegű megszervezését, hogy megőrizze működőképességüket nagy veszteségek, bonyolult hadműveleti helyzet és akadozó utánpótlások ellenére is.

A védelmi hadművelet alapváltozatának a saját területén vívott tevékenységet értik, ami viszont – értékelésük szerint – *megkönnyíti* a hadtápbiztosítás megszervezését: lehetőség van a „hadtáptevékenységek” körütekintő megszervezésére, a hazai (helyi) ellátási források felhasználására.

A védelmi hadműveletben a hadtápbiztosítás megszervezése alapvető követelményeinek az alábbiakat tekinti:

1. Az ellenséges támadás okozta nagyobb veszteségek *elkerülése érdekében* a hadtápfelépítésben kisebb, „lazább” csoportokat hoznak létre. „Biztonsági” okok miatt a különböző hadtáplepcsőket tagoltan helyezik el („széttelépítik”) és a dandárhadtápok „hadtápközpontjait”² – amennyire csak lehetséges – az ellenséges tüzéség lőtávolságán kívül helyezik el. A megsemmisített hadtápközpontot egy előre kijelölt tartalékkörletben ismét felállítják az éppen maradt hadtápközpontok erőiből és eszközeiből.

2. A zászlóalj-, dandár- és hadtest-hadtápegységeknek és -egységeknek *fokozott „függetlenséget”* biztosítanak annak érdekében, hogy megfeleljenek alap és kiegészítő funkcionális feladatoknak. Az önállóságot a zászlóalj (harccsoport) hadtápnál kiegészítő készletek („pótlavadalmazások” létrehozásával, a dandár- és hadtesthadtápnál megfelelő erő- és eszköztartalékolással, illetve a hadtápcsoportosítás biztonságos és hatásos kialakításával kívánják biztosítani. A hadtesthadtápot közvetlenül a hadszíntéri hadtápszervezetek támogatják, amelyek tevékenységére már *a helyi anyagokra és forrásokra való nagymértékű támaszkodás* jellemző.

3. A hadtápszervezetek tevékenységét a mindenkori *hadműveleti helyzethez alkalmazkodva* szervezik. A védelmi harctevékenység során szükségessé váló áttelepüléseket részenként hajtják végre, s amíg a hadtápszervezetek nem foglalják el új körleteiket, feladataikat más hadtápszervek veszik át. Minden hadtápközpontnak állandó és kiegészítő („járulékos”) feladatokat határoznak meg. A kiegészítő feladatok azokat a „támogatási tevékenységeket” foglalják magukba, amelyet a hadtápközpontok az éppen áttelepülő másik magasabbegység, egység érdekében végeznek. Így azok a csapatok sem maradnak hadtápbiztosítás nélkül, amelyek hadtápközpontját megsemmisítették vagy hátravonják.

4. Az egészségügyi biztosítást a „*területi megoszlás elve*” alapján szervezik meg, amelynek alapját a hadműveleti felépítés (harcrend) képezi. A szétbontakozott egységeket, magasabbegységeket mindig a legközelebb levő egészségügyi központ támogatja.

5. A váratlan események, a visszavonulás hadtápbiztosítására és az ellencsapás hadtápelőkészítésére *különleges rendszabályokat* vezetnek be. A biztosítási rendszer működtetése során nagyfokú rugalmasságra és állandó tartalékképzésre törekednek.

² A harctevékenységek során az olasz hadtápegységek *hadtápközpontot hoznak létre*. A dandár- és a hadtest-hadtápnál zászlóalj hadtápközpontokat, az egészségügyi alegységek egészségügyi központokat telepítenek. A hadtápközpontok ellátópontokból (lőszer, műszaki harcanyag, üzemanyag, élelem stb.) és javítóműhelyekből állnak. Az egészségügyi központot az osztályozóhely és a betegszállító részleg alkotja.

Az olasz védelmi hadműveleti koncepció szerint a védelmi harc az ún. „harcérintkezés felvételét és a késletetést” végrehajtó alegységek („lépcső”) tevékenységével kezdődik. Ezt a feladatot egy megerősített gépesített dandár vagy egy dandár erejű csoportosítás hajtja végre, amely alkalmazásra kerülhet a hadtest második lépcsőből, vagy létrehozhatják az elsőlépcső-dandárok gépesített és harcokcsi-alegységeiből, erőiből és eszközeiből.

A késletető övben tevékenykedő dandár hadtápegységei (hadtápszázalaj és egészségügyi század) létrehozásával a hadtáp- és az egészségügyi központot, amelyek a védő alegységek mögött, általában a biztosítási övben, feladataiknak legjobban megfelelő terepszakaszon települnek. (Lásd 1. sz. vázlat) Kivételes esetben, ha a dandárt nagy távolságra kiküldik, települhetnek a késletetési övezetben is.

A harcérintkezés felvételeit és a késletetést végrehajtó lépcső csapatainak „hadtáp támogatása” a védelmi harctevékenység kibontakozásától és a hadszíntéri ellátási forrástól (az ún. harmadik hadtáplépcsőtől) való távolságtól függ.³

Amennyiben a késletető övben tevékenykedő csoportosítás az elsőlépcső-magasabbegységek állományából lesz kikülönítve, a hadtápbiztosítást az elsőlépcső-dandárok hadtápegységei (-központjai) hajtják végre. Ebben az esetben az anyagi biztosítást a dandárok a hadszíntéri raktárakból vételezéssel hajtják végre. A sérültek (betegek) ellátása pedig a hadtest-egészségügyi központban valósul meg, ahová a hátraszállítást a dandárok egészségügyi központból (központokból) a hadtest egészségügyi szállítószakasz valósítja meg.

Ha a harcérintkezés felvételét és a késletetést végrehajtó dandár a hadtest második lépcsőből kerül kikülönítésre és nagyobb távolságra küldik ki, akkor a magasabbegység hadtápbiztosítást a hadtest végzi „normális támogató tevékenységgel”. Amennyiben ez a távolság túl nagy, s a szállítóútvonalak hossza az első és második lépcső között meghaladja az 50–80 km-t, a hadtest a rendelkezésre álló hadtápszervezetekből létrehoz egy „lépcsők közötti hadtápközpontot” (hadtesthadtáp első lépcsőt), amely lerövidíti a késletető dandár hadtápjá és a hadtesthadtáp közötti távolságot, meggyorsítja az ellátást és a sebesültek hátraszállítását. A késletető erők („erőkomplexum”) részére további hadtáptámogatást nyújthat annak a magasabbegységnek a hadtápjá is, amelynek a sávjában a feladatát megoldja.

³ Az olasz szárazföldi csapatok hadtápbiztosítása négylépcsős (mi fogalmunk szerint négytagozatos) biztosítási rendszerben valósul meg, ahol minden lépcsőnek egy-egy pontosan meghatározott felelősségi és tevékenységi szint felel meg. Az első lépcsőhöz a zászlóaljhadtáp, a második lépcsőhöz a dandár- és hadtesthadtáp, a harmadikhoz a hadszíntérhadtáp (a hadműveleti körzetben levő hadtáperők és -eszközök), a negyedik lépcsőhöz pedig a haderőnemi és központhadtáp-szervezetek és intézetek tartoznak.

⁴ Az olasz fegyveres erőkben az anyagi biztosítás („utánpótlás”) háromféle módon (normál, preventív és sürgős ellátási rendszerben) valósul meg. Normál ellátást szerveznek a csapatok részére átlagos (tervezett) fogyasztás körülményei között, amikor az összes hadtáperőt és eszközt térben és időben előzetesen meghatározott módon – alapvetően az előjárótól történő vételezéses módszerrel – alkalmazzák. A preventív utánpótlás a tervezett különleges szükségletek (pl. a lőszerfelhalmozás tüzelőállásokban) kielégítésére irányul, amelyeket az előjáró az anyagi készletek helyszínre történő kiszállításával hajt végre. A sürgős ellátás a váratlanul felmerülő ellátási feladatok (például: nagyarányú anyagi veszteségek pótlása, váratlanul megnövekedett fogyasztás kielégítése) megoldását szolgálja, amit szintén előjáró közvetlen beavatkozással érnek el.

A harcérintkezést felvevő és késleltető lépcső csak a legszükségesebb hadtáperőket és -eszközöket, anyagi készleteket viheti magával, amely még biztosítja – az esetleg akadózó vagy kimaradó utánszállítások mellett is – a feladatok végrehajtását. A hadtápbiztosítás megszervezésénél kiemelt figyelmet fordítanak a lőszer- és üzemanyag-ellátásra és a sebesültek (betegek) helikopteres szállítási lehetőségének biztosítására.

A védőövben folytatott harctevékenység hadtápbiztosítása

Az olasz felfogás szerint a hadtápszolgálatnak minden körülmény között biztosítania kell a hadtápbiztosítás folyamatosságát, még a védelmi hadművelet legintenzívebb időszakában is. Ennek érdekében a hadtest védelmi sávjában egy szilárd, az összes hadtápszervezetet centralizáltan felépítő, egymást támogató hadtápbiztosítási rendszert hoznak létre, amelyben különös figyelmet fordítanak az ellátási feladatok végrehajtására és a sérültek hátraszállítására (*Vö. a 2. sz. vázlatlaltal*).

A védelmi hadművelet alatti *folyamatos hadtápbiztosítás érdekében:*

- a hadtest és a hadszíntéri hadtáperők tartalék („mögöttes”) készleteket alakítanak ki a „késleltető erők”⁵ tevékenységének biztosításához;
- a hadtápszáslóaljak célszerű átcsoportosításával területi hadtáptámogatást valósítanak meg s növelik a hadtápbiztosítás térbeli lehetőségeit;
- a hadtáperőkből és -eszközökből tartalékot képeznek, melyet állandóan fenntartanak, illetve újraképeznek;
- a gépjárműveken és gépjármű oszlopokban „vegyes” anyagi készleteket képeznek, hogy képesek legyenek komplex utánpótlási problémákat megoldani;
- állandó figyelmet fordítanak a hadtápbiztosítására, a „biztonsági rendszabályok” foganatosítására.

A védelmi hadművelet alatt a dandár és hadtest hadtápbiztosítási és egészségügyi központokat, az egységes hadtápbiztosításban⁶ telepítik: a dandárhadtápbiztosítást az övezeti elülső vonalában (az egészségügyi részleg kivételével, amelyet a dandár „védőszektorában” működtetnek), a hadtesthadtápbiztosítást pedig az övezet mélységében. A hadtápbiztosítást tekintettel a nagy területi mélységre való telepítésre – nem tervezik mozgatni, áttelepíteni, kivéve, ha esetleges visszavonulásokra vagy biztonsági intézkedésekre kerül sor.

A védelmi hadművelet során közvetlen helyzetekkel, különleges igények fellépésével előre, tervszerűen számolnak. Ide sorolják a jelentősebb egészségügyi veszteségeket, amikor a sérültek ellátását a hátraszállítás „felgyorsításával” kívánják megoldani úgy, hogy egyúttal a dandár és hadtest-egészségügyi központok működőképességét, további sérültfogadó-képességét fenntartsák. Az anyagi készletveszteségek pótlására, a hirtelen megnövekedett anyagi szükségletek kielégítésére a magasabb hadtáplépcsőknél mobil anyagieszköz-tartalékokat állomásoztatnak állandó beavatkozásra kész helyzetben. A védelmi harcrendben való szállítások megszervezéséhez a hadtestparancsnok, szükség esetén a hadszíntérparancsnok is segítséget, támogatást nyújt.

⁵ A védelmi hadművelet lefolyásának „logikája” az olasz szabályzatok szerint a következő: az ellenség támadásának megállítására az előretolt térségben (késleltető és biztosítási övben) az ún. előretolt védelem elve alapján; védőövben való beékelődés esetén dinamikus ellenlökésekkel és ellencsapásokkal törekednek arra, hogy a harc színterét visszahelyezzék az előretolt térségbe, az ellenség még tércseréje esetén az ún. feltartóztatási állások aktivizálása minden visszavonult erő és megerősítő egységek összefogásával, szélsőséges esetben pedig késleltető harctevékenység megvívása a másodlépcső-hadtápbiztosítási egységek beérkezéséig.

⁶ Az átszervezés előtt két hadtápbiztosítási övezet volt, az egyik a hadosztály részére, a másik pedig a hadtest számára. Az új helyzetben egységes hadtápbiztosítási övezetről beszélünk, ahol a tevékenységek koordinálása a hadtesthadtápbiztosítási feladata.

A visszavonulás hadtápbiztosítása

Az ellenség túlereje esetén a védelmi harcot folytató csapatok visszavonulnak. A visszavonulásra kapott parancs kiadásával az elsőlépcső-dandár:

- megszüntet számos hadtápszervet, elsősorban azokat, amelyeket a hadtest helyettesítéssel, támogatással biztosít (sebesültgyűjtő-helyeket, ellátópontokat, karbantartó részlegeket stb.);

- hátraszállítja - amennyiben szükséges - egészségügyi központjából a sebesülteket és betegeket a hadszíntér-kórházakba, hátrahagyva a nem szállítható sérülteket a szükséges kiszolgáló állománnyal;

- meghatározza a dandárhadtáp-alegységek feladatait, amelyeknek elsődleges kötelezettsége a szakfeladatok végrehajtásának biztosítása a visszavonulás teljes időszakában;

- intézkedik az egészségügyi és hadtápközpontok szétbontakozási helyére a visszavonulás után, a védelem mélységében.

A visszavonulást végrehajtó csapatok ellátása a dandár-hadtápközpontjai által hátrahagyott anyagi készletekből, a hadtest e célra hátrahagyott készleteiből, illetve az előretolt hadszíntéri raktárakból történhet. Az anyagi készletek hátrahagyásával a dandár- és hadtesthadtáp egy lépcsőzetesen tagolt anyagellátó pontrendszert alakít ki, ahol a visszavonuló alegységek a szükséges anyagi eszközöket (lőszer, hajtó- és kenőanyag, élelem, műszaki anyag stb.) vételezhetik. Mindegyik ellátópont részére olyan szakanyagot biztosítanak, amelyekre az adott térségben visszavonuló egységeknek szüksége lehet.

A visszavonulás során a hadtesthadtápra jelentős feladatok hárulnak:

- meghatározza a létrehozandó anyagellátó-pontok elhelyezkedésének rendjét;
- kialakítja a hadtesthadtáp-alegységek működésének rendjét (különös tekintettel a szállítási, sebesültgyűjtési és egészségügyi támogatási feladatok végrehajtásában érintett szervezetekre);

- a szállítás rendjénél, az útvonalak kijelölésénél figyelembe venni az első és második hadtáplépcsőben rendelkezésre álló eszközöket;

- végrehajtja a szükséges szállítási és hátraszállítási feladatokat, amennyiben a magasabbegység nem képes erre;

- megszervezi az egységes hadtápövezetekben hátramaradó hadtápszervek tevékenységét;

- meghatározza az anyagok gyűjtésének vagy megsemmisítésének rendjét, vagy esetleg a baráti érzelmű lakosságnak történő kiosztását, amennyiben azok nem javíthatók.

A visszavonulás időszakában a hadtápbiztosítási feladatok végrehajtásában részt vesznek a hadszíntéri hadtápszervek is. A hadszíntér felelős a visszavonuló dandár(ok) hadtáptámogatásáért, abban az esetben pedig, ha az egész hadtest visszavonul, közvetlenül beavatkozik a hadtest csapatainak hadtápbiztosításába. Ez a tevékenység elsősorban a lőszer- és üzemanyagellátásra és az egészségügyi feladatok végrehajtására irányul.

Az ellencsapás hadtápbiztosítása

Az ellencsapást az olasz hadműveleti nézetek szerint végrehajtja a korábban védelmi harcot folytató hadtest, de másik hadtest alkalmazásával is számolnak.

Amikor az ellenséggel közvetlen harcérinkezésben levő hadtest hajtja végre az ellencsapást, a csapatok hadtápbiztosításáért a hadtesthadtáp felelős. A hadtesthadtáp-alegységek rövid időn belül *átalakulnak* a támadó hadművelet szükségleteit kiszolgáló szervekké, s a támadó harctevékenység biztosításához szükséges működési-ellátási rendet vesznek fel. A hadtesthadtáp „támadó típusú” felépítése függ:

- a közvetlen harcérinkezésben levő erők tevékenységétől és az ellencsapás céljának mélységétől;
- a megszervezésre rendelkezésre álló időtől;
- az előző harctevékenységtől „fennmaradt” hadtápszervezetek állapotától;
- a hadszíntéri hadtáp támogatásától.

Abban az esetben, ha az ellencsapást a mélységből előrevonásra kerülő másik hadtest hajtja végre, a hadtápbiztosítás megszervezését megközelítőleg a támadó harctevékenységéhez hasonlóan végzik. Kiemelt figyelmet fordítanak ilyen esetben a védő hadtest hadtápszervezeteivel való együttműködésre, az után- és hátraszállítási utak („utánpótlási útvonalak”) igénybevételének és a kiürítés rendjének koordinálására.

A védelmi harctevékenységet folytató hadtest az ellencsapást végrehajtó magasabbegységnek hadtáptámogatást nyújthat *az alábbiak szerint*:

- biztosítja a még meglévő hadtápalegységek felhasználását az ellencsapás hadtápbiztosítási feladatainak végrehajtása érdekében;
- megfelelő szétbontakozási terepszakaszt biztosít az új hadtesthadtáp-szervek részére, tájékoztatja a hadtápövezetben kialakult helyzetről, után- és hátraszállítási utakról;
- részt vállal az új feladatok megvalósításában.

Ez megnyilvánulhat az egyes egységek, magasabbegységek közvetlen hadtáptámogatásában, különösen az ellencsapás kezdeti szakaszában, illetve az ellencsapást végrehajtó hadtest hadtápszerveitől egyes hadtápfeladatok átvállalásában.

A két (védő és ellencsapást végrehajtó) hadtest hadtápjá közötti együttműködéssel eléri a hadtesthadtáp-csapatok koordinált telepítését a hadtápövezetben és az ellencsapást végrehajtó csapatok mögött, továbbá az ütközetbe vetésre kerülő hadtest működőképességének fenntartását, támogatási hatókörének „kitolását”, folytonosságának biztosítását. Ehhez azonban érintett hadtestek között igen szoros együttműködést kell megvalósítani.

Az olasz hadtest védelmi hadművelete hadtápbiztosításából látható, hogy a biztosítási feladatok megoldása egy sor vonatkozásban megegyezik a nálunk honos elvekkel és gyakorlattal, sok tekintetben pedig - szervezési, alkalmazási, felszerelési stb. okok miatt - különbözik tőle.

Az mindenképpen végkövetkeztetésként levonható, hogy a tárgyalt hadtápbiztosítási feladatok nagyságrendje, struktúrája, dinamikája, végrehajtásának módja és formái közös objektív alapot, törvényszerűséget is hordoznak, így hasznosításuk nálunk is lehetséges. De a konkrét alkalmazáshoz, fejlesztési elképzeléseinkben való realizálásukhoz további részletesebb, konkrétabb vizsgálat és tanulmányozás szükséges.

Felhasznált irodalom:

1. A védelmi hadműveletek. Emlékeztető a magasabbegységek alkalmazására. 900/17. sz. közlemény. I. kötet
Rivista Militare 1987. 5. sz. (Ford. AF 6656)
2. Emlékeztető a magasabbegységek alkalmazásáról.
III. kötet Hadtáp (Ford. AF 6059)
3. Berkutov, C. N. (Szerk.): Vooruzsonnie szili osnovnih kapitaliszticheskih gosudarstv. Moszkva, Voennoje Izdatyelsztvo, 1988.
4. Simone, R.: Hadseregközvetlen hadtest védelmi harca első lépcsőben. Rivista Militare 1987. 2. sz. (Ford. AF 6529)
5. Szenes Zoltán: Hadtápbiztosítás az olasz fegyveres erőkbén. Akadémiai Közlemények 1988. évi 136. sz.

(Az 1-3. sz. vázlatok a folyóirat végén találhatóak.)

Néhány gondolat az MN közlekedési szolgálatnál folyó tudományos munkáról

Dr. Dobó Terenc nyá. alezredes, a hadtudományok kandidátusa

Az MN-ben és az MNHF-ségen folyó tudományos munka részeként az MN közlekedési szolgálat vezetése és állománya mind nagyobb figyelmet fordít e tevékenységre.

A tudományos munka rendjére vonatkozó honvédelmi miniszteri utasítás előírásaira alapozva a szolgálatnál a tudományos munka tervezése, szervezése és végrehajtása az előjárók és az MN Hadtáp Tudományos Tanács által meghatározott fő célkitűzések és a szolgálatunk elgondolásának figyelembevételével történik.

Alapvető cél az, hogy megfelelő előrelátást biztosítson a szolgálatfejlesztési feladataink tervezéséhez és megvalósításához, segítse a béke és háborús feladatokra való felkészülést, az alkalmazási elvek kimunkálását, elméleti megalapozását. A szakmai munka tapasztalatainak széles körű felhasználásával tudományos értékű elemzések, feldolgozások alapozzák a szállítási rendszer, a szállítási tevékenység további korszerűsítését, a közlekedési hálózat előkészítésével, felhasználásával kapcsolatos elveket, a közlekedési szakanyag-gazdálkodás rendjét. Fontos, hogy hozzájáruljon a közlekedési katonai szervezetek háborús és béke vezetésének további korszerűsítéséhez a meglévő és újonnan rendszerbe kerülő vezetési eszközök felhasználásával. Mindezek figyelembevételével olyan indokolt ajánlások kidolgozása, amelyeket a szolgálatunk vezetése a döntések előkészítése folyamán biztonsággal figyelembe vehet.

Elmondhatom, hogy az elképzelések és célkitűzések az elmúlt évek munkájával nem kis erőfeszítéssel, de alapvetően megvalósultak.

Egyik legfontosabb feladatunk volt a szervezeti keretek megszilárdítása. Ennek érdekében *megújításra került a szolgálat tudományos bizottsága*. A főnökség kijelölt tagjain kívül bevonásra kerültek a seregtestek, tanintézetek és az alárendelt szervek képviselői is. Rendszeressé váltak a tudományos bizottsági ülések, amelyeken a szervezeti élet kérdései mellett napirendre kerül egy-két aktuális elméleti kérdés megvitatása is a tudományos bizottság tervének megfelelően. *Ezek a kérdések a következőkre terjednek ki:*

- a szolgálat helyzetének elemzése, a korszerűsítés fő irányai;
- a szolgálat alapvető munkaterületei, a közlekedési ágazatok szakmai feladatainak, elméleti kérdéseinek vizsgálata, javaslatok kidolgozása;
- a szabályozó tevékenység, a szakutatisások, segédletek, fontosabb intézkedések kimunkálása;
- a szolgálat történetének feldolgozása.

Az előzőekben említettekben belül feldolgozott témák felsorolására nincs mód, néhány dolgot azonban célszerű megemlíteni.

Fontos helyet foglal el a szolgálat tudományos munkájában az Egyesített Fegyveres Erők Törzse által koordinált PROSZTOR-AN, illetve azt megelőzően a PROSZPEKT-AN jelű tudományos témák, amelyeken különböző HM-szervekkel és a népgazdasági közlekedési szervekkel együttesen dolgozunk. Ez a közlekedési rendszert teljes egészében hosszú távon átfogja. Az EFE Törzs értékelése szerint értékes, tudományos szintű munka készült.

Szervezi a tudományos bizottságunk a különböző katonai folyóiratokban cikkek megjelenését. Évente átlagban 4-6 cikk jelenik meg, de pl. a „TRANZIT-85” gyakorlatot követően a Hadtápbiztosítás 1986. 2. számában tíz cikkben lettek a tapasztalatok feldolgozva és közreadva.

Szoros együttműködés a tudományos bizottság és az MN Szállítási Tanács munkájában.

Nagy figyelmet fordít a tudományos bizottság a tudományos képzésre. Az elmúlt évtől egy fő levelező aspiráns képzésben vett részt. Szorgalmazza a számításba vehető személyek felkészítését a különböző tudományos képzésben való részvételre. Támogatja a nyelvtanulást. Jelenleg többen tanulnak német nyelvet.

Természetesen nem mindig sikerül az elképzeléseket, célokat megvalósítani. Kevésbé eredményes a kapcsolat a főnökség és a seregtestek, tanintézetek tudományos munkájának szervezésében és végzésében. A jövőben ez nagyobb figyelmet kíván.

A tudományos munkában elért eredményekhez, sikerekhez jelentős mértékben járult hozzá a szolgálat vezetésének segítése, támogatása. Mindinkább igényli a vezetés a tudományos munka során kimunkált színvonalas anyagokat, amelyek segítik a megalapozott döntéseket.

A tudományos munka eredményei a gondok ellenére bizonyítják a vezetés, a tudományos munkát végzők, de az egész állomány részére, hogy az esetenkénti többletmunka ellenére szükséges annak végzése. Segíti a szolgálat fejlődésével, a szakterületek művelésével kapcsolatos munkát. Az eredmények és gondok néhány kérdésének áttekintésével ehhez kívántam hozzájárulni.

Az újtó mozgalom alakulása az MN Központhadtáp szervezeteknél 1987-ben

Littomericzky János mk. alezredes

Az elmúlt év kiemelkedő rendezvényének kell tekinteni az MNHF-ségi újtói konferencia és kiállítás levezetését. A konferencián elhangzottak többek között - figyelembe véve a műszaki fejlesztés, a gazdálkodás időszerű kérdéseit - fő irányában meghatározták a mozgalmi munka közelebbi és távolabbi feladatait. A „FELHÍVÁS”-ban közzétettek új lendületet kívántak adni a mozgalmi munka hatékonyabb, helyi megvalósítására, ezáltal az elért eredmények stabilizálására, illetve az alkotó tevékenység további kibontakoztatására. Ezt követően az MN Központhadtáp szervezetei újtási tanácskozásokon feldolgozták a konferencia anyagát és megvitatták a helyi lehetőségeket és feladatokat. Így többek között az MN Élelmezési Szolgálatfőnökség alárendeltjei részére Debrecenben tartott tartalmas, jó színvonalú tanácskozást.

Az elmúlt év tapasztalatai azt igazolták, hogy szervezeteink nagy részénél az állami és társadalmi vezetés átértékelte a mozgalmi munka feladatait, az 1988. évre szóló „Újtási feladatterv”-eik jobban igazodnak az időszaki feladatokhoz, a távlati fejlesztési elgondolásokhoz.

A mozgalmi munka felső és középszintű irányítottsága, szervezettsége mind az állami, mind a társadalmi vezetés részéről jól szolgálja a miniszteri utasításban és a haditechnikai fejlesztési főnöki intézkedésben meghatározottakat. Ugyanakkor az alárendelt szervezeteknél az elmúlt évben is tapasztalható volt a szabályzók nem kellő ismerete és ebből kifolyólag az ügyintézés elhúzódása, az újtók esetenkénti elkedvetlenedése. Ennek oka egyrészt az újtási megbízottak gyakori változtatása, felkészítésük, továbbképzésük elmaradása, másrészt főleg a vidéki helyőrségekben az anyagi érdekeltségi viszonyok átrendeződése. Így például többszörös újtókkal folytatott beszélgetés során kiderült, hogy részükre jövedelmezőbb a háztáji vagy hétvégi telken való gazdálkodás, mint egy-egy újtás megfogalmazása, kivitelezése és elfogadtatása.

A fenti gondokat ez évben tovább fokozza a személyi jövedelmadó bevezetése, amely nem mentesíti az újtói mozgalmi munka megszállottjai, az alkotó műszakiak, az állandó megújuló szándékúak továbbra is újítanak és munkájukkal jó példát mutatnak.

A mozgalmi munkánk eredményeinek megtartásában, szerény fejlődésében a parancsnokokon, újtási megbízottakon kívül ma - mint minden területen - még nagyobb szerepük van a helyi párt-, KISZ- és szakszervezetek mozgósító erejének, az újtók és újtások erkölcsi támogatásában, a propaganda munka segítségével. Tapasztalataink a társadalmi szervek munkájáról kedvezőek, a segítőkészségükre mindenkor lehet

számítani, annál is inkább, mivel szervezeteinknél ma már az újtói tevékenység szocialista munkaverseny szerves részévé vált.

Ez évben az MN Haditechnikai Fejlesztési Főnökség terve szerint bizottságilag ellenőrizték az 1987. évi mozgalmi tevékenységünket. Az összegezett megállapítás a következő volt: „Az újtó mozgalom szervezése, irányítása, ellenőrzése, az újtók erkölcsi és anyagi elismerése az 58/1984. HM Ut. előírásainak megfelelően történik. Az MNHF HM h. elvtárs, az Újtási Bizottság, Pártbizottság és Szakszervezeti Bizottság nagy figyelmet fordít az újtómozgalom szervezésére, irányítására, ellenőrzésére, a személyi- és anyagi feltételeinek biztosítására. Az újtási propaganda javításával, a személyi állomány aktivizálásával az elért eredmények növelhetők.”

Az 1987. évi tevékenységünket a számok tükrében az alábbiak jellemzik:

1. Az MN eredményeihez viszonyítva:

Az újtók azáma	272 fő	9,88%
Benyújtott újtások száma:	174 db	10,16%
Elfogadott újtások száma:	142 db	9,67%
Hasznosított újtások száma:	127 db	10,01%
Hasznos eredmény:	10 736 MFt	18,35%
Újtási díj:	1 191 MFt	13,14%

Eredményeink az MN összeredményeihez viszonyítva a fenti jellemzőket figyelembe véve évek óta hasonló szinten 10% körül mozog. A hasznos eredmény növekedése többnyire az árnövekedéssel hozható összefüggésbe, amelyet természetesen követ az újtási díj növekedése.

2. Eredményeink az 1986. évhez viszonyítva:

Az újtók száma 332 főről 272 főre, 17%-kal csökkent.
A benyújtott újtások száma 199-ről 174-re, 13%-kal csökkent.
Az elfogadott újtások száma 154-ről 142-re, 8%-kal csökkent.
A hasznosított újtások száma 150-ről 127-re, 15%-kal csökkent.
A hasznos eredmény 16 728 MFt-ról 10 736 MFt-ra, 36%-kal csökkent.
Az újtási díj 1 038 MFt-ról 1 191 MFt-ra, 15%-kal nőtt.

Megállapítható, hogy a mozgalmi munka arányait tekintve összességében csökkent. Ezt alapvetően az újtók, illetve a benyújtott újtások számszerű csökkenése eredményezte. Sajnálatos módon ez a csökkenő tendencia várhatóan ez évben tovább folytatódik, melynek alapvető oka a fentebb említett személyi jövedelmadó kedvezőtlen hatása.

3. Szolgálatfőnökségeink eredményei:

a) Egészségügyi Szolgálatfőnökség:

Az újtók száma 136 főről 86 főre, 37%-kal csökkent;
Benyújtott újtások száma 70-ről 50-re, 29%-kal csökkent;
Az elfogadott újtások száma 65-ről 44-re, 33%-kal csökkent;
Hasznosított újtások száma 57-ről 42-re, 26%-kal csökkent;

Hasznos eredmény 9,3 MFt-ról 1,7 MFt-ra, 82%-kal csökkent;
Újítási díj 524 Eft-ról 607 Eft-ra, 16%-kal nőtt.

Szolgáltatfőnökségeink közül a mozgalmi munka csökkenő tendenciája legjobban az egészségügynél érezhető annak ellenére, hogy bár arányosan, de a legtöbb újítási díj itt került kifizetésre. Újításait alapvetően az egyedi megoldások jellemzik, amelyeket – különös tekintettel a kórházainkban hasznosíthatókat – évenként közreadnak.

b) *Közlekedési Szolgáltatfőnökség:*

Az újítók száma 17 főről 20 főre, 18%-kal nőtt;
Benyújtott újítások száma 11 db, nem változott;
Elfogadott újítások száma 2 db-ról 9 db-ra, 350%-kal nőtt;
Hasznosított újítások száma 2 db-ról 9 db-ra, 350 %-kal nőtt;
Hasznos eredmény 640 Eft-ról 829 Eft-ra, 29%-kal nőtt;
Újítási díj 64 Eft-ról 119 Eft-ra, 86%-kal nőtt.

A legdinamikusabb fejlődés a közlekedési szolgálatnál tapasztalható, ugyanakkor számszerű eredményeik még elmaradnak a többi szolgálatétól. A tendencia pozitív és a lehetőségek is kedvezőek a további fejlődéshez.

c) *Üzemanyag Szolgáltatfőnökség:*

Az újítók száma 71 főről 67 főre, 6%-kal csökkent;
Benyújtott újítások száma 39 db-ról 38 db-ra, 1%-kal csökkent;
Elfogadott újítások száma 29 db-ról 20 db-ra, 31%-kal csökkent;
Hasznosított újítások száma 29 db-ról 20 db-ra, 31%-kal csökkent;
Hasznos eredmény 2,233 MFt-ról 3,464 MFt-ra, 55%-kal nőtt;
Újítási díj 142 Eft-ról 189 Eft-ra, 33%-kal nőtt.

A szolgálatnál tapasztalható mozgalmi jellegű csökkenés ellenére a hasznos eredmény határozottan növekedett. Újításaira a néphadsereg egészét érintő hasznosítások jellemzők. Évek óta az egyik legstabilabb újítói tevékenységet folytató szervezet.

d) *Élelmezési Szolgáltatfőnökség:*

Az újítók száma 33 főről 31 főre, 6%-kal csökkent;
Benyújtott újítások száma 23, nem változott;
Elfogadott újítások száma 17-ről 24-re, 41%-kal nőtt;
Hasznosított újítások száma 23-ról 12-re, 48%-kal csökkent;
Hasznos eredmény 1,271 MFt-ról 3,183 MFt-ra, 50%-kal nőtt;
Újítási díj 118 Eft-ról 96 Eft-ra, 19%-kal csökkent.

A vizsgált eredményeik alakulása változó képet, de összességében az elmúlt éveket figyelembe véve állandó fejlődést tükröz. Újításaira szintén a néphadsereg szintű hasznosítás jellemző.

e) *Ruházati Szolgáltatfőnökség:*

Az újítók száma 61 főről 55 főre, 10%-kal csökkent;
Benyújtott újítások 42 db-ról 40 db-ra, 5%-kal csökkent;

Elfogadott újítások 30 db-ról 36 db-ra, 20%-kal nőtt;
Hasznosított újítások 28 db-ról 35 db-ra, 25%-kal nőtt;
Hasznos eredmény 963 E Ft-ról 763 E Ft-ra, 21%-kal csökkent;
Újítási díj 124 E Ft-ról 56 E Ft-ra, 55%-kal csökkent.

Megállapítható, hogy a szolgálatnál az elmúlt években tapasztalt erőteljes felfutásban némi visszaesés van, azonban eredményeik ennek ellenére számottevőek és figyelemre méltóak. Hasznosított újításaik főleg a ruházati cikkek, felszerelések gyártásában jelentenek megtakarítást, amelyeket az árszintnövekedés miatt többnyire csak eszmei alapon tudnak díjazni.

f) *MNHF-ség közvetlenek:*

Az újítók száma 14 ~~ör~~ről 13 főre, 7%-kal csökkent;
Benyújtott újítások száma 14 db-ról 12 db-ra, 14%-kal csökkent;
Elfogadott újítások száma 11 db-ról 9 db-ra, 18%-kal csökkent;
Hasznosított újítások száma 11 db-ról 9 db-ra, 19%-kal csökkent;
Hasznos eredmény 2,375 M Ft-ról 797 E Ft-ra, 66%-kal csökkent;
Újítási díj 66 E Ft-ról 124 E Ft-ra? --%-kal nőtt.

A közvetlenek mozgalmi munkában való részvétele rendkívül változó. A statisztika alapvetően az MN Szociális és Üdültetési Igazgatóság és alárendeltjei, valamint az MN 4011 katonai szervezet eredményeit tükrözi. Sajnálatos módon a többi közvetlen katonai szervezet eredményeit tükrözi. Sajnálatos módon a többi közvetlen katonai szervezet mozgalmi munkája nem számottevő.

Az MNHF HM h. elvtárs által évente meghirdetett újítási verseny és pályázat eredményeit tekintve az 1987. év értékelése alapján az alábbi eredmények születtek.

A szolgálatfőnökségi kategóriában I. helyezést megosztva az MN ÜSZF-ség és az MN ÉSZF-ség ért el. Az MNHF-ség közvetlenek kategóriájában pedig az MN 4011.

A pályázatra beérkezett újítások közül 4 került díjazásra. Ezek a következők:

- „4 m³ -es könnyített acéltartályok szállítás közbeni és tárolás alatti rögzítése”. Az újítás pénzben mérhető hasznos eredménye 12,5 M Ft. A négy fő újító 50 E Ft egyösszegű újítási díjban részesült. (I. díj);

- „Alkatrészmossó folyadék”. A munka- és egészségvédelmet biztosítja. A négy fő újító 24 E Ft egyösszegű újítási díjban részesült. (II. díj);

- „500 kg-os hűtőeszköz”. Az újítás pénzben mérhető hasznos eredménye 1,5 M Ft. A három fő újító 88 E Ft egyösszegű újítási díjban részesült. (II. díj);

- „Töltőtészékelő szonda”. Az újítás pénzben nem mérhető hasznos eredménye 200 E Ft. A három fő újító 10 E Ft egyösszegű díjban részesült. (III. díj).

Sajnálatos módon a kifizetett díjak csak az erkölcsi elismerést támasztják alá, ugyanis a személyi jövedelemadó elvonása a díjak nettó értékét erőteljesen lecsökkentette.

Összességében az 1987. évi újítói tevékenységünk elmarad az előző évitől. A pénzben mérhető hasznos eredmény 10,736 M Ft, azonban a pénzben nem mérhető eszmei hagyományos eredmény mintegy 26 M Ft-ra tehető. Úgy tűnik, hogy az elkövetkezendő évek mozgalmi tevékenységének hatékony szervezése, a visszafogott újítói kedv fellendítése,

az újítások szélesebb körű hasznosítása minden újítási megbízottal szemben fokozottabb elvárásokat igényel. Ennek érdekében újítási megbízottaink szakmai továbbképzésén túlmenően, kiemelt figyelmet célszerű fordítani erkölcsi és anyagi megbecsülésükre.

Összeállította
az MN Pénzügyi Szolgálatfőnökség
Baleset-elhárítási és Munkavédelmi Osztálya

Tartalom:

- 1. Tájékoztató a néphadsereg polgári alkalmazottainak 1987. évi baleseti helyzetéről**
- 2. A nagyfrekvenciás elektromágneses sugárzás egészségkárosító hatásai. A védekezés lehetőségei**

1. Tájékoztató
a néphadsereg polgári alkalmazottainak 1987. évi
baleseti helyzetéről

MN Pénzügyi Szolgálatfőnökség
Baleset-elhárítási és Munkavédelmi Osztálya

A tájékoztató a polgári alkalmazottak baleseteinek adatait összegezi az 1988. április 30-ig beérkezett II. sz. Adatlapok alapján, valamint tartalmazza a Honvédelmi Minisztérium felügyeleti irányítása alá tartozó vállalatok és gazdaságok baleseti helyzetének főbb jellemzőit is.

I.

A baleseti helyzet általános jellemzői

1. 1987-ben foglalkozási balesetek következtében 412 polgári alkalmazott sérült meg, akik összesen 9714 napra estek ki a munkából. Üzemi baleset következtében 299, üzemi baleset miatt 113 sérülés történt. Egyéb foglalkozási balesetet az év folyamán nem jelentettek.

Az üzemi, valamint a munkába menet, illetve onnan jövet történt üzemi úti balesetekkel kapcsolatos megállapításokat a jelentés külön ismerteti.

2. A polgári alkalmazottak üzemi baleseteinek főbb adatait a következő táblázat tartalmazza:

Év	Sérülések száma	Kiesett napok száma	Egy sérültre jutó kiesett napok száma
1986	342	7076	20,7
1987	299	6490	21,8
1986 év %-ában	87,4	91,7	105,3

A megelőző évhez képest a baleseti sérülések száma 12,6%-kal, a kiesett munkanapok száma 8,3%-kal csökkent, viszont a sérülések súlyossági mutatója 5,4%-kal növekedett.

A sérülések súlyosság szerinti megoszlását a következő táblázat mutatja:

Év	Halálos	Csonkulásos	Súlyos ^x	Könnyű	Összesen
1986	1	3	244	94	342
1987	2	3	227	67	299
1986 év %-ában	200,0	100,0	93,0	71,3	87,4

^x Súlyos a sérülés, ha a kiesett napok száma meghaladja a nyolc napot.

A súlyos sérülések száma 7%-kal, a könnyűeké jelentősebb mértékben, 28,7%-kal csökkent.

A halálos és csonkulásos balesetek bekövetkezésének körülményei és általánosan is hasznosítható tanulságai a következők:

- az MN Textiltisztító és Javítóüzem 9. sz. üzemegységének dolgozója, Pál Sándor kpa. mosóipari szakmunkás az egyik mosógépen dolgozott. Munkavégzés közben, az üzemeltetési utasítás sorozatos megszegése következményeként, a gépből kicsapódó forró mosóvíz és gőz leforrázta Pál kpa.-t, aki égési sérüléseibe belehalt;

- az MN Zalka Máté Katonai Műszaki Főiskola állományába tartozó Felszeghy Zsolt kpa. elhelyezési szolgálatvezető az egyik nyolcemeletes tantermi épület tetején a korábban történt beázás okát akarta megállapítani. Az épület tetejére egyedül ment fel, és miután a tetőt szegélyező mellvédhez túl közel ment, feltehetően rosszzullét miatt, a tetőről - mintegy 35 m magasból - lezuhant és életét veszítette;

- az MN 3715 állományába tartozó Juhász Csaba pa. gyalugépen dolgozott. Munkavégzés közben egy pillanatra másfelé nézett, a gyalukés az anyagot felcsapta, a jobb keze a késhez csapódott és a kés az V. ujjának első percét levágta;

- az MN 9351 állományába tartozó Budai Ernő pa. gyalugépen dolgozott. Munkavégzés közben a fa belsejében levő csomót a gép kivágta. A munkadarab megugrott és a sérült keze a forgó késhez ért, amely bal keze középső és gyűrűs ujjának csonkulását okozta.

II.

A baleseti helyzet részletes elemzése

3. A polgári alkalmazottak baleseti sérülései a következő főbb tevékenységi területtel kapcsolódnak:

- munka	210 sérülés	70,2%
- közlekedés	10 sérülés	3,4%
- sport	18 sérülés	6,0%
- egyéb	61 sérülés	20,4%
Összesen	299 sérülés	100,0%

a) A munkabalesetek száma az előző évihez képest csökkent, megoszlásuk tevékenységi körönként a következő:

	1987	1986
- javítás, karbantartás	25	49
- szállítás, tárolás, rakodás	27	38
- építő tevékenység	26	18
- konyhai munka	43	57
- egyéb munka	89	75
Összesen	210	237

A javítás, karbantartás során bekövetkezett balesetek száma jelentősen, az előző évinek mintegy a felére csökkent. A sérülések nagy része a gépjármű-telephelyeken, javítóműhelyekben, az elhelyezési műhelyekben, illetve a meghibásodott épületgépeszeti berendezések, szerelvények javítási helyén történt. A balesetek jórészt a figyelmetlen, gyakorlatlan munkavégzés, a biztonsági rendszabályok megszegése miatt, továbbá az egyéni védőberendezések hiánya, vagy használatuk elmulasztása következtében fordultak elő. Gyakoriak az épületkarbantartással, az üvegezéssel, a víz- és fűtésszereléssel kapcsolatos balesetek is.

A biztonsági előírások megszegése okozta a következő balesetet is:

- az MN Központi Műszaki Javító Üzem állományába tartozó Márton Lajos kpa. egy kotrógép munkahengerét szabálytalanul úgy akarta szétszerelni, hogy a munkahenger egyik végét egy targoncához rögzítette, a másik végét pedig az aljazatbeton repedésébe belevert csapszeghez kötözte. A megfeszítést követően a csapszeg a repedésből kivágódott, a dolgozó jobb lábán erős zúzódást okozott;

A megelőző évhez képest tovább csökkent a faipari gépekkel bekövetkezett balesetek száma. A két csonkulásos baleseten túl még 8 sérülés történt faipari gép szabálytalan, figyelmetlen használata közben, főként a védőberendezés hiánya vagy alkalmazásuk mellőzése miatt.

A szállítás, tárolás, rakodás során megsérültek száma a tavalyihoz képest csökkent. A balesetek jelentős része az elhelyezési anyagok, élelmiszerek kézi anyagmozgatása, a gépjárműre fel-, illetve lerakodás közben történt. A leggyakoribbak az anyagok leesése,

dőlése következtében előforduló kéz-, illetve lábsérülések, de számos baleset történt munka közbeni elbotlás, elcsúszás következtében is. Előfordult néhány esetben a konténerek helytelen használatával, illetve a targoncák szabálytalan üzemeltetésével kapcsolatos baleset is.

Néhány jellegzetes rakodási balesetet mutatnak a következő példák:

- az MN Budapesti Területi Elhelyezési Igazgatóság 1. sz. Területi Elhelyezési Osztály állományaiba tartozó Bere Gyula pa. kazántagokat pakolt raklapra. Munkavégzés közben bal kezének középső ujjá két kazántag közé szorult, és ujjai eltörték;

- az MN 6060 állományaiba tartozó Stekler Miklósné pa. udvar takarítást végzett a raktár mellett. Ebben az időben egy ott álló tehergépkocsi platójára keretes csőállványt pakoltak. Rakodás közben a tehergépkocsi bal oldali oldalfala a kilazult rögzítő és a neki támaszkodó anyag súlyától lebillent, és az ott tartózkodó Stekler Miklósné pa. fejét megütötte;

- az MN Zalka Máté Katonai Műszaki Főiskola állományaiba tartozó Durucskó István pa. fogasléces emelőt szállított munkatársával egy három kerekű szállító kocsin. Figyelmetlenség következtében a szállító kocsikereke átment Durucskó pa. jobb lábfeijén.

Az *építőtevékenység* során bekövetkezett balesetek száma tovább emelkedett, a sérülések súlyossága az átlagot meghaladja. 8 zuhanásos baleset történt, melyek közül 1 halálos kimenetelű volt. A sérülések alkalmatlan eszköz, szerszám használata, illetve szabálytalan, figyelmetlen munkavégzés következtében fordultak elő. *Így például:*

Az MN Textiltisztító és Javítóüzem 8. sz. üzemegység állományaiba tartozó Székely János pa. egy konténer faház tetején hullámpala-lemezek cseréjét végezte. A munka befejezése után előbb feltérdelt, majd rátámaszkodott a hullámlémez szélére, amely az épület síkjától 14 cm-re kiállt. A hullámpala széle letörött és Székely pa. mintegy 3 m magasból a betonjárdára zuhant. A zuhanás következtében súlyos medencecsonttörést és vesezúródást szenvedett, aminek következtében 127 napig volt munkaképtelen.

A *konyhai munkavégzés* közben bekövetkezett balesetek száma az előző évihez képest csökkent. A sérülések negyede a konyhák, illetve éttermek vizes, zsíros kövén történő elcsúszás következménye. Néhány baleset forrása, illetve a forró mosogatóvízben szét pattanó konyhai edények által okozott szúrás-vágás következtében történt. A kapkodó, figyelmetlen munkavégzés miatt 20 dolgozó vágta el a kezét késsel, illetve szúrta meg az ujját csontszilánkkal, három alkalommal pedig a szeletelőgépek szabálytalan üzemeltetése miatt történt ujsérülés. *Néhány példa a gyakoribb konyhai balesetekre:*

- az MN 1. sz. Katonai Kórház állományaiba tartozó Strupka Ferenc pa. szeletelő géppel sonkát szeletelt. Munkavégzés közben a keze a nedves sonkán megcsúszott és a forró kés jobb kezének mutatóujját elvágta;

- a HM Ellátó Igazgatóság állományaiba tartozó Rónai Roland pa. leveses edényt emelt le a szállító kézikocsiról. Leemelés közben az edény megbillent, és a forró leves a lábára fröccsent;

- az MN 5232 állományaiba tartozó Gombos Attiláné pa. kezében mosogatás közben egy pohár összetört, és a bal kezén vágott sérülést okozott;

- az MN 5. Híradóanyag Raktár és Javítóműhely állományaiba tartozó Árvay Józsefné pa. ételhordót vitt a kiadó pulthoz. A pult előtt a vizes padlón megcsúszott, elesett és jobb bokája eltörött.

b) A közlekedési balesetek száma csökkent, megoszlásuk eszköz szerint a következő:

	1987	1986
- gépjármű-közlekedés	7	10
- motorkerékpár, kerékpár	-	1
- tömegközlekedési eszköz	2	1
- gyalogos közlekedés	1	3
Összesen:	10	15

Tovább csökkent a gépjármű-közlekedési balesetek száma. Az év folyamán 2 alkalommal történt ütközés, többen ki- és beszállás közben - részben elcsúszás, elesés, gödörbe lépés következtében - szenvedtek láb-, illetve kézsérülést. A gyalogos baleset a jeges úton történő óvatlan haladás következtében történt. *Néhány példa a súlyosabb közlekedési balesetekre:*

- az MN 5129 állományába tartozó Gunyecz József kpa. szolgálati gépjárművön mint utas tartózkodott. A gépjármű vezetője Czomba Béla honv. egy kettős útkanyarban - a nedves úttest és relatív gyorsajtás miatt - áttért az úttest menetirány szerinti bal oldalára, majd az árokba sodródva felborult. A baleset következtében Gunyecz József kpa. fejsérülést szenvedett;

- az MN Budapesti Területi Igazgatóság 3. sz. Területi Elhelyezési Osztály állományába tartozó Ender Zoltán pa. szolgálati útról tért vissza a laktanyába, amikor a havas úton egy elakadt autóbust vett észre. A gépkocsiból kiszállt, hogy segítsen, eközben a jeges talajon megbicsaklott a lába és elesett. Bokáján szalagsérülést szenvedett és emiatt 40 napig volt munkaképtelen.

c) A sportbalesetek száma jelentősen csökkent. A csökkenés alapvetően a munkaidőben engedélyezett sportolás év közbeni megszűnésével van összefüggésben. A bekövetkezett 18 sportbaleset a következőképpen oszlik meg:

	1987	1986
- labdarúgás	11	31
- atlétika	-	1
- egyéb sport	7	9
Összesen:	18	41

A labdarúgás során bekövetkezett balesetek többsége továbbra is az életkornak nem megfelelő játék, figyelmetlenség, illetve a sportolásra alkalmatlan terület és szerelés használatának következménye. Jellemző, hogy a sérültek nagy része labda nélküli játék során elesés, elbotlás, összefutás következtében szenvedte el sérülését. Kismértékben csökkent az egyéb sportágak során elszenvedett balesetek száma, de ezen belül is számottevők a labdajátékok - röplabdázás, kosárlabdázás - közben történő balesetek.

d) Az *egyéb* tevékenységekkel összefüggő *balesetek* száma jelentősen emelkedett. A balesetek döntő többsége - 91,8%-a továbbra is az objektum területén a havas-jeges, illetve rossz minőségű utakon, hibás lépcsőkön, valamint a vizes helyiségekben történő elcsúszás, elbotlás miatt következett be. Ketten rosszulletet követő esés miatt, ketten ablaktakarítás közben történt üvegtáblatoréskor szenvedtek balesetet.

4. A sérülések megoszlása a sérülés súlyossága és a sérültek szervezeti hovatartozása szerint a következő:

A katonai szervezet (alárendeltekkel együtt)	A sérülés súlyossága				Összesen		1986. év %-ában
	Halálos	Csonk.	Súlyos	Könnyű	1987	1986	
<i>Csapatok</i>							
MN 5232	-	2	41	12	55	69	79,7
MN LÉREP-ság	-	-	16	11	27	38	71,0
MN HÁVA	-	-	4	4	8	12	66,7
Csapatok összesen	-	2	61	27	90	119	75,6
<i>HM-szervek</i>							
MNVK	-	-	18	2	20	20	100,0
MN Kik. Főf.-ség	1	1	28	7	37	36	102,8
MNHF-ség	1	-	56	12	69	65	106,2
MN FVSZF-ség	-	-	19	8	27	48	56,3
MN PCGTSZF-ség	-	-	10	1	11	11	100,0
MN BFF-ség	-	-	21	7	28	24	116,7
Többi HM-szerv	-	-	14	3	17	19	89,5
HM-szervek összesen	2	1	166	40	209	223	93,7
MN összesen	2	3	227	67	299	342	87,4

A csapatoknál az üzemi balesetek száma az előző évihez képest 1/4-ével csökkent, néhány HM-szerv alárendeltjeinél is csökkenés tapasztalható. A baleseteknek majdnem kétharmada három katonai szervezetnél (MNHF-ség, MN KIK FF-ség, MN 5232) következett be. Javulás tapasztalható az MN FVSZF-ség alárendeltjeinél, míg az MNVK és az MN PCGTSZF-ség alárendeltjeinél a balesetek száma a tavalyival azonos.

5. A HM felügyelete alá tartozó vállalatok és gazdaságok polgári dolgozóinak baleseti helyzetét a következő táblázat szemlélteti:

Megnevezés	Balesetek száma		Kiesett napok száma		Sérülések 1000 fő		Kiesett nap 1000 fő		Kiesett nap sérülés	
	1986	1987	1986	1987	1986	1987	1986	1987	1986	1987
	MN Gödöllői Gépgyár	22	26	560	722	17,4	20,3	441	564	25,5
MN ÉKV	24	27	884	760	22,3	30,6	823	862	36,8	28,1
MN Erdőgazdaságok	62	54	1900	1680	25,8	22,4	789	698	30,6	31,1
Összesen	108	107	3344	3162	21,8	24,4	684	708	31,0	29,3
1987. év										
1986 %-ában	-	99,1	-	94,6	-	111,9	-	103,5	-	94,5

A vállalatok és gazdaságok polgári dolgozóinak baleseti helyzete gyakorlatilag nem változott. A balesetek száma eggyel kevesebb, mint tavaly, a kiesett napok száma is kismértékben (5,4%) csökkent. A sérülések súlyossági mutatója a tavalyi évhez képest 5,5%-kal csökkent. Halálos baleset 1 történt, míg csonkulásos baleset nem fordult elő. A balesetet kiváltó okok között változatlanul a figyelmetlenség és a foglalkozási szabályszegés áll az élen. Több területen még nem kielégítő a munkahelyi fegyelem, de figyelemre méltó a vezetők egyre határozottabb fellépése a szabálytalanságok visszaszorítására, szükség esetén a fegyelmi felelősségrevonás alkalmazására.

A sérült testrészek között továbbra is a kézsérülések a leggyakoribbak, ezek jórészt a szerszámok hibáiból vagy helytelen használatából, a védőeszközök mellőzéséből, a különböző anyagok, alkatrészek szabálytalan mozgatásából, a fémforgácsolási technológiai előírások megsértéséből származnak. Ugyanakkor örömdetes, hogy a dolgozók egyre nagyobb többsége ismeri fel a védőeszközök használatának szükségességét. Továbbra is visszatérő probléma, hogy a védőeszközök oly sokszor kifogásolt minősége az évek során csak keveset javult.

A HM felügyelete alá tartozó vállalatok és gazdaságok baleseti helyzete a sérülések gyakoriságát tekintve kedvezőbb, a népgazdaság hasonló ágazataihoz képest.

6. A polgári alkalmazottak *úti baleseteinek főbb adatait a következő táblázat tartalmazza:*

Év	Sérülések száma	Kiesett napok száma	Egy sérültre jutó kiesett napok száma
1986	83	2179	26,3
1987	113	3224	28,5
1987. év			
1986 %-ában	136,1	148,0	108,4

A balesetek száma a megelőző évhez képest jelentősen emelkedett. Ugyancsak növekedett a balesetek súlyossági mutatója is – az egy sérülthez jutó kiesett napok száma – ami az előző évi értéknél 8,4%-kal nagyobb. Halálos baleset nem fordult elő.

A sérülések súlyosságát a következő adatok jellemzik:

Év	Halálos	Csonkulásos	Súlyos	Könnyű	Összesen
1986	4	-	68	11	83
1987	-	-	90	23	113
1987. év					
1986 %-ában	-	-	132,4	209,1	136,1

A sérülések növekedését a súlyos sérülések számának emelkedése jellemzi.

Az úti balesetek okozta sérülések megoszlása eszköz szerint a következő:

	1987	1986
- gépjármű-közlekedés	16 előző évben	17
- motorkerékpár, kerékpár	11 előző évben	5
- tömegközlekedési eszköz	21 előző évben	11
- gyalogos közlekedés	65 előző évben	50
Összesen:	113	83

Az úti balesetek nagyobb része gyalogos közlekedés során figyelmetlenség sietség következtében, jórészt a takarítatlan havas-jeges, illetve az elhanyagolt állapotú utakon következett be. A sietségre utal az is, hogy a balesetek 60,2%-a (68 sérülés) munkába menet közben következett be.

III.

Következtetések, feladatok

A néphadsereg polgári dolgozóinak baleseti helyzete az üzemi balesetek főbb adatait tekintve a megelőző évhez képest számottevően javult. Csökkentek a baleseti sérülések, valamint a sérülések miatt kiesett munkanapok száma is mérséklődött. Az üzemi úti balesetek száma ugyan tovább emelkedett, de minthogy halálos kimenetelű üzemi baleset nem fordult elő, így ezek kimenetele is alapvetően kedvező irányba változott.

A baleseti helyzet javulásában szerepe van annak, hogy a közvetlen munkahelyi vezetők nagyobb figyelmet fordítanak a munkavédelmi előírások betartására, a balesetet okozó körülmények megszüntetésére, a rend, a fegyelem, a helyes munkahelyi magatartás megkövetelésére. Erre utal az is, hogy az év folyamán egyetlen baleset bekövetkezésében sem volt kimutatható az ittasság szerepe. A balesetek bekövetkezésének körülményei azonban azt is mutatják, hogy mindig akadnak katonai szervezetek, ahol a balesetek megelőzésére nem fordítanak kellő figyelmet. Gyakori jelenség a munkavédelmi

szemléken feltárt hibák megszüntetésének elmulasztása, a munkavédelmi oktatás formális megtartása, a fejelemzetlenségek, köztük a védőeszközök mellőzésének megtűrése. Mindezek hátráltatják a baleseti helyzet nagyobb ütemű javítását.

A polgári alkalmazottak baleseti helyzetének további javítása érdekében, - meg egyezően az MN II. Munkavédelmi Konferenciáján megerősített irányokkal, valamint a néphadsereg 1987. évi baleseti helyzetéről szóló összefoglaló jelentésben a személyi állomány testi épsége, egészsége védelmének javítására a miniszter elvtárs által jóváhagyott főbb tennivalókkal összhangban - *a következő alapvető irányokban kell eredményesebben tevékenykedni:*

- tovább kell javítani a munkavédelmi oktatást, hangsúlyt helyezve a szak- és az eseti feladatokhoz kapcsolódó szabályok, előírások ismertetésére, valamint azok ismeretének ellenőrzésére;

- jobban fel kell használni a munkavédelmi propaganda adta lehetőségeket a dolgozók felelősségtudatának növelésére. Ennek részeként a munkavédelmi filmek és video-anyagok felhasználásával, a balesetek tanulságainak, következményeinek széles körű tudatosításával kell a dolgozók munkavédelmi szemléletét befolyásolni;

- növelni kell a közvetlen munkahelyi vezetők felelősségtudatát a munkafeladatok balesetmentes végrehajtásában;

- minden munkahelyen rendszeresen fel kell tárnai a baleseti veszélyforrásokat és meg kell hozni a balesetek megelőzéséhez szükséges intézkedéseket;

- az előírt időszakban felül kell vizsgálni, illetve ellenőrizni kell a munkaeszközök műszaki-biztonsági állapotát, megkövetelni a feltárt hibák kijavítását, az alkalmatlan eszközök használatát meg kell tiltani;

- szigorúan meg kell követelni az egyéni védőeszközök, a védőberendezések használatát, következetesen fel kell lépni azokkal szemben, akik ezek használatát elmulasztják.

A főbb feladatokból adódóan a polgári alkalmazottak baleseti helyzetének javítására, az 1987. évi célkitűzésekkel gyakorlatilag megegyezően, *1988. évben is kiemelt figyelmet kell fordítani:*

- a javítóműhelyek és felszereléseik biztonságos állapotára, a veszélyek csökkentésére, a munkakörülmények fejlesztésére;

- a munkahelyi fegyelem szilárdítására, a felelőtlenség, a hanyagság visszaszorítására;

- a konyhák munkahelyi rendjének és tisztaságának biztosítására, a védőeszközök viselésére, a konyhai kisgépek biztonsági berendezéseinek üzemképességére, az üzemeltetési utasítások betartására;

- az objektumok útjainak, járdáinak, a lépcsők, a folyosók előírás szerű állapotára, megfelelő karbantartására, csúszásveszélyeinek csökkentésére.

2. A nagyfrekvenciás elektromágneses sugárzás egészségkárosító hatásai, a védekezés lehetőségei

Dr. Németh András orvos őrnagy

A nagyfrekvenciás sugárzás vagy másnéven mikrohullámú sugárzás technikai felhasználása nem nagy múltra tekint vissza. Története a második világháború idején kezdődött

az első felderítő rádiótechnikai eszközök megalkotásával. Az azóta eltelt évtizedekben a mikrohullámú sugárzást alkalmazó eszközök köre jelentősen kibővült. A felderítő és irányító berendezéseken túl széles körben alkalmazzák a hírközlésben, adattovábbító rendszerekben. Meghonosodott az ipari üzemekben, kisipari műhelyekben hegesztőberendezések formájában, de jelen van a vendéglátóiparban, korunk háztartásában is, mint mikrohullámú sütő.

Ahhoz, hogy megismerjük a mikrohullámú sugárzás emberi szervezetre gyakorolt hatását, röviden át kell tekintenünk a „sugárzás” összefoglaló kifejezéssel illetett fizikai hatások rendszerét egészségügyi szempontból. Mindezt fontosnak tartjuk azért is, mert mindennapi munkánk során tapasztalhatjuk azt a gyakori félreértést, hogy a radioaktív izotópok, röntgenberendezések és a mikrohullámú sugárzást kibocsátó eszközök által okozható egységnyi ártalmakat azonos jellegűnek és veszélyességűnek ítélik meg.

Fizikai, kémiai, biokémiai és élettani hatások alapján a sugárzásokat két nagy csoportra osztjuk és pedig ionizáló és „nem ionizáló” sugárzásokra.

Az *ionizáló sugárzások* csoportjába tartoznak: az alfa, a béta és a neutron részecske-sugárzások, valamint a kvantum jellegű röntgen, gamma és a kozmikus sugárzások. Közös jellemző tulajdonságuk, hogy az anyagra gyakorolt hatásuk az atomok ionizációjában és/vagy az atommagok átalakításában nyilvánul meg. Ennek következtében élettani hatásuk durva megközelítésben aktív gyökök keletkezésével, biológiailag fontos molekulák széttörésével kezdődik. Nagy dózisú sugárhatás következtében kialakul a különböző súlyosságú sugárbetegség. Az 1 Gray (Gy) = 100 rad-nál kisebb dózis elszívásánál megfigyelhető a genetikai elváltozások, illetve a rosszindulatú daganatos megbetegedések gyakoriságának megnövekedése. Ezen elváltozások többsége jelenlegi ismereteink szerint egészségügyi szempontból visszafordíthatatlan folyamatnak tekinthető. Az ionizáló sugárzást kibocsátó eszközöket, anyagokat széles körben alkalmazzák. Az egészségügyben röntgenként, továbbá az izotópdiagnosztikában és terápiában; az iparban anyagvastagság- és tömegmérésre, szintjelzésre, defektoszkópiára; az energetikában atomerőművekben; optikai eszközök megvilágítására, füstérzékelésre, és a kutatásokban jelzésre használják az ionizáló sugárforrásokat.

A sugárforrások felhasználási módja, elhelyezése szigorúan szabályozott. Az expozíciónak kitett személyek műszaki és egyéni védelme, a szűrővizsgálat és a dozimetria biztosított. Mindez lehetővé teszi, hogy ezen veszélyes sugárzások alkalmazása a dolgozóra egészségkárosító hatást ne gyakoroljon, a környezetet ne szennyezze. A műszaki védelmet a sugárzás fajtájától és intenzitásától függő minőségű és vastagságú árnyékolás biztosítja.

A „nem ionizáló” sugárzások csoportjába tartoznak az alábbi elektromágneses hullámok:

- a technikai váltakozó áram;
- a hangfrekvenciás váltakozó áram;
- a Hertz-féle hullámok (hosszú, közepes, rövid, ultrarövid és a mikrohullámok);
- az infravörös fény;
- a látható fény;
- az ultraibolya sugárzás.

A felsorolás sorrendjében az elektromágneses hullámok frekvenciája növekszik, a hullámhossza csökken. Élettani szempontból a mikrohullámú sugárzás hatása jelentős. A mikrohullámú sugárzás a 30 kHz és 300 GHz közötti frekvenciatartományra esik. A mikrohullámú sugárzás anyagokra gyakorolt hatása nem ionizációban, hanem a mole-

kulák rezgésében, relaxációjában, rotációjában nyilvánul meg, illetve áramok indukációjában.

Az élettani hatás ennek következtében 10–15 mW/cm²-nél nagyobb teljesítménysűrűségű térben hőhatás formájában jelentkezik, azaz az élő szövetek, szervek, testrészek fokozott felmelegedése okozza a károsító hatást. A nagymértékű felmelegedés a szövetek vonatkozásában visszafordíthatatlan folyamat. A 10 mW/cm²-nél kisebb teljesítménysűrűségű térben az úgynevezett „nem hőhatás” érvényesül, ami azt jelenti hogy az idegrendszerben, szív-érrendszerben olyan elváltozások következnek be, amelyek a sugárzás hatásának megszűnése után visszafeljődnek.

A mikrohullámú sugárzás élettani hatásai

A sugárzás hatása három fő paramétertől függ: a hullámhossztól, a besugárzás időtartamától és a sugárzás intenzitásától (teljesítménysűrűségtől).

A mikrohullámú sugárzás hőhatása az ionok, a víz dipolmolekuláinak a rezgésével, rotációjával magyarázható. A hullámhossz csökkenésével a szövetekben az energialelyelés egyre inkább a molekulák rezgésének a következménye. A mikrohullámok elnyelődése a magas víztartalmú szövetekben a legnagyobb mértékű: vér, szövetnedvek, izmok, bőr.

A hőhatás vizsgálatokor a kutatók megállapították, hogy a felmelegedés mértéke a bőrben a legnagyobb, a bőr alatti zsírszövetben csökken, a felső izomrétegben ismételten emelkedik, majd a mélyebb rétegekben csökken. A besugárzott szövetekben a hőeloszlási görbe mennyiségi és minőségi jellege függ a hullámhossztól, a besugárzott terület nagyságától, a sugárzás teljesítményétől és időtartamától. A besugárzás idejének növelésével a második hőmérsékleti maximum mélyebbre helyeződik át, a hőmérséklet emelkedése lassúbb lesz.

Kemp és munkatársai megállapították, hogy a mikrohullámú sugárzás hatására a vérkeringés a besugárzott területen felgyorsul. A rossz vérellátással rendelkező szövetek felmelegedése nagyobb mérvű, gyakoriak az égési sérülések.

A szem – az üvegtestben és a szemlencsében az érrendszer hiánya miatt – a legintenzívebben felmelegedő szerv. Nagy intenzitású sugárzás hatására a szemlencse lehomályosodik, amiből hályog alakulhat ki. A homály kialakulása történhet közvetlenül a besugárzás után, de történhet hónapok múlva is. A homály kialakulása annál gyorsabb, minél nagyobb a sugárzás intenzitása. A homály kialakulását a kutatók egy része a fehérjék kicsapódásával, mások finomabb biokémiai elváltozásokkal magyarázzák. A mm-es hullámok a bőr felületén égést okozhatnak, de leírtak kötőhártyagyulladás, a szem szaruhártyájának égési sérülését is. Az égés veszélye fokozódik fémtárgyak közelében az állóhullámok kialakulása miatt, ezért nem szabad mikrohullámú sugárexpozícióban fémláncot, gyűrűt, fémkeretes szemüveget, fémcsatos órát viselni. A fémhatás következtében könnyen károsodhatnak a belső szervek (hugyhólyag, epehólyag, gyomor stb.). Ezek felmelegedése fellobbantja a krónikus gyulladásokat, vérzést, perforációt eredményezhet. A mikrohullámú sugárzások „nem hőhatását” elsősorban a szövet kutatók vizsgálták. Gordon és munkatársai kísérleti állatokon bebizonyították, hogy a besugárzás kezdetén az állatok ingerlékenysége fokozódik, a további besugárzás hatására a gátlási folyamatok erősödnek. Ezen elváltozások a sugárzás megszűnése után fokozatosan normalizálódnak. Hosszú idejű, kis intenzitású sugárzás hatására emberen leg-

szembetűnőbbek az idegrendszer és a szív-keringési rendszer elváltozásai, amelyek funkcionális jellegűek. Az idegrendszer zavarára vezetik vissza a leggyakorabb panaszokat: a fokozott fáradékonyság, a koncentrálóképeség csökkenése, az általános gyengeség, a fejfájás, az aluszékonyság és a fokozott verejtékezés.

Bár nem tekinthető a hagyományos értelemben egészségkárosodásnak a szívritmus-szabályozókra gyakorolt hatás, de említést érdemel. Egyre nagyobb számban találkozunk olyan emberekkel, akiknek a szervezetébe szívritmus-szabályozó került beépítésre. Nagy intenzitású elektromágneses előtérben a ritmusszabályozók működésében zavarok léphetnek fel, ami életveszélyes állapotot is okozhat.

A védekezés lehetőségei a nagyfrekvencs sugárzás egészségkárosító hatásaival szemben

A védekezés lehetőségeinek rendszerét az 1. sz. ábrán vázoltuk. Fontos, hogy az egészségkárosodás megelőzése csak a rendszer komplex érvényesülése esetén hatékony. A működőképes rendszer alapját jogi szabályozás képezi.

Jelenleg a megelőző munka az MSZ 16260/86 szerint történik. Az MN Közegészségügyi-Járványügyi Felügyelet ezen a területen figyelembe veszi a külföldi utasításokban a nemzetközi ajánlásokban foglaltakat is.

A szabály tartalmazza a mikrohullámú sugárzó körül kijelölendő övezeteket, azokban megengedhető elektromos télerősség és elektromágneses teljesítménysűrűség határértékeit. Ezen adatokat a 2. és 3. számú ábrák tartalmazzák. A táblázatba foglalt határértékek hasonlóak a KGST országok állami szabványainak értékeihez. Összehasonlítva a nyugati országok szabványaival, azoknál két nagyságrenddel szigorúbbnak bizonyulnak. Ez azzal magyarázható, hogy a tőkés országokban a mikrohullámú sugárzás „nem hóhatását” nem tekintik egészségkárosító tényezőnek funkcionális voltak miatt.

A táblázatokban a „biztonsági övezet”-re megadott határérték azt jelenti, hogy az annál kisebb teljesítménysűrűségű térben a napi 24 órás tartózkodás egészségkárosító hatást nem jelent. Tekinthejtük ezt a széles környezet számára, a lakosságra vonatkozó határértéknek is.

A „munka övezet”-re megadott határértékek alatti teljesítménysűrűségű térben napi 8 órás munka végezhető egyéni védőeszköz használata nélkül.

A „korlátozott időtartamú munka” övezetére egy változó érték vonatkozik. A képlet alapján a helyszínen mért teljesítménysűrűségből kiszámítható, hogy az adott térben naponta hány órát lehet tartózkodni egyéni védőeszköz (jelen esetben mikrohullámú védőszemüveg) használata nélkül munkavégzés céljából. A kiszámított időn túl, csak védőszemüvegben szabad munkát végezni. A „veszélyes zóna” határértékeinél nagyobb teljesítménysűrűségű térben csak mikrohullámú védőöltözetben végezhető munka egészségkárosodás nélkül.

A táblázatok mindegyike külön tartalmaz adatokat az álló és mozgó sugárzókra. A forgó vagy pásztázó sugárzások esetén egy nagyságrenddel magasabbak a határértékek. Ennek az a magyarázata, hogy a tér adott pontján tartózkodó személy terhelése mozgó sugárzó esetén nagyságrendekkel kisebb.

Szervezési intézkedések csoportjába az „idővédelem” és „távolságvédelem”, valamint a „műantenna” használata tartozik.

Az „idővédelem” az elektromágneses térben eltöltendő idő csökkentését jelenti. Minden munkát, melyet sugárexpozícióban szükséges elvégezni, az eszközök kikapcsolt állapotában kell begyakorolni. A sugárzók megközelítésére a legrövidebb útvonalat szükséges kijelölni a fő sugárnyalábbal ellentétes irányból (álló sugárzás esetén).

A „távolságvédelem” kérdésével már az objektumok helyének kijelölésekor szükséges foglalkozni. Törekedni kell arra, hogy a sugárzó lakott területektől távol legyen, a fő sugárnyaláb lakóépületekre, munkaterületekre ne irányuljon. A rendszeresített rádiótechnikai eszközök kezelési utasításában a gyártó pontosan előírja a védőtávolságokat, melyek betartása egészségvédelmi és környezetvédelmi szempontból kötelező.

Egészségügyi szempontból is fontos, hogy a sugárzók kiemelkedő tereppontokra települjenek, ezáltal a fő sugárnyaláb a lakóépületek fölött halad el, így az emberi környezet terhelése csak a fősugárnyaláb teljesítménysűrűségénél nagyságrendekkel kisebb „oldalszirmokból” adódik.

A lokátorteknikánál nem érvényes az a szabály, hogy minél távolabb kerülünk a sugárzótól, annál kisebb a talajszinten mért teljesítménysűrűség. Az eszköz fajtájától, üzemmódjától függően gyakran kilométerekre, behatárolható területen egyre nagyobb a teljesítménysűrűség a vízszintes talajon, mint a technika közvetlen közelében az oldalszirmokból adódóan. Távoli pontokon már a fősugárnyaláb jelenti a teljesítménysűrűség emelkedését.

Szervezési feladatnak minősül a műantenna kötelező használata üzemcsarnokokban, üzemek területén, valamint az antenna „közömbös irányba” állítása beszabályozás, hangolás során. Kötelező a veszélyes zóna határainak kijelölése, figyelmeztető táblák elhelyezése.

A *műszaki védelem* célja, hogy a rádiótechnikai eszközöket kezelő személyeknél a sugárexpozíció a megengedhető szint alá csökkenjen. A mikrohullámú sugárzás leáryékolására vagy a sugárzást visszaverő vagy azt elnyelő anyagok alkalmasak. A sugárzást visszaverő anyagnak minősülnek a fémlemezek, illetve a hullámhossz felénél sűrűbb fémhálók. Hazánkban nem terjedtek el a sugárzást elnyelő anyagok alkalmazása, melyeket külföldön magas széntartalmú műanyaglemezek festékek formájában használnak fel.

A rádiótechnikai eszközök kezelőit védeni szükséges a munkaterületen levő generátoregységből és tápvonalak hibás illesztésénél kilépő sugárzástól, valamint a munkaterületen kívül levő antenna sugárzástól. A rendszeresített eszközöknél a generátoregység külső fémlemez borítása, a szellőzőnyílások hullámhossztól függő sűrűségű fémháló borítása biztosítja az árnyékolást. A tápvonal illesztési hibáit általában az operátor a visszavert jel gyengülése alapján felismeri. Megbízható hibafelderítés csak megfelelő mérőműszerrel lehetséges.

Az antennából kilépő, illetve a közelben működő másik technika sugárzásától a védelmet mobil technika esetén a felépítmény borítása, az ablakok fémhálószerű árnyékolása, az ajtók zárva tartása biztosítja. Gyakori szabálytalanság nyári időszakban az ajtók nyitvatartása üzemelés közben.

Különös figyelmet érdemel a mikrohullámú technika közelében felállított őrk, megfigyelők sugárvédelme. Ilyen esetekben a műszaki védelem szükségességét csak helyszíni mérések alapján lehet megítélni. Amennyiben a mérések alapján indokolt a műszaki védelem, biztosítani kell az őrhelyek fémhálószerű árnyékolását vagy a napi tartózkodási idő csökkentését.

Ha a lakóépületekben, munkahelyeken a teljesítménysűrűség meghaladja a szabványban előírt értékeket, biztosítani szükséges a nyílászárók, esetleg a falak leárnyciklását. A különböző anyagokból épített falak eltérő mértékben verik vissza illetve nyelik el a mikrohullámú sugárzást. A vasbeton árnyékoló képessége számottevő lehet a vasszerkezet függvényében, a téglafal árnyékoló hatása kisebb, míg a fának, üvegnek árnyékolás szempontjából nincs jelentősége.

Amennyiben a műszaki védelem nem biztosítja a mikrohullámú teljesítménysűrűség mértékének csökkentését a szabványban előírt határértékre, szükséges az egyéni védőeszközök használata.

Lévn, hogy az ember szeme a legérzékenyebben reagál a mikrohullámú sugárzásra és benne maradandó elváltozások történhetnek, a szem védelme áll első helyen az egyéni védőeszközök biztosításában.

A hatvanas években gyártottak hazánkban is mikrohullámú védőszemüveget LUCS-66 néven. Lényegében fémhálóból állt, amely szorosan illeszkedett a szem körül az archoz, csillapítása a cm-es tartományban volt kielégítő. Az elterjedését akadályozta, hogy a vastag fémszálak jelentősen zavarták a látást. A későbbiekben a mikrohullámú szemüvegek beszerzése a Szovjetunióból történt. Legelterjedtebb az ORZ-típusú szemüveg volt. Előnyét a fémbevonatú üveg jelentette, amely már a látást kevésbé akadályozta. Fémkerete nem igazodott az arckoponya változó alakjához, ezáltal a védőképessége személyenként változott. Hazánkban jelenleg mikrohullámú védőszemüveg nincs kereskedelmi forgalomban, pedig a sugárzás ipari felhasználása kiszélesedik.

Szocialista relációban Lengyelországban gyártanak jó minőségű védőszemüveget, melynek előnye a fémbevonatú üvegen kívül az arc alakjához igazodó, mikrohullámot elnyelő műanyag keret.

A nagyteljesítményű sugárzó közelében, 10 mW/cm^2 -nél nagyobb teljesítménysűrűségű térben hibalehárítás, szerelés csak mikrohullámú védőruházatban végezhető. A védőruha csak a gyárilag garantált frekvenciatartományban használható. A védőruha anyagként néhány évtizeddel ezelőtt fémszálból (réz) szőtt anyagot használtak. A ruházatnak rémentesnek kell lennie, borítva az egész testet, (kezes-lábas). A fejrészen a ruházat anyagához rémentesen illeszkedő védőszemüveget helyeznek el. A tiszta fémszálból készült ruházat erősen korlátozza a mozgást. Az igénybevétel következtében a fémszálak eltöredeztek, ezáltal a védőképessége jelentősen romlott. A későbbiekben a védőruházat anyagául fémszálakkal átszőtt textiliát használtak. Ilyen típusú ruhák beszerzése a Szovjetunióból történt.

Fontos szerep járul a munkavédelmi oktatásra és az egészségügyi felvilágosító munkára a megelőző tevékenységben. A károsító tényező és a védekezés lehetőségeinek pontos ismerete jelenti a biztosítékot arra, hogy a dolgozó éveken, évtizedeken keresztül egészségkárosodás nélkül végezze munkáját, használja és alkalmazza a technika legújabb vívmányait.

(Az 1-3. sz. ábrák a folyóirat végén található.)

A komplex kisegítő gazdaságok jelentősége a csapatok ellátásában

Írta: A. Jermakov vezérőrnagy

(Megjelent: a „Til Vooruzsennih Szil” c. folyóirat 1988/1. számában)

AZ ÉLELMISZER TERMELÉS NÖVELÉSE ÜTEMÉNEK VALAMENNYI UTÁNPÓTLÁSI FORRÁS FELHASZNÁLÁSA ÚTJÁN VALÓ NÖVELÉSÉNEK ELÉRÉSÉT PÁRTUNK KÖZPONTI KÉRDÉSKÉNT KEZELI. A HÚS, TEJ ÉS MÁS ÉLELMISZEREK TERMELÉSE NÖVELÉSÉNEK FONTOS TARTALÉKÁT KÉPEZIK A KISEGÍTŐ GAZDASÁGOK. EZEN FORRÁSNAK NAGY JELENTŐSÉGET TULAJDONÍTVÁ AZ SZKP KB ÉS A SZOVJETUNIÓ MINISZTER-TANÁCSA HATÁROZATOT HOZOTT „A HÁZTÁJI MEZŐGAZDASÁGI GAZDASÁGOK, SZERVEZETEK ÉS INTÉZMÉNYEK TOVÁBBFEJLESZTÉSÉRŐL”. MEG KELL JEGYEZNI, HOGY A KATONAI ALAKULATOK KISEGÍTŐ GAZDASÁGAI MÁR MOST TÖBB MINT 15 kg. HÚST ÉS 20 kg. ZÖLD-SÉGET ÁLLÍTANAK ELŐ EGY FŐRE KIS RÁFORDÍTÁS MELLETT.

A KÖVETKEZŐKBEN KÖZÖLT CIKKBEN A. JERMAKOV VEZÉRŐRNAGY ARRÓL TÁJÉKOZTAT, HOGYAN FEJLŐDNEK A KISEGÍTŐ GAZDASÁGOK A KÖZPONTI HADSEREGCSOPORT EGYSÉGEINÉL, ALEGYSÉGEINÉL ÉS INTÉZETEINÉL.

A központi hadseregcsoport csapatainak kisegítő gazdaságaiban az utóbbi időben jelentősen nő a mezőgazdasági termékek előállítás. Folytatódik az anyagi és takarmánybázis fejlesztése. Nő az állat- és baromfiállomány.

A hadseregcsoportnál a kisegítő gazdaságok fejlődése jelentős. Az átalakítás eszméi által vezérelt hadtáptisztek azonban folytatják azok tevékenységének elemzését és arra a következtetésre jutottak, hogy a mezőgazdasági termékek előállításának további növelését mindenekelőtt komplex kisegítő gazdaságok létrehozásának útján lehet elérni.

Ebben a vonatkozásban hatalmas szervezői munkát végeztek. A munkában részt vettek a hadtáp politikai osztály beosztottai, valamint a helyi párt- és komszomol szervezetek. Fontos, hogy a parancsnokok, a politikai munkások, a hadtápszakemberek megértessék a továbbhaladás szükségességét, aktívan irányítsák a komplex gazdaságok létrehozása és korszerűsítése útjainak keresését.

A problémák száma magától értetődően sok volt: építőanyagokat is kellett biztosítani, szakembereket is kellett keresni és az intenzív technológiákat is ki kellett dolgozni. A munka azonban eredménnyel fejeződött be.

Napjainkban ezekben a komplex gazdaságokban sertést, marhát tartanak, baromfi-húst, tojást állítanak elő, az üvegházakban, melegágyakban konyhakerti növényeket és zöldsézelékeket, a gyakorlóterek földjein pedig állattakarmányt természetnek, fejlődik a halgazdálkodás is. Ez lehetővé teszi az egységek személyi állományának mezőgazdasági termékekkel való jobb ellátását.

Tanulságosan szervezték meg a kisegítő gazdaságot annál az alakulatnál, ahol B. Kimpajev tiszt szolgál. Javaslatára házilag helyreállították az elhagyott épületet és ebben sertésólat, takarmányos konyhát rendeztek be, a szomszédos részben malacokat tartanak. Híztlásuk után azokat levágták, az adóságot kifizették, a jövedelmen bikaborjakat, üszőborjakat és baromfit vásároltak. Felszántottak 0,5 ha területű ugart és egy nagyon szép konyhakertet alakítottak ki. Az alakulat földjein hozzáláttak a fű kaszálásához. Haltenyésztésre és tartásra halastavat építettek, létrehoztak négy, összesen 700 m² alapterületű üvegházat. 1986-ban a kisegítő gazdaság 26 t húst, ebből 5 t baromfi-húst, 35 t zöldséget és zöldsézeléket, 74 ezer darab tojást adott.

Lendületesen fejlődik annak az alakulatnak a kisegítő gazdasága, ahol A. Zaikin őrnagy teljesít szolgálatot. Itt több mint 200 sertést, 37 szarvasmarhát, (a fele - fejőstehen), 475 tojótyúkot tartanak, az 500 m² területű üvegházban és a konyhakertben zöldséget és zöldsézeléket természetnek, saját takarmánybázist hoztak létre. És ilyen gazdaságból a hadseregnek nemcsak egy néhány van.

A hadtáptisztek, különösen a magasabbegység- és egységparancsnok hadtáphelyettesek nagyon jól tudják, hogy a komplex kisegítő gazdaságok létrehozásához konkrét és célirányos munkára van szükség. Magától értetődően, ebben a fontos kérdésben a vezetőszerep az egységparancsnok hadtáphelyetteseké. Ennek éppen ők a fő szervezői. A hozzáértő, kulturált irányításnak eredményeképpen sok kollektíva ért el kiváló eredményeket. Így pl. V. Litvinenko, V. Sziverszkij, A. Zaikin tiszték egy főre számítva 20-25 kg hús, 25-30 kg zöldség és zöldsézelék terméshozamot értek el. Ők hatékonyan alkalmazták az élenjáró tapasztalatokat, meghonosítják a gépesítést.

A helyzet azonban korántsem ilyen minden gazdaságban. Az élenjárók és a lemaradtak között még nagy a szakadék. A hátul kullogókhoz tartoznak azok a gazdaságok, amelyeket a Guszev, I. Jelkibajev, M. Panjuhina, N. Budnyik, I. Katanec tiszték irányítanak. Itt a kisegítő gazdaságokat rosszul, felelőtlenül irányítják. Egy főre csak 6-7 kg hús és 7-8 kg zöldsézelék jut. Az elemzés azt mutatja, hogy a felsorolt egységek hadtáptiszteinek ismeretei alacsonyak és azok nem rendelkeznek megfelelő jártassággal a kisegítő gazdaságok irányítását illetően. Meg kell mondani, hogy őket a törvény minden szigorúval felelősségre vonták az ügyek állásáért. Felelősségre vonták nemcsak a hadtáp szolgálati ágak tisztjeit, hanem a parancsnokokat és a politikai munkásokat is. A katonai gazdasági szakemberek segítségére minden alakulatnál módszertani ajánlásokat dolgoztak ki.

Úgy gondoljuk, hogy ezen fontos kérdéssel kapcsolatosan vannak hiányosságok még a hadtáp katonai főiskolákon is. A hadtáp tisztiskolák és a Katonai Hadtáp és Közlekedési Akadémia kiképzési tervei sajnos kevés időt biztosítanak a kisegítő gazdaságok vezetésének tanulmányozására.

Röviden szeretnék foglalkozni a gazdaságok komplex fejlesztésének azon kérdéseivel, amelyek a mi viszonyaink között a legperspektivikusabbak.

Az állattenyésztésben a fő erő kifejtését a sertéshús termelésre irányítjuk. A hústermelés növelése lehetőségeinek részletes elemzése és tanulmányozása azonban azt mutatja, hogy annak jelentős növekedését csak a sertéstenyésztés útján elérni nem lehetséges, nagy lesz a takarmányhiány. Ezért mi irányt vettünk a szarvasmarha tartására is. Felhasználva erre a célra minden természetes legelőt minden kisegítő gazdaságnál ajánlatos 20-35 tehenet és borjút tartani. A borjak a gulya szaporítását szolgálják. 16-18 hónap alatt az állatok elérik a 400-500 kg élősúlyt. Megfontoltan végzik az állatállomány növelését annál az önálló ellátó zászlóaljnál, ahol A. Hovanov tiszt szolgál. Ez a zászlóalj jelenleg 27 tehénrel és 20 bikaborjúval rendelkezik.

Jellemző, hogy ebben a kisegítő gazdaságban a termékeket főleg a természetes takarmány legelőkről, többek között a gyakorlóterekről, valamint az ételhulladék gyűjtés útján nyert olcsó takarmányok felhasználásának útján állítják elő. Kiszolgálás előtt azokat aprítják, darálják és feltétlenül gőzölik. Minden egyes kilogrammot jó gazdához méltóan használnak fel. A célirányos szervezői munka eredményeképpen itt a marhahús termelést háromszorosára tervezik növelni.

Egyes gazdaságokban kacsákat tartanak, amelyeknek súlya, a takarmányozás helyes megszervezése esetén, már a harmadik hónapban eléri a 2-3 kg-ot. Annál az alakulatnál, ahol B. Kimpajev szolgál, minden hónapban több mint 5 t baromfihúst állítanak elő. A tartás és a takarmányozás főképpen ketrecekben v. kisebb helyiségekben történik. Feltétlenül korlátozzák a mozgást, szabályozzák a világítást. Ilyen viszonyok között a baromfi súlya gyorsabban szaporodik. Takarmányozásra őrlött szemestakarmány keveréket használnak, jó minőségű ételhulladék hozzáadással (fele-fele arányban). A baromfitenyésztés más katonai kollektíváknál is egyre jobban terjed.

1987-ig a vágásokat a helyi szervezetekhez tartozó vágóhidakon és húskombinátorokon végezték. Ez az állatok szállításával, a munkabér fizetéssel kapcsolatosan bizonyos nehézségekkel járt. A kiadások alapos mérlegelése és számítások végzése után mi arra a következtetésre jutottunk, hogy a helyőrségekben vágótereket kell építeni. A számítások szerint az állatok szállítási, levágása után keletkezett hulladékok összegyűjtés ideje csökkenésének, az üzemanyag takarításnak következtében az építési költségek hamar megtérülnek.

A növénytermesztésben az üvegházakban és konyhakertekben történő zöldség és zöldsézfélék termelése a cél. Ahhoz, hogy a katona asztalán egész évben legyen zöldség, kaprot, retket, salátát, zöldhagymát kell termelni folyamatosan. Ez lehetővé teszi azt, hogy egy év folyamán egy területről többször takarítsunk be termést. A tapasztalat azt bizonyítja, hogy szabadföldben az uborka nem biztosít folyamatos termést, egy paradicsom bokorról pedig 4-6 kg termést lehet betakarítani.

Az üvegházakat télen főleg a korai zöldségek termelésére kell felhasználni. A terület racionálisabb kihasználásának céljából a termelést az alábbiak szerint kell megszervezni: decembertől-márciusig: zöldhagyma, kapor, petrezselyem, saláta; márciustól-júliusig: uborka és részben zöldség is; augusztustól-decemberig pedig csak paradicsom, kisebb ágyakban pedig kapor és petrezselyem. Azoknál az alakulatoknál, ahol v. Sziverszkij, b. Zolin, V. Marczenkov tisztek szolgálnak 25-30 kg zöldséget termelnek egy főre.

Egy néhány szót a haltenyésztésről. Mi a haltenyésztésnek nagy jelentőséget tulajdonítunk. Meg kell mondani, hogy azzal kapcsolatosan az utóbbi időben tettünk keveset. A személyi állomány ellátására az egységek állandóan sós halat, nyáron pedig hal-

konzerveket és részben friss halat kaptak, azt a helyi szállítók legfeljebb csak kéthavonta biztosították számunkra. Ezért született az a döntés, hogy saját halastavak építése és a haltenyésztés megszervezése útján javítani kell az egységek halellátását.

Akadtak kételkedők, akik azt bizonygatták, hogy ez vesződséggel jár, vagy befektetést igénylő dolog. A hadseregcsoport hadtáp vezetősége azonban nem osztotta az ő nézeteiket. A szakemberek elkészítették a terveket, a kérdéssel kapcsolatosan bátran kezdeményeztek. Akadtak lelkesedők, akik elsőnek építettek halastavakat, bebizonyították azok szükségességét és hatékonyságát.

A hadseregcsoportnál a haltenyésztés tervszerűvé lett és ennek eredményeképpen lényegesen javult a személyi állomány friss hallal való ellátása.

Jelenleg több mint 30 ilyen halastavunk van. A halastavak szélessége 10 m, hossza 30, mélysége pedig 2 m legyen. Kisebb létszámú alakulatok részére nem kell ennyi halastavat építeni. Az oxigén ellátására minden halastavat el kell látni kompresszorral.

Azoknál az alakulatoknál, ahol halastavak vannak, élőhalat havonta egyszer-kétszer szállítanak, azt csak egy néhány napig tartják és naponta adják ki étkezésre. Ennek eredményeképpen csökkentek a szállítási költségek. A halastavakat felhasználják halszaporításra is, aminek érdekében állandóan vásárolnak szaporító anyagot.

A kisegítő gazdaságok hatékony irányításának szempontjából igen nagy jelentőséggel bír a mezőgazdasági végzettséggel rendelkező szakemberek kiválasztása. Annak az alakulatnak a kisegítő gazdaságában pl. ahol V. Szemin tiszt szolgál dolgozik D. Poszfe- lov közkatona, aki szüleitől örökölte a mezőgazdasághoz való vonzódást. Poszjelov apja és anyja tudományos munkatársak és a szelekció problémáival foglalkoznak. Folytatva a családi tradíciót, Dimitrij még az iskolában elkötelezte magát a biológiával, részt vett az ifjú természetbarátok összoroszországi versenyén. A hadseregben folytatta kedvenc tárgyával való foglalkozást. Az általa gondozott üvegházban a paradicsom bokrok elérik a két méter magasságot, és mindegyiken 50-70 termés van. Sz. Csuvaszov a bevonulás előtt végezte el az állategészségügyi technikumot és egy kolhozban dolgozott. Az állatok gondos ápolásának és a jó hozzáállásnak következtében az alakulatnál jó a sertésszaporulat és minimális az elhullás.

Tudott dolog, hogy az ember szeret dicsekedni. A kisegítő gazdaságokban sok kezdeményező, tanult ember dolgozik. Munkájukat feltétlenül értékelni, jó körülményeket kell teremteni részükre. Ez így helyénvaló. A harcosok részére pihenőszobák vannak berendezve. Azoknak mindegyikében vannak újságok, televízió, rádió. Az elismerések különböző formáit alkalmazzuk. A kisegítő gazdaságok munkájában részt vevő katonák premizálására pl. felhasználjuk a tervszerű élelmezésre leadott élelmiszerekért kapott összeg egy százalékát. Korábban a hadseregcsoportnál az elismerésnek ezt a módját nem alkalmaztuk.

Új pl. az is, hogy a tervszerű ellátásra és a begyűjtő szerveknek leadott élelmiszerekért kapott összegnek 75%-át hozzáírjuk az alakulat pénzalapjához. Ez lehetővé teszi a kisegítő gazdaságok anyagi - technikai bázisának korszerűsítését, a keveréktakarmány helyi szervektől való beszerzését, valamint az üvegházak, a sertés-, marha- és baromfiustállóak rekonstrukciójának elvégzését. Ezen probléma helyes megoldása magában rejti a komplex kisegítő gazdaságok továbbfejlesztésének tartalékait.

A hadseregcsoporthoz tartozó egységeinél sokat teszünk annak érdekében, hogy kihasználhassuk a kisegítő gazdaságok munkája megszervezésével és javításával kapcsolatos összes lehetőséget. Ez a terület társadalmi ellenőrzés alatt áll és ennek eredményeképpen évről évre javul. Ennek így is kell lennie. Hiszen a kisegítő gazdaságok felbecsülhetetlen szerepet játszanak a harcosok életkörülményeinek javításában, a személyi állomány élelmiszerellátásának megszervezésében gyakorlatokon, tábori viszonyok között, ünnepnapokon, hozzájárul az állami készletek jelentős pótlásához.

Az álcázás hatékonysága

Írta: E. GYEMA ezredes

(Megjelent: a „Til Vooruzsennib Szil” c. folyóirat 1988/3. számában)

Az egyik közelmúltban levezetett harcászati gyakorlaton hozzáértően tevékenykedett annak a harcokocsigységnek a hadtápjá, ahol G. CSACSAVA tiszt szolgál. A harcokocsizók által vívott védelmi harc körülményei szükségessé tették azt, hogy az ellátó alegységeket két körletben helyezték el. A hadtápszakemberek olyan jól oldották meg feladatukat, hogy még döntnökök is - akik tudták, hogy hol helyezkedik el a hadtáp - nehezen találták meg az alegységeket. A körletek berendezésekor figyelembe vették a terep jellegét, annak az álcázással kapcsolatos lehetőségeit. A műszaki létesítmények majdnem láthatatlanok voltak. A le és feljárókat a találekony harcosok zsákutakon rendezték be.

Nagyfokú találekonságról tettek tanúbizonyságot a hadtápszakemberek más esetekben is. Az egyik hegyes - sivatagi terepen tevékenykedő gépkocsi szállító alegység harcosai saját technikájuknak álcázására az egyik közeli bányából használtak fel homokot. A kamuflázs (álcázás) várakozáson felül sikerült. A gépkocsik egybeolvadtak a tereppel.

A csapatok és a katonai objektumok rejtett elhelyezésére, az ellenség dezinformálására egész idő alatt gondot fordítottak. Ezen probléma megoldását lehetővé tévő rendszabályok közül az egyik legfontosabb rendszabály az álcázás.

A korszerű nézetek szerint az álcázás a csapatok harctevékenysége és mindennapi élete biztosításának egyik válfaja. Az álcázás a rendszabályok összességéből tevődik össze, amelyeket azért kell foganatosítani, hogy a csapatok, különböző objektumok számadatait és elhelyezése állapotát, hadrafoghatóságát illetően valamint életképességük növelésének érdekében megtévesszék az ellenséget. Mindezek a rendszabályok kötelezőek a hadtápegységek és intézetek számára is, mivel hozzájárulnak harckészültségük megóvásához.

Attól függően, hogy az álcázási rendszabályok milyen felderítő eszközök ellen irányulnak megkülönböztetünk: optikai (fényképezés, televízió és vizuális köztük az elektronikus-optikai műszerek segítségével folytatott figyelés megakadályozása); HŐ (a csapatok hőfelderítő eszközök általi felderítésére és az objektumok hőérzékelő önrányító fejjel felszerelt lövedékek általi megsemmisítésének megakadályozása); rádiólokációs (az ellenség által rádiólokátor és a beszélgetések lehallgatásának segítségével szerzett felderítő információ kizárása v. eltorzítása); hang (lehallgatás, felderítés hang mérési állomásokkal való folytatásának megakadályozása) álcázást.

Az egyes hadtáptagozatokban az egységek és alegységek az anyagi készletek, az oszlopok áthelyezés alatti stb. álcázására különböző álcázási formákat kell alkalmazni. Az egyes formák kiválasztását a terep védősajátosságai, a speciális rendszerített anyag, a helyi anyagok megléte, valamint az álcázás kellő szinten tartásának lehetősége határozza meg. Minden esetben számolni kell azokkal a konkrét felderítő eszközökkel, amelyeknek segítségével az ellenség figyelheti és felderítheti a fontos hadtáp objektumokat.

Az álcázás formái: rejtett álcázás (a hadtápegységek, alegységek és objektumok azok tevékenysége és működése álcázást felfedő ismérveinek kiküszöbölése v. semlegesítése); demonstratív tevékenység (a hadtápegységek és -alegységek áthelyezésének, összpontosításának és tevékenységének szándékos bemutatása tényleges katonai alakulatok igénybevételével azzal a céllal, hogy a szemben álló félnek megtévesztő elképzelése alakuljon ki a parancsnokság harc v. hadművelet alatti szándékairól); imitáció (az ellátóegységek és -alegységek szintek elhelyezési körleteinek berendezése műszaki, rádióelektronikus, füstképző és más technikai eszközök segítségével) stb.

A gyakorlat azt bizonyítja, hogy az egyes hadtápszervek elhelyezését a terep és a természetes akadályok álcázó sajátosságainak, a látási viszonyok korlátozásának, a technikai álcázó eszközök alkalmazásának és az álcázási fegyelem, valamint a széttagolt elhelyezés betartásának útján lehet felfedni.

Az egyik gyakorlaton a hadtáp személyi állománya tevékenységének az ellenség optikai figyelése elleni rejtésére sikeresen alkalmazták pl. a terep álcázó sajátosságait, valamint a speciális védőruhákat, esőgallérokat és álcázó köpenyeket, a technika rejtésére pedig háló- és álcakészleteket, amelyeknek nagy részét közvetlenül az egységeknél és alegységeknél készítették el. Anyaguk a leírt hálók, PVC, papír, különböző szövetek, zsákvászon, zsinog, dróthuzal, furnér, gyékény szolgált. Nagyon jól beváltak a fű, a föld, a hó, a rudak, a rőzsék, a gallyak stb.

Meg kell jegyezni, hogy a háború éveiben a hadtáptintézetek elhelyezésekor széles körben felhasználták a terep álcázó sajátosságait. A tábori raktárak rendszerint fedett helyeken, az olyan rakományok átrakókörletei pedig mint a lőszer és az üzemanyag erdőszeleken v. erdőben, természetes raktárakban, szurdokokban, magaslatok mögötti lejtőkön stb. helyezkedtek el. Az egyik magasabbegység lóhere földön elhelyezett mozgó raktárába, írta a hadsereg újságot, az ellátó állomásról 20 gépkocsi lőszer érkezett. A gépkocsik lerakása alatt az égbolton fasiszta bombázók jelentek meg. A hadtápszakemberek nem estek pánikba: a földön visszamaradt nyomokat gyorsan beszórták lóherével, a járműveket álcázták, a rakodást abbahagyták, és a raktárban mindenféle mozgást beszüntettek. A repülőgépek körözni kezdtek a mező felett. Egyesek zuhanó repülést hajtottak végre a járművek felett, majd elrepültek.

Nem ilyen volt az üzemanyagszolgálat szakembereinek a helyzete, amikor a gázolajat szállító gépkocsi oszlopnak egy néhány órán keresztül nyílt terepszakaszon kellett haladnia. Függetlenül attól, hogy az út mentén, egy közlekedésre alkalmas, fűvel benőtt padka húzódott, a gépkocsioszlop a megrongált, tönkretett úton haladt. A nagy por következtében a légi ellenség már távolról, minden nehézség nélkül felfedte a járműveket és csapást mért azokra.

A fényálcázás szabályainak betartása a csapatok és a hadtáp tevékenysége megbízható rejtésének egyik legfontosabb feltétele. A gépkocsik jelzőfényeit messziről észre lehet venni. Ezért nem véletlenül álcázzák az alegységeknél gondosan a lámpákat és az

egyéb világító – jelző berendezéseket. Nem lehet nem beszélni a helyiségek belső világításáról sem. Gyakorlatok folyamán a hadtáp elhelyezését gyakran a mértéktelen világítás alapján lehet megállapítani.

Íme egy, ezen követelmények megsértésének kisszámú példái közül. Szakharcászati gyakorlaton a zászlóalj élelemellátó hely egész rendszeren beleillett a terepgyűrődésbe és műszaki vonatkozásban is jól be volt rendezve. A szürkület beálltával azonban azt könnyen fel lehetett ismerni a villanyégő fűzerek alapján. Az élelmezési ellátóhely élén álló P. Artjuhov zászlós azt hitte, hogy újított és megkönnyítette a szakácsok munkáját és őszintén csodálkozott, amikor a döntnök megjegyzést tett. Nem nehéz elképzelni, mivel végződhetett volna az ilyen kezdeményezés reális harctevékenységi viszonyok között. Egyes szolgálati személyeknek ritkán jutnak eszükbe a rendelkezésre álló álcázó függönyök, mások meg nem is tudnak arról, hogy ilyenek léteznek.

Pedig a háború éveiben a fényálcázásra nagy gondot fordítottak. Annak szabályait a gépkocsi, vasúti, közúti, vízi, légi szállítóeszközök mozgásakor feltétlenül betartották. A jelzőlámpákat felszerelték elsötétítőekkel. Különleges esetekben a mozgást teljesen kikapcsolt világítóeszközökkel végezték.

Külön szeretnék foglalkozni a hangálcázással, amit terepfoglalkozások alkalmával gyakran figyelmen kívül hagynak. A vezetők pl. úgy mozgás közben, mint a terepen történő elhelyezéskor használják a hangjelzést akár szükség van arra, akár nincs. Gyakorlatokon az üzemelő dízel-villamos motorok jellegzetes hangja alapján könnyen meg lehet állapítani az egyes hadtápszervek tartózkodási helyét. Ezzel kapcsolatban itt sok pozitív tapasztalatra tettek szert. A hangálcázás betartásának céljából hangtompítókat, hangszűrőket és más berendezéseket alkalmaznak.

A demonstratív tevékenységet, mint az álcázás közvetlenül a hadtápon belüli megvalósításának módját a többieknek ritkábban alkalmazzák. Annak végrehajtása rendszerint az előljáró parancsnokság tervei alapján történik, azzal hogy az ellenségnek hibás elképzelés alakuljon ki a hadtápegységek elhelyezésével, az anyagi készletek felhalmozásával, a tábori raktárak saját csapataink főerőkifejtése irányába rejtésének céljából történő szétbontakoztatásával kapcsolatban. A háború éveiben a színlelt tevékenység alkalmazására főképpen nagy támadó hadműveletek előkészítésekor került sor, azzal, hogy eltitkolják a parancsnokság valódi terveit és az ellenségre mérendő csapás végrehajtását illetően váratlanságot érjenek el.

Harctevékenység folyamán az imitációnak nem kis jelentősége van. Célszerű színlelt vasútállomásokat, leszállópályákat, rakodó körleteket, üzemanyag és anyagraktárakat létrehozni. A nagy honvédő háború igen érdekes példákkal szolgált számunkra az ellenség dezinformálásához hozzájáruló színlelt objektumok építésével kapcsolatban. A kurszki csata előtt pl. egy volt téglagyár helyén, a gyárépületek és a lakóházak felhasználásával színlelt vasútállomást hoztak létre. Minden olyan eredetinek (valódinak) tűnt, hogy a légifelderítést végző ellenségben fel sem merült a gyanúja annak, hogy az kamuflázs.

A sínpálya imitálását törött üveggel megtöltött deszkacsatorna lefektetésével értek el. Az egyenes és a kanyargós „útszakaszok”-nak is szigorúan a valódinak megfelelő volt a formájuk. Mesterien utánozták a váltókat is, azok megtévesztésig hasonlítottak a valódiakhoz. Még a szakadásokat is imitálták a keresztesekben. A színlelt állomás sínjei közé villanyvilágítású faoszlopokat vertek, a kitérőkben a váltó jelzőlámpa imitálására oszlopokat állítottak fel.

Sajnos a gyakorlatok folyamán ritkán lehet a leleményességnek és a hadifurfangnak hasonló példáit látni. A demonstrációt meg lehet szervezni úgy is, hogy forgalomszabályozókat állítanak ki a menetvonalakra.

A rejtettség elérésére irányuló rendszabályok egyike – a hídverés a vízszint alatt. 1941 szeptemberében egy harcokosi magasabbegységnek a Gyeszna folyón való gyors átkeléséhez kettő ilyen hidat építettek. Minden szükséges elemet a közeli erdőben készítették és a vízben rejtve juttatták el az átkelőhelyére. Itt az útpálya burkolatot a vízszinttel 70 cm-re lejjebb engedték. Az ilyen létesítményeket légifigyelés során nem lehetett észrevenni.

A múltban felgyülemlett tapasztalatokat a közúti katonák nem egyszer felhasználták a gyakorlatokon. Az egyik gyakorlaton pl. a folyón átvezető úszó hídátjáró verésével egy időben alacsony vízi hidat is kellett verni. A gyakorlaton részt vett V. Taraszov tiszt elmondása szerint az „ellenség” többször is megkísérelte azt, hogy az objektumot fedje, de pontosan nem sikerült megállapítani annak helyét csak a levegőből. Ismert az az eset is, hogy annak a csővezetékes alegységnek, ahol N. Balandin tiszt szolgál, záros határidőn belül kellett lerakni a csővezetéket és biztosítani nagymennyiségű üzemanyag szállítását. Úgy döntöttek, hogy a mezőn levő levezető árkokat használják fel a csővezetékek lefektetésére. Az ellenség megtévesztésének céljából pedig a közelben színlelt vonalat rendeznek be. Amikor a csővezeték működni kezdett és az „ellenség” megkísérelte azt a levegőből megsemmisíteni, az anyagi eszközök szállítása nem szakadt meg, mert a valódi vonalat az nem bírta felfedezni.

A technikának azon terepháttér színére való befestése, amelyen annak tevékenykedni kell az álcázás egyik leghatékonyabb eszköze. Az ellenség megtévesztésének ez a legjobban elérhető és megbízhatóbb módja. Az álcázó festés végrehajtása meghatározott szakismeretet igényel. Festéshez mind kész olajfestéket és zománcot, mind száraz ásványi színező anyagokat ragasztó- és oldószerekkel, helyszínen talált anyagokat fel lehet használni. A hadtáptechika és technikai eszközök, ideiglenes létesítmények rejtésének ezt a módját széleskörűen alkalmazták szétbontakozáskor annál az alegységnél ahol G. Rozskov törzszászlós szolgál.

Alkalmaznak még különböző ködöket, ködösítő gépeket függönyök, speciális ernyők létesítésére. A gyakorlat azt bizonyítja, hogy azok hosszabb ideig biztosíthatják a hadtápjobjektumok megbízható rejtését.

Egy példa a ködfüggöny használatáról napjainkban. Az Afganisztánban állomásozó korlátozott katonai kontingens állományába tartozó egység hadtáposzlopát nyílt terepszakaszon a dusmanok megtámadták és a személyi állományt tömör tűzzel a földhöz szegezték, megakadályozva, hogy megszervezze a védelmet. A harcosok ködgyertyát alkalmaztak és a sűrű köd leple alatt kedvezőbb állásokat tudtak elfoglalni. A dusmanok ismételt kísérlete nem járt sikerrel. A súlyos veszteséget szenvedő banditák kénytelenek voltak visszavonulni a hegyekbe.

Természetesen előfordulhat, hogy az ellátó egységeknél és alegységek nem rendelkeznek ilyen célokra szolgáló speciális technikai eszközökkel. Meg lehet azonban említeni a nagy honvédő háború tapasztalatait. Akkor az ellenséges légielő támadásakor a vasútállomásokon és csomópontokon az objektumok elködösítését gyakran hajtották végre helyi szükség anyag segítségével.

Nem szabad megfeledkezni arról sem, hogy egyes technikai eszközök, pl. a tábori gépesített sütőde hőt bocsát ki, és ezzel megkönnyíti az ellenség számára a saját felfede-

zését. Jó eredményeket ad ebben a vonatkozásban a különböző bevonatok, festékek alkalmazása, az infravörös sugárzás áthatolása következtében felmelegedő felületek árnyékolása. A hőálcázás nemcsak a hadtáp rejtését, hanem annak az ellenség nagy pontosságú fegyvere elleni védelmét is biztosítja.

A hőálcázással együttesen célszerű végrehajtani a rádió- és rádiólokátor állomások működésének álcázásával kapcsolatos rendszabályokat is, mivel azok felfedik a hadtáp vezetőszervek elhelyezését és működését. Hogyan is hajtották végre ezeket a rendszabályokat a V. Vaszilcsenko tiszta által irányított hadtápvezetési pont szétbontakoztatásakor? A HVP terepen való szétbontakoztatását valamennyi álcázási mód, köztük a rádiólokációs álcázás betartása mellett hajtották végre. Rádiólokációs álcázás minőségében szögviszaverőket alkalmaztak. Azok készülhetnek mind fémről, mind az elektromágneses hullámokat visszaverő metallizált anyagokból. A megtartott gyakorlaton azokat a HVP álcázásra használták, mind a terepen való elhelyezéskor, mind mozgás közben.

Befejezésül meg kell jegyezni, hogy az álcázási rendszabályok tervezése a hadtáp vezetőszervek és minden fokozatú parancsnok fontos funkcióihoz tartozik. Ezért a harc- és szakkiképzés feladatainak megoldásakor azokra nagy gondot kell fordítani.

TARTALOMJEGYZÉK

	Én egy szelíd reformációt kívánok!	3
	Gondolatok Széchenyi István Stadiumából - -	3
	<i>A hadtápbiztosítás elmélete</i>	
I. Golusko vezds.	A hadtáp tegnap, ma és holnap - - - - -	11
Dr. Lapos Mihály vörgy.	A védelmi hadművelet hadtápbiztosításáról - -	16
S. Nagy József ezds.	A hátszági közlekedési csapatok tevékenységének hadtápbiztosítása - - - - -	22
	<i>Politikai munka a hadtápban</i>	
Kovács Károly alez.	A pártpolitikai munka néhány sajátos vonása és tapasztalata a népgazdasági bázison mozgósítás útján létrehozott üzemanyag-raktár személyi állománya körében végzett tevékenységek során - -	34
	<i>Hadtápkiképzés és felkészítés</i>	
Kapus Gyula vörgy.	A Barátság-88 gyakorlat főbb hadtáptapasztalatai	42
Dobó Péter ezds.		
Szenes József ezds.		
Pály István ezds.	A Barátság-88 gyakorlat élelmezési ellátásának tapasztalatai - - - - -	60
	<i>Gazdálkodás, katonai szállítás és üdültetés</i>	
Dr. Dobó Ferenc nyá. alez.	A katonai szállítások 1987. évi alakulása, főbb jellemzői és mutatói, a további munka fő irányai	64
Takács József alez.		
Török Gyula ezds.	A katonai üdültetés jelenlegi helyzete és fejlesztésének lehetőségei - - - - -	71
	<i>Hasznos tapasztalatok</i>	
Skrabán László ezds.	Az afganisztáni haditevékenységek hadtáptapasztalatai - - - - -	77
Dr. Szenes Zoltán alez.	Az olasz hadtest hadtápbiztosítása védelmi hadműveletben - - - - -	95
	<i>Tudományos és újíítási tájékoztató</i>	
Dr. Dobó Ferenc nyá. alez.	Néhány gondolat az MN Közlekedési Szolgálatnál folyó tudományos munkáról - - - - -	102
Litomiczky János mk. alez.	Az újító mozgalom alakulása az MN Központ-hadtápbiztosítás szervezetenél - - - - -	104

Munkavédelmi közlemények

MNPÜF-ség baleset- Tájékoztató a néphadsereg polgári alkalmazottai-
elhárítási és Munkavédelmi nak 1987. évi baleseti helyzetéről - - - - - 109
osztály

Dr. Németh András o. őrgy. A nagyfrekvenciás elektromágneses sugárzás egész-
ségkárosító hatása. A védekezés lehetőségei - - 117

Folyóiratszeme

A. Jermakov vőrgy. A komplex kiségitő gazdaságok jelentősége a csa-
patok ellátásában - - - - - 123

E. Gyema ezds. Az álcázás hatékonysága - - - - - 128

СОДЕРЖАНИЕ

Ответственный редактор	Я хотел бы скромную реформу! Цитата из труда СЕЧЕНИ Иштвана „Стадиум” — — — —	3
------------------------	---	---

Теория тылового обеспечения

Генерал-полковник Голушко И.	Тыл: вчера, сегодня, завтра — — — — —	11
Генерал-майор Лапош Михай	О тыловом обеспечении оборонительной операции — — — — —	16
Полковник Ш. Надь Шандор	Тыловое обеспечение действия дорожных войск территориальной обороны — — — — —	22

Политическая работа в тылу

Подполковник Ковач Карой	Некоторые особенности и опыт политической работы среди личного состава склада ГСМ созданного путем мобилизации на народнохозяйственной базе — — — — —	34
--------------------------	---	----

Тыловая подготовка

Генерал-майор Капуш Дьюла		
Полковник Добо Петер		
Полковник Сенеш Йожеф	Опыт работы тыла на учении „Дружба-88” — — — — —	42
Полковник Пали Иштван	Опыт продовольственного снабжения учения „Дружба-88” — — — — —	60

Хозяйствование, военное сообщение, отдых

Подполковник в отставке Добо Ференц	Положение, основные характеристики и показатели военных перевозок в 1987 г. и основные тенденции дальнейшей работы — — — — —	64
Подполковник Такач Йожеф		
Полковник Тэрэк Дьюла	Положение и возможности развития отдыха военнослужащих — — — — —	71

Полезный опыт

Полковник Шкрабан Ференц	Опыт работы тыла в ходе боевых действий в Афганистане — — — — —	77
Подполковник Сенеш Золтан	Тыловое обеспечение итальянского корпуса в оборонительной операции — — — — —	95

Научная и рационализаторская информация

Подполковник и отставке Добо Ференц	О научной работе проводимой в транспортной службе Венгерской Народной Армии — — —	102
Подполковник- инженер Литомерицки Янош	Положение рационализаторского движения в ор- ганах тыла центра Венгерской Народной Армии	104

Сообщения по охране труда

Отдел предотвращения несчастных случаев и ох- раны труда Управления финансовой службы ВНА	Информация о несчастных случаях среди служа- щих ВНА в 1987 г. — — — — —	109
Майор м/с Немет Андраш	Вредное действие на здоровье высокочастотного электромагнитного излучения — — — — —	117

Обзор журналов

Генерал-майор А. Ермаков	Значение комплексных подсобных хозяйств в обеспечении войск — — — — —	123
Полковник Е. Дема	Эффективность маскировки — — — — —	128

VÁZLATOK, TÁBLÁZATOK, ÁBRÁK.

Vázlat és táblázatok: "A BARÁTSÁG-88 gyakorlat főbb
hadtáp tapasztalatai" c. cikk-
hez.

A 25. HDS. HADTÁPBIZTOSÍTÁSI TERVE A VÉDELMI HADMŰVELETRE

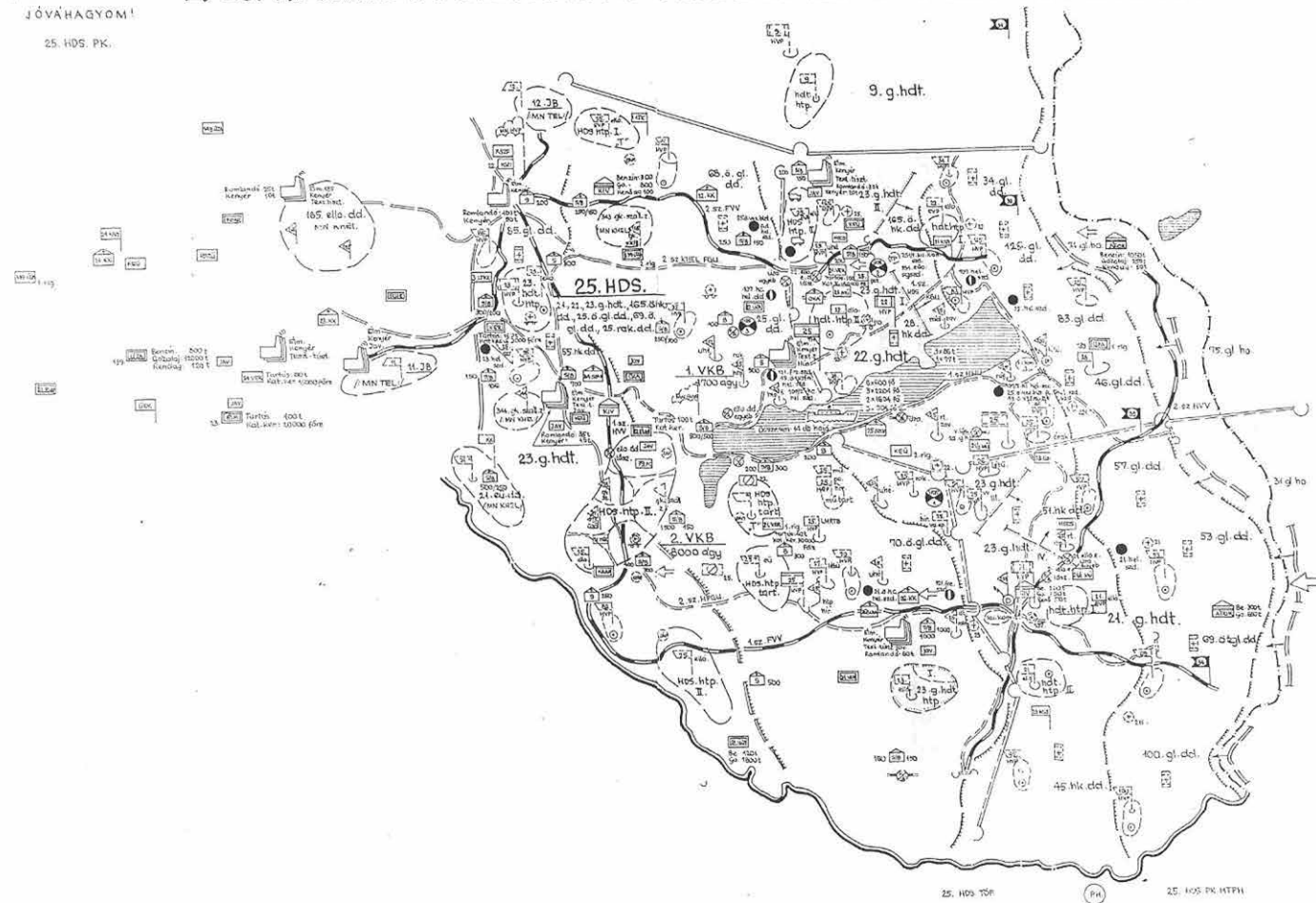

TELEPÍTÉSI NORMATIVÁK ALKALMAZÁSA

/km/

Megnevezés	HDS HVP	HDS had- táp első lépcső	HDS had- táp máso- dik lép- cső	HDS had- táp tar- talék	HDS hadtáp- sáv hátsó határa
		Telepítési távolság a peremvonalától /km/			
Az előírt normatívák	80-100	60-70	100-120	80-100	120-200
A BARÁTSÁG- 88 gyak-on alkalmazott normatívák	75	65	110	80	120

Megjegyzés: 1./ A tartalék körletek 8-15 km távolságra kerültek kijelölésre a települési körletektől.
2./ A HDS htp.sávot É-D irányban a Balaton szelte át.
3./ A telepítési távolságok az előírt normatíváknak megfeleltek.

SZÁLLÍTÓTÉR ÉS SZÁLLÍTÁSI FELADAT HDS VÉDELMI HADMŰVELETÉBEN

Megnevezés		A készenlétig	A biztosítási évben folyó harcra /N/	A hadtest védelmi hadművelet /N 2-4/	HDS ellencsapás /N 5-6/	HDS hadm. összesen	
Szállításra tervezett mennyiség /t/	szilárd	8 166	12 092	34 397	20 152	66 641	
	folyékony	5 199	3 408	14 982	5 160	23 550	
	Összesen	13 365	15 500	49 379	25 312	90 191	
HDS erővel, eszközeivel szállítás /t/	szilárd	-	3 800	8 350	5 262	17 412	
	folyékony	-	1 300	1 850	3 150	6 300	
	Összesen	-	5 100	10 200	8 412	23 712	
A csapatok erővel, eszközeivel szállítás /t/	szilárd	8 166	8 292	26 047	14 890	49 229	
	folyékony	5 199	2 108	13 132	2 010	17 250	
	Összesen	13 365	10 400	39 179	16 900	66 479	
Rendelkezésre álló szállító kapacitás/t/ napi átlagban	HDS	szilárd	7 030	6 820	6 504	6 548	
		folyékony	3 628	3 530	3 385	3 397	
		Összesen	10 658	10 350	9 889	9 945	
	Csapatok	szilárd	24 254	23 560	22 580	21 846	22 662
		folyékony	6 175	5 994	5 728	5 562	5 761
		Összesen	30 429	29 554	28 308	27 408	28 423

- Megjegyzés:
- 1./ A tűzérési ellenelőkészítéshez 800 t. lőszer légi úton került kiszállításra.
 - 2./ A szállítási feladatok végrehajtásában az előljáró 25%-ban, a HDS erői 24-26%-ban avatkoztak be.
 - 3./ A szállító szaktechnikai eszközökben napi átlag 3%-os veszteség került beállításra.
 - 4./ A szállítási feladatokat a HDS eszközeivel, napi átlagban egy útemben 160-200 km-es gépkocs. fordulóval 320-400 e rakott tonnakilóméterrel, a csapatok eszközeivel naponta két útemben, útemenként 100-110 km gépkocsai fordulóval, fordulónként 270-300 ezer rakott tonnakilóméterrel számbavettük.

VÁRHATÓ EGÉSZSÉGÜGYI VESZTESÉG ÉS FELHASZNÁLHATÓ ERŐ ESZKÖZ A HDS VÉDELMI HADMŰVELETÉBEN

Megnevezés		A készenléltig		A biztosítási évben folyó harc /N/		Hdt. védelmi hadművelet /N 2-4/		HDS ellenőrzés /N5-6/		HDS hadművelet összesen	
		hagyom.	töpfé.	hagyom.	töpfé.	hagyom.	töpfé.	hagyom.	töpfé.	hagyom.	töpfé.
fegyver alkalmazásának viszonyai között											
Várható egészségügyi veszteség	állomány %-a	0,2	1,0	1,0	4,5	4,5	10,1	3,5	8,9	9,0	24,6
	fő	381	1 907	1 719	8 585	8 400	19 454	6 682	16 974	17 182	46 918
Kiürítendő /95%/		363	1 812	1 631	8 154	7 973	18 482	6 342	16 126	16 307	44 573
Rendelkezésre álló kiürítő kapacitás /fő/ford./	seb.száll. gk-val	1 680	1 680	1 680	1 680	1 920	4 920	3 360	3 360	8 640	9 960
	ált.rendeltetésű gk-val	1 200	1 200	1 200	1 200	3 600	3 600	2 400	2 400	7 200	7 200
	légiúton	-	-	-	-	576	576	768	768	1 344	1 344
	Összesen	2 880	2 880	2 880	2 880	6 096	6 096	6 528	6 528	17 184	18 504

Megjegyzés:

- 1./ Sebesültszállító eszközökben napi átlag 3%-os veszteség került beállításra.
- 2./ A gépesített hadtestek egészségügyi kiürítő eszközökkel kerültek megerősítésre.
- 3./ A rendelkezésre álló kiürítő kapacitás /hagyományos fegyverek alkalmazása esetén naponta egy fordulóval; tömegpusztító fegyverek alkalmazásával tervezve naponta két fordulóval és 200 db általános rendeltetésű gépjármű bevonásával/ biztosította a sérültek kiürítését.

Készült: 2 pld-ban
Egy pld. 35 lap
Itsz:0505
Készítette:Dobó ezds.
Lnsz:215/434
Kapja: j.sz.pld. I.TT titkár
2. irattár

Vázlatok: Az "Olasz hadtest hadtápbiztosítása védelmi
hadműveletben" című cikkhez.

A harcérinkezést felvevő és késleltető erők
ellátása^x

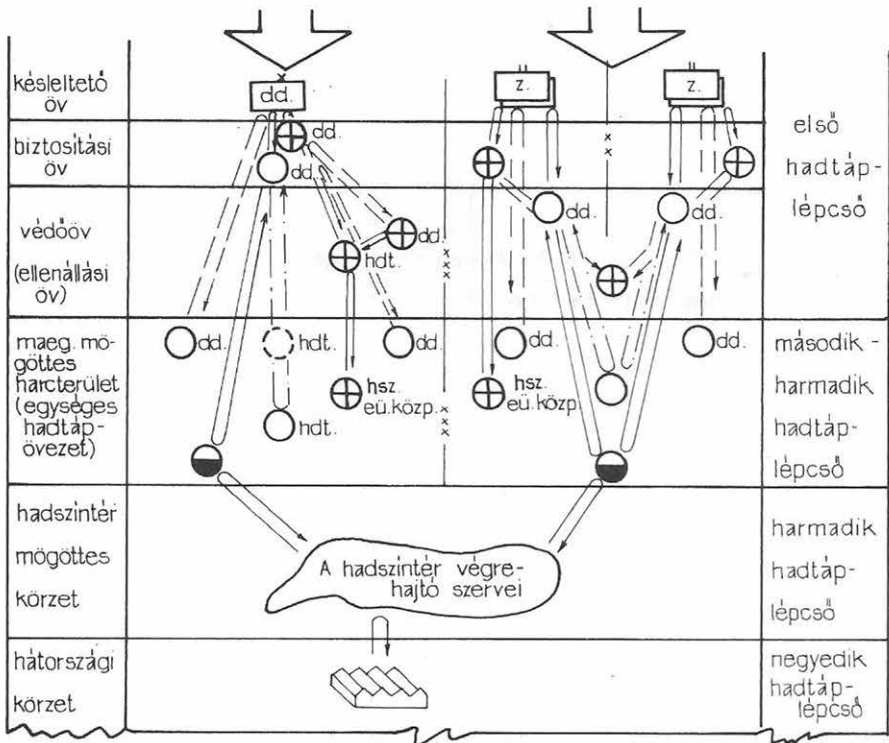

Jelmagyarázat:

- a rendes utánpótlás útja
- egyéb hadtápszervek támogatása
- - - - - az ellátás rendje, amikor a harctevékenység nagy körzetben bontakozik ki
- hadtápközpont (a nagyságrend megjelölésével)
- ⊕ egészségügyi központ
- ◐ hadszintér-raktár
- ⇩ az ellenséges támadás iránya

^x A szerkesztett vázlatoknál az olasz szabályzatokban használatos egyezményes jeleket alkalmazzuk.

A védőövben tevékenykedő csapatok
hadtápbiztosítása

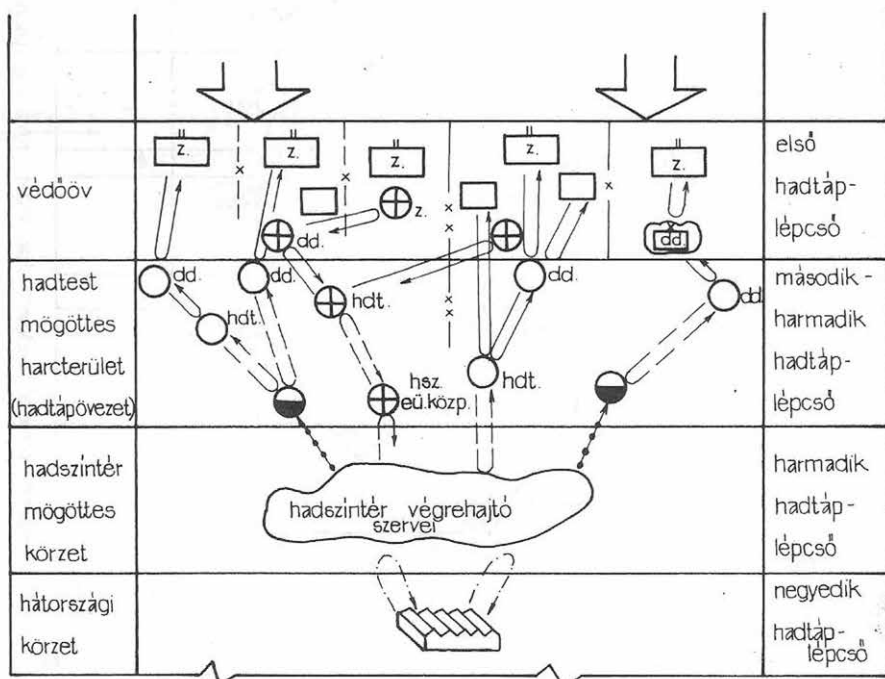

Jelmagyarázat



tartalékanyag-raktár



hadtápközpont
(nagyságrend megjelölésével)

— első és második lépcső ellátása

- - - második és harmadik lépcső ellátása

- · - · - · harmadik és negyedik lépcső ellátása

· · · · · hadszintér előretolt raktárak készleteinek kiegészítése



hadszintér előretolt raktár



támogató alegység



ellenség támadásának
iránya



egészségügyi központ
(nagyságrend meg-
jelölésével)

A hadtáp alegységek és -egységek "hátralépcsőzése"
visszavonulás során

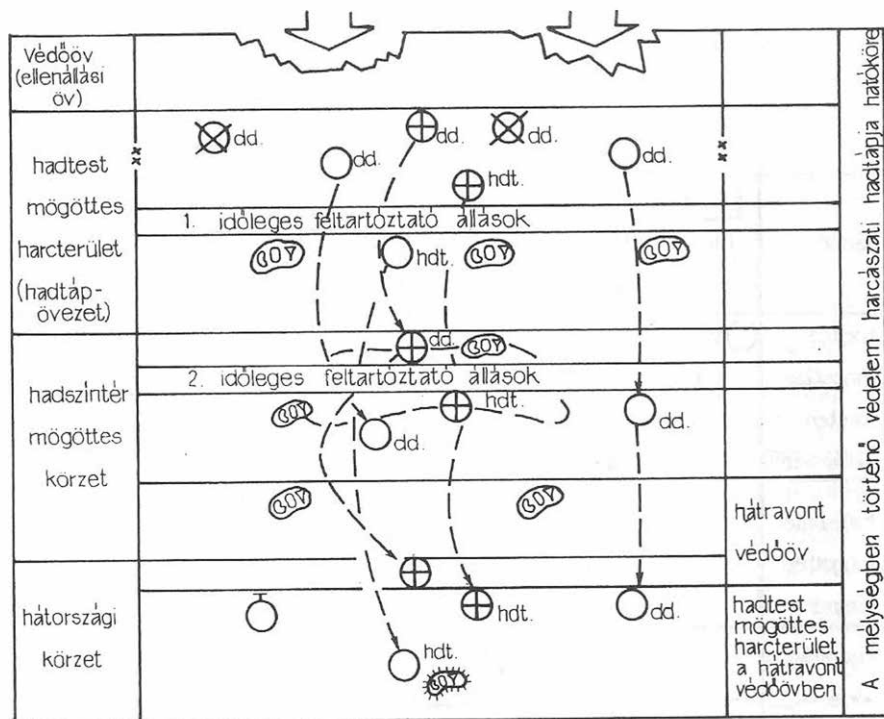
Jelmagyarázat

- az ellenség támadási iránya
- megsemmisített hadtápközpontok
- áttelepülést folytató hadtápközpontok
- áttelepülést folytató egészségügyi központok
- az áttelepített hadtápközpontok vagy raktárak anyagaiból létrehozott anyagellátópontok
- a hadszintér tartalék szervekből létrehozott hadtápközpontok
- az áttelepülés körzetébe, a hadszintér által előzetesen összevont anyagok

Ábrák: "A nagyfrekvenciás elektromágneses sugárzás egészségkárosító hatásai, a védekezés lehetőségei" c. cikkhez.

1.sz.ábra

A mikrohullámu sugárzás károsító hatásával szembeni
védelem

Jogi szabályozás

- szabványok
- utasítások

Szervezeti kérdések

1. Idővédelem
2. Távolságvédelem
 - övezetek kijelölése
 - a sugárzók magaslatra telepítése

Műszaki védelem

1. A generátoregység és tápvonalak árnyékolása
2. Tartózkodási hely leárnyékolása
/fémlemez, fémháló, szénttartalmu anyagok, festékek/

Egyéni védőeszközök

1. Mikrohullámu védőszemüveg
2. Mikrohullámu védőruha
/fémszálas, karbonszálas/

Alkalmassági és szűrővizsgálatok

1. Általános belgyógyászati
2. Szemészeti
3. Ideggyógyászati

Munkavédelmi és sugárhigiénés ellenőrzések, mérések

A nagyfrekvenciás elektromos térerősség megengedett felső határértékei 30 kHz-től 300 MHz-ig terjedő frekvenciatartományban

ÖVEZET	Elektromos térerősség V/m		
	30 kHz-től 3 MHz-ig	3 MHz-től 30 MHz-ig	30 MHz-től 300 MHz-ig
Veszélytelen	3	3	3
Biztonsági	20	10	5
Munka	50	20	10
Korlátozott időtartamu munka	$\frac{400}{\text{óra}}$	$\frac{160}{\text{óra}}$	$\sqrt{\frac{800}{\text{óra}}}$
Veszélyes	1000	600	200

3. sz. ábra

A nagyfrekvenciás elektromos teljesítménysűrűség megengedett felső határértékei 300 MHz-től 300 GHz-ig terjedő frekvenciatartományban, álló, illetve forgó vagy pásztázó sugárzó esetére

Övezet	Teljesítménysűrűség mW/cm^2	
	Álló sugárzó	Forgó vagy pásztázó sugárzó
Veszélytelen	-	-
Biztonsági	0,01	0,1
Munka	0,1	1,0
Korlátozott időtartamu munka	$\sqrt{\frac{0,08}{\text{óra}}}$	$\sqrt{\frac{8}{\text{óra}}}$
Veszélyes	10	100

A Sze
esztőse
Fele