

**VERESEGYHÁZ ÉS ERDŐKERTES AGGLOMERÁCIÓS PROBLÉMÁI ÉS
MEGOLDÁSI JAVASLATOK**
AGGLOMERATION PROBLEMS AND SUGGESTED SOLUTIONS IN VERESEGYHÁZ
AND ERDŐKERTES

Balogh Géza Attila¹, Péli László², Ritter Krisztián³

MSc egyetemi hallgató¹, egyetemi docens^{2,3}

Szent István Egyetem, Gazdaság- és Társadalomtudományi Kar^{1,2,3}

E-mail: balogh.geza.attila@gmail.com¹, peli.laszlo@szie.hu², ritter.krisztian@szie.hu³

Összefoglalás

A dolgozatban Veresegyház város és Erdőkertés község helyzetét vizsgáljuk tekintetben, hogy az utóbbi években, évtizedekben végbement fejlődés és népességnövekedés milyen hatásokat, problémákat okozott illetve hozott felszínre. Ezt kérdőív segítségével vizsgáltuk, melyet több, mint 800 fő töltött ki. A kérdések segítségével felmértük a lakosság közlekedésről, közszolgáltatásokról, üzletekről, szórakoztató-kulturális életről alkotott véleményét, megtudtuk, milyen problémákkal szembesülnek a mindennapi életben, illetve hogy ezeket a problémákat milyen lehetőségekkel orvosolnák helyi, illetve térségi szinten. A válaszokból kiderült, hogy a közlekedés mindkét településen sarkalatos pont: Veresegyházon a sűrűn előforduló torlódások, Erdőkertesen pedig az aszfaltozatlan mellékutak okozzák a fő problémát. Ezen felül Veresegyházon a zsúfolt oktatási intézmények, míg Erdőkertesen a szűkös vásárlási lehetőségek emelkedtek ki a leadott válaszokból. Helyi fejlesztések terén a veresegyháziak az utakon túl az egészségügyet priorizálják. Az erdőkeresiek a közlekedésen túlmenően a bölcsődekérdést, a közbiztonságot, a vállalkozók megtelepedését és új üzletek nyitását tartják fontosnak. Térségi fejlesztések tekintetében mindkét településen az elkerülő út megépítése és a Misszió bővítése fogalmazódik meg elsődleges igényként. Kérdés ugyanakkor, hogy az elkerülő út képes lesz-e tényleges forgalomcsillapításra, vagy a Misszió bővítése, belső fejlesztése releváns-e. Véleményünk szerint távlati kitekintésben érdemes lesz figyelni a települések további növekedését, azok népességmegtartó képességét, valamint a később esetlegesen jelentkező dezurbanizációs folyamatokat.

Abstract

In my essay, we examine the situation of Veresegyház and Erdőkertés municipality in regard of newly surfaced problems and social effects due to population growth and development. We carried out a survey on the topic, which was completed by more than 800 citizens. The aim of the survey was to assess the opinion of the public on transportation, public service, businesses, entertainment and to reveal the difficulties they face on a daily basis and how they wish to resolve them on local and regional level as well. The responses indicated that transportation is a key issue at both administration areas: in Veresegyház, the frequent traffic congestions, in Erdőkertés, insufficient road infrastructure seems to be the core of the problem. Furthermore, the overpopulated educational institutions in Veresegyház and the few shopping possibilities in Erdőkertés raised concerns. Residents of Veresegyház give priority to health over infrastructure in regard of local developments. In Erdőkertés, residents prioritize the nursery-matter, public security and establishment of new local businesses. In the matter of regional developments, building out a bypass road that would reduce the dependence on the main roads, and the extension of Misszió Health Center are clearly principal demands. However, it is questionable whether the bypass road could really ease the main road traffic, and the extension and development of Misszió Health Center is relevant. In our opinion, it is worth following the

further growth of Erdőkertes and Veresegyház in the long term, considering their ability to retain population, and the possible “counter-urbanisation” processes.

Kulcsszavak: településfejlesztés, agglomeráció, szuburbanizáció, közlekedés

JEL besorolás: R19, R59

LCC: HT231, HT351-352, HT 361-384

Bevezetés

A kutatást megelőzően tanulmányoztuk az azt megalapozó szakirodalmat, melynek keretén belül vizsgáltuk a vidékfejlesztés főbb kérdésköreit, különös tekintettel város-vidék kapcsolatrendszerre (Farkas et. al., 2020; Káposzta, 2020; Molnár, 2013; Ritter, 2008). Elemeztük az agglomeráció kialakulását, centrummal való függőségi viszonyrendszerét (Káposzta et al., 2017; Molnár-Lendvay, 2018; Ritter, 2008; Tóth, 2019). Kitértünk arra, hogy a települések gazdasági, szociális és társadalmi folyamatainak alakításában talán a legnagyobb mozgató erő a helyi vezetés (Tóth, 2018).

A Gödöllő-Vác tengely mentén fekvő Veresegyházon és Erdőkertesén az elmúlt 30 évben a többszörösére emelkedett a lakosság szám. Veresegyház lakossága már átlépte a 20 ezres határt (az ideiglenes lakcímmel rendelkezőket is beleszámolva), Erdőkertes népessége közelíti a 10 ezret (TeIR-TSTAR, 2020). A folyamatos parcellázásoknak köszönhetően új utcák, településrészek épültek ki. Ebből fakadóan az önkormányzatoknak és a piacnak biztosítania kellett az alap infrastruktúrát és az alapvető szolgáltatásokat. Ez nagyrészt megvalósult, viszont az embereknek több szempontból is olyan érzése van, mintha a beköltözők hulláma megelőzte volna a települések erre történő felkészülését: agglomerációs problémák alakultak ki. Veresegyházon az úthálózat romlását és túlterheltségét, az oktatási intézmények zsúfoltságát, a felerősödő városi zajhatást tapasztalják. Erdőkertesén a mellékutcák rossz állapota, az óvodában jelentkező plusz gyermeklétszám, az ipar hiánya ellensúlyozza a jó levegőt és a csendes, kertvárosias környezetet. Kutatásunkban az agglomerációs problémákra és az azokra irányuló megoldási javaslatokra fókuszálunk egy erre irányuló kutatás segítségével.

Anyag és módszertan

A kérdőíves felmérés 2020. február 24. és 2020. március 8. között zajlott le Veresegyházon és Erdőkertesén. A kérdőív kizárólag elektronikus úton volt elérhető. A kitöltők száma 805 volt: 406-an Veresegyházról, 399-en Erdőkertesről töltötték ki az ívet. Az összes válaszadó 64,6%-a nő, míg 35,4%-a férfi volt. A kérdőív első felének kérdései elsősorban a különböző eszközökkel történő közlekedésre, a közszolgáltatások, közművek állapotára, az azokkal való elégedettségre, a vásárlási szokásokra, a szórakoztató és kulturális élet helyzetére irányultak. Ezeknél a tényezőket 1-től 6-ig értékelhették a válaszadók. A második részben kíváncsiak voltunk arra, milyen problémákat tapasztalnak a kitöltők a mindennapi élet során, valamint milyen helyi és térségi fejlesztési javaslataik vannak a problémák javítására. Ezeknél a kérdéseknél legfeljebb 3 lehetőséget jelölhettek be a kitöltők, kivéve a térségi fejlesztéseket, itt 2 lehetőségre korlátoztuk a választást. A következőkben – az autós közlekedés vizsgálata mellett – javarészt a kérdőív második felében felvetett kérdések eredményeit, és az azokból levont következtetéseket ismertetjük.

Eredmények

Tapasztalataink szerint Veresegyházon – más agglomerációs településhez hasonlóan – nincs kiforrott kerékpáros kultúra, ennek köszönhető, hogy alig néhányan használnak ilyen

közlekedési eszközt (1. ábra). A buszokat igénybevevők alacsony száma meglepő, mivel a város véleményünk szerint mind Fót-Újpest, mind Szada-Gödöllő és Budapest, mind Órbottyán-Vác, mind pedig Erdőkertes-Galgamácsa irányába megfelelő járatsűrűséggel van ellátva. A fővárosi gyorsjáratok például óránként, csúcsidőben félóránként közlekednek. A helyi járatokat az önkormányzat idén márciustól saját működtetésű kisbuszokkal egészíti ki, ennek eredményessége még nem ismert. Veresegyház a 71-es számú vasútvonal keresztezi, több megállóval (Ivacs, Veresegyház, Erdőkertes (közigazgatásilag az erdőkertesi megállóhely még Veresegyház területe), Vicziánteleg). A vonatok 60 km/h sebességgel közlekednek óránként, csúcsidőben félóránként. A kitöltők közül 56-an utaznak vonattal. Budapest gyorsjáratú autóbusszal 41-44 perc alatt, vonattal 48 perc alatt közelíthető meg. Ettől az autó természetesen gyorsabb és kényelmesebb, bár előbbi jelző nem igaz Veresegyházról Szada irányába, reggelente. Sorozatosak a torlódások, a dugók, mert rengetegen szeretnének felhajtani az M3-as autópályára. Ezt tükrözi többek között az, hogy a válaszadók 68%-a gépkocsival jár munkába. Elsősorban a Budapestre vagy más, távolabbi városba ingázók használnak autót, ugyanakkor szép számmal találni a kitöltők között olyat, aki helyben lévő munkahelyre is autóval jár ki.

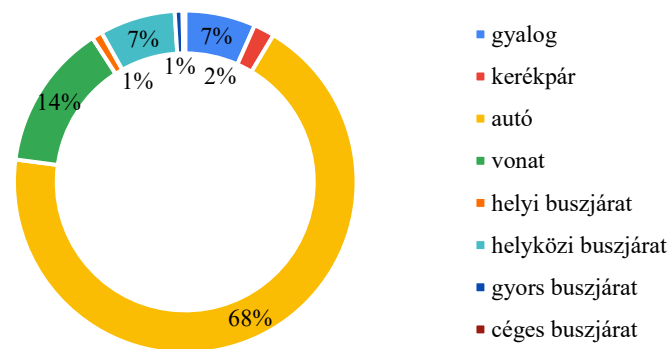

1. ábra: Milyen közlekedési eszközt vesz igénybe munkába járáshoz veresegyháziként?

Forrás: saját kutatás alapján saját szerkesztés, 2020

Ennek köszönhetően Veresegyház fő útvonalai leterheltek, csúcsidőben szinte alig lehet autóval mozogni a városban. Az iskolák környékén ez még fokozottabban jelentkezik. A problémát tovább tetézi a vasút által okozott fennakadás, amikor a sorompók zárva tartása miatt akár hétvégén is nagyobb kocsisor képes kialakulni a Fő úton. Ennek is köszönhető, hogy a három felvázolt közlekedési mód közül ezt értékelték a legrosszabbnak a válaszadók (2. ábra), összességében 2,53-ra. Nem meglepő az sem, hogy legjobb, azaz 6-os értéket senki nem adott erre a kérdésre. Az autóval közlekedők 2,51-es értéket „adtak maguknak”.

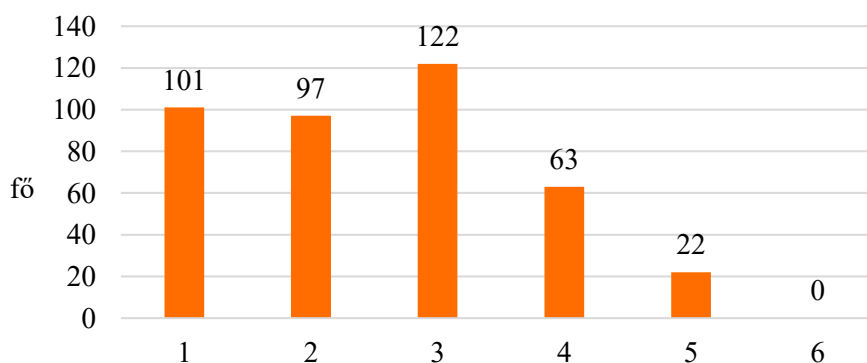

2. ábra: Az autós közlekedés értékelése Veresegyházon

Forrás: saját kutatás alapján saját szerkesztés, 2020

Közlekedési eszközök igénybevételének tekintetében Erdőkertesben is egyértelműen az autó dominál (3. ábra). A legközelebbi autópálya-felhajtó itt is a szadai. Veresegyházhoz hasonlóan Erdőkertesben sincs kerékpáros közlekedési kultúra, elvéve lehet néhány biciklissel találkozni utazás közben. A faluban kimondott kerékpárút nincs. A vonatot használók viszonylag alacsony száma azért lep meg, mert két parkoló is található a vasútállomás mellett, amelyek rendszeresen maximális kapacitással üzemelnek. Az autóbuszos közlekedést igénybe vevők aránya kissé magasabb a veresegyházi adathoz képest.

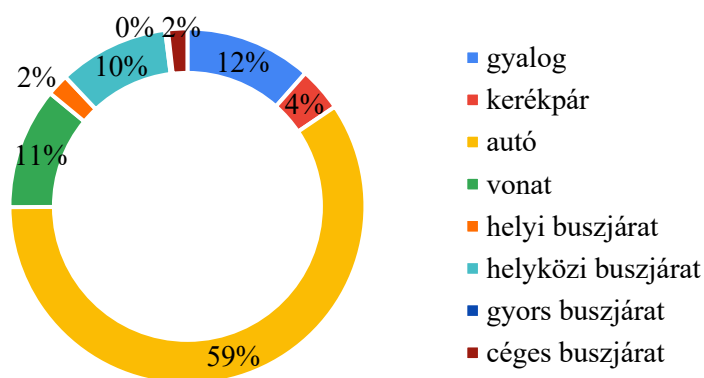

3. ábra: Milyen közlekedési eszközt vesznek igénybe munkába járáshoz Erdőkertesben?

Forrás: saját kutatás alapján saját szerkesztés, 2020

Az autós utazás kényelmesebb és gyorsabb falun – gondolhatnánk. Ez tekintetben állja meg a helyét Erdőkertes esetében, hogy igen ritkák a torlódások, azok is csak a reggeli csúcsidőben fordulnak elő a település egyetlen, egyébként nyomógombos jelzőlámpájánál. A veresegyházi reggeli örületet pedig szintén a városhoz tartozó mellékutakon tudják kikerülni, egészen a körforgalomig, jelentős időt megtakarítva ezzel. Viszont az önkormányzati tulajdonú mellékutaknak csupán az egyharmada aszfaltozott, a többi martaszfaltos vagy földút, utóbbiak pedig gyorsabban romlanak, nem kis bosszúságot okozva ezzel az autósoknak. Az önkormányzat kommunális csoportja rendszeresen végez útjavításokat, ezek azonban – részben az időjárásnak, részben az „élet császárai” típusú autóvezetőknek – csak ideig-óráig jelentenek megoldást. Összességében 3,1-es értéket adtak a kertészek az autós közlekedésre (4. ábra). Ez az előbb leírtak fényében nem meglepő, a válaszokból látszik, hogy a bizonytalanok is inkább a skála negatív felére húztak (3-as érték). Az autóhasználó kitöltők picit rosszabb pontszámot adtak erre a kérdésre, szám szerint 3,03-at.

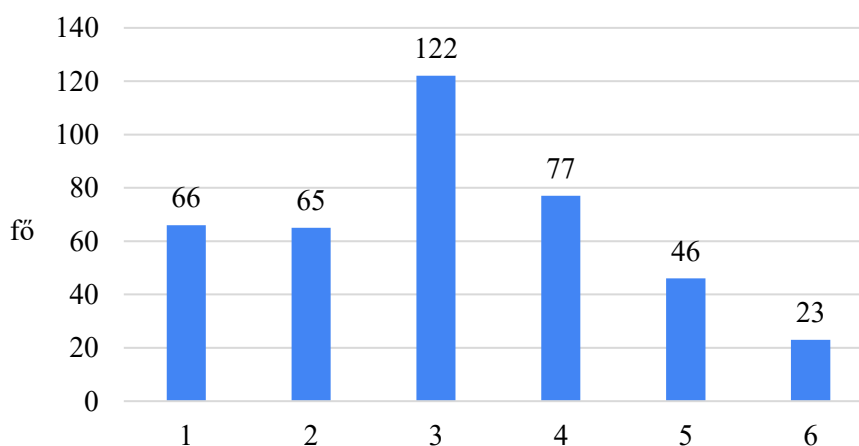

4. ábra: Az autós közlekedés értékelése Erdőkertesben

Forrás: saját kutatás alapján saját szerkesztés, 2020

A problémafelvetésre adott válaszok darabszámából kitűnően látszik, hogy a kitöltők több, mint $\frac{3}{4}$ -ének egyik kiválasztott lehetősége a nehézkes közúti közlekedés volt (5. ábra). Kora este, csúcsidőben, amikor a vasúti sorompók is zárva vannak a Fő úton, 12-15 percet vesz igénybe eljutni a központból a város Szada felőli végébe. Ugyanígy a kora reggeli órákban is igen nehéz kijutni abba a szadai kereszteződésbe, amely az autópálya felhajtó felé vezet. 100 feletti szavazatszámot kapott a nevelési-oktatási intézmények zsúfoltsága. Ezt támasztja alá az, hogy 1000-nél több gyermek jár óvodába, közel 2500 gyermek pedig iskolába – ebből közel 1700 egy intézménybe, a Fabriczius József Általános Iskolába. Ez elképesztő szám, és a születési számokat látva nem valószínű, hogy egyhamar csökkeni fog a létszám. A zsúfoltság csökkentésére, valamint a minőségi oktatás biztosítására kormányzati szándék mutatkozik, a jelek szerint a közeljövőben új általános iskola épülhet Veresegyházon. A szűkösebb vásárlási lehetőségek problematikája véleményünk szerint elsősorban nem az üzletek számára, hanem a meglévőkben tapasztalható zsúfoltságra, tömegre vonatkozik – különösen az élelmiszerdiszkontok tekintetében. Új üzlet építéséről nincs tudomásunk, ha valamely területen lesz is, az legkorábban a jövő év első felében jelenthet érdemi megoldást a problémára. Az utak állapota, és a nagy létszámú orvosi-védőnői körzetek problematikája emelkedik még ki: előbbinél akadály, hogy a fő közlekedési utak a Magyar Közút tulajdonában vannak, így a karbantartás általában akadozó. A körzeteket pedig bővítéssel, orvosok és védőnők felvételével tudná orvosolni az önkormányzat, ugyanakkor kérdés, hogy a mai helyzetben, amikor lasszóval kell vadászni mind a házi orvosokat, mind a védőnőket, mennyire jelentkeznének egy-egy újonnan alakult praxisért. Az „egyéb” válaszlehetőségben további problémaként jelezték a kitöltők azt, hogy a fiataloknak nincs szórakozóhelye, illetve a nyilvános illemhely hiányára hívták fel a figyelmet – utóbbit célszerű lenne a vasútállomáson, annak felújításán belül, vagy azt követően kivitelezni.

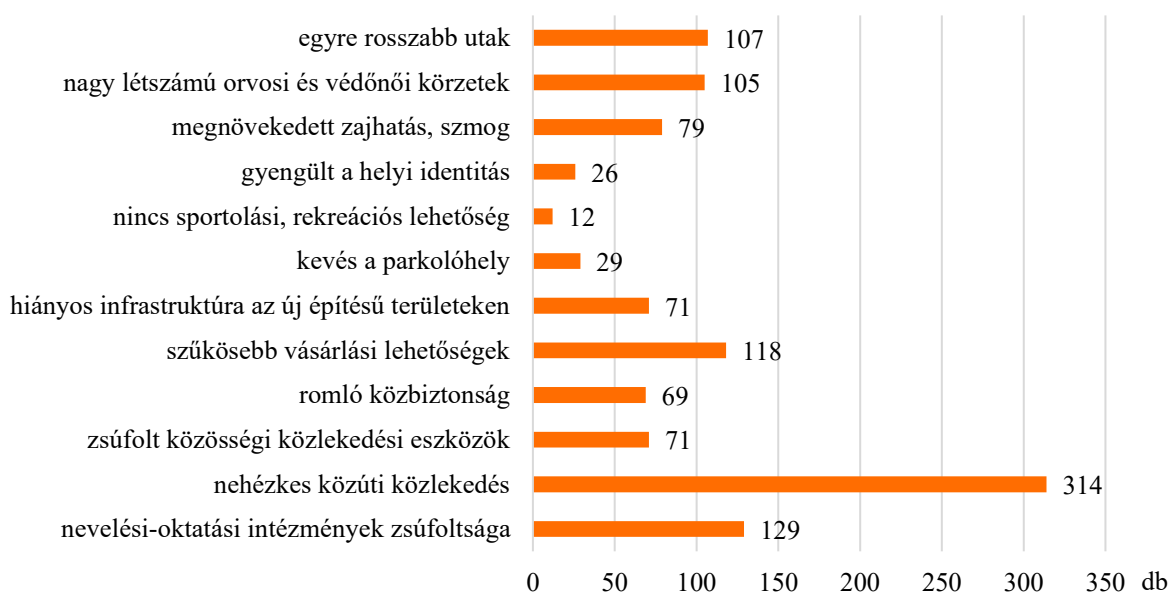

5. ábra: Milyen problémákat tapasztal Veresegyház fejlődésének köszönhetően?

Forrás: saját kutatás alapján saját szerkesztés, 2020

A helyi fejlesztések tekintetében az utak felújítása itt is kiemelkedik, a válaszadók több, mint fele ezt jelölte be egyik válaszként (6. ábra). Veresegyház mellékúthálózata kiterjedt, a legtöbb utca aszfaltburkolattal rendelkezik, ezt pedig értelemszerűen csak aszfalton lehet karbantartani. A főúthálózat – különösen a Gödöllőt Váccal összekötő 2104. sz. út – állapota az utóbbi évek fokozott terhelésének köszönhetően még közlekedhető, de erőteljes romlásnak indult. Ezt az utat, ahogy az előzőekben említettem, a Magyar Közút tartja karban. A sorban második a

közlekedésfejlesztés. Itt elsősorban hiányzó zebrák, jelzőlámpák kiépítésére, veszélyes kereszteződések átépítésére gondoltam, kérdés, hogy erre a kitöltők mennyire voltak figyelemmel, mivel ezt is több, mint 50% jelölte be. Véleményem szerint a Fő út-Budapesti út (ahova az új Katolikus Gimnázium is megépült) kereszteződése, valamint a Temető utca-Andrássy út-Petőfi utca kereszteződése a legkritikusabb két pont a város közlekedésében. Utóbbi helyen az elmúlt időszakban több baleset is történt. Érdemi fejlesztés lenne továbbá egy vasúti felüljáró megépítése a Fő úton, hasonlóan a gödöllői vasúti felüljáróhoz, amivel jóval gördülékenyebb lenne a közlekedés, s legalább a sorompók lezárása nem akadályozná azt. A veresegyháziak az egészségügy fejlesztését tartják még fontosnak, erre is közel 200 szavazat érkezett. Ezt messze lemaradva a szórakozási, kikapcsolódási lehetőségek bővítése követi, mely inkább a 30 év alattiak problémaköre. Az egyéb lehetőségben a zöldfelületek bővítését, parkok, játszóterek létesítését, a tavak környékének turisztikai-rekreációs célú hasznosítását, valamint új színházépület építését javasolták a válaszadók. Ez szinte mind a pihenési, kikapcsolódási lehetőségek bővítését jelentené.



6. ábra: Milyen helyi fejlesztéseket támogatna Veresegyházon?

Forrás: saját kutatás alapján saját szerkesztés, 2020

Talán kijelenthetem, hogy az út és az egészségügy kérdése lett a „slágertéma” a kérdőívben a veresegyháziak szemében. A 7. ábrán, ami egy ún. fatérkép, minél nagyobb egy válasz téglalapja, annál többen jelölték azt válaszul a kérdésre. Az elkerülő út régóta szerepel terítéken a térség településeinek életében, hiszen sok-sok éve mutatkozik hajlandóság annak megépítésére. Idén januárban az Innovációs és Technológiai Minisztérium támogatja az elkerülő út megépítését, amely Gödöllőtől indulna, és az M2-es autópályába csatlakozna Sződ magasságában. Ez mindenképp reménykeltő, így nagy esély van, hogy hosszú évek, évtizedek várakozása után a következő európai uniós ciklus közepére megépüljön az út. A Misszió fejlesztése mindenképp érdekes kérdés, amit érdemes távolabbról megvizsgálni. Véleményem szerint alapvetően meghatározó tényező az, hogy az idők során nem Gödöllőre, hanem Kistarcsára épült a térséget ellátó kórház, ami Kistarcsa környékének mindenképp kedvező, viszont Gödöllőnek és térségének egyértelműen hátrány. A kistarcsain kívül Vácra és Hatvanra van fekvőbetegeket is ellátó kórház. Az, hogy Gödöllőn „csak” rendelőintézet működik, magában hordozná azt a helyzetet, hogy vagy ezt, vagy a veresegyházi intézményt fejlesszük fel fekvőbeteg ellátó kórházzá. A folyamatosan növekvő lakosság szám lenne ennek az egyik fő indoka, viszont Veresegyháztól pont Vác közelsége veszi el ezt az indokot,

ugyanakkor más kérdés, hogy a váci kórház ellátási területe inkább Pest megye legészakibb részére irányul. Ha valamelyik intézmény fejlesztése meg is valósulna, kérdés hogy azt hogyan szerelnék fel, illetve honnan invitálnák a humán erőforrást – orvosokat, nővéreket, ápolókat, stb. Ebből fakadóan a Misszió fejlesztéseként én a szakrendelések spektrumának szélesítésében látok potenciált. A veresegyházi vasútvonal felújítását kevesebben gondolták fontosnak, mint a Misszió fejlesztését, annak ellenére, hogy a modern járművek ide vagy oda, a vasútvonal elavult, lassú. Legkevésbé fontosnak azt tartották, hogy a két településnek közös rendezvényei legyenek.



7. ábra: Milyen térségi fejlesztéseket támogatna veresegyháziként, Veresegyház és Erdőkertes vonatkozásában?

Forrás: saját kutatás alapján saját szerkesztés, 2020

Az útprobléma toronymagasan viszi a prímét Erdőkertesén is (8. ábra), a válaszadók 59%-a jelölte be ezt a lehetőséget. A település mellékútjainak 1/3-a aszfaltréteggel burkolt (mely mennyiség nem utcaszámban, hanem hosszúságban értendő); ezek javarészt a Veresegyház felé eső utak, illetve azok, ahol korábban megoldásra került a csapadékvíz-elvezetés. Ha a második helyezett nehézkes közúti közlekedést idevesszük, akkor elmondható, hogy a település szerkezete sok helyben nem enged 3-4 méternél szélesebb utakat kialakítani. Így pedig több utcában két autó szűken fér el egymás mellett. Az önkormányzat 2020-ban megemelte a helyi adókat, amelyet teljes egészében új út építésére szándékoztak fordítani, a koronavírus-járvány miatt a polgármester azonban eltörölte az emelést. Ettől függetlenül dr. Pásztor László polgármester úr és a képviselő-testület törekvése is az, hogy az utak aszfaltos vagy martaszfaltos burkolatot kapjanak. Az utak szélességéből fakadó problémákra véleményünk szerint az egyirányúsítás adhat tartós megoldást. A kitöltők által kialakított képzeletbeli dobogón szerepel még a szűkös vásárlási lehetőségek problematikája. Meglátásunk szerint egyetlen olyan terület van, ahová egy szupermarkethez hasonló üzletet lehetne építeni, ez pedig a jelenlegi benzinkút melletti-mögötti terület. Az elképzelésünk ott dől meg, hogy a jelenlegi tudásunk szerint pályázati támogatásból vállalkozói park fog épülni ezen a területen. Ezen kívül azt gondoljuk, hogy Veresegyház közelségéből fakadóan piaci alapon akkor sem érné meg nagyobb élelmiszerüzletet nyitni Erdőkertesén, ha lenne olyan hely, ahová ezt fel lehetne építeni.



8. ábra: Milyen problémákat tapasztal Erdőkertes fejlődésének köszönhetően?

Forrás: saját kutatás alapján saját szerkesztés, 2020

Nemcsak a problémák között, hanem a támogatandó fejlesztések között is kimagaslik az erdőkertesi útkérdés (9. ábra). Itt még többen jelölték (73%), mint a problémáknál. Az önkormányzat számításai szerint a település mellékúthálózata kb. 65 km, melynek, mint már az előzőekben említettem, a harmada aszfaltos (kb. 22 km). További számítások szerint, ha minden utat aszfaltburkolattal és az út szélén szegéllyel látnának el, az a jelenlegi árakon nagyjából 10 milliárd Ft-ba kerülne (összehasonlításképpen: Erdőkertes egy évi költségvetése intézményekkel együtt 1,8-1,9 milliárd Ft). Ebből fakadóan a jelenlegi állapoton martaszfaltozással lehet javítani, ennek pedig anyagilag is nagyobb realitása van (1000 tonna martaszfalt ára kb. 2,5-3 millió Ft). Mindentől függetlenül azt gondoljuk, a sok utcának, a változatos domborzati viszonyoknak köszönhetően ez a probléma nagyon sokáig fenn fog állni. A közlekedésfejlesztés kapta a második legtöbb voksot. Itt elsősorban új gyalogátkelőhelyek létesítésére lenne lehetőség, kiváltképp a település Vácegres felé eső felén. A meglévő, jelzőlámpa nélküli zebrákat sárga villogó fényjelzéssel, illetve az úttestbe épített LED-es érzékelőkkel lehetne biztonságosabbá, az autósok számára jobban figyelemfelkeltőbbé tenni. Emellett az önkormányzat szeretne a Katona József utcai buszmegálló és a Kéri utca között járdát építeni, a buszmegálló biztonságos megközelítése céljából. A diagramon is látható, hogy négy javaslat szinte azonos szavazatszámot kapott. A közbiztonság javítása elsősorban a Polgárőrség létszám- és eszközbővítésén keresztül valósulhatna meg. Erdőkertesben sajnos a kábítószer és az abból fakadó problémák is jelen vannak, ami ellen a Rendőrség is tehetetlen. Ez egy alapvetően zárt közösség, az eladókat lebuktatni, elfogni nagyon nehéz. Új üzletek nyitását házi kisboltokban, vegyesboltokban látjuk, nagyobb üzletet nem érné meg sem építeni, sem gazdaságilag fenntartani. A bölcsőde, óvoda építésénél valószínűleg a bölcsőde lehetősége sarkalhatta szavazásra a válaszadókat, tekintve hogy az óvodai ellátás nehezen, de megoldott a faluban (a nehézséget az egyre szaporodó gyermeklétszám okozza). Bölcsődére hosszú évek óta van igény, az önkormányzat pedig tavaly nyert a megvalósításhoz pályázati támogatást (200 millió Ft-ot), ami a növekvő építőipari árak miatt kevés. Kérdés, mi lesz a pályázat sorsa, hiszen többletforrást kellene a beruházáshoz biztosítani a kormányzatnak. A leendő bölcsőde a Fő út 187. szám alatt épülne, a település Vácegres felé eső részén. A vállalkozások becsábítása Erdőkertesre az alacsony adóbevételek miatt volna égetően fontos, mivel a falu adóerőképessége gyenge. Ugyan az újonnan megjelenő vállalkozások révén növekedne az önkormányzat iparüzési adóból származó bevétele, és ennek okán előbb-utóbb csökkenne az

állami támogatása, viszont a bevételnövekedés kompenzálná a kiesést. A lakosság pedig újabb szolgáltatásokat tudna igénybe venni helyben, így nekik is előnyére válna a vállalkozások számának emelkedése. A leendő Vállalkozói Park segíthetné elő legjobban ezt a folyamatot. Néhány kitöltő külön jelezte lehetőségként az iskolai oktatás színvonalának javítását, a tó köré pihenőpark kialakítását. Az iskolai oktatásra az önkormányzatnak sajnos nincs ráhatása, az erdőkertesi tó pedig jelenleg magántulajdonban van, viszont szabadidős potenciál rejlik benne.

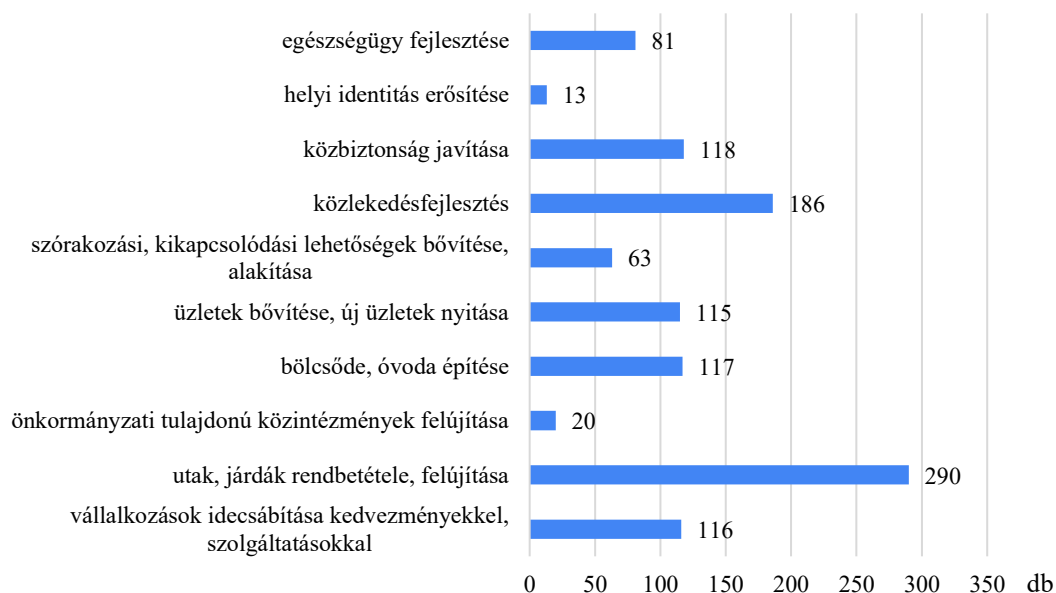

9. ábra: Milyen helyi fejlesztéseket támogatna Erdőkertesben?

Forrás: saját kutatás alapján saját szerkesztés, 2020

A térségi fejlesztési javaslatokra adott szavazatok részben átfedésben vannak a veresegyházi javaslatokkal. Az erdőkertesiek esetében is az elkerülő út megépítése lenne az elsődleges kivitelezésre váró feladat (10. ábra): 399 válaszadóból 286-nak ez a lehetőség volt az egyik válasza a lehetséges kettőből. A Misszió bővítéséből, bővüléséből az erdőkertesi emberek is profitálnának, hiszen az új szakrendelésekért nem kellene Gödöllőre, Vácra, Kistarcsára utazniuk. Az autós közlekedés javítása, új utak nyitása előrébb szerepel, mint a veresegyháziaknál. Az ok egyszerű: az erdőkertesieknek sokkal fontosabb, hogy gyorsan, gördülékenyen tudjanak átmenni Veresegyházra. Veresegyházról az Andrassy úton keresztül közelíthető meg Erdőkertes, ez a fő közlekedési irány. Az „egérút” a Csibaj utca-Hegyalja utcán át vezet Erdőkertesre. Új utat egy helyen lehetne nyitni: Veresegyházon a Bokréta utca, Erdőkertesben a Veresegyházi utca összekötésével, utóbbi azonban homokos földút, így ezt legalább martaszfalt minőségű útra kellene kiépíteni ahhoz, hogy közlekedhető állapotban legyen. A vasútvonal felújítása és a helyi buszjáratok újragondolása egyformán fontos az erdőkertesieknek, ugyanannyi szavazatot kapott mindkét lehetőség. A vasút felújítása napirenden van, a vonal mentén élő települések közös levelet írtak az illetékes minisztériumnak, melyben kérték a mielőbbi cselekvést a vasútvonal mentén élő emberek miatt, Fóttól Vácig. Kérdés, hogy a következő európai uniós költségvetési ciklusban mekkora összeg juthat vasútfejlesztésre, és ez érinti-e a 71. számú vonalat. A helyijáratok újragondolása véleményem szerint fontosabb és a lakosság nagyobb részét érinti. Érdemes lenne a helyijáratokat sűríteni, valamint a jelenlegi, csak a központi utcákat érintő vonalat kiterjeszteni a település egészére, egészen a háromházi autóbusz-fordulóig. Ezzel kapcsolatban polgármester úr levélben fordult a Volánbuszhoz, választ azonban a felvetésre még nem kapott.



10. ábra: Milyen térségi fejlesztéseket támogatna erdőkeresiként, Vereasegyház és Erdőkeres vonatkozásában?

Forrás: saját kutatás alapján saját szerkesztés, 2020

Következtetések

Az elkerülő út kérdése megkerülhetetlen. Nemcsak a két vizsgált település, hanem az egész Gödöllő-Vác tengely tekintetében. Az út kérdése lassan két évtizede szerepel napirenden Vereasegyház környékének életében. Több tervet is készítettek a nyomvonalakra: honnan induljon s hová tartson, hol csatlakozzon be az M2-es autópályára az elkerülő. Már az utat érintő települések önéreje is megvolt az építéshez, mégsem történt semmi. Hol Szada községe, hol az állam gördített akadályokat az út elé. Most, 2020-ban úgy tűnik, ezek az akadályok elhárultak, mivel egyrészt Szada nagyközség is szeretné az utat, másrészt pedig az Innovációs és Technológiai Minisztérium szakmailag támogatja az elkerülő majdani létrejöttét. Véleményünk szerint a kormányzatban is felismerték ennek az útnak a szükségességét, s így a következő európai uniós ciklus első felében talán meg tud épülni az út. Ez az elkerülő nagyjából az M3-as autópályára jelenlegi, szadai lehajtójától indulna, és a vereasegyházi medveotthont kikerülve Szód magasságában torkolna az M2-es autópályára. Természetesen az elkerülő úthoz csatlakozó települési főutakat, úthálózatot is megfelelően meg kell tervezni, amelyek ráhordó útként funkcionálnak majd. Az elkerülőt 2x1 sávossá tervezzük; kérdés, hogy ez a jelenlegi mennyiségű autóforgalomban mit fog érni. Mekkora mértékben fog csökkenni Vereasegyház és Szada útjainak terhelése? Meddig és milyen mértékben képes csillapodni a forgalom azokon a szakaszokon, ahol jelenleg állandósulnak a torlódások? Egyfajta aggodalomként tekintünk ezekre a kérdésekre, mert véleményünk szerint olyan hamar alakulna ki csúcsidei torlódás az elkerülőn, amely nem tud érdemi forgalomcsökkenést eredményezni a belterületi utakon, azaz amilyen hamar rászoknának az autósok, olyan hamar szoknának le róla. Természetesen ez csak egy feltételezés, és nem biztos, hogy így valósul meg; először várjuk meg az elkerülő út szalagátvágását és azt, hogy birtokba veszi az utat a forgalom.

A másik térségi közlekedést meghatározó eszköz a vasút. A 71-es vonal Budapest szélétől Vácig egyvágányú, a megengedett sebesség a legtöbb helyen 60 km/h, de van ahol ettől

kevesebb. A vonatok Fóton, Veresegyházon, Örbottyánban és Vácrátóton tudnak keresztezni, itt vannak vasútállomások. A vonal teljes felújítása abszolút indokolt, illetve ahol lehet, kétvágányúsításra is szükség lenne a zavartalanabb és gyorsabb közlekedés szempontjából. Ha a megengedett sebesség 100 km/h-ra emelkedne, jelentősen rövidülne a menetidő, versenyképessé válna a vasút a közúttal szemben, s jóval többen vennék azt igénybe. Kérdés, hogy a következő EU-s ciklus költségvetéséből mennyi forrás jut ilyen célokra, illetve hogy mik a kormányzat szándékai, mely vonalakat szeretnék felújítani 2027-ig.

Erdőkertest vizsgálva a település helyzete azért speciális, mert meglátásunk szerint községi berendezkedés mellett városi típusú problémákkal áll szemben. Azt gondoljuk, ezeket az akadályokat a városi ranggal együtt járó magasabb finanszírozással könnyebben venné a település. Mindezt beárnyékolja az a tény, miszerint 2014 júliusában osztottak utoljára községeknek városi rangot, azóta nem gyarapodott ezen települések száma, ráadásul a várossá válás kritériumain is jelentősen szigorítottak. További problémát jelent még a változatos úthálózat, amely a korabeli parcellázások mentén fejlődött ki. A változatos domborzat előny a jó levegő és a természetközelség szempontjából, hátrány viszont az utcák karbantartása és fejlesztése szemszögéből.

Az útkérdés Erdőkertesben is kardinális kérdés. A 140 mellékutca hossza 65 km, ennek pedig hozzávetőleg 33-35%-a aszfaltozott – hossz mértékét, és nem az utcák mennyiségét figyelembe véve. Előfordulnak ugyanis olyan utak, melyeknek csak az eleje aszfaltozott, a további része martaszfalttal vagy zúzottkővel van burkolva. A többi, nem aszfaltos utcában martaszfaltos út, zúzottkő- vagy földút van. A martaszfaltos utcákban normálisan lehet közlekedni, utóbbi két úttípus viszont sok kellemetlenséget okoz a lakosságnak. Nemcsak a gépjárművekben okozott károkat, hanem a porfelverődést is gyakran szóvá teszik a lakosok. Természetesen az önkormányzat célja is az, hogy minél több utat aszfalttal vagy martaszfalttal burkoljanak, az anyagi források azonban végesek. A helyi adók megemelésével az lett volna az önkormányzat célja, hogy az ebből befolyó plusz bevételt teljes egészében új utak építésére fordítja, azonban a koronavírus-járvány sajnos ezt a tervet a 2020-as évre felülírta. Közlekedésfejlesztés tekintetében a forgalmasabb helyekre, elsősorban buszmegállók mellé telepítenék zebrákat. Erre van törekvés az önkormányzatnál, a zebrák tervezetése folyamatban van. Mivel Erdőkertes Fő útja hosszú, nagyjából 4,3 km, a gyalogátkelőket aszfaltba épített LED-es fényvel világítanám meg. Ez a fény villogni kezd, ha gyalogos ér a zebra közelébe, vagy áthalad azon. Így már messziről észrevehetővé válik a gyalogátkelőhely és az azon történő mozgás. A megnövekedett autóforgalomnak köszönhetően a Fő téren és környékén kialakított parkolók munkanapokon, csúcsidőben telítettek, néhány jármű már a Rákóczi utcai házak elé kénytelen leállni, mert egy szabad férőhely sincs. Erre véleményünk szerint egyetlen megoldás lenne, mégpedig az, hogy aki teheti, otthon hagyja autóját és más módon közelíti meg a Fő tér környékét, illetve az ott lévő óvodákat és iskolát. Újabb parkolók kialakítására egyszerűen nincs már hely.

Végezetül, engedjenek meg némi kitekintést a jövőre nézve. Rengeteg kérdést tartogatnak a következő évek, évtizedek Veresegyház és Erdőkertes jövőjével kapcsolatban. A leginkább aktuális kérdés: meddig növekedhetnek még a települések? Hol lesz az a határ, ahol a lakosság szám tetőzik? Meddig tart ki a két település varázsa, népességvonzó képessége? Erdőkertes esetében a lakosság szám tetőzése hamarabb bekövetkezhet, egész egyszerűen azért, mert a falu kis méretéből fakadóan nem fog tudni több embert befogadni, mint amennyi elfér. Ezt kiszámoltatta az önkormányzat: hozzávetőleg 12000 ember fér el Erdőkertesben. Jelenleg a tartózkodási helyes lakosokkal együtt a 10 ezret közelítjük, a jelenlegi dinamikával 2020 év végén vagy 2021-ben át is lépjük ezt a határt. További kérdés, hogy a jelenlegi lakosság hány embert akar és képes befogadni saját településén? Veresegyházon voltak tervek több száz fős

lakóparkok építésére, ami komoly ellenállást váltott ki a lakosokban, mondván nem bír el több embert a város infrastruktúrája (különös tekintettel az úthálózat).

Érdekes kérdés a jelenlegi fiatalok tükrében a két település népességmegtartó képessége. Helyben tervezik-e elképzelni jövőjüket a fiatal generációk? Van-e bennük önállósodási szándék, ha igen, mekkora? Költözés esetén merre indulnának? Mekkora részük vándorolna az agglomeráció szélére, s hányan választanák a fővárost? Mikor jelenik meg a városfejlődés harmadik fázisa, a dezurbanizáció? Dr. Pásztor László polgármester arra számít, hogy amint egyre jobban megtelik Erdőkertes, a szegényebb, hátrányosabb helyzetű településrészek is felértékelődnek, a jelenleg itt élők ingatlanait felvásárolják, ezek az emberek ebből a pénzből pedig az agglomeráción kívülre, Vácegresre, Galgamácsára vagy még távolabb költöznek. Így a helyi lakosság minősége emelkedne, a szociális kiadások csökkennének, több pénz maradna fejlesztésre. Meglátásunk szerint ez a folyamat körülbelül 10 év múlva kezdődhet el. További kérdés, hogy a helyben maradó fiataloknak – akár Veresegyházon, akár Erdőkertesén – mekkora kedve lesz a gyermekvállaláshoz? Lesz-e intézményi és humán kapacitás a még inkább megnövekedett gyermeklétszámot ellátni?

Ugyancsak a népességmegtartó képességhez tartozik a helyi identitás kérdésköre is, ami a kitöltők szerint egyáltalán nem fontos, véleményünk szerint azonban nem megkerülhető téma. Hogyan lehet a helyi identitást kialakítani az új beköltözőkben? Mikor mondhatják el magukról, hogy ők „veresiek” vagy „kertesiek”? Ilyennek érzik-e magukat? Büszkék-e saját településükre? Mennyire könnyen költöznének el lakóhelyükről? Véleményünk szerint folyamatos közösségépítéssel és a hagyományok megélésével el lehet vetni a helyi identitás magvait, ami aztán idővel képes lesz kicsírázni. Ez egyúttal a településen belüli közösségben gondolkodást is a köztudatba tudná emelni.

Ezzel, illetve az előbb vázolt kihívásokkal csak lokálpatrióta, saját települését szeretni és szervezni, a változásokra gyorsan és hatékonyan reagálni képes vezető tud megküzdni.

Irodalomjegyzék

1. Farkas, Tibor; Bruder, Emese; Kolta, Dóra; Gerencsér, Ilona (2020): Diverse migration processes of rural youth and young adults in Hungary In: Schafft, Kai; Stanic, Sonja; Horvatek, Renate; Maselli, Annie (szerk.) Rural youth at the crossroads: Transitional societies in central Europe and beyond. New York (NY), Amerikai Egyesült Államok: Routledge (2020)
2. Káposzta József (2020): A vidékfejlesztés helye a regionális tudományban, Tér és Társadalom, 34(1), o. 37-40. doi: 10.17649/TET.34.1.3235. eISSN: 2062-9923
3. Káposzta József-Némediné Kollár Kitti (2017): Smart települési modellek vizsgálata nemzetközi és hazai kezdeményezések alapján, avagy mi lehet a minta a periférián? Studia Mundi-Economica Vol. 4, No. 3. pp. 57-66. ISSN 2415-9395 DOI: 10.18531/Studia.Mundi.2017.04.03.57-66
4. Nagy Molnár M. -Lendvay E. (2018): New method to support decision making process in the local economic development of Hungary. REGIONAL STATISTICS 8: 2 pp. 69-91.
5. Nagyné Molnár M. (2013): Factors of success in case of local society. DETUROPE: CENTRAL EUROPEAN JOURNAL OF TOURISM AND REGIONAL DEVELOPMENT 5: 3 pp. 63-70.
6. Ritter K. (2008): A helyi fejlesztés esélyei – agrárfoglalkoztatási válság és területi egyenlőtlenségek Magyarországon. Területi Statisztika 48. (5) pp. 554-572. ISSN 0018-7828

7. TeIR-Települési Statisztikai Adatok Rendszere (2020): Veresegyház és Erdőkertes lakosság száma
8. Tóth, Tamás (szerk.): Sikeres/jó önkormányzati működés gazdaságbiztonsági és szociális/társadalmi biztonsági dimenziói. Gödöllő, Szent István Egyetemi Kiadó (2019), 148 p. ISBN: 9789632698243
9. Tóth, Tamás: Gazdaságfejlesztési lehetőségek a jól működő településeken. *STUDIA MUNDI - ECONOMICA* 5: 1 pp. 59-67., 9 p. (2018) DOI: 10.18531/Studia.Mundi.2018.05.01.59-67

MI LEHET A HÁTTÉRBE? (VAN VALAMI A HÁTTÉRBE?)
WHAT CAN BE BEHIND THE SCENE? (IS THERE ANYTHING BEHIND THE SCENE?)

Bencző László¹, Tóth Tamás², Takács Péter³, Baranyai Gergő⁴

kereskedelmi igazgató¹, egyetemi tanár², PhD hallgató^{3,4}
Deltech Kft.¹, Szent István Egyetem, Gazdaság- és Társadalomtudományi Kar^{2,3,4}
E-mail: lbenczo@deltech.hu¹, toth.tamas.argi@gtk.szie.hu², takacs.nht@gmail.com³,
gergobaranyai91@gmail.com⁴

Összefoglalás

Robert Gilpin a Nemzetközi Gazdasági Rend Értelmezése című könyvében olvasottak alap-ján, valamint a könyv Németországgal foglalkozó részben talán nem valósan követhető nyomon az Egyesült Államok és Németország az elmúlt 100 évben tanúsított, pénzügyi, gazdasági és politikai viselkedése. Ugyan igazán átfogó leírás, de a mélyebb szemlélődés eredményként érdemes más szemszögből megvizsgálni a kérdéskört. A könyvben többször említett "trösztellenesség" és a mindent előtérbe helyező szabadpiaci verseny nem kímélte saját társadalmunkat vagy a más országokhoz, legyen az szövetséges vagy az ellenérdekelt félhez fűződő viszonyukat (Gilpin, 2004). A tankönyvekben felhasznált kötelező irodalom számos alkalommal hangsúlyozza, hogy a gazdaságpolitika és a közgazdaságtan egymást kiegészítő, egymástól elválaszthatatlan szerves társadalomtudományi egység, csak együtt értelmezhető. Tanulmányunk számos példán és történelmi tényen keresztül szeretné bemu-tatni, hogy az elmélet és számos szerző által gondolati síkon megfogalmazott tételek sok-szor nagyon messze állhatnak a valóságtól. Gilpin Professzor Úr kitűnő könyvét élvezet volt olvasni, sajnálatos módon már nem tudunk vitába szállni a szerzővel, mivel Robert Gilpin 2018 nyarán elhunyt.

Abstract

Based on the contents of Robert Gilpin's Global Political Economy: Understanding the International Economic Order, and specifically on the part about Germany, the financial, economic and political conduct of the United States and Germany in the past 100 years may perhaps not be actually traced. Although the description is truly comprehensive, the issue is worth examining from a different point of view. The "antitrust" conduct mentioned in the book on several occasions, as well as the free market competition that puts everything first did not spare their own societies or their relations with other countries - whether allies or parties with different interests (Gilpin, 2004). The literature used in the textbooks frequently emphasizes that political economy and economics form an inseparable unit of social science, and can only be interpreted together. The study also intends to present - through a number of examples and historical facts - that the theory and the theses formulated by many authors theoretically may be very far from reality. We really enjoyed reading the excellent book of Professor Gilpin, and regrettably we can no longer have arguments with the author, since Robert Gilpin died in 2018 summer.

Kulcsszavak: gazdaságpolitika, láthatatlan folyamatok

JEL besorolás: N10, O11, R11

LCC: JZ5-6530

Bevezetés

Ha csak felidézzük történelmi ismereteinket kiderül, hogy talán több száz éve sem mentek másként a dolgok, olykor-olykor, hasonló megoldásokat találunk az aktuális problémákra, mint manapság. Az alapító atyák közül többen, közülük is főleg Alexander Hamilton, aki az USA első pénzügyminisztere volt (1757-1804), szorgalmazta és meg is teremtette a feltételeket a polgárháború okozta adósságállomány törlesztésére és leépítésére. Az új berendezkedésben immár a központi kormány is szedhetett adót és megkapta a pénzkibocsátás kizárólagos jogát. Létrejött a központi bank (First Bank) valamint Hamilton javaslatára egy törlesztési alap (Sinking Fund) is. Gyümölcsöző munkásságának végét egy párbaj okozta, melynek következtében életét vesztette. Az Ő arcképe látható ma is a tízdolláros bankjegyen (Biography, 2020).

Egyesült Államoknak a Federal Reserve System (Szövetségi Tartalék Rendszer) 1913. december 23.-i alapításáig nem volt stabil pénzügyi rendszere. A Dollár, mint bankjegy az 1785-ös bevezetése óta nem rendelkezett szabályozással annak tekintetében sem, hogy ki birtokolja a pénzkibocsátás jogát, illetve, hogy állami, vagy magánkézből összpontosuljon ez a hatalom (FED, 2020).

Ez „rendeződött” az említett időpontban, amit megelőzően bizonyos londoni pénzügyi körök egyszerűen áttették székhelyüket az Egyesült Államokba. A FED megalapítását követő szűk fél éven belül ki is robbant az Első Világháború (a „Nagy Háború”). Mindaddig az ország hitelezett volt, majd az 1917-es világháborúba történt belépést követően a hadviselő országok hitelezőjévé lépett elő, így a háború minden haszna lecsapódott a rendszerben, és elkezdődött a most már száz éve tartó hegemoniája.

100 év legmarkánsabb állomásai

Az angolok már a Nagy Háború közepén rájöttek, hogy a közel-keleti térség, - ami akkor még az Ottomán Birodalom része volt, - rendkívül gazdag kőolajban. (Ekkor az USA volt a világ legnagyobb kőolaj exportőre) Thomas Edward Lawrence alezredes, ismertebb nevén „Arabiai Lawrence” megbízása az volt, hogy fellázítsa az őslakosokat a hódító és rogyadozó birodalom ellen, nemzeti önállóságot ígérve. Az ott élő törzsek vezetői hamarosan királyi rangot kaptak (anglo-arab királyságok) és gyermekeiket angol iskolákba járathatták. Ezzel szinte azonos történelmi léptékkal mért időben, Arthur James Balfour, Őfelsége külügyi-minisztere levélben biztosította a cionista szervezetek képviselőjét, Lord Rothschild-ot és vele együtt a zsidóságot Palesztina területén létesítendő hazájuk támogatásáról. Palesztinában a zsidó lakosság aránya akkor 6-7% volt, ami a 30-as évekre elérte a 30%-ot. A Palesztinát megszálló angolok képtelenek voltak „rendet” tartani az időközben megalakult „rendvédelmi” (Hagana, Irgun, Stern) szervezetekkel, akiknek egymás között is komoly nézeteltérések voltak. Ennek következtében az angolok 1948-ban egyszerűen elhagyták Palesztinát és 1948 májusában kikiáltották a független Izrael Államot (Zsido, 2020).

A Közel-keleti térség (az elnevezés ugyanúgy, mint a vonalzó mentén meghúzott határai, az európai uralkodó elitől származik), a II. Világháború lezárása óta egy forrongó gócpont, azt is megkockáztatjuk, hogy egyetlen békében eltöltött nap nem telt el a térségben a békekötés óta. Kelet felé haladva, a mai Irán természeti kincseinek angolok és amerikaiak általi kitermelése és az áron aluli (saját maguknak értékesített) értékesítési jogok birtoklása is jelentős konfliktushoz vezetett. A II. Világháború után az USA és Anglia által támogatott Reza Pahlavi Sah került hatalomra, aki sajátos módon értelmezte Irán nemzeti vagyonát. 1951-ben a Perzsa nép fellázadt, és Mohammad Mosaddegh lett a miniszterelnök, aki államosította az olajkutakat.

1953-ban a CIA és az MI6 összehangolt akciója eredményesen elmozdította az elnököt székéből, így az „olajkitermelés” zavartalanul folyhatott 1979-ig.

Mosaddegh elnökhöz és törekvéseihez egy másik karizmatikus államférfi, Egyiptom elnöke, Gamal Abdel Nasserhez hasonlítható még. (Muslim Brotherhood, United Arab Republic). Ő az egyiptomi nemzeti vagyon védelme érdekében a háború végétől jelentős szerepet játszott az ország gazdasági, szociális és társadalmi felemelkedésében, véres konfliktusokat vállalva Izraellel, Angliával, Franciaországgal és közvetve az Egyesült Államokkal is. 1956-ban Nasser elnök “formálisan” elveszítette ugyan az izraeliek, angolok és franciák ellen vívott háborúját, de államosította a Szuezi csatornát, ezáltal a csatorna bevételei attól fogva a hazáját illették. Nem engedve az USA pénzügyi zsarolásának, Nasser – Hruscsov, a Szovjetunió akkori elnökének pénzügyi és személyes támogatásával - befejezte az asszuáni gátat, ami csak a villamos energiatermelésben váltotta be a hozzá fűzött reményeket, viszont a Nílus áradásai elmaradtak így az iszap jótékony hatását nem tudta kifejteni a mezőgazdaság számára, valamint számos egyéb, főleg környezeti jellegű problémát okozott. Bár a környezeti jellegű és az agrár problémák sokszor kéz a kézben járnak. (Nagy Molnár -Lendvay, 2018; Nagyné Molnár, 2013; Péli - Neszmélyi, 2015)

A náciizmus leverése után 13 évvel Franciaországban is hasonló helyzet adódott. A franciák Charles de Gaulle tábornokot emelték az elnöki székbe. Az elnök nem különösebben kedvelte a breton-woods-i rendszert és hamar rájött, hogy az amerikai általános egyenértékes mögött túl sok fedezet nincs, ezért szeretett volna minél több aranyat „hazacsalogatni”, aranytartalék képzésének céljából, amit az USA fel is ajánlott Franciaországnak. Ez a szán-dék ellenállásba ütközött, főként az éleződő vietnámi konfliktus és a háborúzni kívánó hát-térhatalom részéről. Ennek „megoldásaként” az olaj árának mesterséges emelésére került sor, a franciák exportból származó dollár többlete elolvadt, arany visszavásárlásra viszont nem került sor. Bekövetkeztek a '68-as események: De Gaulle ellen sikeres puccs zajlott le, majd 1970-ben az elnök meghalt és Nixon elnök előtt megnyílt az út, hogy 1971-től breton-woods-i rendszer értelmezhetetlenné váljon.

John Fitzgerald Kennedy, néhány hónappal beiktatása után elhangzott, 1961áprilisi beszédében azt mondta : „Maga a szó titkosság ellenszenvesnek hangzik egy szabad és nyílt társadalomban, és mi nemzetként eredendően és történelmileg szemben állunk a titkos társaságok-kal, titkos esküvel és titkos tervekkel. Már régen eldöntöttük, hogy a valós tények túlzott és indokolatlan titkosítása olyan veszély, amelynek súlya messze meghaladja azokat a veszélyeket, amelyekre indoklasként hivatkozni szoktunk. Semmi értelme, hogyha úgy akarjuk biztosítani nemzetünk túlélését, hogy közben hagyományaink nem élhetnek tovább velünk. Halálos veszély rejlik abban, hogy a fokozott titoktartási igényre hivatkozva megragadják a lehetőséget azok, akik alig várják már, hogy messze kiterjesszék a hivatali cenzúra és titoktartás határait. Amennyire rajtam áll, én nem kívánom ezt megengedni”.

JFK az 1963.06.04.-én kibocsátott 11110- es számú rendeletében (Executive order) elrendelte, hogy ezüst ellenében a Treasury (Pénzügyminisztérium) jogosult legyen fizetésre al-kalmas bizonylatokat, azaz magyarul pénzt kibocsátani. Néhány hónappal később 1963. nov-ember 22.-én pedig merényletet követtek el ellene, melynek következtében az elnök elhunyt. Megjegyzendő, hogy több amerikai elnök jutott - elképzelései és szándékai miatt - hasonló sorsra. Kennedy elnököt megelőzően a távozó Eisenhower elnök vagy, - hogy a közelmúlt személyiségei se maradjanak homályban - Alfred McCoy és Mike Logan is panaszkodtak, hogy a kormányzat mellett működő bizottságok és hírszerző szervezetek akadályozták tevékenységüket. Az USA 4.-ik hatalmi ágává (főleg 9/11 után) nőtték ki magukat és egyre függetlenebbé váltak magától a végrehajtó hatalomtól. Kérdezhetné az olvasó, hogy ”Esetleg más

volt-e a helyzet keleten?”. Nincs ez másként és nem is volt a világ más részén sem, ahogy több száz éve nyugaton, Szovjet/Orosz honban is hasonló folyamatok fedezhetőek fel. Brezsnyev elvtársnak, amikor elfogyott a pénze, 1979-ben gyorsan bevonult Afganisztánba és jó sokáig (10 évig) ott is maradt. Gondolatébresztőnek Afganisztán GDP-jének 50% az ópiumból származott.

Bush Elnök 2001-ben, a 9/11 merénylet után, szintén gyorsan bevonult Afganisztánba, mondván hogy: „a merénylők afgán állampolgárok voltak. Természetesen később kiderült, hogy a merénylők mind szaudi állampolgárok voltak. Ekkor Szaudi-Arábia már nagyon sok milliárd dollár amerikai állampapír tulajdonosává vált, (kvázi finanszírozójává vált az Egyesült Államoknak) így egyik félnek sem állt érdekében, hogy a terroristák kiléte nyilvánosságra kerüljön, ennek következtében az erről szóló terhelő dokumentumokat sok-sok évre titkosították. Ismételten gondolatébresztőnek a tisztelt olvasó számára: Trump elnöknek nemrég lett volna lehetősége, hogy a Kennedy aktákat nyilvánossá tegye, de ezt csak részben tette meg, vajon miért csak részben?

Állam az államban

Az alapvető tény, hogy egy hatalom, legyen az politikai, pénzügyi vagy gazdasági, akkor tudja az akaratát a legjobban érvényesíttetni, ha láthatatlan marad. Ezen hatalom nem választható és nem ellenőrizhető, úgynevezett háttérhatalommá válik. A hatalomgyakorlók legfőbb vágya, hogy semmiféle ellenőrzésnek ne legyenek alávetve. Ez ugyanaz a dogma - ha már demokráciáról és szabad piacgazdaságról beszélünk-, mint hogy a benne résztvevők mennyire imádják a versenyt, holott teljesen nyilvánvaló, hogy minden piaci szereplő tar-tózkodik a versenytől és ahogy eddig is, ezután is, meg fog tenni mindent monopolisztikus helyzete megteremtése és megőrzése érdekében. Melyek számos társadalmi problémát is okozhatnak (Ritter 2010, 2018).

Ennek csúcsa, amikor már nem is látszik a hálózat, mint a „Bilderberg csoport” vagy a „Koponya és Csontok („Skull and Bones”). Amelyek valójában arra szolgálnak, hogy a pénzhatalmi rendszer egyeztessen a multinacionális és a transznacionális vállalatok vezetőivel, valamint az őket finanszírozókkal, azokról a stratégiai döntésekről, hogy a jelenlegi meglévőnél is nagyobb hatalomra telessenek szert. (Lásd ugyanekkor Magyarországon: GE megvásárolta a Tungsram-ot, feltökésítve megvehette a Budapest Bankot is, hogy az ÁFA-kört érintő magyar beszállítók diszkriminálását ne is említsük, valamint az ózdi gyár hirtelen bezárását veszélybe sodorva több, mint ezer helyi munkavállaló megélhetését. Mindeközben az ózdi termelést Olaszországba telepítik). Ez a folyamat öngerjesztő, mert minél jobban nő az említett „tényezők” ellenőrizetlen befolyása a világ kiaknázható erőforrásai felett, annál nagyobb az esély, hogy még több erőforrást vonhatnak el a világtól. Ezt a logikát követve az elvont erőforrásokkal kapcsolatban, a lehetőségek még jobban növekednek. A vége természetesen egy előreláthatóan önpusztító folyamatba torkollhat.

A közelmúlt eseményei, amit már sokan személyesen tapasztalhattunk

Számos kutató és publicista hangsúlyozza a német ipar és a német bankok szoros kapcsolatát. Németország és Közép-Európa sem mentesült a háttérhatalom tevékenységétől az 1968-tól napjainkig tartó időszakban. Németországban folyamatosak voltak a terrorcselekmények, aminek kirívó példája két bankár: Jürgen Ponto, a Drezden Bank elnökének és Alfred Herrhausen-nek a Deutsche Bank vezérigazgatójának kivégzése. Különösen az utóbbi befolyással lehetett volna a Kelet-Európa és népei jövőjére.

1989-ben a szovjet blokk széthullásával egy időben a nyugati nagytőkés csoportok között kialakult egy belső konfliktus, amelynek lényege az volt, hogy melyik csoport és milyen módszerekkel fogja tudni uralni az új piacokat. A KGST-országok jelentős felvevőpiacot és termelőerőt képviseltek, a mintegy 80 milliós lakossággal és korszerűsítésre váró iparukkal. Két egymástól eltérő tőkés csoport alakult ki: a Deutsche Bank körül csoportosuló és részben francia érdekeket is képviselő független európai csoportosulás, a másik pedig az amerikai-angol pénzügyi érdekcsoport (Kissinger, 2015).

A különbséget az jelentette, hogy a németországi tőke Kelet-Európa gyors felzárkóztatását szorgalmazta, egy új „Marshall-tervet” javasolt. – Az adósságok elengedése, fejlesztési hitelek nyújtásán keresztül befolyásszerzés volt. Az angolszász elképzelés, ezzel szemben a meglévő tartozások mellé újabb, és alapvetően olyan feltételekkel, beruházási-, és fogyasztási-hiteleket nyújtani, amelyekkel a gazdasági hatalom „egyszerűbben” megkaparintható a piactudományra áttérő kelet-európai országokban. Ez az „ütközet” a fejünk felett, végül a transzatlanti angolszász csoportosulások teljes győzelmével és Herrhausen elnök halálával végződött. Amely üzenet volt mindenkinek. Az igazgató ellen elkövetett merénylethez fogható precíz műveletet azóta sem hajtottak végre. Alfred Herrhausen, a Deutsche Bank AG vezérigazgatójaként a Bilderberg-csoport irányító testületének is a tagja volt. Specialitása a fejlődő országokkal kapcsolatos tőkekihelyezés volt. Amely kihelyezések, viszonylagosan kis volumenük ellenére nagy politikai és gazdasági befolyást voltak képesek biztosítani, az általa képviselt pénzügyi befektetőknek.

1987-ben a Világbank, és 1989-ben pedig a Bilderberg-csoport elé vitte tervét a tartozások leírásával kapcsolatban. Azonban mindkét esetben hatalmas ellenállásba ütközött az amerikai bankárok részéről. A legnagyobb európai tőkét kezelő Deutsche Bank belső átalakításával kapcsolatos terveit szintén támadásnak értékelték a transzatlanti pénzek kezelői, mivel ez egy független európai tőkés csoport létrehozását és ezzel az amerikaiakkal konkurens külön csoport létrehozását jelentette volna. Mindezekről hallani sem akartak volt társai a Bilderberg-csoportban. Az idézetet fontosnak tartjuk pontosan úgy átadni, ahogy íródott, mert így érzékelhető igazán, hogy milyen szempontok alapján „adták-vették” az országokat, különösen Németországot, a győztes hatalmak vezetői a „nagy német újraegyesítés” előtt.

George Bush:

”A szovjetek ezt követően a szövetséges négyhatalmi struktúrához folyamodtak. December 8.-án négyhatalmi találkozót javasoltak Berlinben, az elsőt 1971 óta. A britek és a franciák ismét bizonyos lelkesedést mutattak, és majdnem a szovjetekhez hasonló elszántsággal szertették volna a németeket emlékeztetni négyhatalmi előjogaikra. Mi arra hajlottunk, hogy „kapásból” elutasítsuk az elképzelést: a Jalta-stílusú beavatkozás a helyzetbe sértette a német önrendelkezést, és éppen ezt akartuk elkerülni. A szovjetek azonban azt hangoztatták, hogy erőszak törhet ki az NDK-ban, és ebben az esetben „kötelességük lenne katonai erővel fellépni”. Meglehetősen aggódtunk amiatt, hogy mit csinálhatnának, ha megkötnénk magunkat a találkozóval kapcsolatban. Beleegyeztünk (Bush és Scowcroft, 2014) az ülésbe, de kikötöttük, hogy a megbeszélésnek a berlini négyhatalmi jogokra és hasonló létező megállapodásokra kell szorítkozniuk - az újraegyesülés nem kerülhet a napirendi pontok közé. Az így felvizezett találkozót december 10.-én tartottuk, és semmi baj sem történt. Moszkva többször is megkísérelte a megbeszélést négyhatalmi konferenciává változtatni, de nekünk sikerült minden próbálkozást kisiklatnunk. December 10.-én Sevardenadze ismertette az új szovjet álláspontot az Európai Parlamentben tartott beszédben. Óvott attól, hogy megváltozzon a két Németország realitása. Ugyanakkor a jelek szerint kész volt valamilyen konföderációt támogatni - ha az ügyek rendeződnek. Hét tágabb kérdéskört sorolt fel, valamint mindegyikhez még az azokból

következőket. Milyen garanciák vannak arra nézve, hogy a német egység nem jelent fenyegetést más államok nemzetbiztonságára és az európai békére? Az egyesített Németország hajlandó lesz-e elismerni a fennálló európai határokat és lemondani minden területi igényről? Az egyesített Németország milyen helyet foglal el szövetségi struktúrákban? „Senki sem gondolhatja komolyan, hogy az NDK státusza megváltozik, mi-közben az NSZK-é a jelenlegi marad.” Milyen lesz a katonai doktrínája, és kész lesz-e lépéseket tenni a leszerelés felé, semleges státuszt vállalni és radikálisan átalakítani a gazdasági és egyéb kapcsolatait Kelet-Európával? Maradnak-e szövetséges csapatok német földön? Hogyan illeszkedik majd a helsinki folyamatba? Végül, mennyiben állnak készen a német államok a többi európai állam érdekeinek figyelembe vételére és kollektív alapon a közösen elfogadható megoldásokra az összes felmerülő probléma esetében, beleértve az európai bé-keszerződést?”

Brent Scowcroft:

”Sevardnadze külön kiemelte Moszkva legfőbb aggályát: az újraegyesítésnek, ha megtörténik, nem szabad veszélyeztetnie a szovjet biztonságot. Célzott arra is, hogy a Kreml milyen megoldást fogadna el: egyesült Németországot, amely vagy nem tagja a NATO-nak, vagy le van fegyverezve, vagy semlegesítve van. Miközben osztottuk bizonyos fenntartásait — mint például a határaikra vonatkozó német garanciákat, és hogy kötelezzék magukat az európai szomszédikkal való konzultációra úgy, ahogyan mi kollektívan oldjuk meg az újra-egyesítés kapcsán felmerülő kérdéseket —, a szövetségekben való tagság és a lehetséges német semlegesség más lapra tartozott.”

George Bush:

”Habár akkoriban nem nagyon figyeltem erre a beszédre és az abban felvetett kérdésekre, azok olyanok voltak, amelyekről tudtam, hogy a szovjet vezetésen belül elkeseredett küzdelmeket váltanak ki a frakciók között. Komolyan kellett vennünk az aggodalmaikat és válaszolnunk kellett rájuk. Gorbacsov már eddig is nagyon sok változásba ment bele Kelet-Európa más részein, a hadseregben és a pártban található konzervatív erők tiltakozása ellenére. Lehetséges volt, hogy Németország egyesítése, ha nem kezelik azt megfelelően, túl-mehet azon, amit még hajlandók elfogadni. Tudtam, ha haladni akarunk az újraegyesítésben, ránk hárul a feladat, hogy együttműködjünk Moszkvával mint az ügyben érintett egyenrangú féllel, és megmutassuk Gorbacsovnak, minden kétséget kizáróan megértjük azokat az problémákat, amelyeket az egyesített Németország okozhat a Szovjetunióknak. Jóllehet lényeges volt, hogy továbbra is nyomás alatt tartjuk a szovjeteket az újraegyesítéssel kapcsolatos kérdések, beleértve a négyhatalmi kötelezettségek megoldására, nem volt szabad olyan erős nyomást gyakorolni rájuk, hogy negatívan reagáljanak. Ha az események rendkívül rosszra fordulnak és erőszak lesz, nekünk kell valamit tennünk...”

Banktitok? A törvény szerint tényleg az

Rendkívüli élményt jelentett végighallgatni Ben Shalom Bernanke, FED elnök 2011-es szenátusi meghallgatását az idegen pénzügyintézetekbe (Deutsche Bank, Royal Bank of Scotland) kihelyezett, megközelítőleg kilencezermilliárd dollár sorsáról. A kérdezők észrevételeire és kérdéseire, hogy milyen jogcímen történtek az utalások? A válaszok közül a legfigyelemreméltóbb és cinikus “banktitok” volt. A kérdések sora így folytatódhatott volna: Az említett bankoknak mi a tulajdonosi hátterük? Miért került sor az utalásokra? Bankmentés történt? Hogyan kezelték a fogadó pénzügyintézetek a befolyt összegeket? Hitelek formájában kiterheltek a lakosságra? A válasz nagy valószínűséggel hasonló lett volna az előzőhöz.

Végezetül egy figyelemreméltó adat az Egyesül Államok államadósság kezelésének technikáját illetően. A világ egyetlen országának sincs joga az államadósságot pénzkibocsátással finanszírozni, az USA kivételével. 2019 végére az USA GDP arányos költségvetési hiánya 108%, ami az elmúlt 3 hónapban a zavargások következtében 125%-ra ugrott, az állam és az állampolgárok adóssága olyan magasságot ért el, ami záros határidő belül egyenlő lesz az Egyesül Államok összvagyonával.

Összegzés

Aki gazdasággal, gazdasági folyamatokkal kíván foglalkozni, annak rá kell jönnie, hogy élő-
lűktető társadalmi rendszer gazdálkodik, arra, hogy közösségek gazdálkodnak. A gazdaság nem
önmagában értelmezhető, hanem azzal a társadalommal együtt, aki gazdálkodik. Az, hogy az
adott társadalom milyen állapotban van, hogyan érez, hogyan gondolkodik, hogyan hozza meg
a pénzügyi és gazdasági döntéseket, a legalapvetőbb meghatározója a gazdasági
folyamatoknak. Az a fajta "steril" megközelítés, ahogyan közgazdászok nagy hányada a XVIII-
XIX. századtól napjainkig gépezetként értelmezik a gazdaságot zsákutcába vezet. Hiába tudták
az elődök és tudják maiak is, hogy emberek gazdálkodnak, emberi cselekedeteken keresztül
valószínűleg meg mindaz, amit gazdaságnak neveznek. Az egész gazdálkodási folyamata-tot egyfajta
szabályzási mechanizmusnak tekintik, ahol az inputból egy meghatározott rend-szeren
keresztül output keletkezik, ami természetesen sohasem volt így. Ez egy álom, ami tökéletes
félreértése mindannak a kölcsönhatásnak, ami társadalom és gazdaság között vég-bemegy.
Tehát a végbemenő folyamatok mögött érdemes feltárnunk a háttérben meghúzódó érdekeket
és az érdekeket nyíltan vagy eltitkolva képviselő érdekköröket, bár ezt alapvetően, mint ahogy
jelen írásunk is bizonyítja utólagosan sokkal könnyebb rekonstruálni.

Irodalomjegyzék

1. George Busch és Brent Scowcroft; *Átalakított Világ* című könyve 210-212 oldal ISBN 978-615-80092-4-9
2. Henry Kissinger; *Világrend* című könyve ISBN 978-615-555-9075
3. <http://www.presidency.ucsb.edu/ws/index.php?pid=59049>
4. <http://www.usdebtclock.org/>
5. https://en.wikipedia.org/wiki/Bilderberg_Group
6. https://en.wikipedia.org/wiki/Skull_and_Bones
7. <https://www.biography.com/political-figure/alexander-hamilton>
8. <https://www.britannica.com/biography/Gamal-Abdel-Nasser>
9. <https://www.federalreserveeducation.org/about-the-fed/history>
10. <https://www.swr.de/swr2/wissen/archivradio/raf-mord-an-alfred-herrhausen-1989-100.html>
11. <https://www.youtube.com/watch?v=1QK4bblyfsc>
12. <https://www.youtube.com/watch?v=zdMbmdFOvTs>
13. <https://zsido.com/a-balfour-deklaracio-titkos-vazlatai/>
14. Nagy Molnár M. -Lendvay E. (2018): New method to support decision making process in the local economic development of Hungary. REGIONAL STATISTICS 8: 2 pp. 69-91.
15. Nagyné Molnár M. (2013): Factors of success in case of local society. DETUROPE: CENTRAL EUROPEAN JOURNAL OF TOURISM AND REGIONAL DEVELOPMENT 5: 3 pp. 63-70.
16. Péli, László; Neszmélyi, György Iván (2015): Territorial Differences Of Rural Cities And The Development Of Transport Infrastructure In Hungary. ROMANIAN

REVIEW OF REGIONAL STUDIES: JOURNAL OF THE CENTRE FOR REGIONAL GEOGRAPHY 11: 2 pp. 69-84., 16 p. (2015)

17. Ritter K. (2018): Special features and problems of rural society in Hungary. *Studia Mundi - Economica* 5. (1) pp. 98-112. ISSN 2415-9395 DOI: 10.18531/Studia.Mundi.2018.05.01.98-112
18. Ritter, K. (2010): Socio-economic development and employment crisis in agriculture in Hungary. pp. 72-89. In: Kulcsár, L. (Ed.): *Regional aspects of social and economic restructuring in Eastern Europe: The Hungarian Case*. Budapest: KSH. ISBN 978-963-235-293-0
19. Robert Gilpin: *Nemzetközi politikai gazdaságtan: a nemzetközi gazdasági rend értelmezése*, Budapest Centre for International Political Economy, 2004, 431 p

A VÁLLALATI NAPENERGIA TERMELÉS FELTÉTELRENDSZERE FRAMEWORK FOR CORPORATE SOLAR ENERGY PRODUCTION

Bencző László¹, Tóth Tamás², Takács Péter³, Baranyai Gergő⁴

kereskedelmi igazgató¹, egyetemi tanár², PhD hallgató^{3,4}
Deltech Kft.¹, Szent István Egyetem, Gazdaság- és Társadalomtudományi Kar^{2,3,4}
E-mail: lbenczo@deltech.hu¹, toth.tamas.argo@szie.hu², takacs.nht@gmail.com³,
gergobaranyai91@gmail.com⁴

Összefoglalás

A napenergia termelés és felhasználás nemcsak a magán, vagy az intézményi, de a vállalati szférában is egyre jelentősebb. A szabályozási rendszerben azonban még vannak olyan elemek, amelyek optimalizálásra szorulnak. Tanulmányunkban ezekre világítunk rá és igyekszünk javaslatot is tenni a folyamatok hatékonyabbá tételére, amelyek jelenleg kihívást jelentenek a szereplők számára. A szabályozási rendszer áttekintése mellett a döntéselőkészítéssel kapcsolatban felvetjük a vanádiumos akkumulátor, mint energiatárolási lehetőség alkalmazását, amely hazánk éghajlati sajátosságai mellett jól alkalmazható technológia lehet és a KÁT, valamint a METÁR rendszer esetében is.

Abstract

The production and use of solar energy is increasingly important not only in the private or institution sector, but in the corporate sector as well. However, there are still some elements in the regulatory system that need to be optimized. In our study, we intend to highlight these elements, and to make proposals for improving the effectiveness of those processes that currently pose a challenge for the operators. In addition to an overview of the regulatory system, in the course of decision shaping, we propose the possibility of using vanadium battery as a solution for energy storage, since this technology may be suitable for use under the climate conditions of our country, both in case of the FIT (feed-in tariff) and the RESS systems (renewable energy support scheme).

Kulcsszavak: napenergia termelés, napenergia jogi környezet, KÁT, METÁR

JEL besorolás: P18, P28, P48, Q43, Q47

LCC: TJ807-830

Bevezetés

A tanulmány során a napelemes erőművek törvényi szabályozását vesszük górcső alá. Ennek vonatkozásában bemutatjuk a meghatározó, és releváns jogszabályokat, amely közel 1000 oldalas jogforrást tesz ki. A jogszabályi elemzés módszerét három kormányrendelet alapján fogjuk részletesen kifejteni. Az elemzés részében igyekszünk a finanszírozási oldalt is megmutatni, egy jellemző projekt NPV-jének kiszámításával, az évi cash flow levezetésével.

Irodalmi feldolgozás

Haffner (2018) disszertációja áttekinti a témában a hazai energiapolitika változásait, valamint ennek hazánkra gyakorolt hatását, de meghatározó környezetként az EU-s törekvések kontextusában értékeli. A dolgozatában kitér a Baranya megyei napelemek számának és napelem parkok méretének alakulására. Hegedüs (2018) értekezésében a földgázfüggőséget

vizsgálta hazánkban, ám elemzése során kitért a megújuló energiaszektor EU-s és hazai helyzetére. Nagy (2017) jogi aspektusból vizsgálta meg az energiaszektor hazai szabályozását, míg Fenyvesi (2018) kifejezetten a napelemek vonatkozásában elemezte a jogszabályi környezetet. Honvári (2018) regionális gazdasági aspektusból, az önkormányzati szerepet vizsgálta a megújuló energiaforrások szerepét. Az irodalmak, ahogyan látszik frissek, a téma tehát egyre inkább a tudományos köztudatba kerül.

Fontosabb jogszabályi háttér:

- VET - a villamos energiáról szóló 2007. évi LXXXVI. törvény
- Vhr - a villamos energiáról szóló 2007. évi LXXXVI. törvény egyes rendelkezéseinek végrehajtásáról szóló 273/2007. (X. 19.) Korm. Rendelet
- Csatlakozási rendelet - 76/2011. (XII. 21.) NFM rendelet A közcélú villamos hálózatra csatlakozás pénzügyi és műszaki feltételeiről
- Rhd rendelet - 4/2013. (X. 16.) MEKH rendelet a villamos energia rendszerhasználati díjakról és alkalmazásuk szabályairól
- Elosztói szabályzat – Az elosztó hálózathoz való hozzáférés együttműködési szabályai 7. sz. módosítás (2012. március 29.)
- 382/2007. (XII. 23.) Korm. rendelet a villamosenergia-ipari építésügyi hatósági engedélyezési eljárásokról
- 109/2007. (XII. 23.) GKM rendelet az átvételi kötelezettség alá eső villamos energiának az átviteli rendszerirányító által történő szétosztásáról és a szétosztás során alkalmazható árak meghatározásának módjáról
- 273/2007. (X. 19.) Korm. rendelet a villamos energiáról szóló 2007. évi LXXXVI. törvény egyes rendelkezéseinek végrehajtásáról
- 2007. évi LXXXVI. törvény a villamos energiáról
- 389/2007. (XII. 23.) Korm. rendelet a megújuló energiaforrásból vagy hulladékból nyert energiával termelt villamos energia, valamint a kapcsoltan termelt villamos energia kötelező átvételéről és átvételi áráról
- 13/2017. (XI. 8.) MEKH rendelet a megújuló energiaforrásból termelt villamos energia működési támogatásának mértékéről
- 81/2018. (IV. 20.) kormányrendelet

Kötelező Átvételi Tarifa (KÁT) rendszer jellemzői

KÁT termelőnek az minősül a jogszabály értelmében, aki a kötelező átvétel alá esik, megújuló energiaforrásból vagy hulladékból nyert energiával termelt villamos energia termelője.

1. táblázat: Erőmű méretkategóriák

Elnevezés	Teljesítmény	Betáplálás
Háztartási méretű erőmű	-50kw	Hálózatra táplálás
Kiserőmű	51kw-0.5mw	Transzformátor

Forrás: saját szerkesztés a 389/2007 korm. rendelet alapján

A hatályos szabályozás értelmében KÁT határozattal két erőművet lehet létesíteni, a háztartási méretű erőművet, valamint kis erőművet. (1. táblázat) A fontos kategória 0.5 MW, hiszen 2017-től jóval szigorúbb engedélyeztetési eljárású METÁR rendszerben tudják értékesíteni a beruházók. Vannak olyan kísérleti jellegű projektek, amelyek a METÁR rendszer életbelépéséig nem rendelkeztek KÁT határozattal, azok számára nyitott a KÁT keretében történő értékesítés.

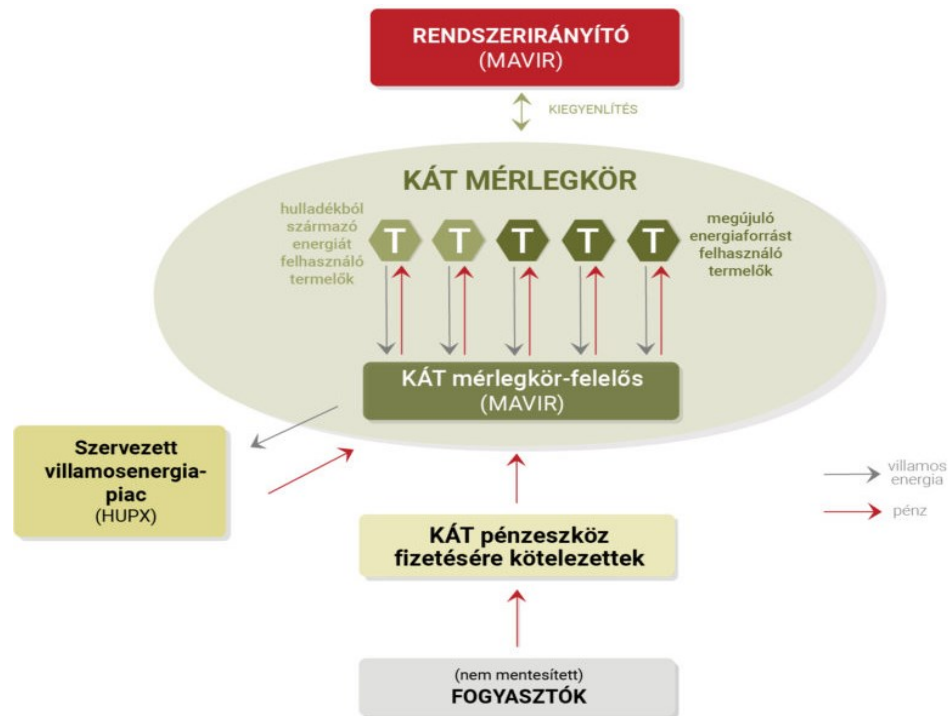

1. ábra: KÁT mérlegkör

Forrás: <https://www.solarkonstrukt.hu/befektetoknek/kat-metar-ismerteto/>

A KÁT rendszer egyik beruházásbarát eleme, hogy a projektek tervezésénél kiszámíthatóvá teszi az árbevétel tervezését. A finanszírozási oldalról szükségszerű elvárás egy megfelelően tervezhető cash flow biztosítása, amely a banki elvárások alapján egyik leginkább nehezen teljesíthető feltétel. Ennek oka, hogy míg más projektek jelentős mértékben függenek a vállalat teljesítményétől, addig egy villamosenergia beruházás a megfelelő, ám igen szigorú feltételek biztosítása esetén biztos finanszírozást biztosítanak egy akár kezdő vállalkozás számára is.

Ennek előremozdítása érdekében nyílt meg többek között a kkv energiahitel program, amely kifejezetten kezdő vállalkozásokat támogatott GINOP-8.4.1/B-16 KKV energia hitel pályázat, amely a frissen alapított cégeket célozta meg. Ez olyannyira megnyilvánult, hogy a már működő cégek sokkal körülményesebben juthattak hitelhez, mint a kezdő cégek, noha minden pénzügyi mutatójuk alapján a finanszírozás biztosított volt a meglévő tevékenységükből. A bankok számára kedvező megítélést biztosít:

- megfelelően alátámasztott bevételadatok, hisz ez a napsütéses órák, valamint a beesési szög alapján könnyen kalkulálható,
- ennek megszerzése relatív kis ráfordítás igényel bír a beruházótól,
- az alacsony költségek,
- a most már megfelelővé váló biztosítási környezet,
- standardizált Cash Flow számítási modellek,
- a jó értékesíthetőség, stabil fedezet megléte,
- az előírt szakértelem, például villamosmérnök, esetleg gépészeti felsőfokú végzettség.

Hátrányt jelent azonban:

- komoly adminisztrációs igény (NAV 0-s igazolás, önkormányzati igazolás, telephelyengedélyek, mezőgazdasági földterületek esetén Járási Hivatal Földhivatali Osztályának engedélye,
- értékbecslői díjak jelentős növekedése,
- elégtelen tőkehelyzet,

- gyakran változó, és nem könnyen adaptálható hitelkérelmi nyomtatványok,
- tűzvédelmi szabályok miatt 10-15%-os beruházási költség növekmény,
- a nyereszkeskedő piaci magatartás.

Ugyanakkor a korrupciós kockázatokat sem lehet teljes mértékben figyelmen kívül hagyni, főként helyi versenytársak, kivitelezők, hivatalnokok esetében. Ezen tényezők számottevő mértékben képesek hátráltatni a napelemes projekteket. A feltétel csupán az volt, hogy rendelkezzenek érvényes KÁT határozattal. Ez a gyakorlatban kvázi vagyoni értékű joggá alakult, amely piaci értéke a megszerzéshez képest igen jelentős extraprofitot biztosított a tulajdonosnak. KÁT rendszer egyik kiszámíthatóságát az a tényező biztosította, hogy a megújuló energiát fix áron, és kötelezően veszi át meghatározott időtáv vonatkozásában (jellemzően 25 év). A KÁT mérlegkör egyik főszereplője, értékesítője a MAVIR Zrt. Jogosan merül fel a kérdés, ezt milyen forrásból finanszírozzák, alapvetően a céges befizetők, valamint a Paks által megtermelt áram bizonyos részéből finanszírozza a MAVIR.

Fontos eleme a támogatásnak a termelési idő meghatározása, ennek meghatározója a Magyar Energetikai és Közmű Hivatal, ez annyit jelent, hogy ennyi idő alatt lehet a KÁT keretében meghatározott fix áron értékesíteni az energiát. Ez általában azt jelenti, hogy a projektnél hozzávetőleg 15 év alatt lehet a hitelt visszafizetni, 20 év a megtérülés ideje, és 5 év van arra, hogy tiszta cash flow-t termeljen meg. A KÁT időszakot követően piaci áron történik az értékesítés.

Az évenkénti becsült cash flow a 2. táblázatban feltüntetett formában számítható ki.

2. táblázat: KÁT napelemes projekt pénzügyi jellemzői

ELEMEK	ADATOK M FT-BAN	MEGJEGYZÉS
ÁTLAGOS ÁRBEVÉTEL	20	helyszíntől függő
MŰKÖDÉSI KÖLTSÉG	3	bér és járulékaik, karbantartás, helyi adók
ADÓZÁS ELŐTTI EREDMÉNY	17	Bevétel-Működési ktg
ADÓ ÁTLAGOSAN	0,612	Az első 10 év adómentes gyakorlatilag
ADÓZOTT PROFIT	16,388	
TŐKETŐRLESZTÉS ÁTLAGOSAN	6	150 m Ft feltételezve 25 éves bontásban
SZABAD CASH FLOW	10,388	
KAMATLÁB	3,50%	PMÁP+ alapján
PV HALMOZOTT SZABAD CF	171,21 Ft	
BERUHÁZÁS	150	
NPV	21,21 Ft	

Forrás: saját kalkuláció, 2020

A támogatás bizonyos esetek fennállása esetén csökken, például igénybe vesznek hozzá egyéb támogatást. Amennyiben hitelterméket vettek igénybe, úgy jellemzően 10% saját erő volt elvárás, ezt jellemzően tagi kölcsönből finanszírozták a vállalkozások. Olyan esetről is van információ, amikor a MEKH úgy határoz, hogy piaci alapon is megtérül, így a beruházó nem kaphat kedvezményes áramátvételtre lehetőséget. A kézirat elkészítésekor jellemző energiaár 31,77 Ft/ kWh volt.

Megújuló Energiák Támogatási Rendszere (METÁR)

2017.01.01-én lépett hatályba a METÁR rendszer, amely a megújuló energiaforrásból termelt villamos energia kötelező átvételi és prémium típusú támogatásáról szóló kormányrendelet rövidítésén alapszik. A jogszabályalkotó új, eddig nem létező fogalmakat vezetett be, ez volt

például a zöld prémium vagy a barna prémium. A rendelet mellékleteiben lehet megtalálni a minimális támogatott időintervallumot, és a támogatás mértékét.

3. táblázat: A kötelező átvételi árak eljárás köteles esetben

	A	B		C		D
1.	Technológia	Támogatás időtartama		Támogatás alá eső mennyiség		Kereskedelmi üzembe
		év	hónap	1 kW teljesítőképességhez tartozó éves mennyiség (kWh)	Alapul vett teljesítőképesség típusa	helyezésre rendelkezésre álló időtartam (év)
2.	Biogáz (biogáz üzemmel)	25	0	6750	Névleges villamos teljesítőképesség	5
3.	Hulladéklerakóból származó gáz	5	6	7500	Névleges villamos teljesítőképesség	2
4.	Napelem (fix)	14	4	1100	Beépített napelemek összteljesítőképessége	2
5.	Napelem (napkövetős)	14	4	1500	Beépített napelemek összteljesítőképessége	2
6.	Szilárd biomassa	25	0	6900	Névleges villamos teljesítőképesség	5

Forrás: METÁR rendelet alapján saját szerkesztés

Új támogatási elemként jelenik meg az úgynevezett napkövetős napelem, amely technológiai innováció lekötését jelenti. A napkövetős technológia azt jelent, hogy a termelés optimalizálása érdekében a napelemeket a napsütési viszonyoknak megfelelően folyamatosan és automatikusan mozgó rendszer.

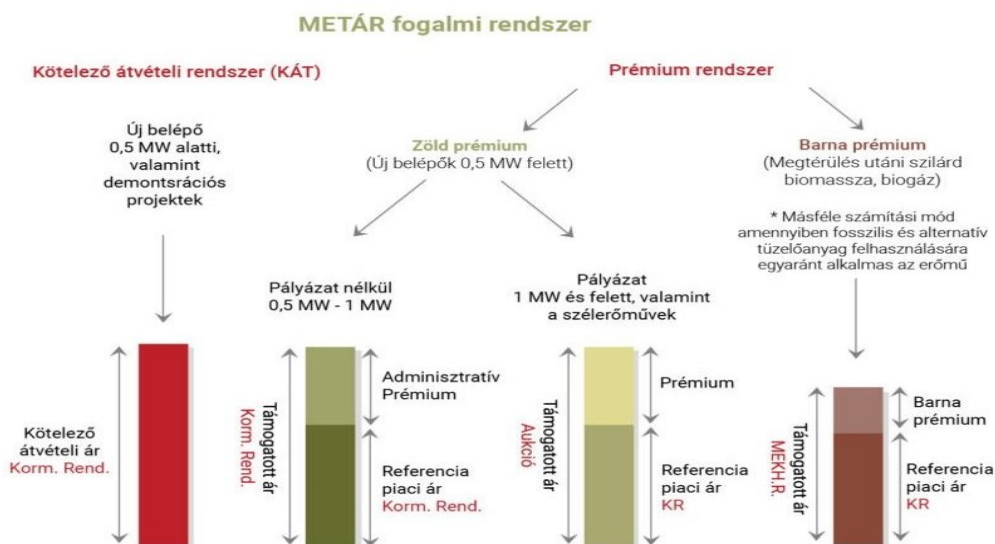

2. ábra: METÁR rendszer struktúrája

Forrás: <https://www.solarkonstrukt.hu/befektetoknek/kat-metar-ismerteto/>

A METÁR rendszer működését a 2. ábra prezentálja. Az új rendszer egyik jellemvonása, hogy a KÁT-hoz hasonlóan lesz egy kötelező támogatott ár, a prémium rendszer alapján a többlet energiát piaci alapon kell értékesíteni a termelőnek. A prémiumot a megtermelt energiamentiség függvényében kapja meg a termelő, ennek számítása a következő:

$$\text{PRÉMIUM} = \text{TÁMOGATOTT ÁR} - \text{VERSENYPIACI ÁR}$$

A METÁR lényege, hogy a piaci igényeket is alapul vegyék a támogatási rendszer kialakítása során, mivel abban az esetben lesznek érdekeltek többet termelni, amikor az árak magasabbak, alacsony árak esetében kevésbé éri meg számukra, így a kereslet-kínálat törvényszerűségei a rendszerbe építésre kerültek.

4. táblázat: A kötelező átvételi árak nem eljárásköteles esetben

	A	B		C	D	
1.	Technológia	Támogatás időtartama		Támogatás alá eső mennyiség		Kereskedelmi
		év	hónap	1 kW teljesítőképességhez tartozó éves mennyiség (kWh)	Alapul vett teljesítőképesség típusa	üzembe helyezésre rendelkezésre álló időtartam (év)
2.	Biogáz (biogáz üzemmel)	25	0	6750	Névleges villamos teljesítőképesség	5
3.	Hulladéklerakóból származó gáz	4	1	7500	Névleges villamos teljesítőképesség	2
4.	Napelem (fix)	15	5	1100	Beépített napelemek összteljesítőképessége	2
5.	Napelem (napkövetős)	15	5	1500	Beépített napelemek összteljesítőképessége	2

Forrás: METÁR rendelet alapján saját szerkesztés

Ahogy látható, a 3 és 4. táblázatban, különböző kategóriánként más méretben kerültek meghatározásra a támogatási évek, valamint mennyiségek. Ez jelentős mértékben csökkentette a napelemes erőművek támogatott időszakát, ez nagyjából a hitel futamidejével van összefüggésben. A KKV energiahitelprogram kifutásával a piaci finanszírozásra tértek át a beruházók, amelyet igen kedvező kamatfeltételek mellett vehettek igénybe.¹

81/2018 kormányrendelet hatálybelépése jelentős mértékben nehezítette meg a kisméretű vállalkozások engedélyezését, mivel a hatálybalépést követően mindösszesen 5 napot biztosított a beruházóknak engedélyeik beszerzésére. Mindez a gyakorlatban a lehetetlen kategóriát jelenti, mivel az engedélyeztetési eljárás hossza legjobb esetben is fél évet vesz igénybe. Ezzel a döntéssel a gyakorlatban a kormányzat megszüntette a kisméretű rendszerek támogatását, amelyet a szakma egybehangú felháborodással konstatált. Ugyanakkor a Magyar Villamos Művek Zrt. (MVM) 10 jelentős méretű napelempark létrehozását tervezi, egyenként 4 MW-os teljesítménnyel, erről szóló kormányhatározat megszületett.

Támogatási kategóriák és engedélyeztetési eljárás 2018.04.20-tól

Az engedélyeztetési eljárásban a METÁR differenciál erőműméret függvényében. 0,5 – 1 mW között speciális, egyedi támogatott rendszerbe tartoznak, ebből adódóan prémium típusú támogatásban részesülhetnek. Fontos sajátosság, hogy ebben az esetben pályázat nélkül megkaphatják a METÁR engedélyt, ennek árát a KÁT kormányrendelet tartalmazza, ez a KÁT rendszerben már kifejtett 31,77 Ft/kWh. A támogatáshoz kapcsolódó maximális energiafelhasználást a kormányrendelet határozza meg, jelen tanulmányban a 3-4 táblázat. Az 1 mW feletti erőművek esetében is a prémium rendszerbe tartoznak, de a támogatásra pályázniuk kötelező.

¹ 2-3% a jellemző átlagkamatláb

Szükséges engedélyek (5000 kW-50,000 kW névleges teljesítményig szükséges tervek a következők):

- Építési engedély a MKEH-től
- Kiserőművi összevont engedély MEKH-től
- MAVIR rt.-től külön engedély
- Megvalósíthatósági tanulmányt kell készíteni és elfogadtatni az elosztói engedéllyessel.

Folyamat (A folyamat rendkívül bonyolult, számos tervdokumentáció elkészítésére kötelezi a beruházókat, amelyeket alább mutatok be):

A megvalósításhoz szükséges engedélyes terv előírt tartalmi részei a következők:

- Villamos tervfejezet,
- Tűzvédelmi tervfejezet,
- Régészeti tervfejezet (ha a hatóság kéri),
- Környezetvédelmi tervfejezet,
- Környezetvédelmi hatástanulmány (hatóság függő),
- Építészeti tervfejezet (ha középvezetési kapcsolóállomás szükséges),
- Termelői vezeték terv,
- Villamos tervfejezet,
- Régészeti tervfejezet (ha a hatóság kéri),
- Környezetvédelmi hatástanulmány,
- Kiviteli terv,
- Csatlakozási terv.

Ennek elkészülte után lehet az építési engedélyt kérni. A végleges építési engedélyt a területileg illetékes MEKH állítja ki, de ehhez szükséges az alábbi hatóságok engedélyeinek egyöntetű megszerzése:

- Környezetvédelmi és Vízügyi hatóság,
- Építésügyi és Örökségvédelmi hivatal,
- Helyi építésügyi hatóság,
- Út és közműhálózatot fenntartó vállalatok (közútkezelő, helyi útkezelő, vízmű, gázmű, áramszolgáltató),
- Vezetékjogi engedély,
- Áramszolgáltatói ügymenet (<https://www.solarkonstrukt.hu/befektetoknek/kat-metar-ismerteto/>).

Ahogy tehát látszik, rendkívül bonyolult engedélyeztetési eljárás után tudja a megfelelő finanszírozási forrást megszerezni, amely a beruházások növekedését gátolja, így a helyi gazdaságfejlesztés újabb lehetőségektől eshet el. (Ritter, 2014)

Következtetések

A jogi szabályozási környezetből sejlik, hogy az állam támogató szerepe az iparág beindításáig volt jellemző, ennek példája a KÁT rendszer, valamint a hozzá kapcsolódó hitellehetőségek megléte. A szabályozási környezet ezt követően szigorodott, egyrészt a törvényalkotó felismerte a járadékvadász magatartást. Az azonban némiképp nehezen érthető, hogy a kiserőműveket miért diszkriminálja ilyen mértékben a szabályozási környezet, hiszen ez életképes kkv-k létrejöttének, stabil megélhetést biztosító vállalkozások kialakulásának lett volna talaja. A szabályozás rendkívül bonyolulttá vált és a METÁR rendszer a KÁT-hoz képest

kisebbségi támogatási intervallumot biztosít. Ebből tehát az figyelhető meg, hogy az állami szereplők is be kívánják szállni a piacra, amely a 4. EU-s energiacsomagban tett vállalásaink tükrében kötelező lesz. A kisméretű erőművek helyett tehát a nagyobb méretű erőművek létrehozása preferált. Ami feltehetőleg nem a vidéki területeken valósul meg és nem az ott lévő munkavállalók elhelyezkedési és jövedelemszerzési esélyeit növeli. (Ritter, 2018; Nagyné Molnár, 2013) A szabályozás egyik nem taglalt, de jelen lévő eleme, hogy a napelemek környezetvédelmi termékdíjkötelesek, amely mértéke az akkumulátorokat meghaladja, ez a szabályozás legkevésbé logikus része. Ezért javaslatot kívánunk tenni a döntéshozók részére a folyamatához, miszerint érdemes lenne figyelembe venni energiatárolási lehetőségként a vanádiumos akkumulátor alkalmazását, amely természetesen a KÁT és METÁR rendszer esetében is alkalmazható.

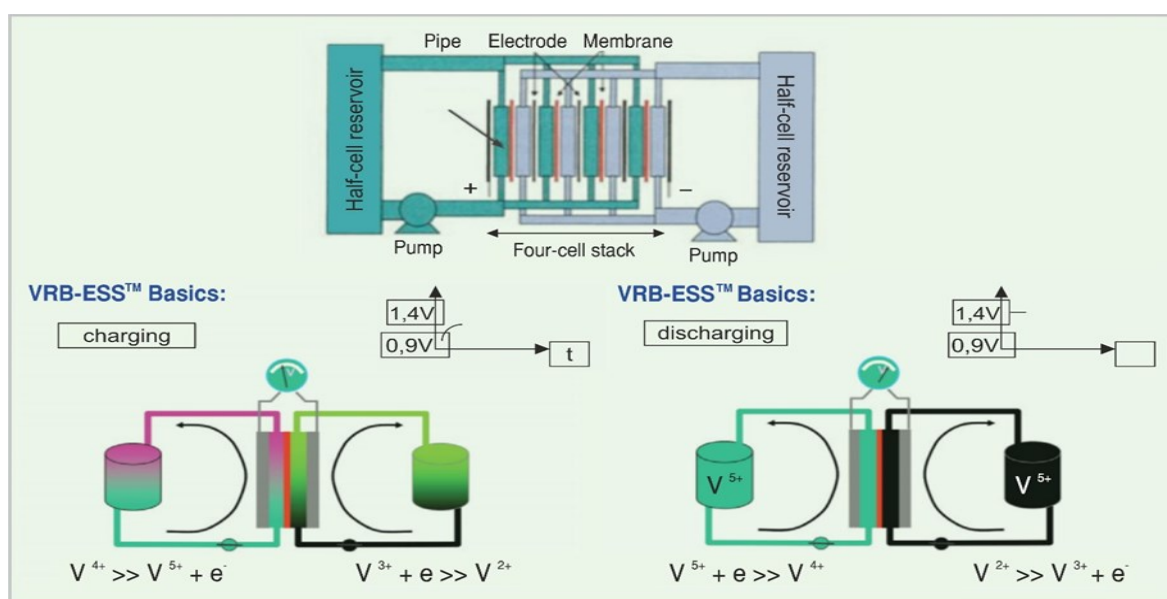

3. ábra: Vanádium akkumulátor működési elve

Forrás: MVM

Magyarország sajátos éghajlati adottságai miatt a megújuló forrásból származó villamos energia, mint energiahordozó alkalmazása meglehetősen kiszámíthatatlan forrása az energiatermelésnek, bár a különböző fejlesztések mind a társadalmi mind a gazdasági feszültsége megoldása irányában tehetnének lépéseket. (Nagy Molnár -Lendvay 2018; Ritter, 2010; Péli- Neszmélyi, 2015) Az energiarendszerek rugalmatlanok a napfény és szél természetéből adódó nagy és hirtelen energiaingadozásokkal szemben. Ezek a jelenségek más éghajlati körülmények között is gondot okozhatnak, ezért különösen fontos szerepe lehet az energiatároló megoldásoknak abban, hogy az úgynevezett szakaszos-energia egyenetlenségeit elsimítsa.

Az innovációk egyre szélesebb piacán olyan megoldások jelennek meg, amelyek könnyűszerrel át tudják hidalni az energiatermelés természetes akadályait, mint az időjárás kiszámíthatatlansága, a napszakok váltakozása. A számos előnnyel rendelkező vanádiumos akkumulátor energiatároló rendszerrel már elérhető. Jelenleg beszerezhető és más, kiforrott technológiát, kutatásaink során nem találtunk. A vanádiumos folyadék akkumulátor egy olyan elektrokémiai energia-tároló rendszer, mely környezeti hőmérsékleten működik. Elve, - mint azt a 3.ábrán is bemutatjuk, - a vanádium különböző ionizált formáinak redukcióján és oxidációján alapul. Ez az elektrokémiai eljárás számos technológiai előnnyel rendelkezik. Kiemelnénk, hogy ennek az eljárásnak a legfőbb jellemzője, hogy a folyadék-akkumulátornak

az egyetlen eleme a vanádium, így keresztzennyeződés nem léphet fel, továbbá az elektrolit sosem használódik el (magas maradványértékkel bír). Az energiát (elektromosságot) folyékony formában végtelenül lehet tárolni – és ennek a rendszernek nagyon alacsony az önkisülése. Ez alapján, a VRB-ESS rendszer 3 fontosabb elemből és egy komplett irányítástechnikai rendszerből áll. A rendszer központja az ún. Proton Cserélős Membrán reverzibilis tüzelőanyag-cella köteg vagy kötegek. A vanádium részecskéket tartalmazó kénsavas folyadék képezi az elektrolitot mind pozitív, mind negatív oldalon. Az elektrolitot a tüzelőanyag-cellakötegeken két keringtető szivattyú hajtja át. A töltési folyamat során az egyenáram elektronokat juttat a vanádium elektronhéjaira, az extra elektronok a vízből és a savból protonokat (hidrogénatomokat) hajtának a membránon keresztül az alacsonyabb feszültségű oldalra. A protonok a membránon keresztül visszakerülnek és mozgásuk kis változást okoz a töltési állapotban, amit a vanádium elektronhéjain lévő elektronok mozgása kompenzál, és ezt az elektronmozgás fogható fel egyenáramként. A töltésnél elektronok áramlanak az akkumulátorba és a protonok áramlása egyenlít, kisütésnél a protonok visszaáramlása elektronokat juttat a hálózatba. A megfelelő vezérlés elengedhetetlen a rendszer összehangolt működéséhez.



4. ábra: Vanádium akkumulátor rendszer

Forrás: saját készítésű fotó Dunaszerdahely, 2017

Összefoglalás

Rövid elemzésünk során sikerült a vizsgált kérdéskör fontosabb elemeinek az áttekintését megtennünk, értékeltük a feltétel rendszer aktuális szabályozási, gazdasági és főbb technológia kérdéseit. Jól látszik, hogy minden vizsgált területen számos változás ment végbe az utóbbi időszakban, valamint ezek a folyamatok erős kölcsönhatásban vannak egymással. Az is nyilvánvaló, hogy a különböző természetű buktatók ellenére a fejlődés nem állítható meg és viszonylagosan hamar megoldást lehet találni a kihívásokra. Így a vizsgált terület hazai szerepe is folyamatosan és igen gyors ütemben fog erősödni a gyermekbetegségeinek kiheverése után.

Irodalomjegyzék

1. Fenyvesi N. (2018): Napenergia hasznosításának jogi aspektusai, Doktori értekezés, PTE
2. Haffner T (2018): A magyar energiapolitika helyzete és kihívásai – a megújuló energiaforrások alkalmazásán alapuló energiapolitika megteremtésének lehetősége. Doktori értekezés, PTE.
3. Hegedüs K. (2018): Földgázfüggőség, levegőszennyezés és energiafüggőség Magyarország példáján keresztül. Doktori értekezés BCE
4. Honvári P. (2018): Rurális innováció? A vidéki önkormányzatok szerepe a megújuló energiák hasznosításában, Doktori értekezés, SZE
5. <https://www.mvmpartner.hu/hu-HU/Szolgáltatások/Villamos-energia/Erdekessegek/Vanadiumos>
6. Nagy Molnár M. -Lendvai E. (2018): New method to support decision making process in the local economic development of Hungary. REGIONAL STATISTICS 8: 2 pp. 69-91.
7. Nagy O. (2017): A megújuló energia jogi szabályozása és hatékony használata a klímaváltozással összefüggésben Doktori értekezés, DE
8. Nagyné Molnár M. (2013): Factors of success in case of local society. DETUROPE: CENTRAL EUROPEAN JOURNAL OF TOURISM AND REGIONAL DEVELOPMENT 5: 3 pp. 63-70.
9. Péli, László; Neszmélyi, György Iván (2015): Territorial Differences Of Rural Cities And The Development Of Transport Infrastructure In Hungary. ROMANIAN REVIEW OF REGIONAL STUDIES: JOURNAL OF THE CENTRE FOR REGIONAL GEOGRAPHY 11: 2 pp. 69-84., 16 p. (2015)
10. Ritter K. (2014): Possibilities of local economic development (LED) in lagging rural areas. Acta Carolus Robertus 4. (1) pp. 101-108. ISSN 2062-8269
11. Ritter K. (2018): Special features and problems of rural society in Hungary. Studia Mundi - Economica 5. (1) pp. 98-112. ISSN 2415-9395 DOI: 10.18531/Studia.Mundi.2018.05.01.98-112
12. Ritter, K. (2010): Socio-economic development and employment crisis in agriculture in Hungary. pp. 72-89. In: Kulcsár, L. (Ed.): Regional aspects of social and economic restructuring in Eastern Europe: The Hungarian Case. Budapest: KSH. ISBN 978-963-235-293-0

CSÍKSZENTTAMÁS DEMOGRÁFIAI VIZSGÁLATA ANALYSIS OF POPULATION DYNAMICS IN CSÍKSZENTTAMÁS

Farkas Tibor¹, Kolta Dóra², Tóth Tamás³

egyetemi docens¹, adjunktus², egyetemi tanár³

Szent István Egyetem, Gazdaság- és Társadalomtudományi Kar^{1,2,3}

E-mail: farkas.tibor@szie.hu¹, kolta.dora@szie.hu², toth.tamas.argi@szie.hu³

Összefoglalás

Csíkszenttamás demográfiai helyzetét a 2019-es nyári falukutató tábor keretében vizsgáltuk. A táborban a község helyi társadalmát, gazdasági lehetőségeit térképeztük fel, az eredményeket bemutattuk a falu lakóinak, és egy kötet formájában a szélesebb nyilvánosság számára is elérhetővé tettük. A csíkszenttamási falukutató tábor megvalósítását több mint egyéves felkészülés előzte meg. A szakirodalom áttekintése és a felkészülés az előkészítő megbeszélés után elkezdődött. A táborban részt vevő diákok és kutatók a kutatási helyszínhez kapcsolódó prezentációkat készítettek, amelyeket a felkészüléshez ugyancsak felhasználtunk. A táborban az egyetemi oktatók, kutatók a hallgatókkal és a gimnáziumi tanulókkal együtt kérdőíves felmérést, interjúzást, statisztikai adatgyűjtést végeztek. A tanulmány Csíkszenttamás népesedési viszonyai között érinti a népesség változását, korszerkezetét, etnikai megoszlását, iskolázottságát, házassági szokásait valamint a helyi identitás kérdését is.

Abstract

We examined the demographic situation of Csíkszenttamás in the framework of the 2019 summer village research camp. In the camp, we mapped the local society and economic opportunities of the village, presented the results to the residents of the village, and made it available to the general public in the form of a volume. The implementation of the Csíkszenttamási village research camp was preceded by more than a year of preparation. A review of the literature and preparation began after the preparatory discussion. Students and researchers participating in the camp made presentations related to the research site, which we also used to prepare. In the camp, university lecturers and researchers, together with students and high school students, conducted a questionnaire survey, interviews, and statistical data collection. Among the population conditions of Csíkszenttamás, the study also touches on population change, age structure, ethnic distribution, education, marriage habits and the issue of local identity.

Kulcsszavak: Csíkszenttamás, demográfia, házassági szokások, helyi identitás, kötődés

JEL besorolás: J10, J12, J13,

LCC: HB, HM, HQ

Bevezetés

Tanulmányunkban a teljesség igénye nélkül Csíkszenttamás község népesedési helyzetét elemezzük. tekintjük át. A 18. századtól kezdve jelennek meg források a népesedéssel kapcsolatban, de az elemzéseink elsősorban a legutóbbi évtized(ek) fejleményeire összpontosítanak. A szakirodalom adatainak felhasználásán túl elemeztük a 2019-es falukutató tábor adatait, a csíkszenttamási plébánia anyakönyveit, Varga E. Árpád és a helyzetével, de a házassági szokásokkal is. Egy település sikerességének sokféle tényezője van (Lásd Nagyné Molnár, 2013). A demográfiai tényezők egyrészt a fejlesztés sikerességét megalapozzák,

másrészt a sikeres fejlesztések következménye is egy kedvező demográfiai helyzet. A népesedési jellemzők fontos elemét képezik a humán tőkével kapcsolatos elemzéseknek is. Ritter (2008) megállapítja, hogy a humán tőke, a humán erőforrások helyzete alapvetően meghatározhatja egy település vagy térség fejlesztési lehetőségeit. Tóth (2018) ugyancsak a jól működő, erős közösség szerepét hangsúlyozza, amikor a települések lehetséges jövőképét elemzi. Bevezetésként megállapíthatjuk, hogy a népesség szerkezete, a humán erőforrás állapota, valamint más belső erőforrásként hasznosítható jellemzői (pl. kötődés, helyi identitás) fontos szerepet játszhat a települések fejlődésében, nem csak Magyarországon, hanem azon kívül is.

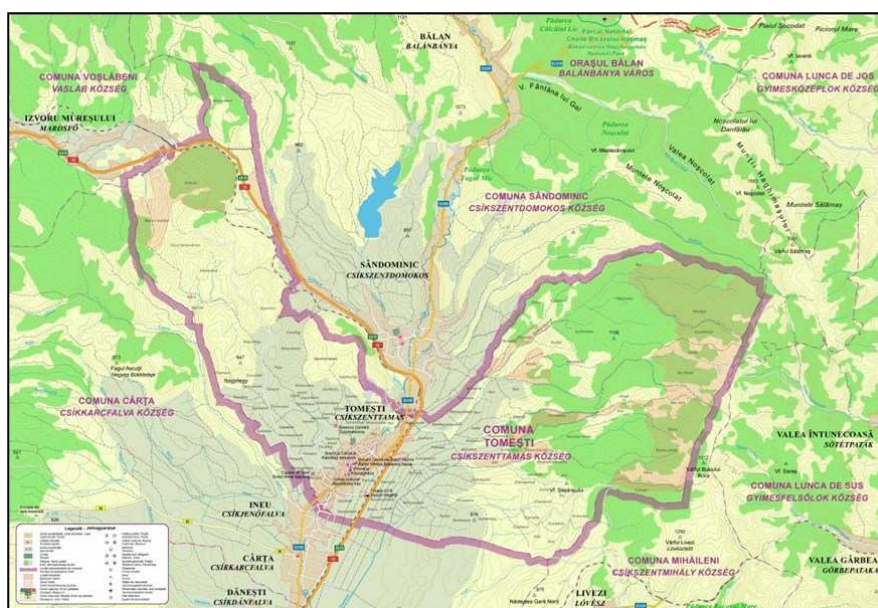

1. ábra: Csíkszenttamás elhelyezkedése a Felcsíki-medencében

Forrás: <https://szekelyhon.ro/>

A kutatás módszere és a felhasznált adatok

A csíkszenttamási falukutató táborban a következő kutatásokat végeztük: kérdőíves felmérések, interjúk készítése, statisztikák elemzése, résztvevő megfigyelés, cégélemezés és fotózás. A kutatás leglényegesebb részét a 300 háztartás felkeresése és megkérdezése jelentette. A kérdőíves felmérésünk alanyai a község háztartásai voltak. A teljes község jelenlegi lakónépessége körülbelül 2550 fő, ez valamivel kevesebb, mint 800 háztartást jelent. Összesen 299 kérdőívet sikerült lekérdeznünk, azaz a háztartások közel kétötödéről kaptunk információkat. A háztartásokban – lehetőség szerint a háztartásfővel – egy 53 kérdést tartalmazó kérdőívet töltöttünk ki. A kérdőívek kitöltése közben sikerült feltérképezni, hogy kik azok a mértékadó, véleményformáló személyek, akikkel érdemes és fontos hosszabban is elbeszélgetni. Összesen több mint 20 interjút készítettünk a falu vezetőivel, szellemi és gazdasági irányítóival (lelkész, iskolaigazgató, képviselők, vállalkozók, gazdák, vendéglátók.). A tábor ideje alatt nem sikerült minden tervezett interjút elkészíteni, ezért 2020 januárjában, amikor az előzetes eredményeket bemutattuk a faluban, folytattuk az interjúk készítését.

A táborban történeteket és a helyi eseményeket, tevékenységeket is fotóztuk. Sikerült néhány családi fotóalbumot is végignéznünk, azokból is válogattunk. A képek közül többet jelen kötetben is elhelyeztünk. A kérdőívek, interjúk feldolgozása mellett helyi és országos adatbázisokat is felhasználtuk a kutatás során. Az adatbázisok között meg kell említeni Varga E. Árpád nemzetiségi és felekezeti adatait tartalmazó adatbázisát, amelyet a legújabb

népszámlálás adataival is kiegészítettek. Továbbá hozzáfértünk a romániai Nemzeti Statisztikai Intézet Tempo adatbázisához, illetve a polgármesteri hivatal saját nyilvántartásához is. A katolikus plébánia adatait részben mi gyűjtöttük be, részben pedig a Sándor Szilárd által összegyűjtött adatokat használtuk fel. Az adatok elemzéséhez és a változók közötti összefüggések vizsgálatához Excel és SPSS programokat használtunk.

A népesség változása

Csíksszenttamás a Csíki medencében található, annak is a felcsíki részében. (A medence Felcsíki, Középcsíki és Alsócsíki medencékre tagolódik, lásd 1. ábra.) A medence az Olt folyó tájalakító tevékenysége következtében alakult ki. Felcsík átlagos magassága 700 méter, a mező- és erdőgazdálkodás javarészt hegyvidéki területeken történik. A települést északon a Gyergyói-havasok és a Nagyhagymás-hegység, észak-keleten a Tarkó-hegység, keleten és dél-keleten a Csíki-havasok, nyugaton és délnyugaton a Hargita-hegység veszi körül. Csíksszenttamás Csíksszeredától 24 kilométerre, északra, a 125-ös megyei út és a Csíksszeredát Gyergyósszentmiklóssal összekötő vasútvonal mellett található.

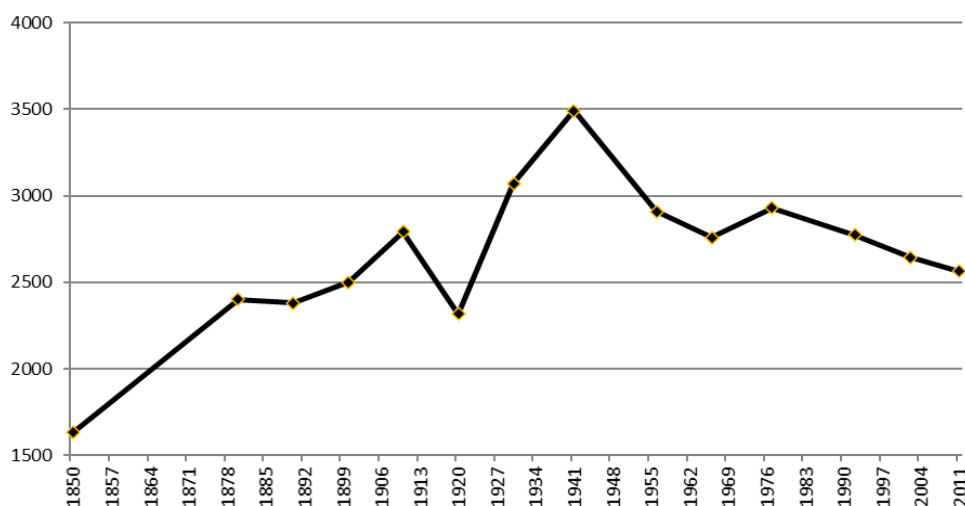

2. ábra: Csíksszenttamás állandó népességének változása 1850-től 2011-ig (fő)

Forrás: Varga E. 2005 (saját szerkesztés)

A község 1968-ban elvesztette önálló státuszát, de 2004 óta újra önálló községként működik. Csíksszenttamás népessége a népszámlálások adatai szerint a 19. század közepétől a 20. század közepéig szinte folyamatosan növekedett (lásd 2. ábra). 1890 és 1900 között a népessége csökkent. A csökkenés oka nem közvetlenül a 1872–1873. évi kolerajárvány időszaka és azt követő rövid periódus (1875–1876), amikor a születéseket többnyire elhalasztották, hanem egy újabb járványos időszak, a gyermekjárványok (pl. toroklob, skarlát, kanyaró) által előidézett halálozási csúcsok. Csík vármegyében például az 1883. évi járványos halandóság legalább annyira súlyosnak tekinthető, mint az 1873. évi kolerajárvány (Bárdi – Pál, 2016).

Az 1910 és 1920 közötti jelentős népességcsökkenés mögött elsősorban az I. világháború következményeként lecsökkent születési számokat és részben a háborús veszteséget kell látnunk. Az első világháborúban 751 csíksszenttamási vett részt, és 96-an veszítették életüket az egyházi nyilvántartás szerint (idézi Sándor, 2005). 1920 és 1941 között jelentősen, több mint ezer fővel nőtt a népesség. Ebben az időszakban csökkent a születések és a halálozások száma is, de a születések száma mindvégig megelőzi a halálozásokét. A népesség csökkenéséhez a II. világháború is hozzájárult, ekkor 36 fő nem tért haza (idézi Sándor, 2005). A természetes

szaporodás egészen 1985-ig jellemző a népesedésre. A II. világháború után bekövetkező népességfogyás oka tehát egyértelműen a faluból történő elvándorlás.

1966-tól, a Ceaușescu-féle abortuszrendeletet követően hirtelen jelentős növekedést tapasztalunk a születésszámokban. Ezt követően a születések száma fokozatosan csökken. A halálozások száma lényegében az 1990-es évek elejétől előzi meg a születések számát, tehát a természetes fogyás csak ekkortól járul hozzá a népesség csökkenéséhez (lásd 3. ábra). A 90-es évek elején a Magyarországra történő kivándorlás és az ottani munkavállalás is csökkentette a születésszámokat. Ahogy az egyik interjúalany fogalmaz: „a 90-es években fél Erdély Magyarországra járt, nem volt idő gyerekszülésre, a szülések időpontja későbbre került”.

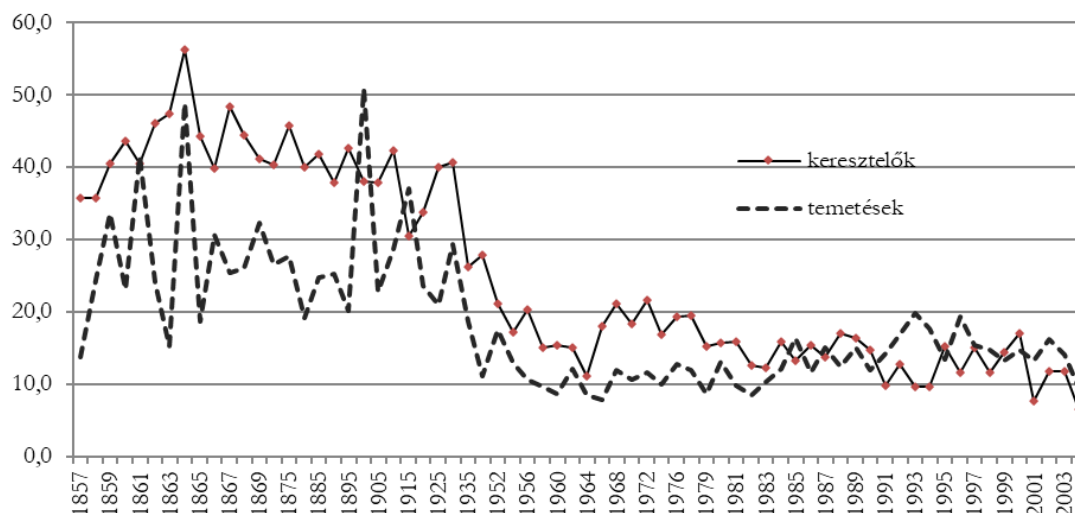

3. ábra: A keresztelők és a temetések alakulása 1857-től 2004-ig (ezrelék)

Forrás: Sándor, 2005 (saját szerkesztés)

Az adatok elemzését megnehezítették a felhasznált adatbázisok hiányosságai és pontatlanságai. Az egyházi anyakönyvek bizonytalanságai közismertek, ma már nem minden csíkszenttamási gyermeket keresztelnek Csíkszenttamáson, és nem minden csíkszenttamási lakost Csíkszenttamáson temetnek el. Az önkormányzat által használt és karbantartott adatbázis adatai nem minden esetben egyeznek meg a román Nemzeti Statisztikai Intézet által szolgáltatott adatokkal, illetve mindkettőből hiányoznak bizonyos évekre vonatkozó adatok. Az elemzés során a plébánia által szolgáltatott adatokat elkülönítettük a hivatalos adatoktól, az országos adatokat viszont kiegészítettük az önkormányzati adatokkal, ahol szükség volt rá.

Csíkszenttamás népességének az utóbbi másfél évtizedben történt változását a 4. ábrán látjuk. Általában a falvak népességének változása nagy ingadozásokat mutat, ezért egy-egy év adatainak az elemzése félrevezető lehet. Érdemes tehát inkább többéves tendenciákra figyelni. Csíkszenttamáson 2004 és 2010 között viszonylag kiegyensúlyozott volt a népesedés. 2010 és 2016 között növekedést, 2016-tól fogyást figyelhetünk meg. Jelenleg a település állandó népessége¹ valamivel 2600 fő felett van. A román Nemzeti Statisztikai Intézet által készített kategóriák alapján még éppen a nagyfalvak (2500 és 5000 fő között) kategóriájába tartozik.

¹ Az állandó népesség nem egyezik meg a ténylegesen a településen tartózkodó lakónépességgel. Mivel az állandó népességbe beletartoznak azok is, akiknek máshol van ideiglenes lakhelyük, az állandó népesség nagyobb lehet. Ez a különbség Csíkszenttamás esetében közel száz főt jelenthet.

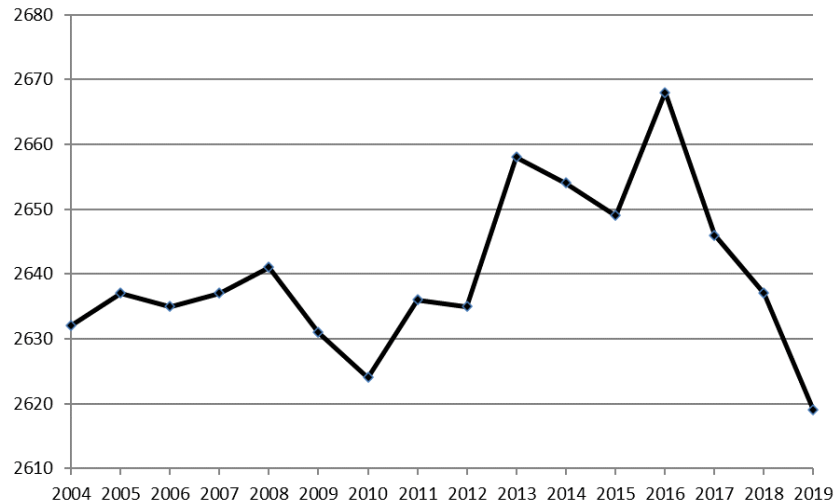

4. ábra: Csíkszenttamás állandó népességének változása, 2004-2019 (fő)

Forrás: Romániai Nemzeti Statisztikai Intézet (saját szerkesztés)

A népesség szinten tartása és a 2010-től kezdődő növekedése egyértelműen a pozitív vándorlási egyenlegnek volt köszönhető. Többen például Csíkszeredából költöztek Csíkszenttamásra. Az ottani lakás árából itt házat tudtak venni, vannak középkorúak is közöttük. 2004 és 2016 között a bevándorlók magasabb és az elvándorlók alacsonyabb száma ellensúlyozta a népesség természetes fogyását, azaz a születések és a halálozások számának a különbségét. A jellemző halálokok egyébként a szív- és érrendszeri, a daganatos megbetegedések, az alkohol következményeként történő öngyilkosság, a májszugar, de előfordul megfagyás, és az Oltba is belefelladtak már néhányan. A 4. ábrán látható, hogy a halálozások száma szinte végig meghaladja a születések számát a vizsgált időszakban.

A népesség változásáról átfogó képet kapunk az 5. ábrát tanulmányozva. A diagramon Hargita megye és Csíkszenttamás népesedését hasonlítottuk össze. Bázisévnek 2004-et tekintettük, ekkor mindkét kategória népességét száz százaléknak vettük. Összességben azt láthatjuk, hogy Csíkszenttamás népesedése az egész vizsgált időszakban kedvezően alakult a megyei adatokhoz képest. Az utolsó években viszont a csíkszenttamási adatok kezdenek besimulni a megyei adatok közé, tehát úgy tűnik, hogy itt is az általános fogyási tendenciák érvényesülnek.

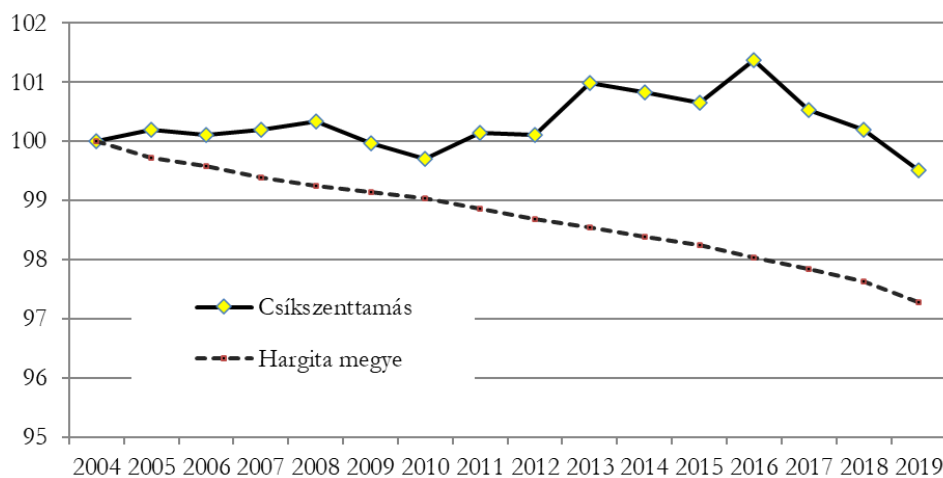

5.ábra: Csíkszenttamás és Hargita megye népességének változása (2004= 100 %)

Forrás: Nemzeti Statisztikai Intézet, saját szerkesztés

Nemzetiségi, vallási megoszlás, korszerkezet

Az itt következő alfejezetben a népesség nemzetiségi, vallási, családi állapot és kor szerinti megoszlását elemezzük. Csíkszenttamás kezdetektől fogva magyar identitású és anyanyelvű népességgel rendelkezett. A Lázár grófok idejében Magyarbékásról görög-katolikus románokat hoztak be a településre, de ők fokozatosan áttértek a magyar nyelvre majd a római katolikus vallásra. A magyarok aránya az első világháborút követő román impériumváltás után hirtelen lecsökkent.

A gyors csökkenés magyarázata a népszámlálásnak a magyarság arányait csökkentő módszertanában (Varga E., 1988) és a magyar nemzetiség felvállalásának a nehézségeiben is keresendő. Az első táblázatban lévő egyéb kategóriában szinte kivétel nélkül cigányokat találunk. Ugyan a statisztikákból ez nem derül ki, de jelenleg is körülbelül három fő román nemzetiségű és három cigány család él a faluban.

1. táblázat: Csíkszenttamás nemzetiségi megoszlása (%), 1850-2002

év	magyar	román	egyéb
1850	82,3	14,7	3,0
1880	99,8	0,1	0,1
1890	99,8	0,1	0,1
1900	99,7	0,3	0,0
1910	100,0	0,0	0,0
1920	64,9	35,1	0,0
1930	97,9	1,7	0,5
1941	97,2	1,8	0,9
1966	98,9	1,1	0,0
1977	98,9	1,1	0,0
1992	99,8	0,2	0,0
2002	99,7	0,2	0,0
2011	98,6	0,2	0,4

*Megjegyzés: 1890-től 1910-ig anyanyelvi adatok szerepelnek
Forrás: Varga E., 2005 (saját szerkesztés)*

A már említett görög-katolikus népesség megjelenik a korábbi népszámlálások adatai között is. 1992-re a görög katolikusok száma lecsökken, viszont evangélikus vallásúak is megjelennek a településen. Az elszórtan felbukkanó különböző felekezetek megjelenésétől függetlenül azonban megállapítható, hogy Csíkszenttamás népessége szinte kizárólag hívő római katolikus vallású (2. táblázat).

2. táblázat: Csíkszenttamás népességének vallási megoszlása (fő)

év	római katolikus	görög katolikus	református	ortodox	evangélikus	adventista	összesen
1910	2512	260	19				2791
1927	2748	234	12				2994
1992	2745	1	7	3	16	1	2773

Forrás: Sándor, 2005 (saját szerkesztés)

Csíkszenttamás korszerkezete enyhén öregedő. Míg 2004-ben volt egy erős fiatal (20-34) korcsoportokból álló aktív népessége, 2017-ben ennek a korcsoportnak a tagjai már 35-50

évesek. Ez azt jelenti, hogy a munkaképes korú lakosság száma és aránya 10-15 év múlva fog jelentősebben csökkenni. A 2017-es adatoknál látszik, hogy a legfiatalabb korcsoportok aránya alacsonyabb, mint 2004-ben, ami a népesség fogyására is utal. Egy viszonylag nagyobb létszámú idősebb női korcsoport is látható a 7. ábrán, akik jelenleg 63 és 73 év között vannak. Az öregedési index vizsgálata megmutatja, hogy hány idős (65 év feletti) személy jut 100 fő 15 évesnél fiatalabb korú népességre. A község öregedési indexe 2017-ben 124 volt. Ez jelentős növekedést mutatott a 2004-es 86-os értékhez képest, és a megyei átlag felett helyezkedik el.

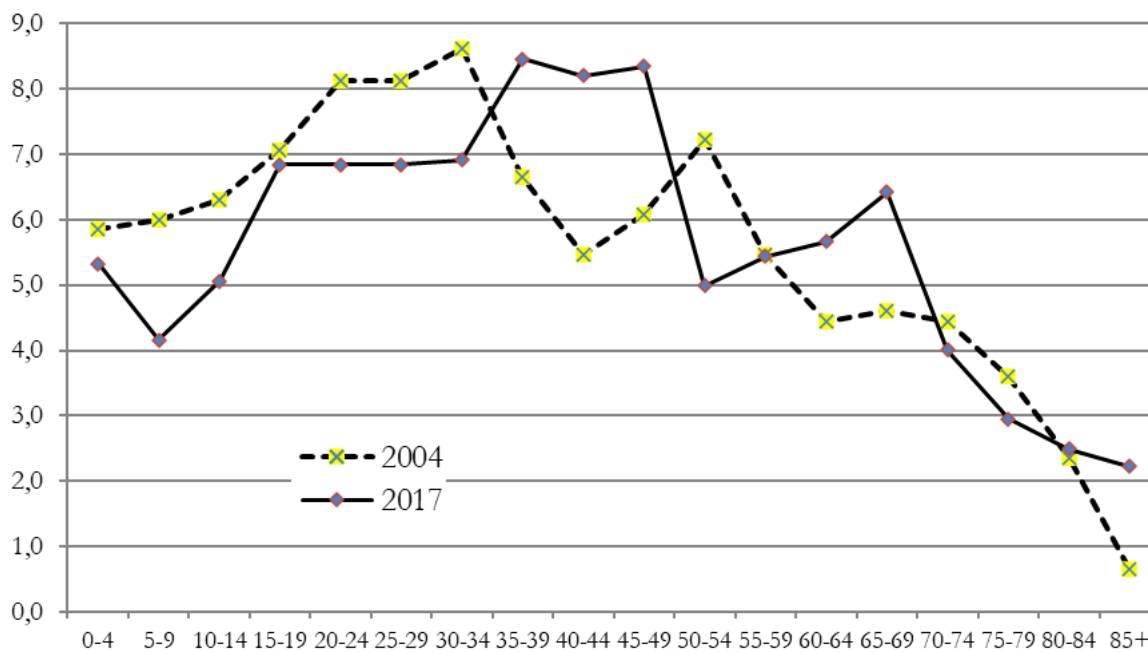

6. ábra: Csíkszenttamás korszerkezete (%), 2004, 2017

Forrás: A polgármesteri hivatal adatbázisa, (saját szerkesztés)

Az oktatási helyzet és az iskolai végzettség

A község alapfokú oktatásáért a Bálint Vilmos Általános iskola a felelős. Az iskola önálló jogi személy, kizárólag magyar tannyelvű intézményi hálózaton belül működik, az oktatási helyszín nyelvét tekintve csak magyar tannyelvű.² Nevét Bálint Vilmos (1877-1949) katolikus papról kapta, aki a két világháború között szolgált a faluban. Az akkori iskolában hit- és erkölcstanárként dolgozott, valamint népnevelőként is tekintenek rá, mivel színjátszócsoporthoz, rezesbandát és Nem iszom társaságot alakított, de színdarabokat is írt.³

A jelenlegi iskola több egységből áll, az óvoda egy modern épületben kapott helyet. Egy napközis csoporttal működik, a többi csoport számára csak délelőtt tartanak foglalkozást. A régi iskolaépületben tanulnak a nagyobb gyerekek. Három éve bevezették az előkészítő osztályt, ahol a 6-7 éves gyerekek készülnek fel az első osztályra. Ezt követően végzik el a nyolc osztályos általános iskolát, majd tanulnak tovább. A romániai törvények szerint tíz osztály elvégzése kötelező. Az osztálylétszámok 14-31 fő között mozognak. A diákok és a tanárok számának a változását a 7. ábrán követhetjük.

² <http://intezmenytar.erdelystat.ro/intezmenyek/a-romaniai-magyar-nyelv-elemi-es-also-kozepfoku-oktatas-intezmenyrendszer/csiktamasi-balint-vilmos-altalanos-iskola/18645>

<https://szekelyhon.ro/aktualis/palyazati-penzbol-keszul-turisztikai-terkep-csikszenttamason>

³ Romániai Magyar Irodalmi Lexikon

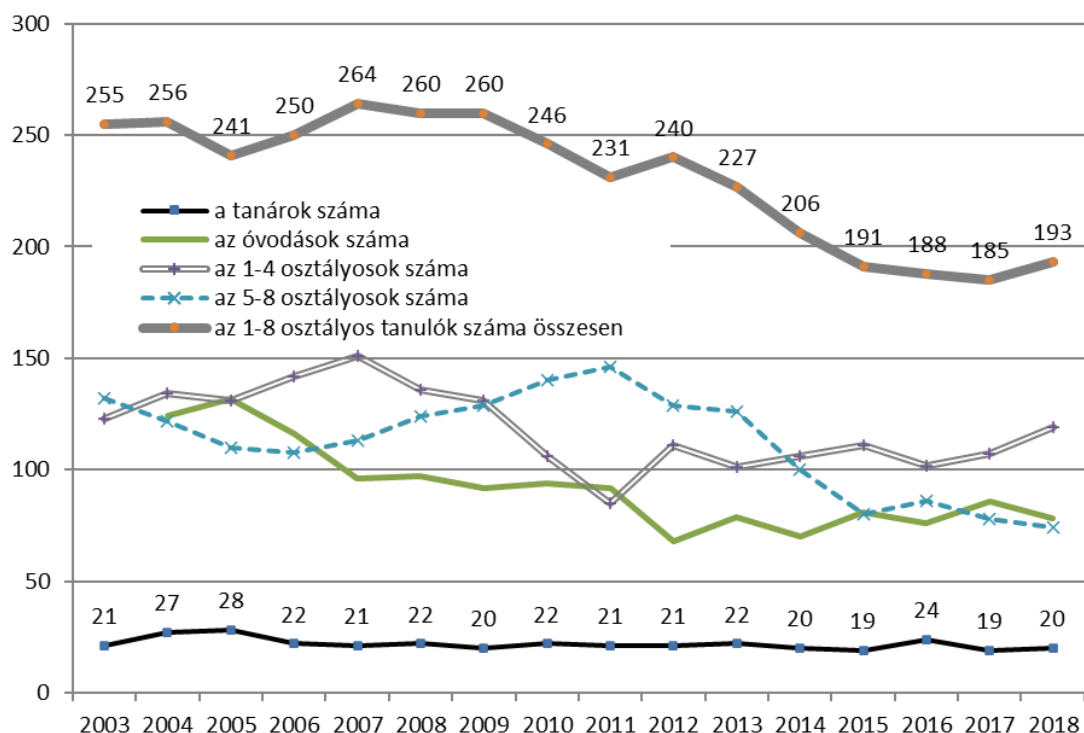

7. ábra: A diákok és a tanárok számának alakulása Csíkszenttamáson (fő), 2003-2018)

Forrás: romániai Országos Statisztikai Intézet (INS)

A diákok a végzés után általában Csíkszeredán vagy Gyergyószentmiklóson tanulnak tovább, ahol a szakiskola (3 év), a szakközépiskola (4 év) és a gimnázium (4 év) közül választhatnak. Ezt követően többen egyetemre mennek, Marosvásárhelyen, Kolozsváron vagy Csíkszeredán folytatják tanulmányaikat. Aki munkába áll, azok között sokan legalább néhány évig külföldön dolgoznak, az egyik legnépszerűbb helyszín Svájc.

3. táblázat: Az általános iskolában végzettek száma (fő), 2010-2018

	2010	2011	2012	2013	2014	2015	2016	2017
a végzett diákok száma	29	37	29	42	28	23	22	17

Forrás: romániai Országos Statisztikai Intézet (INS)

A tanulók óraszámja a heti 4-5 román nyelvi óra miatt magas. Ugyanazt tanulják nyelvtanból és irodalomból is, mint a román anyanyelvű diákok az ország más részein, a vizsgakövetelmények is azonosak. Ez több szempontból nehézséget jelent a gyerekek számára. Otthonról nem hoznak román nyelvtudást, a szülők jelentős része (30-40%) nem nagyon beszéli a nyelvet (lásd 4. táblázat). Nincs is rá nagy szükségük, hiszen Csíkszeredában van magyar nyelvű hivatali ügyintézés.

Csíkszenttamás lakosságának egynegyede (27%) csak magyarul beszél. A többiek szinte kivétel nélkül románul is megértetik magukat; a többség a mindennapok nyelvét beszéli, mások magasabb szinten is használják a román nyelvet. A megkérdezettek 7,4 %-a két, 1,3 %-a három idegen nyelven is beszél. A románon kívül legtöbbször angolul, kevesebben németül beszélnek, de a francia, a spanyol és az olasz nyelvet is említették néhányan.

4. táblázat: A csíkszenttamásiak idegennyelv-tudása (fő, %)

Nyelvek	Fő	Százalék
Román (a magyaron kívül)	175	58,5
Csak magyarul beszél	81	27,1
Két idegen nyelv (a magyaron kívül)	22	7,4
Angol (a magyaron kívül)	14	4,7
Német (a magyaron kívül)	3	1,0
Három idegen nyelv (a magyaron kívül)	4	1,3
Összesen	299	100,0

Forrás: A 2019-es csíkszenttamási falukutató tábor kérdőíves felmérése

Az általános iskolában a román nyelvet egy helyi, magyar anyanyelvű tanárnő tanítja, akinek elmondása szerint a tantárgy nem túl népszerű a gyerekek körében. (Ottjártunkkor, a falukutató tábor idején zajlottak a pótvizsgák román nyelvből, több gyerekcsoporthat láttunk ebből kifolyólag az iskolában.) A történelmet magyar nyelven tanulják a gyerekek, kivételt képez ez alól nyolcadik osztályban a Románia történelme. A pedagógusok elmondása szerint a fentiek következtében a nyolc osztály elvégzése után a diákok román nyelvtudása gyenge. A tanári kar jelenleg húsz főből áll, jó a közösség. Az intézményt Ádám Erika Izabella igazgatónő vezeti, a tantestületnek egy férfi tagja van, ő történelmet tanít. A tanárok Csíkszenttamásról vagy a szomszéd falvakból származnak, járnak be napi rendszerességgel. A helyiek és a környező falvakból származók aránya körülbelül fele-fele. A tanárok címzetes állásban vannak, ez a stabilitás előnye mellett azt is jelenti, hogy a kinevezés után nem tudnak mozogni, munkahelyet változtatni. A tanári fizetések két év óta elég jók, egy pedagógus húsz év munkaviszony után kb. 3500-4000 lei, azaz 250-280 000 forintnak megfelelő összeget keres. A kötelező óraszám 18, ez a valóságban is ennyi, és az esetleges túlórákat jól fizetik. Elektronikus napló nincs, de így is sok az adminisztrációs munka. A tanárok munkáját a csíkszeredai tanfelügyelőség ellenőrzi, a tanfelügyelő magyar, a helyettese román.

Az iskolának jó a kapcsolata a szülőkkel. Anyagilag nemigen kapnak tőlük támogatást, de a rendezvényeken rendszeresen részt vesznek. A nőnapot, anyák napját, a farsangi bált, a gyermeknapot a szülőkkel közösen rendezi meg az iskola. Az óvodában az ünnepek előtt a szülőkkel közös kézműves foglalkozásokat tartanak. Március 15. tanítási nap az iskolában, de tartanak ünnepséget. Október 6-án nincs megemlékezés, ennek megtartása valószínűleg nehézségekbe ütközne. Osztálykirándulásokat minden évben szerveznek, pl. Marosvásárhelyre, Kolozsvárra, Dévára. Az óvodás csoportok is kirándulnak közelebbi célpontokhoz, pl. Feneketlen-tó, Csonkatorony.

A családi állapot és a párválasztási szokások

A kérdőíves felmérésünkben megkérdezettek családi állapotát az 5. táblázat mutatja be. Figyelemreméltó, és a község hagyományos, vallásos értékekhez való kötődését mutatja az elváltak alacsony aránya. (1,7%, míg Magyarországon 2019-ben 12%!) Mivel a felmérés mintája nagyobb arányban tartalmazott 60-75 év közötti nőket, ezért feltételezhető, hogy az özvegyek aránya alacsonyabb, a házások aránya pedig valamivel magasabb lehet a teljes népességben. A kérdőíves felmérésben szereplő háztartások átlagos mérete 3,3 fő. A legnagyobb háztartásokkal a Sándorok szerében, a Kiss Péter és a Tamás Antal utcában, a legkisebb háztartásokkal az Ambrusok szerében találkoztunk.

5. táblázat: A megkérdezettek családi állapota Csíkszenttamáson

családi állapot	fő	%
hajadon/nőtlen	30	10,1
házas/élettárs	216	72,7
özvegy	46	15,5
elvált	5	1,7
összesen	297	100,0

Forrás: A 2019-es csíkszenttamási falukutató tábor kérdőíves felmérése

A néprajzi szakirodalom az endogámiának, azaz a meghatározott körön belül történő házasodásnak többféle formáját különbözteti meg (Faragó, 2000). A térbeli endogámia azt jelenti, hogy a partnerválasztás meghatározott területi egységen (alvég, felvég, falu, falucsoport, néprajzi táj vagy régió) belül történik meg. Az endogámia mértéke függ a település nagyságától, nagyobb településen az endogámia könnyebben megvalósítható. Csíkszenttamáson a kérdőíves felmérés segítségével vizsgáltuk az endogámia mértékét. A kérdéseink arra vonatkoztak, hogy a megkérdezettek és azok szüleinek születési helye milyen mértékben egyezik meg. A születési helyhez kapcsolódó adatok értékelését nehezítette, hogy a 60-as évek közepétől kezdve a szülések már nem otthon, hanem többnyire más településen (Karcfalva⁴, Csíkszereda) történtek. Ettől eltekintve igen szoros, statisztikailag igazolható összefüggéseket találtunk a megkérdezett települése, születési helye, valamint a szüleinek a születési helye között.

A 6. táblázatban a megkérdezettek és szüleiknek a születési helye látszik. Csak az öt leggyakoribb születési helyet tüntettük fel. Megállapítható, hogy míg a legtöbb szülő Csíkszenttamáson született, addig a gyermekeik már inkább Csíkszeredán. A megkérdezettek közül a 65 éveseknél idősebbek Csíkszenttamáson, az 49 és 65 év közötti korcsoport Karcfalván, a náluk is fiatalabbak pedig már Csíkszeredán születtek. Számottevő még a megkérdezettekénél és a szüleiknél egyaránt a szomszédos csíkszentdomokosi és a csíkjenőfalvi születésűek száma.

A más faluból történő párválasztás nem volt egyszerű dolog. Régebben a táncmulatságokon ismerkedtek a fiatalok, de a falvak között a rivalizálás igen erős volt, például Jenőfalva és Szenttamás között. Ahogy az egyik interjúban hallottuk: „*A házi pálinka elvette a fiatalok eszét. Sok gyilkosság történt.*”

6. táblázat: A megkérdezettek és szüleik születési helye

Ssz.	apák	fő	anyák	fő	kérdezettek	fő
1.	Csíkszenttamás	105	Csíkszenttamás	85	Csíkszereda	96
2.	Csíkkarcfalva	69	Csíkkarcfalva	67	Csíkszenttamás	75
3.	Csíkszereda	50	Csíkszereda	43	Csíkkarcfalva	55
4.	Csíkszentdomokos	18	Csíkszentdomokos	29	Csíkszentdomokos	21
5.	CsíkJenőfalva	13	CsíkJenőfalva	14	CsíkJenőfalva	13

Forrás: A 2019-es csíkszenttamási falukutató tábor kérdőíves felmérése

Az elemzésben vizsgáltam, hogy mennyire jellemző, hogy a kérdezettek szülei ugyanarról a településről választottak maguknak házaspartnert. Kiderült, hogy a szülőpárok több mint kétharmada (68,9 %) azonos településen született (Csíkszenttamáson vagy más településen).

⁴ Karcfalván a mai községháza volt a szülőotthon.

Az endogámia azonban a szűkebb értelemben vett csíkszenttamásiak között is erős, hiszen a csíkszenttamási férjek 70%-ának van csíkszenttamási felesége, míg a csíkszenttamási feleségek 88%-a választott csíkszenttamási férjet. Azaz többen hoztak új asszonyt a faluba, mint új férjet. Összességében elmondhatjuk, hogy az endogámia mértéke magas, a más faluból vagy településről történő párválasztás nem volt jellemző a faluban.

A kötődés és a helyi identitás jellemzői

A csíkszenttamásiak körülbelül 60%-a tekinthető szigorúan véve őslakosnak, azaz olyanak, aki életének legalább 90 százalékát Csíkszenttamáson töltötte. A megkérdezettek túlnyomó többsége (96%) nem szeretne elköltözni a faluból. A 12 elköltözni szándékozó lakos az okok között sokféléket említett, azonos közöttük nem volt. Többen költöznének a környékbeli településekre, Magyarországra vagy más országokba is, jellemző irány nem található. Az embereket leginkább a család, a szülőföld iránti elkötelezettség, a barátok, a környezet és a közösség tartja Csíkszenttamáson. A településhez való kötődéshez hasonlóan alakulnak azok a válaszok is, amelyek a helyi identitással kapcsolatosak, azaz, hogy mire a legbüszkébbek a faluban. A válaszadók több mint negyede a falu tulajdonságaira, elhelyezkedésére, de közel ötöde a saját családjára, sőt saját magára büszke. Jelentős még azok aránya (közel 15 %), akik az eddigi helyi fejlődésre büszkék. Körülbelül ugyanennyien említették a helyi embereket, közösséget, összefogást, a hagyományok, a székelység, a magyarság és az identitás megtartását, valamint a közintézményeket (7. táblázat).

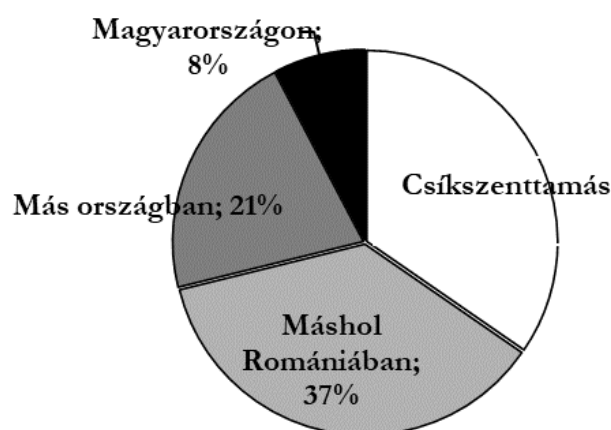

8. ábra: A „Hol szeretnél élni tíz év múlva?” kérdésre adott válaszok az iskolások Forrás: A 2019-es csíkszenttamási falukutató tábor kérdőíves felmérése

Az általános iskolások kötődése a településhez kevésbé egyértelmű (8. ábra). Arra a kérdésre, hogy hol szeretnének élni 10 év múlva, csak bő harmaduk választotta Csíkszenttamást. Legtöbben Romániában, más településen szeretnének élni, de sokan költöznének külföldre. illetve Magyarországra is. Az adatok felvetik az identitás és a kötődés erősítésének szükségességét a fiatalok körében.

7. táblázat: Mire a legbüszkébb a faluban? (%)

	%
a falura (elhelyezkedés, látnivalók, természet)	26,1
a saját családjára (saját magára)	18,9
az eddigi fejlődésre (infrastruktúra)	14,3
nincs válasz	8,5
helyi emberek, közösség, összefogás	5,9
hagyományok, székelység, magyarság, identitás	5,2
sem mire	5,2
közintézmények (egyház, foci pálya, iskola, kultúrház, kocsmá)	4,6
egyéb	3,9
polgármester, vezetőség	3,6
civil szervezetek, táncsoport, fúvószenekar	1,6
települési önállóság	1,3
közbiztonság, nyugalom	1,0

Forrás: A 2019-es csíkszenttamási falukutató tábor kérdőíves felmérése

Összefoglalás

Csíkszenttamás a népesség szempontjából inkább a közepes méretű falvak közé tartozik. A népességét meg tudta tartani az utóbbi évtizedekben, bár az utóbbi években folyamatos fogyás figyelhető meg. Az alacsonyabb születési számokat és magasabb halálozási számokat a bevándorlási többlet egyenlítette ki. A település népessége öregedik, de a megye településeihez képest még mindig kedvezőbb a helyzet. A község szinte teljes mértékben magyar nemzetiségű és római katolikus vallású. A családi állapotot tekintve hagyományos kép rajzolódik ki, magas a házások és alacsony az elváltak aránya. A település a házasságkötések szempontjából endogámnak tekinthető, tehát a házastársak nagyrészt ugyanarról a településről, legtöbbször Csíkszenttamásról származnak. A lakosok igen erősen kötődnek a településhez, alig vannak olyanok, akik szeretnének elköltözni innen. Az iskolásoknál azonban már nem ez a helyzet, közülük csak minden harmadik maradna a községben. A település népesedési helyzetének, humán erőforrásának és a közösség további jellemzőinek elemzése alapján megállapíthatjuk, hogy Csíkszenttamás igen jó eséllyel folytathatja a már elindult fejlődését, de nem szabad megfeledkezni arról, hogy a népességét és a humán erőforrásának a megtartásáért továbbra is küzdenie kell.

Irodalomjegyzék

1. Bárdi Nándor – Pál Judit (szerk.) (2016): Székelyföld története III. kötet, 1867–1990. MTA BTK–EME–HRM, Székelyudvarhely
2. Faragó Tamás (2000): Nemek, nemzedékek, rokonság, család. In: Paládi-Kovács Attila (főszerk.): Magyar Néprajz VIII. – Társadalom. Akadémiai Kiadó, Budapest
3. Farkas Tibor – Kassai Zsuzsanna (szerk.) (2014): Zsoboki tanulmányok. Szent István Egyetemi Kiadó, Gödöllő
4. Nagyné Molnár M. (2013): Factors of success in case of local society. DETUROPE: CENTRAL EUROPEAN JOURNAL OF TOURISM AND REGIONAL DEVELOPMENT 5: 3 pp. 63-70.
5. Ritter K. (2008): A helyi fejlesztés esélyei – agrárfoglalkoztatási válság és területi egyenlőtlenségek Magyarországon. Területi Statisztika 48. (5) pp. 554-572. ISSN 0018-7828

6. Sándor Szilárd (2005): Csíkszenttamás – A Csonkatorony hagyatéka. F-&F International Kft., Gyergyószentmiklós
7. Tóth, Tamás: Gazdaságfejlesztési lehetőségek a jól működő településeken. *STUDIA MUNDI - ECONOMICA* 5: 1 pp. 59-67., 9 p. (2018) DOI: 10.18531/Studia.Mundi.2018.05.01.59-67
8. Varga E. Árpád (1988): Az erdélyi magyarság főbb statisztikai adatai az 1910 utáni népszámlálások tükrében (In: *Magyarságkutatás* (Főszerk.: Juhász Gyula). Budapest, Magyarságkutató Intézet) <http://www.kia.hu/konyvtar/erdely/erdmagy.pdf>
9. Varga E. Árpád (é.n.): Erdély etnikai és felekezeti statisztikája (1850-1992) <http://varga.adatbank.transindex.ro/>
10. Venczel József (1943): A székely kérdés lényege. *Erdélyi kérdések – magyar kérdések*. Kolozsvár

GENERÁCIÓVÁLTÁS PROBLEMATIKÁJA A TANYASI ÉLETFORMÁBAN - FIATALOK AZ ÉLET PEREMÉN (A)VAGY AZ „ELVESZETT PARADICSOMBAN”-

**PROBLEMS OF GENERATIONAL CHANGE IN FARM LIVING -YOUNG PEOPLE ON
THE EDGE OF LIFE OR IN THE "LOST PARADISE”-**

Gonda Viktória Jolán¹, Péli László², Nagyné Molnár Melinda³

MSc egyetemi hallgató¹, egyetemi docens^{2,3}
Szent István Egyetem, Gazdaság-és Társadalomtudományi Kar^{1,2,3}
E-mail:viktoriagonda3@gmail.com¹, peli.laszlo@gtk.szie.hu²,
nagyne.molnar.melinda@szie.hu³

Összefoglalás

A tanyák és tanyai népessége száma csökkenő tendenciát mutat, sőt a XXI. század elejére a tanyakutatók már a tanyák teljes eltűnésével számoltak. Hogyan állíthatnánk meg ezt a folyamatot? Létezik-e olyan generáció, mely tanyán él és milyen formában viszi tovább ezt az életformát? Számunkra, mint tanyán élőknek (Gonda) érdekes kutatásnak bizonyult e kérdések feltárása, illetve a jövőre vonatkozó lehetőségek vizsgálata. Szakirodalmi feldolgozásunkat követően kutatásunk során kérdőíves felmérést végeztünk a tanyasiak és a nem tanyasiak körében egyaránt, melynek célja egy összehasonlítás, hogy miként viszonyulnak a tanyasi életformához, illetve magához a tanyasi gyermekhez. Vizsgáltuk előnyeiket, hátrányait egy tanyán felnőtt gyerekek, illetve a kiváltó okát, amiért egy településen élő tanyára költözne és egy tanyasi városba. A tanyák pozitív társadalmi és környezeti hatásuk mellett, fontos értékhordozó szereppel bírnak, ezért végleges eltűnésük megengedhetetlen. A tanyák fennmaradását azok funkcióváltásával és a külterületi népesség átalakulásával lehet megtartani a jövőre nézve. A tanya jelenteti valakinek az élet peremét, de számunkra az „elveszett paradicsomot”, melyet szeretném, ha többen valójukban látnák, megismernék azt.

Abstract

The number of farms and their population shows a decreasing tendency, in fact, agricultural researchers calculated that farms would completely disappear by the beginning of the 21st century. How could we stop this process? Does a generation exist today, who could live on a farm, and in what form could they keep this lifestyle alive? For me (Gonda), as I am living on a farm, exploring these questions and studying the possibilities for the future turned out to be an intriguing research. After studying relevant literature, we conducted a survey among people living on and outside of farms in order to compare their attitude towards farm life and children growing up on a farm. We investigated the advantages and disadvantages of raising children on a farm and the causes of people moving from a town to a farm or from a farm to a town. In addition to their positive effect on society and the environment, farms carry other important values as well, that is why their ultimate disappearance should never be allowed. The survival of farms can be ensured by introducing changes in their function and the transformation of the rural population. For someone, a farm means the periphery of life, but for us, farm is a „lost paradise”, and we wish that more people saw and knew them as they really are.

Kulcsszavak: tanya, tanyai népesség, tanyafejlesztés, generációváltás, gazdasági-társadalmi vizsgálat

JEL besorolás: R12

LCC: G127

Bevezetés

Korábbi Tudományos Diákköri pályamunkára (Gonda, 2017) alapozva a tanyasi életformát kutatva egy másik témakört vizsgálunk kutatásunkban, mely generációváltás problémáira, lehetőségeire hívja fel a figyelmet. Sokan még mindig a társadalom peremén látják a tanyasiak életvitelét, de számos vélemény van arról is, hogy a tanyasi élet egy olyan életforma, mely az ott élők számára és az odavágyakozók számára egy rejtett „paradicsom”. Jelen kutatásban igyekszünk feltárni, hogy a tanyasi életforma jövőt jelenthet-e az új generáció számára.

Szakirodalmi feldolgozásunkban kiemelt figyelmet fordítunk a vidékfejlesztés főbb összefüggéseinek, problémáinak bemutatására (Ritter, 2008, Ritter 2010, Káposzta 2020, Tóth, 2018), ezt követően a tanya kialakulás történetét vizsgáljuk átfogóan (Glatz-Csatári et.al, 2010, Erdei, 1941, Beluszky, 2011, Becsei, 1972, Pölöskei, 1980, Rácz, 1980, Erdei, 1976, Csatári, 2013, Für 1983, Pölöskei-Szabad, 1980, www.mek.oszk.hu, Duró, 1990, 65.old, www.rkk.hu), mind a tanya és város kapcsolatát elemezve, a települési és társadalmi változásokat figyelembe véve. Vizsgáljuk a tanyák helyzetét napjainkban, miként alakult át az idők folyamán (Pócs, 2004). Továbbiakban a tanyai népesség alakulást szemléltetjük több tíz évre visszamenőleg (Zám, 1977; Pócs, 2004; Ángyán, 2010), ezt követően bemutatjuk a különböző tanyatípusokat (Beluszky, 2011), kitekintve a külföldi farmokra. Ezt követően tanyák jövőképét elemezzük funkciójuk szemszögéből (Csatári-Kiss, 2004, Ilonka, 2009; Csörszéné, 2013; www.utajovobe.eu, www.biokontroll.hu). Mint hungarikum, az abban rejlő lehetőségeket tárjuk fel (www.hungarikum.hu). Tanulmányozzuk mi tette indokolttá a tanyafejlesztési pályázatok létrejöttét, azok fontosságát, eredményeit, valamint a bemutatjuk a fejlesztési elképzeléseket kistérségi szinten (Ángyán, 2010; Gonda, 2017; Szabó, 2016; www.palyazatok.org) Végezetül a tanyák Országos Területfejlesztési Koncepcióban való részvételét mutatjuk be (www.kvvm.hu)

Kutatásunk első részeként bemutatjuk a vizsgálati mintát, illetve a vizsgálat körülményeit, helyszínét. Korábban már foglalkoztunk a tanyasiak és nem tanyasiak véleményével, miként látják a tanyavilágot, a tanyasi életformát (Gonda, 2017). Kíváncsiak voltunk, mit gondolnak a nagyvárosokban, településeken élő emberek a tanyasi gyermekek helyzetéről, és mit, a ténylegesen ott élő tanyai népesség. Hogyan vélekednek lesz-e utódjuk, akik tovább viszik majd ezt az életformát. Az eredményeimet kérdőíves kutatás alapozta meg. A tanyasiaknak szóló kérdőívben, találhatóak gazdaságra, infrastruktúrára vonatkozó kérdések. Kitérünk a tanyafejlesztési pályázatok ismertségére, valamint az utódlás kérdéskörére. Az összehasonlítás végett számos kérdés hasonló a két kérdőívben, melyek a következő témák köré épülnek: tanyasi életformához való hozzáállás, valamint néhány nyitott kérdés, melyekben előnyökről, hátrányokról kérdeztük a két célcsoport tanyasi gyerek témakörben. A kérdőívek utolsó részében személyes kérdéseket tettünk fel, melynek értékelésével kezdjük a kutatást. A szakirodalmi áttekintést, valamint vizsgálatunk eredményeit alapul véve következtetéseket vonunk le a kutatás végén.

Anyag és módszertan

A kutatás alapjául szolgáló kérdőíveket online felületen készítettük el a tanyasiak és a nem tanyasiak számára is. Mindkét kérdőív megnyitása 2019. 10. 08-án történt meg és 2019.10.17-én zártuk le azokat. A nagyobb minta érdekében segítséget kértünk a Bács-Kiskun megyei

falugazdászoktól a tanyasiak felkutatásában, mert a munkakörük révén sok érintettet ismernek. Lakóhelyemen (*Gonda*), illetve a környező településeken személyes, illetve telefonos megkeresés alapján mértük fel a válaszokat. Az egyik kérdőív a tanyasiakhoz, míg másik a nem tanyán élő emberekhez szól, akik kifejtetik véleményüket nyitott és zárt kérdésekre, továbbá ordinális skálára adott válaszaikkal. Összesen 52 tanyasi kérdőívet és 150 nem tanyasi által kitöltött kérdőívet dolgoztunk fel. Eredményeinket egy alkalmazott statisztikai feldolgozó program, Microsoft Excel 2010 segítségével dolgoztuk fel, diagramjaink többség e program segítségével készültek el.

Eredmények

Személyes kérdések

A válaszadók nemét tekintve tanyasiaknál 28 férfi és 24 nő, míg nem tanyasiaknál 45 férfi és több mint duplája, 105 nő töltötte ki a kérdőíveket. A nemek szélsőséges arányát a nem tanyasiaknál azzal tudjuk magyarázni, hogy az online kérdőívnel a nők nagyobb hajlandóságot mutatnak a kérdőív kitöltésével kapcsolatban, talán többet is ülnek számítógép előtt és hamarabb eljut hozzájuk. Állampolgárságot nézve, tanyasiak körében egy német válaszadó is volt. Továbbiakban születési évekre kérdeztünk rá, melyeket korcsoportokba kategorizáltunk be. Nem tanyasiak körében a legtöbb válaszadó 1990 után született, ezt egyértelműen annak tudjuk be, hogy a mi korosztályunk, így könnyebben találtunk célcsoportot bennük, valamint úgy gondoljuk a fiatalabb generáció nyitottabb a kérdőíves felmérésekre. A tanyasiak körében megosztó az arány, 25 fő 40 év alatt, 27 fő pedig 40 év feletti korban van. A legfiatalabb kitöltő 23 éves, a legidősebb 81 éves a tanyasiaknál.

A tanyasi kitöltők Bács-Kiskun megye valamely településén élnek. Legtöbben Szabadszállásról (7fő), illetve a környező településekről töltötték ki a kérdőívet. A nem tanyasiak lakhelyére a település népessége alapján kérdeztünk rá. Meglátásunk szerint valaki minél nagyobb településen él, annál távolabb áll tőle a tanyasi élet, így még érdekesebb miként viszonyul a tanyasi életformához. A legtöbb választ középvárosokból, illetve kisvárosokból kaptam. Az egy háztartásban élők számát is fontosnak tartjuk vizsgálni. Sokan úgy vélik, hogy a tanyákon idős, magányosan élő emberek élnek. Kérdőívünk tanyasi kitöltőinek 13,5%-a él egyedül, 4 fő 50 év feletti, 4 fő 40 év alatti közülük. A nem tanyasiak körében a legtöbben 2 fős háztartásban élnek (44 fő), jelentős a 3 fős, illetve 4 fős otthonok száma, összesen 70 fő lakik így többedmagával.

A válaszadók legmagasabb iskolai végzettségét tekintve mindkét célcsoport esetében sokszínű képet kaptunk. Tanyasiakat vizsgálva a legtöbb kitöltő szakmunkás bizonyítvánnyal rendelkezik, a fiatal generációs kitöltők között jelentős a diplomások aránya. A nem tanyasiak körében viszont a szakmunkás bizonyítványt szerettek vannak a legkisebb számban (3%). A legtöbben, a válaszadók 34%-a diplomával rendelkező. A nem tanyasi kitöltők foglalkozását véleményünk szerint befolyásolja a válaszadók neme, születési éve, valamint a végzettsége. 47,2% szellemi foglalkozás/alkalmazott, melyet összekapcsolok a jelentős számú diplomával rendelkezővel, illetve a fiatal korcsoporttal. A válaszadók 4,7%-a fizikai munkát végző a fiatalabb korosztályból, férfiak és nők is egyaránt. A tanyasiak körében meglepő módon a szellemi foglalkozásúak aránya a legmagasabb, 26,9%-uk, akik mind diplomával rendelkező fiatal korosztály. A továbbiakban vizsgáljuk a tanya szerkezetét, melyben kiderül, hogy a legtöbb gazdálkodó tanya. Napjainkban egyre több gazdaságot továbbvivő/kialakító fiatal rendelkezik mezőgazdasági diplomával, erősítve ezzel szellemi tudását, melyet a gyakorlatban is hasznosítani tud. A gazdálkodói vonalat erősíti, hogy a tanyasi kitöltők 21,2%-a mezőgazdasági kistermelő, 15,4% családi gazdaság vezetője.

Tanyasi életformához való viszonyulás

Kutatásunk következő fejezetében a tanyasi életformához kapcsolódó aktuális állapot tükröző, illetve a jövőbe mutató kérdéseinkre kapott válaszokat elemezzük. A tanyasi válaszadók 86,5%-a él életvitelszerűen tanyán. Ennek a 45 főnek a 39,1%-a már születése óta tanyán él, a kitöltők 10,9%-a gyermekként költözött tanyára a családjával, 8,7%-a a tanyasiaknak örökölte a tanyát és nem szeretne volna eladni, 5 kitöltő pedig nagyvárosi életből menekült tanyára. A tanyasiak 23,9%-a mindig is erre az életformára vágyott és nem is költözne városba vagy faluba. Kényszerből egy tanyasi sem él tanyán a kitöltők közül. Aki elköltözne, azok közül a többség (31,3%) azért tenné, mert úgy gondolja, hogy gyermekeimnek könnyebb lenne az élete. 25%-uk a biztosabb megélhetés, és szintén 25%-uk a város nyújtotta lehetőségek miatt költözne el tanyáról. Van aki, egy rövid időszak erejéig kipróbálná, milyen településen élni, és van, aki a társadalmi megítélés miatt hagyná el tanyáját. Összességében a tanyasiak elhivatottak ezzel az életformával szemben, hiszen a „Ha választhatna, elköltözne a tanyáról a felsoroltak valamelyikébe?” kérdésünkre a tanyasiak 75%-a NEM-mel válaszolt, közel 15%-uk faluba költözne, kicsivel több, mint 10%-uk város szélére, kertvárosba és senki sem költözne a városközpontjába. A 75%-ból a többség úgy véli a tanyáról is elérhető számukra minden, amire szükségük van. 15 fő már megszokta ezt az életvitelt, máshol nem tudna élni és 13 fő jelölte, hogy semmi pénzért sem költözne el tanyáról. Mi mind három véleményt elfogadjuk.

A nem tanyasiaktól is megkérdeztük fordítottn, „Hol élne szívesebben?”. A válaszadók 58%-a város peremén, kertvárosban élne szívesen, 17% faluban. 15%-uk tanyán élne, ebből csak 1-1 fő budapesti, illetve nagyvárosi most. 10% városközpontban élne.



1. ábra: Nem tanyasiak, mely típusú tanyára költöznének

Forrás: Saját kutatás alapján saját szerkesztés (2019)

„Ha lehetősége adódna, mely típusú tanyára költözne?” – érdeklődtünk a nem tanyasiaknál, akik nyitottak a kérdésre, hiszen 16%-uk válaszolta, hogy semmi pénzért sem költözne tanyára (1.ábra). A hobbi tanya, üdülő tanya, gazdálkodó tanya, hasonló arányban népszerű, de utóbbi a leginkább. A válaszadók közel 1/3-a választaná a gazdálkodó tanya típust. Ennek ellenére arra kérdésre, hogy „Véleménye szerint a felsoroltak közül, mely funkció fog növekedni a tanyákon a jövőre nézve?” a válaszadók többsége, 62%-a a pihenési, kikapcsolódási funkcióra gondolt. A gazdálkodási szerepkört 27,3%-uk gondolja, hogy gyarapodik a jövőben. Lakófunkció emelkedését 10,7%-uk sejt. Szintén ellentmondásba ütközik a nem tanyasiak részéről a „Megítélése szerint leginkább kik vásárolnak napjainkban tanyát?” kérdésre szintén a

többség a gazdálkodni vágyókat jelölte, ezt követi a jómódúak, kikapcsolódni vágyók, külföldiek. A tanyasiak körében ugyanerre a kérésre a válaszok aránya egyenlő a gazdálkodni vágyók és külföldiek tekintetében.

Következő kérdéseinkben már előre utalunk a jövőképpel és az utódlással kapcsolatos kérdésekre: Tanyasiaktól megkérdeztük „Ha most felhagyna a tanyasi életformával, mi lenne tanyája sorsa?” A kitöltők 61,5%-a szerint eladásra kerülne, 13,5% úgy gondolja, gyermekei fenntartanák, szintén 13,5% szerint bérlemény lenne a tanya, ami azért meglepő számunkra, mert a környékünkön egyáltalán nem hallottam még, hogy valaki bérbe vesz tanyát, mind saját tulajdonba van. A maradék 5 fő úgy véli, hogy tanyája elhagyatottan a természet részévé válik majd.

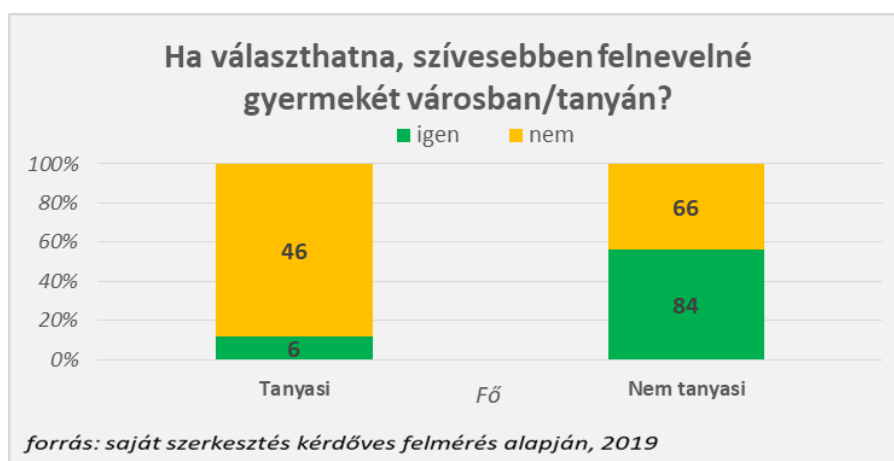

2. ábra: Gyermek felnevelés hajlandósága

Forrás: Saját kutatás alapján saját szerkesztés (2019)

Mindkét célcsoportban érdeklődtünk, hogy szívesebben felnevelné-e gyermekét a másik célcsoport lakóhelyén. Tanyasiak körében egyértelmű a többség, 88,5%(46 fő) nem nevelné fel gyermekét városban. Míg a nem tanyasiaknál megoszló a vélemény: 56% felnevelné tanyán, míg 44% nem szeretné, hogy tanyán nőjön fel utódja.

Következőkben feltettük a kérdést a tanyásaiknak: „Közreműködne egy a tanyasi életformát bemutató programban, mely a településen élő gyerekek számára mutatná meg testközelből ezt az életformát?” A kitöltők pozitívan fogadták a kérdést, mivel 36,5% igen, támogatja, sőt a saját tanyáját is bevonná a programba, 51,9%-uk szintén az ötlet mellett áll, viszont a tanyáját már nem tudná biztosítani. Viszonylag kevesen, 7,7% nem támogatja, mert úgy véli, nincs igény hasonló programra, továbbá 2 fő azért nem áll a program mellett, mert nem látja ebből hasznot a saját maga részére. Nem tanyasiak körében felmértük az igényt, magas arányban, 81,3% nyitott lenne egy ilyen bemutató programra. 28 fő nem venne részt, viszont érdekes, mert közülük 10-en szívesen felnevelnék gyermeküket tanyán. Úgy gondoljuk, hogy ez a 10 fő valószínű azért nem venne részt, mert esetleg van lehetőségük egy ilyen program keretén túl is megismerni a tanyavilágot.

Arra kérdésre, „hogyan látja a tanyavilág jövőjét 10 éves viszonylatban?”, nincs éles eltérés a két célcsoport véleményében. Viszont a tanyasiak inkább pozitív irányba látják mozogni, fejlődik, vagy legalább stagnál a többség szerint, míg a nem tanyasiak a hanyatlást feltételezik inkább.

A tanya infrastruktúrája

Következőekben a tanya infrastruktúrájára, gazdaságára, vonatkozó kérdésekre adott válaszokat elemezzük a tanyasiak körében. A tanyasiak körében felmértük *mennyi eladó, lakatlan, valamint külföldi tulajdonba lévő tanyáról* tudnak a környezetükben. A válaszadók több mint fele, 51,9% tud egy-kettő eladó tanyáról, 19,2%-uk egyről sem tud. Kettőnél több lakatlan tanyáról a kitöltők majdnem 60%-a tud, míg egyről sem 9,6%. Külföldi illetékesség alatt lévő tanyáról közel azonos arányban tudnak a tanyasiak: 30,8% nem tud, 34,6%-ának egy-kettőről, szintén 34,6%-ának kettőnél többről van tudomása.

A tanyák *infrastrukturális ellátottsága* körül leginkább negatív gondolatok keringek a nem tanyasiak körében. Lássuk a megkérdezett tanyasiaknál mi a valós helyzet. Egy elégedettségi szint szerint kérdeztük meg adott szempontokat miként értékelnek a válaszadók. 2017-es kutatásomból is legtöbben az utak állapotára, illetve a vízhálózat kiépítettségére panaszkodtak. Ez 2 év elteltével sincs másként, a legtöbben nincsenek megelégedve az utak állapotával. Legnagyobb problémát az időjárás viszonytagsági okozzák a földes dűlőutakon. 25 fő egyáltalán nincs megelégedve a jelenlegi vízhálózattal. 6 tanyában van vezetékes vízhálózat, a tanyák többségén fűrt megtalálható, ásott is kút is jellemző még pár tanyán. Erre idén még nagyobb hangsúlyt fektettek a tanyafejlesztési program keretein belül. A villamoshálózat kiépítettségével a többség meg van elégedve, köszönhető ez a sikeres pályázatoknak is. A vízminősége a legmegosztóbb, itt nincs sok szélsőséges vélemény, valahol nagyon rossz, valahol nagy jó az, de a többség közepesnek mondaná. Véleményünk szerint a többséget nem is érdekli milyen minőségű a vize, mert nem gondolnak bele mennyire káros lehet sok esetben a nem ivóvíz minőségű folyadék. A tömegközlekedési eszközök elérését tekintve a többsége egyáltalán vagy nincs megelégedve vele. Véleményünk szerint ezeket az eszközöket a napjainkban egyre inkább nélkülözzük, mindenhova gépjárművel megyünk, ezért tisztában sincsenek igazából a tömegközlekedési lehetőségekkel a tanyán élők. A modern világban lassan internet nélkül elképzelhetetlen a mindennap. A tanyák többségén van, és annak minőségével meg vannak elégedve. Az elégedetlenkedők valószínűleg erdős részen laknak, ahol még nem megoldott ez a probléma.

A tanyafejlesztési pályázatok aktuális lehetőségeivel a tanyasiak 57,7%-a van tisztában. 50%-uk (26 fő) pályázott is már sikeresen a programban. 15 fő nem pályázott, 7 tanyasi nem pályázott, de nem is tervezi a jövőben. E témakört úgy véljük tanyakutatás kapcsán feltétlen meg kell említeni, még ha mélyebben ezen kutatás nem is vizsgálja. A tanyán élők gazdálkodását nehezíti, hogy az adminisztráció nem tartozik a gazdálkodó ember mindennapjai közé. A pályázatokhoz szükséges űrlapok kitöltése számukra nehéz feladat, így sokszor nem is élnek a kínáló lehetőségekkel. De az is szerepet játszik, hogy a tanyasiak mindenekelőtt saját erejükből, nem pedig pályázatok útján kívánnak boldogulni.

Tanyagondnokkal való kapcsolatukra is rákérdeztünk a tanyasinál, akik körében nem népszerű ez a szolgáltatás, mindössze 1 fő rendszeresen, aki nem is idős korosztály ráadásul, 5 fő ritkán veszi igénybe ezt a szolgáltatást. 3 kitöltő nem is hallott még róluk, a kitöltők 82,7%-a pedig nem veszi igénybe.

A tanyavilág közbiztonságára több szakirodalomban is negatív megjegyzéseket tettek, ennek ellenére kutatásunkból kiderül, hogy összességében, mind a tanyán élők, mind a nem tanyasiak biztonságban érik/éreznek gyermeküket a tanyán (3.ábra). A tanyasiak közül senki sem érzi úgy, hogy gyermeke egyáltalán nincs biztonságban. Véleményüket osztjuk is, se gyermekkoromban, sem jelenleg nincs bennem félelemérzet az otthonomban vagy annak környékén.

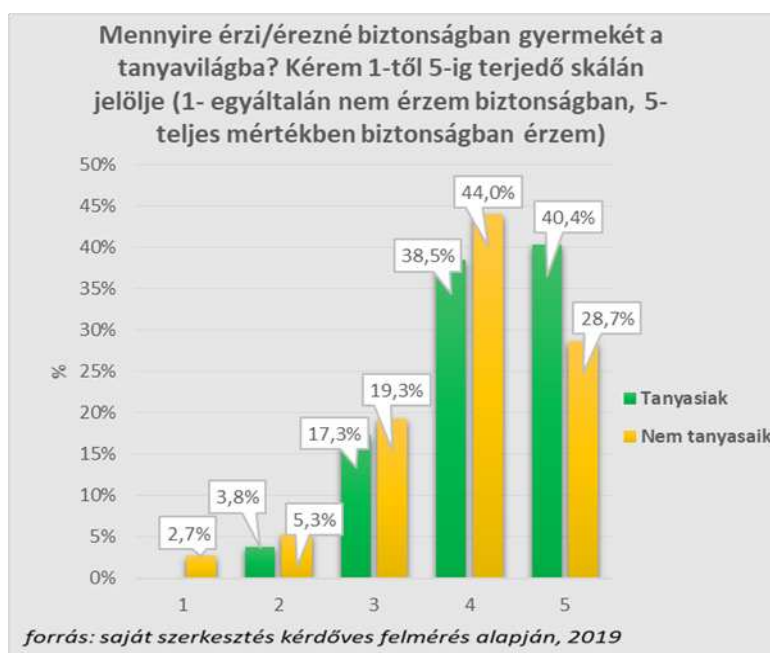

3. ábra: Közbiztonság tanyavilágban gyerekek számára

Forrás: Saját kutatás alapján saját szerkesztés (2019)

A tanya gazdasága

A válaszadó tanyasiak 86,5%-ának (45 fő) *gazdálkodó tanyája* van, közülük 38 fő életvitelszerűen él ezen a tanyán. Hobbis tanyája 5 főnek van, turizmussal foglalkozó tanya 2 db, üdülő tanyája pedig egy tanyasíknak sem a kitöltők közül. A konkrét tevékenységre is rákérdeztünk 39 jelölést kaptunk az állattenyésztés, 20-20-at a szántóföldi növénytermesztés és kertészeti tevékenység, méhészetet 8 fő jelölt, egyéb kategóriába sorolták be a turizmust (1 fő), illetve megjelent a ló képzés, bértartás tevékenység (1 fő). Az állattenyésztés mellé legtöbbször párosult egy másik tevékenység, vagy akár több is. Véleményünk szerint a tanyai állattartásnak valószínűleg nem lesz jövője, mert a legtöbb állattartó nem tud megfelelni az adminisztratív követelményeknek. Másrészt az alacsony felvásárlási árak peccsételik meg az állattartás sorsát, főleg a kistermelők számára.

A *gazdaság jövőképe*re vonatkozóan a legtöbben szinten tartanák (46%) vagy fejlesztenék a gazdaságot a jelenlegi ágazatban (38%). 8% nyitna másik ágazat felé és azt fejlesztené, illetve szintén 8% leépítené a gazdaságot. Azok a tanyasiak akik, mint azt korábban kifejtettük részt vennének egy a településen élők, gyermekek számára egy tanyasi életet bemutató programon, mind fejlesztik, vagy legalább szinten tartanák tanyájukat.

Utódlás kérdésköre

Kutatásunk fő témájaként az utódlás kérdéskörét, annak lehetőségeit vizsgáljuk a tanyasiak körében.



4. ábra: Tanyasiak utódlása

Forrás: Saját kutatás alapján saját szerkesztés (2019)

A 4. ábrán szemléltetjük, miként vélekednek a tanyasiak, *van-e utódjuk, akinek át tudják adni a tanyát, s vele együtt a gazdaságot*. A válaszadók fele úgy gondolja, ezen még ráér gondolkodni, nincs jelöltje. Ezt az arányt a sok fiatal kitöltőnek tudjuk be, hiszen sokuknak még pici gyermekük van, vagy még meg sem született a jövő kiszemeltje. 23%-nak (12 fő) családon belül van utódja, érdekesség, hogy családon kívül senkinek sincs. Véleményünk szerint ez jellemző mentalitás a tanyasiakra, hogy nem szeretnék „idegen” kézbe adni, amit ők felépítettek. 17% nem is keres utódot, mert már most tudja, hogy felszámolni szeretné tanyáját. 10% pedig keresi az utódot, reménykedik inkább, hogy lesz erre alkalmas embere (legtöbbsen gyermeküket). Érdekességgént feltettük a kérdést a nem tanyasiak körében „*Ön szerint a tanyasiaknak van utódja, akinek át tudják adni a gazdaságot?*” A településen élők többsége (54fő) helyesen gondolja, hogy kevesebb, mint a tanyasiak 25 %-nak van utódja. 43 fő gondolja úgy, hogy kevesebb, mint 10%-uknak van, 40 fő úgy véli, hogy legalább a tanyasiak felének, de legkevesebb 25%-nak van örököse. 50% feletti arányt 9 fő sejtet, valamint 2 fő 75% felett, és szintén 2 fő 90% felett gondolja a generációváltás biztonságát, mely utóbbiak igen messze állnak a valóságtól jelen kutatás szerint.

Az utód, 54,5% szerint önszántából, céltudatosan szeretné tovább vinni, 2 fő szerint az átvevő gyermek testvéreinek más az érdeklődési köre, illetve szintén 2 fő véleményezi, hogy kényszerből veszi át az utód, hogy ne idegen kézbe kerüljön a gazdaság. Ezt követő kérdésben, tovább mélyedünk a témában, a többség szerint (6fő), marad a jelenlegi ágazatban az utódnak átadott gazdaság és azt fejleszti tovább. 2 fő szerint a növénytermesztés irányba, 2 fő szerint állattenyésztési irányba tendál az utódja. 1 fő turizmust, 1 fő méhészetet sejtet.

Az utódlás kapcsán az 52 tanyasi kitöltő számára talán a két legelgondolkodhatóbb kérdés egyike: *„A generációváltást követően Ön milyen szerepbe szeretné magát helyezni?”* 15,4% teljesen visszavonulna a döntéshozataltól. 5,8%-nál továbbra is minden döntés nála maradna, úgy véli. 5,8%-nál a döntések többsége maradna nála. 23,1% már visszavonulóbb lenne és csak a lényeges, a gazdaság jövője szempontjából meghatározó, stratégiai döntések maradnának nála. 34,6% úgy vélekedik, hogy a döntéshozatal joga átadásra kerül az utódnak, de tanácsadóként továbbra is részt vesz a döntések meghozatalában. 15,4% A döntéshozatal joga teljes mértékben átadásra kerül az utódomnak és csak kifejezett kérésre veszek részt a döntéshozatalban. Úgy gondoljuk, hogy az egészséges generációváltáshoz ez utóbbi 2 helyzet közül kell választani mindenképp.

„Mi jelenti Önnek a legnagyobb kihívást a generációváltásban?” kérdésre 46,2%(24fő) az utód kinevelését jelölte. 10 fő nem tudja, hogy miből fog megélni, ha már ő vezeti a gazdaságot. 6 főnek jelent problémát a vezetés átadása, nem tudják elengedi a gazdaságot. 5-en családon belüli viszonyok romlásától vagy viszályok kialakulásától félnek, ez leginkább több testvér esetén alakulhat ki, ha többen akarják a tanyát. 4 fő fél attól, hogy nem az ő jövőképe valósul meg, ha nincs ott. 3 tanyasi pedig már régóta el szeretné adni, de nem tudja, hogy kinek és milyen formában lenne érdemes.

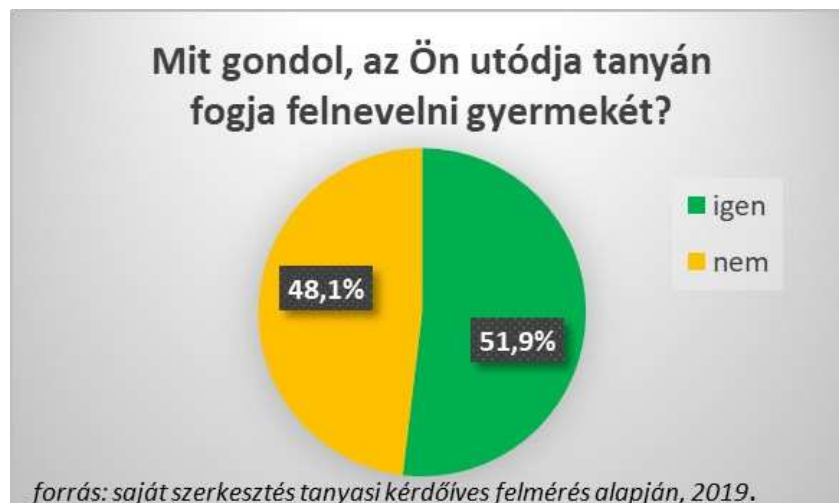

5. ábra: Jövő generációja tanyán nő fel?

Forrás: Saját kutatás alapján saját szerkesztés (2019)

Kutatásunk legmegosztóbb kérdésének eredményét a tanyasiak körében az 5. ábrán szemléltetjük: „Mit gondol, az Ön utódja tanyán fogja felnevelni gyermekét?” A többség, 51,9%-uk úgy véli, vagy inkább reméli, hogy igen tanyán fogja. Ezen válaszadók körében vagy még nem látszik teljesen kialakulni az utódban annak jövőképe, vagy pont az ellenkezője, hogy már céltudatosan látszik rajta, hogy tanyasi fog maradni. A válaszadók 48,1%-a szerint népes településen fogja unokáját felnevelni a kitöltő utója. Vagy, mert, már településen él gyereke, vagy úgy gondolja, hogy a jövőben nem a tanyán fogja megtalálni a helyét az utód.

Vélemények a tanyasi gyerekről

A következőben nyitott kérdések válaszai alapján hasonlítjuk össze és elemezzük a két célcsoport véleményét. Szó lesz belső értékekről, előnyökről, hátrányokról. Rengeteg véleményt kaptunk a feltett nyitott kérdésekre mindkét célcsoporttól. Mindegyiket nincs lehetőségünk felsorolni, de a legtöbbet előforduló gondolatot ismertetjük.

Hogy milyen szavak, kifejezések jutnak először eszébe a 'TANYASI GYEREK' kifejezés hallatán kérdésre mindkét célcsoportnál a leggyakoribb szó a „talpraesett” volt. Jellemzően a „szabadság, szabad, szabad élet, szabad ember” kifejezés is sokszor megjelent a megkérdezetteknel. Egyenlő arányban írták a nem tanyasiak az „állatszeretet/barát,” valamint a „boldog” szót. Jellemzően többen írták mindkét célcsoportból az 'egészséges, kitartó, önálló, szorgalmas/szorgos, vidám, életre való/életerős' szavakat. A nem tanyasiak körében a következő kifejezések voltak jellemzően olvashatóak, melyeket tanyasiak viszont egyáltalán nem írták: 'nyugalom/nyugodt, egyszerű, találékony, elszigeteltség, erős, természet'. 15-en írták a 'dolgos' szót, míg a tanyasiaknál csak 2 fő, itt találtuk a legnagyobb számbéli különbséget. A nem tanyasiak körében még jellemzően előfordultak a mezőgazdasághoz, a gazdálkodáshoz, természethez kapcsolódó kifejezések. Érdekesség, hogy a tanyasiak nem írtak

negatív tartalmú szót, míg a nem tanyasiaknál 21-féle ilyen kifejezést olvastunk, ami azt jelenti 150 kitöltőnél, hogy minden hetedik embernél előjön legalább 1 ilyen negatív jelentésű szó a tanyasi gyerek kifejezés hallatán.

„Kérem sorolja fel, Ön szerint mely belső tulajdonságok erősebbek egy tanyán nevelkedett gyermeknél egy városban felnőtt gyermekkel szemben?” Tanyasiaktól 60 db kifejezést olvastunk kutatásunk során, míg a nem tanyasiaktól összesen 152 különböző kifejezést/véleményt kaptunk. Mindkét célcsoport esetében a természet közelség, a természet ismerte, annak megbecsülése, valamint a kitartás, önállóság, mint belső tulajdonság, ami legtöbbször felmerült. A tanyasiak szerint a tanyasi gyerekek empatikusabbak, érzelmileg erősebbek, felelősségtudatuk erősebb és segítőkészek, mely kifejezések a nem tanyasiak szerint is erősebbek a tanyán felnőtt gyereknél. A nem tanyasiak véleménye szerint tiszteltetőbbak a tanyasi gyerekek. Erősebb belső tulajdonságként írták még a becsületet, a szorgalmat, őszinteséget, nyugalmat, felelősségteljességet, kötelességtudatot, önállóságot, talpraesettséget. Ezen tulajdonságokat mind a tanyasiak is írták. Viszont több településen élő írta azt, hogy egy tanyasi gyerek megbecsüli a dolgokat, illetve összetartóbb, családcentrikusabb. Többen írták, hogy becsületesebbek, felelősségtudatuk, kötelességtudatuk erősebb, illetve sokan a munkához való viszonyt írták előnynek. Jobb a munkabírásuk, jobban megbecsülik azt, nagyobb a munkavágyuk. A munkához való hozzáállást egyébként a tanyasiaknál is többen írták.

Egy tanyasi gyerek előnyeit és hátrányait kérdeztük a továbbiakban egy városban felnőtt gyermekkel szemben. Sok előnyt írtak mindkét célcsoportban, melyek hasonlóak az előző kérdésben leírtakhoz, kiegészítve a legtöbb településen élő sokoldalúbbnak, gyakorlatiasabbnak, széles látókörrel rendelkezőnek véli a tanyasi gyereket. Sokan írták, hogy jobb a problémamegoldó képessége, valamint életrevalóbbak. Többen írták, hogy erősebb az immunrendszere egy tanyán felnőtt gyermeknek. Tanyasiak legtöbbször egészségesebbnek gondolják a tanyán felnőtt gyerekeket, előnyökre válik a természetközelsége, állatszeretetük, valamint a tanyasiak szerint is életre valóbbak a tanyasi gyerekek.

Hátrányok terén érdekesség, hogy a nem tanyasiak 10%-a, míg a tanyasiak 5%-a szerint nincs. Nem tanyasiak és tanyasiak véleménye szerint is általános problémát egy tanyasi gyermek számára a szociális életben való elhelyezkedés. A nem tanyasiak a beilleszkedés, a kapcsolatteremtés nehézségét említették. Továbbá a technikai lemaradást írták már sokan. Tanyasiak szerint nehezebb megoldani, hogy szórakozni eljusson a gyermek, így társasági élete szerényebb. Mindkét célcsoportnál az oktatáshoz való nehezebb hozzáférést írták, itt a külön órákra, szakkörökre gondoltak a válaszadók. Említették a közlekedés nehézségei ennek kapcsán. A tanyasiak a kiközösítés veszélyét is fenntartják. Véleményünk szerint a szociális nehézségek bölcsődébe, óvodába bekerülés után mérséklődnek, majd teljesen eltűnnek, sőt véleményünk szerint egy tanyasi gyermek sokkal nyitottabb a társai felé, és a világra is. A különórák, szakkörök elérése és a közösségi élet tapasztalataink szerint alkalmazkodással megoldható a szülő részéről, bár tény, hogy nehézkes, így hátrányként felsorolnánk mi is. Technikai lemaradás véleményünk szerint napjainkban nincs, viszont egy fiatalabb gyermeknél a „trendekkel” való haladás lehet lassabb.

Következtetések

Következőkben a kutatás során felállított hipotéziseket cáfoljuk, avagy alátámasztjuk kutatásunk eredményeivel, majd javaslatokat teszünk ezekhez kapcsolódóan. *A tanyákon élők számára minimális az utánpótlás.* A hipotézist részben elfogadjuk, mert a kutatásból kiderült a tanyasiak körében kevés az utód, de a többség még nem is gondolkozott el az utódlás lehetőségén, hiszen fiatal korosztály adott válaszokat, náluk a kérdéskör sok esetben még nem

releváns. Ha jelen állapotot vizsgáljuk, a tanyasiak többsége szerint, ha felhagyna, ezzel az életformával tanyája eladásra kerülne, és kevesüknek tartaná fenn gyermekük a tanyát. Nagyon megosztó a harmadik generáció jövőképe tanyán fognak-e felnőni. A tanyasiak lehetőséget látnak a jövő generációjában, úgy vélem ez inkább egy remény a tanyasiak számára, hogy ők fenntartják ezt az életformát és tovább viszik azt. Többségüknek az utód kinevelése jelenti a legnagyobb kihívást, viszont sokaknak nehéz a gazdaság elengedése is, hiszen ezt csinálják/csinálták egy életen át, ezen tényezők szintén megnehezítik a generációváltást.

A településen élőket leginkább a pihenés, kikapcsolódás funkciója vonzza, a tanyasi életformában hipotézisünket részben elfogadjuk, mert a nem tanyasiak szerint e funkciók fognak teret nyerni a jövőben. Viszont, ha tehetnék, a válaszadók egy része gazdálkodó tanyára költözne, illetve úgy vélik leginkább a gazdálkodni vágyók vesznek tanyát napjainkban.

A településen élők szerint egy tanyán felnőtt gyermek hátrányban részesülhet, egy városban felnőtt gyermekkel szemben hipotézist részben elfogadjuk, mert bár említettek hátrányt mind a nem tanyasiak, és mind a tanyasiak is, számos előnyt is írtak egy tanyán felnőtt gyerek részére, amelyek a későbbiekben a javára válhat. Véleményünk szerint a felsorolt hátrányok nem leküzdhetetlenek, sőt minden megoldás alkalmazkodáson és igen, néha lemondásokkal jár, mind a szülő, mind a gyermek részéről.

A tanyasiak nem költöznének be a településre hipotézist elfogadjuk, mert a tanyasiak kevés százaléka költözne el, ők is faluba vagy kertvárosba, nem a nyüzsgő városközpontot választanák. Akik beköltöznének azok közül a többség a gyermekeik jövőjét tartja szem előtt, véleménye szerint könnyebb lenne az élete a városban. Viszont ellentmondásos, hogy gyermekeiket nem nevelnék fel városban, csak néhány ember, akik a város nyújtotta lehetőségek miatt jobbnak látná, hogy ott nőne fel a gyermek. Akik nem szeretnék elköltözni, azok többsége pont azt nyilatkozta, hogy tanyáról is elérhető minden számára, nem kell ezért a városba költöznie, de a megszokás is jelentős szerepet tölt be náluk.

Fejletlen a tanyavilág infrastruktúrája hipotézist részben elfogadjuk, mert kutatásunkból kiderült a villamoshálózat kiépítettsége javul, az internet elérés jó, amivel problémájuk adódik a tanyasiaknak az még mindig a vízhálózat kiépítettsége és a vízminősége, valamint az utak állapota, ami a legrosszabb véleményük szerint. Mi is alátámasztjuk ezt az állapotot, környékükön egyetlen dűlőút karbantartásáról tudunk, az is pályázat útján jött létre.

Következtetéseinket levonva az utódlás kérdése összességében nehéz kérdés a tanyasiak körében, mert jelenleg alacsony potenciál van a generációváltásra a jövőt nézve. XXI. század elején a tanyák sorsa nagy változás előtt áll, kérdés, hogy valamilyen állami program segítségével sikerül fenntartható utat találni, vagy az elöregedés, kihálás fogja jellemezni a jövőjüket. Egy biztos: a változás!

Irodalomjegyzék

1. 97/2005. (XII. 25.) OGY határozat az Országos Területfejlesztési Konceptióról, http://www.kvvm.hu/cimg/documents/97_2005_OGY_hat_OTK_rol.pdf, A letöltés ideje: 2017.08.31
2. A magyar huszár, a magyar tanya és torockó épített öröksége is hungarikum lett- <http://www.hungarikum.hu/hu/hirek/magyar-husz%C3%A1r-magyar-tanya-%C3%A9s-torock%C3%B3-%C3%A9p%C3%ADtett-%C3%B6r%C3%B6ks%C3%A9ge-hungarikum-lett>, A letöltés ideje: 2017. 09.20

3. A tanyasi létforma reneszánsza napjainkban: <http://utajovobe.eu/hirek/elelmezes/2305-a-tanyasi-letforma-reneszansza-napjainkban>, A letöltés ideje: 2019.10.15
4. Ángyán J. (2010.): Tanyafejlesztési Program - Részletes költségvetési indoklás. (Balogh József képviselő úr „Élhető élet a tanyákon. Nemzeti Tanyafejlesztési Program” című nem nyilvános anyaga (2010. 11. 14.)
5. Becsei J. (1972): Békés az átalakuló agrárváros. Békés, 101 p. ISBN 0249002530560
6. Beluszky P. (2003.): Magyarország településföldrajza. Budapest, Dialóg Campus Kiadó, 568 p. ISBN: 963-9542-01-6
7. Beluszky P. (2011): A Nagyalföld történeti földrajza. Budapest-Pécs, Dialóg Campus Kiadó, 274 p. , ISBN: 963-9123-52-8
8. Csatári B.: (2013): A magyar tanya- Tanyák az alföldi tájban. http://epa.oszk.hu/02900/02952/00121/pdf/EPA02952_orzagepito_2013_3_35-38.pdf, A letöltés ideje: 2019. 10.15.
9. Csatári Bálint – Kiss Attila- MTA RKK Alföldi Tudományos Intézetének kutatói (2003): TANYAKOLLÉGIUM 2002-2003. A tanyai átalakulás főbb jellegzetességei a Kiskunság felmért településein. Kecskemét, 20 p., ISBN: 963 217 241 8
10. Csörsz Zelenák Katalin (2013): A tanyák értékei, Egyetemisták, főiskolások a tanyákról, Falugondnokok Duna-Tisza Közi Egyesülete, Kecskemét, 2013.,175 p. ISBN 978-963-08-6253-0
11. Duró A. (1990): A tanya és a zárt település kapcsolata - társadalomföldrajzi megközelítésben. Tér és Társadalom, IV. évf., 2.sz., 63-85. p. <http://tet.rkk.hu/index.php/tet/article/view/174/348> A letöltés ideje: 2019. 10.10
12. Erdei F. (1941): Magyar tanyák. Budapest, Akadémiai Kiadó, 260 p.
13. Erdei F. (1976): Magyar tanyák. Budapest, Akadémiai Kiadó, 270 p. ISBN: 963-05-0908-3
14. Erdei Ferenc (1976.): Magyar tanyák, Akadémiai Kiadó, Budapest, 1976., 270 p., ISBN 963 05 0028 0
15. Für Lajos (1983.): Kertes tanyák a futóhomokon (tájtörténeti tanulmány), Akadémiai Kiadó, Budapest 1983., 15 p., ISBN: 9630533618
16. Glatz Ferenc-Csatári B.- T.Gémes T. (2010): A magyar tanyás vidékek. Budapest, MTA Történettudományi Intézet-MTA Társadalomkutató Központ,15.p, 138-142. p. ISBN: 978-963-9627-32-1
17. Gonda V. J. (2017): A tanya mint ingatlan jogi helyzete és fejlesztési lehetőségei a tanyafejlesztési program keretében. In: Gazdaság és Jog workshop és hallgatói konferencia, Szent István Egyetem Gazdaság- és Társadalomtudományi Kar Gödöllő, 104 p., 68- 71 p.
18. Gonda V. J. (2017): A tanyasi életforma változásainak és lehetőségeinek vizsgálata. Tudományos Diákköri Konferencia 2017., Szent István Egyetem Gazdaság- és Társadalomtudományi Kar Gödöllő, 52 p.
19. Ilonka M.: (2009): A tanya, mint hungarikum. Magyar mezőgazdaság. LVII. évf. 2. sz. 42-43. p.
20. Káposzta József (2020): A vidékfejlesztés helye a regionális tudományban, Tér és Társadalom, 34(1), o. 37-40. doi: 10.17649/TET.34.1.3235. eISSN: 2062-9923
21. Kiss Attila (2004): Tanyai kaleidoszkóp, http://www.rkk.hu/rkk/ati/files/kiadvanyok/Tanyai_kaleidoszkop.pdf, A letöltés ideje: 2019. 10.10 ISBN: 963-217-241-8
22. Lesz-e jövője a magyar tanyáknak?: <https://www.biokontroll.hu/lesz-e-joevje-a-magyar-tanyaknak/>, A letöltés ideje: 2019.10.18

23. Pócs Gy. (2004): Falvak, földek, földművesek. Budapest, Agroinform Kiadó, 470 p. ISBN 963-502-810-5
24. Pölöskei F.-Szabad Gy. (1980): A magyar tanyarendszer múltja. Budapest, Akadémiai Kiadó, 447 p. ISBN: 963-05-1893-7
25. Rácz I. (1980): A magyar tanyarendszer kialakulása.
26. Ritter K. (2008): A helyi fejlesztés esélyei – agrárfoglalkoztatási válság és területi egyenlőtlenségek Magyarországon. *Területi Statisztika* 48. (5) pp. 554-572. ISSN 0018-7828
27. Ritter, K. (2010): Socio-economic development and employment crisis in agriculture in Hungary. pp. 72-89. In: Kulcsár, L. (Ed.): *Regional aspects of social and economic restructuring in Eastern Europe: The Hungarian Case*. Budapest: KSH. ISBN 978-963-235-293-0
28. Szabó M. (2016): A Tanyafejlesztési Program pályázatainak tapasztalatai. Kecskemét, http://hiros7.aranyhomok.hu/files/drszabo_matyas_mezgforum2016.pdf, A letöltés ideje: 2017. 04.19.
29. Tanya. Magyar Néprajzi Lexikon. <http://mek.oszk.hu/02100/02115/html/5-395.html>, A letöltés ideje: 2017.09.10.
30. Tóth Tamás (2018): Gazdaságfejlesztési lehetőségek a jól működő településeken /*Studia Mundi - Economica*[online] 5(1), pp. 59-67 DOI: 10.18531/Studia.Mundi.2018.05.01.59-67_
31. Változnak a tanyafejlesztési program feltételei:<https://palyazatok.org/valtoznak-a-tanyafejlesztési-program-feltetelei/>, A letöltés ideje:2019.10.18
32. Zám T. (1977): Tanyabejáró. Kecskemét, Forrás Könyvek, 279 p. ISBN: 963-03-0471-6

A VIDÉKFEJLESZTÉS TÉRBELI VÁLTOZÁSAINAK ÖSSZEFÜGGÉSEI SPATIAL CHANGES IN RURAL DEVELOPMENT

Káposzta József¹, Némediné Kollár Kitti², Urbánné Malomsoki Mónika³, Borbás Péter Dániel⁴

egyetemi tanár¹, adjunktus², tanszéki mérnök³, PhD hallgató⁴
Szent István Egyetem, Gazdaság- és Társadalomtudományi Kar^{1,2,3,4}
E-mail: kaposzta.jozsef@szie.hu¹, nemedine.kollar.kitti@szie.hu²,
3urbanne.malomsoki.monika@szie.hu³, borbas.peter@upcmail.hu⁴

Összefoglalás

A globalizáció eredményeként megfogalmazható, hogy a térbeli fejlesztések elsősorban a helyi erőforrásokra támaszkodnak. Az endogén forrásokra alapozott fejlesztések sérülékenysége a lokális erőforrásoktól való függőségből fakadóan kimutatható a vidékfejlesztésben. Fokozottan kiemelendő a helyi erőforrások, tevékenységek és integrált szereplők fontossága, ezen tényezők megközelítése az endogén fejlődésben. Mindezek alapján kijelenthető, hogy a lakosságnak rendkívüli szerepe van a fejlesztés megtervezésében és végrehajtásában, így ezen tényező valóban nélkülözhetetlenek. A helyi fejlesztésekhez (LED) vidékgazdaságban számos helyen a nonprofit szektor kínál lehetőséget az önkormányzatok, a magánszféra valamint a helyi közösségek számára, így együtt végezve a fejlesztő munkát a helyi gazdaság bővülése sikeres irányt vehet.

Abstract

As a result of globalization, local developments - relying on local resources - came to the focus. Endogeneity has been the response to the critique related to the vulnerability and over-dependency of extra-local forces in rural development. Emphasized the importance of local resources, activities, actors and the integrated approach in endogenous development. Based on our researches empowerment of local actors and population in the design and implementation of development are really essential to endogeneity. More specific, local economic development (LED) offers local government, the private and not-for-profit sectors, and local communities the opportunity to work together to improve the local economy.

Kulcsszavak: területfejlesztés, lokalitás, globalizáció, vidékgazdaság

JEL besorolás: R10, R11

LCC: HD72-88

Bevezetés

Az európai uniós tagországok lakosságának több mint 60%-a vidéki térségekben él, melyek együttesen az EU összterületének 91%-át alkotják. A vidékfejlesztés ezért kiemelten fontos szakpolitikai területnek tekinthető. Mindezekből jól érezhető, hogy a mezőgazdasági tevékenység, az erdőgazdálkodás a jövőben is döntő szerepet fog játszani az EU vidéki térségeiben megvalósuló földhasználat és erőforrás-gazdálkodásában. Jelentőségüket fokozza, hogy lehetőséget biztosítanak a vidéki közösségek gazdasági profiljának bővítésére, befolyásolják a helyi gazdaság fejlődését, a lakosság életkörülményeinek javulását. Mindezek alapján úgy gondolom, hogy az Unió egésze számára prioritást kell, hogy jelentsen az európai vidékfejlesztési politika megerősítése. A térbeli folyamatok jobb megértése végett fontosnak tartom meg. A területfejlesztés, valamint a vidékfejlesztés szorosan kapcsolódik egymáshoz,

számos esetben együtt említik a két kifejezést, illetve a fenntartható fejlődés tárgykörét is gyakran említik együtt evvel a két fogalommal. A területfejlesztés fogalmát a területfejlesztésről és területrendezésről szóló, 1996. évi XXI. tv. a következőképpen határozza meg: "Az országra, valamint térségeire kiterjedő társadalmi, gazdasági és környezeti területi folyamatok figyelése, értékelése, a szükséges tervszerű beavatkozási irányok meghatározása". Fő célja a gazdasági és társadalmi célszerkezet fejlesztése. Ezen célok mellett megfogalmaz stratégiai célokat is, melyek a következők (Apáti-Kiss, 2007, Czakó, 2007, Nagy Molnar-Lendvay, 2018):

- a területi egyenlőtlenségek csökkentése, mérséklése: azt szeretné, ha az eltérő fejlettségű területek között csökkenne, illetve mérséklődne az egyenlőtlenség,
- a főváros központú térszerkezet oldása: a területfejlesztés egyik fontos stratégiai célja, hogy csökkentse az egyes területek fővárostól való függését, azt, hogy az ország területei túlzottan egy pontra koncentrálódnak, illetve egy területtől függjenek,
- az innováció térbeli fejlődésének elősegítése: az innováció egy kreatív ötletből származó folyamatot jelöl, melyben a folyamat később megvalósítja az ötletet.

Ezen stratégiai célok mellett nagy hangsúlyt fektet még a természeti környezet állapotának és minőségének védelmére, valamint a nemzetközi integráció elősegítésére. Napjainkban egyre fontosabb az, hogy megvédjük és megőrizzük a minket körül vevő környezetet olyannak, hogy azt az utánunk következő generációk is élvezni tudják, a területfejlesztésnek ez is egy fontos célkitűzése. A másik fontos cél a nemzetközi integráció elősegítése. Az Európai Uniónak is egyik fontos célja az, hogy erősítse az integrációt, az egyes tagországok felzárkózását az európai közösséghez (Nagyné, 2013). A területfejlesztés kialakulásának szükségessége idővel elkerülhetlenné vált. A két legfontosabb tényező, ami szorosan kapcsolatba állítható a területfejlesztéssel a gazdasági, illetve a társadalmi rendszer átalakulása. A következőkben azt mutatom be, hogy hogyan alakult a társadalom és a gazdaság változása Magyarországon, s milyen kapcsolat van e változások és a területfejlesztés között. Térszerkezet szempontjából megállapítható az, hogy Magyarországon a nyugati és északnyugati területeken, valamint a fővárosban és annak vonzáskörzetében helyezkednek el a fejlettebbnek nevezhető területek, az ország dél-dunántúli, valamint keleten található területeit még ma is az elmaradottság jellemző. A területek nagy része stagnál, vagy csak nagyon lassú ütemben, szinte alig észrevehető módon fejlődik (Péli, 2013, Farkas, 2020/a, 2020/b).

A 90-es években a piac alapú társadalom egyre nagyobb térhódításával az egyes területek közötti különbségek növekedtek, a rendszerváltás után az elmaradott területeknek, ha lehet még nehezebb volt a felzárkózás. A 90-es évek elején legáltalánosabban a válság kifejezéssel lehetne illetni az időszakot. Csökkentek a jövedelmek, visszaestek a nagyobb mértékű befektetések, csökkent a beruházások száma, valamint nőtt a munka nélkül maradtak aránya a társadalomban. Így azok a területek, melyek ezen időszak előtt is már nehezebb helyzetben voltak, még inkább szembe kellett, hogy nézzenek hátrányos helyzetükkel, nehézségeikkel. A 90-es évek végére ezek a tendenciák némileg javultak, de még nem nevezhető egyértelmű javulásnak. Így is maradtak olyan területek, melyeken a fejlesztési kezdeményezések hiábavalónak bizonyultak. Továbbra is meghatározó volt a főváros és a vidék között meglévő különbség. A főváros kapcsolatai ebben az időben már a világpiachoz kapcsolódtak, míg az elmaradott területek örültek annak, ha megtermelt áruikat, szolgáltatásaikat az adott térségben értékesíteni tudták, illetve be tudták szerezni a működésükhöz szükséges erőforrásokat, meg tudták teremteni a feltételeiket az életben maradásra. Ami szintén erre az időszakra jellemző, az az, hogy észrevehetően csökkent a főváros és a vidék közötti függőség mértéke. Ezzel sajnos az is együtt járt, hogy a főváros gyors ütemben való fejlődése, már nem jelentett egyet az elmaradott térségek fejlődésével, csökkent a főváros elmaradottabb területekre gyakorolt hatása. Az egyik

jelentős változás, ami hatással volt a területek közötti egyenlőtlenség alakulására, illetve mérséklődésére, az az Európai Unióhoz történő csatlakozás volt. Az országhatárok eltűnésével a korábban elmaradottnak számító nyugati területek fejlődésnek indultak, a nyugati országrészben, annak ellenére, hogy a keleti területeken is megnyíltak a határok Románia csatlakozásával az EU-hoz, a fejlődés ezeken a területeken mégis kevésbé érezhető. A területek fejlődésének szempontjából az ország egyes területei különböző kategóriákba csoportosíthatóak, az általam felhasznált forrás az alábbi csoportokat jelöli meg. A területfejlődés szempontjából megkülönböztethetünk: *dinamikusan fejlődő, fejlődő, fejlődésben felzárkózó, revitalizálódó*, valamint *stagnáló* területeket.

A *dinamikusan fejlődő* területeket a magas külföldi tőke, a vállalkozói aktivitás fejlődése, a magas jövedelemszint, illetve a munkanélküliség alacsony mértéke jellemzi. Ebbe a kategóriába tartozik a főváros, a megyeszékhelyek, ezek közvetlen környezetében lévő falvak, városok (agglomeráció), a fejlett iparral rendelkező városok, valamint a turisztikailag vonzó helyek. Az utolsó megállapításnál szembejuthat az, hogy a turisztikailag vonzó területek, helyek. Tehát azok a városok, települések, melyek rendelkeznek valamilyen látványossággal, kulturális programmal, nevezetességgel. Ezzel vonzóvá teszi magát, nő a látogatók száma, ezáltal javul a település gazdasági helyzete, ami serkenti a hely fejlődését. Egyértelmű tehát, hogy azok a települések, melyek ki tudják használni a lehetőségeiket a kulturális, vagy bármilyen jellegű programok szervezése terén helyzeti előnyre tehetnek szert.

A *fejlődő térségek* valamelyest külön állnak a dinamikusan fejlődő területektől, növekedésüket csak később tudták elérni. Ehhez egyrészt kellett a külföldi tőke megjelenése, valamint az agglomeráció. A dinamikusan fejlődő térségek, a saját fejlődésükkel párhuzamosan fejlesztik a környezetükben lévő fejlődésre képes, illetve a fejlődéshez szükséges feltételekkel rendelkező területeket. A felzárkózó térségek főleg mezőgazdasági jelleggel bíró területek, melyek szintén a külföldi tőke megjelenésének köszönhetik fejlődésüket. A revitalizálódó térségekre az a jellemző, hogy azok a területek melyek ebbe a kategóriába sorolhatók eltérő fejlettségi állapottal rendelkeztek, a 90-es években a területek mindegyikére a gazdasági visszaesés volt jellemző, de mára ismét a felzárkózás útjára léptek.

A *stagnáló területeken* az átlagnál is rosszabb a munkanélküliségi helyzet, a vállalkozói kedv minimális, illetve nagyon csekély mértékben vagy egyáltalán nincs jelen a külföldi tőke. A stagnálás okait ezen forrás úgy, határozza meg, hogy lehet az oka a térség túlzottan érvényesülő agrár jellege, az országhatár, valamint a megyehatár melletti fekvés (így kiesik az agglomerációból), valamint egy meghatározó városközpont hiánya, nincs olyan város a környezetében, amely előre mozdíthatná a terület fejlődését, kiutat jelentsen számára a nehéz helyzetből.

A lokális térnyerése a vidéki térben

A rendszerváltás óta jelentősen megváltoztak a gazdaság alapvető tényezői és folyamatai, a változások által jelentősen érintett mezőgazdaság, vele párhuzamosan a vidéki térségek és települések, valamint az ott élő lakosok is új helyzetben találták magukat. Ehhez az új helyzethez való alkalmazkodás kényszere, avagy kihívása, további speciális problémákat, feszültségeket, és egyben persze új lehetőségeket is teremtett. Az alapvető változások egyik leglényegesebb eleme a vidék fogalmának megerősödése, átalakulása, az új szerepkör betöltése. Ez már nem csak egyszerűen az élelmiszeralapanyag-ellátás színhelyévé „*degradálja*” ezt a kategóriát, de olyan tulajdonságokkal és dimenziókkal ruházza fel (pl. rekreáció, biológiai sokszínűség, lakóhely funkció, környezetvédelem, stb.), amely egyértelmű versenyelőnyt jelenthet a nem-vidéki területekkel szemben. Érdemes megjegyezni, hogy mindezek ellenére a

vidéki területek lehatárolásai (az erre irányuló kutatómunkák nagy része) még mindig negatív értékmérők mentén történnek, kvázi a vidékiséggel egyenlő a negatív tartalommal, miközben mégis az előbb említett új tulajdonságok, és dimenziók hangsúlyozása szerepel vidéki alapértékeként (Ritter et al., 2012). Másik oldalról nézve viszont, érthető a negatív értékmérők használata, hiszen általánosságban el lehet mondani, hogy a területi folyamatok és átalakulás hatásainak, a mezőgazdaság szerepsökkenésének legfőbb veszteseként, a vidéki területek számos nehezen megoldható, és igen mélyre hatoló problémával találták szembe magukat. Ezekkel kapcsolatban a válságból való kilábalás, a területi leszakadás mérséklése, a vidéken élők esélyegyenlősége és segítése váltak a legfontosabb célokká (Káposzta-Tóth, 2014, Ritter, 2018/a, 2018/b).

Gyakran felmerülő probléma az agrárgazdaság és a vidék, illetve az agrár-fejlesztés és a vidékfejlesztés viszonyának, kapcsolatának meghatározása, letisztázása is. Ezért nem tekinthetünk el ezeknek a viszony-pároknek a részletesebb vizsgálatától. A vidék, a vidékfejlesztés fogalmának körüljárásakor a nemzetközi megközelítésekkel kiindulva, az Unió kutatásain és vidékpolitikáján keresztül juthatunk el a fogalmak hazai értelmezéséig.

Globalizáció és a vidék: a vidék és a mezőgazdaság szerepének kapcsolata

A globalizáció és a vidék kapcsolatának elemzése ugyanolyan sokrétű és alapos megfontolást igénylő feladat, mint magának a globalizációnak az értelmezése. A hatásoknak, azok mértékének és következményeinek megítélését illetően, itt sem találkozhatunk egységes állásponttal. Mindenképpen kijelenthetjük, hogy a globalizálódó világgazdaság és az azt kísérő folyamatok, valamint a gazdaság alapvető tényezőinek és folyamatainak megváltozása, nem hagyta érintetlenül a vidéki területeket sem. Az egyes vidéki területek másképp és másképp reagáltak a globalizálódó tőkére, a nemzetközi migrációra és kereskedelemre, a nemzeti szabályozás deregulációjára és a privatizációra (Flink-Schnierer, 2009, Juhos, 2009, Poczik, 2011, Ritter et al. 2012, Péli-Neszmélyi, 2015). A globalizáció eredményeként, amely a földrajzi helyeket és távolságokat új dimenzióba helyezi, minden vidéki térségnek a helyi érdekek előre nem jelezhető mértékű és folyamatos átszerveződésével, még soha nem tapasztalt változások alakultak ki (Káposzta-Tóth, 2014). Az Egyesült Államok Mezőgazdasági Minisztériuma (USDA) például a népességszám, a népsűrűség, az urbanizáció és a nagyobb centrumokhoz való, napi ingázással kifejezett gazdasági kötődésre tekintettel metro-nonmetro területeket különít el, és ezeken belül a városiasodott területek ellentétéként (urban-rural) határozza meg vidéki (2500 főnél kisebb lakosságszámú települések) területeit. Az OECD meghatározása szerint vidéki település az, melynek a népsűrűsége 150 fő/km² alatt van. Ez alapján:

- Alapvetően városi térség (*Predominantly Urban Region*): ahol a vidéki településen élők aránya kevesebb, mint 15%.
- Jellemzően vidéki térség (*Significantly Rural*): ahol a vidéki településen élők aránya 15-50 % között van.
- Alapvetően vidéki térség (*Predominantly Rural*): ahol a vidéki településen élők aránya több mint 50%.

Hasonló megközelítéssel találkozunk Angliában, ahol nem a népsűrűséget, hanem a lakosságszámot veszik alapul. Itt is megkülönböztetnek városi (urban) és vidéki (rural) településeket, majd a nagyobb területi egységeket (LAD - Local Authority Districts) a lakosságszám, és az egyes település-típusokban élő lakosság aránya alapján sorolják kategóriákba. A vidéki térségek számára a globalizáció egyszerre jelent lehetőségeket és fenyegetést. Egyrészt új lehetőségeket kínál a helyi vállalkozóknak azáltal, hogy új piacokat

teremt, valamint lehetővé teszi az egyedi helyi termékek és szolgáltatások piacra jutását anélkül, hogy az izoláció vagy a távolságok miatt kéne aggódni (pl. interneten keresztüli forgalmazás). Ráadásul, számos esetben a korábbi tömegtermelésből kimaradt rurális területek - fejlett infrastruktúra és iskolázott lakosság esetén - könnyebben fogadják be az új gazdasági szerkezeteket, mint a nehezen átképezhető munkaerővel rendelkező hagyományos iparvidékek. Másrészt viszont, a globalizáció nemcsak a lehetőségeket, de a versenyhelyzetet is növeli, mivel a nemzetközi konkurencia betör a helyi piacokra. Így eltörli a földrajzi, törvényi, identitás-alapú közösségi határokat, melyek eddig védték a vidéki területek termékeit, helyi iparát és kulturális tradícióit. Ennek kapcsán lényeges kiemelni, hogy a szakirodalomban a globalizáció - legtöbb esetben negatívan értelmezett - társadalmi hatásai különösképpen érintik a vidéki területeket. Fontos tényező azonban a globalizációhoz kapcsolódó lokalizáció, mely a vidéki területek felértékelődéséhez, és a lehetőségek kiszélesedéséhez vezetett, a helyi értékek és a belső erőforrások szerepének előtérbe helyezése által. Hogy melyik oldal erősebb, az átalakuló nemzeti vagy nemzetközi gazdasághoz - kisebb vagy nagyobb mértékben, de többnyire - kötődő térségeknek a tőkevonzó képességén múlik (Flink-Schnierek, 2009, Juhos, 2009, Poczik, 2011).

A világgazdaság folyamatainak hatására, elsősorban a fejlettebb piacgazdasággal rendelkező országokban világosan körvonalazódnak a vidék szerepének és funkcióinak változásai, és azok a folyamatok, melyek Közép-Kelet-Európa országaiban még nem régóta zajlanak, vagy most erősödnek fel. Ezen változások (pl. a vidék elnéptelenedése, illetve egyes területek újranépesedése, az ingázás és a társadalmi mozgások, a növekvő rekreációs és tájfenntartási, környezetvédelmi igény, a gazdaság újszerű térbeli szerveződése) Európa nyugati országaiban már az 1970-es években jelentkeztek, és kiemelték egy konzekvens vidékfejlesztés szükségességét. A gazdasági és társadalmi változások hatására kialakuló „poszt-reaktívista” vidékről beszél, ahol a térhasználat újfajta módjai fedezhetők fel (pl. turizmus, rekreáció, környezetmegőrzés stb.), ahol erősödik a szolgáltatások, az ipar és a technológia terjedése, miközben a vidéki területek egyre inkább differenciálódnak (kísérő jelenségként tetten érhető az újranépesedés - vagy éppen az elvándorlás).

A *vidéki tér* (rural space) újfajta használatát, a környezet és a környezettudatosság fontosságát, az ehhez kapcsolódó társadalmi igényeket hangsúlyozza. Nagyon fontosak a helyi, specifikus erőforrások, melyeket a globalizálódott piaci kereslet és fogyasztás kielégítésére/megteremtésére, megfelelő tőke-akkumuláció elérésére kell hatékonyan felhasználni. Az egész vidéki gazdaság integrálódott a regionális és nemzeti, illetve a nemzetközi gazdaságba, és már jóval összetettebb és sokrétűbb, mint akár fél évszázada. Amikor a posztindusztriális társadalomban a rurális térségekbe szolgáltatások, új iparágak és technológiák települnek, és ezáltal a rurális térségek a tőke szempontjából is felértékelődnek, akkor az „új ruralitás” folyamatáról beszélhetünk. A fejlett országok rurális területein, bár még sokszor a mezőgazdaság a jelentős térhasználó, de már megjelentek a modern iparágak és a szolgáltató szektor is (Káposzta-Tóth, 2014, Káposzta-Nagy, 2013).

Ezek a folyamatok kiválóan tetten érhetők az Egyesült Államok agrárágzatának szerepét, vidéki gazdaságát, vidéki gazdasági klasztereit célzó kutatásokon és fejlesztéseken keresztül és Nyugat-Európa országai után lassan az EU keleti tagországainak vidékfelfogásában, fejlesztési prioritásaiban is átszűrődnek. Mindeközben, az agrártermelés szerepe folyamatosan csökken, és a mezőgazdaság „csupán” a gazdaság egyik termelési szektora. Mindebben jelentős szerepe van annak, hogy a globalizáció hatásai, a technológiai fejlődés által jelentős mértékben érintett, erősen intenzifikálódó agrárium már jóval kevesebb embert foglalkoztat, és elveszíti korábbi, a vidék társadalma számára meghatározó funkcióit. A vidék funkciói, szerepei közt (az élelmiszerellátás minőségének és megbízhatóságának befolyásolása a mezőgazdaságon keresztül; a természeti erőforrások biztosítása; rekreációs tevékenységek színtere; a

biodiverzitás tartalékainak helyszíne) már megjelenik az urbánus területekhez közel lévő vidéki térségek egyre vonzóbb lakóhelyként történő beazonosítása, a városi lakosság tömeges agglomerációba költözése, a szuburbanizáció új hulláma. Ezt nagymértékben elősegíti a közlekedési és informatikai infrastruktúra fejlődése, a közlekedési és kommunikációs költségek csökkenése. A változások összeköthetők az urbanizálódás folyamatával, ami nem csak a városi népesség folyamatos növekedését (városodás) jelenti, de másfelől a falu és a város társadalmi egységesülési folyamatát, a korábbi technikai civilizáció és életforma elterjedését is az egész településhálózatban (városiasodás). A helyi társadalom szerkezete is megváltozott, mivel az eredeti közösségeket fokozatosan kiegészíti, vagy felváltja a városokból kiköltöző réteg. Már egyenesen a falusi társadalom városiasodásáról beszélhetünk.

Az európai vidéki térben új társadalmi szereplők jelennek meg, akik különféle társadalmi alrendszerből és gazdasági területekről érkeznek, és vidéki működésük is jelentősen különbözik. Így mintegy újratermelődik az a társadalmi heterogenitás, ami a vidéki teret a mezőgazdasági modernizáció beindulása előtt jellemezte. Míg Európa fejlettebb országaiban a fentebb vázolt átalakulás többé-kevésbé már lezajlott, Közép-Kelet-Európa országaiban, így hazánkban is, várhatóan a falusi térségek átalakulása ebbe az irányba fog tartani, illetve - én inkább úgy fogalmaznék - hangsúlyosabbá válik a tendencia. Ezek a társadalmi folyamatok ugyanis, hazánkban sem napjainkban kezdődtek. A hagyományos vidéki gazdaság és társadalom felbomlásának mértékét és intenzitását a falu, a mezőgazdaság és a parasztság kategóriáinak egymástól való eltávolodásával jellemezhetőnek (Káposzta-Tóth, 2014, Káposzta-Nagy, 2013). A nem agrárfoglalkozásúak arányának növekedése eredményeként megindult a zárt, hagyományos agrártársadalom bomlása: a korábban a tulajdonviszonyok által ugyan tagolt, de egymást kiegészítő elemekből álló, egységes rendszert alkotó falusi közösségek differenciálódtak, illetve a településeken belül egymástól egyre inkább szétváló csoportok alakultak ki, ez az átalakulási folyamat a rendszerváltással felerősödött, új elemeket kapott, és még koránt sem tekinthető befejezettnek (Apáti-Kiss, 2007, Czakó, 2007).

A vidék funkcióinak változását kutató szerzők között egyetértés mutatkozik abban, hogy - miközben a vidéki térségeket az új funkciók és gazdasági szereplők megjelenése ellenére az urbanizált területekhez képesti általános lemaradás, leszakadás jellemzi. A változásokban fontos szerepet játszott a mezőgazdaság (elsősorban foglalkoztatási) szerepének, mint a vidéki gazdaság korábbi gerincének a visszaszorulása; valamint abban, hogy a globalizálódás következményeként a helyi erőforrásokra építő, lokális fejlesztések kerültek előtérbe. Az endogenitás ugyanis (miközben a vidéki térségek gazdasági és társadalmi átalakulása számot kell vessen a globalizáció kihívásaival, amennyiben az adott térség versenyképességét akarja javítani), a helyi adottságokra alapozott társadalmi és gazdasági válaszok megfogalmazását segíti (Flink-Schnierek, 2009, Juhos, 2009, Poczik, 2011).

A változásokkal párhuzamosan, a fejlett országokban a vidékpolitika reterritorializációja megy végbe. A vidéki területek fejlesztését célzó megközelítésekben a szektorális politikát a területi elvű, és a vidéki térségek egészét érintő politikák váltják föl, miközben a vidékfejlesztés dimenziói kitágulnak. A városi lakosság vidéket érintő jellemzői (szabadidős tevékenységek, étel-miszer fogyasztás stb.) szintén ide tartoznak. A gazdasági dimenzió azért lényeges, mivel életképes gazdasági bázis nélkül nem beszélhetünk életképes vidékről, aminek következtében a vidék funkciói (tájfenntartás, környezetvédelem, vidéki örökség megőrzése stb.) jelentősen sérülnek. A gazdasági bázis biztosítása, az új gazdaság megjelenése a vidéki területek számára, különösen a mezőgazdaság szerepének visszaszorulásával kap hangsúlyt. A természeti erőforrások és a környezet védelme, mint a vidéki élet alapja és mint általános társadalmi elvárás is fontos. A politikai dimenziót a különböző társadalmi és gazdasági csoportok, lobbik, döntéshozásban játszott szerepe, az Unióban a bővüléséből adódó körülmények, a WTO-val

folytatott tárgyalások indokolják. A technológiai dimenzió pedig, új lehetőségeket és feltételeket teremt a vidéken élő lakosságnak, a mezőgazdaságnak, illetve a többi ágazat elterjedésének, fejlődésének (Tóth-Oláh, 2019). Az OECD is új területi szempontú megközelítés szükségességéről, új vidéki paradigmáról ír, melyben összefoglalja a vidéket érintő társadalmi, gazdasági változások legfontosabb elemeit. Kiemeli a rurális régiók heterogenitását, az agrárszektornak a vidék gazdaságában játszott szerepének a visszaszorulását, a szektorális politika alkalmatlanságát, a rurális politika újragondolásának szükségességét. Ezekkel szemben hangsúlyozza a többi szektor térnyerését, az ingázási távolságok - jobb és gyorsabb megközelíthetőségnek köszönhető - növekedését, illetve ennek hatására a városi területek befolyásának, és a vidéki területekre történő migrációnak az erősödését. Továbbá a vidéki területekben rejlő, kihasználatlan gazdasági potenciál fontosságát, a természeti és kulturális értékek felértékelődésének folyamatát, a decentralizált fejlesztési politikák és megközelítés elterjedését. Gondot jelent, hogy a munkahelyek hiányában felerősödő elvándorlás, és az alacsonyabb népsűrűség, jóval magasabb fajlagos költségeket, illetve alacsonyabb jövedelmezőséget okoz az infrastruktúráis beruházások és a szolgáltatások kiépítése, működése esetén, illetve eleve hiányzik az ezekhez szükséges kritikus tömeg. Ennek eredője, hogy a szolgáltatások és az infrastruktúra hiányában - tetéző a helyben maradó lakosság kedvezőtlen demográfiai jellemzőivel és képzettségével - a tőke és gazdasági szereplők, vállalatok, vállalkozások elhagyják, elkerülik a területet. Ez tovább erősíti a foglalkoztatási problémákat (Aboelnaga et al., 2019).

Társadalmi rendszer átalakulása, változásai

A területek fejlődésére nemcsak a gazdasági változások, hanem a társadalmi rendszer alakulásai is hatással vannak. Ahogy a gazdasági helyzetnél a hanyatlás jellemezte a 90-es éveket, úgy a társadalmi rendszerben sem kifejezetten pozitív hatást érzékelhető. Ezt az időszakot főként a társadalmi egyenlőtlenség jellemezte. Ezen egyenlőtlenség meghatározói főként anyagi téren mutatkoztak, de a vállalkozási és gazdasági viszonyokban is egyaránt jelentkeztek. Azon területekre nem gyakoroltak kedvezőtlen hatást ezek a tényezők, ahol voltak olyan magasan kvalifikált szakemberek, emberek, akik a meglévő tapasztalataikat, korábbi ismereteiket felhasználták, meglévő kapcsolati tőkéjükkel nem engedtek teret az egyenlőtlenségnek (Káposzta, 2019). Ahogyan a gazdasági különbségeknél is voltak olyan tényezők melyek egyértelműen meghatározták a különbségeket, úgy a társadalmi változásoknál is megtalálhatók ezek az elemek. A társadalmi különbségeket meghatározó tényezők a következők:

- az életminőséghez, illetve az életésélyek javulásához szükséges feltételek megléte azt adott területen, iskolázottság, vagyoni helyzet, a terület közbiztonságának általános jellemzői, azok melyek egyértelműen meghatározzák a térség tagozódását,
- népességi mutatók, születés-halálozás aránya, az elvándorlás mértéke, melyek hatással vannak a település népességmegtartó erejére,
- a munkanélküliség mértéke, a terület különbségei.

Ahogyan a területfejlesztésnek egyre nagyobb szerepe van, úgy a vidékfejlesztési politika is egyre fontosabbá válik. A vidékfejlesztés fogalmának meghatározása már korántsem olyan egyszerű, mint a területrendezés esetében, másként fogalmazzák meg jelentését külföldön és másként hazánkban. Fogalma hasonlít a terület, illetve a településfejlesztés fogalmához. „*A vidékfejlesztésnek van egy közös része a regionális, illetve mezőgazdaság-fejlesztéssel. A regionális politikák célja a régiók közötti egyenlőtlen fejlődés mérséklésére irányuló törekvés. A közös agrárpolitika célja eredetileg a falusi és városi jövedelmi szint kiegyenlítése.*” (Kovács, 2003. 69. o.)

Látható tehát, hogy a vidékfejlesztés is nagyjából azonos célokat határoz meg, mint a területfejlesztés, hiszen fő célja a területek eltérő voltának csökkentése. A vidékfejlesztési politika az általa megoldandó problémákat három kategóriába sorolja. Így ilyen esetben beszélhetünk gazdasági, társadalmi, valamint környezeti kihívásokról. *Gazdasági probléma* alatt főként a vidéki keresetek alacsonyosságát, illetve a lakosság elöregedését érti, *társadalmi problémaként* említi a munkanélküliség nagyobb mértékű megjelenését, a szolgáltatások korlátozott elérését, egyes területek elnéptelenedését, a kirekesztettséget (Flink-Schnierek, 2009, Juhos, 2009, Poczik, 2011, Ritter, 2018/a). Környezeti problémaként a fenntartható fejlődést fogalmazza meg, illetve azt, hogy a mezőgazdaság és a vadgazdálkodás segítse a fenntartható fejlődést. Ezekre a problémákra nemcsak hazánkban fordítanak nagy hangsúlyt, hanem már az Európai Unióban is központi kérdésként fogalmazódik meg (Apáti-Kiss, 2007, Czakó, 2007, Ritter, 2018/b). A településfejlesztés szintén azokat az elemeket foglalja magában, amiket már a területfejlesztésnél említettem, azzal a különbséggel, hogy itt mindezt egy településre koncentrálni kívánja megvalósítani. A település helyzetének javítása az elsődleges célja, a többi településhez való felzárkózás, a hiányosságok és a hátrányos helyzet csökkentése.

A településfejlesztés olyan kérdésekkel foglalkozik, mint az egészségügy, a közösség jóléte, a szegénység elleni harc, munkalehetőségek teremtése, a lakáshelyzet és a környezet javítása, a szabadidős tevékenységek, valamint a művészetek fejlesztése, egy adott település életén belül. Napjainkban szinte minden település rendelkezik településfejlesztési tervvel, melyben aktuális helyzetük elemzése mellett a fejlődés lehetőségeit fogalmazzák meg, illetve, hogy milyen eszközökkel tudják a fejlődést megvalósítani. A fentiekből látható, hogy a három terület igen szorosan kapcsolódik egymáshoz, s hogy napjainkban mindháromnak elengedhetetlen fontossága van. A hátrányos helyzetű településeknek „fel kell nőniük”, ha nem akarnak végleg eltűnni a térképekről.

Vidékfejlesztési politika fejlődése Magyarországon

A magyarországi vidékfejlesztési politika nem csupán az EU politikáiból származtatható, bár kétségtelen, hogy valódi intézményesülése az uniós csatlakozásunkra való felkészülés során valósult meg. Ebben a folyamatban a magyar intézményrendszer – a későbbi támogatások reményében – nyilvánvalóan igyekezett alkalmazkodni az Európai Unió elvárásaihoz és elsajátítani azokat a módszereket, amelyeket a Közösségben használtak, használnak. Véleményem szerint részben ebből az igyekezetből eredeztethető a magyarországi vidékfejlesztés problémáinak jó része: túlzott megfelelési szándék, a módszertani megoldások már-már szolgai átvétele, a hosszú tanulási folyamat kevésbé adott teret a hazai jellegzetességek érvényesülésének. A magyar vidékfejlesztés egyre inkább intézményközpontúvá vált, semmint a problémamegoldásra törekedne (a vidékfejlesztési tervet érintő társadalmi egyeztetések ellenére). A vidék gazdaságát – és ezen belül a mezőgazdaságot – már az 1980-as évek dekonjunktúrája is kedvezőtlenül érintette. A termelészövetkezetek, állami gazdaságok – a külső szemlélő számára még láthatatlanul – egyre súlyosabb gondokkal küzdöttek, egyre inkább eladósodtak. Az állami propaganda még a sikerekről számolt be (s való igaz, hogy a mezőgazdaság mennyiségi teljesítménye egyre nőtt), de a termelés hatékony(talan)sága miatt a magyar termékek versenyképessége egyre romlott. Bár a szocialista országok és főként a Szovjetunió még vásárolta a másutt eladhatatlan magyar almát, pezsgőt és egyéb termékeket, a szakemberek egy része számára nyilvánvaló volt a helyzet tarthatatlansága. A lakosság többsége mindebből nem sokat érzékelt: az állam egyre gyorsuló és egyre nagyobb mérvű eladósodása révén még sikerült az életszínvonalát fenntartani, sőt időnként növelni is, megőrizve a látszatot (Káposzta-Tóth, 2014).

A rendszerváltást követően, 1990 után tovább erősödtek azok a társadalmi-gazdasági folyamatok, amelyek a lakosságot – és ezen belül a vidéken élőket – nagyon súlyosan érintették, és ez már a számukra is érezhetővé vált. Ezek a kedvezőtlen folyamatok nagyon összetettek – és sajnálatos módon egymást erősítők – voltak. Az ipari és mezőgazdasági (állami gazdasági, termelőszövetkezeti) munkahelyek megszűnésével talajukat veszített emberek társadalmi helyzete romlott, ami előbb mentális, később már fizikai problémákat is okozott, egyre inkább megnehezítve (sőt lehetetlenné téve) a munka világába való visszajutást. Ez a lecsúszás a későbbiekben már az új generációkat is veszélyezteti (szociális helyzet, iskoláztatás, egészség). A mezőgazdaság megszűnt a vidék legnagyobb munkaadójának lenni, és egyre inkább nyilvánvalóvá vált, hogy a magyar vidéken nincs olyan ágazat, amely a kiesett munkahelyeket pótolhatná (a falusi turizmusba vetett hit a fizetőképes kereslet hiánya miatt részben megingott). A mezőgazdasági termelésnek számottevő variánsai léteznek az önellátásra termeléstől a több ezer hektáros gazdaságokig és a vidéki háztartások döntő többségének van valamilyen kapcsolódása az agrártermeléshez. Ez azonban korántsem jelenti azt, hogy a mezőgazdaság visszanyerheti azt a funkcióját, amelyet 1988-ig a vidék életében betöltött. A szaporodó társadalmi-gazdasági gondok a vidéket súlyosabban érintették. Bár mindegyik települési önkormányzat igyekezett – a saját erejéhez mérten – megállítani a leszakadást, elősegíteni a fejlesztést, önmagukban nem sok eredményt voltak képesek elérni (Tóth-Oláh, 2019).

Az egyéni, önkormányzati vidékfejlesztési kezdeményezésekhez képest az állami intézkedések, a fejlesztés intézményesülése néhány év késéssel indult el. Az első – a vidék fejlesztését is célul tűző – jogszabályok az 1990-es évek második felében születtek meg. A hazai költségvetésből finanszírozott programok, célleírányzatok (pl.: VFC = Vidékfejlesztési Célelőirányzat, TFC = Területfejlesztési Célelőirányzat, vagy a Széchenyi Terv kapcsolódó pályázatai) már csupán a 2000. évet követően indultak el, illetve nyíltak meg. 1989-et követően, a volt szocialista országok piacgazdaságra való áttérését, demokratikus átmenetét segítő az Európai Unió egy pénzalapot hozott létre (PHARE = Poland Hungary Aid for Reconstruction of Economy, mert eredetileg lengyel és magyarországi programok finanszírozását célozta, később a közép-kelet európai országok EU-s integrációjának gyorsítását segítette), amely többek között a környezetvédelem és a mezőgazdaság átalakítását (beruházás előkészítési és elősegítési projekt, IPP), ezen keresztül a vidékfejlesztést támogatta. Az Európai Unió csatlakozás előtt álló országok – így Magyarország is – 2000-től férhettek hozzá az úgynevezett Előcsatlakozási Alapokhoz. Ezek közül az ISPA (= Instrument for Structural Policies for PreAccession) a csatlakozásra váró országok felkészítését szolgálta a Strukturális Alapok támogatásának fogadására; különösen csatlakozást hátráltató konkrét problémák megoldását segítette az infrastruktúra és a környezetvédelem területén (Káposzta-Tóth, 2014).

A SAPARD (= Special Aid for Preaccession for Agriculture and Rural Development; Special Accession Programme for Agriculture and Rural Development) az agrárágazat és általában a vidéki területek fenntartható fejlődéséhez járult hozzá, illetve támogatta a Közösségi Vívmányok befogadásának előkészítését a KAP és a hozzá kapcsolódó egyéb politikák terén. A SAPARD forrásokhoz való hozzájutás feltétele volt, hogy a támogatandó prioritások meghatározására elkészüljön az országos vidékfejlesztési program. 2004. május 1-ét követően a magyarországi vidékfejlesztési politika integrálódott az Európai Unió strukturális és mezőgazdasági politikájához (Nemzeti Vidékstratégia, 2012).

Az Európai Unió 2000-2006 költségvetési ciklusának a Strukturális Alapokból nyújtott támogatásai a *Nemzeti Fejlesztési Terven (NFT)* keresztül jutottak el a kedvezményezettekhez (értelemszerűen 2004. május 1., a csatlakozásunkat követően). Az operatív programok közül az AVOP közvetlenül szolgálta a vidékfejlesztést, míg a ROP főként a turizmus fejlesztésén keresztül juttatta forrásokhoz a vidéken élőket. A GVOP, a HEFOP vagy a KIOP többnyire

közvetett módon hatott a magyar vidék fejlődésére. Az AVOP elsősorban a mezőgazdaságra, az élelmiszer-feldolgozásra és a vidéki térségek fejlesztéseire koncentrált. A programba beépültek a SAPARD előcsatlakozási program tapasztalatai és gyakorlata, valamint a hazai agrártámogatási rendszer elemei is. Így az Agrár és Vidékfejlesztési Operatív Programban meghatározott fő fejlesztési területek (prioritások) az alábbiak voltak:

1. versenyképes alapanyag-termelés megalapozása a mezőgazdaságban,
2. az élelmiszer-feldolgozás modernizálása,
3. a vidéki térségek fejlesztése, valamint
4. a technikai segítségnyújtás.

Nemzeti Vidékstratégia 2012-2020

A Nemzeti Vidékstratégia célja, hogy a hazánk vidéki térségeinek nagy részén érvényesülő kedvezőtlen folyamatokat megfordítva, a fenntarthatóságot, az életképes agrár- és élelmiszertermelést és a vidéki élet értékeit középpontba állító jövőkép alapján kijelölje az ország vidékpolitikájának célkitűzéseit, alapelveit, valamint az azok elérését biztosító programok és intézkedések végrehajtási kereteit. A vidéki Magyarország egészének megújítását tűzi ki célul, ezért a természeti értékek és a környezet védelmére, a természeti erőforrások fenntartható hasznosítására alapozva határozza meg az agrár-és élelmiszergazdaságra, valamint a vidékfejlesztésre vonatkozó tennivalókat. Legfontosabb területei a foglalkoztatás növekedése, a kiegyensúlyozott és sokszínű mező- és erdőgazdálkodás, termelési szerkezet, a helyi élelmiszertermelés és élelmiszerpiacok helyreállítása, a helyi energiatermelés, a vidék helyi közösségeinek megerősödése, a népesedési mutatók javulása és a természeti rendszerek, a biológiai sokféleség megőrzése. A stratégia 2020-ig terjedő időtávja egyrészt a benne foglalt nemzetstratégiai szintű célok megvalósítását szolgáló programok ütemezett végrehajtásához, másrészt az Európai Unió Európa 2020 Stratégiájához és a kapcsolódó, 2014-2020 közötti programfinanszírozási időszakhoz illeszkedik. A Stratégia nemzeti programjai és intézkedései így összességükben azt célozták, hogy 2020-ig a vidék társadalmi és gazdasági folyamataiban, illetve a vidéki élet minőségében az érintettek számára is érezhető javulás következzen be a vidék természeti tőkéjének megőrzése, lehetőség szerinti gyarapítása mellett.

Összefoglalás

Mindezek alapján jól látható, hogy a vidékgazdaság fejlesztésének célkitűzéseit vizsgálva egy olyan térbeli vidékfejlesztési program megvalósítása szükséges, amely az emberek és a közösség értékeire építve, a hagyományokat ápolva, a táji és épített környezet értékeit megőrizve, a természeti erőforrásokkal fenntartható módon gazdálkodva, a mezőgazdaságot és a nem mezőgazdasági tevékenységet folytató vidéki vállalkozásokat fejlesztve nyújt esélyt a vidéki élet megbecsültségének és vonzerőjének helyreállítására, a vidéken élők életminőségének átfogó javítására, a vidék, és általa az ország felemelkedésére. A stratégia kialakítása keretén belül fontos tényezővé válik, hogy vidéki élet választható és vonzó életforma legyen, ne az anyagi kényszerek, korlátok tartsák falun, tanyán az embereket, hanem a vidéki környezetben elérhető életminőség és a megélhetés biztonsága legyen a vidéki élet alapja. Ehhez nemcsak a gazdasági és fizikai életesélyeket szükséges kiegyenlíteni, javítani, hanem azt a szemléletet is szükséges megváltoztatni, amely a vidékhez, a faluhoz, a tanyához a lemaradást, a hátrányos helyzetet köti. A vidékgazdasági stratégiának központi eleme kell, hogy legyen annak tudatosítása, hogy a vidék érték, a mezőgazdaság pedig értékteremtő tevékenység.

Irodalomjegyzék

1. Aboelnaga, S.-Tóth, T.-Neszmélyi, GY. I. (2019): Land use management along urban development axis as one of urban regeneration principles. ENGINEERING FOR RURAL DEVELOPMENT Jelgava, 22.-24.05.2019. DOI: 10.22616/ERDev2019.18.N382
2. Apáti-Kiss, SZ. (2007): Az olasz iparági körzetekben működő vállalkozások tapasztalatainak alkalmazhatósága a magyar gazdaságban. OTDK dolgozat.
3. Czakó, G. (2007): Tiszakécske fejlesztési lehetőségei. OTDK dolgozat.
4. Farkas Tibor (2020/a): A fejlesztések közösségi háttere és jövője Csíkszenttamáson. In: Farkas, Tibor (szerk.) ; Kolta, Dóra (szerk.) Csíkszenttamási tanulmányok. Gödöllő, Magyarország: Szent István Egyetemi Kiadó (2020) ISBN: 9789632699080
5. Farkas, Tibor; Bruder, Emese; Kolta, Dóra; Gerencsér, Ilona (2020/b): Diverse migration processes of rural youth and young adults in Hungary In: Schafft, Kai; Stanic, Sonja; Horvatek, Renate; Maselli, Annie (szerk.) Rural youth at the crossroads: Transitional societies in central Europe and beyond.
6. Flink, A.-Schmierer, K. (2009): Az önkéntesség szerepe a településfejlesztésben. OTDK dolgozat.
7. Juhos, K. (2009): „Jótékony rendezvények” - A rendezvények szerepe a települések fejlődésében. OTDK dolgozat.
8. Káposzta, J. (2019): A regionális térszerkezet változásainak kapcsolatrendszere. *Studia Mundi – Economica* [online] 6(3), pp. 18-28. DOI: 10.18531/Studia.Mundi.2019.06.03.18-28
9. Káposzta, J.-Nagy, H. (2013): Vidékfejlesztés és környezetipar kapcsolatrendszere az endogén fejlődésben. *Journal of Central European Green Innovation*, Vol. 1. No. 1, <http://greeneconomy.karolyrobert.hu/>, Károly Róbert Főiskola, Gyöngyös, ISSN 2064-3004, pp. 71-83.
10. Káposzta, J.-Tóth, T. (2014): Regionális és vidékfejlesztési ismeretek. 168 p. Gödöllő: Szent István Egyetemi Kiadó, 2014. ISBN:978-963-269-402-3
11. Kovács, T. (2003): Vidékfejlesztési politika. Dialóg Campus Kiadó.
12. Nagy Molnár M. -Lendvai E. (2018): New method to support decision making process in the local economic development of Hungary. *REGIONAL STATISTICS* 8: 2 pp. 69-91.
13. Nagyné Molnár M. (2013): Factors of success in case of local society. *DETUROPE: CENTRAL EUROPEAN JOURNAL OF TOURISM AND REGIONAL DEVELOPMENT* 5: 3 pp. 63-70.
14. NEMZETI VIDÉKSTRATÉGIA 2012-2020. Vidékfejlesztési Minisztérium, Budapest, 2016.
15. Péli László (2013): Növekedési pólusok főbb regionális gazdaságtani összefüggéseinek vizsgálata Magyarországon Budapest, Magyarország: Agroinform Kiadó (2013) ISBN: 9789635029709
16. Péli, László; Neszmélyi, György Iván (2015): Territorial Differences Of Rural Cities And The Development Of Transport Infrastructure In Hungary. *ROMANIAN REVIEW OF REGIONAL STUDIES: JOURNAL OF THE CENTRE FOR REGIONAL GEOGRAPHY* 11: 2 pp. 69-84., 16 p. (2015)
17. Poczik, I. (2011): Együtt könnyebb? - Foglalkoztatási helyzetkép a Visegrádi Négyek esetében. OTDK dolgozat.
18. Ritter K. (2014): Possibilities of local economic development (LED) in lagging rural areas. *Acta Carolus Robertus* 4. (1) pp. 101-108. ISSN 2062-8269

19. Ritter, K. - Péli, L. - Péter, B. (2012): The role of agriculture and urban-rural connections in lagging rural areas of Hungary. *Annals of Agricultural Economics and Rural Development* 99 (3) pp. 27-33. ISSN 0080-3715
20. Ritter, K. (2018/a): A vidékgazdaság foglalkoztatási szerkezete Magyarországon. *HADTUDOMÁNYI SZEMLE* 11:4, pp. 400-420, 21 p. (2018)
21. Ritter, K. (2018/b): Special features and problems of rural society in Hungary. *Studia Mundi – Economica* [online] 5(1), pp. 98-112. DOI: 10.18531/Studia.Mundi.2018.05.01.98-112
22. Tóth, T., Oláh, I. (2019): Gondolatok a hazai településfejlesztésről a legkisebbek szemszögéből. *Studia Mundi – Economica* [online] 6(1), pp. 93-103. DOI: 10.18531/Studia.Mundi.2019.06.01.93-103

TÉRBELI ÖSSZEFÜGGÉSEK VIZSGÁLATA PAKS ÉS KALOCSA GRAVITÁCIÓS ZÓNÁJÁBAN
INVESTIGATION OF SPATIAL RELATIONSHIPS IN THE GRAVITY ZONE OF PAKS AND KALOCSA

Káposzta József¹, Lőrinc Balázs², Urbánné Malomsoki Mónika³

egyetemi tanár¹, egyetemi hallgató², tanszéki mérnök³
Szent István Egyetem, Gazdaság- és Társadalomtudományi Kar^{1,2,3}
E-mail: kaposzta.jozsef@gtk.szie.hu¹, lorincbalazs97@gmail.com²,
urbanne.malomsoki.monika@szie.hu³

Összefoglalás

A Paks és vonzáskörzetében zajló jelenlegi, illetve tervezett, jövőbeli fejlesztések mind a helyi társadalom, mind a gazdaság, mind pedig az infrastruktúra fejlődése szempontjából fontos tényezőként jelennek meg. Az országos szinten is magas prioritással bíró térségi fejlesztések az említett „alrendszerek” vizsgálatával válhatnak érthetővé, illetve átláthatóvá. A Kalocsai járás tekintetében – a „gravitációs zóna” részeként – megfogalmazható, hogy a Pakshoz való közelségnek a Duna határt szab, ami a munkaerő és egyéb javak áramlása, azaz - többek között - a mobilitás szempontjából hátrányként jelenik meg. A megépülő Duna híd lehet az első lépés a két gazdasági terület endogén forrásainak összekapcsolásához, amely a térségek szempontjából várhatóan gazdaságnövekedést generálhat.

Abstract

The current and planned enhancements - which are taking place at Paks and its agglomeration - are important factors either for the local society, the economy or the infrastructure. The area developments which own a high priority nationwide, could be understandable and transparent by the investigation of the mentioned sub-systems. In the case of the district of Kalocsa – as part of the „gravitational-zone” – we can formulate that the Danube circumscribe Paks from Kalocsa, which in the flow of labour and other goods - inter alia - can appear as a disadvantage in terms of the mobility. The Danube-bridge which is under construction, could be the first step in the conjuncture the endogeneous source of these two economical area, which may generate an economic growth.

Kulcsszavak: endogén források, gravitációs zóna, területfejlesztés, Paks, Kalocsa

JEL besorolás: R10, R11

LCC: HD72-88

Bevezetés

A területfejlesztés egyik legfontosabb és legvitatottabb kategóriája a területi egyenlőtlenség. A fogalom kiemelt szerepe elméleti szempontból abból ered, hogy a tér fogalma elválaszthatatlan az egyenlőtlenség fogalmától. A területi egyenlőtlenség értelmezése és tartalma egyben az egyik legvitatottabb területfejlesztési kérdés (Nemes Nagy, 1998). Véleményünk szerint hazánkra és az Európai Unió szinte teljes egészére egyaránt igaz, hogy jelentős fejlettségbeli különbségek vannak országhatárokon belüli és azokon túlnyúló területek között is.

Ebben a sokváltozós viszonyrendszerben, amelyet a területi egyenlőtlenségek és különbségek hoznak létre, az újszerű fejlesztési stratégiák kidolgozását régiókon belüli lehetőségekre, így az

endogén potenciálok kiaknázására, a saját és helyi erők megújítására, illetve fejlesztésére szükséges alapozni. Mindezek alapján sincs egységesen elfogadott megoldási keretrendszer a területi különbségek mérséklésére, amiért kiemelten fontos szemügyre venni az adott térségben uralkodó viszonyokat, erősségeket és gyengeségeket, illetve, ami nélkülözhetetlennek bizonyul e témakörben, az a természeti és a gazdasági tényezők mellett, a társadalmi folyamatok figyelembevétele (Horváth, 2004, Káposzta, 2014).

Egy másik megközelítésben - Faragó szerint - mindig is voltak és lesznek is társadalmi-területi különbségek. A térbeli, azaz a területi különbségek megléte és az egyenlőtlen fejlődés alaptételként van jelen a mindennapokban. A gértudományok egyik alaptézise, hogy a fizikai különbözőség, illetve a gazdasági és társadalmi egyensúlytalanság bizonyul általános állapottá hazánkban és globálisan is. A teljes kiegyenlítés elérését soha nem lehet elérni, ugyanis akár a szellemi javakat, akár a fizikai javakat vesszük vizsgálat alá mindig fognak némi különbözőséget mutatni (Faragó, 2016). A területi különbségek mélyülése akár hazánkban, de globálisan is tapasztalható jelenség, azokban a térségekben, ahol folyamatosan csökken a népesség száma (elvándorlás, elöregedő társadalom, elnéptelenedés), rohamosan csökken a lakosság képzettségi szintje, emellett csökkenő tendenciát mutat az infrastruktúra, romlik a természeti környezet egészsége, illetve ahol a térség kulturális és hagyományos öröksége elveszik (Horváth, 2004, Nemes Nagy, 2005, Nagy-Lendvay, 2018, Farkas et al. 2020).

A probléma megoldásának lehetséges irányai közé tartozik a leszakadás gazdasági és társadalmi tényezőinek vizsgálata és elemzése, majd a lokális fejlesztési irányok újragondolása. Emellett, többek között az endogén források tervezésbe történő bevonásának szorgalmazása, a speciális képzési struktúrák kidolgozása, a keresletorientált gazdaságfejlesztési stratégia kidolgozása, a célzott beruházások szorgalmazása, illetve az állami és uniós források allokációja (Káposzta, 2014, Tóth, 2018, Tóth-Oláh, 2019). A területi egyenlőtlenségek enyhítésének az alapvető célja a fennálló területi különbségek csökkentése, illetve a fejlődésben lemaradt térségek felzárkóztatása. A fejlesztés alapvető kérdései közé tartozik, hogy mely térségeket sorolunk az elmaradott kategóriába, és mit tekintünk elérendő fejlettségi szintnek. Miután a területi egyenlőtlenségek szituációját sok tényező alakítja és formálja, ezért érdemes a legfontosabbakat külön is megvizsgálni és értelmezni a területi egyenlőtlenségekben betöltött szerepét. G. Fekete öt fő tényezőt nevez meg az egyenlőtlenség előidézői, illetve az elmaradottság tényezői között (G. Fekete 2006, Ritter, 2008, Ritter, 2010, Káposzta-Tóth, 2013). A centrum-periféria modell a gazdaság- és társadalomtudományokban elterjedt módszer, amely egy egyenlőtlenségi rendszerként vázolható fel. E rendszerben a centrum és periféria között egyenlőtlen függőség áll fenn, ahol a centrum, központi szerepkört betöltve, befolyásoló és meghatározó szereppel bír a periféria felett (Barta, 1990, Nemes Nagy, 1990, Illés, 1997, Nagyné, 2013). Nemes Nagy szerint a centrumok és perifériák rendszerét a következő három jelentésben lehet értelmezni (Nemes Nagy, 1996):

- A földrajzi centrum-periféria rendszer magja a helyzeti megosztottsága a térelemeknek. Itt a matematika középpont-határ fogalompárral azonosítható az elmélet jelentése. A centrum itt jellemzően egy kitüntetett helyként definiálható, míg a periféria külső, peremi zónát jelent. E jelentésben a centrum az a pont, amely az adott térség többi pontjához összességében a legközelebb van, míg a perifériák a legtávolabbi pontok helyei. A centrális helyzetben lévő pontból általában a legkisebb ráfordítással érhető el a térség összes többi pontja.
- A fejlettségi - gazdasági centrum periféria viszony középpontjában a gazdasági fejlettségi kettősség megosztó relációja áll. A földrajzi térre vetítve e viszonyt a centrumok a fejlett, a perifériák az elmaradott térségekkel azonosíthatók. E

jelentéshez kapcsolható a centrumtérsegek illetve a perifériák belső strukturális különbözősége, ami reagáló és megújulási képességeikre is hat.

- A hatalmi centrum-periféria viszony lényegét a két pólus között kimutatható függés, hatalmi, érdekérvényesítési egyensúlytalanság adja. Ebben a jelentésben a centrum-periféria viszonyhoz azt működtető társadalmi mechanizmusok, intézmények kapcsolódnak.

A centrum-periféria modell mindhárom jelentésében többszintű kapcsolatot jelent. Az egy adott szinten centrumszerepet betöltő hely, gazdálkodó egység, társadalmi csoport intézmény egy más viszonyrendszerben periférikus is lehet. A helyzeti és a fejlettségi centrum-periféria viszonyrendszert az első táblázatban foglaltak szerint lehet megközelíteni. Az egyes térségtípusok hazai megjelenését - a jellemzőik szerint - e négy kategória alapján lehet osztályozni, miszerint egy régió funkcionálhat központi magként, belső perifériaként, dinamikus peremként, illetve külső perifériaként is (Nemes Nagy, 1996, Péli, 2013, Péli-Neszmélyi, 2015).

A kutatási terület térbeli elhelyezését a 2015-ben létrehozott Paksi Társadalmi Tanács által történő, települési lehatárolás alapján határoztuk meg. Így a térséget három statisztikai járásra, illetve azok településeire határoltuk le: a Kalocsai-, a Paksi, illetve a Tolnai járás alkotta térségre, amit kiegészít a Szekszárdi járás települései közül maga Szekszárd városa és Szedres község, illetve, - a Kalocsai járás minden települése - Újsolt község is az elemzés részét képezi. Az említett Paksi Társadalmi Tanács, illetve testületének alapvető célja az atomerőmű körüli települések teljes körű támogatása, illetve lakosságuk tájékoztatása. A Társadalmi Tanácsot a települések polgármesterei alkotják, kiegészülve a térség parlamenti képviselőivel (Miniszterelnökség, 2015).

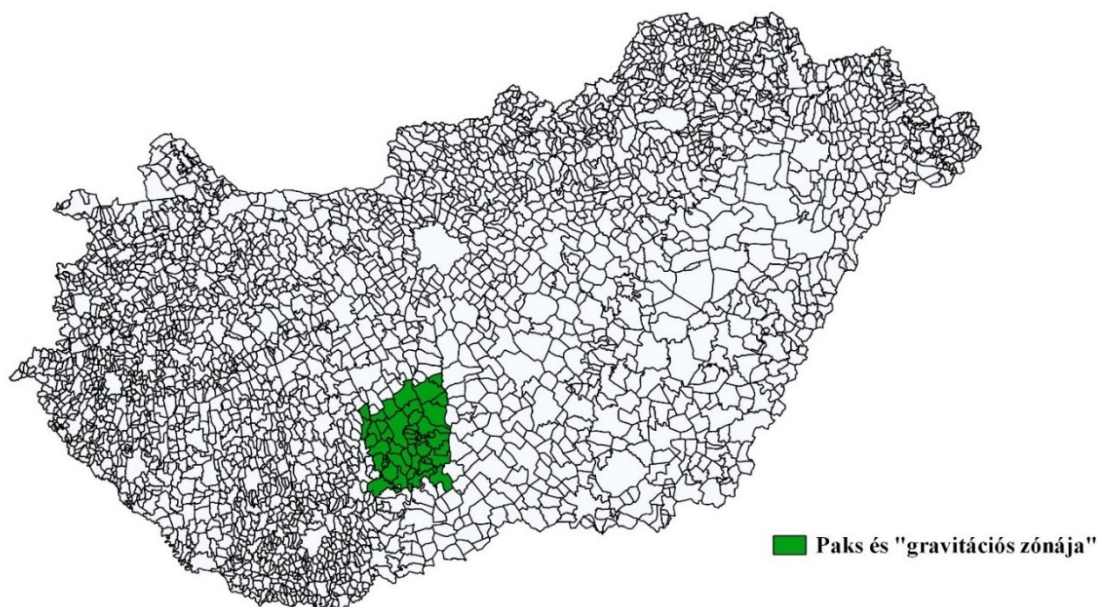

1. ábra: A kutatási helyszín térbeli elhelyezése Magyarországon

Forrás: (Saját szerkesztésű infógrafika, QGIS; 2019)

A lehatárolt területet a Duna kettészeli, amely a térség fejlődése szempontjából földrajzi hátrányként jelenik meg. A korábbiakban említett Paks-Kalocsa híd létesítése mindenképp előnyös lehet, miszerint az egymástól légvonalban 15 km-re fekvő két járásszékhelyi város, illetve vonzáskörzetükben elhelyezkedő települések közúton is közelebb kerülnének egymáshoz. Emellett a tranzitforgalom esetében is lényegesen lerövidülne az utazási időtartam

Kelet-Nyugat irányban a Duna felett. A pontos területi lehatárolás, illetve a Duna általi kettéválasztás alapján Paks mellett szükségesnek éreztük, hogy Kalocsa városát is centrumként nevezzük meg.

Anyag és módszer

A kutatásunkban, szekunder adatgyűjtéssel az Országos Területfejlesztési és Területrendezési Információs Rendszer (TeIR) által szolgáltatott társadalmi-, gazdasági- és infrastrukturális adatbázisok statisztikai adatait elemeztük:

- A népességváltozás és a népsűrűséget;
- A természetes szaporodás/fogyás mutatót;
- A tényleges szaporodás mutatót;
- Az öregedési index mutató alakulását;
- A bruttó hazai termék (GDP) számának változását;
- A munkanélküliségi rátát;
- Az egy lakosra jutó összes nettó jövedelmet;
- Az új építésű lakások számának változását a lakásállomány százalékában;
- Illetve a közműolló arányának alakulását.

A felsorolt mutatókból történő elemzést az eddigi tapasztalataink, illetve szakmai szempontok alapján is alkalmasnak tartottuk, hogy általuk feltérképezzük Paks és „gravitációs zónájának” jelenlegi társadalmi, gazdasági és infrastrukturális helyzetét. A kutatás alkalmával idősoros adatok ábrázolásával, illetve bázis- és láncviszonszámokkal kalkulálva elemeztük a térségbe tartozó településeket, ahol többek között segítségünkre volt az – említett – infógrafikák szerkesztésénél a QGIS térinformatikai- és térképszerkesztő program.

Társadalmi mutatók „alrendszere”

A társadalmi mutatók bemutatásánál demográfia elemzésekkel igyekeztünk átfogó képet nyújtani a Paks és „gravitációs zónájába” tartozó járásokról (LAU 1), illetve e járások településeiről (LAU 2), ahol sorra vettük a vizsgált időintervallumon belül az egyes népességváltozást prezentáló mutatószámokat. Ezen „alrendszer” véleményünk szerint meghatározó információkkal szolgálhat többek között a vizsgált térség innovációs képessége szempontjából meghatározó jelentőségű humán erőforrás-kapacitásról is.

A népesség, a népesedési folyamatok következtében folyamatosan változik, miszerint a területi elhelyezkedése folyton módosul, az összetétele változik, illetve a születések és halálozások és a vándorlások révén állandóan megújul. A népesedés folyamatai ugyanakkor sokoldalúan differenciáltak, amiért a népességi változások visszahatnak a népesedés folyamataira. A demográfia tárgykörében ezért központi helyet foglalnak el a népesedési folyamatok, ezzel együtt a természetes- és tényleges szaporodás és az öregedési mutató együttes vizsgálata. Véleményünk szerint az ezen alfejezet által taglalt társadalmi terület elemzés némileg túlhangsúlyozottnak tűnhet, viszont, a gazdaság egyetlen aspektusa sem képzelhető el a humán tőke nélkül.

A 2000 és 2017 közötti időintervallumon belül elemeztük a vizsgált terület egység népességszám változását - települési szinten - százalékban kifejezve, ahol bázis évek az ezredfordulót vettük alapul. Általánosan elmondható, hogy népességcsökkenési tendencia mutatkozik népességszám-változási trendként a lehatárolt terület egységen belül. A Paksi járás esetében tapasztalható csak népességnövekedés 2001-ben, a másik három járást, illetve

településeit megvizsgálva folyamatos népességfogyásról beszélhetünk az ezredfordulótól egészen napjainkig. Az országosan is jellemző népességcsökkenési tendenciát *mértani közép számítással* hasonlítottuk össze a járási adatokkal. A járások tekintetében az átlagos népességváltozás (-0,37) százalék, illetve (-0,79) százalék közötti értéket vesz fel a vizsgált intervallumon belül, ami alapján kijelenthető, hogy folyamatos népességcsökkenés mutatkozik a térségben. Az országos adatokat is figyelembe véve a 2000 és 2017 közötti időszakban átlagosan (-0,19) százalékos népességcsökkenés az átlagos népességváltozás. Emellett szükségesnek éreztük megemlíteni, hogy népességszám alapján, 2017-ben, mind Kalocsa (32,15%), mind Paks (38,8%), mind Szekszárd (55,55%) és mind Tolna (61,82%) magas részét képezik a saját járásuk népességének, ezzel együtt a „gravitációs zónának” is, amely a városi pólus erősségét jelzi.

Jelmagyarázat

Népességszám-változás (2000-2017)

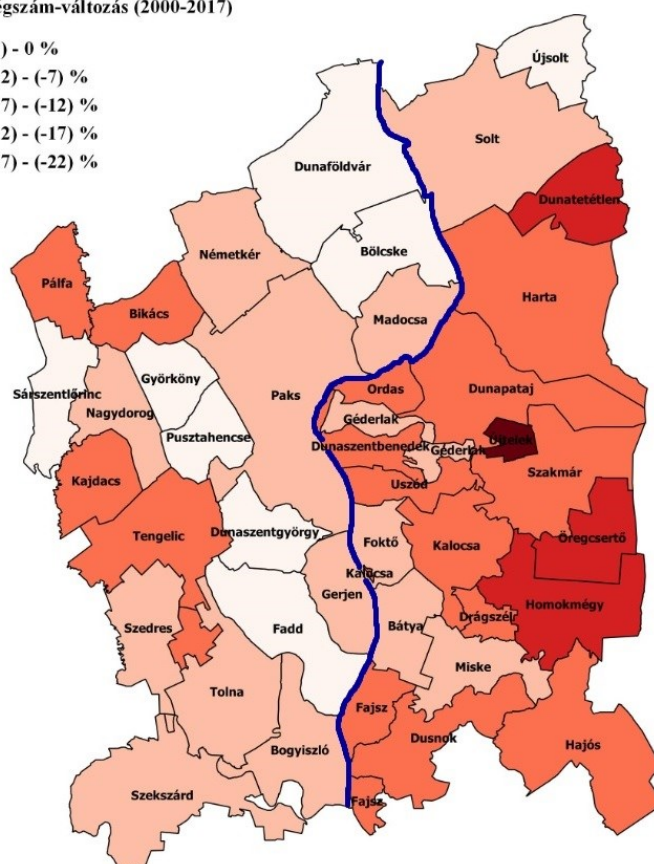
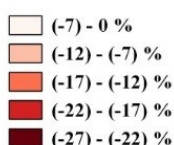

2. ábra: Paks és „gravitációs zónájának” népességszám-változása; 2000-2017 (százalék)
 Forrás: Országos Területfejlesztési és Területrendezési Információs Rendszer (TeIR)
 (Saját szerkesztésű infógrafika, QGIS; 2019)

A 2. ábrán a térség településeinek népességszám-változása látható. Az országos és járási adatokhoz hasonlóan, települési szinten is folyamatos népességcsökkenésről beszélhetünk a vizsgált intervallumon belül. Kiugró értéket Újtelek, Dunatetőtlen, Homokmégy és Óregcsertő esetében tapasztalni, ahol feltűnően magas a népességfogyás. Az országos népességfogyási átlaghoz csupán Bölske, Dunaföldvár, Dunaszentgyörgy, Fadd, Györköny, Pusztahencse, Sárszentlőrinc, illetve Újsolt adatai konvergálnak. Szembetűnő viszont, hogy a térség egészében dunántúli területen alacsonyabb a népességfogyási arányszáma, mint a Duna-Tisza közén.

mutatott -, ezzel is kiemelve azt az országos problémát, hogy népességünk fogyó tendenciát produkál.

Jelmagyarázat

Természetes szaporodás/fogyás (2017)

- (-12) ezrelék alatt
- (-12) - (-9) ezrelék
- (-9) - (-6) ezrelék
- (-6) - (-3) ezrelék
- (-3) - (+0,3) ezrelék

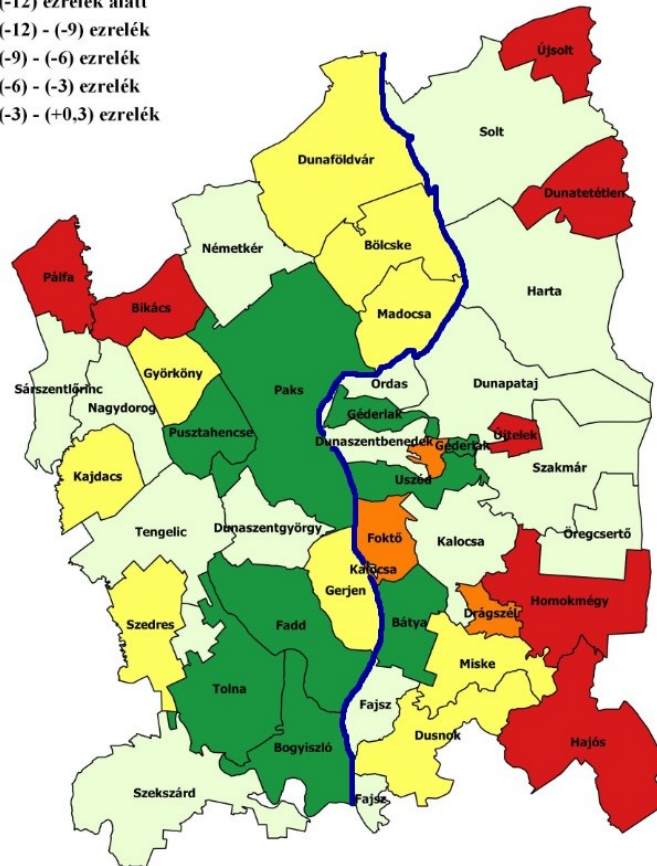

4. ábra: A természetes szaporodás/fogyás mutató Paks és „gravitációs zónájában”, 2017-ben (ezrelék)

Forrás: Országos Területfejlesztési és Területrendezési Információs Rendszer (TeIR) (Saját szerkesztésű infógrafika, QGIS; 2019)

A 5. ábrán az öregedési index változását mutatjuk be százalékpont változás alapján, a „gravitációs zóna” településeit érintve a 2000 és 2017 közötti időszakban, bázisviszonyszámokkal kalkulálva. Az ábra azt prezentálja, hogy 100 fő 0-14 éves korú egyénre hány fő 60 évesnél idősebb jut az adott mérési szinten. Az öregségi index ezáltal egy százalékos viszonyzámmak számít. Az öregségi index stagnálását a 100%-os érték mutatja, amit jelen esetben egy település (Újsolt) ér el. A többi település tekintetében magasan kiugró értékeket mutat Dunapataj, Kalocsa, Ordas, Szedres, illetve Újtelek települések, ahol magasan több, mint duplájára emelkedett az idős korosztály, így a nyugdíjasok lélekszáma 2000-ről 2017-re.

Jelmagyarázat

Öregedési index változás (2000-2017)

- 0 - (- 60) % pont változás
- (+ 40) - 0 % pont változás
- (+ 80) - (+ 40) % pont változás
- (+ 120) - (+ 80) % pont változás
- (+ 120) % pont változás felett

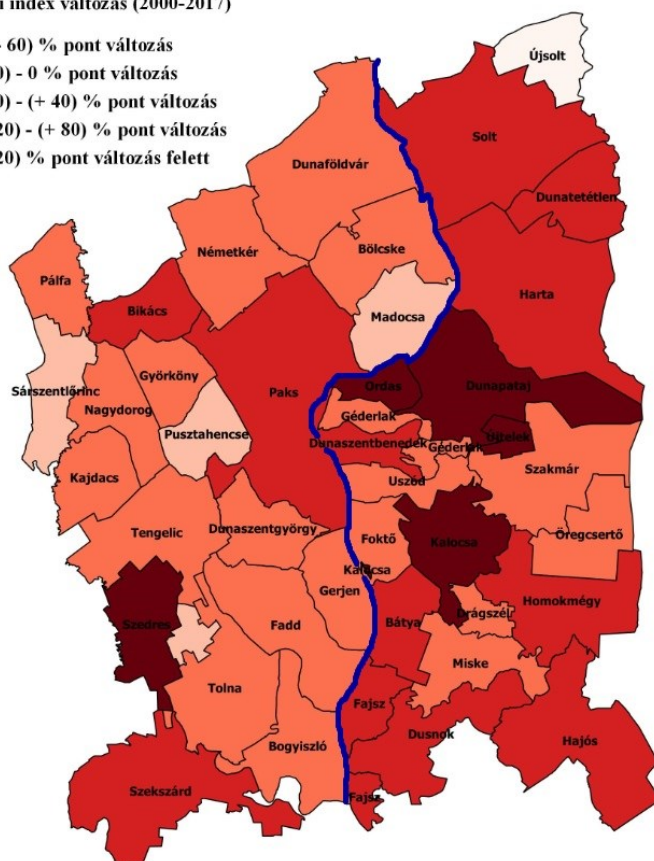

5. ábra: Az öregedési index mutató Paks és "gravitációs zónájában", 2017-ben (százalék)

Forrás: Országos Területfejlesztési és Területrendezési Információs Rendszer (TeIR) (Saját szerkesztésű infográfika, QGIS; 2019)

A térség problematikáját kiemelve a Kalocsai járás települései esetében jóval magasabb az előregedési arányszám, mint a vizsgált terület dunántúli részén.

Gazdasági mutatók „alrendszere”

A Gazdasági mutatók „alrendszerben” elemzésre kerül a bruttó hazai termék (GDP) változása, munkanélküliségi ráta alakulása, az egy lakosra jutó összes nettó jövedelem mértéke. Ezen alfejezet célja, hogy az említett gazdasági mutatók segítségével a térség gazdasági versenyképességét be tudjuk mutatni. Egyes mutatók esetében – településsoros adatok hiányában - csupán megyei (NUTS 3) és országos (NUTS 0) adatokat tudunk bemutatni.

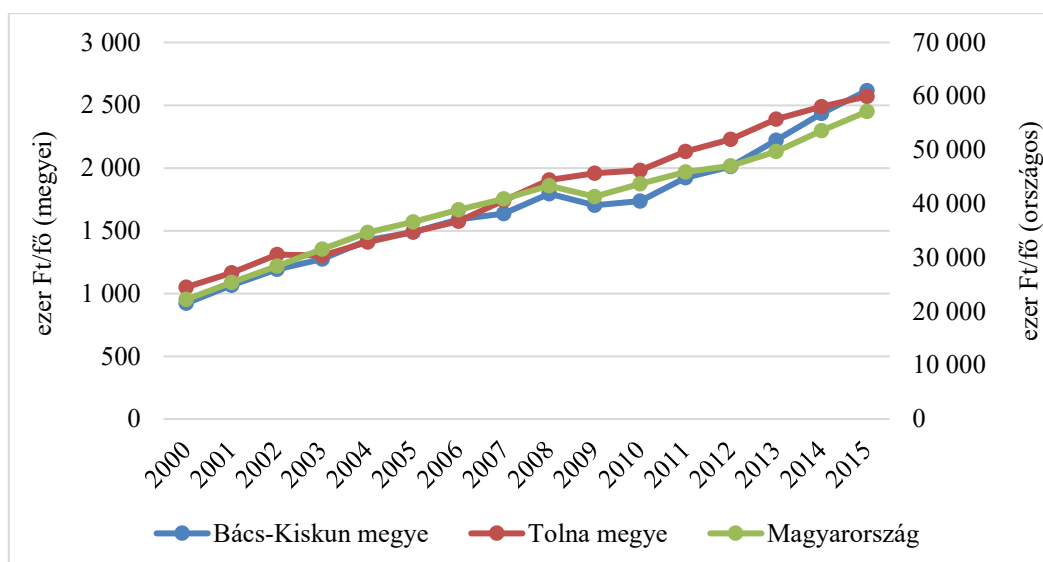

6. ábra: Bruttó hazai termék (GDP) egy lakosra Bács-Kiskun megyében, Tolna megyében és Magyarországon; 2000-2015* (ezer Ft/fő)

Forrás: Országos Területfejlesztési és Területrendezési Információs Rendszer (TeIR) (Saját szerkesztésű diagram, 2019)

A GDP egy földrajzi körülhatároláson alapuló fogalom, miszerint adott területen, adott idő alatt előállított, végső felhasználásra szánt javak (termékek és szolgáltatások) összességének értékét értjük a kifejezés alatt. A 6. ábrán az említett bruttó hazai termék (GDP) változását mutatjuk be Bács-Kiskun megyében és Tolna megyében 2000 és 2015 között. Továbbá az említett változást másodlagos tengellyel szemlélítve, az országos adatokat is felvonultatjuk. A vizsgált intervallumon belül 2000-2008-ig folyamatos növekedés figyelhető meg az egyes területi egységek esetén, amely 2008-ban vélhetően a gazdasági válság következményeként recesszióba fordult, azaz visszaesés tapasztalható. A növekedési ütem viszont hasonló léptékekkel emelkedett mind a megyék, mind pedig az ország tekintetében 2011-től egészen a vizsgált intervallum végéig, amely érték napjainkig tovább emelkedik. A legfrissebb adatok alapján 2019-ben, az előző év azonos időszakához képest 4,9%-kal nőtt országos szinten a gazdaság teljesítménye, ami magában foglalja a gazdasági növekedést, a foglalkoztatás növelését, a munkanélküliség csökkentését, illetve a bérek emelését is.

A közgazdaságtan megfogalmazása szerint a munkanélküliek és a foglalkoztatottak, vagyis a munkaerő piacán jelen lévők együttesen alkotják a munkaerő-állományt. Az ezredfordulótól egészen 2012-ig - a bázis évhez (2000) képest - növekedett a munkanélküliek aránya mind a négy járás tekintetében. Csúcsát a munkanélküliségi ráta 2009-ben érte a járások tekintetében, amit a gazdasági válság egyik hatásaként lehet megfogalmazni. A munkanélküliek számának látványos csökkenése 2013-tól kezdődött meg, amelyet a munkaalkalmak növekedésével, illetve a közmunkaprogramba történő magasabb beintegrálással lehet indokolni. 2017-re a 6%-os küszöbérték alá csökkent a térségben az álláskereső aránya, ami napjainkra még alacsonyabb szintet mutat. Az országos adatok alapján a munkanélküliség 4 százalékos alatti értékeket mutat.

Jelmagyarázat

Munkanélküliségi ráta (2017)

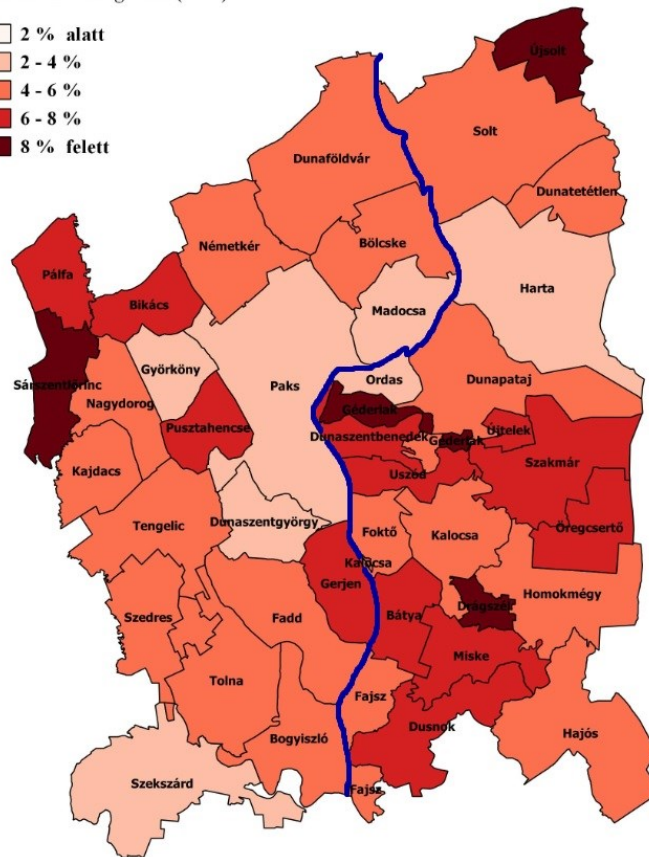

7. ábra: A munkanélküliségi ráta mutató Paks és „gravitációs zónájában”, 2017-ben (százalék)

Forrás: Országos Területfejlesztési és Területrendezési Információs Rendszer (TeIR) (Saját szerkesztésű infografika, QGIS; 2019)

A 7. ábrán Paks és „gravitációs zónájában” lévő munkanélküliségi ráta arányszám látható, 2017-ben. A térségben kifejezetten magas Drágszél, Géderlak, Sárszentlőrinc és Újsolt települések tekintetében az álláskereső száma. A lehatárolt térség négy járásszékhelyi ranggal rendelkező városában ez az érték jóval alacsonyabb, az országos átlaghoz közelít. Szembetűnő viszont, hogy Kalocsa körül egy „gyűrűt” alkotva a települési munkanélküliségi ráta 6% felett van. Így a térség periférikus településeit ezen ábra segítségével is jól le lehet határolni, miszerint a „gravitációs zóna” ÉNY-i térsége (Bikács, Pálfa, Sárszentlőrinc) mellett a Kalocsa közvetlen szomszédságában lévő településeken tapasztalható a munkanélküliségi ráta magas értéktartományban való tartózkodása. Kalocsa szerepe a térségben láthatóan erős, centrumként definiálható, hiszen a szolgáltatások, illetve munkaalkalmak magasabb arányban vannak jelen (így mutatva az alacsonyabb munkanélküliségi rátát), mint a környező településeken. Paks és közvetlen környezetében, alacsonyabb munkanélküliség tapasztalható, mint Kalocsa tekintetében, 2017-ben. Jól látható, hogy a Duna két oldalán fekvő települések képesek együtt mozogni egyes mutatók tekintetében. Ilyen mutatónak bizonyul a munkanélküliségi ráta is, hiszen közel azonos értékek tapasztalhatóak a térség északi részén fekvő Solt, illetve Dunaföldvár és Bölcske tekintetében, amely homogenizálódás az itt található Duna híd egyik következményeként magyarázható.

Jelmagyarázat

Egy lakosra jutó összes nettó jövedelem (2017)

- 500.000 - 700.000 Ft
- 700.000 - 900.000 Ft
- 900.000 - 1.100.000 Ft
- 1.100.000 - 1.300.000 Ft
- 1.300.000 Ft felett

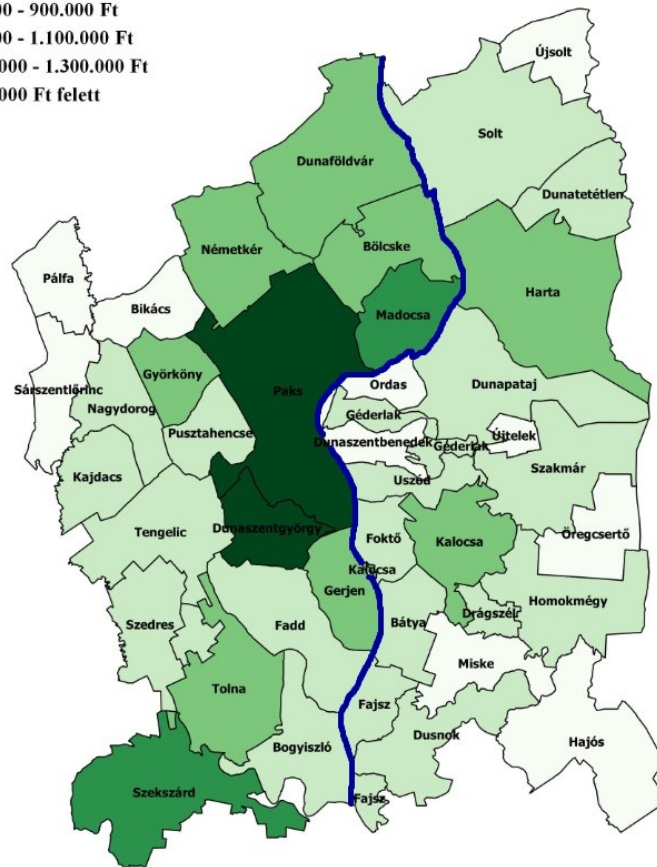

8. ábra: Az egy lakosra jutó összes nettó jövedelem mértéke Paks és "gravitációs zónájában", 2017-ben (Ft)

Forrás: Országos Területfejlesztési és Területrendezési Információs Rendszer (TeIR – Helyzet-Tér-Kép) (Saját szerkesztésű infógrafika, QGIS; 2019)

A 8. ábrán a vizsgált települések egy főre jutó összes nettó jövedelmének mértéke látható, 2017-ben, ahol az összegek a teljes népesség arányában történtek kiszámításra. A jövedelmi egyenlőtlenségeket látva az nem tűnik meglepetésnek, hogy jóval alacsonyabb a munkanélküliségi ráta a gazdagabb településeken. A leggazdagabb települések tekintetében ez többnyire 4 százalék alatti munkanélküliséget takar, míg a legszegényebb területeken 8 százalék feletti a munkanélküliségi mutató. Az ábra alapján megállapítható, hogy a jövedelmi viszonyok Paks és közvetlen környezetében a legmagasabbak. Az országos átlagot, amely 1.043.113 Ft/fő, csupán öt település jövedelmi viszonyai haladják meg (Paks, Dunaszentgyörgy, Madocsa, Szekszárd, Györköny), amelyek közül négy Paks és közvetlen szomszédtelepülései közé tartozik, így tovább hangsúlyozva Paks centrumként történő szerepét a térségben.

Kalocsa kiemelt, centrum szerepét ezen ábra is tovább magyarázza, hiszen a jövedelmi viszonyok tekintetében magasabb értékeket mutat, mint közvetlen környezete, így hangsúlyozva a jövedelmi leszakadást a lehatárolt téregység Duna-Tisza közén lévő települések esetében. Ami viszont a Kalocsai járás összességét illeti, jóval elmarad Paks és „agglomerációja” értékeitől.

Szembetűnő emellett, hogy periférikus területnek a térség ÉNY-i (Bikács, Pálfa, Sárszentlőrinc), illetve DK-i részén található települések (Hajós, Öregcsertő, Miske) alkotta területeket lehet minősíteni. Továbbá szükséges szemügyre venni a Kalocsai járás településeit, illetve az ott realizált értékeket, hiszen ezen értékek jóval elmaradnak az országos átlagtól, illetve a dunántúli területen fekvő településeken realizált jövedelmektől.

Infrastrukturális mutatók „alrendszere”

Az Infrastrukturális mutatók „alrendszerben” elemzésre kerül az ezer főre jutó személygépkocsik száma, illetve annak változása, az új építésű lakások aránya, illetve változása és a közműolló, amely a közcsatorna hálózatba bekapcsolt lakások arányaként írható fel a vezetékes ivóvízhálózatba bekapcsolt lakások százalékában, így igyekezvén információt nyújtani a Paks és „gravitációs zónájába” tartozó járásokról (LAU 1), illetve a téregység településeiről (LAU 2) egyaránt.

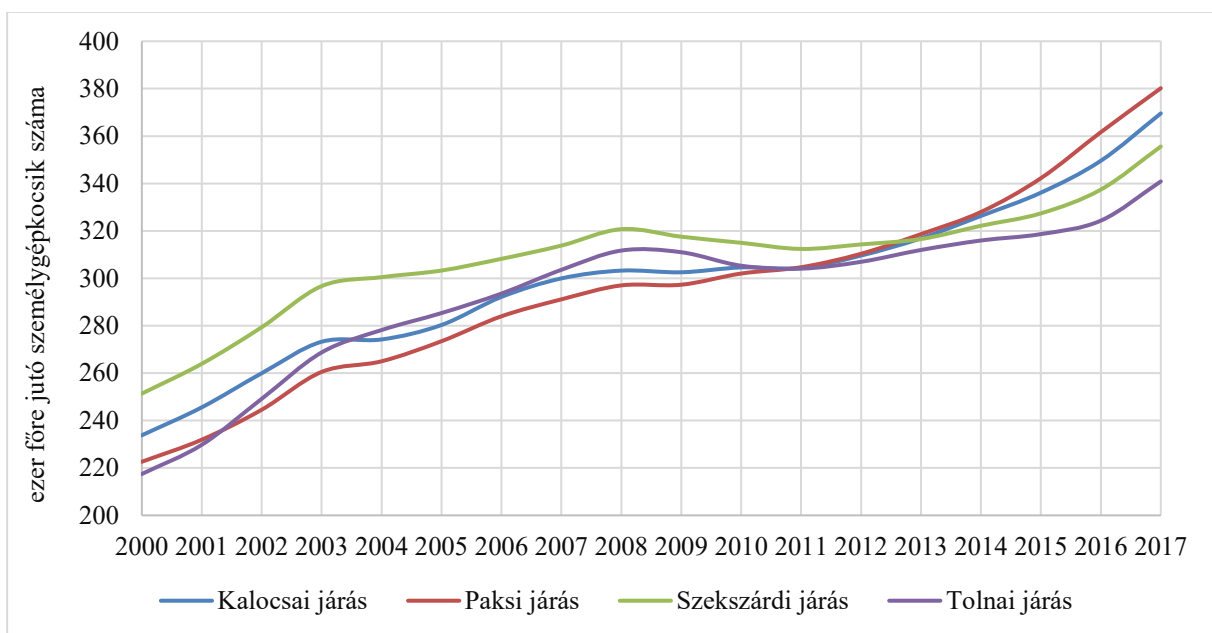

9. ábra: Az ezer lakosra jutó személygépkocsik száma az év végén a Kalocsai, a Paksi, a Szekszárdi és Tolnai járásokban; 2000-2017 (ezrelék)

Forrás: Országos Területfejlesztési és Területrendezési Információs Rendszer (TeIR) (Saját szerkesztésű diagram, 2019)

A 9. ábráról az ezer lakosra jutó személygépkocsik száma olvasható le az ezredfordulótól 2017-ig terjedő intervallumban a Kalocsai, a Paksi, a Szekszárdi és Tolnai járásokban. Látható, hogy 2000 és 2008 között folyamatosan növekedett a személyautók száma, majd stagnálás, illetve kismértékű csökkenés tapasztalható. A 2017-es évig ismét növekedési szakaszt lehet megfigyelni. A vizsgált időszakon belüli változást figyelembe véve a Szekszárdi járáson kívül másfélszeres növekedés tapasztalható a másik három statisztikai járásban. E megállapítások alapján Paks centrumként történő definiálása teljes mértékben helytálló. A térség ÉNY-i részén fekvő települések (Pálfa, Pusztahencse, Sárszentlőrinc) esetében e mutatószámokat is alacsony értékhatárok között találjuk, ami periférikus területre enged következtetni.

Az új építésű lakások arányának változása látható a 10. ábrán, a lakásállományon belül a Kalocsai-, a Paksi-, a Szekszárdi- és a Tolnai járásokban. A lakásépítési kedv az ingatlanlétesítési árak megemelkedésével csökkenésnek indult a kétezres évek közepétől,

viszont 2015-től kezdődően mind Tolnai, mind pedig a Szekszárdi járás esetében növekedésnek indult az elemzett mutatószám. Ami viszont igen szembetűnő, hogy egyik járás tekintetében sem haladja meg a 0,4 %-ot az új építésű lakások aránya (a lakásállományon belül) 2017-ben, ami a bázisévhez képest harmadára történő csökkenést jelent. Napjainkban országosan az ingatlanfejlesztés és építés ösztönzése magas szintet képvisel. Többek között a vállalkozások számára munkásszállók kialakítása és építése, illetve a családi házak létesítése is magas támogatottsági prioritást képvisel.

Jelmagyarázat

Új építésű lakások aránya (2017)

- 0,05 % alatt
- 0,05 - 0,10 %
- 0,10 - 0,15 %
- 0,15 - 0,25 %
- 0,25 % felett

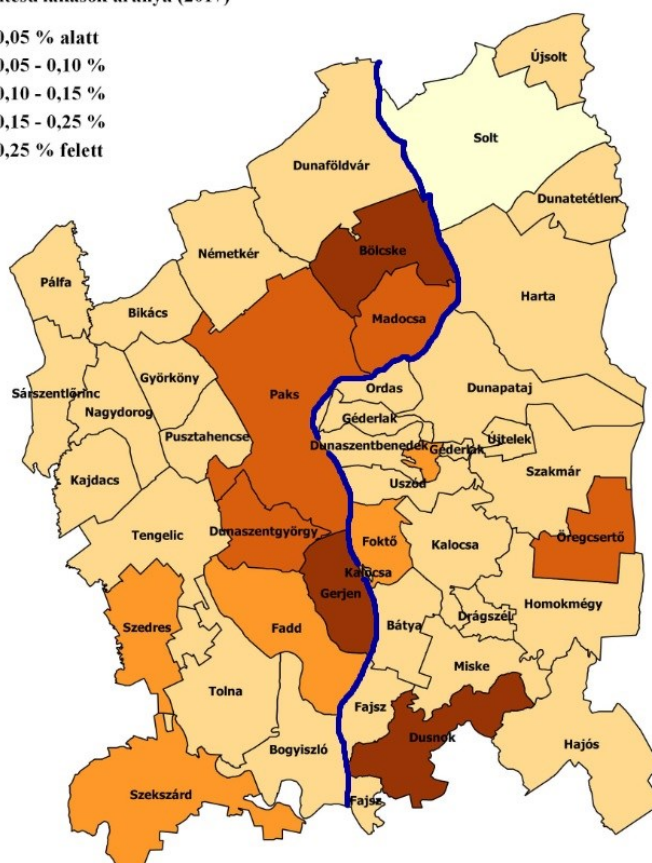

10. ábra: 2017-ben épített lakások aránya Paks és „gravitációs zónájában”, a tárgyév végi lakásállományon belül (százalék)

Forrás: Országos Területfejlesztési és Területrendezési Információs Rendszer (TeIR) (Saját szerkesztésű infográfika, QGIS; 2019)

Az alacsony értékek közül kiemelkedő a térség dunántúli része, azon belül is Paks és a szomszédságába tartozó települések tekintetében, ahol többségében 0,15% feletti értékek figyelhetők meg, illetve Dusnok és Öregcsertő települések tekintetében is átlag feletti az infografikán ábrázolt arányszám. 2017-ben a térség egyetlen települése sem haladja meg a 0,32 százalékos országos átlagot. Viszont, ha csak alacsony értéktartományban is, de mindenképpen szembetűnő, hogy Paks és közvetlen szomszédtelepülései tekintetében nagyobb mértékben tapasztalható lakásépítés kedv 2017-ben, ezzel is elmélyítve a város centrum szerepét, viszont szükségesnek érzem megemlíteni, hogy Paks tekintetében az új építésű lakások számának csökkenése -valószínűleg - a beépíthető belterületek hiányának következménye.

A 11. ábrán, a 2017-es adatok alapján kerül ábrázolásra a közműolló aránya Paks és vonzáskörzetében. A térség közműhálózatának fejlettség mutatja, hogy a települések kétharmadában, köztük a négy járásszékhelyi város esetében is 80 % feletti értékek olvashatóak le az infógrafikáról. Ellenben a vizsgált térség ÉNY-i része (Bikács, Györköny, Kajdacs, Németkér, Pálfa, Pusztahencse, Sárszentlőrinc), illetve Dunapataj, Ordas, Újsolt és Újtelek periférikus térségnek bizonyulnak. Itt 25% alatti közművesítettségről beszélhetünk a 2017-es adatok alapján.

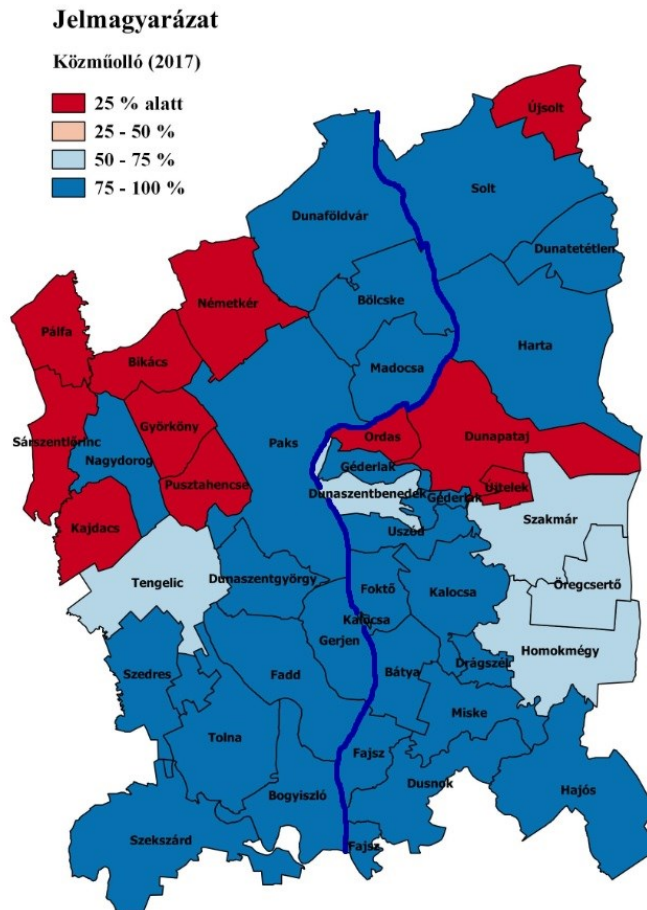

11. ábra: A közműolló aránya Paks és „gravitációs zónájában”, 2017-ben (%)

Forrás: Országos Területfejlesztési és Területrendezési Információs Rendszer (TeIR) (Saját szerkesztésű infógrafika, QGIS; 2019)

A térség közműolló szerinti ábrázolásánál szükségesnek érezzük megemlíteni, hogy a települések többségében, köztük a centrumként definiált településeken is az országos viszonylatban 85,5 százalékos közművesítettségi átlagértéket elérik.

Összefoglalás

A három „alrendszer” vizsgálata során számos hasonlóságot és eltérést is tapasztaltunk mind település, mind járási, mind pedig megyei és országos szinten. A társadalom elemzésénél a demográfia adatokat figyelembe véve kijelenthető, hogy az országos trendekhez hasonlóan folyamatos népességfogyásról beszélünk Paks és „gravitációs zónájával” a fókuszban. A népességszám változás tekintetében a Kalocsai járás települései magasabb értékeket mutatnak, mint a térség dunántúli települései, ami a térség népességmegtartó képességének gyenge szintjét mutatja. Emellett ki kell emelni, hogy a lehatárolt térségen belül a négy járásszékhelyi

ranggal rendelkező város (Kalocsa, Paks, Szekszárd és Tolna) nagy hányadát teszi ki a térség teljes népességéből, mi sem bizonyítja ezt jobban, mint többek között a magas népsűrűségük, hiszen e négy városon kívül minden település 120 fő/km² alatti értékeket mutat. A természetes szaporodás/fogyás mutató esetében ki kell emelni, hogy a „gravitációs zóna” ÉNY-i, ÉK-i, illetve DK-i része 12 ezrelék alatti értékeket mutat, ezáltal a térség periférikus területeinek bizonyulnak. Továbbá szükséges megemlíteni, hogy a térség társadalmi előregeredő státuszban van, hiszen az ezredfordulótól számítva rohamosan megnőtt a 60 évesnél idősebb lakosság aránya, kifejezetten Kalocsa és közvetlen környezetében.

A gazdasági „alrendszer” mutatói alapján megállapítható, hogy a GDP részarányának emelkedése - többek között - az elmúlt tíz év gazdasági fellendülésének következménye. A munkanélküliségi ráta csökkenésével, így a munkaalkalmak számának növekedésével több munkaerőt képesek helyben foglalkoztatni. A lehatárolt terület elmaradottabb részeinek szintén az ÉNY-i, illetve Kalocsa és közvetlen szomszédtelepülései számíthatnak. Az egy lakosra jutó összes nettó jövedelem mértéke esetében megállapítható, hogy a jövedelmi viszonyok Paks és közvetlen környezetében a legmagasabbak, viszont szembevetve emellett, hogy periférikus területnek a térség ÉNY-i, illetve DK-i részén található települések alkotta területeket lehet minősíteni.

Az infrastruktúra szempontjából a személygépkocsik számának növekedése, a közműháló arányának növekedése, így „gravitációs zóna” településeinek magas közművesítettsége mindenképpen arra enged következtetni, hogy összességében a térség fejlődési pályán helyezkedik el. Ami valamelyest visszaveti az infrastrukturális „alrendszer” fejlettségét az az új építésű lakások arányának alacsony száma. Viszont ezen alrendszer vizsgálatakor is megfigyelhető, hogy a térség mely területei bizonyulnak centrumnak, illetve mely területei perifériának. Mindhárom mutató esetében a térség ÉNY-i része, a nyugati peremvidék, illetve Kalocsa és közvetlen környezete mutat fel alacsonyabb értékeket, így alátámasztva eddigi megállapításainkat, miszerint a „gravitációs zóna” földrajzi peremei viszonyulnak elmaradottabb térségnek.

Irodalomjegyzék

1. Barta, G. (1990). Centrum-periféria folyamatok a magyar gazdaság területi fejlődésében. In J. Tóth, Tér-Idő-Társadalom (old.: 170-190.). Pécs: MTA RKK.
2. Enyedi, G. (2000). Globalizáció a magyar területi fejlődésben. Tér és Társadalom, 1-10.
3. Enyedi, G. (2012). A város Történeti Arcai. In G. Enyedi, Városi Világ (old.: 29). Budapest: Akadémia Kiadó.
4. Faragó, L. (2016). Társadalmi-területi egyenlőtlenségek. Tér és társadalom, 118-123.
5. Farkas, Tibor; Bruder, Emese; Kolta, Dóra; Gerencsér, Ilona (2020): Diverse migration processes of rural youth and young adults in Hungary In: Schafft, Kai; Stanic, Sonja; Horvatek, Renate; Maselli, Annie (szerk.) Rural youth at the crossroads: Transitional societies in central Europe and beyond.
6. G. Fekete, É. (2006). Hátrányos helyzetből előnyök? Elmaradott térségek felzárkózásának esélyei az Észak-magyarországi régióban. Földrajzi közlemények, 55-66.
7. Horváth, G. (2004). Területi egyenlőtlenségek Európában. Magyar Tudomány, 962-977.
8. Illés, I. (1997). Regionális politika Európában és Magyarországon. In I. Forgács, Jubileumi évkönyv 1996-2006 (old.: 119-141.). Budapest: NFH.

9. Káposzta, J. (2010). A versenyképesség főbb összefüggései. In J. Káposzta, H. Nagy, M. Urbánne Malomsoki, K. Kollár, P. Goda, & L. Péli, Regionális- és városgazdaságtan (old.: 34-43.). Gödöllő: SZIE RGVI.
10. Káposzta, J. (2014). Területi különbségek kialakulásának főbb összefüggései. *Gazdálkodás*, 399-412.
11. Káposzta, J.-Tóth, T. (2013). Centrum és periféria modellek. In J. Káposzta, & T. Tóth, Regionális és vidékfejlesztési ismeretek. Debrecen: Debreceni Egyetemi Kiadó.
12. Központi Statisztikai Hivatal. (2000-2017). TSTAR adatok. Forrás: www.teir.hu
13. Központi Statisztikai Hivatal. (2017). TSTAR adatok. Forrás: TeIR - Helyzet-Tér-Kép: <https://www.teir.hu/helyzet-ter-kep/>
14. Lengyel, I. (2000). A regionális versenyképességről. *Közgazdasági szemle*, 962-987.
15. Lengyel, I. (2003). Verseny és területi fejlődés: térségek versenyképessége Magyarországon. 454.
16. Lengyel, I.-Rechnitzer, J. (2004). Regionális gazdaságtan. Budapest-Pécs: Studia Regonum - Dialóg Campus Kiadó.
17. Miniszterelnökség. (2015. 06. 16.). A Paksi Társadalmi Tanács. Miniszterelnökségi határozat. Paks, Magyarország.
18. Nagyné Molnár M. (2013): Factors of success in case of local society. *DETUROPE: CENTRAL EUROPEAN JOURNAL OF TOURISM AND REGIONAL DEVELOPMENT* 5: 3 pp. 63-70.
19. Nagy Molnár M. -Lendvay E. (2018): New method to support decision making process in the local economic development of Hungary. *REGIONAL STATISTICS* 8: 2 pp. 69-91.
20. Nemes Nagy, J. (1995). A piacgazdasági átmenet regionális folyamatai.
21. Nemes Nagy, J. (1996). Centrumok és perifériák a piacgazdasági átmenetben.
22. Nemes Nagy, J. (1998). Tér a társadalomtudományban. Budapest.
23. Nemes Nagy, J. (2005). Fordulatra várva - a regionális egyenlőtlenségek hullámai. In Z. Dövényi, & S. F., A földrajz dimenziói (old.: 141-158.). Budapest: MTA FKI.
24. Péli, L. (2010). A versenyképesség főbb összefüggései. In J. Káposzta, H. Nagy, M. Urbánne Malomsoki, K. Kollár, P. Goda, & L. Péli, Regionális és városgazdaságtan (old.: 34-44.). Gödöllő: SZIE RGVI.
25. Péli, László; Neszmélyi, György Iván (2015): Territorial Differences Of Rural Cities And The Development Of Transport Infrastructure In Hungary. *ROMANIAN REVIEW OF REGIONAL STUDIES: JOURNAL OF THE CENTRE FOR REGIONAL GEOGRAPHY* 11: 2 pp. 69-84., 16 p. (2015)
26. Péli László (2013): Növekedési pólusok főbb regionális gazdaságtani összefüggéseinek vizsgálata Magyarországon Budapest, Magyarország: Agroiinform Kiadó (2013) ISBN: 9789635029709
27. Rechnitzer, J. (1990). Szempontok az innovációk térbeli terjedésének kutatásához. *Tér és Társadalom*, 48-62.
28. Rechnitzer, J. (1993). Az innovációk és a regionális politika. In K. Kovács, Település, gazdaság, igazgatás a térben (old.: 271-299.). Pécs: MTA RKK.
29. Rechnitzer, J. (1994). A regionális gazdasági növekedés elméletei. In J. Rechnitzer, Fejezetek a regionális gazdaságtan tanulmányozásához (old.: 142-167.). Győr-Pécs: MTA RKK.
30. Ritter Krisztián (2008): A helyi fejlesztés esélyei – agrárfoglalkoztatási válság és területi egyenlőtlenségek Magyarországon. *Területi Statisztika* 48. (5) pp. 554-572. ISSN 0018-782
31. Ritter, K. (2010): Socio-economic development and employment crisis in agriculture in Hungary. pp. 72-89. In: Kulcsár, L. (Ed.): Regional aspects of social and economic.

32. Tóth Tamás (2018): Gazdaságfejlesztési lehetőségek a jól működő településeken. *STUDIA MUNDI - ECONOMICA* 5: 1 pp. 59-67., 9 p. (2018) DOI: 10.18531/Studia.Mundi.2018.05.01.59-67
33. Tóth Tamás, Oláh Izabella (2019): Gondolatok a hazai településfejlesztésről a legkisebbek szemszögéből. *STUDIA MUNDI – ECONOMICA* 6: 1 pp. 93-103., 11 p. (2019) DOI: 10.18531/Studia.Mundi.2019.06.01.93-103

A TERÜLETI TURIZMUSFEJLESZTÉS LEHETŐSÉGEI CSÍKDÁNFALVÁN THE REGIONAL TOURISM DEVELOPMENT OPPORTUNITIES IN CSÍKDÁNFALVA

Némediné Kollár Kitti¹, Kajtár Klára², Nagyné Molnár Melinda³

adjunktus¹, MSc hallgató², egyetemi docens³
Szent István Egyetem, Gazdaság- és Társadalomtudományi Kar^{1,2,3}
E-mail: nemedine.kollar.kitti@szie.hu¹, kajtarklara75@freemail.hu²,
nagyne.molnar.melinda@szie.hu³

Összefoglalás

Jelen kéziratban a székelyföldi Csíkdánfalva település turizmusfejlesztési lehetőségeit vizsgáljuk a község gazdaságfejlesztési potenciálján, illetve az elérhető eszközrendszerén keresztül. A tanulmány eredményeit egy egészen friss kutatás adja, melyet 2020 első negyedében fejeztünk be. A kutatás alapvető célja volt, hogy komplex képet rajzoljon a székely Csíkdánfalva település jelenlegi turisztikai potenciájáról, illetve azok helyzetéről a jövőbeni fejlesztési lehetőségek tükrében. Véleményünk szerint a téma aktualitását, illetve egyben időszerűségét is adja, hogy a Covid-19 pandémia előtti időszakban, 2019-ben 4 százalékkal nőtt a turizmus világszerte az előző évhez képest, amely feltehetően negatív irányba mozdul a közeljövőben. A legfrissebb romániai adatok szerint összesen 13,268 milliót tett ki 2019. január 1-je és december 31-e között a romániai kereskedelmi szálláshelyekre érkezett turisták száma, ami 3,6 százalékos növekedést jelent az előző évhez viszonyítva (INS, 2020). Mindemelllett a 2014-2020-as programozási periódusban az Európai Unió kiemelt prioritásként kezeli a vidékfejlesztést, éppen ezért számos pályázati forrás áll rendelkezésre a székelyföldi települések gyógy-turizmusának fejlesztésére, különös tekintettel a borvízforrásokban rejlő lehetőségekre. A turizmusfejlesztés direkt és indirekt módon is hatással van a település népességmegtartó erejének pozitív irányba való mozdítására.

Abstract

In our manuscript we are dealing with the economic development potential of Csíkdánfalva and the available system of tools from the point of view of tourism. The results of our manuscript are originated from a research, which completed in the first quarter of this year. The paper fully maps the surroundings of the settlement in the light of future tourism development opportunities. The aim of our work is to examine the development of medical tourism potential of Csíkdánfalva. In the period before the Covid-19 coronavirus pandemic (in 2019) tourism increased by 4% worldwide compared to the previous year. According to the latest romanian data 13.268 million tourists in total arrived at commercial accommodation establishments in Romania between 1 January 2019 to 31 December 2019. It means 3.6% increase compared to previous year (INS, 2020). In addition, the European Union focuses more on rural development in the 2014-2020 EU programing period than in the former ones. Thanks to this special attention, couple of resources are available for development of medical tourism in Szeklerland, especially for the potential of mineral water resources. The tourism development has both a direct and indirect effects on moving the population retention force of the settlement in a positive direction.

Kulcsszavak: Csíkdánfalva, turisztikai attrakció, borvízforrás, helyi gazdaságfejlesztés

JEL besorolás: L11

LCC: H1-99

Bevezetés

Nem lehet kétségünk afelől, hogy koronavírus, mint világjárvány valószínűleg az eddigi turisztikai trendeket jelentős mértékben negatív irányba fordítja a 2020-as évben. A Covid-19 koronavírus világjárvány előtti időszakban a hivatalos szakmai, globális trendeket jelző információk alapján elmondható, hogy a turizmus az egyik leginkább prosperáló gazdasági ág, amely a területi és helyi gazdaságfejlesztés alapköveként jelenik meg a vidékfejlesztésben.

A kéziratunk elején fontosnak tartjuk a turizmust definiálni, amely az Idegenforgalmi Világszervezet (UNWTO) megfogalmazása szerint lényegében az ember állandó életvitelén és munkarendjén (lakásán és munkahelyén) kívüli valamennyi helyváltoztatását és tevékenységét magába foglalja, bármi legyen annak konkrét indítéka, időtartama és célterülete (unwto.org 1980). Ezen túl pedig leszögezi, hogy a turizmus fejlődése szorosan összefügg a társadalmi és gazdasági haladással, amely csak akkor teljesezhet ki, ha az embereknek joguk van az aktív pihenéshez, az utazáshoz, a szabad időhöz, ezért az Emberi Jogok Nyilatkozatából kiindulva általánossá vált a pihenéshez, a szabad időhöz és az utazáshoz fűződő jog. A szervezet a Manilai Nyilatkozatban (WTO 1980) a turizmus világ gazdaságban és nemzetgazdaságokban játszott egyre erősödő szerepén túl kihangsúlyozza a belföldi és szomszédos országokba irányuló turizmust is, ezen belül az ifjúsági, szenior- és szociális turizmus fontosságát is (unwto.org). Közérthető megközelítésben a turizmus egyrészt a turisták tevékenysége, másrészt és tágabb értelemben az idegenforgalom névvel is jelölt gazdasági ágazat, amely a turistatevékenységek köré szerveződő szolgáltatásokon és intézményeken alapul (Káposzta et al., 2016). A turizmus alanya a turista, aki a turisztikai szükségleteit csak úgy tudja kielégíteni, ha turisztikai motivációinak megfelelően szolgáltatásokat tud igénybe venni (Hunziker, 1942).

A Turisztikai Világszervezet (UNWTO) 2020. január 20-án Madridban ismertetett éves jelentése szerint 2019-ben 4 százalékkal nőtt a turizmus világszerte, ez előző évhez képest. A 2020. január 20-án kiadott, a szervezet honlapján is fellelhető „barométer” rögzíti: az ágazat tíz éve folyamatos növekedésben van és a nemzetközi szinten az utazók száma 54 millióval nőtt a múlt évben és ezzel elérte a másfél milliárdot (unwto.org). Ezen belül az európai turizmus 4 százalékkal nőtt több mint 743 millió nemzetközi turistát fogadva, ami a teljes piac 51 százalékát jelenti (profitline.hu). A frissen közzétett romániai statisztikák szerint pedig összesen 13,268 milliót tett ki 2019. január 1-je és december 31-e között a romániai kereskedelmi szálláshelyekre érkezett turisták száma, ami 3,6 százalékos növekedést jelent az előző évhez viszonyítva - derül ki a Román Statisztikai Intézet (INS) 2020. február 2-án közzétett adataiból. Továbbá meg kell említeni, hogy a turisztikai döntéseinket nagy mértékben befolyásolják a fogyasztási szokásaink. A GfK Consumer Life közel húszéves múltra visszatekintő globális kutatása alapján elmondható, hogy már a világ fogyasztóinak többsége számára fontosabb a „tapasztalat”, az élménykeresés, mint a birtoklási –azaz tárgyak megszerzése iránti –vágy.

A kézirat alapját képező kutatásban arra kerestük a választ, hogy vajon a fentiekben említett globális turisztikai trendekhez miként viszonyulhatunk Székelyföldön, hogyan tudják a székelyföldi települések kihasználni a helyi turisztikai potenciálban rejlő lehetőségeket? A székelyföldi erőforrások között a csíkdánfalvi vidéken és a környéken borvíznek nevezett természetes eredetű szénsavas ásványvíz az egyik olyan napjainkban is szinte korlátlanul elérhető endogén erőforrás, melynek kihasználása és jövőbeni értékesítése az elkövetkező generációk, gyermekeink számára is fenntartható megélhetést biztosítana a térségben (Káposzta, 2007; Kollár, 2012). A kutatás első sorban Csíkdánfalva község turisztikai fejlesztési lehetőségeit, a település természeti, illetve emberi eredetű vonzerőforrásainak, illetve

infrastruktúrájának leltárját vizsgálja. A következőkben Csíkdánfalva területi lehatárolását ismertetjük.

Területi lehatárolás

Ahogy az első ábrán is látszik, kutatásunk helyszíne földrajzilag Románia közepén, a Székelyföldön fekvő Hargita megye egyik települése. Ez a régió a történelmi Erdély határain belül, a Székelyföldként ismert Hargita –Kovászna – Maros megyék területének felső felét foglalja magába. Emiatt a település-image szemügyre vételekor minden olyan jellemzőt integrálni tudtunk, amely magyar vonatkozásban, magyar turisták számára releváns: többek között kérdőíves kutatásunkban ezért is kérdeztünk rá a kitöltők szimbólum-érzékelésére, amely e vidéket jellemezheti, melynek részletei a későbbiekben olvashatók.

Hargita - megye nem csupán névadója, a Keleti-Kárpátok központi Hargita elnevezésű hegycsoportját foglalja magában a Csíki-havasokkal, hanem az előbbinek az északi folytatásában található Görgényi-, és az észak-keleti határhegyeket, a Gyergyói-havasokat, meg a Nagyhagymás-hegycsoportot, valamint a megye nyugati harmadában a Küküllők 24 dombvidékét, illetve a megyét északon záró Kelemen-havasokat is (Vitos, 2002). Nem véletlen tehát, hogy a megye területének 60%-a hegy-, illetve dombvidék. Területe 6639 km², népessége:304280 (Eurostat, 2018). A megyeszékhely, Csíkszereda mellett pedig olyan uticélok számíthatnak turisztikai érdeklődésre, mint a közvetlen Csíkszereda melletti, zarándoturizmus célponként népszerű Csíksomlyó, avagy ásványvizes fürdőjéről ismert Tusnádfürdő, vagy a látogatható sóbányájáról és sós vizű strandjáról ismert Parajd.

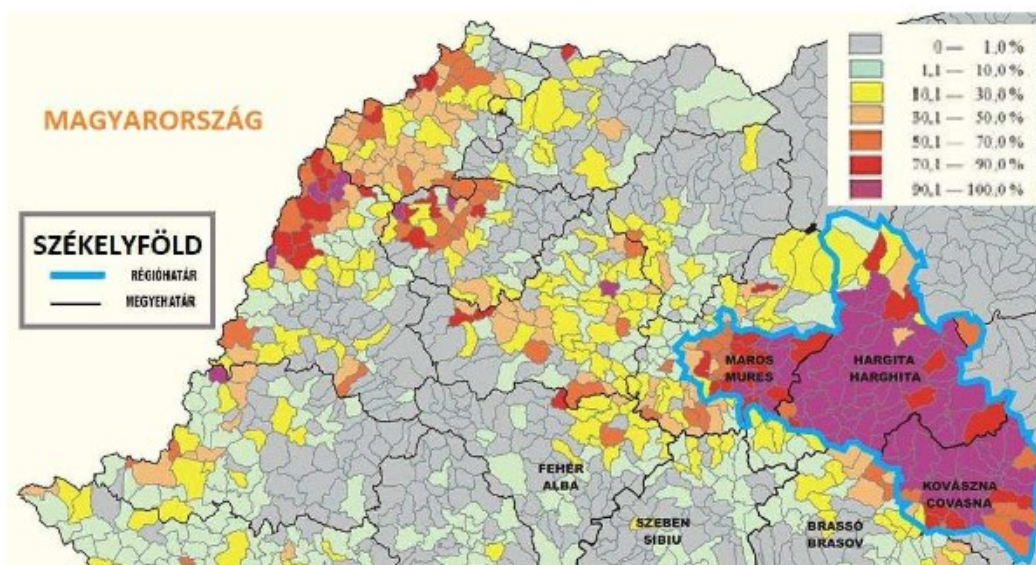

1. ábra: A magyar népesség sűrűsége Erdélyben –Székelyföld elvi határai

Forrás: A 2011-es népszámlálási adatok alapján, Székely Nemzeti Tanács <http://sznt.sic.hu>

Hargita Megye Tanácsa hivatalos honlapja szerint a megye jelentős forrásokat vonz minden évben a nemzeti- és az EU-forrásokból egyaránt. A forrásvonzó képesség megmutatkozik a benyújtott és az elnyert pályázatok számában is. Véleményünk szerint tekintettel arra, hogy a jövőben ez a forrásmegkötő képesség egyre fontosabb lesz minden gazdasági és társadalmi szereplő számára, célszerű átgondolni azokat az intézkedéseket, amelyek egy non-profit irányító központ és regionális hálózat létrehozását irányoznák elő a térségben. A kutatásunk helyszíne Hargita-megye egyik legnagyobb községe Csíkdánfalva, románul: Dăne-ti. Csíkdánfalva területén az Olt folyó észak-dél irányba szeli át a falut, északon Csíkkarcfalva,

délen Csíkmadaras, nyugaton a Hargita hegyvonulata, keleten a Csíki-havasok képezik a falu határát (Orbán, 1992).



2. ábra: Csíkdánfalva –Felcsík – Hargita megye –Románia

Forrás: www.szekelyfoldiinfo.ro alapján saját szerkesztés, 2020

Földrajzi helyzete alapján a medence központi övezetének szénsavas, bikarbonátos, magnéziumos, kalciumos forrásai közé tartozik a kutatás alapját képező Csíkdánfalvi Dugás fürdő (Kristó-Kisgyörgy, 1978). A település fő turisztikai helyszínét jelentő Csíkdánfalvi Dugás Fürdő a Felcsík legjelentősebb helyi gyógyfürdőjeként ismert, amely Csíkdánfalva község vasútvonalától nyugatra, körülbelül 1,4 km-re található a Madicsa patak közelében.

Jelenlegi állapota szerény környezeti elrendezést mutat és az utóbbi években sem élvezett felújítási- illetve turisztikai stratégiai felújítást. Csíkdánfalva lakossága 2503 fő, 822 házzal, ez a szám az utóbbi években csökkenő tendenciát mutat, amelynek oka főként az elvándorlás. A község gazdaságát tekintve, legjellemzőbb gazdasági tevékenység a mezőgazdaság, viszont a településen hagyománya van a fazekasságnak és szövészetnek (Fekete kerámia, Szövöde- rakottasok). Dánfalván jelenleg 50 magánvállalkozás működik főként a kereskedelem és ffeldolgozás területén.

Kutatásunk során összegyűjtöttük Csíkdánfalva turisztikai vonzerőforrásait, amelyek az idegenforgalom alapját képezik a térségben. A turisztikai vonzerőforrások két csoportba oszthatók: a természeti források (magába foglalja a domborzatot, éghajlatot, élővilágot, a vízrajzot) és emberi eredetű, antropikus források (mint pl. népművészet, hagyományok, építészet). A jelenleg is elérhető természeti erőforrások tekintetében megemlíthető a falu természeti környezete- a falu határában elhelyezkedő fenyvesek, havasi legelők és sokszínű mezők a jellegzetes élővilággal (Nagy Molnár-Lendvai,2018). Kiemelten foglalkoztunk a település egyik, turisztikai szempontból kardinális erősségének tekinthető forrásával, a Dugás

fürdővel: amely a Felcsík legjelentősebb gyógyfürdőjeként ismert, azonban jelenlegi állapota elhanyagolt, így napjainkban is tökeinfúzióra váró létesítmény (Ritter,2008;Kollár-Káposzta,2014; Ritter,2018). Csíkdánfalva antropikus vonzerőforrásainak elemzésénél a hangsúlyt leginkább a népművészetre (mint a helyi fazekasság, a szövészet, fafaragás), a hagyományokra (népviselet, helyi gasztronómia, szokások- és ünnepek), a hagyományos gazdasági tevékenységekre (az évszaknak megfelelő mezőgazdasági munka) fektettük, mivel ezek a főbb értékteremtő erőforrások a helyi turizmus tekintetében (Farkas, 2020; Farkas et al,2020).



1. kép: A csíkdánfalvi egykori szövőde és alkotóház állapota és tervezete

Forrás: szekelyhon.ro, epiteszforum.hu, investitii.hargitamegye.ro, saját készítés 2019

Továbbá fontosnak tartjuk megemlíteni, hogy Csíkdánfalva kulturális rendezvényekkel, fesztiválokkal gazdagítja a lakosok hétköznapjait –melyek turisztikai vonzerőként is működhetnek a térségbe látogató turisták idecsalogatására. Az egyházi ünnepek közül látványos a település búcsús ünnepe, a húsvéti ételszentelés, de az életciklusokkal kapcsolatos ünnepek, a bér málkózás, a kortárstalálkozók is (Vitos,2002;Káposzta,2020). Kétévente rendezik meg Dánfalván a szakmai szervezetek számára is jelentős Szentgyörgynapi állatkiállítás és gazdanapokat, ahol a környékbeli gazdák bemutatják jószágaikat, amelyek díjazásban részesülnek. Ezen kívül íjászversenyeket, lovas-fogat versenyeket, főző versenyeket tartanak (danfalva.ro). A helyiek körében a község leghíresebb kulturális rendezvény a 2020-ban hatodszor szervezendő Csíkdánfalvi Hagyományörző Napok, melynek főszervezője a Csíkdánfalvi Ifjúsági Szervezet –miként az egyre híresebb Kürtőskalács Fesztiválnak is.

Kutatási kérdések, hipotézisek

1. Csíkdánfalva és környéke a helyi turizmus fellendítéséhez elegendő természeti- és antropikus turisztikai attrakcióval rendelkezik?
2. Csíksomlyó kegyhely és zarándokhely turisztikai vonzereje Csíkdánfalvára is kihat?
3. A médiában szereplő híryanagok által kiemelten kezelt, Székelyföldön elszaporodó medvepopuláció idegenforgalmi vonzerőként is értékesíthető Csíkdánfalván?
4. Egy székelyföldi turisztikai szövetség létrejötte elengedhetetlen lenne a székelyföldi régió turisztikai fejlődéséhez?

Anyag és módszer

A kutatás alapjául a turisztikai fejlesztési lehetőségek vizsgálatát tűztük ki célul, ezt pedig a helyi turisztikai infrastruktúra aktuális állapotának beazonosításával, online elvégzett kapacitáskutatással végeztük el a településen. Ehhez az alábbi tényezőket vizsgáltuk: erdélyi

fejlesztésű szállásadó portál, nemzetközi szállásadó portálok, magyarországi turisztikai szállásadó portálok, illetve kiadó magánlakások foglalását végző portál (Airbnb). Ezeken az oldalakon kívül megvizsgáltuk a csíkdánfalvi szálláshelyek legnagyobb közösségi oldalon való jelenlétét is (facebook megjelenés). Ezt követően kérdőíves kutatást végeztünk: először egy strukturált, önkitöltős kérdőívet nyomtatott formában 57 Csíkdánfalvára érkező turista töltött ki számunkra. Kardinális kérdésként jelent meg, hogy a válaszadók közül hányan visszatérő vendégek Csíkdánfalván (Nagy Molnár,2013). Az attrakciókat azonosító kérdésünkön túl érdekelt minket a szolgáltatások értékelése és az elégedettség is. A kérdőívek kiértékeléséhez Excel táblázatot használtunk, majd az adatok alapján diagramok segítségével ábrázoltuk a kapott értékeket. Mivel nem rendelkezünk ekkor még megfelelő mintaelemszámmal, kiegészítő módszerként SWOT-analízist alkalmaztunk a helyi önkormányzat munkatársainak segítségével kapott információk felhasználásával. Ezt követően pedig online survey módszerrel vettünk mintát, amely véletlenszerű mintavétellel történt 2019. augusztus 9. - 2019. október 10. között a Google Docs Survey rendszerében. A barna medvékben rejlő turisztikai potenciál kérdésköréről pedig szakértői interjú segítségével nyertünk információt. A komplex kutatás eredményeinek egy szeletét mutatja be a jelenlegi kézirat.

Eredmények

Először a vizsgálatunk kapacitás-kutatási részének eredményeit foglaljuk össze dióhéjban.

1. táblázat: Csíkdánfalva szálláshelyeinek összegzése

Szálláshely	Kapacitás/fő	Típus	Online marketing
Ibolya Panzió	15	Panzió	Tourist informator
Zsófia Vendégház 1	7	Vendégház	Székelyföldi infó
Zsófia Vendégház 2	7	Vendégház	Székelyföldi infó
Szeptember Panzió	8	Kulcsosház	Booking.com
Dugás Vendégház	14	Vendégház	Tourist informator
összesen	51		

Forrás: saját szerkesztés, 2020

Az összegyűjtött adatok alapján úgy értékeljük, hogy biztató tendencia az, hogy a hivatalosan üzemelő, hivatalos romániai statisztikai adatként jegyzett forgalmat lebonyolító panzió, az Ibolya Panzió mellett az utóbbi két évben megjelentek újabb szálláslehetőségek is –ezáltal mintegy 34 %-os kapacitásnövekedést jegyezhetünk, melyek részletes adatait az 1. táblázat tartalmazza.

A sajtómonitoring eredményeit tekintve említésre méltó, hogy a Hargita Népe hasábján 2018-ban megjelent újságcikk negatív szemlélettel ír a csíkdánfalvi Dugás Fürdőről, a szerkesztő az alábbi képaláírást mellékelte a cikkhez: „Dugás fürdő. Turizmus egyelőre nem építhető rá”. A Régi Üdülőtelep felújításától élményfürdőig címmel megjelent cikk ugyan rögzíti: *a helyszínen rendszeres úszóanfolyam zajlik, továbbá nagy medence vizét hetente, a kis medencéjét pedig háromnaponta cserélik*. A létesítmény gondnoka megszólal a cikkben, ismerteti: a létesítmény fedett részében levő kádas fürdő is használható, és vannak évtizedek óta visszajáró vendégek is. A promóciós szempontból kedvezőtlen cikkzáró gondolat azonban elgondolkodtató: *„látszik rajta az is, hogy használják, és az is, hogy gondozzák. De az is, hogy nem egyértelmű: a turistáknak mutogatni kell, vagy inkább elrejtteni előlük”* (hargitanepe.eu). Összességében elmondható, hogy a sajtómonitoring rávilágított arra, hogy a Dugás-fürdő egy jelenleg elhanyagolt turisztikai attrakció a település életében, amely a jövőben mindenképp fejlesztésre szorul.

2. táblázat: SWOT analízis

Erősségek	Gyengeségek
termál- és gyógyvízkincs gazdagsága	előregedő település
jó levegő	az egészség turisztikai szolgáltatók Országos Egészség-pénztártól való függése
a gyógyvíz eredeti állapotában történő felhasználás	a turisztikai szolgáltatók idegen nyelv ismeretének hiánya
folyamatos, meglévő külföldi kereslet a gyógy-szolgáltatások iránt	alacsony humán erőforrás színvonal
tudatos egészségmegőrzés a lakosok körében	
mennyiségi és minőségi változás az egészség turisztikai kínálatban	
Lehetőségek	Veszélyek
az időskori szabadidő egészségmegőrzésre/gyógyulásra fordítása	fokozódó versenyhelyzet a környező országokkal
a fürdőkultúra újraélesztése a célközönség felé történő kommunikációval	tömegtermékké válás
hagyományos székely vendéglátás újra pozicionálása (kiemelt gasztronómiai szerep)	hiányzó szolgáltatói specializáció
médiaszereplés növelése szakszerű fogalomhasználattal, pontos tájékoztatás	szigorított és szűkített egészségügyi támogatások
	gyógyszerlobby ellenérdekeltség
	lakosság előregedése
	negatív környezeti hatások megjelenése

Forrás: saját szerkesztés, 2020

Az első kérdőív eredményeit illetően a főbb irányvonalakat figyelembe véve elmondható, hogy a válaszadók egy híján (56 fő, 98%) úgy látják, hogy a helyi lakosság segítőkész, barátságos, 1 válaszadó pedig bizonytalan a csíkdánfalvi turizmus kérdéskörét illetően. Mind az 57 válaszadó javasolná barátainak, ismerőseinek Csíkdánfalva meglátogatását. Hasznos információnak bizonyult a kutatási témához, hogy ahhoz, hogy több időt töltsön Csíkdánfalván, mire lenne szükség – az alábbi rangsor állt fel: az attrakciók infrastrukturális fejlesztésére 51% (29 fő), minőségi szálláshelyekre 21% (12 fő), kiránduló programokra 25% (14 fő), kulturális programokra, 16% (9 fő), több szórakozási lehetőségre 30% (17 fő), 4% (2 fő) nem tudja eldönteni. Az első kérdőív eredményeit, kiegészítve az önkormányzati dolgozók javaslataival, hozzászólásaival SWOT táblázat segítségével foglaljuk össze (2. táblázat). A második kérdőív a Google Docs Survey rendszerében készült, azonban említést kell tenni róla, hogy internetes kutatás lévén értelemszerűen nem reprezentatív a minta, összesen 102 válaszadó töltötte ki a kérdőívet. A kérdőív kérdéseiből a terjedelmi korlátok miatt csak néhány fontosabb kérdés elemzését emeljük ki jelen tanulmányban.

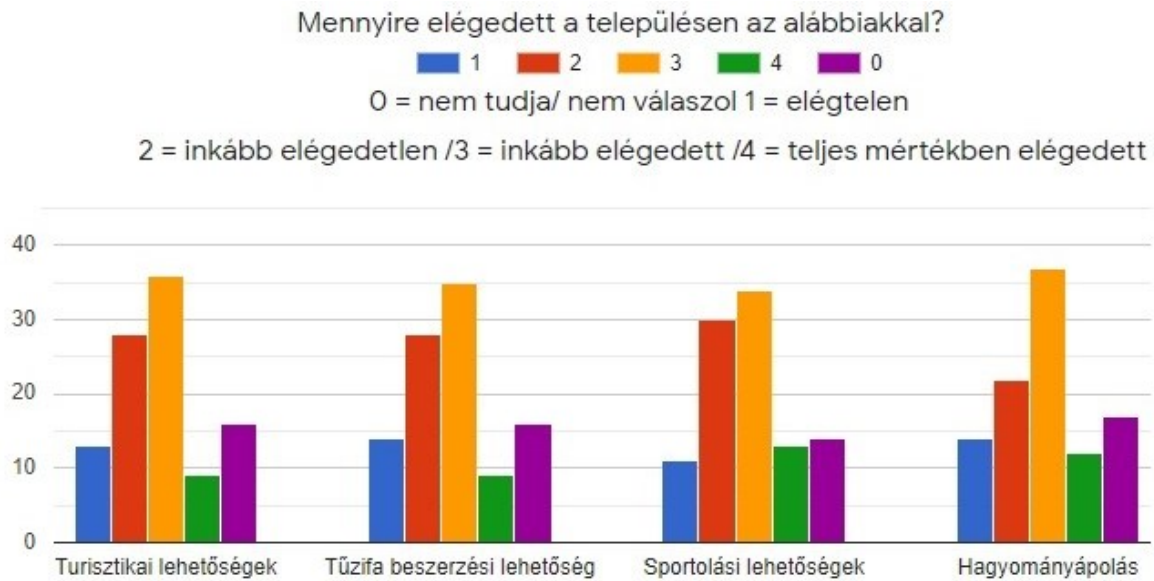

3. ábra: Turisztikai potenciál és környezete

Forrás: saját szerkesztés, 2019

Határozottan kijelenthető, hogy a válaszadók többsége elégedett a hagyományápolás színvonalával Csíkdánfalván, melyet a 3. ábra is alátámaszt. Az elégedettség-mérési eredményeket nagymértékben árnyalja az Inkább elégedetlen és az Inkább elégedett kategóriák szoros közelsége. A turisztikai lehetőségeket illetően látható, hogy a megkérdezettek magas aránya nem gondolja, hogy elegendő turisztikai potenciál áll rendelkezésre a településen. Mindezt támasztja alá a 4. ábra is, amely a csíkdánfalvi és környékbeli attrakciókat taglalja. Ugyan a csíksomlyói helyszín mindössze tranzit-turizmusként kedvez Dánfalvára nézve, a kapott eredmény ötletadó lehet a kapcsolódó szolgáltatásokhoz a jövőt tekintve, hiszen a legkiemelkedőbb turisztikai látványosságok rangsorában az első két helyen a Csíksomlyói búcsú, illetve a Dugás-fürdő szerepel.

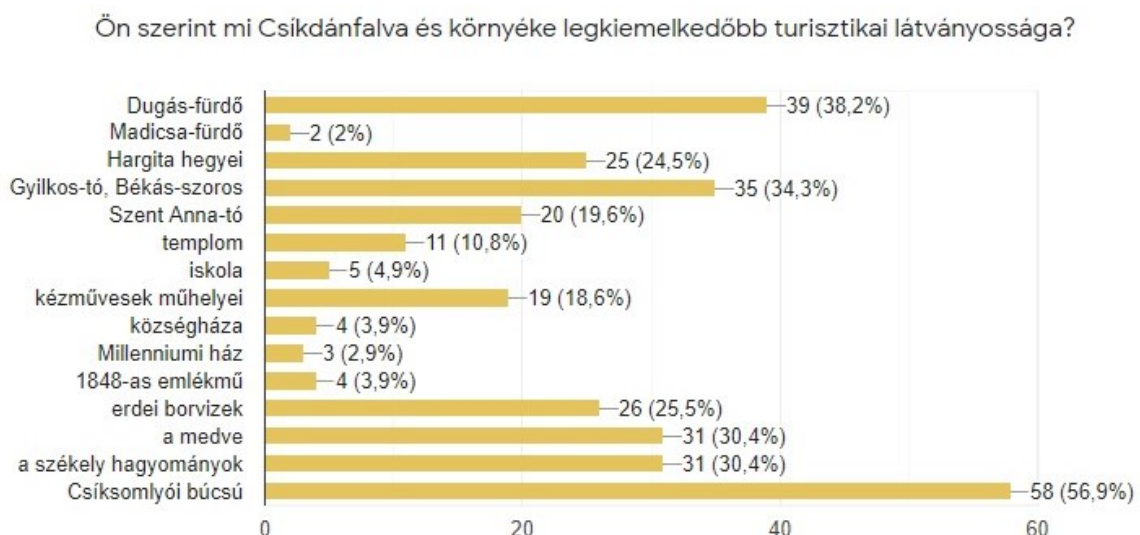

4. ábra: Attrakciók rangsorolása Csíkdánfalván és környékén

Forrás: saját szerkesztés, 2019

A kérdőíves kutatásokat szakértői interjú készítés követte, amelyet a Csíkdánfalván működő Nimród Vadásztársulat vezetőjével készítettünk el. Az interjúalany kiválasztását a napjainkban

egyre inkább előtérbe kerülő téma indokolta, hiszen 2018-tól a barnamedve székelyföldi támadásai folyamatosan szerepelnek a médiában, valamint a térség politikusainak napirendjén. A térség medvepopulációjának szaporulata, illetve az ember élőhelyéhez való viszonya immár a közvélemény egyik kiemelt témája a térségben. A székelyföldi esetek kronológiája a megye hivatalos honlapján (hargitamegye.ro) is nyomon követhető - ezek között Dánfalvát érintő eset is szerepel. Mindez indokolta, hogy a vadásztársulat vezetőjével készítsünk interjút, amely alapján a legfontosabb megállapítás, hogy a medveles turisztikai- szolgáltatási csomagban történő értékesítése a helyi turizmus egyik potenciálja lehet.

A kutatás elején megfogalmazott kutatási kérdésekre az alábbi válaszok adhatók:

1. Csíkdánfalva és környéke a helyi turizmus fellendítéséhez elegendő természeti- és antropikus turisztikai attrakcióval rendelkezik? A kapott eredmények alapján megállapítható, hogy Csíkdánfalva elegendő turisztikai potenciállal rendelkezik, aminek fő eleme egyértelműen a Dugás-fürdő (gyógyhatású ásványvize miatt).
2. Csíksomlyó kegyhely és zarándokhely turisztikai vonzereje Csíkdánfalvára is kihat? Online kérdőíves kutatásunk eredményei alapján ez egyértelműen beigazolódtott. A Csíkdánfalva és környéke attrakciói rangsorában a válaszadók kiugróan nagy arányban, 46,9%-ban értékelték első helyre Csíksomlyó kegyhelyet. Ezzel szemben az attrakcióként összességében második helyre pozicionált Dugás-fürdő, csak a válaszadók 38,2%-a szerint a legvonzóbb.
3. A híryanagok által kiemelten kezelt, Székelyföldön elszaporodó medvepopuláció idegenforgalmi vonzerőként is értékesíthető Csíkdánfalván? Ezen hipotézis csak részben igazolódtott be. Kutatásunk során szakmai interjúban világít rá a helyi medvelesek üzemeltetője, hogy ebben meghatározó turisztikai-, valamint közösségfejlesztő potenciált érez. Az internetes kérdőívezés válaszaiban a Medve Fesztivál megszervezését igényelnék a legtöbben. Ugyanakkor a helyi lakosok elégedetlenek a fennálló helyzettel, a medvetámadások elleni felkészültséget nem ítélik megfelelőnek.
4. Egy székelyföldi turisztikai szövetséghez való csatlakozás elengedhetetlen a Csíkdánfalvi turisztikai fejlődéséhez? Beigazolódtott, hogy a székelyföldi turisztikai fejlődéshez mind magyarországi, mind pedig Európai Unió források rendelkezésre állnak napjainkban, így készek stratégiai segítséget nyújtani. Csíkdánfalva eddig nem csatlakozott a székelyföldi- és erdélyi turisztikai szerveződésekhez, amin a település vezetősége változtatni tervez a jövőben.

Összegzés

A kutatás eredményei alapján megállapítható, hogy Csíkdánfalva településnek kitűnő lehetőségei vannak a falusi- valamint a gyógyturizmus fejlesztése érdekében. Úgy gondoljuk, hogy ennek megvalósíthatóságát a növekvő turisztikai kereslet is pozitívan befolyásolja majd a jövőt tekintve, hiszen a településre érkezett turisták száma 3,6 százalékos növekedést mutatott 2019-re az előző évi adatokhoz képest. Meg kell említenünk, hogy a napjainkat érintő koronavírus világjárvány a turisztikai trendek tekintetében változást hoz, már 2020. augusztusában érzékelhető, hogy az idei nyáron kevesebb turista látogatott el Csíkdánfalvára, mint az eddigiekben. Továbbá ki kell emelnünk, hogy a humánerőforrás színvonalának növelése kiemelten meghatározó a térségben, melynek már a turisztikai fejlesztések megtervezésénél, valamint kivitelezésénél is fontos szerepe van (Ritter et al.2012; Kassai-Molnár, 2016).

Végkonklúzióként elmondható, hogy kutatásunk hasznosságát az alábbiakban foglalhatjuk össze:

1. Meglévő erőforrások feltérképezése és értékesítése,
2. Működő turisztikai szervezeti modellbe való betagozódás,
3. Akciócsoport létrehozása a közösség általános problémáinak megoldására,
4. A település vezetés megismertetése a kutatás eredményeivel,

A kutatás folytatása – a helyi önkormányzattal és a civil szervezetekkel, turisztikai fejlesztési ütemtervvel.

Irodalomjegyzék

1. Farkas T. (2020): A fejlesztések közösségi háttere és jövője Csíkszenttamáson. In: Farkas, Tibor (szerk.) ; Kolta, Dóra (szerk.) Csíkszenttamási tanulmányok. Gödöllő, Magyarország: Szent István Egyetemi Kiadó (2020) ISBN: 9789632699080
2. Farkas T.- Bruder E.- Kolta D. – Gerencsér I. (2020): Diverse migration processes of rural youth and young adults in Hungary In: Schafft, Kai; Stanic, Sonja; Horvatek, Renate; Maselli, Annie (szerk.) Rural youth at the crossroads: Transitional societies in central Europe and beyond. New York (NY), Amerikai Egyesült Államok: Routledge (2020)
3. Hargita megye középtávú stratégiai fejlesztési terve, 2002-2003, Multimedia Trans Alapítvány, 2002
4. <http://www.felcsik.ro/csikdanfalva.html> Letöltés ideje: 2018. augusztus 23.
5. Hunziker W.: Grundriss der Allgemeinen Fremdenverkehrslehre. Polygraphischer Verlag, 192 in Fekete M. (200): HÉTKÖZNAPI TURIZMUS - A turizmus elmélete és gyakorlata, Doktori disszertáció, Sopron
6. Káposzta J. - Ritter K. – Nagy H. (2016): Local Economic Development in Transition Economies: A Tool for Sustainable Development of Rural Areas In: Vasily Erokhin (szerk.) Global Perspectives on Trade Integration and Economies in Transition. 361 p. Hershey: IGI Global, 2016. pp. 281-298. ISBN:9781522504528
7. Káposzta J. (2007): Regionális gazdaságtan. Tankönyv. DE Kiadó Debrecen, ISBN 978-963-9732-79-7.2007
8. Káposzta J. (2020): A vidékfejlesztés helye a regionális tudományban, Tér és Társadalom, 34(1), o. 37-40. doi: 10.17649/TET.34.1.3235. eISSN: 2062-9923
9. Kassai Zs. – Molnár M. (2016): The social success factors of local rural development In: Ritter K (szerk.) Economic and local aspects of rural development. 117 p. Gödöllő: Szent István Egyetemi Kiadó, 2016. pp. 108-117. ISBN:978-963-269-550-1
10. Kristó A. - Kisgyörgy Z. (1978): Románia ásványvizei, Tudományos és Enciklopédiai Könyvkiadó, Bukarest
11. Nagy Molnár M. -Lendvay E. (2018): New method to support decision making process in the local economic development of Hungary. REGIONAL STATISTICS 8: 2 pp. 69-91.
12. Nagyné Molnár M. (2013): Factors of success in case of local society. DETUROPE: CENTRAL EUROPEAN JOURNAL OF TOURISM AND REGIONAL DEVELOPMENT 5: 3 pp. 63-70.
13. Némediné K. K. (2012): A hazai hátrányos helyzetű kistérségek főbb térgazdasági összefüggései, PhD értekezés, SZIE Gödöllő
14. Némediné Kollár K. - Káposzta J. (2014): Területi hátrányok az Ózdi kistérségben. Észak-magyarországi Stratégiai Füzetek. XI. évfolyam 1. szám. Miskolc, ISSN 1786-1594 pp. 63-70.

15. Orbán B. (1992): A Székelyföld leírása (1-2-3), Európai IdE Kiadó, Sepsiszentgyörgy, 1992
16. penzcsinalok.transindex.ro/hir/20200203-tavaly-36-szazalekkal-nott-a-kereskedelmi-szallashelyekre-erkezett-turistak-szama-2018-hoz-kepest Letöltés ideje: 2020. február 6.
17. Ritter K. (2008): A helyi fejlesztés esélyei – agrárfoglalkoztatási válság és területi egyenlőtlenségek Magyarországon. *Területi Statisztika* 48. (5) pp. 554-572. ISSN 0018-7828
18. Ritter K. (2018): Special features and problems of rural society in Hungary. *Studia Mundi - Economica* 5. (1) pp. 98-112. ISSN 2415-9395 DOI: 10.18531/Studia.Mundi.2018.05.01.98-112
19. Ritter, K. - Péli, L. - Péter, B. (2012): The role of agriculture and urban-rural connections in lagging rural areas of Hungary. *Annals of Agricultural Economics and Rural Development* 99 (3) pp. 27-33. ISSN 0080-3715
20. Vitos M. (2002): Csíkmegyei Füzetek I., Hargita Kiadó, Csíkszereda
21. www.profitline.hu Letöltés ideje: 2019. augusztus 25.

**A VISEGRÁDI NÉGYEK TERÜLETI EGYENLŐTLENSÉGÉNEK VIZSGÁLATA
2000-2016 KÖZÖTT**
ANALYSIS OF REGIONAL TERRITORIES OF THE VISEGRÁD GROUP BETWEEN
2000 AND 2016

Torda Márton¹, Járasi Éva Zsuzsanna², Péter Balázs³

aktuárius elemző¹, egyetemi docens², mestertanár³
Aon Magyarország Kft.¹

Szent István Egyetem, Matematika és Természettudományi Alapok Intézete²

Szent István Egyetem, Gazdaság-és Társadalomtudományi Kar³

E-mail: martontorda@gmail.com¹, jarasi.eva.zsuzsanna@szie.hu², peter.balazs@szie.hu³

Összefoglalás

Kutatásunkban a Visegrádi Négyek tagországai közötti regionális egyenlőtlenségek változását vizsgáltuk a 2000-tól 2016-ig tartó időszakon, három gazdasági mutatót elemezve. Ezeket a gazdasági javak eloszlásának vizsgálatára alkalmazható Robin Hood-indexek alapján (Bánfalvi, 2014) hasonlítottuk össze országonként, melyhez az Eurostat adatbázisából gyűjtöttünk kiinduló értékeket, továbbá a Visegrádi Négyeket közös gazdasági egységként kezelve is vizsgáltuk. A három gazdasági mutató (GDP, háztartások bevétele, alkalmazotti bére) Lorenz-görbe segítségével Robin Hood-indexet számoltunk, ami azt mutatja meg, mekkora az eltérés a teljesen egyenletes eloszláshoz képest a háztartások bevételeiben, GDP-ben vagy az alkalmazotti bérek esetében az egyes országokat vizsgálva. Egy külön számítás során megvizsgáltuk az említett gazdasági jellemzők adatai alapján kalkulált Robin Hood-indexeket a Visegrádi Négyek 35 NUTS 2 szintű régiójára is, a négy országot egy gazdasági egységként kezelve. Kutatásunk arra irányult, hogy megtudjuk, a vizsgált gazdasági mutatók alapján növekedtek, vagy csökkentek-e a Visegrádi Négyek régiói közötti javak eloszlásában mérhető egyenlőtlenségek a 2000-tól 2016-ig terjedő időszakban. Elemzésünk alapján arra jutottunk, hogy egyes országok és egyes mutatók értékei csökkenő egyenlőtlenségeket mutatnak, összességében növekedtek a regionális különbségek a javak eloszlását illetően a V4 országok esetében, tehát a vizsgált gazdasági mutatók terén nem sikerült csökkenteni a regionális különbségek mértékét. A kutatási eredményeink hozzájárulhatnak az Európai Unió regionális politikájának fejlesztéséhez; a Visegrádi Szövetség négy államának aktuális kormányának a források közép – és hosszútávú elosztásának átgondolásához; a regionális szinten kiemelten támogatni kívánt régiók meghatározásához.

Abstract

In our research we analyzed the changes of regional inequalities between the member states of the Visegrád Group from 2000 to 2016 by three economic indicators. These were compared by countries based on the Robin Hood index that can be used to analyze the distribution of economic goods (Bánfalvi, 2014). Initial values were collected from Eurostat database, further we also analyzed the Visegrád Group as a common economic area. Using the Lorenz curves of the three economic indicators (GDP, household income, employee wages) we calculated Robin Hood index which shows the difference from the perfectly even distribution in the case of household income, GDP or employee wages, for each country. In an extra calculation we also analyzed the Robin Hood indices calculated by the mentioned economic indicators for the 35 NUTS 2 regions of the Visegrád Group, managing the four countries as a common economic area. Our research aimed to find out, based on the used economic indicators, whether the inequalities in the distribution of goods between the regions of the Visegrád Group increased

or decreased in the period from 2000 to 2016. Based on our analysis, we found that the values of some countries and some indicators show decreasing inequalities, however overall regional differences in the distribution of goods increased in the case of V4 countries, so was not managed to reduce regional differences in the analyzed economic indicators. Our research results can contribute to the development of the European Union's regional policy; the current governments of the four states of the Visegrad Alliance to reconsider the distribution of resources in the medium and long term; to identify the regions to be given priority support at regional level.

Kulcsszavak: *Visegrádi Négyek, regionális egyenlőtlenségek, Robin Hood-index, NUTS 2, mutatók*

JEL besorolás: *D63, I32, O11, O18, R13*

LCC: *HA175-473*

Bevezetés

A több kisebb-nagyobb településeket is összefogó első birodalmak, királyságok, hercegségek megjelenésétől kezdve léteznek különbségek városok, régiók között. Volt idő, amikor ezeket a különbségeket az állattartáshoz szükséges körülmények minősége, a megművelhető mezőgazdasági földterület kiterjedése, vagy a közeli folyó hajózhatósága jelentette. Manapság a fejlett világban inkább az egy főre eső bruttó hazai össztermék, internet-hozzáférés, gyorsforgalmi úthálózat hossza a mérvadó a regionális különbségek kérdésköreinek vizsgálataiban. A történelmileg és földrajzilag egymáshoz közel álló, a szovjet megszállást gazdaságilag és morálisan is megszenvedő, több évtizede együttműködő, az Európai Unióhoz ugyanazon évben csatlakozó V4 országok kutatásunk fókuszja. Habár Lengyelország lakosságban és területben is jócskán eltér a másik három államtól, NUTS 2-es szinten régióik mégis összehasonlíthatók. Ezt a szintű területi felosztást tartottuk megfelelőnek ahhoz, hogy jó minőségű (szinte hiánytalan) adatbázist tudjunk építeni, mely összhangban van kutatási céljainkkal. A különbségek bemutatása NUTS 3-as vagy attól kisebb bontásra még pontosabban mutatná az eltéréseket (például Goecke - Hüther, 2016)), de az adatok korlátossága jelenti az ezen irányú kutatásunk elsődleges korlátját, valamint az Európai Unió kohéziós politikájában a regionális felzárkózást elsősorban a NUTS 2 területi szinten veszik figyelembe.

A négy ország hasonló gazdasági fejlettsége, társadalmi berendezkedése ideális alapot nyújt a néhány megyét összekapcsoló régiók összehasonlításához az évezredfordulótól 2016-ig, így egy rövidebb, csatlakozás előtti időszak is átlátható, illetve egy hosszabb, 2004 utáni intervallum is, melynek köszönhetően egy viszonylag hosszú idősíkon elemezhetők a különböző adatok.

Az Európai Unióhoz 2004-ben csatlakozó poszt-szocialista országok egyik fő célja az volt, hogy utolérjék a meglévő tagállamok átlagát (Farkas, 2016). A kevésbé fejlett országok és régiók gazdasági felzárkózási folyamatai különféle módokon mérhetők. A leggyakrabban az egy főre jutó GDP-vel mérik, például az európai uniós mérések gyakorlatában is, azt a mutatót mi is alkalmaztuk. A régiók felzárkózási folyamatának elemzése során az egyik legfontosabb kérdés az, hogy a régiók gazdasági fejlődése hogyan lehet független vagy mennyire függ a nemzeti folyamatoktól, valamint hogy a területi különbségek növekednek-e vagy csökkennek (Smetkowski - Wojcik, 2012). A régiók gazdasági felzárkóztatásáról és/vagy növekedéséről szóló korábbi elemzés hangsúlyozza a térbeli koncentráció és az agglomerációs gazdaságok fontosságát (Storper, 2017). Megszámlálhatatlanul sok tudományos kutatás vizsgálta a nagyvárosok, különösen a fővárosok és a második szintű városok szerepét a régiók gazdasági növekedésében (Parkinson és társai, 2015).

Az EU-országokban a regionális különbségek szintje továbbra is aktuális és fontos témája számos európai szintű regionális kutatásnak, pl. Vorauer (1997), Soares és társai (2003), Felsenstein és Portnov (2005), Campo és társai (2008), illetve Zivadinovic és társai (2009) is kutatták. Az utóbbi években a figyelem a regionális egyenlőtlenségek mérésére összpontosult, amelyek akadályozzák a kiegyensúlyozott fejlődést és a kohézió megerősítését az újonnan felvett EU-tagországokban. Viturka és társai (2009) kutatta a regionális különbségeket a tíz 2004-ben csatlakozott EU-tagországban, Matlovič és társai (2014) foglalkoztak a szlovákiai regionális különbségekkel. Káposzta és Nagy (2015) kutató munkájuk során a 2000, 2004, 2010 és 2013-as éveket vizsgálva kiemelik, hogy a kohézió növekvő volt, de az országspecifikus kihívásokra az elkövetkező időszakban jobban kell fókuszálni.

Poledníková (2014) tanulmányában a kohéziós politika és a regionális különbségek problémáját vizsgálta meg a négy visegrádi országban. A Visegrádi Négy (Cseh Köztársaság, Magyarország, Lengyelország és Szlovákia) a közép-európai államokhoz tartozik, amelyek gazdasági fejlődése az elmúlt 10 évben szorosan kapcsolódott az európai finanszírozáshoz. Noha a V4-ben a regionális különbségeket az EU kohéziós politikájának hozzájárulásával csökkentették, továbbra is fennállnak a különbségek, különösen a fővárosi régiói és a fővárosoktól távolabb fekvő régiók között. A regionális különbségek szintje jelentős hatással van a V4 uniós támogatásra való jogosultságára a most esedékes 2014–2020 közötti időszakban.

A magyarországi (de a V4 másik három országában is jellemző) monocentrikus tér oldására Péli (2013) hangsúlyozza, hogy nem a centrumot kell gyengíteni, hanem a perifériákat erősíteni és a pólusokat összekötni egymással és a fővárossal; ezen összekötés a gyorsforgalmi úthálózat továbbfejlesztésében jelentkezik Magyarországon.

Anyag és módszer

A területi statisztikai egységek osztályozásának rendszerét a 2003. május 26-án, az Európai Parlament és Tanács által elfogadott, a regionális statisztikai egységek közös osztályozási rendszerének (NUTS) kialakításáról szóló 1059/2003 (EK) rendelete határozta meg. A rendelet keretszámokat határozott meg az adott adminisztratív szint lakosságának részére, egységesítette a szinteket, továbbá részletes eljárási szabályokat írt elő a NUTS-beosztás esetleges módosításához, valamint meghatározásához is. A rendelet szerint a tagállam egy közigazgatási egysége a NUTS-rendszer kiindulási szekciója, ami ezzel együtt a tagország intézményi és törvényi keretein belül a területi politikai és közigazgatási határozatainak meghozatalára jogosult, illetve közigazgatási hatósággal rendelkezik. A további, nem közigazgatásnak minősülő területi egységek létrehozhatók a közigazgatási egységek felosztásával vagy összevonásával. A NUTS-rendszer három egymásra épülő egységből áll – NUTS 1, NUTS 2 és NUTS 3 -, ezek az egységek az országok teljes területét hézag- és átfedésmentesen fedik le. A NUTS-egységek módosításának szigorú eljárásrendje és szabályai kerültek bevezetésre a NUTS-rendelet életbelépésével, mely révén jelentősen beszűkülésre került a lehatárolás módosításának lehetősége (Pikler, 2016).

Történelmileg a Cseh Köztársaságot hagyományosan a NUTS 3-as szintnek megfelelő régiókra osztották; az Európai Unióhoz való csatlakozása miatt azonban még egy, a NUTS 2-esnek megfelelő szintet kellett bevezetni az országos és a regionális szintek közé: kohéziós régiók. A konvergencia-célkitűzés, valamint részben a regionális versenyképességi és foglalkoztatási célkitűzés keretében nyújtott uniós alapokból történő támogatás a NUTS 2-es szintre irányul. Az Európai Alapokból származó források hatékonyabb megszerzése céljából a Cseh Köztársaságban létrehoztak kohéziós régiókat, amelyek egy vagy több régiót foglalnak magukban. Az európai kohéziós politika elsősorban a 800 000 és 3 millió lakosú területi

egységekre irányul. Prága jelentősen meghaladja a Cseh Köztársaság többi részének gazdasági mutatóit; ennél fogva nem teljesíti a konvergencia-kohéziós politika pénzügyileg legmagasabb szintű célkitűzéseiből történő támogatás megszerzésének feltételeit, amelynek célja a kevésbé fejlett EU régiók és államok gazdaságainak hatékonyabbá tétele, valamint az EU különböző részeinek fejlesztése (<https://www.dotaceu.cz/en/fondy-eu/informace-o-fondech-eu/regiony-regionalni-politiky-eu>, 2020).

A NUTS osztályozást Lengyelországban hivatalosan 2005. november 26-án vezették be, amikor a 2004. május elsején csatlakozott államok miatt módosították a statisztikai területi egységek közös osztályozásának (NUTS) létrehozásáról szóló európai parlamenti és tanácsi rendeletet. Észtország, a Cseh Köztársaság, Ciprus, Lettország, Litvánia, Magyarország, Málta, Lengyelország, Szlovénia és Szlovákia belépésével lépett hatályba az Európai Unióban. Az Eurostat és a Statistics Poland között létrejött megállapodásokkal összhangban azonban a NUTS osztályozást Lengyelország 2004. május 1-jei csatlakozása óta alkalmazzák. Ez a Nomenclature of Territorial Units for Statistical Purposes (statisztikai célú területi egységek nomenklatúrája) (NUTS) három regionális szintnek megfelelő bevezetést végezte, amely abban az időben volt hatályban Lengyelországban. Ezután vezették be a nem közigazgatási NUTS 1-es szintű (régiók/ regiony) 6 egységét, a közigazgatási NUTS 2-es szintű (vajdaságok/ województwa) 16 egységét és a szintén nem közigazgatási NUTS 3-as szintű (alrégiók/ podregiony) 45 egységét. A következő három felülvizsgálat során Lengyelország NUTS 1 és NUTS 2 szintű NUTS osztályozása változatlan maradt, azonban a NUTS 3-as szintet kétszer is módosították: a NUTS 2006. évi felülvizsgálatában (2008. január 1-jétől hatályos) az alrégiók száma 45-ről 66-ra változott (új kistérségeket vezettek be 14 vajdaságban), majd a NUTS 2013-as felülvizsgálatában (2015. január 1-jétől hatályos) az alrégiók számát 72-re emelték (új kistérségeket vezettek be 4 vajdaságban: Kujawsko-Pomorskie, Małopolskie, Mazowieckie és Pomorskie. Ezen felül a kistérségek határai két vajdaságban - Opolskie és Zachodniopomorskie - megváltoztak). A NUTS 2016 szintjein bekövetkezett változások a NUTS 2016-os felülvizsgálatának eredményeként történtek (minden szinten egy új egységet vezettek be). 2018. január 1-je óta Lengyelországban 97 NUTS egység található:

- NUTS 1 - makrorégiók (vajdaságok csoportosítása) - 7 egység
- NUTS 2 - régiók (vajdaságok vagy vajdaság egyes részei) - 17 egység
- NUTS 3 - alrégiók (csoportosító csoportok) - 73 egység

Ezenkívül a NUTS-rendelet előírja, hogy a NUTS harmadik szintjét fel kell osztani a helyi közigazgatási egységekre (LAU). 2017-től kezdve, az Eurostat egyetértésével, minden tagállam egy egységet jelölt meg, amelyet LAU-ként kell kezelni. Lengyelországban az önkormányzatokat helyi közigazgatási egységként jelölték meg. (<https://stat.gov.pl/en/regional-statistics/classification-of-territorial-units/classification-of-territorial-units-for-statistics-nuts/the-nuts-classification-in-poland/>, 2020)

Szlovákiában 8 NUTS 3-as egység, 4 NUTS 2-es egység, valamint 1 NUTS 1-es egység található. A parlamenti választásokon Szlovákiát 1998 óta egyetlen nemzeti választási körzet alkotja. Az eredményeket azonban gyakran kerületi szinten (amely megfeleltethető a NUTS 4-es szinttel) vagy regionális szinten (amely a NUTS 3-as szintnek felel meg) riportálják. 1998 előtt négy választási körzet volt: Bratislavsky kraj, Zapadne Slovensko (Nyugat-Szlovákia), Stredne Slovensko (Dél-Szlovákia), Vychodne Slovensko (Kelet-Szlovákia), melyek megfelelnek a NUTS 2-es szintnek. (https://nsd.no/european_election_database/country/slovakia/administrative_divisions.html, 2020)

Magyarországon is az Európai Unió regionális politikájához való illeszkedés elősegítésére kialakításra került a tervezési-statisztikai régiók rendszere, amelyet a területfejlesztésről és területrendezésről szóló 1996. évi XXI. törvény későbbi módosításai erősítették meg. A jelenleg hatályos törvény szerint a régió „a statisztikai célú területi egységek nomenklatúrájának (NUTS) létrehozásáról szóló 2003. május 26-i európai parlamenti és tanácsi 1059/2003/EK rendeletben meghatározott NUTS 2 szintű területi egység”. Az ország területét a 35/1998. (III. 20.) OGY határozat szerint hét régióra osztották. 2018. január 1-jétől a 2013/2015. (XII.29.) Korm. határozatnak megfelelően Közép-Magyarország régió kettévált Pestre és Budapestre, így a hatályos jogszabályok alapján Magyarország területe 8 tervezési-statisztikai régióra tagolódik. (http://www.ksh.hu/docs/hun/xftp/idoszaki/pdf/terinfo_2016.pdf, 2020)

Az ország területe jelenleg alkotó 8 tervezés-statisztikai régió: Pest megye és Budapest önálló régióként működik, Nyugat-Dunántúl (megyék: Győr-Moson-Sopron, Vas, Zala), Közép-Dunántúl (megyék: Fejér, Komárom-Esztergom, Veszprém), Észak-Magyarország (megyék: Borsod-Abaúj-Zemplén, Heves, Nógrád), Észak-Alföld (megyék: Hajdú-Bihar, Jász-Nagykun-Szolnok, Szabolcs-Szatmár-Bereg), Dél-Alföld (megyék: Bács-Kiskun, Békés, Csongrád), Dél-Dunántúl (megyék: Baranya, Somogy, Tolna). A budapesti régióban él az ország lakosságának több, mint 20%-a. A legnagyobb területtel az Észak-Alföld és a Dél-Alföldi régió bír. Legalacsonyabb a népsűrűség az aprófalvas településszerkezettel bíró Észak-Magyarországi és Dél-Dunántúli régióknak.

Mutatók

A megfelelő mutatók kiválasztása számos, hasonló területen végzett elemzés átolvasása (például Tanczos, 2011; Salamin és társai, 2003), valamint az adatok valamennyi elemezni kívánt régióra való elérhetőségén alapult.

GDP: Ezt a mutatót a reál GDP és az adott év átlagos népességének hányadosaként számolják. Ez a gazdasági aktivitás mérőszáma, és egyben az ország anyagi életszínvonalának fejlődésének proxyjaként is szolgál. Ez azonban a gazdasági jólét korlátozott mértéke. Például a GDP nem tartalmazza a legtöbb fizetetlen háztartási munkát, és a GDP nem veszi figyelembe a gazdasági tevékenység negatív hatásait, mint például a környezet romlása.

Háztartások bevétele: A jövedelem elsődleges eloszlása a háztartások jövedelmeit mutatja közvetlenül a piaci ügyletekből, különösen a termelési tényezők vásárlásából és eladásából. Ennek fő eleme a munkavállalók kompenzációja, azaz a termelés tényezőjeként a munkaerő eladásából származó jövedelem. A magánháztartások eszközjövédelmet is kaphatnak, különösen kamatot, osztalékokat és bérleti díjakat. Emellett jövedelem származik a nettó működési többletből és az önfoglalkoztatásból is. A fizetendő kamatot és bérleti díjakat a háztartások negatív tételeként kell elszámolni. Ezen tranzakciók egyenlege a háztartások elsődleges jövedelme. Itt euro/lakos.

Alkalmazotti bérek: A munkavállalók kompenzációja ez a pénzbeli vagy természetbeni teljes javadalmazás, amelyet a munkáltató fizet a munkavállalónak az utóbbi által végzett munka ellenében. Ez magában foglalja a munkáltató által fizetett szociális járulékokat is. Itt millió euro. A vizsgálatokhoz szükséges szekunder adatokat az Eurostat adatbázisából nyertük (<https://ec.europa.eu/eurostat/data/database>, 2020), Microsoft Excel programmal dolgoztuk fel.

Módszertan

Az egyenlőtlenségi vizsgálatok során az egyik legáltalánosabban felmerülő kérdés, hogy azok relatív vagy abszolút értelemben határozandóak-e meg. Relatívnak nevezünk egy mutatót,

amennyiben a jövedelmek például többszöröződése esetén a mutató értéke változatlan marad. Abszolútnak tekinthető egy egyenlőtlenségi mutató, amennyiben minden jövedelemnek egy adott, abszolút nagyságú növekedése esetén marad a mutató értéke változatlan. Az egyenlőtlenség különböző koncepcióit fejezi ki ezen két tulajdonság. A kutatott probléma jellegéből adódóan mindkét megközelítésnek megvan a jogosultsága.

A rendelkezésre álló különféle gazdasági egyenlőtlenségek mérésére alkalmas mutatók közül a Hoover-indexet illetve annak speciális változatát a Robin Hood-indexet alkalmaztuk. Ez a mutató két numerikus jellemző eloszlásának különbségét méri. Általában a népesség eloszlásának és például a jövedelem, vagy GDP eloszlásának különbségét vizsgálják alkalmazásával. A Robin Hood-index ezért lesz az egy főre jutó jövedelem területi megoszlásában rejlő egyenlőtlenségek gyakran használt mutatója: az határozza meg számszerű értékét, hogy mennyiben tér el népesség területi megoszlásának és a jövedelmek struktúrája. (Major-Nemes, 1999).

A Robin Hood-index értékeinek meghatározásán túl Lorenz-görbe segítségével jelenítettük meg grafikus úton is a területi, a regionális különbségeket. A vizsgálat részeként a Visegrádi Szövetséget egy gazdasági egységnek vettük és mutatóként elemeztük az időbeli változásokat.

Eredmények

A vizsgált három mutató tendenciája minden V4 országban alapvetően megegyezett a vizsgált időszakban és jellemző, hogy a fővárost magában foglaló régió kiemelkedő a többi régiótól, (1-3. ábra)

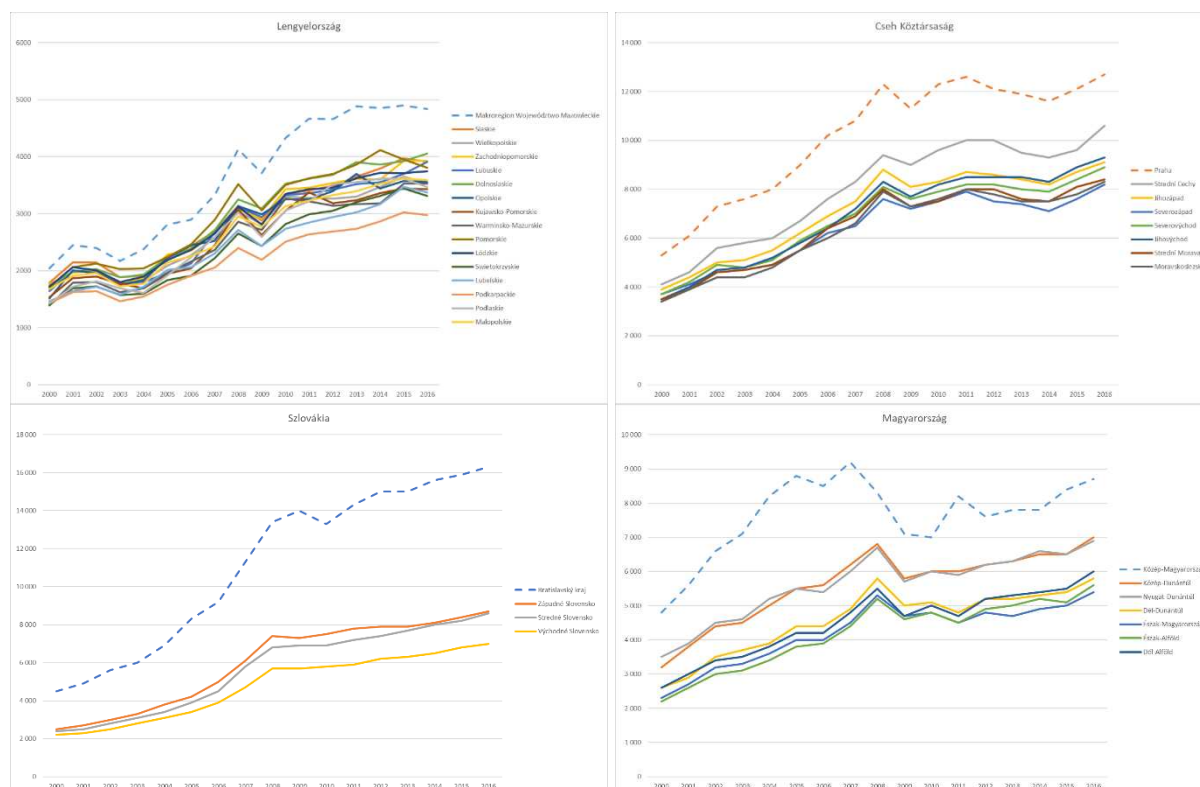

1. ábra: Háztartások bevétele (euro/fő) V4 országaiban régióként, szaggatottal jelölve a fővárost magában foglaló régiót

Forrás: Eurostat adatbázisa alapján

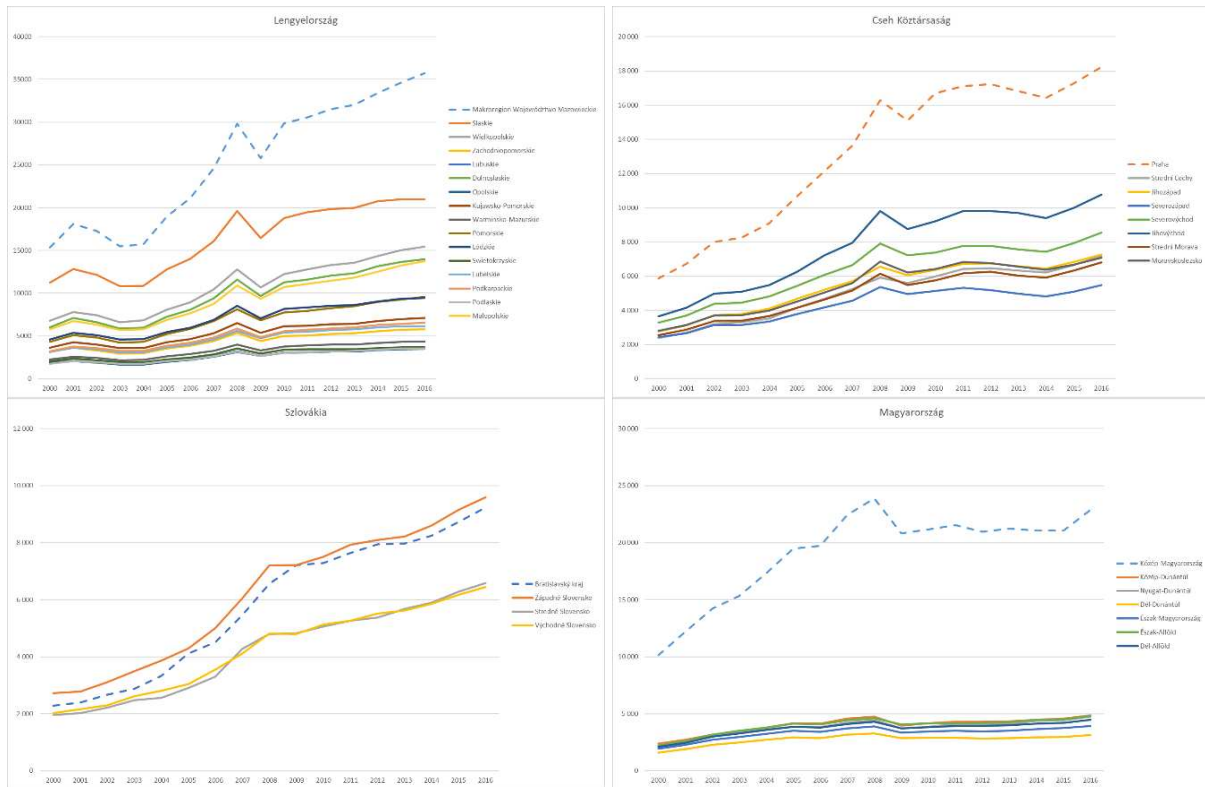

2. ábra: Az alkalmazottak bérének alakulása (millió euro) V4 országaiban régióként, szaggatottal jelölve a fővárost magában foglaló régiót

Forrás: Eurostat adatbázisa alapján

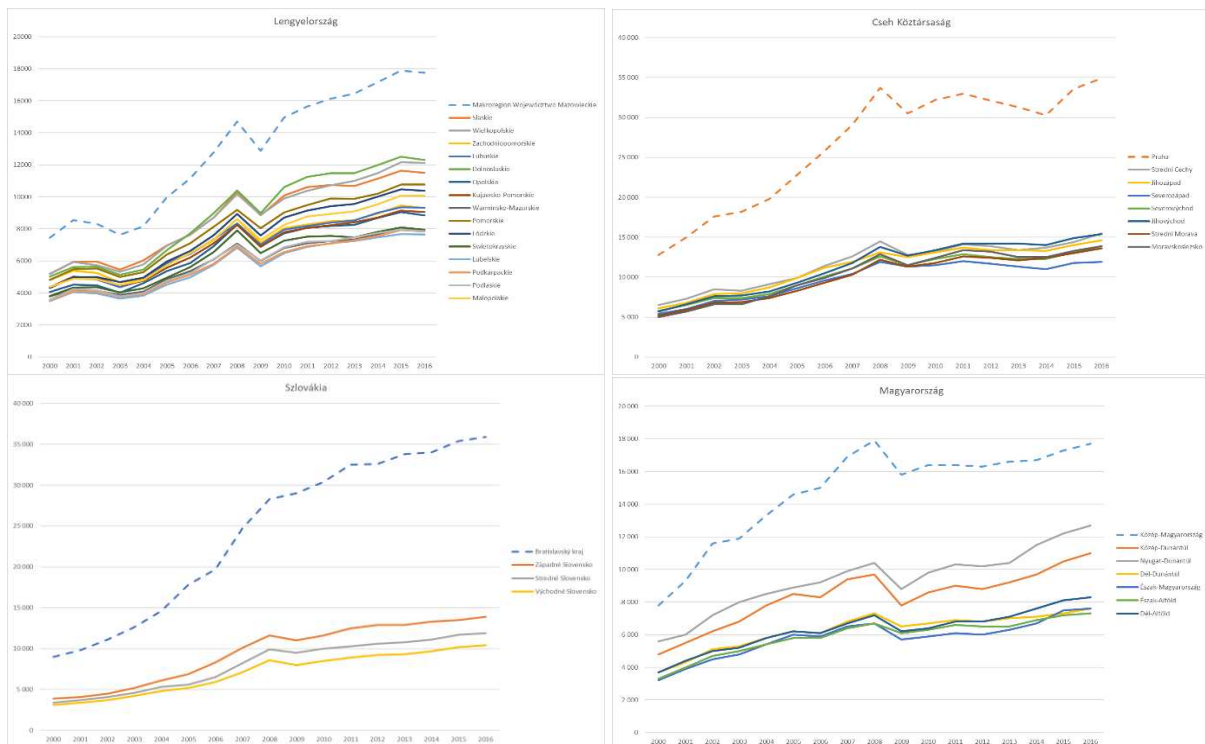

3. ábra Az egy főre jutó GDP (euro/fő) V4 országaiban régióként, szaggatottal jelölve a fővárost magában foglaló régiót

Forrás: Eurostat adatbázisa alapján

Összefoglalóan elmondható mind a négy vizsgált országról a 2000-2016-os időszakban, hogy a vizsgált három mutató 2000 és 2008 között dinamikusan nőtt, majd a válság hatására bekövetkező csökkenést követően egy lassúbb növekvő tendencia volt megfigyelhető. Szintén mind a négy ország jellemzője, hogy a fővárosi régiók kiemelkedően jó értéket mutatnak a vizsgált mutatók vonatkozásában és ez okozza a területi egyenlőtlenséget.

A V4 országaira évenként meghatározásra került a Robin Hood - index és a Lorenz-görbét is évenként elkészítettük. A 4. ábrán a magyarországi régiókat vizsgáltuk kapott Lorenz-görbe látható. A kék vonal mutatná a régiók közötti teljesen egyenletes jövedelemeloszlást, ami a Robin Hood-indexre 0 értéket adna. A szürke vonal mutatja a GDP tényleges eloszlását a magyarországi régiók között a 2008-as évből.

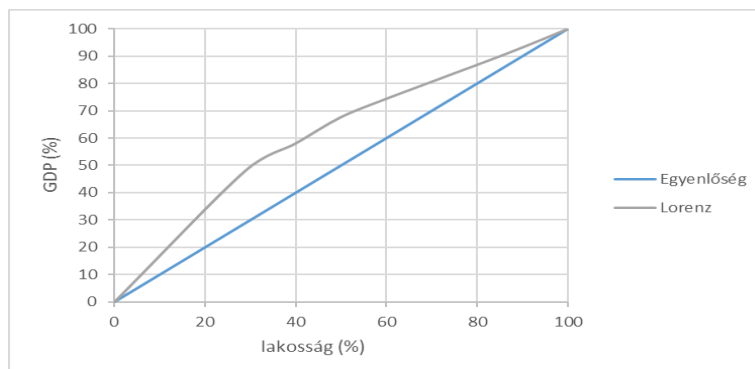

4. ábra: GDP eloszlásának ábrázolása Lorenz-görbe segítségével a magyarországi régiók esetében, 2008-as adatok alapján.

Forrás: Eurostat adatbázisa alapján saját készítés

Gazdasági mutatók a Visegrádi Négyeket gazdasági egységként kezelve

Ezen számítással Csehországot, Lengyelországot, Magyarországot és Szlovákiát, azaz a Visegrádi Négyeket közös gazdasági egységként ábrázoltuk. A három gazdasági mutató alapján elemeztük: GDP, alkalmazottak bére, valamint háztartások bevétele. A 35 NUTS 2 szintű régióra számolt Robin Hood-indexek grafikonjából (5. ábra) az olvasható le, hogy a három mutató hasonló mozgást követ le a vizsgált tizenhat esztendő során, azaz a GDP, az alkalmazotti bérek, valamint a háztartási bevételek regionális eloszlása okozta egyenlőtlenségek hasonló tendenciával változtak.

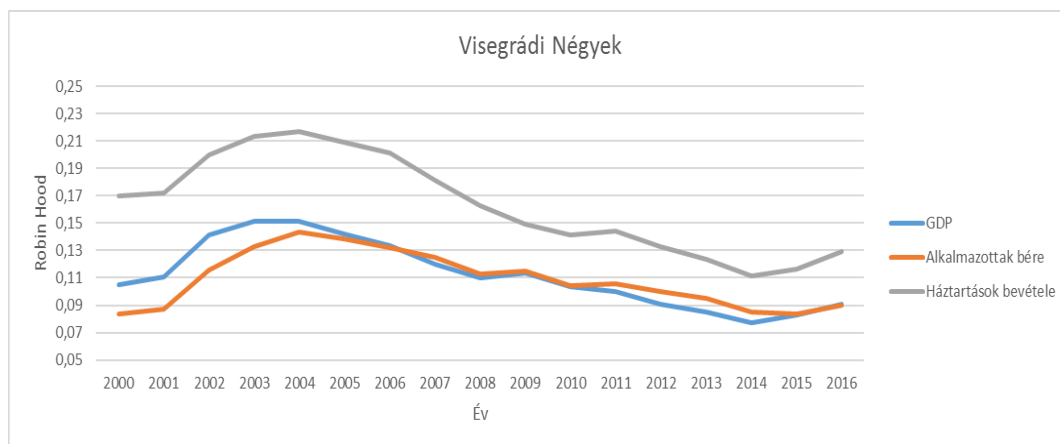

5. ábra: Visegrádi Négyek közös gazdasági egységként kezelve: gazdasági mutatók Robin Hood indexek alakulása 2000-2016 között

Forrás: Eurostat adatbázisa alapján számolt Robin Hood-indexekből

A legnagyobb területi egyenlőtlenségeket a háztartási bevételek mutatja a tizenhat év folyamán. Mindhárom mutatónál a 2004-es uniós csatlakozás időszakában láthatjuk a legnagyobb különbségeket. Ezt követően az egyenlőtlenségek 2014-ig tartó csökkenésében a 2007-2009-es világgazdasági válság okozhatott változást. 2014-et követően ismét a különbségek növekedése olvasható le a grafikonról. A három mutató értéke 2016-ra egyértelműen közelebb került egymáshoz, azonban csak a háztartások jövedelmének eloszlásában tapasztalható jelentős változás 200-hez képest (0,1701-ről 0,1290-re csökkent), a másik két mutató esetében nem számottevő.

Gazdasági mutatók a tagországokat külön kezelve:

GDP: A 6. ábra alapján a GDP mutató értékeiből számolt Robin Hood-indexek tekintetében a legnagyobb regionális egyenlőtlenséget sokáig Magyarországon találjuk, bár 2016-ra már Szlovákiáénál alacsonyabb egyenlőtlenségi mutatóval rendelkezett. Jól látszik, hogy a 2007-2009-es gazdasági válság idején volt a legnagyobb a különbség Magyarországon, azóta az indexek alapján javul a tendencia. A válság óta Csehországban is csökkentek a területi különbségek a GDP-t tekintve. A négy ország közül a vizsgált időszak alatt végig Lengyelország esetében tapasztalható a legkisebb területi különbség ennél a mutatónál. Egyedül Csehország esetében csökkent a területi különbség 2016-ra 2000-hez képest a GDP alapján számolt Robin Hood-indexeket tekintve.

Jól látszik, az egy gazdasági egységként számolt Visegrádi Négyen belül 2008-tól kisebb a területi egyenlőtlenség, mint az egyes országokban külön-külön.

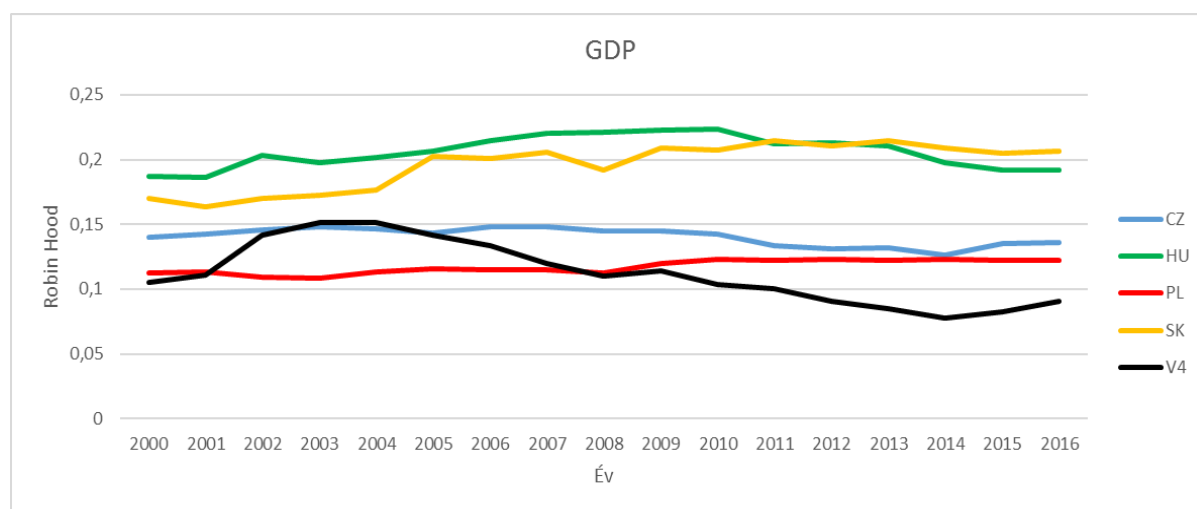

6. ábra: GDP mutató alapján számolt Robin Hood-indexek alakulása 2000-2016 között
 Forrás: Eurostat adatbázisa alapján számolt Robin Hood-indexekből

Háztartások bevétele: A 7. ábrán jól látszik, ebben a mutatóban magasan Magyarország kezd a legnagyobb egyenlőtlenséggel, ami a Csatlakozáskor tetőzött, a 2007-2009-es gazdasági válságot követően került a legkiegyensúlyozottabb helyzetébe, majd egy nagyobb ugrás után stabilizálódni látszik. A másik három ország folyamatosan viszonylag stabil egyenlőtlenségi értékeket mutat a vizsgált időszakban. Szlovákia enyhe emelkedéssel az utolsó vizsgált években már Magyarországnál nagyobb egyenlőtlenséggel bír. A GDP-hez hasonlóan, itt is Lengyelország adta végig a legalacsonyabb Robin Hood-indexek értékeket. Magyarországon a vizsgált időszakban egyértelműen csökkent a különbség, Csehország esetében kis változás olvasható le, Szlovákiában és Lengyelországban azonban nőttek az egyenlőtlenségek. A 2011-es magyarországi „kiugrást” a közép-magyarországi régió szomszédos évektől jóval magasabb értéke okozza.

Megfigyelhető, hogy a háztartások bevételeire számolt Robin Hood-index, a GDP-re számolttal ellentétben, az egy gazdasági közösségnek tekintett Visegrádi Négyeken belüli területi különbségek magasabbak, mint a tagországokban külön.

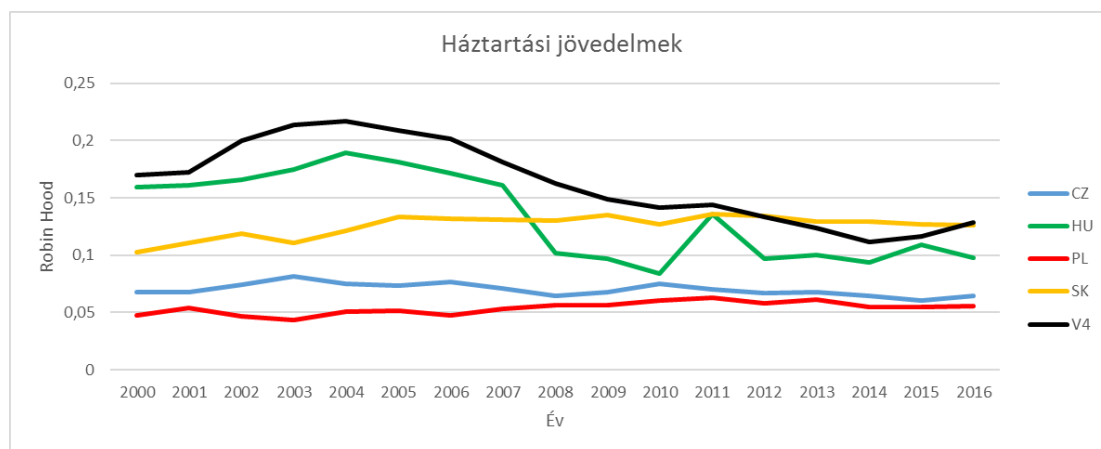

7. ábra: Háztartások bevétele mutató alapján számolt Robin Hood-indexek alakulása 2000-2016 között

Forrás: Eurostat adatbázisa alapján számolt Robin Hood-indexekből

Alkalmazotti bérek: Erre a gazdasági mutatóra számolt Robin Hood-indexre – mint azt az 8. ábra mutatja - is Magyarországon tapasztaljuk a legnagyobb egyenlőtlenséget a vizsgált intervallum kezdetén. Lengyelországban valamivel kisebb ez, Szlovákiában és Csehországban előbbi két országhoz képest egészen alacsony. Magyarország esetében enyhe hullámváz után növekedik a területi különbség a vizsgált időszak végére, Lengyelország évenkénti változásai rendkívül alacsonyak, gyakorlatilag egy egyenest ír le. Szlovákiánál egyértelműen nagyobb regionális egyenlőtlenségeket mutat az ábra az időszak végén, mint az elején, valamint Csehországban is nőtt az alkalmazotti bérek területi eloszlásánál a régiók közti egyenlőtlenség.

Az egy gazdasági közösségként számolt Visegrádi Négyeken belül a területi eloszlások viszonylag alacsony – Szlovákiáéhoz és Csehorszáéhoz hasonló – egyenlőtlenségeket mutatnak az időszak kezdetén és végén.

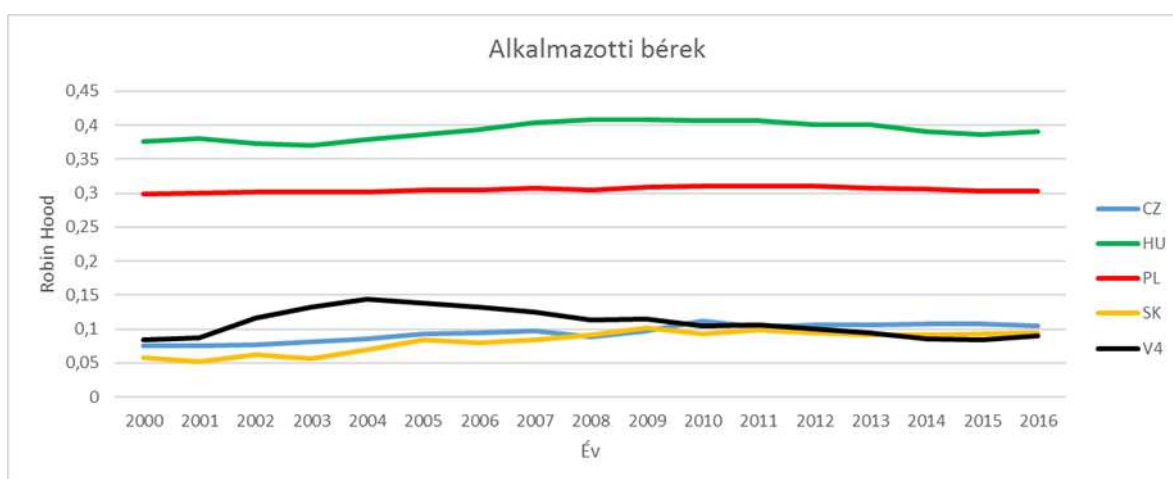

8. ábra: Alkalmazottak bére mutató alapján számolt Robin Hood-index alakulása 2000-2016 között

Forrás: Eurostat adatbázisa alapján számolt Robin Hood-indexekből

Következtetések

Publikációnk célja volt arra vonatkozó megállapítást tenni, hogy 2000 és 2016 között a visegrádi tagországok NUTS 2-es régióinak gazdasági mutatóik alapján elemzett egyenlőtlenségek csökkentek vagy növekedtek-e. Az átláthatóság kedvéért a következő, *1. táblázatban* foglaltuk össze, hogy mutatónként és országonként milyen megállapításokra jutottunk az adott gazdasági jellemző (mutató) Robin Hood-indexszel történő területi egyenlőtlenségének vizsgálatában. A következtetések szubjektívek és értékhatár nélküliek, így a két lehetőséget adó „csökkenés/növekedés” helyett tágabb skálán értelmeztük megállapításainkat. Az egyszerűbb kiigazodásért a következő rövidítéseket használtuk:

- 1 = jelentős csökkenés
- 2 = csökkenés
- 3 = enyhe csökkenés
- 3,5 = nem olvasható le változás
- 4 = enyhe növekedés
- 5 = növekedés
- 6 = jelentős növekedés

1. táblázat: Eredmények értékelése

Mutató/ország	Cseh-ország	Magyar-ország	Lengyel-ország	Szlovákia	V4	Mutató átlag (V4 nélkül)
GDP	3	3	4	5	3	3,75
Alkalmazottak bére	5	4	4	6	4	4,75
Háztartások jövedelme	3	1	4	4	2	3
Átlag	3,67	2,67	4	5	3	-

Forrás: Eurostat adatbázisból számolt eredmények alapján, saját táblázat

Az elemzéseinket összefoglaló 1. táblázat szerint, bár egyes országok és egyes mutatók értékei csökkenő egyenlőtlenségeket mutatnak, összességében növekedtek az a regionális különbségek a javak eloszlását illetően: országokra bontva azt láthatjuk, hogy Magyarországon csökkent egyedül a négy ország közül, Csehországban és Lengyelországban enyhén, Szlovákiában érezhetőbben növekedtek az egyenlőtlenségek. Fontos megemlíteni, hogy együtt, V4-ként elemezve inkább az egyenlőtlenségek csökkenése olvasható le. Ezt magyarázhatja, hogy 35 régióból kevésbé tűnik ki néhány jobban teljesítő, mint például Szlovákia négy régiója közül a fővárosi. A mutatókra vetített változások is inkább az egyenlőtlenségek növekedését sugallják. Az egy gazdasági egésznek vett V4-gyel való összehasonlítás itt is hasonló az országokra bontottal, azaz valamelyest eltérő eredményeket kaptunk, melyre itt is az a magyarázat, hogy 35 régiónál kevésbé érzékenyen reagál a Robin Hood-index 1-1, az átlagtól lényegesen jobban/gyengébben teljesítő régió eredményére. A regionális különbségek valószínűleg sohasem fognak teljesen megszűnni, illetve ha feltételezünk egy országot, melynek valamennyi NUTS 2 szintű régiója valamennyi mutatóra közel megegyező értékkel szolgál, önmagában még az sem ad elég indokot gazdasági/ társadalmi jólét sejtésére. Ettől függetlenül úgy gondoljuk, a Visegrádi Négyek tagországainak nagyobb hangsúlyt kellene fektetni arra, hogy a régiók között továbbra is fennálló különbségeket csökkentse, illetve az egyenlőtlenségek növekedését csökkentse. Erre jó lehetőség lehetne az uniós támogatások célzottabb kiosztása, vidéki felsőoktatási képzések fejlesztése és munkahelyteremtés támogatása.

Irodalomjegyzék

1. Bánfalvi Gy. (2014): Szegénységi mutatószámok. – Magyar és nemzetközi példák; Metszetek 2014/2. szám
http://metszetek.unideb.hu/files/201402_09_banfalvi_gyozo.pdf
2. Campo, C. - Monteiro, C.M.F., Soares, O.J.: (2008). The European regional policy and the socioeconomic diversity of European regions: A multivariate analysis. *European Journal of Operational Research* 187(2): p. 600–612. DOI: <https://doi.org/10.1016/j.ejor.2007.03.024>
3. Farkas, B.: (2016). *Models of Capitalism in the European Union: Post crisis Perspectives*, Palgrave Macmillan, London. DOI: 10.1057/978-1-137-60057-8_10
4. Felsenstein, D. - Portnov, B.A.: (2005). *Regional Disparities in Small Countries*. Berlin: Springer. <http://dx.doi.org/10.1007/3-540-27639-4>
5. Goecke, H. - Hüther, M.: (2016). Regional Convergence in Europe, ‘Intereconomics’ Vol. 51(3). <http://dx.doi.org/10.1007/s10272-016-0595-x>
6. http://www.ksh.hu/docs/hun/xftp/idoszaki/pdf/terinfo_2016.pdf
7. <https://ec.europa.eu/eurostat/about/overview>; letöltés ideje: 2020. január 23.
8. <https://ec.europa.eu/eurostat/data/database>; letöltés ideje: 2020. január 28-31
9. https://nsd.no/european_election_database/country/slovakia/administrative_divisions.html letöltés ideje: 2020. január 10.
10. <https://stat.gov.pl/en/regional-statistics/classification-of-territorial-units/classification-of-territorial-units-for-statistics-nuts/the-nuts-classification-in-poland/> letöltés ideje: 2020. január 20.
11. <https://www.dotaceu.cz/en/fondy-eu/informace-o-fondech-eu/regiony-regionalni-politiky-eu> letöltés ideje: 2020. január 25.
12. J. Káposzta – H. Nagy (2015): Status report about the progress of the Visegrad countries in relation to Europe 2020 targets. *European Spatial Research and Policy*, Vol. 22, No. 1., pp. 81-99, DOI: 10.1515/esrp-2015-0018
13. Major, K. – Nemes, N. J.: (1999). Területi jövedelemegyenlőtlenségek a kilencvenes években. “Magyarország az ezredfordulón” (MTA Stratégiai Kutatások III./1/A) „A területi egyenlőtlenségrendszer vizsgálata” c. alprogramjában (1997-1998) végzett kutatásaikra épül
14. Matlovič, R. – Gavalova A – Kolesásova J.: (2014). Regional disparities and their solution in Slovakia: selected features and approaches. *Revista Romana de Geografie Politica XVI* No 2. pp. 99-118. <https://www.researchgate.net/publication/272166755>
15. Parkinson, M. - Meegan, R. - Kartecha, J.: (2015). City Size and Economic Performance: Is Bigger Better, Small More Beautiful or Middling Marvellous?, ‘European Planning Studies’, 23(6). <https://doi.org/10.1080/09654313.2014.904998>
16. Péli László (2013): *Növekedési pólusok főbb regionális gazdaságtani összefüggéseinek vizsgálata Magyarországon Budapest, Magyarország: Agroinform Kiadó (2013) ISBN: 9789635029709*
17. Pikler K.: (2016). *Tér és Társadalom* 30. évf., 2. szám, doi:10.17649/TET.30.2.2773
18. Poledníková, E.: (2014). Regional classification: The case of the Visegrad Four; *Central European Review of Economic Issues*, Volume 14: 25–37 (2014) Ostrava, Czech Republic doi: 10.7327/cerei.2014.03.03
19. Salamin, G. - Rechnitzer, J. - Barsi, B. - Szabó, P. – Németh, N.: (2003). *A gazdasági térszerkezet vizsgálatát elősegítő új dimenziók, illetve az ezzel kapcsolatos módszerek kutatása, I. sz. Részjelentés, Elméleti és módszertani alapok, Budapest, 2003. március* http://www.terport.hu/webfm_send/309

20. Smetkowski, M. - Wojcik, P.: (2012). Regional Convergence in Central and Eastern European Countries? A Multidimensional Approach, 'European Planning Studies', 20(6). DOI: 10.1080/09654313.2012.673560
21. Storper, M.: (2017). Explaining regional growth and change, [in:] Huggins, R., Thompson, P. (eds.), Handbook of Regions and Competitiveness. Contemporary Theories and Perspectives on Economic Development, Edward Elgar, Cheltenham chapter 2, pages 35-48 <https://doi.org/10.4337/9781783475018>
22. Tánczos, T.: (2011). A társadalmi és gazdasági fejlettség térbeli folyamatvizsgálata Magyarországon, Doktori (PhD) Értekezés, Szent István Egyetem, Gödöllő, 2011. https://www.szie.hu/file/tti/archivum/Tanczos_Tamas_tezis.pdf
23. Víturka M.: (2009) Regional Analysis of New EU Member States in the Context of Cohesion Policy Review of Economic Perspectives 9(2):71-90 DOI: 10.2478/v10135-009-0001-8
24. Vorauer, K.: (1997). Europäische Regional Politik Regionale Diparitäten. Passau: Münchener Geographische Hefte.
25. Zivadinovic, N.K. - Dumicic, K. - Casni, C.A.: (2009). Multivariate analysis of structural economic indicators for Croatia and EU 27. In: Proceedings of the 2nd WSEAS International Conference on Multivariate Analysis and its Application in Science and Engineering. Istanbul: WSEAS Press, p. 134–139. <http://www.wseas.us/e-library/conferences/2009/istanbul/MAASE/MAASE19.pdf>

MAKING RURAL CITIES SMART – BY UPGRADING EXISTING CITIES OR CREATING NEW ONES?

Kitti Némedi-Kollár¹, Zoltán Topa², József Káposzta³, Péter Dániel Borbás⁴

assistant professor¹, assistant lecturer², full-professor³, PhD student⁴
Szent István University, Faculty of Economics and Social Sciences^{1,2,3,4}
E-mail: nemedine.kollar.kitti@szie.hu¹, topa.zoltan.szie@gmail.com²,
kaposzta.jozsef@szie.hu³, borbas.peter@upcmail.hu⁴

Abstract

The importance of SMART initiatives is undeniable nowadays. Due to technological, economic and social processes, our world faces many global challenges, such as food and water shortage, global economic imbalance, demographic problems and – based on the authors' opinion – vastly underrated global inequality. These problems need to be addressed in the next few decades in order to ensure that we can leave a safe and sustainable planet to our descendants. Since great decisions require long-term planning and analysis, this paper is about taking a look into the possible future of cities by discussing SMART Cities generally, with a special focus on SMART cities built from scratch, to see how they can be the solution of current and future problems. The authors' reviewed relevant literature to prepare this paper.

Keywords: *SMART Cities, SMART initiatives, best practices*

JEL classification: *L11*

LCC: *H1-99*

Introduction

Our world is a rapidly changing one. Due to technological advancement, we can see new groundbreaking scientific results now almost weekly. Improving technology also brings higher automatization and therefore, less need for human resource on the long run, especially in rural areas. Besides that, the urban areas continue to be attractive places to live and work for people, especially for the young and skilled workforce. Both global and EU territorial processes indicate that the role of urban areas is getting more prevailing, as urban areas serve as engines of economic growth (Káposzta et al., 2016; Kollár et al, 2017). The proportion of urban dwellers exceeds half of the current global population, which is likely to rise in the future (based on estimations). This situation poses as a great challenge for not only rural areas, but for urban ones as well. While rural areas struggle to keep their population, and therefore, their human capital and local demand for products, cities and towns need to act quick, if they are to mitigate challenges, such as overpopulation, environmental degradation and infrastructural shortage.

Enter the SMART initiatives, which may be the cure decision makers are looking for. Based on the literature on territorial and rural development, the notion of smart growth and the associated SMART cities ("livable" cities) is gaining ground in both the European Union and in Hungary. Defining factors determining smart growth and their cardinal areas is also a key factor in the European Union's growth strategy for Europe. The competitiveness of the settlements is determined primarily by the quality of living life and the social, economic and environmental infrastructure involved in it, complemented by the quantity and quality of services available (Nagyné Molnár, 2013; Kassai-Molnár, 2016).

Cities in the globalised world

The proportion of urban population is over 50% globally. The dominant role of cities is further emphasised by the facts, that 80% of GDP is produced there and 70% of energy is consumed by cities. According to preliminary estimates, the number of city inhabitants is expected to rise to 5 billion by 2030. However, considering the territorial differences that characterize the world, there are significant disparities between continents, countries and regions in the case of urban populations as well. While approximately 66.4% of the population in the United States is currently living in cities, in Europe this proportion is approximately 73%. Figure 1 shows the most up-to-date situation (May 3, 2019) about the population- and city density of Hungary.

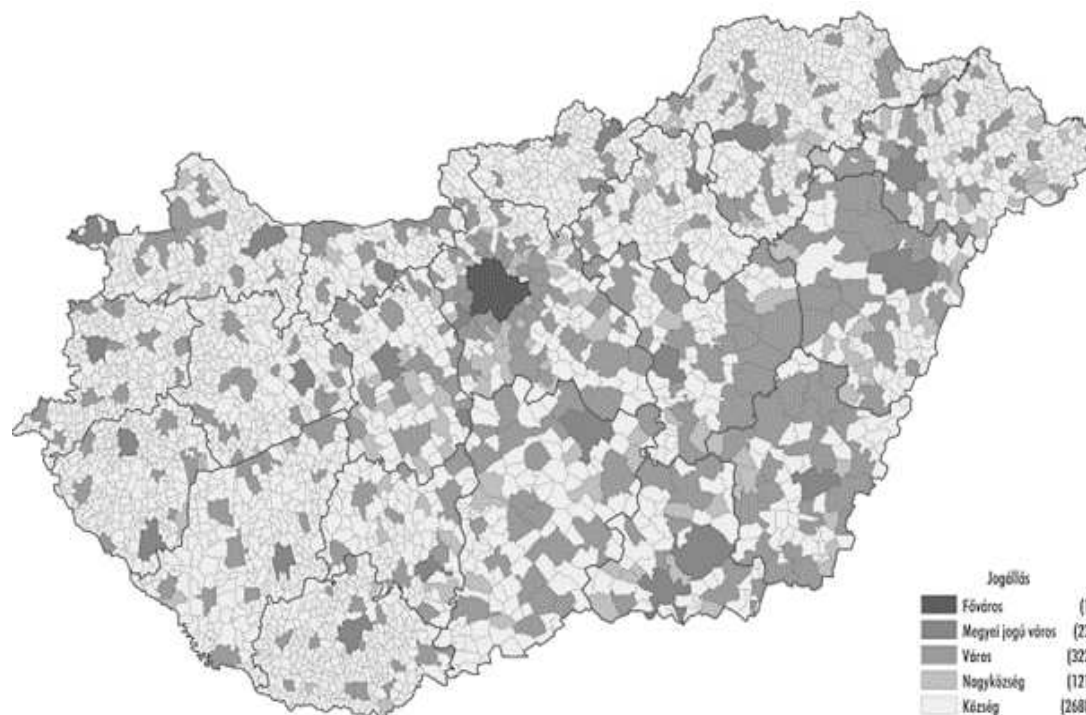

Figure 1: City- and population density in Hungary

Source: https://www.ksh.hu/teruleti_atlasz, 2019.

At present, the number of cities and towns in Hungary is 328. Of all the population, 17.4% lives in Budapest, while another 52.1% lives in other cities and towns (TeIR, 2018). As mentioned above, cities are the basic engines of growth; therefore, they require continuous improvement of the technical, institutional, social, economic and environmental infrastructure. This fact makes smart and sustainable growth strategies for cities and other settlements cardinal.

Material and Method

In this manuscript, we primarily use document analysis to compile the changes in the definition of the SMART Cities of Hungary over the past decade. We conducted secondary research activities about the cities in the globalised world and then we present the foreign and domestic literature, which is the basis for the concept of smart cities initiatives, including the description of the domestic legal background. The study is based on a research launched in September 2018, with the involvement of students from the Agricultural Economics and Rural Development (BSc) training of Szent István University. Based on the research plan, SMART Cities initiatives will be investigated using empirical research methods based on the SMART criteria, of which we later aim at creating models. This study was made in the initial phase of

the research, thus presenting a slice of expected results, paying particular attention to the cities of the future (NEOM and Belmont).

Results

SMART cities are based on smart growth, the importance of which is underlined by the fact that it has become an important priority in the Europe 2020 Growth Strategy. Smart growth means a process that aims to improve the performance of the European Union in education, research & innovation and the digital society. In the case of education, the promotion of learning and skills development is a sub-objective. In the case of research and innovation, the most important goal is to promote the production of new products and services, which ensures growth and employment and solves societal problems. Strategies also emphasise the use of information and communication technologies, when talking about digital society.

Based on the above, the key three objectives of the European Union in the area of smart growth are:

1. Investment in research, development and innovation from public and private sources should reach 3% of the Union's GDP and also create better conditions for these three activities.
2. By 2020, the employment rate should be raised to 75% among workers aged 20-64 by attracting more people (especially women, young people, older people, low skilled and legal immigrants).
3. The level of education must be improved, especially in the following areas: the drop-out rate should be reduced to below 10% and at least 40% of EU residents aged 30 to 34 must have a tertiary (or equivalent) qualification.

Urban areas are a key factor in achieving smart growth since the metropolis regions account for more than half of the EU's population and nearly two-thirds of the GDP produced. In general, in each European Union metropolitan region, per capita GDP is higher than in other regions, but we must point out that this does not always mean that growth rates will be higher. In a number of European countries, per capita GDP grew slower in metropolitan regions than in other regions. Of course, this is justified by the growth rate of regions with lower economic levels.

Among the metropolitan regions in the European Union, the growth rate of the capital cities is particularly high, which in our opinion is due to productivity and employment growth. Secondary metropolis regions produced the same growth as the national level, but they fell behind the capital regions, while the smaller regions grew even slower. An important test result is that in all OECD countries, productivity and incomes grow in parallel with the size of cities and make a significant contribution to national GDP. One of the reasons for this is that larger cities usually have a high quality and quantities of human resources, though with increasing the size of cities, this is not always straightforward. Another reason is that in large cities there are more sectors with high productivity potential (e.g. financial services). Thirdly, these cities are nodes and service centers that require high added value services as channels of trade and financial processes (Eurostat, DG Regio, 2016).

Smart growth is the foundation for SMART cities' concept. The SMART city, is a collective term and there is no general and uniform definition for it in professional discussions. In our opinion, the smart city is a collection concept that is essentially a development that is tailored to local needs. They are "up-to-date", "people-centered" and "liveable cities". We call a city smart when its sustainable economic development is achieved through a balanced investment

in traditional and digital infrastructure, human and social capital, involving the stakeholders of the community concerned, with its participation in an environmentally conscious manner. "Smart city dwellers are indispensable parts of smart cities, because they are the fundamental condition for the long-term development of a city (Dobos et al., 2015; Virág, 2017). Those cities are successful where they have given room to innovation, but it requires service provider approach from the local authorities. Based on the Smart City Handbook, Smart Cities are mediums where technology and intelligent service solutions are complex tools for achieving quality of life, efficiency, ecological and economic sustainability goals. They can work successfully together with other tools to improve the quality and efficiency of services, to make energy and other resources more economical, and to involve citizens and improve their quality of life (Dobos et al, 2015).

Defining SMART Cities

Once the SMART City concept was developed in the European Union, the preparations for the domestic spatial development policy have also taken place. The first such government decision on the SMART City concept for Hungary was published in 2014, the decision of the Government of 1631/2014 (XI.6.) On the implementation of the Digital Nation Development Program, which outlines the development directions and goals of the info communication sector and four pillars of implementation of the National Infocommunication Strategy:

1. digital competence
2. digital economy
3. digital infrastructure
4. digital government.

Then, in 2015, government regulation 1486/2015. (VII. 21.) was published in the Hungarian Official Gazette, which was about the current tasks related to the implementation of the Digital Nation Development Program and about the amendment of certain related government declarations. Point 3 of this regulation refers to the Lechner Knowledge Center as a contributing party in the coordinated introduction of smart urban services and the creation of an organizational and knowledge platform supporting operation. Accordingly, the Lechner Knowledge Center is established as the Smart City Center in 2015, which handles the various activities of the Knowledge Center (City Planning, Geoinformatics, Informatics) as a central coordinating body. The task of the Smart City Center is to support domestic cities in building their smart strategy, liaising with international organizations of similar profile, and mediating between cities, state and market actors - documenting the process of creating smart settlements in Hungary.

Since 2014, a number of studies have been carried out in the European Union Member States and in Hungary as well in the field of city evaluations, and are currently addressing the components and methodology of evaluation of smart cities. There have been several variants for the development of the monitoring system, but in Hungary the following six main groups have been developed in relation to the situation assessment of cities (Nagy et al.; 2015):

1. smart mobility
2. smart environment
3. smart people
4. smart life circumstances and life quality
5. smart governance
6. smart and sustainable economy

These elements are basically the same as the ones found in the 'Smart City Wheel' of Cohen (2012). In the authors' opinion, it is easy to define which city is SMART, but it is much more difficult to define which city is actually 'smart'. There is a difference between the two, which we are going to discuss later. About the SMART elements of cities, there is a short explanation in the next section.

In the Smart Mobility Subsystem, the urban assessment model presents the most important elements and integrations of freight and passenger transport, as well as their technical infrastructure. Furthermore, it is also important to know the distribution of transit traffic and modes of transport related to the assessment of environmentally friendly freight transport, assessment of environmentally friendly transport. It is worth considering the "SMARTNESS" of the technical infrastructure conditions, which can be measured by introducing smart card systems, running real-time information systems and spreading electric filling stations. The smart environment subsystem primarily includes smart buildings, which are currently categorized according to 10 energy quality classifications. According to the assessment method of the Lechner Knowledge Center, the proportion of buildings certified by the city is mainly determined by the urban assessment, and the energy classification of the city's building stock. The most decisive conceptual background of this subsystem is the climate-friendly nature of the city, which can be measured by the existence of a climate strategy, closely related to the rational use of land, the presence of heat islands and green space management, also affecting the inner and outer areas of the settlement.

We agree with the fact that no digital application or technical solution can be disseminated by the adequate adsorption and flexible adaptation ability of the local population without smart people. The quality of inclusion and integration is best achieved by having individuals with smart devices (telephones) and the penetration of internet subscriptions. In assessing the Community's ability to cooperate and evaluate the capacity and activity of NGOs, their influence, the community's participatory activities, the electoral activity of the local community and, finally, other forms of community actions and activities (e.g. urban facebook profile, design, users, forums). In the field of settlement assessment, the smart living conditions and quality of life subsystem include the welfare and safety conditions outlining the quality of life, the health status and the health consciousness of the population. In our opinion, it is important to look at other descriptive data of quality of life, such as local unemployment, migration, social assistance, car supply and others, including features describing real estate market indicators. The assessment of settlements should take into account the health status of people living there and assess their lifestyles and levels of health awareness (eg. the presence of bio-markets).

On the basis of the current division as defined in the legal background, the smart governance subgroup is the most widespread group of public administrations and public services. One of the most important elements is the measurement of the spread of online processes, the scope of the types of cases involved in e-administration and their use by the customers through the client interface (Ügyfélkapu; Káposzta-Kollár, 2017). Based on the current measurement system, the first category to be evaluated in the category of public services is education, culture and cultural institutions (Péli-Neszmélyi, 2015). It is important to teach e-learning and digital knowledge in the community (e.g. e-journal).

In the smart, sustainable economy subgroup, in our opinion, when comparing settlements, the emergence of new and innovative start-ups and the weight of information and R & D are very important. Assessing the entrepreneurial activity of the local population and examining modernity and flexibility in employment could also provide cardinal data. This sub-group manifests best in the market of tourism that is closely related and easily measurable for

settlements. Tourism is a local-based industry, which in many ways can provide digital help to visitors in the city, including tourism planning, city marketing and tourism digital reservations. The local and global connections and embeddedness of the settlement can be measured most by the export orientation of the enterprises established there and the importance of international traffic through the frequency of conferences, fairs or the rate of foreign guest nights in various accommodation facilities (Nagy et al., 2015; Nagy Molnár - Lendvay, 2017; Aboelnaga et al., 2019).

NEOM and Belmont – the cities of the future

This paper focuses on creating SMART cities. Generally speaking, there are two ways to do that: we can improve existing ones, or we can create entirely new ones. The following sections of the paper deal with the second option. In October 24, 2017 Mohammad bin Salman, Crown Prince of Saudi Arabia announced the establishment of a SMART city called 'NEOM' in his country. The project is very ambitious with its initial budget of \$500 billion. To compare: the Hungarian annual GDP on current prices was \$125,297 billion (IMF, 2017). As we can see, this is a considerable sum, but what is the project actually about?

Taken from the project website: "NEOM is positioned to become an aspirational society that heralds the future of human civilization by offering its inhabitants an idyllic lifestyle set against a backdrop of a community founded on modern architecture, lush green spaces, quality of life, safety and technology in service of humanity paired with excellent economic opportunities." (Discoverneom.com, 2017)



Figure 2: The future geographical position of Neom

Source: Bloomberg, 2020

The aim of the project is to create a city, operating independently from the existing governmental framework, and which place could truly be a city of the future. According to the plans, the city is going to be a prospering settlement with unmatched liability, with clean energy sources, well-designed multimodal means of transportation, cutting-edge healthcare services, advanced manufacturing and entertainment opportunities (Discoverneom.com, 2017). The city is planned to be quite large. According to preliminary designs, it would be as large as 26,500 km².

The main focus of NEOM will be technology. The city aims to utilise the latest technological improvements to ensure sound operation, welfare and economic prosperity, while it also aims

to improve technology by inviting experts and investors alike to change the world as we know it. A very similar project will be Belmont, which was announced by non-other than Bill Gates, former CEO of Microsoft. Although the billionaire spent a much lower sum (\$80 million) on the project so far, this city shares a similar vision with NEOM.

According to the plan, there is going to be 80,000 homes built, along with a roughly 15 km² of area for industrial, retail and office space, 2 km² for public schools and 13.7 km² for open spaces. From the \$80 million, Cascade Investment, Gates' investment firm bought altogether approximately 100 km² of land in Arizona (which is a relatively small area, barely bigger than an average Hungarian town).



Figure 3: The future geographical position of Belmont

Source: Google maps, 2020

But size is not everything, and this city surely places quality before quantity. Similarly to Neom, Belmont “will transform a raw, blank slate into a purpose-built edge city built around a flexible infrastructure model” (12news.com, 2017). Also, „Belmont will create a forward-thinking community with a communication and infrastructure spine that embraces cutting-edge technology, designed around high-speed digital networks, data centers, new manufacturing technologies and distribution models, autonomous vehicles and autonomous logistics hubs” (Weiner, 2017; Káposzta-Honvári, 2019).

After presenting shortly both projects, we can see the key differences and similarities. Although much different in scale (Neom dwarfs Belmont in both in physical size and budget so far), they both share the same vision: focusing on cutting-edge technology and high level city design to create places for people to live and for businesses to thrive, serving as flagship projects inspiring innovation by their competitive activities. There is a question, however: why spending so much creating something new from practically nothing, and why not focusing on upgrading cities and communities already in need of investment and SMART design?

Well, this is mostly a matter of green versus brown field investments. In the case of cities, the difference between these two types is similar to any of the brown field – green field investments. Table 1 compiles some of the main differences.

Table 1: Main differences between green field and brown field investments

Green field investments	Brown field investments
Takes away land from other potential uses	Utilises already used areas (mostly industrial)
The need to establish infrastructure from scratch	There is existing infrastructure (but it can be costly to modernise)
Higher start-up costs	Lower start-up costs
New capital equipment = less costly operation	Old equipment = more costly operation
Maximum design flexibility	Less design flexibility

Source: The authors' own editing 2020

Building new cities can naturally be considered as green field investments. Based on the factors summarised in the table above, we can establish that both types can be favourable or unfavourable, based on the concrete project at hand. Of course, any city could use the investment these new locations receive, and with the right planning methods, the utilisation of these billions could have a spillover effects, affecting millions of people positively. But the goal of these projects is not nearly that simple. Creating new cities is a very unique project. It is much more than constructing homes, places for businesses or building shopping malls. On the one hand, they are experiment sites, which can help future planners to see which techniques, technologies and innovations work, and which do not. New cities represent great opportunities to learn and improve, and these results can not always be replicated in other, much older cities.

On the other hand, they carry a message: they can show the world what happens when there is a concentrated effort to do something what was only in books about urban design, and that is why constructing a city from scratch can be a very significant step. It is going to allow designers and decision makers to create something with maximum design flexibility, not bound by, for example, local tradition (since there is none, yet). The concentrated nature of these cities is very important to emphasise. The Silicon Valley is the prime example of how places with concentrated governmental regulation and effort, investments and expertise can thrive and become the home of some of the modern technological giants in the world (no wonder that other countries try to reproduce its success – the best example is maybe Shenzhen, China).

There is another important topic to discuss: the issue of SMART initiatives versus 'smart' initiatives. As we mentioned it above, there is a significant difference between the two. Whereas SMART criteria can easily (and have already been) defined, being 'smart' is much more difficult. But why is it an important issue? First of all, talking about the SMART criteria above, and than about the high budget investments of creating entire cities with cutting edge technologies suggests that settlements without considerable budget cannot hope to become successful and competitive. But it is not entirely true. We can safely assume that if a settlements aims to become a global IT giant, it does need to have access to advanced technologies and it has to be able to compete for investors of this field. But what about smaller, less potent settlements (towns and villages)?

Although the urban population surpasses the rural population on a global scale, and perhaps it is possible that in the far future all people will live in highly advanced SMART cities, in the next few decades we can theorise that there will still be villages and towns. These settlements, however small and less significant they are compared to cities, are the homes of citizens and communities; therefore, decision makers do have a responsibility to take care of them. But we have still yet to answer the question: how can we make them successful, if we cannot make

them as SMART as cities? For that, we may find guidelines at large, international organisations, such as the United Nations. Specifically, the UN established the Sustainable Development Goals (SDGs), as principles for development. These goals are displayed on Figure 4. These goals are of course not specific, but they represent very clear messages on how to make any communities more sustainable, while not emphasising costly technology. The best examples for that could be: Quality Education; Gender Equality; Good Health and Well-Being; Decent Work; Reduced Inequalities; Responsible Consumption and Production; Peace, Justice and Strong Institutions; and Partnerships for the Goals.

These elements do not necessarily require advanced technology, or even high budget. For instance, good health conditions do not necessarily mean expensive hospital equipment. In 2016, the Hungarian Government published the Strategy for a Healthy Hungary 2014-2020 (Egészséges Magyarország 2014-2020), in which prevention received a well-earned place, since Hungary usually lags behind other OECD countries in regard to preventing sicknesses. More focus on prevention, however, brings long-term effects on well-being and prevention activities can be carried out with relatively low costs, and on local levels as well (meaning that they can be universal development tools).



Figure 4: The Sustainable Development Goals of the United Nations

Source: The United Nations, 2015

Some of the SDGs do not seem to be able to bring quick results, and while long-term results are much appreciated, small villages usually need help fast, to encourage locals to continue their work and motivate new actors to settle down in the village or town. But many of the goals can bring economic profit even on short term. For instance, the Climate Action and Clean Energy goals can be interconnected by creating new power plants fuelled by clean energy (biomass, solar- or hydro energy). These investments need considerable planning and the initial costs can be high, but they can create jobs locally and potentially cut the local energy costs, leaving more money at the local government (thus, allowing it to spend on well-being improvements). Besides economic benefits, we need to consider social ones as well, since they can also improve how people perceive living in their respective settlements (and they might not be too costly for less advantageous regions and settlements). Smaller villages should be transformed into more diverse, more multifunctional areas, for example, by establishing community development facilities (Kassai et al, 2016; Gerencsér et al, 2017; Farkas et al., 2020). People should be supported in satisfying their social and other needs as close to them as possible (Oláh et al,

2012; Tóth – Jóna, 2019). This way, they would be more encouraged to stay in their homes and not to move to larger cities.

Summary

This paper discussed urbanisation trends and the roles of SMART cities globally, showcased two planned SMART cities (Neom and Belmont), and discussed their role in ushering a new area of innovation. SMART cities are relatively new phenomena in our world, but they potentially hold the key to change urban planning and development as we know it now. The authors argued that it is important to create new cities, serving as flagship projects for development, since they themselves can stimulate innovation, growth, prosperity and well-being within and even outside their territories. The paper discussed the two new cities only briefly, because there is relatively few information on these projects. The paper also discussed differences between SMART cities and ‘smart’ settlements, because while converting ‘regular’ cities into SMART cities is very important, we need to look into how to improve the situation of those communities lacking the resources to have up-to-date technologies integrated to their transportation, health care or other infrastructural systems. These settlements should not be abandoned and when discussing what really can be done to make them ‘smart’, we must take into consideration other options other than advanced technologies. As a continuation of this paper, the authors aim to conduct more concrete research in the future on newly established cities.

References

1. 1486/2015. (VII. 21.) kormányhatározat a Digitális Nemzet Fejlesztési Program megvalósításával kapcsolatos aktuális feladatokról, valamint egyes kapcsolódó kormányhatározatok módosításáról
2. 1631/2014 (XI.6.) Kormány határozata a Digitális Nemzet Fejlesztési Program megvalósításáról
3. Cohen B. (2012): The Smartest Cities In The World 2015: Methodology. Available from: <https://www.fastcompany.com/3038818/the-smartest-cities-in-the-world-2015-methodology>. [Downloaded at: 2017.12.14.]
4. Dobos K. – Kulcsár S. – Nagy P. – Sik A. – Szemerey S. – Megyhárt É. (2015): SMART City Tudásplatform Metodikai javaslat, Lechner Tudásközpont, Budapest, 2015. <http://lechnerkozpont.hu/doc/okos-varos/SMART-city-tudasplatform-metodikai-javaslat.pdf>
5. Farkas T. - Bruder E. – Kolta D. – Gerencsér I. (2020): Diverse migration processes of rural youth and young adults in Hungary In: Schafft, Kai; Stanic, Sonja; Horvatek, Renate; Maselli, Annie (szerk.) Rural youth at the crossroads: Transitional societies in central Europe and beyond.
6. Gerencsér I. - Áldorfai Gy. (2017): Közösségi Szerepvállalás Helyi Fejlesztési Stratégia Kialakításában (Community engagement in the formation of Local Development Strategy), *Studia Mundi - Economica* Vol 4. no.1. pp. 26-34. (2017)
7. Google maps, 2020
8. <http://www.12news.com/mobile/article/news/local/valley/bill-gates-buys-big-chunk-of-land-in-arizona-to-build-smart-city/75-490978125?scroll=639>, 2017
9. <http://www.discoverneom.com/>, 2017
10. <http://www.imf.org/external/pubs/ft/weo/2017/01/weodata/weorept.aspx?pr.x=43&pr.y=13&sy=2017&ey=2022&scsm=1&ssd=1&sort=country&ds=.&br=1&c=944&s=NGDPD%2CNGDPDPC%2CPPPGDP%2CPPPPC&grp=0&a=#cs1http://nepesseg.population.city/world/>, 2017

11. https://www.ksh.hu/teruleti_atlasz, 2019
12. <https://www.teir.hu/>, 2017, 2018
13. Káposzta J. - Ritter K. – Nagy H. (2016): Local Economic Development in Transition Economies: A Tool for Sustainable Development of Rural Areas In: Vasily Erokhin (szerk.) Global Perspectives on Trade Integration and Economies in Transition. 361 p. Hershey: IGI Global, 2016. pp. 281-298. ISBN:9781522504528
14. Káposzta J. - Honvári P. (2019): A „smart falu” koncepció főbb összefüggései és kapcsolódása a hazai vidékgazdaság fejlesztési stratégiájához. Tér és Társadalom 2019. 33. évfolyam/1. <https://doi.org/10.17649/TET.33.1.3091> eISSN: 2062-9923 pp. 83-97.
15. Káposzta J. - Némediné Kollár K. (2017): Smart települési modellek vizsgálata nemzetközi és hazai kezdeményezések alapján, avagy mi lehet a minta a periférián? Studia Mundi-Economica Vol. 4, No. 3. pp. 57-66. ISSN 2415-9395 DOI: 10.18531/Studia.Mundi.2017.04.03.57-66
16. Kassai Zs. – Káposzta J. – Ritter K. – Dávid L. – Nagy H. – Farkas T. (2016): The territorial significance of food hungaricums: the case of pálinka. Romanian Journal Of Regional Science 10 (2) pp. 64-84
17. Kassai Zs. – Molnár M. (2016): The social success factors of local rural development In: Ritter K (szerk.) Economic and local aspects of rural development. 117 p. Gödöllő: Szent István Egyetemi Kiadó, 2016. pp. 108-117. ISBN:978-963-269-550-1
18. Nagy A. – Sain M. – Sárdi A. – Vaszócsik V. (2015): Településértékelés és monitoring, módszertani javaslat, Lechner Tudásközpont, Budapest, 2015. <http://lechnerkozpont.hu/doc/okos-varos/telepulesertekeles-es-monitornig-modszertani-javaslat.pdf>
19. Nagy Molnár M. -Lendvay E. (2018): New method to support decision making process in the local economic development of Hungary. REGIONAL STATISTICS 8: 2 pp. 69-91.
20. Nagyné Molnár M. (2013): Factors of success in case of local society. DETUROPE: CENTRAL EUROPEAN JOURNAL OF TOURISM AND REGIONAL DEVELOPMENT 5: 3 pp. 63-70.
21. Némediné Kollár K. - Káposzta J. - Péli L. (2017): Az okos városok területi jellemzőinek főbb mérési módszerei Magyarországon. COMITATUS Önkormányzati Szemle XXVII. évfolyam, 223. sz. ISSN 1215-315X pp. 57-65.
22. Oláh I. - Nagy A. - Ökrös I. (2012): The role of local communities in the local economic development Annals of The Polish Association of Agricultural And Agribusiness Economists Vol.14. no.6 pp. 196-199.
23. Péli, L. – Neszmélyi Gy. I. (2015): Territorial Differences Of Rural Cities And The Development Of Transport Infrastructure In Hungary. ROMANIAN REVIEW OF REGIONAL STUDIES: JOURNAL OF THE CENTRE FOR REGIONAL GEOGRAPHY 11: 2 pp. 69-84., 16 p. (2015)
24. S. ABOELNAGA - T. TÓTH – Gy. I. NESZMÉLYI (2019): Climate change hazards mitigation policies in the frame of the administration levels in Egypt. Deturope: Central European Journal of Tourism and Regional Development 11: 2 pp. 185-201., 17 p. (2019)
25. The Government of Hungary: Strategy for a Healthy Hungary 2014-2020 (Egészséges Magyarország 2014-2020). https://net.jogtar.hu/jr/gen/hjegy_doc.cgi?docid=A16H1886.KOR×hift=ffffff4&txtreferer=00000001.TXT
26. The United Nations website: Sustainable Development Goals. Available from: <http://www.un.org/sustainabledevelopment/sustainable-development-goals/>.

27. Tóth T. - Jóna, G. (2019): Térségi-térbeli tervezés és hálózatosodás hatásai, In: Khademi-Vidra, Anikó; Bakos, Izabella Mária (szerk.) Bevezetés a regionális tudományokba; Gödöllő, Magyarország: SZIE GTK Enyedi György Regionális Tudományok Doktori Iskola & Emberi Erőforrások Fejlesztése Alapítvány, (2019) pp. 65-84., 20 p.
28. Virág Á. (2017): A turisztikai együttműködések hatékonysága a vidéki térségekben In: Ritter Krisztián (szerk.) Vidékgazdasági tanulmányok. 120 p. Gödöllő: Szent István Egyetemi Kiadó, 2017. pp. 43-54.
29. Weiner S. (2017): Bill Gates Is Buying Land in Arizona to Build a "Smart City". Popular Mechanics website (<http://www.popularmechanics.com/technology/a29005/bill-gates-smart-city/>).

EMPOWERMENT THROUGH ENTREPRENEURSHIP: RURAL WOMEN IN TUNISIA

Dorsaf Maayoufi¹, Tibor Farkas², Emese Bruder³

PhD student¹, associate professor², assistant professor³

Faculty of Economics and Social Sciences, Szent István University^{1,2,3}

E-mail: maayoufidorsaf5@gmail.com¹, farkas.tibor@szie.hu², bruder.emese@szie.hu³

Abstract

This paper addresses an important literature gap concerning female entrepreneurship within rural communities in North Africa, particularly in Tunisia. This article is an overview of previous findings on the topic and specifically on the matter of environmental settings' impacts on women's efforts in rural entrepreneurship. The purpose of this overview is to provide a clearer picture on the situation of female entrepreneurship in rural areas, and the various obstacles that help explain both the work patterns and the home conditioning model. These obstacles include personal aspects as well as economic and demographic elements which may help in the development of assessment tools that aims to provide a more detailed approach to this subject. The exploration of these elements helps with the investigation of the impact of government support policies as well as the social and cultural effects on female entrepreneurship in the Tunisian countryside.

Keywords: *Female entrepreneurship, rural areas, Social and cultural effects, North Africa Tunisia*

JEL classification: *O1, R0, GE11*

LCC: *S560*

Introduction

Tunisia is part of the Middle East and North African (MENA) region. It has a population of about 12 million and is considered to be the only democracy in the Arab world (the Economist Intelligence Unit's Democracy Index 2017 ranked Tunisia at 69 out of 167 countries just below Indonesia and above Singapore (Economist Intelligence Unit, 2018). In recent decades, Tunisia has been viewed as a model in terms of women's rights. The country has made major changes to the constitutional, legislative and political framework that promotes gender equality and eliminates gender discrimination (Chambers & Cummings, 2014). Many see the new constitution promulgated in January 2014 as an indication that Tunisia has renewed its constitutional commitment not only to maintain its gains in matters of gender equality but also to promote it, by guaranteeing Tunisian women a full and equal position in the society. In addition, in 2016, Tunisia officially adopted the Sustainable Development Goals (SDGs) among which the goal five which promotes to- achieving gender equality and empowering all women and girls - is widely seen as a cornerstone of the SDGs. However, despite this progress, Tunisia still faces significant challenges in terms of gender equality as it remains a patriarchal society and the gender-based discrimination continues to be present in the public as well as the private sectors. Although women benefit from a level of education similar to that of men, this is not reflected in the labor market: women represent only a quarter of the active population and face an unemployment rate of two. times that of men. The current government has been in place recently, although the cabinet of ministers has changed several times since then. While agriculture has played an important role in Tunisia's development since its independence, the country has experienced substantial structural change over the past two decades. Services and

industry make by far the largest contributions to GDP (AfDB, 2017). However, the agricultural sector is still considered an important source of income in rural areas: it contributes 11 percent of GDP (AfDB, 2017) and agricultural products represent about 6 percent of the country's export earnings. The most important agricultural export commodities are olive oil, dates, and macaroni (FAO, 2017). The industry contributes about 36 percent of GDP and services the remaining 53 percent (AfDB, 2017).

Female entrepreneurship meets the requirements of justice and equity by allowing women to benefit from the same opportunities as men, to create and develop their business. Investing in women is one of the most effective ways to increase equality and promote inclusive and sustainable economic growth. Although Tunisia has always been considered one of the most advanced Arab countries in terms of women's rights thanks to the family law of 1956, followed by the modification of labor laws, the penal code, nationality, etc. who promoted women's rights in Tunisia; and despite the legislative reforms that have brought equality between women and men from a family, economic and political point of view, it is still the lack of support, the sexual prejudices, the range of skills to be mastered, the family restrictions and the lack of legitimacy that dominate the female entrepreneurial world in Tunisia. There is also no systematic approach to integrating value chains, despite the fact that feminization brings distinctive skills to the board of directors and contributes positively to good governance, providing competitive advantages. The entrepreneurial culture is not well established in Tunisian families, especially with regard to women (Haddada, 2016).

The entry of women into the labor market has been favored by several factors that can be noted, specifically, the political will of Tunisia. Tunisia is a country in northern Africa, bordered to the north and east by the Mediterranean Sea, and bordering Algeria to the west and Libya to the southeast. More than 30% of the area of the territory is occupied by the Sahara Desert, the rest being made up of mountainous regions and fertile plains.

Tunisia gained independence in 1956 after French colonization. It has a diverse economy, which includes agriculture, mining, tourism and industry. Almost all (10,780,000 in 2012) of Tunisians are of Muslim faith (98%). The average annual population growth rate is around 1%, the Synthetic Fertility Index went from 7.15 in 1966 to 2.2 in 2012 (World Bank, 2012).

According to previous findings on the subject, we note that the economic empowerment of women has a strong impact reflected on several levels, the most important are social and rural development, women's rights and empowerment, and Economic growth. As it is illustrated in the created model in Figure 1.

Despite the fact that Tunisian women play an active role in the economic development of the country and it being a role model compared to the MENA region, plus the promising achievements of Tunisian women in the developed economies, relatively little research has been conducted on this model and on the factors facilitating this success in the region.

How can we best study the interplay between theoretical socio-economic notions and the reality lived by women entrepreneurship? What kind of methodologies can provide the means for policymakers, scientists to address questions concerning the future of female entrepreneurship in developing economies?

In this paper, we turn our attention to these challenges in recognition of how fundamentally important these questions are and to gather all possible recommendations which represent a reflection for reality lived by female entrepreneurship in developing countries.

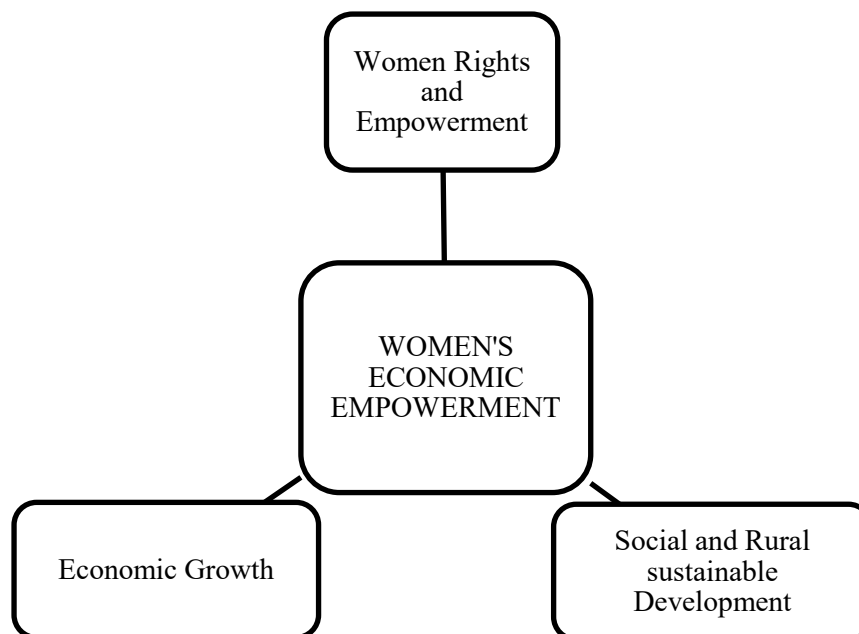

Figure1: The impact of women's economic empowerment

Source: (own creation),2020

In hope, this work brings emphasis on what should developing countries focus on and start with in order to ameliorate the integration of female entrepreneurship in the adopted economic system.

Review of literature women's labor force participation in Tunisia

Since January 14, 2011, Tunisia's economic transition has been characterized by uncertainty and the risks engendered by the domestic environment and the international context. On the macroeconomic level, these constraints have resulted in weak growth and a deterioration in the budgetary and external account balances. In 2013, the economic growth rate reached 2.6%, compared to 3.5% for 2012. Public finances recorded an increase in the budget deficit which reached 6.3% of GDP following lower revenues than expected and a rapid increase in compensation expenses. In Tunisia, several studies have shown that a set of dysfunctions affects the place and role of women as an economically active actor. The difficulties linked to its economic development are certainly not recent, but they are gaining considerable importance, in particular following the change which affected the political and socio-economic contexts after the popular revolution of January 2011 (Sarfaraz, Faghih, & Majd, 2014). Tunisia is currently faced with the problem of nearly 200,000 unemployed graduates, a continuous supply of 80,000 new graduates each year and a business sector largely made up of small traditional businesses. Entrepreneurship both in terms of creating new projects and modernizing existing businesses through innovation is essential to meet these challenges. Recently Tunisia admits many programs for the Promotion of Sustainable Agriculture and Rural Development. The aim of these projects is to provide updated information and services for entrepreneurs in the agricultural and agri-food sector (agripreneurs) in Tunisia. and support the development of agricultural entrepreneurship capacities, start-ups and micro, small and medium enterprises (MSME) in the agriculture and agri-food sector, also integrating information and communication technologies (ICT) to identify the main strategic recommendations for developing female entrepreneurship and encouraging businesses to offer decent jobs to women.

The general socio-economic context is exposed, with the main structural failures of the Tunisian economy. Next, Tunisia has a natural population growth rate of 1 percent, less than the Middle East and North Africa (MENA) average (1.8 percent) and a literacy rate of 80 percent. However, Tunisia is experiencing structural failures which have worsened over the years and which affect whole sections of Tunisian society, in particular the following:

1. a poverty rate of 15 percent which has not been resolved quickly enough despite years of economic growth exceeding 5 percent;
2. an unemployment rate of 15.5 per cent, which affects mainly young people (35 per cent), graduates of higher education (26 per cent) and women (22 per cent), with regional disparity high (over 40 percent unemployment among young people in the Center-West and the South);
3. significant regional disparities in terms of public and private investment, infrastructure and human capital. These disparities affect the geographic concentration of companies: 74 percent of SMEs are located in the Northeast and the Center-East. In addition, the current economic situation is difficult. Since 2009, the Tunisian economy has experienced weak growth due to the consequences of the global crises, the revolution, but above all to the breathlessness of the development model which has not undergone fundamental changes since the 1970s.

In 2013, the share of the agricultural sector in the country's total production was 10.9 percent, that of the industrial sector was 32.9 percent and that of the services sector was 56.2 percent, including services. merchant (wholesale and retail) and non-merchant (INS, 2014). This speaks to the major role of the industrial and service sectors in generating wealth for the country. The majority of jobs are concentrated in these two sectors. In 2013, 51.2 percent of the employed labor force worked in the service sector, and 33.4 percent in the industry sector (INS, 2014).

The current state of the economy is characterized by an increasing contribution from the informal economy, estimated at 30 percent in 2008 (OECD, 2012) and 53 percent in 2018 (World Bank, 2018). Almost one million people worked outside the formal economy in 2013 (37.3 percent of jobs in the private sector) (Cheikh, 2013). The sectors most affected are construction, agriculture, trade, services and industry.

Female entrepreneurship in Tunisia is an opportunity for women. Indeed, only 13 percent of employed women are self-employed or own their own business, whereas this rate is multiplied by 2 for men. In addition to this situation:

- first, a low participation rate of only 26 percent for women, compared to 70 percent for men;
- second, an unemployment rate 1.7 times higher compared to men: 2.6 percent for women, against 12.5 percent for men (OECD, 2018).

This problem of economic integration is deeper for women in the interior regions of Tunisia. In 2011, the unemployment rate for women in the North-West was 27.2 percent, in the Center-West 45.9 percent, in the South-east 48.3 percent and in the South-west 54.5 percent. hundred (ONEQ, 2013). According to the 2012 national report of the Global Entrepreneurship Monitor (GEM), 9 percent of the population aged 18 to 64 in Tunisia is involved in entrepreneurial activity (Khefacha, Belkacem, & Mansouri, 2012). However, men are three times more involved in the entrepreneurial experience than women. This gap widens even more among established entrepreneurs (the male-female ratio is 4.5) than among emerging entrepreneurs (the male-female ratio is 2.62). It is therefore essential to encourage female entrepreneurship in the creation and growth phases.

Women's participation in the informal sector

According to the International Labor Organization (ILO) and as part of the national development assessment Women entrepreneurship in Tunisia, women are less present in small businesses in the informal sector, which represent 22% of workers (INS, 2014). In addition, the proportion of self-employed women (self-employed, employers or partners) in small businesses in the informal sector is lower than that of men: 50.3% women against 69.3% men. Workers (INS, 2014). The proportion of women among the self-employed in the informal small business sector is 16.7%, compared to 22% of all workers.

Rural women devote 77.6% of the time per day to unpaid housework (child and elderly care, home care, cooking, shopping, fetching water, farm work ...), on the other hand, housework occupies only 9.4% of men's time (Unesco, 2015). This unpaid domestic work contributes to the product gross interior of 64 percent. The lack of codification of the products and services that rural women provide without remuneration in the official statistics is a kind of statistical exclusion. This exclusion contributes to confining rural women to housework and informal enterprises, which increases the dispersion of their abilities and capacities and reduces the organizational possibilities in economic structures (Mubarak, 2019). In fact, The Tunisian rural scene, especially when the issue of rural women is presented, is characterized by the congruence between structuralism, marginalization, poverty in the situation and the feminization dilemma in terms of the importance of rural women working in the agricultural sector, which is considered one of the pillars of the Tunisian economy. Mainly as unpaid aids in family farming, or as seasonal workers with low wages and in an informal setting, without social security coverage.

There are some initiatives to integrate women-owned businesses into value chains, but women are generally not informed and are not targeted for capacity building. "There is no organized approach to integrating value chains, despite some national, but also international initiatives organizations (such as the United Nations, the World Bank, the European Union, the International Labor Organization, etc.); However, these initiatives remain isolated and not regular. These women express the need for more support in certain areas. Due to the social and economic situation in Tunisia, rural women in Tunisia are considered to be one of the vulnerable groups in Tunisian society as they are still taken hostage by a male culture nourished by traditional educational strategies which confine women to the reproductive role and family affairs, without recognizing them as the main breadwinner within the family and an important participant in the gross domestic product. In fact, 85% of rural property contracts belong to men. Despite the work of women in family property, the practice of agricultural activity as wages or aids and their fundamental contribution to food security and the provision of food at the family and national levels, about 60% of rural women suffer from hunger and malnutrition season (Ministry of Women's Affairs, Family and Children, 2016).

Horizon recommendations

An interview was carried out with the head of women entrepreneurs at the Tunisian Ministry of Women, Family and Children (MFFE) on the situation of female entrepreneurship and in particular of rural women and what are the initiatives of governments and authorities national and international to find a solution to the problems that hinder female entrepreneurship. Among the recommendations proposed are the removal of barriers such as time constraints due to family responsibilities, discriminatory inheritance laws that result in lack of access to financial institutions and greater opportunities for women to undertake strengthening institutional

capacities to better understand the specific needs of women entrepreneurs. and improve the provision of support.

The following table demonstrate the fundamental actions and must present independent variable to the process of establishment of an entrepreneurial project and for the personality of an entrepreneur. thereby, the strategic improvement to the provision support of female entrepreneurship development.

Table1: strategic and legal conditions for female entrepreneurship development (FED)

	variable	Conditions for female entrepreneurship development
1	Customer Relation	Legal and regulatory systems sensitive to gender.
2	Achievement Motivation	Access to gender-sensitive business development support services.
3	Entrepreneurial Commitment	Market access and technology.
4	Grab Opportunities	Representation and participation of women entrepreneur in political dialogue.
5	Achievement Motivation	Political leadership and coordination to strengthen federalism.
6	Entrepreneurial Commitment	Access to gender-sensitive financial services.

Source: Results of the National evaluation of women's entrepreneurship development (2012-2016) ILO and National Chamber of Women Entrepreneurs (CNFCE); own creation

As part of the activities of the National Plan for Female Entrepreneurship conducted by the Ministry of Women, Family, and Children (MFFE), as well as for capacity building at the regional level, training on women's entrepreneurship was organized with the United Nation women support for executives and project managers is to strengthen the knowledge of the process of women's entrepreneurship and women's economic empowerment; the knowledge of support structures, support corporate finance procedures and useful information on entrepreneurship; and to make a clear set of determinate definition of missions, skills requirements and constraints related to positions held by women in relation to female entrepreneurship; and offers an updated presentation of recommendations and proposals for the design of a Regional Skills Management Model for Women's Entrepreneurship such as:

- Provide for simplified and standard procedures (registration, taxation, CNSS ...) allowing women in the informal economy to move more easily into the formal economy, with a minimum of costs and deadlines, and a tax scale.
- Make women in the informal economy aware of the benefits of moving to the formal economy Medium-term.
- Make women aware of their economic rights and the remedies available to them.
- Awareness of equality issues in inheritance.
- Ensure the proper enforcement of property rights for women (including by encouraging registration on behalf of both spouses of property owned jointly by the couple)
- Organize regional forums for female entrepreneurship: Focus the event on meetings between local and regional structures;
- Facilitate access to information in these forums and facilitate contacts with all organizations.

- Promote the entrepreneurial successes of rural women:
 - Share success stories via media, social media and counseling programs to allow women to get referrals
 - Create a TV show, radio show, website and use social media to improve female entrepreneurship.

Conclusion

Additional efforts are needed to encourage Tunisian women on entrepreneurship such as:

- Entrepreneurship and financial inclusion;
- Decision-making;
- Women's leadership and participation in public life;
- Social norms and the legal framework.

These action efforts will reduce the unemployment rate for women Graduates of higher education through self-employment; Create jobs in women-owned businesses; Help reduce regional disparities by developing projects that implement them. Women in the regions; Helps reduce poverty and exclusion through Promote income-generating activities and include women from poor communities in the economy; Reduce the burden of the informal economy by training and educating new women entrepreneurship.

References

1. AfDB. (2017). African Development Bank Group Annual Report.
2. Bank, W. (2012). The World Bank Annual Report 2012. Washington, DC.
3. Bank, W. (2014). The World Bank Annual Report 2014 (Vol. 1). Washington, DC.
4. Chambers, V., & Cummings, C. (2014). Building Momentum Women's empowerment in Tunisia. London.
5. Cheikh, N. Ben. (2013). The Pass-Through of Exchange Rate in the Context of the European Sovereign Debt Crisis. Germany.
6. Children, M. of W. A. F. and. (2016). Tunisian Ministry of Women's Affairs, Family and Children.
7. FAO. (2017). The State of Food and Agriculture. Rome.
8. Haddada, M. (2016). FEMALE ENTREPRENEURSHIP IN TUNISIA: WHAT ARE THE OBSTACLES AND CHALLENGES? University of Sousse.
9. INS. (2014). Recensement Général de la Population et de l'Habitat 2014 Principaux indicateurs.
10. Khefacha, I., Belkacem, L., & Mansouri, F. (2012). The Decision to Start a New Firm: An Econometric Analysis of Regional Entrepreneurship in Tunisia. *IBIMA Business Review*, 1–12. <https://doi.org/10.5171/2012.345565>
11. Mubarak, F. (2019). Rural Women in Tunisia: Excavations in Living.
12. OECD. (2012). Annual Report on the OECD Guidelines for Multinational Enterprises.
13. OECD. (2018). Annual Report on the OECD Guidelines for Multinational Enterprises.
14. ONEQ. (2013). Observatoire National de l'Emploi et des Qualifications Rapport annuel.
15. Sarfaraz, L., Faghih, N., & Majd, A. (2014). The relationship between women entrepreneurship and gender equality. *Journal of Global Entrepreneurship Research*, 2(1), 6. <https://doi.org/10.1186/2251-7316-2-6>
16. Unesco. (2015). Global Education Monitoring Report.
17. Unit, E. I. (2018). Global Liveability Index.

THE ROLE OF AGRICULTURE IN LOCAL DEVELOPMENT THROUGH THE EXAMPLE OF KÖRÖSFŐ (ROMANIA)

Krisztián Ritter¹, Tímea Halmosi², László Péli³

associate professor^{1,3}, lecturer²

Szent István University, Faculty of Economics and Social Sciences^{1,2,3}
ritter.krisztian@szie.hu¹, halmosi.timea@szie.hu², peli.laszlo@szie.hu³

Abstract

The role of the endogenous resources has been emphasized since a long time by the literature of territorial and rural development. In parallel the role of agriculture in local employment has decreased significantly for the last few decades. The Institute for Regional Economics and Rural Development (IRERD) of the Szent István University Gödöllő regularly makes researches in traditionally farming rural villages to analyze the possible role of agriculture besides such tendencies in local development strategies. The primer sector has had a big importance for centuries in the life of Körösfő (Izvoru Crișului) village located near to Bánffyhunyard (Huedin). At the same time, the general tendencies, growing importance of local handwork industry and the decreasing farming opportunities have affected the settlement's local economy as well. During a summer research camp in 2017 the role of agriculture as an endogenous competitive factor in long time local development was analyzed in this settlement by a primary research organized by the IRERD. According to the results, the agriculture has lost its previous significant role in the life of Körösfő caused by the changing economy of the village (trade and handwork), the disadvantaged conditions, the unfavourable natural capabilities. Summing up the research, the sector could be the basis of creating local development strategy in Körösfő just in a very limited way.

Keywords: *agriculture, local development, rural development*

JEL classification: *Q19, R19*

LCC: *HB, HM, HQ*

Introduction

The increasing globalization of the economy, the intensifying territorial competition, and the importance of a more complex business environment creation are emphasizing the need to develop and implement local (economic) development strategy that builds on local, endogenous resources (see e.g. Áldorfai and Czabada, 2014; Áldorfai et al., 2015; Moseley, 2003; Tóth and Káposzta, 2014 among others). This can be interpreted particularly from a rural development point of view in accordance with regional and local development philosophy (see Káposzta, 2020 or Nagyné and Lendvay, 2018).

According to rural development experts these developments can be effective and successful if - while linking to regional and global networks (see Lowe et al., 1995), they give space to local participation and local initiatives (Cernea, 1992) - they are clearly based on the local (natural, economic, human, cultural) resources of the given area (see Kulcsár 2017, Nagyné, 2013 or Ploeg and Dijk 1995). Meanwhile, self-sustaining development will break away from the dependence of external aid in the long run and serve sustainable development (Murdoch, 1995). According to Kulcsár (2017) the importance of local activities and local actors as well as the integrated approach are decisive in addition to local resources.

An important element of the changing global economy and society the new role of “rural” - the strengthening, transformation, and the fulfilment of a new role, as the concept of the countryside has developed for a long time in developed countries to a completely new social and economic dimension. Through the objectives and actions of the European Union’s Common Agricultural Policy (CAP), the EU attributes to the agriculture and the rurality a multifunctional role. According to the basic idea of multifunctionality, the income of the rural population is not only derived from primary function, food and industrial raw material production, but from fulfilling cultural and environmental tasks as well (Kopasz 2005).

In the European model, multifunctional agriculture and rural areas - besides food production - also perform ecological, environmental, societal, economic, social and cultural functions. These include the creation of the basic conditions of recreation and tourism; support for small and medium-sized enterprises; nurturing rural communities; the maintenance of landscape and cultural heritage; cultivating traditions, agri-environment protection, etc. (Madarász, 2004). Naturally it is still about a competitive agriculture that adapts to the world market and globalization to provide farmers with a decent standard of living and stable income. Among the features are highlighted food products, their gastronomic events and a close relationship with tourism (see e.g. Bakos and Topa, 2016; Nagy et al., 2012). The role of tourism is also accentuated by the literature in rural areas (see e.g. Urbánné et al., 2017 or Némedi et al., 2016).

At the same time the trends that derives from the changing agriculture as the former backbone of rural economy cannot be ignored. After the change of regime in the Eastern European countries the land use and ownership in agriculture changed radically, and the organizational structure and operating structure of the farms also changed. Parallel to changes the sector's role in the national economy (GDP) and particular in employment significantly decreased. The latter is particularly problematic for small rural villages (see Oláh and Urbánné, 2016 or Tóth and Oláh, 2019).

These changes are, to a large extent, a general tendency appearing in the EU and in the developed countries, but because of the change in spatial structure and the spatial nature of the economy they affect different areas in different ways. Based on the above mentioned, the question arises that in an originally agricultural community after a shift to craftsmanship and trade what kind of role agriculture has and what position does it fulfil in local development strategies.

Material and method

The Institute of Regional Economics and Rural Development of Szent István University (SZIU) annually organizes village research camps targeting settlements characterized by special situation from rural development point of view. In the summer of 2017 the camp was placed at the municipality of Körösfő (Körösfő, Kalotánádas, Sárvasár, Nyárszó - see Figure 1) in Transylvania, located in Kalotaszeg region, near Bánffyhunyard. The research was attended by lecturers, students and PhD students of SZIU, Török Ignác High School of Gödöllő and the University of Kolozsvár.



Figure 1. Location of Körösfő municipality

Notes: Körösfő village itself Kalotánadas, Sárvasár and Nyárszó villages, as the part of Körösfő municipality

Source: www.varak.hu

During the village camp a questionnaire-based primary research based on supplementary, structured in-depth interviews was conducted aimed specifically at the role of agriculture. The population's general "agricultural exposure" was tried to map with thematic questions of the questionnaire, while the opinion and view of major agricultural entrepreneurs, primary producers, farmers and the settlement leaders and other key personnel - which were taken into focus during the preliminary examinations and the questionnaire research - were collected through deep interviews. During the questionnaire nearly half of households were interviewed with directed sampling, while the selecting of the interviewees were targeted.

For a long time, agriculture has played an important role in the lives of the inhabitants of Körösfő and its connected settlements. However the changes noted above - the transformation and typical agricultural tendencies did not leave the village untouched. The original goal of the research and this article is to explore the role of farming in the life of the village, the opportunities that can be attached to the longer-term developments and the differences in the agricultural economy with regard to the four villages forming the municipality. The most important results of primary research (questionnaires and interviews) are presented below.

Research Results

The agricultural characteristics of Körösfő village are not ideal. This applies in particular to the quality of soils, the situation in the other villages of the municipality is somewhat more favourable. Nevertheless in the previous centuries the farming was the determinant of the local economy. According to Sebestyén (1998) farming was almost unchanged for centuries, and the community was completely self-sufficient. In the XVIII-XIXth century, the size of the cultivated lands and grasslands were increased steadily, while in the second half of the XIXth century peasant farming was modernized. At the beginning of the XVIIIth century locals also

cultivated vineyards, but fruit production was moderate in Kalotaszeg region. In addition, the people from Körösfő were also famous for their livestock breeding. The cattle were the most valuable animal of the serf farm (also because of its tensile force), pig - the favorite livestock of the Kalotaszeg villages - was important for nutrition, sheep farming was popular because of the wool's attractiveness in markets. The number of horses was also relatively high in Körösfő (Sebestyén, 2007). Buffalo was appeared in the second half of the XIXth century, which was a good workforce and brought prosperity to milk production. The area soon became a buffalo filled countryside. Animals were also taken regularly by the people of Körösfő to fairs: Kolozsvár, Nagyvárád, Bánffyahunyad and even the national cattle markets (Péntek, 2014). In the traditional society, forest was an important factor in peasant farming. In the XVII-XVIIIth century, the border Körösfő was also surrounded by large forests, but these were denuded in the XIX-XXth century, their memories are preserved only by place names (Sebestyén, 2007).

Significant change in agricultural employment was caused by the making of tailored goods and the start of craftsmanship and wood carving in the end of the XIXth century. Thanks to poor conditions, the hard, but unprofitable farming, many people turned to the more profitable handicrafts and the related trade, which was specifically attributed to Körösfő village. The role of agriculture in other villages has been changed much more gradually and to a lesser extent, which is still noticeable in current conditions. In the change of agricultural employment, the construction and the characteristics of the socialist economy also set made affects. Due to the technical development, the productivity gains brought by the cooperatives, in Kalotaszeg region the proportion of people employed in agriculture in total employment significantly reduced. The labour force left out of agriculture did not always leave the villages of Kalotaszeg because industrial production had been planted or the existing units were developed, thus the role of commuting increased (Keszi, 1977).

According to the interviews, besides the changes affecting Kalotaszeg, the brake up of the socialist cooperatives further reduced the agricultural community of the examined village. After the brake up of the local cooperatives, in Körösfő locals insisted to maintain plant production for couple of years, but they gradually abandoned it because of the harsh conditions and the "large-scale shepherding" that became characteristic of the time. By the second decade of the 2000s, the livestock farm in Körösfő also fell considerably, and it is estimated that around 20-25 households still keep livestock. Cows and buffalo can be realized only in 4-5 households (only 20-30 animals compared to the earlier 800 number), and pigs have almost disappeared. Shepherding - which although significant in number (about 5-6000 animals, without lambs) - means livelihood only for a handful of local farmers. The workforce employed in sheep production is predominantly not locals but is typically from Moldavia or Romania.

In case of the other three settlements, agriculture is more present in the lives of households, serving commercial production and also self-sufficiency. Domestic or horticultural production can be identified almost everywhere, and while livestock farming is still declining, pigs, rabbits and mainly poultry are still in many places. Cattle breeding and sheep breeding are quite notable in these villages, the number of cattle is the largest in Nádas. In addition, there are about 500 goats in Nyárszó, which are not typical of the area. Bigger orchards (e.g apples) have been in Nyárszó too, but since it was owned by the council and it did not deal maintained it, nature reoccupied the area, the production ceased.

There is also a difference in terms of cooperation between Körösfő and the other three settlements. While there is no co-operation in Körösfő, and there is always "something to quarrel", in the other three community landowners, association (Sárvársar, Nyárszó) or the church community (Nyárszó) helps to work on common interests, common cultivation, very

typical leasing for local livestock farmers. It is also characteristic of local land (this is typical in Romania generally) that ownership rights are not settled or completely clarified by documentation due to the nature of privatization, the everyday administration and the deficiencies of the administration (that is why it is possible to be private, council and ecclesiastical property in the settlement at the same time). In the questionnaire households were asked about the available land (own and rented), the land cultivation method, the agricultural products they produce, the number of animals they kept, how and where they were sold / used, and how many family members are involved in farming. Based on the survey of about 230 households who answered the questionnaire and the results of the interviews, the following findings can be made.

The first important fact to be mentioned based on the experience of the primary research, is that there can be significant differences in the case of the four settlements forming the municipality when examining the role of agriculture. While in Körösfő agriculture has lost much of its former significance and not only as a main source of living, but also by complementary activities due to the weaker conditions and the related handicraft industry and commerce, in the other three villages agriculture is much more pronounced. According to the interviews, in the order of agricultural exposure, Nádas leads, followed by Nyárszó and Sárvásár, till Körösfő characterized by “demolished peasantry” closes the line. Nevertheless, in the latter, many traces of traditional village life can be discovered in various places, as stables and barns are still in a number of courtyards. When exploring the state of agriculture, we first inquired about its base, that is, the existence of land during the questionnaire. As a basic approach we asked about the size of the land owned. According to the results (Figure 2), one-fifth of the respondents do not have any cultivable land (hence no kitchen garden).

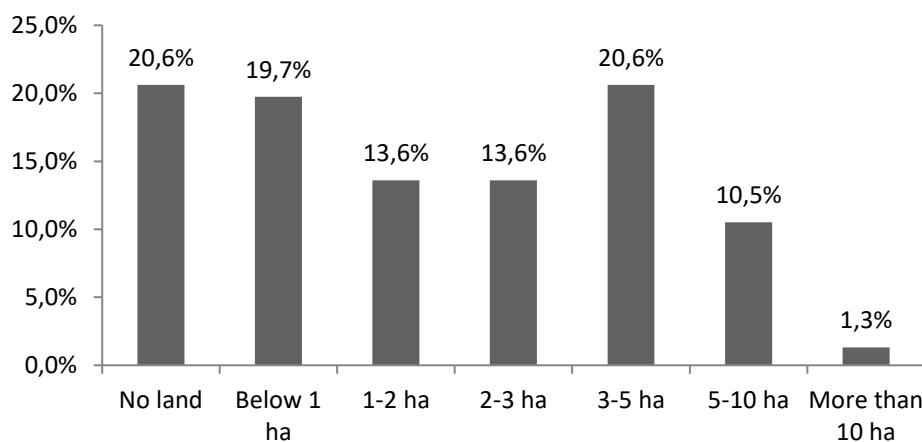

Figure 1. Share (%) of the asked households by the size (ha) of the owned land

Source: Own research and edition, 2020

Nearly one fifth of respondents have an area below 1 hectare, while one quarter have land between 1 and 3 hectares. Ownership over 10 hectares is very rare, and this category was rated by slightly more than 1% of households surveyed. In the case of the four villages, the proportion of those who lacked in land (36%) was the highest in the case of the four villages, while the same ratio was the smallest in Nádas, where only 5% indicated that it had no land (14 and 15% was the value in Nyárszó and Sárvásár). In the case of Nádas, the proportion of those with more than 5 hectares (almost 21%) was the highest.

The investigation also considered the additional areas to be leased to the households for cultivating. Based on the results only 4% of the respondents' households are renting, 70% of them occupy 1 and 5 hectares, while 30% rent more land than 5 hectares. In particular, larger

land leases are linked to livestock farmers and grazing (shepherding). Within the declining agriculture, the weight of animal husbandry in Körösfő is shown that most of the people who have rented areas are living there, while the renter of the largest land is located in Nádas.

The property is also characterized because on the one hand in less valuable land only grazing is a reasonable use, and on the other for grazing it is difficult to maintain another type of cultivation - because of the damage caused by animals (more people reported that it was easier to lease the land for the livestock holders than “litigating” with them).

In the following, we tried to find out who has their own land or rent area, how they cultivate it by themselves or by others (Figure 3). Based on the results, only slightly more than half of the households owning land have their own land, most of which (44.8%) are carried out as an ancillary activity within the household and are not reported as core activities.

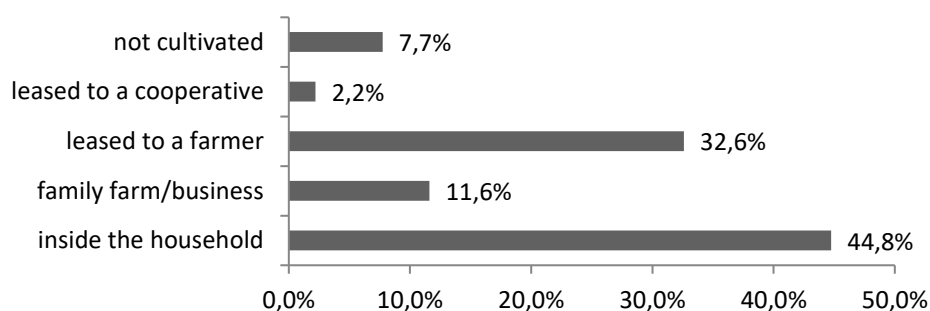

Figure 2. Share of the owned land by the way of cultivation (%)

Source: Own research and edition, 2020

The proportion of those responding households who are farming in the family economy or in the form of a business as a primary activity is a bit more than 11%. More than one third of households lease their land, and nearly 8% of their land is not used either for their own purpose or for rent.

In the following we asked about the products (including plant and animal products) that are typically produced in settlements. This question has been asked for every household, because for example, to keep animals it is not necessary to own land. Almost 40% of the households surveyed do not produce any plant products (Figure 4).

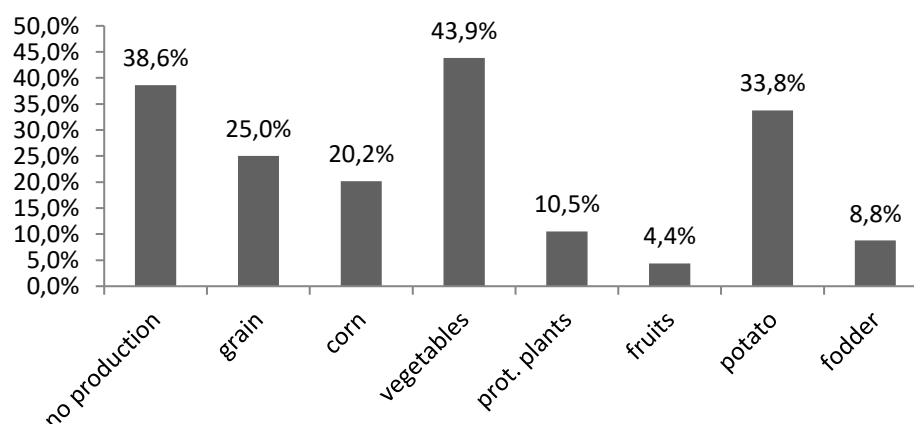

Figure 3. The share (%) of the most typical products produced by the asked households

Note: The three most important products could be indicated

Source: Own research and edition, 2020

Results also shows how much traditional self-sufficiency has diminished. In this case however, the differences between the four surveyed settlements can be shown, as 72.7% of households those who did not produce crops were from Körösfő. This ratio for Sárvasár was 12.5%, for Nádas 9.1% (the main reason for abandoning farming was aging), and 5.7% for Nyárszó. Among the respondents, the most important crops were the different vegetables, with which potato could be also highlighted.

On the one hand these crops are playing an important role in self-sufficiency and on the other they are important from trading aspects. In the case of those with a larger area, grain and corn are already present (one quarter or one fifth of households), and often due to animal husbandry, protein and feed species are also present in nearly 10-10%. Cultivation of fruits was indicated by slightly more than 4% of the respondents.

In relation to animal husbandry, it can be stated that most of the households surveyed (almost 37%) are not doing this activity today (Figure 5). Where animals are still kept, the most commonly occurring is poultry (which is found in almost every second household) or pig (almost every third houses). The formerly famous cattle and buffalo holdings have declined considerably (the latter is seen only at a single owner in Körösfő), and horses and sheep are less typical at the households than before.

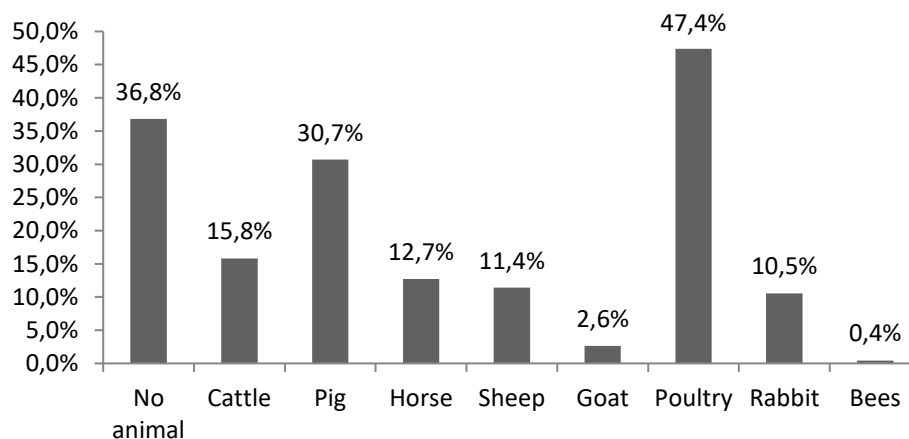

Figure 4. The share of the asked households by kept animals (%)

Source: Own research and edition, 2020

The number of animals kept in the case of cattle but especially in the case of sheep may not necessarily be reduced (indeed even occasionally increased), but there is a concentration on their keeping. This means that people are generally abandoned maintaining livestock, but there is concentration in some stockpiles and areas owned by some entrepreneurs and businesses.

As regards livestock farming, it is also possible to detect a significant decrease in the agricultural exposure of Körösfő as in crop production. Of the households that do not hold animals 66.7% are from there. The ratio is 11.7% in the case of Nádas, 10.7% in Sárvasár, 9.5% in the case of Nyárszó.

During the research, we also examined how the produced products are utilized. Are they fully producing for self-sufficiency or for selling, and if they are sold, what proportion of production is affected? Based on the responses of the households producing the product, there are no families that would fully produce for sale (Figure 6).

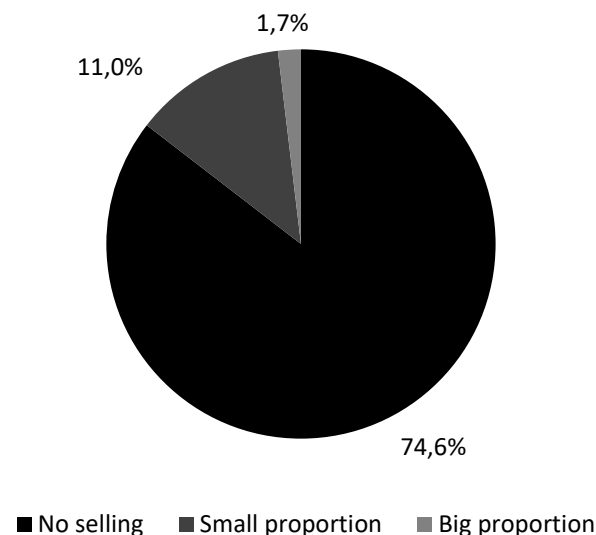

Figure 5. The share of the asked households by the quantity of sold products (%)

Source: Own research and edition, 2020

According to the responses, self-sufficiency is the most important motivation to continue farming, as more than three quarter of producing households do not sell. Of the 11% of the households, which was mainly from Nyárszó and Nádás, sell the smaller proportion of their produced goods, while only 1,7% of the farmers who sell most of their products.

We were also curious that those who deal with sales who are they typically selling to and where. In the largest proportion the market of Bánffyhunyard was highlighted (Figure 7) where 40% of the farmers takes their products.

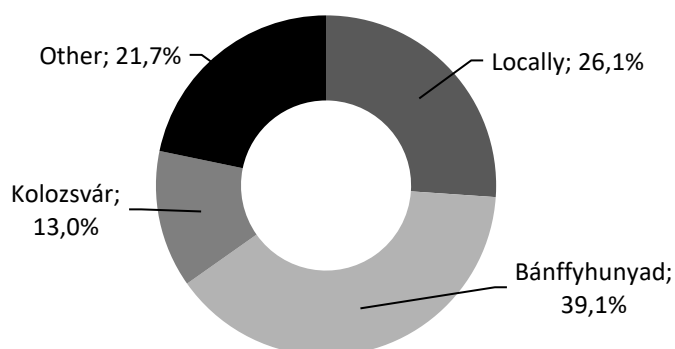

Figure 6. The share of the asked and trading households by the place of selling (%)

Source: Own research and edition, 2020

The role of direct sales from the house is also significant, which was reported by a quarter of respondents. The role of Kolozsvár can be also mentioned, but this is less significant due to its distance, and 13% of the sellers attend there regularly. In previous cases sales are specifically for local retail purposes. In the case of one fifth of producers (21.7%), however, other forms of sales are selling to wholesalers, purchasers and larger companies. This is particularly true for those who grow cereal and arable crops as well as for larger livestock holders.

Traditional rural farms have produced a significant, sometimes full amount of their food needs. This traditional self-sufficiency has however transformed due to the socio-economic changes

affecting the countryside. For this reason, in our research we have also examined the households who produce agricultural products that what amount of their own food consumption can they provide.

Based on the answers (Figure 8) we can conclude that traditional self-sufficiency is not typical of the examined village either. Only 11% of production-related families indicated that their own products completely cover their own consumption. These families are typically found in Nádas and can be characterized both by plant production and animal husbandry.

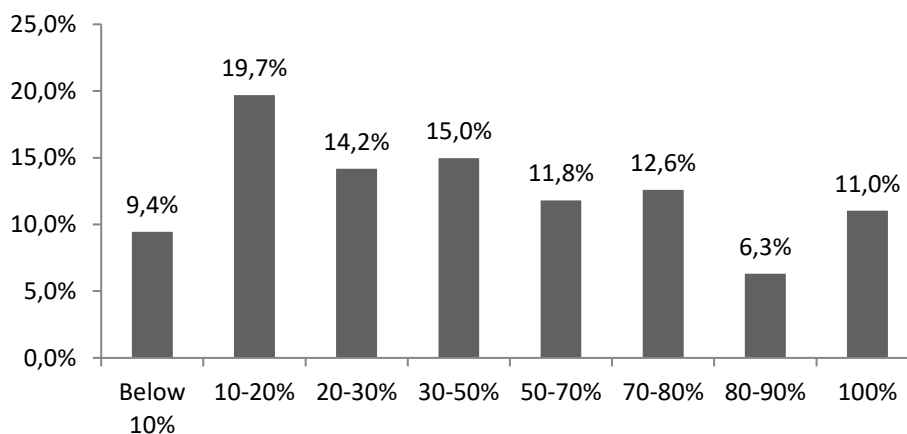

Figure 7. Share of the asked and farming households by the rate of self-sufficiency (%)
 Source: Own research and edition, 2020

Nearly one-tenth of the producers can cover less than 10% of their own food needs. The 10-50% of the consumption can be covered in case of around the half of the respondents, while one-third of them can satisfy the 50-90% of their needs. The weight of agriculture is also represented by the number of family and household members involved in agricultural activities. The number of family members involved can be related to many factors, such as the nature, size, mechanization of the activity, etc. At the same time, the number of involved people shows the extent to which agriculture affects the life of a settlement, region, and household. For this reason, we investigated how many members are involved in farming in households (Figure 9).

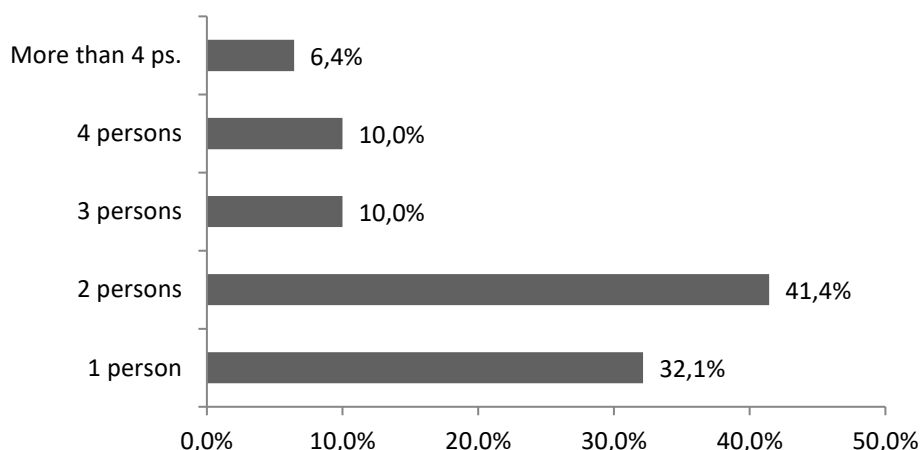

Figure 8. Share of the asked and farming households by the number of family-members involved in farming (%)
 Source: Own research and edition, 2020

The largest proportion (41.4%) is the regular occupation of the two members of the affected households. In one third of the cases, one person in the family carries out agricultural activities, while 10 to 10% three or four people are engaged in agricultural work. With more than 4 family members engaged were selected by just over 6% of the respondents.

Summary

This summary is based on the results of the questionnaires, the interviews conducted with the main actors, the opinion of the population and the observations made during the research. Summing up the research, the decline of agriculture is outlined in recent decades, but this does not equally affect the local community which was surveyed.

A general tendency is shown in rural and village researches that the decreasing agricultural production is basically typical for the older generation, while the young people are already turning away from agriculture and are not pursuing farming because of other opportunities and further education. This has been a characteristic in Körösfő for decades, with the exception that not only agriculture but also further education have been abandoned as a result of craftsmanship. Based on the interviews - due to the narrowing of the possibilities of the local craft industry - further education has become the main feature of young people in recent years. Nevertheless it can finally be stated that in Körösfő agriculture is extremely decreased and its role in self-sufficiency and full-time function is limited.

However it should be pointed out that farming is even more pronounced in the other three settlements, with almost every household carrying out some kind of backyard activity and some degree of self-sufficiency. In addition, commercial production and sales are also better identified. According to the interviews, the “attitudes” of the younger generation are also more positive, on the one hand, they are involved in farming, on the other some of them expressly plan to continue this activity later, even in full-time.

Regarding the role of agriculture in the local strategy, in Körösfő it can only be mentioned - in present circumstances - as a minor role. This means that in this settlement only a few households or families can have a long-term strategy or livelihood, and this also covers practically animal husbandry. Linking with tourism - as explained below - is also possible there, but this is relatively limited building only on the circumstances of Körösfő, compared to the other settlements.

In the other three villages farming can provide an alternative or produce direct incomes in the long run for a much broader population and for the overall the community. Farming means an alternative regarding self-sufficiency or for side business, direct income can be obtained with full-time farming. The environmental conditions and circumstances are more favorable, the limitations of other possibilities (notably the handicraft industry) have caused agricultural traditions to survive, and agriculture is also a “common surface” for the community. There are a number of potential in agriculture which could create opportunity (and jobs) for the whole community like the combination with tourism, diversification and food processing. Rural accommodation, local - good quality and special - foods (e.g. milk, sheep and goat cheese, meat products, organic vegetables and fruits etc.), the quality of environment, the cultural heritage and the local crafts industry are all the basis for this. In Nyárszó such an initiative has already been found.

To sum up there is a clear separation between the four settlements on the basis of the weight, current and future role of agriculture. The reasons for this can be clearly traced back to the

environmental conditions, the formation and flourishing of the crafts industry in Körösfő, and the question of the transmission of the agricultural traditions. At the same time by developing an appropriate level of cooperation, exploiting the local industry, agriculture and tourism opportunities, it would be possible to develop a complex development strategy that would bring prosperity for the whole municipality.

Literature

1. Áldorfai Gy. - Czabadai L. (2014): Helyi válaszok a globális kihívásokra. *Acta Carolus Robertus* 4 (2) pp. 9-18.
2. Áldorfai Gy. - Topa Z. - Káposzta J. (2015): The planning of the Hungarian local development strategies by using CLLD approach. *Acta Avada* (2) pp. 13-22.
3. Bakos I. M. - Topa Z. (2016): The Contribution of Local Food to Tourism in Hungary. *Contemporary Research On Organization Management And Administration* 4 (2) pp. 63-74.
4. Cernea M. (1992) *The Building Blocks of Participation*. Washington: World Bank
5. Káposzta, J. (2020): A vidékfejlesztés helye a regionális tudományban, *Tér és Társadalom* 34 (1) pp. 37-40. doi: 10.17649/TET.34.1.3235.
6. Keszi-Harmath S. (1977): Ingázás, vándorlás, szaporulat Kalotaszegen. *Korunk* XXXVI. (12) pp. 968-974.
7. Kopasz M. (2005): Multifunkcionális mezőgazdaság az EU törekvéseinek összhangjában. *A Falu* (1) pp. 51-60.
8. Kulcsár L. (2017): A vidékfejlesztés elméleti megközelítése: regionális és kulturális összefüggések. Kolozsvár: Kriterion
9. Lowe P. - Murdoch J. - Ward N. (1995): Networks in Rural Development: beyond exogenous and endogenous models. pp. 87-105. In: Ploeg J. D. van der - Dijk G. van (Ed.): *Beyond modernisation: The impact of endogenous rural development* Assen: Van Gorcum.
10. Madarász I. (2004): A vidék funkciói az Európai Unióban. *A Falu* (4) pp. 35-43.
11. Moseley, M. J. (2003): *Rural Development Principles and Practice*. London: Sage
12. Murdoch J. (1995): Sustainable Rural Development: Towards a research agenda. *Regional Studies* (5) pp. 479-499.
13. Nagy H. - Tóth T. - Oláh I. (2012): The role of local markets in the sustainable economic development of Hungarian rural areas. *Visegrad Journal On Bioeconomy And Sustainable Development* 1. (1) pp. 27-31.
14. Nagyné, M. M. - Lendvay, E. (2018): New method to support decision making process in the local economic development of Hungary. *Regional Statistics* 8. (2) pp. 69-91.
15. Nagyné, M. M. (2013): Factors of success in case of local society. *Deturope: Central European Journal Of Tourism And Regional Development* 5. (3) pp. 63-70.
16. Némedi-Kollár, K. - Péli, L. - Madár, F. (2016): Covasna county in the mirror of economic, social, environmental factors. pp. 484-492. In: Horská, E. et al. (Eds.): *The Agri-Food Value Chain: Challenges for Natural Resources Management and Society: International Scientific Days 2016*. Nitra: Slovak University of Agriculture
17. Oláh I. - Urbánné Malomsoki M. (2016): A kis- és aprófalvas térségek népességének változása hazánkban. pp. 1237-1243. In: Takácsné Gy. K. (szerk.): *Innovációs kihívások és lehetőségek 2014-2020 között: XV. Nemzetközi Tudományos Napok*. Gyöngyös: Károly Róbert Főiskola
18. Péntek T. (2014): Körösfő. Honismereti tanulmány. Élő Erdély egyesület. http://diakszemmel.eloerdely.ro/files/6756-099_Pentek_Timea_Korosfo.pdf
19. Ploeg, J. D. van der - Dijk, G. van (szerk.) (1995): *Beyond Modernization: The Impact of Endogenous Rural Development*. Assen, The Netherlands: Van Gorcum

20. Sebestyén Z. (1998): A kalotaszegi Körösfő évszázadai. *Honismeret* 26. (6) pp. 51-55.
21. Sebestyén Z. (2007): *Körösfői Ríszeg Alatt. Egy kalotaszegi település évszázadai.* Budapest: Akadémia Kiadó
22. Tóth T. - Káposzta J. (szerk.) (2014): *Tervezési módszerek és eljárások a vidékfejlesztésben (elmélet)* Gödöllő: Szent István Egyetemi Kiadó
23. Tóth, T. - Oláh, I. (2019): Gondolatok a hazai településfejlesztésről a legkisebbek szemszögéből. *Studia Mundi – Economica* 6. (1) pp. 93-103. doi: 10.18531/Studia.Mundi.2019.06.01.93-103
24. Urbánné, M. M. - Némedi-Kollár, K. Péli, L. (2017): A primary analysis of development opportunities in Mezőkövesd. pp. 115-133. In: Jedynak, W. et al. (Eds.): *Changes as a social process.* Rzeszów: University of Rzeszów