

PROF. DR. BÁTHY SÁNDOR

Nemzetközi logisztikai gyakorlat a logisztikai MSc képzés szolgálatában

Absztrakt

A közel húsz évre visszatekintő magyar-brit nemzetközi logisztikai képzési program folyamatosan biztosította a magyar logisztikai MSc hallgatók korszerű felkészítését, ami az új kihívások között is megőrzendő érték. Az új képzési rendszerben a hallgatók egy éves (intenzív) képzésben részesülnek, ami kérdésessé teszi, hogy belefér-e ebbe a képzési időbe két nemzetközi gyakorlat és a hozzájuk elengedhetetlenül kapcsolódó felkészítési (magyar, brit) szakasz.

Abstract

The nearly twenty years old Hungarian – British International Training Program provided advanced preparation for the hungarian MSc students wich is to be retained.

In the new training system students will receive a one year (intensive) training that is why two multinational exercises cast doubt as to fit into the new training system with all of its related (hungarian-british) preparation.

A cikk arra a kérdésre keres választ, hogy a lassan két évtizedes múltra visszatekintő MAGLITE Többnemzeti Logisztikai Kiképzési Program, hogyan szolgálja a 2013-ben indított katonai műveleti logisztika mesterképzési szak, képzési programját. Az új mesterképzési szakon a képzési idő csökkenése, a katonai logisztikai MSc képzésben szerezhető 60 kredit és az előírt 900 kontakt óra – amit a hallgatók két szemeszter alatt nappali képzési formában teljesítenek – jelentősen megváltoztatta a katonai képzés legfontosabb részét képező „gyakorlati” orientált felkészítés lehetőségét.

A gyakorlatok (70-70 óra) nincsenek benne a jelzett óraszámban, ezért a logisztikai szakos hallgatók jelentősen leterheltebbek, mint a többi MSc-s hallgató. A szak vezetése és oktatói egyetértenek abban, hogy a hosszú évek alatt kifejlesztett, a nemzetközi katonai képzési programokban egyedülálló magyar-brit képzési programot célszerű lenne fenntartani, ugyanakkor az is igaz, hogy ez nem mehet a hallgatók felkészítésének rovására.

A program MSc képzésben betöltött fejlődésének és anomáliáinak bemutatásával azt szeretném hangsúlyozni, hogy ez a felkészítési forma a sok magyar és brit lehetőség változás ellenére is rendkívül értékes és méltó arra, hogy a résztvevők körét egyrészt kiszélesítsük, másrészt ezen keresztül a logisztikai szak hallgatóinak részvételét csökkentjük. Ez

HADTUDOMÁNYI SZEMLE

2015. VIII. évfolyam 1. szám

a csökkentés¹ úgy képzelhető el, hogy a hallgatók a második gyakorlaton már nem vesznek részt felkészítésen sem a magyar, sem a brit szakaszon. A képzési rendszerben betöltött helyét illetően a nemzetközi gyakorlat jelentős fejlődési szakaszokon ment át, amit a jövőt illetően figyelembe kell venni és persze további változásokkal is számolni kell.

A St. Margaret Logistics Informational Training and Exercise közismert nevén MAGLITE a magyar-brit nemzetközi képzési program közel két évtizedre tekinthet vissza.

A kétoldalú program gondolata már 1996. év tavaszán felvetődött, amikor a brit védelmi attasé megkereste a Honvédelmi Minisztériumon keresztül a Magyar Honvédség Parancsnokságát egy kétoldalú program felajánlásával.

A megkeresés alapjául szolgált egyrészt a Magyar Köztársaság Honvédelmi Minisztériuma, valamint Nagy-Britannia és Észak-Írország Egyesült Királysága Védelmi Minisztériuma közös, a védelmi együttműködésről szóló Egyetértési Memoranduma, amelyben a felek megerősítették elkötelezettségüket a védelmi együttműködésre, többek között egy, a jövőbeni lehetőség feltárására a logisztika területén.

Másrészt az Egyesült Királyságban, a Királyi Logisztikai Szervezet létrehozásával a képzést új alapokra fektették, ami nemzetközi együttműködést és a délszláv térséghez közeli műveleti térség logisztikai szempontú értékelését feltételezte.

Fontos körülmény volt, hogy az IFOR erők Magyar Köztársaság területén történő átvonulásának biztosításában, illetve az IFOR feladatban történő részvételben jelentős szerepet játszott a Magyar Honvédség, amelynek nemzetközi visszhangja pozitívan ítélte meg tevékenységünket. Már az első gyakorlatok után egyértelműen megállapítható volt, hogy a MAGLITE logisztikai kiképzési program páratlan lehetőséget biztosít a katonai logisztikai egyetemi kiegészítő szakok képzési kimeneti követelményeinek teljesítéséhez.²

Mindezek alapján az együttműködésre vonatkozó javaslat, a kétoldalú program abban állt, hogy a brit tisztek a részükre meghatározott feladat alapján logisztikai felderítést hajtsanak végre, és tervet készítsenek egy brit béketeremtő hadosztály Magyar Köztársaság területére történő telepítésére, rövid időtartamú kiképzésére, felkészítésére, egy harmadik (alkalmazási) ország területére történő áttelepítésére, a feladat végrehajtása utáni kivonásukra és honi (UK) területre visszatelepítésükre.

A résztvevő magyar tisztek a fogadó nemzet összekötő tisztjei szerepkörében tevékenykednek, gyakorolják, továbbfejlesztik megszerzett angol nyelvi ismereteiket, illetve megismerkednek a NATO-ban alkalmazott logisztikai tervezési folyamatokkal. Magyar

¹ A katonai műveleti logisztika szak tantervében a 8.3 pont Kritérium követelményeknél szerepel a MAGLITE szakmai gyakorlat I-II, ami érvényes 2013/2014 tanévtől felmenő rendszeren. A Szenátusi határozat száma: 77/2012 (VII.11) HLMML95 Szakmai gyakorlat I. teljesítése 1. félév HLMML96 Szakmai gyakorlat II. teljesítése 2. félév

² Báthy Sándor- Horváth Attila: A „MAGLITE” gyakorlat eredményeinek összegzése és a továbblépés lehetőségei In: Horváth Attila (szerk.) Az első magyar-brit logisztikai kiképzési program tapasztalatai. 132 p. Budapest, Zrínyi Miklós Nemzetvédelmi Egyetem kiadványa. 1997. pp. 119-123. A képzési forma az 1990-es évek végétől többször változott, a MAGLITE Többnemzeti Logisztikai Kiképzési Programokat valamennyi mesterképzési formában hasznosan tudtuk integrálni.

HADTUDOMÁNYI SZEMLE

2015. VIII. évfolyam 1. szám

oldalról a felajánlott együttműködési program elfogadásra került, és a szervezési, előkészítési, valamint végrehajtási feladatokkal a Magyar Honvédség Anyagi Technikai Főcsoportfőnökség lett megbízva.

A gyakorlat parlamenti jóváhagyásának hiányában döntött úgy a tárca vezetése, hogy tanintézetek közötti képzési program keretében teljesíti az együttműködési vállalását. A Nemzetvédelmi Egyetem Vezetés- és Szervezéstudományi Kara a Logisztikai Tanszékot bízta meg a feladat szervezésével, a partneri kapcsolat kialakításával. Itt hangsúlyoznom kell, hogy a tárca vezetése néhány megkötéssel szabad kezet adott az együttműködési program kialakításában.

A tanszék ezt a szabadságot úgy kamatoztatta, hogy az MH előtt álló feladatok közül a legaktuálisabb feladatra, a megerősítő erők fogadására, a befogadó nemzeti támogatás szellemére és gyakorlatára, illetve a többnemzeti tevékenységek szervezésére helyezte a hangsúlyt. Ezek a feladatok a képzési rendszerbe jól illeszthetőek voltak és biztosítani lehetett, hogy az MSC hallgatók legalább egy esetleg két alkalommal részesei lehessenek a programnak az eleinte három, később a két éves képzés során. Arra is lehetőség nyílt, hogy nemzetközi kapcsolataink révén cseh, szlovák, lengyel, olasz, szlovén csoportokkal illetve hallgatókkal színesítsük a többnemzeti törzseket. A program jellege igényelte, hogy minél szélesebb alagra kerüljenek a törzsek, ezért összefegyvernemi és fegyvernemi tiszteket is szívesen vontunk be a gyakorlásba, érzékeltetve ezzel az összefegyvernemiség elengedhetetlenségét a törzsek vezetésében. Ez az elképzelés és gyakorlat igen kedvező eredményeket hozott, amit a hallgatói vélemények és tanulmányi eredmények egyértelműen visszaigazoltak.

Magától értetődő volt például, hogy a Befogadó Nemzeti Támogatás feladatait valós hadszíntéri adatokkal szerveztük. Ezt követően a gyakorlat vezetése és rögtön hozzáteszem a gyakorlaton résztvevő valamennyi tanár számára központi didaktikai kérdéssé vált a befogadó ország és támogató rendszer egyenértékű értékelése a küldő nemzet támogató rendszerével. Ebben megerősítést jelentett, amikor olasz hallgatók színesítették a nemzetközi gyakorlatot és Trieszt kikötőben fogadták a feltételezés szerint oda érkező brit erőket. A fogadást szervező olasz őrnagy olyan határozottan utasította vissza a hasonló rendfokozatú brit csoportvezető hiányos információját az érkező erők technikai eszközeinek mennyiségéről és minőségéről, hogy annak még a gyakorlatvezetés előtt is visszhangja lett.

Ez, és hasonló epizódok bátorították az együttműködést fenntartó és építő Dr. Réger Béla alezredest, hogy többnemzeti dandárt szervezzen magyar, cseh és más nemzetek (a részvételtől függő) erőiből, amely NATO (itt brit) alárendeltségbe kerülve ugyanazt gyakorolta, mint a brit hadosztály többi dandára. Ez tette lehetővé, hogy a mi hallgatóink természetes közegben ismerkedhettek meg a többnemzeti törzsek munkájával az együttműködés törzskari és nyelvi nehézségeivel, valamint olyan új eljárásokkal és szervezeti rendszerekkel, mint a fogadás, állomásoztatás, összekovácsolás és harci csoportokba rendezés utáni felvonulás együttes feladatrendszerként való értelmezése (RSOM(I) vagy a Többnemzeti Összhaderőnemi Logisztikai Központ (MJLC) feladatai, illetve az Előretolt Logisztikai Helyszín (FLS) funkció. Ezen új elemek mellett változatlan maradt a Befogadó

HADTUDOMÁNYI SZEMLE

2015. VIII. évfolyam 1. szám

Nemzeti Támogatás szerepkör, ami egyre inkább a tenger felőli megközelítést preferálta lévén a britek tengeri hatalom, másrészt pedig az eddigi szárazföldi logisztikai iskola összhaderőnemivé szerveződött és így a haditengerészet logisztikájának is bővebb gyakorlási lehetőségre volt szüksége.

A hallgatók értékeléseikben a gyakorlat, sőt az MH részére is megfontolandó következtetéseket vontak le, illetve javaslatokat tettek. Ezekből a legkritikusabbakat szedtem csokorba.³

A hallgatói válaszokból:

„A gyakorlat felszínre hozta, hogy a nemzetgazdaság csak részben rendelkezik nyilvánított, felajánlható infrastrukturális kapacitásokkal dandár és hadosztály szintű személyi állomány és technikai eszközök részére. Ezért a 105. logisztikai dandár kérdéseire adott tájékoztatás tartalmazta a tényleges meglévő infrastrukturális és szolgáltatási kapacitásokat, de tartalmazta az alternatív lehetőségeket is (pl. tábori feltételek megteremtésének lehetőségét).”

„Javaslom, hogy a Magyar Honvédség átalakítása során feleslegessé vált, megüresedett laktanyák, a hozzájuk tartozó raktárbázisok és gyakorlóterek közül néhány kerüljön kijelölésre a felajánlható Befogadó Nemzeti Támogatás részeként. Ezen ingatlanok minimális fenntartással rövid időn belül alkalmassá tehetők elszállásolási, tárolási, összekovácsolási, gyakorlási feladatok végrehajtására a polgári lakosság zavarása, a természeti környezet károsítása nélkül.”

„Célszerű volna Magyarország területén kijelölni néhány katonai tevékenységre alkalmas területet felajánlható képességként, ahol tábori körülmények között lehet végrehajtani az előzőekben rögzített feladatokat.”

„A Befogadó Nemzeti Támogatás gyakorlati végrehajtását megalapozó elméleti tantárgyi oktatás előzze meg a gyakorlat végrehajtását.”

„A programok mind a kötött, mind pedig a szabadfoglalkozások jól szervezettek voltak (úgy Nagy-Britanniában, mint Magyarországon). A magyarországi szemrevételezések jól sikerültek. Ez talán annak is köszönhető, hogy a magyar fél részéről történt egy előzetes főpróba. Maga a gyakorlat szakmailag hasznos volt és érdekes. Talán annyi kiegészítést tennék, hogy érdemes volna már első évfolyamon beiktatni a MAGLITE-hoz kapcsolódó órákat, hogy még alaposabban fel tudjunk készülni.”

„Konkrétan kerüljön meghatározásra, hogy a készítenő okmányok tekintetében mi az elvárás, melyik okmány, valamint a térkép mit tartalmazzon, ne csak „találjuk ki” alapon történjen. Ha szükséges erre szolgáló törzsszolgálati utasítás kiadását javaslom, mintaokmányokkal együtt.”

³ A gyakorlatok és a kiképzési programok végrehajtása után valamennyi résztvevő hallgatóval meghatározott szempontok szerint jelentést írtunk. A jelentés megíratásakor arra ösztönöztük a magyar végrehajtókat, hogy a kritikai észrevételeiket fogalmazzák meg bátran. A cikk megíratásakor ezekből a jelentésekből személyiségi jogi szempontok alapján a nevek említése nélkül idézek.

HADTUDOMÁNYI SZEMLE

2015. VIII. évfolyam 1. szám

„Sajnos angol nyelvből hiányosak az ismereteim (eddig még nem sikerült nyelvtanfolyamra beiskoláztatni magam). Jelenleg német nyelvből rendelkezem középfokú „C” típusú (katonai szaknyelvvél bővített) nyelvvizsgával. Ezért az angol nyelven tett jelentések tartalmát nem értettem, magyar nyelvre pedig nem kerültek lefordításra. Véleményem szerint, a gyakorlat egyik legmeghatározóbb munkacsoportja a közlekedési koordináló csoport volt, melyet a kérdések darabszáma is mutat. Úgy gondolom, hogy a felkészülési időszakban a gyakorlat közlekedési szakterületet érintő kérdéseire még több idő ráfordítására lenne szükség. A feltett kérdések megválaszolására több esetben (11) segítséget kellett kérnem, a Minisztériumok Tárcaközi Bizottságában, a Gazdasági és Közlekedési Minisztérium képviselőjétől (Nagy Mihály alezredes úr).”

A hallgatói visszajelzésekből rendkívül pozitív kép tárult fel és a tanszék joggal vonhatta le azt a rövid, de velős következtetést „csak így tovább”. Sajnos brit partnereinknél megszűnt az a valós motiváló kényszer, hogy a délszláv térségben kelljen feladatot végrehajtaniuk, de megmaradt az az igény, hogy többnemzeti műveletekben vezető nemzetként gyakorolhassák a döntéshozatal örökzöld feladatait.

Eleinte partnereink beérték azzal, hogy Koper és Trieszt kikötőkben kirakva jussanak el az egyesítés és összekovácsolás bázisát jelentő Központi Gyakorlótérre, de az utóbbi néhány gyakorlaton már igényelték, hogy az Atlanti-óceán közepén sziget legyen a Szlovénia és Magyarország területét magában foglaló műveleti térség. Talán éppen ez okozta számukra a talán képzavarnak tekinthető feladatértelmezést, ami igen sok gondot okozott a 2010-es év első képzési programján.

Az a beállított helyzet, ami az Atlanti-óceán szigeteként, valamikori brit gyarmatként írta le a műveleti térséget a brit hallgatókból az elmúlt 2009-es év gyakorlásain azt a gondolkodást váltotta ki, hogy erőikkel partraszállást kell végrehajtaniuk, logisztikai szükségleteiket pedig meg kell szereznük, illetve ki kell követelniük a „hadszíntéren”.

Sokkal életszerűbben kezelték a feladatot a magyar és cseh hallgatók, akik a NATO BNT alap és irányelveinek szellemében⁴ és a PfP SOFA betűje szerint engedtek teret a brit munkacsoportok (1-3 syndikét) igényeinek. Ugyanakkor jogos értetlenséggel fordultak a brit munkacsoportoknál lévő összekötő tiszték a gyakorlatvezetéshez és az őket kiküldő BNT tervező törzs vezetőjéhez annak értelmezésében, hogy a küldő nemzet (britek) a BNT tervezésének és előkészítésének melyik fázisában vannak, a pontos tartalommal nevesíthető öt fázis közül.

A 2010-es év több új szervezési sajátosságot is hozott a MAGLITE végrehajtási lehetőségeiben.

Ez elsősorban annak tudható be, hogy nem volt szervezhető olyan tancsoport, akinek tanrendjében ez a gyakorlás illeszthető volt. Ezért döntött úgy a tanszék és az intézet vezetése, hogy tanári törzsgyakorlás keretében tesz eleget a BNT nemzetközi szerződésben vállalt kötelezettségnek. A csoportba a tanszék tanári állományán kívül a HM tárca témával foglalkozó legelismertebb szakértőit kértük fel. Így az egészségügyi kérdéseket Dr. Svéd

⁴ MC 334/2 Befogadó Nemzeti Támogatás NATO Alap és Irány-elvei

HADTUDOMÁNYI SZEMLE

2015. VIII. évfolyam 1. szám

László orvos altábornagy, a NATO és a hadászati problémákat Kocsis Lajos ezredes a Honvédelmi Minisztérium Védelmi Hivatal témával foglalkozó szakértője, az általános befogadó nemzetet érintő kérdéseket Dr. Jároscsák Miklós és Dr. Jávör Endre ezredesek, a témában PhD tudományos fokozatot szerzett szakértők segítségével dolgozta fel a BNT Tárcaközi Bizottság szerepében dolgozó munkacsoport. A brit munkacsoportokkal (1-4 syndikét) az MSC szak önként jelentkező hallgatói (szabadságuk terhére tisztek és polgárok vegyesen) összekötő tisztek szerepében biztosították a folyamatos együttműködést.

A gyakorlat első szembetűnő ellentmondása akkor vált világossá, amikor a munkacsoport összevetette a beállított helyzetet a feladattal és kiderült, hogy a brit fél úgy értelmezi a küldő ország pénzügyi kötelezettségét, hogy az élelmiszeren kívül minden költség a befogadó országot terheli. Ennek tisztázására a gyakorlat megkezdése előtt felhívtuk a brit gyakorlatvezetés figyelmét, hogy a hallgatóik számára még a tervező munka megkezdése előtt világossá kéne tenni:

- A Befogadó Nemzeti Támogatás NATO alap- és irányelveit⁵ illetve azok befogadó és küldő nemzetre vonatkozó irányelveinek szellemét;
- Tekintetbe kell venni Slovary érdekeit. Jelenleg békeidőszak van és turista szezon, ennek megfelelően a felvonuló erőknek aránytalanul nem szabad megzavarni az ország rendjét és nyugalma. Az erőknek el kell kerülnie azokat a területeket, amelyek a kormány (SLO) meglől.
- A NATO BNT szerint Slovary hadsereg ingyenes szolgáltatást nyújt, de az egyéb szolgáltatásokért fizetni kell.

A gyakorlat során előzetes félelmeink igazolódni látszottak.

Az összekötő tisztjeinket a britek partnerként fogadták, de a törzsek alig jutottak túl a hadszíntéri kapacitások és lehetőségek tisztázásán, amit még szemrevételezéssel sem próbáltak pontosítani.

A két brit munkacsoport egyáltalán nem tett fel kérdést, illetve nem támasztott igényt a BNT konkrét megszervezésére, illetve a technikai megállapodás kialakítására vonatkozóan. A kapacitási adatokra feltett kérdések igazolják, hogy a gyakorlat brit szakaszában elmaradt a hadszíntéri lehetőségek elméleti feldolgozása, a kapacitási jegyzék értelmezése.

Értékelve a gyakorlatot szembetűnő az a visszalépés az eddigi MAGLITE programokhoz képest, amit a BNT igénybevételenek megtervezése és a szemrevételezés terén produkált brit partnerünk. Ezért célszerűnek látszott, hogy a hatékonyabb és célirányosabb felkészítés érdekében az év következő (teljes hallgatói osztállyal folyó) gyakorlása angliai szakaszán igyekezzünk oda eljuttatni a küldő nemzetet, ahová a korábbi gyakorlatokon eljutott, nevezetesen, hogy szemrevételezéssel pontosítsa elgondolását a hadosztály logisztikai

⁵ MC 331; MC 319/2 NATO Logisztikai Alap és Irányelvei; AJP 4.5.(ALP 12) Szövetséges összhaderőnemi fogadó nemzeti támogatási doktrína és eljárás módszerek; ALP-12

HADTUDOMÁNYI SZEMLE

2015. VIII. évfolyam 1. szám

támogatására és a BNT igénybevételére. Így a magyar MSc hallgatóink ismét méltó és valóságához közeli helyzetben gyakorolhatnak nemzetközi törzsben.

Utólag elmondható, hogy a magyar gyakorlatvezetés nem érzékelte időben a brit elgondolás változását és a hallgatóinkat kissé erőszakosan az előzőekben jónak bizonyult szerepkörbe akartuk gyakoroltatni. Erről az ő véleményük egészen vegyes volt.

Néhány, a legmarkánsabb hallgatói vélemények közül:

„Habár a gyakorlat teljes anyagával rendelkezünk, amelyet az utolsó összevonás végén megkaptunk (2012. szeptember 29-én), az anyagok feldolgozása az otthon töltött idő alatt az idegen nyelv nem megfelelő ismeretei miatt nem került végrehajtásra, valamint az egy hetes felkészítés alatt az ADAMS és a LOGREP ismeretek oktatása az időnk nagy részét kitöltötte. Amennyiben ezekben a napokban a gyakorlat tényleges feladatának a megismerésével foglalkozunk, a kezdeti nehézségek elkerülhetőek lettek volna.”

„Utolsó gondolatomat már több fórumon is megosztottam. Szerintem nem lenne hátrány, ha a feladatokban a vezetői szakon hallgatók is részt tudnának venni, akárcsak alájátszó szerepben is, hiszen a valóságban is, szinte minden feladatot velük együtt kell végrehajtani. A logisztikusok gondolkodásán is változtat, ha érzik pl. egy lövész katona elvárásait, tudását egy adott feladatban.”

„A feladat időtartamának rövidegsége miatt a többnemzeti csoportok összekovácsolását végrehajtani nem lehet, hiszen egyszerűen nem férne bele az időbe több egyszerűbb feladat, amely megkövetelné a csoportok szoros együttműködését és ezáltal a személyi állomány jobban megismerhetné egymást és egymás nyelvtudását, esetleg a közös nyelvet kevésbé beszélő társak ezen időszak alatt valamelyest felzárkózhatnak. A hazai felkészítés során nem került begyakorlásra a várható feladatok végrehajtásához szükséges tervezési folyamat magyar nyelven, így a végrehajtás időszakában ennek a begyakorlása jelentős energiát vett el a nyelvi nehézségek mellett, mivel az angol nyelvű dokumentumok fordítása és értelmezése sok időt emésztett fel. Hátrányt jelentett a szakmai-katonai angol nyelv ismeretének hiánya. A feladat szabások sokszor nyelvi nehézségek miatt torzultak, így nem minden esetben voltak egyértelműek.”

„A gyakorlat során a művelet tervezés angol szabályzók által meghatározott módszerén haladtunk végig. A csoport a „Heavy Military COA” kidolgozását kapta. Mely közel 10000 fős katonai kontingens kitélepítését és működési feltételek kialakítását, a feladat megkezdését és a feladat végén a kivonást ölelte fel. A gyakorlat során sokat lehetett tanulni az angolok által alkalmazott munkamódszerekről, csapatmunkáról, mely Magyarországon is követendő lenne. Illetve a kidolgozott tervezési okmányok és a segédletek (tervezési adat táblázatok) meglét, elérhetősége is a tervezést segítené elő.”

„A gyakorlatot hasznosnak ítélem meg. Javaslom a következő gyakorlatra minél több fő beiskolázását Angliába, illetve ne legyen külön magyar szindikátus, hanem az angol csoportokba legyen beosztva több magyar hallgató.”

„Rendkívül fontosnak tartom a MAGLITE gyakorlat végrehajtását ebben a képzésben, mivel a nemzetközi törzsben való gördülékeny együttműködés és munka elengedhetetlen követelménye egy béketámogató műveletben szolgáló magyar tisztnek.”

HADTUDOMÁNYI SZEMLE

2015. VIII. évfolyam 1. szám

Volt hallgató, aki átfogóbb véleményt nyilvánított:

Megfigyelés: „A gyakorlat végrehajtásának tárgyát képező művelettervezési módszer nem a NATO direktívák alapján ajánlott COPD eljárásrend követésével, hanem a végrehajtásban résztvevő brit fél saját eljárásrendje alapján történt.

Megjegyzés: Mind a COPD, mind a brit eljárásrend 6 lépésben hajtja végre a műveletek tervezését. A művelettervező eljárások nagyon hasonlóak egymáshoz, de a lépések tartalma és így a folyamatok részekre bontása nem egyezik meg.

Hatás: Az eltérő eljárásrend zavarokat okozott az egyes művelettervezési lépések végrehajtásában. A szindikátus 5 részéről a brit módszer szerinti 1. lépés részben, a 2A; 2B.; 2C. lépések egyáltalán nem, illetve a 3. és 4. Lépések szintén csak részben kerültek végrehajtásra.

Megfigyelés: A brit szindikátusokba delegált magyar állomány megfelelő információkkal látta el a szindikátus brit vezetését a tervezés végrehajtásához elengedhetetlen részletek és adatok vonatkozásában. A magyar szindikátusba brit állomány nem került delegálásra.

Megjegyzés: A tervezés 3. lépésében a különböző cselekvési változatok kidolgozása során a brit szindikátusok magyar részről megkapták a feladat végrehajtásához szükséges képesség és kapacitás adatokat, illetve azon felül a műveleti alkalmazás tervezéséhez szükséges egyéb információt. A magyar szindikátus a brit erők képesség és kapacitás adataival ugyan rendelkezett, de segítséget például a brit haditengerészet, vagy légierő műveleti alkalmazásának tervezéséhez nem kapott.

Hatás: A magyar és brit szindikátusok a tervezést nem tudták azonos szinten végrehajtani (brit J4; magyar G4). A két produktum szintje nem konvergált.

Megfigyelés: A brit terminológia a rengeteg rövidítés miatt sok esetben érthetetlen volt.

Megjegyzés: A gyakorlat előtti héten a brit szindikátusokba delegált magyar állomány felkészítéssel vett részt UK-ban, ahol a művelettervezéshez szükséges dokumentumokat (többek között rövidítésgyűjteményt) nyomtatott formában megkapták. Ugyanezen dokumentumok a magyar szindikátusba beosztott állomány részére csak részben voltak elérhetőek.

Hatás: A kibocsájtott dokumentumok „visszakódolása” túl sok időt vett igénybe.

Megfigyelés: A művelettervezési feladat a brit fél által kidolgozott forgatókönyvre épült, amihez a brit nemzeti vezetési és irányítási rendszer adta az alapot.

Megjegyzés: A végrehajtó állomány nem volt tökéletesen tisztában ennek az irányítási rendszernek a szintjeivel és vezetési elemeivel (PJHQ?; CJTFHQ?; CJLOGC?). a kiadott dokumentumok feldolgozásakor sok esetben felmerült a kérdés: Ki adta ki és kinek címezte?

Hatás: A végrehajtó állomány csak részben ismerte fel, hogy milyen szinten (melyik parancsnokság kötelékében) hajtja végre a tervezést.

Megfigyelés: Az angolul „jól” beszélő állomány nagyrészt a brit szindikátusokba került beosztásra, a magyar szindikátus állományának nyelvtudása alul maradt az elvártakon.

HADTUDOMÁNYI SZEMLE

2015. VIII. évfolyam 1. szám

Fatás: A gyakorlat első napján kiadott nagy mennyiségű dokumentáció (tervezési direktívák, ország-leírás dokumentumok, ENSZ információk) a nyelvtudás szintjének elmaradása miatt nem került maradéktalanul feldolgozásra.”

A viszonylag önkényesen összeválogatott hallgatói vélemények érezhetően abba az irányba hatnak, ami elismeri a brit törzsekben való gyakorlás fontosságát és hasznosságát, ugyanakkor megjelenik az új egy éves képzésben (igaz, nappali) részt vevő hallgatók részéről az a dilemma, hogy a képzésük 900 óraszámából amellet, hogy több mint negyven órában védelmi és támadás logisztikai támogatása témában törzsgyakorláson vesznek részt szükséges-e számukra még két nemzetközi gyakorlás brit törzsekben angol nyelven. Itt hozzá kell tenni, hogy mindkét gyakorlatot egy-egy hét felkészülési idő előz meg Nagy-Britanniában, illetve itthon.

Ennek ad hangot az a 2014-2015 évben MSc szakon hallgató tancsoport, amelynek létszáma négy fő.

„A felkészítés során több időt kell szánni a logisztikai törzsfeladatok megismerésére, gyakorlására. A gyakorlat során nem használt ismeretanyagok későbbi időpontban történő oktatása. A nyelvismeret szükségességének kihangsúlyozása már a felvételi eljárás során (esetleg nyelvi felmérés). A gyakorlat későbbi időpontra tétele az alaposabb felkészülés érdekében. Mivel a gyakorlat és a felkészítés 3 hetet vesz el a szorgalmi időszakból, kérdéses, hogy ad-e annyit a gyakorlat, mint amennyit elvesz.” Ugyanakkor a világban folyó többnemzeti kötelékben végrehajtott válságkezelési műveletek tapasztalatai egyértelműen igazolják, hogy a logisztikai támogatás megszervezése egyike a legnehezebb katonai feladatoknak.⁶ Erre a továbbiakban is fel kell készíteni a katonai műveleti logisztika mesterképzési szakos hallgatókat.

Ebben az időszakban született Venekei József alezredes úr PhD értekezése, amely a műhelyvitán több kérdést igen eredményesen megoldott.

„Igazoltam, hogy a FOURLOG és MAGLITE kiképzések nem statikusak, hanem a világ reális katonai logisztikai kihívásaira reagálnak, melyhez a képzés gyakorlati oldalának igazodni kell.

Feltártam a NATO, a brit és a magyar ellátási lánc koncepciók hasonló és eltérő vonásait, és elvégeztem azok azonos elvek mentén történő összehasonlító elemzését.

Bebizonyítottam, hogy a magyar logisztikai tisztképzés alap- és mesterszakjain a műveleti felkészítés megrendelői követelményeknek megfelelő végrehajtásának alapvető fontosságú részei az angol nyelven levezetett többnemzeti képzési programok.

A brit és a magyar műveleti tervezés logisztikai része elméletének és gyakorlatának eredményeként feltártam a többnemzeti képzési programoknak az ellátási lánc funkcionális elemeihez köthető, a többnemzeti végrehajtást biztosító összefüggéseit és kidolgoztam annak gyakorlatban alkalmazható feladatrendszerét.

⁶ Pohl Árpád: Some Specific Features in the Logistic System of ISAF Regional Command North. Economics and Management 2013:(2) pp. 112-118. (2013)

HADTUDOMÁNYI SZEMLE

2015. VIII. évfolyam 1. szám

Az értekezés megállapításait, eredményeit azoknak hadműveleti szintű művelettervezéssel foglalkozó szakemberek figyelmébe ajánlom, akik többnemzeti környezetben, illetve többnemzeti logisztikai törzsekben végzik szakmai tevékenységüket. A dolgozatban ismertett gyakorlati munkamódszerek alkalmazása hozzájárulhat a logisztikai tervezés gyakorlati feladatainak egységes és sikeres végrehajtásához.”

A probléma megfogalmazása után azzal szeretném zárni gondolataimat, nem megelőlegezve a képzésfejlesztési fórum határozatát és a szenátus döntését, hogy a vélemények értékelésénél és egyáltalán a program megítélésénél azt kell figyelembe venni, hogy a nemzetközi kötelezettség igen fontos, számunkra csak egy fontosabb ennél, nevezetesen a hallgatóink legjobb felkészítése az érvényben lévő tanrend szerint a képzési követelmények szellemében.

Kulcsszavak: többnemzeti logisztika, kiképzés, oktatás

Key words: Multinational logistics, training, education

FELHASZNÁLT IRODALOM

- 1) A kiképzésenkénti hallgatói jelentések (név nélkül).
- 2) AJP 4.5.(ALP 12) Szövetséges összhaderőnemi fogadó nemzeti támogatási doktrína és eljárási módszerek
- 3) Báthly Sándor- Horváth Attila: A „MAGLITE” gyakorlat eredményeinek összegzése és a továbbélés lehetőségei In: Horváth Attila (szerk.) Az első magyar-brit logisztikai kiképzési program tapasztalatai. 132 p. Budapest, Zrínyi Miklós Nemzetvédelmi Egyetem kiadványa. 1997. pp. 119-123.
- 4) Befogadó Nemzeti Támogatás Tervezés módszertani útmutató Ny. szám: 1034/100/2005 HM VK
- 5) Horváth Attila- Réger Béla: Humán szempontok egy nemzetközi gyakorlat megszervezésénél Humán Szemle XV: (4) pp. 146-159. (1999)
- 6) Katonai logisztika mesterképzési szak tanterve 10/2006 V.16 számú szenátusi határozat
- 7) 55/2010 Kormányrendelet
- 8) MC 319/2 NATO Logisztikai Alap és Irányelvei.
- 9) MC 334/2 Befogadó Nemzeti Támogatás NATO Alap és Irány-elvei.
- 10) Pohl Árpád: Some Specific Features in the Logistic System of ISAF Regional Command North. Economics and Management 2013:(2) pp. 112-118. (2013)
- 11) Venekei József alezredes: A katonai logisztikai ellátási lánc koncepció fejlesztésének és alkalmazásának lehetőségei a Nemzeti Közszolgálati Egyetem alap- és mesterszakjainak multinacionális gyakorlati képzési programjaiban DOKTORI (PhD) ÉRTEKEZÉS tervezet

ATTILA DERZSÉNYI¹**Analysis of the Efficiency of the Hungarian Defence Forces'
Food Procurements for 2015****A Supply Service Research****A Magyar Honvédség élelmiszer beszerzés hatékonyságának
vizsgálata 2015****Szolgáltató kutatás****Abstract**

The Hungarian Ministry of Defence introduced new rules concerning the food supply of their military units on the basis of public procurement framework agreements in 2014. The new regulations contain some improvements no other military procurement system has ever been used in Hungary. In the inception phase of the procurement process, the central purchasing body of the Hungarian Defence Forces (HDF) carries out negotiations on behalf of the military units and finalises the procurement framework agreements with the supplier enterprises. In accordance with the conditions established in the framework agreement and on the basis of the product basket provided for the stipulated period, the units address their requests to the first ranked tenderer. There is no doubt that the year of introduction will serve useful experiences allowing opportunities for fine tuning of the procurement system.

Abstract

2014-ben a honvédelmi tárca az alakulatok élelmiszer ellátására új típusú rendszert vezetett be, melynek alapját a közbeszerzésben ismert keretmegállapodás képezi. A kialakított eljárás azonban számos olyan újítást tartalmazott, amelyet korábban még máshol sem alkalmaztak. Az eljárás első részében a honvédségi alakulatok nevében a HM központi beszerző szervezete termékcsoportonként és

¹ National University of Public Service, Faculty of Military Sciences and Officer Training Institute, of Military Logistics, Department of Logistics of Military Operations derzsényi.attila@uni-nke.hu

régióként folytatta le és több beszállítóval kötött keretmegállapodásokat. Az ebben rögzített feltételek alapján a konkrét megrendelést a honvédségi alakulatok küldik meg az adott időszakra vonatkozó termékkosár alapján az első helyre rangsorolt nyertes beszállítónak. A rendszer bevezetése óta eltelt egy év szükségessé teszi a hatékonyságának felmérését, javaslatok megfogalmazását a hiányosságok kiküszöbölésére.

INTRODUCTION

The catering supply for the military units is one of the main actual priorities for the logistic structure. The flow and the character of this supply activity, to put it simply, the soldiers' everyday alimentation, should be a process to be executed in any circumstances (peace, allied task, special law order).

The proper catering supply for the troops means on the one hand to have the required food quantity on the correct place just in time, on the other hand the quality control during the whole process. The selection of the appropriate delivery enterprise, the determination of contract terms and conditions and the quality assurance requirements shall be performed on the highest, central level, not on the units' one.

For decades the interpretation and application of the Public Procurement Act have meant the main problem. According to the military regulation, starting from 1999² the only body to conduct a public procurement procedure was a nominated central procurement organization (HM BH, HM BBBH, HM FLÜ, HM FHH, and HM VGH)³. Strictly adhering to the financial management and public procurement principles a public procurement was not allowed to commence without a budgetary funds. The military budget for HDF, likewise in the case of the other ministries, had generally been approved by the Parliament at the end of the previous year. Therefore the resource and budget planning shifted to the January-March period. The ministerial approval for the defense department's Annual Procurement Plan (APP) was generally granted in April. The allocated annual catering expenditures must have been used up till the end of the year, but not later than 30 June of the following year.

The actual logistic structure has an enormous influence on the HDF catering supply system. In peacetime the alimentation products are procured by HDF through the civil suppliers and via public procurement procedure. The specific tasks of the HDF demand specific requirements from the suppliers.

² 47/1999 (HK.6) Defense Ministry Order

³ Hungarian Defense Ministry Procurement Office (HM BH), MoD Procurement and Security Investment Bureau (HM BBBH), Ministry of Defense, Development and Logistics Agency (HM FLÜ), Armament and Quartermaster Office of the Hungarian Ministry of Defence (HM FHH), Defence Economic Office Ministry of Defence of Hungary (HM VGH)

THE NEW SUPPLY SYSTEM

In the interest of the military organizations' supply it is necessary to have a good functioning logistic system. The ever-changing market and the military units' varying needs are the main problem of the catering supply chain.

According to former applied procurement practice and regulation the procurement of alimentation goods used to be carried out by the central purchasing body of the actual HDF procurement system, under the commission of the procurement initializing units. Certain alimentation goods (i.e. meat, meat product, milk, bread, pastries, mineral water, and soft drink) were separately procured through public procurement procedure. Regarding the fact that the separate total value of these aforementioned alimentation goods exceeded the threshold (cca 54 MHUF) laid down in the Public Procurement Act, the prohibition on the splitting of public procurements have never been subject to a study in this field. For various reasons, like lack of budgetary funds for multiannual contracting or the units' ever-changing needs during the annual budget planning, only the current (budgetary) year's alimentation goods procurement were carried out.

The public procurement procedures could have been carried out by a specific way. After having the units' commissions according to APP the procurement procedures were launched in May-June at the earliest to be carried out - applying a minimum deadline for the submission of tenders and contract moratorium - in 6-8 months.

At the beginning of 2011 after having demands from the units the concerned Defense Ministry Order "for the military units' procurement procedure" was amended⁴, and from 30th July 2011 the competence of the alimentation goods procurement was transferred to the units. After the amendment of the Public Procurement Act on 15th September 2010 its regulations should not had been applied to the procurement of cold foodstuffs and cooking raw materials, fresh and processed vegetables and fruits, milk and dairy products, cereals, bread products, honey, eggs, horticultural plants under the EU public procurement thresholds. For this reason under the EU public procurement thresholds the units were not obliged to conduct a public procurement procedure.

The new Public Procurement Act coming into force on 1st January 2012 basically did not mean new regulation for the alimentation procurement, but the change of the rules of the prohibition on the splitting of public procurements created a new situation. In one of my studies⁵ at the end of 2011 I called for the attention to put an enhanced accent on the prohibition on the splitting of public procurements. From the part of the contracting authority there is a need to examine the total value of the goods in order to determine if the procurement procedure falls within the scope of the Public Procurement Act.

⁴ „The procurement procedure applied for military units” 71/2011 (VI.30) Defense Ministry Order

⁵ Derzsényi Attila: _ÉLELMISZER BESZERZÉS AKTUÁLIS KÉRDÉSEI, HADMÉRNÖK VII:(2) pp. 213-220. (2012)

The statutory interpretation came several months later, meantime the large part of the units exceeded the aforementioned threshold for their cooking ingredients.

In my study⁶ dated back to June 2012 I had already proposed a solution for the units that is less time consuming in order to function the alimentation supply system with full respect of the concerning legal regulations at the same time without increasing their manpower. I called for attention that the new system performance would exclusively be sized up after gathering some experience. The main innovation in the new system:

The framework agreement procedure in the military structure could be divided into two well separated parts:

- a) In the first part the central purchasing body carries out an open, restricted or negotiated procedure (in the name of the units), the result of which is a framework agreement (concluded even with many contractors). The advantage coming from this method is getting the procurement transparency, which is the main and overall depositary of the public interest, in a procedure that begins with the publication of a contract notice and is conducted publicly.
- b) In the second part the procurement could be carried out either through the central purchasing body or by the unit itself either concluding individual short term contracts or just sending a simple purchase order to the contractor.

Looking closely to the framework agreement characteristics the established system may function for years (even up to 4 years) without carrying out any annual procurement procedure. Additionally, all the strategic and unit level requirements for catering are respected.⁷

In the efficient system performance interest the following conditions were set up by me:

- In the framework agreement's first part all the technical requirements for the alimentation products (especially the food security aspects) in detail; and the division into lots (regions, fields or units)
- To develop a central purchasing body website to have an updated state of the framework agreement terms and conditions (prices, tenders, applied procedure methods, purchase orders);
- To review the units' IT system to reach all news and actualities;
- To determine the entity responsible for giving notification to the central purchasing body on a purchase order initiative;
- Taking into consideration that the framework agreement's first two parts are subjects to national development ministries approval, the amendment of the relevant rules should be initialized;

⁶ Derzsényi Attila: AZ ÉLELMISZER ELLÁTÁS HATÉKONYSÁGÁNAK ELEMZÉSE, HADMÉRNÖK VII.:(4) pp. 38-49. (2012)

⁷ Note: Till 2015 the dynamic procurement system is not a legal procedure in Hungary

- For practical reasons it is recommended to train the units' concerned staff how the procurement procedure works;

After the article having been published the Defense Ministry Order on "the procurement procedure applied for military units" has been amended⁸. The amendment obliged the Hungarian Defense Ministry Armament and Quartermaster Office as the central purchasing body to carry out the framework agreement procedure's first part, additionally it gave way for the units to proceed the second part as purchasing entity.

I had got an invitation to formulate all conditions of the new system, which was published as working paper⁹. *The introductory wording of my study stated that starting from 2014 the alimentation procurement for the military units in HDF was carried out within a framework agreement. The framework agreement procedure's first part was conducted by the Defense Ministry's central purchasing body, and the second part was carried out by the units themselves on the base of their own needs. To enhance the cooperation efficiency between the defense organizations, the share of responsibility and task execution has to be examined.*

I would like to emphasize that the defense organizations before the new system came into force were authorized also to carry out procurement procedures as contracting entity with limitations laid down by the Defense Ministry order. So, it means, that the actual procurement system widens the rights of the defense organizations as contracting authorities.

Along the lines of the established principles published in the aforementioned article, a course of preparation actions have taken place during several months within the HDF resulting in a detailed procurement documentation to be approved according to the former rules.¹⁰

After having the official approval the original concept must have been modified. The defense organizations were not in the position to choose between the reopening of competition and direct purchasing. In order to decrease the administrative burden the only approved procedure to apply remained the direct purchasing. Thus there was no possibility either to enforce a price reduction or involve a new item into the procedure.¹¹

In case of reopening of competition the administrative burden for the units increasingly gets heavier. The call for proposal of the concrete demands, their submission, evaluation, approval and the successful bid announcement might use even more than 30-50 days plus the documentation of all procurement activity.

⁸ „the procurement procedure applied for military units” 48/2012 Defense Ministry Order

⁹ Derzsényi Attila: Keretmegállapodásos eljárás alkalmazása a honvédségi ellátásban KATONAI LOGISZTIKA 21:(1) pp. 35-48. (2013)

¹⁰ “for the Central Control and Approval of the Public Procurement” 46/2011. (III. 25.) Gov. Decree (2013)

¹¹ In case of a tender re-launching a similar product could have been involved in the competition to have more price reduction from the suppliers.

In case of direct purchasing after filling a specified excel sheet¹² regarding the product basket, all the contract parameters (supplier, products, unit prices) are already automatically determined.

The framework agreements were conducted on a base of 1+1+1+1 year in order to provide an option either for its annual extension or after the end of the actual framework agreement/contract to have new ones.¹³

The last year behind is enough to assess the experiences and draw the necessary conclusions. To get an objective picture on the system performance efficiency I have made two separate researches. On the one hand regarding the military units I have examined the user's side, on the other hand concerning the suppliers I researched their opinions and standpoints.

This study presents the research made for the suppliers and the result evaluation of the research.

It goes without saying that all of the results of both researches would be compared and presented for the decision makers (to have a fair competition and equality in the future procurement procedures).

All data gathered during the researches would be summarized, so the specific individual aspects will not be displayed respecting the anonymity and mapping the real situation. All of the results presented hereby are the products of the researches and represents the author's individual opinion and observations. Any reference to this study in any other public procurement procedure is not viable without knowing the whole complexity of the researches.

PREPARING THE STUDY

I have chosen the quantity-based research form - the survey-method - in order to accomplish the primary goal to gather the „Big Data” in closed form. Closed form means, that the questions of mine are fixed, and used in the same form in each case.

During the choosing process of the research method and the creation of the surveys, I have paid attention to unique details of companies involved in the HDF's catering supply, which were the followings:

- different participation experience in public procurement procedures,
- different supplying experience to HDF,
- different administrative labour force for preparing the public procurement procedures,
- different - product-specialized or general - suppliers,
- different supplier opportunities due to current framework agreements,

¹² the products and their quantity of a concrete commission

¹³ <http://honvedelmibeszerzes.kormany.hu/>

HADTUDOMÁNYI SZEMLE

2015. VIII. évfolyam 1. szám

- different circle of suppliers of products and regions,
- greater willingness of reply in case of already contracted suppliers,
- sorting out the generalizations of individual answers.

The HDF currently has suppliers in 9 catering products in regions or units, these are the followings:

- Vegetables and fruits: 5 suppliers in 8 areas
- Frozen products: 6 suppliers in 3+1 areas
- Confectionery products: 5 suppliers in 13 areas
- Butcher's meat: 5 suppliers in 3 areas
- Beverages and natural water: 3 suppliers in 3 areas
- Milk and dairy products: 3 suppliers in 3 areas
- Poultry meat and products: 3 suppliers in 3 areas
- Bread and bakery products: 8 suppliers in 7 areas

The areas are determined according to the HDF's unique needs, moreover the suppliers are different in each areas. The majority of suppliers provide more than one product.

According to the latter information, I worked out both open and closed questions. Mainly I worked out closed questions when I edited the surveys, in which the answer opportunities were either limited or fixed (e.g.: Fixed numbers, fixed measure, yes-no answers). In the case of the open questions everyone was free to answer, there were neither limited nor fixed answers.

The survey had 3 main topics to investigate:

- The general activity of the company in public procurements in the latest 3 years
- The objective, unbiased reviews on public procurements aiming to establish a HDF framework agreement
- Questions about the last year's experiences, thus the efficiency of the procurement system

1.) In the beginning of the survey I asked questions suitable to help the people warm up for the inconvenient situation of being asked to give private information. These questions were easy to answer and required almost no thinking

- How many public procurement procedures, which subject was catering supply, did you take part in the last 3 years (from 2012 to 2014)? (not only in accordance with HDF)
- In general, can you provide the catering supply independently, or do you need to involve sub-contractors?
- Have you ever applied for public procurement procedure aiming to establish a framework agreement?

HADTUDOMÁNYI SZEMLE

2015. VIII. évfolyam 1. szám

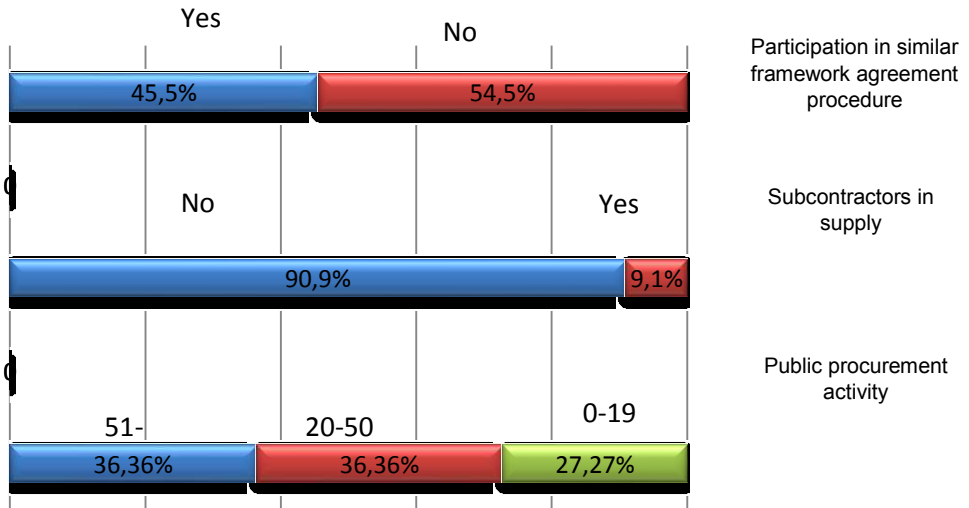

Graph N.1: Competence surveying
(Source: own editing)

Based on the competence surveying of objects of the research, we can observe the fact, that one-third of the respondents actively took part in public procurements of Hungary, and the other one-third apply on a less regular basis. 91% is capable of providing the logistical tasks for the whole supply procedure, thus there is no need for subcontractors.

In addition to framework agreement procedures the half of the respondents declared their participation in the past. Considering the data gathered from the database of the Public Procurement Authority we can see, that the Contacting Authorities' framework agreements in catering supplies in the recent years are tend to apply this kind of procedures for catering procurement more frequently¹⁴. (Note: It would worth an other research to examine the HDF's role in the spreading of the framework agreements in public procurement procedures).

¹⁴ The number of the starters of framework agreement procedures is less, each organization with the request for quotation started more than one procedures. Thus the Defence Economic Office Ministry of Defence of Hungary (HM VGH) is the starter of the most procedures with the count of 9.

HADTUDOMÁNYI SZEMLE

2015. VIII. évfolyam 1. szám

2014	2013	2012
13	17	1

*Graph N.2: The number of invitations of framework agreement tenders
(Source: own editing)*

2.) The second main topic of the research was the objective, unbiased experiences and reviews on the public procurement procedures in the HDF.

During the research of the preparation of the HDF's framework agreements, I defined two goals:

- Find out the difficulties of the tenderers deriving from the HDF's unique specifications
- Find out that the specifications of the HDF's supply system were obvious or not during the request for quotation

For more than the half of the respondents the conditions of the framework agreements were obvious, but for some it was confusing or it became understandable after the second or the third reading. Interesting fact that, the confused half of the tenderers had taken part in public procurement procedures connected to framework agreements before.

The following topics meant difficulties, based on the answers:

- NCAGE code
- Disposal declaration of specialized professionals
- Declaration of entering
- Rendering the product specification data sheet for each product
- The solution for compulsory transporting to barracks located far from each other
- Certification for food quality management apart from HACCP

Preparing the above mentioned documents did not mean extra costs for the three quarter of the respondents, but it meant extra administration for the remaining quarter (in addition to the extra cost of the administrative workers).

The clarities of the phrases and the compositions of the request for quotation were surveyed in the following way:

The answers were points 1 to 5 (5 – Completely obvious, 4- obvious, but required several re-thinking, 3- not obvious, required further informing, 2- not obvious, required several informing, 1-still do not understand)

According to the original conception, the central purchasing body processes in the name of the corps, as Contracting Authorities. This means that the units of the HDF are 'quasi' independent during the first and the second part of the procedure. For the respondents this specification was obvious.

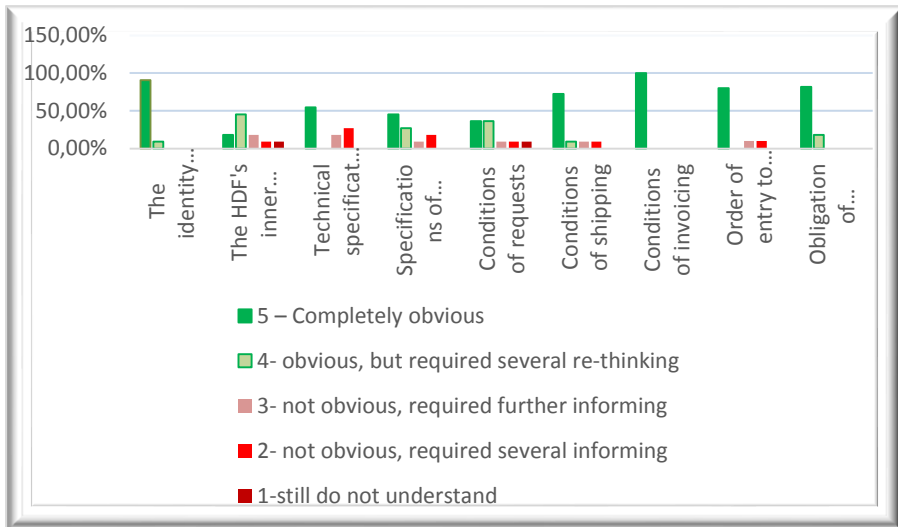

*Graph N.3: The availability of documentation of request for quotation
(Source: own editing)*

During the evaluation I indicated the categories 5 to 4 as obvious, categories 3 to 2 as not obvious and category 1 as completely unintelligible. According to the graph above it is clear, that the critical elements of the documentation of request for quotation imply the HDF's inner regulations, the quality criteria and the terms and conditions of the contract.

It is important to emphasize the fact, that - in spite of the practical experiences - the HDF's inner regulations and the terms and conditions of the contract are still not obvious for some suppliers. It is also important in the determination of the causality to look what kind of replies were processed in the surveying of latest period's practical experiences detailed in the next part of the research.

3.) During the most important part of the surveying, according to my opinion, I measured the cooperation between the HDF's units and suppliers.

According to the contracts of the framework agreements the HDF's units send their requests to the suppliers in a monthly basis. The constant changes in the demands of the HDF make the deadlines hard to keep. According to the inner regulations, the employees can cancel their personal catering services 2 days before, moreover in a case of a cancellation of a military exercise the catering must be carried out in the barracks (this means important quantity increase in the cooking procedure).

The suppliers are not exclusive suppliers of the HDF, thus they plan the routes for the operation of optimal, cost-saving logistical system.

HADTUDOMÁNYI SZEMLE

2015. VIII. évfolyam 1. szám

According to the replies, the requests are different by units and products. Nevertheless it is typical, that the suppliers get the requests 1 to 5 days earlier. The share of just in time shipping (1-2 days) is significant.

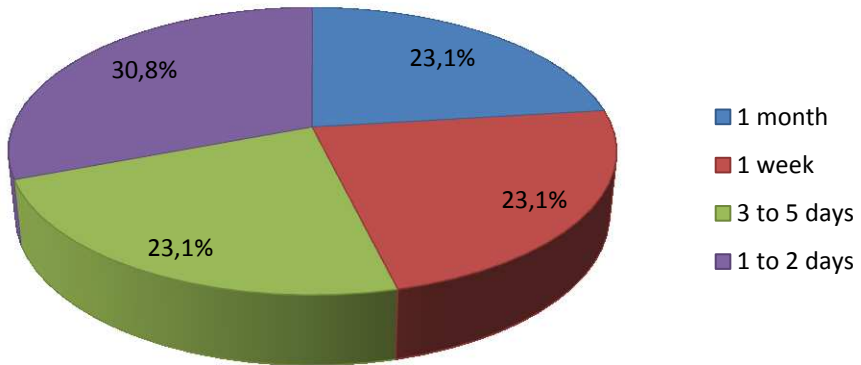

*Graph N.4: Suppliers by shipping time
(Source: own editing)*

In spite of these facts the replies for the question in which I asked about the punctuality of the requests are remarkable. More than 85% thinks, that it is in time, even in the case of those, who previously said, that the process of the request is not obvious.

Regarding the confirmations of the requests, the majority of suppliers confirm them within a day, but there are cases, where this step is skipped.

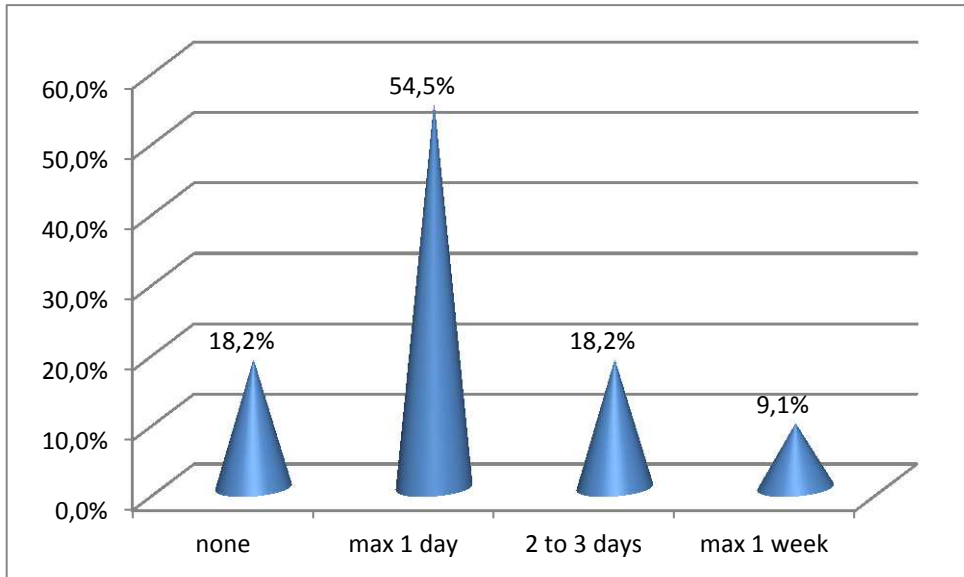

*Graph N.5: The confirmation of requests
(Source: own editing)*

Generally speaking, we can say, that the suppliers are satisfied with the activity of the HDF's units (with a 100% positive responses). In addition the satisfaction is 90% regarding the handover procedure, the length in time of entry procedure was marked as problematic. Based on similar results, the suppliers are capable to provide the special supplies in similar circumstances. Basically, the system was created in order to provide these special demands.

Based on the documentation of request for quotation, the signed contracts and the exact product line, the HDF's units carry over the ranking of the suppliers, thus they can send the order to the most eligible supplier. I measured the suppliers' opinion on the point of views of the selection system for framework agreements. I received various replies.

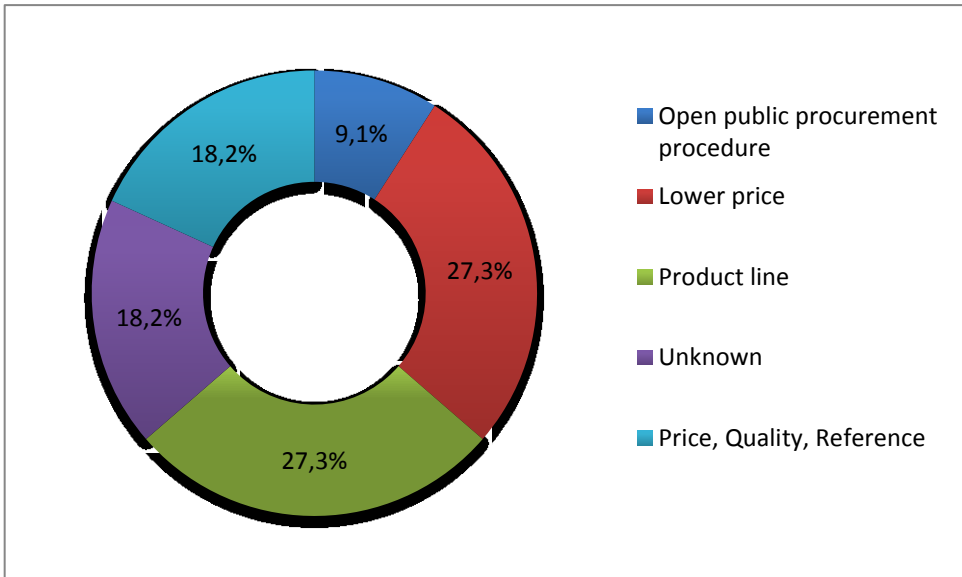

*Graph N.6: The suppliers' opinion on the selection of the suppliers
(Source: own editing)*

Less than one-third of respondents know the method of product line-based evaluation. The most surprising fact was 18% stated that they do not even know the procedure of the request and selection.

I have provided an opportunity to the respondents to explain their further observations and opinions on the new system, which were not represented in the survey. The remarkable notices of the suppliers were the followings:

Apart from minor barracks, the requests for quotation for bakery products should be gathered by barracks in order to provide opportunity for more bakeries to apply. Unfortunately the current practice gives no chance for bakeries to ship to longer distances, thus this created the situation in 2014 in which sometimes there were only one applicant per part-tender.

There was a large demand for personal consultations over shipping and orders.

It would be important to determine the quantity of the orders in advance (because there are several suppliers, which determines a minimum weight, thus if the order does not reach it, the supplier will not be able to complete the order)

The orders should not have unreasonably low weight or value.

It is necessary to change the product or the packing unit in case of change in units, or the product's availability.

It would be vital to sort out tenderers, which do no actual work; instead they just win the contract, and use only sub-contractors.

SUMMARY

The aim of my research was to measure and analyse the efficiency of the HDF's catering framework agreements with the support of the suppliers. During the survey it have been managed to find out the perceptions of the HDF's procurement system, the quality of the cooperation with the HDF and the risks of occurred issues.

The research focused on the fact, that during the determination of technical requirements more attention should be paid to the logistical capabilities of market operators and the differences among the product lines (date of expiracy, shipping vehicle, min request quantity). The request period should be more exact, and it should be decreased during the release.

According to my point of view it is necessary to foreshow the results of this research to the professionals of the HDF in order to improve the efficient cooperation.

As I wrote in the prologue, the results of this research are compared to other researches made by HDF's units. The units got and extended survey contained the questions mentioned above, thus their opinion could have been valuated.

Considering the fact, that there are no other similar research in the subject, , this research might be an adequate base to improve, and to adjust the framework agreement system.

Keywords: food procurement, framework agreement, military procurement

Kulcsszó: élelmiszer beszerzés, keretmegállapodás, honvédségi beszerzés

BIBLIOGRAPHY

- 1.) „A közbeszerzési eljárások megindításának és az eljárással kapcsolatos döntések meghozatalának rendjéről” 47/1999 (HK.6) Defense Ministry Order
- 2.) The procurement procedure applied for military units” 71/2011 (VI.30) Defense Ministry Order
- 3.) Derzsényi Attila: ÉLELMISZER BESZERZÉS AKTUÁLIS KÉRDÉSEI, HADMÉRNÖK VII:(2) pp. 213-220. (2012)
- 4.) Derzsényi Attila: AZ ÉLELMISZER ELLÁTÁS HATÉKONYSÁGÁNAK ELEMZÉSE, HADMÉRNÖK VII.:(4) pp. 38-49. (2012)
- 5.) The procurement procedure applied for military units” 48/2012 Defense Ministry Order

HADTUDOMÁNYI SZEMLE

2015. VIII. évfolyam 1. szám

- 6.) Derzsényi Attila: Keretmegállapodásos eljárás alkalmazása a honvédségi ellátásban KATONAI LOGISZTIKA 21:(1) pp. 35-48. (2013)
- 7.) For the Central Control and Approval of the Public Procurement” 46/2011. (III. 25.) Gov. Decree (2013)
- 8.) Hoffmann Márta – Kozák Ákos – Veres Zoltán: Piackutatás, Budapest Műszaki Könyvkiadó 2000

INTERNET DATABASES

- 1.) <http://honvedelmibeszerzes.kormany.hu/>
- 2.) <http://www.kozbeszerzes.hu/adatbazis/keres/hirdetmeny>

DR. DOBÁK IMRE

A technikai területek felértékelődése a két világháború közötti magyar katonai hírszerzés és kémelhárítás szervezetében

Appreciation of technical areas in the organization of the Hungarian military intelligence and counterintelligence between the World Wars

Absztrakt

Jelen rövid írásban a szerző a főbb technikai területek helyét és szerepét vizsgálja az 1930-40-es évek magyar katonai hírszerzésének és kémelhárításának szervezetében. Mint köztudott a 2. vkf. osztály működésének története és szervezete évek óta kutatott, azonban az eredeti dokumentumok hiánya megnehezíti a szervezet struktúrájának hiteles feltárását. Az 1950-es évek levéltári dokumentumai azonban hozzájárulhatnak a hírszerzés technikai kérdéseinek feltárásához és láthatóvá válik, hogy a két világháború közötti időszak kiemelkedő történelmi szakasz volt a magyar katonai hírszerzés technikai területei számára.

Abstract

In this short essay, the author tries to examine the place and role of the main technical elements in the Hungarian military intelligence and counterintelligence organization in the 1930's and 1940's. As it is widely known, the history as well as the structure of the 2. Department of General Staff (as VKF2 used to be called) has been researched for many years, however the lack of original organizational documents makes difficult the authentic understanding of its real structure. By using the archive documents from the 1950's, we could position the roles of the technical segments of intelligence and we are also able to realize that the period between the World Wars was a prominent historic phase for the Hungarian military intelligence.

A XXI. század titkosszolgálatainak technikai képességei rendkívüli ütemben fejlődnek és változnak. Napjainkban a különböző műszaki-technikai eszközök alkalmazása, az infokommunikációs eszközök felhasználása már mindennapi életünk része. Mindezek gyökerei, a technikai elemek hírszerző és kémelhárító szervezeteken belüli megjelenésének, valamint megerősödésének kezdetei azonban az elmúlt évszázad elején keresendők.

HADTUDOMÁNYI SZEMLE

2015. VIII. évfolyam 1. szám

Ebben az időszakban a technikai vívmányok csak szűk rétegek számára álltak rendelkezésre, amelyek közül kiemelhető a katonai hírszerzéssel és kémelhárítással foglalkozó korabeli magyar szervezet. Formálódó szervezetrendszerében már ebben az időszakban sem hagyhatták figyelmen kívül az új és újabb műszaki-technikai vívmányok nyújtotta titkosszolgálati lehetőségeket. Jelen tanulmány erre az időszakra tekint vissza, és a korabeli magyar katonai hírszerzés és kémelhárítás részlegesen ismert szervezetrendszerére mentén irányítja rá a figyelmet az érintett magyar szolgálatnál megjelenő műszaki-mérnöki tevékenységekre.

A század elejének technikai fejlődése, a rádióeszközök folyamatos elterjedése, valamint az első világháborúban történő tömeges alkalmazásuk rámutatott arra, hogy az információtovábbítás mellett, az ellenség üzeneteinek lehallgatása, rejtjelzett közleményeik megfejtése közvetlenül hozzájárulhat egy-egy katonai művelet sikeréhez.¹ A rádiós úton, a vezetékes eszközrendszeren, vagy akár fényképezés kapcsán megjelenő felderítési és dokumentálási lehetőségek jelezték, hogy mindezek hírszerzési és kémelhárítási célú alkalmazásával békeidőszakokban is értékes információkhoz juthatnak. Felhasználásuk felerősödött többek között a diplomáciai tevékenységek során, a hírszerzés és elhárítás különböző szakmai területein, így az információszerzési lehetőségként értelmezhető postaküldemény ellenőrzéstől kezdve, az ügynöki kapcsolattartás technikai módszereinek alkalmazásáig.

Általánosan ismert a század elején a rövidhullámú rádiózás térhódítása, azonban viszonylag keveset tudunk például a vegyészeti korszakban betöltött titkosszolgálati lehetőségeiről, vagy akár a hátszágban végzett vezetékes kommunikáció ellenőrzésének, illetve helyiségekben folytatott beszélgetések lehallgatásának képességeiről. Ezekre, az adott időszakra vonatkozó levéltári anyagok adhatnak némi utalást, részinformációkat. Ilyen, a két világháború közötti időszak magyar katonai hírszerző és kémelhárító szervezetére vonatkozó iratanyagok találhatóak többek között az Állambiztonsági Szolgálatok Történeti Levéltárában (továbbiakban: ÁBTL) is, amelyek szakmatörténeti szempontból értékes részeket tartalmaznak a 2. vkf. osztály² néven működő szervezet technikai területeire is. Túlnyomó többségük az 1950-60-as évek állambiztonsági időszakában keletkező, a második világháború előtti, volt hírszerző és kémelhárító tisztek vallomásszerű, vagy éppen együttműködésből adódó írásai. Többnyire „visszaemlékezésszerűen” vázolják fel a korábbi a 2. vkf. osztály szervezetét, állományát, és munkamódszereit³. A szervezet működésé-

¹ Lásd: POKORNY Hermann: Emlékeim: A láthatatlan hírszerző. Petit Real Kiadó, Budapest, 2000. <http://mek.niif.hu/02000/02095/html/>; letöltés: 2014.04.10.

² A magyar királyi Honvéd Vezérkar főnöke 2. hírszerző és kémelhárító osztálya. Az egyes forrásokban, irodalmakban gyakran találkozunk továbbá a VKF. 2. Osztály, vkf. 2. osztály, Vkf/2 illetve a VKF-2 elnevezéssel, illetve írásmóddal.

³ A 2. vkf. osztály szervezeti felépítése, és tevékenysége alapvetően az ilyen utólagosan készült iratokból ismert, számos részlet napjainkban sem ismert, hiszen a működéshez kapcsolódó iratok nagy része megsemmisült. Lásd: SZAKÁLY Sándor: az önálló magyar katonai hírszerzés és kémelhárítás

HADTUDOMÁNYI SZEMLE

2015. VIII. évfolyam 1. szám

nek részletei, a szervezet pontos adatai és struktúrái azonban napjainkban sem ismertek teljesen. Mint Szakály S. 2015-ben megjelent, „A 2. vkf. osztály” c. tanulmánykötete⁴ előszavában megfogalmazza: „ennek oka (lehet) a mindenkori hírszerző és kémelhárító szervezeteket teljesen joggal körülölelő „titokzatosság”, de még inkább a szomorú tény, hogy a 2. vkf. esetében nagyon kevés korabeli irat maradt fenn”. A valós kép megismerését tehát nehezíti az osztályra vonatkozó eredeti iratok szűkösége, valamint az időszakból kevés a rendelkezésre álló hitelesnek tekinthető szakmai tankönyv is.

Fentiek tükrében a levéltári források felértékelődnek, még annak ismeretében is, hogy ezen anyagokban több ponton eltérések mutatkoznak. Igaz, jelen tanulmány a technikai feladatkörök vázlatos feltérképezése érdekében érinti a szervezeti struktúrát, azok áttekinthető (ÁBTL) források alapján vélt helyét és szerepét, de nem vállalkozhat a struktúra részletes felvázolására.

A források megítélésakor látni kell, hogy a második világháborút követően a „hírszerzés és elhárítás” alapvető változáson ment keresztül, amikor is az 1940-es évek végétől az állambiztonság időszakában ismét kezdett felerősödni a technikai területek szerepe. Az új struktúrákban hiány mutatkozott mind a hozzáértő szakemberek, mind az eszközrendszerek terén, így az állambiztonsági szolgálatok kezdeti állománya és szakismeretei tekintetében a korábbi katonai hírszerző és kémelhárító szervezett, a 2. vkf. osztály időszakához nyúlt vissza. Mindent megtettek a háború előtti szervezet „feltérképezésére”, állományuk, kapcsolatrendszerük és munkamódszereik megismerésére. Egyre teljesebb képet kaptak a Sztojakovics Demeter (Sztójai Döme) kezdeti közreműködésével 1922-től formálódó magyar katonai hírszerző és kémelhárító szervezetről, amely 1938-ig Honvédelmi Minisztérium VI-2. osztálya néven, ezt követően a világháború végéig a Honvéd Vezérkar főnöke 2. osztálya (2. vkf. osztály)⁵ elnevezést használva folytatta tevékenységét. Mint az egyik, az ÁVH időszakában készült írás megjegyzi, a 2. vkf. osztály:

„... szervezésében, feladatainak ellátásában, létszámában és az akkori technikai keretek közötti módszereiben nem maradt (le) az általában ismert európai rokon-szervezetek mögött. [...] 1934. évi szervezéséhez elegendő ezúttal csak azt megjegyezni, hogy az nem volt egy úgynevezett „speciálisan” magyar szervezés. Akkoriban általában valamennyi európai állam katonai felderítő és elhárító alakulatainak

létrehozása és működése a két világháború közötti Magyarországon 1918–1945. Felderítő Szemle, VII. évfolyam (2008). Emlékszám. 19–45. o. valamint BÖLL Gábor: A VKF-2 szervezettörténete az újabb források tükrében. In: OKVÁTH Imre (szerk.): Katonai perek a kommunista diktatúra időszakában 1945–1958. pp. 71–102.

⁴ A 2. vkf. osztály - Tanulmányok a magyar katonai hírszerzés és kémelhárítás történetéből 1918–1945, Magyar Napló, ISBN 978-615-5465-26-0, Budapest 2015.

⁵ Uo. p 22.

HADTUDOMÁNYI SZEMLE

2015. VIII. évfolyam 1. szám

szervezése hasonló volt. [...] a szervezés részben a k.u.k. II. iroda, részben pedig a német Abwehr, valamint a francia II. iroda szervezésének a kombinálása.”⁶

VÁZLATOS SZERVEZETRENDSZER

Az alábbiakban a források megjelölésével ismertetünk néhány, a 2. vkf. osztály „szervezet-rendszerre” való vázlatot, kizárólag annak érdekében, hogy látható legyen a mérnöki-műszaki (így például rádiós, rejtjelző, vegyi-kémiai) területek jelenléte.

- A) A levéltári forrásként áttekintett „Frisch Antal” néven szereplő személy írásában⁷ megfogalmazza, hogy az osztály:

„minden vonatkozásában szervezet, feladatkör, alárendelés, hatáskör, stb. kifejezetten katonai szervezet volt. [...] Szervezésében, módszereiben, létszámában általában megfelelt az ország akkori gazdasági adottságainak, lehetőségeinek és a hadsereg költségvetésének csak igen kis százalékát kapta meg. Hozzávetőlegesen az egész országban az összlétszáma a központban kb. 100-150 fő, 7 vegyesdandárnál 15-20 fő, folyamerőknél és légierőnél 15-20 fő, összesen tehát maximum 400 fő lehetett. Ehhez a 400 főhöz plusz kb. 100 állandó ügynök és kb. 200 üzemi titkár, valamint segédszemélyzet, s így általában nem tévedünk, ha azt mondjuk, hogy a volt vkf. 2-es szervezet személyi állománya az 1938/1939 előtti években kereken 1000 fő lehetett. De ebből az 1000 főből is kb. 200 üzemi titkár fizetése nem a hadügyi tárcát, hanem a magánipart terhelte. Az említett 1000 főben természetesen csak a tényleges, állandó, hivatásos személyi állomány értendő. A beszervezett ügynökök, a külső munkatársak száma változott, hullámzott, igazodott a feladatokhoz és a lehetőségekhez.”

A szervezet alosztályai, alcsoportjai a hírszerzés, kémelhárítás, és kapcsolódó nyilvántartás tevékenysége köré csoportosultak.⁸

- 1) Az offenzív feladatokat a Központi Offenzív (ún. Koffa) Alosztály látta el, amely fő feladata a szomszédos Csehszlovákia, Románia, és Jugoszlávia katonai, gazdasági, kereskedelmi és ipari helyzetének felderítése volt.

⁶ ABTL A-858, A 1110.138/51 sz. obj. dosszié 9. sz. melléklete, (A volt vkf. 2. osztály ismertetése. 1934-1940) tanulmány (géppel és kézzel írt változatok) 141-170. o.

⁷ ABTL A-858. uo

⁸ ÁBTL, A-859 A 11-10.138/51. sz. obj. dosszié 10. melléklete

HADTUDOMÁNYI SZEMLE

2015. VIII. évfolyam 1. szám

- 2) A Nyilvántartó alosztály feladataként jelent meg:
 - a. a szomszédos Csehszlovákia, Románia, és Jugoszlávia katonai gazdasági kereskedelmi, ipari és külpolitikai helyzetének részletes nyilvántartása;
 - b. [...] egyéb európai államoknál az egyes államokra vonatkozó sajtótermékekben fellelhető és alkalmilag beszerezett adatoknak a nyilvántartása; c) az a) pont alatti államokra vonatkozó adatoknak évenkénti összesítése és kiadása (könyv alakban „T” levéltárban kezelve);
- 3) Kémelhárító (Def.) alosztály feladatát képezték⁹:
 - a. preventív intézkedések megtétele a kémkedés megakadályozására a honvédségnél, hadiüzemeknél;
 - b. kémgyanús egyének telefonjának ellenőrzése;
 - c. levéllenőrzés¹⁰;
 - d. ellenséges „H” (értsd: hírszerző) egyének leleplezése és átadása az igazságszolgáltatásnak;
 - e. katonai szakvélemények beszerzése a bírósági eljárásokhoz;
 - f. nyilvántartás a kémgyanús egyénekről;
 - g. kémgyanú miatt körözött egyének nyilvántartása;
 - h. nyilvántartás az ellenséges „H” egyének által kikémlelt és elárult adatkról;
 - i. fogolycsere előkészítése és szorgalmazása.

„Frisch Antal” néven jegyzett írás¹¹ alapján a vkf. 2. osztály szervezése 1934-1940-ben:

- Titkárság (segédtsízt),
- Koffa: Fő feladata az illegális katonai hírszerzés. A technikai területeket tekintve ide tartozott 1936-tól a Rádiólehallgatás, és a Koffa Rádió Alosztály, amely feladata, az ügynökökkel történő RH rádióösszeköttetés biztosítása volt. A „Labor” 1936-tól ugyancsak a Koffa alárendelt szerveként jelent meg.
- Def.: Fő feladata, katonai kém és szabotázselhárítás, amelynek külön Laboratóriuma és külön távbeszélő lehallgató szervezete volt.
- Nyilvántartás, amely fő tevékenysége a hírszerzés kiértékelése.
- Koda [Tád. (értsd: támadólagos)] elhárítás területe, amely szervezete 1935-ben megszűnt.
- X Alosztály (X.): Feladata a Rádiólehallgató csoport anyagainak megfejtése.

⁹ Szerz. megjegyzés: Böll G. szervezeti struktúrát vizsgáló tanulmánya alapján itt is szerepel egy ún. lehallgató alcsoport. Feladatai közé tartoztak az illegális rádióadók ellenőrzése, valamint egyéb technikai, pl. szoba lehallgatási területek is.

¹⁰ más helyeken postaellenőrzés kifejezéssel használva

¹¹ ABTL A-858, A 1110.138/51 sz. obj. dosszié 9. sz. melléklete, (A volt vkf. 2. osztály ismertetése. 1934-1940) 173.o.

HADTUDOMÁNYI SZEMLE

2015. VIII. évfolyam 1. szám

- Rádiólehallgatás: Fő funkciója „diplomácia rádiólehallgatás szervezetten, hézagmentesen, lehetőleg minden viszonylatban. Ez volt az úgy nevezett Melczer csoport. Létszáma: kb. 50-60 fő, esetenként több, valamint a Vakok Intézetéből kb. 40 fő ápoltt világtalan”.
 - Mozgósítási Osztály: Feladata, a katonai hírszerzés és elhárítás szervezeteinek MOZGÓSÍTÁSI előmunkálatait, terveit előkészíteni.
 - Személyzeti Osztály: Feladata személyi ügyek központi intézése.
 - Segédhivatal: Segédhivatali munka, futárposta, stb.
 - Labor: Operatív munkához a vegyészeti, műszaki, fototechnikai lehetőségeknek a biztosítása, azok fejlesztése. Külföldi és belföldi eredményeinek figyelése, felhasználása. 1936-tól Koffa-nak alárendelve (a Def.-nek különálló Labor).
 - Irattár, amelynek feladata: nem operatív ügydarabok elhelyezése, nyilvántartása, lerakása.
 - Elvi Alosztály: Nem operatív tartalmú és jellegű ügyek. „Később, 1936-37-ben ez az Alosztály megszűnt, és az ügykört általában a segédhivatal vette át.”
- B) A Szakály S. megjelent tanulmánykötetében (Ujszászy feljegyzései, 175–181. o. alapján) felvázolt szervezet¹² 1942-ben:
- Az osztály alosztályokra tagozódott, így
- Törzs, Hírszerző alosztály (KOFFA - központi offenzív alosztály),
 - Kémelhárító alosztály (DEF - defenzív alosztály),
 - Nyilvántartó alosztály (NYIL),
 - Saját rejtjelező („R”),
 - Idegen rejtjel megfejtő alosztály („X”),
 - Laboratórium („F”),
 - Iroda és Irattár („P”),
 - Elvi és mozgósítási alosztály („M”),
 - Hírszerző, személyi, pénzügyek, anyagbeszerzés („K”),
 - Sajtó, propaganda, szabotázs,
 - Katonai attasékkal összekötő alosztály.
- C) Egy 1950 végén íródott összefoglaló anyag alapján a szervezet belső struktúrája:¹³
- Offenzív (Koffa) Alcsoport,
 - Defenzív (kémelhárító) Alcsoport,
 - Nyilvántartó Alcsoport,
 - Katonai Attachék,
 - Idegen Rejtjel megfejtő (X) Alcsoport,
 - Különleges (Klgs.) Alcsoport,

¹² Szakály Sándor: A 2. vkf. osztály - Tanulmányok a magyar katonai hírszerzés és kémelhárítás történetéből 1918–1945. pp 271. ISBN 978-615-5465-26-0, Magyar Napló, Budapest 2015. p. 25.

¹³ ABTL A-858, A 1110.138/51 sz. obj. dosszié 9. sz. melléklete, dátum: 1950.12.23. 266. oldaltól

HADTUDOMÁNYI SZEMLE

2015. VIII. évfolyam 1. szám

- Attaché Alcsoport,
 - Közigazgatási (K) Alcsoport,
 - Mozgósítási (M) Alcsoport,
 - Segédhivatal,
 - Postaügyi (P) Alcsoport,
 - Rejtjel (R) Alosztály,
 - Saját laboratórium,
 - Hadtestek II. Osztályai.
 - Az Offenzív Alcsoporton belül: Osztálytörzs, Off. A-C, S-Ny Alosztályok, Expozitúrák konzulátusa, Off. Rádiórészleg, Rejtjel részleg, Rádió Expozitúrák;
 - A Defenzív Alcsoporton belül: Elvi Alosztály, Defenzív Nyilvántartó, DEF A-D Alosztályok, DEF Folyamerők Alosztály, Műszaki (laboratórium) Alosztály, DEF Ipari Alosztály, DEF Szabotázs Alosztály, Honvéd Idegen Ellenőrző Kirendeltség, DEF Elleninformációs Alosztály, DEF Segédhivatal, Ügyészek;
 - Idegen Rejtjel megfejtő (X) Alcsoporton belül: Törzs, Megfejtő részleg, Rádió lehallgató részleg, rádiófelderítő zászlóalj;
 - Különleges (Klgs.) Alcsoporton belül: Sajtó és propaganda Alosztály, Szabotázs Alosztály, Ipari Alosztály, Pirotechnikai és bakteriológiai laboratórium.
- D) A „Hegedűs Ede” néven jegyzett írás¹⁴ alapján a 2. vkf. osztály szervezési táblázata:
- Hírszerző Alcsoport,
 - Kémelhárító Alcsoport,
 - Nyilvántartó Alcsoport,
 - Különleges Alcsoport,
 - „X” Alcsoport,
 - Közigazgatási Alcsoport,
 - Attaché Alcsoport,
 - „M” Osztály,
 - „P” (Közigazgatási) Osztály,
 - Rejtjel,
 - 102. hir. zászlóalj.
- E) A „Kovács Kálmán” néven jegyzett írás¹⁵ alapján az osztály szervezete:
- Offenzív Alcsoport,
 - Defenzív Alcsoport,
 - Nyilvántartó Alcsoport,
 - X Alcsoport,
 - Laboratórium,

¹⁴ ABTL A-858, A 1110.138/51 sz. obj. dosszié 9. sz. melléklete, 87. oldal

¹⁵ ABTL A-858, A 1110.138/51 sz. objd. dosszié 9. sz. melléklete, Bp. 1957. VII. 22.

HADTUDOMÁNYI SZEMLE

2015. VIII. évfolyam 1. szám

- Attaché Alcsoport,
- Közigazgatási Alcsoport.

A fentiek jól mutatják az egyes feladatkörök szervezeti helyét érintő eltéréseket (illetve hiányát), amelyek okai a már jelzett hiteles források hiányából, a „visszaemlékezések” közötti eltérésekből, vagy akár az adott időszakot érintő átszervezésekben kereshetők. Ezen eltérések ellenére is azonban jól látható a műszaki-technikai (például rádiós lehallgatás, rejtjelzés és rejtjelfejtés, vezetékes lehallgatás, szobalehallgatás, laboratórium) vonatkozású feladatrendszer jelenléte, és annak jelentősége.

1950 karácsonyt megelőző napon íródott a „Vezérkari Főnökség 2. osztálya” című összefoglaló anyag,¹⁶ amely – az akkori ideológia színezettől sem mentesen – tájékoztató jelleggel foglalja össze az előző korszak 2. vkf. osztályának szervezetét és munkamódszereit. Az összefoglaló elején annak szerzője megfogalmazza, hogy mindenkinek, *„aki a kémelhárítás és illegális szervezkedések felderítésén dolgozik, ismernie kell a Vkf. 2. osztály szervezeti felépítését és munkamódszereit. [...] ...világos, hogy a Vkf. 2. osztály hírszerzéssel és kémelhárítással foglalkozott, technikai felszerelését és munkamódszereit (azonban) csak igen kevesen ismerik”.*

A RÁDIÓS ÉS REJTJELFEJTŐ TERÜLETEK JELENTŐSÉGE

A szervezetben fontos szakterületként jelent meg a már említett, Budapest V. ker. Falk Miksa u. 9. sz. alatti (Károly laktanya) központtal működő Offenzív (Koffa) alcsoport. Hírszerzői feladatköre révén jelentős mértékben támaszkodott a technikai eszközök nyújtotta lehetőségekre. Széles körű tevékenységének és irányainak ismertetése nélkül is kitűnik, hogy az egyik jelentős mérnöki ismereteket igénylő terület az úgy nevezett **Rádiós Alosztály** (más témakörrel foglalkozó tanulmányban Rádiócsoporthként, illetve Rádiórészlegként jelölve¹⁷) volt, amely *„külföldi ügynökökkel, követségekkel, konzulátusokkal, illetve attachékkal tartott fenn rádión összeköttetést”.* Központjuk szintén a Falk Miksa u. 9. szám alatt kapott elhelyezést, amely mellett több kihelyezett körlettel is rendelkeztek. Rádióállomásuk volt Budán, valamint a Svábhegyen is. Az alosztály létszámát az áttekintett források 1-2 törzstiszt, és 2-5 fő tényleges főtiszt létszámban jelölik, amely a 2. világháború alatt 150-250 fős tartalékos tiszt állománnyal bővült. Ezek nagy része tartalékos rádiós tisztként teljesített szolgálatot.

¹⁶ ABTL A-858, A 1110.138/51 sz. objd. dosszié 9. sz. melléklete, Gépelt anyag - 266. oldaltól, 1950.12.23.

¹⁷ BÖLL Gábor: A VKF-2 szervezettörténete az újabb kutatások tükrében p. 82. In.: Okvát Imre (szerk.): Katonai perek a kommunista diktatúra időszakában 1945-1958. Tanulmányok.

HADTUDOMÁNYI SZEMLE

2015. VIII. évfolyam 1. szám

A Rádiós Alosztály egyik feladata a „H” (értsd: hírszerző) szolgálat műszaki biztosítása volt.¹⁸ Itt képezték ki a szolgálat „H” egyéneit a rövidhullámú rádióeszközök használatára, adás és vételi feladatok ellátására, az eszközök műszaki kezelésére, valamint rejtjelzésre. A rádiós ügynökök megfelelő kiképzése fontos feladatot jelentett, hiszen a rádióeszközökön történő információtovábbítást előszeretettel alkalmazták ebben a korszakban. Tisztában voltak azonban mindennek veszélyeivel is, azaz a rádiós ügynöki összeköttetés felderíthetőségével. Képzésük 4-5 hétig tartott,¹⁹ amelyet egyénenként hajtottak végre különböző külső helyszíneken, konspirációs lakásokban, villákban (például Szabadsághegy, Rózsadomb), szállodákban. Ennek szakmai okai között jelent meg, hogy a hírszerzők ezen állománya alapelveként nem ismerhette egymást (az úgy nevezett „láncolatossági lebukások” megelőzése miatt).²⁰ Emellett az alosztály „kis hírszerző rádiókat konstruált a „H” egyéneknek és tartotta a velük megszabott időben és hullámsávokon és megadott hívójeleken az összeköttetést”²¹. A szakterület feladatához tartozott, hogy a már alkalmazott „H” egyének részére rejtjelzett adásokat továbbítsanak, valamint vegyék azok rádióadásait.²²

Az Alosztály feladatai közé tartozott a külföldön szolgálatot teljesítő katonai attachékkal való rádióösszeköttetések biztosítása is. Ennek gyakorlati végrehajtását az attachék mellett dolgozó, megfelelő szakmai felkészültséggel rendelkező rádiótávírásszok segítették, akik továbbították az attachék jelentéseit az offenzív al csoport rádiórészlegéhez.

A Rádiós Alosztály távírásai ugyanígy rádiós kapcsolatot tartottak fenn az egyes hadtestparancsnokságok 2. osztályán rendszeresített rádiósokkal is, valamint az expozitúrákkal.²³ Ilyen „rádió” expozitúrák léteztek többek között Bern, Madrid, Bukarest, Lizsaban, Szófia, Ankara és Berlin területén. Berlin kivételével – amely vélhetően a német szervekkel való összeköttetést szolgálta – ezen rádiós összeköttetési lehetőségek a hírszerzés céljait szolgálták. Összességében tehát biztosították a korabeli nemzetközi szakmai együttműködéshez kapcsolódó információk nagytávolságokra történő továbbításának és vételének sokoldalú feladatát. Érdekesség, az egyik áttekintett levéltári forrásanyagban a Frisch néven jelölt ügynök azon visszaemlékezése, miszerint lépéseket tettek arra, hogy

¹⁸ ABTL A-858, A 11-10.138/51 sz. obj. dosszié 9. sz. melléklete, VKF/2. osztály szervezeti felépítése és működése, Takács Endre névvel jegyzett írás

¹⁹ ABTL A-858 A 11-10.138/51 sz. obj. dosszié 9. sz. melléklete, VKF/2. osztály szervezeti felépítése és működése, 65-3256/60, Jelentés, Bp. 1960. május 17. Frisch névvel jegyzett írás

²⁰ DOBÁK Imre: Adalékok a 2. vkf. osztály képzéstörténeti kérdéseire, In: Felderítő Szemle XIII. évf. / 2. szám, Budapest, 2014. p. 109

²¹ ÁBTL, A-859 A 11-10.138/51. sz. obj. dosszié 10. melléklete, Takács Endre írása

²² (Szerk. megj.: Az ügynökök rádiós tevékenysége kapcsán alapvetően egyoldalú, illetve kétoldalú rádiós kapcsolatok léteztek. Amíg az első megoldás főként egy rádióközpont által kisugárzott információ személytelen vételére irányulhatott, addig a második esetben már válaszadást (rádiós kisugárzást) is végeztek, növelve ezzel a lebukás veszélyét. Ennek minimalizálására például az eszközök méretének csökkentése, rejtése, álcázása, vagy akár a helyváltogatás jelenthetett egyfajta megoldást.)

²³ a 2. vkf. osztály által más államokban létrehozott hírszerző és elhárító szaktudással rendelkező tisztekből (általában 2-5 fő) álló „hírszerző központok”.

HADTUDOMÁNYI SZEMLE

2015. VIII. évfolyam 1. szám

a hírszerzés során az összeköttetések új formájaként műsorszóró adókkal „kódolt” üzeneteket továbbítsanak. Az akkori Szív Küldi műsorába terveztek olyan üzeneteket „beledolgozni ... amelyeket külföldi ügynököknek szántunk. A terv azonban nem valósult meg.”²⁴

Itt kell megemlíteni, a 2. vkf. osztálya előtt ismert, és utánpótlási, képzési bázisként is igénybevett MRAOE (Magyar Rövidhullámú Rádióamatőrök Országos Egyesülte).²⁵ Az egyesület megalakítására 1934-ben került sor, amely budapesti székházában (1938-tól a VI. kerületi Lendvay utcában) a rádióamatőrök készüléképítését segítő „laboratóriumot” is kialakítottak. Fejlődő vidéki fiókjaikkal hamarosan a rádiós szakmai utánpótlás országos bázisává váltak. Tisztségviselői között számos katonatiszt, így a 2. vkf. osztály állományába tartozók is megjelentek. Az itt képzett, rádiózásban jártassá váló személyek a későbbiekben pedig többek között a katonai hírszerzés, illetve a kémelhárítás érintett területeire kerültek behívásra.²⁶ Ilyen terület volt a 2. vkf. osztály Koffa Rádiós Alosztálya is.

A rádiós tevékenységek hírszerző célú alkalmazásától eltérő szakmai ismereteket közvetelő munkaterület volt a rejtjelfejtés, amely az osztály úgy nevezett **X. Alosztályának** feladatkörébe tartozott. Az Alosztály feladata a külföldi, akár rádió útján, akár távirati úton, vagy más módon a szolgálat birtokába jutott idegen nyelvű és rejtjelzett szövegek megfejtése és lefordítása volt. A terület jelentőségével – amelyhez leggyakrabban az Alosztály élén 1925-ig álló Pokorny Hermann nevét kötik²⁷ – számos tanulmány foglalkozott, így erre részletesebben jelen írásban nem térek ki. A szakterület központja Budapesten, a Dísz tér 10. szám alatt volt. Fontos hangsúlyozni, hogy a X. Alosztály, mint rejtjelfejező terület a munkájához szükséges „alapanyagot” más szakterületektől, így például a Rádiólehallgató résztől, illetve a rádiófelderítéssel foglalkozó zászlóaljtól kapta.

A **Rádiólehallgató részleg** szintén a Dísz tér 10. szám alatt működött,²⁸ azonban egyéb, konspiráltan működtetett helyeken is rendelkeztek elkülönített egységekkel. Ilyen helyek voltak például a Vakok Intézete, ahol a lehallgatók többnyire vakok voltak. A levéltári iratanyagokban, a 2. vkf. osztály Koffa Alosztály tevékenysége kapcsán Szentpétery György²⁹ vkf-es beosztottak (1934. VIII – 1940. II. közötti időszak) jellemzéséről szóló, az internálása alatt írt anyagában is megjelenik a rádiólehallgatás és a rádióamatőrök tevékenysége. Szentpétery írásában megemlíti Melczer Dezső híradó alezredes személyét, aki

²⁴ ABTL A-858 A 1110.138/51 sz. obj. dosszié 9. sz. melléklete, VKF/2. osztály szervezeti felépítése és működése, 65-3256/60, Jelentés, Bp. 1960. május 17. Frisch fn.

²⁵ DOBÁK Imre: A rádióamatőr tevékenység nyomai a 2. vkf. osztály munkájában, In: Felderítő Szemle XII. évf. / 3. szám, Budapest, 2013. pp. 127-135

²⁶ ÉRSEK János: Rövidhullámú amatőr rádiózás – A kezdetektől 1944-ig. Ajtósi Dürer Könyvkiadó, Budapest, 1993. 273 p. ISBN 963-8314-08-7

²⁷ Lásd: POKORNY Hermann: Emlékeim: A láthatatlan hírszerző. Petit Real Kiadó, Budapest, 2000. <http://mek.niif.hu/02000/02095/html/>; letöltés: 2014.04.10.

²⁸ ABTL A-858, A 1110.138/51 sz. objd. dosszié 9. sz. melléklete, Gépelt anyag - 266. oldaltól, 1950.12.23.

²⁹ DOBÁK I.: A 2. vkf. osztály és a rádióamatőr mozgalom kapcsolatai In: Nemzetbiztonsági Szemle 2014/1. szám, Budapest, 2014. pp. 101-113

HADTUDOMÁNYI SZEMLE

2015. VIII. évfolyam 1. szám

„a vkf. 2. osztály Rádió Lehallgató csoportjának szervezője és vezetője, [...] és kb. 100-120 kiképzett rádió lehallgató embere, specialistája volt. [...] A Melczer csoportot 1935-ben a Koffa-nak rendelték alá, mert a rádiólehallgatás is lényegében egy felderítés, hírszerzés. [...] Maga a Melczer csoport kb. 100-120 főből állt [...] A Melczer csoport naponta összegyűjtötte az anyagot és országok szerint csoportosítva, leadta azt a X. alosztályra.”

Ugyanígy fontos szerepet tölthetett be a 2. vkf. osztálynak közvetlen alárendeltségében működő rádiófelderítő zászlóalj³⁰ is, amely szintén továbbította az elfogott rejtjelzett rádióadások anyagait az X. Alosztálynak. A rádiófelderítő zászlóalj szétszórta, konspirált helyeken, illetve laktanyában és katonai egységeknél volt elhelyezve. Más „visszaemlékezés” szerint a zászlóalj, valahol Érd körül volt telepítve.³¹ A zászlóalj létszámát parancsnokkal együtt kb. 200 fő becsülhetjük. Feladatuk volt az éterben „halászás”, vagyis az értékesnek ítélt rádióadások elfogása, valamint kisebb csoport végezte a diplomaták rádióadásainak felderítését, lehallgatását. Az alosztály feladata a fentiek mellett továbbá az ország területén működő titkos rádióállomások bemérése is.”³² „A 2. vkf „X” Osztály munkáját nagyban elősegítették a Werth vezds. engedélyével 1938 őszén Magyarországra telepített német rádiólehallgató és bemérő állomások is. Ezek Buda–Mátyásföld repülőtéren (központ), Győrben (1938) Debrecenben, Kecskeméten és Szegeden nyertek felállítást. 1940-1944-ben a Szovjetunió ellen működtek. Bekapcsolódtak a keleti arcvonal mögött létesített hálózatba. Hosszú, közép és rövidhullámon lehallgató, továbbá rádióbemérő készülékkel rendelkeztek.”³³

A 2. vkf. osztály szervezetén belül külön terület volt a **Rejtjel Alosztály** (részleg, illetve előadó) is. Ennek elsődleges feladata a rejtjelzési tevékenységre irányulhatott, így az itt szolgálatot teljesítő állította össze a rejtjel segédleteket, és végezte a rejtjelkulcsok készítését. Feladatát rendszerint egyedül végezte „néha azonban voltak hozzá beosztott egyes személyek.”

A LABORATÓRIUM, MŰSZAKI ALOSZTÁLY TEVÉKENYSÉGÉNEK NYOMAI A SZERVEZETRENDSZERBEN

A 2. vkf. osztály hírszerző-kémelhárító tevékenységének műszaki-technikai területeit vizsgálva, fontos szervezeti elem volt az úgy nevezett **Laboratórium**, amely főleg fotó és kémiai vonatkozású szakmai feladatokkal foglalkozott.³⁴ A laboratórium helye a Színház

³⁰ Számozását tekintve mind a 101, illetve 102. zászlóaljat meg kell említeni. Utóbbit 1943-ban hozták létre.. A témakörben bővebben lásd: Ritter László: A magyar rádiófelderítés a második világháborúban - Felderítő Szemle – IX. évf. 2. szám, 2010. június <http://www.kfh.hu/hu/letoltes/fsz/2010-2.pdf>, (letöltve: 2015.január 06.) 154. oldalon

³¹ ABTL A-858, A 1110.138/51 sz. obj. dosszié 9. sz. melléklete, Hegedűs Ede névvel jegyzett írása

³² ABTL A-858, uo. Gépelt anyag - 266. oldaltól, 1950.12.23.

³³ ABTL A-858, A 1110.138/51 sz. obj. dosszié 13. sz. melléklete, A 2. vkf. oszt. szervezet és személyzete, 12 o.

³⁴ ABTL A-858, A 1110.138/51 sz. obj. dosszié 9. sz. melléklete, Hegedűs Ede névvel jegyzett írása

HADTUDOMÁNYI SZEMLE

2015. VIII. évfolyam 1. szám

utcában volt, amelyet később a Defenzív Alcsoport laboratóriumával vontak össze.³⁵ (Egyes források szerint az 1935-ös átszervezés során került a Def. területhez, más forrás³⁶ szerint 1943-ban olvadt be a kémelhárító terület laboratóriumába). Így nyert elhelyezést a kémelhárítással foglalkozó Defenzív Alosztály feladatrendszeréhez kapcsolódva Budapesten, a Bartók Béla úti Hadik laktanyában. Ezt támasztja alá egy másik irat is, amely arról számol be, hogy zárt, tanfolyami jellegű felkészítő képzést³⁷ tartottak 1938-ban a katonai attaséknak kiküldendő vezérkari tisztek (és a melléjük rendelt tisztek) részére a Hadik laktanya laboratóriumában rádiókezelésről és vegyi eljárásokról.

Ezen laboratórium feladata lehetett különböző vegyi tinták, előhívók, fénymásolatok készítése, valamint más vegyi és technikai dolgokat is elláttak. A laboratóriumról Hajma L. is említést tesz munkájában,³⁸ amely laboratórium (és speciális nyomda) feladataként a hírszerzők felszerelésére szolgáló hamis okmányok, pecsétek, fényképező berendezések, levélfelbontó eszközök stb. elkészítését jelöli meg.

A vegyi anyagok korabeli szakmai célú használatára jó példa azok hírszerzési célú felhasználása, a vegyi anyagokkal, illetve vízzel való levelezés. A vegyi anyagok, titkos írások információtovábbításra történő felhasználása azonban már a korszakban is vegyes megítélésű volt. Az egyik vonatkozó írás szerint, kedvelt összeköttetési forma volt, hiszen a hírszerzők a levelek alkalmazása révén „statisztikai” szempontból a legjobban tudtak vele „produkálni”. Ugyanakkor alkalmazását, még fedőcímek használatával is veszélyesnek ítélték, amelynek során döntő elem volt, hogy ne levelezzenek egyik országból a másikba, és az ilyen eljárással írt leveleket a dekonspirálódás minimalizálása érdekében abban az országban adják fel, ahová szólnak.³⁹

A Laboratóriumról más levéltári anyagokban **Műszaki Alosztály** néven tesznek említést, amely jelentőségét a 2. vkf. osztályt érintő 1935-ben lezajlott átszervezést követően értékelték fel. Tevékenységét érintően négy fő területet sorolnak fel, úgy mint:⁴⁰

- a) fényképezés;
- b) vezetékes lehallgatás;
- c) posta ellenőrző szolgálat;

³⁵ ABTL A-858, A 1110.138/51 sz. obj. dosszié 9. sz. melléklete, VKF/2. osztály szervezeti felépítése és működése, Kovács Kálmán névvel jegyzett írása (1957. VII. 22.)

³⁶ ABTL A-858, A 1110.138/51 sz. obj. dosszié 9. sz. melléklete, VKF/2. osztály szervezeti felépítése és működése, Hegedűs Ede néven jegyzett személy írása

³⁷ A témakörben lásd: DOBÁK Imre: Adalékok a 2. vkf. osztály képzéstörténeti kérdéseire, In: Felderítő Szemle XIII. évf. / 2. szám, Budapest, 2014. pp. 105-117

³⁸ HAJMA Lajos: A katonai felderítés és hírszerzés története. Egyetemi Jegyzet, ZMNE, Budapest, 2001. p. 97.

³⁹ ABTL A-858, A 1110.138/51 sz. objd. dosszié 9. sz. melléklete, VKF/2. osztály szervezeti felépítése és működése, 65-3256/60, Jelentés, Bp. 1960. május 17. Frisch fn.

⁴⁰ ABTL A-858, uo. Gépelt anyag - 266. oldaltól, 1950.12.23.

HADTUDOMÁNYI SZEMLE

2015. VIII. évfolyam 1. szám

d) szobalehallgatás.

- *A legfontosabb terület a fényképezés. A Műszaki Alosztály végezte az osztály keretén belül előforduló összes fényképezési teendőket, továbbá a láthatatlan írással kapcsolatos munkákat, vegytinták készítését, kiadását.*
- *A vezetékes lehallgatás feladata Budapesten a lehallgató szolgálat gyakorlati végrehajtása, vidéken műszaki előkészítése. A távbeszélgetéseket cenzorok hallgatták le. A gyanús beszélgetéseket megszakították.*
- *A Posta ellenőrző szolgálat látta el a külföldre menő postai küldemények, táviratok ellenőrzését. A cenzúra a budapesti főposta épületében működött, tehát az összes küldeményeket Budapestre irányították. Külön csoport ellenőrizte a levél és csomagküldeményeket és külön a táviratokat. A belső forgalom általában nem esett a cenzúra alá, csak abban az esetben, ha kémgyanús személyekről volt szó. A postacenzúra az I. hdt. 2. osztályának vezetése alatt (is) működött. Volt egy különálló kis csoport a cenzorok között, akik a diplomaták részére érkező postai küldeményeket választották külön, de azt mindenkor az I. hdt. 2. osztályának vezetője maga bonthatta fel, illetve ellenőrizte.*
- *„A szobalehallgatásokat egy kisebb csoport végezte, ha ilyen irányú tevékenységet kellett kifejtetni, a csoport kivitte és felszerelte a lehallgató berendezést, hogy a lehallgató személy munkáját elvégezhesse.”*

Mindez mutatja, hogy a különböző technikai eszközök telepítésének feladata és az ezeken keletkező információk feldolgozásának feladata elkülönült egymástól. Ugyanezt a szakmai elkülönülést, illetve munkamegosztást láthatunk a tanulmány más részében ismertetésre kerülő rádiólehallgatási tevékenységnél is. Ha ezen szakmai feladatmegosztások okait keressük, vélhetően a konspiráció szükségességére, de még inkább az egyre nagyobb mértékben fejlődő és specializálódó műszaki-mérnöki ismeretekre kell gondolnunk.

A témakörben áttekintett iratok említést tesznek a Különleges Alcsoport részeként az úgy nevezett Pirotechnikai és Bakteriológiai Laboratóriumról is. Ennek feladata *„a bacilus-háború” kérdésköre mellett, az újabb robbantási eljárások, bombák stb. hatásfokának kikísértelmezése, ellenőrzése.* A terület vélhetően a szabotázs és felkelési tevékenységekre való felkészítés során kaphatott jelentőséget, amelyet többször is átszervezték és az áttekintett iratok alapján 1941-ben a Vkf. 7. osztályához került.

TECHNIKAI ESZKÖZÖK ÉS MÓDSZEREK A MAGYAR HÍRSZERZÉSI SZOLGÁLATBAN (1920-1936)

A korabeli hírszerzés és kémelhárítás technikai vonatkozású szakmatörténeti kérdéseit keresve rendkívül értékes forrásként kezelhető az 1937-ben készült „A magyar hírszerzési

HADTUDOMÁNYI SZEMLE

2015. VIII. évfolyam 1. szám

szolgálat – A magyar hírszerzési szolgálat módszerei 1936-ig (IV. MŰ.) I. kötet” korabeli, titkos minősítésű szolgálati könyv.⁴¹ A könyv érdekessége, hogy amellett, hogy a magyar hírszerző szolgálat módszereit tárgyalja, az elején fordított anyagként jelölik (magyar nyelvre történő fordítás). Fejlécében Nemzetvédelmi Minisztérium Vezérkar 2. Ügyosztály 1937 megjelölés szerepel, készítője azonban pontosan nem tisztázott.⁴² A könyv, „A magyar hírszerzési szolgálat kémkedési ága” című első fejezet „Magyar előírás a hírszerzési szolgálatról” alfejezetének elején⁴³ megfogalmazza, hogy:

„E szolgálati könyv feladata az, hogy megvilágítsa a hírszerzési szolgálattal összefüggő fogalmakat és ezen a területen egységes nézetet teremtsen. A szolgálati könyvet elsősorban azon szervek részére készítették, amelyek együttműködni hivatottak a hírszerzési szolgálat terén. De minden honvédnak, minden beosztásban ismernie kell e segédkönyvből mindazt, ami bármilyen módon megkönnyíti a hírszerzési szolgálat munkáját.”

A szolgálati könyv második, „A hírszerzési szolgálatról általában” fejezete „A hírszerzési szolgálat eszközei” alfejezetében speciális technikai eszközök kategorizálás alatt foglalkoznak a jelen tanulmány tárgykörébe eső hírszerző technikai eszközök és módszerek ismertetésével. Mindez jól jelzi, hogy mind a vezetékes, mind a „drótnélküli” hírszerzési célú lehallgatás – a vélhetően központi, irányító szerepet ellátó 2. vkf osztály mellett – a haderő struktúrájába építetten, így például a híradó alakulatok vezetékes és drótnélküli lehallgató szolgálatánál is feladatként megjelentek. A szolgálati könyv alapján:

„c.) Speciális technikai eszközök

Ezeket a híradó alakulatok vezetékes és drótnélküli lehallgató szolgálata adja /Harc.Szab. I.b. 254./. Hírek közlését, amit távíró és távbeszélő útján eszközölnék, elektromos lehallgató készülékkel le lehet hallgatni. Ilyen készülékek: a távbeszélő és rádiótávíró hallgató készülékek és rádiógoniométerek. A távbeszélő hallgató készülékek a közölt híreket 2-4 km-es körzetben fogják fel. A rádiótávírónak és rádiótávbeszélőnek való lehallgatása mindenféle rádióvevőkészülékkel eszközölhető. A hírszerzési szolgálat rendelkezik rádiólehallgató csoportokkal is, amelyeket rádióvevőkészülékkel látnak el. A rádiógoniométerek megmutatják az idegen rádióállomások állomáshelyét. A rádiólehallgató csoportokat ellátják rádiógoniométerekkel.”

⁴¹ ABTL A-434. Nemzetvédelmi Minisztérium Vezérkar 2. Ügyosztály. 1937

⁴² Katona politikai bevezetője alapján a két világháború közötti csehszlovákiai készítés vélelmezhető. Ezúton is köszönet illeti meg Dr. Regényi Kund Miklós történészt, aki a könyv levéltári tanulmányozása után megállapításával, szakmai gondolataival segítette a kutatómunkát.

⁴³ ABTL A-434. „A magyar hírszerzési szolgálat – A magyar hírszerzési szolgálat módszerei 1936-ig 28/A oldal

HADTUDOMÁNYI SZEMLE

2015. VIII. évfolyam 1. szám

Az „Összeköttetés és hírek továbbítása a hírszerző szolgálatban” című fejezet a hírszerzés során alkalmazott összeköttetések technikai és speciális eszközeit tárgyalja az alábbiak szerint:

„b.) Technikai összeköttetés eszközei

Ezek vagy vezetékes, vagy drótnélküliek. Vezetékes eszközök a távbeszélő és a távíró. A hírszerző ügynökök használnak titkos távbeszélő és távíróállomásokat is. Az állomások azonban keresők és lehallgatás útján leleplezhetőek; ezért azok használata csak kivételes. Drótnélküli eszközök a rádiós és egyéb szükségesszükszerek.

A rádióállomások beméréssel könnyen felfedhetőek, ezért leleplezés nélkül csak rövid ideig működhetnek. A hírszerző ügynökök híreik közlésére használhatnak szükségesszükszerek is, azaz fényjeleket, hangjeleket, különféle jeleket, egyéb tárgyak és füst segítségével. Fényjeleket és füstjeleket előnyösen használnak a bombázó repülőek támadási céljainak megjelölésére.”

„c.) Speciális összeköttetési eszközök

Ide tartoznak a posta küldemények, segítő hírek és postagalambok. A hírszerzési szolgálat a hírszerzési anyag nagyobb részét postai küldeményekben kapja. A posta küldemények szállításáról, az ügynökök biztonságáról különleges óvintézkedésekkel gondoskodnak. Ilyenek: a fedőcímek, vegyi tintával írott láthatatlan írás, titkos rajzok és hasonlók.”

„A postai küldeményeket a hírszerzési szolgálatban nem feltűnő személy címére, fedőnévre küldik. A szöveget vegyi tintával írják, amelyek csak megfelelő előhívás után válnak olvashatóvá.”

Az írott küldemények továbbítására igénybe vehetőek postagalambok is, amelyek azonban mennyiségét és súlyát tekintve csak kisebb hírszerzési anyagokat képesek szállítani. Ebben az esetben megoldást jelenthetett a hírszerzés számára, ha az adott továbbítandó üzenet írott változatát fényképezéssel lekicsinyítették. A jelzett szakkönyv alapján: „18-szoros kicsinyítéssel egy oldal beszorítható 2x1,2 cm területre, 45-szörös kicsinyítésnél 1 cm-re. Az előbbi 10-szeres nagyítás mellett jól olvasható, az utóbbi már igen erős nagyítás mellett is csak nagyon nehezen olvasható”.

Jelen tanulmány végén, érdekessége miatt ezúton tesszük közzé a korabeli tankönyv alapján a magyar hírszerzési szolgálat korabeli titkos tintáinak és előhívóinak alábbi felsorolását⁴⁴ is, amelyekkel a hírszerzők vegyi- és titkosírásaikat elkészíthették:

⁴⁴ ABTL A-434.

HADTUDOMÁNYI SZEMLE

2015. VIII. évfolyam 1. szám

Tinta: Közöséges (nem desztillált) víz (A vízzel való íráshoz „jó, fehér, fénytelen (hullámos), kevésbé simított” papírt kell használni.)

Előhívó: a) jódkálium, azaz jód kristályos jodidok vizes oldatában, b) szilárd jód gőzei

Tinta: Nikkeles só vizes oldata (nikkeles só vagy salétrom, vagy nikkel klorid)

Előhívó: Dymethylglioxim alkoholos oldata. Az előhívott írás vörös színű és tartós. A dymethylglioxim oldatot, hogy kevésbé legyen feltűnő kölnivíz alakjában szállítják át a határon.

Tinta: Vasklorid vizes oldata

Előhívó: a) sárga vérlugsó vizes oldata. b) káliumrhodanid vizes oldata. A rhodaniddal történő előhívás nem állandó, a sárga vérlugsóval előhívott írás zöld színű.

Tinta: Aspirin vizes oldata. Egy gramm aspirin egy fél liter desztillált vízben oldva

Előhívó: Vasklorid vizes oldata. Az előhívott írás vöröses színű.

További egyszerű titkos tintaként a magyar kémek citromszörpöt, tejet és vi-
zeletet használnak. Az írást a papír erős felmelegítésével hívják elő.

ÖSSZEFOGLALÁS

Összefoglalásként megállapítható, hogy a XX. század elejének magyar katonai hírszerző és kémelhárító szolgálata sokoldalú műszaki-technikai háttérrel rendelkezett. Habár a források részlegesek, egyes – különösen a rádióadások lehallgatásához, valamint a rejtjelzett adások megfejtéséhez kapcsolódó – területeken hangsúlyosan jelen voltak a hírszerzés – kémelhárítás szolgálatába állított mérnöki ismeretek, amely megalapozhatták a rádiófelderítési, a telefonellenőrzési, a helyiséglehallgatási, vagy akár a különféle vegyi-kémiai tevékenységek későbbi helyét, szerepét a „titkosszolgálatok” szervezetrendszerében.

A magyar rádiófelderítés második világháborús, illetve azt követő időszakot felölelő tevékenységét érintően már több részletes tanulmány, szakmatörténeti munka is napvilágot látott. Ugyanígy kutatott az állambiztonság időszakának technikai területeinek fejlődése, amikor éppen a technikai képességek megalapozása jelentett komoly feladatot, hiszen az itt szolgálatot teljesítő állomány csak megfelelő szakismereteivel biztosíthatta az adott terület hatékonyságát. Ennek okán nyúltak vissza – mint azt a levéltári források is alátámasztják – a korábbi időszak tanulmányozásához, valamint az ott szolgálatot teljesítő egyes szakemberek alkalmazásához.

HADTUDOMÁNYI SZEMLE

2015. VIII. évfolyam 1. szám

A század közepétől, az elmérgesedő hidegháborús légkörben a titkosszolgálati célú technikai eszközök, illetve eszközrendszerek jelentősége ismét felértékelődött. A szervezetekben újra megvetették lábukat a technikai szakterületek, így például az évtized végére már megjelentek mind a katonai rádiófelderítő, mind a belügyi irányultságú rádióelhárító szervezeti elemek, valamint a korszakban már operatív-technikai elnevezéssel illetett képességek.

Kulcsszavak: hírszerzés, kémelhárítás, titkosszolgálatok

Keywords: intelligence, counterintelligence, secret services

FELHASZNÁLT IRODALMAK (ÉS LEVÉLTÁRI FORRÁSOK)

- 1) ABTL A-434.
- 2) ABTL A-858, A 1110.138/51 sz. obj. dosszié 9. sz. melléklete
- 3) ABTL A-858, A 1110.138/51 sz. obj. dosszié 10. sz. melléklete
- 4) ABTL A-858, A 1110.138/51 sz. obj. dosszié 13. sz. melléklete
- 5) BERÁNNÉ NEMES Éva – HOLLÓS Ervin: Megfigyelés alatt. Dokumentumok a horthysta titkosrendőrség
- 6) BÖLL Gábor: A VKF-2 szervezettörténete az újabb források tükrében. In: OKVÁTH Imre (szerk.): Katonai perek a kommunista diktatúra időszakában 1945–1958. Történeti Hivatal, Budapest, 2001.
- 7) DOBÁK Imre: A 2. vkf. osztály és a rádióamatőr mozgalom kapcsolatai. In: Nemzetbiztonsági Szemle, II. évfolyam I. szám, 2014. pp. 101–113
- 8) DOBÁK Imre: A rádióamatőr tevékenység nyomai a 2. vkf. Osztály munkájában. In: Felderítő Szemle XII. évfolyam 3. szám, pp. 128–137
- 9) DOBÁK Imre: Adalékok a 2. vkf. osztály képzéstörténeti előzményeihez, Felderítő Szemle XIII. évf. / 2. szám, 2014. pp. 105–117.
<http://www.kfh.hu/hu/letoltes/fsz/2014-2.pdf>, letöltve: 2015.01.22.
- 10) DOMBRÁDY Lóránd: Mi volt a Vkf-2? In: História, 1979/3. szám
- 11) ÉRSEK János - Rövidhullámú amatőr rádiózás. A kezdetektől 1944-ig. Budapest, Ajtósi Dürer, Könyvkiadó. 1993
- 12) HAJMA Lajos: A katonai felderítés és hírszerzés története. ZMNE Egyetemi jegyzet, Budapest, 2001. Horváth Csaba: A magyar katonai felderítés és hírszer-

HADTUDOMÁNYI SZEMLE

2015. VIII. évfolyam 1. szám

zés „háttérintézményei” 1919 és 1944 között. In: Felderítő Szemle, VI. évfolyam 2. szám. 2007. június pp. 137–153.

- 13) KÁDÁR Gyula: A Ludovikától Sopronkőhidáig. Magvető Kiadó, Budapest, 1978. • KÉRI Kálmán: A magyar vezérkari tisztek kiképzése és továbbképzése az 1920–1944 közötti időszakban. Az 1982-ben készült dolgozat 2. bővített kiadása. HM Oktatási és Tudományos Főosztály 1992 (MN ZMKA Kutató Könyvtára)
- 14) KÉRI Kálmán: Kézirat gyanánt – Hadiakadémia. Részlet KÉRI Kálmán: A Magyar Vezérkari tisztek kiképzése és továbbképzése az 1920–1944 közötti időszakban című tanulmányából. MNVK Tudományos Osztály, Budapest, 1982. MN ZMKA Kutató Könyvtára.
- 15) POKORNY Hermann: Emlékeim: A láthatatlan hírszerző. Petit Real Kiadó, Budapest, 2000. <http://mek.niif.hu/02000/02095/html/>; letöltés: 2014.04.10.
- 16) RITTER László: A magyar rádiófelderítés a második világháborúban - Felderítő Szemle – IX. évf. 2. szám, 2010. június <http://www.kfh.hu/hu/letoltes/fsz/2010-2.pdf>, (letöltve: 2015.január 06.)
- 17) SZAKÁLY Sándor: Az önálló magyar katonai hírszerzés és kémelhárítás létrehozása 1918–1922. Budapest, 2012. p. 101.
- 18) SZAKÁLY Sándor: A 2. vkf. osztály - Tanulmányok a magyar katonai hírszerzés és kémelhárítás történetéből 1918–1945. pp 271. ISBN 978-615-5465-26-0, Magyar Napló, Budapest 2015.
- 19) SZITA Szabolcs: Ujszászy István tábornok pályafutása. In: Múltunk 2006/02. letöltés: 2014.03.15.

DR. ATTILA FURJÁN

Observations of the artillery tactical/combat control exercise carried out with the „HUTOPCCIS”¹ computer-aided control system, in the training process of the Operational Support Department of the National University of Public Service

A „HUTOPCCIS”² számítógépes vezetési rendszer alkalmazásával végrehajtott tüzér harcászati-harcvezetési gyakorlat tapasztalatai a Nemzeti Közszolgálati Egyetem Műveleti Támogató Tanszék oktatási folyamatában

Abstract

A tactical/combat control exercise was held at Csobánka Exercise- and Training Base in the framework of the practice-oriented artillery training conducted by the Operational Support Department of the Military Science and Officers Training Faculty of the National University of Public Service. The subject of the exercise was: „Preparation and command of the fire support for a Tank Battalion and of the combat operations for a field Artillery Battery during counter-attack”

The participants of the exercise were the artillery-specialized instructors and 16 of the 3rd-4th-year artillery Officer Cadets of the Operational Support Department. The exercise was planned to last two days. On the first day the cadets, serving in different positions, prepared the combat operations of the Artillery Battery; on the second day they carried out the forming-up of the Artillery Battery to battle order, performed fire support and combat control of the Artillery Battery.

Absztrakt

A Nemzeti Közszolgálati Egyetem Hadtudományi és Honvédtisztképző Kar Műveleti Támogató Tanszéken a gyakorlatorientált tüzér szakirányú képzés keretében, a tantárgyprogramban leírt követelményeknek megfelelően, harcászati-

¹ HUTOPCCIS - Hungarian Tactical Operational Command and Control Information System

² „HUTOPCCIS” – Hungarian Tactical Operational Command and Control Information System (Magyar fejlesztésű Harcászati Hadműveleti Vezetési és Irányítási információs Rendszer)

HADTUDOMÁNYI SZEMLE

2015. VIII. évfolyam 1. szám

harcvezetési gyakorlat került levezetésre a csobánkai gyakorló és kiképző bázison. A gyakorlat tárgya: „A harckocsi zászlóalj tűztámogatásának és a tábori tűzérűteg harctevékenységének előkészítése és vezetése az ellenlökés végrehajtásakor”

A gyakorlaton részt vett a Művelési Támogató Tanszék tűzér szakirányú oktatóinak teljes állománya és a tűzér szakirány 3-4. éves honvéd tisztjelöltjei 16 fővel. A gyakorlat 2 nap időtartamra volt tervezve. Az első napon a honvéd tisztjelöltek a tűzérűteg harctevékenységének előkészítését végezték el különböző beosztásokban, a második napon pedig a tűzérűteg harcrendbe történő előrevonását, és a tűztámogatás végrehajtását, a tűzérűteg harcvezetését hajtották végre oktatói irányítással.

PRECEDING ACTIVITIES

Students had learnt the theoretical aspects described in the syllabus and in subject programs before the exercise. The 3rd-year Artillery Cadets had learnt the attack operations related joint- and artillery theories and - in frames of the "Combat Control" topic - started to process with the practical task in the second semester of 3rd year, in accordance with the educational plan and the "Combat Control" program. Everyone received the tactical mission and the "tactical situation" (overlay), as well as the superior's Task Order. Under the leadership of an instructor, the cadets drew the Battery Commander's outline map (on a hard copy map), and the same on the digital map of the "HUTOPCCIS" computer-aided combat control system.

The Operational Support Department have achieved excellent training development by directly applying the results of scientific research & development in the training. Therefore, the "HUTOPCCIS" command system is taught both as an individual subject and as part of other subjects, such as artillery intelligence, and combat control. That is how Artillery Cadets processed the tactical mission both by the conventional method (on a paper map) and on a computer combat control system.

As a closure of the class-room processing of the mission, the instructor evaluated each student's work, that is the situation evaluations (METT-T) and the Task Orders written by them.

DESCRIPTION OF THE GENERAL TACTICAL SITUATION

The 3. RED Army is conducting an attack operation with a two-echelon operational formation – with the 2. and 3. Mechanized Infantry Division in the first echelon and the 1. Mechanized Infantry Division in the second echelon. In the early evening of 27 October, on the fourth day of attack operations, the first-echelon divisions reached the second (corps-level) defensive line of the BLUE 6th Mechanized Corps, where their attack was blocked due to the damages caused by the tough defence of first-echelon brigades and the allied air strikes.

HADTUDOMÁNYI SZEMLE

2015. VIII. évfolyam 1. szám

At 0700 on 28 October, following a fire preparation, the 1. Mechanized Infantry Division, as the second echelon of the 3. RED Army – having the 12. and 13. Mechanized Infantry Regiment in its first echelon – was thrown into battle against BLUE 35. Mechanized Infantry Brigade located on the Division's defensive line. 14. Tank Regiment, which is in the second echelon of the 1. Mechanized Infantry Division, is situated in a "Departure Zone" 20 km from the line of contact, ready for advancement.

- 1) 35. Mechanized Infantry Brigade – having the reinforced 1. and the 2. Mechanized Infantry Battalions in its first echelon, and 3. Tank Battalion (- 1 tank platoon) in reserve – is located at the second defensive line of BLUE 6. Mechanized Corps and has set up for defence and prepared to reject an attack by 1. Mechanized Infantry Division.

DETAILED DESCRIPTION OF THE SITUATION

- 1) At 0700 on 28 October the first-echelon battalions of the RED 12. and 13. Mechanized Infantry Regiment – by the results of fire preparation – carried out an assault and broke in the defence of BLUE 35. Mechanized Infantry Brigade, where the attack was blocked by 0900 due to artillery fire and the tough defensive operations of the first-echelon battalions.
- 2) The BLUE allied air force delivered strikes against the second-echelon tank battalions of the RED 12. and 13. Mechanized Infantry Regiments and the 14. Tank Regiment of the 1. Mechanized Infantry Division.
- 3) Having evaluated the situation, the Commander of the BLUE 35. Mechanized Infantry Brigade decided that the 3. Tank Battalion shall carry out a counter-attack to re-establish the original situation. After that he tasked subordinates as follows:
 - 3–35. Tank Battalion will advance on the paved road BUDAPEST, PILISVÖRÖSVÁR, and then carry out a counter-attack from the area: 288,6 trigonometrical point (8044) SE 1 km grapes, bridge (7943) SE 500 m, to the direction: Fehér Hill (7747), 213,9 trigonometrical point (8141), in order to re-establish the original situation. Defeat the enemy situated before the line of combat and in the direction of counter-attack, and seize the target zone: Recreation Area (8243) SW edge, 198,8 trigonometrical point (8142), Keréktanya (farm) (8041). I realloc 4-35. Howitzer Battery to the 3-35. Tank Battalion for the execution of the counter-attack; and this counter-attack shall be supported by 35. Howitzer Battalion (- 4. Howitzer Battery) and 3-6. Howitzer Battalion (general fire support reinforcement). The „H” ("War") **time is: 1330**
 - 2-35. Mechanized Infantry Battalion shall hold its current defensive positions, destroy the stopped enemy, prevent them from gaining ground, secure the combat assault of 3-35. Tank Battalion, and detach a part of its forces on the right flank to the tank battalion. After the re-establishment of the situation, restore the order of battle and the fire system, and prepare to reject another assault by the enemy.

HADTUDOMÁNYI SZEMLE

2015. VIII. évfolyam 1. szám

- 4) The Brigade Fire Support Cell has planned the artillery preparation and support of the counter-attack, and sent the tasks to the designated artillery elements.
- 5) The Commander of the 3-35. Tank Battalion has decided to execute the counter-attack from the assigned area into the dedicated direction at 1330. He will engage the 1. Tank Company on the right flank, the 2. Tank Company on the left flank, and the 3. Tank Company as reserve. He has ordered that the Company Fire Support and Fire Observation Groups shall take observation posts behind the line of counter-attack by 1030 and carry out reconnaissance of the enemy and the clarification of reconnoitred targets.
- 6) The Commander of 4-35. Howitzer Battery received the following order from the Battalion Commander at 1000:
4-35. Howitzer Battery shall directly support 3-35. Tank Battalion in carrying out the counter-attack in line with the superior's plan. The battery shall take firing positions by 1200 at the area: Tanya (farm) (7846), Halastó (fishpond) (7745), Kőgödör (stone pit) (7846/8). The Battery Commander shall report to the Commander of 3-35. Tank Battalion at his command post at 1030 to receive tasks.

ADDITIONAL DATA ABOUT THE RED FORCES

- 1) The RED 12. Mechanized Infantry Regiment, not having ready reserves, has its first-echelon battalions prepare to reject the attack of the reserves of 35. Mechanized Infantry Brigade on the currently taken area, using the available ground cover.
- 2) The losses of the first-echelon battalions are 20-25%. Due to the losses, the RED artillery battalions have only two batteries, with 4-5 guns per battery.
- 3) The 3. Tank Battalion of the RED Mechanized Infantry Regiment has had 35-40% losses due to air strikes. It is currently restoring its forces, and its engagement is not expected within 4-5 hours.
- 4) The battalions have composite armour-piercing batteries (4 x SPG-9 grenade launchers, 4 x FAGOT guided armour-piercing rockets), and have had 15-20% losses

INFORMATIONAL DATA ON THE ISSUED TACTICAL MISSION

- 1) The organic artillery battalion of the BLUE 35. Mechanized Infantry Brigade (with BTR combat vehicles) is a 152 mm howitzer battalion (4 x howitzer batteries, with 6 x D-20 howitzers per battery).
- 2) The 4-35. Howitzer Battery is located in its firing positions taken for the defence combat of the artillery battalion.
The losses of the battery: 1 gun and 1 ammunition vehicle.
The battery possesses 1.5 x basic ammunition load. The battery is ready to receive further ammunition supplies.
- 2) The 3-35. Tank Battalion is located at Csúcshegyi dűlő (hillside) (7348) E 2km. The 4. Tank Company of the tank battalion reinforces 1-35. Mechanized Infantry Battalion.



1. *Image: Tactical situation display on the digital map of the „HUTOPCCIS” command system (own source)*

PREPARATION FOR THE COMBAT OPERATIONS OF THE ARTILLERY BATTERY

The real-life execution was to be organized after the adequate theoretical training. The requested and used equipment: at the firing position: 2 pcs. 152 mm D-20 howitzers; the equipment of the firing position recce group: PAB-2A – periscopic artillery compass device, hand compass, aiming post, measuring tape, gun marker poles, marker flags, map, and elaboration tools; at the battery fire control post: PUO fire control device, computer, elaboration tools, and the forms and charts for the calculation of fire data, manual books; the command post of the Battery Commander was located next to the fire control post. The Battery Commander used the "HUTOPCCIS" computer command system for the planning of the combat operations of the battery and for the processing of tactical situation reports and messages during combat control activities. The Company Fire Support and Fire Observation Group possessed the fire intelligence devices necessary for the operation of the observation post, that is: PAB-2A periscopic artillery compass device, hand compass, 1D11 laser range-finder, EDF hand binoculars, hand-held computer, intelligence log, fire support matrix, and target list. All troop elements had hand-held radios.

In the morning of the first exercise day, the Battery Commander issued the preliminary order, describing the mission assigned by the superior. He described the mission of the battery, which was basically the allotment of the battery from the artillery battalion to the tank battalion which would execute the counter-attack. The battery would carry out direct

HADTUDOMÁNYI SZEMLE

2015. VIII. évfolyam 1. szám

fire support for the tank battalion during the counter-attack. The Battery Commander defined the recce group's composition, equipment, tasks, and the deadlines of tasks, submission of reports, and combat documents. He defined the tasks of the Fire Control Post commanded by the Deputy Battery Commander with regard to fire data calculations for the planned targets, processing of METEO weather data, pre-registration of planned targets for Firing Platoon Commanders and Gun Commanders, as well as the preparation of fire control. Finally, he defined the order of command. The Battery Commander contacted the Fire Support Cell of the tank battalion and the Commander of the Company's Fire Support and Fire Observation Group supporting the fire control of the battery, in order to establish cooperation.

The Commander of the Artillery Battery and his staff has begun the preparation of their combat operations. "The preparation and command of the artillery combat operations is the combination of activities of Commands and Staffs of different levels, and the planning-, organizational-, control- and practical activities of artillery units; aimed at ensuring the conditions for the efficient combat engagement of artillery and successful implementation of the defined tasks."³

The preparation of the artillery combat operations includes:

- the organization of offensive (defensive) operations;
- the preparation of artillery units for the assigned missions;
- the preparation of the firing post (firing post areas, firing posts, deployment areas, assembly areas) and posts of technical recce units;
- facilitation and supervision of preparedness for the execution of tasks;
- other measures as necessary.

The 4th-year cadets usually work in battery commander, deputy battery commander, drafter, artillery platoon commander, company's fire support and fire observation group commander, as well as fire support NCO positions. On the first day of the exercise the Battery Commander planned and commanded the battery's activities at the Command Post established next to the Fire Control Post, by use of the "HUTOPCCIS" system. The Deputy Battery Commander and the drafters - working at the Fire Control Post - processed the METEO weather reports; calculated fire data for the planned targets; took over the Observation Post- and Firing Post (rotating firing post) coordinates from the Firing Post Recce Group which prepared troop elements, and from the Observation Post personnel; and made the Artillery Platoon Commanders and Gun Commanders pre-register the calculated fire data of the planned targets.

1. and 2. Artillery Platoon Commanders, being the Recce Group Commanders for the 1. and 2. Firing Posts, have each prepared a Rotating Firing Post within the Firing Position Area of the battery, together with their personnel. The 3rd-year cadets – in line with their

³ Dr. Attila Furján: The basics of fire support, as well as combat use and command of the artillery, university notes, National University of Public Service, Budapest, 2009.; p. 93.

HADTUDOMÁNYI SZEMLE

2015. VIII. évfolyam 1. szám

prior training – have been posted to the Firing Post Recce Group as gun crew. The Company's Fire Support and Fire Observation Group Commander and the Fire Support NCO was a 4th-year cadet, and the Fire Observer was a 3rd-year cadet. Their task was to prepare the planned Observation Post, organize reconnaissance, clarify the terrain location of the planned targets and the terrain situation of enemy and own positions.

The cadet groups carried out their tasks under direct control of the instructors. The instructors evaluated each action, and made the cadets repeat the tasks in case of faults. Every exercising group completed their tasks until lunch, after which the Battery Commander issued a Task Order, based on the tactical situation processed by use of the "HUTOPCCIS" system.



- Image: The Battery Commander is issuing the Task Order based on the tactical situation displayed through the „HUTOPCCIS” command system (own source)*

After issuing the Task Order, the cadets completed the preparation of combat documents and prepared for the combat control tasks of the next day.

HADTUDOMÁNYI SZEMLE

2015. VIII. évfolyam 1. szám

EXECUTION OF THE FIRE SUPPORT OPERATIONS OF THE ARTILLERY BATTERY

On the second day the Commander of the Artillery Battery deployed to the Command Post of the Battery and commanded the battery's operations. He maintained continuous radio connection with the Battalion's Fire Support Cell Commander, with the Deputy Battery Commander (Fire Control Post), and with the Fire Support and Fire Observation Group Commander (Observation Post). He received the tactical situation reports and processed them by the "HUTOPCCIS" command system; then informed subordinates and reported to the superiors. He planned the battery's fire support operations, manoeuvres, ammunition supplies and resupplies. In order to ensure continuous supply of ammunition, he kept contact with the Commander of the Artillery Battalion. He maintained a reliable cooperation with the Commander of the Tank Battalion and the Battalion's Fire Support Officer.



3. *Image: Battery Commander during combat control (own source)*

The Deputy Battery Commander, being at the Battery Fire Control Post, maintained radio communications with the Battery Commander and with the firing echelon of the battery; as well as with the Company Fire Support and Fire Observation Group and the battalion- and brigade-level Fire Support Cells through the fire support net. He took over calls for fire from the Company Fire Support and Fire Observation Group, and had them approved by the Commander of the Battalion Fire Support Cell. He also took over Fire Orders from the

HADTUDOMÁNYI SZEMLE

2015. VIII. évfolyam 1. szám

Commander of the Battalion Fire Support Cell. They processed Fire Orders, elaborated the calculated data, and gave Fire Orders to the firing echelon; and controlled the battery's firing in cooperation with the Company Fire Support and Fire Observation Group. At the beginning of combat operations (counter-attack) the elements of fire for effect were defined by full preparation; during combat operations by transferring fire from fix points.



4. *Image: The Deputy Battery Commander controlling the battery's fire at the Fire Control Post (own source)*

The (real) firing echelon of the Battery – considering the number of cadets – was made up by two D-20 howitzers. One gun was deployed at each firing line in the firing posts of the 3. and 4. guns; and PAB-2A compass devices were placed in lieu of the other guns, to practice the calculation- and setting of protractors. The Artillery Platoon Commander received Fire Orders from the Deputy Battery Commander via radio, kept record of the platoon pre-registration and gave Fire Orders to the gun commanders. He supervised the accuracy of the gun commanders' protractor settings and the opening-closing calculations of the fan-tail direction. He monitored the activities of the gun sections, the aiming- and element setting work, and corrected errors. The instructors evaluated the work of each Cadet individually. Faulty actions had to be performed again.



5. *Image: The Battery's Firing Post during combat control (own source)*

The Company Fire Support and Fire Observation Group took the Observation Post prepared on the previous day. They oriented their devices and started reconnaissance. They clarified the front-line and situation of the enemy (RED party), the terrain locations of planned targets, the front-line and situation of own (BLUE) troops, and the planned area of counter-attack of the 4. Tank Battalion. They continued target intelligence. They maintained continuous contact with the battalion's Fire Support Cell and with the artillery battery's Fire Control Post. They pre-evaluated the reced targets on the "HUTOPCCIS" system and forwarded them to the battalion's Fire Support Cell. They monitored the front-line and situation of own troops and any changes thereto; and the advancement, deployment, and engagement of the 4. Tank Battalion executing the counter-attack; and reported to the battalion's Fire Support Cell and the battery's Fire Control Post about that. If the execution of the attack operations by the tank battalion were hindered by newly reconnoitred targets, they would clarify the target intelligence and submit calls for fire to the battalion's Fire Support Cell. If the battalion's Fire Support Cell Commander approved the call for fire, he also informed the battery's Fire Control Post. The battery defined the fire data of the target and delivered fire at the target. The Company Fire Support and Fire Observation Group observed the fire for effect and reported the observations to the battery's Fire Control Post,

HADTUDOMÁNYI SZEMLE

2015. VIII. évfolyam 1. szám

where they made corrections and the battery continued firing with the corrected data, until the desired degree of destruction was achieved.

In the process of Artillery fire support, the Battalion Fire Support Cell Commander also gave fire orders to the artillery battery, for the success of the attack of the tank battalion. He appointed the Company's Fire Support and Fire Observation Group for fire support tasks.



6. Image: Company Fire Support and Fire Observation Group performing target intelligence and fire observation at the Observation Post (own source)

CLOSING OF THE TACTICAL EXERCISE

The combat control exercise was closed at 1330 on the second day. In the afternoon the instructors evaluated the activities of each group and individual. The cadets received concrete evaluations, highlighting both the deficiencies and excellences. They also confirmed the evaluations by notes, which would be taken into account in the "Combat Control" subject for the 4th-year and "Combat Service" subject for the 3rd-year cadets.

The instructors' general opinion is that the 4th-year cadets have made a significant step ahead in the field of practical knowledge and experience by the tactical / combat control exercise conducted in the framework of practice-oriented training. The 3rd-year cadets have gained basic practical skills in the operator posts.

HADTUDOMÁNYI SZEMLE

2015. VIII. évfolyam 1. szám

In the frames of the artillery training at the Operational Support Department and by use of the "HUTOPCCIS" computer command system, the cadets are able to carry out the planning and command of the combat operations of artillery units, and the collection and processing of target intelligence information not only by the conventional methods but also by modern geospatial information systems and computer-aided processing, which greatly improves their creativity.

The lessons are evaluated in the training system and built into the plans of next year's tactical / combat control exercise.

Key words: fire support, preparation for combat operations of the Artillery Battery, tactical operational command and control information system, target intelligence, fire mission, firing position, counter-attack, fire observation, Task Order.

REFERENCES

- 1) AARTY P-5 – Field Artillery Tactical Doctrine, STANAG 2484
- 2) AARTY P-1 - Artillery Procedures, STANAG 2934
- 3) Dr. Attila Furján: Combat use of artillery units on Infantry Battalion (Company) level combat operations, as well as in crisis management and in peace support operations - university notes, National Public Service University, Budapest, 2014.
- 4) Jonathan B. A. Bailey: Field Artillery and Firepower, 2004.
- 5) Dr. Attila Furján: The basics of fire support, as well as combat use and command of the artillery – university notes, National University of Public Service, Budapest, 2009.

KISS ROLAND

**Az aszimmetrikus tengeri hadviselés I.
A kezdetektől a II. világháborúig****Asymmetric naval warfare part I.
From the beginnings to the Second World War****Absztrakt**

Az aszimmetrikus hadviselést gyakran tekintik modern jelenségnek, holott szinte egyidős a háborúval. Ennek egy formája az aszimmetrikus tengeri hadviselés, amelyet a tengeri hadtörténet kezdete óta használnak országok és más szereplők, amelyek a bizonyos haditengerészeti területeken gyengébbek. Napjainkban a fejlődés és a technológia által biztosított fegyverek révén, az aszimmetrikus tengeri hadviselés hatékonyabb, mint valaha. Ezért az ellenséges flották elleni harc vagy a hozzáférés gátlás és a terület megtagadás lehetségessé vált még a gyengébb országok vagy csoportok számára is.

Abstract

Asymmetric warfare is seen many times as a modern phenomenon, however it is almost as mature as war itself. One of its form is asymmetric naval warfare, which have been used since the beginning of naval history by countries or other players which have been inferior in some fields of naval power. Nowadays innovation and technology provide such weapons which make asymmetric naval warfare more effective than ever. Therefore fighting off enemy navies or exercising anti-access and area-denial became possible for even less capable countries or groups.

Az aszimmetrikus hadviselés esetén az egymással szembenálló erők méretüket, szervezeteiket, felszereltségüket vagy kiképzettségüket tekintve nem összemérhetőek, mivel akkora köztük a különbség. Ha az egyik fél elsöprő erővel rendelkezik, akkor a gyengébb igyekszik kitalálni valamilyen olyan megoldást, amely lehetőségeihez mérten, de mégis biztosítja az általa elért cél teljes vagy részleges megvalósulását. Az aszimmetrikus hadviselés nem korlátozódik csak nem állami szereplőkre, mint például szabad csapatok, gerillák, terroristák vagy kalózkodók, hanem államok és reguláris erők is éppúgy folytathatnak ilyen harcot, függően a hadműveleti helyzetétől és a lehetőségeiktől. Az olyan egyszerű és olcsó eszközök, mint az aknák, torpedó/rakétás naszádok, tengeralattjárók, hajó-elleni rakéták

HADTUDOMÁNYI SZEMLE

2015. VIII. évfolyam 1. szám

vagy épp a repülőgépek lehetővé teszik még egy kisebb haditengerészeti erőnek is, hogy egy náluknál nagyobb és erősebb flottával is eredményesen szállhassanak szembe. A tengeren ez a fajta hadviselés különösen eredményes lehet egy gazdasági háború megvalósításához, hiszen a tengeri kereskedelem minden tengerparttal rendelkező államnak kiemelten fontos. Ez szerencsés esetben önmagában a másik vereségéhez vezethet, anélkül, hogy nagyobb flottakötelések egymással összezsápnának. Az aszimmetrikus tengeri hadviselés szinte a kezdetektől jelen van, bár igazán napjainkra tudott kiteljesedni, mivel a technikai fejlettség mostanra érte el azt a szintet, hogy megfelelő, hatékony fegyverrel lássa el a feleket ennek megvalósításához.

A tengeri hadviselés kezdete a kereskedelemhez és a kalózkodáshoz nyúlik vissza. A nagy mennyiségű áru gyors szállítására, már az ókorban is a hajók voltak a legalkalmasabb eszközök, ám már akkor is voltak olyan tengeri útonállók, akik inkább rablással akartak hozzájutni a gazdag zsákmányhoz. Ezek a kalózkodók a folyódeltákban, a szigetek és félszigetek rejtekében alakították ki bázisaikat, és onnan csaptak le a gazdag kereskedőkre. Ez a fajta rablótevékenység a Földközi-tengertől egészen Kelet-Ázsiáig fenyegette a kereskedelmet és szükségessé tette, hogy a kereskedőhajók védelmére hadiflottákat állítsanak fel. Ezért már az ókorban, az athéni és perzsa hadiflották is kiterjedt kalózellenes műveleteket folytattak a Földközi-tenger keleti medencéjében. Később Pompeius és Octavianus római flottái, a Kr. e. I. században tisztították meg a Mediterráneumot a tengeri rablóktól, így a Kr. u. III. századig a római flotta egészen a brit szigetekig biztosította a zavartalan vízi kereskedelmet.¹

A Nyugat-Római Birodalom összeomlásával és a barbár népek Európába való beözönlésével ismét megindult a kalózkodás az Európa körüli vizeken. Ez az állapot ezer évig kísértette a tengeri kereskedőket. A brit szigetek, Észak-Franciaország és Németalföld partjainál, illetve a Balti- és Északi-tengeren is mindennaposak voltak a kalóztámadások, ez jelentősen korlátozta a tengeri kereskedelmet. Igaz, a kereskedők is gyakran rabolták ki egymás hajóit. VII. Henrik angol király még zsákmányleveleket is kiadott, amelyek felhatalmazták a kifosztott angol hajókat, hogy külföldi hajók kirablása révén kártalanítsák magukat.² Sőt, Anglia és Hollandia sokáig egészítette ki flottáját, megbízólevéllel rendelkező kalózkodókkal (magánzókkal, korzárokkal), akik a gazdag, Amerikából hazatérő spanyol hajókat fosztogatták.³ Ez a gyakorlatban nem jelentett mást, mint, hogy valaki a saját államától megbízólevelet kapott, amely szerint háború idején szabadon fosztogathatja az ellenséges kereskedelmi hajókat. Ez mindkét félnek kifizetődő volt, hiszen a magánzó kalózkapitány (aki bárki lehetett, ha volt hajója) meggazdagodhatott és közben a hazáját is szolgálta, míg a haditengerészetnek nem kellett erőforrásokat (anyagi és fizikai) fecsérelnie erre a feladatra.⁴ A korzárok hadviselőnek számítottak, tehát elfogásuk esetén nem akasztották fel

¹ Keegan, John: A tengeri hadviselés története; Corvina, Szekszárd; 1998; 13.o.

² Marjai Imre – Pataky Dénes: A hajó története; Corvina; Budapest; 1979; 164-165.o.

³ Keegan 14.o.

⁴ Konstam, Angus: Privateers & Pirates 1730-1830; Osprey Publishing; Oxford; 2001; 3-4.o.

HADTUDOMÁNYI SZEMLE

2015. VIII. évfolyam 1. szám

őket, mint a közönséges rablókat, hanem hadifogolyhoz méltó elbánásban részesültek. Ugyanakkor a reguláris flotta hadihajói is gyakran zsákmányoltak, hiszen az elfogott hajó és árujának árából a kapitány és a legénység is részesült, tehát ekképpen ők is jelentős vagyonra tehetek szert.⁵

A fél állami vagy teljesen saját zsebre dolgozó kalózok is megmaradtak. A 17. században az angolok és franciák is megpróbálták megkapaszkodni a Karib-tengeri szigeteken, ám a spanyolok igyekeztek elűldözni őket. Végül az angolok Port Royal (Jamaica), míg a franciák Tortuga központtal megtelepedtek és innen indították támadásaikat a spanyol hajók ellen, de kikötők és városok is a célpontjaik közé tartoztak. Később New Providence lett a kalózkodás központja, de az 1700-as évekre ezt is felszámolták, így a kalózkodás nagyrészt az Atlanti-óceánra tevődött át. Itt olyan nagy nevek végezték portyáikat, mint a „Fekete Szakáll” (Edward Teach) vagy Howel Davis, aki több mint 400 hajót fosztott ki.⁶ Emellett persze a korzárók és magánzók is folytatták tevékenységüket, az osztrák örökösödési, majd a 7 éves háború alatt is az amerikai kikötőkből kifutó brit magánzók jelentős károkat okoztak a spanyol és francia hajóknak.⁷

Az amerikai függetlenségi háborúban a lázadók támadták a brit kereskedelmet, remélve, hogy ezzel nyomást gyakorolhatnak a koronára a harcok beszüntetésére. Mivel az amerikaiak nem rendelkeztek valódi hadihajókkal, ezért felfegyverzett kereskedelmi és kalózhajókat alkalmaztak; később már több hajóépítő üzem, direkt a kalóz feladatok ellátására tervezett és épített hajókat. A háború alatt 792 kalóz levelet adott ki a kongresszus. A korzárók 600 brit hajót fogtak el 18 millió dollár értékben, illetve rengeteg zsákmányt (köztük sok hadianyagot) is szereztek, sőt nagyjából 2000 ellenséges katonát is elfogtak, miközben a hadszíntér felé hajóztak. Ez utóbbi viszonylag kevésnek tűnhet, de a gyarmaton bevetett brit erők nagyságához képest jelentős veszteséget jelentett.⁸

Az amerikai függetlenségi háború alatt David Bushnell tervei alapján első alkalommal használtak víziaknákat. Később a Samuel Colt ezredes által tervezett távirányítású aknákat is sikerrel tesztelték 1836-ban. 1847-re pedig az oroszok kifejlesztették az érintésre robbanó, galvánelemes gyújtóval ellátott aknát és a víziaknák már a 19. századra elterjedt harcászkozzá váltak a haditengerészeteknél.⁹ Megemlíthető az is, hogy az amerikaiak a függetlenségi háborúban bevetették a brit flotta ellen a David Bushnell által tervezett Turtle (Teknős) nevű víz alá merülő úszó alkalmatosságot, amely egy lábbal hajtott, egyszemélyes hordó volt, amely képes volt a víz alatti haladásra. A koncepció szerint egy fúróval megfúrják az ellenséges hajó alját és így rögzítik a puskaport tartalmazó időzített töltetet,

⁵ Marjai – Pataky i.m. 235.o.

⁶ Marjai – Pataky i.m. 239-244.o.

⁷ Konstam i.m. 3. o.

⁸ Konstam i.m. 3-4. és 8-9.o.

⁹ Buru György: Víziaknák, torpedók; Zrínyi Katonai Könyv- és Lapkiadó; 14-15.o.

HADTUDOMÁNYI SZEMLE

2015. VIII. évfolyam 1. szám

amely felrobbanva elsüllyeszti a hajót. Az első támadásra a new yorki kikötőben került sor az HMS Eagle ellen, de az akció sikertelenül zárult.¹⁰

Franciaország a XVIII. század során végig előszeretettel alkalmazta a korzárokat, hogy bénítsa ellenségei tengeri kereskedelmét. A század elején például XIV. Lajos háborúi anynyira kimerítették a kincstárat, hogy a flotta arra kényszerült, hogy hajóit vállalkozóknak adják bérbe, akik aztán korzárhajóként alkalmazták őket. Bár a század közepére már javult a helyzet a reguláris tengerészetnél, az állami kalózok még mindig nagyon komoly szerepet játszottak, ugyanakkor a brit tengeri hatalmat se a királyság, se a köztársaság, se a napóleoni idők alatt nem sikerült semlegesíteniük.¹¹

A francia forradalom és a napóleoni háborúk alatt folytatódtak a spanyol és francia, később csak a francia hajók elleni brit és amerikai kalóztámadások. Az 1812-es amerikai-brit háború újabb lehetőséget kínált és az amerikai kalózok súlyos károkat okoztak a brit kereskedőknek, ugyanakkor Kanadában és a Bermudákon a britek is kiadtak kalózleveleket, akik aztán az amerikai hajókra csaptak le.¹² Az amerikai haditengerészet már létrejött ekkorra, de az lázadó gyarmat még nem rendelkezett a megfelelő pénzügyi forrásokkal, hogy sorhajókat állítson szolgálatba. Ezért nehéz fregattokat rendszeresítették, amelyek jóval gazdaságosabban gyárthatóak és fenntarthatóak voltak, ugyanakkor a kor legjobb hajói közé tartoztak, tekintettel arra, hogy sebességük és fegyverzetük révén felvehették a versenyt az európai hadihajókkal is.¹³

A háború lezárultát követően már csak a felszabaduló félben levő latin-amerikai országok kalózái fosztogattak a karibi térségben, illetve voltak nyugati kalózzelével rendelkezők, akik saját szakállukra kezdtek dolgozni, illegálisan. A tengeri kereskedelem számszerű és fontosságbeli növekedésével azonban a brit és amerikai flották is erőteljesen beavatkoztak és az 1830-as évekre nagyrészt megtisztították a karibi vizeket a kalóztól.¹⁴ Szép lassan a nyugati féltekén leáldozott a megbízólevelekkel rendelkező kalóznak és helyüket a reguláris haditengerészet egységei vették át,¹⁵ amelyek felszámolták a kereskedelmi érdekeiket fenyegető kalózokat. Sőt, 1856-ban a párizsi kongresszuson Nagy-Britannia, Franciaország, Poroszország, Ausztria és Oroszország megállapodott a korzárrendszer felszámolásáról a haditengerészeiknél.¹⁶ A Földközi-tenger térségében létrejött észak-afrikai kalózállamok azonban még sokáig keserítették az ott közlekedő tengeri kereskedők életét.

Az 1861-65-ig tartó amerikai polgárháborúban a déli államok újra bevetettek állami kalózokat az északi kereskedelmi hajók ellen. Ennek oka az volt, hogy a déli államok hadi-

¹⁰ Miller, David – Jordan, John: *Modern Submarine Warfare*; Tiger Books International; London; 1991; 14. o.

¹¹ Marjai – Pataky i.m. 267. és 270.o.

¹² Konstam i.m. 4. és 10-13.o.

¹³ Lardas, Mark: *Constitution vs Guerriere – Frigates during the War of 1812*; Osprey Publishing; Oxford; 2009; 17-19.o.

¹⁴ Konstam i.m. 13-14.o.

¹⁵ Keegan 14. o.

¹⁶ Marjai – Pataky i.m. 271.o.

HADTUDOMÁNYI SZEMLE

2015. VIII. évfolyam 1. szám

tengerészete nem versenyezhetett az északival, utóbbi jóval több és jobb hadihajóval rendelkezett. Ezért Jefferson Davis konföderációs elnök kalózkleveleket bocsátott ki, amely felhatalmazta tulajdonosait az északi kereskedelmi hajók elleni akciókra. Ehhez nem kellett még igazi hadihajók sem, elég volt, ha erősebb fegyverrel rendelkeztek, mint a kereskedelmi hajók és gyorsabbak voltak, mint az északi hadihajók. A legjobb déli kalózhajókat egyébként a hivatalosan semleges Nagy-Britanniában gyártották. Ugyanakkor az államok többsége tényleg semlegesesen viselkedett és nem vették át a zsákmányolt hajókat vagy árut, ez pedig épp a kalózkodás lényegét, vagyis a haszonszerzést akadályozta meg, így a magánzók nem igazán voltak hatással az eseményekre. Nagyobb sikerrel jártak a reguláris haditengerészet cirkálói, amelyek legénysége katonákból állt.¹⁷ A legsikeresebb közülük a CSS Alabama volt, amely 22 hónapos tevékenysége alatt 65 északi kereskedőhajót fogott el és elsüllyesztette a USS Hatteras ágyúnaszádot, majd amikor 1864 júniusában a franciaországi Cherbourghoz érkezett, hogy javításokat és felújítást eszközöljenek a hajón – az európai vizeken járőröző USS Kearsarge személyében – a déli cirkálót is utolérte a végzeté.¹⁸

A déli haditengerészet gyengesége és a fojtogató északi blokádnak köszönhetően meg az emberi erővel hajtott, CSS Hunley „tengeralattjáró” is, amely egy fém szivarhoz hasonlított, amelyben végig egy kurbli futott, ezt tekerte a fedélzeten levő 8 fő és ez hajtotta meg a hátul levő hajócsavart. A hajó orrán egy hosszú rúdra robbanóanyag volt erősítve, kezdetleges torpedó gyanánt. A Hunley könnyelverte el az első sikeres tengeralatti támadással elsüllyesztett hajó érdemét (USS Housatonic) Charleston kikötőjénél; igaz ez a konföderációs hajó pusztulásába került.¹⁹

1860-ban a Johann Luppis fregattkapitány kifejlesztett egy merőben új harceszközt, a torpedót. A munkába bevonta a brit Robert Whiteheadet is és 7 évvel később az Osztrák-Magyar Monarchia megvásárolta az új fegyvert.²⁰ Az eszközzel megszületett egy új hajóosztály is, amely a torpedónaszád volt, illetve kialakult a torpedónaszád-romboló, amely az előbbieket támadásait volt hivatott elhárítani gyorstüzelő fegyverekkel. Az új típusok szerves részei lettek a flottáknak és a torpedónaszád-rombolók a sorhajók védelmére lettek beszerelve, mivel felismerték, hogy a torpedónaszádok kis méretük és olcsóságuk ellenére nagy pusztításra képesek. A torpedó leginkább egy régi új harceszközzel kombinálva volt a leghatékonyabb, ez pedig a tengeralattjáró volt. Az első igazi tengeralattjárót egy Amerikába emigrált ír nacionalista, John Philip Holland tervezte, aki a tengerek szinte egyedülálló urának számító brit flotta ellen akarta használni találmányát. Munkáját az 1870-es években kezdte és rövidesen bemutatta a Holland VI-ost, amelyet a felszínen olajtüzelésű motor,

¹⁷ Bailey, Roger A.: Commerce Raiders - Confederate Privateers and Cruisers in the Civil War; <http://www.civilwar.org/education/history/navy-hub/navy-history/confederate-commerce-raiders.html>; látogatva: 2014. október 6.

¹⁸ Lardas, Mark: CSS Alabama vs USS Kearsarge – Cherbourg 1864; Osprey Publishing; Oxford; 2011. 4-9.o.

¹⁹ Miller-Jordan i.m. 14. o.

²⁰ Horváth Lajos: Ófelsége búvárnaszádja; Regiment 2007/4; 10.o.

HADTUDOMÁNYI SZEMLE

2015. VIII. évfolyam 1. szám

míg a víz alatt elektromotor hajtott, és kb. 30 méter mélyre tudott lemerülni. Később felszerelték a továbbfejlesztett Whitehead torpedókkal. Az új hajó gyorsan elterjedté vált és 1914-re már 16 haditengerészet – köztük a brit – állította hadrendbe.²¹

A 19. század végére Franciaországban gyökeret vert a „jeune école”, azaz a fiatal iskola elmélete, amely tulajdonképpen egy aszimmetrikus tengeri stratégia volt, amit elsősorban a britek ellen készítettek elő. Ennek lényege, hogy nincs szükség nagy csatahajókra, helyettük kicsi, gyors és olcsó torpedónaszádokat kell építeni és cirkálókat (később tengeralattjárókat is), amelyek torpedókkal képesek megsemmisíteni a csatahajókat és megvédeni a partokat. Emellett „kereskedelmi-rombolókat” is bevetettek volna, amelyek együttműködve az előző egységekkel az ellenség tengeri szállítási vonalait támadták volna. A stratégia fő teoretikusa Théophile Aube tengernagy volt, de az alacsony költségek miatt a közvélemény is támogatta. A teória egészen 1905-ig kitartott, de ez a nagy flották korszaka volt, amelyben – köszönhetően a jeune école-nak – Franciaország jelentősen lemaradt a nagy csatahajók építésében.²²

AZ I. VILÁGHÁBORÚ

Az 1914-ben meginduló I. világháború kezdetben a nagy felszíni flották összecsapásának ígérkezett, de ez egyhamar nem következett be. A németek néhány hadihajója viszont már kint volt a világtengereken és brit kereskedelmi hajókra vadászott. 1914 novemberében Spee admirális német hajórajja összecsapott a Csendes-óceánon néhány kiöregedett brit cirkálóval és megsemmisítette azokat. Decemberben viszont a britek elégtételt vettek és elsüllyesztették Spee hajóraját a Falkland-szigetek közelében.²³ A britek rövidesen minden portyázó német egységet felszámoltak a távoli vizeken.

Az I. világháborút a német császári haditengerészet csupán 20 U-Boottal (tengeralattjáró) kezdte meg, amelyek fő célpontja kezdetben a brit flotta volt.²⁴ A háború elején hamar bemutatkoztak, amikor az U9 elsüllyesztett három brit páncélos cirkálót 1914. szeptember 22-én.²⁵ Kezdetben a németek tiszteletben tartották a semleges országok hajóit, amelyek ugyanakkor hadianyagot szállítottak az antant erőknél. Ennek oka az volt, hogy tartottak az ekkor még semleges Egyesült Államok hadba lépésétől, amelyet szerintük kiválthattak volna olyan események, mint az 1915. májusi Lousitania elsüllyesztése, amelyen 1.198 (128 amerikai) civil vesztette életét. 1916 közepére már 134 U-Boot áll rendelkezésre, amelyek egyre súlyosabb veszteségeket okoztak az Atlanti-óceánon ingázó kereskedelmi hajóknak. A német tengeralattjárókat bevetették a Földközi-tengeren is, ahol kivételesen eredményesnek bizonyultak.²⁶ Az 1916-os jütlandi csata után a német felszíni flotta a há-

²¹ Keegan i.m. 206-207.o.

²² Jeune École; <http://www.globalsecurity.org/military/world/europe/jeune-ecole.htm>; látogatva: 2014. október 6.

²³ Keegan 114-115.o.

²⁴ Williamson, Gordon: U-Boat crews 1914-1945; Osprey Publishing; Oxford; 1995; 4.o.

²⁵ Miller-Jordan i.m. 16. o.

²⁶ Williamson i.m. 5-6.o.

HADTUDOMÁNYI SZEMLE

2015. VIII. évfolyam 1. szám

ború végéig a kikötőben vesztegelt, ellenben a tengeralattjárók számára ekkor kezdődött az igazi harc.

1917 februárjában a német hadvezetés, megelégedve a patthelyzetet, úgy döntött, hogy felhagy az addig alkalmazott, túlon túl körülményes tengeralattjáró taktikával és ehelyett elindítja a korlátlan tengeralattjáró-háborút, melyben már figyelmeztetés nélkül támadhattak meg kereskedelmi hajókat. Úgy számolták, hogy havi 600 ezer tonnányi hajótér elsüllyesztésével térdre kényszeríthetik a briteket és komoly károkat okozhatnak a franciáknak. Remélték, hogy a semleges országokat is sikerül elrettenteni a Nagy-Britanniába történő szállítástól, de a britek nyomást gyakoroltak a semlegesekre, fokozták a hajóépítést és bevezették a konvojrendszert, ami által könnyebben védhették a kereskedelmi hajókat. A németek elértek bizonyos részsikereket, de nem volt elég kapacitásuk arra, hogy elszigetelhesék Nagy-Britanniát, ráadásul a brit konvojrendszer is nagyon megnehezítette a dolgukat. A korlátlan tengeralattjáró háború vezetett többek közt az Egyesült Államok hadba lépéséhez az antant oldalán. Mindezek ellenére, bár nem sikerült megvalósítani a kitűzött célt, a terveket nem vetették el. A 373 megépült tengeralattjáróból 178 pusztult el és az 13.000 tengerészből 5.300-an veszték oda. Az U-Bootok 5.708 kereskedelmi hajót pusztítottak el.²⁷ A legeredményesebb tengeralattjáró kapitány, Lothar Arnaud de la Periere korvettkapitány a háború végéig közel félmillió tonnányi hajóteret süllyesztett el, többségét ágyúval és nem torpedóval.²⁸

Ugyanakkor a korábbi „körülményes taktika” lehetőséget is jelentett, hiszen, ha az U-Boot kapitány szabályszerűen járt el, akkor előbb megállította a kereskedelmi hajót, ellenőrizte a papírjait, meggyőződött róla, hogy ellenséges hajóról van szó és miután a legénység és az utasok csónakba szálltak, elsüllyesztette a hajót. Ez azonban egyben azt is jelentette, hogy a procedúra idejére a felszínre kellett jönni, ami alatt a tengeralattjáró maga is célponttá válhatott. Így születtek meg a brit Q hajók, amelyek rejtett fegyverzettel ellátott kereskedelmi hajók voltak. A terv szerint az ellenőrzésre felszínre emelkedő tengeralattjáró figyelmét elaltatják, ehhez menekülő állegénység is volt a fedélzeten, majd amikor nem számítanak rá, tüzet nyitnak a rejtett lövegekkel. 1917-ig 32 összecsapásban 9 U-Boot és 2 Q hajó semmisült meg, azonban a korlátlan tengeralattjáró háború bevezetésével a felszíni ellenőrzés már elmaradt. A háború végéig több mint 100 összecsapásban újabb 23 Q hajó semmisült meg, de már csak 3 tengeralattjáróval végeztek.²⁹

Eközben egy kisebb tengeri háború zajlott az Adrián is a Monarchia és az antant erői között. Ebben részt vettek az császári-királyi haditengerészet Holland típusú tengeralattjárói is, amelyek a háború folyamán 220 ezer tonnányi hajóteret süllyesztettek el és tevékenységüknek köszönhetően az antant nem nagyon állomásoztatott nagyobb egységeket az Adriai-tengeren. A világon első alkalommal itt zajlott le tengeralattjárók közötti torpedó-

²⁷ Keegan i.m. 208-212.o.

²⁸ Williamson i.m. 5. és 7. o.

²⁹ Greentree, David: Q Ship vs U-Boot; Osprey Publishing; Oxford; 2014; 5-7

HADTUDOMÁNYI SZEMLE

2015. VIII. évfolyam 1. szám

párbaj is; egy ilyen alkalommal egy olasz tengeralattjárót süllyesztett el az U5-ös; emellett francia és olasz cirkálók is az osztrák-magyar Hollandok áldozataivá váltak.³⁰

A torpedókkal felszerelt naszádok hatékonysága is megmutatkozott. 1917. november 16-án az SMS Budapest és SMS Wien csatahajók bombázták Cortelazzo partvédő ütegeit, amikor öt olasz torpedónaszád (MAS) támadta meg őket, de az osztrák-magyar egységek megúszták találat nélkül. Ám december 9-10-én éjjel két MAS behatolt a trieszti öbölbe és elindította torpedóit az ott horgonyzó két csatahajóra. A Budapestet ezúttal is elhibázták, de a Wien elsüllyedt.³¹ 1918. június 10-én olasz torpedónaszádok elsüllyesztették a Monarchia legmodernebb csatahajóját, az SMS Szent Istvánt, amely épp az Otrantói-szorosnál levő antant egységek ellen vonult. A hajó még órákig a felszínen maradt ezért 89 főt leszámítva a legénység megmenekült.³² Az olcsó torpedónaszádok, megfelelő taktikával bizonyították létjogosultságukat még a legnagyobb csatahajókkal szemben is. A háború utolsó napjaiban, november 1-én még sor került egy rajtaütésre Pola kikötőjében. Ezúttal egy MAS egy bűvárszállítóvá átalakított torpedót vitt, amelyen két békaember behatolt a kikötőbe és mágneses aknákat raktak egy csatahajóra, ám lebuktak és a fedélzetre vitték őket, ahol figyelmeztettek, hogy hagyják el a hajót. A töltetek felrobbantak, a Viribus Unitis³³ csatahajó oldalára fordult és 400 fős legénységgel a fedélzetén elsüllyedt.³⁴

A II. VILÁGHÁBORÚ

Hitler hatalomra lépése után, megszegve a versaillesi béke előírásait, Németország azonnal elkezdett újrafegyverkezni és ennek keretében tengeralattjárókat építeni. Az I. világháborús veterán, Karl Dönitz admirális lett a tengeralattjáró fegyvernem parancsnoka, aki legalább 300 közepes méretű hajót tartott szükségesnek egy újabb atlanti csata megvívásához. Ám a háború kitörésekor csak 57 U-Boot szolgált a Kriegsmarine kötelékében, amelyből csak 26 volt az atlanti műveletekre alkalmas VII-es és IX-es típus. Ugyanakkor a hajók többsége a háború kitörésekor az Atlanti-óceánon volt, hogy hasonlóan a nagy háborúhoz, elszigetelhesék és térdre kényszeríthessék Nagy-Britanniát.³⁵ Szeptember 17-én Otto Schuhart U-29-e elsüllyesztette az HMS Courageous repülőgép-hordozót,³⁶ míg 1939. október 13-ról 14-re virradóan Günther Prien korvettkapitány az U-47-el behatolt a Royal Navy scapa flow-i (Skócia) bázisára, ahol elsüllyesztette a 27500 tonnás Royal Oak csatahajót, amelyen 833 tengerész vesztette életét. Ezután az U-47 sértetlenül távozott.³⁷

³⁰ Horváth i.m. 8-11.o.

³¹ Noppen, Ryan: Austro-Hungarian Battleships 1914-18; Osprey Publishing; Oxford; 2012; 34-40.o.

³² Csonkaréti Károly: Az Osztrák-Magyar Monarchia haditengerészete; Kossuth Kiadó; 2001; 210-211.o.

³³ Az olaszok nem tudták, hogy a hajót ekkorra a Monarchia már átadta a délszlávoknak.

³⁴ Noppen i.m. 44.o.

³⁵ Stern, Robert C.: U-Boats in action; Squadron/Signal Publications; Carrollton; 4.o.

³⁶ Williamson i.m. 9. o.

³⁷ Jackson, Robert: Kriegsmarine; Hajja és Fiai; Debrecen; 2002.; 33-34.o.

HADTUDOMÁNYI SZEMLE

2015. VIII. évfolyam 1. szám

A britek a fenyegetésre válaszul már háború elején újra életbe léptették a konvojrendszert, amire a németek már fejlettebb taktikával, az úgynevezett „farkas farkával” válaszoltak, amelynek lényege, hogy ha felfedeztek egy konvojt, akkor több tengeralattjárót is odahívtak és éjszaka több irányból csaptak le rá. Franciaország 1940-es eleste után, a Vizcayai-öbölben elfoglalt kikötőkből a tengeralattjárók már közvetlenül az Atlanti-óceánra futhattak ki és ezzel jelentősen megnövekedett a járőrözési idejük.³⁸ Ez jelezte az első „boldog idők” kezdetét, amely során az U-Bootok szinte zavartalanul tevékenykedhettek és a havonta elsüllyesztett hajótér elérte a 350 000 tonnát. Azonban a tengeralattjáró-vadász taktikák is fejlődtek, szeptemberben pedig az Egyesült Államok átadott 50 régi rombolót Nagy-Britanniának, míg a repülőgépek hatósugaruk határáig terjesztették ki járőrözéseiket a nyílt óceán felett.³⁹ Emellett növelték a kísérőhajók számát is, amelyeket gyors ütemben kezdtek gyártani.⁴⁰

1941 márciusában súlyos csapás érte a tengeralattjáró fegyvernemet, három ász is elvesztettek, Prien és Schepke a hajójukkal süllyedt el, míg Kretschmer fogságba esett. A műveletek támogatásaként Fw-200 Condor repülőgépek települtek a francia partokra, amelyek a konvojokat derítették fel. Eközben a brit radarkészülékek is fejlődtek, amelyek már képesek voltak a felszínen úszó tengeralattjárók észlelésére. A nagy áttörést az Enigma kódkönyvek májusi megszerzése jelentette, amelyek révén a szövetséges kódfejtők feltörték az Enigma kódot, amelyet többek közt a tengeralattjárók koordinálására is használtak.⁴¹

1941-ben 20 U-Bootot vezényelték a Földközi-tengerre,⁴² feladatuk a brit hadihajók pusztítása volt, amelyek az olasz flotta vereségét követően az Észak-Afrikában harcoló német-olasz csapatok utánpótlási vonalainak elvágásával fenyegettek, illetve magának a brit utánpótlási vonalnak a támadása is a német tengeralattjárókra várt.⁴³

1941-ben az U-Bootok 445 hajót süllyesztettek el, miközben 38 pusztult el közülük. Ugyanakkor az év eleji 94-ről 247-re nőtt a búvárhajók száma. Hogy biztosítsák a nagy távolságban (az amerikai partok közelében, dél-atlanti vizeken) folytatott műveleteket, nagy tartály-tengeralattjárókat építettek, ezek 400 tonna dízelolajat hordoztak, amelyet a nyílt tengeren tölthettek át, a hajók 1942 tavaszára váltak elérhetővé.⁴⁴ Amerika hadba lépésével jelentősen módosultak az erőviszonyok, de a tengerentúli óriás meglehetősen felkészületlen volt a háborúra, ezért kezdetét vehette a második „boldog idők”, amikor az amerikai partok mentén a sűrű farkasok véres rendet vágtak a kereskedelmi hajók közt. Több mint ezer hajót süllyesztettek el az év végéig 88 U-Boot ellenében. A német kapitányok bár agresszívok voltak, de nem könyörtelenek vagy vérszomjasak. Erre példa a Laconia csa-

³⁸ Uo. 37-38.o.

³⁹ Stern i.m. 4-5.o.

⁴⁰ Keegan i.m 218.o.1

⁴¹ Williamson, Gordon: Wolf Pack - The Story of the U-Boat in World War II; Osprey Publishing; Oxford; 2005; 205-207.o.

⁴² Stern i.m. 5.o.

⁴³ Jackson i.m. 41-42.o.

⁴⁴ Williamson: Wolf pack; 212-213.o.

HADTUDOMÁNYI SZEMLE

2015. VIII. évfolyam 1. szám

patszállító elsüllyesztésének esete, amelynél az elkövető Werner Hartenstein kapitány miután felfedezte, hogy rengeteg túlélő – köztük sok civil - van a vízben, megkezdte a mentésüket és segítséget is hívott. A mentőakciónak egy amerikai B-24 vetett véget, amely a jelzések ellenére bombázni kezdte az U-Bootot, ezért Hartenstein kénytelen volt hátrahagyni a hajótörötteket. Ezen eset miatt Dönitz később megtiltotta, hogy bárki is segítséget nyújtson a túlélőknek.⁴⁵

1943 elején a tengeralattjárók ismét véres aratást végeztek, márciusban a legnagyobb konvojcsata dúlt a HX229 és SC122 konvoj körül, amelyek 105 hajójából 22 süllyedt el, míg a németek egy búvárhajót veszítettek a támadó negyvenből. Ekkor még 7:1 volt az átlagos veszteségarány a németek javára.⁴⁶ Májusban a szövetségeseknek az U-110-ről sikerült egy Enigma készüléket zsákmányolni, amely segítségével újabb áttörést értek el a kódfejtők. Megjelentek a nagy hatótávolságú repülőgépek is, lokátorokkal, akusztikus torpedókkal és fényszórókkal felszerelve, amelyek már az óceán középső részét is elérték. Csak májusban 41 U-Boot került veszteséglistára, a január-május időszakban elsüllyesztett 96 búvárhajóból 52 írható a repülők számlájára.⁴⁷ 1943 májusa az atlanti csata fordulópontjává vált.

1944-re az U-Bootok üldözöből üldözötté váltak. A január-március folyamán átkelő 3360 teherhajóból 3 pusztult el, ekkorra már minden konvojhoz kísérő repülőgép-hordozó csatlakozott, így az egész úton biztosítva volt a légi fedezet. A „Snorkel”, azaz a légerősítő bevezetése lehetővé tette ugyan, hogy a tengeralattjárónak ne kelljen a felszínre jönnie, hogy feltöltse az akkumulátorait, hanem nagyrészt víz alatt maradván elkerülhesse a légi támadásokat, de későn jelent meg.⁴⁸ Hasonlóan a még fontosabb újításhoz: a XXI-es típus a világ akkori legmodernebb tengeralattjárója volt. Az új hajó áramvonalas testet kapott, gyorsabb volt a víz alatt, mint a felszínen és egész úton képes volt alámerülve haladni. Fegyverzetébe pedig mágneses és akusztikus torpedók tartoztak, de az első XXI-est csak 1945 márciusában vethették be.⁴⁹

1944-ben a normandiai partraszállást követően, ki kellett üríteni a franciaországi bázisokat és az U-Bootoknak Norvégiába kellett visszavonulni. Ez már a fegyvernem hatyúdala volt, a még harcképes egységeket igyekeztek visszavonni a távoli vizekről. Az év végéig 264 tengeralattjáró pusztult el, miközben csak 131 kereskedelmi hajót süllyesztettek el. Az 1945. május 8-ai fegyverletételig újabb 399 egység semmisült meg, 71 szövetséges hajó ellenében.⁵⁰

Az atlanti csata a háború utolsó napjáig, váltakozó sikerrel folyt. Amelyik fél új taktikát dolgozott ki, vagy ami még fontosabb technikailag fölénybe került, az rövid ideig sikereket ért el. Ez kiváltképp az Enigma kódok megfejtésére volt igaz, amelyeket, ha a szövetséges

⁴⁵ Williamson: U-Boat crews 1914-1945; 12-13.o.

⁴⁶ Keegan i.m. 221-223. és 234.o.

⁴⁷ Jackson i.m. 48-50.o.

⁴⁸ Uo. 53-54.o.

⁴⁹ Stern i.m. 47-48.o.

⁵⁰ Williamson: U-Boat crews 1914-1945; 15.o.

HADTUDOMÁNYI SZEMLE

2015. VIII. évfolyam 1. szám

kódfejtők fel tudtak törni, akkor kisebb veszteségek árán több tengeralattjárót pusztíthattak el. Fontos volt az is, hogy ki tudja jobb lokátor készülékekkel és más technikai eszközökkel ellátni a csapatait. A németek veszítettek, mert nem bírták tartani a lépést az amerikai hajógyártással, mivel több hajót építettek, mint ahányat el tudtak süllyeszteni, továbbá alulmaradtak az elektronikai hadviselésben, így a szövetséges nagy hatótávolságú repülőök és kísérőhajók egyre több német U-Bootot semmisítettek meg, míg azok egyre kevesebb szövetséges hajót süllyesztettek el.⁵¹ A háború végső mérlege: a német adatok szerint 2.779 szövetséges kereskedelmi hajót süllyesztettek el az U-Bootok, amelyeken több mint 30 ezer tengerész vesztette életét. Eközben a szolgálatba állított 1.170 tengeralattjáróból 753 veszett oda,⁵² a hajókon szolgáló 35.000 főnyi legénységből 28.000 esett el.⁵³

A német haditengerészet nemcsak tengeralattjárókat, hanem más egységeket is bevetett a szövetséges kereskedelmi hajók ellen. Az egyik ilyen megoldás a „zsebcsatahajók” használata volt. A versailles-i szerződés tiltotta Németországnak, hogy nagy hadihajókkal rendelkezzen, azok méretét maximálták. Ezért egy a szerződés szerint engedélyezett méretű hajóra, a lehető legerősebb fegyverzetet rakták. Hat 28 cm-es löveget helyeztek el 2 toronyban, illetve helyet kapott még 8-8 15 cm-es löveg és torpedó vetőcső, továbbá 6 10,5 cm-es légvédelmi löveg. A hajók még így is csak 15-16 ezer tonna tömegűek maradtak és sebességük elérte a 28 csomót.⁵⁴ A Graf Spee, testvérhajójával a Deutschlandal együtt 1939 augusztusában futott ki, előbbi a dél-atlanti, míg utóbbi az északi vizeken portyázott. A Graf Spee több mint 50.000 tonnányi hajóteret süllyesztett el, amíg az 1939. december 13-án lezajlott la plata-torkolati ütközetben súlyosan meg nem rongálódott és ezt követően a semleges Montevideo kikötőjébe hajózott, ahol, nehogy brit kézre jusson, a legénység maga süllyesztette el a hajót. A másik két zsebcsatahajó (Admiral Scheer a harmadik) csak kisebb sikereket ért el. Csekély számuk ellenére szép sikereket arattak, a szövetségesek által csak „kalózhajónak” titulált segédcirkálók, amelyek átalakított, felfegyverzett kereskedelmi hajók voltak. Ezekből 7 egység szolgált a Kriegsmarine kötelékében, vadászterületük mindhárom óceánra kiterjedt. A Kormoran például 1941. november 19-én elsüllyesztette az ausztrál HMAS Sidney könnyűcirkálót, azonban a német hajó is odaveszett a harcban. A Pinguin egymaga 32 hajót, 154.619 tonnányi hajóterrel küldött a tenger fenekére, mielőtt 1941. május 8-án utol nem érte a végzete. Végül a szövetségesek szinte az összes segédcirkálót elsüllyesztették.⁵⁵

A német haditengerészet legsikeresebb fegyvernemei közé tartoztak a gyorsnaszádok – vagy másik nevükön, az S-hajók – is, amelyek a háború első napjától az utolsóig aktívan részt vettek a harcokban. Ezeknek a hajóknak a hossza 35 méter volt, sebességük elérhet-e a 78 km/h-t, míg hatótávolságuk a 1.300 km-t. Fegyverzetükbe két 20 mm-es gépágyú

⁵¹ Zsig Zoltán: Óceánok szürke farkasai; Regiment 2007/4, 12-15.o.

⁵² Sárhidai Gyula: Tengerek szürke farkasai; Petit Real Könyvkiadó; Budapest; 2001; 206-209.o.

⁵³ Williamson: U-Boat crews 1914-1945; 15.o.

⁵⁴ Williamson, Gordon: German Pocket Battleships 1939-45; Osprey Publishing; Oxford; 2003; 4-6, 9, 21. és 38. o.

⁵⁵ Jackson i.m. 59-72.o.

HADTUDOMÁNYI SZEMLE

2015. VIII. évfolyam 1. szám

és két 53 cm-es torpedó vetőcső tartozott. A gyorsnaszádok jelentős sikereket értek el Dunkerquenél, ahol az evakuációt végző brit hajókat támadták, később pedig – az angliai német invázió előkészületeként – a brit konvojokra mértek csapást. A későbbiekben a csatornán hajózó brit egységeket támadták, vagy a Doveri-szoroson átkelő nagyobb német hajóknak adták a kíséretét, de eközben egyre nagyobb veszteségeket szenvedtek el a szövetséges légierőtől és a hasonló brit egységektől. A német gyorsnaszádokat bevetették a Földközi-, Balti- és Fekete-tengeren is, ahol szintén eredményesnek bizonyultak. Legnagyobb sikerüket azonban 1944. április 27-28-án éjszaka aratták, amikor 9 gyorsnaszád a dél-angliai Slampton Sandsnél a normandiai invázióra készülő és azt gyakorló, csak gyengén védett amerikai partra szállító hajókra csapott le, elsüllyesztve két egységet és egy harmadikat megrongálva, megölve 638 amerikai katonát és tengerészt. Az eset jól mutatta, hogy a rajtaütésszerű támadások, milyen hatalmas veszélyt jelentenek az inváziós flottára nézve, ezért a partraszállás során nagyon ügyeltek, a gyorsnaszádok távoltartására, amelyek többször is próbálkoztak. A franciaországi szövetséges győzelem után az S-hajókat Hollandiába telepítették és onnan a háború végéig váltakozó sikerrel folytatták küldetéseiket.⁵⁶

A szövetséges invázió közeledtével a Kriegsmarine-ra nehezedő nyomás is megnőtt, ugyanakkor jelentős erőket már nem nagyon tudott felvonultatni. Ezért jöhettek létre a Kleinkampfmittelverbände-k (kis harci csoport), ahova a haditengerészet legjobbjait válogatták be és kemény, a különleges művelétihez hasonló kiképzésnek vetették alá a 150 tisztet és legénységet. A Lehrkommando 200 feladata volt a robbanó-motorcsónakos akciók kivitelezése. Ezekből 1.200-t gyártottak és egyenként 480 kg robbanóanyaggal töltötték meg őket, amely a becsapódás után pár másodperccel robbant. A támadásokat 3 motorcsónak hajtotta végre (2 támadó, 1 parancsnok), a támadó csónakokon a vezető a célpont irányába kormányozta a járművet, majd kiugrott. Ezt követően a parancsnok felszedte a két támadót, majd nagy sebességgel elmenekültek. Ezzel a taktikával értek el sikereket kisebb szövetséges hajók ellen, de eközben jelentős veszteségeket is szenvedtek. A legnagyobb sikerük a francia Trobe romboló elsüllyesztése volt 1945. április 17-én.⁵⁷

A Lehrkommando 250 és 300 üzemeltette a Biber és Seehund törpe-tengeralattjárókat, előbbi 9 m hosszú, egyszemélyes, 6,5 tonna tömegű, két külső torpedó hordozására képes, míg a Seehund 10,4 m hosszú, 12 tonnás, kétfős tengeralattjáró volt, amely 1 torpedót vagy aknát hordozhatott. A Biberrel csak nyugodt tengeren lehetett akciókat végrehajtani, de ezek is többnyire katasztrófával végződtek, az egyetlen igazolt győzelmük az Alan-a-Dale lőszerszállító elsüllyesztése volt. A Seehund már jóval sikeresebb volt, bár az első bevetéseken magas volt a veszteségarányuk. 1945 februárjában elsüllyesztettek egy LST-t, a francia La Combattante rombolót és két teherhajót, illetve a háború végéig több kisebb hajót, míg másokat megrongáltak, összesen 120 000 tonnányi szövet-

⁵⁶ Uo. 79-95.o.

⁵⁷ Williamson, Gordon: German Special Forces of World War II; Osprey Publishing; Oxford; 2009; 45-49.o.

HADTUDOMÁNYI SZEMLE

2015. VIII. évfolyam 1. szám

séges hajóteret küldve a tenger fenekére. Emellett bevetettek ember vezette torpedókat (Neger, Marder), amely két torpedó volt egymás fölé szerelve, a felsőben ült a vezető és az alsót lehetett indítani. A magas veszteségeik ellenére több szövetséges hadihajó is áldozatul esett.⁵⁸ A németek, a háború előrehaladtával, egyre inkább rászorultak az aszimmetrikus hadviselésre, mivel komolyabb felszíni egységeket sosem tudtak jelentős számban hadrendbe állítani, miközben a szövetségesek tengeri és légi fölénye folyamatosan nőtt. Az olaszok már jóval a németek előtt készítették ember vezette torpedókat,⁵⁹ illetve robbanó motorcsónakokat. 1940-ben három támadást terveztek Alexandria kikötője ellen, de az első két alkalommal a torpedókat szállító tengeralattjárót elsüllyesztették, míg a harmadikat meg kellett szakítani, mivel a célpontok addigra kihajóztak. Októberben Gibraltár ellen indult támadás, sikeresen el is érték, de műszaki hibák miatt nem értek el eredményt. 1941 márciusában hat robbanó motorcsónak sikeres támadást hajtott végre az HMS York nehézcirkáló és a Pericles tanker ellen, előbbi partra futott, majd később elhagyták és felrobantották, míg a tankhajó hazafele úton elsüllyedt. Június végén a máltai nagykikötő ellen hajtottak végre 8 csónakkal sikertelen támadást, illetve a július végi támadás ismét elbukott. Szeptember 10-én Gibraltárt támadták 3 ember vezette torpedóval, ahol elsüllyesztettek 1 tankhajót, 1 másikat és 1 teherhajót pedig megrongáltak. December 18-19-én éjjel Alexandriában csaptak le ismét 3 torpedóval, súlyosan megrongálva az HMS Valiant és HMS Queen Elizabeth csatahajókat. Ezt követően harci búvárokat is bevetettek, de az ember vezette torpedós akciók is folytatódtak. 1943. július 30-án egyetlen búvár 3 brit teherhajót süllyesztett el török kikötőben, a Gibraltár elleni utolsó augusztus 3-4-i támadás során pedig ismét 3 teherhajót semmisítettek meg.⁶⁰

1942-ben a Fekete-tengeren még mindig aktív volt a szovjet flotta, de a németek nem tudtak erőforrásokat elkülöníteni az ellenük folyó harcra, ezért az olaszoktól kértek segítséget, akik 4 MAS naszádot küldtek, amelyek sikereket értek el a csapatokat és utánpótlást szállító szovjet hajók ellen és két tengeralattjárót is elsüllyesztettek. Augusztus 3-4-én két MAS egy német konvojt kísért, amelyre egy szovjet nehézcirkáló készült lecsapni, ezért torpedótámadást indítottak ellene és megrongálták. Az üldözésükre kelt rombolót pedig mélyvízi töltetekkel sikerült úgy megrongálni, hogy a cirkálóval együtt visszavonult.⁶¹ Olasz robbanó motorcsónakokat és kétszemélyes, két torpedóval ellátott törpe-tengeralattjárókat is bevetettek, főleg az ostromlott Szevasztopolba utánpótlást szállító tengeralattjárókra vadásztak. Az olaszok szerint 3 tengeralattjárót is elsüllyesztettek, míg a motorcsónakok egy rombolót megrongáltak és egy 3000 t-s teherhajót pusztítottak el Szevasztopolnál, de nagy veszteségeket szenvedtek. A törpe-tengeralattjárók 1943-ban még megsemmisítettek

⁵⁸ Uo. 49-52.o.

⁵⁹ nem öngyilkos torpedó

⁶⁰ Crociani, P.-Battistelli, P.P.: Italian Navy & Air Force Elite Units & Special Forces 1940–45; Osprey Publishing; Oxford; 2013; 16-20.o.

⁶¹ H, Jim: M.A.S. and Midget Submarines in the Black Sea 1942-1943; elérhető internetes cím: <http://www.comandosupremo.com/blacksea.html>; látogatva: 2014. október 15.

HADTUDOMÁNYI SZEMLE

2015. VIII. évfolyam 1. szám

egy szovjet búvárhajót, de a szovjet előrenyomulás miatt vissza kellett vonulniuk a térségből.⁶²

Bár a brit flotta jóval nagyobb volt, mint a német vagy az olasz, olykor ők is rászorultak aszimmetrikus megoldásokra. A Bismarck testvérhajója, a Tirpitz állandó aggodalomra adott okot, pusztán a létezésével, ezért mindent megtettek, hogy semlegesítsék. Ezek közül az egyik próbálkozásra 1943. szeptember 22-én került sor, amikor 6 brit törpe-tengeralattjáró behatolt a norvégiai Altafjordba, ahol a német csatahajó horgonyzott, de csak kettőnek sikerült elhelyezni a tölteteit. Ezek olyan súlyos károkat okoztak a Tirpitzben, hogy 6 hónapra sikerült kivonni a forgalomból, míg javították.⁶³

Kulcsszavak: tengeri hadviselés, aszimmetrikus hadviselés, haditengerészet

Keywords: naval warfare, asymmetric warfare, navy

FELHASZNÁLT IRODALOM

- 1) Bak József – Csonkaréti Károly – Lévay Gábor – Sárhaidai Gyula: Hadihajók típuskönyv; Zrínyi Kiadó; Budapest; 1984
- 2) Buru György: Víziaknák, torpedók; Zrínyi Katonai Könyv- és Lapkiadó
- 3) Crociani, P.-Battistelli, P.P.: Italian Navy & Air Force Elite Units & Special Forces 1940–45; Osprey Publishing; Oxford; 2013
- 4) Csonkaréti Károly: Az Osztrák-Magyar Monarchia haditengerészete; Kossuth Kiadó; 2001
- 5) Greentree, David: Q Ship vs U-Boot; Osprey Publishing; Oxford; 2014
- 6) Horváth Lajos: Őfelsége búvárnaszádja; Regiment 2007/4
- 7) Jackson, Robert: Kriegsmarine; Hajja és Fiai; Debrecen; 2002.
- 8) Keegan, John: A tengeri hadviselés története; Corvina, Szekszárd; 1998
- 9) Konstam, Angus: Privateers & Pirates 1730-1830; Osprey Publishing; Oxford; 2001
- 10) Lardas, Mark: Constitution vs Guerriere – Frigates during the War of 1812; Osprey Publishing; Oxford; 2009
- 11) Lardas, Mark: CSS Alabama vs USS Kearsarge – Cherbourg 1864; Osprey Publishing; Oxford; 2011
- 12) MacDonald, John: A II. világháború nagy csatái; Gabo; 1998
- 13) Marjai Imre – Pataky Dénes: A hajó története; Corvina; Budapest; 1979
- 14) Motor Torpedo Boats: Tactical orders and doctrine: United States Government Printing Office; Washington, 1942
- 15) Noppen, Ryan: Austro-Hungarian Battleships 1914-18; Osprey Publishing; Oxford; 2012

⁶² Crociani.-Battistelli i.m. 21-23.o.

⁶³ Williamson, Gordon: German Battleships 1939-45; Osprey Publishing; Oxford; 2003; 37.o.

HADTUDOMÁNYI SZEMLE

2015. VIII. évfolyam 1. szám

- 16) Prenatt, Jamie-Stille, Mark: Axis midget submarines 1939-45; Osprey Publishing; Oxford; 2014
- 17) Rottman, Gordon L: US Patrol and torpedo boats - World War II; Osprey Publishing; Oxford; 2008
- 18) Sárhidai Gyula: Tengerek szürke farkasai; Petit Real Könyvkiadó; Budapest; 2001
- 19) Stern, Robert C.: U-Boats in action; Squadron/Signal Publications; Carrollton
- 20) Stille, Mark: Imperial Japanese Navy Submarines 1941-45; Osprey Publishing; Oxford; 2007
- 21) Williamson, Gordon: German Battleships 1939-45; Osprey Publishing; Oxford; 2003
- 22) Williamson, Gordon: German Pocket Battleships 1939-45; Osprey Publishing; Oxford; 2003
- 23) Williamson, Gordon: German Special Forces of World War II; Osprey Publishing; Oxford; 2009
- 24) Williamson, Gordon: U-Boat crews 1914-1945; Osprey Publishing; Oxford; 1995
- 25) Williamson, Gordon: Wolf Pack - The Story of the U-Boat in World War II; Osprey Publishing; Oxford; 2005
- 26) Zaloga, Steven J.: Kamikaze - Japanese Special Attack Weapons 1944-45; Osprey Publishing; Oxford; 2011
- 27) Zsig Zoltán: Óceánok szürke farkasai; Regiment 2007/4
- 28) Bailey, Roger A.: Commerce Raiders - Confederate Privateers and Cruisers in the Civil War; <http://www.civilwar.org/education/history/navy-hub/navy-history/confederate-commerce-raiders.html>; látogatva: 2014. október 6.
- 29) H, Jim: M.A.S. and Midget Submarines in the Black Sea 1942-1943; elérhető internetes cím: <http://www.comandosupremo.com/blacksea.html>; látogatva: 2014. október 15.
- 30) Jeune École; <http://www.globalsecurity.org/military/world/europe/jeune-ecole.htm>; látogatva: 2014. október 6.
- 31) World War 2 submarines; elérhető internetes cím: <http://www.world-war-2.info/submarines/>; látogatva: 2014. október 18.

KISS ROLAND

Az aszimmetrikus tengeri hadviselés II. A kezdetektől a II. világháborúig

Asymmetric naval warfare part II. From the beginnings to the Second World War

Absztrakt

Az aszimmetrikus hadviselést gyakran tekintik modern jelenségnek, holott szinte egyidős a háborúval. Ennek egy formája az aszimmetrikus tengeri hadviselés, amelyet a tengeri hadtörténet kezdete óta használnak országok és más szereplők, amelyek a bizonyos haditengerészeti területeken gyengébbek. Napjainkban a fejlődés és a technológia által biztosított fegyverek révén, az aszimmetrikus tengeri hadviselés hatékonyabb, mint valaha. Ezért az ellenséges flották elleni harc vagy a hozzáférés gátlás és a terület megtagadás lehetségessé vált még a gyengébb országok vagy csoportok számára is.

Abstract

Asymmetric warfare is seen many times as a modern phenomenon, however it is almost as mature as war itself. One of its form is asymmetric naval warfare, which have been used since the beginning of naval history by countries or other players which have been inferior in some fields of naval power. Nowadays innovation and technology provide such weapons which make asymmetric naval warfare more effective than ever. Therefore fighting off enemy navies or exercising anti-access and area-denial became possible for even less capable countries or groups.

A pearl harbor-i támadás támogatásaként a japánok mini tengeralattjárókat is bevetettek. Az 5 törpe búvárhajót 5 nagyobb szállította egészen Hawaii-ig, ahol a kikötőtől pár mérföldnyire indították el őket. Az egyiket hamar felfedezték és a USS Ward romboló elsüllyesztette. Egy bejutott a kikötőbe, ahol kilőtte torpedóit a támadás alatt, egy másik pedig a USS St Louis cirkálóra indította el őket, azonban egy tengeralattjáró kivételével – amelyet partra sodort a víz – az összes többit elsüllyesztették. 1942 májusában a Sidneyben horgonyzó hadihajók ellen indítottak hasonló támadást, de csak egy öreg kompot sikerült elsüllyeszteni, miközben mindhárom törpe-tengeralattjáró megsemmisült. A háború során

HADTUDOMÁNYI SZEMLE

2015. VIII. évfolyam 1. szám

még többször bevetették őket a Délkelet-Ázsiában, a Salamon-szigeteknél, a Csendes-óceán középső részén és Okinaván, de jelentős eredményt nem sikerült elérniük.¹

A japán tengeralattjáró erők számára kidolgozott doktrína a háború előtt elsősorban az ellenséges hadihajók elleni harcra koncentrált, mivel a washingtoni flottaegyezmény korlátai miatt a japán haditengerészet kisebb volt mind az amerikai, mind a brit flottánál (arány: US 5,25, UK 5,25, Japán 3,15²), márpedig várhatóan ezen haditengerészetekkel kellett összecsapnia a csendes-óceáni hegemonia megszerzéséért. Ezért azt találták ki, hogy a tengeralattjáróknak fel kell deríteni az ellenséges flottakötelékeket már a kikötőkben, majd követni őket és folyamatosan támadni, hogy megriktítsák azokat mire eléri a (kisebb létszámú) japán felszíni erőket. Ugyanakkor a gyakorlatok bebizonyították, hogy a fejlett tengeralattjáró-vadász egységekkel rendelkező harccsoportok közeli megfigyelése finoman szólva se egyszerű, ráadásul a tengeralattjárók koordinálásával is gondok voltak, arról nem is beszélve, hogy túl lassúak voltak a gyors felszíni egységek követéséhez is, nemhogy az üldözéshez. Ezért találták ki, hogy az ellenséges flotta várható útvonalán csatárláncban várnak majd, de a gyakorlatban sokszor így is előfordult, hogy észrevétlenül haladtak át a tengeralattjárók vonalán. Bár bebizonyosodott, hogy a kereskedelmi hajók ellen hatékonyak, az utánpótlási vonalak elleni harcot a japánok elvetették az ellenséges hadihajók elleni támadások kedvéért. A háború során nem sikerült újratámasztani a szövetséges kötelékeknek, az amerikai partok elleni támadás is inkább csak kellemtelenségeket okozott. A tengeralattjárók később a bekerített, távoli helyőrségeknek szállítottak utánpótlást. Összesen 129 japán búvárhajó semmisült meg, míg 185 kereskedelmi és 14 hadihajót (2-2 hordozó és cirkáló) süllyesztettek el.³

A pearl harbor-i támadás idején az amerikai haditengerészetnek 50 tengeralattjárója volt a Csendes-óceánon, amelyeket szinte egyből elindították a japán kereskedelmi hajók elleni portyákra. Közülük legtöbben, 29-en a Fülöp-szigeteken állomásoztak az Ázsiai Flotta kötelékében. Ezek régebbi hajók voltak, ám szinte azonnal megkezdték a harctevékenységet az indokínai partoknál, de a japán előrenyomulás miatt egészen Ausztráliáig kényszerültek visszavonulni és innen folytatták járőrözéseiket. Átlagosan 35-65 napig voltak kint a tengeren, és eleinte a feltört japán kódok segítségével szerzett információk alapján irányították őket a japán hajók felé. Ezzel azonban nagyon sok idő ment el, sokszor sikertelenül zárult és a sok rádiós adatforgalom a tengeralattjárók megtalálását is könnyebbé tette. Ekkor még nem volt igazán megtervezett stratégia a bevetésükre, illetve hiány volt a tapasztalt, önálló és agresszív tisztekből, akiknek leginkább fekdűt volna az efféle harcmodor. Azonban az egyik legfőbb átok, ami az amerikai tengerészeket sújtotta, azok a túl gyakran besült torpedók voltak, amely problémát csak 1943 végére oldottak meg. Ekkorra

¹ Prenatt, Jamie-Stille, Mark: Axis midget submarines 1939-45; Osprey Publishing; Oxford; 2014; 36-44. o.

² Ezt 1934-re kellett elérni, de a japánok később tudatosan megszegték. Bak József – Csonkaréti Károly – Lévy Gábor – Sárhidai Gyula: Hadihajók típuskönyve; Zrínyi Kiadó; Budapest; 1984; 55.o.

³ Stille, Mark: Imperial Japanese Navy Submarines 1941-45; Osprey Publishing; Oxford; 2007; 5-6. és 44-45.o.

HADTUDOMÁNYI SZEMLE

2015. VIII. évfolyam 1. szám

már korszerű, új tengeralattjárók kerültek le a sólyákról, alkalmas tiszték kerültek kapitányi pozícióba és az új doktrína szerint a japán hajók üldözése helyett, a gyakran használt szorosoknál várakoztak és minden arra járó hajót elsüllyesztettek.⁴

Ezzel minden készen állt, hogy a US Navy tengeralattjáró fegyverneme igazi ütőképes erővé váljon és egyre nagyobb veszteségeket okozzon a japán hajóknak. 1944 tavaszán átálltak az ellenséges hadihajók pusztítására, így például az év végén lecsaptak a Leyte-öbölben partraszálló amerikai erők ellen vonuló japán flottára. Emellett részt vettek felderítő akciókban vagy ügynököket és kommandókat jutattak ki vagy vettek a fedélzetükre. Sőt, kialakítottak egy kutató-mentő rendszert is, amelyben a lezuhant és tengeren hanykódó pilóták összeszedésére küldték a tengeralattjárókat. 504 pilótát mentettek ki így, köztük egy bizonyos George H. Bush-t is. Eközben a hajók elleni támadások is folytatódtak, amelyek hatása 1944-45-re érződött igazán, amikor Japánt szinte teljesen elvágta tengerentúli birtokaitól. A csúcsidőszakban 230 tengeralattjáró és 17.000 fő tartozott a US Navy tengeralattjáró fegyverneméhez.⁵ Az amerikai tengeralattjárók – bár a flottának csupán 1,6%-át tették ki – voltak felelősek az elsüllyesztett japán hajók 55%-ért, köztük a flotta hajóinak 1/3-ért.⁶ Ez szám szerint 1.150 kereskedelmi és 214 hadihajót,⁷ 5 millió tonnányi kereskedelmi és 600 ezer tonna hadi hajóteret jelent. Eközben azonban az amerikaiak is elveszítettek 52 egységet (27-et 1944-45-ben) és 3500 tengerészt.⁸

Az amerikaiak is felismerték a torpedónaszádok értékét és alkalmazták is őket a Csendes-óceánon. Eleve számítottak a magas veszteségekre, de úgy gondolták, hogy ha sikerül elsüllyeszteniük egy nagy ellenséges hajót, akkor az olcsó naszád és a 12 fős kezelőszemélyzet csekély áldozat, szemben azzal, ha egy drága rombolót és több száz fős legénységét kéne veszélyeztetni egy torpedótámadásban.⁹ Ezeket a hajókat főleg éjszaka vagy rossz látási viszonyok között vetették be a parti vizeken vagy szűk szorosokban és átjárókban, ahol rajtaütésszerűen csaphattak le. Rájöttek arra is, hogy a torpedónaszádok nagy tömegben alkalmazva igen hatékony támadóegységek és nagyon rugalmasan vethetőek be.¹⁰ Ezeket a gyorsnaszádokat főleg az olyan szűk és zárt tereken vetették be, mint a dél- és délnyugat-csendes-óceáni szigetvilágok, de használták őket az óceán középső részén levő szigetekenél, sőt Okinavánál is. Első alkalmazásukra a Fülöp-szigetekenél került sor, ahol elértek néhány kisebb sikert, illetve MacArthur tábornok is egy torpedónaszádon menekült Ausztráliába. A következő bevetés már jobban feküdt a gyors hajóknak, ugyanis

⁴ Christley, Jim: US Submarines 1941-45; Osprey Publishing; Oxford; 2006; 22-33.o. és. 38- 40.o.

⁵ Uo. 22-33.o. és. 38- 44.o.

⁶ United States Submarine Losses; elérhető internetes cím: <http://www.maritime.org/subslost.htm>; látogatva: 2014. október 18.

⁷ Christley i.m. 44.o.

⁸ World War 2 submarines; elérhető internetes cím: <http://www.world-war-2.info/submarines/>; látogatva: 2014. október 18.

⁹ Rottman, Gordon L: US Patrol and torpedo boats - World War II; Osprey Publishing; Oxford; 2008; 28-30

¹⁰ Motor Torpedo Boats: Tactical orders and doctrine: United States Government Printing Office; Washington, 1942; 1-2. és 8-9.o.

HADTUDOMÁNYI SZEMLE

2015. VIII. évfolyam 1. szám

a Guadalcanalra¹¹ utánpótlást szállító japán rombolókat támadták. Ám hamar kiderült, hogy a rombolók nagy tűzereje miatt kerülni kell a közelséget, ráadásul nehéz volt megtalálni őket, illetve a japán gépek is folyamatos veszélyt jelentettek. Rövidesen amerikai PBV hidroplánok derítették fel a japán konvojokat és azokra összehangolva csaptak le a torpedónaszádok. Később a japánok a rombolók veszélyeztetése helyett inkább partraszálló bárkákat vetettek be, de az amerikaiak közülük is többet elpusztítottak, hozzájárulva a szigeten levő erők kiéheztetéséhez. Az új-guineai szigetvilágban hasonló feladatokat láttak el és a szigetek közt ingázó, japán utánpótlást és erősítést szállító bárkákra vadásztak. 1944 végén részt vettek a leyte-i partraszállás támogatásában, majd ismét a Fülöp-szigeteken, a szigetek közti japán hajózást támadták.¹²

Az 1944-es leyte-öbölbeni csata elvesztése után a japán császári haditengerészet is rászorult az aszimmetrikus megoldásokra, mivel nagyobb egységeit elvesztette. Ugyanakkor irányított fegyvereknek is híján volt, ezért kaphattak fontos szerepet az ember vezette, öngyilkos eszközök. Ilyen volt a Kaiten, amely egy ember vezette torpedó volt, amelyet 18-20 éves önkéntesek vezettek és tengeralattjáróról indíthattak. Első bevetésükön 1944. november 20-án sikerült elpusztítani egy nagy olajszállítót az Ulithi Atollnál, de az ezt követő akciókon egyetlen találatot sem értek el, bár a japánok úgy hitték, hogy sikerrel jártak, ezért minden tengeralattjárót felszereltek Kaitenekkel. Júliusban sikerült elsüllyeszteni a USS Underhill rombolót, de a háborúban összesen elindított 79 torpedó csak további 5-6 hajót rongált meg.¹³

Öngyilkos motorcsónakokat is bevetettek, amelyekből a háború végéig több mint 6000-t gyártottak. 1945. január 10-én a Lingayen-öbölben a Fülöp-szigeteken 45 csónakot indítottak az amerikai partra szállítók ellen, amelyekből két ágyúnaszádöt (eredetileg LCI) elsüllyesztettek, 4 LST-t és 8 csapatszállítót pedig megrongáltak. Az amerikaiak válaszul kis járőrhajókkal védték a flottát, ezzel megakadályozva a tömeges támadásokat. Ennek ellenére a támadások elvéve folytatódtak, mérsékelt sikerrel.¹⁴ 1945-ben például az okinawai partraszállást megelőzően, a Kerama-szigetcsoportot megszálló amerikaiak 200-at találtak.¹⁵

Ha pedig megtörtént volna a Japán elleni invázió, akkor a Downfall hadműveletben részt vevő szövetséges hajók ellen a japánok a maradék 40 tengeralattjárójuk mellett 4000 öngyilkos motorcsónakot és több száz 2-5 személyes mini tengeralattjárót, valamint öngyilkos békaembereket is bevetettek volna. Ezt több mint 10 ezer kamikaze repülő támadásá-

¹¹ Érdekesség, hogy a későbbi elnök, John F. Kennedy is egy torpedónaszádon szolgált a Salamon-szigetekenél.

¹² Rottman i.m. 39. és 41-43.o.

¹³ Zaloga, Steven J.: Kamikaze - Japanese Special Attack Weapons 1944-45; Osprey Publishing; Oxford; 2011; 31-34

¹⁴ Uo. 35-42

¹⁵ MacDonald, John: A II. világháború nagy csatái; Gabo; 1998; 182. o.

HADTUDOMÁNYI SZEMLE

2015. VIII. évfolyam 1. szám

val kombinálták volna.¹⁶ Ez lett volna minden idők legnagyobb tengeri aszimmetrikus művelete, amelynek minden bizonnyal több száz hajó esett volna áldozatul, sok ezer fővel a fedélzetükön. Azonban invázió végül is nem következett be a japán szigetek ellen, mivel az atombomba véget vetett a II. világháborúnak.

A HIDEGHÁBORÚ

A II. világháború után sem tűnt el az aszimmetrikus tengeri hadviselés, habár a szuperhatalmak egy nagyméretű totális összecsapásra készülődtek. A szovjet haditengerészetnek földrajzi okok miatt, komoly gondjai voltak az Atlanti-óceánra és Földközi-tengerre, illetve Ázsiában a Csendes-óceánra való kijutással, mivel hajóinak a nyílt víz eléréséhez szűk, ellenséges kézen levő szorosokon kellett áthaladnia. Ez a Balti Flotta esetében a Skagerrak Kattegat és a La Manche csatorna vagy a Nagy-Britannia-Norvégia szoros, a Fekete-tengeri Flottánál a Boszporusz-Dardanellák, plusz a görög szigetvilág, míg a Csendes-óceáni Flottának a Soya-szoroson, Hokkaidó-Honshú vagy a Cszuzima-szoroson kellett áthaladni. Még az Északi Flotta volt a legjobb helyzetben, de az Atlanti-óceánra való kijutáshoz át kellett mennie a GIUK résen (Greenland, Iceland, United Kingdom), amely elzárására az egész NATO haditengerészet készült. Ez főleg a felszíni egységeket érintette, ezért a szovjetek haditengerészetüket főleg a tengeralattjárókra alapozták, amelyek az előbbiekhöz képest „szinte” észrevétlenül érthették el a nyílt vizeket.

Érdekes módon a szovjetek rendelkeztek a legtöbb tengeralattjáróval a II. világháború kitörésekor. A háború után hozzájutottak a legújabb német technológiához és ezeken az alapokon egy még nagyobb tengeralattjáró flotta kiépítésébe fogtak bele, 1950-1965 között 1200 egységre akarták növelni a tengeralattjárók számát, amelyhez évi 78 építésével kalkuláltak. Ugyanakkor bebizonyosodott, hogy ezek túlzó számok, azonban még így is megépült 20 Romeo-, 28 Zulu-, 62 Foxtrot- és 240 Whiskey-osztályú hajó. Még a hidegháború vége felé (1986) is a legnagyobb víz alatti flottával büszkélkedhettek: 43 atommeghajtású ballisztikus rakétahordozó (4 Tájfun, 3 Delta IV, 14 Delta III, 4 Delta II, 18 Delta I), 49 atommeghajtású robotrepülőgép-hordozó (3 Oscar, 17 Charlie, 29 Echo), 16 Juliet-osztályú dízel-elektromos robotrepülőgép-hordozó, 69 atommeghajtású vadász (Alfa, Akula, Echo, Mike, Papa, Sierra, Victor,), továbbá 150 dízel-elektromos tengeralattjáró.¹⁷

A vadász-tengeralattjárók feladata szinte ugyanaz lett volna egy háború idején, mint anno a német U-Bootoké volt, vagyis elzárni az Amerikából Európába vezető vízi szállítási útvonalakat és megakadályozni az erősítések és utánpótlás tengeren való átjuttatását. A robotrepülőgép-hordozókat kifejezetten az amerikai hordozócsoportok ellen szánták bevetni. Míg a rakétahordozó-tengeralattjárók nukleáris robbanófejekkel ellátott rakétaikkal, láthatatlan, víz alatt közlekedő, mozgó rakétasilókként szolgáltak. A Szovjetunió tenger-

¹⁶ Davis, Martin James: Operation Downfall – The Invasion of Japan, November, 1945; elérhető internetes cím: <http://www.geocities.com/Athens/Acropolis/8141/downfall.html>; látogatva: 2008. október 1.

¹⁷ Miller, David – Miller, Chris: Modern Naval Warfare; Crescent Books; New York; 1986; 32. és 112.o.

HADTUDOMÁNYI SZEMLE

2015. VIII. évfolyam 1. szám

lattjáró flottája komoly kihívás elé állította a NATO haditengerészeit, amelyek mind a mai napig változó intenzitással, egy macska-egér harcot játszanak a szovjet/országi flottával.

A skandináv félsziget körül, ha nem is egymással harcolva de szintén fontos szerepet játszottak az immár hajó-elleni rakétákkal is felszerelt gyorsnaszádok, amelyek harcászathoz kiválóan megfelelt a tagolt partvonal. Ezeket a skandináv, illetve a szovjet haditengerészeti erők is előszeretettel használták, utóbbiak sokszor halászhajók rajához csapódva, vagy nagy teherhajók rejtekében közelítették meg a partokat.¹⁸ Ezek a gyorsnaszádok, illetve a szovjet tengeralattjárók is valószínűleg többször juttattak ki ügynököket és tengerészeti Szpecnaz erőket skandináv, NATO, továbbá japán területekre.

HELYI HÁBORÚK 1945-1989

Az aszimmetrikus tengeri hadviselés éles színterei a helyi háborúk voltak. A vietnami háború amerikai szakasza is jócskán adott alkalmat a vízi összecsapásokra, sőt észak-vietnami torpedónaszádok vélt vagy valódi támadásai a USS Maddox és a USS Turner Joy rombolók ellen váltották ki az Egyesült Államok hadba lépését is. Ezt követően az amerikai haditengerészet vetette be az úgynevezett „barna vízi” egységeit, amelyek őrhajói a partok mentén vagy a Mekong deltájában járőrözve, helikopterek és különleges erők támogatása mellett pusztították a kommunisták erőt.

Az arab-izraeli háborúban is többször sor került tengeri ütközetekre, a modern hajó-elleni rakéták is itt mutatkoztak be, amikor 1967-ben egy egyiptomi Osa-osztályú gyorsnaszád egy SS-N-2 Styx rakétával elsüllyesztette az izraeli Eilat rombolót.¹⁹ Az 1973-as háborúban többször csaptak össze a két fél rakétás gyorsnaszádjai, de ez nem minősül aszimmetrikus összecsapásnak.

1971-ben a mai Bangladesben felkelés kezdődött Pakisztán ellen, hogy elszakadhasanak; ebbe avatkozott bele India, amely segítette a felkelőket a függetlenség elérésében. Mielőtt december 3-án a pakisztáni gépek válaszul csapást mértek volna az indiai légi bázisokra,²⁰ novemberben Pakisztán már elindította 4 tengeralattjáróját a fontosabb indai kikötők felé. A II. világháborús Ghazi feladata a Vikrant hordozó harccsoportjának a megtalálása lett volna a Bengáli-öbölben, de odafele úton elsüllyedt.²¹ 1971. december 4-én éjjel 4 indiai Osa-osztályú rakétás naszád és 2 Petya-osztályú tengeralattjáró-vadász fregatt megközelítette a Karacsi kikötőt, ahol több horgonyzó hadi és kereskedelmi hajó mellett a pakisztáni haditengerészet főhadiszállása is volt. A Petyák és egy Osa hátramaradt, hogy fedezze a műveletet és a visszavonulást, illetve a fregattok erősebb lokátorokkal felderítették a célokat a naszádoknak. A sötétben a kikötő felé vonuló Osa-k összeakadtak egy

¹⁸ Miller-Miller i.m. 187.o.

¹⁹ Uo. 187.o.

²⁰ Corau, A.: A Submarine Episode during the Indian-Pakistan War of 1971; <http://www.navyhistory.org.au/a-submarine-episode-during-the-indian-pakistan-war-of-1971/>; látogatva: 2014. október 26.

²¹ Analysis Of The Pakistan Navy's Accounts Of The 1971 War; <http://indiannavy.nic.in/book/analysis-pakistan-navys-accounts-1971-war/>; látogatva: 2014. október 26.

HADTUDOMÁNYI SZEMLE

2015. VIII. évfolyam 1. szám

pakisztáni rombolóval, amely épp járőrözött, két rakétát indítottak, majd a többit is kilőtték a radar által felderített célokra. A rakéták elsüllyesztették a rombolót, egy aknaszedőt és egy kereskedelmi hajót, amely amerikai hadianyagot szállított Saigonból Pakisztánba, továbbá egy másik romboló is súlyosan megrongálódott és felgyújtották Karacsi üzemanyag tárolóit. Az indiaiak veszteség nélkül visszatértek Bombaybe. 8-án éjjel egy naszád és két fregatt megismételte a támadást, több tankert és kereskedelmi hajót megsemmisítve vagy megrongálva. Ezt követően az indiai haditengerészet is blokád alá vette a kikötőt, amelyben ekkorra már leállt a hajóforgalom.²² Némi elégtételt a pakisztáni Daphné-osztályú Hangor tengeralattjáró vett, amikor december 9-én este elsüllyesztette az indiai Khukri fregattot.²³

A falklandi konfliktusban 1982-ben a tengeralattjárók és a repülőgépek jutottak fősze-rephez. A szigetek visszafoglalására felvonuló brit flotta elleni április 16-án egy erős argentin kötelék (Veinticinco de Mayo repülőgép-hordozó, a Belgrano cirkáló (US Brooklyn-osztály), 2 romboló, 3 tengeralattjáró) futott ki Puerto Belgranoból. Később a britek figyelmeztették az argentin kormányt, hogy a hajóikat fenyegetésnek tekintik, ha megközelítik a brit harccsoportot.²⁴ A briteket nagyon aggasztotta a két argentin, német gyártmányú, korszerű Type 209 dízel-elektromos tengeralattjáró, ezért folyamatos készenlétben, cikkcakkban haladtak.²⁵ A félelmeik beigazolódtak, amikor május 1-én a San Luis (Type 209) torpedó lött ki 1200 méterről a brit egységekre, ami nem talált, viszont az argentin hajó is elmenekült. Másnap a brit HMS Conqueror atommeghajtású vadász-tengeralattjáró – amely az argentin harccsoportot követte – a legfelsőbb szintről kapott parancsot, hogy süllyessze el a Belgranót, amelyet meg is tett.²⁶ Ez gyakorlatilag az argentin tengerészeti akciók végét jelentette, mivel a flotta visszavonult.

Ezt követően az argentin gépeken volt a sor, amelyek modern Exocet hajó-elleni rakétákkal és hagyományos bombákkal az elkövetkező másfél hónapban elsüllyesztettek 2-2 brit rombolót és fregattot, illetve egy konténerszállítót, továbbá kisebb-nagyobb mértékben megrongáltak 3 rombolót, 4 fregattot és 3 partra szállító hajót.²⁷ Ennek ellenére a szigetek visszafoglalása sikerrel járt.

Az aszimmetrikus tengeri hadviselés igazi nagy színtere a Perzsa-öböl lett az iraki-iráni háború alatt. A tengeri harcok már röviddel az iraki támadás után megkezdődtek, de igazán akkor váltak jellemzővé a kereskedelmi hajók elleni támadások, amikor a szárazföldön patthelyzet alakult ki. Ezt követően egy klasszikus gazdasági háború kezdődött, amelyben mindkét fél a másik fő bevételi forrásának számító olajipari létesítményeket, illetve a kőolajat szállító tartályhajókat kezdte el támadni, ezt Irak – miután tengeri kijáratát elvágta – a

²² Harry, B.: Trident, Grandslam and Python: Attacks on Karachi; <http://www.bharat-rakshak.com/MONITOR/ISSUE4-4/harry.html>; látogatva: 2014. október 26.

²³ Analysis Of The Pakistan Navy's Accounts Of The 1971 War; <http://indiannavy.nic.in>

²⁴ Cordesman, Anthony H. – Wagner, Abraham R.: The Lessons of Modern War III. - The Afghan and Falklands conflicts; Westview Press; Boulder, 1991; 243-246.o.

²⁵ Miller-Miller i.m. 183.o.

²⁶ Cordesman – Wagner i.m. 247-248.o.

²⁷ A veszteségek jóval magasabbak lehetnek volna az elvesztett hajók tekintetében, de több találatot elért argentin bomba nem robbant fel a becsapódást követően. Cordesman – Wagner i.m. 337-338.o.

HADTUDOMÁNYI SZEMLE

2015. VIII. évfolyam 1. szám

levegőből, míg Irán főleg haditengerészeti erővel hajtotta végre. Irán számára ez azért is volt kiemelten fontos, hiszen Irakot a tengeri útvonalak elvágásával nemcsak a jövedelmétől (olajexport) foszthatta meg, de a hajón érkező hadianyagtól is. Ehhez pedig Iránnak hatalmas földrajzi előnye volt, hiszen ő ellenőrizte a Perzsa-öböl kapuját jelentő Hormuzi-szorost.

Az iszlám forradalom utáni nyugati embargó miatt Irán nem tudott utánpótláshoz és alkatrészekhez jutni, ezért a flotta eszközparkja gyorsan erodálódott. Ezért 1985-ben felállították a forradalmi gárda haditengerészeti szárnyát,²⁸ amely feladata viszonylag olcsón beszerezhető egyszerű eszközökkel egyfajta tengeri gerillaháború megvalósítása volt az iraki és a velük szövetséges hajókkal szemben. Ehhez többnyire kis motorcsónakokat használtak, amelyeket felszereltek nehézgéppuskákkal, gépágyúkkal, hátrasiklás nélküli lövegekkel és RPG-kel. Ezek a motorcsónakok aztán tömeges támadásokat indítottak a kereskedelmi/tartályhajók ellen, nagysebességgel körözve, folyamatosan tűz alatt tartva azokat. Ezzel a taktikával sikerült elsüllyeszteni a Norman Atlantic nevű 42 ezer tonnás szállítóhajót.²⁹ Kínától vásároltak HY-2 Silkworm (SS-N-2 kínai másolata) hajó-elleni rakétákat, amelyeket a parti indítóállásokról vetettek be. Emellett víziaknákat és öngyilkos motorcsónakokat is bevetettek, de rendelkeztek észak-koreai törpe-tengeralattjárókkal is.³⁰

A védtelen kereskedelmi hajók elleni támadások azonban még jobban Iránra haragították a térségben érdekelt hatalmakat, közülük is leginkább az Egyesült Államokat, amely vállalta, hogy megvédi a kuvaiti tankhajókat (amelyek iraki olajat szállítottak). Sőt gyorsnaszádokkal és helikopterekkel a Navy SEAL-t³¹ is bevetették, amely hasonló harcmodorban küzdött az iráni irreguláris erők ellen.³² Az iráni támadások folytatódtak és több összecsapás is történt az amerikai haditengerészeti erővel, amelyekben rendre alulmaradtak. Ezek közül a legjelentősebb az 1988. április 18-ai Praying Mantis hadművelet volt, amely egy büntetőakció volt, amiért egy amerikai fregatt pár nappal korábban egy irániak által telepített aknára futott és majdnem elsüllyedt. Ennek során az amerikai harccsoportok megszálltak és elpusztítottak két tengeri olajfűrótornyot, amelyeket a gárda használt bázisként a támadásaihoz. Ezt követően több összecsapás robbant ki az amerikai és a kifutó iráni egységek között, amelyben 2 nagyobb hadihajót (1 fregatt) és több kisebb egységet elsüllyesztettek és 1 másik fregattot súlyosan megrongáltak az amerikaiak, miközben ők egy helikoptert veszítettek, azt is balesetben.³³ Ezt követően az iráni akciók száma drasztiku-

²⁸ Haghshenass, Fariborz: *Iran's Asymmetric Naval Warfare*; Washington Institute for Near East Policy; Washington D.C.; 2008.; 5. o.

²⁹ Crist, David B.: *Joint Special Operations in Support of Earnest Will*; JFQ 2001-02/ autumn-winter; 16.o.

³⁰ Cordesman, Anthony H. – Wagner, Abraham R.: *The Lessons of Modern War II. - The Iran-Iraq war*; Westview Press; Boulder, 1991; 285-286.o.

³¹ SEa Air Land Team – Az amerikai haditengerészet különleges műveleti ereje.

³² Crist i.m. 16-22.o.

³³ Operation Praying Mantis; <http://www.navybook.com/no-higher-honor/timeline/operation-praying-mantis/>; látogatva: 2014. október 27.

HADTUDOMÁNYI SZEMLE

2015. VIII. évfolyam 1. szám

san visszaesett. A háború alatt 208 iraki és 282 iráni támadás érte az öbölben közlekedő hajókat.³⁴

AZ ASZIMMETRIKUS TENGERI HADVISELÉS NAPJAINKBAN

Az 1990-91-es Öböl-háborúban az iraki haditengerészet nem játszott komoly szerepet, illetve a légierő is csak a túlélésért küzdött a légi háború beindulása után. Ellenben az irakiak elhitték, hogy az amerikai tengerészgyalogosok partraszállást indítanak a kuvaiti partokon, ezért aknákkal rendszeren teleszórták a part menti vizeket, összesen 1300-at telepítettek. Azonban a partraszállásra való készülés csak elterelés volt és az igazi koalíciós csapás a szárazföld felől érkezett. Ugyanakkor Irak mégis elért kisebb tengeri sikereket, hiszen a USS Tripoli helikopter-hordozó deszant hajó és a USS Princeton cirkáló is aknára futott és megrongálódott.³⁵

2000 januárjában a USS The Sullivans romboló kikötő látogatást tett a jemeni Ádenben, ahol egy al-Kaida sejt öngyilkos támadást tervezett az amerikai hajó ellen, de a robbanóanyaggal töltött motorcsónakjuk elsüllyedt. A terroristák tanultak az esetből, amelyről az amerikaiak nem is tudtak.³⁶ 2000. október 12-én Áden kikötőjében az al-Kaida újabb öngyilkos merényletet kísérelt meg, ezúttal sikerrel. A robbanóanyaggal töltött motorcsónak belerohant a USS Cole rombolóba és felrobbant, megölve 17 amerikai tengerészt és sok másikat megsebesített.³⁷ 2002. október 6-án újabb motorcsónakos öngyilkos akció történt Jemen partjainál, ekkor a francia Limburg tartályhajó volt a cél, amelyen egy ember meghalt, a hajó napokig lángolt és 90 ezer hordónyi olaj ömlött a tengerbe.³⁸

A fejlett technika még nem állami szereplőknek is lehetővé teszi, hogy jelentős erőt mutathassanak fel az ellenséges flottákkal szemben. A 2006-os libanoni háborúban a Hezbollah egy feltehetően Irántól kapott, kínai C-802 hajó-elleni rakétát indított az izraeli Hanit korvettre. A rakéta a tatot találta el, megölt négy tengerészt és tönkre tette a meghajtó rendszert.³⁹

A sri lankai Tamil Tigrisek unikális gerillaszervezet volt, hiszen a szokványos szárazföldi erő mellett légi és haditengerészeti erőkkel is rendelkezett, utóbbit 1984-ben hozták létre Tengeri Tigrisek néven. Kezdetben a feladatuk az utánpótlás szállítása volt Indiából, amelyekhez kis gyors hajókat használtak. A sri lankai haditengerészet izraeli Dvora és Super Dvora gyorsnaszádokat vásárolt, amelyekkel eredményesen pusztították a tigrisek kis

³⁴ Cordesman-Wagner: The Lessons of Modern War II.- The Iran-Iraq war; 327. és 339.o.

³⁵ Russel, Richard L.: Future Gulf War; JFQ 2009/4; 39.o.

³⁶ Attack on US warships in Port of Aden; <http://www.globalsecurity.org/security/ops/cole.htm>; látogatva: 2014. október 31.

³⁷ USS Cole (DDG-67); <http://www.cole.navy.mil/Site%20Pages/Memorial.aspx>; látogatva: 2014. október 31.

³⁸ Yemen says tanker blast was terrorism; http://news.bbc.co.uk/2/hi/middle_east/2334865.stm; látogatva: 2014. október 31.

³⁹ INS Hanit Suffers Iranian Missile Attack ; <http://www.defense-update.com/2006/07/ins-hanit-suffers-iranian-missile.html>; látogatva: 2014. október 31.

HADTUDOMÁNYI SZEMLE

2015. VIII. évfolyam 1. szám

hajóit, azonban a 90-es évek közepétől a tamilok is több naszádot a tenger fenekére küldtek, tizenkettőt 2002-ig. Ehhez öngyilkos motorcsónakokat használtak, amelyek az irániaknál is látott „rajzó” taktikával nagy számban támadtak túlterhelve a gyorsnaszádok védelmi képességeit. A 2002-2006-ig tartó tűzszünet alatt a Tengeri Tigrisek nagyobb, 1-3 géppuskával felfegyverzett naszádokat és még több öngyilkos motorcsónakot állítottak szolgálatba. Előbbieket gyakorolta békaemberek vagy csapatok kijuttatására is használták. Utóbbiak 5-6-os csoportokban támadtak és nehéz volt megkülönböztetni őket a gerillák hagyományos csónakjaitól. A csónakokat sokszor a parttól 2-3 km-re is bevontatták a szárazföldre, így a felderítésük is nehezebb volt. Válaszul a srí lankai tengerészet növelte az izraeli és kínai eredetű gyorsnaszádok számát, amelyeket csoportban vetettek be új taktikával, nagy sebességgel, szolgálatba álltak géppuskás motorcsónakok is, illetve kialakították a tengerészeti különleges erőket, akik a hajókat vezették és képesek voltak a szárazföld belsejében is rajtaütések végrehajtására. A tamil gerillák utánpótlását raktárnak berendezett halászhajókról szállították, amelyek a srí lankai partokat 300-400 km-re közelítették meg, ezért a haditengerészet elkezdte ezen hajók pusztítását. A harcok fellángolását követően a 2006-2008 időszakban a Tengeri Tigrisek tevékenysége visszaesett és a srí lankai kormány nagyjából uralta a part menti vizeket. Ennek ellenére 2008-ban két gyorsnaszád és egy kiegészítő egység is víz alatti robbanásnak esett áldozatul. A tamil gerillák aknákat, öngyilkos békaembereket és öngyilkos, lábbal hajtott merülő csónakokat is bevetettek.⁴⁰ Dacára annak, hogy a gerillák a szárazföldön és a tengeren is értek el sikereket, 2009-ben Srí Lanka legyőzte a tamil lázadókat.

Több mint másfél évszázaddal az után, hogy a flották kisöpörték a kereskedelmet fenyegető kalózokat, a kalózkodás ismét virágkorát éli. Elsősorban a gyenge államiság vagy annak teljes hiánya (például Afrika) kedvez a tengeri rablók tevékenységének, ugyanakkor a számukra kedvező földrajzi környezet (Délkelet-Ázsia szigetvilága) és a gazdag zsákmány is csábító. Délkelet-Ázsiában a II. világháborút követően jelentek meg újra, amikor a felszabaduló gyarmatok haditengerészet híján nem tudtak fellépni a kalózzal szemben. Nagy lökést Dél-Vietnám összeomlása adott, amikor a tengeri rablók a kis hajókon menekülő embereket fosztogatták, de a nemi erőszak és a nőrablás is mindennapos volt, később a thai halászok váltak célponttá. A 90-es évek végére megnőtt a Malacca-szorosban történt támadások száma, általában egyszerűen kirabolták a hajót vagy eltérítették, hogy a rakományt és magát a hajót is értékesítsék, vagy túszokat ejtettek váltságdíjért. Az egyszerű kalózokat egyre inkább szervezett bűnözői körök váltották fel, tevékenységüket elősegítette, hogy a szoros körüli országok, külön-külön próbálták meg kezelni a jelenséget, sikertelenül. Ennek vetett véget a 2004-es MALSINDO egyezmény, amely keretében Malajzia, Szingapúr és Indonézia összehangolta a tevékenységét. Azonban érdekes módon a 2004-es cunami hozta a legnagyobb változást, hiszen rengeteg kalózbázis is megsemmisült, illetve sok kalóz is meghalt. Ezt követően jelentősen visszaesett a rablások száma, hiszen

⁴⁰ Fish, Tim: Sri Lanka learns to counter Sea Tigers' swarm tactics; Jane's Navy International March/2009; 20-25.o.

HADTUDOMÁNYI SZEMLE

2015. VIII. évfolyam 1. szám

immár külső hatalmak (Egyesült Államok, Japán, Kína, India) is támogatást nyújtottak a helyi kormányoknak. Ugyanakkor a szélsőséges iszlamista erők jelenléte miatt a tengeri terrortámadások lehetősége folyamatosan fennáll a térségben.⁴¹

A szomáliai kalózkodás 2008-2011 között élte virágkorát, amikor több hajót is sikeresen elfoglaltak és hiába küldött több ország is jelentős haditengerészeti erőt a kelet-afrikai partokhoz, inkább csak konzerválták a helyzetet, javulást nem sikerült elérni. Évi átlag 40-50 hajó esett áldozatul. Eközben a fokozott biztonsági intézkedések miatt, a kalózkodások akciói is egyre erőszakosabbak lettek és nőtt az áldozatok száma. A megoldáshoz átfogóbb megközelítésre volt szükség, ezért például kiképzést és felszerelést biztosítottak a környező államok tengerészeinek. Emellett engedélyezték az EU erőknek a kalózkodások szárazföldi infrastruktúrájának támadását is. Igazi változást azonban a Puntföldi Tengeri Rendészeti Erő felállítása jelentette, amely a szárazföld felől is támadást indított a rablók bázisai ellen. A hajózási társaságok költségei is folyamatosan nőttek (biztosítás, hosszabb utak, üzemanyag), ezért végül rászánták magukat, hogy fegyveres kontraktorokat béreljenek, akik átlag négyfős csoportokban szálltak a fedélzetre, hogy megvédjék a hajót. Ennek az egyszerű és a flották állomásoztatásához képest hihetetlenül olcsó megoldásnak sikerült elérnie, hogy egyetlen kontraktorok által védett hajót se sikerült eltéríteni. Mindezek a tényezők pedig együtt hozzájárultak a szomáliai kalózkodás jelentős hanyatlásához.⁴²

A modern kalózkodás a Guineai-öbölben, elsősorban az olajparral áll összeköttetésben. A támadások egy része még mindig klasszikusnak mondható, amikor csak kirabolják a hajót és legénységét vagy túszt ejtenek váltságdíjért (ennek gyakran olajipari munkások esnek áldozatul), de a támadások másik részére jól szervezett bandák szakosodtak, céljuk az üzemanyag megszerzése, amelyet aztán a feketepiacon értékesítenek. Ehhez magát a hajót rabolják el, ez teszi ki a támadások 63%-t, ám ugyanakkor ez a tevékenység Nigéria, Togo és Benin partjaira korlátozódik, ezen kívül inkább csak az egyszerű rablások a jellemzőek. A kalóztevékenységet szinte kizárólag nigériaiak végzik. A sikeres támadások számáról nincs pontos adat, mivel sokat nem is jelentenek, de évi 50-100 közé teszik a számukat.⁴³

Bár Irán a tengeri háborúban nem aratott győzelmet (1980-88), de mégis ért el sikereket. Teheránban a tanker háború eredményeit a helyén kezelik és tudják, hogy kerülni kell a modern flottákkal történő összecsapást, illetve ha az elkerülhetetlen, akkor olyan harcot kell folytatni, amely nekik kedvez. Stratégiai előny számukra, hogy a Hormuzi-szoros lezárásával megakadályozhatnák vagy korlátozhatnák a tengeri olajkereskedelem jelentős részét. 2007-ben napi 17 millió hordó olaj távozott a szoroson keresztül, amely a világon

⁴¹ Kiss Roland: A nem hagyományos biztonsági kihívások elleni harc Délkelet-Ázsiában; Nemzet és Biztonság 2011/március; 56-58.o.

⁴² Marsai Viktor: A szomáliai kalózkodás hanyatlása; Sereg Szemle 2013/ április-szeptember; 221-233.o.

⁴³ Maritime Piracy in the Gulf of Guinea;

https://www.unodc.org/documents/toc/Reports/TOCTAWestAfrica/West_Africa_TOC_PIRACY.pdf; látogatva: 2014. október 31.; 45-52.o.

HADTUDOMÁNYI SZEMLE

2015. VIII. évfolyam 1. szám

tengeren szállított kőolaj 40%-át teszi ki, de a cseppfolyós földgáz 19%-a is ugyanezen az úton jutott ki.⁴⁴ Az előrejelzések szerint 2020-ra napi 30-34 millió hordó olajra fog emelkedni az öbölből érkező import, 2015-re a cseppfolyós gáz 40%-át már az öböl országai fogják exportálni.⁴⁵ Tehát egy igen jelentős stratégiai fegyver van Irán kezében, amely elrettentés-re is alkalmas lehet, hiszen már a fenyegetés is olajár emelkedést okozhat a világpiacon.

Ehhez mára egy hozzáférést gátló/területmegtagadó haditengerészeti (reguláris és gárda) erőt épített fel, amelyet bőségesen elláttak modern eszközökkel is. Megmaradtak a már bevált motorcsónakok és gyorsnaszádok, de mára korszerű specializált eszközöket szereztek be és gyártanak, amelyeket mind felszereltek hajó-elleni rakétákkal. A korszerű hajó-elleni rakéták jelentős részét maguk fejlesztik és gyártják, ezek indíthatóak önjáró rakétaindítóról, a partról, hajókról és repülőkről is. Továbbra is aktívan készülnek az aknahadviselésre, amely fegyvertípusból régebbi és modernebb darabokkal is rendelkeznek. Emellett beszerettek 3 orosz Kilo-osztályú dízel-elektromos tengeralattjárót, amelyek a sekély vizekben még a legmodernebb flottákra is komoly veszélyt jelentenek. Ezen kívül maguk is gyártanak törpe-tengeralattjárókat, amelyekkel különleges műveleteket is végrehajthatnak.

Az iráni taktika lényege, hogy a szoros kis távolsága jó esélyt kínál arra, hogy egyszerre nagy mennyiségű fegyverrel indítsanak támadást a levegőből, a vízen és víz alatt, amely túlterheli még a legkorszerűbb hajók védelmét is, ráadásul a kis távolságok miatt rövidebb idő jut ellentevékenységre. Ha pedig akár csak kisszámú találatot is elérnek, az is biztosíthatja az ellenség kifáradását (a nyugati közvéleménynek alacsony az ingerküszöbe a veszteségekre). Az amerikaiak 2002-ben egy gyakorlaton modelleztek hasonló helyzetet, amelyben az inváziós flotta behajózott az öbölbe és az iránihoz hasonló harcmodort folytató ellenség vette fel velük a harcot. Az eredmény az amerikaiakat is sokkolta: 1 repülőgéphordozó és két helikopter-hordozó, valamint 13 további hadihajó „elsüllyedt” több ezer tengerésszel és tengerészgyalogossal a fedélzetükön.⁴⁶

Napjaink legjelentősebb hozzáférést gátló/területmegtagadó arzenáljával a Kínai Népköztársaság rendelkezik, amely flottája egyelőre nem elég erős ahhoz, hogy megakadályozza például az amerikai flotta műveleteit nyugat-csendes-óceánon, vagy fedezze az esetleges kínai akciókat, visszatartva egy esetleges amerikai beavatkozást. Ezért építettek fel egy olyan aszimmetrikus erőt, amely képes lehet távol tartani az amerikai tengerészeti és légi erőket, biztosítva a kínai haderő műveleti szabadságát az első és bizonyos értelemben a második szigetláncan belül. Ennek keretében nagy mennyiségű fejlett hajó-elleni rakétát és cirkálórakétát állított szolgálatba, amelyeket parti önjáró ütegek, repülők, hajók és tengeralattjárók is bevethetnek. Itt jegyzendő meg, hogy Kína partvédő flottája is jelentős, modern hajó-elleni rakétákkal felszerelt naszádokból áll, amely önmagában súlyos

⁴⁴ Iran's Naval Forces; The Office of Naval Intelligence; Suitland; 2009; 3. és 5.o.

⁴⁵ Cordesman, Anthony H.-Seitz, Adam C.: Gulf Threats, Risks and Vulnerabilities: Terrorism and Asymmetric Warfare; Center for Strategic & International Studies; Washington D.C.; 2009; 56.o.

⁴⁶ Borger, Julian: Wake-up call; elérhető internetes cím:

<http://www.guardian.co.uk/world/2002/sep/06/usa.iraq>; látogatva: 2014. október 31.

HADTUDOMÁNYI SZEMLE

2015. VIII. évfolyam 1. szám

veszteségeket okozhatna az ellenséges flottának. Emellett rendelkeznek hajó-elleni ballisztikus rakétákkal, amelyek hatótávolsága 1500 km körül van.

Emellett modern tengeralattjáró flotta kiépítése folyik, amelyben vannak dízel-elektromos és atommeghajtású hajók is, amelyek akusztikus torpedókkal és cirkálórakétákkal támadhatják az ellenséges flottakötelégeket. A repülőgépek hajó-elleni rakétákkal szintén jelentős veszteségeket okozhatnának, ha tömeges támadásokat indítanának. Ezen támadások hatékonyságát fokozhatják majd a jelenleg fejlesztés alatt álló J-20 és J-31 lopakodó vadászbombázók, illetve ha a támadásokat több fegyvernem/haderőnem egyszerre hajtja végre. A kínai aszimmetrikus hadviselés fontos elemei még a cyber hadviselés, illetve a műholdak elleni képességek. Mindezekkel konfliktus esetén, Kína már megfelelő távolságban tudná tartani az amerikai erőket, amelyek nem tudnának hatékonyan beavatkozni például a Dél-Kínai tengeren, elfogadható veszteségek mellett.

A környező kisállamok, mint Tajvan vagy a délkelet-ázsiai országok is kialakították a maguk aszimmetrikus képességeit, feltehetően Kína ellen, amely a térség országainak többségével területi vitákban áll. Ezért az utóbbi években többen is parti telepítésű hajó-elleni rakétákat, dízel-elektromos tengeralattjárókat, illetve modern vadászbombázókat szereztek be vagy kezdtek saját fejlesztésbe, hogy szükség esetén korlátozzák egy ellenséges flotta hozzáférését a környező vizekhez és a vitatott területekhez.

Az aszimmetrikus fenyegetéseket az amerikaiak is komolyan veszik, különösen azokat a hozzáférést gátló/területmegtagadó stratégiákat, amelyeket például Irán és Kína alakított ki, ezért kidolgoztak egy doktrínát, amely reményeik szerint biztosíthatja a stratégiaileg fontos területekhez való hozzáférést. Ez az AirSea Battle koncepció, amely lényege, hogy a légiere és haditengerészet kiegészítve egymás gyengeségeit és hiányosságait, szorosan együttműködnek az aszimmetrikus fegyverrendszerek felszámolásában. Eszerint az Aegis-rendszerű cirkálók és rombolók biztosítanák a bázisok és a flotta rakéták elleni védelmét, míg a tengeralattjárókról indítható cirkálórakétákkal megsemmisítenék az integrált légvédelmi rendszert a szárazföldön, hogy a légiere nagy távolságú precíziós csapásokkal kiiktathassa az ellenséges felderítőrendszereket és rakétaindító eszközöket. Eközben folyamatos tengeralattjáró elleni műveleteket és offenzív aknásítást folytatnának, illetve távoli blokádot alkalmaznának. A légiere tanker és támogató gépeinek műveleti területekhez közeli tevékenységét pedig a hordozókról felszálló vadászok biztosítanák.⁴⁷

Ugyanakkor nemcsak a „nagy” és a gyakorlatban kevésbé valószínű fenyegetésekkel kell foglalkozni, hiszen a „kis” fenyegetések, mint a kalózok és terroristák jóval gyakoribbak. Ezen fenyegetések ellen a nagy repülőgép-hordozók, cirkálók és rombolók nem hatékonyak, bevetésük is pazarló, ráadásul ők maguk is védelemre szorulnak, ezért a szorosokban és kikötőkben általában géppuskás motorcsónakok kísérik őket, elkerülendő a Cole-éhoz hasonló támadásokat. Ezen aszimmetrikus fenyegetések hívták életre a

⁴⁷ Carreno, Jose-Culora, Thomas-Galdorisi, George-Hone, Thomas: What's New About the AirSea Battle Concept?; elérhető internetes cím: <http://www.usni.org/magazines/proceedings/2010-08/whats-new-about-airsea-battle-concept>; látogatva: 2014. november 1.

HADTUDOMÁNYI SZEMLE

2015. VIII. évfolyam 1. szám

partmenti hadihajót (Littoral Combat Ship – LCS), amely különböző úgynevezett küldetés-csomagokkal ellátva, alkalmas aknák, tengeralattjárók vagy kis, gyors felszíni egységek elleni harcra. Ezek a küldetés-csomagok különböző berendezéseket és felszereléseket takarnak, amelyek könnyen installálhatóak, gyorsan átkonfigurálva a hajót, a feladatnak megfelelően. Jelenleg két típust gyártanak, a hagyományos Freedom- és a trimarán Independence-osztályokat.⁴⁸

Láthattuk, hogy az aszimmetrikus tengeri hadviselés milyen sok formában létezhet és éppúgy gyakorolhatják államok, mint nem állami szereplők, például kalózkodók, terroristák vagy gerillák. Ennek motivációja az egyszerű anyagi haszonszerzéstől, nemzetek fennmaradásának biztosításáig terjedt, és az ellenség túlzott erőfölénye, illetve a rendelkezésre álló lehetőségek szűkössége kényszerítették rá az egyik hadviselő felet eme hadviselés alkalmazására. Napjainkra a technika fejlődése lehetővé tette, hogy szinte sosem látott lehetőségeket biztosít az aszimmetrikus hadviselést folytató államnak vagy csoportnak, mindez pedig meglepően olcsón. A nagyobb és erősebb flottáktól rettegő államok ma is jelen vannak, a terroristák a nagy értékű vízi célpontokra is kiterjesztették műveleteiket, míg a felélénkült kalózkodás pedig – visszamenve a tengeri hadviselés gyökeréig – veszélyezteti a kereskedelmet és a tengeri kommunikációs vonalak biztonságát. Ezért kijelenthető, hogy az aszimmetrikus tengeri hadviselésnek nemcsak hosszú múltja van, de komoly jövő elé is néz.

Kulcsszavak: tengeri hadviselés, aszimmetrikus hadviselés, haditengerészet

Keywords: naval warfare, asymmetric warfare, navy

FELHASZNÁLT IRODALOM

- 1) Bak József – Csonkaréti Károly – Lévay Gábor – Sárhidai Gyula: Hadihajók típuskönyv; Zrínyi Kiadó; Budapest; 1984
- 2) Christley, Jim: US Submarines 1941-45; Osprey Publishing; Oxford; 2006
- 3) Cordesman, Anthony H. – Wagner, Abraham R.: The Lessons of Modern War III.- The Afghan and Falklands conflicts; Westview Press; Boulder, 1991
- 4) Cordesman, Anthony H. – Wagner, Abraham R.: The Lessons of Modern War II.- The Iran-Iraq war; Westview Press; Boulder, 1991
- 5) Cordesman, Anthony H.-Seitz, Adam C.: Gulf Threats, Risks and Vulnerabilities: Terrorism and Asymmetric Warfare; Center for Strategic & International Studies; Washington D.C.; 2009
- 6) Crist, David B.: Joint Special Operations in Support of Earnest Will; JFQ 2001-02/ autumn-winter

⁴⁸ Littoral Combat Ship Class – LCS;
http://www.navy.mil/navydata/fact_display.asp?cid=4200&tid=1650&ct=4; látogatva: 2014. november 1.

HADTUDOMÁNYI SZEMLE

2015. VIII. évfolyam 1. szám

- 7) Fish, Tim: Sri Lanka learns to counter Sea Tigers' swarm tactics; Jane's Navy International March/2009
- 8) Haghshenass, Fariborz: Iran's Asymmetric Naval Warfare; Washington Institute for Near East Policy; Washington D.C.; 2008
- 9) Iran's Naval Forces; The Office of Naval Intelligence; Suitland; 2009
- 10) Keegan, John: A tengeri hadviselés története; Corvina, Szekszárd; 1998
- 11) Kiss Roland: A nem hagyományos biztonsági kihívások elleni harc Délkelet-Ázsiában; Nemzet és Biztonság 2011/március
- 12) MacDonald, John: A II. világháború nagy csatái; Gabo; 1998
- 13) Marsai Viktor: A szómáliai kalózkodás hanyatlása; Sereg Szemle 2013/ április-szeptember
- 14) Miller, David – Jordan, John: Modern Submarine Warfare; Tiger Books International; London; 1991
- 15) Miller, David – Miller, Chris: Modern Naval Warfare; Crescent Books; New York; 1986
- 16) Prenatt, Jamie-Stille, Mark: Axis midget submarines 1939-45; Osprey Publishing; Oxford; 2014
- 17) Rottman, Gordon L.: US Patrol and torpedo boats - World War II; Osprey Publishing; Oxford; 2008
- 18) Russel, Richard L.: Future Gulf War; JFQ 2009/4
- 19) Sárhidai Gyula: Tengerek szürke farkasai; Petit Real Könyvkiadó; Budapest; 2001
- 20) Stille, Mark: Imperial Japanese Navy Submarines 1941-45; Osprey Publishing; Oxford; 2007
- 21) Zaloga, Steven J.: Kamikaze - Japanese Special Attack Weapons 1944-45; Osprey Publishing; Oxford; 2011
- 22) Analysis Of The Pakistan Navy's Accounts Of The 1971 War;
<http://indiannavy.nic.in/book/analysis-pakistan-navys-accounts-1971-war>; látogatva: 2014. október 26.
- 23) Attack on US warships in Port of Aden; <http://www.globalsecurity.org/security/ops/cole.htm>; látogatva: 2014. október 31.
- 24) Borger, Julian: Wake-up call; elérhető internetes cím:
<http://www.guardian.co.uk/world/2002/sep/06/usa.iraq>; látogatva: 2014. október 31.
- 25) Carreno, Jose-Culora, Thomas-Galdorisi, George-Hone, Thomas: What's New About the AirSea Battle Concept?; elérhető internetes cím: <http://www.usni.org/magazines/proceedings/2010-08/whats-new-about-airsea-battle-concept>; látogatva: 2014. november 1.
- 26) Corau, A.: A Submarine Episode during the Indian-Pakistan War of 1971;
<http://www.navyhistory.org.au/a-submarine-episode-during-the-indian-pakistan-war-of-1971/>; látogatva: 2014. október 26.
- 27) Davis, Martin James: Operation Downfall – The Invasion of Japan, November, 1945; elérhető internetes cím: <http://www.geocities.com/Athens/Acropolis/8141/downfall.html>; látogatva: 2008. október 1.
- 28) Harry, B.: Trident, Grandslam and Python: Attacks on Karachi; <http://www.bharat-rakshak.com/MONITOR/ISSUE4-4/harry.html>; látogatva: 2014. október 26.
- 29) INS Hanit Suffers Iranian Missile Attack ; <http://www.defense-update.com/2006/07/ins-hanit-suffers-iranian-missile.html>; látogatva: 2014. október 31.

HADTUDOMÁNYI SZEMLE

2015. VIII. évfolyam 1. szám

- 30) Littoral Combat Ship Class – LCS;
http://www.navy.mil/navydata/fact_display.asp?cid=4200&tid=1650&ct=4; látogatva: 2014. november 1.
- 31) Maritime Piracy in the Gulf of Guinea;
https://www.unodc.org/documents/toc/Reports/TOCTAWestAfrica/West_Africa_TOC_PIRACY.pdf
; látogatva: 2014. október 31.
- 32) Operation Praying Mantis; <http://www.navybook.com/no-higher-honor/timeline/operation-praying-mantis/>; látogatva: 2014. október 27.
- 33) United States Submarine Losses; elérhető internetes cím: <http://www.maritime.org/subslost.htm>;
látogatva: 2014. október 18.
- 34) USS Cole (DDG-67); <http://www.cole.navy.mil/Site%20Pages/Memorial.aspx>; látogatva: 2014. október 31.
- 35) World War 2 submarines; elérhető internetes cím: <http://www.world-war-2.info/submarines/>;
látogatva: 2014. október 18.
- 36) Yemen says tanker blast was terrorism; http://news.bbc.co.uk/2/hi/middle_east/2334865.stm;
látogatva: 2014. október 31.

MARKOLT NORBERT**Alegységszintű vezetők megítélésének pszichológiai dimenziói****Psychological dimension in subunit military leader's assessment****Absztrakt**

A kutatás célja, az alegységszintű vezetők megítélésében megjelenő dimenzióknak, mint kognitív konstruktumok meglétének bizonyítása, illetve tartalmi jellemzőinek feltérképezése kérdőíves eszközök alkalmazásával. Vizsgálatom egyik hipotézise szerint a szakirodalomban leírt, eltérő megnevezéssel alkalmazott „kapcsolatorientált” illetve „feladatorientált” faktorok, mint általános dimenziók megjelennek az alegységszintű vezetők értékelésében, illetve jellegzetes különbséget mutatnak az egyes állománycsoportok megítélésében. A kérdőívben válaszadóknak egy 30 ítemes tulajdonságlista mentén kellett a közvetlen parancsnokukat jellemezniük. A statisztikai elemzés tartalmilag jól körülírható, és értelmezhető faktorokat eredményezett minden állománycsoportnál: mindenhol megjelent a „kapcsolatorientált” és „feladatorientált” jelzőkkel értelmezhető dimenziók. Kutatásomban a faktoranalízis során kimutatott dimenziók állománycsoportok szerinti különbségét is részletesen bemutatom.

Abstract

The goal of the research is exploring the possible dimensions (cognitive structure) in the assessment of subunit military leaders with the application of questionnaire. According to my hypothesis, the so called task and human relation orientation as main dimensions will appear in the assessment of subunit military leaders, and significant difference can be found in the perception of officers and non-commissioned officers. In the questionnaire direct leaders were assessed by respondents according to 30 relevant competencies. The statistical analysis proved the existence of the task and human relation orientation as a psychological dimension in the perception of subunit leaders in all respondent's groups. Using the main orientation categories the peculiar differences between the assessed groups are examined in the research too.

ELMÉLETI BEVEZETÉS

A vezetéselméleti kézikönyvek mai napig népszerű és gyakran idézett fejezetei közé tartoznak a vezetési stílus elméletek. Ezen elméletek közös jellemzőinek tekinthetők, hogy a vezetői feladatok, funkciók tételes felsorolása helyett a vezetői tevékenységeket néhány elméleti, tartalmilag jól definiálható dimenzió mentén írják le. Egy vezető jellemzése, vagy több vezető összehasonlítása ezen dimenziók mentén könnyen megtehető. Az elméletek további jellemzője, hogy az egyes vezetési stílusokat nem önmagukban tartják sikeresnek vagy éppen sikertelennek, hanem mindig bizonyos helyzeti tényezők tükrében.

A vezetési stílus körébe tartozó különböző megközelítések által kialakított dimenziók, jelentős tartalmi átfedést mutatnak: a legtöbb elméletben más és más elnevezésekkel megjelenik egy az emberek és folyamatok irányításával, illetve a munkatársak és beosztottak társas igényeinek támogatásával kapcsolatos orientáció.

A Michigan Egyetem kutatói a szervezésre, ellenőrzésre és eredményekre fókuszáló *termelésközpontú*, illetve a dolgozók elégedettségét, és döntésekbe történő bevonását szem előtt tartó *dolgozóközpontú* vezetést különítették el.¹ Az Ohio State University kutatói elméletükben *gondoskodó* és *strukturáló* vezetőkről beszélnek.² A gondoskodó vezető barátságos légkört teremt a munkahelyen, igyekszik reális elvárásokat támasztani, támogatja beosztottait személyes problémáik megoldásában, míg a strukturáló vezető a feladatok pontos megfogalmazására, a munkafolyamatok és beosztottak fölötti nagyobb kontrollra törekszik.

A talán legtöbbet idézett, de legellentmondásosabb elmélet a vezetési stílus körében Fiedler kontingencia elmélete,³ mely szintén két dimenziót, a *kapcsolatorientált* és *feladatorientált* vezetői stílust különíti el. Fiedler a vezető-csoporttagok viszonya, a munkafeladat strukturáltsága, illetve a vezető hatalma, mint szituációs változók szempontjából a vezető számára kedvező és kedvezőtlen viszonyok között vizsgálta az egyes vezetői stílusok hatékonyságát.

Hersey és Blanchard a vezetői viselkedés kétféle aspektusát választotta el: a *feladatkiadó* (irányító, direktív), illetve a *támogató* (szupportív) viselkedést.⁴ Ezen két dimenzió mentén különítették el 4 vezetői stílust (Delegáló, Együttműködő, Meggyőző Rendelkező), melyek a beosztottak érettségének (képesség és motiváltság együttese) adott szintjéhez képest lehetnek adekvátak a szerzők szerint.

Blake és Mouton szerzőpáros vezetői rácsmodelljében szintén két dimenzió mentén (emberekkel illetve vezetéssel való törődés) különböztet meg 5 jól azonosítható és körülír-

¹ GYÖKÉR Irén: Menedzsment KG, 2003. www.scribd.com/doc/40528336/MenedzsmentKG-ijegyzet-2003 (letöltés ideje: 2012.10.20.) pp. 89-94.

² KLEIN Sándor: Vezetés- és szervezetpszichológia. 2001, SHL Hungary Kft. pp. 62-63.

³ BENKŐ Tibor: Gondolatok az ideális parancsnokról. In.: Hadtudomány. XVIII. évf. 3-4. szám. pp. 92-93.

⁴ KRASZ Kata: Alapismeretek a vezetői gyakorlathoz. 2007, BME oktatási segédlet. www.erg.bme.hu/oktatas/tleir/gt529034/jegyzet_vezetoi_trening.pdf (letöltés ideje: 2012.11.02.) pp. 5-8.

HADTUDOMÁNYI SZEMLE

2015. VIII. évfolyam 1. szám

ható jellemzőkkel rendelkező vezetői stílust (Klubszerű vezetés, Team vezetés, Nemtörődöm vezetés, Teljesítményelvű vezetés, Szervezeti vezetés).⁵

Az elméleti áttekintés összességésként elmondható, hogy a vezetési stílusba sorolt elméletek más és más elnevezéssel, de tartalmilag hasonló dimenziók szerint írják le, jellemzik a vezetői viselkedést, annak irányultságát. Minden szerzőnél és szerzőgárdánál megtalálható egy a vezetői tevékenység irányító, regulatív jellemzőit, illetve egy empatikus, szociális oldalát magába sűrítő dimenzió (1. sz. táblázat).

Modell	Irányító, regulatív dimenzió (Kapcsolatorientáció)	Empatikus, szociális dimenzió (Feladatorientáció)
Michigan Egyetem	Dolgozóközpontú vezető	Termelésközpontú vezető
Ohio State University	Gondoskodó vezető	Strukturáló vezető
Fiedler	Kapcsolatorientált vezető	Feladatorientált vezető
Hersey és Blanchard	Támogató viselkedés	Feladatkiadó viselkedés
Blake és Mouton	Emberekkel való törődés	Termeléssel való törődés

1. táblázat: Vezetési stílusok dimenziói

VIZSGÁLAT

VIZSGÁLAT CÉLJA

A vizsgálat során célom annak bizonyítása, hogy a vezetéselmélet és vezetéspszichológia területén népszerűnek számító vezetési stílusok témakörében különböző megnevezéssel illetett, de tartalmilag hasonló jellemzőkkel bíró két alapvető vezetői irányultság (továbbiakban kapcsolat- illetve feladatorientáció) nem pusztán teoretikus fogalmak, hanem a vezetőkről kialakított benyomások, a személyes vélemények háttérében megbújó egyfajta kognitív konstruktumoknak tekinthetők, melyek katonai környezetben a közvetlen vezetőről kialakított véleményalkotásban is jelentkeznek. Mint minden kognitív konstruktum, ezen vezetői orientációk sem közvetlenül, hanem közvetve, a vezetőkről kialakított vélemények és vélekedések többváltozós statisztikai elemzésével (faktoranalízis) vizsgálhatók.⁶

Alegységszintű vezető alatt a vizsgálatban a rajparancsnoktól a századparancsnoki szintig terjedő vezetői szintet értem. E vezetői szint pszichológiai jellegzetességének tekinthető, egyrészt a vezető és beosztott személyes ismeretsége, a személyközi interakciók viszonylagos gyakorisága, valamint a munkavégzés során a feladatszabás legtöbbször közvetlen jellege (nincs közbeiktatott további vezetői szint). Természetesen ezen a jellemzők másképp érvényesülnek rajparancsnoki és századparancsnoki szinten.

⁵ KLEIN Sándor: Vezetés- és szervezetszichológia. 2001, SHL Hungary Kft. pp. 63-64.

⁶ KETSKEMÉTI László, IZSÓ Lajos: Bevezetés az SPSS programrendszerbe. ELTE Eötvös Kiadó, Budapest, 2005. pp. 181-182.

HADTUDOMÁNYI SZEMLE

2015. VIII. évfolyam 1. szám

VIZSGÁLATI HIPOTÉZIS

1. A „kapcsolatorientált” illetve „feladatorientált” faktorok, mint általános dimenziók megjelennek az alegységszintű vezetők értékelésében.
2. Az egyes állománycsoportok (tiszt-altiszt) megítélésében jellegzetes különbség mutatható ki a kapcsolatorientált és feladatorientáltság faktorok mentén:
 - tiszteket a feladatorientáltság faktorban magasabbra értékeli az altiszteknél;
 - sz altiszteket a kapcsolatorientáltság faktorban a tiszteknél magasabbra értékeli.

VIZSGÁLATI MÓDSZER

Elővizsgálat

Az elővizsgálat (elemszám: 190 fő) célja olyan releváns tulajdonságok összegyűjtése volt, melyet katonai közegben nagy gyakorisággal használnak a közvetlen vezetők értékelésére. A kérdőív a demográfiai adatokra való rákérdezés mellett összesen egy nyitott kérdést tartalmazott: a vizsgálati személyeknek jellemezniük kellett tulajdonságok, kompetenciák leírásával az ideális alegységszintű vezetőt. A nyitott kérdésre kapott válaszok szemantikai csoportosításával, a 97 említett tulajdonság számát 30-ra csökkentettem. A tulajdonságok mennyiségének csökkentése nem járt lényeges információvesztéssel, a végső tulajdonságlista a vizsgálati személyek által adott összes válasz 86%-át lefedte.

Fővizsgálat

A fővizsgálatban a vizsgálati személyeknek az elővizsgálat során összegyűjtött 30 tulajdonság mentén egy 5 fokú Likert skála felhasználásával kellett közvetlen vezetőiket, előjáróikat értékelniük (a kérdőívben használt 30 tulajdonságot a faktoranalízis eredményeinek ismertetésénél tüntetem fel). A válaszadóknak ezen kívül ki kellett választaniuk 30 tulajdonságból azt a maximum 5-öt, melyről úgy gondolták, hogy azzal leginkább kell egy alegységszintű vezetőnek rendelkeznie.

A kérdőívek statisztikai feldolgozását az SPSS 17. trial version programmal végeztem.

VIZSGÁLATI SZEMÉLYEK

Mind az elővizsgálat, mind a fővizsgálat kérdőíveinek felvételére a missziós pszichológia felkészítő tréningek keretében, önkéntes alapon került sor. A fővizsgálat mintájának átlagéletkora: 32,7 év, elemszáma: 576 fő. A minta misszió, állománycsoport és nem szerinti megoszlását a fővizsgálatnál az alábbi táblázat mutatja (2. sz. táblázat).

HADTUDOMÁNYI SZEMLE

2015. VIII. évfolyam 1. szám

Minta bontása	Elemszám
Misszió	
EUFOR-8	80
KFOR	187
PRT	168
NATO víztisztító	102
Balkán egyéni	39
Állománycsoport	
Tisztes	322
Altiszt	171
Tiszt	58
Főtiszt	12
Nem	
Férfi	483
Nő	43
Értékelt	
Altiszt	170
Tiszt	302
Főtiszt	65

2. táblázat: A fővizsgálat mintájának jellemzői

EREDMÉNYEK

FAKTORANALÍZIS EREDMÉNYEI

Az egész minta faktoranalízise eredményeképp egy a teljes variancia 66,11%-át lefedő 3 faktoros elrendezést kaptam, melyben az első faktor a teljes variancia több mint felét (56,716) adta. A rotáció nélküli faktoranalízis első faktorát egy általános vezető faktorként is értelmezhetjük. A varimax rotáció alkalmazásának segítségével a háromfaktoros elrendezés megtartása mellett a varianciák egyenletesebb megoszlásához jutunk, mely szemantikailag jól elkülönülő és értelmezhető faktorokat eredményez (3. sz. táblázat).

HADTUDOMÁNYI SZEMLE

2015. VIII. évfolyam 1. szám

Teljes minta				
	Rotáció nélkül		Rotált	
Faktor	Variancia	Kumulatív	Variancia	Kumulatív
1.	56,716	56,716	26,859	26,859
2.	5,986	62,702	22,748	49,607
3.	3,413	66,115	16,509	66,115
	KMO=0,975		Bartlett szig = 0,000	

3. táblázat: A faktoranalízis jellemzői

Az egyes faktorokhoz tartozó tulajdonságokat, a hozzájuk tartozó faktorsúlyokkal a 4. táblázat mutatja. Minden faktornál csak a minimum 0,5 vagy annál nagyobb faktorsúlyú tulajdonságokat tüntettük fel.

1. faktor		2. faktor		3. faktor	
Kapcsolatorientáció		Feladatorientáció		Katonai orientáció	
Humánusság	,809	Döntésképeség	,736	Alakiasság	,773
Törődés a beosztottakkal	,752	Irányítóképesség	,725	Fegyelmezetttség	,717
Segítőkészség	,748	Szakmai tapasztalat	,714	Hivatástudat	,700
Empatikusság	,717	Határozottság	,705	Követelménytámasztás	,592
Lojalitás	,685	Problémamegoldás	,677	Fizikai állóképesség	,578
Tisztelet	,659	Talpraesettség	,647	Példamutatás	,560
Objektivitás	,643	Tekintély	,581		
Nyugalom	,643	Kommunikáció	,550		
Rugalmasság	,640	Következetesség	,535		

HADTUDOMÁNYI SZEMLE

2015. VIII. évfolyam 1. szám

Kiállítás a beosztottakért	,631	Céltudatosság	,520
Emberismeret	,631	Szakmai felkészültség	,518
Megbízhatóság	,601	Rugalmasság	,514
Beosztottak ismerete	,512	Kiállítás beosztottakért	,534
Példamutatás	,559		

4. táblázat: A teljes minta faktoranalízise során kapott faktorok tartalmi jellemző

Az első faktorban a vezetői munka szociális aspektusát megragadó tulajdonságok kerültek, amelyek a társas kapcsolatok kialakításában, fenntartásában játszanak fontos szerepet, a társas viselkedés hatékony szabályozásához elengedhetetlen képességeket sorát foglalja magában. Az 1. faktornak, az öt alkotó tulajdonságok jellemzői eredményeképp a *kapcsolatorientáció* elnevezést adtuk.

A második faktor a vezetői munkának a feladat és problémamegoldást magában foglaló, emberek és folyamatok irányításához, hatékony menedzseléséhez szükséges képességeket tartalmazza. A 2. faktornak éppen ezért a *feladatorientáció* elnevezést adtuk.

A harmadik faktornál olyan tulajdonságokat találhatunk, melyek önmagukban is értéket jelenthetnek, de alapvetően katonai környezetben válnak a vezetővel kapcsolatban elvárásá. Mivel elsősorban a katonai szolgálathoz köthető, ahhoz szorosan kapcsolódó tulajdonságokat foglal magában, ezért a harmadik faktornak a *katonai orientáció* elnevezést adtuk.

Tanulságos az alsóportok bontásában végzett faktoranalízis eredményeinek bemutatása: a tisztési válaszadónál 2 (teljes variancia: 66,15%), az altiszteknél 4 (teljes variancia: 67,98%), a tiszteknél 5 (teljes variancia: 70,8) faktoros elrendezést kaptunk (5. táblázat).

	Tisztés		Altiszt		Tiszt
1.	Kapcsolatorientáció	1.	Kapcsolatorientáció	1.	Kapcsolatorientáció
2.	Feladatorientáció	2.	Feladatorientáció	2.	Feladatorientáció
		3.	Katonai orientáció	3.	Katonai orientáció
		4.	Korrektség	4.	Szakmai orientáció
				5.	Nem értelmezhető

5. táblázat: Faktoranalízis eredményei állománycsoportok szerinti bontásban

HADTUDOMÁNYI SZEMLE

2015. VIII. évfolyam 1. szám

VÁLASZTOTT TULAJDONSÁGOK

A válaszadók nemcsak közvetlen tulajdonságok mentén értékelték előjáróikat, hanem kiválasztották a számukra legfontosabb vezetői tulajdonságokat (maximum 5 választás engedélyezett). A 10 leggyakrabban választott vezetői kompetenciát a válaszadók állománycsoportja szerinti bontásában, a 6. sz. táblázat mutatja. A táblázatban feltüntetésre került minden tulajdonság mellett azt is, hogy az állománykategória szerinti összes válaszadó hány százaléka választotta.

Tiszt	%	Altiszt	%	Tisztes	%
Szakmai felkészültség	44	Empatikusság	40	Kiállás a beosztottakért	40
Döntésképeség	41	Határozottság	38	Határozottság	33
Következetesség	37	Szakmai felkészültség	37	Törődés a beosztottakkal	33
Határozottság	36	Irányítóképesség	35	Empatikusság	30
Követelménytámasztás	31	Kiállás a beosztottakért	32	Szakmai felkészültség	29
Empatikusság	27	Döntésképeség	31	Szakmai tapasztalat	26
Irányítóképesség	26	Törődés a beosztottakkal	26	Irányítóképesség	25
Szakmai tapasztalat	21	Szakmai tapasztalat	20	Döntésképeség	21
Kiállás a beosztottakért	20	Fizikai állóképesség	17	Tekintély	20
Problémamegoldás	19	Beosztottak ismerete	16	Beosztottak ismerete	19

6. táblázat: 10 leggyakrabban választott tulajdonság sorrendje állománycsoportok szerinti bontásban

A válaszok nagyfokú egybevágását mutatja, hogy 7 tulajdonság mindegyik állománycsoportnál szerepel a 10 leggyakrabban választott tulajdonság között. A *következetesség*, *követelménytámasztás*, és *problémamegoldás* tulajdonságok csak a tisztí választadóknál kerültek be a legfontosabb elvárt jellemzők közé. A *törődés a beosztottakkal* és a *beosztottak ismerete* mind az altisztí mind a tisztési választadóknál megjelent. Az altisztí és tisztési válaszok nagyfokú azonosságát mutatja, hogy a leggyakrabban választott vezetői kompetenciák között csak egy-egy tulajdonság tekintetében van különbség: a tisztéseknél a *tekintély*, az altiszteknél a *fizikai állóképesség* került be a legszűkebb listára.

Érdekes eredményt kapunk, ha a 10 leggyakrabban említett tulajdonság említési gyakoriságát azon orientációk bontásában ábrázoljuk, amelyekhez a faktoranalízis alapján szemantikailag kapcsolódnak. A 1. ábrán látható, hogy a tisztí választadóknál a 10 leggyakoribb említés közül 7 a feladatorientáció, 2 a kapcsolatorientáció, és 1 a katonai orientáció faktorba esett. Az altiszteknél a választott tulajdonságok közül 5 a feladatorientáció, 4 a kapcsolatorientáció, és 1 a katonai orientáció faktorba tartozott. A tisztési választadóknál hasonló eredményeket láthatunk azzal az eltéréssel, hogy a 10 leggyakoribb említés között nem találhatunk katonai orientációhoz sorolható kompetenciákat.

HADTUDOMÁNYI SZEMLE

2015. VIII. évfolyam 1. szám

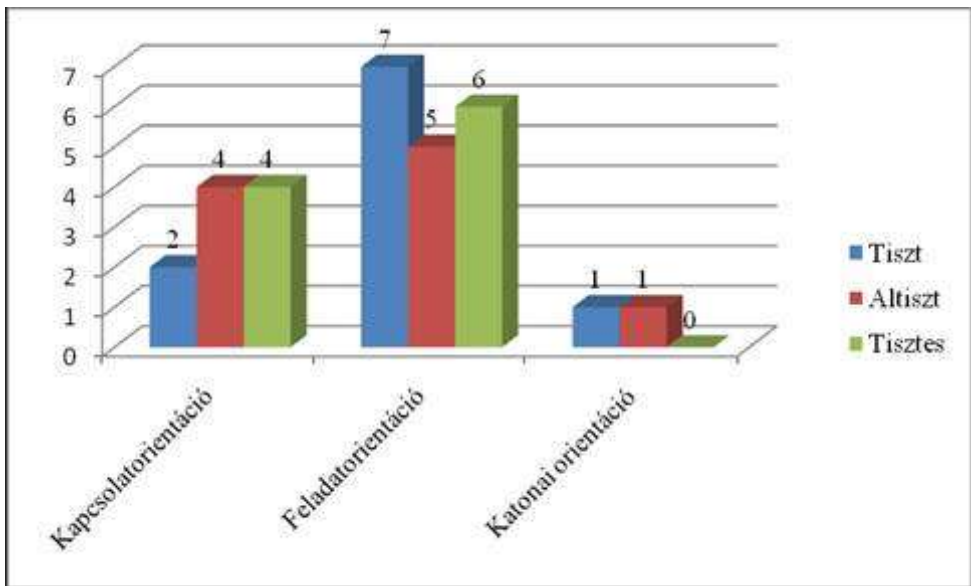

1. ábra: 10 leggyakrabban választott tulajdonságok faktorok szerinti megoszlása

Még markánsabb különbségek figyelhetők meg, ha az egyes orientációkhoz kapcsolódó tulajdonságok említési gyakoriságát, az említési sorrend rangsora szerint ábrázoljuk. Ennek lényege, hogy a leggyakrabban említett tulajdonság 10, a legutolsóként említett tulajdonság 1-es értéket kap, majd faktoronként az említett tulajdonságok rangsor értékeit adjuk össze. A 2. ábrán látható, hogy a kapcsolatorientáció fontossága a válaszadók állománycsoportjának megfelelően különbözik: a tiszteseknél a legjelentősebb, míg tiszteknél a legkevésbé elvárt jellemző. A feladatorientáció esetében fordított tendencia érvényesül: a tisztek a legfontosabbnak, míg a tisztesek a legkevésbé fontosnak tartják jelenlétüket az aleggységszintű vezetők esetében. A katonai orientációval kapcsolatban elmondható, hogy mindhárom válaszadói csoportban a legkisebb súllyal szerepelt a másik két orientációhoz képest. A tiszteseknél a legfontosabb 10 tulajdonság között egy sem szerepelt a katonai orientációhoz tartozó tulajdonságok közül. Ennél a faktornál a tisztí válaszadók adták a legmagasabb összesített rangsorértéket.

HADTUDOMÁNYI SZEMLE

2015. VIII. évfolyam 1. szám

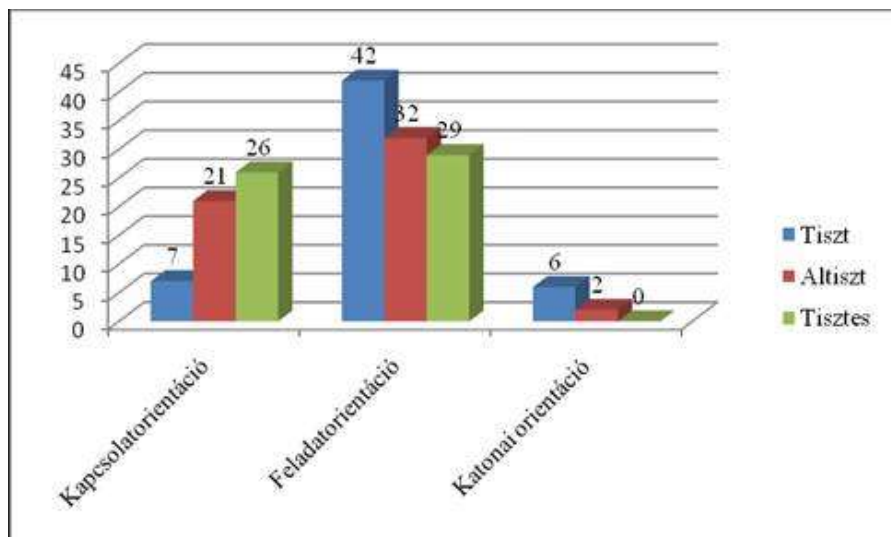

2. ábra: 10 leggyakrabban választott tulajdonságok faktorok szerinti megoszlása rangsor szerinti súlyozással

FAKTOROK MEGÍTÉLÉSE VÁLASZADÓK ÁLLOMÁNYCSOPORTJA SZERINTI BONTÁSBAN

Az egyes válaszadóknak a statisztikai program által automatikusan kiszámított és elmentett, normál eloszlásra standardizált faktorértékeinek összehasonlítása nonparaméteres próbák segítségével történt. A következőkben az egyes faktoroknak az értékelt és az értékelők szerinti bontásban jelentkező különbségeit mutatjuk be.

Kapcsolatorientáció

A közvetlen vezetők megítélésénél a kapcsolatorientáció észlelt mértékének állománykategóriák szerinti bontása a 3. ábrán található. A kis elemszám miatt a tiszti válaszadók adatai nem kerültek feldolgozásra. Látható, hogy mind a tisztes, mind az altiszti válaszadók magasabbra értékelték az altiszteknél a tisztekhez képest a kapcsolatorientáció mértékét. A különbség a tisztek és altisztek megítélésénél a tisztes válaszadónál határozottabb képet mutat, statisztikailag is szignifikáns mértékben ($Z = -2,760$, $P \leq 0,05$). Az altiszti válaszadók magasabbra értékelték ugyan az altiszteket a tisztekhez képest a kapcsolatorientáció faktorban, a különbség azonban nem szignifikáns ($Z = -0,351$, $P \geq 0,05$). A tisztes és altiszti válaszadók között sem az altisztek ($Z = -0,776$, $P \geq 0,05$), sem a tisztek ($Z = -0,852$, $P \geq 0,05$) megítélésében nem mutatkozott szignifikáns különbség.

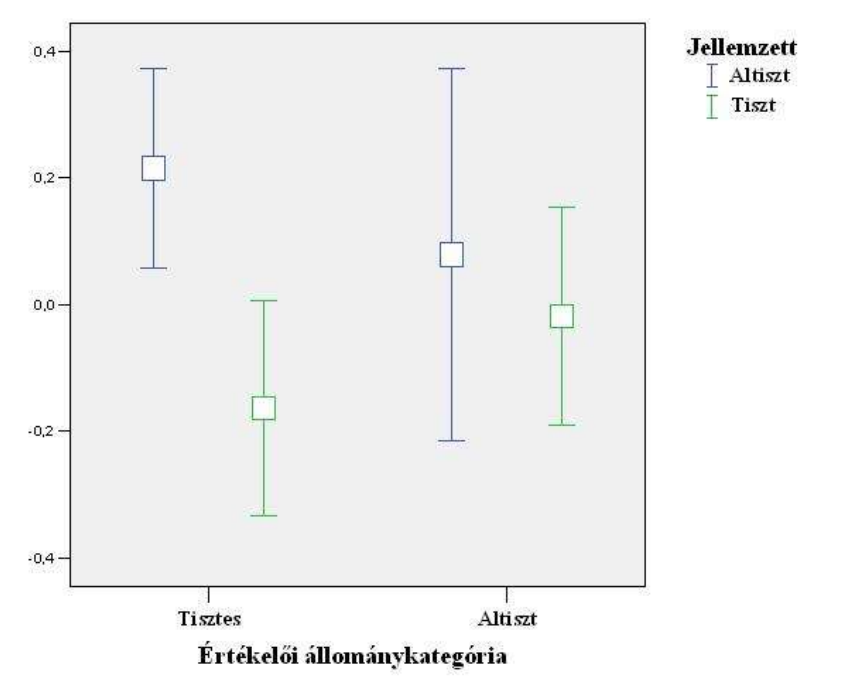

3. ábra: Kapcsolatorientáció észlelt mértéke

Feladatorientáció

A 4. ábrán látható, hogy a feladatorientáció faktor mentén mind a tisztési, mind az altisztí válaszdók magasabba értékelték a tiszteket az altisztekhez képest, a különbség azonban egyik esetben sem szignifikáns (tiszteseknél: $Z = -0,343$, $P \geq 0,05$, altiszteknél: $Z = -0,255$, $P \geq 0,05$). A tisztek megítélése a két válaszdó csoport esetében nem mutatott különbséget ($Z = -0,962$, $P \geq 0,05$). Az altisztek megítélésénél is hasonló eredményt kaptunk, az altisztí és tisztési válaszdók értékelés nem mutatott szignifikáns eltérést ($Z = -0,584$, $P \geq 0,05$).

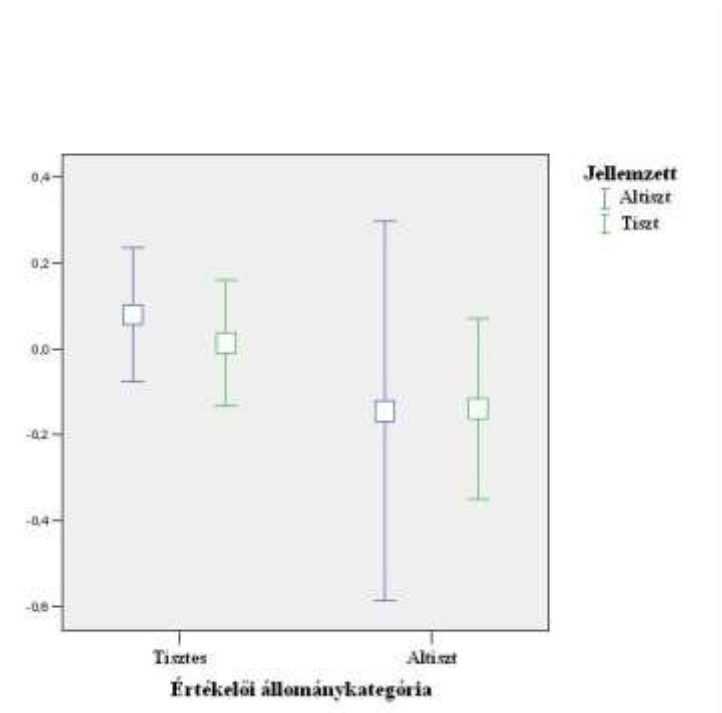

4. ábra: Feladatorientáció észlelt mértéke

Katonai orientáció

A katonai orientáció észlelt mértékének megítélésében markáns különbségek mutatkoznak mind tisztes, mind az altiszti válaszadók válaszaiban (5. ábra). A tisztes és altiszti válaszadók is szignifikánsan magasabbra értékelték ebben a faktorban a tiszteket az altisztekhez képest (tisztesek: $Z = -4,539$, $P \leq 0,05$, altisztek: $Z = -3,094$, $P \leq 0,05$). A két értékelői csoport véleményének egyöntetűségére vall, hogy sem az altisztek ($Z = -0,901$, $P \geq 0,05$), sem a tisztek ($Z = -0,906$, $P \geq 0,05$), megítélésében nem mutatkozott különbség a tisztes és altiszti válaszadók között.

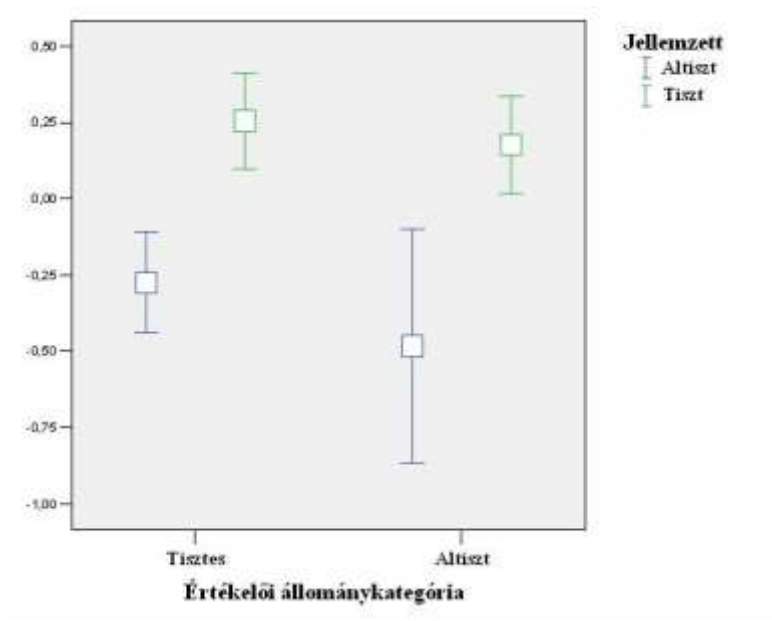

5. ábra: Katonai orientáció észlelt mértéke

ÖSSZEZÉS

A teljes minta faktoranalízise során kapott faktorstruktúra a közvetlen munkahelyi vezetők megítélésénél megerősítette azt az eredeti hipotézist, mely szerint a „kapcsolatorientált-ság” és „feladatorientált-ság” mint dimenzió megjelenik az alegységszintű vezetők értékelésénél. Úgy tűnik, hogy ez a két dimenzió nemcsak a szervezet és vezetéspszichológia elméleti megközelítésében, hanem a vezetőkkel rendszeres, napi munkakapcsolatban lévő beosztottak gondolkodásában is megjelenik, és közvetve – előljáróik értékelésén- keresztül kimutatható. A dimenziók általánosságára utal, hogy mindhárom állománycsoportban meg-jelenik, igaz kisebb tartalmi változásokkal. A tiszteseknél a teljes minta faktoranalízise során a katonai orientáció faktorba sorolt tulajdonságok kivétel nélkül a feladatorientáció faktor-ban jelentek meg. Ennek oka lehet, hogy a katonai szervezetben a tisztések a munkavég-zéshez szükséges utasításokat, előírásokat jellemzően a függelmi, alá és fölérendeltségi viszonyokat erőteljesebben megjelenítő helyzetekben kapják, mely tisztekkel történő inter-akcióban még hangsúlyosabban jelentkeznek. Ezen helyzetekben a feladatátadás és vétel hangsúlyozottan katonai kontextusban történik, alaki formák megjelenítésével. A tisztések gondolkodásában ezért katonai feladatvégzéshez kapcsolódó feladatorientáció illetve a

HADTUDOMÁNYI SZEMLE

2015. VIII. évfolyam 1. szám

katonai környezetben megjelenő katonai orientáció tulajdonságai egy kognitív konstruktnak a részei.

A vizsgálat érdekes eredményének tekinthető az általam katonai orientációnak elnevezett faktor megjelenése, amely katonai kontextusban jól értelmezhető tulajdonságokat foglal magában.

Az állománycsoportok változásával, a faktordimenziók száma is növekedett. A tisztesek 2, az altisztek 4, míg a tisztek vonatkozásában 5 faktor különíthető el statisztikailag. Ennek hátterében egyrészt állhat a tiszti, illetve altiszti minta heterogénebb jellege, a tisztesi mintával szemben. Nagyobb a valószínűsége azonban, hogy az állománycsoportok változásával a vezetői munka megítélése differenciáltabbá, összetettebbé válik.

Bár a feladatorientáció és kapcsolatorientáció mindegyik állománycsoportnál megjelent, a közvetlen vezetőről kialakított benyomásban, a vezetői munkában megjelenő szerepével kapcsolatban eltérő véleményeket találhatunk. Mindhárom válaszadói csoport a feladatorientációhoz kapcsolódó tulajdonságokat említette leggyakrabban a legfontosabb vezetői kompetenciák között, azonban a tiszti és altiszti válaszadóknál a kapcsolatorientációhoz tartozó kompetenciák említése lényegesen gyakoribb. Ezen eredményeket magyarázhatja, hogy a tiszteknél a vezetői szerepfelfogásban az emberek és folyamatok irányításával, döntéshozással és problémamegoldással kapcsolatos tulajdonságok nagyobb súllyal jelentkeznek, mint a vezetői munka társas vonatkozásai. Az altiszteknél, de különösen a tiszteseknél ezzel szemben személyközi kapcsolatok ápolása, az empatikus és humánus viselkedés kap egyre hangsúlyosabb szerepet a vezetői szerepfelfogással kapcsolatban.

A vezetők faktordimenziók szerinti megítélése a korábbiakkal összhangban azt mutatja, hogy a tisztek a feladatorientációban, míg az altisztek a kapcsolatorientációban kaptak magasabb értéket (a különbség azonban legtöbb esetben csak tendenciaszerű és nem szignifikáns). Ennek egyik magyarázata lehet, hogy két állománycsoport vezetői felfogása és ehhez kapcsolódó viselkedése valóban különbözik: az altisztekre jobban jellemző a kapcsolatorientáció, míg a tisztekre a feladatorientáció. Ezt közvetve megerősíti az altiszti és tiszti állománycsoportba tartozó válaszadók legfontosabb vezetői tulajdonságokra adott – korábban elemzett – válaszai: a kapcsolatorientációval kapcsolatos kompetenciák választási gyakorisága az altiszteknél, míg a feladatorientációhoz kapcsolódó tulajdonságok említési száma a tiszteknél nagyobb. Másik ok lehet, az értékelők (zömmel tisztesek) észlelését meghatározó, a két értékelt állománycsoporttal kapcsolatos eltérő interakciós mintázat. Alegység szinten a feladatvégzés jellegéből adódóan tisztesek és altisztek között közvetlenebb a társas kapcsolat, a folyamatos közös munka, intenzív együttlét miatt inkább munkatársként, mint vezető-beosztottként tekintenek egymásra, a függelmi viszonyok tiszteletben tartása mellett. Ezzel szemben egy alegység szintű parancsnoki beosztást ellátó tiszt, bár napi szinten találkozik beosztottaival, szervezeten belüli pozíciójából adódóan nagyobb távolságot tart azokkal szemben, elsősorban feladatszerepben találkozik velük, így a kapcsolatorientációval összefüggő jellemzői kisebb mértékben észlelhetők beosztottai számára.

HADTUDOMÁNYI SZEMLE

2015. VIII. évfolyam 1. szám

Kulcsszavak: Kognitív konstruktum, kapcsolatorientáció, feladatorientáció, faktoranalízis

Key words: cognitive structure, task orientation, human relation orientation, military orientation, factor analysis,

FELHASZNÁLT IRODALOM

- 1) BENKŐ Tibor: Gondolatok az ideális parancsnokról. In.: Hadtudomány. XVIII. évf. 3-4. szám. pp. 92-93.
- 2) GYÖKÉR Irén: Menedzsment KG, 2003. www.scribd.com/doc/40528336/MenedzsmentKG-jegyzet-2003 (letöltés ideje: 2014.10.20.) pp. 89-94.
- 3) KETSKEMÉTI László, IZSÓ Lajos: Bevezetés az SPSS programrendszerbe. ELTE Eötvös Kiadó, Budapest, 2005. pp. 181-182
- 4) KLEIN Sándor: Vezetés- és szervezetpszichológia. 2001, SHL Hungary Kft. pp. 62-64.
- 5) KRASZ Kata: Alapismeretek a vezetői gyakorlathoz. 2007, BME oktatási segédlet. www.erg.bme.hu/oktatas/tleir/gt529034/jegyzet_vezetoi_trening.pdf (letöltés ideje: 2014.11.02.) pp. 5-8.

MOLNÁR GÁBOR

A hadkiegészítés fejlődéstörténete az állandó hadseregek korától a tömeghadseregek kialakulásáig (1648–1870)¹**I. rész****(A „régí rend” kora, 1648–1789)****The evolution of military recruitment from the time of the standing army till the formation of the mass army (1648-1870)****Part 1**

„(...) beszéljünk arról a két módról, ahogyan a népek, az ókoriak és modernnek, vitáikat a leggyakrabban, a legmegszokottabban intézték. Az egyik az, amikor a háborút önmagában viselték, azaz abban a pillanatban ragadtak fegyvert, amikor a háború kitört, kiválasztották maguk közül a legfiatalabbakat, a legerősebbeket, a legbuzgóbbakat, a legnevesebbeket (...). A másik mód, hogy állandóan és nagy költségek árán hadsereget tartanak lábon, amelyet békében előkészítenek, fegyelmeznek, kiképeznek a háborúra, és amelyre a nemzetek rábízák védelmüket.” – *Jacques de Guibert*²

Absztrakt

A háromrészes tanulmány a különböző hadkiegészítési módszereket elemzi az állandó hadseregek korától a tömeghadseregek megjelenéséig. A folyamatok

¹ A tanulmány a Prof. Dr. Turcsányi Károly szerkesztésében megjelenő, Turcsányi Károly, Hegedűs Ernő, Bán Attila, Molnár Gábor: „Haderők és hadviselés az előlőttő fegyverek korában” című, a Nemzeti Kulturális Alap által támogatott pályázati munka kísérőtanulmánya.

² A hadművészet középkori és újkori klasszikusai. Zrínyi Katonai Kiadó. 1974. 328–329. o. (továbbiakban A hadművészet.) *Jacques de Guibert* francia katonacsászárból származó teoretikus, tábornok. A 18. század második felében vezető szerepet játszott a francia hadsereg reformjában. Legfőbb munkája, (*Essai général de tactique*) elsőként 1772-ben, Angliában jelent meg, amit utóbb újabb kiadások és fordítások követtek, így a francia mellett angolul és németül is olvasható volt, és még *Nagy Frigyes* is értekezett róla. *Guibert* már vizsgálódott a napóleoni korszakban elterjedő oszlop- és vonalharcászat kérdéséről is, elméleti munkássága pedig az 1791-es francia hadiszabályzatban is visszatükröződött. Személyére vonatkozóan lásd A Hadművészet. 327. o.

HADTUDOMÁNYI SZEMLE

2015. VIII. évfolyam 1. szám

elsősorban az öt európai nagyhatalom hadkiegészítési rendszerein keresztül kerülnek bemutatásra. A tanulmány első részében az úgynevezett „régí rend” hadseregeinek hadkiegészítési módszerei képezik a vizsgálat tárgyát. Elemzésre kerülnek az önkéntes és a kötelező katonai szolgálat kezdetleges formái, valamint a különböző középkori eredetű kiegészítési módszerek is. A második rész a francia forradalom és napóleoni háborúk idejének hadkiegészítési reformjait, a harmadik pedig a modern tömeghadseregek kialakításához nélkülözhetetlen fejlődési folyamatokat mutatja be.

Abstract

The three-part study analyzes different methods of military recruitment from the age of standing armies until the appearance of mass armies. Processes are presented primarily through the military recruitment systems of the five great European powers. The subject of the first part of the study is a research on the methods of military recruitment of the so-called old regime's armies. There are early forms of voluntary and obligatory military services, and various medieval origin recruitment methods are analysed. The second part of the paper introduces the reforms of military recruitment of the time of the French Revolutionary and Napoleonic wars, while the third part presents the necessary development processes of creating modern mass armies.

BEVEZETŐ GONDOLATOK

A 15. században meginduló „hadügyi forradalom”, mint a hadügyek egészét érintő fejlődés-folyamat egyik legfontosabb elemét az állandó hadseregek megjelenése jelentette. Természetesen már az ezt megelőző időkben is léteztek egységes kiképzéssel felkészített, és állandóan fegyverben tartott hadseregek, így például az ókorban több államalakulat is rendelkezett ilyen jellegű fegyveres erővel. Ezek az államok és hadseregeik azonban a történelem színpadáról egytől-egyig letűntek, a széthullott ókori birodalmak romjain felépülő középkori világban pedig, a visszaesett gazdasági és demográfiai viszonyokból következően, állandó hadsereget fenntartani lehetetlennek bizonyult. Az uralkodói testőrségeket és a kis létszámú várőrségeket leszámítva a középkori államok gyakorlatilag nem rendelkeztek tényleges haderővel, így a háborúkat csak alkalmi jelleggel, egy-egy hadjárat idejére szervezett seregekkel vívták. Mindez jelentősen kihatott a korabeli hadviselésre is. A háborúk térben és időben is rendkívül korlátozottak voltak, egységes kiképzés pedig nem volt.³ Csak a 15. század második felétől érzékelhető igazi változás a hadügyek tekintetében, miután Európa népessége és gazdasága növekedni kezdett. Ennek köszönhetően az ural-

³ <http://193.224.76.4/download/konyvtar/digitgy/20021/alt/veszprem.html> (Veszprémy László: Hadügy a kora középkori Nyugat-Európában. In: Nemzetvédelmi Egyetemi Közlemények. 2002. 6/1. 185–196. o.)

HADTUDOMÁNYI SZEMLE

2015. VIII. évfolyam 1. szám

kodók bevételei is gyarapodtak, akik hatalmuk megszilárdítása, és külpolitikai érdekeik hathatósabb érvényesítésének érdekében, zsoldoseregeket fogadtak fel.⁴ A zsoldosok szerepe a hadviselésben is meghatározónak bizonyult. A középkori nehézlövesség rohamainak leginkább ellenállni képes zárt gyalogsági négyoszogalakzatok megfelelő harcászati alkalmazása ugyanis már alaposabb kiképzést követelt meg, ami a zsoldos csapatok állományának huzamosabb ideig történő egyben tartását követelte meg.⁵ Még hatványozottabban jelentkezett ez az igény a tűzfegyverek megjelenését követően; a kezdetleges lövegyverek lassú tűzgyorsaságuk, valamint a csak a 18. század elejétől elterjedő szuronyhasználatának hiányában, ugyanis még nem voltak alkalmasak arra, hogy tűzerejükkel visszavessék a lovasság rohamát. Ebből kifolyólag a „lövészeket” még nem lehetett önállóan alkalmazni, azok a pikás gyalogság védelmére voltak utalva. A nem egységes fegyverzetű, de közös harcászati egységekbe szervezett gyalogság együttműködése így még alaposabb kiképzést követelt meg.⁶ Ilyen körülmények között tehát politikai és harcászati szempontból is szükségessé vált, hogy az uralkodók saját, csak hozzájuk hű hadsereggel rendelkezzenek. Az addig független és így nem megbízható zsoldosvezéreket ezért idővel kiiktatták a katonai hierarchiából, helyükre az uralkodók léptek, a zsoldoseregek pedig fokozatosan állandó hadsereggé alakultak át.⁷ A folyamatok az egyes országok tekintetében természetesen különböző időpontokban zajlottak le, de összességében megállapítható, hogy az utolsó olyan nagy európai konfliktus, amelyet még többnyire zsoldos seregekkel vívtak, a *harmincéves háború* (1630–48) volt. Ezt követően válik általánossá az a nézet, hogy a saját, állandó hadsereg fenntartása a jövőbeni háborúk megvívásához már nélkülözhetetlen, így tanulmányunk kezdetét is ehhez a szimbolikus időponthoz kötjük.

1. A HADKIEGÉSZÍTÉS TÁRSADALMI ÉS JOGI KERETEI

Napjainkban az egyes országok haderejét, attól függően, hogy hadkiegészítésük milyen módon történik, önkéntes vagy sorozott haderőként definiáljuk. Előbbiek személyi állományát a katonai szolgálatra önként jelentkezőkből, utóbbiakét pedig a vonatkozó jogszabályokban lefektetett általános hadkötelezettség alapján sorköteles katonai szolgálatot teljesítő egyénekkal töltik fel. Lényeges szempont azonban, hogy az elnevezések még napjainkban is inkább csak a fennálló hadkiegészítési rendszer éppen aktuális gyakorlatát tükrözik, hiszen az önkéntes alapon szervezett haderők esetében is létezhet általános hadkötelezettség, amit azonban ez esetben csak jogszabályban meghatározott körülmények között

⁴ A hadművészet. 29–36. o. A szöveggyűjtemény bevezető tanulmánya Rázsó Gyula munkája.

⁵ Uo. Az előltöltő fegyverek és a harcászat korai összefüggéseiről bővebben lásd Turcsányi Károly – Hegedűs Ernő: A tűzesség szerepének átalakulása az ipari fejlődés hatására a 18–19. században. I. rész. In: Hadtudományi Szemle. 2013. VI. évf. 6. szám. 49–59. o. (továbbiakban Turcsányi – Hegedűs 2013.), Turcsányi Károly – Hegedűs Ernő: A gyalogság szerepe az előltöltő fegyverek korszakában (1648–1866). I. rész. In: Hadtudományi Szemle. 2014. VII. évf. 3. szám. 70–111. o. (továbbiakban Turcsányi – Hegedűs 2014.)

⁶ Vö. Turcsányi – Hegedűs 2014. 71–72. o.

⁷ A hadművészet. 41–45. o.

HADTUDOMÁNYI SZEMLE

2015. VIII. évfolyam 1. szám

foganatosítanak, és élnek ilyenkor az állampolgárok sorkatonai szolgálatra kötelezésével.⁸ Mindemellett pedig szinte minden modern államban léteznek olyan egyéb, a honvédelemmel összefüggő kötelezettségek, amelyek nem feltétlenül jelentenek ugyan fegyveres szolgálatot, de lehetővé teszik, hogy az adott állam szinte valamennyi humán és anyagi erőforrását az ország védelme érdekében igénybe vehesse.⁹ Mai modern fogalmaink használata korszakunk nagy részében azonban csak fenntartásokkal kezelhető, napjaink polgári be rendezkedésű államaiban ugyanis kézenfekvő, hogy az egyének a törvény előtt egyenlőnek számítanak, vagyis azonos jogok és kötelezettségek vonatkoznak rájuk, és ez alapján mindenkivel szemben érvényesíthető, hogy a jogszabályok által előírt kötelezettségeit – jelen esetben had- és honvédelmi kötelezettségeit – annak megfelelően teljesítse. A középkori hierarchikus társadalmi struktúrából és gondolkodásból sok mindent „megöröklő” 17–18. században azonban ilyen elvek alapján rendezni a hadkiegészítés kérdését gyakorlatilag lehetetlen volt.¹⁰

A középkori társadalomelméletben az embereket még funkcionálisan elkülönítve, rendeltetésük alapján különböző csoportokba, úgynevezett „rendekbe” (*ordo*) sorolták, amely alapján eltérő jogok és kötelezettségek illették meg őket. Ebben a tipikus rendi tagolódásban a négy fő rendet a dolgozók, vagy földművesek (*laboratores, agricultores*), a városi polgárok (*burgenses*), az imádkozóknak nevezett (*oratores*) egyházi személyek és a hadakozók (*bellatores, pugnatores*) rendje alkotta.¹¹ A hadviselés tekintetében meghatározó „hadakozók” rendje többségében hűbéres lovagokból állt, akik fegyveres szolgálata hűbérurukkal szemben ugyan kötelezettségnek számított, ezért cserébe azonban olyan, a társadalom többi tagjától eltérő jogok illették meg őket, amely alapján ez a kötelezettség mégis inkább a kiváltság irányába látszott elmozdulni.¹² Természetesen nem minden fegyveres volt hűbéres, vagy a hadakozók rendjének tagja, így léteztek „átmeneti csoportok” is, de összességében megállapítható, hogy ezeknél is érvényesült az elv, miszerint a fegyveres szolgálatért cserébe valamilyen személyre szóló, vagy kollektív kiváltság illette meg az érintetteket. Egyedüli kivételt ez alól csak azok az archaikus népfelkelő intézmények jelentettek, amelyek a szokásjog közvetítésével még a népvándorlás korából maradtak fenn, és végső soron lehetővé tették, hogy háború esetén az uralkodók valamennyi alattvalójukat hadba hívják. Fontos szempont azonban, hogy ezek a népfelkelő intézmények is még azon az elven nyugodtak, hogy a közösség szabad jogállású tagjai kötelesek ilyenkor hadra kelni, míg a középkorban ugyanez már a korábbi szabadságát elvesztett egyénekre is

⁸ Ilyen például a jelenleg is hatályos, a *honvédelemről, és a Magyar Honvédségről, valamint a különleges jogrendben bevezethető intézkedésekről* szóló 2011. évi CXIII. törvényünk is; <http://net.jogtar.hu/jr/gen/getdoc2.cgi?dbnum=1&docid=A1100113.TV>.

⁹ *Hadtudományi Lexikon (A–L)*. Magyar Hadtudományi Társaság, Budapest 1995. 563–564. o.

¹⁰ Mjøset, Lars – Van Holde, Stephen (ed.): *The Comparative Study of Conscription in the Armed Forces*. Comparative Research Studies. Vol. 20. 122–124. o.

¹¹ Katus László: *A középkor története*. Pannonica-Rubicon. Budapest, 2001. 243. o.

¹² Hajdu Tibor: *A hadkötelezettség és a haza védelmének eszménye a soknemzetiségű Monarchiában*. In: *Hadtörténelmi Közlemények*. 2003/1. sz. (32–38. o.) 32. o.

kiterjedt.¹³ A hadra kelők egyes csoportjai számára ezért a fegyveres szolgálat teljesen eltérő jelentéssel bírt. A szabadságában korlátozott jobbágy számára ez csak terhei fokozását, a szabadparasztság számára viszont ősi szabadságával együtt járó, természetes kötelezettséget jelentett.¹⁴ Bár az állandó hadseregek megjelenésével háttérbe szorult a kiváltságok és az előjogok, illetve a személyes szabadság és az alávetettség kérdése, a fennálló társadalmi-gazdasági struktúrákat azonban nem lehetett egyik napról a másikra felszámolni, és így a régi rendszer számos eleme élt együtt, illetve épült be az állandó hadseregek által teremtett új hadügyi környezetbe, ami természetesen visszatükröződött a különböző hadkiegészítési rendszerek tekintetében is.

2. A 17-18. SZÁZADI HADKIEGÉSZÍTÉSI MÓDSZEREK FŐBB TÍPUSAI ÉS JELLEMZŐIK

2.1. AZ EZREDTULAJDONOSI TOBORZÁS

Az önkéntes hadkiegészítés tipikus 17–18. századi formája az ezredtulajdonosi rendszer keretein belül működő toborzás volt. Magának az ezredtulajdonosi rendszernek a gyökerei a 15–16. századi zsoldoseregek idejébe nyúlnak vissza.¹⁵ Ezek élén a teljes sereg felett tejhatalommal rendelkező zsoldosvezérek álltak, akik széleskörű jogosítványokat a legfőbb adminisztratív egységek, az ezredek élén álló ezredesek által gyakorolták, akiket ezért idővel az ezredek „tulajdonosaként” (*Inhaber, Proprietor stb.*) kezdtek számon tartani.¹⁶ Az ezredesek „hatalma” később, az állandó hadseregek felállítását követően is megmaradt, mindössze csak a forrás változott; az már nem a zsoldosvezértől, hanem egy uralkodótól, illetve a nem monarchikus államformák esetében, a hadúri jogokat gyakorló szervtől származott.¹⁷ Jogköreiket a kiváló hadtörténész, *Zachar József*, tömören, a következőképpen foglalta össze: „Az ezredtulajdonos (...) teljesen szabadon dönthetett a felvétel, az előléptetés, a tartós vagy időleges szabadságolás, a házasság engedélyezése, a fenyítés és elbocsátás kérdésében.”¹⁸ Mindezek mellett a kötelezettségi oldalon jelentkezett viszont az egység felállításának és létszámontartásának feladata is, vagyis a hadkiegészítési rendszer megfelelő működtetése. Ez általában az ezredszervezeten belül, a századok szintjén

¹³ Vö. Borosy András: A paraszti milíciák a középkor hadseregeiben. In: *Hadtörténelmi Közlemények*. 1972. (462–504. o.) 462–465. o., Corvisier, André: *Armies and Societies in Europe 1494–1789*. Indiana University Press. 1979. 25–29. o.

¹⁴ Nem véletlen, hogy például Tirolban, vagy éppen Svájcban, ahol a társadalom zömét a szabadparasztság tette ki, nemcsak hogy a hagyományosnál szervezettebb népfelkelő és milícia intézmények léteztek, de ezekhez maga a lakosság is olyannyira ragaszkodott, hogy azok Tirol esetében egészen a 20. század elejéig továbbéltek, míg Svájcban tulajdonképpen még ma is a középkori eredetű, de természetesen azóta továbbfejlesztett milíciarendszer működik. Vö. *Hadtudományi Lexikon* 925. o., Hochedlinger, Michael: *Austria's Wars of Emergence, 1683–1797*. Pearson Education, 2003. 81. o.

¹⁵ Black, Jeremy: *European Warfare 1494–1660*. Routledge. London and New York, 2002. 13–14. o.

¹⁶ Corvisier i. m. 42–44. o.

¹⁷ A hadművészet 44–45. o.

¹⁸ Zachar József: *Csaták, hadvezérek, katonák a XVIII. században*. Tankönyvkiadó. 1990. 15. o.

HADTUDOMÁNYI SZEMLE

2015. VIII. évfolyam 1. szám

működött. A toborzás alkalmával az alegység állományából egy néhányfős toborzóbrigádot állítottak fel, amelyet a frekvenciáltabb helyiségekbe (nagyvárosok, főterek, piacok stb.) küldtek, hogy ott dobszó mellett hirdessék ki a toborzást. A toborzáson szolgálatra alkalmasnak ítélt jelentkezők szerződéses keretek között vállalták a katonai szolgálatot, melynek megkötésekor bizonyos pénzüsszeget (toborzópénz) vehettek át, szolgálati idejük alatt pedig meghatározott összegű zsold folyósítására váltak jogosulttá.¹⁹

Az önkéntesek ilyen módon történő toborzásának rendszerét leginkább az alulstruktúrálttsággal lehetne jellemezni, hiszen az ezredek és azon belül a századok, tulajdonképpen a helyi katonai igazgatási szervek szerepét betöltve működtek. Ennek legfőbb oka, hogy az állandó hadseregek fenntartása az államok számára már önmagában olyan anyagi megterhelést jelentett, hogy a központi katonai szervek mellett az alsóbb szintű intézmények kiépítésére már nem volt lehetőség. A pénzügyek voltak meghatározóak az ezredtulajdonosok személyét illetően is, és azokat jellemzően az ország olyan vagyonos elemeiből választották ki, akik az ezredek fenntartásával és kiegészítésével kapcsolatos anyagi terhek egy részét magukra tudták vállalni. Különösen a nemesek személye volt kelendő, hiszen azok nemcsak anyagilag, de személyes kapcsolatrendszerük felhasználásával is jelentősen hozzá tudtak járulni a toborzás sikeréhez. A korábbi hűbérrendszerből fennmaradt klientúrájukra támaszkodva, az ezred tisztikarát egykori hűbéreseiből állították ki, akik a legénységi állományt saját földjeiken, illetve az azok szomszédságában élő egyénekből toborozták össze.²⁰ Ebből következően az ezredtulajdonosok, illetve az ezred tisztikara gyakorta nem megfelelő képzettséggel rendelkező személyekből állt, ráadásul a rendszer a visszaélések számos lehetőségét is magában rejtette. Gyakori volt például, hogy az ezredtulajdonosok hamis állománylisták, vagy katonai szolgálatra alkalmatlan egyének után vették át a központból folyósított zsoldot, míg a másik oldalon saját anyagi hozzájárulásuk sokszor magát a toborzást hátráltatta azáltal, hogy a gazdagabb ezredtulajdonosok magasabb toborzópenzt tudtak felajánlani a jelentkezőknek, ami így a többi egység feltöltését hátráltatta. Utóbbit súlyosbította a toborzás területileg kötetlen volta is, amely lehetővé tette, hogy a kikülönített toborzóbrigádok egymás tevékenységét akadályozva működjenek.²¹ Ezeket a problémákat értelemszerűen csak a központi katonai adminisztrációnak közvetlenül alárendelt, és az egyes ezredektől függetlenül működő katonai igazgatási szervek felállításával lehetett volna orvosolni, ami viszont a hadügyi kiadások növelésével volt egyenlő. Ilyen jellegű reformokra a legtöbb ország esetében csak meglehetősen későn, a 18. század második felében kerülhetett sor.²²

¹⁹ Corvisier i. m. 42–44. o.

²⁰ Hippler, Thomas: *Citizens, Soldiers and National Armies. Military Service in France and Germany, 1789–1830.* Routledge. 2008. 13–15. o.

²¹ Vö. Corvisier i. m. 137–138. o., Lynn, John A.: *Giant of the Grand Siècle. The French Army, 1610–1715.* Cambridge University Press. 1997. 154–155. o., 243–244. o., 354–356. o.

²² Corvisier i. m. 49–50. o.

HADTUDOMÁNYI SZEMLE

2015. VIII. évfolyam 1. szám

2.2. AZ ÖSSZEÍRÓ RENDSZEREK

Az ezredtulajdonosi toborzás mellett a korszak másik tipikus hadkiegészítési módja, az úgynevezett összeíráson alapuló hadkiegészítés volt, amely már bizonyos mértékben a hadkötelezettség elvén nyugodott.²³ Az összeíró rendszerek történeti előzményeit a különböző középkori milícia, illetve népfelkelő intézmények képezték. Ezek többnyire csak védelmi háborúk idején „mozgósítható” erők voltak, melyeket jellemzően csak az ország, a tartomány, illetve egy-egy település határain belül lehetett bevetni.²⁴ A városi és a paraszti milíciák a helyi közösség által kiállított fegyveresek összességét takarták. Ezek a közösségek a legkülönbözőbb jogforrások (törvény, uralkodói rendelet, kiváltságlevél) alapján voltak kötelesek meghatározott létszámú csapatot kiállítani, de annak módjáról ezek a jogforrások általában nem rendelkeztek, vagyis az a közösség „belügyének” számított. A fegyveres szolgálat ezért nem is annyira az egyéneket személyükben, hanem a közösség egészét terhelte, ami ugyanakkor végső soron lehetővé tette, hogy maguk közül egyeseket tényleges szolgálatra kötelezzenek.²⁵ Ugyanígy működött a népfelkelés is. A két intézmény leginkább abban különbözött, hogy a milíciák már kezdetleges szervezeti keretekkel is rendelkeztek; adminisztratív szinten kialakított egységeik és alegységeik voltak, igaz, többnyire regisztrált személyi állomány nélkül, ugyanakkor a szolgálatra kötelezhető közösség tagjait általában bizonyos időközönként szemlékre és gyakorlatozásra hívták össze, valamint az egységek mozgósításáért és feltöltéséért felelős törzset már békében is együttartották.²⁶ Bizonyos tekintetben tehát, már egy kezdetleges keretrendszerű fegyveres erőről beszélhetünk. A népfelkelések ezzel szemben teljesen *ad hoc* jelleggel működtek. Háború idején az arra feljogosított személy, illetve intézmény rendelkezett arról, hogy a lakosságot milyen arányban szólítsák fegyverbe, és miután a népfelkelők döntően a nem szabad jogállású elemekből álltak, a fegyveresek kiválasztása a földesurak hatáskörébe tartozott.²⁷ Az állandó hadseregek megjelenésével az említett két intézmény keretén belül megjelenő „hadkötelezettség” kezdetleges elvét idővel és változó mértékben, az új állandó hadseregek kiegészítésére kezdték felhasználni. Az addig csak alkalmi jelleggel fegyveres szolgál-

²³ Az összeíró rendszerek fogalmának értelmezése nem teljesen problémamentes, mivel nem minden országban és nyelvben kap akkora hangsúlyt az összeíró rendszerek és a későbbiekben megjelenő, az általános hadkötelezettség alapján kiegészített sorozott hadseregek között megnyilvánuló különbség, mint például hazánkban, és így a kettő definiálására gyakorta használják ugyanazon fogalmat. Az angol nyelvben például az „összeírást” (*conscriptio*) gyakran a sorozás, az „összeírt hadsereget” (*conscripted army*) pedig a modern értelemben vett, az általános hadkötelezettség alapján kiegészített sorozott hadsereg szinonimájaként használják. Olykor megkülönböztetésként ugyan használják az „általános összeírást” (*universal, general conscription*), vagy éppen az általános hadkötelezettséget is (*universal military obligation*), de módszeres különbségtételről nem beszélhetünk. A német nyelvben is hasonló helyzet, bár itt tendenciózusabb az összeírás (*Konscription*) és a hadkötelezettség fogalmának (*Wehrpflicht*) elválasztása.

²⁴ Vö. Black i. m. 15–19. o., Corvisier i. m. 27–36. o., Hochedlinger i. m. 78–83. o.

²⁵ Corvisier i. m. 28–28. o.

²⁶ Vö. Corvisier i. m. 29–30. o., Hochedlinger i. m. 79–81. o.

²⁷ Uo.

HADTUDOMÁNYI SZEMLE

2015. VIII. évfolyam 1. szám

latot teljesítő személyeket a hadseregben, vagy az annak a szervezetéhez változó mértékben kapcsolódó új típusú, a modern értelemben vett területvédelmi, illetve honvédelmi csapatokként működő milíciákban történő szolgálatra kötelezték.²⁸ Ezzel párhuzamosan a lakosságot összeírták, vagyis népszámlálásokat rendeltek el, meghatározták a hadra kötelezhető körét, és pontosabban szabályozták a kiegészítés módját is. Ebben már értelemszerűen nagyobb szerepet kaptak az állami szervek is, miáltal az összeíráson alapuló hadkiegészítés tekintetében megjelent a területi elv is.

Az összeíró rendszerek bizonyos tekintetben tehát már a modern sorozott haderők kiegészítésére emlékeztető folyamatok (nyilvántartás, sorozás, behívás) mentén működtek, de valójában azoktól mind elvi, mind pedig gyakorlati szinten, igen lényegesen pontokon eltértek. Elvi szinten a legfontosabb különbséget a már említett, a törvény előtti egyenlőség hiányából fakadó társadalmi tagolódás jelentette, amely kizárta annak lehetőségét, hogy az összeíró rendszerek az általános hadkötelezettség alapján működjenek, és így a hadkötelezettség csak a társadalom bizonyos rétegeire terjedt ki.²⁹ Gyakorlati szempontból a legszembetűnőbb különbségek pedig a sorozás menetében és a tényleges katonai szolgálat teljesítésének kérdésében nyilvánultak meg. E tekintetben három olyan fontos intézményt kell megemlítenünk, melyeket együttesen, vagy külön-külön, szinte mindegyik összeíró rendszerben alkalmaztak; a sorshúzást, a pénzbeli megváltást, valamint a helyettes állítás intézményét. Az első az újoncok kiválasztásának folyamatát befolyásolta, amelyet így gyakorlatilag a vakszerencsére bízta, míg utóbbi kettő már a tényleges katonai szolgálat teljesítésével kapcsolódott össze, miután a „besorozott” egyénnek lehetősége volt, hogy azt meghatározott pénzösszeg fejében elkerülje, illetve kétoldalú megállapodás keretében, kötelezettségét másra, egy „helyettesre” ruházza, aki viszont ilyen módon már „önkéntesnek” tekinthető.³⁰ Az ilyesfajta „hadkötelezettség” tehát továbbra sem párosult sorköteles katonai szolgálattal, így még mindig nem tekinthető a szó szoros értelmében vett személyes kötelezettségnek.

3. AZ EURÓPAI NAGYHATALMAK HADKIEGÉSZÍTÉSI RENDSZEREI

3.1. FRANCIAORSZÁG

Franciaországban az állandó hadsereg gyökerei igen messzire, az 1440-es évekbe nyúlnak vissza, ekkor került sor egy kis létszámú, de már békeidőben is fegyverben tartott lovassereg megszervezésére. A század végén a francia uralkodók egy korabeli viszonylatban már igen tekintélyes tüzérségi eszközparkkal is rendelkeztek. Később, az 1570-es években felállították az első állandó gyalogezredeket is, a régi lovassereg pedig az így kiformalódó új hadsereg elit részét képező királyi udvari csapatokba (*maison du roi*) tago-

²⁸ Corvisier i. m. 51–60. o.

²⁹ Corvisier i. m. 51–52. o.

³⁰ Uo.

HADTUDOMÁNYI SZEMLE

2015. VIII. évfolyam 1. szám

lódott be.³¹ A francia haderőszerzés korai kezdete elsősorban az ország gazdasági és demográfiai adottságaiból következett. Franciaország a 15. századtól ugyanis nemcsak Európa egyik legfejlettebb államának számított, de a 18. század közepéig népessége valamennyi más országot maga mögé utasított.

A hadsereget önkéntesek toborzásával egészítették ki, ami az ezredtulajdonosi rendszer keretei között működött. A központi katonai adminisztráció ebből kifolyólag csak a közvetlenül neki alárendelt udvari csapatok, valamint a tüzérség kiegészítésében rendelkezett illetékességgel. Ezeknél az egységeknél sokszor meglehetősen egyedi előírások is megmutatkoztak. A tüzérségnél ezt értelemszerűen csak megfelelő képzéshez kötötték, az udvari csapatok bizonyos egységeinél azonban a szigorúbb fizikai követelmények mellett, a nemesi származás is előfeltétel lehetett.³² Jellemzően az udvari csapatokból került ki a tábornoki kar, illetve ezekben az egységekben szolgáltak egy ideig az ezredesi kinevezést nyert, vagy vásárolt tisztek is, akik ezt követően vehették át alakulatuk tényleges vezényletét. Bizonyos tekintetben tehát a tiszti képzés is az udvari csapatok keretén belül valósult meg.³³ Más szempontból, de szintén specifikus szabályok vonatkoztak a külföldi ezredekre (*régiments étrangers*) is. Ezeket nemzetiségi szempontok alapján tagolták (svájci, német, ír stb.), és általában igyekeztek utánpótlásukat is az adott ezred nemzeti minőségének megfelelően biztosítani, bár ez nem mindig volt hosszútávon megvalósítható.³⁴ Az ezredtulajdonosok egyébként éppen ezeknél az egységeknél rendelkeztek a legszélesebb jogkörrel, míg a hazai, francia kiegészítésű ezredekénél (*régiments françaises*) már viszonylag korán, a 17. század elején sikerült a polgári szervek bevonásával az ezredtulajdonosi rendszerből fakadó visszasságokat legalább némiképp visszaszorítani. E tekintetben a két legfontosabb intézmény a hadügyi biztosok (*commissaires des guerres*) és a hadsereg intendánsainak (*intendants d'armée*) hivatala volt. Az ő hatáskörükbe tartozott a toborzás folyamatának felügyelete, a katonák szolgálatképes állapotának felülvizsgálata, valamint az állománylisták ellenőrzése is.³⁵ Olykor előfordult, hogy a hadügyi biztosok uralkodói felhatalmazás alapján már az ezredektől függetlenül maguk is toborozhattak, ez azonban nem vált általánossá, így a toborzás továbbra is az ezredek hatáskörében maradt.³⁶

Az ezredtulajdonosoktól viszonylag független hadkiegészítési rendszer bevezetésére csak az 1760-as években került sor, amikor is a hadügyminisztérium 31, úgynevezett „*toborzó-ezredet*” (*régiments de recrues*) állított fel. Ezek a mai hadkiegészítési parancsnokságokhoz hasonlóan, területiális alapon működő szervezetek voltak, melyekben közvetle-

³¹ Lynn i. m. 38–41. o., 468–469. o., 490. o.

³² Az udvari csapatok létszáma a 18. század folyamán nagyjából 9–10 000 fő között mozgott, jelentős részük azonban csak ceremoniális funkciókat látott el. Vö. Lynn i. m. 490. o., Pajol, Charles Pierre Victor comte le: *Les guerres sous Louis XV. Tome VII. Paris, 1891. 1–27. o.*, Parrott, David: *Richelieu's Army. War, Government and Society in France, 1624–1642. Cambridge University Press. 2003. xiv. o.*

³³ Lynn i. m. 468–469. o., Parrott i. m. 42–44. o.

³⁴ Corvisier i. m. 113–115. o., Lynn i. m. 365–366. o.

³⁵ Corvisier i. m. 74–75. o., Lynn i. m. 88–95. o., 355–356. o., Parrott i. m. 399–408. o.

³⁶ Lynn i. m. 89. o.

HADTUDOMÁNYI SZEMLE

2015. VIII. évfolyam 1. szám

nül a hadügyminisztériumnak alárendelt toborzótisztek teljesítettek szolgálatot. Az ő feladatuk volt a jelentkezők nyilvántartásba vétele, jelentéseik alapján pedig már a központi katonai adminisztráció rendelkezett arról, hogy az újoncok melyik egységben nyerjenek beosztást. Ekkor egységesítették a kondíciókat is, amely alapján a preferált életkort 18 és 25 év között, az addig határozatlan idejű szolgálati időt pedig 8 évben határozták meg. A 80-as évek végén ez a rendszer annyiban módosult, hogy a toborzó-ezredek szerepét az akkoriban kialakított 21 hadosztályparancsnokság vette át.³⁷ A haditengerészet adminisztrációjába tartozó reguláris csapatok kiegészítése az itt vázoltaktól mindössze csak annyiban tért el, hogy a toborzás költségei és a felszerelés biztosítása a tengerészeti minisztériumot terhelte.³⁸

Az önkéntesekből toborzott reguláris csapatok mellett a francia haderő igen jelentős részét képezték még a különböző, összeírással kiegészített másodvonalbeli fegyveres szervezetek is. Ezek közül a legfontosabb a középkori milíciák fölött 1688-ban létrehozott tartományi milícia (*milices provinciales*) szervezete volt, amely előbbiekkal ellentétben már a haderő szerves részét képezte. A tartományi milícia létszámát központilag határozták meg. Az egyes tartományokra kivetett újonckvótákat a szolgálatra kötelezhető 16 és 40 év közötti korosztályokból, sorshúzással (*tirage au sort*) biztosították, amelynek menetét a helyi szervek felügyelték.³⁹ A hadkötelesnek minősülők köre az időről-időre kibocsátott rendeletek miatt sokszor módosult, de a széleskörű kiváltságok miatt számuk nem volt jelentős. Becslések szerint a 18. század második felében 600 000 fő lehetett, ami az akkori 25 millió népességnek alig 2,4%-át jelenti.⁴⁰ A sorshúzáson kiválasztott személyeknek ugyanakkor mind a helyettes állítás, mind pedig a tényleges szolgálat pénzbeli megváltásának lehetősége biztosított volt.⁴¹ A milicisták szolgálati ideje kezdetben 4, majd 6 év volt, ez azonban békeidőben csak az időszakos gyakorlatozásokon és szemléken történő megjelenési kötelezettséget jelentett.⁴² Háború idején a tartományi milícia elsősorban az ország határon belül, mint honvédelmi erő funkcionált, de miután pótlásuk általában könnyebben megoldható volt, mint a reguláris erőké, ezért gyakorta utóbbiak létszámfeltöltésére is felhasználták, illetve vezényelték a milíciacsapatokat az ország határain túlra a hadművele-

³⁷ Hippler i. m. 15. o., 23–24. o., Pajol i. m. 572–573. o.

³⁸ Sheppard, Ruth (ed.): *Empires Collide. The French and Indian War 1754–63*. Osprey Publishing, 2007. 34–37. A tengerészgyalogság eredetileg csak önálló századokból állt, melyek mellé az 1720-as években, egy svájciakból és németekből toborzott ezredet (*Karrer-ezred*) osztottak be. Később a hadsereg 23 gyalogezredét jelölték ki, hogy rotációs rendszerben a gyarmatokon szolgáljanak, majd a 70-es évek elején 8 speciális, kifejezetten a gyarmatokon állomásoztatott reguláris ezred felállítására került sor. Erre vonatkozóan lásd Sicard, François: *Histoire des institutions militaires des Français, suivie d'un aperçu sur la marine militaire*. Tome I–IV. Paris, 1831–34. (Tome III.) 171–173. o., (Tome IV.) 373–376. o., 384. o.

³⁹ Corvisier i. m. 60. o., Hippler i. m. 19–20. o., Lynn i. m. 383. o.

⁴⁰ Vö. Corvisier i. m. 60. o.

⁴¹ Hippler i. m. 19–22. o., Lynn i. m. 383. o., 387. o.

⁴² Hippler i. m. 19–20. o., Pajol i. m. 498–499. o. A milícia szemlék részletes listájára vonatkozóan vö. Gebelin, Jacques: *Histoire des milices provinciales (1688–1791)*. Paris, 1882. 288–289. o.

HADTUDOMÁNYI SZEMLE

2015. VIII. évfolyam 1. szám

ti egységekkel együtt.⁴³ Bár egyes városokban és régiókban továbbműködtek a régi milíciák is, ezek azonban, hacsak nem állítottak ki segédcsapatokat a hadsereg számára, nem képezték a haderő részét, inkább polgárőrségnek tekinthetők.⁴⁴

Végezetül említést kell tennünk még két speciális, a haditengerészet adminisztrációjához tartozó összeíró rendszerrel is. Az első a parti őrségi milícia (*milice garde-côte*) kiegészítését szolgálta. Ez ország tengerparti régióinak 16 és 60 év közötti férfi lakosságára terjedt ki, akiknek száma nagyjából 200–300 000 fő lehetett, a teljes népesség 0,7–1,2%-a. Az egyszerű őrszolgálatot valamennyi összeírt köteles volt ellátni, de tényleges fegyveres szolgálatot csak a 45 évnél fiatalabb korosztályokból felállított mobil csapatok (*compagnies détachés*), illetve 1778-as átszervezésüket követően, a *parti tüzérség* teljesített. Utóbbiakat a tartományi milíciához hasonlóan, sorshúzással egészítették ki, a behívottak szolgálati ideje pedig 5 év volt.⁴⁵ A haditengerészet másik összeíró rendszere (*inscription maritime*) csak a gyakorlott tengerészként regisztráltakra terjedt ki, akiket régióként, számuknak megfelelően 3–5 „osztályba” (*classes*) soroltak be. Háború idején az egyes osztályokat általában éves váltásban hívták be a hadihajókon teljesítendő szolgálatra. Az üres ciklusokban és békeidőben a tengerészek ugyan szabadon vállalhattak munkát, a hadiflottánál teljesítendő szolgálati kötelezettségük azonban életük végéig tartott. Erre a szigorú rendszerre azért volt szükség, mivel a kereskedelmi és a halászati flotta is ugyanabból az egyébként nem túl népes, a század közepén legfeljebb 100 000 főt számláló humánforrásból gazdálkodott, amibe azonban beleértendő a gyarmatok regisztrált tengerészei is.⁴⁶ Az itt vázolt hadkiegészítési rendszer alapján a francia haderő létszáma a következőképp alakult:⁴⁷

⁴³ Corvisier i. m. 54–55. o. Lynn i. m. 380–381. o. Érdemes megjegyeznünk, hogy az 1740-es évektől már külön gránátos alakulatokat (*grenadiers royaux*) is felállítottak a milíciacsapatokból, ami egyértelműen szerepük felértékelődését mutatja, hiszen a gránátosok a korabeli hadseregek elitjét képezték. Vö. Sicard i. m. (Tome II.) 43–44. o., 233–234. o., Pajol i. m. 250–252. o.

⁴⁴ Főleg Boulogne, Bretagne és Roussillon tartományok állítottak ki ilyen jellegű segédcsapatokat, míg a gyarmatokon, tekintettel az ottani reguláris erők alacsony létszámára, a kanadai milícia vállalt aktív szerepet a háborúkban. Vö. Lynn i. m. 371–376. o., Pajol i. m. 67. o., 87. o., Sicard i. m. 204–207. o., Sheppard i. m. 39–40. o.

⁴⁵ Vö. Gebelin i. m. 228–232. o., Lynn i. m. 376. o., Sicard i. m. (Tome III. 145–146. o., 151–152. o. (Tome IV.) 386. o.

⁴⁶ Dull, Jonathan R.: *The Age of the Ship of the Line. The British & French Navies, 1650–1815.* 57. o., 208. o., Sicard i. m. 370–371. o.

⁴⁷ A számításból kihagytam a hadihajók tisztjeit és tengerészeit. Ezt többek között az is indokolta teszi, hogy a tengerészek nem tekinthetők a szó szűkebb értelmében haditengerésznek, lévén döntő hányadukat a kereskedelmi és a halászati flottáról alkalmi jelleggel besorozott egyének alkották, akik mellett még igen nagy számban voltak jelen a tengerészeti összeírástól teljesen függetlenül, idegen hajókról kényszerrel összefogdosott civilek is. Létszámukra vonatkozóan ezért csak a szövegben teszek utalást. A reguláris erők ugyanakkor tartalmazzák a tengerészgyalogosok számát is, miután azokat a rotációs rendszer miatt nem lehet teljesen függetleníteni a hadseregtől. Az értékelhető haditengerészettel rendelkező brit és orosz haderőnél is hasonló volt a helyzet, így az alábbiakban is így jártam el.

HADTUDOMÁNYI SZEMLE

2015. VIII. évfolyam 1. szám

periódus	népesség (millió)	reguláris erők	tartományi milícia	parti őrség/tüzérség
1648–99	20–21	B: 72–146 000 (0,3–0,7%) H: 354 000 (1,6–1,7%)	B: nincs békeszervezet H: 25 000 (0,1%)	?
1700–49	21–24,5	B: 140–165 000 (0,6%) H: 305 000 (1,2%)	B: 60–73 000 (0,2–0,3%) H: 94 000 (0,3–0,4%)	?
1750–89	24,5–28,5	B: 164–195 000 (0,6%) H: 260 000 (0,9–1%)	B: 72–75 000 (0,2%) H: 87 000 (0,3%)	B: 22 000 (0,07%) H: 46 000 (0,1%)

B: előírt békelétszám H: az adott periódusban előírt legmagasabb hadilétszám

*A francia haderő létszáma és népességhez viszonyított aránya
(1. sz. táblázat)⁴⁸*

Amint az a közölt létszámokból látható, a francia reguláris csapatokban szolgálók száma a 18. század elejétől, békeidőben az ország lakosságának nagyjából 0,6%-ának felelt meg. Ha ehhez még hozzávesszük a tartományi milíciát, illetve az utóbb felállított parti tüzérséget, akkor az arány megközelíthette az 1%-ot is, utóbbiak azonban békeidőben csak időszakos szolgálatot láttak el, vagyis ténylegesen nem vonták el őket a gazdaságtól. A hadsereg békelétszámának fenntartása a 18. század második felében, figyelembe véve a szolgálat időt, és eltekintve az időközben jelentkező hiánytól, óvatos becsléssel 20–24 000 fő/évre, a népesség legfeljebb 0,1%-ára tehető. Ehhez járult még a tartományi milícia 12–12 500, és a parti őrség 4500 fő körüli éves újoncszüksége, ami alapján legfeljebb 41 000 fővel lehet számolni, ez azonban még így sem éri el a népesség 0,2%-át. Fontos azonban kihangsúlyoznunk, hogy a reguláris csapatok állományának igen jelentős részét külföldiek alkották, akiknek pontos létszámát azonban nem ismerjük. A külföldi ezredek békeállománya 25–35 000 fő között ingadozott, de miután sem a francia, sem a külföldi ezredek nem voltak etnikai szempontból teljesen homogének, messzemenő következtetéseket ebből sem vonhatunk le.⁴⁹ Még ennél is nehezebb az előírt hadilétszámok kérdésének a vizsgálata, miután erre vonatkozóan, akárcsak a legtöbb ország esetében, a források meglehetősen hiányosak. Ha elfogadjuk, hogy a békelétszámok nagyjából közel álltak az

⁴⁸ A táblázatot az alábbi források és feldolgozások alapján állítottam össze;

<https://archive.org/details/etatgeneraldest00vgoog> (État général des troupes de France sur pied en mai 1748. Paris, 1901. 179–183. o. – továbbiakban État 1748.),

https://archive.org/details/bub_gb_BWFAAAAcAAJ (État général des troupes françaises, tant de la maison du roi, qu' infanterie, cavalerie, dragons, troupes légères, milice & invalides. 1753. 334. o. – továbbiakban État 1753.) Lynn i. m. 55. o., Pajol i. m. 59. o., 66. o., 82. o., Sicard i. m. (Tome II.) 227. o., 237–241. o., (Tome III.) 1–3. o., 19. o., 43–44. o., 151–153. o., 172–173. o., (Tome IV.) 376–386. o.

⁴⁹ Pajol i. m. 59. o.

HADTUDOMÁNYI SZEMLE

2015. VIII. évfolyam 1. szám

előírtakhoz, akkor azt mondhatjuk, hogy a parti őrség és a tartományi milícia mozgósításával a francia haderő közel másfélszeresére volt növelhető. Utóbbi nagyon fontos szerepet játszott a hadsereg háborús kiegészítésében is, miután amint arra már utaltunk, a milíciát gyakorta felhasználták a hadsereg veszteségeinek pótlására is. A legnagyobb mértékben erre a *spanyol örökösödési háborúban* (1701–14) került sor. Ekkor összesen 238 000 milicista behívását rendelték el, és miután a milícia és hadsereg zászlóaljait ebben a háborúban közös ezredekbe vonták össze, így a tartományi milícia újoncai közvetett módon a hadsereget erősítették.⁵⁰ Bár a későbbi háborúk során a miliciasorozás mértéke csökkent, de mindenesetre szembetűnő, hogy még az *osztrák örökösödési háború* (1740–48) idején is úgy adtak utasítást 108 000 fő behívására, hogy mindeközben a tartományi milícia előírt létszámát csak 30 000 fővel emelték.⁵¹ A hadsereg kiegészítése tehát jelentősen összefüggött a tartományi milíciával, ami egyáltalán nem meglepő, hiszen a hadsereg 5–10 000, jobbára csak helyőrségi szolgálatra alkalmas invalidust leszámítva, semmiféle tartalékkal nem rendelkezett.⁵² Korszakunkban a francia haderő a legmagasabb hadilét-számmal, a *kilencéves háború idején* (1688–97) rendelkezett. Eszerint a haditengerészet nélkül mintegy 420 000 fő lehetett fegyverben, az újabb szakirodalomban azonban ezt a számot legfeljebb 340 000 főre teszik.⁵³ A hadihajókon szolgáló tisztek és tengerészek száma békében nagyjából 10 000, háborúban pedig 40–60 000 fő lehetett, de vannak olyan adatok is, amely alapján ez a 100 000 főt is megközelíthette. Tekintettel azonban arra, hogy utóbbi adat nagyjából megegyezik az összeírt tengerészek lélekszámával, így ez esetben is a külföldiek, illetve a gályarabságra ítélték jelentős arányával számolhatunk.⁵⁴ Mindezt figyelembe véve a teljes francia haderő korszakunkban, valószínűleg nem igen haladhatta meg a 400 000 főt.

3.2. NAGY-BRITANNIA⁵⁵

A 16. század óta perszonálunióban álló három brit-szigeteki királyság (Anglia, Skócia, Írország) közül elsőként Angliában, 1645-ben állítottak fel reguláris hadsereget (*New Model*

⁵⁰ Az igazsághoz hozzátartozik, hogy 1708 után lehetővé tették, hogy a teljes miliciasorozást a helyiségek pénzen váltsák meg, arra vonatkozóan pedig nem rendelkezünk adatokkal, hogy az előírtakból a háború alatt mennyi teljesült. Vö. Lynn i. m. 387–389. o.

⁵¹ Vö. Gebelin 284–286. o.

⁵² Vö. État 1748. 179 – 183. o., État 1753. 334. o. Az invalidusokat a legtöbb országban ugyanígy alkalmazták, így például Nagy-Britanniában még az 1860-as években is a tartalékosok között tartották őket számon.

⁵³ Lynn i. m.

⁵⁴ Vö. Dull i. m. 183. o., 208. o., Sicard i. m. (Tome IV.) 376–381. o.

⁵⁵ Az elnevezés valójában csak 1707-től, az Anglia és Skócia unióját kimondó törvény elfogadását követően indokolt, hivatalosan ugyanis csak ekkor alakult meg Nagy-Britannia. Ehhez az unióhoz 1801-ben csatlakozott Írország is, és így a három brit-szigeteki ország hivatalos elnevezése Egyesült Királyság lett. Az uniós törvényekkel összhangban alakult ki a hadsereg egységes adminisztrációja is, amely eredetileg három, de csak finanszírozási szempontból elkülönített hadseregből (angol, skót, ír) állt.

HADTUDOMÁNYI SZEMLE

2015. VIII. évfolyam 1. szám

Army). Ez a hadsereg azonban csak közvetett módon tekinthető a későbbi brit hadsereg elődjének, ez ugyanis nem a király, hanem az ellene lázadó parlament hadserege volt, aminek néhány egysége ugyan a később a királyi hadseregbe is betagozódtott, jogilag azonban a parlament csak 1689-ben ismerte el az állandó hadsereg tartásának alkotmányos alapjait.⁵⁶ A hadsereg léte azonban még ezt követően is alkotmányos viták tárgyát képezte. Arra a képviselők, mint a parlamentarizmusra veszélyt jelentő tényezőre tekintettek, és így a haderőfejlesztésre tett indítványok igen sok vitát váltottak ki. Ebből következett, hogy a nagyhatalmak között a brit haderő rendelkezett a legelmaradottabb szervezeti keretekkel, ami a hadkiegészítés tekintetében is megnyilvánult: sem a tisztikar, sem a legénységi állomány kiegészítése nem volt megfelelően szabályozva.

A tiszti helyek betöltésének alig volt előfeltétele, hivatalosan kibocsátott árlisták alapján gyakorlatilag bárki megvásárolhatta. A tiszti helyek kiárúsítása csak a haditengerészet, a tüzérség, valamint a műszaki csapatok esetében volt tiltott.⁵⁷ A hadsereg és a haditengerészet reguláris egységeinek legénységi állományát önkéntesek toborzásával biztosították. A hadkiegészítés békeidőben az ezredtulajdonosok hatáskörébe tartozott, akik e tekintetben teljesen szabad kezet kaptak. Az állomány valós létszámának felülvizsgálatát, valamint a hadkiegészítésre szánt összegek kezelésének ellenőrzését csak 1783 után sikerült az ezredekől független szervek hatáskörébe utalni.⁵⁸ A katonák szolgálati ideje alapvetően határozatlan idejű volt, vagyis elvben rokkantságig, illetve élethosszig tartott, de olykor lehetőség volt arra, hogy „váltságdíjat” fizetve, a katona kezdeményezhesse leszerelését. A határozott idejű szolgálat vállalásának lehetősége csak háborúk idején volt biztosított. Ilyenkor a polgári hatóságok számára is engedélyezték a toborzást, illetve sajátos módon, törvényileg szabályozott keretek között, a kényszertoborzást is. Utóbbi módszer főleg a hadiflotta tengerészeinek vonatkozásában volt általános, miután a francia tengerészeti összeíráshoz hasonló rendszer kiépítésére tett kísérletek kudarcot vallottak.⁵⁹

Az ezredekől kikülönített toborzóbrigádok kijelölt hadkiegészítési kerületek hiányában szabadon toboroztak. A hadsereg az újoncokat a 18. század közepéig ugyanakkor lényegében csak Anglia és Wales, valamint a Skót-alföld területéről nyerte. A polgárháborúkból megmaradt politikai ellentétek miatt így a hadkiegészítés két, utóbb nagyon fontossá váló területre, Írországra és a Skót-felföldre alig terjedt ki. Az íreket többsége eleinte még csak a katolikusok toborzására vonatkozó jogszabályok miatt nem jelentkezhettek a hadseregbe.

⁵⁶ Vö. Clode, Charles M.: *The Military Forces of the Crown; Their Administration and Government*. Vol. I–II. London, 1869. 52–53. o., 61–63. o., 83–85. o.

⁵⁷ Clode i. m. (Vol. II.) 74–79. o., 88–89., 95. o. A haditengerészetnél, akárcsak Franciaországban, a hadsereg csapatai is szolgáltak. Az átmenetileg felállított egységek mellett csak 1775-ben került sor két állandó tengerészgyalogos ezred alapítására, de ezeket is, ha nem a hadihajókon szolgáltak, akkor a szárazföldi csapatok között tartották számon, mint a 49. és 50. gyalogezredet.

⁵⁸ Clode i. m. (Vol. II.) 1–6. o., 20. o.

⁵⁹ Fortescue: *A History of the British Army*. Vol. I–XII. Macmillan and Co. London, 1899–1930. (Vol. II.) 572 – 574. o., (Vol. III.) 506. o. A kényszertoborzás természetesen más országok esetében is megszokott volt. Ami ezt az esetben kivételessé teszi, hogy azt törvényben szabályozott keretek között foganatosították.

HADTUDOMÁNYI SZEMLE

2015. VIII. évfolyam 1. szám

Később ezeket a tilalmakat a teljes ír lakosságra kiterjesztették, ami által a London erről a 1,5–2 milliós humánbázisról, gyakorlatilag önmaga mondott le. A tilalmakon csak az 1740-es évektől kezdtek lazítani, de a bizalmatlanság jeleként, íreket még ekkortól is leginkább csak a gyarmatokon állomásoztatott csapatokba vettek fel.⁶⁰ A Skót-felföldön is nagyjából ekkortól, a hegylakók 1745-ös utolsó nagy lázadását követően vehetett nagyobb lendületet a toborzás, amit jelentősen megkönnyített a valamelyest még mindig továbbélő klán rendszer is. Ősi szokásjog alapján a klán főnököknek ugyanis hatalmukban állt klánjuk valamennyi fegyverforgatásra alkalmas férfi tagját hadba hívni, ami által a hadvezetés egy-egy klán főnök tisztí kinevezésével, gyakorlatilag azok egész klientúráját a hadsereg szolgálata alá állíthatta.⁶¹ Bár az itteni, akkoriban mintegy 230 000 főre becsülhető népesség nem volt olyan jelentős, egy 1745-ös parlamenti jelentés szerint ebből azonban nem kevesebb, mint 32 000 fő alkotta a klánok fegyvereseinek számát, ami összevetve a brit hadsereg 50 000 fő alatti békelétszámával egy valóban nem elhanyagolható erőt képviselt.⁶²

A Brit-szigetek egészére kiterjedő toborzás fontosságát különösen felértékeltte, hogy a brit gyarmati lakosságból, melynek lélekszáma az *amerikai függetlenségi háborút* megelőzően nagyjából 2 millió fő lehetett, a hadsereg alig profitált valamit. A szinte önálló életet élő gyarmatok lakossága inkább a helyi milíciákban, illetve a különböző speciális tartományi csapatokban (*provincial troops*) vállalt szolgálatot.⁶³ Előbbiek kiegészítését külön gyarmati törvények szabályozták, de általánosságban elmondható, hogy az alább ismertetendő anyaországi milíciarendszer alapján szerveződtek, és csak helyben voltak kötelesek szolgálatot teljesíteni.⁶⁴ A hadműveletekben is bevethető tartományi csapatok kiegészítése ugyan a hadsereghez hasonlóan működött, de a toborzást a helyi kormányzatok, illetve magánszemélyek vezényelték le, a jelentkezők számára pedig általában magasabb ellenjuttatásokat (toborzópénz, zsold, illetve bizonyos esetekben művelhető föld) kínáltak, mint a hadsereg, továbbá a szolgálati idejük is csak egy-egy hadjárat idejére szólt.⁶⁵ A többi haderővel összevetve jelentősen korlátozott volt a külföldiek toborzásának lehetősége is,

⁶⁰ Ezek a csapatok gyakorlatilag büntetőzászlóaljként funkcionáltak. Jól mutatja ezt, hogy az állandó panaszk miatt, egyenesen törvényben kellett megiltani, hogy azokat a Brit-szigeteken állomásozó egységekből, közvetett módon töltsék fel, illetve a haditörvénszékek által kiszabott büntetések Vö. Clode i. m. o., Donnelly, James S. (ed.): *Encyclopedia of Irish History and Culture*. Vol 1. Thomson Gale. 2004. 443. o., Fortescue i. m. (Vol. I.) 563. o., (Vol. II.) 575. o., (Vol. III.) 350–351. o.

⁶¹ Murray, Archibald K.: *History of the Scottish Regiments in the British Army*. Glasgow, 1862. 241–243. o.

⁶² Fortescue i.m. (Vol II.) 49–50. o., Murray i. m. 243–244. o. Az itteni toborzás sikerét bizonyítja, hogy a század végéig nagyjából 60, hosszabb, vagy rövidebb ideig fennálló hegylakó-ezred felállítására kerülhetett sor. Vö. Spiers, Edward M.: *The Scottish Soldier and Empire, 1854–1902*. Edinburgh University Press.2006. 1–2. o.

⁶³ Az *amerikai függetlenségi háborúig* (1775–83) bezárólag, amikor is számos helyi royalista csapatot a hadseregbe tagoltak be, kifejezetten brit gyarmatlakókból toborzott ezredek száma összesen 6 volt, de ezek is csak néhány évig álltak fenn. Vö. Fortescue i. m. (Vol. II.) 62. o., 258–259. o., 269–270. o., Sheppard i. m. 22–23. o.

⁶⁴ Fortescue i. m. (Vol. II.) 37–42. o.

⁶⁵ Sheppard i. m. 20–23. o.

HADTUDOMÁNYI SZEMLE

2015. VIII. évfolyam 1. szám

akiket külön parlamenti hozzájárulás nélkül, csak a Brit-szigeteken kívül állomásoztatott csapatokba vehettek fel.⁶⁶ Háborúk idején ugyanakkor a parlament rendszeresen szavazott meg jelentős összegeket olyan külföldi csapatok zsoldba fogadására, melyek más uralkodók hadseregének részét képezték, de ideiglenesen a brit hadvezetés vezénylete alá kerültek. Ezek létszáma a 18. század első harmadáig gyakorta felülmúlta a brit hadsereget is, ami azonban hosszú távon a brit haderőnek a szövetséges államok erőforrásaira történő ráutaltságát vonta maga után. Többek-között ezzel összefüggésben került sor a középkori milíciarendszer reformjára is.⁶⁷

A Brit-szigeteken eredetileg mindegyik ország saját, területvédelmi erőként működő milíciával rendelkezett. A különbözőségek ellenére azonban valamennyi a hadkötelezettség kezdetleges elvén alapult, így elvileg valamennyi 15 és 60 év közötti közsabad milíciaszolgálatra volt kötelezhető. A 17. század második felétől azonban a milíciákat elhanyagolták, az állományt nem gyakorlatoztatták, így azok gyakorlati jelentősége teljesen megszűnt.⁶⁸ A már többször is kezdeményezett milíciareformra végül is 1757-ben került sor. Bár az ekkor újjászervezett milícia a régi rendnek megfelelően, továbbra is csak helyben, kiegészítési területén belül volt bevethető, de új szervezeti keretei kialakításával, és a vonatkozó jogszabályok értelmében, már a haderő szerves részét képezte. A milíciacsapatokat a 18 és 45 év közötti, nemesi, vagyoni, vagy szociális helyzetéből következően a szolgálattól alól nem mentesülő férfiak közül egészítették ki. Az egyes megyék népességük arányában meghatározott kvóták alapján állították ki a milicistákat. A sorozás sorshúzással (*ballot*) történt, de a megváltás és a helyettesítés itt is megengedett volt. A besorozottak szolgálattal ideje 3 év volt, békeidőben azonban csak időszakos szemléken és gyakorlatozásokon kellett megjelenniük.⁶⁹ A milíciareform ugyanakkor csak az angol milíciát érintette, vagyis a milíciát csak Anglia és Wales területéről egészítették ki. Az itteni népesség száma a reform bevezetésekor 6,5, korszakunk végén pedig 8 millió lehetett. Pontos adatok híján a milíciaszolgálatra kötelezhető személyek körét csak a hagyományos társadalmi modellek alapján lehet felbecsülni, amely szerint korszakunkban legfeljebb 1–1,4 millió ember számítható.⁷⁰ Miután Skóciában és Írországbán a milícia továbbra is csak papíron létezett, így ott a milíciához hasonló funkciókat egyéb fegyveres szervezetek látták el. Előbbi területen speciális honvédelmi csapatokat (*fencibles*) állítottak fel, melyeket ugyan a reguláris erők között tartották számon, így kiegészítésük is toborzással történt, békeszervezetelt azonban nem rendelkeztek, így az állomány csak a háborúk idejéig teljesített szolgálatot.⁷¹ Írország-

⁶⁶ Korszakunkban a brit hadseregben csak egy külföldiként számon tartott ezred szolgált. Ez a többnyire német területekről, illetve a gyarmatokon élő németajkú telepesekből toborzott 60. (*Royal Americans*) gyalogezred volt. Vö. Clode i. m. (Vol. II.) 431–433. o., Fortescue i. m. (Vol. II.) 289. o.

⁶⁷ Clode i. m. (Vol. I.) 259–260. o., (Vol. II.) 431–433. o.

⁶⁸ Vö. Clode i. m. 31–38. o., Fortescue i. m. (Vol. I.) 194. o., (Vol. II.) 37. o.

⁶⁹ Clode (Vol I.) i. m. 33–36. o., 40–45. o., Fortescue i. m. (Vol. II) 301–302. o.

⁷⁰ A hagyományos társadalom modell szerint a népesség fele-fele arányban oszlik meg nemek szerint, amin belül a jelzett férfi korosztályok 30–40%-ot jelenthetnek.

⁷¹ Voltak ugyan angliai és walesi honvédelmi csapatok is, ezek száma azonban a milícia miatt messze elmaradt a skóciai egységekhez képest. Vö. Scobie, I. H. MacKay: *An Old Highland Fencible Corps*.

HADTUDOMÁNYI SZEMLE

2015. VIII. évfolyam 1. szám

ban ezzel szemben a leginkább nemzeti gárdának tekinthető „Ír Önkéntesek” (*Irish Volunteers*) vállalták magukra ezt a szerepet. Ez egy legitimációs alap nélkül szervezett fegyveres erő volt, melynek létét ugyan a kormányzat tudomásul vette, de az nem képezte a haderő részét.⁷² A vázolt hadkiegészítési rendszer alapján a brit haderő létszáma korszakunkban a következőképpen alakult:

periódus	népesség (millió)	brit reguláris ⁷³	milícia
1648–99	7,5–9	B: 10–25 000 (0,1–0,2%) H: 50 000 (0,5–0,6%)	-
1700–50	9–10	B: 25–42 000 (0,2–0,4%) H: 77 000 (0,7–0,8%)	-
1751–89	10–14	B: 42–51 000 (0,4–0,3%) H: 145 000 (1%)	1757 után: 32–42 000 (0,3%)
B: előírt békelétszám H: az adott periódusban előírt legmagasabb hadilétszám			

*A brit haderő létszáma és a népességhez viszonyított aránya
(2. sz. táblázat)⁷⁴*

Amint az látható, a reguláris erők békelétszáma mindvégig a népesség 0,5%-a alatt maradt. A külföldiek arányát nehéz behatárolni, a fentebb említett szabályozás miatt azonban talán nem volt olyan jelentős. A hadsereg éves újoncszükségletét a határozatlan szolgálati idő, valamint megfelelő források hiányában csak becsülni lehet, ami egy 20–25 éves szolgálati idővel számolva, korszakunk végén legfeljebb 2500 főt jelentene. E tekintetben értékelhető adatokkal csak az *amerikai függetlenségi háború* (1775–83) idejéből rendelkezünk. Eszerint 1775–80 között a hadsereg összesen 76 885 újoncot toborzott a Brit-szigetéről,

1794–1802. William Blackwood and Sons. Edinburgh and London, 1914. 2–3. o., 353–354. o., Fortescue i. m. (Vol. III.) 294. o.

⁷² Connolly, S. J.: *Divided Kingdom. Ireland 1630–1800*. Oxford University Press. 403–404. o., Donnelly i. m. 443. o., Fortescue i. m. (Vol. III.) 294–295. o., 300–301. o.

⁷³ A hadsereg és a haditengerészet reguláris csapatai. A tengerészekon kívül nem szerepelnek ezek között a külföldről brit zsoldba vett segédcsoportok sem, melyek magas létszáma a hadkiegészítési rendszerrel összefüggő számokat jelentősen aránytalanná tennék. Ezekről alább a szövegben szólnunk.

⁷⁴ A táblázatot Clode i. m. (Vol. I.) 398–399. o., Fortescue i. m. (Vol. I.) 376–379. o., 386–389. o., 411. o., 555–557. o., (Vol. II.) 3–17. o., 261–262. o., 288. o., 299. o., 314–315. o., 475. o., 499. o., 520–521. o., 537. o., (Vol. III.) 10–11. o., 295–299. o., 506. o. Clode táblázata csak a Brit-szigeteken állomásoztatott erőket tartalmazza, Fortescue adatai ezzel szemben a teljes hadseregét, melyekhez még hozzászámítottam az 1757-től megjelenő éves regestrumok (*The Annual Register* – alább az év megjelenésébe hivatkozom rá) adatait a tengerészgyalogosokra vonatkozóan. Utóbbiak a következő linken érhetők el:

<https://archive.org/search.php?query=the%20annual%20register%20AND%20mediatype%3Atexts>

HADTUDOMÁNYI SZEMLE

2015. VIII. évfolyam 1. szám

vagyis évente nem egészen átlagosan 13 000 főt.⁷⁵ Ugyanebben az időszakban a haditengerészet 176 000 újoncot (tengerészt és tengerészgyalogost) nyert.⁷⁶ Miután utóbbiak nagyjából a tengerészek létszámának negyedét-ötödét tették ki, akkor ezt az arányt figyelembe véve, a tengerészgyalogosok, legalábbis elvben, legfeljebb 44 000 újoncot kaphattak.⁷⁷ Mindezek alapján óvatos becsléssel azt lehet megállapítani, hogy a jelzett háború 1775 és 1780 közötti szakaszában, a reguláris csapatok mintegy 120 000 újoncot, éves átlagban tehát 20 000 főt nyerhettek. A milícia tekintetében ugyanakkor a határozott szolgálati idő miatt már könnyebb az éves újoncátlag megállapítása, és korszakunkban 10–14 000 főre tehető.

Hogy az előírt hadilétszámok milyen arányban teljesülhettek, azt csak becsülni lehet. A hadsereg „tartalékát” itt is csak 4–5 000 invalidus alkotta, és bár a milícia mozgósításával a hadsereg jelentős része elvezényelhetővé vált a szigetekről, Franciaországgal ellentétben, a reguláris erőket nem lehetett a miliciából kiegészíteni. A legmagasabb előírt hadilétszám is az *amerikai függetlenségi háborúból* származik. Eszerint a reguláris csapatoknak 145 000 főt kellett volna számlálniuk, amit még 42 000 milicista, 80 000 tengerész, továbbá 25 000 külföldi zsoldos egészített ki. Ez nagyjából 290 000 fő körüli haderőt sejtet, de miután a korabeli hadseregeknél a 10–30%-os hiány teljesen megszokott volt, így indokoltnak tűnik, hogy a reguláris erők létszámát is legfeljebb csak 130 000 fő körüli tegyük. Ehhez számítható még a 42 000 főnyi milícia, amely létszám a sorshúzással történő kiegészítés miatt talán biztosítható volt, a tengerészek esetében azonban, ha el is érték valaha az előírt hadilétszámot, azt sokáig fenntartani nem lehetett. 1776–80 között a hadihajókon ugyanis nem kevesebb, mint 62 000 főnyi veszteséggel számoltak, ami az ebben az időszakban nyert újoncok számának harmadát jelenti.⁷⁸ Mindezek alapján, a brit hadsereg és haditengerészet együttes összlétszámát aligha becsülhetjük 200 000 főnél többre.

3.3 POROSZORSZÁG

A Porosz Királyság a Német-római Császárság egyik választófejedelmi rangjával rendelkező területéből a Brandenburgi Őrgrófságból alakult ki, amelynek fejedelme 1701-ben vette fel a porosz királyi címet. Az ország korszakunk kezdetén még egy meglehetősen szegény, fejletlen állam volt. Lakossága alig 1 milliós volt, és így sem a gazdasági, sem pedig a demográfiai háttere nem volt meg ahhoz, hogy egy jelentősebb létszámú haderő fenntartásának terhét magára vállalja. A *harmincéves háborút* követően a porosz haderő létszáma még az 5 000 főt sem érte el, az 1650-es évek pénzügyi- és közigazgatási reformjainak

⁷⁵ Érdekes megjegyeznünk, hogy amíg 1778-ban 24 000 önkéntest jegyeztek föl, addig az azt követő két évben még a kényszertoborzás engedélyezésével is csak 30 000-et. Vö. The Annual Register (1781). 266. o. Clode i. m. (Vol. I.) 398–399. o.

⁷⁶ The Annual Register (1781). 262. o.

⁷⁷ A haditengerészet előírt állományára vonatkozóan lásd The Annual Register (1776) 249. o., (1777) 265. o., (1778) 283. o., (1779) 325. o., (1780) 308. o., (1781) 263. o., (1782) 287. o.

⁷⁸ Vö. The Annual Register (1781) 262. o.

HADTUDOMÁNYI SZEMLE

2015. VIII. évfolyam 1. szám

köszönhetően azonban ez a 80-as évek végére 40 000 főre emelkedett.⁷⁹ Az akkori hadsereg kiegészítése az ezredtulajdonosok hatáskörébe tartozott, akik ezt, tekintettel az ország alacsony népesedési mutatóira, többnyire külföldi toborzással oldották meg. Ez a módszer ugyanakkor „versenyképes” toborzópénzt és zsoldot követelt meg, ami viszont az anyagi kiadások túlzott növelését jelentette.⁸⁰ A korlátozott anyagi- és humán erőforrásokkal rendelkező ország számára mindvégig az jelentette a legnagyobb problémát, hogy a népességéhez viszonyított túl magas létszámú hadserege kiegészítését és fenntartását miként tudná úgy megvalósítani, hogy az ne vonjon el túl sok embert a hazai termelőfolyamatoktól, és mindeközben a toborzás költségeit se kelljen emelni. A toborzás melletti alternatívaként ezért a 17. század végén bevezették a tartományok katonaillesztési kötelezettségét, amely alapján az egyes tartományokat és kerületeket, népességszámuk arányában, újoncok állítására kötelezték. A kiegészítés elvileg önkéntes alapon működött, de miután a létszámokat bírság terhe mellett, kötelező volt biztosítani, így az gyakorlatilag a kényszertoborzással vált egyenlővé.⁸¹ 1701-ben a hadsereg mellett egy területvédelmi erőként működő paraszti milícia felállítására (*Landmiliz*) is sor került. Ezt a királyi birtokokon összeírt 20 000 paraszt alkotta, akiket azonban a mezőgazdasági termelés óvása érdekében 5 éves szolgálati idejük alatt, békeidőben csak heti néhány órás gyakorlatozásra hívták be.⁸² A külföldiek toborzása természetesen ezután sem szűnt meg, sőt, arányaiban még nőtt is, a lakosság a kényszertoborzás miatt ugyanis tömegesen hagyta el az országot. A kivándorlók száma a 18. század elejére már olyannyira megemelkedett, hogy az 1710-es évektől az ezredek toborzóbrigádjainak már csak a külföldi toborzást engedélyezték, ami viszont így újra a katonai kiadások növelésével járt.⁸³ A gazdaság és a demográfia kényes egyensúlyának megfelelő hadkiegészítési rendszert végül is a kantonrendszer kiépítésével sikerült megvalósítani, melynek kiépítése *I. Frigyes Vilmos* (1713–40) nevéhez köthető.

A kantonrendszer alapját az állam kötelező szolgálatának elve képezte, melyet még 1714-ben, rendeleti úton fektettek le. Ennek értelmében a nemesség hivatalnokai, vagy katonatiszti, a többi alattvaló pedig képességének megfelelő szolgálatot volt köteles teljesíteni. Utóbbin belül jelentkezett már a hadkötelezettség kezdetleges elve is, ami azonban csak a városi és vidéki szegényekre, valamint a jobbágyokra terjedt ki. A katonai szolgálati kötelezettség az államigazgatás és a gazdaság megfelelő működtetéséhez szükséges hivatalnokokra és foglalkozások képviselőire (kereskedők, iparosok), valamint a meghatározott vagyonnal, vagy saját ingatlanal rendelkező személyekre, illetve a nagyobb városok

⁷⁹ <https://archive.org/details/stammlisterkn00armegoog> (Stammliste der königlich preußischen Armee seit dem 16ten Jahrhundert bis 1840. Berlin, 1840. 4–5. o.) – továbbiakban Stammliste.

⁸⁰ Vö. Hippler i. m. 121–122. o.

⁸¹ <https://archive.org/details/geschichtederbr00courgoog> (Courbière, Wilhelm René de l'Homme de: Geschichte der brandenburgisch-preußischen Heeresverfassung. Berlin, 1852. 64–65. o.), Die Kriege Friedrichs des Großen. Theil I. Band 1–3. und Theil II. Band 1–3. (I/1.) 33–34. o. – továbbiakban Die Kriege Friedrichs, zárójelben a kötet és fejezet megjelölésével.

⁸² Courbière i. m. 65–70. o., Die Kriege Friedrichs (I/1.) 33–34. o.

⁸³ Die Kriege Friedrichs (I/1.) 34–35. o., Hippler i. m. 121–122. o.

HADTUDOMÁNYI SZEMLE

2015. VIII. évfolyam 1. szám

lakosságára, egyáltalán nem terjedt ki.⁸⁴ Az új hadkiegészítési rendszer hivatalosan 1733-ban lépett életbe. Az ország területén az ezredek számára állandó jelleggel kijelölt utánpótlási kerületeket, azaz kantonokat állítottak fel, melyek a gyalogezredek esetében előírás-szerűen 5000, a lovasezredek esetében pedig 1800 háztartást számláltak. A kantonok belülről az ezredszervezetnek megfelelően század- és svadronkerületekre oszlottak, és ezen a szinten folyt az újoncozás is, melyet 1763-ig még nem önálló toborzóbizottság, hanem az egységek tisztjei végeztek.⁸⁵ A szolgálati idő ugyan élethosszig tartott, de a gazdasági termelés szintjének fenntartása érdekében a katonák jelentős részét az év nagyobbik felében szabadságolták, hogy lakóhelyükön dolgozhassanak, amit azonban engedély nélkül ilyenkor sem hagyhattak el, ez ugyanis dezertálásnak számított. A hazai erőforrások kímélése érdekében megmaradt a külföldiek toborzásának gyakorlata is, akik még a kantonrendszer kiépülését követően is minimálisan a hadsereg felét, legfeljebb pedig a kétharmadát tették ki. A külföldieket természetesen nem lehetett szabadságotolni, ugyanakkor egységük lokációjában maguk is vállalhattak napszámos munkákat.⁸⁶

Lényegét tekintve a kantonrendszer már a későbbiekben sem módosult számottevően, ugyanakkor *Nagy Frigyes* hódításai következtében, szervezete az újonnan szerzett területekre történő kiterjesztésével kibővült.⁸⁷ Összességében azonban megállapítható, hogy ez a hadkötelesek körét vizsgálva nem jelentett különösebb változást, sőt, arányaiban számuk még inkább csak csökkent, mint sem nőtt volna. A kantonok számára kijelölt háztartások száma például a népességnövekedés következtében, korszakunk végére már közel másfélszeresére, illetve kétszeresére nőtt. Bár látszólag a hadsereg létszáma is ennek megfelelően emelkedett, ez azonban főleg az önkéntesek, azon belül is a külföldiek arányának növekedésével függött össze. Leginkább az új alapítású ezredek számbavételével igazolható ez a folyamat, miután a korábban is csak önkéntesekből, illetve a kantonokból közvetett módon, a legjobb fizikai képességekkel rendelkező újoncokból kiegészített testőrségi csapatok és gárdaezredek mellé már egyre több olyan serezed is felzárkózott, melyek szintén nem rendelkeztek önálló hadkiegészítési kerülettel.⁸⁸ Különösen a gyakorlatilag új csapatnemnek tekinthető huszárság esetében volt ez feltűnő. *Nagy Frigyes* halálakor ezt a csapatnemet 10 ezred alkotta, ebből azonban csak egy kapott önálló kantont, a többit toborzással, illetve a vértés- és a dragonyos ezredek kantonjaiból, közvetett módon egészí-

⁸⁴ Büsch, Otto: *Miliärsystem und Sozialleben im Alten Preußen 1713–1807. Die Anfänge der sozialen Militarisierung der preußisch-deutschen Gesellschaft.* Berlin, 1962. 14–15. o., *Die Kriege Friedrichs (I/1.)* 37. o.

⁸⁵ *Stammliste 14.* o., Duffy, Christopher: *The Army of Frederick the Great.* Hippocrene Books. 1974. 200. o. (továbbiakban Duffy 1974.)

⁸⁶ *Die Kriege Friedrichs (I/1.)* 39. o., Duffy 1974. 55. o.

⁸⁷ Duffy 1974. 54–55. o., 203–204. o.

⁸⁸ Ezeket az adatot az 1785-ös hadsereglista alapján közlöm. Vö. *Kurzgefasste Stamm- und Rangliste aller Regimenter der Königlich-Preußischen Armee von deren Stiftung an bis Ende 1785.* Berlin, 1786. Online: <http://babel.hathitrust.org/cgi/pt?id=nyp.33433007083417;view=1up;seq=5> A teljes lista a 11–161. oldalig terjed.

HADTUDOMÁNYI SZEMLE

2015. VIII. évfolyam 1. szám

tették ki.⁸⁹ Territoriális szempontból pedig főleg a nyugati tartományokban volt magas a kantonrendszertől függetlenül kiegészített ezredek száma, így például a vesztfáliai sorgealogezredek felét, a helyőrségi csapatokat pedig teljes egészében toborzással egészítették ki.⁹⁰

A kantonrendszer bevezetésének fontos következménye, hogy a középkori eredetű fegyveres intézmények Poroszországban gyakorlatilag megszűntek létezni, miután a milíciarendszerben szolgálatra kötelezhető személyeket már a hadsereg számára vették igénybe. Ezért került felszámolásra a fentebb említett paraszti milícia is, bár 1729-ben 4 olyan speciális helyőrségi ezred felállítására került sor, melyek gyakorlatilag miliciaszervezetben működtek. Ezeket a többi helyőrségi csapatoktól megkülönböztetve, „új helyőrségi ezredeknek” nevezték, és a kantonális kiegészítés alól felmentett 4 nagyváros védelmét látták el. Az állományt a környékbeli parasztokból sorozták, akik azonban csak háború idején láttak el tényleges szolgálatot.⁹¹ A porosz hadkiegészítési rendszer alapján a haderő létszáma korszakunkban a következőképpen alakult;

periódus	népesség (millió)	reguláris	milícia
1648–99	1–2	B: 10–40 000 (1–2,0%) H: 50 000 (2,5%)	-
1700–50	2–4	B: 50–130 000 (2,5–3,2%) H: 137 000 (3,4%)	20 000 (1%) 1729 után: 5 000 (0,1–0,2%)
1751–89	4–5,5	B: 130–190 000 (3,2–3,4%) H: 248 000 (4,5%)	5 000 (0,09–0,1%)
B: előírt békelétszám H: az adott periódusban előírt legmagasabb hadilétszám			

A porosz haderő létszáma és népességhez viszonyított aránya (3. sz. táblázat)⁹²

Az adatokat összevetve megállapíthatjuk, hogy Poroszországban a hadsereg létszáma a népességszámhoz viszonyítva rendkívül magas volt. Ennek a túlméretezett hadseregnek a kiegészítése és fenntartása, a külföldről toborzott katonák és a szabadságolás rendszere nélkül kivitelezhetetlen lett volna. Nagy Frigyes halálakor a 190 000 fős hadseregben becslések szerint nem kevesebb, mint 110 000 külföldi szolgált, ami a hadsereg nem egészen

⁸⁹ Kurzgefasste Stamm- und Rangliste aller Regimenter der Königlich-Preußischen Armee von deren Stiftung an bis Ende 1785. 155–167. o. Érdekességként megemlíthető, hogy a 10 huszárezredből a 9. számú, az úgynevezett „Bosnyák-ezred”, valójában dzsidás alakulat volt, és így a későbbi ulánusok elődjének tekinthető.

⁹⁰ Courbière i. m. 125. o.

⁹¹ Die Kriege Friedrichs (I/1.) 40. o., 46. o.

⁹² A táblázatot az alábbi munkák alapján állítottam össze; Criste, Oskar: Kriege unter Kaiser Josef. II. Wien, 1904. 258–259. o., Die Kriege Friedrichs (I/1.) 41–42. o., (III/1.) 73–74. o., Duffy 1974. 157–206. o.,

HADTUDOMÁNYI SZEMLE

2015. VIII. évfolyam 1. szám

58%-át jelenti.⁹³ Összességében azonban elmondható, hogy még ezt figyelembe véve is nagyon magasnak tekinthető a katonaság aránya az össznépeséghez viszonyítva, hiszen még a maradék 80 000 fővel számolva is 1,5%-ot kapunk. Ezen a ponton mutatható ki leginkább a kantonrendszer lényege is, hiszen ennyi ember nélkülözését a gazdaságból, az ország nem engedhette volna meg magának. Az említett 190 000 főből ezért nem kevesebb, mint 90 000 főt, a hadsereg békeállományának 47%-át szabadságolták, akik így gyakorlatilag egy könnyen mozgósítható tartalékot képeztek.⁹⁴ Ebből következik azonban, hogy a béke- és a hadilétszámok között nem volt jelentős a különbség, hiszen a határozatlan szolgálati idő miatt az újoncozás mértéke elsősorban csak a jelentkező létszámihiány pótlását szolgálta, vagyis hosszabb távra tervezett tartalékképzésről nem beszélhetünk. A hadsereget eszerint a szabadságoltak, valamint további újoncok behívásával viszonylag könnyen hadilábra lehetett állítani, és így a háborúk első évében a létszámok nagyjából teljesülhettek is, a hadműveletek során jelentkező veszteségek, valamint a dezertálás miatt azonban ezt tartósan fenntartani aligha lehetett. Összességében tehát azt mondhatjuk, hogy az előírt hadilétszámok ezért nagyjából tükrözik az ország teljes mobilizációs képességét is, ami a lakosság arányához viszonyítva, valóban arányon felüli volt.

3.4. AUSZTRIA

A Habsburg Birodalom egy közjogi szempontból meglehetősen bonyolult felépítésű „államalakulat” volt, amely számos egyedi jogrendszerrel, és az önkormányzatiság különböző fokán álló tartomány együtteséből épült fel. Az egyes tartomány, illetve tartománycsoportok között fennálló különbségek természetesen a hadügyekben is megmutakoztak, így a fegyveres erők kiegészítése sem volt egységes. A birodalmat e tekintetben alapvetően három nagyobb részterületre tagolhatjuk; az örökös tartományokra, a nem ilyen minőségű egyéb tartományokra, valamint a *Katonai Határőrvidékre*.⁹⁵ A birodalom közös hadseregét 1649-ben, a *harcincéves háború* (1630–48) idején szervezett zsoldosereg maradékából állították fel.⁹⁶ Kiegészítése a porosz típusú összeíró rendszer bevezetését megelőzően alapvetően két különböző módon valósult meg; az ezredtulajdonosi rendszer keretein belül történő toborzással (*Werbung*), illetve tartományi újoncozással (*Landrekrutenstellung*).⁹⁷

⁹³ Duffy 1974. 205–206. o.

⁹⁴ Uo.

⁹⁵ Az örökös tartományok a Lajtától nyugatra fekvő ausztriai tartományok, a cseh korona tartományainak, valamint a Lengyelország felosztását követően a birodalomhoz csatolt területek elnevezése. Ezek mellett a nagyobb önállósággal rendelkező területek voltak a dél-németalföldi, az itáliai tartományok, továbbá a magyar korona országai, melyek déli határterületén alakították ki a teljesen katonai igazgatás alatt álló Katonai Határőrvidéket. Vö. Hochedlinger i. m. 10–26. o., 221–230. o.

⁹⁶ Zachar József: Habsburg-uralom, állandó hadsereg és magyarság 1683–1792. Budapest, 2004. 9.

⁹⁷ Ujhelyi Péter: Az állandó hadsereg története I. Lipót korától Mária Terézia haláláig (1657–1780). Budapest, 1914. 249–250. o., Wrede, Alphons Freiherr von: Geschichte der k. und k. Wehrmacht. I. Band. Wien, 1898. 100–101. o.

HADTUDOMÁNYI SZEMLE

2015. VIII. évfolyam 1. szám

Az ezredekől kikülönített toborzóbrigádok különösebb területi kötöttségek nélkül, szabadon, általában az adott egység lokációjában toboroztak. A területi elv legfeljebb csak tartományi szinten érvényesült. Az egyes ezredek ugyanis különböző nemzeti minősítéssel tartották számon (német, vallon, itáliai, magyar), és így azok kiegészítése, legalább bizonyos mértékben, az ennek megfelelő tartományok területéről történt.⁹⁸ Kizárólagosságról azonban még így sem beszélhetünk, az örökös tartományokból kiegészített ezredek ugyanis a *Német-római Császárság* területén, tehát a Habsburg Birodalmon kívül is rendelkeztek toborzóirodákkal.⁹⁹ Ebből kifolyólag az érintett ezredek állományát jelenős részben külföldiek alkották. A külföldi erőforrások nagyobb arányú kiaknázását célozta többek között az is, hogy a tűzérseget nem számítva, békeidőben csak számukra volt biztosított a határozott idejű szolgálatvállalás lehetősége. Ennek alsó határa a gyalogságnál 6, a lovaságnál pedig 10 év volt.¹⁰⁰ Természetesen a nem örökös tartománybeli ezredek is éltek a külföldiek toborzásának lehetőségével, így például az itáliai ezredeknel szintén magas volt a német területekről toborzottak száma, de például a magyar ezredeknel, ha lehetett, kerültek a külföldiek felvételét.¹⁰¹ A hadsereg kiegészítésének másik módját, a tartományi újoncozást elsősorban háborúk idején alkalmazták. Ez a poroszoknál már bemutatott keretek között történt, annyi különbséggel, hogy itt a szélesebb körű tartományi önkormányzatiság miatt ezt csak a helyi legfelsőbb törvényhozó testületekkel történő egyeztetéseket követően lehetett kivitelezni. Az érintett területek ilyenkor általában a hadiadó mérséklése fejében vállalták magukra bizonyos számú újonc kiállítását.¹⁰² Ennek menete itt sem volt szabályozva, vagyis ha egy tartomány a meghatározott újonclétszámot nem tudta önkénteseiből kiállítani, akkor azt saját hatáskörében eljárva, a kötelező jellegű szolgálatvállalás valamilyen formájának alkalmazásával (kényszer, sorozás) kellett biztosítania.¹⁰³ Az örökös tartományokban az 1680-as évektől háborúk idején mér rendszeresen éltek ezzel a módszerrel, a nagyobb önállósággal rendelkező területeken azonban csak később, illetve kisebb mértékben járultak hozzá a hadsereg ilyen módon történő kiegészítéséhez. A magyar korona országaiban például először csak 1741-ben rendelték el a tartományi újoncozást. A század második felétől ugyanakkor a magyar rendek már békeidőben is hajlandóak voltak

⁹⁸ A „nemzeti” minősítésben megmutatkozó különbségek leginkább a magyar ezredek esetében nyilvánult meg. A többi ezredet valójában „német ezredeknek” nevezték, és csak azon belül különböztették meg az ausztriai, a cseh stb. területekről kiegészített egységeket. Vö. Nagy-L István: A császári-királyi hadsereg 1765–1815. szervezettörténeti és létszámviszonyok. Pápa, 2013. 48–49. o., Ujhelyi i. m. 249–250. o.

⁹⁹ Nagy-L i. m. 48–49. o., 181. o., Ujhelyi i. m. 249–252. o. Wrede i. m. 100–101. o., Zachar i. m. 105. o.

¹⁰⁰ Hochedlinger i. m. 295. o., Müller, Franz: Die kaiserlich-königliche Armee seit Errichtung der stehenden Heere bis auf die neueste Zeit. I. Band. Prag, 1845. 345–346. o.

¹⁰¹ Hochedlinger i. m., Ujhelyi i. m. 249–252. o.

¹⁰² Hochedlinger i. m. 109–110. o., Nagy-L i. m. 48. o.

¹⁰³ Hochedlinger i. m. 109–110. o., Oesterreichischer Erbfolge-Krieg 1740–1748. I. Band. Wien, 1896. 462–469. o. – továbbiakban Erbfolge-Krieg.

HADTUDOMÁNYI SZEMLE

2015. VIII. évfolyam 1. szám

arra, hogy a magyar ezredek létszámát ilyen módon biztosítják, létszámnövelés esetén azonban ezt továbbra is külön országgyűlési megajánláshoz kötötték.¹⁰⁴

Az örökös tartománybeli és a többi ezred kiegészítése végül is 1771-et követően, a porosz kantonrendszer mintájára kiépített összeíró rendszer bevezetésével vált külön, a reform ugyanis csak az örökös tartományokat érintette. Az új hadkiegészítési rendszer alapján, két ezred kivételével, valamennyi örökös tartománybeli gyalogezred külön hadkiegészítési kerületet, azaz ezredkörzetet (*Werbbezirke*) nyert. Ez számszerűleg 37 ezredkörzetet jelentett, ami még ugyanennyi, a birodalomhoz időközben hozzácsatolt lengyel területeken felállított segédkörzettel (*Aushilf-Bezirk*) bővült. Az érintett ezredek így gyakorlatilag két különböző körzetről nyerték az újoncokat.¹⁰⁵ A többi fegyver- és csapatnem nem nyert saját körzetet. Azokat továbbra is toborzással, illetve a gyalogezredek körzeteiből, közvetett módon egészítették ki. Az újoncozás és a kiképzés, többnyire az ezredek harmadik, helyőrségben visszahagyott zászlóaljainak feladata volt. Az újoncokat a 17 és 40 év közötti, születési, vagyoni, vagy egyéb szempontból a hadkötelezettség alól nem mentesülő férfiak közül sorozták. Arányuk becslések szerint a teljes férfi lakosságon legfeljebb 30–40%-ot tett ki.¹⁰⁶ Az összeíró rendszer alá vont tartományok 11,5 milliós össznépességét vizsgálva számuk így legfeljebb 2 millió lehetett, ami a 24,5 milliós birodalomnak nagyjából 8%-át jelenti. Az összeírtak szolgálati ideje élethosszig tartott, de a munkaerő óvása érdekében, Poroszországhoz hasonlóan, a katonákat néhány év után határozatlan időre szabadságolták, illetve megtartották a külföldiek toborzásának gyakorlatát is.¹⁰⁷

Az összeíró rendszer alá nem vont tartományokban továbbra is a korábbi hadkiegészítési módszerek működtek, illetve jellemzően ezeken a területeken találkozhatunk a különböző archaikus jellegű fegyveres szervezetekkel is. Ezek közül a legfontosabb a *Katonai Határőrvidék* szervezete volt. A határőrvidékre telepített családok a középkori típusú katonaparaszti közösségek mintájára szerveződtek. A telepes férfiak a számukra haszonélvezetre átengedett földek, illetve egyéb kedvezmények (pl. adó) fejében, valamennyien határőrszolgálatot voltak kötelesek ellátni.¹⁰⁸ A határőr csapatok eredetileg irreguláris alapon szerveződtek, az 1740-es évek közepétől azonban, miután a határőrök akkorra már rendszeresen vetették be távolabbi hadművelési területeken is, kezdetét vette állandó ezredszervezeti kereteik kialakítása, és elvezényelhetőségük pontosabb szabályozása. Ezek a változtatások a rendszer lényegi elemét azonban nem érintették, így a határőrvidék férfi lakossága végső soron egytől-egyig „hadkötelesnek” számított.¹⁰⁹

¹⁰⁴ Hochedlinger i. m. 109–110. o., Poór János: Adók, katonák, országgyűlések 1796–1811/12. Universitas. Budapest, 2003. 91–98. o., Zachar i. m. 52. o.

¹⁰⁵ Müller i. m. 341–344. o., Nagy-L. i. m. 49. o., Wrede i. m. 100–101. o.

¹⁰⁶ Hochedlinger i. m. 296. o., Ujhelyi i. m. 254–255. o., Wrede i. m. 102–103. o.

¹⁰⁷ Hochedlinger i. m. 294–295. o.

¹⁰⁸ Zachar i. m. 58. o.

¹⁰⁹ Hochedlinger i. m. 323–324. o., Nagy-L. i. m. 87–94. o., Oesterreichischer Erbfolge-Krieg 491–502. o.

HADTUDOMÁNYI SZEMLE

2015. VIII. évfolyam 1. szám

A határőrvidék mellett még számos egyéb középkori eredetű szervezet is létezett, ezek azonban már nem képezték a haderő szerves részét, háborúk idején azonban, mint területvédelmi, illetve segédcsapatok, sokszor igen fontos szerepet játszottak. E tekintetben elsőként a tiroli milícia és népfelkelés intézményét érdemes kiemelnünk, amely a 17. század óta már békeszervezettel is rendelkezett. A tartományban négy adminisztratív milíciaezredet (*Landregimenter*) állítottak föl, de békeidőben csak a mozgósításért felelős tisztikar teljesített szolgálatot. Az ezredek valós állománnyal tulajdonképpen nem rendelkeztek, létszámukat a tartományt fenyegető veszély függvényében elrendelt mozgósítás, amelynek három fokozata volt, határozta meg. Az ezredeket önkéntesekkel és sorozottakkal is felölthették, támadás esetén ugyanis elvileg valamennyi tiroli köteles volt felkelni.¹¹⁰ A tiroli miliciarendszert megpróbálták a többi örökös tartományban is bevezetni, erre azonban végül nem került sor. Az elővidéki, valamint a tenger melléki tartományokban működő kisebb helyi miliciákat leszámítva, a birodalom többi részében ezek az archaikus fegyveres intézmények semmilyen szervezeti kerettel nem rendelkeztek.¹¹¹ Ugyanez mondható el a magyar korona országaiban működő nemesi felkelésről (*insurrectio*) is, ami közkeletű elnevezésével ellentétben valójában nem csak és kizárólag a nemesség hadra kelését jelentette. A személyes felkelés kötelezettsége csak azokra a nemesekre terjedt ki, akik ehhez megfelelő vagyonnal rendelkeztek, közülük pedig a módosabbak, a személyes felkelésen túl még a saját zászlajuk alatt kivonuló egyéb, és nem feltétlenül nemesi származású egyénekből álló csapatokat (*banderium*) is kiállítottak, míg a szegényebb nemesek, továbbá a „nemesnek” minősülő szabad királyi és bányavárosok, illetve az egyéb ilyen jellegű közösségek, többedmaguk állítottak ki egy-egy felkelőt.¹¹² Mindezek után érdemes szemügyre vennünk a birodalom haderejének alakulását:

periódus	népesség (millió)	reguláris	határőrök
1648–99	7–8,5	B: 20–55 000 (0,2–0,6%) H: 105 000 (1,2–1,5%)	-
1700–50	8,5–12,5	B: 80–157 000 (0,9–1,2%) H: 200 000 (1,5–1,6%)	B: 10–45 000 (0,1–%) H: 65 000 (0,5%)
1751–89	12,5–24,5	B: 150–240 000 (1,2–1%) H: 308 000 (%)	B: 45–51 000 (0,3–0,2%) H: 74 000 (0,3%)
B: előírt békelétszám H: az adott periódusban előírt legmagasabb hadilétszám			

A császári-királyi haderő létszáma és népességhez viszonyított aránya (4. sz. táblázat)¹¹³

¹¹⁰ Erbfolge-Krieg 504–505. o., Hochedlinger i. m. 81. o.

¹¹¹ Erbfolge-Krieg 505–506. o., 508–515. o.

¹¹² Az *insurrectio* intézményére részletesebben lásd Poór i. m. 51–87. o.

¹¹³ A táblázatot az következő munkák alapján állítottam össze; Criste i. m. 255–258. o., Hochedlinger i. m. 104. o., 221–222. o., 234–237. o., Nagy-L. István (Nagy-L. i. m. 93–94. o., Zachar i. m. 156–201. o.

HADTUDOMÁNYI SZEMLE

2015. VIII. évfolyam 1. szám

A létszámok és arányok értékelésénél figyelembe kell vennünk, hogy a hadseregben itt is tekintélyes létszámban voltak jelen a külföldiek. Erre vonatkozóan tudjuk, hogy az örökös tartománybeli gyalogezredek esetében a 160 fős békelétszámon lévő gyalogszázadokban előírászerűen 60 külföldinek kellett szolgálnia, ami alapján létszámuk ezekben az egységekben 1780 táján 34–35 000 főre becsülhető, ami az érintett ezredek 117 500 fős állományának közel 30%-át jelenti.¹¹⁴ A többi egységnél ugyan nem ismerjük arányukat, de valószínűsíthetően alacsonyabb volt, miután a magyar ezredekbe például, ha lehetett, nem vettek fel külföldieket, a lovasság kiegészítése pedig általában mindvégig könnyebben haladt.¹¹⁵ Ez alapján tehát csak azt jelenthetjük ki, hogy a hadsereg békelétszámának legalább 20%-a külföldi kellett, hogy legyen. A hadsereg éves újoncszükségletét a határozatlan, illetve a csak a külföldiek számára biztosított határozott idejű szolgálati idő miatt itt is nehéz felbecsülni. Korszakunk végén a gyalogságnál feltételezhetően jelen lévő 34–35 000 külföldi pótlása a 6 éves szolgálati idővel számolva, éves szinten nagyjából 6000 főre tehető. Ha a hadsereg fennmaradó békeállományának teljes egészét hazainak, tehát határozatlan ideig szolgálónak tekintjük, ami nyilván nem így volt, akkor ez a szokásos 20–25 évvel számolva még további 8–10 000 főt jelentene. A háborús kiegészítéssel kapcsolatban már pontosabb adatokkal rendelkezünk, legalábbis az előirányzott létszámokat tekintve. Az összeíró rendszer bevezetése előtt az örökös tartományokból háborúk idején, éves szinten átlagban 15–25 000 főt állítottak ki, a legmagasabb újonckontingens pedig 40 000 fő körüli volt. Ezt az érintett tartományok a *hétéves háború* (1756–63) utolsó évében produkálták, míg a magyar korona országaiban 1741-ben elrendelt tartományi újoncozás nem egészen 22 000 főt, vagyis az örökös tartományok átlagának megfelelő létszámot tudott akkor biztosítani.¹¹⁶ Az összeíró rendszer bevezetését követően természetesen a hadsereg már több újonccal számolhatott. Így például a *bajor örökösödési háborúban* (1778–79) már 150 000 újonccal, amiből mindössze 10 000 volt önkéntes.¹¹⁷ Mindemellett a szabadságotakkal már egy képzett tartalékkal is rendelkezett a hadsereg, akik behívásával az előírt hadilétszám elvileg önmagában is teljesíthető volt. A hadsereg és a határőrök legmagasabb összlétszáma korszakunkban 400 000 fő körüli volt, amiből a szabadcsapatokat is beleszámítva, valószínűleg legalább 300 000 fő teljesülhetett is. Végső soron a hadsereg pedig még 27 000 tirolai népfelkelővel, valamint 30 000 „nemesi” felkelővel is számolhatott. A valóságban ezek azonban csak egy-egy alkalommal jutottak tényleges szerephez. A tirolai népfelkelés 1703-ban, a tartományt támadó bajor erőket vetette vissza, míg a nemesi felkelés 1742-ben 17–18 000, három évvel később pedig mintegy 10 000 felkelőt tudott kiállítani.¹¹⁸

¹¹⁴ Hochedlinger i. m. 294. o., Müller i. m. 343–344. o.

¹¹⁵ Hochedlinger i. m. 295. o.

¹¹⁶ Hochedlinger i. m. 109–110. o., 293. o., Zachar i. m. 185. o.

¹¹⁷ Vö. Criste i. m. 116. o., 257. o., Zachar i. m. 211–213. o.

¹¹⁸ Hochedlinger i. m. 81. o., Zachar i. m. 184–190. o.

HADTUDOMÁNYI SZEMLE

2015. VIII. évfolyam 1. szám

3.5. OROSZORSZÁG

Oroszországban csak a 17–18. század fordulóján került sor állandó hadsereg felállítására, így korszakunk első, közel öt évtizedében az orosz haderő még meglehetősen archaikus képet mutatott. Az állandó hadsereg előtti időkben az egyetlen, békeidőben is fegyverben lévő erőt a *sztrelec* csapatok képviselték, de ezeket is csak milícia jellegű keretek között tartották egyben.¹¹⁹ A *sztreleceket* általában a nagyobb városokban, illetve azok közelében állomásoztatták. Elsősorban helyőrségi szolgálatot teljesítettek, de az állomány tagjai emellett polgári tevékenységet is folytattak, háborúk idején állomáshelyükről ugyanakkor elvezényelhetőek voltak. Kiegészítésük részben toborzással, részben pedig az állomány rokonságának szolgálatra kötelezésével valósult meg, aminek következtében egyfajta örökletes társadalmi renddé váltak.¹²⁰ Háborúk idején a *sztrelecek* mellett még a nemesi lovasság, valamint a különböző ázsiai nomád és kozák segédcsapatok teljesítettek szolgálatot. A nemesség a régi rendnek megfelelően személyesen, illetve földbirtokai arányában kiállított további harcosokkal vonult fel, míg az ázsiai és kozák segédcsapatok autonómiájuk, illetve szövetséges státusuk garantálása ellenében állítottak ki bizonyos létszámú fegyverest, ennek módja azonban nem volt szabályozva.¹²¹

A tradicionális moszkovita erők mellett az 1630-as években jelentek a nyugat-európai zsoldos csapatok mintájára szervezett, úgynevezett „*új típusú ezredek*” (*polki novovo sztroja*). Ezek kiegészítése toborzással, illetve kevésbé szisztematikus módon, a paraszti lakosságnak változó telekszám után történő besorozásával valósult meg, de az is előfordult, hogy egész falvak lakosságából állították fel egy-egy századot. Bár a háborúk elmúlásával az egységeket néhány kivételtől eltekintve feloszlatták, illetve csak a törzset tartották fegyverben, de azáltal, hogy az állomány nagy részét röghöz kötött egyének alkották, a csapatok újjászervezése viszonylag könnyen megoldható volt.¹²² Miután a nyugat-európai tisztek és az általuk megvalósított kiképzésnek köszönhetően a 17. század közepétől már ezek az *új típusú ezredek* képezték a haderő legértékesebb részét, így a moszkvai uralkodók értelemszerűen egyre inkább ennek a fegyveres erőnek a létszámnövelésére törekedtek. Ennek leglátványosabb eleme, hogy az addig külön csapatokban felvonuló nemesség kevésbé tehető rétegeit, fokozatosan az *új típusú ezredekben* történő szolgálatra kötelezték, ahol azok társadalmi rangjukat megőrizve tisztként, illetve lovasként szolgáltak.¹²³ Az *új típusú ezredek* mintájára állították fel az 1680-as években a későbbi reguláris hadsereg

¹¹⁹ A *sztrelecek* eredetileg egy, a 16. század közepén az oszmán janicsárok mintájára szervezett palotagárda volt. Később számuk megnövekedett, így Moszkva mellett az ország többi nagyvárosában is megjelentek. Vö. Black i. m. 120. o.

¹²⁰ Keep, John L. H.: *Soldiers of the Tsar. Army and Society in Russia 1462–1874*. Clarendon Press. Oxford, 1985. 60–72. o.

¹²¹ Duffy, Christopher: *Russia's Military Way to the West. Origins and Nature of Russian Military Power 1700–1800*. Routledge and Kegan Paul Ltd. 1981. 157–159. o. (továbbiakban Duffy 1981.), Stein, F. von: *Geschichte des Russischen Heeres vom Ursprunge desselben bis zur Thronbesteigung des Kaisers Nikolai I. Pawlowitsch*. Hannover, 1885. 24–27. o.

¹²² Duffy 1981. 7. o., Keep i. m. 81–87. o.

¹²³ Frost i. m. 146. o., Keep i. m. 80–82. o.

HADTUDOMÁNYI SZEMLE

2015. VIII. évfolyam 1. szám

alapsejtjének tekinthető két gárdaezredet is.¹²⁴ A svédek ellen vívott *nagy északi háború* (1700–21) idején ezt újabb ezredalapítások követték, az addig még fennálló *sztrelec-* és *új típusú ezredeket* pedig vagy feloszlatták, vagy reguláris egységekké szervezték át.¹²⁵ A haderőreform keretén belül került sor az új hadkiegészítési rendszer kialakításához is, ez a folyamat azonban a háborúra való tekintettel kevésbé szisztematikusan haladt.

Az új hadsereg kiegészítésére kiadott első uralkodói rendelet még csak a szabad jogállású alattvalók önkéntes jelentkezésével számolt, ezt azonban hamarosan már az *új típusú ezredeknél* is alkalmazott módszer, a birtoktestenként történő újoncozás váltotta fel. Ennek mértéke ekkor még nem volt egységes, mivel birtoktípusonként (nemesi, egyházi, polgári stb.) eltérő kvótákat állapítottak meg. Ezzel a gyakorlattal csak 1705-ben szakítottak, amikor is minden huszadik háztartás után egy gyalogos, és minden nyolcvanadik után egy lovas újonc kiállítását írták elő. Végül 1720-ban bevezették a népességszámhoz, vagyis a „lelkekhez” igazított kvótaszámítást.¹²⁶ Az 1770-es évekig a kvóták igen változatosan alakultak, majd az egyszerűbb számítás érdekében bevezették az 500 főhöz viszonyított kvótaszámítás rendszerét.¹²⁷ A sorozást általában a 15 és 35 év közötti korosztályokból végezték. Az újoncok kiválasztása első körben az érintett közösségek, illetve a földesurak joga volt, akik szabadon dönthettek arról, hogy kit vonultassanak katonai sorozóbizottság elé. Ennek következtében már helyi szinten is számos lehetőség volt arra, hogy valaki pénzen, lobbival, vagy egyéb módon kerülje el a sorozást, míg mások részleges, vagy teljes mentességet élveztek a katonai szolgálat alól.¹²⁸ A nemességet például a porosz példához hasonlóan, 1762-ig bezárólag csak a szélesebb körű állami szolgálat kötelezettsége terhelte, ami lehetett hivatali, de katonatiszti szolgálat is. Utóbbi esetében a nemes ifjak 16 éves korukban kezdték meg katonai tanulmányaikat, amit általában a gárdaezredekben történő szolgálatvállalással kötöttek össze, majd innen tovább lépve nyerhettek el magasabb rendfokozatot.¹²⁹ A társadalmi jogállás mellett ugyanakkor léteztek területi mentességek is, így például a baltikumi, a finn és az ukrán területekre csak az 1770-es években terjesztették ki a rendszert, de akkor is csak kisebb mértékben. Előbbi kettőből főleg a haditengerészet, míg utóbbiból a könnyűlovas huszárezredek számára sorozták az újoncokat.¹³⁰ Összességében megállapítható, hogy az összeíró rendszer alá vont férfiak, a tulaj-

¹²⁴ Ez a két ezred a későbbi *Szemjonovszkojei- és Preobrazsenszkojei-ezred*. Sokáig csak „gyermek-ezredeknak” nevezték őket, mivel alapítójuk, a későbbi *Nagy Péter* gyermekkori játszótársaiból, udvari szolgákból és a környező falvak fiataljaiból azért állította fel ezeket, hogy a *moszkvai sztrelec*ek ellen rendezett hadijátékokon gyakorolja a harcászatot. Vö. Duffy 1981. 10. o., Stein i. m. 39–40. o.

¹²⁵ Stein i. m. 57–58. o., Stevens, Carol B.: *Evaluating Peter's Army: The Impact of Internal Organization*. In: *History of Warfare*. Vol. 14. *The Military and Society in Russia 1450–1917*. Leiden-Boston-Köln, 2002. (147–171. o.) 154–161. o.

¹²⁶ Duffy 1981. 13. o., 38. o., Keep i. m. 104–107. o.

¹²⁷ Duffy 1981. Hartley, Janet M.: *Russia, 1762–1825. Military Power, the State, and the People*. Praeger Publishers. 2008. 26. o., Keep i. m. 145. o.

¹²⁸ Hartley i. m. 29–30. o.

¹²⁹ *Die Kriege Friedrichs (III/4)*. 16. o., Duffy 1981. 42. o., 137–142. o.

¹³⁰ Duffy 1981. 128–129. o., Hartley i. m. 27. o., 43–44. o., Keep i. m. 148. o.

HADTUDOMÁNYI SZEMLE

2015. VIII. évfolyam 1. szám

donképpen „hadkötelesek” köre, megegyezett a nem kiváltságos társadalmi csoportokkal, ami a gyakorlatban minden olyan alattvalót felölelt, aki nem volt felmentve a legfontosabb állami adó, a fejadó fizetése alól. Ezek a szegény szabad paraszti és városi rétegek, valamint a jobbágyok voltak.¹³¹ Számuk a korabeli összeírások alapján az 1720-as években 5,5 millióra, a század közepén 7,7 millióra, a század végén pedig 17,8 millióra becsülhető.¹³² Ez a korabeli orosz birodalom népességnövekedésével összevetve, beleszámítva a területi expanzió által nyert területeket is, a lakosság 30–40%-át tehette ki.

Rajtuk kívül is léteztek azonban még olyan alattvalók, akik fegyveres szolgálatot voltak kötelesek teljesíteni, esetükben azonban ez a szolgálati kötelezettség teljesen más forrásból fakadt. A „hadakba” szervezett kozákok és ázsiai népek így a korábbi időkhöz hasonlóan, viszonylagos, de fokozatosan csökkenő belső autonómiájuk megőrzéséért cserébe láttak el határőrszolgálatot, illetve háborúk idején bocsátottak változó létszámú segédcsapatot a hadsereg rendelkezésére. A „hadak” adminisztratív ezredekre tagolódtak, melyek adminisztratív kereteit maguk alakították ki, bár a központi kormányzat befolyásának növekedésével egyre több felülről, mesterségesen létrehozott „had” felállításra is sor került. Azt azonban, hogy kik teljesítsenek szolgálatot, továbbra sem szabályozták, de legalábbis elvben, valamennyi férfit szolgálatra kötelezhettek.¹³³ Hasonló elvek alapján szerveződtek az ukrán, valamint Káma-vidéken létesített határvédelmi övezetbe telepített paraszti milíciák is, ezek fölött azonban már közvetlen felügyeleti jogkör gyakorolt a központi adminisztráció. Az ezredszervezetbe tagolt telepések 15 és 30 év közötti férfi tagjai a haszonélvezetre kapott földekért cserébe voltak kötelesek szolgálatot teljesíteni, ennek ideje 15 év volt. A teljes orosz haderőt tekintve egyébként egyedül számukra volt engedélyezve a határozott idejű szolgálat, amely „kiváltságukat” az 1770-es években történő reguláris egységekké történő átszervezésüket követően is megtarthatták.¹³⁴ Az ilyen módon kiegészített fegyveres erők létszámát tárgyalt időszakunkban az alábbi táblázat mutatja:

¹³¹ Hartley i. m. 27. o.

¹³² Duffy 1981. 127. o., Stein i. m. 83. o.

¹³³ Die Kriege Friedrichs (III/4.) 20–21. o., Duffy 1981. Stein i. m. 14–18. o.

¹³⁴ Keep i. m. 277–278. o., Stein i. m. 71. o., 102. o., 117. o., Stevens i. m. 152. o.

HADTUDOMÁNYI SZEMLE

2015. VIII. évfolyam 1. szám

periódus	népesség (millió)	reguláris	ázsiai és kozák hadak	határvédelmi milícia
1700–25	14–16	B: 133–177 000 (0,9–1,1%) H: 195 000 (1,2–1,3%)	H/B: 40–85 000 (0,2–0,5%)	H/B: 9 000 (0,05–0,06%)
1726–50	16–20	B: 180–190 000 (0,9–1,1%) H: 210 000 (1,1–1,3%)	H/B: 85–100 00 (0,5%)	H/B: 9–27 000 (0,05–0,1%)
1751–89	20–30	B: 190–295 000 (0,9–1%) H: 305 000 (1–1,5%)	H/B: 100–125 000 (0,4– 0,5%)	H/B: 27– 35 000 (0,1%)
B: előírt békelétszám H: az adott periódusban előírt legmagasabb hadilétszám				

Az orosz haderő létszáma és a népességhez viszonyított aránya (5. sz. táblázat)¹³⁵

A létszámadatokat vizsgálva megállapítható, hogy az orosz haderő békelétszáma nemcsak számszerűleg, de a népességhez viszonyított arányok tekintetében igen magas volt. Ez esetben utóbbi adat nagyjából tükrözte a valóságot is, az orosz haderőn belül a külföldiek aránya ugyanis elhanyagolható volt. A hadseregben csak a huszárezredekben szolgáltak nagyobb arányban, ennek a csapatnemnek az összlétszáma azonban még a 10 000 főt sem érte el.¹³⁶ Az előírt béke- és hadilétszámok közötti különbségek nem voltak számottevőek. Ha a békelétszámok teljesültek, úgy tekintettel az orosz összeíró rendszerre, és az ország magas népességszámából fakadóan, a hadilétszámok valószínűleg könnyen teljesíthetőek voltak, erre vonatkozóan azonban alig találkozhatunk értékelhető adatokkal. Itt meg kell jegyeznünk, hogy Oroszország igen tekintélyes rejtett tartalékokkal is rendelkezett, így például a hadsereg a 18. század második felében az ázsiai és kozák hadakba be nem tagoltan még további 75 000, igaz, alacsony harcértékű nomád harcost is számon tartott.¹³⁷ Bár a szolgálati idő a hadseregben határozatlan idejű volt, szerencsés módon azonban a központilag meghatározott kvótarendszeren alapuló újoncozás miatt, viszonylag értékelhető becslésekkel rendelkezünk az éves újonkontingenseket illetően. A már fentebb említett *nagy északi háború* idején (1700–21) éves szinten átlagosan 40 000 főt, vagyis a népesség körülbelül 0,2%-át, illetve az összeírtak 0,7%-át sorozták be a hadseregbe. A háztartásokon alapuló kvótaszámításról a lelkenkénti újoncozásra való áttérést követően a kvóták a század végéig mindig az aktuális szükséglettől függően alakultak. A legmagasabb kvóta minden századik összeírt, a legalacsonyabb pedig minden ötszázadik összeírt besorozását írta elő. Ebből következik, hogy a hadsereg még háború idején is csak a „hadköteles” összeírtak 1%-ának, békeidőszakban pedig 0,2%-ának besorozására tartott igényt.¹³⁸ Számszerűleg átlagosan évi 26–28 000 főt soroztak be, ez a szám azon-

¹³⁵ A táblázatot az alábbi munkákban található létszámadatok alapján állítottam össze; Die Kriege Friedrichs (III/4.) 13–24. o., Duffy 1981. 73. o., Stein i. m. 83. o., 91–92. o., 112–115. o., 134–136. o., 150–151. o.

¹³⁶ Stein i. m.

¹³⁷ Die Kriege Friedrichs (III/4.) 23. o., Duffy 1981. 73. o.

¹³⁸ A kvótákra vonatkozóan Duffy 1981. 38. o., 128. o., Hartley i. m. 26. o., Keep i. m. 145. o.

HADTUDOMÁNYI SZEMLE

2015. VIII. évfolyam 1. szám

ban csak részben fedi a valóságot, miután nem minden évben rendeltek el újoncozást.¹³⁹ Ha ehhez még hozzáadjuk a határvédelmi milícia esetében előírt létszámok és szolgálati idő alapján számítható további legfeljebb 2300 főt, úgy még így is csak 30 000 főt kapunk, ami a teljes népesség 1%-át tenné ki. A hadkiegészítési rendszer alapján mozgósítható teljes létszám elvileg 465 000 fő körülire becsülhető, ami a haditengerészettel akár az 500 000 főt is elérhette, de miután pontos adataink erre vonatkozóan nincsenek, úgy ezek a számok csak jelzésértékkel bírnak.

KONKLÚZIÓK

A 17–18. századi hadkiegészítési rendszereket vizsgálva megállapítható, hogy azok nemcsak országonként, de még az egyes országokon belül is jelenős eltéréseket mutattak. Pusztán önkéntes, vagy sorozott haderőként gyakorlatilag egyik sem definiálható, miután az országok államszervezete sem volt egységes, ami ilyen módon nem tette lehetővé az egységes hadkiegészítést sem. Amint azt láthattuk, kisebb-nagyobb mértékben, de valamennyi ország esetében léteztek a hadsereg mellett olyan egyéb fegyveres erők is, melyek a reguláris hadseregtől teljesen eltérő elvek alapján szerveződtek. Ezek az esetek többségében középkori eredetű fegyveres intézmények voltak, illetve azok továbbfejlesztett variánsai, melyeket azonban nem minden esetben tagoltak be a hadszervezetbe. Lényeges szempont, hogy a modern szervezőelveknek megfelelő, keretrendszerben fenntartott haderőről, és hosszú távra tervezett, tudatos tartalékállomány kialakításáról egyik ország esetében sem beszélhetünk. Az összeíró rendszereken belül ugyan már megjelentek némiképp ezek a szervezőelvek, és a szabadságot, továbbá a különböző miliciacsapatok bizonyos tekintetben alkalmasak voltak arra, hogy egyfajta tartalékot képezzenek, ezek a tartalékok azonban a későbbi hadkiegészítési rendszerekkel összevetve nem voltak számottevőek. Mindez befolyással volt a korszakra jellemző, a döntő csatákat kerülő, úgynevezett „*methodista*” stratégiai gondolkodásra is. A hadvezetésnek ugyanis figyelembe kellett vennie, hogy a korlátozott humántartalékkal rendelkező hadsereget a fennálló hadkiegészítési rendszerek alapján, egy döntő vereséget követően, gyakorlatilag lehetetlen újjászervezni. A hadkiegészítés módját tekintve, láthattuk, hogy eleinte mindenütt az önkéntesség élvezett prioritást, és a hadkötelezettség, még a maga korlátozott 17–18. századi formájában is csak később jelentkezett. Ez értelemszerűen azzal a nézettel állt összefüggésben, hogy a hadakozás a korábbi évszázadok alatt a nemesség, de legalábbis a kiváltságos társadalmi rendek kötelessége volt, még akkor is, ha ez az álláspont korábban sem fedte a valóságot. A nagy létszámú állandó hadseregek emberigényét pusztán ezekre a rendekre alapozva természetesen nem lehetett kielégíteni; egyre több közrendű, illetve jogilag nem szabad egyén került be a formálódó hadseregek állományába, míg az előkelő rétegek a tisztikarban foglalták el helyüket. Ennek következtében utóbbiakat leszámítva, a fegyveres szolgálat, amely néhány évszázaddal korábban még inkább kiváltság, mintsem kötelezett-

¹³⁹ Keep i. m. 145. o.

HADTUDOMÁNYI SZEMLE

2015. VIII. évfolyam 1. szám

ség volt, elvesztette presztízsét; azt már nem privilégiumokkal és adományokkal, hanem zsolddal és ellátással „honorálták”. Többek-között ennek is tudható be, hogy a hadkötelezettség elvét is elsőként azokkal az egyénekkal szemben érvényesítették, akik a társadalmi hierarchia legalsó szintjén álltak. Emiatt azonban nemcsak a társadalmi elit, hanem a közember sem tartotta sokra a katonaságot. A modern nemzeti eszmék, amelyben a háború és a hadiérdemek igen fontos szerepet játszanak, még csak kialakulóban voltak, az átlagember számára különösebb értéket nem képviseltek, így a 18. század végén megszülető nacionalizmusban rejlő mobilizációs lehetőségeket még nem lehetett kihasználni. A hadseregbe önként jelentkezők többsége sokszor csak a törvény elől menekülve, illetve nehéz életkörülményeiből fakadóan vállalta a szolgálatot. A hosszú, sok esetben élethosszig tartó szolgálati idő, a rendkívül szigorú fegyelmi szabályzatok, valamint az előléptetés korlátai miatt, a katonáskodás nem sok perspektívával szolgált. Mindezek természetesen szintén kihatottak a hadviselésre. A seregeket sokszor arra alkalmatlan személyek vezették, a legénység pedig motiválatlan volt. Ezek a hadkiegészítéssel is jelentősen összefüggő korlátok a *francia forradalmi és napóleoni háborúk* idején realizálódtak. Az új stratégiai gondolkodással megváltozó hadviselés, és annak a hadkiegészítéssel kapcsolatos összefüggéseit tanulmány második részében mutatjuk be.

Kulcsszavak: hadkiegészítés, ezredtulajdonos, milícia, nemesi felkelés, népfelkelés, összeírás, toborzás

Keywords: military recruitment, colonel-proprietor, militia, noble levy, peasant levy, conscription, recruiting

FELHASZNÁLT IRODALOM

- 1) A hadművészet középkori és újkori klasszikusai. Zrínyi Katonai Kiadó. 1974.
- 2) Black, Jeremy: European Warfare 1494–1660. Routledge. London and New York, 2002.
- 3) Büsch, Otto: Militärsystem und Sozialleben im Alten Preußen 1713–1807. Die Anfänge der sozialen Militarisierung der preußisch-deutschen Gesellschaft. Berlin, 1962.
- 4) Clode, Charles M.: The Military Forces of the Crown; Their Administration and Government. Vol. I–II. London, 1869.
- 5) Connolly, S. J.: Divided Kingdom. Ireland 1630–1800. Oxford University Press. 403–404.
- 6) Corvisier, André: Armies and Societies in Europe 1494–1789. Indiana University Press. 1979.
- 7) Courbière, Wilhelm René de l'Homme de: Geschichte der brandenburgisch-preußischen Heeresverfassung. Berlin, 1852. <https://archive.org/details/geschichteederbr00courgooq>
- 8) Criste, Oskar: Kriege unter Kaiser Josef. II. Wien, 1904.
- 9) Die Kriege Friedrichs des Großen. Theil I. Band 1–3. und Theil II. Band 1–3.
- 10) Donnelly, James S. (ed.): Encyclopedia of Irish History and Culture. Vol 1. Thomson Gale. 2004.

HADTUDOMÁNYI SZEMLE

2015. VIII. évfolyam 1. szám

- 11) Duffy, Christopher: *The Army of Frederick the Great*. Hippocrene Books. 1974.
- 12) Duffy, Christopher: *Russia's Military Way to the West. Origins and Nature of Russian Military Power 1700–1800*. Routledge and Kegan Paul Ltd. 1981.
- 13) Dull, Jonathan R.: *The Age of the Ship of the Line. The British & French Navies, 1650–1815*.
- 14) État général des troupes de France sur pied en mai 1748. Paris, 1901.
<https://archive.org/details/etatgeneraldest00vgoog>
- 15) État général des troupes françaises, tant de la maison du roi, qu' infanterie, cavalerie, dragons, troupes légères, milice & invalides. 1753.
https://archive.org/details/bub_gb_BWFAAAAcAAJ
- 16) Fortescue: *A History of the British Army. Vol. I–XII*. Macmillan and Co. London, 1899–1930.
- 17) Gebelin, Jacques: *Histoire des milices provinciales (1688–1791)*. Paris, 1882.
- 18) *Hadtudományi Lexikon. Magyar Hadtudományi Társaság, Budapest 1995*.
- 19) Hajdu Tibor: *A hadkötelezettség és a haza védelmének eszménye a soknemzetiségű Monarchiában*. In: *Hadtörténelmi Közlemények*. 2003/1. sz. 32–38. o.
- 20) Hartley, Janet M.: *Russia, 1762–1825. Military Power, the State, and the People*. Praeger Publishers. 2008.
- 21) Hippler, Thomas: *Citizens, Soldiers and National Armies. Military Service in France and Germany, 1789–1830*. Routledge. 2008.
- 22) Hochedlinger, Michael: *Rekrutierung-Militarisierung-Modernisierung. Militär und ländliche Gesellschaft in der Habsburgermonarchie im Zeitalter des Aufgeklärten Absolutismus*. In: Kroll, Stefan – Krüger, Kersten (ed.): *Militär und ländliche Gesellschaft in der frühen Neuzeit*. Hamburg, 2000. 327–375. o.
- 23) Hochedlinger, Michael: *Austria's Wars of Emergence, 1683–1797*. Pearson Education, 2003.
- 24) Katus László: *A középkor története. Pannonica-Rubicon*. Budapest, 2001.
- 25) Keep, John L. H.: *Soldiers of the Tsar. Army and Society in Russia 1462–1874*. Clarendon Press. Oxford, 1985.
- 26) *Kurzgefasste Stamm- und Rangliste aller Regimenter der Königlich-Preußischen Armee von deren Stiftung an bis Ende 1785*. Berlin, 1786.
<http://babel.hathitrust.org/cgi/pt?id=nyp.33433007083417;view=1up;seq=5>
- 27) Lynn, John A.: *Giant of the Grand Siècle. The French Army, 1610–1715*. Cambridge University Press. 1997.
- 28) Mjøset, Lars – Van Holde, Stephen (ed.): *The Comparative Study of Conscription in the Armed Forces. Comparative Research Studies. Vol. 20*.
- 29) Murray, Archibald K.: *History of the Scottish Regiments in the British Army*. Glasgow, 1862.
- 30) Müller, Franz: *Die kaiserlich-königliche Armee seit Errichtung der stehenden Heere bis auf die neueste Zeit. I. Band*. Prag, 1845.
- 31) Nagy-L István: *A császári-királyi hadsereg 1765–1815. Szervezettörténeti és létszámviszonyok*. Pápa, 2013.
- 32) *Oesterreichischer Erbfolge-Krieg 1740–1748. I. Band*. Wien, 1896.
- 33) Pajol, Charles Pierre Victor comte le: *Les guerres sous Louis XV. Tomé VII*. Paris, 1891.

HADTUDOMÁNYI SZEMLE

2015. VIII. évfolyam 1. szám

- 34) Parrott, David: *Richelieu's Army. War, Government and Society in France, 1624–1642.* Cambridge University Press. 2003.
- 35) Poór János: *Adók, katonák, országgyűlések 1796–1811/12.* Universitas. Budapest, 2003.
- 36) Scobie, I. H. *MacKay: An Old Highland Fencible Corps. 1794–1802.* William Blackwood and Sons. Edinburgh and London, 1914.
- 37) Sheppard, Ruth (ed.): *Empires Collide. The French and Indian War 1754–63.* Osprey Publishing. 2007.
- 38) Sicard, François: *Histoire des institutions militaires des Français, suivie d'un aperçu sur la marine militaire. Tome I–IV.* Paris, 1831–34.
- 39) Spiers, Edward M.: *The Scottish Soldier and Empire, 1854–1902.* Edinburgh University Press. 2006. 1–2. o.
- 40) *Stammliste der königlich preußischen Armee seit dem 16ten Jahrhundert bis 1840.* Berlin, 1840.
- 41) Stein, F. von: *Geschichte des Russischen Heeres vom Ursprunge desselben bis zur Thronbesteigung des Kaisers Nikolai I. Pawlowitsch.* Hannover, 1885.
- 42) Stevens, Carol B.: *Evaluating Peter's Army: The Impact of Internal Organization.* In: *History of Warfare. Vol. 14. The Military and Society in Russia 1450–1917.* Leiden-Boston-Köln, 2002.
- 43) *The Annual Register.* London. 1757–1783.
<https://archive.org/search.php?query=the%20annual%20register%20AND%20mediatype%3Atexts>
- 44) Turcsányi Károly – Hegedűs Ernő: *A tüzérség szerepének átalakulása az ipari fejlődés hatására a 18–19. században I. rész.* In: *Hadtudományi Szemle.* 2013. VI. évf. 6. szám. 49–59. o.
- 45) Turcsányi Károly – Hegedűs Ernő: *A gyalogság szerepe az elöltöltő fegyverek korszakában (1648–1866). I. rész.* In: *Hadtudományi Szemle.* 2014. VII. évf. 3. szám. 70–111. o.
- 46) Ujhelyi Péter: *Az állandó hadsereg története I. Lipót korától Mária Terézia haláláig (1657–1780).* Budapest, 1914.
- 47) Veszprémy László: *Hadügy a kora középkori Nyugat-Európában.* In: *Nemzetvédelmi Egyetemi Közlemények.* 2002. 6/1. 185–196. o.
<http://193.224.76.4/download/konyvtar/digitgy/20021/alt/veszprem.html>
- 48) Wrede, Alphons Freiherr von: *Geschichte der k. und k. Wehrmacht. I. Band.* Wien, 1898.
- 49) Zachar József: *Csaták, hadvezérek, katonák a XVIII. században.* Tankönyvkiadó. 1990.
- 50) Zachar József: *Habsburg-uralom, állandó hadsereg és magyarság 1683–1792.* Budapest, 2004.

DR. NÉGYESI IMRE**Az Informatikai Szolgálat megalakulása II.****Formation of the Information Service II.****Absztrakt**

Ez a cikk egy hosszú időre tervezett kutatás második részeredménye. A kutatás végső célja az informatikai szolgálat történetének megírása. Ebben a cikkben az első rész folytatásaként az igények feltárása után a konkrét eredmények bemutatására került a hangsúly, amely eredmények megjelentek a csapatok békevezetésének automatizálása és a háború vezetés automatizálásának területén is.

Abstract

This article is the second part of the results planned for a long time to research. The ultimate goal of research in the IT service history writing. In this article, the first part as a continuation after the presentation was to identify the needs of the specific results of the stress that results published in the peace keeping troops to the war and automate management of automation in the field as well.

BEVEZETÉS

A külföldi példaként vizsgált USA fegyveres erőinél a tájékoztató számítástechnikai központokat az 50-es évek közepétől kezdték létrehozni. 1965-ben az USA Hadügyminisztériumában ezekből már több ezret tartottak nyilván (beleértve a kisebb számítástechnikai pontokat is, amelyeket lyukkártyás gépekkel szereltek fel), és a hatvanas évek közepétől megkezdték a központok felszerelését korszerűbb, nagyobb teljesítményű elektronikus számítógépekkel. Ez a technikai korszerűsítés lehetővé tette a központok számának csökkentését a központok teljesítményének növekedése miatt. A későbbiekben az új központok száma ismét növekedett (1970-ben elérte az 1.100 db-ot) elsősorban a határon túli központok (Európában és Dél-Vietnamban) építésével. Ennek a cikknek az alapvető célja, hogy feltárja és rendszerezze azokat az eredményeket, amelyeket a külföldi (USA) fegyveres erők a hetvenes évek elejéig elértek. (Az USA fegyveres erejének a vizsgálatát indokolja, hogy a fejlesztésekben élenjártak más külföldi hadseregekhez képest.)

HADTUDOMÁNYI SZEMLE

2015. VIII. évfolyam 1. szám

A CSAPATOK BÉKE VEZETÉSE AUTOMATIZÁLÁSNAK KEZDETEI

Az USA Hadügyminisztériumában a tájékoztató számítástechnikai központokat haderőnemenként hozták létre. Ez lehetővé tette, hogy a haderőnemekre helyezték a felelősséget a fejlesztésért, az új technikai eszközök bevezetéséért és üzemeltetéséért. Ennek az elvnek megfelelően 1970-ben a szárazföldi erőknél már 462, a légierőnél 293, illetve a hadiflottánál 298 számítástechnikai központ volt. Ezekhez csatlakozott még 42 tájékoztató számítástechnikai központ, amelyek a csoportfőnökségeken üzemeltek. Emellett az elv mellett a területi elhelyezés elvét is érvényesítették. Ez magában foglalta, hogy a központokat azon vezető szervek mellé telepítették, amelyek kiszolgálására szolgáltak. Mindezek mellett létrehoztak hat körzetet és azokban helyezték el a központi apparátushoz kapcsolható, a hadsereghez, a légierőhöz és a hadiflottához kapcsolódó központokat. A hat körzet:

1. Az USA kontinentális része;
2. Európai körzet;
3. Csendes óceáni körzet;
4. Atlanti óceáni körzet;
5. Alaszkai körzet;
6. Közép- és dél-amerikai körzet volt.

Az első körzetben a Hadügyminisztériumhoz 42, a hadsereghez 265, a légierőhöz 206 és a hadiflottához 205 központ tartozott. A második körzetben a hadsereghez 86, a légierőhöz 37 és a hadiflottához 5 központ tartozott. A harmadik körzetben a hadsereghez 108, a légierőhöz 45 és a hadiflottához 47 központ tartozott. A negyedik körzetben csak a hadiflottához tartozott központ, szám szerint 41. Az ötödik körzetben is kevés központ üzemelt, ebből 2 a hadsereghez és 4 a légierőhöz tartozott. A hatodik körzetben csak 1-1 központot üzemeltetett a hadsereg és a légierő.

A különböző szintű vezető szervek rangja és feladatainak jellege meghatározó volt a számítástechnikai központok teljesítményénél. Ehhez az elvhez igazodva újabb három kategória különíthető el:

1. a minisztérium központi apparátusa és a haderőnemek;
2. a légierő parancsnokságok;
3. körzetek, bázisok, raktárak, intézmények és kutatási központok.

A három kategórián belül a központok elosztásánál érvényesült az előzőekben ismertetett négyes felosztás is (központi apparátus, hadsereg, légierő, hadiflotta), de elmondható, hogy a központok döntő többsége (85%) az egyes szervezetek kiszolgálására létesült, tehát a harmadik kategóriába sorolták. Így az első kategóriába 9%, a második kategóriába 6% tartozott a központokból.

A SZÁMÍTÁSTECHNIKAI KÖZPONTOK KIALAKÍTÁSÁNAK ALAPELVEI, FELADATRENDSZERE

A számítástechnikai központok létrehozása előtt célszerű volt megvizsgálni a központokat az előttük álló feladatok tekintetében is. Ezt a vizsgálatot szintén az USA hadseregéből vett

HADTUDOMÁNYI SZEMLE

2015. VIII. évfolyam 1. szám

példán keresztül tekintsük át. A Vezérkari Főnök Hadművelési Helyettesének alárendeltségében három csoportfőnökség dolgozott, amelyeknek egy-egy központ segítette a munkáját. Az egyik központ az egységek, magasabb egységek és seregtestek érvényes hadművelési terveinek modellezési módszerek segítségével történő értékelésére szolgált. A második központ információt biztosított a csapatok harcckészültségéről, azok harci alkalmazási lehetőségeiről, a csapatok mozgósítási idejének meghatározásához, valamint az emberi és anyagi készletek racionális elosztásához. A harmadik központ az USA határain kívül települt, a személyi állomány kiképzésével, oktatásával és a katonai segítségnyújtással összefüggő feladatokat oldotta meg.

A vezérkari főnök helyettesének munkáját egyéb központok is támogatták információk továbbításával. A pénz- és a haditechnikai eszközök elosztásáról szóló információkat a fegyverzeti és technikai parancsnokság, tájékoztató számítástechnikai központjától kapta. A légvédelmi parancsnokság számítástechnikai központja biztosította a légvédelmi csapatok készültségére, a meglévő légvédelmi rendszerek értékelésére, elemzésére és továbbfejlesztését szolgáló ajánlásokra vonatkozó információkat. Külön központ foglalkozott a harci lehetőségek fejlesztésének lehetőségeivel és biztosította az információkat a csapatok harctevékenységének modellezésével és a gyakorlatok végrehajtásával kapcsolatos információkat. A számítástechnikai központok ebben az időben még egymástól elszigetelten működtek és csak a harcckészültségre vonatkozó információk összegyűjtésével foglalkozó központokat kötötték össze az „Aftodin” automatizált digitális hírközlő rendszer segítségével.

Összefoglalva elmondható, hogy a tájékoztató-számítástechnikai központok létrehozásának elvei pozitív és negatív hatásokkal egyaránt jártak. A haderőnemenkénti kialakítás biztosította a minisztériumok fokozott felelősségét a központok telepítéséért, rendszerbeállításáért, üzemeltetéséért, ellátásáért és felhasználásáért. A területi elv lehetővé tette közvetlenül a felhasználó közelében való telepítést és lényegében ezzel kizárta az adatátvitel szükségességét. A negatív hatások közül kiemelendő, hogy nem volt biztosított a központok arányos leterheltsége és ésszerű kihasználtsága. Nem volt egységes a beszerzési és üzemeltetési politika és ez a számítógépek sokszínűségéhez vezetett. Ez megnehezítette a központok közötti adatcserét és megnövelte az információk továbbításának idejét is. A szervezési hibák és a parancsnokok ragaszkodása a kis- és közepes teljesítményű számítógépekhez jelentős költségnövekedéshez vezetett, mert a számítógépek kihasználtsága alacsony volt.

A HÁBORÚS VEZETÉS AUTOMATIZÁLÁSÁNAK KEZDETEI

A háborús vezetés automatizálási kérdéseinek gyakorlati megoldását katonapolitikai szükségességek generálták. A történelmi helyzet arra készítette az USA vezető köreit, hogy vizsgálják felül korábbi koncepcióikat. Az USA katonai doktrínája 1961-ig a „tömeges megtorlás” volt. A Szovjetunió katonai erejének növekedése ennek a doktrínának a megváltoztatására készítette az USA vezetőit. Az új katonai doktrína "rugalmas reagálás," melyet

HADTUDOMÁNYI SZEMLE

2015. VIII. évfolyam 1. szám

Kennedy elnök hirdetett meg, előirányozta az USA fegyveres erőinek állandó készenlétét az általános nukleáris háború folytatására, valamint a korlátozott háborúk megvívására atomfegyver alkalmazásával, vagy alkalmazása nélkül. Ez többek között megkövetelte a vezetés nagyobb rugalmasságának, folytonosságának és megbízhatóságának biztosítását a fegyveres erők egészének vezetésében. Kennedy elnök a kongresszushoz intézett üzenetében rámutatott annak szükségességére, hogy "hatékony és védett szervezeteket, vezetési módszereket, hírközlő berendezéseket és eszközöket hozzanak létre, annak érdekében, hogy a kormánynak lehetősége legyen a megalapozott döntési változatok közül a legalkalmasabb kiválasztására."

Az új doktrína következménye volt a fegyveres erők operatív vezetése nemzeti rendszerének kidolgozása (NSZOU), mely arra volt hivatott, hogy a fegyveres erők hatékony vezetési eszközeivel biztosítsa az USA legfelsőbb katonapolitikai vezetését. Ilyen eszközökké kellett válnia a fegyveres erők harcálláspontjának, tartalék harcálláspontjának, a vezérkari főnökök bizottsága légi és úszó vezetési pontjainak, amelyeket korszerű híradástechnikai és vezetés-automatizálási eszközökkel láttak el. A NSZOU rendszer létrehozásával párhuzamosan dolgozták ki az automatizált rendszereket a stratégiai színvonalú vezetési pontok egy egész sorára, amelyeket a NSZOU rendszerrel össze kell kapcsolni. Ezeket a munkálatokat az egyes parancsnokságok érdekében a haderőnemek egymástól függetlenül végezték.

A centralizált háborús vezetés megkövetelte a munkák szorosabb koordinálását az egyes harcálláspontok között, az önálló rendszerek kompatibilitásának biztosítását és azok egységes terv alapján történő fejlesztését. A cél az volt, hogy létrejöjjön az USA fegyveres erőinek globális vezetési rendszere (GSZOU). Az amerikai parancsnokság elgondolása az volt, hogy ennek a rendszernek egységesíteni kell a legfelsőbb katonai vezetés valamennyi hadműveleti szervét a korszerű számítástechnikai és híradástechnikai eszközök felhasználásával. A hetvenes években a GSZOU globális hadműveleti vezetési rendszerbe tartozó irányító szervek automatizálási színvonalára jellemző adat, hogy a szervek kb. 70 százalékát számítástechnikai eszközökkel látták el: számítógépekkel, megjelenítő berendezésekkel, adatbeviteli berendezésekkel. A vezetési pontok között az információ cserét a hadügyminisztérium egyesített hírközlő rendszerének segítségével valósították meg, amely a világ több mint 80 országának területét fogta át, és amelynek az kiterjedése körülbelül 72 millió csatorna kilométer volt. (Ennek a fő komponenseit az "Autodin"¹ és az "Autovon"² automatizált hírközlő rendszerek képezik. Az utóbbiak biztosították az információ átvitelt diszkrét formában és a távbeszélő beszélgetések lebonyolítását. Talán az „Autodin” rendszer volt az első, amely 1966-tól lehetővé tette szöveges üzenetek küldését különböző számítógépek felhasználói között.)

¹ AUTODIN (Automatic Digital Switching Network) magyarul digitális adatátviteli rendszer.

² AUTOVON (Automatic Voice Network) magyarul automatikus hangátviteli hálózat

HADTUDOMÁNYI SZEMLE

2015. VIII. évfolyam 1. szám

A háborús vezetés hadászati szinten történő automatizálásnak megvalósítása során az USA Hadügyminisztériuma eleinte olyan univerzális elektronikus számítógépeket alkalmazott, amelyek az USA ipara sorozatban bocsátott ki. Ezek megvásárlása a haderőnemek részéről külön-külön történt, ezért a vezetési pontokon majdnem 40 különböző típusú elektronikus számítógépet szereltek fel, amelyeket 22-30 különböző cég gyártott. Ugyanez a sokféleség jellemző volt az egyéb számítástechnikai eszközökre is, ami az információcsere idejének növekedéséhez és az üzemeltetési költségek emelkedéséhez vezetett, egyben megnehezítette a kezelőszemélyzet kiképzését.

A felhasznált számítástechnikai eszközök még nem teljes mértékben feleltek meg a korszerű követelményeknek. A számítógépek, amelyeknek fele második generációs gép volt, teljesítménye nem volt elegendő a vezetési feladatok teljes volumenének megoldásához és emellett a feladatok bonyolultsága állandóan fokozódott. Az egyes vezetési pontokon a számítógépek összteljesítményének növelése a már említett módon nagyrészt kis vagy közepes elektronikus szűrni gépek beállításával történt, a már meglévő gépek kiegészítéseként, emiatt ezeken a vezetési pontokon nagyszámú elektronikus számítógép volt, de mindegyik korlátozott körű feladatokat oldott meg. Ennek megfelelően egy sor jellemző jelentős javítása

A légi vezetési pontokon szintén jelentkeztek a problémák, mert az alkalmazott számítástechnikai eszközök szintén eléggé szűk feladatkört oldottak meg. A korábbiakhoz hasonlóan fontos probléma maradt a matematikai biztosítás (szoftver) kidolgozása, a személyi állomány kiképzése, a szervezeti struktúra korszerűsítése és a berendezések kihasználtságának javítása. Egészében az volt a vélemény, hogy a GSZOU globális hadműveleti vezetési rendszer nem felelt meg a korszerű háború követelményeinek és mindenképp az olyan fontos követelménynek, mint a vezetés operativitása. Ezeket a tényeket több fontos adat is alátámasztotta:

- 1969-ben egy teljes óra alatt jutott el a jelentés a dél-vietnami hazafias erők, amerikai bázisok és helyőrségek ellen indított hatalmas, váratlan támadásáról az USA fegyveres erői parancsnokának a csendes-óceáni körzetben lévő tartalék harcálláspontjára. A késedelem egyik oka, az egyik vezetési pontról a másokra továbbított információk újrakódolásának szükségessége volt, amelynek oka az volt, hogy ezeken a vezetési pontokon különböző típusú berendezéseket alkalmaztak. (Például a tartalék harcállásponton az információ elektronikus számítógépekbe történő beviteléhez lyukszalagot alkalmaztak, míg a többi harcállásponton mágnesszalagot.)
- Az a jelentés, hogy a KNDK területi vizein feltartóztatták a "Pueblo" amerikai felderítő hajót, a fegyveres erők vezetési központjába 1 óra 39 perc alatt jutott el, mivel a közbeeső parancsnoki szinteken késedelmet szenvedett. (E jelentés továbbítására a felderítő rendszer csatornáin, ahol az adatokat alulról-felfelé késedelem nélkül továbbítják, mindössze 10 percre volt szükség.)
- A légerő vezetési pontja egy egész éjszakát fordított a csapatainak helyzetéről szóló napi összesítő jelentés elkészítésére, majd ez több példányban történő

HADTUDOMÁNYI SZEMLE

2015. VIII. évfolyam 1. szám

sokszorosítására. Ha az érdekelt személyeknek megfelelő végberendezés állt volna rendelkezésére, akkor a részükre szükséges adatokat a vezetési pont elektronikus számítógépéből közvetlenül kaphatták volna meg a számukra fontos anyagot.

Összefoglalva kimondhatjuk, hogy az esetek többségében, mivel lehetetlen volt a szükséges információkat megkapni számítástechnikai eszközök segítségével, azok hiányosságai miatt, a katonai vezetés kénytelen volt a hagyományos módszerekhez folyamodni. Jellemző példa volt, hogy Mac Namara hadügyminiszternek 14 tábornokot kellett megbíznia a Pentagonban, hogy hívják fel az USA valamennyi légi bázisát annak érdekében, hogy a bombakészletről adatokat nyerhessenek. Általános következtetésként az USA Hadügyminisztériuma egyik vezető személyének kijelentését is fel lehet hozni, mely szerint: "A GSZOU globális hadműveleti vezetési rendszer már a 60-as évek kezdete óta létezik, de mind ez ideig az önálló rendszerek kevésbé összekapcsolt egyesítését képezi, nem pedig egységes rendszert a szó igazi értelmében."

AZ HÁBORÚS VEZETÉS AUTOMATIZÁLÁSÁNAK FOLYTATÁSA

Miután Az USA elfogadta a „reális elrettentés” doktrínáját az USA katonai vezetése egyre nagyobb figyelmet fordított a vezetés tökéletesítésére. Ez a tény magában hordozta azt is, hogy intenzívebben folytatódott a GSZOU globális vezetési rendszer fejlesztése is. Az is újdonság volt, hogy az új doktrína elfogadásával az USA katonai vezetése pontosította a legfelsőbb katonai vezetés fogalmát és ebbe már csupán az elnök és a hadügyminiszter tartozott. Szükséges volt tehát a GSZOU pontosítása, pontosítani kellett a rendeltetését, valamint pontosabban kellett meghatározni a GSZOU fejlesztésének elsőrendű feladatait és távlati terveit. Elkezdődött a GSZOU rendszer központosítása, amely gyakorlati megvalósításának felelősségét egy új speciális szervre bízták. Ennek a szervnek tagja volt a hadügyminiszter, a vezérkari főnökök bizottságának elnöke, a hadügyminiszter felderítés-sel foglalkozó helyettese, a híradó főnök és az ASZUV³ rendszer vezetője.

A GSZOU globális hadműveleti irányítási rendszer fejlesztésének elsőrendű feladatákként kezelték a berendezések egységesítését. Ezt a munkát az USA Hadügyminisztérium vezetésével már az 1960-as években megkezdték. Először az egyes berendezések egységesítésével foglalkoztak: mágnesszalagokkal, az adatátviteli berendezések csatorna-képző részével, billentyűzetekkel stb. Miután 1966-ban az USA Hadügyminisztériuma kidolgozta az egységesítés programját, kezdetét vette a végrehajtás. E program lényege, hogy a megoldandó feladatokhoz és az alkalmazási területekhez igazították az alkalmazandó számítógépek típusait és a továbbiakban a számítógépek vásárlása egy cégtől, egységes terv alapján történt.

³ ASZUV automatizált csapatvezetési rendszer (amerikai terminológia szerint Command and Control Systems /parancsnoki és vezetési rendszerek/)

HADTUDOMÁNYI SZEMLE

2015. VIII. évfolyam 1. szám

A hadszíntér automatizálásának elképzelését jól szemlélteti a következő ábra. Ez az ábra az USA fegyveres erői vezetésének vázlatja a hadszíntéren automatizált csapatvezetési rendszer segítségével. (Az ábrán a folyamatos vonallal jelzett elemek a már elkészülteket, a szaggatott vonallal jelettek pedig a hetvenes évek elején még a fejlesztés stádiumában levőket mutatja.)

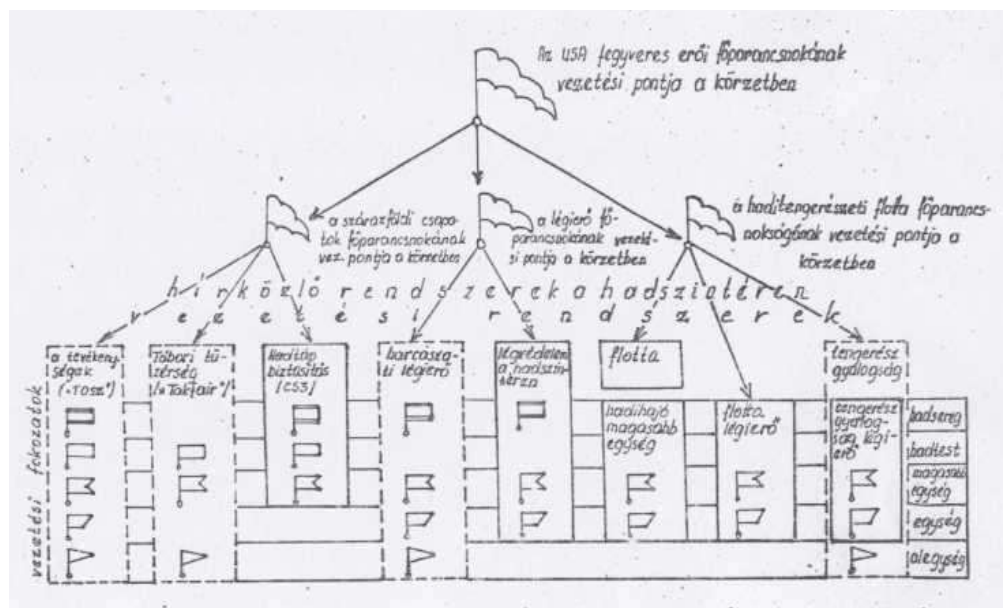

1.sz. ábra: A számítástechnika katonai alkalmazásának perspektívái

(Forrás: MN REVA Szolgálat Főnökség kiadványa, Nyt.szám: 91/317, 1979, 35. oldal)

Ennek megfelelően választották ki a Honnyvell cég 6000 sorozatú számítógépeit és 1972-től megkezdték ezekkel a GSZOU rendszer vezetési pontjainak felszerelését. 1974-re megvalósították az elsődleges fontosságú vásárlások tervét, amely előirányozta 35 egységesített elektronikus számítógép beszerzését és üzembe helyezését. Az első egységesített elektronikus számítógépek leszállítása után napirendre került a számítástechnikai eszközök beszerzési rendjének a kérdése is. A végberendezések beszerzésének költségeit szintén egy egységesített beszerzéssel akarták megoldani, mert a kb. 6000 ilyen berendezést a haderőnek minisztériumai ekkor még külön magánjogi szerződések alapján intézték, és ez tovább növelte az eszközök sokféleségét.

Összefoglalva a történeket azt láthatjuk, hogy jelentős eredményeket értek el a számítógépesítés területén, de sok kapcsolódó rész még nem került egységesítésre. Az első egységesített elektronikus számítógépek leszállításával kapcsolatban felmerült a számítástechnikai eszközök beszerzési rendjének kérdése is, amely kérdés rendezése elsősorban a

végberendezések esetében volt szükségszerű. Ekkor azonban még valamennyi számítástechnikai eszközt, az egységesített elektronikus számítógépek kivételével, a haderőnek minisztériumai szerezték be külön magánjogi szerződések alapján, ezzel növelték a sokszínűséget az eszközök között.

ÖSSZEFOGLALÁS, KÖVETKEZTETÉSEK

Kimondhatjuk tehát, hogy a számítástechnikai eszközök egységesítésére irányuló törekvések már a hetvenes évek elejére jelentős eredményeket mutattak a békevezetés és a háborús vezetés automatizálásában. A GSZOU globális hadműveleti irányítási rendszer fejlesztését, egységesítését ugyanakkor összekapcsolták egy sor más probléma megoldásával is. Ezekből a törekvésekből kiemelendő a hírközlés megbízhatóságának növelésére, az információ titkosítási módszereinek tökéletesítése, a vezetési pontokon az információfeldolgozás hatékonyságának növelése, a matematikai biztosítás tökéletesítése. A GSZOU-val kapcsolatban az elérendő cél az volt, hogy befejezett formájában a rendszernek majd számítástechnikai hálózatot kell képeznie, amelynek részegységei lesznek az igen gyors működésű elektronikus számítógépekkel felszerelt vezetési pontok. Ez a hálózat általános, elosztott adatbázisokat fog kezelni, melyekhez a titoktartási követelmények betartásának figyelembe vétele mellett, melyekhez a vezetési pont hadműveleti törzse hozzáférhet.

Kulcsszavak: számítástechnika, információ, vezetés, történelem

Keywords: computers, information, management, history

FELHASZNÁLT IRODALOM

- [1] A számítástechnika katonai alkalmazásának perspektívái (MN REVA Szolgálat Főnökség kiadványa, Nyt.szám: 91/317, 1979)
- [2] A csapatvezetés általános elmélete (jegyzet, ZMKA REVA tanszék, 1988)
- [3] Kákos János: A csapatszervezetek információs rendszere (jegyzet, ZMKA Katonai Vezetés tanszék, 1976)
- [4] Tájékoztató a korszerű vezetés elméleti és módszertani kérdéseiről (MN Vezérkara Önálló 12. Osztály, Nyt. szám: 236/575, 1967)
- [5] Távfadatfeldolgozás az automatizált rendszerekben (MN REVA Szolgálat Főnökség kiadványa, Nyt. szám: 91/362, 1980)

DR. POHL ÁRPÁD**A műveleti felkészítés rendszere a logisztikai tisztképzésben****The system of the operational preparation in the education of logistics officers****Absztrakt**

A tisztképzés átalakulása kapcsán rengeteg szó esett a gyakorlati, szakmai felkészítés arányairól és az aggodalmak is inkább ezzel a területtel kapcsolatban fogalmazódtak meg. Sajnos kevés figyelmet kap a műveleti felkészítés, holott ma már nem képzelhető el, hogy egy tiszt pályája során soha nem találkozik „éles” műveleti helyzettel. Remélhetőleg ez nem országvédelmi feladat lesz, de a béketámogató műveletekben való folyamatos magyar szerepvállalás elkerülhetetlenné teszi, hogy az erre irányuló oktatás, felkészítés kiemelt jelentőséggel szerepeljen a tantervekben és az egyes tantárgyak programjaiban. A háborús küszöb alatti konfliktusoknál azonban nem állhat meg a képzés, mivel minden haderőnek, így a Magyar Honvédségnek is a „legrosszabb helyzetre”, azaz egy háborús konfliktusra kell felkészülnie, legyen az országvédelem vagy a szövetségesi kötelezettségekből adódó háborús művelet végrehajtása. A cikk a logisztikai alapképzés kifutó szakjainak és az új alapszak ez irányú felkészítési rendszerét mutatja be, amely a tantervek kidolgozása során végrehajtott szakmai viták, kutatásosok és egyeztetések eredményeképpen alakult ki.

Abstract

When discussing officer training, a lot was said about the proportions of practical, professional training and this is also the area that concerns were relating to. Alas, little attention is given to operational preparation although today it is hardly possible that an officer will never meet a “live” operational situation during his / her career. Hopefully this will not be a homeland-defence operation but the continuous Hungarian participation in peace support operations makes it inevitable to include the training and preparation aimed at this field into the curricula and the programs of individual training. However, the training should not be finished with preparation for conflicts under the threshold of war since each and every military force – including the Hungarian Defence Forces – must prepare for the “worst-case scenario”, that is for a military conflict, regardless of the fact whether it is

HADTUDOMÁNYI SZEMLE

2015. VIII. évfolyam 1. szám

homeland-defence or a military operation stemming from allied commitments. This article presents the structures of previous BSc training and that of the new BSc training in this field. The new curriculum was shaped in professional discussions, research, and coordination processes.

BEVEZETÉS

Az elmúlt időszak béketámogató műveleti számos olyan követelményt, tapasztalatot hoztak a felszínre, amelyek teljesítése mára minden haderő felkészítési rendszerébe beépült. Különösen fontos azonban, hogy a klasszikus háborús műveleti eljárások ne kerüljenek feledésbe, mivel ezek jelentik minden fegyveres erő alaprendeltetését. Az országvédelmi feladatok a Magyar Honvédség feladatrendszerében sem változtak, de a békefenntartásban való részvétel és a humanitárius segítségnyújtás szintén az Alaptörvényben meghatározott alaprendeltetés.¹

Az ebből lebontott konkrét feladatok megjelennek a különböző nemzeti doktrínákban és műveleti eljárásokat rögzítő szabályzatokban.

A magyar tisztképzésben a haditechnikai, a hadtáp és a katonai közlekedési szakterületeken mindig is kiemelt szerepet kapott a korábbi fogalmak szerinti „háborús felkészítés”.

ELŐZMÉNYEK

A katonai főiskolák 1967-es megalakulásakor a tisztek felkészítését deklaráltan magasabb szintre kellett emelni. A '70-es évek elejére kidolgozott új tantárgyi programok tantárgyanként pontosan rögzítették az adott ismeretkörök elsajátításának célját, a tantárgy helyét, szerepét a képzés rendszerében, továbbá a tantárgy tananyagát tárgykörönként.

A tantervek egységesen épültek fel és a képzés valamennyi szakon azonos általános követelményeket és szerkezetét tekintve azonos felépítést követett. A háborús felkészítés minden szakon kiemelt súllyal szerepelt. A jelen írás esetében szükségtelen az összes, ma logisztikai szaknak nevezett területet bemutatni, ezért kiindulási alapnak a Hadtáp szak 1973-ban kiadott Tantárgyi Programját tekintem. Az 1. számú táblázat alapján megállapítható, hogy a szaktantárgyak közel 50%-os arányt tettek ki a tantervben. Ezen tantárgycsoporton belül a műveleti felkészítést a Harcászat és csapathadtáp című tantárgy tartalmazta, amelynek óraszámja 551, ami a szaktantárgyak 26%-a, az összes órának a 11%-a.

A műveleti felkészítés esetében mindenképpen meg kell említeni azokat a tantárgyakat, amelyek nélkül az általános és a konkrét műveleti felkészítés nem lenne megoldható, mivel ezek az ismeretkörök koncentráltan jelentkeznek azokban a tárgykörökben, amelyek konkrét műveleti eljárások alkalmazására készítene fel. Egy szakharcászati foglalkozást lehetetlen úgy végrehajtani, ha nincsenek meg a fegyverismereti, lökiképzési, általános harcászati, tereptani stb. alapok.

¹ Magyar Közlöny, 2011. évi 43. szám, Budapest, 10678. old.,
<http://www.kozlonyok.hu/nkonline/mkpdf/hiteles/mk11043.pdf> (2015. 02. 11.)

HADTUDOMÁNYI SZEMLE

2015. VIII. évfolyam 1. szám

<i>Tantárgycsoport</i>	<i>óra</i>	<i>%</i>
Alaptantárgyak	1170	24,2
Alapozó tantárgyak	1178	24,4
Szaktantárgyak	2116	43,9
Gyakorló csapatszolgálat	360	7,5

1. számú táblázat: Óra és vizsgaterv az Általános hadtáp pénzügy szak (katonai költségvetési gazdálkodási ágazat) részére²

A Harcászat és csapathadtáp című tantárgy céljai egyértelműen megfogalmazták a tisztek felkészítésével kapcsolatos korabeli műveleti elvárásokat. Ha az ideológiai nevelésre vonatkozó részeket elhagyjuk, egy nagyon konkrét célrendszert láthatunk:

„b, Elérendő cél:

Olyan összefegyvernemi szemléletű általános hadtáp tisztek képzése, akik képesek: a szárazföldi csapatok egységeinél a hadtápbiztosításban jelentkező részfeladatok magabiztos megoldására az alapvető harcmódokban a csapatok gyakorlatain az általánostól eltérő helyzetek gyors felismerésére; az összes hadtáp törzsszolgálati feladatok kulturált ellátására, ellátó- és szállító hadtáp alegységek terepen történő vezetésére, a parancsnok hadtáphelyettes elhatározásához szükséges adatszolgáltatásra és tervezési feladatok megoldására, továbbá a hadtáphelyettes ideiglenes helyettesítésére.

A képzés során el kell sajátítani az ismereteket, amelyek birtokában meg tudják szervezni a szállítmányok, hadtáp alegységek, objektumok megbízható őrzését, védelmét, valamint fegyveres karhatalmi biztosítását. Alegység szintű tárgykörökben képesnek kell lenniük a sorállomány részére foglalkozások vezetésére.”³ Néhány bekezdés után konkrétan megfogalmazódnak a parancsnoki elvárások: „Tudjanak terepen harcszerűen mozogni, legyenek képesek tájékozódni. Növelni kell az alegység parancsnoki felelősségtudatot, fejleszteni fizikai állóképességüket.” ... „Fejleszteni kell a parancsnoki tulajdonságot, a parancsnoki nyelvezetet, a feladatok tömör megfogalmazásának képességét, rendszerező és kezdeményező képességüket.”⁴

A jelenlegi tisztképzés új Katonai logisztika alapképzési szakját számos kritika érte a szakma vélt háttérbe szorulása és a műveleti felkészítés egységesítése miatt. Ha megnézzük az évtizedekkel ezelőtti elvárásokat azt látjuk, hogy a törzsmunkát, a műveleti kidolgozó tevékenységet, az ellátás megszervezését, továbbá a szakalegységek műveleti vezetését egyaránt el kellett sajátítani. A kiindulási alapot természetesen nem a mai kor kihívásai jelentették, de a várható konfliktusoktól függetlenül egy logisztikai alegység-parancsnoknak vagy szaktisztnak ezen feladatok ellátására kellett készen állnia. A tantárgy tartalmi részle-

² Tantárgyprogram a Hadtáp szak számára, Zalka Máté Katonai Műszaki Főiskola, Budapest, 1973, Nyt. szám: 36/1492, 77. o.

³ 124. o.

⁴ 125. o.

HADTUDOMÁNYI SZEMLE

2015. VIII. évfolyam 1. szám

teire nem kívánok kitérni, de mindenképpen elgondolkodtató, hogy a tárgykörök tartalmazták a lövészraj, szakasz, század tevékenységeit, a fegyveres küzdelem és a korszerű összefegyvernemi harc alapjait, a hadtápbiztosítás alapjait, a lövész- (harckocsi) zászlóalj, ezred tevékenységeinek hadtápbiztosítását, valamint az ezred szintű hadtáptörzs tevékenységeit harcban. Mindezek a követelmények nem a katonai akadémiára, hanem a tisztí alapképzésre vonatkoztak.

A tisztképzés követelményeit 1981-től az alábbiak szerint csoportosították:

- „politikai vezető – nevelő;
- harcvezetői (harcbiztosítói);
- kiképzői (gazdálkodás szervezői);
- napi élet irányítói (ellátás-szállítás szervezői).”⁵

A fenti felsorolás azt mutatja, hogy a négy alapvető terület közül az egyik a harcvezetői (harcbiztosító) volt, amit ma a logisztikával összefüggésben inkább harci kiszolgálónak neveznénk.

Hautzinger Gyula ezredes a jövő gazdálkodási szaktisztjével szemben az alábbi követelményeket fogalmazta meg:

„ A főiskolát végzett gazdálkodási szaktisztnek – a tiszttel kapcsolatban megfogalmazott általános követelmények értelemszerű teljesítésén túl, beosztásának ellátásához képesnek kell lennie:

- egységszintű szervezetek harc- és harccal kapcsolatos tevékenységei vonatkozó szervezeti és az érvényben lévő szabályzatoknak megfelelő anyagi biztosítási munkakörök betöltésére, az anyagi-technikai (hadtáp) törzsekben a végzendő munkában való részvételre és az előírt feladatok önálló végrehajtására, a gazdálkodásra vonatkozó intézkedések alkotó alkalmazására;
- az anyagi-technikai szolgálaton belül betöltött helyének és szerepének megfelelő anyagi jellegű feladatok tervezésére, szervezésére és végrehajtására különösen a személyi állomány ellátásával összefüggésben. Ebben a tekintetben a feladat ellátás-szervezés.
- a naturáliákon alapuló gazdálkodási feladatok széleskörű végzésére, költségvetés szerkesztésével és az anyagok biztosításával, számvitelével, elszámolásával kapcsolatos munkák szervezésére, irányítására és ellenőrzésére.”⁶

A fenti vélemény előremutatón határozza meg a képzési követelményeket, azonban azt is megállapíthatjuk, hogy alapvetően szakma centrikus és csak egyszer említi meg a törzsekben végzendő feladatokra való felkészítést, ugyanakkor művelti felkészítésről nem tesz említést. Ez természetesen nem azt jelenti, hogy a tisztképzés akkori vezetői nem tulajdonítottak megfelelő jelentőséget a békétől eltérő helyzetekben való szakmai feladatok végrehajtásának. Megítélésem szerint itt inkább arról lehetett szó, hogy a szerző a tiszt-

⁵ Hautzinger Gyula: A katonai gazdasztiszt-képzés, Honvéd Tudósok 14., Magyar Honvédség Humán Szolgáltató Központ, Budapest, 1996, 17. o.

⁶ 31. o.

HADTUDOMÁNYI SZEMLE

2015. VIII. évfolyam 1. szám

képzés egy szakterületének megreformálására tett javaslatai és kutatásai során evidenciának tekintette a műveleti felkészítés korábbi követelményeinek fenntartását.

A MŰVELETI FELKÉSZÍTÉS RENDSZERE A KIFUTÓ LOGISZTIKAI ALAPKÉPZÉSI SZAKOKON

A Magyar Honvédség a '90-es évek közepétől egyre nagyobb szerepet vállalt a béketámogató műveletekben. Az euro-atlanti integráció feladatai és a napi élet realitásai azt kívánták, hogy a tisztképzés az erre irányuló felkészítéssel járuljon hozzá a többnemzeti, koalíciós vagy szövetséges rendszerben történő műveletekhez szükséges képességek eléréséhez. A körülmények korántsem voltak optimálisak. A szükséges nyelvtanulás megszerzése csak lassan haladt, a nemzetközi műveleti tapasztalatok megszerzésére az oktatói állománynak alig volt lehetősége. Rengeteg energiát kötöttek le az integrációs folyamatok, később pedig a civil képzés előtérbe kerülése.

Ennek ellenére megállapíthatjuk, hogy szakmai tanszékek mindent megtettek annak érdekében, hogy a műveleti felkészítés továbbra is kiemelt szerephez jusson.

A képzés folyamatos átalakítása, az oktatói létszámok csökkentése, a katonai szakmai felkészítés színvonalának megőrzése oda vezetett, hogy a korábbi, a polgári életben is egyértelműen megfeleltethető szakok (pl. gépészmérnök, villamosmérnök, közlekedésmérnök, gazdálkodási, pénzügyi) helyett összevont képzéseket kellett indítani, amelyek biztosították a honvédség érdekeinek érvényesülését, ugyanakkor megfeleltek az akkreditációs követelményeknek. A logisztikai szakterületek túlnyomórészt a Had- és biztonságtechnikai mérnök, valamint a Katonai gazdálkodási alapképzési szakokról kapták a szakember utánpótlást. Meg kell azonban jegyezni, hogy a mérnöktisztképzés keretében nem csupán a logisztikai szakterületek részére történt felkészítés, hanem ezen a szakon végeztek a magas bonyolultságú haditechnikai eszközöket alkalmazó fegyvernemek és szakcsapatok mérnöki tudást igénylő tisztjei is (elektronikai hadviselés, híradó, légvédelmi rakéta, repülőműszaki, műszaki, vegyvédelmi stb.). Tekintettel arra, hogy a mai logisztikai alapképzés ezekből a képzési programokból indult ki, célszerű megvizsgálni, hogy a korábbi mérnök- és közigazgás-képzésben hogyan nézett ki a műveleti felkészítés.

A tantervekben mindkét szaknál egyforma óraszámban szerepelnek a Harcászat I. és a Katonai műveletek alapjai tantárgyak. Ezeknek a tantárgyaknak az a szerepe, hogy egységes módon megalapozzák azokat a szakmai műveleti ismereteket, amelyeket később a honvéd tisztjelölteknek el kell sajátítaniuk.

A Had- és biztonságtechnikai mérnök alapképzési szak, haditechnikai szakirányán két modulon folyik a képzés: fegyverzettechnikai, valamint páncélos- és gépjármű-technikai. A műszaki képzési területhez tartozó alapszak képzési céljaiban, a katonai követelményeknek megfelelően megjelennek a műveleti követelmények: „A képzés célja had- és biztonságtechnikai mérnökök képzése, akik alkalmasak a Magyar Honvédség haditechnikai, a védelmi szféra technikai eszközeinek üzemeltetésére, fenntartására, a kapcsolódó új technológiák bevezetésére, alkalmazására. A választott szakiránytól függően képesek a legy-

HADTUDOMÁNYI SZEMLE

2015. VIII. évfolyam 1. szám

ség-parancsnoki és szaktiszti beosztásokban a békeidőszaki honvédelmi, a béketeremtési és békefenntartási műveletekben, valamint háborús tevékenységekben a logisztikai és a műszaki támogatás mérnöki feladatainak ellátására, illetve az ezekhez kapcsolódó gyakorlati tevékenységek tervezésére, szervezésére és irányítására, a polgári, katonai vagy nemzetbiztonsági területeken jelentkező komplex biztonságtechnikai (rendészeti, személy- és vagyonvédelmi, információvédelmi, munka- és tűzvédelmi, környezetvédelmi) feladatok megoldására, szervezésére és irányítására, rendszerszemléletű kezelésére, továbbá kellő mélységű elméleti ismeretekkel rendelkeznek a képzés második ciklusban történő folytatásához.”⁷

A képzési célokban markánsan megfogalmazódik a logisztikai tisztképzés „örök ellentmondása”, amely szerint egyszerre kell képezni alegység-parancsnokot és szaktisztet. A követelményekben egyértelműen szerepel, hogy a hadmérnök tisztnek képesnek kell lennie szakfeladatainak vagy a parancsnoki vezetési feladatainak mind békétámogató műveletek, mind háborús műveletek során történő végrehajtására.

A célok elérése érdekében a Differenciált szakmai tananyag tantárgycsoportban a páncélos- és gépjármű-technikai specializációnál három, a fegyverzettechnikai specializációnál két tantárgy foglalkozik a szakterülethez tartozó műveleti felkészítéssel (2. számú táblázat).

A táblázat alapján megállapítható, hogy a műveleti felkészítés az utolsó félévekre esik. Ennek az a magyarázata, hogy ezek a tantárgyak tartalmuknál fogva olyan korábban elsajátított általános katonai és katonai szakmai ismereteket feltételeznek, amely előfeltétele a műveleti támogatói és vezetői ismeretek megszerzésének.

A páncélos- és gépjármű-technikai specializáció Szakharcászat I-III tantárgyai a szakterület műveleti ismereteit egymásra építve tartalmazzák. A Szakharcászat I című tantárgy a logisztikai támogatás alapjaitól indul. Itt máris felmerül a kérdés, hogy vajon elégséges-e az 5. félévben megkezdeni a logisztikai támogatás alapjainak oktatását? Szilárd meggyőződésem, hogy nem, azonban azt is tudomásul kell venni, hogy a mérnöki alapozás magas óraszámra csak ezt tette lehetővé.

A logisztikai képzések tantervei kidolgozásánál mindig kompromisszumot kell kötni a vezetői, műveleti felkészítés és a szűk szakmai ismeretek között. Egyik sem lehet meg a másik nélkül és a képzés vezetőinek pont ebben van óriási felelőssége, hogy megtalálják az optimális arányokat, megoldásokat. Ez azért is nehéz, mert sokszor a megrendelői oldalról is csak részterületekre vonatkozóan érkezik információ, vagy követelmény.

A páncélos- és gépjármű-technikai specializáció műveleti felkészítést tartalmazó tantárgyai egymásra épülését mutatja, hogy a hatodik félév Szakharcászat H II című tantárgya tulajdonképpen a zászlóalj alkalmazásának elveit és a műveleti logisztikai támogatását tartalmazza, az utolsó félév során oktatott Szakharcászat H III című tantárgynál pedig már a dandár logisztikai támogatásának alapjait, a dandár logisztikai szakalegységei alkalma-

⁷ 15/2006. (IV. 3.) OM rendelet az alap- és mesterképzési szakok képzési és kimeneti követelményeiről, http://jogszabalykereso.mhk.hu/cgi_bin/njt_doc.cgi?docid=101032 (2015.03.03.)

HADTUDOMÁNYI SZEMLE

2015. VIII. évfolyam 1. szám

zási elveit oktatják. A specializáción folyó műveleti felkészítés során a tanulmányok legvégén ezen tantárgy keretében szerepelnek a békétámogató műveletek logisztikai támogatásával kapcsolatos ismeretek.

<i>Specializáció</i>	<i>Tantárgy</i>	<i>Óraszám</i>	<i>Kredit</i>	<i>Félév</i>
Páncélos- és gépjármű-technikai	Szakharcászat H I	60	5	5
	Szakharcászat H II	60	5	6
	Szakharcászat H III	60	3	7
Összesen		180	13	3
Fegyverzettechnikai	Fegyverzettechnikai biztosítás H I	90	6	6
	Fegyverzettechnikai biztosítás H II	90	6	7
Összesen		180	12	2
Műszaki, katasztrófavédelmi és közlekedési szakirány, közlekedési specializáció, szállító alegység-parancsnoki modul	Szakharcászat I	60	5	5
	Szakharcászat II	45	4	4
	Szakharcászat III	105	6	6
Összesen		210	15	3

2. számú táblázat: A had- és biztonságtechnikai mérnök alapképzési szak, páncélos-és gépjármű-technikai, a közlekedési, valamint a fegyverzettechnikai specializációk műveleti felkészítéssel foglalkozó tantárgyai (saját szerkesztés)

A műveleti felkészítés logikájában egy szakirányon belül is markáns eltérések figyelhetők meg. A páncélos- és gépjármű-technikai specializációhoz képest a fegyverzettechnikai specializációnál csak két tantárgy tartalmaz konkrét műveleti felkészítést. Ezek a tantárgyak a képzés utolsó két félévében szerepelnek. A Fegyverzettechnikai biztosítás H I című tantárgy főként logisztikai alapot tartalmaz, ami nélkülözhetetlen egy logisztikai képzésben, azonban felülvizsgálatra érdemes az a tény, hogy egy logisztikai szakterületnél jó helyen van-e a hatodik félévben a logisztikai támogatás alapjainak oktatása? Ezt nyilvánvalóan célszerű lenne korábban megkezdni, de a mérnöki alapot miatt korábban erre nincs idő a tantervben.

A fegyverzettechnikai tisztek képzése során az utolsó félévben történik a lövésszázlóalj műveletei és azok szakági biztosításának oktatása. Ha azonban megnézzük a Fegyver-

HADTUDOMÁNYI SZEMLE

2015. VIII. évfolyam 1. szám

zettechnikai biztosítás H II című tantárgy tartalmát szembevetve, hogy még ezen belül is több olyan ismeretkör szerepel, amelyek nem nevezhetők egyértelműen műveleti felkészítésnek. Ilyen pl. a selejtítés, a káreljárás és a kiképzési lőszerellátás. A tantárgy tartalmazza a béketámogató műveletek logisztikai támogatásának sajátosságait is.

Megállapítható, hogy a konkrét műveleti felkészítés a haditechnikai szakirány specializációin belül sem egységes. A Magyar Honvédségben már évtizedek óta működik a logisztikai támogatás integrált ágazati rendszere, azonban a szakterületek képzésében ez még nem jelenik meg megfelelő súllyal. A fegyverzettechnikai specializáción ugyan csak két félévben oktatnak szakmai műveleti ismereteket, azonban az ismeretek óraszámá meg egyezik a páncélos- és gépjármű-technikai specializáció óraszámáival. A kreditek tekintetében minimális – összesen egy kreditnyi – az eltérés. A két modult vizsgálva a legszembevetőbb és nem is igazán érthető eltérés, hogy az egyik megáll a zászlóalj szintjén, a másik pedig a dandárral kapcsolatos ismereteket tartalmazza. Ha megnézzük a csapatélet realitáit, akkor azt látjuk, hogy a fiatal logisztikai tisztek az alegység szintjéről nagyon gyorsan a dandár szinten vagy esetleg egy központi logisztikai támogatást folytató szervezetenél találják magukat. Az erre való felkészítés céljára jelenleg tanfolyami felkészítés nem létezik és az új tanfolyami rendszer tartalmi követelményei sem ismertek, tehát a logisztikai alapképzésnek ezt az igényt is ki kell elégítenie.

Ugyan egy szakról és logisztikai tisztképzésről beszélünk, azonban szembevetve a felvételbeli különbség a haditechnikai szakirány specializációi és a közlekedési specializáció műveleti felkészítési része között. A közlekedési honvéd tisztjelöltek eleve 180 tanóra helyett 210 tanóraban és 15 kreditértékben hallgatják műveleti felkészítéssel kapcsolatos ismereteket. A közlekedési képzésnél is a mérnöki alapozás miatt szintén az utolsó három félévre marad a szakmai műveleti felkészítés. A Szakharcászat I-III tantárgyak egymásra épülnek és a logisztikai szemléletmód kialakítására töreksznek. A műveleti logisztikai támogatás oktatása az ötödik félévben az alapoktól indul, majd a hatodik szemeszterben következnek a zászlóalj, a hetedikben pedig a dandár szintű műveleti ismeretek. Természetesen a dandár szintű ismereteken nem azt kell érteni, hogy a hadnagyok képesek egy dandár logisztikai támogatásának vezetésére, azonban arra mindenképpen felkészültek, hogy a dandár szakterületüknek megfelelő támogatását megtervezzék, megszervezzék és végrehajtsák.

A Had- és biztonságtechnikai mérnök alapképzési szak általam elemzett három logisztikai specializációja a műveleti felkészítés tekintetében számos hasonlóságot mutat, de megítélésem szerint a szükségesnél nagyobbak az eltérések, amit ezen szakterületek logisztikai tisztjeinek előmenetele és várható feladatrendszere nem indokol. Mindhárom területen hiányzik a műveleti felkészítés gyakorlati jellege, amit célszerű lenne a zászlóalj kurzust követően külön tantárgyként betervezni. Alapvető és ma már nem is tolerálható hiányosság, hogy a béketámogató műveletek logisztikai támogatása nem jelenik meg önálló tantárgyként és angol nyelven még egy-egy témakör oktatása sem folyik, ami ma már a műveleti felkészítésnél alapvető követelmény. A számok tükrében úgy tűnhet, hogy a műveleti ismeretek nem kapnak megfelelő hangsúlyt, azonban ezen tantárgyak mindegyike

HADTUDOMÁNYI SZEMLE

2015. VIII. évfolyam 1. szám

egyben záróvizsga tantárgy is, ami azt igazolja, hogy a tantervi korlátok ellenére, a képzés vezetői kiemelten fontossággal kezelik a felkészítésnek ezt a részét. Ha a kifutó logisztikai tisztképzéseket vizsgáljuk, akkor mindenképpen foglalkozni kell a Katonai gazdálkodási alapképzési szak, hadtáp specializációjával. Ezen a szakon nem mérnök-, hanem közgazdász képzés folyik, ami miatt a Had- és biztonságtechnikai mérnök alapképzési szakhoz képest jelentős különbségeket figyelhetünk meg. A szak nem a műszaki, hanem a közgazgatási, rendészeti és katonai képzési területhez tartozik, így a közgazdászképzés ellenére, a logisztikai tisztképzés ezen területén lényegesen nagyobb mozgástér biztosított a katonai szakmai felkészítés számára, mint a hadmérnöki szakon.

A szak Képzési Kimeneti Követelményei egyértelműen tartalmazzák a műveleti felkészítés során elérendő célokat:

„7.1. A képzés célja olyan közgazdász tisztek képzése, akik a képzés során elsajátított közgazdasági, alkalmazott gazdaságtudományi, módszertani és hadtudományi ismereteik birtokában – a választott szakiránynak megfelelően – a hazai, nemzetközi és szövetségi műveletekben képesek:

- költségvetési szerveknél a különböző gazdasági folyamatok tervezésére, szervezésére, irányítására, elemzésére, értékelésére;
- a Magyar Honvédség, nemzetbiztonsági szolgálatok és rendvédelmi szervek a pénzügyi, számviteli, gazdálkodási, nyilvántartási, elemzési, ellenőrzési feladatainak önálló elvégzésére;
- továbbá az elsajátított általános és specifikus katonai pénzügyi, gazdálkodási, vezetői ismereteik és gyakorlati készségeik felhasználásával a gazdálkodás és ellátás feladatainak tervezésére, szervezésére, elemzésére és irányítására;
- a szakalegységek alaprendeltetéséből fakadó feladatai végrehajtásának vezetésére a békeidőszaki honvédelmi, a békétámogató, valamint háborús tevékenységekben.”⁸

A műveleti felkészítés ezen a szakon is tartalmazza a Harcászat I és a Katonai műveletek alapjai tantárgyakat, amelyek a tantervben az első és a második félévben szerepelnek 45 és 15 tanóránban, három és két kredittel. A logisztikai műveleti felkészítés a Had- és biztonságtechnikai mérnök szakon ismertetett ötödik és hatodik félévhez képest már a második szemeszterben megkezdődik (3. számú táblázat).

A hadtáp specializáció műveleti felkészítést szolgáló tantárgyainál a mérnöki szakirányokhoz képest lényegesen magasabb óraszámokat látunk. A 180 illetve 210 órákhoz képest a hadtápos honvéd tisztjelöltek 315 órában tanulják a logisztikai műveleti ismereteket. Anélkül, hogy a tantárgyak részletes tartalmi vizsgálatát elvégeznénk, érdemes megvizsgálni azok egymásra épülésének logikáját.

⁸ 1/2015. (I. 14.) MvM rendelet A közgazgatási, a rendészeti, a katonai, a nemzetbiztonsági, valamint a nemzetközi és európai közszolgálati felsőoktatás alap- és mesterképzési szakjainak meghatározásáról, e szakok képzési és kimeneti követelményeiről, valamint az alapképzés képzési ágairól, Magyar Közlöny, 2015. évi 1. szám, 21. o.

HADTUDOMÁNYI SZEMLE

2015. VIII. évfolyam 1. szám

A honvéd tisztjelöltek már nagyon korán, a második félévben megismerik a NATO, az EU és az MH logisztikai támogatásának alapelveit. A harmadik és a negyedik szemeszterben hallgatják a zászlóalj kurzust, aminek az elméleti része kollokviummal zárul, majd következik egy 30 tanórás gyakorlati tantárgy, melynek során terepen, térképen kidolgozva egy zászlóalj szintű szakharcászati feladat levezetésére kerül sor. Ugyanezt a logikát követi a következő két félév, a dandár kurzus is azzal a különbséggel, hogy a gyakorlati félév során már megkezdődik a nemzetközi gyakorlatra való felkészítés, a NATO logisztikai programrendszerek oktatása, továbbá a MARS Szimulációs Rendszeren levezetett szakharcászati foglalkozásokon keresztül megismerik az MH-ban alkalmazott szimulációs gyakorlati lehetőségeket.

A Katonai gazdálkodási alapképzési szakon évtizedes múltra tekint vissza az angol nyelvű békeműveleti felkészítés. Ezt készíti elő, hogy a Logisztikai támogatás alapjai című tantárgyban magas óraszámokban szerepelnek a NATO és EU logisztikai ismeretek, amelyek elsajátításhoz angol nyelvű szakirodalom feldolgozása is szükséges.

<i>Specializáció</i>	<i>Tantárgy</i>	<i>Óraszám</i>	<i>Kredit</i>	<i>Félév</i>
Hadtáp	Logisztikai támogatás alapjai	30	2	2
	Az összefegyvernemi zászlóalj műveleteinek logisztikai támogatása I	30	2	3
	Az összefegyvernemi zászlóalj műveleteinek logisztikai támogatása II	30	2	4
	Békefenntartói eljárások (MH BTKK-ban, angol nyelven)	30	2	4
	Az összefegyvernemi dandár műveleteinek logisztikai támogatása-G	60	4	5
	Az összefegyvernemi dandár műveleteinek hadtápbiztosítása	60	5	6
	Béketámogató műveletek logisztikai támogatása (FOURLOG Nemzetközi Logisztikai Kiképzés), angol nyelven)	75	5	7
Összesen		315	22	6

3. számú táblázat: A Katonai gazdálkodási alapképzési szak, hadtáp specializáció műveleti felkészítéssel foglalkozó tantárgyai (saját szerkesztés)

HADTUDOMÁNYI SZEMLE

2015. VIII. évfolyam 1. szám

A tisztképzés 2011-es átalakítása során kiemelten fontos igényként merült fel a katonai tantárgyak címének pontosítása, és a gyakorlati felkészítés erősítése. A Katonai gazdálkodási szakon ekkor már évek óta működött egy angol nyelvű nemzetközi logisztikai képzési program, amely egy béketámogató művelet logisztikai támogatásának kérdéseit dolgozta fel. A tantervben ez mindig az utolsó félévben szerepelt, így az elméleti ismereteken túl nem volt semmilyen előzménye. A honvéd tisztjelöltek azonnal egy többnemzeti környezetben, angol nyelven szembesültek a logisztikai támogatás szakfeladataival. Ez önmagában nem jelentett problémát, de egy sor olyan missziós ismeret hiányzott, amire a valóságban nagy szükség lehet.

Megoldásként mutatkozott, hogy az MH Béketámogató Kiképző Központjában (továbbiakban MH BTKK) történjék meg egy békeműveleti alapfelkészítés, amelynek programja az ENSZ megfigyelői tanfolyam anyagára épül. Ezzel sikerült elérni, hogy a honvéd tisztjelöltek a FOURLOG Nemzetközi Logisztikai Kiképzés előtt egy évvel elsajátíthatták azokat az alapismereteket, amelyekre egy konkrét missziós felkészítés épülhet. Különösen fontos cél volt, hogy a szükséges angol szaknyelvi készségek is alakuljanak ki, mivel e nélkül a FOURLOG magas szintű végrehajtása lehetetlen lenne. Az sem elhanyagolható szempont, hogy a szolnoki felkészítés során a honvéd tisztjelöltek megismerhetik azt a környezetet, amelyben a missziós felkészítések történnek. Külön ki kell emelni azt a tényt, hogy a professzionálisan előkészített és levezetett foglalkozások során a legfrissebb missziós tapasztalatok megismerésére is mód van.

A 2. és a 3. számú táblázatok összehasonlítása alapján megállapítható, hogy a műveleti felkészítés a Katonai gazdálkodási alapképzési szakon jóval felülmúlta a Had- és biztonságtechnikai mérnök alapképzési szak lehetőségeit. A 15 kreditnyi tananyaggal szemben 22 kredit, a 210 órával szemben pedig 315 óra áll, ami egyértelmű növekedést jelent. Az új logisztikai alapképzési szakon ezt az ellentmondást kellett feloldani, oly módon, hogy a szakmai alapok is megmaradjanak.

MŰVELETI FELKÉSZÍTÉS KONCEPCIÓJA A KATONAI LOGISZTIKA ALAPKÉPZÉSI SZAKON

A tisztképzés új alapképzési szakjai kialakításánál talán a legnehezebb helyzetben a logisztikusok voltak, mivel itt olyan képzéseket kellett összehozni, amelyek mindig külön folytak és teljesen más alapozást igényeltek (mérnöki, közgazdasági). A feladatszabások egyértelműek voltak, azonban ahogyan azt már korábban kifejtettem, az összhang megteremtése mindig az oktatást szervező vezető oktatók felelőssége. Az is nyilvánvalóvá vált, hogy a sok évvel ezelőtti szakági képzéshez nem lehet visszatérni, hanem egy még inkább integráltabb logisztikai szemléletű tantervet kell kialakítani. A Katonai logisztika alapképzési szak három specializációból áll: hadtáp, haditechnikai és katonai közlekedési. A katonai szakmai igényeknek megfelelően haditechnikai specializációt még tovább bontottuk egy páncélos- és gépjármű-technikai, valamint egy fegyverzettechnikai modulra. Az új tisztképzés számos új elemet tartalmaz (pl. közszolgálati életpályára való felkészítés), azonban

HADTUDOMÁNYI SZEMLE

2015. VIII. évfolyam 1. szám

ebben az írásban csupán a műveleti felkészítés kérdéseivel foglalkozom. A Képzési Kimeneti Követelmények a képzés céljaként a következőket határozzák meg:

„A képzés célja: A Magyar Honvédség számára olyan, harcászati szintű katonai logisztikai vezetők (honvédtisztek) képzése, akik a megszerzett általános- és speciális katonai ismeretek birtokában képesek a logisztikai szaklegységek vezetésére, harcászati szintű logisztikai támogatási (anyagellátási, közlekedési és fenntartási) folyamatok tervezésére, szervezésére, irányítására és ellenőrzésére, nemzeti és többnemzeti környezetben, békeidőszakban, válságkezelő, katasztrófa-elhárítási, béketámogatási és háborús műveletekben egyaránt. Mindezekben túl kellő mélységű elméleti ismeretekkel rendelkeznek, a továbbképző tanfolyamok ismeretanyagával kiegészítve a képzés második ciklusban történő folytatásához. A képzés egésze felkészít a közszolgálati életpályára.”⁹ A követelmények meghatározásánál egyértelműen megjelenik, hogy a katonai műveletek minden fajtáját ismerni kell és annak szakmai feladatai végrehajtására is készen kell állni. Ez a tanterv kidolgozói számára azt jelentette, hogy az egyes specializációk és modulok között a műveleti felkészítés terén nem lehet jelentős eltérés. Az új szak kialakításánál azonban a képzési program ezen részénél még csak részben sikerült egységes tantervet készíteni.

A Katonai logisztika alapképzési szak tantervében, a logisztikai műveleti felkészítést megelőzik a kötelező vezetői alapismeretek között szereplő Harcászat és katonai műveletek elmélete és gyakorlata I-II, továbbá a Közszolgálati alapismeretekhez tartozó Hadelmélet és katonai műveletek tantárgyak. A Harcászat és katonai műveletek I-II tantárgyak a katonai műveletek felosztását, az összefegyvernemi harc, a harci támogatás és a harci kiszolgáló támogatás alapjait, a raj és szakasz alkalmazásának elveit, a parancsnoki munka alapjait, valamint a légi erő alkalmazásának elveit a szárazföldi csapatok támogatása során tartalmazzák. A Hadelmélet és katonai műveletek című tantárgy átfogó képet ad a biztonság katonai szegmenséről, a társadalom és a hadügy kapcsolatáról, valamint korunk hadviseléséről. Ezeknek a tantárgyaknak az oktatására a második és a harmadik szemeszterben kerül sor.

A tantervben a műveleti logisztikai tantárgyak a negyedik szemeszterben kezdődnek (4. számú táblázat).

<i>Specializáció, modul</i>	<i>Tantárgy</i>	<i>Óraszám</i>	<i>Kredit</i>	<i>Félév</i>
Szakmai törzsanyagban minden specializáción	Logisztikai támogatás alapjai	35	3	4
	Békefenntartói ismeretek	35	3	4
	Lövészászlóalj műveleteinek logisztikai támogatása I	35	3	5

⁹ 1/2015. (I. 14.) MvM rendelet A közigazgatási, a rendészeti, a katonai, a nemzetbiztonsági, valamint a nemzetközi és európai közszolgálati felsőoktatás alap- és mesterképzési szakjainak meghatározásáról, e szakok képzési és kimeneti követelményeiről, valamint az alapképzés képzési ágairól, Magyar Közlöny, 2015. évi 1. szám, 26. o.

HADTUDOMÁNYI SZEMLE

2015. VIII. évfolyam 1. szám

	Lövészszázlőalj műveleteinek logisztikai támogatása II	35	3	6
	Lövészdandár logisztikai támogatásának alapjai	45	4	7
Összesen		185	16	4
Haditechnikai specializáció, páncélos- és gépjármű-technikai modul	Katonai műveletek páncélos- és gépjármű-technikai biztosítása	60	4	8
Összesen		60	4	1
Haditechnikai specializáció, fegyverzettechnikai modul	Katonai műveletek fegyverzettechnikai biztosítása I	60	5	7
	Katonai műveletek fegyverzettechnikai biztosítása II	60	6	8
Összesen		120	11	2
Katonai közlekedési specializáció	Közlekedési-szállító alegységek műveleti alkalmazása I	50	4	7
	Közlekedési-szállító alegységek műveleti alkalmazása II	60	5	8
Összesen		110	9	2
Hadtáp specializáció	Hadtáp szakharcászat I	30	3	6
	Hadtáp szakharcászat II	25	2	7
	Béketámogató műveletek logisztikai támogatása (FOURLOG Többnemzeti Logisztikai Kiképzés)	60	4	8
	Katonai logisztikai informatikai modulok	30	3	8
Összesen		145	12	3

4. számú táblázat: Műveleti felkészítés a Katonai logisztika alapképzési szakon (saját szerkesztés)

A honvéd tisztjelöltek először a Logisztikai támogatás alapjai tantárgy keretében megismerkednek a katonai logisztika alapelveivel a NATO-ban, az EU-ban és a Magyar Honvédségben. A tantárgy célja hogy a honvéd tisztjelöltek a korábban elsajátított civil logisztikai ismeretek után tanulják meg a logisztikai támogatás hazai és nemzetközi eljárásait, elveit, a műveleti logisztikai támogatás felépítésének elvi rendszerét. Az alapok elsajátítá-

HADTUDOMÁNYI SZEMLE

2015. VIII. évfolyam 1. szám

sának eredményességét kollokvium keretében kérjük számon. A műveleti logisztikai felkészítés következő blokkja a két zászlóalj kurzus, melyek közül az első a lövészzászlóalj alkalmazásának és a tevékenységek logisztikai támogatásának alapjait, a második egy zászlóalj szintű szakharcászati feladat keretében a logisztikai alegység-parancsnoki feladatok kidolgozását és begyakorlását tartalmazza. Ennek során történik a törzsmunka alapjainak a begyakorlása is. Az elméleti kurzus kollokviummal, a gyakorlati félév pedig gyakorlati jeggyel zárul.

A szak logisztikus honvéd tisztjelöltjeinek egységes felkészítése érdekében a hetedik félévben, valamennyi specializáción sor kerül egy kollokviummal záruló dandár kurzus oktatására.

A cél az, hogy a honvéd tisztjelölteknek legyen rálátásuk a lövészdandár műveleteire és azok logisztikai támogatásának rendszerére. Ezt a logisztikai tisztképzésben az indokolja, hogy a fiatal tisztek a valóságban nagyon gyorsan szembesülhetnek olyan feladatokkal, amikor dandár szintű ellátást, támogatást kell szervezniük.

A Katonai Logisztika alapképzési szak Képzési Kimeneti Követelményeiben a képzés céljai meghatározásánál azt olvashatjuk, hogy „... hazai, nemzetközi és szövetségi műveletekben képesek...”. Ez a megfogalmazás az új szak kidolgozóira számára azt jelentette, hogy a műveleti felkészítés során angol nyelven és lehetőleg többnemzeti környezetben kell az oktatást végrehajtani.

A logisztikai tisztképzés ebből a szempontból szerencsés helyzetben volt, mert a Katonai gazdálkodási szakon már sok éve sikeresen folyik a nemzetközi feladatokra felkészítő tantárgyak oktatása. Az eddigi tapasztalatok alapján az új szak tantervébe is bekerült a negyedik félévbe, tehát minden specializáció részére az MH BTKK-ban végrehajtott Békefenntartói ismeretek című tantárgy. A hadtáp specializáció megtartotta a nyolcadik félévben a Béketámogató műveletek logisztikai támogatása című tantárgyat, ami nem más, mint a FOURLOG Nemzetközi Logisztikai Gyakorlat. Ez a tantárgy a többi specializáció programjában nem szerepel, de a Katonai Logisztikai Intézet vezető oktatói úgy döntöttek, hogy ezt a nemzetközi felkészítést minden logisztikus honvéd tisztjelölt számára biztosítani kell, ezért a szükséges óraszámok más tantárgyak terhére rendelkezésre fognak állni.

A hadtáp specializáción a képzés gyakorlatiasabbá tétele érdekében még két félévben Hadtáp szakharcászat I és II tantárgyak oktatására kerül sor. Mindkét tantárgy egyhetes, terepen végrehajtott foglalkozásokat foglal magában, amelyek közül az első a lövészzászlóalj funkcionális logisztikai harcrendi elemeinek telepítését, szállítási, ellátási feladatok végrehajtását, a települési körlet szemrevételezését, az alegységek elhelyezésének megtervezését és az őrzésvédelem megszervezését, a második a közúti szállítások előkészítését, szállítóoszlopok vezetését, az oszlop fedező-biztosításának megszervezését, ellenséges behatások elhárítását, a töltősor telepítését, továbbá a harcból kivont alegységek komplex feltöltését tartalmazza. Ez a két tantárgy a hatodik és a hetedik félévben biztosítja az ellátó alegység-parancsnoki feladatok gyakorlati elsajátítását terepen. A szakharcászati foglalkozások előkészítése természetesen nagyon pontos, előrelátó tervezést igényel,

HADTUDOMÁNYI SZEMLE

2015. VIII. évfolyam 1. szám

mivel ezeket csak úgy lehet végrehajtani, ha a felkészítés valamilyen alakulat gyakorlatára épül.

Az előzőekben leírtak alapján megállapítható, hogy az új logisztikai alapképzésben a műveleti felkészítés túlnyomórészt egységes rendszerben történik. A Tisztképzés Innovációja 2014-ben lehetővé tette, hogy a csapatokkal és a szakterületek vezetőivel áttekintsük hol tart a 3-4. félévben járó tisztképzés, milyen korrekciókra lehet szükség. A szakmai gyakorlatok számának növeléséről nem kívánok szólni, mert az az egész tisztképzésre vonatkozó egységes követelményként értendő. A tantervi korrekció lehetősége azonban esélyt adott arra, hogy továbblépjünk az integrált logisztikai műveleti felkészítés terén. A logisztikai tanszékek ennek érdekében megkezdték a tanterv felülvizsgálatát. Azt a célt tűztük ki magunk elé, hogy valamennyi specializáción egységesen jelenjék meg a szakharcászati felkészítés. A hadtáp specializáción futó gyakorlati kurzusokat ki kell egészíteni a többi specializáció szakmai tartalmával és így lehetőség lenne arra, hogy egy-egy teljes logisztikus évfolyam hajtson végre terepen, tancsapattal, valamint a szükséges szaktechnikai eszközökkel szakharcászati felkészítést. További integrációs lépésként kezeljük, hogy a többnemzeti felkészítés (FOURLOG) jelenjen meg minden specializáción önálló tantárgyként. Ha mindezeket a feladatokat a tantervbe beépítjük és végrehajtjuk, akkor elérjük azt a célt, hogy a Katonai Logisztikai Intézetnél végzett minden fiatal tiszt műveleti szempontból azonos felkészültséggel rendelkezik. Ezzel sikerülhet végre felszámolni azt a még mindig meglévő különbséget, ami a logisztikai szakmák között e téren fellelhető. A megrendelői elvárásoknak megfelelően folyamatosan növeltük a műveleti felkészítés óraszámait. Ezt a folyamatot az 5. számú táblázat szemlélteti.

<i>SPECIALIZÁCIÓ VAGY MODUL/SZAK</i>	<i>HAD- ÉS BIZTONSÁG- TECHNIKAI MÉRNÖK</i>	<i>KATONAI GAZDÁL- KODÁSI</i>	<i>KATONAI LO- GISZTIKA</i>
Páncélos- és gépjármű- technikai	180		245
Fegyverzettechnikai	180		305
Közlekedési	210		295
Hadtáp		315	330

5. számú táblázat: A műveleti felkészítés óraszámainak változása a logisztikai alapképzésekben (saját szerkesztés)

ÖSSZEZÉS

A magyar tisztképzés 2011-ben végrehajtott átalakítása során új súlypontok kialakítására került sor. A korábbi szakmai specialistáról a hangsúly átkerült a szakmai vezetőre, alegység-parancsnokra. Ezt a feladatot úgy kellett végrehajtani, hogy a logisztikai szakembereknél a katonai szakmai felkészültség ne csökkenjen. A műveleti logisztikai felkészítés erősítése és ezen terület gyakorlatiasabbá tétele régi elvárás. Az integrált logisztikai vezetőképesség során erre a területre kiemelt figyelem irányul, amit a megrendelői igényeken túl az is

HADTUDOMÁNYI SZEMLE

2015. VIII. évfolyam 1. szám

inspirál, hogy a volt hallgatóink pályájuk kezdetén azonnal egy többnemzeti műveleti környezetben találják magukat.

A háborús és a békeműveleti felkészítés érdekében jelentős mértékben átalakult a tantárgyak struktúrája és nagyobb súlyt kapott az angol nyelvű műveleti felkészítés. Az összefegyvernemi harcászati és a harc logisztikai támogatásával kapcsolatos korábbi elméleti tananyag kiegészül az évfolyam szintű, terepen végrehajtott egyhetes szakharcászati foglalkozásokkal, amelyeket vagy a tanulmányokat támogató alegységgel vagy egy adott csapattal - ahol éppen hasonló felkészítés vagy szinten tartás folyik - hajthatunk végre. A Tisztképzés Innovációja következtében kialakult gyakorlatok alapvetően az általános katonai felkészítést szolgálják. A katonai logisztikai tisztképzés tantervében olyan változtatásokat hajtottunk végre és tervezünk, amelyek logisztikai szakmai szempontból ezekhez a követelményekhez igazodnak.

Kulcsszavak: logisztikai tisztképzés, műveleti felkészítés, műveleti környezet, műveleti követelmények, békeműveleti felkészítés

Keywords: logistic officers training, operational preparation, operational environment, operational requirements, preparation for peace support operations

FELHASZNÁLT IRODALOM

1. Magyar Közlöny, 2011. évi 43. szám, Budapest, 10678. old., <http://www.kozlonyok.hu/nkonline/mkpdf/hiteles/mk11043.pdf> (2015. 02. 11.)
2. Tantárgyprogram a Hadtáp szak számára, Zalka Máté Katonai Műszaki Főiskola, Budapest, 1973, Nyt. szám: 36/1492, 77. o.
3. Hautzinger Gyula: A katonai gazdasztiszt-képzés, Honvéd Tudósok 14., Magyar Honvédség Humán Szolgáltató Központ, Budapest, 1996, 17. o.
4. 15/2006. (IV. 3.) OM rendelet az alap- és mesterképzési szakok képzési és kimeneti követelményeiről, http://jogszabalykereso.mhk.hu/cgi_bin/njt_doc.cgi?docid=101032 (2015.03.03.)
5. 1/2015. (I. 14.) MvM rendelet A közigazgatási, a rendészeti, a katonai, a nemzetbiztonsági, valamint a nemzetközi és európai közszolgálati felsőoktatás alap- és mesterképzési szakjainak meghatározásáról, e szakok képzési és kimeneti követelményeiről, valamint az alapképzés képzési ágairól, Magyar Közlöny, 2015. évi 1. szám, 21. o.

DR. RÉVAI TAMÁS

Kiütéses hagymáz előfordulása világháborúk során Occurance Oftyphus Exanthematicus in WW1 and WW2

Absztrakt

A kiütéses hagymáz (typhus) kórokozója a Rickettsia prowazekii, amely az emberre a ruhákon élő, rossz higiénés körülményekkel összefüggést mutató ruhatetű (Pediculus humanus corporis) közvetítésével terjed. A tetű viszi át a fertőzést az egyik emberről a másik emberre.

A kiütéses hagymáz gyakori előfordulása szoros kapcsolatba hozható a világháború okozta szegénységgel. A szerző munkájában áttekinti a kiütéses hagymáz kezelési lehetőségeit is.

Abstract

Typhus exanthematicus is caused by a bacteria called Rickettsia prowazekii, which spreads by lice ((Pediculus humanus corporis) living in clothes of humans where hygiene is poor. Typhus spreads by lice from humans to humans, and its occurrence is in close relationship with poverty caused by world war. The author gives also an overview of the treatment possibility of thyphus exanthematicus.

BEVEZETÉS

A kiütéses hagymáz (typhus) inkubációs ideje 7 nap. A betegség hirtelen kezdődik súlyos fejfájással, gyorsan felszökő lázzal, levertséggel és gyakran izomfájdalom kíséri. A kiütés általában az 5. lázas napon jelentkezik. Kezdetben a maculosus jellegű, és a hónaljárokából a végtagokra és a törzsre terjedő összefolyó képet mutat. Jellemző a fénykerülés, szemfájdalom, valamint a kötőhártya-belövelltség. Kezeletlen esetekben halálos kimenetelű is lehet, illetve több szerv érintettsége is felléphet. Az ujjak üszkösödése és idegrendszeri tünetek is kísérhetik. A Brill-Zinsser-betegség a kiütéses hagymázra emlékeztet. [1]

Az I. világháborúban a katonáknál a fertőzések 80%-a a mögöttes országrészekben szabadság, bevonulás, menetek során, 20%-a a hadtáp és hadműveleti területen történt. A megbetegedések, járványok kitörésének szimbiózisában vizsgálható az ellátás és a higiénia helyzete. Az I. világháborúban – főleg a kezdeti időszakban – kevés volt a bakteriológiai állomás és járványkórház, és szakszemélyzet, képzett higiénikus. [2] Tervszerűtlen volt az egészségügyi személyzet mellett a betegek izolálása és elosztása is. Gyakran együtt feküdtek a betegek, sebesültek és a fertőző betegek. Feltűnő volt a kórházhiány is, amin csak a későbbiekben a barakk kórházak létesítésével lehetett javítani. [2]

HADTUDOMÁNYI SZEMLE

2015. VIII. évfolyam 1. szám

Érdekes, hogy Oroszország és Lengyelország a kiütéses hagymáz szempontjából békeidőben is endémiás volt, és ezért ezek a betegségek a háború során gyorsan fellobbantak és nagymértékben elterjedtek. Jellemző az is, hogy a háborút követő összeomlás és demobilizáció során a hátszágban is tovább „éltek”. A kiütéses hagymáz elterjedéséhez nagymértékben a rossz táplálkozás is hozzájárult, mivel a kezdeti 3000-4000 kalória átlagban a felére csökkent! A fogolytáborokban is a hiányos étellemezés vezetett a kiütéses tífusz terjedéséhez, és ehhez a megerőltetés, a hideg, az eső, valamint a rossz higiénés viszonyok is hozzájárultak [2].

A fertőzésekre való fogékonyság egyénenként is eltérő lehet, például a kiütéses hagymáz inkább a fiatal korosztályoknál gyakoribb. Az I. világháború egyik fő ragályát a kiütéses tífusz jelentette. Az újabb adatok szerint a kiütéses hagymáz a *Rickettsia prowazekii* által okozott fertőzés következménye. A baktérium a ruhatetű parazitája, és terjedésének kedveznek az éhínség, háború és túlszűfoaltság. A subclinicus, vagy klinikailag nyilvánvaló typhus fertőzésből gyógyuló személyben a *R. prowazekii* a nyirokszövetben tovább élhet. Évekkel később, fertőzött tetű-expositió nélkül, a betegség recidívája jöhet létre (Brill-betegség).

A diagnózis specifikus antitestek kimutatásával állítható fel: complement-kötési reakció, immunfluoreszcens technika, microagglutinatio. A tojáson tenyésztett inaktivált *R. prowazekii*-t tartalmazó vaccinákkal végzett immunisatio segíthet a védekezésben. Terápiás szempontból tetracyclin hydrochlorid (napi 25 mg/kg négy részre osztva) vagy chloramphenicol (napi 50-100 mg/kg négy részre osztva) 4-10 napi történő adásából áll.¹

		Orosz hadszíntéren	Balkán hadszíntéren	Olasz hadszíntéren
Mozgósítástól 1914 végéig	kolera	5 638	271	n.a.
	hasi hagymáz	794	206	n.a.
	kiütéses hagymáz	2	416	n.a.
	vérhas	1 767	416	n.a.
Mozgósítástól 1915 végéig	kolera	7 491	2 306	629
	hasi hagymáz	10 555	4 275	1 378
	kiütéses hagymáz	188	185	30
	vérhas	4 861	947	198
Mindösszesen		31 296	9 022	2 235

1. táblázat: Járványos betegségben meghaltak 1915 végéig
(Forrás: Magyar Katonai Szemle 2. szám VII. évfolyam. 1937. 173.p. [2-3].)

¹ Raoult D, Ndihokubwayo JB, Tissot-Dupont H, Roux V, Faugere B, Abegbinni R, Birtles RJ. Outbreak of epidemic typhus associated with trench fever in Burundi. Lancet. 1998 Aug 1; 352 (9125): p. 353-8.

HADTUDOMÁNYI SZEMLE

2015. VIII. évfolyam 1. szám

A kiütéses hagymáz – négy fő háborús fertőzés közül – a legkisebb számú betegséget okozta. A fertőzés 1914 közepén 3-4 héttel a hadműveletek megindulását követően jelentkezett.

Az első haláleseteket a cs. és kir. hadsereg főparancsnokság vezetőorvosa 1914. december 26-án jelentette. Az 1. táblázatban feltüntetett adatokból következik, hogy a kiütéses hagymázban 1915-ben meghaltak száma mindössze 403 fő volt!

Az 1915 évi kiütéses hagymáz grafikonjából jól látható, hogy az olasz hadszíntéren, állandósult hadműveleti helyzetben a megbetegedés minimális volt, azonban a balkáni hadszíntéren 1915 januárjában hirtelen fellobbanó járvány keletkezett, amely március végén érte el a maximumot. [2-4]

Az orosz hadszíntéren a kiütéses hagymázbeteggek napi betegállománya 1915. áprilistól kezdődően az év végéig napi 90-100 fő körül mozgott, és ezen belül áprilistól júliusig, valamint novemberben a kifejezettebb járványok növelték a fertőzési mutatókat. A fertőzések hátterében a gorlicei csatát követő időszak hadműveleti tevékenységek szerepelnek, tehát a Kárpátok és Galícia azon területei, amelyeket az orosz csapatok hosszas otlétük alatt kiütéses hagymáz fertőzést kaptak [2-4].

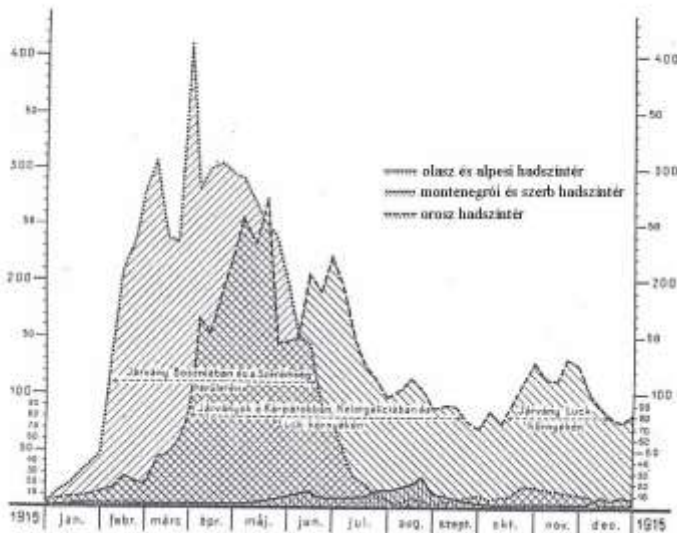

1. ábra A kiütéses hagymáz megbetegedések 1915-ben, a hadszínterek szerint
Az X tengelyen hónapok láthatók.

HADTUDOMÁNYI SZEMLE

2015. VIII. évfolyam 1. szám

A kiütéses hagymáz, mely főleg az I. világháborúban jelentkezett, állandó kísérője volt a II. világháborúnak is. A betegek többnyire étvágytalanok voltak, hányingerük volt, és számos alkalommal hánytak is, gyakran köhögtek és veseelégtelenség, tüdőgyulladás is fellépett. [5] Egy nyugat-ukrajnai közel kétezres létszámú kiütéses hagymáz beteggyűjtő-tábor honvéderőse a fertőzés fellépését a környező falvakban is észlelte. [6, 9]

„Több dolgot jelent meg a múlt ősszel az oroszországi kiütéses hagymázzal, melyek mindegyike megjósolta annak a téli hónapokban nagymérvű emelkedését, de ilyen nagy járványra senki nem gondolt. Az előre gondolt téli állóharcok, bunkerélet csak lokális járványokat tételezett fel!” [6] A kiütéses hagymáz az úgy nevezett Tyif Ukrajnában 1933-ban lépett fel utoljára, azóta csak elvétve fordultak elő megbetegedések, és a járvány gyors elterjedését a lakosság túlszűfolt elszállásolásával hozták kapcsolatba. A betegek többsége lázas volt és étvágytalanságról, valamint elesettségről számolt be. A jelentésben szerepelt, hogy a zászlóaljorvos is lázas lett, és a tünetek a kiütéses hagymáz fennállását igazolták, és társult vesegyulladás illetve veseelégtelenség következtében meghalt [6].

Az 1. Magyar Királyi hadosztály vezető orvosa is heveny vesegyulladás fellépését jelentette, és a betegét a skole-i magyar tábori kórházba utalta be további kezelés céljából. [7] Az 1942/43. évi téli, oroszországi kiütéses hagymáz járványszerű elterjedésének hátterében a 2. magyar hadsereg gyors és nagyfokú átcsoportosítása is szerepelt. Ebben az időben az egész hadsereg egyszerre mozdult meg, és eredeti területének negyedére tömörült össze. Ezt megelőzően a katonák 500-550 km-es gyalogmenetet tettek meg a -30-42°C hidegben.

A katonák éjjeli szállást csak a piszkos, tetvekkel fertőzött házakban találtak. Az 5-8 m²-es házakban a háziakkal, sok helyen tehennel és kecskével együtt 8-15-en is összeszorultak. A napi nagy menetteljesítmények, az elfásultság, az extrém hidegtől való kimerültség, a súlyos folyadékhiány, és a tisztálkodási lehetőségek hiánya mind hozzájárultak a kiütéses hagymáz további terjedéséhez. [6] Tisztálkodásra sokszor idő, máskor alkalom, végül már szappan sem volt! Pihenőnapokon az alsóruhák kifőzésére, a felsők vasolására és orosz kemencékben történő „féregtelenítésére” került sor. A rendeletek betartása ellenére a kiütéses hagymáz járvány általánossá vált! [6]

Az átcsoportosítás előtti települési helyen 52 kiütéses hagymázos beteg közül 2 meghalt (kb. 4%). Az átcsoportosítás utáni települési helyen pedig a 412 kiütéses hagymázos beteg közül 36 meghalt (8,7%). Tehát az összes kiütéses hagymázos beteg közül (467 beteg) 38 meghalt (8%). [6]

A kiütéses járvány lefolyását tekintve a betegeket három csoportba osztották:

- 1) Az egész betegség enyhe influenzaszerű kórképként zajlott le, és tünetei között lázas állapot, fejfájás, étvágytalanság szerepelt. Érdekes megemlíteni, hogy a kiütések gyakran hiányoztak, és 6-10 nap alatt láztalanává váltak (betegek 10%-a).
- 2) A Weil-Félix reakció (ellenanyagok kimutatásáára szolgáló szerológiai eljárás [8] csak a lelátalanodás után vált pozitívvá. [6]

HADTUDOMÁNYI SZEMLE

2015. VIII. évfolyam 1. szám

Ezen csoportba a típusos alak került besorolásra, és ez az összes beteg 65%-át (305 beteget) jelentette. A 305 beteg közül 17 beteg (5%) meghalt. Tünetei közé hidegrázás, 10-12 napos magas láz, majd hirtelen leázatlanodás tartozott. A kiütések már a harmadik lázas napon megjelentek, majd lividekké váltak, és kezdetben ujjnyomásra eltűntek. A bevérzések helyén pigmentáltság látható. Nagyon jellemző a kiütéses typhusos nyelv, melynek közepe sárgás elszíneződésű sötétbarna, lepedékes. Jellemző még a nyelvnél látható nagyhullámú tremor (remegés) és főleg beszéd közben az ajkak remegése, és ennek következtében az akadozó beszéd is. [6] Gyakori panasz volt a székrekedés és az édességek elutasítása is. A Weil-Félix reactio általában a 6. napon válik pozitívvá, de előfordult, hogy csak a leázatlanodás után lett 1:1600-os hígításig pozitív. A betegek pulzusa szapora, elnyomható volt, gyakran mellkasi fájdalom, eszméletvesztés, halál is bekövetkezett! [6]

- 3) Ez a csoport jelenti a legsúlyosabb betegcsoportot, melynél már idegrendszeri izgalmi tünetek is előtérbe kerülnek. Jellemző a hallucinációk és napokig tartó eszméletlenség fellépése. Többek között még a gyakori öngyilkosság, agresszív magatartás, kettős látás, vizelet- és székletartási nehézségek is jellemzők voltak. Ezen csoport betegszáma 82 volt (az összbetegszám 20%-a), melyből 21 beteg (25,6%) meghalt! [6]

A védőoltással kapcsolatban fontos megemlíteni, hogy az 1943 február-április hónapban egy tábori járványkórházban 11 olyan kiütéses hagymáz fertőzött beteget ápoltak, akik megelőzően Weigl-féle védőoltást kaptak. Volt köztük olyan beteg is, aki ismételtén kapott védőoltást, a második sorozatból kapott két oltást és a harmadik oltás előtt lett beteg! A betegek a kijevei kórházak egészségügyi személyzetét alkották. A tünetek között fejfájás, borzongás, láz, valamint étvágytalanság is szerepelt és kiütések is megjelentek. A betegség lefolyása kedvező volt, azonban a betegeknél az általában 13 napig tartó lázas állapot és lépduzzanat is jellemző volt. [10]

GYÓGYKEZELÉSI LEHETŐSÉGEK

A betegek gyógykezelése tüneti volt: a beteg 4 napig napi 6 tableta sulfapyridint, a lázas szak alatt 2 óránként 0,10 g amidazophent, naponta háromszor 10 csepp adigan oldatot injectióban, valamint napi 40-120 ccm glucose-t, 5 ccm camphort, 5 ccm transpulmint, ampulla cardiaazol és sympatolt, eszméletlen beteg pedig infúziót kapott. [6]

Az átcsoportosítás előtti helyen szükség szerint transfúzió adása is megtörtént. A lázas betegek vizes borogatást, sevenaletta tablettát kaptak. A kezelés mellett nagy gondot fordítottak a megelőzésre, a teljes és ismételt tetűmentesítésre és az elkülönítésre is!

HADTUDOMÁNYI SZEMLE

2015. VIII. évfolyam 1. szám

A fertőtlenítő gépek és fégertelenítő kemencék működtetésével sikerült a kiütéses hagymáz járványt megszüntetni, mivel az április közepéig naponta 30-40 fertőzött beteg helyett húsvétól kezdve már csak 3-4 naponta egy beteg jelentkezett felvételle. [6]

ÖSSZEGZÉS

Az I. és II. világháborúban fellépő kiütéses hagymáz-járványok keletkezése két módon történt: egyrészt a fertőzések hadműveleti területre történő behurcolásával, másrészt az endémiás, otthonos területen folytatott hadműveletek során. A fertőzések terjedésében nagy szerepe volt a tábori higiénia hiányának, illetve elhanyagolásának, és a szoros együttélés a kontaktfertőzés lehetőségét jelentette. A kiütéses hagymáz csapatokhoz történő behurcolása többnyire a lakossággal való közvetlen érintkezés útján következett be. A fertőzések a világháborúk során elsősorban azokban az országokban/területeken terjedtek, ahol az egészségügyi helyzet/kultúra a mélyponton volt.

A népesség nyomora és szegénysége ezen a vidékeken, amelyet a háború tovább fokozott leírhatatlan, megdöbbentő volt!

Kulcsszavak: kiütéses tifusz, világháborúk, kezelés

Keywords: typhus exanthematicus, world wars, treatment

FELHASZNÁLT IRODALOM

- 1) Typhus exanthematicus. In Harrison .Belgyógyászati kézikönyv.Ricketssia fertőzések. 9.fejezet. 613.o. Medicina Könyvkiadó Rt.Budapest 2005.
- 2) Dr. Révai Tamás: Ellátási hiányosságok hatásai a funkcionális vesebetegségek kialakulására a Magyar Királyi Honvédségben 1941-1945. Doktori (PhD) értekezés. Zrínyi Miklós Nemzetvédelmi Egyetem. (2008).
- 3) Magyar Katonai Szemle 2. szám VII. évfolyam. 1937. 173.o.
- 4) Magyar Katonai Szemle 2. szám.147.o.
- 5) Petrilla Aladár dr: A kiütéses tifusz időszerű kérdései: Orvosképzés, XXXIII. Évf. 1943.
- 6) Kiss József: Adatok az 1942/43. évi téli oroszországi kiütéses hagymázjárványhoz. In: Honvédervos, 1943. május-június, XV. évf. 5.-6. szám, p. 120-123.
- 7) A M. Kir.hadosztály vezetőorvosának jelentése. HL.eln.12.osztály 2627. 1943. XI. 25.
- 8) Tífusz.. <http://hu.wikipedia.org/wiki/T%C3%ADfusz>. (letöltve:2015. 01.10.)
- 9) Okolicsányi – Kutyl Zoltán: Szélgjegyzetek a kiütéses hagymáz kórképéhez. In: Honvédervos, 1943. május - június, XV. évf. 5.-6. sz.
- 10) Gyöngyösi Mátyás: Védőoltottak kiütéses tifusza. Honvédervos. XV. évf. 5- 6. szám1943. május – június 123.o.

CSAPÓ LÁSZLÓ – PECZÖLI ÁKOS

Dél-afrikai biztonsági kihívások: bűnözés

South-African security challenges: criminality

Absztrakt

Szerzők célja jelen publikáció keretében bemutatni a Dél-afrikai Köztársaság biztonság kihívásai közül a jelenkori bűnözést, és annak immár évtizedes trendjeit.

A trendek közül részletesen bemutatásra kerül a szervezett bűnözés, az emberölés, szexuális erőszak, valamint az orvvadászat.

A publikáció kitér a rendőrség és a magánbiztonsági társaságok viszonyára és hatékonyságára is.

Abstract

Authors intend to introduce recent South African criminality as a security challenge and trends of a decade.

Detailed introduction presented on trends as organized crime, homicide, rape and poaching.

Recent publication also overviews relations of police and private security companies and their effectiveness.

BEVEZETÉS

A Dél-Afrikai Köztársaság, mint a világ élvonalába tartozó „rendszer-váltó ország” az elmúlt időszakban a 2010. évi futball-világbajnokság kapcsán kapott nagyobb figyelmet.

A hírek nagyobb része az okok feltárása nélkül a magas kriminalitási rátáról szólt, valamint az – a Brazíliában is szokványosnak tekintett – felkészülési problémákról szólt.

A pillanatképszerű tudósítások nem szóltak az ország 1994. óta elért eredményeiről és az ország előtt álló hosszú útról, valamint az ördögi körszerűen összefüggő kihívásokról, mint a gazdasági egyenlőtlenség, szociális ellátás állapota, az AIDS és járulékos szövődményei hatása, a népesség összetétele, az instabil államok (Zimbabwe) közelsége, valamint a jelen tanulmány vizsgálati tárgyát képező bűnözés.

Az afrikai kontinens legdélebbi területén fekvő ország olyan, mint a mesebeli királykisasszony; szépsége a végzete. Történelme folyamán területén megfordultak a portugálok, a

HADTUDOMÁNYI SZEMLE

2015. VIII. évfolyam 1. szám

hollandok, az angolok, véres háborúkat vívva az őslakosok teljes háttérbe szorításával¹, majd az elnyomást sajátos rendszerbe – apartheid – betonozták.

A szisztéma stabil politikai vezetést hozott létre, amely a feketék elkülönítését, jogfosztottságát és kulturális háttérbeszorításuk mellett munkaerejük kiaknázását tűzte ki célul és valósította meg a Nemzeti Párt 1949-es hatalomra jutásától 1994. április 27. napjáig.

Az állam az apartheid miatti gazdasági és fegyverembargók ellenére is kiemelkedő mutatókkal rendelkezik, amely hozzájárult az állam folyamatos fejlődésének fenntartásához. Ennek köszönhetően a Szub-szaharai földrész "motorjaként" a biztonságpolitika területén betöltött szerepe sem hanyagolható el.

Az állam belső stabilitása azonban a fent említettek szerint több, egymással kölcsönhatásban levő komoly kihívás elé néz.

BŰNÖZÉS

A bűnözés fogalma szerint társadalmi tömegjelenség, amely központi eleme a büntetőjogi normaszegés² és a védett jogtárgyak veszélyeztetésével közvetlen és közvetetten is az állam fennmaradását veszélyezteti.

Direkt módon az adóbevételek kiesésével, a bűnözés által okozott károk kezelésével, az egyre növekvő rendvédelmi szféra fenntartásával (összefoglalva a pénzforrások kurtításával), mivel a hagyományos gazdasági folyamatok illegális megfelelője a feketegazdaság.

A bűnelkövetés indirekt módon a közmorált rombolja, és az állam polgárai közötti személyes – és üzleti bizalmat, ez szintén a mindennapi élet költségeinek emelkedését okozza.

A bűnözés kumulatív hatása tehát a rosszabb társadalmi összközérzet és, hogy minden ember tényleges érintettség nélkül is érzi a hatásait és viseli terheit.

A bűnözésnek van úgy nevezett természetes rátája, ez a nyugalmi állapotban levő, kiegyensúlyozott és kellően mobil társadalmakra jellemző, pontosan nem meghatározható, de érezhető mérték; a kor színvonalának megfelelő nyugodt és kényelmes életével egyet nem értők viselkedése. Az elmozdulás mértéke függ a társadalmi feszítőerők nagyságától, ezek pontosan visszatükrözik a politikai, gazdasági, kulturális hatások által létrehozott szociális viszonyokat.

Az általános értékmérő a közbiztonság szintje, amely fogalmát a biztonság általános definíciójából³ – fizikai veszély hiánya, fenyegetésmentes állapot, védettség – lehet levezetni.

¹ THOMPSON. Leonard: A History of South Africa, Yale University Press, London, 2001. ISBN: 978 0 300 08776 5

² GÖNCZÖL, Katalin (szerk.): Kriminológia – Szakkriminológia, Complex Kiadó, Budapest, 2013. ISBN: 978 963 224 892 9

³ Hadtudományi Lexikon A-L, szerk.: Szabó József, Magyar Hadtudományi Társaság, Budapest, 1995. ISBN: 963 04 5226 x pp. 144

HADTUDOMÁNYI SZEMLE

2015. VIII. évfolyam 1. szám

A közbiztonság hiányának legszélsőségesebb szemléltető eszköze a bukott államokban figyelhető meg, ahol „hiányoznak az állami működés feltételei és jelei, a mindennapok biztonsága és folyamatossága, a fenyegetések elhárítása, a belső szervezeti harmónia, és a hatékonyan érvényesített legális és legitím erőszak monopóliuma.”⁴

Amíg nincs közbiztonság, az állam nem tud hitelesen kommunikálni sem a belföldi, sem a külföldi üzleti partnerek, sem a szélesebb utazóközönség részére. A nemzetközi üzleti világ konzervatív világa minden kockázatot beáraz, a legkisebb gazdasági-, logisztikai- vagy jogi turbulencia felárat jelent, és rontja a befektetési környezetet.

A DÉL-AFRIKAI VISZONYOK KIALAKULÁSA

A dél-afrikai bűnözés általános helyzetképeinek ismeretéhez elengedhetetlen az apartheid-rendszer közel 45 éves története „eredményeinek” számbavétele.

A totális faji szegregációt hirdető Nemzeti Párt osztályozta a populációt, amely eredményeként

- a fehérek kivételével senki nem rendelkezett szavazati joggal,
- a fajok közötti házasságot és szexuális kapcsolatot betiltották,
- az társadalom szféráiban (oktatás, tömegközlekedés, ipar és a kereskedelem) ismét megjelentek a fehéreknek fenntartott pozíciók,
- a fekete oktatási rendszert központosították, finanszírozásukat a helyi adóbevételekhez kötötték, ezáltal alacsony színvonalra ítélve őket,
- a feketék mozgását korlátozták a fehérek lakta negyedekben,
- a feketéket vagy a számukra fenntartott elővárosokba („townships”), vagy munkásszállókba kényszerítették.

A további törvények mintegy finomhangolásként párhuzamos társadalmi alrendszereket hoztak létre a köznevelés, az oktatás, az egészségügy és egyéb szociális szolgáltatások területein.

A tiltakozókat elnyomták, szervezeteiket betiltották, esetleges további tevékenységük hazaárulásnak és terrorizmusnak minősült.

Az Afrikai Nemzeti Kongresszust (African National Congress, ANC) 1952-től polgári engedetlenségi mozgalmat hirdetett és 1955-ben elfogadta a Szabadság Chartát (Freedom Charter), majd a fegyveres ellenállás mellett döntött, miután a rendőrség 1960. március 21. napján a Sharpeville-i mérszárlásban fegyvertelen tüntetőkre nyitott tüzet.

Az ellenálláshoz csatlakozott a Nemzet Lándzsája (Umkhonto we Sizwe, Spear of the Nation, közkeletű nevén MK), amely az ANC fegyveres szárnyaként vált ismertté a Fegyveres Ellenállási Mozgalom (Armed Resistance Movement) és a Pán-afrikai Kongresszus fegyveres szárnya (Pan-Africanist Congress – PAC) mellett.

⁴ PECZÖLI, Ákos: A szomáliai kalózkodás és a bukott államiság összefüggései, Hadtudományi Szemle, 2012/2. http://uni-nke.hu/downloads/kutatas/folyoiratok/hadtudomanyi_szemle/szamok/2012/2012_2/2012_2_alt_peczoli_akos_3_370_377.pdf (letöltés ideje: 2014. 05. 04.)

HADTUDOMÁNYI SZEMLE

2015. VIII. évfolyam 1. szám

A rendőrség és a mozgalmak tevékenysége az erőszak spirálját eredményezte, a rezsim a terrorista cselekmények után a kínzásoktól sem riadt vissza

A fehér vezetés a gazdasági fejlesztési zónák mellé telepített bantusztánok megalakításával kettős célt ért el; növelte a munkaerőt a szükséges területen és hivatalos belső, de tekintély nélküli önkormányzatok révén visszaszorította a politikai szervezeteket.

A nyomorgó környezet a fekete lakosságban deviáns viselkedésmintákat hozott létre, amelyek uralkodóvá váltak és tovább éltek generációkon át.

A bantusztánok kialakításával mindennapossá válták a township-ekben a véresebbnél véresebb összecsapások, amelyek következményei az egyre szigorúbb nemzetközi szankciók lettek.

Az új 1983-as alkotmány alapján háromházaspárti parlament állt fel, erős végrehajtási jogkörrel felruházott elnökkel, amely hatására felkelések kezdődtek a Vaal-háromszögben, amelyeket immár nem fojtottak el, ezzel a polgárháború szélére taszítva az országot.

Mindössze 11 évvel az apartheid bukásától, a közbiztonság kritikussá vált, a belügyi erők kivégzésekkel és „piszkos trükkökkel” reagáltak, míg az ANC hasonló brutalitással válaszolt, céljaként a kormányozhatatlanságot kitűzve. Nelson Mandela a börtönből kezdeményezett tárgyalásokat Pieter Botha elnökkel az ország jövőjéről. A rendszer teljes ösztűz alá került, mert még kívülről az apartheid miatti egyre szigorúbb szankciók, addig belülről az erősödő ANC fojtogatták.

Több kormányzati, ANC egyeztetést követően Botha végül 1989-ben találkozott Mandelával, később pedig a megoldhatatlannak látszó konfliktus során súlyos egészségügyi problémáira hivatkozva először a párt tagságáról, majd a miniszterelnöki posztról is lemondott.

Összefoglalva, a bukott rendszer hátrahagyott egy, mennyiségileg az ország népessége nagyobbik részét kitevő, kulturális gyökereitől elszakított, családi kötelekeitől megfosztott, oktatás szempontjából hiányosságokkal küzdő, politikailag éretlen, de bosszúsomjas, önmagáról korlátozottan gondoskodni tudó, a társadalmi rend ellen fenntartásokat tápláló, rossz egészségügyi állapotban levő deviáns fekete tömeget.

Az ország alkotmányát az akkori elnök, Nelson Mandela 1996. december 10. napján írta alá, amely 1997. február 04. napján lépett hatályba, eszerint az ország demokratikus alapokon nyugvó köztársasággá vált, a szabadságjogok széles körét biztosítva polgárainak.

BŰNÖZÉS ÁLTALÁNOS TRENDJEI

Az ezredforduló környékére a Dél-Afrikát sújtó társadalmi problémák eszkalálódása következett be, azaz a bűnözés és az illegális bevándorlás döbbenetes méreteket öltött. A bűnözés óriási mértéke (*amelynek fő epicentruma Johannesburg*) azonban nem csak a társadalom szerkezetét és felépítését veszélyeztette, hanem a gazdaság egészére volt kihatással.

HADTUDOMÁNYI SZEMLE

2015. VIII. évfolyam 1. szám

Magyarország konzuli szolgálata az alábbi tájékoztatást nyújtja az országba látogatók számára: „...az élet és vagyon elleni bűncselekmények száma az utóbbi években jelentősen csökkentek, köszönhetően a rendőri jelenlét megerősítésének, a bűnüldöző szervek határozottabb fellépésének és a veszélyes körzetek bekamerázásának. A bűncselekmények 30%-a erőszakos jellegű. Ezek többségét azonban a turisták által látogatott helyektől távol eső külvárosokban (township) követik el. A külföldi látogatók sérelmére elkövetett bűncselekmények elsősorban a nagyobb városközpontokban, hotelek közelében, nemzeti repülőtereken, busz- és vasútállomásokon fordulnak elő. A rablások, betörések, gépkocsi eltulajdonítások nagy részét fegyveresen követik el, melynek következtében az ilyen esetek gyakran járnak személyi sérüléssel és vezetnek gyilkosságokhoz. A nagyobb tömegeket vonzó eseményeken számítani lehet a bűnözői aktivitás növekedésére...”⁵

A dolgozatban a teljesség igénye nélkül szerzők kitérnek az

- emberölések elkövetési formáira,
- a szervezett bűnözés jellegzetességeire,
- a nemi erőszak trendjeire,
- és az orvvadászat, mint országspecifikus bűncselekmény bemutatására.

A Dél-Afrikai Köztársaság több szörnű leírás szerint a 2000-es években nem, vagy erősen korlátozottan tudta ellátni állampolgárai védelmével kapcsolatos feladatait, a 2002-es évről szóló hivatalos adatok szerint 2002 első kilenc hónapjában tizenötezer embert öltek meg, ez azonban csak a bejelentett emberölések száma. A lopások, a fegyveres rablások, a gyakran halállal végződő gépkocsi lopások, betörések számát megbecsülni sem lehet, rendőrségi adatok szerint minden 17. másodpercben megölnek vagy megerőszkolnak valakit az országban.

A bűncselekmények különös célpontjai a fehér farmerek és családjaik, akik a földfogaló mozgalmak és a vidéken portyázó bűnbandák ellen komplex biztonsági rendszereket építenek ki, és önvédelmi képzéseken vesznek részt, esetleg elhagyják az országot, angol anyanyelvű területeken folytassák életüket – problémamentes bevándorlóként.⁶

Bár nem kapott nagy nyilvánosságot, de a kormányzat mintha a fekete bőrű bandáknak adna szabad utat, amikor "az ország földjeinek újrafelosztásának" szükségességéről beszél.

A farmokon élők sincsenek biztonságban,⁷ volt akinek a holttestét főzés útján dolgozta fel a „tradicionális gyógyító”⁸ és a híradások gyakoriságából következően általánosnak és elterjedtnek nevezhető a farmokon való rajtaütések gyakorlata.

⁵ Dél-Afrika, Magyar Külügyminisztérium <http://konzuliszolgalat.kormany.hu/afrika?del-afrika> (letöltés ideje: 2014. 05. 04.)

⁶ Mi történik Dél-Afrikában? II. rész, gondola.hu, 2007. február 03. http://www.gondola.hu/cikkek/52654-Mi_tortenik_Del-Afrikaban_II_resz.html (letöltés ideje: 2014. 05. 04.)

⁷ South African farmers fearing for their lives, The Telegraph, 2012. 12. 01. <http://www.telegraph.co.uk/news/worldnews/africaandindianocean/southafrica/9716539/South-African-farmers-fearing-for-their-lives.html> (letöltés ideje: 2014. 05. 04.)

HADTUDOMÁNYI SZEMLE

2015. VIII. évfolyam 1. szám

A helyzet olyan mértékben eszkalálódott, hogy a Grúziába való tömeges kiköltözés ötlete is felvetődött.⁹

BŰNÖZÉS: SZERVEZETT BŰNÖZÉS

A szervezett, vagy félig szervezett bűnözés is kiépült az országban; a félpolitikai és muszlimbázisú Pagad-banda, börtönökben aktív, a több alcsoportok tömörítő Számok-banda (Numbers Gang), a védelmi pénzekben, prostitúcióban, drogban érdekelt Ronda Macskák-banda (Ugly Cats) valamint a beszédes nevű Nehéz Megélhetés-banda (Hard Livings Gang).¹⁰

A legszervezettebb és legveszettebb hírű a Numbers, amely főként a börtönökben aktív. A legendák szerint valamikor a XIX. század végén alakult, amikor egy bizonyos Po nevű nomád két fekete fiút a bányamunka ellen hangolt, további tagokkal szervezetté alakította a társaságot, majd a kidolgozott rituálék (állati vér ivása, szerveik megtartása, a 28-as csoportban a homoszexualitás), a számokat az első tagság száma adta ki.¹¹

A főcsoport központja a Western Cape börtön, gyökere az elnyomott feketék egymásrautaltsága, exkluzivitásukat saját szokások, nyelv és nyers belső igazságszolgáltatás jellemzi mind a három – 26, 27, 28 számokkal jelölt – brigádot.¹²

A „nyilvános” belső munkamegosztás szerint a 26-os banda a szerencsejáték, csempézés, pénzmosás, a 27-es banda a belső törvények betartásáért felel, míg a 28-as csoport a riválisok, börtönőrök és engedetlen tagok kivégzésével megbízott harcosok. A harcosok klubja végtelen egyszerű motivációt választott az arany és az ezüst tagság bevezetésével, az ezüst a csoport szexrabszolgáit jelzi, a másik csoportba csak emberölés elkövetésével lehet bekerülni.

A banda nyelve az összes környékbeli nyelvből tevődik össze, amelyet a bekerülőnek a szokásokkal és banda történetével a beavatás során meg kell tanulni, valamint legalább ennyire fontosak a tisztelgések és a tetoválások.

A elkövetők szabadlábban a magas munkanélküliségi rátájú külvárosokban lelhetőek fel leginkább, a „céltalan” erőszakos bűnözés mellett dívik a fegyverkereskedelem, a kábítószert forgalmazás is.

⁸ *African Witchdoctor Found Cooking White Afrikaner Farmer Body Parts, ?, The New Observer, 2013. 03. 21.* <http://newobserveronline.com/african-witchdoctor-found-cooking-white-afrikaner-farmer-body-parts/> (letöltés ideje: 2014. 05. 04.)

⁹ *Will South African Farmers Move to Georgia en masse?, The New Observer, 2013. 07. 23.* <http://newobserveronline.com/will-south-african-farmers-move-to-georgia-en-masse/> (letöltés ideje: 2014. 05. 04.)

¹⁰ SULLIVAN, Chris: *Warriors: The World's Most Violent Gangs - Part Two*, Sabotage Times, 2013. 04. 12. <http://sabotagetimes.com/life/warriors-the-world%E2%80%99s-most-violent-gangs-part-two/> (letöltés ideje: 2014. 05. 04.)

¹¹ *History of the Number, d.n.* <http://thenumbersgang.weebly.com/history-of-the-numbers-gang.html> (letöltés ideje: 2014. 05. 04.)

¹² *The Numbers Gang – South Africa's Biggest Gang*, 2013. 09. 27. <http://www.sickchirpse.com/the-numbers-gang-south-africas-biggest-gang/> (letöltés ideje: 2014. 05. 04.)

HADTUDOMÁNYI SZEMLE

2015. VIII. évfolyam 1. szám

BŰNÖZÉS: EMBERÖLÉS

A bűnözés tekintetében aggasztó, hogy bár az amerikai kontinens átvette a vezetést az emberölések tekintetében az afrikai kontinens elől,¹³ az ENSZ illetékes szervének jelentése szerint mindig aggasztó a helyzet. Az afrikai kontinensen a déli régióban a legmagasabb az emberölések száma, 1995 és 2011 évek között stabilan leszálló trendet mutatva 100.000 főre vetítve 64,9 esetről 30 esetre csökkenve, ezt csak 2012 év törte meg, a legfertőzöttebb Fokváros volt.¹⁴

Az 1999-2009 éves periódusban a nők elleni elkövetett emberölések aránya a felére esett, azonban a kapcsolati (közeli partnerek közötti) erőszakban megölt nők száma közel sem esett hasonló ütemben, az ország női emberölési rátája továbbra is ötször magasabb.

Dél-Afrika három nagyvárosában Fokváros, Durban és Gautengben kimutatható volt 2001-2005 között, hogy a löfgyverrel elkövetett emberölések idegenek között, az éles tárgyakkal elkövetett emberölések közeli partnerek között és családon belül, valamint személyközi konfliktusokban használták fel. A regionális összehasonlítást és elemzést persze megnehezítik a hiányzó közigazgatás, a bejelentetlen esetek, a statisztikai hiányosságok, ezek az okok azonban – legalábbis a nyers adatokat illetően – Dél-Afrikában nem állnak fent.

BŰNÖZÉS: SZEXUÁLIS ERŐSZAK

Legalább ugyanekkora probléma a nemi erőszak is az országban. A publikációban a szerzők annak közkeletű elfogadottsága miatt, következetesen a „nemi erőszak” megjelölést használják, azonban a referenciák között a hatályos magyar büntető jogszabályban szereplő „szexuális erőszak” megjelölést tüntették fel a későbbi hivatkozások megkönnyítése miatt.

A bűncselekmény megítélése kulturálisan eltérő, ennek megfelelően alakultak ki a büntetőjogi elhatárolások, tekintettel a sértett és az elkövető korára, nemére, fizikai- és elmeállapotára, a köztük fennálló társadalmi viszonyra, az erőszak és a fenyegetés formáira, és a szexuális aktus jellegére.

A háborús övezetekben általános a kiszolgáltatott emberek sérelmére – mint a leigázás maximuma, és akiktől nincs mit elvenni – elkövetett általános bűncselekmény, egyetemesen létezik Szomália menekülttáboraiiban, India szegénynegyedeiben, és része Dél-Afrika mindennapjainak.

¹³ Americas overtake Africa as region with most murders, The Guardian, 2014. 04. 10. <http://www.theguardian.com/world/2014/apr/10/americas-overtake-africa-most-murders> (letöltés ideje: 2014. 05. 04.)

¹⁴ UNDOC: Global Study Homicide 2013. pp. 23. https://www.unodc.org/documents/data-and-analysis/statistics/GSH2013/2014_GLOBAL_HOMICIDE_BOOK_web.pdf (letöltés ideje: 2014. 05. 04.)

HADTUDOMÁNYI SZEMLE

2015. VIII. évfolyam 1. szám

A bűncselekmény nyomozása alapvető lehetőségeit meghatározzák a rendőrségi hatáskört és feladatokat előíró adott ország jogszabályai, a rendelkezésre álló állomány és eszközpark, a reagálóképesség, és sajnálatos módon a többi elkövetett bűncselekmény súlyossága.

A bűncselekmény kriminalisztikai sajátosságait követve alapvető feladat az áldozat védelme és megóvása a további megrázkódtatástól, elkülönítése a sokkoló faktoroktól, a személyre szabott orvosi- és pszichológiai ellátás, lehetőség szerint azonnal helyszíni szemle, a tárgyi bizonyítékok szakszerű begyűjtése, valamint az elkövető azonosítása és felelősségre vonása.

A rendelkezésre álló adatok alapján a módszertan nem valósul meg minden elemében; a dél-afrikai kultúra szerves részét képezi a nemi erőszak, 2006-os adatok szerint évi 55 ezer nemi erőszakot jelentenek Dél-Afrikában, a valószínű látencia alapján hússzoros a különbség – azaz becsülhetően budapestnyi – egy millió nőt erőszakolnak meg¹⁵. Egy 2009. évi AIDS-szűrő felvett, önbevalláson alapuló felmérés adatai alapján a férfiak egynegyede erőszakolt meg nőt tinédzser éveitől, és 5% az utolsó erőszakot az utolsó egy évben követte el.¹⁶

A felmérés szerint az erőszakos férfiak között kétszer gyakoribb a HIV-vírus (Human Immunodeficiency Virus, emberi immunhiány-előidéző vírus) az AIDS-betegséget előidéző (szerzett immunhiányos tünetegyüttes) kórokozó, amely a kedvező közegben megállíthatatlanul terjedhet, mivel az erőszakot elkövetők egynegyede szintén vírushordozó. További faktor, hogy az elkövetők 3%-a férfiak (fiúk) sérelmére követte el az erőszakot.

A nemi erőszak kulturális alapja az hierarchiában megkérdőjelezhetetlen férfi felsőbbrendűség.

Hiába az 1994 utáni politikai szerepvállalás, a nőket a parlamentben is lenézik. Ezzel jár együtt a női „nem” elfogadhatatlansága, azzal a törzsi vonással, hogy a valódi férfiasság megnyilvánulása a nők megerőszakolása. Az erőszak mögöttes célja, hogy az áldozatoknak a megfogadó gyermek vagy sérülések miatt ne legyen lehetőségük továbbtanulni, hanem a hagyományos szerep keretében a férfiak számára biztosítsanak hátteret.¹⁷

A nemi erőszak oka lehet olyan erőszakos vagy elleni bűncselekmény, tipikusan rablás, vagy kifosztás, amely során ébred motiváció a cselekmény elkövetésére.

A felelősségre vonás az igazságszolgáltatási rendszerben esetleges, az ügyek mindössze 7%-a jut el bírósági szakba, amely a feljelentési kultúrára is visszahat.

A kevés kivételek egyike a dél-afrikai rémnek nevezett, előzetes letartóztatását töltő Sifiso Makhubo, aki a gyanúsítás szerint HIV-fertőzöttsége tudatában 2006 januárja és

¹⁵ Naponta 2800 nőt erőszakolnak meg Dél-Afrikában, MTI, 2006. 04. 20.

<http://velvet.hu/onleany/rape0420/> (letöltés ideje: 2014. 05. 04.)

¹⁶ Quarter of men in South Africa admit rape, survey finds, The Guardian, 2009. 06. 07.

<http://www.theguardian.com/world/2009/jun/17/south-africa-rape-survey> (letöltés ideje: 2014. 05. 04.)

¹⁷ Attól érzik férfiak magukat, hogy nőket erőszakolnak, MNO, 2012. 05. 12.

<http://mno.hu/kulfold/attol-erzik-ferfinak-magukat-hogy-noket-eroszakolnak-1073545>

(letöltés ideje: 2014. 05. 04.)

HADTUDOMÁNYI SZEMLE

2015. VIII. évfolyam 1. szám

2011 februárja között 35 gyereket és két nőt erőszakolt meg, majd cellájában felakasztotta magát.¹⁸

Beszédes adat, hogy Jacob Zuma elnök is állt a bíróság előtt nemi erőszak vádjával, ahol miután a sértettet viszontvádolta, azt énekelte; „égessük meg a ribancot”. Zuma, akinek 18 gyermeke van és hitet tett a poligámia mellett, többek közt AIDS-cel kapcsolatos, nem teljesen megalapozott kijelentéseket tett.

Az elnöki példának megvan a hatása, a „miért nem lehet több barátnőm”- kultúra terjedésével, a maskulin retorika a hagyományos törzsi kereteket idézi, nem a XXI. század – olykor valóban életidegen – trendjeit.

Az elkövetési módok között ki kell emelni a csoportos erőszakos (gang rape) és a homoszexuálisok-leszbikusok sérelmére elkövetett javító nemi erőszak (corrective rape) jelenségeit, ezek általában együtt járnak a sértett bántalmazásával és esetenként kés általi életveszélyes sebesülések okozásával.

Egy jellemző elkövetési módja, a „jackrolling”, amikor a városi őrző során a gépjárműből kiszemelt és elrabolt áldozatot hosszabb ideig tartják fogva az erőszak elkövetői, a rituálé jelentősége, hogy a „gang” tagjai között köteléket hoz létre.

Dél-Afrikában – bár a társadalmi szokások változnak – problémás a nemi szerepek kérdése, és a különféle szubkultúrákban a homoszexualitás tabu. A homoszexuális erőszakot vagy a homoszexualitás feltárását a rendőrségi eljárásban nehéz jelenteni.

A tabuból „logikusan” következik, hogy a hibát ki kell javítani, ezért megjelent a lesbikus közösségeket fenyegető „corrective rape” (javító nemi erőszak),¹⁹ amely célja meggyógyítani és szexuálisan reorientálni a lesbikusokat.

Mivel a cselekmény tárgya védett tulajdonság (faj, nem, bőrszín, szexuális orientáció) a „hagyományos” nemi erőszakon túl a minősítés kiegészül a gyűlölet-bűncselekmény (hate-crime) minősített kategóriával, amelynek alapja a sértett valamely hivatkozott és azonosítható csoporthoz való tartozása; nem véletlen, hogy a másságát egyedül nyíltan vállaló Eudy Simelane esett áldozatul az immár önmagán túlmutató, és a közösségnek szánt üzenetet hordozó „javító erőszaknak”.

A főként fekete bőrű lesbikus csoportokat érintő fenyegetés is elterjedt, egy helyi szervezet szerint 2009-ben a megkérdezettek 86%-a nyilatkozta, hogy állandó félelemben él, és a csoport heti 10 „javító erőszakos” esetet regisztrált.

Az önálló büntetőjogi minősítés még nem született meg, azonban nemzetközi jogvédő csoportok már felhívták a figyelmet ennek szükségességére.

Nem szokványos, de létező a férfiak sérelmére elkövetett erőszak is; 18 éves korára ötből két dél-afrikai iskolásfiút akarata ellenére kényszerítettek szexuális közösülésre. Dél-

¹⁸ Meghalt Dél-Afrika réme, Index, 2013. 07. 25.

http://index.hu/kulfold/2013/07/25/meghalt_del-afrika_reme/ (letöltés ideje: 2014. 05. 04.)

¹⁹ Raped and killed for being a lesbian: South Africa ignores 'corrective' attacks, The Guardian, 2009. 03. 12. <http://www.theguardian.com/world/2009/mar/12/eudy-simelane-corrective-rape-south-africa> (letöltés ideje: 2014. 05. 04.)

HADTUDOMÁNYI SZEMLE

2015. VIII. évfolyam 1. szám

Afrika összes régiójában 2007-ig nem számított erőszaknak a fiúgyermekek közösülésre való kényszerítése.²⁰ Ennek oka lehet, egyfajta egyenlőségi válaszcsoport, valamint az elszennvedett erőszak miatti bosszú sajátos megjelenési formája.

A férfiak még kevésbé hajlandóak beszélni az esetről, hiszen éppen férfiúi lényegük, erejük és hatalmuk kérdőjeleződne meg azzal, ha felvállalnák az őket ért erőszakot. A hagyományos nemiszerep-felfogás szerint a férfinak erősnek, sebezhetetlennek kell mutatkoznia, ellenkező esetben nem lehet a család és a közösség vezetője.²¹

A nemi erőszak megelőzésére már olyan eszközöket vetnek be a potenciális áldozatok, mint a fogas óvszer,²² borotvapengékkel és tüvel ellátott tampon vagy az indiai fejlesztésű GPS-adóval és riasztóval ellátott alsónemű,²³ a hagyományos gáz-, és festékspray-k, akusztikus riasztók, kések és lőfegyverek mellett.

BŰNÖZÉS: ORVVADÁSZAT

Sajnos nem afrikai specialitás, hogy a kontinens páratlan élővilágát válogatás nélkül megszárolják, ez persze az itt élő veszélyeztetett fajok – orrszarvú, elefánt – túlélése szempontjából csekély vigasz.

A szervezett, transznacionális bűnözés is felismerte az orvvadászatban (poaching) rejülő profitábilis lehetőséget. Az orvvadászat szűk fogalma szerint nem az előírásoknak megfelelően végzett vadászati tevékenységet, kifejtve az idegen (vadász)területen tartózkodó idegen tulajdonban levő, nem az előírt vad(állat), nem a megfelelő időben, nem a megfelelő eszközzel, jogosultság nélkül elejtését vagy elfogását takarja. A háziállatok vadászateszközökkel való elejtése lopás vagy rongálás bűncselekményét valósítja meg.

A veszélyeztetett kör bármilyen a fekete piacon keresett vad lehet, Afrikában a honos elefántok, orrszarvúak és oroszlánok érintettek, agyaruk, tülkük és csontjuk miatt.

Az állatok szerveit orvosságként és potencianövelő szerként használják az ázsiai piacon, míg másokat cirkuszoknak, állatkerteknek, vagy akár – mint a gepárdokat²⁴ – háziállatnak adnak el.

²⁰ Iskolás fiúkat erőszakolnak a dél-afrikai nők, Medipress, 2008. 07. 31.

http://www.vital.hu/nemi_eroszak_del-afrika (letöltés ideje: 2014. 05. 04.)

²¹ Férfiak elleni szexuális erőszak: több ezer eset történik <http://mindennapi.hu/cikk/vilaghir/ferfiak-elleni-szexuális-eroszak-tobb-ezer-eset-tortenik/2011-08-06/5803> (letöltés ideje: 2014. 05. 04.)

²² South African doctor invents female condoms with 'teeth' to fight rape, CNN, 2010. 06. 21.

<http://edition.cnn.com/2010/WORLD/africa/06/20/south.africa.female.condom/> (letöltés ideje: 2014. 05. 04.)

²³ Lingerie to 'help' women fight sexual offences in India, 2013. 03. 31.

<http://archive.indianexpress.com/news/lingerie-to-help-women-fight-sexual-offences-in-india/1095572/1> (letöltés ideje: 2014. 05. 04.)

²⁴ Cheetah smuggling driving wild population to extinction, report says, The Guardian, 2013. 07. 15.

<http://www.theguardian.com/environment/2014/jul/15/cheetah-smuggling-wild-luxury-pets-gulf> (letöltés ideje: 2014. 08. 04.)

HADTUDOMÁNYI SZEMLE

2015. VIII. évfolyam 1. szám

A kérdés az ENSZ Biztonsági Tanácsát sem hagyta hidegen 2014. január 28. napján hozott S/RES/2134 (2014) számú a Közép-afrikai Köztársaságról szóló határozatában²⁵ emlékeztet „a kapcsolatra a természeti erőforrások illegális kihasználása... és a fegyverkereskedelem és -prolifерáció között”, a határozat külön nevesíti az orvvadászatot.

Az ENSZ bűnügyi szakosított szerve is foglalkozik a kérdéssel, mind elemzéssel, mind kiképzéssel segíti az érintett országokat.²⁶

Az elefántokat főként Tanzánia, Kenya, Mozambik, Szudán vagy Kamerun területén ejtik el, a vadorzók kegyetlenségére jellemző, hogy Zimbabwében ciánnal mérgezték meg itatókat, a mérég sem a csordát, sem a tápláléklánc többi résztvevőjét sem kímélte.²⁷

A WWF (World Wild Foundation – Világ Természeti Alap) összefoglalója szerint²⁸ az orrszarvú szarvát célzó orvvadászati tevékenység az elmúlt években erősen megnőtt, a piacot az egyre kegyetlenebb szervezett nemzetközi bandák uralják, akik fejlett technológiával ejtik el az állatokat, 2009-2012 között kb. 850 orrszarvút – ezek az ismertté vált esetek.

Dél-Afrika 19 nemzeti parkja²⁹ területén az orvvadászat tiltott, a területeken a hadsereg járőrözik. A bloodyivory³⁰ adatai szerint Dél-Afrikában a 17.000 darabos elefántpopuláció területét 85%-ban fedi le a védelmi szolgálat. A Kruger Nemzeti Parkban 2014. május hóig 245 orrszarvút és a kb. 16.000-ból egy elefántbikát ejtettek el orvvadászok, a fokozott ellenőrzés ellenére.³¹ A nemzeti park már az orrszarvúak áttelepítését is megfontolta más területre a vadorzó-kitettséggel.³² A kérdés közeli megoldása nem várható.

RENDŐRSÉG

Az imént leírt töménytelen erőszakot a dél-afrikai rendőrség (South African Police Service – SAPS) feladata megfékezni.

²⁵ UN Security Council d.n. [http://www.un.org/en/ga/search/view_doc.asp?symbol=S/RES/2134\(2014\)](http://www.un.org/en/ga/search/view_doc.asp?symbol=S/RES/2134(2014)) (letöltés ideje: 2014. 05. 04.)

²⁶ UNODC d.n. <http://www.unodc.org/toc/en/crimes/environmental-crime.html> (letöltés ideje: 2014. 08. 04.)

²⁷ 2013 az afrikai orvvadászat éve, Greenfo, 2013. 12. 26.

<http://www.greenfo.hu/hirek/2013/12/26/2013-az-afrikai-orvvadaszat-eve> (letöltés ideje: 2014. 08. 04.)

²⁸ African Rhino Poaching Crisis, WWF, d.n. <http://www.worldwildlife.org/threats/illegal-wildlife-trade> (letöltés ideje: 2014. 08. 04.)

²⁹ South African National Parks <http://www.sanparks.org/> (letöltés ideje: 2014. 05. 04.)

³⁰ Bloody Ivory d. n. <http://www.bloodyivory.org/> (letöltés ideje: 2014. 08. 04.)

³¹ Elephant poaching reported at Kruger national park in South Africa, The Guardian, 2014. 05. 16.

<http://www.theguardian.com/world/2014/may/16/elephant-poaching-kruger-national-park-south-africa> (letöltés ideje: 2014. 08. 04.)

³² South Africa considers plan to move rhinos to protect them from poachers, The Guardian, 2014. 07. 21. <http://www.theguardian.com/environment/2014/jul/21/south-africa-move-rhinos-poachers-kruger> (letöltés ideje: 2014. 08. 04.)

HADTUDOMÁNYI SZEMLE

2015. VIII. évfolyam 1. szám

A dél-afrikai rendőrség 1913 és 1994 között, mint az állam minden szerve, elsősorban az államideológiát szolgálta ki, a kisebb államok rendfenntartó szerveinek jogutódjaként. Tevékenysége a háborús időkben kiterjedt a hadsereg segítésére, és a Nemzeti Párt elvei alapján a kapcsolat a militáris jellegű rendőrség formájában maradt fent, az állományt erősen felfegyverezték, külön kiemelve a tömegkezelést.

Az apartheid kiépítése részeként az 1958-as rendőrségi törvénnyel a rendőrségi feladatok közé emelték a zavargások és lázadásellenes műveleteket is.

A rendőrség jogkörei 1965-től kiterjedtek bármely személy és bármilyen típusú jármű átkutatására és bármely dolog elkobzására az államhatártól számított egy mérföldön belül, majd ez 1979-ben nyolc mérföldre, végül 1983-ban az egész országra.

A rendőrség tevékenysége brutálisan hatékony volt a rendszer fenntartásában; kitaróan üldözték a fekete polgárjogi szervezeteket, a fegyveres szárnyak ellen elsöprő erővel léptek fel, 67 ember halt meg rendőrségi őrizetben.³³

Szolgálatuk a társadalom nagyobb fekete bőrű része számára nem mást jelentett, mint az élet minden szeletére kiterjedő elkülönítés fenntartását, zaklatást, a „net blankes”-övezetekből a feketék gyakran brutális eltávolítását.

A rendőrséghez alkalmasság esetén hat hónapos alapképzéssel lehetett felvételt nyerni, a hagyományos tantárgyak mellett szerepet kaptak a militárisabb – elhárító – képzések.

A szervek a számbeli arányok miatt számítottak a lojális állampolgárookra is, fizetés nélküli szolgálat vállalására nyílt lehetőség, a zavargások növekedésével egyre több rendőrré lett volna szükség.

A számbeli mennyiséget az erőszak mennyiségével pótolva vált híressé a Casspir páncélozott csapatszállító jármű, a saját fejlesztésű fegyverekkel harcoló csapaterő.

A rendőrségi szervezet vidéken, amolyan mindenes körzeti megbízotti szervezetben működött, az igazságszolgáltatásban több szerepkört ellátva például helyi bíróságokon is dolgozhattak.

Az erjedés az átmenettel kapcsolatos tárgyalásokkal indult el, a korábban felvételt nyert fekete bőrűek még rasszazonos osztályokban tanultak, ez 1993-1995 között teljesen megváltozott.

A rendőrség neve Dél Afrikai Rendőrszolgálatra (South African Police Service – SAPD) változott, víziója egyezően az alkotmány 11. fejezetével Dél-Afrika minden polgárának nyugodt és biztonságos környezetet teremteni, küldetése megelőzni és küzdeni, kinyomozni, minden ellen, amely a közösség nyugalma és biztonságát veszélyeztet, biztosítani az elkövetők igazságszolgáltatás elé vitelét, azonosítani a bűnözés okait, valamint a rendőrségről szóló 1995. évi 68. törvény alapján ellátni egyéb feladatait.³⁴

³³ List of Deaths in Detention, South Africa History Online, d.n. <http://www.sahistory.org.za/topic/list-deaths-detention> (letöltés ideje: 2014. 05. 04.)

³⁴ South African Police Service Home Site – History <http://www.saps.gov.za/about/history.php> (letöltés ideje: 2014. 05. 04.)

HADTUDOMÁNYI SZEMLE

2015. VIII. évfolyam 1. szám

A rendőrség az alapelvekből is látszóan polgárbarátabb formát kapott, noha a szép szavak ellenére úgy tűnik, a brutális bánásmód és a kínzás nem tűnt el a cégnél, míg korábban a politikai foglyokat, – vallomásaik szerint – most a bűnözőket verik büntetlenül. A kutatások szerint az erő indokolatlan vagy túlzott alkalmazása, a bántalmazás és a kínzás általános nyomozási gyakorlat, és többen bele is haltak a kíméletlen bánásmódba.³⁵

Az ország rendvédelmének részei a titkosszolgálatok, amelyek legújabb kori történetét természetesen kettétéri a rendszerváltás; az 1969 és 1980 között fennálló Dél-afrikai állambiztonsági Iroda (South African Bureau of State Security, hibásan elterjedt nevén BOSS), majd az 1994-ig működő Nemzeti Hírszerző Szolgálat (National Intelligence Service - NIS). A szervezetek feladata az apartheid idején egyértelműen a rendszer fenntartása – ennek körében kiemelten a rendőrség támogatása – volt, a szerző a diszkreditált tagokra a később taglalandó magánbiztonságról szóló részben tér ki részletesen.

Ezeket követte a Nemzeti Hírszerző Ügynökség (National Intelligence Agency – NIA) amelyet az új rendszerben a 2009-től Állambiztonsági Ügynökség (State Security Agency – SSA) váltott fel,³⁶ a hagyományos hírszerző-elhárítási feladatokat végezve.

A rendszerben természetesen működnek katonai felderítő szervezetek is, a katonai célú hírszerzési tevékenység, valamint áttételesen a nagyobb kihatású bűncselekmények felderítése érdekében.³⁷

Érdekes adalék, hogy az apartheid-éra végén a rezsim felállította a Dél-afrikai Civil Együttműködési Irodát (South African Civil Cooperation Bureau – CCB), amely nevével ellentétben az apartheid-ellenes személyek semlegesítésére, az ANC-létesítmények megsemmisítésére és az ENSZ-fegyverembargó megkerülésére szakosodott.³⁸

MAGÁNBIZTONSÁGI TÁRSASÁGOK

A bűnözés ellen a rendőrség tehetetlensége és a nyomozások alacsony határfoka miatt a világon az egyik legnagyobb méretű szektort képviselő magánbiztonsági szolgálatok segítségével veszik fel a harcot.

A magánbiztonsági, régebbi nevükön magán katonai vállalatok évtizedes múltra tekintenek vissza Afrikában, a katonai feladatokat fizetség ellenében ellátó szervezetek azonban az ókor óta ismertek.

³⁵ Apartheid culture of police brutality still alive today, Mail and Guardian, 2014. 01. 31. <http://mg.co.za/article/2014-01-30-apartheid-culture-of-police-brutality-still-alive-today> (letöltés ideje: 2014. 05. 04.)

³⁶ State Security Agency Home Site, d.n. <http://www.ssa.gov.za/FAQs.aspx> (letöltés ideje: 2014. 05. 04.)

³⁷ South African Intelligence Agencies, FAS.org, d.n. <http://www.fas.org/irp/world/rsa/> (letöltés ideje: 2014. 05. 04.)

³⁸ South African Mercenary Outfit Training Troops in Somalia, GlobalResearch, 2011. 01. 02. <http://www.globalresearch.ca/south-african-mercenary-outfit-training-troops-in-somalia/22609> (letöltés ideje: 2014. 05. 04.)

HADTUDOMÁNYI SZEMLE

2015. VIII. évfolyam 1. szám

Modern megfelelőik ellátják a kiképzést, hírszerzést, logisztikát, harci tevékenységet és a Dél-Afrikában kulcsfontosságú őrzés-védelmet is.³⁹ Az egyik ilyen csúcsszervezet volt az exkommandós Eeben Barlow által alapított, 1999-ig fennálló, modellértékű Executive Outcomes, amely a Dél-Afrikában az apartheid alatt felduzzasztott és szalonképtelenné vált erőszakos szervezetek leépítésével felszabaduló államnynt csatornáztá be a magánszférába.

Az ötlet bevált, özönlöttek a korábbi bajtársak és az öket ellátó megrendelések, a költséghatékony orosz fegyverekkel ellátott társaság komoly katonai sikereket könyvelt el, például a Forradalmi Egyesült Fronttal szemben (Revolutionary United Front – RUF) Sierra Leonében.

A piac 1994 után vált nyitottá, az ország egyben ideális fejlesztő-, kísérleti- és bázis-terület. A legnagyobb cég a Paramount Group, amely nemzetközi szerepet is ellát.⁴⁰ Összességében Dél-Afrikában mintegy 9.000 biztonsági cég van 400.000 alkalmazottal, a tevékenységük gyakorlatilag a hagyományos magánbiztonsági tevékenységen kívül utcai és légi járőrszolgáltatást is ellátnak, a felszerelés -nagy átlagban- modern és átgondolt, a személyzetet megvólatgatják⁴¹.

A szervezeteket a Magánbiztonsági Ipar Szabályozó Hatósága (Private Security Industry Regulatory Authority – PSIRA⁴²) felügyeli a 2001-es Magánbiztonsági Ipari Szabályozási törvény alapján (Private Security Industry Regulatory Act), valamint felméréseket végez és jogi szolgáltatást nyújt.

A fenyegetéseket látva az üzleti világ mellett az átlagos állampolgárok is egyre többször veszik igénybe a biztonsági cégek szolgáltatásait, amelyek kiterjedtek a közterületi rendőrségi tevékenység és a testőrség feladataira; technikai, élőerős, fegyveres, kutyás terület- és személyvédelem, kísérés, a kivonuló riadószolgálatot is magába foglaló komplex megoldások.⁴³ Egyes negyedek már inkább hasonlítanak középkori erődhöz, mint élhető lakónegyedekhez, a szolgáltatások gyakorlatilag annyira kiterjedtek, hogy nagyjából hat fő biztonsági őr jut egy rendőrrre, többségük természetesen fegyvertelen, riasztó- vagy figyelőszolgálatot lát el.

³⁹ Kovács Gergely: Az Executive Outcomes tevékenysége Sierra Leonében, Hadtudományi Szemle, 5. évf, 2. sz. 2012.

http://epa.oszk.hu/02400/02463/00013/pdf/EPA02463_hadtudomanyi_szemle_2012_3-4_158-165.pdf (letöltés ideje: 2014. 05. 04.)

⁴⁰ South Africa's booming defense industry, CNN, 2010. 19. 17.

<http://edition.cnn.com/2010/WORLD/africa/09/17/south.africa.defense.industry/index.html> (letöltés ideje: 2014. 05. 04.)

⁴¹ Bigger than the army: South Africa's private security forces, CNN, 2013. 02. 08.

<http://edition.cnn.com/2013/02/08/business/south-africa-private-security> (letöltés ideje: 2014. 05. 04.)

⁴² Private Security Industry Regulatory Authority Home Site

<http://www.psir.co.za/psira/index.php/enforcement-legal-unit> (letöltés ideje: 2014. 05. 04.)

⁴³ PECZŐLI, Ákos: Outsourcing a válságkezelésben I. - Zsoldosok, Hadtudományi Szemle, 5. évf, 2. szám. 2012. http://epa.oszk.hu/02400/02463/00013/pdf/EPA02463_hadtudomanyi_szemle_2012_3-4_333-349.pdf (letöltés ideje: 2014. 05. 04.)

HADTUDOMÁNYI SZEMLE

2015. VIII. évfolyam 1. szám

A területi beavatkozó egységek megjelenéskor azonban a polgárbarát jelleget nem kell kiemelni; a vevői elvárás szerint a járókocsik és az állomány felszerelése inkább emlékeztet a különleges erőkre, mint az európai fogalmak szerinti biztonsági őrre.⁴⁴

A hagyományos technikai fejlesztések sem álltak le, Dél-Afrika a saját jármű- és fegyveripar eredményeként piacra dobta a Marauder páncélozott gépkocsit⁴⁵ (amely némileg utánérzése az apartheid-korszak rettegett bevetési Casspir járművének⁴⁶), rengeteg gépjármű átalakító cég létezik⁴⁷ és az álló helyzetben levő gépjárművek elleni támadások ellen kifejlesztették a lángszórót.⁴⁸

A társaságok jelentőségére a 2010-es labdarúgó-világbajnokság derült újra fény, a nemzetközi magánbiztonsági támogatás nélkül a teljes őrzés-védelem nagyjából megoldhatatlan lett volna.

ÖSSZEFOGLALÁS

Történelmének örökségeként a Dél-afrikai Köztársaság mindennapjainak állandó részét képezi a magas bűnözési ráta.

Az országban már a komoly biztonsági kihívás szintjét eléri a szervezett bűnözés tevékenység, továbbá a lakosság biztonságérzetét rombolják az élet-, személy-, vagyon-, és a természeti értékek ellen elkövetett bűncselekmények.

A bűnözés kezelésére és megállítására az apartheid után létrehozott SAPS nem képes maradéktalanul, a fizetőképes kereslettel jelentő tehetősek rendszerint magánbiztonsági szolgáltatók útján is gondoskodnak védelmükről.

A jövőbeli kilátások alapján az ország gazdasági növekedésből származó jövedelmének egyenlőbb, problémaorientált elosztása jelenthet megoldást a bűnözés okainak legálábbis részleges megszüntetésével.

Kulcsszavak: Dél-Afrika, bűnözés, szervezett bűnözés, emberölés, szexuális erőszak, orvvadászat.

Keywords: South Africa, criminality, organized crime, homicide, rape, poaching

⁴⁴ PECZÖLI, Ákos: Outsourcing a válságkezelésben II. - Modern zsoldosok, Hadtudományi Szemle, 5. évf, 2. szám, 2012.

http://epa.oszk.hu/02400/02463/00013/pdf/EPA02463_hadtudomanyi_szemle_2012_3-4_350-362.pdf (letöltés ideje: 2014. 05. 04.)

⁴⁵ Paramount Group Home Site <http://www.paramountgroup.biz/marauder.html> (letöltés ideje: 2014. 05. 04.)

⁴⁶ Casspir Mine resistant ambush protected vehicle <http://www.military-today.com/apc/casspir.htm> (letöltés ideje: 2014. 05. 04.)

⁴⁷ South Africa Armored Group Llc. Home Site <http://www.armoredcars.com/south-africa-armored-cars.php> (letöltés ideje: 2014. 05. 04.)

⁴⁸ Flamethrower now an option on S. African cars, CNN, 1998. 12. 11. <http://edition.cnn.com/WORLD/afrika/9812/11/flame.thrower.car/> (letöltés ideje: 2014. 05. 04.)

HADTUDOMÁNYI SZEMLE

2015. VIII. évfolyam 1. szám

FELHASZNÁLT IRODALOM, HIVATKOZÁSOK

- 1) THOMPSON. Leonard: A History of South Africa, Yale University Press, London, 2001. ISBN: 978 0 300 08776 5
- 2) GÖNCZÖL, Katalin (szerk.): Kriminológia – Szakkriminológia, Complex Kiadó, Budapest, 2013. ISBN: 978 963 224 892 9
- 3) Hadtudományi Lexikon A-L, szerk.: Szabó József, Magyar Hadtudományi Társaság, Budapest, 1995. ISBN: 963 04 5226 x
- 4) Hadtudományi Szemle
- 5) UNODC: Global Study Homicide 2013.
- 6) FAS.org
- 7) WWF
- 8) Greenfo
- 9) CNN
- 10) The New Observer
- 11) The Guardian
- 12) The Telegraph
- 13) Gondola.hu
- 14) Index
- 15) MNO
- 16) MTI

LŐWINÉ KEMENYECZKI ILDIKÓ

A migráció, mint biztonságpolitikai kockázat várható alakulása és hatása a biztonság dimenzióira 2030-ig**The prospective conformation and effect of migration at the dimensions of security until 2030****Absztrakt**

A 20-21. században olyan döntő változások mentek végbe a politika, a társadalom és a gazdaság területén, melyeket biztonságpolitikai szempontból semmiképpen nem lehet figyelmen kívül hagyni. Az elmúlt évtizedekben az élet minden területén radikális változásnak lehettünk tanúi, s a legtöbb változás meglepetésszerűen ért minket. A globális pénzügyi válság csupán az utolsó volt a meggyőződéseink és hitrendszerünket megrengető események sorában. A globalizáció hatásainak következményeként ma már nincs a világnak olyan része, amelyet ne érintene a tömeges migráció problémája. Az egyre sűrűsödő helyi háborúk, konfliktusok, természeti katasztrófák következtében milliók kényszerülnek otthonaik, hazájuk elhagyására.

Abstract

In the 20-21th century such a crucial changes have happend at the province of politics, society and the economy that can not be disregarded as being essential in terms of security policy. Radical alterations could be experienced at each area of our life in the last decades, which was unexpected for us. The global financial crisis was the last occurents of those events, that straggered us regarding our conviction. As the result of effects of globalisation, there is not any part of the world, that is not affected by the problem of migration. Millions of people leave their homes and their mother country by necessity because of the growing numbers of local wars, conflicts and natural catastrophes.

BEVEZETÉS

A migráció nemzeti, biztonsági, társadalmi kulcskérdés volt és lesz. Egyidejűleg azonban biztonságpolitikai, idegenrendészeti, büntetőpolitikai, társadalmi vetületei pedig érintik a demográfia alakulását, a munkaügyet, a szociálpolitikát, a jogot is. Jól érzékelhető, hogy a

HADTUDOMÁNYI SZEMLE

2015. VIII. évfolyam 1. szám

migráció a társadalomban demográfiai, gazdasági, fenntartható fejlődés aspektusából nézve kedvező jelenség, azonban a migrációval biztonsági szempontból kockázatok is megjelennek. A biztonságpolitikai kockázat, mely a témaválasztásomat ihlette az egész világon jelen van, mindennapos, és nem csak demográfiai, hanem társadalmi, szociális, politikai és egyéb téren okoz komoly nehézségeket. A vizsgált terület jogi, politikai, gazdasági, szociológiai és egyéb vetületeit nem tárgyalom. Céлом bemutatni elsőként a migráció jellemzőit, mint a jelenlegi és jövőbeni biztonságot befolyásoló és a nemzetközi közösséget igencsak érintő jelenséget, valamint rövid történeti áttekintés után a nemzetközi és hazai tendenciák jövőbe mutató alakulását és hatásait. Hogyan alakulnak majd a migrációs trendek a maihoz képest kb. két évtized múlva? Milyen hatásai jelezhetők előre? Céлом még a hazai trendek lehetséges alakulását feltárni szintén két évtizedes intervallumban előre.

A 20- 21. század történései jelentősen megváltoztatták a biztonságról alkotott felfogásunkat. Ebben az időszakban a politikai, háborús vagy a környezeti menekültek száma a Föld népességének növekedésével egyre nagyobb lett, s napjainkban az ilyen jellegű mozgások egyedülálló méretűvé váltak. Ma már nincs a világnak olyan része, amit ne érintene a tömeges migráció problémája, melynek legfőbb okaiként egyértelműen az éhínséget, az élettér csökkenését, a háborúkat és fegyveres konfliktusokat, a politikai és fegyveres erőszakot, az egyre gyakoribb természeti katasztrófákat, valamint, a vallási, etnikai, politikai üldöztetést jelölhetjük meg. A tágabb és szűkebb környezetünkben olyan társadalmi, gazdasági folyamatok zajlottak le, amelyek az embereket fokozottan ösztönözték vagy még inkább kényszerítették tartózkodási helyük, lakóhelyük rövidebb vagy hosszabb ideig tartó elhagyására. A migráció a mindennapi életünk részévé vált, és nem hagyhatjuk figyelmen kívül a vele együtt megjelenő kísérő jelenségeket (fegyver-és emberkereskedelem, proliferáció, pénzmosás, nacionalizmus, extrémizmus, fundamentalizmus) és ezek kockázatait sem.¹ A migráció a biztonságpolitika primer kockázatai között kiemelt helyet foglal el.

1. MI A BIZTONSÁGI KOCKÁZAT?

A kockázat általános fogalma: "valamely cselekvéssel járó veszély, veszteség lehetősége."² A biztonsági kockázatot, az általános meghatározásból következően, a biztonsági dimenziók vonatkozásában értelmezhetjük. A kockázatok az általánosan értelmezett biztonság egyes összetevőire ható olyan helyzetek és állapotok összessége, a lehetséges

¹ Szabó A. Ferenc: Nemzetközi migráció és biztonság. <http://www.zmne.hu/kulso/mhtt/hadtudomany>
Let: 2015. 02.08.

² Matus János: Válságkezelés és konfliktusok megelőzése. Új Honvédségi Szemle. 1995/10. sz. 47.o.

HADTUDOMÁNYI SZEMLE

2015. VIII. évfolyam 1. szám

veszélyek olyan megnyilvánulási szintjén, amikor a nemzeti érdekek sérülhetnek, ezáltal veszteségek keletkezhetnek.³

2. A MIGRÁCIÓ JELENTŐSEBB SZAKASZAI (19-21. SZÁZAD)

Az emberiség történelmével egyidősek a nagy népmozgások. A menekültkérdés nem tartozik az új típusú biztonsági kockázatok közé, tulajdonképpen már a civilizációk kialakulásától kezdve jelen van. Ugyanakkor észre kell venni, hogy egészen a 20. századig nem volt olyan szervezett hatalom, amelynek akár hatalmában akár érdekében állt volna a nagy népmozgások megakadályozása.⁴

A migrációs tendenciák alakulását a 19-20.században az alábbi folyamatok jól tükrözik.

Nagyszámú embertömeg vándorolt ki Európából a 19. században az Egyesült Államokba. A fogadó fél rugalmas volt, hiszen egyértelműek voltak a bevándorlás gazdasági és politikai előnyei. A 19. század második felében „a tőkés fejlődés világméretű kibontakozásával (a munkaerő áruvá válásával egyfelől és a nemzetállamok megjelenésével másfelől) az addigi migráció gyökerestül átrendeződött, funkcionálisan a világméretű tőkefelhalmozás szolgálatába állt és nemzetközi méreteket öltött.

Az első világháború két szempontból is új korszakot indított a nemzetközi vándorlások történetében: egyik, hogy az államhatárok legnagyobb részén megszigorodott az ellenőrzés, másik pedig a migráció – a történelemben mindig is jelen lévő – formája, a kényszerű migráció tömegessé válása.

A második világháborút követő európai migráció több fázisból áll. Ezekben az években a Kelet-Európában létrejött totalitárius rezsimek nem engedték polgáraikat szabadon külföldre utazni, míg a nyitott társadalmak természetes eleme a polgárok teljes mobilitása volt. Ez a tény, az 1940-es évek végétől egészen az 1980-as évek végén bekövetkezett rendszerváltásig meghatározta az európai kelet-nyugat irányú mobilitás trendjét.

Ez az időszak a vándorlás szempontjából jól elkülöníthető korszakokra osztható:

Az első szakaszt (1940-1950) a háborús események következtében lakóhelyükről elkerült személyek hazatérése jellemezte. A háborúban vesztes országoknak ekkor be kellett fogadniuk a szomszédos országokból elmenekült, illetve elűldözött kisebbségeket. A második szakasz 1950 és 1970 közé tehető. Miután a Nyugat-európai ipari országok integrálták a hazatérőket és üldözötteket, további munkaerőigényük fedezésére toborzásba kezdtek a Földközi-tenger menti országokban, amikor is Európában a dél-északi irányú toborzást óriási emberáradat követte. Ez az irány a Harmadik Világból Európába érkező hullám-

³ Resperger István: A fegyveres erők megváltozott feladatai a katonai jellegű fegyveres válságok kezelése során. 2002.PhD értekezés.45.o.

⁴ Petővári Bence: A paradigmaváltás esélyei a fejlett országok migrációs politikájában. PhD értekezés Budapest, 2010. 3. o.

HADTUDOMÁNYI SZEMLE

2015. VIII. évfolyam 1. szám

ra is érvényes. A 70-es évek elején bekövetkező kőolajár-krízis hatására az Európai Közöség országai leállították a munkaerő-bevándorlást. Ekkor azonban az idáig bevándorlók letelepedéssel reagáltak, és ezen kívül magukhoz vették az addig otthon tartózkodó család-jukat is. Ezzel a vendégmunkások ténylegesen bevándorlókká váltak.⁵

A nemzetközi mobilitás kicsit nyugalmasabb harmadik fázisában, a 80-as évek végén megváltozott a migrációs áramlások iránya: mindenekelőtt felerősödött a kelet-nyugati vándorlás. A Szovjetunió és utódállamai, valamint a Balkán bizonyos részei fontos elvándorlási körzetekké váltak. Ezt az irányváltoztatást Európa kettéosztottságának felbomlása, a határok kinyílása tette lehetővé.

A migrációban kitüntetett fontossága van az etnikai természetű vándorlásnak. Míg az Európai Unió országainak többségében ekkor nem volt érzékelhető a külföldi munkaerő részarányának a növekedése, a két érintett, a rendszerváltó országokkal határos államban – Németországban és Ausztriában – számottevően emelkedett az arány. Az Európai Unió bővítésével napjainkban ismét napirendre került a munkaerő szabad áramlásának a kérdése.⁶

3. A MIGRÁCIÓ ÁLTALÁNOS JELLEMZŐI

3.1. A MIGRÁCIÓ FOGALMA

A migráció egy olyan folyamat, melyben a személyek lakóhelyet, illetve társadalmat váltanak oly módon, hogy ez a váltás átmenetiből tartóssá, huzamosná válik. A népességmozgás tipikus esete az évszázadok óta folyó munkaerő-migráció. Emellett a munkavállalási szándék mellett számos tényező növeli a migrációs hajlandóságot. Ugyancsak évszázados, talán inkább évezredek múltja van a vallási, etnikai, politikai üldözöttek migrációjának. Az utóbbi időkben egyre inkább megfigyelhető a migrációs motivációkban a politikai és gazdasági tényezők keveredése. Azonban mind politikailag, mind jogilag és társadalmi szempontból is el kell különíteni a két faktort egymástól.⁷ Ez egy külön tanulmányt igényelne, erre dolgozatomban nem térek ki.

⁵ Heinz Fassmann-Rainer Münz: European migration in the late twentieth century Humboldt University, Berlin Germany. (Hartnoles Limited 1994). [/https://www.google.hu/search?q=Heinz+Fassman,+Rainer+Münz+European/.Let.2015.03.03](https://www.google.hu/search?q=Heinz+Fassman,+Rainer+Münz+European/.Let.2015.03.03).

⁶E kelet-nyugativándorlásnak azok az etnikai kisebbségek a kedvezményezettjei, akiket anyaországuk erősít (Németország, Izrael, Görögország, Törökország): nem csak törvényesen áttelepülhetnek, de a felvevő országokban állami beilleszkedési segélyekkel is támogatják őket. Németország volt a fő célország, 1990-97 között ide irányult a teljes nettó kelet-európai migráció 90%-a. Janovics Anna: Migráció Az Európai Unióban. Külker. Főiskola. Nemzetközi Kommunikáció. Szakdolgozat, Budapest, 2009.8-11.o

⁷Jungbert Béla: Az embercsempészet, mint az illegális migráció egy fajtája (<http://menedek.ispman.hu/doc/taborlakok/12.pdf>) Let:2015.02.23.

HADTUDOMÁNYI SZEMLE

2015. VIII. évfolyam 1. szám

Az ösztönző tényezők két csoportba sorolhatóak aszerint, hogy a migráns személyt vonzzák vagy taszítják: „push”-faktornak nevezzük a taszítóerőket (pl. a hazai gazdasági helyzet), „pull”- faktornak a vonzókat (pl. ígéretesebb munkakörülmények a fogadó országban). Ezt a fogalom párt Ravenstein, 19. századi brit statisztikus alkotta meg.⁸

Ritecz György értekezésében⁹ a szükséglet – migráció – biztonság viszony kölcsönhatásait vázolta fel (1. ábra).

1. ábra. Szükséglet - migráció- biztonság viszony rendszerének elvi vázlata

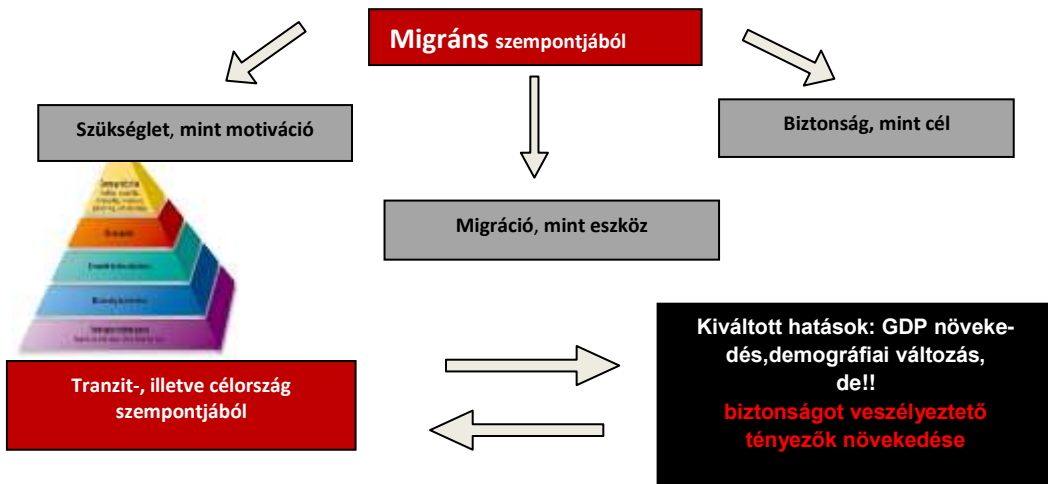

Az 1. ábrán a migránsok és a tranzit és célország szempontjából látható az a szükséglet rendszer, mely a migrációs folyamat egymásra hatásait ábrázolja.

A migráns szempontjai a Maslow-féle szükséglet-piramis alapján értelmezhetők, mely szükségletek kielégítésének eszközét jelenti a vándorlás a kívánt célok elérése érdekében. Az alapvető és mindent meghatározó cél a biztonság. A tranzit országnak vannak nyereségei is a migránsok érkezését követően, de számolnia kell komoly biztonságpolitikai fenyegetésekkel is. Az ábrán a kölcsönhatások jól láthatóak. Egyik oldalról jól érzékelhető, hogy a migráció a társadalomban demográfiai, gazdasági, fenntartható fejlődés aspektusá-

⁸ Ernst Georg Ravenstein (1834.dec.30– 1913.márc.13). Brit statisztikus, a kumulációs rendszer megalkotója. *Oxford Dictionary of National Biography*. oxfordindex.oup.com/authority. Let:2015.03.03.

⁹ Ritecz György: Az illegális migráció és az EU-csatlakozás hatása a magyar határőrizetre. PhD értekezés, 2002. Budapest.

HADTUDOMÁNYI SZEMLE

2015. VIII. évfolyam 1. szám

ból nézve kedvező jelenség, a másik oldalról azonban a migráció biztonságpolitikai kockázatokat is rejt a befogadó ország összes alrendszere számára (szerző).

3.2. A MIGRÁCIÓ FAJTÁI

A bevándorlás, migráció rendkívül összetett jelenség, melyet a maga komplexitásában kell kezelni, azonban általános rendezőelv szerint két alapvető szempont köré csoportosítható, így legális és illegális és vegyes migrációról beszélhetünk.¹⁰ Például 2009-ben az EU-ban mintegy 30 millió ember volt az illegális migránsok kategóriájába sorolható. Ezen kívül 400-500 ezer személyt jogellenesen csempészték be évente az EU-ba. Ezek a számok is azt jelzik, hogy a kérdéssel hosszú távon, nemzetközi együttműködés keretében kell foglalkozni, hiszen az egyes tagországok nem tudják ezt egyedül kezelni.¹¹

A migráció komplexitásának érzékeltetése érdekében az 1990-es években megjelent a vegyes migráció¹² koncepciója. Megalkotásának elsődleges célja az volt, hogy világosabb határvonalat húzzanak a nemzetközi menekültjog védelme alatt álló menekültek és menedékkérők, valamint az azt nem élvező migránsok között. Akik, bár két, jól elkülöníthető csoportot alkotnak, gyakran használják ugyanazokat az útvonalakat és közlekedési módokat. Azonban míg a migránsok önként hagyták el származási országukat, mert jobb gazdasági körülményekre vágnak, a menekültek azért kénytelenek elhagyni otthonukat, mert szabadságukat vagy életüket veszély fenyegeti. Az UNHCR Global Trends 2013 jelentésében megjelent statisztika alapján 2013 végéig a világon 51,2 millió személynek kellett elhagynia hazáját fegyveres akciók vagy az emberi jogok megsértése következtében. Ez a szám még egyszer sem volt ilyen magas mióta átfogó adatgyűjtés folyik az otthonaikat elhagyni kényszerült személyekről. Ez jelentős biztonsági kockázatot jelent a befogadó

¹⁰Ki a legális migráns? Az állandó letelepedettek csoportja, vendégmunkások, ingázó migránsok, magasan kvalifikált, rendszeres migránsok, multinacionális cégek alkalmazottjai, nemzetközi szervezetek alkalmazottai, katonai személyek, családegyesítési célú migránsok. Illegális migránsoknak tekinthetők, akiket hamis vagy meghamisított úti okmányokkal vagy úti okmányok nélkül próbálnak szervezett csapatok között bejuttatni, becsempészni az adott állam területére. Dobák Imre: Az illegális migrációs helyzet. www.mhtt.eu/hadtudomany/2013/Dobak_Imre.pdf. 214-216.o.Let:2015.03.01

¹¹Dobák Imre: Az illegális migrációs helyzet www.mhtt.eu/hadtudomany/2013/Dobak_Imre.pdf. 214-216.o.Let:2015.03.01.

¹²Mixed migration. A vegyes migráció egyik értelmezésben magában foglalja a komplex lakossági mozgásokat, beleértve a menekülteket, menedékkérőket, a gazdasági és más bevándorlókat, míg egy másik megközelítés úgy definiálja azt, mint irreguláris módon utazó személyek csoportját, akik hasonló útvonalakon, hasonló utazási módokat igénybe véve, de különböző okokból vándorolnak el. Thomas Linde: Mixed Migration – Humanitarian Counterpoint, Oxford Journals, 89-99. o. <http://rsq.oxfordjournals.org/content/30/1/89.abstract><http://www.regionalmms.org/index.php?id=53>. Let:2015.02.24.

HADTUDOMÁNYI SZEMLE

2015. VIII. évfolyam 1. szám

államok számára. Így a potenciális célországoknak elsődleges érdeke, hogy kialakulásának helyszínén próbálja meg megszüntetni annak a válságnak a gyökereit, melynek következtében az emberek menekülésre kényszerültek, kényszerülnének, így akadályozva meg a további elvándorlást. Ennek érdekében politikai, diplomáciai, gazdasági eszközöket, civil szervezetek segítségét, sőt a fegyveres erőket is felhasználhatja. Ez azonban, mint ahogy az a következő ábrán is látszik, nem mindig sikerül. A Főbiztosság térképén és grafikonján jól látszik azon személyek száma, akik a későbbiekben potenciális menedékkérőként, menekültként jelenhetnek meg más országokban.

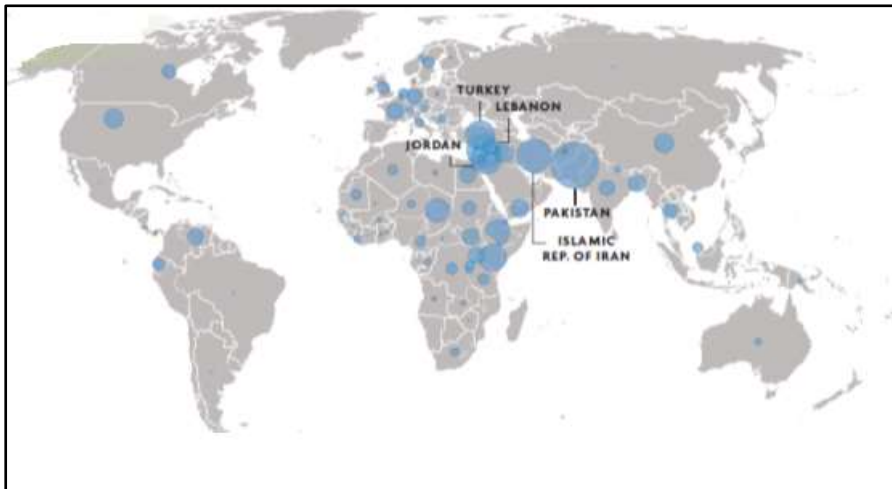

3. ábra: A menedékkérők globális megoszlása a UNHCR 2013-es jelentése alapján¹³

¹³ War's human cost, UNHCR Global Trends 2013, <http://www.unhcr.org/5399a14f9.html>. Let: 2015.02.28.

HADTUDOMÁNYI SZEMLE

2015. VIII. évfolyam 1. szám

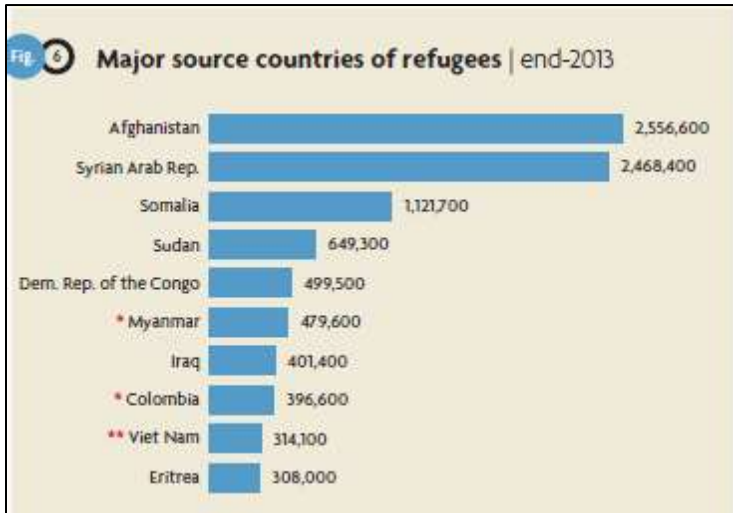

3. ábra: A legtöbb menekültet kibocsátó országok listája 2013végén az UNHCR statisztikái alapján¹⁴

Az adatokból megállapítható, hogy azokból az államokból menekülnek el a legtöbben, ahol tartósan valamilyen fegyveres konfliktus, vagy nagymértékű gazdasági problémák fenyegetik a mindennapi életet. Az ábráról az is leolvasható, hogy a fegyveres konfliktusok által érintett területek lakói főként a szomszédos országokba menekülnek életük védelme érdekében, s a konfliktus befejeződése után szándékukban áll hazatérni, ami újabb kihívást jelent mind a befogadó, mind a kibocsátó állam számára. Nem szabad azonban megfeledkezni arról a jelentős csoportról sem, amely a jobb és biztonságosabb élet reményében egy fejlettebb országban keres menedéket, hiszen az ő integrációjuk a többségi társadalomba létfontosságú lehet, a későbbi problémák elkerülése érdekében.¹⁵

¹⁴ War's human cost, UNHCR Global Trends 2013, <http://www.unhcr.org/5399a14f9.html>. Let:2015.02.28.

¹⁵Csatlós Fruzsina: A vegyes migráció és az UNHCR110 pontos cselekvési tervének alkalmazhatósága a líbiai menekültek esetében. Nemzetbiztonsági Szemle 2007-2008. 2. évf.2. szám. Let: 2015.02.28.

HADTUDOMÁNYI SZEMLE

2015. VIII. évfolyam 1. szám

4. A MIGRÁCIÓ DEMOGRÁFIAI ÖSSZEFÜGGÉSEI

4.1. DEMOGRÁFIAI MUTATÓK

A demográfiai mutatók „csak” biztonsági kihívást jelentenek eddig, viszont annyira nagy a jelentőségük a biztonságpolitikai kockázatok, különös tekintettel a migráció és annak kísérőjelenségei tekintetében, hogy a téma jövőbeli mutatóinak feltárását mindenképpen szükségesnek tartom.

4.2. NEMZETKÖZI KITEKINTÉS

A világ több mint 7 milliárdos népessége gyarapszik és fiatalodik: 2050-re megközelíti a 9,3 milliárdot. A népesség növekedés Ázsiában és Afrikában lesz erőteljes, a fejlett világban (Európa, USA, Japán, Kanada, Új-Zéland, Ausztrália) csupán háromszázalékos növekedés várható. 2025-ig a Földön több mint ötven ország lakossága nő egyharmadával, közülük némelyiknek a lakossága akár kétharmadával is. A leginkább érintett 50 ország kétharmada a szub-szaharai régióban található, ahol a lakosság mintegy 350 millió fővel fog gyarapodni, a leggyorsabb növekedés pedig a Közel-Keleten és Dél-Ázsiában várható.¹⁶ Az afrikai lakosság közel 40%-a él városokban és ez abszolút lakosságszámban kalkulálva példa nélküli növekedési arányt eredményez. A városi lakosság ilyen mértékű emelkedését a városba történő betelepülés és a szaporodás együttese okozza. Természetesen az afrikai települések még az igazi urbanizáció kezdeti szakaszában vannak, melynek fokozatos felerősödése közvetlen hatással lesz a nemzetközi migráció növekedésére is.¹⁷

Demográfiai szempontból Észak és Dél között erős a kontraszt. 2025-ig folytatódnak a jelenlegi tendenciák. Egyrészt a fejlett Észak öregedő társadalmi jelentenek kihívást; ezekben a populáció harmadát sem éri el a 30 évnél fiatalabbak száma (kivételt képeznek a magas migrációs számokkal rendelkező országok), másrészt az elmaradott Dél országai, amelyekben 60 százalék vagy annál magasabb a 30 évnél fiatalabbak aránya. Európa levezetheti ezt a népességlelesleget, hiszen éppen erre a munkaképes korosztályra lesz

¹⁶A jelenlegi trendek szerint India lakossága 2025-re eléri az 1,45 milliárdot, megelőzve az addigra 1,3 milliárdos Kínát, amely kb. 240 millió, az utóbbi pedig mintegy 100 millió fővel fog gyarapodni. Latin-Amerika országaira szintén mintegy 100 millió népességnövekedés vár. Az előrejelzés szerint leginkább Oroszországot és Ukrajnát sújtja majd a népesség csökkenése, amely akár a tíz százalékot is elérheti 2025-re. A magasan fejlett országok továbbra is migrációs célpontok maradnak, így az Egyesült Államok körülbelül 40, Kanada 4,5 Ausztrália pedig hárommillió fővel gyarapszik majd. Japán lakossága néhány százalékkal csökken 2025-ig. Salamon Péter – Tófalvi Fruzsina: Globális trendek 2025-Egy átalakult világ képe. Biztonságpolitika 25-26. o.

www.nemzetesbiztonsag.hu/.../salamon_peter_tofalvi_fruzsina-globalis. Let: 2015-03.01.

¹⁷Tarrós István- Glied Viktor- Keserű Dávid: Új népvándorlás: Migráció a 21. században Afrika és Európa között. Publicon Kiadó 2011.131.o.187.o.

HADTUDOMÁNYI SZEMLE

2015. VIII. évfolyam 1. szám

szüksége 2025-re, a jelentős számú bevándorló azonban átforgatja az országok etnikai és vallási térképét. A muszlim bevándorlók eltérő nézetei a nők jogairól, az állam és a vallás viszonyáról politikai változásokhoz és konfliktusokhoz vezethetnek.¹⁸

A népességnövekedés több mint 95%-át a fejletlen országok adják. A fejlett országok a következő évtizedekben megtartják jelenlegi, mintegy 1,2 milliárdos lélekszámukat a világ növekvő népességében. A világban kialakult fejlettségi különbségek, konfliktusok és katasztrófák hatására a migráció több mint 150 millió embert érint világszerte. Bár a migráció volumene növekedett, a világ népességének csak kevesebb mint 3%-a élt egy évnél hosszabban hazáján kívül. A kutatások világszerte a migrációs nyomás erősödésére számítanak.¹⁹

4.3. MIGRÁCIÓS TRENDEK EURÓPÁBAN

A migráció tovább globalizálódik: egyre több országot fognak érinteni a migrációs mozgások. A lakóhely szabad megválasztásának joga az európai integráció után 10 évvel, 1968 óta érvényesül. A fejlettebb országok már ekkor egy tekintélyesebb méretű migrációtól tartottak, azonban e várakozásoktól eltérően a munkaerő Európába áramlása megállt, s Dél-Olaszországból inkább Észak-Olaszországba irányult. Azonban a 80-as évek elejétől kezdve egy világméretű probléma kialakulásának és gyors térhódításának lehetünk szemtanúi, ez a tömeges méreteket öltő népességmozgás. A Németországot kettéválasztó vasfüggöny megszűnése után a nyugat-európai bevándorlók éves száma megháromszorozódott (1992-es adatok alapján: 1986-1992: 1 millióról 3 millióra nőtt). Ezt a népességmozgást is hasonló aggodalom övezte. Az új tagok jelentős gazdasági elmaradottsága miatt azt várták az Európai Közösségek régi tagjai, hogy az eltörölt korlátok ösztönző hatására nagymértékű mobilitás indul majd el az új tagállamokból Európa fejlettebb országai felé.²⁰ Az EU-ban a népességszám csökkenését ellensúlyozó legális migráció az 1980-90-es

¹⁸ Oroszország növekvő több nemzetiségű államként jelenik meg, amelynek lakossága 2025-re 141 millióról 130 millióra zsugorodik, a török és kínai bevándorlók száma pedig 2030-ra eléri az összlakosság 19 százalékát. Kína növekedésének köszönhetően 2025-ben még élvezheti azt az állapotot, miszerint kiváló az eltartók és az eltartottak aránya, azonban feszültségekhez vezethet, hogy a jelenlegi születési tendenciák tanúsága szerint erőteljesen a férfiak irányába tolódik el a nemek aránya. India esetében az ország északi, főleg hindi nyelvet beszélő területeiről a jobb megélhetést és a több munkalehetőséget követő, délre irányuló vándorlás válthat ki ellentéteket. Iránban az ország lakossága 2025-ben várhatóan 77 millió lesz. Salamon Péter – Tófalvi Fruzsina: Globális trendek 2025-Egy átalakult világ képe. Biztonságpolitika. 27. o./ [www.nemzetesbiztonsag.hu/salamon-peter-tofalvi-fruzsina / Let:2015-03.01](http://www.nemzetesbiztonsag.hu/salamon-peter-tofalvi-fruzsina/Let:2015-03.01).

¹⁹ Resperger István: Biztonsági kihívások, kockázatok és fenyegetések 2030-ig. Nemzetbiztonságalapismeretek. Szerk: Kobilka István. Nemzeti Közszolgálati Egyetem 2013, Budapest. 43-49. o.

²⁰ Csatlós Fruzsina: A menekültkérdés kezelésének nemzetbiztonsági aspektusai válságövezetekben és itthon. Szakmai Szemle, 2014/2. sz. 159-165. o. Let: 2015.03.01.

HADTUDOMÁNYI SZEMLE

2015. VIII. évfolyam 1. szám

évek folyamán érte el a legmagasabb szintet, amikor a migráció nagyobb részét a korábbi migrációs hullámok nyomában lezajló családdegyesítések teszik ki.²¹ A bevándorlók legnagyobb része a nem EU-tag mediterrán országokból érkezett. Az illegális vándorlásról nincsenek pontos adatok. Becslések szerint 1998-ban 3 millió körül alakult az illegálisan bevándoroltak száma Európában, szemben az 1991-re becsült 2 millió személlyel. A közép-és kelet-európai térségben az anyaország határain kívül élő etnikai és nemzetiségi csoportok lélekszáma közel 50 millió fő. Ebből 25 millió orosz, közel 3millió magyar. Napjainkra is ez a jellemző tendencia, a 21. század első évtizedében a bevándorlási hullám a korábbi többszörösét mutatja.²²

4.4. MAGYAR KILÁTÁSOK

Napjaink Európát érintő főbb illegális vándorlási útvonalai főként Afrikából, Kelet-Európából és Ázsiából indulnak ki, s a nő-, rabszolga-, valamint gyermekkereskedelmi gócpontok is szintén e térségekben találhatóak. A közép-kelet-európai államok, így Magyarország is elsősorban tranzit országoknak tekinthetők. Összehasonlító adatok szerint az éves nettó bevándorlás 2005-ben hozzávetőlegesen 15 ezer fő volt, míg 2012. január 1-jén már több mint 200 ezer külföldi állampolgár tartózkodott Magyarországon, túlnyomó többségük román, ukrán, szerb és német. Magyarország az Európai Unión belül az alacsony, de pozitív nemzetközi migrációs egyenlegű országok közé tartozik, a népesség 2,1%-a külföldi. A hazánkba irányuló migráció legjellemzőbb sajátossága, hogy a bevándorlók elsősorban a környező országok magyar nemzetiségű állampolgárai közül kerülnek ki.²³

²¹ A mintegy 11 millió regisztrált, Európában élő nem EU-állampolgár többsége Németországban (5 millió) Francia országban (2,25 millió), az Egyesült Királyságban (1 millió), Hollandiában (500 ezer), Olaszországban (500 ezer) és Belgiumban (közel 400 ezer) él. Resperger István: Biztonsági kihívások, kockázatok és fenyegetések 2030-ig. Nemzetbiztonsági alapismeretek. Szerk: Kobilka István. Nemzeti Közzolgálati Egyetem 2013, Budapest.43.o.

²² Resperger István: Biztonsági kihívások, kockázatok és fenyegetések 2030-ig. Nemzetbiztonsági alapismeretek. Szerk: Kobilka István. Nemzeti Közzolgálati Egyetem 2013, Budapest.44.o.

²³ Resperger István: Biztonsági kihívások, kockázatok és fenyegetések 2030-ig. Nemzetbiztonsági alapismeretek. Szerk: Kobilka István. Nemzeti Közzolgálati Egyetem 2013, Budapest.45-47.o

HADTUDOMÁNYI SZEMLE

2015. VIII. évfolyam 1. szám

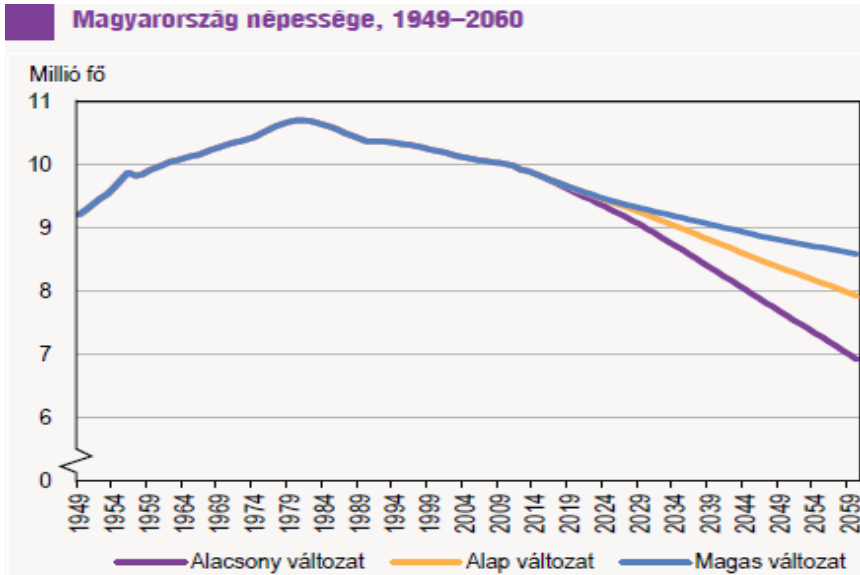

4. ábra. A népességszám alakulásának lehetséges változatai 1949-2060-ig²⁴

5. A MIGRÁCIÓ VÁRHATÓ HATÁSAI

A migráció hatásai a társadalom összes szegmensét érintik, nincs olyan területe a gazdaságnak, politikának, jognak, mely ne kényszerülne a kockázatok elemzésére és hatástanulmányok készítésére a várható veszélyek elkerülésének megelőzésére. A kockázatok közül a vizsgált témából a demográfiai és az etnikai-vallási hatás kockázatait emelném ki, mely a kutatási témám egyik szegmense is.

5.1. DEMOGRÁFIAI HATÁS

Az EU-ban a születések száma a világháború óta 1999-ben volt a legalacsonyabb. Az EU lakossága közel 1 milliárd fővel gyarapodott, de ebből a természetes szaporulat csak 266 ezer főt tett ki, míg a bevándorlás 711.400 főt. Az EU jelenlegi tagállamaira vonatkozó előrejelzés szerint a lélekszám 2005-ben éri el a csúcspontot 376 millióval, majd 2050-ig több mint 45 millió fővel, 331 millióra csökken a közösség létszáma. A leggyorsabban öregedő ország Olaszország, ahol a 65 éven felüliek aránya már 10 év múlva meghaladja a

²⁴A Népességtudományi Kutató Intézet adatai./ www.demografia.hu/index.php/kiadvanyok/. Let: 2015.03.02.

HADTUDOMÁNYI SZEMLE

2015. VIII. évfolyam 1. szám

30%-ot, 20 év múlva a 36%-ot, míg Németországban 27,7%, illetve 30% lesz. Kelet-Európában pedig 2025-ig jelentős népességfogyás várható. Az EU államai 1950-ben a világ lakosságának 12%-át adták, ma 7,2%-át teszik ki, 2050-ig pedig arányuk 4%-ra csökken.²⁵ A társadalmi öregedés jelensége európai és hazai szinten is jól dokumentált jelenség. A népesség előrejelzések szerint 2050-re 29,4%, 2060-ra 31,9 % lesz az idősebb korosztályok aránya. Az EU 27 tagállamában 2008-ban 17,1% volt a 65 éves és idősebb népesség aránya, 2050-re 28,8%-ra, 2060-ra pedig 30%-ra becsülik azt.²⁶

Az EU minden bizonnyal az elkövetkezendő évtizedekben is jelentős bevándorlási célpont marad. Az Eurostat előrejelzése szerint a nettó bevándorlás kumulált nagysága²⁷ 2004 és 2050 között az előrebecslések szerint 40 millió fő körül lesz. Meg kell azonban jegyezni, hogy a migrációs előrejelzések fokozott óvatossággal kezelendők.

Magyarország öregedési indexe az EU27 országaihoz viszonyítva átlagosnak mondható, szélsőséges értékeket Írország és Olaszország esetében figyelhetünk meg. A jelenlegi migrációs trendek fennmaradását feltételezve hazánk lakossága 2020-ban 9,2 és 9,5 millió között, 2050-ben 7,5 és 8,7 millió között alakul majd. Ahhoz, hogy a népesség lélekszáma 2050-ben 10 millió maradjon, vagy az évezred elején egyszeri 1,4 millió, vagy évenként folyamatosan 30.000 fő körüli – tehát a jelenlegi beáramlás hatszorosan meghaladó – betelepülésre lenne szükség. A 65 éven felüliek aránya a mai 16,9%-ról 2020-ig elérheti a 20,5%-os értéket. Ezért 2010 után az eltartó képesség tartósan kedvezőtlen alakulására kell berendezkedni. A termékenység csökkenéséből és az életkor növekedéséből eredő előregedési folyamat hazánkban is az aktív korú népesség számának a csökkenését eredményezi. Az idős népesség eltartottsági jelzőszáma, amely az idősek számát a 15–64 évesek arányában fejezi ki 24,6%, mely az előrejelzések szerint 2050-re megkétszereződhet. Számítások szerint akkorra a magyar és az uniós átlag közel azonos lesz annak ellenére, hogy jelenleg az unióban kedvezőtlenebb, mint Magyarországon.²⁸

²⁵ Resperger István: Biztonsági kihívások, kockázatok és fenyegetések 2030-ig. Nemzetbiztonsági alapismeretek. Szerk: Kobolka István. Nemzeti Közszerkesztési Egyetem 2013, Budapest.48-49. o.

²⁶ Kovács Levente: Mutatószám-elemzések: Az öregedési index kdsz.blog.hu/2012/09/07/mutatozsam-kovacs-levente.

<https://www.google.hu/search?q=oregedesi+index+magyarorszagon&ie.Let:2015.03.03>.

²⁷ Kumulálás = halmozott (göngyöltett) összeadás. Az egy osztályba tartozó adatok száma: *kumulált gyakoriság tudasbazis.org.hu/doktar/www.avf.hu/ Let:2015.03.01.*

²⁸ A migrációra és a migráns népességre vonatkozó statisztika. *ec.europa.eu /eurostat/ statistics-explained/index.php/Migration.2015.jan./28.Let: 2015.03.03.*

HADTUDOMÁNYI SZEMLE

2015. VIII. évfolyam 1. szám

5.2. AZ ETNIKAI-VALLÁSI ELLENTÉTEK HATÁSAI

Általános tendencia, hogy a gazdagabb államok lakóinak világszerte csökken a létszáma, ezzel szemben nő a fejletlen országok lakossága, ezzel egy időben növekszik vallási radikalizmusa. Az iszlám terjedése komoly problémák elé állítja a fejlett, gazdagabb, és nagyobb létszámú muszlim kisebbségekkel rendelkező országokat. Ráadásul a vallási közösségen belül óriási a migrációs szándék a jobb életkörülmények miatt, természetesen illegálisan, ugyanis a fogadó országok már rájöttek, hogy megálljt kell parancsolniuk a beözönlő migránsoknak. Egy fejlett állam területén élő, mélyen vallásos bevándorló előbb-utóbb a saját kis életkörülményeit kívánja megteremteni. Azonban mégis szükség van rájuk, mert a fogyó népesség miatt kell a termelőerő a gazdaságba, azonban ezeknek a bevándorlóknak a második és harmadik generációs leszármazottja már nem a régi élet és az új közti különbséget és az anyagi jólétet fogja szem előtt tartani, hanem egyéni identitását, aminek eredményeként nagy eséllyel találkozhat a vallási radikalizmussal, „a cél elérése érdekében mindent” elvvel, így kapcsolatba kerülhet a terrorizmussal.²⁹

Egy konkrét példa a délszláv háború a Balkánon. A térségben az etnikai konfliktusok hosszú időkre nyúlnak vissza. Az etnikumok területi eloszlásából fakadó ellentétek nem csak az érintett országok belső problémája, hanem a diaszpóra miatt az országok közötti kapcsolatokra is kihat. Az etnikai ellentétek miatt sok százezren kényszerültek lakhelyük elhagyására. A Balkán migráció az utóbbi évtizedekben a legjelentősebb volt Európában és ma is annak tekinthet. Intenzív migrációs áramlás a volt Jugoszlávia területén folyt háborúk után a Balkán három másik országából indult ki: Romániából Ausztria, Olasz-, Német- és Magyarország felé, Bulgáriából Európa több országába is és Albániából főleg Görög- és Olaszország felé.³⁰

Az újonnan alakult államok az azonosságtudatuk, azaz létük meghatározását minden más folyamatnál előbbre valóknak tartják. Ezen törekvéseiket olyan erősen kívánják érvényre juttatni, hogy adott esetben a társadalmi és gazdasági folyamatok is másodlagos szerepet játszanak. Különösen Jugoszlávia szétesése kapcsán volt nyomon követhető, hogy az eltérő fejlettségű tagköztársaságok egyenetlen fejlődésükkel tovább fokozták az etnikai, vallási, nemzetiségi problémákat. A délszláv háború jól érzékeltette az önmeghatározás – akár fegyverrel történő – érvényesítésének szándékát. A felszínre törő nemzeti és az etnikai vallási ellentétek közvetlen folyományai a kisebbségek elnyomása, jogaik korlátozása, kultúrájuk, nyelvük háttérbe szorítása. Amíg a hidegháború alatt ezeket az ellentéteket a

²⁹Majer Milán: Az integrálódott rendszet új kihívásai. www.pecshor.hu/periodika/XII/majer_pdf.70.o.Let:2015.03.01.

³⁰Vág András Az Európa számára releváns környezeti migráció forгатókönyvei. PhD értekezés. 2011, Gödöllő [/www.szie.hu/file/tti/archivum/Vag_Andras_ertekezes.pdf](http://www.szie.hu/file/tti/archivum/Vag_Andras_ertekezes.pdf) 110-127.o./Let:2015.03.03.

HADTUDOMÁNYI SZEMLE

2015. VIII. évfolyam 1. szám

központi akarat és erő háttérben tarthatta, addig a blokkrendszer felbomlása után ezek az elfojtott törekvések elemi erővel próbáltak érvényesülni.³¹

A migráció szempontjából nagy horderejű esemény az arab tavasz is, melynek során, 2011 tavaszán váratlan és az európai értékek alapján nagyon pozitív folyamatok robbantották szét Észak-Afrikát. Az arab „forradalmak” során a lakosság fellázadt az autoriter politikai rendszerek irányítói ellen: Tunéziában, Egyiptomban, Líbiában és Szíriában a felkelők békésen vagy polgárháborúba torkollva próbálták átvenni a hatalmat. A kialakuló bizonytalan helyzetben mintegy 400 ezer ember kényszerült elhagyni lakhelyét és közülük sokan Európába akartak eljutni. Ez a kihívás megrendítette az Európai Unió alapértékének is tekintett schengeni rendszert, hiszen néhány hét alatt több mint 25 ezer menekült érkezett Olaszország és Málta partjaihoz, akiknek fogadása, elhelyezése és tovább vagy vissza juttatása nem kis feladat elé állította a partvidékkel rendelkező országok intézményeit.

Magyarország nagymértékben kapcsolódik ehhez a tendenciához, ugyanis, mint tranzit ország szerepelünk bizonyos migrációs útvonalakon. Ezen kívül schengeni külső határként fokozottan meg kell felelnünk a szerződésünkben foglaltaknak, hiszen, aki az országba sikeresen bejut, az már az Európai Unió nagy részébe el tud jutni különösebb probléma nélkül a határellenőrzések megszűnése miatt. Ezek a történelmi léptékű változással együtt járó „gyermekbetegségek” nem megkerülhető jellemzői a korábban keleti orientáltságú országok átalakulási folyamatainak. Mindezek a szélsőséges, nacionalista csoportok térnyerésének kedveztek.

ÖSSZEGZÉS

A nemzetközi migrációt a továbbiakban is erőteljesen befolyásolja majd a fejlődő világ demográfiai helyzete, az urbanizáció erősödése és a jövedelmi-életminőségi viszonyok jelentős eltérése. A migrációval foglalkozó szakemberek túlnyomó többsége azt javasolja a kormányoknak, hogy a nemzeti és nemzetközi tapasztalatok mentén erősítsék a migrációs folyamatok kezelésére szolgáló kapacitásokat, illetve osszák meg egymással a bevált gyakorlatokat. A magas munkanélküliség, a csökkenő szociális ellátás és a növekvő bizonytalanság hatása a társadalom egyre jelentősebb részét arra készíti, hogy a bevándorlóknak ne a szükséges munkaerő utánpótlást lássa. A társadalmi hangulat politikai megjelenéseként Európában és az USA-ban is megerősödtek azok a politikai pártok vagy irányzatok, amelyek nyomást gyakorolnak a kormányzati migrációs politika alakítására. Ennek a folyamatnak a jeleként értékelhető az Európai Unióban a Schengen-zóna újra-

³¹Resperger István: Biztonsági kihívások, kockázatok és fenyegetések 2030-ig. Nemzetbiztonsági alapismeretek. Szerk: Kobilka István. Nemzeti Közsolgálati Egyetem 2013, Budapest. 46-49.o.

HADTUDOMÁNYI SZEMLE

2015. VIII. évfolyam 1. szám

gondolása, a határellenőrzés időleges visszaállításának felvetése pl. a francia kormány részéről, vagy Németországban a PEDIGA tüntetései.³²

Miközben egyesek a megoldást az uniós szintű határellenőrzés bevezetésében látnák, addig a tagállamok többsége nem hajlandó kiadni a kezéből a nemzeti szuverenitás e szeletét, vagyis a migrációs politika megmarad az államközi együttműködés szintjén.³³ Nagy valószínűséggel 2030-ban is ez a tendencia érvényesül majd (szerző).

Megállapítható, hogy az új globális kockázatok, köztük a migráció új világtrend eljövételét vetíti előre 2-3 évtized múlva, melyek a nemzetbiztonsági szolgálatok számára is új kihívásokat teremtenek. A tetőző népességnövekedés, ennek következtében a kimerülő élelmiszer- és nyersanyagkészletek, egyenlőtlen részesedés a föld javaiból, a környezet-szennyezés, az etnikai sokszínűség, a megavárosok kialakulása melyekben a terrorizmus könnyen megjelenik, mind olyan súlyos fenyegetést jelentő tényező, mely már most orvoslásért kiált.

A transznacionális fenyegetések (köztük a migráció) felderítése és kezelése meghatározó feladat lesz a jövőben. A menekültek kezelésének problematikája rendkívül összetett jelenség, mely nemzetközi összefogást igényel katonai, nemzetbiztonsági, rendvédelmi és polgári dimenzióban egyaránt. Mindezek ismeretében, álláspontom szerint a nemzetközi migráció ily mértékű növekedését látva a jövőben szükség lesz egy átfogóbb migrációs/menekültügyi stratégiára, valamint az érintett szervezetek között egy szélesebb körű együttműködés kialakítására. Jóllehet a probléma jó néhány éve a figyelem középpontjában áll, az ehhez kapcsolódó részpolitika mégis gyerekcipőben jár még, ezért talán senki sem tudja megmondani, hogy mi várható a jövőben ezen a téren.

A tendenciák azonban előre jelezhetők: A tagállamok a jövőben is szigorításra törek-szenek, illetve még jobban kézben akarják majd tartani a migrációs mozgások ellenőrzését. Ennek részben az az oka, hogy a migrációs hajlandóság az EU felé nem csökken, másrészt pedig folyamatosan nő az államok közötti szociális és gazdasági különbség.

³² A PEGIDA elnevezésű egyesület 2014 végén alakult Németországban. A szervezet nevének jelentése: Hazafi európaiak a nyugat iszlamizációja ellen (Patriotische Europäer gegen die Islamisierung des Abendlandes). A szervezet a német parlament azon ülése után alakult, amelyen a Németországban betöltött Kurdisztáni Munkáspárt részére történő fegyverszállítás megszavazásra került. Sämtliche Pegida Anhänger in Wahrheit RTL Reporter: <http://www.der-postillon.com/2014/12/samtliche-pegida-anhanger-in-wahrheit.html> Let:2015.03.08.

³³Póczik Szilveszter: Nemzetközi migráció – biztonságpolitikai, rendészeti aspektusok. Kitekintés és reflexiók a nemzetközi migrációról. In: Új népvándorlás. Migráció a 21. században Afrika és Európa között. Szerkesztette: Tarrósy István – Glied Viktor – Keserű Dávid. Pécs, 2011. 35-53.o.Let: 2015.02.29.

HADTUDOMÁNYI SZEMLE

2015. VIII. évfolyam 1. szám

Ezen kívül tartós és relatíve magas a munkanélküliség az Unió országaiban. Ez a határon átvélő jelenség és a kísérő jelenségei, embercsempészet, emberkereskedelem, terrorizmus, kábítószer kereskedelem a mai napig aktuálisak, sőt egyre időszerűbbé válnak a jövőben – tekintettel az egyre emelkedő számú bevándorlóra – világszerte. A migránsok beilleszkedése és maguk elfogadtatása rendkívüli erőfeszítéseket igényel, amely nem minden esetben jár a sikeres integrációval. Az iskolázatlan, tanulatlan, és a modern globális tudástársadalom vérkeringésébe bekapcsolódni képtelen migráns háttérű tömegek sokszor a modernizáció és a civilizációs értékek ellen fordulnak, s e tendenciák a jövőben erősödni fognak.

A migráció további hatása lehet a xenofóbia, mely igencsak érinti a biztonságot, s melynek érzékelése szubjektív és jelentős mértékben függ a befogadó társadalmi közeg, és a bevándorló személyek és csoportok szociológiai, gazdasági, történeti, politikai és egyéb helyzetétől. A társadalmi-gazdasági problémák elterelésének, a „bűnbak” képzésnek ideális alanya a migráns (akár legális, akár illegális úton érkezett) a befogadó ország polgárai részéről. Ezt a tendenciát fokozza a sikertelen társadalmi integráció és a beilleszkedési akarat hiánya a migránsok részéről, melynek következtében negatív hatású folyamatok indulhatnak el, nem csak országunkban, hanem egész Európa szerte. Ez az idegengyűlölet.

Véleményem szerint a migrációtól való félelem alapján álló idegenellenesség nem válhat elfogadottá, nem lehet jövőbeli tendencia, bár egyre erősödő idegengyűlölet tapasztalható az egész világon a nemzetközi vándorlás eredményeképpen.

Hogy miért indul a migráció, tudjuk – többnyire. De hogy mi lesz ennek kihatása az átélőkre, az újonnan létrejött közösségekre – azt már kevésbé ismerjük. Csak bízni tudunk a migrációs gondok világméretű összefogáson alapuló megoldásában.

Kulcsszavak: migráció, biztonságpolitikai kockázat, demográfia, jövőkép

Key words: migration, risks of security policy, demography, plans for the future

FELHASZNÁLT IRODALOM

- 1) A Népeségtudományi Kutató Intézet adatai. *www.demografia.hu/index.php/kiadvanyok*. Let:2015.03.02.
- 2) Csatlós Fruzsina: A menekültkérdés kezelésének nemzetbiztonsági aspektusai válságövezetekben és itthon. *Szakmai Szemle, 2014/2. sz. 159-165.o.* Let:2015.03.01.
- 3) Csatlós Fruzsina: A vegyes migráció és az UNHCR110 pontos cselekvési tervének alkalmazhatósága a líbiai menekültek esetében. *Nemzetbiztonsági Szemle 2007-2008. 2. évf.2. szám.* Let:2015.02.28.

HADTUDOMÁNYI SZEMLE

2015. VIII. évfolyam 1. szám

- 4) Dobák Imre: Az illegális migrációs helyzet /www.mhtt.eu/hadtudomany/2013/Dobak_Ir-re.pdf./ 214- 216.o.Let:2015.03.01
- 5) Ernst Georg Ravenstein. *Oxford Dictionary of National Biography.* oxfordindex.oup.com/authority. 2011080310040579.Let:2015.03.03.
- 6) Europa 2030 - Wir Sind Europa. <http://www.wirsindeuropa.at/archiv/kommentare/europa-2030/Let:2015.03.02>.
- 7) Eurostat: A migrációra és a migráns népességre vonatkozó statisztika. ec.europa.eu/eurostat/statistics-explained/index.php/Migration.2015.jan./28. Let:2015.03.02.
- 8) Heinz Fassmann- Rainer Münz: European migration in the late twentieth century Humboldt University, Berlin, Germany.(Hartnoles Limited 1994). <https://www.google.hu/search?q=Heinz+Fassman,+Rainer+Münz+European>. Let.2015.03.03.
- 9) Janovics Anna: Migráció Az Európai Unióban. Külker. Főiskola. Nemzetközi Kommunikáció. Szakdolgozat, Budapest,2009.8-11.o
- 10) Jungbert Béla: Az embercsempészet, mint az illegális migráció egy fajtája /<http://menedek.ispman.hu/doc/taborlakok/12.pdf>/ Let:2015.02.23.
- 11) Kovács Levente: Mutatószám-elemzések: Az öregesési index kdsz.blog.hu/2012/09/07/mutatozamkovacslevente.<https://www.google.hu/search?q=oregedesi+index+magyarorszagon&ie/>.Let:2015.03.03
- 12) Lipics László: Bevándorlási politika. A menekültek, bevándorlók befogadásának különbségei. PHD értekezés Nemzeti Közszerzési Egyetem Hadtudományi és Honvédtisztképző Kar Hadtudományi Doktori Iskola. 2013,Budapest.26. o. www.uni-nke.hu/downloads/konyvtar/digitgy/phd/2013/pdf. Let: 2015.03.03.
- 13) Majer Milán: Az integrálódott rendészet új kihívásai./ www.pecshor.hu/periodika/XII/majer.pdf./ 70.o. Let:2015.03.08.
- 14) Merkel warnt Bürger vor Pegida: <http://www.tagesschau.de/inland/merkel-neujahrsansprache-101.html>/ Let:2015.10.08.
- 15) Póczik Szilveszter: Nemzetközi migráció – biztonságpolitikai, rendészeti aspektusok. Kitekintés és reflexiók a nemzetközi migrációról. In: Új népvándorlás. Migráció a 21. században Afrika és Európa között. Szerkesztette: Tarrósy István – Glied Viktor – Keserű Dávid. 2011 Pécs.35-53.o.Let:2015.02.29
- 16) Projekt Europa- 2030 Herausforderungen und Chancen.<http://www.euractiv.de/europa-2020-und-reformen/artikel/details-zum-zukunftskonzept-europa-2030-003045>. Let: 2015. 03.012.
- 17) Resperger István: Biztonsági kihívások, kockázatok és fenyegetések 2030-ig. Nemzetbiztonsági alapismeretek. (Szerk: Kobilka István). Nemzeti Közszerzési Egyetem 2013, Budapest.46.o.
- 18) Salamon Péter – Tófalvi Fruzsina: Globális trendek 2025-Egy átalakult világ képe. Biztonságpolitika. 27. o. www.nemzet.es.biztonsag.hu/salamon_peter_tofalvi_fruzsina-globalis. Let:2015-03.01.

HADTUDOMÁNYI SZEMLE

2015. VIII. évfolyam 1. szám

- 19) Tarrós István-Glied Viktor-Keserű Dávid: Új népvándorlás: Migráció a 21. században Afrika és Európa között. Publikon Kiadó 2011.131.o.187.o.
- 20) Thomas Linde: Mixed Migration – a Humanitarian Counterpoint, Oxford Journals, Refugee Survey Quarterly, [Volume 30. Issue 1](http://rsq.oxfordjournals.org), pp. 89-99. <http://rsq.oxfordjournals.org> context/30/1/89.abstract<http://www.regionalmms.org/index.php?id=53>. Let:2015.02.24.
- 21) Vág András: Az Európa számára releváns környezeti migráció forгатókönyvei. PhD értekezés.2011, Gödöllő www.szie.hu/file/tti/archivum/Vag_Andras_ertekezes.pdf 11 -127. o./ Let:2015.03.03.
- 22) War's human cost, UNHCR Global Trends 2013, <http://www.unhcr.org/5399a14f9.html>. Let:2015.02.28.
- 23) War's human cost, UNHCR Global Trends 2013,<http://www.unhcr.org/5399a14f9.html>.Let:2015.02.28.
- 24) Ágh Attila: Konfliktusok, háborúk. Zrínyi Katonai Kiadó, Budapest,1989.
- 25) Goldziher Ignác: Előadások az iszlámról. Katalizátor Kiadó, Budapest,2008.
- 26) Gödri Irén: A bevándorlók migrációs céljai, motivációi és ezek makro- és mikro strukturális háttere. In: Gödri Irén – Tóth Pál Péter: Bevándorlás és beilleszkedés. (KSH Népeességutományi Kutatóintézet Kutatási Jelentések 80)/3. sz. Budapest,2005.
- 27) Gödri Irén: Migráció nemzeti / nyelvi határokon belül bevándorlók és új állampolgárok a szomszédos országokból – változó trendek. Magyar Tudomány. <http://www.matud.iif.hu/2013/03/04.htm>. Let:2015.03.12.
- 28) Kobolka István: Migráció Magyarországon különös tekintettel biztonságpolitikai szempontokra. - Szakmai Tudományos Közlemények, 2001.
- 29) Kobolka I –Rédei M: A nemzetközi mobilitás fogalma, forrásai, típusai és motivációi. – Határőrségi Tanulmányok, 2003/1.
- 30) Lipics László: Bevándorlási politika. A menekültek, bevándorlók befogadásának különbségei. PHD értekezés Nemzeti Közszolgálati Egyetem Hadtudományi és Honvédtisztképző Kar, Hadtudományi Doktori Iskola.
- 31) Merkel warnt Bürger vor Pegida: <http://www.tagesschau.de/inland/merkel-neujahrsansprache-101.html> Let:2015.10.08.
- 32) Pegida zieht mit 17500 Anhängern vor die Semperoper: <http://www.welt.de/politik/deutschland/article135673982/Pegida-zieht-mit-17-500-Anhaengern-vor-die-Semperoper.html> Let:2015.03.08.
- 33) Sämtliche Pegida Anhänger in Wahrheit RTL Reporter: <http://www.derpostillon.com/2014/12/samtliche-pegida-anhanger-in-wahrheit.html> Let:2015.03.08.
- 34) Ritecz György: Az illegális migráció és az EU-csatlakozás hatása a magyar határőrizetre. PhD értekezés, 2002.Budapest.
- 35) Rostoványi Zsolt: Kűszöbön a „szent háború”? Beszélő. 6. évfolyam 3. szám <http://beszelo.c3.hu/cikkek/kuszobon-a-%E2%80%9Eszent-haboru%E2%80%9D>.Let: 2015.03.12.

HADTUDOMÁNYI SZEMLE

2015. VIII. évfolyam 1. szám

- 36) Újfalusi Tamás: Az iszlám és a keresztény hit viszonya a békéről és a háborúról. Hadtudományi Szemle, Budapest, 2014.7. évfolyam. 2. szám. Let:2015.03.12.

SZEGEDI PÉTER

NATO Smart Defence: Nagyobb biztonság kevesebb kiadással**NATO Smart Defence: Increased security with less expenses****Absztrakt**

Napjainkban népszerű téma mind a NATO, mind azon belül a Smart Defence említése. Az előbbiről természetesen nagy mennyiségben állnak rendelkezésre szakirodalmak, részletesen taglalva aspektusait, ám utóbbiról ez nem mondható el. Ez részben indokolható abból kifolyólag, hogy egy újnak mondható stratégiáról beszélünk, melynek hatásairól és eredményeiről nem lehet egyértelmű következtetéseket levonni. Cikkemben vizsgálom a meglévő információkat és azok alapján, átfogó részletességgel kerül bemutatásra a témakör.

Abstract

Nowadays NATO, as well as Smart Defence in particularly are considered popular topics. Considering the former, a whole lot of scientific publications are available about the topic, with details on their aspects, which one can't say about the latter. This can be justified partially by the fact, that it is considered as a new strategy, which effects and results cannot be concluded so far. In my article I analyze the available information and based on it, the topic gets demonstrated with comprehensive detail.

ELŐZMÉNYEK

Cikkemben elsőként azt szeretném kifejtetni mi vezetett a „Smart Defence” létrejöttéhez, mi volt a kiinduló helyzet.

Az egész folyamat 2008-ban kezdődött, amikor is a világ egészét tekintve romlani kezdett a közgazdaság, egyesek szerint a második világháború óta nem látott mértékben. Fontos megemlítenem, hogy a NATO egyik elvárása a tagországokkal szemben az, hogy a GDP-jük legalább 2%-át védelmi kiadásokra szánják, mindazonáltal ez a mai napig egy olyan feltétel, amelyet csak keveseknek sikerült teljesíteni. 2010-ben a 28 tagállamból mindössze 7 felelt meg ennek a kritériumnak, vagyis az országok egynegyede. Ebből számomra egyértelműen következik, hogy egyes államok magukra vállalják az oroszlátnrészt a kiadásoknak, ami a Szövetség egészét nézve se nem hatékony, se nem hosszútávon működő elképzelés. Pedig az alapvető elgondolása nem lett volna rossz, hisz minden

HADTUDOMÁNYI SZEMLE

2015. VIII. évfolyam 1. szám

nemzettől arányos közreműködést várnak el. A fentebb említett 7 állam közül jómagam kiemelnék kettőt, Görögországot és Törökországot, Akik ugyan elérték a minimum 2%-ot, de köztudott a mai napig fennálló szembenállásuk Ciprus ügyében, így részben egymás ellen irányulnak kiadásai, nem pedig a közös védelemre. Összességében nézve az USA hozzájárulása a legszembetűnőbb a maga 4,6%-val, ráadásul, figyelembe véve, hogy messze az ő GDP-jük a legmagasabb, így egyszerű számítással megállapítható, hogy 70%-át vállalják a közös terheknek. Továbbmenve a gondolattal, felmerül a gondolat, hogy a világ biztonsági fenyegetéseinek megoldása javarészt az USA feladatává válhat, ami kérdésessé teszi az egész NATO működésének szükségességét. Ráadásul a gazdasági válság miatt kétségessé vált, hogy az USA továbbra is fenn tudja tartani a katonai kiadások eme óriási mértékét. Más szemszögből közelítve úgy tűnik, hogy minden ország a saját maga megvédésére törekszik, ami valamely szempontból érthető is, de a NATO alapelve, a kollektív védelem, sajnos még nem látszik megmutatkozni. Erre egy példa lehet az Egyesült Királyság, amely 2,7%-kal megfelel az elvárásoknak, viszont ebből rengeteg megy el Falklandi érdekeltségeinek finanszírozására, ami viszont nem feltétlenül képviseli a NATO érdekeit. Visszatérve az eredeti problémára, hogy miért nem működött ez a GDP alapú rendszer, nem célozok kutatni, mindenesetre egyértelművé vált, hogy a változás szükséges. Ezekben a nehéz időkben született meg egy új modell, mely teljesen új szemszögből indul neki a probléma megoldásának, figyelembe véve a szorult gazdasági helyzetet, és az egyes tagországok képességeit, erősségeit.

Így jött létre a „Smart Defence” gondolata.

„SMART DEFENCE” MEGJELENÉSE

A NATO az 1999-es washingtoni csúcstalálkozón alkotta meg az új évezred kihívásainak megfelelő stratégiai koncepcióját. Ez tíz éves távlatra szóló tervezet volt, így előre várható volt 2010 környékén egy újabb csúcstalálkozó, ezúttal Lisszabonban. Ekkor jelent meg a „Smart Defence” koncepciója. Az első nap egyből el is fogadták az új irányelveket, így megszületett az elkövetkezendő tíz év stratégiai elgondolása. Innentől fogva beszélhetünk „Smart Defence”-ről, és ez napjainkban, sőt várhatóan még évekig a meghatározó irányvonal a Szövetség berkein belül. A NATO főtitkára, Anders Fogh Rasmussen kijelölte Stéphane Abrial tábornokot, a Szövetséges Átalakítási Parancsnokság főparancsnokát (Supreme Allied Command Transformation), Claudio Bisogniero helyettes főtitkárt, és Alexander Vershbow nagykövetet, mint a „Smart Defence” különleges képviselőinek. Innentől kezdve minden stratégiai döntést ennek szellemében kell meghozni, mintegy útmutatás-ként kell kezelni.

FŐBB PONTJAI

Itt kiemelendő, hogy a NATO feladatait, biztonsági kihívásokra való felkészülését, céljait hosszan lehetne elemezni, most viszont kizárólag a 2010-ben prioritásként megfogalmazott

HADTUDOMÁNYI SZEMLE

2015. VIII. évfolyam 1. szám

témaköröket elemezzük, melyek érintik a „Smart Defence” gondolatmenetét. Hangsúlyozni kell, hogy a lista nem teljes és kielégítő, éppen csak a legfontosabb célokat kiemelve.

C-IED: Az afganisztáni misszió során egyértelművé vált, hogy a tálibok kis létszámmal, szervezetlenül és korszerűtlenebb felszereléssel is képesek hatalmas károkat okozni a NATO erőinek IED-k formájában. Kulcsfontosságú ezekkel az eszközökkel folyamatosan lépést tartani, a szerzett információkat és tapasztalatokat megosztani, korszerű felszereléseket kifejleszteni, kiképezni az egységeket a hatásos védelemre és együttesen megóvni a közös erőket. A tengerentúl elindultak a nemzetközi Counter IED (C-IED) képzések, hogy a nemzetek együttesen vehessék fel a harcot ezen kihívással szemben.

Légi és tengeri szállítás: Határon túli katonai műveletekhez elengedhetetlen az egységek, felszerelések, ellátmányok szállítása, amihez szükséges több nemzet közös munkássága. A légi utánpótlás igényel reptereket, bázisokat, támogatást, mindezt azon nemzettől, melynek az adott körülmények közt a légterét kívánja használni a szervező fél. Ugyanez igaz tengeren is, ahol pedig kikötők, anyahajók együttműködése szükségeltetik a sikeres műveletekhez. A „Smart Defence” magában foglalja azt is, hogy egyes államok feljavítsák és készenlében tartsák reptereiket, még akkor is, ha saját alakulatainak nincs rá oly mértékben szüksége, mindemellett a NATO műveletek szempontjából kevésbé fontos támaszpontok jobban elhanyagolhatók. Missziók során többször megmutatkozott milyen döntő erővel bír egy esetleges légi mentés, vagy épp utánpótlás egy harci ütközet során.

Légvédelem: A 21. század biztonsági kihívásai közé tartozik a tömegpusztító fegyverek elterjedése, azon belül is a legaggasztóbbak a nukleáris fegyverek. Mint ismert az ilyen eszközöket megfelelő töltetű rakétákon lehetséges bevetni, melyek hatósugara mai álláspont szerint elérheti a 3 000 km-t. Felmerül az igény egy nagyfokú egységes védelemre az efféle támadásokkal szemben. A NATO álláspontja, hogy egy ballisztikus rakéták elleni védelmi ernyőt hozna létre Európában, az oroszokkal együttműködve. Ez egy jó példája a tagországokkal és partnerekkel való együttműködésre, hisz eleve csak közös pénzekből, együttes hozzájárulással és kölcsönös bizalommal valósulhat meg egy ily mértékű terv.

Cyber védelem: Szintén egy korunkbeli biztonságpolitikai kérdés a kiber támadások elleni védelem. A számítógépes hálózatok világában nincsenek se államok, se éles határok, ezáltal az ilyesfajta fenyegetettség minden országban fennáll. Jó példa erre a 2007-ben Észtországot ért digitális behatolás, hiszen az ország nem számított katonai nagyhatalomnak, és egyik államra sem jelentett fenyegetést. Reagálásként a NATO megalakította a Cooperative Cyber Defence Centre of Excellence-t (röviden K5), amely egy közös kiber védelemmel foglalkozó szervezet. A 2010-es stratégiai koncepciónak egyik kiemelkedő eleme lett, hiszen egyre rohamosan fejlődő fenyegetettségről beszélhetünk, ráadásul egyes elemzők szerint a jövő harcterei egyenesen a kiber világban zajlódhatnak majd le, amit a harcászat ötödik dimenziójaként is emlegetnek. „Smart Defence”-ről van szó ebben a témakörben is, ugyanis jelen esetben a tagországok hálózati rendszerük megosztásával küzdenek a veszély ellen.

HADTUDOMÁNYI SZEMLE

2015. VIII. évfolyam 1. szám

Információs fölény: Mai napig bármely ütközetnél a világon döntő fontosságú a szembenálló felek részéről, hogy melyikük rendelkezik a jobb információáramlással, és tudja jobban akadályozni ugyanezt az ellenségnél. Mivel a tagországok szövetségesek és közös műveleteket hajtanak végre, elsődleges fontosságú lenne, hogy a megszerzett információt megosszák és ennek fényében összhangban vezessék egységeiket. Ide kapcsolódó fogalom a C4I (command, control, communications, computers, intelligence), mely a parancsnokok irányítását jellemzi. Ezek a vezetés azon elemei, amelyek szükségesek egy ütközet megnyeréséhez, ebből is szembetűnik, hogy mind az információ, mind annak közlése, megosztása egyre nagyobb befolyással bír.

AWACS: A NATO jelenleg is fenntart egy olyan rendszert, mellyel képes nagy területről rövid időn belül információt begyűjteni, ezt hasznosítani és továbbítani. Az alapelve, hogy egy E-3A típusú repülőgép nagy hatósugarú radarral végez felderítést az adott terepszakasról és a megszerzett információt továbbítani tudja a bármely egységnek, amely azonnal tud reagálni. Összesen 17 ilyen gép üzemel belőlük, melyek 17 állam felajánlásai. Ebből kifolyólag az Airborne Warning and Control System (AWACS) egy teljes mértékben multinacionális szervezésű és működtetésű folyamat, mely a „Smart Defence” „pooling and sharing” gondolatán alapszik.

„SMART DEFENCE” MAGYARORSZÁGON

Mint minden tagországnak, úgy hazánknak is kellőképpen ki kell vennie a részét az új többnemzeti projektekben, a ránk vonatkozó feladatokkal együtt. Természetesen a projektek konkrétumai nem nyilvánosak, viszont megfigyelések alapján levonhatóak következtetések.

Az egészségügygel kapcsolatban a legfontosabb részvételünk a Honvédkórház NATO kompatibilitásának kialakítása volt. Ez leginkább abban nyilvánult meg, hogy itt található a NATO Centre of Excellence for Military Medicine. A Centres of Excellence (röviden COE) olyan intézményeknek a gyűjtőfogalma, amelyek korszerű képzéssel foglalkoznak, figyelembe véve a nemzetközi igényeket, erőforrásokat, szükségletek, elkerülve a duplázását a már meglévő képességeknek a NATO rendszerén belül. Összefoglalva a „Smart Defence” alapelvein működő nemzetközi szervezetekről van szó, és ezen belül a Military Medicine, a katonai orvoslás, más államokkal együttműködésben zajló képzése a Honvédkórházban van jelen.

Egy fontos eleme hazánk részvételének, amit szeretnék kiemelni a repterekkel kapcsolatban, az előretolt repülésirányítás képessége. Tulajdonképpen abból áll az ilyen képzést kapott katonák feladata, hogy szárazföldön felmérjék az ellenséges célpontot, ez alapján irányítsák és vezessék rá a repülőgépeket a célra. Ez jól képzett és harcedzett katonákat követel meg, akik képesek ellenséges területen operálni. Az ilyen egységekre nagy szükség van nemzetközi műveleteknél, és különleges alakulatokként tartják őket számon. Hazánkban Szolnokon vannak jelen Előretolt Repülésirányító Csoportok (ERICs-ek) az MH 86. Szolnok Helikopter Bázis és az MH 34. Bercsényi László Különleges Műveleti Zászlóalj

HADTUDOMÁNYI SZEMLE

2015. VIII. évfolyam 1. szám

alárendeltségében. NATO szabvány eszközöket használnak és képzésük is megfelel a nemzetközi elvárásoknak, így fontos részét képezik az együttműködésnek. Ezen kívül érdemes még megemlíteni, hogy az MH Pápa Bázisrepülőtér a NATO légi szállításának egyik alapvető fontosságú intézménye.

A harmadik része a magyar szerepvállalásnak, amire még rátérnék a logisztika, azon belül is a víztisztítás. Ezt a feladatot a Magyar Honvédség 37. II. Rákóczi Ferenc Műszaki Ezred Víztisztító Százada hajtja végre. Megalakulása 2004-ben történt, miután Magyarország a 2002-es prágai csúcstalálkozón felajánlást tett víztisztító képesség megalkotására. A század 2008 óta felajánlott egység a NATO számára, továbbá korábban is részt vett több NATO Response Force váltásban és nemzetközi gyakorlatokon is. A felszerelése alapján élvonalbeli, nemzetközi elismerésnek örvendő alegység.

INTEROPERABILITÁS

A NATO megalakulása óta céljának tekinti az együttműködést, közös munkákat, többnemzeti projekteket, missziókat, nemzetközi hadgyakorlatokat. Nincs ez máshogy a „Smart Defence” terén sem, sőt ha lehetséges még szorosabb és rugalmasabb együttműködést vár el. Egyik fontos alapelve a „*pooling and sharing capabilities*”, ami a képességek összehasonlítását és megosztását jelenti nyersfordításban. Ez nyilvánvalóan feltételen bizalmat követel meg az államoktól, fel kell adni az izolációs törekvéseket. Véleményem szerint ez mindenkinek előnyös, hiszen egy gyengébb állam, mint akár a miénk is, egyértelműen képtelen arra, hogy önállóan megvédje nemzeti érdekeltségeit szükség esetén, így mindenképp maximális együttműködés várható el tőlünk a NATO irányába. Fordítottan is igaz, hisz vegyük a katonai nagyhatalmat, az USA-t, aki vállalja a tagországok védelmének megerősítését, és cserébe jogosan várja el, hogy azok megosszák képességeiket, államuk nagyságának mértékében segítség elő a közös védelmet. Ez különösen akkor fontos, ha külső államban végrehajtott missziókról beszélünk, hisz ott elképzelhetetlen, hogy a sok nemzet katonái stratégiailag eredményesen operáljanak közös szervezés és munkamegosztás nélkül. A NATO saját elmondása szerint ilyesfajta együttműködésekhez nincs szükség egyforma katonai felszerelésekre, sokkal inkább arra, hogy lehessen megosztani egymás között információt és szolgáltatásokat különböző eszközökkel. Másik fontos eleme, a szabványosítás a Szövetségben belül. Elengedhetetlen, hogy egyes tagországok katonái hasonló képzéseket kapjanak, hasonló módon és rendszerezetten képezzék ki őket. Sok példa van rá, hogy egyes nemzetek katonái egy másik országban kapnak különböző képzéseket, ezzel is tovább növelve a kooperációt. Személyesen tapasztalatom a nyelvi rendszer egységesítése (STANAG 6001), mellyel egyes tagországban megszerzett nyelvtudást más országban is hatékonyan lehet használni, hovatovább a missziókban való részvétel eleve elképzelhetetlen lenne aktív kommunikáció nélkül.

HADTUDOMÁNYI SZEMLE

2015. VIII. évfolyam 1. szám

PROBLÉMAFELVETÉSEK

Cikkem bizonyos problémafelvetéseket tartalmaz, melynek célja nem feltétlenül a válaszok keresése, sokkal inkább a folyamat megértése, megismerése volt. Megoldásukra való törekvés hozzásegíthet minket, hogy még jobban megértsük annak lényegét.

Meddig lehet létjogosultsága a „Smart Defence”-nek? Hivatalosan ez egy tíz éves stratégiai koncepciónak az alappillére, de vajon nem olyan irányelveket ad, amelyekről soha nem kéne eltérni és folyamatosan kitérni az elképzelés mellett? Vagy inkább csak rövidtávú eszközként kell rá tekinteni, ami segít rávezetni a nemzeteket egy nagyobb célhoz vezető útra? Sajnos jelenleg nem lehet egyértelműen kijelenteni, hogy a „Smart Defence” program már elkezdődött, de az is lehetséges, hogy már le is csengett, vagy épp folyamatban van, csak nem érzékeljük a hatásait.

Egy másik probléma lehet, hogy vajon *nem akarnak-e hasznot húzni ebből egyes tagállamok?* Bizonyos, hogy remek lehetőség kínálkozott arra, hogy egy esetlegesen gyengébb állam pióca módjára rátapadjon egy erősebbre, és annak költségén erősödjön meg. Vajon nem megoldható-e, hogy egyes államok kibúvót keressenek a közös munka és részvétel alól? Innentől kezdve mi garantálja, hogy a koncepcióból minden állam egyformán profitál és közös erőfeszítésekkel mindannyian saját erejüknek megfelelően járulnak hozzá a Szövetséghez? Nem tartozik hatáskörömbé bírálni egyes tagországokat, nem is szándékom, mindezen kérdések és felvetések természetesen elméleti jellegűek.

Harmadik ilyen jellegű felvetés kicsit konkrétabb példákkal próbálom alátámasztani. Ha az egyes tagállamok feltétlen bizalommal vannak a Szövetséggel kapcsolatban, ehhez anyagilag és más módon is maximálisan hozzájárulnak, akkor mi garantálja, hogy *ez megfelelő módon lesz felhasználva?* Mi történik akkor, ha olyan döntéseket hoz a NATO, vagy olyan projekteket indít el közös forrásból, ami nem szolgálja közvetlenül a közös védelem kérdését? Felmerülhet, hogy a napjainkban is zajló afganisztáni misszió nem a közös érdekeket szolgálja, sokkal inkább egy nemzetét.

ÖSSZEFOGLALÁS

Munkám során fény derítettem arra, hogy mik voltak az előzményei a „Smart Defence”-nek, hogyan alakult ki, mikor és hogyan vált stratégiai koncepcióvá. Kutattam továbbá azt is, hogy mik a legfontosabb területei, hogyan valósul meg gyakorlatban, kitértem arra, hogy hazánkban miként jelenik meg ennek gondolata és fejtegettem az eljövendő szerepét is.

Kutatásom eredményeként megállapíthatom, hogy egy nagyon újkeltű témáról van szó, melynek még nem volt ideje teljes mértékben kiforrni, így még nem lehet teljesen átfogó képet nyújtani róla. Egyértelműen kiderült, hogy szükséges volt a „Smart Defence” megjelenése, ez nem egyéni akarat kérdése volt, a nemzetközi viszonyok alakulása, változása tette szükségessé. A NATO történelme folyamán sokat változott, mindig az aktualitásoknak megfelelően, így nincs ez másképp most sem. Felmerültek új biztonságpolitikai kihívások, melyek szükségessé tettek egy új stratégiai koncepciót. A „Smart Defence” tulajdonképpen

HADTUDOMÁNYI SZEMLE

2015. VIII. évfolyam 1. szám

egy kényszerű válaszlépés, mely megoldást jelenthet olyan problémákra, amit korábbi irányelvek alapján nem lehet megközelíteni. Fontos kiemelni, hogy a NATO legfontosabb célja a transzatlanti béke, mégpedig annak leghatékonyabb kialakítása. Hosszú évek tapasztalatai mutatják azt, hogy ennek eléréséhez a lehető legnagyobb fokú együttműködés szükséges, és még így is kellő kihívással kell szembenéznie. Költségek tekintetében pedig arra lehet következtetni, hogy maximális bizalommal kell hozzájárulni a közös projektekhez, félretelve az egyes államok egyén szükségleteit.

Összegezhető tehát, hogy a világ legnagyobb katonai szövetségének jelenlegi stratégiai koncepciója jól átgondolt, alaposan megtervezett, részletekbe menő elgondolás, mely a jelek szerint pozitív irányban fogja megformálni 10 év biztonságpolitikai környezetét.

Kulcsszavak: NATO, Smart Defence, kollektív védelem, biztonságpolitika, stratégia

Keywords: NATO, Smart Defence, collective defence, security policy, strategy

FELHASZNÁLT IRODALOM

- 1) Jakob Henius, Jacopo Leone McDonald: Smart Defense-A Critical Appraisal. Róma, 2012 március
- 2) Eckhardt Alica: Az Európai Haderő kialakítása és az EUFOR ALTHEA művelet Bosznia-Hercegovinában: szakdolgozat. Budapest, 2010, Zrínyi Miklós Nemzetvédelmi Egyetem
- 3) Giovanni Faleg, Alessandro Giovannini: The EU between Pooling & Sharing and Smart Defence: Making a virtue of necessity?, 2012. EU Foreign Policy
- 4) Marios Panagiotis Efthymiopoulos: NATO's Cyber.Defence: A Methodology for Smart Defence, 2014. Harriman Institute, Columbia University & Strategy International, New York, NY, USA
- 5) Dr. Tálás Péter: NATO kézikönyv, 2001. HM Stratégiai Védelmi Kutató Hivatal-NATO Információs és Sajtóiroda

CSATLÓS FRUZZSINA

A civil szervezetek és a CIMIC alakulatok tevékenységének összefonódása válságzónákban a menekültek helyzetének kezelésében**Cooperation of civilian organizations and CIMIC in managing refugees' situation in crisis zones****Absztrakt**

A globalizáció hatásainak következményeként ma már nincs a világnak olyan része, amelyet ne érintene a tömeges migráció problémája. Az egyre sűrűsödő helyi háborúk, konfliktusok, természeti katasztrófák következtében milliók kényszerülnek otthonaik, hazájuk elhagyására. Ilyen formán a válságok kezelése a közvetlenül nem érintett államok problémájává is válik, hiszen a menekültek áramlása felboríthatja az egyes közösségek közti egyensúlyt, illetve kezelhetetlen gazdasági vagy biztonsági terhet jelenthet befogadó országok gazdasága, kormányai számára. A szerző jelen tanulmányban a civil szervezetek és katonai erő együttműködésének lehetőségeit vizsgálja a menekültek helyzetének kezelésében.

Abstract

As a result of globalization there are not any places in our world which is not affected by the mass migration problem. Because of the increasing number of wars, conflicts and natural disasters millions of people are forced to leave their homes and homelands. Therefore the crisis management becomes also a problem of states which are not directly effected. Because the flow of refugees could upset the balance between the communities and it causes intractable economic and security burdens for governments. The author examines possibilites of the cooperation among civilian organizations and armed forces in managing of refugees' situation.

A civil szervezetek – legyenek azok nemzetközi, nem-kormányzati vagy nemzetközi és nemzeti kormányzati donorszervezetek esetleg egyházi szervezetek – fontos szerepet töltenek be a válságok kezelésében. Rendkívüli felelősségük van valamennyi műveleti területen. Tevékenységük magában foglalja a humanitárius segítségnyújtást, az emberi

HADTUDOMÁNYI SZEMLE

2015. VIII. évfolyam 1. szám

jogok érvényesülésének biztosítását, a kisebbségek, menekültek és hontalanok védelmét, a jogi segítségnyújtást, az egészségügyi ellátást, az újjáépítést, valamint az infrastruktúrális és kulturális projektek finanszírozását. A katonai műveletek során a haderőknek szinte kivétel nélkül együtt kell működniük ezekkel a szervezetekkel. Ennek következtében alapvető fontosságú, hogy a katonai erő, ezen belül a CIMIC szakállomány teljes körűen ismerje ezen szervezetek mandátumát, szerepét, szerkezetét, módszereit és elveit a hatékony együttműködés kialakítása érdekében. A civil szervezetek, a haderőkkel ellentétben, akár már a fegyveres konfliktus kirobbanását megelőzően – akár több évtizedes múltra visszatekintve – is tevékenykedhetnek az adott területen. Egy katonai műveletek okozta válság kitörésekor azonban a tapasztalatok szerint minden fontosabb humanitárius segélyszervezet (pl.: UNHCR¹, ICRC²) a térségbe küldi munkatársait. (Például Afganisztánban az ISAF-en³ kívül több mint száz nemzetközi segélyszervezet képviselői vannak folyamatosan jelen az országban.) Mivel pedig a fegyveres konfliktus lezárását követően az újjáépítés már nem katonai, hanem civil feladat a katonai erőknek elsősorban arra kellene törekednie, hogy a biztonságos környezet megteremtésével elősegítse az NGO-k⁴ és más szervezetek munkavégzését.⁵

ÚJ BIZTONSÁGI KIHÍVÁS VAGY RÉGI PROBLÉMA?

A menekültek, IDPK⁶ és hontalanok problémaköre nem újkeletű jelenség, nem sorolható az új típusú biztonsági kihívások közé. Napjainkban azonban az ilyen jellegű mozgások egyedülálló méretűvé váltak. A statisztikák arra engednek következtetni, hogy ez a folyamat tartósan hatással lesz a világ, különösen a fejlett országok biztonságára, hiszen a harmadik világ országaiban a népesség gyors növekedésének, a gazdaság stagnálásának és a környezet károsodásának összekapcsolódása növekvő szegénységhez és fokozódó társadalmi feszültségekhez vezet. Mindezt tovább súlyosbítják a bipoláris világrend megszűnése óta egyre sűrűsödő helyi háborúk, konfliktusok, melyek következtében milliók kényszerültek otthonaik, hazájuk elhagyására, az egyes államok felbomlása pedig sok ember viszonylatában vezetett állampolgárságuk elvesztéséhez. Napjainkban ez a jelenség mind volumenében, mind ütemében egyre gyorsabban növekszik, megjelenési módjai és formái pedig fokozatosan átalakulnak. Rendkívül szerteágazó, egyszerre gazdasági-szociális-

¹ ENSZ Menekültügyi Főbiztossága

² Nemzetközi Vöröskereszt

³ International Security Assistance Force: Nemzetközi Biztonsági Közreműködő Erő

⁴ Non-governmental organization: Nem-kormányzati szervezet

⁵ AJP-09 MC 411/1 Afganisztán CIMIC kézikönyve. Magyar Honvédség Civil-katonai Együttműködési és Lélektani Műveleti Központ, Budapest, 2006. augusztus,

http://www.honvedelem.hu/files/9/5960/afganisztan_cimic_kezikonyve__3_kiadas_.pdf, Baghlan tartomány CIMIC kézikönyve. Magyar Honvédség Civil-katonai Együttműködési és Lélektani Műveleti Központ, Budapest, 2006. augusztus,

http://www.honvedelem.hu/files/9/5961/baghlan_tartomany_cimic_kezikonyve.pdf,

⁶ Internally Displaced Person: Belső menekült

HADTUDOMÁNYI SZEMLE

2015. VIII. évfolyam 1. szám

etnikai-vallási problémákat kiváltó összetett jelenség, melyet mind állami, mind nemzetközi szinten kezelni kell.⁷

Ahhoz, hogy megérthessük ezen folyamatokat, szükség van a menekült státusz definiálására.

A menekült státusz fogalmi, tartalmi meghatározását az ENSZ 1951. évi menekültek helyzetéről szóló egyezménye tartalmazza, mely 1967-es kiegészítő jegyzőkönyvével a kérdés alapdokumentumává vált. Ennek alapján a menekült olyan személy, aki „faji, vallási okok, nemzeti hovatarozása, illetve meghatározott társadalmi csoporthoz való tartozása, avagy politikai meggyőződése miatti üldözéstől való megalapozott félelme miatt az állampolgársága szerinti országon kívül tartózkodik, és nem tudja, vagy az üldözéstől való félelmében nem kívánja annak az országnak a védelmét igénybe venni...”.⁸

Tóth Miklós az afrikai menekültproblémák kezeléséről szóló tanulmányában a kérdés kezelésére három de jure és egy de facto sémát vázol fel, melyet a nemzetközi közösség alkalmaz a gyakorlatban:

- a menekültek (önkéntes) hazatérésének támogatása;
- a menekültek befogadó országban való letelepítése;
- a menekültek egy harmadik (jellemzően nyugati) országba való áttelepítése;
- a menekültek táborokban való elkülönítése.⁹

A CIVIL SZERVEZETEKRŐL ÁLTALÁBAN: ALAPFOGALMAK, CSOPORTOSÍTÁS

Ahhoz, hogy részleteiben is megvizsgálhassuk az ezen sémákat alkalmazó szervezetek menekültkérdés kezelésében betöltött szerepét szükséges azokat terminológiailag is elkülöníteni.

- *Civil szervezet*: Állampolgári kezdeményezésre létrejött, önkéntes alapon működő szervezet.¹⁰
- *Nonprofit szervezet*: „A nonprofit szervezetek öntevékeny emberek csoportosulásai, amelyek valamely cél érdekében szerveződnek.”¹¹
- *Kormányzati szervezet (GO)*: Governmental Organization

⁷ Ld. bővebben: Görbe Attiláné Zán Krisztina: A magyarországi migráció helyzete, kezelésének feltételei és lehetőségei, pp. 10–16.

Melegh Attila: Globalizáció és migráció, www.hier.iif.hu/hu/letoltes.php?fid=tartalomsor/2061

UNHCR: Menedék és migráció – egy csónakban, http://www.unhcr-centraleurope.org/hu/mivel-foglalkozunk/hatarok-megfigyelese/menedek-es-migracio.html?searched=cselekv%C3%A9si+terv&advsearch=allwords&highlight=ajaxSearch_highlight1+ajaxSearch_highlight1+ajaxSearch_highlight2

⁸ Ld. bővebben: A menekültek helyzetére vonatkozó 1951. évi ENSZ egyezmény

⁹ Tóth Miklós Afrikai menekültproblémák nemzetközi kezelése

¹⁰ Bartal Anna Mária: Nonprofit elméletek, modellek, trendek. Századvég, Bp., 2005., pp. 15–17.

¹¹ Bartal Anna Mária: Nonprofit elméletek, modellek, trendek. Századvég, Bp., 2005., p.15.

Lóderer Balázs: A nonprofit szervezetek a fegyveres testületek tükrében

Besenyő János: CIMIC activities in the African Union Mission in Sudan

HADTUDOMÁNYI SZEMLE

2015. VIII. évfolyam 1. szám

- *Nem-kormányzati szervezet (NGO):* Non-governmental Organization, nem állami, nem profitorientált, intézményesült szervezetek.¹²
- *Nemzetközi szervezet (IO):* International Organization, nemzetközi és valamely kormányközi megállapodás következményeként jön létre.
- *Nemzetközi nem-kormányzati Szervezet (INGO):* International Non-governmental Organization, nemzetközi és valamely kormányközi megállapodás övetkezményeként jön létre.

A NATO katonai szaknyelvben az IO, NGO kifejezéseket, annak ellenére, hogy az előbbi egy jóval tágabb fogalmat takar, sokszor egymás mellett párhuzamosan használják. Ennek megfelelően a tanulmány további részében is ennek megfelelően szerepelnek, kiegészítve a civil szervezet megjelöléssel.

A civil szervezetek csoportosítása nem egyszerű feladat, hiszen jogi besorolásukat, méretüket, alapítási és működési helyüket, valamint a tevékenységi körüket figyelembe véve rendkívül sokfélék lehetnek. Mélyreható vizsgálatuknál kiegészítve a Besenyő János és Lóderer Balázs által meghatározott szempontokat, a következőket érdemes figyelembe venni:

- jogi forma, szervezet típus;
- alapítók, alapítás helye;
- célkitűzések, tevékenység kör;
- módszerek;
- döntéshozó szerv, szervezeti felépítés, létszám, önkéntes munkatársak száma;
- bevétel forrása, nagysága.¹³

A tanulmány szempontjából jelenleg a tevékenység szerinti csoportosítás a legcélravezetőbb. Lóderer Balázs a következő csoportosítást vázolja fel CIMIC képzés a „Civil szervezetek” című oktatási témakör című tanulmányában:

- segélyező;
- humanitárius segítségnyújtó;
- orvosi ellátás és segítségnyújtó;
- újjáépítő, fejlesztő;
- donor szervezet;
- mezőgazdasági;
- oktatási;
- kisebbségvédelmi;
- menekültek és otthonaikból elűzött személyek védelmét ellátó;
- művészeti, tudományos és általános projektek támogatása, finanszírozását végző;
- jogi segítségnyújtó;

¹² Bartal Anna Mária: Nonprofit elméletek, modellek, trendek. Századvég, Bp., 2005., p.15.

¹³ Besenyő János – Lóderer Balázs: Az afrikai kontinensen tevékenykedő civil szervezetek elemzésének lehetőségei

¹³ Lóderer Balázs: CIMIC képzés: a „civil szervezetek” című oktatási témakör

— emberi jogokat védelmező.¹⁴

Ez a felosztás számomra is elfogadható, hiszen ebben a formában jól elkülöníthetőek a legfontosabb tevékenységi területek. A továbbiakban csupán a tanulmány szempontjából releváns csoport, tehát a menekültek és otthonaikból elűzött személyek védelmét ellátó szervezetek műveleti területen végzett munkáját veszem górcső alá, hiszen valamennyi terület önmagában is önálló tanulmányt érdemelne.

A CIVIL SZERVEZETEK MŰKÖDÉSÉNEK ALAPJAI MŰVELETI TERÜLETEN

2005 decemberében az Ügynökségek Közötti Állandó Bizottság (Inter-Agency Standing Committee, IASC) – Jan Egeland, az ENSZ sürgősségi segélyezési koordinátorának, független szakvéleményét magában foglaló Humanitárius Segítségnyújtási Felülvizsgálat legfőbb ajánlásaira adott válaszként – jóváhagyta a cluster alapú megközelítés koncepcióját, annak érdekében, hogy hatékonyabbá tegyék a civil szervezetek együttműködését a műveleti területeken, többek között áthidalják a fennálló nehézségeket a menekültek és IDPk helyzetének kezelésében, megszüntetve a humanitárius segítségnyújtás ad hoc jellegét. A cluster a különböző területeken (például egészségügy, menekültügy) dolgozó humanitárius szervezetek (ENSZ és ENSZ-en kívüli) csoportjai. Akkor jönnek létre, amikor valós humanitárius szükséglet merül fel egy szektoron belül, ahol számos szervezet van jelen és a nemzeti hatóságoknak koordinációs támogatásra van szüksége. A cluster világos kapcsolati pontot, valamint elszámoltatható és megfelelő humanitárius segítséget nyújtanak. Partnerkapcsolatot teremtenek a nemzetközi humanitárius aktorok, a nemzeti és helyi hatóságok, valamint a civil társadalom között. A clusteren belül úgy nevezett vezető ügynökségek (Lead Agency) működnek, amelyek a civil szervezetek (mandátummal rendelkező NGO-k) összehangolt tevékenységének elsődleges kapcsolattartó szervezetei, illetve egy-egy specifikus témának, valamint az erőforrások elosztásának kijelölt koordinátorai. A lead agencyk az ENSZ szakosított szervezeti közül kerülnek ki. Ennek megfelelően a cluster rendszer globális felügyeletéért az UNOCHA¹⁵ felelős.

A rendszeren belül jelenleg kilenc terület működik, (azonban még mindig vannak olyan NGO-k, amelyek nem fogadják el a cluster rendszeren belüli együttműködés létjogosultságát, az ENSZ szervezetek vezető koordinációs szerepét):

- élelmezés (UNICEF);
- egészség (WHO);
- víz/egészségügy (UNICEF);
- vészhelyzeti menedéknyújtás (UNHCR/IFRC);
- tábor koordináció, management (UNHCR/IOM);
- védelem (UNHCR/OHCHR/UNICEF);

¹⁴ Lóderer Balázs: CIMIC képzés: a „civil szervezetek” című oktatási témakör

¹⁵ Nemzetek Humanitárius Ügyekért felelős Koordinációs Hivatala (The United Nations Office for the Coordination of Humanitarian Affairs)

HADTUDOMÁNYI SZEMLE

2015. VIII. évfolyam 1. szám

- korai helyreállítás (UNDP);
- logisztika (WFP);
- vészhelyzeti telekommunikáció (OCHA/UNICEF/WFP).

Ahogy a felsorolásból is látható, az új rendszer globális ágazati felelősséget ruházott az UNHCR-re, mely három területen tölt be vezető szerepet a konfliktusok okozta elvándorlás kezelésében: sürgősségi menedéknyújtás, tábor koordináció és menedzsmnt, védelem.¹⁶

CIVIL SZERVEZETEK ÉS A CIMIC EGYÜTTMŰKÖDÉSE A MENEKÜLTVÁLSÁGOK KEZELÉSE SORÁN

A tanulmány kapcsán felmerül, vajon mennyiben katonai ügy a menekültek helyzetének kérdése, s mennyiben kapcsolódik a katonák klasszikus, béke- és különleges műveleti tevékenységéhez. Nem pusztán politikai, társadalmi, illetve gazdasági problémáról van-e szó, melyet a szóban forgó kategóriák eszközeivel lehet és kell kezelni. A válasz azonban korántsem egyértelmű. Hiszen a menekültek és hontalanok, különösen azokon a területeken ahol fegyveres konfliktusok, vagy stabilizációs műveletek zajlanak, lépten-nyomon a fegyveres erők útjába kerülnek. Ennél fogva helyzetük rendezése a műveletek sikere szempontjából is kulcsfontosságú lehet, hiszen:

- gátolják a békefolyamat létrejöttét;
- akadályozhatják a gazdasági fejlődést;
- mozgásuk nemzetközi feszültséget okozhat;
- a befogadó országokban biztonsági kockázatként jelennek meg (például a menekülttáborok gyakran fegyveres csoportok bázisául szolgálnak, áldozatul eshetnek a fegyveres erőszaknak, a terrorizmusnak, illetve a fegyver-, ember- és kábítószerek-kereskedelemnek).¹⁷

Ráadásul, mint ahogy az már számos esetben bebizonyosodott, a civil szervezetek sokszor nem tudnak eljutni a kérdéses területekre, vagy nem képesek ellátni feladataikat katonai segítség nélkül. Véleményem szerint, ennek tudatában rendkívüli jelentőséggel bír annak vizsgálata, hogy a haderők, különösen a CIMIC alakulatok, milyen módon tudják segíteni a menekültek és hontalanok visszatelepítését, reintegrálását, helyzetük racionalizálását.

Mivel az újjáépítés elsősorban nem katonai, hanem civil feladat a katonai erőknek elsősorban arra kellene törekedniük, hogy a biztonságos környezet megteremtésével elősegítsék az NGO-k és más szervezetek, például az egyházak munkavégzését. A 2011. szeptember 11-i események és azok következményei ugyanis átalakították az egyházak álláspontját is válságvezetési tevékenységükkel kapcsolatban. Az új kihívások arra készítették őket, hogy felkészüljenek arra, hogy egy minősített helyzet után segítséget tudjanak nyújtani.

¹⁶ Lóderer Balázs: CIMIC képzés: a „civil szervezetek” című oktatási témakör

<http://www.fmreview.org/FMRpdfs/FMR25/FMR2531.pdf>

¹⁷ Gil Loescher – James Milner: Understanding the problem of protracted refugee situations, pp. 26–30.

HADTUDOMÁNYI SZEMLE

2015. VIII. évfolyam 1. szám

tani. Hiszen a vallási vezetők és a vallási közösségek képesek lehetnek, hogy erőiket konfliktus-megelőzésre, konfliktus átalakításra használják. Tevékenységük a prevencióban és az utómunkában hosszú távon válhat eredményessé. Legfontosabb feladataik közé tartozik megnövelni; megerősíteni a vallások közötti struktúrát; közös cselekvési projekteket indítani; kiépíteni és erősíteni a munkakapcsolatokat a hitre épülő csoportok és az ENSZ irodák, államok, NGO-k és más civil szervezetek között; fejleszteni a békére való oktatást, nevelést az egyes vallási közösségek között, valamint a nők szerepét a hit alapú konfliktus megelőzésében és a béke megteremtésében. Jelentős szerepük van továbbá a menekültek helyzetének kezelésében hazai és műveleti területen egyaránt.¹⁸

Azonban néhány kritikus területen (oktatás, egészségügy, vízellátás, infrastruktúra) csak a fegyveres erők, elsősorban a CIMIC alakulatok közreműködésével segíthetik az újjáépítési folyamatot. Ennek ellenére számos NGO véli úgy, hogy a katonaság és az újjáépítés, valamint a humanitárius segélyek eljuttatása közötti szoros kapcsolat aláaknázza erőfeszítéseiket.

Általánosságban elmondható azonban, hogy ezen aktoroknak, a NATO erőkkkel együttműködve, jelentős szerepük van a menekültválságok rendezésében. Közvetve olyan szakértőkkel egészíthetik ki a haderők alakulatait, akik nagymértékben elősegíthetik a kapcsolattartás és a megfelelő segélyezési, biztosítási formák kialakítását. Másrészt pedig közvetlenül is végezhetik a menekültek támogatását. Számos szakosított szervezet például UNHCR, Amnesty International, Vöröskereszt stb. foglalkozik a menekültek ellátásának, hazatelepítésének és reintegrálásának szervezésével, lebonyolításával. Ezen kívül sokat tesznek a táborokban élő menekültek és hontalanok életfeltételeinek javítása érdekében is.¹⁹

Összefoglalva, a civil szervezetekkel való együttműködés több szempontból is hasznos a haderő számára:

- lehetőség van az információ megosztásra, nyílt információforrást jelentenek;
- közös projektek létrehozása külföldön és itthon (például logisztika, segélyszállítványok célba juttatása, közös iskolaépítés);
- az együttműködés által elkerülhető a duplikáció;
- gazdaságosság;
- lehetőség a koordinált erőkifejtés külföldön és idehaza;
- anyagi és eszközforrással való ellátottság;
- szakértői állomány.

¹⁸ Dr. Fischl Vilmos: A nemzetközi egyházi szervezetek szerepe az államközi valamint csoportok közötti konfliktusok és válságok kezelésében.

¹⁹ AJP-09 MC 411/1 Afganisztán CIMIC kézikönyve, Magyar Honvédség Civil-katonai Együttműködési és Lélektani Műveleti Központ, Budapest, 2006. augusztus,

http://www.honvedelem.hu/files/9/5960/afganisztan_cimic_kezikonyve_3_kiadas.pdf,

Baghlan tartomány CIMIC kézikönyve, Magyar Honvédség Civil-katonai Együttműködési és Lélektani Műveleti Központ, Budapest, 2006. augusztus,

http://www.honvedelem.hu/files/9/5961/baghlan_tartomany_cimic_kezikonyve.pdf,

HADTUDOMÁNYI SZEMLE

2015. VIII. évfolyam 1. szám

Az együttműködésnek a szervezetek eltérő tulajdonságaiból, szervező elveiből, célkitűzéseiből adódóan számos kockázata is van:

- decentralizáltak, nehezen kontrollálhatóak, összeütközésbe kerülhetnek a centralizált katonai és rendőri erővel;
- hírszerzőknek könnyű terepet jelentenek, problémás lehet a birtokukba jutott információk megtartása, illetve megosztása is;
- bűnözői csoportok felhasználhatják a civil szervezet álcáját, például gyerekkereskedelem, szervkereskedelem, drogkereskedelem, félkatonai tevékenység, terror-tevékenység;
- térítési tevékenységgel vallási konfliktust okozhat;
- a partnerek nehezen azonosíthatóak a műveletek kezdeti és általában kritikus időszakában.

A kockázati tényezők csökkentése érdekében a katonai erőnek a következő szempontokat érdemes figyelembe vennie:

- a civil szervezetek struktúrája a katonai rendszertől eltérő módon épül fel, kevésbé centralizáltak;
- a döntéseket többnyire nem egy személy hozza;
- a civil szervezetek tagjai nem feltétlenül ismerik a katonai rendfokozatokat és szimbólumokat;
- a tagok számára fontosak a személyes kapcsolatok, illetve a kapcsolattartó személyének állandósága (a váltások során célszerű bemutatni az utódot).²⁰

Ahogy az a NATO CIMIC definíciójából²¹ is kiderül a parancsnok a CIMIC képességen keresztül teremt kapcsolatot a civil szervezetekkel. A műveletek sikere érdekében a CIMIC állománynak tisztában kell lennie a civil szervezetek céljával, mandátumával, szervezeti felépítésével, munkamódszereivel és alapelveivel a hatékony együttműködés kialakítása érdekében. Ez azért is lényeges, mert ezen aktorok munkájuk során kiemelten fontosnak tartják függetlenségük megőrzését. Többek között azért, mert a lakosság nyitottabb irányukban, mint a haderők felé, s a katonákkal való szorosabb együttműködés akár bizalomvesztéshez is vezethet, valamint néhány esetben úgy érezhetik, hogy a katonai erő alárendeli céljait saját műveletei sikerének. Ezt tovább bonyolítja az, hogy az NGO-k biztonságát a fegyveres konfliktusok sújtotta területeken gyakran csak a katonai erő tudja biztosítani, a nagy földrajzi távolságok és a nehéz terepviszonyok miatt pedig rászorulnak annak logisztikai képességeire is.²²

²⁰ Lóderer Balázs: A nonprofit szervezetek a fegyveres testületek tükrében.

Lóderer Balázs: CIMIC képzés: a „civil szervezetek” című oktatási témakör
Boldizsár Gábor: A haderő feladata a jövő béketámogató műveleteiben.

²¹ „A NATO parancsnok és a polgári szereplők – beleértve a nemzeti lakosságot és a helyi hatóságokat, a nemzetközi, nemzeti és a nem kormányzati szervezeteket és ügynökségeket – közötti együttműködés és koordináció a feladat érdekében.”

²² MC 411/1 <http://www.nato.int/ims/docu/mc411-1-e.htm>

HADTUDOMÁNYI SZEMLE

2015. VIII. évfolyam 1. szám

Lóderer Balázs ezen dilemma ábrázolására az „Függetlenség, biztonság, logisztika” háromszög modellt alkalmazza:

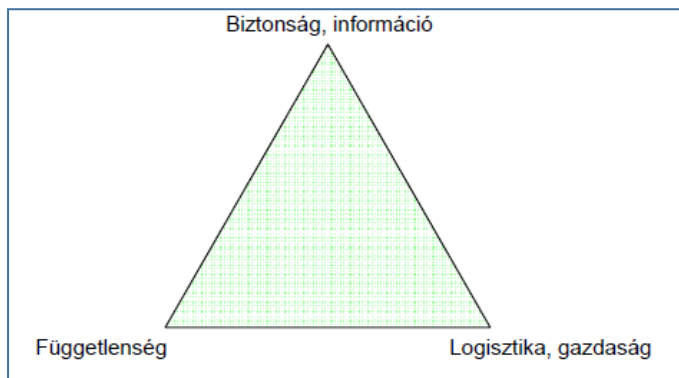

1. ábra: Függetlenségi, Biztonsági, Logisztikai dilemma²³

Ezt kiegészítve, annak érdekében, hogy a civil szervezetek együttműködési hajlandósága jobban szemléltethetővé váljon alkottam meg az alábbi „buborék modellt”:

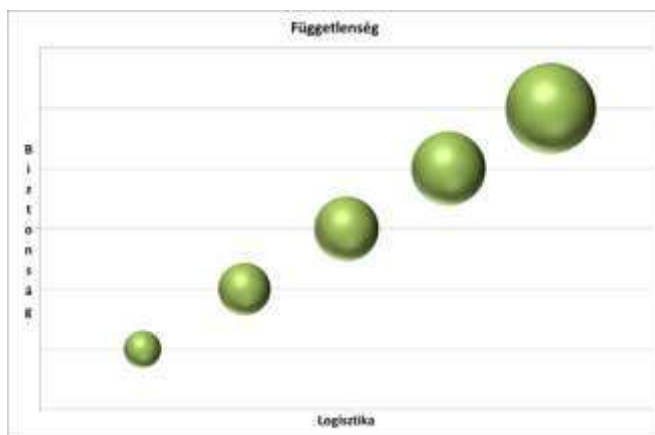

2. ábra: Biztonság, Logisztika, Függetlenség „buborék modell”

Besenyő János: CIMIC activities in the African Union Mission in Sudan Tradecraft Review, Periodical of the Scientific board of Military Security Office, 2010, 2. Special Issue, pp. 95–113.

Boldizsár Gábor: A békeműveletekben való részvétel hatása a Magyar Honvédségre.

Ujházy László: Tartalékos szövetségek a NATO-ban.

²³ Lóderer Balázs: Együttműködni vagy elhatárolódní?: dilemmák a civil szervezetek és a CIMIC képesség együttműködésében.

HADTUDOMÁNYI SZEMLE

2015. VIII. évfolyam 1. szám

Az ábra jól szemlélteti, hogy minél stabilabb a biztonsági helyzet, a civil szervezetek annál inkább törekszenek függetlenségük megőrzésére, s annál kevesebb hajlandóságot mutatnak a haderőkkel való együttműködésre.

A legfontosabb területek, ahol a civil szervezetek mégis hajlandóak a szoros vagy kevésbé szoros kooperációra a következők:

- biztonság;
- logisztika;
- kölcsönös információ megosztás;
- rendszeres konzultáció;
- közös tervezés;
- koordinált erő kifejtés;
- közös projektek;
- rendszeres kapcsolattartás.²⁴

Az együttműködés jelentőségét ma már mind a katonai erő, mind a civil szervezetek egyre inkább elismerik. A hatékonyság növelése érdekében számos szervezet például UNHCR munkatársai felkészítése során oktatja, hogyan kell és lehet együttműködni a haderőkkel. A katonai erőknek pedig olyan feladatokra is fel kell készülniük, amelyek eddig nem tartoztak a szorosan vett béketámogató műveletekbe (például menekültek helyzetének javítása, ellátásuk megszervezése), amit mind felkészítési programjukba, mind szabályozóikba be kell, be kellene építeni. Ennek megfelelően az Egyesült Államok haderejének 2013-ban kiadott Civil-katonai Műveletek doktrínája az alábbi ábra alapján konceptualizálja egy Civil-katonai Együttműködési Központ felépítését műveleti területen, s felelősségi területeket is meghatároz.

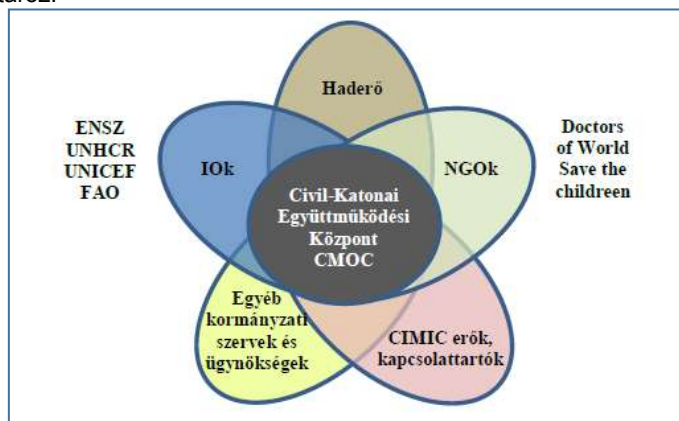

3. ábra: Egy lehetséges Civil-katonai Együttműködési Központ felépítése²⁵

²⁴ Boldizsár Gábor: A békeműveletekben való részvétel hatása a Magyar Honvédségre.

²⁵ Civil-Military Operations, http://www.dtic.mil/doctrine/new_pubs/jp3_57.pdf

HADTUDOMÁNYI SZEMLE

2015. VIII. évfolyam 1. szám

Az utóbbi évtizedek tapasztalatai alapján a menekültek és hontalanok visszatelepítése során nemzetközi (fegyveres) erők legfontosabb feladatai a következők:

- a biztonságos környezet fenntartása;
- a visszatelepülés támogatása;
- a spontán visszatelepülők támogatása;
- a helyi haderők bevonása;
- az együttműködő közösségek támogatása.

A békefenntartó erőknek a civil szervezetekkel való együttműködés jegyében az alábbi területeken is jelentős szerepük van:

- a nemzetközi szervezetek munkavégzéséhez elengedhetetlenül szükséges „biztonságos környezet” fenntartása;
- a visszatelepülés támogatása az ENSZ képviselőivel közösen kijelölt, meghatározónak minősített körzetekben;
- a spontán visszatelepülők támogatása;
- a helyi hadseregek bevonása a visszatelepülési programok támogatásába;
- az együttműködő közösségek fokozott támogatása.

A nemzetközi békefenntartó, stabilizáló erők jelenléte bátorítólag hat a közösségekre, serkenti a helyi haderők aktivitását, biztonságossá és kiszámíthatóvá teszi a nemzetközi szervezetek munkáját. A kiegyensúlyozott és ellenőrzött környezetben pedig csökken a korrupció lehetősége, visszaszorul az illegális kereskedelem, erősödik a helyi közigazgatás és megnő a humanitárius segélyek száma. A beinduló kisvállalkozások erősítik a gazdaságot, új munkahelyek létesülhetnek és mindez jótékonyan hat a visszatelepülés ütemére. A támogatásra érdemes körzetek kiválasztása után megkezdődhet a visszatelepülést segítő beruházások elosztása és a végrehajtásban érdekelt nemzetközi szervezetek és helyi erők kiválasztása is, ami a sokszor ellentétes gazdasági, politikai érdekeknek köszönhetően szoros és összehangolt munkát igényel. A CIMIC-egységek szerepe ebben fázisban válik kiemelten meghatározóvá. A következő lépést a beruházások és a visszatelepülést segítő szervezetek megszervezése és kivitelezése adja, melyhez elengedhetetlen a haderők műszaki alakulatainak bevonása, szabad kapacitásaik felhasználása.

Mindezekon kívül a műveletek sikere érdekében, a tervezés és kivitelezés során fontos azt is figyelembe venni, hogy a műszaki erőforrások hogyan vonhatóak be a visszatelepítési folyamatba, hiszen a műszaki támogatás természetéből adódóan a katonai feladatok megoldásával egyúttal a helyi lakosság mindennapjait is megkönnyíti. A menekültkérdés megoldása kapcsán például elengedhetetlen, hogy a menekültek képesek legyenek megközelíteni eredeti lakóhelyüket. Az utak, hidak fenntartása, állaguk megőrzése nemcsak a visszatelepülők mozgását, hanem az ellátási útvonalak zavartalanságát is biztosítja, ami létkérdés a visszatelepülők számára. A műszakiak ezen kívül különleges eszközeik és felkészültségük alapján hatékony segítséget nyújthatnak a nemzetközi szervezeteknek és a CIMIC egységeknek egyaránt.

A visszatelepülés szempontjából továbbá fontos, hogy a szervezetek pontos információkkal rendelkezzenek a károkról annak érdekében, hogy meg tudják becsülni a helyreállí-

táshoz szükséges erőket és eszközöket, valamint az esetlegesen otffelejített harcanyagok (pl.: aknák, aknamezők, fel nem robbant lövedékek) elhelyezkedéséről a mentesítés végrehajtása érdekében. Hiszen ezek nagymértékben gátolhatják a menekültek és hontalanok visszatérését, valamint a termelés újraindítását.²⁶

ÖSSZEGZÉS, KÖVETKEZTETÉSEK

A fentiekből kiderül, hogy a haderők, elsősorban a CIMIC-alakulatok, a nemzetközi szervezetekkel és a helyi hatóságokkal együttműködve rendkívül sokat tehetnek az egyes területeken kialakult menekültválságok kezelésében, a hontalanok és menekültek helyzetének racionalizálásában, repatriálásában. Az újjáépítés motorját jelenthetik, s jelentős eredményeket könyvelhetnek el az emberi jogok védelme területén, az egészségügyi ellátás javításában, valamint az infrastrukturális és kulturális projektek finanszírozásában.

A fegyveres testületekkel való együttműködésük vizsgálata alapján pedig egyértelműen megállapítható, hogy a civil szervezetek és a katonaság céljai nemegyszer azonosak, a közös munka pedig anyagi, gazdasági, elismertségi előnyökhöz vezet. Ahhoz azonban, hogy ez az együttműködés valóban hatékony legyen, szükség van arra, hogy mindkét fél megfelelően fel legyen készítve a különbözőségeiből adódó súrlódások kezelésére.

Kulcsszavak: menekültek, civil szervezetek, CIMIC válságövezet

Keywords: refugees, civilian organizations, CIMIC, crisis zone

FELHASZNÁLT IRODALOM

- 1) 1951 Convention Relating to the Status of Refugees, Genf, 1951. július 28.; <http://www.refworld.org/docid/3be01b964.html> (Letöltve: 2014. május 4.)
- 2) Afganisztán CIMIC kézikönyve. Magyar Honvédség Civil-katonai Együttműködési és Lélektani Műveleti Központ, Budapest, 2006. augusztus, http://www.honvedelem.hu/files/9/5960/afganisztan_cimic_kezikonyve_3_kiadas_pdf. (Letöltve: 2014. április 18.)
- 3) NATO Civil-Military Co-operation (CIMIC) Doctrine AJP-9 (A NATO civil-katonai együttműködési doktrínája). 2003.
- 4) Amy Slaughter – Jeff Crisp: A surrogate state? The role of UNHCR in protracted refugee situations. In: Loescher, Gil – Milner, James – Newman, Edward – Troeller, Gary (szerk.)

²⁶ Padányi József: Aknahelyzet a délszláv térségben:

<http://www.bjkmf.hu/tanszekek/muszaki/akna/padesz.pdf>.

Padányi József: A menekültek és a hontalanok visszatelepítése Bosznia-Hercegovinába. Hadtudomány, 2000., X. évf., 2. szám

HADTUDOMÁNYI SZEMLE

2015. VIII. évfolyam 1. szám

- Protracted refugee situations: Political, human rights and security implications, Paris: United Nations University Press, 2008
http://i.unu.edu/media/unu.edu/publication/2340/protracted_refugee_situation_web.pdf (Letöltve: 2014. május 4.)
- 5) Baghlan tartomány CIMIC kézikönyve. Magyar Honvédség Civil-katonai Együttműködési és Lélektani Műveleti Központ, Budapest, 2006. augusztus,
http://www.honvedelem.hu/files/9/5961/baghlan_tartomany_cimic_kezikonyve.pdf, (Letöltve: 2014. április 18.)
- 6) Bartal Anna Mária: Nonprofit elméletek, modellek, trendek. Századvég, Budapest, 2005.
- 7) Besenyő János – Lóderer Balázs: Az afrikai kontinensen tevékenykedő civil szervezetek el-
 emzésének lehetőségei. Hadtudomány, XIII. évf., 3–4. szám, 2013. október, pp. 97–103.
- 8) Besenyő János: CIMIC activities in the African Union Mission in Sudan. Tradecraft Review,
 Periodical of the Scientific board of Military Security Office, 2010, 2. Special Issue, pp. 95–
 113
- 9) Boldizsár Gábor: A békeműveletekben való részvétel hatása a Magyar Honvédségre.
 Doktori (PhD) értekezés, Zrínyi Miklós Nemzetvédelmi Egyetem, Budapest, 2009.
http://193.224.76.4/download/konyvtar/digitgy/phd/2009/boldizsar_gabor.pdf, (Letöltve:
 2014. április 24.)
- 10) Boldizsár Gábor: A haderő feladata a jövő béketámogató műveleteiben [http://uni-
 nke.hu/downloads/konyvtar/digitgy/20011/hadtud/boldizsa.html](http://uni-nke.hu/downloads/konyvtar/digitgy/20011/hadtud/boldizsa.html) (Letöltve: 2014. április 24.)
- 11) Civil-Military Operations, Joint Publication 3–57, 2013. szeptember 11.,
http://www.dtic.mil/doctrine/new_pubs/jp3_57.pdf (Letöltve: 2014. április 18.)
- 12) Dr. Fischl Vilmos: A nemzetközi egyházi szervezetek szerepe az államközi valamint csoport-
 tok közötti konfliktusok és válságok kezelésében. Doktori (PhD) értekezés, Zrínyi Miklós
 Nemzetvédelmi Egyetem, Budapest, 2006.
- 13) Gil Loescher – James Milner: Understanding the problem of protracted refugee situations.
 In: Loescher, Gil – Milner, James – Newman, Edward – Troeller, Gary (szerk.): Protracted
 refugee situations: Political, human rights and security implications, Paris: United Nations
 University Press, 2008,
http://i.unu.edu/media/unu.edu/publication/2340/protracted_refugee_situation_web.pdf (Le-
 töltve 2014.május 4.)
- 14) Görbe Attiláné Zán Krisztina: A magyarországi migráció helyzete, kezelésének feltételei és
 lehetőségei. Doktori (PhD) értekezés, Zrínyi Miklós Nemzetvédelmi Egyetem, Budapest,
 2010.
- 15) <http://www.irm.gov.hu/?mi=1&katid=2&id=108&cikkid=3931> (Letöltve: 2014. április 22.)
- 16) http://www.law.klte.hu/jati/tanszekek/nemzetkozi/tse/menekultek_helyzete2006.pdf (Letöltve:
 2014. április 22.)
- 17) <http://www.unhcr.ch/udhr/lang/hng.htm> (Letöltve: 2014. április 27.)

HADTUDOMÁNYI SZEMLE

2015. VIII. évfolyam 1. szám

- 18) UNHCR and NGOs: A Long and Fruitful Partnership, <http://www.unhcr.org/pages/49c3646c341.html> (Letöltve: 2014. április 27.)
- 19) ICRC, <http://www.voroskereszt.hu/szervezetuenk/43-nemzetkoezi-szervezetuenk/72-icrc.html> (Letöltve: 2014. május 25.)
- 20) *Hungarian Membership in International Organisations*, http://www.mfa.gov.hu/kum2005/Templates/alapsablon.aspx?NRMODE=Published&NRORIGINURL=%2Fkum%2Fhu%2Fbal%2FKulpolitikank%2Fensz_bt%2Fnemzetkozi_szervezetek.htm&NRNODEGUID=%7B2BD7879E-2F72-4788-B187-620542BD5BE5%7D&NRCACHEHINT=NoModifyGuest&printable=true (Letöltve: 2014. április 22.)
- 21) Lóderer Balázs: A nonprofit szervezetek a fegyveres testületek tükrében. *Hadtudományi Szemle*, 3. évf., 3. szám, Budapest, 2010., pp. 11–16., http://epa.oszk.hu/02400/02463/00017/pdf/EPA02463_hadtudomanyi_szemle_2010_3_011-016.pdf (Letöltve: 2014. április 24.)
- 22) Lóderer Balázs: CIMIC képzés: a „civil szervezetek” című oktatási témakör. *Szakmai Szemle*, 2013. 3. szám, pp. 73–79; http://www.kfh.hu/hu/letoltes/szsz/2013_3_szam.pdf (Letöltve: 2014. április 24.)
- 23) Lóderer Balázs: Együtműködni vagy elhatárolódni?: dilemmák a civil szervezetek és a CIMIC képesség együtműködésében. *Hadtudományi Szemle*, 4. évf., 4. szám, Budapest, 2011, pp. 104–110. http://epa.oszk.hu/02400/02463/00011/pdf/EPA02463_hadtudomanyi_szemle_2011_4_104-110.pdf (Letöltve: 2014. április 24.)
- 24) Military Decision on MC 441/1 – NATO Framework Policy on Reserves (A NATO Katonai Bizottságának 441/1. határozata a tartalékosokra vonatkozó politikai irányelvekről); North Atlantic Military Committee Secretary General, North Atlantic Treaty Organization; 20 February 2001.
- 25) Melegh Attila: Globalizáció és migráció Magyarországon. *Educatio*, 2011/2-, pp. 206–219., www.hier.iif.hu/hu/letoltes.php?fid=tartalomSOR/2061 (Letöltve: 2014. május 4.)
- 26) Tim Morris: UNHCR, IDPs and clusters, *Forced Migration Review* 25, 2006 május, pp.54–56. <http://www.fmreview.org/FMRpdfs/FMR25/FMR2531.pdf> (Letöltve: 2014. május 25.)
- 27) Padányi József: A menekültek és a hontalanok visszatelepítése Bosznia-Hercegovinába. *Hadtudomány*, 2000, X. évf., 2. szám, pp. 116–121.
- 28) Padányi József: Aknahelyzet a délszláv térségben. <http://www.bjkmf.hu/tanszettek/muszaki/akna/padesz.pdf>, (Letöltve: 2014. április 18.)
- 29) Tóth Miklós: Afrikai menekültproblémák nemzetközi kezelése – Az UNHCR tevékenységének korlátai a kenyai szomáli menekültprobléma tükrében. *Grotius E-Könyvtár*, 2010., http://www.grotius.hu/doc/pub/OEDFYS/2010_152_toth_miklos_szakdolgozat.pdf (Letöltve: 2014. május 4.,)
- 30) Ujházy László: Tartalékos szövetségek a NATO-ban. Doktori (PhD) értekezés, Zrínyi Miklós Nemzetvédelmi Egyetem, Budapest, 2011.

HADTUDOMÁNYI SZEMLE

2015. VIII. évfolyam 1. szám

- 31) UNHCR: Menedék és migráció – egy csónakban, http://www.unhcr-centraleurope.org/hu/mivel-foglalkozunk/hatarok-megfigyelese/menedek-es-migracio.html?searched=cselekv%C3%A9si+terv&advsearch=allwords&highlight=ajaxSearch_highlight+ajaxSearch_highlight1+ajaxSearch_highlight2 (Letöltve: 2014. április 27.)

ISTVÁN KOVÁCS

The enforcement of crime prevention duties of the Police, in relation of youth – especially juvenile prostitution – and the practical experiment in Hungary**A rendőrség fiataalkorúakkal – különösképpen a fiataalkorú prostitúcióval – kapcsolatos bűnmegelőzési feladatainak érvényesülése és gyakorlati tapasztalatai hazánkban****Abstract**

Nowadays the prostitution, the people-trafficking, the child-pornography is world-wide. We cannot allow that the confederacies increase and implement a guilty behaviour. By the most estimation, there are over 1,000,000 children are in the sex-market all over the world, every fifth child is in the labour-market (mostly they are from the third world). That is the reason that the law enforcement has to put a greater importance for the prevention and victim protection and the exact knowledge of expansions, contents and characteristics of juvenile delinquency requires established effort. The purposes of underage protection by the law enforcement are the detection of deviant, precriminal-situated underages, monitoring, assisting and to obtain the underages would not to become to victims or perpetrators of crimes or other infringements of lawful rights. On the grounds of law the law enforcement fulfils its obligation, but in my research I wondered about realization the social purposes and legal disposal in practice. Who is aware of crime prevention, only the crime prevention officer? Is it expected every employees of police to have a knowledge of all directions and pass on? How the collaboration is powerful? What is the image of police in connection with crime prevention, positive or negative? Is the prevention realized? Are the all steps effective? My support had supported, that one of the most important objectives of the national law enforcement is crime prevention and victim protection.

Absztrakt

A prostitúció, az emberek kereskedelme, a gyermekpornográfia világméreteket öltött. Nem engedhetjük azt meg, hogy a bűnszervezetek tovább terjeszkedhesenek és társadalmilag bűnös magatartásaikat foganatosíthassák. A legtöbb becslés szerint a világon évente jóval több mint egymillió gyermek kerül a szexpiacra, minden ötödik gyermek valamilyen formában jelen van a munkaerőpiacon

HADTUDOMÁNYI SZEMLE

2015. VIII. évfolyam 1. szám

(ők döntően a harmadik világ országaiból kerülnek ki). Ez az indok, amiért a rendőrségnek sokkal nagyobb hangsúlyt kell fektetnie a prevenciós tevékenység foganatosítására, illetőleg az áldozatvédelmi feladatok és intézkedések megtételére és az ifjúkori bűnözés terjedésének, tartalmának és jellemzőinek pontos ismerete tudományosan megalapozott munkát követel meg. A rendőri ifjúságvédelem célja a deviáns, prekriminális helyzetben lévő kiskorúak felderítése, figyelemmel kísérése, segítése, annak elérése, hogy a kiskorúak ne váljanak bűncselekmények, vagy más jogsértések elkövetőivé, illetve áldozataivá. Jogszabályból adódó kötelezettségének a rendőrség eleget tesz, azonban kutatásomban arra voltam kíváncsi, hogy vajon a gyakorlatban is megvalósulnak-e a társadalmi célok és a jogszabályi rendelkezések. Csak a bűnmegelőzési előadónak, és erre a célra rendszeresített státuszon foglalkoztatottnak kell tisztában lenni a bűnmegelőzés tevékenységével? A megfelelő szintű tájékoztatást, és intézkedést nem az összes rendvédelmi területen dolgozónak kellene ismernie és megfelelő módon tovább adnia? Mennyire hatékony az együttműködés? Milyen - pozitív vagy negatív - képet mutat és vetít a szervezetről a bűnmegelőzési tevékenység foganatosítása? Valóban megvalósul a prevenció? Elég hatékonyak-e területen hozott intézkedéseink összessége? A kutatásom bizonyítja, hogy a bűnmegelőző és áldozatvédelmi tevékenység az egyik legfontosabb célkitűzés a hazai rendvédelem számára.

INTRODUCTION

In the global, accelerated world the becoming of children to an adult happens unobserved, almost without transition within a given society, community. As the world developing apace, often we can forget to realize those duties, which can contribute to process to right of our children. The executives of these objects look the defence of family, child and youth, as a priority task and enforce duties, due to their social function.

First of all the policed is the body of the executive power of a leadership of a society, e.g. the government, it means the police has responsibility to hamstring the reproduction, reinforcements and suppression of delinquency within legal framework by task of criminal investigation and crime prevention. But sometimes the social function of an institution or an organization is not enough to solve local problems or to cooperate each other.

These tasks have to rate and realize systematized. Dr. Geza Finszter in his work „A rendészeti rendszer alkotmányos és közjogi alapjai” (The constitutional and public basis of the system of forces) put into the fundamental conceptions this cooperation: „The system of forces in a modern civil constitutional state means the complex entirety of those laws, public authorities, social organizations and ventures, tasks and functions which allocated a

HADTUDOMÁNYI SZEMLE

2015. VIII. évfolyam 1. szám

protection of the whole society, community and the individuals against of illegal human behaviour.”¹

But suppress of those crimes which extend over the frontiers and are world-wide asks cooperation between member states, societies and nations. By the way, do not forget, even the world is developing, but for the sovereign feeling of security of human being is necessary the fighting of community against of organized delinquents, terrorists, drug trade, people-trafficking, corruption and the growing of shadow economy, in a word against of crime, because a common area and cooperation are not enough to create the sovereign feeling of security and evolve it into the individuals.

In the history of humanity every time could be found the crime, delinquency, as it is a process, occurrence, which cannot be abandoned, but a good built-up, fluent and powerful method (an ideal, structured system, in the centre with cooperation of the police forces and justice), well-organized strategy can it suppress, reduce. So it is necessary to develop, make complexity of the scheme, and extend it over international relation.

Nowadays the prostitution, the people-trafficking, the child-pornography is world-wide. We cannot allow that the confederacies increase and implement a guilty behaviour. By the most estimation, there are over 1,000,000 children are in the sex-market all over the world, every fifth child is in the labour-market (mostly they are from the third world). By the International Labour Organization probably 170,000,000 children are working by „the worst child labour”, participating in armed clashes, forced to prostitution or became victim of pornography, forced commit a crime, became a drug trader or used „home help”.² (Fig. No.1.).

I have been found in my research that – as it looks in my statistical facts – mostly the children are victims of illegal pornography and prostitution exploitation.

¹ Dr. Finszter Géza - „A rendészeti rendszer alkotmányos és közjogi alapjai. 2. számú előtanulmány az átfogó rendészeti stratégia társadalmi vitájához” -, (Kézirat) Budapest, 2008., 9. old.

² Gyurkó Szilvia - A gyermekek kereskedelmi célú szexuális kizsákmányolása különös figyelemmel a gyermekprostitúcióra -, Konferencia a prostitúcióról: Narratívák Szemelvények a Magyar Szociológiai Társaság és az Országos Kriminológiai Intézet közös szervezésében, 2011. szeptember 15-én az OKRI- ban elhangzott konferencia előadásokból; OKRI, 2011.

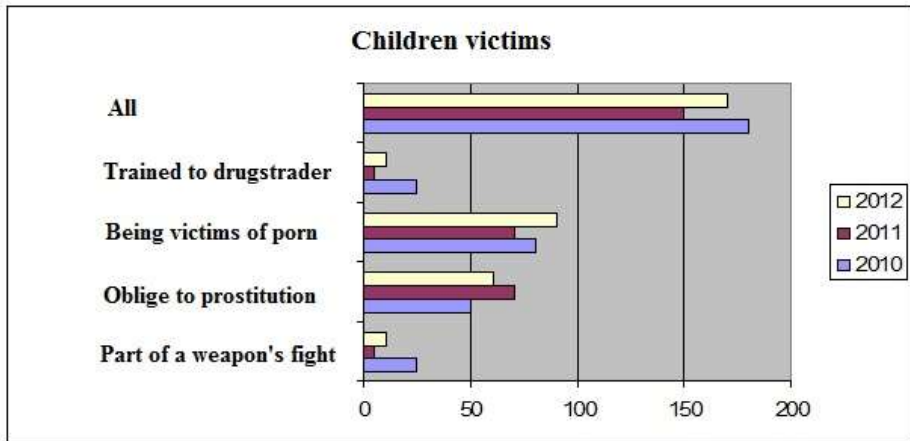

Fig. No.1. (Conference from prostitution: In the organization of *Narratívák Szemelvények a Magyar Szociológiai Társaság és az Országos Kriminológiai Intézet* in the 15th september 2011 in OKRI)

Because the children are the equivalent members of the community and becoming to an adult they can be participants of social duties and they have an adequate self-image and body mind, it is very important, that in their childhood to secure an healthy physical growth, protect them from harmful habits, passions, deviance-causing behaviours and above all secure them from the all kinds of abuses, physical or physical. We are not able to place a policeman onto all the streets. The most important thing is that the parent has to contact with his children and let the children actively communicate with his trustable parents. If the parent experiences one like, which differs from his child's behaviour, then say it to the district crime prevention adviser to let us help. The children's correct upbringing is primarily the parent's responsibility and his duty, but we are able to help, we protect and serve.

With respect for the above mentioned the criminal investigation bodies have to do everything to fulfill their obligation and enforce social function on the level of prevention. The purpose of my research and investigation was the recognition, do the specialists of criminal investigation bodies use in practice the current legislations, anyway if they are informed about a criminal art in connection with children, how do they proceed, how do they deal with it and what kind of steps are used for the rest of minors, falling victim of childhood prostitution.

Also a purpose of my research is examining the efficiency of the forces and devices using for crime prevention by the trained specialists, is any difference from the expected and are they suitable digesting the physical and psychical traumas of those children, who became victims of such a crime and do they have sufficient prevention for the possible victims.

HADTUDOMÁNYI SZEMLE

2015. VIII. évfolyam 1. szám

THE TASKS OF POLICE FOR CRIME PREVENTION

Sandor Konek had written in his publication „Öt év Magyarország bűnvádi statisztikájából” (Five years from the criminal statistics of Hungary) about the delinquency: „The delinquency (and usually the social problems) is a disease for the convulsion of organism, which causes feverish conditions”.³

The author from another aspect threw light upon social occurrence of delinquency, but this definition shows, that delinquency is that kind of social occurrence, which has a negative effect for the law-abiding citizens, practically for the whole community. This is why so essential to firm steps must be taken against it by the authorized organs of community.

My point of view, written in the Introduction, as for the fighting against delinquency is necessary a concentration of forces communities and member states, backed up by Katalin Gönczöl, in her work, „A devianciák” (The deviances). She writes: the crime prevention „is the complex entirety of all that steps, which are directed towards increasing of social cohesion, observing the social bonds of individuals and their natural community, strengthening of loosening ties and at least which are aimed at assuring of social integration.”⁴

Since to realize perpetrators of crime, insufficient to use forces and devices of the specialized for these tasks organizations, also necessary to ask a help of the injured party or other organizations, institutes to use within cooperation.

In addition to detection of crimes and catching of perpetrators, the prevention of crime is very important, because if prevent, it would not be happened, so the investigation authority can eliminate becoming to perpetrator and victim. Basically the police force through analysis and evaluation does their victim protection and crime prevention in Hungary.

In one police headquarters, whether local, regional or central, the gathered, analysed and evaluated facts and the conclusions from them, sorted given to individuals and target groups, living in an infected and endangered by criminal acts area, give them the acknowledge, to able to reduce a risk of unlawful behaviours and to strengthen subjective security.

The most important crime prevention activity of the Hungarian Police Force are the protection of families, children and youth, the drug-use and drug-related crime prevention, the revision of documents of minors, and by disappearance and preventive property-protection.

If examine the subfields and compare it with the expectations and regulations of European Community, we can state, that the first three subfields coincide with the EC expectations.

³ Konek Sándor - „Öt év Magyarország bűnvádi statisztikájából. Értekezések a Társadalmi tudományok köréből V.” -, „A bűnözés (és általában a szociális problémák) a társadalmi „organismus megrázkodtatására ható kórantag”, mely „lázás állapotot” okoz”, Budapest, 1879., (1-65. old.), 23. old.

⁴ Gönczöl Katalin - „Devianciák, devianciakontroll, bűnmegelőzési stratégiák.” In. Gönczöl K. – Korinek L. – Lévai M. (szerk.) Kriminológiai ismeretek, bűnözés, bűnözéskontroll -, Corvina, Budapest, 1999., 120. old

HADTUDOMÁNYI SZEMLE

2015. VIII. évfolyam 1. szám

At the founding of EC an important purpose was, to establish an area based on the four freedom principles, as free streaming of goods, services and capital, as well as granting freedom of movement of individuals.⁵ If some states are not member states, there special rules, especially in respects of four freedom principles, as the controlling of external borders, refugee affairs, immigration and the illegal migration, especially the people-trafficking and prostitution.

Regarding to the cooperation the police forces had organized at first time between September 2004 and August 2005 in Brussels a series of conferences to form a network of international and civil organizations. The main purposes of this network were common trainings regarding teamwork against people-trafficking from candidate states for EU or neighbouring countries on EU after the enlargement.

This initiative helps the cooperation and the exchange of information and applied practice between EU and the neighbouring countries in the future on the field of fighting against people-trafficking, especially fighting against organized crime and victim protection. This project helps the member states to smooth over the existing differences between their achievement and structure and the standards of EU regarding against people-trafficking. With respect to success of series of conferences, it is organizing every year, where they can exchange experiences and information.

Agnes Novoszel in her work „Az IOM helye, szerepe az emberkereskedelem elleni nemzetközi küzdelemben” (The situation and function of IOM in the international struggle against people-trafficking) considers the cooperation against people-trafficking, as a key element. She writes as, „...*So the effectiveness of fighting against people-trafficking can be provided by the cooperation between organizations and specialists, skilled in victim protection and criminal investigation, as well as extensive social cooperation...*”.⁶

Allowing above – also in my opinion – , required a fluent, flexible and exact exchange of information between the states, it has to meet the requirements the laws, ratified and accepted by states, it has to adapt to decisions made by legal harmonisations, it is necessary, that the countries change the purchased, analyzed and rated facts, experiments each other and most of all to give the adequate assistance and information to the injured and victims from the authorized organs and attach importance to the prevention.

If we press for the cooperation, the social collaboration, we have to mention the importance of the social function of other organizations and authorities. We can divide the crime prevention into two parts, situational and social crime prevention.

For laymen the situational crime prevention means the complex entirety of steps (evident and physically perceptible) of police forces, i.e. implementing of tasks of law enforcement bodies, patrolling, operating alarm and video surveillance systems, etc.

⁵ Treaty of Rome about European Community 1957. <http://www.econom.hu/romai-szerzodes/> (Downloaded on 21 October, 2013)

⁶ Novoszel Ágnes - „Az IOM helye, szerepe az emberkereskedelem elleni nemzetközi küzdelemben” - Magyar Hadtudományi Társaság, Határőr Szakosztály, A pécsi határőr tudományos közlemények, periodika 2007. VII. szám, 57. oldal, ISSN 1215-4121

The meaning of the social crime prevention is primarily not to become of victim or perpetrator. The social crime prevention tries to seek out the motives and reasons of crimes using facts based on research methods of other social sciences. It tries to stop at beginning the abnormal processes and to manage, care and rehabilitate these processes. It would be information, a possible intervention, deterrence, assistance, compensation or victim protection.

Let's think, the target group is the whole community, living in an infected and threatened area, while the crime prevention, information are parts of a social work. As it would be realized and all organs could get an adequate information, the Hungarian Police Forces can contribute passing the collected information during completing their tasks.

Although primarily the purposes of criminal investigation, in accordance with the Police Act, are to seek out the perpetrators, to pass them on to jurisdiction and to pay a distinguished attention to protect and help the victims.

In my earlier publication – The Predominance, Failure and Injury of Rights of Victims of People-trafficking and Connected Prostitution in Hungary – I had examined the fallibility and necessity of information and victim protection within the framework of crime protection.

The victims of people-trafficking are mostly women and teenage girls, vanishingly men. This crime is an appearance of the violence against women, an integral part of it.⁷ On the basis of that my research, I could ascertain, the Hungarian achievements are reasonable on an international level, supported, that the victims of people-trafficking are in particular women and children.

These are verified with interviews with the victims of people-trafficking by a content analysis, „Netsaru” (Netcop) data, frequency diagram according to gender and age and the attitudes of becoming victims. (Fig. No.2.).

⁷ Act CII. of 2006 (Törvény az Egyesült Nemzetek keretében, Palermóban, 2000. december 14-én létrejött, a nemzetközi szervezett bűnözés elleni Egyezménynek az emberkereskedelem, különösen a nők és gyermekek kereskedelme megelőzéséről, visszaszorításáról és büntetéséről szóló Jegyzőkönyve kihirdetéséről) http://www.complex.hu/jr/gen/hjegy_doc.cgi?docid=A0600102.TV (Downloaded on 21 October, 2013)

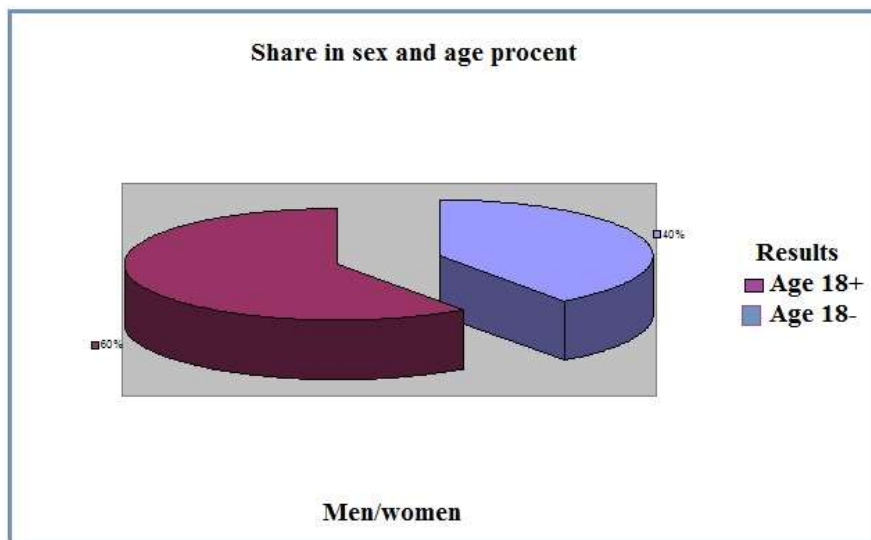

Fig. No.2.: Frequency diagram according to gender and age of victims of prostitution offences. by Istvan Kovacs police lieutenant. Source: National Police Headquarters; Integrated Management and Case Management System (NetZsar); crime statistics; Crime Statistics 2013, 1st quarter

My earlier support had supported, that one of the most important objectives of the national law enforcement is crime prevention and victim protection. As it seems on Fig. No.2., more, than 60 percents of prostitution offences were underage.

The law enforcement has to put a greater importance for the prevention and victim protection.

CRIME PREVENTION OF LAW ENFORCEMENT IN CONNECTION WITH UNDERAGES

The purposes of underage protection by the law enforcement are the detection of deviant, precriminal-situated underages, monitoring, assisting and to obtain the underages would not to become to victims or perpetrators of crimes or other infringements of lawful rights.

Youth protection is an independent specialization of crime protection by order of C.O. of National Central Police Headquarter No. 16/191. In the Crime Prevention Department of National Central Police Headquarter there is an official in charge of youth protection, who manages, supervises and controls the youth protection of police stations.

In the Crime Protection Departments of County or Metropolitan Police Headquarters appointed chief officials work.

HADTUDOMÁNYI SZEMLE

2015. VIII. évfolyam 1. szám

In the Crime Protection Departments of Town or Budapest District Police Headquarters rarely we can find specialized chief officials, dealing with only youth protection. No any local police station has an independent chief official. Characteristically the specialists fulfil this duty in addition to other official duties. Often several officers fulfil parts of youth protection task.

In the headquarters among the youth protection tasks they deal with warranty of missing underages or maintain relations with the heads of children's institutions. Additionally the task of youth protection task of local police headquarters is to give information about this in schools.

The Crime Prevention Department of National Central Police Headquarters after it was reformed, had considered outstanding task its duty to build up the required network for this task and to form a powerful cooperation with the organizations having a key role in youth protection.

Now we can tell, we have profitable relation with the Ministry of Human Resources, the members of Ministry of Interior, Ministry of Administrative and Justice and other state and social organizations.

We have a definitely good connection with institutions of protection of children and youth. We are regularly discussing with the Secretary of National Crime Protection Board (Országos Bűnmegelőzési Tanács Titkársága), Social Relations Major Department and Victim Protection Department of Ministry of Interior (BM Társadalmi Kapcsolatok Főosztálya és Áldozatvédelmi Irodája). We evaluate the position of juvenile delinquency and the new problems together with the heads of departments of the Supreme Prosecutor's Office (Legfőbb Ügyészség), Metropolitan Prosecutor's Office (Fővárosi Főügyészség) and Metropolitan Court (Fővárosi Bíróság) dealing with youth.

We cannot complete our task effectively without contribution of pedagogical institutions or organizations participating in patroning supervision of youth. The exact knowledge of expansions, contents and characteristics of juvenile delinquency requires established effort.

Furthermore we have fluent connections with the National Criminalist Institute, Leadership Training, Police Researching Institute, as well as the National Public Service University and technical schools for law enforcement. Also we have a good connection with Count Crime Prevention Departments and the specialists of National Central Police Headquarters.

Due to eliminating of deficiency of statistics we had worked out a proposition to the Information Major Department of Supreme Prosecutor's Office regarding of structure and reasons of juvenile delinquency and objective and subjective elements of perpetration.

Our information liability is fulfilled by request of Communication Services of National Central Police Headquarters within press and public relations activity of youth protection. At request of the press we expertise to juvenile delinquency. The base of youth protection is the exact knowledge of the situation of juvenile delinquency. By this reason we regularly update the circumstances of serious crimes connecting with underages. In the case of appearing new forms of crime we consult with the administration of justice and about these

results we inform the regional organizations. Besides we issue publications, special books, lecture notes to help its work.

Since 2000 we organize trainings for heads of county youth protection departments, invited the representative of Youth Protection Subdivision of Criminal Investigation Department of Budapest Central Police Headquarters. In the training they could extend their knowledge about the situation of protection children and youth and the new attitudes of juvenile crime. During the training we summarized the tasks in the youth protection and tried to unify the jobs of regional and local police services.

On the grounds of law the law enforcement fulfils its obligation, but in my research I wondered about realization the social purposes and legal disposal in practice. Who is aware of crime prevention, only the crime prevention officer? Is it expected every employees of police to have a knowledge of all directions and pass on? How the collaboration is powerful? What is the image of police in connection with crime prevention, positive or negative? Is the prevention realized? Are the all steps effective?

THE FEATURE OF RESEARCH-METHOD

There are many complex measurement techniques for examining an occurrence in outside world. As the people appraise the occurrences in outside world by their experiences, they will feel their own reality through this information.

This information is different at all people, may be similar, but never will be the same, because they draw different, sometimes contrasted conclusion from it. This is why the science, scientific research and scientific methods lead away to real and objective information, opinions. There are several scientific methods; the common is to get information from outside world.

THE RESEARCH-METHOD OF SCIENTIFIC TOPIC

I tried to formulate examined inquiry very simply with survey-method. It seems very pure to compile a questionnaire, but to compile a survey is more difficult, as we want to analyse the picked up information, make a conclusion and take steps.

At the creating of survey I drew up one, so-called open and five closed questions. For the open question they could give an answer with their own words, for the closed questions they had chosen from the given answers.

The survey was completed by five policemen, serving as investigators, five detectives, five employees, working in policing field and five crime preventing officers, not take a difference for age, sex or affiliation. Of course they had anonymity, as without it, they would refuse participation. Nowadays everybody fear for its status, even it was very difficult those, who surrendered in the end.

The drafted survey was, as:

HADTUDOMÁNYI SZEMLE

2015. VIII. évfolyam 1. szám

The required information and steps no need for the all officers, working in police-field and pass them?		
<input type="radio"/>	a.	Yes, it is true
<input type="radio"/>	b.	Yes, but in the practice it is impracticable.
<input type="radio"/>	c.	No, only for the specialists.
How the collaboration is effective?		
<input type="radio"/>	a.	Excellent
<input type="radio"/>	b.	Realized
<input type="radio"/>	c.	Not at all
What is the image of police in connection of crime prevention?		
<input type="radio"/>	a.	Positive
<input type="radio"/>	b.	Indifferent
<input type="radio"/>	c.	Negative
Is the prevention realized?		
<input type="radio"/>	a.	Yes
<input type="radio"/>	b.	Partly
<input type="radio"/>	c.	No
Are the all steps quite effective?		
<input type="radio"/>	a.	Yes
<input type="radio"/>	b.	Partly
<input type="radio"/>	c.	No

The so-called open question was very obvious; I asked their opinion about crime prevention of Hungarian law enforcement, especially about steps connecting with youth?

We sort contexts and read out the affiliation, standards, conviction and creed of answerer, without any concretes in the text. Using this method we can explore the hidden conviction of researching groups, analysing the meaning of concept, the hidden message, speech frequency and connections comparing to each other.

HADTUDOMÁNYI SZEMLE

2015. VIII. évfolyam 1. szám

We can draw a conclusion from the answers, words, speech frequency and connecting concept, what is source of communication. It is very important to clear, the texts have several meanings and it has to examine from different aspects.

It is very important to examine researching subject in details and in whole and analyze as. During the research aspired to exploration of symbolic meaning of texts. According to the above it was very important to find an adequate hypothesis supported achievements.

THE ACHIEVEMENTS OF RESEARCH

From the answers of investigators was made a table, as:

Question	Investigator 1.	Investigator 2.	Investigator 3.	Investigator 4.	Investigator 5.
1.	a	b	a	b	a
2.	b	a	b	a	b
3.	a	c	c	a	a
4.	b	c	b	b	b
5.	b	a	b	b	b

From this group I established, that they, following their duty meet with the injured parties, witnesses in ongoing periods, not in the initial, when the necessary and urgent investigation actions are completed. They have to do the adequate information and prevention before cases, reporting, becoming to a victim and perpetrator.

On the basis of filled of questionnaires, answering first question I had established, that the investigators had rationally thought, the crime prevention is necessary in all fields. In respect of second answer they are different, which means no positive, nor negative. They did not take sides, do the police take everything within the cooperation. The third answer is clear, but they did not participate qualitatively. The fourth and five answers are also not clear, as they had chosen „partly”.

From the answers of detectives was made a table, as:

Question	Detective 1.	Detective 2.	Detective 3.	Detective 4.	Detective 5.
1.	b	a	b	b	b
2.	b	b	c	b	b
3.	a	c	b	a	a
4.	b	b	b	b	c
5.	b	b	b	a	b

By the results of detectives I could establish, that they meet with the victims and witnesses from the beginning, therefore they have opinion about prevention and crime protection.

HADTUDOMÁNYI SZEMLE

2015. VIII. évfolyam 1. szám

For the first question they gave the answer „not impracticable”, but their opinion is that crime prevention is obligatory for all of them, from low to high status. In respect of second answer they are different, which means no positive, nor negative, similarly as the investigators answered. The third answer is clearly positive, In respect of fourth and fifth questions they gave an answer „partly”, which is similar, as the investigators’.

From the answers of crime protection officers was made a table, as:

Question	Crime protection 1.	Crime protection 2.	Crime protection 3.	Crime protection 4.	Crime protection 5.
1.	c	c	c	c	C
2.	a	a	a	a	a
3.	a	a	a	a	a
4.	a	a	a	a	a
5.	a	a	a	a	a

The crime prevention officers who completes in fact the preventions specified in the rules and regulations, laws of police. They are responsible for decrease of becoming victims and perpetrators.

In respect of first question practically they have agreed, the crime prevention is only for specialists. But in this case is it a task of a patrol to suppress a crime? In respect of rest four questions they had chosen the first answer, which represents crime prevention positively. It is hardly to be believed, looking only in my district 5-6.000 registered crimes. I felt some prejudices.

In respect of so-called open question I had established, they considered the crime prevention activity acceptable. It was very interesting; nobody mentioned any developments or remaking.

In the following part of my research I summarize the conclusions and want to confirm, what are the necessary things becoming our crime prevention to a European level.

CONCLUSIONS

The police body does not know the criminal characteristics of young age, as required following from its own structure. There are special laws regarding the young perpetrators in the criminal law. It would be expedient to re-establish a service dealing with youth, at least at investigator’s department. Generally most of squads did not consider as serious as needed.

Investigating of such a case requires special skills and experiences.

Appointed youth protection officers work only in a few places. Mostly the officers do dealing with other duties. These duties have criminal nature and investigators or detectives

HADTUDOMÁNYI SZEMLE

2015. VIII. évfolyam 1. szám

are dealing with youth protection. There are some local police stations, where colleagues working on other field deal with it from time to time.

In my opinion it is required to put in youth protection officer at all police services. I suggest to establish crime prevention departments at all police services for the crime prevention, criminal evaluation-analysis, warrants and youth protection. Their job can be coordinated in this system and it does not burden the frame of staff.

The executive practice of youth protection tasks are not the same at the local stations. It requires issuing a rules and regulations for a united execution of youth protection.

It has to increase the information of schoolchildren in youth protection task. The occurring problems have to solve together with the local family-, youth- and children protection organizations.

In my place of service I am out for giving information in the initial stage. The victims such a crime, even a contravention have an information about those organizations, which can help them.

This assistance is verbal, allowing for missing an information sheet with all facts and possibilities, which we can give to the victims. I wish, if a result of my research and study would be a fusion of possibilities and wills and a law for the assistance of victims, crime protection and taking steps on a local level.

On national level the realization rate is low, which means on local level the realization is higher, but the exchange of information and assistance is insignificant. I wish, if my research can contribute to more information and crime prevention and would be an independent officer for this task. I believe in reduction such a crime and giving assistance to the victims.

Kulcsszavak: gyermekkereskedelem, prostitúció, áldozatvédelem, rendőrség

Keywords: childtrafficking, sexual abuse-forced prostitution, victim defense, police

BIBLIOGRAPHY

- 1) Act CII. of 2006 (Törvény az Egyesült Nemzetek keretében, Palermóban, 2000. december 14-én létrejött, a nemzetközi szervezett bűnözés elleni Egyezménynek az emberkereskedelem, különösen a nők és gyermekek kereskedelme megelőzéséről, visszaszorításáról és büntetéséről szóló Jegyzőkönyve kihirdetéséről)
http://www.complex.hu/ir/gen/hjegy_doc.cgi?docid=A0600102.TV (Downloaded on 21 October, 2013)
- 2) Dr. Finszter Géza - „A rendészeti rendszer alkotmányos és közjogi alapjai. 2. számú előtanulmány az átfogó rendészeti stratégia társadalmi vitájához” -, (Kézirat) Budapest, 2008., 9. old.

HADTUDOMÁNYI SZEMLE

2015. VIII. évfolyam 1. szám

- 3) Gönczöl Katalin - „Devianciák, devianciakontroll, bűnmegelőzési stratégiák.” In. Gönczöl K. – Korinek L. – Lévai M. (szerk.) Kriminológiai ismeretek, bűnözés, bűnözéskontroll -, Corvina, Budapest, 1999., 120. old
- 4) Gyurkó Szilvia - A gyermekek kereskedelmi célú szexuális kizsákmányolása különös figyelemmel a gyermekprostitúcióra -, Konferencia a prostitúcióról: Narratívák Szemelvények a Magyar Szociológiai Társaság és az Országos Kriminológiai Intézet közös szervezésében, 2011. szeptember 15-én az OKRI- ban elhangzott konferencia előadásokból; OKRI, 2011.
- 5) Konek Sándor - „Öt év Magyarország bűnvádi statisztikájából. Értekezések a Társadalmi tudományok köréből V.” -, „A bűnözés (és általában a szociális problémák) a társadalmi „organismus megrázkodtatására ható kórananyag”, mely „lázás állapotot” okoz”, Budapest, 1879., (1-65. old.), 23. old.
- 6) Novoszel Ágnes - „Az IOM helye, szerepe az emberkereskedelem elleni nemzetközi küzdelemben” - Magyar Hadtudományi Társaság, Határőr Szakosztály, A pécsi határőr tudományos közlemények, periodika 2007. VII. szám, 57. oldal, ISSN 1215-4121
- 7) Treaty of Rome about European Community 1957. <http://www.econom.hu/romai-szerzodes/>
(Downloaded on 21 October, 2013)

SÜTŐ ÁKOS¹

A Rendőrség központi szervezeteinek irányítási és vezetési tevékenysége a különleges jogrend (rendkívüli állapot, szükségállapot, megelőző védelmi helyzet vagy váratlan támadás) esetén bevezethető rendkívüli intézkedések tükrében

Control and lead tasks of the central Police departments in case of special Law period (state of emergency; preventing defence status or surprise attack)

Absztrakt

A szerző a cikkben bemutatja a különleges jogrend és a Rendőrség kapcsolatát, intézmény-és feladatrendszerét. Kiemeli, hogy melyek azok a legfőbb változások, amelyek befolyásolják a szakma mindennapi életét, és ezek milyen hatással vannak a különböző ágazatokra. A jogszabályi háttér részletes ismertetését követően a legfontosabb fogalmi meghatározások találhatóak. A védelem komplex rendszerének ismerete birtokában a szerző elhelyezi és a különféle szakirodalmak segítségével definiálja a különleges jogrend formáit, ismerteti ezen időszak esetén a Rendőrség vezetési és irányítási rendszerén bevezethető intézkedéseket.

A szerző ismerteti az ide vonatkozó jogszabályokat, amelyek a Rendőrség intézkedései menetét, végrehajtását a különleges jogrend esetén szabályozzák. Értelmezésre kerülnek, azon különleges jogrendi formák, amelyek esetében a rendőri állomány beavatkozása szükséges.

A cikk rávilágít arra, hogy a különleges jogrend esetében a Rendőrségnek annak bevezetésétől egészen a megszüntetéséig milyen feladataik vannak, valamint azokat milyen módon lehet hatékonyan alkalmazni. A szerző a cikkben ismerteti az irányítási és vezetési tevékenységet, ami segítséget nyújt annak megértésében, hogy a Rendőrségnek milyen feladatai vannak ezen különleges időszak esetében.

¹ r. százados, Borsod-Abaúj-Zemplén Megyei Rendőr-főkapitányság, NKE Hadtudományi Doktori Iskola, email: suto.akos@freemail.hu

HADTUDOMÁNYI SZEMLE

2015. VIII. évfolyam 1. szám

Abstract

The author in his article presents the relationship between the rule of law and the Police. He highlights those main changings which influences the daily life of the Police profession and their impacts on different departments. After presenting the detailed law background, the main definitions can be found. Knowing the complex system of the defence, the author places and defines the special types of rule of law with several different specialized literatures and describes the defined and requested task executions from the point of the local Police organizations view.

The author presents those related laws, which control the way of the Police executions in special legal cases. Those special legal cases are also defined and introduced in case the local Police Departments have to do interventions.

In the article the author presents the relationship between Police and Law and Order, and its institution and task system. He emphasizes the main changes, which affect the daily professional life, and their impacts on the different sectors. After the presentation of the detailed legal background, the main definitions can be found. Knowing the complex system of defence the author categorizes and defines the the special types of law with different specialized literatures, and presents the possible police lead and control measures during this special period.

BEVEZETÉS

A XX. század utolsó évtizedeitől kezdődően az állami és a társadalmi szervek tevékenységében egyre nagyobb hangsúlyt és figyelmet kaptak a nemzetközi, a nemzeti és a regionális szinteken jelentkező biztonságpolitikai kihívások, a környezet és a biztonság kapcsolatának összefüggései, a környezeti biztonság részeként a természeti- és civilizációs veszélyforrások új formáinak megjelenése, valamint az azokból eredeztethető katasztrófák megelőzésének, bekövetkezésük esetén pedig azok kezelésének kérdésköre is. Hazánk a fentebb felsorolt biztonsági kihívások tekintetében, azok megelőzésének illetve a bekövetkezett káros hatások felszámolása és kárelhárítás érdekében végzett tevékenységet nemzeti ügyként kezeli, amit a 2012. január 1-én hatályba lépett Alaptörvényünk is deklarált.

Magyarország 2012. január 1-én hatályba lépett Alaptörvénye, annak felhatalmazása alapján kidolgozott sarkalatos és egyéb törvények nem csak a demokratikus jogállam intézményrendszerének részbeni átalakítását, a politikai intézményrendszer és a gazdasági struktúra alapvető változtatását eredményezte, de egyidejűleg megkövetelte az államszervezet hatalmi ágai jog- és hatásköreinek újraelosztását, a közigazgatás (ezen belül a védelmi igazgatás) szervezet- és feladatrendszerének, továbbá igazgatási jogosítványainak, jog- és hatásköreinek kizárólag jogszabályokon alapuló újraszabályozását is – úgy békeidőben (normál időszak jogrendben), mint a különleges jogrend alkalmazása során.

A különleges jogrend bevezetésének szabályozása kötött, és látható, hogy az összes időszaknak megvan a konkrét definiálása, így az egymástól történő elkülönítés nem okozhat problémát. Elmondhatjuk, hogy napjainkban a veszélyhelyzet, és a katasztrófaveszély

HADTUDOMÁNYI SZEMLE

2015. VIII. évfolyam 1. szám

kihirdetése a leggyakoribb, azonban a békeidőszaki felkészülés keretein belül fontos, hogy az összes többi időszakra történő felkészülés is megfelelő módon megtörténjen, hiszen az utóbbi időben lezajlott nemzetközi események is ezt támasztják alá.

Az Alaptörvény ismeretében, figyelemmel az országvédelem komplex rendszerére a közrend-közbiztonság-hadügy-katasztrófavédelem nemzeti ügy lett, továbbá a NATO 2010. évi lisszaboni csúcsertekezletén elfogadott „átfogó megközelítés” elvéből adódóan a rendőrség tevékenysége is egye komplexebbé vált, mely többek között – de kiemelten a különleges jogrend időszakában – igényli a védelmi igazgatási szervekkel való együttműködés eredményességének fokozását.²

Célkitűzésem, hogy bemutassam a jelenleg működő vezetési rendszerek működését az ebből fakadó vezetői tevékenységgel szembeni új típusú kihívások, feladatok tükrében. Ezeket kívánom elemezni és értékelni, különös tekintettel a komplex védelem, a védelmi igazgatás sajátos követelményeire. A cikkben tájékoztatásra kerülnek azok a jogszabályok, amelyek szabályozzák a különleges jogrend speciális szabályait a Rendőrség tükrében. A szerző célja, hogy teljes, átlátható képet adjon a Rendőrség által végrehajtandó feladatokról.

A kutatómunka során ismertetem az ide vonatkozó jogszabályokat, bemutatom a rendőrség szervezetét, vezetési rendszereit. Elemzem azok hatását a társadalom biztonságérzetére, az ország biztonságára, a közbiztonság fenntartásáért elsődlegesen felelős Rendőrség tevékenységét támogató védelmi igazgatási szervezetekre.

A KÜLÖNLEGES JOGRENDDDEL KAPCSOLATOS FOGALMI MEGHATÁROZÁSOK ÉS TARTALMI ISMERTETÉSEK

Magyarország a biztonságot átfogóan, valamennyi válságtípusra kiterjedően értelmezi, amelyet a Nemzeti Biztonsági Stratégia és a Nemzeti Katonai Stratégia (Kormány 1035/2012. (II.21.), illetve 1656/2012. (XII. 20.) határozata) is kifejezésre juttat. A XXI. század új típusú kihívásai, fenyegetései komplex reagálást követelnek meg, amely az ország fegyveres védelme vonatkozásában a honvédelem komplex rendszerében valósul meg. Komplex válságra komplex reagálás, vagyis tiszta, egy szűk területre kiterjedő veszélyhelyzetre még a legegyszerűbb természeti katasztrófa esetén sem számíthatunk. Gondoljunk például a Fukusimában bekövetkezett nukleáris katasztrófára, ami egy földrengés (és az azt követő szökőár, cunami) következtében jött létre. Nemzeti vonatkozásban pedig példaként szolgál a 2013-as, minden eddigi csúcst megdöntő dunai árvíz, ahol

² Baán Mihály–Bors István–Csiffáry Tamás–Hári László–Kocsis Lajos–Szentés László: Védelmi Igazgatás, Hagyomány és Megújulás - Magyarország Védelmi Igazgatása a Közigazgatás Új Környezetében Zrínyi Kiadó, Bp. 2014

HADTUDOMÁNYI SZEMLE

2015. VIII. évfolyam 1. szám

többek között kitelepítésekre, helikopterek alkalmazására, fertőzött területek mentesítésére is sor került.³

A különleges jogrend bevezetésének rendjét az Alaptörvény szabályozza, mely rögzíti, hogy az állam életének olyan időszaka, amikor az állampolgárok életének, anyagi javainak, valamint az ország szuverenitásának, területi integritásának védelme érdekében, a normál jogrendtől eltérő intézkedések hozhatóak, rendeleti úton lehet kormányozni, és akár az állampolgári jogokat korlátozó döntéseket is lehet hozni. A különleges jogrendet mindig valamilyen rendkívüli, a védelmi erők összefogását igénylő esemény váltja ki. A különleges jogrend rendeltetése, hogy a védelmi feladatok végrehajtása érdekében alkotmányos keretek között legyen lehetőség rendkívüli jogrenden alapuló hatalom gyakorlására. A különleges jogrend bevezetése jelentheti azt, hogy a törvények felfüggeszthetők, korlátozhatók illetve hatályon kívül helyezhetők. Továbbá bevezethető a rendeleti kormányzás, és szükség esetén operatív intézkedésekre is van lehetőség.

Minősített időszak	Esemény	Kihirdeti	Hatalmi centrum
Veszélyhelyzet 53.cikk	Katasztrófa	Kormány	Kormány
Szükségállapot 50.cikk	belső társadalmi konfliktus, terror	Országgyűlés 2/3	Köztársasági elnök
Váratlan támadás 52.cikk	külső veszély, támadás	Kormány	Kormány
Megelőző védelmi helyzet 51.cikk	Felkészülés külső támadás elhárítására, szövetségi kötelezettség teljesítés	Országgyűlés	Kormány
Rendkívüli állapot 49.cikk	hadiállapot, háborús veszély	Országgyűlés 2/3	Honvédelmi Tanács

1. sz. ábra: A minősített időszakok

A különleges jogrendbe tartozik a rendkívüli állapot, szükségállapot, megelőző védelmi helyzet, váratlan támadás és veszélyhelyzet, továbbá definiálták azt az időszakot is, amely esetében nem szükséges a különleges jogrend egyikének sem a kihirdetése, azonban az

³ Kobolka István: Nemzetbiztonsági alapismeretek, Nemzeti Közszerzői és Tankönyv Kiadó, Bp. 2013.

HADTUDOMÁNYI SZEMLE

2015. VIII. évfolyam 1. szám

intézkedés elengedhetetlenné válik. Ezt „küszöb alatti” időszaknak nevezzük, és jelenleg a katasztrófaveszély nevet viseli.

A KÜLÖNLEGES JOGREND ÖT TÍPUSA, JELLEMZŐIK

RENDKÍVÜLI ÁLLAPOT

Az Országgyűlés hadiállapot kinyilvánítása vagy idegen hatalom fegyveres támadásának közvetlen veszélye (háborús veszély) esetén kihirdeti a rendkívüli állapotot, és Honvédelmi Tanácsot hoz létre.⁴

SZÜKSÉGÁLLAPOT

Az Országgyűlés a törvényes rend megdöntésére vagy a hatalom kizárólagos megszerzésére irányuló fegyveres cselekmények, továbbá az élet- és vagyonbiztonságot tömeges méretekben veszélyeztető, fegyveresen vagy felfegyverkezve elkövetett súlyos, erőszakos cselekmények esetén szükségállapotot hirdet ki.⁵

MEGELŐZŐ VÉDELMI HELYZET

Az Országgyűlés külső fegyveres támadás veszélye esetén vagy szövetségi kötelezettség teljesítése érdekében meghatározott időre kihirdeti a megelőző védelmi helyzetet, ezzel egyidejűleg felhatalmazza a Kormányt sarkalatos törvényben meghatározott rendkívüli intézkedések bevezetésére.⁶

VÁRATLAN TÁMADÁS

A Kormány külső fegyveres csoportoknak Magyarország területére történő váratlan betörése esetén a támadás elhárítására, Magyarország területének a honi és szövetséges légvédelmi és repülő készségi erővel való oltalmazására, a törvényes rend, az élet- és vagyonbiztonság, a közrend és a közbiztonság védelme érdekében – szükség esetén a köztársasági elnök által jóváhagyott fegyveres védelmi terv szerint – a szükségállapot vagy a rendkívüli állapot kihirdetésére vonatkozó döntésig a támadással arányos és arra felkészített erővel azonnal intézkedni köteles.⁷

VESZÉLYHELYZET

A Kormány az élet- és vagyonbiztonságot veszélyeztető elemi csapás vagy ipari szerencsétlenség esetén, valamint ezek következményeinek az elhárítása érdekében veszély-

⁴ Magyarország Alaptörvénye 49. §

⁵ Magyarország alaptörvénye 50. §

⁶ Magyarország Alaptörvénye 51. §

⁷ Magyarország Alaptörvénye 52. §

helyzetet hirdet ki, és sarkalatos törvényben meghatározott rendkívüli intézkedéseket vezethet be.⁸

A RENDŐRSÉGRŐL ÁLTALÁNOSÁGBAN

A rendőrség alapfeladatait törvények, kormányrendeletek, miniszteri rendeletek és utasítások határozzák meg.

Rendőrség feladata az Alaptörvényben meghatározott feladatok mellett a határforgalom ellenőrzése, a terrorizmus elleni küzdelem és az e törvényben meghatározott bűnmegelőzési, bűnfelderítési célú ellenőrzés, valamint a bűncselekményből származó vagyron visszaszerzése.

A rendőrség az Alaptörvényben, az e törvényben és törvény felhatalmazása alapján más jogszabályban meghatározott bűnmegelőzési, bűnüldözési, államigazgatási és rendészeti feladatkörében:

- 1. általános bűnügyi nyomozó hatósági jogkört gyakorol, végzi a bűncselekmények megelőzését, megakadályozását és felderítését, valamint a bűncselekményből származó vagyron visszaszerzését;*
- 2. szabálysértési hatósági jogkört gyakorol, közreműködik a szabálysértések megelőzésében és felderítésében;*
- 3. ellátja a közbiztonságra veszélyes egyes eszközök és anyagok előállításával, forgalmazásával és felhasználásával kapcsolatos hatósági feladatokat;*
- 4. közlekedési hatósági és rendészeti feladatokat lát el;*
- 5. ellátja a közterület rendjének fenntartásával kapcsolatos rendészeti feladatokat;*
- 6. gondoskodik a büntetőeljárásban részt vevők és az eljárást folytató hatóság tagjainak személyi védelméről, valamint a büntetőeljárásban részt vevők, az igazságszolgáltatást segítők Védelmi Programjának végrehajtásáról, továbbá védi a Magyarország szempontjából – külön jogszabályban meghatározott – különösen fontos személyek (a továbbiakban: védett személy) életét, testi épségét, őrzi a kijelölt létesítményeket;*
- 7. engedélyezi és felügyeli a személy- és vagyronvédelmi, valamint a magánnyomozói tevékenységet;*
- 8. büntetés-végrehajtási feladatokat lát el;*
- 9. ellátja a rendkívüli állapot, a szükségállapot, a megelőző védelmi helyzet, a veszélyhelyzet és a váratlan támadás esetén a hatáskörébe utalt rendvédelmi feladatokat, továbbá rendkívüli állapot idején és váratlan támadás esetén közreműködik az államhatárt fegyveresen vagy felfegyverkezve átlépő személyek kiszorításában, valamint elfogásában és lefegyverzésében;*

⁸ Magyarország Alaptörvénye 53. §

HADTUDOMÁNYI SZEMLE

2015. VIII. évfolyam 1. szám

10. őrzi az államhatárt, megelőzi, felderíti, megszakítja az államhatár jogellenes átlépését, ellátja a hatáskörébe utalt idegenrendészeti és menekültügyi feladatokat;
11. ellenőrzi az államhatáron áthaladó személy- és járműforgalmat, a szállítmányokat – ide nem értve a Közösségi Vámkódex létrehozásáról szóló 2913/92/EGK rendeletben meghatározott vámellenőrzést –, valamint végzi a határátléptetést, továbbá biztosítja a határátkelőhelyek rendjét, valamint végzi a közúti határátkelőhelyek üzemeltetését, és a fenntartásukra és fejlesztésükre vonatkozó feladatok végrehajtását;
12. irányítja a határesemények kivizsgálásával megbízott magyar szervek tevékenységét, felügyeli az államhatár felmérésével, megjelölésével, a határjelek felújításával kapcsolatos munkák végzését;
13. megteszi az államhatár rendjét közvetlenül veszélyeztető konfliktushelyzet és a tömeges méretű migráció kezeléséhez szükséges intézkedéseket, továbbá elhárítja az államhatár rendje ellen irányuló erőszakos cselekményeket.⁹

A rendőrség központosítottan szervezett, területi illetékességgel rendelkező egységekre tagozódó, az ország területét lefedő hálózattal rendelkező állami szerv, melyet funkcionálisan szervezett egységek – Készenléti Rendőrség, Repülőtéri Rendőri Igazgatóság – egészítenek ki. A rendőrség országos hatáskörű szerve az Országos Rendőr-főkapitányság. Területi szervei az ORFK közvetlen alárendeltségében működő Budapesti Rendőr-főkapitányság és a Megyei Rendőr-főkapitányságok.

A Megyei Rendőr-főkapitányságok alárendeltségébe önálló feladatkörrel rendelkező, kevés kivétellel városi szintre telepített rendőrkapitányságok tartoznak. A határrendészet körében rendőrkapitánysági jogosultsággal bíró határrendészeti kirendeltségek látják el a feladatokat. A kapitányságok hatáskörében rendőrőrsök és körzeti megbízottak működnek.

A rendőrség alapfeladatainak teljesítése érdekében belső munkamegosztás alakult ki, melyet az általános rendőri feladatok ellátására létrehozott szervezet teljes mértékben képes lefedni. A rendőri munka alapfeladatainak teljesítésére létrehozott struktúra egyrészt tevékenység területeket, másrészt rendőri-, határrendészeti tevékenység formák szervezeti alapjait tartalmazza. Biztosítja, hogy a társadalom értékeinek megóvása szervezett keretek között, a jogszabályi rendelkezések betartásával és betartatásával érvényesüljön.¹⁰

JOGSZABÁLYI HÁTTÉR

A rendőrség működését különleges jogrend bevezetésekor az alábbi jogszabályok határozzák meg:

⁹ 1994. évi XXXIV. törvény a Rendőrségről

¹⁰ http://ktk.uni-nke.hu/uploads/media_items/dr_peterfalvi-attila-disszertacio-tervezet.original.pdf letöltés: 2014-04-11 11.55.

HADTUDOMÁNYI SZEMLE

2015. VIII. évfolyam 1. szám

26/2012. (VI. 15.) BM Utasítás a Belügyminisztérium, és a belügyminiszter által irányított szervek készenlétbe helyezéséről, a különleges jogrend bevezetésére történő felkészülés szabályairól, valamint személyi állományának értesítéséről.

Az utasítás a Belügyminisztérium hivatali egységeire, szerveire, valamint a belügyminiszter által irányított önálló belügyi szervekre terjed ki. Meghatározza, hogy a különleges jogrendre hogyan, milyen módon kell a BM szervezeteknek felkészülni, valamint meghatározza a különböző készenléti fokozatokat, az értesítés, bevonulás rendjét is.

30/2013. (VII. 5.) ORFK Utasítás az általános rendőrségi feladatok ellátására létrehozott szerv készenlétbe helyezéséről, a különleges jogrend bevezetésére történő felkészülésének szabályairól, valamint személyi állományának értesítéséről.

Az utasítás kiterjed az általános rendőrségi feladatok ellátására létrehozott szerv központi szervére; a Készenléti Rendőrségre, a Repülőtéri Rendőr Igazgatóságra, a Központi Gazdasági Ellátó Igazgatóságra, a Bűnügyi Szakértői és Kutatóintézetre, a Megyei (fővárosi) Rendőr-főkapitányságokra; a Rendőrkapitányságokra és a Határrendészeti Kirendeltségekre.

16/2013. (V. 9.) BM rendelet a belügyminiszter feladatkörét érintő ágazati honvédelmi feladatokról.

A Rendőrség vonatkozásában a fentiek az alábbi fogalmakat határozzák meg:

Megelőző készenlét: a rendőri szervezetek a BM utasítás 19. §-a szerinti állapota.

Készenlét: a rendőri szervezetek olyan állapota, mely biztosítja békeidőszakban, valamint a különleges jogrend időszakában jelentkező rendkívüli feladatok szervezett megkezdését, majd a személyi és anyagi-technikai feltételek megteremtése után a folyamatos végrehajtást.

Fokozott készenlét: a rendőri szervezetek a Belügyminisztérium és a belügyminiszter által irányított szervek készenlétbe helyezéséről, a különleges jogrend bevezetésére történő felkészülés szabályairól, valamint személyi állományának értesítéséről szóló 26/2012. (VI. 15.) BM utasítás (a továbbiakban: BM utasítás) 25. §-a szerinti állapota.

Készenlét fokozása: olyan rendszabályok bevezetése, végrehajtása, melyek eredményeként a rendőri szervezetek felkészültsége egyre jobban megközelíti, illetve eléri az általánostól eltérő, a különleges jogrend időszakában jelentkező feladatok végrehajtásához szükséges szintet.

Teljes készenlét: a rendőri szervezetek a BM utasítás 29. §-a szerinti állapota.¹¹

Amennyiben a rendőri szervezetet készenlétbe helyezik, úgy a megelőző készenlétet, a fokozott készenlétet, majd a teljes készenlétet kell alkalmazni. Nagyon fontos parancsnoki teendő a mindennapos feladatok ellátása során a Robotzsaru (RZS NEO) rendszerben történő szolgálatvezénylés naprakész vezetése, továbbá a harcérték jelentés pontos le-

¹¹ 30/2013. (VII. 5.) ORFK Utasítás az általános rendőrségi feladatok ellátására létrehozott szerv készenlétbe helyezéséről, a különleges jogrend bevezetésére történő felkészülésének szabályairól, valamint személyi állományának értesítéséről.

HADTUDOMÁNYI SZEMLE

2015. VIII. évfolyam 1. szám

adása is. A harcérték jelentést a Robotzsaru rendszerben kell leadni a Tevékenységirányítási Központ (TIK) felé, minden reggel 8.30-ig, majd a TIK ezt a jelentést továbbítja az ORFK-ra.

A jelentést mindig a következő munkanappal bezárólag kell leadni, tehát ha hétfőn adjuk le, akkor a keddi napra vonatkozó adatokat kell lejelenteni, azonban a pénteken, hétfőre előtt adjuk le, akkor a szombati, a vasárnapi és a hétfői adatokat is továbbítani kell a TIK Központ felé. Ebben a jelentésben pontos adatokat kap a TIK arról, hogy a következő napon kik és hányan lesznek szolgálatban (kitérve arra, hogy ki lát el közterületen szolgálatot, és ki nem), hány személy van betegállományban, gyes-en, szabadságon, illetve egyéb okból távol (vezénylés, felfüggesztés, pihenőnap stb.). Külön pontban szerepelnek azon dolgozók, akik nem berendelhetők, ilyenek többek közt a 18 éven aluli gyermeküket egyedül nevelő szülők. A harcérték pontos leadása azért fontos, mert amennyiben készenlét elrendelésére kerül sor, ez alapján értesítik ki a berendelni kívánt állományt.

A harcérték pontos adatokkal történő leadásának előfeltétele az, hogy az RZS rendszerben naprakészen legyen vezetve az elektronikus szolgálatvezénylés. Pontosan be legyen rögzítve, hogy ki, melyik napon, mettől meddig teljesít szolgálatot, mikor van szabadságon, illetve ha váratlanul lebetegszik, intézkedni kell az adatok soron kívüli módosítására. Ez azért különösen fontos, mert az RZS rendszer ezen adatok alapján emeli be a következő napra vonatkozó harcérték adatokat. Tehát ha a szolgálatvezénylésben nem valós adatok szerepelnek (például valaki szabadságon van, de a rendszerben szolgálatosként szerepel), akkor automatikusan a valótlan adatokat továbbítja a rendszer, és szintén a valótlan adatok kerülnek továbbításra az ORFK felé.



2. sz. ábra: TIK Ügyelet

HADTUDOMÁNYI SZEMLE

2015. VIII. évfolyam 1. szám

Minden rendőri szervnél van kiértéslési terv, melyben a kapitányság teljes állományának kiértéslési adatai szerepelnek. Név, lakcím, telefonszám, bejárás-nem bejárás dolgozó, bevonulási idő stb. A tervben foglaltak szerint, amennyiben riadóra kerül sor, a lehető leghamarabb be kell vonulni a kapitányságra, és jelentkezni az illetékes parancsnoknál.

Amennyiben a készenlét fokozására kerül sor, a rendőrség az alábbi honvédelmi feladatokat látja el:

(1) Az általános rendőrségi feladatok ellátására létrehozott szerv honvédelmi feladatai teljesítése során a honvédelmi intézkedési tervben kijelölt erővel, eszközeivel részt vesz:

a) a honvédelmi felkészítés keretében nemzetközi és hazai védelmi gyakorlatokon, képzési rendezvényeken, valamint a haza fegyveres védelmében és a szövetségi kötelezettségek teljesítésében részt vevő szervek tevékenységének biztosításában,

b) a személyvédelmi feladatok ellátásában, a kijelölt objektumok őrzés-védelmében, ellenőrző-átengedő pontok telepítésében, működtetésében és a kulturális örökség védett elemei védelmében,

c) a lakosság kollektív védelme céljából szolgáló építmények előkészítésében, készenlétbe helyezésének biztosításában,

d) az áldozatok felkutatásában és azonosításában,

e) a hadműveleti területről kitelepített és a befogadott lakosság regisztrációjában,

f) a lakosság életét és anyagi javait tömeges méretekben veszélyeztető fegyveres özszeütközések következményeinek felszámolásában részt vevő erők feladatai ellátásának biztosításában,

g) a Magyar Honvédség és a szövetséges fegyveres erők szállítmány- és útvonalbiztosítási feladataiban,

h) az államhatár rendjével összefüggő konfliktushelyzetek felszámolásában a Magyar Honvédség erre kijelölt erőivel, továbbá

i) előállításuk érdekében a szökést, önkényes eltávozást elkövető katonák felkutatásában.

(2) A rendőrségnek a honvédelmi intézkedési tervben kijelölt erői ellenőrzik a lakosság tartózkodásának korlátozására bevezetett intézkedések betartását.

(3) A rendőrség a honvédelmi feladatainak teljesítése során - a közbiztonsági- és közrendvédelmi feladataival összhangban – végzi:

a) a műveleti körzet lezárását, a forgalomirányítást, a kimenekítés, a kitelepítés és a befogadás rendőri biztosítását,

b) a Magyar Honvédség és a szövetséges fegyveres erők mozgási útvonalainak biztosítását,

c) a hadműveleti területről történő kitelepített lakosság befogadási helyein a rend fenntartását, tulajdon őrzését,

d) a kitelepítéssel érintett területre történő be- és kijárási közbiztonsági ellenőrzését,

e) a bejárásútvonalak meghatározását,

f) halaszthatatlan esetben a kimenekítés azonnali, helyszínen történő elrendelését,

HADTUDOMÁNYI SZEMLE

2015. VIII. évfolyam 1. szám

g) a haza fegyveres védelmében részt vevő Magyar Honvédség és a szövetséges fegyveres erők gyors közúti felvonulását, valamint az államhatáron történő átléptetését elősegítő határrendészeti intézkedések végrehajtását,

h) az elrendelt fényálcázási szabályok betartásának ellenőrzését,

i) a sorozó és bevonulási helyek rendőri biztosítását, a sorozásra rendelt és meg nem jelent hadköteles személyek elővezetését, továbbá

j) a hadkötelesek bevonulása során a bevonulási hely rendőri biztosítását, a be nem vonult hadkötelesek felkutatását.¹²

A KÉSZENLÉTI FOKOZATOKRA ELŐÍRT SZABÁLYOK, SZEMÉLYI ÁLLOMÁNY ÉRTESÍTÉSI RENDJE

Készenlétbe helyezéssel, a különleges jogrend bevezetésére történő felkészüléssel kapcsolatos alapvető szabályok szerint a rendőri szervek a készenlétbe helyezésük feltételeinek megteremtése során a Magyar Honvédség Hadkiegészítő és Központi Nyilvántartó Parancsnokság útján a nemzetgazdaságból technikai eszközöket, objektumokat, illetve szolgáltatásokat igényelnek, rendszeres időközönként felkészítik személyi állományukat, illetve ellenőrzés céljából egyrésztől értesítési és berendelési, másrésztől készenlétbe helyezési gyakorlatokat hajtanak végre. A rendőri szervek a békeidőszaki rendeltetésüknek, szervezeti felépítésüknek és rendszeresített létszámuknak megfelelően és a szükséges erő és eszköz átcsoportosításokkal hajtják végre a különleges jogrend időszaki feladatait. A rendőri szervek különleges jogrend idején feladataik ellátását a veszélyeztetettség mértékével arányos készenlétli fokozatban, az utasításban meghatározott intézkedések végrehajtásával biztosítják.

Az országot ért váratlan légitámadás vagy annak közvetlen veszélye esetén a Tevékenység Irányítási Központ folyamatosan figyelemmel kíséri a közszolgálati műsorszolgáltatók adásait. A rendőri szervek készenlétbe helyezésére, kitelepülésére készenlétli fokozat elrendelése nélkül, illetve az utasítás egyes rendelkezéseinek bevezetésére a belügyminiszter külön utasítása alapján az országos rendőrfőkapitány intézkedik.

A készenlét fokozása, a különleges jogrend időszakában történő működés szabályai szerint a rendőri szervek a különleges jogrend időszakában jelentkező kötelezettségeik és feladataik végrehajtásának feltételeit a készenlétük fokozásával teremtik meg. Ennek során a honvédelmi célból igényelt és a Magyar Honvédség Hadkiegészítő és Központi Nyilvántartó Parancsnokság által részükre biztosított technikai eszközöket, gazdasági, illetve anyagi szolgáltatásokat veszik igénybe. A rendőri szervek a készenlét fokozása során a jogszabályokban, a közjogi szervezetszabályozó eszközökben, valamint egyéb normákban, szervezeti és működési szabályzataikban vagy ügyrendjeikben meghatározott feladatrendszerükkel összhangban vesznek részt honvédelmi feladatok végrehajtásában.

¹² 16/2013. (V. 9.) BM rendelet

HADTUDOMÁNYI SZEMLE

2015. VIII. évfolyam 1. szám

Megelőző készenlét feladatainak végrehajtása során a hivatkozott BM utasítás 20. §-ában meghatározottakon túl biztosítani kell a határrendészeti feladatot ellátó szervezeti egységek esetében a megerősített határellenőrzési szolgálat elrendelését és fenntartását; a határvédelemmel összefüggésben szükségessé váló erő-eszköz átcsoportosítás végrehajtásának feltételeit.

Fokozott készenlét feladatainak végrehajtása érdekében a rendőri szervek a BM utasítás 27-28. §-aiban szereplő feladatokon túl az alábbi rendelkezések betartására kötelesek a hivatásos személyi állomány gyakorló (bevetési) ruházatban látja el feladatát; a határrendészeti kirendeltségek megerősített szolgálati módban őrzik az államhatárt, amelynek során intézkednek a határrend és a közbiztonság védelméről. A rendőri szervek vezetői a fokozott készenlét feladatainak végrehajtását követően a készenlét további fokozása érdekében végrehajtják a személyi állomány felkészítését, gyakoroltatását.

Teljes készenlét feladatainak végrehajtása érdekében a rendőri szervek a BM utasítás 29-32. §-ában foglaltak végrehajtásán túl a teljes készenlét logisztikai feltételeinek biztosítása érdekében átvesszik a nemzetgazdaságból lebiztosított objektumokat, technikai eszközöket, szolgáltatásokat és az üzemeltetésükhöz honvédelmi munkakötelezettség alapján biztosított személyi állományt; az átvett objektumokban beszüntetik az eredeti békeidőszaki tevékenységet; bevezetik a tervezett hírforgalmi rendszabályokat és korlátozásokat; közegészségügyi és munkavédelmi ügyeletet látnak el a személyi állomány egészségvédelme érdekében.

A rendőri szervek a készenlétbe helyezési és a különleges jogrend időszakára meghatározott feladatok hatékony, gyors és szakszerű végrehajtásához a felkészülés során a *feladatok végrehajtására a következő tervet készítik el*: Összesített Készenlétbe Helyezési Tervet a területi szervek; Készenlétbe Helyezési Tervet, Készenlétbe Helyezési Tervkivonatot a felsorolt szervek közvetlen irányítása alá tartozó valamennyi szervezeti elem. A rendőrség egészére vonatkozóan a tervet az ORFK Rendészeti Főigazgatóság Védelmi Igazgatási Osztály készíti el. Az utasításban meghatározott feladatok végrehajtása érdekében önálló értesítési tervet készítenek a személyi állományuk értesítésének végrehajtására.

A rendőri szerv összesített névjegyzékét a szervezeti elemek névjegyzékeinek összessége alkotja. A szervezeti elemek névjegyzékeit a közvetlen vezető aláírásával kell elhelyezni az összesített névjegyzékben.

Az értesítés elrendelése esetén a beérkezés normaideje 6 óra, amely az elrendelő utasítás kiadásának időpontjából kezdődik. Értesítési feladat elrendelhető, illetve az értesítés lehet Különleges jogrend esetén, egyéb esetben (elemi csapás, súlyos baleset, életet, egészséget, testi épséget fenyegető közvetlen vagy súlyos veszély közbiztonságot súlyosan veszélyeztető események) megelőzés, illetve elhárítás érdekében, békeidőszakban értesítési feladatok gyakorlása és ellenőrzése céljából.

Teljes: ha a rendőri szerv bevonulásra kötelezett személyi állományának egészét érinti.

Részleges: ha a rendőri szerv bevonulásra kötelezett személyi állományának meghatározott részét érinti.

HADTUDOMÁNYI SZEMLE

2015. VIII. évfolyam 1. szám

Egyéb speciális feladat végrehajtására a helyi szervek vezetői részleges értesítést rendelhetnek el az irányításuk alatt álló személyi állomány vonatkozásában.

Mentesülnek az értesítés alkalmával: a várandós nők, a betegállományban lévők, a 18 év alatti gyermekét egyedül nevelő szülő, gondozásra szoruló közvetlen hozzátartozót ápoló dolgozó, (abban az esetben, ha felügyeletükről más módon gondoskodni nem tudnak.) Amennyiben mindkét szülő a belügyminisztériumi szervnél vagy más fegyveres foglalkoztatott és 18 éven aluli gyermekük vagy hozzátartozójuk van, akiknek felügyeletéről más módon gondoskodni nem tudnak, kirendeltek, kiküldetésben lévők, felmentési idejüket töltők, a rendelkezési állományban lévők, szolgálati vagy hivatali beosztásából felfüggesztettek, a tartalékállományban lévők, a különleges foglalkoztatási állományban lévőket és a könnyített szolgálatot ellátó hivatásos állományúak.

ÖSSZEFOGLALÁS

A szerző rámutatott arra, hogy a rendőrség szervezetének vezetési rendszere, a különleges jogrend során miképpen változik meg a normál béke időszakbeli munkarendhez képest. A fentiekből megállapítható, hogy az ágazatot folyamatos, és több irányból érkező változások érik és érték, amelyek egyrészt a jogszabályi kötelezettségeknek eleget téve generálódnak, másrészt pedig a még meg nem oldott – de annál szükségesebb – feladatok megoldásával keletkeztek. A szerző a cikkel a jogszabályi szinten a vezetési tevékenységgel kapcsolatban megfogalmazott elvárások teljesüléséhez kíván hozzátenni. A gyakorlatban hasznosítható forgatókönyveket írtam le, melyek a vezetési rendszerek, vezetői tevékenységek gyakorlatát segítik elő, illetve a Rendőrség korszerű és hatékony működéséhez vezethetnek el.

Kulcsszavak: különleges jogrend, védelmi igazgatás, vezetési és irányítási tevékenység, védelem komplex rendszere

Keywords: special rule of law, defence management, lead and control function, system of complex defence

TÓTH CSABA

**Gondolatok a konfliktusokról, így az etnikai alapú
megkülönböztetések és szembenállások eredetéről,
természetéről, hatásairól**

**Thoughts on conflicts as follows the roots, natures, effects of
the ethnic discriminations and oppositions**

Absztrakt

Publikációmban az elmúlt évtizedek társadalmi és gazdasági változásai által generált konfliktusok eredetéről, természetéről és hatásairól fogalmaztam meg gondolatokat. Az elmúlt években több felmérés és tudósítás szólt arról, hogy hazánkban erősödnek a társadalmi szembenállások, nő az antiszemitizmus, e jelenség etnikai-történeti vizsgálatának viszont mind kevesebb időt szentelünk. Magyarország belügyi és európai uniós tevékenysége sem lehet sikeres, ha a többségi társadalom önmagával és nem utolsó sorban a kisebbségekkel közös dolgai terén nem valósul meg előrelépés. E probléma gyakorlati megoldásához elsődlegesen elengedhetetlen a konfliktus elméleti hátterének alaposabb megismerése, hiszen e tudományos ismeretek birtokában van csupán lehetőség a negatív töltetű konfliktusok enyhítéséhez és/vagy megszüntetéséhez.

Abstract

In my publication I wrote my thoughts of the conflicts's roots, natures and effects produced by the social and economic change in the recent decades. In the last years there were many surveys and reports about the rose of the social oppositions, the increment of the anti-semitism in our country, even though we do not care enough with analyzing this phenomenon's ethnic-historical side. Hungary's internal and European Union action can not be successfull if the majority society in their job and last but not least, in their common things of minorities will not achieved progress. For this practical problem solving, the better understanding of this conflict's theoretical background is primarily essential, because it is only possible to moderate and/or remove the negative conflict-filled with the possession of this scientific knowledge.

HADTUDOMÁNYI SZEMLE

2015. VIII. évfolyam 1. szám

1. TÁRSADALMI- TÖRÉSVONAL ÉS KONFLIKTUS ÉRTELMEZÉSE

A mindenkori társadalom alapvető kérdése az egyénhez, a közösséghez és a társadalmi rend(szer)hez való viszonyulás. A rendszerváltás, az új évezred és a 2007-től felerősödő gazdasági recesszió által hozott változások révén új közösségi berendezkedés volt és van kialakulóban, a társadalmi csoportok közötti viszonyok nagymértékben megváltoztak: a korábban elfojtott és az újonnan keletkező konfliktusok nyíltan előtörttek. Valami baj van a társadalomban, érzékelheti az utca embere. A mindennapi élet olyan mértékben konfliktusosabbá vált, hogy a társadalmi csoportok közötti szembenállások egyes esetekben már magát a közösséget is veszélyeztetik. De miben gyökerezhet, és főleg mitől válhat egy összeütközés ilyen mértékű problémává?

A politika világa és a népesség is értékek, érdekek alapján szerveződik. A lakosságon belül húzódo törésvonal okát ezért a társadalmi értékekbe ágyazódó értékorientációk dimenziójában kell keresnünk. A társadalmi törésvonal nem más, mint a népességen belüli csoportérdekek különbözősége. Ez a differencia azonban túlmutat egyszerű gazdasági előnyöknél vagy társadalmi előjogoknál. A társadalmi osztályok közötti konfliktusok, mint például a vallási megosztottságok vagy a roma és nem roma (etnikai) ellentét egyaránt a közösségi normák feletti kontroll konfliktusai is. Két társadalmi csoport szembenállása tehát két eltérő értékorientáció összeütközését is jelenti. Seymour Martin Lipset és Stein Rokkan politológus-szociológusok 1967-ben kiadott nézőpontja alapján a társadalmi csoportok közötti konfliktusok idővel meghaladják saját magukat és a nyomukban járó ideológiai szembenállások már egyre kevésbé a csoportok sajátos érdekeit, nyereségeit vagy veszteségeit helyezik előtérbe, hanem sokkal inkább a „morális felfogásról, a történelmi és az emberi sors értelmezéséről” szólnak. [1]

A társadalmi elkülönülés politikai nézetre történő levetítése véleményem szerint azonosítást mutat a lakosság etnikai konfliktusainak alakulásával. E párhuzam igazolása végett elég azonosulnunk azzal a tétellel, hogy a társadalom érdekviszonyát a népesség értékorientációja határozza meg. E megállapítás szerint csak olyan társadalmi különbségek válhatnak törésvonallá, amelyekhez értékorientációs minták is kötődnek. A társadalmi érték- és érdekviszonyok alapján kialakuló és állandósuló szembenállás pedig magában hordozza a népesség csoportjai közötti konfliktusok bekövetkezését vagy akár a társadalom dezintegrációjának (felbomlásának) fenyegető veszélyét is.

Az elmúlt évszázadokból ránk maradt írásos emlékek alapján a korok tudósai eltérő és variábilis módokon írták körül a konfliktus fogalmát. Ez a nagyon is emberi magatartás tudományos módszertani megközelítése már az ókori gondolkodókat is foglalkoztatta. Hérakleitosz (i.e. 535-475) tanításai alapján a létezés mindent átfogó törvénye maga a változás, amely magában hordozza az ellenállást, így a konfliktus lehetőségét is. Ezért a konfliktus a világ természetes állapota. Arisztotelész (i.e. 384-322) filozófiája szerint viszont a konfliktusokat az „úr és szolga” viszonylatában megjelenő értelem és az érzelem örök ellentéte befolyásolja. Ennek okán az érzelmek csupán ösztönös és primitív emberi reakciók, amelyet szolga módra el kell nyomni. Az értelem és bölcsesség pedig nem más, mint a

HADTUDOMÁNYI SZEMLE

2015. VIII. évfolyam 1. szám

szolgát kézben tartó úr. E szemlélet alapján a konfliktus olyan negatív emberi tulajdonság, amit be kell szüntetni és értelemre kell átváltoztatni. [2]

A középkori konfliktus fogalom a keresztény értékrendre visszavezethető erény és bűn közötti szembeállítás keretei között bontakozott ki. A korabeli összeütközések is főleg a vallási és a nemzeti ideológia alapján keletkeztek. A korszak legjellemzőbb szemlélete nagyban jellemzi a mai társadalmi felfogást is, miszerint a szembenállásokat fel kell számolni és egyoldalúan a jóssággal kell helyettesíteni. Az újkori gondolkodók közül a német Friedrich Hegel (1770-1831) konfliktusról alkotott elképzelése a diskurzusra, vitára ösztönző eljárás kifejlesztésével a korábbiaknál már jóval gyakorlatiasabb volt. Hegel hipotézise alapján az egyik fél felveti a saját nézőpontját (tézis), amelyre a másik fél kifejti a maga ellenvéleményét (antitézis). A harmadik személyként jelen lévő mediátor pedig e szempontok egyeztetésével, összevetésével igyekszik mindkét fél számára elfogadható megoldást (szintézist) hozni. [3]

A modern kor tudósai közül Charles Darwin (1809-1882) a konfliktust már az evolúciós elmélet komponenseként tartotta számon. Ennek az elméletnek az alapja, hogy az egyes fajok az életért, a pusztta túlélésért folytatott küzdelem során jobb készségekkel, adottságokkal fejlődtek tovább, amely csakis versengés és konfliktus révén mehet végbe. Az intrapszichikus konfliktusok elmélete Sigmund Freud (1856-1939) munkásságának eredménye, aki véleménye alapján a tudatos és a tudattalan elme közötti konfrontáció az ember elemi jellemvonása. Freud álláspontja alapján a tudattalan elmét nem foglalkoztatja a külső valóság, csakis saját vágyai és elfojtott érzései. Ezzel szemben a tudatos elme belátja lehetőségeit és kötelességeit: tisztában van, hogy mit szabad és mit nem szabad tenni. Ez a két világ pedig állandó konfliktusban áll egymással. A korábbi elméletekhez képest fontos változás, hogy Freud és Darwin perspektíváit megelőző elgondolásokban a konfliktus, mint fogalom csakis negatív jelentéssel bírt, utóbbiak viszont a konfliktus teóriájának a semleges vagy akár pozitív töltetű értelmezést sem vetették el. [4]

Az egy évtizeden át Freud mellett dolgozó Alfred Adler (1870-1937) osztrák pszichiáter elméleti és gyakorlati kérdésekben is újabb megvilágításba helyezte a konfliktus elméleteket. Adler a szembenállások mozgatórugójaként az ember alapvető kisebbségi érzéséből való kitörési kényszere és a felsőbbrendűségekre történő törekvés között meghúzódo konfrontációt tartotta számon. Carl Rogers (1902-1987) az alapvető emberi konfliktusok forrását a civilizációs társadalom elvárásai által kiváltott „szabad, nem szabad” típusú szembenállásokban határozta meg, amelyek feloldására új módszert dolgozott ki. E szemléletközpontú metódus lényege, hogy a pácienssel olyan terápiás kapcsolatot kell kialakítani, amely később képessé teszi az alanyt konfliktusainak önálló és eredményes megoldására. [5]

Luis Coser (1913-2003) aspektusa alapján a társadalmi konfliktusok eredete nem más, mint a folyamatosan szűkülő erőforrásokért való harc, amely során a rivális csoportok egymás semlegesítésére, bántalmazására vagy megsemmisítésére törekednek. A berlini születési, de amerikai szociológus „A társadalmi konfliktus funkciói” (1956) című művében fejti ki, hogy e szembenállás az ellenérdekű csoportokon belül kohéziót teremt. Morton

HADTUDOMÁNYI SZEMLE

2015. VIII. évfolyam 1. szám

Deutsch (1920-) Coser elmélete alapján folytatta a konfliktus pozitív és negatív perspektíváinak elemzését. A konfliktus feloldása (1973) című műve alapján a konfliktusokat nem érdemes teljesen kiiktatni, hanem a szembenállásokat inkább produktívá kell tenni. Az érzelmek szabadulásával és az eltérő vélemények felszínre kerülésével pedig az emberi kapcsolatok is átalakulnak. Már ekkor nagy hangsúlyt kapott az a megállapítás, miszerint a gyűlölködés nem azonos a konfliktussal. [6]

Jean-Paul Sartre (1905-1980) paradigmája alapján konfliktus eredeti jelentése a „másokért-való-lét.” A francia filozófus paradigmája alapján az egyén hiába igyekszik a másik fél egyenrangú tiszteletére, mert e szándék magában is megteremti az egyének közötti különbség élményét, amely maga a konfliktus. Edward de Bono (1933-) „A Konfliktusok” című írásában kifejtette, hogy a konfrontációk a „konfliktusos gondolkodás” eredményei, mivel az ember konfliktusai során elsődlegesen a tőle idegen gondolatok kizárásával a szembenálló fél tévedésének bizonyítására törekszik. Egy harmadik személy (mediátor) bevonásával viszont a felek szemléletváltása, így a rugalmatlan nézeteken történő túllépése könnyebben előidézhető. De Bono elméletét Ernesto Spinelli (1949-) gondolta tovább. A brit pszichológus szerint az emberek által hordozott értékrendek és viselkedési sémák erősen konzerválódtak, csak nehezen lehet őket megváltoztatni. Ezért az állandósult érdek- és értékrend alapján megszilárdult társadalmi törésvonalak mentén kialakuló konfliktusok elkerülhetetlenek, feloldásukhoz a mediáció (közvetítés) elengedhetetlen. A londoni születésű Jonathan Sacks (1948-) „Különbözés és méltósága” (2002) című munkájában szintén arra a következtetésre jutott, hogy a konfrontációk és a konfliktusok mindig újratermelődnek. [7]

A konfliktus tehát az emberi jellem különválaszthatatlan komponenseként van jelen a különböző társadalmakban. A konfrontációk földrajzi, vallási és etnikai hovatartozás nélkül jóformán mindenfajta emberi cselekedetben és kontaktusban fellelhetőek. A történelmi és társadalmi változások által nagyban befolyásolt szembenállások minden időben voltak és a jövőben sem fognak minket elkerülni. Mivel az összeütközéseket megszüntetni nem lehet, tudatosan kell törekedni azok kezelésére. Az emberiség viszont a múlt és a jelen helyzetében is újfent arról ad bizonyosságot, hogy számára mennyire is nehézkes feladat a konfliktus helyzetek értelmezése és megoldása.

2. A KONFLIKTUS FOGALMA ÉS TERMÉSZETE

Szerzők, elméleti kutatók különféle és változatos metódusok alapján határozzák meg a konfliktus fogalmát. A definiálás alapvető szempontja, hogy a kívülálló szemlélő honnan figyel meg a konfliktust és hol található az a környezet, amelyben maga a konfliktus létrejön. A konfrontáción kívül helyezkedő személyek ugyanis a szembenállásokat általában saját emóciók nélkül, racionálisan tudják megítélni. A különböző történelmi korok, társadalmi változások mind alakították a konfliktus közkeletű meghatározását. A kutatások során napvilágot látott elméletek már nem csak azt vetették fel, hogy a konfliktus az emberi lét természetes állapota és része, hanem végérvényesen pozitív értelmezést is adtak a

HADTUDOMÁNYI SZEMLE

2015. VIII. évfolyam 1. szám

fogalomnak, mivel egy konfrontáció eredménye az összetartás és az együttműködés is lehet. Annak ellenére, hogy a konfliktus jelenségek önmagukban tehát nem károsak, sőt esetenként előremozdítóak is lehetnek, a szótárakban pozitív tartalmú értelmezést mégsem lehet találni.

A konfliktus latin eredetű kifejezés, amelynek jelentése: „összeütközés”. A szó értelmezése alatt megtalálhatjuk annak drámairodalmi vonatkozásait is, de ezen írás kereteiben annak egyéb tudományos vonatkozásait kívánom ismertetni. A Révai Nagy Lexikonban a konfliktus címszó alatt a következőket olvashatjuk: „*összeütközés, összetűzés, viszálykodás*”. [8] A Webster's Dictionary értelmező szótár definiálása szerint a konfliktus: „*össze-csapás, versengés, vagy ellentétes, összeegyeztethetetlen erők és adottságok kölcsönös ütközése*”, a Chambers Dictionary értelmezése alapján a konfliktus: „*agónia, antagonizmus, harc, veszekedés, ütközés, küzdelem*”, míg a Longman's Dictionary leírásában a „*nézeteltérés, vita, civódás*” szerepel. [9]

A konfliktus tehát: „*két vagy több fél között fennálló feszültség, nézeteltérés, érdek, érték vagy célkitűzés tekintetében; a felek közötti egyet nem értés, feszültség; amikor két vagy több érintett fél közül valamelyik azt érzékeli, hogy ami számára a lényeges, fontos, ahhoz mások negatívan viszonyulnak*”. [10] Fontos tisztázni, hogy sok esetben nem a konfliktushelyzetben résztvevő személyek okozzák a bonyodalmat, hanem a probléma már a felektől függetlenül létező jelenségek, történések eredménye. A konfliktus tehát nem a probléma oka, hanem a már meglévő különbségek és ellentétek következménye. A konfrontációkor voltaképpen a már élő ellentétek tudatosulnak és éleződnek ki.

Ahogy arra a korábbiakban már többször is utaltam, a konfliktusok akár a haladás előmozdítói is lehetnek. A konfliktusok azon csoportját, amelyek kimenetele, eredménye előnyös, azaz a benne érintett személyeknek, csoportoknak vagy akár szervezeteknek haszna származik belőle: konstruktívnak nevezzük. E csoporttal szemben áll a konfliktusok azon halmaza (destruktív), amelyből a résztvevőknek kára származik. Ez utóbbi összeütközések többszereplőssé válásakor, elmélyülésekor beszélhetünk válságfolyamatról, amely esetben a résztvevők számára belátható időn belül nincsen esély a pozitív megoldás megtalálására. Legtöbbször a konfliktusok forrása az anyagi jellegű forrásokért vagy az úgynevezett szociális értékekért folyó küzdelem. E mindennapi harcokban szembekerülő felek egymáshoz való viszonyát kell megvizsgálnunk: az érintettek egymás érdekeit figyelembe vesszük, kiegyeznek egymással, segítik a másikat vagy csak a saját hasznukra törekednek. [11]

Egy konfliktus felszínre kerüléséhez szükségszerű, hogy veszélyben érezzünk valami számunkra vagy akár a többi szereplő számára is jelentős dolgot. Ez lehet eszmei érték vagy tényleges erőforrás is. A felek minél jobban azt érzik, hogy apadnak az erőforrások, sérül bármilyen eszmei érték, mind kevesebb figyelmet szentelnek arra, hogy sajátjukon kívül mások érdekeit is figyelembe vegyék. Magyarországon a rendszerváltás „eufóriája” a múlté. A kilencvenes évek nem várt nehézségein lépett túl az ország, amikor a 2007-es világgazdasági válság bekövetkezésével megtörtént az elképzelhetetlen: azon pénzügyi rendszernek állt meg a szívverése, amelybe hosszú éveken át igyekeztünk, és amelytől az

HADTUDOMÁNYI SZEMLE

2015. VIII. évfolyam 1. szám

életszínvonal tartós és biztos emelkedését vártuk. A súlyos recesszió ekkor állandósulni látszott és a tartós hanyatlás sem volt kizárható, főleg a globális pénzügyi rendszer perifériáján lévő országok esetében.

Hazánkban figyelmen kívül nem hagyható jelek mutatkoztak arra vonatkozóan, hogy a gazdasági krízisek állandósulása 2010-re akár társadalmi válsaggá is kiszélesedhet. Évek távlatából e közelmúlt korszakra visszatekintve a válság jelenség végül nem szélesedett ki osztársadalmi konfliktussá, de semmi képpen nem lehet elmenni szó nélkül amellett, hogy az itthoni mindennapi megélhetés és boldogulás nehézségei, esetenként már a pozitív jövőkép hiányát az ember igen erős külső fenyegetésként, naponta stresszként élte/éli meg. Ezen egyéni konfliktusokra, stresszre az emberi személyiség pedig különböző megküzdési stratégiákat dolgoz ki, amely a résztvevők szándékai és felfogásai szerint egymástól eltérőek is lehetnek, megnehezítve ezzel a társas, közösségi együttélést.

Hogy milyen légkör, emberi viszonyok alakulnak ki egy közösségben, nagyban függ a csoport normáitól és kommunikációjától. Nyilvánvalóan a közösségek tagjainak, vezetőinek stílusa és szellemi környezete is nagyban befolyásolja, hogy a felek közötti üzenetváltások a lehetőségekhez mérten leginkább zökkenőmentesen vagy pedig sértésekkel, félreértelmezésekkel teli zajlanak. A gazdasági, társadalmi jelenségek okozta fásultság, szorongás időszakában talán még inkább egymásra vannak utalva a szereplők, így bármelyikük cselekvése fokozottan hatással van a másokra. Emiatt a felek lépése a szűkebb, de akár tágabb környezetben is válaszlépéseket generál, amit az elsődleges szereplőt újabb reakciókra készíteti. *„A kölcsönös interakciók aztán sorozatokká állnak össze, melyeknek az akció tartalmi vonatkozásai mellett meghatározó kapcsolati jelentőségük is van. Ha valamelyik fél úgy észleli, hogy a másik fenyegeti őt, védekező, sértő, elhárító válaszlépést fog tenni. Ez viszont az eredeti személyt befolyásolja úgy, hogy igazolva látja kezdeti hozzáállását, s erősebb eszközöket választ. Így eszkalálódik egy konfliktus.”* [12]

A közösség egyes szereplőivel ápolt rossz viszony fokozza a bizalmatlanságot, a közösségi kapcsolatok elmérgesedésében pedig gyakran képtelenség a történéseket utólag rekonstruálni. Ezáltal sok esetben azt sem lehet biztosan tudni, hogy valós vagy képzelt fenyegetés okozta egy adott konfliktus kirobbanását. Csoporton belül számtalan lehetőség adódik a konfrontálódásra, hiszen bármelyik közösség életét írott és íratlan szabályok, normák szabályozzák. Ami az együttlést és az együttes cselekvések vonatkozásában az egyik csoportban követendő példa, azt más közösségek deviáns magatartásként értékelhetik. Hangsúlyoznom kell, hogy az írott szabályokon túl esetenként a hagyománynak vagy szokásjognak a mai napig nagy ereje van. Ugyancsak fontos, hogy az emberi természet fő motíválója a valahová tartozás vágya, e társas szükségletet pedig kapcsolatok kiépítésével, közösségekhez történő csatlakozással lehet kielégíteni.

3. A KIREKESZTÉS ÉS AZ ELŐÍTÉLETESÉG

A közösségi csoportok értelemszerűen nem egymástól elszigetelve, sőt nem is csak egymás mellett, hanem állandó mozgásban, közös halmazokat alkotva élik meg mindennapjai-

HADTUDOMÁNYI SZEMLE

2015. VIII. évfolyam 1. szám

kat. Az emberek eltérő identitása és társadalmi helyzete miatt természetesen nem lehetünk valamennyi csoport tagjai. A közösségek közötti érték-, érdekelletétek vagy bármilyen különbözőség miatt ugyanis egyes emberek nem kívánatosá válnak más csoportok számára. Amennyiben ez a visszautasítás olyan csoporttól érkezik, amely az egyén életét jelentősen befolyásolná, kirekesztettségéről beszélhetünk. A visszautasítottság miatti sérelem pedig mégis a kirekesztő csoportnak történő megfelelni akarás miatti szabálykijátszásokban vagy tőlük teljes elszigeteltség okozta agresszióban nyilvánulhat meg. *„A társas kirekesztettség élménye ostobává, önzővé, impulzívva és érzelem nélkülivé teszi az embereket... A civilizált ember meghatározó vonásai – mint intelligens, ésszerűen gondolkodó, önkontrollal rendelkező, mások javával törődő és jövőorientált – annak függvényében érvényesek, hogy mennyire érzi magát a társas mátrix integráns részének. Az ember sokkal inkább társas lény lehet, mint azt valaha képzeltük.”* [13]

A „más” ember definiálása akaratlanul is egy külső csoport képzetét kelti, azonfelül meglehetősen alkalmas arra, hogy erős érzelmeket váltson ki és ezzel akár olyan tetteket legalizáljon, amelyeknek egy békés társadalomban kevésbé van helyük. Az egyén és csoport tehát a másiról véleménnyel van, valamit állít vagy tagad, személyes tapasztalat vagy a csoportból hozott normák, értékek alapján értelmez, megismer és kinyilatkozik. Ezeket az ítéleteket a nosztalgikus emlékezetből nem lehet kitörölni, így későbbi helyzetekben is bőven merítünk ezen élményekből. A korábbi döntések és az általuk generált emóciók viszont újabb környezetben nem biztos, hogy helytállóak. Mégis gyakorta a valamikori ítélet megcsontosodik és azt olyan időben és helyen akarjuk érvényesíteni, ahol az már érvényét veszítette. Ez utóbbi jelenséget előítéletnek nevezzük. *„Az előítélet képzés számos torzító folyamattal jár. Ez esetekben kontúrosabban érzékelünk, észlelünk, gondolkodunk, vélekedünk, ítélkezünk, lelkesedünk vagy gyűlölködünk, s nem utolsó sorban cselekszünk... E torzítás főképpen annak tudható be, hogy leegyszerűsítve, túláltalánosítva, túlságosan a biztonságra törekedve ítélkezünk. A leegyszerűsítések... elkezdődnek és ezekből lesznek sztereotípiák...”* [14]

Dr. Barczy Magdolna szociálpszichológus, egyetemi oktató, gyakorló csoport- analitikus és mediátor fenti gondolata jól rámutat arra a tényre, hogy megállapításainkat gyakran csak korlátozott tapasztalatok alapján, esetenként nem is saját, hanem mások tapasztalatainak kész (kontroll nélküli) átvételével dolgozzuk ki. Több esetben pedig a közhelyeszerű megállapításaink más csoportok azonos témában meglévő véleményéhez képest túlzóak, akár ellentétesek is lehetnek. Érdekes jelenség, hogy megállapításainkhoz akkor is kitaróan ragaszkodunk, ha a jelen tapasztalatai éppen annak ellentmondanak. Ilyen esetekben az egyén a „kivétel erősíti a szabályt” kijelentéssel igazolja magát. Korábbi emóciók és néhány felületes jegy alapján így bárkit bekatégorizálhatunk egy általunk megítélt csoportba. E sematikus kategóriába rendezéssel azonnal tudjuk, hogy a megítélt egyéntől félni kell, utáljuk őt vagy éppenséggel meg akarjuk ismerni és barátkozni szeretnénk vele. Ezen álláspontunkat pedig egyéb tapasztalat ellenére sem igazán vagyunk hajlandók módosítani.

HADTUDOMÁNYI SZEMLE

2015. VIII. évfolyam 1. szám

4. AZ ELŐÍTÉLETESÉG KÜLÖNBÖZŐ MEGKÖZELÍTÉSEI

Az 1950-es évektől a társadalomtudósok a világról alkotott általános kép és az önértékelés terén átható vizsgálatokba kezdtek, mivel a világháborúk borzalmait követően mindenki számára világossá vált, hogy leginkább a tudományos értelem nyújthat segítséget a konfliktusok rendezésében. E tudósok jeles képviselője Gordon W. Allport, aki így vélekedik e témát illetően: *„Nem vitás természetesen, hogy az emberi viselkedés etikai irányelveit az emberiség nagy vallási világnézetei már évezredekkel ezelőtt lefektették, és ezeknek mindegyike a Föld lakói közötti testvériség szükségletének alapelvein nyugodott. A hitvallásokat azonban a pásztorok nomád élet idején fogalmazták meg pásztorok és apró királyok számára. Ahhoz, hogy valóságossá váltsuk ezeket az atomtechnika korában alaposan kell ismernünk a gyűlölködés, illetve a türelem jelenségének tényezőit...”*[15] A fél évszázaddal ezelőtti gondolatok mit sem veszítettek aktualitásukból. Az elmúlt évtizedekben a világgal együttesen a konfliktusok is alaposan átalakultak, de egyáltalán nem szűntek meg, sőt újra kiéleződni látszanak.

A politikai nézetektől függően meggyőződés szintű elkötelezettségeken túl a sztereotípiák mélylélektani gyökereinek kutatásakor a „bűnbakelmélet” és az egyén, mint előítéletes személyiséget is vizsgálat tárgyává¹ tették. A kutatók megállapításai szerint a bal vagy jobboldali politikai szimpátiától függetlenül az egyes irányokba elkötelezett emberek a másképpen gondolkozókkal szemben lekezelően, esetenként agresszíven viselkednek. Tény, hogy a felgyülemlett társadalmi frusztráció, így például a gazdasági válság is a saját ellentétes csoporthoz tartozókkal szemben szül előítéleteket. De az emberi személyiség minden féle külső hatások és történések nélkül is lehet előítéletes, főképpen hogyha saját félelmeit és késztetéseit más emberekre kivetítve tud csak saját részére önbecsülést és magabiztosságot szerezni. [16] E kutatási eredmények természetesen egymástól el nem különíthetők, egymással szorosan összefüggenek, miképpen a csoportok is közös halmazokat alkotnak.

5. A FAJI, ETNIKAI MEGKÜLÖNBÖZTETÉSEK ÉS A RASSZIZMUS

A másik személy megítélésében annak viselkedésén túl nagy szerepet játszik, hogy első ránézésre az illető milyen benyomást kelt bennünk. Tagadhatatlan, hogy a megítélt személy külső fizikai tulajdonságai alapján szerzett benyomások szinte előre be kategorizálják az adott személyt. Ez a tudatalatti folyamat úgy következhet be, hogy csak néhány felületes jegy alapján ítélezünk, előre.

A hétköznapi életben gyakran találkozhatunk a migránsok vagy a hazánkban évszázadok óta honos, de eltérő társadalmi rétegbe tartozó vagy egyszerűen csak más etnikumú emberek közti kulturális és értékrendbeli különbségekkel. Ezek az eltérések a testi jegy-

¹ A Szerző: példa erre Philip Zimbardo hírhedt stanfordi börtönkísérlete: <http://www.lifegarden.hu/ismeretterjeszto/philip-zimbardo-hogyan-valnak-az-atlagos-emberek-szornyetegyekke-vagy-hsokke/16/> (Letöltve: 2015.01.23.)

HADTUDOMÁNYI SZEMLE

2015. VIII. évfolyam 1. szám

ken túl a napi magatartási módozatokban is sajátos eltéréseket mutatnak. Számos olyan viselkedési norma adódik, amely kapcsán kimondva vagy kimondatlanul, de igen is kényelmetlenül érezzük magunkat. Sokszor csak a másik féllel történő érintkezés tudatosítja bennünk igazán, hogy többen eltérő szokások és normák alapján élük napjainkat. A hétköznapokban az ilyen számunkra kézen fekvő, de mások által nem követett viselkedési normák és a belőlük fakadó élethelyzetek válnak konfliktusossá. Az efféle ellentéteket nem lehet elválasztani az életkori sajátosságoktól és a társadalmi helyzettől, de különösen alkalmas lehet a megkülönböztetés kialakulására az etnikai hovatartozás, az eltérő bőrszín és a vallási hovatartozás is.

A szokatlan, az eltérő gyakran idegenkedést és szorongást vált ki az emberből. Még ha nem is igazán ismerjük a másikat, akkor is azon érzés erősödik bennünk, hogy én bizony nem tartozom „ezekhez”. Bizonyos hovatartozásunktól megszabadulhatunk ugyan, de minden csoport-hovatartozást nem vethet le az ember. A faji, etnikai különbségek okozta külső tulajdonságok miatt olyan ember is könnyen lehet előítéletesség célpontja, aki egyébként nem is bír a nosztalgikus emlékezetből táplálkozó sztereotípiák szülte belső tulajdonságokkal. Az elnagyolt ítélet a negatívumot ugyanis egy egész etnikai kategóriára általánosítja.

Amennyiben az egyén biológiai jellemzőit negatív szociológiai tulajdonságokkal mossák össze és egy csoportot bőrének színe, etnikuma, vallása, neme vagy társadalmi helyzete alapján hoznak alárendelt helyzetbe: rasszizmusról beszélünk. [17] Manapság egyre több fórumról hallhatjuk, hogy az előítéletesség nem szép dolog. De tudjuk-e kontrolálni saját érzéseinkkel, ha egy idegen csoport kapcsán a tudatalattink mást sugall, mint amit a racionalitás megkövetelne? A gyerekeknek rendszerint ugyanazokat az értékeket és (elő)ítéleteket kell elfogadniuk, amelyeket a szülei tőlük nevelésük során elvárnak. És bizony szűkebb környezetünkkel is konfliktusba keveredhetünk, ha nem a saját közösségünk normái szerint kezdünk egyes kérdésekben, így akár az előítéletesség dolgában gondolkodni.

6. A TÁRSADALMI KONFLIKTUSOK

Amennyiben már nem a magánember, hanem csoportok szembenállásáról van szó, a konfliktusok legkiterjedtebb típusáról: a társadalmi konfliktusokról beszélünk. Az ellentétek a konfliktus eme válfajánál már jóval túlnőnek egy emberen vagy egy szűk közösségen. Amennyiben a régmúlta visszanyúló előzmények, a vélt vagy valós „igazságtalanságok” mélyen beivódnak az emberi természetbe, nehéz érzékeltetni a jelen dolgainak valóságos és érzékelt állapota közötti különbséget. Ilyenkor akár látens ellentétek is a felszínre kerülnek, az egyre eszkalálódó konfliktusok okán úgynevezett „szekértáborok” alakulnak ki.

A konfliktusok elmérgesedésénél a másik féllel történő kommunikáció erősen lecsökken, ezzel együtt nagyban megemelkedik a saját csoport tagjaival történő diskurzus. Ha viszont csak olyanokkal beszélünk, akik saját nézeteinket osztják, az álláspontunk mellett érvelni sem kell, nincsenek viták, véleményünk meggyőződéssé válik. Ez csak tovább

HADTUDOMÁNYI SZEMLE

2015. VIII. évfolyam 1. szám

nehezíti a másik csoporttal való érintkezést, mivel az ő soraikban lezajló, hasonlóan egymáshoz beszélgetések saját normáikat részükre is teljesen megalapozottá teszik. Ha pedig a másik csoporttal való érintkezés és véleménycsere helyett a kikényszerítés és a fenyegetés kerül előtérbe, mindenki lassan tolódik a szélsőségek felé. A saját igazság illúzióját megélő csoportban, a tömegben pedig nem a racionális gondolatok, hanem sokkal inkább az érzelmek vezérelnek az embert, ez pedig nem várt agresszióhoz vezethet. A tömeglélektan e sajátossága miatt időben és sokkal nagyobb mértékben fel kellene figyelnünk a hosszabb ideje munkálkodó feszültségekre.

Hogy ezek az ellenétek mennyire etnikai jellegűek, eltérő megítélésekkel találkozhatunk. Nyilvánvalóan valamennyi hazai társadalmi jellegű konfliktus nem vezethető vissza faji előítéleteken alapuló szembenállásokra. Magyarországon is jelen vannak az eltérő politikai meggyőződések miatti ellentétek ugyanúgy, mint a viselkedési normák vagy a társadalmi rétegek közötti életszínvonalbeli különbségek szülte konfliktusok. Ezeket egymástól nem is lehet elválasztani, egyazon dimenzióban kell őket kezelni. Természetesen nem lehet elmenni az etnikai indíttatású társadalmi konfliktusok mellett sem. Mindazonáltal a 2000-es évektől egyre több olyan ellentét éleződik ki Magyarországon, amely elsődlegesen nem köthető konkrét etnikai indíttatáshoz, de az alap ügy által generált konfliktus később mégis etnikai jellegű társadalmi konfliktussá növi ki magát. A lappangó, elfojtott ellentétekhez elég egy „szikra” és máris országsszerte kiéleződnek az összeütközések, gondoljunk csak az olaszliszakai lincselésre (2006.), a „Cosma- ügyre” (2009.) vagy Bándy Kata meggyilkolására (2014.).

Szerencsére nem minden konfliktus torkollik tragédiába, de tagadhatatlanul ezek a szembenállások mindennapi életünk részei. Még ha kevésbé konfliktusos környezetben élünk is és esetleg kisebb mértékben érintkezünk más csoportokkal, a sajtó és a média teljes hírfolyama napról napra elének tárja a jelen szembenállásait. Ezek hatása alól az átlagember sem vonhatja ki magát, hiszen a legjobb szándékú ember is információhoz jut, tudatalattija és felvett tudása alapján értelmezi, értékeli és megítéli a cselekményeket és azok szereplőit. Több újkeletű felmérés és tudósítás² szól arról, hogy hazánkban valóban erősödnek a társadalmi szembenállások, nő az antiszemitizmus, e jelenség (akár etnikai-történeti) vizsgálatának viszont mind kevesebb időt szentelünk, holott hazánkban, a kétezres években már haláleseteket is követelő (etnikai) konfliktusok is történtek. Becsülendő minden olyan személy tevékenysége, aki e problémát az elmúlt években nem kerülte meg vagy nem bagatellizálta el. Véleményem szerint Magyarország belügyi és európai uniós tevékenysége sem lehet sikeres, ha a többségi társadalomnak önmagával és nem utolsó sorban a kisebbségekkel közös dolgai terén nem valósul meg előrelépés. Meggyőződésem szerint határozottan van igény a lakosság közötti konfliktusok megelőzésére, rendezésére.

² A Szerző: példa erre a német Friedrich Eber Alapítvány által 2008-ban 8 EU-s országban, így hazánkban is végzett és 2011-ben publikált felmérése: http://epa.oszk.hu/02000/02051/00027/pdf/EPA02051_Tudomanyos_Kozlemenyek_27_2012_aprilis_073-084.pdf (Letöltve: 2015.01.23.)

HADTUDOMÁNYI SZEMLE

2015. VIII. évfolyam 1. szám

Származástól és társadalmi helyzettől függetlenül a közösség minél szélesebb körét bevonva olyan javaslatokat lenne szükséges kidolgozni, amelyek a szűkebb és tágabb közösség egészségének hasznára lehetnek. Ezek az alternatívák pedig nem csupán gazdasági jellegű intézkedések kell, hogy legyenek.

Kulcsszavak: előítélet, társadalmi szembenállás, törésvonal, megoldás, negatív töltetű konfliktus

Keywords: stereotype, social opposition, fault-line, solution, negative conflict-filled

FELHASZNÁLT IRODALOM

- [1] Karácsony Gergely (2001.): *Értékek és választások. Értékalapú választói magatartás Magyarországon*. <http://www.edu-online.eu/hu/letoltes.php?fid=tartalomssor/491> (Letöltve: 2013.02.08.)
- [2] [3] [4] [7] Dr. Kunos István (2009.): *Konfliktusmenedzsment*. <http://users1.ml.mindenkilapja.hu/users/delis/uploads/Konfliktusmenedzsment.pdf> (Letöltve: 2013.02.11.)
- [5] [6] [9] Erdész & Hammer Konfliktuskereső Bt. (2006.): *Mi is az a konfliktus?* http://www.eandh.hu/konfliktus_kezeles/konfliktus.html (Letöltve: 2013.02.11.)
- [8] Révai Nagy Lexikona (1997.). 11. kötet. 846. oldal.
- [10] Barcy Magdolna (2012.): *Konfliktusok és előítéletek. A vonzások és taszítások világa*. Oirold és társai kiadó és Szolgáltató Kft. Budapest. 14. oldal.
- [11] Barcy Magdolna (2012.): *Konfliktusok és előítéletek. A vonzások és taszítások világa*. Oirold és társai kiadó és Szolgáltató Kft. Budapest. 19. oldal.
- [12] Barcy Magdolna (2012.): *Konfliktusok és előítéletek. A vonzások és taszítások világa*. Oirold és társai kiadó és Szolgáltató Kft. Budapest. 50. oldal.
- [13] Barcy Magdolna (2012.): *Konfliktusok és előítéletek. A vonzások és taszítások világa*. Oirold és társai kiadó és Szolgáltató Kft. Budapest. 68. oldal.
- [14] Barcy Magdolna (2012.): *Konfliktusok és előítéletek. A vonzások és taszítások világa*. Oirold és társai kiadó és Szolgáltató Kft. Budapest. 119. oldal.
- [15] Gordon W. Allport (1999.): *Az előítélet*. Osiris. Budapest. 21. oldal.
- [16] Barcy Magdolna (2012.): *Konfliktusok és előítéletek. A vonzások és taszítások világa*. Oirold és társai kiadó és Szolgáltató Kft. Budapest. 115. oldal.
- [17] Barcy Magdolna (2012.): *Konfliktusok és előítéletek. A vonzások és taszítások világa*. Oirold és társai kiadó és Szolgáltató Kft. Budapest. 136. oldal.

DR. TÖRŐ LAJOS

A délszláv háború történelmi okai, eseményei és következményei**The Yugoslav war historical causes, events and consequences****Absztrakt**

A tanulmány a délszláv háború történelmi előzményeivel foglalkozik. A háború okainak ismerete rávilágít a konfliktus lényegére és fontosabb tanulságaira.

Abstract

The study of the Yugoslav wars sparked historical antecedents deals. Knowledge of the causes of war, conflict highlights the essence and important lessons learned.

Démokritosz maga mondá, hogy inkább akar egy oksági magyarázatot találni, mint a perzsa királyság birtokába jutni.¹

BEVEZETÉS

A posztmodern korban a tudományos technikai fejlődés eredményeként a haditechnika képességei minden eddiginél nagyobb pusztítást és rombolást tesznek lehetővé az emberi-társadalmi és természeti létszférában egyaránt. Mindezzel párhuzamosan együtt jár, a háborúk diszfunkcionális jellegének felerősödése. A világcivilizáció jelenlegi fejlettségi fázisában a háború fő tendenciája szerint abszolút jellegűvé válik, egyre elavultabb eszköz a konfliktusok megoldására, a háború a nemzetközi rendszer növekvő instabilitását eredményezi, végső fokon megsemmisítheti az egész emberi civilizációt vagy annak jelentős részét. Éppen ezért, minden háború tanulmányozásra érdemes, alaposan kiismerve a kiváltó és fenntartó okokat és tényezőket. Különösen igaz ez akkor, ha – ahogyan ez a délszláv háború esetében – országunk földrajzi közelségében robbant ki a polgárháború, amely fegyveres konfliktus formájában közel háromszázezer emberi áldozattal járt és milliós nagyságrendű menekült áradatot eredményezett. A háború egy konkrét időben befejeződött, de annak nemzetközi és hazai, szociális, történelmi hatása hosszú évtizedeken át

¹ Filozófiatörténeti szöveggyűjtemény 1. kötet. Tankönyvkiadó. 1962, Budapest 38. oldal 10. fragmentum.

HADTUDOMÁNYI SZEMLE

2015. VIII. évfolyam 1. szám

érezhető minden társadalmi szerveződésben, a népek, népcsoportok, etnikumok világától a családokig, mélyen érintve az egyéneket is. A Balkánon az ötödik-hetedik században letelepedő népcsoportok (a mai szerb, a horvát, a szlovén, a bosnyák, a macedón népek elődei) másfél évezredes történetét tekintve, a huszadik században – ahogyan a világtörténetben is – különösen felgyorsulnak az események. Ez az időszak – egyben a posztmodern világrend kezdete – jelenti ebben a térségben nemcsak egyszerűen az ellentétek, hanem az ellenségeskedések felerősödését és polgárháborúvá fajulását is.

A megelőző hosszú századokban az itt élő népek etnikai különbségeit eredményező hatások lassan, fokozatosan jelentek meg, amely eltérések nemcsak az együvé tartozás érzetében, de különösen a gyakorlati lehetőség fázisában ellentmondásokkal terheltté változtak.

A délszláv háború történelmi gyökereinek elemzésekor igazolást nyer egy általános gondolati felismerés „...a világtörténelemben az emberek cselekedetei még valami mást eredményeznek általában, mint amit céloznak és elérnek, mint amit közvetlenül tudnak és akarnak. Megvalósítják érdeküket, de ezzel még valami továbbit hoznak létre, ami belsőleg szintén benne rejlik, de nem volt tudatukban és szándékukban.”²

A délszláv háborút minden más fegyveres konfliktustól megkülönbözteti az események *katonai etika*³ megítélése is, amennyiben a haderő felkészítésének és alkalmazásának morális értékelését tekintjük. A szerb fegyveres erők az egykor vele azonos állam területén élő népek ellen genocídiumot hajtanak végre, amely az emberi történelemben példátlanak tekinthető. A kérdések hosszú sorából egyet mindenképpen ki kell emelni. Milyen előfeltételek teszik lehetővé egy állami-politikai vezetés részére, hogy a fegyveres erőit a hatalmi dominanciája és a hatalmi ambíciói érdekében használja fel, az útjában álló népcsoportoknak saját hazájukból való elűzésével, de nem riadva vissza azok elpusztításától sem. De ez már az események végkifejletéhez tartozik.

A délszláv háború okai kutatása feladatának kiinduló pontjában legalább három – egymást kölcsönösen feltételező és kiegészítő – belátás tudatosulása rejlik. Az egyik, a háborút kiváltó okok sokoldalú ismerete jelentőségének szempontja, amely rávilágít a fegyveres konfliktus lényegére, a másik felismerés alapja az, hogy az itt élő népek között történelmileg keletkező, mindjobban felerősödő, ellenségeskedésig fajuló ellentéteket a népek közötti – eltérő okokból eredő – különbségekben kell keresni és megtalálni. Azokról az eltérésekről, mai gyakori szóhasználatban *másságokról* van szó, amelyek akarva-akaratlan, immanensen magukba hordják a konfliktus és végső fokon a háború veszélyes lehetőségét. Harmadik elemként kell tételezni a térség történelmi folyamataira, kisebb vagy jelentősebb hatást gyakorló, a külső, az idegen, a nemzetközi hatásokat jelentő tényezőket.

² G.W.F.Hegel: Előadások a világtörténet filozófiájáról. Akadémiai Kiadó. Budapest, 1979. 63. oldal.

³ A *katonai etika*, egy viszonylag önálló területet képvisel a szaktetikák között, amely legszélesebb értelemben foglalkozik a fegyveres erők tevékenységének (a felkészítés és alkalmazás) erkölcsi megítélésével, a katonai hivatás társadalmi beágyazottságával, szűkebb értelemben a hivatásos katona morális magatartásának elvi és gyakorlati kérdéseivel.

HADTUDOMÁNYI SZEMLE

2015. VIII. évfolyam 1. szám

A TÖRTÉNETI ELŐZMÉNYEK ÉS A FONTOSABB ESEMÉNYEK

A délszláv népek sorsában az alábbi jelentősebb időszakokat és eseményeket kell kiemelni:

- a középkori korabeli események;
- a jugoszlávizmus kérdése;
- az első Jugoszlávia létrejötte;
- a titoi korszak és jellemzői;
- a Tito utáni időszak eseményei a délszláv háborúig;
- a délszláv háború. A tíznapos háborútól a daytoni szerződésig;
- a koszovói háború.

A KÖZÉPKORI KORABELI ESEMÉNYEK

A délszláv népek történetét hosszú évszázadokon át – egészen napjainkig átívelve – meghatározták a középkor korabeli események. Legalább két fontos tényezőt kell szem előtt tartani, az egyik az új *vallási hitre térés*, a másik a térség *meghódításának* következményei.

A délszláv törzsek (a mai szlovén, horvát, szerb, macedón népek elődei) életében a hatodik-hetedik században történő honfoglalásuk idején közvetlenül nem érvényesült nagyhatalmi befolyás. Az első jelentősebb hatást a vallási tényező jelentette, amelynek eredményeként a nyolcadik század végétől a frankok hatására az észak-nyugaton élő szlovén, valamint horvát törzsek a nyugati kereszténységet vették fel, ezzel együtt itt a latin ábécé terjedt el. A szerb, illetve a délebbre élő törzsek a bizánci térítő hatásra, a keleti ortodox hitre tértek és az írás kultúráját a cirill betűs forma határozta meg. Az emberi közösségek életében a vallási hit az egyik legspecifikusabb érték. Különlegességét az a maradandó hatás jelenti, amely megnyilvánul az istenhitben, a szentnek tartott könyv írásai elfogadásában, az erkölcsi és hitéletben egyaránt. Mindezek a hívők önértékelését és szabadság tudatát is meghatározza, kölcsönözve egy sajátos identitás tudatot.

A nyugati kereszténység vallása a hívőnek nagyobb individualitást enged, míg a keleti ortodox keresztény vallás a hitnek való teljes és feltétel nélküli alárendelődést várja el.

A balkáni népek sorsában a változást eredményező hatások között kell említeni a birodalmi hódításokat, jelesül az oszmán-török hódítást, illetve a török ellenes hadjáratokat, amelyek nagyfokú és sokszoros népesség mozgást idéztek elő annak közvetlen, de különösképpen távolabbi következményeivel. Ez legérzékenyebben a térségek etnikai összetételeinek jelentős megváltozását eredményezték. A legfigyelemreméltóbb a szerb népesség vándorlása, menekülve az oszmán hódítók elől a középkori etnikai területük déli részét elhagyva északon és nyugaton telepedtek meg. Mindennek következtében a horvátországi, a boszniai és a dél-magyarországi területek vegyes etnikumúvá vagy szerb többségűvé váltak. Különösen említésre méltó, a koszovói régiót elhagyó szerbek helyébe telepedő albánok népességmozgása, amelynek következtében az itt élő lakosság többségét ezt követően, az albán nemzetiségű jelentette. A boszniai térségben pedig a török hódítást

HADTUDOMÁNYI SZEMLE

2015. VIII. évfolyam 1. szám

követő évtizedekben az iszlám hitre való áttérés az iszlamizálódást jelentette, egy újabb mélyreható változást hozott a vallási sokszínűségben. Az iszlám vallás követője a muszlim, akinek értékrendjét az Allahban vetett feltétlen hit és döntően a Korán előírásai határozzák meg, az életet totalitásszerűen szabályozva a születéstől a hívő haláláig. Így már az iszlám normarendszere egy új, a közvetlen környezetétől jelentősen eltérő identitású hívőközösség megjelenését eredményezi.

A JUGOSZLÁVIZMUS KÉRDÉSÉRŐL

A közös eredetű, de nem egy entitásban élő népek összetartozás tudata és együvé tartozás törekvése egyidős a történelemmel és a tények alapján – különösen a modern kor világában – a politikai mozgalmak a hatalom birtoklásához vezető úton tökélet kovácsolnak belőle.

A jugoszlávizmus a délszláv népek együvé tartozásának történelmileg keletkező és változó eszméje.

Szemleli előzményei a délszlávok rokonságának felismerésére vezethető vissza, amely megjelent irodalmi, költészeti munkákban és vallási tevékenységben.

Történelmi alakzataiból konkrét politikai programként, a XIX. század harmincas-negyvenes éveiben az *illirizmus*⁴ formájában jelenik meg, amelynek eszméi a horvát-illír közös eredetre építenek. Az illiristák mozgalma célul tűzte ki a horvát nyelv hivatalossá tételét, a horvátok lakta területek egyesítését, de távlati célként végső soron a délszláv egység horvát vezetéssel történő megteremtését.

A jugoszlávizmus eszméje konkrét és legfőképpen politikai akarnoksággal a második világháború eseménysorában tűnik fel. A háború a társadalomban rendkívüli állapotokat eredményez, a fegyveres küzdelem mellett aktivizálódnak régi politikai ideológiák és új eszmékkel új mozgalmak szerveződnek. A délszláv egység szorgalmazásával kapcsolatban a II. világháború időszakában két különböző hangsúllyal fellépő irányzatot kell megemlíteni.

Az egyik, a szélsőséges szerb nacionalistákat tömörítő *csetnik* mozgalma, amely egy minden más etnikumtól megtisztított Nagy-Szerbia megteremtését tűzte ki célul. Híven tükrözi ezt a programot ideológusuk Stevan Moljevic mondanivalója, e szerint: „...A szerbeknek kell birtokolniuk a balkáni hegemoniát, s hogy azt birtokolhassák, előzőleg biztosítaniuk kell hegemoniájukat Jugoszlávián belül.”⁵

A csetnik szemlélet egyenes következménye, hogy nem képes az antifasiszta összefogás erejévé válni. Ellenkezőleg, rémtetteik (a horvátok és muzulmánok legyilkolásával Dalmáciában, Boszniában és Hercegovinában) elítélésre és ellenszenvre találnak.

A másik felfogást a *titoista* szemlélet testesíti meg. A jugoszláv kommunista mozgalom történetében a II. világháború egy új korszak eljövételét jelentette. A német-olasz megszáll-

⁴ Illiria, ókori tartomány neve. Magába foglalta a mai Szlovénia, Horvátország, Bosznia, Koszovó és Észak-Albánia térségét.

⁵ Idézi: Juhász J. Volt egyszer egy Jugoszlávia. (86. oldal)

HADTUDOMÁNYI SZEMLE

2015. VIII. évfolyam 1. szám

lókkal szemben meghirdetett program az eredményesebb szembesegülés lehetőségét kínálta, egy új perspektívát mutatott fel a délszláv egység és összefogás megteremtésére. A jugoszláv kommunista párt korábbi két évtizedes történetében nincs határozott törekvés a délszláv népek összefogására. A karakterisztikus helyzetértékelést és a célokat a Jugoszlávia Népfelzabadító Antifasiszta Tanácsa 1943. november 29-30-i ülésén fogalmazzák meg. Az elfogadott határozat alapján, a nemzeteknek önrendelkezésük alapján lehetőségük van mind az egyesülésre, mind az elszakadásra. Nem ismerik el Jugoszlávia szétdarabolását a fasiszta imperialisták részéről. Hirdetik Jugoszlávia nemzeteinek szuverenitását, a föderatív jelleget, amely elv biztosítja minden itt élő nép teljes egyenjogúságát és a nemzeti kisebbségek jogainak érvényesítését.

AZ ELSŐ JUGOSZLÁVIA TÖRTÉNETÉHEZ

A első világháború jelentős változásokat eredményezett – a háborút követő békeszerződések átrajzolták a kontinens politikai határait, vagy éppen a történelmi fordulat a cári Oroszországban – de külön kiemelésre méltó az Osztrák-Magyar Monarchia széthullása. Az új történelmi környezet a délszláv térségben – a győztes antanthatalmakkal a háttérben – a szlovének, a horvátok, a szerbek számára egy egységes állam létrehozása lehetőségét kínálja. Előzményként kell említeni az 1915 májusában a Párizsban megalakult Jugoszláv Bizottságot, amely a Monarchiából származó horvát, szlovén, szerb emigránsokból szerveződött. A szerb kormány már az 1914-es év végén háborús programjába fölvette valamennyi a térségben élő szlovén, horvát és szerb egyesítését.

A Jugoszláv Bizottság többsége az egyesítés sikere esetén, a *föderatív* jellegben, a szlovének, a horvátok, a szerbek egyenjogúságában gondolkodott. A szerb vezetők, élükön Nicola Pasic miniszterelnökkel, egy olyan új államot képzeltek el, amelyben a szerb dominancia meghatározó jellege érvényesül, ezzel a szerb *centralizmus* álláspontját képviselve.

A Jugoszláv Bizottság 1917 júliusában elfogadja és aláírja a korfui nyilatkozatot. A deklaráció állást foglal a szerb-horvát-szlovén nemzeti azonosság mellett és kötelezettsége vállal egy új Jugoszláv nemzet létrehozására, amely „hátszélként” támogatásra talált az antant hatalmak részéről is. Az új államot 1918. december 1-én kiáltották ki és megnevezése: Szerb-Horvát-Szlovén Királyság lett. Az első Jugoszlávia születése pillanatától, a történelmi örökségből eredő ellentéteket hordott magába, tekintve, hogy társadalmi, gazdasági, kulturális fejlettségi színvonalában jelentősen eltérő többnemzetiségű területeket kapcsolt össze. Az Osztrák-Magyar-Monarchiához tartozó területek 3-4-szer fejlettebbek voltak, mint a Szerbia és a Montenegró térségek. Ezen eredendő eltérő történelmi fejlettségből következő feszültség helyes, türelmes, céltudatos programmal kezelhető, de az új állam politikai légkörében rövid időn belül nyilvánvalóvá vált, hogy a szlovén és horvát föderatív elképzelések, a belgrádi akarattal szemben – amely Nagy-Szerbiában gondolkodott – alulmaradt. Ezt a konfliktussal terhelt légkört tovább bonyolította az alkotmány, amely túlzóan centralista volt és a királynak a kelletnél nagyobb hatalmat biztosított, va-

HADTUDOMÁNYI SZEMLE

2015. VIII. évfolyam 1. szám

lamint az, hogy az állami és a politikai vezetésben, de a hadseregben is a szerb befolyás aránytalanul magas volt. A politikai ellentétek miatt az 1921-29-es időszakot a gyakori választások és kormányváltások jellemezték. A politikai pártokon belül a Horvát Parasztpárt és a Szerb Radikális Párt között különösen kiéleződött az ellentét. A gyűlölködés legdrasztikusabb megnyilvánulásaként, 1928. június 20-án a belgrádi parlamentben egy szerb kormánypárti képviselő legyilkolta a Horvát Parasztpárt vezetőit. Az események a polgárháború szélére sodorták az országot. Első Sándor királyi diktatúrát vezetett be, az ország nevét Jugoszláv Királyságra változtatta, ezzel is érzékeltetve a nemzetek közötti különbségek eltörlését. A király az alkotmány felfüggesztésével egyidejűleg a pártokat és a nemzetgyűlést is feloszlatta. Új törvény született, amelynek értelmében az uralkodó lett minden hatalom letéteményese, véget vetettek a parlamentáris pártpolitizálásnak, feloszlatták a tartománygyűléseket, felfüggesztették az egyesülési jogot. A bevezetett szigorú intézkedések hozzájárultak a horvát emigránsokból szerveződő *usztasa* mozgalom aktivizálódásához, akik a macedón VMRO-val⁶ együttműködve 1934. október 9-én Marseille-ben meggyilkolták Sándor királyt. A királyi diktatúrát továbbra is fenntartották, a belgrádi vezetés csak a második világháború előtt egyezett ki a horvátokkal. A Stojadinovic kormány idején (1935-39) a francia irányultságú külkapcsolatokat a német orientáció váltotta fel. A háromhatalmi egyezményhez⁷ csatlakozás után két nappal (1941. március 27-én) Dusan Simovic tábornok vértelen puccsal megbuktatta a kormányt. Az ország háborúba sodródása elkerülhetetlen volt. Április 6-án német, olasz és bolgár csapatok megtámadták Jugoszláviát. A külső támadás nyomán a belső ellentétekkel is terhelt Jugoszlávia szétesett. Április 10-én megalakult a Boszniát és Hercegovinát is magába foglaló Horvát Állam.

A németek a megszállást követően Szerbiában és Montenegróban bábkormányt alakítottak. A jugoszláv emigráns kormány Londonban alakult meg, amelyet odahaza a Draza Mihajlovic vezette csetnikek képviseltek.

A TITÓI KORSZAK ÉS JELLEMZŐI

A második világháborúban szétesett Jugoszlávia területének felszabadításában – a szovjet csapatok által is támogatott – kommunista partizán mozgalom kerül ki győztesen, a német megszállók és csatlósai ellen 1941-től harcoló Joszíp Broz Tito vezetésével.

A Jugoszláv Kommunista Párt egy új Jugoszlávia létrehozását határozta el és ez konkrét programot öltött a Jugoszláv Népfelszabadító Antifasiszta Tanács kongresszusán, 1943. november 29-én. Az itt elfogadott határozat alapján az újonnan szerveződő jugoszláv államot nem a centralista, hanem a föderalista alapokon kell újjá szervezni. Ennek

⁶ A VMRO a Belső Macedón Forradalmi Szervezet macedón nyelvű rövidítése. Eredetileg török ellenes nemzeti mozgalom, az első Jugoszlávia idején szerbellenes nacionalista, terrorista szervezet. 1990-től egyike a vezető demokratikus pártoknak Macedóniában.

⁷ A háromhatalmi egyezményt 1940. szeptember 27-én kötötte Berlinben 10 évre a három tengelyhatalom Japán, Németország és Olaszország, egymás kölcsönös politikai, gazdasági, katonai támogatását garantálva.

HADTUDOMÁNYI SZEMLE

2015. VIII. évfolyam 1. szám

szellemében az újjászerveződő Jugoszlávia olyan szövetségi állam lesz, amely a hat köztársaságból tevődik össze: Szlovénia, Horvátország, Szerbia, Bosznia-Hercegovina, Macedónia és Crna Gora. Az új szerveződésben a köztársaságok szabad társulási joggal rendelkeznek és élhetnek az elszakadási lehetőséggel is.

Mindezekon túlmenően döntöttek még autonóm tartományok létesítéséről, ennek alapján Szerbián belül létrehozzák a Vajdaságot és Koszovó-Metohiját.

A titói politikai rendszer jellegzetességeiben megegyezett a többi szocialista államban követett gyakorlattal. Megszervezték a Jugoszláv Kommunista Párt egyeduralmát és hozzáfogtak az ország szovjet mintára történő átalakításához, bár a mezőgazdaság kollektivizálását 1948-ban megszüntették. Az államszocializmus kiépítése, a nagyüzemek és a bankok államosítása, a sztálini diktatórikus viszonyok bevezetése 1950-ig tartott.

Tito önállóságát kimutatva, hatalmi ellentétbe került Sztálinnal, amely a két ország közötti szakításhoz vezetett. A Kominform (Kommunista és Munkáspártok Tájékoztató Irodája) 1948 júniusában hozott határozata alapján a Szovjetunió és a keleti blokk valamennyi országa megszakított minden politikai és gazdasági kapcsolatot Jugoszláviával. A kialakult helyzet a jugoszláv politikát az el nem kötelezett országok mozgalmának elindítására sarkallta, egyúttal igényelve az USA és a nyugati hatalmak gazdasági segítségét. Az 1950-ben bevezetett szocialista öngazgatás rendszere az államhatalom leépítését, a dolgozóknak a munkástanácsokba való bevonását tűzte ki célul, de mindezek csak alapelveként funkcionáltak, a valóságban a párt vezetőhatalma töretlen maradt. Az 1960-as évek második felében, piaci elemeket beépítve, reformokat vezetnek be a jugoszláv gazdaságba. A politikai életben ezzel párhuzamosan jelei mutatkoznak a köztársaságok erősödésének, a központi szövetségi szervek hatóköre gyengülésének.

A pozitív folyamatokkal párhuzamosan újjáéled a centralizmus-föderalizmus kérdése, amely az egész titói korszakon végig vonuló, egyik legégetőbb probléma. Tito kezdetben a föderalista reformereket támogatja, 1966-ban megbuktatva a centralista párti Alexandar Rankovicot. Mindezzel párhuzamosan, amennyiben a másik „szélsőség” is határozottabban lép fel, nem marad el a válasz. Tito leváltja a Horvát Kommunista Szövetsége Vezetőségét, mivel az túl messzire ment a reformok és a nemzeti jellegű követelések területén. Az 1974-ben elfogadott alkotmány az ország föderatív jellegét erősítette, amelynek értelmében a tagköztársaságokkal azonos jogot biztosított a már döntően albánok által lakott Koszovónak és a betelepítések következtében a szerb többségűvé vált Vajdaságnak. Az alkotmány nagyobb önállóságot adott a köztársaságoknak, de a központi szervek súlya még így is meghatározó marad. Az ezerkilencszázhetvenes évek végén a jelentősen megnőtt külföldi adósság és a rohamos pénzromlás miatt nehéz helyzetbe kerül a jugoszláv gazdaság. A gazdasági nehézségek a politikai élet új feszültségeit jelentették és kiütközésre ösztönözték a köztársaságok politikai vezetőit és mozgalmait.

HADTUDOMÁNYI SZEMLE

2015. VIII. évfolyam 1. szám

A HÁBORÚHOZ VEZETŐ ÚTON (AZ 1980-AS ÉVEK)

A második Jugoszlávia szétesésében több tényező együttes hatása játszott szerepet, az országon belüli események és a nemzetközi folyamatok nem választhatók el egymástól. Tito halála (1980) után az állam irányítását nyolc tagból álló elnökség vette át. Az 1980-as években – az előző idők folytatásaként – komoly inflációval kísért gazdasági válsággal kellett szembenézni, amely a tagköztársaságokban a fokozódó elégedetlenséget, a politikai pártok és mozgalmak aktivitását eredményezték. A romló gazdasági viszonyok okozta politikai elégedetlenségre válaszul, a szerb vezetésben a centralista-nacionalista képviselőlet erősödött meg. Az etnikai feszültségek között a koszovói tartomány bizonyult a legkritikusabbnak. A térségben történt demográfiai robbanás – 1948 és 1991 között a népesség háromszorosára gyarapodása – politikai és szociális következményeit jól mutatja a mind nagyobb számú utcai tömegtüntetés. Már 1981-ben a koszovói albán többség nemzeti mozgalmat kezdeményez a tartomány köztársasági rangra emeléséért. A belgrádi szövetségi szervek a megmozdulásokra durva erőszakkal, letartóztatásokkal és bebörtönzésekkel válaszolnak, ezen túlmenően a szerb nacionalizmus táptalajt keres a történetekben. A Szerb Tudományos Akadémia 1986-os Memoranduma tovább fokozza a politikai légkör feszültségét egy megállapítással, amely célul tűzi ki: „A szerb nép teljes körű nemzeti és kulturális integrációjának megvalósítása függetlenül attól, hogy mely köztársaságban vagy mely tartományban él, a szerbek történelmi és demokratikus joga.”⁸ Ez a gondolatsor megismétli és összefoglalja azt a politikai álláspontot, amely Jugoszlávia lényegét, a szerbek egy államon belüli integrálásában látta. A szerb hegemoniáért vívott küzdelem legkiemelkedőbb szószólója Slobodan Milosevic, aki a szerb párton belül magához ragadva a hatalmat, a tagköztársaságokban nagygyűléseket szervezve propagálta nacionalista eszméit, saját embereit vezető beosztásokba ültetni. A szerb vezetés támadást indított az 1974-es alkotmány ellen, felszámolva Koszovó és a Vajdaság autonómiáját. A nagyfokú infláció és a munkanélküliség miatt 1988-ban mindjobban kiéleződött a helyzet és az év végén a kormány kénytelen lemondani. Mind több jel utalt arra, hogy Szlovénia a maga útját akarja járni, Koszovó tartományban pedig etnikai konfliktus robbant ki. A koszovói szerb kisebbség az albánoktól elszenvedett sérelmekre panaszkodott. Érdekeik képviselőjét 1988-ban Milosevic vállalta fel és a szerbek tömegei sorakoztak fel kampánya mellett. A vajdasági szerbek megdöntve a tartományi önkormányzatot, a közigazgatásba Milosevic embereit juttatták. Az 1989-es évben tovább súlyosbodott mind a gazdasági, mind a politikai helyzet. A betervezett gazdasági reformokat a belső ellentétek megghiúsították. A szerbek Koszovóban megváltoztatják az alkotmányt, ezzel véget vetve a terület autonómiájának, amely az albánok elkeseredett tiltakozását váltja ki. Az események a szerb törekvésektől való távol tartásra ösztönöz Szlovéniában és Horvátországban egyaránt. 1990-ben határozatot hoznak az egypártrendszer megszüntetéséről. Szerbia és Montenegró kivételével, az 1990-es választásokon a reform kommunisták sikeresen szerepelnek. A horvátországi szerb ki-

⁸ Idézi Sokcsevics D.: A délszláv háború (29. oldal)

HADTUDOMÁNYI SZEMLE

2015. VIII. évfolyam 1. szám

sebbség a saját népszavazáson az autonómiára szavazott, konfliktusba kerülve a belügyi szervekkel. A jugoszláv állam stabilitását ingatta meg a szlovének 1990. decemberi népszavazásának eredménye, amely a függetlenség mellett állt ki.

A TÍZNAPOS HÁBORÚTÓL A DAYTONI SZERZŐDÉSIG

Az önállósodási törekvések konkrét gyakorlattá váltak, amikor 1991. június 25-én Szlovéniában és Horvátországban kikiáltották köztársaságaik függetlenségét. Ennek reflexeként a kommunista szerb köztársasági vezetés erőszakkal igyekezett megakadályozni, hogy a szerb népesség más területeken „idegen” fennhatóság alá kerüljön, bár Szlovéniában ennek jelentős helyi értéke nem volt, annál inkább Boszniában és Horvátországban.

Az önállóság kinyilvánításával Szlovénia konkrét lépéseket tett a határok ellenőrzésére és a szlovén-horvát határ megerősítésére. A határellenőrzés átvétele és az új határ viszonyok megszilárdítására tett lépések elfogadhatatlanok voltak a jugoszláv katonai vezetés (legfőképpen a tábornoki kar) részére, azt a szövetségi alkotmánnyal szemben állónak tekintették. Ennek okán a JNA⁹ katonai egységei megtámadták Szlovéniát, célul tűzve a határellenőrzés feletti jogosultság visszaszerzését. A harcok célja volt még, elérni a fontosabb objektumok (repülőtér, laktanyák, raktárak) feletti rendelkezést. A harcok felfüggesztésében az Európai Közösség közvetítői tevékenysége játszott jelentős szerepet. A július 7-8-i brioni konferencia érdeme és eredménye, hogy tárgyaló asztalhoz ültette a harcoló felek képviselőit, döntöttek a tűzszüneti megállapodásról, a Jugoszláv Hadsereg kivonásáról és egy moratórium elfogadásáról, amelynek értelmében a szlovének és a horvátok három hónapra felfüggesztik a függetlenségük életbe léptetését.

A háborús helyzet Horvátországban éleződött ki, ahol a szerbek fellázadva az anyaországukhoz akartak csatlakozni. 1991. augusztusában nyílt háború tört ki a szövetségi hadsereg és a Horvát Nemzeti Gárda között. A támadók rövid idő alatt megszállták Horvátország egyharmadát és 1991. december 19-én kikiáltották a Krainai Szerb Köztársaságot. A tűzszünetre kényszerítésben döntő tényezőt jelentett, hogy az Európai Közösségek tagállamai és más országok 1992. január 15-én elismerték Szlovénia és Horvátország függetlenségét. Mindennek folyományaként az ENSZ Biztonsági Tanácsa határozata alapján békefenntartó erőket küldtek a szerbek által ellenőrzött horvát területekre. A háború különös erővel folytatódik Boszniában. 1992 áprilisában a helyi szerbek nem fogadják el a köztársaság függetlenné válását és március 27-én kikiáltják a Boszniai Szerb Köztársaságot. A harcok eredményeként 1992 végére, a szövetségi hadsereg támogatásával Bosznia területének hetven százalékát ellenőrzésük alá vonták. Tovább nehezítette a helyzetet, hogy 1993-ban Közép-Boszniában és Mostárnál az egyébként szövetségben lévő horvátok és bosnyákok is egymás ellen harcoltak, a bosnyákok között pedig polgárháború dúlt a bihaci enklávéban. A háborús helyzetben az USA aktivitása eredménnyel járt. Az 1994. március 18-i washingtoni egyezmény kibékítette a horvátokat a bosnyákokkal. A háború

⁹ JNA, a Jugoszláv Néphadsereg rövidítése (Jugoszlavenszkaja Narodnaja Armija)

HADTUDOMÁNYI SZEMLE

2015. VIII. évfolyam 1. szám

befejezéséhez hozzájárult a szerb fél katonai meggyengülése, tartalékainak kimerülése, a teljes nemzetközi elszigetelődés. A horvát csapatok 1995. augusztus 4-7. között elfoglalták Krainát, a bosnyákokkal együttműködésben felszabadították a bihaci enklávé, s visszaszerelték a megszállt területek húsz százalékát. A nagyhatalmak, nem engedve a további előrenyomulást, a Bosnyák-Horvát Föderáció és a Boszniai Szerb Köztársaság között így rögzítették a felosztási arányokat (51 és 49 százalék) az USA-beli Daytonban 1995. november 20-án. A daytoni egyezményt Alija Izetbegovic bosnyák, Franjo Tudjman horvát és Slobodan Milosevic szerb elnök írta alá, a megállapodás egyben a háború befejezését is jelentette. A háborút lezáró békét a daytoni egyezményben megállapított feltételekkel 1995. december 14-én írták alá Párizsban.

A KOSZOVÓI HÁBORÚ

A koszovói háború a több évtizedes szerb-albán etnikai konfliktus végkifejletét jelenti. A szerb politikai nyomás eredményeként 1989-1992 között Belgrádba központosít minden jelentősebb jogkört, tömegesen bocsátottak el albán közalkalmazottakat, a tanterveket az egész országban a Szerbiában elfogadott elvek alapján egységesítették. Válasz lépésként az albánok kiépítették a saját intézményes hálózatukat és a politikai-társadalmi kettéhasadással párhuzamosan a gazdasági téren is létrejön az elkülönülés. A daytoni szerződés nem foglalkozott érdemben Koszovóval, az albán kérdéssel, amely az albánok körében csalódottságot okozott. Ez hozzájárulva a Koszovói Felszabadítási Szervezet (UCK) befolyásának növekedéséhez és megerősödéséhez, 1996 végétől aktívabban lépnek fel a szerb hatóságok és rendőrök ellen. Az UCK még határozottabban lép a helyi történelem színpadára két eseményt követően, az egyik a szerb-montenegrói ellentétek kiéleződése, a másik az albán államigazgatás összeomlása 1997-ben egy piramisjáték csődje miatt. A polgárháborús állapotokban hatalmas mennyiségű fegyvert raboltak el a laktanyákból és a fegyverraktárakból, melyek jelentős része (főként könnyű fegyverek) Koszovóba került az UCK több tízezres állományának felszerelésére. Az UCK fellépett Koszovó szabadságáért, az albán lakta területek egyesítéséért, de mindezen túl ellenfelet jelentett a jugoszláv katonai és rendőri egységeknek. A belgrádi politika a koszovói civil lakosságot továbbra is megfélemlítette és az etnikai tisztogatás réme, a NATO légitámadásokkal való fenyegetését eredményezte.

A feszült helyzetnek 1998. október 12-én a Holbrooke-Milosevic egyezmény vetett véget. Az egyezmény tűzszüneti megállapodást írt elő, lehetővé tette a menekültek hazatérését, tárgyalásos megoldást ígért Koszovó autonóm helyzetéről, az EBESZ megfigyelő misszió jelenlétéről és a koszovói légtér NATO ellenőrzéséről. A tűzszünet nem váltotta be a hozzáfűzött reményeket, a szerb-albán egyetértés hiánya és a nemzetközi nyomás egyoldalúsága miatt. A nemzetközi fellépés következő állomásaként tanácskozott a koszovói békekonferencia 1996. február 6-án. A javaslat szerint Koszovó Jugoszlávia része maradna, Koszovónak saját törvényhozása, kormánya, elnöke, rendőrsége és igazságszolgáltatása lenne. Az UCK beszolgáltatná fegyvereit, kizárólag a határőrség maradhatna a tarto-

HADTUDOMÁNYI SZEMLE

2015. VIII. évfolyam 1. szám

mányban. Az egyezményben foglaltakat a KFOR (Kosovo Force) és a NATO egységei garantálnák. Az előterjesztett javaslatokat nem támogatták maradéktalanul sem a szerbek sem az albánok.

A kialakult helyzetet időközben feszültté tette, hogy Belgrád mintegy negyvenezer fegyverest vont össze Koszovóban és Koszovó körül. A koszovói háborús helyzet eszkalálódását megelőzendő 1994. március 24-én a NATO légitámadásokat kezdett egy humanitárius katasztrófa elkerülésére, valamint a szerb hadsereg hadviselő képességének meggyengítése céljából.

A június 9-ig tartó bombázások során a NATO katonai célpontokat, hidakat, repülőtereket, ipari létesítményeket és kommunikációs központokat támadott. A belgrádi politika a háborús erőfeszítését Koszovóra koncentrált, amelynek következtében több százezer albánt kényszerítettek ki a koszovói tartományból Albániába, Macedóniába és Montenegróba.

Belgrád a több oldalról érkező nyomás hatására meghátrál, és június 9-én elfogadja a hét legfejlettebb nyugati állam és Oroszország valamint az ENSZ Biztonsági Tanácsa jóváhagyott feltételeket. Az új feltételek szerint Belgrádnak át kell adnia Koszovót a KFOR-nak, a szerb erőknél ki kell vonulnia a tartományból és fontos feladatot jelent az albánok visszatelepítése.

Ezzel Belgrád elvesztette Koszovót és nemzetközi elszigeteltség lett osztályrésze.

BEFEJEZŐ ÉS ÖSSZEFOGLALÓ GONDOLATOK

A délszláv népek története a kezdetektől – a huszadik századvégi háborún át – napjainkig tanulmányozásra érdemes. A délszláv népek által lakott balkáni terület nem jelent nagy földrajzi térséget, annál inkább figyelemre méltóbb az a nyersanyag, amelyben a történelmi események gazdagsága és forgataga tárul elénk. Az itt élő emberi közösségek élettörténetében végig jelen van a harc, a küzdelem, de a legtragikusabban az a délszláv háború tragikus öröksége.

A délszláv népek történelmének sodorvonalába felismerést nyer az összetartozás tudata, amelynek pozitív kicsengésében az összefogásra sarkall. Egy olyan társadalom megte-remtésére, ahol az összefogott népek világában érvényesülnek az emberi jogok, a politikai, a gazdasági és a kulturális viszonyok rendszere a megélhetés biztos keretét adják, a fejlődés, és a haladás élményét sugallják. Az események tanulsága szerint a rossznak, a zsarnokságnak nagyobb esélye volt az itteni történelem formálásában.

A délszláv háború előzményei és eseményei különös erővel irányították rá a figyelmet arra a már jól ismert összefüggésre, hogy a történelmi mozgásokat – a helyi, a regionális, a globális szinteken – a politikai gondolkodás céljai, irányelvei döntően meghatározzák.

A balkáni térségben élő népcsoportoknak a letelepedésüket követő évszázadokban (kb. fél évezreden át) a társadalmi, gazdasági fejletlensége nem teszi lehetővé az összefogást, majd a hódoltság és az ezzel járó háborúk jelentenek „intézményes” akadályt az együttműködésre. Azután eljön az alkalom, úgy lehet mondani „ölükbe hull” a történelmi lehetőség.

HADTUDOMÁNYI SZEMLE

2015. VIII. évfolyam 1. szám

Az első világháború kimenetele, az antant győzelme, a nemzetközi támogatás kedvez az egységes államba tömörülés programjának. De a politikai akaratok különbsége először rejtetten majd egyre nyíltabban ellentéteket indukál. A föderalizmus szimpatikusabb megoldás, a centralizmus már előfeltételeket diktál. A létrejött állami konglomerátum a kezdetektől politikai, gazdasági ellentmondásokról terhelt. A politikai pártok közötti feszültséget jól érzékelteti a belgrádi parlamentben elkövetett gyilkosság. A királyi diktatúra bevezetése újabb megpróbáltatást jelent. Az erőszak erőszakot szül, a királyt is meggyilkolják. A második világháborúban olyan erő kerekedik felül, amely a térségben egy újszülött diktatórikus uralommal – bár a válságos helyzetekben mindig keresve a legjobb megoldást – végső soron hozzájárul az ország háborúba sodródásához.

Milyen döntő tényező adott lehetőséget és esélyt egy nagymérvű fegyveres konfliktusra?

A balkáni térségben a korai birodalmi terjeszkedések, a háborúk, az etnikai atrocitások eredményeként a szerb népességmozgások a legjelentősebbek, más etnikai térségekben szóródnak szét és telepednek le. Ez még önmagában ártatlan létrejövés. A helyzet komolyra fordulását az jelenti, amikor a délszláv népek által lakott térségben, a korabeli jugoszláv állam területén, a szerb hatalmi dominancia által szított nacionalizmus egy olyan államegység létrehozását tűzi ki célul, amelyben a köztársaságok népeivel keverten élő szerbeket egyesíteni törekszik és az összes területek feletti uralom igényével lép fel. A politikai törekvés szolgálatába állított, döntően szerb irányítású hadsereg hadműveleteiben azon térségekben talál egyértelmű támogatásra, ahol szerb közösségek élnek, akikre időközben a szerb hatalmi politika jelentős befolyást gyakorolt.

Kulcsszavak: háború és posztmodern, polgárháború, etnikai konfliktusok, történelmi előzmények.

Keywords: war and postmodern, civil war, ethnic conflicts, historical background.

HADTUDOMÁNYI SZEMLE

2015. VIII. évfolyam 1. szám



(Az ábra az 1992-s viszonyokat tükrözi)

A képanyag és a fordítás forrásirodalmja: Erich Ratfelder: Krieg auf dem Balkan, Taschenbuch Verlag, 1992. (6. oldal)

FELHASZNÁLT IRODALOM

1. Európa története. Csonkai Kiadó, Debrecen, Szerk.: Gunszt Péter 1996.
2. Juhász József: Volt egyszer egy Jugoszlávia. Aula Kiadó, Budapest, 1999.
3. Sokcsevics Dénes: A délszláv háború, Calibra Kiadó, Budapest, 1991.
4. Niederhauser Emil: Felekezetek és nemzetiség a Balkánon, Magyar Tudomány 2001/1. /folyóirat/
5. Erich Ratfelder: Krieg auf dem Balkan, Hamburg, Veröffentlicht im Rowolt Taschenbuch Verlag, 1992.
6. Magyar Nagylexikon.6.,8.,10.,18.k. MNL.Kiadó, Budapest, 2004.

Megjegyzés: Idézett irodalmak a lábjegyzetek adatai szerint.

DR. BOLGÁR JUDIT – SZEKERES GYÖRGY

A pályaorientáció jellemzői, kapcsolata a pályaalkalmassági vizsgálattal

The features of career guidance and it's relations with the aptitude test

Absztrakt

A katonai felvételi alkalmasságvizsgálati rendszerben a 2013/2014. tanévtől újra alkalmazzuk a régebbi nevén: „felvételi bizottsági beszélgetés”-ként ismert, jelenlegi megnevezésében „pályaorientációs beszélgetés”-t. A beszélgetés célja a leendő tisztjelölttől elvárt, HM VKF intézkedésben rögzített kompetenciák szintjének vizsgálata.

Abstract

Within the military preliminary examination in the academic year of 2013/2014 we began to reapply in it's previous name the „preliminary board interview” – and in it's current name „career guidance interview”.

The course of the interview is to examine the required level of competence from the future officer candidate in accordance with the HM VKF's act.

A 2013/2014-es tanévtől kezdődően a Nemzeti Közszolgálati Egyetem Hadtudományi és Honvédtisztképző Karán a felvételi alkalmasságvizsgálat kiegészült az úgynevezett pályaorientációs beszélgetéssel. A vizsgálatok végrehajtása, az eredmények dokumentálására vonatkozó irányelvek, dokumentációs okmányok kidolgozása szakmai bizottság feladata volt. A Hadtudományi Karon a feladat végrehajtását a Tanulmányi osztály koordinálta, a felvételi bizottságok munkájában a kar oktatói, a Hallgatói Önkormányzat által delegált hallgatók, valamint a Honvéd Vezérkar állományából kijelölt munkatárs vett részt. A karon eddig két tanévben került sor pályaorientációs beszélgetésre. A vizsgálatok végrehajtásának időpontja külső okok miatt úgy került kijelölésre, hogy a beszélgetésen részt vevő felvételizők egy része még a kötelező egészségügyi, pszichikai, fizikai alkalmasságvizsgálat előtt jelent meg a bizottsági beszélgetésen, de túlnyomó többségük még nem ismerte a fent említett vizsgálatok eredményeit. Tekintettel arra, hogy sem a felvételi bizottság tagjai, sem a katonai szakokra jelentkezők általában nem ismerték az alkalmasságvizsgálat eredményeit, a pályaorientációs bizottság a többi vizsgálati ered-

HADTUDOMÁNYI SZEMLE

2015. VIII. évfolyam 1. szám

ménytől függetlenül hozta meg döntését, így ez az eredmény az alkalmasság megítélése vonatkozásában független faktorként került megítélésre.

Annak érdekében, hogy a karon lefolytatott pályaeorientációs beszélgetés tapasztalatait módszertan-szakmai szempontból hasznosíthassuk, át kell tekintenünk a pályaeorientáció fogalmi és tartalmi szakirodalmi értelmezését.

A pályaeorientáció fogalmi és tartalmi értelmezése szakirodalmi, kutatási források szerint elsősorban szakmai pályára irányítási tevékenységekhez kötődik, így szoros összefüggésben van olyan fogalmakkal, mint pályára irányítás, pályaszocializáció. A katonai szakokra jelentkezők esetében viszont inkább a tisztjelöltektől elvárt kompetenciák meglétének vizsgálata történik, ami inkább állapot, mintsem folyamat vizsgálatként értékelhető. A szemléletbeli különbség bemutatásához szükségesnek tartjuk a pályaeorientáció szakmai jellemzőit röviden és célzottan kiválasztott szakirodalom alapján áttekinteni.

A PÁLYAEORIENTÁCIÓ FOGALMA

A fogalom utal arra a tájékozódási folyamatra, amely alapján az egyén megalapozhatja pályaválasztással kapcsolatos döntését, másrésztől a pályaeorientáció azoknak a személyes kompetenciáknak, készségeknek a megszerzését jelenti, amely előkészíti az ember-pálya-környezet megfeleltetését. Ebből következik, hogy nemcsak a különböző szakmákról, hanem önmagunkról, és a minket körülvevő társadalmi környezetről szerzett ismereteket is magába foglalja. A pályaeorientáció tehát segít összhangba hozni az egyéni készségeket, a társadalmi igényekkel és a választott szakmával. A pályaeorientáció nem egy egyszeri esemény, hanem egy folyamat és – mint minden tájékozódó jellegű folyamat – a megfelelő döntést készíti elő a pályaválasztással kapcsolatban.

A pályaeorientáció során a pályaválasztás előtt álló fiatal folyamatosan ismerkedik önmagával, tájékozódik a különböző pályákról, és azok körülményeiről. Választásai és döntései egy kiterjedt fejlődési kontextus elemei. Képet kap a munka világában kiemelt jelentőségű személyiségjellemzőkről, valamint saját lehetőségeiről. Az önismereti tényezők tudatosítása nélkülözhetetlen, mert a döntés helyessége és az önismeret mértéke között egyes összefüggés tapasztalható.

A pályaeorientáció fogalma nem statikus, hanem a folyamatos változást sugall. A pályaeorientáció a pályák világában történő tájékozódás a személy egyéni igényeinek megfelelően. A pályaeorientáció tartalmilag tehát először a pályák, majd később a munka világában történő eligazodásra felkészítő folyamat, amely azon az individuális szűrőn keresztül zajlik, amely az adott személyiséget meghatározza, így elsősorban érdeklődése, képességei, munkamódja és értékei mentén. Önmaga megismerésével párhuzamosan ismereteket szerez a körülötte lévő világról, pályákról, munkafeladatokról és lehetőségekről, ezt megpróbálja összhangba hozni az önmagáról kialakított képpel. Felismeri, hogy ennek eléréséhez változtatásra, esetleg újabb erőfeszítésre van szükség. A változtatáshoz szükséges információ kezelését is e folyamatban kell elsajátítani, tehát a pályaeorientációhoz kapcsol-

HADTUDOMÁNYI SZEMLE

2015. VIII. évfolyam 1. szám

hatjuk az információszerzés szükségességének felismerését és az információhoz jutás módjainak megtanulását.

A fentiek alapján mondhatjuk, hogy a pályaeorientáció tartalma interdiszciplináris szemléletben tartalmaz pszichológiai, közgazdasági, jogi és munkatudományi ismereteket egyaránt. A pályaeorientáció eredeti célja a pályaválasztás segítése oly módon, hogy a lehetőségek és a valóság, valamint a vágyak és a realitások összehangolását támogatjuk.¹

A PÁLYAEORIENTÁCIÓ FOLYAMATA²

A pályaeorientáció folyamata Szilágyi Klára (1976) szerint három nagy szakaszra bomlik:

- Az első megismerő szakaszban az egyén személyes tulajdonságait, mint érdeklődés, képesség, értékek stb. ismeri meg.
- A második fejlesztő szakaszban azoknak a tulajdonságoknak a megerősítése, fejlesztése történik, amelyek a szakmai célok elérését segíthetik. Így olyan tevékenységek végzése, ami hasznos lehet a cél érdekében, mint például a nyelvtanulás. Ebben a szakaszban már időtávtatban gondolkodik a személy: a leendő pályát, mint élet perspektívát látja maga előtt.
- A harmadik szintetizáló szakaszban történik egy olyan kép kialakítása önmagunkról, amelynek centrumában az elővételezett pályakép áll, és amihez a személynek a pályaeorientáció során tudatosított valódi (rá ténylegesen is jellemző) tulajdonságai kapcsolódnak.

A PÁLYAEORIENTÁCIÓ KORSZERŰ ÉRTELMEZÉSE³

„A pályaeorientáció korszerű értelmezése felerősíti az egyén felelősségét és szabadságát is az életpálya-építésben. Ez felértékeli a döntési szituáció jelentőségét. A szakirodalmi áttekintés azt mutatja, hogy a XX. század első felében a döntésnek a pálya kiválasztási folyamatban kiemelt szerepet tulajdonítottak a szerzők. E mögött az a szemlélet húzódott meg, hogy a pálya kiválasztása azért olyan jelentős, mert a döntés az egész életre szól... A következő 50 év során mind a nemzetközi, mind a hazai kutatások előtérbe helyezték a fejlődési elvet. E kutatók közül kiemelkedett Super (1968) munkássága, aki összekapcsolta a személy életútjának alakulását a munka világában betöltött szerepeivel és megalapozta az életpálya-szemléletet. A hazai kutatók közül Csirszka (1966), Rókusfalvy (1969), Ritoókné (1986), Völgyesy (1976), Szilágyi (1982) kapcsolódtak saját eredményeikkel e szemlélethez, míg Szilágyi (1993) a pályafutás elméletet döntésmozzanatok sorozatának is nevezte. Az életen át tartó tanulás gondolatához kapcsolódó pályaeorientációs szemléletnek őriznie kell a fejlődéselvből következő pozitívumokat, különösen az életpálya-szemléletet, amely alapja a tudatos életpálya-építésnek.

¹ forrás: <http://www.tankonyvtar.hu/hu/tartalom/tamop412A/2010-0019>

² forrás: http://www.ektf.hu/hefoppalyazat/tanszemfejl/a_plyaeorientci_folyamata.html

³ Dr. Kenderfi Miklós (Szent István Egyetem) előadása alapján

HADTUDOMÁNYI SZEMLE

2015. VIII. évfolyam 1. szám

Az életpálya-építés tartalmának megfogalmazása kapcsán Lesterre (2000) hivatkozhatunk, aki ezt egy olyan, egész életen át tartó folyamatnak tartja, amelynek során az egyén fokozatosan megérti a munka világához való viszonyát. A folyamat tanítható és tanulható. ... Az életpálya-építésre való felkészítés olyan képességet ad a személynek, amely ezt követően az egész élet során felhasználható az oktatási vagy a foglalkozási lehetőségek értelmezésekor, választásakor.

A pályaaorientáció fogalom tehát a pálya-munka világában való folyamatos tájékozódási igény kialakítását jelenti, vagyis ez egy olyan tanulási folyamat, ahol a fiatalok felismerik, hogy sikeres életpályájuk nagy részben azon múlik, hogy önismeretük révén hogyan képesek környezetük változásaiban eligazodni. „A pályaaorientáció NEM korlátozódhat egyetlen alkalomra, NEM célja megmutatni a fiatal helyét a társadalomban, HANEM segít ennek a helynek a megtalálásában. Legfontosabb, hogy a fiatalok a realitáshoz igazodva, egyéni jellemzőiket figyelembe véve kapjanak támogatást.” A legfontosabb tényező, hogy nem egyetlen alkalomról, hanem folyamatról van szó. Nem egy egyszeri információnyújtás és nem irányítás. Sokkal inkább egyfajta támogatás a fiatalok döntéshozatalában, ismerkedés önmagukkal és a társadalmi környezettel; vagyis képet kapnak személyiségjellemzőikről és lehetőségeikről, a legfontosabb pedig, hogy megtanulnak célok mentén gondolkodni, pályát tervezni.

A PÁLYAORIENTÁCIÓ TARTALMA

A fentiek alapján az alábbiakban foglalhatjuk össze a pályaaorientáció tartalmi összetevőit:

Önismeret	Társadalmi környezet ismerete
- érdeklődés	- pályaismeret
- képesség	- munkaerő-piaci ismeretek
- érték	- közgazdaságtani ismeretek
- munkamód	- jogi ismeretek
- tanulási stílus	

Szilágyi Klára egy másik felbontásban határozta meg a pályaaorientáció tartalmi elemeit:⁴

- önismeret;
- pályaismeret;
- elhelyezkedési lehetőségek.

Mint a fenti rövid szakirodalmi áttekintésből is kiténik, a pályaaorientáció fogalom inkább jelöl egy olyan folyamatot, amely segítségével az egyén megtalálhatja képességeinek, érdeklő-

⁴ Szilágyi Klára: A pályaaorientáció folyamatának korszerű értelmezése a felnőttkorban. Nemzeti Fel-
nőttképzési Intézet. Budapest, 2005.

HADTUDOMÁNYI SZEMLE

2015. VIII. évfolyam 1. szám

désének leginkább megfelelő szakmát, hivatást, amely gyakorlásával élete kiteljesedhet, és amely a sikeres pályaszocializáció alapjául szolgálhat.

PÁLYAORIENTÁCIÓS BESZÉLGETÉS A KATONAI SZAKOKRA FELVÉTELIZŐ FIATALOK ESETÉBEN

A Nemzeti Közszolgálati Egyetem Hadtudományi és Honvédtisztképző karán a 2013/2014. tanév óta bevezetett pályaaorientációs vizsgálat „jellemzői”, mint már erre az előzőkben utaltunk, eltérnek a fentebb ismertetett értelmezéstől.

Karunkon ez a vizsgálat inkább felvételi beszélgetés jellegű, nem annyira a felvételizőnek jelent útmutatást pályairányultságuk meghatározásához, pályaszocializációjuk segítéséhez, hanem elsősorban azon jellemzők feltárására törekszik, amely tájékoztat arról, hogy a felvételiző már a felvételi során rendelkezik-e reális pályaképpel, minimális ismerettel választott hivatásáról, illetve van-e biztató jele annak, hogy tanulmányai során kialakíthatók a 90/2008. (HK8.) HM HVKF utasításában meghatározott, a végzett hallgatótól elvárható kompetenciák.

<p><i>1. számú melléklet</i> <i>a 90/2008. (HK 8.) HM HVKF intézkedéshez</i></p>	
<p>A katonai felsőoktatási intézmény alapképzését befejező, kibocsátandó tiszttel, valamint a Magyar Honvédséggel szolgálati jogviszonyt létesítő tiszti beosztásba tervezett személyekkel szemben támasztandó általános katonai és katonai szakmai követelmények</p>	<p>harciszolgáló támogatásról, a haderőnemek, fegyvernemek szervezeti felépítéséről, harceljárásairól, a saját alegységek helyéről, szerepéről az összefegyvernemi harcban;</p> <ul style="list-style-type: none"> - ismeretekkel a tömegpusztító és gyújtófegyverek pusztító hatásairól, az ellenük való védelem lehetőségeiről a természeti és ipari katasztrófák, nukleáris balesetek főbb jellemzőiről, hatásuk csökkentésének lehetőségeiről; - vezetés- és szervezéseméleti, valamint menedzsment ismeretekkel; - pedagógiai, pszichológiai és szociológiai ismeretekkel; - az ügyviteli és titokvédelmi előírások ismeretével; - általános ismeretekkel a katonai és a polgári logisztikai folyamatok sajátosságairól, az együttműködés lehetséges területeiről; - általános gazdálkodási ismeretekkel; - a feladatok végrehajtásához szükséges informatikai és kommunikációs rendszerek ismeretével, informatikai alkalmazói ismeretekkel; - ismerettel a Magyar Honvédség személyi biztosításának formáiról és módszereiről, a humán erőforrás-gazdálkodás, fejlesztés és tervezés adott szintű szabályozásáról és rendjéről; - az alárendelték bonyolult helyzetekben történő eredményes vezetéséhez szükséges ismeretekkel;
<p>A. Általános elvárások:</p>	
<ul style="list-style-type: none"> - a Hazához, a Magyar Köztársasághoz való hűség; - politikamentesség, bajtársiasság, a Magyar Honvédséghez való lojalitás; - a katonai hierarchiának megfelelő engedelmesség; - folyamatos rendelkezésre állás a feladatok végrehajtására; - szilárd akaratú a célkitűzések megvalósítása érdekében; - a hiteles történelmi és a haladó katonai hagyományok, valamint az egyenruha tisztelete. 	
<p>B. A tiszt kognitív kompetenciáit az alábbiakban határozom meg:</p>	

1. számú kép, részlet a 90/2008. (HK8.) HM HVKF utasításból⁵

⁵ <http://www.kozlonyok.hu/kozlonyok/Kozlonyok/13/PDF/2008/8.pdf> (2015.03.26)

HADTUDOMÁNYI SZEMLE

2015. VIII. évfolyam 1. szám

A pályaaorientációs beszélgetés egységes értelmezéséhez módszertani javaslat került kidolgozásra, amely többek között az alábbiakat tartalmazta:⁶

A hivatásos katonai pálya magasan kvalifikált, elkötelezettséggel, hivatástudattal rendelkező honvédtiszteket igényel, így az egyéni felvételi eljárás során olyan kiegészítő módszerekre van szükség, amelyek meghaladják az érvényben lévő (HM 7/2006-os rendeletben előírt) vizsgálatokat és személyes beszélgetés, meghallgatás tapasztalataival egészítik ki a tisztjelölt képezhetőségére (attitűdjeire, motivációjára) vonatkozó jellemzőket.

A fentieket az is indokolja, hogy a felvételi bizottság semmilyen információval nem rendelkezik a jelölt kognitív, szociális és személyes kompetenciáit illetően, hiszen nem kap semmiféle tájékoztatást az alkalmasság vizsgálat eredményeiről. Tekintettel arra, hogy a képzés eredményességéért, az eredményes pályaszocializációért, valamint a hivatásos állomány számára a 90/2008 HM VKF intézkedésben előírt kompetenciák kialakításában a képzési intézmény oktatói és kiképzést végrehajtó állománya felelősségteljesen közreműködik, szükséges a felvételi eljárásba olyan pályaaorientációs „vizsgálat” beiktatása, amely során a pályaszocializációt végrehajtó állomány realisabb képet kaphat a „kiinduló állapotról”, a fejlesztendő, kiképzendő fiatal személyes attitűdjeiről, személyes indítékairól.

A társadalmi beilleszkedés, vagyis a szocializáció lényeges előfeltétele pályaválasztási döntés. A pályára vagy hivatásra történő felkészülés eredménye a sikeres pályaszocializáció. A pályaválasztás tehát lehetőség a saját igények kifejezésére, majd a választott pályán az önmegvalósításra, amelynek keretei között az adott személyiség attitűdje, motivációs jellemzői széles skálán mozoghatnak. A pályaaorientációs személyes beszélgetés célja tehát ezeknek, az eredményes pályaszocializáció egyik alapját jelentő pszichikai jellemzők feltárása nem „hagyományos” pszichológiai-szakmai eljárások, eszközök segítségével.

Az orientációs beszélgetéssel kapcsolatban előzetes (nem konkrét és részletes) tartalmi szempont javaslatainkat az alábbiakban foglaljuk össze:

Vizsgálni kell a beszélgetés során:

Motivációs erők, célok, érdeklődések, egyéni- és csoport attitűdök, értékek, kapcsolati stílusok stb. Ezeknek a szempontoknak érvényesülése segíti az egyént a mindennapi élet kihívásaira való reagálásban.

1. Pályaválasztási motívumok vizsgálatához:

- feltárni a hallgatók hivatással kapcsolatos értékítéleteit;
- a pálya presztízsének szubjektív megítélését, a pályaválasztás sikerességét ezeknek az összefüggéseit a jövőbeni életút alakulására.

2. Általános elvárások közül (90/2008 (HK8.) HM HVKF intézkedése szerint):

- A katonai hierarchiának megfelelő engedelmesség, bajtársiasság, a hazaszeretet, az erő, az ügyesség, a kitartás, akaraterő vagy az (ön)fegyelem, a folyamatos rendelkezésre állás képessége a feladatok végrehajtására meg-

⁶ forrás: Javaslat a felvételi pályaaorientációs beszélgetés végrehajtására (belső dokumentum)

HADTUDOMÁNYI SZEMLE

2015. VIII. évfolyam 1. szám

bízhatóság, segítségnyújtás, humanitárius tevékenység, becsület, tisztesség, példamutatás mindezen területeken.

3. *Szociális kompetenciák feltérképezésében* is elsősorban a 90/2008 (HK8.) HM HVKF intézkedésben leírtakat kell figyelembe venni.

Néhány további javaslat:

- kommunikációs kompetenciák, feladat átadási, prezentációs kompetencia;
- biztos jövőorientáltságuk pozitív kép a szociális szerepről;
- reális önismeret, életkornak megfelelő előítélet-mentes emberismeret.

4. *A tisztjelölt személyes kompetenciái közül:*

- kiegyensúlyozott és kontrollált érzelmi reakciók;
- őszinteség, önfegyelem;
- felelősségtudat;
- változásokhoz való rugalmas, konfliktus-mentes alkalmazkodás;
- nyitottság a mások által elvetett információk iránt.

Módszertani javaslatok a beszélgetés végrehajtására:

A felvételizetők, orientációs beszélgetést végrehajtók számára egy napos felkészítés workshop, illetve szituációs helyzetek feldolgozása keretében. Elkészült az egységes szempontgyűjtemény, amely egyben a pályaorientációs beszélgetés jegyzőkönyvéül is szolgált. A jegyzőkönyvek adatainak statisztikai feldolgozása elkészült, ezek elemzett értékelését az ez évi vizsgálatok eredményeinek feldolgozását követően tervezzük bemutatni.

A KOMPETENCIA ALAPÚ PÁLYAORIENTÁCIÓS INTERJÚK GYAKORLATI PROBLEMATIKÁJA ÉS TAPASZTALATAI

A kiválasztási rendszerek és főként az addig alkalmazott IQ és életrajzi adatokon alapuló kiválasztási eljárások egyik alap problémája iránti elégedetlenség miatt a múlt században megjelentek a kompetencia alapú kiválasztási modellek. A modell bevezetésének indoka elsősorban az volt, hogy az intelligencia és a későbbi beválási mutatók nem mutattak magas korrelációt, így keresni kellett egy megbízhatóbb eszközt a kiválasztásra. Arra a kérdésre kellett választ találni, hogy milyen jellemzőkkel kell rendelkezni a tisztjelöltnek, a leendő vezetőnek, hogy a későbbiekben a legjobb teljesítményt nyújtsák leendő beosztásukban.

A kérdésre a választ az amerikai pszichológus McClelland úttörő jellegű kutatásai alapozták meg. Speciális interjú technikát alkalmazott, melynek alapját az emberi motivációkutatásban szerzett tapasztalatai adták. Magát a technikát az Egyesült Államok diplomatáinak kiválasztásánál használták először sikerrel. Az újdonság abban rejlett, hogy a magas teljesítményt elérő jelöltek tekintetében nem az intelligenciát, a kognitív képességeket tekintették az alkalmasság kritériumának, hanem a motivációs bázist és az érzelmi intelligencia jellemzőit.

HADTUDOMÁNYI SZEMLE

2015. VIII. évfolyam 1. szám

Magát az interjú technikát Behaviour Event Interview⁷ azaz Viselkedés interjúnak nevezte. McClelland *3 kulcselemet* talált, amivel a sikeres diplomatáknak rendelkeznie kellett. Ezek közül az első a kultúraközi társas interakciók megértésének képessége, a második annak az azonosítása, hogy kik a véleményformáló személyek a környezetében, akiken keresztül hatást tud kifejteni, a harmadik pedig a mások attitűdjének elfogadása, megértése.

A Nemzeti Közszerződési Egyetem Hadtudományi és Honvédtisztképző Karára jelentkező fiatalok felvételi eljárása kibővült az úgynevezett pályaaorientációs beszélgetéssel.⁸ Az eredeti felvételi eljárás fizikai alkalmasság vizsgálatból, egészségügyi alkalmasság vizsgálatból, pszichikai alkalmasság vizsgálatból állt. Jelenleg önálló része a pályaaorientációs beszélgetés. A kompetencia alapú pályaaorientációs beszélgetés jól illeszkedik a Magyar Program ez irányú szempontrendszerébe is, hiszen a cél a most honvéd tisztjelöltnek jelentkezettek kiválasztásán túl a későbbiekben pályát módosító az államigazgatás területén elhelyezkedő szakemberek kiválasztása, vagyis a közszerződési pályák közötti átjárhatóság biztosítása is.⁹

Tekintettel arra, hogy a 2013/2014., valamint a 2014/2015. tanévben a pályaaorientációs beszélgetés már része volt a felvételi eljárásnak, az ekkor felvettek jellemzőit feldolgozva rendelkezünk vizsgálati eredményekkel. Ezeket az eredményeket és vizsgálati tapasztalatokat szeretnénk megosztani jelen, és következő cikkünkben azzal a remélt céllal, hogy ezzel segítségére lehetünk a további orientációs beszélgetések hatékonyabb végrehajtásában. Az eredmények számszerű feldolgozásáról, valamint a kérdőíves vizsgálatok és a fókuszcsoporthoz beszélgetés eredményeit az ideai eredmények elemzése után következő cikkünkben közöljük; a jelenlegiben inkább a szervezéssel kapcsolatos, valamint kérdés-módszertani tapasztalatokról számolunk be.

A 2015/2016-os tanévre vonatkozó szervezési intézkedéseket és parancsokat jellemzően a tárgyév második negyedében adják ki. A parancsban meghatározásra kerül az Egyetem Felvételi Szabályzatával összhangban a felvételi vizsgák időpontja, helye. Kijelölésre kerül a Kari Felvételi Bizottság, a vizsgáztató albizottságok a mester szakokra, valamint az orientációs beszélgetést lefolytató bizottságok az alapszakokra.

AZ ALAPSZAKOK FELVÉTELI BESZÉLGETÉSÉNEK GYAKORLATI TAPASZTALATAI

Az alapszakon a pályaaorientációs beszélgetés lefolytatására több bizottságot jelölnek ki, (egy nap több bizottság parallel működésére van lehetőség a berendelték létszámának függvényében). A kijelölt bizottságok a következő összetételben dolgoznak: egy fő az NKE HHK delegált oktatója, egy fő a HVK által delegált személy, és egy fő a HÖK által delegált honvéd tisztjelölt. A bizottsági elnökök minden esetben a HHK oktatói. A kijelölt bizottságok

⁷ <http://www.orientamento.it/indice/interview-with-mcclelland/> 2015. március 24.

⁸ http://uni-nke.hu/uploads/media_items/felveteli-szabalyzat-hataly-2013-iv-27-tol.original.pdf 2015. március 24.

⁹ http://www.honvedelem.hu/container/files/attachments/45138/hsz_2014-4.pdf (8. oldal) 2015. március 24.

HADTUDOMÁNYI SZEMLE

2015. VIII. évfolyam 1. szám

tagjainak módszertani felkészítésre egy nap plusz egy pótnap van kijelölve. A módszertani felkészítést a kar kijelölt oktatója hajtja végre.

A módszertani felkészítés során a kijelölt állomány számára ismertetésre kerülnek egyrészt a pályaorientációs beszélgetést előíró határozatok, valamint azok az alapok, melyek szükségesek, hogy a bizottságok lehetőleg azonos eljárás rendben hozzák meg a döntéseiket. A felkészítés során kiemelt fontossággal bír a beszélgetés alatt vezetett értékelő lap, és a jegyzőkönyv kitöltésének részletes magyarázata. Az értékelő lap tekintetében a felkészítés során egy közös alapot kell létrehozni, hogy minden, bizottsági tag azonos módon értelmezze a vizsgálni kívánt kompetenciákat. Az értékelő lap alapján négy terület kerül vizsgálatra: kognitív kompetenciák, szociális kompetenciák, személyes kompetenciák, valamint a pálya iránti elhivatottság. Ezek a területek alapvetően tartalmazzák a tisztjelölttől elvárt kompetenciákat.

A KOMPETENCIA ALAPÚ ORIENTÁCIÓS BESZÉLGETÉS TAPASZTALATAI

A vizsgált *kognitív kompetenciák* tekintetében a bizottságok olyan kérdéseket tettek fel a jelölteknek, amelyekkel arra kívántak választ kapni, hogy milyen a felvételiző tanuláshoz való viszonya, milyen a nyelvi kifejező képessége, milyen a gondolkodási képessége, valamint milyen mértékben motivált a tudás megszerzésére. A kérdések összeállításakor a bizottság tagjai fontos szempontként kezelték, hogy azok nem eldöntendő, hanem kiegészítendő kérdésként fogalmazódjanak meg. Elsősorban katonai hagyományok ismerete, filmélmények, könyvélmények önálló felidézése és erről önálló gondolatok megfogalmazásának képessége volt a vizsgálat tárgya. Fontos szempont volt a jelölt kommunikációja, önálló véleményalkotása, gondolkodás módja, tájékozottsága, és az ismeretek megszerzésének módja. (A hadseregről való tárgyi tudás ebben az esetben nem mérvadó, hiszen csak felvételizőkről van szó, de a hozzáállás és a széles látókör fontos ismérv lehet.) Néhány konkrét kérdés, amit a bizottság feltett: „Milyen olvasmány, illetve film élménye van, amely tükrözi a hadtörténelmet és a haladó katonai hagyományokat?” „Mit tud a Magyar Honvédségről és a NATO-ról?” A válaszok értékelésekor az volt a bizottság tapasztalata, hogy a jelöltek úgy élték meg a helyzetet, mintha pontos tárgyi tudást kérnének számon tőlük, főleg olyan tartalmú kérdések esetében, a Honvédség jelen állapotáról, a Honvédség feladatáról, és a nemzetközi kötelezettségeiről esett szó. Itt célszerű volt kizárólag a történelemtudásukra és a szépirodalomban való elmélyülésükre, valamint a napi sajtóban megjelenő hírekre koncentrálni. A válaszok értékelése szempontjából itt voltak legnehezebb helyzetben a bizottságok, mert a jelöltek próbáltak ugyan tárgyi tudásról beszámolni, de ez ebben az életkori szakaszban természetesen még hiányzik.

A *szociális kompetenciák* vizsgálata esetében a helyzet már sokkal bonyolultabb. Ezek az úgynevezett „Soft skill”-ek közé tartoznak és az értelmezésük és azonosításuk is sokkal nehezebb. Itt a kérdések arra irányulnak, hogy milyen a tisztjelölt kapcsolatteremtő képessége, konfliktusmegoldó képessége, hogyan tud csapatban dolgozni, vagyis milyen a kooperációs képessége. Ez esetben megállapításra kerül az önérvényesüléshez szükséges

HADTUDOMÁNYI SZEMLE

2015. VIII. évfolyam 1. szám

képességek megléte, és kiemelten fontos kérdésként szerepel a beleérző képesség. A bajtársiasság, mint az egyik legfontosabbnak tekintett katonai szociális kompetencia megléte szintén itt kerül vizsgálatra. Az alkalmazkodó képesség, a saját szokások feladásának képessége és az önátvetés szintén fontos kritériumként szerepelnek. A szociális kompetencia meglétét vizsgáló jellemző kérdések: „Mennyire tud csoportban dolgozni?” „Hogyan szokott személyes konfliktusokat kezelni?” „Mennyire képes eltérő értékrend elfogadására?” A kérdések feltevése során azt tapasztaltuk, hogy a jelöltek a kérdés által sugalmazott helyes válasz irányába mozdultak el, és így próbáltak jó benyomást kelteni, így a kérdések átfogalmazása más kontextusba helyezése nagyon fontos volt. Tapasztalataink szerint a sport, és főleg a csapatjátékokról való beszélgetés és érdeklődés előhozta azokat a kompetenciákat és ezekre utaló válaszokat, amikre a bizottság kíváncsi volt.

A másik vizsgált „Soft skill” a *személyes kompetenciák* köre. A személyes kompetenciák azon adottságok és személyiségjellemzők, amelyek meghatározzák és befolyásolják a jelölt teljesítményét, hatékonyságát a munkavégzés során. A legfontosabb személyes kompetenciák: felelősségtudat, kitartás, precizitás, pontosság, önállóság, önfegyelem, stressz tűrő képesség, terhelhetőség, szorgalom, önfejlődés, elkötelezettség. Alapvetően minden olyan képesség komponens, ami lehetővé teszi a személy önálló, szociális környezettől független érvényesülését. Ezt olyan „tradicionális” interjú kérdések megválaszolásával vizsgáljuk, mint például: „Mit tart a legfőbb erősségének és gyengeségének?” „Milyen elképzelései vannak a karrierjéről?” Tapasztalataink szerint ezek a kérdések nem hatékonyak, több okból kifolyólag sem. Egyrészt a jelentkezők életkoruknál, tapasztalatlanáguknál fogva még nincsenek tisztában sem a saját erősségeikkel, sem gyengeségeikkel, ha pedig igen, akkor azt eltitkolják, vagy a pozitívumokat felerősítik. További probléma, hogy gyakorta nincsenek tisztában a saját motivációjukkal, vagy, ha ez elképzelésük szerint nem kvadrál a szerintük elvárt válasszal, szintén eltitkolják azt. A harmadik probléma, ami a kérdésekre adott válaszok esetében jelentkezett, hogy a kérdés gyakran szinte sugallta a helyes, kívánatos választ.

A negyedik vizsgált terület a *pálya iránti elhivatottság* megállapítása. Talán ennek megállapítása jelenti a bizottság számára a legnehezebb feladatot, hiszen a jelöltek még semmit nem tapasztaltak a pályából, még nem kellett „gyakorolniuk” az önfeláldozást, nem kellett alárendelődniük nagy ügynek, a haza fegyveres védelmének. A képzés során ugyanakkor talán ennek a változónak van a legnagyobb szerepe katonai esküjükben. Kutatások alapján ez van a legnagyobb hatással a későbbiekben a személyiségre a munka világában (Falus, 2009).¹⁰ Az interjúk során szerzett tapasztalatunk szerint ugyanakkor a jelöltek közül sokan igen komoly áldozatokat hoztak azért, hogy ezt a pályát válasszák. Ebben találoztunk olyan szülői, tanári vagy még a baráti társaságok ellenérzésével is, ami a jelöltek felé irányult. A jelöltek nagy része vállal ilyen konfliktust, sőt kockáztatva a meglévő kapcsolatokat a katonai pálya mellett dönt. Tapasztaltuk azt is, hogy sok jelölt akár két-

¹⁰ <http://regi.ofi.hu/tudastar/hazai-fejlesztési/tanari-kepesitesi#9>

három alkalommal is újra és újra próbált bejutni a választott hivatását képző szakra, újra és újra felkészülve és megmérettetve magát.

A bizottsági beszélgetések során, valamint a már felvett tisztjelöltekkel folytatott beszélgetés alatt egyértelművé vált, hogy a pályorientáció beszélgetéseknek van „hozádka” és létjogosultsága. További monitorozással, a tapasztalatok feldolgozásával és a hibák korrigálásával a pályorientáció beszélgetések rendszerét hasznos fenntartani és évről évre fejleszteni.

ÖSSZEGEZVE

Az elmúlt két év vizsgálatainak egyik fontos tapasztalata, hogy a módszertani felkészítés ellenére is a bizottságok nem minden esetben képesek a kötött formájú interjúk alapján azonos kérdezői metodikát és értékelési szempontrendszert alkalmazni. Az elkövetkező pályorientációs vizsgálatok egyik fontos megoldandó problémája lehet az egységes szempontú bizottsági döntések elősegítése.

Elméleti összefoglalónk és gyakorlati tapasztalataink közreadásával szándékunk ismeretet és segítséget adni az idei pályorientációs beszélgetés egységes szakszerű végrehajtásához.

Kulcsszavak: pályorientáció, pályaalakmasság, kompetencia, felvételi, interjú

Keywords: career guidance, aptitude test, competence, preliminary examination, interview

FELHASZNÁLT IRODALOM

1. <http://www.tankonyvtar.hu/hu/tartalom/tamop412A/2010-0019>
2. http://www.ektf.hu/hefoppalyazat/tanszemfejl/a_plyorientci_folyamata.html
3. Szilágyi Klára: A pályorientáció folyamatának korszerű értelmezése a felnőttkorban. Nemzeti Felnttképzési Intézet. Budapest, 2005.
4. <http://www.kozlonyok.hu/kozlonyok/Kozlonyok/13/PDF/2008/8.pdf> (2015.03.26)
5. <http://www.orientamento.it/indice/interview-with-mcclelland/> 2015. március 24.
6. http://uni-nke.hu/uploads/media_items/felveteli-szabalyzat_hataly-2013_iv_-27-tol.original.pdf 2015. március 24.
7. http://www.honvedelem.hu/container/files/attachments/45138/hsz_2014-4.pdf (8. oldal) 2015. március 24.
8. <http://regi.ofi.hu/tudastar/hazai-fejlesztési/tanari-kepésitési#9>

CSIMA BEÁTA

Állami partnerség: a rendvédelem és a közsféra szükséglet kielégítése a büntetés-végrehajtási szervezet által**State partnership: the needs of the public sector, which are satisfied by the hungarian prison service****Absztrakt**

Rövid tanulmányom célja, hogy bemutassam az állami partnerség modelljét a büntetés-végrehajtás szervezetén keresztül. Az állami partnerség gondolatának jogszabályi megfogalmazása során egyértelműen világossá vált a jogalkotói szándék: reintegrációs tevékenységen – munkáltatáson – keresztül egy eredményes, gazdaságos rendszer kiépítését kellett létrehozni úgy, hogy a hatékonyság, minőség jelzők jelen legyenek és minden keletkező szükséglet kielégítésre kerülhessen a fogvatartotti munkavégzés által, legyen szó szolgáltatásról, vagy termékéről.

A modell vizsgálata során további kérdések vetődtek fel: miként lehetne térinformatikailag modellezni, informatikailag nyilvántartani az ellátási rendszert.

Következtetésként feltártam, hogy a fogvatartottak kötelező foglalkoztatására létrehozott gazdasági társaságok jelenléte ebben a modellben igen összetett: egyfelől egyre növekvő számban biztosítják a fogvatartottak foglalkoztatását, másfelől piaci alapokon (vállalkozói szemlélettel) próbálnak eredményes gazdálkodást folytatni, egy olyan cél érdekében, hogy profitszerzés mellett egy biztonságos, stabil működést biztosítsanak a büntetés végrehajtás szervezetében.

Abstract

The purpose of my short study is to introduce the model of central supply through the penitentiary organisation. During the legislative formulation of the idea of state partnership of such level, the legislative intent has become clearly obvious: through the reintegration activities - mandatory work - the establishment of a successful and economical system had to be created in a way to make the factors of efficiency and quality present, and to ensure that all the emerging needs can be satisfied by the work of prisoners, be it about services or products. During the examination of the model further questions have been raised: how it would be possible to model the supply system from the aspect of geographical information and record it from an IT aspect. As a conclusion I revealed that the presence of

HADTUDOMÁNYI SZEMLE

2015. VIII. évfolyam 1. szám

business organisations established for the mandatory employment of prisoners is very complex in this model: on one hand, they provide the employment of prisoners in an increasing number, and, on the other hand, they try to perform successful business management based on the market (with entrepreneurial approach), with the aim to provide a safe and stable operation in the penitentiary organisation in addition to profit making.

Úgy állami szinten, mint társadalmi elvárásaként felmerült az az igény, hogy a büntetésüket töltő elítéltek egyrészt nagyobb mértékben hozzájáruljanak fogva tartási költségeikhez, másrészt olyan körülmények között töltsék büntetésüket, amelyek az értékek megfelelő tudoroitásával hozzájárulnak ahhoz, hogy szabadulásuk után a társadalomnak hasznos tagjai lehessenek, nem más, mint a munkavégzés. Ezen fogvatartotti munkavégzés további lehetőségeit teremtette meg az „Állami partnerség” intézménye, amely egyben a közszféra egyes ellátási igényeinek gazdaságosabbá tételét is szolgálja.

Az alábbi tanulmánnyal szeretném bemutatni az állami partnerség modelljét, hogy milyen szabályozási, szakmai munka eredményeként jött létre a büntetés-végrehajtásban rejlő lehetőség és a közszféra szükségleteinek a találkozása. Céлом, hogy a működés elméleti vizsgálata során olyan javaslatokat fogalmazzak meg, mely kapcsán optimalizálási potenciálok kerülhetnek beépítésre a gyakorlatban.

Az állami partnerség modelljének megértéséhez előbb meg kell ismerni a büntetés-végrehajtás szervezet általános felépítését, célját és lehetőségeit.

A magyar büntetés-végrehajtás szervezeti felépítése összetett: országos és regionális büntetés-végrehajtási intézetek, megyei büntetés-végrehajtási intézetek, intézmények (pl. Büntetés-végrehajtási szervezet Oktatási Központja) és a fogvatartottak kötelező foglalkoztatására létrehozott gazdálkodó társaságok alkotják. 2015. január 1-től tizenkét ilyen gazdálkodó társaság működik, akik igyekeznek a szükségletek kielégítéséről gondoskodni.

A szabadságvesztés, büntetés-végrehajtás célja többes, a 2012. évi C. törvény a Büntető törvénykönyvről alapján az egyik megfogalmazott szándék:

„A büntetés célja a társadalom védelme érdekében annak megelőzése, hogy akár az elkövető, akár más bűncselekményt kövessen el.”

A törvény alapján a büntetés tehát nemcsak a joghátrány érvényesítését, hanem egy preventív tevékenységet is jelent.

A 2015. január 01-én hatályba lépett 2013. évi CCXL. törvény a büntetések, az intézkedések, egyes kényszerintézkedések és a szabálysértési elzárás végrehajtásáról alapján:

„A büntetés-végrehajtás feladata a büntetési célok érvényesítése a büntetés, illetve az intézkedés végrehajtásán keresztül, azzal a célkitűzéssel, hogy a végrehajtás során az egyéniesítés szempontjait biztosítani kell annak érdekében, hogy az megfelelően szolgálja az egyéni megelőzési célok elérését.”

A célmeghatározásokat értelmezve egyértelművé válik, hogy a társadalom védelme mellett, a bűncselekményt elkövető személy felé is fordul a rendszer, és személyre szabottan igyekszik elősegíteni a társadalomba történő reintegrációt.

HADTUDOMÁNYI SZEMLE

2015. VIII. évfolyam 1. szám

A fentiek alapján, tehát a büntetési-végrehajtási szervezetnek egyszerre többes feladatot kell ellátnia: a potenciális bűnelkövetők elrettentése (prevenció), valamint az ítéletben megfogalmazott joghátrány érvényesítése mellett, az elítéltek nevelése: önbecsülés, felelősségérzet növelése, és reintegráció elősegítése (az ezzel foglalkozó egyéb szervezetekkel karöltve például pártfogói felügyelet.) Reintegrációs folyamat során a foglalkoztatás célja is kettős, egyrészt a szabadságvesztés időtartalma alatt hasznos tevékenységet folytatnak a fogvatartottak, például szakirányú továbbképzésen vesznek részt, mely a szabadulás utáni életbe történő visszailleszkedést is segítheti, másrészt az intézet számára is eredményt hozó tevékenységgel tölti el az idejét, például munkavégzést folytathat. Az új büntetés-végrehajtási kódex értelmében meg kell teremteni a lehetőséget, hogy a fogvatartottak képzésben, önképzésben, munkavégzésben, művelődésben, sportolásban és valósággyakorlásban vehessenek részt.

A munkáltatás, mint a foglalkoztatás egyik kiemelt eszköze hozzájárul, hogy értékkeremtő folyamatban vehessenek részt a fogvatartottak, úgy hogy a jogszabályban meghatározott munkadíjazásban is részesülnek. Itt szembesülhetnek – a korábban társadalmi normáktól eltérő életmódot folytató személyek is – az érték és ellenérték fogalmakkal, hogy munkáért díjazás jár, és fordítva is igaz, csak akkor részesülhetnek anyagi javakban, ha megdolgoznak érte. A munkavállaló fogvatartottak a büntetés-végrehajtás országos parancsnoka által adott szakutastítás alapján meghatározott tartási költséggel járulnak hozzá a fogvatartásukhoz. A civil életben a dolgozó személyek járulékot, adót fizetnek, e költségek viselésével hozzájárulnak a társadalom működéséhez. A fogvatartotti munkadíjat (a tartási költséget kivéve) egyéb levonás nem terheli, de ugyanakkor (a levonások mentesülése miatt) szabadulás után például nyugdíj kérelem igénylésekor jogviszony beszámításra sem jogosítja őket a munkavégzéssel töltött idő. Az érvényesített levonás azonban erősítheti a tudatot, mely szerint nekik is hozzá kell járulni a költségek viseléséhez.

Az értékkeremtő munkáltatás – ami napjaink egyik jelentős társadalmi elvárása is – a gazdálkodó társaságok számára profitbevétel, a büntetés-végrehajtási intézetek számára költségcsökkentés és/vagy bevételszerzés lehetőségét teremti meg. A foglalkoztatás és költséghatékonyság ily módon történő összefonódása tehát egy hosszabb folyamat eredménye volt.

A fogvatartottak részéről a saját költségeikhez való hozzájárulás egyik legkomplexebb rendszeréről az „önfenntartó börtönök” gondolatáról¹ írt többek között Varga Valéria is, mely a jelen helyzet mérlegelésekor kissé utópisztikusnak hat, de talán a jövő erre a megoldandó feladatra is megadja a választ.

Az állami partnerség gondolata 2011-es évben 44/2011. (III.23.) Kormányrendelet, valamint 9/2011. (III.23.) BM rendeletben öltött jogszabályi formát. Ennek megfelelően ellátási kötelezettség terheli a büntetés-végrehajtás gazdálkodó társaságait a rendeletekben meghatározott költségvetési szervek (továbbiakban kedvezményezettek) irányába. A kormány-

¹ Varga Valéria: *Önfenntartó börtönök – realitás vagy utópia?* – In: Börtönügyi Szemle, 2013. 1. sz. p. 17-32.

HADTUDOMÁNYI SZEMLE

2015. VIII. évfolyam 1. szám

rendelet a közbeszerzési értékhatárt elérő és el nem érő beszerzések eljárási rendjét határozza meg, a belügyminiszteri rendelet pedig többek között részletezi a szolgáltatások és termékek körét, melyeket a fent nevezett gazdasági társaságok állítanak elő.

Szabó Zoltán egy korábbi tanulmánya² szerint az állami partnerség kialakításakor nem csak a fogvatartotti foglalkoztatás növelése, hanem a munka által meghatározott életvitelhez való szoktatás és társadalomba való visszavezetés is cél. Ezen törekvések, a fogvatartottnak lehetőséget teremtenek, de ugyanakkor ez a büntetés-végrehajtási szervezetnek feladatot is deklarál. A büntetés-végrehajtási társaságoknak eredményes gazdálkodás kontinuitását kell végrehajtani az állami támogatások csökkenése mellett. Az állami támogatások biztosításával egy-egy társaság a stabilnak tűnő gazdasági környezet látszatában működhetett, azonban az új feltételek egy jóval hatékonyabb gazdálkodási szemléletet és gyakorlatot kívánnak.

Mindezen célok, és jogszabályi meghatározások egy központosított beszerzési rendszer kiépülését igényelték, aminek a folyamatát az alábbi ábrával szeretném illusztrálni (1. sz. ábra).



Állami partnerség modellje

Forrás: Csima Beáta (2015.01.29)

² Szabó Zoltán: *A büntetés-végrehajtás központi ellátási tevékenysége*. – In: Börtönügyi Szemle, 2013. 3 sz. p 39-47.

HADTUDOMÁNYI SZEMLE

2015. VIII. évfolyam 1. szám

A fenti modell kapcsán a folyamat mellett igyekeztem összegyűjteni azon tényezőket, jellemzőket, amik jelentős hatással bírnak a folyamat adott elemére. A működés tehát a következő: a kormány által a feladatellátásra kijelölt szerv a Büntetés-végrehajtás Országos Parancsnoksága lett, konkrét végrehajtást a Központi Ellátási Főosztály koordinálja.

A nettó 100.000 Ft-os értékhatárt meghaladó beszerzések kapcsán a kedvezményezettek kötelesek részt venni a belső ellátási rendszerben a BM rendeletben meghatározott termékek és szolgáltatások tekintetében. Az ellátásra vonatkozóan a Központi Ellátási Főosztály előzetes mérlegelési lehetőséget kapott a minőségi és volumeni kritériumok kapcsán, hiszen egy ellátási megállapodás nem teljesítése komoly jogi következményeket vonhat maga után. Ilyen módon történő visszautasítása alapján a kedvezményezetteknek lehetőségük adódik más forrásból megoldani a szükségletek kielégítést.

Az igénybejelentés kapcsán fontos megjegyezni, hogy pontosan le kell írni az igényelt termék vagy szolgáltatás volumenét, egyéb paramétereit (műszaki tartalmat is, ha van), illetve a teljesítésre vonatkozó hely, idő megjelölést.

Az ellátás kapcsán az eljárásrend kettős lehet, attól függően, hogy közbeszerzési értékhatárt el nem érő, vagy azt elérő/meghaladó beszerzésről van szó.

Az értékhatárt el nem érő beszerzések kapcsán a folyamat igénybejelentéssel kezdődik, amelyre 10 napos határidő betartása mellett kötelezett kijelölés és (szintén 10 napos határidő mellett) ajánlattétel következik. Az ellátási igény visszautasításra kerülhet minőségi megfeleléségi probléma, kapacitás hiány miatt a kötelezett részéről, a kedvezményezett pedig az eljárásrendben foglaltak szerint érvelhet a 20%-kal kedvezőbb ellenérték más-honnan történő teljesítése felől. (Kivétel ez alól a büntetés-végrehajtásért felelős miniszter vezetése, irányítása vagy felügyelete alá tartozó szervek, mivel az ő esetükben tárgyalást kell kezdeményezni.)

A szerződéskötést követően a megrendelés teljesítése és pénzügyi rendezése következik. A Központi Ellátási Főosztály a koordinálást végzi, gondoskodik az ellátási megállapodásról, de a teljesítés és a pénzügyi rendezés már közvetlenül a két érintett partner között megy végbe.

A közbeszerzési értékhatárt elérő, vagy azt meghaladó igénybejelentések kapcsán a résztvevők kötelesek a közbeszerzésre vonatkozó jogszabályokat alkalmazni, úgy hogy a tárgyévre vonatkozó igénybejelentést január 20-ig meg kell tenni a központi szerv felé (természetesen az évközben felmerült igények kapcsán a jogszabály lehetőséget biztosít, illetve kötelez az azonnali igénybejelentésre.)

A jogszabályi háttér az ellátási rendszerre vonatkozóan garanciális részeket is beépített, gondolok itt elsősorban arra, hogy a kötelezett részéről történő nem teljesítés, vagy késedelmes teljesítés esetén a kedvezményezett lehetőséget kap a más helyről történő beszerzésre.

Fontosnak tartom kiemelni, hogy 2013. július 1-től működik az allamipartner.hu honlap, melyen közvetlenül is elérhetővé válik – akár a civil szféra számára is – a fogvatartottak által előállított termékek egyre szélesedő köre.

HADTUDOMÁNYI SZEMLE

2015. VIII. évfolyam 1. szám

Az Állami Partner védjegy a Büntetés-végrehajtás Országos Parancsnoksága által létrehozott márka csoport, mely egy megbízható és minőségi, de ugyanakkor a fogvatartotti munkavégzés eredményére asszociáló termékkör. A márka elnevezés egyértelműen jelzi az állami szerepvállalás elkötelezettségét. A védjegy minősítés eredeti célja a gazdasági társaságok támogatása, de napjainkra lehetőség nyílik pályázat útján történő csatlakozásra is (elsősorban állami cégek számára, de civil szféra sem került kizárása ebből a körből).

2013. október 1-én került átadásra Sátoraljaújhelyen az első Jurta-mintabolt, ahol a fogvatartottak által előállított termékeket értékesítenek. Ennek köszönhetően a civil szféra számára is elérhetővé válnak a szabadságvesztésüket töltő személyek által előállított termékek széles köre például: Stram munkacipő-család, Collecter a közösségi bútor, vagy a Functioner, a Dunamix Kft irodaszereket összefoglaló kereskedelmi márkája.

Az állami partnerség modelljének elméleti vizsgálata közben az alábbiakat állapítottam meg:

Növekvő foglalkoztatás és csökkenő állami támogatás mellett jelentős kihívássá vált a társaságok fedezettermelő képessége, melyet a partnerségben rejlő lehetőség mellett a földrajzi közeg, profil és egyéb determinált adottságok korlátozhatnak.

A relatív alacsony ellátási értékhatár (100.000 Ft) meghatározás jelentős adminisztrációs többletterhet generálhat a kedvezményezettnek, elsősorban a napi ellátási szükségletek biztosítása kapcsán.

A belügyminiszteri rendeletben foglalt termékek és szolgáltatások köre az elmúlt évek alatt jelentősen bővült, a kedvezményezett körbe bevont szereplők számossága is változott. A jelenlegi helyzet kapcsán nehezen látható, hogy a rendelkezésre álló kapacitások mellett milyen volumen erejéig lesz képes ez a tizenkét gazdálkodó társaság kielégíteni a közszéfera igényeit. Kérdésként merülhet fel, hogy a volumen mellett a minőség is minden esetben garantálható?

Részletesebb véleményalkotáshoz szükséges egy mélyebb, a működésre is kiterjedő vizsgálat is, melynek eredményeit egy következő publikációban szeretném közreadni.

Összegzéséként elmondhatom, hogy a gazdasági társaságok jelenléte ebben a modellben igen összetett: egyfelől egyre növekvő számban biztosítják a fogvatartottak kötelező foglalkoztatását, másfelől piaci alapokon (vállalkozói szemlélettel) próbálnak eredményes gazdálkodást folytatni, egy olyan cél érdekében, hogy profitszerzés mellett egy biztonságos, stabil működést biztosítsanak a büntetés végrehajtás szervezetében.

Végezetül ki kell emelnem, hogy a januártól hatályos új kódex munkáltatásra vonatkozó fejezetében egyértelműen rendelkezik a jogszabály, hogy törekedni kell a büntetés-végrehajtási szervezetek önellátóvá, részben önfenntartóvá tételére, aminek megvalósulásához ez a központi ellátási modell egy tökéletes eszköz lehet, de korántsem a végső megoldás.

Mindezek természetesen vetnek fel újabb vizsgálandó kérdésköröket, amelyek alapot adnak a további tudományos kutatásokhoz. Pár, ilyen érdekes téma lehet az ellátási rendszer logisztikájának térinformatikai modellezése, számítógépi nyilvántartása, elemzése. A gazdasági társaságokat érintően túl, a fogvatartottak kapcsán is életre kel néhány érdeklő-

HADTUDOMÁNYI SZEMLE

2015. VIII. évfolyam 1. szám

désre számot tartó helyzet vizsgálata, mint például a munkavégzés hatására a fogvatartottak erkölcsi értékeinek változása úgy a fogva tartás időszakában, mint a szabadulásuk után.

Kulcsszavak: fogvatartotti foglalkoztatás, állami partnerség, közszféra szükséglet, büntetés-végrehajtás.

Keywords: employment of prisoners, central supply, needs of the public sector, penitentiary.

FELHASZNÁLT IRODALOM

- 1) Deák Ferenc (szerk.) *Eseménynaptár Október 18.* – in. Börtönügyi Szemle, 2014. 1 sz. p. 100.
- 2) Szabó Zoltán: *A büntetés-végrehajtás központi ellátási tevékenysége.* – In. Börtönügyi Szemle, 2013. 3 sz. p 39-47.
- 3) Varga Valéria: *Önfenntartó börtönök – realitás vagy utópia?* – In. Börtönügyi Szemle, 2013. 1 sz. p 17-32.
- 4) 44/2011. (III. 23.) Korm. rendelet a büntetés-végrehajtási szervezet részéről a központi állami-gazgatási szervek és a rendvédelmi szervek irányában fennálló egyes ellátási kötelezettségekről, a termékek és szolgáltatások átadás-átvételének és azok ellentételezésének rendjéről
- 5) 9/2011. (III. 23.) BM rendelet a büntetés-végrehajtási szervezet részéről a büntetés-végrehajtásért felelős miniszter vezetése, irányítása vagy felügyelete alá tartozó szervek irányában fennálló ellátási kötelezettségről, a fogvatartottak kötelező foglalkoztatása keretében előállított termékekről és szolgáltatásokról, azok átadás-átvételéről és az ellentételezés rendjéről
- 6) 2012. évi C. törvény a Büntető törvénykönyvről
- 7) 2013. évi CCXL. törvény a büntetések, az intézkedések, egyes kényszerintézkedések és a szabálysértési elzárás végrehajtásáról
- 8) <http://bv.gov.hu/kozponti-ellato-szerv> (letöltve: 2015.01.29.20:49)
- 9) <http://www.allamipartner.hu/kozponti+ellatas/jogszabalyi+hatter+2.html> (letöltve 2015.01.29. 20:58)

KONDÁS KORNÉL¹**Különleges jogrend elrendelését követő feladatok a Rendőrség helyi szerveinek****Tasks from the view of the local Police departments, after activation of special rule of Law****Absztrakt**

A szerző a cikkben bemutatja a különleges jogrend és a Rendőrség kapcsolatát, intézmény- és feladatrendszerét. Kiemeli, hogy melyek azok a legfőbb változások, amelyek befolyásolják a szakma mindennapi életét, és ezek milyen hatással vannak a különböző ágazatokra. A jogszabályi háttér részletes ismertetését követően a legfontosabb fogalmi meghatározások találhatóak. A védelem komplex rendszerének ismerete birtokában a szerző elhelyezi és a különféle szakirodalmak segítségével definiálja a különleges jogrend formáit, ismerteti ezen időszak esetén a Rendőrség helyi szerveinek szemszögéből meghatározott és elvárt feladatok végrehajtását.

A szerző ismerteti az ide vonatkozó jogszabályokat, amelyek a Rendőrség intézkedései menetét, végrehajtását a különleges jogrend esetén szabályozzák. Értelmezésre kerülnek, azon különleges jogrendi formák, amelyek esetében a rendőri állomány helyi szinten történő beavatkozása szükséges.

A cikk rávilágít arra, hogy a különleges jogrend esetében a Rendőrség helyi szerveinek, annak bevezetésétől egészen a megszüntetéséig milyen feladataik vannak, valamint azokat milyen módon lehet hatékonyan alkalmazni. A szerző a cikkben ismerteti a jogszabályok, Rendőrség békeidőszaki és különleges jogrend bevezetését követően meghatározott feladatait, ami segítséget nyújt annak megértésében, hogy a Rendőrségnek milyen feladatai vannak ezen különleges időszak esetében.

Abstract

The author in his article presents the relationship between the rule of law and the Police. He highlights those main changings which influences the daily life of the Police profession and their impacts on different departments. After presenting the

¹ r. hadnagy, Borsod-Abaúj-Zemplén Megyei Rendőr-főkapitányság, Miskolci Rendőrkapitányság Avasi Rendőrőrs email: kondaskornel@gmail.com

detailed law background, the main definitions can be found. Knowing the complex system of the defence, the author places and defines the special types of rule of law with several different specialized literatures and describes the defined and requested task executions from the point of the local Police organizations view.

The author presents those related laws, which control the way of the Police executions in special legal cases. Those special legal cases are also defined and introduced in case the local Police Departments have to do interventions.

The article shows the tasks and responsibilities of the local Police organizations in special legal cases from the creation time until the termination period, and how to use them efficiently. He describes the related rule of law and all the defined tasks of the Police department which helps to understand the responsibilities of the Police Department during this special timing period.

BEVEZETÉS

A demokratikus jogállamok működésének egyik alapvető kritériuma a jogszabályokon – ezek között is meghatározóan az Alaptörvényen (Alkotmányon) – alapuló államszervezeti felépítés és hatalomgyakorlás. Ugyanakkor a demokratikus jogállamok működésének is vannak különleges esetei, amikor a normál (béke-) időszaki jogrendtől eltérő államhatalmi szervezeti és működési rend alkalmazása válik szükségessé a társadalom életét, az állam működését, az állampolgárok élet- és vagyonbiztonságát fenyegető természeti, vagy társadalmi eredetű veszélyek elhárítása érdekében.

A fenti célok érdekében bármilyen államformájú és berendezkedésű jogállam kialakít olyan biztonsági és védelmi rendszert, amely biztosítja a rendkívüli körülmények során felmerülő azon feladatok végrehajtását, továbbá az olyan veszélyek elhárítását, amelyekre a normál (béke-) idejű államszervezeti struktúra működése nem alkalmas, vagy erre a szervezeti és működési feltételek nincsenek meg.

Bármely állam esetében, bármely történelmi időszakban bizonyítható azon nemzeti – vagy nemzeti és szövetségi, nemzetközi együttműködési alapokon nyugvó – védelmi rendszer megléte, amely a normál időszaki jogszabályi környezethez és állami működéshez képest többlet-felhatalmazást biztosít a kijelölt, rendszerint kormányzati szervek részére a normál időszakokhoz képest jelentkező veszélyek elhárítása érdekében. Ez egyidejűleg jelenti az állam feladatát képező védelmi, külső és belső biztonsági feladatokat végző, a végrehajtást koordináló intézményi, jog- és hatásköri, irányítási és a gyakorlati végrehajtást biztosító alrendszerek összességét, azaz a védelmi igazgatási szervek és az azok működését biztosító jogi-jogszabályi környezet meglétét.

Ez az intézményrendszer lehet egyszemélyi kivételes hatalmon, vagy testületi kivételes hatalomgyakorláson alapuló szervezet- és feladatrendszer, amely minden állam esetében az egyes történelmi időszakoknak megfelelő nemzeti sajátosságokat is hordoz.²

A cikk szerzőjének célkitűzése hogy bemutatásra kerüljön, egy nem békeidőszaki állapot bevezetését követően a rendőrség helyi szervezeteinek milyen feladatok vannak meghatározva, és azok hogyan működnek a gyakorlati életben. Továbbá a cikkben közlésre, tájékoztatásra kerülnek azok a jogszabályok, amelyek szabályozzák a különleges jogrend speciális szabályait a Rendőrség tükrében.

A KÜLÖNLEGES JOGREND TARTALMA ÉS JOGI SZABÁLYOZÁSA

A különleges jogrend – a veszélyeztetettségnek megfelelő tartalmú – gyűjtőfogalma alkotmányos terminológia. A fogalom az országvédelem szabályozási területén is elfogadott, korábban minősített időszakként nevesített kategória, tartalma szerint pedig a normál időszakoktól (békétől eltérő) helyzeteket jelöli meg az ország szuverenitása és területi épségének, az állami működés fenntarthatóságának, az állampolgárok létfeltételeinek biztosítottsága érdekében, amikor a hatalommegosztáson, a fékek és ellensúlyok rendszerén alapuló hatalomgyakorlás elégtelen a veszélyek kezeléséhez. Az Alaptörvény tehát több, létező jogrendszer alapjait hordozza egyidejűleg: a tipikus szabályozási mód a békeidőszaki, de rendelkezik arról is, hogy a békétől eltérő körülmények között az állam mely szerve mikor, milyen határokig mehet el a jogalkotásban és a jogalkalmazásban.

A kivételes hatalom jogi lényege az Alaptörvényben garantált alapvető jogok korlátozása alkotmányos módon, garanciákkal, illetve az adott veszély elhárításához szükséges többlet-felhatalmazás biztosítása a veszély elhárításában résztvevő állami szervek részére. Definiálásakor pontosan meg kell határozni kezdetét és végét, eljárásait, terjedelmét, amit a végrehajtó hatalom nem léphet át. Rögzíteni kell, hogy milyen állapotok, események bekövetkeztekor hirdethető ki – háború, háborús veszély, katasztrófaesemény – és ha az megszűnt, akkor megszűnik a kivételes hatalom gyakorlásának jogalapja is.

A különleges jogrend alkalmazása egyes időszakainak általános jellemzője, hogy az állam életének rendes működését, az állampolgárok élet- és vagyonbiztonságát külső vagy belső társadalmi, illetve természeti veszély fenyegeti, és ezen veszélyek elhárítására, bekövetkezésük esetén azok következményeinek felszámolására – a normál időszaki jogszabályi keretek elégtelensége, vagy alkalmazási eljárásuk időszükséglete miatt – a különleges jogrend eszközei vehetők igénybe.

² Lakatos László (2014): A különleges jogrend és a honvédelem szabályozása. Magyar Tudományos Akadémia Jogtudományi Intézet. MTA Law Working Papers 2014/49. ISSN 2064-4515

A különleges jogrend alkalmazása tehát az ország életének olyan kivételes időszaka, amelyben az Alaptörvényben meghatározott feltételek teljesülése esetén kivételes hatalom (rendeleti kormányzás) érvényesül. A rendkívüli intézkedések bevezetése és alkalmazása teszi lehetővé, hogy az ország összes személyi és dologi erőforrása a haza fegyveres katonai védelme, az alkotmányos rend megóvása, a katasztrófák leküzdése, továbbá az állampolgárok élet- és vagyonbiztonságának fenntartása érdekében maximális mértékben igénybe vehető legyen. Ezek az intézkedések biztosítják az ország egész területén az állami irányítás folyamatosságát, a közrend és közbiztonság fenntartását, valamint a lakosság védelmét és alapvető éleletszükségleteinek folyamatos kielégítését.³

A különleges jogrendbe tartozik a rendkívüli állapot, szükségállapot, megelőző védelmi helyzet, váratlan támadás és veszélyhelyzet, továbbá definiálták azt az időszakot is, amely esetében nem szükséges a különleges jogrend egyikének sem a kihirdetése, azonban az intézkedés elengedhetetlenné válik. Ezt „küszöb alatti” időszaknak nevezzük, és jelenleg a katasztrófaveszély nevet viseli.

A KÜLÖNLEGES JOGREND ÖT TÍPUSA, JELLEMZŐIK

RENDKÍVÜLI ÁLLAPOT

Az Országgyűlés hadiállapot kinyilvánítása vagy idegen hatalom fegyveres támadásának közvetlen veszélye (háborús veszély) esetén kihirdeti a rendkívüli állapotot, és Honvédelmi Tanácsot hoz létre.⁴

SZÜKSÉGÁLLAPOT

Az Országgyűlés a törvényes rend megdöntésére vagy a hatalom kizárólagos megszerzésére irányuló fegyveres cselekmények, továbbá az élet- és vagyonbiztonságot tömeges méretekben veszélyeztető, fegyveresen vagy felfegyverkezve elkövetett súlyos, erőszakos cselekmények esetén szükségállapotot hirdet ki.⁵

MEGELŐZŐ VÉDELMI HELYZET

Az Országgyűlés külső fegyveres támadás veszélye esetén vagy szövetségi kötelezettség teljesítése érdekében meghatározott időre kihirdeti a megelőző védelmi helyzetet, ezzel egyidejűleg felhatalmazza a Kormányt sarkalatos törvényben meghatározott rendkívüli intézkedések bevezetésére.⁶

³ Lakatos László (2014): A különleges jogrend és a honvédelem szabályozása. Magyar Tudományos Akadémia Jogtudományi Intézet. MTA Law Working Papers 2014/49. ISSN 2064-4515

⁴ Magyarország Alaptörvénye 49. §

⁵ Magyarország alaptörvénye 50. §

⁶ Magyarország Alaptörvénye 51. §

HADTUDOMÁNYI SZEMLE

2015. VIII. évfolyam 1. szám

VÁRATLAN TÁMADÁS

A Kormány külső fegyveres csoportoknak Magyarország területére történő váratlan betörése esetén a támadás elhárítására, Magyarország területének a honi és szövetséges légvédelmi és repülő készütségi erőkkel való oltalmazására, a törvényes rend, az élet- és vagyonbiztonság, a közrend és a közbiztonság védelme érdekében – szükség esetén a köztársasági elnök által jóváhagyott fegyveres védelmi terv szerint – a szükségállapot vagy a rendkívüli állapot kihirdetésére vonatkozó döntésig a támadással arányos és arra felkészített erőkkel azonnal intézkedni köteles.⁷

VESZÉLYHELYZET

A Kormány az élet- és vagyonbiztonságot veszélyeztető elemi csapás vagy ipari szerencsétlenség esetén, valamint ezek következményeinek az elhárítása érdekében veszélyhelyzetet hirdet ki, és sarkalatos törvényben meghatározott rendkívüli intézkedéseket vezethet be.⁸

Minősítés	Rendkívüli állapot (49. cikk)	Szükségállapot (50. cikk)	Megelőző védelmi helyzet (51. cikk)	Váratlan támadás (52. cikk)	Veszély-helyzet (53. cikk)
Veszély iránya	Külső veszély	Belső társadalmi konfliktus, terror	Külső veszély	Külső veszély	Katasztrófa
Alkotmányos tényállás	Hadiállapot, Háborús veszély	A törvényes rend megdöntésére, a hatalom erőszakos megszerzésére irányuló fegyveres cselekmények. Élet és vagyonbiztonságot fenyegető fegyveresen vagy fellegyverkezve elkövetett cselekmények	Külső fegyveres támadás veszélye, Szövetségi kötelezettség	Külső fegyveres csoport váratlan betörése	Élet és vagyonbiztonságot fenyegető elemi csapás vagy ipari szerencsétlenség
Kihirdető	OGY 2/3	OGY 2/3	OGY	Kormány	Kormány
Hatalmi centrum	Honvédelmi Tanács	Köztársasági Elnök	Kormány	Kormány	Kormány

1. ábra: A különleges jogrend időszakai. Készítette: Prohászka Petra⁹

⁷ Magyarország Alaptörvénye 52. §

⁸ Magyarország Alaptörvénye 53. §

⁹ Prohászka Petra: A védelmi igazgatás jelenlegi helye és szerepe, a jogszabályi változások, valamint az új kihívások tükrében; Műszaki Katonai Közlöny, XXIII. évfolyam, 2013. 1. szám, 248-265 oldal

A RENDŐRSÉGRŐL ÁLTALÁNOSÁGBAN

A rendőrség stratégiai célja, hogy alaprendeltetésének megfelelő tevékenységével garantálja a biztonság fenntartását, az ország belső békéjének megőrzését, az állampolgárok jogállamba vetett bizalmának megerősítését és az ország határainak sérthetetlenségét.¹⁰

Rendőrség feladata az Alaptörvényben meghatározott feladatok mellett a határforgalom ellenőrzése, a terrorizmus elleni küzdelem és az e törvényben meghatározott bűnmegelőzési, bűnfelderítési célú ellenőrzés, valamint a bűncselekményből származó vagyoni viszszerzése.

A rendőrség az Alaptörvényben, az e törvényben és törvény felhatalmazása alapján más jogszabályban meghatározott bűnmegelőzési, bűnüldözési, államigazgatási és rendészeti feladatkörében eljárva végzi feladatait.

A rendőrség alapfeladatait törvények, kormányrendeletek, miniszteri rendeletek és utasítások határozzák meg, melyek szerint a legfontosabb tevékenységterületek:

- a közbiztonság és
- a közrend védelme,
- az államhatár őrzése,
- az államhatár ellenőrzése és rendjének fenntartása.

A teljesség igénye nélkül, hivatkozva a Rendőrségről szóló 1994. évi XXXIV. törvényre, az alapfeladatok az alábbiak:

- általános bűnügyi, nyomozói, hatósági jogkör keretében a bűncselekmények megelőzése és felderítése,
- szabálysértési hatósági jogkör gyakorlása, közreműködés a szabálysértések megelőzésében, felderítésében és elbírálásában,
- a közbiztonságra veszélyes anyagok és eszközök előállításával, forgalmazásával és felhasználásával összefüggő hatósági jogkörök alkalmazása,
- közlekedési-, hatósági- és rendészeti feladatok teljesítése, a közúti közlekedés felügyelete,
- a közterületek rendjének fenntartása, rendészeti feladatok ellátása, folyamatos ellenőrzés a kijelölt körzetekben és területeken,
- a büntető eljárásokban résztvevők, valamint az igazságszolgáltatást segítők védelmi programjának megvalósítása,
- az ország és a rendőri szervezetek számára kiemelten fontos objektumok őrzés-védelmének megvalósítása,
- magánnyomozói-, személy- és vagyonőri tevékenység engedélyezése, az előírt képzések felügyelete és az érintettek munkájának ellenőrzése,
- a büntetés-végrehajtás során az előzetes fogva tartásfeladatának ellátása,

¹⁰ 1994. XXXIV. számú törvény a Rendőrségről, Magyar Közlöny, Magyar Közlönykiadó, 1994. Budapest.

HADTUDOMÁNYI SZEMLE

2015. VIII. évfolyam 1. szám

- különleges jogrend: vészhelyzet, katasztrófaveszély esetén a hatáskörébe utalt védelmi feladatok megvalósítása,
- közreműködés az államhatárt fegyveresen átlépő személyek lefegyverzésében, kiszorításában és elfogásában,
- az államhatár őrzése, Magyarország területi sérthetlenségének megóvása,
- az államhatár jogellenes átlépésének megelőzése, felderítése, megszakítása,
- a határokon zajló személy és járműforgalom és a közösségi vámkódex alapján a szállítmányok ellenőrzése,
- a határcselekmények kivizsgálását végző magyar hatóságok munkájának irányítása, Magyarország képviselője a vizsgálóbizottságokban,
- az államhatár bejárásával, felmérésével, megjelölésével, a határjel felállításával kapcsolatos munkák felügyelete,
- a tömeges méretű migráció és az államhatár rendjét közvetlenül veszélyeztető konfliktushelyzet esetén a szükséges intézkedések foganatosítása,
- az államhatár ellen irányuló erőszakos cselekmények elhárítása, a határvédelmi funkció teljesítése,
- a nemzetközi szerződésekben és hazai jogszabályokban rögzített feladatok végrehajtása.

A rendőrség központosítottan szervezett, területi illetékességgel rendelkező egységekre tagozódó, az ország területét lefedő hálózattal rendelkező állami szerv, melyet funkcionálisan szervezett egységek – Készenléti Rendőrség, Repülőtéri Rendőri Igazgatóság – egészítenek ki. A rendőrség országos illetékességű szerve az Országos Rendőr-főkapitányság. Területi szervei az ORFK közvetlen alárendeltségében működő Budapesti Rendőr-főkapitányság és a Megyei Rendőr-főkapitányságok.

A Megyei Rendőr-főkapitányságok alárendeltségébe önálló feladatkörrel rendelkező, kevés kivétellel városi szintre telepített rendőrkapitányságok tartoznak. A határrendészet körében rendőrkapitánysági jogosultsággal bíró határrendészeti kirendeltségek látják el a feladatokat. A kapitányságok hatáskörében rendőrőrök és körzeti megbízottak működnek.

Az Országos Rendőr-főkapitányság alárendeltségébe helyi szinten 154 helyi rendőrkapitányság és 21 határrendészeti kirendeltség tartozik.

A rendőrség alapfeladatainak teljesítése érdekében belső munkamegosztás alakult ki, melyet az általános rendőri feladatok ellátására létrehozott szervezet teljes mértékben képes lefedni. A rendőri munka alapfeladatainak teljesítésére létrehozott struktúra egyrészt tevékenység területeket, másrészt rendőri-, határrendészeti tevékenység formák szervezeti alapjait tartalmazza. Biztosítja, hogy a társadalom értékeinek megóvása szervezett keretek között, a jogszabályi rendelkezések betartásával és betartatásával érvényesüljön.¹¹

¹¹http://ktk.uni-nke.hu/uploads/media_items/dr_-peterfalvi-attila-disszertacio-tervezet.original.pdf letöltés: 2014-04-11 11.55.

HADTUDOMÁNYI SZEMLE

2015. VIII. évfolyam 1. szám

30/2013. (VII. 5.) ORFK UTASÍTÁS AZ ÁLTALÁNOS RENDŐRSÉGI FELADATOK ELLÁTÁSÁRA LÉTREHOZOTT SZERV KÉSZENLÉTBÉ HELYEZÉSÉRŐL, A KÜLÖNLEGES JOGREND BEVEZETÉSÉRE TÖRTÉNŐ FELKÉSZÜLÉSÉNEK SZABÁLYAIRÓL, VALAMINT SZEMÉLYI ÁLLOMÁNYÁNAK ÉRTESÍTÉSÉRŐL

Az utasítás kiterjed az általános rendőrségi feladatok ellátására létrehozott szerv központi szervére; a Készenléti Rendőrségre, a Repülőtéri Rendőri Igazgatóságra, a Központi Gazdasági Ellátó Igazgatóságra, a Bűnügyi Szakértői és Kutatóintézetre, a Megyei (fővárosi) Rendőr-főkapitányságokra; a Rendőrkapitányságokra és a Határrendészeti Kirendeltségekre.

AZ UTASÍTÁS A RENDŐRSÉG VONATKOZÁSÁBAN AZ ALÁBBI FOGALMAKAT HATÁROZZA MEG

Megelőző készenlét: a rendőri szervek olyan állapota, amikor a békeidőszaki tevékenysége ellátása mellett külön szabályok kerülnek bevezetésre a készenlét fokozása érdekében, melynek célja az élet és az anyagi javak fokozottabb védelme, a közbiztonság fenntartása, valamint azon feltételek megteremtése, amelyek szükségesek a fokozott vagy a teljes készenlét eléréséhez.

Készenlét: a rendőri szervek olyan állapota, mely biztosítja békeidőszakban, valamint a minősített időszakokban jelentkező rendkívüli feladatok szervezett megkezdését, majd a személyi és anyagi-technikai feltételek megteremtése után a folyamatos végrehajtást.

Fokozott készenlét: a rendőri szervek olyan állapota, amikor a békeidőszaki tevékenység ellátása mellett végrehajtják a megelőző készenléti fokozatra előírt szabályokat és felkészülnek a teljes készenléti fokozatra előírt feladatok végrehajtására.

Készenlét fokozása: olyan rendszabályok bevezetését, végrehajtását jelenti, melyek eredményeként a rendőri szervek felkészültsége egyre jobban megközelíti, illetve eléri az általánostól eltérő, a minősített időszak feladatok végrehajtásához szükséges szintet.

Teljes készenlét: a rendőri szervek készenlétének legmagasabb fokozata, mely során biztosítják az állam, a lakosság életének és az anyagi javaknak a komplex védelmét, a közbiztonság fenntartását, illetve befejezik mindazon feltételek megteremtését, amelyek biztosítják a minősített időszak esetén jelentkező rendkívüli feladatok azonnali megkezdését.

Amennyiben a rendőri szerveket készenlétbé helyezik, úgy a megelőző készenlétet, a fokozott készenlétet, majd a teljes készenlétet kell alkalmazni.

Nagyon fontos parancsnoki teendő a mindennapos feladatok ellátása során a Robotzsaru (RZS NEO) rendszerben történő szolgálatvezénylés naprakész vezetése, továbbá a harcérték jelentés pontos leadása is. A harcérték jelentést a Robotzsaru rendszerben kell leadni a Tevékenységirányítási Központ (TIK) felé, minden reggel 08:30-ig, majd a TIK ezt a jelentést továbbítja az ORFK-ra. A jelentést mindig a következő munkanappal bezárólag kell leadni, tehát ha hétfőn adjuk kel, akkor a keddi napra vonatkozó adatokat kell lejelenteni, azonban a pénteken, hétfőre előtt adjuk le, akkor a szombati, a vasárnapi és a hétfői adatokat is továbbítani kell a TIK Központ felé. Ebben a jelentésben pontos adatokat kap a

HADTUDOMÁNYI SZEMLE

2015. VIII. évfolyam 1. szám

TIK arról, hogy a következő napon kik és hányan lesznek szolgálatban (kitérve arra, hogy ki lát el közterületen szolgálatot, és ki nem), hány személy van betegállományban, gyersen, szabadságon illetve egyéb okból távol (vezénylés, felfüggesztés, pihenőnap stb.) Külön pontban szerepelnek azon dolgozók, akik nem berendelhetők, ilyenek többek közt a 18 éven aluli gyermeküket egyedül nevelő szülők. A harcérték pontos leadása azért fontos, mert amennyiben készenlét elrendelésére kerül sor, ez alapján értesítik ki a berendelni kívánt állományt.

A harcérték pontos adatokkal történő leadásának előfeltétele az, hogy az RZS rendszerben naprakészen legyen vezetve az elektronikus szolgálatvezénylés. Pontosan be legyen rögzítve, hogy ki, melyik napon, mettől meddig teljesít szolgálatot, mikor van szabadságon, illetve ha váratlanul lebetegszik, intézkedni kell az adatok soron kívüli módosítására. Ez azért különösen fontos (a nem utolsó helyre tehető bérszámfejtés mellett), mert az RZS rendszer ezen adatok alapján emeli be a következő napra vonatkozó harcérték adatokat. Tehát ha a szolgálatvezénylésben nem valós adatok szerepelnek (pl. valaki szabadságon van, de a rendszerben szolgálatosként szerepel), akkor automatikusan a valótlan adatokat továbbítja a rendszer, és szintén a valótlan adatok kerülnek továbbításra az ORFK felé.

Sajnos még így sem lehet teljes mértékben a harcérték jelentésre, mint hiteles létszámadatra hagyatkozni. Előfordul, hogy valaki, aki a soron következő nap szolgálatba kell, hogy lépjen, megbetegszik. Elmegy az orvoshoz, aki leghamarabb 08:00-kor kezdi meg a rendelést. Kiírja táppénzre a kollegát, aki jelentési kötelezettségének eleget téve soron kívül jelenti ezt a közvetlen parancsnokának. Azonban ekkorra a harcérték jelentés már rég le lett adva, hiszen azt legkésőbb 08:30-ig továbbítani kell. Tehát hiába módosítják a kollega szolgálatát a következő naptól betegállományra, a jelentés már elment az ORFK felé, és ott ez a kollega berendelhető személyként szerepel. A jelentésen utólag javítani már nem lehet.

A Rendőrségnél dolgozóknak tudomásul kell venniük azt, hogy más jogszabályok vonatkoznak rájuk, mint az civilekre. Minden rendőri szervnél van kiértéslési terv, melyben a kapitányság teljes állományának kiértéslési adatai szerepelnek. Név, lakcím, telefonszám, bejárás-nem bejárás dolgozó, bevonulási idő stb. A tervben foglaltak szerint, amennyiben riadóra kerül sor, a lehető leghamarabb be kell vonulni a kapitányságra, és jelentkezni az illetékes parancsnoknál.

Amennyiben a készenlét fokozására kerül sor, a rendőrség az alábbi honvédelmi feladatokat látja el:

- részt vesz a Magyar Honvédség mozgósításának a közigazgatás részéről történő biztosításában,
- az ország fegyveres védelmi terve alapján a Magyar Honvédséggel együttműködve részt vesz az államhatár megerősített őrzetében, a határvédelem biztosításában,
- részt vesz a honvédelem, az állam működése és a lakosság ellátása szempontjából kiemelten fontos objektumok őrzésében,

HADTUDOMÁNYI SZEMLE

2015. VIII. évfolyam 1. szám

- átveszi a fegyveres biztonsági őrsek irányítását,
- biztosítja a lakosság és a védelmi igazgatás vezető szervei kitelepítését, őri a visszamaradó anyagi javakat,



2. ábra. Kitelepítés

- a kárt, illetve rombolást szenvedett területeken fenntartja a közrendet, közbiztonságot, részt vesz a kialakult káresetek következményeinek felszámolásában,



3. ábra. Járőrszolgálat ellátása árvíz miatt kitelepített területen

- részt vesz terrorista és külső fegyveres csoportok felderítésében, megsemmisítésében,
- közreműködik a Magyar Honvédség és a szövetséges haderők műveleteinek biztosításában,
- részt vesz a veszélyeztetett területekről honvédelmi, nemzetgazdasági és más szempontból fontos vagyontárgyak elszállításában, biztonságba helyezésében.¹²

Az országot ért váratlan légitámadás vagy annak közvetlen veszélye esetén a Tevékenység Irányítási Központ folyamatosan figyelemmel kíséri a közszolgálati műsorszolgáltatók adásait. A rendőri szervek készenlébbe helyezésére, kitelepülésére készenléti fokozat elrendelése nélkül, illetve az utasítás egyes rendelkezéseinek bevezetésére a belügyminiszter külön utasítása alapján az országos rendőrfőkapitány intézkedik.

A fenti, példaként és részterületeket érintően felsorolt, alapvetően a különleges jogrend időszakában jelentkező további rendőrségi feladatok időbeni és hatékony elvégzése igényli mind a rendőrségi szervezeten belüli speciális irányítási rendszer meglétét, de ugyanilyen fontosságú a különleges jogrendben a veszélymegelőzésben, vagy felszámolásban részt vevő társ-fegyveres szervekkel, közigazgatási szervezetekkel való együttműködés biztosítása is.

JOGSZABÁLYI HÁTTÉR

A rendőrség működését különleges jogrend bevezetésekor az alábbi jogszabályok határozzák meg:

26/2012. (VI. 15.) BM Utasítás a Belügyminisztérium, és a Belügyminiszter által irányított szervek készenlébbe helyezéséről, a különleges jogrend bevezetésére történő felkészülés szabályairól, valamint személyi állományának értesítéséről.

Az utasítás a Belügyminisztérium hivatali egységeire, szerveire, valamint a Belügyminiszter által irányított önálló belügyi szervekre terjed ki. Meghatározza, hogy a különleges jogrendre hogyan, milyen módon kell a BM szervezeteknek felkészülni, valamint meghatározza a különböző készenléti fokozatokat, az értesítés, bevonulás rendjét is.

30/2013. (VII. 5.) ORFK Utasítás az általános rendőrségi feladatok ellátására létrehozott szerv készenlébbe helyezéséről, a különleges jogrend bevezetésére történő felkészülésének szabályairól, valamint személyi állományának értesítéséről.

Az utasítás kiterjed az általános rendőrségi feladatok ellátására létrehozott szerv központi szervére; a Készenléti Rendőrségre, a Repülőtéri Rendőr Igazgatóságra, a Központi Gazdasági Ellátó Igazgatóságra, a Bűnügyi Szakértői és Kutatóintézetre, a Megyei (fővárosi) Rendőr-főkapitányságokra; a Rendőrkapitányságokra és a Határrendészeti Kirendeltségekre.

¹² 12/2011. ORFK Utasítás

HADTUDOMÁNYI SZEMLE

2015. VIII. évfolyam 1. szám

16/2013. (V. 9.) BM rendelet a belügyminiszter feladatkörét érintő ágazati honvédelmi feladatokról.

Minden rendőri szervnél van kiértesítési terv, melyben a kapitányság teljes állományának kiértesítési adatai szerepelnek. Név, lakcím, telefonszám, bejárás-nem bejárós dolgozó, bevonulási idő stb. A tervben foglaltak szerint, amennyiben riadóra kerül sor, a lehető leghamarabb be kell vonulni a kapitányságra, és jelentkezni az illetékes parancsnoknál.

A rendőri szervek a készenlétbe helyezési és a különleges jogrend időszakára meghatározott feladatok hatékony, gyors és szakszerű végrehajtásához a felkészülés során a *feladatok végrehajtására a következő terveket készítik el* Összesített Készenlétbe Helyezési Tervet a területi szervek; Készenlétbe Helyezési Tervet, Készenlétbe Helyezési Tervkivonatot a felsorolt szervek közvetlen irányítása alá tartozó valamennyi szervezeti elem. A rendőrség egészére vonatkozóan a tervet az ORFK Rendészeti Főigazgatóság Védelmi Igazgatási Osztály készíti el. Az utasításban meghatározott feladatok végrehajtása érdekében önálló értesítési tervet készítenek a személyi állományuk értesítésének végrehajtására.

A rendőri szerv összesített névjegyzékét a szervezeti elemek névjegyzékeinek összessége alkotja. A szervezeti elemek névjegyzékeit a közvetlen vezető aláírásával kell elhelyezni az összesített névjegyzékben.

Az értesítés elrendelése esetén a beérkezés normaideje 6 óra, amely az elrendelő utasítás kiadásának időpontjából kezdődik. Értesítési feladat elrendelhető különleges jogrend esetén, egyéb esetben (váratlan elemi csapás, súlyos baleset, életet, egészséget, testi épséget fenyegető közvetlen vagy súlyos veszély, közbiztonságot súlyosan veszélyeztető események) megelőzés illetve elhárítás érdekében, békeidőszakban értesítési feladatok gyakorlása és ellenőrzése céljából.

Teljes: ha a rendőri szerv bevonulásra kötelezett személyi állományának egészét érinti.

Részleges: ha a rendőri szerv bevonulásra kötelezett személyi állományának meghatározott részét érinti.

Egyéb speciális feladat végrehajtására a helyi szervek vezetői részleges értesítést rendelhetnek el az irányításuk alatt álló személyi állomány vonatkozásában.

Mentesülnek az értesítés alkalmával: a várandós nők, a betegállományban lévők, a 18 év alatti gyermekét egyedül nevelő szülő, gondozásra szoruló közvetlen hozzátartozót ápoló dolgozó, (abban az esetben, ha felügyeletükről más módon gondoskodni nem tudnak.) Amennyiben mindkét szülő a belügyminisztériumi szervnél vagy más fegyveres szervnél foglalkoztatott és 18 éven aluli gyermekük vagy hozzátartozójuk van, akiknek felügyeletéről más módon gondoskodni nem tudnak, kirendeltek, kiküldetésben lévők, felmentési idejüket töltők, a rendelkezési állományban lévők, szolgálati vagy hivatali beosztásából felfüggesztettek, a tartalékállományban lévők, a különleges foglalkoztatási állományban lévőket és a könnyített szolgálatot ellátó hivatásos állományúak ugyanilyen mentességben részesülnek.

ÖSSZEFOGLALÁS

A jelen tanulmány rámutatott arra, hogy mennyire megváltozik és átalakul a rendőrség feladata különleges jogrend bevezetése esetén, ismertette a rendőrség helyi szerveire vonatkozó feladatokat a nem béke időszaki állapotokban. Ismertetésre kerültek az azokkal kapcsolatos legfontosabb jogszabályi rendelkezések, főbb fogalmi meghatározások. Bemutatásra kerültek a Rendőrség egyes irányítási és speciális feladatai, a különleges jogrend időszakaira kitérve.

A fentiekből is világosan látható hogy a Rendőrségen belül nemcsak az a lényeg, hogy az alapvető feladatokon kívül az újabb feladatokat is maximálisan elvégezzék, hanem fontos az is hogy a védekezésben résztvevő társszervekkel (honvédség, katasztrófavédelem, polgári védelem stb.) maximálisan együtt tudjon működni, továbbá az irányítás megfelelő, kellő szakmai tudással rendelkező szakemberek kezében legyen.

Kulcsszavak: különleges jogrend, védelmi igazgatás, helyi szervek, béke időszak, védelem komplex rendszere.

Keywords: special rule of law, defend management, local organizations, complex system of defence

FELHASZNÁLT IRODALOM

- 1) Lakatos László (2014): A különleges jogrend és a honvédelem szabályozása. Magyar Tudományos Akadémia Jogtudományi Intézet. MTA Law Working Papers 2014/49. ISSN 2064-4515,
- 2) Magyarország Alaptörvénye 49. § - 53. §,
- 3) Prohászka Petra: A védelmi igazgatás jelenlegi helye és szerepe, a jogszabályi változások, valamint az új kihívások tükrében; Műszaki Katonai Közlöny, XXIII. évf., 2013. 1. szám, 248-265 oldal,
- 4) 1994. XXXIV. sz. tv. a Rendőrségről, Magyar Közlöny, Magyar Közlönykiadó, 1994. Bp.,
- 5) http://ktk.uni-nke.hu/uploads/media_items/dr_-peterfalvi-attila-disszertacio-tervezet.original.pdf
letöltés: 2014-04-11 11.55.,
- 6) 12/2011. ORFK Utasítás,
- 7) 26/2012. (VI. 15.) BM Utasítás a Belügyminisztérium, és a Belügyminiszter által irányított szervek készenléthez helyezéséről, a különleges jogrend bevezetésére történő felkészülés szabályairól, valamint személyi állományának értesítéséről,
- 8) 30/2013. (VII. 5.) ORFK Utasítás az általános rendőrségi feladatok ellátására létrehozott szerv készenléthez helyezéséről, a különleges jogrend bevezetésére történő felkészülésének szabályairól, valamint személyi állományának értesítéséről,
- 9) 16/2013. (V. 9.) BM rendelet a belügyminiszter feladatkörét érintő ágazati honvédelmi feladatokról.

DR. MARTINKÓ JÓZSEF

**A nagyváradi Magyar Királyi Honvéd Hadapródiskola
(1898-1918)**

**The Royal Hungarian Soldiers Cadet School of Nagyvárad
(1898-1918)**

Absztrakt

Az intézményes magyar katonai képzés mintegy 150 éve kezdődött. A képzésben speciális helyet foglaltak el a hadapródiskolák, amelyek békeidőben altisztképzéssel foglalkoztak. A hadapródiskolák között is a történelem nehéz sorsot szánt Erdély katonaiskoláinak, melyet a Nagyváradi hadapródiskola történetének rövid bemutatásával szeretnék szemléltetni.

Abstract

The Hungarian institutionalized military education began at 150 years ago. There was a special place in the training for the cadet schools, which were handling the non-commissioned officer training in peace time. Even between cadet schools, history was especially unkind to cadet schools in Transylvania which I would like to illustrate with the short presentation of the history of the cadet school of Nagyvárad.

Az 1897. évi XXIII. tc. alapján Magyarország második hadapródiskolája székhelyéül – utólagosan – Nagyváradot jelölte ki a honvédelmi miniszter, amit az országgyűlés elfogadott. Az épületet szintén Alpár Ignác tervezte, a többi iskolához hasonló stílusban és minőségben. Az épület egy év alatt készült el, 1898. október 4-én ünnepélyesen átadták. Az épület 400 növendék elhelyezésére készült, a kor legmodernebb pedagógiai és egészségügyi szabályai figyelembevételével szerelték fel. A korabeli sajtó közli a bekerülési költséget, ami 2.400.000 koronát tett ki, amely költségek jelentős részét a HM és kis részben a város állta, 60 évre felvett hitel formájában (ez pályázati feltétel volt). A növendékek képzési és kollégiumi költsége a honvédelmi tálcát terhelte, a növendék csak évi tandíjat fizetett. A tandíj alapítványi helyen 400 korona volt (amiből 100 koronát a növendék zsebpénz formában visszakapott) a fizetéses helyen differenciált tandíjat állapítottak meg, mindenki 300 korona tandíjat fizetett, kivéve a hadsereg hivatásos állományú tagjának gyermeke, aki 24 koronát, vagy állami köztisztviselő gyermeke, aki 160 koronát fizetett. A felvételi vizsga a

HADTUDOMÁNYI SZEMLE

2015. VIII. évfolyam 1. szám

pécsi hadapródiskoláéval azonos tartalmú volt. Az iskola szervezete szintén azonos volt mindkét intézménynek. A tanári állomány felvételekor azok a tiszték jöttek számításba, akik valamelyik katonai akadémián végeztek, vagy középiskolai tanári képesítéssel rendelkeztek, a tanárjelölt beosztásuk ideje alatt alkalmasságukat bizonyították még oktatói, nevelői státust kaphatott az is, aki az egyéves önkéntesek oktatásában tapasztalatot szerzett, vagy az igen jó minőségű csapatot is. A kapu szélesre volt tárva, melynek negatív következményei a közismereti tárgyakban mutatkoztak. A színvonalas tanári kar kialakulását hátráltatta az a szabály, ami alapján a közismereti tárgyak tanárai 5 évig, az egyéb tanárok 3 évig voltak beosztásában megtarthatók. A tanterv, a tantárgyak, a tanév időbeosztása a pécsi intézménnyel egyezett. A nagyvárad hadapródiskolában honosodott meg, azután hagyománnyá vált az ország valamennyi tisztképző iskolájában az úgy nevezett „száznapos” ünnep. 1902-ben az első végzős évfolyam 100 nappal a végzés előtt rendeztek az ünnepséget, az alsóbb évfolyamok előtt, vidám formában sport, lovas, vívó bemutatókat, kultúrműsort adtak elő, amelyet ünnepi vacsora zárt be. Ezt a következő évben is megismételték, részben a város polgárai, tanuló ifjúsága előtt, bizonyítva ezzel az ügyességben, a tanultakban való jártasságukat. A tanulmányi rend az 1904/05. tanévben változott, három tanulmányi csoport került megalakításra; első a műszaki ismeretek csoportja (mennység-tan, ábrázoló mértan, vegytan, természettan, természetrajz), a második csoport az idegen nyelvek, a harmadik csoport a magyar történelem, földrajz, rendkívüli tárgyként bekerült a gyorsírás (de ez nem volt kötelező). Ebben az évben látogatta meg az iskolát Jókai Mór. Felavatás előtt a végzősök kéthetes harcászati útra mentek, Nagyszalonta-Hódmezővásárhely-Szeged-Szabadka-Vukovár-Fiume-Abbázia-Póla-Trieszt-Nagykanizsa-Székesfehérvár-Budapest-Szolnok-Nagyvárad útvonalon, ezzel élményszerűvé tették a hadszintérismeretet, és a lelki kötődést erősítették a hazához és a monarchiához. Az iskola meghonosított másik hagyományteremtő kezdeményezés az úgy nevezett "ezernapos" ünnepély az alacsonyabb évfolyam számára nyújtott alkalmat a bemutatkozásra. A második évfolyam rendezte abból az alkalomból, hogy még 1000 nap volt hátra a tanulmányokból. Ez módot adott a bajtársiasság fejlesztésére, mert a növendékek együtt készültek a bemutatóra, mindenki részt vett valamiben, színdarabban, szavalatban, énekkarban, zenekarban, élőképben, torna, ügyességi bemutatóban stb. A városi közösség előtt bemutatott – az előrehaladást bizonyító – ünnepség mindig esemény volt a város, a növendékek életében. Az estet vacsora, majd késő éjjelig tartó tánc fejezet be. A katonai tanintézetek igazgatói (parancsnokai) tudatosan keresték az alkalmat a növendékek társadalmi életben való részvételére, tudták úri modort, viselkedést csak így tanulhatnak, csak így demonstrálhatják az úri osztályhoz való tartozást, így kelthetik az intézet jó hírnevét. A tanulás szorgalmazására a honvédelmi miniszter rendeletet adott ki az 1906/07. tanévre, amelyben elrendelte, hogy a záróvizsgán nem kielégítő eredményt elért növendék csak akkor bocsátható pótvizsgára, sikertelenség esetén ismétlésre, ha az egyébként „tekintetbevételre érdemes”. Itt is tanított egy kuriózum, Kovács József főhadnagy irodalomtanár, akinek öt diplomája volt, bölcsész, jogi, közgazdasági, mérnöki, katonai, cáfolva a tiszték műveltségéről kialakított képet. A tanári képzettség növelésére igen sok szakkönyvet rendeltek,

HADTUDOMÁNYI SZEMLE

2015. VIII. évfolyam 1. szám

valamint a tanári továbbképzéseket rendszeressé, a kezdő tanárok gyakorló évét általánosan kötelezővé tették, szorgalmazták a civil középiskolákban a hospitálásokat. Elmozdulást hozott az egyoldalú katonai képzést szorgalmazó szemlélettel szemben, az előljáró által megfogalmazott célkitűzés: *„...Oly tiszteket kell nevelni, akik a modern élet jelenségeit nyit szemmel látják, és azokat a honvédség érdekében fel tudják használni. A parancsnok az intézet lelke, kiváló katona legyen, szeretettel vezessen, ne legyenek szenvedélyei, alapos katonai tudással rendelkezzen, erélyes legyen, pedagógiai felkészültséggel bírjon, a közműveltségi tárgyakban otthonos legyen, az anyagi viszonyai rendezettek legyenek...”* (Tóth J.1998). Az a szerencséje az intézeteknek, hogy voltak ilyenek. Az intézetek élén, szinte kivétel nélkül karizmatikus, jó parancsnokok álltak, akik nagy része jó pedagógus is volt, valószínű, azért mert a kiválasztásukra igen nagy súlyt helyeztek. A nagyváradi hadapródiskola népszerűségét, a pálya presztízsét mutatja az a tény hogy például az 1911/12. tanévre, az első évfolyamra 100 helyre mintegy 400-an pályáztak. A bölcs döntés is közrejátszott a nagyarányú jelentkezésbe, ami az iskola helyét Erdély kapujába Nagyváradra tette, ebben a térségben kizárólag ez az egy hadapródiskola működött jó ideig. Az újoncok parancsnokai a végzős évfolyamból kerültek ki, kiváló alkalmat biztosítva számukra a leendő beosztás, és a kiképzés gyakorlására. A világháború megtörte az addig folyamatos fejlődést. A tanárok harctérre vonulása, a gyorsított képzés, gyakori avatás, a felduzzasztott létszám mind eltért a kialakult és jól funkcionáló rendszertől. Fokozta a bajt az intézet Pécsre való ideiglenes áthelyezése, az iskola hadikórházzá alakítása. Pécs a gondoskodó befogadás ellenére idegen hely maradt a nagyváradi növendékek és tanárok számára, a megszokott kényelem helyett szűkösség és hiány volt osztályrészük. Ez az állapot 1916-ig fennállt, amikor is az intézet visszaköltözött Nagyváradra. Az iskola a háborús években takarékosan, megfeszített ütemű képzés mellett, de kiegyensúlyozottan működött, adta a csataterre a megfogyatkozott tisztek pótlására az igen fiatal, 17-18 éves, de jól felkészült zászlósokat. Az 1918-as év nagy fordulatot jelentett az ország és benne az intézmény számára. Az őszirózsás forradalom alatt az iskola III-IV. éves növendékei karhatalmi szolgálatot teljesítettek a városban, a felbomlott frontokról visszaözoönló katonák fosztogatásai megakadályozására. Az 1919-es év fokozta a zűrzavart, a román hadsereg támadását ideig-óráig a székely hadosztály fogta fel, de a harcok már a város mellett folytak. A harcokban a hadapródiskola fél zászlóalja is részt vett, négy hősi halottat veszettek, de a hősiesség helyállás az események menetén nem tudott változtatni. A hadapródok nagy része Szegedre ment csatlakozni a Horthy Miklós nemzeti hadseregéhez. A román csapatok 1919 húsvétján jöttek be Nagyváradra. Az iskolát május 15-ig át kellett adni a román hadseregnek, így az akkor már Főreáliskolának nevezet intézményben a képzés végleg megszűnt. A képzés 17 éve alatt 1324 hadapród tiszthelyettest és zászlóst adott az iskola a magyar honvédségnek. Az iskolát teljesen kifosztották, az épület lepusztult, iratanyaga eltűnt. A város 1940. szeptember 6-án került vissza Magyarországra. A régi hadapródiskola falai között 1941. augusztus 1-én indult újra a képzés a m. kir. „Gábor Áron” honvéd tüzérségi hadapródiskolában.

HADTUDOMÁNYI SZEMLE

2015. VIII. évfolyam 1. szám

A NAGYVÁRADAI MAGYAR KIRÁLYI "GÁBOR ÁRON" HONVÉD TŰZÉRSÉGI HADAPRÓDISKOLA (1941-1944)

Az iskola 1941 őszén nem gyökértelenül alakul meg, hanem a volt hadapródiskola hagyományait folytatva, a volt hadapródiskola régi épületét visszafoglalva kezdi meg működését. A város 1940. szeptember 6-án szabadult fel a román megszállás alól. A hadapródiskola ősi Almaterre, igen leromlott állapotban volt, szorgos munkával tíz hónap alatt szinte újra felépítik. A hadapródiskola 1941. augusztus 1-én nyílt meg. Az iskola – a másik hadapródiskolákkal hasonlóan – két évfolyammal. A katonai reáliskolák növendékeivel és polgári gimnáziumok jelentkező tanulóval indult. Az iskola fegyvernemi jellege miatt az ütegszervezet alakult, négy üteg; 2 fogatolt (egy lovas, egy táborig tüzér), 1 gépvontatású tüzér, 1 légvédelmi tüzér. A lovas tüzér az ágyúkat szétszedve a lovakra málházva viszi (szokták hegyi tüzérnek is hívni), a táborig tüzér fogatolva, vontatással, 4-6-os fogattal viszik az ágyút, a gépvontatású gépkocsival vagy Botond típusú járművel vontatta az ágyút, a légvédelmi tüzér, gépágyús és ágyús részlegekből állt. A hadapródiskola katonai szervezeti megfelelője a tüzérosztály, amely 1943-ban szétvált két osztályra, táborig tüzér és légvédelmi tüzérosztályokra. Az iskola tanulmányi osztályszerkezete ettől eltért, teljes feljutáskor 16-20 osztály volt, osztályonként 20-25 tanuló (a név azonos, de teljesen más a civil osztályfogalom, a katonai szervezet fogalmától). A katonai felszerelés és szervezeti felépítés meghatározta a képzés jellegét, mert például lovagolni mindenki megtanult, de gépkocsi szerkezettant és szerelést, gépkocsi, vontató, terepjáró vezetést csak a gépesítettek és a légvédelmi tüzérek tanultak. A tüzér tudományban kiemelt jelentőségű a matematika és a geometria, valamint a földrajz, ezért ezek a tantárgyak kiemelt fontossággal szerepeltek. A tüzér hadapródiskolán "csak" 38 tantárgyat tanultak, az alábbi megoszlás szerint: 12 gimnáziumi tárgy, 12 általános katonai tárgy, 9 szak-katonai tárgy és 5 gyakorlati tárgy. A tüzérmítosz, hogy a tüzérnek eleve különbnek és tanultabbnak kell lenni a többi katonánál, az a hagyományok ápolásában is erősen élt. A névadó az 1848/49-es szabadságharc ágyúöntő, kiváló tüzér honvédmagya Gábor Áron, aki a kökösi csatában esik el, igazi jó választás, követni való emberi és tüzér példa. Szobrát 1943-ban avatják fel, az intézet parkjában. A hadapródiskola jelmondata "Tüzérbecsülettel előre" szintén lelkesítő a katona számára. A Szent Borbála, a tüzérek védőszentje neve napja december 4-e, különös tüzér rítusokkal megünnepeelt ünnepnap a tüzérek életében, ennek a hagyománynak a folytatói lettek a hadapródiskolás tüzérek. Ezen a napon avatják az új tüzért lövegtalpon fekvő csőhúzó rúddal, a parancsnok külön Borbála napi parancsot készít előléptetések, dicséret, díjak, kerülnek kiosztásra. A legjobb tüzér a Borbála kardot, a legjobb lovas a Borbála sarkantyút kap, nevüket serlegbe vésik. Ez a nap zavartalan örömművelés, az iskola ideiglenes parancsnoka egy növendék lesz, ünnepi ebéd, szabad kimenő van, egész nap kulturális, sport bemutatók játékos vetélkedők vannak. Az iskola a hagyományok ápolására emlékgyűjtemény alapított, itt a régi hadapródiskola átmentett relikviáit, az iskola hősi halált halt tisztjei, növendékei emlékeit őrzik. Az iskola az 1941/42. tanévben, 27 vándordíjjal

HADTUDOMÁNYI SZEMLE

2015. VIII. évfolyam 1. szám

nyert, tanulmányi, sport, katonai területen. Minden tanév vége izgalmasan várt programja, a gyakorlati kihelyezés, amelyre kivonulást ki-ki a rendszeresített eszközével lóháton, lovas kocsival, gépkocsival tette meg. A helyszínen tábor vertek és ágyús lögyakorlatokat tartottak, egy fárasztó negyven kilométeres menetgyakorlat is a kiképzés részét képezte. Az iskola szervezete az 1943/44. tanévben Nagyváradon érte el teljes feltöltését: amikor 37 tiszt tanár, 41 tiszthelyettes gyakorlati kiképző, 74 sorkatona és 515 növendék volt az állományban. Ez a létszámban szerepel az az újabb 100 fő, aki az 1944. augusztusi felvételik után kerültek az iskolára, de ők már a hadiesemények miatt nem Nagyváradra vonultak be. Az első érettségi vizsga 1944-ben volt, 111 növendék érettségizett megfelelő eredménnyel. A növendékek az 1944 évi nyári szabadságról már Sas behívóval visszarendelték, a hadicselekmények a – román kiugrás következtében – már Erdélyt, a várost fenyegették. A hadapródiskolások a Kárpátok védővonalában, építési munkát irányító szakaszparancsnokként helyezve ki. Az erődítési munkák végeztével már Kőszegre (nem a katonai alreáliskolába) vonultak be. Kőszegen az V. éveseket november 15-én felavatták. Az avatást követően még egyhónapos tanfolyamra vezényelték a zászlósokat, a légvédelméseket Eszterházára, a tábori tüzekeket Hajmáskérre. Itt üteg parancsnoki, első tiszt, és gépkocsizó tiszt tanfolyamon vettek részt, ezt követően csapatbeosztást kaptak. A hadapródiskolát Kőszegről a nyilas kormány – amely szintén a városban települt – áthelyeztette Sümegre. Innen nyugatra indult az iskola, Stetin környékére. Ezt követően egy havi bolyongás után estek amerikai fogságba. A légvédelmi szakosokat a németek szétválasztották a többtől, légvédelmi szolgálatot teljesítettek Friedrichshafenben a légelhárítás központjában. Itt estek francia fogságba, akik átköltöztették őket Tadorba, ott egy általános iskolában folytatták tovább a gimnáziumi oktatást egészen hazatelepítésükig.

Kulcsszavak: katonai nevelés, katonaiskola, hadapródiskola

Keywords: military training, military school, cadet school

FELHASZNÁLT IRODALOM

1. Tóth József (1989): A nagyváradai Magyar Királyi Hadapródiskola 1898-1919. Agroinfo Kiadó
2. Várhalmi Iván (2008): A hadapródiskolai tisztképzés története. 1940-1945. Magánkiadás
3. Hetven éven nyíltak meg a hadapródiskolák <http://www.honvedelem.hu/cikk/28183>
4. Ráskai Pál (1994): Középiskolai honvédnevelés és képzőintézetek (1918-1945) HM. Okt. és Tudományos Főosztály kiadványa
5. Martinkó József (1998): Cögerek és katókók. Petitreál Kiadó

NÉMET TAMÁS

A pályaválasztás és pályaeorientáció vizsgálata egy empirikus kutatás során**Study of carrier and job choice and orientation through an empirical research****Absztrakt**

Jelen tanulmány célja a pályaválasztás és pályaeorientáció vizsgálata egy empirikus kutatás során. Arra a kérdésre keresem a választ, hogy milyen tényezők befolyásolják, formálják az egyén felnőttkori szakmáját, melyek azok a szempontok, amelyek fontosak ebben a döntésben. Célja továbbá kideríteni, egy rövid elméleti áttekintés után, hogy hogyan alakulnak az egyéni pályáívek abban a tekintetben, hogy sikerül-e olyan szakmát választani, amely életre szól, ahonnan visszavonulhatunk.

Abstract

The aim of this essay is to study the phenomena of carrier and job choice and the orientation toward a specific carrier via an empirical research. I seek for the answer that what kind of factors influence and shape the future job of an individual, which aspects are important in this decision making process. Another aim of this essay is, after a brief theoretical overview, find out how the individual carriers formed by time in the context of life-long job chosen in order to be retired from that certain position.

BEVEZETÉS

Tanulmányom témájául a pályaválasztást, ezen belül a pályaeorientációt választottam. Korábban is foglalkoztatott, hogy vajon miért azt a pályát választottam, választjuk, amelyet felnőttként művelünk? Milyen tényezők és hogyan hatnak arra az eleinte nem feltétlenül tudatos, ám később egyre inkább azzá váló folyamatra? Milyen szempontokat tartunk fontosnak életünk – párválasztás mellett talán – legfontosabb döntésénél? Anyagi megbecsülés, hivatástudat, kalandvágy, gyermekkor álmok?

Megítélésem szerint ez egy olyan, kis túlzással, misztériuma a felnőtté válásnak, amelynek súlyát talán fel sem fogjuk, amikor középiskolát választunk, választanak szüleink, vagy már eleve 8 illetve 12 évfolyamos gimnáziumba íratják a gyermeküket. Sok esetben

HADTUDOMÁNYI SZEMLE

2015. VIII. évfolyam 1. szám

szülői döntés ez, ám egyes társadalmakban a fiatal is bevonásra kerülhet annak érdekében, hogy minél jobban figyelembe vegyék egyéni kívánságát, elképzeléseit, vágyait életét illetően.

Témaválasztásomat indokolta továbbá az, hogy időről időre felmerül a társadalmi közbeszédben a pályaválasztás, a pályaaorientáció, különösen annak tükrében, hogy az elmúlt években jelentékeny módon átalakult a köznevelési rendszer egy része, úgy strukturális formáját tekintve, mind tartalmi témáját tekintve, hogy fontosnak tartom a téma időszerű vizsgálatát. Habár kérdőívem kitöltői csak indirekt módon tapasztalhatták ezeket a változásokat – szülőként –, azonban a világról alkotott képüket bizonyosan befolyásolták, árnyalták ezek a változások: bizonyosan felidéződött bennük az akár több évtizeddel ezelőtti szituáció, saját gyermekkoruk, hogyan született meg akkor az a döntés, amely azt eredményezte, hogy jelenlegi szakmájukban alkotnak, vagy esetleg már azóta egy másik pályán dolgoznak, kisebb-nagyobb vargabetűket leírva életük során.

ELMÉLETI ÁTTEKINTÉS

Az egyén életútjának nagyon sajátos szakasza a pályaválasztás, amely sok feszültséggel és ellentmondásokkal teltett időszak, melyben az egyéni és társadalmi tényezőknek egyaránt jelentősége van. Ezek között szerepelnek az egyén személyiségjegyei, a családi háttere, az iskola, a pályaismeret, a közösség, a közgondolkodás által közvetített munkaerőpiaci elvárások és a társadalom struktúrája. A pályaválasztással már elkezdődik a társadalom ifjú tagjának életútjának kijelölése, és bár ez a döntés nem minden esetben jelent visszavonhatatlant, de szignifikánsan befolyásolja az elkövetkező (iskola)éveket.

„Mi leszel, ha nagy leszel?” halljuk gyerekkorunkban számos alkalommal ezt a kérdést szüleinktől, nagyszüleinktől, rokonoktól és ismerősektől – s felnőttként is sokszor feltesszük a velünk kapcsolatba kerülő kisgyermekeknek, felidézve talán saját életünk, ezen szakaszát, s esetleg elmerengve saját korábbi válaszainkon. Óvodáskorban a fiúk jellemzően maszkulin szakmákat választanak, mint például úrhajós, katona, rendőr, míg a lányok inkább a feminin jellegekkel bíró munkákat választják: tanár, óvónő, színésznő.

Az általános iskolába kerülve a gyermekek megismerkednek a tanulással, személyiségük fejlődik, csiszolódik. Felső tagozatban jutnak olyan fejlődés-leléktani állomásra, hogy többé-kevésbé reális képet tudjanak alkotni arról, hogy milyen munkát szeretnének felnőttként végezni. A pályaválasztásban kétségkívül részt vesznek a szülők, akik egyéni elképzeléseik mentén terelgetik gyermekük vágyait az általa kívánt irányba, vagy konkrétan irányt mutatnak és kiválasztják gyermeküknek a – szerintük – megfelelő középiskolát – egyéni habitustól és szocializációtól függően.

A pályaválasztással számos külföldi és hazai kutató foglalkozik, komoly feldolgozható szakirodalom áll rendelkezésre ezeknek az alkotóknak a tollából. Tekintettel e tanulmány terjedelmére és céljára csupán néhány kutató egyes eredményeinek feldolgozására törekedtem, úgy mint Szilágyi Klára, Hatvani, Andrea, Taskó, Tünde, Dr. Papula Lászlóné, Szelei Ildikó, Donald E Super. Tanulmányom az egyfelől saját empirikus kutatásomra tá-

HADTUDOMÁNYI SZEMLE

2015. VIII. évfolyam 1. szám

maszkodik, mint primer forrás, másfelől a fenti szerzők munkásságára, mint szekunder forrás.

A pályaválasztási elméletek egyik csoportját a kutatók a statikus felfogás körébe sorolják, mely szerint a pályaválasztás egyszeri döntés, mint a pályaválasztó és a pálya statikus kölcsönhatását vizsgálják. A kutatók egy másik csoportja ezt a döntést egy folyamatként szemlélik, a pályaválasztást dinamikusnak választásnak tekintik, melyben kiemelt szerepet kapnak az belső tényezők (az egyén személyisége, szükségletei), illetve a külső tényezők (munka társadalmi megítélése, munkaerő piaci helyzet). (Dr. Papula 2013)

Szilágyi Klára a pályaválasztási elméleteket öt csoportra bontja:

1. Pályaalkalmasságot figyelembevevő megközelítés, amely szerint a pályaválasztás lehetőség arra, hogy az egyén a személyiségjegyei és szakmai követelmények alapján döntsön a későbbi szakmájáról.
2. Az egyén személyiségének változására épülő elméletek, amelyeknél a hangsúly a pályaválasztó értékein, motivációján, igényein és érdekein nyugszik.
3. A döntés, mint központi elemet szemlélő elméletek, amelyeknél a kutatás magára a döntésre fókuszál. Fontos területe ennek az elmélet-csoportnak a személyiség egyéni életrajzi feltételei és a társadalmi tényezők, mint prekursorok a döntés során.
4. A fejlődésre összpontosító elméletek, melyek az életpálya időbeni tagolásán, és a döntések horizontális kiterjedésén alapulnak annak a tükrében, hogy a személyiségjegyek és a külső környezet milyen összhangban és kölcsönhatásban vannak egymással.
5. Szociokulturális meghatározottságot vizsgáló elméletek, melyek egyfelől az egyén tevékeny oldalából indulnak ki, másfelől az életpálya különböző állomásait vizsgálja annak a tükrében, hogy a különböző betöltött pozíciók (objektív életpálya) és ezen pozíciók változásának megtapasztalása (szubjektív életpálya) hogyan hatnak egymásra. (Szilágyi 2005, Dr. Papula 2013)

Amennyiben a teljes életpályát tekintjük vizsgálódási alapnak és ehhez képest tekintünk a pályaválasztásra, és az életben megélt szakaszokat, akkor a legszemléletesebb leírást Donal E. Super 1980-ban publikált szívárvány modellje adja a legjobb képet.

Super az életpályát a következő szakaszokra osztja:

1. szakasz 14 éves korig: növekedés;
2. szakasz 15-24 éves életkor: felfedezés, keresés;
3. szakasz 25-44 éves életkor: megállapodás, felépítés;
4. szakasz 45-64 éves életkor: fenntartás;
5. szakasz 65 és kor felett: hanyatlás, elköszönés.

HADTUDOMÁNYI SZEMLE

2015. VIII. évfolyam 1. szám



1. ábra Super szivárvány modellje

(forrás: http://old.ektf.hu/hefoppalyazat/tanszemfejl/super_szivrvnymodellje.html letöltés: 2015.01.17.)

Az életpályán a korszakok mellett Super megkülönbözteti azokat a különböző társadalmi, családi szerepeket, melyeket életünk során betöltünk: gyerek, tanuló, szabadidős tevékenység, polgár, dolgozó, házastárs, háztartás fenntartó, szülő, nyugdíjas.

Az első szakaszt (növekedés) Super felosztja az első 3 évre, mint a szeretet, érzelmi biztonság és bizalom időszakára, amelynek meghatározó tényező a gyermek édesanyjával való kapcsolata. Megkülönbözteti továbbá a fantázia idejét (4-10 éves korig), melyben a játék a fő forrása a szükségletek kielégítésének: mivel és hogyan játszik a gyermek, milyen szerepeket játszik el a gyermek. Megtalálható ezek mellett az érlelődés időszaka (11-12 éves kor), amikor az intenzív kíváncsiság határozza meg a gyermek tetteit és a képességek ideje (13-14 éves kor), amikor a kibontakozó képességek egyre nagyobb szerepet kapnak az egyén életében, amikor kialakul az a kép, hogy miben érzi magát jónak, meghozta – meghozták helyette – élete első fontos döntéseit.

A felfedezés időszakában (15-24 éves életkor) első szelete a puhatólás ideje (15-17 éves kor), amikor az egyén képességeinek, érdeklődésének kipróbálásának időszaka (szakkörök, tanfolyamok, sport). Ez után megkülönbözteti Super az átállás, átmenet idejét (18-21 éves életkor), mely során kialakulnak a markáns választások, úgy a tanulásban (képzésben), mint a munkában, az egyén a tanulás felől a munka világa felé orientálódik. A kipróbálás ideje alatt (22-24 éves kor) alatt az egyén megtudja van-e elég teherbírása arra,

HADTUDOMÁNYI SZEMLE

2015. VIII. évfolyam 1. szám

hogy a választott szakmát, pályát művelje, személyiségfejlődése eljut oda, hogy reálisan fel tudja mérni, hogy ez a szociális szerep illik-e hozzá.

A megállapodás korát (3. szakasz, 25-44 éves életkorig) Super a kísérlet (25-30 éves kor) és a stabilizáció (31-44 éves kor) idejére osztja fel. Előbbiben a már kiforrott egyén keresi a számára alkalmas munkahelyet és munkamódot, amely leginkább megfelel elképzeléseinek, igényeinek. Utóbbi során kirajzolódik a szakmai életpályája, megkezdí kreatív éveit, megállapodik a biztos munkahelyen. Az egyén ebben a korban alapít családot, válik szülővé, amely egy addig ismeretlen merőben új szerepet(eket) (házastárs, háztartás fenntartó, szülő) jelent számára.

Super szerint a fenntartás időszakában (45-64 éves életkor) között az egyén célja a munkahelyén és a magánéletében a biztonságra való törekvés, jellemző, hogy a karrierje csúcsát elérte. Állapota konszolidálódott, markáns változások nem jellemzők ekkorra.

65 éves kor felett (elköszönés időszaka) az aktív, munkás életpálya jellemzően lezárul, ennek első szelete a lelassulás kora (65-70 évesen): az egyén csökkenti aktivitása, általában ez a nyugdíjba vonulás időszaka is. Super szerint új szerepként léphet az életbe a nagyszülőség, és az ezzel járó „kötelezettségek”, melyek inkább lazábbak, mint a szülőség. 71 éves kor felett már a visszavonulás korát említi Super, ahol az egyén teljesen visszavonul a szakmai élettől, életét lezárja, számot vet önmagával. (Murányi 2012, Dr. Papula 2013)

A KUTATÁS LEÍRÁSA

Az általam végzett kutatás célja az volt, hogy egy nem reprezentatív mintán keresztül megvizsgáljam, hogy a válaszadókat milyen tényezők befolyásolták a pályaválasztás során, milyen elvárásokat támasztottak pályájuk elején, illetve hogyan látják az eddigi életpályájukat, hogyan változott esetlegesen a szemléletmódjuk és értékelésük az elmúlt évek során.

Kutatásom technikai kivitelezésére a Google űrlap szolgáltatását vettem igénybe. A kérdőívben 14 kérdés szerepelt két csoportra bontva. Az első kérdéscsoport 7 kérdést tartalmazott, amely a válaszadó jelenlegi élethelyzetére, életkörülményeire koncentrált, míg a második kérdéscsoport a pályaválasztás kérdéseire, a pályaorientációra vonatkozott.

A kitöltés anonim volt, a megadott válaszokból a kitöltő személye nem volt visszakövethető. Az űrlapot egyfelől az ismerőseim, kollégáim részére küldtem meg e-mail-en keresztül, továbbá a legnagyobb közösségi oldalon elérhető profilomon is megjelentettem, mint nyilvános bejegyzést. Ami nyomon követhető volt utóbbi terjesztési módból, az az, hogy ezt a bejegyzést és ezzel együtt a kérdőív hiperlinkjét 8 ismerősöm osztotta meg. A bejegyzést 2014. október 10-én tettem elérhetővé, az első válaszok is ezen a napon érkeztek be, míg a kérdőívet 2014. november 04-én zártam le, és tettem a közösségi oldalon a bejegyzést elérhetetlenné. Ebben az időszakban összesen 83 értékelhető válaszadás érkezett (mindösszesen 85 kitöltés történt, ám két válaszadó hiányosan töltötte ki a válaszokat).

A KUTATÁS HIPOTÉZISEI

A fentiek alapján a kutatásomhoz az alábbi hipotéziseket állítottam fel:

1. A pályaválasztást elsősorban a szülői, családi háttér befolyásolja és alakítja. (H1)
2. A pályaválasztás alapvetően a középiskolás korban dől, akkor alapozódik meg az egyén hosszú távú orientációja. (H2)
3. A pályaválasztás során az egyik legfőbb motivációs tényező a társadalmi megbecsülés és hasznosság, mint magasztos eszme, illetve a későbbi biztos megélhetés. (H3)
4. Az egyén célja egy olyan hivatást választani, amely élethosszig kitart, és onnan tud nyugdíjba, nyugállományba vonulni. (H4)

A KUTATÁS ISMERTETÉSE

Az első kérdés a válaszadó életkorára vonatkozott. Amint a 2. sz. ábrán látható, a válaszadók többsége a 31-40 éves korosztályból került ki.

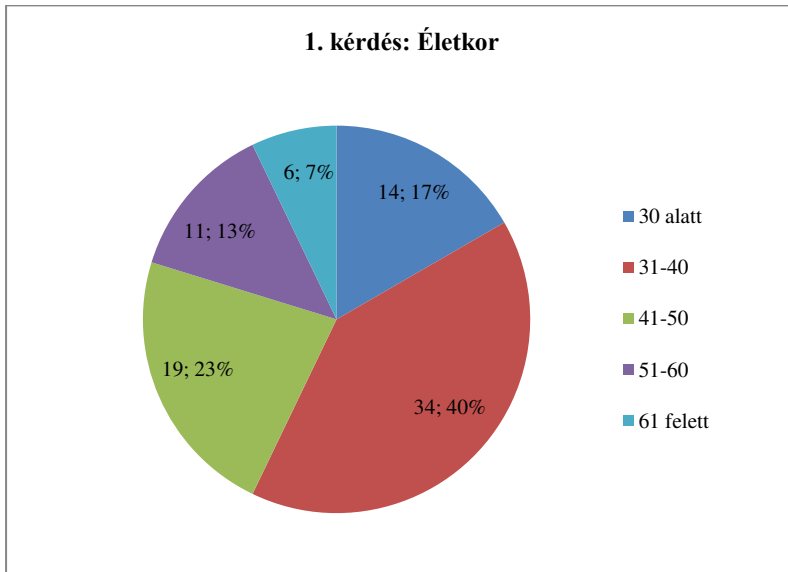

2. ábra A kérdőív 1. kérdésére adott válaszok (saját szerkesztés)

A második kérdés a kitöltő nemére vonatkozott. Ahogyan az a 3. sz. ábrán látható, a válaszadók többsége férfi volt.

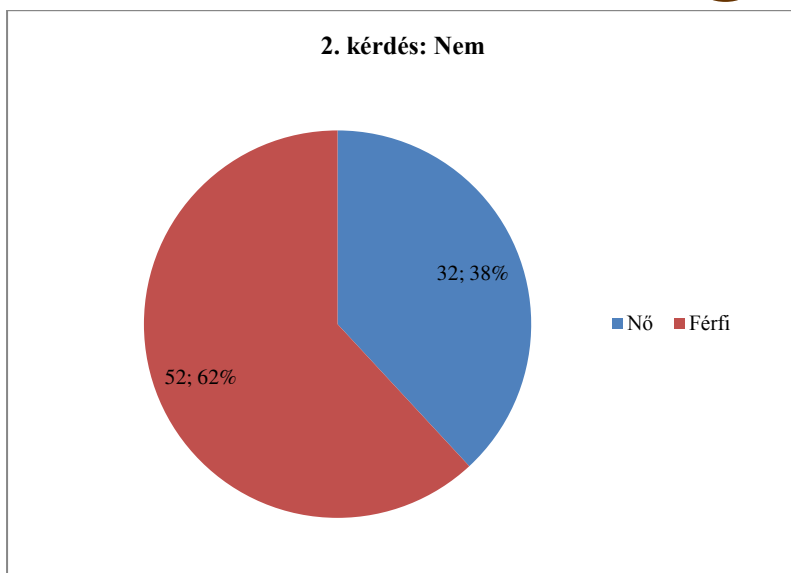

3. ábra A kérdőív 2. kérdésére adott válaszok (saját szerkesztés)

A 3. kérdés a válaszadó legmagasabb iskolai végzettségére vonatkozott. Ahogyan az a 4. sz. ábrán látható, többségében felsőfokú (főiskola, egyetem) végzettségűek töltötték ki, de számottevő a felsőfokú szakképzésűek is.

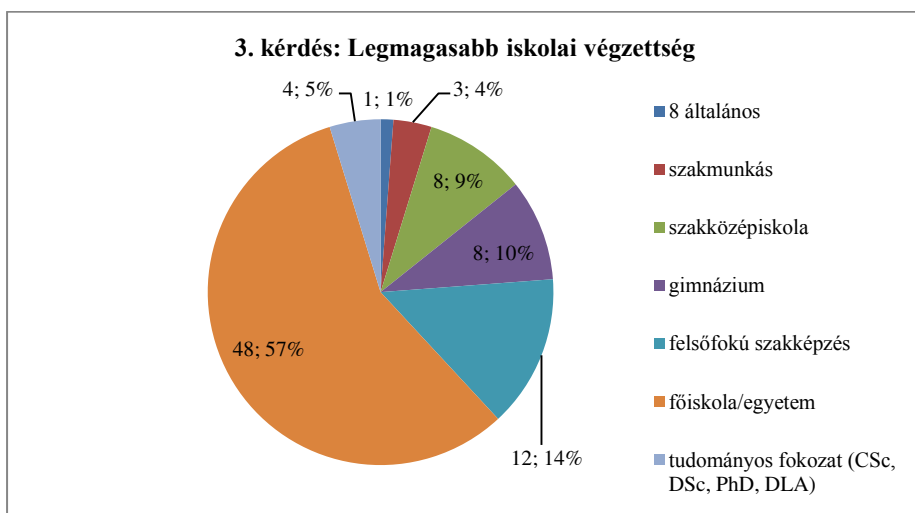

4. ábra A kérdőív 3. kérdésére adott válaszok (saját szerkesztés)

HADTUDOMÁNYI SZEMLE

2015. VIII. évfolyam 1. szám

A 3. kérdés válaszainak kiértékelése során különböztettem neme szerint is az eredményeket, ekkor azt állapítottam meg, hogy a válaszadó nők 44%-a, míg a férfiak 65%-a volt diplomás, azonban a nők körében nagyobb a felsőfokú szakképzettségűek és a gimnáziumi végzettségűek aránya.

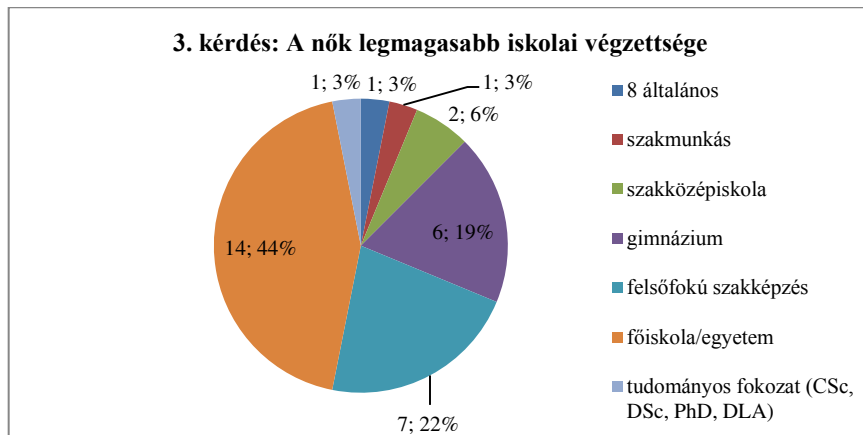

5. ábra A kérdőív 3. kérdésére adott válaszok, nők (saját szerkesztés)

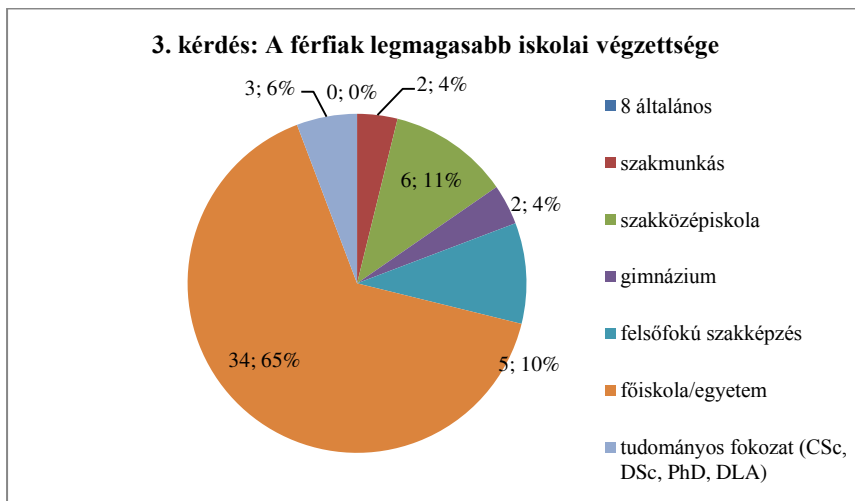

6. ábra A kérdőív 3. kérdésére adott válaszok, férfiak (saját szerkesztés)

HADTUDOMÁNYI SZEMLE

2015. VIII. évfolyam 1. szám

A negyedik kérdés a kitöltők munkaerőpiaci helyzetére kérdezett rá. Amint az az ötödik ábrán látható, a válaszadók túlnyomó többsége aktív keresőtevékenységet folytatott.

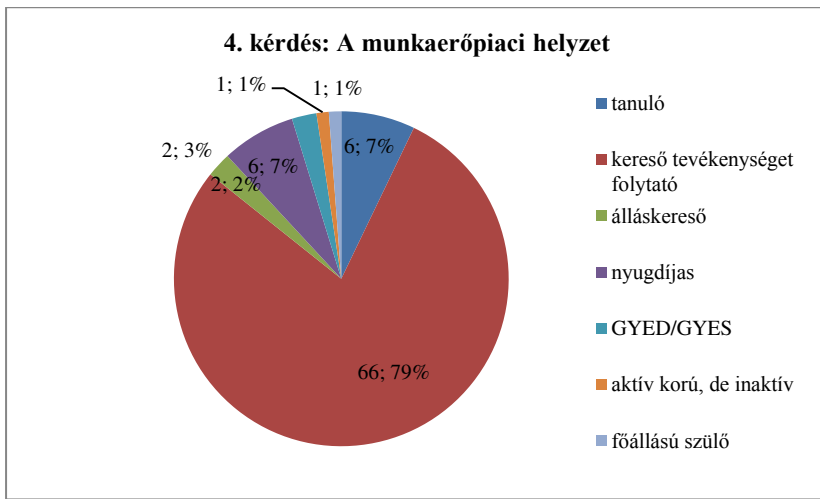

7. ábra A kérdőív 4. kérdésére adott válaszok (saját szerkesztés)

Az 5. kérdés a keresőtevékenység szerepére volt kíváncsi, hogy a kitöltő milyen pozícióban dolgozik. A kitöltők döntő többsége beosztottként dolgozik (53% szellemi, 16% fizikai), míg 22%-uk vezetői pozícióban.

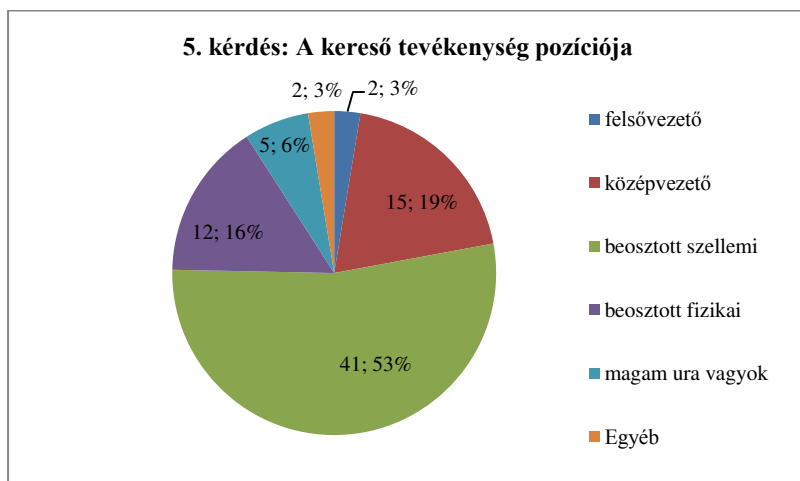

8. ábra A kérdőív 5. kérdésére adott válaszok (saját szerkesztés)

HADTUDOMÁNYI SZEMLE

2015. VIII. évfolyam 1. szám

Figyelemre méltó eredményeket mutat, a következő két ábrán, ahol az látható, hogy a nemek között hogyan oszlik meg a vezető és beosztott pozíció. Szembeötlő a különbség, hogy míg a női válaszadók csupán 8%-a (2 kitöltő), addig a férfiak 31%-a (15 kitöltő) vallotta, hogy vezetői pozícióban dolgozik.

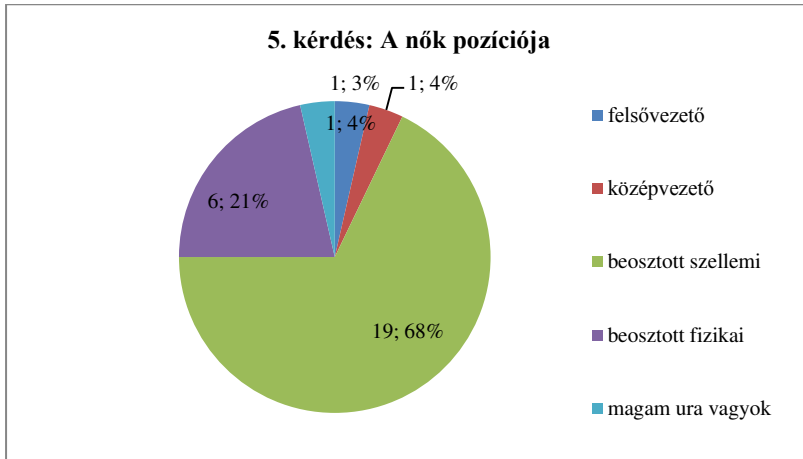

9. ábra A kérdőív 5. kérdésére adott válaszok, nők (saját szerkesztés)

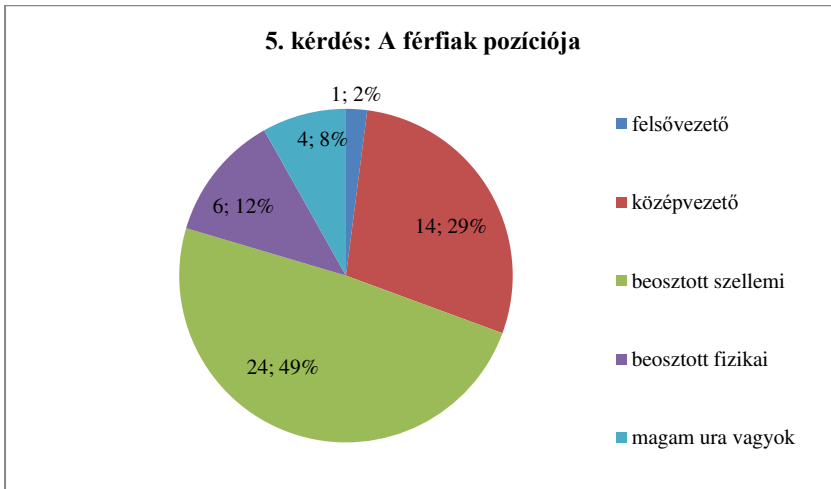

10. ábra A kérdőív 5. kérdésére adott válaszok, férfiak (saját szerkesztés)

A 6. kérdés volt az kidolgozás és technikai kivitelezés szempontjából az egyik legbonyolultabb, mivel a kitöltő szakmájára vonatkozott. Tekintettel arra, hogy a kitöltők köre nem volt

HADTUDOMÁNYI SZEMLE

2015. VIII. évfolyam 1. szám

korlátozott, majdnem minden szakmára számítani lehetett, azonban a feldolgozás szempontjából lehetőleg irányítani kellett a válaszadást, és bár 39 féle lehetőség közül lehetett választani, a válaszadók csupán 23+1 („Egyéb”) félét jelöltek meg. Az „Egyéb” válaszban még további 3 újabb szakmát adtak meg, melyek az eredeti kérdésfeltevésben nem szerepeltek. Azok, amelyeket nem jelöltek, nem szerepelnek az ábrán. A legtöbb válaszadó katona volt (36 fő), rendre következett a közalkalmazott (7 fő), pénzügyőr (4 fő), míg hárman-hárman jelöltek meg 4 különféle szakmát, ketten-ketten szintén 4 különféle szakmát, illetve 12 különféle szakmát jelölt meg 1-1 fő.

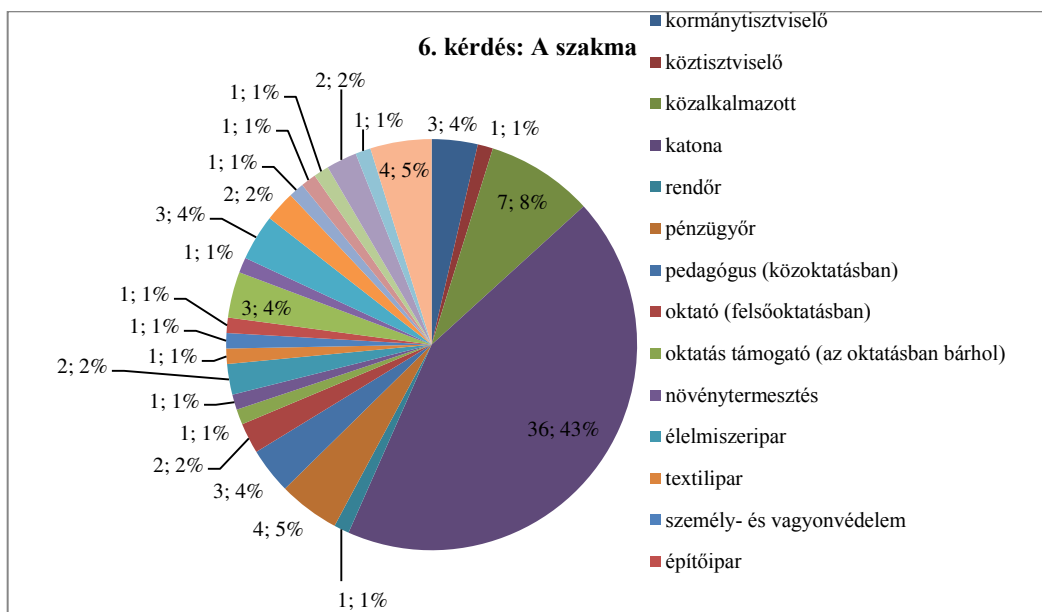

11. ábra A kérdőív 6. kérdésére adott válaszok (saját szerkesztés)

Amennyiben nemek szerinti bontásban vizsgáljuk a 6. kérdést válaszadást, azt láthatjuk, hogy a nőknél nem látható olyan szakma, amely a válaszadók között domináns (a legtöbbet jelölt válasz aránya 16%) lenne, míg a férfiaknál, az látszik a megkérdezettek 59%-a katona.

HADTUDOMÁNYI SZEMLE

2015. VIII. évfolyam 1. szám

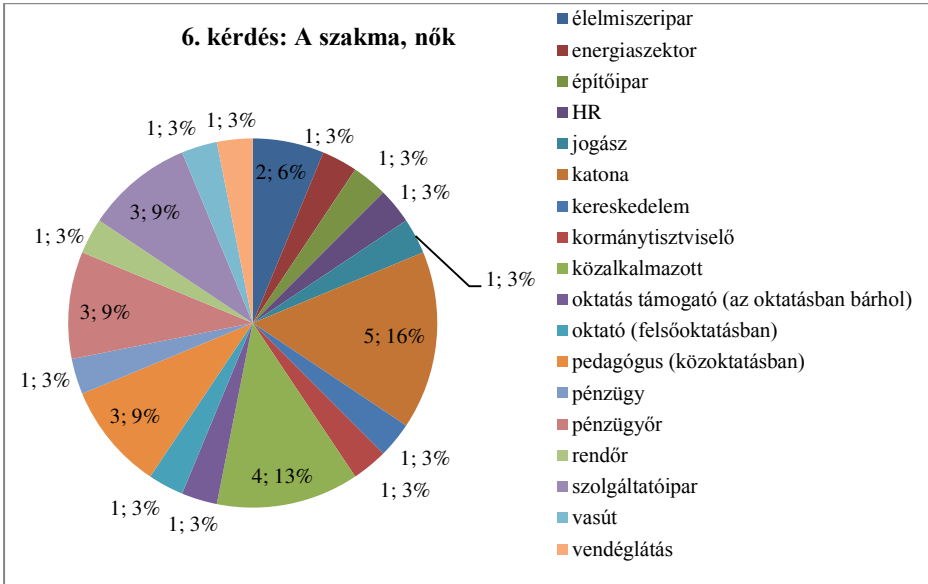

12. ábra A kérdőív 6. kérdésére adott válaszok, nők (saját szerkesztés)

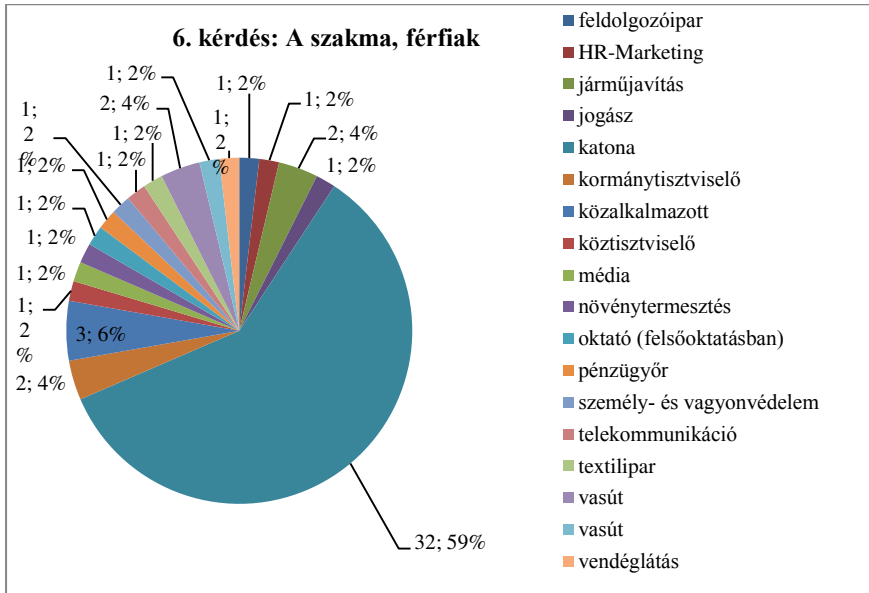

13. ábra A kérdőív 6. kérdésére adott válaszok, férfiak (saját szerkesztés)

HADTUDOMÁNYI SZEMLE

2015. VIII. évfolyam 1. szám

A hetedik kérdés a válaszadó háztartásának anyagi helyzetére vonatkozott, ahogyan az a 14. sz. ábrán látható. A megkérdezettek a túlnyomó többsége (79%) elégedett anyagi helyzetével, az érdemi válaszadást csak 3 fő tagadta meg.

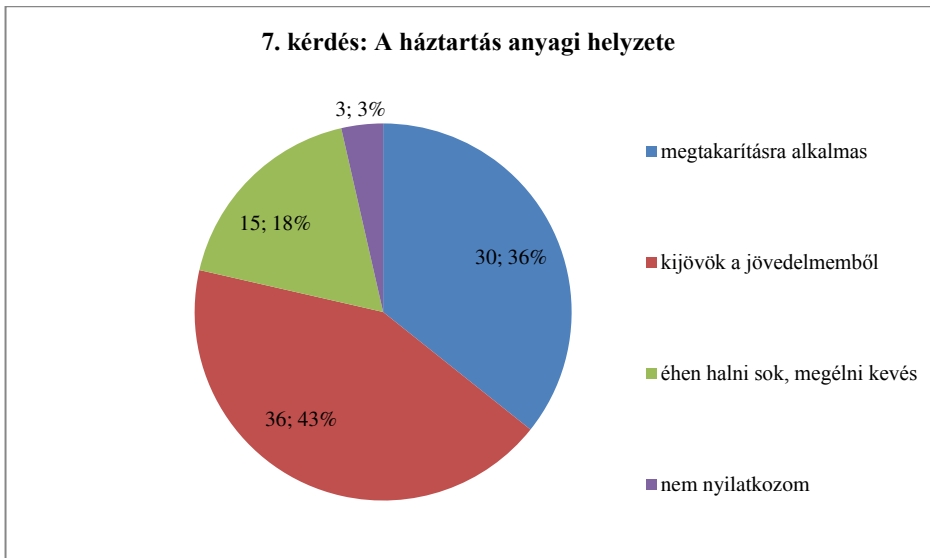

14. ábra A kérdőív 7. kérdésére adott válaszok, férfiak (saját szerkesztés)

A következő kérdéstől kezdődött a második kérdéscsoport, amely az általános adatok megadása után a pályaválasztásra, tanulmányokra, illetve az életpályára vonatkozott.

A 8. kérdés arra vonatkozott, hogy a kitöltő emlékezete szerint mikor döntötte el, hogy milyen pályát választ. Ahogyan az a 15. sz. ábrán látható, a válaszadók nagyobb része a közoktatás folyamán (általános- és középiskolában) döntötte el, illetve dönt el, hogy milyen pályát választ. Ebből a közoktatásban töltött időből, a megkérdezettek közel kétszer akkora aránya a középiskolát jelölte meg, mint a pályaválasztás idejét. Figyelemre méltó emellett az is, hogy a kitöltők értékelhető hányada (12%) már kisgyermekkorában eldöntötte, hogy mi szeretne lenni felnőttként. Utólagosan megfogalmazott kritika saját magam felé, hogy a „később/nem tudom” válaszlehetőséget szerencsésebben is meg lehetett volna fogalmazni, akár két választási lehetőséggé alakítva, tekintettel szignifikáns, 23%-os választási értékére.

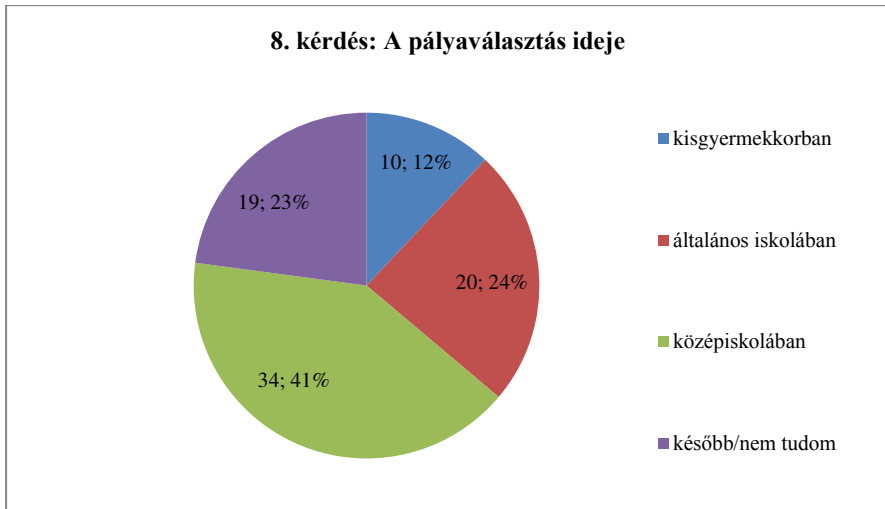

15. ábra A kérdőív 8. kérdésére adott válaszok (saját szerkesztés)

A 9. kérdés arra vonatkozott, hogy a megkérdezett rá, hogy a válaszadó tanulmányait milyen területen végezte, eredményei a 16. sz. ábrán láthatók. Az adatok igazodnak a 6. sz. kérdéshez (szakma), mely szerint a válaszadók 43%-a katona. Emellett kiemelkedő még a humán, a műszaki és gazdasági tanulmányokat folytatott válaszadók (rendre 22, 22, 20 %-os aránnyal). Véleményem szerint az ezek nem katonai területek aránya és eloszlása közelít az országos átlaghoz. A kérdéshez több választ is meg lehetett jelölni, tekintettel arra, hogy a tanulmányokat nem feltétlenül csak egy területen lehet végezni, kiemelten gondolva az esetleges szakma váltás(ok)ra.

HADTUDOMÁNYI SZEMLE

2015. VIII. évfolyam 1. szám

9. kérdés: A tanulmányok területe

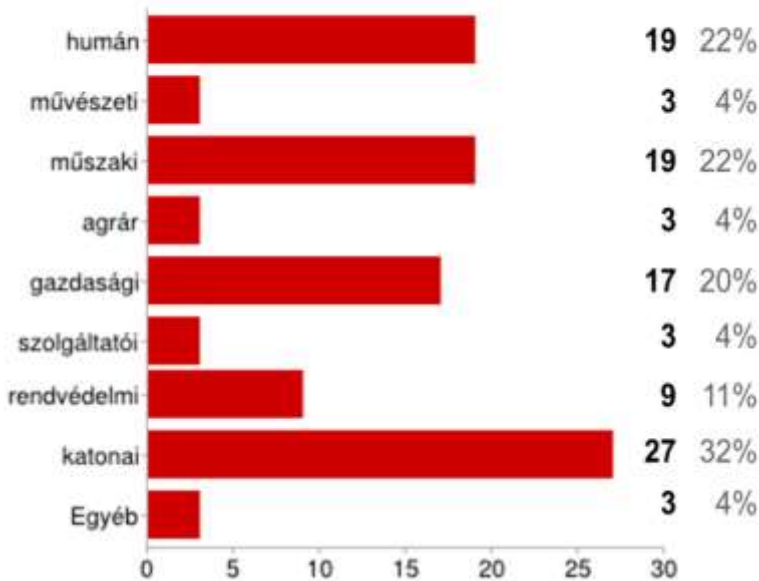

16. ábra A kérdőív 9. kérdésére adott válaszok (saját szerkesztés)

A 10. kérdés arra kérdezett rá, hogy a kitöltő meg tud-e nevezni valakit, aki a pályaválasztásban befolyásolta. Ennél a kérdésnél, mint az előzőnél, több válasz is bejelölhető volt. A válaszok a 17. ábrán láthatók, amelyből az derül ki, hogy a pályaválasztásban első helyen állnak a szülők, mint elsődleges befolyásoló tényező. Érdekes megemlíteni, hogy az „egyéb” kategóriába különös válaszok is érkeztek, mint például: „erre születtem”, „szükség”, „Winston Churchill” illetve „családi hagyomány”. Utóbbi tekinthető az első válasszal megegyezőnek is, mint a szülői befolyásolás.

Összességében figyelemre méltó, a többszörös válaszadás tükrében, hogy ezeken kívül továbbá az oktató-nevelő közeg és a barátok, ismerősök befolyása a pályaválasztásra, közel azonos arányban jelentkeztek, ám külön-külön szignifikánsan alatta maradnak a szülői befolyásnak.

HADTUDOMÁNYI SZEMLE

2015. VIII. évfolyam 1. szám



17. ábra A kérdőív 10. kérdésére adott válaszok (saját szerkesztés)

Amennyiben a nemekre bontva vizsgáljuk a kérdést, azt láthatjuk a válaszokból, hogy egyaránt jelentékeny befolyást gyakorolnak a szülők gyermekükre, összességét tekintve pedig nem fedezhető fel szignifikáns eltérés.

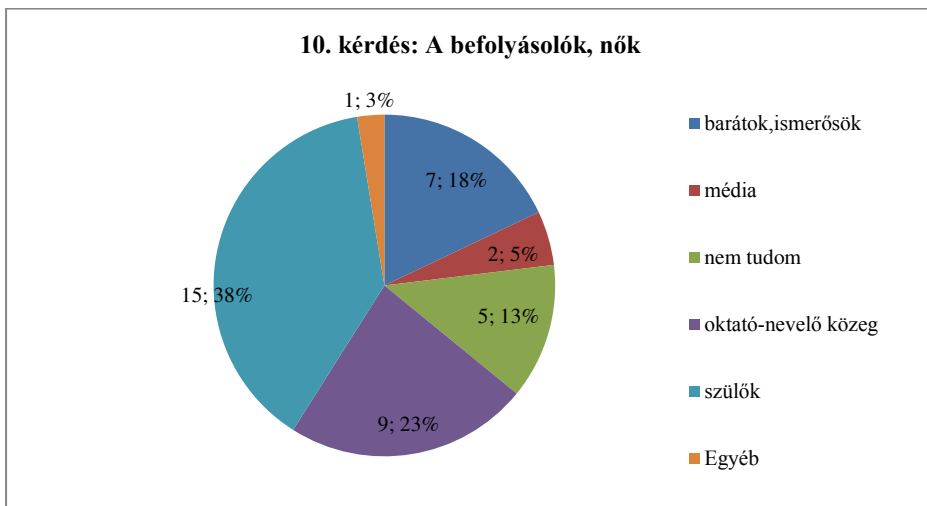

18. ábra A kérdőív 10. kérdésére adott válaszok, nők (saját szerkesztés)

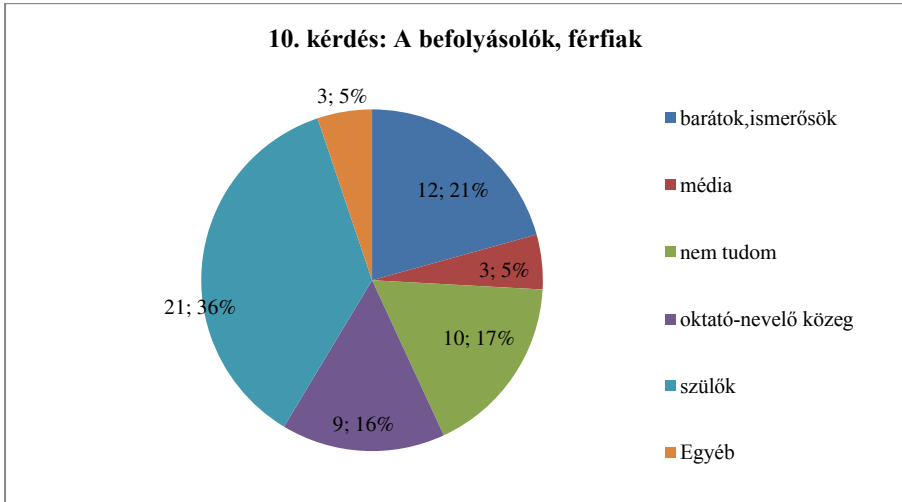

19. ábra A kérdőív 10. kérdésére adott válaszok, férfiak (saját szerkesztés)

A 11. sz. kérdés azt vizsgálta, hogy a pályaválasztáskor milyen tényezők befolyásolták abban a válaszadót, hogy az adott pályát választotta. Több válasz is megjelölhető volt, fontossági sorrend nélkül. A válaszok azt mutatják, hogy a pályaválasztáskor a megkérdezettek számára rendre a legfontosabb a biztos állás (66%-ban), a kiszámítható jövedelem (49 %-ban) és a társadalmi megbecsülés (33%-ban) volt, emlékeik alapján. Egyéb válaszként adták meg egyes megkérdezettek az „erre születtem”, a „kaland”, „katonai repülés” és a „korai nyugdíj” adatokat.

11. kérdés: A fontos tényezők pályaválasztáskor



20. ábra A kérdőív 11. kérdésére adott válaszok (saját szerkesztés)

Ezzel összhangban a 12. sz. kérdés arra vonatkozott, hogy visszatekintve a pályaválasztás óta eltelt időre, mely tényezők fontosak ma. A válaszok a 21. ábrán láthatók. A két kérdésre adott válaszokat összehasonlítva kissé eltolódnak az arányok a kiszámítható jövedelem és a tartós külföldi munkavégzés lehetősége fel. A biztos állást jelölők a két kérdés között 2%-nyi (2 válasz) különbséget hoztak létre, mely szerintem nem szignifikáns eltérés. Figyelemre méltó ugyanakkor, hogy csökkent a társadalmi megbecsülést, hasznosságot választók aránya 28-ról 17 válaszra (arányuk 33%-ról 20%-ra).

HADTUDOMÁNYI SZEMLE

2015. VIII. évfolyam 1. szám



21. ábra A kérdőív 12. kérdésére adott válaszok, férfiak (saját szerkesztés)

A 13. sz. kérdés arra kérdezett rá, hogy a válaszadó élete során váltott-e már pályát, szakmát. Ahogyan az a 22. sz. ábrán látható, 41% nem váltott még, de nem is szeretne, míg a fennmaradó 59%-ból 37% már váltott, míg a fennmaradó 12% szeretne.

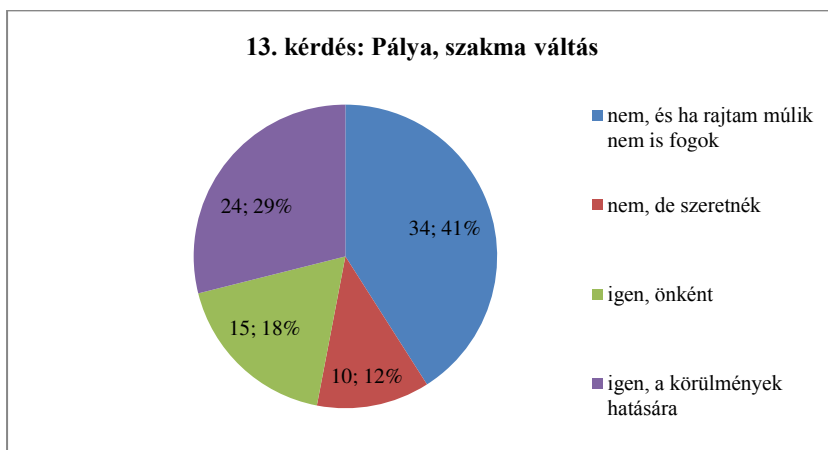

22. ábra A kérdőív 13. kérdésére adott válaszok (saját szerkesztés)

HADTUDOMÁNYI SZEMLE

2015. VIII. évfolyam 1. szám

Az előző kérdéshez kissé hasonlóan, az utolsó, 14. sz. kérdés arról kérdezte a válaszadót, hogy eddigi eltelt élete során váltott-e lakóhelyet, települést. A 23. sz. ábrán láthatók a válaszok, melyből kiderül, hogy az előző kérdéshez hasonlóan alakult azok száma, akik nem váltottak eddig se települést, sem pályát, de nem is szeretnék. Az előző kérdéshez képest, 10%-kal kisebb azoknak az aránya, akik kényszerűségből váltottak települést. Érdekes, hogy „egyéb” válaszként megjelölték a (házas)társ érdekkörében felmerülő okbéli településváltást (2 válasz), egy válasz érkezett úgy, mint „mert kellett” (habár volt ilyen jelentésű lehetőség), és egy válasz érkezett úgy, mint „nem, de ha kellene megtenném”.

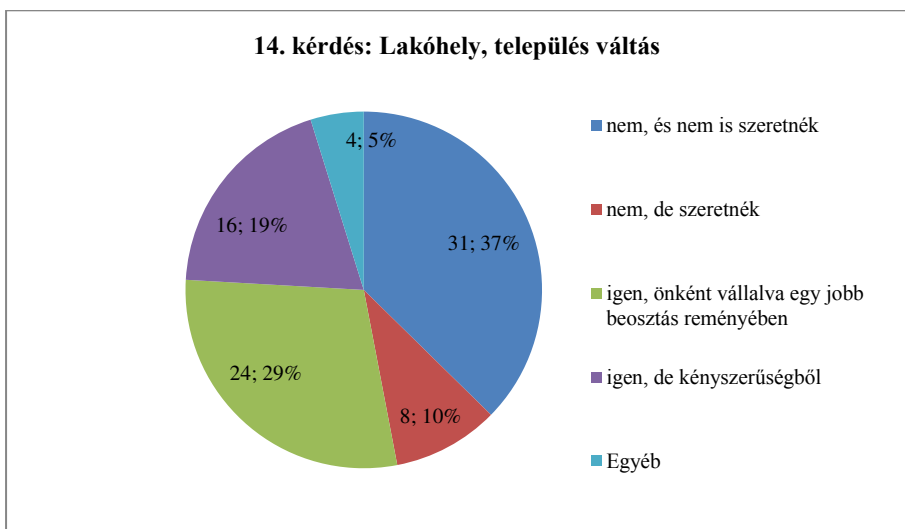

23. ábra A kérdőív 13. kérdésére adott válaszok (saját szerkesztés)

BEFEJEZÉS

Az empirikus kutatásom, megítélésem szerint, eredményesen zárult, a kutatási célokat elértem. Kiemelendő, hogy habár a mintavétel nem volt reprezentatív számos érdekes kérdésre világított rá, amely további, célzott kutatások alapja lehet, akár megerősítendő eredményeimet, akár megcáfolandó.

Ilyen figyelemre méltó eredmény, az 5. sz. kérdésre érkezett válaszok kiértékelése, (a női válaszadók 8%-a (2 kitöltő), addig a férfiak 31%-a (15 kitöltő) dolgozik vezetői pozícióban). Általánosan megfigyelhető jelenség, hogy a férfiak világszerte több alkalommal töltnek be vezetői pozíciókat, mint a nők, így az Európai Unióban és hazánkban is cél, hogy növekedjen a nők száma a vezetői pozíciókban. Természetesen ezt az eredményt árnyalja, hogy a válaszadók 62%-a, tehát jelentős többsége férfi volt.

Amennyiben a H1 hipotézist vizsgáljuk, akkor a kutatásom eredményei megerősítik, hogy a pályaválasztást leginkább a szülői, családi háttér befolyásolja, azonban az nem derült ki a kutatásból, hogy vajon a gyermek, fiatal felnőtt milyen mértékben kerül bevonásra ebbe az igen fontos, hosszú távú döntésbe. A kutatás eredményeiből megállapítható, hogy a fiúk és lányok között nem figyelhető meg markáns különbség abban a tekintetben, hogy mely tényezők hatnak rájuk nagyobb befolyással.

A 8. sz. kérdés foglalkozott a H2 hipotézissel, mely szerint a pályaválasztás alapvetően a középiskoláskorban dől el. A beérkezett válaszokból kiderül, hogy a hipotézis megállja a helyét (41% ekkor választott pályát), azonban figyelemre méltó emellett, hogy 24% már általános iskolában tudta, hogy mi szeretne lenni. Ez alapján valószínűsíthető, hogy a pályaválasztás, még ha egyszeri döntés is (amikor konkrétan elküldik a szülők a továbbtanulási jelentkezési lapokat a gyermek leendő, következő iskolájába), vélhetően időben elhúzódhat, és a köznevelésben töltött idő alatt esetleg meg is változhat, akár többször is.

A 12. és 13. sz. kérdések alapvetően a H3 hipotézist ölelték fel, amely szerint a legfontosabb befolyásoló tényező a társadalmi hasznosság és megbecsülés továbbá a biztos megélhetés. A beérkezett válaszok alapján megállapítható, hogy a hipotézis második része helytálló, hogy a legfontosabb tényező úgy a pályaválasztáskor, mint az eddigi életpályát áttekintve. Ezzel szemben a hipotézis első megállapítása nem állta meg a helyét, hogy fontos tényező a társadalmi megbecsülés, mint magasztos eszme, mivel a válaszadók a pályaválasztásra visszaemlékezve a 3. helyre rangsorolták, míg az életüket áttekintve a 4. helyre csúszott vissza.

Amennyiben a H4 hipotézist vizsgáljuk, a válaszok alapján azt látjuk, hogy bár 40 elzárkózik a pályaváltástól, azonban ettől többen (46%) már váltott és a fennmaradó 12% sincs ellenére. Ennél a mintavételnél, véleményem szerint nehéz messzemenő következtetést levonni. Vélelmezhető, hogy lehet cél az élethosszig tartó pálya, azonban nagyobb esély van arra, hogy módosítani kell rajta, idővel.

Összességében megállapítható a fentiek alapján, hogy a pályaválasztás fiatalkori életünk egyik legfontosabb döntése, amely hosszú távra megalapozza jövőnket, orientálja viselkedésünket, és a tanuláson keresztül formálja személyiségünket. Amennyire lehetőség van rá, a gyermeket is szükségszerű bevonni ebbe a döntésbe, természetesen életkora és érettsége függvényében: kikérni a véleményét, meghallgatni az elképzeléseit, ezek hiányában támogatón, szeretettel orientálni őt egy számára – általunk – megfelelő (nek vélt) pálya felé, mely személyiségéhez illeszkedik, amelyben kiteljesedhet, megélheti boldogságának egy részét.

Kulcsszavak: pályaválasztás, pályaorientáció, szivárványmodell, középiskola, vezetői állás, empirikus kutatás

Keywords: career choice, career orientation, rainbow model, high school, manager position, empirical research

FELHASZNÁLT IRODALOM

1. Murányi Krisztina (2012): ÉLET – SZIVÁRVÁNY Donald E. Super gondolatai alapján, PowerPoint előadás, HUNCAP Kft., Budapest www.coachok.hu/wp-content/uploads/2012/04/Muranyi-Kriszta.pptx (2015.01.18)
2. Dr. Papula Lászlóné (2013): A katonai pályaválasztást befolyásoló tényezők empirikus vizsgálata, Doktori (PhD) Értekezés, Nemzeti Közszolgálati Egyetem Budapest http://uni-nke.hu/downloads/konyvtar/digitgy/phd/2014/papula_laszlone.pdf (2015.01.16)
3. Szilágyi Klára (2005): A fiatalok és felnőttek pályorientációs és karrierépítési készségeinek szintje, fejlesztésének lehetőségei, Felnőttképzési Kutatási Füzetek, Nemzeti Felnőttképzési Intézet Kiadó, Budapest https://www.nive.hu/Downloads/Szakkepzesi_dokumentumok/Felnottkepzesi_kutatasok/DL.php?f=12szilagyi.pdf (2015.01.16)

HARALD PÖCHER

Japan in the First World War

Japán az első világháborúban

Abstract

The paper aims at describing Japan's involvement in the First World War. It portrays the domestic changes in the country taking place due to the Meiji reforms that launched a successful modernization process. This modernization affected the military that was able to defeat the Central powers' troops in the Far-East and in the Pacific. In order to highlight the circumstances of this conflict, the paper also shows the German territorial expansion in China and in Oceania. After conquering these colonies, Japan supported the Entente forces by delivering ammunition and weapons as well as sending ships to the Mediterranean Sea. The paper also highlights the situation of the Home-front in Japan and depicts the life in the prisoner camps. The paper concludes that although Japan was one of the main winners of the WWI, nevertheless it could not obtain a permanent profit by winning the war.

Absztrakt

A tanulmány célja Japán első világháborús szerepvállalásának bemutatása. Felvázolja az országban zajló Meiji-reformok során kibontakozó modernizációt, amely nem kerülte el a hadsereget sem, hiszen képes volt legyőzni a központi hatalmak távol-keleti és csendes-óceáni csapatait. A harcok körülményeit bemutatandó, a tanulmány foglalkozik a kínai és az óceániai német területi terjeszkedéssel. A gyarmatok meghódítása után Japán fegyverszállítmányokkal és hajók küldésével támogatta az antantot. A tanulmány nemcsak a harcokkal, de a japán háttérrel, illetve az ott kialakított hadifogoly-táborokkal is foglalkozik. A mű megállapítja, hogy annak ellenére, hogy Japán volt az első világháború egyik legnagyobb nyertese, nem tudta tartósan kihasználni a háborús szerzeményeit.

The Japanese contribution to the First World War led to a reorganization of the East Asian and Western Pacific region and created thereby the hotbed for the following tremors of European colonial policy in this region. For a better understanding of the events during World War One it is necessary to give an overview about Japanese politics before the outbreak of the war.

HISTORY OF JAPAN BEFORE WORLD WAR ONE

In 1853, after more than 250 years of separation, the US-Commodore Matthew C. Perry (1794-1858) forced the opening of the country with his most modern steam warshipsⁱ. The first Japanese-USA agreement on friendship and trade of 1854 was followed by similar agreements with the great European powers, except Austrian-Hungarian Monarchy, which signed such an agreement not earlier than 1869ⁱⁱ. All these agreements were unfavourable for Japan and therefore led to violent conflicts in the country. In 1868, after a short civil war, the Tenno – in Japan the emperor is called Tennoⁱⁱⁱ - has emerged victorious and thereafter Emperor Mutsuhito (1852-1912) - after his death he was given a posthumous name, Meiji^{iv} - started to restore the power of the emperor, but contrary to the old Japan in which the Tennos were “demigods” the Tennos after 1868 were only “demigods, who were abused by politicians”.

The advisers of Tenno Mutsuhito tried everything to improve the living conditions in the contemporary underdeveloped Japan. Therefore Japanese delegations travelled around the world and studied lifestyle, administration, politics, culture, technical standard and military affairs in the most successful countries of the second half of the 19th century. One of such a mission was the “Iwakura mission”, which travelled between 1870 and 1873 through North-America and Europe. The Iwakura mission also came to the Austro-Hungarian Monarchy in autumn 1873 and visited the World Exhibition and the railway-line over the Semmering, nevertheless he also saw Austro-Hungarian Monarchy's behindhand in comparison with the leading powers of the 19th century.

A central role in the process of making up leeway was played by the armed forces. In the mid-19th century the Japanese Forces were obsolete, i.e. the infantry made still widely use of the extremely outdated matchlock rifle, while the great powers used the most modern percussion rifle and the artillery was on the standard of 17th century. The leading politicians recognized that armed forces had to play a decisive role in the process of modernization of the whole state and they created therefore the slogan “Rich Nation-Strong Army”. During the process of modernization, the armed forces were equipped with modern weapons, which were bought at arms industries of great powers and, the Japanese armed forces got the best available military training from foreign military advisers. Until 1871 French officers trained the army personnel and British officers the navy personnel^v. After the defeat of France in the Franco-Prussian war of 1870/71 German officers became military advisers of the army. In training of armed forces Austrian-Hungarian military advisers didn't play a decisive role, but in 1911 the general-staff officer Major Theodor von Lerch (1869-1945) introduced alpine skiing at Japanese armed forces during his official stay in Japan^{vi}.

The most important German military adviser was the general-staff officer Major Klemens Wilhelm Jakob Meckel (1842-1906)^{vii}, who came to Japan in 1885 and he stayed until 1888. Following his advice, staff command exercises and an inspector general were introduced and his advices influenced and shaped the Japanese army until the end of Second World War in 1945.

The year of 1885 was a decisive turning point in Japanese domestic politics, in which the military fraction (=gunbatsu) acquired an important influence on politics. Between 1885 and 1945 more than half of all Prime-ministers and a quarter of all Cabinet members were members of the gunbatsu. All the War and Navy ministers with certain exception were high ranking generals and admirals.

The military rise of Japan and the emergence of Japanese imperialism began with the surprise attack to the kingdom of the Ryukyu-Islands in 1871 and the punitive expedition to Taiwan in 1874. 20 years later Japan was strong enough to fight the First Sino-Japanese war in 1894/95, in which Japan defeated China decisively. As a result China had to hand over Port Arthur. Because Russia also wanted to incorporate Port Arthur, Russia supported by France and Germany intervened against the cession. Japan therefore had to give up its claim on Port Arthur and had to withdraw its troops. Not later than the beginning of the 20th century, Japanese strategists and politicians developed plans for a broader expansion. According to these plans, within a period of 100 years, Japan would have to annex Korea, the Manchuria and the northern part of China. In a further period, Japan would have to annex Southeast Asia, Dutch India, Hawaii, Australia and New Zealand. The practical implementation of all these plans began with the participation in the suppression of the Boxer rebellion in 1900 with the strongest contingent of all participating nations. In 1904/05 Japan and Russia fought a war, which could be seen as the most important step for Japan to become a regional power in East Asia and Western Pacific area. Japan won the war and got Korea and Port Arthur as war booty. In 1910 Japan annexed Korea and fulfilled thereby a long dream to get supremacy over Korea. As far back to the 7th century AD, Japan first attacked Korea, but lost most of its ships in a disastrous sea battle against a combined Korean-Chinese fleet and at the end of 16th century, Japan tried to conquer Korea again but failed after loosing some decisive sea and land battles against combined Korean and Chinese Forces. After the annexation of Korea in 1910, Japan got appetite for more. This appetite for more coincided with the fateful events in Europe in 1914. In the eyes of the strategic planners in Tokyo the appetite for more could be met in the easiest way by conquering the German possessions in East Asia and the Western Pacific Ocean. 10 years after the defeat of Russia, Japan participated in the First World War on the side of the Entente-Powers.

THE GERMAN COLONIAL EMPIRE IN EAST ASIAN AND WESTERN PACIFIC

While other great European powers have begun to establish their colonial empire at the end of the 15th century, Germany began to establish its colonial empire not earlier than the last quarter of the 19th century. In East Asia and in the Western Pacific, Germany occupied Nauru and leased the Chinese territory around Kiautschou Bay in 1897/98, bought the former Spanish colonies of the Marianas, Carolinas and the Island of Palau in 1899 and got the western part of Samoa by treaty which was negotiated with USA (see Figure 1). To protect its position, Germany erected a modern naval base for its East Asian Squadron in

HADTUDOMÁNYI SZEMLE

2015. VIII. évfolyam 1. szám

Tsingtao. At outbreak of war, the Governor of Tsingtao was the navy Captain Alfred Meyer-Waldeck (1864-1928). In 1914 the population of Tsingtao consisted of 53,312 Chinese, 2,069 Europeans and Americans, 2,400 Soldiers of the garrison, 205 Japanese and 25 other Asians^{viii}. In 1914, the armoured cruisers “Scharnhorst” and “Gneisenau”, the cruisers “Emden”, “Nürnberg”, “Leipzig”, the later auxiliary cruiser “Kormoran”, the canon boats “Iltis”, “Jaguar”, “Otter”, “Tsingtao”, “Vaterland” and the torpedo boat “S 90” were part of the East Asian Squadron^{ix}. Tsingtao was also the naval base for the station-ship of Austrian-Hungarian navy. In 1914, the old protected cruiser “S.M.S. Kaiserin Elisabeth” was stationed in the harbour^x.

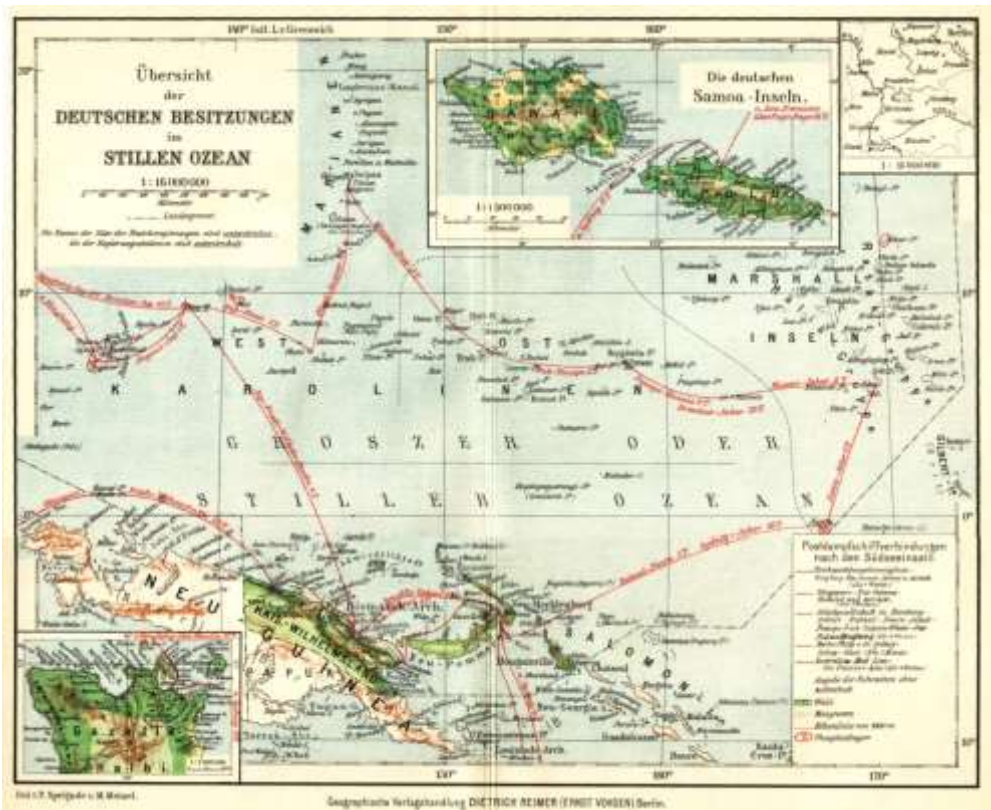

Figure 1.: German colonies in the Pacific, 1910

Source: marshall.csu.edu.au

HADTUDOMÁNYI SZEMLE

2015. VIII. évfolyam 1. szám

JAPANESE FORCES BEFORE WORLD WAR ONE

The Japanese delegations which were sent to Europe studied recruitment and organization of modern armed forces carefully. In 1873 Japan introduced conscription and in 1878 an independent general staff was established as an advisory board for the emperor. The new Japanese armed forces were organized into an army and navy branch.

ORGANIZATION AND EQUIPMENT OF ARMY AND NAVY

The Japanese Army^{xi xii} in 1914 was organized into 18 divisions. Every division consisted of two brigades with two infantry regiments, a cavalry regiment, one or two artillery regiments, an engineer battalion and a logistics battalion as well as medical units. The units were equipped with modern weapons. The standard rifle was the Arisaka 38 and the standard machine gun Type 3. The artillery^{xiii} used howitzers and canons from Krupp which were produced in licence in Japan. In 1914 the army also made use of military airplane. In 1910 the army bought a Farman biplane from France and Captain Tokugawa Yoshitoshi made the first flight in Japan with an aircraft. But only short before the outbreak of the First World War Japan bought some military aircraft from Farman and Nieuport.

The Imperial Japanese navy of 1914 was organized in 3 fleets. The 1st fleet under the command of Viceadmiral Kato Tomosaburo consisted of the most modern battleships and battle-cruisers and some most modern cruisers. The 2nd fleet under the command of Kato Sadakichi consisted of captured Russian ships and some cruisers. The 3rd fleet, consisting of cruisers and canon boats, was stationed in the South Chinese Sea. The most important naval bases were Yokosuka, Kure, Sasebo, Ominato and Maizuru. Similarly to the army, the airforce of the navy was still in its infancy, but some admirals foresaw the advantages of airplanes in naval warfare. Therefore in 1913 a freighter was rebuild and was used as "Wakamiya" as an aircraft tender (7.720 tons, 111.1 meter long, velocity 10 knots speed, 234 sailors, 4 floating planes). At the beginning of 1914 the navy had 10 floating planes (3 Curtiss, 5 Farman, 2 Duperdussin) and 2 Rumpler-Tauben (doves) from Germany. On 5 September 1914 the first attack against targets in Tsingtao was flown by an aircraft from the navy, which was the first airstrike from sea in war history.

DEVELOPMENT OF THE SITUATION IN FAR EAST IN 1914 UNTIL THE OUTBREAK OF WORLD WAR ONE

At the beginning of the 20th century, Japan had a Golden Age. After the death of Meiji in 1912, Yoshihito (1879-1926) became Tenno. He reigned until 1926 and after his dead he entered the history books as Taisho-Tenno. During his reign, Japan spent the highest amount of money for military affairs in Far East^{xiv} and gained worldwide acceptance by concluding contracts with other great powers with benefits for both sides, i.e. the treaty with Great Britain in 1902 which was renewed in 1905 and 1911. Similar treaties existed with France, Russia and the USA. This network of treaties was the first attempt of European

Powers and the USA to ensure their colonial empire in the Far East and Pacific region. In the fateful days in July 1914 it would have been easy for Japan to stay neutral, but on 7 August 1914 Great Britain requested Japan for destruction of the German East Asian Squadron. On 8 August 1914 Japan decided to enter the war on the side of Entente Powers. On 15 August 1914 Japan issued an ultimatum to Germany to withdraw all ships from Chinese waters and to hand over Tsingtao to Japan. The very next day, Kamio Mitsumi, the commander of the 18th division, got the order to begin with preparations for an attack on Tsingtao. On the expiry of ultimatum on 23 August 1914, Japan declared war on Germany and on 27 August 1914 the sea blockade of the harbour of Tsingtao began.

THE TROOPS OF CENTRAL POWERS IN FAR EAST AND ITS DEFENCE PREPARATIONS

At the outbreak of First World War the German troops in Far East were not prepared for warfare^{xv}. The Germans reacted against the threat from Japan with mobilization of all troops in the Far East. After the mobilization the garrison of Tsingtao consisted of nearly 1400 soldiers of the III Sea Battalion (4 companies marines, 1 battery field artillery, 1 company engineers and 1 company cavalry), further 3,400 navy-soldiers - in sum nearly 5,000 defenders, including the 305 crew members of the Austrian-Hungarian warship "S.M.S. Kaiserin Elisabeth". The preparations for defence included: mine barriers at potential landing sites, observation of the entrance of the bay of Kiautschou and the harbour of Tsingtao, combat readiness of all coastal-artillery batteries, mobilization of sea battalion and the East Asian naval detachment and sortie of all war ships, which were able to fight a so called "Kreuzerkrieg (operation of naval forces against merchantmen)". The artillery pieces on the sea side were installed as follows: Fort Hui-tschien-Huk at Ittisbay with 3 x 15 cm rapid fire canons in revolving armoured turrets and 2 x 24 cm Krupp long barrelled canon; Fort Yu-ni-san on the peninsula with the same name at harbour with 4 x 8.8 cm rapid fire canon, Molenkopf-battery with 2 x 8.8 cm rapid fire canon, Tsingtau-battery at harbour with 2 x 15 cm rapid fire canon and 2 x 15 cm Krupp long barrelled canon; battery at Bismarckberg with 4 x 28 cm coastal howitzer in armoured turrets with 360° traversing range and Hsianuniwa-battery with 4 x 21 cm canon. On the land front the artillery pieces were installed as follows: Ittisberg-battery with two 10.5 cm rapid fire canons in the upper battery and six 12 cm fortification canon in the lower battery; on Bismarckberg 2 x 12 cm canons. Furthermore three batteries with 18 old 9 cm field canons and five batteries with 10 modern 3.7 cm machine canons existed. Further military installations to defend the town were five infantry fortifications numbered consecutively from south to the north. The 1st, 4th, and 5th infantry fortifications were manned with a company of III. Sea Battalion and 2nd and 3rd infantry fortification were manned with a half of a company of III. Sea Battalion (see figure 2).



Figure 2.: Organization of German Troops in Tsingtao¹

Source: ÖMZ 4/2014, page 402

The islands in the Pacific had no military garrison; only small police units looked after law and order. In Tsingtao the defenders had two Rumpler-Etrich-Tauben (doves) aircraft, which were flown by First Lieutenant Gunther Plüschow and Second Lieutenant Friedrich Müllerskowsky. On the day of mobilization both aircraft were clear for take-off but during a test flight the aircraft flown by Müllerskowsky crashed and Müllerskowsky was heavily wounded. Before the sea blockade began, the German East Asian naval squadron under the command of Vice Admiral Maximilian Reichsgraf von Spee (1861-1914) left Tsingtao to begin a trade war due to the law of prize. After its departure, the East Asian squadron was a factor of uncertainty and therefore the Entente Powers wanted to destroy the German ships with high priority. In the harbour remained the old Austrian-Hungarian warship "S.M.S. Kaiserin Elisabeth" and some smaller German vessels.

¹ Remark: Infantry fortifications are coloured in light pink

HADTUDOMÁNYI SZEMLE

2015. VIII. évfolyam 1. szám

THE JAPANESE PREPARATIONS FOR ATTACK

The Japanese general staff had a clear picture about modern warfare^{xvi}, because Japan fought the first modern war in 1904/05 against Russia with the new weapons, i.e. machine-guns and heavy artillery. Knowing the effects of the fire of a machine-guns and heavy artillery, the general staff decided to attack Tsingtao using all available heavy artillery to support the attacking infantry. Another important aim was an attack by preventing thereby greater human losses. Furthermore the general staff saw no necessity for a mobilization. As a contribution for support the British general staff sent a brigade of South Wales Borders under command of Brigadier general N.W. Barnardiston. The Japanese saw this contribution more as a kind of supervision than a real reinforcement.

Due to geographical proximity to the Asian mainland the 18th division which was dislocated in the area around Kurume on Kyushu was selected to execute the attack. The organization of Japanese attack forces was as follows (see figure 3): Division Headquarter; 23rd, 24th and 29th brigade with 2 infantry regiments each; 22nd cavalry regiment; signal battalion, two signal companies (radiotelegraphy, telegraphy) a flying unit with 3 airplane, three engineer battalion, a bridge construction unit, a railway transport regiment, an independent railway transport battalion, 24th field artillery regiment, a mountain artillery battery, 2nd and 3rd heavy siege artillery regiment with its supply units, 4 independent heavy siege artillery sections, 18th logistic battalion, a logistics regiment, a medical battalion and two field hospitals, in sum a force of 52,000 persons, whereby the direct attack force had only a strength of 29,000 persons^{xvii}.

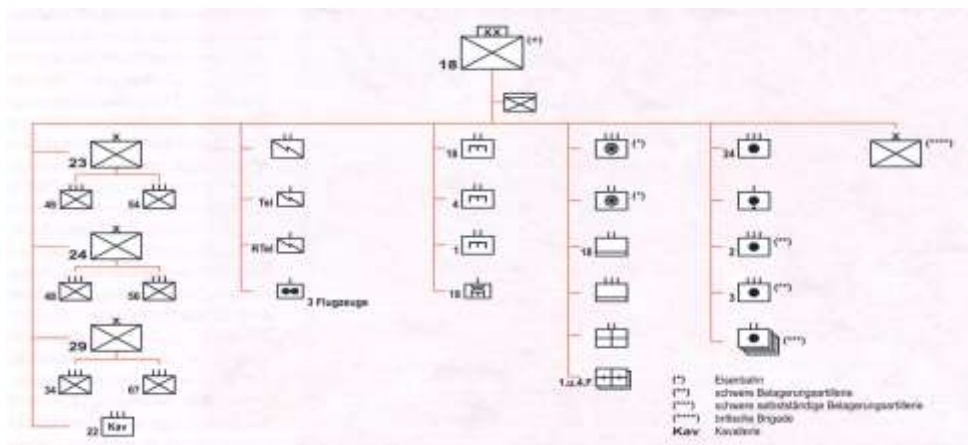

Figure 3.: Japanese Troops²
 Source: ÖMZ 4/2014, page 404

² Remark: The German words' English translation: x Railway, xx Heavy siege artillery, xxx Heavy independent siege artillery, xxxx British Brigade, KAV cavalry.

Compared with the preparations of the army the preparations of the navy happened without great organizational measures, because the navy took its war organization before the outbreak of the war. The 1st fleet consisted of the 1st flotilla (battle-cruiser “Kongo” and “Hiei”; cruisers “Kuruma” and “Tsukuba”), 3rd flotilla (battleships “Aki”, “Satsuma”, “Settsu”, “Kawachi”), 5th flotilla (cruisers “Yahagi”, “Hirado”, “Niihata”) and the 1st destroyer flotilla. The 2nd fleet consisted of 2nd flotilla (old Russian ships “Suwo” (ex “Pobieda”), “Iwami” (ex “Orel”), “Tango” (ex “Poltawa”), “Okinoshima” (ex “General Admiral Apraskin”) and “Mishima” (ex “Admiral Senyavin”), 4th flotilla (cruisers “Iwate”, “Yakumo”, “Tokiwa”), 6th flotilla (cruisers “Chitose”, “Akitsushima”, “Chiyoda”) and the 2nd torpedo destroyer flotilla (torpedo destroyers and vessels for minesweeping). Furthermore “Wakamiya” with its four floating-planes was subordinated to 2nd fleet. The 3rd fleet consisted of protected cruisers “Tsushima”, “Yodo” and “Mogami” and some canon boats. While the 1st fleet was deployed against the German possessions in the Pacific, the 2nd fleet had to support the attack with fire from seaside and to protect the transport flotilla during the advance on high sea and during the landing of the troops. The Japanese had great experience with transport of troops on sea. Therefore the transport of personnel and war material from the Japanese homeland to the mainland was no major challenge. The total personnel strength of naval forces was 20,000 persons. In sum the attack force had personnel strength of nearly 72,000 persons.

THE JAPANESE ATTACK

Prior to 27 August 1914 Japanese warships (5 old Russian ships, 7 cruisers, 16 destroyers, 14 auxiliary ships) and the British old battleship HMS “Triumph”, the destroyer “Usk” and an hospital ship began with the blockade of the German protectorate^{xviii}. This clearly showed the defenders that the landing of Japanese troops is imminent and would occur north of the protectorate. The Japanese landed on 2 September 1914 on 26 transport ships the vast majority of its troops near Lungkou and Tschifu (see figure). On 5 September 1914 the troops began their advance and after great weather induced problems they reached the border of the protectorate on 23 September 1914. In addition to the main landing the 29th brigade was landed east of Tsingtao in the Lauschan bay on 18 September 1914 and reached after heavy resistance the accesses and passes of Lauschan mountains on 19 September 1914. Thereafter both groups were concentrated on 25 September 1914.

The concentrated troops were brought to a stop by Germans on 26 September 1914, but after withdraw of the German delaying force, the Japanese forces were able to occupy the important Waldersee-heights, the Prinz Heinrich mountains and some small villages. On 28 September 1914 the Japanese troops occupied the spaces between the infantry fortifications. During these fightings the use of the German aircraft proves to be valuable, because the pilot reported about the movements of Japanese to the Governor. Therefore Plüschow and his plane were called the “Eye of Tsingtao”. On 2 October 1914 the Germans started a counterattack which was initially successful but after heavy counter-fire the Germans had to withdraw. On 26 October 1914 the Japanese land and sea-based artillery

started its preparatory fire which was an indicator for the very soon beginning assault. Therefore the Austrian-Hungarian cruiser was disarmed and the canons were used as land-based canons. On 2 November 1914 the cruiser was destroyed by self-destruction^{xix}.

On 7 November 1914 the Japanese troops began with the final assault. The frontal attack on the 3rd infantry fortification began around midnight and led to the capture at 02:00 am. After that, Japanese troops encircled the 2nd and 4th infantry fortification. From the encircled 4th infantry fortification the Japanese advanced to the Illisberg and thereafter the breakthrough happened. After the German artillery used up all its ammunition, all artillery positions were captured by Japanese around 04:00 am. and the attackers were able to advance to Bismarckberg. Finally at 05:00 am., the Japanese occupied the 1st infantry fortification and at 06:00 am., the 5th fortification. Thereafter the Japanese infantry assaulted from Bismarckberg in the direction of the town. At 06:20 am., the Germans raised the White Flag at Signalberg and the garrison surrendered. The last shot of the defenders was fired at 07:30 am., in Taitungtschen.

On that same day the Japanese scoured the foreground between the centre of the town and the former infantry fortifications. All prisoners were brought into the Bismarck-barracks and afterwards due to the fear for sabotage to Shatsy kou.

The losses on both sides were not high. The Japanese lost 676 army- and 338 navy personnel and some 1,000 wounded persons. The British brigade lost 3 dead army soldiers and 67 wounded persons. The Germans lost 184 dead and 500 wounded, of the Austrian-Hungarian crew of cruiser "S.M.S. Kaiserin Elisabeth" died 11 soldiers and an unknown number of soldiers were wounded.

THE CONQUEST OF THE GERMAN COLONIES IN THE PACIFIC

The German colonial empire in the Pacific encompassed 1,459 islands and atolls with only 2,200 sq km land area and 450,000 inhabitants^{xx}. After the declaration of war, Japan sent its 1st South Sea Squadron of the 1st fleet under the command of Rear Admiral Yamaya Tamin on 14 September 1914 to the Marshall Islands which were reached on 29 September 1914 and thereafter the squadron reached the important station Jaluit on 30 September 1914 (see figure 4.). The German administration made no efforts of resistance and was taken prisoners of war. The Japanese left some officers at the station and afterwards the squadron hoisted the anchor and reached Truk on 12 October 1914. In the meantime the 2nd South Sea Squadron under command of Rear Admiral Matsumura Tatsuo left Sasebo and reached the Island of Yap on 5 October where the Japanese Marines occupied the important telegraph station. The occupied territory in the South Sea got very soon afterwards a military administration and Truk-Atoll was selected to the centre of the administration. Subsequently Truk was enlarged to an important Japanese fleet base in the Western Pacific. With the occupation of the islands in the Pacific, Japan fulfilled the requirements of an extension to the South, which was the doctrine of the navy, while the army preferred a control over the Asian mainland.

HADTUDOMÁNYI SZEMLE

2015. VIII. évfolyam 1. szám



Figure 4.: Japan in the WWI

Source: mentalfloss.com

Because Japan assumed that the German fleet is crossing in the Western Pacific, the deployment of the most modern Japanese battleships to the Pacific Ocean clearly showed the importance of a destruction of the German South Sea Squadron. Temporarily for this purpose the Japanese deployed even the most modern battle cruiser “Kongo”.

THE JAPANESE NAVY IN THE PACIFIC AND INDIAN OCEAN

According to the agreements and the request for assistance, the Japanese navy had to fulfil some tasks in the Indian and Pacific Ocean^{xxi}, i.e. Japanese cruisers and destroyers had to escort transport of troops from Australia and New Zealand to Europe. The British Royal Navy therefore was able to withdraw its ships from Far East and relocated it into the Atlantic Ocean to use it for protection of the Transports of troops and war material from USA to Europe.

The Japanese navy furthermore secured the sea-lines in the Eastern and Western Pacific. Therefore it was possible for the US Navy to send its ships to the Atlantic Ocean.

THE JAPANESE NAVY IN THE MEDITERRANEAN SEA

The Mediterranean Sea^{xxii} was of great importance for the transport of troops from Africa and Asian to the theatre of war in Europa. Because the German and Austrian-Hungarian Submarines were a steady threat, the British Admiralty requested Japanese Naval General Staff for assistance to send some escort vessels to the Mediterranean Sea. On April 1917 Japan sent the 10th and 11th destroyer flotilla (8 destroyers of Kaba-class and the cruiser "Akashi") to Malta. The naval detachment was commanded by Rear Admiral Kozo Sato^{xxiii}. Furthermore during 1917 the 15th destroyer flotilla with four modern Momo-class destroyers and the protected cruisers "Izumo" and "Nisshin" were sent to Malta. In sum, during the First World War the Japanese destroyers escorted 788 ships, including the transport of more than 700,000 soldiers of the Commonwealth. During the operation there happened an incident between Austrian-Hungarian submarine "U-27" and the Japanese destroyer "Sakaki". On 11 June 1917 "U-27" torpedoed "Sakaki"^{xxiv} and the destroyer was heavily damaged. 68 sailors died, but the destroyer could be towed to a Greek harbour. After a longer repair it was possible to use the destroyer until the end of war. "U-27" was able to escape. The whole Japanese destroyer flotillas left Malta in 1919.

THE 21 DEMANDS ON CHINA

After the defeat of Tsingtao, Japan felt strong enough to hand over the so called 21 demand to China. The demands were handed over by Prime Minister Okuma Shigenobu to the President of the Republic of China^{xxv}. The demands can be divided into five categories. The first category concerned the German protectorate in China. Japan made clear that it wanted to take over the German protectorate. The second category concerned a stronger influence of Japan in South Manchuria. In addition, Japan wanted to prolong the lease of Port Arthur to further 99 year. The third category concerned mining concessions in China and the fourth category assured China sovereignty but as a restriction Japan also demanded that China should lease no further ports to foreign nations. With that demand, Japan wanted to force back the growing influence of the USA in East Asian. The fifth category was a demand with far reaching consequences, because Japan demanded far reaching influence on Chinese politics. To fulfil that demand, China had to discuss all its measures in domestic and foreign politics with Japan in advance. In reality, the demand meant that China had become completely dependant on Japan.

Although China informed Great Britain, USA and other Great Powers about the 21 demands, the reactions were mild. Only the USA raised objections. China rejected the demands, but had to agree in May 1915 after it was left alone by the international community of states. Only the fifth category of claims was redeemed by Japan, respectively in a secret annex to the 21 demands hidden from the public.

The acceptance of the 21 demands led to riots in China. The largest riot happened in Beijing on 4 May 1915. This riot was organized by students, but many other people with different socioeconomic background joined the students. It was the first time in China that people with different socioeconomic background fought for the same ideal. Therefore this riot was the breeding ground for the strong attitude of China against desirability of foreign powers.

THE TENSE RELATIONSHIP BETWEEN JAPAN AND THE USA

Not later since the USA got supremacy over the Philippines, Japan and the USA went on collision course^{xxvi}, but during First World War the conflict of interests took a backseat. To maintain its strategic freedom to operate in East Asia, Japan signed the so called "Lansing-Ishii-Agreement" with USA on 2 November 1917. The agreement is named after Ishii Kikujiro, the Japanese minister of foreign affairs and Robert Lansing, the US secretary of state. The agreement addressed the further proceedings of Japan in China. The USA accepted the Japanese politics against China. As early as 1923, the agreement was annulled. The annulment of the agreement indirectly was an indication for the escalation of the conflict of interests between Japan and USA in the East Asian and Western pacific region.

The rivalry between Japan and the USA has become also apparent in the rearmament of the navy^{xxvii}. As an answer of the great Japanese fleet expansion program 8:8 in 1916^{xxviii}, the US congress approved the world largest ship building program. Further points of conflict were question concerning races, i.e. the racial equality of Japanese citizens in Hawaii and on the US-mainland and questions about the former German Island Yap, which was an important central link for telecommunication between the USA and the Philippines.

JAPANESE ARMS DELIVERIES TO ALLIES

After the outbreak of the First World War, Russia lost its business contacts to the Central powers. Therefore Russia made great efforts to come in contact with the Japanese arms industry. On 10 September 1914 a Russian delegation headed by Major-general Eduard Karlovich Hermonius (1864-1938) arrived in Tokyo and after some fruitful meetings, Japan delivered in 1915 nearly 340,000 small arms and rifles, 351 pieces of artillery, 500,000 artillery cartridges, 500,000 shrapnel cartridges an unknown amount of explosives and powder^{xxix}.

During the occupation of France by German troops, the French shipbuilding industry had no capacity to build destroyers. France therefore ordered at Japanese naval yards 12 destroyers of Kaba-class, which were delivered in 1917 and had been in service until 1936^{xxx}.

THE SIBERIAN INTERVENTION

In summer 1918 Japan was involved into a military operation which brought no fame and profit^{xxxí}. The revolution in Russia in 1917, the separate peace treaty of 1918 between Russia and the Central Powers and the expansion of the civil war into the eastern parts of Russia forced the USA and the European Entente Powers to intervene in Siberia. Every participating nation had to send 7,000 soldiers to form a multinational task force to fight against Bolshevik troops in Siberia. The Entente Powers also requested Japan to send 7,000 soldiers, but Japan decided to send 12,000 soldiers, a squadron of its fleet and some military aircraft. Within months after the operation Japan increased its contribution to more than 75,000 soldiers. The Japanese attacked along the Siberian railroad Bolshevik troops and at the end of World War One in November 1918 Japan had occupied all harbours in Siberia and a larger territory in Russian Far East in the province of Primorje and Eastern Siberia. The motivation of Japan to engage in this intervention was complex. According to official sources Japan wanted to secure war material and save the so called "Czechoslovakian League", but in reality more important was the motivation to conquer a large area in Eastern Russia as a buffer zone to the Japanese Islands and to stop a spread of Communism. The Japanese intervention in Siberia proved to be a veritable failure. In October 1922 Japan had to withdraw all its troops under high losses.

THE HOME-FRONT IN JAPAN AND THE WAR ECONOMY

The Home-front in Japan didn't experience the same hardship as the European belligerent countries underwent^{xxxii}. Therefore during wartime Japanese people live as in peace time and the economy of Japan were able to produce under peacetime conditions. Some problems occurred with the increase of prices and the rising inflation which led to growing popular dissatisfaction and riots against steady increasing costs for living.

Japan also did not remained untouched by the worldwide flu epidemic in 1918 which resulted in 250,000 dead in Japan alone. An interesting episode during wartime was the practical behaviour of Japan authorities against German and Austrian-Hungarian property, especially against the regional offices of the important steel-producer Böhler in Osaka, Moji and Tokyo.

During wartime the regional offices in Osaka and Moji were closed and all the business activity was concentrated in Tokyo by the commercial director Müller. Furthermore all stock inventories of Böhler in Far East were brought to Tokyo. Müller therefore was able to maintain business activity during wartime without additional supply from Böhler in Austria, because Japanese authorities, despite the request of Entente Powers to confiscate Austrian-Hungarian property, tolerated the business activity of Müller in Tokyo^{xxxiii}.

The First World War was important for the growth of economy. Between 1913 and 1919 the amount of factories grew from initially 32,000 to 44,000 and the employment raised from 1.2 Million to 2 Million workers. Due to this economic success story, Japan became

one of the largest exporting countries during World War One and one of the major creditors^{xxxiv}.

PRISONER CAMPS IN JAPAN

After the fall of Tsingtao, the defenders became prisoners of war. Due to non-availability of prisoner camps, the prisoners of war were accommodated into improvised places, i.e. shrines, temples, public buildings, tea houses and other accommodations^{xxxv}. The soldiers of the old Austrian-Hungarian monarchy were accommodated in separate places in Japan, but mostly in Himeiji, Kumamoto, Osaka, Fukuoka and Kurume. The Governor of Tsingtao Navy Captain Alfred Mayer-Waldeck and the commander of the protected cruiser "S.M.S. Kaiserin Elisabeth, Lieutenant Commander Richard Makoviz (1868-1946), were accommodated in Fukuoka. In 1918 both officers were transferred to the prisoners camp Narashino near Tokyo.

Only in 1918 the smaller camps were closed and the occupants were transferred to larger newly build prisoner camps, i.e. in Aonogahara (22,683 m²) or Bando (57,233 m²). The prisoner camps were quite comfortably equipped. Officers lived in their own rooms but non-commissioned officers and enlisted men lived together in larger rooms. Sport facilities were outside of the barracks, i.e. soccer grounds and tennis courts. The prisoners were allowed to make nearly every activity, i.e. to exercise craft activities (production of sausages, baking of their own rye bread), farming and make music.

The treatment of the prisoners was human. In particular, the camp of Bando^{xxxvi} was generously managed by Colonel Matsue Toyohisa who fluently spoke German. He allowed the prisoners a high degree of self administration, i.e. the prisoners were allowed to print their own newspaper and the prisoners were allowed to make long walk and often they had the possibility to come in contact with the Japanese population of the surroundings. The highlight of camp Bando was the Japan first performance of Beethoven's 9th Symphony in Japan on 1 June 1918 by the camp orchestra. About the life of prisoners in camp Bando a film with the title "Baruto no gakuen" was produced. After the end of the war the prisoners were brought back to Germany in 1920 on board of converted freighters.

JAPAN AND THE PEACE TREATIES OF SUBURBS OF PARIS

In November 1918 the First World War ended with the defeat of the Central Powers. The Entente Powers therefore had the possibility to introduce a new world order. The first step was the conclusion of peace treaties which were negotiated in the suburbs of Paris.^{xxxvii} The provisions of the peace treaty of Versailles which were signed between the administrators of Germany and the administrators of the Entente Powers were important for Japan. In the peace treaty, Japan had been awarded by the former German protectorate in China, but after political pressure from the USA, Japan handed over the territory to China in 1922. Due to peace treaty of Versailles the former German colonies north of Equator was given

HADTUDOMÁNYI SZEMLE

2015. VIII. évfolyam 1. szám

Japan by the League of Nations as a Class C mandate. This meant that the incorporated area could be governed by Japan but it was not allowed to install military installations.

The peace negotiations were used by a delegation of overseas Koreans and the provisional government of Korea in Shanghai to promote the independence of Korea, but the official bodies took no notice of the concern of Koreans because Korea was a Japanese Colony.

Japan also was concerned by the implementation of the decisions of the peace negotiations. Therefore Japanese officers participates in the Committees for the determination of the localisation of new borders, i.e. Colonel Yamaguchi Juhachi was a member of the Committee which draw the concrete new border between the new independent states of Austria and Hungary^{xxxviii}.

CONCLUDING REMARKS

The Japanese empire was one of the rising powers of the early 20th century. Excessive nationalism and almost unlimited power of the military in the secret council of state and the military senate were responsible for the rising imperialism which saw in an enlargement of the territory by conquest of new living space the greatest challenge.

Besides the USA, Japan was one of the real winners of the First World War but it could not obtain a permanent profit by wining the war. At the latest after the failed participation in the Siberian intervention the Japanese politicians should have revised the plans of ferocious expansion on the mainland of Asia. Japan, however, pursued its policy of ferocious and aggressive expansion unimpressed, which led with the crossing of Marco Polo Bridge in 1937 into the downfall and, forced, after an eight-year-long strenuous and total war on the mainland of Asian and in the Pacific Ocean, the end of hegemony of militarism in Japanese domestic politics.

Key words: Japan, Germany, WWI, Tsingtao

Kulcsszavak: Japán, Németország, első világháború, Csingtao

- ⁱ see Hall John Whitney: *Das Japanische Kaiserreich*, Fischer, Frankfurt: 2000
Linhart Sepp; Weiglin-Schwiedrzik Susanne (Hrsg.): *Ostasien 1600-1900. Geschichte und Gesellschaft*, Promedia, Wien: 2004
- The Cambridge History of Japan, Vol.1 bis Vol2., Cambridge University Press, Cambridge: 1988-1999
- ⁱⁱ see Pöcher H.: 140 Jahre offizielle Beziehungen zwischen Japan und Österreich; in: *ÖMZ* 6/2009, Seite 707-714
- ⁱⁱⁱ In Japan the emperor is called "Tenno" which means „heavenly sovereign“. The Japanese monarchy is the oldest hereditary monarchy in the world, founded in 660 BC by Emperor Jimmu. The earliest emperor is said to be a descendant of Amaterasu's grandson Ninigi who descended from Heaven. According to *Nihon Shoki*, a book of Japanese history finished in the eight century, the emperors have an unbroken male lineage that goes back more than 2,600 years.
- ^{iv} Until his dead, the Tenno bears his given name. During his reign, he is been addressed with Tenno heika (His Majesty) or Kinjo Tenno (present Tenno). After his dead, the Tenno got the name of the period of his reign, i.e. Mutsuhito got the name Meiji.
- ^v In Japan, an interesting story was told about the later General Oyama Iwao (1842-1916). Oyama studied as a young officer at French military academy and returning home he used a large suitcase of Louis Vuitton. Therefore it is said that he was the first Japanese who used a suitcase of Louis Vuitton. It was the starting point of the success of Louis Vuitton's products in Japan.
- ^{vi} see den Aufsatz von Pöcher Harald: Generalmajor Theodor Edler von Lerch-Wie der Alpine Schilau nach Japan kam; in: *Truppendienst* 4/2009, Seite 324-332
- ^{vii} see *Presseisen Ernst L.: Before Aggression-Europeans Prepare the Japanese Army*, The University of Arizona Press, Tuscon: 1965, Seite 69 ff
- ^{viii} see Bruninghaus S.: *Die Entwicklung der deutschen Kolonialstadt Tsingtau 1897 bis 1914*, Grin Verlag, Norderstedt 2006
- ^{ix} see Pochhammer Hans: *Graf Spees letzte Fahrt*, Koehler, Leipzig 1933, Seite 12-13
- ^x See *Rot-Weiß-Rot auf Gelbem Meer-Tsingtau 1914*, Österreichische Marinegeschichte, Verlagsbuchhandlung Stöhr, Wien: 1996
- ^{xi} see Pöcher H.: *Die Produktion von Waffen in Japan-Vom Mittelalter bis zur Gegenwart*, Lit-Verlag, Wien: 2008; Pöcher H.: *Kriege und Schlachten in Japan, die Geschichte schrieben-Von 1853 bis 1922*, Lit-Verlag, Wien: 2011
- ^{xii} see Evans David C. und Peattie Mark R.: *KAIGUN-Strategy, Tactics, and Technology in the Imperial Japanese Navy 1887-1941*, Naval Institute Press, Annapolis: 1997, Seite 152 ff
- ^{xiii} see Kosar F.: *Artillerie im 20. Jahrhundert*, Bernard&Graefe, Bonn: 2004
- ^{xiv} see Veltze's *Internationaler Armees-Almanach, Jahrgang*, Edlinger's Verlag, Wien 1913/14
- ^{xv} <http://www.tsingtau.info/> (abgefragt 10.Oktober 2013) und http://www.marine-infanterie.de/html/4_10.html (retrivied 10 Oct 2013)
- ^{xvi} see Burdick Charles B.: *The Japanese Siege of Tsingtao*, Hamden, Conneticut: 1976
- ^{xvii} see Saito Seiji: *Nichi Doku Tsingtao Senso, Yumanishobo*, Tokio 2001, Seite 48 und 49
- ^{xviii} see *Geschichte der Marine-Infanterie (1675-1919)* auf http://www.marine-infanterie.de/html/4_10.html (retrieved 04 March 2013)
- ^{xix} see *Rot-Weiß-Rot auf Gelbem Meer-Tsingtau 1914*, Österreichische Marinegeschichte,

- Verlagsbuchhandlung Stöhr, Wien: 1996
- ^{xx} see Peattie Mark R.: *Nan'yo: The Rise and Fall of the Japanese in Micronesia, 1885-1945*, University of Hawaii Press, Honolulu: 1988, Seite 41ff
- ^{xxi} see Saxon Timothy D.: *Anglo-Japanese Naval Cooperation, 1914-1918*, in: Liberty University DigitalCommons@LibertyUniversity, Faculty Publications and Presentations Department of History 1-1-2000
- ^{xxii} see Halpern Paul G.: *A Naval History of World War I*, Naval Institute Press, Annapolis: 1994, Seite 393
- ^{xxiii} see Saxon Timothy D.: *Anglo-Japanese Naval Cooperation, 1914-1918*, in: Liberty University DigitalCommons@LibertyUniversity, Faculty Publications and Presentations Department of History 1-1-2000
- ^{xxiv} see Trulei Oliver: *Torpedo los auf SAKAKI*, in *Österreich Maritim*, Ausgabe 4-März 2002, Seite 20-22
- ^{xxv} see Chi M.: *China Diplomacy 1914-1918*, *Harvard East Asian Monographs*, 1970, Seite 31-32
- ^{xxvi} see. <http://www.u-s-history.com/pages/h1351.html>
- ^{xxvii} With Naval act of 1916, named Big Navy act, USA wanted to build the largest navy of the world, including 10 battleships, 6 battlecruisers, 30 submarines, 50 destroyers
- ^{xxviii} The 8:8 fleet-building-program was a Japanese fleet strategy. Japan wanted to build 8 battleships and 8 battlecruisers.
- ^{xxix} see Baryshew Eduard: *The General Hermonius Mission to Japan (August 1914-March 1915) and the Issue of Armaments Supply in Russo-Japanese Relations during the First World War*, in: *Acta Slavica Iaponica*, Tomus 30, pp. 21-42
- ^{xxx} see Conway's *All the World's Fighting Ships 1906-1921*, Naval Institute Press, Annapolis: 1984
- ^{xxxi} see White J.A.: *The Siberian Intervention*, Princeton University Press, Princeton 1950
- ^{xxxii} see Hentschel V.: *Wirtschaftsgeschichte des modernen Japans*, Steiner, Stuttgart 1986
- ^{xxxiii} see Pöcher Harald: *Die Geschäftsverbindungen der Firma Böhler zu Japan*, in *Japanologie* 42 „Die Republik Österreich und Japan während der Zwischenkriegszeit 1918-1938 (1945)“, Abteilung Japanologie des Institutes der Universität Wien, 2013, Seite 51-67
- ^{xxxiv} see Hardach G.: *The First World War 1914-1918*, pp. 258-261 Penguin Books Ltd., London: 1977
- ^{xxxv} see Historisch-biographische Projekt www.tsingtau.info und die japanische Aufarbeitung der Ereignisse auf <http://homepage3.nifty.com/akagaki> sowie <http://www.golf-dornseif.de/uploads/Die%20letzten%20Friedenstage%20von%20Tsingtau.pdf> (retrieved 10 Oct 2013)
- ^{xxxvi} see http://www.city.naruto.tokushima.jp/contents/germanhouse_deutsch/information.html
- ^{xxxvii} see <http://www.versailer-vertrag.de/>
- ^{xxxviii} see Pöcher Harald: *Ein japanischer Oberst des Generalstabes zog die Grenze im Burgenland*, veröffentlicht in *Beiträge zur Japanologie* 42 „Die Republik Österreich und Japan während der Zwischenkriegszeit 1918-1938 (1945)“, Abteilung Japanologie des Institutes der Universität Wien, 2013, Seite 19-39

**DR. SVÉD LÁSZLÓ – DR. VEKERDI ZOLTÁN –
DR. SÓTÉR ANDREA**

**Quo Vadis Honvédorvostan?
(Honvéd-, katasztrófa- és rendvédelem orvostan)
Helyzetelemzés egy Tanszék remélt újraszületéséhez**

Absztrakt

A hadtudomány és az orvostudomány szimbiózisával a peloponészoszi háborútól napjainkig megszületett katonarvostan folyamatos fejlődésen, átalakuláson megy át. A XX. század elején nagykorúvá vált önálló orvosszakmai specialitás Magyarországon az 1970-es évektől tanszéket kap, majd 1994-től Európában egyedülállóan megszerezhető orvosszakmai specialitássá válik. A magyarországi megjelenéskor a katasztrófa orvostan csatlakozik a honvédorvostanhoz, és 2012-ben egészül ki a rendvédelem orvostannal. Az összetevők elemzésével, a jövőbeni oktatási feladatok múltba kapaszkodó felvázolásával szándékozunk a Semmelweis Egyetem Általános Orvosi Karán új elnevezéssel megalakult tanszék újraszülését, hatékony működését segíteni.

Abstract

Military medicine, born in symbiosis of military science and medicine, undergoes continuous evolution and a transformation from the times of Peloponnesian War to our present days. Military medicine entered her adult age at the beginning of the 20th century, and starting from the 1970s, Military medicine has her own faculty in Hungary. Starting from 1994, Military medicine becomes an independent medical professional specialty, a unique one in Europe. When Disaster medicine emerges in Hungary, she joins Military medicine. Law enforcement medicine integrates in Hungary into Military medicine in 2012. Our intention is to assist re-birth and efficient functioning of the faculty established under her new title within the Faculty of Medicine at Semmelweis University, by analysing components of the discipline, and by outlining upcoming educational tasks based on her rich historical heritage.

Most, 2015 januárjában, mikor ezeket a sorokat papírra vetem, egy középkorba visszacsúszott vallás, modern fegyverekkel és módszerekkel elkövetett véres terrorcselekményének hatása alatt állunk. Amikor az Iszlám Állam terjeszkedése reális veszély, a Közel-kelet

nyughatatlansága, az európai etnikai és kisebbségi kérdések tisztázatlansága – melyet az összefoglaló ábrával is szemléltetek (1. sz. ábra) – meggyőződésem, hogy létjogosultsága van és érdekünkben áll egy több évezredes múltra, de még napjainkban is kiegészülő és megújuló, Európában és Magyarországon egyedül álló különleges orvosszakmai specialitás, a honvéd-, katasztrófa-, rendvédelem orvostan megerősítése, a benne rejlő értékek kiaknázása.

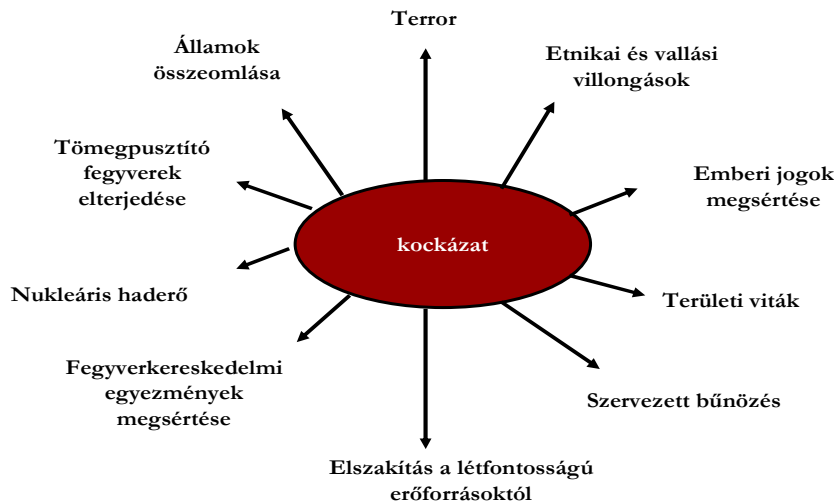

1. sz. ábra

Miért is gondolom, hogy ezzel a kérdéssel foglalkozni kell, sőt, a jövőre vonatkozóan a kihívásokat és a feladatokat is le kell írni? Több oka is van.

Először is, sokszor szembesültem már a közelmúltból is bizonyos tudományos eredmények és események nem egészen a megtörténteknek, illetve az általam átélteknek megfelelő leírásával, *másodszor* a múlt megörökítése, a jövő előrelépését segítő kulcs tényező, *harmadszor* pedig, régi vágyunk, hogy az általános orvos és az egészségügyi szakember képzés részévé kell tenni azt az akut és katasztrófa helyzetek egészségügyi következményei felszámolásában jártasságot eredményező elméleti és gyakorlati ismereteket, melyeket ez a szakképesítés sui generis tartalmaz.

A három alapelemben (honvédorvostan, katasztrófa orvostan, rendvédelem orvostan) a közös a helyszíni akut sürgősségi ellátás, melynek magabiztos elvégzése a siker záloga. Ezt kell a folyamatos felkészítés részévé tenni, mert amit az ún. békeidőszakban nem gyakoroltunk be, azt katasztrófa vagy minősített helyzetben sem fogjuk tudni megtenni. Ezt

erősítendő az is, hogy Magyarország nem rendelkezik folyamatosan készenlében tartott speciálisan csak ilyen célokra felkészített egészségügyi erővel, mint például Svájc, Törökország, Franciaország stb. A katasztrófák felszámolására létrehozott állami erők nem rendelkeznek akcióképes egészségügyi szervezetekkel, és személyi állományukat nem egészségügyi feladatokra rendszeresítették. Marad a Magyar Honvédség egészségügyi szolgálatában néhány jártasságot szerzett szakember, akik viszont infrastruktúra és a folyamatos szinten tartó képzés hiányában ilyen feladatokra azonnal nem alkalmazhatók.

1. A HONVÉD-, KATASZTRÓFA-, RENDVÉDELEM ORVOSTAN SZAKMA ÉS TANSZÉK KIALAKULÁSÁNAK TÖRTÉNETE

A *bázistudomány* a katona orvostudomány, hisz a római légiók óta tudunk szervezett egészségügyi biztosításról.

„A katona orvostudomány az egyetemes orvostudomány integráns részére. Az orvostudomány egyéb ágaitól nem független, sőt, azokhoz számos területen szorosan kapcsolódik, így bizonyos értelemben pluridisciplinális. Ugyanakkor a modern orvostudomány egyetlen ágának felelős művelője sem nélkülözhet bizonyos katona-orvosi ismeretanyagot.”

Ezek a mondatok Dr. János György orvos vezérőrnagy, a Központi Katonai Kórház parancsnokának, a Honvédorvos 28. évfolyamának 1976-ban megjelent cikkében olvashatók, mely a katona-orvosok szerepével foglalkozott a magyar orvostudomány fejlődésében és fejlesztésében betöltött szerepüket vizsgálva.

A katona-orvoslás története gyakorlatilag az emberiség történetével egyidős, de a katona-orvos tudomány, mint önálló disciplina a XX. század elején jelent meg.

A mozgatórugók mindenütt a háborúk és a fegyveres konfliktusok voltak. Az élenjárók, a francia, a német és az orosz katona-orvosok voltak, és e tekintetben az oktatás kérdései is ezekben az országokban kerültek napirendre, megoldásra és megszervezésre. Napjainkban a katonai orvostudomány igen sok tudományágot érintő komplex tudomány, melynek művelése Magyarországon autodidaktának nevezhető. Ennek ellenére számos jelentős és elismert képviselőjével találkozhattunk az elmúlt évtizedek során. Így a tragikus sorsú, kivégzett Dr. Merényi Gusztáv orvos vezérőrnagy vezető kardiológus volt, aki az akkori időben még a Wilson és White intézetben is járt az USA-ban. Jellemző, hogy az I. Honvédorvosi Tudományos Értekezleten 1952 márciusában az előadók között találjuk Dr. Szántó György orvos vezérőrnagyot, Dr. Dreisigert László orvos alezredest, Dr. Litmann Imre professzort, Dr. Szenes Tibor orvos ezredest, Dr. Ivanovics György akademikust. Két évvel később már ugyanilyen értekezleten Dr. Farádi László orvos ezredes, Dr. Trencsényi Tibor orvos vezérőrnagy, Dr. Keleti Béla orvos ezredes, és Dr. Gonda Pál orvos ezredes neve tűnik fel*. 1953-ban elkezdődött a tudományos munka is közegészségtani, járványtani, méregtani profillal az ország kutatóhálózatától izolált kutatóintézetben [Honvéd Egészségügyi Tudományos Kutató Intézet – (HETKI)]. Ekkor alakult a Magyar Néphadsereg Orvosi Tudományos Tanácsa (MN OTT), mely ettől kezdve évente tartott tudományos

konferenciákat. 1957 márciusában Dr. Farádi László ezredest (1957-1967) nevezik ki egészségügyi csoportfőnökké. A csoportfőnökség létszáma negyedét tette ki az 1956 előtinek.

Az egészségügyi szolgálat tekintélye jelentősen megnőtt, mikor 1959-ben vezérőrnaggyá léptették elő, és így akkor összesen a Honvédelmi Minisztériummal együtt ebben az időszakban 7 tábornok szolgált a hadseregben. Az akkori honvédelmi miniszter Révész Géza vezérezredes nevéhez fűződik az ösztöndíjrendszer bevezetése. Ő mondta ki: "Még egyszer nem vihetjük megfélemlítéssel, hamis ígéretekkel az orvosokat a csapathoz, különösen nem azokat, akik előtt szakmai-tudományos perspektíva áll."

1959-ben megszüntették a felcseriszt-képzést is. 1960 után egyre gazdagodtak a kapcsolatok a hazai orvostudomány kutatóműhelyeivel, egyetemi tanszékekkel, országos hatáskörű higiénés intézetekkel, a kísérletes orvostudományi kutatóintézetekkel.

A *Honvédorvos* ebben az időszakban vált elismert orvostudományi folyóirattá.

A *Honvédorvos* az első olyan folyóirat Magyarországon, mely számtalan publikációt közöl arról, miként kell a "béke medicina" elveit alkalmazni mostoha körülmények között, olyankor, amikor egyidőben, vagy igen rövid időn belül beláthatatlan tömegben érkeznek sérültek a segélyhelyekre. Ekkor találó kifejezéssel katasztrófa-medicinának nevezték el összefoglaló névvel e diszciplínát, mely ettől kezdve helyet kapott az orvosképzésben és továbbképzésben.

Hazánkban elsősorban a postgraduális képzés színesebbé tétele, a katasztrófa medicina elveinek és gyakorlatának széles körű ismertetésére, a tartalékos tisztek tematikus továbbképzése, az egyetemi oktatók számára módszertani segítségnyújtás, a medikusok honvédelmi egészségügyi oktatása feladatainak megvalósításához, 1970. július 1-jén alakult meg az akkori Orvostovábbképző Intézet keretén belül a Honvédelmi Egészségügyi Tanszék. Később Katonai és Katasztrófa-orvostani Intézetként működött tovább az Orvostovábbképző Egyetem, majd a Haynal Imre Egészségtudományi Egyetem, illetve 2002-től a Semmelweis Egyetem Egészségtudományi Kar önálló intézeteként.

1992-ben Prof. Dr. Vámos László ny. orvos vezérőrnagy, akkori tanszékvezető veti fel, hogy a honvéd-, katasztrófa orvostant a szakképesítések sorába kellene illeszteni. Közel két éves előkészítés után Prof. Forgács Iván rektor közreműködésével az akkori MH Egészségügyi Szolgálat Főnökség hathatós támogatásával sikerült elfogadtatni a polgári egészségügy akkori vezetésével az új szakképesítést. A 6/1993. sz. népjóléti miniszteri rendelet bevezette a "honvédorvostan–katasztrófa-orvostan" szakvizsgát. A követelményeinek kidolgozása után 1994-ben került sor először szakvizsgára. Azóta 178-an szereztek szakképesítést, közülük 102-en a fegyveres erőkhöz, a rendvédelmi szervekhez tartoztak, 76-an pedig a polgári életben végeztek, illetve végzik hivatásukat (Országos Mentőszolgálat, Tisztiorvosi Szolgálat, családorvos stb.)

Tudományos fokozattal, minősítéssel, illetve folyamatban lévő eljárással 56 fő rendelkezik.

2001. július 1-jével a Semmelweis Egyetem Egészségtudományi Kar keretében működő intézet vezetésére az ETK klinikai és általános dékánhelyettese, *Dr. Cseh Imre* profesz-

szor kapott megbízást. A 2002. január 1-jével létrejött szervezeti változások következtében az intézet a Semmelweis Egyetem Általános Orvostudományi Kar állományába került, Honvéd és Katasztrófa-orvostani Tanszék néven végezte orvostovábbképző tevékenységét.

2004. július 01-től az egyetem Egészségtudományi Karán 1999-ben alapított Oxyológiai, Sürgősségi Orvostani Tanszéki Csoport integrálódásával a tanszék elnevezése „Honvéd-, Katasztrófa-orvostan és Oxyológia” tanszékre változik.

Feltétlenül meg kell emlékezni a tanszék vezetői közül azokról az egyetemi tanárokról, akik megalapították és működtették a jelentőségében igen fontos, de sokszor nehéz személyi és anyagi körülmények között dolgozó tanszéket. Elsősorban *Dr. Borhegyi László* orvos ezredes, *Dr. János György*, *Dr. Vámos László* és *Dr. Birkás János* orvos vezérőrnagyok munkássága határozta meg az intézet működését. *Dr. Orgován György* orvos ezredes 2003-tól 2012 júniusáig kinevezett tanszékvezetőként, majd 2013. június 30-ig közel 1 éven keresztül megbízással vezette a tanszéket, melynek felügyeletét ettől az időponttól *Prof. Dr. Gál János* professzor rektorhelyettes látja el.

2012 nyarán az Egészségügyi Államtitkárság megszerezte a szakmai kollégium Oxyológiai-Sürgősségi Orvostan, Toxikológia, Honvéd- és Katasztrófa-orvostan tagozatát, hogy az akkor módosítandó, pontosítandó szakvizsga, illetve a szakmai minimumkövetelményeket tartalmazó rendeletek áttekintésekor megállapították, hogy a honvéd-katasztrófa-orvostan szakképesítéssel foglalkoztatható orvosok munkahelyei, nevezetesen a csapat orvosi és rendvédelmi szervezetek alap- és szakrendelői nem rendelkeznek szakmai minimumkövetelményekkel. Addig az ezeket a rendelők életben tartó foglalkozás-egészségtan pedig már nem akarja ezt a felelősséget, „édes terhet” tovább cipelni. Két választásom volt ekkor, mint a tagozat ezért a területért felelős tagjának. Vagy kidolgozom, vagy pedig a szakmánk a legalitását elveszíti. Ilyen sürgető és nyomós indokkal került kidolgozásra az eredeti szakképesítés curriculumuma és a minimumkövetelmény, mely a 60/2003. (X.20.) ESzCsM rendelet módosításában, a szakvizsga elnevezése pedig a 22/2012. (IX.27.) EMMI rendelet módosításával születik meg. A rendelet köröztetésénél természetesen a BM vezetése is érzekelte az alapellátó tagozat ellehetetlenülését és kérték, hogy a minimumkövetelményeket a szakvizsga elnevezésében is tükröztessük, és még a jóváhagyás időszakában módosítsuk. Így került sor a megnevezés „Honvéd-, Katasztrófa-, Rendvédelem Orvostan” változtatására. Ezt a történelmi tény az érintettek különféle reakciókkal fogadták. Egyesek saját maguk eredményének tudatták be és igyekeztek ebből különféle előnyöket kovácsolni, gyakorta még napjainkban is, mások – akiknek egyébként a curriculumot és a minimumkövetelményt gondozniuk és elkészíteni kellett volna – a szakma elárulójának és kisemmizőjének neveztek. A ténytörvény okán ezen a helyen pontosan idézem a szakképesítés elnevezés változását előterjesztő 17/2012. ny. számú tagozati levél vonatkozó szövegrészét:

„A Belügyminisztérium Egészségügyéért Felelős Humán Főosztály vezetője, valamint az ORFK egészségügyi szolgálatát irányító vezetők azzal a kéréssel fordultak szakmai tagozatunkhoz, hogy a honvéd-katasztrófa-orvostani szakvizsga megnevezést módosítsuk.

Javaslatuk indokai az alábbiakban összegezhetők:

A rendvédelem (Rendőrség, Katasztrófavédelem, Büntetés-végrehajtás, titkosszolgálatok) szervezetei keretében működtetett – a házi orvosi, foglalkozás-egészségügyi szakmákat is részben ötvöző – speciális alapellátás helyzetének rendezése már régóta esedékes, sürgető feladat, különös tekintettel az e tárgykörökben várható egészségügyi ágazati jogszabályok változására.

Ennek érdekében fontos és elengedhetetlenül szükséges a feladatot pontosan lefedő szakmakódok használatának bevezetése, a *különleges képességeket és felkészültséget követelő szakismeretekhez a megfelelő és a tevékenységet pontosan lefedő szakvizsga rendszerbe vétele.*

A jelenleg általánosan használt „általános orvosi ellátás 6400 szakmakód” alatt megjelenő egészségügyi szolgáltatás minimumfeltételei nincsenek meghatározva, aminek következményeként a legtöbb rendvédelmi alapellátó egység átmeneti működési engedéllyel rendelkezik – mely a honvédelem alapellátását biztosító csapat segélyhelyeit is jellemzi –, ami a továbbiakban nem tűnik tarthatónak. A területen kívüli ellátási kötelezettség 2014. utáni eltörlésével ezek az egészségügyi ellátó rendszerben nélkülözhetetlen szolgáltatások végképp ellehetetlenülnek.

A mindenki számára törvényesen is elfogadható, megnyugtató megoldást jelentené a *rendvédelmi alapellátó orvosi képzés bevezetése és beépítése – a szinte azonos követelményeket és kritériumokat tartalmazó honvédelmi-, katasztrófa orvostan szakképzésbe a 9300 szakmakód alatt új gyűjtőfogalom alkalmazásával: honvéd-, katasztrófa- és rendvédelem orvostan* elnevezéssel, melynek tovább bontásaként – a hon- és rendvédelem valamennyi egészségügyi tevékenységét felsorakoztatva, megjelenéneek:

- 9301 honvédorvostan,
- 9302 katasztrófaorvostan,
- 9303 rendvédelem orvostan,
- 9304 fogvatartottak általános orvosi ellátása

szakmakódok.”

Az elnevezés módosítása okán a Semmelweis Egyetem Szenátusa a 40/2014. (III.27.) határozatában döntött, hogy a tanszék Honvéd-, Katasztrófa-, Rendvédelem Orvostan néven működik tovább, és a felügyelet helyett a tanszékvezetéssel Prof. Dr. Gál János rektor helyettest bízzák meg.

2. HONVÉD-, KATASZTRÓFA-, RENDVÉDELEM ORVOSTAN RÉSZTERÜLETEINEK ELEMZÉSE, A SZINTÉZIS ALAPJAI

2.1. HONVÉD- (KATONA) ORVOSTAN

A katona-orvostudomány a hadműveleti művészet és az orvostudomány sok fontos szakterületéből született multi- és interdisciplinális tudomány. Célja a különböző műveletek és speciális feladatok során az élőerőben bekövetkező egészségügyi veszteségek minimali-

zálása, a bekövetkezett veszteség mielőbbi felszámolása. A katona-orvostudomány magába foglalja a prevenció, a gyógyítás-kiürítés, az egészségügyi logisztika, a kutatás, a tömegpusztító fegyverek elleni védelem és az egészségügy vezetésének, tervezésének és szervezésének a feladatait. Szokták mondani, hogy a „háborúk története az egészségügy fejlődésének és fejlesztésének története”, amiben az emberiség eddigi életében bőven volt rá alkalom. Igen sok eljárás, és tudományos eredmény került a polgári egészségügyben alkalmazásra, de viszonyosság is volt, főleg az újkori háborúkban, az antibiotikumok, a vérpótló szerek vagy éppen sürgősségi ellátás hadszíntéri alkalmazásának esetében.

A katona orvoslás alapvető pillérei:

2.1.1.A prevenció

A prevenció a harcoló erők védelmének egyik legfontosabb kérdése, ezért a legújabb megnevezése egészségügyi haderővédelemre módosult, és a tartalma napjainkban is folyamatosan alkalmazkodik a műveleti környezethez és igényekhez.

Összetevői:

- egészségügyi kiképzés,
- egészségügyi alkalmasság vizsgálat,
- egészségügyi felderítés,
- közegészségügy,
- járványügy,
- egészségügyi eszközökre, anyagokra való felkészítés,
- egészségnevelés, fejlesztés.

A különböző feladatokkal való erősorrendi összefüggéseket mutatja a 2. sz. ábra.

2.sz. ábra

A prevenció feladatok és a válságkezelés klf típusai közötti összefüggés erőssége			
A katonai prevenció szakterületei	Béke	Válságkezelés időszaka (háborús és béke műveletek)	Humanitárius segítségnyújtás és katasztrófa védelem
Eü. anyagi kiképzés	++++	+	+
Eü. felderítés	++++	++++	++
Közegészségügyi-járványügyi biztosítás rendszabályai	+++	++++	++++
Védőoltási politika	++++	++	+++
Eü. felvilágosítás és egészségmegőrzés programja	++++ ++++	++ ++++	++++ ++++
Eü. alkalmasságvizsgálat rendszere	+++	++++	++
Az ABV fegyverek hatásai elleni orvosi védelem szabályai	++++	++++	+

2.1.2. Gyógyítás-kiürítés

Az egyik legfontosabb terület, amely a napjainkban elvárt, progresszíven egymásra épített ellátási lépcsők feladatairól, manővereiről, kompromisszumairól, a kényszerítő ellátási időablak szűkítéséről, a gyógyító-kiürítő biztosítás mobilitásáról, flexibilitásáról, áttekinthetőségéről és hatásosságáról szól. *A sebesültek kiürítése az egészségügyi biztosítás alapvető része.* Ez nem egyszerűen csak a megfelelő egészségügyi intézetbe történő szállításukat jelenti, hanem a gyógykezelésük és ellátásuk folyamatosságának részeként az egészségügy felelősségi körébe tartozó tevékenység. Ezt a progresszivitást mutatja a 3. sz. ábra.

Az ellátás folytonossága

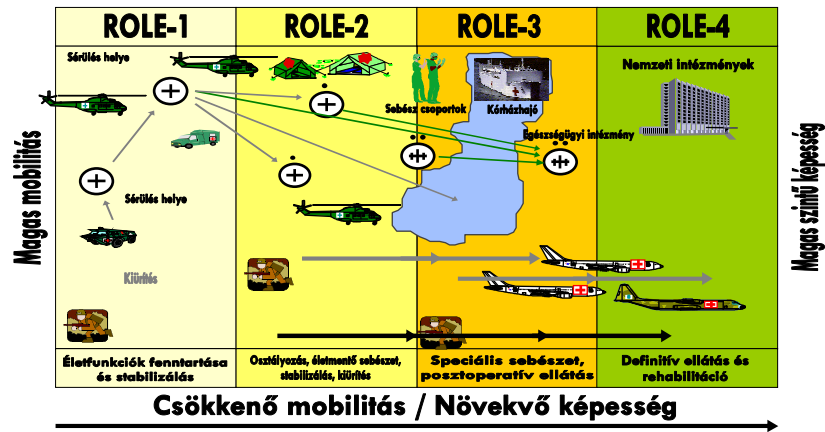

3. sz. ábra

Talán ez a terület kapcsolódik legszorosabban a hadművészethez, hisz filozófiája a hadműveleti-harcászati alkalmazás függvénye.

2.1.3. Egészségügyi logisztika

Igencsak izgalmas terület, sok helyen, így nálunk is még eldöntetlen, hogy melyik fegyvernem, melyik szolgálat feladata. Fontossága vitathatatlan, hisz egészségügy infrastruktúrális, anyagi-technikai fejlődése az elmúlt 10-15 évben néhány haditechnikai fejlesztés kivételével hihetetlen nagyságrendeket ért el. *Az egészségügyi logisztika a logisztikai és egészségügyi szolgálatok közös felelőssége.* Az egészségügyi logisztika az egészségügyi anyagok (beleértve a vér és vércélesztényeket, kötszereket és gyógyszereket és orvosi gázokat) beszerzését, tárolását, szállítását, elosztását, karbantartását magába foglaló tevékenységeket jelenti, a hatékony egészségügyi biztosítás tervezése és végrehajtása érdekében.

2.1.4. Tömegpusztító fegyverek hatása elleni (egészségügyi) védelem

Az egyéni és a kollektív védelem megszervezése napjaink egyik nagy kérdése, beleértve nemcsak a művelettel összefüggő lehetőséget, hanem a különböző ember által okozott katasztrófákat is.

A terület a katasztrófa-egészségügy szempontjából rendkívül fontos, katonaegészségügyi vonatkozásai inkább a gyógyító-megelőző munka összehangolásához köthető, melynek jelentőségét a csapatok szempontjából az úgynevezett „túlélés a művelet folytatása érdekében” (*Survive to Operate*) elv adja. Kiemelkedő területe napjainkban a biológiai fegyverek különleges alkalmazása, annak is a legvesélyesebbike, a bioterrorizmus.

2.1.5. Az egészségügyi biztosítás tervezése, szervezése, vezetése

Az egészségügyi biztosítás rendkívül fontos, de egyben meglehetősen elhanyagolt területe, mellyel a vonatkozó doktrínakon kívül az elmúlt évtizedben gyakorlatilag nem foglalkozott senki, hisz a régi idők törzsvezetési és ezzel a kérdéssel foglalkozó szakharcászati gyakorlatai szinte eltűntek. E nélkül az előzőekben felsorolt területek hatékony összehangolása és működtetése nagyon nehezen megvalósíthatók. Komplex összefoglalását és lényegét az AJP 4.10 egészségügyi doktrína írja le. Nevezetesen, az egészségügyi tervezés célja a parancsnoki döntés-előkészítés támogatása a feladat végrehajtása, az egészségügyi képességeknek, kapacitásoknak, a mobilitásnak, a személyi állomány tűrő- és túlélőképességének fokozása érdekében, valamint a művelethez elengedhetetlen infrastruktúra meghatározása a hadászati, hadműveleti és harcászati szinten.

Az egészségügyi tervezés rizikó- és forrásfüggő. Ennek megfelelően figyelembe kell vennie

- azokat a tényezőket, amelyek meghatározzák a szükséges egészségügyi biztosítási képességeket (a (had)erő nagysága, a betegség és nem harci sérülés rizikója, a harci sérülés rizikója, valamint a helyi lakosság támogatása), a műveletek intenzitása és várható időtartama, továbbá a hadszíntér távolsága a hazai ellátó bázistól;
- azokat a forrásokat, amelyek elvileg rendelkezésre állnak a szükséges igények kielégítése szempontjából, azokat a forrásokat, amelyek integrálva vannak a NATO erőbe, valamint a nemzeti támogatási, harmadik országbeli vagy magánjellegű forrásokat is.

2.1.6. Kutatás-fejlesztés

Védelem egészségügyi kutatási alaptervékenység jelenleg a HEK Tudományos intézetében, illetve klinikai vonatkozásban az ÁEK különböző osztályain, illetve a Szegedi Tudományegyetem Általános Orvosi Karának repülő- és űr-orvosi tanszékén folyik. Egy időben ez a terület a tudományszervező főszakorvos felügyelete alatt kiemelkedően és főleg tervszerűen működött. A molekuláris mikrobiológiai laboratórium kiemelkedő és eklatáns példája volt a szövetségben most is érvényben lévő „Kutatóműhelyből a hadszíntérre” elvnek.

2.2. A KATASZTRÓFA ORVOSTAN MEGLEHETŐSEN ÚJ ÁGA AZ ORVOSTUDOMÁNYNAK, amely a katasztrófa management és a sürgősségi ellátás házásságából született speciális szakterület. A katona-egészségügy évezredes tapasztalatai és alapvetései, a tömeges sérültellátás szabályai és a sürgősségi ellátás idődependenciája hatványozottan érvényesül az ismeretekben.

De először is vizsgáljuk meg, hogy mi is a katasztrófa, mi a fogalma és milyen fajtát ismerjük. A jelenleg elfogadott és érvényben lévő katasztrófa törvényben megfogalmazottak szerint a meghatározás az alábbi:

„Katasztrófa: Az életet, az életfeltételeket, az anyagi javakat, a természeti környezetet jelentős mértékben és súlyosan károsító vagy veszélyeztető, többnyire váratlan elemi csapás, természeti, ipari (civilizációs), ember által okozott rendkívüli esemény, szerencsétlenség, amely nagy területeket, nagy tömegeket érint, és melynek károsító hatása elleni védekezés az állami, az önkormányzati szervek, magán és más jogi személyek, és más szervezetek – gyakorta és szinte mindig, nemzetközi-összehangolt együttműködését, és szükség esetén rendkívüli intézkedések megtételét igényli.”

Katasztrófák fajtái:

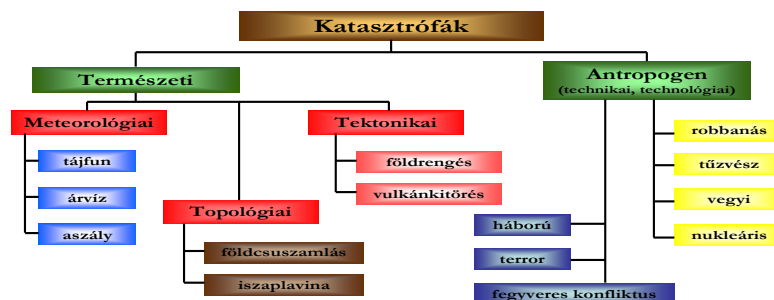

4. sz. ábra

Katasztrófa fogalmából egyértelműen kiderül, hogy nemzetközi összehangolt együttműködést követel és a vezető szervek széles körét érinti. Ezeket a katasztrófa management résztvevőinek is nevezik, melynek csak egy területe az egészségügy. Az 5. sz. ábra ezeket a területeket szemlélteti.

Katasztrófa management területei

1.	Közlekedés és szállítás
2.	Kommunikáció, hírközlés, információ (C&I)
3.	Műszaki tudomány (mérnöki tevékenység)
4.	Tűzoltás
5.	Vész (válság) helyzet kezelés
6.	Tömegelhelyezés
7.	Forrástámogatás (költségvetés)

Katasztrófa management területei

8.	Közegészségügy és egészségügyi szolgálat
9.	Kutatás és keresés
10.	Ásványi és mérgező anyagok
11.	Mezőgazdasági és természeti források
12.	Energia
13.	Közbiztonság és védelem, nemzetbiztonság
14.	Újjáépítés és a következmények felszámolása
15.	Külső kommunikáció

5. sz. ábra

2.2.1. A katasztrófák során keletkezett sérültek ellátásának alapelvei

A keletkezett sérültek és betegek életben maradásának három alappillére van, melyből az *első az időben történő segítségnyújtás*. Az életmentő elsősegély a sérülést követő 10 percen belül nyújtandó. Az első orvosi segítségnyújtásra (Damage Control Resuscitation) a sérülést követő egy órán belül; az élet-, végtag- és funkciómentő sebészeti beavatkozásokra (Damage Control Surgery) 2 órán belülsort kell keríteni. Ez – szinte kivétel nélkül – csak robusztus, ugyanakkor rugalmas és hatékony (légi-)egészségügyi kiürítő rendszer működtetésével valósítható meg.

A *második* pillér a kutatási eredmények a katasztrófa helyszínén való gyors alkalmazását lehetővé tévő *fejlett technológia*.

A *harmadik* pillér a felkészült, begyakoroltatott és kipróbált (szak-)állomány.

A felkészült szakállomány és a fejlett technológia az első pilléknél leírt feladatait, a tömeges sérült ellátásra örök érvényű úgynevezett „3T” (triage, treatment, transport) szabály alapján végzi. Az egyes feladatok nagyságrendje és jelentősége a sérültek minőségétől és mennyiségétől függ. Nagyszámú sérült esetén a kompromisszumos ellátás elvének alkalmazásával az osztályozás és a kiürítés, kevesebb sérült esetén az osztályozás és az ellátás kap különös szerepet. Jelentős az egyes tevékenységek időszüksége is, ezért lényegesek azok az eljárási módok és módszerek, amelyek előtérbe helyezik az ellátó egészségügyi szervek és szervezetek sérülés helyére történő közelítését, illetve fordítva is igaz, azaz azon eljárási módok és módszerek, melyek lehetővé teszik a sérültek stabilizálását és életben tartását időnyerés, vagyis az ellátó helyre való kiürítés céljából (lásd az angol Medical Emergency Response Team koncepciót).

3T szabály

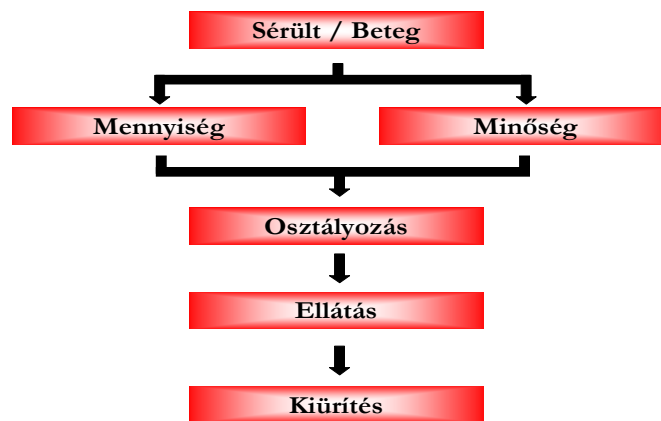

6. sz. ábra

Az egyes eljárások és feladatok vizsgálatával áttekinthetjük azokat a konkrét egészségügyi ellátási feladatokat, melyeket egy katasztrófa által keletkezett egészségügyi következmények felszámolásánál kiemelten fontos szem előtt tartani.

Osztályozás

Az osztályozás (triage) a tömeges sérültellátás meghatározó tevékenysége. Ez határozza meg a sérültek ellátási és kiürítési rendjét és mértékét. Ám nem csak ezt, de a honvéd-

egészségügy alaprendeltetéséből, azaz a sérültek és betegek harc- és szolgálatképességének mielőbbi helyreállításából várható élőerő visszapótlás mértékét és ütemét is. Az osztályozás a legtapasztaltabb és legjobban felkészült orvosok feladata. Napjainkban sok vita folyik az úgynevezett triage-nurse (osztályozó nővérek) alkalmazásáról, akik elsősorban a békeidőszaki sürgősségi osztályok munkájában játszanak jelentős szerepet, katasztrófa esetén azonban a tömeges sérült áramlás miatt ragaszkodnunk kell a hagyományos szabályzóhoz, azaz a legtapasztaltabb orvoshoz. A katasztrófa helyzetekben leggyakrabban alkalmazott osztályozási forma a START, illetve a SAVE (7-10. sz. ábra).

Osztályozás

(Triage)

Helyszíni ellátás során katasztrófában



Az osztályozást szakdolgozó (triage nurse) végzi.

7. sz. ábra

Osztályozás

(Triage)

START triage

Minden egyes beteg elsődleges állapotfelmérésére az ún. **RPM** megközelítés, illetve használata javasolt:

R	=	respiratio (> 30/min.)
P	=	perfúzió (> 2 mp)
M	=	mentális állapot (képes cselekedni)

8. sz. ábra

HADTUDOMÁNYI SZEMLE

2015. VIII. évfolyam 1. szám

Osztályozás

(Triage)

START triage

FONTOS!

Ebben a szakaszban az osztályozást végző szakdolgozó csak

- eszköz nélküli légút biztosítást,
- vérzéscsillapítást végezhet,
- legkésőbb 60 mp múlva a vizsgálatot be kell fejezni.

9. sz. ábra

Osztályozás

(Triage)

Helyszíni ellátás során katasztrófában

Intézeti ellátás elérhetőségének **jelentős** késleltetése esetén

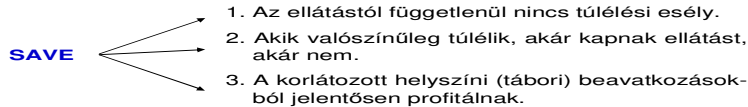

10. sz. ábra

Osztályozási szempontok:

A környezetre veszélyesek elkülönítése (fertőző betegek, radioaktív anyagokkal szennyezettek, vegyi anyagokkal szennyezettek, harci stressz szindrómában szenvedők).

— *Ki igényel halaszthatatlan segílyt az adott ellátási helyen?*

- életmentő javallat alapján (sebészeti típusú – élet és/vagy végtagmentésre szorulók – és nem sebészeti típusú halaszthatatlan segílyre szorulók);
- könnyű sérültek, akik a segílynyújtás után azonnal elbocsáthatók, illetve a további mentési munkálatokba szükség szerint bevonhatók, és velük nem terheljük a magasabb szintű ellátóhelyeket;
- agonizálók (tüneti kezelés);

- a környezetre veszélyes kategóriába soroltak (elkülönítendő és az aktuális vegyi-sugár vagy mikrobák okozta szennyezésnek megfelelő mentesítésre szorulnak). A többi sérült azonnal a következő, vagy a végleges ellátási helyre szállítandó (megfelelő felkészítés után).
- *Kiürítés szerinti osztályozás (Kit? Hová? Milyen testhelyzetben? Melyik és milyen transzporttal?)*
A kiürítés irányának meghatározásakor tekintetbe kell venni a gyógyulás várható időtartamát és a lehetséges optimális ellátás biztosítását (gyógyító-kiürítő prognózis meghatározása).
- *A sérülés, illetve betegség súlyossági fokának megállapítása*, mert tömeges sérültáramlás esetén (segélynyújtás beszüntítésének szükségessége esetén) ez határozza meg a teendőket.

Az 5x20 szabályt figyelembe véve (csaknem minden sérülés esetén) a következő megoszlással számolhatunk: könnyű sérült 20-40%, közepes súlyossági fok 20-40% (összesen 60%), súlyos 20%, rendkívül súlyos 20%.

A katasztrófa-orvostan alapvető célkitűzése *minél több sérültet megmenteni a rendelkezésünkre álló eszközökkel*, amely egyértelműen meghatározza az ellátás taktikáját. Ennek alapján a könnyű és közepesen súlyos csoportoknak minden lehetőséget meg kell adni, mert ezek jelentik a többséget, és e két csoport túlélési kilátásai a legjobbak.

A súlyossági fok megállapítása a következő teendőket jelenti:

- *Igen súlyos, súlyos sérült:* 4-6 órán belül elvégzett megfelelő szintű és terjedelmű segélynyújtással az életveszély elhárítható és a szállításra alkalmas állapot elérhető;
- *Középsúlyos sérült:* szállítás alatt életveszélyes szövődmény kialakulása nem várható és a megfelelő szintű segélynyújtás 6-12 óráig halasztható;
- *Könnyű sérült:* szövődmény fellépése nélkül a segélynyújtás 24-48 óráig halasztható.

Az osztályozás egy gyors, de alapos betegvizsgálat, melynek segítségével meghatározzuk az azonnali teendőket, a lehetőségek és a sérült kilátásainak figyelembe vételével. *Igen gyorsan kell olyan döntést hozni, amely a sérült további sorsát véglegesen meghatározza.*

Ez a feladat indokolja, hogy gyors és szakszerű végrehajtására csak a legtapasztaltabb és a legjobban képzett orvosok képesek. A katasztrófa helyzetek egészségügyi felszámolása esetén alkalmazott kompromisszumos medicina során végzett osztályozás feladata lényegesen különbözik a „békeidők” sürgősségi ellátási gyakorlatától, így érthető az a fentiekben tett megállapítás, hogy az egyébként fontos munkát végző, úgynevezett „triage nővér” ezekben a helyzetekben nem alkalmazható.

Nagyon fontos szabály, hogy az osztályozást minden kiürítési szakaszon újra és újra el kell végezni, mert a betegek, illetve sérültek állapota az előző ellátási ponton vagy helyen

elvégzett osztályozás óta az alkalmazott beavatkozások nyomán – vagy azok ellenére –, illetve a szállítási trauma kapcsán változhatott pozitív vagy negatív irányba, amely egy újabb ellátási szakaszon az előzőektől eltérő teendőket, prioritást, illetve ellátási kategóriát igényelhet.

Az osztályozás során nem törekszünk – nem is törekedhetünk – pontos diagnózisra. Az osztályozás az előtérben álló szindróma, aktuális állapot alapján történik brigád (team) módszerrel. Egy osztályozó brigád (team) összetétele általában: 1 orvos, 2 szakápoló, 2 beteghordó.

Gyógykezelés

Minden orvosi tevékenység célja a sérülés vagy betegség igényelte ellátási feladatok gyors, lehetőség szerint azonnali elvégzése (természetesen az ellátandó sérülés/betegség függvényében).

A katasztrófahelyzetekre jellemző tömeges sérültáramlás viszonyai között a bonyolult és sokszínű sérülési típusok gyors és végleges ellátása az első ellátási helyen azonban nem lehetséges. Nem véletlenek a katasztrófák lezajlása utáni különböző értékelések és visszaemlékezések mindig azonos megállapításai, hogy a következmények felszámolása során az ellátandók száma és az ellátók száma és lehetőségei között óriási diszkrepancia feszül.

A sérülteket a kijelölt végleges ellátási helyekre kell szállítani, a szállítás azonban a távolság, a rombolt infrastruktúra és a csekély számú szállítóeszköz miatt időigényes feladat. A sérültek nagy része azonban valamilyen szintű azonnali ellátásra szorul állapotuk stabilizálása miatt („első” segély, majd első orvosi segély: halaszthatatlan segélynyújtás), és azt követően az elért eredményt, azaz a stabil állapotot, az ellátás folyamatosságával biztosítani szükséges. A különböző szintű, egymásra épülő egészségügyi ellátás rendszerét nevezzük szakaszos gyógykezelésnek, az osztályozás alkalmával meghatározott ellátóhelyre történő szállítást pedig kiürítésnek.

A szakaszos gyógykezelés és a kiürítés egymással összefüggő tevékenység, ezt nevezzük szakaszos gyógykezeléssel egybekötött rendeltetésszerű kiürítésnek, melynek gyökerei a második világháború harctéri ellátására nyúlnak vissza.

2.3. RENDVÉDELEM ORVOSTAN

A rendvédelmi szervek mindennapos kihívásai jelentős átalakuláson mentek át az elmúlt évtizedben. A különböző demonstrációk, rendezvények, tüntetések biztosítása, a katasztrófa-védelmi feladatok személyre szabott egészségügyi biztosítást követelnek meg, melyeket nem lehet stacioner intézményekből levezetni. A rendvédelmi szervek egészségügyi biztosításának mobilissá tétele csak a személyi, tárgyi és működési feltételek megteremtésével lehetséges, amely ezidáig nem áll rendelkezésre. A polgári egészségügyi intézetekből átvett kis számú egészségügyi szakember az ezen a területen tátongó űrt nem tudja

kitölteni. A katasztrófa-védelmi feladatok, azok speciális egészségügyi vetületei szintén nem nélkülözhetik azt a humán-erőforrást, mely mindezekkel az elvárásokkal szembe tud nézni.

A mai napig nem ismertek a tudományosan megfogalmazott igények, elvárások és besorolások. Az igazságügyi orvostan, kriminál pszichológiai, béke időszaki krízis helyzetek, különleges akciók és feladatok, terrorcselekmények egészségügyi biztosítása, illetve következményei felszámolásának feladataiban való érintettség alapján a rendvédelem orvostan koncepcionális és rendszerezett kifejtésére van szükség.

3. A HONVÉD-, KATASZTRÓFA-, RENDVÉDELEM ORVOSTAN EGYÜTTMŰKÖDÉSI FELADATAI, LEHETŐSÉGEI

Kiemelendő az az alapvetés, miszerint a katona-egészségügy a haderő szerves elemeként napjaink műveleteinek meghatározó és fontos tényezője, képesség fokozója. Az egyszerű biztosító szerepkörét már régen túlnötte és az érvényben lévő szövetségi doktrínák szerint is, a harc megvívásának és sikerének lényeges eleme. Az elmúlt 20 évben a magyar katona-egészségügy néhány kivételtől eltekintve a világ minden válságócáiban megfordult és jelenleg is jelen van. A felgyűlt tapasztalatok, a legmagasabb NATO beosztásokban szerzett mindennapi gyakorlat szinte kötelezővé teszi, hogy ismereteiket, tudásukat a jelen és a jövő orvos nemzedékével megosszák.

Ennek érdekében 2009. május 15-én hat nemzet (Csehország, Hollandia, Magyarország, Németország, Olaszország, Románia) részvételével Magyarországon megalakításra került a NATO Katona-egészségügyi Kiválósági Központja (NATO KEKK), melyet az Észak-Atlanti Szövetség 2009. október 12-én akkreditált és egyúttal nemzetközi katonai szervezatként aktivált. A Központ egy olyan NATO által szakmailag koordinált egészségügyi szervezet, mely az eltelt hat év tapasztalata alapján hazai és szövetségi keretek között is hozzáadott értékkel segíti az egészségügyi biztosítás *elméleti és gyakorlati transzformációját*, és a képességrések csökkentésén keresztül *hozzájárul a műveletek hatékonyságának növeléséhez*.

A tanszék e szervezettel kötött együttműködési megállapodása komoly lehetőséget, s egyben jelentős kötelezettségeket jelent az oktatás minőségbiztosításában és a képzések akkreditációjában.

A NATO legmagasabb szintű kutatóműhelye garancia arra, hogy a folyamatos naprakészség, a legújabb kutatási és tudományos eredmények megismerése nemcsak kommunikációs csatornákon, hanem közvetlen napi és élő kapcsolat útján valósulhasson meg.

A Semmelweis Egyetem és a Nemzeti Közszerológiai Egyetem között megkötött megállapodás lényege a közös képessége és tudományos tevékenységekre vonatkozó lehetőségek kihasználása. Jelenleg ezen lehetőségek vizsgálata folyik. A vizsgált területek:

- *Bioetika,*
- *Katasztrófa orvostan,*
- *Bioterrorizmus,*

- *Járványtan,*
- *Pszichológia-élettan,*
- *Klasszikus szakértői/foenzikus tevékenység..*

Az országvédelem és regionális biztonság szempontjából is meghatározó kérdések és területek, melyek mindegyikében részt kell vállalnia a tanszéknek.

4. A TANSZÉK OKTATÁSI CÉLCSOPORTJAI ÉS TERVEZETT FELADATAI

- *az egyetemi oktatásban résztvevők általános orvosi és katonai műveltségéhez való hozzájárulás, a sürgősségi ellátás spektrumának szélesítése, és a tömeges sérültellátás feladatainak logikai rendszerezése, részükre a rendszerszemlélet átadása, mely lehetővé teszi katasztrófa és minősített helyzetben gyors integrálásukat és hatékony alkalmazásukat,*
- *egyetemi képzésben résztvevők speciális igényeinek – speciál kollégiumok egy-egy érdekes és aktuális témakörben, nem kötelező jelleggel – kielégítése,*
- *doktori képzésben való részvétel,*
- *szakorvosképzésben történő részvétel*
- *a katona-egészségügyben illetve a rendvédelem területén dolgozók, illetve a már szakképesítéssel rendelkezők kötelező szinten tartó képzése,*
- *a NATO Katona-egészségügyi Kiválósági Központtal történő együttműködés keretében részt vállalni különböző nemzetközi tanfolyamok, továbbképzések és tudományos konferenciák lebonyolításában,*
- *NKE oktatási és tudományos feladataiban, valamint a lehetőségek vizsgálatában való aktív részvétel.*

4.1. A GRADUÁLIS KÉPZÉS KERETÉN BELÜL A TANSZÉK LEGFONTOSABB FELADATA ÉS CÉLKITŰZÉSE

A jelenleg a sürgősségi oktatásba beépített és oktatott „honvéd- és katasztrófa orvostan CBRN sérültekkel kapcsolatos teendők” helyett a fentiekben vázoltak alapján az alábbi tematika alkalmazása ésszerű és javasolt:

HADTUDOMÁNYI SZEMLE

2015. VIII. évfolyam 1. szám

Tematika (nappali képzés)						
A tárgykör						
száma	címe, fő kérdései			Tanórák típusa: 100 % előadás		
				Ea.	Gyak.	Egyéb
Bevezetés az egészségügyi biztosítás alapjaiba				4		
I.	01	A katona-egészségügy történeti áttekintése	2			
	02	Az egészségügyi biztosítás szervezési kérdései	2			
A gyógyító-kiürítő biztosítás				10		
II.	01	A harcászati és hdm-i eü. biztosítás szakaszai	2			
	02	Válságkezelő műveletek egészségügyi biztosítása	2			
	03	Egészségügyi haderővédelem	2			
	04	Egészségügyi biztosítás tervezése	2			
	05	Egészségügy a NATO-ban	2			
Katasztrófa orvostan				4		
III.	01	Katasztrófa management	2			
	02	Katasztrófa ellátás egészségügyi feladatai	2			

4.2. POSZTGRADUÁLIS KÉPZÉS FELADATAI

4.2.1. Rezidensképzés

A 22/2012. (IX.27.) EMMI rendelet alapján a 60 hónapos képzés az alábbi curriculum szerint történik:

16. HONVÉD-, KATASZTRÓFA- ÉS RENDVÉDELEM ORVOSTAN

1. Képzési idő: 60 hónap

2. Képzési program:

2.1. 24 hó törzsképzési program:

- a) 6 hó sürgősségi gyakorlat
- b) 1 hó törzsképzési tanfolyamok
- c) 3 hó sebészeti típusú törzsképzés
- d) 3 hó belgyógyászati típusú törzsképzés, ebből:
 - da) 2 hét transzfúziós tanfolyam
 - db) 2 hét EKG tanfolyam
- e) 7 hó ellenőrző csapatorkvosi gyakorlat, ebből: 3 hét kötelező tanfolyam
- f) 1 hó közegészségügyi-járványügyi gyakorlat

- g) 1 hó megelőző orvostani gyakorlat
- h) 2 hó rendvédelem gyakorlat

2.2. 36 hó szakgyakorlati képzés:

7 hó sebészet, ebből: 1 hét katasztrófa-orvostani tanfolyam

- a) 7 hó sebészet, ebből: 1 hét katasztrófa-orvostani tanfolyam
- b) 7 hó belgyógyászat, ebből: 1 hét katona-orvostan tanfolyam
- c) 2 hó aneszteziológia és intenzív terápia
- d) 1 hó radiológia
- e) 1 hó klinikai laboratóriumi gyakorlat
- f) 1 hó közegészségtani és járványtani gyakorlat
- g) 1 hó foglalkozás-egészségügyi gyakorlat
- h) 14 hó működtetési gyakorlat, ebből: 2 hét speciális tanfolyamok: katona-egészségügyi, szakharcászati, vezetési, szervezési ismeretek, ABV védelmi egészségügyi ismeretek, közegészségtan és járványtani ismeretek, egészségügyi logisztikai ismeretek, rendvédelem egészségügyi, pszichológiai és igazgatási ismeretek
- i) 1 hó oxyológia
- j) 1 hó sürgősségi orvostan

3. Szakvizsgára bocsátás egyéb feltételei

A képesítés megszerzésével kapcsolatos tanszéki feladatok az alábbiak:

- a szakképesítés megszerzésére történő PR tevékenység
- tanfolyamok anyagának elkészítése, úm. katona orvostan 1 hét, katasztrófa orvostan 1 hét, ellenőrző csapatorvosi gyakorlat 3 hét
- 14 hónap működtetési gyakorlat speciális tanfolyamának kidolgozása
- beavatkozási feladatok figyelemmel kísérése, beavatkozási napló elkészítése

4.2.2. Szinten tartó képzés

Tematikája jelenleg véletlenszerű, de praktikus. A praktikusságot tekintve néhány katona-, katasztrófa- és rendvédelmi általános szervezési ismeret mellett érdemi képzést az oxyológia-sürgősségi orvostan szinten tartó tematikájához való kapcsolódás jelentené.

Mindezek oktatásához jelenleg rendelkezésre álló irodalom az alábbi:

- 1) Svéd László: A tervezéstől műveletig, A katona-egészségügy, Egyetemi tankönyv, ZMNE 2009.;
- 2) MH Összhaderőnemi Egészségügyi Doktrína, 2007.
- 3) Svéd László, Kopcsó István: A magyar katona-egészségügy a jelenkor válságaiban, Honvédelmi Minisztérium Honvéd Vezérkar Egészségügyi Csoportfőnökség, 2004.;
- 4) Svéd László, Szolnoki L.: Változások a Magyar Honvédség egészségügyi ellátórendszerében a NATO elvek tükrében. Honvédorvos, 1998, 50 (1): 5-35.;

- 5) Svéd László: Az MH egészségügyi Doktrína rendeltetése, céljai, alapelvei. Honvédervos, 1998, 50 (4): 227-233.;
- 6) Kopcsó István: *A (NATO) katona-egészségügyi Kiválósági Központ szerepe a Szövetség egészségügyi transzformációjában* – Szakmai Szemle, 2008, (3):103-117.;
- 7) Schandl L., Vekerdi Z., Szabó S., Cserenyecz B., Svéd László: A békefenntartó hadműveletek egészségügyi biztosítása Afganisztánban. Béketeremtés-békefenntartás, Kodolányi János Főiskola Tanulmánykötet, 2005., 161-173.o.
- 8) MC 326/3. A NATO egészségbiztosítási alap- és irányelvei, 2011
- 9) ed: Bower, Th. E., Bellery, R.F.: *Emergency War NATO Handbook*
- 10) Dr. Svéd L.: A sérültellátás katasztrófa és katona-orvosi vonatkozásai, Honvédervos, 2005. (57) 3-4. szám, 121-133.
- 11) Ciottone, G.: *Disaster Medicine – Third Edition*, Mosby, Elsevier, USA 2006.
- 12) Dr. Svéd L., Dr. Vekerdi Z.: Algoritmusok a katasztrófa helyzetek egészségügyi biztosításához, Honvédervos, 2008. (60) 1-2. szám, 16-26.
- 13) 2.01.11. Katasztrófa-ellátás
- 14) E-tankönyv, Semmelweis Orvostudományi Egyetem

A továbbfolytatáshoz, illetve az újrakezdéshez igen sok támpont és kedvező előjel érzékelhető. A vázlatos képzési elgondolások egy szűk magú teamnek nagyon komoly feladatot adnak, melyek megkezdése az igen közeli időszak feladatának kell, hogy legyen ahhoz, hogy az elkövetkezendő tanévben a tanszék megfeleljen mindenfajta alapkövetelménynek.

Kulcsszavak: honvédervostan, katasztrófa orvostan, rendvédelem orvostan, tanszék, tematika, oktatási célcsoport

Key Words: Military medicine, Disaster medicine, Law enforcement medicine, faculty, educational themes, educational target groups

FELHASZNÁLT IRODALOM

- 1) Svéd László: A tervezéstől műveletig, A katona-egészségügy, Egyetemi tankönyv, ZMNE 2009.
- 2) Dr. Svéd László: A Magyar Honvédség egészségügyi biztosítása elvének és gyakorlatának változásai, sajátosságai, különös tekintettel a haderő átalakításra, a NATO-ba történő integrálásra, a különböző fegyveres konfliktusok, valamint a békefenntartó, béketeremtő és támogató tevékenységre. PhD értekezés, 2003.
- 3) Dr. János Gy.: A katonaorvosok szerepe magyar orvostudomány fejlődésében a felszabadulás után, Honvédervos XXVIII. évfolyam 1976. 91-106. oldal
- 4) 2.01.11. Katasztrófa-ellátás, E-tankönyv, Semmelweis Orvostudományi Egyetem

BALLA TÜNDE

Gyermekek a háborúban

Children in War

Absztrakt

„19 embert ölt meg a 10 éves terrorista kislány.” Legalább tizenkilenc ember meghalt és tizennyolcan megsebesültek, amikor egy tíz év körüli kislány felrobbantotta magát az északkelet-nigériai Maiduguri város egyik zsúfolt piacán... Az elmúlt években a Boko Haram ugyanígy egy tízéves kislány testére erősített bombával ölt meg embereket...” (MTI¹) Nyilvánvalóan nem a gyermek tervezte ki a sajátjával együtt sok más ember halálát. Nem ő maga szerezte be a robbanószerkezetet és nem ő maga szerelte föl saját magára. A kislány ugyanolyan áldozat, mint azok, akik vele együtt haltak meg. A sajtó azonban torzít és gyilkosként bélyegzi meg.

Abstract

"19 killed by a 10 year old terrorist girl." At least nineteen were killed and eighteen were injured when an approximately ten year old girl exploded herself in a crowded market in Maidurugi, Northeast Nigeria... Last October Boko Haram killed people by exploding gbombs on a girl of ten." Obviously it was not the girl who planned many people's and her death. She did not get hold of the bomb, nor did she put it on. She is a victim, just like the others. The press, however, distorts the picture and labels her a murderer.

Az antropológia támogató szerepe a háborús helyzetekben többcélú. Hiteles információkat szolgáltatni a közvélemény felé, békét teremteni, fenntartani a békét, segíteni a rehabilitációt. A háború témája, ürügye, célja kimeríthetetlen. Ha valahol végre béke lesz, a világ másik pontján létre jönnek újabb és újabb válságócok. Ezek egy része spontán, közvetlen helyi érdekellentéteken alapszik. Más esetekben pedig a kirobbantásban egy, az országon kívüli csoport érdekei érvényesülnek, miközben a háttérből ellenségekkel változtatják az addig viszonylagos nyugalomban egymás mellett élő népeket, törzseket. A történelemben

¹Forrás: http://index.hu/kulfold/2015/01/10/19_embert_olt_meg_a_10_eves_terro_rista_kislany/ (letöltés ideje: 2015.01.25.)

HADTUDOMÁNYI SZEMLE

2015. VIII. évfolyam 1. szám

sok példa volt arra, hogy a harcban álló felek egyike a győzelem reményében egy harmadik nép, ország beavatkozását kérte. Ekkor újabb esély van a konfliktus kiszélesedésére, kultúrák ütközésére. Bármilyen is a háború oka, a pusztítás mindig velejár.

„...A háborúkat a huszadik századig gyakran kísérté népi társ. A „Jaj a legyőzötteknek!” elve újra és újra érvényesült. Babilon és Sumer, Karthágó és Róma bukását, a nagy népvándorlásokat, a mongol és a török inváziókat, Észak-, Közép- és Dél-Amerika meghódítását, Afrika gyarmatosítását (előbb az arabok, majd később az európaiak által) mind népi társok kísérték. A gyarmatosítás utáni háborúk Kongóban és Kambodzsában, Szomáliában, Luandában, Szudánban és másutt mind a népi társok jegyében folytak és folynak. „Nem maradt ördög a pokolban. Mindannyian Luandában vannak” – jegyezte meg az ottani vérfürdő egyik szemtanúja. A civilizációjával és civilizáltságával kérkedő Európa talán még mindezeknél rosszabbul vizsgázott a huszadik században. Két világháborúval, az orosz és a balkáni polgárháborúkkal, a haláltáborokkal. „Nem a háború volt ennek a századnak a legnagyobb gyilkosa” – írja R. J. Rummel (1986), s David Walsh (1990) azt fűzi ehhez hozzá, hogy a huszadik században a parancsuralmi rendszerek százmillió embert öltek meg azokon kívül, akik a háborúban veszttek el. Mondhatja-e bárki, hogy ezeknek az áldozatoknak otthonuk volt ez a világ? Otthona volt-e ez az univerzum annak a sok millió asszonynak és gyereknek, fiatalnak és öregnek, akinek kinhalált kellett halnia a haladásnak e dicsőséges századában?” [1]

Sajnos nem ritka, hogy mindkét fél célja a polgári lakosság megsemmisítése. Erre egyik letragikusabb példa a több mint egy évtizeden át húzódó ruandai polgárháború, ahol gyegek százezrei haltak meg vagy maradtak árván. Számos kiváló film született, amelyek a háború borzalmait hívják föl a figyelmünket. Szinte minden, mai háborús témát földolgozó alkotásban ott a gyermek, mint központi szereplő. A gyermek a nép jövőjének záloga, a túlélés szimbóluma. Mit tud tenni az antropológus, mint a kultúra szakértője a hadszíntér veszteségeinek csökkentésében, a háború utáni helyreállításban, a béke fenntartásában? Ezekről a témákról, a szervezeti, technikai háttérrel már magyar szerzők írásai is jelentek meg az elmúlt években. Magyarország ENSZ és NATO-beli szerepvállalása ugyan az ország méreteinek megfelelően arányosan kisebb, mint a nagyobb tagállamoké, de a hadműveleti vagy újjáépítési feladatokban résztvevő magyar katonák és más szakemberek életének védelme ugyanolyan fontos, mintha jóval nagyobb létszámú kontingenssel képviseltetné magát országunk. Ha egy idegen országban, az ottani kultúra ismerete akár csak egy – félreértésből fakadó –, spontán, helyi konfliktust is segít elkerülni és ezzel életet ment meg, már eredményes volt a csapatban dolgozó antropológus munkája. [2] A testbeszéd, a gesztusok jelentése kultúránként nagyon eltérő lehet. Ezek megfejtsése, használata ugyanolyan fontos, mint a titkos üzenetek jelkódja. A több műveletben is részt vevő Sztankai Krisztiánt idézve megtudhatjuk, milyen – a civilekkel közvetlen kapcsolattartást is igénylő – feladatok várnak a külhonban szolgálatot teljesítő magyar katonákra:

„...A Magyar Honvédség Civil-katonai Együttműködési és Lélektani Műveleti Központja (MH CKELMK) az a katonai szervezet, amely fő feladataként szakembereivel ellátja: a haderő civil környezettel összefüggő támogatását; a műveleti területek lakosságának élet-

HADTUDOMÁNYI SZEMLE

2015. VIII. évfolyam 1. szám

körülményeit javító projekteket hajt végre, háttérelmzéseket (kézikönyveket) készít, végzi saját szakállománya, valamint a missziós feladatokra kijelölt kontingensek személyi állománya, valamint az egyéni beosztású személyek felkészítését az idegen környezetben való feladatteljesítés sajátosságaira, valamint a helyi lakossággal, annak vezetőivel történő kapcsolattartásra...”[3]

Amint fentebb már említettem, az antropológus az idegen kultúra ismeretében képes segítséget nyújtani az álláspontok közelítésében, a konfliktusok elkerülésében, megoldásában, humanitárius és újjáépítési, fejlesztési területeken. Háttérmunkájával a fegyverek mögül tudja segíteni a béke ügyét.

„...A kulturanropológus számára a helyi hagyományok, a nyelv, a politikai helyzet, a társadalmi rétegződés és a kultúra legaprólékosabb ismerete nélkülözhetetlen a kutatásának megvalósításához. Ebben elengedhetetlen segítőtársa a helyi társadalom egyik képviselője, akinek társadalmi helyzete tisztázott, aki elősegíti a kutató mindennapi munkáját és elfogadtatását, továbbá segít kiépíteni a bizalmat a vizsgált közösség és a kutató között. A „kulcsinformátor” kezeskedik a kutató biztonságáért és megbízhatóságáért a helyi lakosok körében....”[4]

Fontos kiemelnünk, hogy bármely háborús zóna természetesen az ott élők otthona is. Ezek az emberek a túlélésért küzdenek, amikor egyik napról a másikra frontvonalon találják magukat. Felfegyverkezve vagy fegyvertelenül, gyakran férfiak híján a gyerekek és nők meg kell, hogy védjék magukat és otthonaikat. Dr. Boldizsár Gábor ezredes úr szerint:

„...A bipoláris világ megszűnte után a haderők alkalmazásáról számtalan tanulmány látott napvilágot. A '90-es évek közepétől egyre nagyobb létszámmal, egyre veszélyesebb és távolibb helyeken kerülnek alkalmazásra a kijelölt erők a békeműveletek során. Megállapítható, hogy a hadtudományi írások, szakmai elméletek teljes egészében egyetértenek abban, – és ki is térnek rá – hogy e műveletek nem „légüres térben” zajlanak, hanem nagyszámú civil lakosság jelenléte mellett. A lakosság, bár több esetben megkísérli az elmenekülést a harcok helyszínéről, de jelen van a konfliktusokban. Ez a jelenlét új típusú feladatokat rótt/ró a nemzetközi békeműveleti erőkre, kezelni kell a helyzetet és erre speciális képességek és speciális szakmák alakultak ki. De nem elég csak kezelni a helyzetet és reagálni a történésekre, hanem a kezdeményezés érdekében meg kell ismerni azt a környezetet, amelynek változásai pozitív vagy negatív hatást gyakorolhatnak a katonai feladat végrehajtásra. A humán környezet alapeleme az Ember és annak viszonya a körülötte zajló történésekhez, a földrajzi tájhoz. E környezet vizsgálata feltárja az Ember más emberekhez és csoportokhoz, múltjához, jelenéhez és jövőjéhez való viszonyát. Meghatározza a földrajzi táj és közösségek kapcsolatát. Feltárja a közösségi és egyéni szokásokat, hagyományokat, beállítottságokat, szervezeti kultúrákat, értékrendeket, alávetési hajlandóságokat és azok összefüggéseit....”[5]

A háború és béke etnográfiai alapon történő tanulmányozása új dimenziót kínált a politikai erőszak megértéséhez. „Az akadémiai kutatások azt mutatták, hogy a háború egy sokkal komplexebb realitás, mint azt klasszikus meghatározások leírják, amelyek szerint a háború egy, kettő vagy több felfegyverzett erő közötti erőszakos viszály, melynek nyertese

HADTUDOMÁNYI SZEMLE

2015. VIII. évfolyam 1. szám

*katonai vagy politikai győzelemre tör (Warren 1993, Nordstrom and Robben 1995). Katonák gyakran harcolnak fegyvertelen civilekkel, nem egymással – ahogyan az nyilvánvaló volt a jugoszláv erők boszniai és koszovói népiirtása során, valamint a kétmillió áldozatot követelő szudáni polgárháborúban.*² A mai hadviselés sohasem szimmetrikus. Katonai jellegű egységek, privát katonai különítmények, halálosztagok és pásztázó, felfegyverkezett támadó csoportok járőröznek a háborús zónákban. A legszörnyűbb mindebben az erőszakosan a családjuktól elszakított gyerekkatonák, gyerekmártírok „terroristák” sorsa. Utóbbiakat egyértelműen halálba küldik a fanatikus „megbízók”, ahogyan a bevezetőben említett kislányt is. Előbbiek, ha túlélnek a poklot, egész életükben hordozzák démonaikat, poszttraumás stressz (PTSD) formájában. Az afrikai gyerekhadseregek urai drogfüggővé teszik az általuk kényszer és terror alatt tartott gyerekeket, miközben megfosztják őket identitásuktól.³

Burmában utcagyerekeket toboroznak, akik élelemért és biztonságos alvóhelyért, ruháért cserébe beállnak katonának. Nem tudják, hogy aki beszervezi őket, pénzt kap értük és jól él belőlük. A csalogató ígéretek mellett gyakori a gyermekek elrablása, kínzása csakúgy, mint a világ másik tizenhat országában, ahol több mint háromszázezer gyerekkatonát kényszerítenek gyilkolásra.⁴

Ezeknek a gyerekeknek a rehabilitációra, a lelki támaszra is nagy szükségük van. Nem csak személyes sorsuk alakulása miatt, hanem a gyakran nagyon törekeny béke megerősítése és fenntarthatósága miatt is. Az újabb konfliktushelyzetek elkerüléséhez fel kell dolgozni a múltat, hogy a jövő nemzedéke ne akarjon bosszút állni. Az elfojtott indulatok megélésére a művészetterápia lehet a legeredményesebb. Nem verbális természeténél fogva előnyös olyan esetekben, amikor a verbális módszerekre nincs lehetőség, illetve azok nem elegendők a traumák feldolgozására. Gyermekkorban az asszociációs készség még kevésbé fejlett, ezért a gyerekek az alkotáson keresztül jobban ki tudják fejezni magukat. Az antropológus a helyi iskolák megszervezésével, újraindításával párhuzamosan – ismerve egy-egy kultúra művészetét, szimbólumvilágát, mítoszait –, pedagógusokkal, mentálhigiénés szakemberekkel együtt dolgozva bátoríthatja a gyerekeket, hogy rajzoljanak, fessenek. énekeljenek, zenéljenek. Szilasi Ildikó antropológus hosszú terepmunkája során Kongóban gyűjtötte gyerekkatonák rajzeit.⁵

² <http://www.sciencedirect.com/science/article/pii/B0080430767009761> (letöltés ideje: 2015.01.15.)

³ Angela McIntyre Forrás:

https://www.academia.edu/1091927/Invisible_Stakeholders_The_Impact_of_Children_on_War (letöltés ideje: 2015.01.25.)

⁴ Forrás: http://www.child-soldiers.org/news_reader.php?id=629 (letöltés ideje: 2015.01.25.)

⁵ Schumicky Lilla, Szilasi Ildikó, Oroma Fiona A háború gyermekei, Budapest, Ababook Kiadó, 2008, 171

A könyv a kelet-afrikai Nagy Tavak vidékén zajló fegyveres konfliktusok legkiszolgáltatottabb áldozatait mutatja be. A kongói gyerekkatonák rajzai és a lázadók által elrabolt és rabszolgának használt ugandai gyermekanyák történetei egyszerre tanúskodnak a minden határon túli embertelenségről és a végtelen emberségről, a túlélhetetlenségről és a minden áron való túlélésről. A háború gyermekei maguk mesélnek a háborúról - a szerzők csak keretet adnak a képeknek és a történetnek

HADTUDOMÁNYI SZEMLE

2015. VIII. évfolyam 1. szám

Már az ókorban, az Újbirodalom idején felhasználták gyerekeket uralmi, hadászati célokra. A meghódított területek uralkodóinak gyermekeit és testvéreit politikai fogolyként Egyiptomba hurcolták és csak a legyőzött uralkodó halála után engedték vissza szülőföldjére.⁶

A fegyvereknek és a gyerekeknek egy érdekes találkozásáról született Gabriel Moshenska brit régész 2006-2007-es antropológiai kutatása, amelyet a II. világháború idején gyerekkorú interjúalanyokkal, adatközlőkkel készített. Az idős emberek elmondása szerint londoni bombázások szüneteiben gyerekeként gyűjtötték a srapelgránát-részecskéket. A különféle alakú, méretű darabkák értékes gyűjteményt képeztek. A gyerekek az életkori sajátosságainak megfelelő tevékenység – a gyűjtés –, közben a háború borzalmán felülemelkedtek és ösztönös öngyógyító folyamatokat indítottak el magukban. A lövedékrészecskék gyűjtése a II. világháború Németországában, az 1980-as évek Libanonjában is szokása volt a gyerekeknek, ahogyan a mai Izraelben is az. Ahol napi szinten találkozunk a gyerekek a háborúval, hozzászoknak annak tárgyiasult megjelenéséhez.⁷

A háborús konfliktusokban a gyermekek kiszolgáltatottsága fokozott. Alapjogaik sérülnek. Ez a tendencia sajnos nem csökken. A napi túlélésért folyó küzdelemben elvész a gondtalan gyerekkor megélésének lehetősége, hiszen maga az életben maradás a cél. A XXI. század fordulóján majdnem ötszáz országban folyt fegyveres harc. A gyerekeket ért traumák feldolgozásához a békefenntartók, a cselekvőképes emberek, a humanitárius szervezetek segítségére mindig is szükség lesz. Néhány példa már bizonyította, hogy a tűzszünetekben az antropológusok részvételével működő csoportok, az álláspontok közelítésével, meg tudták oldani a gyermekek védőoltását, ivóvízzel, étellel való ellátását. Az UNICEF kiemelten kezeli az oktatás megszervezését, újraindítását, hiszen a foglalkozások az alapkészségek kialakítása, ismeretek átadása mellett lelki táplálékot is nyújtanak gyerekeknek az átélt borzalmak kezeléséhez.

A magyar Tartományi Újjáépítési Csoport (HUN-PRT), sokrétű feladatainak egyikeként, szintén részt vett iskolaépítésben és több más – a gyermekeket érintő – munkában az afganisztáni Baghlan tartományban. A katonai projekteket a magyar állam költségvetéséből a Magyar Honvédség Civilkatonai Együttműködési és Lélektani Művelési Központ (MH CKELMK) irányításával hajtották végre. Az alacsony felhasználható keret ellenére, a HUN-PRT 8 éve alatt a magyar CIMIC a lehetőségekhez képest kiválóan, költséghatékonyan teljesített. Minden háborús konfliktussal küzdő területen az ilyenfajta, hosszú távra tervezett, emberközpontú törődést kell alkalmazni. A helyi kultúra ismeretében nyújtott külső segítséggel képesek a gyerekek jövőképet kapni.

⁶ Uros Matic Children on the move: ms.wvr.winthe New Kingdom procession scenes Forrás: https://www.academia.edu/6369494/Children_on_the_move_ms.w_wr.w_in_the_New_Kingdom_pcession_scenes (letöltés ideje: 2015.01.15.)

⁷ Gabriel Moshenska Forrás: https://www.academia.edu/2055866/A_Hard_Rain_Childrens_Shrapnel_Collections_in_the_Second_World_War (letöltés ideje: 2015.01.25.)

HADTUDOMÁNYI SZEMLE

2015. VIII. évfolyam 1. szám

Kulcsszavak: háború, gyermekek, gyermekkatonák, népirtás, erőszak, fegyvertelen polgári lakosság, antropológia, Tartományi Újjáépítési Csoport, terápia, mentalhigiéné, megelőzés

Keywords: war, children, childsoldiers, genocide, violence, unarmed civilians, anthropology, PRT, therapy, mental health, prevention

FELHASZNÁLT IRODALOM

- [1] Hankiss Elemér: Az emberi kaland, Helikon-Universitas Budapest, 1998, 269. 27-28. pp.
- [2] Sztankai Krisztián: Kulturanropológusok a katonai műveletekben. Sereg Szemle, 2010. VIII: (4) 90-96. pp.
- [3] Sztankai Krisztián: A civil-katonai együttműködés, a lélektani műveletek és a kulturális antropológia kapcsolata. Hadtudomány (ONLINE) 2012, 22: (10) 1-7. pp. Forrás: http://mhtt.eu/hadtudomany/2012/2012_elektronikus/2012_e_Sztankai_Krisztian.pdf (letöltés ideje 2015. 01. 25.)
- [4] Sztankai Krisztián: Cultural Intelligence (IC/CULTINT): avagy a kulturális antropológia helye és szerepe a hírszerzésben. Hadtudományi Szemle, 2013, 6: (3) 131-137. pp.
- [5] Boldizsár Gábor: A magyar PRT, mint a legkomplexebb külföldi válságkezelés műveleti környezete. Társadalom és Honvédelem, 2013, 17: (1-2) 27-48. pp.

BARTHA VIKTOR**Vezetési stílusok****Leadership styles****Absztrakt**

A tanulmány a vezetési stílust és a vezetési stíluselemeket foglalja össze. Szemlélteti a stílus fogalmát, valamint a vezetést és annak fontosságát. Bemutatja a téma néhány kutatóját és azok kutatási eredményeit. Képet ad arról, hogy a különböző körülmények, hogyan hatnak a vezetési stílusra. Valamint a szerző egy kis mintán vett kutatás eredményei alapján ábrázolja, hogy jelenleg a MH többségében őrnagyi beosztásban dolgozó vezetőinek tapasztalati alapján mely stíluselemek alkalmazása a leggyakoribb és leghatékonyabb.

Abstract

The essay summarizes the topic of leadership style and the leadership style characteristics. It demonstrates the importance of leading and gives the definition for leading style. It introduces some of the researchers of the topic and their results. It describes how the different circumstances impact the leading style. Besides, on the basis of the results of a research taken on a small sample the author shows that currently which leading style characteristics are the most common and effective according to the experiences of leaders (mostly majors) of Hungarian Defence Forces.

A TÉMA MOTIVÁCIÓJA

A tanulmányom célja, hogy elméleti megközelítésből átfogó képet adjak a vezetési stílusokról, továbbá hogy empirikus kutatással kiválasszam az aktuális stíluselemeket a Magyar Honvédség vonatkozásában.

A stílus és a vezetés rövid ismertetőjével vezetem be a témát, majd arra mutatok néhány példát, hogy milyen szempontokat érdemes figyelembe venni a vezetőnek a vezetői stílusának kialakítása közben. Ennek során kitérőt teszek a személyiség témakörére, hiszen a vezető személyisége a vezetési stílusának fontos része, vezetői eredményességének meghatározó eleme.

HADTUDOMÁNYI SZEMLE

2015. VIII. évfolyam 1. szám

A tanulmány második részében a vezetői stílusok bemutatását tűzöm ki célul. Bemutatom, hogy a témával foglalkozó kutatók, akik a vezetési stílusokat tipizálni próbálták, milyen szempontok szerint közelítették meg a kérdést.

A harmadik részben a 2014/2015. tanév NAKV5911-es és NAKV5912-es csoportok bevonásával készült 20 kérdéses kérdőív eredményeit mutatom be. A kérdőív célja az volt, hogy bemutassa, hogy jelenleg a Magyar Honvédség jellemzően őrnagyi beosztásban dolgozó vezetőinek tapasztalatai szerint mely vezetési stílus, illetve milyen vezetői stílus-elemek, használata a leggyakoribb, mi tűnik tehát a legeredményesebb vezetői stílusnak egy olyan hierarchikus szervezeti felépítésű, szakmailag speciális, szabályokkal pontosan körbehatárolt szervezetben, mint a Magyar Honvédségben.

Az, hogy egy adott vezetési stílus mennyire lesz sikeres, mennyire sikerül általa a hatékonyan és eredményesen vezetni a vezetőnek a csoportot, sokféle tényező függvénye lehet. Ahogy szó esett róla fentebb, bizonyos határokon belül lehet mozgásteret a vezetőnek abban, hogy milyen vezetési stílust alkalmaz, vagyis tudatosan tud például alkalmazkodni. A következő részben néhány szempontot szeretnék bemutatni, amelyet érdemes figyelembe venni.

Magára a vezetési stílus kifejezésre vonatkozóan számos definícióval, megközelítéssel találkozhatunk. Értelmezhető egyrészt a vezető és beosztottak közötti viszonyként is, másrészt le lehet vezetni a vezető személyiségén alapuló, tőle alapvetően nem elválasztható viselkedésből, az emberekkel való bánásmódmódból. A vezetési stílus magában foglalja azokat a vezető által jellemzően használt vezetési eszközöket és alkalmazott módszereket, amelyek által ellátja feladatát, vagyis a beosztottai mozgósítását a cél elérése érdekében.

A kutatók között megoszlanak a vélemények aközött, hogy a vezetői stílus mekkora mértékben származhat a vezető alapvető, tőle elválaszthatatlan, öröklött személyiségeiből, illetve mennyire tanulható és tudatosan változtatható.

A vezetési stílus részletesebb ismertetéséhez mindenképp fontosnak tartom a stílus és a vezetés autonóm vizsgálatát, megértését, mivel a téma tisztánlátása érdekében kiindulási alapoknak tekinthetők.

A STÍLUS

A stílust többféleképpen értelmezik, de a legjobb megközelítés talán az alábbi három megfogalmazás összessége adhatja:

- „az ókori görögök és rómaiak íróvesszője, amellyel a betűket a viaszréteggel bevont táblákra karcolták”,
- „a magatartás, viselkedés sajátos, jellemző jegyei: modor, hang”,
- „a válogatás eredményeképpen létrejött kifejezési mód, a kifejezési eljárások, eszközök összessége (írásban, beszédben, műfajokban stb.)”. (Bakos, 2002. 611. o.)

A VEZETÉS

Vezetés nélkül aligha képzelhető el, hogy egy csoport hatékonyan működjön és eredményesen ellássa feladatát. Vezetésre szükség van, a vezető nélkülözhetetlen szerepet tölt be az általa irányított csoportban. A vezetés fontossága már régóta köztudott, a vezető szerepének, a vezetési módszereknek, technikáknak, a szükséges kompetenciáknak a vizsgálata régóta kutatások témája.

A különböző elméleti megközelítések során a téma szakértői magát a vezetés fogalmát is többféleképpen közelítették meg:

„A vezetés olyan tevékenység, amely kommunikációs folyamatokra támaszkodva, meghatározott célok érdekében befolyásolja az emberek közötti kapcsolatokat, és az emberi magatartásokat.” (Bayer, 1995. 11. o.)

A vezetés lényege elérni egy feladat megoldását más emberek segítségével azáltal, hogy a vezető eléri, hogy a csoport tagjai elkötelezetten együttműködjenek vele a közös cél elérése érdekében képességeik, tehetségük, erőforrásaik felhasználásával. (Szelei, 2005. 5. o.)

„Ha pozitív kapcsolatot sikerül a beosztottakkal kialakítanunk, az mindenekelőtt azzal az előnnyel jár, hogy partnerré tesszük a vezetett állományt, annak érdekében, hogy hozzájáruljanak, közreműködjenek döntéseink kivitelezésében.” (Bárdos – Szelei, 2013. 32. o.)

A vezetés tehát

- többnyire valakinek a befolyásolására irányul,
- mindig személyek közötti kapcsolatot jelent,
- valamilyen cél megvalósítása érdekében történik,
- kommunikációs folyamat keretében valósul meg.

A fentiek általános érvényű körülmények, a vezetési nézetek azonban a történelem során folyamatosan változtak, ezáltal korszakokra bonthatóak.

VEZETÉSI KORSZAKOK

A vezetés szempontjából három fontosabb korszakról beszélhetünk:

1. Feudális vezetési nézet korszaka a korabeli katonai hagyományokra épül. A vezetés jellemzői az alá- és fölérendeltségi viszony, mérsékelt mozgás szabadság, merev vezetés, szigorú bánásmód.
2. Kooperatív vezetési nézet korszaka a munkavállalót aktív, cselekvő kész, felelősséget vállalni képes személyiségnek írja le. Meghatározott célokhoz, követelmények és támogatási formák vannak társítva. A teljesítőképesség javulását a tájékoztatás, eligazítás, hatáskör megosztás, továbbképzés, jó információáramlás, pontos feladat meghatározás segíti.
3. Jelenkori vezetési nézet korszakára a rendszerfelfogás jellemző. Az előző kettő korszak egy egységet képez. A vezető partnernek tekinti a dolgozót és együttműködik vele.

HADTUDOMÁNYI SZEMLE

2015. VIII. évfolyam 1. szám

A fentiekből kitűnik, hogy az egyes korszakokban kirajzolódtak meghatározó, követendő vezetési nézetek, melyek behatárolják a kor használt vezetési stílusát. Fontos azonban, hogy egy adott vezető vezetői stílusának kialakulását nem csupán a környezet befolyásolja.

Mielőtt megnéznénk milyen tényezők vannak még hatással a vezetési stílusokra, bemutatok néhány példa arra vonatkozólag, hogy a jó vezetéssel kapcsolatosan milyen elvárások fogalmazódnak meg.

Hallgatók által preferált nevelési értékek:

- szellemi ösztönzés,
- áldozatkészség,
- függetlenség,
- anyagi ellenszolgáltatás,
- változatosság,
- önérvényesítés,
- presztízs,
- esztétikum,
- társas kapcsolatok,
- munkabiztonság,
- irányítás,
- hierarchia,
- fizikai környezet,
- munkateljesítmény,
- kreativitás. (Szelei, 1999. 16-17. o.)

„Jó vezető” legfőbb tulajdonságai a következők:

- *Intelligencia: legyen átlagon felüli, de azért „zsenikre” a vezetői poszton nincs szükség. Az absztrakt és komplex problémák megoldására való képesség – különösen felsőbb szinten előnyös. Feinberg szerint ugyanakkor vigyázni kell, mert a kiemelkedő intelligencia hajlamos aláásni saját eredményességét.*
- *Kezdeményezőkészség: a vezetőnek fel kell ismernie, ha cselekvésre van szükség és valóban cselekednie is kell.*
- *Önbizalom: a vezető bízik magában és magasra tör.*
- *Madártávlat: a vezető képes felülemelkedni a részleteken, nagyobb összefüggésben szemléli a problémákat.* ” (Szelei, 2005. 27. o.)

„Egy felsővezetők körében Nagy-Britanniában végzett felmérés szerint a következők jellemzik a sikeres vezetőt (százalékban):

1. a közös munkára való képesség (78 %),
2. felelősségvállalás a fontos feladatokért már fiatalon (75%),
3. eredményességre törekvés (75%),
4. vezetői tapasztalatok fiatal korban (75%),
5. sokféle funkcióban szerzett tapasztalatok (74%),
6. tárgyalási készség (66%),

HADTUDOMÁNYI SZEMLE

2015. VIII. évfolyam 1. szám

7. *kockázattvállalás (63%),*
8. *ötletesség (62%)*” (Szelei, 2005. 28. o.)

„A sikeres vezetés feltétele:

- *magas szintű vezetői, katonai, szakmai felkészültség,*
- *a saját és előljáró szervezet céljának, feladatának, stratégiájának ismerete, elfogadása, támogatása,*
- *saját kötelék helyzetének alapos ismerete,*
- *vezetési-, szervezeti egység, jó kollektíva,*
- *világos célok kitűzése a szervezete elé, és a munkatársak megnyerése ennek érdekében,*
- *a célok megvalósítása,*
- *a szervezet eredményeinek, értékeinek népszerűsítése.”* (Czuprák, 2004. 100. o.)

A személyes tapasztalataim alapján a sikeres vezetés fontos feltétele a magas szintű vezetői felkészültségen belül a vezetési eszközök megfelelő használata is.

A VEZETÉSI STÍLUSOK ELEMEI

A vezetéssel szemben támasztott követelményekből kitűnik, hogy több tényező is befolyásolja a sikeres vezetést, a jó vezetési stílust.

A vezetői stílusok elemeit, vezetési stílusokat befolyásoló tényezőkbé rendezhetjük.

A vezetői stílust Bakacsi Gyula véleménye szerint 4 tényező befolyásolja:

- vezető és csoporttagok személyisége,
- csoportszituáció,
- szervezeti célok és csoportcélok,
- környezet. (Bakacsi, 2004. 182. o.)

Személyes megállapításom, hogy a fenti tényezőknek igen komoly egymásra gyakorolt hatásai is vannak.

A továbbiakban az általam legfontosabb tényező legfontosabb elemével (vezetési stílus elemmel), a vezető személyiségével foglalkozom.

SZEMÉLYISÉG

A személyiségünk két összetevőből állhat, az örökletes és tanult tulajdonságokból, valamint a környezeti elemek befolyásoló hatásából.

Személyiségünk meghatározza, hogy hogyan reagálunk másokra, hogyan lépünk velük interakcióba.

Személyes tulajdonságokból hozzávetőlegesen 18 000-et azonosítottak, melyeket faktoranalízissel (változók csoportosítása és a változók számának redukálása) 16 tulajdonságpárba tudtak tömöríteni. (Bakacsi, 2004. 32-33. o.)

HADTUDOMÁNYI SZEMLE

2015. VIII. évfolyam 1. szám

A kutatási eredmények segítségével tehát, egy vizsgált személyiség néhány elemmel körülírható válik.

Az eddigi elméletek alapján megállapítható hogy személyiségünk igen bonyolult, személyenként eltérő, és cselekedeteinkre alapvetően kihatással van. Mindezek alapján a vezető személyisége a vezetésre a vezetés során alkalmazott vezetési stílusra is következményekkel van.

A vezető személyisége leginkább az érett személyiséghez hasonlítható, így annak ismertető jegyeivel leírható.

Az érett személyiség jellemzői:

- nem menekül a problémahelyzetektől,
- szilárd szokásokkal rendelkezik, jól alkalmazkodik,
- harmóniát talál a vágyai és a felettes én kontrolja között,
- összeszervezett a személyiségén belül a sokféle motívum és viselkedésminta,
- sokoldalú érdeklődés és tevékenység jellemzi,
- kitágult idődimenzióval rendelkezik (jelen tevékenységét a múlttal és a jövővel össze tudja hangolni),
- a személyiség alrendszerei egymástól függetlenül tudnak működni (család-munka),
- fejlett a realitásérzéke,
- jó belső kontrollal és önértékeléssel rendelkezik,
- jó viszonyban van a természettel és az emberekkel,
- magas a frusztrációs toleranciája,
- szociális érzülettel rendelkezik, jellemstruktúrája demokratikus jellegű,
- van humorérzéke. (Barta-Barna, 2003. 47-48. o.)

A fentiekben taglalt személyiség jellemzők meglétén kívül azonban az is fontos, hogy felismerjük milyen tulajdonságok, személyiségjegyek szükségesek egy adott feladat megoldásához.

Egy példa arra vonatkozólag, hogy egyes személyiségjegyek milyen negatív, illetve pozitív hatással lehetnek a vezetés során.

Bakacsi Gyula Szervezeti magatartás és vezetés című könyvében Demján Sándor üzletember, Magyarország 5. leggazdagabb emberének véleményét írja le a nagyon precíz, óvatos emberről, aki szerinte kiváló hivatalnok, vagy könyvelő lehet, azonban tíz probléma közül képtelen kiválasztani a leglényegesebbet, ehelyett mindegyiket feldolgozza döntése során. (Bakacsi, 2004. 31. o.)

Vele szemben a konzervatív stílusú Lee Iacocca, aki 1979-ben a Chrysler autóipari vállalat vezérigazgatója lett, és az akkori válságból kivezette a céget, döntései előtt mindig piaci kutatásokat végzett, csak tények alapján döntött.

VEZETÉSI STÍLUSOK

A vezetési stílusokat a témával foglalkozó kutatók többféle módon tipizálták. Rengeteg modell jött létre és azoknak megannyi vezetési stílusa lett megállapítva, melyekből a kutatásaim során a téma szempontjából legfontosabbnak vélteket a tanulmányban ismertetem.

A kutatók többsége alapvetően kétféle szempontból közelítette meg a vezetési stílusok osztályba sorolásának kérdését a magatartás lélektani alapú vezetési modelleken belül.

1. *Döntésközpontú vezetési modellek*, ahol a behatárolás tárgya a döntéshozatal módja.

A klasszikus Lewin-féle vezetési stílusok tartozhatnak ide, melyek Lippit és White kísérletek alapján igazolva lettek. Vezetési stílusai:

- autokratikus vezetési stílus, melynek főbb jellemzői a rossz légkör, az elégedetlenség, és a minimális érdeklődés,
- demokratikus vezetési stílus, melynek főbb jellemzői a jó légkör, a jó együttműködés, és az alkotó gondolkodás,
- Laissez faire (szabad kezet adó) vezetési stílus, melynek főbb jellemzői az anarchia és a bizonytalanság.

Később a Lewin-féle modell bővítve lett és létrejött Likert egytényezős modellje, ahol a döntéshozatal módján belül a behatárolás tárgya pontosítva lett a beosztotthoz viszonyulás alapján. Vezetési stílusai:

- keménykezü parancsoló vezetési stílus, melynek főbb jellemzője a csekély bizalom,
- jóakarató parancsoló vezetési stílus, melynek főbb jellemzője a némi bizalom,
- konzultatív vezetési stílus, melynek főbb jellemzője a bizalom,
- részvételi csoport vezetési stílusa, melynek főbb jellemzője a teljes bizalom.

2. *Személyiségközpontú vezetési modellek*, ahol a behatárolás tárgya a cselekvés iránya (figyelem produktumra vagy személyre).

Likert szerint e modellen belül két vezetési stílus különíthető el:

- feladat centrikus vezetési stílus,
- beosztott centrikus vezetési stílus.

Később a Likert modell bővítve lett Blake és Mouton koordinátarendszere alapján megállapított köztes állapotok szerint. Vezetési stílusai:

- emberközpontú vezetési stílus, melynek főbb jellemzői a maximális figyelem a beosztottakra, és maximális figyelem a termelésre,
- csoportközpontú vezetési stílus, melynek főbb jellemzői a maximális figyelem a beosztottakra, és minimális figyelem a termelésre,
- kompromisszumos vezetési stílus, melynek főbb jellemzői a közepes figyelem a beosztottakra, és közepes figyelem a termelésre,
- hajtós vezetési stílus, melynek főbb jellemzői a minimális figyelem a beosztottakra, és maximális figyelem a termelésre,

HADTUDOMÁNYI SZEMLE

2015. VIII. évfolyam 1. szám

- fél-vezetés vezetési stílus, melynek főbb jellemzői a minimális figyelem a beosztottakra, és minimális figyelem a termelésre, valamint maximális törekvés a szervezeti tagságra. (Bolgár-Ribárszki, 1999. 15-23. o.)

Egyéb a téma szempontjából fontosnak vélt vezetési stílusok:

Eric Berne Ok keret modellje, ahol a behatárolás tárgya az önmagunkhoz és másokhoz viszonyulás mértéke. Vezetési stílusai:

- sodródó vezető, aki elégedetlen önmagával és a munkatársaival is,
- barátságosan meggyőző vezető, aki elégedetlen önmagával viszont munkatársaival szemben elégedett,
- nyomást gyakorló vezető, aki elégedett önmagával viszont munkatársaival szemben nem elégedett,
- problémamegoldó vezető, aki elégedett önmagával és a munkatársaival is. (Barta-Barna, 2003. 35-39. o.)

Katonai szervezetek vonatkozásában alkotott modell, ahol a behatárolás tárgya a vezető szakmai felkészültsége, elkötelezettsége, a vezetéssel-szervezettel-alárendeltekkel való kapcsolat és a személyiség jellemzők. Vezetési stílusai:

- mesterember típusú vezető,
- dzsungelharcos típusú vezető,
- szervezeti ember típusú vezető,
- játékos típusú vezető. (Czuprák, 2004. 108. o.)

Nyugati haderők vonatkozásában alkotott modell, ahol a behatárolás tárgya a vezető és az alárendelt közti kapcsolat. Vezetési stílusai:

- utasító vezetési stílus,
- tanácskozó vezetési stílus,
- delegáló vezetési stílus. (Czuprák, 2004. 140. o.)

EMPÍRIKUS KUTATÁS

A felmérés célja volt feltárni, hogy a leginkább előforduló stílusok, stíluselemek közül, a MH jellemezően őrnagyi beosztásban dolgozók tapasztalatai alapján jelenleg, melyek alkalmazása a leggyakoribb, leghatékonyabb. Mi tűnik a legeredményesebb vezetési stílusnak egy hierarchikus felépítésű, szakmailag speciális, szabályokkal pontosan körbehatárolt szervezetben.

A felmérésre kérdőívet használtam, melyben húsz kérdést tettem fel. A kérdőívek összesítése után az a végeredmény mutatkozott, hogy a Magyar Honvédségben az aktuális vezetési stílus előnyös elemei lehetnek a bizalom, a feladat centrikusság, a jutalmazás, a teljesítmény alapú motiválás, a képessé tétel, a jó vezetői kvalitás, az együttműködés, a csapatmunka, a nagy tapasztalat, a sikerorientáció, a karizmatikusság, a pozitív személyközi kapcsolatokra törekvés, és a rugalmasság.

HADTUDOMÁNYI SZEMLE

2015. VIII. évfolyam 1. szám

Amennyiben a tanulmányban bemutatott kutatók modelljeihez viszonyítjuk a felmérés eredményét, megállapíthatjuk, hogy a demokratikus, beosztott centrikus, tanácskozó, játékos típusú vezetési stílus a leginkább elfogadott a megkérdezettek körében.

A kapott elemeket besorolhatnánk egy általunk megnevezett stílus alá, mint sokan mások csinálták, de a tanulmányban nem egy új kategória létrehozása volt a cél.

A kapott eredmény katonák vezetése során kiindulási alapnak tekinthető, azonban nem vonja maga után, hogy más módon nem célszerű, nem hatékony vezetni.

Fontos figyelembe venni milyen környezetben, ki (nő-férfi, fiatal-idős személy), milyen vallással, származással, kultúrával, hogyan alkalmaz a vezetői tevékenysége során egy vezetési stílust, illetve annak elemeit.

Véleményem szerint a vezető személyiségével harmonizáló vezetési stílus használata minden bizonnyal célravezető megoldás, főleg ha optimális határokon belül olyan elemekkel egészül ki, melyek hatékonyabbá teheti a vezetőt.

Kulcsszavak: Vezetés, stílus, személyiség, vezetési modellek, vezetési stílus, vezetési stíluselemek.

Key words: Leading, style, personality, leading models, leading style, leading style characteristics.

FELHASZNÁLT IRODALOM

1. Bakacsi Gyula: *Szervezeti magatartás és vezetés*, Aula kiadó, Budapest, 2004.
2. Bakos Ferenc: *Idegen szavak és kifejezések szótára*, Akadémiai kiadó, Budapest, 2002.
3. Bárdos László - Szelei Ildikó: *A pozitív parancsnok - beosztott viszony kialakításának pedagógiai módszerei*, Honvédségi szemle, 141. évfolyam, 2013/1. szám 32-36 old.
4. Dr. Barta Tamás - W. Barna Erika: *Személyiség; kommunikáció; etika*, Szókratész Külgazdasági Akadémia, Budapest, 2003.
5. Dr. Bayer József: *Vezetési modellek-vezetési stílusok*, Vinton Kft., Budapest, 1995.
6. Dr. Bolgár Judit - Dr. Ribárszki István: *Vezetés- és döntéssz pszichológia*, Egyetemi jegyzet, Zrínyi Miklós Nemzetvédelmi Egyetem, Budapest, 1999.
7. Dr. Czuprák Ottó: *Katonai szervezetvezetés*, Egyetemi jegyzet, Zrínyi Miklós Nemzetvédelmi Egyetem, Budapest, 2004.
8. Szelei Ildikó: *Motivációelmélet*, Egyetemi jegyzet, Zrínyi Miklós Nemzetvédelmi Egyetem, Szentendre, 1999.

BODOR TAMÁS

Vallás-terrorizmus-antropológia

Religion-terrorism-anthropology

Absztrakt

Napjainkban, a társadalmakat leginkább veszélyeztető hatásnak a terrorcselekményeket mondhatjuk. Nem tudjuk, hogy mikor, hol és talán azt sem, hogy miért éri támadás a demokratikus országokat. Ezeket az akciókat leginkább a kulturális (vallási, politikai) nézetkülönbségek generálják. Fontos tehát, hogy felkészüljünk ezekre a támadásokra, megtörténtük esetén a konfliktusok kezelésére. Ehhez viszont ismernünk kell a különböző kultúrák alapjait, hogy szakavatott tárgyaló félként tudjunk szembeállni a terroristákkal. Ebben nyújtanak segítséget a kulturális antropológus végzettséggel rendelkező szakemberek.

Abstract

Nowadays we can consider terrorism as one of the most dangerous activities for societies. We do not know when, where or why democratic countries are attacked. These activities are generated by different political (religious and cultural) point of view. It is very important to be prepared for these attacks and if they take place we have to handle them. We have to know the different cultures in general and basically to be able to negotiate as an expert with the terrorists. Experts with cultural anthropology degree can help it.

A technikai fejlődésnek köszönhetően nap, mint nap információk özönével találkozunk. Híradóban, interneten, vagy akár a munkahelyen. Néhány napja egy Franciaországban történt esemény borzolta fel a kedélyeket és osztotta meg a világ népeességét. Ez a Charlie Hebdo szerkesztősége elleni terrortámadás volt.

A *Charlie Hebdo* satirikus francia hetilap, amely jellemzően karikatúrákat, riportokat, vitákat, tréfákat közöl. A lap tiszteletlen és nonkonformista stílusáról ismert, erősen valláskritikus hangvételű publikációjának célkeresztjében gyakran a szélsőjobboldal, a kereszténység, a judaizmus, az iszlám, illetve a francia politikai és kulturális élet áll. 1969-ben jelent meg először Hara-Kiri Hebdo (Heti harakiri) néven, de 1970-ben Charles de Gaulle francia elnök halálának gúnyolása miatt betiltották. Ekkor Charlie Hebdo-ra (Heti Charlie) változtatták a nevüket, hogy újraindulhasson a lap, majd 1981-től megfelelő olvasottság hiányában szünetelt. 1992-től ismét megjelenik. Rendszeres megjelenési napja szerda, de

HADTUDOMÁNYI SZEMLE

2015. VIII. évfolyam 1. szám

vannak különkiadásai is. A Charlie Hebdo a sajtószabadságot tágan értelmezve rendszeresen támadta a nagy egyházakat, különösen azok szélsőséges követőit.¹

Az újságban megjelent Mohamedről készült karikatúrák miatt az épület rendőri felügyelet alatt állt a korábbi fenyegetések miatt. 2015. január 7-én két fekete ruhás személy hatolt be a szerkesztői irodába és ott lövöldözésbe kezdett. A támadás során 12 ember elhunyt, 4-en pedig súlyos sérülést szenvedtek. Az áldozatok között két rendőr is volt. François Hollande köztársasági elnök azt nyilatkozta, hogy a támadás egész Franciaországot sokkolta és egyértelműen terrortámadásnak minősítette az akciót.²

A fenti eset elemzése érdekében, néhány fogalmat tisztázni kell. Mi is az a terrortámadás, hogyan alakult ki ez a társadalmakat veszélyeztető gyilkos tevékenység?

A terrorizmus, mint jelenség sokak számára ismert, behatárolható fogalom, azonban egy konkrét, általános definíció meghatározása mégis rendkívül nehéz. Alex Schmidt és Albert Youngman „*Politikai terrorizmus*” című könyvükben több mint száz fogalom-meghatározást hasonlítottak össze, majd egyszerű statisztikai számítással kiemelték a legtöbbet szereplő elemeket. Eszerint az erőszak, a politikai célzat, a káosz- és félelemkeltés, a fenyegetés, a pszichológiai tényezők, a szándékosság és tervezettség, a szimbolikus, illetőleg a véletlenszerű célpontválasztás, valamint a társadalom-befolyásolási célzat szerepeltek a legtöbbet. Bővítésképpen ehhez még hozzáfűzhetnénk a vallási indítatást, mint motiváló tényezőt, valamint a médianyilvánosságot, mint célt, amelynek segítségével regionalizálni, sőt, akár globalizálni is lehet a fenyegetés érzését.³

A mai terrorista csoportok elődei már a Római Birodalom területén is megtalálhatóak voltak. Már időszámításunk után az I. században Palesztinában zsidó ellenálló csoportok követtek el gyilkosságokat rómaiak és az őket támogató zsidók körében. A XII–XIII. században orgyilkosokkal ölettek meg a Keresztes Hadjáratok vezetőit és a muzulmán vallási vezetőket is. A múlt században megjelentek Európában is terrorista csoportok (pl.: Írországbán), és a Monarchia trónörökösével, Ferenc Ferdinánddal is egy orgyilkos végzett. A Közel-Keleten is jóval korábbra nyúlik vissza a terrorista támadások megjelenése. A brit fennhatóság alatt lévő Palesztinában 1936-39 között Arab Felkelés zajlott. A zsidó állam terrorista csoportokkal, a terrorizmus tipikus eszközeivel végeztette el a függetlenségük elérése érdekében szervezett ellenállási mozgalmak akcióit. Az előző évszázadot szinte szünet nélküli háborúk és terroristatámadások jellemezték a térségben az arab államok és Izrael között (1949, 1967, 1973). Létrejöttek a különböző palesztin terrorista csoportok, melyek napjainkig merényleteket követnek el többnyire izraeli és amerikai érdekeltségek ellen. 1968-ban új módszerek bukkannak fel a terrorcselekmények palettáján. Ilyen például a repülőgépek eltérítése vagy 1972-ben az izraeli sportolók meggyilkolása a müncheni olimpián. Izrael erre hasonló terrorista módszerekkel válaszolt. A terrorizmus tehát az idők

¹Forrás: http://hu.wikipedia.org/wiki/Charlie_Hebdo (Letöltés ideje: 2015.01.25.)

²Forrás: http://www.gondola.hu/cikkek/94336-arizsi_terror_Legmagasabb_fokozatu_keszultseg_.html (Letöltés ideje: 2015.01.25.)

³Forrás: <http://www.publikon.hu/htmls/cikkek.html?ID=23&articleID=345> (Letöltés ideje: 2015.01.25.)

HADTUDOMÁNYI SZEMLE

2015. VIII. évfolyam 1. szám

során nemzetközivé szélesült. 1979-től számíthatjuk a fegyveres „harcos” iszlám megjelenését, amely a Siíta muzulmánok győzelmével kezdődött Iránban és amerikai túsok ejtésével folytatódott. A túszejtés valósággal iparaggá fejlődött ebben az időben. Szélsőséges iszlám fundamentalisták 1981-ben megölik Szadat egyiptomi elnököt is. A Közel-keleten tovább folynak a terrorista támadások Libanon izraeli megszállása után. A helyzetet tovább fokozza az, hogy polgárháborús helyzet alakul ki és a békefenntartók közül is több százan halnak meg a terrorista támadások során. A „harcos iszlám” terjeszkedése az arab világban megállíthatatlannak tűnik. 1995-re már 14 ilyen csoport működik a világban, köztük Európában is. Az Amerikai Egyesült Államoknak két fronton is fel kell vennie a küzdelmet a terrorista csoportokkal, hiszen belső és külső támadások is érik. A terrorista szerveződések, jól kihasználva a demokratikus állami intézmények által nyújtott előnyöket, borzalmas pusztítást okoztak 2001. szeptember 11-én.

Egyértelmű, hogy a nemzetközi terrorizmus, fokozódó veszélyt jelent a demokratikus berendezkedésű államok számára.⁴

A terrortámadásokról általánosan elmondhatók a következők:

1. A tevékenység lényege: erőszak szándékos alkalmazása, illetve azzal történő fenyegetés. Kevesek ellen történt terrortámadásokkal relatíve könnyen el lehet érni, hogy a többség biztonság percepciójában kedvezőtlen változások álljanak be, a politikai kormányzat, a közszféra szervezeteiben dolgozók és a polgári lakosság egyaránt elbizonytalanodjon; a társadalom politikai, társadalmi, gazdasági életében zavar keletkezzen. A megrettent polgári lakosság biztonságának újbóli visszaszerzésének reményében gyakran igyekszik rábírní az aktuális politikai hatalom képviselőit a terroristákkal való tárgyalásra, illetve politikai társadalmi gazdasági vagy vallási követeléseik legalább részleges akceptálására.
2. A tevékenység végcélja: politikai célok elérése a „puha célpontok” elleni váratlan, sokkoló szándékú, nemzetközi jog által illegitimnek tekintett és formálisan mindenképpen üldözni, büntetni rendelt; lehetőség szerint a médiában minél nagyobb „híradás értékű” támadással.
3. Célpontok: civilek, a biztonsági szektor szervezeteinek, illetve intézményeinek szolgálatban lévő illetve szolgálaton kívüli tagjai és kiemelt, szimbolikus jelentőségűnek gondolt célpontok. A terrorcselekmények tervezői a célpontok kiválasztásakor, illetve az áldozatok potenciális körének számbavételekor általában figyelembe törekcsenek a propagandahatás lehetőség szerinti maximalizálására (pl. olimpiai játékok; karácsony; egyéb vallási illetve nemzeti ünnepek idejére időzített támadásaikkal).[1]

⁴ Forrás: http://epa.oszk.hu/02100/02176/00002/pdf/RTF_16_046-051.pdf (Letöltés ideje: 2015.01.25.)

HADTUDOMÁNYI SZEMLE

2015. VIII. évfolyam 1. szám

A fent leírtak alapján egyértelműen kimondható, hogy a terrorizmus veszélye minden államban fennáll. Ez leginkább a globalizáció egyik káros hatása, hiszen az országok között megindult és egyre fokozódó migráció hatására a kultúrák és vallások egyre inkább keverednek, ütköznek, ezáltal a társadalmi konfliktusok sokasága alakul ki. Ezen konfliktusok kezelésére szakavatott társadalomtudósok beavatkozására van szükség. A társadalomtudományok ismerői és alkalmazói az antropológusok, akik a különböző társadalmak kultúráinak ismerőiként segítséget tudnak nyújtani a konfliktushelyzetek kialakulásának megelőzésében, azok megléte esetén a megoldásban.

A kulturális antropológia a társadalomtudományok azon ága, amely az elméleti módszereket és ismereteket a gyakorlatban felmerülő társadalmi problémák megoldásában alkalmazza és ezért alkalmas a missziós területeken végzett speciális kutatásokra. Alkalmazását módszertana és szemléletmódja teszi nélkülözhetelenné missziós területeken, mert olyan információkhoz tud hozzáférni, melyekhez egy katonának nem. A kulturális antropológia erőssége a terepen végzett kutatómunka és a naprakész ismeretanyag, melyet az Egyesült Államok hadserege már több évtizede sikeresen alkalmaz. [2]

A legnehezebb feladat a rendvédelmi szervek embereire hárul, hiszen ők is érkehetnek más-más kultúrából, lehetnek más-más vallás hívei, de a polgárok védelme során minden civilt meg kell védeniük, függetlenül attól, hogy az mely kultúrából érkezett, milyen nézeteket vall. Fontos, hogy a katonák felkészítést kapjanak a különböző kultúrák részleteiről. A konfliktusok valós tartalmának felismeréséhez szükséges az adott térség lakosságának és cselekedeteinek megértése. Olyan adatgyűjtő, elemző, értékelő és megoldásokat felvázoló, valamint megvalósító mechanizmusra és szervezetekre van szükség, ami képes előre jelezni a társadalom reakcióit és szükség esetén képes azt pozitív irányba befolyásolni is. A konfliktus kezelés minden fázisában szükséges érteni és tudni a társadalom rezdüléseit, kell, hogy a politikai és katonai vezetés érezze a „társadalom pulzusát”. Az emberek, kiscsoportok közötti ellentétek, eltérések feltárása az első lépés a sikerhez. Az egyén és a csoport reakciói, az egyes helyzetekben magatartásai, adott válaszai a múltjában gyökereznek. A múltból eredeztetett szokások, magatartások, vallási-etnikai-törzsi-családi azonosságtudatok, a közösen megélt történések, a közösségnek megfelelés az elvárt szerinti cselekvés mind-mind a közösség sajátos jellemzője.

Ezek megismerése lehetővé teszi a reakciók feltérképezését, egy-egy külső beavatkozás elfogadásának vagy elutasításának előrejelzését. [3] Látható, hogy a veszélyre, a fenyegetettségre mindenütt fel kell készülni. Hazánkban is.

Magyarországon a kulturális antropológia kutatási módszerei és az így szerzett ismeretek ma még nem képezik szerves részét a béketámogató műveleteknek. Ahhoz, hogy ez a viszony intézményesen is kiépüljön, a hadtudománynak, az antropológiának és a katonai vezetésnek közös elhatározására van szükség. Ma már bizonyított tény, hogy a műveleti területen való szocio-kulturális kutatások szükségszerűek és a haderő számára is hasznosítható, kézzel fogható eredményeket jelentenek. A kultúrából nyerhető információk megszerzése az új megközelítés kívánalma mellett újfajta kutatási módszerek kialakítását igényli. [4] Egy-egy terrorcselekmény során arra is kell számítani a bevetésen részt vevő

HADTUDOMÁNYI SZEMLE

2015. VIII. évfolyam 1. szám

katonáknak, hogy tárgyalásra kerül sor a más kultúrával rendelkező túszejtővel, az ártatlan áldozatok megmentése érdekében. Hogyan tudja megtenni ezt úgy, hogy nem ismeri a tárgyaló fél vallását, gyökereit, etnikumát?

Fontos tehát, hogy a hon védelmének érdekében, minden katona megismerkedjen a katonai antropológia alapjaival, hiszen a jelen és jövő konfliktusaiban elkerülhetetlen a civil lakossággal való szoros érintkezés és a velük való együttműködés, hogy gyorsan és hatékonyan megoldást találjanak a kialakult problémákra. Ehhez elkerülhetetlen, hogy a célterületen élő népek kultúráját minél alaposabban megismerjék és ezeket az információkat visszacsatolva, megkapják azok a katonák, akik szolgálatot teljesítenek a műveleti területen, legyen az katonai vezető, vagy lövészkatona. Az antropológiának ezekben a műveletekben is fontos szerepek juthatnak, ha a PSYOPS során is alkalmazzák őket. A műveleten belül is a kutatási, értékelési és átélési tevékenységek során jutnának főbb szerephez. [5]

Kulcsszavak: haderő, antropológia, vallás, terrorizmus, együttműködés

Keywords: army, anthropology, religion, terrorism, cooperation

FELHASZNÁLT IRODALOM

[1] SZTERNÁK György – KISS Zoltán László: Vázlat a terrorizmus szociológiai aspektusainak vizsgálatához. Nemzetvédelmi Egyetemi Közlemények 3. szám, 98–127.p. (2005)

Forrás: <http://www.zmne.hu/dokisk/hadtud/Szternak3.pdf> (Letöltés ideje: 2015.01.25.)

[2] SZTANKAI Krisztián: A kulturális antropológia szerepe a katonai műveletekben. Hadtudományi Szemle, 3:(4) pp. 1-5. (2010)

[3] BOLDIZSÁR Gábor: A kultúranropológia és a jövő tisztképzése. Hadtudományi Szemle, 2013. VI.\1. 101-106. pp.

[4] SZTANKAI Krisztián: A kulturális antropológia a terror elleni háborúban. Hadtudományi Szemle, 6: (1) pp. 187-192. (2013)

[5] SZTANKAI Krisztián: Cultural Intelligence (IC/CULTINT): avagy a kulturális antropológia helye és szerepe a hírszerzésben. Hadtudományi Szemle, 6: (3) pp. 131-137. (2013)

DAJKA VIKTÓRIA

A Human Terrain Team antropológusainak etikai dilemmái**The ethical dilemmas of the human terrain team's anthropologists****Absztrakt**

Amerikában az antropológusok alkalmazása a katonaságnál nem új keletű dolog. Már a gyarmatosítás korában is dolgoztak az államnak, mint az adminisztrációs politikát segítő tudósok. Az évek alatt a titkos katonai együttműködésekben a 21. századra hivatalos kooperáció alakult ki társadalomtudományok és hadsereg között. Az antropológia, mint diszciplína viszont olyan etikai irányelvekkel rendelkezik, amelynek számos pontja ellentétesnek hat az állami szerveknél elvártakkal szemben. Jelen írás célja a Human Terrain System kapcsán az American Anthropological Association (AAA) etikai kódexeinek áttekintésével azon kérdések felvázolása, amelyek megmutatják, hogy a hadseregben dolgozó antropológusok mely esetekben kerülnek morális konfliktusba az általánosan megfogalmazott társadalomkutatói etikával.

Abstract

The phenomenon, that anthropologists have been employed at the military in America is not newfangled. They have been working for the government in the times of imperialism, as the preparative scientists of the administrative policies. During the years, from the social sciences' secret collaboration with the military became to an official cooperation for the 21st century. Though the anthropology, as a discipline has significant ethical rules, and some of them seems to be contrary with the expectations of the state agencies. The target of this essay is to draw up the questions of the Human Terrain System, in which cases the anthropologists that have been employed by the military get into a moral conflict with the social scientist ethic of the American Anthropological Association (AAA).

A katonai antropológia a kortárs kulturális antropológia alkalmazott aspektusának egyik etikai szempontból megosztottságot hozó szakterülete a Human Terrain System (továbbiakban: HTS) kapcsán, ezért jelen cikkem azt vizsgálja meg röviden, hogy az Amerikai Antropológusok Társasága (American Anthropological Association – a továbbiakban:

HADTUDOMÁNYI SZEMLE

2015. VIII. évfolyam 1. szám

AAA) iránymutatásai alapján milyen állásponton van az antropológusok és a hadsereg együttműködésről. Mindehhez szükséges a Human Terrain System szerkezetének rövid ismertetője és működésének bemutatása, hogy el tudjuk helyezni ebben a modern hadviselési rendszerben az alkalmazott antropológusokat, akik az AAA álláspontja alapján etikai kérdésekkel kellene, hogy szembenézzenek. Melyek lehetnek ezek az etikai problémák, amelyek során a katonai hadműveletekben részt vevő antropológusok szerepe megkérdőjeleződik, hiszen hivatásukat illetően már nem a hagyományos, elméletalkotó és megfigyelő kutatók szerepét töltik be, adataikkal valami előremozdulásban játszanak közre, hatással vannak a közösségekre rövid és hosszútávon is. Vajon meg tudja-e egy katonaságnál dolgozó antropológus védeni az adatközlőit maradéktalanul? Vajon a Human Terrain Team terepre érkező antropológusai milyen hatással vannak az antropológia tudományos egészére vonatkozó megítélés alakításában? Végül pedig felkészült-e Magyarország a rendszer beépítésére a Magyar Honvédségbe? A teoretikus lelkesedés mellett a kérdések és kételyek jelentősnek bizonyulnak. Jelenlegi tanulmány megírásához elkerülhetetlen, hogy a HTS rövid ismertetésre kerüljön. Közvetlenül ugyan csak a Human Terrain Teams antropológus kutatóira utalok a cikkben az etikai dilemmákat illetően, így a Human Terrain System felépítésének ismertetése minimálisra csökken.

A HUMAN TERRAIN SYSTEM

„A békefenntartás nem katonáknak való feladat, de csak ők tudják végrehajtani”

(Dag Hammarskjöld) [1]

A HTS ötletének megalkotója Montgomery McFate,¹ aki kulturális antropológus végzettséggel rendelkezik, és a szakterülete a szélsőséges, lázadó csoportok. Az elmélet kidolgozásában jelentős szerepet játszott a 2001. szeptember 11-i terrortámadás Amerika ellen: ennek hatására fogalmazódott meg McFate-ben, hogy a hadseregben szükséges a „kulturális tudás”. Úgy gondolta, a hidegháború idején már némileg ugyan tudat alatt, de alkalmazta az Egyesült Államok, kiismerte a Szovjetuniót és ez által nyerhetett, viszont a Közel-Keleten szolgáló katonákból hiányzik ez a fontos készség. Míg a hidegháború során a két fél „jól elkülöníthető” volt – mára a hadviselés karaktere megváltozott: az iszlám országokban azzal szembesült az amerikai haderő, hogy az ellenfelet nem minden esetben lehet megkülönböztetni a civil lakosságtól. A Szovjetunióval való fegyverkezési időszakban vi-

¹ Montgomery McFate 1966-ban született Amerikában. Antropológia és jogi képzéseket végzett el a Berkeley, Yale és Harvard egyetemeken. Doktori disszertációját (1994.) az Irish Republican Army (IRA) kapcsolati hálójának és kulturális jellegzetességeinek felderítéséből írta. Miután 1997-ben a jogi diplomát is megszerezte, emberjogi egyesületeknél dolgozott. Dolgozott védelmi tanácsadóként az Office of Naval Researchnek, és 2007-2010 között maga is részt vett HTT csapatban kutatóként. 2011 óta stratégiai fejlesztő az U.S. Naval War College-nál.

Forrás: http://en.wikipedia.org/wiki/Montgomery_McFate

HADTUDOMÁNYI SZEMLE

2015. VIII. évfolyam 1. szám

szonylag szimmetrikus hadviselés² [2] volt, addig Irakban és Afganisztánban az amerikai tankok és fegyverek ellen robbanószerekkel támadtak, így aszimmetrikus helyzet alakult ki a hadban álló felek között. [3] Az ötlet kidolgozása 2004-2005 között történt, a hadseregbe történő átültetése pedig 2006-2007 között. Tényleges bevetésére elsőként 2007 februárjában került sor Afganisztánban, majd Irakban. A hadsereg, látván, hogy akaratlanul milyen károkat okoz a civileknek és a városokban, továbbá, hogy a terroristák és a helyi lázadók nehezen megkülönböztethetőek, a JIEDDO (Joint Improvised Explosive Device Defeat Organization) támogatásával szociokulturális kutatást végeztetett a területen. A társadalomtudományok módszereivel (interjúk, kérdőívek) felmérték a helyi lakosok igényeit, a kulturális tudást, majd kielemezve az adatokat a HTS tudósai megoldási javaslatot kínálnak a hadseregnek. Az első bevetési helyeken például kimutatták a tudósok, hogy az amerikai csapatok elleni afgán robbantások mögött az amerikai katonák iszlám kultúráját és társadalmi értékeit sértő viselkedése állt. Már a vietnámi háború során rájöttek, a fegyverek önmagukban nem vezetnek győzelemhez, szükséges megnyerni a civil lakosok jóindulatát is, amivel az okozott károk minimálisra redukálhatóak mindkét, háborúban résztvevő félnél.

„A válasz nem abban rejlik, hogy minél több csapatot vezéreljünk ki a dzsungelbe, hanem az emberek szívében és elméjében múlik. A szívek és az elmék megnyeréséhez szükséges a lokális kultúra megértése.”³

(Field Marshall Gerald Templar, 1953.)[3]

A HTS rendelkezik egy központi irányítással, a Theatre Support Office-szal (TSO), ami az adminisztratív és logisztikai funkciók felelőse. A Theatre Coordination Element (TCO) azon vezető katonáknak és tudósoknak csoportja, akik összekötik a TSO-t és a Human Terrain Team-t. A Human Terrain Team rendelkezik katonai tagokkal és 2-3 társadalomtudóssal, akik az információkat összegyűjtik, vagyis a kutatói feladatokat látják el a terepen. A Human Terrain Analysis Team az a csoport, ami a HTT által összegyűjtött adatokat elemzi és megoldási javaslatokat terjeszt a vezetők elé. A rendszernek van egy, helyi lakosokat és szervezeteket foglalkoztató része, a Social Science Research & Analysis tagjai, akik kulturális tudásukat hozzáadva gyűjtenek további anyagokat az adott népcsoport kulturális jellemzőiről.

² Háborús feleknél megkülönböztetünk szimmetrikus és aszimmetrikus hadviselést. Szimmetrikus az, amikor a felek erőben és technológiában is kiegyenlítették. Ennek értelmében, aszimmetrikus hadviselésnél – ami legtöbbször a gerilla lázadókkal szemben alakul ki – a felek fegyverzete és erőviszonyai alá-fölérendeltségi viszonyban vannak. (Porkoláb 2005.)

³ The answer lies not in pouring more troops into the jungle, but rests in the hearts and minds of the people.” Winning hearts and minds requires understanding the local culture.” McFate 2005.

HADTUDOMÁNYI SZEMLE

2015. VIII. évfolyam 1. szám

ANTROPOLÓGUSOK A KATONASÁGNÁL ÉS AZ AMERICAN ANTHROPOLOGICAL ASSOCIATION ETIKAI KÓDEXE

Társadalomtudósok már a gyarmatosítás időszakában is dolgoztak az államnak. Ahogy Bronislaw Malinowski írásában [4] megfogalmazta, az antropológiai tudás szükséges ahhoz, hogy a gyarmatok tisztviselői meg tudják oldani a napi problémákat, mint az idegen szokások meg nem értését, az eltérő társadalmi struktúrát és intézményeket, a gazdaságot és a „vad” jogot.

Amikor Boas megtudta, hogy néhány szakmabeli társa az I. világháborúban a hadsereget erősítette adataival, nyílt levelet intézett hozzájuk. Írásában [5] ezeket a kutatókat „kémeknek” nevezte, akik „prostituálják” a tudományt azáltal, hogy tetteik elfedésére használták. Ezek az antropológusok véleménye szerint nem csak a tudomány etikájára gyakoroltak negatív hatást, hanem mivel az USA tudományos testületének tagjaiként mutatkoztak be az idegen országok képviselőinek – magának az államoknak a tudományos életére is bélyeget nyomtak a nemzetközi szinten, aláásva esélyeit a tudományos kutatás céljából érkező társadalomtudósoknak.

Az I. világháborútól kezdve megnőtt az antropológusok száma, akik valamilyen módon segítették a haderőket. Morley, aki jelentős mennyiségű fényképes beszámolót készített Közép-Amerikában. A II. világháború jelentős antropológusai Gregory Bateson, aki maga is nekivágott Burmában a csapattársa kiszabadításának és kifejlesztette a pszichológiai hadviselés három típusának elméletét (fehér-szürke-fekete propaganda). Ruth Benedict, aki 1946-ban a Krizantém és Kard művében a japán kulturális sajátosságokra és viselkedési formákra keresi a választ a pszichológia által. Végül, de nem utolsó sorban Gerald Hickey, aki a vietnámi háború idején 2 évtizedet eltöltve a hegyvidékek lakóit kutatva mediátori szerepet játszott a haderő és civilek között, rávilágítva, hogy a lakosok jóindulata nélkül a fegyverzet nem sokat ér – hogy csak néhány nevet említsünk. [3]

1902-ben megalakult az American Anthropological Association (a továbbiakban: AAA), mint az első, antropológusokat egybefogó szervezet a világon. Mint minden szervezet, ez is meghatározott egy belső szabályzatrendszer, egy etikai kódexet, ami szerint az antropológusnak a terepen⁴ viselkednie kell. [6] A 2009-es, több alpontról álló szabályzatból⁵ a továbbiakban azokat idézném, amik a témához kapcsolódóan jelentőséggel bírnak.

- Az őszinteség kötelezettsége, vagyis az antropológus céljainak, módszereinek mindig egyértelműeknek kell lennie a kutatók felé.
- Végig szem előtt kell tartani a kutatónak a terepre gyakorolt hatását: írásában egyrészt reflektálni kell erre, másrészt, amennyiben a kutatás megbízója az állam

⁴ A terep fogalmát számos antropológus meghatározta. Jelen írásban a Mary Louis Pratt-féle definíciót alkalmazom, ahol is a terep az a helyszín, ahol az idegen észlelése történik (legyen ez az idegen egzotikus törzs tagja vagy saját kultúráján belüli). Viszont minden esetben fontos része a terepnek az utazás, hogy ezzel az otthon légköréből kilépjen az antropológus és megalkossa a kutatói „ént” a terepen.

⁵ Forrás: <http://www.aaanet.org/issues/policy-advocacy/upload/AAA-Ethics-Code-2009.pdf> (letöltés ideje: 2014.12.18.)

HADTUDOMÁNYI SZEMLE

2015. VIII. évfolyam 1. szám

vagy egy szervezet, akkor még nagyobb figyelmet kell fordítania arra, kutatási eredményeinek átadása után milyen változások történhetnek a vizsgált közösségben.

- Az adatközlők védelme mindenek felett áll: a kutatás során a szellemi, fizikai és anyagi károsodásoktól kell megvédeni őket. Biztosítani kell nekik személyes adataik védelmét: Earl Babbie [7] ennek két módját különíti el, az anonimitást (a kutatón kívül más ne tudja beazonosítani az adatszolgáltatót, személyes adatai nem adhatóak harmadik félnek ki) vagy a teljesen titkos adatkezelést (a kutató se tudja a későbbiekben beazonosítani – erre megfelelő módszer az önköltötés és közvetett úton visszajuttatott kérdőív).
- A megkérdezett alanyoknak mindig önkéntesnek kell lennie a válaszadásának, kényszerítést nem alkalmazhat a kutató.
- Köteles a kutató az eredményeit a nyilvánosság számára elérhetővé tenni, de mérlegelnie kell, mely adatok lehetnek veszélyesek a közösségre nézve.
- Amennyiben a megbízó által elvárt cél ütközik az antropológusi etikával, a kutatást meg kell szakítani vagy abba kell hagyni.
- A terepet meg kell őrizni későbbi kutatásokra, azaz viselkedésével nem szabad kivívnia a lakosok ellenérzetét. Továbbá az antropológusnak kötelessége a diszciplína jó hírének fenntartása is.
- Fontos az antropológus részéről az egyszerűség, közérthetőség és őszinteség a megbízó felé is.

Mint a fentebbi listából is látszik, az etikai kódex egyértelmű kereteket biztosít a terepen dolgozó tudósoknak. A társaság 2012-ben kiadott egy frissített változatot, amiben jelentős változás nem figyelhető meg, csak apróbb finomítások: például álnevek alkalmazása, amennyiben az adatközlőre nézve veszélyesek az információk, vagy az etikai konfliktus során alternatíva keresésének lehetősége, nem feltétel a kutatás abbahagyása. További kiegészítés, hogy lévén az utóbbi évtizedekben megnőtt a megbízók által dolgozó antropológusok száma, előzetes egyeztetés szükséges ahhoz, milyen adatokat kell megadni, ki és meddig tárolja – és csak ezen információk birtokában és értékelése után vállalhatja el a feladatot.

ELŐNY VAGY HÁTRÁNY?

„Alkalmazását módszertana és szemléletmódja teszi nélkülözhetetlenné missziós területeken, mert olyan információkhoz tud hozzáférni, melyekhez egy katona nem.”

(Sztankai Krisztián) [8]

A cím utalása a katonaságnál alkalmazott antropológusokra vonatkozik. Tényként tűnik, hogy mióta a társadalomtudományokkal karöltve dolgozik az U.S. Military, az elszenvedett károk lecsökkentek Afganisztánban és Irakban. Ahogy Boldizsár Gábor ezredes, a Nemzeti Közszolgálati Egyetem (NKE) Hadtudományi és Honvédtisztképző Karának (NKE HHK)

HADTUDOMÁNYI SZEMLE

2015. VIII. évfolyam 1. szám

dékánja említi, katonai beavatkozások sose tisztán a harcterepen zajlanak – magába foglalja a háborús övezet helyi civil lakosságát is. [9] A lázadók sokszor nem megkülönböztethetők a lakosság többi tagjától, nem viselnek egyértelmű elkülönítő jeleket. Az antropológia módszertana és humán beállítottsága lehetővé teszi a helyi lakosok megszólítását, információk szerzését. Az amerikai példa mutatja, az antropológusok alkalmazása a hadseregben, bár konfliktusos és veszélyes, de meglátásom szerint sikeres együttműködésnek bizonyul. Magyarországon még gyerekcipőben jár a katonaság és az antropológia képviselőinek kooperációja, néhány a száma azoknak a társadalomtudósoknak, akik a katonaságnál dolgoznak, például Sztankai Krisztián vagy Koppányi Zsuzsa. Ehhez viszont hozzá kell tenni, hogy a magyar antropológusok kritikusan állnak az együttműködéshez: erre derült fény a 2012. május 31-én megrendezett, „*A kultúranropológia lehetőségei a nemzetközi műveletek támogatásában*” című tudományos konferencián, amiről Kolossa Sándor beszámolót [10] írt, illetve a 2010. május 13-án „*Az alkalmazott antropológia szerepe a XXI. század katonai műveleteiben*” című konferencián, amiről Harai Dénes beszámolója [11] érhető el online. Összességében az olvasható ki a két konferencián elhangzott véleményekből mind antropológusok, mind katonák részéről, hogy szükségszerű az együttműködés, ugyanis az antropológiai tudás jelentős a békehadműveletekben, lévén, a katonák ott távoli kultúrák képviselőivel kerülnek kapcsolatba. Viszont 2010-ben nyomatékosan megjelent az etikai dilemma kérdése, az összegyűjtött és érzékeny adatok felhasználási módjáról, vagyis az antropológia hazai képviselő nem feltétel nélkül támogatják a kooperációt.

De vajon mi a helyzet az etikával? Az AAA megalakulása óta egyszer se támogatta a tudomány és haderő együttműködését, az 1960-as évektől elutasító lett a magatartásuk, lévén, ezzel mind a kutató, mind a kutató jólét veszélybe kerül a terepen. Amikor megalakult a koncepciója a HTS-nek, az AAA számos vitafórumot tartott a témában, blogot indított az etika felelősségről, ahol a hozzászólók nagy része egyetért álláspontjukkal. Az onlinethics.org⁶ honlap összegyűjtötte a 2007-2013 között a témában született pro és kontra érveket. Az AAA mind 2007-ben, mind 2013-ban kitarított véleménye mellett, miszerint az együttműködés a kódex jelentéktelenné tételét jelenti. A fő ellenérvei az alábbiak voltak:

- Az antropológus a hadseregben nem számít antropológusnak, mivel katonai ruhában megy terepre, fegyveres kísérettel. Ez által egy újabb probléma jelenik meg, ugyanis az önkéntesség elve sem feltétlenül teljesül a megkérdezetteknel. Márpedig az AAA kódexe előírja, semmilyen módszerrel nem kényszerítheti választásra a kutató az adatközlőt
- A fenyegetettség érzete miatt az összegyűjtött adatok nem rendelkeznek tudományos relevanciával, valóságalapjuk kérdőjelezett.
- A „do not harm”, azaz a terepben és az emberekben ne tegyen a kutató se szellemi, se anyagi, se fizikai kárt, megbukik azáltal, hogy a kutatónak nincs rálátása, a későbbiekben mi történik az összegyűjtött adatokkal.

⁶ Forrás: <http://www.onlinethics.org/Resources/Cases/HTSproject.aspx#foot9> (letöltés ideje: 2014. 12. 18.)

HADTUDOMÁNYI SZEMLE

2015. VIII. évfolyam 1. szám

- A HTT-ben dolgozó kutatók munkájukkal veszélyeztetik más társadalomtudósok pozícióját is, kutatási sikereit a terepen.

A Nature, jelentős nemzetközi tudományos magazin a HTS program elindulása után pozitív beszámolókat adott közre, mint hogy a katonák sikeresen elsajátítják a kulturális háttértudást és az antropológusok terepen történő részvételével az emberi és anyagi károk számottevően csökkentek. Néhány hónap után azonban váratlan fordulat állt be a magazin szemléletét illetően. Arról jelentek meg cikkek,⁷ hogy a HTS program megbukott minden aspektusában, mert bár az elmélete jónak tűnt, a gyakorlatban „katasztrófális”: nem érte el eredeti célját, ugyanis a résztvevő antropológusok nem megfelelő képzettségűek és ez a felvétel során sem derül ki, vagyis a szűrésük sem helytálló, továbbá, az együttműködéssel a terepre küldött tudósok életét veszélyeztetik. A cikkben megjelenik az is, hogy a drasztikus szemléletváltás oka, hogy pár hónappal az indulás után már két halottja és egy (a cikk közreadásakor még) súlyos sérültje volt a projektnek.⁸ A történetek hatására a cikk a program életképes mivoltát is megkérdőjelezte. Valószínűleg nem számoltak kellően azzal a komoly rizikófaktorral, hogy az iszlám országok háborús terepén a fegyvertelenül kutató antropológusok elméleti felkészültségük ellenére is életveszélynek vannak kitéve.

A tudományos élet képviselőinek álláspontjaiból az látszik, az együttműködésnek egyaránt vannak negatív és pozitív hozadécai. Az elmélet pozitív visszajelzést kapott azon vonatkozásában, hogy a hadseregben szükségszerű az antropológiai tudás a békefenntartó katonák felkészítésében, hogy hatékonyabban dolgozhassanak kiküldetésben. Pozitívum, hogy tapasztalatok alapján a kulturális háttér feltárásával sikeresen csökkentették a veszteségeket. Példaként említhető az maiwandi eset⁹ a hibás testbeszéddel.

Ugyanakkor az önkéntes adatszolgáltatás dilemmás, lévén fegyveres katonai kísérővel/kísérővel érkezik az antropológus a helyszínre, ami a lakos fenyegetettség érzetét növeli. A politikai és egyéb vezetőkkel történő tárgyalások során ez nem kap akkora szerepet, mint a civilek között végzett felméréseknél. Ott, a helyi, háborúk között élő lakosra félelemmel hathat a fegyverek látványa, ami a továbbiakban a közölt információk valóságtartalmát is megkérdőjelezi, különösképpen, ha emberi kapcsolathálót törekszik feltérképezni a tudós. Másik problémás aspektus a névtelenség kérdése. Míg társadalomtudomá-

⁷ <http://www.nature.com/nature/journal/v456/n7223/full/456676a.html>

<http://www.nature.com/news/2008/081001/full/455583a.html>

<http://www.nature.com/news/2010/100622/full/465993a.html>

⁸ Michael Bhatia (2008 májusában Afganisztánban ölték meg) és Nicole Suveges (2008 júniusában bombarobbanás áldozata lett), valamint Paula Loyd (2009 januárjában halt bele égési sérüléseibe, mikor egy tárgyaláson benzinnel leöntötték és meggyújtották) Forrás: <http://humanterrainsystem.army.mil/memoriam.html>

⁹ Az amerikai katonák nem ismerték a helyi pashtu kulturális tudásban a testjelek jelentését. Az általuk alkalmazott, magasba emelt kéz, tenyérrel a közeledő civil felé tartva azt jelenti a helyi törzsnél, hogy szívélyesen fogadják az érkezőt, így nem álltak meg a határnál és egyre több áldozat lett. Miután az antropológusok megfejtették a jelentését, és a kézjelet átváltotta az ökölbe szorított jelzés, a halálos áldozatok száma szinte nullára csökkent. (Forrás: http://en.wikipedia.org/wiki/Human_Terrain_System letöltés ideje: 2014.12.18.)

HADTUDOMÁNYI SZEMLE

2015. VIII. évfolyam 1. szám

nyi felmérés során lehetséges, hogy az eredményeket közvetett úton kapja meg a kutató, addig a katonaságnál nevek és egyéb, háború szempontjából befolyással bíró információk kerülnek a megbízó fél kezébe. Ezzel egy újabb etikai kérdés is felvetődik, történetesen, lehetséges-e az adatközlők teljes körű védelme. Egyéni vállaláson múlik a feladat, viszont a szerződés megkötése után nem lehet a kutatást sem félbehagyni, sem megváltoztatni, ahogy azt az AAA ideálisnak ítéli ilyen helyzetben. Nem teljesül a nyilvánosság számára elérhető információ sem, ugyanis a HTS-ben belső felhasználásra, titkosított adatként kerül, így a közösség felé mindennemű visszacsatolás elmarad. Végül pedig komoly dilemmákat okozhat a kutatónak a tudat, hogy amint átadta az összegyűjtött adatokat, onnantól nincs rendelkezése felettük, de még rálátása sem a felhasználásra, így a rövid távon bekövetkezett változások mellett a hosszú távú khatások kérdőjelesek maradnak.

Végeredményként biztosan állítható, egyéni döntésen múlik, ki áll be a hadsereg szolgálatába antropológusként. Viszont a terepen a sikeren és jól működő módszerek mellett szembe kell néznie azzal a ténnyel, az etikai kódexnek történő megfelelést nem tudja maradéktalanul végrehajtani.

Kulcsszavak: kulturális antropológia, alkalmazott antropológia, etikai felelősség, American Anthropological Association (AAA), katonai antropológia, Human Terrain System (HTS)

Keywords: cultural anthropology, applied anthropology, ethical responsibility, American Anthropological Association (AAA), military anthropology, Human Terrain System (HTS)

FELHASZNÁLT IRODALOM

1. BOLDIZSÁR Gábor: *Kultúrantropológia és a jövő tisztképzése*. In *Hadtudományi Szemle*, 6. évf. 2013/1. sz., pp. 101-106.
2. PORKOLÁB Imre: *Aszimmetrikus hadviselés: az ortodox és a gerilla hadikultúra összecsapásai*. Budapest: Hadtudomány, 15. évf. 2005/4. sz.
Forrás: http://www.zmne.hu/kulso/mhtt/hadtudomany/2005/4/2005_4_32.html (letöltés ideje: 2014. december 19.)
3. McFATE, Montgomery: *Counterinsurgency: The Strange Story of their Curious Relationship*. In *Military Review*, 2005/március-április, pp. 24-38.
4. MALINOWSKI, Bronislaw: *Practical Anthropology*. In [Africa: Journal of the International African Institute](http://www.aiaa.org/), 2. évf. 1929/1. sz., pp. 22-38.
5. BOAS, Franz (1919): *Scientists as Spies*. In *Anthropology Today*. 21. évf. 2005/3. sz., pp. 27.
Forrás: <http://huberh.people.cofc.edu/www/Research/Boas%20Scientists%20as%20Spies/Boas%20Scientists%20as%20Spies.pdf> (letöltés ideje: 2014. december 18.)
6. PRATT, Mary Louise: *Fieldwork in common places*. In James CLIFFORD és George. E. MARCUS (szerk.): *Writing Culture*. California: University of California Press., 1986. pp. 27-50.

HADTUDOMÁNYI SZEMLE

2015. VIII. évfolyam 1. szám

7. BABBIE, Earl: *A társadalomtudományi kutatás gyakorlata*. 2008. Budapest: Balassi Kiadó, pp. 531-553.
8. SZTANKAI Krisztián: *A kulturális antropológia szerepe a katonai hadműveletekben*. Budapest: Hadtudományi Szemle. 3. évf. 2010/4. sz., pp. 1-5.
9. BOLDIZSÁR Gábor: *A magyar PRT humán környezet*. In Hadtudományi Szemle, 5. évf. 2012/1-2. sz., pp. 1-9.
10. KOLOSSA Sándor: *Katonai antropológia? Beszámoló A kultúrantropológia lehetőségei a nemzetközi műveletek támogatásában című tudományos konferenciáról*. In Hadtudomány 2013/1-2. sz., pp. 140-147.
Forrás: <http://www.au.af.mil/au/awc/awcgate/milreview/mcfate.pdf> (letöltés ideje: 2014. december 18.)
11. HARAI Dénes: *Az alkalmazott antropológia kérdőjelei és katonáink biztonsága*. 2010.
Forrás: <http://portal.zmne.hu/download/KULTANTROP2.pdf> (letöltés ideje: 2014. december 18.)

EGYÉB FORRÁSOK

12. AAA etikai kódex
 - 2009-es: <http://www.aaanet.org/issues/policy-advocacy/upload/AAA-Ethics-Code-2009.pdf> (2014. december 18.)
 - Legfrissebb, 2012-es: <http://ethics.aaanet.org/category/statement/> (2012.) (2014. december 18.)
13. AAA álláspontok a HTS programról
 - AAA közleménye a programról: <http://www.aaanet.org/issues/AAA-Opposes-Human-Terrain-System-Project.cfm> (2014. december 18.)
 - Online etikai fórum gyűjtése álláspontokról: <http://www.onlineethics.org/Resources/Cases/HTSproject.aspx> (2014. december 18.)
14. A Human Terrain System történetéről:
 - Megalakulása: <http://humanterrainsystem.army.mil/history.html> (2014. december 18.)
 - Terepen elhunyt kutatói: <http://humanterrainsystem.army.mil/memorial.html> (2014. december 18.)
15. A Human Terrain System felépítése, csoportjainak feladatai:
 - A HTS felépítése: <http://humanterrainsystem.army.mil/deployedTeams.html> (2014. december 18.)
 - HTS tagjainak funkciói: <http://humanterrainsystem.army.mil/teamMemberFunctions.html> (2014. december 18.)
 - Wikipédia cikk: http://en.wikipedia.org/wiki/Human_Terrain_System (2014. december 18.)
16. Nature cikk a HTS program bukásáról
 - *Military Research: The Pentagon's culture wars*. Nature 455. évf. 583-585. sz., 2008. október: <http://www.nature.com/news/2008/081001/full/455583a.html> (2014. december 19.)
 - *Failure in the field*. Nature 456. évf. 676. sz., 2008. december 11.: <http://www.nature.com/nature/journal/v456/n7223/full/456676a.html> (2014. december 19.)

HADTUDOMÁNYI SZEMLE

2015. VIII. évfolyam 1. szám

- „*Human Terrain*” hits rocky ground. Nature 465. évf. 993. sz., 2010. június:
<http://www.nature.com/news/2010/100622/full/465993a.html> (2014. december 19.)

DOSZPOLY ROLAND**Interkulturális konfliktus a katonai hadművelet során****Intercultural conflict during military operation****Absztrakt**

Amikor egy adott katonai egység hadműveletben vesz részt egy idegen országban, számos ismeretlen tényezővel áll szemben. A terepen, a sikeres hadművelet elvégzéséhez fontos megismerni többek között a helyi környezeti, gazdasági, politikai és kulturális sajátosságokat. Az utóbbi, a kulturális sajátosságok megismerése különösen fontos abban a tekintetben, hogy megelőzhetőek legyenek a különböző etnikai, illetve interkulturális konfliktusok a helyi lakosság eltérő népcsoportjai között, vagy a katonák és a helyiek között. Az antropológus, mint mediátor ismeri azt a jelrendszert, melyet a helybéliek használnak, így hatékonyan hasznosítja azt az interkulturális kommunikáció során. A konfliktusok sok esetben adódhatnak bizonyos kulturális félreértésekből. A folyamatos kapcsolattartás, a kommunikáció és az információgyűjtés elősegíti, hogy ne alakuljanak ki esetleges interkulturális félreértések a hadművelet bármely szakaszában.

Abstract

When a military unit involved in military operations in a foreign country is faced with a number of unknown factors. In the field, it is important to learn about the successful operation to perform, including the local environmental, economic, political and cultural characteristics. In the past, understanding the cultural specificities of particular importance in this regard to be prevented by the different ethnic and intercultural conflicts between different population groups of the local population, or between the soldiers and locals. The anthropologist as mediator knows the signal system, which the locals use it effectively exploits in intercultural communication. The conflict in many cases, there may be certain cultural misunderstandings. The constant contact, communication and information gathering will help to avoid any potential intercultural misunderstandings at any stage of the operation.

HADTUDOMÁNYI SZEMLE

2015. VIII. évfolyam 1. szám

BEVEZETÉS

A Human Terrain System (HTS) az egyre romló helyzetű Irakban és Afganisztánban alakult ki 2005-2006 folyamán a tömegpusztító fegyverek növekvő fenyegetettsége, a szárazföldi erők okozta károk és az egyre több civil áldozat révén.¹ A Human Terrain System egy olyan szervezet, mely a helyi lakosság szocio-kulturális tudását a katonai vezetők céljainak elérése érdekében integrálja a katonai műveletekbe, azaz hogy elősegítse a kultúra-tudatos döntések születését a katonai műveletekben. A Human Terrain Team-ek első és egyben legfontosabb feladata a társadalomtudományi kutatás és adatgyűjtés keretein belül az egység tagjainak, a kulturális különbségekből fakadó hiányosságait pótolni.² Ez a HTS szervezeti alapelvből fakadó kultúra-tudatos döntéshozatal feltételezésem szerint elősegíti, hogy a terepen a katonák megelőzzék az interkulturális félreértés kialakulását.

Az interkulturális félreértés fogalmának konceptualizálásához és két alapvető tulajdonságának megkülönböztetéséhez, érdemes szemügyre venni Banks [1] meghatározását, aki szerint a félreértés fogalommal azokat a kommunikációs eseményeket jelölhetjük, melyek során a kommunikációs folyamat résztvevői félreértik egymás kommunikációs szándékait és üzeneteit. A félreértések két alapvető tulajdonsága:

1. A félreértés folyamata során a kommunikáció résztvevői értelmezői tevékenységet végeznek. Ebben az esetben a közölt üzenet tartalmát nem a közlésnek megfelelő módon „fordítják”, hanem saját nyelvük, kultúrájuk által meghatározott módon interpretálják.
2. A félreértésnek szociális következményei lehetnek, azaz megváltozhat a kommunikáció résztvevői közötti kapcsolat természete. Így a már meglévő, vagy kialakuló előítéletek, sztereotípiák erőteljes hatása gátolja a kommunikációban résztvevők céljainak elérését, esetleges konfliktust előidézve a kommunikáció során.

A továbbiakban célkitűzésem, hogy leírjak és tanulmányozzak néhány olyan, katonai hadművelet során kialakult konkrét interkulturális helyzetet, ahol a kulturális különbségek miatt alakultak ki félreértések, majd konfliktusok. Olyan helyzeteket, melyeket több hírben, cikkben leegyszerűsít, 1-2 mondattal „látszólagosan” megmagyaráz a sajtó, vagy adott ország kormánya, de antropológiai aspektusból recens elemzési terület a háttérben lévő valós okok feltárása. Egy konkrét interkulturális helyzetben fontos ismernünk mindkét fél álláspontját, magát a mediátori, vagy közvetítői szerepet, az érintettek kulturális háttérét és társadalmi sajátosságait is.

1. AZ INTERKULTURÁLIS HELYZET LEÍRÁSA

Egy nem túlságosan egyedi eset valamikor 2003-ban történt, abban az évben, amikor az Egyesült Államok vezetésével a nemzetközi haderők megszállták Irakot és belső csatáro-

¹ <http://humanterrainsystem.army.mil/history.html> (Letöltés ideje: 2015. 01. 03)

² <http://www.scribd.com/doc/8959317/Human-Terrain-Handbook-2008> (Letöltés ideje: 2015. 01. 03)

HADTUDOMÁNYI SZEMLE

2015. VIII. évfolyam 1. szám

zásokat kezdtek folytatni az országban. Ez volt az Iraki Háború, vagy másnéven a második öbölháború. Az iraki háború kirobbantásának okait a mai napig nem tarthatjuk teljesen tisztázottnak, az Egyesült Államok kormánya elődegesen a terrorizmus elleni egyik fő fellépésnek tekintette a háborút, illetve a Szaddám Huszein tömegpusztító fegyvereinek ellenőrizhetetlensége volt az egyik kiváltó ok, hiszen az iraki vezetés nem engedte be a nemzetközi vizsgálóbizottságot Irakba. Más feltételezések szerint az iraki háború egy megelőzés volt, mielőtt Irak bármilyen tömegpusztító fegyvert vetett volna be a számára ellenes nemzetek ellen (főként a nyugat ellen), de sokan állítják, hogy a háború csupán az USA anyagi haszonszerzése miatt robbant ki, azaz, hogy minél több olajat termeljenek saját részre, és minden más érv csak elterelés a valódi okról.

Mindenesetre 2001. szeptember 11. óta az Egyesült Államok megtorpant, a közel-keleti terrorizmust pedig fő ellenségének kezdte tekinteni, védelem- és biztonságpolitikáját megerősítette, kiterjesztette és elsődleges fontosságúnak kezdte tartani akár saját országán belül, akár a hadműveletek során. Az ellenőrzést megszigorították a nagyobb létesítményekben, intézményekben, átjáróhelyeken (például vasútállomás, repülőtér stb.), és az iraki terepen is, a megszállást követően. Így számos ellenőrző-áteresztő pontot hoztak létre a megszállt iraki területeken. Az ellenőrző-áteresztő pont (rövidítve: EÁP) egy olyan telepített létesítmény, amelyen keresztül a mozgásban lévő embereket és technikai eszközöket átengedik, és az átengedés során ellenőrzik. [2] Célja többek között ellenőrizni és nyilvántartani a személyi és gépjárműforgalmat, kiszűrni a terrorcselekményeket tervező személyeket, így az ellenőrző-áteresztő ponton szolgálatot teljesítő katonák minden személyt igazoltatnak, a járműveket átvizsgálják és minden gyanús, problémás személyt, vagy járművet feltartóztatnak, illetve előállítanak.

A konkrét eset is egy ilyen ellenőrző-áteresztő pontnál (EÁP) történt tehát 2003. november 17-én: *„Sötétben, nagy sebességgel haladt az amerikai útzár felé az a magyar fiatalember, akit amerikai katonák lőttek le november 17-én Irakban. Az amerikaiak azt hitték, öngyilkos merénylő, és ezért lőtték le. A győri fiú nem akart kitűnni külsejével, ezért ritkán borotválkozott, és öltözködése is hasonlított a helyiekéhez.”*³

Egy másik, hasonló eset szintén Irakban, ugyancsak egy ellenőrző-áteresztő pontnál történt: *„Tengerészgyalogosok lelőtték hét civil irakit – nőket és gyermekeket – Nedzsef térségében. Az irakiak autójára akkor lőttek rá a katonák, amikor az nem állt meg egy ellenőrzőpontnál, a szombati öngyilkos merénylet helyszínének közelében.”*⁴

2. AZ ÉRINTETTEK ÉS ÁLLÁSPONTJUK

Mindkét esetben iraki, helyi lakosok és amerikai katonák között alakult ki konfliktus, bár az első esetben csak úgy azonosították az amerikaiak, hogy az autóban utazó férfi iraki, miközben magyar származású volt, de az autóban volt még egy iraki származású férfi is.

³ <http://www.origo.hu/nagyvilag/20031202irakinak.html> (Letöltés ideje: 2014. 12. 30)

⁴ <http://www.origo.hu/irak/20030401azusa.html> (Letöltés ideje: 2014. 12. 30)

HADTUDOMÁNYI SZEMLE

2015. VIII. évfolyam 1. szám

Az amerikai katonák általános feltételezései, sztereotípiái az irakiakról:

- minden arab terrorista;
- minden arab muszlim;
- az arabok barbárok és civilizálatlanok;
- nem jól bánnak nőikkel, eladják őket akár egy kecskéért cserébe is.

Az iraki lakosok általános feltételezései, sztereotípiái az amerikai katonákról:

- a kapitalista világ népe, bizniszemberek, akik mindenben a pénzt látják;
- elnyomók;
- saját érdekeiket nézve cselekednek, nem törődve a civil lakossággal.

1. ESEMÉNY:

Az iraki (és magyar) fél álláspontja az esetről:

- nem láttak amerikai ellenőrző pontra utaló jelzést;
- a veszélyes útszakaszra tekintettel, a helyi viszonyokhoz képest nagyobb sebességgel haladtak;
- a magyar férfi a helyi lakosokra jellemzően öltözködött, ritkán borotválkozott, hogy csökkentse annak kockázatát, hogy a helyi lakosság külföldinek nézze;
- késő este, sötétben, nem autópályának minősülő, 2x2 sávú közúton lett felállítva az ellenőrzőpont, amit csak az esti órákban állítottak fel az amerikai katonák.

Az amerikai fél álláspontja az esetről:

- külseje miatt irakinak nézték a magyar férfit;
- a gyorsan közeledő autó vezetőjét öngyilkos merénylőnek hitték, hiszen nem lassított.

2. ESEMÉNY:

Az iraki fél álláspontja az esetről:

- az amerikai katonák nem adtak le figyelmeztető jelzést, vagy lövést.

Az amerikai fél álláspontja az esetről:

- azért löttek, mert egy közeli hasonló ellenőrzőpontnál korábban egy iraki taxisofőr felrobbantotta magát (a korábbi esetre alapozva akartak megelőzni egy hasonló merényletet);
- megszigorították az intézkedéseket, minden gyanús esetben fegyvert használnak;
- figyelmeztető lövéseket adtak le;
- az autó nem állt meg a figyelmeztetést követően sem.

HADTUDOMÁNYI SZEMLE

2015. VIII. évfolyam 1. szám

3. A FÉLREÉRTÉS SZÍNTEREI ÉS OKAI A KÉT CSOPORT KÖZÖTT

Mielőtt kísérletet tennénk a konfliktus kialakulásának közvetlen okainak megfejtésére, érdemes megvizsgálni mindkét (vagy mindhárom, a magyar férfit beleértve) érintett kulturális hátterét, társadalmi sajátosságát, ezáltal pedig a köztük lévő kulturális különbségeket. Hiszen a konfliktus kezelés minden fázisában szükséges érteni és tudni a társadalom rezdüléseit, kell, hogy a politikai és katonai vezetés érezze a „társadalom pulzusát”. Az emberek, kiscsoportok közötti ellentétek, eltérések feltárása az első lépés a sikerhez. [3]

3.1 AZ IRAKI NÉP

Irak lakossága etnikailag, vallásilag meglehetősen heterogén. A lakosság mintegy négyötödét az arab etnikum teszi ki, a fennmaradó 20% többsége kurd, kisebb számban türkmének és asszírok élnek az országban. Vallási tekintetben a lakosság 60-65%-a síta, mintegy 30-35%-a szunnita muszlim. Az iszlám mellett, hogy vallás, egyúttal komplett életmód is: az élet minden területét átfogó és szabályozó rendszer. Az egyén, a társadalom és az állam egyaránt a Koránban (iszlám szent könyv, Mohamed kapta Allahtól) lefektetett elveknek engedelmessé válik. A „dzsihad”-ot sokan tévesen az iszlám hatodik pillérének tekintik, valójában az isten ügyéért tett erőfeszítéseket jelenti, nem erőszakot és nem önfeláldozást, ahogy az tévesen rögzült.

Társadalmi sajátosságként, szokásként érdemes megemlíteni az arab köszöntési formát: a köszöntés módjával rangot, kapcsolati viszonyt, és szándékot is lehet kifejezni. A kézfogás gyakori, de csak kizárólag férfiak között. Fontos a szemkontaktus, melynek kerülése, hiánya sértő a másik fél számára. Köszönésnél az intést, kézfeltartást, kifelé mutató tenyérrel szintén alkalmazzák. Az arab világban szokás az ünnepek, esküvők, felvonulások vagy temetés alkalmával a levegőbe való lövöldözés. [4]

3.2 AMERIKAI KATONÁK

Az *Occupation: Dreamland*⁵ című több részes dokumentumfilm sorozat az amerikai katonák azt a fajta attitűdjét mutatja be szemléletesen, melyet a terepen, az iraki, civil lakossággal szemben tanúsítanak. A kiképzés része az automatikus reflexszé programozott gyilkolás, a reakcióidő minimalizálása. Mivel a terrorista ellenállók gyakran beolvadnak a civil lakosság közé, nehéz kiszűrni, hogy ki a valódi ellenség és ki civil. Ezért az összes irakit ellenségnek tekintik, aki nem reagál az amerikai jelzésekre, azt lelövik.

⁵ Soós Tamás: Sokk és áhítat – Az iraki háború dokumentumfilmen (Letöltés ideje: 2015. 01. 04)
http://www.filmkultura.hu/planok/cikk_reszletek.php?cikk_azon=1473

HADTUDOMÁNYI SZEMLE

2015. VIII. évfolyam 1. szám

3.3 KÖVETKEZTETÉSEK

Az előbbiekben tanulmányozott konkrét esetek és a kulturális sajátosságok ismeretében valószínűsíthető, hogy mindkét esetben, de emellett számos azonos helyzetben is interkulturális félreértés alakul ki az iraki fél és az amerikai katonák között. A félreértés abból következett, hogy mindkét fél saját nyelve, saját kultúrája által meghatározott módon interpretálta az adott szituációt. A téves értelmezés, vagy félreértelmezés, illetve a két fél egymásról kialakított sztereotípiája konfliktust idézett elő, mely tragédiával végződött. Az interkulturális félreértés tehát interkulturális konfliktushoz vezetett.

Az egyik és legalapvetőbb félreértés a kommunikatív jelzésben volt. Az iraki, illetve irakinak látszó magyar sofőr tudatában egy másfajta „kép” élt az áteresztő-ellenőrző pontok kinézetéről, vagy csak az adott, „szokatlan” térben való elhelyezése gátolta őt a tudatosításban és abban, hogy meg kellene állnia. Másrészt, ha az amerikai katona adott is le a jelzést a száguldó autóban ülők számára, azt félreértelmezhetette vagy teljes mértékben figyelmen kívül hagyhatta a két férfi. Mivel a feltartott kézjelzést az amerikaiak „megállj!”-ként, az irakiak pedig alapvetően „helló”-ként, tehát üdvözlésként értelmezik, jöllehet, innen adódott a félreértés. Továbbá – persze ez már kevésbé valószínűsíthető – az amerikai katona figyelmeztető lövését az iraki helybéli megszokottnak tekintette, hiszen számára a levegőbe lövés egy tipikus ünnepi szokást jelent, amit gyakran alkalmaznak Irakban. A magyar férfit, pech-jére külseje alapján ítélték meg, hiszen olyan rasszjegyei, illetve öltözéke volt, mely alapján rögtön irakinak azonosították az amerikai katonák – ez ebben a pillanatnyi helyzetben nem csoda –, mely csak a félreértést erősítette meg.

A másik félreértésre okot adó tényező a múltban megélt negatív tapasztalatokra való építkezés volt az amerikai katonák körében. Hiszen öngyilkos, „dzsihados” merénylő már több esetben robbantotta fel magát ellenőrző-áteresztő pont közelében, így a katonák nem kockáztathattak, inkább lőttek a megelőzés érdekében. Továbbá egyfajta sztereotípiaként, általánosításként élt bennük az a tipikus iraki külsejű férfi, aki szakállas, hófehér földig érő *szobot*, vagy *disdását*⁶ hord.

4. A KULTURÁLIS ANTROPOLÓGUS MEDIÁTORI SZEREPE

Nagyon nehéz egy harmadik félnek megérteni a gyakran történelmi gyökerekkel rendelkező konfliktus lényegét. A nemzetközi felhatalmazással beavatkozó harmadik fél arra törekszik, hogy a fegyveres konfliktust megszüntesse. Mindaddig a helyszínen kell azonban maradnia, amíg a szembenálló felek nem képesek áttérni konfliktusuk békés eszközökkel történő rendezésére. A kulturális antropológia ahhoz nyújthat segítséget, hogy a felek megérthessék a másik kommunikációs üzenetei mögött megbúvó kulturális logikát, hogy a „miértek” megértésével társulhasson a „hogyanokhoz”.^[5]

⁶ <https://egysajtkukacdubaiban.wordpress.com/2010/08/06/csador-burka-abaja-oltokodes-arab-modra/> (Letöltés ideje: 2015. 01. 05)

HADTUDOMÁNYI SZEMLE

2015. VIII. évfolyam 1. szám

Az interkulturális félreértések megelőzése érdekében érdemes antropológusokat bevetni a katonai terepen. Az antropológus nem csak ismeri az adott nép kulturális szokásait és nyelvezetét, de közvetítőként fel tudja hívni olyan „apróságnak” tűnő sajátosságokra, szokásokra hívni a katonák figyelmét, melyek, mint az előbbieken vizsgált ellenőrző-áteresztő ponton való interakciók során is könnyen hasznosíthatóak, elkerülve a tragédiát és az ártatlan civil áldozatok számának gyarapodását. A Magyar Honvédség Civil-katonai Együttműködési és Lélektani Művelési Központ az első olyan szervezet a Honvédségen belül, amely tudatosan törekszik az adott missziós terület civil lakossága kultúrájának pontosabb megismerésére. [6] A megismerés révén az antropológus tanácsai nem csak a békefenntartó missziók során, de bármely hadművelési területen értékesnek bizonyulhatnak anélkül, hogy értelmetlen vérrontásba torkolna a katonai művelet.

Kulcsszavak: kulturális sajátosság, interkulturális konfliktus, mediátor, interkulturális kommunikáció, kulturális félreértés

Keywords: cultural differences, intercultural conflict, mediator, intercultural communication, cultural misunderstanding

FELHASZNÁLT IRODALOM

- [1] BANKS, S.P./Ge, Gao/BAKER, J.: *Intercultural Encounters and Miscommunication*. In. COUPLAND, N., WIERMANN, J.M., GILES, H. (eds.) „Miscommunication” and Problematic Talk. London: Sage, 1991. – pp. 103 – 120
- [2] Kojanitz László - Dr. Vörös Miklós mk. alezredes - Dr. Czank László nyá. alezredes: *Katonai alapismeretek*. Budapest, Zrínyi Kiadó, 2010. – p. 190.
- [3] Dr. Boldizsár Gábor (2013): A kultúrantropológia és a jövő tisztképzése. *Hadtudományi szemle*, 6. évf. 1. sz. – p. 102. Forrás: http://epa.oszk.hu/02400/02463/00014/pdf/EPA02463_hadtudomanyi_szemle_2013_1_101-107.pdf (Letöltés ideje: 2015. 01. 06)
- [4] Magyar Honvédség Civil-katonai Együttműködési és Lélektani Művelési Központ: *Irak*. Budapest, CIMIC kézikönyve, 2006. február. – pp. 8-19. Forrás: <http://www.honvedelem.hu/files/9/5963/jooo.pdf> (Letöltés ideje: 2015. 01. 05)
- [5] Kolossa Sándor (2013): Katonai antropológia? - Beszámoló A kulturális antropológia lehetőségei a nemzetközi műveletek támogatásában című tudományos konferenciáról. *Hadtudomány*, XXIII. évf. 1-2. sz. – pp. 141-142. Forrás: http://www.mhtt.eu/hadtudomany/2013/1_2/HT_2013_12_Kolossa_Sandor.pdf (Letöltés ideje: 2015. 01. 04)
- [6] Sztankai Krisztián (2010): A kulturális antropológia szerepe a katonai műveletekben. *Hadtudományi szemle*, 3. évf. 4. sz. –p. 5. Forrás: http://uni-nke.hu/downloads/kutatas/folyoiratok/hadtudomanyi_szemle/szamok/2010/2010_4/2010_4_hm_sztankai_krisztian_1_5.pdf (Letöltés ideje: 2015. 01. 06)

DR. ESTÓK SÁNDOR

**Kozmikus ellátási lánc a Föld és a Hold között
Holdlogisztika és holdhasznosítás****Cosmic supply chain between Earth and Moon
Moon logistics and exploitation of the Moon****Absztrakt**

Az emberiség történelmének heroikus kalandjára készül, a Holdat célozza meg egy nagy ívű energiastratégiai program elindításával. A Holdra-szállás üzleti alapon szerveződik, a NASA és a magánszféra képviselőivel, az emberek és robotok hibrid logisztikai alkalmazásával. Hold ásványai megszerzése érdekében széleskörű gazdasági összefogás és együttműködés van kibontakozóban. A kínai elképzelések szerint a Hold kincseinek kitermelése állami eszközökkel és államkincstári költségvetésből valósulhat meg terveik alapján. Az előzőek stratégiai szerepének fontosságát az USA és Kína holdpolitikai céljai és keretei határozza meg.

Valószínűsíthetően a kozmikus ellátási lánc akár a Föld energia-kitörési pontja lehet. A merész és gigantikusnak tűnő Holdhasznosítási projekt szerint egy új energiahordozó a hélium áll középpontban. A kitermelés fókuszja az, hogy végső céllal a Nap energiatermelését¹ utánozva nukleáris magfúzióval villamos energia termelése valósuljon meg a Földre szállított héliumból.

A kozmikus ellátási lánc új logisztikai kultúra, ahol az ember űrtérben, bolygón logisztikai értékteremtő tevékenységet végez, hozzáadott értéket képez. Fókuszában a kozmikus logisztikai folyamatokra koncentráció van, ahol a Hold ásványi kincseinek feltérképezése, kitermelése, szállítása, logisztikai rendszerei működtetése és az ellátási láncok szervezett folyamatainak megvalósítása és fenntartása áll.

Abstract

Mankind is preparing for the heroic adventure of its History; aiming at the Moon with an ambitious program of energy strategy. The Moon landing is being organized on a commercial basis, with the representatives of NASA and the

¹ Szentgyörgyi Zsuzsa villamosmérnök: (2015) Vélemény. A jövő nagy energia ígéretei, 2015.febr.4. www.metropol.hu

HADTUDOMÁNYI SZEMLE

2015. VIII. évfolyam 1. szám

private sector, and with the hybrid logistic engagement of humans and robots. An extensive economic cooperation is unfolding in order to acquire the mineral resources of the Moon. According to the Chinese plans, the resources of the Moon can be exploited through public assets and with treasury budget. The strategic importance of all this is determined by the objectives and framework of the Moon policy of the USA and China.

Probably the cosmic supply chain can be a breakthrough in energy for Earth. This project of exploitation of the Moon (which might seem daring and gigantesque) includes a new source of energy: Helium. At the focus of exploitation in the end is to imitate the energy generation of the Sun² thus to create electricity through nuclear fusion with the Helium brought to Earth.

The cosmic supply chain assumes a new logistic culture, where Man is creating added value by logistic activity in Space and on planets. Concentration on cosmic logistic procedures is the key in attaining and maintaining the mapping, exploiting, transporting of the mineral resources of the Moon, and ensuring the functioning of logistic systems and the organized procedures of supply chains.

SZERZŐI GONDOLATOK

Földön élő ember már eddig is többször járt a Holdon, de a Naprendszerben több helyre csak szondákat küldött sokféle feladattal, azok kis küldetések voltak, ahhoz képest, amely a közeli jövőben valósulhat meg.

A NASA mértékadó szakemberei az elmúlt néhány évben többször is megváltoztatták stratégiai elgondolásukat, volt, amikor a Mars³ elsődlegességét hirdették, majd azt rövid idő elteltével megváltoztatták. Napjainkban már a Hold élvezi az elsőbbséget a hasznosítás és nagymérvű bányászat mielőbbi beindítása érdekében. Kezdeti időszaka 2020 utáni évtized elejére tehető.

A NASA és a magánszféra képviselői Hold felszínére üzleti alapon emberek és robotok, együttes alkalmazását tervezik, velük együtt technikai felszerelések és bányászati technológia igénybevételével is számolnak. Mindezeket alátámasztják azok a tények, hogy az amerikai állami érdek teret enged a magánúrhajóknak és az űripárba való széles körű befektetéseknek.

Az Egyesült Államokban a Holdra szállás érdekében gazdasági összefogás és együttműködés van kibontakozóban a gazdasági cégek szereplői⁴ és a közszféra között. Örvendetes az a hozzáállás és a bizonyítási készség a fiatal mérnökök részéről, akik a Hold programban való részvételt, kihívásnak, nagy meggazdagodási lehetőségnek tartják.

² SZENTGYÖRGYI Zsuzsa electrical engineer: (2015) Opinion. Great promises of energy in the future, 4th February 2015. www.metropol.hu

³ Űrvilág Hírportál: Hold nem, Mars igen, 2013 05.13 07:15

⁴ Discovery Science: Az Univerzum meghódítása, 2014. 12.16.

HADTUDOMÁNYI SZEMLE

2015. VIII. évfolyam 1. szám

A kínai elképzelések szerint a Hold kincseinek megszerzése állami eszközökkel és állami költségvetésből valósulhat meg az elképzelések és terveik alapján.

Valószínűsíthetően a közeli jövőben, de lehet, néhány éven belül bányászati robotok és a külszíni fejtés gépeinek csikorgó hangja töri meg a csend birodalmát a Holdon. A földi gazdasági és energiaverseny „*visszacsengésének*” hangjai lesznek ezek. Az is lehet, hogy e békés terület hatalmi harcok színterévé válhat. Nagy a tét, hiszen egy új energia megjelenése van a látómezőnk szátkeresztjében, amely megváltoztathatja a jelenlegi energia-hordozók sorrendjét, prioritásait és értékrendjét a Földön. A változás sugallata és a kezdeti lépései elkezdődhetnek a Hold hasznosításával.

Számtalan kérdésre választ várnak a jövőben a gazdaság, a társadalom és más szervezetek egyaránt. Többek között az USA és Kína közötti viszony hogyan alakul, hiszen a Holdon versengő felekként, ellenérdeket képviselve. Lehetséges egymásnak feszülése mellett termelik a jövő energiáját, amely egyértelműen átveheti az energiák rangsorában az első helyet. Az energia Holdásványának a neve Hélium. Nem kétséges az sem, aki a héliumot elsőként kibányássza és a fúziós reaktort működésképpessé teszi a Földön vagy a Holdon, az megerősíti szuperhatalmi státuszát. Feltételezhetően ezt Kína sem nézné tétlenül, hiszen már nem akar tovább ázsiai regionális hatalom maradni.

Az lehet szuperhatalom, szuper vállalkozás, aki az energiát a szó szoros értelmében birtokolja, extraprofitot képes a legrövidebb időn belül termelni, ezáltal a világ leggazdagabbja lehet úgy államként vagy vállalkozásként. Másik megközelítésből a vezetője lesz a világ „hélium bárója”. Jelenleg abba az irányba haladnak a dolgok, hogy a Hold előlép egy energiakincs lelőhelyé. Itt is megtörténhet az, hogy a *hélium és a ritka földfémek láz* a földi környezetben már ismert *alaszakai aranylázhoz* lesz hasonlónak.

Az előbbiekkal kapcsolatban sok gondolat, jövőbeli emberi megnyilvánulások, reakciók, konfrontáció és netán geopolitikai, – akarom mondani Holdpolitikai (Moon politikai) kérdések váltakoznak. Elkezdődhet akár a Hold parcellázása, felosztása a Föld hatalmi erői között, Kína is, mint versenyrdekelt másik fél is beleszólhat az események alakulásába.

KÍNA ÉS A HOLD KAPCSOLATA

Már 2004 májusában a kínai űrprogram főkonstruktorre Wang Yongzhi jelentette ki: „*Kína 15 éven belül saját, állandó űrállomást⁵ állít Föld körüli pályára*” Ezt az állítást anno, az amerikai tisztségviselők „viccesnek” nevezték. Az idő múlásával azonban meggyőződhetek róla, amikor 2011 szeptemberében pályára állt a Tienkung-1 űrállomás modul, azóta tervezetten működik.⁶ Automatikus üzemmódban és emberes űrhajókkal a Sencsou 8, 9, 10, űrhajókat indítottak az űrállomásra és sikeresen a dokkolást kipróbálta. A Sencsou 10 háromfős személyzete járt utoljára a Tienkung-1 kísérleti űrállomáson. Jelenleg is a Föld

⁵ Űrvilág Hírportál: Kínai űrállomás 15 éven belül, 2004.05.21.18:53,

⁶ Űrvilág Hírportál: Kínai űrállomás 15 éven belül, 2004.05.21. 18:54

HADTUDOMÁNYI SZEMLE

2015. VIII. évfolyam 1. szám

körül kering, távirányítással üzemeltetik. A jövőben állandóan lakhatóvá lesz, hiszen ez kiemelkedően fontos Kína számára

Holdszonda programban 2007-ben a Csang'e 1, 2010-ben a második, 2013-ban a Csang'e 3 szonda már sikeresen leszállt a Hold felszínére – közel 40 év után ⁷ – a Jáde nyúl nevű robot tele volt ásványokat kereső szenzorokkal. A szondák célja volt a Hold részletes feltérképezése, potenciális leszállóhelyek keresése a jövőbeli holdra-szálláshoz. A hordozó rakétákat is fejlesztették egyik a Hosszú Menetelés-2 jelzésű személyszállításra. A nehézzrakéta 25 tonna tömeget képes Föld körüli pályára juttatni, ez a rakéta vitte a Jáde nyúl nevű holdszondát is, amely Hosszú Menetelés-5 modulszámú rakétaként ismert.⁸

ÚJ LOGISZTIKAI KORSZAK KEZDŐDIK A LOGISZTIKATUDOMÁNYBAN ÉS AZ ŰRBEN

A XXI. század logisztikája a kozmikus ellátási lánc kialakításánál és megvalósításánál vallja a logisztikatudomány által elfogadott elveket, módszereket és alkalmazásokat, amelyeket a földi környezetben megvalósít. Az új dimenzióban való logisztikai műveletekhez, környezethez, törvényszerűségekhez alkalmazkodva a Hold térségeit és adottságait figyelembe véve tervezi megvalósítani az elkövetkezendő években a kitűzött hasznosítási feladatokat. Valószínűsíthetően a *Kozmikus ellátási lánc akár a Föld energia-kitörési pontja lehet*. A merész és gigantikusnak tűnő Holdhasznosítási projekt várhatóan térben, időben és méreteiben is eddig nem ismert várakozás övezi. Energia biztonságot adhat a Föld lakóinak, megszűnhet az energiaellátás szűkössége. Várhatóan egy új energia lép színre és ez a hélium. Az eddig használt energia fajták átadják várhatóan a pozíciójukat a héliumnak, amely az atomreaktorok korszakát is megőrizheti. Merőben új eljárással nukleáris magfúziós reaktorban, *kockázat nélkül* lehet előállítani elektromos áramot. A Nap energiatermelését⁹ utánzó magfúzió, amelynek mellékhatásai nem ismertek. Franciaországban már egy Nemzetközi Kísérleti Termonukleáris Reaktor épül. A Lockheed Martin vállalat fúziós reaktora akár egy teherautóban is elfér. A NASA is tervez hasonlót. Azt a kiegészítést mellékelem hozzá, hogy repülőgépben is használható lesz. A General Fusion kísérlete sikeres eredményeket mutatnak, 2020-ra akár kereskedelmi forgalomban is megjelenhet

Ide tartozónak látom azt, hogy egy fiatal zseni Taylor Wilson,¹⁰ már 14 évesen a nukleáris fúziós reaktorát 2012-ben megépítette szülei garázsában. Ezt a tényt az előadásában fiatalos könnyedséggel „gyerekjátéknak” nevezte. Az előzőek alapján elővetítem, már kész van az a nukleáris fúziós reaktor és ez már az USA-ban ismert, hiszen a nevezett Taylor Wilson találmánya ismert politikai, tudományos körökben, – tanácsadója Barack Obama elnöknek is.

⁷ Discovery Science: Az Univerzum meghódítása, 2014.12.26

⁸ Űrvilág Hírportál: Kínai űrhírek, űrtervek, 2010.03. 08.08:30

⁹ Szentgyörgyi Zsuzsa villamosmérnök: (2015) Vélemény. A jövő nagy energia ígéretei, 2015.febr.4. www.metropol.hu

¹⁰ http://www.ted.com/talks/taylor_wilson_yup_i_built_a_nuclear_fusion_reactor Letöltés: 2015.01.31.

HADTUDOMÁNYI SZEMLE

2015. VIII. évfolyam 1. szám

ÜRLOGISZTIKA AKTUALITÁS, NEM VÍZIÓ

Néhány évvel ezelőtti űrlogisztika téma bontogatásánál még arról gondolkodtam, hogy valójában az új logisztikai korszak az *aktualitás vagy vízió*. Nem volt egyik sem meggyőző számomra. Az elmúlt négy évben felgyorsult az idő és vele együtt az események is. Nagy stratégiai döntések születtek és megváltozott a békés, tervezett megoldások időszaka. Most már tudom és határozottan látom a világunkban végbemenő politikai, gazdasági, logisztikai folyamatokat is.

Megváltozott az emberiség világlátása, szemlélete, és gondolkodása már túl van a földi horizontális logisztikai ipar kihívásain. Körülöttük, és velük élő változást követelő feszítő erő új teret és határozott célok racionális jövőképét rajzolja meg és egy merész elhatározással a Hold vagy a Mars elérését tervezik. Melyik lesz előbb? Meglátásom szerint az érdekek prioritása, a technikai és technológiai folyamatok kidolgozottsága, a verseny és az együttműködés alakulása, a tudományos kutatások eredményeinek felgyorsítása, az új űrtechnikai eszközök kísérleteinek befejezése, biztonsága, és nem utolsósorban a logisztikai támogatás korunk tudományos eredményeit elérő és az ellátási lánc képességeit felmutató minőségi értékek határozzák meg.

Napjaink egyértelmű aktualitásaként kijelenthető, az űrlogisztikai célok és feladatok a logisztikatudomány bázisára épülő logisztikai támogatás nélkül nem érhető el és a Hold hasznosítása a bányászat, a termelés és szolgáltatás megvalósulása elképzelhetetlen. Legyen szó a Mars logisztika különféle céljainak megvalósításáról – űrváros létesítése, űrturizmus megvalósítása, a földi ember letelepítése a Marson, vagy a Hold logisztikáról, főleg a Hold ritka fémek, ásványok kitermeléséről, vagy a nukleáris fúziós reaktor építéséről.

Az űrlogisztika nevét a kozmikus térben végzett logisztikai természetű alkalmazásból, rendszereiből és feladatai végrehajtásából kapta. Komplex rendszerként kidolgozott és megszervezett műveletek halmazaként jelenik meg, sok ismeretlennel és kockázatvállalással együtt értelmezhető. Másként új logisztikai kultúra, ahol az ember űrtérben, bolygókon logisztikai értékteremtő tevékenységet végez, hozzáadott értéket képez. A logisztika, és az ellátási lánc¹¹ mindenütt ahol jelen van – így az űrben is – konkrét feladatra szerveződik és soha nem önmagáért, hanem valakiért, vagy valamiért végzi a logisztikai műveleteket. Legtöbb esetben az ellátási lánc vagy hálózat formája jellemző rá. Az ellátási láncformációnak megvan a maga kerete, amelyet beszabályoznak a környezeti hatáselemek, a verseny, és a versenyképesség, az érdekek, a szűkebb és tágabb külső környezet, az elvárások és az eredmények. A hagyományos ellátási láncon túlra is figyelünk kell, ahol a stratégiai tervezés, bizalmas partnerkapcsolatok, új szakmai környezet, kontrolling és a benchmarking is társul.

¹¹Dr. Estók Sándor: A 21. század gazdasági kitöréspontja a logisztikában rejlik. – Lánc, lánc ellátási lánc Tranzit VIII. évf..2007. szeptember 42-43.o.

HADTUDOMÁNYI SZEMLE

2015. VIII. évfolyam 1. szám

A KOZMIKUS ELLÁTÁSI LÁNC ÉS A HOLD-LOGISZTIKA EGYÜTTMŰKÖDÉSE ÉRTÉKTEREMTŐ FILOZÓFIA

Az ellátási lánc általában növekedve a beszerzéstől¹² (megszerzésétől) a teljes logisztikai folyamatot átfogva a végső felhasználóig értelmezendő. Sok esetben a tudományterület határát átlépve az interdiszciplináris megjelenése is köztudott. A legkorszerűbb logisztikai ellátási lánc olyan folyamat, ahol a logisztikai funkciók modellszerűen vannak jelen, anyagáramlás, információáramlás, logisztikai folyamatok – beszerzés, termelés, elosztás, teljes láncban optimumkeresés, értékáramlás, értékteremtés. Másik szempont szerint viszont értékteremtő folyamatként van jelen úgy a Földön, mint a Holdon.

Az értékteremtés és az ellátási lánc egymástól el nem választható. Újabb és újabb megoldásokat alkalmazva új technológiát és technikai eszközöket vonz be az ellátási láncba. A logisztikai módszerek és műveletek segítik a kiteljesedését, lehetőségeit. Valójában nehezen fogható, és érzékelhető logisztikai folyamatokat magába foglaló és egymáshoz kapcsolódó, valós létező elemeket, alrendszeret képez, valós terméket és értéket teremt.

A *kozmosz ellátási lánc* alapvetően egy olyan gondolkodásmód és ebből fakadó tevékenység, amely az ellátási láncra koncentrál. Fókuszában a *kozmosz logisztikai folyamatra koncentráció* és az üzleti stratégiai gondolkodás figyelhető meg. Itt már érvényesül a célorientált, versenyképes, állandóan megújuló logisztika, amely képes az ellátási láncot támogatni és a láncformációra fókuszálni, amely *az energia piac és a verseny környezetének megfelelő* és képes jó pozíciót kialakítani. Napjainkban a kozmosz logisztika azon területek közé tartozik, ahol kitöréspontok, értéket hordozó eredmények rejlenek, úgy stratégia, makro és mikro szinten. Jelentősége abban áll, hogy a gazdaság, a társadalom és a nemzetközi integrációk eredményei is a kozmosz logisztikába ágyazottan lesznek jelen napjainkban a Holdon is.

Az értékteremtő filozófia által megfogalmazott logisztikai folyamatok átfogó és integrált kezelésének ismeretlen gyakorlatban való alkalmazása jelen időszakban nem ismert az űrbeli termelési és szolgáltatási műveletek körülményei között.

KOZMIKUS LOGISZTIKA ÉS ELLÁTÁSI LÁNC EGYÜTTES ALKALMAZÁSA A HOLD KINCSEIÉRT

A logisztika alkalmazása törekszik a lehetséges legjobb gazdasági eredmény elérésére, a Hold ásványi kincseinek megszerzéséért. A logisztikai folyamatban több ismeretlenes feladat sokasága jelenik meg, amelynek még nincs gyakorlata kozmosz térben.

A Hold ásványi kincseinek feltérképezése, feltárása és kitermelése logisztikai rendszerek működtetését és az ellátási láncok és hálózatok szervezett működtetését feltételezi és követeli meg. Létjogosultságát és stratégiai szerepének fontosságát az USA és Kína hold-

¹² Dr. Estók Sándor: A beszerzés helyett Prof. Michael E. Porter az értékláncában *procurement* (angol) *szerzés megszerzés*, (magyar) értelmezéseként fogalmazott meg. Kozmosz térben egyértelműen ezt tartom elfogadhatónak.

HADTUDOMÁNYI SZEMLE

2015. VIII. évfolyam 1. szám

politikai céljai és keretei határozza meg – egymástól függetlenül és elkülönülten. Vélhetően markáns jövőképet a Holdhasznosítás képezi, a tartalmi és formai kereteit a résztvevő gazdasági szereplők érdekei, célja, felkészültsége, technikai és technológiai minőségi szintje alapozza meg. Ez egybeesik egyes földi civilizációk érdekeivel is. A célok és érdekek eléréséhez, megvalósításához Űr-, Földi bázisok, orbitális űrállomások logisztikai támogató rendszerek létrehozása feltétlenül szükséges.

Kozmikus logisztikai támogatásnak számít az ellátási lánc kialakítása, és működtetése a Hold és a Föld között már az első ember és technika megérkezésétől számolva a Holdra.

A Holdbázis állománya eszközei, felszerelése, és anyagi készletei prioritást élveznek, előkészítése már földi környezetben elkezdődik ismeretek szerzésével, begyakorlások folytatásával, fontos protokoll személyre szóló kidolgozásával, technika és technikai folyamatok megismerése, elsajátítása, begyakorlása, készség szintjén több változatban. A rendszerek működtetése és a technika alkalmazása, hibák elhárítása esetén együttműködés megkezdése az illetékes szakemberekkel. Minden személynek 2-3 szakmát ismerni szükséges és így képesek lesznek bármilyen területen ketten együtt dolgozni a feladataik megoldásában. Egy ember egyedül nem dolgozhat, mivel túl veszélyes az egyedüllét a Hold viszontagságai miatt. Kiemelt súlypontok a személyi állomány, a termelés, a bányászati műveletek, szállítás-közlekedés feladatai és minden technika üzemeltetése és használata. Ezeken túl a veszélyességi terület növelhető, ha a helyzet úgy kívánja.

A kozmikus logisztikai ellátási lánc kialakítására nagy hatással van a Holdon uralkodó és ható tényezők, amelyeket nem lehet figyelmen kívül hagyni. A Holdnak nincs légkör, kiszámíthatatlan a meteorit veszély, Napszél, kozmikus sugárzás, a finom holdpor, amely a legkisebb részt is megtalálja a technikai eszközökön és ember használati tárgyain. Nagy a hőingadozás, a Hold felszíne nappal forró, éjjel kemény hidegre vált, az árnyék fekete, a fény kontrasztos és nagyon ragyogó. A Holdpólusokon négyszer hidegebb van, mint a Föld pólusain. Úgy lehet megfogalmazni, mostoha körülmények várnak azokra a vállalkozókra, akik a Hold kincseinek megszerzésére törekcsenek.

A Hold¹³ az ahol már 24 asztronauta járt űrhajóval és látta közelről az égitestet, többen a talajára is léphettek, lábuk alatt érezhették a nagy kiterjedésű sivár holdtalajt, és a holdpor réteget. Mindegyik személyzet 3 napnál többet nem töltött ott. Az érkezésük úgy volt tervezve, hogy a holdkompból való kiszállás reggelre esett és belefért az ott töltött idő (a 14 napos földi értelmezéssel) a holdi napba. (egy holdi nap = 14 földi nap)

¹³ 104 Viasat History: Holdárnyékban, Letöltve 2015. 02.02. 23:40. 1968-1972 között 24 amerikai utazott a Holdig. Rajtuk kívül emberi lény meg sosem látogatott el más égitestre.

HADTUDOMÁNYI SZEMLE

2015. VIII. évfolyam 1. szám

A LÉTFENNTARTÁS MINDEN KÖRÜLMÉNYBEN A LOGISZTIKA LEGNAGYOBB KIHÍVÁSA A HOLDON A LÉTLOGISZTIKA

A létezés, a létfenntartás logisztikája a legmeghatározóbb a Holdhasznosítási feladatok végrehajtásában. A létlogisztikai szabályrendszer és annak logisztikai ismerete mindenképpen a munkát végző emberek érdekében betartandó, tökéletesen kidolgozandó és alkalmazása a munkában a mindennapok gyakorlatában szükséges, és mindenkinek érdeke, hogy az évszázad legnagyobb logisztikai programjában életét védve eredményesen tudjon részt venni.

Elsők között fogalmazom meg az emberközpontú létfenntartás minden körülményeit, lehetőségeit, amelyet „*létlogisztikának*” nevezek. Ez a tervezett küldetés legnehezebb feladata. Itt nem lehet tévedni, az állandó rendelkezésre állás talán ez a megközelítő kifejezés, de ez egy halvány akkordja az ember Holdon való létezésének.

A létlogisztika új irány a logisztikatudományban, új logisztikai kultúrát teremt, amelynek a tartalmát és technika alkalmazását teljességgel ki kell dolgozni. Idegen bolygón nem lehet könnyedén venni, mivel egyetlen hiba is emberéletet követelhet. Hiszen senki nem vehet levegőt a másik ember helyett, de az ételmet, ruhát, meleget, szállást, munkavégzést, egészségi állapotot, mindenkinek önmagának az érdeke karbantartani, akkor is, ha a Holdon van. Ahhoz hogy ez szervezeten történjen a logisztika ebben az esetben *a létlogisztika ellátási láncát kidolgozza és működteti*, de teljességgel csak az interdiszciplináris együttműködéssel, a kutatás-fejlesztéssel, innovatív tevékenységgel és még számos közreható tényező megvalósulásával képes eredményes lenni.

Az ellátási láncot ebben az esetben minden személyre vonatkozóan számba kell venni, és *testre kell szabni* az ellátási rendnek minden eszközre, felszerelésre figyelemmel lenni. Mindezeket túl előkészítve, raktározni, tartalékot képezni, frissíteni, javítani, kiadni és a mindennapokban rendeltetésszerűen használni és a szükséges karbantartási műveletet elvégezni.

A létlogisztika az életfeltételek kialakításának alapállapota, a sivár Holdon mindenkinek a földi készletből szükséges megoldani és a Holdbázison elhelyezni szállás közelében, viszont szükséges minden személynek minden létfenntartó eszköz fajtából személyes tartalékot képezni.

A szállás – elhelyezés, óvóhely, raktár, műhely, klimatikus helyiségek (egészségügy, vezetési, irányító pontok, munkahelyek) körülményei alapvetően a legbiztonságosabbak *a láva alagútban*. Itt lehet hozzá gépi rendszerekből hő, áram, oxigén, víz, biztosítása is. De lehet a munkához és pihenéshez is személyi őrző-, védő- „*személyi testőr robot is*”. Az *egészségügyi, munkaegészségügyi rendszer* működtetése, fenntartása fontos feladat a hideg környezetben. Elsődlegesen lehet számolni a fagyások, megfázások, fertőzések, ismeretlen eredetű megbetegedések, vegyi-, sugárfertőzések. A kozmikus veszélyek elleni védelmi rendszer működtetése és fenntartása és készenléte szükséges az élet védelmében. Viszont gyakran lehet számolni különböző nem kívánatos hatásokkal, mint a homok-

HADTUDOMÁNYI SZEMLE

2015. VIII. évfolyam 1. szám

vihar, napszél, mágneses vihar, nagy hideg, holdpor hatás, nagy fénykontraszt hatás, nap-pal a forró ragyogó holdpor égető erejével.

Nagy jelentőséget tulajdonítok a Holdon és az Űrállomáson működő *kutató-mentő egészségügyi-, katasztrófa-, megelőző-, és szerviz szolgáltatások, szolgálatok* készenlétben tartásával, a minősített időszakokban.

HOLDHASZNOSÍTÁS – HOLDLOGISZTIKA

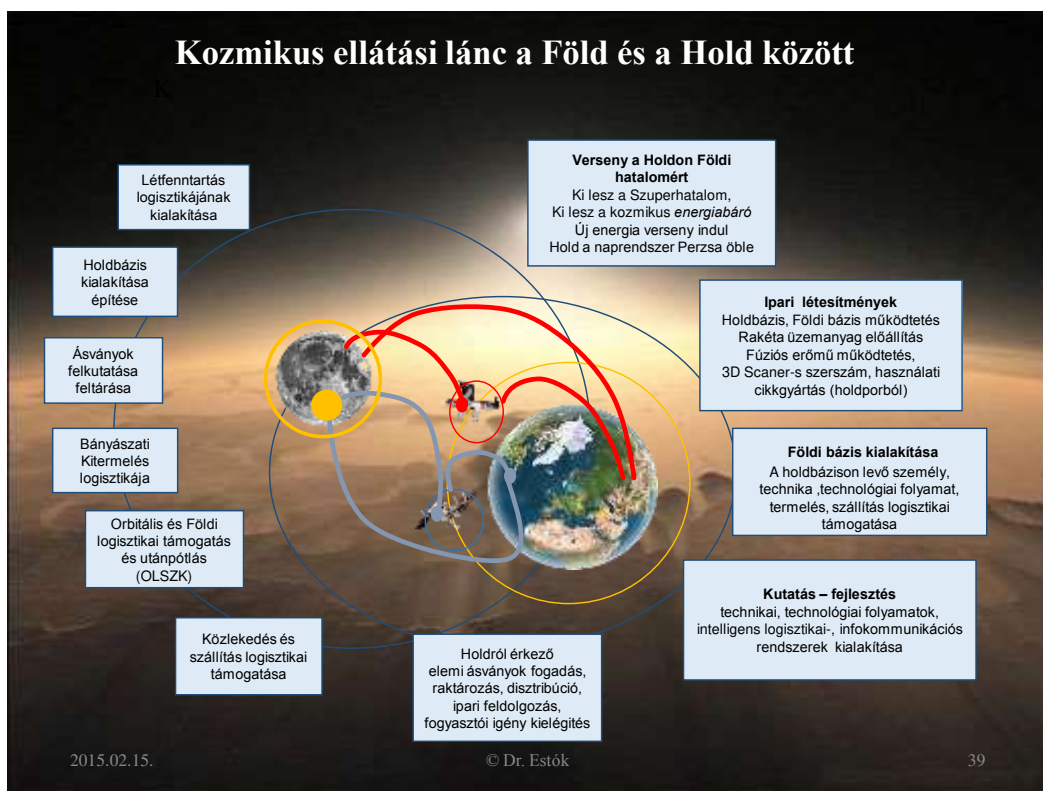

Forrás: Estók Sándor¹⁴ Kidolgozás: Estók Dániel 2015 02. 07.

¹⁴ Dr. Estók Sándor: (2015) Űrlogisztika ppt. bemutató, 2015 február;
(2013) Űrlogisztika dimenzió váltása – előttünk AZ univerzum, Űrtan Év könyv 2012. (112 p). Kiadó: Budapest, Magyar Asztronautikai Társaság, 2013. pp. 47-52. Asztronautikai Tájékoztató 64.

HADTUDOMÁNYI SZEMLE

2015. VIII. évfolyam 1. szám

A kitermelt ásványi anyagok a Hold és Föld közötti áramlása, valamint az utánpótlási anyagok, eszközök, felszerelések és más javak a Föld és a Hold között 100%-on megtörténjen jól szervezett személyi közlekedés, anyagszállítás és utánpótlás szállítás valósulhat meg. Optimális kihasználtsággal repülhetnek a személy és teherszállító űrjárművek a Föld és a Hold viszonylatban. A rakományoknak megfelelő szilárd és cseppfolyós anyagok külön-külön speciálisan kialakított rakéta hasznos terébe kerül berakásra. A Földről a bányászati eszközök, technikai felszerelések és mindennemű emberi szükséglethez tartozó (létlogisztikai) és besorolású felszerelések szállítása, mindig elsőbbséget élveznek. A tartalékok az orbitális űrállomáson és a Holdbázison kerül elhelyezésre.

ALAPÉRTÉKEK–LEHETŐSÉGEK * KOCKÁZATOK–JÖVŐÉRTÉKEK,

A Holdlogisztika és a kozmikus ellátási lánc kilátásait, körülményeit, kockázatát és működését vizsgálva sok a hatástényező, amely befolyásolhatja a történelmi kalandot.

- Új logisztikai kultúra van kialakulóban, amely nevezhető Űrlogisztikának, ez a fogalmi meghatározás magába foglalja a Holdlogisztikát. Új tudományos logisztikai elméletet és fejleszhető jövőbeli megoldások kiszélesítése valósulhat meg.
- Nagy lépés a jövő logisztikai gyakorlata felé, megtörténik (megtörténhet) a horizontális Földi logisztikát követően *a szervezett Holdlogisztika vertikálissá tétele*, dimenziókat kapcsol össze, *a szervezés, az anyag-, információáramlás minőségileg nagyságrenddel növeli* (információ, információáramlás, infokommunikáció, információ Just in Time, infokommunikációs back-office és az anyagáramlás JIT, valós, real time követéssel).
- Előtérbe kerülhet több Holdpolitikai kérdés, (mint szuperhatalmi pozíció, földi energiaverseny folytatása kozmikus térben és a Holdon)
- A hélium meghatározó ásvány pozícióba kerül. A nukleáris magfúziós reaktorok mobil formája átalakíthatja a jövő energetikai ellátását, kiszélesítheti annak területeit széles környezetben elérhetővé tehető – úgy a Földön, mint a Holdon.
- A Holdhasznosítás hosszú logisztikai folyamatot valószínűsít, amely jövőképpé fog kiszélesedni.
- *Több logisztikai építmény kialakítása válhat aktualitássá a jövőben a Holdon, mint logisztikai építmények, infrastruktúra, ipari telepek, gyűjtő-elosztó rendszerek*, még mobil *nukleáris magfúziós reaktorok* építése és alkalmazása is.
- Eddig nem használt technikai megoldások és technológiai fejlesztések, alkalmazások válnak valósággá a Holdon, amelyek a kutatás-fejlesztés folyamatában fel-tárás előtt vannak.
- A Hold energia kincsei a Földön való hasznosítása *kitöréspont lehet, és energia biztonságot adhat a Földnek*.
- Az energia szűkösség és nem kellő hozzáférés gátolja az emberek életvitelének és környezetének élhetőbbé tételét.

HADTUDOMÁNYI SZEMLE

2015. VIII. évfolyam 1. szám

- Nincsen kész az Amerikai Egyesült Államok (NASA) űrflottája – jelenleg tesztelés állapotában van (Orion).
- A magán űrhajók közül kész a DragonV1 személyszállító és a Dragon teherszállító CRS-3.
- Testelés alatt a SpaceX DragonV2 és a SpaceX Dragon CRS-5, Űrbeli alkalmazása 2017 végén lehetséges.
- Az Európai Űrügynökség (ESA) IXV többször is használható hő védelemmel is ellátott manőverezésre is képes *siklójármű*.
- Kína rendelkezik már ma is személy- és teherszállító űrhajóval.
- Kína kísérleti Űrállomása működő képes és azt fejleszteni is fogja.
- Az USA nem rendelkezik Űrállomással és tudomásom szerint nem is tervezi.
- Hold nem teljesen ismert környezet tele sok ismeretlennel és nehezen kivédhető extrém körülményekkel. Nem ismert a személyállomány és technikai alkalmazási környezete, és a hosszú tartózkodás körülményei mit rejtenek magukban.
- A *Létlogisztika* új logisztikai irány a logisztika tudományban és az Űrlogisztikában is, célja az ember teljes védelme és biztonsága a teljes Holdon tartózkodás időszakára. Alapja lehet más bolygók (Mars) létlogisztikájának kidolgozásában is.

Kulcsszavak: Űrlogisztika, Holdlogisztika, Létlogisztika Holdhasznosítás, kozmikus ellátási lánc, energia, hélium, bányászat, kitermelés, energiakincs, lelőhely.

Keywords: Space logistics, Moon logistics, Subsistence logistics, Exploitation of the Moon, Cosmic supply chain, Energy, Helium, Mining, Exploitation, Energy resources, Deposit.

IRODALOMJEGYZÉK

1. Szentgyörgyi Zsuzsa villamosmérnök: (2015) Vélemény. A jövő nagy energia ígéretei, 2015.febr.4. www.metropol.hu
2. Dr. Estók Sándor: A 21. század gazdasági kitérésponjtja a logisztikában rejlik. - Lánc, lánc ellátási lánc Transzit VIII. évf..2007. szeptember 42-43.o.
3. Űrvilág. hu, Űrvilág Hírportál: Hold nem, Mars igen, 2013 05.13 07:15
4. Discovery Science: Az Univerzum meghódítása, 2014. 12.16.
5. Űrvilág.hu Űrvilág Hírportál: Kínai űrállomás 15 éven belül, 2004.05.21.18.53,
6. Űrvilág.hu Űrvilág Hírportál: Kínai űrállomás 15 éven belül, 2004.05.21. 18:54
7. Discovery Science: Az Univerzum meghódítása, 2014.12.26
8. Űrvilág.hu Űrvilág Hírportál: Kínai űrhírek, űrtervek, 2010.03. 08.08:30
9. Szentgyörgyi Zsuzsa villamosmérnök: (2015) Vélemény. A jövő nagy energia ígéretei, 2015.febr.4. www.metropol.hu

HADTUDOMÁNYI SZEMLE

2015. VIII. évfolyam 1. szám

10. http://www.ted.com/talks/taylor_wilson_yup_i_built_a_nuclear_fusion_reactor Letöltés: 2015.01.31. 2
11. Dr. Estók Sándor: A beszerzés helyett Prof. Michael E. Porter az értékláncában *procurement* (angol) *szerezés megszerzés*, (magyar) értelmezéseként fogalmazott meg. Kozmikus térben egyértelműen ezt tartom elfogadhatónak.
12. 104 Viasat History: Holdárnyékban, Letöltve 2015. 02.02. 23:40. 1968-1972 között 24 amerikai utazott a Holdig. Rajtuk kívül emberi lény meg sosem látogatott el más égitestre
13. Dr. Estók Sándor: (2015) Űrlogisztika ppt. bemutató, 2015 február;
14. Dr. Estók Sándor: (2013) Űrlogisztika dimenzió váltása – előttünk az univerzum, Űrtan Év könyv 2012.(112 p). Kiadó: Budapest, Magyar Asztronautikai Társaság, 2013. pp. 47-52. Asztronautikai Tájékoztató 64.
15. Dr. Estók Sándor: A katonai és civil ellátási lánc fejlődésének lehetőségei nemzetközi környezetben, Budapest, 2011. Zrínyi Miklós Nemzetvédelmi Egyetem PhD értekezés
16. Dr. Estók Sándor: Űrlogisztika katonai és civil módra, - Űrerő és Űrlogisztika robotokkal – Űrállo-
más Űrturizmussal, NKE HHK Tudományos Folyóirata, Hadtudományi Szemle, Budapest, 2011.
4. évf. 4. szám.

FEKETE CSANÁD

Az 51. Münchener Biztonságpolitikai Konferencia összegzése**A summary of the 51st Munich Security Conference****Absztrakt**

A Münchener Biztonságpolitikai Konferencia a biztonságpolitika egyik legrangosabb nemzetközi fórumává nőtte ki magát az elmúlt években. Idén minden addigig meghaladó számú diplomata, politikus és szakértő vett részt a rendezvényen, melynek fő napirendi pontja az ukrán válság és a közel-keleti helyzet volt. Írásomban a konferencia legfontosabb eseményeit tekintem át, majd röviden összegzem a felszólalásokból levonható főbb tanulságokat.

Abstract

In recent years, the Munich Security Conference has established itself as one of the most prestigious international forums on security policy. This year, a record number of diplomats, politicians and experts attended the event. The main items on the agenda were the Ukrainian crisis and the situation in the Middle East. In this article, I will explain the highlights of the conference and briefly summarize the main conclusions that can be drawn from the speeches.

ÖSSZEOMLÓ REND, VONAKODÓ OLTALMAZÓK?

Az 1963 óta minden évben megrendezésre kerülő Münchener Biztonságpolitikai Konferencián (MSC) vezető politikai elemzők, katonai- és biztonságpolitikai szakértők, politikusok és diplomaták vitatják meg a nemzetközi politika aktuális kérdéseit és kihívásait. Megalakulását követően a konferencián főként a hidegháborúval és az általa jelentett specifikus fenyegetésekkel, valamint a transzatlanti térség katonai és politikai kérdéseivel foglalkoztak a résztvevők, azonban a bipoláris világrend összeomlását követően napirendre kerültek az új típusú biztonsági kihívások globális és a regionális szinten egyaránt. Az utóbbi időben a konferencia fókuszja egyre inkább a jövő nem katonai jellegű biztonsági kihívásai felé fordult.

Idén február 6-8. között került megrendezésre az 51. Münchener Nemzetközi Biztonságpolitikai Konferencia. A tanácskozáson mintegy 400 vezető politikus és szakértő, közülük húsz állam- és kormányfő, hozzávetőlegesen hatvan védelmi- és külügyminiszter, illetve a NATO, a Greenpeace, az Amnesty International valamint számos más nemzetközi szerve-

HADTUDOMÁNYI SZEMLE

2015. VIII. évfolyam 1. szám

zet és nagyvállalat vezetője és képviselője vett részt.¹ A biztonságpolitika egyik legrangosabb nemzetközi fórumának fókuszában az idei évben az összeomló nemzetközi politikai rendszer, az ukrán válság és annak az európai biztonsági architektúrára gyakorolt hatásai álltak. Ezen túlmenően a folyamatosan romló közel-keleti helyzet, az információs hadviselés, a globális menekült válság, a terrorizmus elleni harc, az európai védelmi együttműködés aspektusainak megvitatása is kiemelt szerepet kapott a rendezvényen. E folyamatok kapcsán az MSC elnöke, Wolfgang Ischinger, az 51. konferenciát megelőzően az alábbi megállapítást tette: *„Az ukrán válság, a közel-keletet érintő folyamatos konfliktusok és a felbomlás irányába mutató folyamatok, valamint a terrorizmus kapcsán, új jelenséggént felbukkanó Iszlám Állam mind azt mutatják, hogy a nemzetközi rendszer alapvető szabályai megkérdőjeleződtek. E helyzetben, reményemet fejezem ki, hogy az 51. müncheni biztonságpolitikai konferencia megoldásokkal tud szolgálni, hogy véget érjenek ezek a konfliktusok és tovább erősödjön és épüljön a nemzetközi rendszer.”*²

A konferencia történetében először, január 26-án került sor a Münchener Biztonsági Jelentés (MSR) kiadására, *„Összeomló rend, vonakodó oltalmazók?”* címmel, melynek megírásába számos neves intézmény és kutatót vontak be.³ A kiadványban idén többek között olyan témák kaptak helyet, mint Németország szerepe a nemzetközi biztonsági rendszer alakításában, az ukrán válság kapcsán kialakuló orosz-nyugati szembenállás kérdésköre, valamint az energiabiztonság, a hibrid- és információs hadviselés, a terrorizmus elleni harc. A tervek szerint évente megjelenő kiadvány rövid összefoglalókkal és beható elemzésekkel szolgálna a nemzetközi rendszert érintő biztonsági kihívásokról és tendenciákról. A kiadvánnyal a szervezők célja, hogy vitaindítóként szolgáljon a konferenciára, ezen túlmenően összegzést adjon az év legfontosabb eseményeiről, segítve a döntéshozókat, a biztonságpolitikai szakembereket valamint a nemzetközi politika iránt érdeklődőket.

AZ ÉRDEKEK EGYENSÚLYÁT KELL MEGTALÁLNI

A konferenciát megnyitó beszédében, a német védelmi miniszter, Ursula von der Leyen hangsúlyozta, hogy Németország az eddiginél határozottabb szerepet kíván vállalni a kül- és biztonságpolitikai folyamatok alakításában, illetve a válságkezelésben.

„A közöny nem lehet megoldás egy olyan ország számára, mint Németország sem biztonsági, sem pedig humanitárius szempontból. Ha rendelkezésre állnak az erőforrások és képességek, akkor felelősséget kell vállalnunk, és be kell, avatkozunk. Az elmúlt években Németország tartózkodott a nemzetközi szerepvállalástól, és csak korlátozottan vett részt válságkezelő műveletekben, ezt a politikát az utóbbi időben felülvizsgáltuk. Németország

¹<https://www.securityconference.de/presse/pressemitteilungen/detail/article/der-zerfall-der-internationalen-ordnung-im-fokus-die-51-msc-im-lichte-aktueller-krisen-und-konfli/> 2015. 02. 15.

²<http://celebrity-speakers.de/aktuelles/359/csa-redner-auf-der-51.-muenchner-sicherheitskonferenz> 2015. 02. 18.

³<http://www.eventanizer.com/MS2015/MunichSecurityReport2015.pdf> 2015. 02. 17.

HADTUDOMÁNYI SZEMLE

2015. VIII. évfolyam 1. szám



újraértelmezett szerepe csak az együttműködésen alapulhat, mert egyetlen nemzet, még a legnagyobbak sem képesek egyedül kezelni a konfliktusokat hosszú távon. Németország bátran, de alázattal kíván részt venni a nemzetközi politikában, biztonsági érdekeinek, humanitárius kötelességeinek és történelmi felelősségének megfelelő módon”⁴

A német védelmi miniszter az ukrán válságra kitérve hangsúlyozta, hogy a konfliktusnak nincs katonai megoldása, ennek megfelelően Németország nem támogatja az Ukrajnának nyújtandó esetleges fegyverszállításokat. Ezen túlmenően a válság kapcsán kifejtette, hogy a Nyugatnak továbbra is egységesen kell fellépnie. Az Európai Uniónak folytatnia kell a gazdasági nyomásgyakorlást Moszkvára, a NATO-nak szavatolnia kell a tagországok biztonságát, mivel a Kreml politikája az egész szövetséget fenyegeti, az Európai Biztonsági és Együttműködési Szervezetnek (EBESZ) pedig biztosítani kell az átláthatóságot ebben a hibrid konfliktusban, fenntartva az objektivitást és szabad teret hagyva a tárgyalásoknak. Az Iszlám Állammal kapcsolatban megemlítette, hogy azt a jelenlegi nemzetközi összefogás fenntartásával lehet csak feltartóztatni, amibe be kell vonni a térség minél több muzulmán országát.⁵ Ezt követően a NATO főtitkára, Jens Stoltenberg szólalt fel. Beszédében méltatta Angela Merkel, német kancellárt és Francois Hollande francia elnököt az ukrán válság békés rendezése érdekében tett erőfeszítéseikért. Az ukrán helyzettel kapcsolatban kifejtette: *„Erős NATO-ra van szükség ahhoz, hogy magabiztosan szállhassunk szembe Oroszországgal. Egy konstruktív NATO-orosz kapcsolatból az euro-atlanti, és az egész nemzetközi közösség profitálhatna. De a nemzetközi jogot tiszteletben kell tartani, és nem szabad megsérteni.”⁶*

A nap folyamán több panelbeszélgetésre is sor került, melyek közül a hibrid-hadviselés témakörében megrendezett beszélgetésen, a NATO európai szövetséges erőinek főparancsnoka, Philip M. Breedlove tábornok kijelentette, hogy *„a helyzet folyamatosan romlik; ahhoz, hogy ezt kezelni tudjuk a diplomáciai és a gazdasági nyomásgyakorlás mellett az ukrán válság kezelésében elképzelhető összes többi eszközt is készenlétben kell tartani”* – utalva ezzel az ukrán hadsereg számára nyújtandó fegyverszállítások lehetőségére.⁷

⁴<http://www.zeit.de/politik/deutschland/2015-02/muenchener-sicherheitskonferenz-von-der-leyen-verantwortung> 2015. 02. 20.

⁵<http://www.zeit.de/politik/deutschland/2015-02/muenchener-sicherheitskonferenz-von-der-leyen-verantwortung> 2015. 02. 20.

⁶http://www.nato.int/cps/en/natohq/news_117319.htm 2015. 02. 16.

⁷<http://www.zeit.de/politik/ausland/2015-02/muenchener-sicherheitskonferenz-ukraine-waffenlieferung-leyen-stoltenberg> 2015. 02. 17.

HADTUDOMÁNYI SZEMLE

2015. VIII. évfolyam 1. szám

A résztvevők többsége, köztük a brit védelmi miniszter, Michael Fallon viszont a válság diplomáciai úton történő rendezése mellett érvelt, elvetve az amerikaiak által felvetett fegyverszállítás lehetőségét.⁸ A hibrid hadviselésre adható válasz kapcsán Breedlove tábornok megjegyezte, hogy annak a NATO elrettentő képességén, a hibrid fenyegetések hatékony és gyors felismerésén, a hírszerzési információk megosztásán, valamint a hamis információk elleni hatékonyabb fellépésen kell alapulnia.⁹

OROSZORSZÁGGAL, VAGY NÉLKÜLE?

A második nap panelbeszélgetésein is többnyire az ukrán válsággal és annak az európai biztonsági rendszerre gyakorolt hatásaival foglalkoztak. A nap folyamán felszólalt többek között Oroszország külügyminisztere, Szergej Lavrov, az Egyesült Államok alelnöke, Joe Biden, Németország kancellárja, Angela Merkel, valamint az ukrán államfő, Petro Porosenko is. Angela Merkel nem sokkal azt követően érkezett Münchenbe, hogy a francia elnökkel együtt Moszkvában folytatott tárgyalást Vlagyimir Putyin, orosz államfővel. A német kancellár felszólalásában kifejtette, hogy bizonytalan a tárgyalások eredményességét illetően, azonban a francia államfővel együtt az a meggyőződésük, hogy továbbra is érdemes próbálkozni a válság tárgyalásos rendezésével. *"Életet kell lehelni a fegyvernyugvást előíró tavalyi minszki megállapodásba, mivel a válságnak nincs katonai megoldása."*¹⁰ Washington azon felvetésével, hogy a Nyugat fegyverszállításokkal támogathatná az ukrán erőket, a kancellár hangsúlyozta: *„nem lehet annyira felfegyverezni az ukrán hadsereget, hogy Vlagyimir Putyin elrettenjen a konfliktustól. Nincs garancia arra, hogy Putyin azt teszi, amit várunk tőle, de a Nyugat katonai részvétele sem térítené jobb belátásra."*¹¹

Szergej Lavrov beszédében azzal vádolta meg az Európai Uniót és az Egyesült Államokat, hogy ők a felelősek az ukrán konfliktus kiszélesedéséért. Az orosz külügyminiszter szerint a konfliktus eredője nem az utóbbi egy év folyamataiban érhető tetten, hanem az Egyesült Államok 25 éve tartó, globális dominanciára való törekvésében. Ebbe a politikába jól illeszkedik az európai rakétavédelmi rendszer, ami biztosítaná Washington fölényét a kontinensen, és amelynek megvalósítása során nem veszik figyelembe Oroszország jogos biztonsági érdekeit. Az orosz külügyminiszter szerint a Nyugat közreműködött a 2014-es kijevi felkelésekben, majd aktívan támogatta az azt követő alkotmányellenes hatalomátvételt, így hozzájárult a különböző nacionalista erők hatalomba kerüléséhez. Lavrov kijelentette, hogy az ukrán válság fordulópontot jelent: *„A Nyugatnak el kell döntenie, hogy Oro-*

⁸<http://www.reuters.com/article/2015/02/06/us-ukraine-crisis-fallon-idUSKBN0LA1Q820150206> 2015. 02. 16.

⁹Carmen-Cristina Cirlig: Munich Security Conference 2015 Key security challenges ahead. p. 4.

¹⁰<http://www.zeit.de/politik/ausland/2015-02/merkel-sicherheitskonferenz-ukraine-russland> 2015. 02. 15.

¹¹<http://www.theguardian.com/world/2015/feb/07/ukraine-crisis-will-not-be-solved-by-military-means-says-angela-merkel> 2015. 02. 16.

HADTUDOMÁNYI SZEMLE

2015. VIII. évfolyam 1. szám

szországgal szemben, Oroszország nélkül vagy Oroszországgal együttműködve alakítja tovább a nemzetközi biztonsági rendszert.”¹² Lavrov továbbá felszólította Kijevet, hogy kezdjen politikai párbeszédet a donyecki és luhanszki népköztársaságokkal. Amint azt kifejtette: „Oroszország a béke híve, és szívesen látná, ha a harcoló felek kivonnák a nehézfegyvereket a kelet-ukrajnai válsággócból.”¹³ Szergej Lavrov szavait többször kitérő nevetéssel fogadta a közönség, melynek soraiban több tucat állam- és kormányfő, védelmi- és külügyminiszter foglalt helyet.¹⁴



Az amerikai alelnök beszédében kemény gazdasági következményekkel fenyegette meg Oroszországot, ha az nem változtat az ukrán válsággal kapcsolatos politikáján. Biden közölte továbbá, hogy „az Egyesült Államoknak nem célja legyengíteni, vagy tönkretenni az orosz gazdaságot. Putyin elnöknek viszont egyszerű és határozott döntést kell hoznia, kivonul Ukrajnából, vagy további elszigeteltséggel, otthon pedig növekvő gazdasági nehézségekkel kell

szembesülnie.” Az alelnök hozzászólásában hangsúlyozta, hogy „az orosz elnök túl sokszor ígért békét, és küldött helyette tankokat, csapatokat és fegyvereket Ukrajnába, ezért az Egyesült Államok továbbra is folytatja Ukrajna biztonsági támogatását, de nem azzal a szándékkal, hogy háborúra ösztönözze, hanem azért, hogy meg tudja védeni magát. Nem gondoljuk, hogy van katonai megoldás az ukrán válságra, de azt sem hisszük, hogy Oroszországnak joga van ahhoz, amit tesz. Hangoztatta, hogy tisztességes békére kell törekedni, és az ukrán népet megilleti az önvédelem joga.”¹⁵

Petro Porosenkó a konferencián kijelentette, hogy Oroszország katonai erővel rárontott hazájára, és a válságot csak akkor lehet megoldani, ha Ukrajna katonai támogatást is kap a Nyugattól. Az orosz agresszió bizonyí-



¹²http://www.mid.ru/brp_4.nsf/0/4E7CDD252FDEF1F43257DE60031E493 2015. 02. 15.

¹³<http://www.globalresearch.ca/minister-lavrov-in-munich-european-security-sabotaged-by-the-us/5430257?print=1> 2015. 02. 16.

¹⁴http://www.mid.ru/brp_4.nsf/0/4E7CDD252FDEF1F43257DE60031E493 2015. 02. 15.

¹⁵<http://www.zeit.de/politik/ausland/2015-02/muenchner-sicherheitskonferenz-joe-biden-putin> 2015. 02. 14.

HADTUDOMÁNYI SZEMLE

2015. VIII. évfolyam 1. szám

tékaépp hat darab orosz útlevelet mutatott fel beszéde során, amelyek állítása szerint az Ukrajnában harcoló orosz katonáktól származnak. Az ukrán államfő kifejtette, hogy Kijev támogatja a mielőbbi tűzszünetet, de nem hajlandó tárgyalni a szakadókkal.¹⁶

EGYSÉGES NYUGAT

Az utolsó napon is hangsúlyos szerepet kapott az ukrán válság kérdésköre. Felszólalt többek között az ENSZ egykori főtitkára, Kofi Annan, az Egyesült Államok külügyminisztere, John Kerry, az Európai Unió külügyi és biztonságpolitikai főképviselője, Federica Mogherini, John McCain amerikai szenátor, Frank-Walter Steinmeier német, valamint Laurent Fabius francia külügyminiszter. Az ukrán válságon kívül a közel-kelet egyre romló helyzete is kiemelt szerepet kapott a panelbeszélgetéseken.

Kofi Annan a közel-keleti és észak-afrikai helyzettel kapcsolatban a térség legfőbb kihívásait a szunnita-síita megosztottságban, a Palesztin-Izraeli konfliktusban valamint a radikalizmus terjedésében látta. Véleménye szerint a térség problémáinak gyökerei az első világháború örökségében, az iraki háborúban és a szír polgárháborúban, a térség regionális hatalmainak politikájában valamint egyéb társadalmi problémákban keresendők.¹⁷

John Kerry a konferencia utolsó napján tartott panelbeszélgetésen, az Ukrajnába irányuló esetleges fegyverszállítások körüli vitákra utalva kifejtette, hogy *„nincs megosztottság, nincs szakadás. A Nyugat változatlanul egységes a diplomáciában, és közös cél a válság tárgyalásos megoldása. Washington támogatja a német-francia kezdeményezést a minszki megállapodás végrehajtására.”*¹⁸ A német és a francia külügyminiszter hasonlóan amerikai kollégájukhoz a Nyugat egysége mellett foglalt állást. Az egység ugyanúgy érvényes az Iszlám Állam elleni küzdelemre és az afrikai válságok kezelésére is. Amint azt, Laurent Fabius hangsúlyozta: *„Nem engedhetjük meg magunknak, hogy ne legyünk egységeseek. A vizályt már csak azért is kerülni kell, mert senki nem lát a jövőbe”*¹⁹

A német külügyminiszter élesen bírálta orosz kollégája előző napon tartott beszédét, amint azt felszólalásában kifejtette: *„beszédével egy cseppet sem járult hozzá a feszültség enyhítéséhez. Európában csak Oroszországgal együttműködve lehet tartós biztonságot teremteni, de nem segít a helyzeten, ha ezt csak az egyik fél ismeri fel. Moszkvának továbbá azt is be kell látnia, hogy Oroszország csak Európával együtt, és nem Európa ellen fordulva biztosíthat jó jövőt magának. A német kancellár és a francia elnök kijevi és moszkvai tárgyalási után is nagyon távol vagyunk az ukrajnai konfliktus politikai rendezésétől, ezért fontos megvizsgálni, hogy milyen eszközök állnak még rendelkezésre. Az ukrán had-*

¹⁶<http://www.sueddeutsche.de/politik/muenchner-sicherheitskonferenz-biden-unterstellt-putin-direkten-einfluss-auf-separatisten-in-der-ostukraine-1.2340922> 2015. 02. 16.

¹⁷Carmen-Cristina Cirlig: Munich Security Conference 2015 Keysecuritychallenges ahead. p. 5.

¹⁸<http://www.dw.de/transatlantisches-verh%C3%A4ltnis-durch-ukraine-krise-in-gefahr/a-18243704> 2015. 02. 16.

¹⁹<http://www.state.gov/secretary/remarks/2015/02/237298.htm> 2015. 02. 16.

HADTUDOMÁNYI SZEMLE

2015. VIII. évfolyam 1. szám

*sereg támogatása nyugati fegyverekkel nem célravezető eszköz, hiszen nemcsak rendkívül veszélyes, hanem a kívánt eredménnyel ellentétes következményekhez vezethet*²⁰

Federica Mogherini kifejtette, hogy az Európai Unió súlyos kihívásokkal néz szembe a déli és a keleti határai mentén, melyeket diplomáciai eszközökkel kell megoldani. Ehhez



szerinte szükséges a transzatlanti kapcsolatok további erősítése, melybe beletartozik az Egyesült Államok és az Európai Unió közötti szabadkereskedelmi övezet megteremtése.

A megbeszéléseken szóba került továbbá az Iszlám Állam elleni harc is, mely során az amerikai külügyminiszter hangsúlyozta, hogy a nemzetközi koalíció igen eredményes volt az elmúlt időben.

Több mint 2000 légitámadást indítottak a szervezet állásai ellen, több mint 700 négyzetkilométert foglaltak vissza az Iszlám Állam ellenőrzése alatt álló területekből, sikerült likvidálni a terrorszervezet vezetőinek csaknem felét, a légitámadások és az iraki kurd erők összehangolt műveletei révén pedig sikerült elérni, hogy az Iszlám Állam beismerje vereségét a török-szíriai határvárosért, Kobaniért folytatott harcban. Ugyanakkor Kerry hangsúlyozta, hogy a Nyugatnak folytatnia kell a küzdelmet Bassár el-Aszad szíriai elnök saját lakossága ellen harcot folytató, véres rendszerével szemben is.²¹ Ezen túlmenően a Líbiában kialakult helyzet is a megbeszélések tárgyát képezték. Az Európai Unió biztonságpolitikai főképviselője kifejtette, hogy az Unió biztonságát szerinte Ukrajna mellett főleg a líbiai válság fenyegeti, ahol a jelenlegi folyamatok egy újabb robbanást idézhetnek elő az Unió kapuja előtt.²² John McCain amerikai szenátor, az amerikai szövetségi felsőház katonai bizottságának elnöke előadásában hangsúlyozta, hogy Líbia kudarc a Nyugat számára: „úgy tűnik, megnyertük a háborút, de elvesztettük a békét.”²³

A konferencia zárónapján a közel-keleti békefolyamat előmozdítása érdekében sor került a közel-keleti kvartett tanácskozására, amely az ENSZ, az Európai Unió, az Egyesült Államok és Oroszország képviselőiből áll. Az ENSZ-t Jan Eliasson, helyettes ENSZ-főtitkár, az Európai Uniót Federica Mogherini, az Egyesült Államokat John Kerry, Oroszországot pedig Szergej Lavrov képviselte a megbeszéléseken. A megbeszélésekről kiadott közlemény megállapította, hogy mielőbb újra kell kezdeni a megoldás kidolgozását célzó

²⁰<http://www.zeit.de/politik/ausland/2015-02/steinmeier-lawrow-ukraine> 2015. 02. 16.

²¹<http://www.state.gov/secretary/remarks/2015/02/237298.htm> 2015. 02. 16.

²²http://eeas.europa.eu/statements-eeas/2015/150208_01_en.htm 2015. 02. 16.

²³<http://www.mccain.senate.gov/public/index.cfm/press-releases?ID=826bf5ca-17e6-4308-a2fe-6209c1c8e8a5> 2015. 02. 16.

HADTUDOMÁNYI SZEMLE

2015. VIII. évfolyam 1. szám

izraeli-palesztin béketárgyalásokat. „A tartós béke megteremtéséhez figyelembe kell venni a palesztinok igényét az államiságra, a szuverenitásra és az izraeliek igényét a biztonságra.”²⁴ Hangsúlyozták az arab-izraeli konfliktus átfogó rendezésére irányuló, úgynevezett arab békekezdeményezés jelentőségét és az arab partnerek részvételének fontosságát. Kiemelték, hogy fel kell gyorsítani az újjáépítési munkálatokat a Gázai övezetben a lakosság alapvető igényeinek kielégítése és a stabilitás biztosítása érdekében. Hozzá tették, hogy alapvető fontosságú a munkálatok finanszírozásához szükséges külső anyagi támogatás biztosítása. A képviselők abban is megállapodtak, hogy a közeljövőben aktívan közreműködnek a béketárgyalások folytatása érdekében.

A KONFERENCIA ÖSSZEGRZÉSE

A háromnapos konferencia véleményem szerint kitűnő lehetőséget biztosít a nemzetközi politikai élet legfőbb döntéshozóinak, hogy a különböző paneleken és az egymás közötti informális megbeszéléseken kicseréljék gondolataikat a biztonságpolitikát érintő főbb eseményekről, tendenciákról. Ezek a megbeszélések nagymértékben hozzájárulhatnak egy-egy válság békés úton történő rendezéséhez, és a szemben álló államok közötti párbeszéd megindulásához. Az idei évben a nemzetközi rendszert érintő legfőbb fenyegetések – Iszlám Állam, menekültkérdés, információs és hibrid hadviselés, közel-keleti válságok, Iránnal folytatott nukleáris tárgyalások – köré szerveződtek a különböző panelbeszélések. A felszólalók egy része amellet érvelt, hogy a második világháborút követően kialakult nemzetközi rend alapjai, az utóbbi időben jelentkező kihívások hatására mára megkérdőjeleződtek, míg mások szerint az olyan globális kihívások, mint az Ebola-járvány, vagy a klímaváltozás növelik az államok közötti együttműködést.

A témák széles köre ellenére a konferenciát egyértelműen az ukrán válság és az ennek kapcsán kialakult orosz-nyugati szembenállás uralta. A konstruktív párbeszédén túl, nem sikerült közelíteni az ukrán válságban résztvevő felek álláspontját, ennek következtében a konferencia csak részben hozott áttörést. Az amerikai és európai felszólalók azzal vádolták Oroszországot, hogy a nemzetközi joggal összeegyeztethetetlen módon annektálta a Krím-félszigetet, valamint ezen túlmenően a kelet-Ukrajnában harcoló szeparatista erők támogatása révén megsértette Ukrajna területi integritását és szuverenitását, annak ellenére, hogy arra garanciát vállalt az 1994-es Budapesti Memorandumban. A nyugati vezetők kifejezték azon véleményüket, hogy az az orosz politika, amely a határok erővel történő megváltoztatására irányul elfogadhatatlan a 21. században és az Európában 70 éve fennálló békét és stabilitást fenyegeti. Az orosz fél álláspontja ezzel teljesen ellentétes alapokon áll, a nyugati államokat okolva a válság eskalálódásáért. A konferencián az oroszok kategorikusan tagadták, hogy katonák a szeparatisták oldalán harcolnának kelet-Ukrajnában, valamint hangsúlyozták annak fontosságát, hogy Kijev kezdjen közvetlen párbeszédet a donyecki és luhanszki népköztársaságokkal. Az amerikaiak által felvetett, Ukrajnának nyújtandó fegy-

²⁴<http://www.israel-nachrichten.org/archive/15549> 2015. 02. 20.

HADTUDOMÁNYI SZEMLE

2015. VIII. évfolyam 1. szám

verszállítások ügyében éles ellentét alakult ki a nyugati országok között. Az európai vezetők felszólalásaikban elleneztek ezt a lépést, mivel szerintük ez a válság további mélyüléséhez vezetne. Ezzel összhangban kifejezték abbéli meggyőződésüket, hogy a válságnak nincs katonai megoldása, és azt tárgyalások útján kell rendezni. Egyes amerikai résztvevők ennek ellenére a panelbeszélgetéseken arról próbálták meggyőzni európai kollégáikat, hogy a Nyugatnak katonai segítséget kellene nyújtania Kijev számára, amire a konferencián felszólaló Petro Porosenko is felhívta a figyelmet. A NATO jelenlévő képviselői kifejtették, hogy a szövetség több területen – kiképzés, a vezetési és irányítási rendszer fejlesztése, hírszerzési adatok átadása – nyújt támogatást Ukrajna számára, de a fegyverszállítás kérdése a tagállamok hatáskörébe tartozik. A résztvevők egyetértettek abban, hogy Ukrajna kapcsán egy hosszú távú és átfogó transzatlanti stratégiára van szükség.

Az ukrán válság mellett hangsúlyosan foglalkoztak a közel-keleti régió kihívásaival is. Ezek közül különösen az Iszlám Állam elleni harcot emelték ki a résztvevők hangsúlyozva, hogy az eredményes fellépést csakis a nemzetek közötti együttműködés hozhatja meg. Ehhez egy átfogó stratégiára van szükség, aminek többek között tartalmaznia kell az oktatás színvonalának fejlesztését valamint a szegénység és a gazdasági problémák elleni fellépést. A felszólalók szerint a Boko Haram elleni fellépés kapcsán a nemzetközi közösségnek nagyobb hangsúlyt kell fektetnie az afrikai országok támogatására is. A térségben működő terrorista csoportok a régió államainak gyengeségét használják ki, ezért a térség problémáinak megoldása során kulcsfontosságú ezen államok stabilizálása. A Palesztin-izraeli konfliktus kapcsán megrendezett panelbeszélgetésen a résztvevők kihangsúlyozták, hogy a nemzetközi közösségnek aktív szerepet kell vállalnia a békefolyamat megteremtésében. A közel-keleti térség egy másik megoldásra váró problémájáról, az iráni nukleáris tárgyalásokkal kapcsolatban tartott megbeszélésen Mohammad Javad Zari, iráni külügyminiszter abbéli meggyőződésének adott hangot, hogy a hatok közötti párbeszéd eredményre vezethet, ezért mindent meg kell tenni az átfogó megállapodás elérése érdekében.

A konferencián számos kérdésben történtek előrelépések, azonban az MSC elnöke által megfogalmazott reményeket nem sikerült maradéktalanul teljesíteni. A konferencia ugyanis, a várakozásokkal ellentétben nem járult hozzá az ukrán válság megoldásához, a felek közötti nézeteltérés és a kompromisszumkészség hiánya miatt.

Kulcsszavak: ukrán válság, orosz-nyugati szembenállás, hibrid hadviselés

Keywords: Ukraine crisis, confrontation between Russia and the West, hybrid warfare

FELHASZNÁLT IRODALOM

1. Der Zerfall der internationalen Ordnung im Fokus - Die 51. MSC im Lichte aktueller Krisen und Konflikte.

HADTUDOMÁNYI SZEMLE

2015. VIII. évfolyam 1. szám

- <https://www.securityconference.de/presse/pressemitteilungen/detail/article/der-zerfall-der-internationalen-ordnung-im-fokus-die-51-msc-im-lichte-aktueller-krisen-und-konfli/>
2015. 02. 15.
2. Munich Security Report 2015: Collapsing Order, Reluctant Guardians?
<http://www.eventanizer.com/MSR2015/MunichSecurityReport2015.pdf> 2015. 02. 17.
 3. CSA Redner auf der 51. Münchner Sicherheitskonferenz.
<http://celebrity-speakers.de/aktuelles/359/csa-redner-auf-der-51.-muenchner-sicherheitskonferenz> 2015. 02. 18.
 4. Deutschland will führen – aber nicht allein.
<http://www.zeit.de/politik/deutschland/2015-02/muenchner-sicherheitskonferenz-von-der-leyen-verantwortung> 2015. 02. 20.
 5. Secretary General: Situation in Ukraine is critical, NATO supports peace efforts.
http://www.nato.int/cps/en/natohq/news_117319.htm 2015. 02. 16.
 6. Die Waffen-Debatte kommt.
<http://www.zeit.de/politik/ausland/2015-02/muenchner-sicherheitskonferenz-ukraine-waffenlieferung-leyen-stoltenberg> 2015. 02. 17.
 7. Militärisch ist das nicht zu gewinnen.
<http://www.zeit.de/politik/ausland/2015-02/merkel-sicherheitskonferenz-ukraine-russland> 2015. 02. 15.
 8. US-Vizepräsident Biden droht Russland mit hohen Kosten.
<http://www.zeit.de/politik/ausland/2015-02/muenchner-sicherheitskonferenz-joe-biden-putin> 2015. 02. 14.
 9. Poroschenko klagt über "verdeckten" russischen Krieg.
<http://www.sueddeutsche.de/politik/muenchner-sicherheitskonferenz-biden-unterstellt-putin-direkten-einfluss-auf-separatisten-in-der-ostukraine-1.2340922> 2015. 02. 16.
 10. Minsk soll die Waffenruhe bringen.
<http://www.zeit.de/politik/ausland/2015-02/steinmeier-lawrow-ukraine> 2015. 02. 16.
 11. Nahost-Quartett fordert Wiederaufnahme der Friedensverhandlungen.
<http://www.israel-nachrichten.org/archive/15549> 2015. 02. 20.
 12. Carmen-Cristina Cirliu: Munich Security Conference 2015 Keysecuritychallenges ahead.
http://www.europarl.europa.eu/RegData/etudes/BRIE/2015/549006/EPRS_BRI%282015%29549006_EN.pdf 2015. 02. 16
 13. Speech by High Representative/Vice-President Federica Mogherini at the Munich Security Conference. http://eeas.europa.eu/statements-eeas/2015/150208_01_en.htm 2015. 02. 16
 14. Supplying weapons to Ukraine would escalate conflict: Fallon.
<http://www.reuters.com/article/2015/02/06/us-ukraine-crisis-fallon-idUSKBN0LA1Q820150206>
2015. 02. 20.
 15. Ukraine crisis will not be solved by military means, says Angela Merkel.
<http://www.theguardian.com/world/2015/feb/07/ukraine-crisis-will-not-be-solved-by-military-means-says-angela-merkel> 2015. 02. 16.
 16. Sergey Lavrov: Minister Lavrov in Munich: European Security sabotaged by the US.

HADTUDOMÁNYI SZEMLE

2015. VIII. évfolyam 1. szám

- <http://www.globalresearch.ca/minister-lavrov-in-munich-european-security-sabotaged-by-the-us/5430257?print=1> 2015. 02. 16.
17. Foreign Minister Sergey Lavrov delivers a speech and answers questions during debates at the 51st Munich Security Conference.
http://www.mid.ru/brp_4.nsf/0/4E7CDDDD252FDEF1F43257DE60031E493 2015. 02. 15.
18. Remarks at the Munich Security Conference Panel Discussion.
<http://www.state.gov/secretary/remarks/2015/02/237298.htm> 2015. 02. 16.
19. Michael Knigge: Transatlantisches Verhältnis durch Ukraine-Krise in Gefahr.
<http://www.dw.de/transatlantisches-verh%C3%A4ltnis-durch-ukraine-krise-in-gefahr/a-18243704>
2015. 02. 16.
20. Remarks by John McCain to Muncic Security Conference.
<http://www.mccain.senate.gov/public/index.cfm/press-releases?ID=826bf5ca-17e6-4308-a2fe-6209c1c8e8a5> 2015. 02. 16.

GICZI ISTVÁN

Pályamotiváció a Magyar Honvédségben**Career Motivation in the Hungarian Army****Absztrakt**

Reprezentatív, empirikus kutatás annak érdekében, hogy megvizsgálásra kerülhessen a jelenlegi hivatásos állomány katonai pályán maradásának oka, okai.

Abstract

A representativ empirical study to analyse the motivation for keeping professional soldiers on track.

Azt gondolom, a mai Magyar Honvédségben nagyon fontos lenne beszélni, és cselekedni a szolgálatot teljesítő személyi állomány jelenleg még meglévő motivációja, valamint annak fejlesztése érdekében. Sokszor megfogalmazódtak már bennem a motivációhoz kapcsolódó gondolatok. Mi az, ami a jelenlegi körülmények között is, pályán tudja tartani a hivatásos és szerződéses állományt? „A meglévő motivációs problémákról mindenki tud, mindenkit zavar, de senki nem akar vagy tud tenni a megoldás, vagy a megváltoztatás érdekében semmit?” A meglévő helyzet által erősen befolyásolt motivációt számtalan kötött formátumú vagy kötetlen beszélgetés érintette már. Hogyan és mivel lehet motiválni a jelenleg „még” rendszerben lévő állományt? Fontosabb a pályán tartás motivációs tényezőit vizsgálni, mint a pályaválasztását. Véleményem szerint nem elég valakit arra ösztönözni, hogy hivatásos vagy szerződéses katona legyen. A motivációt a pályán is ösztönözni kell, és fontos fenntartani. Motiválni azonban csak úgy tudunk valakit, ha az egyén nyitott és fogékony erre. Nem szabadna megengedni, hogy az egyén más irányba legyen motivált, ha másért nem, hát azért, hogy a befektetett energia megtérüljön. Nem tisztem, és nem is tudom egyértelműen, minden kétséget kizáróan megválaszolni a kérdést, de a kérdőív összeállítása során, a személyes intuíciónál által megfogalmazott kérdések kiértékelésével, irányt szeretnék adni, mutatni. Ami a legfontosabb, talán magamnak is.

A motiváció vizsgálata kapcsán a tudományos tényeket, kutatásokat vettem alapul. Nagyon fontos megkülönböztetni az egyéni motivációt a szervezeti motivációtól. Véleményem szerint, ez nem fekete és fehér. Árnyaltabb a problémakör, és a két motivációs rendszer állandó és aktív kölcsönhatásban kell, hogy álljon egymással. Azért teszem előbbre az egyéni motivációt, mert hasonlóan a köteleességek-járandóságok viszonyrendszeréhez, azt vallom, hogy egyéni motiváció nélkül nem várhatom, hogy motiváljon engem a parancsno-

HADTUDOMÁNYI SZEMLE

2015. VIII. évfolyam 1. szám

kom vagy a szervezet. Azt is vallom ugyanakkor, hogy a szervezeti motiváció az alapja az egyéni motivációnak. A „legfanatikusabb hívő” is elveszítheti a belső mozgató erejét vagy csökkenhet ez az erő, ha a szervezet nem szolgáltat megfelelő alapokat. Az egyéni motiváció pedig mozgatórugója kell, hogy legyen a szervezet motivációjának.

A motiváció elmélet kapcsán Abraham Maslow, 16 tételt írt le és fejtett ki, amelyeket szerinte minden életképes motiváció-elméletbe be kell építeni. Végül kidolgozta az ezeknek megfelelő fejlődési motiváció (vagy szükséglet kielégítés) elméletet. Őt alapvető szükségletet nevezett meg. Az öt szükséglet a fiziológiai, a biztonsági, a szociális, az önbecsülés, valamint az elismertség, előrehaladás, önmegvalósítás szükségletei. Egy másik szükséglet piramis alapján, ezek: fiziológiai, biztonsági, csoporthoz tartozás és szeretet szükségletei, megbecsülés szükségletei, önmegvalósítás szükséglete, tudás és megértés vágya, esztétikai szükségletek.¹

Ezt az elméletet fejlesztette tovább Herzberg motivátor-higiénés elmélete. A motivátor tényezők és a higiénés tényezők motiválják alapvetően az embert. A motivációs tényezők valóban motiválják az embert.²

A higiénés tényezők jelentősége pedig az, hogy ha nem állnak rendelkezésre, akkor visszafogólag hatnak a teljesítményre.³

További fontos szempont, hogy ismerni kell az alaptéziseket, amikor tudjuk, hogy az emberek mit várnak a leggyakrabban a munkájukért.

Tudás: Új ismeretek felkutatása és elsajátítása.

Hatalom: Mások vezetése és irányítása.

Függetlenség: Saját célkitűzés megvalósítása.

Siker: Személyes célok elérése.

Elismerés: Felkeltsük mások elismerését, megbecsülését.

Biztonság: A megélhetéshez szükséges alapvető eszközök birtoklása, biztonságérzet, önbizalom.

Erőpróba: Öröm a munkába, a feladat nehézségében.

Pénz: Elégséges jövedelem kedv szerinti felhasználása, kényelmes, jómódú élet.

Szórakozás: Kellemes időtöltés, olyasmit csinálhassunk, amit élvezünk.

Nagyon fontos tisztában lenni az érzelmek motivációs erejével, valamint az egyéni igényszinttel.⁴

Ezeknek a tudományos tényeknek az ismeretében, valamint napjaink legismertebb vagy legégetőbb kérdéseinek, problémáinak – legyenek azok hiedelem vagy tény alapúak – a felvetésével készítettem el a kérdőívemet, amelyben a kérdéseket, a pályamotivációt

¹ Szelei Ildikó (1999): Motivációelmélet. Szentendre, ZMNE, 22 o.

² Szelei Ildikó A beosztottak motiválásának pedagógiai kérdései In: Pedagógia I.,_(Budapest, 2004, ZMNE): 84-85. o.

³
⁴ Szelei Ildikó (2004): A beosztottak motiválásának pedagógiai kérdései in: Pedagógia I. Budapest, ZMNE, 86-87. o.

HADTUDOMÁNYI SZEMLE

2015. VIII. évfolyam 1. szám

leginkább meghatározó tényezők köré csoportosítottam. A kérdéssor azoknak a problémáknak a mentén íródott meg, készült el, amelyek az utóbbi években a legjobban foglalkoztattak engem. Ezek a problémák, kérdések évek óta bennem vannak, és azt hiszem, nagyon örülök, hogy ezzel foglalkozhattam. A kérdéscsoportok összeállításánál nem emeltem ki bizonyos tényezőket, hanem általam a leginkább preferált vagy fontosnak tartott tényezők köré igyekeztem a kérdéseimet csoportosítani. Ezt személy szerint fontosabbnak tartom, mint egy-egy kiemelt tényező motivációs erejét vizsgálni. Főleg napjaink Magyar Honvédségében, ahol szerintem már – az önmagukkal őszinte emberek körében szinte biztosan – legalább egyszer, mindenkiben felmerült a kérdés, mit keresek, vagy mit csinállok én a Magyar Honvédségben? Az idő múlását és a szolgálati évek szaporodását tekintve, mit fogok csinálni, mire leszek „még” alkalmas?

A kérdéssor kizárólag főtisztek és tiszték csoportjában került felmérésre, 17 fő válaszolt a kérdőívben felrakott kérdésekre. A kérdőív empirikus módszerrel készült, a felmérés reprezentatív keretek között zajlott.

A hivatástudat motivációs ereje kapcsán talán nem is kell mélyreható vizsgálatokat végezni. Hiszem és vallom, hinni és vallani akarom, hogy azok az emberek, akik ma szolgálatot teljesítenek a Magyar Honvédségben, a szívük mélyén elkötelezettek a haza – szükség esetén fegyveres – védelme, valamint Isten vagy egy felsőbb hatalom, és a család szolgálatának irányában. Az én egyéni motivációmat alapvetően ezek az értékek határozzák meg.

Fontosnak tartom ugyanakkor, hogy a szervezet hasson rám a hivatástudatom egyéni szükségletének kielégíthetősége érdekében. A kérdést nem véletlenül fogalmaztam meg. A II. világháború normandiai partra szállásának előestéjén lett megfogalmazva, én igyekeztem árnyaltabban megfogalmazni. Ahhoz, hogy teljesítményt várhassunk el a beosztottaktól, biztosítani kell számukra a túlélés alapvető feltételeit. Felszereléssel, kiképzéssel, korszerű és működő technikai eszközökkel, hogy csak az én piramisom legalsó szükségleti szintjéről beszéljek, a teljesség igénye nélkül.

Azt gondolom bizony, hogy a motiváltság egyik legszembeütőbb jele az, amikor az emberek saját pénzüket felszerelés vásárlására fordítják, hogy növeljék biztonságérzetüket, ezáltal pedig a hatékonyságukat, adott feladatok végrehajtása során. A tapasztalat feldolgozás terén talán megérne egy vizsgálatot, hogy mikor és miért alakult ki ez a jelenség a katonák körében? Jobb irányba is el lehetne terelni talán a felszerelés fejlesztésével kapcsolatos folyamatokat.

A feltett kérdésekre adott válaszokat elemezve, a csoport 82%-a elhivatott a Magyar Honvédség irányába, abba az irányban, amelyet én is hittal szolgállok, és a kérdéseimben megfogalmaztam.

Alapvetően ezek a kérdések generálták a következő kérdéscsoportomat is, amelyeket, mint pályamotivációs tényező az anyagi biztonság terén próbáltam megfogalmazni.

Az anyagi biztonság még sosem játszott hangsúlyos szerepet, az én egyéni motivációm szempontjából.

HADTUDOMÁNYI SZEMLE

2015. VIII. évfolyam 1. szám

Azt vallo, és ezt szoktam hangoztatni is, amíg van pénzem költséges hobbitra – vagy egyszerűbb példát hozok – havonta könyvet vásárolni, addig nem lehet okom panaszkodni.

Amennyiben tudok a jövedelmemből megtakarítani havonta, addig nem lehet okom elégedetlenkedni, mert ez esetben az alapvető biológiai szükségleteimet ki tudom elégíteni. Az én olvasatomban ez azt jelenti, hogy a családom és a saját létfenntartásom biztosított. Véleményem szerint, aki többet, jobbat, nagyobbat szeretne az élettől, annak nem szabad katonai pályában gondolkodnia.

Fontos azonban megállapítani, hogy a legjobban képzett parancsnok sem képes nyerni egy ütközetben, ha nincs katonája. Az altiszti állomány, valamint a szerződéses legénységi állomány anyagi biztonságának megteremtése talán az egyik legfontosabb motivációs kérdés ma a Magyar Honvédségben. Minőségi feltöltést, de ma már mennyiségit sem tud a rendszer úgy generálni, hogy az anyagi biztonság motivációjának területén nem versenyképes a magyar munkaerő piacon. Ezen állománykategóriák esetében az anyagi biztonság feltételeinek megteremtése a szervezet felelőssége, szerintem. Ellenkező esetben a katonák szempontjából a motivációs tényező mozgatórugójának eszközzé válnak a missziós szerepvállalások, amelyek szembemennek a haza fegyveres védelmére történő felkészülési feladatokkal. Ez pedig hivatástudatbeli kérdéseket vethet fel. Félreértelmezési problémák elkerülése végett, szeretném leszögezni a missziós feladatok vállalását és végrehajtását is fontosnak tartom, mert minden feladat végrehajtásából lehet tanulni, és fontos tényezője az önmegvalósításnak.

A vizsgálatok alapján megállapítható, hogy a vizsgált csoport anyagilag biztonságban érzi magát. Talán az én motivációm szempontjából a saját ingatlan nem mérvadó, de a magyar társadalomban ez így van kódolva. A saját ingatlan az egyik legjobb kifejező eszköze az anyagi biztonságnak. Felmerült bennem a kérdés az értékelés során, talán rosszul tettem fel a kérdést. Azért válaszolta a csoport több mint 70%-ban, úgy ahogy válaszolt. A kérdést úgy szerettem volna értelmeztetni, hogy az anyagi biztonság megteremtésének egyik alapvető eszközeként tekintett missziós szerepvállalás, vajon fontosabb-e, mint a haza fegyveres védelmére történő felkészülés, ami nem tud olyan anyagi biztonságot garantálni.

Fontos kérdéscsoportnak tartom az önmegvalósítás tartóssága, valamint az önmegvalósítás terén megfogalmazott kérdéseimet. Ez az egyik olyan terület talán, amelynek kérdései a legégetőbbek a modern, professzionális hadsereg személyi állományának motivációjával kapcsolatban. A legfontosabb kérdés véleményem szerint az, hogyan motiválja a szervezet a tagjait, hogy maradjanak a pályán, és ne áramoljanak ki? Mert azt gondolom, hogy napjainkban fontosabb kérdés a pályán tartás, mint a pályaválasztás motivációja. Ezekben a kérdésekben is fontos szerepe van a korábbi motivációs tényezőknek. Azt gondolom, nem lehet éles határvonallal elválasztani az egyes motivációs tényezőket. A hivatástudat, az anyagi biztonság hatnak az önmegvalósításra és visszafelé. Ezeknél a kérdéseknél azonban hangsúlyosabb szerepet szántam a szervezeti motiváció kérdéseinek, mint az egyénieknek.

HADTUDOMÁNYI SZEMLE

2015. VIII. évfolyam 1. szám

Egyéni motivációra a rendszer ösztönző ereje elemi erővel hathat. Amennyiben a rendszer megteremti a feltételeit a tanulási, fejlődési lehetőségeknek, felkészít tanfolyamokkal, kurzusokkal, képzésekkel arra, hogy sikeres katonai vezető váljon belőlem, akit megbecsülnek és elismernek parancsnokai és beosztottai, tervezhetővé, kiszámíthatóvá teszi a pályámat – ha nem is 20-30 évre, de belátható időszakra – mindent megtennék, amit embertől, katonától, apától, patriótától csak várhatnak, akár a szervezet, akár a társadalom szintjén. Mert az egyéni motiváció bizonyítéka az, hogy ezen a képzésen, azon gondolkodom, és remélem, gondolkodunk: ha már itt vagyunk, önként vagy parancsra, hogyan tudom majd ezekkel az ismeretekkel jobbat tenni a rendszert? Vajon képes lesz-e önmagamra, a kollegiális környezetemre, vagy akár a rendszert motiválni egy jobb jövő érdekében?

A feltett kérdésekre adott válaszok alapján, a vizsgált csoportban egyértelműen kimutatható, hogy tervezhető pályamoddal motiválni lehet a csoportot. Sokkal jobban lehet úgy motiválni az állományt a teljesítésre, ha tudják, hogy milyen lehetőségekkel rendelkeznek, vagy rendelkezhetnek.

A csoport nagy része fontosnak, vagy nagyon fontosnak gondolja a beosztásokra történő felkészítést, hogy a katona úgy kerüljön másik vagy magasabb beosztásba, amikor már ismeri a beosztáshoz kapcsolódó követelményeket, és meg is tud felelni nekik, ha nem is teljes mélységben és minden esetben. Annyi ismeret, képzettség viszont szükséges szerintem, amennyivel a kezdeti sikerek elérhetőek, hogy ne stressz alakuljon ki, hanem sikerélmény.

Nagyon motiválnak tűnik az állomány az önképzés tekintetében. Talán ez nem is meglepő. A hivatástudatot korábban vizsgáltam, és ott hasonló eredmény lett a vizsgálat vége. Annak a hivatásos katonának, akinek van hivatástudata, nem lehet gond, hogy önképzések formájában bővítse ismereteit, vagy fejlessze képességeit. Arra azonban nagyon kellene figyelni a képzések szervezésének keretein belül, hogy pusztán önképzéssel az állományt nem lehet felkészíteni a feladatokra.

Fontosnak tartottam megkérdezni a csoport véleményét a külföldi iskola rendszerű, vagy tanfolyam jellegű képzésekről is. Akár a NATO tagországokban, akár nem NATO tagországokban, de adott esetben az Európai Unió tagországaiban. A megszerezhető ismeret a fontos, nem pedig a hely. Ameddig a megszerzett ismeret egyezik a doktrínákban megfogalmazott elvekből származtatott tudással, alkalmazható eljárásokkal, és módszerekkel, addig nem lehet probléma a nem NATO tagország iskolai képzésével. Az ellenséget pedig, a legjobban úgy lehet megismerni, ha az ellenség iskolájában vagy földjén tanulsz.

Sajnálatos módon azonban a csoport jelentős részben nem ért egyet a Magyar Honvédségben folyó bizonyos folyamatokkal. A következő két kérdésre adott válaszok kiértékelése ezt hűen tükrözi.

A Magyar Honvédség humán stratégiájával a csoport 90%-a nem ért egyet.

A csoport az életpályamoddal 100%-ban nem ért egyet.

HADTUDOMÁNYI SZEMLE

2015. VIII. évfolyam 1. szám

Legjobb vagy legrosszabb esetben, a csoport tudása vélt vagy valós információkon, pletykákon, a kantinban a bölcsek tanácsának ítéletén alapul. De felmerül bennem a kérdés: ez kinek a felelőssége, mert jelenleg az egyik legjobban demotiváló modellről vagy stratégiáról beszélhetünk.

Ugyanakkor fontosnak tartom, hogy az önmegvalósítás, valamint ennek tartóssága ne csak a szűk szakmai környezet irányába legyen mérvadó. Óhatatlanul is előfordulhat, hogy valakinek el kell hagynia a pályát, bármilyen okból kifolyólag. Sőt a jelenlegi – valószínűleg elég hiányos – tudásom alapján a legjobb, amit tehetek, hogy olyan tudást szerzek, amely lehetővé teszi a korábban említett szükségletek kielégítését, és a lehető legtöbbet adja cserébe a munkámért. Sajnos ugyanis az „általános” vélemény alapján, napjainkban negatív ösztönző ereje van a szervezetnek, inkább a büntetés elkerülésével, a lehetőségek megvonásával, semmint a teljesítmény elismerésével ösztönöz.

Talán ezek azok az okok, ami miatt a vizsgált csoportban közel 70%-ban megfordult már legalább egyszer a leszerelés gondolata. Ez mindenképpen elgondolkodtató. Főleg a legelső kérdésekkel vizsgált hivatástudat tekintetében. Komoly elégedetlenségre adott okot valamely nem kielégített szükséglet, amelynek eredményeképpen a leszerelés, és a katonai pálya befejezése felmerült, akár csak a fejben is.

Ezért éreztem fontosnak vizsgálni a civil társadalomba történő visszailleszkedés vagy egyéb szervezeteknél az elhelyezkedés lehetőségeit. Mert magamból indultam ki, és a leszerelés gondolata már nem egyszer nekem is megfordult a fejemben. A „civil” társadalomba történő visszailleszkedés feltételeit is fontosnak tartom megteremteni a szervezet részéről. Az elvégzett munkámat úgy is el tudja ismerni, úgy is tudna motiválni a pályám során, ha tudom, hogy szükség esetén kapok segítséget a katonai élet után, beilleszkedni a „civil viszonyok” közé. Például lehetőséget kapok átképzés után elhelyezkedni másik állami szervezetnél, vagy akár rendvédelmi szervnél. Esetleg a további felsőoktatási tanulmányaim érdekében a hivatásos vagy szerződéses szolgálat jelenthetne többlet pontokat bizonyos intézményekben, a creditbeszámítás fázisában. Legyen lehetőségem képzésen részt venni, mielőtt két szék közé a padlóra kerülök.

Nem feltétlenül ezek a legjobb megoldások, de minél hosszabb a lista, vagy minél szélesebb a választási lehetőség, annál nyugodtabb vagyok. Esetleg annál könnyebben dönthetnék a pályaelhagyásról is adott esetben. Véleményem szerint a humán stratégia erről is szükséges lenne, hogy szóljon. Motiválom magamat, hogy ne „megtűrt”, hanem hasznos tagja legyek a társadalomnak. Érezzem, hogy a pálya elhagyás nem büntetés, hanem adott esetben jutalom, és elismerés.

Pedig egy katonát pozitívan kell motiválni, hogy azonosuljon feladatával, hogy adott esetben odaadja a legértékesebbet, amit csak ember adhat, az életét.

Ennek az áldozat vállalási döntésnek azonban kellene, hogy legyen erkölcsi megbecsülése, tisztelete a társadalom irányából is, a Magyar Honvédség tagjainak irányába. Például, az USA-ban létezik, egy harctéri sérülést szerzett katonák plasztikai rehabilitációjával foglalkozó központ. Ennek támogatására egy civil autóépítő műhely, adakozási akció indítása érdekében autót – Chevrolet, Amerika egyik szimbóluma – ajánlott fel. Az autó teljesen

HADTUDOMÁNYI SZEMLE

2015. VIII. évfolyam 1. szám

meg lett tuningolva, mind a négy haderőnem jelvénye és álcázó festése megjelent, minden szimbólum, aminek értéke van. Az autó elárverezésre került, a befolyt összege az alapítvány számlájára érkezett. A társadalom megbecsüli a katonáit, ha tudják, hogy értük vannak.

Az utóbbi időben több kommunikációs hibának is szenvedő alanyává váltak a fegyveres szervezetek tagjai. Gondoljunk csak a kordedvezményes szolgálati nyugdíj eltörlését megelőző kommunikációs manipulációk, vagy az internetadó indokál elsők között indokként felhozott béremelés lehetséges problémájára. A társadalmi megbecsülést ki kell vívni, és azt fenntartani szükséges, mivel a Magyar Honvédség hivatott a társadalom kollektív biztonság érzetét szavatolni. A társadalom csak úgy támogatja a fegyveres szervezeteket, vagy azoknak tagjait, ha tudja, és el is hiszi, hogy ez a biztonságérzet szavatolva van. A társadalom elismerése ösztönzőleg hat a katonák motivációjára, ezt tudom. Ennek legfontosabb bizonyítéka a katonák tágabb környezetének elismerése.

Ebből a szempontból még egy fontos kérdés merült fel bennem. A nem politikai jellegű rendezvényeken – szabadtéri színházi előadások, múzeumlátogatások, filmszínházak – vajon részt vennénk-e katonai egyenruhában. Örülök neki, hogy a válasz pozitív lett. A kiértékelt válaszok alapján a vizsgált csoport hasonlóan gondolkodik. Hiszem, hogy egy kulturált, alkalomhoz illő, egyenruha erősítheti a társadalomban a honvédség tagjai iránti bizalmat. A társadalom tagjainak látniuk kell a katonákat, a lehetőségekhez képest a lehető legtöbb alkalommal, mert ez jobban erősíti a kialakult bizalmat, mint az internetes fórumok, vagy egyéb médiumok.

Felmerülhet a kérdés joggal, az egyén ehhez hogyan tud hozzájárulni a társadalmi elismertséghez? Ezt a hozzájárulást, ennek megvalósíthatóságát az egyéni kezdeményezésre végzett vagy vállalt, a társadalom szempontjából önkéntelenül is elismerést kiváltó tevékenységek végzésében látom, egy lehetséges megoldásként, például: adakozási akciók végrehajtása egyéni, esetleg szervezeti szinten. Példát kell mutatnunk a magyar társadalom számára, mert ki támogatná az elesetteket, a rászorulókat, ha nem a Magyar Honvédség tagjai? Minden évben két alkalommal adakozok civil társadalmi szervezetek irányába. Az összeg jelképes, de a tett a lényeg. Az MH ÖHP SZFHKF állománya már vett részt ilyen jellegű adakozási akcióban, adományokat jutattunk el a „Mikulásgyár” elnevezésű civil kezdeményezésnek. Egyenruhában jelentünk meg, ott és akkor nagyon büszke voltam. Ennek a kezdeményezésnek azóta is van folytatása. Egyébként ott és akkor tudtam meg, hogy a Magyar Honvédség berkein belül ezt több alakulat és szervezet is végzi évről-évre. Ilyen irányú tevékenységekkel, aminek alapja az egyén motivációja, talán csökkenhetne az ellenszenv a kordedvezményes szolgálati nyugdíj irányában tanúsított társadalmi ellenszenv kapcsán. Kiemelten fontosnak tartom a Honvédség már kialakított vagy kialakítás alatt lévő társadalmi kapcsolatait is, bár azt gondolom, rétegeket célozhat csak meg. Fontosan tartom megjegyezni, hogy a különböző rendezvényeken egyenruhában megjelenő katonáknak azt a képet kell, hogy közvetítsék a társadalom irányába, hogy értetek vagyunk, és büszkék vagyunk erre.

HADTUDOMÁNYI SZEMLE

2015. VIII. évfolyam 1. szám

Tovább vizsgáltam a dolgokat, mert a fent említett motivációs tényezők sok esetben olyan körülményektől is függnek, amelyekre a szervezet, vagy az egyén nem tud hatást gyakorolni. Véleményem szerint, már azzal is lehet motiválni az egyént, ha a kollegiális közeg, a szervezet vagy a parancsnok próbál olyan körülményeket teremteni, amelyek elviselhetővé teszik a munkahelyek mindennapjait. Ne éljünk álmvilágban. A magánszférában is vannak nehézségek, ott is jelentkezhetnek motivációs problémák. Két motivációs lehetőséget vizsgálok a kérdéseimmel. A parancsnok szerepköréből, valamint vezetési stílusából adódó lehetőségeket. A parancsnok személyes példamutatásának, motivációjának, önmaga elfogadásának nagyon hangsúlyos szerepe van az egyén szocializációjában, valamint az egyén motivációjában. Természetesen a parancsnok is ember. A mai körülmények között szerintem nem lenne tisztességes olyan képességeket és készségeket elvárni tőlük, amelyek ideális körülmények között tennék a parancsnokot jó parancsnokká. Mivel közel 10 évet töltöttem el parancsnoki beosztásban, és sokat gondolkodom azóta is az eltelt időben a megfogalmazódott tapasztalataimon, egy dolgot elvárhatunk a parancsnoktól, főleg a mai Magyar Honvédségben. Legyen emberséges, bánjon emberként a beosztottakkal. Feladatokat úgy is végre lehet hajtani sikeresen, hogy nem alázom meg a másikat, és nem éreztetem vele, nap, mint nap a félelmet. Ezeknek a gondolatoknak megfelelően próbáltam megfogalmazni a kérdéseimet.

Érdekes eredményeket hozott a vizsgálatom: 35%-a a válaszadóknak fontosnak, további 60%-a nagyon fontosnak tartja a megfelelő munkahelyi légkör kialakítását a vezető részéről. 35%-a válaszadóknak az autokrata vezetési stílusú vezetőt, 60%-a demokrata vezetőt tartja ideálisnak. A válaszadók 52%-a nem tekinti követendő példának a parancsnokát. A csoport 100%-a fontosnak vagy nagyon fontosnak tartja a munkakapcsolat kialakítását. A csoport 82%-a tart fenn kapcsolatot beosztottakkal munkaidő után is. Ezek azt az elméletemet támasztják alá, hogy a jelenlegi Magyar Honvédségben a vezetők fele nem vágyik a beosztottak elismertségére, vagy nem is érdekli őket. Tehát gond van a vezetői stílusokkal, vagy a ciklikus rendszerű, ismétlődő képzésükkel. Esetleg, hasonlóan hozzám, a BSc és az MSc képzés között eltelt időszakban nem hallgattak a vezetéssel kapcsolatos tantárgyakat, esetleg nem olvastak, vagy nem kutattak ezekben a tudományágakban. Nem fejlesztették, vagy nem bővítették ez irányú ismereteiket.

Összegzésképpen, azt gondolom az egyéni motiváció csak bizonyos határig, bizonyos feltételek megléte esetén elegendő a szervezet sikeres működéséhez. A szervezet ösztönző erejének hiányában, vagy csak látszólagos produktum esetén, még a legszilárdabb, legerősebb egyéni motiváció is megszűnhet. Az egyén más motiváció után fordulhat. Amikor az egyéni motiváció megszűnik, a szervezet működése válságos helyzetbe kerülhet. Azt gondolom, a fegyveres szervezeteknél még fontosabb szerepe van a szervezet ösztönző erejének, valamint hatásának az egyén motivációjára, hogy alkalmazás esetén a lehető legkevesebb áldozattal tudják végrehajtani a feladataikat.

A fegyveres erők tagjainak el kell fogadniuk azt aényt, hogy adott esetben az életük is veszélybe kerülhet, fegyveres feladat végrehajtás közben. Ezt az áldozatvállalást, áldozatkészséget, mindenképpen tisztelni és becsülni kell a szervezet részéről éppen úgy, mint a

HADTUDOMÁNYI SZEMLE

2015. VIII. évfolyam 1. szám

társadalom részéről. Támogatásra, biztonságra, megbecsülésre van szükség. Képzésekre, önmegvalósításra. Ennek csak jól szervezett, előkészített motivációs rendszer, folyamatok lehetnek a biztos alapjai. Ne a veszteségérzés keltésével, büntetés kilátásba helyezésével motiváljuk az embereket, hanem elismeréssel, odafigyeléssel.

Kulcsszavak: Hivatástudat, társadalmi elismertség, önmegvalósítás

Keywords: Perfect authority, honor of society, self-fulfilment,

FELHASZNÁLT IRODALOM

1. Szelei Ildikó (2004): Motivációelmélet, Szentendre, ZMNE
2. Szelei Ildikó (2004): A beosztottak motiválásának pedagógiai kérdései In: Pedagógia I., Budapest, ZMNE

JANKOVICS FERENC

Generációk közötti kommunikációs különbségek**Differences of communication between generations****Absztrakt**

A motiváció egy embertől induló és egy másik embernél végződő folyamat, aminek a sikerét nem csupán a módszer határozza meg, hanem van egy alapvető dolog, ami biztosítja (avagy megakadályozza) az egész folyamat sikerét. Ez pedig a kommunikáció. Kutatásomban, a napjainkban végbemenő technológiafejlődés, valamint a katonai szervezeten belüli életkorbeli sajátosságok következtében fellépő kommunikációs különbségek vizsgálata volt a cél.

Abstract

Motivation is such a procedure begins from one people and ends to another one, and the success is not just depend on the way of motivation, but there is one basic thing, which really support or deny the result of this process. This one thing is the communication. In my empiric research my aim was to examine the communication differences in the military systems, depends on different ages, and to search the impact of the technological development.

BEVEZETÉS

Katonai vezetőként a parancsnoki munka egyik fontos, elengedhetetlen eleme a motiválás, a motiválás képessége, a beosztott katonák munkájának, tevékenységének hatékonyabbá tétele. Kellő motivációs háttér biztosításával egy átlagos képességű egyén is nem egyszer átlagon felüli feladat végrehajtásra képes, alapvető szinten pedig biztonsággal várhatunk el egy stabil, megbízható, szervezethez kötődő, előremutató megoldásokat kereső beosztotti hozzáállást.

A motivációs lehetőségek széleskörűek. Vizsgálatom célja nem is a különböző módszerek, motiváló eljárások és tevékenységformák kutatása vagy gyakorlati eredményének vizsgálata volt, hanem a motiváció közvetítői közegének megfigyelése. Kiinduló gondolatom az volt, hogy a motiváció egy embertől induló és egy másik embernél végződő folyamat, aminek a sikerét nem csupán a módszer határozza meg, hanem van egy alapvető dolog, ami biztosítja (avagy megakadályozza) az egész folyamat sikerét. Ez pedig a kom-

HADTUDOMÁNYI SZEMLE

2015. VIII. évfolyam 1. szám

munikáció. A katonai vezetésben mindenképpen fontos a személyek közötti kommunikáció, a katonai szervezeten belüli kommunikáció ismerete.

„A kommunikáció sok helyen, sokféle jelentésben előforduló kifejezés, mely általános megközelítésben az emberek közötti viszonyok, kölcsönhatások szerveződésének eszköze, melynek során gondolatok, információk állandó cseréje zajlik. A kommunikáció a társadalmi élet egyik alapjelensége, nélküle társadalmi élet nem képzelhető el.”¹ „A kommunikáció fogalmának értelmezése többféle megközelítésből lehetséges. Mást jelent a kommunikáció a nyelvészeknek, mást az informatikusnak, megint mást a művészeknek, vagy a pszichológusnak. Ugyanakkor mégiscsak lehetséges olyan általános értelmezés is, melynek segítségével összefoglalhatjuk a kommunikációra vonatkozó fontosabb ismereteket.”²

„A kommunikáció kifejezés a latin communis szóból ered, ami azt jelenti, hogy közös. Amikor kommunikálunk, akkor közösséget akarunk létesíteni valakivel, vagyis meg akarunk osztani egy információt, gondolatot, érzést vagy állásfoglalást.”³

„A kommunikáció egyik legfőbb alaptétele (axiómája), hogy nem lehet nem kommunikálni. A kommunikáció egy folyamatosan zajló folyamat. A születésünket követő első perctől kezdve bármit teszünk, vagy nem teszünk, informáljuk, befolyásoljuk vele a környezetünket, akarva, akaratlanul valamilyen hatással vagyunk a közvetlen körülöttünk élőkre. A közvetlen emberi kommunikáció mindig körkörös folyamat, amelyben a kibocsátó közléseire pillanatról pillanatra reagál a befogadó, közvetlen vagy közvetett módon arra, hogy mennyire érti a hallottakat, látottakat.”⁴

„A kommunikáció lényege az, hogy egy bizonyos hírrel kapcsolatban „egy hullámhosszra hangolja” a leadót és a felvevőt. Minden kommunikáció egy olyan általános modellel ábrázolható, melynek elemei az információforrás (adó), a hordozó közeg, az átviteli vagy közvetítő csatorna és az információ-felhasználó (vevő). A szervezetek számos új hordozó közeget használnak, mint például a szövegeket tartalmazó ügyiratok, a számítógépes adathordozók stb.”⁵

A kommunikáción belül kétféle csatornát tudunk megkülönböztetni. „A verbális csatorna a szavakhoz kötött kifejezéseket; a nonverbális a szavakon túli, vagy azokkal párhuzamosan haladó egyéb kifejező megnyilvánulásokat közvetíti.”⁶

„A verbális csatorna az ember legspecifikusabb kommunikációs módja, mindenféle információ továbbítására alkalmas.”⁷ „A verbális kommunikáció két személy vagy csoport fizikai lefolyású, de pszichikai indíttatású interakciója. Fő formái az előbeszéd és az írás,

¹http://forgos.ektf.hu/wp-content/tananyagok/fs_komm_egyetemi/obj/ie_0007_0_0_0007_0_0_0.htm (2014.11.21.)

²http://www.fk.igytf.u-szeged.hu/tanszek/kozmuw/wp/wp-content/segedanyag/t_molnar_gizella/segedanyag/A%20kommunikacio.doc (2014.11.13.)

³ Szelei Ildikó: A vezetés pedagógiája. Humánpolitikai Szemle. 2009.

⁴ Szak Andrea: Társadalmi kommunikáció, NKE egyetemi jegyzet 19. o.

⁵ Szelei Ildikó: A vezetés pedagógiája. Humánpolitikai Szemle. 2009.

⁶ Szak Andrea: Társadalmi kommunikáció, NKE egyetemi jegyzet 19. o.

⁷http://www.veveege.eoldal.hu/cikkek/kommunikacio/a-verbalis-kommunikacio-fogalma_jellegzetessegei.html (2014.11.20.)

HADTUDOMÁNYI SZEMLE

2015. VIII. évfolyam 1. szám

eszköze a nyelv, amelynek kialakulását az emberré válás során az emberi együttműködés tette szükségessé.⁸ Mindenki úgy véli, hogy az átadott információk legnagyobb többségét a szavak segítségével továbbítjuk, azonban a kommunikációval foglalkozók ezt nem így látják. A kommunikáció nyelvi arányát 50% alatti mértékben határozzák meg. „Allan Pease adatai szerint a teljes közlésrendszer 45%-a verbális (amelyből 38% vokális: hangszín, hanghordozás és nem beszéd értelmű hangok) és több mint 55%-ot tesz ki a nem szavakkal történő közlés.”⁹

„A szavakat és a mondatokat többnyire non-verbális jelzések gazdag árama kíséri, mely alátámasztja, módosítja, vagy éppen teljesen felváltja a verbális üzenetet, üzeneteket. Néhány társas érintkezési forma teljes mértékben ilyen non-verbális üzenetekből áll. Ha a nyílt szóbeli kommunikáció valamilyen ok miatt nehéz vagy lehetetlen (nagy a háttérzaj, a partnerek között nagy a távolság, ha szerelmesekről van szó, akiket zavar mások jelenléte stb.), akkor a beszédet, beszélgetést a non-verbális jelzések (mosoly, mimika, tekintet, gesztus, mozgás, testtartás változásai stb.) helyettesítik, helyettesíthetik.”¹⁰

„A kommunikáció nemcsak abból áll, hogy A személy közöl valamit B-vel és B válaszol A-nak. Mindegyikük számára igen fontos, hogy amit egymással közölnek, azt a másik magáévá is tegye, beépítse saját véleményrendszerébe, és annak alapján cselekedjék, ne torzítsa el, ne tegyen úgy, mintha meg sem hallotta volna. A leggyakoribb hibák egyike, ha abból indulunk ki, hogy mi tisztán hallottuk, amit mondtunk, ezért a másik személy is így; hallotta, s azt hallotta, amit mondtunk”. (*Haire*).¹¹

Kommunikáció közben a felek közötti hordozó közeg, ami az információ továbbítására szolgál, nem létezik, vagy nem működik kellő hatékonysággal, akkor alapvetően nem képes elérni a célját mégoly hatásosnak, hatékonynak tűnő motiváló eljárás sem.

Tehát nem csak az fontos a kommunikáció során, hogy megvannak a hordozók és azok megfelelően működnek, hanem az is, hogy az információ megfelelően lett-e dekódolva a vevő által, nem történt-e meg az információk torzulása. Amennyiben a kommunikáció nem kellően hatékony, nincs esélyünk elérni motiváló céljainkat, és visszacsatolva a dolgot az első gondolatunkhoz, katonai vezetőként a munkánk jelentősen megnehezül, adott esetben leküzdhetetlen akadályokba is ütközhetünk.

Hangsúlyozni szeretném, hogy választott vizsgálati témám, a kommunikáció csupán egy alap, ugyanakkor egy nélkülözhetetlen alap a motiváció céljainak eléréséhez. Amennyiben a kommunikáció sikeres, akkor van esélyünk elérni motivációs céljainkat, ugyanakkor meg kell jegyezni, hogy ez koránt sem jelenti, hogy motiváló szándékunk sikeres lesz. A jól felépített kommunikáció, a gondosan megválasztott hordozó lehetőséget ad arra, hogy elérjük céljainkat, és kiválasztott motivációs eljárásunkat sikeresen közvetíthessük a célszemélyek, jelen esetben a beosztottak felé.

⁸ Vincze Lajos: Kommunikációkultúra, ZMNE, Budapest, 2004 75. o

⁹ Vincze Lajos: Kommunikációkultúra, ZMNE, Budapest, 2004 51. o

¹⁰ http://www.lelkititkaink.hu/non-verbalis_kommunikacio.html (2014.11.20)

¹¹ Szelei Ildikó: A vezetés pedagógiája. Humánpolitikai Szemle. Budapest, 2009.

HADTUDOMÁNYI SZEMLE

2015. VIII. évfolyam 1. szám

A kommunikáció verbális és nem verbális formája is képes a szükséges információ továbbítására, minthogy motivációs céllal nem csupán a közvetlen, hanem a közvetett kommunikáció is igénybe vehető, sőt, azokat célszerű is igénybe vennie a szándékát elérni akaró katonai vezetőknek. A katonai sajátosságoknak megfelelően, mintegy alkalmazkodva a parancsnoki lánc lépcsőjéhez, empirikus kutatásom során vizsgálni szándékoztam a többlépcsős kommunikáció előnyös vagy hátrányos voltát is a motivációs lehetőségek szögéből.

A VIZSGÁLAT BEMUTATÁSA

ALAPFELTEVÉSEK

Vizsgálatom felépítésekor abból indultam ki, hogy a kommunikáció számtalan sajátossága, módja és formája közül azokat akarom megfogni, amik talán leginkább jellemzik a katonai erősen hierarchikus rendszert, a szigorú alá- és fölé rendeltségi viszonyt, a nagy hatalmi távolságokat, a sokszor többlépcsős és nem közvetlen kommunikációs formát. Vizsgáltam, hogy mennyire torz a verbális kommunikáció? Nyilvánvalóan a jellegéből adódóan esetenként torz és félreérthető non-verbális kommunikáció itt is hibát vihet a kommunikáció csatornájába, ezek mellett igazolni kívántam azt a feltevésemet, hogy a verbális kommunikáció is hasonlóan félreérthető, adott esetben torzulásokon keresztül közvetíti az információt.

Katonai közegben, alkalmazkodva a szervezet felépítéséhez, több generáció közös munkája figyelhető meg. Tekintettel arra, hogy motivációs szempontjából koránt sem mindegy a célszemély kora – hiszen más motivációs eszközök vezethetnek célra egy pályakezdő fiatal tiszt, egy tenni akaró középkorú altiszt, vagy egy munkáját már huzamosabb idő óta végző, adott esetben a nyugdíjas évek előtt járó katona esetén –, vizsgálatom központi témájának a *generációk közötti kommunikációs különbségek*-et választottam.

Alapfelvetéseim, hipotéziseim a következők voltak:

- A kommunikáció formái átalakulnak, új, a megelőzőektől nagyban különböző kommunikációs csatornák jelennek meg (például internetes közösségi oldalak), ezek szerepe a kommunikációban generációnként eltérő.
- A különböző generációk másként itélik meg a szervezeti kommunikációt, annak hatékonyságát.
- A különböző generációk (hangsúlyozottan a verbális kommunikációra) nehezebben értik meg egymást, mint a saját generációjukat.
- A verbális kommunikáció, hasonlóan a non-verbálishoz, sokszor erősen torz. Ez sok esetben szándékos.

A VIZSGÁLAT FELÉPÍTÉSE

A generációk közötti kommunikációs különbségeket vizsgáló empirikus kutatásom interneten keresztül és kérdőíven történt. A kutatás hangsúlyozottan nem reprezentatív, az annak kitöltésére vállalkozók kizárólag önkéntes lehetett vállalkozni. A kitöltés anonim volt, így

HADTUDOMÁNYI SZEMLE

2015. VIII. évfolyam 1. szám

arra vonatkozó adatokkal, hogy mi az illető lakhelye, munkája, beosztása nem dolgoztam, és azokat nem is őrzöm. A kutatás konkrét eredményei, a kitöltött kérdőívek névhez nem kapcsolhatóan az archívumomban találhatóak.

A kérdések összeállításánál az a vezérelv követett, hogy azok elolvasásakor ne legyen rögtön szembetűnő a vizsgálat célja, így a kérdések között nem egyszer a témához egyáltalán nem kapcsolódó, ahhoz nehezen köthető elemek is megjelentek. Ilyen volt például eldöntendő kérdésként, hogy egy képen látható harcjármű melyik járműkategóriába tartozik.

A kérdések között feleletválasztó és tartományválasztó kérdések szerepeltek. Első esetben előre megadott választási lehetőségek közül kellett a válaszadónak kiválasztania a rá leginkább jellemző lehetőséget. A tartományválasztó kérdések esetében egy skálán kellett meghatározni az adott kérdés megítélését.

A vizsgálatban alkalmazott kérdőívet közel hetven alkalommal töltötték ki, jellemzően interneten keresztül.

A vizsgálati kérdőív kérdései

- Az Ön kora?
- Első kérdésem elengedhetetlen ahhoz, hogy a fő vizsgálati célokat, a generációk közötti kommunikációs különbségeket vizsgáljam, és igazolni tudjam felvételeimet, avagy cáfoljam azokat.
- Mennyi időt tölt internetezéssel?
- Mennyi időt tölt televízió nézéssel?
- Mennyi időt tölt személyes kommunikációval?
- A kérdéscsoport összeállításával szándékoztam vizsgálni az első feltevésben megállapított állítás helyességét, miszerint a kommunikáció formái átalakulnak, új, a megelőzőektől nagyban különböző kommunikációs csatornák jelennek meg (például internetes közösségi oldalak), ezek szerepe a kommunikációban generációnként eltérő. Választ kerestem arra is, hogy a személyes kommunikáció igénye, fontossága vajon változik-e generációnként?
- Egy szervezeten belül alulról felfelé, vagy felülről lefelé akadálytalanabb a kommunikáció?
- A kérdéssel vizsgálni szándékoztam a katonai hierarchiához szorosan kapcsolódó szervezeti felépítésből adódó kommunikációs sajátosságokat. A motivációs lehetőségek katonai vezetőként történő alkalmazása sokszor nem közvetlenül és egy lépcsőben történő kommunikáció útján, hanem jellemző módon több lépcsőben, esetenként pedig közvetett módon megy végbe. Ezáltal elengedhetetlen a szervezeti kommunikáció eredményes felépítése.
- Mennyire értik meg Önt?
- Mennyire hatékonyan kommunikálnak a 20 év alattiak?
- Mennyire hatékonyan kommunikálnak a 60 év felettiak?
- A kérdéscsoport útján arra kerestem választ, hogy mennyire torz a verbális kommunikáció? Torz-e egyáltalán, avagy annak torzulása mennyire nyilvánvaló? A

HADTUDOMÁNYI SZEMLE

2015. VIII. évfolyam 1. szám

generációk megértik egymást? Adott generációkon belül értik az emberek jobban egymást, vagy a generációs különbségek nem játszanak számottevő szerepet a megértésben?

- Milyen arányban mondja azt, amit gondol?
- Mások milyen arányban mondják azt, amire gondolnak?
- A kérdéscsoporttal azt a kettős feltevésemet akartam igazolni, hogy a verbális kommunikáció torz, hiszen azt már az adó fél torzítja. A gondolatból adódik a kérdések második célja, hogy ez a torzulás sok esetben szándékos.

A vizsgálati kérdőíven szerepeltek még a már említett, a témához egyáltalán nem köthető kérdések, azok felsorolását és a következő fejezetben történő elemzését jelen tanulmányomból, mint hasznos adattal nem bíró információt, kihagytam.

A VIZSGÁLATI KÉRDŐÍV ELEMZÉSE

A kérdőív első pontjában a következő feleletválasztó kérdés szerepelt:

- *Mennyi időt tölt televízió nézéssel?*

A kérdés egy kérdéscsoport része, a kérdéscsoport célja annak megállapítása, hogy új kommunikációs formák jelennek meg, azokat a különböző generációk eltérő módon használják-e? A kérdésre adott válaszok megoszlása a következő:

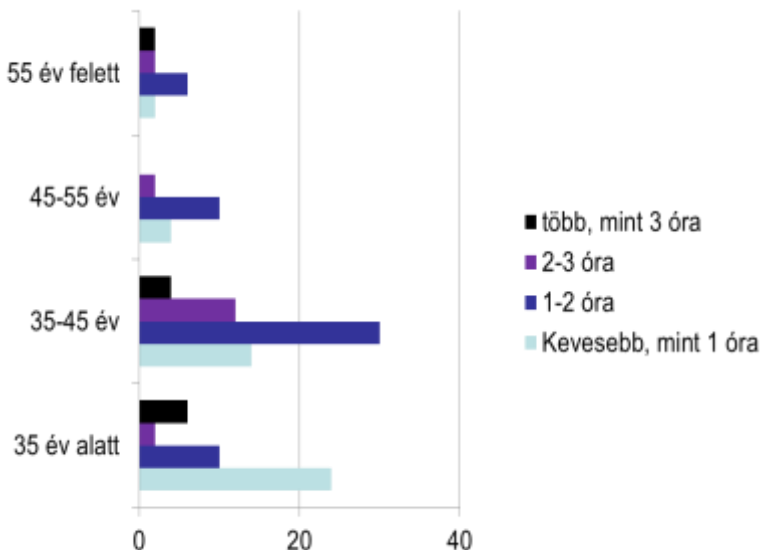

HADTUDOMÁNYI SZEMLE

2015. VIII. évfolyam 1. szám

A grafikon elemzése alapján kiderül, hogy a fiatalabb generáció, a 35 év alattiak többsége már kevesebb, mint egy órát tölt a televízió mellett, míg a 35 év felettek többsége már 1-2 órát. A 2-3 órás, illetve a 3 óra feletti lehetőséget a válaszadók csekély hányada választotta, korosztálytól függetlenül. A kérdésre adott válaszok alapján arra következtetnek, hogy a televízió szerepe, mint közvetett kommunikációs csatorna nem meghatározó, így azt motivációs céllal csupán kis siker esélyével lehet igénybe venni.

A kérdéscsoport következő kérdése:

— *Mennyi időt tölt internetezéssel?*

A kérdés feltevésének célja az első kérdés bemutatásánál olvasottakkal megegyező. A válaszok megoszlása a következő:

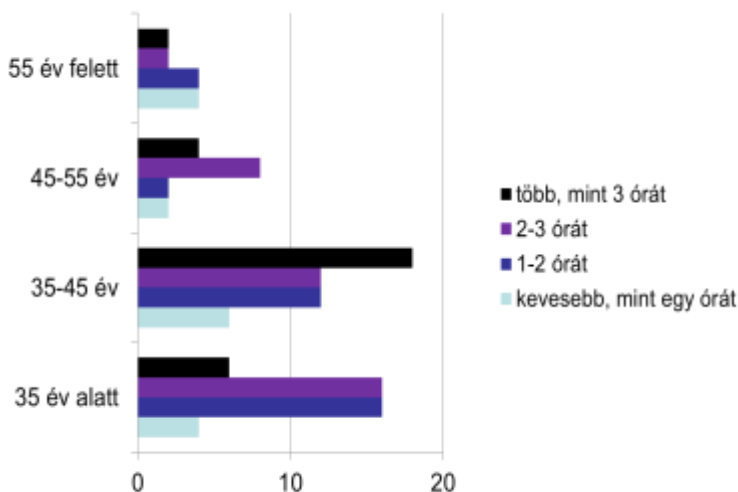

A válaszok elemzése során tetten érhető, hogy az internet használata minden korosztályban meghaladja a televízió mellett töltött időt. Az 55 év feletti korosztály kivételével minden generáció jellemzően több órát tölt internetezéssel. Ez részben magyarázható azzal, hogy a kommunikáció formái valóban átalakulnak, hiszen az internet már nem csak közvetett kommunikációra alkalmas. További következtetés, hogy motivációs célok eléréséhez, a siker nagyobb esélyével lehet igénybe venni ezt a kommunikációs csatornát. Az elemzés igazolja feltevésemet, miszerint az eltérő generációk másképp használják a kommunikációs lehetőségek átalakulásából adódó új lehetőségeket.

HADTUDOMÁNYI SZEMLE

2015. VIII. évfolyam 1. szám

A kérdéscsoport harmadik kérdése:

— *Mennyi időt tölt személyes kommunikációval?*

Noha a kommunikáció formái átalakulóban vannak, mégis a személyes, közvetlen kommunikáció az, ami leginkább alkalmas lehet motivációs céljaink eléréséhez, így ennek vizsgálatát különösen fontosnak tartottam.

A válaszok megoszlása a következő:

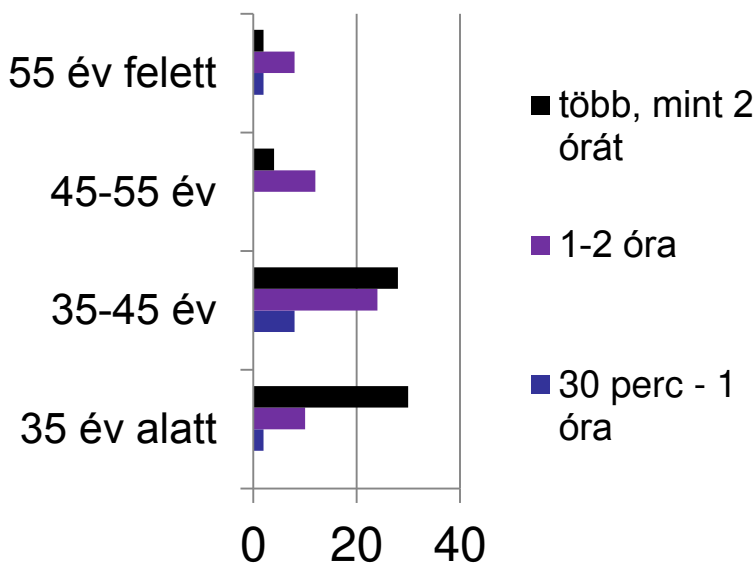

A válaszok alapján kitűnik, hogy minden generáció számára igen jelentős a személyközi kommunikáció. Különösen igaz ez a fiatal, 45 év alatti válaszadókra, akik többsége több mint két órát tölt közvetlen kommunikációval. Következtetésem alapján, noha a felvetésem az előzőekben leírtak alapján igazolni vélem, a személyes kommunikáció még mindig a kommunikáció egyik legfontosabb pillére, és mint ilyen, ez használható leginkább a motivációs célok közvetítésére.

A kérdőív következő kérdése, azaz az

— *Egy szervezetben belül alulról felfelé, vagy felülről lefelé akadálytalanabb a kommunikáció?*

HADTUDOMÁNYI SZEMLE

2015. VIII. évfolyam 1. szám

Azt a felvetésemet vizsgálta, miszerint a különböző generációk másképp ítélik meg a szervezeti kommunikációt. A már említett gondolatom alapján, miszerint a szervezeti kommunikáció a katonai életformának megfelelő sajátos felépítése, így a sajátos szervezeti kommunikáció kulcsfontosságú a motivációs célok közvetítésében, a kérdés vizsgálatát fontosnak tartom.

A válaszok megoszlása a következő:

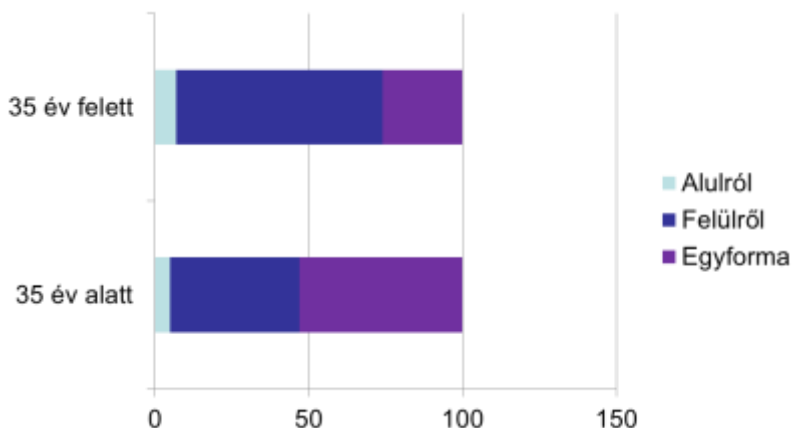

A grafikon vizsgálatokor szembevető különbséget tapasztalunk a fiatalabb és idősebb generáció szervezeti kommunikációról alkotott véleménye között. Míg a 35 év alattiak úgy gondolják, hogy jellemzően nincs különbség, azaz egyforma a kommunikáció hatékonysága, addig 35 év felettek többsége szerint egyértelműen felülről lefelé akadálytalanabb. A válaszok elemzése igazolja felvetésemet, miszerint a generációk elérően ítélik meg a szervezeti kommunikáció hatékonyságát. Az okok vizsgálata nem tanulmányom része, ugyanakkor fontos észrevenni, hogy amennyiben motivációs céllal vesszük igénybe ezt a kommunikációs csatornát, más hangsúlyokat kell alkalmazni a fiatalabb és idősebb generációk megszólításakor, illetve a visszacsatolás értelmezésekor.

A kérdőív következő kérdése:

— *Mennyire értik meg Önt?*

A kérdés egy kérdéscsoport része, melynek célja annak vizsgálata, hogy mennyire torz a verbális személyközi kommunikáció, ez mennyire tudatosul a résztvevőkben, illetve, hogy a különböző generációk mennyire értik meg egymást?

A válaszok megoszlása a következő:

HADTUDOMÁNYI SZEMLE

2015. VIII. évfolyam 1. szám

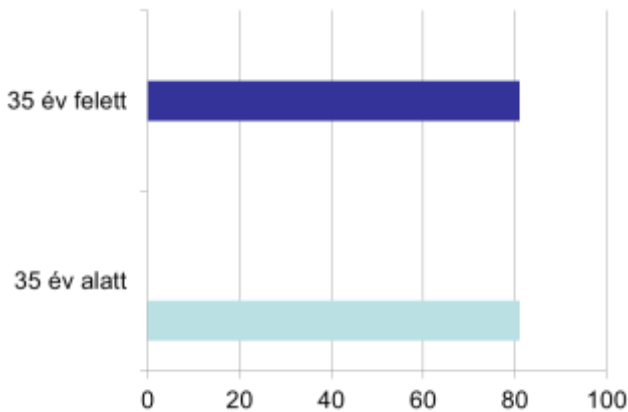

A válaszok elemzésekor kitűnik, hogy mind a fiatalabb, mind az idősebb generáció úgy érzi, kommunikációja hatásos, azaz túlnyomó többségben megértik azt, amit mondani akarnak, azaz érzésük szerint a kommunikáció nem torzul.

Ennek némileg ellentmond a következő két kérdésre adott válaszok elemzésekor elének táruuló kép:

A következő kérdések:

- *Mennyire kommunikálnak hatékonyan a 20 év alattiak?*
- *Mennyire kommunikálnak hatékonyan a 60 év felettiak?*

A válaszok megoszlása a következő grafikonokon látható:

Mennyire kommunikálnak hatékonyan a 20 év alattiak?

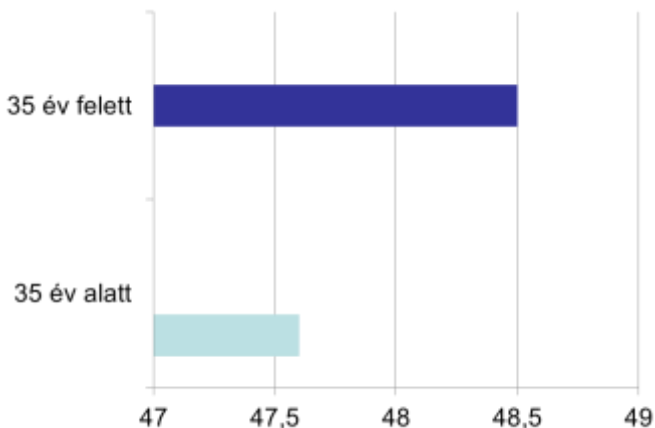

HADTUDOMÁNYI SZEMLE

2015. VIII. évfolyam 1. szám

Mennyire kommunikálnak hatékonyan a 60 év felettek?

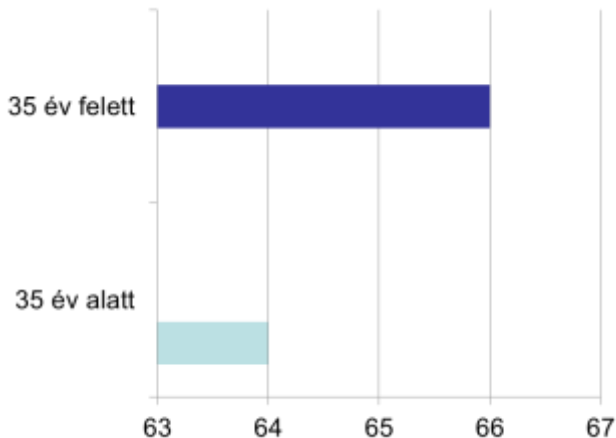

A válaszok elemzése során furcsa dolgot tapasztalunk. Tekintet nélkül a válaszadók korára, az emberek úgy érzik, hogy az idősebb generációhoz tartozók hatékonyabban kommunikálnak, mint a legfiatalabb, 20 év alatti korosztályhoz tartozók. Ebből kettő dologra következtek. Az egyik, hogy a verbális kommunikáció torz, még akkor is, ha az ezeket megelőző kérdésben minden generációhoz tartozó egyén úgy vélte, hogy az ő kommunikációja hatásos. Ennek ellenére, szintén kortól függetlenül, úgy érzik, hogy a 20 év alattiak kommunikációja alig 40 %-ban hatékony. A kérdőívre választ adók alapján így érzik ezt maguk a 20 alattiak is. Ebből adódóan a kommunikáció torz, még ha ezt nem is érzékelik nyilvánvalóan.

Ugyanakkor egyetértés van a generációk között abban is, hogy a 60 év feletti korosztály jóval hatékonyabban kommunikál. Ez a válasz megoszlás cáfolja azt a feltevésemet, hogy a generációk nehezebben értik meg egymást, hiszen ezek alapján az idősebb generációt mindenki nagy hatékonysággal megérti, míg a 20 év alattiit kevésbé. Az okok feltárása szintén nem tanulmányom része, észre kell venni azonban, hogy mint katonai vezető, a motivációs célokat szolgáló információk közvetítésében körültekintőnek kell lennünk, hiszen kommunikációnk akár úgy is torzulhat, hogy annak nem is vagyunk tudatában.

A kérdőív következő kérdése szintén egy kérdéscsoport része. A kérdéscsoporttal azt kívántam vizsgálni, hogy amennyiben a verbális kommunikáció torz, úgy az mennyire adódik a kommunikációs folyamatok természetes voltából, adott esetben a generációs különbségekből, illetve mennyire szándékosak ezek a torzítások? A válaszok elemzése során sok kérdés felmerülhet, amik nagyon komoly kérdések további elemzésének igényét is felveti. Ilyenek például, hogy miért történnek ezek a szándékolt torzítások, amennyiben vannak?

HADTUDOMÁNYI SZEMLE

2015. VIII. évfolyam 1. szám

Ezek valóban szándékolt torzítások, vagy csak a vevő félben vetődik fel a gyanú, hogy azok?

Utóbbi kérdések megválaszolása nem tanulmányom tárgya, a kérdések vizsgálatakor csupán arra koncentráltam, hogy vajon szándékoltan torzak-e a személyes kommunikáció útján közvetített információk?

A kérdőív következő kérdései tehát:

- *Milyen arányban mondja, amit gondol?*
- *Mások milyen arányban mondják, amit gondolnak?*

A válaszok elemzése:

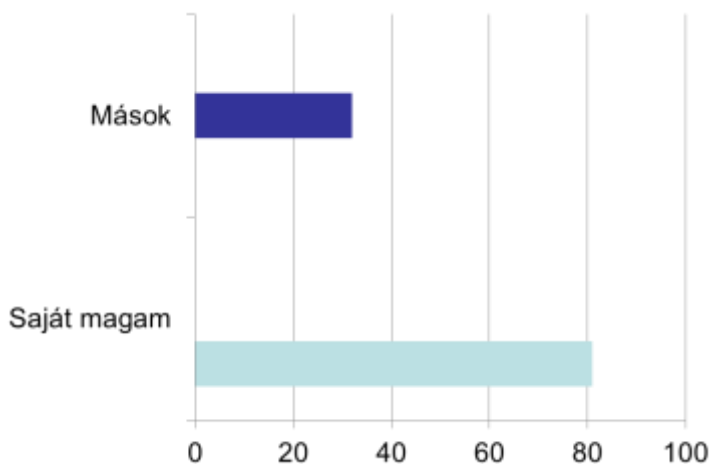

A kérdőív kérdésére adott válaszok vizsgálatakor érdekes dologra bukkanunk. A korosztályhoz valóm tartozástól függetlenül a válaszadók túlnyomó része úgy érzi, hogy ő, saját maga 80 százalékban azt mondja, amit gondol, míg ez az állítás csupán 25 százalékban igaz másokra.

A válaszok ilyen megoszlása alátámasztja felvetésemet, miszerint a verbális kommunikáció torz, és a torzulás részben szándékolt. A válaszok elgondolkodtatóak. Ha az emberek túlnyomó többsége úgy érzi, hogy ő 80 százalékban azt mondja, amit gondol, akkor miért érzi úgy, miért feltételezi, hogy a többiek nem így tesznek. Sőt! Miért tételezi fel, hogy a többiek csupán 25 százalékban mondják azt, amit gondolnak? Vajon oda vezethetjük ezt vissza, hogy a kommunikáció torz, és idővel kiderül, hogy a félreértés oka az volt, hogy az illető nem konkrétan azt mondta, amire gondolt?

Vagy onnan kell megfognunk, hogy bizalmatlanok vagyunk a másikkal szemben? Ha ez így van, akkor ennek vajon mi az oka? Ennek a kérdésnek a motiváció közvetítésének szempontjából is kulcsjelentősége van, hiszen legyen bármilyen jól felépített kommunikáci-

HADTUDOMÁNYI SZEMLE

2015. VIII. évfolyam 1. szám

ós csatorna, lehet hatékonyabbnak tűnő motivációs módszer, ha a másik fél úgy érzi, hogy az nem valós, és nem azt mondja a katonai vezető, amire gondol, akkor a kommunikáció nem lesz sikeres, következésképpen a motivációs céljainkat sem fogjuk tudni elérni.

Onnan kell-e megfognunk a kérdésre adott válaszok elemzését, hogy igazat mondtak-e a válaszadók? Már itt megfogható a kommunikáció szándékolt torzításának lehetősége. Ha meg vagyunk győződve, hogy mindenki más csak 25 százalékban mondja, amit gondol, akkor nem így van ez velünk is?

A kérdésre adott válaszok elemzése számtalan további továbbgondolásra, további vizsgálatra érdemes kérdést vet fel. A szándékolt célokat, azaz annak a felvetésnek az igazolását, hogy a verbális kommunikáció torz, és a torzulás mögött szándékolt torzítás is megfigyelhető a kérdőívre adott válaszok alapján igazolva látom.

ÖSSZEGZÉS

Empirikus kutatásom célja a generációk közötti kommunikációs különbségek vizsgálata volt. A kutatás során különböző kérdéseken keresztül kerestem a válaszokat a felvetéseimre, igazolni, avagy cáfolni kívántam azokat.

Ki kell hangsúlyozni, hogy a kérdőívet kitöltők semmiféle előzetes kiválasztáson nem estek keresztül, a kérdőív kitöltése önkéntes volt, és a kitöltők nem reprezentálnak semmilyen szűkebb vagy tágabb csoportot. A kitöltők között szerepeltek 20 év alattiak és 65 év felettiek is, a különböző generációk képviselték magukat. A válaszadók semmilyen módon nem azonosíthatóak, személyes adatot róluk semmilyen módon nem kaptam, következésképpen nem is őrzök.

A hipotéziseim, felvetéseim a következők voltak:

1. *A kommunikáció formái átalakulnak, új, a megelőzőektől nagyban különböző kommunikációs csatornák jelennek meg (például internetes közösségi oldalak), ezek szerepe a kommunikációban generációnként eltérő.*

A felvetésemet a válaszok alapján igazolva látom. A kommunikáció formái átalakulnak, a személyes, közvetlen kommunikáció mellett számos új forma áll rendelkezésre, ezek jelentős része az interneten keresztül. A közvetett kommunikáció tekintetében a televízió szerepe különösen a fiatalabb generáció körében csökken. Az új kommunikációs formák elérnek minden korosztályhoz tartozót, annak lehetőségeit a fiatalabb és középkorú generációk használják leginkább ki. A személyes kommunikáció minden korosztály számára komoly jelentőséggel bír.

A kapott válaszok összegzése alapján arra a következtetésre jutottam, hogy katonai vezetőként, motivációs célok közvetítése érdekében a személyes kommunikáció a legjelentősebb forma, emellett a siker esélyével alkalmazhatjuk az interneten történő, például a közösségi oldalak adta lehetőségeket kihasználó kommunikációt is.

HADTUDOMÁNYI SZEMLE

2015. VIII. évfolyam 1. szám

2. A különböző generációk másként ítélik meg a szervezeti kommunikációt, annak hatékonyságát.

A kérdőív kérdéseire adott válaszok alapján a felvetésemet igazolva látom. A válaszok vizsgálata során egyértelműen megállapítható, hogy az idősebb generáció megítélése szerint a szervezeti kommunikáció felülről lefelé hatékonyabb, míg a 35 év alattiak véleménye alapján a szervezeti kommunikáció szempontjából indifferens a kommunikáció áramlási iránya, azaz a hatékonyság mind felülről lefelé, mind alulról felfelé egyforma. Szükséges kihangsúlyozni, hogy itt nem a szervezeti kommunikáció minőségi megítélése volt a kérdés, csupán annak összehasonlítása, hogy a kommunikáció melyik irányban akadálytalanabb.

A válaszok elemzése során kialakult kép okainak megválaszolása nem tanulmányom célja. A tanulmány szempontjából figyelembe kell venni azonban a tény, hogy eltérő generációk másképp ítélik meg a szervezeti kommunikációt.

A katonai hierarchia sajátos. Sajátos szervezeti felépítéssel, következőképp sajátos szervezeti kommunikációval jár. Katonai vezetőként figyelembe kell venni, hogy ezek a kommunikációs csatornák hogyan működnek, a visszacsatolások milyen hatékonyan érkeznek alulról felülre. Katonai vezetőként, motivátorként – a válaszok alapján – gondosan kell eljárni annak érdekében, hogy a szervezeti kommunikációt megfelelően használjuk, illetve figyelmet kell fordítani arra a sajátosságra is, hogy azt az eltérő korosztályok másképp ítélik meg. A beosztottak, különösen idősebb generációk számára a visszacsatolásaiakra egyértelmű válaszokat kell adni, mivel ők érzik úgy, hogy a szervezeti kommunikáció felülről lefelé akadályozott.

3. A különböző generációk (hangsúlyozottan a verbális kommunikációra) nehezebben értik meg egymást, mint a saját generációjukat.

A harmadik felvetésemet a kérdőívre adott válaszok részben cáfolják. A feltevés alapján abból indultam ki, hogy a gyorsan változó szociális háttér, a sajátos nyelvezet, a változó kommunikációs formák, az internetes kommunikáció, a mobiltelefon rövid üzenetei által behatárolt információ csomag korlátai a generációk közötti megértési nehézséget okoznak. Úgy véltem, hogy egy 20 éves nehezebben érti meg egy 60 év feletti ember verbális kommunikációját, mint egy vele egykorúét, tekintettel az alkalmazott kifejezések, a nyelvi kódok eltérő voltára. Szintén feltételeztem, hogy ez a jelenség a másik irányban is élő, azaz az idősebbek nehezebben értik meg egy 20 év alatti kommunikációját, mint egy velük egykorúét, tekintettel a fenti eltérésekre.

A válaszok ezt részben cáfolják. A válaszok alapján a legfiatalabb generáció tagjai alkalmanként egymással is nehezebben értenek szót, mint egy idősebb emberrel. Korcsoportra való tekintet nélkül az a megítélés született, hogy a 60 év feletti hatékonyabban kommunikálnak. Különösen érdekes volt a válaszok elemzése során annak megfigyelése,

HADTUDOMÁNYI SZEMLE

2015. VIII. évfolyam 1. szám

hogy a fenti állítás alapján a 20 év alattiakat minden korosztály, beleértve a saját magukat, nehezebben érti meg.

A válaszok elemzése során tehát arra a következtetésre jutottam, hogy egy korosztály kommunikációját, a 20 év alattiakét nehezebben értik a többi generáció tagjai, míg az idősebb korosztályét mindenki hatékonynak ítéli.

Katonai vezetőként ennek figyelembevétele roppant fontos, különösen akkor, ha az adott vezető fiatalon látja el a beosztását. Noha az idősebb generáció kommunikációja a válaszok alapján a minden korosztály megítélése szerint hatékonyan mondható, nekik is tanácsos figyelembe venni az ezek alapján létező kommunikációs különbségeket.

4. A verbális kommunikáció, hasonlóan a non-verbálishoz, sokszor erősen torz. Ez sok esetben szándékos.

A felvetésemet a kérdőív válaszai alapján igazoltnak látom. Annak ellenére, hogy korosztálytól függetlenül minden válaszadó úgy érzi, hogy az ő kommunikációját teljes mértékben megérti a környezete, a kérdésre, miszerint mennyire hatékonyan kommunikálnak a különböző korosztályok, már nem született ennyire egyértelmű válasz, lásd az előző pont elemzését.

Következésképp a kommunikáció torz. Noha kisebb mértékben, mint a non-verbális kommunikáció esetében, a verbális kommunikációról is elmondható, hogy természetéből fakadóan torzulásokon megy keresztül. Feltevésem alapján nem csupán ez a „természetes” torzulás megy végbe egy kommunikációs folyamat lezajlás során, hanem sok esetben a kommunikáció szándékoltam torzított. A válaszok ezt a felvetésemet igazolják.

Annak vizsgálata, hogy ez miért van így, nem képezi tanulmányom tárgyát, ám ez kétség kívül gondolatébresztő, és további vizsgálatok, kutatások témája lehet.

A válaszok alapján hozott következtetés – miszerint mások csupán 25 százalékban mondják azt, amit gondolnak – az, hogy katonai vezetőként roppant körültekintően kell eljárunk akkor, amikor a személyes kommunikációt, mint csatornát alkalmazzuk a motivációs céljaink elérésére. Különös figyelmet kell fordítani a hitelesség megőrzésére

A kérdőívre adott válaszok alapján a kutatás nem reprezentatív, így annak válaszai torzult képet mutathat, ami alapján téves következtetés vonható le. Ezek ellenére úgy érzem, empirikus kutatásom eredményes volt, a feltételezéseimet igazoltam, illetve egy esetben azt a válaszok részben cáfolták.

Az eredmények alapján hozott következtetésem meggyőződésem a katonai vezetőket segíthetik abban, hogy a motivációs célok elérése érdekében sikerrel alkalmazzák a különböző kommunikációs formákat, csatornákat, figyelembe véve a generációk közötti kommunikációs különbségeket.

Kulcsszavak: motiváció kommunikáció generáció korosztály

Keywords: motivation communication generation age-group

FELHASZNÁLT IRODALOM

1. Szelei Ildikó: A vezetés pedagógiája. Humánpolitikai Szemle 2009.
2. Szak Andrea: Társadalmi kommunikáció, NKE egyetemi jegyzet
3. Kommunikációelmélet – kommunikációs ismeretek e-learning tananyag
http://forgos.ektf.hu/wp-content/tananyagok/fs_komm_egyvetemi/obj/ie0007_0_0_0/0007_0_0_0.htm (2014.11.21.)
4. http://www.fk.igytf.u-szeged.hu/tanszek/kozmuw/wp/wp-content/segedanyag/t_molnar_gizella/segedanyag/A%20kommunikacio.doc (2014.11.13.)
5. http://www.veveege.eoldal.hu/cikkek/kommunikacio/a-verbalis-kommunikacio-fogalma_-_jellegzetessegei.html (2014.11.20.)
6. http://www.lelkititkaink.hu/non-verbalis_kommunikacio.html (2014.11.20)
7. Vincze Lajos: Kommunikációkultúra, ZMNE, Budapest, 2004

KANYÓ KRISZTIÁN

A parancsnoki szerepkör

Commander role

Absztrakt

A parancsnok legyen példamutató, felelősségteljes, következetes és megbízható. Legyen képes mindig a körülményeknek és az adott helyzetnek megfelelően megválasztani a vezetői stílusát. Előrelátó döntéseket hozzon, ne féljen a kihívásoktól, folyamatosan fejlessze szakmai tudását és képességeit. Motiváltan vezesse alegységét, adjon lehetőséget beosztottai fejlődésére, támogassa őket és álljon ki értük. Beosztottait munkájuk értékelésével és újabb feladatok adásával ösztönözze.

Abstract

The commander has to be exemplary, responsible, consistent and reliable. Be able to choose his leader style under the circumstances and situation. Make wise decisions does not be afraid of challenges improve his knowledge and skills. Lead his unit with motivation give opportunity to his subordinates for improving support them and stand up for them. Inspire his subordinates with assessment and new tasks.

BEVEZETÉS

A Magyar Honvédség egy parancsuralmi rendszeren alapuló állami szervezet, amely különböző egységekből és alegységekből áll, amelyek élén egy parancsnok áll, aki vezeti és irányítja az adott katonai szervezetet. A parancsnoknak egyszemélyi vezetőként nagyon változatos feladatokat kell megoldania ahhoz, hogy az általa vezetett egység, vagy alegység eleget tegyen az alaprendeltetésében meghatározottaknak. Mai folyamatosan változó világunk eseményei, az új megoldandó feladatok nap, mint nap próbára teszik parancsnokaink vezetői képességeit. A parancsnoki szerepkör betöltése egész embert kívánó, nehéz feladat. A folyamatos pszichikai leterheltség, a sokszor nehéz körülmények között, megszorító intézkedések által korlátozott döntési helyzetek próbára teszik valamennyi parancsnok pszichikai épségét. A beosztottak helyes vezetése, a rendelkezésre álló erőforrások, valamint technikai eszközök megfelelő elosztása döntően és alapvetően befolyásolja egy katonai szervezet hadrafoghatóságát. Egy adott parancsnok vezetői stílusával szemben

HADTUDOMÁNYI SZEMLE

2015. VIII. évfolyam 1. szám

támasztott követelményeket a szabályzatok, eljárási intézkedések és parancsok határozzák meg. Ezeknek a követelményeknek a parancsnok személyes magatartásán keresztül tesz eleget. Véleményem szerint egy jó vezető születésétől fogva magában hordozza az alapvető vezetői tulajdonságokat és képességeket, amelyeket az élete során személyes tapasztalataival és tanulással bővíthet. A kitűzött célokat tervezetten és szervezeten kell elérni, konkrét parancsok adásával és folyamatos ellenőrzés végrehajtásával. A beosztottnak a kiadott parancsok alapján kell feladatait teljesíteniük, ezért nagyon fontos a parancsadás módja, a visszaellenőrzés, valamint az ösztönzés és a motiváció a parancsnok részéről.

A különböző szintű parancsnokok vezetői stílusa közötti eltérések, a beosztásokkal szemben támasztott követelményekből adódnak, de minden szinten meg kell oldaniuk a vezetés feladatait. Mivel a különböző szintű katonai szervezetek mozgató rugója a személyi állomány, a parancsnok a szervezet vezetését a beosztottai motiválásával, valamint a hatékony kommunikáció útján valósítja meg.

Dolgozatomban szeretném összefoglalni, hogy milyen egy jó parancsnok, és tevékenységével, hogyan határozhatja meg egy alegység működését, majd egy általam végzett empirikus kutatás eredményének elemzése útján szeretném bemutatni, hogy a kollegáim mit várnak el egy parancsnoktól, milyen tulajdonságokat tartanak fontosnak egy parancsnoki szerepkört betöltő személyben és mit gondolnak arról, hogy egy parancsnok tevékenysége milyen hatással van egy katonai szervezet működésére.

A PARANCSNOK TULAJDONSÁGAI

Életünk nagy részét munkahelyünkön, emberek között töltjük. A munkahelyi, esetünkben laktanyai légkör döntően meghatározza közérzetünket, és a munkához való viszonyunkat. A rossz munkahelyi légkör következtében romlik az elvégzett munka minősége, és sokkal több hiba fordul elő, mint egy kellemes, élhető atmoszférájú munkahelyen. A személyek egymással kialakított viszonyától függ a munkahelyi légkör milyensége.¹ Az elvégzendő munka, a kihívásokkal teli feladatok és az előmenetel is fontos szerepet játszanak a laktanyai légkör alakulásában. A parancsnoknak rendelkeznie kell pedagógiai és pszichológiai képességekkel is, hogy az alegységénél fenn tudja tartani a jó légkört és a beosztottak között esetlegesen felmerülő konfliktusokat kezelni tudja. Lényeges, hogy a parancsnok milyen értékeket követ és milyen belső légkört alakít ki és tart fenn beosztottai között. A parancsnoknak munkája során minden megnyilvánulásában, döntésében és tevékenységében a Magyar Honvédség által elvárt értékeket kell követnie, ahhoz, hogy ennek eleget tegyen, rendelkeznie bizonyos személyiségjegyekkel és tulajdonságokkal.

¹ Szelei Ildikó: A mindennapok pedagógiája a parancsnoki, vezetői munkában, Honvédségi Szemle, 140. évfolyam, 2012/6. szám, 56-58. o.

HADTUDOMÁNYI SZEMLE

2015. VIII. évfolyam 1. szám

A parancsnok legyen:

- Példamutató: véleményem szerint az egyik, ha nem a legfontosabb emberi tulajdonság, amellyel egy parancsnoknak mindenképpen rendelkeznie kell, hogy igazán jó vezető váljon belőle. Személyes példával kell az élen járnia, nem követelheti meg olyan feladat végrehajtását, amelyet ő maga nem tud teljesíteni, vagy nem tudja a rendelkezésre álló erőforrások által biztosított munkafeltételeket megteremteni.² Ha maximumot vár el beosztottaitól, neki is azt kell nyújtania. A példamutatás akkor motiváló értékű, ha a beosztottak viselkedésében tükröződik a parancsnok által mutatott példa. Nincs rosszabb egy olyan parancsnoknál, aki úgy követel, hogy ő maga nem teljesít.
- Felelősségteljes: a parancsnok felelősséggel tartozik döntéseiért és tetteiért. Felelős az alegysége személyi és technikai állományának hadrafoghatóságáért. Felelős, azért amit megtett, vagy megtenni elmulasztott.
- Határozott: egy igazán jó vezetőnek minden tudását latba vetve és minden előre látható eshetőséggel számolva kell meghozni döntéseit. Pontosan tudnia kell, hogy mit akar elérni, és hogyan teheti azt. Nem az akadályok miatt kell aggódnia, hanem lendületesen és kitaróan kell haladnia a kitűzött célok felé.
- Kezdeményező: kezdeményezze az új eljárások és módszerek alkalmazását a mindennapi munkavégzésben és a kiképzésben. Legyen lelkes és nyitott.
- Szakmailag felkészült: legjobb tudása szerint lássa el feladatait és igyekezzen átadni ismereteit beosztottainak. A szervezetet egészként kell látnia és tudnia kell, hogy a részegységek változása hogyan hat az egészre. Keresse a tanulás és fejlődés lehetőségét.³
- Következetes: ragaszkodjon elveihez és a Magyar Honvédség értékeihez. Döntései meghozatalakor ragaszkodjon a törvényekhez és szabályzókhoz. Törekedjen az ésszerűségre. A szabályokat nem azért alkották, hogy legyen mit megszegni, hanem azért, mert a feladatokat azok keretein belül kell végrehajtani.⁴
- Bátor: félelem és aggodalom nélkül, önbizalmat sugározva vezesse alegységét. Merjen szembenézni a kihívásokkal, de legyen megfontolt és előrelátó.
- Kitaró: kellő türelemmel vezesse beosztottait. Minden körülmények között próbáljon meg hideg fejjel, átgondoltan döntéseket hozni. Munkáját állhatatosan végezze, legyen elszánt.

² Benkő Tibor: Gondolatok az ideális parancsnokról, Hadtudomány, XVIII. évfolyam, 2008/3-4, 91-103. o.

³ Kolossa László: Az ösztönzés lehetőségei alegységszinten, II., Hadtudományi Szemle, 1. évf. 1. szám, 2008, 48-54. o.

⁴ Benkő Tibor: Gondolatok az ideális parancsnokról, Hadtudomány, XVIII. évfolyam, 2008/3-4, 91-103. o.

HADTUDOMÁNYI SZEMLE

2015. VIII. évfolyam 1. szám

- Empatikus: legyen együttérző, de ne legyen elfogult. Vegye figyelembe beosztottai egyéni szükségleteit és problémáit. Legyen magas az érzelmi intelligenciája, tudjon azonosulni beosztottai gondjaival.⁵
- Megbízható: lehessen adni a szavára. Ne csak ígérgeessen, tartsa is be azokat. Az előljárói és beosztottai számítanak rá, ezt szem előtt tartva kell vezetnie alegységét.
- Lojális: mindig tartsa szem előtt alakulata érdekeit és értékeit. Minden döntésével alakulatát és alegységét kell szolgálnia.
- Pedagógiailag képzett: ismerje beosztottait. Minden ember különböző személyiségű, nem egyforma elismerést igényelnek. A parancsnoknak tudnia kell, hogy ki az, aki több elismerést igényel, mert alacsonyabb az önbecsülése, de sohasem szabad elfelejtenie, hogy minden embernek van igénye visszacsatolásra a munkája kapcsán. Nevelőmunkájával elő kell segítenie a Magyar Honvédség értekeivel történő azonosulást.⁶
- Igazságos: ne legyen részre hajló és ne kivételezzon. Kövesse a törvényi előírásokat, de kellő rugalmassággal alkalmazza azokat minden beosztottra vonatkozóan, függetlenül attól, hogy milyen a személyes kapcsolata az illetővel.
- Őszinte: mondjon igazat. Soha ne hazudjon beosztottainak. Akkor is legyen őszinte, ha a beosztottai szimpátiáját kockáztatja.

A PARANCSNOK TEVÉKENYSÉGE

A parancsnoknak mindennapi tevékenységében arra kell törekednie, hogy alegysége képes legyen az alaprendeltetésből adódó feladatainak eleget tenni. A vezetői stílusok helyénvaló alkalmazásával úgy kell kialakítania az adott szervezetet, alegységet, hogy a beosztottak szeressenek oda tartozni, valamint ne érezzék magukat és az elvégzett munkát feleslegesnek. A parancsnok határozza meg a szervezeti célokat, az elvárásokat, és az alegységen belüli hangnemet is. Neki kell végrehajtania a szolgálati kultúra szükséges átalakítását és bevezetnie a változásokat, valamint változtatásokat. Tudnia kell megválasztani a megfelelő ösztönző és motiváló módszereket. Személyes példamutatással kell az élen járnia, ezzel tudja legjobban ösztönözni alárendeltjeit, és így tud követelményeket támasztani velük szemben. Ha a beosztottak látják, hogy a parancsnokuk komolyan veszi feladatát és lelkesen végzi azt, ők is motiváltabbak lesznek, munkájuk minősége javul. Sokkal lelkesebben teljesítik egy motivált, példamutató vezető parancsait, mint egy alulmotivált nemtörődöm parancsnokét. Folyamatos ellenőrzéssel kell a parancsnoknak meggyőződnie arról, hogy a beosztottak megértették-e a kiadott parancsot és megfelelően hajtják

⁵ Bárdos László -Szelei: A pozitív parancsnok – beosztott viszony kialakításának pedagógiai módszerei, Honvédségi Szemle, 141. évfolyam, 2013/1. szám, 32-36. o.

⁶ Dr. Szelei Ildikó őrnagy: A mindennapok pedagógiája a parancsnoki, vezetői munkában, Honvédségi Szemle, 140. évfolyam, 2012/6. szám, 56-58. o.

HADTUDOMÁNYI SZEMLE

2015. VIII. évfolyam 1. szám

azt végre. A folyamatos ellenőrzés nem azt jelenti, hogy ott kell ülnie a beosztottak nyakán, hanem azt, hogy a kellő időben végrehajtott beavatkozással és iránymutatással biztosítsa a parancs helyes végrehajtását. Az ellenőrzést a parancs végrehajtásáról szóló jelentés után is ellenőriznie kell, és értékelnie kell az elvégzett munkát, ha jó, ha rossz. Ez az értékelés nagyon fontos a beosztottak motiváltsága és önbecsülése miatt. Ha a beosztott visszajelzést kap parancsnokától, akkor biztos lehet benne, hogy nem volt hiábavaló a fáradozása. Amennyiben elmarasztaló értékelést kap, akkor legközelebb jobban fog igyekezni, hogy elkerülje a hibákat. Egy jó parancsnok figyelemmel kíséri beosztottai előmenetelét és fejlődését. Megtervezi az alárendeltek továbbképzését és biztosítja részvételüket, valamint a feltételeket azok végrehajtásához.⁷ Álljon ki katonáiért, védje meg érdekeiket és parancsnoki hatáskörén belül segítsen nekik azok megvalósításában. Emellett képviselje előljárója érdekeit beosztottai felé. Tartsa szem előtt katonai szervezete és a Magyar Honvédség érdekeit, álljon ki azok mellett. A rendelkezésre álló erőforrások maximális kiaknázásával biztosítsa alárendeltjeinek megfelelő munkafeltételeit. Tartsa fenn a jó munkahelyi légkört. A beosztottak megismeréséhez elengedhetetlen, hogy a parancsnok hétköznapi, Honvédséghez nem köthető témákról is el tudjon beszélgetni alárendeltjeivel. Így közelebb kerülhet hozzájuk, könnyebben megismerheti személyiségüket és egyéni problémáikat, amelyek megoldásához személyes tanácsaival, vagy parancsnoki eszközeivel is segítségét nyújthat.⁸

Egy parancsnoknak nem kell ugyanolyan szinten értenie beosztottai szakmájához, elég, ha ismerettel rendelkezik arról, vagy jártassága van benne. Egy jó vezető ezt éreztetni is tudja beosztottaival, így hozva tudomásukra, hogy milyen fontos szerepet töltenek be az alegységben, ezáltal növelve önbizalmukat.

AZ EMPIRIKUS KUTATÁS EREDMÉNYE

Empirikus kutatásomban egy általam összeállított kérdőív segítségével próbáltam képet kapni arról, hogy kollegáimnak milyen elvárása van a parancsnoki szerepkört betöltő személlyel kapcsolatban, milyen tulajdonságokat és tevékenységeket tartanak fontosnak. Válaszaik értékelésével állítottam fel egy fontossági sorrendet a parancsnok tulajdonságait illetően.

A 30 kérdésből álló kérdőívet 20, a 2014/15-ös tanév Katonai vezető MSc képzésen résztvevő kollegám töltötte ki, 2 nő és 18 férfi. A kérdőív kitöltése önkéntes és anonim volt.

A kérdőív első felében emberi tulajdonságok súlyozása volt a feladat a legkevésbé fontostól a nagyon fontosig.

⁷ Kolossa László: Az ösztönzés lehetőségei alegységszinten, II., Hadtudományi Szemle, 1. évf. 1. szám, 2008, 48-54. o.

⁸ Bárdos -Szelei: Az empatisz bányamód alkalmazásának pedagógiai módszerei a parancsnoki munkában, Honvédségi Szemle, 141. évfolyam, 2013/3. szám, 39-40. o.

HADTUDOMÁNYI SZEMLE

2015. VIII. évfolyam 1. szám

A kérdőív első felében feltett kérdésekre adott válaszok kiértékelése után nyilvánvalóvá vált, hogy az alanyok a példamutatást, a felelősségérzetet, a következetességét és a megbízhatóságot tartják a legfontosabb parancsnoki tulajdonságoknak. Az eredmény alapján kijelenthető, hogy a négy kiemelt személyiségjellemezővel mindenképpen rendelkeznie kell egy alegységparancsnoknak ahhoz, hogy beosztottai feltétel nélkül hajtsák végre parancsait és kövessék tűzön-vízen át. A többi tulajdonságot sem lehet figyelmen kívül hagyni, azok megléte és gyakorlása is szükséges a jó munkahelyi légkör, és eredményes munkavégzés megteremtéséhez.

A kérdőív második felében arra voltam kíváncsi, hogy a kollégáim melyik vezetési stílust tartják a leghatékonyabbnak az autokratikus, a demokratikus és a szabados (*laissez faire*) vezetési stílusok közül. Mik is a jellemzői a három stílusnak?

- Autokratikus vezetési stílus: az autokratikus vezető hatalmi, eszközökkel oldja meg a vezetés feladatait. Kevésbé támaszkodik a beosztottak véleményére, tapasztalataira, javaslataira. Ennek a stílusnak a gyakorlása sokszor passzivitásra készíteti a beosztottakat és gátat állít fejlődésük elé.
- Demokratikus vezetési stílus: az ilyen stílusú vezető figyelembe veszi beosztottai javaslatait, támaszkodik véleményükre, így több választási lehetősége van a döntése meghozatala előtt. A döntés és feladat végrehajtás felelőssége a vezetőé. A beosztottak aktív részvétele a döntésekben ösztönzőleg hat rájuk és növeli motivációjukat is.
- Szabados vezetési stílus: ezt a stílust gyakorló vezető meghatározza a célokat, de nem irányít, hagyja, hogy a maguk útján menjenek a dolgok. Az ilyen vezető fél a felelősségtől, nem szól bele a feladatok végrehajtásába, szabad kezét ad a beosztottaknak. Nincs vezetés, a kialakuló zűrzavar kudarchoz vezet.

A válaszadók 50%-a az autokratikus vezetési stílust, 45%-a demokratikus vezetési stílust, 5%-a pedig a szabados vezetési stílust választotta. Ez az eredmény azt mutatja, hogy ha kicsivel is, de az autokratikus vezetési stílus alkalmazását tartják jobbnak a parancsnoki munkában az alanyok. Véleményem szerint, figyelembe véve a stílusok jellemzőit, az autokratikus és demokratikus vezetési stílus kombinált alkalmazása lehet eredményes a mai Magyar Honvédségben. A parancsnok egyszemélyi vezető, de ha jól átgondoltan és körültekintően akar döntést hozni, akkor mindenképpen meg kell hallgatnia beosztottai javaslatait, hiszen Ők is magukon fogják érezni a döntés hatását, hiszen senki nem akar egy rossz döntés miatt hátrányokat szenvedni.

A következő kérdés a parancsnok motivációs eszközeire vonatkozott. A válaszadók közül legtöbben úgy gondolják, hogy a parancsnok legjobban úgy tudja motiválni beosztottait, ha az Ő szükségleteinek kielégítését tartja szem előtt munkája során. A jutalmazás és büntetés alkalmazását a válaszadók 35%-a választotta. A parancsnoknak nagyon jó ösztönző képességgel kell rendelkeznie. Értelmes feladatokkal kell növelnie a beosztottai motivációját, és meg kell győznie őket, hogy egy hajóban eveznek egy közös cél érdekében, így téve Őket érdekeltté a parancsok teljesítésében. A jó parancsnok jól felkészült alárendeltekkel veszi körül magát, akiből vezetői képességeivel hozza ki a maximumot. Jó

HADTUDOMÁNYI SZEMLE

2015. VIII. évfolyam 1. szám

teljesítményre sarkallja Őket testhez álló feladatok szabásával, amelyek teljesítése szakmai kihívást jelent számukra.

A kérdőív többi kérdése a parancsnoki munkára vonatkozott. Azt kellett megadnia az alanyoknak, hogy mennyire tartják fontosnak a megnevezett tevékenységeket a parancsnoka munkájában. A válaszok értékelése alapján következtetésként levonható, hogy a válaszadók a parancsnok tevékenységében a beosztottak ösztönzését és motiválását, az elvégzett munka értékelését, valamint a munkafeltételek biztosítását tartották a legfontosabbnak. A parancsnok motiváltságát a válaszadók 25%-a találta nagyon fontosnak, 55%-uk fontosnak, 15%-a nem tudta eldönteni, 5%-uk pedig kevésbé fontosnak találták. Azért emeltem ki ezeket a százalékos értékeket, mert véleményem szerint a fenti három kiemelt fontosságú tevékenység mellett a parancsnok motiváltsága is nagyon fontos a jó munkakörülmények megteremtésében, és egy jó vezetőnek, még ha belül az ellenkezőjét is érzi, vagy gondolja, akkor is motiválnak és lelkesnek kell mutatnia magát.

ÖSSZEGZÉS

A parancsnoki szerepkört betöltő személy legyen példamutató, felelősségteljes következetes, kiszámíthatóan viselkedő és megbízható. Ne veszítse el a fejét, mindig tartsa kordában érzéseit, legyen erős önfegyelme. Legyen képes mindig a körülményeknek és az adott helyzetnek megfelelően megválasztani a vezetői stílusát, ne kövesse az autokrata vezetők viselkedését, mindig kérje ki beosztottai véleményét. Legyen kommunikatív és ezt várja el beosztottaitól is. Észre kell vennie az alárendeltjei viselkedésében beállt változásokat, tudnia kell kezelnie azokat, és változtatnia kell, ha szükséges. Előrelátó döntéseket hozzon, ne féljen a kihívásoktól, folyamatosan fejlessze szakmai tudását és képességeit. Motiváltan vezesse alegységét, adjon lehetőséget beosztottai fejlődésére, támogassa őket és álljon ki értük. Beosztottait munkájuk értékelésével és újabb feladatok adásával ösztönözzé. Fordítson időt alárendeltjei megismerésére és a jó munkahelyi légkör kialakítására és fenntartására.

Kulcsszavak: parancsnok, példamutatás, következetesség, motiváció, értékelés.

Keywords: commander, guide, consistence, motivation, assessment.

FELHASZNÁLT IRODALOM

1. Szelei Ildikó: A mindennapok pedagógiája a parancsnoki, vezetői munkában, Honvédségi Szemle, 140. évfolyam, 2012/6. szám
2. Bárdos László– Szelei Ildikó: A pozitív parancsnok – beosztott viszony kialakításának pedagógiai módszerei, Honvédségi Szemle, 141. évfolyam, 2013/1. szám

HADTUDOMÁNYI SZEMLE

2015. VIII. évfolyam 1. szám

3. Bárdos László – Szelei Ildikó: Az empatikus bánásmód alkalmazásának pedagógiai módszerei a parancsnoki munkában, Honvédségi Szemle, 141. évfolyam, 2013/3. szám
4. Benkő Tibor: Gondolatok az ideális parancsnokról, Hadtudomány, XVIII. évfolyam, 2008/3-4
5. Kolossa László: Az ösztönzés lehetőségei alegységszinten, II., Hadtudományi Szemle, 1. évf. 1. szám, 2008,

MOHÁCSI RÓBERT

Ösztönzés

Stimulation

Absztrakt

A jól felkészült parancsnoknak képesnek kell lennie alárendeltjeit megfelelően motiválni. A parancsnok legyen példamutató, felelősségteljes, következetes és megbízható. Beosztottait személyiségével, képességeivel ösztönözheti.

Absztrakt

A well prepared commander should be able to inspire his subordinates. The commander must be exemplary, responsible, consistent and reliable. The commander may inspire his subordinates with his personality and capabilities.

Napjainkban egyre inkább érezhető a Magyar Honvédségben a kiáramlás, mivel a katonák egy jobb élet reményében a civil életben próbálnak meg munkahelyet keresni. Saját tapasztalataim is ezt bizonyítják, mivel az elmúlt évben több kollégánkat is elbúcsúztattuk. Mikor kiderült, hogy le akarnak szerelni, az előjáróink, parancsnokaink mindent megtettek annak érdekében, hogy a döntésüket megváltoztassák. Úgy érzem ez már túl késő volt. A beosztottakra nem csak akkor kell figyelni, nem csak akkor kell őket motiválni, ösztönözni, amikor ilyen döntéseket hoznak meg. Egy hatékony ösztönzési rendszerrel az ilyen helyzetek talán elkerülhetők lennének. A leszerelt kollégákkal való beszélgetésekből kiderült, hogy teljesen elvesztették motiváltságukat a Magyar Honvédségben, nem érezték a megbecsülést, az elismerést, illetve nem utolsó sorban a fizetéssel sem voltak megelégedve. Mint tudjuk, a pénz a legerősebb ösztönző erő. A Magyar Honvédségben pár éve eltörölték a pénzjutalmat, így véleményem szerint a beosztottak ösztönzésében egyre nagyobb szerepe van a parancsnokoknak. Egy jó parancsnok a személyiségével olyan erőt tud képviselni, mint más helyeken a pénz. Mondhatnánk, hogy egy jó parancsnok aranyat ér! Én középvezetőként szolgálók, váltásos munkarendben, mint váltásparancsnok. Alkalmanként 14-16 beosztottam van, akikre felügyelnem kell, illetve akiket motiválnom kell 24 órán keresztül. Mivel nekem nincs lehetőségem sem tárgyjutalmat, sem kitüntetéset adni a beosztottaimnak, így csak a saját személyemmel tudom őket motiválni. Észrevettem, hogy egy kis odafigyeléssel, egy-két jó szóval, dicsérettel mennyire meg lehet változtatni a beosztottak hangulatát, a munkához való hozzáállását. Mennyire jól esik egyeseknek, ha meghall-

HADTUDOMÁNYI SZEMLE

2015. VIII. évfolyam 1. szám

gatom gondját, baját, és esetleg tanácsot is adok nekik. Ez is azt mutatja, hogy milyen nagy szerepe van a parancsnoknak a beosztottak motiválásában.

Bevezetőmben a parancsnokok szerepét emeltem ki, de nézzük meg, hogy milyenek kell lenni egy hatékony ösztönzési rendszernek, milyen ösztönzési eszközök vannak és részletesebben írok arról, hogy a parancsnok mivel tudja beosztottait ösztönözni.

Mindenekelőtt szeretnék az ösztönzéssel, mint általános jelenséggel foglalkozni. Az ösztönzés nem más, mint külső befolyásolás meghatározott munkahelyi magatartás fenntartására, módosítására, illetve megszüntetésére. Az ösztönzés célja szervezeti körülmények között a „vállalati cél” elérése, amihez minél nagyobb teljesítményt érünk el annál hatékonyabban és gyorsabban teljesül. Az emberek a munkahelyen első sorban a saját céljaikat akarják elérni, a saját szükségleteiket akarják kielégíteni. Az ösztönzés alapja a motiváció elméletek, melyek közül nézzük meg a legfontosabbakat.

Maslow szükségpiramis

Maslow szükségpiramis¹

Maslow az 1950-es években megalkotta az emberi szükségletek hierarchiáját, azaz a Maslow-piramist, ami eredetileg ötlépcsős volt, majd 1986-ban másik két lépcsőt is hozzá tett.

Az első szinten vannak a fiziológiai szükségletek, mint a lélegzés (oxigén igény), víz-igény, evés, anyagcsere, alvás, szexualitás. A második szinten a biztonság és védettség

¹ Szabó Szilvia: *Maslow motivációs piramisa*. <http://www.azirastukreben.hu/maslow-motivacios-piramisa> (letöltés ideje: 2014. november 27.)

HADTUDOMÁNYI SZEMLE

2015. VIII. évfolyam 1. szám

szükséglet foglal helyet, vagyis, hogy legyen valamilyen menedékünk, ami védelmet nyújt az időjárás viszontagságaival és a támadásokkal szemben. Ha mindezek teljesültek, akkor a szükségletek kezdenek szociális színezetet ölteni. A harmadik szinten a szeretet és a valahová tartozás szüksége áll. Vagyis kell egy közösség, barát vagy család, ahol meg tapasztaljuk a bajtársiasságot, a gyengédséget és az elfogadást. A negyedik szinten az elismerés és megbecsülés iránti szükséglet található. Miután valamennyire szeretve érezzük magunkat, egyre fontosabbá válik, hogy elismerjenek és értékeljenek minket. Ide tartozik az önértékelés is, azaz saját magunk elismerése, az önbecsülés. Az ötödik szint a kognitív szükségletek helye: a tudás, a megértés és a megismerés, azaz a tanulás utáni motíváció. A hatodik szint az esztétikai szükségletek, vagyis a szépség, a rend és a harmónia utáni vágyé. A piramis csúcsán az önmegvalósítás szüksége áll, vagyis, hogy kibontakoztassuk képességeinket, tehetségünket, hogy önmagunkat képességeink végső határáig kiterjesszük, és azzá váljunk, amit képességeink lehetővé tesznek. Maslow elképzelése szerint a magasabb rendű szükségletek csak akkor kerülhetnek sorra, ha az alacsonyabb szükségleteket már részben kielégítettük. Ha nem elégítjük ki a primitív, alapszükségleteket, akkor azok olyan kényszerítő erővel hatnak, hogy elvonják figyelmünket a felsőbb szükségletektől. A piramis alján lévő szükségletek (1-4. szint) hiánypótlók, mert kielégítésükkel kellemetlen állapottól szabadulunk meg, csökken a feszültség, míg a magasabb szükségletek (5-7. szint) növekedésalapúak, mert növelik a belső feszültséget, és a bennünk lévő lehetőségek kiaknázására ösztönöznek. Természetesen előfordul, hogy egyszerre több szükséglet motiválja az embert vagy, hogy az elsődleges szükségletek a magasabb miatt háttérbe kerülnek, de alapvetően valóban így működik az emberi lélek.

HERCZBERG KÉT-TÉNYEZŐ ELMÉLETE²

Herczberg az emberi szükségleteket két részre osztotta. Nézetei szerint a higiénés és motíváló tényezők elválnak egymástól. A higiénés tényezők megléte nem szül elégedettséget, de hiányuk elégedetlenséghez vezet. A motíváló tényezők hiánya nem szül elégedetlenséget, de megléte megelégedettséget eredményez. A fentiek szerint a higiénés tényezők közé sorolt – munkafeltételek, biztonság, megfelelő bérezési rendszer – tényezők minden munkavállaló alapvető szükségleteit jelenti. Gondoljunk arra, amikor például a munka elvégzése során nem áll rendelkezésünkre megfelelő felszerelés a feladat teljes igényű és színvonalas elvégzéséhez. Vagy például – a manapság legkényesebb terület – a juttatások. Az elvégzett munkáért díjazás jár. Az ember azért dolgozik, hogy megéljen. Átala megfogalmazott igényszint megteremtésének eszköze a munkahely, ahol adott esetben még arra is lehetősége nyílik, hogy egyéb szakmai és emberi képességeit is kiterjessze. Mindezek nem lesznek fontosak számára mindaddig, amíg a mindennapokban elvégzendő feladataihoz a feltételek, és a feladat elvégzését követően a díjazás nem nyújtja azt, ami a számára kívánatos lenne. A fent említett tényezők mindenki számára termé-

² Krauth Márta, *BÉREZÉS, ÖSZTÖNZÉS, MOTIVÁCIÓ*, Budapest, 2009, 28. old

HADTUDOMÁNYI SZEMLE

2015. VIII. évfolyam 1. szám

szetesek. Az ösztönzés, illetve a motiváció nem jelenik, illetve nem jelenhet meg mindaddig, míg a higiénés tényezők az optimális szintet el nem érik. Ebben az esetben, a szervezetekben jelenlevő motiváló eszközök alkalmazásának hatásait torzítja, illetve semlegesíti a másik – higiénés – tényezők hiánya.

SKINNER MEGERŐSÍTÉS-ELMÉLETE³

A megerősítési elméletet Skinner dolgozta ki. Az elmélet abból az alapgondolatból indul ki, hogy cselekvéseket az egyén múltbéli tapasztalatai befolyásolják. A korábbi cselekvések pozitív vagy negatív következményei befolyásolják a cselekedet ismétlésének bekövetkezését. Ennek eredményeképpen a tanulási folyamat megértése nagymértékben segíti a motivációs folyamat megértését. Az elmélet szerint megkülönböztethető pozitív megerősítés és negatív megerősítés. Az előbbi növeli annak a magatartásnak a gyakoriságát, mely kívánatos. Így például jutalommal, előléptetéssel „jutalmazza” a pozitívan cselekvőt. Az utóbbi valamely nemkívánatos következmény megszüntetését jelenti. A büntetés, illetve a megszüntetés célja, hogy a veszélyes, illetve nemkívánatos magatartások ritkuljanak. Büntetés kétféleképpen nyilvánulhat meg: lehet negatív következmény, illetve egy pozitív következmény elmaradása is. A megszüntetés egy korábbi magatartás megváltoztatása, így a rendszeresen ismétlődő korábbi magatartás helyébe egy másik magatartásforma lép. Pozitív megerősítés, amikor a cselekvéshez pozitív következményeket kapcsolhat az egyén. Negatív megerősítésről akkor van szó, ha valamilyen nemkívánatos következmény szűnik meg. (Sokan például azért dolgoznak viszonylag keményen munkahelyükön, hogy elérjék azt a teljesítményszintet, ami a negatív következmények elkerüléséhez szükséges.) A negatív megerősítés állandó feszültséggel járhat együtt, és nem is segíti azoknak a magatartásformáknak a kialakulását, amelyeket a vezető jónak talál. A büntetés alapvetően kétféle formában jelenhet meg. Érhetik negatív következmények az illetőt (elbocsátás), vagy elmaradhatnak az egyén számára fontos pozitív következmények (prémium). Ellenőrizhetetlen érzelmi reakciókat válthat ki, megronthatja a vezető és a beosztottjai közötti személyes kapcsolatot, és visszajára is fordulhat a hatása. A büntetés a félelem és a bizalmatlanság légkörét táplálja, ami a problémák rejtegetésére vezet. A megszüntetés csak a már korábban kialakult viselkedésformák módosítására alkalmas. Lényege az, hogy megszűnnek azok a következmények, amelyek hatására a cselekvés rendszeresen ismétlődik. A megszüntetett következmény lehet pozitív és negatív is, ám alkalmazási lehetőségei erősen korlátozottak a szervezeti szituációkban.

Lehetne még sorolni a többi elméletet (Taylor tudományos munkaszervezése, Festinger méltányosság elmélete, Alderfer motivációs elmélete, McClelland teljesítmény-hatalomkapcsolat elmélete), de az mindenestre világos, hogy a motiváció elméletek egyike sem ad teljes receptet az ösztönzéshez, de mindegyikben van valami fontos és értékes. A moti-

³ Dr. Roóz József, Dr. Heidrich Balázs, *Vállalati gazdaságtan és menedzsment alapjai*, http://www.tankonyvtar.hu/hu/tartalom/tamop412A/0007_c1_1054_1055_1057_vallalatigazdntan_scomr/4_3_2_a_megerositesi_elmelet_sXqKa1WkFwdFgfb3.html (letöltés ideje: 2014. november 27.)

HADTUDOMÁNYI SZEMLE

2015. VIII. évfolyam 1. szám

váció tartalmi és folyamat-elméleteinek egyes elemeit felhasználva egy megalapozott és hatékony ösztönző rendszert lehet kialakítani. Hiába mérhető pontosan a teljesítmény, s az eléréséhez szükséges erőfeszítés, még két ember sincs egy munkahelyen, akik egyformán úgy gondolnák, hogy a teljesítményért járó jutalom arányos az erőfeszítéssel.

Az ösztönzési rendszerek kialakításánál figyelembe kell venni, hogy nem lehet „általában” ösztönözni, mert az ösztönzők nem egyformán hatnak az egyénekre és a csoportok reakciója sem egyforma. A felső vezető a szervezeti célok elérését ösztönözze, míg a közvetlen vezető a csoportokat és az egyéneket differenciáltan ösztönözze! Munkatársainkat külön-külön kell ösztönözni, mint a csapat tagjait, illetve mint egyéneket. Ehhez azonban szükséges, hogy a vezető ismerje a csoport céljait és normáit és az egyének céljait, értékrendjét. Fontos, hogy a vezető tudja meg, milyen jutalmak fontosak a beosztottjai számára; mérje fel beosztottjai képességét, szakismeretét és szokásait.

A vezető csak elérhető, konkrét és mérhető teljesítményeket tűzzön ki; a célkitűzés, a teljesítménymérés módja és az értékelés legyen nyilvános; a jutalom legyen arányos az eléréséhez szükséges erőfeszítéssel; csak az elért teljesítményeket jutalmazza.

Az ösztönzési rendszer részeit, formai elemeit a következő két csoportba sorolhatjuk:

- javadalmazás (bér és kiegészítő – borítékon kívüli – juttatások);
- nem anyagi juttatások: előléptetés, munkakör gazdagítás, rugalmas munkarend, karrier lehetőségek, képzés stb.

Az ösztönzési rendszer fő elemeit az ösztönzési csomag tartalmazza, melynek elemei:

- alaplábér (időbér, teljesítménybér);
- változó bér (bónusz, nyereségrészesedés);
- juttatások;
- nem anyagi ösztönzők.

Fontos, hogy a bér legyen összhangban az elvégzett munkával és legyen méltányos a szervezetben elvégzett más munkákhoz vagy más szervezetekben végzett hasonló munkákhoz képest.

A juttatások a javadalmazás azon elemei, amelyeket a munkáltató a béren és az esetleges bonuszokon, nyereségrészesedésen kívül nyújt a dolgozóknak. Ezek nem anyagi jellegűek, de értékük pénzben is kifejezhető. A juttatások egy része későbbi időpontban, vagy valamilyen feltétel bekövetkezése esetén, más részük azonnal jelent előnyt. A juttatások általában a dolgozók szervezet iránti elkötelezettségének növelését, egyes szükségleteik kielégítését, a dolgozókkal való törődés kimutatását, az ösztönzési csomag vonzóbbá és az adó szempontjából kedvezőbbé tételét szolgálják. A juttatások formái:

- nyugdíjbiztosítás: önkéntes- vagy magánnyugdíjpénztár;
- személyi biztonság növelése: életbiztosítás, balesetbiztosítás, utazási biztosítás, egyéni egészségügyi biztosítása;
- pénzügyi támogatás: kedvezményes hitelek, kedvezményes áruvásárlás, utazási hozzájárulás, albérleti hozzájárulás;

HADTUDOMÁNYI SZEMLE

2015. VIII. évfolyam 1. szám

- személyes szükségletek kielégítése: pótszabadság, szabadnapok, tanulmányi szabadság, vállalati bölcsőde, óvoda, pénzügyi tanácsadás, sport és szabadidős tevékenységek;
- vállalati gépkocsi: status gépkocsi, munkavégzéshez szükséges gépkocsi, gépkocsi-költségtérítés saját gépjármű használatakor;
- egyéb juttatások: étkezési hozzájárulás, ruhapénz, telefonszámla térítés, hitelkártya, tandíjak átvállalása.

A PARANCSNOK, MINT ÖSZTÖNZŐ ERŐ

Mint a bevezetőmben írtam, a parancsnok nagyon fontos ösztönző erő lehet a beosztottak számára. A parancsnok szakmai tevékenységet támogató, de érzelmi alapon is megerősített közösség kialakítására irányuló céljai csak akkor valósulhatnak meg, ha a parancsnok emberileg és szakmailag egyaránt példaértékű és követésre méltó, s ez mindennapi tevékenységében, magatartásában is tükröződik, mind magánéletében, mind parancsnoki munkájában. A parancsnokoknak az alábbi területekre mindenképpen célszerű figyelmet fordítani:⁴

- Szakmai felkészültség: vezetőként a racionális követelménytámasztás érdekében tisztában kell lennie beosztottai feladataival, olyan minimális szintű ismereteket kell birtokolnia, amelyek biztosítják a „rálátást” azok szakmai tevékenységére, emellett megalapozottá teszik az általa végrehajtott ellenőrzéseket és a szakmai fejlesztésre irányuló tanácsadást.
- Általános műveltség: a parancsnoknak nem csak szakmailag, hanem emberileg is példaképnek kell lennie, ehhez pedig elengedhetetlen, hogy beosztottaival olyan témákban is el tudjon beszélgetni, amelyek nem kötődnek a katonai tevékenységhez. Nem feltétlenül kell mindenhez jobban értenie, de ha „tárgyalóképes” valamely olyan témában, amelyben beosztottja jobban „otthon van” mint ő, bizonyíthatja, hogy mindenkinek meg van a saját értéke az alegységen belül, s így növeli a beosztott önbizalmát.
- Alárendeltek fejlesztése: mind szervezeti, mind egyéni szempontból is hatalmas a jelentősége az alegység beosztotti állománya fejlesztésének. A fejlesztés magában foglalja a folyamatos informálás mellett az inspirációt, a tanácsadást, a személyi és szervezeti lehetőségek feltárását. A parancsnoknak a személyi képességek és a szervezeti követelmények összhangjára kell koncentrálnia, ezek minősége függvényében kell meghatároznia azokat a pedagógiai eljárásokat és célokat, amelyeken keresztül a napi életben elérheti a beosztottak folyamatosan motivált állapotát. A parancsnoknak ehhez tisztában kell lennie a beosztottait érintő tanfolyamok, továbbképzések tartalmával, annak gyakorlati alkalmazhatóságával. Is-

⁴ Kolossa László, *AZ ÖSZTÖNZÉS LEHETŐSÉGEI ALEGYSÉGSZINTEN II.*, Hadtudományi szemle, 1.évf.1.sz, 48.o, 2008

HADTUDOMÁNYI SZEMLE

2015. VIII. évfolyam 1. szám

mernie kell a beosztottakat érintő előmeneteli rendszer kritériumhierarchiáját, a vertikális és horizontális karrier megvalósításának lehetőségeit.

- Szabályok követése: a szabályok nem azért vannak, hogy legyen mit megszegni, hanem azért, hogy legyen mihez igazodni a feladatok végrehajtásában.
- Etikusi magatartás: a parancsnoknak és beosztottainak az értékek tekintetében azonos hullámhosszon kell mozogniuk, ezt pedig azzal kell kezdeni, hogy az első adandó alkalommal tisztázni kell a főbb elvárásokat mindkét részről. A szervezeti egység vezetőjének meg kell tudnia értetni az általa vallott és követett értékek jelentőségét. Érvekkel alá kell tudnia támasztani betartásuk fontosságát. Az általa képviselt szervezeti értékek sohasem kérdőjelezhetők meg, ehhez konzekvensen tartania kell magát, és legalább ilyen szigorúsággal kell megkövetelni betartásukat nem csak beosztottaitól, hanem munkatársaitól és feljebbvalóitól is.

A parancsnokok lehetőségei az alárendeltek ösztönzésére:⁵

- Személyes képességekhez szabott feladatok: alapelv, hogy csak olyan feladatot határozzunk meg, amelyet beosztottunk teljesíteni is tud.
- Példamutatás: ennek csak akkor van motiváló értéke, ha a beosztott magatartásán és megnyilvánulásain keresztül egyértelműen látszik, hogy a parancsnok személyét és tekintélyét tekinti „másolandó” mintának.
- Látszatevékenységek kerülése: a napi gyakorlatban sok helyen előfordul az, hogy valós problémák helyett, pusztán a munkaidő kitöltésére „látszatproblémák” megoldását kell végrehajtani nemcsak a beosztottaknak, hanem a parancsnoknak is. Elkerülhető az ilyen szituáció, ha értelmet adva tevékenységüknek, megindokoljuk azt, hogy miért is kell ezt végrehajtaniuk.
- Karrier-tanácsadás: a karrier az egyik legfőbb motivátornak tekinthető akár a pálya kapcsán, akár pedig az egész életút tekintetében.
- Kompetencia-fejlesztés: A karriernek a birtokolt kompetenciákon kellene alapulnia, így elválaszthatatlan a kompetenciafejlesztés a karrier megvalósításában nyújtott segítségtől.
- Eseti munkaidő-kedvezmény: ezt a parancsnoknak kell mérlegelnie, mivel nem legális ösztönző eszköz.

A beosztottak motivációját csak munkahelyi interperszonális kapcsolatainak keresztül ismerheti meg a parancsnok. Fontos a pozitív személyközi kapcsolatok kialakítása a főlérendeltek és alárendeltek viszonyában. Számtalan indokot lehetne felhozni, de most csak a legfontosabbat említsük meg! Ha pozitív kapcsolatot sikerül a beosztottakkal kialakítanunk, az mindenekelőtt azzal az előnnyel jár, hogy partnerré tesszük a vezetett állományt, annak érdekében, hogy hozzájáruljanak, közreműködjenek döntéseink kivitelezésében.⁶

⁵ Kolossa László, AZ ÖSZTÖNZÉS LEHETŐSÉGEI ALEGYSÉGSZINTEN II., Hadtudományi szemle, 1.évf.1.sz. 50.o, 2008,

⁶ Szelei Ildikó, *A mindennapok pedagógiája a parancsnoki, vezetői munkában*, Honvédségi szemle, 140.évf.2012/6.sz. 58.o

HADTUDOMÁNYI SZEMLE

2015. VIII. évfolyam 1. szám

EMPIRIKUS KUTATÁS

A kutatásom alapja a honvédelmi miniszter 79/2011. (VII. 29.) HM utasítása „a Magyar Honvédség humánstratégiája a 2012–2021 közötti időszakra” kiadásáról volt, melynek alapján egy 18 kérdésből álló tesztet állítottam össze, melyet 28 fő töltött ki. A kitöltők között 24 férfi és 4 nő volt, akik közül 18 középvezető és 10 beosztott. A teszt választ adott a következő hipotéziseimre:

Hipotézis 1: A Magyar Honvédség ösztönzési rendszere nem hatékony, a munkavállalók nem motiváltak.

Hipotézis 2: A legfőbb ösztönző erő a pénz, annak ellenére, hogy a Magyar Honvédségben a pénzjutalom megszüntetésre került. A járandóság alapú elismerések helyett a kiemelkedő helytállásért, a magas szintű szolgálatellátásért adható elismeréseknek, a kitüntetéseknek nincs olyan ösztönző ereje, mint a pénznek.

Hipotézis 3: A jelenlegi ösztönzési rendszer mellett a parancsnokok szerepe, személye alapvetően és döntően meghatározza az alárendeltek motiváltságát.

„Az ösztönzési és elismerési rendszernek biztosítania kell az állomány motiváltságának fenntartását a hatékony szolgálatteljesítés érdekében. A szerződéses állomány tekintetében olyan ösztönző rendszert kell kialakítani, amely elismeri a már teljesített szerződéses ciklust és egyben ösztönzi az újabb szerződés megkötését.” (79/2011. (VII. 29.) HM utasítás, 2.4)

Az első hipotézisem beigazolódott, mivel annak ellenére, hogy a válaszadók 89%-a szeret a munkahelyén dolgozni, 64%-a nem motivált, 57%-a pedig elégedetlen a fizetésével.

„Erősíteni kell a nem pénzbeli elismerési formákat, a pénzbeli jutalmazást más elismerési formák kiegészítéseként kell alkalmazni. A járandóság alapú elismerések helyett a kiemelkedő helytállásért, a magas szintű szolgálatellátásért adható elismeréseket kell előtérbe helyezni. Alapelvként kell kezelni, hogy a minőségi munkavégzés a szolgálatellátás alapja. Az egyes elismerési formák erkölcsi súlyát helyre kell állítani.

A kitüntetések erkölcsi értékét helyre kell állítani, a kitüntetés odaítélése feltételeinek szigorításával és valós érdekért történő adományozásával.

A kitüntetés külső formáiban vissza kell térni a magyar hagyományokhoz, a kitüntetések kivételének meg kell felelnie azoknak az érdekeknek, amit jelképeznek, méltónak kell lenniük a Magyar Honvédség hagyományaihoz.” (79/2011. (VII. 29.) HM utasítás, 2.4)

A kutatásom igazolta a második hipotézisemet is, mivel a válaszadók 100%-a a pénztekintetű legfőbb ösztönző eszköznek. A pénz, mint jutalmazás megszűnt a Magyar Honvédségben és talán ennek köszönhető, hogy a válaszadók 72%-a szerint a béren kívüli juttatásoknak van ösztönző hatása. A magas szintű szolgálatellátásért adható elismeréseknek még nincs akkora ösztönző hatása, mint a pénzjutalomnak volt. A kitüntetés az egyik legkevésbé fontos ösztönző erő a válaszadók körében. A legösztönzőbb elismerések a pénz, előléptetés és a tárgyjutalom, majd ezt követi a dicséret, kitüntetés és az oklevél.

HADTUDOMÁNYI SZEMLE

2015. VIII. évfolyam 1. szám

A harmadik hipotézisem, miszerint a parancsnok szerepe nagymértékben meghatározza az alárendeltek motiváltságát szintén megerősítette a kutatásom eredménye. A kitöltők 80%-a jelölte meg a jó vezetőt (a megfelelő bérezés és a tiszta célok, jövőkép mellett), mint legfontosabb tényezőt, mely meghatározza a motivációját. Azonban a kitöltők 79%-át nem motiválja megfelelően a parancsnoka. Ők a parancsnok példamutatását, etikus magatartását hiányolják a parancsnokukból.

Kulcsszavak: ösztönzés, motiváció, parancsnok.

Keywords: stimulation, motivation, commander.

FELHASZNÁLT IRODALOM

1. Szelei Ildikó: A mindennapok pedagógiája a parancsnoki, vezetői munkában, Honvédségi Szemle, 140. évfolyam, 2012/6. szám, 56-58. o.
2. Kolossa László: Az ösztönzés lehetőségei alegységszinten, II., Hadtudományi Szemle, 1. évf. 1. szám, 2008, 48-54. o.
3. Krauth Márta, BÉREZÉS, ÖSZTÖNZÉS, MOTIVÁCIÓ, Budapest, 2009
4. Szabó Szilvia: Maslow motivációs piramisa. <http://www.azirastukreben.hu/maslow-motivacios-piramisa> (letöltés ideje: 2014. november 27.)
5. Dr. Roóz József, Dr. Heidrich Balázs, Vállalati gazdaságtan és menedzsment alapjai, http://www.tankonyvtar.hu/hu/tartalom/tamop412A/0007_c1_1054_1055_1057_vallalatigazdntan_s_corm/4_3_2_a_megerositesi_elmelet_sXqKa1WkFwdFgfb3.html (letöltés ideje: 2014. november 27.)
6. A honvédelmi miniszter 79/2011. (VII. 29.) HM utasítása „a Magyar Honvédség humánstratégiája a 2012–2021 közötti időszakra” kiadásáról, <http://www.kozlonyok.hu/kozlonyok/Kozlonyok/13/PDF/2011/12.pdf> (letöltés ideje: 2014. november 27.)

PÁSZTHORY DOMONKOS BALÁZS

A CIMIC csoport, mint harctámogató elem integrálásának szükségessége a Magyar Honvédség küldetésrendszerébe

The Necessity to Integrate the CIMIC Group as a Component of Combat Support, within the Mission System of the Hungarian Army

Absztrakt

Jól felismerhető tendencia nem háborús műveletek során a kulturális tényezők jelentőségének növekedése, a társadalom reakciójának súlya egy konfliktus alakulásánál. Vizsgálatom alapföltevése, hogy a humán tér ezen felértékelődése – a hadviselés változó és egyre komplexebbé váló környezetében – a háborús műveletekben is megjelenik. Ezen gondolatmenetben igyekszem feltenni az aktuális kérdést, a CIMIC csoport mennyiben alkalmas az országvédelmi feladatokban való harctámogatásra. Munkám nem a témaválasztás egyediségével, hanem megközelítésmódjával kíván új szempontot beemelni a CIMIC alegység feladatainak és alkalmazásának témakörébe.

Abstract

It might be a clearly recognizable tendency that while conducting peacekeeping operations, the significance of cultural factors and the weight of the local society's attitude is on a rise. However, the basic assumption of this essay pursues by stating, that the growing relevancy of human environment might have the same effect on wartime operations. Following this logical deduction; my inquiry's purpose is to reveal, whether the CIMIC sub-unit of the HDF is capable of conducting such combat-support tasks.

BEVEZETÉS

A katonai antropológia az elmúlt évtized interdiszciplináris együttműködésének szülöttje. Habár tudatos alkalmazására egy évszázadra visszamenően hozhatók példák¹ (s valójában, mikor egy idegen területen mozgó katonai egység helyi lakosok segítségét vette

¹ SZTANKAI Krisztián: *A kulturális antropológia szerepe a katonai műveletekben*. Sereg Szemle: A Magyar Honvédség Összhaderőnemi Parancsnokság Folyóirata VIII., Budapest, 2010. 90-96. pp.

HADTUDOMÁNYI SZEMLE

2015. VIII. évfolyam 1. szám

igénybe tájékozódás céljából, szintén a kulturális antropológia eszközrendszerét fedezhetjük fel a hadtörténelem bármely epizódjában), szervezetszerű megjelenése Irak és Afganisztán műveleti területeihez köthető.

Munkám célja a katonai antropológia és a háborús műveletek kapcsolatának áttekintő vizsgálata. Ennek konceptualizálásához kutatásom alanyaként egy CIMIC csoportot választottam, melyen keresztül annak feladatköreit igyekszem vizsgálni konvencionális fenyvegetések elhárítása során. Mivel ezen esetben az alapsokaság száma rendkívül korlátozott, értelemszerűen kvalitatív vizsgálatra törekszem.

A katonai antropológia tárgykörébe tartozó munkám – terjedelmi korlátainál is fogva – a teoretikus dedukció talaján kíván maradni. Ennek elsődleges oka, hogy az alapvetően empirikus megismeréshez kötött kulturális antropológia esetében gyakorlati tapasztalat (terepmunka) híján munkám és konklúzióm nem válhatna hitelessé, előbbivel pedig nem rendelkezem ezen tudományág területén. A nem-háborús műveletek katonai antropológiai támogatását vizsgáló elméleti munkák gazdag angol nyelvű szakirodalommal rendelkeznek, és a szakterület magyar képviselői által is vizsgáltak. Így felhasználva eddigi képzettségem nyújtotta egyedi szemléletmódom – katonai vezető szakot végzett honvédtisztként és végzős kulturális antropológus hallgatóként – elsődlegesen a *hadtudomány és antropológia háborús műveletek területén végrehajtható együttműködésének* lehetőségeit igyekszem röviden áttekinteni, ezáltal pedig a CIMIC csoport feladatrendszerét némileg új aspektusban vizsgálni.

AZ INTERDISZCIPLINÁRIS EGYÜTTMŰKÖDÉS JELLEGE

Ahhoz, hogy a vizsgált kérdést megközelítsük, először magának a kérdésfeltevésnek a logikai hátterét kell számba vennünk. Habár munkám „kutatási alanya” egy szervezetszerű CIMIC csoport (*MH CKLEMK/További szakmai csoportok*), elsődlegesen annak a katonai antropológiával közös metszetet nyújtó feladatait igyekszem vizsgálni, mivel egyedül ebben a kérdésben alkothatok alapszintű, de hiteles szakmai (tudományos) véleményt.

A civil-katonai együttműködésért felelős szakemberek alkalmazása eredendően a békeműveletek támogatására létrejött képesség. Ennek megfelelően a háborús műveletek terén való alkalmazásának elmélete utólag, a *válságreagáló küldetések során szerzett tapasztalatok alapján létrejött tudásanyag*. A létrejöttének speciális körülményei folytán első lépésként így érdemes a katonai antropológia, mint interdiszciplináris együttműködés jellegét röviden áttekinteni, hogy láthassuk, ez milyen hatással lehet a diszciplína háborús alkalmazására.

Közkeletű felfogás annak hangsúlyozása, miszerint a katonai antropológia két, egymástól igen távoli gyökerekkel bíró tudomány összefonódása. A hadtudomány multidiszciplináris jellegének köszönhetően azonban előbbinek a társadalomtudományokkal való kapcsolata nem újkeletű jelenség, gondolva olyan segédtudományokra; mint a katonai szociológia vagy a katonai etika.

HADTUDOMÁNYI SZEMLE

2015. VIII. évfolyam 1. szám

Ezzel szemben kevésbé kiemelt és definiálható tényező a két diszciplína – eltérő alapelveiből és módszertanából fakadó – „habitusában” rejlő különbség. A kulturális antropológia jellegét legfontosabb princípiumai formálják, melyek a *kulturális relativizmus*, a *holisztikus- és komparatív szemléletmód*, illetve a *résztevői megfigyelés kutatási módszere*. Ez a különbség egyrészt a katonai antropológia gyakorlati alkalmazásában jelenik meg, ahol a két diszciplína képviselői között leginkább a cél elérésének lehetséges módszereiben kerül felszínre. Másrészt pedig a kulturális antropológusok egy csoportjában olyan *etikai aggályokat* vet föl, melyek ütköznek a tudomány függetlenségéről alkotott elképzelésükkel, minek folytán sokan elvetik és ellenzik, hogy az antropológiát katonai műveletek keretében alkalmazzák.²

Az interdiszciplináris együttműködés jellegének leírásában következő kérdés lehet, hogy a katonai antropológia, mint segédtudomány kialakulása véglegesnek tekinthető-e. Erre pusztán a hadviselés folyton változó körülményei miatt is nemleges válasz adható. Magát az együttműködést is a legújabb kori háborúk átalakult jellege és komplexitása hívta életre. Egy ország/térség öt+egy biztonsági dimenziójának (*politikai/közigazgatási, katonai, gazdasági, környezeti, szociális/társadalmi és tudomány-technikai*) hatékony konfliktuskezeléséhez kizárólag a kihívásokra adott komplex válaszokkal van lehetőség.³ Ezzel párhuzamos folyamat a hadviselés környezetének átalakulása. A fizikai és klimatikus tér mellett a *humán tér felértékelődésének* lehetünk tanúi. Boldizsár Gábor ezredes megfogalmazásával élve:

[...] a konfliktus kezelés minden fázisában szükséges érteni és tudni a társadalom rezdüléseit, kell, hogy a politikai és katonai vezetés érezze a „társadalom pulzusát”. Az emberek, kiscsoportok közötti ellentétek, eltérések feltárása az első lépés a sikerhez. Az egyén és a csoport reakciói, az egyes helyzetekben magatartásai, adott válasza a múltjában gyökereznek. A múltból eredeztetett szokások, magatartások, vallási-etnikai-törzsi-családi azonosságutadatok, a közösen megélt történések, a közösségnek megfelelés, az elvárt szerinti cselekvés mind-mind a közösség sajátos jellemzője. Ezek megismerése lehetővé teszi a reakciók feltérképezését, egy-egy külső beavatkozás elfogadásának vagy elutasításának előrejelzését. [...]

A konfliktusok valós tartalmának felismeréséhez szükséges az adott térség lakosságának és cselekedeteinek megértése. Olyan adatgyűjtő, elemző, értékelő és megoldásokat felvázoló, valamint megvalósító mechanizmusra és szervezetekre van szükség, ami képes

² SZTANKAI Krisztián: *A kulturális antropológia a terror elleni háborúban*. Hadtudományi Szemle 6., Budapest, 2013. 188. p.

³ BOLDIZSÁR Gábor: *A kultúrantropológia és a jövő tisztképzése*. Hadtudományi Szemle 6., Budapest, 2013. 104. p.

előre jelezni a társadalom reakcióit és szükség esetén képes azt pozitív irányba befolyásolni is.⁴

A hadtudomány és a kulturális antropológia társulása tehát folyamatként fogható föl, melyet nem csupán jelen állapota, de iránya is jellemez. Ez a folyamat a már bevált gyakorlat szerint a társadalomtudósok felől indul – értve ezalatt, hogy mikor a modern haderők a 21. század kihívásrendszerében földeték a civil lakossággal való együttműködés és a kulturális tényezők (növekvő) fontosságát, a társadalomtudományok nagy szakértelmű és a műveleti környezet kihívásainak megfelelni képes civil képviselőit – pszichológusokat, szociológusokat és nem utolsó sorban kulturális antropológusokat – kezdték foglalkoztatni. Ennek természetes következményeként a katonai antropológia a békekikényszerítő, békefenntartó és humanitárius műveletek érdekében a *műveleti környezetben* – repeszálló mellényben és gépkarabéllyal, a közelbiztosító erők együttműködésével – *végrehajtott kulturális antropológiai terepmunkává vált*. Kérdés azonban, hogy ezzel valóban a Magyar Honvédség küldetésrendszerének teljes értékű elemévé vált-e.

A MAGYAR HONVÉDSÉG FELADATRENDSZERE

A Magyar Honvédség feladatait a honvédelemről szóló 2011. évi CXIII. törvény határozza meg, egyúttal Magyarország Nemzeti Katonai Stratégiája részletezi. Habár a feladatok törvényben meghatározott sorrendje jogilag nem vonja magával egyes feladatkörök prioritását, a Magyar Honvédség kiképzési rendszerében és a Nemzeti Katonai Stratégiában is kiemelt jelentőséggel bír a törvénycikk országvédelemről szóló a) pontja.

36. § (1) A Honvédség fegyverhasználati joggal látja el a következő feladatokat:

- a) a Magyarország függetlenségének, területének, légterének, lakosságának és anyagi javainak külső támadással szembeni fegyveres védelme,
- b) a Szent Korona és a hozzá tartozó egyes jelvények őrzése és védelme,
- c) a szövetségi és nemzetközi szerződésből eredő egyéb katonai kötelezettségek – különösen a kollektív védelmi, békefenntartó és humanitárius feladatok – teljesítése,
- d) a honvédelem szempontjából fokozott védelmet igénylő létesítmények őrzése és védelme,
- e) egyes kijelölt létesítmények őrzése és védelme,
- f) részvétel a szükségállapot idején az erőszakos cselekmények elhárításában (a továbbiakban: felhasználás),
- g) talált robbanótestek tűzszerészeti mentesítése, és egyéb tűzszerészeti feladatok térítés ellenében való végrehajtása.⁵

⁴ BOLDIZSÁR Gábor: *A kultúranropológia és a jövő tisztképzése*. Hadtudományi Szemle 6., Budapest, 2013. 102. p.

⁵ 2011. évi CXIII. törvény a honvédelemről és a Magyar Honvédségről, valamint a különleges jogrendben bevezethető intézkedésekről

HADTUDOMÁNYI SZEMLE

2015. VIII. évfolyam 1. szám

A korábbi fejezetben részletezett komplex kihívások, illetve a globalizált világ „összeszuszorodásának” folyamánként azonban az utóbbi évtized egyértelmű tendenciájaként kerültek előtérbe a törvénycikk c) pontjához sorolható válságkezelő és békétámogató műveletek.

Magyarország részvállalása ilyen műveletekben elsősorban a szövetségi kötelezettségek (NATO) alternatív formában való teljesítéséhez volt köthető, mely így a mindenkori kormányzat számára politikai előnyöket hordozott. Fontos tényező emellett a különböző feladatkörök közötti konstruktív kapcsolat tudatosítása. „Az egyes tevékenységi körökben végrehajtott műveletek egyrészt hatnak a haderő képességnövekedésére, hiszen a tapasztalatok, a megszerzett gyakorlat és a kikristályosodó elmélet lehetővé teszi, hogy a következő, hasonló típusú feladatban növekedjen a végrehajtás eredményessége. Másrészt bármely tevékenységi körben szerzett tudás hat a másik kettőre is. (országvédelem, békeművelet, katasztrófa-elhárítás – P.D.) Az erők, eszközök és az eljárási rendek tekintetében az új ismeretek pozitív hatást gyakorolnak a haderő előtt álló feladatok végrehajtásának minőségére.”⁶ Ilyen jellegű képességnövekedésként írható számon a *katonai antropológia megjelenése* a szövetséges erők műveleteiben, mely szervezetileg CIMIC csoportokként jelent meg a harctámogató erők kötelékében.

Fontos ezen a ponton kihangsúlyozni, a válságreakáló műveletek aszimmetrikus környezete és az országvédelmi feladatok konvencionális hadviselése között nem tehető egyenlőségjel. A Magyar Honvédség valamennyi szervezeti eleme, a *32. Nemzeti Honvéd Díszegységtől* kezdve az *MH 1. Honvéd Tűzszerész és Hadihajós Ezredig* meghatározott feladattal bír a törvénycikk kiemelt súlyú a) pontjában részletezett országvédelmi feladatok körében, mégha alaprendeltetése más küldetéshez köti is, mely nem társítható szorosan a háborús műveletekhez. Ezt követően érdemes feltennünk a kérdést, vajon a békeműveletek feltétel- és kihívásrendszerében nem régiben létrejött CIMIC csoport, mint harctámogató elem integrálása mennyiben valósult meg elméleti és gyakorlati szinten a Magyar Honvédség alaprendeltetésébe.

A CIMIC CSOPORT, MINT KONVENCIONÁLIS HARCTÁMOGATÓ ELEM

A témakörben a legmagasabb szintű szabályozóként megjelenő NATO kiadvány, az AJP-9 Civil-Katonai Együttműködési Doktrína a következőképp definiálja a CIMIC feladatát: „a NATO parancsnok és a polgári lakosság – beleértve a nemzeti és helyi hatóságokat, a nemzetközi-, nemzeti- és nem kormányzati szervezeteket és ügynökségeket – közötti együttműködés és koordináció a feladat érdekében.”⁷ A kulcsszó tehát az idézet végén

⁶ BOLDIZSÁR Gábor: *Generációs összefogás az új haderőért*. Hadtudomány: A Magyar Hadtudományi Társaság Folyóirata, 1-2. szám, Budapest, 2011. 87. p.

⁷ AJP-9 NATO Civil-Military Cooperation (CIMIC) Doctrine, 2003. I. fej. 102. p.

HADTUDOMÁNYI SZEMLE

2015. VIII. évfolyam 1. szám

található, a *feladat érdekében* végzett CIMIC tevékenység ezáltal illeszkedik a közös cél érdekében végzett katonai műveletbe. Ezen a logikai vonalon továbbhaladva válik szükségessé a konvencionális fenyegetések elhárítását és az országvédelmet gyakorlati szinten szabályozó, 2013-ban kiadott Harcshabályzat⁸ vizsgálata. A harctámogató alegységek rendeltetése fejezet alatt – a többi szakcsapathoz képest – széleskörű felvilágosítást nyerhetünk a *Civil-katonai kapcsolatokért felelős (CIMIC) alegységek rendeltetéséről*. Habár a leírás tartalmazza a CIMIC csoport hármass feladatkörét (kapcsolattartás, a haderő támogatása, a helyiek támogatása), egyértelműnek tűnhet föl az olvasó előtt, hogy itt az alapvetően más feltétel- és kihívásrendszerrel bíró *nem-háborús műveletek feladatköreinek egyszerű átvétele történt meg*.

Civil-katonai kapcsolatokért felelős (CIMIC) alegységek rendeltetése:

Megtalálja és erősíti a civil szervezetek érdekei között azokat, amelyek illeszkednek, vagy közelítenek a katonai érdekekhez, valamint kezeli azokat a konfliktusokat, amelyek a különbözőségekből fakadnak. [...] A kis létszámmal rendelkező csoport fő feladata a műveleti területen a civil környezet támogatása, civil szereplőkkel való kapcsolat kiépítése, fenntartása és a parancsnok céljának támogatása. A kapcsolattartás tárgyalások, találkozók útján valósul meg, amelynek fontos része a feladatnak megfelelő tolmács alkalmazása.⁹

Egyúttal súlyos aránytalanság fedezhető föl a CIMIC három alapvető funkciója körében, minek hatására a parancsnok támogatása a feladat végrehajtása érdekében alig jelenik meg a vizsgált szabályzatban. Sok helyen nem csupán a békeműveleti és válságreakáló feladatkörök átvételét tapasztalhatjuk, de kifejezetten az afganisztáni műveleti környezetre utaló mondatokat találhatunk egy általános harcshabályzatban.

A CIMIC tevékenység szorosan összefügg a projektek kialakításával és kivitelezésével a civil környezet számos területén, mint az oktatás (iskolák fejlesztése), az egészségügy (kórházak építése, felújítása), vagy a létfonosságú infrastruktúra (kútfúrás, ivóvíz-hálózat kiépítése). A CIMIC csoport a civilek számára meghatározott nyitvatartási idővel rendelkező létesítményben is végezheti feladatait, mely lehet mobil vagy épületben helyhez kötött.¹⁰

Ezáltal már elméleti szinten is kétségbe kerül az AJP-9 fejezet elején meghatározott princípiuma, mely által a CIMIC tevékenység illeszkedik a harctámogatás rendszerébe. A szemléletesség kedvéért és az inkonzisztencia bizonyítására a harctámogatás definíciója az érvényes Harcshabályzat szerint „mindazon tevékenységek és rendszabályok összessége, amelyek megvalósításával elérhető az ellenség váratlan szervezett a saját csapataink ellen irányuló tevékenységének megakadályozása, a saját csapatok szervezett, időben

⁸ A Magyar Honvédség Szárazföldi Haderőnemének Harcshabályzata IV. - Szakasz, raj, kezelőszemélyzet, honvéd. MH Ált/59., 2013.

⁹ A Magyar Honvédség Szárazföldi Haderőnemének Harcshabályzata IV. - Szakasz, raj, kezelőszemélyzet, honvéd. MH Ált/59., 2013. 1/24. p.

¹⁰ A Magyar Honvédség Szárazföldi Haderőnemének Harcshabályzata IV. - Szakasz, raj, kezelőszemélyzet, honvéd. MH Ált/59., 2013. 1/25. p.

HADTUDOMÁNYI SZEMLE

2015. VIII. évfolyam 1. szám

történő műveletének végrehajtása, a harc sikeres megvívásához szükséges feltételek megteremtése, valamint az ellenség csapatainkra mért csapásai hatékonyságának csökkentése.”¹¹

A CIMIC HARCTÁMOGATÁS GYAKORLATA

Az ország területi integritásának fegyveres védelme céljából, valamint bármilyen konvencionális fenyegetés elhárítására a szárazföldi haderőnem alapvető szervezeti eleme a zászlóalj harccsoport. Ez, az alegységek jelenkori technikai feltöltöttségének függvényeként alapvetően egy lövész zászlóaljra épül, mely különféle harctámogató és harc kiszolgáló-támogató alegységekkel, szakcsapatokkal kerül kiegészítésre. A CIMIC alegység ebben jelenik meg modul szervezeti elemként, az országvédelmi célok harctámogatásának céljából.

Gyakorlati szinten az MH CKLEMK szakemberei a missziós felkészítések során teszik a legnagyobb hozzájárulást a kiküldetésre szánt állomány felkészítéséhez. Részt vesznek emellett a NATO-felajánlott zászlóalj-harccsoportok honi (felkészülési) és szövetségi szintű CREVAL¹² ellenőrzésén. Ezen fölül azonban, ha számba vesszük a szárazföldi alakulatok évközi, zászlóalj szintű gyakorlatait; a legtöbb esetben nem találjuk meg a modul elemek sorában a CIMIC csoportot, szemben például a légvédelmi tűzérkekkel vagy a vegyvédelmi szakcsapatokkal. (Referencia forrása az elmúlt esztendőben a 25. KGY Ldd.-ra épülő *Tavaszi Áttörés 2014*, illetve az 5. BI Ldd./62. Lz.-ra épülő *Közös Fellépés 2014* gyakorlatok.)

Ennek oka egyrészt a CIMIC képesség speciális szerepe és a válságreagáló műveletekben betöltött kiemelt szerepe, amely miatt némileg konszenzusos alapon szorul háttérbe a hagyományos gyakorlatokon való jelenléte. A másik tényező a terepgyakorlatok során a civil környezet (humán tér) szimulálásának nehézsége, sokadlagos szempontként való megjelenése vagy hiánya. Mindezek által azonban az együttműködés alapja; a közös felkészülés csak nagyon kevés esetben jön létre.

AZ INTEGRÁCIÓ IRÁNYA

Mégis beszélhetünk azonban a CIMIC képesség országvédelmi feladatok terén való átgondolt és a harctámogatást kielégítő alkalmazásáról, mégha legjobban összefoglalva nem a hivatalos szabályzóknak, hanem egy tudományos cikkből van módunk hivatkozni rá. Alábbi a felhasznált irodalomjegyzék alapján az érvényes MH ÖHP CIMIC Doktrínán¹³ alapszik.

¹¹ uo. 7/1. p.

¹² Combat Readiness Evaluation

¹³ MH ÖHP CIMIC Doktrína. Honvédelmi Minisztérium, Honvéd Vezérkar, Hadművelési és Kiképzési Csoportfőnökség kiadványa, 2004.

HADTUDOMÁNYI SZEMLE

2015. VIII. évfolyam 1. szám

Boldizsár Gábor ezredes a Civil-katonai-rendőri-nemzetbiztonsági együttműködés című írásában a *CIMIC helye, feladata* pontban először sorra veszi a külföldi válságkezelés során szükséges célokat (infrastruktúra, humanitárius támogatás, civil adminisztráció, vészhelyzeti ellátás), majd ezt követően az írásom által vizsgált feladatokra tér át.

Háború esetén:

- Célkiválasztás: CIMIC-szempontról fontos helyszínek, tömegesen lakott területek, menekült-útvonalak, menekültmozgás, hadifogolytábor, egyéb specialitások és összegzett értékelés.
- Katonai mozgásszabadság: műveleti biztonság, magatartás, közrend-közbiztonság, civil és katonai korlátozó rendszabályok, egyéb specialitások és összegzett értékelés.
- Humanitárius ügyek: ivóvíz, élelem, higiénia, energiaellátás, sürgősségi betegellátás, elsősegély, harctér-"takarítás", emberjogi atrocitások, egyéb specialitások és összegzett értékelés.

A háború jellegéből, céljából, a küzdelem intenzitásából és veszélyeiből eredően alapvetően a harc megvívására gyakorolt civil környezeti hatások értékelése jelenik meg ebben a hármastáblázatban.¹⁴

A fenti idézet szemléletesen tárja eléink a békeműveleti és háborús harctámogatás elvei és végrehajtása közötti esszenciális különbséget, melynek a civil-katonai együttműködés terén is érvényesülnie kell. Mindez egy finom és elsőre nem szembeötlő eltérés, mely a háborús műveletek magasabb intenzitása és nyíltabb fenyegetései mellett mégis döntő jelentőségűvé válhat. A komplex biztonsági környezet és a humán tér felértékelődése miatt azonban a CIMIC harctámogatás képessége az országvédelmi feladatok terén is nagy eséllyel szükségessé válik.

A haderő alaprendeltetésére való felkészülés a békeidős kiképzés alapvető feladata. Az idézett szempontok megjelenése az országvédelem gyakorlatát szabályozó okmányokban, ezt követően pedig a kötelekkiképzés gyakorlati foglalkozásain nagyban hozzájárulhat a CIMIC csoport magasabb szintű integrálásához a Magyar Honvédség alapvető küldetésébe.

BEFEJEZÉS

Munkám során törekedtem egyrészt a vizsgált kérdés kellően szűk értelmezési keretének fenntartására, ezáltal pedig a túlzott általánosítást elkerülve az egyszerű logikai következtetések reprezentativitásának megőrzésére. Másrészt az összegző munkák átvételére alapozott, a katonai antropológiát bemutató sokadik általános, leíró munka helyett igyekez-

¹⁴ BOLDIZSÁR Gábor: *Civil-katonai-rendőri-nemzetbiztonsági együttműködés*. in: Dobák Imre (szerk.): *A nemzetbiztonság általános elmélete*. Nemzeti Közszerzői Egyetem, Budapest, 2014. 289. p.

HADTUDOMÁNYI SZEMLE

2015. VIII. évfolyam 1. szám

tem egy egyszerű hipotézist kialakítani és végigvezetni, mely kérdés már régóta foglalkoztatott eddigi honvédségi feladataim során.

Habár igyekeztem következtetéseimet írásos forrásokra építeni, kétségtelen, hogy lövész szakaszparancsnokként a vizsgált kérdést a honvédség hierarchikus szervezetében még „alulról” és széleskörű rálátás híján van módom szemlélni, egyúttal tapasztalataim is korlátozottak. Végzős kulturális antropológus hallgatói minőségemet azonban érdemesen támogatja harcoló alegység-parancsnokként szerzett szemléletmódom.

Bármilyen minőségemben azonban munkámmal is csak megerősíteni tudom és kívánom a katonai antropológia alkalmazásának jelentőségét a változó hadviselés komplex kihívásaira adandó komplex válaszokban és a CIMIC képesség fontosságát a parancsnok eszköztárában.

Kulcsszavak: katonai antropológia, országvédelem, humán tér, hadtudomány és kulturális antropológia, harctámogatás, CIMIC csoport

Key words: military anthropology, national defense, human space, military science and cultural anthropology, combat support, cimic group

FELHASZNÁLT IRODALOM

1. 2011. évi CXIII. törvény a honvédelemről és a Magyar Honvédségről, valamint a különleges jogrendben bevezethető intézkedésekről
2. AJP-9 NATO Civil-Military Cooperation (CIMIC) Doctrine, 2003.
A Magyar Honvédség Szárazföldi Haderőnemének Harcscsabályzata IV. - Szakasz, raj, kezelőszemélyzet, honvéd.
3. MH Ált/59., 2013.
4. *Anthropology and Global Counterinsurgency.*(szerk.) KELLY, John D., JAUREGUI, Beatrice, MITCHELL, Sean T. and WALTON, Jeremy University of Chicago Press, ISBN: 9780226429939, 2010.
5. BOLDIZSÁR Gábor: *A komplex műveleti környezet.* in: Boldizsár Gábor, Wagner Péter (szerk.): *A Magyar Honvédség befejezett szárazföldi műveletei Afganisztánban: Tapasztalatgyűjtemény.* Nemzeti Közszerződési Egyetem, Hadtudományi és Honvédtisztképző Kar, Budapest, 2014. 221-242. pp.
6. BOLDIZSÁR Gábor: *A kultúranropológia és a jövő tisztképzése.* Hadtudományi Szemle 6., Budapest, 2013. 101-106. pp.
7. BOLDIZSÁR Gábor: *Civil - katonai - rendőri - nemzetbiztonsági együttműködés.* in: Dobák Imre (szerk.): *A nemzetbiztonság általános elmélete.* Nemzeti Közszerződési Egyetem, Budapest, 2014. 273-302. pp.
8. BOLDIZSÁR Gábor: *Generációs összefogás az új haderőért.* Hadtudomány: A Magyar Hadtudományi Társaság Folyóirata, 1-2. szám, Budapest, 2011. 86-90. pp.

HADTUDOMÁNYI SZEMLE

2015. VIII. évfolyam 1. szám

9. KOLOSSA Sándor: *Katonai antropológia? Beszámoló A kulturális antropológia lehetőségei a nemzetközi műveletek támogatásában című tudományos konferenciáról.* Hadtudomány: a Magyar Hadtudományi Társaság és az MTA Hadtudományi Bizottság folyóirata, XXIII. évfolyam, 1-2. szám, Budapest, 2013. 140-147. pp.
10. MH ÖHP CIMIC Doktrína. Honvédelmi Minisztérium, Honvéd Vezérkar, Hadművelési és Kiképzési Csoportfőnökség kiadványa, 2004.
11. RUBINSTEIN, Robert A. – FOSHER, Kerry – FUJIMURA, Clementine: *Practicing Military Anthropology: Beyond Expectations and Traditional Boundaries.* Stylus Publishing LLC, ISBN: 9781565495487, 2012.
12. SZTANKAI Krisztián: *A civil-katonai együttműködés, a lélektani műveletek és a kulturális antropológia kapcsolata.* Hadtudomány (online) 22., 2012. 1-7. pp.
13. SZTANKAI Krisztián: *A kulturális antropológia a terror elleni háborúban.* Hadtudományi Szemle 6., Budapest, 2013. 187-192. pp.
14. SZTANKAI Krisztián: *A kulturális antropológia szerepe a katonai műveletekben.* Sereg Szemle: A Magyar Honvédség Összhaderőnemi Parancsnokság Folyóirata VIII., Budapest, 2010. 90-96. pp.
15. SZTANKAI Krisztián: *Cultural Intelligence (IC/CULTINT): avagy a kulturális antropológia helye és szerepe a hírszerzésben.* Hadtudományi Szemle 6., Budapest, 2013. 131-137. pp.

TÓTH ANDRÁS

Munkahelyi légkör

Workplace atmosphere

Absztrakt

Tanulmányomban szeretném bemutatni, hogy véleményem szerint, melyek az ideális munkahelyi légkör megteremtésének feltételei. Bár a katonai szervezeteknél ez olykor nehézségekbe ütközik. Választ keresek azokra a kérdésekre, hogy miként befolyásolja a létszám, a korosztály és a magánéletbe „kivitt” munkahelyi kapcsolattartás az optimális munkahelyi légkör kialakulását. És néhány tanácsot szeretnék megfogalmazni, hogy mint egyének hogyan járulhatunk hozzá a jó légkör megteremtéséhez.

Abstract

I would like to present it in my paper, that my opinion, which ones the conditions of the creation of the ideal workplace atmosphere. Although this meets with difficulties sometimes at the military organisations. I look for an answer for the questions as what the staff numbers, the age group should influence it and the workplace contact keeping taken out into the privacy the development of the optimal workplace atmosphere. And I would like to formulate some councils, that than for one how we may contribute to the creation of the good atmosphere.

A kutatásom, egyben dolgozatom témájául azért a munkahelyi légkör kérdéskörét választottam, mert kíváncsi voltam, hogy van-e még egy ilyen jó munkahely a szervezetünknel, mint az ahol én teljesítek szolgálatot. Munkám kapcsán több alakulatnál is megfordulok, de az ilyen irányú tapasztalataim nem túl rózsásak. A munkahelyi légkör számos befolyásoló tényezőtől függ. A katonai élet sajátos légkört teremt. Érdeemes szem előtt tartani, hogy a tábor/laktanya a befogás, betörés, beidegzés funkcióját látja el, a katonák esetében a harciasság, a harcképesség növelését szolgálja. A rendnek specifikus jelentősége van a katonák számára: napirend, belrend, szekrény rend stb.

A hadseregben folyamatos és ciklikusan túlfeszített az idegi megterhelés, önálló faktorként is értékelhető egyes tevékenységfajták veszélyessége, amelyeket felerősít a szolgálati hely diszkomfortja, amely megterheli az érzékszerveket.

Ez esetben nehéz is lenne „munkahelyként” tekinteni ezekre a szolgálati helyekre.

HADTUDOMÁNYI SZEMLE

2015. VIII. évfolyam 1. szám

A kérdőív összeállításánál arra voltam kíváncsi, hogy mennyire befolyásolja a korosztály, a csoport létszáma és az informális kapcsolattartás azt, hogy milyen munkahelyi légkör alakul ki.

MIT NEVEZÜNK MUNKAHELYNEK?

Természetesen, szinte gondolkodás nélkül használjuk a munkahely kifejezést, ha arról beszélünk, hogy hol dolgozunk. Ha azonban pontosabban is meg akarjuk határozni, hogy mit is jelent a munkahely fogalma, akkor kicsit mélyebbre kell mennünk.

Bővebben munkahelyünknek nevezzük az egész vállalatot, szervezetet, ahol dolgozunk.

Szűkebb értelemben viszont a munkahely az a *fizikai tér, ahol a munkavégzésünk folyik*, azaz a vállalat telephelyén, épületén belül az adott munkafolyamat optimális ellátására kialakított és berendezett rész. Ez lehet iroda, műhely, gyártósor vagy eladótér is, az ott lévő szerszámokkal, berendezéssel és dolgozókkal együtt.

Az a közös bennük, hogy egy adott munkahelyen egy meghatározott munkafolyamatot végző emberek dolgoznak együtt, így a munkahely a hasonló vagy kapcsolódó munkát végző *emberek közössége* is.

Ugyanakkor a katonai tér a hatalmi (bürokratikus) tér része, katonatömegek és tömegtörténekek tere, mely funkcionálisan felosztott, sematikusan berendezett, szabályozott rendeltetésű, a kihangsúlyozott korlátok tere, sajátos képződményekkel.

A katonai terekre jellemző az a kettősség, hogy biztonságot ad, befogad, megerősít, ugyanakkor félelmet kelt, elrettent, veszélyes. A hadseregek tere nem ember centrikus.

A MUNKAHELY SZEREPE

A munkahely elsődleges célja, hogy az *ott dolgozók minél hatékonyabban tudjanak dolgozni*, ezért kialakítása, berendezése, felszereltsége az ott folyó munkavégzést támogatja.

Az ott dolgozó munkatársak ugyanakkor életük jelentős részét, napi 8 órát ott töltenek, így a *munkahelynek fontos szociális szerepe* is van, biztosítania kell, hogy a dolgozók jó hangulatban tudjanak dolgozni, jól érezzék magukat, szívesen járnak be dolgozni. Csak így biztosított, hogy a végzett munka is jó és magas minőségű lesz.

A MUNKAHELYI LÉGKÖR

A munkahelyi légkört talán az írja le a legjobban, hogy a munkatársak mennyire lelkesen jönnek reggel a munkába.

A munkahelyi környezet nagyban befolyásolja munkakedvünket (mennyire szívesen jövünk be dolgozni) és a munkánk eredményét is. Ez meghatározza a vállalat hatékonyságát, így mind a munkatársak, mind a vállalat számára kiemelten fontos, hogy jó munkahelyi légkör uralkodjék. A munkahelyi légkört befolyásolja:

- a dolgozók leterheltsége,

HADTUDOMÁNYI SZEMLE

2015. VIII. évfolyam 1. szám

- a munkatársak közti együttműködés hiánya és konfliktusok száma,
- a vezető stílusa, viselkedése,
- a juttatások mértéke,
- valamint a munkakörnyezet (berendezés, megvilágítás, zsúfolt elhelyezés stb.) is.

A bérezés és a hozzá kapcsolódó munkakörök kialakítása, feladatok meghatározása mindenképp kulcskérdés. A megfelelő ösztönzés ilyenkor elengedhetetlen, csakúgy, mint a rendszeres értékelés, biztatás, dicséret.

A munkahelyi környezetre is oda kell figyelni, ugyanis a túlszúfolt elhelyezés, vagy egy nagyon sötét, levegőtlen műhely vagy iroda szintén rossz hatással lehet a dolgozók közérzetére, munkakedvére.

HOGY HOZHATUNK LÉTRE OPTIMÁLIS MUNKAHELYI LÉGKÖRT ÉS KÖRNYEZET?

Gyakorta hallhatjuk, hogy a munkahely a második otthonunk. Ez nálunk, Magyarországon többszörösen igaz, hiszen a munkánk nemcsak saját közérzetünket, de a rólunk kialakított képet is befolyásolja. Egy cég megítélésének pedig elsőszámú szereplői a munkatársak, akik pozitív vagy negatív képet képesek kialakítani.

Ha az egyének szintjén nézzük a helyzetet, munkakedvünket, hatékonyságunkat és eredményességünket is egyaránt meghatározza a munkahelyi környezetünk. Mindkét tényező jelentős szerepet tölt be a munka világában, mert nemcsak a belső, hanem a külső környezetünk is gyakran a teljesítményeinken keresztül értékeli minket. A versenyszférában a munkahelyi légkör megemlítése kapcsán az első dolgok egyike, amivel azonnal párhuzamot vonunk, a munkahelyi teljesítmény.

Mert mit is nevezhetünk optimális munkahelyi légkörnek? Mindenképp egy olyan környezet, amely az egyéni és csoportos munka értékeinek ideális és reális összehangolt kapcsolata egy tudatosan felépített munkahelyi atmoszférában. Segíti a harmonikus munkatársi kapcsolat kialakulását, a dolgozói elégedettség és a teljesítmény növekedését is. Az optimális munkahelyi légkörre törekvő szervezetek szem előtt tartják a munkatársak motivációját, a munkamorál javulását, a munka eredményességének növekedését, a fluktuáció csökkenését, minimalizálását. Az optimális légkör ugyanakkor nagymértékben függ az adott munkahelytől is, számos olyan helyi sajátosság van, amelyik javítja vagy rontja a munkahelyi légkört. Pozitív módon befolyásolja a légkört például, ha a cég ingyen biztosít kávét vagy ásványvizet, kialakít egy hangulatos étkezőt a közös ebédekhez vagy odafigyel arra, hogy mindig kellemesen meleg/hűvös legyen a munkaterületen a hőmérséklet.

Általában akkor érezzük magunkat jól a munkahelyünkön, akkor kezdjük elégedetten és lelkesen munkanapjainkat, ha:

- tisztáztak és vállalhatóak a feladatok,
- a munkahelyünk hangulatosan és használhatóan van berendezve, a terek világosak és nem túlságosan zsúfoltak,
- a munkahely, az eszközök, a szabályok ésszerűen alkalmazkodnak a sérült emberek igényeihez,

HADTUDOMÁNYI SZEMLE

2015. VIII. évfolyam 1. szám

- minden ügyben nyíltan és őszintén beszélnek velünk a vezetők, és tőlünk is ezt várják el,
- vannak lehetőségek a viták megoldására,
- vannak jó közös programok.

NÉHÁNY TIPP A MUNKAHELYI LÉGKÖR JAVÍTÁSÁHOZ

A munkahely életünk kiemelt színtere: rengeteg időt töltünk el ott. Épp ezért egyáltalán nem mindegy, hogy ott dolgozóként hogyan érezzük magunkat munka közben. És mivel általában többen is ott vagyunk, a legjobb az, ha a munkahelyi légkör mások számára is pozitív és inspiráló. Ez sokszor komoly odafigyelést, diplomáciai érzéket, a konfliktusok megfelelő kezelését és csapatmunkát igényel.

Munkatársként mi is sokat tehetünk azért, hogy javítsuk saját munkahelyi légkörünket. Néhány hasznos tipp, ami segíthet a mindenkinek megfelelő, kellemes munkahelyi légkör kialakításában.

- *A munkahely elsődleges célja a munkavégzés.* Fontos a jó hangulattal foglalkozni, de nem öncélúan, hanem a hatékony munkavégzés támogatása érdekében. Tehát abból indul ki, hogy bent vagy és dolgozol.
- Fontos, hogy *légy tekintettel a munkatársaidra*, ezzel együtt természetesen elvárható, hogy a te érdekeidet is tartsák szem előtt, az érzéseidet pedig tiszteletben. Néha persze csak kompromisszumok útján lehet megoldani a problémákat. Nem baj, legyetek rugalmasak!
- *Hagyd otthon a magánéleti problémáidat!* Ha magánéleti problémáid vannak, ami rányomja a bélyegét a mindennapokra, akkor sem helyes azonban a gondjaidat magaddal cipelni a munkahelyre. Ha meg is beszéled ezt a kollégáiddal, akkor is figyelj arra, hogy ezt szünetben tedd, és úgy, hogy ne terheld őket feleslegesen, és ne akadályozd őket a saját munkájukban!
- *Legyél vidám!* Ha valami jó dolog történik veled, oszd meg a többiekkel! Ha nagy öröm ért, meséld el nekik! Ha sikerült összehozni egy fantasztikus sütit, vigyél belőle kóstolót! Ha megtudsz valami vicceset cégen belül, nevetettek együtt rajta. Nem szép dolog a pletyka, de annál szórakoztatóbb!
- *Szervezz társaiddal együtt közös programokat!* Nem csak a munkahelyen lehet gondoskodni arról, hogy megfelelő legyen a munkahelyi légkör. Szervezz olyan programokat, amelyek a cég falain kívül esnek, és lehetőség van a megszokottól eltérő környezetben is megismerkedni egymással. Ezek lehetnek kirándulások, túrák vagy egyszerű sörözések is.
- *Figyelj a környezetedre!* Azzal is hozzájárulhatsz a jó hangulathoz, ha egy kicsit szebbé varázsolod a környezetet. Tegyél ki pár fényképet, képet, rakjatok a folyosóra virágokat, ha senkinek sem zavaró, szólhat a rádió, vagy valami más. Ha mindannyian megteszitek ezt, személyesebbé válik a helyiség, és ez sokat javíthat a légkörön.

HADTUDOMÁNYI SZEMLE

2015. VIII. évfolyam 1. szám

- *Segíts a kollégáidnak!* Az is összekovácsolhat egy csapatot, ha közösen dolgozunk, egymást segítve. Ha mindenki csak a saját feladatára összpontosít, akkor esetleg segítség helyett keresztbe teszték a többieknek. Ha egyazon célért dolgozik az egész csapat, és közben egymásra is figyeltek, akkor összetartó közösség lesz, nem beszélve a megnövekedett hatékonyságról, aminek a főnök is csak örülhet.¹

Ez csak néhány lehetőség arra, hogy minél többen jól érezzék magukat a munkahelyen. Egy kis kreativitással még nagyon sokat lehet mozdítani az ügyön!

A MUNKAHELYI LÉGKÖR ÉS A SZERVEZETI KULTÚRA KAPCSOLATA

Azoknak a szokásoknak, ismereteknek, viselkedéseknek, magatartásoknak az összességét, amelyek alapján éljük a mindennapi életünket, kultúrának nevezzük. A kultúra társadalmanként különböző lehet, más országban élő embereknek más szokásaik, erkölcsök lehetnek, ezek alapján nekik más, a miénktől eltérő a saját társadalmi kultúrájuk.

Kultúra nemcsak országokra jellemző, hanem minden együtt élő vagy dolgozó emberek közösségére is. Egy családnak megvannak a saját szokásaik, például az, hogy minden este pontban 6 órakor vacsoráznak, vagy az, hogy ki milyen házimunkát végez. Ezek határozzák meg az adott család kultúráját.

Ugyanez tapasztalható a munkahelyen is, az adott vállalatra, szervezetre jellemző szokások, szabályok, értékek, viselkedési normák alkotják a vállalat *szervezeti kultúráját*. Ezt összességében talán úgy lehet a legjobban megfogalmazni, hogy „*Mi itt így dolgozunk*”.

A szervezeti kultúrához nagyon szorosan kapcsolódik a szervezet küldetése, célja. Itt persze nem kell nagyon bonyolult dologra gondolni. Egyszerűen meg kell fogalmazni, hogy mi a szervezet hosszú távú célja, hogy miért dolgozik a szervezet. Fontos, hogy ezzel a munkatársak tisztában legyenek, tudják, hogy miért is dolgoznak ott. Ha egy dolgozó azonosulni tud a szervezet kultúrájával, elkötelezetté válik, együtt él a szervezettel minden pillanatában, és ami nagyon fontos – különös megerőtetés nélkül. Nem teher számára többé a munka, hanem az életének a része.

Ha tudatosan kezelik a munkatársak a szervezeti kultúrát, akkor tudnak hozzá alkalmazkodni, és ami még fontosabb, tudják fejleszteni.

A megfelelő munkahelyi kultúra befolyásolja a közösség légkörét, csoportszellemét, munkakedvét, és ezáltal a teljesítményét.

Szervezeti kultúra alapjai:

- Mi itt így dolgozunk! – a munkahely szabályainak, jellegzetességeinek, rendjének egésze.
- A cég értékei, sikerei, története, erősségei (kik is vagyunk mi).

¹ HarmoNet, Szűcs Tibor 2011. <http://www.harmonet.hu/karrier/57984-10-tipp-a-munkahelyi-legkorjavitasahoz.html>

HADTUDOMÁNYI SZEMLE

2015. VIII. évfolyam 1. szám

- Az értékek, normák alkotják a szervezeti kultúra magját.
- A szervezet kultúrájának fontos eleme a múlt; a szervezet története, legendák és anekdoták, híres és hírhedt emberek, tulajdonságok, képességek, példaképek, ősök.
- Mire büszke, mit tart sikernek a vállalat?
- Melyek a szervezet főbb erősségei és főbb gyengeségei?
- Milyen szertartások és rituálék vannak a szervezetben?
- Hogyan kezeli a cég a problémákat (pl. kérés).

A szervezet kultúra konkrét részei:

- Célok
 - A szervezet hosszú távú céljai – amit meg akar valósítani a saját fejlődése érdekében.
 - A szervezet rövid távú (napi) céljai – amiért nap, mint nap dolgozik.
 - A szervezet meghatározó egyéniségeinek (leginkább a tulajdonos) a céljai.
 - A szervezet céljai a tagjaival.
- Értékeink – hogy legyen egy közösen elfogadott értékrend
 - Mik azok a dolgok, amelyek különböző tesznek bennünket egy másik szervezettől?
 - Mik azok az elvek, amit a napi munkánkban vallunk, amit mondogatni szoktunk?
 - Mennyire vesszük komolyan, amit mondunk?
 - Hogyan vesszük tovább ezeket az értékeket?
- A munkatársaink magatartása
 - Hogyan segítjük egymást?
 - Hogyan kommunikálunk egymással? (Itt a kommunikáció minőségi jellemzői az érdekesek.)
 - Hogyan oldjuk meg a napi konfliktusokat?
 - A szervezet tagjai közti kapcsolatok.
- Újdonságok kezelése
 - Szívesen vesszünk-e mindenfajta ötletet, új megoldást?
 - A kezdeményezéseket komolyan vesszük-e?
- Új munkatársakkal kapcsolatos meglátásaink
 - Hogyan segítjük őket a beilleszkedésben?
 - Bátorítjuk-e őket?
- Milyen a főnökök vezetési stílusa
 - Demokratikus
 - Utasító
 - Milyen előrelépési lehetőségek vannak a szervezeten belül?

HADTUDOMÁNYI SZEMLE

2015. VIII. évfolyam 1. szám

- Teljesítmények
 - Teljesítmények elismerése.
 - Teljesítmények értékelési rendszere.
 - Vannak-e példaképek és hősök?
- Magánélet
 - A szervezeti célok és a magáncélok összhangja megvan-e?
 - Foglalkozik-e a vállalat a munkatársak magánéleti problémáival?
 - Vannak-e közös rendezvények?²

HOGYAN ELŐZZÜK MEG A ROSSZ MUNKAHELYI LÉGKÖR KIALAKULÁSÁT?

Életünknek körülbelül a felét a munkahelyünkön töltjük, olyan emberek társaságában, akiket nem mi választottunk magunk mellé. Ha kedveljük a kollégáinkat, akkor szerencsénk van, mert a munkával töltött időnk kellemesen telik. Ha viszont egymást érik a konfliktusok a munkatársainkkal, vagy nehezen viseljük a főnökünket, az nagyon megkeserítheti a mindennapjainkat. Munkahelyi kapcsolataink azonban korántsem csak a szerencsén múlnak. Kis odafigyeléssel és tudatossággal magunk is sokat tehetünk azért, hogy harmonikus viszonyokat tudjunk fenntartani, megfelelően kezeljük a konfliktusokat, és mások megbánása nélkül tudjunk megszabadulni a munkahelyi feszültségeinktől. Hogyan? Ebben segítenek nekünk Laure Genin munkapszichológus tanácsai.

NÉHÁNY ALAPSZABÁLY

A rossz munkahelyi légkör nemcsak a munkával töltött órákra van hatással. Éjszaka az ember nyugtalanul alszik, nem tudja kikapcsolni magát, s amikor másnap reggel már eleve rossz hangulatban bemegy a szalonba, mindent pontosan úgy talál, ahogyan előző délután is volt: a légkör nyomasztó, és semmi kedve nincs belefogni a napi teendőibe. Ha konfliktusba keveredünk valakivel – legyen az egy munkatársunk, a főnökünk vagy akár egy vendég –, és a vitát nem tudtuk lezárni, akkor szükségszerű, hogy attól fogva ennek az embernek a jelenlétében rosszul érezzük magunkat, kibillenünk a lelki egyensúlyunkból, feszültség vagy akár harag lesz úrrá rajtunk. Ha a rossz kapcsolat, a megoldatlan nézeteltérés sokáig fennáll, attól sérülhet az ember önértékelése, meginoghat a lelki stabilitása is. A konfliktusokat soha nem szabad kezeletlenül hagyni. Megnyugtatóan rendezni őket azonban csak úgy lehet, ha merünk határozottan fellépni saját igazunk védelmében, ugyanakkor mindig tekintettel vagyunk a másik fél személyiségre is.

1. SZABÁLY

Vegyük elejét a rossz kollegiális viszonyok kialakulásának! Ha egy bizonyos munkatársunk jelenlétében minden alkalommal feszültek és idegesek leszünk, úgy érezzük, hogy ott van

² TÁMOP-5.3.8-11/A1-2012-000, 8. Tananyagegység: a munkahelyi légkör, 2012

HADTUDOMÁNYI SZEMLE

2015. VIII. évfolyam 1. szám

a gombóc a torkunkban, és nem értjük, hogy miért, ideje feltennünk magunknak néhány kérdést. Mi történik köztünk, amikor találkozunk? Miért érzem magam mindig ilyen frusztrálnak a jelenlétében? Miért viselkedik velem úgy, mintha fölöttem állna, mintha az alárendeltje lennék? Egy vállalati kommunikációs tanácsadó vagy egy munkapszichológus azonnal felismeri ezeket a helyzeteket, és pontosan tudja, hogy az ilyen szituációkban jelentkező fizikai tünetek (szorongás, fokozott verejtékezés, rossz közérzet, idegesség) valójában válaszreakciók egy pszichológiai agresszióra, aminek az ember egy ideig nincs is tudatában. Vannak olyanok, akik saját pozíciójukat azzal próbálják erősíteni, hogy másokat gyengítenek: sportot űznek abból, hogy valakivel folyamatosan azt éreztetik, hogy többek nála, hogy maguknál alacsonyabb rendűnek tekintik. Az ilyen pszichológiai manipulációkat nagyon gyorsan le kell építeni, még mielőtt az ember saját énképe vagy munkához való hozzáállása szenvedne emiatt csorbát. Egyszerűen és nyíltan meg kell mondani az illetőnek, hogy fejezze be a taktikázását, mert tisztán látjuk a viselkedésének a célját. Vessük jól az emlékezetébe, hogy egyikünk sem alá- vagy fölérendeltje a másiknak, kollégák vagyunk, ezért kölcsönös megbecsüléssel és tisztelettel tartozunk egymásnak.

2. SZABÁLY

Előzzük meg a konfliktusokat! A félreértések és nézeteltérések oka a leggyakrabban kommunikációs hibából ered: az információk pontatlan vagy hiányos megfogalmazásából. Ha valami számunkra magától értetődő és természetes, még egyáltalán nem biztos, hogy a másik ember számára is az. Ha azt kívánjuk a másiktól, hogy a saját elképzeléseinknek megfelelően végezzen el egy munkát, akkor pontosan el kell tudnunk magyarázni neki, mik az elvárásaink, mit tekintünk a feladat jó megoldásának. A jó vezetőnek alapvető feladatai közé tartozik, hogy pontosan definiálja, világosan és mindenki számára érthetően meghatározza a munkavégzés szabályait, elvárásait a beosztottakkal szemben. Ha az elvárások tiszták és világosak, akkor a viszonyok is harmonikusabbak, a munkavégzés is eredményesebb.

3. SZABÁLY

Uralkodjunk az indulatainkon! A harag rossz tanácsadó – mondja a közmondás, és ez a munkahelyi kapcsolatokra is igaz. Még ha minden okunk megvan is rá, hogy haragudjunk valakire, soha ne reagáljunk semmilyen szituációban haragtól vezérelve. Különösen az impulzív alkatúaknak kell megtanulniuk, hogy az indulatból történő, azonnali válaszok nem vezetnek jóra. A helyes magatartás az, hogy ha az ember dühösnek érzi magát, egy időre félrevonul, míg kicsit megnyugszik, és higgadtan végig tudja gondolni a történeteket. Ha sikerült lecsillapodni, és racionális álláspontot kialakítani a nézeteltéréssel kapcsolatban, akkor keressük meg a velünk konfliktusba került munkatársat, és nyugodtan, észérvek alapján magyarázzuk el neki, mi váltotta ki indulatainkat vele szemben.

HADTUDOMÁNYI SZEMLE

2015. VIII. évfolyam 1. szám

4. SZABÁLY

Legyünk nyitottak a kompromisszumra! A pihenés perceiben az egyik kozmetikus úgy tud a legjobban kikapcsolódni, ha rádiót hallgat, a másik úgy, ha teljes csöndben relaxál egy kicsit. Az egyik elfelejti újra betölteni a kávéfőzőt, ha ő itta meg az utolsó adag kávé, a másik soha nem teszi a helyére a teáscsészéjét. Az egyik szeret nyitott ablak mellett dolgozni, a másik érzékeny a huzatra. Egy munkahelyen naponta több tucatnyi olyan szituáció adódik, ami alkalmat adhat a konfliktusra. Meg kell tanulni, hogyan lehet okosan viselkedni ezekben a helyzetekben. A legfontosabb, hogy beszéljünk a kollégáinknak azokról a dolgokról, amelyeket a komfortérzetünk megőrzése szempontjából mi fontosnak tartunk. Ha a másik nem tudja, hogy a nyitott ablak mellett könnyen megfázunk, nem várhatjuk el tőle, hogy tekintettel legyen ránk, és nem tekinthetjük udvariatlanságnak vagy ellenünk irányuló provokációnak, ha nyitva hagyja az ablakot. Mindig igyekezzünk beleképzelni magunkat a másik helyzetébe: készítsük be a kávé az utánunk érkezőknek, ne legyünk lusták elmosni és a helyére tenni néhány poharat vagy csészét, csukjuk be az ajtót, az ablakot, ha tudjuk, hogy erre a kollégáink közül valakinek igénye van. Legyünk tekintettel a többiekre, s fejezzük ki az odafigyelésünket és a jó szándékunkat apró gesztusokkal. Ezeket mindenki észreveszi, és nagyra értékeli majd. Sőt, a többiek talán követik is a jó példát, ami a munkahelyi légkör érezhető javulásához vezethet.

5. SZABÁLY

Gondjainkról merjünk beszélni a felettesünkkel! Ha minden erőfeszítésünk és igyekezetünk ellenére sem sikerül rendezni konfliktusunkat egy kollégával, és úgy érezzük, a rossz viszony megmérgezi a hétköznapijainkat, beszéljük meg a problémát a főnökünkkel. A jó vezető pontosan tudja, hogy ha egyet nem értés, rivalizálás, rossz hangulat uralkodik egy csapatban, az kihat a munkamorálra, a szalon teljes légkörére, a szolgáltatások színvonalára, egyszóval mindenre. Ha saját hatáskörünkben nem tudjuk megoldani a helyzetet, kérjük a felettesünk segítségét.³

Készítettem egy kérdőívet, melynek összeállításánál arra voltam kíváncsi, hogy mennyire befolyásolja a korosztály, a csoport létszáma és az informális kapcsolattartás azt, hogy milyen munkahelyi légkör alakul ki.

A kitöltött kérdőívek alapján arra a következtetésre jutottam, hogy a megkérdezettek túlnyomó többsége jó közérzettel megy a munkahelyére, és ezt befolyásolja az is, hogy kisebb csoportban dolgoznak és a középkorú emberek kategóriájába esnek. A létszámadatok a szemléltető anyagban szerepelnek, százalékos kimutatással.

³ Szerző ismeretlen: <http://www.lnespa.hu/cikk/hogyan-elzlk-meg-a-rossz-munkahelyi-lgkr-kialakulst/237>;

HADTUDOMÁNYI SZEMLE

2015. VIII. évfolyam 1. szám

Kulcsszavak: munkahelyi légkör, szervezeti kultúra, szociális szerep, kompromisszum

Keywords: work atmosphere, organizational culture, social role, compromise

FELHESZNÁLT IRODALOM

1. HarmoNet, Szűcs Tibor 2011. <http://www.harmonet.hu/karrier/57984-10-tipp-a-munkahelyi-legkor-javitasahoz.html>; letöltés ideje: 2014. 10. 26.
2. Repüléstudományi Közlemények 2010. április 16. Hidvégi Péter: munkahelyi motiváció és munkahelyi légkör a vám- és pénzügyőrség személyi állományának és a rendészeti szakközépiskolák oktatóinak empirikus vizsgálata alapján; http://www.repulestudomany.hu/kulonszamok/2010_cikkek/Hidvegi_Peter.pdf; letöltés ideje: 2014. 10.26.
3. Hvg.hu, Kutasi Judit 2011. http://hvg.hu/karrier/20111010_fojtogato_munkahelyi_legkor; letöltés ideje: 2014. 10. 27.
4. Fontos Anikó, Szakdolgozat: Vezetői eredményesség humánpolitikai szemszögből; BGF, 2006. http://elib.kkf.hu/edip/D_12915.pdf; letöltés ideje: 2014. 10. 27.
5. TÁMOP-5.3.8-11/A1-2012-000 kiemelt projekt keretében, munkavállaláshoz szükséges képességek fejlesztése tréning, 8. Tananyagegység: a munkahelyi légkör, 2012. augusztus; letöltés ideje: 2014. 10. 27.
6. Szerző ismeretlen: <http://www.lnespa.hu/cikk/hogyan-elzsk-meg-a-rossz-munkahelyi-lgkr-kialakulst/237>; letöltés ideje: 2014. 10. 27.

DR. POHL ÁRPÁD

**A műveleti felkészítés követelményeinek néhány aspektusa
a logisztikai tisztképzésben**

**Some aspects of the requirements of the operational
preparation in the education of logistics officers**

Absztrakt

Az elmúlt évtizedekben a két világrendszer szembenállásán alapuló műveleti scenárióktól eljutottunk a békeműveletek valamennyi típusával számoló helyzetekhez. A háborús és a békeműveleti felkészítés ugyan számos területen hasonló, azonban az erők alkalmazását, az erőforrások nagyságát illetően jelentős az eltérés. A tisztképzésben adott idő alatt kell elérni azt a felkészültséget, ami az adott vezetési szintnek megfelelő műveleti környezetben elvárt. Ehhez pontosan ismereni kell azokat a műveleti követelményeket, amelyekből kiindulva a képzés felépíthető.

Abstract

In the past decades we arrived from operational scenarios based on the conflict between two world orders to situations involving all types of peace support operations. Although there are a lot of overlapping areas between combat training and peace support preparation there is a significant difference between them in the use of forces and the magnitude of resources. In officer training the level of preparedness expected at a given command level in operational environment is to be achieved in a given time frame. For this reason operational requirements on which the training can be based should be known precisely.

BEVEZETÉS

Az elmúlt időszak béketámogató műveletei számos olyan követelményt, tapasztalatot hoztak a felszínre, amelyek teljesítése mára minden haderő felkészítési rendszerébe beépült. Különösen fontos azonban, hogy a klasszikus háborús műveleti eljárások ne merüljenek a feledésbe, mivel ezek jelentik minden fegyveres erő alaprendeltetését. Az országvédelmi feladatok a Magyar Honvédség feladatrendszerében sem változtak, ahogyan azt a legmagasabb szintű jogszabály, Magyarország Alaptörvénye is meghatározza:

HADTUDOMÁNYI SZEMLE

2015. VIII. évfolyam 1. szám

„A Magyar Honvédség

45. cikk

(1) Magyarország fegyveres ereje a Magyar Honvédség. A Magyar Honvédség alapvető feladata Magyarország, függetlenségének, területi épségének és határainak katonai védelme, nemzetközi szerződésből eredő közös védelmi és békefenntartó feladatok ellátása, valamint a nemzetközi jog szabályaival összhangban humanitárius tevékenység végzése.”¹

A fenti feladatrendszer azt jelenti, hogy a magyar fegyveres erőnek a katonai műveletek teljes spektrumára kell felkészülnie, tehát a kiképzés-felkészítés rendszerének és a tisztképzésnek is ezt a követelményt kell teljesítenie.

A katonai felsőoktatás az elmúlt két és fél évtizedben a Magyar Honvédséghez hasonlóan mélyreható átalakuláson ment keresztül. Ez nem csupán a szervezeti kereteket érintette, hanem a haderő szellemiségét, a műveleti követelményeket és ehhez kapcsolódóan a felkészítés minden szegmensét is magában foglalta. A tisztképzés 2011-ben eldöntött átalakítása kapcsán új katonai logisztikai alap- és mesterképzési szakok létesítésre és indítására is sor került, amelyekben kiemelt súllyal szerepelnek a műveleti ismeretek.

A logisztikai műveleti felkészítés nem csupán a szakmai területeket fogja át. A logisztikai szakfeladatokon túlmenően egy sor általános katonai ismerettel, jártassággal és készséggel kell rendelkezni, ami a szakfeladat végrehajtásához elengedhetetlen.

Ezek tartalmazzák az egyéni fegyverzet, felszerelés mesterei alkalmazásán túl mindazon általános katonai vezetői, szakmai vezetői ismereteket, amelyek az alegység vezetéséhez, egy szakmai törzs munkájában való részvételhez, vagy annak vezetéséhez nemzeti és többnemzeti kötelékben, bonyolult műveleti körülmények között szükségesek.

A MŰVELETI KÖRNYEZET KIHÍVÁSAI

A tisztképzésben mindig is külön jelentek meg a „békefelkészítés” és a „háborús felkészítés” ismeretkörei. A fenti kategóriákat alapvetően a rendszerváltás előtt használtuk. A tisztakar képzésében, továbbképzésében egyaránt jelen kell lennie a békevezetési szakmai ismereteknek és a harcvezetői képességek kialakítását célzó tantárgyaknak. A harcvezetői felkészültség kialakítása az új rendszerű tisztképzésben már nem csupán a harcoló fegyveremek esetén elvárás, hanem valamennyi szakalegység-parancsnoknál alapvető követelmény.

Felmerülhet a kérdés, hogy vajon miért van szükség a katonai vezetői, szakmai vezetői és a törzsekben történő szolgálatteljesítésre való felkészítésnél a műveleti felkészítés súlyponti kezelésére? Ahhoz természetesen nem férhet kétség, hogy a honvédtiszti hivatás azt jelenti, hogy a vezetői, szakmai tevékenység végrehajtására olyan sajátos körülmények

¹ Magyar Közlöny, 2011. évi 43. szám, Budapest, 10678. old.,
<http://www.kozlonyok.hu/nkonline/mkpdf/hiteles/mk11043.pdf> (2015. 02. 11.)

HADTUDOMÁNYI SZEMLE

2015. VIII. évfolyam 1. szám

között is sor kerülhet, ahol már más felkészültséggel nem lehet tevékenykedni. Azt is szokták mondani, hogy ahol a katonákat alkalmazták, onnan általában már mindenki elment...

A rendszerváltást követően a tisztképzésben a háborús feladatokra való felkészítés mellett megjelentek a békeművelési felkészítés követelményei is. Lőrinc Kálmán vezérezredes úr, a Magyar Honvédség parancsnoka, „A katonai felsőoktatás reformja – 93” című konferencián követelményként fogalmazta meg, hogy „a jövő honvédtisztjét a harci feladatok teljesítéséhez szükséges képességek és gyakorlat megszerzésén túlmenően fel kell készíteni a békeidőszak katonai feladataira, a nemzetközi biztonság fenntartásával összefüggő feladatokra, továbbá a társadalmi beilleszkedésre.”²

Ha összehasonlítjuk az akkori és a mai biztonsági környezetünket, a régióban folyó geostratégiai változásokat megállapíthatjuk, hogy az fenti elvárások ma is helytállóak. Jelentős különbséget az jelent, hogy 1993-ban még nem álltak rendelkezésre azok a műveleti tapasztalatok, amelyeket a világ különböző hadszínterein és válságövezeteiben azóta összegyűjtöttünk és a feldolgoztunk.

A logisztikai tisztképzés új szakjainak kidolgozásakor kiemelt figyelmet szenteltünk a műveleti felkészítésnek. A munka megkezdésekor nem a nulláról kellett indulni, mert a korábbi egyetemi és főiskolai logisztikai szakokon ez a terület nagy jelentőséggel bírt. A korszerű felsőoktatásban mindig a megrendelői, „piaci” igényekből kell kiindulni. Ez a mi esetünkben nem más, mint a Magyar Honvédség tisztképzéssel szembeni elvárásainak rendszere. Szilárd meggyőződésem, hogy a tisztképzés bármely területének vizsgálatakor csak és kizárólag ez képezhet kiindulási alapot és ezzel összehangoltan kell teljesíteni az akkreditációs és az egyéb felsőoktatási minőségi követelményeket. Az nem fordulhat elő, hogy magas szinten teljesül minden követelmény, csak éppen a katonai szakmai érdekek nem érvényesülnek. Az előzőekben már utaltam arra, hogy a tiszt különleges körülmények között kell, hogy ténykedjen. Függetlenül attól, hogy milyen fegyvernemhez, szakcsapathoz vagy speciális területhez tartozik, képesnek kell lennie arra, hogy szakmai, vezetői feladatait sajátos, semmi mással össze nem hasonlítható – életveszélyes – viszonyok között is maradéktalanul, magas színvonalon és eredményesen ellássa.

Ezt a műveleti környezetet dinamikus változás jellemzi. Ma már közhelynek tekinthető, de ettől függetlenül igaz, hogy két egyforma misszió nem létezik. Kiinduló alapként kell kezelni, hogy „A feladatok végrehajtása során az egységek és alegységek a katonai műveletek változatos fajtáiban vesznek részt időben és térben egymástól szinte alig szétválaszthatóan, egyszerre és egy időben. Az MH-nak készen kell állnia arra, hogy a konfliktus kezelése során ezeket a műveleteket, tevékenységeket egy időben egyszerre vagy nagyon rövid időn belül, egymás után hajtsa végre. Az MH-val szemben támasztott komplex és szerteágazó, ugyanakkor egymásnak is ellentmondó követelmények megkövetelik azt, hogy a kiképzést is sokkal szorosabban kössük a hadművelési követelményekhez, a folya-

² Csontos István: Tájékoztató „A katonai felsőoktatás reformja – 93” című konferenciáról, Bolyai Hírek, II./4. szám, Budapest, 1993, 91. o.

HADTUDOMÁNYI SZEMLE

2015. VIII. évfolyam 1. szám

matban lévő hadjáratok, ütközetek, harcok, műveletek, missziók során szerzett tapasztalatokhoz.”³

A műveleti követelményekből kiindulva azt sem szabad elfelejteni, hogy „...a hadseregben nem történik más csak amit a tiszték megvalósítanak.”⁴

Ha azt szeretnénk, hogy a tisztikar értse és uralja a mindenkori műveleti környezetet, akkor a képzésnek erre kell irányulnia.

Mi jellemzi ezt a műveleti környezetet? Alapkövetelmény, hogy fel kell készülni az ország és a szövetség fegyveres védelmére, valamint mindazon nem háborús műveletekre, amelyeket hazánk vagy a szövetség érdekei megkívánnak.⁵ Ezek a műveletek lehetnek gyors lefolyásúak és intenzívek, azonban az elmúlt másfél évtized tapasztalatai azt mutatják, hogy a hosszabb lefolyású, elhúzódó válságok és azok katonai kezelése különösen nagy erőket köt le. A műveleti felkészítés kérdését ennek megfelelően átfogóan kell megközelíteni. Ma már harcászati szinten megjelenik a többnemzeti jelleg, a polgári szervekkel, a nem kormányzati szervezetekkel, a szövetséges és baráti erőkkel való együttműködés követelménye. Ebből kiindulva a Magyar Honvédség Kiképzési Doktrínája a kiképzés tárgyaként a következőt határozza meg: „...a kiképzés tárgya éppen ezért olyan parancsnokok, törzsek, katonák és kötelékek kiképzése, akik és amelyek kiemelkedő szakértelemmel rendelkeznek az alacsony intenzitású és az aszimmetrikus hadviseléshez, valamint a főbb és korlátozott célú műveletek megvívásához szükséges szakértelemmel is.”⁶

A követelmények tehát egyértelműek, és a tisztképzés műveleti felkészítési témakörében is ebből indultunk ki. A szakfelelősöknek, mint a képzés vezetőinek különös gonddal kellett megtalálni és fenntartani az egyensúlyt a békeműveleti és a háborús műveleti felkészítés között. A Magyar Honvédség követelményrendszerében szintén azonos súllyal kell kezelni a két területet, holott azok éles elválasztása nem biztos, hogy megalapozott, mivel az eljárások jelentős részére béketámogató és háborús műveletben egyaránt szükség lehet. „A missziós kiképzés természetesen nem választható el az országvédelmi feladatokra történő kiképzéstől, a célfelkészítés bemeneti követelményeit az országvédelmi feladatokra történő általános katonai és szakfelkészültség megfelelő szintjének elérését feltételezi. Az országvédelmi feladatokra történő kiképzés és a missziós felkészítés alrendszerének egymás melletti kezelése – és egymásra épülésük feltételeinek hiánya – olyan kiképzési rést produkál, ami alapvetően veszélyeztetheti a műveleti célok elérését és ellentmond a kiképzés rendszerszemléletű megközelítési elveinek.”⁷ Sári Gábor előzőekben idézett megállapítása igaz a tisztképzésre is. A „megrendelői” követelményeket rendszerben kell

³ Benkő Tibor: Bevezetés, Magyar Honvédség Kiképzési Doktrína, Magyar Honvédség kiadványa, Budapest, 2012, 9. o.

⁴ Csontos István: Tájékoztató „A katonai felsőoktatás reformja – 93” című konferenciáról, Bolyai Hírek, II./4. szám, Budapest, 1993, 92. o.

⁵ Magyar Honvédség Kiképzési Doktrína, Magyar Honvédség kiadványa, Budapest, 2012, 2. o.

⁶ 3. o.

⁷ Sári Gábor: A logisztikai szakkiképzés/felkészítés helye, szerepe és sajátosságai a Magyar Honvédség kiképzési/felkészítési rendszerében, doktori (PhD) értekezés, Nemzeti Közszolgálati Egyetem, Budapest, 2014, 78. o.

vizsgálni és komplexitásukban, egymással egyensúlyban kell a tantervekben érvényre juttatni.

AZ ALAP- ÉS MESTERKÉPZÉSBEN RÉSZTVEVŐ LOGISZTIKUSOK MŰVELETI FELKÉSZÍTÉSÉNEK NÉHÁNY KÖVETELMÉNYE

A megváltozott műveleti környezet új kihívások elé állítja a logisztikai szakállomány felkészítését is. A „hátszági” vagy „mögöttes” területen tevékenykedő logisztikus képe már múlté. A háborús műveletek végrehajtására történő felkészítés során ugyan mindig is szerepeltek bizonyos őrzésvédelmi, menetbiztosítási feladatok, de ezeknek a súlya elenyészett a szakmai tárgykörök mellett. A missziós tapasztalatok azt mutatják, hogy a logisztikai műveleti felkészítés súlypontjai is átértékelődtek. A kiváló logisztikai szakmai felkészültség semmit nem ér, ha az nem párosul olyan általános katonai ismeretekkel, jártasságokkal és készségekkel, amelyek biztosítják az erők megóvását, a túlélést és adott esetben a harc megvívását, továbbá annak vezetését. Aki járt misszióban nagyon jól tudja, hogy beosztástól, rendfokozattól, fegyvernemtől és szakcsapattól függetlenül rengeteg olyan ismeret elsajátítására van szükség, amelyek az eredeti alapfeladaton messze túlmutatnak, de ugyanakkor elengedhetetlenek.

A külföldi szakirodalomban megjelent a „zöld logisztikus” kifejezés, ami azt jelenti, hogy a logisztikai szakállománynak ugyanazon általános katonai kiképzettségi szinten kell lennie, mint a harcoló fegyvernemek állományának. Ez azt jelenti, hogy ismernie kell az adott műveleti terület lehetséges fenyegetéseit, veszélyeit és képesnek kell lennie azok megfelelő harceljárásokkal történő elhárítására annak érdekében, hogy a logisztikai alapfeladatát végre tudja hajtani.⁸

Az adott hadszíntér előretolt bázisain tevékenykedő logisztikusok viszonylagos biztonságban látják el szakfeladataikat, azonban amint valamilyen művelet keretében elhagyják a védett objektumot a veszélyek nagyságrendekkel megnőnek. A lehetséges ellenség előszeretettel választja ki célpontul a logisztikai szállító oszlopokat, konvojokat.⁹ A missziós tapasztalatok következtében jelent meg a „Harci Logisztikai Járőr”¹⁰, mint olyan logisztikai eljárás, amelyet a tervezéstől a végrehajtásig a harci műveleti elveknek megfelelően hajtának végre. Egy ilyen feladatnak pont az a lényege, hogy a logisztikai vezető és beosztott állomány olyan kiképzettségi szinten van, amely lehetővé teszi a konvojt ért valamennyi ellenséges behatás elhárítását. A feladat eredményes végrehajtása érdekében rendelkezni kell a harc megvívásához és az erők védelméhez szükséges valamennyi eszközzel, illetve

⁸ Jocham – Schlapschy: Logistische Ausbildung im Österreichischen Bundesheer, Grundfragen der Militärlogistik und der Logistik von Einsatzorganisationen, Militärwissenschaftliche Publikationsreihe der Landesverteidigungsakademie, Bundesministerium für Landesverteidigung und Sport, Wien, 2013, 111. o.,

⁹ Godfrey, V. Frederick: The Keys to a Successful Combat Logistics Patrol, Army Logistician, 2006/4. szám, Ft Lee, USA http://www.alu.army.mil/alog/issues/JulAug06/suces_log_patrol.html (2015. 02. 18.)

¹⁰ Combat Logistic Patrol (CLP)

HADTUDOMÁNYI SZEMLE

2015. VIII. évfolyam 1. szám

a logisztikusnak is képesnek kell lennie mindezek hatékony alkalmazására. A „Harc Logisztikai Járőr” koncepció eredményes alkalmazása esetén a menetbiztosítás nem köt le külön harci erőket.¹¹

A logisztikai tiszt műveleti felkészítése során a kiindulási alapot azok az alapos szakmai ismeretek képezik, amelyekre a tisztképzésben folytatott tanulmányai során és a Magyar Honvédség kiképzési rendszerében szert tett. Ezek kiegészülnek azokkal az aktuális információkkal, amelyeket a műveleti feladatra való konkrét felkészítés keretében fog elsajátítani.

A tisztképzésben örök vita folyik arról, hogy milyen mértékű gyakorlati felkészítés folyék és, hogy az milyen mélységig terjedjen. Nem szabad elfejteni, hogy a praxis mellett teljesíteni kell mindazon tudás átadását, amely a tisztet szakemberré és nem utolsó sorban a magyar értelmiség elfogadott, művelt tagjává teszi, aki munkavégzését tekintve egy speciális területen tevékenykedik. Ez a sajátosság kiegészül még azzal, hogy a katonai pályát vállalók a haza védelme és a honvédtiszti hivatás iránt elkötelezett emberek, akiknek a honvédség sokkal több, mint egy egyszerű munkahely.

Amikor 2010-11-ben megkezdődött a nemzeti tisztképzés átalakítása néhány logisztikai szakterületen már évek óta folyt a műveleti felkészítés erősítése. A katonai gazdálkodási alapképzési szakon tanuló hadtápos és pénzügyes hallgatók tantervét úgy módosítottuk, hogy a korábbihoz képest lényegesen nagyobb hangsúlyt kapott az angol nyelvű missziós felkészítés. Minden különösebb „megrendelő” igény nélkül, saját magunknak megfogalmaztuk a „misszióképes tiszt” kibocsátását, mint kiemelt képzési célt.

Mit is értettünk ezen? Azt semmiképpen nem, hogy a fiatal hadnagyok alegységparancsnokként vagy logisztikai szakági vezetőként azonnal „kulcsrakészen” indulhatnak valamilyen hadszíntéri szolgálatra. Ennek elérése lehetetlen, mivel két azonos misszió nem létezik és mindegyikre külön fel kell készülni. Ez a folyamat csak a konkrét műveleti sajátosságok és várható feladatrendszer elsajátítása esetén is hónapokat vesz igénybe. Ami a tisztképzésben vállalható és az új szakokon remélhetőleg sikeresen meg is valósul, az nem más, mint egy olyan általános katonai és katonai szakmai, valamint vezetői felkészültség, ami képessé teszi a logisztikai tisztet arra, hogy a várható missziós beosztásához tartozó konkrét ismeretek befogadja, feldolgozza és a műveleti területen azokat sikeresen alkalmazza.

Az előzőekben már számos műveleti követelményről szó volt, azonban nem szabad megfeledkezni arról a területről, ami ma már egy tiszt műveleti alkalmazhatóságának az alapját képezi: a megbízható, magabiztos angol nyelvi felkészültség. Sajnos ma még min-

¹¹ Venekei József: A katonai logisztikai ellátási lánc koncepció fejlesztésének és alkalmazásának lehetőségei a Nemzeti Közszolgálati Egyetem alap- és mesterszakjainak multinacionális gyakorlati képzési programjaiban, doktori értekezés tervezet, Nemzeti Közszolgálati Egyetem, Budapest, 2015, p.107, http://hkh.uni-nke.hu/uploads/media_items/venekei-jozsef-a-katonai-logisztikai-ellatasi-lanc-koncepcio-fejlesztésenek-es-alkalmazásának-lehetosegei-az-nke-alap-es-mesterszakjainak-multinacionalis-gyakorlati-kepzesi-programjaiban.original.pdf (2015. 02. 18.)

HADTUDOMÁNYI SZEMLE

2015. VIII. évfolyam 1. szám

dig sokan azzal áltatják magukat, hogy az előírt nyelvvizsga megszerzése elegendő. Természetesen elegendő a nyelvpótlék folyósításához, de nem a többnemzeti együttműködésben való részvételhez. Ma a többnemzeti műveleti környezet már azt jelenti, hogy az alegységek szintjén képesnek kell lenni az angol nyelvű kommunikációra, sokszor szakasz vagy század szinten. Erre nagyon jó példa volt a Safety Fuel 2012 gyakorlat, ahol német és magyar szakasz szintű kontingensek közösen telepítettek tábori üzemanyag raktárt. A munka során nem csupán a fiatal tisztek kommunikáltak nagyszerűen angol nyelven, hanem az altiszti állomány jelentős része is rendelkezett a szükséges nyelvi felkészültséggel.

Az angol nyelvtudás egyéni törzsbeosztásban még inkább fontos, mivel itt a magyar tiszttel általában egyedül van egy multinacionális környezetben és nincsenek a közvetlen környezetében olyan magyar bajtársak, akikhez segítségért vagy támogatásért fordulhatna. Nem számít, hogy honnan jött, hová tér vissza, mi volt a korábbi beosztása és milyen pozícióba fog kerülni a misszió után, csak egy dolog fontos és csak ez érdekel mindenkit: ott abban a beosztásban képes-e helytállni, képes-e gyorsan beilleszkedni, valamint hasznosan dolgozni a közös műveleti sikerekért.

A tisztképzés előtt álló kihívások közül a legnehezebben teljesíthető a többnemzeti műveletekre való felkészítés. Ezt csak úgy lehet megoldani, ha szakon oktatók valamennyien, az élen a szakfelelőssel kiemelt figyelmet szentelnek ennek a területnek. Hogyan valósítható ez meg? A legegyszerűbbnek tűnik, ha néhány szakmai előadást vagy akár tantárgyat elkezdünk angol nyelven is oktatni. Ez a logisztikai szakokon egyre nagyobb tért nyer. Meg kell találni, illetve ki kell használni azokat a lehetőségeket, amelyek ma már az egyetemen vagy a Magyar Honvédségben adottak. Ilyen az Erasmus Program, amelynek keretében már évek óta minden szemeszterben több logisztikus tisztjelölt is külföldön tanulhat. Ez a szakmai ismeretbővítésen túl olyan nyelvtanulási lehetőség, amely biztosítja, hogy a hazatérő hallgatók már egy nagyon stabil, biztos nyelvi háttérrel rendelkeznek, amire csupán rá kell építeni a szaknyelvi tudást.

Külön kell szólni arról, hogy a többnemzeti környezethez „hózzá kell szoktatni” a logisztikus honvéd tisztjelölteket és tiszteket. Ezt csak úgy lehet elérni, ha létrehozunk azt a „műveleti környezetet”, amely tipikus lehet, így biztosítva a tanulás és a gyakorlás lehetőségét. A katonai logisztikai szakok FOURLOG és MAGLITE többnemzeti kiképzései évtizedek óta biztosítják a harcászati és a hadműveleti szintű logisztikai műveleti szakfeladatok egymásra épülő elsajátítását.

ÖSSZEGZÉS

A tisztképzésben a fegyvernemtől és szakcsapattól vagy a képzés szintjétől függetlenül kiemelt jelentőséggel kell kezelni a műveleti felkészítéssel kapcsolatos ismeretköröket. Ez jelenti egyben a képzés vezetőinek és az oktatóknak a legnagyobb felelősségét. Ha a híradásokban egy-egy háborús vagy válságövezetről látunk tudósítást, mindig fel kell tenni magunknak a kérdést: vajon a mi hallgatóink rendelkeznek-e mindazon tudással, ami képessé teszi őket arra, hogy ott és olyan körülmények között eredményesen hajtsák végre

HADTUDOMÁNYI SZEMLE

2015. VIII. évfolyam 1. szám

feladataikat, megóvják alárendeltjeik, bajtársaik életét és egészségesen hazatérjenek a műveleti területéről? Ha a válasz igen, akkor nyugodtak lehetünk.

Ma már nem elegendő kiváló specialistákat képezni. Ez a túléléshez, az eredményes vezetői tevékenységhez nagyon kevés. Nem véletlen, hogy a nemzetközi tapasztalatok is azt mutatják, hogy a különböző haderőkben a logisztikus katonák és vezetők komplex felkészítése került előtérbe oly módon, hogy az eredeti szakma professzionális gyakorlásából sem engednek. A szakmai felkészültség mellett a logisztikusoknál is jól megfér a parancsnoki vagy a törzstiszti felkészültség.

A háborús és a békeműveleti felkészítést egymással összhangban és arányosan kell végrehajtani. Az nem fordulhat elő, hogy aktuális biztonságpolitikai megfontolások miatt egyik terület túlsúlyba kerül és aránytalanság alakul ki. Itt nem arról van szó, hogy nem kell az erőforrásokat koncentrálni és a képzési prioritásokat meghatározni. A lényeg, hogy a Hadtudományi és Honvédtisztképző Karon oklevelet szerzett katonai logisztikai vezetők olyan felkészültséggel kezdjék meg szolgálatukat, ami biztosítja a sajátosságok befogadását, a konkrét műveleti feladatok megértését és azok eredményes végrehajtását.

Kulcsszavak: logisztikai tisztképzés, műveleti felkészítés, műveleti környezet, műveleti követelmények, békeműveleti felkészítés

Keywords: logistic officers training, operational preparation, operational environment, operational requirements, preparation for peace support operations

FELHASZNÁLT IRODALOM

1. Magyarország Alaptörvénye, Magyar Közlöny, 2011. évi 43. szám, Budapest, <http://www.kozlonyok.hu/nkonline/mkpdf/hiteles/mk11043.pdf> (2015. 02. 11.)
2. Csontos István: Tájékoztató „A katonai felsőoktatás reformja – 93” című konferenciáról, Boljayi Hírek, II./4. szám, Budapest, 1993, 91-93. o.
3. Magyar Honvédség Kiképzési Doktrína, Magyar Honvédség kiadványa, Budapest, 2012
4. Godfrey, V. Frederick: The Keys to a Successful Combat Logistics Patrol, Army Logistician, 2006/4.szám, Ft Lee, USA
http://www.alu.army.mil/alog/issues/JulAug06/suces_log_patrol.html (2015. 02.18.)
5. Jocham – Schlapschy: Logistische Ausbildung im Österreichischen Bundesheer, Grundfragen der Militärlogistik und der Logistik von Einsatzorganisationen, Militärwissenschaftliche Publikationsreihe der Landesverteidigungsakademie, Bundesministerium für Landesverteidigung und Sport, Wien, 2013, 103-122. o.
6. Sári Gábor: A logisztikai szak kiképzés/felkészítés helye, szerepe és sajátosságai a Magyar Honvédség kiképzési/felkészítési rendszerében, doktori (PhD) értekezés, Nemzeti Közszolgálati Egyetem, Budapest, 2014
7. Venekei József: A katonai logisztikai ellátási lánc koncepció fejlesztésének és alkalmazásának lehetőségei a Nemzeti Közszolgálati Egyetem alap- és mesterszakjainak multi-

HADTUDOMÁNYI SZEMLE

2015. VIII. évfolyam 1. szám

nacionális gyakorlati képzési programjaiban, doktori értekezés tervezet, Nemzeti Közszerológati Egyetem, Budapest, 2015

http://hkh.uni-nke.hu/uploads/media_items/venekei-jozsef-a-katonai-logisztikai-ellatasi-lanc-koncepcio-fejlesztésenek-es-alkalmazásának-lehetőségei-az-nke-alap-es-mesterszakjainak-multinacionalis-gyakorlati-kepzesi-programjaiban.original.pdf (2015. 02. 10.)