



Kultúra és Közösség
művelődéstudományi folyóirat

III. folyam XII. évfolyam 2008. IV. szám Ára 800 Ft



Lapunk szerkesztősége
az MTA Szociológiai Kutatóintézetének
Kultúrakutató Műhelyében működik

Főszerkesztő: Tibori Tímea
Főszerkesztő-helyettes: Németh István

A szerkesztőbizottság tagjai:
A. Gergely András, Kraiciné dr. Szokoly Mária,
Laki Ildikó, T. Kiss Tamás

Szerkesztőségünk címe:
MTA Szociológiai Kutatóintézet
1014 Budapest, Úri utca 49. Tel./fax: 224 0790

Felelős kiadó: Németh István

A kiadó címe:
Új Mandátum Lap- és Könyvkiadó
1149 Budapest, Fráter György tér 11.

Olvasószerkesztő: Knoch László
Fotó: Krajnik István
Nyomás, kötés: Kánai nyomda
Felelős vezető: Kánai József

A 2008. évi négy szám 3200 Ft-os előfizetési díjáról szóló átutalásukat az alábbi bankszámla számon
kérjük teljesíteni: 10103173-40536023-00000003

Lapunk megjelenését
az Oktatási és Kulturális Minisztérium
és a Nemzeti Kulturális Alap

nka
Nemzeti Kulturális Alap

támogatta.

ISSN 0133-2597

Tartalom

SORSOK – LÁTVÁNYOK – MEGOLDÁSOK

Szász Antónia: Kultúrák diverzitása, modernitások pluralitása	5
Tomsits Abigél: A zene hatalma	14
Koller Inez: Bevándorlás-politika az Európai Unióban	17

FELNŐTTOKTATÁS, KUTATÁS

Ádám Nagy–István Németh: The minor Lauritzen model	27
Gazsi Judit: Az etnoregionális kutatás etikai és elméleti problémái	37
Tuczai Rita: Lakótérhasználat a modernitás tárgyi rendszereinek tükrében	44
Kerülő Judit: Integráció közben	51
Paksi Veronika–Szalma Ivett: A szülővé válás ideális életkora nemzetközi összehasonlításban	62

BUDAPEST

Diósi Pál: A jég körül	69
------------------------	----

SZEMLE

A. Gergely András: Nommo bárkája, a róka és a gabonaszemek	85
--	----

Szerzőink



Sorsok – látványok – megoldások

Bevezetés

E tanulmányban az ún. sokféle, többirányú modernitás (multiple modernities) koncepcióját szeretném bemutatni, kitérve lehetséges alkalmazásaira a társadalom- és kultúratudományokban. Az elmélet alapgondolata szerint a modernitás nem lineáris és homogén folyamat, hanem a körülmények függvényében nagyon változatos lehet (kialakulása és további „élete” tekintetében is). Minthogy az

változó modernitás-elméleteket magyarázó keretként felhasználják, illetve a bennük explicit vagy implicit módon megjelenő szemléletmódot ütköztessék az általuk tanulmányozott kultúra szemléletmódjával, vagy saját terepükön szerzett tapasztalataikkal. Nem vállalkozik azonban arra, hogy a modernitás-felfogások teljes skáláját és változásuk dinamikáját bemutassa, de még a választott témát illetően sem tekinthető átfogónak, s ab ovo nem tekinthető befejezettnek.

Szász Antónia

Kultúrák diverzitása, modernitások pluralitása

A sokféle modernitás elmélete mint lehetséges interpretációs keret

5

K É K

elmélet – megalkotója szándéka szerint – figyelembe veszi a kultúrák pluralitását, az életvilágok diverzitását, így segítséget adhat napjaink számos társadalmi, kulturális jelenségének – mint például új társadalmi szervezetek, vallási mozgalmak és identitások – magyarázatához. E helyütt csupán néhány olyan szerző gondolatmenetének rövid összefoglalására van lehetőség, akik ezt az elméletet, illetve a benne található megközelítésmódot alkalmazták az általuk vizsgált jelenségek magyarázatához. Ez az alkalmazás maga sem egységes: érdemes megfigyelni, hogy az egyes szerzők milyen vezérfonálon mentén haladtak, az elmélet mely aspektusát emelték ki, és fejtették ki alkalmasint.

Az itt megjelentetett gondolatok elsősorban azok számára tartogatnak újdonságot, akik nem foglalkoztak még azzal, hogy az általuk vizsgált jelenségek értelmezésekor a folyamatosan

A modernitás felfogásának változása

A modernitás felfogásának vizsgálatakor rögtön szembe találjuk magunkat azzal a problémával, hogy már magának a kifejezésnek is többféle értelmezése van. Használják a haladás, illetve a tudományos-technikai fejlődés szinonimájaként, de egy művészeti korszak megnevezése is. Használják továbbá az újkori társadalmi fejlődés átfogó modelljének, illetve egy történelmi korszaknak a megjelölésére – amelynek bölcsőjét valahol Európa nyugati részén kell keresnünk, ám a kutatók között nincs egyetértés abban, pontosan mikortól kezdve datálódik (a felvilágosodás hajnalától, vagy inkább az ipari forradalomtól kezdve).

Az egyenes vonalú, egyetlen (még hozzá nyugati, nyugat-európai) központból kiinduló modernizáció elképzelése nemcsak a politikában, hanem

a 19. század eleje óta a társadalomtudományokban is uralkodó volt (az evolucionisták, Marx, Durkheim és Max Weber nézetei szerint egyaránt), és korunkig domináns maradt. A neoweberiánus Giddens *A modernitás következményei* című művében magától értetődő természetességgel veszi, hogy a modernizáció nyugat-európai bölcsőjéből kiindulva terjeszkedik a világ más részei felé. (Giddens, 1990) Úgy tartja, hogy „legegyszerűbb formájában a modernitás a modern társadalom vagy ipari civilizáció rövidítése. A részletesebb bemutatásokban társítani szokták (1) a világgal, az emberi beavatkozás követ-

csupán egy jó modell következetes bevezetésén múlik. (Habermas, 1998) Tulajdonképpen e szemléletet tükrözi az Európai Unió fejlesztési koncepciója is, amely bizonyos, felülről, illetve kívülről érkező intézmények és normák bevezetésétől várja a csatlakozó országok modern, európai, demokratikus államokként való felzárkózását.

Ezzel szemben állnak azok az elméletek, amelyek a nyugati típusú modernizációt a nem nyugati civilizációkkal összeférhetetlennek ítélik. Samuel Huntington a *Civilizációk összeütközése és a világrend alakulása* című művében kifejti, hogy bizonyos kultúrák olyannyira nem kompatibilisek a nyugati világ értékrendjével, hogy bármilyen külső beavatkozás súlyos károkat okoz a helyi közösségek életében, ezért jobb őket hagyni, hadd járják a saját útjukat, annál is inkább, mert a beavatkozás konfliktusokat szül, s az ellenreakció a nyugati világra is veszélyes lehet (előrevetítve a nyugati, az iszlám és a kínai civilizáció összeütközését).² (Huntington, 1999) A be nem avatkozás felfogásának politikai megfelelője a rezervátumszemlélet, amely épp a helyi (nemzeti/vallási) sajátosságokra hivatkozva utasít el minden olyan támogatást, amely a társadalom viszonyainak javulását, a modernizáció helyi kibontakozását elősegíthetné.

Mindkét szemlélet hiányossága – többek között – az, hogy a társadalmi jelenségeket nem komplex folyamatok interdependens eredőjeként, a helyi társadalom viszonyai között, kultúrába ágyazottan szemléli. Márpedig tapasztalataink szerint a társadalmi rendszerek és mechanizmusok kívülről jövő és előkészítés nélküli formálása, illetve a külső hatásoktól való szándékolt távoltartása negatív következmények, erőszaktevés és ellenreakciók nélkül nemigen (ha egyáltalán) lehetséges.

Napjainkban világgossá vált, hogy a modernitásnak a Nyugat és Kelet, il-

letve a világ nyugati és egyéb része (the West and the Rest), a centrum és periféria, a globális és lokális, a modernitás és a tradíció dichotómiájára épülő felfogása már nem tartható. A centrumnak tételezett nyugati világon kívül, a nyugatitól eltérő modernizációs utak is léteznek, s a tradíciók őrzése nem feltétlenül jelent elmaradottságot.

Ennek felismerése folytán dolgozta ki Shmuel Noah Eisenstadt munkatársaival az 1990-es évek végén a *multiple modernities* koncepcióját, a modernitás plurális felfogását.

Sokféle modernitás

Eisenstadt úgy látta, hogy a klasszikus felfogás helyett egy új modernitás-értelmezés vált szükségessé, ezért földrajzi térben és történelmi időben is kiterjesztette a modernitás fogalmát. Mindazokat a folyamatokat modernizálónak tekintette (az ókortól napjainkig, a világ bármely részén), amelyek új közösségi formákat és ideológiai rendszereket próbálnak elterjeszteni, s ezzel olyan új kollektív identitásokat igyekeznek kialakítani, amelyek a társadalom addiginál szélesebb tömegeiben keltik az összetartozás és szolidaritás érzését³ (Eisenstadt, 1998)

Eisenstadt modernitásokról beszélt, többes számban, még hozzá sokféle, sokirányú modernitásokról. Úgy vélte, a modernizációt többirányú, sokrétű folyamatként kell felfognunk, amely a helyi társadalom minden szintjén reakciókat idéz elő. Sőt, akár ellenmodernizációs mozgalmat is kiválthat. Erre példa az iszlám fundamentalizmus, amely szintén egy központból kiindulva akarja homogenizálni világszerte a sokszínű muszlim közösségek értékrendjét.

Eisenstadt egyik tanulmányában azt írja, hogy ha a modernitást külön civilizációnak tartjuk, amely a nagy világvallások kialakulásához és elterjedéséhez hasonlóan egy adott bölcsőben

6 K É K

keztében folyamatosan átalakuló világ elgondolásával kapcsolatos bizonyos attitűdökkel; (2) a gazdasági intézmények összességével, különösen az ipari termeléssel és a piacgazdasággal; (3) bizonyos politikai intézményekkel, beleértve a nemzetállamot és a tömegdemokráciát” – hozzáteszi továbbá, hogy „nagy részét ezeknek a jellegzetességeknek köszönhetően a modernitás sokkal dinamikusabb, mint bármelyik megelőző társadalmi rend. Olyan társadalom – vagy gyakorlatiasan fogalmazva, olyan intézményegyüttes – ez, amely szemben a korábbi kultúrákkal, nem a múltban él, hanem a jövőben.” (Giddens, 1998:94) A jelen – amely egyébként is jelentősen különbözik a múltbélitől – nem más, mint a jövő kezdete, egy majdan kialakuló állapot kezdeti stádiuma.¹

Jürgen Habermas a modernitásban rendkívüli potenciált lát, az össztársadalmi haladás zálogát, amely által a felvilágosodás nagyszabású terve javítható és megvalósítható. A siker

megszülető, majd onnan kiáramló kulturális rendszer, akkor ellentmondásra jutunk. E nézet szerint ugyanis a modernitás lényege a világmagyarázatok módozatainak, vagy egy sajátos társadalmi képzetnek, kulturális programnak a kikristályosodása és fejlődése, új intézmények kialakulásával együtt. Továbbá, ez a civilizáció (sajátos kulturális programjával és intézményeivel) először Nyugat-Európában jött létre, azután terjedt el Európa más részeire és Amerikába, később pedig világszerte, előidézve a kulturális, ideológiai és intézményes minták állandó változását – mintegy a modernitás megkülönböztető premisszáitól elválaszthatatlan kihívásokra és lehetőségekre adott válaszként. Ez az állandó és reflexív változás viszont azt sugallja, hogy éppenséggel nem egyirányú, homogén, hanem „példátlanul nyitott és bizonytalan”, vagyis nyíltvégű, sokszínű folyamatról van szó. Eisenstadt ekként arra a következtetésre jut, hogy ha a modernitás történetét adekvát az állandó változás történeteként szemlélni, akkor egyben úgy kell tekinteni, mint a modernitás sokszínű kulturális programjának és intézményeinek, illetve a társadalmaknak a modernségről való saját felfogásának meg- és újraalkotását – vagyis sokféle, többirányú modernitások történeteként. (Eisenstadt, 2001) Elmélete ily módon a modernitás felfogásának, intézményeinek, kulturális programjának kialakítását a világ bármely pontján, és nemcsak egy központban tételezi, és magába építi azt a posztmodern koncepciót, hogy a modernitás reflexív társadalmi konstrukció, a modernizáló folyamat nyílt végű, helyi kontextustól függően rendkívül sokféle lehet, és nem tartható az a felfogás, amely azt vallja, hogy a világban zajló történések előre kiszámíthatóak, unilinerárisak lennének.

A modernitások pluralitását felismerve át kell tehát értékelnünk azokat az elképzeléseinket, amely a modernitáshoz kizárólag a nyugati világ

képeit, az urbanizációt, az iparosodottságot, vagy a szekuláris világfelfogást kapcsolja. Utóbbit már kikezdték a pünkösdisták mozgalmak Amerikában, az elvallástalanodással párhuzamosan megjelenő újravallásosodási igény Európában, valamint a bevett vallások radikális formái, amelyek azon túl, hogy modernizáció-ellenesek és őshonos hagyományokra támaszkodnak, híveik tömegének megnyerésére és mozgósítására a modern világ eszközeit használják fel. (Iggers, 2005)

Mindazonáltal az iparosodási szintű modernitás – jóllehet nem az egyedül lehetséges modernitás – továbbra is a kutatások homlokterében marad, helyi fogadtatása, értelmezése továbbra is fontos kutatási terület lesz, minthogy világszerte markáns hatást gyakorol.

Az elmélet alkalmazásai

Georg Iggers szerint egy analitikus társadalomtudománynak ma nyilvánvalóan tekintetbe kell vennie kulturális tényezőket.⁴ A társadalomtudományi megközelítéseknek olyan elméleti kereteket és módszereket kell kidolgozniuk, amelyek elősegítik a társadalmat alakító és a kultúrába ágyazott jelentések és értékek megértését. „A modernizáció és globalizáció változatai kiskulnának a racionális megértés elől, ha a jelentésnek ezek az aspektusai nem foglaltatnak benne egy szisztematikus elemzésben”. (Iggers, 2005)

Napjaink számos társadalmi jelenségének értelmezésére, a nyugati modernizáció elterjesztése által kiváltott helyi reakciók megragadására a diverzitást és az eltérő modernizációs utakat feltételező sokféle modernitás elméleti kerete alkalmasabb, mint a modernitás hagyományos koncepciói. Egyszersmind reflektál a homogenitást erőteljesen hangsúlyozó globális diskurzusok kritikájaként megjelenő

és a kulturális sajátosságok felé forduló, azokat önmagukban értékesnek tekintő újfajta szemléletmódra is. A kulturális másságok iránti érdeklődés folytán a mainstream diskurzusból kizárt „másfajta modernitások elmesélhetik történetüket”. (Szijszántó, 2007:17)⁵ A kulturális relativista szemléletű kutatók az eltérő modernizációs folyamatok létrejöttében és működésében az adott társadalom kontextusában felfejthető értelmet látnak, amelynek megismerése és elemzése izgalmas tudományos feladatot jelent.⁶ Kérdéses persze, hogy maga a kontextus kijelölése és a vizsgált je-

7 K É K

lenségek értelmének megragadása mennyiben tükrözi a kutató saját elképzelését, s mennyiben azokét, akik az adott társadalomban, illetve kultúrában élnek – tudván, hogy a jelentések amúgy sem állandóak, a róluk való vélekedés adott társadalmon belül sem egységes, és a jelentéstulajdonítás egy diskurzív folyamat, amely újabb jelentést adhat egy már meglévő és akár változatlan dolognak is (vö. Geertz 1973, magyarul 1994/2001, illetve vele szemben Clifford–Marcus 1986, Marcus–Fischer 1995).⁷

Az alábbiakban a sokféle modernitás elméletének csupán néhány alkalmazási területére van mód rámutatni egy-egy példán keresztül.

A modernizáció és a helyi társadalom viszonyának értelmezése

A sokféle modernitás felfogásában a modernizáció folyamata nem feltétlenül

a nyugati világból indul ki, hanem a helyi társadalmak viszonyaiból és igényeiből is fakadhat. Az antropológus Linkenbach szerint az adott kulturális kontextusban kell értelmezni magát a modernitást is, és abban kell megítélni egy folyamat modernizáló voltát. (Linkenbach, 2000)

Tagadhatatlan azonban, hogy a jó-részt nyugati eredetű modernizációs folyamatok globális méretekben formálták a világot. (Iggers, 2005) A külső hatások és kényszerek a helyi társadalom minden szintjén éreztetik hatásukat, és nem maradnak reakció nélkül. A helyi viszonyoktól függ, hogy a kí-

vülről érkező intézményeket és normákat hogyan adaptálja a társadalom, s hogy ezek milyen következményekkel járnak: részleteiben vagy egészében adaptálódnak a társadalomban, üres formaként lesznek csupán jelen, vagy olyan ellenállásba ütköznek, amely ellenmodernizációs folyamatot indít el, mint Eisenstadt példájában az iszlám fundamentalista mozgalmak.

A globalitás és a lokalitás együttes kezelésének igénye és gyakorlata persze már jóval a sokféle modernitás elméletének felbukkanása előtt megjelent. A globális tendenciák lokális következményeinek értelmezését a társadalomtudományokban elkezdték globalitásnak nevezni. A paradigma egyik híres kidolgozója, Joshua Meyrowitz arra mutatott rá, hogy az emberi létezés lokalitáshoz kötött – ennek folytán a globalitás társadalmi vetülete szükségképpen lokálisan konstruálódik, és így is értelmezhető. (Bővebben lásd Szijártó, 2008)

Sorsok – látványok – megoldások

Masoud Kamali az iszlám világban vizsgálja a modernizációt. Vitatja az egyirányú, homogén modernitás elképzelését. Irán példáján keresztül bemutatja, hogy a sokféle modernitás elméleti keretében megérhető a muszlim országok fejlődése. Irán ugyanis nem egyetlen, hanem több modernizációs programon ment keresztül, és ezen kívül még számos külső és belső tényező hatott rá: a nyugati intervenciók és háborúk, a belső társadalmi, gazdasági, kulturális átalakulások, s olyan új politikai csoportok és ideológiák megjelenése is, amelyek elkötelezettek voltak a modern átalakulások iránt. Úgy véli, egy valóban demokratikus rendszerbe az iszlám csoportokat és pártokat is be kell vonni, annak érdekében, hogy erősítsék és legitimálják e rendszert. (Kamali, 2007) Láthatjuk, hogy Kamali interpretációjában politikai felhangok (a globális tendenciák lokális megvalósításának eltérő értelmezése, értékelése, valamint az erre vonatkozó javaslatok) is megjelennek, s ehhez alkalmas keretnek bizonyult számára a sokféle modernitás koncepciója.

Vallási és etnikai alapú nacionalizmus

Willfried Spohn – aki az Eisenstadt-i elmélet értelmezőjeként is ismert – a sokféle modernitás perspektívájából kísérli megmagyarázni a vallási és etnikai nacionalizmus globális növekedését. Úgy találja, hogy ez a tendencia a ma már világszerte elterjedt modernizációs folyamat eredményének tekinthető, amely együtt jár a nemzetállamok létrehozásának, a demokratizálódás, a vallási változások és egyben a szekularizáció civilizáció-specifikus konstellációjával a világ különböző régióiban. Elsőként Európát helyezi górcső alá: rámutat arra, hogy a szekularis nacionalizmus uralkodó for-

mái is tartalmaznak keresztény elemeket. Vagyis a modernizáció nem törli el a társadalom előző kulturális állapotát, és nem mentes külső és belső hatásoktól sem. Az Európán kívüli világból is számos példát hoz a nacionalizmus és a nemzeti identitás-építés különféle vallási és szekularis összetevőire. Feltárva a mögöttük meghúzódó összefüggéseket, a vallási és etnikai alapú nacionalizmus növekedését az állami szekularizmus nyugat-európai modelljének a túlnyomóan vallásos és multietnikus társadalmakba történő tekintélyelvű bevezetésére adott reakcióként értelmezi. (Spohn, 2003)

A hagyomány és a modernitás viszonya

Hoppál Mihály úgy fogalmaz, hogy „a modernizációban mint társadalmi folyamatban nem az a baj, hogy valamit létre akar hozni, hanem legtöbbször az új megteremtését a régi lerombolásával akarja elősegíteni. Sok esetben a modernség, a reformok kiindulópontja éppen valaminek a lerombolását jelenti, holott maga a szó: reform, valami réginek az újraformálását, hogy ne mondjam: továbbépítését jelenti”. (Hoppál, 2007:4)

A hagyomány és a modernitás, illetve a lokalitás és a globalitás a sokféle modernitás elméletében nem alkotnak kibékíthetetlen ellentéteket, hanem összeegyeztethetőek egymással a helyi társadalom igényei szerint.

Antje Linkenbach egy észak-indiai (Utter Pradesh államban található) falu példáján keresztül illusztrálja, ahogy a helyi társadalom a mindennapi életben, és a regionális autonómiáért küzdő társadalmi mozgalomban a vágyott jövőképeket a tradicionális és modern elemek közötti reflexív egyensúlyozás talaján vitatja meg, amelyek ötvözetéből hozzák létre saját jelenüket. (Linkenbach, 2000) Az autonómia gazdasági és társadalmi, politikai alapjának megte-

Sorsok – látványok – megoldások

remtésére, illetve a személyes és családi gazdasági jólétre való törekvés, a növekvő mobilitás, az oktatáshoz való hozzáférés kiszélesedése, a társadalmi hierarchia, a női és férfi szerepek változása nyilvánvalóan változásokat hoz a családok életmódjában, az emberek felfogásában, házassági szokásaiban, de nem jelenti azt, hogy teljes mértékben elfordulnának hagyományaiktól. Hiszen hagyományos képzeteik adnak útmutatást a világ értelmezéséhez, a változásokra való stratégiáikat e szerint próbálják értelmezni és kialakítani, a közösség pedig a hagyományban gyökerező szokásaiban, rítusaiban teremti és éli meg, illetve „tematizálja önmagát”. (Linkenbach, 2000:53)

Barta Géza kulturális antropológus hasonló tapasztalatokat hoz az India északkeleti részén elterülő Arunachal Pradesh szövetségi állam középső területéről. (Barta, 2004) Az itt élő Tani törzsek körében az utóbbi évtizedekben intenzív kulturális változás zajlik, amit jelentős mértékben éppen egy tradíciókat megőrizni akaró vallási mozgalom, a donyipoloizmus katalizál. (A vallást Donyi-Polóról, a Nap-Hold istenségről nevezte el a Tani törzsek közé tartozó adi törzs értelmiségi elitje.) Bár Arunachal Pradesh speciális kormányzati védelme és ezzel együtt zártasága⁸ következtében a tradicionális-modern kölcsönhatás lassabb, illetve az indiai kormányzat által is késleltetett, városi környezetben erőteljesebben érezhető a modern világ megjelenése a hétköznapi életben (az eszközhasználatától a gyógyításon át a párválasztásig és a vallásos világnézet átalakulásáig), ami számos megoldandó problémát vont maga után. Az Adiknál létrejött egy tanult törzsi réteg, amely felelősséget érzett közönsége iránt, szerette volna, ha a fiatalok ismerik és megőrzik a törzsi tradíciókat, továbbá arra törekedett, hogy a változásokra adott csoport- és társadalmi szintű válaszokat maga szervezze meg és kontrollálja. Elemezték saját helyzetüket, és társadalmukra a

legnagyobb veszélyt az idegen vallásokban látták. Ezért olyan vallási mozgalmat indítottak útjára, amely figyelembe veszi e vallások vonzó elemeit, ám az adi és tani vallásos hagyományokból táplálkozik, a hagyományos szervezeti kereteket használja, ugyanakkor városi környezetben is releváns kíván lenni, amely az élet minden szféráját felöleli, és nem csupán az adik, hanem a régióban élő többi törzs által is elfogadható és követhető. Ily módon „a donyipoloizmus olyan adaptív stratégiaként is értelmezhető, mint a társadalmi változásokra adott kulturális válasz”, amely egyfelől biztosítja a hagyományok megőrzését és tiszteletét, másrészt békés úton valósítja meg a törzsek integrációját. (Barta, 2004:168–169)

A fentiekől gyökeresen eltérő a Krange–Skogen szerzőpáros kutatási területe. Ők norvég, farkasvadászattól élő fiatalokkal foglalkoznak. A média a vidéki életet a hagyományban gyökerezőnek festi le, és a városi-vidéki tengely mentén szembeállítja a modernitást a hagyományossal, ám szerintük a farkasvadászok mindennapi élete rácsúfol erre a képre, hiszen egyszerre modern és tradicionális. A vadászat mint foglalkozás elkezdése, az ezzel járó természetközeli életmód vállalása valójában nem a modern társadalomtól való elfordulásként értelmezhető, hanem a farkasok megjelenésére adott praktikus válaszként, amelynek velejárója az, hogy életvitelük és identitásuk hagyományos elemekből is építkezik, ugyanakkor a késő modernitásra jellemző individualizmus is meghatározza. (Krange–Skogen, 2007)

Egy további példa: a progresszív judaizmus

Saját kutatási témám, a progresszív judaizmus nyugati világbeli és hazai

helyzetének értelmezéséhez is alkalmas keretet adhat az elmélet.

A liberális judaizmus a német zsidó felvilágosodás (Enlightenment) terméke – sikeresen ötvözte a zsidó hagyományt a modernitással: úgy alakította és értelmezte a zsidó tradíciót, hogy a modern kor embere választ találjon benne kérdéseire, és az asszimilált zsidóság igényeinek megfelelően. Nyugat-Európában és az Egyesült Államokban áttörést hozott, és mára a legnépesebb zsidó vallási irányzattá fejlődött.

Magyarországon egy maroknyi közösség adaptálta angliai közvetítéssel

9
K É K

a nyugat-európai mintát. Ám az ottani siker nem következett be: máig néhány száz fős tábora van a progresszív irányzatnak. A tények azt mutatják, hogy a magyar zsidóság jelentős része aktuális kérdéseire, problémáira – legalábbis egyelőre – nem a progresszív judaizmusban keresi és találja meg a válaszait. A kívülről importált, újfajta ideológia és gyakorlat ráadásul nagy ellenállásba ütközik a hazai zsidó vallási, sőt nem ritkán a szekuláris milióban is, intézményi és egyéni szinten egyaránt. (Szász, 2008) Ugyanakkor a fiatalabb generációk körében megjelennek a zsidó tradíció és a modernitás szintézisének alternatív útjai: mint például a modern ortodoxia, illetve a modern életvitelű és felfogású zsidó fiataloknak a zsidó hagyományhoz való pozitív viszonya, globális és lokális kérdések iránti nyitottsága, s ezek megvitatásának modern diskurzusai. A magyar zsidóság sokszínűsége, a gondolatok és intéz-

mények pluralitása értéké válik, s ez az a kontextus, ahol a progresszív közösségek is elfogadásra és partnerségre tudnak találni.

Mindezen jelenségek és tendenciák az egyirányú modernitás koncepciójával nyilván nem interpretálhatóak. Háttérben egyfelől a magyar zsidóság sajátos helyzete, történelmi tapasztalata, sorsélménye, és ennél fogva eltérő igényei és kérdései állnak, másrészt a közép-kelet-európai térség és – még szűkebben – a magyar társadalom történelmi múltja, jelen társadalmának jellemző viszonyai, illetve a modernizációnak a nyugatitól eltérő

Sorsok – látványok – megoldások

A modernizáció problémái Magyarországon

Magyarország gazdasági és politikai elitje a rendszerváltás első éveitől kezdve – többek között – azt a célt igyekezett megvalósítani, hogy felzárkózzon a „fejlett Nyugathoz”. Ehhez a volt szocialista blokk többi országához hasonlóan a modern társadalom már meglévő, jól működőnek látszó modelljét igyekezett átvenni, annak intézményeivel és mechanizmusaival együtt – azzal a nyilvánvaló feltételezéssel, hogy ezek majd meghozzák a várt („modernizációs” nevezett, az új társadalmi-gazdasági rendszerben értékesnek tartott) eredményeket. Niedermüller Péter úgy látja, hogy ezáltal egy olyan modernizációs utat követett az ország, amely az 1990-es évekre túlhaladottá vált az iparosodásra, a nemzetállamra és a jóléti államra épülő ún. első modernitás átalakulása, a társadalmi struktúra átrendeződése, a globalizáció és a kulturális pluralizmus erősödése révén, így sok tekintetben, nemhogy közelebb nem vitte, de el is távolította az országot a Nyugattól. A „felzárkózás” során olyan változások indultak el, a társadalom differenciálódása és pluralizálódása oly méreteket öltött, amelyek kezeléséhez a változások üteménél sokkal lassabban kialakuló viszonyulásra és kulturális tudásra lenne szükség (Niedermüller 2007). Ennek híján viszont folyamatos konfliktusoknak vagyunk tanúi. A külső normák foganatosítása közben korábban jól működő rendszerek omlanak össze, vagy legalábbis nem hozzák meg a várt pozitív eredményeket (gondoljunk az iskolarendszer és a társadalom egyéb alrendszerének átalakítására). A változások a mindennapok szintjén nehezen átláthatóak és értelmezhetőek. S ebben a bizonytalan helyzetben az emberek fogékonyvá válnak olyan ideológiák és társadalmi szervezetek iránt, ame-

lyek egyszerű magyarázatot és gyors megoldást kínálnak problémáikra.

A Nyugatról induló, s az Európai Unió által is propagált egyirányú modernizációs törekvésekkel szemben a társadalom többsége szkeptikus, felkészületlen vagy rezisztens. Ennek háttérben a térség több évszázados tapasztalata is meghúzódik.

Itt ugyanis szintén több modernizációs hullám végigsöpört – a felekezeti és nemzeti alapon szerveződő egyéni és csoportidentitástól a szocializmuson és osztályideológián át a kapitalizmusig és a liberális demokráciáig –, méghozzá olyan gyors egymásutánban, hogy ezek az identitások nem egymás helyére, hanem egymás fölé telepedtek, és nem is tudtak igazán megszilárdulni, az egyének belső részévé válni. S mivel hosszú időn át a modernizáló kísérletek átmenetinek bizonyultak, az újabb modernizációs hullámot már szkeptikusan fogadja a társadalom. „... a modernitások összeütközése (...) a hétköznapok szintjén egyfajta bizalmi és értékváltságban mutatkozik meg: az emberek nem bíznak meg az új intézményekben, mert bennük a följük erőltetett új értékrend megtestesítőit látják, ezért a klasszikusan premodernnek nevezett értékekhez térnek vissza, bezárkóznak a családi viszonyrendszerbe, mivel még mindig az tűnik megbízhatóbbnak és áttekinthetőbbnek”. (Krasztev, 2005)

A klasszikus, egy központból irányított, az új intézmények és normák egyszerű átvételén alapuló modernizációs stratégiákkal szemben fellépő ellenmodernizációs mozgalmak hazánkban is megjelentek (a nacionalizmus, a vallási fundamentalizmus stb.). Ezek iránt sokkal inkább elkötelezetté válhatnak az emberek. Úgy érzik, az államgépezet felülről jövő, tőlük idegen, ezért nehézkes, rájuk erőltetett intézményi lépéseivel nem ad a problémáikra adekvát megoldásokat. A populizmus és a szélsőséges nacionalizmus társadalmi veszélyei már a mindennapi tapasztalatunk részét képezik.

10 K É K

volta áll. Egyszersmind a fiatalabb generációk újfajta, természetesebb, innovatív viszonya a modernitáshoz, amely lehetővé teszi a modernitás helyi és kvázi csoportszintű értelmezését, a lokális és globális kérdések csoport- vagy közösségi szintű megvitatását, értéknek tekintve a diverzitást, a vélemények pluralitását. Ezt fejezi ki a zsidó fiatalok Judapest nevű⁹ online fórumának mottója is: „Két zsidó, három vélemény”,¹⁰ vagy a Pilpul.net portál¹¹ elnevezése. A *pilpul* ugyanis vitatkozást, újfajta interpretációk megvitatását jelenti – egykor talmudikus értelemben¹² használták, manapság ennél általánosabban, a zsidó kultúrához, illetve a zsidósághoz kapcsolódó (tehát akár világi) témák megvitatására is.

Krasztev úgy véli, az Európai Unió akkor valósíthat meg sikeres integrációs politikát, ha feladja az egyenes vonalú modernizáció ideáját: tudomásul veszi és akceptálja a modernizációs törekvések sokféleségét és többirányúságát. (Krasztev, 2005)

A jelen helyzetből Magyarország számára is az a szemlélet és gyakorlat jelenthet kiutat, amely a modernitásnak egy sajátos, közép-európai útját is legitimnek fogadja el – amely a globális változásokra a (történetileg kialakult, és a mindennapok gyakorlatában ismert) lokális keretekben belül, a helyi viszonyok kontextusában, a helyi tudást felhasználva, a jól működő struktúrákat alakítva (de nem okvetlenül megszüntetve, illetve leértékelve), azokra építve igyekszik reagálni. Miközben időt és lehetőséget enged a társadalom különböző rétegeinek, illetve csoportjainak arra, hogy felkészülhessenek a változásokra, annak aktív részesei lehessenek, és kialakíthassák az együttműködés lehetőségeit és platformjait. (vö. Krasztev, 2005; Niedermüller, 2007)

Kitekintés – az elmélet alternatívái és kritikái

A sokféle modernitás elméletével párhuzamosan egyéb modernitás elméletek is megjelentek, mintegy válaszul a posztmodern kritikák kihívásaira: ilyen például a likvid modernitás (Zygmunt Bauman) vagy a reflexív modernitás (Ulrich Beck) elmélete, amelyek a sokféle modernitás elméletéhez hasonlóan elvetik a modernitás szinguláris koncepcióját, ám eltérnek abban, hogy milyen jelentéssel ruházzák fel a modernitást, azaz melyik aspektusára helyezik a hangsúlyt. (vö. Lee, 2006)

Volker Schmidt viszont úgy véli, a modernitásról egyes számban is beszélhetünk. Ehhez új fogalmat vezet be, a modernitás változatait, amely figyelembe veszi a kulturális diverzitást, ám túlhaladja a szerinte elméletileg

hibás, empirikusan megalapozatlan sokféle modernitás elméletét. (Schmidt, 2006)

Megkérdőjelezhető, mi szükség új elméletet alapozni arra az empirikus tapasztalatra, hogy a modernizáció szocio-kulturális kontextustól függő, sokrétű folyamat, amely többféle változatban jelenhet meg.

Észre kell azonban venni, hogy a sokféle modernitás elméletében egy, a korábitól eltérő – nem eurocentrikus, a modernitást és a tradíciót nem összeegyeztethetetlennek tekintő, a pluralitást elfogadó és értékek tekintő – szemlétről van szó, amely másfajta megközelítéssel ad magyarázatot különféle társadalmi jelenségekre, s e magyarázatokhoz kínál elméleti keretet; amint ezt az előző példákban láthattuk.

JEGYZETEK

- 1 E felfogások szerint egy olyan, nyugati világban megszülető és onnan kiáramló társadalmi-kulturális rendszerrel van tehát szó, amely dinamikusan alakul át egyik állapotából a másikba, jól sejthetően egy lineáris – kauzális, szükségszerű lépésekből álló, racionálisan kiszámítható – folyamat során. A posztmodern majd ezt a kiszámíthatóságot és szükségszerűséget kérdőjelezi meg.
- 2 Huntington a kulturális sokféleség akceptálásának és előmozdításának komoly veszélyét látja, mégpedig éppen azokra nézve, akik elfogadják a kultúrák (ideológiák, intézmények, szokások, viselkedésmódok...) pluralitását. A multikulturalitást egyenesen a nyugati világ „rákfenéjének” tartja.
- 3 Eisenstadt leírja, hogy több társadalom összehasonlító vizsgálata azt mutatta, hogy a kollektív identitás nem csak úgy, természetes módon alakul ki, hanem társadalmilag konstruált, mivel társadalmilag meghatározott mintájú és struktúrájú interakciók szándékolt vagy nem-szándékolt következményeként jön létre. E folyamatban a közösségi határok kijelölése, csakúgy, mint a

belső szolidaritás alapjainak megteremtése, szimbolikus konstrukció eredménye. (Eisenstadt 1998)

- 4 Iggers megállapítása nem abban hoz újat, hogy a figyelmet a kulturális tényezőkre fordítja, hiszen ezeket már évszázadokkal ezelőtt (pl. a reneszánsz és a romantika korában) tekintetbe vették. Hanem abban, hogy a társadalomtudományokban mutat rá ennek alapvető szükségességére, ahol a kutatók gyakorta mellőzik ezeket, éppen rendkívüli sokféleségük, s ezért esetleges voltuk miatt. Márpedig a vizsgált kérdések megértéséhez nem elég tiszta modellek felállítására törekedni: az összefüggéseket az adott kulturális kontextusban kell értelmezni.

- 5 Vagy legalábbis saját történetük elmesélésére az érdeklődés folytán több lehetőségük adódik.
- 6 Ez a megközelítés a kulturális antropológia területén is elterjedt, amelyet Clifford Geertz a következőképpen fogalmazott meg: „Max Weberrel együtt úgy vélem, hogy az ember a jelentések maga szötte hálójában függő állat. A kultúrát tekintem ennek a hálónak, elemzését pedig éppen emiatt nem törvénykereső kísérleti tudománynak, hanem a jelentés nyomába szegődő értelmező tudománynak tartom. A kifejtést tartom céloknak, a felszínen rejtélyes társadalmi kifejezések magyarázatát”. (Geertz, 2001:196) A kutató célja tehát e jelentések kibogozása a kultúra hálójából, és ezek értelmezése. Éppen úgy, mint ahogy egy szövegben rejlő jelentéseket igyekszik a kutató felfejteni. Az elemzés „annyt tesz, hogy kiválasztjuk a jelentéstartó struktúrákat, (...) s megállapítjuk társadalmi alapjukat és horderejüket” (uo. 201). Geertz kiemeli (és ezzel egyben elismeri), hogy „amit adatainknak nevezünk, azok valójában a mi konstrukcióink más emberek azzal kapcsolatos konstrukcióiról...”,

hogy ők mit gondolnak, vagy tesznek (uo. 200).

7 Több kutató – köztük George Marcus, James Clifford, Michael Fischer – vitába száll a geertzi felfogással, mondván, a jelentésteleli struktúrák kiválasztása, felfejtése, horderejük megítélése önmagában önkényes kutatói tevékenység, a jelentések kibogozásából önmagában nem tudjuk meg, valójában mint gondolnak az adott kultúrában élő emberek. Marcus és Fischer szerint a „Clifford Geertz-féle metafora, a kultúra mint szöveg, élesen elkülöníti a behaviorista tudóst és a kultúrák értelmezésének a hívét”. (Marcus–Fischer, 1995) De még ha rá is kérdez a kutató az embereknél e jelentésekre, s velük együtt próbálja értelmezni, akkor is kérdéses, az eltérő nyelvi és kul-

12 K É K

turális közege keresztül, külső szemlélőként megérti-e és ugyanazt érti-e egy dolog jelentésén. Ezenkívül az adott kultúra amúgy sem egységes és nem mindegy, hogy változatlan jelentéseiből és jelentéstulajdonítási diskurzusaiból mit szűr le. A kultúrakritikai nézőpont szerint a kutató által kiemelt struktúrák, valamint az általa felfogott jelentés mások számára való leírása, megfogalmazása a poétikai mellett politikai tartalommal és hatással is rendelkezik. (vö. Clifford–Marcus, 1986; Marcus–Fischer, 1995)

8 Az indiai kormány zárt területként és megkülönböztetett módon kezeli Arunachal Pradesh államot, egyrészt Kína területi követelése okán a fegyveres konfliktus veszélye miatt, másrészt a helyi törzsi társadalom és kultúra védelme miatt (mivel nem akarják erőszakosan asszimilálni őket, inkább úgy próbálnak nekik segíteni, hogy közben saját útjukat járassák). (Barta, 2004: 152)

9 [judapest.org](http://www.judapest.org) – zsidó popkulturális blog: <http://www.judapest.org>

10 <http://www.judapest.org/ket-zsido-harom-velemeney-2/>

A [judapest.org](http://www.judapest.org) bloggerei az alábbi, 1998-ban megjelent antológia címét választották mottójuknak:

Brawarsky, Sandee–Mark, Deborah (1998): *Two Jews, Three Opinions: A Collection of 20th-Century American Jewish Quotations*. New York: Peridgee Trade.

11 Pilpul – *alterzsid weboldal*: <http://pilpul.net>;

12 A *pilpul* szó jelentése az Újvári Péter által szerkesztett Zsidó lexikon (1929) meghatározása szerint: „Vitatkozás. A talmudikus fejtegetésnek az a módszere, amely arra törekszik, hogy merész elemzőtornán a Szentírás vagy a Talmud valamely szavából meglepő éleselméljűséggel új értelmet és új vonatkozásokat, hámozzon ki. A szó eredetileg borsot és átvitt értelmében csípősséget jelent és már a Talmudban (Szóia 15.) fordul elő. A pilpul módszerének túlzásba való vitelét Pollák Jakab lengyelzármaszása prágai rabbinak tulajdonítja.” (<http://mek.oszk.hu/04000/04093/html/szocikk/13901.htm>)

A vélemények pluralitására utal a „Tóra hetven arca” kifejezés is. Arra vonatkozik, hogy magát a Tórát, vagyis Mózes öt könyvét, egy szent és isteni művet is nagyon sokféleképpen lehet értelmezni. (A hetven a zsidó számszimbolikában végtelent jelent, tehát az értelmezések száma végtelen sokféle lehet).

Záró megjegyzés: köszönöm A. Gergely Andrásnak továbbgondolásra inspiráló kérdéseit és megjegyzéseit.

IRODALOM

Barta Géza (2004): A Nap-Hold isten születése. Donyipoloizmus Északkelet-Indiában In: A. Gergely András–Papp Richárd (szerk.): *Kisebbség és kultúra. Antropológiai tanulmányok 1*. Budapest: MTA Etnikai-nemzeti Kisebbségkutató Intézet – MTA Politikai Tudományok Intézete, 149–171.

Clifford, James–Marcus George E. [ed.] (1986): *Writing Culture. The Poetics and Politics of Ethnography*. California: The University of California Press.

Eisenstadt, Shmuel N. (1998): *Modernity and the Construction of Collective*

Identities. International Journal of Comparative Sociology, Vol. 39, No. 1:138–158.

Eisenstadt, Shmuel N. (2001): The Civilizational Dimension of Modernity. *Modernity as a Distinct Civilization. International Sociology*, Vol. 16, No. 3:320–340.

Geertz, Clifford (2001): *Az értelmezés hatalma*. Budapest: Osiris.

Giddens, Anthony (1990): *The Consequence of Modernity*. Cambridge: Polity.

Giddens, Anthony (1998): *Conversations with Anthony Giddens: Making Sense of Modernity*. Palo Alto: Stanford University Press.

Habermas, Jürgen (1998): *Filozófiai diskurzus a modernségről*. Budapest, Helikon.

Hoppál Mihály (2007): Hagyomány és modernitás között. In: Török Ferenc (szerk.): *Hagyomány és modernitás*; a IX. Közművelődési Nyári Egyetem kiadványa. Szeged: Csongrád Megyei Közművelődési, Pedagógiai és Sportintézmény, 3–9.

Huntington, Samuel P. (1999): *A civilizációk összecsapása és a világtrend átalakulása*. Budapest: Európa.

Iggers, Georg G. (2005): A történetírás elmélete és története – helyzetjelentés. *Magyar Lettre Internationale*, 2005 őszi, 58. szám; <http://www.c3.hu/scripta/lettre/lettre58/iggers.htm>.

Kamali, Masoud (2007): Multiple Modernities and Islamism in Iran. *Social Compass*, Vol. 54, No. 3:373–387.

Krange, Olve–Skogen, Ketil (2007): Reflexive tradition. Young working-class hunters between wolves and modernity. *Young*, Vol. 15, No. 3:215–233.

Krasztev Péter (2005): Modernitások összecsapása. In: „*Találjuk ki Közép-Európát?*” on-line tudományos fórum, <http://www.talaljuk-ki.hu/index.php/article/articleview/99/1/3/>.

Lee, Raymond L. M. (2006): Reinventing Modernity. Reflexive Modernization vs Liquid Modernity vs Multiple Modernities. *European Journal of Social Theory*, Vol. 9, No. 3:355–368.

Linkenbach, Antje (2006): Anthropology of Modernity: Projects and Contexts. *Thesis Eleven*, Vol. 61, No. 1:41–63.

Marcus, George E.–Fischer, Michael M. J. (1995): Az antropológia mint kultúrkritika. *Magyar Lettre Internationale*, 1995. őszi, 18. szám.

<http://www.epa.oszk.hu/00000/00012/00002/14.htm>.

Niedermüller Péter (2007): A modernizáció dilemmái. *Élet és Irodalom*, LI. évf. 29. szám, 2007. júl. 20. <http://www.es.hu/index.php?view=doc;17152> .

Schmidt, Volker H. (2006): Multiple Modernities or Varieties of Modernity? *Current Sociology*, Vol. 54, No. 1:77–97.

Spohn, Willfried (2003): Multiple Modernity, Nationalism and Religion: A Global Perspective. *Current Sociology*, Vol. 51, No. 3–4:265–286.

Sorsok – látványok – megoldások

Szász Antónia (2008): A progresszív judaista mozgalom és a tradicionális zsidó értékek és normák. A hazai mozgalom ideológiája és gyakorlata által indukált társadalmi diskurzus, egyéni és intézményi reflexiók. In: S. Nagy Katalin–Orbán Annamária (szerk.): *Értékek és normák interdiszciplináris megközelítésben* Budapest: Gondolat, 97–107.

Szijártó Zsolt (2007): A hagyomány és a modernitás dichotómiája. In: Török Ferenc (szerk.): *Hagyomány és modernitás*; a IX. Közművelődési Nyári Egyetem kiadványa Szeged: Csongrád Megyei Közművelődési, Pedagógiai és Sportintézmény, 14–20.

Szijártó Zsolt (2008): *A hely hatalma: lokális szcénák – helyi folyamatok. Kommunikáció- és kultúratudományi tanulmányok.* Budapest: Gondolat.



A zene szociológiájának fejlődésének köszönhetően egyre több tanulmány kapcsolja össze a zenét különféle társadalmi folyamatokkal. A vizsgálódás szempontjai lehetnek: az előadás tárgyi kultúrája, a felosztás/kategorizálás kérdése, zenei oktatás, a zenei stílus társadalmi formázhatóságának kérdése, a tetszés/nem tetszés kérdése, a zenei közönség természetének változása, a zene befogadása, az ismertség kérdése, az autentikusság megléte vagy éppen az innováció.

Napjainkban a zene, mint a politikai események egyfajta közvetítője is jelen van (punk zene), szerepét immáron

A zene, társadalom és politika közötti kapcsolat sok esetben erősen jelen van a társadalmi szférában, a zene tekinthető egyfajta politikai kifejeződéssnek.

Az alábbiakban ismertetett tanulmány, Kevin Dawe: *Between East and West: Contemporary grooves in Greek popular music (1990–2000)*¹ írásán alapul, s a mai (modern) görög zene kialakulását, annak irányelveit ismerteti. Görögország, mely tekinthető – mind földrajzi, mind kulturális szempontból – interkulturális csomópontnak, láthatjuk, miként táncol a zenei homogenitás és multikulturalizmus között.

Tomsits Abigél

A zene hatalma

relációba helyezik a történelemmel; a zene, mint az identitás és a társadalmi emlékezet kifejeződése (folklór zene) is jelen van. A zenét tekinthetjük a társadalom pszicho-kulturális változásának 'ügynökeként'. Példaként gondolhatunk a második világháború utáni Angliára, ahol az újonnan létrejövő zenei stílusok az egyik legalapvetőbb megnyilvánulása volt annak a kulturális forradalomnak, amikor is egy eltérő fiatal kultúra életre kelt (pl.: beat ~ Beatles), hihetetlen mennyiségű szubkultúrát kreálva. A fiatalok lázadtak ruháikkal, megjelenésükkel (hosszú hajú fiúk, mini szoknyás lányok), mellyel jócskán megbotránkoztatták az idősebb generációt. Ebben a közegben a fiatalok lázadtak a szüleik generációjának értékei, a társadalmi konvenciók ellen, s próbálták a másságukat hangsúlyozni. Ez a forradalom (tehát annak jelensége) állandóvá vált, beépült a társadalomba – ez lett a (brit) zenei élet mozgatórugója.

Kelet és Nyugat között: kortárs tendenciák a görög populáris zenében

Görögország „világok közöttisége” (Kelet és Nyugat; Európa és Ázsia), az hogy különböző zenei keresztáramlatok csomópontja, erős kihatással van zeneiségére. A tanulmány az 1990 és 2000 közötti hangfelvételt készítő munkásságát taglalja, különös tekintettel a *laiko* előadókra, a jelenségre, mint új hullámra (mely az 1980-as évektől figyelhető meg), mely interakcióban van a regionális görög népzenevel, a rembetikával² és a globális poppal, rockkal, jazzel és rappel.

A görög zeneipar főleg Athénban található. A Minos Matsas cég segített formálni a görög zenei szférát, külső és belső hangokkal foglalkozni, új zenei formációkat alapítani, újrafelhasználni a régi repertoárt és műfajokat, miközben segítette a tehetséges művészek nemzetközi szinten való

megjelenését. Így alapvető hatással volt a görög zenei szféra látásmódjára. Az euro-atlanti pop és rock kezd betörni a helyi zenei világba, és ugyanolyan mértékű hatást bontakoztat ki a helyi zenekészítésben.

A globális média kommunikációnak köszönhetően a görögök zenéje is eléri a világzene színterét. Zenei látogatásuk hatalmas sikert arat a keleti mediterrán övezetekben. A görög zene immár különböző műfajokkal, és különböző helyekről származó művészekkel dolgozik.

Számos nagyon befolyásos producer, zeneszerző, zenész jóformán forradalmasította és újította fel a helyi zenei porondot.

A nemzetközi sikerek hatására megfogalmazódik a „görögség” (mint zenei jellemző) a nemzetközi médiában. Ez magában foglalta a szigetek idillikusságának érzetét, a 'napáztatta' Akropoliszt, a szexi, pörgős *Zorbaságot*. Ezek talán főleg a buzuki³ hangoknak voltak köszönhetőek, illetve a dalok líraiságának. A görög zene megítélése gyakran volt pontatlan és félrevezető. A görög zenészek igyekeznek megfogalmazni, mi is a tradicionális és egzotikus zenéjükben – mert ezek a kategóriák görögök és nem görögök számára egészen mást jelentenek.

Görög zene a globális szférában

A görög zenészek különböző módokon foglalkoznak az új zenei forrásokkal és a mai globális vagyis globálisan elérhető hangskála felhasználásának kreatív lehetőségeivel.

A görög zene jártas a globális rock és pop kifejeződésében. Ennek ellenére folytatja a görög zene nüanszainak felfedezését.

A konzervatív és befelé néző görög populáris zenei stílusok nagyban fellettek frissítve a török, arab és a különböző kelet mediterrán hangokkal és hangszerekkel. Mostanában megfigyelhető, hogy a keleti mediterrán területek inkább ellene vannak az egy-

fajta görög irányvonal kifejlődésének. A görög és a török zenék nagyon is populárisak, épp csak annyi zenei érintkezés van, hogy megmutatkozzon, hogy e két zenei világ nem olyan szeparált, mint ahogy sokszor azt gondolják.

A görög zene mindenhol csipeget, lásd: Ana Vissi albumát – török pop, Madonna-stílusú vokál, stb.

A görög zenészek megpróbálták megfogalmazni saját populáris zenéjük mibenlétét – mi az, ami csak az övék. Mintha kiforróban lenne egy zenei kulturális identitás a keleti és nyugati elemek keverékeként.

Nikos Papazoglou (különböző népszerű kísérletezőkkel, mint pl.: Dionysus Savopoulos) az 1970–80-as években próbált egyfajta 'újhullámot' (*neo kima*) létrehozni. Ez a zenei megmozdulás sok fiatal zenészt segített előrántani Junta, a katonai diktatúra (1974-ig) zenei ortodoxiájából/merevségéből. Különböző zenei formációk a rezsim által elhallgattattak. Az 1960-as és '70-es években a buzuki zene dominált, lényegében ez a zenei műfaj lett kikiáltva a görög nemzet zenéjének. Majd a diktatúra bukása után újraéledt a görög zene. Az új generáció felfedezte a regionális stílusok gazdagságát, és majdnem el is felejtette a városi zenét, a rembetikával és más nemzeti zenével egyetemben.

George Dalaras, a görög zenei szupersztár a késő '60-as évekbeli hanglemezen igen széles skálán mozog: tradicionális zene, a buzukitól a bizánci himnuszig, de rock és pop elemek szintűgy megtalálhatóak benne. Dalaras pompásan olvasztotta egybe a különböző stílusokat (1968-as album, „Me Teleoses” című dal).

Az örökké jelenlévő eklekticizmus, mely Dalaras zenéjében megfigyelhető, az 1990-es évektől kezdve általános hangzás lesz a görög populáris zenei szférában.

Jelenleg Eleftheria Arvanitaki a görög dalok 'first ladyje', ő nyilatkozta: „kelet és nyugat között vagyunk, így ismerjük Európa és Amerika zenéjét, akárcsak Ázsiét. Jó helyzetben vagyunk ahhoz, hogy a legjobbat vegyük el mindenhol, miközben azért megtartjuk saját zenei irányvonalunkat”.

Dawe az énekesnő munkásságán keresztül mutatja be az idézetben megfogalmazódott 'világok közöttiséget'. Majd felhossa Angela Dimitriou példáját, aki egy egyiptomi énekesssel, Amr Diabbal énekel közösen, s a duó

15
K É K

olyan sikeres mind Görögországban, mind Egyiptomban, hogy a dal mindkét nyelvre le lett fordítva.

Glykeria frissen forgalomba hozott lemeze, az Ethnic Beats (1995) tánc és videó remixeket tartalmaz. A módfelett befutott dalban keleti hangzású szintetizátort, outit, török pop zenét, kései diszkó ütemeket, funky elektronikus gitárt és dobót hallhatunk. Izraelben elért sikereinek köszönhetően dalait héberre is lefordította.

Melina Kana albumán, a Lafyran (1998) türkmén és görög zenészek egyaránt hallhatóak.

A zene, ami összekapcsol

Ross Daly elektronikus zenész, noha nem görög, munkásságának hatása számottevő volt a görög zenére. Segített abban a folyamatban, hogy a görögök felfrissítsék saját zenéjük és a Balkán, a Közel-Kelet zenéje közötti kapcsolatot,

és összehozta a különböző zenei hátterű illetve tradíciójú zenészeket.

Daly körbejárta a világot, különböző zenei hagyományokat és hangszereket tanulmányozott. Több görög zenészrel együtt lépett fel, és feltűnt különböző albumokban. (Nagy sikerrel saját albumokat is komponált). Saját zenéjében felfedezi a kapcsolatot a görög, közel-keleti illetve a dél- és közép-ázsiai zene között. Ahogy ő mondja: „ebben a régióban (a Balkántól egészen a Közel-Keletig, s Indiáig) a zenei realitás a modális ritmikus elvén alapul. Ezeket a modális rendszereket (maqam, raga, tropos, dast-

16

K É K

gab) semmiféle politikai határ nem tudja elválasztani; egy közös eredetet vélhető felfedezni, mely szó szerint egy hangjegyen alapul”.

Egyik albumán ezt a felismerést példával illusztrálja (Thalassa Mavri = Black Sea című dal az Oneirou Topoi = Dream Places albumáról, 1989). Egy másik albumán: Mitos (1992) egyaránt hallható afgán lant (a rababa) – görög és török zenei frázisokkal vegyítve, török fasil kemence (meghajlított lant), perzsa zarb dob és indiai tampura.

Daly nemigen használ elektronikus hangszereket, inkább akusztikusakat. A részletekre való figyelme legendás hírű: nemcsak akkor ragaszkodik pontos hangzáshoz és megfelelő akusztikához, ha élőben zenél, hanem ha stúdióban készíti felvételeket.

Sorsok – látványok – megoldások

Továbbgyűrűzések és fejlődések

Alexis Boulgourtzis főleg ütős hangszereket használ albumán (Borders, 1998) – hasonló gondolatok mutatkoznak meg a különböző Nagy Mediterrán zenei műfajok és hangszerek összehozásával, noha az ütősökre fókuszálva 'eléri' Latin Amerikát és Indiát is.

Nem egészen világos az album címeből kiindulva (Borders = Határok), vajon Boulgourtzis valóban a különböző határok megismerésére utalt-e. Az alkalmazott hangszerek különböző kultúrákból lettek kiválasztva: darbukka (kupa dob), tabla (észak-indiai dob) és timbala. Másfajta hangszerek is felfedezhetőek: görög illetve közel-keleti outi, kanonaki, klarinét, hegedű és zournas (Észak-Görögország területein használatos nádsíp), tenor szaxofon, heavy metal gitár és elektronikus basszus gitár.

Barberis neve is felmerül, mint jazz zenét játszó sokoldalú gitáros és zeneszerző. Zenéje széles skálán mozog az elektronikus, szintetikus és akusztikus gitározás között. A Naiva című albumán (1998) négy indiai zenéssel együtt zenél (szitár, tabla, tampura – pengetős lant).

A Mode Plagal együttes az egyik legismertebb görög jazz banda, kombinálva a virtuóz és a görög hagyományos zenehatású alt szaxofont, a blues-grunge-elektronikus hatású gitárt, elektronikus basszus gitárt, dobot és ütősöket. (Albumuk: Mode Plagal II, 1998, a bebóptól a jazz-funkig, egészen a free-jazzen át mozog, különböző zenei szünetekkel kiszínesítve).

Kristi Stassinopoulou albuma, az Echotropia (1999) a görög hagyományos zenei elemeket mixeli a pszichedelikus rockkal és elektronikával.

Summázat

A szerző segítségül hívja a görög hip-hop szférát, mivel szerinte ennek bemutatása összeszedi azokat a gondolatokat, amelyek egy görög populáris zenéről szóló cikknek tartalmaznia kell. Noha a hip-hop műfaját képviselő zenészeket (úgy, mint Imiskoumbria vagy Haji Mike) még nem említette az írás, a nyelvi akadályok ellenére egyre inkább sikerül nekik betörni a nemzetközi szintérré.

Haji Mikenak, a görög reggae csillagának van is egy-két követője a krétai brit-görög közösségek köréből. Zenéjében a görög hagyományos zenei elemeket, a buzukit, a görög tánc ütemeket vegyíti a reggeavel, a house-zal és a drum and bass ütemekkel. Dal-szövegeiben (melyeket ő 'glinglish'-nek nevez ~ görög és angol keveréke) társadalomkritikát gyakorol (ciprusi politikai helyzet erős elutasítása), rajongóit egyfajta (politikai) tudatosságra próbálja ránevelni.

A görög zene összetétele és elegye talán tökéletesedett az idők folyamán, ám a politikai vetületének problémái továbbra is fennmaradtak. Ellentétes törekvések figyelhetők meg a zenei multikulturalizmus és zenei homogenizáció, valamint a kulturális öntudatosság összefüggés-rendszerében.

JEGYZETEK

- 1 Dawe, Kevin (2003): Between East and West: Contemporary grooves in Greek popular music (c. 1990–2000). In: Plastino, Goffredo (szerk.): *Mediterranean Mosaic. Popular Music and Global Sounds*. New York: Routledge, 221–239.
- 2 Népzenei hagyományokon nyugvó görög városi zene.
- 3 a rembetika legnépszerűbb hangszere, hasonlít a lantra.

Koller Inez

Bevándorlás-politika az Európai Unióban

Az alapokat is megrengető feszültség jellemzi manapság az Európai Unió tagállamainak bevándorlás-politikáit. A munkaerőt importáló államoknak csökkenő szállítási és utazási költségekkel, növekvő gazdasági integrációval, kijárt útvonalú migrációs kapcsolatokkal, a munkaerő iránti strukturális igényekkel, valamint globális demográfiai mutatókkal kell szembesülniük, melyek mind azt jelzik, hogy a bevándorlási hullám még mindig nem érte el tetőfokát. Másrészt ezek a folyamatok a fogadó országokban nyilvános ellenállást gerjesztenek. Ezért a bevándorlás-politika a tagországok-

foglalkoznak a bevándorlás témájával. E csoportokba régebben az újonnan érkezett bevándorlók, etnikai közösségek, vagy a másik oldalról a patrióták tartoztak. A kortárs bevándorló-ellenes csoportok az ökológiai kapacitás és a nemzeti identitás jelentőségét emelik ki. Sok polgári jogi szervezet is csatlakozott a vitához a bevándorló-barát politika támogatásával. Végül egyre több politikai párt vonja be a bevándorló-vitát a választási kampányba.

Gyakran hangoztatott érv, hogy a bevándorlás jótékony hatása kiváltságos csoportok kezében összpontosul,

17
K É K

ban a népszerűséget hozó, szigorúbb bevándorlási intézkedéseket megfogalmazó igények és a gazdaság működőképességét előmozdító korlátozott állami felelősség között ingadozik.

A bevándorlás-politika szereplői

A bevándorlás-politikát több szereplő is alakítja. A gazdasági oldalon a tulajdonosok profitálnak a csökkenő keresetektől, melyek a migrációs beáramlás, a munkaerő túlkínálatának következményei. Ezért az üzleti és munkáltató csoportok nagy lobbierővel bírnak bevándorlási kérdésekben. Bár a szakszervezetek hagyományosan ellenzik a bevándorlók újabb hullámait, néhány nagyobb szakszervezet az utóbbi időben inkább új tagjai közé szervezi be a bevándorlókat, minthogy akadályozná őket a munkaerőpiacra való kijutásukban. A nem gazdasági érdekcsoportok szintén

akik erős szövetségekre tömörülnek, míg a bevándorlás költségeit viselő szervezetlenek, ellenzői megosztottak. Ezért a bevándorlás-politikát „kliens”-politikának is nevezhetnénk, mivel a döntéshozók kötődnek a bevándorlást támogató érdekcsoportokhoz. (Cornelius–Rosenblum, 2004) Még ha ez igaz is volt néhány évtizeddel ezelőtt, a ma bevándorlás-politikái sokkal érzékenyebbek az állampolgárok igényeire, melyek egyre erőteljesebben ellenzik a bevándorlást. Ez az érzékenység abból az új helyzetből fakad, hogy a bevándorlás kérdése egyre gyakrabban témája a választási kampányoknak, mivel egyre több ember érzi úgy, hogy a bevándorlás közvetlen hatást gyakorol életére. A bevándorlás hátrányaiból fakadó problémák túlnőttek egy marginális létszámú csoporton, melynek életét közvetlenül befolyásolja a bevándorlás, ezért időszerűnek tartják már maguk a pártok is olyan intézke-

déseket hozni, melyek ezeket a problémákat nemzeti szinten képesek megoldani.

Néhány évvel ezelőtt a liberális európai bírósági rendszerek még vissza tudták fogni az államokat a szigorú bevándorlást ellenőrző törvénykezéstől, a nemzeti bíróságok az Emberi Jogok Európai Bíróságával közös álláspontra helyezkedve bírálták felül a kiutasításokat több európai országban. A nemzeti szintű bírói döntések azonban úgy tűnik, ma már megkerülik a nemzetközi emberi jogi korlátokat. 2005-ben a Milánói Bíróság megakadályozta tizenöt roma kiutasítását

Olaszországból az Emberi Jogok Európai Egyezményére hivatkozva, amely tiltja a csoportos kiutasítást. Egy évvel később ugyanaz a bíróság felismerte, hogy megkerülheti az Egyezményt, ha egyenként talál megfelelő okot a romák kiutasítására. Hasonló módon utasítottak ki romákat Németországból, hogy visszatelepítsék őket Koszovóba.¹

A bevándorlás-politikai döntéshozók következő nagy kihívása a globalizáció. A nemzetközi migráció ma a globális gazdaság és politikai integráció általános mezőjében jelenik meg. A tőke globalizációja és a globális metropoliszok létrehozása hatalmat adott a multinacionális vállalatoknak arra, hogy a fogadó országok bevándorlás-politikáját nagylelkűbbé tegyék.

További nemzetközi tényezőnek számítanak a népmozgalmak, melyek a nemzeti biztonságot állítják kihívás elé. Sok migrációs áramlat nemzetközi konfliktusok eredménye. Ez történt a volt Jugoszlávia országaival és

Sorsok – látványok – megoldások

Észak-Afrikával, mely területek hatalmas migrációs hullámot gerjesztettek a kilencvenes években. Emellett egy nemzetközi konfliktus lezárása is okozhat migrációt, ezt tapasztalhattuk is a hidegháború után. Másrészt a migrációs hullámok maguk is okozhatnak nemzetközi konfliktust. Az egész Balkán-térséget destabilizálta a tömeges migrációs áradat olyan országokba, melyek nem voltak felkészítve fogadásukra.

A nemzetközi migráció fontos gazdasági és társadalmi-politikai eredményekkel jár a származási országban és a fogadó országban egyaránt. Ezért a nemzetközi kapcsolatok ugyancsak befolyásolhatják a bevándorlás-politikát diplomáciai szinten. Számos bilaterális kapcsolat létesült a migrációval kapcsolatban, de ezek gyenge eszközök a folyamat befolyásolására. Mindazonáltal a diplomáciai szint alakíthatja a bevándorlás-politikát: a belső határok eltörlésével lehetővé vált a migráció az Európai Közösség országai között a Schengeni egyezménynek köszönhetően, melyet a külső országokkal szembeni vízum-politikák harmonizálása és a menedékkérelmek elbírálásában való együttműködés egészít ki. A diplomácia befolyásolhatja a kiadási és egyéb bevándorlást ellenőrző intézkedéseket is. Jó példák erre Németország keleti szomszédaival kötött toloncegyezményei, valamint a Schengen-országok és Lengyelország között létesült multilaterális megállapodások.

A bevándorlókkal szembeni ellenérzések

Korábban a nyugati közhiedelem szerint három fő váddal illették a bevándorlókat: 1) túlságosan megterhelik a szociális hálót, 2) elveszik a munkát a már ott élőkől, valamint 3) bűnözést és járványokat hoznak az országba. A befogadó országok akkor ismerték

fel, hogy a migránsok a gazdasági szektorbeli pozitív hozadékaik mellett negatív hatást is gyakorolnak, mikor az újonnan érkezők már nemcsak a munkaerőben szegény szektorokban helyezkedtek el, vagy egyáltalán nem is vállaltak munkát. De ez az időszak a család-újraegyesítések és a menekült-hullámok kora, ami lecsendesült a kilencvenes évek végére. A megmaradt ellenérzések mellett a mai helyzetet az a terrorcselekmény-hullám stigmatizálja, amely New Yorkban és Washingtonban kezdődött, majd Madridban és Londonban folytatódott, félelmet kelteve más nyugati országokban is és a Mohamed-karikatúrák által kiváltott agresszív tiltakozással zárult – egy időre. A karikatúra-vita amúgy napjaink példája arra, hogy milyen hatalmas különbség van a nyugati civilizáció értékeiben hívók (mint amilyen a szabadság eszméje is) és az iszlám hívói között, hogy már egyáltalán nem eltérő életvezetésről, életfelfogásról van szó, hanem egymástól teljesen idegen és a másik fél számára értelmezhetetlen életrendszerek egymás mellett éléséről. Márpedig a nyugati civilizációban élő bevándorlók nagy része muszlim. Így a befogadó országoknak nemcsak azzal kell szembesülniük, hogy a bevándorlók már nem megfelelő arányban töltik fel a munkaerő piac különböző szektorait, hogy sokuk munkanélküli és növelik a bűnözési arányt, hanem azzal is, hogy a bevándorlók, akiknek nagy része muszlim, nem képesek integrálódni a társadalomba. Számos példa mutatja, hogy a muszlimok távol kívánják tartani magukat a többségi társadalomtól új országaikban, a muszlim kisebbségek nehéz integrációja így a feszültségek egyik fő okozója.

Pártok, választási kampányok és a bevándorlás

A bevándorlás témája a társadalom egyre nagyobb rétegeit érinti, ezért egyre sűrűbben játszik döntő szerepet

a választási kampányokban. A bevándorlás ellenesség már néhány évtizede a radikális európai pártok jellemzője (FPÖ – Ausztria, Republikaner – Németország, Front Nationale – Franciaország, Vlaams Blok [ma már Vlaams Belang] – Belgium, stb). Szavazóik erős bevándorlás-ellenes attitűddel rendelkeznek, sokan úgy gondolják, hogy a bevándorlók elveszik az ott születettek munkahelyeit. Továbbá idegenellenes érzéseket kelt a bevándorlók pusztja jelenléte is, melyet az ott születettek kulturális homogenitásuk elleni agresszióként fognak fel. Az ellenérzések háttere azonban eltérő elemekből tevődik össze: például Németországban a gazdasági alapon való szavazás erősebb, míg Franciaországban az ideológiai alapú szavazás a jellemző.

A radikális jobboldali pártok kapcsolatot feltételeznek a bevándorlás és a gazdasági instabilitás között, ez a feltételezés része volt kampányaiknak a kilencvenes években, amivel jobbra azokat a kékgalléros férfimunkásokat célozták meg, akik a modernizáció veszteségeinek érzik magukat. Tudnunk kell azonban, hogy a radikális jobboldal megerősödése a kilencvenes években a gazdasági rendszer megközelítésében történt változásnak köszönhető. A korábbi keynesianizmust a legtöbb párt neoliberalizmusra cserélte, a radikális jobboldal azonban hamarosan felszámolta a neoliberalizmust és „nemzeti gazdasággal” helyettesítette. A protekcionizmussal a gazdaságot instabilnak látó szavazókat célozták meg, akiket megfélemlített a globalizáció és akik megkérdőjelezték a Maastrichtnak tulajdonított előnyöket, beleértve az Európai Uniót magát. A bevándorlás-ellenesség tehát valójában csupán részét képezte a jobboldali kampányoknak, azok fő kérdései inkább a globalizáció és modernizáció munkaerő-piacra és bérekre gyakorolt hatására vonatkoztak.

A 21. század első éveiben a mérsékelt pártok is csatlakoztak a bevándorlókra érintő társadalmi vitához. A bevándorlókra korábban külső eszkö-

zökként kezelték, a szociális leterheltség és bizonytalanság elemeinek tartották őket, de óvatosan bántak velük gazdasági és demográfiai jelentőségük miatt. Kiemelt figyelmet a 2001. szeptember 11-i támadások óta szentelnek a bevándorlóknak, ez a dátum azóta a nyugati és az arab világ közötti szembenállás szimbólumává emelkedett. Bár a feszültségek korábbról eredeztethetők, a tragédia új megvilágításba helyezte a kulturális és társadalmi integráció krízisének hosszú folyamatát. A politikai pártok kihasználják és tovább gerjesztik ezt az ellenérzést a bevándorlókkal szemben, sőt minden eddiginél megszorítóbb bevándorlási törvényeket helyeznek kilátásba, a választási kampányokban pedig a bevándorlás témája gyakran meghatározza a választási diskurzust, ezért egyre több párt alkot véleményt a bevándorlásról és állít fel programot a bevándorlás problémájának megoldására. Legutóbb Svájc, az Egyesült Királyság, Dánia, Ausztria és Franciaország hozott új megszigorított bevándorlási törvényt. A franciaországi autógyártásokról, valamint a bevándorlók és a rendőrség közötti összecsapásokról szóló híradások 2005 őszén kevésbé emelték ki a belügyminiszter, Nicolas Sarkozy és a gyűjtögetők (akiknek többsége bevándorló származású volt) közötti feszültség okát. A lázadók valójában nemcsak azért követelték a belügyminiszter lemondását, mert Sarkozy azzal fenyegetett, hogy a legszigorúbb eszközökkel fog fellépni velük szemben, hanem mert a belügyminiszter volt az elindítója és legfőbb szorgalmazója az új, szigorúbb bevándorlási szabályozásnak, még akkor is, ha az nem illeszkedik az ország hagyományos bevándorlási gyakorlatához. Ezen felül Sarkozy a bevándorlás kérdését felhasználta politikai kampányához is, hogy népszerűsítse magát a 2006-os elnökválasztásra.

Másrésről ott van a gazdasági migráció. Az Európai Unió tagországaiban zajló gazdasági növekedés lassulása miatt az európai gazdaságoknak szüksége van a strukturális munkaerőre. A harmadik országból érkezettek (kb. öt milliónyian), akik a tagállamok valamelyikében dolgoznak, számottevően hozzájárulnak az EU gazdaságához. A nehézségek ott kezdődnek, hogyan szabályozzák az unióba dolgozni érkező harmadik országbeliek belépését és ott-tartózkodását. Sajná-

latos módon a gazdasági bevándorlókra vonatkozó szabályozások nagyon eltérnek a tagországokban. 1999 óta tesznek ugyan erőfeszítéseket a közös EU szabályozás megalkotására, az első jelentős irányelv azonban csak 2001-ben valósult meg egy egységes nemzeti kérelmező eljárás bevezetésével.

2003-ra már hivatalosan is elismerték, hogy az EU népessége elöregszik a csökkenő népszaporulatnak és a hosszabb várható élettartamnak köszönhetően, ami azt jelenti, hogy jelentős visszaesés várható a munkaképes népességben 2020-ig. A kisebb munkaerő-piac pedig kisebb gazdasági növekedéshez fog vezetni, ha a migráció azt nem hozza fel. Már jelenleg is munkaerőhiány tapasztalható néhány fontos szektorban, az információs technológia, az egészségügyi szolgáltatás és az építőipar területén. A másik oldalon azonban még mindig ott van, hogy más ágazatokban gazdasági bevándorló alkal-

mazása növelheti a munkanélküliséget az ott születettek körében. Ez alássa a horizontális megközelítést, amely közös szabályozást vezetne be minden belépőnél. A szektorális vagy gyors-útvonalú megközelítés lehetővé teszi a rövid időtartamú belépést a munkások számára a hiány feltöltéséhez. Ez a megközelítés azonban nem veszi figyelembe a bevándorló munkások érdekeit, s ezzel közvetve hozzájárul az illegális bevándorlás erősödéséhez: mivel sem a munkáltatónak, sem a bevándorló munkásnak nem áll érdekében, hogy szerződést bontsanak a rövid időtartamú munkaenge-

Sorsok – látványok – megoldások

szágbeliek számára. Továbbá kérdéses az is, hogy milyen tartalmú jogi státust biztosítsanak a bevándorlók számára, mely meghatározott gazdasági és szociális jogokat adják nekik. Vajon különböző jogok illessék-e meg őket a tartózkodás időtartama szerint? Szintén jelentős kérdés annak megoldása, hogyan integrálják őket a társadalomba. Több ország bevándorlás-politikája egyáltalán nem foglalkozik az integráció kérdésével, míg mások, különösen a skandináv államok bevándorlás-politikái jól strukturált nyelvi és szociális képzéseket vezettek be a kilencvenes években. A legjobb példa erre Finnország, ahol a bevándorlók integrációja három évig tart, az első évben biztosítják számukra a finn nyelv elsajátítását, a következő két évben pedig szakmát tanulhatnak az ott született honi állampolgárokkal együtt, integrált iskolák integrált osztályaiban. Az Európai Bizottság álláspontja szerint közös harmonizált szabályokra van szükség a tagállamok között, jelenleg azonban ez csak minimális szinten érhető el. Tervezték 2005 végére, hogy szorgalmaznak egy általános jogi keretet, mely minimum mértéket határoz meg a bevándorló munkások jogainak védelmében, de megegyezés még nem született a kérdésben.

Hogy jobban megértsük, a tagállamok miért szembesülnek feszültségekkel nemzeti és transznacionális szinten a bevándorlással kapcsolatban, vissza kell mennünk néhány évtizedet az időben.

Történelem

Tudatos bevándorlás-politikáról Európában a második világháború után beszélhetünk, mely az áttelepítésekkel és a dekolonizációval indult. Ebben az időszakban (1945–1960) húsz millió kitelepített érkezett az NSZK-ba

Európa különböző területeiről. Az Egyesült Királyság, Franciaország, Belgium és Hollandia pedig visszatérő és gazdasági migránsokat fogadott korábbi gyarmatairól. A munkaerőpiacon jelentkező hiány, mely az 1950-es évek második felében és az 1960-as években tapasztalt gyors gazdasági konjunktúrából fakadt, több nyugat-európai államot arra késztetett, hogy bevándorlókat toborozzanak munkaerő-piacaik feltöltésére. A Német Szövetségi Köztársaságban a vendégmunkás programot bilaterális megállapodások alkalmazásával vezették be, melyeket Olaszországgal, Spanyolországgal, Görögországgal, Törökországgal, Marokkóval, Portugáliával, Tunéziával és Jugoszláviával kötöttek. Az NSZK-hoz hasonlóan más gazdaságilag feltörekvő országok is (Ausztria, Hollandia, Svédország) képzetlen munkások toborzásába kezdtek, főként Dél-Európából. A migrációs háló Európa északi és déli része között ötmillió migránst eredményezett 1955 és 1973 között. Azonban amint ezek az államok szembesültek a recesszió fenyegetésével az első olajválság idején, az aktív toborzás véget ért egész Európában.

1973 után a bevándorlás-politikák a korábbi toborzó országokban szigorúbbakká váltak. Annak ellenére, hogy a vendégmunkás programokat meghatározott időtartamra tervezték, a bevándorlók visszavándorlásra készítése kudarcba fulladt. Emellett a származási országok folytatták a vízumkiadást a gazdasági bevándorlók családtagjai számára. Így az 1974 és 1988 közötti időszakot a család-újraegyesítés jellemezte.

1988-tól a Nyugat-Európába történő bevándorlás iránya és összetétele is megváltozott, a kelet-nyugati irány lett mértékadó, valamint jobbra menekültáradat jellemezte. A kelet-nyugati vándorlás nagy részét német nemzetiségűek tették ki, akiknek célállomása a Német Szövetségi Köztársaság volt. 1987-ben százkilencvenezer menekültet és menedékkérőt regisztr-

dély lejárta után, munkakapcsolatuk illegalitásba vonul. Ezért az államoknak olyan feltételeket kell teremteniük, melyek a gazdasági bevándorlóknak is megfelelnek. Ezt a megközelítést hangsúlyozzák a már elfogadott EU-szintű intézkedésekben, melyek tiszteletben tartják a nemzeti szintű bevándorlás-politikákat azzal az igényvel, hogy a beléptetési eljárásokat és kritériumok összességét mielőbb harmonizálni kell.

Az egyik ilyen harmonizálási kísérlet a belépési engedélyek uniós szinten való biztosítása egy amerikai típusú zöldkártya-rendszer bevezetésével, amely biztosítaná a munkához való jogot a bevándorlók számára az unió egész területén. Ennek megvalósulására azonban nincs sok esély, mivel az államok eltérő preferenciákat fogalmaznak meg a bevándorlókra vonatkozóan. Hogy ne fogadjanak túl sok azonos típusú munkaerőt, eltérő kvótákat határoznak meg a harmadik or-

Sorsok – látványok – megoldások

rált Európában az ENSZ Menekült Bizottsága, ami hétszázezerre nőtt 1992-ig. Míg a menedékkérők többnyire Afrikából és Ázsiából érkeztek az 1970-es és 1980-as években, az európai országokból érkező menekültek és menedékkérők száma és aránya lett meghatározó a 1990-es években. Ezt a tendenciát a korábbi szocialista blokk országaiban a politikai rend felbomlásával, a vasfüggöny leomlásával, a délszláv háború kiterésével és a dél-kelet törökországi török-kurd összecsapásokkal magyarázhatjuk. 1992-re néhány európai állam megszigorította bevándorlás-politikáját. A német parlament megváltoztatta az alkotmány vonatkozó fejezetét, hogy megfékezhesse a menekültáradatot. Ez a változás lehetővé tette, hogy visszaküldjék azokat a menekülteket, akik az Európai Unió valamelyik tagállamából vagy valamelyik biztonságos harmadik államból érkeztek Németországba. A szigorúbb bevándorlás-politikáknak köszönhetően a menekültáradat jelentősen lecsökkent számos európai országban 1992 után. 1995-ben összesen háromszázezer menekült érkezett Európába. A délszláv háború vége szintén hozzájárult a menekültek számának visszaeséséhez. Az Egyesült Királyságban a menekülthullám szintén leapadt a menekülteknek járó jóléti szolgáltatások megszigorításának köszönhetően. A legtöbb európai állam azonban nem hozott több megszorító intézkedést, így Svédország, Dánia, Hollandia, az Egyesült Királyság és Svájc továbbra is nagyszámú menekültet fogadott. Egy évtizeddel később viszont pont ezek a korábban liberális államok hozták a minden eddiginél keményebb bevándorlási törvényeket, Dánia 2002-ben, az Egyesült Királyság és Svájc 2005-ben.

A célországokat három kategóriába sorolhatjuk: az első csoportba tartozó államok a hagyományos bevándorló országok, melyeket történelmi szálak kötnek volt gyarmataikhoz: az Egyesült Királyság, Franciaország, Hollan-

dia, Belgium. A második csoport államai a tömeges gazdasági bevándorlásra a második világháború után kezdtek építeni: Németország (korábban NSZK), Svájc, Ausztria és a Skandináv államok. A harmadik csoport tagjairól eddig még nem esett szó, ezek az úgynevezett „új bevándorló államok”: Írország, Spanyolország és Olaszország, melyek korábban hagyományos kivándorló országok voltak. (Bauer–Lofstrom–Zimmermann, 2001) Az első bevándorlási hullámmal akkor szembesültek, mikor az észak-európai országokban megszűnt a toborzás az 1970-es évek elején. Olaszországban és Spanyolországban ekkor a bevándorlás többnyire az északról jövő visszavándorlást jelentette. Írországban viszont ez a folyamat a gyors gazdasági fellendülés hatására alakult ki, mely ekkor az országot jellemezte. Az 1970-es évek vége óta ez országoknak újfajta bevándorlással kellett szembenézniük, mely már nem csak a saját nemzetiségűeket foglalta magába, Olaszországba és Spanyolországba nagy számú bevándorló érkezett az európai Unión kívülről is (Közép-Kelet Európa, Afrika, Latin-Amerika). Írországban a külföldi népesség többnyire az Egyesült Királyságból, Indiából, Pakisztánból, a csendes-óceáni térségből, valamint Dél-Afrikából származott.

Minthogy a befogadó ország lakosival nem azonos nemzetiségűek bevándorlása korábban nem volt jellemző ezekben az országokban, a bevándorlást kézben tartó intézményi mechanizmusok még nem teljesen fejlődtek ki. A bevándorlás-politikát a többi EU tagállamtól vették át és alkalmazták a bevándorlás kézben tartására, különösen a menekültáradatok esetében. Általánosan a bevándorlás-politikák Olaszországban és Spanyolországban a törvényes belépések arányának növeléséhez, a további illegális bevándorlás megfékezéséhez és a

korábban illegálisan letelepedett munkások legalizálásához vezettek. 2005-ben Spanyolországban három hónapos amnesztiát hirdettek a körülbelül hétszáz ezer illegális bevándorló számára, akik többségükben Latin-Amerikából és Észak-Afrikából érkeztek. Azok, akik teljesítették a minimális feltételeket (minimum hat hónapos ott-tartózkodás és munkajogi engedély az ország területén), törvényes státust nyertek (a család-újraegyesítés lehetőségével), míg a többieknek el kellett hagyniuk az országot. Írországban a bevándorlás-politika viszont csak a menekültáradat kézben

21
K É K

tartására koncentrált, melynek eredményeként egy átlátható menedékkérő rendszert építettek ki az országban.

Az utóbbi évek bevándorlás-politikája az Európai Unió tagállamaiban

Most továbblépünk annak megtárgyalására, hogyan képesek az Európai Unió tagállamai kézben tartani az országaikba irányuló bevándorlást a huszonegyedik század hajnalán, vagy esetleg pusztán szimbolikus intézkedésekről van-e szó? Néhány európai állam példája a bevándorlás sikertelen kézben tartásáról, ráirányítja a figyelmet a tagállamok bevándorlás-politikái közötti interdependencia problémájára. Az 1980-as évek vége óta a menekültek és menedékkérők száma az EU tagállamaiban túllépte az évi kétszáz ezret, amely a bevándorlás-politikák felülvizsgálatára kényszerítette a tagállamokat.

A külső hatások mellett (délszláv háború, a keleti-blokk összeomlása) más, belső körülmények is éreztetni kezdték hatásukat. A földrajzi elérhetőség és a gyors reakció szintén befolyásolta a más országokba átirányuló menekültek és menedékkérők számát. A Németországban, Svédországban és Franciaországban történt gyors intézkedések lecsökkentették a menekültek és menedékkérők számát ezekben az országokban, viszont relatív növekedést eredményeztek az Egyesült Királyságban, Hollandiában és Belgiumban. Előbbi államok számos szigorító intézkedést hoztak 1990 és

liberálisabb menedék-politikájú országokba vették az irányt, köztük Hollandiába is.

A német alkotmánymódosítás azért lehetett olyan drámai hatással a Hollandiába irányuló menedékkérők hullámára, mivel a holland kormány a korábbi, Szomáliából, Sri Lankáról és Iránból érkező menedékkérőkre alkalmazott gyengébb menedék-politikát nem szigorította meg, sőt lehetővé tette sajátos civil szervezésű menedék- és regisztrációs központok felállítását, melyek részben kikerültek az állami ellenőrzés alól. Hasonló következményeket tapasztalhatunk a skandináv államokban, 1993-ban Dánia és Svédország vízumkényszert vezetett be a bosznia-hercegovinai származásúakkal szemben, ami a Norvégiába irányuló bosznia-hercegovinai menekültek számának drasztikus emelkedéséhez vezetett.

Az Egyesült Királyság elszigetelt földrajzi elhelyezkedésének és a multilaterális egyezményekből való kimaradásának köszönhetően (ami izolációs politikájából fakadt) eltérő bevándorlási problémákkal kellett szembesülnie, mint a többi államnak, de nem tudta kivédeni a többi tagállam bevándorlás-politikájából adódó következményeket. Ezen felül, bár az első számottevő eszközt, a menedékkérő és bevándorlási fellebbezésről szóló törvényt már 1993-ban életbe léptették, az olyan kiskapukat tartalmazott, amelyek lehetővé tették a menedékstátushoz folyamodók számára, hogy az eljárás alatt akár öt évig élhessenek az országban. Ez a törvény egyáltalán nem csökkentette a menedékkérők számát, mivel sokkal liberálisabb volt összehasonlítva más tagállamok törvényeinél.

Általában véve a belépés előtti intézkedések a leghatékonyabb negatív, elrettentő eszközök, míg a legvonzóbbak a magas jóléti szolgáltatások és kedvező munkalehetőségek. Az 1990-es

évek első felében a menedékkérőknek lehetőségük volt kiválasztani a legmegfelelőbb országot, hogy melyikbe adják be menedékkérelmüket, később lehetőségeik csak annyiban korlátozódtak, hogy szűkült az előnyös lehetőségeket kínáló államok sora, így a tagállamokba irányuló menedékkérők összlétszáma tulajdonképpen nem változott, csak az arányok az államok között, illetve a legális és illegális belépők között az utóbbiak javára. Sajnálatos módon nem számottevő az összefüggés a kormányzati intézkedések és a bevándorlók számának változása között, mivel a bevándorlók választását sokkal erősebben befolyásolja a célország megválasztásában az, hogy milyen történelmi gyökerek kötik vele össze, mekkora lélekszámú saját nemzetiségű kolónia él a befogadó országban (Park-modell), valamint a nyelvi és kulturális hasonlóságok. Így a hasonló intézkedések nem feltétlenül eredményeznek hasonló következményeket két országban, mivel történelmi, kulturális és földrajzi helyzetük a bevándorlók számára sokkal meghatározóbbak. Emellett a bevándorlók mindig alkalmazkodnak a változó körülményekhez. Ezért van nagy szükség az összehangolt bevándorlási- és menedék-politikára, bár a nemzeti szintű tényezők, sajátos politikai és történelmi körülmények, a jogi keret és a humanitás eltérő foka differenciálja az államokat.

Közös bevándorlás-politika

Az Európai Közösség tagállamai az első minőségi lépést az unilaterális politikai eszközök alkalmazásától a multilateralizmus felé 1976-ban tették meg a nemzetközi terrorizmus, az illegális bevándorlás és a bűnözés közös megfékezésére irányulóan. Ezután az 1980-as és 1990-es években számos kormányközi testület és multilaterális egyezmény jött létre: 1985-ben a Schengeni Csoport megalakítása a külső határellenőrzés megvalósítására,

1994 között, utóbbiak azonban hasonló, bár nem olyan szigorú intézkedéseiket később kezdték meg, így bevándorlás-politikáik már nem lehetnek olyan hatékonyak, mint az előbbi államoké. Németország széles skálájú belépés előtti eljárásokat vezetett be (vízum ellenőrzés, a szállító szankcionálása, repülés előtti ellenőrzés a származási vagy tranzit országban), toloncegyezményt írt alá Romániával és Bulgáriával, amivel a menedékkérők hazatérését kívánta előmozdítani. Ezek az eszközök és a politikai változások a származási országokban jelentősen csökkentették a menekültek és menedékkérők számát. Hollandia bevándorlási hullámának intenzitását is befolyásolta a délszláv, valamint az Irak és Irán között dúló háború, de ugyanolyan hangsúlyos szerepet kapott alakításában a németországi szigorú intézkedések bevezetése is: az 1992-es német alkotmánymódosítás eredményeként a menedékkérők más,

bár az egyezményt csak 1995-ben kezdték el alkalmazni; 1986-ban az Egységes Európai Okmány bevezette az egységes piacot a személyek, tőke, szolgáltatások és javak szabad mozgására. Ugyanabban az évben miniszterekből álló Ad Hoc Csoportot hoztak létre az Európai Közösség tagállamainak belügyminiszterei részvételével a bevándorlási és menedék-ügyek kezelésére. 1990-ben a Dublini Egyezmény rendszert állított fel az EU területén (bár csak 1997-ben ratifikálták), annak megakadályozására, hogy egy személy többszörösen is igényelhesen menedék-kérelmet. 1992-ben az Európai Tanács felismerte, hogy a megszorítások önmagukban nem hatékonyak, ezért olyan intézkedéseket sürgetett, melyek a migráció okainak megszüntetésére irányulnak, mint a békefenntartás, a fegyveres konfliktusok felszámolása, az emberi jogok tiszteletben tartása, a demokrácia felállításához szükséges feltételek lehetővé tétele, stb. Szintén 1992-ben fogadták el a megalapozatlan kérelmekről és a befogadó harmadik országokról szóló határozatot. Az Európai Unió Maastricht-i Szerződésében a harmadik pillér tartalmazta a bevándorlási- és menedék-kérdéseket (személyek szabad mozgása, vízumkényyszerek) 1993-ban, 1997-ben azonban átkerültek az első pillérbe az Amszterdami Szerződés megkötésekor. Transznacionális együttműködés indult 1999-ben a Tampere-i Csúcs alatt, ahol az unió tagállamai megegyeztek az unión belül egy közös szabad, biztonságos és igazságos terület felállításáról, hatékony migrációhullám-menedzsment létrehozásáról, közös menedékpolitikai rendszerről, a származási országokkal való partnerviszony kialakításáról, valamint a harmadik országból származókkal szembeni igazságos bánásmódról. Ezt a folyamatot folytatta a Hága-program 2005-től, mely leginkább a közös bevándorlás- és menedék-politikák felállítására és a huzsonót tagállam összehangolt határel-

lenőrzési stratégiáira összpontosított. Ma már a tagállamok közös eszköztárral rendelkeznek: törvényes állandó engedélyek, vendégmunkás engedélyek, humanitárius menekült- és menedék-politikák. Ez eszközök növelik az interregionális hasonlóságokat a bevándorlás és menedékadás területén, leszámítva a külön utas Egyesült Királyságot. Ezenfelül az unió tagállamai nemcsak a közös menekült- és menedék-politikák irányába léptek (mely magába foglalja a vízumpolitikát, a határőrizetet, az embercsempészet megakadályozására hivatott eszközöket, a menekültek hosszabb idejű tartózkodásának alakítását és a tolonc-politikát), de nemzeti szintű törvénykezéseikben is konvergenciát mutatnak. Egyre több európai állam liberalizálja a bevándorlók integrálását az ország politikai egységébe.

A közös bevándorlás-politikai rendszernek akadnak ellenzői is, többségében nemzetközi civil szervezetek, akik a megszigorított és összehangolt bevándorlási és menedék-politikák következményeire hívják fel a figyelmet, valamint arra, hogy az unió tartsa fenn a felelősségvállalásban vállalt részét a fejlődő országok mellett a menekült-probléma megoldása érdekében. A felelősségvállalásban szerepet kap az is, hogy a közös és nemzeti szintű bevándorlási intézkedésekben kihangsúlyozott alapvető jogoknak (szabadság, biztonság, igazságosság) van egy másik oldala is, mely nemcsak az unió állampolgárainak alapvető jogait foglalja magába, hanem a menekültek alapvető jogait is, melyről úgy tűnik, megfeleltek az új közös politikában, hiszen túlon túl egyoldalúan hangsúlyozzák a szabadságot, biztonságot és igazságosságot a terrorizmus-ellenes és illegális bevándorlás-ellenes rendelkezésekben.

E rendelkezések némelyike túlzott és megkérdőjelezi a döntéshozók hu-

manitárius és liberális alapelveit: az Egyesült Királyság, Franciaország, Németország, Olaszország és Spanyolország belügyminiszterei 2005-ben találkoztak, hogy megvitassák olyan rendszeres repülőjáratok bevezetését, melyek felvennék az illegális bevándorlókat ebben az öt országban és származási országaikba deportálnák vissza őket, nem véve figyelembe a következményeket, mi történhet ott a visszatoloncolt személyekkel. 2005-ben több száz zimbabwe-i menedékkérőt távolítottak el az Egyesült Királyságból, akiknek hazájukba visszatérve szembe kellett nézniük Robert

Mugabe elnök titkosszolgálatának megtorlásával.² Nicolas Sarkozy még belügyminiszterként közös Földközi-tengeri határőrizet tervét jelentette be az Észak-Afrikából irányuló illegális bevándorlás megfékezésére és indítványozta a bevándorlás évi meghatározott létszámra való korlátozását minden vízumigénylő ujjlenyomat-levételel. Spanyolország, Olaszország és az Egyesült Királyság fogvatató központokat működtet a menedékkérők és menekültek elhelyezésére, melyeket bevándorlás-politikájuk szerves részének tekintenek, ami már magában megkérdőjelezi a humánus elbánást, a menedékkérőket azonban többször még szükségtelenül és törvénytelenül is fogva tartják hosszabb időszakokra. Mindezek alapján az alapvető emberi jogok sajátos európai értelmezését, valamint az „Erődítmény Európa” mentalitást látjuk érvényesülni a tagállamok bevándorlás-politikáiban.

Az alternatív kormányközi csúcstalálkozók ezenkívül mást is mutatnak, mégpedig a közös uniós szintű rendelkezések gyengeségeit. A G5 (Egyesült Királyság, Franciaország, Németország, Olaszország és Spanyolország) 2003 óta tart nem hivatalos találkozót. Bár nem hivatalos és nincs kötelező ereje, az ott elhangzottak meghatározzák Európa legbefolyásosabb hatalmainak hangvételét más nemzetközi és uniós fórumokon. Ez megkérdőjelezi az EU legfelső döntéshozó fórumként való funkcionálását és felteszi a

24

K É K

kérdést, hogy bizonyos államoknak miért van szüksége alternatív fórumokra a speciális témák kezelésére. A közös építkezés háttérben érdekeltek húzódnak meg, s a bevándorlás az egyik példája annak, hogy a legmagasabb szintű döntéshozók nincsenek egyetértésben. Az ellentétek mindig is kísérőjelenségei voltak az EU-szintű bevándorlás-politikanak. Közös megegyezéssel deklarálták az 1992-től induló egyesített politikát, de valójában kevés történt az uniós szintű bevándorlás szabályozása érdekében. Korábban a nézetkülönbség a gazdasági, társadalmi, biztonságpolitikai és emberi jogi különbségekből adódott az uniós északi és déli tagállamai között. Ma a bevándorlás a társadalmak egyre több dimenzióját érinti, az államok pedig különböző módon reagálnak rá, hiszen a gazdasági kötelek, kulturális magatartásuk és a társadalmi feszültségek különbözőek. A gazdasági egyenlőtlenséggel jellem-

zett földrajzi törés Észak és Dél között mára multidimenziós töréshalmazzá változott, kibontakozóban van azonban egy új integráló erő, a nacionalizmus. Paradox formában ugyan, mégis a nacionalizmus az, amely összefogja az uniós tagállamait, erősebb vagy gyengébb megnyilvánulásait országtól szinte függetlenül a bevándorlók járó negatív következmények, a kulturális diverzitás foka, a szociális juttatásokban való növekvő részesezés, a bevándorlók és leszármazottaik által elkövetett bűncselekmények növekvő száma, végül a társadalom többsége és az állam által felismert azon tény befolyásolja, hogy a bevándorlók nem integrálódtak a társadalomba. Ezzel párhuzamosan a bevándorlók, többségében másod-, harmadgenerációs leszármazottaik szintén felismerték, hogy nem fogadják őket szívesen a többségi társadalomban, ami csak tovább fokozta a bevándorlók és a honi állampolgárok közötti feszültségeket. Csak a radikális jobboldali pártok tudtak tőkét kovácsolni ezekből a feszültségekből 2001 előtt. De a terrortól való félelem és a muszlim szembenállás növekvő hangja azóta nyomon követhető a bevándorlással kapcsolatos politikai motívumokon. A korábbi liberális hozzáállás teret vesztett a nacionalizmussal és a bevándorlás-ellenességgel szemben, melyet tovább gerjesztett és általánossá tett a nemzetközi terrortól való félelem. A nacionalizmus felemelkedése az EU-integráció mellékhatásaként kezdődött, érzékelhetően javuló pozíciót teremtve az EU-szkeptikus nacionalista pártok számára az európai parlamentekben és az Európai Parlamentben. A nacionalizmust tovább fokozzák a bevándorlási törvények szigorításai a radikális jobb által Svájcban, a mérsékelt jobb által Dániában, vagy a mérsékelt baloldal által az Egyesült Királyságban. Ezenfelül a bevándorlást érintő szigorú intézkedések kilátásba

helyezésével országos választást lehet nyerni, példa erre Svájc és Dánia. Mindenesetre, ez a tendencia – úgy tűnik – meghatározóvá kezd válni. Mindenesetre a bevándorlást támogató eszközök jó időre teret vesztek Európában mind nemzeti, mind transznacionális szinten.

JEGYZETEK

- 1 Tízezer koszovói roma számíthat kiutasításra Németországban, Olaszországból kitoloncoltak tizenöt vízum nélküli romát. *Népszabadság Online*, 2005. augusztus 10.
- 2 *British Government Asked to Reconsider Its Position on Zimbabwean Asylum Seekers*, September 16, 2005 www.story.irishsun.com, *High Court to rule on deporting failed Zimbabwe asylum-seekers*, October 5, 2005. Forrás: <http://news.independent.co.uk/uk/legal/article317228.ece>

IRODALOM

KÖNYVEK, TANULMÁNYOK

- Area of Freedom, Security and Justice: Assessment of the Tampere programme and future orientations*, Communication from the Commission to the Council and the European Parliament COM (2004) 401 final {SEC(2004)680 et SEC(2004)693} Brussels, 2.6.2004.
- Bauer, T. K.–Lofstrom, M.–Zimmermann, K. F. (2001): *Immigration Policy, Assimilation of Immigrants and Natives' Sentiments towards Immigrants: Evidence from 12 OECD-Countries*, CCIS, La Jolla, California: University of California-San Diego, April.
- Bosznay Csaba (2004): A migrációs politikák kudarcainak okai. *Kisebbségkutatás*, 2004/1.
- Cornelius, W. A.–Rosenblum, M. R. (2004): *Immigration and Politics*. University of California, San Diego and University of New Orleans, CCIS Working Paper 105, October.
- Givens, T. E. (2000): *Gender Differences in Support for Radical Right, Anti-Immigrant Political Parties*. La Jolla, California: University of California-San Diego.
- Massey, D. S.–Arango, J.–Hugo, G.–Kouaouci, A.–Pellegrino A.–Taylor, J. E. (2001): A nemzetközi migráció elméletei:

Sorsok – látványok – megoldások

- áttekintés és értékelés. (Részletek). In: Sik Endre (szerk.): *A migráció szociológiája*. Budapest: Szociális és Családügyi Minisztérium, 9–40.
- Sik Endre (szerk.): *A migráció szociológiája*. Budapest: Szociális és Családügyi Minisztérium.
- Migration in an Interconnected World: New Directions for Action 2005 Report of the Global Commission on International Migration*, GCIM, October.
- Salt, J. (2001): A nemzetközi tendenciák és típusok összehasonlító áttekintése, 1950–1980 (Részletek) In: Sik Endre (szerk.): *A migráció szociológiája*. Budapest: Szociális és Családügyi Minisztérium, 59–68.
- Towards a fair deal for migrant workers in the global economy (2004)*: International Labour Conference, 92nd Session, Report VI, ILO Publications, International Labour Office Geneva.
- World Migration 2003. Managing Migration, Challenges and Responses for people on the Move*. (2003): Volume 2 IOM World Migration Report Series, Geneva,
- Zetter, R.–Griffiths, D.–Ferretti S.–Pearl, M. (2003): *An assessment of the impact of asylum policies in Europe 1990-2000*. Home Office Research Study 259, Development and Statistics Directorate.
- Zolberg, A. (2001): Újabb hullámok: migrációelmélet egy változó világban (Részletek). In: Sik Endre (szerk.): *A migráció szociológiája*. Budapest: Szociális és Családügyi Minisztérium, 41–58.

ciális és Családügyi Minisztérium, 41–58.

ÚJSÁGCIKKEK

Az illegális bevándorlóknak távozniuk kell Spanyolországból. *Népszabadság Online*, 2005. május 19.

Tízezer koszovói roma számíthat kiutasításra Németországban, Olaszországból kitoloncoltak tizenöt vízum nélküli romát. *Népszabadság Online*, 2005. augusztus 10.

New Swiss Restrictions On Asylum Disappoint UN, 28 September 2005, www.scoop.co.nz

Tackling Abuse, Implementing Change: Immigration, Asylum and Nationality Bill Published, 22 June 2005.

http://www.ind.homeoffice.gov.uk/ind/en/home/news/press_releases/statement_on_national.html

Az ENSZ elutasítja az illegális bevándorlók elleni elnyomó intézkedéseket. *Népszabadság Online*, 2005. október 5.

A hivatalos Párizs nem bír a bevándorlók lázadásával. *Népszabadság Online*, 2005. november 3.

Égő autók, heves indulatok. *Népszabadság*, 2005. november 2.

Teljes kapuzárás Dániában. A jobboldali kormány drákói módon megszigorította a bevándorlási törvényt. *Népszabadság*, 2005. február 10.

Helyiek és bevándorlók – tengerparti flow, Csíkszentmihályi Mihály elmélete alapján nevel egy dániai óvoda. *Népszabadság*, 2005. szeptember 29.

Sarkozy becsukná a kapukat. *Népszabadság*, 2005. október 10.

Sarkozy a francia bevándorlási törvény szigorítására készül. *Népszabadság Online*, 2005. október 6.

Kevés külföldi munkavállaló – értelmetlen kvótarendszer Franciaországban. *Népszabadság Online*, 2005. október 3.

Rasmussen a bevándorlási szigorral nyert. *Népszabadság*, 2005. február 9.

Sarkozy: A söpredék gyújtogat. *Népszabadság*, 2005. november 12.

Ideiglenes gyülekezési-tilalom Párizsban. A francia belügyminiszter ma is csöcseléknek tartja a lázadókat. *Népszabadság Online*, 2005. november 11.

A lángok terjednek. *Népszabadság*, 2005. november 9.

Szigorúbb francia bevándorlási politika. *Népszabadság Online*, 2005. június 10.

WEBOLDALAK

- www.euractiv.com
www.amnesty.org
www.nol.hu
<http://story.irishsun.com>



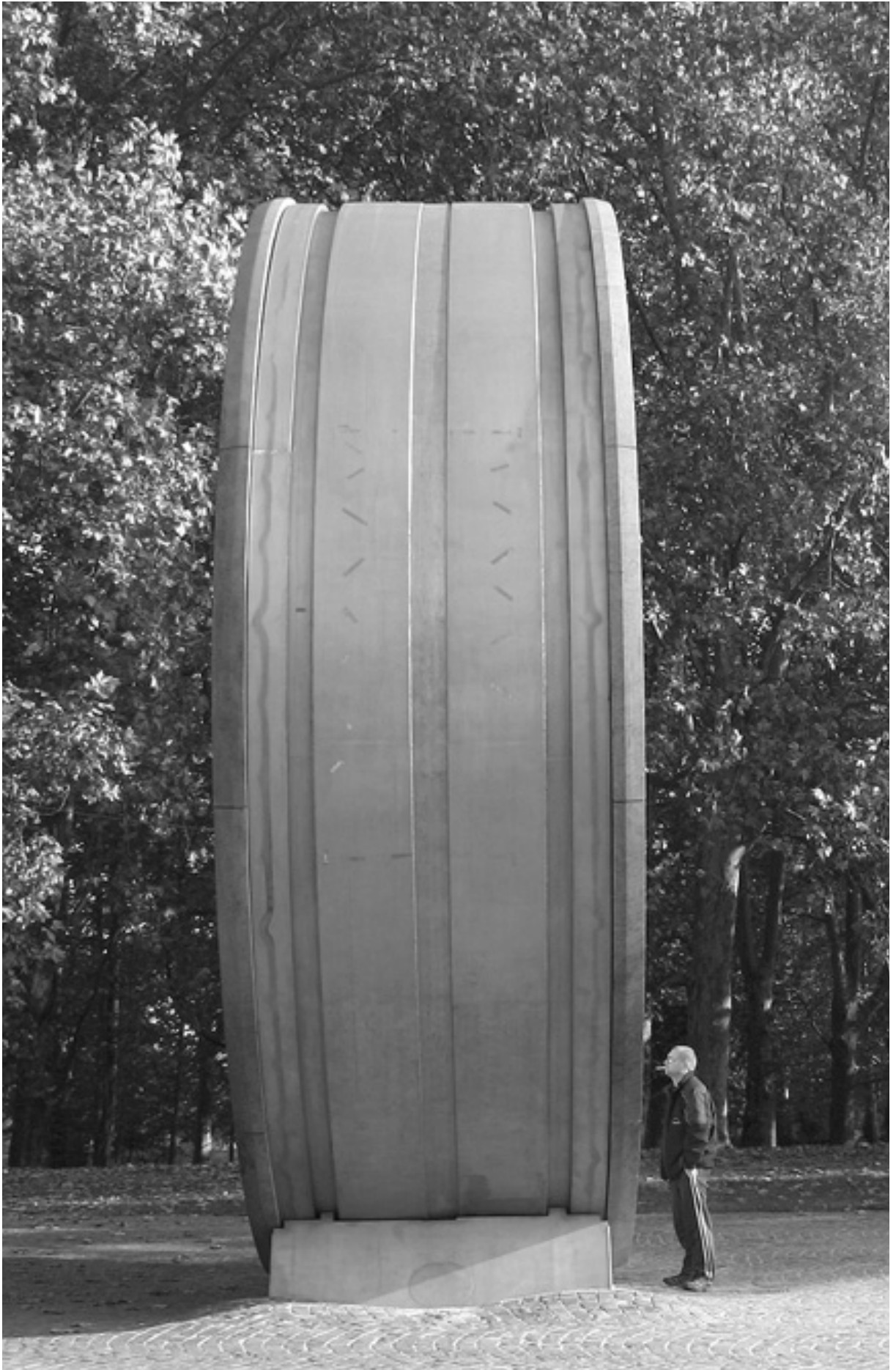

Ádám Nagy–
István Németh

Lauritzen's model

In his influential 1993 Potsdam treatise, Peter Lauritzen presented youth affairs as policy, on the one hand, and as a government actor somehow reacting to youth situations, on the other hand. In his opinion, the common needs of youth policy include:

1. legislation that takes youth into consideration;
2. budgetary resources;

jointly with youth organizations, various service providers, and others. Volunteer organizations have considerable budgets; the government undertakes risks and shares its power.

3. *“Laissez-faire” government*: In this case, the government concedes that there are young people and they may have special problems. However, all the others are like this, and therefore it is not necessary to differentiate youngsters from the rest of society.

The minor Lauritzen model

3. a non-governmental infrastructure;
4. an operational training system (both for volunteers and professionals);
5. independent youth research;
6. a governmental advisory body;
7. a local/regional/national communication network of people/organizations/service providers.

According to Lauritzen's classification, there are six potential governmental attitudes to be distinguished in terms of the degree and manner of satisfying the common needs above:

1. *The government as a Superassociation*: In this case, the government intervenes with civil society and for a while behaves as the public conscience. It conducts its own activities and projects, cooperating with NGOs “from above”.

2. *The government as a partner of civil society*: In this case, youth policy measures are discussed and improved

4. *Intervening government*: Here, the government intervenes in urgent problems such as drug consumption by young people, increasing violence, juvenile crime, unemployment among youth, etc. The government's reactions to these problems are always limited in terms of time and are restricted to rapidly achieve spectacular results.

5. *The Nanny State government*: By virtue of its official position, the government does charity work. This role is basically that of the great master; young people need elbowroom to develop; they need to be encouraged and sometimes punished. The relationship of the government with NGOs is asymmetric: a hierarchy prevails, which should be maintained.

6. *The Controller Government*: This government expresses a nervous and uncertain superiority of the state. Actually, it is afraid of how young people will react and requires information on

an on-going basis about what “those people” plan to do next. It does not accept that young people form an autonomous and critical part of society.

The study presents the prevalence of Lauritzen’s model in Hungary, describing the behaviour of youth governments and introducing the minor Lauritzen model in connection therewith – for lack of anything better.

The minor Lauritzen model

At each change of government in the course of the past sixteen years, play-

ers in youth affairs have hoped that youth policy would finally be re-interpreted, with expert, more or less honest professionals capable of leadership being put into positions, and that although the involvement of the government undermines the force of initiatives, youth affairs will take a turn for the better to benefit the age groups affected, real service provider NGOs, and European youth affairs as well. In spite of all this, change has been the only constancy in the public institutional system of youth policy: practically, election cycles have always brought about new(?) solutions. The next table summarizes changes in top government bodies responsible for youth affairs.

The following is an overview of what has been realized in terms of Lauritzen’s expectations in the course of the past four government terms:

Government organ in charge of youth affairs ²	
–1990	State Ministry of Youth and Sports
1990–1994	Prime Minister’s Office
1994–1998	Ministry of Culture and Education,
1995–1998	Prime Minister’s Office
1998–1999	Prime Minister’s Office,
1999–2002	Ministry of Youth and Sports
2002–2004	Ministry of Children Youth and Sports,
2004–2006	Ministry of Youth, Family, Social Affairs and Equal Opportunities
2006–	Ministry of Social Affairs and Labour

Acts addressing the interests of the youth

In 2006-2007 the government’s legislative activity in regard to the youth segment shows deficiencies in many areas. The harmonisation of laws governing child and youth protection (e.g. child protection law, public education law, etc.) has not yet taken place and the youth act – which has been on the agenda for years – has not been drawn up. Despite the drawn out and expensive preparatory work so far carried out in this regard, the content and actual drawing up of this act is utterly uncertain. The still effective Ministry of Youth and Sports (ISM) decree on bodies involved in the expansion of resources and regulating the operational framework of civil representation has been amended several times: all civil seats have been delegated by the legislator to the Children’s and Youth Conference (GyIA, RIT-s and Youth in Action Reviewing Committee), which selected all the delegates representing the civil sector in a public tender.

It is important to note that the Children’s and Youth Conference decided that after the government’s repeatedly failed attempts it will “turn everything upside down”; in other words, since the demands of society should be formulated and change should be initiated by society and the civil sector, it drew up the draft bill for the youth act and launched a professional debate on it.

Sources

HUF million				1999
Planned budget (budget act)				1,383
Approved expenses (closing account act)				o.i.
2000	2001	2002	2003	
1,445	2,232.6	2,432.6	2,725.7	
o.i.	1954	2,296.9	2,703.9	
2004	2005	2006	2007	
4,542,5	3,456,6	3,350	1,138	
1,882.2	o.i.	o.i.		

The funding allocated to youth affairs has been cut for years and therefore one of the major areas – and perhaps the most important one – of education in democracy is gradually being phased out. While some years ago HUF 3.5 billion – which was insufficient even then – was spent on youth policy, in 2007 this amount was reduced to HUF 1.1 billion, one quarter of which was allocated to be spent on property used for youth programmes (among them the Zánka youth centre). Less than HUF 900 million is spent in total on professional development programmes, training, community programmes and camps. In other words, the funds are insufficient and show an overall decreasing trend.

Non-governmental infrastructure

The existence and financing of non-governmental infrastructure is rather incidental: it mostly depends on what kind of relationship the entity con-

cerned manages to establish with the government of a given political persuasion. Entities worth mentioning include youth information and consulting offices established independently from the government but with public subsidies, as well as child and juvenile self-governments in settlements, appearing as a form of child and juvenile interest representation.

Training system

Practically, the training system has no standard basis. In regard to volunteer training, courses are mostly available through Mobility newsletters; professional (youth assistant) training courses are conducted by 12 institutions; graduate (youth expert) training is available at one location. Training has no standard professional basis, nor any curriculum: to put it straight, everybody teaches what they think best. At institutions, it is often hardly perceptible for trainers and mainly students that the youth profession is becoming independent. In the absence of legal regulation and professional consensus, even basic terms remain undefined. The situation is exacerbated by the fact that the new National Training Register (OKJ) links youth assistance training to the social field. Only one third of graduate students work in youth areas (source: Hungarian National Youth Policy Report).

Youth research³

The Division of Child and Youth Research, operating at the Institute for Social Policy and Labour Affairs – the background institute of the Ministry of Social Affairs and Labour –, is the only youth research institution in Hungary with this core activity. Youth research is also pursued at several universities and institutes of science. From universities (e.g. Corvinus University, Debrecen University, Loránd

Eötvös University of Sciences, Pécs University of Sciences, Szeged University of Sciences, Semmelweis University), it is mainly the youth-related research performed at departments of sociology, psychology, and behavioural science that reach professional publicity. In addition, youth research is conducted, among other things, by various research institutes of the Hungarian Academy of Sciences (political science, psychology, sociology) and research institutes maintained by the state (operating individually or as a background institution of a ministry), primarily the Research Institute for Higher Education, the National Institute for Public Education, and the National Institute for Criminology.

In addition, a number of market research institutes (e.g. Századvég, Tárki, Gallup, Szonda-Ipsos, GfK Hungária, NRC) conduct public opinion polls on youth issues, primarily on public order or in the framework of international cooperation. There is an established youth research network only in the informal sense, and it is a network of professionals who have been involved in the area for some time. At the same time, the civil sphere can hardly be engaged in research work. The greatest proportion of research work is enabled by governmental resources, and is even carried out by governmental institutions many times; and as there is a strong professional control – for want of a better term – over research projects by the client, it can be stated that most youth research in Hungary is directed and controlled by the government.

Government advisory council

There is no such council; and even if there were signs of such initiatives, they were operating without financial resources. They included the Child

and Youth Codification and Deregulation in the cycle of 1990-94, with party experts from municipalities and the involvement of invited civil experts, or the Child and Youth Legislation Preparation Committee set up in 2003.

Civil communication network

In the Internet era, it is difficult to assess the status of the civil communication network. There are a number of network cooperation schemes; at the same time, these do not surpass the scope of civil cooperation, and do

not extend to the research or public sphere. As regards the paper-based sphere, the *New Youth Review* cannot be disregarded. This is the only nationally available youth professional civil medium. In any case, it can be stated that the civil network, even if it exists, has practically zero power to exert pressure and that its long-term stability is not guaranteed at all.

Since according to these criteria it is impossible to assess government activity, as it is uniformly insufficient, we are compelled to introduce a minor Lauritzen model: we examine to what extent European-standard ideals, values and expectations appear in the civil-government dialogue and in resource expansion bodies with civil delegates involved, that is:

a) Transparency and publicity; in the present case, to what extent the distribution of public funds and the process of government decision-making is transparent. Transparency is

considered to be a value and total publicity is deemed to be an objective (as public funds are involved).

b) Decentralization and subsidiarity; meaning to what extent decisions are made close to the parties involved, and not “above their heads”. It is considered to be a value in this case that decisions should be made as close as possible to those who are forced to bear the burden thereof.

c) Civil participation and control; meaning to what extent government decision-making and resource expansion is based on co-management and co-decision. Values include increas-

ingly complete neo-corporative cooperation schemes, since in the era of mass and election parties, NGOs are the information suppliers to channel through and intersperse society and possibly to forward social problems.

Based on these three criteria, an attempt is made to classify the acts and attitudes of the government in the four cycles since the change of the regime.

Churlishness (1990-1994)

During the period of 1990–1994 the task of youth policy was taken over by the Secretariat for Youth Policy of the Prime Minister’s Office (MEH), and then later by the Secretariat for Youth Coordination. The governmental harmonisation of youth work theoretically took place (would have taken place) in the Cabinet for Youth Policy, however, in practise youth af-

fairs came under the authority of five different ministers. In 1991 the government’s youth policies were formulated in a three-year programme. However, the financial resources and the institutional system to realise this was not provided and even the government at the time recognised that what was expressed in the plan had not been implemented successfully. During the period discussed the government did not turn its attention to refining the content or to defining youth policy objectives. This was attributable to the fact that regardless of its restructuring the governmental coordination of youth affairs remained an unsolved problem in the first governmental term after the change in the political system in Hungary.

Transparency-publicity

In this period the institution system for youth included the Central Youth Fund (KIA), established in 1988, and the National Child and Youth Foundation (NGyIA), established in 1990. At the time when it was set up the latter of these had considerable movable and immovable assets at its disposal, but its activity in regard to supporting youth organisations was not important. Up until 1992 numerous properties came into the ownership of foundations for children and youth that had been established in the meantime at county level. The Committee for Education, Youth and Sports, set up in 1992, was made responsible for negotiations on youth affairs at parliamentary level.

Since practically nothing was realised from the governmental programme, nor was there any forum where those from the civil sector and the government would have been able to debate youth affairs, and furthermore there was no publicity re-

garding the expansion of resources (peculiarly enough the archives of KIA – and only the two rooms where they were housed – burnt down after the change of government in 1994) there was therefore no transparency in this period worthy of note.

Decentralisation-subsidiarity

During this period there was no division or decentralisation of government power worthy of note. It was during this time that a great many of the youth information and advice offices as well as the municipal child and youth self-governments came into being which although independent of the government nevertheless received government support. The youth offices operated as local government institutions or within the contractual framework between civil organisations and local governments, while the objective of the municipal child and youth self-governments was to work in close cooperation with a particular settlement’s adult body of representatives to represent voters’ interests and to organise ties between and across age groups. (Beke–Ditzendy–Nagy, 2004).

Civil participation-control

Following the dissolvment and restructuring of the communist youth organisations and their successor organisations the organisations of the national youth with the aim of to establishing the Youth Council for the Reconciliation of Interests but the government delegates had no mandates at the negotiations. After this the youth organisations made several initiatives to establish a trilateral (government and youth organisations and those working for them) Council. In answer to this the government set up the so-called Information Forum (barely providing any other opportu-

nity for an exchange of opinions), in which problems affecting youth were raised. From this point on no reconciliation of interest took place in this period and organisations affiliated with the political right wing terminated their cooperation in MISzOT on the government's initiative.

Evaluation

The period up until 1994 was characterised by government action struggling with the withdrawal of support from the voters, and these circumstances left a deep imprint on the development of governmental participation in youth affairs. The government's involvement in youth affairs was characterised by overhasty, nervous uncertainty (e.g. five ministers supervising youth affairs), orientation problems (see: the failure of the youth programme), the generation of conflict because of political preferences, (e.g. destroying MISzOT), and the inability to effectively deal with problems on a macro level, thus according to the classification by Lauritzen, the most suitable description of this period would be the Nanny State.

Squabbling over the spoils (1994-1998)

During the second governmental term in office in the period after the change in the system the dilemma relating to the content of youth policy was very far from being solved. Following the forming of the government in 1994 the Ministry of Culture and Education (MKM), directed by the smaller governing party, and within the ministry the newly formed Head Department for Youth took over the running of youth affairs. At the end of 1994, the Prime Minister's Office (MeH) acted independently of the head department and set up a new organisation within itself, the Child

and Youth Coordination Council (GyIKT), the task of which was the government coordination and the organisation of the reconciliation of interests of children and youth. In 1995 Mobilitás Youth Service came into being as a national office facilitating the EU's youth programme. The task of Mobilitás was to deal with the EU's programme to announce and manage tenders as well as to organise and arrange the educational and development programmes related to them. The Budapest Youth Centre also opened in 1995, which formed a part of the youth and Sports Directorate of the Council of Europe.

Transparency-publicity

In 1995 Parliament passed the resolution which made it the government's task to prepare and submit the report on the changes that take place in the situation and living conditions of children and youth and the government measures taken in connection to these, which without doubt facilitated the transparency of government action.

On an initiative by the youth organisations the Child and Youth Council for the Reconciliation of Interests (GylÉT) was established, which similarly to the mechanism for reconciliation in the world of work, operated in a trilateral system. Its members consisted of the Governmental Negotiating Group, the Age Group Negotiating Group, representing youth and children's organisations, and the Negotiating Group of Support, which channelled the views of the (professional) organisations supporting child and youth age groups. In the latter two – where civil organisations were free to apply – representatives were selected by the organisations themselves.

At the same time, the distribution of resources did not satisfy even the most

minimalistic requirements of publicity and transparency. The overwhelming part of government support was only received by a clearly delineated group of youth organisations.

Decentralisation-subsidiarity

During this period – at which point there were no planning-statistical regions – the idea of a regional structure was not pondered.

The government's action only included their initiative to involve the civil sector in the decision-making

31
K É K

process but subsidiarity did not fit into Bokros' busy agenda.

Civil participation-control

The government managed to find a solution to the ailing problems of structural issues that had long existed: important measures were taken in regard to the dialogue between the civil sector and the government as well as the financing of youth affairs. An act was passed on the participation of civil organisation in the resource distribution processes, on the Child and Youth Fund, financing youth programmes, the National Children and Youth Public Foundation (the legal successor to the National Child and Youth Foundation). In addition, a decision was made on how the property assets used for youth projects in Zánka should be handled.

GyIÉT, which operated as a national forum for the reconciliation of interests, had the right to propose motions in regard to the government's tasks to address child and age group affairs and, as stipulated by a government resolution, it had the right to express an opinion in all the draft legislation pertaining to all age groups.

The civil representatives were delegated to the various bodies in the system of youth institutions (Mobilitás Advisory Board – which also tended to the tasks of the Selection Committee of the Youth for Europe programme –, the Council for the Child

want) to observe the substance of democracy beyond its forms. The work of the GyIÉT could not really be called planned, systematic or reliable. In time the institutional system which was given over to the civil sector reached the level of elite youth policy in a closed, oligarchic system operating in an environment of nepotism. This institutional system could not operate independently of the direct governmental changes, and thus severe deficiencies surfaced in regard to the civil self-operation and operation as well as to genuine tripartite decision-making. As a result, the dialogue between the civil sector and the government assumed asymmetrical proportions. During the three years of its operation the structure of GyIÉT did not become stronger and perhaps was not capable of so doing. Neither the government, nor the non-governmental negotiating groups had the chance to learn how the new democratic decision-making process, which involves those affected by its decisions, actually works. Together with the above, from a structural viewpoint the “civilised” Hungarian youth affairs could be said to be unique in the whole of Europe, but the attitude of the government was not characterised by democratic habits but – as it could be seen – by the behaviour of a benevolent Nanny State.

Ministry for Shoddy Cheapness (1998–2002)

After the change of government in 1998 the state management of youth affairs underwent significant change. Based on a parliamentary decision the Committee for Youth and Sports and the Ministry of Youth and Sports (ISM) were established and a new institutional system was set up to carry out the new government tasks. As a

result of the restructuring of the system of the reconciliation of interests, the ministry withdrew from the Council for the Reconciliation of the Interests of Children and Youth (GyIÉT), virtually making the council inoperative, and established a strategic partnership programme, in which it selected its partners from the civil sector. Between 2000 and 2002 the ministry signed and annually renewed an agreement of co-operation and support.

Transparency-publicity

The legislative work that began in the above government term in office placed youth affairs even more into the political horizon. The professional and social discussions concerning the youth act, which was prepared and opened up for social debate in 2000, surged ahead at the beginning but the initiative tapered off and the youth act was not drawn up despite the marketing activity that was supposed to promote it. The government stopped the co-operation which was based on civil participation, and the publicity of the decision-making process was also limited: the strategic and high priority partners (and only they) had the right to comment on the draft version of rules in regard to youth affairs and it was they who had the opportunity to submit proposals to the government organs in charge of youth affairs. At the same times certain guarantees were incorporated into the process of expanding resources: it was the first time that a decree stipulated that the details of organisations that receive public funds be made publicly available. This was also the time when - after the change of the political system - youth research took off, which however was handled by the government as its own “internal affair” the results of which it felt free to manipulate.

and Youth Fund, the Supervisory Committee and Advisory Board of the non-profit organisation that operates the camp in Zánka, and the Advisory Board of the National Child and Youth Public Foundation) by GyIÉT and some of its non-governmental negotiating groups.

Evaluation

In actual fact none of the players were prepared to operate the institutional system: neither the civil sector, nor the government. Although the model was democratic in the formal sense of the word, in its operation it failed to apply the democratic rules of the game and in practise it was definitely unsuitable. Those in GyIÉT and in civil society were far from capable of accepting the excess government legislation and communication, and were not always able (or did not

A network of regional offices of youth services has been set up and the Children and Youth Fund (GyIA, formerly called the Central Youth Fund) to provide professional, methodological and financial support for youth communities, organisations and youth work. Decentralisation was begun in the financing of youth programmes. The government established the network of regional youth councils (RIT), which supported local initiatives drawing the funds from the budget of the Children and Youth Fund. The scope of tasks to be performed by Mobilitás was expanded: methodological, information and research functions, as well as the operation of the regional service providing system were added to its already existing tender management task. (Mobilitás was also entrusted with all the tasks that were removed from the ministry's scope, including drug prevention and the Central Sports School.) Unfortunately, the regional system had almost no guarantees built into it, which is well demonstrated by the fact that a regulatory decree stipulates that at most 70 percent of the GyIA's resources can be spent in the regions (hence it is the ministry's decision whether this percentage should be 70 percent or 0 percent in a given year).

Civil participation-control

The Zánka Children and Youth Centre Educational and Holiday Non-profit Organisation authority was also moved under ISM and the institutional system included the National Children and Youth Fund. At the end of 1999 the Hungarian Youth Conference (MIK) and the Agora Carpathian Basin Information and Service Provision Network were established to deal with information exchange and agreement in regard to the Hungarian

youth living beyond the borders. MIK was set up with the objective of promoting youth and cross-sectoral co-operation. Agora's objective was to strengthen the relationship between Hungary and Hungarian young people living beyond the borders, and it was established to facilitate the relationship and co-operation in the areas of youth and cross-sectoral co-operation. Youth, scout, church, school and student organisations participated in the work of the Hungarian Youth Conference in the nine regions beyond the borders. The ministry entrusted the Standing Committee of the Hungarian Youth Conference with the task of writing up and evaluating the tenders aimed at supporting youth organisations beyond the borders. In the spirit of the Orwellian concept of "some are more equal than others" those participating in the strategic partnership programmes were able to participate in the work of MIK, the Hungarian Youth Conference, as well as in the organisations in charge of resource expansion (GyIA, RIT, NPT).⁴ The ministry annually signed agreements of co-operation with the more equal partners (the strategic partners), in the framework of which it provided support for the organisations involved and – on a quarterly basis – conducted consultations with them.

Evaluation

The increased role filled by youth policy in Parliament was indicated by the establishment of the Committee for Youth and Sports by Parliament in 1998, which controlled the government's work performed in connection with the children and youth age groups. Although the extension of the institutional system went along with the increased scope of government

tasks, youth affairs continued to include only a narrow segment and failed to have an impact on youth policy and thus a fundamental influence on the life conditions of young people. The new youth ministry continued to have little ability to represent the interests of the sector in inter-ministerial co-ordination. The fact that state initiatives – especially those in regard to the policy of support – did not constitute a unified development concept posed yet another problem. At the same time, the youth ministry – which was "given as a graduation gift" to the youngest min-

ister of the government (who was also the last to earn a degree) was deemed to be a highly successful one, at least in the government's interpretation of how public offices should function. The tactic of all-out attack was virtually developed to the highest point of sophistication by the ministry: not only did they not provide financing for the opposing parties but they even managed to paralyse operative civil organisations rendering much needed services or they kept these organisations at the bare minimum level of support. They also applied the legally extant tenet – which goes against the norms of communal coexistence as well as the spirit of the constitution – that violation of the law and the declaration of such violation represent two legal categories. This is based on the reasoning that while the violation of the law is the result of bypassing and neglecting legal statutes in the better case scenario and their open

violation in the worst case scenario, the declaration of such violation is the competence of the jury and generally occurs three years after the violation had taken place.

Despite some good ideas, the ministry, which had an inclination to interfere whenever it could did not accomplish anything, and the unfinished projects that yielded no results therefore virtually did not improve the situation of youth affairs. The government's reaction to problems has always been limited by time constraints and never amounted to more than producing fast and seemingly

spectacular results. However, a major problem here is that instead of drawing up a roadmap of issues to sort out, the ministry created "showbiz", and instead of process management it set up awards. In the meantime, it knew precious little about what the youth sector's needs were. In their Audi spaceships the leading functionaries of the ministry did not actually drive to Hold Street (the location of the Ministry of youth and Sports) but instead ventured to the Moon.

Ministry of Supersonic Idleness (2002–2006)

The government that entered into office in 2002 – similarly to its predecessors – did away with the previously used structure of dialogue with civil youth organisations but did not replace it with a legitimate one. In order to prevent the squandering of the

Felnőttoktatás, kutatás

last penny the ministry made the prime source of funds given to civil youth organisations inoperable, i.e. the Council for the Children and Youth Fund, in the first four days of its being in office. It took four months to subsequently re-establish the same organisation but the highly defective decree that was supposed to govern the operation of the Council was not amended in effect for four years.

It did no favours to the youth sector that the establishment of the Ministry of Youth, Family, Social Affairs and Equal Opportunities (ICSSZEM) in 2004 actually curtailed the capability of the field to represent the interests of the youth sector, despite the fact that by the end of the government's term in office a government commissioner for youth affairs, a youth minister, a political state secretary responsible for youth affairs, a ministerial commissioner for youth affairs as well as a separate Youth Department, set up directly under the state secretary for public administration, dealt with youth affairs. During this government term three ministers and three deputy state secretaries took turns. The government's handling of youth affairs was slowed down even further after the area was included in the larger ministry and a new government structure and division of tasks were introduced. Overall, this period was stigmatised by constant uncertainty in regard to the institutions.

Transparency-publicity

Although the strategic-partnership programme was terminated, the government did not amend in effect the structure of resource expansion bodies. What is more, in addition to GyIA the ministry began to operate a separate tender system, which ran parallel – and unnecessarily – to the

already existing system and cannot be seen as a measure to develop a public and transparent operation.

The results of the *Youth 2004* large sample survey, financed from public funds, were practically handled by the government as confidential and were not released publicly for almost two years. The comprehensive studies could not be published even after repeated attempts and the publication of the detailed database was hindered at every turn.

Decentralisation-subsidiarity

Although the system of youth organisations did not expand in the period between 2002 and 2006, the ministry made a conscious effort to develop the youth network when it financed local offices of youth services operated in the framework of co-operation between the civil sector and the local governments through tenders. Although an attempt was made to set up a network of youth officers in the micro-regions, an operative and permanent system could not develop due to the lack of funding.

Civil participation-control

The ministry did not renew its strategic partnership agreements and contracts of support that it had annually signed between 2000 and 2002 with the sixteen youth organisations. To replace these agreements, the ministry decided to set up a structure containing five elements, i.e. it tried to establish agreements of co-operation within the civil, student, church, political and cross-border segments. The three operative youth umbrella organisations (National Child and Youth Parliament, Hungarian Child and Youth Council, National Child and Youth Association) announced a joint call for co-operation in regard to the representation of the civil segment. The

Child and Youth Conference (GyIK) was set up. In 2004 the ministry signed an agreement of co-operation with GyIK (civil segment), as well as with the National Conference of Student Self-governments (HÖÖK, student segment) and promised that it would involve them in the preparatory legislative work in regard to youth affairs. Despite its activities representing the interests of the children and youth, GyIK is only partially able to fulfil its role as an umbrella organisation.

Evaluation

Youth affairs have clearly been accorded a status of low priority in the government structure. It was largely because of this scaling down that reform initiatives (youth act, strategy, action plan, restructuring, ombudsman, etc.) in the government term were doomed to failure. The ministry did not accomplish anything significant apart from some superfluous and high-sounding actions, such as the investigation into the previous government's suspicious and bizarre affairs (these suspicions were actually justified) and reporting them to the authorities as well as taking about 1,500 children to the holiday camp in Zánka and organising conferences where the ministry's experts all agreed that they were the top of the pops – but nothing of lasting value was actually achieved.

The ministry's leaders announced on several occasions that they regarded the task of organising the representation of the civil organisations as the internal affair of civil society. They also asserted that if civil organisations managed to set up an integrated youth representative body, the ministry would regard it as their partner and involve it in the preparatory legislative work; it would also grant it the right to delegate members to bodies that ensure the civil control of the

system of youth institutions and provide the necessary financing for its operation. However, the ministry that acted as if it were a Super Association safeguarding the public interest of civil society did not provide support for the organisation of the integrated youth representation. Instead, it was a kind of accomplice with those who had depleted the sources of the youth sector in the previous four years and it was bent on “weeding out” any attempts at co-operation. As a result, the civil organisations found themselves in a vacuum after the oppressive atmosphere created by the previous government.

The Kronos programme (2006–

Since after the general elections the same government stayed in power, the representation of youth affairs in the government continued to be pushed to a lower level and the number of public servants was further decreased. ISM's deputy state secretariat had a staff of 14-18, ICSSZEM's head department employed 8-12 people, and the youth department of the Ministry of Social Affairs (SZMM) had 4-6 full-time employees. While at the ministerial level it is currently the Ministry of Social Affairs and Labour that is in charge of child and youth protection as well as of the implementation of child and youth policies and civil strategy, these areas are “sealed off” from the others within the ministry. Mobilitás – even though it had its own profile – merged into three already existing state institutions: the international area and regional network operates as part of the Public Employment Service as Mobilitás National Youth Service; youth research continues to be conducted within a departmental framework in the National Family Policy and Social

Institute; and project management is performed by ESZA Non-profit Organisation.

Transparency-publicity

The achievement of the 17 years that have elapsed since the change of the political system was that the decision-making process and the decisions have now become public; however, civil organisations still have to fight to gain access to expert opinions. Unfortunately, this publicity is not guaranteed by a legal framework and those

35
K É K

practical solutions through which publicity could actually be achieved are not in place (a counter-example of this, however, is NCA, in which anyone can search the web for the organisation's winnings). Thus nobody knows how many Zuschlag affairs are still to be exposed.

Decentralisation-subsidiarity

The regional tasks of the youth service system are performed by the Regional Youth Service Offices (RISZI) operating as part of the Regional Youth Councils and Mobilitás. The local level of the youth organisation system is made up of youth officers at local governments and so-called youth information points. The task of the former is to co-ordinate measures introduced by local governments in regard to the youth, while the latter is operated by various institutions and

non-profit organisations to provide relevant and accessible information to the young generation.

Civil participation-control

In 2007 the ministry responsible for youth affairs amended the decree regulating civil representation: all seats allocated in the civil sector were given to the Child and Youth Conference (GyIA, RITs and Youth in Action Reviewing Committee), which elected the delegates representing the sector in a public tender. This solution is of

course not without its faults but it is nevertheless more considerate than the practice in the past when the government appointed its civil partners. At the same time, the system of resource expansion remained unaltered, no guarantees were added, and the total sum of HUF 270 million is voted on by 100 decision-makers (11 members in 7 regional bodies, and 14 members in the GyIA Council).

Evaluation

Youth affairs are primarily a human investment and not a physical one. In the case of the present government the problem does not primarily concern property to be used for youth purposes but rather the way of thinking held by those in positions of power. Unfortunately, the present “*Laissez-faire*” government does not even invest in human resource with

Felnőttoktatás, kutatás

slogans, and does not address the issues pertaining to youth age groups as a special entity. The government's actions suggest that young people do not need to be treated as a separate group within society.

Summary

In summary, it can be concluded that throughout the 17 years that have elapsed since the change of the political system the civil youth organisations in Hungary tended to their tasks in an environment in which the institutional system of youth policy was constantly undergoing restructuring, tasks, responsibilities and the scope of authority were divided between various government institutions and institutional levels, and decisions were influenced by party politics. Governments and political parties in this period strove to set up institutional systems that would give preference to youth organisations within their scope of interest. The repeated restructuring of the institutional system of the youth sector by each new government significantly curtailed the efficiency of the system as well as the feasibility of the implementation of youth policies.

Of course no government's performance corresponds completely to the theoretical model of the classification set up by Peter Lauritzen. However, all that was said above might provide an outline of what solutions various governments gave to the problems that arose in regard to the youth segment. Hungary has seen governments that demonstrated the following attitudes: that of Controller (1990–1994), Nanny State (1994–1998), Intervener (1998–2002), Superassociation (2002–2006) and “*Laissez-faire*”. The classification categories defined in the Lauritzen model do not fully represent

the characteristics and trends of the governments' attitude to youth affairs but perhaps make it easier for outsiders to interpret the separate periods.

When will youth policy, youth work and youth research be handled as three components of one organic unit?⁵ When will the professional, the civil and the government sides start a genuine debate about youth affairs? When will the innovations of the youth sector that are barely surviving at present – such as youth strategy, the youth action plan, the National Youth Information and Documentation Archives, the New Youth Review, the Annual Civil Youth Report, the Society of Youth Professionals, the Settlement and Youth Conference, etc. – be granted significant, reliable and permanent help?

It could be observed that Hungarian governments have tried all the categories with a negative connotation and there was not one government whose performance could be classified into a category with only positive characteristics. When will the day come when the Government will be a genuine partner for civil society?

NOTES

- 1 In memoriam Peter Lauritzen (1942–2007)
- 2 Taken from the Hungarian National Youth Policy report for the Council of Europe.
- 3 Taken from the book titled Youth assistance: Youth Problem or Opportunity, Budapest 2007.
- 4 Council for International Programmes – the Selection Committee of the Youth programme in Hungary
- 5 Gábor Kátai: Thoughts on Youth Policy and its Instruments (Gondolatok az ifjúságpolitikáról és eszközeiről) (fig. 3: How youth policy, youth research and youth work are interrelated when applied to the whole of society)

Fogalommagyarázat

„Az *etnoregionalizmus* a századelő, majd a hatvanas évek második felének nagy nyugat-európai identitásmozgalmait összefogó eszmei és társadalmi törekvés, amely napjainkban már nemcsak a mai magyar társadalom és a kelet-európai népek jövőjének egyik lehetősége, hanem jelen van a világ szinte majdnem minden országában. Nem más ez, mint egy-egy ország illetve a táji-történeti régió kulturális és etnikai szféráinak térkeresése, a csoportidentitások várható felülkerekedése

hogy kiegészítsék azt a maguk értékrendjével. Ennek aktuális politikai lehetetlensége persze nyilvánvaló. Az etnikai identitások megújulásának ún. „harmadikutasságának” a zsákutcája után, egyfajta „negyedik útja” még nyitott, ami az *etnopolitika útjának* kellene lennie, vagyis az etnikumok alapján szerveződő és etnikai tagoltságban, értékörzésben és az ésszerű különbözősége elfogadásában kifejeződő társadalom-felfogás. Ez olyan demokratikus és toleráns állampolitikát feltételez, ami „a kisebbségek, etnikai csoportok, szubkultúrák, csoportidentitások tole-

Gazsi Judit

Az *etnoregionális* kutatás etikai és elméleti problémái

Idegenség, másság, saját kultúra, egyenlőtlenség

37
K É K

egyrészt az osztályszemléletű politikai hatalom erőin, másrészt a liberális demokrácia kialakítására törekvő volt szocialista vagy harmadik világbeli államok uralkodó erőin, harmadsorban pedig a polgári demokráciákban helyüket keresők szabadság- és egyenlőségmozgalma. Még rövidebben fogalmazva: az etnikumok, illetve a kisebbségek és a nemzetiségek helykövetelése az állampolgári rendezőelvek megalkotásában”.¹

„Az *etnoregionalizmus* (fölköztöbb slamos egyszerűsítéssel) az etnikai identitástudat területi érvényességére, földrajzi és társadalmi-politikai térben való megjelenítésére vonatkozó törekvés”.²

A huszadik század egyik legnagyobb kihívása, hogyan valósítható meg, hogy az etnikai kultúrák ne szélsőségesen polarizálódjanak, hanem összetalálkozzanak a „civilizált” emberiség uralkodó demokratikus eszméivel annak érdekében,

ráns kezelésében, megértő elfogadásában és védelmében bizonyítja plurális szervezőelvéit, emberi és kisebbségi jogi garanciákban rögzíti a szabadság határait, s felelősséggel organizálja az ehhez szükséges állami, politikai föltételeket – vagy ha erre nem képes, akkor lemond a többségi elvű igazságtétel, magyarul a jól álcázott zsarnokság alkalmazásáról”.³

Így a „negyedik út” a szerves tradíciók továbbvitelének, komolyan vételének sajátos útja lehetne, a kisebbségek „túlélőprogramja” az államalkotó etnikumok kiegyezéses kölcsönössége, kiegyensúlyozott együttműködése és önkorlátozó toleranciája révén. Ezen az úton együtt járhatna az összes minoritás, akiknek „etnikai tudata térben és időben, kultúrában és civilizációban szuverén módon átélte és belsőleg meghatározott”.⁴

Az etnosok második „új hulláma” e téren kapcsolódik egybe a régiók,

a táji-történeti tagoltságok kiteljesedésével, vagyis egyfajta etnoregionalizmussal. Az etnikai csoportközösségek története és térbelisége azonban nemcsak magában véve konfúzus, foltszerű törésvonalakat eredményezne a világ térképén, de ez még a régiók meghatározási törekvéseivel is alkut kellene találjon.

A régió fogalmának az egyes tudományterületek között jelentős meghatározásbeli különbségei vannak. A politológia a hatalommegosztás folyamatában és intézményeiben keresi a régiók szerepét, azok jelentőségét. (Nemes Nagy József, 1997)

Az Európa Tanács Helyi és Regionális Önkormányzati Állandó konferenciája a következő meghatározást adja (idézi Balázs I. 1993:157): „a régió olyan közigazgatási egység, amely közvetlenül a központi igazgatási szint alatt helyezkedik el, önálló politikai felelősséggel felruházott, mely politikai önállóságot választott testület által, vagy ennek hiányában a régió szintjén a közvetlenül alatta lévő önkormányzati szint által delegált tagokból álló testület vagy szervezet gyakorolja”.

A tudományterületek különböző megközelítéseiben még találkozunk „gazdasági együvé tartozást”, „sajátos szellemiséget”, „közös történelmi múltat, tradíciót” vagy akár „nyelvi és kulturális összetartozást” mint régiót alkotó „malter-anyag” meghatározással. A fentiek miatt egységes régió-definíció nem létezik, egységes fogalom-meghatározás nem lehetséges.

Felnőttoktatás, kutatás

A régiók fogalmának tisztázásánál Magyarországon a *térség* fogalma is felmerül, mely fogalmakat egymástól fontos elválasztani, hiszen nem minden térség régió.

A régiók és térségek fogalma a magyar területfejlesztési és területrendezési törvény terminológiai paragrafusában 12 féle megközelítésben szerepel. (Alapfogalmak 4.§ [...])⁵ Ezzel a törvény 12 féle régió-, illetve térség-típust határoz meg, mellyel a fogalom letisztultságát is bizonyítja.

A *regionális tudománynak* bonyolult alapkategóriája a tér, vagy szűkebben a *társadalmi tér*, mely jellegzetes alapegységekből, térelemekből áll össze, ezek segítségével megfelelően elemezhető, leírható. Ahhoz, hogy a társadalmi szféra térbeli és területi folyamatait elemezni lehessen, szükséges a vizsgált tér bizonyos szempontok szerinti felosztása. A térfelosztásban két alapvető tagolási irány a vertikális tagolás (szintek kijelölése) és a horizontális tagolás (területek, térségek elhatárolása). A vertikális és horizontális térfelosztás összekapcsolódása elméletileg nagyon sokféle szint és térség kombinációt alapozhat meg. Bibó István (1986) szisztematikus áttekintést készített a hazai területi közigazgatás általa kialakíthatónak vélt, decentralizált és demokratikusan működő szintrendszeiről és az ezekhez tartozó térfelosztásokról. Hat, egymással esetenként ütköző igazgatási területrendezési alapelv érvényre juttatását tartja szükségesnek. Ezek közül az egyik a súlypontok váltakozásának elve. A mai Magyarország regionális aktuális kérdései vizsgálatánál ez azért érdekes szempont, mert arra hívja fel a figyelmet, hogy a rendszer akkor működik jól, ha a létrejövő terület-egységeknek méretében és jellegében az egymás melletti szintjei között lényeges különbségek vannak,

amikhez hozzárendelhetők meghatározó mechanizmusok, feladatok. Tehát a megyék feletti egységek, régiók kijelölése után nem kaphat mindkét szint egyaránt hangsúlyos irányítási szerepet, mert ez hatásköri feszültségekhez vezetne.

Beluszky Pál szerint (Beluszky, 2003:480) a településhálózati régiók, a „településvidékek” a településhálózat legfontosabb elemeinek hasonlósága alapján határolódnak el, számuk Magyarországon nyolc, méretük meglehetősen különböző, s többnyire több megyényi területet foglalnak el.

A térfelosztási problémákat máig érintő kérdés Magyarországon a megyék szerepének megváltoztatása, e tradicionális magyar térségi szintűlyának, az egyedi településekhez és a központi országos szintekhez viszonyított szerepének kérdése.

Magyarországon nem mutatható ki a régióvá válás két fontos eleme, a regionalizálódás és a regionalizmus, azaz nincsen hosszú történelmi múltra visszatekintő társadalmi térszerveződés. Így azzal a problémával kell szembenézni, hogy a régiók kialakulását tekintve történelmi múltra visszatekintő országokban létező régiók értelmében nincsenek Magyarországon régiók, mégis kell regionális politikát csinálni. Hiszen az Európai Unió regionális fejlesztési eszközeihez egyértelműen térségek szintjére készített fejlesztési koncepciók alapján lehet hozzájutni, így a régiók létrehozása elvi és elméleti szinten jelentős kérdéssé nőtte ki magát. Magyarországon az egy főre eső GDP olyan mértékben marad el a közösségi átlagtól, hogy az ország bármely térfelosztás esetében is egyértelműen elmaradottnak és így támogathatónak minősül. Emiatt a kialakítandó térfelosztásban érvényesíteni kellene azt az elvet, hogy a térfelosztás ne legyen alapja újabb, élesen megosztó vitáknak, ne gátolja azokat a jelen indulóban lévő térszerveződési és együttműködési kez-

deményezéseket, amelyek a törvény hatására formálódtak. A mai helyzet ellentmondásosságát jelzi, hogy az „alulról” – megyék összefogásának eredményeképpen – formálódó régió jellegű szerveződések nem esnek egybe a területfejlesztés legfontosabb tartalmi dokumentuma, az Országos Területfejlesztési Konceptió által javasolt régióbeosztással, azokkal a nagytérségekkel, amikre önálló hosszú távú fejlesztési stratégia készül.

Mindezek ellenére, vagy éppen ezzel együtt elmondhatjuk, hogy a felekben nem létezik az unió által létrehozott NUTS-rendszer, ez nem része a *magyarok mentális struktúráinak*, így létre kell hozni a köznapi tudatban, mint társadalmi vagy/és gazdasági kategóriák újratermelését vagy létrehozását segítő képzetet, és ahogyan az emberek majd elfogadják és használják, úgy jelenik majd meg a valóságban. (Faragó, 2006:9)

Két megközelítés jellemző erre a problémára, az egyik szerint a régió ab ovo létező entitás, mint azt Tóth József összegezte egy előadásában: „a régiót nem létrehozni kell, hanem fel kell ismerni”, (idézi: Faragó 2005:189), amit csak meg kell ismernünk (uo.), és ennek alapján az intézményi struktúrák leképezhetőek, vagy az emberek által létrehozott konstrukció, amit valamilyen oknál fogva létre kell hoznunk.

A régiók kialakításának politikája, az európai új regionalizmus meg tud-e felelni a neoliberais gazdaságpolitikának, nem mond-e ellent az új legitimációs tér kialakítása ennek az elvnek?

Amennyiben a versenyképesség javulását eredményezi, akkor az a regionalizmus legfontosabb tartalmi eleme gazdaságpolitikai megközelítésben.

A régiót, mint térkonstrukciót három megközelítésben tárgyalhatjuk, (Faragó, 2005:190) melyben az első a régiót, mint absztrakciót közelíti meg. Eszerint a fogalom nem egyértelműen határolódik el más, kapcsos-

lódó fogalmaktól, hiszen absztrakció lévén csupán a diskurzus során alakul ki értelmezése. A másik megközelítés szerint a régió térhasználati és megismerési egység, tudományos elemzés és rendszerezés terméke. Ebben az értelemben a régióknak több alaptípusát lehet megkülönböztetni, mint a helyi és a nemzeti szint közötti területi szintek összefoglaló elnevezése, vagy mint vizsgálati szempontból egynemű (hasonló) terület egység, vagy mint földrajzi régió, természeti táj. De lehet még közigazgatási, adminisztratív, politikai egységként, vagy közgazdaságtani szemlélettel, avagy területfejlesztési szempontból, mint programrégió, mint tervezési körzet alaptípusát meghatározni. Az EU kedvezményezett célterülete elsősorban a politikai-adminisztratív régió, ami Nyugat-Európában többségében közigazgatási egység is. A harmadik megközelítés a konkrét realitás, melyben a régió, mint valóság, tapasztalat, intézmény vagy bürokratikus eszköz jelenik meg. Ebben tágran értelmezett kategória, mely két területi síkon mutatkozik, az egyik a nemzeti és települési szint között található konkrét közigazgatási, adminisztratív, vagy tervezési fejlesztési terület egység, a másik jelölhet több országot, ország csoportot is. Ezek a területi szinteken alapvetően a következő régiótípusok figyelhetők meg: fizikai, földrajzi régiók; társadalmi, kulturális régiók; politikai-intézményi régiók és végül a gazdasági körzetek.

A régiót, mint intézményt az Európai Régiók Gyűlése 1996-ban a regionalizmusról elfogadott nyilatkozatban definiálta, és részletezte működésének jogi és pénzügyi garanciáit. Eszerint a régió politikai önkormányzattal felruházott közjogi területi testület közvetlenül az állami szint alatt. Nemzeti alkotmányban

vagy törvényhozásban kell garantálni függetlenségét, identitását, hatalmát és szervezeti struktúráját. Saját alkotmánnyal, vagy önkormányzati törvénnyel kell rendelkeznie és egyben határozott politikai identitás kifejezésének eszközeivel is.

„A legszélesebb értelemben véve az etnoregionális térfogalmak alapja az a régió, amely lényegében területi és kulturális egység, határoló fogalmi nem gazdaságiak, nem politikaiak, hanem kulturálisak, úgymint életmód, vallás, kapcsolati kultúra, nyelv, művészet, mitológia, mentalitás, értékrend – vagyis valamely spe-

39
K É K

cifikus és sajátá tett (elsajátított, értékként megőrzött) kultúra”.⁶

A témánk szempontjából a társadalmi, kulturális régiókat szükséges kiemelni és kisebbségi identifikációja szempontjából vizsgálnunk.

Idgenség, másság, saját kultúra, egyenlőtlenség – kisebbség, etnikus problematika

Ma a *kisebbség* szó rendszerint funkcionálisan hátrányos helyzetű egyedek általában elnyomott csoportját jelenti, öröklött vagy hozott hátránnyal, etnikai, kulturális, politikai, vallási, szokásbeli vagy egyéb másságot tekintetbe véve. Az etnikus probléma mindig lokális, mindig szűk térben fogan, az etnoszféra szociológiája csak szűk teret képes szociológiai eszközökkel megrajzolni.

Az *etnikai konfliktusok* tere ugyan csak mindig lokális, noha napjainkra

a kisebbségi kérdés globális problémává nőtte ki magát. Az etnikai-kisebbségi csoportok a nemzetközi jog szerint Európában éppúgy, mint a világ más tájain is, autonómiát élveznek, annyit, amennyit kiharcoltak maguknak a történelmük során. Az első világháború után a kisebbségi kérdés európai probléma lett, majd a második világháború után világprobléma, mára pedig a globális kérdések egyik legjelentősebbikévé vált.

Magyarországon a hetvenes évekig kezeltnek minősítette a hatalom a kisebbségi problémát, és deklarálta, hogy teret enged a szűkebb közössé-

veszteségtudattal élők adottsága, azonban a politikai racionalitás kapcsán akár győztesként is kikerülhetnek egy adott helyzetben. Mindenkori ellenfele a türelmetlenség, a másság nem tűrése. A rejtettség is hozzátartozik az alapvető ismertetőjegyeihez, ami az uralkodó hatalomhoz, a többséghez való asszimilálódás alapja. A sikeres asszimiláció lehet demográfiai, területi politikai, nyelvi, kulturális, környezeti vagy pszichológiai. A kisebbségpolitika mindig belpolitika, de folyamatosan nemzetközi összefüggések befolyásolják. (A. Gergely, 2001)

A kisebbségi sértettség, amit a külső beavatkozás vált ki, az elszigetelődést vonja maga után. A kisebbség anyagi és szellemi javainak és energiáinak tárháza a számára legfőbb érték, ezért legfőbb joga az asszimilációmentes érdekérvényesítés, a túlélő stratégia kialakítása. Mindez – amúgy más szempontból ugyan ez nem mindig nyilvánvaló, de – kisebbségekből álló többség felelőssége.

A kisebbségi lét nemzetközi jogi biztosítékai pontosan meghatározott etnikai szférákra terjednek ki, azonban Kelet- és Közép-Európában meglehetősen nehézkes az etnikai csoportok területi vagy kulturális elkülönültségét biztosítani. A régióknra jellemző sokszínűség sok esetben csupán alanyi jogon teszi lehetővé az etnikai hovatartozás biztosítását, azaz sok esetben hiányzik a területiális identitás megfogalmazása, csoportszuverenitásra nincsen mód. Egy másik jelentős probléma a térségben, hogy a társadalom gazdasági, politikai tagoltságát évszázadok óta úgy rajzolja meg magának a politikai hatalom, hogy nincsen tekintettel a térségi és etnikai, táji és etnokulturális tagoltság történelmi tényeire. (A. Gergely, 1996-I)

„Az ország mai térképén többféle régiót különböztetnek meg a gazdaság- és társadalomföldrajz-tudósok, a néprajzosok, a történészek, az antropológusok és a szépírók. Századunk első harmadában már meglehetősen nehéz lehetett (a revansvétele szándéka nélkül) reális etnikai térképet készíteni, s ma talán még lehetetlenebb. Az elmúlt száz-százötven esztendő alatt bekövetkezett népességcserélődés és népkeveredés összességében nagyobb volumenű volt, mint a megelőző ezredév alatt”.⁷ Emiatt különösen nagy jelentősége van annak a felismerésnek, miszerint az etnikai és regionális érdekek különböző formában törnek utat maguknak. Újrapolitizálódik, vagy térségi-tájegységi szubkultúra alakjában jelentkezik manapság az etnikai közösségek öntudatossága. Kezdenek megszemélyesítődni, tekintélyre szert tenni a kiemelkedő nemzetiségi egyének. Értéktudatot hordoz az etnikus identitás, csoportképző erővé válik a saját származás, a „mátság” tudata. Az etnoregionalizmusnak tehát van esélye nálunk. Az etnikumot a kultúra szerkezete, a pszichés sajátosságok, a tradíciók és a térbeliség átélése teszi. (A. Gergely, uo.)

A regionalizálás egyik, lehetséges esélye tehát az etnikai „út”, vagyis a kisebbségi kultúrák térbeliségének megerősödése, térképre rajzolódása, politikai erővé konvertálódása. „Az etnikai csoportok többsége Magyarországon is többé-kevésbé elhatárolja magát a más csoportoktól. Az identitás – ha nem is jelent rögtön faji előítéletet – a saját csoportot pozitív tulajdonságokkal jellemzi, sztereotípiákkal veszi körül magát”.⁸ Az etnikai közösség legminimálisabb célja a fennmaradás, mert hiszen a nyelv, a kultúra és az én-tudat megőrzése nem igényel államot, így az etnikai lét nem igazán fejlődőképes.

40
K É K

gek másságának, nyelvi-kulturális vagy jogi sajátosságainak. Majd a hetvenes években „nemzetek feletti” közfigyelem tárgya lett és egyértelművé vált, hogy a kisebbségpolitika jogi garanciarendszere minősíti a modern társadalmak toleranciáját és értékrendszerét.

A kisebbség mellesleg állapot is, melyet a készen kapott körülmények szorongatnak, másrészt folyamat is, mert mindenkor szorongatják és különböző fokú hátrányos helyzetekben egzisztálhat. Ehhez tartozik, hogy az önmagáról alkotott képe is kisebbségi kell legyen. A kisebbségiség egyben joghátrány is, vagy annak tudomásulvétele, hogy versenyhelyzetbe kerülve a többséggel, jó eséllyel alul marad. A kisebbségi létállapot tehát az etnikai vagy kulturális, nyelvi vagy felekezeti kisebbségek, az alárendelt politikai

*Az etnoregionális kutatások
mai állása – egy példa:
szimbólumelemzés*

Hol voltak Magyarországon eddig ezek az identitások? Illegáltságban, passzív rezisztenciában, sértettség magatartásokban süppedtek mélyre. Az elmúlt 15-20 évben az etnikai kutatások azt a felfogást erősítik, hogy léteznek ezek az etnikumok, csak létformájuk, politikai magatartásuk, kisebbségtudatuk és rejtett identitásuk nem oly nyilvánvaló, mint szociális vagy gazdasági szerepkörük, területi vagy munkamegosztási osztottságuk. Emiatt megközelítésük sem oly egyszerű. De léteznek eltérő kultúrtájak, térségi különbségek, antropológiai jegyek vagy emberföldrajzi sajátosságok a mai Magyarország területén. Így elmondható, hogy vannak *etnikai-tájegységi-kulturális adatfelvételek és empirikus mérések* is, valamint etnográfiai vizsgálatok hosszú sora is elkészült már etnikai identitáselemzések terén, és még az etnikai tagoltság egyéb momentumait is több terület szakemberei kutatták. Ezekkel a kutatásokkal az a baj, hogy hiányoznak az áttekintő elemzések, az interdiszciplináris nézőpont, melynek segítségével a mélystruktúrák feltárhatók, és a rejtett identitások megnevezésre kerülhetnének.

Ezen kutatások nehézségeit is elemzi Kapitány Ágnes és Kapitány Gábor az említett tanulmányban.⁹ Ők és kutatótársaik a társadalomtudományok spekulativitásától az empiria felé fordulva olyan *megismerési módszereket* kerestek, amelyek alkalmazása során lehetőleg a félreértelmezések is elkerülhetőek. A félreértelmezések alapja az esetek nagy részében az, hogy a jelenségekhez *egyetlen jelentést* társítanak, egyetlen magyarázatot keresnek, s amikor kiderül, hogy más jelentés, más magyarázat is lehetséges, nota bene a vizsgált kultúra képviselői egészen más jelentéseket és magyarázatokat

Felnőttoktatás, kutatás

használnak, mint a külső megfigyelők, akkor eluralkodik a megismerési szkepszis, a bizonytalanság, a módszertani kétely.

„A *szimbólumról* azonban eleve tudni lehet, hogy többjelentésű, hogy magyarázata természeténél fogva annyi van, ahány oldalról megközelítjük, így szubjektív és 'objektív' olvasata nem válik külön: *minden* szubjektív olvasata bizonyos objektív érvennyel fog bírni. Ugyanakkor a szimbólum lényege: épp e többjelentésűség lévén a szimbólumfejtés mindig szegényessé, egyoldalúvá válik (s ilyenkor és éppen ettől önkényesnek is hathat), amikor *egyetlen eleme* alapján próbálják értelmezni”.¹⁰

A tanulmányban kifejtik: a „*szimbólumfejtés*” mindig több lépcsős folyamat. Az első lépés a szimbólum észrevétele; annak észlelése, hogy a világnak ezt vagy azt a jelenségét szimbolikusan (is) lehet értelmezni. Ennek vagy annak a háznak kerítése van: ez nem szimbólum, ez egy tény. Észlelni lehet azonban, hogy ebben a tényben benne van a szimbolikus értelmezés lehetősége.

A szimbólumok társadalom-elemzésre való felhasználása talán *éppen a saját társadalom kutatásában* a leghatékonyabb. Egy idegen kultúrában nem ismerjük a szimbólumokba sűrített tartalmak teljes spektrumát, s ez mind a szimbolikus jelleg észlelésében, mind pedig később az értelmezésben nagyon gátolhatja a kutatót. Ha azonban a kutató nem csak megfigyelő, hanem résztvevő is a társadalomban, akkor (persze a saját társadalom belső tagoltságából adódó korábban említett korlátok között) szükségképpen érzi a szimbólumokról, hogy szimbólumok, hiszen (legalábbis ezek egy részét) ő maga is használja, működteti (olykor létrehozza, máskor csak észleli és „lefordítja”). „Azt állítjuk tehát,

hogy a saját társadalom kutatásában, (legyen mégoly komplex az a „saját társadalom”) a résztvevő megfigyelés alkalmazása jogosult módszer; s ha figyelembe vesszük az alapállás fent említett különbségeit, amit az idegen társadalmak vizsgálatával szemben a saját társadalomban végzett terepmunka megkíván, akkor lényegében ugyanúgy is történik, mint „idegenben”. Minthogy azonban e „saját társadalmak” komplex társadalmak, hogy kellőképpen általánosítható eredményekhez jussunk, fel kell adnunk az önmagában vett, mérhető adatok, mint „tények” ter-

41
K É K

mészettudományos szempontú fetiszizálását, s figyelmünket a minden adatban és minden „tényben” benne rejlő, s az ezen adatok sajátosan társadalomtudományi általánosítását és verifikálását természetükből adódóan lehetővé tevő *szimbolikus tartalmak* felé kell fordítanunk”.¹¹

Különböző kutatásaikban a *szimbólumhasználat* számos példájával találkoztak. (A kilencvenes évek során foglalkoztak világképek szimbolikus elemeivel, a magyarságtudatnak a mindennapi életben megfigyelhető szimbolikus kifejeződéseivel, lakások szimbolikájával, a választási kampányokban használt jelképekkel. Ha például lakások szimbolikáját vizsgálták, ott is nyomban azt tapasztalták, hogy szinte mindennek lehet szimbolikus jelentése, szinte bármi előhívhat mélyebb összefüggésekre utaló jelentéstartalmakat: a tér méretétől a fényviszonyokon, a berendezési tárgyak színein, mennyi-

ségén, elrendezésén át a lakáshasználat módjában megfigyelhető különbségeikig. Tehát elmondhatjuk, hogy a szimbólumok összekötnek egy csoportot, a lakás esetében erre konkrét példa lehet a „polgári lakás” ma oly divatos eszménye, amely azok számára, akik ilyen lakást szeretnének, a belmagasságok, a lakószoba-méretetek, egyes bútorgarnitúra-típusok jelenlétében nyer jelképes kifejezést. Ha azt mondjuk, hogy a szimbólum *érzelme*kel teltett, ez is érvényes lesz a lakás jelképes alkotóelemeinek esetében is, hiszen ezek éppen azáltal lehetnek értékek

hordozói, mert érzelmek is fűződnek hozzájuk.

Természetesen a szimbólum, bár természete folytán sokféle lehetőség egyesül benne, nem állítható, hogy segítségével minden társadalmelemzési nehézség áthidalható. Fontos kérdés ennek kapcsán, hogy *hogyan* is szimbolizálnak a szimbólumok?

Amikor *használnak* egy szimbólumot – érvelnek a szerzők –, akkor az összeköt bennünket a közösségünkkel, a társadalmunk, kultúránk egészével, múlttal és jövővel, belesűrűsödnek információk és érzések, a lehetséges jelentések és asszociációk sokasága. Amikor *megfigyelés és elemzés* tárgyává tesszük ugyanezeket a szimbólumokat, akkor mintegy felboncoljuk őket, anynyi elemüket választva külön, amennyit csak akarunk.

„Az egyes szimbólumokban a társadalom viszonyainak sokasága sűrűsödve, minden egyes szimbólumot egy olyan ablaknak foghatunk

Felnőttoktatás, kutatás

fel, amely a társadalom-egész gömbhéján nyílik, s bár a gömb belseje a maga végtelen összetettségében *teljesen* sosem lesz leírható, minden egyes ablak (meghatározott nézőszögű) rálátást nyújt erre a végtelenségre, minden szimbólum rálátást nyújt a társadalom-egészre”.¹²

Ugyanabból a szimbólumból az elemekre bontás, vagyis az elemzés segítségével az adott kultúra egészére, egyes rétegeire, státusz-viszonyaira, helyzet-kínálatára, identitásmodelljeire, konfliktusaira és konfliktuskezelés-módjaira, tér-, idő-, társadalom- és történelempéjére stb. vonatkozó információk sokasága nyerhető. Ezért fontos megállapítás, hogy *a szimbólum a társadalom-értelmezés alapegysége*. Ami a résztvevő számára a társadalom-átélés eszköze, az a megfigyelő számára – éppen e tulajdonsága miatt – az értelmezés legfontosabb eszközévé válhat.

JEGYZETEK

- 1 A. Gergely András: *Kisebbség – etnikum – regionalizmus I. – Állam, nemzet, ellenkultúra és kisebbség*. Budapest: MTA Politikai Tudományok Intézete Etnoregionális Kutatóközpont, Munkafüzetek 11. 1996:3.
- 2 A. Gergely András: *Tér, idő, határ és átmenet – (Politikai antropológiai esettanulmányok)*, Budapest: MTA Politikai Tudományok Intézete Etnoregionális Kutatóközpont, Munkafüzetek 86. 2001:110.
- 3 A. Gergely András: *Kisebbség – etnikum – regionalizmus I. – Állam, nemzet, ellenkultúra és kisebbség*. Budapest: MTA Politikai Tudományok Intézete Etnoregionális Kutatóközpont, Munkafüzetek 11. 1996:6.
- 4 A. Gergely András: *Kisebbség – etnikum – regionalizmus I. – Állam, nemzet, ellenkultúra és kisebbség*. Budapest: MTA Politikai Tudományok Intézete Etnoregionális Ku-

tatóközpont, Munkafüzetek 11. 1996:6.

5 A területfejlesztési törvény térségfogalmai (Az 1996. évi XXI. Törvény a területfejlesztésről és területrendezéséről)

6 A. Gergely A. (2001): *Tér, idő, határ és átmenet – (Politikai antropológiai esettanulmányok)*. Budapest: MTA Politikai Tudományok Intézete Etnoregionális Kutatóközpont, Munkafüzetek 86. 111.

7 A. Gergely András: *Kisebbség – etnikum – regionalizmus II. – Etnoregionalizmus Magyarországon?* Budapest: MTA Politikai Tudományok Intézete Etnoregionális Kutatóközpont, Munkafüzetek 12. 1996:44.

8 A. Gergely András: *Kisebbség – etnikum – regionalizmus II. – Etnoregionalizmus Magyarországon?* Budapest: MTA Politikai Tudományok Intézete Etnoregionális Kutatóközpont, Munkafüzetek 12. 1996:53.

9 Kapitány Ágnes–Kapitány Gábor: *Résztvevő megfigyelés a saját társadalomban – korszakok szimbolikája*. http://www.socio.mta.hu/mtarsak/anyagok/kapitany_resztvevo-megfigyeles.htm

10 Kapitány Ágnes–Kapitány Gábor: *Résztvevő megfigyelés a saját társadalomban – korszakok szimbolikája*. http://www.socio.mta.hu/mtarsak/anyagok/kapitany_resztvevo-megfigyeles.htm 9.

11 Kapitány Ágnes–Kapitány Gábor: *Résztvevő megfigyelés a saját társadalomban – korszakok szimbolikája*. http://www.socio.mta.hu/mtarsak/anyagok/kapitany_resztvevo-megfigyeles.htm 5–6.

12 Kapitány Ágnes–Kapitány Gábor: *Résztvevő megfigyelés a saját társadalomban – korszakok szimbolikája*. http://www.socio.mta.hu/mtarsak/anyagok/kapitany_resztvevo-megfigyeles.htm 8–9.

IRODALOM

- A. Gergely A. (1996): *Kisebbség – etnikum – regionalizmus I. – Állam, nemzet, ellenkultúra és kisebbség*. Budapest: MTA Politikai Tudományok Intézete Etnoregionális Kutatóközpont, Munkafüzetek 11.
- A. Gergely A. (1996): *Kisebbség – etnikum – regionalizmus II. – Etno-*

Felnőttoktatás, kutatás

- regionalizmus Magyarországon?* Budapest: MTA Politikai Tudományok Intézete Etnoregionális Kutatóközpont, Munkafüzetek 12.
- A. Gergely A. (2001): *Tér, idő, határ és átmenet. (Politikai antropológiai esettanulmányok)*. Budapest: MTA Politikai Tudományok Intézete Etnoregionális Kutatóközpont, Munkafüzetek 86.
- Balázs I. (1993): *Gondolatok a regionalizációról*. Közigazgatási Füzetek 101., Budapest: MKI.
- Beluszky P. (2003): *Magyarország településföldrajza*. Pécs–Budapest: Dialóg Campus Kiadó.
- Bibó I. 1986 Közigazgatási területrendezés és az 1979. évi településhálózat-fejlesztési koncepció. In: *Válogatott tanulmányok III.*, Budapest: Magvető, 141–294.
- Faragó L. (2005): *A jövőalkotás társadalomtechnikája. A közösségi tervezés elmélete*. Pécs–Budapest, Dialóg Campus Kiadó.
- Faragó L. (2006): *A területfejlesztés tabui és téveszméi. Élet és Irodalom*. augusztus, 32. szám, 9.
- Geertz, C. (1994): *Az értelmezés hatalma*. Budapest: Századvég.
- Geertz, C. (1994, 2001): *Az értelmezés hatalma. Antropológiai írások*. Budapest: Századvég–Oriris.
- Heller Á. (1994): *Az egyetemesség és különbség vitájában többnyire az egyén a vesztes* (Hozzászólás Gombár Csaba írásához). *Politikatudományi Szemle*, 1994, 4:116–124.
- Heller Á. (1966): *Társadalmi szerep és előítélet – Szociológiai tanulmányok*. Budapest: Akadémia Kiadó.
- Nemes Nagy J. (1997): Régiók, regionalizmus. „*Educatio*” 3:407–423.
- Sárkány M. (2000): *Komplex társadalmak szociálintropológiája*, In: *Kalandozások a 20. századi kulturális antropológiában*. Budapest: LHarmattan.

INTERNETEN

Kapitány Ágnes–Kapitány Gábor: *Résztevő megfigyelés a saját társadalomban – korszakok szimbolikája*. http://www.socio.mta.hu/mtarsak/anyagok/kapitany_resztvevo_megfigyeles.htm



„Mutasd meg lakásod, megmondom ki vagy” – szöveg gyermekkorom rendre intó figyelmeztetése. E közmondás mögött a mindennapi élet azon tapasztalata húzódott meg, miszerint az adott tárgyi környezet kódolható beszédként jellemezi használóját. E beszéden nem a személyiséget érintő pszichológiai jellemzés értendő, hanem az egyént kultúrával rendelkező, társadalmi lényként értelmező gondolkodás. Ennek tipikus példája az a vizuális antropológiai gyakorlat, amikor egy ismeretlen, privát fotó alapján határozott és nagy részben érvényes kijelentéseket tudunk tenni a fotón

Luckmann a cselekvést, mint értelmes, jelentéssel bíró viselkedést tekint a társadalomtudományok előfeltételének és alapjának. (Weber, 1987; Luckmann, 1998) A tárgyak jelentése a hozzájuk köthető cselekvések ismeretéből származik.

A közérthetőség kulturális határai manapság átrendeződni tetszenek. Ránézünk házakra, lakásbelsőkre, s bizonytalanul találgatjuk gazdáik illetőségét. Az anyagi forma, mely eddig az egyik legfontosabb olyan eszköz volt, amelyet az emberek az identitásért folytatott szüntelen harcukban felhasználtak, felmutattak, most a

Tuczai Rita

Lakótérhasználat a modernitás tárgyi rendszereinek tükrében

szereplők családi viszonyairól, társadalmi hovatartozásukról, vidéki-városi voltokról, a fotózás szituációjáról... A modern társadalom koncepciója egy szerint az individuumot valamilyen közvetítő közege, mechanizmuson: lokalitásán, foglalkozásán, osztályán, nemén keresztül integrálja a társadalomba. (Sennett, 1998) Az egyéneknek a társadalmi struktúrában kulturálisan kijelölt helye, s ehhez a pozícióhoz specifikusan, jelentéssel bíró módon kapcsolódó tárgyai vannak. A tárgyak, tárgyi rendszerek jelentéstulajdonító tulajdonsága a hozzájuk tapadó cselekvések strukturális azonosságában van: az azonos társadalmi rétegben mozgó individuumok hasonlóképpen cselekszenek, hasonlóak az életstratégiáik, meghatározott a mozgásterük. A tárgyak kiválasztásához, beszerzéséhez, elrendezéséhez, kicseréléséhez döntések, és ehhez köthető cselekvések tömkelege tartozik. Max Weber, s rá hivatkozva Thomas

hétköznapi esztétikum szűk olvasatú kódjain túl másról alig beszél. Legálábbis, ha a régi értelmezési kereteinkbe akarjuk beilleszteni őket. Napjaink anyagi kultúrájának kutatása a multinacionális cégek globalizált árutömegeinek, a tömegmédiának és a homogenizáció feltételezett terjedésének kontextusában zajlik. S a jelentéseket bizonytalanul találgató kutatóban felsejlik egy jelentéseit vesztő világ víziója. Vagy elkezd új jelentések után kutatni. E probléma feszegetésére vállalkoztam dolgozatomban.

A kultúratudományok tükrében alig firtatott univerzális érvényességként fogadjuk el az objektíválódott világgént értelmezett anyagi kultúrát. „A terek, a tárgyak, s a tárgyak formáinak apró, de jelentős különbségei alapján tájékozódunk, alakítjuk ki osztályozásainkat és szokásainkat. Ezek formálják elvárásainkat is, és segítenek, hogy a környező világ gyorsan életünk természetesen tekintett kontextusává

válják. Ebben az értelemben kulturális identitásunk nem pusztán megtestesül, hanem szó szerint *objektíválódik* bennük.” (Bourdieu, 1977) Az anyagi kultúra a világban való létezés formájaként jelenik meg. Amennyiben kultúrán általánosabb értelemben azt a folyamatot értjük, mely során az emberi csoportok magukat és társadalmukat megteremtik, úgy a tárgyak az anyagi kultúra részeként részt vesznek e konstitúciós viszonyban. Az ember kulturális lényként hozza meg döntéseit, s egy társadalom tagjaként cselekszik. Ez az értelmes, jelenéssel bíró cselekvés az, ami a tárgyak és jelentéseik mögött felsejlik, s nem csupán kifejezi, hanem teremti is a társadalmat. „A folyamat, melynek során a tárgyak jelentéshez jutnak, azonos az a másik folyamattal, amely jelentést ad életünknek.” (Miller, 1995) A tárgyi rendszerek kutatása során a tárgyak jelentéseinek e többszálú, többirányú szerveződésére kérdezzük rá.

A jelentések kibontása egy konkrét kontextusban lehetséges, a tárgyak rendjét kulturálisan állítjuk elő. (Miller, 1995) A kulturális jelző egyrészt jelöli azt a tudományos perspektívát, melyből a kutatók a maguk tudománytörténeti előképzettségéből, saját kulturális identitásuk által meghatározva értelmezik az egyes tárgyi rendszereket. Valamint magának a konkrét kulturális jelentés konstitúciós folyamatának leírását, és nem utolsósorban az egyes kultúrák azon tárgycsoportjainak kijelölését, mely az adott társadalom szempontjából jelentőséggel bír, esztétikai locusában,¹ (Maquet, 1984) tisztes helyet foglalnak el. A modern társadalmak esztétikai locusának egyik lehetséges preferált helyén a lakótér tárgy- és térhasználatában² szerveződő anyagi kultúra áll.

A valóságnak az az értelmezési módja, mely összeveti azt egy konstruált ideáltípus gondolati képével, végigkíséri a modernitás társadalomtudományi gyakorlatát. Magyarországon 18. század végi, 19. század eleji anyagi kultúra-vizsgálata a művelődés társa-

dalmi rétegzettsége a fő- és köznemesi, polgári és jobbágyparaszti műveltség ideáltípusok fogalmi keretében zajlik. (Kövé, 1998) A 19. század vége, 20. század eleje a történeti életmódtípusok: a polgári, a munkás valamint a paraszti életmód³ fogalmi konstrukciója mentén alakult ki. (Gyáni, 1998; K. Csilléry, 1985; Hanák, 1984) „Nem arról van szó, hogy a lakásmód mindössze három lehetséges válfaja létezett a korban, hanem arról, hogy e három ideáltípus⁴ forma szervezte és orientálta a sokféle tevékenységet ellátó, meghatározott jövedelmi sávba tartozó, városi vagy vidéki lakhelyű, különféle vallású stb. családok társadalmi ön- és közmeghatározását.” (Gyáni, 1998) A 20. század második felében a nyugati modernitás tárgyi rendszereinek kulturális jelentősége a fogyasztói társadalom ideáltípusok kategóriája mentén szerveződött. (Appadurai, 1996; Bourdieu, 1977; Douglas, 1998; Miller, 1995) Magyarországon a szocializmus fogyasztást erősen megszabó kereteiben ez nem volt indokolt. Lényegesen adekvátabb kategóriának bizonyult továbbra is az életmód fogalmi konstrukciója, valamint a hagyomány és modernizáció dichotómiája. (Szarvas, 1988; Bodó, 1986; S. Nagy, 1987)

Napjaink tárgyai felrúgják az eddigi értelmezési sémákat: nem illeszthetők be sem az életmód, sem a modernizáció ideáltípusok kategóriáiba. Ilyenfajta támpontvesztéseket megtapasztalva vetődött fel egy olyan helyi vizsgálat gondolata, amely e jelenkori mintázatokat a kulturális és vizuális antropológia szemléletével keresi. A te-repmunka során elsősorban a tárgyi rendszerek, a tárgy- és térhasználat, az életmód-modellek, a vizuális kultúra, a hétköznapiaság, a típus, a tömegesség kérdései kerültek elő, s a figyelem nem a teljességre, hanem az érvényességre irányult. Munkánk minden fázisában arra törekedtünk,

hogy a vizuális kultúra működését az ott lakók *saját* kategóriáival ragadjuk meg, s azt rögzítsük, ami számukra létező, látható, működő, szignifikáns, jelentéssel, vagy akár szimbólumértékű.

Olyan községet választottunk, amely egyfelől régiókban található, ebben a borsodi *párhuzamos különidejűségben*, másfelől tárgyi rendszerét nem formálta át speciálissá a népi háziipar, a turizmus vagy más különleges körülmény. Így esett a választásunk a többszörösen hátrányos helyzetben lévő csereháti térségre, s annak egyik túlélés-esélyes községére, Homrogdra.⁵ A falunak nincs különösebb jellem-

45
K É K

zője, megtestesült „middletown”. A megfigyelésen és interjú alapján leírás 2000-ben készült.

A közalkalmazottként dolgozó házaspár két lányuk megszületése előtt kezdett bele az építkezésbe. Jelentős OTP hitel felvétele után 1985-ben lett kész az alapincézett ház. Fehér, kockaforma, homlokzatán két nagy ablakkal, oldalán a főbejárat felett tetőtéri erkéllyel – egy, a '80-as évek homrogdi építkezési hullámának közül. Igazodva az anyagbeszerzés akkori lehetőségeihez, a falazóanyag szilikát, a tető palával fedett.

A títusterv kiválasztásának szempontja egy konyhaközpontú lakótér kialakításának lehetősége volt. A módosítások következtében képződött egy szétosztó, egybegyűjtő jelleggel bíró konyha-ebédlő kettős, ami a konyha felől a kertre néző teraszra, az ebédlőből a lakás többi helysége felé biztosít megközelíthetőséget. A lakótér évszakok szerinti használata is ehhez

a rendhez igazodik. Telente az ebédlőben gyűlik össze a család, nyaranta kinn a teraszon. A családi élet csomópontjai az ebédlő–konyha–terasz tengely három asztala, valamint az ebédlő meghosszabbításában található hálószoba. Itt van az esténként bekapcsolt TV, itt alszik a 12 éves kisebbik lány is telente. Hétfőként használja csak a sajátját, mikor nővére hazajön a kollégiumból, és mindkettejük szobáját kifűtik. Ezek az ebédlő oldalához kapcsolódó közlekedő végpontjaiban vannak: A hálószoba melletti nagyobbik a nagylány által birtokba vett, a konyha melletti kisszoba a ki-

sebbik lányé. Közéjük ékelődik a pincelejáró és a fürdőszoba. Az eredeti terveikben szerepelt a későbbi tetőtér kialakításának lehetősége. Arra való hivatkozással, hogy csak a családtagok lakáson belüli szétszóródását eredményezné, nem valósult meg. Több, akkortájt épült családi házhoz hasonlóan nincs korlát a tetőtéri erkélyen a mai napig sem. A gazdasszony elmondása szerint felesleges a nagy ház: nővérének a lépcső aljából kell felkiabálnia, ha mondani szeretne valamit a tetőtérben tartózkodó gyerekeinek, szüleik sem tudnak mit kezdeni az elköltözésük óta használatlan három szobával.

A hasonló korú homrogyi házakra jellemző a lakóter egyfajta kiöblösödése. A középső folyosó megszelésítésével, vagy egy falrészlet elhagyásával kitágult térben kap helyet a vendégfogadásra, családi együttlétekre, ünnepek megtartására alkalmas ebédlő. Ülőgarnitúra által kijelölt nappali

Felnőttoktatás, kutatás

szoba ritka, mint ahogyan a reprezentációs célokat szolgáló „tisztaszoba” is. A TV a hálószobában van, ahol sok esetben együtt alszik az egész család.

A rendszerváltás után bekövetkező munkanélküliség ezt a térséget különösen érintette. A meglévő anyagi források a létfenntartás biztosítására fordítódnak. A nyolcvanas években tömegesen megkezdett építkezések az évtized befejeződésével leálltak, nem épülnek új házak, a meglévők bővítésére nincs lehetőség. A tetőtér befejezetlenek, a melléképületek esztétikumuk mellékessé vált. A bútorzat, berendezés úgy maradt, ahogy annak idején kialakult. A vizsgált család esetében 15 éve nincs pénz a garázs, disznóól, tyúkól bevakolására. A drága terményárak miatt nem is tartanak jószágot. Az elmúlt időkben egyetlen tárggyal bővült a háztartás – egy mikrohullámú sütővel. Az évtizede beázó palatetőt nem tudják kicserélni, a padlás tele van a beszívargó vizet felfogó edényekkel.

A lehetőségek beszűkülése a lakás térhasználatának a funkcionalitás jegyében történő redukcióját eredményezte. A fűtésszámla csökkentése végett a téli hónapok nagy részében a ház három szobája közül csak egyet fűtenek. Ehhez az eredeti koncepció módosítására – a szobák funkcióinak felcserélésére volt szükség. A tisztaszoba, hálószoba, gyerekszoba közül a leginkább használatban lévő hálószoba került a fűtési térbe.

A nagyszobaként emlegetett tisztaszoba teljesen elveszítette reprezentatív feladatait, az idősebbik lány személyes terévé minősült át. Egykori fontosságát a bútorzat színei és formái mutatják csupán: a háziasszony mai napig kedves színei – a barna-fehér kombináció – köszönnek vissza az akkoriban nagyon divatos plüss sarkok-ülőgarnitúrán és szekrénysonon. A használat szabja meg jelenlegi szerepét – itt alszik a nagylány, itt tanul,

itt hallgat zenét, de nem töltődött fel az intimitás polgári értékeivel, használója térfoglalását mindössze két betűzött kis kártyanaptár jelzi. A lehajtható fedelű íróasztalban a könyvein kívül nincsenek személyes tárgyak, a tömör, kevés lyukú szekrény sor az egész család holmiját raktározza. Homrogydon általános jelenség, hogy a fiatalabb generáció szobái nem gyerek, ill. kamasz, hanem felnőtt tárgyi világot, arányrendszert idéznek.

Az élettér hagyományos, paraszti értékekhez köthető ésszerű szervezése mutatkozik meg a títusterv azon változtatásaiban is, hogy a gazdasági udvarral kapcsolatot tartó hátsó kijáratú ajtó, valamint a spájz közvetlen a konyhából nyíljon. A terven szereplő folyosó – mely merőleges az oldalfalon lévő, elülső, bejárati ajtó falára – eredetileg bevezet az egymással szemközt lévő konyha és ebédlő közé. Ezt a kettévágást a gyakorlatban úgy küszöbölték ki, hogy ajtóval félberendezték, és egy kicsiny, épp a célnak megfelelő előszobát alakítottak ki belőle. Folytatását a konyha-ebédlő között a konyha felől egy függönnyel jelzett fallal, az ebédlő felől pedig egy tágas, ajtó nélküli nyílással éppen hogy csak jelzett fallal tették teljesen átláthatóvá. A háziak határozott szándéka szerint a WC az előszobából nyílik.

A tárgyak felhalmozatlansága is a funkcionalitás jegyében szerveződött. Kevés a dísz tárgy, a szekrény sorok könyvekkel feltöltöttek, a falakon alig vannak képek. A hálószoba egyetlen falitárgya a homrogydi viszonylatban elterjedt bibliai jelenetet ábrázoló olajnyomat, a kisszobáé az ágy feletti kicsiny Feszület, a nagyszobáé egy világtérkép, a fürdőszoba előtti közlekedő egy tenyérnyi tollas álarc. Nincsenek kitéve fényképek, apró személyes tárgyak. Jellegtelenül húzódik meg egy öreg, öröklött tükör a kisszoba sarkában. Függöny, szőnyeg van mindenhol, de egyéb drapéria ritkán. Közvetlenül a beköltözés után a falak az akkori divatnak megfelelően

fehérré voltak meszelve. Ma részben az öregek unszolására hivatkozva, részben praktikus okokból hengereltek. A mintás falon később látszik meg a használat.

Az egész ház redukált és individualitást mellőző tárgyi világából az ebédülő személyesebb minőséget, családi szimbolizációt képviselő tere tűnik ki. A házigazdák szeretik a fát, mint anyagot. Ennek a helységnek minden berendezése ebből van: a lambéria, az asztal, a sarokülő, a padlásfeljáró, a vitrines szekrény. Annak idején, amikor a fiatal házások kölcsönéből tízezerért megvették a laminált szekrényt, neveltség tárgyaivá lettek, hogy hétezeret kiadtak egy fából készült szekrényért. Az évenként esedékes görög katolikus házszentelés emlékeztetői – a szentelt gyertyák az ünnepi, kovácsoltvas gyertyatartó társaságában ennek a tetején vannak. A lányok elektromos zongorája felett a padlásfeljáróról a ház egyetlen cserepes virága csüng alá. Az ebédülőben ültetik le a vendéget, ott van a karácsonyfa felállítva, ott szokott olvasgatni a gazdasszony, az asztalt az egyetlen általa hímzett terítő takarja, oda teszik ki a kisebbik lány aktuális technika órai alkotásait, a falon két égetett mintájú fakép lóg: a házigazda készítette.

Kérdésünk tehát egyrészt az, hogy a késő modernitás változó kulturális és társadalmi terében-idejében használhatjuk-e az életmód kategóriáját a tárgyi rendszer, ezen belül is a lakótér jelentéseinek ideáltipikus konstrukciójaként? Ha nem, akkor látszik-e körvonalazódni valami más, tipikus séma?

Az első rátekintés is érzékelteti, hogy sokkal inkább a lerakódás, mint a tárgyszervezés folyamatainak nyomát találjuk. Az egyes tárgyak genealógiájának taglalása ami a tudománytörténet számára a modernizációs folyamatok leírásánál kulcsfontosságú volt, aligha vezet közelebb jelentésükhöz. Az élénk kerülő tárgyhalmaz döntő mértékben a közeli városokból származik, amiben nincs semmi meg-

lepő, hisz már Bodó Sándor 15 évvel ezelőtti vagyonelejtára is arról szólt, hogy a falusi háztartásban a nászajándékot leszámítva nincsenek összetartozó tárgycsoportok, s szinte nyoma sincs saját készítésű vagy helyben vásárolt – pláne csináltatott – tárgynak. Míg a korábbi időszak modernizációtanulmányai a tárgyak beszerzésében a külső hatásokat és a presztízsfigyasztaást hangsúlyozták, itt az alkalmi szemlélő számára nehezen kitapintható helyi norma és a kulturális fixálódás drámáját figyelhetjük meg. Az életmód hagyományos kategóriái már csak hézagosan működnek. Egy alkalommal antropológushallgatónak a ház külső, homlokzati-bejárati fényképét megmutatva, a falu leírását megadva feltettük azt a kérdést, hogy mi van bent a házban, kik lakják? Még közepes biztonsággal és találati eséllyel, de érdemben tudtunk erről vitatkozni. A hallgatók saját társadalmából hozott tapasztalata működött. A vidéki hallgatók természetesen előnyben voltak.

A leírás legalaposabb aprólékossága sem pótolhatja a fénykép megjelenítő erejét. De talán nem ez lesz gátja az előbbi példában említett kérdés – milyen a ház belülről, és kik lakják – megválaszolásának egy, az előbbi falunál a szegénység, munkanélküliség által még inkább sújtott, több szempontból még hátrányosabb helyzetben lévő Ózd⁶ környéki falu egyik konkrét házánál. A képzeletbeli fénykép majd öt évvel az előző után készült.

A szimmetrikus szerkezetű, földszint, tetőtér-beépítéses, fehér falú, barna ablakú-ajtájú ház a falu legszélső, erdő felé vezető utcájának végén, a beszűkülő völgyben magányosan, kerítés nélkül álldogál. Az előtte lévő néhány telken nincsenek házak, s a letaposott földúton közeledve jól látszik ház melletti udvarának díszfákkal beültetett, gyepesített parkocskája, bejáratához átlósan vezető, virág-

ágyással szegélyezett, terméskővel kirakott járdája. A porta vége felfut a mögötte lévő dombra. A ház mögötti takaros, rönkfából ácsolt nyitott oldalú garázsban épp egy totálkáros, zöld Wartburg pihen. A mellette lévő melléképület fehérre meszelt falába régi, a paraszti világból visszamaradt ablakkeretet, ajtót építettek. Oldalsó főbejáratának két oldalán egyszerű ablakok vannak, az utca felőli homlokzaton a földszinti ablakok a tetőtéri szobákéival rendeződnek szimmetriába. Típpelések helyett menjünk beljebb, nézzünk szét a belső tárgytéri világában: belépve a barnára pá-

47
K É K

colt oldalsó bejárati ajtón egy, a lakást keresztben átszelő 6x2 méteres előszobába jutunk. Ajtóval szemközti végében egy barnára pácolt, vasvázás, nagyon rossz, majdhogynem veszélyes lépésbeosztású, középúton felfele visszaforduló lépcső vezet fel a tetőtérbe a hálószobákhoz. Alatta letakart holmik. Előtte, balra egy ajtó nélküli kétszárnyú ajtónak megfelelő méretű nyílással a ház 6x4 m-es nappali szobájába jutunk. Középzöldre festett fal, zöldes-kékes-szürkés morzsás padlószőnyeg, három ablak – a két utcafronti és az udvar felé néző – határozza meg zöldes fényben úszó hangulatát, mely a fenyőfa bútorok meleg, a kék-zöld skótkockás plédekkel letakart ülőgarnitúra hangulatos színeivel kontrasztot alkotva barátságos fészek hangulatot árasztanak. A fenyőfa bútorok nem képeznek garnitúrát, legalább háromféle stílusúak. Balra az ajtó melletti sarok majdnem plafonig érő L alakú polcán a figyelmes szemlélő

felfedezheti a házi készítés nyomait: a két, derékszögben futó falhoz készült polc közé, a sarokba utólag tették be az ötszögletű polcelemeket. Gyerekjátékok, meséskönyvek tárolására szolgál, néhány gyerekkéz által készített apró tárgy is van rajta. Használati törekednek a rendre, kijelölt, de nem feszélyezett helye van a műanyag és fagyjátékok, dobozok, babák, plüss állatok, társasjátékok eklektikus keveréke minden darabjának. Bal felé haladva az udvari ablak alatt áll a polcos-fiókos íróasztal, gyerek tárgyakkal, tankönyvekkel a tetején. A sarkot egy hatalmas pálma bérelte ki. Az aj-

zóasztal két oldalán, az ajtóval szemközt állnak, teret engedve a földön szanaszét szórt gyerekjátékoknak. Letakart testük 15-20 év előtti formákat sejtet. A csillár szarvasagancsokból készült. A nappali szobával szemközt, a folyosó túloldalán van a hosszúkás, élénk napsárga falú, PVC padlóburkolatú konyha. Egy udvari és egy hátsó rész felé néző, zöldre mázolt ablak engedi be a fényt. Ajtaja ennek a helységnek is hiányzik. Az ajtótól jobbra eső hosszanti fala mentén van a világosbarna fa ajtajú konyhaszekrény sor a palackos gáztűzhellyel, tetején köcsögökkel. A másik hosszanti fala mentén, az udvari ablak alatt vastag deszkából ácsolt, abrosszal letakart, kecskelábú, szabálytalan alakú asztal és a hozzá tartozó lóca áll. Esetlenségei sejtetni engedik, hogy ez sem gyári termék. A mellette lévő egyik sarokban egy MDF-lapokból összeállított, natúr színű kredenc áll, teletűzdelve újságkivágásokkal, oklevelekkel, érmekkel. Rendetlenségéből kiemelkedik egy csigásjt, nyílvezzőkkel. A csillár kocsikerékből készült. Az ajtó melletti jobb sarokban van a régi, szovjet gyártmányú hűtőszekrény hűtőmágnesekkel és egyéb apróságokkal kitapétázva, mellette a család gyerekeinek fényképeiből készített naptár, és fekete-piros filcraírt újságtartó lóg a falon.

Mielőtt tereptapasztalatomnál fogva megválaszelnám kiinduló kérdésünket – Kik lakják ezt a házat? – összegezzük a tárgyak mögött felfedezhető cselekvések rendszerét. Ahány bútordarab, mind másféle. Genealógiájuk kiderítése itt fontos további támpontokat adna. Eklektikus összevisszaságuk mégis mutatja a válogatás, egymás mellé illesztés, rendszerteremtés tudatosságát. A készített, nem vásárolt bútorok gyakorisága vagy a kényeszer, vagy a határozott igény megmutatkozása. Az előző, homrogti házzal összevetve leginkább feltűnő a gyerekvilág egész házban megfigyelhető

intenzív jelenléte. A lakás harmóniába rendeződni szándékszó színei, a természetes anyagok iránti igény, a textilek; a *polgári fészeknek* inkább az otthonosság, semmint a reprezentáció utáni igényét jellemzik. Viszont a bélelés-burkolás polgári ürességtől való rettegésének alig van nyoma. Sokkal inkább egy funkcionista, ugyanakkor a kulturális fixáció nyomait elrejtő, átminősíteni igyekvő esztétikai szándék jeleit rögzíthetjük, az egykori paraszti életmód tárgyai utáni némi nosztalgiával fűszerezve. De a ház tárgyi-téri rendszerének e nyitott és cselekvésközpontú jelentésszerveződését feltevésünk szerint az életmód hagyományos kategóriái mentén már nem lehet értelmezni. Más dimenziókat érdemes vizsgálni, ilyen a rend, rendezettség, mintázat lokális érvényessége, ilyen a média megjelenítése, követhetetlenül gyorsan változó formában, ilyen az otthonosság, díszítés, a női barkács *mintalapok* közvetítette érték, avagy ilyen a tárgyak működéséhez való sajátos viszony, a szakszerűséget többé-kevésbé nélkülöző bütykölés sajátos formateremtése és formamódosítása.

Losonczy Ágnes szerint az életmód modelljei végső fokon a társadalmi időben és térben való értékeket, szokásokat, normákat határozza meg. Mi ez esetben az a társadalmi tér és idő, mely meghatározná, típusossá tenné az értékeket, szokásokat, normákat e nehezen kitapintható rendszerét? A történeti elemzés, a változások irányának megfigyelése adhat némi támpontot: két évvel ezelőtt a lakóterhasználat a fentebb leírt homrogti ház jellegzetességeivel bírt volna. Az átalakulás tendenciája a lehetőségekhez igazodó, a hátrányt előnybe fordítani képes tudatosságot jelez. Valamifajta flexibilitás és újfajta igényesség jeleit figyelhetjük meg. Teremtődhet ebből idővel életmódtípus, mely társadalmi rétegek jelöléséül szolgál?

Elérkezve a társadalmi rétegek kérdéséhez, hadd mutassam be e ház lakóit a klasszikus modernitás-terminológia készletével. Rámutatva ezzel

tóval szemközt, a két homlokzati-utcai ablak között van a TV-s szekrény, mely a jobbra lévő fal melletti, elemes, aszimmetrikus, üveges szekrényhez tartozott egykor. Mindkét darab kopásaiból, a természetes fa fény-érte elszíneződéseiből kiolvasható egy más elrendezésű használat nyoma. A trapézformában végződő, kristálypoharakat, vázákat tároló, megvilágítható vitrines elem határozza meg a szekrény jellegét. Tárgyai itt-ott csorbultak, használhatják őket. Két oldalra tőle kisebb-nagyobb, alacsonyabb-magasabb könyvespolc-elemek vannak. Majd egy virágok és további, egymáshoz képest eltolt falipolcok számára fenntartott üres falszakasz után a sarokban egy háromajtós, szintén fa szekrény zárt tömbje zárja a bútorok sorát. Sem a falakon, sem a szekrényeken nincsenek fényképek, képek, dísz tárgyak. Az ajtótól jobbra van az ülőgaritúra kihúzható kanapéja, a fotelek a szoba közepén, a TV előtti dohány-

arra, mennyire bizonytalaná válik alkalmazhatóságuk a közös tudások képek által való előhívására: a férj ács szakmunkás. 15 éve nem dolgozik eredeti szakmájában. Azóta egyensúlyozik a munkanélküliség, munkanélkülieknek kitalált továbbképzések, helyi támogatások, önálló vállalkozás, időszakos, munkanélkülieket munkába állító önkormányzati munka, újra munkanélküli segély, majd megint önkormányzati 80%-os alkalmazás stb. hullámvölgyeiben. Jövedelmét a hivatalos munkaidő utáni alkalmi munkákból egészíti ki. Külföldre vagy az ország más részeibe mehetne dolgozni, de nem akar a családjától külön élni. A feleség érettségizett műszaki rajzoló, soha nem volt alkalma a szakmájában dolgozni. A gyerekek születése közötti időben a szomszédos falu kifőzdéjében volt konyhalány minimálbérért. Most harmadik kislányukkal otthon van GyED-en. Keresetét a pesti kínai piacról hozott áruk ismerősök közötti továbbadásával egészíti ki. Totálkáros autójuk miatt – a biztosító kifizetéséig – a család nem számíthat erre az anyagi forrásra. Lakásuk két évvel ezelőtti kb. fél millió forintot felújítását egy meglehetősen kalandos és rizikós állattartás jövedéke tette lehetővé. A család hivatalos keresete a családi pótlékkal együtt alig haladja meg egy ember minimálbérért. A bútorok egy része az előző berendezés maradványa, más részüket egy német használtbútorokkal kereskedő cégtől szereztek be, s a nem gyári készítésűek a házigazda munkáját dicsérik. Életükre a szüntelenül változó körülményekhez való alkalmazkodás stratégiáinak kitalálása, majd felülírása jellemző, s a tárgyi rendszerük mögött meghúzódó cselekvések jelentéseiben jelen van ez a rugalmasság.

Egy esettanulmányból általánosítani nem túl szerencsés. Amennyiben összevetjük a rugalmas, környezete változásaihoz alkalmazkodni képes emberről szóló hétköznapi tapasztalatot a reflexív modernitás teoretikusainak

(Bauman 1997; Appadurai 1996) a flexibilis, liquid társadalomról alkotott késő modernitásbeli elképzeléseivel, felmerülhet a kérdés, hogy nem éppen e flexibilis lét- és cselekvésmódmód lehet az az ideáltipikus séma, mellyel összevetve a konkrét tapasztalatot megmutatkozik a dolgok kulturális jelentősége? Vagy ez a mindent átfogó flexibilitás már megfoghatatlanná teszi a jelentéseket?

A weberi társadalom képe felbomlóban van. Azok a panelek, melyek mentén egy individuuum meghatározhatta önmagát, nem működnek már. Feszültség van a képzelt közösségek kollektív képzei és az individuális elképzelések között. (Appadurai, 1996) Rendeződnek-e ezek az individuális képzetek valamilyen sémákba, s ezek meghatároznak-e, jellemezhetnek-e közös cselekvési stratégiákat? Az újratermelő jelentések dinamikájának megértéséhez a hétköznapi cselekvések rendszerének tanulmányozásán keresztül vezet az út. (Weber, 1998; Luckmann, 1998) Az anyagi rendszerek vizsgálata a vizuális antropológia módszereivel ehhez tud támpontokat nyújtani.

JEGYZETEK

- 1 Maquet meghatározása szerint: gyakorlatilag minden, amit magunk körül látunk, esztétikai szándékot testesít meg, és van néhány esztétikailag jelentős aspektusa. Ez a jelenség nem csak az ipari termékekre korlátozott, mivel a múlt kézműves tárgyai is mutatnak nem-instrumentális formákat. Az esztétikai szándék számtalan tárgynál – bizonyos kategóriájú tárgyaknál koncentráltabban – észrevehető volt és ma is az. E tárgykategóriákat – melyekben az esztétikai követelmény és megjelenítés összpontosított – nevezzük a kultúra esztétikai *locus*ának...
- 2 A tárgyi rendszer kategóriája ténylegesen feltételezi a tárgyak rendszereit: egymáshoz, a térhez viszonyított pozícióitL.

3 Losonczi Ágnes az életmód szociológiai vizsgálatáról írott könyvében az életmódot mint egyszerre köznapi és tudományos kategóriát a következőképpen határozta meg: ...ahogyan az emberek az életüket szervezik, tervezik, élik és gondolják. Olyan alapvető tényekből indultunk ki, hogy milyenek az adott tárgyi-társadalmi feltételek, hogy ezek között a feltételek között mit jelent a mindennapi létfenntartás gondja; milyen a viszonyuk az életük nagy részét betöltő, a társadalmat fenntartó munkához; hogy az egész élet legfontosabb céljairól, tartalmáról mit gondolnak és mit tartanak fontosnak. (Losonczi, 1977)

4 Max Weber dolgozta ki azon ideáltipikus fogalmi konstrukciók alkalmazhatóságát, melyek segítségével

49

K É K

adott kulturális jelenségek értelmezhető, kulturális jelentőségük feltárható. „Az ideáltípus egy tisztán ideális határfogalom jelentőségével bír, amelyhez hozzámérjük, és amellyel összehasonlítjuk a valóságot, hogy empirikus tartalmának meghatározott, jelentős alkotórészeit megvilágíthassuk. E fogalmak olyan képződmények, melyekben az objektív lehetőség kategóriáját felhasználva megalkotjuk azokat az összefüggéseket, amelyeket a valósághoz igazodó képzeletünk adekvátnak ítél.” (Weber, 1998)

5 Az önálló földrajzi egységként ritkán emlegetett, a köznyelvben Borsodhoz sorolt felföldi Cserehát Trianonnal került az ország geográfiai periferiájára, s a térség erőltetett iparosításának forrásátrendeződésével a gazdasági peremre. A 2-300 méteres dombok patak völgyeiben húzódó kis községek egy részét az elnéptelenedés várja, mint az azóta üdülőfaluvá vált Szanticskát, más községekben pedig a beköltöző, s rohamosan növekvő roma népesség változtatja meg drámai módon La faluszerkezetet, a gazdálkodást

és a hagyományt, mint például Gadnán. Úgy tűnik, azon települések nem kerülnek az elnéptelenedés lejtőjére, ahol a népesség legalább ezer fő, s még ha kevés is a helyi munkalehetőség, ám az infrastruktúra elfogadható állapotban van, továbbá a roma lakosság számaránya húsz-harminc százalék körül stabilizálódik. Mások mellett a Miskolctól körülbelül 30 kilométernyi távolságban lévő, háromszáz házas, 1017 lakosú Homrogd épp ilyen. A falu a környező 28 községet segítő Európai Unió Sappart pályázat központja. Bár lakosainak életkori megoszlása nem túl kedvező, körzeti iskolát tud fenntartani. Víz, vezetékes gáz, villany, telefon, elfogadható minőségű közút, új faluház, 20 fős turisztaszálló, élelmiszerbolt, orvos, posta, óvoda, három kisebb italmérés, több-kevesebb folyamatosággal működő helyi kábeltévé jelzik az infrastruktúrát. A falu fele római katolikus, fele görög katolikus vallású, ez utóbbi liturgia szerinti templomokat mindkét felekezet használja. Körülbelül 200 állandó munkahely van a községben (állattenyésztő telep, varroda, 2-3 nagygazdaság). A helyi identitás nem túl erős, etnikai vagy vallási konfliktus nem tagolja, jellegzetes népszokása nincs, a közvetlen környékre legfőbb színvonalas általános iskolájával gyakorol vonzerőt, a falutörténetet, így a török utáni ruszin betelepítést nem tartják számon, építészeti öröksége jellegtelen, a falun kívül a szétszóródott szűkebb rokonsággal tartanak csupán kapcsolatot. A lakosság belső szervezetsége nem különösebben erős, a rokoni együttműködés és az ivőbeli összeverődés szokásos formáin túl alig van helyi formális vagy informális szerveződés. Ezt amúgy a település alakja sem segíti, a kb. 100 porta hosszú, és legszélesebb helyén 5-6 porta széles, kilométer hosszan elnyúlt községnek nincs igazán központja. Első látására nincs karakteres vizuális jegye, a két felekezet szimbolikusan sem különül el egymástól, legfeljebb a temetőben.

Felnőttoktatás, kutatás

6 Ózd Borsod-Abaúj-Zemplén megye északi részén levő város. A szocialista nehézipar egykori fellegvára. Környéke lakóinak a vaskohászat és bányászat nyújtott évtizedekig biztos megélhetést. Szocialista iparának felszámolásával ma munkanélküliségét, szegénységét tekintve az ország egyik legkritikusabb, legreménytelenebb helyzetben lévő régiója.

IRODALOM

Appadurai, Arjun (1996): *Modernity at Large. Cultural Dimensions of Globalization*. Minneapolis: University of Minnesota Press.

Bán András–Tuczai Rita (2002): Üdvözlét Homrogról. In: Kapitány Ágnes–Kapitány Gábor (szerk.): *Tárgyak és társadalom I. Tárgykultúra és tárgykultusz*. Budapest: Magyar Iparművészeti Egyetem, 85–91.

Bauman, Zygmunt (1997): *Postmodernity and Its Discontents*. Cambridge: Polity Press.

Bodó Sándor (1986): Hagomány és mai tárgyak egy bükki falu családi gazdaságában. In: Petercsák Tivadar (szerk.): *Az életmód változása egy bükki faluban*. Budapest–Eger: TIT, (Néprajzi konferenciák Heves megyében 4.)

Bourdieu, Pierre (1997): *Outline of Theory of Practice*. New York: Cambridge University Press.

Douglas, Mary–Isherwood, Baron (1998): A javak használatának változásai. In: Wessely Anna (szerk.): *A kultúra szociológiája*. Budapest: Osiris.

Gyáni Gábor (1998): Életmód: a lakáskultúra az életmód fogalmáról. In: Gyáni Gábor–Kövéry György (szerk.): *Magyarország társadalomtörténete a reformkortól a második világháborúig*. Budapest: Osiris.

Hanak Péter (1984): A polgári lakáskultúra szakaszai a XIX. században, 1815–1914. In: Hofer Tamás (szerk.):

Történeti antropológia. Budapest: MTA NKCS.

Hofer Tamás (1994): Változó paraszti műveltség és a róla alkotott elképzelések. In: Lackó Miklós (szerk.): *A tudománytól a tömegkultúráig*. Budapest: MTA Történettudományi Intézet.

Kövéry György (1998): A művelődés rétegei. Kultúra és életforma. In: Gyáni Gábor–Kövéry György (szerk.): *Magyarország társadalomtörténete a reformkortól a második világháborúig*. Budapest: Osiris.

K. Csilléry Klára (1985): A lakáskultúra társadalmi rétegek szerinti differenciálódása. *Ethnographia*, 96:173–211.

Luckmann, Thomas (1998): A jelentés a mindennapi életben és a szociológiában. (Részlet) (*Szociológiai Szemle*) In: Berger, Peter–Luckmann, Thomas (szerk.): *A valóság társadalmi felépítése*. Budapest: Jószyöveg Műhely.

Maquet, Jacques (1984): *Bevezetés az esztétikai antropológiába*. Budapest: Művelődéskutató Intézet.

Miller, Daniel (1995): Az ember-készítette tárgyak és a dolgok jelentése. In: *Material Culture and Mass Consumption*. New York: Basil Blackwell (fordítás kéziratban).

Sennett, Richard (1998): *The Corrosion of Character*. New York: WW. Norton and Company.

S. Nagy Katalin (1987): *Lakberendezési szokások*. Budapest: Magvető.

Szarvas Zsuzsa (1988): *Tárgyak és életmód. Összefüggések a háztartások eszközkészleténél alakulása és az életmód változása között. Alsópáhok; Felsőpáhok*. Budapest: MTA NKCS.

Weber, Max (1987): *Gazdaság és társadalom I*. Budapest: Közgazdasági és Jogi Könyvkiadó.

Weber, Max (1998): A társadalomtudományos és társadalompolitikai megismerés „objektivitása”. In: uő. *Tanulmányok*. Budapest: Osiris, 7–69.

A tanulmány elektronikus verziója elérhető itt: <http://www.szinhas.hu/edan/PhD/szovegek.htm>

A magyar közoktatás problémáit elemző „Zöld könyv” a fejlesztés szempontjából négy prioritást fogalmazott meg. Ezek egyike „a behozhatatlan induláskori lemaradások megelőzése és a tanulók közötti különbségre szegregációval válaszoló oktatási gyakorlat meghaladása” A kutatások azt igazolják, hogy a magyar közoktatási rendszer a fejlett világ egyik leginkább szegregált rendszere, ami a legkevésbé képes mérsékelni a társadalmi egyenlőtlenségekből fakadó induló különbségeket. (Fazekas-Köllő-Varga 2008)

Az európai országokban lefolytatott tanulói teljesítménnyel foglalkozó ku-

tetni a szegregációt és az integráció megvalósításában kell gondolkodni. A tanulmány egy magyarországi megyeszékhelyi általános iskola bezárása kapcsán járja körül ezt a problémát.

A kormány jogszabályokkal, azok betartásával csak közvetetten hat a közoktatásra. Az iskolafenntartók, ezen belül az önkormányzatok a helyi szakmai, politikai közegben maguk határozhatják meg saját oktatáspolitikai prioritásukat. Ugyanakkor bizonytalanok abban, hogy az általuk ki- vagy átalakított intézményi struktúrának, pedagógiai, oktatási kínálatnak, beiskolázási gyakorlatnak milyen követ-

Kerülő Judit

Integráció közben

51
K É K

tatások egyértelműen bizonyítják, hogy a magyar oktatási rendszer alig biztosít esélyt az alacsonyabb iskolai végzettségű, szegényebb családokból származó gyerekeknek. A teljesítmények jobban szóródnak az iskolák között, mint az iskolán belül. A jobb intézményekbe járó alacsonyabb státuszú családokból érkező gyerekek eredményei a jobbak, ugyanakkor a gyengébb iskolákba járó, magasabb iskolai végzettségű családok gyerekeinek teljesítménye rosszabbak annál, mint ami családi helyzetük alapján várható lenne. Az etnikai szegregáció felerősíti ezt a hatást.

Ma a szakirodalom, az integráció kérdésében lefolytatott kutatásokkal egyértelműen igazolja, hogy a szegregáció növeli az iskolai kudarcokat és megnehezíti a lemaradások csökkentését, akadályozza a valamilyen hátrányban lévők társadalmi beilleszkedését. A megoldás egyszerűnek és kézenfekvőnek tűnik, meg kell szün-

kezményeivel szükséges, lehet számolni, milyen nehézségekre kell felkészülniük. A helyi döntéshozók nincsenek könnyű helyzetben, mert a demográfiai problémák folyamatos változtatásra, iskolák összevonására, bezárására kényszerítik őket. Közismerten népszerűtlen intézkedések ezek, hisz a legalaposabb előkészület ellenére is mindig vannak vesztesek, hol a gyerekek, hol a szülők, hol pedig a pedagógusok.

Különösen nehéz a döntés, ha egy szegregált, alacsony társadalmi presztízsű külterületi iskola sorsáról kell szavazni, hisz az iskolabezárás egyben azt is jelenti, hogy ezek a gyakran problémás gyerekek tankötelezettségüket csak más belvárosi intézményekben teljesíthetik.

Nyíregyháza 120 ezer lakosú város, az ország szegényebb, keleti régiójában található település. Itt a legmagasabb a munkanélküliségi ráta, itt él a legtöbb szegény ember, itt a legmagasabb

a társadalmi periférián élő roma népesség aránya is.

2007 augusztusától Nyíregyháza Város Önkormányzata egy 1958-tól működő általános iskolát szüntetett meg. Az ok nem a szokványos, demográfiai problémákból adódó gyereklétszám csökkenése volt, hanem, hogy az idejövő gyerekek közel 100 százaléka roma származású. A szegregáció ebben az esetben összefüggött a lakóterület szegregációjával, hisz a városnak ez a része a hetvenes évek végétől alacsony iskolai végzettségű, társadalmi periférián, igen rossz körülmények között lévő cigány családok által lakott.

Felnőttoktatás, kutatás

A döntés hatalmas indulatokat kavart úgy a telepen élők, mint az integrációra kismemelt iskolákba járó gyerekek szülei között, akik minden lehetséges fórumot, médiumot igyekeztek felhasználni azért, hogy azokba az iskolákba, ahova gyerekeik járnak, ne kerüljenek guszevi, roma tanulók.

Az oktatás 2007. szeptemberétől elkezdődött, az azóta eltelt idő és tapasztalatok alapján kirajzolódnak az integráció nehézségei. Ezt dolgozza fel és elemzi ez a tanulmány.

A Guszev-telep története

A Guszev lakótelep -1990-től hivatalosan Huszár-telep- fogalom Nyíregyházán. Sokan Nyíregyháza „Harlemének” tekintik.

Kétségtelen, ez a slumosodott terület jelentős problémát okoz a város egészségének és súlyos károkat az ott lakóknak. A telep jól körülhatárolható, vasúti sínek és egy ipari övezet zárja el a város többi részétől. Az átlag városiak számára a Galbraith által szigetesen definiált szegénység ismerve alapján láthatatlan, keveset tudnak, keveset akarnak tudni az itteniekről, ismereteik megalapozatlanok.

A másoktól készen kapott megállapítások, feltételezések pontatlan általánosítások, előítéletek megfogalmazását, előítéletes magatartások kialakulását eredményezik. Az itt élők „lényegében mind egyformák” leegyszerűsítő gondolkodás legitimálja a szegregációt.

A 19. század vége Nyíregyháza életében a nagy beruházások időszakában volt. E fellendülés idejére esett a nagy lovassági laktanya, a mai Guszev telep építése is. Az 1891-ben elkészült kasszárnya az akkori legmodernebb igényeknek megfelelően épült, az Osztrák–Magyar Monarchia legkorszerűbb lovassági laktanyája lett. A város büszkeségévé vált ez a közel másfél

ezer huszár állomáshelyét jelentő laktanya, mely 1945-től-1957-ig a Honvédelmi Minisztérium tulajdonában volt.

1957-ben Nyíregyháza a katasztrofális lakásproblémák megoldása érdekében megkapta a laktanyát. Az eredeti elképzelések szerint csak a korábban is lakhatási célt szolgáló épületek – tisztai és légénységi szállások – lakássá való átalakítását tervezték, ami 132 család elhelyezését biztosította volna. 1958-ban a lakáshiány enyhítésére a korábban istállónak használt épületek átalakítására is sor került. Ezek a mindössze 35-40 négyzetméteres alapterületű helyiségek legfeljebb egyszoba-konyhás lakásokká voltak átalakíthatóak. 178 darabot készítettek el ilyen módon, ám az átépítés szakszerűtlenül, többnyire alapozás nélkül történt.

A lakások minősége, felszereltsége, szobaszám szerinti megoszlása, komfortfokozata megfelelt az akkori városi átlagnak. A Guszev Nyíregyháza első és sokáig egyetlen olyan lakótelepe volt, ahol már fürdőszobás lakások is voltak, ezért elsőként a város vezető értelmisége költözött ide, kapta meg az átalakított és felújított lakásokat. Így vált ez a városrész a lakók odaköltözésével egy időben frekvenciát, magas presztízsű körzetté.

A hatvanas évek elején az első tízenöt éves lakáspolitikai program keretében Nyíregyházán is megindult az állami költségvetésből történő lakásépítés. Az ekkor felépülő lakások minősége, alapterülete, komfortfokozata, lényegesen nem volt jobb a guszeviéktől, de a kedvezőbb földrajzi elhelyezkedés, belvároshoz való közelség, mint kényelmi szempont elindította a lakásmobilitás folyamatát, melynek következményeként kezdetben a vezető, aztán az értelmiségi réteg hagyta el a Guszevet és igyekezett lakásigényét az újonnan megépültek köréből kielégíteni. Ezt követően az alkalmazottak és családtagjaik kerültek el „minőségi csere” útján a környékről. Az újonnan épült lakásokért nagyobb alapterületük, jobb minőségük

A telep tudatos városfejlesztési és lakáselosztási döntés eredményeként szegregálódott és vált ennek következményeként homogén összetételűvé az iskola. Az itt élők leszakadása jelentős, már-már véglegesnek tekinthető.

A rendszerváltást megelőzően az akkori városvezetés próbálkozott az integrálás gyakorlatával, de a befogadó intézmények ellenállása miatt akkor elálltak tervüktől. A kilencvenes évek elején az újonnan alakuló önkormányzatnak el kellett döntenie mi a célszerűbb, bezárni vagy felújítani az itt lévő intézményeket. A város az utóbbit választotta és tovább működtette az iskolát.

2007. tavaszán Nyíregyháza Város Önkormányzata a Hátrányos Helyzetű Gyerekek Alapítványa feljelenítésére kénytelen volt reagálni, hosszas tartalmi, politikai viták és egyeztetések végén a szegregáció felszámolása érdekében beszüntette az iskolában a tanítást és az ide járó gyerekeket városi iskolákba helyezte át.

miatt a lakóknak magasabb bérleti díjat kellett fizetniük, mint a guszeviéért. Így vált a Guszev olcsóbb fenntartása, kedvezőtlenebb fekvése miatt először a vidékről megyeszékhelyre beköltöző munkás, majd az alacsony egzisztenciájú, többségében sokgyerekes, a hatvanas évek végén pedig a „rossz szociális helyzetű” telepek felszámolása idején az ideköltöztetett cigány családok eleinte ideiglenes, majd végleges lakhelyévé. 1974-1975-ben a lakások nagy részét felújították, komfortosították. Az igazán elhanyagolt, korábbi istállóépületekre már nem jutott elegendő pénz. Tovább rontotta a helyzetet, hogy a kivitelezők rendkívül hanyag munkát végeztek, és így a hosszú felújítások ellenére, a lakások állapota alig javult. Nyíregyháza akkori vezetése elfogadta ezt a furcsa helyzetet, hivatkozva arra, hogy egy városban ugyanúgy kellene substandard, elrettentő minőségű lakások, mint jók vagy átlagosak. A lakbért nem fizető családok számára megfelelőnek ítélték a telepet, feltételezve, hogy az embertelen körülmények mindenkit gondolkodásra készítetnek, és így jelentősen csökkenhet a díjhátralékkal rendelkezők aránya.

A rossz lakáskörülmények önhibára való visszavezetése, a döntést hozók lelkiismeretének megnyugtatásán túl, társadalmi szolidaritást gyengítő hatása miatt legitímálta a Guszev „bűntetőtelep” funkcióját. A többségében alacsony egzisztenciájú, társadalmi periférián élők erősítették a telep stigmatizáló jellegét, ami egyben azt is jelentette, hogy nemcsak a lakások elhanyagolt, leromlott állapota miatt menekült innen mindenki, aki csak tudott.

Az 1990-es években markánsan körvonalazódott a telep városszerkezeti funkciója, egyre többen fogalmazták meg, hogy léte, fejlesztése nélkülözhetetlen a városfejlesztés, lakás-gazdálkodás és az oktatáspolitikai szempontjából.

A lakótelep felújítása a kilencvenes évek végén indult meg. 1998-ban a Közmunkatanács először írt ki olyan

közmunka-pályázatot, amely a leromlott telepek fejlesztését az ott élők munkájának bevonásával kívánta megvalósítani. Nyíregyháza is pályázott és az elnyert pénzből 33 lakást teljesen felújított. Annak ellenére, hogy 1999 és 2000-ben a város önkormányzata 100 millió forintot költött az itt élők élet és lakáskörülményeinek javítására, lényeges változások nem történtek, továbbra is szegregált, slumosodott területe maradt ez a városnak.

2006-os adatok szerint 8 emeletes és 16 földszintes épületben 292 önkormányzati bérlakás található. Ezek közül mindössze 14 – alig 5 százalék – összkomfortos, 262 komfortos és 16 darab félkomfortos.

A felújítások ellenére a lakások majdnem kétharmada substandard, rossz állapotú. 2006-ban a 292 bérlakásból 280 volt lakott, amelyekben közel 300 család élt. Ám a folyamatos migráció következtében az adatok állandóan változnak. Az önkényes lakáselhagyások és beköltözések miatt még az önkormányzat és a bérbeadó Piac és Vagyonkezelő Kft. sem tudja követni és regisztrálni a történéseket (Hercegfalvi, 2006).

A lakások 80 százalékban egyszobásak, átlagosan 40 négyzetméteres alapterületűek, komfortosak. Így a guszevi háztartások közel 60 százalékának a lakása zsúfolt azáltal, hogy a szobánkénti 2 fős laksűrűségi értéket meghaladja. A magas laksűrűséget bizonyítja, hogy a Guszevben az egy szobára jutó személyek száma 3 fő feletti, összehasonlításképpen az országos érték 1,17 fő, de még az 1920-as országos érték is 2,87 fő volt (Kerülő, 1992; Hercegfalvi, 2006).

A Guszeven élők életminősége a borzalmas lakásállapotok következtében csorbul. Lehetetlen a gyerekek otthoni tanulása, de még a zavartalan kommunikáció is. Így reprodukálja a lakás a kirekesztettséget, a végleges

leszakadást, a mobilitási folyamat megrekedését.

A Guszev-lakók

1990-ben teljes körű kérdőíves felmérés készült az itt élő családok helyzetéről, életkörülményeiről (Kerülő, 1992). Akkor a telepre 285 család volt bejelentkezve és 208 háztartásról rendelkezünk adatokkal. A megkérdezett családokban a vizsgálat időpontjában 831 személy élt.

A guszevi lakónépesség korcsoport szerinti megoszlása azt mutatta, hogy

53
K É K

minden harmadik telepen élő iskolaköteles korú volt. E munkavállalási kor alatti népesség az országosan első Szabolcs-Szatmár-Bereg megyei értékénél is 10 százalékkal volt magasabb. Mindez a telepre való különös odafigyelést indokolja, hisz az itt felnövekvő nemzedék megélhetése, képzése, eltartása nem az átlagos költségekkel terheli meg a családokat. Amíg Szabolcs-Szatmár-Bereg megyében a gyermekes családok egynegyede nevelt a vizsgálat időpontjában három vagy annál több gyereket, addig az itt élő családok közel 40 százalékában élt legalább három kiskorú.

A megyei értékénél 10 százalékkal alacsonyabb hatvan éven felüliek aránya igazolta az itteniek várható rövidebb élettartamát, az átlagnál nehezebb „embert próbáló” életét. Lényeges változás az azóta eltelt 18 évben nem történt sem az itt élők számában, sem a családok összetételében, demográfiai jellemzőiben. Továbbra is

Felnőttoktatás, kutatás

itt a legmagasabb a nagycsaládok és a legalacsonyabb az időskorú népesség aránya.

Az önkormányzat felmérése alapján 2003-ban Nyíregyháza lakosságának 8 százaléka volt roma származású, közülük minden negyedik itt élt. A telepiek 85 százaléka vallotta magát romának, bár a roma nyelvet közülük kevesen beszélik (Hercegfalvi, 2006).

Az 1990-es felmérés a guszeviek iskolai végzettséget vizsgálva a nagyon alacsony iskolai végzettségük felülreprezentáltságát igazolta, mivel akkor az itt élők csaknem 90 százaléka maximum az általános iskolát járta ki.

Közvetett adatokból, a szociális intézmények munkatársai által készített környezettanulmányokból, a munkügyi központ nyilvántartásaiból, az óvodába, iskolába járó gyerekek szüleinek adataiból kiderül, hogy sajnálatos módon lényeges változás az itt élők iskolai végzettségét tekintve az elmúlt években nem történt. 2003-as adatok szerint az óvodába járó gyerekek szüleinek iskolai végzettsége továbbra is alacsony. Az anyák modális iskolai végzettsége 8 osztály, egyötödük nem végezte el az általános iskolát sem. A megkérdezett 86 főből mindössze 8 nőnek volt szakirányú végzettsége, szakmája. Az apák közül valamivel magasabb a szakmával rendelkezők aránya, összesen 12-en voltak ilyenek, a többieknek legfeljebb általános iskolai végzettsége van. Ha figyelembe vesszük, hogy a megkérdezettek fiatalok voltak, hisz az apák átlagéletkora 32 év, az anyáké 28 év volt, akkor jövőbeli elhelyezkedési lehetőségeik kvalifikátlanságuk miatt kilátástalan, tartós munkanélküliségre számíthatnak. (Garajné, 2003)

1990-ben az itt élő lakónépesség fele tartozott a 18-60 éves korcsoportba. Amíg ekkor még közel egyharmaduk aktív kereső volt, addig 1993-ra gyakorlatilag mindenki munkanélkülivé vált. A tendencia szinte alig változott. 2006-ban az itt élők közel 90 százaléka volt munkanélküli, ami továbbra is alacsony iskolai végzettségükkel és a piacképes szakmák hiányával indokolható. (Hercegfalvi, 2006) A telepen élők között mind 1990-ben, mind pedig 2006-ban jelentős volt a fiatalkori munkanélküliség, figyelembe véve, hogy a guszevi munkanélküliek több mint fele 30 év alatti. A fiatalok közel felének sohasem volt munkahelye, hisz az általános iskola elvégzése után elhelyezkedni még olyan területeken is képtelenség, ahol a Szabolcs-Szatmár-Bereg megyei értékeknél sokkal ala-

csonyabb az állásnélküliek aránya. Vizsgálatok bizonyítják, hogy a bűnözővé válásra az iskolát elhagyó, szakmai ismeretek híján azonnal munkanélkülivé vált ifjak esélye a legnagyobb. Az intézmény biztonságos falai közül kikerült fiatalok tartós, kilátástalan helyzete majdnem biztos, hogy beilleszkedési nehézségeket okoz és előbb-utóbb bűnözői karrier elindulásához vezet.

A lopás, törvénytelen pénzszerzés, kisebb-nagyobb szabálysértés gyakori a telepen. 2004-ben tetten ért, lopással elkövetett tulajdon elleni szabálysértés vétsége miatt 667 nyíregyházi személy ellen indult eljárás, melyből 86 (13 százalék) guszevi, Huszár-telepi lakos volt. Szándékos rongálással elkövetett tulajdon elleni szabálysértés vétsége miatt ugyanebben az évben 100 nyíregyházi elkövetőből 9 itt élt (Hercegfalvi 2006).

Az 1990-es vizsgálat azt mutatta, hogy akkor a háztartások egy főre eső havi nettó jövedelme alapján a guszevi családok 89 százaléka abszolút és relatív értelemben is szegény volt. A város szociális irodájának adatai szerint 2006-ra alig változott a helyzet, az itt élők megközelítőleg 90 százalékának jövedelme a medián jövedelem felét sem érte le. Ott ahol az aktív korú családtagok munkanélküliek és munkanélküli ellátásra jogosulatlanok, a háztartás által megszerezhető jövedelem egyetlen biztos pontját a szociális juttatások, ezen belül főként a gyermekek után járó ellátások alkotják. A nők többsége otthon van főállású anyaként. A felnőttek és idősebb gyerekek jó része piacon árul vagy idénymunkát végezve napszámba jár. Többben „kukázna” és az itt talált értékekből ruhadarabokat árulják a piacon. Ha végleg elfogy a pénz, akkor a helyi uzorásoktól hatalmas kamatra kölcsönt vesznek fel, amit soha nem tudnak kifizetni. Így a visszafizetendő összeg olyan mértékűvé nő, hogy a még csekély szintű megélhetést biztosító szociális juttatások is szinte teljesen a hitelezőkhöz vándorolnak. (Hercegfalvi, 2006)

Lényeges különbség a fiatalabb és az idősebb korcsoport között nem volt tapasztalható. A fentiek alapján iskolai végzettséget tekintve homogénnek volt tekinthető a terület. Értelmiségi, egyetemisták, főiskolát végzett nem élt a telepen. Elgondolkodtatóan magas, 14 százalék volt az analfabéta, már az általános iskola első négy osztályából kimaradtak aránya. A területen élők továbbtanulási lehetőségének maximumát akkor a szakmunkásképző iskolák jelentették.

Ám a szakmunkás-bizonyítvány megszerzése is egyre kevésbé számított reális alternatívának. Az alapfokot el nem végzett, különösen az első négy osztállynál megrekedt, gyakorlatilag írni-olvasni alig tudó, teljes vagy másodlagos analfabéta népesség véglegesen kizáródott a képzési, átképzési lehetőségekből és ezáltal definitíven tartósan kiszorult a munkaerőpiacról.

Azóta a guszeviek iskolai végzettségét felmérő vizsgálat nem készült.

Van-e, lehet-e esély? Mit mutatnak az országos tendenciák?

A romák oktatásával kapcsolatos problémák folyamatosan az oktatáspolitikára napirendjén vannak. Az adatok azt igazolják, hogy a roma gyerekek többsége nem tud sikeres lenni a jelenlegi oktatási rendszerben, a lemorzsolódási és évfolyam-ismétlési arány körükben az átlagosnál magasabb (Kállai-Törzsök 2003). Az idő előtti iskolaelhagyás, mint legsúlyosabb iskolai kudarc azért orvosolandó probléma, mert a tanulás világából kilepők képtelenek lesznek megfelelni a munkaerő-piaci és a családi elvárásoknak, végül a különféle eredetű műveltségi és szociális szakadékok túlloldalára kerülve tartósan a társadalom perifériájára szorulnak. Csak a szaktudás nyújthat biztosítékot arra, hogy tartósan jelen legyenek a munkaerőpiacon. Ezért válik kulcskérdéssé az oktatás, mint a romák integrációjával összefüggő kérdések megoldása, hisz a szakadék a romák és a nem romák között egyre aggasztóbb.

A kilencvenes évek végén a legfeljebb általános iskolát végzettek között a romáknak háromszor rosszabbak voltak a mutatóik. Nyolc osztályos végzettséggel rendelkezett a teljes magyar népesség 27 százaléka, a romák 61 százaléka (Magyar 2006).

2003-ban Budapesten rendezték meg a „Romák az integrálódó Magyarország” című konferenciát. Magyar Bálint akkori oktatási miniszter a konferencián elhangzott beszédében hangsúlyozta, hogy „a felmérések szerint ma a roma gyerekeknek ötvenszer kisebb az esélye a felsőfokú végzettség megszerzésére, mint nem roma társaiknak. Egyrészt azért, mert a magyarországi roma közösség nagy része a válságrégiók kistelepülésein lakik és mélyszegénységben él. Másrészt azért, mert még ma is több mint 700 olyan osztály van Magyarországon, ahol elkülönítve oktatják a roma gyerekeket.” (Magyar 2006) Liskó Ilona 2001-es

Felnőttoktatás, kutatás

vizsgálatának eredményei azt igazolják, hogy azokban az iskolákban ahol sok a cigány gyerek, nagy eséllyel a társadalmi átlagtól erősen leszakadt és nagyon rossz körülmények között élő családok gyerekei járnak (Magyar 2006).

Németh Szilvia arra vállalkozott, hogy feltárja melyek a roma tanulók oktatásának legproblematicusabb területei. Első helyen a finanszírozással összefüggő problémát emelte ki. Minél súlyosabbak a pénzügyi nehézségek, annál inkább jellemzőbb lesz, hogy csak roma gyerekek maradnak az iskolákban. A finanszírozási problémák befolyással vannak az iskolákban tanító pedagógusok szakmai, módszertani felkészültségére, azaz minél súlyosabb anyagi nehézségekkel küzd az iskola, annál kevésbé képes minőségi oktatást nyújtani. Hasonló az összefüggés az infrastrukturális problémák esetében, hisz minél elavultabb a berendezés, annál biztosabb, hogy ismét csak a roma gyerekek maradnak. A következő problémát a szülők iskolával kapcsolatos attitűdjében fogalmazta meg. Nem tudják mi történik az iskolában, nem érdeklődnek gyerekeik eredményeiről, látszólag közömbösek, a pedagógusok úgy érzik nem segítik munkájukat. Hogyan tennék, hisz maguk is kvalifikálatlanok, a gyerekek otthoni tanulásához segítséget nem tudnak adni. Az is érthető, ha a szülő nem szívesen megy be az iskolába, hisz itt gyereke sikertelenségéről, kudarcairól hallhat csak és emiatt nő a szülők iskolával szembeni ellenállása. (Mayer–Németh, 2005).

Németh Szilvia kutatása során arra is rákérdezett, mit tesznek az iskolák a diákok iskolai kudarcainak csökkentése érdekében. A megkérdezettek olyan iskolák igazgatói voltak, amelyekben a roma tanulók többséget alkotnak a nem roma származású diákokkal szemben. Ezek az intézmények többnyire – hasonlóan az általunk bemutatott guszevi, Huszár-telepi hely-

zethez – a település határain lévő szegregált, erősen gettósodott övezetben találhatóak. A fent elemzett problémákkal az intézmények önállóan képtelenek megbirkózni, elengedhetetlen a külső segítség, amelyet egyrészt az infrastrukturális, másrészt a személyi feltételek javítása érdekében vehetnek igénybe.

Valamennyi intézmény vezetője hangsúlyozta, hogy az iskolai sikeresség kulcsának a leendő tanulók óvodai jelenlétét tartja. A roma gyerekek óvodai programokban való részvétele jelentősen hozzájárul azok majdani iskolai teljesítményének növeléséhez (Mayer–Németh 2005).

55
K É K

Zolnay János az oktatáspolitikai és az etnikai szegregáció kapcsolatát vizsgáló tanulmányában azt hangsúlyozta, hogy az etnikai szegregáció sem a roma diákok, sem az elcigányosodó iskolák számára nem ad lehetőséget a pozíciójavításra. A roma diákok képtelenek önerejükkel, külső intézményes és jogi segítség nélkül javítani pozíciójukon. (Zolnay, 2005)

Kísérletek az integrált oktatásra

Az 1958. szeptemberétől működő guszevi általános iskola kapta a város iskolái közül a 13-as számot. Kezdetben 400–600 tanuló járt ide, ekkor Nyíregyháza legnagyobb alapfokú oktatást biztosító intézménye volt. Magas szintű képzése és jó színvonalú testnevelés oktatása számos értelmiségit és sportolót adott a városnak. A hetvenes évek közepére a telep lakosságának filtrációja miatt az iskolai eredm-

nyesség jelzésére használatos mérőszámok alapján – tanévvégi eredmények, bukások száma, veszélyeztetett, túlkoros, felmentett diákok aránya, a tanulók tankötelezettségi mutatói – a városi általános iskolák körében az utolsó helyre került. Ennek következtében 1982-re kicserélődött a tantesület, a városban állást keresők átmeneti munkahelyévé vált az intézmény. Fogalom lett, stigmatizálódott nem csak az itt tanuló diák, hanem az itt dolgozó pedagógus is.

Már ekkor, a nyolcvanas évek elején számtalan próbálkozás, egyéni kezdeményezés indult, de a programok

lélmáktól mentes iskolakezdeéshez és az ezzel együtt járó sikerekhez az óvoda fejlesztő munkája elengedhetetlenül fontos.

1994-re sikerült elérni, hogy minden a telepen élő 3–6 éves korú gyerekek óvodába járt, így ennek az évnak a szeptemberétől 90-re emelkedett az óvodások száma. Óriási eredmény volt ez, hisz az országos vizsgálatok azt igazolják, minél iskolázatlanabb a háztartásfő, annál inkább jellemző, hogy gyereke nem veszi igénybe az óvodai szolgáltatásokat (Mayer–Németh, 2005).

Egy 1994-ben elvégzett országos reprezentatív vizsgálat adatai szerint a roma három évesek 40 százaléka, a négyévesek 54 százaléka, az ötévesek 72 százaléka iratkozott be óvodába. A 72 százalék magasnak tűnik, de meg kell jegyezni, hogy ebben az életkorban kötelező az iskola-előkészítést szolgáló foglalkozások látogatása. Ez azt jelenti, hogy országosan ekkor a roma gyerekek több mint 20 százaléka nem járt óvodába. (Kállai–Törzsök, 2003). A guszevi adatok igazolják, hogy milyen komoly erőfeszítést tesznek az óvodában dolgozók ezekért az eredményekért.

Szinte minden gyerek súlyos problémákkal küzdő családból érkezik, amit magatartászavarok is jeleznek. A többség kommunikációs nehézségekkel küzd, a hasonló korúakhoz képest jelentős a lemaradása. A gyerekek idegrendszeri állapotát a napi családi konfliktusok kikezdi, fáradékonyabbak, idegesebbek, érzékenyebbek, nehezebben alkalmazkodnak társaikhoz.

Az 1994–1995-ös tanévtől a telepi óvoda a „Lépésről-lépésre” Óvodai Program szerint végzi munkáját, melynek eredetijét a Washington-Georgetown University dolgozta ki és a Soros Alapítvány támogatásával jutott el Magyarországra. Létrejöttének célja a kulturális sokféleség értékelése, egyenlő esélyek megteremtése, aktív önirá-

nyításra, önálló döntésekre, egyéni és közösségi felelősségvállalásra képes személyiség kialakítása, a demokrácia, a nyitott társadalom alapját képező magatartásformák, személyes autonómia létrehozása.

A program 1994-ben tíz magyarországi helyszínen indult el, köztük a guszevi óvodában előbb kettő, majd valamennyi csoportban. Működésének szakmai és tárgyi feltételeit a Soros Alapítvány biztosította. Az ő irányításukkal történt a részvevők felkészítése, továbbképzése és munkájuk folyamatos figyelemmel kísérése. Szintén az alapítvány segítségével szociális munkás és csoportonként egy fő szülői kisegítő, dada került az óvodába. Őket olyan szülők közül választottak ki, akik a telepen éltek és gyerekek ebbe az óvodába járt.

Az Európai Összehasonlító Kisebbségkutatások Közalapítvány 2003-ban „Cigánynak lenni Magyarországon” kötetben jellemezte a roma kisebbség helyzetét. Az oktatás során meglévő gondokat és problémákat éppen Nyír-egyháza város példáján mutatták be. (Kállai–Törzsök, 2003) Ebben a jelentésben a következőket írják a szerzők. „Az általános iskolák státusza mindegyelőtt annak függvénye, hogy az adott intézmény milyen mértékben képes megválogatni tanulóit, bezárni kapuit a beiskolázási körzetében élő, de nemkívánatos gyerekek előtt, illetve mennyire vonzó a máshol élő középosztálybeli családok szemében.

A roma tanulók aránya olyan mutató, amely minden józan iskolaválasztási szempontot, idegen nyelvi kínálatot, tantárgyi specializációt, pedagógiai programot, számítógépes, infrastrukturális felszereltséget, eredményességi, továbbtanulási mutatót elsöpör. A romák aránya az egyik, ha nem a legfontosabb tényező, amely vonzóvá vagy taszítóvá tesz egy iskolát. A nem cigány szülők akkor is elutasítják, hogy a gyerekeik roma nebulókkal együtt tanuljanak, ha egyébként nem tartanak az együtt-tanulás konfliktusaitól, az iskolák „piaci” státuszát

rendszerint ott buktak meg, hogy a kezdeti fellángolás, erőbefektetés nem hozta meg az elvárt sikereket, a pedagógusok magukra maradtak, nem tudtak kitől segítséget kérni, nem volt olyan szakember, akivel megbeszélhették volna problémáikat. Így az elmaradt sikerekért többnyire magukat vagy a rossz körülményeket okolták.

1985-től új vezetést kapott az iskola, ettől kezdve más elképzelések szerint folyt az oktatás. Az Országos Pedagógiai Intézet hasonló feltételek között működő oktatási intézményekben végzett kutatási eredményeit felhasználó kísérlete ráirányította a figyelmet az óvoda és az iskola együttműködésére. Hangsúlyozta az óvoda és iskola közötti merev határok felszámolásának szükségességét és bizonyította, hogy az óvodába járt gyerekek sokkal jobban boldogulnak az iskolában. Mindezek egyértelművé tették, hogy az első igen fontos lépést az óvodának kell megtennie, hisz a prob-

meghatározó értékítélet fontosabb az eseti tapasztalatoknál.” (Kállai–Törzsök, 2003)

A telepen működő 13. számú Általános Iskola az 1996-os tanévtől kapcsolódott be a „Lépésről-lépésre” programba, akkor, amikor az első olyan gyerekek kerültek iskolába, akik az óvodában három éven keresztül e program szellemében töltötték mindennapjaikat.

A két intézmény között korábban is jó kapcsolat volt, az iskola tanárai rendszeresen látogatták az óvodát, vettek részt foglalkozásokon, ismerkedtek a gyerekekkel. A „Lépésről-lépésre” program egyik igen fontos célkitűzése az óvoda és iskola azonos értékrendjének a kialakítása, megkönnyítve ezzel az intézmények közötti átmenetet, a gyerekek későbbi iskolai karrierjét meghatározó problémamentes iskolakezdet. Mindezekre utal a program „Lépésről-lépésre Óvodai és Iskolai Program” elnevezése is. Ebből következően úgy az alapelvek, mint a munkát meghatározó alapértékek közösek és azonosak. Alig érzékelhetőek az eltérések, amelyek csak az életkorból és a hozzájuk kapcsolódó tevékenységformákból következnek.

Rendszeresen látogatták a tanulók családjait, évente 90-100 körüli volt a látogatások száma, ami figyelembe véve, hogy egy családból több gyerek is járt az iskolába, évente minimum két-háromszori találkozást jelentett.

Az iskola 8 osztályos általános iskolaként egy-egy tanulócsoporttal működött. Az alsó tagozatos osztályokban iskolaotthonos formájú, az 5-6. osztályoknál napközis csoportos, a 7-8. osztályokhoz tanulószobás oktatás folyt.

Az iskola tanulóinak száma 2006–2007-es tanévben 103 fő volt, szinte valamennyien halmozottan hátrányos helyzetű roma tanulók, közülük 77-en veszélyeztetettnek minősültek. A túlkoros diákok száma 31 fő volt. A tanulók száma évek óta stagnált, ennek a létszámnak akár háromszorosa is elért volna az iskolában.

Az intézményben 9 tanító és 9 tanár dolgozott, a pedagógusi munkát közvetlenül 3 pedagógiai asszisztens, 1 ifjúságvédelmi felelős és egy óraadó logopédus segítette.

Az alsó tagozaton 1996 óta a speciális program alapján szerveződött az iskolaotthonos oktató-nevelő munka. A következőket végrehajtott program és a lelkiismeretes tanári, nevelői munka jelentősen csökkentette az általános iskolai oktatásból való kimaradást. A nyolcadik osztályt eredményesen elvégzettek közül mindenki tovább szeretett volna tanulni, kétharmaduk szakiskolákban, egyharmaduk érettségit adó gimnáziumokban. Az itteni eredmények a nyolcadikosok továbbtanulás szándékát tekintve jobbak voltak, mint az országos átlag. A tanulásra kiválasztott intézmények típusa szerinti arányok azonban megegyeztek a magyarországi tendenciákkal. Havas Gábor, Kemény István és Liskó Ilona 2002-ben lefolytatott országos vizsgálatának eredménye szerint a roma gyerekek 15 százaléka nem tanul tovább az általános iskola befejezése után, míg a továbbtanulók 57 százaléka szakképző intézményekbe megy és 20 százalékuk tanul középiskolákban.

A vizsgálat adataiból az is kiderül, hogy a lemorzsolódási arány az általános iskolában csökkent ugyan, de nőtt viszont a szakiskolákban és az érettségit nyújtó középiskolákban. (Havas–Kemény–Liskó, 2002)

Az elmúlt másfél évtized középiskolai beiskolázási expanziója és az egymást követő korosztályok létszámának jelentős csökkenése számottevően javította az általános iskolát végzett roma diákok középfokú beiskolázási mutatóit, de igazi áttörés nem történt, a roma és nem roma tanulók közötti szakadék nem csökkent.

A guzevi iskolában, szegregált körülmények között óriási erőfeszítések

és kitartó munka mellett a továbbtanulási mutatók területén ez volt az elérhető maximum. Minél később kerül integrált környezetbe az egyén, annál több nehézséggel, kudarccal kell szembenéznie, aminek gyakori következménye a középiskolai tanulmányok idő előtti befejezése, az alacsony iskolai végzettség reprodukálódása. Az iskolában dolgozók a mindennapi munkájukhoz elengedhetetlen fejlesztést, a folyamatos megerősítést és önbizalmat adó továbbképzéseken való részvételt többnyire pályázati pénzből tudták finanszírozni. Ám éppen szegregációjuk miatt kimaradtak az integ-

rációs programokból és ennek következtében Magyarország Európai Unió csatlakozását követően elestek minden pályázati lehetőségtől. Az iskola vezetése úgy vélte, hogy az integrációs programban részt vevő iskolák szegregációját nem lehet megakadályozni, ugyanakkor az integrációs célokot erőltető pályázati kiírók a homogen romai intézményeket még hátrányosabb helyzetbe hozzák. Az itt dolgozók érthető módon abban voltak érdekeltek, hogy a telepi gyerekek ebbe az iskolába iratkozzanak be, ismerték őket, felkészültek voltak problémáik, tanulási nehézségeik kezelésében. A szülővel napi kapcsolatban álltak, gyakran segítettek nekik ügyeik intézésében, szociális juttatások megszerzésében.

A Nemzeti és Etnikai Kisebbségi Jogok Országgyűlési Biztosa 2001-es beszámolójában arra mutatott rá, hogy a települési önkormányzatok és

az iskolák sok esetben tevékenyen részt vesznek a szegregáció kialakításában és fenntartásában, engedve a helyi nem cigány lakosság nyomásának. 2007 januárjáig Nyíregyháza Város Önkormányzata az országos tendenciákhoz hasonlóan egyértelműen az iskola fennmaradását támogatta. Azzal érvelt, hogy „az integráció valószínűleg egy nagyon nehéz és hosszadalmas folyamat lesz, várhatóan sok ellentéttel a város lakosságának körében. A Huszár-telepi iskolával szemben a mostani városvezetés politikája arra irányul, hogy megpróbálja minél tovább elhúzni az intézmények megszünte-

tését, mert ezzel a lépéssel az ide járó gyerekek helyzete rossz irányba változna meg. A szülők jelentős része nem tudná a gyerekeket behordani a városi iskolákba, vagy ha tudná is, félve az előítéletektől és a kiközösítéstől, nem tenné. Ha a Huszár-lakótelepen jelenleg működő intézményeket megszüntetjük, akkor az ott lévő gyermeklétszámot a város többi intézményében kell elhelyezni. Más intézmények, valamint az oda járó gyerekek szülei körében is nagy ellenállás tapasztalható, mert sokan úgy vélik, hogy azokba az intézményekbe, ahová a Huszár-lakótelepről érkező gyerekek kerülnek, minőségi romlás várható.

Vagyis a szülők el fogják vinni ezektől az óvodákból és iskolákból gyerekeiket és olyan intézményeket keresnek majd, ahova a Huszár-telepről érkező gyerekek nem kerülhetnek be.” – nyilatkozott 2005-ben a város egyik alpolgármestere, aki egyben a telep

Felnőttoktatás, kutatás

önkormányzati képviselője is volt. (Giba, 2005)

A rendszerváltás előtt Nyíregyházának már volt egy sikertelen kísérlete a telepi gyerekek integrált oktatására. Az akkori vezetés egy osztálynyi tanulót a környék általános iskoláiba akart elhelyezni, ám ez a próbálkozás a befogadó intézmények ellenállása miatt nem valósulhatott meg. A város ezt követően nem gondolkozott más megoldásban, abban volt érdekelt, hogy a telepen élő gyerekek maradjanak és helyben tanuljanak. A „könnyebb ellenállás” elve alapján inkább finanszírozta az egyre növekvő fenntartási kiadásokat. 1997-ben még felújította az épületet, bevezetette a gázfűtést és az emeleten lévő korábban lakás céljára használt helyiségeket is az iskola rendelkezésére bocsátotta. A komoly mértékben kihasználatlan épület működtetése tetemes költséget jelentett, amelynek a gyerekek után járó normatíva mindössze egy harmadát fedezte. Alkut kínáltak tehát a romáknak, amennyiben elfogadják ezt a helyzetet, abban az esetben támogatják a felzárkóztatást segítő oktatási programokat, továbbra is fenntartják az iskolát. Az önkormányzat a város más részén élők cigány gyerekeknek ebbe a felújított iskolába való beíratását, ezáltal a roma tanulók további koncentrációját is tervezte. Ettől várta, hogy enyhüljenek a roma tanulókkal kapcsolatos pedagógiai gondok, hisz itt értő, a hátrányos helyzetet és tanulási nehézségeket kezelni tudó, felkészült pedagógusok dolgoztak. Ám a telepen élő családok gyerekeinek egyre növekvő hányadát, 2006-ban közel egyharmadát a szülők már nem ebbe az intézménybe, hanem a közeli általános iskolákba írtatták. Azzal érveltek, hogy a városi iskolák nagyobb lehetőséget biztosítanak, továbbtanulásra jobban felkészítenek, mint a guszevi.

A választásnál többnyire a közelség volt a legfontosabb szempont. A roma szülőket elbátortalanították az utazással kapcsolatos nehézségek, költségek. Így valójában a telepi szegregált iskola helyett, három olyan intézménybe kerültek a gyerekek, ahol a tanulók közel 20 százaléka halmozottan hátrányosnak minősült.

Az integráció állomásai

2007 januárjában Nyíregyháza közgyűlése áttekintette és elemezte a város általános iskoláinak helyzetét és határozatában rögzítette, hogy a guszevi iskola, a település más alapfokú oktatási intézményeihez hasonlóan csak abban az esetben indíthat új első osztályt, ha a beiratkozott gyerekek száma a húsz főt eléri. A döntés jelezte az önkormányzatnak azt a szándékát, hogy az iskola folyamatos működtetésével továbbra is megoldottnak tekinti a telepi gyerekek elemi oktatását, hisz amint azt a 2. számú táblázat adatai igazolják, az elmúlt öt évben szinte mindig 20 körül alakult az iskolát megkezdő elsősök létszáma.

Közben az „Esélyt a Hátrányos Helyzetű Gyerekek Alapítvány”, Mohácsi Erzsébet kuratóriumi elnökletével keresetlevelet fogalmazott meg, melyben a Szabolcs-Szatmár-Bereg Megyei Bíróságnál az egyenlő bánásmód követelményének megállapítása iránt per elindítását kezdeményezte. Mindezt Mohácsi Viktória Európai Parlamenti képviselőnek egy éve, a szegregált telepi iskola felszámolása ügyében a város alpolgármesterével folytatott megbeszélése előzte meg. Mivel az alapítvány véleménye szerint a szegregáció megszüntetésében semmilyen elmozdulás nem történt, emiatt bírósághoz fordultak.

Az önkormányzat érvelésére, miszerint az iskolában nem a tudatos, hanem a spontán szegregáció miatt magas a halmozottan hátrányos tanulók aránya, a Debreceni Ítéltábla

Miskolc Város Önkormányzata ellen a cigány gyerekek iskolai szegregációja miatt folytatott perében hozott jogerős ítéletével válaszoltak, amely kimondta, hogy a roma származású tanulók egyenlő bánásmóddhoz való jogát mulasztással, azaz spontán kialakult szegregáció fenntartásával is meg lehet sérteni.

A keresetlevél és a kilátásba helyezett tárgyalás felgyorsította az eseményeket. Az iskola fennmaradását jelentő 2007. évi januári közgyűlési határozat után alig egy hónappal arról döntöttek, hogy a bezárást elő kell készíteni, majd ezek után 2007. április 22-i határozattal az intézmény 2007. július 31-ei jogutód nélküli megszüntetését mondták ki.

Az integráció alapelvei és megvalósulásának tapasztalatai

Az integráció előkészítése és megvalósítása legalább olyan fontos politikai, mint szakmai feladatot jelentett. Hisz valamennyi önkormányzati képviselő gondosan figyelt arra, hogy választóközrete érdekei ne sérüljenek, azaz lehetőleg ne az ő választópolgárai gyerekeinek legyenek guszeviek az osztálytársai.

A város vezetése attól tartott, ha tudatosan nem irányítja az integrációt, akkor a telepi szülők továbbra is a közeli általános iskolákba íratják át gyerekeiket, ami azokban az intézményekben jelentősen megnöveli a hátrányos tanulók arányát. A döntés végrehajtásának lebonyolításával megbízott iroda vezetője ezt így fogalmazta meg, „nem akarunk egy szegregált intézményből hármat létrehozni.”

2005–2006-os tanév adatai szerint Nyíregyháza 19 önkormányzati fenntartási általános iskoláiban valamivel több mint 8000 gyerek tanult. A 2007–2008-as tanévben számuk 7340-re csökkent. Az összes tanuló 8,7 százaléka volt roma. Az önkormányzatnak az volt a szándéka, hogy a guszevi 13.

számú Általános Iskolába járt gyerekeket olyan intézményekbe kell elhelyezni, ahol a városi átlagnál jóval alacsonyabb a roma tanulók aránya. Így 2007. szeptemberétől 6 belvárosi, „elit-iskola” fogadta be a telepi gyerekeket.

Az elhelyezés kérdése több problémát vetett fel. A legsúlyosabbnak azt tűnt, hogy minden befogadó intézményben magas társadalmi presztízsű családok gyerekei tanulnak, ami természetesen az integráció szempontjából kedvező, ám a megvalósítást jelentősen nehezítette. Az általános iskolák közül vonzóknak számítanak azok, amelyek speciális, emelt szintű tantárgyi kínálatot nyújtanak, és ahol nagyon kis számban vannak roma tanulók. A befogadásra kijelölt intézmények ilyenek.

A befogadásra kijelölt iskolák igazgatói attól tartottak, hogy az oda érkező guszevi gyerekek miatt elvesztik a hozzájuk jelentkezők közül a magas társadalmi presztízsű családok, szülők bizalmát, ami az amúgy is csökkenő gyereklétszám miatt esetleg a későbbiekben megszüntetésre jelölheti ki az intézményt. A város azzal próbálta megnyugtanni az aggódó pedagógusokat, hogy a szülő bármelyik önkormányzati fenntartású iskolában ennél magasabb arányban fog roma gyerekeket találni, tehát az intézményválasztásánál ez nem lehet szempont.

A szülői ellenállás a Guszevben élők oldaláról is jelentős volt. Először a 2007. februári közgyűlésre 110 aláírással ellátott tiltakozást nyújtottak be, amiben kérték az iskola további működtetését. A szülők tájékoztatásába és meggyőzésébe a Cigány Kisebbségi Önkormányzat is bekapcsolódott, akik segítettek a döntést végrehajtók és a telepiek közötti találkozók megszervezésében. Később a szabad iskolaválasztási jogokra hivatkozva az ellen tiltakoztak, hogy kijelölik számukra az intézményeket, amikor ők a

környező, a guszeviek körében már ismert általános iskolákba szerették volna gyerekeiket beírni. Attól tartottak, hogy a gyerekek beilleszkedése az új, elit-környezetbe problémás lesz. Gondként fogalmazódott meg az utazás is, hiszen az új intézmények a város távolabbi részén találhatóak, a telepről tömegközlekedéssel nehezen érhetőek el.

Nyíregyháza önkormányzata az iskola megszüntetését kimondó határozatban rögzítette azt is, hogy meg kell szervezni a gyerekek reggeli és délutáni utaztatását, emiatt a hiányzások száma nem növekedhet. A 13. számú iskolában éppen a hiányzások csök-

mentése érdekében az volt a gyakorlat, hogy az ott dolgozók reggel a kezdésre meg nem érkezett gyerekekért „érte mentek”, azaz azonnal kiderült, mi az aznapi hiányzás oka.

A város 2007. szeptemberétől két iskolabusszal szállítja reggel és a napközi otthonos foglalkozások befejezésével délután vissza a gyerekeket. A buszokon pedagógiai asszisztensek kísérik el és az osztályokba be a diákokat.

Az integráció igen fontos alapelveként fogalmazták meg, hogy a gyerekek érdekei ne sérüljenek. Miután 85 gyermek elhelyezését kellett megoldani, törekedtek az arányosságra, arra, hogy közel azonos számban kerüljenek guszevi diákok az új intézményekbe. Ez iskolánként átlagban 10–15, osztályonként legfeljebb 1 tanulót jelentett.

Különösen a felső tagozatos gyerekek számára okozott sok nehézséget a beilleszkedés. Ezt igazolják a hiányzási adatok, amelyek az első hetekben magasak voltak.

„Az egy családból egy iskolába kerüljenek a gyerekek” humánus alapelvnek a következetes végrehajtása is jelentős feszültséget okozott, ami azt igazolja, hogy az elmélet és annak megvalósulása konkrét helyzetben eltérhet egymástól, azaz gyerekek esetében a döntés csak egyedi, személyre szabott lehet. Egy családból 4 súlyos magatartás zavaros tanuló egy iskolába került, akik agresszív viselkedésükkel sok gondot okoznak. E konkrét eset miatt ebben az iskolában a legnagyobb a guszevi gyerekekkel szembeni ellenézés, felháborodás, elutasítás.

Felnőttoktatás, kutatás

(Mayer, 2007). A korábban a guszevi iskolába dolgozó pedagógusok mentorként való alkalmazása jelentősen segíti a deszegregáció folyamatát. Szakmailag és módszertanilag jól felkészült, a halmozottan hátrányos helyzetű diákokkal való foglalkozásban nagy tapasztalattal rendelkező tanárokról van szó, akik biztonságot jelentenek a tanulók számára. Folyamatosan figyelemmel kísérik a diákok tanulását, magatartását, nehézségeit. Segítenek nemcsak a gyerekeknek, de azoknak a tanártársaiknak is, akik nem vagy csak ritkán foglalkoztak tanulási problémával, magatartás zavarokkal küzdő gyerekekkel.

A mentorok rendszeresen találkoznak egymással, amikor megbeszélhetik tapasztalataikat. A kapcsolattartást ők maguk is igénylik, hisz hosszú éveken keresztül együtt dolgoztak. Fontos számukra a tapasztalatcsere, megerősítést ad, önbizalmat erősít.

A befogadó iskolákban a roma tanulókkal foglalkozó pedagógusok számára az önkormányzat továbbképzést szervezett. Végül az is alapelvként fogalmazódott meg, hogy a jogutód nélkül megszüntetett iskola közalkalmazottainak érdeke a legkevésbé sérüljön. 2007. júniusában a 13. számú iskolában 18 tanár és 3 pedagógiai asszisztens dolgozott. Elhelyezésüket nehezítette, hogy a város közgyűlése a guszevi iskola bezárásával egy időben még 3 általános iskola jogutóddal való megszüntetéséről döntött, ami egyben azt is jelentette, hogy további 120 pedagógus veszítette el állását. Négy tanárt mentorpedagógusként azokban az iskolákban alkalmaztak, ahol a városi átlaghoz képest jelentősen magasabb a halmozottan hátrányos helyzetű tanulók aránya, további hat pedig azokhoz az intézményekhez került, ahova volt tanítványaik, a guszevi diákok járnak.

Két pedagógiai asszisztens a gyerekek napi utaztatását segíti. 8 tanárnak

és 1 pedagógiai asszisztensnek nem tudták megoldani a további foglalkoztatását, azok, mivel az intézmény jogutód nélkül szűnt meg, más jogi megoldás nem lévén, „felmentési idejükkel” megegyező számú hónapra, munkabérükkel azonos összegű juttalmat kaptak. A tanárok annak ellenére, hogy az integráció elvét elfogadták és szükségességét sem vitatták, személyes kudarcként élték át az iskola megszüntetését, úgy vélték eddigi munkájukat minősítették ezzel a döntéssel.

Az önkormányzat 2007. júniusában roma integrációs program elfogadásáról is döntött, amelyben megfogalmazta, csak első lépésének tekinti a guszevi iskola bezárását.

Az ebben közreműködő intézmények és szervezetek többlet kiadásának fedezésére 3 millió forintot különített el. A megszüntetett iskola épületébe szociális intézmények, Családsegítő és Gyermekjóléti Szolgálat, Cigány Kisebbségi Önkormányzat, továbbá civil szervezetek kerültek.

Összegzés

Az Európai Unió komoly eredményeket könyvelhet el az etnikai kisebbségek problémáinak ügyében, de tény, hogy Európa egyik legrosszabb helyzetben lévő társadalmi csoportja, a romák integrációja sok nehézséget okoz.

Az is közismert, hogy a magyar közoktatási gyakorlatban nem érvényesül az esélyegyenlőség elve, hisz a rendszer nem biztosít azonos minőségű oktatást a tanköteles gyerekek számára. A tanulók tanulmányi teljesítménye közötti különbséget Magyarországon magyarázza meg a legkiugróbb mértékben az adott iskola társadalmi összetétele.

A családi háttér hatása az iskolák homogén összetétele folytán még erősödik, így azok akarva-akaratlanul elhelyítik a már meglévő egyenlőtlenégeket. A megoldás kézenfekvő, az integrálás. Ám ennek véghez vitele problémás, különösen abban az esetben,

Felnőttoktatás, kutatás

ha alacsony társadalmi presztízsű csoportról, a romákról van szó. Az oktatási integráció számtalan helyen sikeresen megvalósult és eredményes akkor, ha nem a romákat érinti. Nyíregyházán több mint 15 éve jól működik a csökkentlátó, hallás és mozgássérült, pszichés fejlődési zavarok miatt a nevelési, tanulási folyamatban tartósan és súlyosan akadályozott tanulók egészségesekekkel együtt való oktatása. Más a helyzet akkor, ha roma gyerekeket akarunk nem romákkal együtt tanítani.

Nyíregyháza hosszas viták után 2007-ben úgy döntött, jogutód nélkül szünteti meg 100 százalékban roma tanulókat oktató általános iskoláját. Számtalan érv fogalmazódott meg pro és kontra, többen voltak az ellenzők, mint a deszegregációt támogatók. Az iskola bezárása utáni első hónapokban sokkal inkább a problémák kerültek felszínre, mint az eredmények, azok közül is inkább a látványosabbak, az agresszív viselkedések, a nehezen kezelhető magatartási zavarok.

2008. őszére beigazolódott, hogy a szegregált iskola bezárása az érintettek körében komoly félelmet váltott ki, de ezeket az eltelt időszak szerencsére nem igazolta.

Nem indult el a befogadó iskolák esetében a szülői döntések nyomán a tanulók elvándorlása. Nem következett be a roma tanulóknak a befogadó iskolákba kerülése után az, amitől a leginkább tartottak, a fegyelem megmozdulása. A befogadó iskolák pedagógusai a befogadott tanulók túlnyomó többsége esetében képesek olyan megoldásokat találni, amelyek hozzásegítik a gyerekeket ahhoz, hogy tanulmányikban utolérhessék társaikat.

Az is rendkívül tanulságos mozzanata az ügynek, hogy sem a befogadó iskolákban, sem iskolán kívül nem következett be újabb szegregáció, azaz a gyerekeket valóban integráltan tanítják, még „humánus céllal, a gyerekek érdekében” sem különítik el őket és arra is csak egy esetben került sor, hogy speciális, a tanulási nehézségekkel küzdő gyerekeket tanító iskolába irányítsák át a roma gyerekeket.

Azt is látni kell, hogy ez csak egy, bár kétségkívül jelentős lépés a kirekesztés folyamatának felszámolásában, de a gyerekek továbbra is szegregált környezetben, mély szegénységben élnek.

Tény, hogy az önkormányzat deszegregációs törekvéseit csak az általa fenntartott intézményekben tudja érvényesíteni. Nyíregyháza tankötelesek korú gyerekeinek kétharmada jár ilyen iskolákba, ami egyben azt jelentheti, hogy az integrációt ellenző szülők számára felértékelődhetnek a nem önkormányzati, egyházi, alapítványi és gyakorló iskolák.

A tanulmány elkészítésével az volt a célom, hogy az integrációban gondolkodók, annak megvalósításában dolgozók számára egy konkrét esetet írjak le, milyen lépések, reakciók és ellenreakciók születtek, milyen nehézségekkel kellett szembe nézni.

A legfontosabb tanulság az, hogy az integráció nem egy egyszeri aktus. Nem egyenlő azzal a ténnyel, hogy a gyereket másik iskolába íratják. Sokkal inkább annak tudatosítása válik fontossá, hogy többnyire hosszú, elnyúló folyamatról van szó, amely idővel hozhatja meg a kívánt eredményeket.

IRODALOM

- Fazekas Károly-Köllő János-Varga Júlia (szerk.2008): Zöld könyv. A magyar közoktatás megújításáért 2008. ECO-SAT. Budapest.
- Garajné Hajagos Andrea (2003): *A hátrányos helyzet kompenzálása a Kincskereső Óvodában egy PHARE-pályázat kapcsán.* Szakdolgozat. Nyíregyháza.
- Giba Tamás (2005. október): *Nyíregyháza Megyei Jogú Város Alpolgármesterével készült interjú.* Nyíregyháza.
- Havas Gábor–Kemény István–Liskó Ilona (2002): *Cigány gyerekek az általános iskolában.* Budapest: Oktatókutató Intézet–Új Mandátum Kiadó.
- Hercegfalvi Marianna (2006): *Lépésről-lépésre. Egy egyenlőtlenséget csökkenteni hivatott oktatási rendszer bemutatása.* Szakdolgozat. Nyíregyháza.
- Hilscher Rezső (1927): *Bevezetés a szociálpolitikába.* Budapest: Szövetnek Kiadó.
- Kállai Ernő–Törzsök Erika [szerk.] (2003): *Cigánynak lenni Magyarországon. Jelentés – 2003: látványpolitika és megtorpanás.* Budapest: Európai Összehasonlító Kisebbségkutatások Közalapítvány.
- Kerülő Judit (1992): Szociálpolitikáról egy nyomortelep kapcsán. *Szabolcs-Szatmár-Bereg megyei Szemle*, 4. sz. 459–463.
- Magyar Bálint (2006): Reformok az oktatásban. 2002–2006. <http://www.okm.gov.hu/main.php?folderID=1340> (Letöltve: 2007.11.24.)
- Mayer József–Németh Szilvia (szerk., 2005): *Fókuszban a roma többségű iskolák.* Budapest: Országos Közoktatási Intézet.
- Mayer József (2007): A mentorokról, a mentorálásról és a mentorképzésről. *Tanuló Társadalom*, IV. 1–2.
- Zolnay János (2005): *Oktatáspolitikai és etnikai szegregáció Miskolc és Nyíregyháza általános iskoláiban.* Budapest: Európai Összehasonlító Kisebbségkutatások Közalapítványa.

**Paksi Veronika–
Szalma Ivett**

A szülővé válás ideális életkora nemzetközi összehasonlításban

I. Bevezetés

Jelen tanulmányban az élet meghatározó eseményei közül a felnőtté válás folyamatával, azon belül kiemelten a szülővé válás, azaz az első gyermekvállalás ideális életkorával foglalkozunk.

A felnőtté válás a fejlett társadalmakban a fiatalok életének egyre hosszabb szakaszát öleli fel. A szakirodalom szerint a következő események tekinthetők a folyamat mérföldköveinek: az iskolai tanulmányok befejezése, az első három hónapnál tovább tartó munkavállalás, elköltözés otthonról, az első tartós párkap-

tok, iskolai végzettség, vallás és település típus szerint.

Az elemzéshez a 2006-os European Social Survey *Életút, életvitel, az élet meghatározó eseményeinek időzítése, az ideális korhoz való hozzáállás* változó moduljának egyes változóit használtuk a hagyományos szociológiai háttérváltozók tükrében, melyek a *Szociodemográfiai profil* modulban találhatóak.

II. Elméleti háttér

A szakirodalomban heves vita tárgya, hogy a survey-vizsgálatok során gyak-

csolat kialakítása, valamint az első gyermekvállalás. Elsőként megmutatjuk, hogy a felnőtté válás egyes eseményei – a házasság nélküli összeköltözés a partnerrel, a házasodás, valamint a gyermekvállalás – milyen sorrendben és mely életkorban követik egymást a vizsgáltunk tárgyát képező 23 európai országban. Ezt követően egyrészt megvizsgáljuk, hogy a szülővé válás mennyire feltétele egyáltalán a felnőtté válás folyamatának, másrészt, hogy az első gyermekvállaláshoz tartozó életkori normák milyen változottságot mutatnak a 23 ország között. Megmutatjuk, hogy a különböző országok társadalmi mely életkort tekintik ideálisnak. Külön kezeljük az anyává és az apává válás kérdéskörét, ugyanakkor nem foglalkoztunk a szülővé válás objektív kérdésével, vagyis azzal, hogy ténylegesen hány éves korban történik a szülővé válás. A kapott eredményeket Magyarországon belül tovább elemezzük korcso-

poran feltett „Mikor ideális gyermeket vállalni?” kérdésre kapott válaszok tekinthetők-e a társadalomban elfogadott életkori normáknak. A szociológusok többsége úgy véli, ahhoz, hogy egy szabályt, elvárást normának tekintsünk, három kritériumnak kell eleget tennie. Egyrészt elő kell írnia bizonyos viselkedéseket (vagy éppen tiltania kell azt). Másrészt a társadalomban konszenzusnak kell lenni erről a szabályról. A harmadik kritérium pedig, hogy a szabálynak, elvárásnak kényszer jellegűnek kell lennie, azaz be nem tartását szankcióval kell büntetni. (Settersten, 2003) Marini (1984) éppen a szankciót hiányolja az életkori normák esetén. Jár-e vajon bármiféle szankcióval az, ha nem az emberek többsége által ideálisnak tartott életkorban válunk szülővé? A szankciók lehetnek informálisak is, mint például a gúny, a megvetés és a pletyka. Heckhausen (1999) amellet érvel, hogy nem is szükséges

szankciókat felállítani az életkori normákkal kapcsolatban, hiszen ezek olyan normák, melyeket az emberek többsége már internalizált. Ebben a témában mérföldkőnek tekinthető Neugarten, Moore és Lowe (1965) 1950-es években Kansas City-ben folytatott kutatása, melyben kimutatták, hogy léteznek életkori normák, melyek az emberek életét szervezik. Az újabb kutatások összhangban állnak Neugartenék eredményeivel anynyi különbséggel, hogy a különböző életkori átmenetek nemcsak később történnek, hanem nagyobb életkori intervallumot ölelnek fel.

Az életesemények társadalmi normái nemcsak azt határozzák meg, hogy mely időintervallumban kell megtörténnie egyes eseményeknek, hanem az események sorrendjét is befolyásolják. Az európai társadalmak fejlődésének korábbi idején alakult ki a Kholi (1993) által normál életútnak nevezett életvezetés, melynek lényege az volt, hogy egymásra következő szakaszokból állt és éles határvonal választotta el az egyes fázisokat. Azonban a fiatalabb nemzedék már sokkal rugalmasabb szakaszokat jár be. Időben eltolódott és módosíthatóvá vált mind a családalapítás, mind pedig a pályaválasztás. Amíg korábban az önállóság kitüntetett értéknek számított, s elérése véglegesen lezárt egy életszakaszt, addig a mai fiatalok életében ezek egybemosódhatnak, párhuzamosná válhatnak, vagy akár újra kezdődhetnek. (Somlai, 1999; 2000)

Azok az elméletek, amelyek az életesemények struktúrájára vonatkoznak, azt hangsúlyozzák, hogy az életeseményeket két társadalmi folyamat szervezi: egyrészt az intézményesülés, másrészt az individualizmus, (Kohli, 1993) s hogy ezek hatása ellentétes egymással. Az életesemények intézményesülése mögött ezek időzítését befolyásoló makro-tényezők állnak. Ilyen fontos makro-tényező például az állam és a piac; a piacon belül pedig különösen a munkaerőpiac és az ingatlanpiac játszik fontos szerepet.

Az individualizáció hátterében viszont az húzódik meg, hogy egyre kevésbé meghatározóak azok a normák és elvárások, melyek a család, vagy az egyház felől érkeznek, ugyanakkor az egyén döntései felértékelődnek. Mindezek következtében fellazulnak a valaha standard életútmintázatok. Ez a két folyamat egymással ellentétes, mivel az életút intézményesülése az életutak standardizációját idézi elő, és ezáltal csökkenti annak a lehetőségét, hogy az egyén saját maga formálja az életútját. Az individualizációnak pedig ellentétes hatása van: növeli az egyéni életutak változatosságát.¹ A növekvő európai jóléttel egyre jobban háttérbe szoruló anyagi problémák folytán a különböző társadalmakban az egyéneknek sokkal nagyobb szabadságuk van meghatározniuk saját igényeiket. Az intézményi korlátok megmaradtak ugyan, mint például a háztartás, az iskola és munka világa, de ezek az intézmények önmagukban is kulturálisan meghatározottak. (Billari, 2001)

A házasságok számának csökkenése, az élettársi kapcsolatok elterjedése, a megugrott házasságon kívüli születések aránya és a szülések magasabb életkorba tolódása korántsem új és egyedülálló jelenségek a nemzetközi összehasonlításban. A nyugat-európai országok többségében már jóval korábban elkezdődtek azok a változások, amelynek leírására van de Kaa és Lesthage a „második demográfia átmenet” terminust alkották meg. A kifejezéssel utalni akartak arra, hogy az iparosodott társadalmak a demográfiai fejlődés egy újabb szakaszába jutottak. (van de Kaa, 2002) Az 1970-es évektől kibontakozó folyamat jellemzője, hogy a legtöbb országban tovább csökken a termékenység: tartósan és jelentősen az egyszerű reprodukciós szint alatt marad. A születéskor várható élethossz közben tovább növekszik, így a népesség öregedése és egyúttal számának csökkenése vár-

ható. Az átmenet további jellemzői között említhetjük még a késői felnőtté válást, a válások számának növekedését, a házasságok számának csökkenését, a házasságon kívüli együttélések és az ilyen jellegű kapcsolatokból származó gyermekek arányának jelentős emelkedését, az egyszemélyes és az egyszülős háztartások arányának növekedését, valamint a szándékos gyermektelenség terjedését.

Vita tárgyát képezi a szakértők között, hogy az Európában zajló társadalmi-gazdasági és kulturális folyamatok vajon a konvergencia vagy divergencia felé mutatnak. Thornton a

demográfiai átmenetet és a hosszú távú társadalmi-gazdasági fejlődést a konvergencia koncepciójához köti. (Thornton, 2001) Billari (2001) ezzel vitatkozva sajátos utat lát e szocio-demográfiai változások mögött. Véleménye szerint elméleti struktúrákat kell felépíteni ahhoz, hogy értelmezni tudjuk e sokszínű helyzetet és kulturális preferenciákat. A nemzeti karaktereknek ma nagyobb hatásuk van az életesemények alakulására, mint a 1960-as és 70-es évek elején, azaz úgy gondolja, hogy az országok közötti divergencia és az egyes országokon belüli heterogenitás és egyenlőtlenesség tovább fog növekedni. Billari például heterogenitást jósol a felnőtté válás folyamatában, amit azzal is alátámaszt, hogy makroszinten divergenciát lát és mutat ki e folyamatban Európa egyes országai, részei között. (Billari, 2001, 2005) Példának hozza, hogy Európa északi országaiban, főként a Skandináv államokban a fiatalok

viszonylag hamar elhagyják a szülői házat, s válnak felnőtté. A dél-európai (főként spanyolországi és olaszországi) felnőtté válás folyamatára viszont a szülői ház tipikusan késői elhagyása a jellemző. Billari erre a jelenlegre tanulmányaiban a „legkésőbbi késői” („latest late”) kifejezést használja. (Billari, 2002)

Különböző tényezők húzódnak meg a mögött, hogy a párok (vagy akár az egyedülállók) mikorra időztik a gyermekvállalást, a késői gyermekvállalás trendjéért felelős tények pedig főként a következők lehetnek: 1. *demográfiai tényezők* (elhalasztott házasság, válások

növekvő száma, alacsonyabb gyermekszám), 2. *orvosi tényezők* (megbízhatóbb fogamzásgátlás, jobb terhes gondozás, elfogadottabbá vált a középkorúak terhessége), 3. *társadalmi, politikai tényezők* (változó normák, nőmozgalmak, jogszabályok), 4. *strukturális tényezők* (magasabb iskolai végzettség, jövedelem, későbbre tolódik az első munkavállalás ideje).

Az első gyermek egyre későbbi megszületése hazánkban is általános tendencia. Magyarországon az elmúlt két évtizedben egyharmadára esett vissza a 20 és 24 év közötti nők termékenysége, ezzel párhuzamosan a termékenység áthúzódtott a nők 25–30 éves közti életkorára, valamint lassú növekedést mutat 30–39 éves kor között. (Spéder–Kapitány, 2006) Az Eurostat honlapján található adatsor szerint Magyarországon a nők átlagos életkora a gyermekvállalás idején² 10 év alatt csaknem két és fél évvel tolódt ki: 1995-ben a nők átlagos életkora a

1. ábra. A fontosabb életesemények életkori normája a nőkre vonatkozóan

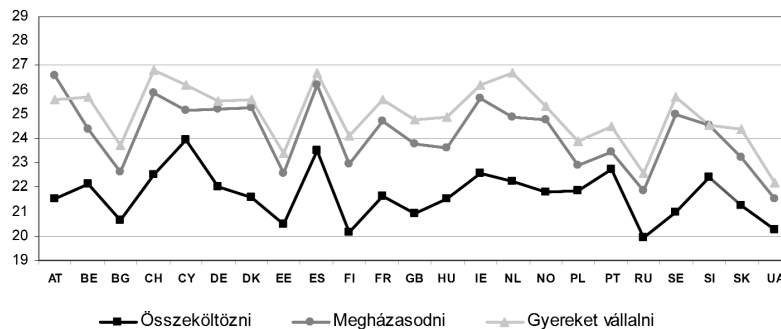

gyermekvállaláskor 26,3 évről 28,7 évre nőtt 2006-ban (Eurostat 2006). Egy egyetemet végzett nő napjainkban pedig várhatóan 30 éves kora köré időzti a gyermekvállalást. Sok európai országban magasabb a nők átlagos életkora gyermekvállalás idején. Például Dániában, Írországbán, Spanyolországban, Hollandiában, Svédországban és Svájcban 30 éves kor fölött volt 2006-ban. (Eurostat, 2006) Az Európai Unió országa közül csak két országban, Romániában és Bulgáriában volt 27 éves kor alatt 2006-ban. Tehát Magyarországon a 2006-ra vonatkozó 28,7 éves átlagos gyermekvállalási életkor nem tekinthető kiugrónak, azonban a növekedés mértéke számottevő más országokhoz viszonyítva. (Eurostat, 2006)

III. Elemzés

Az életesemények sorrendje

Ebben a fejezetben azt vizsgáljuk meg, hogy felnőtté válás egyes eseményei milyen sorrendben, illetve milyen idő intervallumban követik egy-

mást a vizsgálatunk tárgyát képező európai országokban. Az életút következő mérföldköveit vesszük górcső alá: házasság nélküli összeköltözés a partnerrel, megházasodás, gyermekvállalás. (1. ábra)

Azt feltételezzük, hogy a második demográfiai átmenetben élen járó országokban ezek az események „egybe folynak”, nem különülnek el egymástól.

Az ábrából jól látszik, hogy az országok valamivel fiatalabb életkorra helyezik az élettársi kapcsolat kialakításának életkori normáját (átlagosan 21,7 év), mint a házasság (átlagosan 24,2 év) és gyermekvállalás életkorát (átlagosan 25 év). A két utóbbi esemény sokkal közelebb van egymáshoz, mint a kohabitáció kialakításának ideális életkora. Szlovéniában azonnal, Dániában, Németországban, Spanyolországban, Írországbán, Norvégiában körülbelül fél évvel a házasság után gondolják ideálisnak az első gyermek megszületését. Érdekes, hogy Ausztriában az életesemények sorrendje megbomlott: egy évvel korábban helyezik az anyává válás ideális életkorát, mint a házasságét. (2. ábra)

2. ábra. A fontosabb életesemények életkori normája a férfiakra vonatkozóan

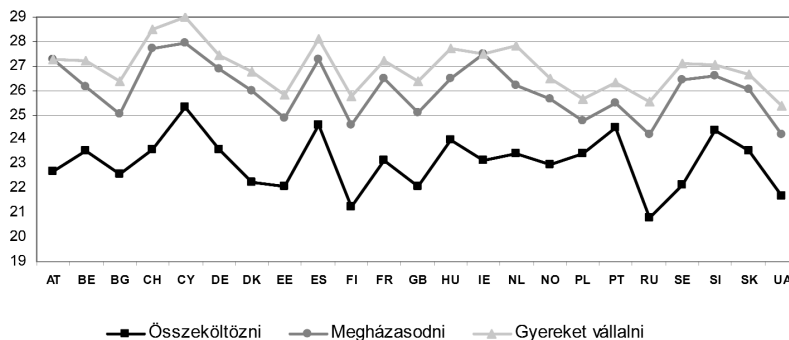

Felnőttoktatás, kutatás

A férfiaknál a nőköz hasonló eredményt kaptunk. A válaszadók úgy gondolják, hogy a férfiaknál az élettársi kapcsolat kialakítása előbb legyen; a házasság egy kis idő múlva történjen (Portugália: 1 év, Magyarország: 2,5 év, Ausztria: 4,5 év múlva); majd ezt követően vállaljanak gyermeket az apák. Ausztriában és Írországban szinte egy időpontra esik a házasság és a gyermekvállalás, a két

esemény között a legtöbb időnek (1,6 évnél) a hollandok szerint kell eltelnie. Úgy tűnik, hogy az emberek úgy gondolják, akkor kell megházasodni, amikor gyereket vállalni, vagyis az élettársi kapcsolatot akkor váltják házassággá, amikor gyereket akarnak vállalni. (Spéder–Kapitány, 2008)

Szükséges-e a gyermekvállalás a felnőtté váláshoz?

A következőkben azt vizsgáljuk, hogy a különböző európai országokban mennyire tartják fontos szempontnak a saját gyermeket ahhoz, hogy valakit felnőttnek tartsanak. (3. ábra)

Spanyolországban, Nagy-Britanniában, Magyarországon, Hollandiában, Finnországban, Írországban, Norvégiában, Svédországban a válaszadók több mint 60% azt mondta, hogy a szülővé válás nem lényeges szempont ahhoz, hogy valakit felnőttnek tartsanak. Ezzel szemben a következő or-

3. ábra. Ahhoz, hogy valakit felnőttnek tartsanak, mennyire lényeges szempont, hogy van-e saját gyermeke?

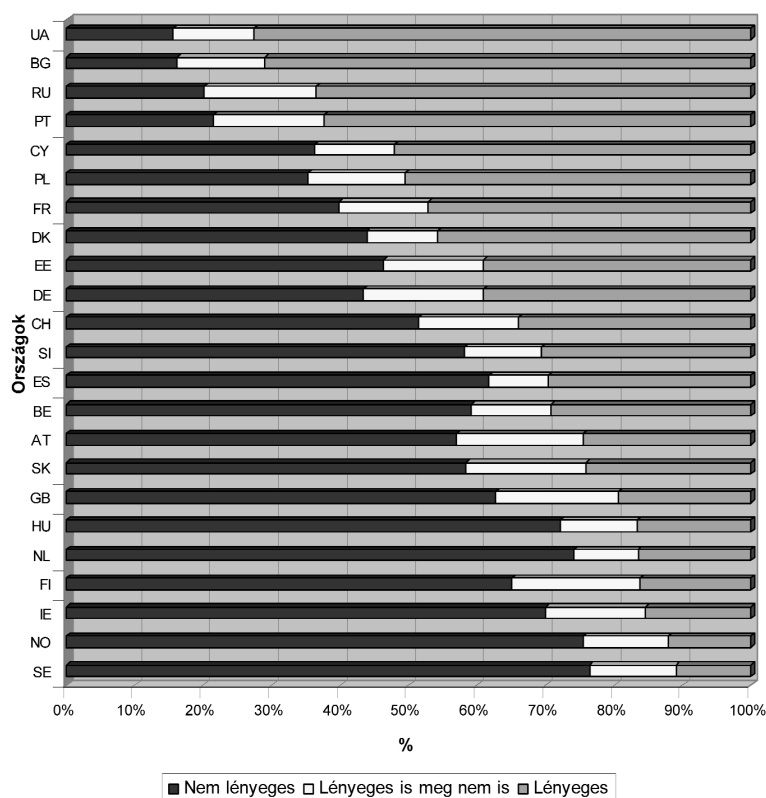

4. ábra. A nők gyermekvállalásának ideális életkora országok szerint

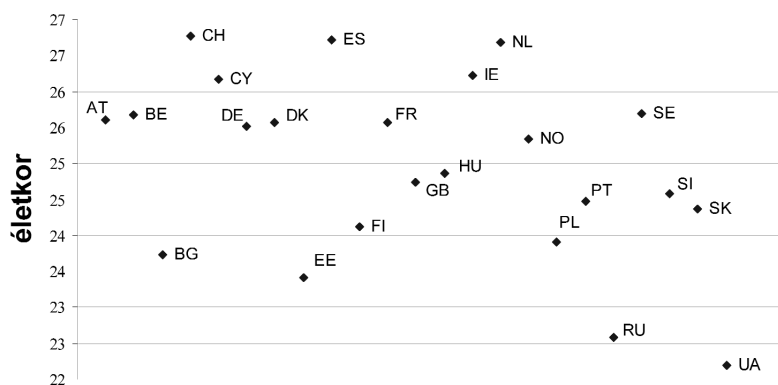

szágokban találják lényegesnek a jelentőséget a felnőtté válás szempontjából: Ukrajna, Bulgária, Oroszország, Portugália, Ciprus, Lengyelország. Ezekben az országokban a megkérdezettek több mint 50% gondolta úgy, hogy a szülővé válás lényeges szempont a felnőtté váláshoz. Úgy tűnik tehát, hogy a volt szocialista országokban- Magyarországot kivéve – a felnőtté válás fontos résznek tartják a szülővé válást.

Melyik életkorban ideális szülővé válni?

Ideális életkor az anyává válásra. Nemzetközi kitekintés

A kérdőívben arra kérték a válaszadókat, hogy határozzák meg a gyermekvállalás ideális életkorát. Mint azt az elméleti háttér fejezetében bemutattuk, az életesemények időzítésénél nem pusztán a biológiai életkor számít, hanem sokkal inkább az egyéb körülmények.

65
K É K

Ha nemzetközi összehasonlításban nézzük, hogy az egyes országokban milyen életkori normákat adtak az anyává válás ideális időpontjára, szignifikánsan különböző válaszokkal találkozunk. A 4. ábra alapján láthatjuk, hogy a kelet-európai országokban fiatalabb életkorra tették az anyává válás időpontját, mint a nyugat-európai országokban. A következő országokban a 24 évesnél fiatalabb életkort gondolják az ideális anyává válás időpontjaként: Ukrajna, Oroszország, Észtország, Bulgária, Lengyelország. Ezzel szemben 26 évesnél idősebb életkorra datálják

ugyanazt a következő országokban: Svájc, Spanyolország, Hollandia, Ciprus, Írország. A volt szocialista országok közül Magyarországon mondták a legmagasabb életkort (24,8), ezzel a vizsgálatban részt vett 23 európai ország átlagához (24,9) állunk nagyon közel.

A felvétel időpontjában, 2006-ban Magyarországon a nők átlagosan 28,7 évesen vállaltak gyereket (Eurostat, 2006), azaz úgy tűnik, hogy Magyarországon az ideális életkor és a tényleges életkor között mintegy 4 év a különbség. (4. ábra)

Ideális életkor az apává válásra. Nemzetközi kitekintés

Az apává válás ideális életkora nemzetközi összehasonlításban körülbelül 2 évvel volt magasabb (5. ábra), mint az ideális anyává válásé. Érdekes, hogy az országok ugyanazt a mintázatot követik, tehát ahol fiatalabb élet-

kort adtak meg az anyává válás ideális életkoraként, azokban az országokban az apává válás időpontjaként is fiatalabb életkort mondtak; és ahol az anyává válás ideális életkorát idősebb életkora datálták, ott az apává válás életkorát is idősebb életkorra helyezik.

Az is megfigyelhető, hogy a volt szocialista országokban az apává válást fiatalabb életkorban gondolták ideálisnak, mint a nyugat-európai országokban. A volt szocialista országok közül Magyarországon mondták a legmagasabb életkort az apává válás ideális időpontjaként. A vizsgálatban részt vett országok átlaga 26,9 év volt. A magyarok 1 évvel magasabb (27,7) életkort adtak meg az apává válás ideális időpontjaként az átlagnál. Érdekes, hogy ezzel szemben Finnországban (25,8) az átlagos életkornál egy évvel fiatalabb életkorra helyezték az ideális apává válás korát.

Összességében a megkérdezettek majdnem három évvel magasabb életkort adtak meg az apává válás ideális életkoraként az anyává válás ideális életkorához képest. A nemzetközi összehasonlításban nem egészen két év különbség volt az anyává és az apává válás ideális életkora között, ami azt engedi következtetni, hogy Magyarországon kicsivel jobban elkülönülnek a férfi és a női életutak.

A szülővé válás ideális életkori normája társadalmi csoportok szerint Magyarországon

Az ideális szülővé válás életkori normáját a magyarországi adatok tükrében

5. ábra. A férfiak gyermekvállalásának ideális életkora országok szerint

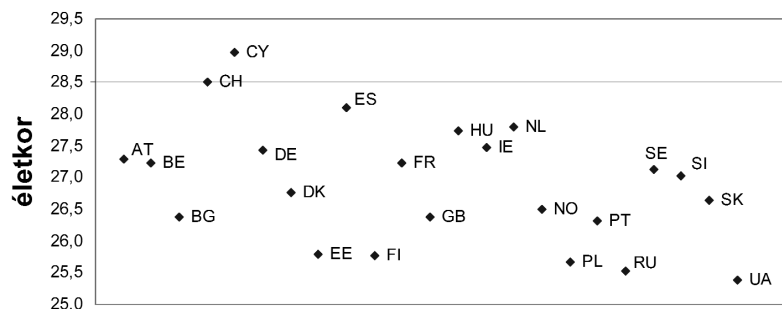

tovább vizsgáljuk életkorcsoportok, iskolai végzettség és településtípus szerint. Először azt nézzük meg, hogy a különböző *életkori csoportokhoz* tartozó emberek hány éves korra teszik a gyermekvállalás ideális időpontját. Mind az anyává, mind az apává válásnál korcsoportonként szignifikánsan eltérő eredményeket kapunk.

A legfiatalabb korcsoport (15–25 év közöttiek) teszi az anyává válás életkori normáját a legkésőbbre: átlagosan 25,9 éves korra. A legidősebb korcsoport, az 51 év felettek pedig a legkorábbra: 24,4 éves korra. Az apává válás életkori normáját vizsgálva hasonló eredményre jutottunk. Az látható, hogy a legidősebb korcsoporthoz tartozók (51 év felettek) mondták a legfiatalabb életkort az apává válás ideális életkoraként (27,3 évet), ezzel szemben a legfiatalabb korcsoport mondta a legmagasabb életkort ideálisként: 28,6 évet.

Az életkori csoportok után azt vizsgáljuk, hogy az *iskolai végzettség* hogyan befolyásolja a szülővé válás életkori normáját. A szülővé válás időzítésével foglalkozó kutatók legtöbb esetben azt találták, hogy halasztó hatással van a nők első gyermekének születésére a magasabb iskolázottsági szint, valamint az a tény, hogy a korábbi időszakoknál hosszabb ideig vesznek részt az iskoláztatásban (Rindfuss-St. John 1983; Marini 1985). Az iskolai végzettségnek indirekt hatásai is lehetnek. Ilyen közvetett hatás például az, hogy a magas iskolai végzettségűek tudatosabban tervezik az életútjukat, tehát a szülővé válás időpontját is. Liefbroer és Corijn

(1999) tanulmányukban azt vizsgálták, hogy a magas iskolai végzettség milyen közvetett hatással van a családalapításra. Úgy vélik, az alacsony iskolai végzettséggel betölthető pozíció jellemzője, hogy a családalapítás költsége az idők folyamán állandó marad, hiszen a fizetésük nem nő jelentősebben a karrierjük folyamán, egyfajta „flat rate”-tel számolhatunk az esetükben. Ezzel szemben a magasan iskolázott, ezért jó munkaerő-piaci kilátással rendelkező társaik családalapítási költségei a karrierjük kezdetén rendkívül magasak. Egyrészt, mert az ő esetükben a gyakorlatnak (azaz a munkában eltöltött időnek) rendkívül nagy szerepe van, amit a karrierjük elején kell megszerezniük. Másrészt, a jövedelmük az idő folyamán fokozatosan emelkedik, így célszerű akkor elhagyni a munkaerőpiacot, amikor már egy bizonyos jövedelmi szintet sikerült elérniük. Harmadrészt, a korai gyermekvállalás a management felé olyan jelzés lehet, hogy az illető nem elég karrier-orientált.

Azt feltételezzük tehát, hogy a magas iskolázottságú, jó karrier-lehetőségekkel rendelkező fiatalok nem tehetik meg, hogy karrierjük legelején kivonuljanak a munkaerőpiacról és gyereket vállaljanak, mert ekkor túl magasak még az alternatív költségek, azaz későbbi időpontban gondolják ideálisnak a szülővé válást.

A variancia-analízis elvégzése után azt az eredményt kaptuk, hogy az anyává válás ideális életkorára szignifikáns hatással van az iskolai végzettség változója; a diplomások majdnem egy évvel idősebb életkorra (25,3 év) becsülték az anyává válás ideális életkorát, mint a maximum 8 általános iskolát végzettek (24,4 év).

Az apává válás életkori normáját vizsgálva hasonló eredményt találtunk. Az érettségivel vagy diplomával rendelkezők egy évvel idősebb életkorra helyezték – 28,3 illetve 28,1 éves korra – az apává válás ideális időpontját, mint a maximum 8 általános iskolát végzettek, akik 27,1 éves kora datálták. Összességében elmondható, hogy elő-

zetes feltevésünk beigazolódott az iskolai végzettség hatására vonatkozóan.

Azt is megnéztük, hogy milyen különbségek vannak az *eltérő településeken* (nagyváros, kisváros, falu) élő emberek között a szülővé válás ideális életkorának meghatározásában.

Az apává válás életkori normájára nem volt szignifikáns hatással a település típus változó. Az anyává válás életkori normájára azonban igen: a nagyvárosok lakói mondták a legmagasabb életkort az anyává válás életkori normájaként (25,6 év) és a falvak lakói a legfiatalabb életkort (24,3 év).

Kíváncsiak voltunk arra is, hogy miként befolyásolja a szülővé válás ideális időpontját az, hogy a kérdezett gyakran vagy ritkán vesz részt *vallási szertartásokon*, vagy egyáltalán nem vesz részt.

A vallás-változónak nem volt szignifikáns hatása az anyává válásra. Az apává válásra a következőképpen hatott: azok, akik legalább hetente részt vesznek vallási szertartáson, egy évvel fiatalabb korra helyezik az apává válás ideális időpontját (26,7), mint az átlag (27,7).

Összefoglalás

Tanulmányunk egy leíró jellegű kutatás eredményeiről számol be, s a szülővé válás ideális életkorára és lehetőséges időintervallumára koncentrált. Vizsgáltuk a felnőtté válás folyamatának három jelentős mérföldkövét: az élettársi kapcsolat kialakítását, a házasságot és a gyermekvállalást, és azt is, hogy a gyermekvállalást az országok vajon a felnőtté válás folyamatához sorolják-e. A dolgozatban elsősorban a magyarországi viszonyokra fókuszáltunk, ugyanakkor ahol lehetett, az országot nemzetközi összehasonlításban is bemutattuk. Elsősorban attitűd-jellegű kérdéseket vizsgáltunk. Arra kerestük a választ, hogy az emberek mit gondolnak, mikor ideális szülővé válni. A magyarországi adatokat

tovább elemeztük életkor, településtípus, iskolai végzettség, valamint a válásgyakorlás rendszeressége szerint.

A felnőtté válás három életeményének sorrendjére vonatkozóan azt találtuk, hogy a vizsgált 23 ország szerint a kohabitáció és házasság között a nőknél ideálisan átlagosan 2,5 évnek, a férfiaknál 3 évnek kellene eltelnie. A házasság és a gyermekvállalás ideálisnak gondolt időzítése között ennél kisebb különbséget találtunk: a nőknél 0,7 év, a férfiaknál 0,9 év. Az együttélést tehát kicsivel az első gyermek megszületése előtt szükséges felváltani házasságra. Magyarország ki-

67
K É K

vételével a gyermekvállalást inkább a volt szocialista országokban tartják a felnőtté válás egyik mutatójának; a legkevésbé lényegesnek Svédországban és Norvégiában.

Az ideális szülővé válás életkorát a kelet-európai országokban inkább fiatalabb életkorra teszik, mint a nyugat-európai országokban. Az ideális anyaság életkora a 23 ország átlagában 24,9 év, az apaságé 26,9 év. Magyarországon 24,9 és 27,7 év az ideális életkor az első anyaságra és apaságra. Az adatokat tovább elemezve elmondható, hogy hazánkban a fiatalabb korosztály mintegy másfél évvel idősebb életkorban gondolja az ideális szülővé válást, mint az idősebb korosztály. A magasabb iskolai végzettségűek szintén hasonló véleményen vannak. A nagyobb települések lakói viszont csak az anyává válás esetében, a heti rendszerességgel vallásgyakorlók pedig csak az apává válás esetében vélekedtek (szignifikánsan) hasonlóan.

JEGYZETEK

1 Beck (2003) úgy gondolja, hogy azok a fiatalok, akik nem követik az idejétmúlt életút modelleket kockázatot vállalnak. A rizikótársadalom kialakulása együtt halad és összekapcsolódik az individualizációs folyamattal.

2 A nők átlagos életkora gyermekük születésének idején kiszámítható a termékenységi rátából a reprodukzív kor figyelembevételével (15-49 éves kor). Az éves termékenységi rátából kalkulálva kor alapján, az átlagos életkor nem súlyozott, az anyák különböző számát életkoronként nem vették figyelembe.

IRODALOM

- Beck, U. (2003): *A kockázat-társadalom. Út egy másik modernitásba*. Budapest: Századvég Kiadó.
- Billari, F.C.–Wilson, C. (2001): Convergence towards diversity? Cohort dynamics in the transition to adulthood in contemporary Western Europe. In: *MPIDR Working Paper WP 2001-039*.
- Billari, F. C. et al. (2002): Household and union formation in a Mediterranean fashion: Italy and Spain. In: Klijzing, E.–Corijn, M. (eds.): *Fertility and Partnership in Europe: Findings and Lessons from Comparative Research*. Vol. II. New York–Geneva: United Nations, 17–41.
- Billari, F. C. (2005): Partnership, Childbearing And Parenting. Trends of the 1990s. *The new demographic regime*, 63–94.
- Heckhausen, J. (1999): *Developmental regulation in adulthood: Age-normative and sociostructural constraints as adaptive challenges*. New York, NJ: Cambridge University Press.
- van de Kaa, D. J. (2002): *The Idea of a Second Demographic Transition in Industrialized Countries*. Paper presented at the Sixth Welfare Policy Seminar of the National Institute of Population and Social Security, Tokyo, Japan.
- Kohli, M. (1993): A foglalkozási életút intézményesülése és individualizálódása. *Replika*, 9–10:161–177.
- Liefbroer, A. C.–Corijn, M. (1999): Who, What, Where, and When? Specifying the Impact of Educational Attainment and Labour Force Participation on Family Formation. *European Journal of Population*, 1999/1:45–75.
- Marini, M. M. (1984): Age and sequencing norms in the transition to adulthood. *Social Forces*, 63:229–244.
- Marini, M.M. (1985): Determinants of the timing of adult role entry. *Social Science Research*, 14:309–350.
- Neugarten, B. L.–Moore, J. W.–Lowe J. C. (1965): Age norms, age constraints and adult socialization. *American Journal of Sociology*, 70:710–717.
- Rindfuss, R. R.–St. John C. (1983): Social determinants of age at first birth. *Journal of Marriage and the Family*, 45, 553–565.
- Settersten, R. Jr. (2003): Age Structuring and the Rhythm of the Life Course. In: *Handbook of Life Course*, Springer, US.
- Somlai P. (1999): A sokféleség zavara: a családi életformák pluralizációja Magyarországon. *Demográfia*, 1-2:38–47.
- Somlai P. (2000): Meghatározások, avagy miről szól a család válsága? In: Spéder Zs.–Tóth P. (szerk): *Emberi viszonyok*. Budapest: Andorka Rudolf Társadalomtudományi Társaság–Századvég Kiadó.
- Spéder Zs.–Kapitány B. (2006): Szülővé válás az ezredforduló után: a strukturális körülmények és a tudati tényezők szerepe az első gyermek vállalásakor. In: Kolosi T.–Tóth I. Gy.–Vulkovich Gy. (szerk.): *Társadalmi riport 2002*. Budapest: TÁRKI.
- Spéder Zs.–Kapitány B. (2008): *Az élettársi kapcsolatban élők házassághötte*. Konferencia-előadás. Elhangzott a *Párkapcsolatok* c. konferencián (november 25.).
- Thornton, A. (2001): The developmental paradigm, reading history sideways, and family change. *Demography*, 38:4:449–465.
- Eurostat 2006: *Mean age of women at childbearing*. Elektronikus forrás: <http://epp.eurostat.ec.europa.eu/tgm/table.do?tab=table&init=1&plugin=0&language=en&pcode=cab13072>



A kutatásról

A DIÓDATA Szociológiai Kutató és Tanácsadó Iroda a Magyar Cirkuszművészetért Alapítvány megbízásából 2005. júniusában szociológiai célvizsgálatot végzett a Fővárosi Nagycirkusz *Varázslatos Jégvilág* c. produkciójának látogatói körében. A tavaszi bemutató után közel három hónappal elkezdett felvételt önkitöltéses, standard kérdőív használatával, a produkció 300 felnőtt látogatójának válaszai

A terepmunkát a 2003. évi 300 személyes felvétel tapasztalatai alapján a DIÓDATA munkatársai végezték. A kiosztott kérdőívek több mint 92 százalékát kaptuk vissza, és adathiány miatt mindössze 11 kérdőívet találtunk feldolgozhatatlannak. A 300 feldolgozott kérdőívben tíz alkalommal találkoztunk a felajánlott tiszteletjegyet elhárító anonim megkérdezettekkel, 97% tartott igényt az FNC következő produkciójára felajánlott tiszteletjegyekre. Az adatfeldolgozás követel-

Diósi Pál

A jég körül

Szociológiai célvizsgálat a Fővárosi Nagycirkusz *Varázslatos Jégvilág* c. produkciójának közönségében

69
K É K

alján készítettük. Feladatunknak alapvetően két célja volt. A korábbi kutatásokkal összehasonlítható módon kellett vizsgálnunk a megkérdezettek összetételét, társas helyzetét, a produkcióról szerzett információk forrásait, a globális elégedettséget és a jegyárak elfogadhatóságáról kialakult ítéleteket. Az eddigi három kutatáshoz képest új elemként arra is figyelniünk kellett, hogy a cirkuszi előadásokkal kapcsolatos, gyakran egymásnak ellentmondó álláspontok közül kilenc vélekedést milyen mértékben tartanak elfogadhatónak a megkérdezettek. Ezek döntően az állatszámok megítéléséhez kapcsolódtak, kisebb részük az előadások mozaikszerű, vagy tartalmilag egymáshoz kapcsolódó felépítését, ill. az emberi test és mozgás középpontba állítását érintették. A kérdőívet mindezek nyomán úgy terveztük, hogy eredményeink összehasonlíthatóak legyenek a kutatás előzményeinek egy részével.

ményeinek eleget tevő kérdőíveket június 11. és 25. között hat, hétvégi előadás látogatói töltötték ki. Azért koncentráltunk a hétvégi napokra, mert a hétköznapi előadásokon főleg szervezett csoportok jönnek az FNC előadásaira, feladatunk viszont az egyéni jegyvásárlók megismerése volt.

A kérdésekre válaszoló felnőtt nézők összetétele (amely mellett *kurzív szédessel* megadjuk a szintén önkitöltéses kérdőívvel készült 2003. és az 1999. évi kutatás megfelelő adatait) a fontosabb demográfiai változók mentén így alakult. (1. összesítés)

A kérdőívünkre választ adók nemek szerinti megoszlása a nők többségét jelzi. A férfiak-nők aránya 29 : 71%. Ez nem azt jelenti, hogy a produkció vizsgált előadásain ilyen arányban vettek részt felnőtt férfiak és nők. Mindössze azt jelzi, hogy a szülőpárok közül inkább a nők vállalták a kérdőív kitöltését. A 94 szülőpár esetében 38 : 62% arányban válaszoltak

Nemek szerint:	%	2003	1999
férfiak:	29	33	30
nők:	71	67	69
nem válaszolt:	-	-	1
Életkor szerint:	%		
20 éves korig:	4	3	4
21-30 éves:	23	19	27
31-40 éves:	37	52	38
41-50 éves:	15	11	16
51-60 éves:	10	11	9
61-70 éves:	7	2	4
71 évtől:	2	-	1
nem válaszolt:	2	2	1
Iskolai végzettség szerint:	%		
nyolc általánosnál kevesebb:	1	1	1
nyolc általános:	3	2	4
szakiskola, szakmunkásképző:	17	17	19
középiskola:	35	41	42
főiskola, egyetem:	41	36	31
egyéb:	1	1	-
nem válaszolt:	2	2	3
Lakóhely szerint:	%	2003	1999
Budapest:	55	59	60
megyeszékhely:	4	5	5
más város:	21	21	18
község:	17	15	17
nem Magyarországon él	3	-	-

70 K É K

férfiak és nők. A gyerek(ek)et egyedül hozó felnőttek között az anyák 27, az apák 9 százalék súllyal fordultak elő. A két évvel korábbi felvételben a megfelelő arányok 29 és 6 százalék voltak. Az arányokat együtt szemlélve a nők tehervállása változatlanul nagyobb a gyermekprogramok lebonyolításában, mint ahogyan kutatásaink kérdőíveinek megválaszolásában is vitathatatlanul többet vállaltak, mint a férfiak.

Említésre méltó változást részben az életkor szerkezetben találtunk. Az idej és az 1999. évi felvételben a 21 és 50 év közötti korcsoportok arányai, különösen a 31-40 évesek esetében igen közeli, viszont a 2003. évi adatoktól jellegzetesen eltérnek. Az egymás közeli életkor arányok a két „jeges” produkcióhoz kapcsolódnak, és ez felveti annak lehetőségét, hogy a produkció tartalma ezekben a korcsoportokban erősebb vonzerőt jelenthet, mint a fiatalabb, vagy idősebb életkorúak esetében. Ennek a részkérdésnek

Budapest

ellenőrzésére viszont az elemszámból adódó korlátok miatt nincs lehetőségünk, hiszen a 300 megkérdezett közül mindössze 43 személy érkezett gyermektársaság nélkül. Ekkora alcsoport életkori megoszlása nem nyújt biztonsággal kezelhető adatokat.

Az arányeltérések közül jelentősnek tekintjük az iskolázottságban megfigyelt átrendeződést, amelynek legmarkánsabb mozzanata a felsőfokú végzettségük arányemelkedése.

Már most meg kell említenünk a budapestiek súlyának csökkenését. Ez látszólag kisebb súlyú, mint az előbbi változások, de úgy gondoljuk, a figyelemfelhívás már itt is indokolt.

A megkérdezett sokaság így jellemezhető eltérései a figyelembe vett változók elkülönített alcsoportjainak többségében annak ellenére sem nagymértékűek, hogy a több felnőttből álló társaságokban semmivel sem tudtuk befolyásolni, vajon melyikük válaszol az átadott önkitöltős kérdőívre. Ennek nyomán azt mondhatjuk, hogy a válaszadó 300 felnőtt az 1999. évi felvételben megkérdezett 1000, és a két évvel ezelőtti 300 személyhez hasonló összetételűnek bizonyult. Válaszaikat ugyanolyan szinten tekinthetjük megbízható adatbázisnak, mint a hat, ill. két évvel korábbi felvételeket.

Az adatfelvétel során Csernel Katalin és Kerekes Ágnes voltak segítségemre, az adatfeldolgozásban használt rögzítőfile Molnár István munkája. Precíz munkájukért köszönettel tartozom.

Ugyanígy köszönet illeti a kérdéseinkre válaszoló nézőket, akiknek segítségével nélkül ez a kutatás nem valószínűsíthető volna meg.

A megkérdezettek társas helyzete

A kérdőív kitöltését vállalók közül csak néhányan érkeztek egymaguk az előadásra. A társas helyzet teljességét az alábbi sor jellemzi.

2. összesítés. A válaszadók társaságának kiterjedése (% , N=300, 300, ill. 1000)

	%	2003	1999
egyedül jött:	1	-	2
kettesben jöttek:	28	15	23
hároman jöttek:	29	27	29
négyen jöttek:	23	29	26
ötven vagy ennél többen jöttek:	19	29	20
Σ	100	100	100

A korábbi két felvétel között a szűkebb társaságok arányának csökkenését és a három személynél nagyobb csoportok súlyának emelkedését láttuk. Az idej felvételben ezek az eltolódások megfordultak, a látogatók társaságainak terjedelme megközelítette az 1999-es kutatásban látott arányokat. A különbségek háttérben mindkét alkalommal a kizárólag felnőttekből álló társaságok súlyának drasztikus változását találtuk. Ezt plasztikusan érzékelteti az első ábra oszlopdiagramja.

A 2003. évi felvételben a többtagú társaságok közül 97% felnőttekkel érkezett gyerekekből állt, 3% pedig kizárólag felnőttekből. Négy évvel korábban a kérdezettek 13 százaléka gyerekek(ek) nélkül érkezett az előadásra. A jelentős különbség háttéréről két évvel ezelőtt azt gondoltuk, hogy az 1999-es Moszkvai jégcirkusz produk-

1. ábra. Gyerekek és felnőttek a társas helyzetük között (% , N=982, 300, ill. 297)

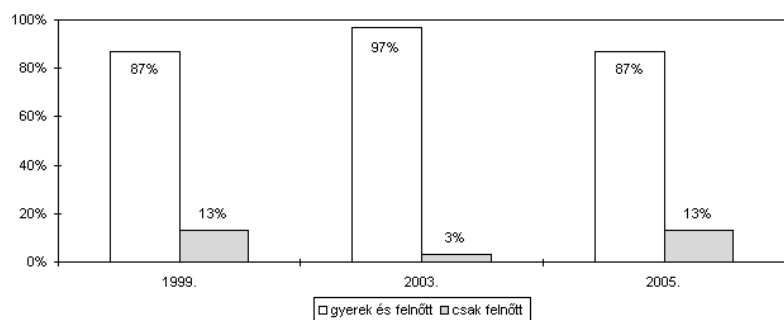

ciót sokan nem elsősorban a cirkuszi előadás, hanem a „jeges esemény” miatt nézték meg. A két évvel ezelőtti, „Haló itt víziló” című műsornak viszont nem volt ilyen – speciális érdeklődéssel jellemezhető – felnőtt közönsége. Az idei *Varázslatos Jégvilág* előadásra ismét jelentős arányban érkeztek gyerekek nélkül jövő felnőtt nézők. A jégcirkuszi produkciók sajátos érdeklődéstől vezérelt felnőtt látogatóiról korábban megfogalmazott feltételezésünket adataink egybecsengése alapján már nem csak ellenőrzendő hipotézisnek kell tartanunk. Az idei kontroll nyomán meggyőződéssel állíthatjuk, hogy van egy sajátosan „jégimádó” felnőtt közönség, amely ezekre a programokra gyerekek nélkül is bejön a cirkuszi előadásokra.

A gyerekekkel érkezett csoportokban elvételre zárkóztak el a felnőtt-gyerekek kapcsolat meghatározásától. Erről az 1998. évi felvételen teljes körű adataink vannak, hiszen akkor csak gyerekekkel érkezett nézőket kérdeztünk. A további kutatásokban csak a

megkérdezettek egy részénél volt értelme a kérdésfeltevésnek, hiszen ezekben gyerekek nélkül érkezettek is kérdeztünk. Kezdjük a megkérdezettekkel érkezett gyermekek számával. (2. ábra)

Az előadásra elhozott gyermekek száma igen közeli arányokat mutat ahhoz, amit a gyermeket nevelő magyarországi családokban megismerhettünk. Domináns az egy gyermekkel érkezők súlya, ettől kevéssel marad el a két gyermekes társaságok aránya és lényegesen ritkább a három gyermekkel érkezők előfordulása. A négy felvétel közötti eltéréseket nem tekinthetjük érdemi nagyságúknak. Úgy gondoljuk, az első alkalommal azért találkoztunk kevesebb háromgyerekes látogatóval, mert a személyes megkérdezést három gyermekkel nehezebben vállalhatták azok a felnőttek, akiknek ekkora társaságot kellett pástyorolniuk az interjú idején is.

Az összetartozó nézők és a velük érkezett gyerekek számának kapcsolatát összegző táblázat alapján megítélhető, hány gyermekkorú látogató hány felnőtt kíséreléssel jött a produkcióra. (1. táblázat)

A hármas táblázatban a domináns értékeket **kövér kiemeléssel jelöltük** minden családnagyság esetében. Ezzel átláthatóvá tettük a keresztösszefüggés vezető tendenciáját. Mindhárom felvételen az érvényesült, hogy amikor az előadásra egy gyereket hoznak, akkor jellemzően egy-két felnőtt tart vele, két gyermekkel jellegzetesen két felnőtt érkezik és az előadásokon

2. ábra. Hány gyermekkel érkeztek a felnőtt-gyerek kapcsolatú látogatók
(%, N=400, 869, 290, ill. 257)

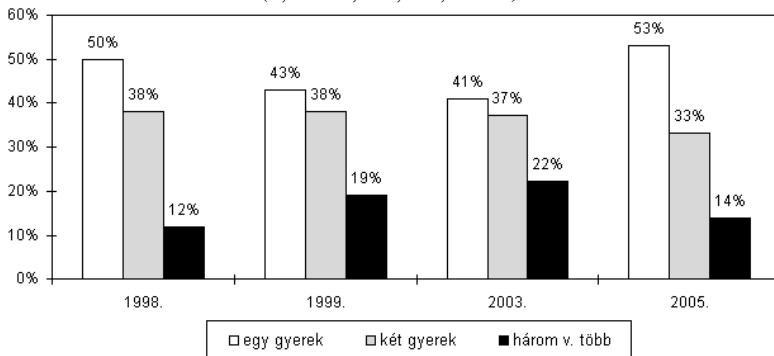

3. ábra. A felnőttek kapcsolata a társaságukban levő gyerekekkel
(%, N=400, 869, 290, ill. 257)

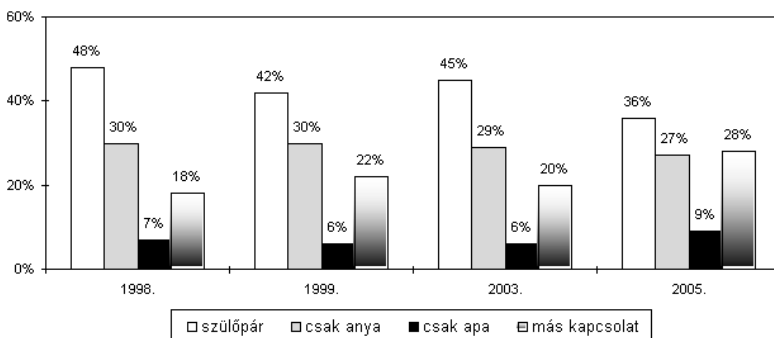

meglehetősen ritka három- vagy többgyerekes családok dominánsan két felnőtt nézőt is jelentenek.

A vezető tendenciák stabilitása azt jelzi, hogy az FNC nagy biztonsággal előre láthatja az előadásokra eladható felnőtt és gyermekjegyek arányát. Ez elsősorban az olyan produkcióknál válhat fontossá, amelyeknél nem számíthat sajátos érdeklődésű, gyerekek nélkül érkező felnőtt közönségre.

A stabilitásra vonatkozó megállapításunk akkor is helytálló, amikor a felnőtt-gyermek kapcsolatokat szerkezetét kívánjuk jellemezni. Arra voltunk kíváncsiak, hogy a szülőpárokon túl, milyen más viszonyok jellemzik a cirkusz előadásra érkezett felnőttek és gyerekek viszonyát. Ezekről a kapcsolatokról ismét négy felvétel adatait rendeztük oszlopdiagramba. (3. ábra)

A felnőtt-gyerek kapcsolatok többsége szülő-gyerek viszonyt jelentett. Ebben sem találtunk lényegi eltéréseket. 1998-ban 82, 1999-ben 78, 2003-ban

1. táblázat. Az előadást megnéző gyerekek száma, a családnagyság szerint (% , N=257, 290, ill. 869)

	gyerekek 2005.				gyerekek 2003.				gyerekek 1999.			
	1	2	több	Σ	1	2	több	Σ	1	2	több	Σ
kettő	100	–	–	100	100	–	–	100	100	–	–	100
három	68	32	–	100	77	23	–	100	65	35	–	100
négy	18	66	16	100	11	78	11	100	13	79	8	100
öt v. több	16	34	50	100	10	27	63	100	7	21	72	100
Σ	53	33	14	100	41	37	22	100	43	38	19	100

80, míg 2005-ben 72 százaléknak találtuk a gyerekekkel érkező szülők együttes súlyát. A részletek sem változtak érdemi mértékben, hiszen leggyakrabban minden alkalommal szülőpárok hozták gyermekeiket. Az átfogó adatok alapján azt mondhatjuk, hogy

keltünk említésre érdemes elmozdulást. Ez a többlet a nagyszülők korosztályához tartozó felnőttek gyakoribb feltűnéséhez, és a szülőpárok arányának csökkenéséhez kötődik. Az eltérésnek nem tulajdoníthatunk nagyobb jelentőséget mindaddig, ameddig nem látjuk, hogy csupán alkalmi hullámvölgygel vagy a továbbiakban is fennmaradó változással találkozunk. Amennyiben lehetőség nyílik további kutatásra, ennek eldöntése érdekében célszerű lesz megkülönböztetett figyelemmel kísérnünk, vajon tartósnak bizonyul-e a most látott jelenség.

A felnőtt-gyerek kapcsolatokban 1999. óta azt láttuk, hogy a lakóhely fővárostól való távolsága átírja az anyák és az apák családi tehervállalásáról megismert globális képet. A részletesebb elemzés alapján két alkalommal is leírtuk, hogy a fővárostól távolodva mindinkább az egész családot érintő program az FNC előadásának budapesti utazásba illeszkedő megtekintése.

Ezt úgy értelmeztük, hogy a Budapesten töltött órák vagy napok családi eseménnyé váltak, amelyeknek feltehetően csak egyik mozzanata volt a cirkuszi produkció. A fővárosban élők körében viszont gyakrabban fordult elő, hogy az egyik szülő – többnyire az apa – másra szánta ezt az időt.

A legjellegzetesebbnek bizonyuló részadatok értelmezése előtt, szükséges a lakóhely kategóriáinak bemutatása. A korábbi adatfeldolgozási megoldásoknak megfelelően most is a Budapeستől való távolság szerint rendeztük el a megkérdezettek lakóhelyét. A megyéket a fővárostól távolodva három koncentrikus körben szemléljük. E szerkezet középpontjában Budapest áll, amelyet első körként Pest megye

vesz körül, a második körben a Pest megyét övező öt megyét találjuk, a harmadikban pedig a távolabbi megyéket. Minden alkalommal ebbe a körbe soroltuk a külföldön élő megkérdezetteket is.

A gyerekek és a felnőtt kísérők kapcsolatrendszeréből kiemeltük a második ábrán dominánsnak talált helyzetet, és figyelmünket kizárólag a szülőpárral érkezők adataira összpontosítjuk. Ezt láttuk. (3. összesítés)

3. összesítés. A szülőpárral érkezett gyerekek a lakóhely távolsága szerint (% , N=257, 290, ill. 869)

lakóhely	%	2003.	1999.
Budapest	33	44	35
Pest megye	24	38	48
belső kör Pest megye körül	51	58	50
külső kör	49	62	54
Σ	36	45	42

Az agglomeráción kívülről érkezetek körében a belső és a távolabbi megyegyűrű esetében is azt látjuk, hogy a szülőpárok szerepe lényegesen magasabb, mint a fővárosi és a Pest megyei lakosoknál. Ezek az arányok azt jelzik számunkra, hogy a lakóhelyük miatt hosszabb utazást vállaló nézők gyakrabban érkeznek teljes családdal az FNC nézőterére, mint a közelben élő cirkuszlátogatók. Emiatt változatlanul azzal kell számolni a fővárostól távolabb eladható jegyek esetében, hogy az agglomeráción kívülről elsősorban akkor van esély cirkuszlátogatók behozására, ha összetett budapesti programot lehet kínálni a számukra. Úgy is fogalmazhatunk, hogy a távolabbról érkezőknek a cirkuszi produkció jól etalált „Budapest csomag” részeként inkább eladható, mint az FNC egymagában.

Idegenforgalmi kutatásaink alapján már huszonöt évvel ezelőtt is megfogalmaztuk, hogy a belső idegenforgalom egyik legvonzóbb célja Budapest. Azt gondoljuk, hogy a főváros vonzó helyeinek, eladható programjainak egybekapcsolása megoldható feladat. A kínálati oldal szereplői versenyhelyzetük mellett érdekkapcsolatban is élnek. A marketing tevékenységben azért érdemes erre a kapcsolatra figyelni, mert a versenyhelyzet túldimen-

72 K É K

a családi munkamegosztásban változatlanul az anyák vállalnak nagyobb szerepet a gyerekprogramok lebonyolításában, és a rájuk háruló többletetter mértékében sem látunk számottevő változást.

A felnőtt gyerek kapcsolatok többsége szülő-gyerek viszonyt jelentett. Ebben sem találtunk lényegi eltéréseket. 1998-ban 82, 1999-ben 78, 2003-ban 80, míg 2005-ben 72 százaléknak találtuk a gyerekekkel érkező szülők együttes súlyát. A részletek sem változtak érdemi mértékben, hiszen leggyakrabban minden alkalommal szülőpárok hozták gyermekeiket. Az átfogó adatok alapján azt mondhatjuk, hogy a családi munkamegosztásban változatlanul az anyák vállalnak nagyobb szerepet a gyerekprogramok lebonyolításában, és a rájuk háruló többletetter mértékében sem látunk számottevő változást.

A gyerek-szülő kapcsolatokon túlmutató társas helyzetekben idén érzé-

Budapest

zionálása kölcsönösen gyengítheti a szereplők pozícióit.

A megkérdezettek társas helyzetének áttekintése nyomán azt kell mondanunk, hogy az FNC produkcióit megtekintők csoporthelyzetét, egymás közötti kapcsolataik szerkezetét a hét év alatt elvégzett, négy kutatás meglehetősen stabilnak mutatta. A részadatok tanulsága szerint találtunk produkciófüggő eltérést és a lakóhely távoltságához kapcsolódó különbségeket, de ezek nem ingatták meg a korábban már leírt alapvető fontosságú megállapításaink érvényességét. Változatlanul igaznak bizonyult, hogy a felnőtt nézők domináns többsége úgy érkezik az FNC előadásaira, hogy gyermeke (gyermekei) számára kíván cirkuszi élményt szerezni. Ugyanígy az is változatlanul helytálló, hogy a fővárostól távolodva mindinkább szülőpárral érkező családok budapesti programja (nagy valószínűséggel ilyen program részmozzanata) a cirkuszi előadás megtekintése.

Honnan és milyen információs háttérrel jöttek a megkérdezettek?

Az eddig áttekintett, nagy stabilitású tapasztalatok után olyan eredményekre kell koncentrálnunk, amelyeknél jellegzetes változást ismerünk meg. Ilyen volt a megkérdezett látogatók lakóhelye, és a jegyvásárláshoz vezető döntés információs háttere. A lakóhelyről beszámoló válasszokat a 4. ábrán összegeztük.

A négy felvétel alapján azt mondhatjuk, hogy az FNC döntően a Budapesten élöket vonzza. A főváros és Pest megye között egy lassú átrendeződést látunk. A Budapestről érkezetek súlya az első kutatás óta erős 10 százalékkal kisebb lett, a Pest megyeiek aránya pedig – némi ingadozással – ennyivel emelkedett. A távolabb élők előfordulása érzékelhetően ingadozik, de sem együttes arányukban, sem részleteikben nem találunk olyan jellegzetes változást, mint a Budapesten és a Pest megyében élők előfordulásában.

Mindezek alapján ma is tarthatónak gondoljuk az első kutatásban szerzett tapasztalatunkat: a Fővárosi Nagycirkuszt döntően budapestiek látogatják. Úgy gondoljuk, hogy gyökeres változásra a távolabb élők kapcsán nem számíthatunk, a budapesti agglomeráció súlya valószínűleg még növelhető az FNC közönségében. Úgy látjuk, hogy Pest megye az első felvétel óta – igaz, hogy ingadozásokkal – de közelebb került Budapesthez.

Az előzmények vizsgálatában az idei felvételnél új témák felvétele miatt lemondunk az előadás megtekintését kezdeményező személy megismeréséről, és a döntés időpontjának elemzéséről. A 2003-as vizsgálatban megismert változások miatt nélkülözhetetlenek ítéltük az információs háttér megismerését. Erről szerzett ismereteink bemutatását azzal kell kezdenünk, hogy az aktív információszerzés (tele-

fon és internet) eszközei tapasztalataink szerint jelentősen felértékelődtek.

Az alábbi nyolc információforrás súlyát 1998. óta kísérjük figyelemmel:

- a műsorfüzetből
- rádióban hallott reklámból
- televízióból
- újságból
- telefonon érdeklődtek
- óriásplakátról
- rokonaiktól, barátaiktól, ismerőseiktől, szomszédaiktól
- a gyerektől vagy iskolatársaitól, barátaitól

73

K É K

A sorozatot 2003-ban egészítettük ki az internettel, majd idén felvettük a Szerencsejáték Rt. fogadóirodait is. Az így tíztagúra bővült sorozatot az 5. ábrán az idei felvételen látott előfordulási arányok szerint rendeztük sorba. Mind a négy felvételen találkoztunk előzetes információ nélküli és az információforrásokra már nem emlékező látogatókkal. Így a több választ is megengedő kérdésre, valamennyi kutatásban a feldolgozható kérdőíveknél kevesebben válaszoltak. (5. ábra)

A vezető szerepű óriásplakát 1998-ban szintén a gyakori tájékozási források közé tartozott, a következő évben, majd 2003-ban kissé visszaszorult, idén viszont a legtöbbször említett információs forrássá vált.

Az internet az első két felvételen nem jutott szerephez a megkérdezettek tájékozódásában, két évvel ezelőtt a közepes súlyú információforrások között tűnt fel, és ez évben a második-

4. ábra. A megkérdezettek lakóhelye (% N=400, 1000, 300, ill. 300)

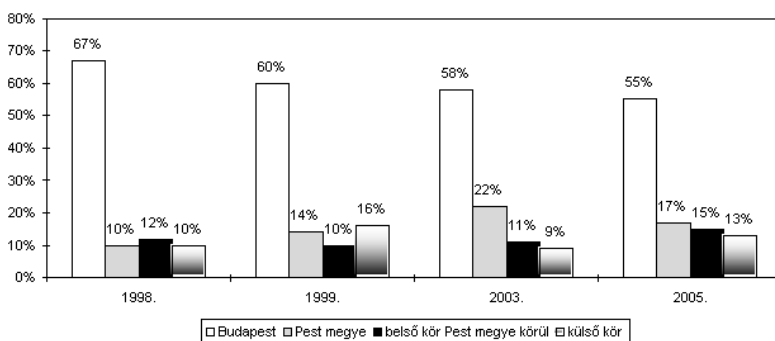

harmadik leggyakrabban említett információhordozó volt.

Az ismerősöket az első két alkalommal a fontos tájékozási források között találtuk. Két évvel ezelőtt lényegesen ritkábban említették ezt a tájékozási forrást. Akkor úgy fogalmaztunk, hogy az informális források „leértékelődése” talán mindössze egy általunk létrehozott művi jelenség. Arra gyanakodtunk, hogy egy olyan artefact eredményt találtunk, amely kapcsolatban lehet a felvétel időzítésével. A bemutatót követő néhány hét esetleg kevés volt arra, hogy a suttozó propaganda kellőképp sűrűvé váljon.

5. ábra. Az egyes információforrások szerepe a megkérdezettek tájékozódásában (% , N=240, 708, 259, ill. 276)

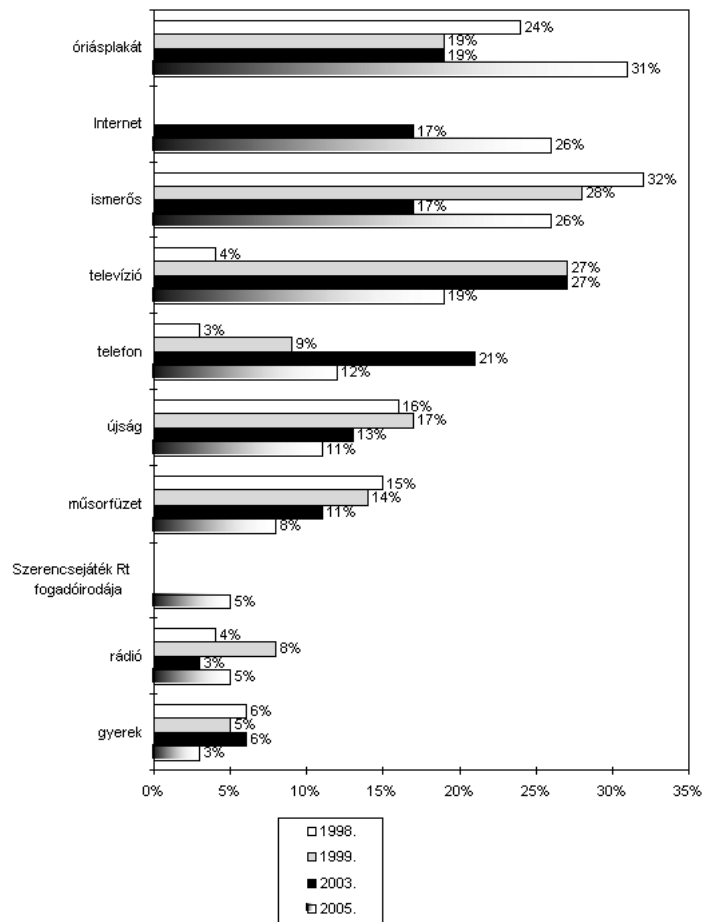

E feltételezésünk ellenőrzésére javasoltuk, hogy a következő kutatást a bemutatóhoz képest későbbre időzítsük. A mostani felvételben látott 26 százalékos arány alapján azt kell mondanunk, hogy feltételezésünket nem kellett elvetnünk, az informális értesülések ismét jelentős szerepet játszottak a látogatók tájékozódásában. A továbbiakban a felvételek időzítésénél ezt feltétlenül figyelembe kell vennünk.

A fontosabb változásokat így összegezhetjük: A televízió 1998-ban még alig jutott szerephez, azt követően viszont kétszer is a legfontosabb tájékoztató eszköznek bizonyult, és a jelentős csökkenés ellenére idén is a jelentős források között találtuk.

A telefonon szerzett információk kezdetben jelentéktelen szerepűek voltak. Súlyuk két felvételben nagy ugrásokkal emelkedett, majd idén közepes fontosságúnak bizonyult. Itt is azt mondhatjuk, hogy a következő felvétel eredményei alapján válik el, átme-

neti ingadozásról vagy az eddigi trend megfordulásáról kell-e beszélnünk.

Az óriásplakát fontos szerepe átmenetileg visszazorult, idén viszont kiemelkedő szerepűnek találtuk. Az ismerősök kétszer is jelentős súlya két évvel ezelőtt drasztikusan csökkent. Mint azt már akkor is gyanítottuk, ennek módszerbeli oka volt. Idén már ismét „várható” helyén találtuk.

A közepes fontosságú információforrások körében kutatásról-kutatásra csak kismértékű szerepelődásokat tapasztaltunk, egyikük sem vált igazán fontossá vagy jelentéktelenné. Ugyanezt láttuk az alsóházban a gyerekek (vagy azok gyermekkorú ismerősei) és a rádió esetében, egyikük sem vált akár csak közepes fontosságú tájékoztatói lehetőséggé.

A változásokat együtt szemlélve két mozzanatot kell kiemelnünk. Az informális közlések hangsúlyvesztése

nem bizonyult tartós tendenciának és az ideji felvétel eredményei alapján bátran állíthatjuk, hogy a személyes közléseknek kiemelkedő szerepük van az FNC közönségének rekrutációjában.

Ennél fontosabb és egyben más természetű tapasztalatunk kötődik az egyéni aktivitásra építő informálódás két eleméhez. A telefonon megszerezhető információk szerepe sokkal hangsúlyosabbá vált. A kezdetben jelentéktelen információforrást mára a jelentős vagy a közepes fontosságú információhordozók közé sorolhatjuk. Hasonlóképpen fontosnak tartjuk az internet gyakori említését a legutóbbi két adatfelvételben. A meglehetősen mostoha hozzáférési lehetőségek ellenére előbb a negyedik, majd a harmadik helyén találtuk, előbb közepes majd jelentős fontosságú pozícióban.

Az információforrások súlyának átfogó adatai elegendő támpontot adtak

az idősoros elemzéshez. Az alapsor szintű megoszlások több esetben is számottevő csoporteltéréseket mutatnak egybe. Ilyen csoportkülönbségeket találtunk a fővárostól távolodva a régiók mentén, az eltérő településtípusok szerint és a különböző iskolázottságú csoportoknál.

A megyeyűrűk szerint az öt legfontosabb információhordozó súlyát kísértük figyelemmel. (2. táblázat)

A tájékozottság forrásainak minden 10% felett említett összetevőjét bevontuk a régiók szerinti elemzésbe. A „felsőház” valamennyi eleménél jelentős csoporteltéréseket találtunk. Kiemeléseink az átlagértékektől jelentősen eltérő cellatartalmakat jelzik. Az óriásplakát információkövetítő szerepe a fővárostól távolodva fokozatosan csökken. Olyannyira, hogy az agglomeráción kívüli, külső megyeyűrű esetében már csak közepes fontosságúnak nevezhetjük.

2. táblázat. Fontosabb információforrások, a megyeyűrűk szerint (% , N=259)

	óriásplakát	internet	ismerősök	televízió	telefon
Budapest	38	23	23	22	10
Pest megye	28	26	44	21	7
belső kör	24	26	24	7	17
külső kör	13	38	19	13	19
Σ	31	26	26	19	12

A saját aktivitást igénylő tájékozódás eszközeinél (internet és telefon) fordított tendenciát látunk, mindkettő Budapestről távolodva vált fontosabbá a tájékozódásban. A telefon esetében ez némi ingadozással érvényesül, az internet szerepe folyamatosan emelkedik, ahogyan a fővárostól mind távolabb élők felé haladunk.

Az ismerősöktől származó információt a fővárosi agglomerációban találtuk kiemelkedően fontosnak, a másik három régióban közel azonos szerepük volt.

Negatív kiemelés egyetlen esetben kellett alkalmaznunk, a televízió említésénél. Az átlagos 19 százaléktól érdemi mértékben elmaradt a Pest megyét közvetlenül körülvevő öt megyében a televízió információkövetítő szerepe.

6. ábra. Az internet és a telefon szerepe a tájékozódásban, településtípus szerint (% , N=268)

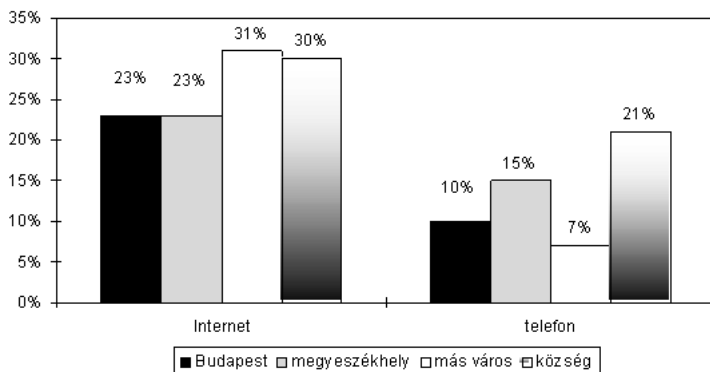

7. ábra. Az internet és az újságok szerepe a tájékozódásban, az iskolai végzettség szerint (% , N=265)

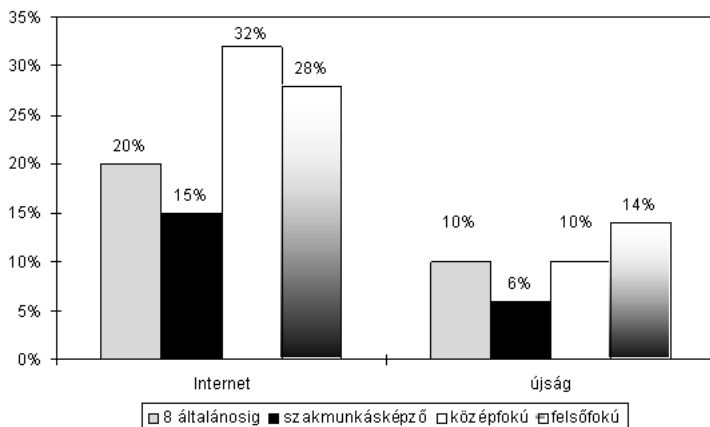

75
KÉK

A településtípus kapcsán mindössze a telefonhasználat és az internetes tájékozódás eltéréseit találtuk kiemelendőnek. (6. ábra)

Az aktív informálódás két lehetősége a megkérdezettek 26, ill. 12 százalékának tájékozódásában játszott szerepet. Ezeket az átlagértékeket a diagram pár oszlopait metsző trendvonalakkal jelöltük, így könnyen átlátható, hogy a különböző településeken élők esetében, miképp tér el az átlagostól a két információforrásból szerzett információk súlya. Az internet a megyeszékhelyeknél kisebb városokban és a községekben élők tájékozódásában jutott jelentős szerephez. A fővárosban és a megyeszékhelyeken más tájékozódási lehetőségek is elérhetőek, a kisebb településeken élők ezek hiányát vagy hézagait pótolják a világháló használatával. A telefon ezáltal is a községekben élők esetében játszott a legnagyobb szerepet. Úgy látjuk, hogy ez a mobil telefonrendszerek elterje-

désének köszönhető. Fontossá első-sorban ott vált, ahol az egyébként hézagos infrastruktúrát ellensúlyozza a mobil hívásokkal elérhető információ.

Az iskolai végzettség szerinti csoportokban az interneten és az újságokban megszerezhető információk szerepét találtuk eltérő súlyúaknak. Oszlopdiagramunkat a 6. ábra szerint szerkesztettük: az iskolázottsági csoportok oszlopait az átlagos 27, ill. 11 százalékos jelző trendvonalak metszik az összehasonlítás elősegítésére. (7. ábra)

Az internet esetében igen erős csoporttagoltságot találtunk, az újságok információs szerepét kisebb eltérések

jellemzik. Mindkét tájékozási lehetőség kapcsán úgy láttuk, hogy az alig iskolázottnak tekinthető szakmunkás végzettségűek élnek a legkevésbé ezekkel az információforrásokkal.

Az internet a középfokon és a felsőfokon iskolázottak számára vált átlag feletti mértékben informatív eszközzé, az újságokból megszerezhető információ viszont csak a felsőfokú végzettségűek körében volt átlagnál gyakoribb tájékozási forrás. A pozitív széli értékek a szakmunkásképzőt végzettekhez viszonyítva mindkét esetben több mint kétszeres súlyt jeleznek.

Az e fejezetben bemutatott tapasztalatok közül kiemelendőnek tartjuk az FNC közönségének lassú átrendeződésének tendenciáját. Folytatódott a fővárosiak arányának csökkenése, amit 1998. óta felvételtől-felvételekre láthatunk. Az alkalmanként szerény eltérések összegződése nyomán ugyan nem szűnt meg, de mérséklődött a budapestiek dominanciája. A részletek

Budapest

felsorolása nélkül érdemes még megemlítenünk, hogy a budapesti agglomerációból elsősorban városlakók jöttek el az előadásokra, míg a két távolabbi régióból a községekben élők képezték a domináns csoportokat.

A cirkuszlátogatásról hozott döntések információs háttere kapcsán elsőként az aktív tájékozódás súlyának fontosságát kell hangsúlyoznunk. Tapasztalataink másik kiemelendő mozzanata az informális értesülések fontossága, amelyeknek szerepét két évvel ezelőtt, egyértelműen a felvétel időzítése miatt találtuk irreálisan alacsonynak.

A produkció színvonalának és a jegyárak elfogadhatóságának vizsgálata

Az elégedettséget vizsgáló blokkban a látogatóknak a korábban is használt, átfogó kérdést tettük fel arról, hogy elvárásaiknak mennyire felelt meg az előadás nyújtotta szórakozás. Az iskolai osztályzatokhoz hasonlító, ötfokú skála egyes értékeihez az alábbi jelöléseket adtuk meg:

elvárásainak teljesen megfelelt	5
nagyrészt	4
közepesen	3
alig	2
egyáltalán nem felelt meg	1

A feldolgozás során az elaprózott válaszok helyett a skálaértékekből számított súlyozott átlagot (\bar{x}) használjuk. Ezzel az egy adatból álló mutatóval, amelyet elégedettség indexnek nevezünk, olyan indikátorhoz jutunk, amely tömörségével lehetővé teszi akár az egyes felvételekben megkérdezettek, akár egyes csoportok elégedettségének összehasonlítását. A súlyozáshoz a skála fokokat egy egész értékkel alacsonyabban használtuk, így a grafikus megoldásoknál az *egyáltalán nem felelt meg* minősítés a tengely 0 pontjához tartozna. Ezzel elkerülhetjük a grafikus megjelenítést torzító hatásokat. Elsőként a négy felvétel során állásfoglalásra vállalkozók ítéleteit mutatjuk be. Az 1998. évi kutatásban a személyes megkérdezés a kérdezettek felénél lehetővé tette, hogy a globális elégedettségen túl a produkció egyes elemeit is megítélhessék. Ebből adódóan a szórakozás színvonalát is csak ebben, a szűkebb körben vizsgáltuk. A kényeszerű átállás az önkitöltéses kérdőív használatára szűkítette ugyan a vizsgálódás irányait, de biztosította a globális elégedettség minden nézőre kiterjedő vizsgálatát. Ebből adódtak az elemszám jelentős eltérései. Az index számításánál mindig elhagytuk az állásfoglalásra nem vállalkozó megkérdezetteket. (8. ábra)

Az első két kutatás alkalmával közel azonos elégedettséget láttunk, a „Háló itt viziló c. produkció közönsége egy kevéssel szigorúbban mérlegelte a szórakozás színvonalát. Az idej felvétel

8. ábra. A szórakozás színvonalának globális megítélése (\bar{x} , N=198, 918, 285, ill. 281)

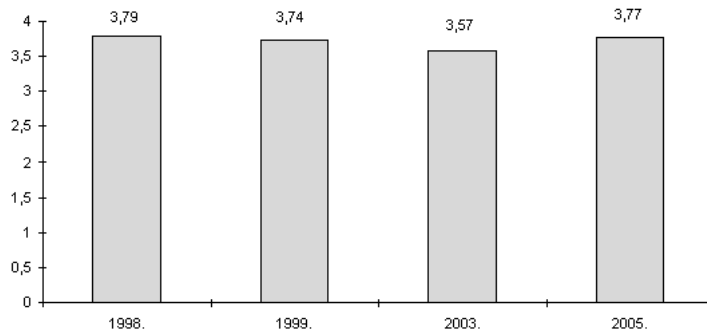

során a válasza vállalkozók elégedettsége praktikusán megegyezik a korábbi jégcirkuszi produkció nézőinek ítéletével, és csak jelentéktelen mértékben maradt el az eddigi legmagasabb – 1998-ban tapasztalt – globális elégedettség indextől.

A globális elégedettség index mértékét minden szocio-demográfiai változóval egybevetettük, de a nemek, életkor, iskolázottság és a lakóhely szerint kialakult csoportok elégedettségében nem tapasztaltunk jellegzetes különbségeket. Két úgynevezett puha változó: a jegyárak realitásával kapcsolatos álláspontok és öt korábbi FNC produkció ismerete karakteresen kapcsolódik a globális elégedettséghez. Nézzük elsőként a jegyárak megítélése és az elégedettség index kapcsolatát. (9. ábra)

Az árakról alkotott ítéletek változásával mindkét kutatásban azonos elégedettség változásnak lehettünk tanúi. Minél elfogadhatóbbnak tekintették a

belépőjegyek árát, annál elégedettebbé váltak a megkérdezettek. A két kutatás során az egyes csoportálláspontok között látott távolságok minden esetben az idén megkérdezetteket mutatták elégedettebbeknek, miként az átfogó index is magasabb mértékű elégedettséget jelzett. (10. ábra)

A korábbi produkciók ismerete és az elégedettség közötti kapcsolat kettős természetét már az 1998-as felvétel során is tapasztaltuk. Az ideai kutatásban öt korábbi műsort figyeltünk. Azt kértük, jelezzék, melyik produkciókat látták az alábbiak közül:

- Káprázat és csoda (földön, vízen, levegőben)
- Salto mortale
- Egész nyáron cirkusz
- Kínai állami cirkusz
- Akiknek a világ tapsolt

A látott műsorok számát összegeztük, így a korábbi előadások ismertségéről egységes mutató állt a rendelkezésünkre, amely elvben 0 és 5 közötti értékeket vehetett fel. Ezt az indexet vetettük egybe az elégedettség mutatójával. Oszlopdiagramunk a cirkuszlátogatók két jól elkülöníthető ítéletalkotási módját teszi átláthatóvá. A korábbi előadásokban egészében járatlan nézőket és az összes figyelemmel kísért előadás ismerőit találtuk a leginkább elégedetteknek. Ezt úgy értelmezzük, hogy a „járatlan” megkérdezettek számára a mostani előadás egészében az újdonság erejével hatott, és a szórako-

9. ábra. A globális elégedettség index értékei, a jegyárakról alkotott ítélet szerint (x, N=256, ill. 250)

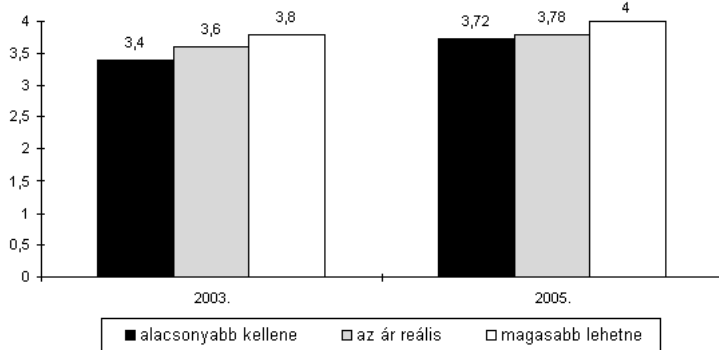

10. ábra. A globális elégedettség index értékei, az FNC öt korábbi produkciójának ismerete szerint (x, N=281)

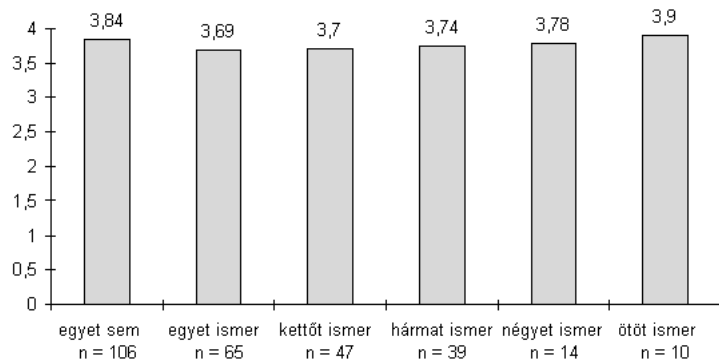

zás színvonalával azért mutatkoztak magasan elégedettek, mert az ismert mondás szerint „Egy újszülöttnék minden vicc új”

A továbbiakban a különböző karakterű előadások mind jobb ismerőit annál elégedettebbnek találtuk, minél több tapasztalatot mondhattak magukénak. A kevésbé tapasztaltak kritikussabban ítélték, a több összehasonlítási alappal rendelkezők elégedettebbek voltak. Úgy is fogalmazhatnánk, hogy a *Varázslatos jégvilág* című produkció a tapasztalt nézők közül első sorban azokat győzte meg, akik az elmúlt időszak előadásainak ismeretében mostani élményeiket szélesebb skálán vethették egybe másféle cirkuszi műsorszámokkal.

Felmerült egy másfajta értelmezés lehetősége is, hiszen a tapasztaltabbak magasabb elégedettsége a látottaktól függetlenül a cirkusz iránti erősebb elkötelezettségéből is adódhat. Erős elkötelezettségüket valószínűsíti, hogy

több produkciót is megnézték, de az élménytől független, elkötelezettség-ből fakadó magas elégedettségnek el-
lentmond a járatlanok magas elége-
dettsége. Náluk ugyanis nem feltéte-
lezhetünk erős elkötelezettséget. Így
végül fenntartjuk azt az álláspontunkat,
hogy az elégedettségről megismert
ítéletek inkább az élményhez kapcsolo-
dnak.

Az elégedettség másik vizsgált kom-
ponense a jegyárak elfogadhatóságá-
ról kialakított álláspont volt. Csupán
9 néző állította, hogy jegyéért nem
kellett fizetnie, őket értelemszerűen
nem kérdeztük a jegy áráról. A fenn-

maradó 291 néző domináns többsé-
gének (91%) volt állásfoglalása a jegy-
árakról, csupán 9 százalékuk tért ki a
„nem tudja”, ill. a „nem szeretne vála-
szolni” lehetőségek használatával. Az
érvényes válaszok megoszlását rende-
zett sorban ismertettjük. (4. összesítés)

4. összesítés. Reális-e a belépőjegy ára
(%, N=288, ill. 291)

	2003	2005
reális	76	69
alacsonyabb lenne reális	16	21
magasabb is lehetne	2	1
nem tudja, nem válaszolt	6	9
Σ	100	100

A két évvel korábbi eredményekhez
képest csökkent a jegyárakat reálisnak
tekintők aránya, közel azonos mér-
tékben emelkedett az árakat túlzónak
tekintő nézők súlya. Az ártartalékok
feltételező, igen ritka válaszok az ide-
felvételre egyértelműen a véletlen
hiba tartományába kerültek, hiszem
mindössze 1 százalék válaszolt így.
A hibahatárral azonos mértékben
emelkedett a kitérő válaszok aránya.

Budapest

Az így jellemezhető átfogó kép részle-
tei egyetlen metszetben, a nemek sze-
rint mutattak érdelemleges csoportelté-
réseket. (3. táblázat)

Kiemeléseink jól érzékeltetik, hogy
a megkérdezettek egyharmadát sem
jelentő férfiak kevésbé érzékenyek,
mint a domináns többségű nők. A
magyar családok többségében a napi
beszerzéseket a nők intézik, emiatt a
családi költségvetés helyzetét a ház-
tartáshoz tartozó férfiaknál alaposab-
ban ismerik. Úgy gondoljuk, hogy a
naprakész ismeretekkel rendelkező
nők kritikusabb válaszai ebből a hely-
zeteltérésből adódnak.

A magasabb jegyárakat is elfogadha-
tónak tekintő négy megkérdezett ár-
különbségre vonatkozó álláspontjai
oly mértékben a véletlenhez kapcsolo-
dnak, hogy a részletek számbavétele
már a szakmai szómágia körébe tar-
tozna. Az árakat sokalló 61 megkér-
dezett közül 8 nem jelölte meg a kí-
vántosnak tartott árkülönbséget, így
mindössze 53 árcsökkenő kívánság-
nál figyelhetünk az elvárásokra. E-
zeknél még értelmesnek tartjuk a fő
tendenciákat bemutató alapmegoszlás
áttekintését. Az összevetés érdekében
az ideai árcsökkenő kívánságok után

közöljük a két évvel korábbi adatok
grafikonját is. (11-12. ábra)

A méltányosnak tekintett árkülönb-
ség sorozatban idén is a 401–500 Ft
közötti tartományban találtuk a vála-
szok modusát, tehát az 50% + 1 vá-
laszt. Ezt jelöli a görbe csúcspontjára
mutató első nyíl a 11. ábrában. A vá-
laszadók 58 százaléka legfeljebb 500
forinttal tartotta túlzónak a jegyára-
kat. További 42% ennél magasabb
összegű árcsökkenést tartana méltá-
nyosnak, közülük is 28 százaléknyan
901-1000 forintra tette a kívántos
ármérséklés nagyságát. Ez utóbbi cso-
portot jelzi az ábrán látható második
nyíl. A válaszok szerkezete gyökere-
sen eltér a két évvel korábbitól.

A modális értéket akkor is 401-500
forint között találtuk, de 2003-ban a
válaszok 77 százaléka legfeljebb 500
forintban jelölte meg a remélt árcsök-
kenés mértékét. Magasabb összeget
mindössze 23% jelölt meg. Idén lénye-
gesen nagyobb (48%) volt az 500 fo-
rintnál nagyobb mérséklést kívánatos-
nak tekintők aránya. Ebből adódott a
válaszgörbe két kicsúcsosodása.

Együttvéve azt kell mondanunk,
hogy a Varázslatos Jégvilág című pro-
dukció közönségében a jegyárakat
túlzónak tekintők csoportja nem
olyan egységes, mint két évvel ezelőtt.
A többség most is 500 forintig terjedő

3. táblázat. Reális-e a belépőjegy ára, a nemek szerint (%, N=291)

	reális	alacsonyabb lehetne	lehetne több	nem tudja, nem válaszolt	Σ
férfiak	78	13	2	7	100
nők	66	24	1	9	100
Σ	69	21	1	9	100

11. ábra. Az alacsonyabb ár összegének megoszlása 2005-ben (%, N=53)

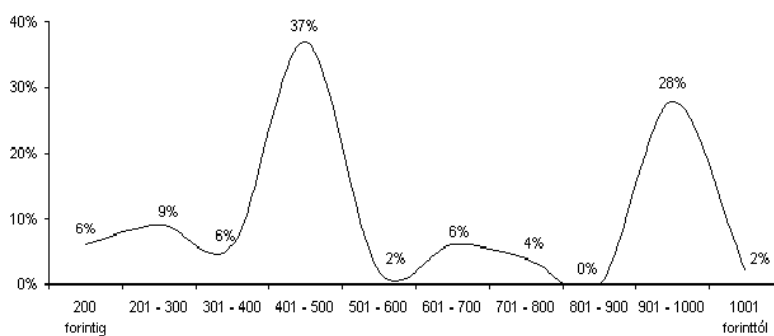

11. ábra. Az alacsonyabb ár összegének megoszlása 2005-ben (% , N=53)

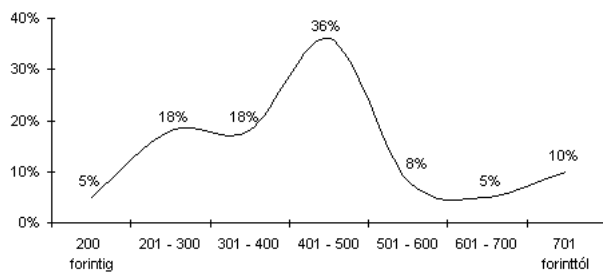

mérséklést tartana indokoltnak, viszont egy jelentős kisebbség ennél erőteljesebb árcsökkenést kívánna. A válaszadók több mint negyedrésze 1000 forint körül jelölte meg az elvárható ármérséklést. Ne feledjük, ők is a nézőtérben voltak. Csak éppen nagymértékben erőn felülinek tartották azt az összeget, amelyet jegyeikért megfizettek. Két éve az ármérséklést kívánó csoport jelentős többsége kisebb érvágásnak érezte a jegyekért hozott áldozatot, mostanra a válaszadók negyedrésznél nagyobb azok súlya is, akik lényegesen nehezebben viselhetőnek érzik a jegyekért fizetendő összeget.

Az állatszámok megítélésével és a cirkuszi előadás tartalmával kapcsolatos sarkított álláspontok elfogadása

Az utóbbi évtized során a cirkuszi produkciók tartalma körül több olyan álláspont is felerősödött, amelyekkel korábban csak elszórtan találkozhatunk. Többségük az állatok cirkuszi felléptetéséhez kapcsolódik, elsősorban a vadállatok szerepeltetéséhez. Logikájuk részleteit nem tisztem áttekinteni, elemzésüket legutóbb az McTEKA Alapítvány és az Állami Artistaképző Intézet közösen rendezett konferenciáján Miklósi Ádámtól az ELTE TTK munkatársának előadásában hallottam.

Az FNC és a MACIVA KHT vezetői azt kérték, hogy döntően az állatszámokról ismert álláspontok elfogadhatóságát mérlegeltessek a megkérdezettekkel, és mintegy kiegészítésképpen

szerepeltessünk a sorozatban olyan kijelentést is, amely a produkciók felépítésének logikájához kapcsolódik. Az előzetes egyeztetések és finomítások után kilenc, kifejezetten sarkított álláspont elfogadhatóságát vizsgáltuk.

A válaszlehetőségeket a „teljesen elfogadható” és az „egyáltalán nem elfogadható” közötti tartományban az iskolai osztályzatokból ismert osztályozóskálával határozhatták meg az alábbi módon:

ítélet	skálaérték
teljesen elfogadhatónak tartja	5
nagyrészt elfogadhatónak tartja	4
közepesen elfogadhatónak tartja	3
alig tartja elfogadhatónak	2
egyáltalán nem tartja elfogadhatónak	1

Az osztályozóskála értékeiből a már ismert módon súlyozott átlagot (\bar{x}) számítottunk, amelyben nem vettük figyelembe a „nem tud”, „nem szeretne” válaszolni eseteket. Így a kilenc állítás elfogadását az osztályozóskálát valóban használó, változó számú megkérdezett esetében vizsgálhattuk. Az összehasonlításra használt súlyozott átlagpontszámot elfogadási in-

dexnek nevezzük. A grafikus megjelenítés érdekében a skálaértékeket most is átalakítottuk 0 és 4 közöttre.

Az összes válaszképes megkérdezett ítéleteiből az alábbi rendezett sor alakult ki. (5. összesítés)

A sorozatot két cezúrával három sávra osztottuk. A „felsőház” három olyan állítást tartalmaz, amelyeknek elfogadási indexe a „nagyreszt elfogadható” ítélethez áll közel. A középső sáv index értékei a „közepesen elfogadható” ítéletet felülről, ill. alulról közelítik. Végül az „alsóház” négy elemének index értékeit az „alig elfogadható” ítélet közelében találtuk.



A sorozat felsőházában praktikus módon azonos index értékekkel három állítást találunk az állatszámok és a cirkuszi előadás kapcsolatáról. A két leginkább elfogadható ítélet egyike a gyerekek szemszögéből tartja az állatszámokat a cirkuszi előadások elengedhetetlen mozzanatának. A másik ugyanezt általánosabb érvénnyel fogalmazza meg, mondván csak ilyen számokkal válik teljes értékű élménnyé

5. összesítés. A kilenc állítás elfogadási indexe (\bar{x} , N=változó)

	N	\bar{x}
- A cirkuszi előadásokat állatszámok nélkül a gyerekek nem tudják igazán élvezni.	284	2,88
- A cirkuszi előadások csak állatszámokkal nyújtanak teljes élményt.	286	2,86
- Az artisták ma már olyan sokoldalúan képzettek, hogy az emberi test és mozgás szépségével, állatszámok nélkül is teljes értékű produkcióra képesek.	287	2,52
- A cirkusz előadás akkor lehet teljes értékű élmény, ha nem különálló számokból épül fel, hanem egymáshoz tartalmilag is kapcsolódó epizódokból.	276	2,23
- Az állatszámok bemutatása helytelen, mert azokban az állatok természetükkel ellentétes dolgokat is csinálnak.	261	1,69
- A vadállatszámok bemutatása csak arra jó, hogy közben a nézők kockázat nélkül jussanak izgalmas pillanatokhoz.	271	1,37
- Az állatszámok bemutatása helytelen, mert az állatok a büntetésről rettegve teszik azt, amit az idomár akar.	255	1,37
- Az állatszámok közül a vadállatok felléptetése helytelen, mert azok veszélyesek lehetnek az idomítójukra.	267	1,31
- Az állatszámok bemutatása csak arra jó, hogy azok az ember magasabbrendűségét bizonyítsák.	265	0,79

a cirkuszi produkció. A harmadik magas elfogadottságú ítélet ez utóbbinak ellentmondva arról szól, hogy az artisták már olyan magas művészi színvonalon dolgoznak, hogy állatszámok nélkül is teljes értékű produkcióra képesek.

A középső sávba – kevéssel a „közepesen elfogadható” ítélet szintje felett – a mozaikszerű részprodukciók helyett a tartalmilag egymáshoz kapcsolódó epizódokra épülő cirkuszi előadást előnyben részesítő kijelentés került. A sáv másik eleme, nagyjából ugyanekkora mértékkel a „közepesen elfogadható” ítéleti szint alatt, az állat-

számok bemutatását kifejezetten helytelenítő állítás, amely azt rója fel, hogy az állatoktól a természetükkel ellentétes dolgokat is elvárnak a cirkuszi állatszámok során. Ez az állatszámok ellenzőinek érvelésében gyakran elhangzó, viszonylag enyhe nyomatékú állítás, az érvrendszer más elemeihez viszonyítva nem több enyhe fejcsoválással kísért hümmögésnél.

A megkérdezettek ítéletei alapján ennél az állításnál talákoztunk először az ítéleti skála közepe alatti elfogadási index értékkel, amely azt jelzi, hogy a megkérdezettek ezt kifejezetten fenntartással fogadták.

Az ítéleti sor „alsóházában” az állatszámok elutasítóinak négy további érvét tartalmazó kijelentéseket találunk. Háromnak az „alig elfogadható” ítéletnél kevéssel magasabb az elfogadási indexe. Ide tartozik a vadállatszámokat a kockázat nélküli izgalom megszerzésének eszközeként minősítő kijelentés, és az állatokat büntető idomárokat

Budapest

kipellengérező állítás. Elfogadási indexük hajszára azonos, sorrendjüket csak az ítéletalkotásra vállalkozók magasabb száma alapján tudtuk eldönteni. A harmadik ilyen elfogadottságú kijelentés az idomítókra leselkedő veszélyek miatt a vadállatszámok bemutatását ellenzi.

A sáv alján az „alig elfogadható” és a „teljesen elfogadhatatlan” ítéletek közötti indexet kapott az ember magasabbrendűségének bizonyítékaként felhasznált állatszámokat elutasító állítás. Ezt a kitételek tekintették a legkevésbé elfogadhatónak a megkérdezettek.

Az elfogadási indexeket együtt szemlélve azt látjuk, hogy az állatszámokat a cirkuszi előadások elengedhetetlen részének tekintik, és az elutasító állításokat a mind súlyosabb ellenérvek mentén mindinkább elfogadhatatlannak tartják. A megkérdezettek azt fogadják el a legkevésbé, hogy az állatszámokat – igaz, hogy átételes – de mégiscsak önértékelésüket megemelő eszköznek tekintsék.

Az eddig egyszerűnek tűnő összképből az következik, hogy a megkérdezettek egyértelműen az állatszámok létjogosultsága mellett foglaltak állást. A részeredmények ennél valamivel tagoltabb képet adnak. A csoport különálláspontokat keresve a legtöbb esetben azt láttuk, hogy a szocio-demográfiai változók szerint elkülönített alcsoportok ítéleteit nagyfokú konszenzus jellemzi. Mindössze a nemek és az életkor szerinti csoportokban ta-

láltunk három-három olyan esetet, amelyben az ítéletek csak közepes, ill. gyenge konszenzusra utaltak. Ezeket érdemes részleteiben is bemutatnunk. Az elfogadási indexeket olyan oszlopdiagramokon ábrázoltuk, amelyek alkalmasak azt is érzékeltetni, ha egy-egy állítás esetében a nemek és az életkor mentén egyaránt hiányzik az erős ítéleti konszenzus.

Az életkor esetében a 71 év feletti, mindössze öt személyes csoportját a 61–70 évesekkel összevonva kezeltük, így elkerülhettük, hogy néhány személy ítéleteit extrém mértékű különbségnek láttassuk.

A vadállatok felléptetését kockázata miatt elutasító álláspontot a nemek mentén ítélték meg eltérően. A nemek és az életkor szerint is különvéleményeket láthattunk a büntetéstől rettegő állatokra hivatkozó állításnál, és az állatszámokat az ember magasabbrendűségét hangsúlyossá tevő kijelentésnél. Csak az életkori csoportok szerint láttunk különvéleményeket a kockázat nélküli izgalomszerzésről szóló megállapítás elfogadásában. Az így ismertetett egybeesésekre is figyelő diagramok mindegyike az elfogadási sor „alsóházában” talált állításokhoz kapcsolódó ítéleti különbségeket ábrázolja. Kezdjük a kockázat nélküli izgalomszerzéssel. (13. ábra)

A megkérdezettek fiatalabb csoportjai ezt az állítást a trend közelében ingadozó index értékekkel kevésbé tekintették elfogadhatónak, mint a 40 év feletti. Az ítéletek ilyen szóródása azt jelenti, hogy az idősebb évjáratú csoportok inkább mérlegelték a

13. ábra. „A vadállatszámok bemutatása csak arra jó, hogy közben a nézők kockázat nélkül jussanak izgalmas pillanatokhoz.” elfogadása, életkor szerint (x, N=271, trend=1,37)

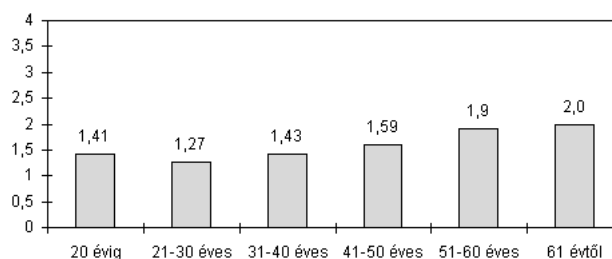

Budapest

vadállatszámok lehetséges tartalmát, és azokban felfedeztek izgalompótléknak tekinthető mozzanatok. Az elfogadási indexek eltéréseinek mértéke alapján azt mondhatjuk, hogy a vadállatszámok kockázatmentes izgalompótló szerepének elutasításában a megkérdezettek különböző életkori csoportjai között közepes mértékű konszenzust látunk.

A következő diagramon bemutatott különvélemények részben az életkor-

hoz, részben a nemekhez kapcsolódnak. (14. ábra)

Az állatszámokat a feltételezett bűntetés miatt elutasító felfogást az előbbi állítással megegyező, alacsony elfogadási index (1,37) fogadta, de megítélésében a különböző életkorú megkérdezettek között sokkal gyengébb egyetértést láthatunk. Abban hasonlít

az indexek szerkezete, hogy az életkorban előre haladva inkább elfogadhatónak tekintik a kijelentésben megfogalmazott elutasító álláspontot. Ez persze csak arra elegendő, hogy a legidősebbek a közepesnél kevéssel magasabb mértékben tekintsék elfogadhatónak a kijelentést.

A két nem indexének eltérései közepes erősségű konszenzust jeleznek. Az „alig elfogadható” ítélethez igen közeli a férfiak álláspontja, és ennél egy fél skálafokkal elfogadóbb ítéleteket láttunk a nők körében. A határozottan nőies minta (a nők aránya 71%) egészében az elfogadási indexet a nők

14. ábra. „Az állatszámok bemutatása helytelen, mert azokban az állatok a büntetéstől rettegve teszik azt, amit az idomár akar.” elfogadása, és nemek szerint (x , $N=255$, $trend=1,37$)

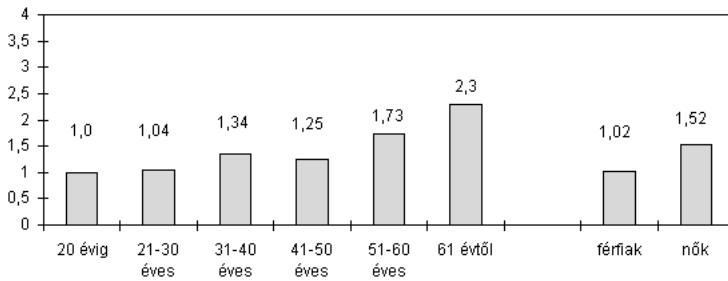

15. ábra. „Az állatszámok közül a vadállatok felléptetése helytelen, mert azok veszélyesek lehetnek az idomítójukra.” elfogadása, nemek szerint (x , $N=267$, $trend=1,31$)

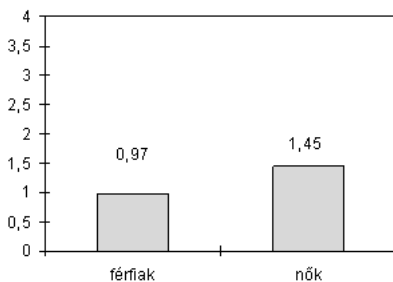

16. ábra. „Az állatszámok bemutatása csak arra jó, hogy az ember magasabbrendűségét bizonyítsák.” elfogadása, életkor és nemek szerint (x , $N=265$, $trend=0,79$)

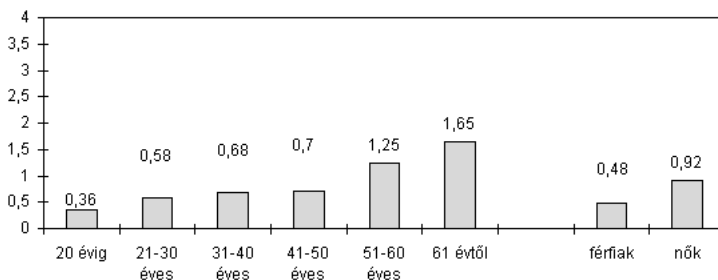

81
K É K

ítéletei erősebben befolyásolták, mint a férfiak álláspontja.

A következő ábrán olyan állítás elfogadási indexeit tüntetjük fel, amelynél a nemek szerint találtunk említésre érdemes különbségeket. (15. ábra)

Az egészében alig elfogadható ítéletet a két nemhez tartozó megkérdezettek közepes konszenzusa jellemzi. A férfiak ezt az állítást is inkább elutasítják, mint a nők, és az összképet most is a nők befolyásolják erősebben. Azt látjuk, hogy a nők az idomár veszélyeztetettségének lehetőségét kevésbé utasítják el a férfiaknál.

Végül az életkor és a nemek szerint is eltérően megítélt állítás csoportindexeit kell bemutatnunk, az állítás sorozat legkevésbé elfogadott tagja esetében. (16. ábra)

Az életkor szerinti csoportokban gyenge konszenzust találunk. A korábban látott, közepes és gyenge egyetértéssel jellemzett konszenzusok ítéleti ingadozás mellett jöttek létre,

itt viszont az életkorban előre haladva mind magasabb elfogadási indexeket láthatunk. Az emelkedés ugyan nem egyenletes, akadnak hajszálnyi eltérések és nagyobb ugrások is, de korcsoport-ról-korcsoportra haladva elfogadóbb ítéletek születtek. A kijelentést egészében véve hevesen elutasító álláspontot a fiatalabb korcsoportok ellenérzései uralják.

A nemek szerinti közepes konszenzusban ismét a férfiak keményebb és a nők enyhébb elutasítása jelent meg. Az általános elutasításban ismét a nők többségi véleménye a meghatározó, a trend inkább az ő ítéletükre hasonlít, mint a férfiakéra.

Az elfogadási index „alsóházában” megismert közepes és gyenge konszenzusok együttvéve azt jelzik, hogy az állatszámokat különböző érveléssel elvető, helytelenítő kijelentéseket a fiatalabbak és a férfiak erősebben elutasítják, az idősebb korcsoportok és a nők pedig – ha elfogadásukra nem is hajlanak – kevésbé erős ellenérzésekkel fogadják.

Mindezek alapján úgy látjuk, hogy az állatszámokat elutasító álláspontok az idősebbek és a nők körében található némi megértésre. Ebből az is következik, hogy amennyiben a cirkuszi produkciók állatszámait támadó fellépés előfordul, úgy e nézetek megfogalmazói a fiatalabbak és a férfiak között elvéve található támogatókra.

Budapest

Összefoglalás

Dolgozatunk fejezeteit az egyes rész-témák legfontosabb tapasztalatainak összegzésével fejeztük be, mégis fontosnak tartjuk, hogy a tanulmány lezárásaként – szerkezetileg is egységes helyen – néhány megállapításunkat kiemeljük.

A kérdőívünkre válaszolók összetétele nyomán hangsúlyoznunk kell azt a – most már ellenőrzött – tapasztalatainkat, hogy a jeges produkciókra érkező nézőknek van egy sajátos érdeklődésű csoportja. Ők a cirkuszlátogatók körében megfigyelhető, általános gyakorlattól eltérően nem gyerekek számára kívánnak programot biztosítani, hanem a „jeges műfaj” iránti elkötelezettségük alapján jönnek el a cirkuszi előadásra. Ezt korábban hipotézisként fogalmaztuk meg, a mostani kutatás után bizonyítottnak látjuk.

Jelentős átrendeződést láttunk a megkérdezettek iskolázottságában. A hasonló felvételi technikával készült kutatásokban folyamatosan emelkedett a felsőfokú végzettségük súlya. Az 1999. évi felvételhez képest már 10 százalékos többletet látunk. Ez valószínűleg összefügg az utóbbi évtizedben bekövetkezett nagyarányú felsőoktatási expanzióval.

A megkérdezettek társas helyzetéről szerzett tapasztalataink alapján arról adhattunk képet, hogy a hét év során elvégzett kutatások nagy stabilitásúnak mutatták a megkérdezettek csoporthelyzetét és egymás közötti kapcsolatait. Részletkérdésekben láttunk a produkciók tartalmához kapcsolódó különbségeket, elsősorban a két jeges produkció miatt. Ez azonban nem érinti annak a megállapításnak az ér-

vényességét, hogy az FNC felnőtt nézőinek többsége úgy jön el az előadásokra, hogy ott gyermekeit szeretné élményhez juttatni. Továbbra is helytállóan találtuk azt a korábbi megállapítást, hogy a Budapesttől egyre távolabb élők esetében mind gyakrabban szülőpárok jönnek gyermekeikkel, és így teljes családok fővárosi programja (nagy valószínűséggel ilyen program egyik része) a cirkuszi előadás megtekintése.

A megkérdezettek rekrutációját és információs háttérét áttekintő fejezet alapján eredményeink két fontos mozzanatát kell hangsúlyoznunk. A lakóhely vizsgálata rámutatott arra, hogy az FNC közönsége továbbra is elsősorban a budapestiek köréből szerveződik. Ugyanakkor azt is láttuk, hogy 1998. óta ez a dominancia kutatásról-kutatásra csökken. Az egyes felvételek között szerény, említésre alig érdemes eltéréseket láttunk, de hét év alatt 67 százalékról 55 százalékra csökkent a fővárosban élők súlya. A budapesti agglomerációból javarészt városlakók érkeztek az FNC előadásaira, a távolabbi régiókból a legnagyobb alcsoportokat a községekben lakók adták.

A cirkuszlátogatásról hozott döntések információs háttére kapcsán elsőként az aktív tájékozódás súlyának fontosságát kellett kiemelnünk. A részletek elemzése nyomán az internet és a telefon szerepét elsősorban a kisebb településeken találtuk fontosnak. Ott, ahol más információforrásokból csak hézagosan, vagy nehezen tájékozódhatnak a potenciális cirkuszlátogatók. Tapasztalataink másik kiemelendő mozzanata az informális értesülések fontossága, amelyeknek szerepét két évvel ezelőtt, egyértelműen a felvétel időzítése miatt találtuk irreálisan alacsonynak.

A produkció színvonalának és a jegyárak elfogadhatóságának elemzése alapján elsőként azt kell hangsúlyoznunk,

hogy a globális elégedettséget valamennyi felvétel során meglehetősen magasnak találtuk. Az „elvárásainak teljesen megfelelt” ítélethez közeli súlyozott átlag a nemek, életkor, iskolázottság és a lakóhely szerinti csoportokban konszenzus közeli ítéletekkel járt együtt. A jegyárak elfogadhatóságával kapcsolatos eltérő álláspontok idén és két évvel ezelőtt is jellegzetes kapcsolatot mutattak. Az árakat sokalló megkérdezettek a szórakozás színvonalával most is kevésbé voltak elégedettek.

A jegyárak elfogadhatóságát vizsgálva azt láttuk, hogy idén magasabb volt az árakat túlzónak tekintők

aránya, mint 2003-ban. A kívánatosnak tartott árcsökkenés tipikus mértéke két évvel ezelőtt 401 és 500 forint közé esett. A kritikus álláspontú nézők legnagyobb csoportja idén is hasonlóan ítélkezett, de egy nem elhanyagolható kisebbség 901 és 1000 forint közötti ármérséklést tekintett kívánatosnak. Az árak megítélésében a nők kritikusabbak voltak, mint a megkérdezettek kisebb részét adó férfiak.

A cirkuszi előadásokkal és a produkciókon belül az állatszámokkal kapcsolatos álláspontok elfogadhatóságát vizsgáló fejezet tapasztalatai közül elsősorban azt tartjuk hangsúlyosnak,

hogy a megkérdezettek ítéletei egy jól tagolódó skála mentén szóródtak.

A skálán szereplő elfogadási index értékei az állatszámokkal kapcsolatos legkritikusabb álláspontok esetében voltak a legalacsonyabbak. Az ítéletek a legtöbb csoportképző változó esetében erős csoportkonszenzust mutattak. Az ítéleti skála „alsóházában” viszont négy állásfoglalásnál is közepes vagy gyenge egyetértést találtunk a nemek és az életkor szerinti csoportoknál. Ezek részletes elemzése alapján azt mondhatjuk, hogy az állatszámokat helytelenítők elsősorban a nők és az idősebbek körében találhatunk megértésre.

Melléklet

A kérdésekhez kapcsolódó spontán megjegyzések

A székek nagyon kényelmetlenek!

Tetszett, hogy a fiatalok kaptak szerepet.

Ilyen csodálatosat még nem láttunk!

Egy gyerekkel jött válasz folytatásaként:

- mert drága a jegy.
- helyes lenne, ha jeleznék, van „nyugdijas jegy is
- jó ötlet, hogy a lottózóban is lehet jegyet vásárolni

Alacsonyabb ár lenne reális, éspedig 500 forinttal válasz folytatásaként: akkor teltház lenne

Az állatszámokkal kapcsolatos állítások jelölt válaszai folytatásaként: Nem tartom elfogadhatónak!

Rengeteg ötlet, nagy tehetségek. Emlékezetes szép előadás volt.

(A zene kissé túl hangos) A jegesmedvék elragadóak voltak!!!!

Nagyon szép és élvezhető. Jöjjenek Canadába valamikor ez évben.

Probléma: Az előtérben nincs ülőhely! (Pad.)

Megjegyzés: 4 éves gyereknek kb. 10 perccel rövidebb első szakasz elegendő lenne...

Elvárásainak nagyrészt megfelelt válasz folytatásaként: (Bár jobban szeretem a „rég” hagyományos cirkuszt. Teljesen más hangulata van.)

Alacsonyabb ár lenne reális, éspedig 200 forinttal válasz folytatásaként: + nyugdijas kategória bevezetése.

Elvárásainak teljesen megfelelt válasz folytatásaként: De kisgyereknek félelmetes.



Guman István: *Dogon mitológia és csillagászat*. (Függelék és bibliográfia: Biernaczky Szilárd) Budapest: Mundus Magyar Egyetemi Kiadó, 2006. 200 oldal, 2520 Ft

A modern Afrikában föllelhető hagyományos kultúrák nyomába ered az a könyvsorozat, melyet a Mundus Magyar Egyetemi Kiadó bocsát közre az Afrikai Kutatási és Kiadási Program keretében. Ennek második kötete, Guman István munkája öleli fel a *Dogon mitológia és csillagászat* térségi elemeit, s

zökkel élni, vagy a paranormális ismeretközlés divatjának hódolni – ehelyett csillagászként, kolozsvári diákévekkkel és magyar egyetemi-akadémiai karrierrel azon igyekszik, hogy egy „primitív” teremtésvíziót és rítusláncolatot mutasson ki tárgyi elemek, vizuális ábrázolások, elbeszélések és a narratív megjelenítésen túli hétköznapi eszközvalóság segítségével. Nem sajtópletykát akar, vagy népszerű sorozatot, hanem elementáris darabokból állítja össze az elődök (Marcel Griaule és Germaine Dieterlen) munkássága alapján kibont-

A. Gergely András

Nommo bárkája, a róka és a gabonaszemek Egy dogon mitológia fejtvénye

85
K É K

az e címmel megjelent kötetben talán még az afrikanisták is rácsodálkozhatnak a megfejtések, illusztrációk és analógiák gazdagságára.

A szerző nem csekélyebb témakör után kapott teret a kiadó, pontosabban a szerkesztő-gondozó-igazgató-mindezen Biernaczky Szilárd jóvoltából, mint a *Frobenius-kommentárok* (2002), s nem szerényebb folytatás előtt, mint Füssi Nagy Géza, Voigt Vilmos, Magyar László, Torday Emil vagy Sárkány Mihály összegyűjtött tanulmányai. A kötet, hátoldali tájékoztató szövege szerint a Sziriusz-enigma, a csillagászat egy újkori fogalma révén keresi a mítoszok jelentéstartalmait abban a törzsi kultúrában, amelynek bonyolultsága, komplexitása éppúgy kínál asszociációkat egy 12 000 éve bekövetkezett szuper-nova-robbanás történeti emlékezte irányában, mint a dogon mitológia rétegzett és rejtelmes világa felé. A szerző a közérdeklődés számára izgalmas kérdéseket taglalja, de saját szándéka szerint nem kíván zsurnalisztikai eszkö-

ható, fejlett kozmogóniai és mitológiai rendszerek komplexitását.

Több alapkérdés is adódik a kötet kiadása kapcsán. Elsőként talán az, mi közünk a dogonokhoz, e „Mali fantasztikus vidékén, Bandiagara Mars-béli sziklái és lábaiknál elterülő síkságon élő” néphez, „szóban és szimbolikus jelrendszerben is megfogalmazott mítoszaihoz”? E főnökségi társadalomban (azaz a főhatalom hiányával, de a tekintélyelvű rendszerben papok rétege – a *hagonok* csoportja – irányításával) élő törzsi világban roppant gazdag a vallási képzetek világa, aminek részben a szakrális világ folytonos hatása is magyarázata. Az egykori Manding birodalomból elvándorolt északnyugat-afrikai törzsek közé tartozó dogon társadalom a környező *mande* népek (bambara, szenufó, gyula, malinke, kurumba stb.) világgképétől és csillagászati vízióitól sok tekintetben nem különbözik, de feltártsága a francia kutatók jóvoltából alapos és részletes. Marcel Griaule 1931-től kutatta a dogonokat, a szudáni

francia terepmunkát egy évtizeden át folytatva, tudós szakemberek szélesebb körét is bevonva, a negyvenes évektől több monográfiát és értékes forrásközlést is elérhetővé téve a dogon mítoszok, isteni és szellemlények, mitológia és vizuális-ikonikus jelentéstartalmak rendszeréről. Az antropológiai kutatás és az antropológus személyének szóló legkomolyabb elismerés jeleként a dogonok nemcsak elismerték a nyelvük és kultúrájuk ismeretében, használatában megszerzett gyakorlatát, hanem törzsi vezetőik közé is választották, s mikor 1956-ban Franciaországban elhunyt, egykori „népe” negyven napos gyászt ült a nagy rituális halotti ünnep (a *dama*) formájában, ami a Sorbonne e

Szemle

lagászati vonatkozású gyűjtésükkel a mitológiai és világképi tartalmakat, jelképeket, mitikus képzeteket és rítusokat is felölelték, így meghatározó forrásként szolgálnak műveik. A dogonok monoteistának tekinthető (egyetlen teremtő isten, Amma tevékenységére visszavezethető) vallása oly sokrétű szimbolikától gazdag, hogy az alapvető nyolc szimbolikus jel mögött álló 256 további jelkép, 22 kategóriában és mind-egyikben 12 szimbólummal, ikerjelekkel, ezek mozgásaival, összesen 11 616 jelentés ismeretével számít a főfoglalkozású vallási specialista (a hogon) alaptudásának. E szinte végtelen gazdagságú „szimbólumszótár” az írásbeliség nélkül élő dogonok lényegileg bármely közlendőjének kifejezésére alkalmas, akkor is, ha nem számítjuk a szigorú számmisztika alapján megalkotott jelentések, a vizuális ábrázolás egyéb formái (pl. kerámiák, maszkok, testéktítés díszei, anyagminőségek, mozgások, rituális aktusok, beszélt nyelvi jelek, dobnyelv, színvilág, ceremoniális eszköztár, játékok, földrajzi tájolás, anyagfelhasználási módok variációi stb.) roppant gazdag készletét...

Mint hogy a szerző e pazar jelképvilág sajátos (elsőrendűen csillagászati, valamint mitológiai) olvasatában elsősorban a francia kutatók műveire támaszkodik, s főként azok képanyagát, szimbólumfejtő kísérleteit használja föl, ezért műve nemcsak egy Niger-menti népcsoport kultúrájának megértési kísérlete, hanem a törzsi kultúra európai jelképtárát gazdagító törekvés méltó elismerése is, ekként pedig szervesen illeszkedik a Mundus kiadó sorozatának („Hagyományos kultúrák a modern Afrikában”) opuszai közé. A dogonok ennek ellenére nem állnak a magyar tudományos érdeklődés homlokterében, így nem csupán hiánypótló, hanem a francia antropológia magyarországi hatását is növelő jelentőségű e monográfia megjelentetése. Tudjuk jól, hogy a főként Durkheim (inkább szociológiai-ként kezelt) életműve után talán még hatásosabb Lévi-Strauss, adott szem-

pontból Maurice Godelier vagy az utóbbi években-évtizedben megjelent Philippe Descola, Marc Abélès, Louis Dumont és Marcel Mauss-művek mellett szinte megbúvó szimbolizáció-kutatás egyike azon témaköröknek, amelyek igencsak hiányoznak a magyar tudományos érdeklődésből, ezért további fő érv Guman István munkájának közvételét illetően, hogy roppant fontos területről közvetíti a francia hagyományt, amely különösen erős ezt a tematikát illetően. Hiszen, ha van is magyar szakmai érdeklődés, mely Afrika iránt nyitott, ez főképpen Kelet- vagy Dél-Afrikára van beállítva, s további, immár jó évszázados figyelem fordult Afrika északi (Maghreb-országok) vagy északkeleti (Egyiptom, Szudán) térségei felé, de a nyugati térség (talán Zempléni András szenufó terepmunkáját sem feledve) még a hazai etnológia előtt is szinte ismeretlenebb folt. A javarészt ültetvényes és állattartó etnokulturális típusú dogon életmód, a nagycsalád-rendszerű tagozódás a térségben ugyan nem kivételes, de aki a dogon maszkokkal találkozik a nyugati múzeumokban, vagy égetett kerámiákkal a művészeti piacon, szinte csak kivételesen juthat hozzá a díszítések értelmének felfogásához, s talán még ritkábban a helyi mitológiákból épülő kifejezéstár megértéséhez, az most jól érzékelhetően közelebb léphet az ikonikus megjelenítésmódok végtelen gazdagsága felé Guman István átfogó ismeretete alapján.

A szerző a hallatlanul gazdag ismeret-tár rendszerezett, és európai felfogáshoz közelebb álló taglalásában szinte fölmenti a recenzens attól, hogy megkíséreljen valami „rövid összefoglalót” vagy „áttekintést” adni a felölelt ismeretanyagról. Hiszen akár az ősröbbanásról és a spirálszerkezetről, akár a földön kívülinek tetsző ismeretekre vagy a napfogyatkozásra vonatkozó könyvfejezetet nézzük, szinte az árnyalatok, históriák komplexitásának bemutatásával ment föl az alól, hogy valamely „lényegkiemelő” gesztussal átfogjuk az egyes témaköröket és jelentés-tereket. Épp a kulturális antropológiának ez a „minden mindennel összefügg”-szerű

tanszékalapító professzorán kívül nemigen fordult elő mással az európai kutatók körét tekintve.

De miért is e sok szó a Maliban, a Niger torkolatától délre élő nép kutatójáról, ha itt nem *A sivatagi róka* (*Le renard pâle*, 1965) vagy a *Dieux d'eau* (1948), a *Masques dogons* (1938) vagy a *Dogon játékok* (*Jeux dogons*, 1938) szerzőjétől készült szövegvalogatást recenzálok (amire persze mint miadványra is komoly szükség lenne!), hanem Guman István munkáját...? A magyarizációt maga a szerző kínálja (s a kiadó ezt meg is erősíti Griaule négy és fél oldalon át lajstromozott munkáinak bibliográfiájával!), nevezetesen azzal, hogy a dogon mitológia és kozmogóniai (csillagászati) ismeretek legfőbb forrásaként becsüli meg Marcel Griaule és kitartó munkatársa, Germaine Dieterlen terepmutatási oeuvre-jét. A monográfia szerzője itt nemcsak fejet hajt a francia kutatók példás munkássága előtt, hanem mint kollégákat tekinti őket, akik csil-

Szemle

élménye, épp a komplexitás és relativizálás komolyan vétele mutatja, mekkora bűn lenne rövid kiemelésekkel vélni ábrázolhatónak például a legfontosabb gabonaféle, egyúttal az egész világ őscsirájának tekintett sajátos „kérdőjelforma” absztrakt jelképi konvencióját, amely négy fogalmi csoportba sorolható, s függően attól, hogy homokba, kövekre, falakra, barlangba vagy fára rajzolva látható, még égtájához képesti helyzete, vastagodó vagy vékonyuló vonásai is külön (többes) jelentéstartalommal bírnak. Az emberi testről és lényegről való képzet nemcsak a test mint fizikai jegy ábrázolásából vagy jelzéséből áll csupán, hanem mellette a négy testi lélek (négy *nommo* – fiú és lány, jó és rossz) kombinációiból, a nemiség négy lelkéből, az életerő és véráramlás szimbolikájából, továbbá a gabonaszemek (vagy a szomszédos *bozo* törzsnél a halfajták) pontszerű ábrázolásából is (utóbbi nyolc elemből áll magában véve is). Mindemellett az ábrázolat szükségképpen tükrözi azt is, hogy a külső nézetet, a struktúrát vagy a tartalmat kívánják vele kifejezni. Mindezek komplex bemutatása sem lehet oly sokrétű, mint amilyen a „primitív” ábrázolása, s mert a földi élet jelenségeire választ kereső, értelmezését magyarázatokkal lehetővé tévő tüneményekről van itt szó, nem lehet kétséges, hogy a dogon mitológia képzeleti (pl. a víz, a levegő, a tűz és a föld fölidézésével) végső soron az ember, az állatok és a növények keletkezéséig visszahatóan kérdeznak rá a teremtés és a teremtmények milyenségére.

Ogo, aki születésekor méhlepénye egy darabját is magához ragadta, hogy ebből bárkát formáljon magának, s emiatt Amma, akinek teremtő munkáját tökéletlenné tette, büntetésül sivatagi rókává változtatta őt, az emberek őseivé lett Nommókkal együtt hozta magával mindenfajta állat, növény, ásvány csiráit úgy, hogy egy bárkában leereszkedtek a földre, termékenyvé tették és benépesítették azt. De nem voltak munkaeszközeik a megműveléséhez, míg el nem jött hozzájuk egy *kovács nommo*, aki szerszámokat és további növénymagukat hozott magával, to-

vábbá a tüzet, az íjat, a kést és számos más eszközt. E kovács volt a dogonok őse, és hatása kiterjedt az egész dogon életvitelre, melynek felügyeletét Amma isten és a szolgálatára rendeltetett (harminc családot közvetlenül irányító) főpapok köre látja el. Mindez a környező népeknél is hasonló alakzatban jelenik meg. A dogon (*sirige* nevű) maszkokon látható, rítusaikban szereplő formák és festett jelek a világotjásból a Földre ereszkedett bárkát jelképezik, valójában rakéta-formájú konstruktumok, s némiképp stilizált alakban, de megjelennek játékformaként, ovális kosáralakban, vetélő-orsóként, fadob formájában, valamint a kovácsok szerszámosládájaként is, melyet (több más használati tárgyhoz hasonlóan) gabonaszemek díszítenek, alakjuk és színezésük a csillagok járását utánozza, amelyeket Amma mozgat az égen. Ábrázolják a földre szállt bárka leereszkedését követő porfelhőt is, továbbá az ekkor keletkezett hold-csillagot is, mely éppen üstökös vagy nova is lehetett, de a dogonok számára leginkább Nommo földet érését bizonyítja, s ezzel azt a területet is megnevezik a Niger felső folyása mentén, ahol az első ember síkra szállt, s otthagya bal lábnyomát, mely szintén egyike a legfőbb dogon jelképeknek. Értelmesen beszélni, árnyaltan leírni, szavakat fűzbe fűzni a dogon szimbolika szerint a spirál modelljével jeleníthető meg, mely forma nemcsak nagy fontossággal bír emiatt, de egy afrikai természeti kép világgépeként is alapvető eleme, megjelenítve változást és mozgást, irányt és sebességet, jót és rosszat, továbbá magát a váltakozást is. E mitológia-teremtő képzetanyag árnyalatait, faragott formáit és sziklafestményeit, rítusait és maszkos szertartásait a világ teremtésének fontossága, az élet normáinak és az ősök tiszteletének szabályrendszere veszi körül, az ünnepek pedig az ég csillagainak, az időszámítás kezdetének, a Nap és a Sirius viszonyának, a tökéletes teremtésnek elismerése és dicsőítése gazdagítja.

A dogon mitológia egyedi szellemi képződmény, mely csak itt, a Szahara és az Atlanti-óceán partvidéke között található meg, de amely az erőteljes, középkor óta tartó iszlám kulturális hatás és a francia gyarmatosítás ellenére is megmaradt a világotjás, a mitológus fiú-lány ikerpárok, az istenség nevéhez fűződő teremtés, a Nommók mint ég és Föld közötti közvetítők, valamint a dolgok összességét spirális formában összesítő gabonamag szimbólumvilágában. Nem lehet kétséges, hogy e hitvilágban idegen elemek is vannak, ami a francia és angol csillagászok jelenlétére, vagy a Siriusról, a Jupiter holdjairól és a Szaturnuszról alkotott ismereteik átvett hatásaira utal. Meg-

87
K É K

annyi jeles „megfejtés”, népszerűsítő és dicsőítő bemutatás épült később e világgépre, így az ősröbbanás vagy a galaktikák spirálszerkezetének bemutatása a dogonok kultúrájában... – ezek azonban inkább mesés néplelékre utaló tudományos mesketék voltak, s nem tudományos tények. Utóbbiak viszont megtalálhatók a francia kutatópáros műveiben, ahol minden ábrának megvan a dogonok által adott magyarázata is. Guman István ezt az ismeret-komplexumot (a kiadó által mellékelte nyolc másik szerző vonatkozó cikkeinek válogatásával kiegészítve) nyújtja itt át egy sajátos csillagászati aspektusból, mellyel maga is hozzájárul ahhoz, hogy egy afrikai népről kutatásaik évtizedei alatt érvényes ismeretet gyűjtő etnológusok ne csupán „megdicsőüljenek”, hanem beavatást is kínáljanak e nép megismerhetőségére, feltárható és értékei szerint megbecsülhető világába.

Szerzőink

Diósi Pál
Gazsi Judit
A. Gergely András
Kerülő Judit
Koller Inez
Nagy Ádám
Németh István
Paksi Veronika
Szalma Ivett
Szász Antónia
Tomsits Abigél
Tuczai Rita