

HADTUDOMÁNY

A MAGYAR HADTUDOMÁNYI TÁRSASÁG ÉS
AZ MTA HADTUDOMÁNYI BIZOTTSÁG FOLYÓIRATA



XXVI. évfolyam

2016/3–4.

A TARTALOMBÓL

Az ENSZ által vezetett katonai műveletek tapasztalatai

Gondolatok a *parancsról*

Az új Hadtudományi Lexikon előkészítésének helyzete

A NATO és Oroszország kapcsolatának értékelése

Az informatikai szolgálat története

A tábori automatizált csapatvezetési rendszerről

A terrorizmus elleni védelem időszerű jogalkotási kérdései

Az 1956-os forradalom és szabadságharc nemzetközi vonatkozásai

A Hadtudomány a Magyar Tudományos Akadémia támogatásával jelenik meg. A folyóiratot az MTMT indexeli és a REAL archíválja.

A lapszám szerzői:

- Bimbó István* alezredes,
MH LK kiemelt főmérnök főtiszt
- Dr. Boda Mihály* PhD, NKE HHK egy. adjunktus
- Gávay György* százados,
NKE HHK KLI egy. tanársegéd
- Dr. habil. Gyarmati József* alezredes, PhD,
NKE HHK LI tanszékvezető egy. doc.
- Dr. Hajdú Ferenc* alezredes, PhD, MH LI mb. ov.
- Prof. dr. Horváth Miklós* DSc,
Pázmány Péter Katolikus Egyetem egy. tan.
- Kiss Petra*, NKE HDI doktorandusz
- Dr. Krizbai János* ny. ezredes, PhD,
NKE HHK egy. doc.
- Prof. dr. Munk Sándor* ny. ezredes,
DSc, NKE HHK egy. tan.
- Dr. Nagy László* ny. mk. ezredes, DSc,
az MHTT örökös tagja
- Dr. habil. Négyesi Imre* alezredes, PhD,
NKE HHK egy. doc.
- Dr. Orosz Zoltán* altábornagy, PhD,
Honvéd Vezérkar főnökhelyettes
- Prof. dr. Óvári Gyula* ny. ezredes, PhD,
NKE HHK egy. tan.
- Dr. Simicskó István* PhD,
Magyarország honvédelmi minisztere
- Siposné prof. dr. Kecskeméthy Klára* ezredes,
NKE HHK egy. tan.
- Dr. Szilvássy László* alezredes, PhD,
tanszékvezető egy. doc.

Rövidítések jegyzéke:

- egy. – egyetemi
doc. – docens
tan. – tanár
HDI – Hadtudományi Doktori Iskola
HHK – Hadtudományi és Honvédtisztképző Kar
KLI – Katonai Logisztikai Intézet
LK – Logisztikai Központ
mb. – megbízott
MH – Magyar Honvédség
MHTT – Magyar Hadtudományi Társaság
NKE – Nemzeti Közszolgálati Egyetem
ov. – osztályvezető

A Magyar Hadtudományi Társaság és az MTA Hadtudományi Bizottság lektorált folyóirata

Felelős kiadó:

Tömböl László, az MHTT elnöke.

A folyóirat szerkesztőbizottsága:

Elnök:

Király László, az MHTT alelnöke.

Elnökhelyettes:

Bertalan György főszerkesztő.

A bizottság tagjai:

Antal Erika,
Besenyő János,
Haig Zsolt,
Kádas Géza,
Kátai-Urbán Lajos,
Kladek András,
Palik Mátyás,
Siposné Kecskeméthy Klára,
Szabó Péter,
Ujházy László.

Szerkesztőbizottság és kiadó:

Budapest X.,
Hungária krt. 9–11.
Tel.: 432-9000/29-684 mellék
A mellék HM-vonalon
közvetlenül hívható.

Levélcím:

1581 Budapest, Pf. 15.

E-mail cím:

hadtudomany@freemail.hu
www.mhtt.eu/hadtudomany/index.html

Nyomtatott kiadásváltozat:

ISSN 1215-4121

Nyomdai előkészítés:

BAUSZ Stúdió

Nyomtatta:

DEMAX Művek Nyomda

Online kiadásváltozat:

ISSN 1588-0605

Webmester: Orbók Ákos

HADTUDOMÁNY

A MAGYAR HADTUDOMÁNYI TÁRSASÁG ÉS
AZ MTA HADTUDOMÁNYI BIZOTTSÁG FOLYÓIRATA

XXVI. évfolyam

3–4. szám

2016. NOVEMBER

Tartalomjegyzék

HADTUDOMÁNY – HADÜGY

| | | |
|--------------|--|----|
| Orosz Zoltán | Az ENSZ 2015-ben megrendezett első vezérkarfőnöki konferenciája. Eredmények és tapasztalatok | 3 |
| Boda Mihály | Az akarattól a tettig: a parancsteljesítés erkölcsi szerkezete | 16 |
| Nagy László | A készülő hadtudományi lexikon és a hadtudomány jelenlegi magyarországi helyzete | 29 |

BIZTONSÁGPOLITIKA

| | | |
|------------|---|----|
| Kiss Petra | Kooperációtól a konfrontációig. A NATO–orosz kapcsolatok a Varsói Csúcs tükrében . . . | 41 |
|------------|---|----|

HADITECHNIKA

| | | |
|---|--|----|
| Munk Sándor | Az informatika megjelenése a Magyar Néphadseregben . | 55 |
| Négyesi Imre | A tábori automatizált csapatvezetési rendszer története – 1. | 77 |
| Gyarmati József – Gávay György – Hajdú Ferenc – Bimbó István | Védelmi célú kutatások a Hadtudományi és Honvédtisztképző Kar Haditechnikai Tanszékén, együttműködésben a HM Védelemgazdasági Hivatallal . . | 89 |

HADIJOG

| | | |
|-----------------|---|-----|
| Simicskó István | A terrorizmus elleni védelem fokozása a különleges jogrendi kategóriák bővítésével | 100 |
|-----------------|---|-----|

FÓRUM

| | | |
|--------------------------------|---|-----|
| Horváth Miklós | Az 1956-os forradalom és szabadságharc nemzetközi vonatkozásai | 114 |
| Siposné dr. Kecskeméthy Klára | Két életút, két hazában. 194 éve született Czetz János . . | 131 |
| Óvári Gyula – Szilvássy László | A magyar repüléstudomány újdonságai | 145 |
| Krizbai János | Fiatalkorúak zsebkönyve | 148 |
| ABSTRACT | | 151 |

„...az ENSZ vezette nemzetépítő műveletek kisebbek, olcsóbbak és... sikeresebbek, mint az amerikai [műveletek].”

James Dobbins¹

Orosz Zoltán

Az ENSZ 2015-ben megrendezett első vezérkarfőnöki konferenciája. Eredmények és tapasztalatok

DOI 10.17047/HADTUD.2016.26.3-4.3

Az ENSZ békefenntartó tevékenysége napjainkra a nemzetközi közösség egyik leghatékonyabb eszközüvé vált a világszerte kirobbanó konfliktusok megfékezésére és a béke helyreállítására. De vajon mi a siker fokmérője? Miből lehet megállapítani, hogy egy ENSZ-misszió elérte-e a célját? A sikeresség tényezőinek és feltételeinek kutatása nemcsak magát a világszervezet, hanem számos más kutató érdeklődését is felkeltette. Elemzésemben a 2015-ös első ENSZ vezérkarfőnöki konferencia tapasztalatainak értékelése mellett ki fogok térni a 21. század jelentős fenyegetéseire és biztonsági problémáira, majd az ENSZ műveletek sikerességének és kudarcainak tényezőit mutatom be. Mindemellett célom, hogy rámutassak arra az álláspontra, miszerint jelentősen alacsonyabb lehet a beavatkozás szintje és ezzel összefüggésben forrásigénye is, ha időben megtervezik és gyorsan bevetik az ENSZ rendelkezésre álló erőit egy-egy térség konfliktusainak kezelésében.

Dolgozatom mottójául James Dobbins, amerikai diplomata gondolatát választottam, mert úgy vélem, jól világítja meg azt a dilemmát, amivel a nemzetközi közösség mind gyakrabban szembesül. Azt tudniillik, hogy egy konfliktus elhanyagolása az idő előre haladásával növekvő anyagi terheket ró a műveletekben résztvevőkre. Észre kell venni, hogy milyen eredménye van egy kis költségekkel járó ENSZ-műveletnek és mekkora a lenne a költsége ugyanazon a helyen annak a műveletnek, amit a konfliktus eszkalálódása, a helyzet radikális rosszabbodása után költ rá a nemzetközi közösség. A kiadások különbségeit jól érzékelteti, hogy néhány évvel ezelőtt az ENSZ éves szinten annyit fordított összes saját missziójára, mint amennyit az Egyesült Államok egy hónap alatt költött el Irakban.

Az ENSZ saját értékelése is arra mutat rá, hogy az ENSZ-műveletek nemcsak olcsóbbak, mint a más nemzetközi szereplők által végrehajtott beavatkozások, de

1 James Francis Dobbins Jr. (1942–) amerikai diplomata, az Egyesült Államok EU-hoz delegált nagykövete 1991–93 között, helyettes külügyi államtitkár (2001), Afganisztánba és Pakisztánba delegált különleges megbízott (2013–14).

e költségek egyenlőbben is oszlanak el a tagországok között. A világ katonai kiadásainak mindössze fél százalékát fordítják az ENSZ békeműveleteire, míg eredményességük messze meghaladja a rá fordított források mennyiségét.

Az ENSZ békefenntartó tevékenysége

Az elmúlt hatvan évben az ENSZ békefenntartó tevékenysége meghatározó szerepet játszott a béke és biztonság garantálásában. Az évtizedek során egy széles feladatkörű, nagyszámú békefenntartót és jelentős anyagi forrásokat bevonó eszközzé vált, amelyet a világ számos országában alkalmaztak a konfliktusok megoldására. Ezért a békefenntartás sikerének vagy kudarcának meghatározása és a sikert befolyásoló tényezők vizsgálata nagy figyelmet kapott mind a kutatók, mind az ENSZ részéről. Mégsem kristályosodott ki a békefenntartás univerzális receptje, a tapasztalat inkább azt erősíti meg, hogy a konfliktusok különbözők, így azok más és más választ igényelnek a nemzetközi közösség részéről is.

A siker meghatározása önmagában sem könnyű feladat, a sikerhez vezető tényezők terén pedig a szakirodalom még sokszínűbb, azonban az ENSZ-missziók sikerességét vizsgáló kutatásokban tetten érhetünk olyan jellegzetességeket, amelyek univerzális fokmérői a misszió hatékonyságának.

A kezdetek

A békefenntartói tevékenység kiépülésének kezdetén az Egyesült Nemzetek Szervezete – a változó nemzetközi struktúra és a hatalmi átalakulás közepette – az 1945-ös alapokmány joghatósága által biztosított mandátumait célozta gyakorlattá tenni. Munkájának sikerességéhez elengedhetetlen volt, hogy olyan fórumként jelenjen meg a két blokk között, amely a párbeszéd megteremtésével a világ helyzetének stabilizálását tűzi ki célul.

Az Alapokmányban lefektetett alapelvek szerint „... az Egyesült Nemzetek célja, hogy fenntartsa a nemzetközi békét és biztonságot és evégből hathatós együttes intézkedéseket tegyen a békét fenyegető bűncselekmények megelőzésére és megszüntetésére, a támadó cselekményeknek vagy a béke más módon történő megbontásának elnyomására, valamint békés eszközökkel, az igazságosság és a nemzetközi jog elveinek megfelelő módon rendezze vagy megoldja azokat a nemzetközi viszályokat és helyzeteket, amelyek a béke megbontására vezethetnek”.²

Az Alapokmány a béke és a stabilitás megőrzése céljából a hatodik fejezetben a viszályok békés rendezéséről, a hetedikben pedig a béke veszélyeztetése, megszegése és támadó cselekmények esetén bekövetkező kényszerítő intézkedésekről rendelkezik. Az alapidokumentum azonban nem tartalmazza a békefenntartás konkrét definícióját vagy a mechanizmus részleteit, sokkal hangsúlyosabban a Biztonsági Tanácson (BT) belüli kooperációt helyezte előtérbe. A hidegháború alatti nemzetközi konfliktusokat azonban a VII. fejezetben jelölt kényszerítő eszközökkel nem sikerült rendezni, az eredeti terveket – miszerint a BT dönt a stabilizáló lépésekről – rövid idő

2 Az ENSZ Alapokmánya. 1945, 1. cikk

után áthúzta az a tény, hogy a BT államainak vétői miatt több alkalommal megkérdőjeleződött a szervezet hatékony fellépésének képessége. (Bokodi 2011, 91.)

A részes államok valamelyest javítani kívánták az instabil politikai döntéshozatal jelentette biztonsági kockázatokat. E cél indította útjára a béke szavatolására, a két blokk közötti ellentétek mérséklésére és a lokális problémák újbóli kirobbanása ellen indított első békefenntartói missziókat. Mandátumaiból és alapelveiből adódóan az így kialakuló békefenntartói tevékenységet nem hivatalosan az Alapokmány „hat és feledik” fejezetének számítják. (Hillen 1994) A VI. fejezet alá tartozó missziók nem rendelkeznek az erő alkalmazásának mandátumával (például tanácsadó, támogató, kiképző műveletek), a VII. fejezet szerinti missziók viszont engedélyezik az ENSZ állományának aktív katonai szerepvállalását is.

Az ENSZ békefenntartó műveletei az önkéntes haderő-felajánlás, az erő minimális alkalmazása és a fogadó ország konszenzusa alappilléreire épültek. Az első hivatalos ENSZ-missziót 1948-ban indították (UNTSO),³ és azóta összesen 63 békefenntartó műveletre került sor több százezer békefenntartó részvételével. (Magyar ENSZ Társaság 2016)

A hidegháború utáni időszak

A békefenntartó műveletek az évek során több kisebb-nagyobb módosuláson keresztül adaptálódtak a biztonsági kihívások változásaihoz. A missziók két nagy generációjának határán (a hidegháború lezárulásával) a többi nemzetközi szervezethez hasonlóan az ENSZ-nek is változtatni kellett nézőpontján és módszerein. A békefenntartást azonban a két blokk szétesése mellett több egyéb tényező is befolyásolta. Az első generációs (tradicionális) békefenntartó missziók közé a hagyományos katonai mellett a megfigyelő műveletek tartoztak.

Az ENSZ definícióját kiegészítve Tisovszky János *Az ENSZ és a békefenntartás* című, 1997-es elemzésében egy általánosabb meghatározással írta le az első generációs békefenntartói feladatkört. Szerinte a missziók feladata „... az államok között létrejött fegyverszünetek felügyelete, valamint egy semleges ütközőzóna létesítése”. (Tisovszky 1997, 9.) Ez utóbbiak kis létszámú, fegyverzet nélküli műveletek, és a hidegháború alatt létesített összesen 13 művelet legtöbbje ezek közé sorolható. (Bokodi 2011, 92. o.)

Modernizálási tervek és tapasztalatok

A korszakok szerinti csoportosítást Boutros Boutros-Ghali ENSZ-főtitkár differenciálta tovább, aki az 1992-es Békeprogram (Agenda for Peace) című jelentésében az egységes békefenntartás fogalmat kiegészítette a preventív diplomácia, a béketeremtés, a békekikényszerítés, a békefenntartás és a békeépítés feladatkörével. (Rada 2011) Ezzel a sokoldalú megközelítéssel összhangban a hidegháború végét követően

3 A Biztonsági Tanács döntése értelmében az ENSZ katonai megfigyelőket vezényelt a Közel-Keletre (UNTSO). A misszió legfőbb feladata Izrael és arab szomszédjai közötti fegyverszüneti egyezmény felügyelete volt.

– tekintettel a megváltozott körülményekre és igényekre – már a többdimenziós, komplex műveletekre volt szükség. A fogalmi elhatárolás így nagyban megkönnyítette az ENSZ munkájának összpontosítását is.

A kelet–nyugati szembenállás megszűnésével összhangban az ENSZ Biztonsági Tanácsában a vétők használata lecsökkent, a szervezet így hatékony fellépéssel tudott reagálni a felmerülő válságokra. A Békeprogram a békefenntartás sikerének tényezőit is kiemeli: (Bouthros-Bouthros Ghali 1992)

- világos és gyakorlatban megvalósítható mandátum;
- a felek közötti együttműködés a mandátum végrehajtásában;
- a Biztonsági Tanács folyamatos támogatása;
- a tagállamok készsége a hozzájárulásra;
- hatékony ENSZ-irányítás;
- megfelelő pénzügyi és logisztikai támogatás.

A hagyományos, első generációs missziók feladatköre így alakult át a katonai komponens mellett politikai, rendőri, emberi jogi, humanitárius, rekonstrukciós és fejlesztési feladatokkal bővített mandátumra. (Bokodi 2011, 92.)

Bouthros-Ghali részletes elemzését és az ezt követő körültekintőbb tervezést azonban nem minden esetben követte sikeres misszió. Az ENSZ számos alkalommal kudarcot vallott. A nemzetközi békefenntartók legsikertelenebb bevetése az 1992. április 24-én felállított szomáliai UNOSOM (Egyesült Nemzetek Műveletek Szomáliában) művelet volt. (Tisovszky 1997) Emellett sikertelenséget kellett elkönyvelni a ruandai és a boszniai szerepvállalás során is. (Pusztai 2014, 2.)

A kilencvenes évek végére a kudarcok bebizonyították, még a bővítés után sem elég a misszióra ruházott hatáskör az instabil területek biztosítására. Szükség volt az úgy nevezett „robusztus békefenntartás” kiépítésére, azaz a megfelelő számú és megfelelően felfegyverzett békefenntartó már nemcsak a katonai, hanem a polgári védelmi intézkedéseket is ellátja. A misszió képességein és a bevetés területén belül biztosítja a lakosság védelmét, valamint egyéb feladatokban is segíti a rendezést. A mandátum továbbra is csak önvédelem esetében engedélyezi a fegyverhasználatot.

A hasonló, sokoldalú feladatkörrel rendelkező missziókat az „integrált műveletek” jelzővel is illetik, amely utal a misszió civil és katonai szárnyának közös koordinációjára. Mivel a békefenntartó missziók széles körű funkciót kaptak, az ENSZ humanitárius és fejlesztési feladatokért felelős békefenntartó alakulatai szoros együttműködésben dolgoztak a helyi rendfenntartó erőkkel is.

A 2000-es években rohamosan nőtték ki magukat határokon átívelővé és egyre összetettebbé, megfoghatatlanabbá a problémák. Ezen felül a radikalizálódás és a területi, etnikai viszályok a helyi viszonyokban mélyen szerepet játszottak, így elengedhetetlen volt a civil tevékenységek (például a gazdasági tanácsadás, a humanitárius segítségnyújtás vagy a jogállamiság közvetlen támogatása szakértők bevonásával) bevonása.

A 2000-ben megjelent Brahimi-jelentés több hibát is felfedezett a második generációs békefenntartás mechanizmusában. Kiemelte például a személyi állomány védelmének hiányosságát és a soft-policy eszközök⁴ használatának fontosságát. Az átfogó jelentés alapján meginduló változások lényege a Bouthros-Ghali által bevezetett béketeremtési, békekikényszerítési, békefenntartási és békeépítési egységek

szorosabb együttműködése, az információk megosztása, a világos és teljesíthető mandátum, a polgári lakosság védelméhez elengedhetetlen erőforrások biztosítása volt. (Brahimi 2000) Az állományt érintő változásokról a korábbi ENSZ főtitkár, Dag Hammarskjöld így nyilatkozott: „A békefenntartás nem a katonák feladata, de csak a katonák tudják megcsinálni”.

A Capstone-doktrína

A változásokat megerősítendő, 2008-ban az ENSZ újabb átfogó dokumentumot adott ki Capstone-doktrína címmel. Amely a hagyományos katonai műveletek helyett a többdimenziós feladatkört irányozta elő. A megújult misszióknak a hatékonyság és legitimitás eléréseért valamint a politikai-társadalmi viszonyok feltérképezése érdekében együtt kell működnie a helyi szereplőkkel is. A doktrína szerint a megújult békefenntartói szerepkör elemei a következők (Capstone 2008):

- biztos környezetet teremteni, miközben erősíteni az állam azon képességét, hogy garantálni tudja a biztonságot, teljes mértékben tiszteletben tartva a törvényességet és az emberi jogokat;
- biztosítani a politikai párbeszédet, elősegíteni a megbékélést és támogatni a jogállamiság kialakulását;
- biztosítani, hogy minden ENSZ és egyéb nemzetközi szereplő összehangoltan folytassa a tevékenységét az adott országban.

A 2009-ben megjelent New Horizon jelentés annyival egészíti ki a fent részletezett doktrínákat, hogy kiemeli a békefenntartásban résztvevő további nemzetközi és humanitárius szervezetekkel való megerősített együttműködés fontosságát a civil és katonai állomány védelmében. (New Horizon 2009) Az új, harmadik generációs békefenntartás kerete így egészül ki a most is életben lévő mandátum- és normarendszerre, amelyben egyre nagyobb hangsúly kerül a kizárólag katonai vagy diplomáciai eszközök igénybevétele helyett a civil és katonai képességek összehangolására és párhuzamos alkalmazására.

A békefenntartói mandátum változása állandó folyamat, hisz a feladatrendszer alkalmazkodik a helyi és nemzetközi politikai-társadalmi és gazdasági viszonyokhoz, azonban a fejezetben vázolt doktrinális változások ismerete elengedhetetlen a további fejlesztési lépések felvetéséhez.

A 21. század fenyegetései

Ma a világban zajló, a biztonságra ható folyamatok egyre inkább felgyorsulnak, egyre összetettebbé váltak és egyre kevésbé kiszámíthatóak. A biztonság tágabb értelmezése szerint a gazdasági, szociális, környezeti és technológiai változások,

4 *Soft-policy* eszköznek kategorizálhatjuk azon mechanizmusokat, amelyek alkalmazásával – ellentétben a konkrét gazdasági vagy katonai beavatkozással – diplomáciai és tárgyalásos eszközök segítségével a befolyásolni kívánt országot arra sarkalljuk, hogy számára is vonzó döntésekkel illessze programját a mi általunk propagált irányba. Ilyen befolyásoló eszköz lehet például a nép akaratára vagy az egyetemes értékrendre való hivatkozás is.

illetve ezek különböző egymásra ható folyamatai jelentősen átalakítják majd a biztonság korábbi csupán politikai és katonai dimenzióit.

Ebben a nehezen előre jelezhető jövőképben ugyanakkor több olyan folyamat is van, melyek nagy valószínűség szerint jelentős hatást gyakorolnak a világ biztonságra. Ilyen tényező a globális gazdaság erőközpontjának fokozatos eltolódása az ázsiai, csendes-óceáni térségbe, amely magával vonja a térség politikai érdekérvényesítő képességének megerősödését is. Erre reagálva megindult az Amerikai Egyesült Államok stratégiai fókuszának a térségbe történő eltolódása, amely hosszú távon magával vonja a más régiókra fordított figyelem gyengülését. Ez a folyamat hatalmas kihívásokat jelent.

A gazdasági nehézségek, illetve a nyugati (főként európai) államok költségvetési prioritásai (szociális kiadások elsőbbsége) komoly forráshiányos helyzetet teremtettek a védelmi szektorban. Ennek következményei az elkövetkező 15 évben fennmaradnak, illetve a képességhiányok várhatóan tovább nőnek, csökkentve a haderők harci alkalmazási képességét.

Az alulfinanszírozottság nem csupán a nehéz gazdasági környezet eredménye. Nagyban hozzájárult a helyzet kialakulásához az a tény, hogy a nyugati (főként európai) országok fegyveres erő alkalmazására való hajlandósága a hidegháború befejeződése utáni időszakban lecsökkent, az államok a konfliktusok rendezésében inkább az ún. soft power eszközöket⁵ részesítik előnyben. Az alulfinanszírozott, alacsony harci alkalmazási képességgel rendelkező nemzeti haderők nem tudnak hatékonyabbak lenni, így fennáll annak a veszélye, hogy ez csökkenti a nemzetközi szervezetek hatékonyságát is.

Az államoknak egyre kevésbé áll érdekében a fegyveres erő nyílt alkalmazása. Az helyett inkább egyéb nyomásgyakorlás alkalmazásával vagy proxy-háborúkon⁶ keresztül, illetve aszimmetrikus módokon igyekeznek majd elérni céljaikat. Ennek ellenére a hagyományos, államok közötti fegyveres konfliktusok (háborúk) bekövetkezése az elkövetkező 15 évben azonban nem zárható ki teljes mértékben.

Bár a nyílt összeütközések számának csökkenése stabilizáló tényezőként hathat a világ biztonságára, a „láthatatlan” vagy „hibrid hadviselés” formái további bizonytalansági tényezőket, illetve újabb konfliktusokat generálnak. Proxy-erők (milíciák, felkelők) támogatása eszközökkel, hírszerzési, különleges műveleti és PSYOPS (Psychological Operations)⁷ képességekkel. Aszimmetrikus harcmodor, szabotázs alkalmazása, információs bizonytalanság keltése, a beavatkozás tagadhatóságának fenntartása érdekében.

A globális népességnövekedés tovább folytatódik az elkövetkező 15 évben, ám annak üteme lassul, illetve a folyamat földrajzilag jelentősen differenciálódik. A lélekszám változásánál azonban fontosabb szempont lesz a társadalom kor szerinti

5 A soft-policy eszközeinek bemutatásakor valamelyest érintettem a soft-power fogalmát is. A *soft-power* lényegében egy adott ország meggyőzői, befolyásolási képességét tükrözi.

6 „Kiszervezett”, illetve a „helyettesekkel” vívott háborúkat jelölő fogalom.

7 Lélektani műveletek: olyan a kommunikációt és egyéb eszközöket alkalmazó műveleti tevékenység, amely a kiválasztott célcsoport attitűdjének, magatartásának és viselkedésének megváltoztatására irányul, amely során segíti a politikai és katonai célok elérését. (MC 402/1, 2003, 3. o.)

megoszlásának alakulása. Ezek a folyamatok olyan belső társadalmi feszültségeket eredményezhetnek, mint a munkaerőpiacról kiszoruló rétegek elégedetlensége (l. „Arab Tavasz”), a bevándorlókkal szembeni előítéletek és a szegregál(ó)dási hajlandóság erősödése a többségi és kisebbségi társadalom közötti konfliktusok erősödése (zavargások), az integrálatlan s így leszakadásra ítélt társadalmi rétegek létszámának növekedése (elszegényedés), az előregedő társadalmak erőszak-alkalmazási hajlandóságának csökkenése.

A csökkenő népesség és az előregedő társadalom okozta demográfiai problémák Magyarországon is jelen vannak, komoly népességpolitikai kihívásokat jelentve az ország számára akár már rövidtávon is.

A mind szélesebb körű digitalizáció magával hozza a kiber-fenyegetettség növekedését az állami, a verseny- valamint a magánszféra szintjén egyaránt. Az informatika és az alkalmazott technológiák gyors fejlődése gyakran csak reaktív választást tesz lehetővé, ezért általánosan elmondható, hogy a kibervédelmi terület hiányosságai várhatóan hosszú távon fennmaradnak. Ebből a szempontból kiemelten fontos a védelmi szféra számára a megfelelő kibervédelmi képességek kiépítése és azok hatékony alkalmazása, hiszen a haderő minden országban az egyik legnagyobb technológia-használó szervezet.

A 21. század valamennyi fenyegetése közül azok a térségek jelentik a legnagyobb kihívást, ahol a kormányzat nem képes tartósan és az állam teljes területére kivetíteni az állampolgárok feletti hatalmát, az erőszak állami monopóliumát. Azokon a vidékeken, ahol nincs közigazgatás, közrend, a hatalmi vákuum olyan szereplőket emel fel, amelyek nem érdekeltek a biztonság kialakításában, nem garantálják lakosság széles tömegeinek élet- és vagyonbiztonságát. Az így kialakult káosz olyan elvándorlási hullámot indíthat meg, amely közvetlenül érint távoli térségeket is. Gondoljunk csak arra, hogy Afganisztán vagy Szíria biztonsági problémái a tőlük több ezer kilométerre fekvő Magyarország területét is érintik az onnan kiinduló migráció miatt.

A kihívások okai

Vizsgáljuk meg, hogy mi okozza azokat a konfliktusokat, amelyek regionális jellegük ellenére is globális hatást fejtenek ki. Úgy tűnik, hogy a rossz gazdasági feltételek jelentik a hosszú távú fegyveres, nem államközi (tehát polgárháborús) konfliktusok legfontosabb okát. E mögött azt a magyarázatot találjuk, hogy a szegény társadalmakban ugyanúgy jellemző a versengés a gazdasági haszonért, és mivel az elérhető nyereség szűkös, a verseny annál élesebbé válik, és akár erőszakba is fordulhat.

A polgárháborúkat vizsgálva azt találjuk, hogy a gazdasági tényezőknek sokkal nagyobb szerepük van, mint a politikai vagy társadalmi indokoknak. A sérelmek, például a politikai vagy társadalmi jogok terén nem szerepeltek elsődleges indokként a konfliktus kitörésében. Az etnikai megosztottság önmagában nem vezet erőszakhoz (ahogy látható ez több multikulturális állam esetében is), azonban az erre való hivatkozásnak komoly szerepe van a propagandában és az agitáció hatékonyságának növelésében is. Ahol egyes csoportok között jelentős politikai, gazdasági vagy társadalmi egyenlőtlenségek vannak és ezen törésvonalak egybeesnek az etnikai határokkal, a konfliktusok valószínűsége jelentősen megnő. (Collier–Hoeffler 2004)

Széles körben elismert, hogy a demokráciák nem viselnek háborút egymás ellen. A kutatások azonban azt is igazolták, hogy nem az autoriter berendezkedésű államok vannak leginkább kitéve a konfliktus veszélyének, hanem a demokratikus átmenet (fejletlen) állapotában levő, általában rendkívül gyenge és sebezhető országok. (Bokodi 2011, 94.)

A konfliktusok esetében kiemelendő, hogy nem csupán a megjelenésük, hanem kiújulásuk valószínűsége is magas. Bokodi Agnes kutatásai szerint a konfliktusok egyharmada-fele tér vissza öt éven belül. A viták rendezésének szempontjából kihagyhatatlan tény, hogy a fegyveres győzelem helyett a megállapodások és a tűzszünetek stabilizáló szerepe értékelődött fel, 1995 és 2004 között háromszor olyan gyakori volt a tárgyalással, mint a győzelemmel záruló harc. (Call–Cousens 2007, 3.) Hozzá kell tennünk továbbá, hogy fennmaradásuk valószínűsége is emelkedett az utóbbi években, hisz a felek kiábrándultsága, az őszinteség és a nyílt párbeszéd hiánya vagy az egyes csoportokon belüli ideológiai összeütközések további kihívásokat nyithatnak meg a konfliktus szerteágazó, nehezen kezelhető indokait bővítve.

A békefenntartás sikerének mérése

A fent említett nehézségek ellenére a békefenntartói szerepkör továbbra is sokoldalú kezelési módszerekkel próbálja felvenni a harcot a nemzetközi konfliktusokkal szemben. A békefenntartók jelenléte az utóbbi idők konfliktusaiban elengedhetetlennek bizonyult, s bár konkrét adatok nem állnak rendelkezésünkre hatékonyságuk elemzésére, néhány mutatóval egyértelművé tehető a nemzetközi fellépés fontossága.

A békefenntartás legitim keretein belül⁸ a modernizálási tervek egyre bővebb mandátummal ruházzák fel a műveletben résztvevőket. Ez a táguló keretrendszer hozzájárulhat a problémák integrált kezeléséhez.

Egy nemzetközi vagy nemzeten belüli konfliktus esetében elsődleges cél a közvetlen kiváltó okok megoldása (negatív béke). Emellett azonban további figyelmet kell fordítani a békét hátráltató egyéb aspektusok mielőbbi kezelésére és a rekonstrukciós folyamatok elindítására is (pozitív béke).

A negatív és a pozitív béke fogalmát John Galtung, norvég kutató vezette be a szakmai szótárba. Értékelése szerint a pozitív béke (a békeépítés fogalmi kereteibe illeszkedő tevékenységek összessége) fontos a stabil politikai, gazdasági és társadalmi rendszer kiépítése szempontjából. (Galtung 2003) Az ENSZ-missziók sikerességének szempontjából kiemelendő, hogy a negatív béke általában csupán időleges megoldást nyújt, az elérendő állapot a hosszú távú tervezést tekintve minden esetben a pozitív béke megvalósítása. Tágabb értelmezésben a pozitív békét tekinthetjük egyértelműen sikeresnek.

8 Ilyen keretnek számít például a beavatkozást lehetővé tevő fegyverszüneti egyezmény vagy a felek egyéb módon kifejezett konszenzusa. Az Alapokmány VII. fejezetének 2. cikk 7. bekezdése alapján ugyanis az Egyesült Nemzeteknek nincs joguk, „hogy olyan ügyekbe avatkozzanak, amelyek lényegileg valamely Állam belső joghatóságának körébe tartoznak”. Emellett a békefenntartás elengedhetetlen alapjaként meg kell említenünk a pártatlanság elvét, az ultima ratio elvét és a minimális erő alkalmazásának elvét is.

Szűkebb értelemben azonban az ENSZ-missziók sikerességét kimutathatjuk a mandátum megvalósításának sikerességét,⁹ a háttérben húzóó okok felderítésének és kezelésének hatékonyságát vagy a misszió ideje alatti fegyveres konfliktusok intenzitásának csökkenését vizsgálva is. Az ENSZ-missziók sikerességének mutatója továbbá, hogy mennyire tudták szavatolni a rendezést a békefenntartói misszió befejezése után.

A vezérkari főnökök 2015-ös konferenciájának tapasztalatai

Az ENSZ felelős vezetőinek észrevételei

A békefenntartás eredményeinek elemzése, sikerességének stratégiai és hadműveleti értékelése céljából rendezték meg 2015. március 27-én első alkalommal 107 ország vezérkari főnökeinek konferenciáját az ENSZ égisze alatt. A konzultáció célja, hogy a tagállamok elkötelezettebben és egységesen állhassanak ki a növekvő jelentőségű ENSZ békefenntartó műveletekben, amelyeket a közös nézőpont alapján működtethető, teljesíthető és robusztus mandátumokkal fognak elindítani.

Ban Ki-moon főtitkár rámutatott, hogy az évek során egyre hatékonyabbá és robusztusabbá váló missziók hatalmas embervesztéssel is járnak és évről évre egyre több katona részvételét követelik meg. Az ENSZ az Egyesült Államok 200 ezer külföldön állomásozó katonája után a második legnagyobb hadsereget tartja fegyverben külföldön. Az ENSZ felismerte annak szükségességét, hogy a Biztonsági Tanácsnak, amely mandátumot ad a misszióknak, sokkal szorosabb háromoldalú konzultációt kell folytatnia a műveletek forrásait (pénzügyi és felszerelés) valamint a csapatokat biztosító államokkal és a műveleteket irányító ENSZ-titkársággal.

Harvé Ladsous főtitkár-helyettes felszólalásában a klasszikus műveleti környezet jelentős megváltozásáról beszélt. Véleménye szerint a bűnözés és a terrorizmus olyan tényezők, amelyek a műveleti területen civilek és ENSZ katonák életét fenyegetik, és amelyekkel a békefenntartás alapelvei még a modernizálási folyamat után sem egyeztethetőek össze és semmiképpen sem képesek megbirkózni. Ugyanakkor kiemelte, a békefenntartás továbbra is a legköltséghatékonyabb eszköz marad a tagállamok kezében arra, hogy a konfliktusokat a forrásuknál kezelje és ne a következmények tüneti kezelésére költsenek értelmetlenül milliárdokat. Egyszerűsítve ez azt jelenti, hogy ha nem az országhatáron akarjuk a migránsokat megállítani, akkor a migráció forrás-országainak kell segítenünk biztonságos és élhető környezet kialakításában.

Harvé Ladsous hozzátette, hogy az összetett és bonyolult feladatok nem csak katonák tömegeit követelik meg a csapatokat felajánló országok részéről, hanem olyan jól felszerelt és kiképzett katonákat, akik a békefenntartás során innovatívan és proaktívan képesek legjobb tudásuk szerint alkalmazkodni a kihívásokhoz és agilisan dolgoznak a misszió célkitűzéseinek érdekében. Az ENSZ szervezetében létrehozott

⁹ A missziót a mandátumához mérve olyan szubjektív mércét kell találni, amelynek segítségével a műveleteket egymással összehasonlítva értékelhetjük. Ilyen lehet például a béke tartósságának hossza vagy az erőszak térbeli terjedésének megakadályozása.

stratégiai erő- és képességfejlesztő, tervező törzscsoport hatékony eszköz lehet arra, hogy a jövőben az ENSZ rugalmasan és gyorsan reagálhasson a különböző földrajzi térségekben bekövetkező változásokra.

Athul Kare főtitkár-helyettes bemutatta az ENSZ új művelet-támogató rendszerét, mely jelentősen megkönnyíti a műveletek átfogó szemlélet (comprehensive approach) szerinti vezetését. Az új rendszer neve: Globális Hadszintéri Támogatási Stratégia, amely gazdaságosabb és hatékonyabb lesz, megakadályozza a pazarlást és amelynek segítségével sokkal távolabbi területekre és veszélyesebb körülmények között is szállíthatók lesznek a szükséges erők és eszközök. Beszámolt arról is, hogy a szállítási útvonalak továbbra is rendkívül veszélyesek. Rögtönzött robbantószerkezetekkel (improvised explosive device – IED), páncéltörő- és légvédelmi rakétákkal végrehajtott támadásokban sok bátor ENSZ-katona vesztette életét az elmúlt hónapokban. (A konferenciát megelőző héten két holland Apach helikopter pilóta vesztette életét Maliban.)

Maqsood Ahmed altábornagy, a főtitkár békeműveleti tanácsadója felhívta a figyelmet arra, hogy a világszervezet csak akkor képes gyorsan erőket telepíteni a konfliktusok térségébe, ha a tagállamoknak erre felkészített erői már a készenlét magas fokán állnak. Ezután a békefenntartó katonák kiképztségének egyenetlenségéről beszélt, arról hogy az egységes követelménytámasztást nem könnyítik meg a teljesen eltérő háttérrel és kiképzéssel rendelkező katonák. Sürgette a kiképzés egységesítését és azt, hogy a csapatokat kiállító haderők nemcsak a legjobb katonáikat, hanem a legjobb vezetőiket is küldjék el a missziók parancsnoki beosztásainak feltöltésére, mert – dacára minden politikai és logisztikai támogatásnak – egy misszió csak annyit érhet el, amennyit a parancsnoka képes elérni.

David Haeri, a kiképzési politikáért és a kiképzés ellenőrzéséért és értékeléséért felelős igazgató – kapcsolódva az előző felszólaláshoz – aláhúzta a szabványok fontosságát, majd rámutatott arra, hogy a konfliktusok tartósságában nagy szerepe van a gazdasági okoknak, annak, hogy a résztvevők egyik legnagyobb motivációja a zavaros politikai, gazdasági, katonai helyzet fenntartása, mert ez kedvez a transznacionális bűnözésnek.

Az ENSZ-műveletek minden problémájával és dilemmáival együtt még mindig a leginkább költséghatékony kezelése a konfliktusoknak. Fontos, hogy a műveleteket ne csak a valóságos térben nyerje meg az ENSZ, de ki kell egészíteni olyan, hatékony kommunikációval, ami megakadályozza a művelet hibás narratíváját és az ENSZ álláspontját teszi világszerte uralkodóvá a helyi hadurak hamis interpretációjával szemben.

A vezérkari főnökök tapasztalatai

A résztvevő vezérkari főnökök közül Tom Mindendrop vezérezredes, a holland fegyveres erők vezérkari főnöke szólalt fel. Megköszönte a részvétnyilvánításokat a két elhunyt helikopter pilóta miatt. Emlékeztetett arra, hogy Hollandia maga is kezdeményezte az ENSZ békefenntartó műveleteinek megújulását, mert a jelen műveleti környezet nemcsak a hagyományos katonai műveletek természetét változtatta meg, hanem a békefenntartásra is jelentős hatással van. Át kell vennünk a

kezdeményezést és proaktívan kell fellépni a műveletek során (és Hollandia a maga részéről már meg is tette ezeket a lépéseket). Ez az új szemlélet már a békefenntartó feladatra kijelölt csapatok kiválasztásával megkezdődik:

- masszív hírszerző és felderítő képességekre a műveletekben, ezért felderítési információkat előállító csapatokra és felszerelésre is szükség van;
- különleges műveleti erőket is ki kell jelölni, amelyek képesek a maguk szakterületén elhárítani a béke útjába álló személyeket és akadályokat;
- a csapatok támogatásának hatékony eszköze már egy évtizede az ember nélküli repülő eszközök (UAV) és erről a képességről az ENSZ-műveletek során sem lehet lemondani.
- A csapatok légi támogatásának fontos eszköze a rendkívül nagy tűzerejű és az időjárás viszonyokra kevésbé érzékeny támadó helikopterek.

Az ENSZ-misszió sikere szempontjából nemcsak a helyi viszonyok ismeretének képessége, hanem azok befolyásolásának képessége is döntő jelentőségű. Ezért a helyi médiával, közigazgatással, kormányzati és nem-kormányzati szervezetekkel is kapcsolatot kell tartani, információt kell szerezni tőlük, amit az erre szakosodott törzs képes értékelt és összefüggő helyzetismeretté alakítani,¹⁰ majd egységes terv alapján el kell érni, hogy az ENSZ-misszió képes legyen a helyi kulcsszereplők és véleményvezérek és média befolyásolására, ami az informatikai hadviselésre (IO), illetve a lélektani műveletekre (PSYOPS) szakosodott katonai szervezetek feladata. Hollandiának jelentős tapasztalata gyűlt össze ezen a téren, amit hajlandó megosztani tematikus konferencián a tagállamokkal.

Fontos, hogy a misszió parancsnoka képes legyen az eseményeket minél hamarabb az ellenőrzése alá vonni, ezért minél hamarabb meg kell érkeznie a konfliktus-zónába, gyorsan legyen képes alkalmazkodni, és ha kell megváltoztatni csapatai diszpozícióját. Ehhez nélkülözhetetlen, hogy a logisztikai támogatás felett is rendelkezzen jogkörökkel és kiléphessen a hivatalos ENSZ ellátási rendből, ha kell helyi civil beszerzéseket is végezhesen vagy a felesleges készleteket átcsoportosíthassa más missziókba.

A holland vezérkari főnök is megerősítette, hogy a vezetés és a parancsnok szerepe pótolhatatlan, de ugyanolyan fontos az is, hogy az arra alkalmas katonai vezetők és törzsek továbbképzése egységes alapokon történjen meg. Úgy, hogy az összetett műveleti környezet kihívásainak és az „átfogó megközelítés” szempontjainak is megfeleljen, ezért üdvözölte az ENSZ kiképzési szabványainak kidolgozását. Ezeket a kiképzési követelményeket nem szabad csak a misszió előtt tanítani a kijelölt állományoknak, hanem minden nemzetnek kötelessége saját nemzeti katonai normakövetelményei közé átvinni és rutinszerűen frissíteni az ismereteket. Fontos, hogy azok az ismeretek ne kopjanak meg, hanem mindig a legutolsó műveletek tapasztalatai alapján frissüljenek. Szükséges, hogy a szakemberek rendszeresen találkozzanak és tapasztalataikat megosszák egymással.

A tapasztalatok feldolgozása követeli meg azt is, hogy ne hagyjuk figyelmen kívül egy-egy konfliktus közvetlen környezetének tapasztalatait és természetesen

10 Ezt szolgálja a *civil és katonai együttműködési képesség* (CIMIC), illetve a *hírszerzés humán kapacitások segítségével* (HUMINT).

képességeit. Az missziók régiójában általában az éghajlati, földrajzi és kulturális viszonyokra sokkal jobban felkészült csapatok állnak rendelkezésre ezért fontos a nemzetközi képességeken túl a regionális kapacitások felhasználása is.

Tom Mindendrop kiemelte továbbá, hogy a befogadó nemzet hatóságaival való együttműködés életbevágó nem csak a mindennapi tevékenységek és támogatás szempontjából, hanem azért is, hogy az ENSZ csapatok távozása után a megkezdett nemzetépítés feletti irányítást sikeresen átvehessék.

Az indiai vezérkari főnök üdvözölte az ENSZ azon törekvését, hogy szorosabb konzultációba bevonják a részes államokat, de ezen a téren még mindig nagy hiányosságok tapasztalhatóak. Az ENSZ BT gyakorlatilag figyelmen kívül hagyja az ENSZ-karta azon előírását, hogy a „*csapatokat küldő nemzetek részt vesznek*” a BT döntéseiben a műveletek során. India eddig 180 ezer katonával támogatta a különféle műveletek során az ENSZ-t és a részvétel súlyával nem volt azonos a beleszólása a művelettel kapcsolatos stratégiai döntésekbe.

* * *

Összefoglalva a konferencián elhangzott gondolatokat, az ENSZ az eddiginél sokkal nagyobb eltökéltséget és hozzájárulást vár el a nemzetektől. Szükség van a szerepek és alapelvek egységes értelmezésére, a csapatok gyorsabb bevetésére és telepíthetőségére, valamint a jobb felszerelés és kiképzettség biztosítására. Ugyanakkor az ENSZ érzekelte a logisztikai támogatás fontosságát, ezért igyekszik azt is megerősíteni.

A konferenciát követően, a korábbi felülvizsgálatok jelentésére alapozva, az ENSZ-főtitkár elkészítette saját jelentését, melynek ismertetésére 2015 szeptemberében került sor az ENSZ Közgyűlésén. A főtitkári jelentés a következő célok köré csoportosítja a teendőket:

- A megelőzés és mediáció érdekében bevethető kapacitások növelése, a politikai megoldások elsődlegessége.
- A regionális szereplőkkel való szorosabb együttműködés fejlesztendő terület. (A jelentés kiemelten az Afrikai Uniót, illetve az ASEAN-t, az Európai Uniót, az Arab Ligát, az EBESZ-t, a NATO-t, az Amerikai Államok Szervezetét és a Kollektív Biztonsági Szerződés Szervezetét nevesítette.)
- További célkitűzés a sokrétű békeműveletek alkalmazása mellett az azok közötti finomabb átmenet biztosítása. Az egyes békeműveleteket a helyi igényekre szabva kell alkalmazni.

A nem helyhez kötött problémák (például a fegyverkereskedelem és terrorizmus) elszaporodása a mélyben meghúzódó, gazdaságot és politikát is átszövő kihívások integrált kezelését követeli meg. A békefenntartás szűkös mandátuma mellett, valamint csupán a negatív biztonságra támaszkodva a kihívások könnyen továbbélhetnek, a csapatok kivonulása után pedig újra megnyílhat az út a radikalizálódás felé. Ezt elkerülendő az ENSZ békefenntartói feladatkörének modernizálása folyamatos konzultációt igényel. A vezérkari főnökök konferenciája kiváló lehetőség volt a nemzetközi szervezet stabilizálási mechanizmusainak felülvizsgálatára, a nemzetközi béke és biztonság hatékony és remények szerint hosszú távú fenntartásának megalapozására.

FELHASZNÁLT IRODALOM

Az ENSZ Alapokmánya (1945)

Bokodi Ágnes (2011): Mit tartanak fenn a békefenntartók? Az ENSZ békefenntartó műveletek sikerének értékelése. *Külgügyi Szemle* 2011. nyár, pp. 91–115.

http://kki.gov.hu/download/2/da/b0000/Kulugyi_Szemle_2011_02_Mit_tartanak_fenn_a_b%C3%A9kef_.pdf (Letöltés dátuma: 2016. június 6.)

Boutros Boutros-Ghali (1992): Agenda for Peace. Magyar ENSZ Társaság.
en.menszt.hu/content/download/432/2477/file/Bekeprogram.pdf
(Letöltés dátuma: 2016. június 7.)

Brahimi Report (2000): Report of the Panel on United Nations Peace Operations.
http://www.un.org/en/events/pastevents/brahimi_report.shtml (Letöltés dátuma: 2016. június 6.)

Capstone Doktrína (2008): Principles and Guidelines,
<http://www.effectivepeacekeeping.org/content/united-nations-peacekeeping-operations-principles-and-guidelines> (Letöltés dátuma: 2016. június 6.)

Charles Call – Elisabeth M. Cousens (2007): Ending Wars and Building Peace. IPA Working Papers Series,
<http://peacealliance.org/cms/assets/uploads/2013/05/Ending-Wars-Building-Peace.pdf>
(Letöltés dátuma: 2016. június 6.)

John F. Hillen (1994): UN Collective Security – Chapter six and a half.
<http://strategicstudiesinstitute.army.mil/pubs/parameters/Articles/1994/1994%20hillen.pdf>
(Letöltés dátuma: 2016. június 6.)

John Galtung (2003): Positive and Negative Peace.
http://www.activeforpeace.org/no/fred/Positive_Negative_Peace.pdf
(Letöltés dátuma: 2016. június 6.)

Magyar ENSZ Társaság: Békefenntartás – Békefenntartó műveletek. 1948–2011.
<http://www.menszt.hu/informaciok/bekefenntartas> (Letöltés dátuma: 2016. június 6.)

MC 402/1 (2003): Military Decision on MC 402/1 – NATO Military Policy on Psychological Operations.
<https://info.publicintelligence.net/NATO-PSYOPS-Policy-2003.pdf>
(Letöltés dátuma: 2016. július 19.)

New Horizon (2009): A New Partnership Agenda – Charting a New Horizon for UN Peacekeeping.
<http://www.un.org/en/peacekeeping/documents/newhorizon.pdf>
(Letöltés dátuma: 2016. június 7.)

Paul Collier – Anke Hoeffler (2004): Greed and Grievance in Civil War. In: *Oxford Economic Papers*, No. 25., 563–595. o., <http://goo.gl/8O3OWy> (Letöltés dátuma: 2016. június 6.)

Pusztai Dávid (2014): Az ENSZ Biztonsági Tanácsának konfliktuskezelő tevékenysége a posztbipoláris korszakban – a szomáliai példa. ELTE BTK Történelemtudományi Doktori Iskola.
<http://doktori.btk.elte.hu/hist/pusztaidavid/tezis.pdf> (Letöltés dátuma: 2016. június 6.)

Rada Mátyás (2011): Az ENSZ és a békefenntartás. Növekvő igények, növekvő terhek. *Biztonságpolitikai Szemle*, Vol. 4:1, 2011.
http://biztpol.corvinusembassy.com/jscripsts/tiny_mce/spirit_docs/upload_31/bsz_vol_4.1.pdf
(Letöltés dátuma: 2016. június 6.)

Tisovszky János (1997): Az ENSZ és a békefenntartás. Magyar ENSZ Társaság.
<http://docplayer.hu/6095-Tisovszky-janos-az-ensz-es-a-bekefenntartas.html>
(Letöltés dátuma: 2016. június 6.)

Boda Mihály

Az akarattól a tettig: a parancsteljesítés erkölcsi szerkezete

DOI 10.17047/HADTUD.2016.26.3-4.16

Tanulmányomban a katonai vezetés egy olyan összetevőjére hívom fel a figyelmet, amely eddig még nem került a katonai vezetésről való gondolkodás fókuszába. Ez a jelenség a katonai parancs teljesítésének az az indoka, hogy a parancs segítséget nyújt a katonáknak az ő speciális katonai indokainak való megfelelésben. Ezzel összhangban a katonai parancs teljesítésének indoka összetett szerkezettel rendelkező jelenség, amelynek legalább három része van. Ezek, hogy a parancs segítséget nyújt a parancs címzettjének az ő indokainak való megfelelésben; hogy parancsot a megfelelő katonai rendfokozattal és beosztással rendelkező személy adja ki; illetve hogy a megfelelő rendfokozatot és beosztást a parancsot kiadó személy becsülete okán nyerte el, vagy a megfelelő rendfokozat és beosztás hiányában a parancsot a becsülettel rendelkező személy adhatja ki. A parancsteljesítés indokának ez a három része csak az elméleti vizsgálódás során kezelhető külön-külön, a parancsteljesítés életszerű leírásában egységet alkotnak.

Az idősebb Helmuth von Moltke szerint „[t]ekintélyelv felülről és engedelmesség alulról, egyszóval fegyelem, ez a hadsereg lelke. Csak a fegyelem teszi a hadsereget azzá, aminek lennie kell. A fegyelem nélküli hadsereg mindenestre költséges, a háborúban nem alkalmas, a békében pedig veszélyes intézmény.”¹ Talán nem járok messze Moltke passzusának helyes értelmezésétől, ha azt a parancsteljesítés elméleteként értelmezem. Az értelmezés szerint a katonának, erkölcsi szempontból, azért kell teljesítenie a parancsot, mert fegyelmezett, és a katona fegyelmezettsége abban áll, hogy engedelmeskedik a tekintéllyel rendelkező elöljárója által megkívántaknak. Moltke szerint így a katona parancsteljesítését erkölcsi szempontból a parancsot kiadó személy tekintélye indokolja.

Moltke elmélete azonban manapság nem teljesen állja meg a helyét, köszönhetően egyrészt a katonai állomány átalakulásának, másrészt pedig a vezetéselmélet, illetve a társadalomfilozófia eredményeinek. Írásomban a parancsteljesítés egy kortárs elméletének a bemutatására teszek kísérletet. A parancsteljesítés kortárs elméletének tárgyalása előtt, bevezetésként, kitérek a parancsok természetére.

1 Moltke, Helmuth von: Hadtudományi írások. (részletek) In Kocsis Bernáth (szerk.) Válogatás burzsoá hadtudományi írásokból, Budapest, Zrínyi Katonai Kiadó, 1985. 366. o.

Bevezetés: a parancs mibenléte

A parancsok legalább négy fontos jellemzővel rendelkeznek, jelesül hogy akaratot fejeznek ki, hogy teljesítésük kötelező jellegű, hogy csak hierarchikus viszonyban értelmezhetők, illetve hogy teljesítésük erkölcsileg indokolt.

Amikor valaki megparancsol valamit, akkor azzal azt az akaratát fejezi ki, hogy mások miként viselkedjenek. A kifejezett akarat minden esetben a parancsadó saját akarata, holott nem feltétlenül a saját maga eredeti akarata. Eredeti a kifejezett akarat akkor, ha kizárólag a tények számbavételéből származik. Sok esetben azonban az akarat eredetileg valaki mástól származik, aki szintén kifejezte az akaratát és a parancsadó csak megismétli az eredeti parancsot.

A parancsadó a kifejezett akaraton kívül kifejez egy másik, összetett akaratot is. Az összetett akarat abból a két részakaratból áll, hogy a parancs címzettje ismerje fel a kifejezett akaratot, illetve hogy a címzett a parancsadó akarat-kifejezésének tényéből következtessen arra, hogy neki tenni kell valamit.² Ez egyrészt azt jelenti, hogy a parancs címzettjének nem mechanikusan, csupán a megszokás alapján kell végrehajtania azt, amit mondanak neki, hanem parancsként, azaz felismerve és figyelembe véve a parancsadónak a kifejezett akaratát. Ehhez hasonlóan a parancsadó sem foghatja fel a parancsadást a megszokáson alapuló mechanikus viszonyként, mivel a parancsadónak is úgy kell felfognia a parancs címzettjét, mint aki a parancsadó akarata miatt teljesíti a parancsot. Másrészt, a parancs címzettjének a kifejezett akaratot nem szabad úgy felfognia, mint a parancsadó személyes elvárását, amit ő a parancsadóhoz való személyes vagy egyéb viszonya alapján, például kedvességből vagy udvariasságból segít kielégíteni; hanem a parancs címzettjének az akarat-kifejezést a parancsoló személyes vágyaitól és elvárásaitól független, személytelen előírás-ként kell értelmeznie, amelynek a kiadója (és adott esetben az eredete is) mindazonáltal a parancsadó.

A személyes elvárásokkal szemben ugyanis a parancssal kifejezett akaratot a parancs címzettjének kötelező teljesítenie. A parancsok kötelező jellege abban áll, hogy érvényességük nem függ attól, hogy a parancs címzettje mit gondol a parancsról. A parancsok ebből a szempontból ellentétesek az érvekkel. Az érvek arra vonatkozó akarat-kifejezések, hogy mit gondoljunk. A jó érvek kötelezővé teszik számunkra, hogy gondoljunk bizonyos gondolatokat. Az érvek érvényessége azonban függ attól, hogy mit gondolnak róluk azok a (racionális) személyek, akiknek a gondolkodására hatással lehetnek. Ha egy érv racionális értelemben véve nem meggyőző, akkor csökken az az ereje, vagy elveszti azt az erejét, hogy befolyásolja a gondolkodásunkat. Csak a racionális értelemben vett jó érvek alapján kötelező bizonyos dolgokat gondolnunk. A parancsok esetében azonban a racionális-morális értelemben vett rossz parancsot is kötelező teljesíteni (bár a morális tiltás némely esetben erősebb lehet, mint a parancs kötelező ereje, így mindent összevéve a parancsolt viselkedés nem indokolt), a parancsok ezért kötelező jellegűek.

2 Hart, Herbert L. A.: *Commands and Authoritative Legal Reasons*. In *Essays on Bentham*, Oxford, OUP, 1982. 252. o.

Az akarat nyelvi kifejeződése, a felszólító mondat, azonban nem feltétlenül parancsot fejez ki, hanem például tanácsot, kérést vagy könyörgést is kifejezhet. Tanácsot az adhat, akinek jobb rálátása van egy viselkedési helyzetre; kérést az fogalmazhat meg, akinek hiányzik valami, amit ő is el tudna érni; könyörgéssel pedig az élhet, akinek hiányzik valami olyan, amit ő maga nem tud elérni.³ A parancs és az akarat többi kifejezése között abban rejlik az alapvető különbség, hogy amíg a parancs teljesítésének kötelező jellege a parancs kiadásakor nem függ a parancs címzettjének a beleegyezésétől, addig a tanács, a kérés és a könyörgés kötelező jellege kisebb vagy nagyobb mértékben függ. Másként fogalmazva, amíg a parancsot kötelező teljesíteni, addig a tanácsot, a kérést és a könyörgést nem kötelező teljesíteni, hanem a tanácsot bölcs dolog megfogadni, a kérést előrelátó, udvarias vagy kedves dolog teljesíteni, a könyörgést pedig emberbaráti dolog teljesíteni.

A parancsok kötelező ereje azon a hierarchikus viszonyon alapszik, amelyben a parancsot kiadó személy és a parancs címzettje áll egymással. A hierarchikus viszony a fölé- és az alárendelt személy között áll fenn.

Legalább kétféle hierarchikus viszonyt lehet megkülönböztetni attól függően, hogy a hierarchia a fölé- és az alárendelt személy között erkölcsi szempontból megalapozott-e vagy sem. Így hierarchikus viszony áll fenn például az áldozatát fegyverrel fenyegető rabló és áldozata között, de a magasabb és az alacsonyabb rendfokozatú és beosztású katonák között is. Ezekben a viszonyokban a fölérendelt személy a rabló és a magasabb rendfokozatú és beosztású katona, az alárendelt személy pedig az áldozat és az alacsonyabb rendfokozatú és beosztású katona. Egy fontos különbség a rabló-áldozat és a magasabb és az alacsonyabb rendfokozatú és beosztású katona közötti hierarchiák között az, hogy amíg az áldozat és a rabló hierarchikus viszonya kizárólag a fizikai erő használatának adott lehetőségein alapszik, addig a katonai hierarchiának vannak olyan, nem vagy nem pusztán fizikai, hanem erkölcsi keretei, amelyek indokkal szolgálnak a fölérendelt személy parancsának teljesítésére. Amíg az áldozatnak az erőszaknak való kitettségéből (a fájdalomtól, a szenvedéséből vagy az életének elvesztéséből) származó ijedtségén túl egyáltalán nincs erkölcsi indoka arra, hogy teljesítse a rabló parancsát, addig az alárendelt katonának mindig⁴ van erkölcsi indoka arra, hogy teljesítse a fölérendelt katona parancsát.⁵

A kérdés az, hogy milyen erkölcsi keretben épül fel az a hierarchia, amelyben az alárendelt katonának végre kell hajtania a fölérendelt katona parancsát, hiszen ez az erkölcsi keret fog indokkal szolgálni az alárendelt katona számára, hogy teljesítse a

3 Hart, Herbert L. A.: A jog fogalma. Budapest, Osiris, 1995. 30–31. o.

4 Érdemes megjegyezni, hogy bár a parancsot erkölcsi szempontból mindig indokolt teljesíteni, azonban nem minden esetben indokolt „mindent összevéve” teljesíteni. Előfordulhat ugyanis, hogy a katona számára nem csupán a fölérendelt katona parancsa szolgál indokként, hanem például más erkölcsi, vagy morális indokok is. A rossz parancsok esetében legalább két indokot lehet megkülönböztetni, a parancsot (ami a katonai vagy államérdeket valósítaná meg), és a morális indokot (ami például védené a civileket) és ami a parancs nem teljesítését indokolja. Például egy háborúban a civilek (nemharcolók) ellen végrehajtott bombázás elősegíti a katonai cél megvalósítását, ám a civilek (nemharcolók) védelmét célzó morális indok éppen más módszerek keresését indokolja.

5 Vö.: Wolff, Robert Paul: The Conflict between Authority and Autonomy. In Joseph Raz (szerk.) Authority, Basil Blackwell, 1990. 20. o.

főlérendelt katona parancsát. A továbbiakban ezt a kérdést vizsgálom meg, először a parancsteljesítés hagyományos erkölcsi indokait számba véve, majd a parancsteljesítés indokainak egy kortárs erkölcsi keretét felvázolva.

A katonai parancsteljesítés hagyományos erkölcsi indokai

A rövidség kedvéért hívjuk a parancsteljesítés hagyományos erkölcsi elméletének azt az elképzelést, hogy a katonai parancsteljesítés indoka a parancsot kiadó személy tekintélye – azaz Moltke elképzelését! A tekintély sokoldalú erkölcsi jelenség, amelynek lényege az, hogy a tekintéllyel rendelkező személynek indokolt elvárni valamilyen cselekvést. Például, amennyiben megígérek valamit, akkor nem pusztán mások, hanem saját magam is elvárom magamtól, hogy betartsam az ígéretemet; vagy amennyiben szakértő vagyok egy kérdésben, akkor elvárom, hogy mások adjanak a véleményemre; vagy emberi méltósággal rendelkezve elvárom, hogy mások tiszteletben tartsák a privát szférámat; végül: a katonatiszteknek indokolt elvárniuk a beosztottaiktól, hogy a beosztottak végrehajtsák a parancsaikat.

A tekintélynek két nagy típusa van, valakinek saját magával szembeni indokolt elvárása, illetve valakinek valaki mással szembeni indokolt elvárása. A tekintély első típusába azok az elvárások tartoznak, amelyeknek az eredete az, hogy valaki elköteleződik valamilyen szabály követésére, például megígér valamit. Ebben az esetben az elköteleződés és az azt követő önmagával szembeni elvárás is a tekintély egy-egy folyamánya. A szigorú természeti és a kevésbé szigorú pszichológiai törvényektől megkülönböztetett társadalmi szabályok követése ugyanis csak a szabálykövető személy saját elköteleződése alapján lehetséges. Ez az elköteleződés pedig nem alapulhat teljesen az elköteleződő személy szeszélyén, mivel az önmagával szembeni elvárás formájában azáltal megjelenik a későbbiekben is, hogy a viselkedésének értékelése már nem csupán a szeszélyétől függ, hanem az adott szabály (ígéret) nézőpontjából való megítéléstől is.⁶

A tekintély második típusának legalább három fontosabb altípusát különböztethetjük meg: a *de jure*, a karizmatikus és a *de facto* tekintélyt.⁷ A *de jure* tekintély esetében a tekintély eredete valamilyen, a tekintély birtokosától független, felhatalmazó szabály, amely meghatározza, hogy ki rendelkezik tekintéllyel. *De jure* tekintéllyel rendelkeznek a valamilyen státusra kinevezett vagy megválasztott tisztviselők. A karizmatikus tekintély esetében a tekintély eredete a felhatalmazás valamilyen öngeneráló rendszere, például a kinyilatkoztatás vagy a sikeresség. Karizmatikus tekintéllyel rendelkeznek a vallásalapítók, azok a személyek, akiknek a minőségi

6 Winch, Peter: Authority. In Proceedings of the Aristotelian Society. Supplementary Volumes (32), 1958. 227–228. o.

7 Vö.: Peters, R. S.: Authority. In Proceedings of the Aristotelian Society, Supplementary Volumes (32), 1958. Megjegyzendő, hogy a karizmatikus tekintély típusát Peters Max Weber hasonló fogalmára alapozva dolgozza ki, és „AN authority”-nak nevezi, hangsúlyozva ezzel azt, hogy a karizmatikus tekintéllyel rendelkező személy tekintélyét nem szabályok határozzák meg, és így nem valamilyen szabályozáson nyugszik (nem „IN authority”), hanem egyéb módon magalapozott (lásd 214. o.). Az egyszerűbb szóhasználat végett azonban én a „karizmatikus tekintély” kifejezést használom, ám a Peters-i és nem a Weber-i értelemben.

munkássága komoly hatással van másokra, vagy a sikeres emberek. Végül, a *de facto* tekintély eredete az olyan természetes és nem művi viselkedés, például kijelentések megtétele, vagy a hangsúlyozás, amelyek alapján az azt látóknak és hallóknak a cselekvőről azt kell feltételezniük, hogy ő egy *de jure* vagy karizmatikus értelemben tekintéllyel rendelkező személy. A *de facto* tekintély egy példája az, amikor valaki egy másik személy viselkedésének csak a felszíni jellemzői alapján gondolja azt, hogy a kérdéses személy tekintéllyel rendelkezik.

A *de facto* tekintély nagyon hasonló a rabló korábban tárgyalt esetére. Kettejük helyzete azonban jelentősen különbözik, mivel amíg a *de facto* tekintély esetében természetes viselkedésről van szó, addig a rabló esetében mesterséges viselkedésről. Ennek a különbségnek köszönhető, hogy a *de facto* tekintély számára indokolt, hogy elvárásokkal tekintsen mások viselkedése felé, a rabló számára azonban nem. Így a tekintély mindhárom esetében igaz az, hogy a tekintéllyel rendelkező személy számára indokolt elvárásokkal rendelkezni mások viselkedését illetően. A *de jure* és a karizmatikus típusok esetében azonban az elvárások címzettjei számára is indokolt az elvárt módon cselekedni.

A másokkal szembeni elvárás értelmében vett tekintély mindhárom formája fellelhető az emberi élet legalább három területén. A tekintéllyel rendelkező személy így lehet a szakértő, akinek indokolt elhinni, amit mond; lehet az emberi méltósággal rendelkező személy, akivel szemben indokolt a viselkedés megfontolása; és végül lehet a parancsot kiadó személy, akinek az esetében indokolt végrehajtani azt, amit mond.⁸ A Moltke által hivatkozott tekintély a parancsot kiadó személy tekintélye, amelynek a katona parancsteljesítését illetően a fent ismertetett három formája van. A tekintély három formája közül ugyanakkor a *de facto* tekintélynek igen kevés jelentősége van az általam tárgyalt kérdést tekintve, mivel a *de facto* tekintély esetében a tekintéllyel szembesülő személyeknek nincs a tekintélyből származó indoka az elvárt viselkedésre. A tanulmány alapvető célja azonban éppen az, hogy megtaláljuk azokat az indokokat, amelyek indokolják a parancsteljesítést. A parancsteljesítés elméletei közül ezért a *de facto* tekintély tárgyalását az alábbiakban mellőzöm.

A katonai parancsteljesítés karizmatikus formája a becsületre építi a parancsteljesítés indoklását. A becsület a közösségi értékeknek és elvárásoknak való megfelelés,⁹ pontosabban a megfelelésért cserébe kapott elismerés, megbecsülés. A különböző közösségeknek különböző értékei és elvárásai vannak. A katonai közösségben például az egyik fontos érték a bátor viselkedés, így a bátor katonák becsülettel rendelkeznek. A „betyárközösségben” azonban a becsület, a betyárbecsület, nem (csak) a bátor viselkedéshez kapcsolódik, hanem a hallgatáshoz, azaz a társak el nem árulásához.

Becsülettel nem minden ember rendelkezik, és akik rendelkeznek vele, azok sem mindig, hanem azt meg lehet szerezni és el lehet veszteni. Becsületet szerezni valamilyen erőfeszítéssel járó és előre meg nem adott tevékenység-sorozattal lehet,

8 Vö.: Goodwin, Jean: Forms of Authority and Real Ad Verecundium. In Argumentation (12), 1998. 268–269. o.

9 Vö.: Perjés Géza: A katona becsülete. In Hadtörténelmi közlemények (116), 2003/1. 15–16. o. French, Peter A.: The Virtues of Vengeance. Lawrence, University Press of Kansas, 2001. 141–142. o. Olsthoorn, Peter: Military Ethics and Virtues. London and New York, Routledge, 2011. 13–14.

például a katonák esetében a bátor helytállással a csatákban vagy a kiképzés során. A korábban becsülettel rendelkező személy azzal tudja a becsületét elveszíteni, hogy már nem felel meg az elvárásoknak, vagy éppen hogy a korábbi tevékenységével ellentétesen viselkedik, azaz ha például a korábban bátor katona gyáván megfutamodik.

A becsülettel rendelkező személy tekintélyének a parancsteljesítés szempontjából megfelelő elismerése személyiségének pozitív értékelése (becsben tartása), csodálata és bálványozása.¹⁰

A tekintély másik, *de jure*, típusa a hivatásbeli (vagy közösségi) rang. A hivatásbeli rangot is meg lehet szerezni és el lehet veszteni. A rangot azzal lehet megszerezni, ha valaki megfelel egy hivatás előre megszabott elvárásainak, és ez alapján kinevezést nyer az adott rangra. Mivel a hivatások általában több olyan elvárás-típussal is rendelkeznek, amelyek hierarchikus viszonyban állnak egymással, ezért többféle hivatásbeli rang létezik, amelyek szintén hierarchiában állnak. A rang elvesztésének az oka az, hogy a korábban a ranggal rendelkező személy már nem felel meg a hivatás mércéjének.

A ranggal rendelkező személy esetében az elismerés nem a személyiségének, hanem a rangjának szól, és a parancsteljesítés tekintetében paradigmaticus formája az engedelmeskedés. A rang elismerése ugyanis elsősorban a hivatás vagy a közösség egy alacsonyabb rangú, másik tagjától várható. Ugyanakkor érdemes megjegyezni, hogy a rang elismerése nem csupán a magasabb rangok elismerésére terjed ki, hanem az alacsonyabb rangok elismerését is magában foglalja. Ebben az esetben azonban az elismerés nem engedelmesség, hanem a rangot a hierarchiában a helyén kezelő tisztelet, amely az ellenkező elismerés hiányában is kijár.¹¹

A katonai parancsteljesítés két hagyományos indoka a katonai becsület és a katonai rendfokozat és beosztás. Az, hogy a parancsot kiadó személy katonai szempontból becsülettel rendelkezik (a történelemben a „Nagy” jelző a hadvezér neve előtt általában a becsületre utal, például Nagy Sándor nevében), indokolja a parancs címzettje számára a parancs teljesítését. Ehhez hasonlóan az, hogy a parancsot kiadó személy a katonai hivatás szempontjából ranggal rendelkezik (amit a katonai rendfokozatok és beosztások fejeznek ki), indokolja a parancs címzettje számára a parancs teljesítését. A parancsteljesítés ezekben az esetekben a parancsot kiadó személy személyiségének megbecsülése vagy a katonai hierarchiában betöltött rangjának való engedelmeskedés, azaz kizárólag a becsülettel rendelkező vagy a ranggal rendelkező személy akaratára való odafigyelés.

10 French, Peter A.: *The Virtues of Vengeance*. Lawrence, University Press of Kansas, 2001. 141–159. o.

11 Vö.: Hobbes: *Leviatán* 10. fejezet (A hatalomról, értékről, méltóságról, megbecsülésről és érdemességéről), Budapest, Magyar Helikon, 1970., Waldron, Jeremy: *Dignity, Rank, and Rights (The Berkeley Tanner Lectures on the Human Values)* 225. o. http://tannerlectures.utah.edu/_documents/a-to-z/w/Waldron_09.pdf (letöltve: 2016. 04. 11.), továbbá: Waldron, Jeremy–Dan-Cohen, Meir: *Dignity, Rank and Rights*, Oxford, OUP, 2015.

A katonai állomány átalakulása és a katonai parancsteljesítést érintő vezetéstudományi és társadalomfilozófiai eredmények

A katonai parancsteljesítés indokának a hagyományos elméletét a katonai állomány jellegében bekövetkezett változások miatt, illetve a katonai parancsteljesítést érintő új vezetéstudományi és társadalomfilozófiai eredmények miatt szükséges átgondolni.

A katonai állomány manapság többé vagy kevésbé, olyan katonákból áll, akik posztmodern kor katonáinak tekinthetők.¹² A modern kori hadsereg egyik fontos jellemzője a közösségi értékek és érdekek követése, speciálisan az ezekre irányuló szeretet, a hazaszeretet, amelyek indokolják számukra a katonáskodást.¹³ Ezzel szemben a posztmodern kor hadseregének egyik jellegzetessége, hogy a személyes értékek és érdekek legalább olyan fontosak, sok esetben még fontosabbak is a katonai szolgálat indoklásában, mint a közösségi értékeken és érdekeken alapuló indokok.¹⁴

A modern kor katonái az állampolgár-katonák, akiknek a hadseregben és az állam háborúiban való részvétele azon az elképzelésen alapszik, hogy az állam által vezetett közösség tagjai szorosan kötődnek a közösséghez. Az állampolgárok ugyanis tipikusan azokba az állami közösségekbe születnek, amelyek felnevelik őket, ami által a katonák indokaikban szorosan kötődnek az állam által képviselt közösségi értékekhez és érdekekhez.¹⁵ Amikor ugyanis valaki egy közösségbe születik és nő fel, akkor őt a közösség sok tekintetben a saját arcára formálja, mivel a közösség a közösségben elfogadott értékeket és a közösség érdekeit közvetíti számára. Jean-Jacques Rousseau, az elképzelés egyik fontos képviselőjének, szavaival a közösségbe született ember „...élete nem csupán a természet jótéteménye, hanem az állam feltételhez kötött adománya is”.¹⁶ Ezért a közösségi értékek megvalósítása és a közösségi érdekek kielégítése a közösség minden egyes tagjának indokai is egyben, amiért a közösség minden egyes tagja a közösség alkotta morális test egy-egy részét képezi. Ez azzal jár, hogy a közösségi érdekekért a közösségi tagoknak minden esetben indokolt harcolniuk. A modern katonák a közösségnek azok a tagjai, akiket a közösség felhatalmazott arra, hogy harcoljanak a közösségi értékekért és érdekekért.¹⁷

A posztmodern kor katonája ezzel szemben önkéntes katona, akiknek az állam háborúiban való részvétele azon az elképzelésen alapszik, hogy a posztmodern korra megváltozott a közösségi tagság kritériuma. A változást Michael Walzer

12 Ld. Moskos, Charles C.: A posztmodern haderő felé: az Egyesült Államok, mint paradigma. In Tóth Péter (szerk.) Civil-katonai kapcsolatok: a tudományok határán, Zrínyi kiadó, Budapest, 2006. 62–63.; Gabriel, Richard A.: The Warriors Way – A Treatise in Military Ethics ch. 8. Kingstone, Canadian Defense Academy Press, 2007.

13 Vö.: Machiavelli: A háború művészete. In Machiavelli művei I., Budapest, Európa, 1970. 445–458. o.

14 Gabriel, Richard A.: The Warriors Way – A Treatise in Military Ethics. Kingstone, Canadian Defense Academy Press, 2007. 84. o.

15 Rousseau: A társadalmi szerződésről. In Értekezések és filozófiai levelek, Budapest, Magyar Helikon, 1978.

16 Rousseau: A társadalmi szerződésről. II. könyv V. fejezet. In Értekezések és filozófiai levelek, Budapest, Magyar Helikon, 1978. 498. o.

17 Uo.: I. könyv IV. fejezet, 474. o.

kifejezésével „politikai elidegenedés”-nek nevezhetjük.¹⁸ A politikai elidegenedés egy folyamat, amelynek kiindulópontja a közösségben betöltött és katonáskodási indokokat generáló aktív morális tagság, végpontja pedig a közösségnek az a felfogása, amely szerint a közösség nem más, mint az önállóan választott értékekkel és önérdkekkel rendelkező egyének akaratlagos társulása. A közösségnek az utóbbi formájában (a társadalomban) a tagok számára a saját maguk által választott értékei és az önérdkekük indokolja a hadseregbe való belépést vagy a háborúskodásban való részvételt.¹⁹

A posztmodern kori katona egyik szélsőséges esete a katonai magánvállalatok által alkalmazott zsoldos, aki számára csak és kizárólag a személyes értékek és érdekek indokolják a katonáskodást. Talán hozzájuk hasonlítanak leginkább az állami hadsereg szerződéses katonái, akiknél szintén kiemelt fontossággal rendelkeznek a személyes elvárások, azonban az állami szolgálat miatt, ha indirekt módon is, a közösségi értékek és érdekek is jelentőséget nyernek. A posztmodern kor katonájának harmadik fontos esete a hivatásos katona, aki ugyan hivatásként, azaz az állam és a társadalom szolgálatában végzi feladatát, akinek a hatékonyságát ugyanakkor jelentősen növeli, ha feladatait saját meggyőződése, azaz személyes értékei és érdekei alapján látja el, és nem csupán a külső kényszer alatt.

A katonai parancsteljesítést érintő új vezetéstudományi és társadalomfilozófiai eredmények között mindenképpen érdemes megemlíteni James MacGregor Burns-nak, Joseph Raz-nak és Martin van Creveldnek a vezetésre vonatkozó elképzeléseit.²⁰

Burns szerint a vezetés a mások feletti hatalom egyik aspektusa, és így vezető és követő közötti viszony. A viszonynak Burns szerint az a lényege, hogy „...a bizonyos motivációkkal és célokkal rendelkező [vezető] személyek forrásokat mozgósítanak ..., hogy felkeltsék, foglalkoztassák és kielégítsék a követők motivációját”.²¹

Raz gyakorlatilag a vezetésnek ezt – a vezetés általában jellemző – modelljét alkalmazta a politikai vezetésre, illetve a politikai hatalom törvények útján való kormányzására. Raz azonban abban eltért Burnstól, hogy nem a követőnek – az elsősorban a követőtől függő – motivációjára, hanem sokkal inkább a követőnek – az elsősorban a követő helyzetétől függő – indokaira koncentrált.

Raz elmélete Burns-i jellegzetességei mellett azért is különösen fontos, mert egy sajátos megoldást kínált a korábban Paul Robert Wolff által felvetett társadalom- és politikafilozófiai problémára.²² A Wolff által felvetett probléma abban áll, hogy miként egyeztethető össze egy állam politikai autoritása, ami például a törvények

18 Walzer, Michael: *Political Alienation and Military Service*. In *Obligations: Essays on Disobedience, War, and Citizenship*, Massachusetts. Cambridge – England: London, Harvard University Press, 1970.

19 Uo.: 113–117. o.

20 Burns, James MacGregor: *Leadership*, Haerper & Row, 1978.; Raz, Joseph: *Authority and Justification*. In Joseph Raz (szerk.) *Authority*, Oxford, Basil Blackwell, 1990., Creveld, Martin van: *Command in War*, Harvard University Press, 1985.

21 Burns, James MacGregor: *Leadership*. Haerper & Row, 1978. 18. o.

22 Wolff, Robert Paul: *The Conflict between Authority and Autonomy*. In Joseph Raz (szerk.) *Authority*, Basil Blackwell, 1990.

kötelező jellegében jelentkeznek, az állampolgárok személyes autonómiájával, ami például az állampolgároknak azon felelősségében érhető tetten, amelyet a saját életük felé kell viselniük.

Raz elmélete három tézisre épül fel: a dependencia-tézisre, a normál igazolás tézisre és a preemptív tézisre. A dependencia-tézis szerint az „...*autoritativ direktívákat, mindent összevéve, azokra az indokokra kell alapozni, amelyeket a direktívától függetlenül kell alkalmazni a direktívák alanyaira nézve, és amelyek jelentőséggel rendelkeznek a direktívák által szabályozott cselekvésre nézve*”.²³ A normál igazolási tézis szerint „...*annak az elismeréséhez, hogy az egyik személy autoritással rendelkezik egy másik személy felett, a normális és elsődleges mód annak a megmutatását foglalja magában, hogy a kérdéses alany jobban képes megfelelni a rá alkalmazott indokoknak..., ha elfogadja, hogy az állítólagos autoritás autoritativ kötelező*”.²⁴ Végül a preemptív tézis szerint „...*az a tény, hogy az autoritás egy cselekvés végrehajtását várja, egy indok a cselekvés végrehajtása mellett, ami nem adódik hozzá az összes többi jelentőséggel rendelkező indokhoz a cselekvés megfontolása során, hanem kizárja azokat és átveszi a helyüket*”.²⁵

A három tézis a következőképpen foglalható össze más szavakkal. Minden egyes állampolgárnak a törvényektől függetlenül vannak cselekvési indokai. Egy ilyen indok például az, hogy az állampolgár ne ölje meg a társait, vagy az, hogy ne vegye el a társai tulajdonát. Az emberölést és a tulajdon lopását és rablását tiltó törvény segítséget nyújt az állampolgároknak abban, hogy már a törvényt megelőzően meglévő indokaiknak megfelelően tudjanak viselkedni. A segítség abban áll, hogy a törvény szankciók által kikényszeríthető, az indokok azonban nem. Továbbá a törvények nyújtotta segítséget az állampolgároknak megéri elfogadni, mivel a törvényeket követve az állampolgárok jobban képesek megfelelni az indokaiknak, mintha csak pusztán megfontolnák az indokaikat. Végezetül, részben a segítség hatékonyságát is alátámasztva, Raz szerint a törvények helyettesítik azokat az indokokat, amelyek esetében segítséget nyújtanak az indokolt viselkedésben. Így a törvény is egy a cselekvési indokok között, azonban nem mérlegelhető együtt azokkal az indokokkal, amelyeket helyettesít. Raz az elméletét a vezetés szolgálat-elméletének nevezi,²⁶ amely elnevezést kiterjeszthetjük Burns elméletére is. Az elnevezés eredete abban áll, hogy a törvények és törvényhozók szolgálják az állampolgárokat, mivel segítséget nyújtanak számukra az indokaiknak való megfelelésben.

A vezetés általában vett elmélete és annak egy speciális alkalmazása mellett a speciálisan katonai vezetés vizsgálatában is történt előre lépés az elmúlt időszakban. Martin van Creveld saját bevallása szerint a parancsot úgy fogta fel, mint „...*az információ felhasználásának a folyamatát, amelynek célja az emberek és a dolgok koordinálása a küldetés teljesítése végett*”.²⁷

23 Raz, Joseph: Authority and Justification. In Joseph Raz (szerk.) Authority, Oxford, Basil Blackwell, 1990. 125. o.

24 Uo.: 129. o.

25 Uo.: 124. o.

26 Uo.: 131. o.

27 Creveld, Martin van: Command in War. Harvard University Press, 1985. 263. o.

A parancs számos dolgot magában foglal, például saját és az ellenség állapotáról való információgyűjtést, továbbá az információ tárolását, kinyerését, osztályozást, szétosztását, célok kijelölését, alternatív módszerek kidolgozását a megvalósításra, utasítások megfogalmazását és továbbítását. Az ilyen módon értelmezett parancs valójában parancsrendszer (command system),²⁸ amelynek legalább két, számunkra fontos tulajdonsága van. Egyrészt, mivel a parancsrendszer célja, hogy hozzásegítse a katonákat a küldetésük teljesítéséhez, ezért Creveld elmélete bizonyos értelemben egy példája a vezetés szolgálat-elméletének (ha feltételezzük, hogy a katonák számára indokolt a küldetésük teljesítése). Mindazonáltal másrészt Creveld a parancs fogalmát csak mint egy információs rendszer fogalmát dolgozta ki, és így nem tette nyilvánvalóvá, hogy a parancs valójában a katonák közötti viszony (a fenti, Burns-i értelemben).

Összefoglalva az elmúlt időszak társadalom- és politikafilozófiai változásait az mondhatjuk, hogy a vezetésstudomány területén megszületett egy új elmélet, amelyet sikerrel alkalmaztak a politikafilozófia területén, és amelynek alkalmazása indirekt módon felmerült a katonai vezetéselmélet területén is. Direkt módon azonban a vezetés szolgálat-elméletét, a szerző ismereti szerint, még senki nem terjesztette ki a katonai vezetésre és a katonai parancsadásra. Az alábbiakban, végezetül, a katonai vezetés szolgálat-elméletét mutatom be.

Az új eredmények alkalmazása a katonai parancsteljesítésre a parancsteljesítés erkölcsi szerkezete

A vezetés szolgálat-elmélete kiterjeszthető a katonai vezetésre is, mivel a katonák rendelkeznek olyan indokokkal, amelyeknek hatékonyan a parancsok segítségével tudnak megfelelni. Amikor valaki katonává válik, akkor a katonává válás folyamatát le lehet írni úgy, hogy az adott személy olyan indokokra tesz szert, amelyekkel korábban nem rendelkezett. Mivel a katonák feladata a társadalom és az állam kollektív, szervezett és fegyveres védelme az ellenségtől, illetve az államérdek kollektív, szervezett és fegyveres kielégítése, ezért a katonává vált személy indokai gyarapodnak azokkal az indokokkal, hogy „...kollektíven, szervezeten és fegyveresen védje meg a társadalmat és az államot”, illetve hogy „...kollektíven, szervezeten és fegyveresen elégítse ki az államérdeket”.²⁹

Ezek a speciálisan katonai indokok olyan cselekvéseket indokolnak, amelyek a legtöbb esetben nem hajthatók végre a katonai vezetők irányítása nélkül. Az indokolt cselekvések ugyanis a legtöbb esetben magában is összetett cselekvések, amelyek ráadásul számos katona együttműködését igénylik. Az összetett és az együttműködésen alapuló cselekvések hatékony végrehajtásához elengedhetetlenek a katonai vezetők parancsai.

A katonai vezetők parancsai ebből a nézőpontból az alárendelt katonáknak hatékony segítséget nyújtanak abban, hogy a katonák képesek legyenek a speciális

28 Uo.: 6–7. o.

29 Vö.: Huntington, Samuel: A katona és az állam. Budapest, Zrínyi Kiadó, 1985. 16–17. o.

katonai indokaik szerint cselekedni (ez a Raz-i dependencia-tézis alkalmazása a katonai helyzetre). Ez egyrészt azt jelenti, hogy a katonák a parancsot szakmai alapon alapvetően nem kritizálhatják, hiszen a parancs helyettesíti a katona indokait és ezért nem vethető össze azokkal (ez a Raz-i preemptív tézis alkalmazása a katonai helyzetre). Másrészt azt, hogy a parancsok az eredeti katonai indokok helyettesítésével hatékonyabb eszközt nyújtanak az eredeti indokok szerinti cselekvés végrehajtásához (ez a Raz-i normál igazolási tézis alkalmazása a katonai vezetésre).

A parancs teljesítésének indoka ebben az esetben eloszlik a parancs kiadója és a parancs címzettje között, mivel a parancsteljesítés indokoltságához épp annyira szükség van arra, hogy az alárendelt katonának speciális indokai legyenek, mint arra, hogy az azoknak való megfelelésben a fölérendelt katona képes legyen segíteni. Ezzel szemben, a korábban vizsgált parancsteljesítési elméletek a parancsteljesítés indokát alapvetően a parancs kiadójának jellemzőitől tették függővé, a becsülettől, illetve a rendfokozattól és beosztástól.

Ilyen módon alkalmazva a szolgálat-elméletet a katonai vezetésre, felmerülhet az a kérdés, hogy vajon bárki adhat-e parancsot a katonáknak, aki képes segítséget nyújtani nekik katonai indokaik kielégítésében. Ha ugyanis az az egyetlen szempont a parancsteljesítés indokoltságára nézve, hogy a parancs segítséget nyújt az indokoknak való megfelelésben, akkor akárki (például egy civil) képes segítséget nyújtani, az parancsolhat is. A szolgálat-elméletnek ez a következménye azonban egyáltalán nem életszerű, ezért nem is fogadható el.

Ez a probléma annak a ténynek a nyilvánvalóvá tételével hárítható el, hogy a szolgálat-elmélet eddigi tárgyalásának a célja csupán az volt, hogy egy olyan jelenségre hívjuk fel a figyelmet, amely eddig nem került a parancsteljesítésről való gondolkodás középpontjába. Az elmélet életszerű formájának a bemutatásához azonban a parancsteljesítést összetett jelenségként kell megragadni, azaz parancsteljesítés erkölcsi szerkezetét kell leírni.

A parancsteljesítés szerkezetét vizsgálva azt mondhatjuk, hogy a parancsteljesítésnek vannak közvetlen és közvetett indokai. A közvetlen indok az, hogy a parancs segítséget nyújt a katonáknak az ő speciális indokaiknak való megfelelésben.

A parancsteljesítés közvetett indokai annak meghatározásában nyújtanak segítséget, hogy ki az, aki segítséget nyújthat a katonai indokoknak való megfelelésben. A segítséget így a megfelelő rendfokozattal és beosztással rendelkező személy adhatja csak ki, civil nem. Ugyanakkor a megfelelő rendfokozattal és beosztással rendelkező személy nem minden akarat-kifejezése lesz egyben parancs is, hanem csak az, amely segítséget nyújt az alárendelt katonáknak az ő indokaiknak való megfelelésben. Például amennyiben a megfelelő rendfokozattal és beosztással rendelkező személy egy kilo, saját célra szükséges citrom vásárlására szólítja fel az alárendelt katonát, akkor az akarat-kifejezése nem parancs, hanem kérés, hiába van meg a parancs kiadásához szükséges rendfokozatbeli különbség.

A parancsteljesítés másik közvetett indoka a becsület, amely szintén annak meghatározásában nyújt segítséget, hogy kik azok személyek, akik segíthetnek a katonáknak az ő indokaiknak való megfelelésben. Ennek legalább két helyzetben lehet szerepe. Egyrészt a becsület, vagyis a korábban bizonyított rátermettség dönti el, hogy kiket kell kinevezni a megfelelő rendfokozatra és beosztásra. A megfelelő

rendfokozatot és beosztást nem kaphatja meg akárki, például egy civil személy, hanem neki a katonai hivatás által elvárt képességekkel kell rendelkeznie. Másrészt a becsületnek akkor is szerepe lehet, ha a katonák között éppen nincs olyan személy, aki rendelkezne a megfelelő rendfokozattal és beosztással a vezetéshez. Ebben az esetben a becsület dönti el, hogy ki lesz az, akinek fel kell vállalnia a többiek vezetését.

Összegzés

Tanulmányomban a katonai vezetés egy olyan összetevőjére hívtam fel a figyelmet, amely eddig még nem került a katonai vezetésről való gondolkodás fókuszába. Ez a jelenség a katonai parancs teljesítésének az az indoka, hogy a parancs segítséget nyújt a katonáknak az ő speciális katonai indokainak való megfelelésben.

A katonai parancs teljesítésének indoka ugyanakkor összetett szerkezettel rendelkező jelenség, amelynek legalább három része van. Ezek, hogy a parancs segítséget nyújt a parancs címzettjének az ő indokainak való megfelelésben; hogy parancsot a megfelelő katonai rendfokozattal és beosztással rendelkező személy adja ki; illetve, hogy a megfelelő rendfokozatot és beosztást a parancsot kiadó személy becsülete okán nyerte el, vagy a megfelelő rendfokozat és beosztás hiányában a parancsot a becsülettel rendelkező személy adhatja ki. A parancsteljesítés indokának ez a három része csak az elméleti vizsgálódás során kezelhető külön-külön, a parancsteljesítés életszerű leírásában egységet alkotnak.

FELHASZNÁLT IRODALOM

- Burns, James MacGregor: *Leadership*. Harper & Row, 1978.
- Crevel, Martin van: *Command in War*. Harvard University Press, 1985.
- French, Peter A.: *The Virtues of Vengeance*. Lawrence, University Press of Kansas, 2001.
- Gabriel, Richard A.: *The Warriors Way – A Treatise in Military Ethics* ch. 8., Kingstone, Canadian Defense Academy Press, 2007.
- Goodwin, Jean: *Forms of Authority and Real Ad Verecundium*. In *Argumentation* (12), 1998.
- Hart, Herbert L. A.: *Commands and Authoritative Legal Reasons*. In *Essays on Bentham*, Oxford, OUP, 1982.
- Hart, Herbert L. A.: *A jog fogalma*. Budapest, Osiris, 1995.
- Hobbes: *Leviatán*. Budapest, Magyar Helikon, 1970.
- Huntington, Samuel: *A katona és az állam*. Budapest, Zrínyi Katonai Kiadó, 1985.
- Machiavelli: *A háború művészete*. In *Machiavelli művei I*, Budapest, Európa, 1970.
- Moltke, Helmuth von: *Hadtudományi írások (részletek)*. In *Kocsis Bernáth (szerk.) Válogatás burzsoá hadtudományi írásokból*, Budapest, Zrínyi katonai kiadó, 1985.
- Moskos, Charles C.: *A posztmodern haderő felé: az Egyesült Államok, mint paradigma*. In *Tálas Péter (szerk.) Civil-katonai kapcsolatok: a tudományok határán*, Zrínyi Kiadó, Budapest, 2006.
- Olsthoorn, Peter: *Military Ethics and Virtues*. London and New York, Routledge, 2011.
- Perjés Géza: *A katona becsülete*. In *Hadtörténelmi közlemények* (116), 2003/1.
- Peters, R. S.: *Authority*. In *Proceedings of the Aristotelian Society. Supplementary Volumes* (32), 1958.
- Raz, Joseph: *Authority and Justification*. In *Joseph Raz (szerk.) Authority*, Oxford, Basil Blackwell, 1990.
- Rousseau: *A társadalmi szerződésről*. In *Értekezések és filozófiai levelek*. Budapest, Magyar Helikon, 1978.

- Waldron, Jeremy: Dignity, Rank, and Rights. (The Berkeley Tanner Lectures on the Human Values). http://tannerlectures.utah.edu/_documents/a-to-z/w/Waldron_09.pdf (letöltve: 2016. 04. 11.).
- Waldron, Jeremy – Dan-Cohen, Meir: Dignity, Rank and Rights. Oxford, OUP, 2015.
- Walzer, Michael: Political Alienation and Military Service. In Obligations: Essays on Disobedience, War, and Citizenship. Massachusetts: Cambridge – England: London, Harvard University Press, 1970.
- Winch, Peter: Authority. In Proceedings of the Aristotelian Society. Supplementary Volumes (32), 1958.
- Wolff, Robert Paul: The Conflict between Authority and Autonomy. In Joseph Raz (szerk.) Authority, Basil Blackwell, 1990.

Tisztelt Szerzőink!

Tájékoztatjuk Önöket arról, hogy a Hadtudomány című folyóiratban megjelenő tanulmányokat lektoráltatjuk. Tervezett megjelenésről igazolást csak abban az esetben adunk ki, ha elkészült a dolgozat megjelenését támogató két lektori vélemény is.

Folyóiratunk zökkenőmentes szerkesztése, megjelentetése érdekében kérjük, hogy:

- a közleményeket elektronikus levél mellékleteként, Word- vagy RTF-formátumban szíveskedjenek eljuttatni szerkesztőségünkbe (hadtudomany@freemail.hu);
- a kézirat teljes terjedelme ne haladja meg a 25–30 ezer karaktert;
- a tanulmányhoz legfeljebb 15 elemet tartalmazó irodalomjegyzéket csatoljanak;
- amennyiben mondandójukat ábrákkal (térképrészletekkel, grafikonokkal, fotókkal stb.) kívánják szemléltetni, azt magyar nyelvű illusztrációkkal tegyék;
- az illusztrációk színdinamikájának megválasztásánál vegyék figyelembe, hogy a folyóirat nyomtatott lapszámai fekete-fehér nyomásúak. A vörös és a sötétebb árnyalatú kék–lila–zöld–barna szín (fekete fehér nyomtatásnál) feketének látszik. Az ilyen ábrák nem lesznek értelmezhetőek;
- vegyék figyelembe azt is, hogy az interneten közzétett ábrák, fotók az ottani elektronikus formátumhoz vannak harmonizálva és az esetek többségében nem érik el a papíralapú közlés minőségi igényét;
- az egész oldalásra szánt, szöveget is tartalmazó illusztráció kisebbik oldalának felbontása érje el a 3000 pixelt;
- az illusztrácót Word-fájlból kimásolni minőségromlással jár, ezért kérjük, hogy minden ábrát külön, az eredeti formátumban is (jpg, tif) küldjenek el.
- a szövegben akkor is tüntessék fel minden illusztráció forrását (interneten való elérhetőségét, letöltésének időpontját stb.), ha azok a szerző saját alkotásai;
- a publikációhoz csatolják a közlemény címét, kulcsszavait, továbbá az írás legfeljebb 300–300 karakter terjedelmű tartalmi kivonatát magyar és angol nyelven!

Küldeményükhöz mellékeljék a szerző adatait (név, tudományos fokozat, rendfokozat, munkahely, elérhetőség)!

A szerkesztőbizottság fenntartja magának a döntés jogát arról, hogy a közlemény a folyóirat nyomtatott vagy az elektronikus változatában jelenik meg.

Fel nem használt kéziratot nem őrzünk meg, és nem küldünk vissza.

a szerkesztőbizottság

Nagy László

A készülő hadtudományi lexikon és a hadtudomány jelenlegi magyarországi helyzete

DOI 10.17047/HADTUD.2016.26.3-4.29

A Magyar Hadtudományi Társaság kezdettől fogva tervezte egy hadtudományi kifejezéseket tartalmazó lexikon kiadását. Ez a terv 1995-ben megvalósult. Jelenleg napirenden van egy új hadtudományi lexikon publikálása, amely pályázati formában, Európai Unió pénzből valósul meg. A cikk foglalkozik a kiadvány előkészítési munkálatainak részleteivel, és a lexikon kapcsán áttekinti a hadtudomány jelenlegi magyarországi helyzetét.

Az 1990-ben alapított Magyar Hadtudományi Társaság (a továbbiakban Társaság vagy MHTT) szakmai-tudományos tevékenységében előkelő helyet foglal el két, egyformán fontos cselekvési forma: a konferencia-típusú rendezvények (beleértve a kerekasztal-beszélgetéseket, szemináriumokat stb.) szervezése, valamint a kiadványok megjelentetése (szellemi termékek, kutatási eredmények nyomdai vagy elektronikus formában történő publikálása). Utóbbiak között feltétlenül meg kell említenem az 1991-től folyamatosan, rendszerint évi négy alkalommal megjelenő folyóiratunkat, a *Hadtudományt*, de az eseti kiadványokat is, közöttük a Társaság 10. születésnapjára megjelent *A tízéves Magyar Hadtudományi Társaság* című kötetet. És akkor a felsorolásban eljutottam a Társaság eddigi legjelentősebb produktumához, a *Hadtudományi Lexikonhoz*.

Az MHTT keretein belül szinte a megalapítás óta napirenden szerepelt egy Magyarországon példa nélkül álló vállalkozás terve, egy hadtudományi szócikkeket tartalmazó, átfogó és a teljesség igényével fellépő lexikon megjelentetésének gondolata. 1993-tól fordult komolyra a dolog, amikor a Magyar Honvédség Vezérkara támogatásáról biztosította az elképzelést (ami elsősorban a pénzügyi keret biztosítását jelentette).

Előjáróban meg kell jegyezmem, hogy a Magyar Hadtudományi Társaság kezdettől fogva integráló jellegű szervezetként működött, mivel a többi, párhuzamosan létező (ún. társ) fegyveres erő, illetve testület (határőrség, rendőrség stb.) akkor nem rendelkezett hasonló, a tagságnak megnyilvánulási fórumot biztosító szervezettel.

Ennek megfelelően a készülő lexikonnak is fel kellett vállalnia a tágan értelmezett hadtudomány és a kapcsolódó határterületek (például belügy) fogalomkészletének legalább bizonyos fokú tükrözését is.

Szabó József vezérőrnagy, a Társaság akkori alelnöke vezetésével alakult meg a szerkesztőbizottság, amelyben mintegy 130 szakember dolgozott. Ez a testület állította sorompóba tudása legjavát a közös cél, a színvonalas kiadvány megalkotása érdekében. Szinte kivétel nélkül a Társaság tagjai voltak, akik személyükben képviselték az akkor 18 szakosztályban tömörült, ezernél is nagyobb létszámú tagság szakmai sokszínűségét.

Megítélésem szerint (nyugodtan kijelenthetem, mert nem voltam tagja a szerkesztőbizottságnak) példátlanul rövid idő alatt, 1995-re elkészült a kétkötetes mű, mégpedig 7000 normál, sötétkék kötéses és 200 sötétzöld, díszkötéses példányban. A közvetlen nyomdai előkészítést a szegedi székhelyű Scriptum Kft., a tényleges nyomdai kivitelezést pedig az Akadémiai Nyomda végezte, kiváló minőségben. A Scriptum Kft. CD-n is megjelentette a lexikont.

A két kötet közel 1600 oldalon, összesen mintegy 4700 címszót tartalmaz (ebből 4000 szócikk) – mint már említettem – a katonai tudományok széles értelmezett tárgyköréből. Nagyon sok életrajzi adat és 640 kép, illetve ábra teszi olvashatóbbá az egyébként természeténél fogva száraz műfajba tartozó lexikont. Maguk a szócikkek ráadásul öt idegen nyelven (angolul, németül, franciául, olaszul és oroszul) is szerepelnek.

*

Balszerencsés módon a Hadtudományi Lexikon megjelenését közvetlenül követő időszakra esett a Társaság eddigi életének legnagyobb pénzügyi válsága, amikor a főtitkár meggondolatlan tranzakciója miatt többmillióes veszteség ért bennünket. A különböző kármentési akciók egyik velejárójaként bizonytalanná vált a lexikonok tulajdonlásának kérdése is. Végül – a Magyar Honvédség Vezérkarának döntése értelmében – a legnagyobb tétel a Zrínyi Miklós Katonai Akadémia (ZMKA) illetve jogutódja, a Zrínyi Miklós Nemzetvédelmi Egyetem (ZMNE) kezelésébe került. A katonai felsőoktatási intézmény vezetése sok éven át főként a végzős hallgatóknak biztosított ebből egy-egy példányt. A Nemzeti Közszolgálati Egyetem (a ZMNE jogutódja) Központi Könyvtárában jelenleg is több tucat példány található a lexikonból.

A sorszámozott díszpéldányokat a Magyar Hadtudományi Társaság vezetése ajándékba adta kiemelkedő látogatóinknak, vendégeinknek, hazai és külföldi partnereinknek, illetve azon személyeknek, akiknél a Társaság elnöke vagy alelnöke bemutatkozó látogatást tett. A díszes kiadású lexikonok már mintegy tíz évvel ezelőtt elfogytak.

A nálunk maradt 1200 sötétkék kötésű példányt a legkülönfélébb módokon használtuk fel. Adtunk belőle tagjainknak tárgyi ajándékként (jutalomként), felajánlottunk példányokat a ZMKA, illetve később a ZMNE tudományos diákköri konferenciáira, más tudományos rendezvényeire vagy versenyeire a helyezettek jutalmazása céljából, újabban tárgyi ajándékként szolgáltak a Ludovika Zászlóalj hallgatói számára. És annak ellenére, hogy kereskedelmi értékesítésbe nem került, 3800 forintos bekerülési áron el is adtunk korlátozott mennyiséget, amikor még tetemes számú példány volt belőle.

Pillanatnyilag a Magyar Hadtudományi Társaság birtokában mintegy 50 példány maradt, ezeket egyre nagyobb becsben tartjuk. Pusztán a rendelkezésre álló lexikonok gyorsan csökkenő száma is indokoltá tette a gondolkodást a kiadvány megújításáról.

*

Már a kilencvenes évek első felében is az egyik meghatározó érv a lexikon elkészítése mellett az volt, hogy a Varsói Szerződés megszűnése után a teljes szuverenitását visszanyert, az euro-atlanti integrációt megcélzó Magyarország (és Magyar Honvédség) fogalomkészlete, szóhasználatja megváltozott.

A lexikon elkészülte óta eltelt bő húsz év alatt újra két, nagyon jelentős változás következett be: egyrészt valóban integrálódunk az egyébként is lényegi belső módosulásokon átmenő két szervezetbe: az Észak-atlanti Szerződés Szervezetébe és az Európai Unióba, másrészt gyors ütemben fejlődött a (hadi)technika, miközben hasonló gyorsasággal változtak a hadviselésről alkotott elképzeléseink. Az 1995-ös „régí” lexikonban még óhatatlanul tág teret kaptak a hidegháború időszakában kialakult terminológiai fogalmak, amelyeket most szűkebb terjedelemben kell szerepeltetni, ugyanakkor száz és száz új fogalom követel helyet magának az „új” kötetben.

Olyan fogalmazással is találkozhatunk esetenként, hogy a Hadtudományi Lexikon elavult (bár Szabó vezérőrnagy minden alkalommal tiltakozik ez ellen a vélemény ellen, mondván, hogy egy lexikon nem avulhat el, csupán a kiadás időpontjának megfelelő helyzetet tükrözi).

Komoly nemzetközi szervezetek (mint például maga a NATO), komoly nagyhatalmak általában mintegy tízévente szoktak megjelentetni stratégiai koncepciókat, mert a gyakorlat azt mutatja, hogy egy évtized alatt akkumulálódnak a változások a nemzetközi biztonságpolitikai helyzetben, meg a hadviselési módozatokban, meg a technikai feltételekben is. Hasonló okok miatt tökéletesen érthető, sőt indokolt, hogy a Magyar Hadtudományi Társaságon belül immár öt-hat éve újra és újra megfogalmazódik a komoly igény a lexikon megújítására. Két koncepció körvonalazódott az évek során: vagy egy pótkötet kiadása a meglévő két kötethez az új kifejezések meghatározásával, illetve a megváltozott tartalmak megfogalmazásával, vagy pedig a teljes, megújított lexikon megjelentetése. (Az első megoldás értelemszerűen igénytelenebb, ennek megfelelően kevésbé költséges.)

Egyetlen komoly tényező hiányzott az elgondolás megvalósításához: a pénzügyi fedezet. Elméleti síkon az elképzelést támogatta a Honvédelmi Minisztérium és a Honvéd Vezérkar, felsorakozott melléjük legfontosabb együttműködő partnerünk, a ZMNE, illetve jogutódja, a Nemzeti Közszerződési Egyetem (NKE), messzemenően egyetértett a tervvel másik hagyományos együttműködő partnerünk, a Magyar Tudományos Akadémia Hadtudományi Bizottsága (MTA HB) is, de a szükséges milliók csak nem akartak megjelenni.

*

A legutóbbi hónapokban alapvetően megváltozott a helyzet. A Nemzeti Közszerződési Egyetem rektorhelyettese, Padányi József dandártábornok (aki egyúttal az MTA HB elnöke) arról adott tájékoztatást, hogy Európai Unió pályázat keretében biztosítható

a szükséges összeg. Rögtön mozgásba lendült a gépezet. Az MHTT – egyébként 2016 tavaszán megújult – vezetése természetesen felajánlja a szükséges szellemi kapacitást (de legalábbis annak túlnyomó részét), az NKE hozzájárulása a pénzügyi fedezet és a nyomdai kivitelezés biztosításában, valamint a folyamat szervezésében ölt testet, együttműködő partnereink (például a Honvéd Vezérkar úgy is, mint tudományos kutatóhely) az ígéretek szerint bekapcsolódnak az előállítás különböző folyamataiba. Az egész tevékenység koordinálását a Nemzeti Közzolgálati Egyetem biztosítja, minthogy a pályázat kedvezményezettje is az NKE.¹

Mindenekelőtt eldőlt az a dilemma, hogy pótkötetet adjunk ki, vagy a kétkötetes lexikon új változatát, mégpedig az igényesebb, a teljes megújítást megcélzó verzió javára.

*

A szervezés már megkezdődött. A leendő szerkesztőbizottság embrionális magja 2016 szeptemberéig (jelen cikk leadásáig) háromszor ülésezett. Döntés született arról, hogy a tényleges szerkesztő bizottságot társelnöki minőségben Szabó József nyugállományú vezérőrnagy, az MHTT örökös tagja, a korábbi szerkesztő bizottság elnöke és Szabó Miklós nyugállományú altábornagy, akadémikus, a ZMNE korábbi rektora fogják vezetni. A mintegy tíz-tizenkét szócikk-csoportot ugyanennyi szakértői brigád fogja első körben összeállítani. A brigádok vezetőire – az ún. szakszerkesztők személyére – az MHTT megtette a maga javaslatát a Nemzeti Közzolgálati Egyetem rektorhelyettesének. A későbbiekben a szakszerkesztők válogatják össze a saját brigádjukba a közreműködő szerzőket, feltételezések szerint brigádonként 8–10 főt, akikkel együtt összeállítják a szócikk-csoportokat. Főszerkesztőként Krajnc Zoltán ezredes, egyetemi tanár fogja irányítani a szerkesztés folyamatát. (A szerkesztőbizottság társelnökeit, a főszerkesztőt és a szakszerkesztőket, továbbá a közreműködő szerzőket az NKE illetékesek kéri fel csakúgy, mint a kivitelezés koordinálásáért közvetlenül felelős Gőcze István alezredest. Utóbbi már letette az asztalra a kivitelezés-kigyártás tervezett idő-grafikonját, lásd a következő oldalon lévő táblázatot.)

Magyarázatul és az Olvasó tájékoztatása céljából érdemes hozzáfűzni, hogy a pályázat feltételeinek értelmében 2018 végére napvilágot kell látnia az elkészült lexikonnak. Eszerint nincs vesztegetni való időnk.

*

Őszintén remélem, hogy a fentiekben említett, mintegy száz érintett személy többsége a Magyar Hadtudományi Társaság tagjai közül fog kikerülni. Annak érdekében, hogy valóban így legyen, Intéző Bizottságunk (az MHTT operatív, napi tevékenységét irányító héttagú vezető szerv) már mozgósította a Társaság szakértői címmel rendelkező tagjait. Mi több, a Társaság elnökségének beszámolója a 2015-ben végzett

1 A cikk szerzője az Olvasó elnézését kéri, amiért az anyag a továbbiakban napi aktualitású, a megjelenés időpontjára esetleg már túlhaladott tényeket, véleményeket vagy álláspontokat tükröz, de ez az ára annak, hogy tájékoztathasson egy folyamat pillanatnyi állásáról.

| Ssz. | Teendő | Határidő |
|------|---|---------------|
| 1. | Szakterületek (vagyis szócikk-főcsoportok) kialakítása. | 2016. 09. 30. |
| 2. | A szakterületi szakszerkesztők és a közreműködő szerzők névsorának összeállítása, felkérése. | 2016. 10. 30. |
| 3. | Szócikkek csoportonkénti (szakterületenkénti) összeállítása (összesen kb. 4000). | 2016. 12. 31. |
| 4. | Szócikkek szakszerkesztő általi elfogadása. | 2016. 01. 31. |
| 5. | Szócikkek szerkesztőbizottság általi elfogadása. | 2017. 02. 28. |
| 6. | Szócikkek tartalmának megalkotása, ezen belül: – szerzők eligazítása, – 1-2 szócikk elkészítése után pontosító egyeztetés a szerzővel, – szócikkek követelmények szerinti kidolgozása. | 2017. 06. 30. |
| 7. | Szócikkek kidolgozásának 1. üteme, az összes szócikk 50%-ának a leadása. | 2017. 04. 30. |
| 8. | Szócikkek kidolgozásának 2. üteme, az összes szócikk További 50%-ának a leadása. | 2017. 06. 30. |
| 9. | A kidolgozott szócikkek szakszerkesztők általi ellenőrzése, benne: – általános ellenőrzés, – 2. részletes ellenőrzés (az anyag szakmailag rendben). | 2017. 08. 31. |
| 10. | A szakmailag elfogadott anyag leadása a felelős szerkesztőknek, a szócikkek ellenőrzése. | 2017. 10. 15. |
| 11. | A szerkesztőbizottsági döntés alapján egyes (kérdéses) szócikkek külső szakértők általi ellenőrzése. | 2017. 10. 15. |
| 12. | Az elkészült kefényomat szerkesztőbizottság általi ellenőrzése, döntés a kigyártásról. | 2018. 02. 28. |
| 13. | Olvasószerkesztés, felelős szerkesztői, illetve főszerkesztői ellenőrzés, tördelés, kiadói ellenőrzés, tördelők visszajavítás, újabb kiadói ellenőrzés, imprimatúra megrendelői (szerkesztőbizottsági) visszaellenőrzése, kész anyag. | 2018. 11. 30. |

A Hadtudományi Lexikon publikálásának idő-grafikonja

(Összeállította: Gőcze István)

munkáról és a 2016. évi munkatervről már tartalmazott olyan felhívást, hogy a lexikon összeállításának szolgálatába kell állítanunk egész tagságunk tehetségét és energiáját. Erről szolt beköszönő beszédében Tömböl László nyugállományú vezérezredes is, az MHTT 2016 tavaszán megválasztott elnöke.

Ács Tibor nyugállományú ezredes, Társaságunk egyik alapító tagja és kiemelkedő személyisége több publikációjában is a hadtudomány magyarországi fejlődéséről, helyzetének alakulásáról a következő, alább kivonatossan ismertetett időrendi szakaszolást tette közzé (előrebocsátom, hogy szakértők szerint a hadtudomány természeténél fogva egyetemes, kifejezetten „magyar” hadtudomány nem létezik):

- 1825 előtt, a Magyar Tudományos Akadémia megalapításáig csak esetleges megnyilvánulásai lehettek;
- 1825-től 1883-ig (lényegében a Hadtudományi Bizottság megalakulásáig) nem volt intézményes képvisellete;
- 1883-tól 1947-ig, az akkor már Hadtörténeti Bizottságnak nevezett HB feloszlásáig a hadtörténeti aspektusokra koncentrált, a „hadügy és honvédelem” nemzeti irányultságú fejlesztése jellemezte;
- gyakorlatilag a ’80-as évek végéig a szovjet hadtudományi elképzelések és koncepciók adaptálása nyomta rá a bélyegét (1955-től a Varsói Szerződés keretein belül);
- a ’90-es évek végéig – különösen 1994-től, az MTA Hadtudományi Bizottságának újjáalakításától – az önálló magyar hadtudomány megteremtésére, az egyetemes hadtudomány magyar sajátosságainak kifejezésre juttatására irányuló törekvés volt jellemző;
- a ’90-es évek végétől a szövetségi (NATO-beli) hadtudományi elvek, nézetek és kutatási eredmények adaptálása vált meghatározóvá.²

Mint látjuk, éppen a napjainkban is tartó időszakot fémjelzi egyrészt a Magyar Hadtudományi Társaság létezése és tevékenysége, másrészt a lexikon összeállítására vonatkozó tervek és elképzelések megfogalmazódása.

Természetesen a Hadtudományi Lexikon nem kizárólagos megjelenési formája annak a törekvésnek, hogy a katonai szférával kapcsolatos fogalmakat a lehető legpontosabban meghatározzuk, definiáljuk, hogy ugyanazon kifejezésen ugyanazt a fogalmat és tartalmat értsük, hogy „egy nyelven beszéljünk”. A teljesség igénye nélkül az alábbiakban felsorolok néhány, a tárgykörbe tartozó kiadványt:

- *Katonai értelmező szótár*. Zrínyi Katonai Kiadó (az első, 1972-ben megjelent kiadvány 2000 címszót tartalmazott, majd néhány év különbséggel két további változat jelent meg egyre bővülő címszó-állománnyal).
- *Katonai Lexikon*. Zrínyi Katonai Kiadó, 1985.
- *Katonai kislexikon*.³

Tehát a *Katonai Lexikon* után tíz évvel (de még a kislexikon publikálása előtt) jelent meg a *Hadtudományi Lexikon*. Újabb 20 év elteltével pedig napvilágot látott a *Katonai*

2 Lásd többek között: Ács Tibor: 175 éves a Magyar Tudományos Akadémia (Hadtudomány, 2000/4. szám, 3–7. oldal), Jubilál a Magyar Tudományos Akadémia Hadtudományi Bizottsága (Hadtudomány, 2004/3–4. szám, 53–66. oldal), Az MTA Hadtudományi Bizottság megalakítása és újjáalakítása (Hadtudomány, 2011/3. szám, 3–15. oldal).

3 A HVK Tudományszervező Osztályának gondozásában 2000-ben – az államalapítás ezredik évfordulóján – jelent meg az első kiadás, amely 1000 címszavat tartalmazott („kislexikon1000”), 2001-ben a második kiadás 2000 címszóval („kislexikon2000), majd 2004-ben a „kislexikon3000” és végül 2007-ben a „kislexikon4000”.

Terminológiai Értelmező Szótár (Zrínyi Kiadó, 2015), amelynek szerzői és szerkesztői nagy haszonnal forgatták az MHTT kiadványát, és a Hadtudományi Lexikon sok szócikke került át – esetleg némileg korrigálva, korszerűsítve – a szótárba. Az egykori, 1995-ös szerkesztőbizottság tagjai tehát évtizedekre szóló jelentőségű munkát végeztek. A terminológiai szótár előszavában olvasható a Hadtudományi Lexikonról: „A mű ugyan szerényen lexikon néven jelent meg, de terjedelme és a címszavak kidolgozásának mélysége miatt bizovást állíthatjuk, hogy valójában nem lexikon, hanem enciklopédia...”⁴

A katonai szféra fogalomkészletét átfogó kiadványok természetesen nem függetleníthetők a magyar nyelv általános, átfogó szóhasználatát tükröző szótáraktól, például az *Értelmező kéziszótártól* (Akadémiai Kiadó, 1989) és a különböző lexikonoktól.⁵

Egyébként nincsenek kétségeim arra vonatkozólag, hogy a fentebb felsorolt műveket a készülő Hadtudományi Lexikon szerzői és szerkesztői is jelentős mértékben fel fogják használni munkájuk során.

*

Fentebb már ismételten szoltam a Magyar Tudományos Akadémia Hadtudományi Bizottságáról, most ennek kapcsán megfogalmazok néhány gondolatot.

1994-ben, amikor a katonai tudományokkal foglalkozó lelkes szakemberek – köztük az MHTT tagjai – erőfeszítései eredményre vezettek, és a Tudományos Akadémia vezetése elfogadta a Hadtudományi Bizottság újjáalakításának gondolatát, nem volt igazán jelentősége, hogy melyik osztály keretei közé kerülünk. Az az egy szempont volt evidens, hogy a hadtudomány a társadalomtudományok kategóriájába tartozzon. Az arányosság követelményét is figyelembe véve (mármint hogy az egyes osztályok ne rendelkezzenek nagyon eltérő számú bizottsággal), a Hadtudományi Bizottság az MTA IX. Gazdaság- és Jogtudományok osztályához került. Személyes véleményem szerint a döntés nem volt igazán logikus.⁶

Érdekes egybeesésként megemlítem, hogy a Magyar Tudományos Akadémia éppen jelenleg, vagyis 2015 tavasza óta foglalkozik – egyébként nem első ízben – az új tudományági nomenklatúra (tudományági lista) kialakításával. Maga a lista megújítása egyébként egy természetes jelenség, hiszen az általános fejlődés részeként állandóan változik és fejlődik a tudomány is, változnak az egyes tudományterületek közötti arányok és hangsúlyok, amely módosulások időről időre kikövetelik az intézményi struktúra hozzáigazítását a tényleges helyzethez.⁷

4 Katonai Terminológiai Értelmező Szótár. Budapest, Zrínyi Kiadó, 2015. 5. oldal

5 Jelenleg is kiadás alatt van *A magyar nyelv nagyszótára* az MTA Nyelvtudományi Intézetének szerkesztésében, az első kötetek (a D betűig) már megjelentek.

6 Ugyanerről a témáról írtam részletesebben például: A hadtudomány és a Magyar Hadtudományi Társaság (Hadtudomány, 2001/3. szám, 21–32. oldal) című cikkemben.

7 Megemlítendő, hogy nagyon sok törekvés tapasztalható a tudomány felosztásának korszerűsítésére. A teljesség igénye nélkül megemlítem az ENSZ 1980-as ajánlását (amelynek egyik sajátossága, hogy egyáltalán nem tartalmazza a hadtudományt), a felsőoktatásról szóló 1993. évi LXXX. törvényt, a 169/2000. illetve a 33/2007. sz. kormányrendeletet. Mindezen dokumentumok újabb és újabb rendszereket vezetnek be, de az összhang közöttük továbbra is hiányzik.

Érdemes érintőlegesen áttekintenünk ezen folyamat helyzetét és eredményeit, amikor a hadtudomány mai magyarországi helyzetéről ejtünk szót (amint azt jelen cikk címében is megfogalmaztam).

Az MTA Doktori Tanácsának 2016. július 6-án kelt jelentése az alábbiak szerint fogalmaz: *„Az MTA régóta aktuális, de sokáig elodázott feladata volt elavult tudományági nomenklatúrájának a felfrissítése... A jelenlegi tudományági lista még jóval a rendszerváltás előtt készült, ezért számos területen jelentős felülvizsgálatra szorult.*

A listában a tudományágak osztályozására három szintet különböztetünk meg:

- *az osztályok által képviselt tudományterületek (az osztályok hagyományos megnevezései több esetben nem fedik le a képviselt területet),*
- *az osztályokon belül kijelölt tudomány-részterületek (amelyek szorosan kapcsolódnak az osztályok tudományos bizottságaihoz),*
- *a tudomány-részterületek alá sorolt tudományágak (utóbbiak egybeeshetnek a részterületekkel).”*

Megjegyzendő, hogy a Doktori Tanács elsősorban az akadémiai doktorok főbb kutatási területei szerinti besorolást tartotta szem előtt. Mint a későbbiekben látni fogjuk, az MTA tudományági nomenklatúrájától eltérő besorolási listák is léteznek, ami – többek között – hatással van/volt a lexikon szócikk-csoportjainak összeállítási folyamatára.

Mindenesetre a Magyar Tudományos Akadémia Elnöksége 2016. július elsejével életbe léptette az új tudományági listát, amely a tudományágak számát, mennyiségét jelentős mértékben csökkentette a régi listához képest. Összességében a korábban létezett, elismert és elfogadott 630 tudományággal szemben jelenleg kevesebb, mint a fele, 306 került nyilvántartásba.

Még egy idézet az MTA Doktori Tanács jelentéséből: *„A Humán- és Társadalomtudományok esetében elsősorban az elavult kategóriák felfrissítése és az új tudomány-részterületek megjelenése hozott változásokat. A tudományágak száma minimálisan csökkent.”*

Érdemes vázlatosan áttekintenünk az egész rendszert a hadtudomány szempontjából.

1. Tudományterületek az *élettelen természettudományok és a matematika* viszonylatában:
 - Matematika (III. osztály).
 - Műszaki tudományok (VI. osztály).
 - Kémiai tudományok (VII. osztály).
 - Földtudományok (X. osztály).
 - Fizika és csillagászat (XI. osztály).
2. Tudományterületek az *élő természettudományok* viszonylatában:
 - Agrártudományok (IV. osztály).
 - Orvosi tudományok (V. osztály).
 - Biológiai tudományok (VIII. osztály).
3. Tudományterületek a *humán- és társadalomtudományok* viszonylatában:
 - Nyelv- és irodalomtudományok (I. osztály).
 - Filozófia és történettudományok (II. osztály).
 - Gazdaság- és jogtudományok (IX. osztály).

Most nézzük meg a tudomány-részterületeket a *Gazdaság- és jogtudományok* osztályán belül:

- állam- és jogtudomány,
- gazdaságtudomány,
- szociológia,
- *hadtudomány*,
- nemzetközi és fejlődés-tanulmányok,
- politikatudomány,
- regionális tudományok.

És végül lássuk a *hadtudomány* – mint részterület – 11 tudományágát a Magyar Tudományos Akadémia felosztása szerint:

- hadművészet,
- katonai kiképzés és felkészítés,
- katonai műszaki építés,
- katonai biztonság és biztonságpolitika,
- hadijog,
- katonai logisztika és védelem-gazdaságtan,
- katonai szociológia,
- hadtörténet, hadművészet története,
- katonai egészségügy,
- haditechnika,
- katonai földrajz és térképészet.

Természetesen érheti kifogás a IX. osztály tudomány-részterületeit is (én személy szerint a *nemzetközi és fejlődés-tanulmányok* valamint a *regionális tudományok* besorolásával tudnék elsősorban vitatkozni), de végül is elfogadható az az érv, hogy abszolút tökéletes és mindenki számára megfelelő rendszert lehetetlen, de legalábbis nagyon nehéz kialakítani. Ugyanígy megoszolhatnak a vélemények a hadtudomány felosztásáról a fentebb felsorolt tudományágakra, de a célnak – mármint az akadémiai doktorok kutatási területei meghatározásának – ez a rendszer pillanatnyilag megfelel. Ha pedig a fejlődés későbbi szakaszában az események túlhaladják, akkor újra hozzá kell majd nyúlni.

*

Jelen cikkben az egész felosztást a Hadtudományi Lexikon ürügyén vizsgáltam. Önmagában az a tény, hogy az akadémiai felsorolás a hadtudomány vonatkozásában 11 tudományágat tartalmaz, többé-kevésbé egybecseng azzal az említett szerkesztési elvvel, hogy a szócikkekben mintegy 10-12 csoportot alkotunk. Törekednünk kell arra, hogy a szócikk-csoportok nagyjából és közelítőleg egyforma mennyiségű szócikket tartalmazzanak. Ebből a szempontból már vitatható például a katonai műszaki építés vagy a katonai egészségügy szerepeltetése az MTA felsorolásában, miközben például egyes fegyver- vagy haderő-nemek nem kapcsolódnak közvetlenül önálló tudományághoz. Különösen feltűnő az elektronikai témakör (híradás, robotika, kibernetika stb.) önálló szerepeltetésének hiánya.

Az egyes intézmények, szervezetek más-másféle csoportosítást tartanak vagy tarthatnak célszerűnek. Az NKE Hadtudományi és Honvédtiszt-képző Kara (HHK)

például az oktatás, a kialakított képzési profilok, azaz a szakok szempontjából – az akadémiai felsoroláshoz képest kiegészítőleg – szerepelteti a *biztonságtechnika* fogalmát. Még inkább színesíti a palettát, ha az oktatás mellett a kutatást, a doktori iskolák profilját is figyelembe vesszük, mert akkor például „bejön a képbe” még a *katasztrófavédelem* fogalma is. (Külön elemzés tárgyát képezhetné, hogy annak idején milyen megfontolások vezettek a doktori képzés struktúrájának kialakításához, a külön Hadtudományi Doktori Iskola, illetve Katonai Műszaki Doktori Iskola létrehozásához, de ez kívül esik jelen cikk keretein.)

Említést érdemel viszont, hogy maga a Magyar Hadtudományi Társaság is kidolgozott egyfajta elképzelést a hadtudomány, mint részterület „ágazatainak” (szándékosan nem használom a hivatalos *tudományág* megnevezést) szétszalazására, amikor a közelmúltban újrafogalmazta a Hadtudomány című folyóirat rovatait. Ennek során hangsúlyt fektettünk – a gyakorlatias megközelítés érdekében – a katonai műveleti profil önálló szerepeltetésére, illetve annak tükröztetésére, hogy a Társaság befogadó, integráló jellegű. Utóbbi megjelenítésére rovataink között szerepel például a *nemzetbiztonsági szaktevékenységek*, illetve a *rendvédelem–katasztrófavédelem*.

További szempontként érdemes figyelembe vennünk magának a Társaságnak a szakmai profilok szerint kialakult szervezeti egységeit, a szakosztályokat. Jelenleg ezek száma 19, közöttük olyan eltérő irányultságúak, mint a Szárazföldi műveleti szakosztály, a Hadtörténelmi szakosztály vagy a Hírszerzés-történelmi szakosztály. Nyilvánvaló, hogy ezek egy része nem kötődik önálló tudományágakhoz, az idők során gyakorta módosult is az összetételük, de a szócikkek összeállítása szempontjából orientáló szerepük lehet. Kiemelem ebből az aspektusból például a Légierő szakosztályt, amelynek szakterülete „megérdemelne” egy önálló szócikk-csoportot.

Ugyancsak a hadtudomány tudományágainak, ugyanakkor a mostani fázisban a szócikk-csoportok összeállításának szempontjából érdemes figyelembe vennünk azt a kétrészes tanulmányt, amelyet Munk Sándor és Gőcze István publikált a közelmúltban, a Hadtudomány c. folyóiratban. A *hadtudomány részterületeinek empirikus vizsgálata* összefoglaló címet viselő tanulmány egyrészt a kutatók és a kutatási területek irányultságának, másrészt a mértékadó hadtudományi folyóiratok profiljának elemzése útján adott átfogó képet a mindannyiunk számára oly fontos tudományág belső struktúrájáról.⁸

*

Az előkészítő munka kezdeti szakaszában az ideiglenes szerkesztő bizottság elkészítette a szócikk-csoportosítás egyfajta változatát, továbbá egy összehasonlító kimutatást a tudományterületek és tudományágak besorolásáról a különböző források szerint. A szócikk-csoportosítással kapcsolatban annyit jegyzek meg, hogy eredendően a következő öt nagy területre osztotta a lexikon leendő szócikkeit: a *hadtudomány* (általános) *elmélete*, a *hadtudomány műveleti szakterületei* (ezen belül a fegyveres küzdelem, a műveleti támogató és a műveleti kiszolgáló támogató kategóriák), a *nem*

8 Munk Sándor: A hadtudomány részterületeinek empirikus vizsgálata. 1. rész: Hadtudományi kutatók és kutatási területeik (Hadtudomány, 2015/1–2. szám) illetve Gőcze István: A hadtudomány részterületeinek empirikus vizsgálata 2. rész: A mértékadó hadtudományi folyóiratok elemzése és értékelése. (Hadtudomány, 2015/3–4. szám)

műveleti (alapozó) szakterületek, a honvédelmi politika és a katonai biztonság. Hatodik területként feltételelesen feltüntette a katasztrófavédelmet.

Ami a lexikkal kapcsolatos konkrét lépéseket illeti, mindezen elgondolások egyfajta ötvözeteként a Magyar Hadtudományi Társaság elnökségének 2016. szeptember 23-ai ülése elfogadott – vita-alapként – egy tizennégy tételből, tizennégy szakirányból álló csoportosítást, és ezzel együtt egy elképzelést azokról a személyekről, szakemberekről, akik szakszerkesztőként a szócikk-csoportok összeállítását irányíthatnák.⁹

Szeptember 27-én ülésezett az MTA Hadtudományi Bizottsága. A napirendi pontok között előkelő helyen szerepelt a Hadtudományi Lexikon kiadása. A tagoknak előzetesen megküldött vitaanyag tartalmazta a szócikk-csoportok (pontosabban főcsoportok) kompromisszumos változatát az alábbiak szerint:

1. Hadtudomány általános elmélete.
2. Katonai biztonság.
3. Hadművészet.
4. A hadtudomány műveleti területei (katonai műveletek).
5. A hadtudomány műveleti támogató területei.
6. A hadtudomány műveleti kiszolgáló támogató területei.
7. Hadtörténet.
8. Védelmi (katonai) igazgatás – hadijog.
9. Humánpolitika – személyügy.
10. Katonai képzés – kiképzés – felkészítés.
11. Katonai szociológia, pszichológia, pedagógia.

A vitaanyag zárómondata leszögezte, hogy a kiindulási alapként elfogadott 4000 szócikk alapján egy-egy főcsoportba átlag 364 szócikk tartozhat.

A Hadtudományi Bizottság rövid vita után elfogadta a szócikk-főcsoportok fenti struktúráját. Maga a „főcsoport” megnevezés sugallja, hogy a további csoportosítás nem csupán lehetséges, hanem egyenesen kívánatos.

*

A további lépésekre nagy vonalakban az időrendi grafikonnak megfelelően kerül majd sor. Természetesen az érintett tudományos műhelyek sokat fognak vitatkozni a szócikk-csoportok összeállításáról, az egyes csoportok tartalmáról és a szócikk-mennyiség elosztásáról a csoportok között, a személyi összefüggésekről, az egyes szócikkek „hovatarozásáról”, illetve meghatározásáról. Nem kevésbé felelősségteljes feladat lesz a párhuzamosságok és ismétlődések kiszűrése. A tudományos munka általában elismert szabadsága azonban nem lehetetleníti el magát a folyamatot. Megismétlem a határidőt: a Hadtudományi Lexikonnak 2018 végére el kell készülnie.

9 A 14 szakirány (nem fontossági sorrendben) a következő: Hadtudomány általános elmélete, Műveletek, Támogatás, Biztonságpolitika, Védelemgazdaság, Haditechnika, Katonai vezetés, Elektronika, Katasztrófavédelem, Katonaföldrajz, Humán ügyek, Légierő, Nemzetbiztonság, Hadijog.

A lexikon megjelenése kétségkívül tovább erősíti majd a hadtudomány hazai elismertségét és presztízsét, megszilárdítja a magyarországi tudományos közéletben elfoglalt – amúgy sem megkérdőjelezhető – pozícióját.

*

Egyik zárógondolatként egy futólagos nemzetközi kitekintéssel kívánom illusztrálni a Magyar Hadtudományi Társaság és ezen keresztül a hadtudomány magyarországi helyzetét.

Tőlünk nyugatra nem igazán jellemző a hadtudomány kiemelt kezelése, a besorolások azonban mindenütt a társadalom-tudományok részének tekintik. Az MHTT-hez hasonló tudományos társaság létezik például Hollandiában. A környező országok közül Szerbiában lenne partner-szervezetünk (azért csak lenne, mert a pénzügyi kereteink nem teszik lehetővé aktív nemzetközi kapcsolatok kiépítését). Ismeretes viszont, hogy az Oroszországi Föderációban külön Hadtudományi Akadémia működik a Védelmi Minisztérium felügyelete alatt, ahol magas rendfokozatú – többnyire nyugállományú – táborno­kok és tisztek töltik be a vezető posztokat.

Társaságunkról, annak működéséről ismét­el­ten adunk tájékoztatást a budapesti attasé testület tagjai számára.

A másik zárógondolat igen prózai témát érint (amit egy tudományos igényű cikkben szinte illetlenség megemlíteni): Simicskó István honvédelmi miniszter részt vett a legutóbbi elnökségi ülésünkön, ami először fordult elő Társaságunk történetében, és ami kétség­te­lenül szintén hozzájárul a hadtudomány presztízsének emeléséhez.

FELHASZNÁLT IRODALOM

- A Magyar Hadtudományi Társaság Alapszabálya (www.mhnt.eu)
 Hadtudományi Lexikon. (Főszerk. Szabó József) Magyar Hadtudományi Társaság, Budapest, 1995.
 Katonai Terminológiai Értelmező Szótár. (szerk. M. Szabó Miklós, Mező András) Zrínyi Kiadó, 2015.
 Ács Tibor: Jubilál a Magyar Tudományos Akadémia Hadtudományi Bizottsága.
 Hadtudomány, 2004/3–4. szám, 53–66. oldal.
 Ács Tibor: Az MTA Hadtudományi Bizottság megalakítása és újjáalakítása.
 Hadtudomány, 2011/3. szám, 3–15. oldal.
 Munk Sándor: A hadtudomány részterületeinek empirikus vizsgálata. 1. rész: Hadtudományi kutatók és kutatási területeik. Hadtudomány, 2015/1–2. szám.
 Gőcze István: A hadtudomány részterületeinek empirikus vizsgálata 2. rész: A mértékadó hadtudományi folyóiratok elemzése és értékelése. Hadtudomány, 2015/3–4. szám.
 Nagy László: A hadtudomány és a Magyar Hadtudományi Társaság.
 Hadtudomány, 2001/3. szám, 21–32. oldal.
 Ki hová tartozik? Elkészült az új tudományági besorolás. Magyar Tudományos Akadémia, 2016.
http://mta.hu/mta_hirei/ki-hova-tartozik-elkeszult-az-uj-tudomanyagi-besorolas-106818
 (Letöltés ideje: 2016. 10. 07.)
 Bleszity János – Földi László – Haig Zsolt – Nemeslaki András – Restás Ágoston: Műszaki kutatások és hatékony kormányzás. Hadmérnök, XI. évfolyam, 3. szám – 2016. szeptember
http://www.hadmernok.hu/163_18_bleszity.pdf (Letöltés időpontja: 2016. 10. 13.)
 Boda József – Boldizsár Gábor – Kovács László – Orosz Zoltán altábornagy – Padányi József – Resperger István – Szenes Zoltán: Fókusz és együttműködés. A hadtudomány kutatási feladatai. Honvédségi Szemle, 2016/3. 3. o.

Kiss Petra

A kooperációtól a konfrontációig. A NATO–orosz kapcsolatok a Varsói Csúcs tükrében¹

DOI 10.17047/HADTUD.2016.26.3-4.41

A 2016-os év és a varsói csúcstalálkozó ugyan nem hozott igazán újat a NATO és Oroszország viszonyában, amely 2014 óta meglehetősen fagyos, mégsem hagyhatjuk figyelmen kívül az egykori „stratégiai partnerek” viszonyát, különösen a csúcson elfogadott kommuniké sorait olvasva, ahol – kimondva vagy kimondatlanul – lépten-nyomon Oroszországgal és a keleti fenyegetés által kiváltott válaszokkal találkozunk. A NATO és Oroszország viszonyát vizsgálva nem tekinthetünk el attól a tényről, hogy Európa és az euro-atlanti térség biztonsága nem függetleníthető Oroszországtól, sőt, a 21. században a nemzetközi biztonsági környezet kihívásai kimondottan szükségessé teszik egy olyan jelentős szereplő bevonását, mint amilyen Oroszország. Ugyanakkor egy-egy közös fellépés, „alkalmi” együttműködés nem feltételez, illetve nem követel meg azonos politikai célokat, azonos értékrendet, eljárásokat.

Egyszer fent, egyszer lent – az első hullámok

A NATO és Oroszország kapcsolatainak alakulása leginkább a hullámvasút kifejezéssel jellemezhető, amely egyszer fent, máskor lent robog előre, veszélyes lejtőkkel és igen nehéz kapaszkodókkal. A hidegháború utáni együttműködés a NATO és Oroszország között lassan és bizonytalanul indult, de az elmúlt 25 évben meglehetősen sok fordulatot ért meg. A két fél viszonya már „a régi szép időkben” sem volt zökkenőmentes.

Az 1990-es évek nagy horderejű változásai közepette az „új” Oroszország, amely épp igyekezett talpra állni, elvárta volna, hogy a hidegháborús viszonyok intézményei helyett egy viszonylag fiatal kezdeményezés, egy új szervezet vegye át a főszerepet az euro-atlanti térségben. Ezt a feladatot az EBESZ-nek szánta, amely Vancouver-től Vlagyivosztozkig lefedte az északi féltékét, és amely egyforma súllyal kezelte az Egyesült Államokat és Oroszországot, továbbá kooperatív biztonsági szervezatként,

1 A tanulmány a júliusi NATO-csúcs után készített gorselemzés (l. www.biztonsagpolitika.hu) alapján készült.

sokkal lazább struktúrában működött. Ez az orosz attitűd a mai napig alapvetően meghatározza a két fél viszonyát. (Ponsard 2007, 64–66.)

A NATO azonban nem szűnt meg, hanem átalakult, kész volt a megváltozott nemzetközi viszonyokra reagálni, és új típusú feladatokat is felvállalt. Oroszország viszont nem látta sem indokoltnak, sem jogszerűnek a NATO létezését, úgy gondolta, hogy a Varsói Szerződés felbomlásával a másik, egy addigra már letűnt korhoz kapcsolódó szervezetnek is meg kell szűnnie. (Adomeit 2007) Amikor ez nem következett be, sőt, a Szövetség partnerségi kapcsolatokat kezdett kialakítani nem csupán a kelet-európai országokkal, de a mediterrán térség egyes államaival is, egyértelműen egy expanziós törekvést láttak megvalósulni az Egyesült Államok domináns szerepével irányított NATO-ban. (Ponsard 2007, 17–18.)

Az évtizedekig szovjet irányítás alatt működő kelet-európai államok szemében mindezzel egyre szimpatikusabb lett az észak-atlanti szövetség. Nem csoda, hogy ezek az országok számos politikai deklarációban kinyilvánították a Nyugat felé közeledés szándékát. Az egyébként is bizonytalan és instabil helyzetben lévő egykori szuperhatalom rossz néven vette az egykori szovjet tagállamok, illetve szövetségesek távolodását.²

Mindezek ellenére, követve az „aki lemarad, az kimarad” elvet, Oroszország is részese kívánt lenni azoknak a fórumoknak, amelyek a nyugati világ működését határozzák meg. Ezért csatlakozott a *NATO Békepartnerségi Programhoz* (Partnership for Peace – Pfp) 1994-ben és került a *G8-ak* közé 1997-ben.³ Azzal a ki nem mondott feltevessel éltek, hogy ezen keresztül joguk és lehetőségük van befolyásolni, megakadályozni a NATO döntéseit, hatást gyakorolni a Nyugat gondolkodására és tevékenységére, és ennek megfelelően kezelték az együttműködést. (Smith 2006, 57–67.)

1997-ben aláírták a *NATO–Oroszország Alapokmányt*, amely egy átfogó politikai dokumentumként foglalta keretbe a két fél együttműködését, amely ekkorra a politikai kapcsolatokon túl közös gyakorlatokat is magába foglalt. Megalakult az *Állandó Közös Tanács* (Permanent Joint Council – PJC), ami a Pfp-programon túlmutatóan a párbeszéd alapvető fórumává vált. Leszögezték azonban, hogy a párbeszéd nem terjed majd ki a NATO, a NATO tagállamai, illetve Oroszország belső ügyeire. Ezen felül a dokumentum nem jogosítja fel sem a NATO-t, sem Oroszországot, hogy vétóval éljenek a másik tevékenységét illetően, és nem korlátozza a felek független döntéshozatali mechanizmusait sem. Megerősítették azt is, hogy a Szövetségnek nincs oka, nem áll szándékában, és még csak nem is tervezi nukleáris fegyverek telepítését, vagy raktározását az új tagállamok területén – sem az aláírás idején, sem pedig a jövőben.⁴ A hagyományos erők telepítésére vonatkozóan a NATO megerősítette,

2 Oroszország egy sajátos Monroe-doktrínát állított fel. Az általa közel-külföldként aposztrofált államokban mintegy 25 millió orosz nemzetiségű személy élt, ami alapot biztosított Moszkva számára ahhoz, hogy valóban közel tartsa magához ezeket az országokat.

3 A G7-ek (Egyesült Királyság, Amerikai Egyesült Államok, Franciaország, Olaszország, Kanada, Japán, Németország) egy szűk körű gazdasági fórumot jelöl, melynek Oroszország 1997 júniusában lett a tagja. Ezért változott az elnevezés G8-ra. Lásd bővebben: Denver Summit of the Eight <http://www.library.utoronto.ca/g7/summit/1997denver/g8final.htm> (Letöltve: 2016. augusztus 5.)

4 Sokszor hivatkoznak erre a passzusra napjainkban is a NATO kelet-európai előretolt katonai jelenléte, valamint az európai rakétavédelmi rendszer megvalósítása okán.

hogy a CFE⁵-szerződés rendelkezéseivel összhangban – az aktuális biztonsági környezetnek megfelelően – kollektív védelmi és egyéb feladatait erői megerősítésével, a jelenlegi struktúrában és nem további harcoló erők állandó állomásoztatásával fogja teljesíteni. A megerősítés szükség esetén feltétlenül az ENSZ Alapokmánnyal, az EBESZ alapelveivel és a CFE-szerződéssel összhangban történik majd a kölcsönös transzparencia jegyében. Oroszország pedig szintén hasonló korlátozással fog élni hagyományos erőinek európai telepítését illetően.⁶ (NATO–Russia Founding Act 1997)

Oroszország már az 1990-es évek területen kívüli műveleteiben ellenséges szándékot feltételezett, hiszen hogyan is lehetne másképp tekinteni egy kollektív védelmi jellegű szövetség kifelé irányuló tevékenységére. (Ponsard 2007, 66–72.) Bár a balkáni műveletek során néhány hónapra megszakadtak a katonai és diplomáciai kapcsolatok a NATO és Oroszország között, de akkor ez nem volt több egy hangos politikai csatározásnál a csendes gyakorlati együttműködés felett. Oroszország is részt vett a balkáni műveletekben, de erejét, státuszát és fontosságát fitogtatva, a NATO KFOR erőit megelőzve elfoglalta a slatnai repteret (Koszovó), amivel alaposan meglepte a nemzetközi közösséget.⁷ (Norris 2005, 237–267. és Smith 2006, 80–88.) A koszovói „belépőhöz” hasonlóan a későbbiekben is sokszor meglepte a NATO-t egyes döntéseivel, meghökkentő lépéseivel és intézkedéseivel.

A közös „ellenség” azonban mindig közelebb hozza egymáshoz feleket. 2001-ben az Egyesült Államokat ért terrortámadás után több alkalommal közösen léptek fel a terrorizmus elleni küzdelemben. Minthogy a közös fenyegetések egyfajta hídként kötötték össze az egykori ellenséges hatalmakat, mindkét fél hajlandó volt a kapcsolatok mélyítésére.⁸ A Nyugat viszont ezáltal kvázi jóváhagyta a csecsen háborúkat, mint antiterrorista műveleteket. (Ponsard 2007, 77–85.) Ennek a folyamatnak az eredménye a NATO és Oroszország kapcsolatainak újragondolása volt, amely 2002. május 28-án a római csúcstalálkozón elfogadott deklaráció formájában új alapokra helyezte a NATO–orosz kapcsolatokat.⁹ A Szövetség az új biztonsági helyzetnek megfelelően fókuszálta az együttműködést, megalakította a *NATO–Oroszország Tanácsot* (NATO–Russia Council – NRC).¹⁰

5 A CFE (Conventional Armed Forces in Europe) magyar jelentése: hagyományos fegyveres erők Európában (a szerk.)

6 Ennek megvalósulása napjaink eseményeinek tükrében erősen megkérdőjelezhető.

7 1999. június 15-én orosz – eredetileg az SFOR-hoz rendelt – erők egyfajta pre-emptív lépésként bevonultak a Pristina közelében található Slatina repülőtérre. Bár ez a lépés csak szimbolikus volt – mindössze egy kb. 200 fős alegységről beszélhettünk –, mégis komolyan elgondolkodtatta a Szövetséget, hogyan is kellene reagálnia a történetekre, hiszen mindkét fél szoros együttműködésre készült a KFOR-művelet keretében.

8 A terrorizmus elleni háború és Bush amerikai elnök politikája egyrészt közelebb hozta a NATO-t és Oroszországot, másrészt viszont feszültségeket is hozott a Szövetségben belül. Condoleeza Rice, amerikai nemzetbiztonsági főtanácsadónak tulajdonított nyilatkozat szerint az USA Európa-politikáját ez időben „Franciaország megbüntetése, Németország ignorálása és az Oroszországnak való megbocsátás” célkitűzése vezette. Lásd bővebben Gordon 2007

9 Az 1997-ben aláírt Alapokmány ettől függetlenül továbbra is érvényben maradt.

10 A NATO–Oroszország Tanácsban az orosz fél már nem a NATO tagállamok melletti +1 szereplőként vesz részt, ami jellemző volt az 1997-ben megalakított Állandó Közös Tanács működésére, hanem szerves részévé vált az akkor még 19 tagállamot és huszadikként Oroszországot magába foglaló testü-

A 2000-es évekre – Lord Robertson NATO főtitkár szavaival élve – a NATO és Oroszország megtanultak egyet nem érteni, anélkül, hogy kivonultak volna a tárgyalóteremből. (idézi: Smith 2006, 102.) A gyakorlatban az együttműködés kezdett igencsak gyümölcsöző lenni, így többek között a terrorizmus elleni fellépésben, Afganisztánban, a kalózkodás elleni műveletekben, a kutatás-fejlesztésben meglehetősen jó kooperáció alakult ki a felek között.

A kétoldalú kapcsolatokon túl

A NATO–orosz kapcsolatokat szimbolizáló „stratégiai hullámvasút” tovább robogott, de számos mélypont következett ezután is: a 2008-as orosz–grúz konfliktus, a NATO rakétavédelmi rendszerének telepítése, a NATO-bővítések, a Szövetség további, területen kívüli műveletei, csak hogy néhány főbb konfliktusgócot említsünk.

Így érkeztünk el a 2014-es évhez, amikor is Oroszország annektálta a Krím-félszigetet, és orosz erők támogatásával azóta is fegyveres összecsapásoktól hangos a kelet-ukrajnai térség. A NATO hivatalos válasza az agresszióra egyértelmű és határozott volt: a Szövetség a nemzetközi jogot sértve megváltoztatott ukrán határokat nem ismeri el, békés rendezést követel a részes felektől. Megszüntette a napi szintű katonai és politikai törzsmunkát, a politikai párbeszédre azonban továbbra is nyitott marad, amennyiben az az adott helyzet megoldásának irányába mozdíthatja el a feleket. A NATO kiáll amellett, hogy a kialakult helyzet, illetve az orosz magatartás markáns változása nélkül nem tér vissza a „business as usual” bánásmódhoz. (NATO statement 2014)

Az Ukrajnában lezajlott események következményei mindazonáltal messze túlmutatnak a NATO–orosz kapcsolatok változásán. A Szövetség a „stratégiai meglepés” után kénytelen volt felülvizsgálni nemcsak az Oroszországgal fennálló kapcsolatait, de saját helyzetét is. Bár a 2010-ben megfogalmazott alapfeladatok¹¹ (kollektív védelem, válságkezelés, kooperatív biztonság) továbbra sem változtak, a NATO-tag-államok kétségtelenül visszafordultak a Szövetség legalapvetőbb funkciójának beteljesítéséhez, a kollektív védelem megvalósításához. A területvédelem politikai és jogi-katonai vetületei, az ehhez szükséges képességek, a „régijű” védelmi és műveleti tervezés, az ellenálló képesség (resilience) mind olyan aspektusok, amelyek előtérbe kerültek és egyúttal számos problémára világítottak rá.

Erre próbált megoldást találni a Szövetség 2014 szeptemberi walesi csúcstalálkozóján. A NATO állam- és kormányfői számos azonnali és hosszabb távú intézkedést fogadtak el. Rövid távon a megerősítő intézkedések (ide értve a Készenléti Akcióterv [Readiness Action Plan – RAP] megvalósítását és a NATO reagáló erők megerősítését), fokozott légtérelenőrzés és haditengerészeti jelenlét, közös gyakorlatok, hosszabb távon a fenyegetéseknek megfelelő adaptáció és végeredményben a Szövetség transzformációja lett a fő cél.¹² Nem szabad azonban elfelejtenünk, hogy

letnek (Szatmári 2008). A Tanács munkájában tehát már nem az előre egyeztetett (Lord Robertson, egykori NATO főtitkár szavaival élve „előfőzött”) szövetséges álláspont találkozott az orosz állásponttal, hanem lehetőség nyílt a valódi vitára és kooperációra.

11 Lásd bővebben: Lisszaboni stratégiai koncepció 2010.

12 A walesi csúcs értékelését lásd bővebben: Szenes 2014.

bár a keleti fenyegetés jelentős katalizátorként játszott szerepet ezekben a döntésekben, de a NATO ugyanezeket az eszközöket alkalmazza a délről érkező fenyegetésekkel szembeni fellépésben is.¹³

A 2014-es év és a walesi csúcs összességében tehát egy újabb fordulópontot jelentett a NATO történetében, még ha sokkal nehezebb is volt ebben konszenzusra jutnia a szövetségeseknek, mint bármikor ezelőtt.

A „keleti szárny”, különösen a balti államok és Lengyelország fenyegetettség-felfogása abba az irányba terelte a Szövetséget, hogy megerősítse védelmét, elrettentő képességét és hangsúlyozza hitelességét. Az elmúlt két évben ezeknek a döntéseknek a megvalósítása állt a középpontban. Sokkal nagyobb volumenű gyakorlatokra került sor, mint a hidegháborút követően bármikor. Mindezt nagyfokú transzparencia (a gyakorlatok előzetes bejelentése, megfigyelők – köztük orosz szakértők – meghívása stb.) jellemezte a NATO oldaláról, hiszen a Szövetség elsődleges célja az volt, hogy elkerülje a félreértéseket és a téves kommunikációt, az eskalációt az orosz féllel szemben. Ez az oka annak is, hogy a Szövetség (és kiemelten az Egyesült Államok) csak és kizárólag *rotációs jelenlétet* tart elképzelhetőnek a keleti szövetségesek területén – elkerülve egy esetleges provokációt.¹⁴ A NATO stratégiai kommunikációja ezzel legalább akkora jelentőséget kapott, mint a hidegháború idején.

A walesi döntések megvalósításának alapját a védelmi költségvetések emelése hivatott biztosítani, amelyre a NATO-tagállamok szintén ígéretet tettek 2014 szeptemberében.¹⁵ A 2008. évi gazdasági és pénzügyi válság után a NATO-tagállamok védelmi költségvetései – ellentétben az orosz katonai büdzsével – drasztikus csökkentéseken mentek át, még a tehetősebb országok esetében is, amit mindenképpen meg kell állítani.

A védelmi kiadásokkal kapcsolatban azonban nemcsak a mit és mennyit, hanem a hogyan kérdés is kiemelten fontos. Ugyanis a legtöbb tagállam évek óta nem lépett túl a haderő fenntartásán, működtetésén, fejlesztésekre szinte egyáltalán nem költöttek. A korábbi védelmi beruházások pedig sokkal inkább célozták az expedíciós (terrorizmus-ellenes, békefenntartó és humanitárius) műveletekhez szükséges (főként könnyen telepíthető és fenntartható) képességeket, a Szövetség területvédelemhez szükséges (nehezebb) képességei nem kaptak nagy szerepet. (Sutyagin 2016) A haderők létszámának csökkentése pedig szintén nem járult hozzá a fejlődéshez.¹⁶

Nem érhet minket meglepetésként, hogy a NATO által most megcélzott főbb fejlesztési területek szinte teljesen megegyeznek az Oroszország által is előtérbe

13 Lásd bővebben: Wales Summit Declaration.

14 Vö. NATO–Russia Founding Act 1997 megfelelő pontjai a felek hagyományos erőnek telepítéséről.

15 A NATO tagállamok a Defence Investment Pledge (Védelmi Beruházási Elkötelezettség) keretében kifejezték abbéli szándékukat, hogy a következő években emelik (de legalábbis nem csökkentik) védelmi költségvetéseiket, továbbá törekednek a GDP 2%-ának védelemre fordítására, a védelmi költségvetés 20%-át pedig nagyobb beruházásokra és fejlesztésekre fogják költeni. Bár a start jól sikerült, de azért kérdéses, hogy az elkövetkező 10 évben ennek a szándéknyilatkozatnak milyen kihatásai és eredményei lesznek az egyes országokban.

16 Például Németország döntést hozott a haderő létszámának növeléséről, illetve kilátásba helyezte a nem német állampolgárok felvételét a Bundeswehrbe. Lásd bővebben: Verstärkung für die Truppen <https://www.tagesschau.de/inland/bundeswehr-349.html> (Letöltve: 2016. július 30.) és Német Fehér Könyv 2016.

helyezett képességekkel. Komoly különbség azonban, hogy az orosz szárazföldi haderőnem, a hagyományos támadó képességek nem szenvedtek el olyan leépítésket, mint az európai haderők, ezeket ráadásul Oroszország az elmúlt években tovább erősítette. Ezek az alakulatok (a légi- és űrvédelmi erők képességeivel egyetemben) személyi állomány tekintetében teljesen fel vannak töltve. Egyes képességek (mint a hídépítő egységek) az 1990-es években eltűntek, azonban most újra megjelentek csakúgy, mint a városi harcra kiképzett egységek. Kiemelt jelentőséget kapnak a CBRN-védelem,¹⁷ a *specnaz* (különleges műveleti) egységek, az *elektronikai hadviselés*, a *nehéz fegyverzet*, de különösen az *Összhaderőnemi hírszerzési, megfigyelési, felderítési rendszer* (Joint Intelligence, Surveillance and Reconnaissance – JISR).

Még ha a fejlesztések pénzügyi alapja jelentősen alulmarad is a NATO összes védelmi kiadásaihoz képest, az egységes fejlesztési koncepció, a koordinált döntések és a hazai hadiipar lehetőségei egyaránt előnybe hozhatják Oroszországot a NATO elaprózott európai tagállaminak lépéseivel szemben. (Sutyagin 2016)

A NATO részéről – a képességfejlesztés mellett – elsődleges fontosságú a készenléti idők csökkentése, a reakcióképesség növelése, hiszen a 28 tagállam döntéshozatali mechanizmusa, illetve adott esetben a mozgósításról/bevetésről szóló döntés megszületése sosem jöhet létre olyan gyorsasággal, mint egyetlen állam esetében. A gyors reagálás eszköze a NATO Reagáló Erők (NATO Response Force – NRF) megerősítése, megújítása volt. A 40 ezer főre növelt megerősített NRF (enhanced NRF – eNRF) elemei a következők:

- a „lándzsahegy” erőként emlegetett VJTJF-erők (Very High Readiness Joint Task Force) 2–7 napos készenléttel,
- a kezdeti követő erők (Initial Follow-on Forces Group – IFFG), valamivel hosszabb készenléttel,
- valamint az eNRF utolsó lépcsőjét jelentő követő erők csoportja (Follow-on Forces Group – FFG) egy-két hónapon belül.

A koncepció természetesen nem előzmény nélküli. Bár a 21. század első évtizedében létrejött NRF-koncepció elsősorban a területen kívüli műveletekre koncentrált és így módon csak nevében tekinthető az eNRF elődjének, tartalmában hasonló kezdeményezésért a hidegháborús évekig kell visszanyúlnunk.

A szárnyak védelmét 1960-tól egy multinacionális, gyorsan telepíthető mobil alakulat volt hivatott ellátni, amely a *Szövetséges Mobil Erők* (Allied Mobile Forces – AMF) nevet viselte. Az AMF alapját megerősített lövészegységek képezték, melyek határsértések és határ menti kisebb konfliktusok esetén elsősorban Norvégia és Törökország területvédelmét segítették volna. (Bieri, Fiskvik et al. 2016 és Ruiz Palmer 2009)

Az AMF koncepció Norstad tábornokhoz¹⁸ (SACEUR) köthető. A szövetségesek létrehoztak egy nagy mobilitású, magas készenlétű, többnemzeti szárazföldi és légierről álló köteléket annak érdekében, hogy megakadályozzák a kisebb

17 Chemical, Biological, Radiological and Nuclear (Vegy, Biológiai, Radiológiai és Nukleáris) védelem.

18 Lauris Norstad, az Egyesült Államok légierjének tábornoka, 1956–1963 között a Szövetséges Európai Erők Főparancsnoka (Supreme Allied Commander Europe).

helyi konfliktusok eszközlődését és egy általános háború kitörését. Tehát ezek az erők a Szövetség kezében nem a legfőbb ütőkártyát jelentették, hanem csak a szárnyakon alkalmazandó módszert, amellyel a két szuperhatalom konfrontációja elkerülhető. A szárazföldi kötelék állandó parancsnoki beosztását a részes nemzetek rotációs alapon töltötték be és az erők egy németországi (NSZK) bázison települtek, a légi-erő-elem viszont csak a gyakorlatok idejére állt össze. A legmagasabb készségben lévő erők 72 órán belül telepíthetőek voltak, de a teljes AMF 13 napon belül a harcra lehetett volna 7 napra elegendő tartalékkal, ellátmánnyal. Az AMF-et a hidegháború alatt egyszer sem alkalmazták. Az 1990-es években kibővült a potenciális alkalmazási területe. 1995-ben az AMF szárazföldi eleme azonnali reagáló erőként létezett tovább (Immediate Reaction Force – IRF), a légi-erő-komponens viszont beolvadt a NATO reagáló erőkbe. A szárazföldi elemet 2002-ben oszlatták fel. (SHAPE 2012)

Ugyanakkor, – ahogy az AMF is az volt – az eNRF sokkal inkább politikai, illetve szimbolikus jelentőséggel bír, mintsem a hiteles elrettentés eszköze lenne.¹⁹ Amennyiben Oroszország szándékában állna, a három balti országot 36–60 órán belül el tudná foglalni. A NATO tehetetlenül nézné végig az orosz lépéseket. Ez az időkeret messze nem elegendő, hogy a szövetségesek eljussanak a politikai szintű felhatalmazástól a konkrét mozgósításig, erők és eszközök átcsoportosításáig. Az előbbi kijelentés – bár tartalmát egyáltalán nem lehet meglepetésként értékelni – az amerikai szárazföldi erők európai főparancsnokától, Ben Hodges altábornagytól származik. (Zeit Online, 2016) A meglepő ebben mindösszesen csak annyi lehet, hogy amíg 2008-ban Alexander J. Motyl, a Rutgers Egyetem politikatudományi professzora Narváról, egy észak-határszéli, „jelentéktelen” város gyors orosz elfoglalásáról festett (akkoriban kissé meghökkentőnek számító) negatív képet, addig mára már a három balti állam elfoglalását vizionálják hasonlóképpen egy orosz támadás esetében.²⁰

Ez a gondolatmenet azonban elvisz minket egy sokkal súlyosabb kérdésig, amit egyre több elemző is felvet: Megtörténhet-e, hogy harcászati nukleáris fegyverek alkalmazására kerül sor egy NATO-tagállam területi integritását sértő konfliktus során? Szerencsére a hidegháború vége óta a nukleáris kérdések – hacsak nem a leszerelés és csökkentés kontextusában – nem kerültek felszínre. Azonban Oroszország kapcsán egyre gyakrabban merül fel az a forgatókönyv, melynek harcászati atomfegyverek bevetése is részét képezi. Az évente megtartott „Zapad” (Nyugat)

19 A többnemzeti alapon felállított erők valóban egy erős köteléket és szoros összefogást testesítenek meg a NATO-tagállamok között, azonban épp ez a többnemzeti jelleg hordoz magával olyan politikai problémákat és technikai nehézségeket, amelyeket a korábbi NRF-konceptió nem hozott felszínre. A NATO-tagállamok határain történő átkelés, az erők és eszközök mozgatása, rövid időn belüli telepítése – mind-mind olyan kérdések, amelyek bár alapvetően jogi természetűek, mégis komoly politikai támogatás szükséges a megoldásukhoz. Az AMF, még ha 1961-ből származik is a koncepció, nagyon hasonló „gyermekbetegségekkel” küzdött, mint az eNRF. Még mindig problémás a tagállami alakulatokból összeállított erők vezetés-irányítása (ti. a nemzeti vs. SACEUR hatáskör), interoperabilitása, együttműködése, gyors telepítése, nemzeti korlátozások kezelése. Nem is beszélve arról, hogy hosszú távon a fokozott gyakorlati tevékenység, műveleti szerepvállalás és egyéb nemzeti feladatok (Magyarország esetében a migráció és határvédelem) súlyos teher alá helyezik az európai haderőket és nem könnyítik meg a hosszú távú rotációs terv feltöltését. Lásd bővebben: Bieri, Fiskvik et al. 2016.

20 Lásd bővebben: Motyl 2008.

gyakorlatok minden esetben számoltak egy nukleáris művelettel, azonban „éles” helyzetben még sosem merült fel komolyan az alkalmazás kérdése, még politikai üzenetek formájában sem. Sőt, a 2013-ban megrendezett Zapad–13 alatt – felmérve az akkori viszonyok érzékenységét – elmaradt a gyakorlat nukleáris része.²¹

Minthogy a 2013-as viszonyok között Oroszország tartózkodott attól, hogy nukleáris színezetet vigyen egy gyakorlatba, az – talán megnyugtatóan – arra enged következtetni, hogy még elvi szinten is kerülnek a félreértések és az eskaláció lehetőségét. Ez persze nem von le a gyakorlat jelentőségéből, amelynek a balti államok és Lengyelország volt az elsődleges „címettje”. (Bieri, Fiskvik et al. 2016)

A NATO a gyakorlatokat tekintve mindig is a transzparenciát tartotta elsődlegesnek, amire egyébként az EBESZ is kötelezi a tagállamokat (és a szintén részes Oroszországot is) a 2011-ben kiadott Bécsi Dokumentum alapján.²² Eszerint a felek kötelesek értesíteni egymást (legalább 42 nappal az eseményt megelőzően) minden esetben, ha 9000 főt meghaladó erőt vonnak be egy-egy gyakorlatba. Ezzel szemben Oroszország a közel 40–50 000 főt (harci támogató és harci kiszolgáló támogató erővel együtt kb. 90 000 fő) számláló „gyakorlatait” úgy kommunikálta a külvilág felé, mintha a nemzetközi megállapodást betartva a gyakorlatok nem érnék el a bejelentési kötelezettség határait.²³ (Lásd bővebben: Sutyagin 2016) Mindazonáltal nem fér kétség ahhoz, hogy a NATO törekvései meg sem közelítik az orosz gyakorlatok méretét, ahogy azt az 1. ábra is mutatja.

Az orosz gyakorlatok földrajzi helyét és koncentráltóságát pedig remekül szemlélteti a 2. ábra, szemben a NATO gyakorlatokkal, amelyek – a politikai konszenzus és szolidaritás jegyében – sokkal megosztottabbak voltak a keleti és déli régiók között.

Bár a gyakorlatok önmagukban nem objektív mérőszámok a katonai erő készült-ségének és képességeinek, a fenti számok mégis jól jellemzik a szándékok komolyságát és azt a gyakorlat-szakadékot (exercise-gap), ami a NATO és Oroszország had-erői között fennáll. (Brzezinski–Varangis 2015)

21 Lásd bővebben: Zdanavičius, Czekaj (ed), 2013. Egyébként vélhetően a 2013-as Zapad-gyakorlat volt a legutolsó. Bár az angol és orosz nyelvű hírek emlegetnek 2015-ös gyakorlatot is, de a nemzetközi helyzetre való tekintettel valószínűleg nem tartották meg. 2017-re történő tervezésre viszont több forrás is utal.

22 A dokumentum kimondja, hogy a feleknek többek között évente tájékoztatniuk kell egymást a haderő helyzetéről, esetleges átszervezéséről, nagyobb fegyverrendszerekről, a személyi állomány növeléséről, védelmi tervekről, beszerzésekről, védelmi költségvetésekről, valamint nagyobb katonai rendezvényekről, gyakorlatokról. Lásd bővebben: Vienna Document 2011.

23 Az orosz álláspont szerint a felek értesítése nem volt indokolt, aminek hátterében az állt, hogy a gyakorlatokon résztvevő erőket kisebb egységekbe, zászlóalj-csoportokba sorolták, amelyek struktúrája rugalmas és ad hoc jellegű volt. Egy-egy katonai zónában a gyakorlat nem mozgató meg 9000 főt meghaladó erőket, kivéve egy esetben, amikor is azzal kerültk el a dokumentum formális hatályát, hogy a tartalékos erők nem hagyták el a laktanyát, így nem is voltak hivatalosan részesei a gyakorlatnak. A gyakorlatozó erőket nem vonták egy központi parancsnokság alá, így a Bécsi Dokumentum ezen passzusa sem lépett hivatalosan életbe.

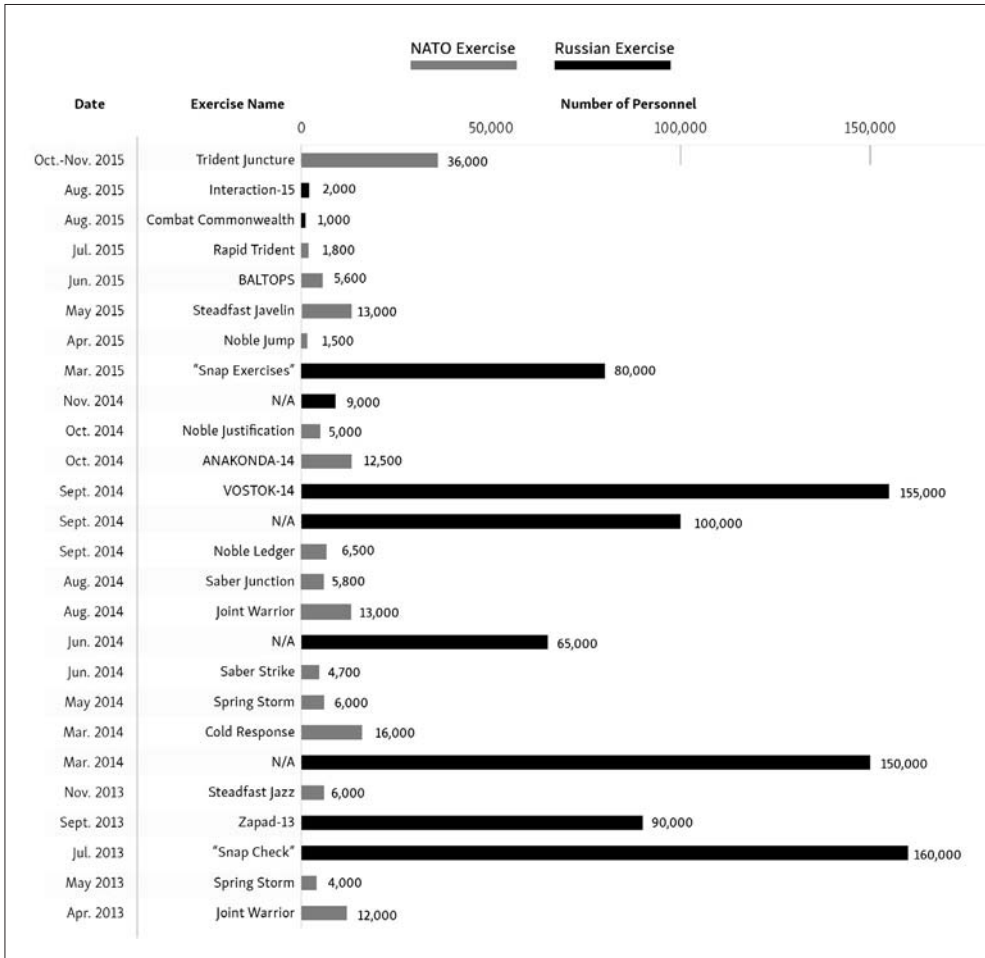

1. ábra.

A NATO és Oroszország gyakorlatainak összehasonlítása a résztvevők száma alapján (2013–2015)

(Forrás: RFERL <http://www.rferl.org/content/infographics/data-visualization-nato-russia-exercises/27212161.html> [Letöltés ideje: 2016. augusztus 3.]])

2016 – egy lépés előre, kettő hátra

2016 júliusában a NATO-tagállamok állam- és kormányfői Varsóban ismét megtárgyalták a Szövetséget érintő kihívásokat, kockázatokat és fenyegetéseket, amiben Oroszország is jelentős súllyal szerepelt. A csúcstalálkozó elsődleges célja és feladata az volt, hogy folytassa, illetve továbbfejlessze a két évvel ezelőtt Walesben hozott döntéseket és intézkedéseket. A találkozón újra megerősítették, hogy a NATO nem tekint egyetlen országot sem ellenségének, de részletesen foglalkoztak a keletről és délről jövő kihívásokkal.

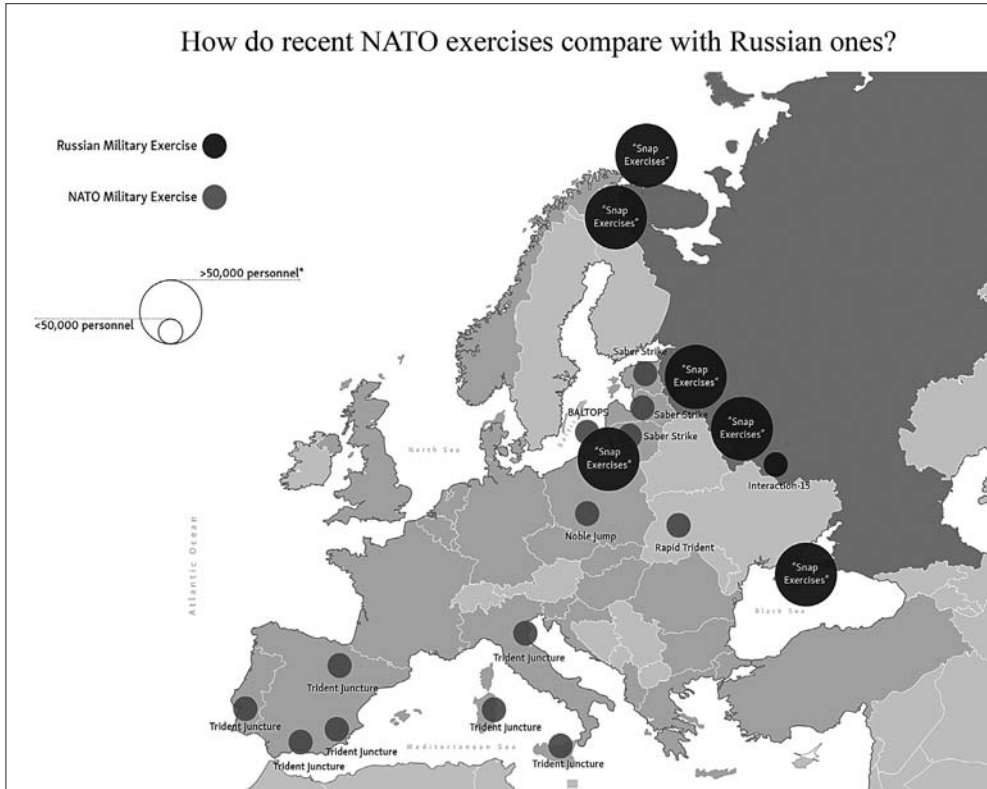

2. ábra.

NATO és Oroszország gyakorlatainak összehasonlítása elhelyezkedés és méret alapján (2013–2015)

(Forrás: RFERL <http://www.rferl.org/content/infographics/data-visualization-nato-russia-exercises/27212161.html> [Letöltés ideje: 2016. augusztus 3.]

A csúcson elfogadott kommuniké egy csúcstalálkozóhoz mérten szokatlanul hosszú és részletes dokumentum (139 bekezdés), amely összesen 23 pontban említi, illetve nevezi meg konkrétan Oroszországot, nem számítva a kollektív védelemmel, a Szövetség ellenálló képességével és a 2014 óta bevezetett intézkedésekkel kapcsolatos bekezdéseket, amelyek kétségkívül az orosz fenyegetésre adnak elsősorban választ.²⁴

Szövegezésbeli változások tekintetében érdekes megfigyelni, hogy a kommuniké számos alkalommal szerepelteti a potenciális ellenfél (potential adversary) kifejezést. A 2010-es stratégiai koncepcióban viszont az ellenfél (adversary) szó csak egyszer szerepel, mégpedig éppen abban a bekezdésben, amely kimondja, hogy a Szövetség egyetlen államot sem tekint ellenségnek. A 2014-es walesi deklaráció 19 pontban említi Oroszországot, azonban az „ellenfél” szó egyszer sem szerepel a vonatkozó szövegben. Az érintett bekezdésekben Oroszország kapcsán a nemzetközi jog, az ukrajnai események elítélése, a NATO aggodalma és a konfrontáció elkerülése szerepel.

Bár Lengyelország, a balti államok, Románia és Bulgária is igyekeznek a Szövetség figyelmét minél inkább a keletről érkező fenyegetések felé fordítani, a NATO továbbra is ragaszkodik a 360°-os szemlélethez. Oroszországgal szemben pedig elsődleges a transzparencia, kiszámíthatóság és mindenekelőtt a félreértések és az eskzaláció elkerülése. Mégis egyértelmű az elrettentés és területvédelem felértékelődése, ami visszatükröződik a NATO képességfejlesztésének irányváltásában is. Varsó tehát tovább erősítette a Walesben megkezdett utat.

A Szövetség egységének megőrzése ebben elsődleges, ugyanakkor talán nehezebb is, mint eddig bármikor. Európa komoly biztonsági kihívásokkal néz szembe (terrorizmus, tömeges migráció), amelyek a tagállamokat eltérő módon és mértékben érintik, és amelyekre a NATO nem feltétlenül tud választ adni. Ennek megfelelően a tagállamok prioritásai is különböznek. Oroszországgal szemben továbbra is fennáll a kettős megközelítés, azaz nem térnek vissza a megszokott együttműködési fórumokhoz és formulákhoz addig, amíg markáns változás nem következik be, és Oroszország nem mutatja jelét a békés, nemzetközi jog szerinti rendezés szándékának. Ellenben a párbeszéd továbbra is folytatódik, hiszen ez az egyetlen mód a helyzet javítására és a problémák rendezésére.

A NATO–Oroszország Tanács – mintegy kétéves kihagyás után – két alkalommal is ülésezett 2016-ban, először áprilisban, majd júliusban, a varsói csúcs után. Bár az ülések megszervezése önmagában is előrelépésnek tekinthető, a párbeszéd fenntartásán kívül azonban különösebb eredményekről mégsem számolhatunk be. Még mindig megállja a helyét az a megállapítás, miszerint az euro-atlanti térség (illetve tágabban értelmezve ide érthetjük a szomszéd régiókat, mint Észak-Afrika és Közél-Kelet) biztonsága egyaránt függ Oroszországtól és az Egyesült Államoktól is, és nem kezelhető külön.²⁵ Amíg az áprilisi egyeztetések középpontjában Ukrajna és a minszki megállapodás betartása állt, a júliusi nagyköveti ülésen már az előretolt NATO-telepítések ügyét tárgyalták meg. A NATO–Oroszország Tanács (NRC) ülésén fontos kérdést jelentett még Szíria vagy Afganisztán ügye is, ami hasznos kooperációra ad lehetőséget a két fél között. (Alexe 2016)

Hogyan tovább?

A berlini SWP²⁶ két kutatója, Margarete Klein és Claudia Major megfogalmazása szerint a NATO és Oroszország stratégiai partnerségének időszaka véget ért, megbukott, a jövőbeni kapcsolatok fejlődésének kerete pedig igencsak korlátozott. A két szakértő három forgatókönyvet vázol fel a következő időszakra: (Klein–Major 2015)

– *Konfrontáció egy potenciális eskzaláció lehetőségével*

A két fél konfrontációja félreértések, a bizalom hiánya, vagy akár a rossz kommunikáció miatti eskzaláció következménye is lehet. Nem könnyíti meg a

24 A Varsói csúcstalálkozó részletes értékelését lásd bővebben: Szenes 2016.

25 A NATO–Oroszország Alapokmány (1997) úgy fogalmaz: „... the security of all states in the Euro-Atlantic community is indivisible” (magyarul: az euró-atlanti közösség minden államának biztonsága oszthatatlan).

26 Stiftung Wissenschaft und Politik.

tisztánlátást az orosz hibrid módszer sem, amely elmosza a határt a katonai és nem katonai lépések, eszközök és következmények között.

– *Visszatartott konfrontáció*

Ebben az esetben az alapszituáció az előzőekhez hasonlóan alakul, a főbb problémákat, ellentéteket nem sikerül feloldani, azonban mindkét fél törekszik arra, hogy a helyzet ne romoljon tovább és – egyes esetekben – ad hoc módon együttműködés is megvalósulhat.

– *Pragmatikus partnerség*

E forgatókönyv szerint sem sikerül megoldani az alapproblémát, azonban a felek képesek lesznek a nézetkülönbségeket elkülönítve kezelni, és ezáltal szabad utat engednek az együttműködésnek más területeken. Ez alapján kisebb a veszélye az eskalációnak, de a stratégiai partnerséggel ellentétben sem közös értékrendszer, sem hosszú távú közös vízió nem vezérli a feleket.

A szerzők véleménye szerint, a múlt ismeretében, elvethetjük a tartós konfrontáció lehetőségét, hiszen túlságosan súlyos következményekkel járna minden érintett számára. Ne felejtjük el, hogy Oroszország megítélése nem egységes a NATO-tagországok körében. Elegendő csak a francia elnök, Francois Hollande Varsóban elmondott véleményére hivatkozni: *„A NATO nem határozhatja meg, hogy milyenek legyenek az európai és orosz kapcsolatok. Franciaország számára Oroszország nem ellenfél, nem fenyegetés, hanem partner.”*²⁷

A második és harmadik forgatókönyv egyaránt megvalósulhat. Ugyanakkor, ha komolyan vesszük (és a NATO ezúttal be is tartja) a Szövetség „no business as usual” alapelvét, akkor rövid- és középtávon csakis a második forgatókönyvvel számolhatunk. Az amerikai elnökválasztások után természetesen alakulhat úgy a nemzetközi biztonsági helyzet, hogy a NATO (ezen belül is elsősorban az Egyesült Államok) szükségesnek látja az együttműködést Oroszországgal. Ez esetben viszont implicit módon a Szövetség belenyugszik, sőt, de facto el is fogadja az ukrajnai történéseket, a Krím bekebelezését, ahogy tette ezt mintegy másfél évtizeddel ezelőtt a csecsen háborúkkal.

Összegzés

Mindezek alapján csak egyetlen dolgot jelenthetünk ki biztosan, mégpedig azt, hogy mindenfajta jóslat a jövőre nézve megalapozatlan lenne. A poszt-hidegháborús időszakban eddig példanélküli folyamatok mennek végbe jelenleg is az európai kontinensen, amit a legkiválóbb szakértők sem tudtak feltétlenül előre megjósolni.

Oroszország, a jó öreg „orosz medve” helye és szerepe (magatartása) a nemzetközi viszonyokban nem változott jelentősen az elmúlt évtizedekben, azonban a korábbi, elsősorban „soft power” alapján történő érdekérvényesítés (lásd orosz–ukrán gázvita) után igencsak nagy meglepetést okozott Moszkva azzal, hogy katonai akcióban kötelezte el magát már nemcsak Ukrajnában, de Szíriában is. A NATO korábban

27 Idézi: Peterson 2016.

is aggódva figyelte a konfliktus-rendezés orosz módját Kelet-Európában, azonban az elmúlt két év eseményei teljesen felforgatták az eddig megszokott eljárásokat.

A NATO is új helyzetbe kényszerült. Az irányváltás – azaz a területen kívüli műveletektől való visszavonulás – egyébként is bekövetkezett volna, de nagyban megnehezíti a folyamatot az a felgyorsított tempó, amivel a NATO kénytelen reagálni a keleti fenyegetésre, megerősíteni védelmét és elrettentő képességét. Ezzel azonban elindul egyfajta fegyverkezési verseny, egy régi-új biztonsági „dilemma”,²⁸ aminek egyelőre nem látjuk a végét.

Amennyiben a NATO kitarthatározott álláspontja mellett, és nem vesz részt aktívan az Oroszországgal való együttműködésben, illetve nem értékeli le az ukrán helyzet jelentőségét egy adott pillanatban fontosabb ügyért cserébe (legyen az a terrorizmus elleni küzdelem, Szíria vagy a Közel-Kelet), akkor a jelenleg is fagyos kapcsolatokban nem várható változás. Oroszország pedig vélhetően már csak a presztízvesztés miatt sem változtat politikáján a Nyugattal szemben. Amíg mindez belpolitikai célok alapján is hasznosnak bizonyul, nem remélhetünk markáns változást. Egyelőre tehát a stratégiai hullámvasút lassulni látszik, de hogy innen felfelé, vagy lefelé indul tovább, a következő évek történései fogják eldönteni.

FELHASZNÁLT IRODALOM

- Lisszaboni Stratégiai Koncepció 2010. Strategic Concept For the Defence and Security of The Members of the North Atlantic Treaty Organisation – Active engagement, modern defence.
<http://www.nato.int/lisbon2010/strategic-concept-2010-eng.pdf> (Letöltés ideje: 2016. augusztus 1.)
- NATO Media Backgrounder – NATO–Russia practical cooperation.
http://www.nato.int/nato_static/assets/pdf/pdf_2013_04/20130422_130422-nrc-backgrounder.pdf
(Letöltés ideje: 2013. május 4.)
- NATO statement 2014. Statement by NATO Foreign Ministers. 2014. április 1. NATO Külügyminiszterek Találkozója http://www.nato.int/cps/en/natolive/news_108501.htm?mode=pressrelease
(Letöltés ideje: 2014. augusztus 5.)
- NATO–Russia Founding Act - 1997. május 27. Párizs
http://www.nato.int/cps/en/natohq/official_texts_25468.htm (Letöltés ideje: 2016. augusztus 5.)
- NATO–Russia Relations: A new quality. 2002. május 28.
http://www.nato.int/cps/en/natohq/official_texts_19572.htm (Letöltés ideje: 2016. augusztus 1.)
- SHAPE 2012. The ACE Mobile Force, 1960–2002. 3340/SH-SPS-HIS/2012-08 (Gregory Pedlow)
- Vienna Document 2011 on Confidence- and Security-Building Measures. OSCE.
<http://www.osce.org/fsc/86597?download=true> (Letöltés ideje: 2016.)
- Wales Summit Declaration. 2014. szeptember 5.
http://www.nato.int/cps/en/natohq/official_texts_112964.htm (Letöltés ideje: 2016. augusztus 1.)
- Adomeit, Hannes (2007): Inside or outside? Russia's policies towards NATO. Stiftung Wissenschaft und Politik. http://www.swp-berlin.org/fileadmin/contents/products/arbeitspapiere/NATO_Oslo_ks.pdf
(Letöltés ideje: 2013. április 14.)
- Alexe, Dan (2016): After Warsaw: second NATO–Russia Council in two years.
<https://www.neweurope.eu/article/warsaw-second-nato-russia-council-two-years/>
(Letöltés ideje: 2016. augusztus 4.)

28 Lásd bővebben: Jervis, Robert (1978): Cooperation under security dilemma.
<http://www.sscnet.ucla.edu/polisci/faculty/trachtenberg/guide/jervisscedil.pdf>
(Letöltés ideje: 2013. november 14.)

- Bieri, Fiskvik et al. (2016): Die NATO und Russland: Verteidigungsplanung 2014–2016. CSS Studie. 2016. június. Zürich <http://www.css.ethz.ch/en/services/digital-library/publications/publication.html/9b3ec631-1927-4b1e-98e2-be5b176a5b44> (Letöltés ideje: 2016. augusztus 1.)
- Brzezinski, Ian – Varangis, Nicholas (2015): The NATO–Russia Exercise Gap. Atlantic Council <http://www.atlanticcouncil.org/blogs/natosource/the-nato-russia-exercise-gap> (Letöltés ideje: 2016. augusztus 2.)
- Motyl, Alexander (2008): Would NATO defend Narva? Atlantic Council. <http://www.atlanticcouncil.org/blogs/new-atlanticist/would-nato-defend-narva> (Letöltés ideje: 2016. augusztus 1.)
- Norris, John (2005): Collision Course. NATO, Russia, and Kosovo. Praeger Westport
- Peterson, Nolan: Russian threat takes center stage at NATO’s Warsaw Summit. The Daily Signal, July 10. 2016 <http://dailysignal.com/2016/07/10/russian-threat-takes-center-stage-at-natos-warsaw-summit/> (Letöltés ideje: 2016. szeptember 28.)
- Ponsard, Lionel (2007): Russia, NATO and Cooperative Security. Bridging the Gap. Routledge New York
- Ruiz Palmer, Diego (2009): Az AMF-től az NRF-ig. In: A 60 éves NATO. NATO Tükör 2009 <http://www.nato.int/docu/review/2009/0902/090204/HU/index.htm> (Letöltés ideje: 2016. szeptember 28.)
- Smith, Martin A. (2006): Russia and NATO since 1991. From Cold War through cold peace to partnership? Routledge New York
- Sutyagin, Igor (2016): Russia confronts NATO. Confidence Destruction Measures. RUSI Briefing paper 2016. Július 6. <https://rusi.org/publication/briefing-papers/russia-confronts-nato-confidence-destruction-measures> (Letöltés ideje: 2016. augusztus 1.)
- Szenes Zoltán (2014): Előre a múltba? A NATO Wales után. Külügyi Szemle 2014 ősz, pp 3–25. <http://kki.gov.hu/download/9/1a/c0000/Szenes.pdf> (Letöltés ideje: 2016. augusztus 5.)
- Szatmári László (2008): A NATO–Oroszország Tanács: Hadtudomány 2008. elektronikus szám http://mhht.eu/hadtudomany/2008/2008_elektronikus/2008_e_11.pdf (Letöltés ideje: 2016.szeptember 27.)
- Szenes Zoltán (2016): Meglepetések nélkül: A varsói NATO csúcs értékelése. <http://biztonsagpolitika.hu/kiemelt/meglepetesek-nelkul-a-varsoi-nato-csucs-ertekelese> (Letöltés ideje: 2016. augusztus 7.)
- Zdanavičius, Liudas – Czepak, Matthew (2015): Russia’s Zapad 2013 Military Exercise. Lessons for Baltic Regional Security. The Jamestown Foundation. Washington http://www.jamestown.org/uploads/media/Zapad_2013_-_Full_online_final.pdf (Letöltés ideje: 2016. augusztus 1.)
- Zeit Online (2016) Baltikum ist laut US-Befehlshaber kaum zu verteidigen. <http://www.zeit.de/politik/ausland/2016-06/anakonda-nato-russland-militaer> (Letöltés ideje: 2016. augusztus 1.)

Munk Sándor

Az informatika megjelenése a Magyar Néphadseregben

A kezdetektől az MNVK önálló
12. osztály megalakulásáig

10.17047/HADTUD.2016.26.3-4.55

A lyukkártyás gépi adatfeldolgozástól induló informatika napjainkra eljutott a honvédelmi tárca minden szervezete, ezen belül minden arra jogosult számára elérhető szolgáltatások koráig. Az informatikai szolgálat története a hadtudományi szakirodalomban egyelőre feltáratlan terület. A publikáció bemutatja az első 'informatikai' felsőszintű irányító szervezet 50 évvel ezelőtti létrehozásának előzményeit, okait, és a megalakulás körülményeit.

Napjainkban az információ feldolgozását, tárolását és rendelkezésre bocsátását támogató informatikai eszközök nélkül már egyetlen katonai szervezet sem lenne működőképes, nem tudná végrehajtani feladatait. Az akkori megnevezéssel gépi adatfeldolgozó, majd számítástechnikai eszközök alkalmazása a múlt század közepén kezdett el rohamosan bővülni, hódított meg új és új alkalmazási területeket, köztük a katonai alkalmazást. Ezek az eszközök a Magyar Néphadseregben az 1960-as években jelentek meg és ekkor került napirendre az alkalmazásukat tervező, szervező, működtetésüket biztosító szervezetek létrehozásának szükségessége is.

2016 nyarán volt 50 éve, hogy létrehozásra került a mai informatikai szolgálat felső szintű irányító szervének jogelődjé a Magyar Néphadsereg Vezérkar (továbbiakban MNVK) önálló 12. osztálya és a Magyar Néphadsereg Számítóközpontja. A szolgálat 2016. június 30.-án ünnepi állománygyűlés keretében emlékezett meg a megalakulásról. A hadtudományi szakirodalomban egyelőre feltáratlan az informatikai szolgálat megalakulásának és működésének története. Eddig csak az évforduléhoz kapcsolódóan jelent meg egy összefoglaló publikáció a Honvédségi Szemlében az 50 év történetéről. (Munk–Weiszhaar–Szabó 2016)

Jelen publikáció célja, hogy bemutassa az első informatikai felsőszintű irányító szerv létrehozásának előzményeit, okait és a megalakulás körülményeit. Ehhez először át kell tekintenünk a korszak elképzeléseit a szolgálat megnevezésében¹ a rendszerváltásig szereplő vezetésigépítésről és automatizálásról.

Vezetésgépesítés és automatizálás

A kutatás tárgyát képező MNVK önálló osztály, valamint az új szakterület 1971-től érvényes megnevezésében (Rendszerszervezés, Vezetésgépesítés és Automatizálás) a vezetésgépesítés és automatizálás fogalma kulcsszerepet játszik. A kifejezés az 1950-es években ebben a formában gyakorlatilag csak a katonai alkalmazásban jelent meg, mivel a II. világháború után a katonai, ezen belül a csapatvezetés állt olyan kihívások előtt, amelyek szükségessé tették a vezetés hatékonysága, operativitása technikai eszközök alkalmazásával történő növelését.

A vezetésgépesítés és automatizálás fogalma az Egyesült Államok haderejében az „automation of command and control” („automated command and control system”), a Szovjetunió haderejében pedig az „автоматизация управления войсками” („автоматизированная система управления войсками [силами]”) formában szerepelt.

A vezetésgépesítés és automatizálás alapjai

A vezetésgépesítés és automatizálás alapját, mind a gazdaságban, mind a katonai alkalmazásban a technikai fejlődés eredményeire épülő, a különböző tevékenységek eredményességét és hatékonyságát növelő gépesítés és automatizálás, valamint a XX. században megjelenő gépi adatfeldolgozás képezte. A technikai lehetőségek megszületésével jelent meg a vezetési folyamatok technikai (információtechnológiai) eszközökkel történő támogatásának, megvalósításának igénye.

Az ipari forradalom keretében kibővülő *gépesítés* eredményeként, elsőként a korábban emberi, vagy állati erővel és kézi eszközökkel végzett munkát váltotta fel számos területen a gépi eszközökkel végzett tevékenység. Az anyagok mozgatására, megmunkálására, vagy energiatermelésre alkalmas működő eszközök, a gépek széles körben elterjedtek a gazdaságban. A XX. század első felében megkezdődött a haderők motorizálása, gépesítése is: megjelentek a gépjárművek, vasúti járművek, repülőgépek, harcokcsik és páncélozott harcjárművek.

A gépesítés szintje folyamatosan bővült. A részleges gépesítés eredményeként egy folyamat alapvető tevékenységei közül csak egynél, vagy néhánynál alkalmaztak gépeket. A teljes gépesítés során már valamennyi alapvető tevékenységet, míg a komplex gépesítés esetében már a teljes folyamatot (így a kisegítő tevékenységeket is) gépi úton valósították meg. A gépesített folyamatokat, tevékenységeket emberek és gépek együtt végezték, a gépek kezelése azonban még folyamatos emberi tevékenységet, irányítást igényelt. (Bálint 1968, 51–52. o.; Bondarenko–Volkov 1980, 14. o.)

Az emberi tevékenység, az emberi munka technikai eszközökkel történő felváltása folyamatában a gépesítést követő lépés az *automatizálás* volt. A korábban kizárólag elemi munkaműveletek emberi irányítás alatt történő végrehajtására képes gépeket kiegészítették irányítóberendezésekkel, gépesítették a gépek irányítását is. Ezzel megjelentek az automatikusan (ti. előre programozható módon [vezérlés], vagy a külső feltételekhez is igazodóan [szabályozás]) működő gépek, automaták.

1 Rendszerszervezés, Vezetésgépesítés és Automatizálás (REVA) szolgálat.

Az automatizálás szintje a gépesítéshez hasonlóan nőtt (részleges, teljes és komplex automatizálás): a termelésben az automata szerszámgépek után megjelentek az automata gépsorok és célként fogalmazódtak meg az automatizált termelési egységek.

A Hadtudományi Lexikon szerint az automatizálás „...az ember által különféle területeken végzett vezetési (irányítási) funkciók helyettesítése, felváltása a hatékonyságot növelő, részben v. egészében önállóan működő (automatizált) eszközökkel. Az automatizálандó tevékenységtől függően beszélhetünk termelésautomatizálásról, az iroda (tkp. az irodai munka!) automatizálásáról, v. vezetésautomatizálásról. A folyamat komplex gépesítése és irányításának teljes automatizálása esetén automatikus rendszerről beszélünk. Ilyenek elsősorban olyan technikai (termelő-, fegyver-) rendszerek területén jöttek létre, amelyek szigorúan megszabott program szerint működnek. A szervezetek irányítására a vezetés komplex gépesítésével és komplex automatizálásával kialakított automatizált rendszerek alkalmasak, ezek a gépek előnyös tulajdonságain kívül az ember alkotóképességére és problémamegoldó képességére is építenek.”

A technikai fejlődés, a termelési (a katonai alkalmazásban a műveleti) folyamatok egyre bővülő gépesítése, a hatékony működéshez, az alapfolyamatok tervezéséhez, szervezéséhez és irányításához szükséges vezetési – ezen belül adminisztratív, információs – folyamatok korszerűsítését is szükségessé tette. A növekvő mennyiségű adatok gyors, pontos összegyűjtése, feldolgozása és elosztása a hagyományos módszerekkel és segédeszközökkel egyre kevésbé, illetve csak az adminisztratív létszám növelésével volt biztosítható. A kiutat az adatok technikai eszközök segítségével történő feldolgozása, a gépi adatfeldolgozás jelentette.

A gépi adatfeldolgozás kezdetben az úgynevezett kis- és középgepekre,² a lyukkártyás gépparkokra, majd az 1960-as évektől az elektronikus számítógépekre épült. Az összetettebb adatfeldolgozás lehetősége a lyukkártyás berendezések segítségével jelent meg, a kezdetben népszámlálási adatok feldolgozására használt eszközök fokozatosan nyertek teret a vállalatok, igazgatási szervezetek ügyviteli tevékenységében. A polgári életben a korszak gyakran használt kifejezése az ügyvitel-gépesítés volt, amely az adminisztratív tevékenység, elsősorban a számvitel, bérszámfejtés, eszköz- és anyaggazdálkodás folyamatainak gépi támogatására terjedt ki. A gépi adatfeldolgozás kifejezést a későbbiekben – a számítógépek egyeduralmává válásával – felváltotta a számítástechnika.

A gépi adatfeldolgozás magyarországi helyzetét 1958-ban összegző publikáció (Pető 1958) szerint a technikai fejlődés a termelés területén a vezetés eszközeinek, az ügyvitelnek a korszerűsítését is napirendre tűzte. mivel a termelés viszonylag korszerű technológiájával szemben a termelés irányítása, az ügyvitel, az adatfeldolgozás régi, több évtizede kialakult módszerekkel történt. Az első ötéves terv idején a vezetők a gyors adatfeldolgozás és tájékozódás érdekében még az adminisztratív létszámot növelték.

A publikáció készítésének időpontjából következően szerzője még a kis- és középgepekre, lyukkártya gépparkokra összpontosított.³ Megállapította, hogy ilyen

2 Írógépek, sokszorosító és másoló eszközök, adatrögzítő berendezések, adattároló eszközök, asztali számológépek, pénztárgépek, könyvelőgépek, számlázógépek stb.

3 De már említést tett elektronikus számológépekről is (Remington, LEO, Ural, Sztrela).

gépparkokat 37 szerv üzemeltetett, az adatfeldolgozás 39%-a a közlekedési, 35%-a az ipari, 10%-a a kereskedelmi, és 3–4%-a pénzügyi és biztosítási jellegű adatokra jutott. Az adatfeldolgozás az ügyvitelnek nem minden ágát fogta át, ezzel jelentősen elmaradva a fejlett országoktól. Felhívta arra is a figyelmet, hogy az adatfeldolgozás gépesítését minden esetben széleskörű szervező munkának kell megelőznie. Ezt akadályozta, hogy a vállalati ügyvitel szervezését és gépesítését kellő mélységben egyetlen egyetemen, vagy főiskolán sem tanították.

Egy 1953-as kormányhatározat a Központi Statisztikai Hivatalt bízta meg a gépi adatfeldolgozás magyarországi elterjesztésével, koordinálásával, működési feltételeinek biztosításával, valamint a gépek központi beszerzésével. A számítógépek beszerzését az embargó és a rendelkezésre álló deviza korlátai nehezítették. Az 1960-as évek közepéig mindössze tucatnyi nyugati (Bull Gamma 3, Elliott 803, UNIVAC 1004, és ICT 1904) számítógépet alkalmaztak. Nagyobb kapacitású IBM, Honeywell, CDC számítógép-rendszerek csak az évtized vége felé jelentek meg. Ezen kívül az 1960-as évek elején három Ural-1 és Ural-2 számítógép érkezett. (Pesti 2011, 75–76. o.)

A katonai vezetés gépesítése és automatizálása

Az információtechnológia (ti. a híradástechnika, a számítástechnika, az automatika, az elektronika) egyre bővülő lehetőségeire épülő vezetésgepesítés és automatizálás szükségessége és megoldásai a XX. század közepén elsőként és teljes körűen a katonai alkalmazásban jelentek meg. A polgári és ezen belül a gazdasági élet igényei „megálltak” az ügyvitel-gepesítésnél és az irodaautomatizálásnál.

A vezetésgepesítés és automatizálás a katonai alkalmazásban a katonai vezetés, ezen belül a csapatvezetés korszerűsítésének egyik alapvető lehetőségeként, irányként jelent meg az 1950–60-as években. A kiváltó okok a haditechnikai fejlődés (a hadseregek gépesítése, az automatizált fegyverek és fegyverrendszerek megjelenése, a rádióelektronikai eszközök elterjedése), valamint a katonai vezetés hagyományos módszerei által biztosított lehetőségek közötti egyre növekvő mértékű ellentmondásban rejlettek.

A harc egyes részfolyamatait már az 1950-es évekre automatizálták (például lokátor lövelemképző automatikus irányzású légvédelmi lövegek), amelynek feltétele a folyamat formalizálhatósága, matematikai módszerekkel teljes egészében történő leírása volt. A vezetés hatékonyságának és operativitásának igénye, a gyors és megalapozott döntésekhez szükséges információk megnövekedett mennyisége, a feldolgozásukra rendelkezésre álló idő lecsökkenése olyan nagytömegű adatszolgáltatást, gyors feldolgozást, elemzést és tájékoztatást igényeltek, amely csak a vezetés technikai eszközökkel és matematikai módszerekkel történő korszerűsítésével, a vezetésgepesítési és automatizálási módszerek, eszközök alkalmazásával volt biztosítható.

A vezetésgepesítés és automatizálás kérdései az Egyesült Államok haderejében az 1950-es évek közepén jelentek meg. Ennek egyes részleteit Négyesi Imre mutatta be közelmúltban megjelent publikációiban (Négyesi Imre 2014, 2015a, 2015b). A békevezetés támogatására a védelmi minisztérium szerveinél, a haderőnemeknél, valamint más intézményeknél és kutatási központoknál számítástechnikai központokat hoztak létre, amelyeket a 60-as évek közepétől kezdtek el felszerelni nagyobb teljesítményű elektronikus számítógépekkel.

A háborús vezetés automatizálása a légierőnél az 1950-es évek elején kezdődött. 1955-ben az Észak-Amerikai Légvédelmi Parancsnokságon (North-American Aerospace Defense Command – NORAD) üzembe állt az akkori idők legnagyobb számítógépeire épülő Félautomatikus Légvédelmi Irányító Rendszer (Semi-Automatic Ground Environment – SAGE).⁴ A szárazföldi haderőnem programja is az 1950-es évek közepén kezdődött a FIELDATA-projekt⁵ formájában, amelynek rendeltetése a harctéri információk egységes rendszerben történő összegyűjtése és elosztása volt. A program részét képezte különböző méretű katonai számítógépek kifejlesztése is. 1962-ben a programot törölték és egy új, átfogó, öt műveleti funkcionális területre⁶ kiterjedő tervet (Command Control Information Systems 1970, CCIS-70) fogadtak el.

A vezetésgépesítés és automatizálás kérdései a Szovjet Hadseregben szintén az 1950-es években jelentek meg. A korabeli elképzelések, eredmények röviden az MNVK 5. Csoportfőnökség egy 1964-es moszkvai konzultációjának útijelentése⁷ alapján összegezhetőek. A szovjet hadseregben az 1960-as évek eleje óta széleskörűen alkalmaztak a civil életben is használatos kézi számológépeket tábori viszonyok között hadosztály, hadsereg, front vezetési pontokon. Lyukkártyás gépparkok stacioner elhelyezéssel központi szerveknél működtek.

Az elektronikus számítógépek katonai alkalmazásával kapcsolatos munka az első típusok megjelenését követően, az 1950-es évek második felében megkezdődött (először a honi légvédelemnél, majd a légierőnél, a haditengerészetnél, végül a szárazföldi csapatoknál). Ez utóbbiaknál a front számára kialakították egy mozgó számítóközpont követelményrendszerét és mintapéldányát.⁸ A katonai alkalmazás számára kidolgozták az elektronikus számítógépekkel megoldható hadműveleti-harcászati információs és számvetési feladatokat.

Vezetésgépesítés és automatizálás a magyar hadtudományi irodalomban

A magyar katonai szakirodalomban (az 1950-től megjelent Honvédségi Szemlében és az 1957-től megjelent Honvédelemben) az 1950-es évek végén jelentek meg az első publikációk a gépi adatfeldolgozás, a vezetésgépesítés és automatizálás témakörében. Az egyik első cikk 1957-ben egy szovjet szerzőnek a Vojennaja Miszlben

4 Az Észak-amerikai Légvédelmi Parancsnokság (North American Aerospace Defense Command – NORAD) nagyszámítógépekre épülő légvédelmi vezetési számítógépes rendszere és hálózata, amely a radarállomásokról érkező adatok feldolgozásával egységes légi helyzetképet állított össze és irányította a szovjet légitámadás elleni tevékenységet.

5 Az Egyesült Államok szárazföldi haderejének egymással kompatibilis számítógépes adatbeviteli, tároló, továbbító és feldolgozó eszközökre épülő harctéri információgyűjtő és elosztó fejlesztési programja.

6 Manőver erők, felderítés, tűztámogatás, légvédelem, harci kiszolgáló támogatás.

7 Jelentés az 1964. szeptember 8-tól szeptember 17-ig Moszkvában tartott EFEF-konzultációról a vezetésgépesítéssel és korszerűsítéssel kapcsolatban. Hadtörténelmi Levéltár, Magyar Néphadsereg (továbbiakban: HL MN) 1964/T - 24. ő. e.

8 Nyerges-vontató vontatmányában elhelyezett, RAZDAN-2 típusú számítógépekkel felszerelt számítóközpont.

ugyanazon évben megjelent publikációját (Kitov, A.: Elektronikus számítógépek és katonai alkalmazásuk) összegezte.

A Magyar Néphadseregben a témakör tanulmányozásához az 1960-as évek közepéig elsősorban a *szovjet hadtudományi irodalom és a felderítés által összeállított anyagok* álltak rendelkezésre. Az 1964-ben kidolgozott „Alapkövetelmények a vezetés korszerűsítésére irányuló feladatok megoldására” forrásai⁹ között kilenc alapvető dokumentumot jelölt meg:

- R. J. Malinovszkij marsall: Beszéd a Frunze Katonai Akadémia tudományos konferenciáján (Vojennaja Miszl, 1963/2. „T” szám).
- Zaharov marsall: A korszerű vezetés elvi és gyakorlati kérdése (Vojennaja Miszl 1963/2. „T” szám).
- A csapatok vezetésének alapvető problémái és azok megoldásának lehetséges útjai (Vojennaja Miszl, 1962/2. „T” szám).
- A csapatok vezetése az új technikai eszközök alkalmazásával (Vojennaja Miszl, 1962/6. „T” szám).
- M. Stryga dandártábornok: A hadsereg törzs munkaszervezése megváltoztatásának lehetőségeire vonatkozó néhány észrevétel (Mysl Wojskova, 1963/1. „T” szám).
- Szücs László vezérőrnagy: A csapatok korszerű vezetési elvéről.
- N. Sz. Szinyak: Vojennaja priminyennyije elektronie vicsiszlityelnik masin (Voennoje Izdatyelsztvo Minisztersztva Abaroni SzSzSzR, Moszkva, 1963).
- A harcvezetés gépesített rendszerének megteremtésére irányuló munka az Amerikai Fegyveres Erőknél (Hadműveleti kézikönyvtár, TKSz 505).
- A „BSS” rendszer kidolgozásának jelenlegi helyzete és a berendezések üzembe-helyezésének időpontjai (Hadműveleti kézikönyvtár, TKSz 513).

Magyar szerző publikációja a hazai katonai szakirodalomban elsőként 1959-ben jelent meg: a kibernetika katonai alkalmazását összegezte, ismertette a kibernetika fogalmát, értelmezését és áttekintette a *gyors működésű számológépek* (kiemelés a szerzőtől, M. S.) alkalmazási területeit a légvédelmi kiértékelő rendszerben, a löelem-képzőkben, rakéták indítása-irányítása során, ballisztikai számításokban, a katonai repülésben, a törzsek munkájában és az információszerzésben. (Horváth 1959)

1965-ig évente mintegy 5–5 publikáció jelent meg kapcsolódó témában, míg 1966-ban már 13 cikk foglalkozott a vezetésgépesítéssel, az automatizált vezetéssel, valamint az elektronikus számítógépekkel. Több publikációt jelentetett meg Gyürk Ottó, Sallai István, Szamosi Pál, Várkonyi Zsolt, Kiss Károly, Zsila József, és Strommer József, akik közül többek nevével találkozhatunk vezetőként az informatikai szolgálat jogelődjének megalakulásakor, illetve tevékenysége során.

A vezetésgépesítés és automatizálás alapfogalmait és értelmezésüket az 1971-ben, majd 1976-ban kiadott Haditechnikai Kislexikon rögzítette. Eszerint a csapatvezetés gépesítése „...azoknak az intézkedéseknek az összessége, amely a csapatvezetés egyes mozzanataiban az emberi munkát gépi munkával (gépek, technikai eszközök, műszerek stb. felhasználásával) helyettesíti. Ezek az eszközök a vezetési fázisok végzése során jelentkező

9 Alapkövetelmények a vezetés korszerűsítésére irányuló feladatok megoldására. HL MN 1964/T - 24. ó. e.

nagy mennyiségű információ feldolgozását szolgálják”.¹⁰ A szócikk a gépesítés három fázisát különbözteti meg, amelyekből a legfelső a csapatvezetés automatizálása. Ez utóbbi „...azoknak a módszereknek és eszközöknek a bevezetése, amelyekkel a csapatvezetésben elsősorban a döntés-előkészítési folyamatok (információáramlás, -feldolgozás stb.) műveleteit automatikusan végzik. A csapatvezetés automatizálása az egyes vezetési szintek elektronikus számítógépeire, számítógép-rendszereire épülő ember-számítógép rendszer segítségével valósul meg.”¹¹

Összességében megállapítható, hogy az 1960-as évek közepéig a magyar hadtudományi szakirodalomban a vezetésgépesítés és automatizálás témakörében viszonylag kevés publikáció jelent meg, ezek jó része is átfogó technikai leírásokat, nyugati katonai alkalmazási megoldásokat tartalmazott és konkrét gyakorlati tapasztalatok hiányában csak korlátozottan foglalkozott a magyar katonai alkalmazás lehetőségeivel.

A vezetésgépesítéshez kapcsolódó tevékenység a Magyar Néphadseregben 1966-ig

A vezetésgépesítés kérdése a Magyar Néphadseregben a vezetés korszerűsítésével, a vezetés információigényének kielégítésével, és ennek módszertani, technikai fejlesztésével kapcsolatos állami célkitűzések megvalósításával összhangban jelent meg. Ezek az 1960-as évek elejétől kezdődően egyre hangsúlyosabban jelentek meg a legfontosabb párt és állami dokumentumokban.

Egy MSZMP Központi Bizottsági határozat már 1959-ben megfogalmazta, hogy a „...kitűzött célok elérése megköveteli a vezetés színvonalának javítását a legfelső szinten is... Meglehető, de kellően ki nem aknázott lehetőségeink még jobb kihasználása... megköveteli a vezetés színvonalának emelését a minisztériumoktól a községi tanácsokig, az iparági igazgatási szervektől a műhelyek irányításáig – a vezetés minden fokán.”¹²

A gazdasági reform előkészítésének irányelvei a vezetés korszerűsítésének irányait is meghatározták: „A népgazdaság állami irányításának is egyik fontos feltétele, hogy a tervező, irányító szervek a gazdasági-társadalmi folyamatok alakulásáról, a különböző gazdasági szabályozók hatásáról stb. rendszeres, átfogó és megbízható információkkal rendelkezzenek.”¹³ „Ugyanakkor, amikor a termelés technikájában igyekszünk a legkorszerűbb eszközöket hasznosítani, nem lehet annak 'vezérlését', a termelésirányítást, az ügyvitelt és adatfeldolgozást primitív kézi módszerekkel végezni. A megoldást a korszerű ügyvitel-gépesítés, a korszerű számítástechnika alkalmazásának kiterjesztésében kell keresni. Ennek célszerű szervezeti formái lehetnek irányító szerveknél és nagyvállalatoknál létesítendő önálló gépi központok, továbbá a jelentős gépi kapacitást összpontosító bér munka-vállalatok szervezése.”¹⁴

10 Nagy István György (szerk.): Haditechnikai Kislexikon. Zrínyi Katonai Kiadó, Budapest, 1976, 98. o.

11 Uo. 97. o.

12 Az MSZMP Központi Bizottságának határozata az SZKP XXI. kongresszusáról és belső helyzetünk időszzerű kérdéseiről (1959. március 6.) (Vass-Ságvári 1964) 324. o.

13 Az MSZMP Központi Bizottságának irányelvei a gazdasági mechanizmus reformjára (1966. május 25–27.) (Vass, 1968) 427–428. o.

14 i. m. 430. o.

Ezekbe a keretekbe illeszkedett a vezetés korszerűsítésének feladatrendszere, a vezetésgépesítéshez kapcsolódó feladatok megjelenése a Magyar Néphadseregben is, amelyek a néphadsereg felső vezetésének saját helyzetmegítélése alapján is aktuálissá váltak. A vezetésgépesítés kérdéseivel az 1960-as években több HM-szerv is foglalkozott. A technikai kérdések a MNVK Haditechnikai és Fejlesztési Csoportfőnökség, az adatnyilvántartás, elemzés és szolgáltatás, illetve a vezetéskorszerűsítés kérdései az MNVK Hadműveleti és az MNVK Szervezési Csoportfőnökség feladatkörébe tartoztak.¹⁵

*A vezetés korszerűsítésének irányai a MN-ben
(a Katonai Tanács 1966. január. 12-ei állásfoglalása)*

Az MSZMP 1962. novemberi VIII. kongresszusának a vezetésre vonatkozó útmutatása alapján a Magyar Néphadseregben is megkezdődött a vezetési tevékenység továbbfejlesztésével kapcsolatos tevékenység. Ennek eredményeit a HM Katonai Tanács (KT) 1966. január 12-i ülésének előterjesztése összegezte.¹⁶ Eszerint átalakult a feladatszabás és beszámoltatás rendszere, megkezdődött a HM háborús vezetési rendszerének kialakítása, szabályozásra került a legfelső állami vezetés és a területi vezetés rendje, kezdeti lépések történtek az ügyvitel és a vezetés gépesítése lehetőségeinek felmérésében.

A KT-előterjesztés megállapította, hogy az *„...elért eredmények ellenére a vezetési tevékenységek fejlődésének üteme nem tartott lépést néphadseregünk fejlődésének általános ütemével, nem tudtuk teljesen kihasználni elért eredményeinket és megteremtett lehetőségeinket. ... Nem emelkedett megfelelő szintre az elemző tevékenység. Sok esetben nem állnak rendelkezésre olyan összesített és értékelt statisztikai adatok, amelyek ezt lehetővé tennék. Ugyanakkor nem kellő színvonalú a tájékoztatás és terjedelmes az adminisztráció. ... [A kötelező jelentések] előkészítése és feldolgozása esetenként túlságosan leköti a törzseket. A nyilvántartások vezetésének nagy része a Honvédelmi Minisztériumban koncentrálódik. Ez is növeli egyes vezető szervek túlméretezettségét, illetve túlterheltségét.”*

A csapatvezetéshez kapcsolódóan az előterjesztés szerint a *„... vezetési eszközök, a csapatok harci-technikai eszközeinek korszerűsítése ellenére, az utóbbi évek folyamán lényeges fejlődés nem tapasztalható a törzsek szervezetében, vezetési elveiben és módszereiben. Így – különösen a szárazföldi – csapatok harcban való vezetése elmaradt a lehetőségektől és követelményektől egyaránt. Minimális az előrehaladás a vezetési tevékenységek részfolyamatainak gépesítése, a vezetés automatizálása és gépesítése lehetőségeinek és területeinek feltárása terén.”*

A vezetés korszerűsítésének, továbbfejlesztésének főbb célkitűzései a javaslat szerint a következők voltak:

- a feladatok (funkciók) ésszerűbb megosztása a különböző szintű vezető szervek között, a jog- és hatáskörök további decentralizálása;

15 Az MN REVA Szolgálatfőnökség története (1966–1980) (1985.08.17.) HL MN Különgyűjtemény II/b-11.

16 Az 1962. január 12-i KT ülés anyagai. HL MN 1979 - 2372. ó. e.

- az MN egységes adatszolgáltatási és nyilvántartási, tájékoztatási és jelentési rendszerének a gépesítés lehetőségeivel összhangban történő kialakítása, mely elősegíti a hadsereg vezetői számára a döntésekhez szükséges, mennyiségileg és minőségileg megszürt, elemzett adatokat;
- a párhuzamosságok, bürokratikus vonások csökkentése, a vezetés operativitásának növelése;
- a vezető szervek munkájának szervezettebbé, rendszeresebbé tétele;
- a vezetőszervek adminisztratív létszámának ésszerű csökkentése;
- a vezetés (ügyvitel) olyan területeinek fokozatos gépesítése, ahol ennek a feltételei fennállnak, vagy megteremthetők.

A vezetés korszerűsítése kiemelten a háborús vezetési tevékenység rendjére, struktúrájára, módszereire; az egységes adatszolgáltatási és nyilvántartási, tájékoztatási és jelentési rendszerre; a HM és közvetlen alárendeltjei viszonyára; a HM főcsoportfőnökségek, fegyvernemi és szolgálati ág főnökségek békevezetési rendszerben betöltött helyére, szerepére; a MN anyagi és technikai ellátásának rendszerére; valamint a csapatok vezetésére irányult.

A KT az előterjesztésekben foglaltak alapján döntött egy, a katonai vezetéssel foglalkozó – a KT munkacsoportjaként tevékenykedő – bizottság létrehozásáról. Meghatározta, hogy a vezetés korszerűsítését, javítását szolgáló munkának minden vonatkozásban a háborús feladatokból kell kiindulnia; a zökkenőmentes áttérés érdekében a katonai szervezetnek és vezetési rendszernek ahol lehet azonosnak, vagy hasonlóknak kell lennie a háborús rendszerrel; és ilyen alapról kiindulva kell megvizsgálni a HM béke szervezetét, a szervek funkcióját, jogkörét.

A vezetésgepesítéshez kapcsolódó feladatok az MNVK Haditechnikai és Fejlesztési Csoportfőnökségén

A haditechnikai kutatási-fejlesztési tevékenység 1955-ig a Haditechnikai Intézetben, 1955 és 1958 között az MNVK Haditechnikai Csoportfőnökségén, majd ismét a Haditechnikai Intézetben folyt. (Hajdú–Sárhidai 2005) A Haditechnikai Fejlesztési Csoportfőnökséget 1963 novemberében állították fel ismét.¹⁷ A csoportfőnökség egyik szakmai területe a híradástechnika, elektronika, automatika volt. A csoportfőnökség és az alárendeltségébe tartozó Haditechnikai Intézet feladata volt a vezetésgepesítés és automatizálás technikai kérdéseinek tanulmányozása.

A MNVK főnökének helyettese utasítására 1964. március 31-én az MNVK Haditechnikai és Fejlesztési Csoportfőnökség irányításával egy munkacsoport¹⁸ elkészítette és felterjesztette az *Alapkövetelmények a vezetés korszerűsítésére irányuló feladatok megoldására* című követelményrendszert, amely meghatározta az elérendő célt, a legfontosabb tennivalókat, ütemezésüket és a végrehajtás személyi, illetve anyagi feltételeit.

17 Az MNVK 5. Haditechnikai Fejlesztési Csoportfőnökség története (1985). HL MN Különgyűjtemény II/b-9.

18 A munkacsoportban az MNVK 1., 4., 5. és 6. Csoportfőnökség, valamint az 5. Hadsereg, az Országos Légvédelmi Parancsnokság, a Zrínyi Miklós Katonai Akadémia és a Haditechnikai Intézet munkatársai vettek részt.

A felterjesztés megállapította, hogy a fejlett haditechnikai eszközök és az összefegyvernemi törzsek munkamódszere között kialakult ellentmondás feloldása komplex feladat, amely összehangolt szervezési és technikai fejlesztést igényel.

A követelményrendszer kidolgozásakor a munkacsoport azzal számolt, hogy a korszerűsítés végső célja a vezetés automatizálása, amelynek teljes megoldása 1970 utánra várható. Ugyanakkor időben meg kell kezdeni az új technikai (köztük számítástechnikai) eszközök lehetőségeinek és alkalmazásának megismerését, felmérését, a kapcsolódó vezetési módszerek kidolgozását és a szükséges szervezési változtatások vizsgálatát.

A dokumentum által javasolt célkitűzések a következők voltak:

- egy hadosztály ellátása kisgépesítési és részben közpégesítési eszközökkel 1967-től 1968-ig;
- a MN állandó harcászaltszükségű alakulatainak ellátása kisgépesítési és részben közpégesítési eszközökkel a IV. ötéves terv első évére (ti. 1971-re);
- törzsvezetési gyakorlatok lefolytatása a rendelkezésre álló eszközökkel évente;
- felkészülés a komplex automatizált vezetési rendszernek a IV. ötéves tervben történő alkalmazására, 1965–1970 között (ezen belül a HM számítástechnikai központjának felállítása a tárca békefeladatainak támogatására és az automatizált vezetési rendszer számítástechnikai eszközei üzemeltetéséhez szükséges szakemberek felkészítésére; kísérletek folytatása az optimális vezetési szervezet kialakítására).

Azt is megfogalmazták, hogy a Magyar Népköztársaság nem képes elegendő szellemi és anyagi erőforrást koncentrálni a vezetés korszerűsítésével összefüggő műszaki fejlesztési problémák teljes körének megoldására és hogy az egyes technikai eszközökből a Magyar Néphadsereg várható igényei jóval kisebbek annál, mint amit a gazdaságos gyártás, az optimális sorozatnagyság megkövetelne. Ebből következően a baráti államokkal egyeztetett fejlesztési tevékenységre, egységes harcászati-műszaki követelmények kidolgozására, fejlesztési és gyártási szakosításra és kölcsönös szállításokra van szükség. Az ehhez szükséges koordináció azonban még nem indult meg, az Egyesített Fegyveres Erők Főparancsnoksága által e célból tervezett 1963-as értekezlet nem valósult meg.

A vezetés-korszerűsítési javaslat lényeges eleme volt a HM számítástechnikai központjának felállítása. A központ feladata katonai számítástechnikai feladatok megoldása elektronikus számoló és számítógépek segítségével a béketevékenység támogatására, illetve a hadműveleti feladatok programjainak előkészítése és a hadműveleti viszonyok közötti üzemeltetés feltételeinek kialakítása. A dokumentum kidolgozásának időpontjában már több, gépi feldolgozási feladat létezett és a csoportfőnökségek, szervek is már számos további igényt körvonalaztak.

A javaslat szerint a számítóközpont technikai eszköz állományát elektronikus számítógép, lyukkártyás adatfeldolgozó gépek, könyvelő automaták és további segédberendezések képeznék. Szervezete a vezető szervek mellett egy-egy lyukkártyás adatfeldolgozó és elektronikus számológép (sic!) részlegből épült volna fel, kétműszakos munkarendet feltételezve összesen mintegy 70 fős állománnyal. Az üzembeállítást 30–40 fővel volt tervezték, a teljes létszámra történő feltöltést az üzemeltetés

mellett fokozatos átképzéssel lehetett biztosítani. A felállítás jelentős felkészítési, kiképzési és átképzési igénnyel is járt, amelyet polgári intézményekben és a honvédség keretei között lefolytatott tanfolyamokkal, valamint a Szovjetunióban történő továbbképzéssel terveztek. A felkészítések tervezett időigénye néhány hónaptól 1–3 évig terjedt.

A javaslatban szerepelt a számítóközpont felállításának egy kedvező lehetősége. A Központi Statisztikai Hivatal ugyanis 1964 II. félévében tervezett üzembe állítani egy Minszk–2 típusú elektronikus számítógépet, azonban a számítógép saját létesítményben történő elhelyezése a szűkös helyviszonyok miatt nehézségeket okozott. A dokumentum által javasolt megoldás szerint a Honvédség a KSH számára ideiglenesen, mintegy három évre üzemeltetésre alkalmas elhelyezést biztosít, ennek fejében a KSH heti 4–6 óra kizárólagos géphasználatot, valamint műszaki és programozó szakemberek felkészítését biztosítja és fedezi a tervezési, kivitelezési és üzemeltetési költségeket. Ennek lehetőségét a honvédelmi miniszter a Haditechnikai Intézet bázisán¹⁹ mintegy 300 m² alapterületen engedélyezte. A Minszk–2 elektronikus számítógépet a csoportfőnökség előkészítésével 1966 elején telepítették és üzembe állították.

A vezetéksorszerűsítési követelmények egyeztetésének egyik lehetősége volt a Szovjet Hadsereg által biztosított konzultáció 1964. szeptember 8–17. között Moszkvában, a Honvédelmi Minisztérium szárazföldi haderőnemi számítástechnikai központjában. A konzultáció – amelyen az alapkövetelményeket kidolgozó munkacsoport öt tagja vett részt – a számoló és számítógépek alkalmazási területeire, az automatizálás ezzel kapcsolatos kérdéseire, valamint kevésbé részletesen a kisgépesítési eszközök alkalmazására terjedt ki. A konzultáción a delegáció tájékoztatást kapott a kézi számológépek, a lyukkártyás géprendszerek, az elektronikus számítógépek, valamint a kisgépesítési és rejtjelző eszközök alkalmazásának tapasztalatairól, illetve a Frunze Katonai Akadémia vezetésgépesítéssel és automatizálással foglalkozó tanseke oktatási és tudományos tevékenységéről.

A szovjet hadsereg természetesen jóval előrébb járt a számoló és számítógépek katonai alkalmazásában. Német (NDK) és szovjet gyártmányú mechanikus és elektromechanikus kézi számológépeket már 3–4 éve széleskörűen alkalmaztak tábori viszonyok között centralizált módon (egy vezetési ponton, közös elhelyezésben), decentralizáltan (törzsmunkahelyekre kiadva), vagy vegyes megoldással. Ezek az eszközök 3–4-szeres számítási sebességet biztosítottak a manuális számolással szemben. Könyvelő és számlázó (NDK gyártású ASCOTA) gépek alkalmazására csak szűkebb körben került sor. Lyukkártyás rendszereket állandó elhelyezési feltételek között több év óta használtak, a tábori alkalmazási kísérletek azonban nem vezettek pozitív eredményre.

Az elektronikus számítógépek alkalmazására először a távoli (mintegy 1000 kilométeres távolságról történő) feldolgozással kísérleteztek, azonban az adatok átvitele nem volt kellően megbízható és problémát jelentett az univerzális számítógépek lassúsága, üzemeltetésük magas szakember igénye. Ezt speciális követelmények

19 Budapest, II. kerület Szilágyi Erzsébet fasor 20.

alapján kialakított front- és hadsereg-szintű mobil számítóközpontokkal terveztek feloldani, amelyekkel a kísérletek 1965-ben indultak meg. Ennek megvalósításához meghatározták és kidolgozták a megfelelő alkalmazói programokat, harcászati-hadműveleti feladatokat.

A delegáció a kiutazást megelőzően a tárgyalófélnek megküldte a kidolgozott alapkövetelmények fontosabb részeit, amellyel kapcsolatban véleménycserére is sor került. A számítástechnikai központ konzultációt vezető tudományos parancsnok-helyettese a megküldött anyaghoz személyes véleményeként megfogalmazta, hogy:

- A létrehozandó számítástechnikai központot önálló szervezatként, a vezérkar egy csoportfőnöksége alárendeltségében célszerű létrehozni, mert feladatai nem illeszkednek sem az oktatási célú Zrínyi Miklós Katonai Akadémia, sem a haditechnikai kutatás-fejlesztési célú Haditechnikai Intézet profiljába.
- A központ rendeltetése lehet a vezetésgépesítési fejlesztési tervek kidolgozása, eszközök rendeltetésének meghatározása, értékelése és alkalmazásba vétele; kapcsolattartás a baráti hadseregek számítástechnikai központjaival, illetve a magyar polgári cégekkel; valamint a vezetésgépesítési ismeretek terjesztése a tiszti állomány körében.
- A szervezet kiépítése fokozatosan célszerű: első lépésben a vezetésgépesítés és törzsmunka tanulmányozását végző csoport létrehozása; második lépésben (3–5 év alatt) feldolgozást végző gépesítési csoport létrehozása kézi és lyukkártyás gépekre; végül harmadik lépésben elektronikus számítógép csoport létrehozása.

A csoportfőnökség 1966-ban létrehozta a MN számítóközpont előkészítő törzset, megkezdte az MN számítástechnikai eszközigényének tervezését, elhelyezte és üzembe állította a MINSZK–2 számítógépet. Ezt a munkát a továbbiakban az 1966 júliusában létrehozott MNVK 12. önálló osztály folytatta.

*A vezetésgépesítéshez kapcsolódó feladatok
az MNVK Hadműveleti és a Szervezési Csoportfőnökségen*

A vezetésgépesítés kérdései a Magyar Néphadseregben – mint azt bemutattuk – a csapatvezetés mellett, jelentőségét tekintve pedig azt megelőzően a katonai felső vezetés információigényét kielégítő adatszolgáltatási, tájékoztatási rendszerhez illeszkedve kapcsolódtak. Ezekkel a kérdésekkel az MNVK Hadműveleti, illetve Szervezési Csoportfőnökségei foglalkoztak.

A honvédelmi miniszter 1964 őszén adott utasítást²⁰ a Vezérkar Főnökének a Magyar Néphadsereg egységes nyilvántartási, adatszolgáltatási, statisztikai-beszámolósi, tájékoztatási rendszerének felülvizsgálatára, korszerűsítésére, aki az elgondolás kidolgozásával a MNVK Hadműveleti, illetve a Szervezési Csoportfőnökség csoportfőnökeit bízta meg. Az 1964 októberében előterjesztett elgondolás és a javaslat jóváhagyásra került és a feladatok megoldása megkezdődött.

20 HL MN 1969 - 296. ő. e.

A honvédelmi miniszter 1965. január 26-án kelt 88. számú belső utasításában a katonai vezetés színvonalának emelése érdekében már a MN egységes adatszolgáltatási, nyilvántartási és vezetésgépesítési (automatizálási) rendszerének kialakítására adott parancsot. Ebben a vezetésgépesítés (automatizálás) már kiemelt szerepet játszott. A fő célkitűzések a következők voltak:

- a munka könnyebbé, gyorsabbá és olcsóbbá tétele a gépek alkalmazásával;
- a felesleges nyilvántartások, jelentések megszüntetése;
- a rendelkezésre álló gépek felmérése a hadseregben belül, a Központi Statisztikai Hivatalnál, vagy egyéb más szerveknél.

A miniszter azonban egyértelműen meghatározta, hogy *„Ennek a munkának a célja nem a »gépesítés«, hanem az, hogy a követelményeknek megfelelően a katonai vezetés színvonalát emeljük és ehhez a gépi eszközöket is az eddiginél szélesebb körben felhasználjuk.”*

Az MNVK Szervezési Csoportfőnökségen az '50-es évek eleje óta folyt a nyilvántartási és statisztikai tevékenység.²¹ A csoportfőnökség keretében 1952. március 1-én jött létre a Nyilvántartó és Statisztikai Osztály a személyek és harceszközök, az elhelyezés, a fegyelmi helyzet és rendkívüli események nyilvántartására, elemzésére. 1956 után 1959-ben jött újra létre a Statisztikai Osztály, amely 1961-ben a Had-seregparancsnokság megalakulásával ismét megszűnt. A statisztikai feldolgozás 1963 márciusától az Elvi-tervező Osztály feladatkörébe tartozott. A csoportfőnökség szervei határozványa²² szerint az osztály feladata volt:

- időszakonként értékelni a néphadsereg, valamint a polgári védelem katonai szerveinek létszám feltöltöttségét, továbbá a legénységi állomány statisztikai összetételét;
- kidolgozni és dokumentálni a néphadsereg, valamint a polgári védelem katonai szerveinek legjellemzőbb összefüggéseit tartalmazó mutatókat;
- kidolgozni a gépi adatfeldolgozás alkalmazásának lehetőségeit és javaslatot tenni az ebből adódó szervezési változtatásokra.

1964-ben a csoportfőnökség állományában dolgozott a mai informatikai, korábban REVA (rendszerszervezés, vezetésgépesítés és automatizálás) szolgálat jogelődjének több későbbi vezetője.²³

A kapott feladatnak megfelelően a VK. Hadműveleti Csoportfőnökség is foglalkozott a nyilvántartási és adatszolgáltatási rendszer fejlesztésének kérdéseivel.²⁴ Ennek részeként megállapította, hogy *„... a Magyar Néphadsereg építése, a csapatok állandó harc-készültségi helyzetének vizsgálata és értékelése, a korszerű haditechnikai eszközök nagy tömege és sokfélesége, továbbá az alkalmazás során a helyzetek gyors változásának megfelelő, a gyors és*

21 Az MNVK Szervezési Csoportfőnökség története (1945–1978). HL MN Különgyűjtemény II/b-6.

22 HL MN 1967/T - 377/II. ó. e.

23 Zachár István (1929-) ezredes, 1966–71 között az MNVK önálló vezetésgépesítési és statisztikai elemző osztály osztályvezető I. helyettese, 1970 októberéig megbízott osztályvezetője. Dr. Vincze Tiborné (1930-) alezredes, közgazdaságtudományi doktor (univ.), 1966–71 között az MNVK önálló vezetésgépesítési és statisztikai elemző osztály alosztályvezetője. Majdán Pál (1923-) alezredes, 1966–72 között az MN Számítástechnikai Központ parancsnoka.

24 A statisztikai elemző osztály szükségessége, helye és szerepe a MN tervező, szervező és irányító feladataiban. Feljegyzés. HL MN 1969 - 296. ó. e.

megalapozott döntések olyan nagytömegű adatszolgáltatást, gyors feldolgozást, elemzést és tájékoztatást igényelnek, amely csak megfelelően rendszerezett adatszolgáltatási rendszer és a legkorszerűbb vezetésgépesítési módszerek és eszközök alkalmazása útján biztosítható.”

A helyzetet értékelve megállapította, hogy:

- a jelenlegi adatszolgáltatási és jelentési rendszer bonyolult, rendszertelen, sok párhuzamos jelentést tartalmaz, és nem biztosítja a gépesíthetőség feltételeit;
- a hadsereg vezetői részére nem állnak rendelkezésre előzetesen kimunkált, gondosan elemzett adatok a gyors tájékozódáshoz, a hadsereg egészét érintő kérdések vizsgálatához, a távlati tervek kidolgozásához;
- a hadsereg egyes részterületeit érintő kérdések mélyebb elemzését adatok hiányában nem lehet végrehajtani;
- az összeállított adatok a fogalmakat, csoportosítást illetően nem koordináltak, sok esetben értelmezési, fogalmi, illetve tartalmi zavarokat okoznak.

A felvetett problémák megoldására a csoportfőnökség saját szervezetében egy 6 fős vezetés-korszerűsítő alosztály felállítására dolgozott ki javaslatot, amelynek alapvető feladatait a következők szerint tervezte:²⁵

- a vezetés és törzsmunka tanulmányozása a szárazföldi csapatoknál és a honi légvédelemnél és ennek alapján javaslattétel a gépesíthető munkafolyamatokra;
- a baráti hadseregek eredményeinek tanulmányozása és hazai hasznosítása;
- együttműködés a népgazdaság kutató intézeteivel, a hazai gépesítési eszközök felhasználási lehetőségeinek vizsgálata;
- részvétel a tervezett technikai eszközök harcászati-műszaki követelményeinek kidolgozásában;
- a vezetés korszerűsítésével kapcsolatos elméleti és gyakorlati munka irányítása.

Majd a továbbiakban:

- a harctevékenységek vezetésének matematikai módszerekkel történő kidolgozása, előkészítése, és a gyakorlati megvalósítás feltételeinek megteremtése;
- az elektronikus számítógépek csapatvezetésben történő alkalmazhatóságának előkészítése az információfeldolgozás, átalakítás és csere módjainak kidolgozásával.

A „KÖZPONT” feladat és az MNVK 12. önálló osztály megalakítása

A vezetés kérdéseinek előtérbe kerülése a háborús és a békevezetés továbbfejlesztésére is kiterjedt. Ennek részeként a vezérkar irányításával megkezdődött a HM háborús szervi határozványának kidolgozása, amelynek teljes kimunkálása a sok egyéb feladat közbejötté miatt nem történt meg. A békeműködés szervezeti rendjének kialakítását célzó, úgynevezett KÖZPONT feladat végrehajtója a HM Katonai Tanács 1966. januári ülésének döntése alapján létrehozott „KÖZPONT” Bizottság

²⁵ Az MNVK 1. Csoportfőnökség vezetés-korszerűsítő alosztály szervi határozvány. Tervezet. HL MN 1969–296. ó. e.

volt. E bizottság tevékenységének egyik eredménye volt az MNVK 12. önálló osztály megalakítása.²⁶

A „KÖZPONT” Bizottság létrehozására azért került sor, mert a HM Katonai Tanács 1966. januári ülésére készített előterjesztést, annak helyzetértékelését és javaslatait – köztük egy központi statisztikai szerv és egy számítástechnikai intézet 1966 I. negyedévében történő létrehozását – a KT nem találta a konkrét döntések meghozatalához kellően kidolgozotttnak.

A probléma lényegét jól tükrözi a Czinege Lajos vezérezredes,²⁷ honvédelmi miniszter vita során elhangzott véleménye: *„... eszerint a Katonai Tanácsnak ma el kellene dönteni, hogy statisztikai számítástechnikai központot most azonnal hozzunk létre. Na, most a kérdésem a következő: addig amíg nem világos, hogy milyen új szisztéma szerint akarjuk ezután a vezetés segítése, tájékoztatása, a döntéshez való hozzásegítés érdekében a statisztikai rendszert, nyilvántartási rendszert fenntartani, addig mit adunk, mit mondunk ennek a számítás technikai központnak és mi lenne a feladata? Ő dolgozza ki maga számára a feladatot? Abban az a veszély, hogy önmaga létezésétől elkábulva, megrészegülve, csinál nekiünk egy olyan bonyolult gépesített statisztikát, hogy abba fogunk belebódulni. És azon kívül ez a statisztikai számítási központ kiből áll. Hát elsősorban ilyen számítástechnikai, statisztikai szakemberekből, másrészt gépkezelő szakemberekből áll. Hát ő nem tudja azt megmondani, hogy a vezetésnek mire van szüksége. Ha órá bízunk, abból szörnyű dolgok jöhetnek ki. Mert a technikai eszközök alkalmasak lesznek arra, hogy az eddiginél bonyolultabb és nagyobb tömegű statisztikát zúdítsanak ránk.”*²⁸

A „KÖZPONT” Bizottság függetlenített és nem függetlenített munkacsoportokból tevődött össze. Vezetője Kertész Ferenc ezredes²⁹ volt, a tartós vezénlyéssel létrehozott függetlenített munkacsoportban további nyolc fő vett részt. Munkájának első eredménye a „KÖZPONT” feladat irányelveire vonatkozó előterjesztés volt a HM Katonai Tanács 1966. áprilisi ülésére. Ezt követően a KT ülés döntései alapján 1966 májusára elkészítette jelentését az MN egységes adatszolgáltatási, nyilvántartási, jelentési és tájékoztatási rendszerének felülvizsgálatát és kialakítását, valamint a gépi adatfeldolgozás előkészítését és megoldását biztosító feladatokról.

1966 júniusától, a vezérkar főnökének döntése alapján a függetlenített munkacsoport vezetője közvetlenül irányította az újonnan létrehozott önálló statisztikai és elemző osztály (később önálló 12. osztály) tevékenységét. A bizottság számára meghatározott feladatok egy részét az új osztály vette át. A bizottságot az önálló 12. osztály kezdeti tevékenységét értékelő Katonai Tanács ülést megelőzően, 1967. május 22-én szüntették meg.³⁰

26 A Magyar Néphadsereg Vezérkarának Története (1960–1980). Vázlatos áttekintés. MNVK Tudományos Osztály, 1985. MN Különgyűjtemény, II/b-1/a.

27 Czinege Lajos (1924–1998) vezérezredes, honvédelmi miniszter (1960–1984), a minisztertanács elnökhelyettese (1984–1987).

28 Az 1962. január 12.-i KT ülés anyagai. HL MN 1979 - 2372. ó. e.

29 Kertész Ferenc (1920-) ezredes, 1949 és 1952 között személyügyi tiszt, 1952-től 1976-ig a különböző alárendeltségben működő Szabályzatszerkesztő Csoportfőnökség/Osztály osztályvezető-helyettese, 1956-tól vezetője.

30 1967/07. HM parancs, A „KÖZPONT” Bizottság megbízatása alól történő felmentés. (1967. 05. 22.) HL MN 1967/T - 155. ó. e.

A HM Katonai Tanács 1966. április 12-ei döntése

Az MNVK önálló vezetésgépesítési és statisztikai elemző osztálya felállításának előkészítésében a HM Katonai Tanács 1966. április 12-ei ülése játszott döntő szerepet. Ezen született meg az a döntés, amelynek alapján az osztály létrehozására két hónappal később sor került.

A HM Katonai Tanács által megtárgyalt előterjesztés (Javaslat a „KÖZPONT” feladat irányelveire)³¹ célja az volt, hogy a Katonai Tanács határozza meg a Magyar Néphadseregben folyó vezetési tevékenység további javításának és korszerűsítésének fő célkitűzéseit és alapelgondolását, döntsön a végrehajtandó feladatokról és megvalósításuk rendjéről. A Vezérkar Hadművelleti Csoportfőnökség előterjesztése értékelt az elért eredményeket, megfogalmazta a vezetés további javítására irányuló tevékenység alapvető céljait, területeit és javaslatot tett a vezetés javítására irányuló komplex feladatok tartalmára és végrehajtásának rendjére.

Az elért eredményekhez kapcsolódóan az előterjesztés megállapította, hogy kezdeti lépéseket „... tettünk az ügyvitel és a vezetés gépesítése lehetőségeinek felmérése terén. A lefolytatott kísérletek kezdeti eredményei, lehetőséget biztosítanak további előrelépésre, a vezetés e területén... Nem emelkedett megfelelő szintre az elemző tevékenység... Nem alakult ki a nyilvántartás egységes, átfogó rendszere... A vezetési eszközök a csapatok harci technikai eszközeinek korszerűsítése ellenére... – különösen a szárazföldi – csapatok harcban való vezetése elmaradt a lehetőségektől és követelményektől. Minimális az előrehaladás a vezetési tevékenységek részfolyamatainak gépesítése, a vezetés gépesítése és automatizálása lehetőségeinek feltárása terén.”³²

A vezetés javítására irányuló feladatok között szerepelt az MN egységes adatszolgáltatási és nyilvántartási, tájékoztatási és jelentési rendszerének kidolgozása, amely a csapatokat csak a legszükségesebb mértékben terheli, ugyanakkor az egyes vezetési szinteknek megfelelő részletességű és a korszerű ügyviteli gépek, eszközök alkalmazására épül. Az előterjesztés szerint a rendszer kialakításával párhuzamosan kell kidolgozni és fokozatosan be kell vezetni az adatszolgáltatás korszerű gépi módszereit.

A kapcsolódó feladatok (káderek biztosítása, ki- és átképzése, a szükséges anyagi-technikai feltételek biztosítása) időigénye miatt, a további késedelem elkerülése és a társ hadseregekhez, valamint a népgazdasághoz viszonyított elmaradás csökkentése érdekében az előterjesztés megfogalmazta a szakterületen kialakítandó szervezetek előkészítő apparátusai létrehozásának szükségességét. Ezen belül:

- a gépesítési eszközök alkalmazásának előkészítésére, a káderek kiképzésére, a különböző gyakorlati kísérleti feldolgozások elvégzésére és elemzésére az MN Számítástechnikai Központot;
- a vezetésgépesítés fejlesztési terveinek kidolgozására, a megvalósítás irányítására egy alosztályt;

31 HM Katona Tanács 1966. 04. 12-i ülésének anyagai. MN 1979 - 2374. ó. e.

32 i. m.

- az egységes adatszolgáltatási és nyilvántartási, jelentési és tájékoztatási rendszer kialakításának, a szükséges központi és egységes statisztikai elemző munka beindításának előkészítésére egy központi statisztikai és elemző szerv előkészítő törzsét.

Az előterjesztésben szerepeltek a csapatvezetés korszerűsítésének és gépesítésének feladatai is, annak érdekében, hogy a csapatok vezetésével kapcsolatos parancsok, intézkedések, tájékoztatások és jelentések kidolgozása, továbbításhoz történő előkészítése, továbbítása (eljuttatása) és megfejtése a lehető legminimálisabb időt igényelje és így a különböző szintű parancsnokok és törzsek beosztott tisztjei munkaképességük zömét az adminisztratív jellegű feladatok helyett az alkotó munka elvégzésére fordíthassák. 1967 utáni feladatként került megfogalmazásra a magasabbegység törzsek gépi adatfeldolgozási rendszerének kialakítása és a vezetés egyes területein (rádiótechnikai rendszer automatizált adatközlése, továbbítása) a gépesítés lehetőségeinek kikísérletezése, esetleges bevezetés megkezdése.

Az előterjesztés vitája során a Katonai Tanács egyes tagjai, így Borbándi János vezérőrnagy³³ és Kaszás Ferenc vezérőrnagy,³⁴ a javasolt szervezetekre – ezen belül is elsősorban a számítástechnikai központra – vonatkozó döntésekhez szükséges tapasztalatok, adatok hiányát hangsúlyozták. Egyetértés volt a központi statisztikai elemző szerv szükségességéről, azonban nem volt egységes álláspont arra vonatkozóan, hogy azt melyik HM szerv alárendeltségében kell létrehozni. A KT ülés időpontjában a HM Politikai Főcsoportfőnökségen működött egy elemző és tájékoztató osztály, amelynek feladata volt, hogy tájékoztatást adjon a legfelsőbb párt és katonai vezetők számára a néphadsereg és a polgári védelem erkölcsi-politikai, fegyelmi hangulati helyzetéről, valamint a rendkívüli eseményekről, azonban egy feljegyzés szerint³⁵ tevékenysége csak meghatározott irányban és közvetve segítette a legfelső vezetést, a tervező, szervező és irányító tevékenységben.

A számítástechnikai központ létrehozásával, mint a statisztikai elemző szerv *technikai alapjával, eszközével* a KT tagjai alapvetően egyetértettek, azonban a *számítástechnikai kifejezés zavaró tényező volt.*³⁶ A vezetésgepesítés fejlesztését irányító alosztályra vonatkozóan Csémi Károly vezérőrnagy³⁷ úgy foglalt állást, hogy *„Magát a gépesítést úgy tűnik, hogy az 5. Csoportfőnökségnek kell továbbra is irányítania a HTI-n*

33 Borbándi János (1923–1994) vezérőrnagy, a HM Politikai Főcsoportfőnöke, honvédelmi miniszterhelyettes (1961–1966), az MSZMP KB közigazgatási és adminisztratív osztályának vezetője (1966–1974), a minisztertanács elnökhelyettese (1974–1984).

34 Kaszás Ferenc (1922–1974) vezérőrnagy, az MSZMP KB adminisztratív osztályának vezetője (1957–1961), a HM Személyügyi Főcsoportfőnöke, honvédelmi miniszterhelyettes (1961–1973).

35 Feljegyzés a politikai főcsoportfőnökség elemző és tájékoztató osztály szervei határozványában foglalt feladatairól. HM 1969 - 296. ő. e.

36 *„Van itt ez a számítástechnikai központ. Ezt másképp kellene elnevezni, mert az ember viszolygott ettől a számítástechnikai központ elnevezéstől. Különösen azt kellene tükrözni, hogy inkább valami statisztikai központ legyen a számítástechnikai központ helyett... ennek kell alárendelni a számítástechnikai központot – nagyon tetszik ez a név valakinek.”* HM Katonai Tanács 1966. 04. 12-i ülésének anyagai. MN 1979 - 2374. ő. e.

37 Csémi Károly (1922–1992) vezérezredes, hadosztály parancsnok (1956–1957), a Zrínyi Miklós Katonai Akadémia parancsnoka (1957–1961), az 5. Hadsereg parancsnoka (1961–1963), a Vezérkar főnöke (1963–1973), honvédelmi minisztériumi államtitkár (1973–1984).

keresztül, alosztállyal, vagy alosztály nélkül.”³⁸ Az alosztályra vonatkozó javaslatot záró hozzászólásában Czinege Lajos vezérezredes sem támogatta: „Nem kell arra külön alosztály... A legjobban az a szerv tudja, aki maga az alapkérdésekért felel. Ha azt mondjuk, hogy nekünk vannak ilyen gépeink, amelyiket ebben a számítástechnikai központban akarunk foglalkoztatni. Az hol lehet máshol? Csak annál a szervnél, aki maga az alapfeladatot végzi, nyilvántart, produkál ő adja stb. Ezt a hármat tulajdonképpen, ha úgy tetszik össze kell vonni és egynek kell felfogni.”³⁹

A vitát követően a HM Katonai Tanácsának döntése a „KÖZPONT” feladat irányelveire vonatkozóan a következő volt:

„1.) A KT megtárgyalta és megvitatta a »KÖZPONT« feladattal kapcsolatos előterjesztést. Megállapította, hogy az anyag leszűkítve és elvontan tartalmazza azokat a megállapításokat és célkitűzéseket, amelyeket a KT korábbi ülésén a HM elvtárs jóváhagyott. Ez elsősorban az anyag II. és III. fejezetére [ti. a vezetés korszerűsítésének céljaira és a végrehajtandó feladatokra – M. S.] vonatkozik, melyet konkrétabbá és egyértelműbbé kell tenni.

2.) A »KÖZPONT« feladat további munkájába, a feladatok kialakításába, tevékeny közreműködésre be kell vonni a fegyvernemi főnököket is.

3.) Létre kell hozni egy központi statisztikai elemző szervet és meg kell határozni annak szervezetét, összetételét, funkcióját, hatáskörét.

A szerv feladatkörén belül végezze:

- a jelentés és adatszolgáltatás egységes rendszerének kialakítását;
- a központi statisztikai adatgyűjtést, elemzést és tájékoztatást és a levont következtetések alapján javaslatok készítését a vezetés számára;
- a gépi adatfeldolgozási rendszer kialakítását, a gépi úton megoldandó feladatok meghatározását, előkészítését és a gépi adatfeldolgozó szervnek az alárendeltségében történő működtetését.

E fő feladatok alapján kell előkészíteni a központi szerv állománytábláját, ki kell dolgozni a részletes feladatait. Vizsgálni kell, hogy perspektívában az e feladatokhoz kapcsolódó szervek tevékenysége hogyan központosítható, illetve vonható össze.”⁴⁰

A döntésben tehát egy központi statisztikai elemző szerv létrehozása szerepelt, amelynek feladatkörében csak harmadikként jelent meg a gépi adatfeldolgozási rendszer kialakítása és az ennek feltételeit megteremtő gépi adatfeldolgozó szerv alárendeltségben lévő működtetése, közvetlenül nem tartalmazta az MN Számítástechnikai Központ létrehozását. Nem foglalt állást a döntés a vezetésgépesítés fejlesztési terveinek kidolgozásáért és megvalósításuk irányításáért felelős szerv kérdésében sem, amellyel kapcsolatban a vita során elhangzott, hogy maradjon a Haditechnikai Intézet hatáskörében, illetve hogy kerüljön az újonnan felállítandó szerv hatáskörébe.

38 HM Katonai Tanács 1966. 04. 12-ei ülésének anyagai. MN 1979 - 2374. ó. e.

39 i. m.

40 i. m.

Az MNVK önálló 12. osztály megalakítása

Az 1966. április 12-ei HM Katonai Tanács ülésen megszületett döntés, valamint a „KÖZPONT” bizottság és az érintett vezérkari szervek javaslatai alapján a vezérkar főnöke 1966. június 27-én adta ki az önálló osztály felállítására vonatkozó intézkedését. Ezt követően augusztus 15-ével feltöltötték az osztály vezető állományát és megkezdődött a kapcsolódó feladatok megvalósítása.

A „KÖZPONT” bizottság jelentése 1966. május 30-án összegezte⁴¹ az 1966. áprilisi ülésen megszabott feladatok végrehajtásával kapcsolatos helyzetet. A jelentés megállapította, hogy:

- a feladatok a továbbiakban nem oldhatók meg csak bizottsági munkával, a jelentkező feladatok megvalósítása, koordinálása, egy központi szervezetben történő központosítása már eddig is szükséges lett volna és csak létszámkötöttségek miatt nem valósult meg;
- a feladatok megoldásában konkrét munka lényegében nem történt, a feladatok szétfolytak, a különböző szervek eltérő elképzelésekkel keresték a kibontakozás útját, a munkát csak többéves kitekintésű terv alapján célszerű folytatni;
- az egységes beszámolási, jelentési és nyilvántartási rendszer, valamint a gépi adatfeldolgozási tevékenység kialakítása során szervezeti, létszám és technikai, beruházási, pénzügyi eszközök igények jelentkeznek, a kezdeti időszakban az eredmény nem az erőforrások megtakarításában, hanem a vezetési tevékenység hatékonyságában várható.

A bizottság azt javasolta, hogy a KT-döntésben meghatározott központi szervezetet a bizottság alárendeltségében, annak irányítása alatt hozzák létre és majd a bizottsági munka befejezését követően, megfelelő hatáskörrel és jogkörrel váljon önálló szervezetté. A feltétlenül szükséges beosztásokat a létrehozást követően kell feltölteni, a teljes feltöltésre az önállóvá válás után kerülne sor. A jelentés melléklete tartalmazta a VK statisztikai elemző önálló osztály működési rendjét és feladatait.

A vezérkar főnöke 1966. június 27-én a 00100/56/1966. sz. intézkedésben⁴² rendelkezett az MNVK önálló statisztikai és elemző osztályának felállítását. Meghatározta, hogy az osztály a munkáját a „KÖZPONT” bizottság függetlenített munkacsoport-vezetőjének közvetlen irányításával végezze és a végleges alárendeltségre később intézkedik. A mellékletben intézkedett arra is, hogy ebben az évben legfeljebb az osztály 50%-a tölthető fel és az osztályvezető egyelőre nem nevezhető ki. Az osztály helye a „KÖZPONT” feladat végrehajtásáig ideiglenes, azt követően kerül sor a végleges hely, összetétel, és alárendeltség meghatározására. Az intézkedés 28. sz. példánya címezésében és az érkeztető bélyegző feliratában már a *VK önálló vezetésépítési és statisztikai elemző osztály* megnevezés szerepelt.

41 Jelentés az MN egységes adatszolgáltatási, nyilvántartási, jelentési és tájékoztatási rendszerének felülvizsgálatát és kialakítását, valamint a gépi adatfeldolgozás előkészítését és megoldását biztosító feladatokról. (01849/1966-VK 1. Csf-ség). MN 1969 - 296. ő. e.

42 Vezérkar főnöki intézkedés az MNVK önálló statisztikai és elemző osztály megalakítására. MN 1969-296. ő. e.

Az osztály állománytáblája a megbízott osztályvezetőnek megküldött intézkedés mellékletében, *feladatai* a „KÖZPONT” bizottság már hivatkozott jelentésének mellékletében szerepeltek:

- osztályvezető és törzse (5 fő);
- vezetéskorszerűsítést és gépesítést irányító alosztály (6 fő);
- elemző és tervező alosztály (5 fő);
- gépi adatfeldolgozást irányító alosztály (4 fő);
- statisztikai tájékoztató és dokumentációs alosztály (8 fő).
- Mindösszesen 28 fő.

Az osztály feladataként jelent meg, hogy kezdje meg az MN jelentési, tájékoztatósi, adatszolgáltatási és az ezzel összefüggő nyilvántartási rendszerének felülvizsgálatát; dolgozzon ki javaslatokat a MN béke felső vezetési struktúrájának megfelelő egységes adatszolgáltatási és az ezzel összefüggő nyilvántartási, valamint a központi tájékoztatósi elemzés rendszerére, a vezetés és ügyvitel-gépesítés (gépi-adatfeldolgozás) lehetőségére és alkalmazási rendszerére, továbbá a szakterületen szükséges káderbiztosítás, eszköz-beszerzés és rendszerbeállítás perspektivikus tervére.

Emellett feladatkörébe tartozott:

- a jelentés és adatszolgáltatás egységes rendszerének kialakítása;
- a központi statisztikai adatgyűjtés, elemzés és tájékoztatás;
- a központi statisztikai dokumentáció megteremtése és a legfelsőbb katonai vezetés követelményeinek megfelelő közgazdasági elemző tevékenység;
- a különböző szintű tájékoztatósi, adatszolgáltatási és ezzel összefüggő nyilvántartási elemző tevékenység elvi irányítása, egységes követelmények megadása, a vezetés területén folyó ilyen tevékenység elvi koordinálása és szakmai felügyelete;
- a számítástechnikai központ alárendeltségében történő irányítása, gépi-adatfeldolgozó rendszer kialakítása, a gépi-adatfeldolgozás útján megoldandó feladatok meghatározása, fontossági sorolása, a feldolgozás ütemezése;
- az anyagi-technikai fejlesztéssel szemben támasztott igények megadása.

Az osztály működését hét fővel kezdte meg, az osztály vezető állományát, a 0355/1966. HM parancs alapján, 1966. augusztus 15-i hatállyal nevezték ki. Az osztályvezető I. helyettese, megbízott osztályvezetője Zachár István őrnagy lett, aki 1953-tól dolgozott az MNVK Szervezési és Mozgósítási Csoportfőnökségen, az osztály megalakítását megelőzően az elvi-tervező osztály osztályvezető helyetteseként. Az osztályvezető helyettesének Szamosi Pál alezredes⁴³ nevezték ki, aki 1960–1966 között a Zrínyi Miklós Katonai Akadémia Elektronikai Tanszékének főtanára, majd 1966 májusától augusztusáig az MNVK Haditechnikai Csoportfőnökség tudományos főmunkatársa volt.

A vezetéskorszerűsítést és gépesítést irányító alosztály vezetője dr. Aradi Ede alezredes⁴⁴ lett, aki 1951–1957 között a Honvéd Akadémia, a Zrínyi Miklós Katonai

43 Szamosi Pál (1926-) alezredes, 1966-tól 1972-ig az MNVK önálló vezetésgépesítési és statisztikai elemző osztály osztályvezető helyettese.

44 Dr. Aradi Ede (1920–1973) alezredes, a hadtudomány kandidátusa, 1966-tól 1972-ig az MNVK önálló vezetésgépesítési és statisztikai elemző osztály alosztályvezetője.

Akadémia, illetve az Egyesített Tiszti Iskola harcászati tanára volt. Az elemző és tervező alosztály vezetői helyét nem töltötték fel. A gépi adatfeldolgozást irányító alosztály vezetője Zsila József őrnagy⁴⁵ lett, aki ezt megelőzően az MNVK Hadművelési Csoportfőnökség C osztály hadművelési főtisztje (elektromérnök) volt. Végül a statisztikai tájékoztató és dokumentációs alosztály vezetőjének dr. Vincze Tiborné századost nevezték ki, aki 1961-től a megbízott osztályvezetőhöz hasonlóan az MNVK Szervezési és Mozgósítási Csoportfőnökségen teljesített szolgálatot statisztikai főtisztként, majd az elvi-tervező osztály tervező főtisztjeként.

1966. szeptember 10-én a megbízott osztályvezető jelentése az MNVKF általános helyettesének, Tóth Lajos vezérőrnagynak⁴⁶ az önálló osztály és az MN Számítástechnikai Központ felállításával és működése beindításával kapcsolatban összegezte, hogy az osztály jelenlegi feltöltésével a feladatok végrehajtását képes megkezdeni, illetve már megkezdte. Az 1966-ra tervezett – részben a „KÖZPONT” bizottság függetlenített munkacsoport feladattervében szereplő – feladatok közül az alábbiakat kezdte megoldani, illetve előkészíteni:

- a Magyar Néphadsereg jelentési és beszámolási rendszerének kialakítása, valamint a statisztikai dokumentációs és közgazdasági elemző tevékenység kialakítása érdekében szükséges előkészítő munka megkezdése;
- a Katonai Tanács novemberi ülésre a jóváhagyott tervek alapján a vezetésgépesítési és gépi adatfeldolgozási tevékenység komplex feladattervének kidolgozása;
- a Határidős Jelentések Táblázata helyesbítésének előkészítése és a helyesbítési rendelet kiadása;
- a harckészültségi szolgálati könyv új rendszerével kapcsolatos feladatok átvétele az MNVK Hadművelési Csoportfőnökségtől és felkészülés az új kiképzési évben történő bevezetésére;
- az MN Számítástechnikai Központ felállításával és működtetésével kapcsolatos feladatok irányítása;
- részvétel a miniszteri és vezérkarfőnöki továbbképző csoportok részére a vezetés elméletével és a vezetés gépesítésével kapcsolatos foglalkozás és bemutató előkészítésében;
- kísérleti hadosztály kijelölésének előkészítése;
- az MN Számítástechnikai Központ önálló szervezetként történő felállításának előkészítése,⁴⁷ ezen belül az ideiglenes elhelyezés megtervezése és biztosítása a Haditechnikai Intézetnél.

45 Zsila József (1929–2000) alezredes, 1966-tól 1972-ig az MNVK önálló vezetésgépesítési és statisztikai elemző alosztály vezetője, 1972 és 1980 között az MN Számítástechnikai Központ, majd az MN Adatfeldolgozó Központ parancsnoka.

46 Tóth Lajos (1922–2012) vezérőrnagy, MNVK szervezési és mozgósítási csoportfőnök-helyettes, majd csoportfőnök (1954–1957), hadművelési csoportfőnök (1957–1959), megbízott vezérkar főnök (1959–1961), a vezérkari főnök általános helyettese (1961–1969), a Zrínyi Miklós Katonai Akadémia parancsnoka (1969–1975), varsói katonai és légügyi attasé (1975–1982).

47 Az MN Számítástechnikai Központ előkészítő törzse az átvételt megelőzően a Haditechnikai Intézet és az MNVK 5. Csoportfőnökség irányításával működött.

A jelentés javasolta a MN Számítástechnikai Központ végleges elhelyezésével kapcsolatos, a tervező és kivitelező munkát megalapozó döntések meghozatalát, valamint az osztály elhelyezési feltételeinek biztosítását.

Az osztály megalakulásának mintegy lezárásaként 1966. november 16.-ától a megnevezés az önálló vezetésgépesítési és statisztikai elemző osztályról az MNVK önálló 12. osztályra változott.⁴⁸

FELHASZNÁLT IRODALOM

- Bálint János: A csapatvezetés automatizálása. Budapest, Zrínyi Katonai Kiadó, 1968.
- Bondarenko, V. M. – Volkov, A. F. (szerk.): A csapatvezetés automatizálása. Módszertani problémák. Budapest, Zrínyi Katonai Kiadó, 1980.
- Hajdú Ferenc – Sárhidai Gyula: A Magyar Királyi Honvéd Haditechnikai Intézetből a HM Technológiai Hivatalig. 1920–2005. Budapest, HM Technológiai Hivatal, 2005.
- Horváth Kálmán: A kibernetika katonai alkalmazása. Honvédelem, 1959/3. szám, pp. 73–80.
- Munk Sándor – Weiszhaar Imre – Szabó András: Az Informatikai Szolgálat 50 éve (1966–2016). Egy szolgálattörténet keretei. Honvédségi Szemle, 2016/5. szám, pp. 35–57.
- Nagy István György (szerk.): Haditechnikai kislexikon. Második, átdolgozott és bővített kiadás. Budapest, Zrínyi Katonai Kiadó, 1976.
- Négyesi Imre (2014): A csapatvezetés automatizálásának egyes tapasztalatai az USA fegyveres erőinél az 1950-es évek közepétől az MN REVA Szolgálat szemszögéből. Hadtudományi Szemle, 2014/4. szám, pp. 33–42.
- Négyesi Imre (2015a): A csapatvezetési rendszerek automatizálásának első eredményei az USA fegyveres erőinél I. Hadtudomány, 2015/elektronikus szám, pp. 139–151.
- Négyesi Imre (2015b): A csapatvezetési rendszerek automatizálásának első eredményei az USA fegyveres erőinél II. Hadtudomány, 2015/elektronikus szám, pp. 194–203.
- Pesti Lajos: Visszaemlékezés a gépi adatfeldolgozás, a számítástechnika hazai fejlődésére (1950–1990). In. A SZÁMALK és elődei. Budapest, 2011. pp. 69–88.
- Pető Márton: A gépi adatfeldolgozás fejlődése és helyzete hazánkban. Statisztikai Szemle, 1958/4. szám, pp. 308–315.
- Szabó József (szerk.): Hadtudományi Lexikon. Budapest, Magyar Hadtudományi Társaság, 1995.
- Vass Henrik – Ságvári Ágnes (szerk.): A Magyar Szocialista Munkáspárt határozatai és dokumentumai (1956–1962). Budapest, Kossuth Könyvkiadó, 1964.
- Vass Henrik (szerk.): A Magyar Szocialista Munkáspárt határozatai és dokumentumai (1963–1966). Budapest, Kossuth Könyvkiadó, 1968.

48 Hadrendi megnevezés módosítása (MNVK 3. Csoportfőnökség, 001562/66.) MN 1969, 120. doboz, 296. őe.

Négyesi Imre

A tábori automatizált csapatvezetési rendszer története – 1. rész

DOI 10.17047/HADTUD.2016.26.3-4.77



Ebben a cikkben bemutatom a szárazföldi katonai feladatok automatizálásának egy újabb eredményét a Varsói Szerződés keretein belül. Az első részben feltárom a tábori automatizált csapatvezetési rendszer kifejlesztésének történeti előzményeit, a létrehozás koncepcióját és a rendszer fejlesztésének kezdeteit.

A Tábori Automatizált Csapatvezetési Rendszer¹ (TACSVER) koncepciójának, illetve egységes hadműveleti-harcászati és műszaki követelményeinek kidolgozását – a Szovjet Fegyveres Erők kezdeményezésére, az Egyesített Fegyveres Erők törzsének koordinálásával – a Varsói Szerződés tagállamainak hadseregei 1969-ben kezdték meg.

A TACSVER a szárazföldi erők front-hadsereg-hadosztály-ezred vezetési szintjeinek számára tervezett informatikai rendszer volt és az automatizálás segítségével nyújthatott támogatást a feladatok végrehajtásához ezeken a vezetési szinteken. A koncepciót a tagországok véleményeinek és javaslatainak figyelembevételével a Varsói Szerződés tagállamai hadseregeinek vezérkari főnökei, továbbá az országos tervehivatalok és a témában érintett minisztériumok képviselői 1972-ben elfogadták. Az Egyesített Fegyveres Erők Főparancsnoka 1974-ben jóváhagyta a hadműveleti-harcászati és műszaki követelményeket.

A tábori automatizált csapatvezetési rendszer megvalósításának koncepciója

A TACSVER koncepciójának kidolgozása során egyértelmű volt, hogy egy ilyen bonyolult automatizált csapatvezetési rendszer kiépítése olyan hatalmas, komplex fejlesztési és gyártási feladat, amelyet a Szovjetunió önállóan nem akar vállalni. Ezért a koncepció jóváhagyásakor, 1972-ben, olyan állásfoglalás született, hogy a rendszer kifejlesztését és gyártását – a szovjet vezérkar irányításával, az Egyesített Fegyveres

1 Eredeti orosz megnevezése: Полевая Автоматизированная система Управления Войсками (orosz rövidítése: PASZUV, magyar rövidítése: TACSVER)

Erők törzsének és technikai testületének koordinálásával, a nemzeti vezérkarok bevonásával – a tagországok számítástechnikai ipari kapacitására alapozva kell elvégezni. A végső cél az volt, hogy a Varsói Szerződés tagállamainak hadseregeiben a TACSVER rendszerbe állításával folytassák a feladatok végrehajtásának automatizálását. (V. M. Bondarenko – A. F. Volkov 1980)

Miután a nemzetközi csapatpróbán szerzett tapasztalatok alapján áttekintették a rendszer strukturális és funkcionális jellemzőit, kimondták, hogy a TACSVER biztosíthatja a Varsói szerződés tagállamai hadseregeinek mind nemzeti, mind koalíciós front szintű automatizált vezetését a harctevékenységek valamennyi formájában. Elsősorban a csapatvezetés azon legfontosabb és legmunkaigényesebb folyamatainak automatizálását tűzték ki célul, amelyek elengedhetetlenül szükségesek a hadműveleti-harcászati helyzet állandó ismeretéhez. Ezáltal akarták lehetővé tenni az eddigieknél lényegesen megalapozottabb parancsnoki elhatározás meghozatalát.

A TACSVER – figyelembe véve a Varsói Szerződés tagállamai hadseregeihez tartozó szárazföldi csapatok szervezeti felépítését – összefegyvernemi, rakétatüzér, légvédelmi és hadtáp alrendszerekből állt. Az alrendszerek alapját olyan, egymással összeköttetésben lévő és speciálisan előkészített mozgó vezetési pontok (ezen belül számítógép komplexumok és a vezető szervek automatizált munkahelyei) képezték, amelyek megfelelő híradó és automatizálási eszközökkel voltak felszerelve. A TACSVER harcászati szintű rendszere magában foglalta a gépesített lövész hadosztály és a harckocsi hadosztály egységeinek és alegységeinek vezetési pontjait. A rendszert egy hadosztály tekintetében (a hadtáp alrendszer nélkül) eredetileg 43 darab lánctalpas, páncélozott szállítójárműbe épített automatizált munkahellyel tervezték kiépíteni az 1. és a 2. ábrán látható strukturális felépítéssel.

A lefolytatott kísérleti gyakorlatok tapasztalatai alapján azonban arra a következtetésre jutottak, hogy a hadosztály műszaki főnök, a hadműveleti alosztály és egyes tisztek, az ezredeknél pedig a felderítő, a légvédelmi, a vegyvédelmi és a műszaki főnök munkahelyeinek automatizálása az első időszakban elhagyható. Így a Varsói Szerződés tagállamai hadseregeiben rendszeresítésre tervezett harcászati szintű rendszer már csak 26 parancsnoki és törzsgépjárműből állt.

A Varsói Szerződés tagállamai hadseregeiben rendszeresítésre tervezett harcászati szintű rendszer lehetővé tette a szárazföldi csapatok összefegyvernemi magasabbegységeinek és egységeinek automatizált és nem automatizált vezetését is a vezetési pontok helyben tartózkodása és mozgása közben egyaránt. A rendszer alkalmazása három üzemmódban történhetett:

- *automatizált üzemmódban, a számítógép-komplexum alkalmazásával* (a számítógép-komplexum automatikusan összegyűjtötte és feldolgozta az ellenségről, a saját csapatokról és a harctevékenységek körülményeiről szóló adatokat és elvégezte a csapatok vezetéséhez szükséges számvetéseket);
- *automatizált üzemmódban, a számítógép-komplexum alkalmazása nélkül* (az információk gyűjtése, felhasználása, dokumentálása és a vezetési pontok közötti cseréje a parancsnoki és törzsgépjárművek automatizálási és híradó eszközeinek segítségével automatizáltan, a csapatok vezetéséhez szükséges számvetések ellenvetése pedig hagyományos módon történt);

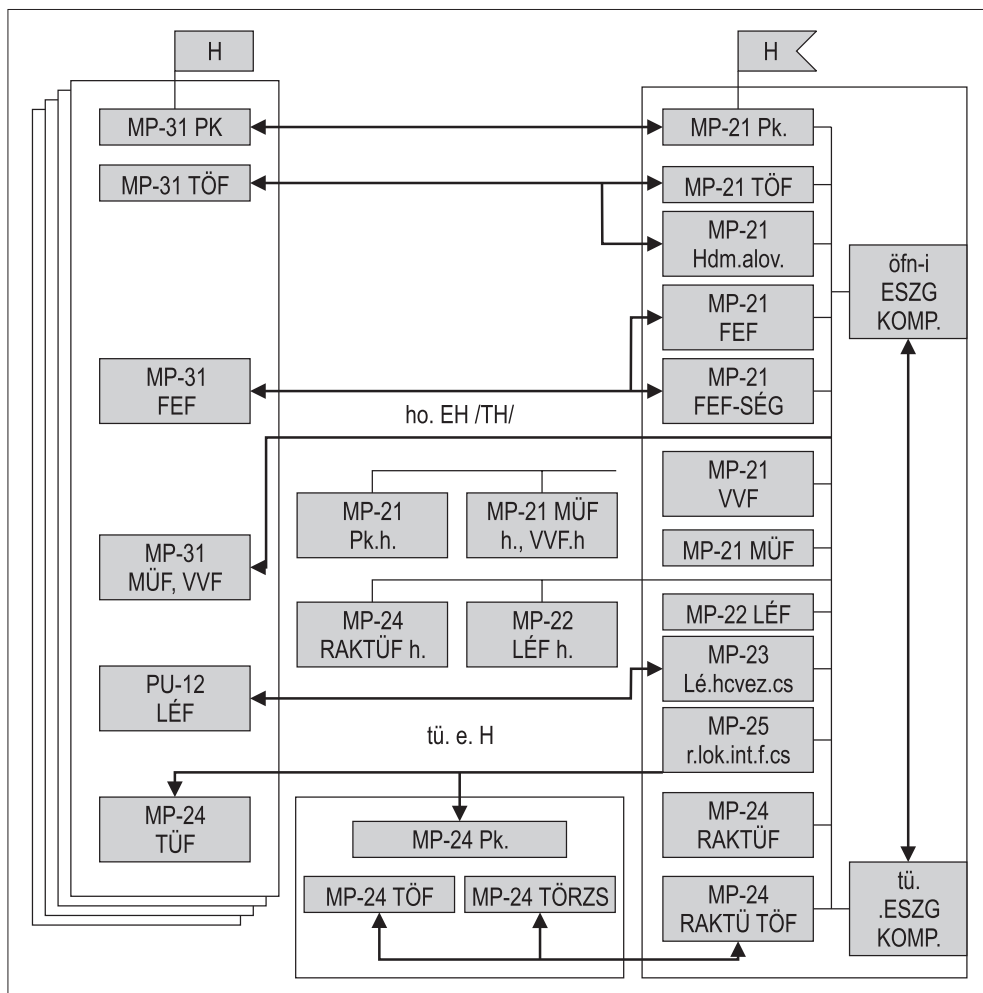

1. ábra.

A TACSVER tervezett harcászati szintű rendszerének strukturális felépítése

(Forrás: MN REVA Szolgálatfőnökség 1984)

Rövidítések: PK=parancsnok, TÖF=törzsfőnök, FEF=felderítő főnök, TÜF=tüzérfőnök, LÉF=légvédelmi főnök, VVF=vegyszervédelmi főnök, RAKTÜF=rakéta tüzér főnök

- *nem automatizált üzemmódban* (a csapatok vezetése az automatizálási és adatátviteli eszközök alkalmazása nélkül a parancsnoki és törzsgépjárművek híradó eszközeinek felhasználásával történt).

Az üzemmódok közül természetesen az automatizált üzemmódot kiemelten kezelték és ennek megfelelően a harcászati szintű rendszer a különböző szinteken a következő fő folyamatok automatizálását biztosította:

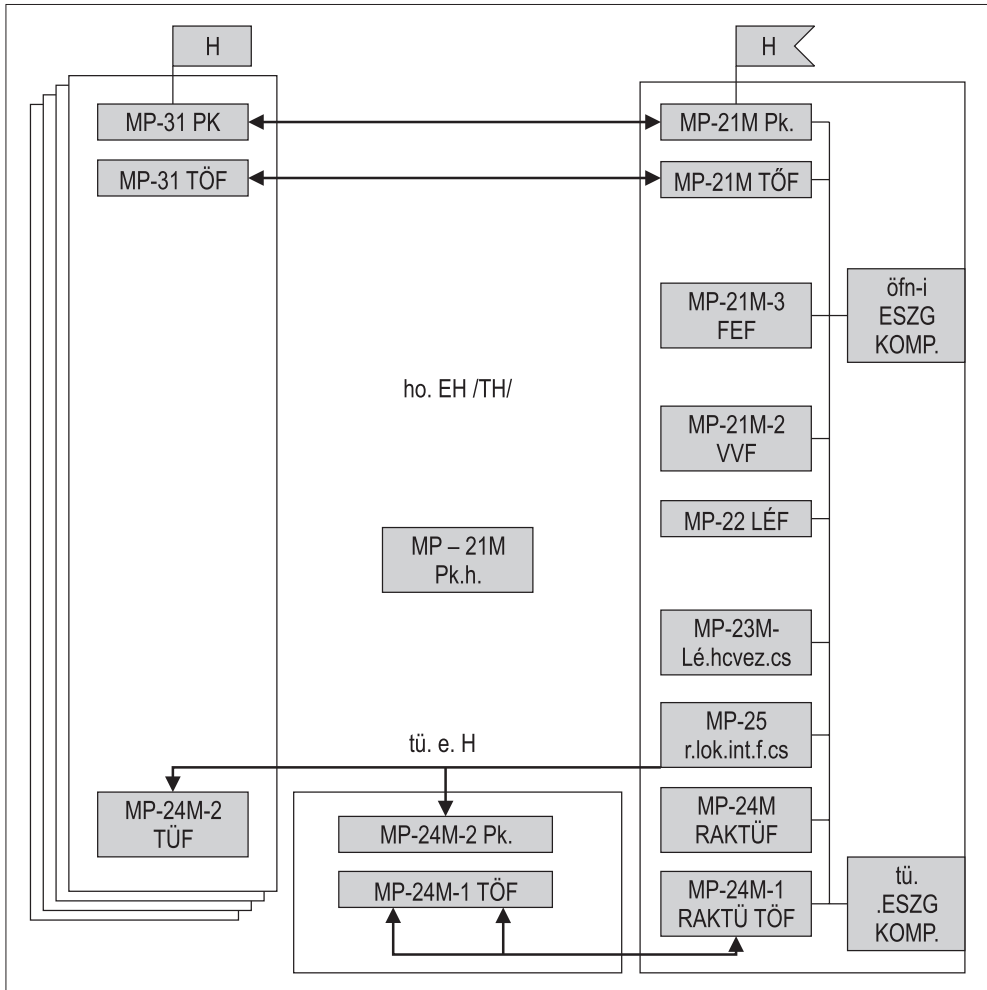

2. ábra.

A TACSVER Varsói Szerződés tagállamai hadseregeiben rendszeresítésre kerülő harcászati szintű rendszerének strukturális felépítése

(Forrás: MN REVA Szolgáltatónökség 1984)

Rövidítések: PK=parancsnok, TÖF=törzsfőnök, FEF=felderítő főnök, TűF=tüzérfőnök, LÉF=légyvédelmi főnök, VVF=vegységvédelmi főnök, RAKTűF=rakéta tüzér főnök

1. hadosztály szinten:

- a hadsereg (front) harcálláspontról és tartalék harcálláspontról érkező parancsok, intézkedések és utasítások vételét és jelentésének továbbítását;
- a parancsok, intézkedések, utasítások és a helyzetről szóló fontosabb adatok továbbítását az alárendelt egységek harcálláspontjára, továbbá a tőlük érkező jelentések vételét;

- a legfontosabb információk cseréjét a harcállásponton belül, a harcálláspont és ezred harcálláspont (tartalék harcálláspont) között továbbá a hadosztály harcállásponton települt légiérő harcvezetési csoporttal, a szomszédos és együttműködő magasabbegység és egység harcálláspontokkal, illetve a hadosztály hadtáp vezetési ponttal;
- a saját csapatok és az ellenség csapatainak helyzetéről, állapotáról és tevékenységének jellegéről szóló információk gyűjtését, feldolgozását, tárolását és továbbítását a hadosztály harcálláspont automatizált munkahelyeire;
- az atomcsapásokról, a sugár-, vegyi- és meteorológiai helyzetről szóló információk gyűjtését, feldolgozását és továbbítását a hadosztály harcálláspont automatizált munkahelyeire;
- a parancsnoki elhatározáshoz, a harctevékenységek megtervezéséhez és megszervezéséhez, továbbá az egységek és alegységek vezetéséhez szükséges számvetések elvégzését.

2. ezred szinten:

- a hadosztály harcálláspontról és ezred harcálláspontról (tartalék harcálláspontról) érkező parancsnok, intézkedések és utasítások, továbbá az ellenségre vonatkozó fontosabb adatok, illetve az atomcsapásokról, a vegyi és sugárhelyzetről szóló információk vételét;
- az ezred alegységeinek helyzetéről és állapotáról szóló adatok és a vezetéshez szükséges egyéb információk továbbítását a hadosztály harcálláspontra és ezred harcálláspontra (tartalék harcálláspontra).

A számítógép komplexum üzemképtelenné válása esetén a parancsnoki és törzsgépjárművek automatizálási és híradó eszközei a következő fő folyamatok automatizálását biztosították:

1. hadosztály szinten:

- a hadsereg (front) harcálláspontról és tartalék harcálláspontról parancsnok, intézkedések és utasítások vételét és jelentések továbbítását;
- a parancsnok, intézkedések, utasítások és a helyzetről szóló fontosabb adatok továbbítását az alárendelt egységek harcálláspontjára, továbbá a tőlük érkező jelentések vételét;
- a legfontosabb információk cseréjét a harcállásponton belül, a harcálláspont és ezred harcálláspont (tartalék harcálláspont) között, továbbá a hadosztály harcállásponton települt légiérő harcvezetési csoporttal, a szomszédos és együttműködő magasabbegység harcálláspontokkal, illetve a hadosztály hadtáp vezetési ponttal;
- a saját csapatok és az ellenség csapatainak helyzetéről, állapotáról és tevékenységéről szóló információk vételét és továbbítását a hadosztály harcálláspont automatizált munkahelyeire;
- az atomcsapásokról, a sugár-, vegyi és meteorológiai helyzetről szóló információk vételét és továbbítását a hadosztály harcálláspont automatizált munkahelyeire.

2. ezred szinten:

- a hadosztály harcálláspontról és ezred harcálláspontról (tartalék harcálláspont) érkező parancsok, intézkedések és utasítások, továbbá az ellenségre vonatkozó fontosabb adatok, illetve az atomcsapásokról, a vegyi és a sugárhelyzetről szóló információk vételét;
- az ezred alegységeinek helyzetéről és állapotáról szóló adatok és a vezetéshez szükséges egyéb információk továbbítását a hadosztály harcálláspontra és ezred harcálláspontra (tartalék harcálláspontra).

A tábori automatizált csapatvezetési rendszer megvalósításának kezdetei

A TACSVER nemzetközi integrációban történő gyártásának irányítására és koordinálására a Kölcsönös Gazdasági Segítség Tanácsa (KGST) Hadiipari Állandó Bizottsága a rendszer fejlesztésében és gyártásában érintett tagországok képviselőiből nemzetközi INTER ASZU szervezetet hozott létre. Ez magában foglalt egy Műszaki-Gazdasági Tanácsot, egy Főkonstruktori Tanácsot és egy Koordinációs Központot. A szervezet együttműködött a Varsói Szerződés tagállamai Egyesített Fegyveres Erőinek törzsével és technikai testületével, a szovjet fél részéről a rendszer megrendelőjével: a Szovjetunió Honvédelmi Minisztériumával és a rendszer fő fejlesztőjével, a Szovjetunió Rádióipari Minisztériumával.

A következő lépés az volt, hogy a KGST Hadiipari Állandó Bizottságának felkérésére a tagországok Honvédelmi Minisztériumai az elfogadott koncepció és a jóváhagyott hadműveleti-harcászati és műszaki követelmények alapján, felmérték szárazföldi csapataik vezetési rendszereinek várható eszközigenyét (1975). Ezzel párhuzamosan a tagországok ipari minisztériumai a számítástechnikai eszközöket gyártó vállalatok vezetőinek bevonásával javaslatot tettek azon eszközök körére, amelyek gyártását az adott ország ipara magára tudná vállalni. A tagországok javaslatai alapján a Szovjetunió Honvédelmi Minisztériuma kidolgozta a szárazföldi csapatok harcászati szintű (hadosztály, ezred) automatizált csapatvezetési rendszerére, a parancsnokok és törzsek automatizált munkahelyeinek eszközeire és berendezéseire, továbbá azok fejlesztésének és gyártásának országok közötti szakosodásra vonatkozó javaslatait.

A javaslatok alapján a KGST Hadiipari Állandó Bizottság 39. ülésén döntést hoztak a TACSVER harcászati szintű rendszere létrehozásához szükséges több mint ötvenféle báziszeszköz gyártásáról, továbbá hatféle parancsnoki és törzsgépjármű, valamint kétféle mozgó számítógép komplexum összeszereléséről. A döntés alapján a rendezőelv az lett, hogy a rendszerhez szükséges számítógép komplexumokat (univerzális számítógépeket), a fedélzeti (speciális) számítógépeket, valamint a titkosított adatátvitelt biztosító adatátviteli berendezéseket a Szovjetunió ipara gyártja, a rendszer többi báziszeszközének fejlesztése és gyártása nemzetközi megállapodás alapján történik.

A tervek szerint a rendszer parancsnoki és törzsgépjárműveit és az automatizált munkahelyek berendezéseit a tagországok közösen fejlesztik ki és gyártják, majd kölcsönösen egyeztetett tervek és szállítások szerint szerelik össze. A rendszer

lingvisztikai, matematikai és programbiztosításának kidolgozását a szovjet fél irányítja, a szükséges programkidolgozó kapacitást pedig a tagországok a gyártásban és az összeszerelésben vállalt részvételük arányában biztosítják.

Mindezek alapján a magyar ipar kétféle számítástechnikai eszköz (szabad szövegszerkesztésre alkalmas alfanumerikus klaviatúra, illetve formalizált utasítások kiadására és formalizált harci okmányok szerkesztésére szolgáló kodogramput), továbbá négy, különböző típusú híradó eszköz (R–134, R–159, R–173 rádióállomások és R–012M szelektív vivőberendezés) gyártását kapta feladatául. A parancsnoki és törzsgépjárművek, továbbá a mozgó számítógép komplexumok összeszerelését a Bolgár Népköztársaság, a Csehszlovák Szocialista Köztársaság, a Lengyel Népköztársaság és a Szovjetunió vállalta magára. Megegyezés született arról is, hogy az Egyesített Fegyveres Erők törzsének vezetésével ugyancsak a Szovjetunió Honvédelmi Minisztériuma és a nemzeti vezérkarok végzik a TACSVER alkalmazásához szükséges módszertani anyagok kidolgozását is.

A jóváhagyott tervek alapján a TACSVER harcászati rendszere alkalmazásának eszköz és állományszükséglete a következő oldalon lévő táblázat szerint nézett ki.

Az ábrán látható, hogy a Varsói Szerződés tagállamainak hadseregeiben rendszeresítésre javasolt harcászati szintű rendszer alapját a vezetési pontok automatizált eszközkomplexumai képezik, amelyek parancsnoki és törzsgépjárművekből, illetve a számítógép komplexumokból álltak. A parancsnoki és törzsgépjárművek a csapatvezetéssel szemben támasztott követelményeket kielégítették, rendelkeztek az ehhez szükséges korszerű automatizálási és híradó eszközökkel. Valamennyi fel volt szerelve a formalizált utasítások, jelentések és a harcintézkedések szerkesztéséhez szükséges kodogramputtal, valamint a nem formalizálható intézkedések és jelentések készítéséhez szükséges alfanumerikus klaviatúrával. Rendelkeztek képernyős megjelenítővel, nyomtató berendezéssel, továbbá önálló helyi adatfeldolgozást is biztosítani képes fedélzeti számítógéppel.

Tekintsük át ezekből a részekből az egyik legfontosabbat: a TACSVER harcászati szintű rendszerének tervezett híradó eszközeit, mert bármilyen szintű automatizálásról beszélünk is, híradás (információ-továbbítás) nélkül egyik sem lehet működőképes és hatékony. (4. ábra.)

A szervezési kérdések megoldásával párhuzamosan a Szovjetunió Rádióipari Minisztériuma kifejlesztette a harcászati szintű rendszer – ezen belül az összefegyvernemi, a rakétatüzér és a csapatlégvédelmi alrendszerek – bázis eszközeinek, parancsnoki és törzsgépjárműveinek, illetve számítógép komplexumainak mintapéldányait. Mindezek után a Szovjet Fegyveres Erők Vezérkara a rendszert a nemzetközi kooperációban gyártásra javasolt összetételben 1981-ben a szövetséges hadseregek honvédelmi (nemzetvédelmi) minisztériumai korlátozott létszámú vezető állományának, 1982-ben pedig a nemzeti vezérkarok főnökeinek bemutatta. (MN REVA Szolgálat Főnökség 1981) (MN REVA Szolgálat Főnökség 1982/a) (MN REVA Szolgálat Főnökség 1982/b)–Ezt követően a Szovjetunió Rádióipari Minisztériuma által rendelkezésre bocsájtott műszaki és gyártási dokumentáció alapján a tagországok ipara a csapatpróbatervezett harcászati szintű rendszer kísérleti mintapéldányához szükséges eszközöket legyártotta, a parancsnoki és törzsgépjárműveket összeszerelte, majd azokat 1983-ban a Szovjetunió Rádióipari Minisztériumának a rendszer

A TACSVER harcászati rendszerének alkalmazásának eszköz és állományüksége

(Saját szerkesztés)

| Beosztás | ESZG komplexum | Létszám | | |
|-------------------------|----------------|--|---------------------------------|-------------------------------------|
| | | Tiszt | Tiszthelyettes | Sorkatona |
| ho. Pk. | MP-21M | pk, 2 hdm. ti., automatizátor ² | rádiótávírász | rádiós, gk. vez |
| ho. Pk. h. | MP-21M | pk. h. 2 hdm. ti., automatizátor | rádiótávírász | rádiós, gk. vez |
| ho. TÖF | MP-21M | TÖF, 2 hdm. ti., automatizátor | rádiótávírász | rádiós, gk. vez |
| ho. VVF | MP-21M-2 | VVF, 2 hdm. ti., automatizátor | rádiótávírász | rádiós, gk. vez |
| ho. FEF | MP-21M-3 | FEF, 2 hdm. ti., automatizátor | rádiótávírász | rádiós, gk. vez |
| Összefegyvernemi ESZG | BÉTA-3M | automatizátor | ESZG operátor, rádiótávírász | rádiós, gk. vez |
| ho. RAKTÜF | MP-24M | RAKTÜF, 2 hdm. ti., automatizátor | rádiótávírász | rádiós, gk. vez, távolságmérő |
| ho. RAKTÜ TÖF | MP-24M-1 | RAKTÜ TÖF, 2 hdm. ti., automatizátor | rádiótávírász | rádiós, gk. vez, távolságmérő |
| tü. ESZG | BÉTA-3M | automatizátor | ESZG operátor, rádiótávírász | rádiós, gk. vez |
| ho. LÉF | MP-22 | LÉF, hdm. ti., automatizátor | rádiótávírász | rádiós, gk. vez |
| Rep. harcvez. csoport | MP-23M | csop. Pk., hdm. ti., automatizátor | rádiótávírász | rádiós, gk. vez |
| Rád. lok. feld. csoport | MP-25 | csop. Pk., hdm. ti., automatizátor | rádiótávírász | rádiós, gk. vez |
| gl. e. Pk. | MP-31 | Pk., 2 hdm. ti., automatizátor | rádiótávírász | rádiós, gk. vez |

| <i>Beosztás</i> | <i>ESZG komplexum</i> | <i>Létszám</i> | | |
|-----------------|-----------------------|--------------------------------------|-----------------------|-------------------------------------|
| | | <i>Tiszt</i> | <i>Tiszthelyettes</i> | <i>Sorkatona</i> |
| gl.e. TÖF | MP-31 | TÖF, 2 hdm. ti., automatizátor | rádiótávírász | rádiós, gk. vez |
| gl. e. TüF | MP-24M-2 | TüF, hdm. ti., automatizátor | rádiótávírász | rádiós, gk. vez, távolságmérő |
| gl. e. Pk. | MP-31 | Pk., 2 hdm. ti., automatizátor | rádiótávírász | rádiós, gk. vez |
| gl.e. TÖF | MP-31 | TÖF, 2 hdm. ti., automatizátor | rádiótávírász | rádiós, gk. vez |
| gl. e. TüF | MP-24M-2 | TüF, hdm. ti., automatizátor | rádiótávírász | rádiós, gk. vez, távolságmérő |
| gl. e. Pk. | MP-31 | Pk., 2 hdm. ti., automatizátor | rádiótávírász | rádiós, gk. vez |
| gl.e. TÖF | MP-31 | TÖF, 2 hdm. ti., automatizátor | rádiótávírász | rádiós, gk. vez |
| gl. e. TüF | MP-24M-2 | TüF, hdm. ti., automatizátor | rádiótávírász | rádiós, gk. vez, távolságmérő |
| hk. e. Pk. | MP-31 | Pk., 2 hdm. ti., automatizátor | rádiótávírász | rádiós, gk. vez |
| utohk. e. TÖF | MP-31 | TÖF, 2 hdm. ti., automatizátor | rádiótávírász | rádiós, gk. vez |
| hk. e. TüF | MP-24M-2 | TüF, hdm. ti., automatizátor | rádiótávírász | rádiós, gk. vez, távolságmérő |
| tü. e. Pk. | MP-24M-2 | Pk., 2 hdm. ti., automatizátor | rádiótávírász | rádiós, gk. vez, távolságmérő |
| tü. e. TÖF | MP-24M-1 | TÖF, 2 hdm. ti., automatizátor | rádiótávírász | rádiós, gk. vez, távolságmérő |

2 Automatizátorok: Az információkat a rendszer által kezelhető formátummá alakító hadműveleti tisztek.

| TIPUS | MENNYISÉG (darab) | | | | | | |
|------------------------------|-------------------|-------|--------|--------|-------|-------|---------|
| | MP-21M | MP-22 | MP-23M | MP-24M | MP-25 | MP-31 | BÉTA-3M |
| R-111 | 2 | 2 | 2 | 2 | 2 | 2 | 2 |
| R-123 MT | | | | | | 1 | |
| R-130 M | | | | | | 1 | |
| R-134 | 1 | 1 | 1 | 1 | 1 | | |
| R-159 | 1 | 1 | | 1 | 1 | 1 | |
| R-173 | 1 | 2 | 2 | 1 | 2 | | 1 |
| R-173 P | | 1 | 1 | | | | |
| AZID 1(D | 1 | 1 | 1 | 1 | 1 | | 1 |
| R-809 M2 | | | 1 | | | | |
| R-862 | | | 2 | | 1 | | |
| BAZALT-A1 (adatátv.ber.) | | 1 | 1 | | | 1 | |
| BAZALT-B1 (adatátv. ber.) | 1 | | | 1 | | | 1 |
| AI-011 (adatátv. ber.) | | 1 | 1 | | 1 | | |
| SZ-23 (adatátv. ber.) | | 2 | 1 | | 1 | | |
| T-219 M PU-3A (titkosító) | 1 | 1 | 1 | 1 | 1 | | |
| T-219 M PU-1 (titkosító) | | | | | | 1 | 1 |
| T-800 (titkosító) | | 1 | 1 | | | | |
| 53H (adatátv. ber.) | 1 | 1 | | | | | |

4. ábra.

A TACSVER harcászati szintű rendszerének híradó eszközei (saját szerkesztés)

(Forrás: MN REVA Szolgálatfőnökség1984)

komplex illesztésével kapcsolatos feladatok elvégzése céljából átadta. A rendszer csapatpróbáira – nemzetközi csapatpróba bizottság³ részvételével, 1983-ban, a Szovjetunióban került sor.

A nemzetközi csapatpróba bizottság megállapította, hogy a harcászati szintű főminta kielégíti az azzal szemben támasztott hadműveleti harcászati és műszaki

3 A nemzetközi csapatpróba bizottság munkájában az MN részéről az MNVKF helyettese (a csapatpróba bizottság elnökének helyettese) vezetésével 8 fő (4 fő a vizsgáló bizottságban, 4 fő pedig az átvételi bizottságban) vett részt.

követelményeket. A bizottság – a különböző harcmodokban végrehajtott csapatpróbák után – az Egyesített Fegyveres Erők Főparancsnokának javaslatot tett a TACSVER harcászati szintű rendszerének a Varsói Szerződés tagállamai hadseregeiben történő rendszeresítésére.

A sikeres csapatpróbát követően megkezdődött a harcászati szintű rendszer eszközeinek sorozatgyártása azzal a számvetéssel, hogy az első sorozatban legyártásra kerülő eszköz komplexumokból a szövetséges hadseregeknél 1984–86-ban egy-egy komplexumot rendszeresítenek. A második ütemben a Szovjet Fegyveres Erők és szövetségeseik részére a harcászati szintű rendszer már korszerűsített változatából továbbiak legyártását tervezték, biztosítva az összes elsőlépcsős hadosztály ellátását TACSVER-eszközökkel.

Az előkészítés eseményeit összefoglalva kimondhatjuk, hogy a kormányok által megkötött egyezmények aláírásával, – amelyben a Varsói Szerződés tagállamai kötelezettséget vállaltak arra, hogy gazdasági és műszaki-tudományos együttműködést folytatnak a TACSVER eszközeinek, komplexumainak és matematikai biztosítói rendszerének fejlesztése, gyártása és kölcsönös szállítása terén – több olyan kérdést tisztáztak, amelyek lehetővé tették a rendszer nemzetközi kooperációban történő építésének meggyorsítását.

A továbbiakban az bizonyult a legdöntőbbnek, hogy a rendszer fejlesztésének és eszközei gyártásának ipari, illetve katonai vetületei szétváltak. A rendszer fejlesztését és eszközeinek gyártását a TACSVER fő fejlesztője, a Szovjetunió Rádióipari Minisztériuma, és a tagországok ipari szervei megkezdték. A rendszer fejlesztésének és eszközei gyártásának hadtudományi felügyeletét – a követelmények megszabásával és azok végrehajtásának ellenőrzésével – a TACSVER generálmegrendelője, a Szovjetunió Honvédelmi Minisztériuma, és a szövetséges hadseregek vezérkarai látták el. Ezt a munkát az Egyesített Fegyveres Erők technikai testülete irányította. Az Egyesített Fegyveres Erők törzsének vezetésével ugyancsak a Szovjetunió Honvédelmi Minisztériuma és a nemzeti vezérkarok végezték a TACSVER alkalmazásához szükséges módszertani anyagok kidolgozását is.

Összefoglalás, következtetések

A katonai feladatok végrehajtásának automatizálási igényét tehát a Szovjetunió legfelsőbb vezetése is elismerte és ennek megfelelően az 1970-s évek elejétől megkezdődhetett a munka. (MN REVA Szolgálat Főnökség 1979) A vázolt koncepciónak megfelelően kidolgozták a harcászati rendszer tervezett struktúráját és ehhez hozzárendelték a különböző szinteken végrehajtásra tervezett automatizált feladatokat is.

Hiányosságként említhető azonban, hogy nem jelölték ki a TACSVER fő szállítóját, aki a sorozatgyártásban készült rendszerek eszközeinek komplex illesztéséért (a rendszer installálásáért), működéséért, szervizeléséért és garanciális javításáért lenne felelős.

Ebben a cikkben nem tértünk ki a konkrét műszaki követelményekre és a megvalósítás konkrét eszközeire, ezért az automatizálás eszközrendszerét és a továbbfejlesztés feladatait a cikk második részében fejtem ki.

FELHASZNÁLT IRODALOM

- Fodor Imre (1984): A Tábori Automatizált Csapatvezetési Rendszer harcászati szintű eszközkomplexumainak Magyar Néphadseregben történő fogadása érdekében végrehajtandó fő feladatok (Kandidátusi értekezés) Honvédelmi Minisztérium MN REVA Szolgálatfőnökség. (Nyt. szám: 0175/1984)
- MN REVA Szolgálatfőnökség (1984): A tábori automatizált csapatvezetési rendszer harcászati szintű rendszerének főbb jellemzői. (Függelék) Honvédelmi Minisztérium MN REVA Szolgálatfőnökség. (Nyt. szám: 0174/1984)
- MN REVA Szolgálat Főnökség (1979): A számítástechnika katonai alkalmazásának perspektívái. MN REVA Szolgálat Főnökség kiadványa. (Nyt.szám: 91/317, 1979)
- V. M. Bondarenko – A. F. Volkov (1980): A csapatvezetés automatizálása című könyvében. (A mű eredeti címe: Автоматизация управления войсками методологические проблемы, Moszkva, 1977), Zrínyi Katonai Kiadó, 1980.
- MN REVA Szolgálat Főnökség (1981): Jelentés a VKF Elvtársnak a PASZUV harcászati szintű eszközeinek bemutatójáról. MN REVA Szolgálat Főnökség kiadványa. (Nyt.szám: 00254/1981.)
- MN REVA Szolgálat Főnökség (1982/a): Jelentés a VKF Elvtársnak a PASZUV építésének jelenlegi helyzetéről és hadtudományi felügyeletével kapcsolatos további feladatokról. MN REVA Szolgálat Főnökség kiadványa. (Nyt.szám: 00331/1982.)
- MN REVA Szolgálat Főnökség (1982/b): Jelentés Miniszter Elvtársnak a szárazföldi csapatok Tábori Automatizált Csapatvezetési rendszerének bemutatójáról. MN REVA Szolgálat Főnökség kiadványa. (Nyt.szám: 00376/1982.)

Gyarmati József – Gávay György –
Hajdú Ferenc – Bimbó István

Védelmi célú kutatások

a Hadtudományi és Honvédtisztképző Kar
Haditechnikai Tanszékén, együttműködésben
a HM Védelemgazdasági Hivatallal

DOI 10.17047/HADTUD.2016.26.3-4.89

A cikk egy, a Nemzeti Közszolgálati Egyetem Haditechnikai Tanszékén folyó kutatást mutat be, amelyet a tanszék a HM Védelemgazdasági Hivatalával együttműködve végzett. A kutatást saját korábbi tanszéki eredményekre alapoztuk, ahol a kutatási cél a páncéllemezek védelmi képességeinek vizsgálata volt. Jelen cikk olyan témát dolgoz fel, ahol a kutatási cél a páncéllemezbe becsapódó lövedék által létrehozott repeszkiúp tulajdonságainak (geometria, mozgásjellemzők, szórások) a meghatározása volt. A kutatás az MHTT által összefogott hadtudomány egy olyan műszaki vetülete, amelynek hazai művelése polgári vonal hiányában rendkívüli jelenőséggel bír.

A haditechnikai K+F tevékenység meghatározó része az eszköz paramétereinek, illetve egyes tulajdonságainak a felhasználói igények szerinti előretervezése. (Gyarmati 2006; Búzasi 2014) Ez a tevékenység, összegezve a szükséges kísérletekkel és mérésekkel, meglehetősen költséges folyamat, vagyis a finanszírozás kérdése meghatározó. Egy felsőoktatási intézmény, mint kutatóhely esetében a finanszírozás leggyakrabban történhet:

- kutatás megrendelője részéről;
- pályázati forrásból.

A felsőoktatási intézmények kutatási kötelezettsége (ahogyan azt manapság egyre gyakrabban nevezik: kutatási kényszere) gazdasági megfontolásokon vagy pedig az oktatási intézményre vonatkozó szabályrendszeren (például publikációs kötelezettség) alapszik.

Katonai műszaki területen a finanszírozás kérdése különösen összetett, a források pedig szűkösek. Az oktatást folytató Nemzeti Közszolgálati Egyetem Hadtudományi és Honvédtisztképző Kar (a továbbiakban: NKE HHK) szervezetére és oktatóira ugyanazok a jogszabályok, publikációs kötelezettségek érvényesek, mint a felsőoktatás többi szereplőjére. Ebből adódóan a kutatási kötelezettség a katonai-műszaki tudományágban azonos, mint a műszaki tudományterület többi területén.

A finanszírozási nehézségek magyarázata a pályázati lehetőségek és a kutatást megrendelők lehetséges körének a beszűkülése. A pályázati lehetőségek beszűkülésének egyik oka, hogy a védelmi célú kutatásokat a legtöbb pályázat (például az Európai Unió források) nem támogatják. A kutatást megrendelők lehetséges körét pedig a hazai hadiipar leépülése minimalizálta.

A műszaki, ezen belül a katonai-műszaki kutatások anyag- és eszközigénye jelentős, a vizsgálati anyagok, a műszerek, a szükséges technológiák meglehetősen költségesek. Ilyen környezetben különös jelentőséggel bír az együttműködés, vagyis olyan partnerek keresése, akik hasonló célokkal rendelkeznek és e mellett az eszközparkjuk vagy a szakembergárdájuk kiegészíti a meglévőt, lehetőséget teremtve haditechnikai (katonai-műszaki) kutatás elvégzésére. Jelen publikáció egy ilyen együttműködés keretében elvégzett kutatásra mutat példát.

Páncélozott eszközök védelmi képességeinek vizsgálatára alakult a NKE HHK Katonai Logisztikai Intézetének Haditechnikai Tanszékén a Haditechnikai Kutatóműhely. A kutatóműhely létrejötté óta olyan kutatásokat hajtott végre, amelyek alapja a lövedékkel roncsolt páncéllemez és azok különböző típusú vizsgálata. A kutatási célok kitűzésekor meghatározó volt az a limit, amit a rendelkezésre álló források tettek lehetővé.

Az NKE HHK Haditechnikai Tanszékének kutatási tevékenysége

A Haditechnikai Kutatóműhely állománya a bevezetőben említettek szerint 2013 óta aktívan foglalkozik páncéllemez vizsgálatával, lövedékkel roncsolt acéllemez anyagszerkezeti változásainak tanulmányozásával.

A kutatóműhely a Szent István Egyetem Gépészmérnöki Kar Gépipari Technológiai Intézetével (a továbbiakban: SZIE GTI) sikeresen pályázott az NKE rektora által kiírt *Egyetemi Kutatóműhely támogatása* című pályázatra. A kutatás célja a lövedékkel roncsolt páncéllemez anyagszerkezetében lezajló változások leírása volt. Az eredményeket a szerzők hazai és nemzetközi folyóiratokban közzétették. (Gávay 2014)

A kísérletek megtervezésének egyik nehézsége, hogy nem volt fellelhető olyan hazai kutatás vagy korábban kifejlesztett eljárás, amely a lövedékkel roncsolt anyagokban történő változások leírásával és modellezésével foglalkozott volna. Elérhetőek azonban olyan nemzetközi szakirodalmi források, amelyek a páncéllemez lövedékkel történő roncsolásának a leírásával foglalkoznak és a roncsolások fizikai tanulmányozása alapján matematikai modelleket (ún. átütési modelleket) állítanak fel. Ezek alapján a páncéllemez védelmi képessége azok mechanikai tulajdonságaik alapján becsülhető. (Farrand 1991; Voyiadjisa 2009) Az említett források viszont csak nagyon általános, a gyakorlatban közvetlenül nem használható modelleket közölnek, és nem tartalmazzák a legfrissebb kutatásai eredményeket.

A rendelkezésre álló szabványok (AEP 2011) többnyire csak áthatolás vizsgálattal foglalkoznak és lényegében csak a vizsgálati körülmények leírását valamint a mérési eredmények értékelését írják elő.

Farrand és Voyiadjisa az átütés mechanizmusa alapján annak matematikai modelljeit közlik. A Haditechnikai Kutatóműhely kutatása (Gávay 2014) ilyen célokat

nem tűzött ki, hiszen az ehhez szükséges erőforrások messze nem álltak a rendelkezésre. A vizsgálat – a rendelkezésre álló erőforrások figyelembevételével – az anyagszerkezeti változások (például roncsolási hatásvonal nagysága, a repedések kialakulása, a hengerezési szálak deformációja) meghatározására korlátozódott.

A Haditechnikai Kutatóműhely létrehozott egy vizsgálati eljárást, a tesztek végrehajtására. A kifejlesztett eljárás magába foglalta:

- méretre vágott páncéllemezek ballisztikai mérőcsőből történő meglövését (1. ábra);
- lövedékkel roncsolt lemezek anyagszerkezeti vizsgálatát.

A lőkísérletet az alábbi körülmények között hajtottuk végre:

- változtatott lövedéksebességgel;
- különböző lövedéktípussal;
- más minőségű páncéllemezekre.

Az eltérő sebességű és szerkezetű lövedékek esetében különbség mutatkozott a páncélátütés során a roncsolódás minőségében, az anyagszerkezetek változásában. Kimutathatóvá vált a fém mechanikai tulajdonságainak hatása a roncsolás formájára és a hatásvonal nagyságára. A kísérlet célzottan nem foglalkozott a becsapódáskor keletkező repeszekkel, vagy a lövedék roncsolódásával. Az ezekre vonatkozó információkat a lövészetek közben, vagy a későbbi fázisban végrehajtott anyagminőségi vizsgálatok alkalmával sikerült begyűjteni. Számos nyitott kérdés került felszínre ennek az alapkutatásnak köszönhetően.

A kísérletek során a figyelem a repeszfelhő tulajdonságainak a meghatározására terelődött. A repeszképződés mechanizmusát nagyrészt a becsapódáskor kialakuló repedések nagyságának és irányának a meghatározása alapján le lehetett írni. Viszont a felhasználói szemszögből is fontos repesz-tulajdonságok (szórás, méret- és tömegszórás, sebesség) meghatározására a kutatás további vizsgálatokat javasolt.

Az anyagszerkezet további vizsgálata egy páncéllemez fejlesztése esetén, vagy egy meglévő páncél védelmi képességének növelése esetén lett volna csak célszerű. Egy ilyen kutatásnak viszont jelentős a forrásigénye, valamint egy ilyen volumenű munka mindenképpen igényelte volna a felhasználói támogatást.

Az új kutatási cél kijelölésekor elsődleges volt a rendelkezésre álló anyagi- és eszkozháttér. A tudományos tevékenység esetében viszont minden esetben meghatározó annak gyakorlati felhasználhatósága, vagyis a célok kijelölésekor a gyakorlattól nem szabad elszakadni. A lövedék becsapódásakor a külső és a belső felületen keletkező repeszkúp tulajdonságaival az elérhető szakirodalom nem foglalkozik, viszont a felhasználó számára fontos lehet, hiszen leírhatóvá válik például a kezelőszemélyzetre gyakorolt hatás találat esetén. Ezen a példán keresztül jól látható, hogy összhangot kell és lehet teremteni a felhasználói igény és a rendelkezésre álló erőforrások között. Ez az egyensúly minden kutatásnak fontos feltétele.

Az újabb kutatás elvégzéséhez a Haditechnikai Tanszék felkérésére bevontuk az HM Védelemgazdasági Hivatalt (továbbiakban: HM VGH). Az együttműködést a felek hasonló kutatási célkitűzései tették lehetővé, amelynek Honvédelmi Minisztérium és a NKE között létrejött együttműködési megállapodás teremtett jogi alapot.

A HM VGH vezetése a fentiek ismeretében nyitott volt közös munkára, és engedélyezte ballisztikai vizsgálatokat a HM VGH Kutatás Fejlesztési, Minőségbiztosítási

és Biztonsági Beruházási Igazgatóság (KMBBI) Lőkísérleti és Vizsgáló Állomásán. A HM VGH és az NKE közös munkájának koordinálását a HM VGH KMBBI Kutatási, Fejlesztési és Tudományos Osztálya végezte. Ennek alapjául a fent említett hasonló kutatási célkitűzések szolgáltak. A HM VGH és az NKE HHK között korábban is voltak már kapcsolódási pontok, az oktatási tevékenységéhez több alkalommal nyújtottak segítséget.

Az együttműködés során a felek két szempontot tartottak szem előtt. Ezek:

- Az együttműködés kialakítása és a közös munka részleteinek kidolgozása a szervezetek között.
- A hosszú távú együttműködésen alapuló haditechnikai kutatási tevékenység megalapozása.

Új kísérlet elgondolása, célja, terve

Az NKE HHK Haditechnikai Kutatóműhelye kutatási tevékenységnek folytatásaként új vizsgálatokat tervezett. Ez két részből tevődött össze: a repesz-kúp-geometria meghatározásából és vizsgálatból (1. vizsgálat), illetve a repeszdarabok roncsoló képességének meghatározásából és vizsgálatából (2. vizsgálat).

Az 1. vizsgálat célja a ballisztikai acéllemez átütésekor keletkező repeszek mozgási irányának és azok eloszlásának vizsgálata. A vizsgálat tervét és felépítését eleve úgy alakítottuk ki és határoztuk meg, hogy a lövedékek a lemezeket (továbbiakban: minták) lehetőség szerint biztosan átüssék. Így lehetővé vált a lövedék becsapódásának irányában és az áthatolás után keletkező repeszek mozgási irányának, az ekkor kialakuló ún. repesz-kúpok alakjának és a repeszek eloszlásának a visszakövetkeztetése. A 2. vizsgálat alapvető célja annak a meghatározása volt, hogy a lövedék becsapódásakor keletkező repeszek milyen sérüléseket okozhatnak a harcjármű előtt, a harcjárművön vagy a harcjárműben elhelyezkedő kezelőszemélyzetben, illetve technikai eszközökben.

A Haditechnikai Kutatóműhely kutatói szakmailag egyeztették a vizsgálat tervét a Kutatási, Fejlesztési és Tudományos Osztály állományából kijelölt témafelelőssel. A *Vizsgálati terv – Páncéllemezek ballisztikai behatásakor kialakuló repesz-kúp geometria és repeszképződési mechanizmus vizsgálat végrehajtásához* című dokumentumban meghatározott tervet az NKE Haditechnikai Tanszék tanszékvezetője és a VGH Kutatási Fejlesztési, Minőségbiztosítási és Biztonsági Beruházási Igazgatóság igazgatója jóváhagyta. A terv jóváhagyása után, az előzetes megbeszélések alkalmával a végrehajtó állomány a tárgyi feltételeket is egyeztette a kísérlet leendő helyszínén. A vizsgálat során a lebonyolításban az NKE harmadéves katonai logisztika alapszak, haditechnika specializációján tanuló honvéd tisztjelöltjei is részt vettek, amely értékes tapasztalatot jelentett számukra.

A HM VGH LVÁ állománya biztosította a háromnapos vizsgálat sorozat technikai feltételeit. A helyszín infrastruktúrája lehetővé tette a végrehajtást és annak dokumentálását. A vizsgálatot zárt löfolyosón (1. ábra), állandó légköri nyomáson és hőmérsékleten hajtottuk végre. Minden szükséges lőszertípushoz rendelkezésre állt vizsgálócső, a löfolyosón biztosított volt a szellőztetés és a lövedéksebességek optikai úton, műszerrel mérhetőek, rögzíthetőek voltak.



1. ábra.
Ballisztikai mérőcső csőbefogó állománya a löfolyósóban
(Forrás: saját felvétel)

A vizsgálatok alkalmával a lögyakorlatok végrehajtására is érvényes utasításokat, rendszabályokat, a vonatkozó előírásokat, utasításokat be kellett tartani.¹

A vizsgálocsöveket, a lőszereket, a mérőeszközöket a HM VGH LVÁ állománya kezelte, illetve használta. A vizsgálatokat a jóváhagyott tervben meghatározottak alapján a Haditechnikai Kutatóműhely állománya felügyelte és dokumentálta, a kutatási céloknak megfelelően.

A vizsgálati terv szerint az 1. vizsgálat helyét a 2. ábra szerint alakítottuk ki. Az acél mintalemez elé és mögé, a várható becsapódási helynek megfelelően ragasztószalaggal papírdobozokat rögzítettünk. A dobozok felülről zártak, a mintalemezzel érintkező felületen nyitottak, méretük: 200x200x300 milliméter. A dobozok egyedi jelölést kaptak a lövésszám alapján (például a becsapódás oldali: „1A”; az ellentétes oldali: „1B”). A jelölésből a felhasznált minta és a lövedéktípus a jegyzőkönyv alapján beazonosítható.

A terv alapján a vizsgálat végrehajthatónak bizonyult.

1 Ezek a következők:

- Lőtérhasználati utasítás.
- Ált/20 Egységes lövészeti szakutasítás.
- Utasítás a vizsgálatok megszervezésére, végrehajtására és a balesetelhárítási intézkedések betartására (LSz-1903-1).
- A kísérlet során alkalmazott eszközök és berendezések kezelési utasításai.
- Végrehajtási utasítás a Lőkísérleti Állomás lövésszaki, robbantási és egyéb kísérleteire (2570/22).

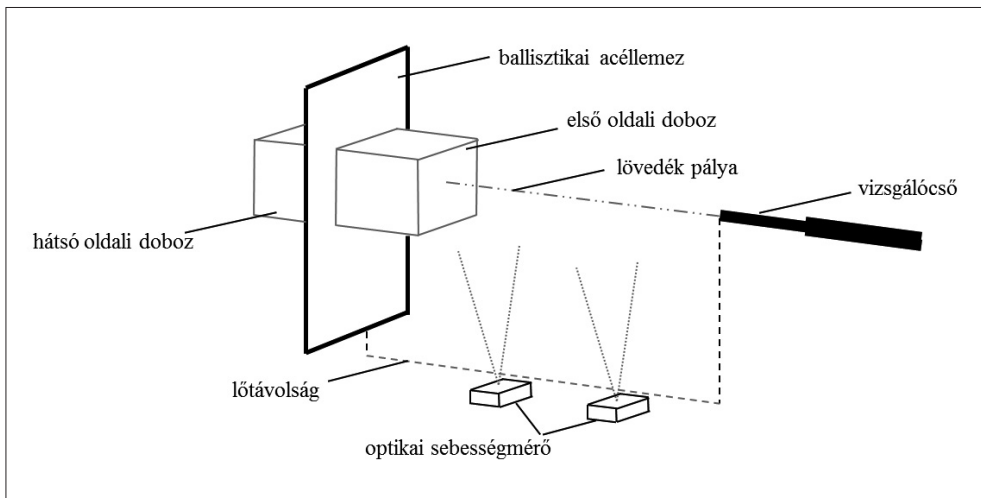

2. ábra.

Az 1. vizsgálat elvi felépítése

(Forrás: saját tervezés)

A vizsgálati terv tartalmazta a lőszerre vonatkozó, illetve az egyéb igényeket. A részletek aprólékos áttekintése, tisztázása elengedhetetlen volt a zökkenőmentes végrehajtáshoz. Az 1. és 2. vizsgálatok egyéb feltételei a következők voltak:

- Az egészségügyi személyzet és a mentő gépkocsi biztosítása, amit az NKE HHK igénylése alapján a BHD hajtott végre.
- Gépkocsi biztosítása a személyek, a minták, és más tárgyi feltételek szállítására (NKE).
- A hallásvédő eszközök biztosítása a végrehajtó állomány részére (LVÁ).
- A vizsgálatához szükséges anyagok és eszközök (papírdoboz, szövetek) biztosítása (NKE).
- A lőszerbiztosítása a helyszínen (HM VGH Lőkísérleti és Vizsgáló Állomás).

A Lőkísérleti és Vizsgáló Állomás, mint akkreditált Ballisztikai Laboratórium – azon túl, hogy alkalmas helyszínt biztosított a kísérleti lövészethez – szavatolta a hiteles mérési eredményeket.

A lövedéksebesség-mérések, az értékelések, a minták kezelése MSZ K szabványok előírásai figyelembevételével történtek. A Lőkísérleti és Vizsgáló Állomás elfogadott dokumentációs rendszere biztosította a visszakeresés és ellenőrzés lehetőségét, és a reprodukálhatóságot.

A vizsgálat három napot vett igénybe. Az első napon a laboratóriumot rendeztük be. A lőfolyosón helyeztük el a minták befogására szolgáló állványt (3. ábra). A második napon az 1. vizsgálatot, a harmadik napon pedig a 2. vizsgálatot tettük végeztük el.

Az 1. vizsgálat során három különböző mintát (ballisztikai acéllemez) használtunk fel (1. táblázat). Mindegyik mintát azonosítóval kellett ellátni.

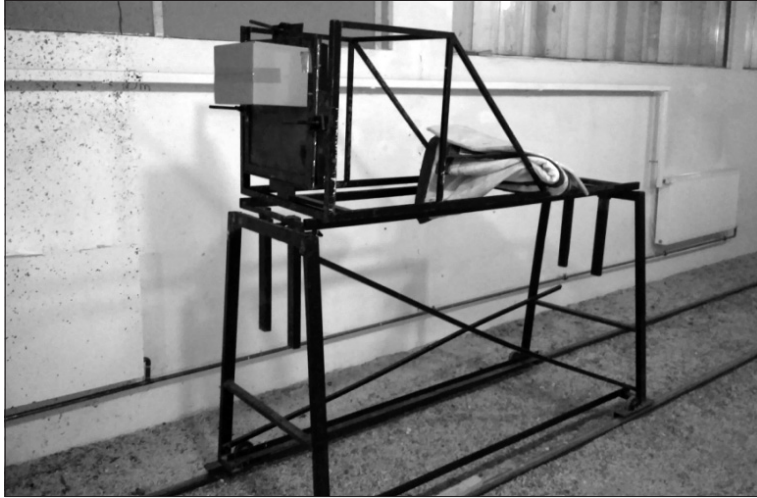

3. ábra.
A minták befogó állványa
(Forrás: saját felvétel)

1. táblázat.

A felhasznált minták

| Fsz. | Azonosító | Tulajdonság | Mennyiség |
|------|-----------|---|-----------|
| 1 | A | 6 mm vastagságú ismeretlen keménységű lemez | 1 |
| 2 | B | 6 mm vastagságú 500 HB keménységű lemez | 1 |
| 3 | C | 11,4 mm vastagságú 550 HB keménységű lemez | 1 |

Az 1. vizsgálat alkalmával négyféle löszertípust alkalmaztunk. A 2. táblázat tartalmazza a tervezett mennyiséget és a felhasználás rendjét.

A vizsgálat során 120 darab papírdobozt (csak az eredményes lövéseket számítva) használtunk fel. Ezeket a felhasználás előtt egyenként kellett hajtogatni, és ragasztani.

A 2. vizsgálat során felhasznált lemezek anyagminőségének részletes tulajdonságai nem ismertek. A vizsgálatnak nem is a ballisztika lemezek tulajdonságának a vizsgálata volt a célja, hanem annak a vizsgálata, hogy a különböző lövedékek kemény felületre történő becsapódásakor, illetve átütéskor milyen energiájú repeszek keletkeznek; illetve, hogy ezek a repeszek milyen sérülést okozhatnak.

Az 1. vizsgálat lefolyása

A befogott ballisztikai acéllemezre vizsgálócsőből lövedéket lőttünk ki terv szerint, a 2. ábrának megfelelően. A lövedékek szórása miatt külön területeket jelöltünk ki egy-egy mintán, és eredményes lövésnek tekintettük, ha a lövedék legalább

Az 1. vizsgálat menetének összefoglaló táblázata

| Lövés sorozat-száma | Lőszer típusa | Felhasznált minták | Ismétlés | Lőszer mennyiség (darab) |
|---------------------|-----------------|--------------------|----------|--------------------------|
| 1. | 5,56 x 45 mm AP | A | 5 | 5 |
| 2. | 7,62 x 39 mm Bz | A | 5 | 5 |
| 3. | 7,62 x 54R B32 | A | 5 | 5 |
| 4. | 7,62 x 39 mm AP | A | 5 | 5 |
| 5. | 5,56 x 45 mm AP | B | 5 | 5 |
| 6. | 7,62 x 39 mm Bz | B | 5 | 5 |
| 7. | 7,62 x 54R B32 | B | 5 | 5 |
| 8. | 7,62 x 39 mm AP | B | 5 | 5 |
| 9. | 5,56 x 45 mm AP | C | 5 | 5 |
| 10. | 7,62 x 39 mm Bz | C | 5 | 5 |
| 11. | 7,62 x 54R B32 | C | 5 | 5 |
| 12. | 7,62 x 39 mm AP | C | 5 | 5 |

20 milliméter távolságban csapódott be a már meglévő találati helyekhez képest. A 20 milliméteres minimális távolságot az irodalom szerint határoztuk meg. (Gávay 2014) Ezen a zónán kívül ugyanis átütés esetén a fém kristályszerkezetében már nem történik szerkezeti változás.

A vizsgálat egyik érdekes, de matematikailag igazolható részeredménye: ugyanazon lemez esetében a 7,62x54R B32 torkolati szinten nem, míg az 5,56x45 AP lőszer lövedéke átütötte a lemezt. A két lövedéknek az [1] és a [2] egyenletekben kiszámított fajlagos energiája jól magyarázza az eredményt, pedig itt a lövedékmagok anyagát nem vettük figyelembe.

Az 5.56x45 AP esetén:

$$\frac{E_{m_2}}{A_1} = \frac{\frac{1}{2} m v^2}{\frac{d^2 \pi}{4}} = \frac{\frac{1}{2} \cdot 0.005 \text{ kg} \cdot \left(1037.8 \frac{\text{m}}{\text{s}}\right)^2}{\frac{(5.56 \text{ mm})^2 \pi}{4}} = 110.8 \frac{\text{J}}{\text{mm}^2} \quad [1]$$

A 7,62x54 B32 esetén:

$$\frac{E_{m_2}}{A_2} = \frac{\frac{1}{2} m v^2}{\frac{d^2 \pi}{4}} = \frac{\frac{1}{2} \cdot 0.011 \text{ kg} \cdot \left(844.77 \frac{\text{m}}{\text{s}}\right)^2}{\frac{(7.62 \text{ mm})^2 \pi}{4}} = 86.11 \frac{\text{J}}{\text{mm}^2} \quad [2]$$

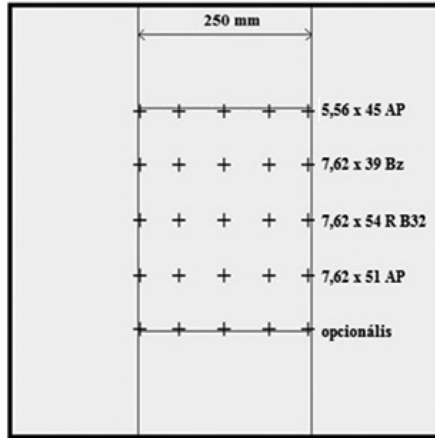

4. ábra.

A lövések tervezett helye a lemezen a vizsgálati terv szerint

(Forrás: saját készítés)

A vizsgálat során minden lövést – a 4. ábrán bemutatott terv szerint – öt alkalommal ismételtünk meg a következők figyelembevételével:

- A lövedék pályája a lemezek síkjára megközelítőleg 90°-os szöget zár be.
- A lemezek befogása merev, a lőtávolság minden lövés esetében 15 méter.
- A lövedékek sebességét optikai érzékelők segítségével minden lövésnél mérni, és rögzíteni kell.
- A minden lövés után, a már megjelölt dobozokat ki kell cserélni.

A 2. vizsgálat lefolyása

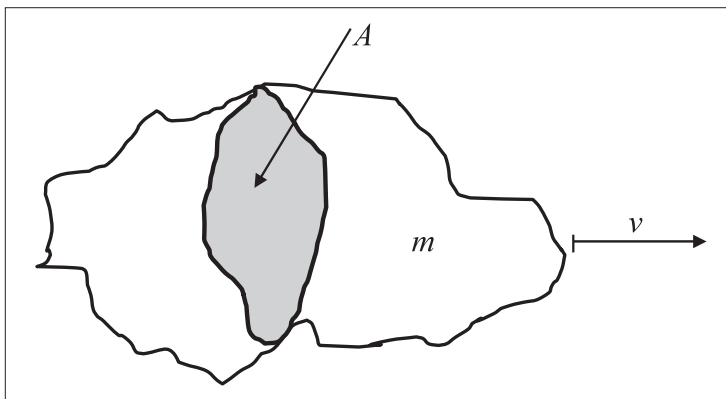

5. ábra.

A repeszdarab mért és számított fizikai paramétereit

(Forrás: saját készítés)

A vizsgálat célja a már ismert szórású repeszek energiájának és átütőképességének a meghatározása volt. Az ismert alap átütési modellek az [1] és a [2] képletekben már bemutatott, ún. fajlagos energiát használgják az átütés modellezésére. A képlet szerint a mozgási energiát kell osztani a keresztmetszettel, amely eredményképpen megkapjuk a négyzetmilliméterre vetített mozgási energiát, vagyis a fajlagos energiát. A repeszek geometriai jellemzői meghatározhatóak az 1. vizsgálat alapján. Ezen mérések megfelelő statisztikai analízis alkalmazásával számíthatóvá teszik a repesz-tömeget illetve egy jellemző keresztmetszetet.

Az átütés jellegeből adódóan itt viszont nem átlagértékek számítására kellett törekedni, hanem egy maximális mozgási energia és egy maximális fajlagos energia számítására. A fizikai jellemzőket az 5. ábra szemlélteti.

Az [1] és a [2] képletekben szeplő mennyiségek közül az előző vizsgálat a repeszek sebességét nem határozzák meg a mozgási energia számításához viszont szükségeseek.

A repesz sebességének a meghatározására a lövedéksebesség mérésére használt 2. ábra szerinti sebességmérő nem alkalmas, ezért ide más megoldást kellett keresni.

A sebességmérésre alkalmas lehet a gyorskamerás felvétel. Ilyen berendezés sajnos nem állt a rendelkezésre és a bérlése is meglehetősen költséges, ezért a közvetlen mozgási energia számításáról le kellett mondanunk. Megoldásként kínálkozott, hogy a repeszek hatását mérjük. Ezért ezt a vizsgálódobozok belsejében elhelyezett különféle tárgyak (szövetdarabok) roncsolódásának a mértékéből, mintegy tapasztalati úton határoztuk meg a repesz roncsoló-átütő képességét.

Eredmények, következtetések

Az 1. vizsgálat három minta, négyfajta lőszer, öt ismételt lövés esetén 60 sikeres lövést eredményezett. Minden lövés alkalmával két dobozt használtunk fel, melyeken a repeszek által ütött sérülések alapján meg lehet állapítani:

- a repeszkúp alakját, nagyságát;
- a repeszek nagysága közötti eltéréseket;
- a repeszkúpban a repeszek nagyság szerinti eloszlását.

A 2. vizsgálat alapján megállapítottuk, hogy:

- a különböző gyártási eljárással készült lőszeres esetében a különböző repesz-képződés folyamata;
- a hatásos repesz nagyságának, amely a szakirodalom alapján sérülést okozhat legalább 2,5 gramm nagyságúnak kell lennie, de a mint e vizsgálat is mutatja, érdemes megvizsgálni a kisebb tömegű repeszek viselkedését.

A kísérlet eredményeiből levonható következtetések:

- A repeszkúp geometriája az alkalmazott egyszerű eszközökkel jól mérhető.
- A repeszek energiájának megállapításához az itt felhasznált közvetett mérési eljárás is szolgáltathat részeredményeket, de a pontos méréshez szükséges a repesztömeg és annak a szórása, valamint a sebesség mérése. Ezen mérések elvégzése viszont a rendelkezésre álló egyszerű eszközökkel nem lehetséges.

A mérések az azokból levont következtetések alapján a további vizsgálatok elvégzése szükséges. Ezek a következők:

- A repeszek sebességének a mérése. Ennek egy lehetséges megoldása a gyorskamerás felvétel.
- A repeszek energiamérésére alkalmazhatók az itt felhasznált egyszerű eszközök, de a pontos méréshez nagyobb minta szükséges.
- A kiegészítő páncélzat (repeszhaló) hatásának a vizsgálatára is alkalmazhatók az itt alkalmazott mérési módszerek.

FELHASZNÁLT IRODALOM

- AEP-55, Volume Procedures for Evaluating the Protection Level of Armoured Vehicles august 2011, NATO/PfP.
- Buzási, T. – Bimbó, I.: A haditechnikai kutatás-fejlesztés eredményei a katona álcázásának újabb lehetőségeitől a gépkarabély modernizációig. *Haditechnika* 2014/2. 45. o.
- Farrand, G. T.: Various Target Material Failure Mechanisms Observed For Ballistic Penetrations. Technical Report Brl-Tr-3255, Ballistic Research Laboratory, Aberdeen Proving Ground, Maryland 1991.
- Gávay – Gyarmati – Kalácska – Sebők – Szakál: Lövedék páncéllemezen történő áthaladásának metallográfiai vizsgálata. *Hadmérnök*, 2014/3. pp. 21–31.
- Gyarmati, J.: A nehézpuskát jellemző szempontok fontosságát kifejező súlyszámok számítása és statisztikai vizsgálata. *Haditechnika*, 2006/2. pp. 11–16.
- Harmos Zoltán: Gyakorlati ballisztika. Budapest, A szerző kiadása, 1941.
- Voyiadjisa, Z. – George, Deliktas – B., Palazotto, A. N.: Thermodynamically consistent coupled viscoplastic damage model for perforation and penetration in metal matrix composite materials. *Composites: Part B* 40, 2009., pp. 427–433.

Simicskó István

A terrorizmus elleni védelem fokozása a különleges jogrendi kategóriák bővítésével

10.17047/HADTUD.2016.26.3-4.100

Az Alaptörvény hatodik módosításának okaival foglalkozik a szerző, rámutatva a „terrorveszélyhelyzet” bevezetésének szükségességére. Részletesen elemzi a módosítás okait, tárgyalja a minősített időszakok alkotmányos rendszerét és rámutat az Alaptörvényben szabályozott különleges jogrend szerepére. A tanulmány második felében nemzetközi kitékintésben mutatja be több európai ország alkotmányos szabályozását, kiemelve azok legfontosabb jellemzőit.

Az Országgyűlés 2016. június 7-én módosította Magyarország Alaptörvényét, kiegészítve a különleges jogrendre vonatkozó szabályozást a *Terrorveszélyhelyzet* kategóriájával. A jogalkotói cél az volt, hogy a Kormány megfelelő választ tudjon adni az új típusú biztonsági kihívásokra. Nevezetesen a terrorizmus jelentette veszélyeztettség egy olyan stádiumára (ti. a jelentős és közvetlen támadás veszélye vagy a megtörtént támadást követő időszaka), amikor a fenyegetés már a békeidejű eszköztáron túli fellépést igényel, de – figyelemmel a szükségesség és arányosság mércéire – a különleges jogrend hatályos formái által biztosított jogkorlátozási szintek még nem indokoltak feltétel nélkül. Az Alaptörvény hatodik módosítása tehát a Kormány ezen időszakra vonatkozó optimális cselekvési lehetőségét rögzítette.

A döntéshozatal alapvetése az volt, hogy terrortámadás közvetlen és jelentős veszélye esetén, vagy a megtörtént terrortámadás miatt, illetve a további támadások megakadályozása céljából, a késedelem nélküli állami védelmi reakció garantálása érdekében szükséges lehet olyan közjogi felhatalmazás biztosítása, amelynek végső esetköre a különleges jogrend bevezetése és annak szabályai szerint bizonyos rendkívüli intézkedések rendeleti úton történő kihirdetése.

Az azonnali reagálás érdekében a Kormány már a terrorveszélyhelyzet kihirdetésének kezdeményezése után bevezethet rendeleti úton bizonyos intézkedéseket. Ezekről a lépésekről a köztársasági elnököt és az illetékes parlamenti bizottságokat folyamatosan tájékoztatnia kell. Az így bevezetett intézkedések hatálya az Országgyűlés terrorveszélyhelyzet kihirdetésére vonatkozó döntéséig, de legfeljebb 15 napig tart.

A terrorizmus elleni fellépés különleges jogrendi kereteinek megadása egyrészt olyan időleges, de a békeidejű követelményeken túlnyúló felhatalmazást jelent, amely – az Országgyűlés és a köztársasági elnök kontrollja mellett – lehetővé teszi a Kormány számára, hogy a különleges jogrend időszakában a védelem maximalizálása érdekében, a szükségesség és arányosság alapelveinek figyelembevételével rendeleti úton vezessen be olyan fokozott biztonsági intézkedéseket, amelyekre békeidőszakban nincs lehetőség. Másrészt a módosítás a Magyar Honvédség felhasználásának lehetővé tételével hatékonyabb és komplexebb védekezést biztosíthat, egyidejűleg segítve a rendvédelmi erőket szakfeladataik teljesítésében.

Pontosan a terrorizmus elleni fellépés összetett feladatai igénylik a védelem összehangolt, integrált működését, amelyben a résztvevő szervezetek szakmai kompetenciájuknak megfelelően teljesítik feladataikat. Ezen rendszerszemléletű elgondoláson alapult a belügyminiszter által beterjesztett, *a terrorizmus elleni fellépéssel összefüggő egyes törvények módosításáról* szóló T/10307. számú törvényjavaslat, és a honvédelmi minisztérium által kidolgozott, *az Alaptörvény hatodik módosításáról* szóló T/10416. számú, valamint *az egyes törvényeknek a terrorveszélyhelyzettel kapcsolatos módosításáról* szóló T/10417. számú törvényjavaslat. Némi szkepticizmussal megfogalmazva, a rendszerszemlélet hiányára vezethetők vissza az olyan „kérdés-állítások”, mint:

- Miért nem elegendő a belügyminiszter által benyújtott törvénycsomag?
- Miért kell az Alaptörvényt és a kapcsolódó törvényeket módosítani? A meglévő különleges jogrendi tényállások nem fedik le, és nem adnak elégséges felhatalmazást a terrorizmus elleni védekezéshez?

Miért nem jelentenek duplikátumot a beterjesztett javaslatok? A terrorizmus elleni fellépés rendkívül komplex feladat, és a szabályzók, melyek célja a megelőzés, illetve az elhárítás, jelentős része békeidőszakra vonatkozik. A belügyminisztériumi (továbbiakban: BM) csomagban szereplő módosítások alapvetően erre az időszakra és célra irányultak. Ehhez képest az Alaptörvény hatodik módosításáról szóló T/10416. számú, valamint az egyes törvényeknek a terrorveszélyhelyzettel kapcsolatos módosításáról szóló T/10417. számú törvényjavaslatok a terrorizmus elleni fellépés – a BM-csomag által le nem fedett – különleges jogrendi feladataira fókuszáltak.

Jogtechnikailag a módosításokat külön-külön, három javaslatban kellett kezelni, de a célrendszer szempontjából együttesen alkottak koherens rendszert. Példát jelentenek erre (a teljesség igénye nélkül) az alkalmazott titkos információgyűjtés, adatszolgáltatás és adatkezelés feladataira vonatkozó törvényi rendelkezések módosításai a Nemzetbiztonsági Szakszolgálat (a továbbiakban: NBSZ) és a kommunikációt biztosító szolgáltatók viszonylatában, amit a BM csomag tartalmazott. Eszerint a nemzetbiztonsági szolgáltatókról szóló 1995. évi CXXV. törvény (a továbbiakban: Nbtv.) 61. § (3) bekezdésének c) pontja helyébe a következő rendelkezés lép: [A Nemzetbiztonsági Szakszolgálat szolgáltató feladataival kapcsolatosan nyilván tartást vezet, amely tartalmazza:] „c) az adott ügyben alkalmazott titkos információgyűjtés, illetve titkos adatszerezés eszközeinek és módszereinek leírását, valamint a személyes adatnak nem minősülő, műveleti értékkel bíró információkat, technikai adatokat.”¹

1 1995. évi CXXV. törvény a nemzetbiztonsági szolgáltatókról.

Hasonló ehhez az elektronikus kereskedelmi szolgáltatások, valamint az információs társadalommal összefüggő szolgáltatások egyes kérdéseiről szóló 2001. évi CVIII. törvény (a továbbiakban: Ekertv.) új 13/B. § (1) bekezdése, miszerint:

„(1) Az az alkalmazásszolgáltató, aki titkosított kommunikációt biztosító szolgáltatást nyújt, köteles az ilyen alkalmazás igénybevételével továbbított küldeményekkel, közlésekkel kapcsolatosan keletkező vagy kezelt, (2) bekezdés szerinti adatokat azok keletkezésétől számított 1 évig megőrizni.

(2) A külső engedélyhez kötött titkos információgyűjtésre jogosult szerv megkeresése esetén a titkosított kommunikációt biztosító szolgáltatást nyújtó alkalmazásszolgáltató:

- a) a szolgáltatás típusát;*
- b) a szolgáltatás előfizetőjének vagy felhasználójának a szolgáltatás igénybevételéhez szükséges azonosító adatait, a szolgáltatás igénybevételének dátumát, kezdő és záró időpontját;*
- c) a regisztrációhoz használt IP címét és portszámát;*
- d) az igénybevételnél használt IP címet és portszámát;*
- e) a felhasználói azonosítót*

köteles átadni.”

E módosítások indoka, hogy a technikai fejlődés következtében az internet alapú globális kommunikációs rendszerek, valamint szolgáltatások egyre szélesebb körben terjednek el és megfizethető áron vehetők igénybe. Így reális veszélyt jelent, hogy a hagyományos hírközlési szolgáltatók helyett a bűnözői körök ezen szolgáltatásokat veszik igénybe. Az Ekertv.-t érintő módosítás tehát egyrészt megteremti annak a lehetőségét, hogy a szolgáltató köteles legyen megadni azokat az adatokat és információkat, amelyek a titkos információgyűjtés eszközeinek és módszereinek alkalmazásához nélkülözhetetlenek; másrészt pedig a szolgáltató részére kötelező jelleggel írja elő az NBSZ-szel a titkos információgyűjtés feltételeit érintő megállapodások megkötését. Mindez még a bűnfelderítés és bűnmegelőzés időszakára vonatkozik, nem pedig a válságintet eléré, azaz különleges jogrend kihirdetésére (közvetlen és jelentős terrorfenyegetettség, vagy megtörtént terrortámadás miatt) okot adó helyzetre. Ennek megfelelően a BM-csomag nem váltja ki, hanem megelőzi, és jó esetben szükségtelenné teszi az Alaptörvény hatodik módosítása, valamint a T/10417-es javaslat szerinti felhatalmazások igénybevételét. Ha azonban a fenyegetést a megelőzés és elhárítás keretében nem sikerül semlegesíteni, szükségessé válhat az adott helyzet értékelése tükrében az új felhatalmazások igénybevétele, vagyis a terrorveszélyhelyzet kihirdetésének kezdeményezése.

Az új alaptörvényi cikk szerint az Országgyűlés a Kormány kezdeményezésére terrortámadás jelentős és közvetlen veszélye vagy terrortámadás esetén meghatározott időre terrorveszély-helyzetet hirdet ki, ezzel egyidejűleg felhatalmazza a Kormányt rendkívüli intézkedések bevezetésére. Az új esetkör, a terrorveszélyhelyzet a megelőző védelmi helyzet belbiztonsági megfelelője, de annál szűkebb felhatalmazásokat nyit meg a honvédelmi törvény szintjén, valamint lehetőséget teremt a Magyar Honvédség felhasználására, ha a rendőrség és a nemzetbiztonsági szolgálatok erői nem elegendőek. Ennek a helyzetnek a kezelése indokolta az Alaptörvény T/10416 javaslat szerinti, valamint a honvédelemről és a Magyar Honvédségről,

valamint a különleges jogrendben bevezethető intézkedésekről szóló 2011. évi CXIII. törvény (a továbbiakban: Hvt.), a Rendőrségről szóló 1994. évi XXXIV. törvény (a továbbiakban: Rtv.), továbbá az Nbtv. T/10417 javaslat szerinti módosítását.

Az Rtv. 7/E. § (1). bekezdés c) pontjának módosítás előtti rendelkezése szerint a terrorizmust elhárító szerv: „c) jogszabályban meghatározottak szerint egyes védett személyek tekintetében személyvédelmi feladatokat lát el és egyes kijelölt létesítmények tekintetében létesítményvédelmet gyakorol...” Az Rtv. 7/E. § új (6) bekezdése – ehhez képest – a következőképp rendelkezik: „(6) A terrorizmust elhárító szerv (1) bekezdés f) pontjában meghatározott tevékenységében, a Kormány döntése alapján meghatározott időtartamra – a hatályos nemzetközi normák betartásával – a Magyar Honvédség közreműködhet.”

A módosítás indoka: a személyvédelmi feladatok, továbbá amennyiben több kijelölt létesítmény védelme válik szükségessé, úgy nem valószínű, hogy a Terrorelhárítási Központ (TEK) állománya elegendő, főleg ha valós terrorelhárító feladatokat is el kell látni. Így a rendvédelem – az Alaptörvény T/10416. javaslat szerinti és a Hvt. T/10417. szerinti módosításnak köszönhetően – tehermentesíthetővé válik terrorveszélyhelyzet idején a honvédség által.

A különleges jogrend hazai sajátosságai

A speciális jogi szabályzókat tartalmazó különleges jogrend formáinak közös jellemzője, hogy az államok többsége a legmagasabb szintű jogszabályban rögzíti a minősített időszakokra vonatkozó rendelkezések kereteit. A különleges jogrendre vonatkozó rendelkezések a 2012. január 1-től hatályos Alaptörvényben megújult szabályozási sémában kerültek rögzítésre. Korábban a Magyar Köztársaság Alkotmánya² is tartalmazta a nevezett speciális szabályzókat, amelyek részletesen a honvédelmi, illetve más törvényekbe – például a katasztrófavédelemről szóló törvénybe³ – lettek beépítve. A magyar jogi szabályozás ekkor 4+1 minősített időszakot különböztetett meg: a rendkívüli állapotot, a szükségállapotot, a veszélyhelyzetet, a megelőző védelmi helyzetet, illetve az Alkotmány 19/E. §-a szerinti váratlan fegyveres támadás esetét.

A rendkívüli állapot

„Az Országgyűlés hadiállapot kinyilvánítása vagy idegen hatalom fegyveres támadásának közvetlen veszélye – háborús veszély – esetén kihirdeti a rendkívüli állapotot, és Honvédelmi Tanácsot hoz létre.”⁴

Előzőleg az Alkotmány 19.§ (3) bekezdésének h) pontja értelmében az Országgyűlés hadiállapot, vagy idegen hatalom fegyveres támadásának közvetlen veszélye (háborús veszély) esetén kihirdeti a rendkívüli állapotot és Honvédelmi Tanácsot hoz létre. Az Alaptörvény ebben az esetben a hadiállapot kinyilvánítása szóösszetett tartalmazza.

2 1949. évi XX. törvény.

3 1999. évi LXXIV. törvény.

4 Magyarország Alaptörvénye, 48. cikk (1) bekezdés a) pont.

| Békeidőszak | Megelőző védelmi helyzet |
|---|--|
| országvédelmi rendszer felkészítése; | külső fegyveres támadás veszélye; |
| szövetségi feladatok tervezése, végrehajtása; | szövetségi kötelezettség végrehajtása (Hvt. 201. §); |
| Veszélyhelyzet | Váratlan támadás |
| Alkotmány 35. § elemi csapás; | Alkotmány 19/E. §; |
| a polgári védelemről szóló 1996. évi XXXVII. törvény 2. § veszélyhelyzet; | |
| Szükségállapot | Rendkívüli állapot |
| belső társadalmi konfliktus; | hadiállapot; |
| katasztrófa; | háborús veszély; |

1. ábra.

A minősített időszakok alkotmányos rendszere

(Forrás: dr. Simicskó István: Az országvédelem és országmozgósítás szervezeti, hatásköri, irányítási rendszere minősített időszakokban. Doktori [PhD] értekezés, 2008. ZMNE)

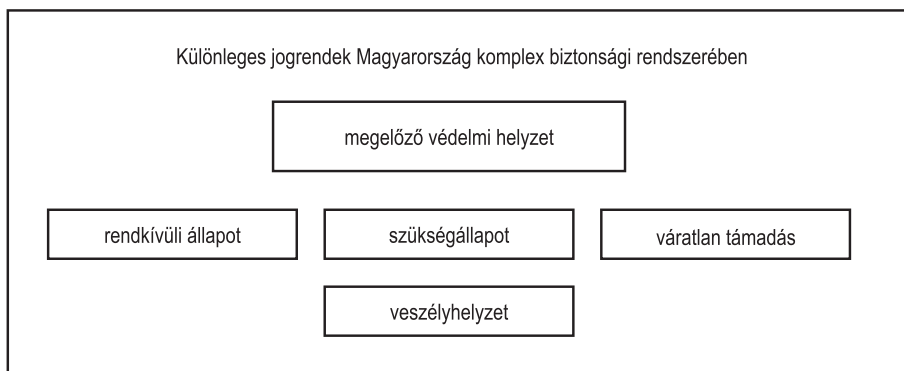

2. ábra.

A különleges jogrend Magyarország Alaptörvényében⁵ 2012. január 1-jétől

A Honvédelmi Tanács az Országgyűlés egyes jogait is gyakorolhatja és maga dönt a katonai csapatmozgásokról. A Honvédelmi Tanács elnöke a köztársasági elnök, tagjai az Országgyűlés elnöke, az országgyűlési képviselőcsoportok vezetői, a miniszterelnök, a miniszterek és – tanácskozási joggal – a Honvéd Vezérkar főnöke. A Honvédelmi Tanács rendeletet alkothat, amellyel – sarkalatos törvényben meghatározottak

⁵ A Magyar Köztársaság Alkotmánya 2011. 12. 31-én hatályát veszítette, helyébe 2012. január 1-jei hatállyal Magyarország Alaptörvénye lépett.

szerint – egyes törvények alkalmazását felfüggesztheti, törvényi rendelkezésektől eltérhet, valamint egyéb rendkívüli intézkedéseket hozhat.

Miért nem alkalmazható a rendkívüli állapot bevezetése a *terrorfenyegetettség* kezelésére? A rendkívüli állapot egyértelműen a közvetlen háborús veszélyre, a hadiállapotra, a hagyományos háborúra irányul, ami nem alkalmas a terrorfenyegetettség kezelésére, és az állampolgárok jogainak korlátozását terrorveszély esetén a biztonsági helyzethez képest túlzott mértékben tenné lehetővé.

A szükségállapot

A különleges jogrend e formáját „... a törvényes rend megdöntésére vagy a hatalom kizárólagos megszerzésére irányuló fegyveres cselekmények, továbbá az élet- és vagyónbiztonságot tömeges méretekben veszélyeztető, fegyveresen vagy felfegyverkezve elkövetett súlyos, erőszakos cselekmények esetén” hirdeti ki az Országgyűlés.⁶ A törvényalkotó az alkotmányos rend megdöntésére vonatkozó megfogalmazás helyett a törvényes rend megdöntésére vonatkozó, tartalmilag szélesebb értelmű szövegrészt alkalmazza.⁷

Az Országgyűlés rendkívüli-, illetve szükségállapot idején nem mondhatja ki feloszlását. A rendeletalkotási jogkört szükségállapot idején a köztársasági elnök gyakorolja: „Szükségállapot idején a sarkalatos törvényben meghatározott rendkívüli intézkedéseket rendeleti úton a köztársasági elnök vezeti be. A köztársasági elnök rendeletével – sarkalatos törvényben meghatározottak szerint – egyes törvények alkalmazását felfüggesztheti, törvényi rendelkezésektől eltérhet, valamint egyéb rendkívüli intézkedéseket hozhat.”⁸

A tényállás szövegének mélyebb elemzése nélkül is levonható a következtetés, hogy miért nem alkalmas a szükségállapot bevezetése a *terrorfenyegetettség* kezelésére.

A törvényes rend megdöntése vagy a hatalom kizárólagos megszerzése célcselekmények, melyek nem értelmezhetők a terrorveszélyre, mert a terrortámadások nem puccskísérletek, azokat közvetlenül nem a hatalom átvételének szándékával hajtják végre.

Az élet- és vagyónbiztonságot tömeges mértékben veszélyeztető, fegyveresen vagy felfegyverkezve elkövetett súlyos erőszakos cselekmények kritériuma ugyan alkalmazhatóvá teszi a szükségállapotot terrortámadás esetén, de egyrésről itt hiányzik a közvetlen fenyegetés megelőzésének különleges jogrendi lehetősége, vagyis a terror veszélyének kezelése, másrésről csak a tömeges méretű – tehát megtörtént és jelentős áldozatokat követelő – eseményekre vonatkozik.

A köztársasági elnök rendeletalkotási jogkörével potenciálisan az államműködés békeidejű rendszere teljes mértékben átalakulhatna, mert az Alaptörvény ugyan nem rendelkezik a Kormány helyzetéről, de az ésszerűség azt diktálja, hogy ha a rendkívüli intézkedések bevezetésének felelőssége a köztársasági elnökre hárul, akkor azok végrehajtása felett is – az első rendelettel – átveszi az irányítást,

6 Magyarország Alaptörvénye, 48.cikk (1) bekezdés b) pont.

7 Szabó Csaba–Horváth László: Magyarország Alaptörvényének és a Magyar Köztársaság Alkotmányának összevetése a Különleges jogrend vonatkozásában. Hadmérnök, VII. évf. 2. szám, 2012.

8 Magyarország Alaptörvénye, 50.cikk (3) bekezdés.

különösen akkor, ha a szükségállapotot kiváltó krízis a Kormány ellen irányul. Kvázi a szükségállapot tényállás esetén a demokratikus deficit vádja merülhetne fel, amennyiben a köztársasági elnök egyszemélyi rendeleti államirányítása jönne létre a terrortámadás elhárítása okán.

Összességében tehát a szükségállapot törvényi protokollja egyrészt nem alkalmas a közvetlen terrortámadás megelőzésére, főként a gyors reagálásra, másrészt az állampolgárok jogainak korlátozását a biztonsági helyzethez képest túlzott mértékben tenné lehetővé, az államműködés indokolatlan hangsúlyeltolódásai mellett.

A megelőző védelmi helyzet

„Az Országgyűlés külső fegyveres támadás veszélye esetén vagy szövetségi kötelezettség teljesítése érdekében meghatározott időre kihirdeti a megelőző védelmi helyzetet, ezzel egyidejűleg felhatalmazza a Kormányt sarkalatos törvényben meghatározott rendkívüli intézkedések bevezetésére.”⁹

A megelőző védelmi helyzet a békeidőszaki rendhez képest magasabb fokú védelmi készséget jelent, a rendkívüli intézkedések magasabb szintre emelik a közigazgatási hatóságok, a rendvédelmi szervek és a honvédség egységeinek készenléti működését. Elsődleges cél az állam demokratikus jogrendjének és közigazgatási, valamint kormányzati egységének a megvédése külső fegyveres támadás esetén.

Az Alaptörvény – az Alkotmánnyal ellentétben – egységesen, rendszerként szabályozza a megelőző védelmi helyzetre vonatkozó rendelkezéseket, valamint egyértelmű utasításokat és előzetes végrehajtási utasításokat fogalmaz meg a végrehajtandó feladatok és hatáskörök tekintetében. Ezekről a főszabályoktól azonban elkülönítve, a XXXI. cikkben jeleníti meg az Alaptörvény, hogy megelőző védelmi helyzet esetén a hadkötelezettségen alapuló katonai szolgálat az Országgyűlés külön döntése alapján visszaállítható, melynek időtartama a Hvt. szerint legfeljebb 12 hónap lehet. A megelőző védelmi helyzet bevezetésével összefüggő szabályokat és intézkedéseket a 2016. évi LVII. törvény 6.§ a) által módosított 2011. évi CXIII. törvény¹⁰ részletesen tartalmazza.

A szabályok és intézkedések mind arra irányulnak, hogy egyrészt megelőzhető legyen az előre jelzett – háborús jellegű – eseménynek a bekövetkezése, másrészt rendelkezésre álljanak azok a képességek, amelyek bázisán az előre jelzett esemény bekövetkezésekor az országvédelem, a honvédelem rendszerszintű működése biztosított.

A megelőző védelmi helyzet során alkalmazandó szabályok és intézkedések az adott külső fegyveres támadás súlyosságának veszélyessége és a szövetségi kötelezettség teljesítésének, fontosságának függvényében együttesen vagy külön-külön is alkalmazásra kerülhetnek.

⁹ Magyarország Alaptörvénye, 51. cikk (1) bekezdés.

¹⁰ 2011. évi CXIII. törvény a honvédelemről és a Magyar Honvédségről, valamint a különleges jogrendben bevezetendő intézkedésekről, IX. fejezet.

Miért nem megoldás a megelőző védelmi helyzet bevezetése a terrorfenyegettség kezelésére? A megelőző védelmi helyzet tényállás bevezetése az alkotmányos szintű különleges jogrendi körbe 2004-ben történt, melynek célja az általános hadkötelezettség megszüntetése okán előállt mozgósítási és nyilvántartási hiányosságok részleges orvoslása volt.

E tényállás nem értelmezhető terrortámadás vagy terrorveszély esetén; a megelőző védelmi helyzet gyakorlatilag a rendkívüli állapot, egy háború „előszobája.” Terrortámadás esetén a támadó nem okvetlenül beazonosítható, és a támadás maga nem feltétlenül külső határon át következik be. Ennek megfelelően a „külső fegyveres támadás veszélye” nem fedi le a terrortámadások közvetlen veszélyének vagy bekövetkezésének esetkörét.

A „szövetséges kötelezettség teljesítése” adott esetben alapot jelenthetne a terrorcselekmény miatti bevezetésre, azonban maga a tényállás eredetileg a kollektív védelemre irányuló szövetségesi kötelezettségek körére irányult, ami hagyományos katonai fenyegetések kezelésére hivatott. A jogalkotó ehhez a Hvt. szintjén a háborús felkészülés szabályait alkotta meg, vagyis a tényállás szövetségi kötelezettség miatti felhívása a céltól eltérő felhatalmazásokat nyitna meg. Megelőző védelmi helyzet idején a hadkötelezettség bevezetésre kerülhet – igaz csak az Országgyűlés külön döntése alapján – ami a társadalomban az indokoltnál nagyobb aggodalmat is keltethet, így a félelem enyhítése helyett a félelem fokozása valósulhatna meg.

A Kormány rendeletben a megelőző védelmi helyzet kihirdetésének kezdeményezését követően a közigazgatás, a Magyar Honvédség és a rendvédelmi szervek működését érintő törvényektől eltérő intézkedéseket vezethet be, amelyekről a köztársasági elnököt és az Országgyűlés tárgykör szerint feladat- és hatáskörrel rendelkező állandó bizottságait folyamatosan tájékoztatja. A bevezetett intézkedések hatálya az Országgyűlés megelőző védelmi helyzet kihirdetésére vonatkozó döntéséig, de legfeljebb hatvan napig tart. Politikai konszenzus alakult ki abban, hogy a terror elleni fellépést segítő tényállásnál ez az időtartam túl hosszú lenne.

A megelőző védelmi helyzet intézkedései mind a polgárok jogainak korlátozása, mind az állami szerepvállalás tekintetében súlyosabb intézkedési kört ölelnek fel, mint amire az új típusú biztonsági kihívások kezelése tekintetében szükség van. A tényállás az eredeti jogalkotói szándéktól messze eltérne, mivel a megelőző védelmi helyzet egy háborús felkészülési tényállás, mondhatjuk úgy is, hogy a rendkívüli állapot „előszobája”.

A váratlan támadás

„A Kormány külső fegyveres csoportoknak Magyarország területére történő váratlan betörése esetén a támadás elhárítására [...] – szükség esetén a köztársasági elnök által jóváhagyott fegyveres védelmi terv szerint – a szükségállapot vagy a rendkívüli állapot kihirdetésére vonatkozó döntésig a támadással arányos és arra felkészített erőkkel azonnal intézkedni köteles.”¹¹

11 Magyarország Alaptörvénye, 52.cikk (1) bekezdés.

E tényállás konkrétan a fegyveres csoportoknak Magyarország határain kívülről indított olyan támadásáról szól, amely rendőri erőkkel nem hárítható el.

Miért nem alkalmazható a váratlan támadás tényállás a terrorfenyegetettség kezelésére? A váratlan támadás tényállása nem teremt megfelelő legitím alapot a terrorveszély kezelésére, annak átírása olyan mértékű változást tett volna szükségessé, mely a valóságban ugyancsak egy új tényállást hozott volna be az Alaptörvény rendszerébe. Tehát hiába biztosít ez az esetkör gyors reagálási képességet a Kormány részére, de maga a tényállás – azaz a kiindulópont – jogtechnikailag nem helyettesíthető be a terrorveszély-helyzetre. Eredeti oka ugyanis a '90-es években Magyarország közvetlen szomszédságában dúló háborúk során az esetlegesen hazánk területére betörni szándékozó fegyveres csoportokkal szembeni gyors fellépés lehetőségének a megteremtése volt, ami nem vonható össze a terrorizmus elleni fellépéssel.

A veszélyhelyzet

Ez a különleges jogrendi esetkör „*az élet- és vagyonbiztonságot veszélyeztető elemi csapás vagy ipari szerencsétlenség, valamint ezek következményeinek az elhárítása*”¹² céljából kerül kihirdetésre.

A tényállás egyértelműen a katasztrófavédelmi feladatok különleges jogrendi esetkörét öleli fel, vagyis nem hozható összefüggésbe a terrorizmus elleni fellépéssel. A tényállás rendkívüli intézkedései nem is a honvédelmi törvényben szerepelnek, a másik négy tényálláshoz rendelt felhatalmazások mellett, hanem a katasztrófavédelmi törvényben.

*

A felsorolt indokok alapján is levonható következtetés, hogy az Alaptörvényben 2012. január 1-től hatályba léptetett különleges jogrendi esetek a megváltozott biztonsági környezet miatt önmagukban nem voltak alkalmasak a terrorveszély és terrortámadás kezelésére, tehát új szabályozás kialakítása vált szükségessé. A Kormány a módosító törvényjavaslatok kidolgozásával ennek a köteletségének tett eleget.

A különleges jogrend nemzetközi kitekintésben

Belgium

Nyilvánvalóan az adott ország politikai-közjogi berendezése befolyásolja a veszélyhelyzetek kezelésének módját, a hatásköröket, köztük a haderő alkalmazását. Belgiumban a Király „vezérli” a fegyveres erőket, és ő állapítja meg a hadiállapotot.

A hadsereg létszámát, kontingensét az Országgyűlés évente szavazza meg. A minősített időszakokban történő eljárások szabályozottak, és már korábban felkészültek egy esetleges terrortámadás kezelésére, amely során a haderő felhasználható a rendőri erők mellett.

12 Magyarország Alaptörvénye, 53. cikk (1) bekezdés.

Észt Köztársaság

Az Alkotmány 128.§ (1) bekezdése alapján a Parlament jelenti be – a köztársasági elnök javaslatára – a hadiállapotot, és rendeli el a mozgósítást, a leszerelést, valamint dönt a véderők felhasználásáról a nemzetközi kötelezettségek teljesítése érdekében. Ha az országot katonai támadás, agresszió éri, a köztársasági elnök bejelenti a hadiállapotot, a mozgósítást, és kinevezi a véderők főparancsnokát, nem várva meg a Parlament határozathozatalát.

Az Alkotmány 129.§-a alapján, ha az alkotmányos rendet veszély fenyegeti, a köztársasági elnök vagy a Kormány javaslatára a Parlament (többségi szavazattal) hozzájárulását adja – legfeljebb 3 hónapra – a rendkívüli állapot bevezetéséhez.

Az észt Alkotmány kimondja, hogy a rendkívüli állapot és a hadiállapot idején az emberek jogai és kötelezettségei korlátozhatóak nemzetbiztonsági szempontból és a közrend érdekében.

Franciaország

Az Alkotmány 16. cikkelye szerint, ha a Köztársaság intézményei, a nemzet függetlensége, a területi integritás és a nemzetközi kötelezettségek teljesítése súlyos és azonnali veszélyben van a köztársasági elnöknek meg kell tennie a körülmények által diktált intézkedéseket, miután formálisan konzultált a miniszterelnökkel, a Nemzetgyűlés elnökével, és az Alkotmányozó Bizottság elnökével. Az intézkedésekről a nemzetet üzenetben tájékoztatni kell. A Parlamentnek az első adandó alkalommal össze kell ülnie. A Nemzetgyűlés nem osztható fel, ameddig a veszélyhelyzet életben van.

1955. évi III. törvény szerint a szükségállapotot a minisztertanács hirdeti ki 12 napra, ebben az esetben a végrehajtó hatalom működése nem áll le, szemben az Alkotmány 16. cikkében foglaltakkal. A párizsi novemberi terrortámadást követően, 2015. december 23-án a Minisztertanács ülésén tett bejelentés alapján, az Alkotmány reformja nyomán a szükségállapot időtartamát felemelik 12 napról 90 napra és a köztársasági elnök jogköre is bővülne ilyen helyzetben, a terrorizmussal szembeni fellépés eredményessége érdekében.

A haderőre vonatkozó törvény (Code de la Défense) vonatkozó cikkelye szerint katonai erőt Franciaország területén tilos alkalmazni az erre irányuló törvényes felkérés nélkül. Ugyanakkor a felhatalmazott hatóságok kezdeményezésére (például a szenátus, a polgármesterek, a megyei rendőrfőnökök stb.) a haderő igénybe vehető különleges jogrenden kívül is, például a közrend fenntartására.

A francia törvény a szükségesség-arányosság elv alapján 3 kategóriára osztja fel a fegyveres beavatkozást. Ebből az első kettő a csendőrségre telepít feladatokat, s csak a harmadik, legsúlyosabb esetben engedélyezi a 3 haderőnem közreműködését. Hatósági igény esetén a katonai erők a rendőrséggel és a csendőrséggel együttműködve részt vesznek a belső biztonság helyreállításában.

Jelenleg Franciaország területén, a SENTINELLE-műveletben¹³ részt vevő katonák csak a kiemelt helyeken történő járőrözési feladatokat látnak el, ahol törvény-

13 A Charlie Hebdo elleni támadás után, 2015 januárjában elrendelt művelet, amelyet novemberben megerősítettek.

sértés észlelése esetén arányos módon közbeléphetnek. A haderő hazai területen történő igénybevételeéről és az egész országra kiterjedő hazai alkalmazásáról – különleges jogrend bevezetése nélkül – a haderőre vonatkozó törvényi felhatalmazással, a kormánydöntést követően a miniszterelnök dönt. A vezérkari főnök a védelmi miniszter jóváhagyása után dönt az alkalmazandó technikai és humánerőforrás mértékéről és a feladat időtartamáról.

A különleges jogrend kihirdetésével a katonák kompetenciái, jogai nem bővülnek, továbbra is a hivatkozott jogszabályok és irányelvek alapján látják el tevékenységüket.

Írország

Írországban a rendőrség alapvetően fegyver nélkül látja el feladatait, ezért az ír hadsereg több területen is támogatja a Garda Síochána-t fegyveres szolgálattal. A rendőrség és a hadsereg együttműködését a két szervezet által elfogadott Egyetértési Nyilatkozat (Memorandum of Understanding), valamint Szolgáltató Megállapodás (Service Level Agreement) teszi lehetővé. Az eljárási rend tekintetében a rendőrség kéri fel a védelmi minisztert a feladatok végrehajtására. A veszélyhelyzetekre vonatkozó mozgósítási tervet és az eljárási rendet, – amelyekben rögzítve van a hadsereg alkalmazásának módja, illetve menete – a rendőrség dolgozza ki. A veszélyhelyzetekre vonatkozó eljárás rendet – köztük a hadsereg igénybevételeinek rendjét – a vészhelyzetek kezeléséről szóló keretszabály, illetve annak függelékei tartalmazzák. Ezért nincs szükség a különleges jogrend bevezetésére. Terrortámadás esetén a Kormány vagy egy kijelölt miniszter rendeli el a katonai erő alkalmazását, a védelmi miniszter pedig ezen felhatalmazás birtokában utasítja a vezérkari főnököt a kijelölt katonai szervezetek alkalmazására.

Lengyelország

A lengyel Alkotmány gyökerei Európában a legrégebbi időkre nyúlnak vissza, hiszen a kontinens első alkotmánya 1791. május 3-án Lengyelországban született. A jelenlegi alkotmányuk XI. fejezete foglalkozik a rendkívüli intézkedésekkel. A 228. cikkely felsorolja a minősített időszakokat: *rendkívüli állapot (hadiállapot)*, *szükségállapot* és *veszélyhelyzet (természeti katasztrófa)*.

A 229. cikkely szerint az államot érintő külső fenyegetés, a Lengyel Köztársaság területe elleni fegyveres agresszió esetén, vagy ha nemzetközi szerződés alapján a közös védelem szükségessége merül fel valamilyen támadás elhárítására, a Lengyel Köztársaság elnöke – a Minisztertanács javaslatára – *rendkívüli állapotot* hirdethet ki az állam egészére vagy egy részére.

A 230. cikkely szerint: ha az állam alkotmányos rendjét, a lakosság biztonságát vagy a közbiztonságot veszély fenyegeti, a köztársasági elnök – a Minisztertanács javaslatára – legfeljebb 90 napra bevezetheti a *szükségállapotot*, az állam egészére vagy egy részére. Ezt a Szejm egyetértésével egyszer meg lehet hosszabbítani legfeljebb 60 napra.

A 231. cikkely szerint: ha a köztársasági elnök rendkívüli állapotot vagy szükségállapotot hirdet ki, az erről szóló rendeletet 48 órán belül be kell nyújtania a

Szejmnek aláírásra. A képviselők felének jelenléte mellett – a szavazatok abszolút többségével – a Szejm az elnök rendelkezését érvénytelenítheti.

A 232. cikkely szerint természeti katasztrófa vagy a természeti katasztrófa jeleit mutató technológiai baleset esetén a Miniszterek Tanácsa legfeljebb 30 napra veszélyhelyzetet (természeti katasztrófa helyzetet) rendelhet el az ország egészére vagy egy részére. Ezt csak a Szejm jóváhagyásával lehet meghosszabbítani.

Az Alkotmány értelmében a haderő általános vagy részleges alkalmazására közvetlen külső fenyegetés esetén a miniszterelnök javaslatára a köztársasági elnök döntése alapján kerülhet sor háborús állapot vagy rendkívüli állapot bevezetése esetén. Különleges jogrend bevezetésével a lengyel haderő bevonható terrortámadás vagy hibrid háborús fenyegetés esetén a megelőzésbe, elhárításba vagy ezek támogatásába. A fegyveres erők rendkívüli állapotban történő alkalmazása során a kijelölt erők katonai vezetés alatt maradnak, feladataikat a védelmi miniszter határozza meg, konzultálva a belügyminiszterrel. A feladatokba bevonásra kerülő erők jogosultak a rendőroket megillető intézkedési jogkörök szükséges mértékű alkalmazására, amelyet a Rendőrségről szóló 1990. évi törvény tartalmaz.

A minősített időszakok alatt meghozott rendkívüli intézkedéseknek arányosnak kell lenniük a veszély mértékével. Célja az állam rendes (békeidőszaki) működésének mielőbbi helyreállítása.

Szlovákia

Szlovákia terrorellenes jogszabály-módosító csomagot fogadott el, mely az Alkotmány és a büntető törvénykönyvüknek a módosítását is tartalmazta. A módosítás a haderőt is érintette, lehetőség nyílik arra, hogy katonák is részt vegyenek rendvédelmi feladatokban.

Egyesült Királyság

A Polgári Vészhelyzetekről szóló 2004. évi törvény alapján (Civil Contingencies Act 2004) a haderőt igénybe lehet venni a rend és a jog fenntartása, valamint az állampolgárok biztonságának megóvása érdekében. Amennyiben a civil hatóságok erőikkel nem képesek biztosítani a rendet, illetve az állampolgárok és a vagyoni elemek biztonságát, akkor kérhetik a haderő segítségét. Erről a Védelmi Tanács dönt, mely a Védelmi Minisztérium civil és katonai vezetőiből áll. A hadsereg közreműködéséről való döntés a törvényi keretek között alapvetően a védelmi miniszter döntési kompetenciája. A Kormány először deklarálja a vészhelyzetet és a védelmi miniszter ezen felhatalmazás birtokában dönt a hadsereg alkalmazásáról. Vészhelyzetre vonatkozó rendszabályok akkor alkalmazhatók, ha egy adott esemény súlyosan veszélyezteti:

- az emberek jóllétét;
- a környezetet; illetve
- az Egyesült Királyság biztonságát, ami háborús vagy terrorista cselekmény következménye.

Ha azonnali reagálásra van szükség, akkor a szükséges erők alkalmazására a „normál” jogszabályok alapján kerül sor. A Kormány a médián keresztül tájékoztatja a

lakosságot a szükséges intézkedések érvénybelépéséről. Ezen esetekben a hadsereg alkalmazása a vészhelyzetre kidolgozott tervek alapján történik.

Törökország

Az Alkotmány 92. cikkelye szerint a Török Nemzeti Nagygyűlést illeti az a jog, hogy a háborús helyzetet kihirdesse és a fegyveres erők alkalmazására megadja a felhatalmazást. Az ülésezés akadályoztatása esetén az országot ért támadás (terrortámadás) elhárítására irányuló azonnali döntés a köztársasági elnök hatásköre.

A 104. cikkely alapján a köztársasági elnök kötelessége és hatásköre a következőkre terjed ki:

- a Török Nemzeti Nagygyűlés nevében képviseli a török fegyveres erők legfelsőbb katonai parancsnokságát;
- dönt a török fegyveres erők mobilizálásáról;
- kinevezi a vezérkari főnököt;
- összehívja a *Nemzeti Biztonsági Tanácsot*;
- elnököl a Nemzeti Biztonsági Tanács ülésén;
- bejelenti a rendkívüli állapotot vagy a veszélyhelyzetet, és ebben a helyzetben a törvény erejével bíró (a minisztertanács döntéseivel összhangban álló) rendeleteket bocsát ki.

A 118. cikkely a Nemzeti Biztonsági Tanács összetételét, feladatkörét és működési mechanizmusát írja le, azonban nem tesz utalást a rendkívüli helyzetben történő feladataira.

A 119. cikkely szerint természeti katasztrófa, veszélyes járványos betegség vagy súlyos gazdasági válság esetén a köztársasági elnök elnökletével ülésező Miniszterek Tanácsa veszélyhelyzet sújtotta övezetnek nyilváníthatja az egész országot vagy egyes térségeit 6 hónapnál nem hosszabb időszakra.

A 120. cikkely szerint az Alkotmány által létrehozott szabad, demokratikus rend, illetve az alapvető jogok és szabadságok lerombolására vagy a közrend súlyos rombolására végrehajtott erőszakos cselekmények esetén a köztársasági elnök elnökletével ülésező Miniszterek Tanácsa – a Nemzetbiztonsági Tanáccsal történt konzultáció után – veszélyhelyzet sújtotta övezetnek nyilváníthatja az egész országot vagy egyes térségeit 6 hónapnál nem hosszabb időszakra.

* * *

Összegzésképpen megállapítható: a hazai gyakorlattal összehasonlítva a nemzetközi példák alapján a minősített időszakok szabályozására szolgáló különleges jogrendben hasonlóságok és különbségek egyaránt fellelhetők. Nyilvánvaló, hogy az adott ország politikai berendezkedése, sőt az adott ország történelme, politikai, kulturális, biztonsági környezete is befolyásolja a veszélyhelyzetek kezelésének módját, eszköztárát, köztük a bevezethető rendkívüli intézkedések körét.

A biztonságpolitika és a biztonsági struktúrák célja a valós biztonság megteremtése, ami az emberek biztonságérzetén keresztül igazolódik vissza. Nagy a felelőssége azoknak, akik döntenek az *elégleges és szükséges biztonság* mértékéről, mert bűnös felelőtlenség a társadalom biztonságérzetét elaltatni, alacsony szinten tartani – például jó közhangulati megfontolásból – különösen, ha az nincs kellően alátámasztva a

beavatkozás eszközeivel. Természetesen ennek ellenkezője is gondot okozhat: felboríthatja a társadalom normális működését, ha a biztonsági kockázatokat meghaladó intézkedésekkel az embereket hétköznapjaik során indokolatlanul arra figyelmeztetik, hogy veszély leselkedik rájuk.

Magyarország Alaptörvényének hatodik módosításával a különleges jogrend eseteinek terrorveszélyhelyzet kategóriával történő bővítésével a cél az volt, hogy az elégséges és szükséges biztonság követelményét szem előtt tartva, az optimális arányok betartásával Magyarország biztonsági garanciarendszere megfeleljen a mindenkori kihívásoknak, mert a múlt és a jelen történései egyaránt arra intenek bennünket, hogy késznek kell lennünk az ember-ember általi, valamint a természet okozta bajok megelőzésére vagy elhárítására egyaránt.

FELHASZNÁLT IRODALOM

Magyarország Alaptörvénye.

2011. évi CXIII. törvény a honvédelemről és a Magyar Honvédségről, valamint a különleges jogrendben bevezethető intézkedésekről

1999. évi LXXIV. törvény a katasztrófák elleni védekezés irányításáról, szervezetéről és a veszélyes anyagokkal kapcsolatos súlyos balesetek elleni védekezésről

2011. évi CXXVIII. törvény a katasztrófavédelemről és a hozzá kapcsolódó egyes törvények módosításáról
A Rendőrségről szóló 1994. évi XXXIV. törvény

1995. évi CXXV. törvény a nemzetbiztonsági szolgálatokról

2001. évi CVIII. törvény az elektronikus kereskedelmi szolgáltatások, valamint az információs társadalommal összefüggő szolgáltatások egyes kérdéseiről

A terrorizmus elleni fellépéssel összefüggő egyes törvények módosításáról szóló T/10307. számú törvényjavaslat

Alaptörvény hatodik módosításáról szóló T/10416. számú, valamint Az egyes törvényeknek a terrorveszély-helyzettel kapcsolatos módosításáról szóló T/10417. számú törvényjavaslatok

Szabó Csaba–Horváth László: Magyarország Alaptörvényének és a Magyar Köztársaság Alkotmányának összevetése a Különleges jogrend vonatkozásában. Hadmérnök, VII. évf. 2. szám, 2012.

Belgium Alaptörvénye (hatályos 2014 május)

http://www.const-court.be/en/basic_text/belgian_constitution.pdf

Észtország Alaptörvénye (hatályos 2015. augusztus 13.)

<https://www.president.ee/en/republic-of-estonia/the-constitution/>

Franciaország Alaptörvénye (hatályos 1958. október 4.)

http://www.conseil-constitutionnel.fr/conseil-constitutionnel/root/bank_mm/anglais/constitution_anglais.pdf

Írország Alaptörvénye (hatályos 2015 október)

http://www.taoiseach.gov.ie/eng/Historical_Information/The_Constitution/Bunreacht_na_h%C3%89ireann_October_2015_Edition.pdf

Lengyelország Alaptörvénye (hatályos 1997. április 2.)

<http://www.sejm.gov.pl/prawo/konst/angielski/kon1.htm>

Szlovákia Alaptörvénye (utolsó alkotmányjogi módosítás 2014. október 21.)

<https://www.prezident.sk/upload-files/20522.pdf>

Polgári Vészhelyzetekről szóló 2004. évi törvény

http://www.legislation.gov.uk/ukpga/2004/36/pdfs/ukpga_20040036_en.pdf

Törökország Alaptörvénye (hatályos 2011. március 17.)

https://global.tbmm.gov.tr/docs/constitution_en.pdf

Horváth Miklós¹

Az 1956-os forradalom és szabadságharc nemzetközi vonatkozásai

DOI 10.17047/HADTUD.2016.26.3-4.114

Hatvan éve annak, hogy a magyar nép forradalmát és szabadságharcát – mint az történelmünk során már annyiszor előfordult – egy idegen hatalom fegyveresei vérbe fojtották. Indokolt feltenni a kérdést: A szovjet haderő az 1956. október 23-án, Budapesten megindított, majd október 31-től az ország egészére kiterjesztett hadműveleteit a Varsói Szerződés alapján, vagy e szervezettől független önálló nemzeti erőként hajtotta végre?

E kérdés megvizsgálásának egyik a forradalom és szabadságharc utólagos értékelése szempontjából is fontos célja annak megállapítása, hogy a Varsói Szerződés Alapokmánya lehetővé tette-e a szovjet csapatok karhatalmi és rendfenntartó célú alkalmazását?

Hosszú évtizedek óta tartotta – illetve véleményem szerint részben ma is tartja – magát az a felfogás, mely szerint a Szovjetunió hadserege a magyar nép és annak fegyveres erői elleni hadműveleteit a Varsói Szerződés alapján, annak írott betűje és szelleme értelmében, a magyar kormány kérésére – „baráti segítségnyújtásként” – hajtotta végre. A ma már kutatható, illetve részben publikált dokumentumok a fentiekben idézett álláspont helyességét alapjaiban kérdőjelezik meg.

A szovjet csapatok Magyarországon való tartózkodásának nemzetközi háttere

A szovjet csapatok – mint megszálló erők – magyarországi tartózkodására 1945 után a szövetséges hatalmak megállapodása adott lehetőséget, majd a Szovjetunió és Magyarország között 1947. február 10-én megkötött békeszerződés² a csapatok rendeltetését alapvetően megváltoztatta, módosította.

A Békeszerződés 22. cikkelye a Szovjetunióknak lehetőséget biztosított arra, hogy az általa egyoldalúan elhatározott erejű és összetételű csapatokat állomásoztassa hazánkban mindaddig, amíg Ausztriában megszálló csapatok vannak, illetve amíg nyugati szomszédunk vissza nem nyeri állami függetlenségét.³ Az osztrák államszerződés megkötését előkészítő – 1955. április 12. és 15. között Moszkvában megtartott – tárgyalásokon Ausztria kötelezte magát, hogy a svájci típusú semlegességet kimondja.

Ennek ellentételeként a Szovjetunió vállalta, hogy csapatait az államszerződés hatálybalépéséig, de legkésőbb december 31-ig Ausztriából kivonja.

Ebben az időszakban Ausztriában három gyalogos és egy légvédelmi hadosztály, mintegy 60–70 000 fővel látta el a „megszálló” státuszból adódó feladatokat. Magyarországon 1947-től 1955-ig – a Békeszerződés alapján – „visszamaradt erők” a folyamatos utánpótlás lebonyolítására alkalmas út- és vasútvonalak biztosítását látták el mintegy 4 hadosztálynyi erővel.

A Magyar Köztársaság és a Szovjet Szocialista Köztársaságok Szövetsége között 1948. február 18-án kötött *barátsági, együttműködési és kölcsönös segélynyújtási szerződés* 1956 októberében és novemberében hatályos volt. Ez a szerződés, mint később a Varsói Szerződés is, szándékai és írott betűje szerint is egy esetleges külső támadás kollektív elhárítása céljából kötött. A szerződő felek 1948 februárjában is kifejezésre juttatták, hogy egymás függetlenségét, állami szuverenitását tiszteletben tartják, hogy a másik fél belső ügyeibe – értem ezen mindazon ügyek összességét, amelyek nem merítik ki egy harmadik fél fegyveres támadása közös elhárítása fogalmát – be nem avatkoznak. Ezen túlmenően arra is kötelezettséget vállaltak, hogy olyan akciókban vagy intézkedésekben nem vesznek részt, melyek a másik fél ellen irányulnak.

A megszálló hatalmak 1955. május 15-én írták alá a független, demokratikus Ausztria visszaállításáról szóló szerződést. A megszálló erők Ausztriából történt kivonását követően a szovjet és magyar államhatalmi szervek a Magyarországon tartózkodó szovjet csapatok jogi helyzetét 1956. október 23-ig (az ezzel kapcsolatos kétoldalú egyezményt 1957. május 27-én kötötték meg) nem szabályozták. A Központi Hadseregcsoport felszámolását követően a szovjet politikai és katonai vezetés – a békeszerződésben előírt kivonulási kötelezettség teljesítését elmulasztva – az itt állomásozó csapatai létszámának és összetételének megváltoztatását – annak jogszerűtlensége ellenére is – indokoltak látták.

A kivonás Ausztriából megtörtént, de a csapatok egy részét Magyarország területén helyezték el. Az 1955 szeptemberében Magyarországon felállított szovjet *Különleges Hadtest* állományába kettő (ti. a 2. és 17.) gépesített gárdahadosztály, a 195. vadászpilóta, a 177. bombázópilóta hadosztály, a 20. pontonos hídász ezred, valamint légvédelmi, fegyvernemi és más szakcsapatok kerültek. A Különleges Hadtest rendeltetése: a magyar csapatokkal együttműködésben az osztrák határ lezárása, védelme, a szovjet csapatok kivonása esetén a közlekedési útvonalak biztosítása volt. A hadtest a Vezérkar útján a szovjet fegyveres erők miniszterének volt alárendelve.

„Magyarországon minden eszköz felhasználható”

1956. elején Magyarország sorsára is jelentősen ható változások következtek be a nemzetközi politikában. Az SZKP februárban megtartott XX. kongresszusán a szovjet vezetés szakított a harmadik világháború elkerülhetetlenségének dogmájával és állást foglalt a különböző társadalmi berendezkedésű országok *békés egymás mellett élésének* politikája mellett. Hruscsov Sztálint leleplező, „titkos” beszédének hatására a szovjet érdekszféra több országában – de a Szovjetunió belső is⁴ – hangsúlyosabban megjelentek, illetve felerősödtek a társadalom átalakítását, a rendszer megrefor-

málását célzó törekvések. A kongresszus hatására a reformfolyamatok különösen Lengyelországban és Magyarországon gyorsultak fel.

A közelmúltban megismert, és többségében publikált dokumentumok egyértelműen bizonyítják, hogy nem állják meg a helyüket azok a megállapítások, melyek szerint Lengyelországban és Magyarországon 1956-ban bekövetkező események a szovjet pártvezetés belső hatalmi harcának a „termékei” voltak, amelyek úgymond kiprovokálásával a sztálini visszarendeződés hívei, a „keményvonalasok” – bebizonyítva a XX. kongresszuson elfogadott irányvonal helytelenségét – ismét magukhoz akarták ragadni a hatalmat. Kétségtelen tény azonban, hogy a lengyelországi események több vonatkozásban is hatottak a magyarországi helyzetre. Egyfelől a Poznanban⁵ történtek, az azt követő megtorlás, valamint az október második felében bekövetkezett események⁶ híre eljutott Magyarországra. Másfelől a szovjet vezetésnek a „lengyel válság megoldása” során szerzett tapasztalatai hatottak a „magyar kérdés rendezésével” kapcsolatos politikai elképzelésekre és döntésekre. Hangsúlyozni kell, hogy a szovjet csapatok október 19-én történt magasabb harckészültségi fokozatba helyezése⁷ és a Magyar Néphadsereg részére ekkor kiadott intézkedések – elsősorban a szovjet csapatok esetében – katonai szempontból jó kiinduló alapul szolgáltak a nem várt magyarországi események rendezéséhez.

A szovjet vezetés a lengyel és a magyar kérdés megoldására nem rendelkezett kész recepttel. A döntések az Elnökségen belül folyó viták során formálódtak, de a Magyarországgal kapcsolatos konkrét lépéseket alapvetően befolyásolta a szocialista országok vezetőinek – kiemelten a kínai és jugoszláv állami és pártvezetés – véleménye.

A nagyhatalmak közötti viszonyt meghatározó módon befolyásoló térség Németország volt, ezért Hruscsovnak elsősorban a Lengyelországban 1956 nyarán kialakult helyzet megoldása okozott komolyabb fejtörést.

Bár Magyarország jelentősége a szovjet vezetés számára eltörpült, Hruscsov 1956-ig több ízben kifejtette, hogy Magyarországon adott esetben készek minden eszközt felhasználni. Ezért a *Különleges Hadtest* parancsnoka már 1956 júliusában parancsot kapott: az alaprendeltetés ellenére készítsen tervet a szovjet csapatoknak „a szocialista társadalmi rend fenntartása, védelme, adott esetben helyreállítása” érdekében történő alkalmazására. A terv a „Volna” („Hullám”) fedőnevet kapta. A karhatalmi tervek végrehajtását a „Kompassz” („Iránytű”) jelszó elhangzását követően kellett megkezdeni.

Kicsit előrelépve az időben, 1957 elején Nagy Imre – akinek első miniszterelnöksége alatt a szocialista országok új szövetségi rendszere megalakításának alaplépései megtörténtek – a Varsói Szerződést az alábbiak szerint értékelte: *„A lengyel és magyar események rávilágítottak, – írta az ekkor Romániában fogva tartott Nagy Imre – hogy a Varsói Szerződés a szovjet nagyhatalmi soviniszta törekvések eszköze, amelynek segítségével a benne résztvevő – helyesebben moszkvai utasításra belekényszerített – szocialista országokat ennek a politikának alárendelik. A Varsói Szerződés nem más, mint a szovjet katonai diktatúra ráerőszakolása a résztvevő országokra. [...] A Varsói Szerződés igazi értelme tehát az, hogy az egyes országokban elhelyezett szovjet csapatok segítségével olyan politikai, gazdasági és katonai helyzetet biztosítson, amely legjobban megfelel a szovjet hatalmi, katonai törekvéseknek. [...] A Varsói Szerződés a szocialista országok egymásközi viszonya terén a sztálini korszak függőségének és alárendeltségének katonai eszköze. Amit a szovjet kormány és az SZKP*

politikai tanácsokkal, utasításokkal nem tud elérni, azt a Varsói Szerződés katonai eszközökkel volt hivatva biztosítani...”⁸

A szovjet vezetésnek a csapatok bevetésével kapcsolatos döntése ellentétben állt az 1956. februárjában, az SZKP. XX. kongresszusán meghirdetett és elfogadott külpolitikai tézisekkel is.⁹ Ezt bizonyítja az SZKP. XX. kongresszusa határozatából idézett alábbi részlet is: „A párt abból a megingathatatlan lenini útmutatásból indul ki, hogy új társadalmi rendszer megteremtése egyik vagy másik országban – minden ország belügye...”¹⁰ Ha az ENSZ Alapokmányában rögzített (és a VSZ Alapokmányában hivatkozott) alapelveket és a Szovjetunió 1956-os tevékenységét összevetjük, minden kétséget kizárólag megállapítható, hogy az alapelvek nagy részét a Szovjetunió figyelmen kívül hagyta, illetve nem tartotta be.

A Szovjetunió vezetése a lengyel és magyar „ügy” kezelése során a Varsói Szerződés tagállamait nem kezelte egyenjogú partnerként, nem gyakorolt az elvárható mértékben türelmet, hanem – az ENSZ Alapokmányával ellentétesen – azonnal az erőszakkal való fenyegetést, illetve a fegyveres erők bevetését választotta. A két ország belügyébe beavatkozva, a nemzetek önrendelkezésének jogát elutasítva, a békés eszközök használata helyett, szinte automatikusan a fegyveres erőszak alkalmazására helyezte a hangsúlyt.

A szovjet csapatok magyarországi tevékenysége során a szovjet hadsereg és az Egyesített Fegyveres Erők tevékenysége a vezetés, irányítás és a végrehajtás minden szintjén összemosódott. Az Egyesített Fegyveres Erők főparancsnoka, Konyev marsall ebben az időszakban nem az Alapító okirat szellemében, illetve a VSZ Politikai Tanácskozó Testület (VSZ PTT) utasításainak megfelelően járt el, hanem a Szovjetunió Fegyveres Erői miniszterének, Zsukov marsallnak első helyetteseként a szovjet politikai vezetés döntéseit hajtotta végre.

A főparancsnoknak – többek között – nem volt joga arra, hogy bármely tagország VSZ-alárendeltségbe rendelt, vagy oda nem tartozó haderejét az egyik tagország ellen bevesse és – amint ez Magyarországon 1956. november 4-én történt – a VSZ alárendeltségű magyar nemzeti haderőt megtámadja, lefegyverezze, szétkergeesse, a tisztakar egy részét internálja, a helyszínen kivégeztesse, vagy ezen cselekmények bármelyikének a végrehajtását eltűrje.

A fentieket is figyelembe véve, következtetésként megállapítható: A szovjet csapatok karhatalmi célú alkalmazását, az arra vonatkozó tervek elkészítését a Varsói Szerződés, illetve az 1956-ig megkötött és hatályban lévő szerződések egyike sem tette lehetővé, összességében azok a Magyarország ellen irányuló szovjet karhatalmi intézkedéseknek a lehetőségét kizárták. A Szovjetunió 1956. október 23-án, majd október 31-én, a Varsói Szerződés alapító okiratában rögzített normák felrúgásával, egyoldalúan döntött a beavatkozásról, így azt a Varsói Szerződésben végrehajtott akcióként elismerni nem lehet.

A szovjet csapatokat formálisan *segítségül hívni* csak a Minisztertanács előterjesztésére az Elnöki Tanács által meghozott felhatalmazás alapján lehetett volna. A Minisztertanács a szovjet csapatok segítségül hívásával kapcsolatos előterjesztést nem tárgyalta meg, erre vonatkozó döntést nem hozott, ennek hiányában az Elnöki Tanács a jogosultságokat is leíró – az elnök és titkár aláírásával, pecséttel ellátott – meghatalmazást Hegedüs Andrásnak, vagy bárki másnak nem adta, nem adhatta ki.

Ezért a szovjet kormány által 1956. október 30-án közzétett Nyilatkozat¹¹ megállapításai közül valótlán többek között az is, hogy a szovjet csapatok a Varsói Szerződés alapján tartózkodtak Magyarországon, mivel – amint ezt már jeleztem – a szovjet csapatok magyarországi tartózkodását szabályozó kétoldalú egyezményt csak 1957. május 27-én írták alá.

A szovjet kormánynak az osztrák államszerződés megkötését követően csapatait Magyarországról is ki kellett volna vonnia.¹² A szovjet csapatok további magyarországi állomásoztatására, illetve ezen erők létszámának növelésére, összetételük megváltoztatására a Varsói Szerződés Alapokmánya önmagában lehetőséget nem adott. A szovjet vezetés ezt ismeri el akkor, amikor október 30-án nyilatkozatban rögzítette: „... kész megvizsgálni a Varsói Szerződésben részt vevő többi szocialista országokkal az illető országok területén állomásozó szovjet csapatok kérdését. A szovjet kormány e tekintetben abból az általános elvből indul ki, hogy a Varsói Szerződésben résztvevő egyik vagy másik állam csapatainak elhelyezése a Varsói Szerződésben résztvevő valamely más állam területén, a szerződés összes tagállamai alapján létrejött megegyezés alapján történhet és csakis annak az államnak a beleegyezésével, amelynek területén az illető állam kérésére e csapatok tartózkodnak.”¹³

A szovjet vezetés 1955-ben, majd csapatai 1956. október 23-ai bevetését megelőzően a fenti szabályok betartását nem látta célszerűnek, illetve magára nézve kötelezőnek. Ennek oka lehetett az is, hogy amint a november 4-ei beavatkozáshoz, úgy az október 23-ai akcióhoz VSZ PTT-n belül minden tagország támogatását megszerezni nem tudta volna. A lengyel vezetés – érthető okoknál fogva – a szovjet beavatkozást a kezdetektől ellenezte.

A nyilatkozatban leírtakból az is kiderül, hogy a szovjet kormány a Magyarországon történeteket belső, *a népi demokratikus rendszer alapjait veszélyeztető* rendbontásként értékelte. A Varsói Szerződés csapatainak bármely ország belügyeibe történő beavatkozását, azok karhatalmi célú alkalmazását a tagországok által elfogadott és az alapító okiratban rögzített alapelvek nem tették lehetővé.

A fentiekén túl az is vitatható, hogy az 1955 szeptemberében Magyarországon megalakult szovjet Különleges Hadtest a VSZ tagállamai Egyesített Fegyveres Erőknek kötelékébe tartozott volna. A Különleges Hadtest tevékenységét – 1956. november 2-áig – a szovjet fegyveres erők vezérkara, annak Vezérkari Főnöke: Szokolovszkij marsall közvetlenül, és/vagy a Magyarországra küldött első helyettesén, Malinyin hadseregtábornokon keresztül irányította. A Különleges Hadtest és az október 23-ától november 2-áig – a szovjet politikai és katonai vezetés döntéseinek megfelelően – Magyarországra vezényelt szovjet csapatok kötelékébe tartozó hadosztályok feletti közvetlen parancsnokságot Konyev marsall csak november 2-án vette át.

Erre lehetőséget a Varsói Szerződés Alapokmánya, illetve az Egyesített Fegyveres Erők Szervi határozványa nem adott, illetve a VSZ PTT döntést ilyen értelmű döntést nem hozott. Az, hogy Konyev marsall, mint az Egyesített Fegyveres Erők főparancsnoka 1. számú parancsát 1956. november 4-én adta ki, ha csak közvetett módon is, de bizonyítja, hogy a szovjet csapatok az ezt megelőző időszakban – november 2-áig – nem a Varsói Szerződés alapján, illetve nem az Egyesített fegyveres Erők Parancsnoksága alárendeltségében tevékenykedtek. Így a lehető legnagyobb

ÖSSZESÍTETT KIMUTATÁS
a magyarországi hadműveletekben résztvevő szovjet csapatokról¹⁴

| Katonai alakulat megnevezése | Állandó elhelyezési körletük | A magasabb harcászultságba helyezés időpontja* | Az államhatár átlépésének időpontja* |
|--|---|---|---|
| Különleges Hadtest alárendeltjei és megerősítése | Magyarország | 1956. október 23. 20 órától | – |
| 2. gépesített gárdahadosztály | Magyarország | 1956. október 23. 20 óra | – |
| 17. gépesített gárdahadosztály | Magyarország | 1956. október 23. 20 óra 10 perc | – |
| 177. bombázó repülő gárdahadosztály | Magyarország | 1956. október 23-áról 24-ére virradó éjszaka | – |
| 195. vadászrepülő gárdahadosztály | Magyarország | 1956. október 23-áról 24-ére virradó éjszaka | – |
| 128. lövész gárdahadosztály | Szovjetunió Kárpáti Katonai Körzet | 1956. október 23. 19 óra 45 perc | 1956. október 24. 0 óra 15 perc és 7 óra között |
| 33. gépesített gárdahadosztály | Románia | 1956. október 23. 22 óra 35 perc | 1956. október 24. 11–12 óra között |
| 8. gépesített hadsereg Magyarországra rendelt és megerősítő erői | Szovjetunió, Kárpáti Katonai Körzet | 1956. október 28-ára virradó éjjel | 1956. október 28-ától november 4-éig |
| 70. lövész gárdahadosztály | Szovjetunió, Kárpáti Katonai Körzet | 1956. október 26. | 1956. október 28. 6 óra |
| 32. gépesített gárdahadosztály | Szovjetunió, Kárpáti Katonai Körzet | 1956. október 27. | 1956. október 28–29-én |
| 60. légvédelmi tüzérhadosztály | Szovjetunió, Kárpáti Katonai Körzet | 1956. október 27. | 1956. október 30. és november 1. között |
| 11. gépesített gárdahadosztály | Szovjetunió, Kárpáti Katonai Körzet | 1956. október 28-ára virradó éjjel | 1956. november 1. |
| 31. harckocsi hadosztály | Szovjetunió, Kárpáti Katonai Körzet | 1956. november 1-jén éjjel | 1956. november 3. 8 órakor |
| 35. gépesített gárdahadosztály | Szovjetunió, Ogyesza Katonai Körzet | 1956. október 31. 18 óra 45 perc | Románián keresztül 1956. november 4-jén hajnalban |
| 38. összfégyvernemi hadsereg Magyarországra rendelt és megerősítő erői** | Szovjetunió, Kárpáti Katonai Körzet | 1956. október 23. 19 óra 45 perc | 1956. október 24-jétől 27-én 8 óráig |
| 39. gépesített gárdahadosztály | Szovjetunió, Kárpáti Katonai Körzet | 1956. október 23. 19 óra 45 perc | 1956. október 24. |
| 61. légvédelmi tüzérhadosztály | Szovjetunió, Kárpáti Katonai Körzet | 1956. október 23. 19 óra 45 perc | 1956. október 24. |
| 27. gépesített hadosztály | Szovjetunió, Kárpáti Katonai Körzet | 1956. október 27. | 1956. október 27. 8 óra |
| 7. légideszant gárdahadosztály | Szovjetunió, Baltikum Katonai Körzet | 1956. október 19. | 1956. október 30. 17 óra 30 perc Tököl, repülőtér |
| 31. légideszant gárdahadosztály | Szovjetunió, Kárpáti Katonai Körzet | 1956. október 28. 10 óra | 1956. október 30. Veszprém, repülőtér |
| 1. vasúti gárdadandár | Szovjetunió, Kárpáti Katonai Körzet | 1956. október 27. | 1956. október 29. |

* Az időpontok a táblázatban magyar idő szerint vannak megadva.

** A Különleges Hadtest alárendeltségébe tartozó 17. gépesített gárdahadosztály fő erői 1956. október 28-a után a 38. összfégyvernemi hadsereg alárendeltségébe került.

valószínűséggel állítható, hogy Magyarországon az Egyesített fegyveres Erők kötelékébe nem tartozó hadosztályok – például a Harkovból 1956. október 31-e után, Románián keresztül ideirányított 35. gépesített hadosztály – is bevetésre kerültek.

1956. október 24-én Moszkvába, eredeti terv szerint a Lengyelországban kialakult helyzet megbeszélésére a szovjet pártvezetés a tagországok egy részének – Csehszlovákiának, Bulgáriának és a Német Demokratikus Köztársaságnak – a pártvezetőit hívta össze. Ezen az értekezleten, illetve az újabb, november 4-ei szovjet támadásról november első napjaiban tartott konzultációkon résztvevő pártvezetők még teljes egyetértés esetén sem járhattak el a VSZ PTT hatáskörében, így a szovjet csapatoknak a Varsói Szerződés Alapokmányával ellentétes alkalmazását nem rendelhették el, illetve utólagosan a szovjet kormány erre vonatkozó egyoldalú döntéseit jóvá sem hagyhatták.

A Szovjetunió Magyarország ellen végrehajtott agressziójának valós okai

1956. október 23-án a magyar politikai vezetés egy része tudott arról, hogy adott esetben lehetséges a szovjet erők karhatalmi célú alkalmazása. A párt első emberének Gerő Ernőnek, illetve a miniszterelnök Hegedüs Andrásnak azt is tudnia kellett, hogy a szovjet csapatok a karhatalmi feladatok végrehajtására – a magyar hadsereg és a belső karhatalom hasonló célú és tartalmú feladataihoz igazodó – részletes tervvel is rendelkezett.

A fentiekkel összefüggésben nem kerülhető meg annak kimondása sem, hogy a magyar és szovjet politikai vezetés – a válság kezelésével kapcsolatos alapdöntések meghozatalában – egységes volt, így véleményem szerint egységes a felelősségük is mindazokért a következményekért, amelyek ezeknek a döntéseknek a hatására Magyarországon bekövetkeztek. Véleményem szerint egyértelmű, hogy a Szovjetunió mindenkor politikai vezetésének döntései alapján vezetőfunkcióba helyezett – a szovjet vezetés Magyarországgal kapcsolatos politikai elhatározásait feltétel nélkül megvalósító – magyar vezetők az így szerzett, „megszolgált” hatalmuk megvédése érdekében – a következményekkel nem számolva – szinte reflexszerűen fordultak a Szovjetunióhoz segítségért.

Az egyoldalú orosz agresszió tényét bizonyítja az is, hogy a szovjet csapatok októberi, novemberi tevékenységével kapcsolatban a szovjet vezetés körében a leggyakrabban visszatérő fogalmak: a „bevonulás”, „beavatkozás”, „megszállás”, „nem lesz nagy háború”, „nem adhatjuk Magyarországot”, stb. voltak.

A szovjet csapatok bevetésének okairól Hruscsov – 1956. november 2-án – a Titóval folytatott tárgyaláson a következőket mondta: A Szovjetunió a Magyarországon kialakult eseményeket „...*semmiképp sem nézheti tétlenül*”, mert ha „... *engednének, a kapitalisták azt gondolnák, hogy gyengék, vagy ostobák [vagyunk], ami egyre megy. A kapitalisták a Szovjetunió határáig tolnák állásaikat. [...] jó páran akadnak, akadnának, akik az egész ügyet a következőképpen értelmeznék: míg Sztálin uralkodott, mindenki kussolt és nem volt semmiféle zűrzavar. Most, hogy ők (itt Hruscsov egy nagyon csúnya szót használt a szovjet vezetésre) vannak hatalmon, íme, az első vereség Magyarország elszakadása. És közben ugyanezek a vezetők Sztálin elítéléséről papolnak! Hruscsov szerint ezt elsősorban a szovjet hadsereg hányná a szemükre. [...] Magyarország a Nyugat szövetségeseiként már kétszer*

viselt háborút Oroszország ellen. A szovjet hadseregben erős a Magyarország-ellenes hangulat: a magyarok most megint összefogtak a Nyugattal és az oroszok ellen törnek.”¹⁵

Malasenko ezredes, a szovjet Különleges Hadtest megbízott törzsfőnöke szerint a magyarok elleni harcot a szovjet katonák többsége a II. világháborúban történtek folytatásaként élte meg. A hatalmas pusztítás mutatja, hogy ez kitűnő alkalom volt a törlesztésre. „Nem szabad elfelejteni, hogy az előző háborúban a horthysta Magyarország a hitleri Németországgal együtt Hazánk ellen lépett harcba” – buzdította határozott fellépésre katonáit 1. számú parancsában Konyev marsall.

A szovjet hadsereg győzelméről – és ebben a beszámolóban már egy szó sincs a Varsói Szerződésről – 1957. március 15-én a Szovjetunió honvédelmi minisztere, G. K. Zsukov, a Szovjetunió marsallja a Németországban tartózkodó szovjet hadseregcsoporthoz vezető állományának értekezletén a következőket mondta: „Kezdetben Magyarországon két hadosztályunk állomásozott. Az egyik az osztrák határt fedezte, a másik bevonult Budapestre és ott »felszívódott«. A magyar hadsereg egységei kezdtek átállni az ellenforradalom oldalára. Szükségessé vált, hogy a hadosztály alakulatait kivonjuk Budapestről. Mi kivontuk ezt a hadosztályt. Ezt követően titokban Magyarországra rendeltünk még 12 hadosztályt, amelyek közül néhány a Kárpátokból, Romániából és az Ogyezsai Katonai Körzetből indulva, egy nap alatt kb. 400 kilométert tett meg. November 4-re virradó éjszaka a harckocsi századainkat a repülőterekhez rendeltük. Harckocsijaink elfoglalták a le- és felszálló pályákat, ágyúcsöveikkel a repülőgépeket megcélozták és tüzet nyitottak azokra, amelyek megpróbáltak felszállni. Megszálltunk minden rádióállomást és hírközpontot, minden állami- és nemzetközi hírközlő eszközt birtokba vettünk. A tábormokok lakásait és minden katonai törzset bekerítettünk, a Honvédelmi Minisztérium »fejeit« jó előre, már éjfélkor –, hogy ne adjunk nekik lehetőséget az ellenállás megszervezésére – foglyul ejtettük. A magyar csapatokat, a légvédelmi tüzérséget, a harckocsikat és másokat a mi csapataink minden oldalról bekerítették és a kormány intézményekkel együtt blokád alá vették. A magyar hadsereg erős volt, melynek állományába 120 ezer ember, kb. 700 harckocsi, 5 ezer ágyú, néhány repülő hadosztály és ezred tartozott. A magyarok nem rossz harcosok, ezt mi tudtuk az I. és II. világháború tapasztalataiból. Ez a hadsereg pontosan 5 perc alatt megszűnt létezni”.¹⁶

Zsukov marsall arról már nem szólt, hogy a szovjet csapatok által megtámadott, lefegyverzett, majd szétkergetett hadsereg meghatározó része az Egyesített Fegyveres Erők kötelékébe tartozó nemzeti haderő volt.

A rab nemzetek békés felszabadításának politikája és annak kudarca

A kérdéshez tartozik, hogy a Szovjetunió volt szövetségesei, az Amerikai Egyesült Államok, Nagy-Britannia és Franciaország miként foglalt állást a magyar forradalomról és szabadságharcról, így a Szovjetunió magyar nép ellen végrehajtott agressziójáról.

Annak ellenére, hogy az Egyesült Államok 1953 januárjában hivatalba lépő új kormánya – a Szovjetuniót kelet-európai hódításai feladására kényszerítése érdekében – meghirdette az ún. *rab nemzetek békés felszabadításának politikáját*, a lengyelországi válság és a magyar forradalom kitörése váratlanul érte. A propagandaszervek – mindenekelőtt a Szabad Európa Rádió és az Amerika Hangja – e cél érdekében folytatott tevékenysége a csatlós országokban, így Magyarországon is, de az egész világ közvéleményében azt az illúziót keltette, hogy az Egyesült Államok a kelet-nyugati

viszony központi problémájaként kezeli, hogy ezek a népek visszakapják függetlenségüket.

A Kelet-Európába irányuló masszív felszabadítási propaganda nagyon sokakat megtévesztett azok közül, akik a magyar nép meghirdetett céljainak elérése érdekében fegyvert ragadtak, ugyanis azt hitték, hogy a Nyugat és főleg az USA csak az alkalomra vár, hogy ígéreteit beváltva fegyveres segítséget nyújtson a szabadságáért harcoló magyar népnek, vagy politikai nyomással a Szovjetuniót Magyarország függetlenségének elismerésére kényszerítse. Ehelyett: *„Egy esetleges amerikai fegyveres beavatkozás gondolatától John Foster Dulles külügyminiszter már a lengyel eseményekkel kapcsolatban elhatárolta magát. Október 21-én a »Szemben a nemzettel« című politikai televíziós műsorban kijelentette, hogy az Egyesült Államok akkor sem küldene csapatokat Lengyelországba, ha ott szovjet beavatkozásra kerülne sor.»¹⁷*

Október 26-án Harold Stassen, az elnök leszerelési tanácsadója azt javasolta, hogy az amerikai vezetésnek biztosítani kellene a szovjeteket arról, hogy amennyiben a kelet-európai országok elnyernék szabadágukat, ez nem veszélyeztetné a Szovjetunió biztonsági érdekeit, mivel egy ilyen helyzetet a nyugati hatalmak nem használnának ki a Szovjetunió elleni katonai lépésekre.

A magyarországi felkeléssel kapcsolatban az amerikai külügyminiszter az elnökválasztási kampány keretében tartott dallasi beszédében többek között kijelentette: *„A hősi magyar nép [...] a Vörös Hadsereg páncélosainak halált osztó tüzével száll szembe. Ezek a hazafiak még az életüknél is többre becsülik a szabadságot. És minden, a szabadságot békében élvező ember ünnepélyes kötelessége, hogy minden igazán hasznos eszközt megragadjon, hogy ne hiába haljanak meg azok, akik életüket a szabadságért áldozták.»¹⁸*

Az Egyesült Államok ebben az esetben egyedüli hasznos eszköznek azt tartotta, hogy a magyar kérdést terjesszék az ENSZ Biztonsági Tanácsa (BT) elé, ugyanakkor beszéde későbbi részében a külügyminiszter minden kétséget kizáróan jelezte a Szovjetunióknak, hogy a magyar kérdés rendezésében egyedül ő az illetékes. *„És, hogy kétség se férjen hozzá, hadd tisztázzam: az Egyesült Államokat, amikor szót emel a csatlós országok függetlenségéért, nem hátsó szándékok vezérlik. Legfőbb vágyunk, hogy ezek a népek, amelyekből saját nemzetünk fiainak oly jelentős része is származik, visszakaphassák szuverén jogait és szabadon választhassák meg kormányjaikat. Mi nem tekintjük ezeket a nemzeteket potenciális katonai szövetségeseinknek...»¹⁹*

Október 28-án az ENSZ BT ülésén az Egyesült Államok ENSZ-képviselője – hogy az üzenet eljusson a címzetthez – idézte Dulles beszédének a csatlós országokra vonatkozó részét, és másnap, október 29-én, Charles Bohlen, moszkvai amerikai nagykövet bizalmasan felhívta a szovjet vezetők figyelmét a beszédre, melynek legfontosabb részét (*„Mi nem tekintjük ezeket a nemzeteket potenciális katonai szövetségeseinknek...»*) Eisenhower elnök október 31-én a televízióban is megismételte.

Eisenhower a november 2-án tartott választási beszédében kijelentette: *„...egész Amerika elismeréssel adózik ezekben a sorsdöntő órákban a magyar népnek bátorságáért és áldozatáért, amelyeket a szabadság biztosításáért vállalt. Ezért az elnök felhatalmazást ad azonnali juttatás kiutalására.»*

Cristian Pineau francia külügyminiszter október 26-án Párizsban egy sajtótájékoztatón hangsúlyozta, hogy *„...bár üdvözlük a kelet-európai fejleményeket [...], mindenesetre Franciaország nem kíván belekeveredni a lengyelországi és magyarországi eseményekbe...»²⁰*

Az angol kormány egyik képviselője november 1-jén a parlamentben, Eden miniszterelnök nevében kijelentette, hogy a brit kormánynak „...semmiképpen sem áll szándékában, hogy a kelet-európai eseményeket kihasználja a Szovjetunió biztonságának az aláásására”.²¹

Így a magyar kérdéssel látszólag érdemben csak az ENSZ-ben foglalkoztak. Október 25-én az Egyesült Államok kormánya döntött arról, hogy szövetségeseivel kezdeményezi a magyar kérdés napirendre tűzését az ENSZ-ben. A javaslatot a BT nem fogadta el. Az Eisenhower-adminisztráció jól tudta, hogy katonai beavatkozásról szó sem lehet és diplomáciailag is korlátozva van a játéktere.

Október 27-én az Egyesült Államok, Nagy-Britannia és Franciaország – az utóbbi két állam kezdeti vonakodása²² ellenére – javasolta a magyarországi helyzet megvizsgálása céljából a BT összehívását. Október 28-án a BT napirendjére tűzte a magyar kérdést, de határozati javaslat hiányában döntés nem született. A BT november 1-jén a szuezi válság miatt a kelet-európai fejlemények tárgyalását későbbi időpontra halasztja, majd november 2-án napirendre tűzte a magyar kérdést, de határozati javaslat hiányában döntés nem született.

A második szovjet támadást követően, november 5-én az ENSZ Közgyűlése rendkívüli ülészakán megvitatták a magyarországi helyzetet. Az USA alábbi határozattervezetét 50 igen, 8 nem szavazattal elfogadták:

1. Az ENSZ közgyűlése felszólítja a Szovjetunió kormányát arra, hogy azonnal hagyja abba a támadást.
2. Felszólítja a Szovjetuniót arra, hogy ne küldjön több csapatot Magyarországra, csapatait azonnal vonja ki.
3. Megerősíti a magyar nép jogát ahhoz, hogy szabadon választhassa meg életformáját és kormányát.

Az USA hivatalos álláspontját november 14-én a választásokat másodszor is megnyerő Eisenhower elnök ismertette: „Az Egyesült Államok sem most, sem korábban nem támogatta egyetlen védtelen nép nyílt lázadását olyan erő ellen, amely felett várhatóan nem győzedelmeskedhet. [...] soha nem sürgettük vagy javasoltuk az elmúlt években, amióta olyan problémákkal küszködünk, olyan fegyveres felkelés kirobbantását, amely csak katasztrófát hozhat barátainkra.”

Kevésbé ismert, hogy a forradalom és szabadságharc katonai erővel történő megsegítésére egyetlen országban: Spanyolországban történt kísérlet. Marosy Ferenc, az emigráns „madridi magyar királyi követ” írja emlékirataiban: „November 2-án, pénteken Ottó [Habsburg] közölte, hogy a hírek szerint nagy szovjet katonai erők gyülekeznek Galíciában, nyilván azzal a céllal, hogy betörjenek Magyarországra. November 4-én Őfelsége újból felhív és közli, hogy az orosz hadsereg átlépte a határt és utasít, hogy azonnal menjek a Pradóba,²³ és az ő nevében kérem meg Francót, hogy küldjön segítséget a magyar szabadságharcosoknak.”²⁴

Franco még aznap éjjel összehívta a minisztertanácsot, melynek ülésén elhatározták, hogy önkéntes hadsereget küldenek Magyarországra. Muñoz Grandes hadügyminiszter, az orosz front hajdani expedíciós seregének, a *kék hadosztálynak* a parancsnoka lemondott miniszterségéről, mivel ő lett volna a segítségként kiküldendő hadsereg parancsnoka. Franco addig is elrendelte, hogy egy hadosztálynak elegendő fegyvert és felszerelést helyezzenek készenlétbe a repülőtéren, hogy az amerikai repülőgépek Sopronba szállíthassák.

„Sajnos a nagylelkű terv magvalósítására” – írja Marosy – „Amerika szégyenletes magartása és az események gyors lepergése következtében nem került sor.” 1956-ban Spanyolország még nem rendelkezett olyan repülőgépekkel, amelyek Madridtól Sopronig az utat üzemanyag-utánpótlás nélkül meg tudták volna tenni. Ezért amerikai kölcsönrepülőgépekre lett volna szükség, vagy útközben le kellett volna szállni.

Az amerikai kormány nem volt hajlandó repülőgépeket kölcsönadni, közbeeső leszállásra Németországban a megszálló hatalmak tilalma miatt nem kerülhetett sor, Svájcban és Ausztriában pedig azért nem, mert ezek az országok semlegesek voltak. Ugyanakkor Washingtonból utasították az amerikai nagykövetet: tegyen meg mindent, hogy a spanyol kormányt a magyarországi beavatkozástól visszatartsa.

Lengyel „nem”, jugoszláv „igen”

A szovjet vezetés a hadműveletek folytatásával kapcsolatos egyeztető tárgyalásait, az SZKP KB elnöksége döntésének megfelelően, november 1-jén Bresztben kezdte. Az ekkori megbeszélések fontos előzménye, hogy a lengyel vezetés Gomulkával az élen támogatta Nagy Imre konszolidációra irányuló törekvéseit, és elítélte az első szovjet beavatkozást. Így a szovjet és lengyel vezetés breszti tárgyalásán a második katonai beavatkozás kérdésében megegyezés nem született.

A Lengyel Egyesült Munkáspárt Központi Bizottsága november 2-án közétett felhívásában szerepelt, hogy *„...a szocializmus megvédését Magyarországon a magyar népnek kell biztosítania, nem pedig külső beavatkozással”*.²⁵

Gomulka amikor a Magyarországon bekövetkezett újabb fordulatról november 4-én a LEMP országos pártaktíva-értekezletén értesült, helytelenítette az intervenciót és kijelentette, hogy a *„szocialista blokk egysége és a belső nyugalom mindennél előbbre való”*. *„...Lengyelországot kész helyzet elé állították ezzel a szovjet támadással, a lengyel vezetésnek politikai realistának kell lennie, hosszú távú politikát kell folytatnia és az ország »érdekeit« nem szabad feláldoznia pillanatnyi célokért hirtelen meghozott döntésekkel”* – foglalta össze a dokumentumok alapján Tischler János Gomulka Magyarországgal kapcsolatos szavait.²⁶

November 2-án a szovjet vezetés Bukarestben sikerrel folytatott egyeztető megbeszéléseket a bolgár, román és csehszlovák vezetéssel. A kérdés katonai rendezésének tervét mindenki támogatta. Csehszlovák részről felmerült, Románia fel is ajánlotta, hogy katonai erőkkkel bekapcsolódnának a Magyarország elleni hadműveletekbe.

Ez a kérdés a Titóval folytatott megbeszélésen is felmerült, ahol Hruscsov felvetését – *„...a románok készek csapatokat küldeni Magyarországra”* – Tito hibás lépésnek tartotta, és ezért *„Hruscsov letett róla”*²⁷ Tito kijelentette, hogy erre nincs szükség, jobb, ha csak a Szovjetunió avatkozik be és veri szét az *„ellenforradalmat”*.²⁸

A szovjet vezetők a november 2-ról 3-ra virradó éjszaka Brioni szigetén, a Titóval tartott megbeszélések előtt tartottak attól, hogy a jugoszláv vezetés a továbbiakban is az október 29-i álláspontjához tartja magát. Titónak a Jugoszláv Kommunista Szövetsége Központi Bizottsága nevében a Magyar Dolgozók Pártja Központi Vezetőségéhez intézett levele – amellyel, hogy figyelmeztetett *„az ellenforradalmi”* veszélyre – üdvözölte az új pártvezetőséget, valamint a magyar kormány október 28-i nyilatkozatát. *„...Az új párt- és állami vezetőség politikai platformjának lényeges elemei, mint például [...] a*

szocialista országok viszonyának rendezése az egyenjogúság és a szuverenitás tiszteletben tartása alapján, tárgyalások kezdeményezése a szovjet csapatok kivonására Magyarországról stb., valamint a magyarországi események reális értékelése, amit a kormány említett nyilatkozata tartalmaz, bizonyítékul szolgálnak arra, hogy a mai állami és pártvezetőség politikája és a magyar dolgozó nép igaza, szocialista, demokratikus törekvése összeforr” – olvasható a levélben.²⁹

A megbeszéléseken részt vevő, azokon „naplófeljegyzést”³⁰ készítő V. Mičunović moszkvai jugoszláv nagykövet a szovjet beavatkozás Hruscsov által felsorolt indokai között lejegyezte, hogy a Szovjetunió a Magyarországon kialakult eseményeket (ti. kommunisták akasztása, Nagy Imre felhívása az ENSZ-hez, a Varsói Szerződésből való kilépés stb.) „...semmiképp sem nézheti tétlenül”, mert ha „engednének, a kapitalisták azt gondolnák róluk, hogy gyengék, vagy ostobák, ami egyre megy. A kapitalisták a Szovjetunió határáig tolnák ki állásaikat. Hruscsov közölte, hogy elegendő számú csapatot vontak össze és úgy döntöttek, hogy beavatkoznak a magyarországi események menetébe. Egy-két napra lesz szükségük.”

Hruscsov ekkor tudatta vendéglátóival, hogy Münnich Ferencnek és Kádár Jánosnak „...sikerült elmenekülnie Budapestről, és most repülőgépen útban vannak Moszkva felé”.

A jugoszláv vezetés jelezte, hogy álláspontjukat Titónak a magyarokhoz intézett levelében fejtették ki, majd kijelentették: „...Mi is jól látjuk és bennünket is aggodalommal tölt el a jobbratolódás, az események ellenforradalmi fordulata, mert milyen kormány az, amelynek uralma alatt kommunistákat gyilkolnak le vagy akasztanak fel. Ha Magyarországon ellenforradalom van, akkor szükség van az intervencióra, de nem szabad csak a szovjet fegyverekre támaszkodni. [...] A kialakult helyzetben szükség van politikai előkészítésre is. Menteni kéne, ami menthető, meg kellene próbálni egy magyarokból álló forradalmi kormányféléseget létrehozni, vagy legalább bejelenteni megalakulását, ami aztán valamiféle programmal fordulhatna a néphez.”

A jugoszláv véleményre és a kormányalakítással kapcsolatos javaslatra reagálva Hruscsov elmondta, hogy ők Münnich Ferencet, a volt moszkvai nagykövetet „bíznák meg kormányalakítással”, de „itt van Kádár is”.

A jugoszláv vezetés ekkor – annak ellenére, hogy egyik jelöltet sem „ismeri elég jól” – a szovjet vezetők látható rosszallása ellenére – azt tanácsolja, hogy az „...új forradalmi kormányt ne Münnich, hanem Kádár János alakítsa meg”. „...Az oroszok szemmel láthatóan inkább Münnich mellett döntenének, de nem ellenkeznek, mondhatni elfogadják indokainkat” – írta naplójába Mičunović.

A megbeszélések során többször szóba került Rákosi Mátyás személye is, akivel kapcsolatban Hruscsov elmondta: Rákosi Moszkvában avval jelentkezett nála, hogy „szívesen segít” Pesten. Hruscsov csak annyit válaszolt neki, hogy „...nyugodtan menjen csak oda, a nép majd jól fel fogja akasztani”.

A szovjet vezetőknek arra a kérdésére, hogy mi legyen az új magyar kormány felhívásában, a jugoszlávok azt javasolták, hogy a magyarok „...tegyenek említést a szovjet csapatok távolati kivonulásáról is”. Hruscsov beleegyezik „...a szovjet csapatok kivonulásának az ígéretébe is, bár nyilvánvalóan nincs ínyére, hogy ezt a program külön reklámozza” – jegyezte fel a benyomásait Mičunović.

Vacsora közben Hruscsov ismét feltette a kérdést: Ki alakítson kormányt? A kérdést követő beszélgetésre Mičunović később így emlékezett: „...Látszik, hogy Kádárt

nehezen veszi be a gyomruk, s hogy nem ő az igazi jelöltjük. Hruscsov megint Münnichet dicséri: csak most tudta meg, hogy egész végig Rákosi ellen volt. Münnich régi kommunista, akit Hruscsov több mint húsz éve ismer. Valamikor a harmincas években a szovjet hadsereg tisztjeként együtt vettek részt egy kéthónapos oroszországi gyakorlaton. Ugyanabban a sátorban laktak. Úgy fest, hogy az oroszok már összeállították a kormányt, miniszterelnökké pedig Münnichet tették meg. Ekkor én [Mičunović] kértem szót. Elmondtam, hogy jól ismerem Münnichet, gyakran találkoztam vele Moszkvában, és én is csak a legjobbakat mondhatom róla. Ha azonban közte és Kádár között kell választanunk, egy lényeges politikai különbséget figyelembe kell venni. Rákosi alatt Münnich nagykövet volt Moszkvában, Kádár meg rab Budapesten. Minden magyar ember szemében ez döntő érv lesz Kádár mellett. Hruscsov elismeri az érvelésem igazát, és nem vitatkozik tovább.”³¹

Később a jugoszlávok Nagy Imrével kapcsolatban, mint lehetséges megoldást jelezték, hogy „...az esetleges üldöztetések elől a jugoszláv követségen óhajt menedéket kérni”. Hruscsov és Malenkov többször is kijelentették, hogy „...a Nagy-kormány felé minden, ezen a vonalon kifejtett tevékenység döntő fontosságú lehet”. Az ezzel kapcsolatos teendőket mérlegelve Mičunović a naplójában a következőket írta le: „...Az oroszok nem árulják el, mikor kezdik az intervenciót. Mi nem kérdezhajtuk meg tőlük, belőlük meg nem kívánkozik ki. Emiatt nem világos, mennyi időnk és milyen lehetőségünk marad arra, hogy az áldozatok számának csökkentése és az értelmetlen vérontás megelőzése érdekében megpróbáljunk hatni Nagy Imrére – pedig, ha kimondatlanul is, de ebben állapodtunk meg. Hruscsov, de főként Malenkov hatalmas jelentőséget tulajdonít ennek, és leszögezi, hogy a jugoszlávok minden vállalkozása ebben az irányban helyes és fontos.”³²

A jugoszlávok a megbeszéltek alapján arra vállalkoztak, hogy segítséget nyújtsanak Nagy Imrének és a hozzá közel álló személyeknek ahhoz, hogy visszavonuljanak a politikai életből. Ennek legfőbb célját a jugoszláv vezetés abban látta, hogy a követségre november 4-én behívott, becsalt Nagy Imrét rábíráják egy nyilatkozatra, amelyben a Kádár-kormányt támogatja. A jugoszlávoknak ez az igyekezete már november 4-én aktualitását veszítette.

A Ny. P. Firjubinnak, a belgrádi szovjet nagykövetnek november 5-én Moszkvából eljuttatott, Kardeljnek szóló üzenetében már az állt, hogy az SZKP KB véleménye a nyilatkozat ügyében november 4-én megváltozott. Amikor Nagy Imre „...még miniszterelnök volt, [...] nyilatkozata megkönnyíthette volna az ellenforradalom leverését. Véleményünk szerint Nagy Imrétől most semmiféle nyilatkozatra nincs szükség...”³³ – olvasható az üzenetben.

Ennek ellenére november 5-én elkészült a Nagy Imre-nyilatkozat, melyben a Kádár-kormány támogatása és lemondás helyett – többek között – az alábbiak olvashatóak: „...Kormányom helyzetét és célkitűzésének megvalósítását rendkívüli módon megnehezítette az a körülmény, hogy magyar vezető körök szovjet csapatok beavatkozását kérték, amelyre a dolgozók általános munkabeszüntetéssel válaszoltak, az élet megbénult, és a fegyveres harc nagy méreteket öltött. Szükségét érzem annak, hogy ismételten kijelentsem, hogy az országnak ebben a válságos helyzetében, mint a kormány felelős vezetőjét, mindvégig az a kommunista meggyőződés és lelkiismeret, népemhez és hazámhoz való hűség vezetett, amely négy évtizeden át egész tevékenységemet áthatotta, és amelytől sem a múltban, sem a jövőben semmi el nem tántoríthat.”³⁴

* * *

Visszalépve az időben, az SZKP KB elnökségének Kádár és Münnich részvételével november 3-án megtartott kibővített ülésén újból megtárgyalták a szovjet vezetés által felállítandó magyar „ellenkormány” összetételét. Ekkor Mikojan a jugoszláv vezetéssel történt megállapodás alapján, az október 31-i határozattal ellentétben nem Münnich Ferencet, hanem Kádár Jánost javasolta a kormány élére.

Kádár János ekkor szót kért, és az „idő rövidsége” ellenére több kérdésben kritikával illette a szovjet vezetőket. Malin Kádár János hozzászólásáról készített alábbi feljegyzései is fényt vetnek az 1945 utáni szovjet magyar kapcsolatokra. *„...Egy dolgról: miért választották a nyáron Gerőt első titkárnak? A szovjet elvtársak mindig segítettek, de volt egy hiba: [...] csak 3-4 magyar elvtársban bíztak meg teljesen: Rákosiban, Gerőben, Farkasban. Pedig a többiek között is sok a rendes ember. 3-4 ember monopolizálta a Magyarország és a Szovjetunió közötti kapcsolatokat. Ez sok hiba forrása volt. Rákosi azt mondta: ez a szovjet elvtársak véleménye, és ekkor mindenki elhallgat. [...] Rákosit bírálni a szovjet elvtársak elleni fellépést jelenti. [...] A szovjet elvtársak 12 évig nyugodtak [voltak], hogy Rákosi és Gerő van az élen...”*³⁵ „Mi a teendő?” – tette fel önmagának a kérdést Kádár, amelyre az alábbi választ adta: *„Nem szabad átengedni egy szocialista országot az ellenforradalomnak. Egyet-értünk önökkel. A helyes lépések – forradalmi kormányt kell alakítani.”*³⁶

Hozzászólása befejező részében Kádár hangsúlyozta, hogy a megmozdult *„...nép nem akarja megsemmisíteni a népi demokratikus rendszert”, és „...nagyon fontos a szovjet csapatok kivonása”. Ha „...erősítjük a katonai kapcsolatokat, gyengülünk politikailag”*³⁷ – hangzott az indoklás.

Kádár kérte, hogy a szovjet vezetés döntése és instrukciói alapján megalakuló kormány ne legyen „bábkormány”, mivel annak *„...tevékenységéhez szükség van a munkások támogatására”*.³⁸

„A kormány élére: Kádár” – hangzott az elnökség egyhangú határozata. „Kádár elnök”, Münnich helyettes, belügy- és honvédelmi miniszter, tagok Apró, Rónai, Kiss, Marosán, Hidas, Berei, Andics, Kovács, Egri, Vég, Dögei.³⁹

Mint láthattuk, a szovjet vezetés eddig sem bízott semmit a véletlenre. A szovjet vezetés által megbízott kormány a tervek szerint november 4-én megalakult. Tagjai Kádár János, Münnich Ferenc, Marosán György, Horváth Imre, Kossa István, Apró Antal, Dögei Imre és Rónai Sándor lettek.

A Magyar Forradalmi Munkás-Paraszt Kormány programjának 14. pontjában *„...népünk, munkásosztályunk és Hazánk érdekében azzal a kéréssel fordult a szovjet hadsereg-parancsnoksághoz: segítsen népünknek a reakció sötét erőinek szétverésében és abban, hogy helyreállítsuk a rendet és nyugalmat hazánkban”*.

A 15. pontban, a jugoszláv vezetés javaslatát is figyelembe véve, az alábbiakat rögzítették: *„A magyar kormány a rend és a nyugalom helyreállítása után tárgyalásokat kezd a szovjet kormánnyal és a Varsói Szerződés más résztvevőivel a szovjet csapatok Magyarországról való kivonásáról.”*⁴⁰

* * *

A szovjet csapatok „segítségnyújtásának”, valójában a Magyarország ellen végrehajtott támadásának szomorú következményeit a következő adatok is érzékeltetik. A harcok következtében Budapest 11 évvel a háború után ismét romokban hevert. Közel 20 ezer fő megsebesült, több mint két és fél ezer ember – ebből 2000 Budapesten – meghalt, hozzávetőlegesen 200 ezer ember a hazája elhagyására kényszerült.

A szovjet hatóságok közel ötezer főt november első napjaiban elfogtak, akik közül a KGB 860 főt – ezek között kommunistákat, katonákat, egyetemistákat, kiskorú fiukat és lányokat – mint hadifoglyokat szovjet területre hurcoltak. A szovjet vezetés által hatalomra segített Kádár János vezette bábkormány – szovjet instrukciók alapján és segítséggel – kb. 15 ezer embert ítél el. 229 főt a halálos ítéletet végrehajtották.

A szovjet honvédelmi minisztérium veszteséglistája szerint a hadműveletben részt vett 7349 tiszt, 51 472 tiszthelyettes és sorkatona. A szovjet csapatok vesztesége 2706 fő, ebből 669 fő – 85 tiszt, 584 tiszthelyettes és sorkatona – meghalt, 51 fő, köztük 2 tiszt eltűnt és 1986 fő megsebesült.

Magyarországon a hadműveletek 1956 novemberének végén, december elején befejeződtek. Kádár János az Magyar Szocialista Munkáspárt Központi Bizottsága 1957. június 22-ei ülésén a szovjet csapatok helyzetét értékelve többek között a következőket mondta: „...*Mindig így számolgotam magamban a hatalom állását. No és ha a szovjet csapatokat kivonnánk? Akkor állunk a lábunkon? Én azt hiszem, megállnánk a lábunkon. De rettenetes harc és véráldozat közben. Ez most a helyzet ...*”⁴¹ Ezért a szovjet csapatok teljes kivonása – a magyar nép, a forradalom egyik legfontosabb céljának a megvalósulása még hosszú évtizedekig, 1991. június 19-ig váratott magára.

JEGYZETEK

- 1 A szerző hadtörténész, egyetemi tanár. Fő kutatási területei: a XX. század második fele egyetemes és magyar hadtörténelmi vonatkozásai, a magyar erőszakszervezetek története, kiemelten az 1956-os magyar forradalom és szabadságharc, a Varsói Szerződés és a Magyar Néphadsereg történetének alap-kutatás-szintű feldolgozása. Jelentősebb publikációk:
 - *1956 hadikronikája*. Budapest, Akadémiai Kiadó, 2003.
 - *Magyarország az atomháború árnyékában*, Budapest, Zrínyi Kiadó, 2016. Kovács Vilmossal.
 - *Kényszerkirándulás a Szovjetunióba: Magyar deportáltak a KGB fogságában* – 1956. Budapest, Argumentum Kiadó, 2012.
 - *Olekszandr Pahiryával; Hadsereg és fegyverek 1956*. Budapest: Zrínyi Kiadó, 2011. Kovács Vilmossal.
 - *Koronatánúk jeltelen sírgödörökben: dokumentumok Nagy Imre és társai pertörténeteihöz*. Budapest, Magyar Közlöny Lap- és Könyvkiadó, 2008. Zinner Tiborral.
 - *In memoriam 1956*. Budapest: Zrínyi Kiadó, 2006. Tulipán Évával.
 - *Keresztutak – Magyar Néphadsereg, 1956* Budapest: H&T Kiadó, 2006. Tulipán Évával.
- 2 Halmosy Dénes: *Nemzetközi Szerződések 1945–1982. „A második világháború utáni korszak legfontosabb külpolitikai szerződésai.* (Közgazdasági és Jogi Könyvkiadó Budapest 1985. (továbbiakban: HALMOŠY i. m.) 84. o.
- 3 A Békeszerződés 22. cikke alapján megkötött egyezmények 1958. április 1-ig voltak érvényben. Ekkor írták alá a Magyar Népköztársaság területén ideiglenesen tartózkodó szovjet csapatok által igénybe vett különböző létesítmények, szolgáltatások rendje és feltételei tárgyában megkötött újabb egyezményt. Az aláírók magyar részről Révész Géza vezérezredes, honvédelmi miniszter, szovjet részről A. A. Grecsko marsall, a Szovjetunió honvédelmi miniszterének első helyettese, az Egyesített fegyveres Erők főparancsnoka voltak.
- 4 Márciusban szovjet belügyi csapatok verik le a Tbilisizben és több grúziai városban Hruscsov beszédének hatására kitört megmozdulásokat.
- 5 1956. június 28-án a lengyelországi Poznanban mintegy ötvenezer munkás vonult az utcára kenyeret és szabad választásokat követelve. A biztonsági erők fegyverrel verték szét a tüntetést, ötvenen meghaltak, háromszázan megsebesültek, több mint háromszáz főt letartóztattak. 1956. október 8-án és 12-én a letartóztatottak közül többet börtönbüntetésre ítélték.
- 6 Az SZKP Elnöksége október 17-én értesült arról, hogy a Lengyel Egyesült Munkáspárt Központi Bizottsága október 19-én kezdődő plénumán a szovjet vezetés tudta és hozzájárulása nélkül alapvető személyi

változtatásokat kíván végrehajtani. A Lengyelországban állomásozó szovjet csapatokat október 18-án harcészültségbe helyezték, majd erődemonstrációt hajtottak végre. A személyi változtatásokat a szovjet nyomás ellenére végrehajtották.

- 7 A lengyel eseményekkel összefüggésben október 19-én magasabb harcészültségi fokozatot rendeltek el a Magyarországon állomásozó szovjet Különleges Hadtest és a Baltikumi Katonai Körzetbe tartozó katonai erők, így a magyar forradalom leverésében később részt vevő 7. légideszant gárdahadosztály részére is. Október 20-án a Magyar Néphadseregben is bevezették a szigorított hadművelleti szabályzatot. A biztonsági rendszabályokat – őrségek megerősítése, karhatalmi riadótervek pontosítása, összekötő tisztek küldése a csapatokhoz, stb., – október 21-én, mint alaptalan intézkedéseket visszavonták.
- 8 Nagy Imrének a romániai Snagovban készült feljegyzései 1957. Magyar Nemzeti Országos Levéltár. A Nagy Imre és társai per iratai, XX-5-h. Vizsgálói Iratok 8. kötet 19–22. o.
- 9 HALMOSY i. m. 317-323. o. Szabad Nép, 1956. február 25.

10 HALMOSY i. m. 320. o. A kongresszus anyagából témánkkal összefüggésben kiemelendők az alábbi részeket is: „A kongresszus helyesli az SZKP Központi Bizottságának és a Szovjetunió kormányának békészerető külpolitikáját, amelyet révén a nemzetközi feszültség enyhítésében, a béke megszilárdításában és a demokratikus erők állásainak megerősítésében nagy sikerek születtek. [...] Ebben nagy szerepet játszott a nemzetközi kapcsolatok ismeretes öt elve, amelyet sok állam és a társadalom rétegei ismernek el – a területi épség és a szuverenitás tiszteletben tartása, a meg nem támadás, a be nem avatkozás egymás belügyeibe, az államok kapcsolatainak az egyenlőség és a kölcsönös előnyök alapján való fejlesztése, a békés egymás mellett élés és a gazdasági együttműködés. Ezek az elvek a jelenlegi viszonyok között a különböző rendszerű államok kölcsönös kapcsolatainak legjobb megfogalmazását jelentik és alapját alkotják az egész földkerekség államai tartós, békés kapcsolatainak...”. (Uo. 319. o.) „A Szovjetunió Kommunista Pártja abból a lenini tételtől indul ki, hogy „minden nemzet eljut a szocializmushoz, ez elkerülhetetlen, de nem teljesen egyformán fognak eljutni, mindegyik sajátos vonást kölcsönöz majd a demokrácia ilyen vagy olyan formájának, a proletárdiktatúra ilyen vagy olyan válfajának, a társadalmi élet különféle területén végrehajtott szocialista átalakítások ilyen vagy olyan ütemének. [...] Egészen törvényszerű, hogy ezentúl mind változatosabbak lesznek a szocializmusra való áttérési formái az egyes országokban...” (Uo. 321. o.)

- 11 A Szovjetunió kormányának október 30-i nyilatkozatából kiemelendő, hogy ebben a Szovjetunió által folyamatosan ismételtetett – a Varsói Szerződés alapító okiratában is részben rögzített elvek – megsértését a szovjet kormány is beismerte. Részletek a Szovjetunió kormányának nyilatkozatából: „A szocialista nemzetek közösségéhez tartozó országok [...] kölcsönös kapcsolataikat csakis a teljes egyenjogúságnak, a területi integritás tiszteletben tartásának, az állami függetlenségnek és szuverenitásnak, az egymás belügyeibe való be nem avatkozásra építhetik. [...] Mint ahogy a legutóbbi események megmutatták, szükségessé vált, hogy megfelelő nyilatkozatot tegyenek közzé, amely megőrlésgátja a Szovjetunió álláspontját a többi szocialista országgal fenntartott kölcsönös viszonyáról, elsősorban gazdasági és katonai téren. A szovjet kormány kérés megvitatni a többi szocialista ország kormányával azokat az intézkedéseket, amelyek biztosítják a szocialista országok gazdasági kapcsolatainak további fejlesztését és erősítését avégett, hogy kiküszöbölje a gazdasági kapcsolatokban a nemzeti szuverenitás, a kölcsönös előnyök és az egyenjogúság elvének megsértésének bármiféle lehetőségeit. Ezt az elvet ki kell terjeszteni a tanácsadókra is. [...] a szovjet kormány szükségesnek tartja más szocialista államokkal együtt megvizsgálni azt a kérdést, vajon célszerű-e a szovjet tanácsadók további ott-tartózkodása ezekben az országokban. Katonai téren a Szovjetunió és a népi demokratikus országok kölcsönös viszonyának fontos alapja a varsói szerződés, amelynek alapján a szerződés aláírói megfelelő politikai és katonai kötelezettséget vállaltak, a többi között azt a kötelezettséget, hogy megteszik ‘a szükséges összehangolt intézkedéseket védelmi készülék megszilárdítására, hogy megóvják népeik békés munkáját, szavatolják határaik és területük sérthetlenségét és biztosítják az esetleges agresszió elleni védekezést’.

Ismeretes, hogy a varsói szerződés és a kormánymegállapodások értelmében szovjet egységek állomásoznak a magyar és román köztársaságban. A lengyel köztársaságban a szovjet csapategységek a potsdami négyhatalmi megállapodás és a varsói szerződés alapján állomásoznak. Más népi demokratikus országokban nincsenek szovjet csapategységek. A szovjet kormány [...] kész megvizsgálni a varsói szerződésben részt vevő többi szocialista országokkal az illető országok területén állomásozó szovjet csapatok kérdését. A szovjet kormány e tekintetben abból az általános elvből indul ki, hogy a varsói szerződésben résztvevő egyik vagy másik állam csapatainak elhelyezése a varsói szerződésben résztvevő valamely más állam területén, a szerződés összes tagállamai alapján létrejött megegyezés alapján történhet és csakis annak az államnak a beleegyezésével, amelynek területén az illető állam kérésére e csapatok tartózkodnak. A szovjet kormány szükségesnek tartja, hogy nyilatkozatot tegyen a magyarországi eseményekről. A dolgozók jogos és haladó mozgalmához azonban csakhamar sötét reakciók és ellenforradalmi erők csatlakoztak, amelyek a dolgozók egy részének elégedetlenségét arra akarják felhasználni, hogy aláássák az országban a népi demokratikus rendszer alapjait, visszaállítsák a régi földesúri-kapitalista rendet. (...) A szovjet kormány a magyar kormány kérésére hozzájárult ahhoz, hogy szovjet katonai alakulatok vonuljanak be Budapestre, avégett, hogy a magyar néphadseregnek és a magyar karhatalmi szerveknek segítségét nyújtsanak a városban a rend helyreállításához.

- A szovjet kormány szem előtt tartva, hogy a szovjet alakulatok további magyarországi tartózkodása ürügyül szolgálhat a helyzet fokozottabb kiélesedésére, utasítást adott katonai parancsnokságának, hogy vonja ki a szovjet katonai alakulatokat Budapestről, mihelyt ezt a magyar kormány jónak látja. Ugyanakkor a szovjet kormány kész tárgyalásokba bocsátkozni a Magyar Népköztársaság kormányával és a Varsói Szerződésben részt vevő más államok kormányaival a szovjet csapatok magyarországi tartózkodásáról...* (Magyar Függetlenség – A Magyar Nemzeti Forradalmi Bizottmány lapja. 1. évf. 3. szám. 1956. október 31. 1956 a sajtó tükrében – 1956. október 22. – november 5. (Szerk.: Izsák Lajos, Szabó József, Farkas Mária) Kossuth Könyvkiadó, Budapest, 1989. 185. o.
- 12 HALMOSY i. m. 300. o.
- 13 Uo.
- 14 Az Orosz Föderáció Fegyveres Erői Vezérkarának Központi Archívuma (továbbiakban: FEVKA) 32. f. 701291. op. 15–17. d. Közli: Alekszandr Kirov: *Szovjet katonai beavatkozás Magyarországon 1956*. In: *Szovjet katonai intervenció 1956*. (Szerk.: Györkei Jenő és Horváth Miklós) 2. kiegészített kiadás, Budapest, H&T Kiadó, 2001.199–200. o.
- 15 Magyar–jugoszláv kapcsolatok 1956. Dokumentumok MTA. Jelenkori-kutató Bizottság 1995. 151–156. o.
- 16 Az Orosz Föderáció Fegyveres Erői Vezérkarának Központi Archívuma (FEVKA) 32. f. 701323. op. 3. d. Közli: Alekszandr Kirov: *Szovjet katonai beavatkozás Magyarországon 1956*. 47–59. o.
- 17 Békés Csaba: *Az 1956-os magyar forradalom a világpolitikában*. Budapest, 1956-os Intézet, 1996. 55. o.
- 18 Uo. 120. o.
- 19 Uo. 121. o.
- 20 Uo. 61. o.
- 21 Uo.
- 22 Franciaország és Nagy-Britannia „vonakodásának” legfőbb oka az volt, hogy október 22-e és 24-e között a franciaországi Scvres-ben megtartott angol–francia–izraeli titkos tárgyalásokon döntöttek arról, hogy Egyiptomot október 29-én megtámadják.
- 23 Madridtól nyugatra elterülő kis helység, ahol a királyi család vadászkastélya és Franco rezidenciája volt abban az időben.
- 24 Az emlékiratot Györkei Jenő kapta meg. Részletek megjelentek belőle a Köztársaság c. heti hírmagazinban 1992. 32–33. sz.
- 25 Tischler János: A lengyel pártvezetés és az 1956-os forradalom. 1956-os Intézet, Évkönyv 1994. 190. o.
- 26 Uo. 194. o.
- 27 Magyar–jugoszláv kapcsolatok 1956. 155. o.
- 28 Feljegyzés a Lengyel Népköztársaság párt- és állami küldöttségének a szovjet állami és pártvezetéssel 1957. május 24–25-én Moszkvában folytatott tárgyalásairól. Tischler János kéziratának másolata a szerzők tulajdonában.
- 29 Szabad Ifjúság 1956. október 30-i sz., 1956. a sajtó tükrében. Kossuth Könyvkiadó, 1989. 151. o.
- 30 Magyar–jugoszláv kapcsolatok 1956. 151–156. o.
- 31 Uo. 152–154. o.
- 32 Uo. 155. p.
- 33 Uo. 165. o.
- 34 Uo. 168. o.
- 35 Döntés a Kremlben, 1956 – A szovjet pártelnökség vitái Magyarországról. 1956-os Intézet. (Szerkesztette: Vjacseszláv Szereda és Rainer M. János, a bevezetést Vjacseszláv Szereda, a kísérő tanulmányt Rainer M. János írta). 88–89. o.
- 36 Uo. 89. o.
- 37 Uo.
- 38 Uo. 90. o.
- 39 Uo. 90., 93. o.
- 40 1956. plakátjai és röplapjai Zrínyi Kiadó -1991. Összeállította és szerkesztette: Izsák Lajos, Szabó József és Szabó Róbert. 274, 276–277. o.
- 41 Magyar Szocialista Munkáspárt jegyzőkönyvei. IV. kötet INTERA RT. Politikatörténeti Intézet, 200. o.

Siposné dr. Kecskeméthy Klára

Két életút, két hazában. 194 éve született Czetz János

DOI 10.17047/HADTUD.2016.26.3-4.131

Az 1848–49. évi forradalom és szabadságharc leverése után, a megtorlás elől magyar katonák tömegei hagyták el hazánkat, és szóródtak szét a világban. Az emigráns katonák különböző országokban töltöttek be magas katonai beosztásokat (például Prágay János, Radnich Imre, Schlesinger Lajos), vettek részt háborúkban, polgárháborúban (például Asbóth Sándor, Kuné Gyula), értek el tudományos sikereket, voltak részesei ismeretlen területek földrajzi felfedezésének, térképezésének (például Czetz János, László Károly) vagy váltak sikeressé az élet számos más területén (például Türr István, Verebely Imre).¹ A hazájukat elhagyott magyar katonák közül sokan megírták emlékirataikat. Útleírásaik, úti leveleik, naplóiak nemcsak könyv formájában jelentek meg, azokat rendszeresen közzölték a magyar napi- és hetilapok is.

A magyar hadtörténelem jeles személyisége, *Czetz János* honvédtábornok nemcsak szülőhazájában, de Európában és a messzi távoli Argentínában is ismert. Czetz János, Bem tábornok főnöke, a kitűnő stratégia, szervező, térképész, földmérő élete viharos eseményekben és nyugalmasabb időszakokban, újrakezdésekben bővelkedő életútja számos életrajzi írásból ismerhető meg. Az írások egy része életének egy-egy különleges szakaszára fókuszál. Csikány Tamás a pályafutásának azon időszakát mutatja be, amikor megszerezte az elméleti tudását és gyakorlati tapasztalatát (Kézdivásárhely, Bécsújhely). Anderle Ádám az argentin emigrációs évtizedekre fókuszál, részletesen taglalva a modern argentin hadsereg létrejöttének időszakát, s ebben Czetz szerepét. Czetz János életpályáját 1991-ben Petri Edit írta meg,² aki az 1848–1849. évi szabadságharcban betöltött szerepét vázlatosan ismerteti. Theész János a Földrajzi Múzeumi Tanulmányokban 1991-ben megjelent írása Czetz Argentínában végzett földmérő és térképész tevékenységére helyezte a hangsúlyt.³

1 Torbágyi Péter: Magyar kivándorlás Latin-Amerikába az első világháború előtt. Szegedi Tudományegyetem, 2009. 47. oldal <http://mek.niif.hu/07500/07571/07571.pdf> (Megnyitva 2016. július 12.)

2 Petri Edit: Czetz János. Budapest, Magyar Honvédség Oktatási és Kulturális Anyagellátó Központ, 1991, p. 64

3 Theész János: Czetz János, Argentína térképészje. Földrajzi Múzeumi Tanulmányok, 1991. 10. szám, p. 62–63.

Ács Tivadar, aki a két világháború között Buenos Airesben élt, a Magyarok Latin-Amerikában című könyvében említi meg. Szabó László *Magyar múlt Dél-Amerikában* címmel 1978-ban megjelent monográfiája részletesen feldolgozza a kiemelkedő magyarok életútját. Megemlíti, hogy Argentínában, Buenos Airesben, az általa alapított Colegio Militar de la Nación katonai intézményben milyen megbecsülés és tisztelet övezi Juan F. Czetz ezredest. Az írás különös értéke, hogy Czetz életútjával kapcsolatosan megjelent téves adatokat is helyreigazítja. Hangsúlyozza, hogy Czetz „egy örmény eredetű erdélyi magyar család sarja”.⁴ Közli Czetz spanyol nyelven írt emlékirata első fejezetének fordítását, továbbá részleteket a dicsőséges erdélyi hadjárat leírásáról is.

1996. október 6-ra jelentette meg az Örmény Önkormányzat Kedves Gyula Czetz János *a szabadságharc legifjabb tábornoka* című könyvét. A mű különös értékét az adja, hogy nemcsak életrajzi ismertetés, hanem a magyarországi és az erdélyi hadsereg-szervezés menetéről is olvashatunk benne. Ebben az írásban a szerző az argentin emigrációs éveket alig említette meg.

A Magyar–Örmény Könyvtár sorozatban 2001-ben és 2004-ben jelentek meg Czetz János *Emlékezéseim*, valamint az *Utazás Spanyolországban* című életrajzi írásai.⁵ Az Erdélyi Örmény Gyökerek Füzetekben Budai Merze Pál emlékezett meg, felidézve Czetz János erdélyi gyökereit, a szabadságharcban betöltött szerepét, és az emigráció évtizedeit.

Egy ígéretes karrier kezdetei

A tanulmányok

Ifjabb Czetz János (vagy Czecz János) 1822. június 8-án, Szent Medárd napján született. Apai ágon örmény-székely, anyai ágon székely kismemesi származását az emigrációs években és az új hazájában, Argentínában is büszkén emlegette.

Édesapja, id. Czetz János a 11. (székely) huszárezredben harcolta végig a Napóleon elleni háborúkat. Párizsból magával hozott egy irántűt, amellyel négyéves fiát megtanította tájékozódni.⁶ Az irántű egész életében a meghatározó eszköz maradt⁷ és iránt szabott a korai árvasága miatt szinte egyetlen lehetséges útra, a katonai pályára lépő ifjabbik Czetznek.

Apja halála után, 1829-ben a kézdivásárhelyi Nemzeti Katonai Nevelőintézetbe került.⁸ Az iskolát 1822-ben a székely határőr ezredek számára alapították. Az öt évfolyamon számtant, katonai földrajzot, földmérést, fegyvertant, szurony- és kardvívást,

4 Szabó László: Czetz tábornok: a lélek nem alszik ki... In: Magyar múlt Dél-Amerikában. Budapest, Európa Kiadó, 1982. p. 282.

5 Messik Miklós: Gidófalvától Buenos Airesig, Száz éve halt meg Czetz János, Honismeret, XXXII. évfolyam, 2004. p. 10–14.

6 Czetz János: Emlékezéseim. Budaörs, Budaörsi Örmény Kisebbségi Önkormányzat 2001. p. 147. <http://mek.oszk.hu/08500/08509/08509.pdf> (Megnyitva 2016. július 16.)

7 Messik Miklós: i. m. 10. oldal

8 Több írásban is az 1827-es év szerepel, azonban a kézdivásárhelyi öt év, és a bécsújhelyi 1834. évi kezdésből a tanulmányok 1829. évi kezdése következnek.

latin és német nyelvet tanult, katonai gyakorlatokat végzett. Az iskola felkészítette az altiszti pályára.⁹ Annak sikeres elvégzése után, 1834 októberében alapítványi helyet nyert a nagy tekintélyű bécsújhelyi Theresianumba. Az akadémiára történő bevonulásáról külön is megemlékeznek, „... osztályom szolgálatban lévő őrmestere a tanulószobában megmutatta a helyemet, a hálóban az ágyamat és ezzel részemre megszűnt a külvilág 8 év tartamára, mert feladatom kizárólag az elméleti és gyakorlati tanulmányok elsajátítása volt a katonai tudományokban.”¹⁰

A képzési idő hét év volt, de a legkiválóbbaknak lehetősége volt a nyolcadik év elvégzésére is. Czetz a legjobb hallgatók közé tartozott, így hét év elvégzése után, zászlósként elvégezte a nyolcadik évet is, és 1842-ben az osztrák hadsereg első osztályú hadnagya lett.¹¹

A tiszti pálya

Pályakezdő tisztként a 62. (Wacquant-Geozelles) sorgyalogezred 3. zászlóaljához került, amely szülőföldjéhez közel, Brassó közelében állomásozott. Feladatai közé tartozott a Tömösvári- és a Töröcsvári-szorosok csempészútvonalaik ellenőrzése. „Az itt átvezető utakra rendelt őrségnek feladata volt tehát, hogy megakadályozza a csempészést, a határmenten biztonságán őrködjenek és szembeszálljon a betörő fegyveres banditákkal, a két ország közti közlekedést biztosítsa kiváltképpen nyáridőben.”¹²

Már pályája kezdetén szembesült azzal, hogy a magyar nyelv csak nehezen követi a katonai terminológiát, ezért gyűjtő és rendszerező munkába fogott. 1843-ban jelent meg a *Magyar hadnyelvtan* című könyve.¹³ A Magyar hadnyelvtan kitűnő kézikönyv volt. A német–magyar katonai szakszótár példabeszédekkel is segítette a tiszteknek a legénységgel való kapcsolattartását. A könyv kapcsán felmerült Czetz meghívása a Magyar Tudományos Akadémia levelező tagjai sorába, azonban ez végül nem valósult meg.

1844-ben főhadnaggyá léptették elő. Átkerült a Budapesten állomásozó II. zászlóaljhoz zászlóaljsegédtisztnek, majd vissza Erdélybe, Gyulafehérvárra. Az akadémia elvégzése után 4 évvel kérte felvételét a vezérkarhoz. Ennek feltétele volt a katonai akadémia kiváló eredménnyel történt elvégzése, legalább négyéves csapatszolgálat és a sikeres felvételi vizsga.

1847 májusától Czetz Bécsben, a császári és királyi táborkarnál szolgált. A Katonai Térképészeti Intézetbe került, tökéletesítette a térképrajzolását, csillagászati számításokat végzett, széleskörű gyakorlati tapasztalatokat szerzett. Lefordította németre Fényes Elek *Magyarország leírása* című, 1847-ben megjelent kétkötetes munkáját.¹⁴

9 Csikány Tamás: Két ország katonatudósa: Czetz János. Új Honvédségi Szemle, 2005. 2. szám, p. 100–105.

10 Czetz: Emlékezéseim i. m. 16. oldal

11 Czetz: Emlékezéseim i. m. 14. oldal

12 Czetz: Emlékezéseim i. m. 20. oldal

13 Czetz János: Magyar hadnyelvtan a császári királyi osztriai hadsereg tisztjei számára. Pest, 1844.

14 Czetz Emlékezéseim. i. m. 24. oldal

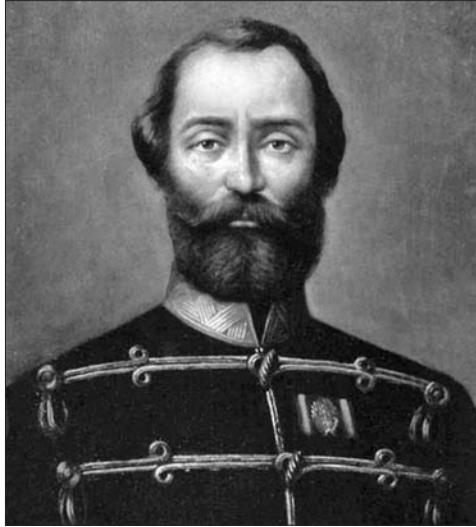

Csetz János

(Forrás: Csetz János: Emlékezéseim – Budaörs, Budaörsi Örmény Kisebbségi Önkormányzat, 2001. 7. oldal
<http://mek.niif.hu/08500/08509/08509.pdf>)

Érdeklődéssel figyelte az első független és felelős magyar kormány kinevezését, és a pozsonyi országgyűlés törvényeit. Pesten megkezdődött a hadügyminisztérium szervezése, 1848 júniusában Csetz főhadnagy már Pesten, a minisztérium indulási és elhelyezési osztályán teljesített szolgálatot. Hamarosan az Országos Honvédelmi Bizottmánynál lett katonai fogalmazó.

1848. május 29-én felhívást tettek közzé a lapokban, amelyben a magyar hadi akadémia, a Ludoviceum felállításához vártak javaslatokat. Július elején Csetz János főhadnagy elkészítette *Értekezés a magyar Ludoviceum ügyében* című munkáját.¹⁵

Októberben a vezérkari őrnaggyá előléptetett Csetzet Erdélybe küldték. Baldacci Manó tábornoki főnöke lett. Baldacci leváltása után ideiglenesen az erdélyi csapatok vezetésével bízták meg, amelyet újjászervezett. Ezt követően az új parancsnok, Bem József altábornagy tábornoki főnöke lett, egyben kinevezték alezredessé.

Az 1849. február 9-ei piski ütközetben Csetznek jelentős szerepe volt. Az erdélyi hadjáratban mutatott kiváló teljesítményéért előbb ezredessé, majd május 8-án tábornokká nevezték ki.¹⁶ Lovasbalesete miatt az oroszok elleni harcokban már nem vett részt.

15 Ács Tibor: A magyar katonai felsőoktatás 1848–49-ben. Új Honvédségi Szemle, 1996/8. szám, p. 27–37.

16 Csetz: Emlékezéseim i. m. 75. oldal

Emigrációban

Az európai évek

Bár a szabadságharc bukása derékba törte a fényesen induló katonai pályáját, de a világosi fegyverletétel után elkerülte az Aradon kivégzettek szomorú sorsát. Erdélyből Magyarországra, majd Bécsen keresztül Hamburgba menekült. 1850 nyarán Hamburgból Hannover, Köln és Brüsszel érintésével Párizsba ment, ahol Teleki László gróf révén megismerkedett az előkelő politikai és irodalmi körökkel. Csatlakozott a Teleki László által vezetett emigrációs bizottsághoz. A párizsi magyar emigráció egyik legtevékenyebb, meghatározó alakja lett.

Különbféle lapokba irt katonai és politikai cikkeket, így bár szerényen, de mégis fenntartotta anyagi függetlenségét.¹⁷ Anyagi nehézségeinek enyhítésére vasútmérnöki feladatokat vállalt. Részt vett a Savoyai Alpokban, a Genf és Annecy közötti vasútépítésen és az annak északi továbbfejlesztéséhez szükséges előkészítő munkálataiban.¹⁸ Közreműködött a Mont-Cenis-i vasút tervezésén és a műszaki világszennációt jelentő alpesi hegyvidéki alagutak építési munkálataiban.¹⁹

Ekkortájt ismerkedett meg Lady Langdale családjával,²⁰ akinek kíséretével több utazást tett Spanyolországba. 1857 karácsonyán sok spanyol várost (Alicante, Valencia, Albacete, Madrid, Aranjuez, Cordoba) meglátogatott és végül Sevillebe is eljutott. Sevilleben találkozott a száműzött argentin politikus, Juan Manuel Ortiz de Rosas unokahúgával, a szépséges Basilia kisasszonnyal,²¹ akit rövid ismeretség után, 1859. március 12-én feleségül vett.²² Az ifjú pár esküvői tanúja Lady Langdale volt, nászútra Alcalá de Enares faluba mentek.

Néhány éven át Európában maradtak, hol Párizsban, hol Londonban telepedve meg a többi magyar emigráns között. Időközben Hamburgban kiadták német nyelven Bem erdélyi hadjáratról szóló jegyzeteit. A *Bem's Feldzug in Siebenbürgen in den Jahren 1848 und 1849* című munka elsőként jelent meg a szabadságharcról írott művek közül. A kiegyezés után, 1868-ban magyar fordításban is közreadták, mint hiteles írást az erdélyi harci eseményekről. A háromezer tallér, amelyet a hamburgi kiadó fizetett a munkáért, jó időre megkímélte az anyagi gondtól. Lisszabonban született Czetzék első gyermeke, akinek keresztapja Teleki Sándor gróf volt.

A francia–osztrák–piemonti háború alatt részt vesz az olasz garibaldista hazafiak segítségére toborzott magyar önkéntes brigád haditervének kidolgozásában. Az 1859. július 12-én aláírt villafrancai béke meghiúsította az emigráció terveit.

17 Lásd Czecz (Czetz) János címszó Szinnyei József: Magyar írók élete és munkái című munkájában. <http://mek.oszk.hu/03600/03630/html/> (Megnyitva 2016. július 17.)

18 Czetz: Emlékezéseim i. m. 100. oldal

19 Budai Merza Pál: Az európai migráció. 2. rész, Erdélyi Örmény Gyökerek füzetek, VIII. évfolyam 89–90. szám, 2004. július–augusztus, <http://www.magyarormeny.hu/index.php?apps=page&p=4> (Megnyitva 2016. július 18.)

20 Czetz az emlékiratában *Landale*nek írja.

21 Czetz Emlékezéseim i.m. 106. oldal

22 Juan Fernando Cetz, <http://www.revisionistas.com.ar/?p=6598> (Megnyitva 2016. július 20.)

23 Czetz: Emlékezéseim i. m. 114. oldal

Czetz ekkor végleg feladta reményeit, hogy a nagyhatalmak segítségével a magyar emigráció újra kezdheti a szabadságharcot. „Végül is meggyőződtem, hogy semmit sem várhatunk a kormányoktól és elérkezett az idő, hogy lemondjak mindenféle reményről és az időt és erőt arra kell szentelni, hogy független életlehetőséget teremtsünk magunk és családunk számára. Ezt a meggyőződésemet követtem, örökre lemondva hazámról és Délamerika felé vettem az irányt” – írta visszaemlékezéseiben.²³

Az új hazában

Európát végleg elhagyva családjával 1860 májusában szállt fel a Royal Mail nevet viselő angol hajóra, s 1860. június 14-én érkezett meg Buenos Airesbe.

Új hazájában szerette volna a tábournoki rendfokozatát elfogadtatni, ezért rövidesen felkereste Justo José de Urquiza y García tábornok-elnököt Paranában. Egy hónapi hiábavaló várakozás után Czetz – nem ismerve a hivatalos ügyek intézésének lassúságát – visszatért Buenos Airesbe, ahol földmérő munkát vállalt. „Megérkezve Buenos Airesbe, hozzáfogtam matematikai és geodéziai könyveim átisméltéséhez és októberben levizsgáztam földmérésből.”²⁴

1862-ben Emilio Mitre tábornok, Buenos Aires provincia kormányzója megbízta az Azul-környéki estanciák²⁵ telkeinek felmérésével. „Nekem 125 telket kellett az estancián felmérnem s e munka közben az egész környék tetszését megnyertem.”²⁶ 1864-ben megbetegedett, ez megakadályozta a földmérési munkák folytatását.

Az elnök és a hadügyminiszter segítségével kinevezték a katonamérnöki osztály parancsnokává, ezredesi rendfokozattal. A Paraguay elleni háború során szükség volt egy műszaki csapattestre, amelynek felállításával Mitre elnök Czetz Jánost bízta meg. Több hónapon keresztül folytatta az alakulat felállítását, a harctérre indulás előtt azonban Czetz megbetegedett, így elvált a csapattestétől és Buenos Airesben maradt. Ekkor fejezte be a határvidék térképezési munkálatait. Egy rövid kéthónapos egészségügyi regenerálódás után visszatért a Rojas vidékére, ahol ismét térképezési munkát kellett végeznie.

1866-ban találkozott régi 48-as bajtársával, Asbóth Sándorral, aki az Egyesült Államok argentinai, majd uruguayi nagykövete lett. Asbóth 1868. január 21-én Buenos Airesben meghalt. Halála nagyon megviselte Czetz Jánost, a munkába menekült.

Feltérképezte a brazíliai, illetve a paraguayi határvidéket, elkészítette Santa Fe város vasútvonallal történő összekötésének terveit Esperanza és San Germino vidékével. Már ekkor indítványozta a vasútvonal meghosszabbítását északnyugatra Sunchales-ig, majd onnan Tucumánig, elkerülve a Laguna Mar Chiquita, sós-sivatos, száraz területeit. Déli irányban kezdeményezte a vasútvonal Rosarioig történő meghosszabbítását. Ezután kiépítette a Rosario–Santa Fe–Paraná–Concepción del Uruguay városok közti távíróvonal-összeköttetést.²⁷

24 Czetz: Emlékezéseim i. m. 117. oldal

25 A dél-amerikai nagybirtok egyik típusa, monokulturális gazdálkodás, hatalmas területen legeltető állattenyésztéssel foglalkoztak.

26 Czetz: Emlékezéseim i. m. 117. oldal

27 Czetz: Emlékezéseim i. m. 119–120. oldalak, lásd még Torbágyi Péter i. m. 47. oldal

Sarmiento elnök és a hadügyminisztere elhatározta, hogy Cordobától és Santa Fétől délre, valamint Buenos Airestől nyugatra kiszélesíti a határvonalat, hogy az indiánok ne törhessenek be rajta. Czetz a Cordobai Topográfiai Intézetben az érintett területre vonatkozó adatokat és térképeket tanulmányozott, majd elkészítette a terület térképét. Javaslatot tett a terület Rio Quinto folyóig történő elfoglalására és kijelölte azokat a helyeket, ahol őrhelyeket kell kiépíteni. Kijelölték a Sarmiento-erődítést a Rio Quinto folyó déli partján, majd a pampán déli irányban haladtak a La Amarga tó északi partját követve Acha erődítményig, végül Nacocheaig.

Az expedíció során indián betörések által veszélyeztetett területeken haladtak keresztül. Életrajzi írásában erről így ír: „Kijelöltem Santa Fé tartomány déli határpontjait, amelyek később Baigonia erőd és Gainza erőd néven kerültek a térképre. Expedícióm június 20-án délután 4 órakor érkezett Acha erődbe... Ennek a hőstettnek a híre jól megérdemelt bámulatot keltett a kormány köreiből és a Buenos Aires-i újságokban... akadt olyan ember is, aki engem a legvakmerőbb Pampa-kutatónak nevezett el.”²⁸

Santa Fe és Buenos Aires újonnan megalapított helyőrségeinek létrehozása után számos új határerődöt építtetett. A Sauce Corto folyó irányában még két erőd helyét jelölte ki csak úgy, mint a San Quilco és Pillahuinco közötti terepszakaszon. Ezek a munkálatok Argentína déli határai kitolásának befejezését jelentették. A kormány megbízást júniustól decemberig, hét hónap alatt befejezte. Ahogy írta: „... bejártam azt a félkört, amelyet a pampa képez Tres de Febrero és Sarmiento sáncától Pillahuincoig.”²⁹ Lefektette annak a tervnek az alapját, amely később a pampa végső meghódítását jelentette.

Megbízata után visszatért Buenos Airesbe és beszámolt az elvégzett munkáról Rivas tábornoknak, akivel együtt utaztak Azulba. A lakosság örömmujongással fogadta őket. Három napos ünnepség kezdődött, ahol az indián törzsfőnökök és a határőrtsztek egy asztalnál ültek. Az expedíció valós célja, a határkijelölési munkálatok és a határerődök kijelölése az indián betörések megakadályozását szolgálta.³⁰

Az emigrációban sem felejtkezett el a hazájáról és honfitársai támogatásáról. 1868-ban Buenos Airesben magyar–osztrák egylet alakult Czetz János honvéd tábornok elnöke alatt. „Ez egylet célja: alaptól két gyűjtve összeköttetésbe lépni az anyaországokkal, a kiviándorló honfiaknak tanáccsal és tettel szolgálni, s a betegeteket és szükölködöket segélyezni.”³¹

A Colegio Militar megszervezése

Buenos Airesbe visszatérése után felajánlották neki a Ferrocarril Central Norte vasútigazgatóság³² vezetését, de Martín de Gainza hadügyminiszter³³ kérésének eleget téve azonban inkább a Colegio Militar³⁴ megalapítását vállalta el.

28 Czetz: Emlékezéseim i. m. 122. oldal; lásd még Nagy Miklós Mihály: Negyvennyolcas katona utazónk, a pampa felfedezője: Czetz János. A Földrajz tanítása, 1998. 6. évfolyam, 3–4. sz. p. 29–37.

29 Czetz: Emlékezéseim i. m. 123. oldal

30 Czetz: Emlékezéseim i. m. 124. oldal

31 Fővárosi Lapok, 1868. november 13. 5. évfolyam, 262. szám, 1046. oldal

32 A Ferrocarril Central Norte Buenos Airest az északi tartományokkal összekötő vasútvonalakat üzemeltető társaság volt. A Paraná folyó északi partján futó fővonal északi kiépítése ekkor vett nagyobb lendületet.

33 Nemcsak a Colegio Militar, hanem a Escuela Naval (Tengerészeti Akadémia) megalapítója is. Ez utóbbi hivatalos honlapját lásd <http://www.escuelanaval.mil.ar/> (Megnyitva 2016. július 21.)

Domingo Faustino Sarmiento elnök már 1869-ben sürgette az ország első katonai oktatási intézményének felállítását. A kormány egy különleges katonai bizottságot hozott létre annak érdekében, hogy javaslatot tegyen az új iskola szervezetére és képzési struktúrájára. A kiválasztott kiváló tisztek csoportja az alábbi személyekből állt: Emilio Mitre dandártábornok, Indalecio Chenaut tábornok, Mariano Moreno ezredes, Juan F. Czetz ezredes és V. L. Peslouan főtörzsőrmester. Két hónap elteltével, 1870. június 20-án kiadták az iskola alapítására vonatkozó rendeletet. Az iskola igazgatójának Juan F. Czetz ezredest nevezték ki.

A feladat nehéznek ígérkezett, mert szinte a semmiből, nagyon kevés segédeszközzel kellett létrehozni. Az első hallgatókat 1870. július 19-én vették fel. A katonai oktatási intézményben olyan katonatisztek képeztek, akik az argentin hadsereg becsületére váltak. Négy évig – 1874. május 24-ig – állt az általa szervezett intézet élén, amikor is politikai okok/intrikák miatt onnan távozni kényszerült.

A Topográfiai Intézet elnöki székében

Helyzete rendkívül nehéz és kínos volt. A családjával Concepción del Uruguayba, Entre Ríos tartomány akkori fővárosába költözött. A város országos hírű kulturális központ volt.³⁵

Tanítványai hathatós segítségével Entre Ríosban felajánlotta földmérői szolgáltatait. Letette a földmérő vizgát, ezután a Topográfiai Intézet titkárának nevezték ki. A San Lorenzo melletti legelő hibás felmérésének helyesbítésével bízták meg 1874 októberében. 1875-ben a Topográfiai Intézet elnökének nevezték ki. Utasítást adott ki a provincia összes területének kataszteri felmérésére, amely Argentínában az első ilyen munka volt. Az 1881-ben Buenos Airesben megszervezett kiállításra feljegyzést készített Entre Ríos tartományról és ehhez csatolta a kataszteri terveket is. Munkáját aranyéremmel ismerték el.

Czetz az intézetben elfoglalt tisztsége mellett 1875–1883 között matematikát és geometriát tanított az Escuela Normal de Profesoresen, amely Concepción del Uruguay-ban működött és Argentína egyik legjobb hírű főiskolája volt ebben az időben.

1883-ban Entre Ríos tartomány fővárosát Concepción del Uruguayból Paranába helyezték át. Ekkor visszaköltözött a Buenos Airesbe és a Topográfiai Intézetben mérnökként helyezkedett el. Itt ismét földmérő munkát végzett. A Chivilcoy–Bragado-25 de Mayo vasútvonal tanulmányozásával, és a Tandiltól Cachari vasútátlomását vezető országút tervezésével bízták meg.

1884-ben megalapította az Academia Militart, emellett kinevezték a hadsereg vezérkara 4. osztályának főnökévé. Ebben a beosztásban 1896-ig maradt.³⁶ Czetz visszaemlékezéseiben az Academia Militart „katonamérnöki iskolának” nevezi.

34 A mai megnevezése Colegio Militar de la Nación, <http://www.colegiomilitar.mil.ar/esp/> (Megnyitva 2016. július 22.)

35 Argentína 48-as tábornoka, 2008.03.15. http://www.kisalfold.hu/gyori_hirek/argentina_48-as_tabornoka/2050867/ (Megnyitva 2016. július 22.)

36 Torbágyi Péter: i. m. 47–48. oldalak

Az Andok tanulmányozása

1893-ban az Andok tanulmányozására vonatkozó indítványt terjesztett a kormány elé. A terv kivitelezésére 30 ezer pesót bocsátottak a rendelkezésére. A munkálatokban katonatisztek és egy hozzá beosztott civil tisztviselő segítettek. A beosztott tisztviselő egy magyar mérnök, Léderer Gyula (Julio Lederer) volt, aki 1888-ban érkezett Argentínába.³⁷ Czetz alkalmazta a hadseregben a geodéziai munkálatoknál, alapos földrajzi és csillagászati ismeretei miatt. Celia lánya hozzá ment férjhez. Az Andok-beli terepmunkák befejezése után a Katonai Térképészeti Intézetben dolgozott Buenos Airesben, emellett az egyetemen geográfiát oktatott.

1891. január 19-én meghalt a felesége.³⁸ A szomorú eseményt követően csendes visszavonultságban élt. Három gyermeke volt: *León* Lisszabonban született 1859. december 18-án; a lányai, *Cecilia Etelvina María* 1861. október 4-én, *Celia Alejandrina* 1863. november 26-én, már Buenos Airesben születtek. Czetz Jánosnak két unokája (Celia Lederer Czetz, Osvaldo Lederer Czetz) volt.

A nyugdíjas évek

Czetz János 1895-ben, az argentin hadsereg ezredesi rendfokozatát viselve ment nyugdíjba. A Budapesti Hírlap rendszeres időközönként tudósított életének alakulásáról. Az 1895. január 20-ai számában arról írt, hogy bár tervezte a hazajövetelét a milleniumi ünnepségsorozatra, egészsége rohamos romlása miatt „...a Dél-Amerikából való hazajövetelre, a hosszú tengeri utra aligha fog vállalkozni”.³⁹

Hazatérésével a politika körök is komolyan foglalkoztak. Az 1848–49-es honvédek nyugdíjazó bizottsága 1899. július 10-én tartott ülésén évi 960 forint nyugdíjat szavazott meg Czetz tábornoknak. Széll Kálmán miniszterelnök ezt az összeget nem tartotta elégségesnek arra, hogy abból Czetz tábornok itthon állásának és egészségének megfelelő módon élhessen, ezért évi kétezer forint nyugdíjat szavazott meg a 48-as tábornoknak.⁴⁰ Czetz János hazatérését Deáky Albert kolozsvári ügyvéd, és Kuskó István, az Országos Történelmi Ereklye Múzeum igazgatója kezdeményezte.

A Budapesti Hírlap 1899. szeptember 2-ai száma részletet közölt Czetz János hazatérésével kapcsolatban Kuskó István igazgatónak írt leveléből, amelyben leírja, hogy egyelőre lehetetlen hazájába visszatérnie, mert tüdőgyulladása volt, és mint

37 A Budapesti Hírlap is írt Lederer Gyuláról. „Lederer Gyula huszonhárom év előtt mint vasúti mérnök egy angol társaság megbízásából ment Argentínába. Néhány évvel később a vasúti földrajzi intézet vezetőjévé nevezték ki, majd 1899-ben a hadiskolában az asztronómia és geodézia tanárává, 1901-ben pedig a buenosz-aireszi egyetemen a geofizika rendes tanárává választották ... Különösen megtisztelő és nagyjelentőségű megbízatásban volt része akkor, mikor a chilei határkérdésben az argentinai köztársaságot képviselte. Ebbéli munkássága négy évig tartott, mikor végül a határkérdést Viktória angol királynő mint választott bíró döntötte el 1898-ban, Argentína javára.” In: Czecz János tábornok, Budapesti Hírlap, 1910. december 28. 31. évfolyam 303. szám, 5. oldal

38 <http://www.genealogiafamiliar.net/getperson.php?personID=I21285&tree=BVCZ> (Megnyitva 2016. július 12.)

39 Czecz tábornok nem jön haza. Budapesti Hírlap, 1895. január 20. 15. évfolyam, 9. oldal

40 Czecz tábornok nyugdíja. Budapesti Hírlap, 1899. augusztus 12. 19. évfolyam, 5. oldal

lábadozó nem kockáztathatja meg, hogy elhagyja a Buenos Aires-i szelíd klímát.⁴¹ *„Betegségem, éveim, valamint az a tudat, hogy hasznos hazámra nézve ily viszonyok közt nem lehetek, természetesnek fogja ön előtt, tisztelt uram föltüntetni azt a kijelentésemet, mennyire fáj az az érzelem, hogy egyelőre le kell köszönni egy egész életen át érzett hő vágyról: hazámat mielőbb látni. De fájdalom, most nem hagyhatom el ezt az országot. Szívem mélyéből hálával adózom azoknak, a kik rám gondolva, agg létemre meg akarták szerezni nekem azt az égi örömet, hogy hazámat viszontlássam, – hazámat, melyet ma is oly hőn szeretek, mint midőn szabadságért küzdöttem. Kérem önt, e mély hálámat és köszönetemet a miniszterelnök urnak kifejezni és tolmácsolni mindazoknak, a kik repatriációm ügyében érdeklődést mutattak. Még azt kell önnek kijelenteni, hogy itteni helyzetem, ha nem briliáns is, de szerény és meg vagyok elégedve. Az argentiniai kormány harminc évi szolgálat után engemet mint ezredeset penzionált. Morális helyzetemmel is meg vagyok elégedve. Én ezelőtt harminc évvel alapítottam az első katonai iskolát s már ma van tanítványaim közt generális is, később az argentinai táborkarban alapítottam a katonai mérnöki iskolát és kezdtem a zseni- és pionir-szolgálatot szervezni. Mindez nem bilincselne ide, de, fájdalom, ideköt orvosom határozott kijelentése, hogy ez idő szerint nem kockáztathatok oly radikális éghajlatváltozást, mint a milyen volna a magyarországi utazásom. Önnek és barátainak ama kéréssel fogok e szerint alkalmatlankodni, hogy egyelőre hagyjanak föl ama lépésekkel, miket tenni szándékoznak repatriációmért. És legyen meggyőződve, hogy törekvésük úgy tisztel meg engem, mintha, már való lett volna visszahívásom.”*⁴²

1899. szeptember 22-én Czetz a Kuzskó Istvánnak írt levelében megköszönte a hivatalos értesítést a nyugdíjáról, egyben megígérte, hogy fia és leánya társaságában hazalátogat, *„Ha az egek ura és egészségem megengedi, a jövő tavaszon remélem a látogatást megtenni.”*⁴³

Szülőfalujában, Gidófalván olyan nagy tiszteletnek örvendett, hogy teljesítve a tábornok legfőbb óhaját megtalálták és rendbe tették a szülei sírját a református temetőben.⁴⁴

1901. augusztus 1-jei leveléhez csatolva Czetz János megküldte a spanyol nyelven írt naplóját Kuzskó Istvánnak, egyben kérte, hogy amennyiben *„...érdemesnek találja, fordíttassa magyarra és tegye közzé a Történelmi Lapok-ban. Sajnálom, hogy nem írhattam magyarul, de csakugyan nem vagyok képes.”*⁴⁵

Kapcsolatot tartott Szongott Kristóffal⁴⁶ a szamosújvári örmény katolikus gimnázium tanárával is, az erdélyi örmények jeles kutatójával, aki az általa szerkesztett Arménia című folyóirat számára kért cikkeket tőle.

A 80. születésnapján Buenos Aires magyar kolóniája köszöntötte az idős tábornokot, a küldöttséget Radits Bernát cigányzenekara kísérte. A tábornok spanyol nyelven írt emlékiratát Kimer Ede, Brazíliában élő hazánkfia fordította le németre. A magyar fordítást a kolozsvári Országos Történelmi Erekllye Múzeum felkérésére Strasser Mihály hírlapíró végezte el, amit a kolozsvári Erdélyi Történelmi Lapok

41 Czecc tábornok. Budapesti Hírlap, 1899. szeptember 2. 19. évfolyam, 243. szám 6. oldal

42 Czetz: Emlékezéseim i. m. 6. oldal

43 Czecc tábornok levele. Budapesti Hírlap, 1899. október 22. 19. évfolyam, 293. szám 7. oldal

44 Czecc tábornok szüleinek sírja. Budapesti Hírlap, 1900. május 20. 20. évfolyam, 137. szám, 7. oldal

45 Czecc tábornok naplója. Budapesti Hírlap, 1901. szeptember 8. 21. évfolyam, 247. szám, 16. oldal

folytatásokban közölt.⁴⁷ Czetz emlékirataiban leírta egész pályafutását: gyerekkorát, ifjúságát, szerepét a szabadságharcban, az emigráció éveit, házasságát, majd az argentin pályafutását.

A Budapesti Hírlap folyamatosan figyelemmel kísérte a tábornok egészségi állapotát. 1902. december 18-ai számában közölte Antonio C. Ganaulfo argentin orvos igazolását, amely szerint a hosszú utazás komoly veszélynek tenné ki őt. *„Czecz János F. magyar származású tábornok, 80 éves, özvegy, lakik Cordobai utca 1837. sz. a., a következő betegségeiben szenved: előrehaladott vérérdény-elmészesedés, szemhályog, mely a látást lehetetlenné teszi, idült légcsőhurut állandó légcsőtágulással párosítva, lábekzéma és általános elgyengülés. Ezek a körülmények teljesen képtelenné teszik őt arra, hogy hosszú tengeri útra keljen, mely életét komoly veszedelemnek tenné ki. Buenos-Airesz, 1902. szept. 30. Antonio C. Ganaulfo.”⁴⁸*

Magyarországon ekkor már alig ismerik, pedig ha hazajönne, ünnepelnék, hiszen rajta kívül csak egyetlen tábornoka élt a legendás emlékü szabadságharcnak: *Görgei Artúr*. Czetz tervezte a hazautazást, de lelke mélyén érezte, hogy megromlott egészségével az egyhónapos nagy utat már nem lett volna képes megtenni.

Halála előtt pár nappal 1904. augusztus 24-én írta meg utolsó levelét Kuzskó Istvánnak. Az utolsó pillanatilag fáradhatatlanul dolgozott *„Jelenleg egy nagy munka készítésén töröm a fejemet és ha rajzoló-munkatársam bele nem fárad, befejezem művemet és önöknek fogom ajánlani.”⁴⁹*

*

Haláláról méltó módon a Vasárnapi Újság is megemlékezett. *„Messze tengeren túlról, a dél-amerikai Argentina köztársaság fővárosából, Buenos-Ayresből jött a hír, hogy a magyar szabadságharcz egyik kitűnő katonája és vezére, Czetz János honvédtábornok, ott meghalt,*



Czetz Jánosról 1902-ben Buenos Airesben készült kép
(Forrás: Czetz János 1848–49-iki tábornok. In: Vasárnapi Újság, 51. évfolyam, 1904. 41. szám, 701.)

46 Az egyik legjelentősebb armenista volt. Legfontosabb munkái: Szamosújvár szab. kir. város monográfiája, A magyarhoni örmény családok genealógiája. Lefordította Chorenei Mózes *Nagy-Örményország* című 5. századbeli krónikáját. 1905-ben alapítója volt a szamosújvári Örmény Múzeumnak. Az *Armenia* folyóiratot is Ő hívta életre, szerkesztette és anyagilag is ő tartotta fenn. Szongott 1907-ben, 64 évesen halt meg Szamosújváron. Ő volt az első, aki tudományos szinten foglalkozott az erdélyi örménység kérdéseivel. A magyar armenológia megteremtőjeként tartják számon. Lásd részletesen Polyák Mariann: Az *Armenia* folyóirat jelentősége Erdélyben című írását. http://www.sulinet.hu/oroksegtar/data/magyarorszag_i_nemzetisegek/ormenyek/ormeny_diaszpora_a_karpat_medenceben_II/pages/magyar/011_polyak_mariann.htm (Megnyitva 2016. július 12.)

47 A nyolcvan éves Czecz tábornok. Budapesti Hírlap, 1902. július 19. 22. évfolyam, 196. szám, 5. oldal

48 Czecz tábornok nem jön haza. Budapesti Hírlap, 1902. december 18. 22. évfolyam, 346. szám, 7. oldal

49 Czetz János tábornok (1822–1904). Czetz János élete. Budapesti Hírlap, 1904. október 6. 24. évfolyam, 276. szám, 2. oldal



Czetzy János emléktáblája
a Chacaritai temető (Cementerio de Chacarita)
Hősök és Mártírok Falán

(Forrás: <http://www.magyarnegyed.com/location/141/>.
A fényképet készítette dr. Tóth Gergely)



Czetzy János dombormű
a Plaza Hungrián, Buenos Aires

(Forrás:
<http://www.magyarnegyed.com/location/61/>.
A fényképet készítette dr. Tóth Gergely)

82 éves korában.”⁵⁰ Egész oldalas megemlékezéssel adózott Czetzy János tábornoknak a Budapesti Hírlap 1904. október 6-ai száma is. „Az agg katona pihenni tért sok ezer mérföldre attól a helytől, a hol született, a hol apját, anyját örök pihenőre tették.”⁵¹

A szabadságharc tábornokát, az argentin hadsereg ezredesét szeptember 7-én katonai tiszteletadás mellett helyezték örök nyugalomra Buenos Aires Recoleta temetőjében. Koporsójába ereklyéket helyeztek: egy kis zsák hazai földet, az erdélyi szabadságharcosok zászlajából egy darabot és száraz virágot a Kárpátok erdeiből. 1969. október 10-én a Colegio Militar de la Nación alapításának 100. évfordulóján a hamvait a recoletai temetőből átszállították és az iskola kápolnájában helyezték el.⁵²

Tevékenységét és nevét mindkét hazájában nagy becsben tartják. A Magyar Harcosok Bajtársi Közössége Argentínai „Czetzy János” Főcsoport 1990. október 6-án leplezte le Asbóth Sándornak és Czetzy Jánosnak a Hősök és mártírok falán elhelyezett emléktábláját.⁵³

50 Czetzy János 1848–49-iki tábornok (1822–1904). Vasárnapi Újság, 41. szám, 1904. 51. évfolyam, 701–702. oldal

51 Czetzy János tábornok (1822–1904). Czetzy János élete. Budapesti Hírlap, 1904. október 6. 24. évfolyam, 276. szám, 2. oldal

52 v. Ferenczy Lóránt: Magyar Harcosok Bajtársi Közössége argentínai „Czetzy János” főcsoportjának történetéről – 1. rész: 1949–1975, Bajtársi Híradó, A Magyar Harcosok Bajtársi Közösségének tájékoztatója, LXIV. évfolyam 2013. július–augusztus–szeptember, 541. szám (lásd még Theész János i. m. 63. oldal)

53 Magyar Harcosok Bajtársi Közössége Argentínai „Czetzy János” Főcsoport,
http://www.lamoszsz.org/argentina_MHBK.html (Megnyitva 2016. július 22.)

Az argentínai magyar közösség – együttműködve a helyi hatóságokkal – 2004. november 27-én avatta fel a Plaza Hungriát, a Magyar teret. A Magyar téren elhelyezett emlékmű központi eleme az a faragott székely kapu, amelyet a Magyarok Világszövetsége az államalapítás millenniumának évében, 2000-ben ajándékozott az Argentínában élő magyaroknak. A székely kapu első oldalán Czetz János magyar honvédtábornok arcképe van kifaragva, a domborművön kétnyelvű (magyar és spanyol) felirat van. 2005 augusztusában a székely kapu mellett avatták fel Szent István király mellszobrát.⁵⁴

Szülőfalujában, Gidófalván emléktábla tiszteleg emléke előtt a községháza falán. Az emléktábla szövege a következő:

„Ebben a községben született 1822-ben

CZETZ JÁNOS

1848–49-iki honvédtábornok,
aki a magyar szabadságharc szomorú végével
hazájából kibujdosva, 1904-ben Argentína
szabad földjén, Buenos Ayresben fejezte be
nemzete szabadságáért utolsó percig
hevülő nemes életét.

E táblát a Székely Mikó-Kollégium
1910–11-ben érett ifjúsága készítette.”⁵⁵

2004-ben a vártemplom szomszédságában emlékszobát alakítottak ki,⁵⁶ a gyergyószentmiklósi örmény katolikus templomkertben pedig emléktáblát avattak az 1848–1849-es forradalom és szabadságharc legfiatalabb tábornoka, az argentin hadsereg ezredese életének és tetteinek tiszteletére.

FELHASZNÁLT IRODALOM

- Anderle Ádám: A modern argentin hadsereg létrejöttének kérdéséhez: Czetz János. *Hadtörténelmi Közlemények*, 1970. 2. szám p. 225–233.
- Argentína 48-as tábornoka. (Letöltve: 2008. 03. 15.)
http://www.kisalfold.hu/gyori_hirek/argentina_48-as_tabornoka/2050867/
- Balázs Dénes: *Magyar utazók lexikona*. Budapest, Panoráma Kiadó, 1993
- Bona Gábor: *Az 1848/49-es szabadságharc örmény hősei*. Budapest, Országos Örmény Önkormányzat, 1995

54 Farkas József György: Czetz János – Buenos Aires.
http://infovilag.hu/hir-34724-czetz_janos_buenos_aires.html (Megnyitva 2016. július 19.)

55 Balázs Dénes: A magyar utazók emlékhelyei a Kárpát-medencében. *Földrajzi Múzeumi Tanulmányok* 11. 1992. p. 45–46. http://library.hungaricana.hu/hu/view/SZAK_FOLD_Fmt_11_1992/?pg=47&layout=s (Megnyitva 2016. július 12.)

56 Gidófalva hivatalos honlapja. <http://primariaghidfalau.ro/index.php> (Megnyitva 2016. július 19.)

- Budai Merza Pál: Egy irodalmár és térképész honvédtábornok. Az európai migráció 2. rész. Erdélyi Örmény Gyökerek füzetek, VIII. évfolyam 89–90. szám, 2004. július–augusztus
- Budai Merza Pál: Egy irodalmár és térképész honvédtábornok. Argentína, az új haza 3. rész. Erdélyi Örmény Gyökerek füzetek, VIII. évfolyam 91. szám, 2004. szeptember
- Csikány Tamás: Két ország katonatudósa: Czetz János. Új Honvédségi Szemle, 2005. 2. szám, p. 100–105.
- Csikós Zsuzsanna: Czetz János, egy magyar tábornok Argentínában. Interpress Magazin, 1987. december, p. 41–43.
- Czetz János 1848–49-iki tábornok (1822–1904). Vasárnapi Újság, 1904. 41. szám. p. 701–702.
- Czetz János: Magyar hadnyelvtan a császári királyi osztriai hadsereg tisztjei számára. Pest, 1844. Új kiad. 1848
- Czetz János: Emlékezéseim. Budaörs, Budaörsi Örmény Kisebbségi Önkormányzat 2001. p. 147.
- Czetz János: Utazás Spanyolországban. Budaörs, Budaörsi Örmény Kisebbségi Önkormányzat 2004
- Czetz János: Bem erdélyi hadjárata 1848–1849-ben. Pest, Gyurián és Deutsch Mór, 1868, p. 215.
- Egy magyar tábornok Délamerikában, Budapesti Hírlap, 1888. június 15. 165. szám, 7. oldal
- Kedves Gyula: Czetz János, a szabadságharc legifjabb tábornoka. Országos Örmény Önkormányzat, Budapest, 1996. p. 44.
- Kuné Gyula: Egy szabadságharcos emlékiratai. Chicago, 1913. <http://mek.oszk.hu/06600/06677/>
- Messik Miklós: Gidófalvától Buenos Airesig. Száz éve halt meg Czetz János. Honismeret, XXXII. évfolyam, 2004. 6. szám. p. 10–14.
- Nagy Miklós Mihály: Negyvennyolcas katona utazónk, a pampa felfedezője: Czetz János. 1998. 6. évfolyam, 3–4. sz. p. 29–37.
- Petri Edit: Czetz János. Budapest, Magyar Honvédség Oktatási és Kulturális Anyagellátó Központ, 1991
- Szabó László: Czetz tábornok: a lélek nem alszik ki. In: Magyar múlt Dél-Amerikában. Budapest, Európa Kiadó, 1982
- Szinnyei József: Magyar írók élete és munkái, Budapest, Hornyánszky Viktor Akad. Könyvkereskedése, 1891. 2. kötet, p. 477–480. <http://mek.oszk.hu/03600/03630/html/>
- Theész János: Czetz János, Argentína térképezője. Földrajzi Múzeumi Tanulmányok, 1991. 10. szám, p. 62–63.

Óvári Gyula – Szilvássy László

A magyar repüléstudomány újdonságai

DOI 10.17047/HADTUD.2016.26.3-4.145

A negyedszázados hagyomány folytatásaként, 2016. április 14-én a Nemzeti Közszolgálati Egyetem Hadtudományi és Honvédtisztképző Karának Katonai Repülő Intézete, valamint a Magyar Hadtudományi Társaság Légierő Szakosztálya együttesen szervezte meg a nemzetközi Űrhajózás Napjához kapcsolódó *repüléstudományi konferenciáját*.

A rendezvényen – szokásoknak megfelelően – minden olyan hazai felsőoktatási intézmény és országos szervezet képviseltette magát, amely a polgári életben vagy a honvédségnél a repüléstudományt, illetve annak valamely határterületét műveli. A tanácskozáson megjelentek egyfelől a téma iránt érdeklődő tanárok, hallgatók, doktoranduszok, másfelől a mértékadó szakmai szervezetek, – így a Nemzeti Közlekedési Hatóság, a Hungaro Control, a Honvéd Vezérkar, a Honvédkórház Kecskeméti Repülőorvosi-, Alkalmasság-vizsgálati és Kutató Intézete, a Magyar Légimentő Nonprofit Kft., az ORFK Légirendészeti Parancsnokság, az AEROPLEX Közép-európai Légijármű Műszaki Központi Kft. a meteorológiai – szakemberei is.

A rendezvényt személyes megjelenésével tisztelte meg egyebek között dr. Pogácsás Imre dandártábornok, a HVK Logisztikai Csoportfőnökség csoportfőnöke, Maxim Vorobjev ezredes, az Orosz Föderáció katonai és légügyi attaséja és helyettese, Ivan Brednev ezredes. Továbbá dr. Josef Takač ezredes, a Szlovák Köztársaság védőerő attaséja, dr. Papp Gyula, a Nemzeti Közlekedési Hatóság Légügyi Hivatal Állami Légügyi Főosztály főosztályvezetője, Bali Tamás ezredes, az MH 86. Szolnok Helikopterbázis parancsnok-helyettese, dr. Király László a Magyar Hadtudományi Társaság alelnöke és Harangozó Tamás, a Magyar Repüléstörténeti Társaság elnöke.

A konferenciát dr. Palik Mátyás alezredes, egyetemi docens, a szolnoki Katonai Repülő Intézet igazgatója nyitotta meg, aki – megköszönve az MHTT, MTA DAB Repüléstudományi és Repülő Műszaki munkabizottsága, valamint a Repülőszakember Képzésért Alapítvány jelenlévő képviselőinek a rendezvény megvalósításához nyújtott segítségüket – eredményes tanácskozást kívánt a több mint száz résztvevőnek.

A megnyitót követő plenáris ülésen a programnak megfelelően¹ dr. Moys Péter, a magyar légiforgalmi irányítás ismert és tisztelt nagy egyénisége a 2016-ban 100 éves a

1 L. http://www.repulestudomany.hu/doc/A_konferencia_programja_2016V1.pdf



1. ábra.

*Dr. Palik Mátyás alezredes, igazgató megnyitóját hallgatják a konferencia résztvevői
(Fényképezte Szilvássy László)*

magyar repülésirányításról, Böcz Lajos alezredes, a Honvéd Vezérkar Hadműveleti Csoportfőnökség Légierő Haderőnemi Osztály kiemelt főtitstje a magyar légierő helyzetéről, feladatairól, Rinyu Ferenc, a Quali-Top Kft. ügyvezető igazgatója a pilóta nélküli repülésről és annak egy kevésbé ismert vonatkozásáról, az UAV-ok elleni védekezésről tartott érdekesítő előadást. Utolsóként Dudás Levente a Budapesti Műszaki és Gazdaságtudományi Egyetem oktatója, a korábbi sikeres Masat-1 műhold kommunikációs rendszer vezető mérnöke a Smog-1 PocketQube osztályú műhold kommunikációs és spektrum monitorozó rendszerét mutatta be.

Az résztvevők délután öt szekcióban további harmincegy előadást hallgathattak meg.

A házigazda Katonai Repülő Intézet – többéves kiemelt kutatási területének megfelelően – ebben az évben is megkülönböztetett figyelmet fordított, ennek



2. ábra.

*A plenáris ülés előadói: dr. Moys Péter, Böcz Lajos, Rinyu Ferenc, Dudás Levente
(Fényképezte Szilvássy László)*



3. ábra.
A repüléstudományi konferencia résztvevői
(Fényképezte Szilvássy László)

megfelelően külön szekciót szervezett a robotrepülőgépek (UAV, drónok) építésének, alkalmazásának, üzemeltetésének, az ellenük való védekezésnek, repülésük mindenoldalú biztosításának témakörére.²

A rendezvényen elhangzott előadások szerkesztett formában megjelennek a *Repüléstudományi Közlemények* című tudományos folyóirat 2016. évi 1. és 2. számaiban (<http://www.repulestudomany.hu/>).³ A tapasztalatok szerint konferencia anyagát közreadó kiadvány iránti folyamatosan növekvő érdeklődés jó alapul szolgál a különböző intézményekben tevékenykedő szakemberek közötti együttműködéshez, a közös kutatásokhoz.

Fontos további célja e rendezvényeknek, hogy a fiatal kutatók, a doktoranduszok, a tudományos diákkörökben tevékenykedő hallgatók is megjelenési, bemutatkozási, szakmai kapcsolatépítési lehetőséget kapjanak.

2 Döntően a Katonai Repülő Intézet oktatóinak munkájaként kitűnő tanulmánykötetet jelentettek meg 2013-ban, dr. Palik Mátyás szerkesztésében *Pilótanélküli repülés profiknak és amatőröknek* címmel. A kiadvány szabadon hozzáférhető és letölthető, az intézetünk ebben az évben megjelent újabb kiadványával a *Repüléstudományi Szemle 2015* című tanulmánykötettel együttesen (http://www.repulestudomany.hu/retu_elemek/kiadvanyok.html).

3 A folyóirat elmúlt 20 évi számai is már elérhetőek az intézet honlapján digitalizált formában: http://www.repulestudomany.hu/index_rtk.html

„...aki győzelemre vágyik, az oktassa katonáit szorgalmasan, aki jó sikert kíván, az tudományjal hadakozzék, s ne próbáljon szerencsét.”

Zrínyi Miklós: Az török áfium ellen való orvosság

Krizbai János

Fiatal tisztek zsebkönyve

DOI 10.17047/HADTUD.2016.26.3-4.148

A 2016-ban avatott honvéd tisztjelöltek a diploma mellett a Nemzeti Közszerződési Egyetem Hadtudományi és Honvédtisztképző Karának (NKE HHK) dékánjától átvettek egy-egy névre szóló kiadványt: a *Fiatal tisztek zsebkönyvét*. A hazai és a nemzetközi gyakorlatnak megfelelően már korábban is felmerült az igény arra, hogy a pályakezdő fiatal tisztek részére valamiféle szellemi háttérrel, gyakorlati „fogódzót” biztosítsunk, amely szakmai és vezetői döntések alapján *most* ebben a formában öltött testet. A továbbiakban azzal a szándékkal mutatom be a közeljövőben elektronikusan is elérhető kiadványt, hogy jelezzem a fejlesztéssel összefüggő szándékokat és kérjem ahhoz a Hadtudomány olvasóinak segítségét is.

Gyorsan változó világunkban rendszeresen felmerül a kérdés: mit is jelent az alkalmazóképes tudás, illetve mire tegyen alkalmassá egy-egy képzettség. Egyre gyakrabban fogalmazódik meg, hogy valamely felsőoktatási intézmény akkor szolgálja leginkább az általa művelt-gondozott szakterületet, ha egyfajta szakmai látásmóddal és önálló tanulási képességgel ruházza fel kibocsátott hallgatóit.

A tisztképzésben is léteznek ilyen törekvések, amit különösen indokolttá tesz az arról folyó polémia, hogy hogyan lehet/kell értelmezni a tiszt funkcióját a modern önkéntes haderőben. A nemzetközi gyakorlatban a tiszt, altiszt szerepek még mindig eltérnek a hazai gyakorlattól. Más haderőkben sokkal nagyobb szerepe van a magasan kvalifikált altiszteknek, akik a hadseregek mindennapi életének, a kiképzésnek legfőbb irányítójává váltak. Képzésünk korszerűsítése mellett fontos kérdés tehát, hogy milyen módon segíthetünk a fiatal, pályakezdő tiszteknek a pálya elején felmerülő kihívások, gyakorlati problémák kezelésében.

A NKE HHK kutatóműhelyei által végzett felmérésen megkérdeztünk tapasztalt parancsnokokat és természetesen az érintetteket: a fiatal tiszteket. A kérdőíves, interjú lekérdései eredményei azt mutatták, hogy a pályakezdők fegyvernemi, szakmai felkészítésüket ítélték legjobbnak, míg gyengébbnek a vezetői tudás alkalmazását és az általános tiszt léthez kapcsolódó ismereteket.

Az elemzések, képzési tapasztalataink, hagyományaink és a nemzetközi gyakorlat alapján fogalmazódott meg az igény arra, hogy a pályakezdő tisztek részére egyfajta szellemi háttérrel, gyakorlati „fogódzót” biztosítsunk. A cél az volt,

hogy – mintegy kiegészítve a fiatal tisztek elméleti ismereteit – olyan gyakorlatorientált támogatást biztosítsunk számukra, amely hatékonyabbá teszi beilleszkedésüket, megkönnyíti eligazodásukat szakmai, vezetői munkájukban, illetve személyes tiszti pályájuk tervezésében.

A műfajnak széleskörű a hazai, illetve nemzetközi hagyománya, gyakorlata, ugyanakkor nagyon eltérő a fellelhető kiadványok tartalmi szerkezete.¹ Találunk olyanokat, amelyek inkább a lelki, az etikai kérdésekre, helyezik a hangsúlyt, hősi példákkal motiválják, értékekkel támogatják olvasóját. Mások a nagyon is praktikus, szinte szabályzatismeret-szintű tudásanyagot rögzítik (ilyen a két éve megjelent rendőrtiszti kézikönyv is).

Az előbbieken túl megfontolandó volt az alaptartalom, de kiemelt szempont felgyorsult világunkban az időtállóság is. Tekintettel a változások dinamikájára, valamint a technikai, technológiai fejlődésre, a jelzett ismeretanyagot célszerű olyan e-könyv formájában (is) kidolgozni, amely akár okostelefonnal is elérhető, és lehetővé teszi, hogy a kiadó bizonyos tartalmakat linkekkel, illetve egyéb technikai frissítésekkel folyamatosan naprakészen tartson. További fontos szempont lehet az interaktivitás bizonyos dimenzióinak alkalmazása is.

Az NKE Hadtudományi Kutatóműhelye által szervezett workshopon, – amelyen a csapatok, a Magyar Honvédség Összhaderőnemi Parancsnoksága, illetve a Honvédelmi Minisztérium (HM) és Honvéd Vezérkar (HVK) képviselői is részt vettek – egy olyan, gyakorlatorientált kiadvány megalkotásának szándéka fogalmazódott meg, amely az általános tiszti műveltségi ismeretek rendszerszintű keretezése mellett a pálya elején felmerülő gyakorlati kérdésekre helyezi a hangsúlyt. Végül is olyan döntés született, hogy első lépcsőben az érintettek és a szakemberek alkossanak meg – egyelőre egyszerűsített tartalommal – egy olyan nyomtatott kiadványt, amelyet az egyetem Hadtudományi és Honvédtisztképző Kara állít össze, a bedolgozásokat pedig a készítő szervek szakmai vezetése, illetve egyes területek szakértői tartalom szempontjából ellenőrzik.

Természetesen továbbra sem tekinthetők lezártak az arra irányuló kérdések, hogy a jövőben folyamatosan bővülő, gazdagodó kiadvány milyen ismeretköröket célozzon meg, mit adjon még, mit támogasson. Nevezetesen azok a dilemmák, hogy a közölni szándékolt ismeretanyag főként:

- a közvetlen napi szakmai, vezetői tevékenységekkel;
- az általános katonai szakmai műveltséggel (ti. biztonságpolitika, hadtörténelem, hadászat, szervezés stb.);
- a tiszti, értelmiség kvalitásokkal;

1 A 20. században számos, hasonló jellegű kiadvány jelent meg. Így például:
 – Oszlányi Kornél – Szécsi Imre: *Katonai zsebkönyv* (kalauz a hadak útján alcímmel). 1927.
 – *Katonai zsebnaptár és zseblexikon az 1938. évre*. XIX. évfolyam. Budapest, 1938.
 – *Tisztek kézikönyve*. 1968 [Dr. Móricz Lajos – Dr. Kovács József szerk.].
 – Dr. Tarján Imre: *Pályakezdő fiatal tisztek*. 1978.
 – Dr. Bona Gábor – Borsos József: *A tisztt (szolgálat és hivatás)* 1998.
 – *Pályakezdő rendőrök kézikönyve 2013* [Horváth József szerk.].
 – *Army Officer's Guide: 52.st.* [Edition by Robert J. Dalessandro] 2006 (USA) (e-könyv).
 – *A Junior officer's guide* (British Army) 2006.

- a hazafisággal, a hivatás-etikai kérdésekkel;
 - a vezetéssel, a motivációval, a kommunikációval
- összefüggő ismeretek bővítésére irányuljon.

Jelentkeznek természetesen szakmai-technikai kérdések is. Így például az, hogy hogyan kapcsolódjanak (kapcsolódhatnak) mindehhez a katonai, szótárak, szószedetek, rövidítések; a folyamatosan aktualizált jogszabályok, szabályzások (például egy öltözködési utasítás is, vagy hivatalos ügyirat-szerkesztési, levelezési formák). Továbbá, hogy hogyan lehet a kiadvány révén a legcélszerűbben elérhetővé tenni a későbbiekben megjelenő mértékadó tudományos, szakmai kiadványokat.

MILITARY SCIENCE, MILITARY AFFAIRS

Orosz, Zoltán

The first United Nations Chiefs of Defence Conference in 2015. Results and experiences

ABSTRACT:

For today, the United Nations' peacekeeping activities became one of the most effective tools of the international community, which is operating to limit the burst of conflicts and restore peace. But what is the measure of success? How can one determine that a United Nations mission achieved its purpose? Not only the UN analyzed the factors and conditions of success, but also many other researcher had interest in clarifying the terms of the success itself. In my analysis, besides briefing the experience of the first United Nations Chiefs of Defence Conference in 2015, I highlight significant security threats and problems of the 21st century and present the United Nations operations' success and failure factors. Nevertheless, my purpose is to point out that promptly planned missions and quickly deployed United Nations forces can significantly lower the level of intervention and the associated resource requirements during the management of a region's conflicts.

KEYWORDS:

United Nations; peacekeeping; conference of CoDs; security challenges; international stabilization mechanisms; modernization.

Boda, Mihály

From Will to Act: the Structure of Carrying out Orders

ABSTRACT:

In my article I am focusing on a special aspect of military leadership which has earned little attention. This phenomenon is the special reason for carrying out military orders that orders give help for soldiers to answering their military reasons. In harmony with this claim I examine the compound structure of the reasons of carrying out military orders, which has three parts. These are: orders give help for soldiers to answering their military reasons; orders are issued only by people having proper military rank and status; and the proper rank and status were earned on the base of the honour of their bearer, or in the absence of the proper rank and status orders can be issued by people having military honour. These parts of the structure of the reasons for carrying out orders can be considered separately only by way of theoretical examination and in reality they constitute a unity.

KEY WORDS:

Moltke; order; honour; rank; military leadership.

Nagy, László

The military science encyclopedia under preparation and the present position of the military science in Hungary

ABSTRACT:

The Hungarian Association of Military Science was planning from the very beginning the publication of an encyclopedia containing the terms of military science. The plan was realised in 1995. Nowadays there is on the agenda the publication of a new military science encyclopedia which is to be realised on the European Union's application base. The study deals with the details of the issues preparation works and it overviews – in connection with the encyclopedia – the present position of the military science in Hungary.

KEY WORDS:

military science; encyclopedia; military; redaction committee.

SECURITY POLICY

Kiss, Petra

From co-operation to confrontation.

The NATO–Russia relations in light of the Warsaw Summit

ABSTRACT:

2016 and the Warsaw Summit did not bring anything new in the bilateral relations of NATO and Russia, which have been frozen for the last few years. However, if we are reading the Summit Communique we can find - explicitly or implicitly - Russia and NATO's reaction on the eastern threats in the paragraphs. By examining the relations between NATO and Russia we cannot forget the fact that the security of Europe and the whole euro-atlantic area cannot be separated from Russia. Moreover, the security challenges of the 21st century indeed make it necessary to involve such a meaningful actor as Russia. Nonetheless, common actions or ad hoc cooperation do not require or presume common political goals, similar values and processes.

KEY WORDS:

NATO; Russia; conventional forces; exercises; Warsaw summit

MILITARY TECHNOLOGY

Munk, Sándor

The appearance of information technology in the Hungarian People's Army. From the beginning until the establishment of the 12. separate department of the General Staff of HPA

ABSTRACT:

The information technology starting from the punched card technology, nowadays has reached all the organisations of the defence force, and entered the era of IT services available for any authorized persons of the force. The history of IT service in the Hungarian Army is still an unexplored territory in military science literature. This publication presents the background, causes, and circumstances of the formation of the first high level „IT” governing organisation 50 years ago.

KEY WORDS:

history of the Hungarian People's Army; history of the IT service in HPA; modernization of military management; automation of command and control.

Négyesi, Imre

The automated team field command and control system history 1.

ABSTRACT:

In this article military land-based automation of tasks within the framework of the Warsaw Pact will be presented. The first section presents the field of automated systems management team to develop the historical antecedents, the concept of creation and the beginning of the development of the system.

KEYWORDS:

computers; information; management.

Gyarmati, József – Gávay, György –
Hajdú, Ferenc – Bimbó, István

Defence Research for the Faculty of Military Science and Military Officer Training Military Department in collaboration with the Ministry of Defense Office of Defense Economy

ABSTRACT:

This article shows a research that is taking place at the Military Technology Department of the National University of Public Services in cooperation with the Defence Economy Office of the Ministry of Defence. This research is based on the former results of the department. The aim is the testing of armor plate's defence capabilities. The topic of this paper is the definition of the fragment cone's attributes (geometry, moving skills, dispersion) which is developed at the impact of the bullet in the armor plate. This research is an important part of the military science supported by MHTT.

KEYWORDS:

Research and Development; Armour Protection; Armour.

MILITARY LAW

Simicskó, István

Improving protection against terrorism by broadening the categories of special legal order

ABSTRACT:

The author focuses on the causes of the 6th amendment of the Fundamental Law of Hungary. He points out the need for the implementation of „terror threat situation.“ He analyses the causes of amendment, elaborates the constitutional structure of the state of emergency and shows the role of special legal order regulated by the Fundamental Law. The second part of the paper gives an international overview and presents other European countries' constitutional system, highlighting their most important features.

KEYWORDS:

Fundamental Law, terror threat, special legal order

A

MINDENKI HADTUDOMÁNYA

című szabadegyetemi előadásorozat 2017. évi tavaszi programja

A Magyar Hadtudományi Társaság folytatja szabadegyetem jellegű előadás-sorozatát. A rendezvények minden hónap második csütörtökjén 17 órakor kezdődnek a Budapest Helyőrség Dandár Honvéd Kulturális Központjának Gobelin termében (Budapest XIV., Stefánia út 34.)

A TERVEZETT ELŐADÁSOK:

2017. január 12.

Dr. Kis-Benedek József ny. ezredes, PhD, c. egyetemi tanár
Európa terror-fenyegetettsége

2017. február 9.

Takács Attila dandártábornok
**A Magyar Honvédség Hadkiegészítő, Felkészítő és
Kiképző Parancsnoksága, és amivé válhat**

2017. március 9.

Prof. dr. Turcsányi Károly ny. mk. ezredes, DSc, egyetemi tanár
Fegyvernemek és alkalmazásuk az elöltöltő fegyverek korában

2017. április 13.

Dr. habil Szilágyi István, DSc, egyetemi tanár
Geopolitikai gondolkodás és geopolitikai modellek a 21. században

2017. május 11.

Dr. Kállai Attila alezredes, PhD, egyetemi docens
Zrínyi-Újvár feltárásának térképészeti munkái

Az elnökség köszönetét fejezi ki mindazoknak, akik adójuk 1%-ának felajánlásával 2016-ban támogatták a Magyar Hadtudományi Társaságot, hozzájárultak eredményes tevékenységéhez.