

KÖZGAZDASÁGI SZEMLE

A tartalomból

FALUSNÉ, SZIKRA KATALIN:

A munka szerinti elosztás értelmezésének néhány kérdése

SÁRKÖZY TAMÁS:

A vállalati társulások alapvető gazdaság- és jogpolitikai kérdései

BAKOS ZSIGMOND:

A ruházati ipar fejlődése a IV. és feladatai az V. ötéves tervben

DIMÉNY IMRE:

A gépesítésfejlesztés megítélése és ökonómiai összefüggése a kertészeti termelésben

BECSKY GYÖRGY:

A lebegő árfolyamrendszer elméleti háttéréről és középtávú kilátásairól



XXIV. évfolyam

1977. január

A szerkesztő bizottság tagjai:

AUGUSTINOVICS MÁRIA, BOGNÁR JÓZSEF, CSIKÓS-NAGY BÉLA, CSIZMADIA ERNŐ, ERDŐS PÉTER, FALUSNÉ, SZIKRA KATALIN, FEKETE FERENC, GANCZER SÁNDOR, HETÉNYI ISTVÁN, HORVÁTH LÁSZLÓ, HUSZÁR ISTVÁN, KÁPLÁR JÓZSEF, KESERŰ JÁNOSNÉ, KÖRNAI JÁNOS, MEGYERI ENDRE, NAGY TAMÁS, NYERS REZSÓ (elnök), SIPOS ALADÁR, SZABÓ KÁLMÁN, SZAMUELY LÁSZLÓ, VINCZE IMRE, ZSARNÓCZAI SÁNDOR (főszerkesztő)

TARTALOM

G. ✓	Falusné, Szikra Katalin: A munka szerinti elosztás értelmezésének néhány kérdése	1
K. ✓	Sárközy Tamás: A vállalati társulások alapvető gazdaság- és jogpolitikai kérdései	12
B. ✓	Bakos Zsigmond: A ruházati ipar fejlődése a IV. és feladatai az V. ötéves tervben	33
A. ✓	Dimény Imre: A gépesítésfejlesztés megítélése és ökonómiai összefüggései a kertészeti termelésben	45
B. ✓	Becszy György: A lebegő árfolyamrendszer elméleti háttéréről és középtávú kilátásairól	57
VITA		
K. ✓	Karsai Gábor: Egy nézőpontból — két vitához	78
SZEMLE		
B. ✓	Spanyolország ipari exportjának kibontakozása és problémái (Luis Martinez)	91
TUDOMÁNYOS TAJÉKOZTATÓ		
A. ✓	Új vonások a mezőgazdasági vállalatok differenciálódásában és állami befolyásolásában (Forgács Csaba—Tóth Kálmán) ...	101
FOLYÓIRATSZEMLE		103
	S. Rosenfeld: A munkatárgyak változása és a műszaki fejlesztési politika — B. Pleskov: Ágazatközi kooperáció a mezőgazdaságban — J. Pajestka: A dinamizálási módszerek két koncepciója — Henri F. Henner: Stolper—Samuelson tétele és a vámvédelem tényleges tarifája — A. Blinder: Generációk közötti tulajdonátruházás és életciklusok szerinti fogyasztás	
SZAKIRODALMI TAJÉKOZTATÓ		
	Egy marxista tudós és aktuális hagyatéka. Hevesi Gyula műveiből megjelent válogatás alkalmából (Parányi György)	110
	Páldi András: A gazdaságirányítás és tervezés reformja a Szovjetunióban (Horváth Iván)	113
	Laczó Ferenc: A mezőgazdasági árpolitika a fejlett tőkésországokban (Forgács Csaba)	118
	A cikkek orosz és angol nyelvű rövid tartalmi kivonata	121
	KÜLFÖLDI FOLYÓIRATOK TARTALMÁBÓL	125

E SZÁM SZERZŐI:

Dr. Bakos Zsigmond kandidátus, könnyűipari miniszterhelyettes; **dr. Becszy György** kandidátus, az MTA Közgazdasági Információs Csoportjának főmunkatársa; **dr. Dimény Imre**, a mezőgazdasági tudományok doktora, a Kertészeti Egyetem rektora, tanszékvezető egyetemi tanár; **Falusné, Szikra Katalin**, akadémikus, egyetemi tanár (Marx Károly Közgazdaságtudományi Egyetem); **dr. Forgács Csaba**, a Marx Károly Közgazdaságtudományi Egyetem tanársegéde; **dr. Horváth Iván** kandidátus, az MSZMP Politikai Főiskolájának tanára; **Karsai Gábor**, a Figyelő szerkesztőségének újságíró-gyakornoka; **Martinez, Luis**, a KOMPLEX Nagyberendezések Export-Import Vállalatának munkatársa; **dr. Parányi György** kandidátus, az MTA Ipargazdaságtani Kutatócsoportjának igazgatóhelyettese; **dr. Sárközy Tamás**, a jogtudományok kandidátusa, az MTA Állam- és Jogtudományi Intézetének főmunkatársa; **Tóth Kálmán**, a Marx Károly Közgazdaságtudományi Egyetem munkatársa.

FALUSNÉ, SZIKRA KATALIN:

A munka szerinti elosztás értelmezésének néhány kérdése*

A munka szerinti elosztásnak két alapvető problémája van: 1. hogyan alakuljanak a dolgozók különböző *kategóriái* közötti bérrányok; 2. e kategóriákon belül hogyan alakuljanak az *egyes dolgozók* közötti bérrányok. Előadásomban a második kérdést nem vizsgálom, csupán az elsővel, a különböző dolgozó kategóriák átlagos béreinek egymáshoz viszonyított nagyságával, arányával foglalkozom. Arra keresek választ, hogy *mi a bérek centruma, középpontja a szocializmusban, és hogyan jut ez érvényre*. Kiinduló feltételezésem, hogy ilyen centrum van, lennie kell. A bérrányok nem alakulnak csupán véletlenszerűen vagy önkényes döntések alapján. Nem magyarázhatók csupán az egyes munkaerő-kategóriák iránti kereslet és a kínálat viszonyával¹, mert azonnal felmerül a klasszikus kérdés: és mi van, ha a kereslet és kínálat éppen egybeesik. De nem tudom elfogadni azt a nyugati közgazdászok körében újabban nagyon elterjedt magyarázatot sem, hogy a béreket pusztán az erőviszonyok, alkudozások, illetve eltérő értékítéletek ütközésének eredményeképpen létrejövő megegyezések alakítják („bargaining” „konszenzus” stb. elméletek). Ezek is csak további kérdéseket vetnek fel, és nem adnak választ például arra a szembetűnő körülményre, hogy miért hasonlóak a bérrányok a nagyjából hasonló gazdasági fejlettségű országokban, és mi okozza alakulásuknak mindenütt fellelhető közös tendenciáit.

Vizsgálódásom során a munka szerinti elosztás szükségességét a szocialista társadalomban axiómának tekintem. Munka szerinti elosztáson azt értem, hogy a munkajövedelmek a végzett munka mint bércentrum körül helyezkednek el. A bércentrum meghatározóit ezért a végzett munka lehetséges értelmezései körében, mint a végzett munka ilyen szempontból helyes értelmezését keresem.

A végzett munka fogalma — már legelső megközelítésben is — kétféle értelemben fogható fel, illetve fogják is fel a valóságban. Egyrészt input, ráfordítás, másrészt output, azaz kibocsátás jellegű kategóriaként. Az input jellegű értelmezés esetén megkülönböztetjük egyrészt a munkaerőre eszközölt, a munkavégzés feltételét képező ráfordításokat, más-

* A szerző 1976. november 11-én elhangzott akadémiai székfoglalója.

¹ A munkaerő-kereslet, munkaerő-kínálat, munkaerőpiac kifejezések használata a szocializmusra vonatkozóan nem jelenti azt, mintha itt is árunak tekinteném a munkaerőt. Csupán az egyszerűség kedvéért élek ezzel a megszokott szóhasználattal.

részt a munkaerő által a munkavégzés során eszközölt munkaráfordításokat. Output-kategóriaként a végzett munka mint a munkavégzés eredménye naturálisan vagy értékben vizsgálható. Sematikusan ábrázolva:

A végzett munka alapvető értelmezési lehetőségeinek sémája

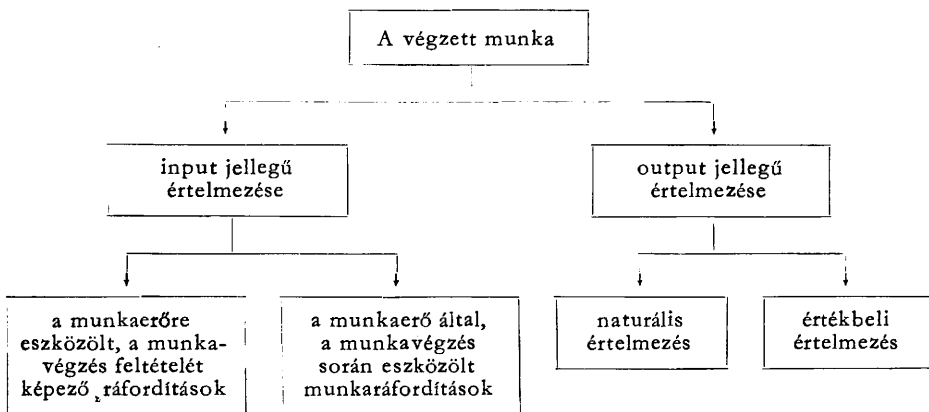

Vizsgálódásaimat ebben a rendszerezésben folytatom, az output jellegű értelmezéssel kezdve.

Az output jellegű értelmezés

Ebben a felfogásban, ahol a végzett munkát a munka eredménye reprezentálja, a munka szerinti elosztás azt jelenti, hogy a munka díjazását a munka eredményéhez kapcsolják. Ez nagyon ésszerűnek tűnik, hiszen a társadalom számára nem a munkavégzés feltételét képező vagy az annak során eszközölt ráfordítások a fontosak, hanem maga az eredmény. A munka eredményének a növelése az, amire ösztönözni kell. Közelebbről nézve azonban nem ilyen egyszerű a kérdés.

Az output naturális értelmezése

A munkavégzés naturális eredménye: a konkrét munka termelékenységétől függően létrehozott használatiérték-tömeg. Ennek igen jelentős szerepe van az egyes dolgozók közötti bérkülönbségek alakulásában. Két esztergályos keresetének különbsége, ha munkafeladatuk, a technika, a technológia stb. azonos, munkájuk naturális eredményének különbségétől kell, hogy függjön. Ez valósul meg például darabbér esetében. Csakhogy — mint már a bevezetőben szó volt róla — vizsgálódásunk nem az egyéni bérkülönbségekre irányul, mivel ezek nem a bércentrum kérdéséhez tartoznak. *A dolgozók különböző kategóriáinak béraránya pedig munkájuk naturális eredményeinek különbségeiből nem vezethető le.* A különböző használati értékek tömege ugyanis egymással

összemérhetetlen, továbbá azt több kooperáló dolgozó kategória, valamint az alkalmazott technika, sőt maga a természet is együtt hozza létre.

Ugyanezen okból az egyes ágazatok dolgozói bérének növekedése sem függhet csupán az adott ágazat termelékenységének alakulásától. Ez számos — az adott ágazat dolgozóin kívül álló — körülménynek is függvénye. A bérek alakulásának pedig nem a termelékenységnövelés eltérő *objektív* lehetőségeit, hanem magában a végzett munkában történt változásokat kell követnie. Esetenként persze előfordulhat, hogy a természetes eredmény változását — akár egy egész ágazat viszonylatában is — jelentős részben a dolgozók erőkifejtésének változása (például a munkaintenzitás növekedése) eredményezi, és akkor ennek a bérek növekedésében is kifejezésre kell jutnia. Ez azonban már a negyedikként tárgyalt értelmezéshez, a munkaerő által a munkavégzés során eszközölt munkaráfordítások kérdéséhez tartozik.

A munka termelékenysége, a munka természetes eredménye alapján való díjazás lehetőségének a korlátai egyébként széles körben ismertek. Ezzel kapcsolatban különösebb illúziók nem élnek a köztudatban.

Az output értékbeli megközelítése

Ezzel már más a helyzet. A különböző fajta munkák eltérő díjazásának eltérő értékalkotó képességükkel való kapcsolatba hozása, ebből való levezetése igen gyakori az irodalomban, ez a felfogás széles körben elfogadott. A munka szerinti elosztást az esetek igen nagy részében — legalábbis az elméletben — a létrehozott értékkel arányos díjazásként értelmezik. (Részben erre vezethető vissza a munkák redukciójának, a bonyolult munka egyszerű munkára való visszavezetésének meglehetősen széles körű kutatása a szocialista országokban.)

A hivatkozások Marxig nyúlnak vissza. „A góthai program kritikájá”-nak közismert tételeit is — „az egyes termelő — a levonások után — pontosan annyit kap vissza a társadalomtól, amennyit ad a társadalomnak”; „A termelők joga elvégzett munkájukkal arányos”² stb. — rendszerint így magyarázzák. Ezekből a megállapításokból — véleményem szerint — sem a vázolt következtetést, sem a munka szerinti elosztás valamiféle más, közelebbi értelmezését nem lehet kiolvasni. A marxizmus klasszikusai nem jósok voltak, hanem tudósok és forradalmárok. A szocialista társadalom elosztási elvére vonatkozó megállapításaikban — az adott körülmények között történelmileg szükségszerű aspektusnak megfelelően — elsősorban a tőkés és a szocialista elosztás mélységes különbségét, a szocialista elosztásnak a tőkés elosztástól gyökeresen eltérő jellegét mutatták meg. Azt ti., hogy a szocializmusban egyedül és kizárólag a munka lesz a jövedelmek forrása, a termelési eszközök magántulajdonán alapuló jövedelmek megszűnnek. (Valamint kimutatták az egyenlő és a szükségletek szerinti elosztás lehetetlenségét.) Ezekbe nem szabad valami más, konkrétabb tartalmat belemagyarázni.

A szocialista elosztásra vonatkozó marxi tételek szűkössége a kér-

² Marx—Engels: Válogatott Művek, II. kötet. 16—17. l. Szikra, 1949.

déssel foglalkozók jelentős részét arra készítette, hogy a tőkés rendszerbeli bérekre vonatkozó — természetesen sokkal bőségesebben rendelkezésre álló — marxi megállapításokból vonjon le a szocializmus viszonyai között is érvényes következtetéseket. Ez a megközelítési mód indokolt. A tőkés és a szocialista elosztás gyökeres különbsége ugyanis, mint mondtuk, abban rejlik, hogy a szocializmusban megszűnnek a munka nélküli jövedelmek, és nem magukban a bérarányokban.³ A tőkés és a szocialista munkabér egészen *eltérő társadalmi-gazdasági tartalma* ellenére, a *bérek mennyiségi viszonyát*, egymáshoz viszonyított nagyságát — ha a speciális pozíciókhoz kapcsolódó vezetői jövedelmektől eltekintünk — sok tekintetben hasonló momentumok determinálják a két rendszerben. A munkabérnek vannak közös funkciói a kapitalizmusban és a szocializmusban. Így: 1. Mindkét rendszerben fedeznie kell a munkaerőnek a más módon (szociális juttatások stb.) nem fedezett újratermelési költségeit. 2. Mindkét rendszerben elő kell segítenie a munkaerő foglalkozásokat (szakmák), illetve munkahelyek közötti allokációját. (Van még egy harmadik, igen fontos közös funkció is, ti.: az egyéni bérkülönbségeknek a munkateljesítmény növelésére, az adott munkahelyen való helytállásra kell ösztönözniük. Ez azonban — mint arra már utaltunk — nem tartozik témánk körébe.)

Marxnak a tőkés rendszerbeli bérekre vonatkozó megállapításai között valóban vannak olyanok, melyek — önmagukban tekintve — a bér nagysága és a munkás által létrehozott érték közötti közvetlen mennyiségi kapcsolatot látszanak alátámasztani. Így például az átlagmunkánál bonyolultabb munkát végző dolgozóval kapcsolatban: „Ha ennek a munkaerőnek nagyobb az értéke, akkor magasabb fokú munkában is nyilvánul meg, s ezért azonos idő alatt arányosan nagyobb értékben ölt testet”.⁴ Itt azonban — véleményem szerint — egyáltalán nem az „*arányos*” kifejezésen van a hangsúly, annak nem helyes egzakt mennyiségi értelmezést adni. (Egyébként Erdős Péter legújabb művében e mondat fordításában az „*arányosan*” helyett a kevésbé kvantitatív kicsengésű „*viszonylagosan*” kifejezés szerepel.) Ez nem következik a marxi elmélet gondolatvilágának az egészéből, ahol a bérmozgások centrumának egyetlen meghatározója: a munkaerő újratermelési költsége. Annak feltételezésére pedig, hogy a munkaerő újratermelési költsége arányos lenne az általa létrehozott értékkel, hogy tehát az m/v ráta minden munkaerő-kategória esetében azonos lenne — nincs alap. Míg ugyanis az értéktöbbletráta különböző iparágak közötti kiegyenlítődéésének megvan a maga mechanizmusa, olyan mechanizmus, mely az értéktöbbletráta kiegyenlítődéését a különböző dolgozó kategóriák között biztosítaná — nem létezik.

Ha a szocialista elosztásra vonatkozó marxi megállapításokról azt mondtuk: meghatározott aspektust képviselnek (ti. a szocialista elosztásnak a tőkés elosztástól gyökeresen eltérő alapvonásait emelik ki), ugyanez áll a tőkés viszonyokra vonatkozó bérelméletre. Marx munkabérelmélete — Engels megállapítása szerint — értéktöbblet-elméletén alapul. Saját szavaimmal: a tőkés rendszer, az értéktöbblet „titkának”

³ Az ipari munkások különböző kategóriái közötti bérarányok — amennyiben a gazdasági fejlettség szintjében nem túl nagy a különbség — a szocialista és a tőkésországokban meglehetősen hasonlóak.

⁴ Marx: A tőke, I. kötet. Kossuth Kiadó, 1961. 188. 1.

a megfejtését szolgálja. Mikor Marx hangsúlyozza: a bonyolultabb munkát végző, magasabb bérű munkás az átlagosnál több értéket hoz létre, nem a létrehozott érték és a bér mennyiségi viszonyát kívánja meghatározni, hanem csak arra rávilágítani, hogy a kapitalizmusban a legjobban fizetett munkás is kizsákmányolt, ő is megtermeli a maga értéktöbbletét. Semmi esetre sem lehet tehát erre egy — a szocializmusra is érvényes — bércentrum-koncepciót alapozni.

Eltérően a használati értéktől, az értéket valóban kizárólag az emberi munka hozza létre. Azonban a modern termelés körülményei között az áru nem az egyes dolgozó elkülönült tevékenységének az eredménye, hanem az egész vállalati kollektíva tagjai bonyolult együttműködésének a közös terméke. A piac, a társadalom csak a vállalat egésze által létrehozott áru, illetve árutömeg értékelésére képes. Nemritkán felmerül azonban a gondolat: nem lehet-e az egyes dolgozók, illetve dolgozó csoportok munkadíjazását valahogyan a piac által elismert vállalati összértékhez való hozzájárulásukból levezetni. A valóságban erre sem elvileg, sem gyakorlatilag nincsen mód. *Az egyes dolgozó vagy vállalaton belüli dolgozó csoport tevékenységét a piac elkülönülten nem értékeli, és hozzájárulásuk a vállalati közös eredményhez semmilyen más módon sem állapítható meg.*

Sokáig hevesen vitatott kérdés volt hazánkban, hogy a vállalati kollektíva egészének személyi jövedelme függjön-e és milyen mértékben a vállalati eredménytől, illetve hogy ez a függés a különböző dolgozó csoportoknál — vezetőknél, beosztottaknál — mekkora legyen. Ez a vita azonban lényegében már — véleményem szerint helyes irányban — eldőlt. Végeredményben a vezető állásúak esetében sem beszélhetünk a létrehozott értékkel arányos munkadíjról, legfeljebb a társadalomilag feltételezett hozzájárulással való bizonyos kapcsolatról.

Láttuk: a végzett munka outputként értelmezve sem naturalis, sem értékformában nem képezheti a bérmozgások centrumát. Nézzük az input-értelmezést.

A végzett munka input jellegű értelmezése

A munkaerőre eszközölt, a munkavégzés feltételét képező ráfordítások

Ezek tulajdonképpen a munkaerő újratermelési költségei, melyeken belül megkülönböztethetők egyrészt a munkaerőt a munkafunkció betöltésére alkalmassá tevő nevelési, képzési ráfordítások, azaz a széles értelemben vett képzési költségek, másrészt a már kiképzett munkaerő folyamatos, napi újratermelését biztosító ráfordítások.

A kapitalizmusra vonatkozó marxi bérelmélet, bércentrum-koncepció ezen az alapon áll. E szerint a bérmozgások középpontja — hasonlóan a közönséges áruk árcentrumához — a munkaerő újratermelési költsége. Ez következik a munkaerő áru voltából. Így egészül ki az értéktöbblet-elmélet, s válik az egész elméleti rendszer tökéletessé, teljessé. Legfőbb mondanivalója a bérnagyság szempontjából: a munkás nem kaphat többet bérként, mint amennyit — az adott körülmények között — fogyasztásra kell fordítania. Felhalmozásra, tőkésítésre — a rendszer lényegéből fakadóan — nem maradhat neki.

Soha sem szabad szem elől téveszteni: Marx nem a tőkés gazdaság-politikához kívánt jól hasznosítható receptet adni, hanem a rendszer gazdasági-politikai lényegét leleplezni.⁵ Idézett meghatározása nem azt szolgálja, hogy a bérek egymás közötti arányainak mindennapi használatra alkalmas magyarázatát adja. Valamely munkaerő-kategória újratermelési költsége — a Marx által annyira hangsúlyozott történelmi-társadalmi tényezők hatása következtében — nagymértékben a már elért, kialakult életfeltételeitől függ. Ez utóbbiakat viszont alapvetően bérének magassága határozza meg. Olyan, részben önmagába visszatérő görbéhez jutottunk, mely tökéletesen megfelel a valóságnak, hűen tükrözi az összefüggések rendkívüli bonyolultságát, de a naponta felmerülő kérdések megválaszolására nem elegendő. A munkaerő nemcsak abban az értelemben különleges áru, hogy új értéket, sőt a saját értékénél nagyobb értéket képes előállítani — természetesen a kapitalizmus lényegének a feltárása szempontjából ez a döntő —, hanem nagyon sok más szempontból is. Ha a gyakorlat számára is támpontul szolgáló bércentrumot keresünk, azt nem lehet egyszerűen az árcentrum mintájára, pusztán a munkaerőre eszközölt ráfordításokból levezetni.

Noha a marxista közgazdászok körében általánosan elfogadott, hogy a munkaerőt a szocializmus viszonyai között nem helyes árunak tekinteni, mégis újból és újból felmerül, hogy a szocializmus bércentrumát valamiképpen az árcentrum mintájára, a munkaerőre eszközölt ráfordításokból vagy legalábbis azok egy csoportjából kellene levezetni. Az így jelentkező ellentmondás áthidalására szolgáló feltételezés hasonló az előzőekben már tárgyaltakhoz; az ti., hogy a dolgozó által létrehozott érték újratermelési, illetve széles értelemben vett képzési költségeivel arányos. A kizárólag a képzési költségekből kiinduló bércentrum-koncepció azonban sem a kapitalizmus, sem a szocializmus viszonyai között nem adhatja azt az elvi alapot, amire a bérpolitikának — mindennapi tevékenységében — szüksége van, amire a gyakorlatban építhet. Az ilyen szemszögből számszerűleg is lefolytatott vizsgálódások azonban sok hasznos tanulással jártak. Így rávilágítottak a család által viselt képzési költségek figyelembevételének a szükségességére és általában a képzettség kitüntetett szerepére a bérarányokban.⁶

Valóban a képzettség, amit — jelentős részben — a munkaerőt a munkafunkció betöltésére alkalmassá tevő képzési ráfordítások határoznak meg, a bérarányok, a bércentrum egyik döntő tényezője.

A munkaerő által a munkavégzés során eszközölt munkaráfordítások

A másik döntő tényező a munkaerő által a munkavégzés során eszközölt konkrét munkaráfordítások. Itt az egyes munkafajták elemi jellemzőiről, a *munkafeladat által támasztott szellemi, fizikai és idegi követelményekről*, illetve az ezeket meghatározó körülményekről van szó. (A munkafunkció ellátásával együtt járó felelősségről, a munka-

⁵ A munkás—tőkés-viszony érdekelte, a munkás és a munkás közötti — így a bérarányokban kifejeződő is — sokkal kevésbé, illetve csak az előbbi aspektusból.

⁶ Ezen a téren nemzetközi viszonylatban is kiemelkedő Kovács János munkássága.

körülményekről, a munkafeltételekről stb.) Ezek érvényre jutása a bérarányokban egyértelműen megállapítható, érzékelhető. A munkák kategorizálására épülő bértarifarendszerek, a képzettség mellett, mindenekelőtt ezeket veszik figyelembe.⁷

Eddigi vizsgálódásaink végső eredménye, hogy a bércentrum a végzett munkát nem outputként, hanem inputként értelmezve közelíthető meg helyesen. Alapvető tényezői: egyrészt a munkafeladat végzéséhez szükséges képzettség, beleértve az ennek érdekében a munkaerőre a munkavégzést megelőzően eszközölt képzési ráfordításokat, másrészt a munkaerő által a munkavégzés során eszközölt konkrét munkaráfordítások, szellemi, fizikai, idegi stb. teljesítmény. Az egyes tényezők, tényezőcsoportok súlya — a konkrét körülményektől függően — különböző, és a fejlődés folyamán változik, tendenciaszerűen is eltolódik. A súlyeltolódások fő irányai: a munka fizikai nehézsége és a munkakörülmények súlyának a növekedése — a szükséges képzettség, de bizonyos fokig a viselt felelősség rovására is. Ez annak a következménye, hogy míg régebben a magasabb képzettség megszerzésének a lehetősége csak kevesek kiváltsága volt, később a magasabb képzettségű munkaerő kínálata olyan mértékben nő, és a nehéz fizikai munkát vállalók száma olyan mértékben csökken, ami nem esik egybe a kereslet struktúrájának a megfelelő átalakulásával. Ezek a körülmények mintegy beépülnek a bércentrumba. (Erre a folyamatra tulajdonképpen már Marx is utalt, például a kereskedelmi alkalmazottak bérének alakulásával kapcsolatban.) Ugyanakkor ezek a tényezők egymástól nem függetlenek, hanem egymásra is hatnak, esetenként áthatják egymást. (Bizonyos szellemi vagy fizikai teljesítményeknek rendszerint megfelelő képzettség az előfeltétele stb.) Ez olyan bércentrum vagy inkább bércentrumszerűség, mely nem speciálisan a szocializmus jellemzője, hanem általánosabb érvényű. Nem ellentétes a Marx által sem a tőkés, sem a szocialista viszonyokra adott bércentrum-definícióval, hanem a kérdésnek egy más aspektusból való, konkrétabb, inkább a technikai-gazdasági relációk szférájában mozgó megközelítése. Nézzük meg közelebbről a sajátosságait!

1. Mindenképpen különös, az árcentrumtól jellegében nagyon eltérő középpont. Míg az árcentrumot pénzben pontosan mérhető, az áru termelési feltételei által adott költségek határozzák meg, addig a bércentrum esetében csak az egyik meghatározó tényező — ti. a képzési költség — pénzköltség jellegű, és az is csak bizonytalanul meghatározható nagyság. (A képzési költségek nagyon sokféleképpen, tágabban, szűkebben stb. foghatók fel, és mindig van bennük „történelmi-társadalmi” elem. A gyakorlatban a képzettséget inkább csak a képzés időtartamával szokás mérni.) A többi tényező — a konkrét munka jellemzői — naturális jellegű, és külön-külön is csak nagyon korlátozottan, nagyfokú egyszerűsítések árán mérhető. Ezeknek a gyakorlatban való összegeződése és a pénzbérekben való kifejeződése igen sajátos folyamat.

Úgy tűnik, hogy ebben a folyamatban a *társadalmi értékítéletnek*

⁷ A bértarifarendszerek alapját képező munkaértékelési rendszerek általában a következő követelménycsoportokat veszik számba: a szükséges szaktudást, a munka fizikai nehézségét, a felelősséget, a munkafeltételeket és a munkakörülményeket.

— melynek alakulása az objektív gazdasági-társadalmi változásoktól természetesen nem független — különleges közvetítő szerepe van, sokkal nagyobb, mint az árak esetében.⁸ Az egyes tényezők súlyozásában a társadalmi megítélés, értékskála közvetlenül érvényesül. Ugyanakkor a tényleges, hosszabb időn keresztül érvényesülő kereseti arányok maguk is alakítják a társadalmi értékrendet, normatívákat. A társadalmi megítélésbe mindig beépülnek bizonyos tradicionális elemek. A gazdasági fejlettségi szint tekintetében egymáshoz közel álló országok bérstruktúrájának (például ágazati bérstruktúrájának) tartós eltérései — az alapvető hasonlóságon belül — nagyrészt erre vezethetők vissza. Hasonló objektív változások — például az átlagos képzettségi szint növekedése — a bérarányok igen különböző mértékű változását eredményezhetik a normatív tradíciók, szankcionált igények különbségeiből fakadóan. De megállapítható az értékítéletek bizonyos nemzetközi hatása is. Az egyes országokban végbement objektív változások olyan országok bérearányaira is hatnak, ahol a szóban forgó változások nem vagy alig mentek végbe. (Akkor is, ha közöttük a munkaerő-áramlás lehetősége nem áll fenn.) Mindez azonban csak a mértéket érinti. A bérearányok változásai végül is mindenütt hasonló tendenciájúak, az egyes tényezők súlya a már említett irányban tolódik el.

Az elmondottakból következik, hogy a bércentrum *meglehetősen laza, az árcentrumnál lényegesen lazább vonzáspont*. Ennek végső oka, hogy a munkavégzés sohasem egyszerűen gazdasági aktus, a munkavállalás a kapitalizmusban sem közönséges árueledés. Ezeket a cselekvéseket mindig rendkívül bonyolult szociológiai, pszichológiai, emberi mozzanatok szövik át.

2. A munkaerőpiac mechanizmusa még a viszonylag szabad verseny körülményei között sem olyan rugalmas, mint az árak piacé, kevésbé érvényesül a kereslet-kínálat és a bérmagasság ama kölcsönhatása, amely a bércentrumot érvényre juttatja, mely a centrumtól való eltéréseken keresztül biztosítja, hogy az áru ára a centrum körül ingadozzék. Ez már ott kezdődik, hogy a munkaerő nem tetszés szerint szaporítható, valamint hogy a munkaerő-felesleg általában nem nyomja olyan mértékben a bért a centrum alá, és a hiány nem emeli úgy a centrum fölé, ahogy ez az áruknál történik.

Ez utóbbi abból következik, hogy a bér sohasem csupán egy áru ára, hanem egyúttal a dolgozó és családja életszínvonalát és társadalmi státuszát is meghatározó *személyi jövedelem*⁹. Ezért mindenféle bércsökkenés mindig rendkívüli nehézségekbe ütközik, mégpedig nemcsak az abszolút, hanem a relatív is. Az egyes dolgozó csoportok a társadalmi bérhierarchiában elfoglalt helyükhöz messzemenően ragaszkodnak, bérlüknek nemcsak abszolút, hanem relatív, más dolgozó csoportokhoz viszonyított csökkenésével, bérük azokénál lassúbb emelkedésével

⁸ A társadalmi értékítélet jelentőségét a bérearányok alakulásában már Adam Smith is erőteljesen hangsúlyozta. Rámutatott, hogy a terhesnek, kellemetlennek és az ő kifejezésével élve „szégyenletesnek” ítélt foglalkozásokat (ezek közé sorolta a hóhér, de a színész tevékenységét is) különlegesen meg kell fizetni, és fordítva. „A becsült foglalkozások díjazásának nagy része maga a megbecsülés, melyet ezzel szerezhetünk.” „A foglalkozás szégyenletességének hatása ellenkező.” (A. Smith: Vizsgálódások a nemzetek jólétének természetéről és okairól. I. kötet. 105. l. Budapest, 1940.).

⁹ Ez a társadalmi státuszt szimbolizáló jelege a szocializmusban is fennáll. Bérük magasságát az emberek — joggal, hisz munkájukon alapul — a társadalmi megbecsülés kifejezőjének is érzik.

is szembehelyezkednek, és ennek, szervezettségüknél, illetve a szocialista államnak a társadalmi konfliktusok megelőzését célzó politikájánál fogva, nagyrészt érvényt is tudnak szerezni. A bérek ezért az áraknál kevésbé változékonyak, és a bérarányok csak viszonylag lassan módosulnak.¹⁰ Mindez azt jelenti, hogy *a bércentrum az árcentrumnál nemcsak lényegesen lazább vonzéspont, hanem a tőle való eltérések is nagyobbak és tartósabbak, mint az áraknál.*

3. Végül — szoros összefüggésben az előzőekkel — a bérek változása nem vonja olyan mértékben maga után a munkaerő-kínálat változását, a munkaerő kínálatát és ennek a kínálatnak a struktúráját a bér magassága csak sokkal kevésbé befolyásolja, mint az ár alakulása az árukét. *A bérek elszakadása a centrumtól nem eredményezi a munkaerő olyan rugalmas átrétegződését, mint az áruk esetében, az alkalmazkodási, átrétegződési folyamat csak sokkal lassabban megy végbe.* A bér szerepe a munkaerő allokációjában korlátozottabb, mint az áraké a különböző áruk termelési arányának a meghatározásában, és csökkenő tendenciájú. A munkaerőt a foglalkozás vagy a munkahely megválasztásában nem kizárólag anyagi megfontolások, gazdasági szempontok vezetik, hanem — különböző mértékben, de — magával a munkafeladattal, illetve a munkafeltételekkel és -körülményekkel szemben támasztott igényei is. De az előzőek érvényesítésére mérsékelt is a lehetősége. A modern gazdaságban a munkaerő *foglalkozások szerinti struktúráját* alapvetően a képzési rendszer, az iskolahálózat struktúrája determinálja. A bérkülönbségek — főleg rövid távon — inkább csak a munkaerő minőségi és nem a mennyiségi megoszlására hatnak a foglalkozások között. A mennyiségi megoszlásra csak hosszabb idő alatt gyakorolnak hatást. Ilyen helyzetben bizonyos munkaerőhiány vagy -felesleg nagyon sokáig fennmaradhat egy foglalkozási ágban. *A munkahely megválasztásában* — adott foglalkozáson belül — már nagyobb a bérek terelő hatása, de az általános jólét növekedésével itt is csökkenő. (Legerőteljesebben a szakképzettséggel nem rendelkezők munkahelyválasztásában érvényesül.)

Láttuk: a bércentrum csak lanyhábban, lazább értelemben töltheti be középpont- és ezzel kapcsolatos allokáló szerepét, mint az árcentrum az árak esetében. Ez azonban nem jelenti ez utóbbinál kevésbé jelentős voltát, kisebb szerepét a gazdasági folyamatok összességében. Tán megköszönhető az az állítás, hogy olyan társadalomban, ahol az árukat bérköltségek ráfordításával termelik — tehát nem kisárutermelés folyik —, az árcentrumok kialakulásának előfeltétele a bércentrumok kialakulása. Tulajdonképpen ez utóbbi folyamat során végbemegy — ha a vázolt „laza”, „lanyha” módon is — a különböző konkrét munkamennyiségeknek általános emberi munkamennyiségekként való előzetes értékelődése.

A bércentrumnak ezekből a sajátosságaiból, az összefüggések rendkívüli bonyolultságából következnek a gyakorlati bérpolitika speciális nehézségei. Az árképzésre világszerte számos, szilárd elméleti alapokon nyugvó, ugyanakkor kvantifikálható, a gyakorlatba is átültethető modell készült. Itt ez aligha megoldható. A mindent átfogó, egzakt, kvanti-

¹⁰ Ezt számos külföldi vizsgálat is tanúsítja. Lásd például W. G. Hoffmann számításait.

fikálható bérmodell — utópia.¹¹ A gyakorlati szakembereknek ismereteik, tapasztalataik alapján napról napra ki kell „tapogatniok” az adott körülmények között helyes béرارányokat. Ettől a — néha sziszifuszinak tűnő — munkától nem válthatja meg őket semmi és senki. Az elmélet — az egyes, általában csak bizonyos határok között érvényes összefüggések megvilágításával — csupán szerény építőköveket adhat a számukra. Ezekből építeni, kombinálni — a mitológiai példára gondolva: ezeket görgetni — nekik kell.

Egész röviden még a munka szerinti elosztás érvényesülésének néhány aktuális hazai problémájáról.

A béرارányok hazánkban — a közvélemény és a szakemberek véleménye szerint is — több tekintetben eltérnek a célszerűnek tartottaktól, bizonyos értelemben „kuszák”. Ennek okát egyesek a vállalati nyereségérdekeltségben, a bérek növelésének a vállalati eredmény alakulásához kötésében látják. Ezt a véleményt nem tudom osztani. A vállalati bérszint és a nyereség alakulása közötti szoros kapcsolat tényleg súlyos kereseti aránytalanságokhoz vezethet, ám a kapcsolat a különböző közbeiktatott „fékek” következtében, a valóságban nem volt olyan szoros, hogy ilyen hatás kibontakozhatott volna.

Az aránytalanságoknak, a bérek „kuszává” válásának fő oka a nagymértékű, általános munkaerőhiány, munkaerő-túlkereslet, a vállalatok bérversenye a munkaerő megszerzéséért, amit az utóbbi időben fokozottan próbálunk kordába szorítani. Ebben a bérv versenyben igen fontos területek alulmaradtak a termelőszférán belül is, de főleg azon kívül. Gyakran éppen ott nincs elég anyagi eszköz magasabb bérek fizetésére, ahol ez társadalmi, népgazdasági érdekből a legfontosabb lenne.

Egy másik súlyos probléma, mely nem teljesen független az előzőtől: a képzettség szerinti bérkülönbségek túlzott csökkenése, összehasonlításra. A képzettség szerinti, a magasabban és az alacsonyabban képzett dolgozók közötti bérkülönbségek csökkenése — mint már szó esett róla — világtendencia, mely az iskolázottság általános növekedésére, a képzési költségek egyre nagyobb részének az állam által való átvállalására vezethető vissza. Ugyanakkor, amikor ezt tudomásul vesszük, látni kell azt is, hogy ezeknek a bérkülönbségeknek a túlzottan gyors csökkenése — illetve az adott gazdasági fejlettségi szinthez viszonyítva túlságosan kis különbség a magasabban és az alacsonyabban képzett dolgozók bére között — káros hatású.

Úgy tűnik, hogy hazánkban az utóbbi időben túlzott mértékben csökkentek a képzettség szerinti bérkülönbségek. Ezt a hazai, gyakorlati tapasztalatokon kívül nemzetközi összehasonlítások is valószínűsítik. A rendelkezésre álló adatok arra utalnak, hogy az ötvenes évek közepe óta öt szocialista ország (Bulgária, Csehszlovákia, Lengyelország, Magyarország és a Szovjetunió) közül hazánkban csökkent a legnagyobb mértékben a munkások és a műszaki-technikai személyzet keresetének különbsége, és statikusan szemlélve is a legkisebbek közé tartozik az említett országok között. De hasonló a helyzet egyes más, magas képzettségű rétegek esetében is (például: pedagógusok). Megvizi-

¹¹ Ezzel nem akarom azt mondani, hogy az ilyen próbálkozások feltétlenül hiábavalók. A végső cél elérése nélkül is értékes eredményeket hozhatnak, mint ahogy ilyesmire a tudománytörténetben számos példa van.

gáltak továbbá hét tőkésország (az Egyesült Királyság, Franciaország, Nyugat-Németország, Norvégia, Svájc, Svédország és az Egyesült Államok) adatait is, de egyikben sem tapasztaltuk a képzettség szerinti kereseti különbségek olyan gyors ütemű csökkenését, mint hazánkban.¹²

A képzettség szerinti kereseti különbségek összezsugorodásának elsősorban nem az a következménye, hogy kevesen lépnek a magasabb képzettséget igénylő pályákra — ezt, mint már szó volt róla, a modern viszonyok között alapvetően az oktatási hálózat befogadóképessége, illetve struktúrája determinálja —, hanem hogy nem a legrátermettebbek. Megfelelő képzettség szerinti bérkülönbségek szükségesek a kívánatos társadalmi szelekcióhoz. Ellenkező esetben bekövetkezhet tömegesen arra alkalmatlanoknak a pályára kerülése, ami még kedvetlen munkavégzéssel és külön munkák nagymértékű vállalásának az anyagi kényszerével párosulhat. Ennek rendkívül súlyos következményei például a technikai haladásra vagy az oktatás szintjére nem igényelnek különösebb bizonyítást. Ezen a helyzeten — fokozatosan, lehetőségeink keretei között — változtatni kell.

Tisztában vagyok vele, hogy a választott témakör számos fontos kérdését még csak nem is érintettem, valamint azzal is, hogy amiben állást foglaltam, ott sem feltétlenül az egyedül helyes vagy éppen leghelyesebb választ találtam meg. Remélem azonban, hogy az elmondottak gondolatokat ébresztenek, és az eszmecserék elősegítik ennek az elméleti és gyakorlati szempontból egyaránt rendkívül fontos kérdéskörnek a mind alaposabb megismerését és a gyakorlati tennivalók meghatározását.

¹² A képzettség szerinti bérkülönbségek rendkívül gyors csökkenése a nagymértékű munkaerőhiánnyal is összefügg. A munkaerőhiány és az ennek nyomán kibontakozó bérverseny mindentűt felfokozza az ilyen jellegű nivellációs tendenciát. A munkaerőhiány ugyanis általában bizonyos extenzív fejlődési tendenciák kísérője, amelyek különösen az alacsony képzettségű munkaerő iránti keresletet növelik, ők hozzák előnyös helyzetbe. Hátrányos helyzetbe a bérverseny során inkább a magasán képzett dolgozók kerülnek.

SÁRKÖZY TAMÁS:

A vállalati társulások alapvető gazdaság- és jogpolitikai kérdései

A téma komplexitásáról és jelentőségéről

A gazdasági társulások is olyan intézmények, amelyeket *nem lehet önállóan*, kizárólag közgazdasági vagy kizárólag jogi oldalról vizsgálni. *Nincsen társulás jogi forma nélkül.* Ezért nem lehet helyes egy olyan társulásokkal kapcsolatos gazdaságpolitikai koncepció, amelyet csak a jog — saját körén belül viszonylag öntörvényű — rendszerének megerősökölásával lehet megvalósítani. A rosszul, öncélúan megválasztott jogi forma viszont deformálhatja a helyes gazdaságpolitikai elképzelést.

Jelenleg a gazdasági társulásokkal kapcsolatban *a közgazdasági és a jogi elmélet* sok vonatkozásban *nincs összhangban*. E tekintetben mindkét oldalról szép számmal tapasztalhatók *szemléleti hibák*.

A közgazdasági szakirodalom sokszor nincs tisztában a társulás jogi fogalmával és a jog által kínált társulási formákkal.

A jogi lehetőségeket gyakran a háború előtti *liberálkapitalista részvénytársasági emlékek* fényében képzelik el, és nem ismerik azokat az új típusú jogi formákat, amelyeket részben a modern állammonopolista, részben a szocialista társulási jog fejlődése hozott létre. A társulásokat általában *csak* mint a vállalatok közötti *eszközáramlás* egyik sajátos esetét elemzik, *egyéb funkcióit nemigen vizsgálják*. Társulásnak rendszerint csupán az önálló szervezettel bíró társulásokat tekintik, tehát az egyesülést és a közös vállalatot, holott a társulások e magasabb rendű változatainak szükségszerű logikai előzménye az *egyszerű vállalati társulás*, amelynek ismerete nélkül a többi forma lényege sem érthető meg.¹ Igen gyakori hiba, hogy nem a társulások strukturális felépítéséhez igazítják a különféle pénzügyi, munkaügyi stb. szabályozókat, hanem fordítva, ilyen természetű részletrendelkezőkkel torzítják el a társulási alapformációkat.² Végül igen gyakori a vállalatok belföldi és nemzetközi társulásainak *egymástól elszigetelt tárgyalása*, amely *főleg*

¹ A KGST keretei között létrejövő nemzetközi gazdálkodó szervekkel kapcsolatos közgazdasági irodalom például elfeledkezik az egyszerű társulásokról, holott ez az 1973 óta intézményesített jogi forma adna lehetőséget a nemzetközi gazdálkodó szervezeteknek a már létező kooperációs stb. szerződések láncolatához való hozzákapcsolódására.

² A gazdasági társulásokról szóló 1970. évi törvényerejű rendelet például igen rugalmasan szabályozta az egyszerű társaságot, semmilyen adminisztratív korlátozást, bejelentési kötelezettséget nem írt elő. A pénzügyi végrehajtási rendelet alapvetően banktechnikai, illetve nyilvántartási okokból szankcionált bankbejelentési kötelezettséget rótt a vállalatokra, és kötelezővé tette a gesztorvállalat kijelölését. A végrehajtási rendelkezés deformálta tehát az alaprendelkezés intenciója szerinti társulási formát. Nem tekinthető véletlennek, hogy a vállalatok sem szívesen választják ezt a megoldást, s igyekeznek azt más formákkal helyettesíteni.

a KGST-integráció szempontjából hátrányos, hiszen belső társulási fejlődésünket elvileg hozzá kellene igazítani a KGST-integrációban létrejövő egyszerű társulások, egyesületek és közös vállalatok fejlődéséhez.

E társulásoknak olyan jellegűeknek kellene lenniük, hogy a kelet—nyugati együttműködésben is felhasználhatók legyenek. Az ún. szocialista nemzetközi vállalatokkal kapcsolatosan meglehetősen gazdag közgazdasági irodalom részben nem érzékeli, hogy a KGST-országok nemzetközi gazdálkodó szervezetei nemzetközi társulások, részben pedig a belső társulásoktól teljesen elszigetelten tárgyalja azokat. Ebből adódik azután az, hogy olyan iroda jellegű szervezeteket is nemzetközi vállalatoknak neveznek, amelyek egyáltalán nem felelnek meg azoknak az általánosan elfogadott — és országon belüli szervezetek vonatkozásában egyértelműen érvényesített — közgazdasági és jogi ismérveknek, amelyek alapján egy szervezet vállalatnak minősíthető.³ Ugyancsak ennek tudható be, hogy a KGST-integrációban létrejövő nemzetközi gazdálkodó egyesületeket tröszt jellegű szervezetnek fogják fel⁴, holott a KGST-országok 1973-ban, illetve 1976-ban elfogadott jogi szabályozásai egyértelműen kizárják az ilyen értelmezést és a társulási jelleg mellett foglalnak állást.

A jogi elméletben ugyanakkor gyakori a társulások gazdaságpolitikai funkcióktól teljesen független, „önkényes” tárgyalása. Erősen élnek a liberalkapitalista társulási hagyományok, amelyek következtében az 1875-ben alkotott, 102 éves kereskedelmi törvényünk több társulási formája — a közkereseti társaság, a részvénytársaság stb. — ma is élő jogi forma. Sokszor a hagyományos társulási elvek bővületében jelenleg is csak vagyonegyesítő társulási formákat tudnak elképzelni, és ezzel gátolják a gyakorlat által megkövetelt koordinatív társulási formák jogi szabályozását, holott ezek az új típusú társulások — éppen, mert ezt a termelőerők fejlődése megköveteli — Nyugaton és Keleten egyaránt terjednek. A társulást gyakran kizárólag mint polgári jogi kategóriát kezelik, és teljesen elhanyagolják a társulások államigazgatási jogi, pénzügyi jogi és munkajogi aspektusainak feldolgozását.

Mindezek a hiányosságok azután visszaütnek és egyéb tényezőkkel együtt jogszabályaink ellentmondásos jellegét, egyszerre hiányos és túlbonyolult voltát, szétszórtságát okozzák. A következetlenség abban is megnyilvánul, hogy alacsony szintű normák, közlemények ellentétbe kerülnek a magasabb rendű jogszabályokkal.⁵

Társulási szabályozásunk e szigorú kritikája némileg igazságtalannak tűnik. Az ún. direkt szocialista tervgazdálkodásban az eszközáramoltatás, a vállalatalapítás, a vállalati eszközök koncentrációja a gazdaságirányító szervek kizárólagos funkciója volt. A részletes tervlembontás szükségtelenné és lehetetlenné tette a vállalati társulásokat. Ezért a szocialista országok egy részében (Szovjetunió, Bulgária) az örökölt kereskedelmi társasági formákat teljesen hatályon kívül helyezték. Más szocialista országokban ugyan a kereskedelmi társasági szabályok nemzet-

³ Kiss Tibor szerint például szocialista nemzetközi vállalattal állunk szemben, ha két vagy több ország közös beruházással termelő-koordináló-értékesítő szervezetet vagy irodát létesít (Kiss Tibor: A szocialista nemzetközi vállalat. Budapest, 1974. 14. 1.)

⁴ Kiss Tibor: A KGST nemzetközi szervezeti továbbfejlesztésének néhány kérdése. Gazdaság és Jogtudomány, 1974. 3—4. sz.

⁵ Egy példa erre: Az Elnöki Tanács 1970-ben egyértelműen hatályon kívül helyezte a külkereskedelmi társulás intézményét. Nem telt el sok idő és az érdekelt szakminisztériumok közleménnyel visszaállították ezt az intézményt.

közi megfontolásokból hatályban maradtak (Csehszlovákia, Magyarország, Románia), de a társasági szerződés, kivételes és korlátozott szerződéstípusként az állampolgári kapcsolatok szabályozására szűkült.

A vállalati társulások valamennyi szocialista országban az ötvenes évek második felében a *szövetkezeti szektorban* éltek fel. Általános és az állami vállalatokra is kiterjedő *reneszánszok* azonban csak a szocialista gazdasági reformokkal következett be. Szinte valamennyi szocialista országban létrejött többé-kevésbé kiterjedt társulási szabályozás⁶ — leginkább (Jugoszláviát leszámítva) *kétségkívül Magyarországon* —, ahol az önelszámoló alágazati középírányító szervek háttérbe szorítása, a vállalati önállóság relatíve magasabb foka, a vállalatok közti verseny kibontakoztatásának igénye egyaránt a vállalati társulások jelentőségének felismerése irányában hatott.

Mint hogy a társulási formák csaknem ismeretlenek voltak a direkt tervgazdálkodás rendszerében, a vállalati társulások szükségessége, elterjedésük mértéke és formái tekintetében jelenleg valamennyi szocialista országban *bizonytalanság* tapasztalható. Közgazdászok és jogászok egyaránt érzik, hogy a vállalatok társulására szükség van, de egyelőre *nehezen tudják* elhelyezni a társulást akár a gazdaságirányítás, akár a gazdasági szabályozás, akár pedig a vállalatközi kapcsolatok rendszerében. Pedig a társulások *távlati és teoretikus jelentősége igen nagy*: hozzájárulhatnak a *társadalmi tulajdon* rendszerének fejlesztéséhez, az állami vállalatok és a szövetkezetek *kétoldalú közeledéséhez, az ágazati széttagoltság* csökkentéséhez, a vállalati koncentráció *új típusú* formáinak megteremtéséhez, *vállalatirányítási* rendszerünk korszerűsítéséhez. A társulások gazdaságpolitikai szerepét nem *lehet csak* a jelenlegi gazdasági mutatók alapján megítélni.⁷

A társulások rövid fejlődéstörténete

A gazdaságirányítási reform bevezetésekor a 11/1967. (V. 13.) Korm. sz. rendelet az állami vállalatok esetében is — az egyesülés és a közös vállalat formájában — lehetővé tette a társulást. Az egyesülés *valamennyi vállalati egyszerű társulás* jogi formája lett volna, ez azonban kezdettől fogva nem vált be.

Egyrészt az egyesülés igen magas szintű engedélyezési rendszere és a vállalatközi koordinálásra való *profilozása* lehetetlenné tette, hogy *alkalmi*, külön szervezetet nem kívánó vállalati gazdasági vállalkozások szervezeti keretévé váljon. Ezért azután a vállalatok részben a Polgári Törvénykönyv értelemszerűen állampolgári életviszonyokra alkotott 1959-es rendelkezései segítségével hozták létre „polgári jogi társaságokat”, részben speciális jogszabályok alapján — az egyesülési szabályozás félretételével — különleges egyszerű társulásokat alapítottak. (Pél-

⁶ Az NDK-ban kiterjedt kooperációs társulási jog fejlődött ki (Investitionsgemeinschaften, Exportkontoren stb.), sőt a vállalati társulások alkotmányos elismerést kaptak. Az 1973-as szovjet egyesülési szabályzatok lehetővé tették az egyesülések számára, hogy együttesen közös vállalatokat alapítsanak stb.

⁷ A társulások összes nettó vagyona 1974-ben a népgazdaság eszközállományának 2,5 százaléka, az általuk kifizetett munkabér az összes bérfizetés 3 százaléka (Lásd Várhegyi Györgyné: A fejlesztési pénzeszközök vállalatok közötti közvetlen áramlása. Pénzügyi Szemle, 1974. 295. 1.) Hozzá kell tenni azonban, hogy a gazdálkodó szervek 40 százaléka valamilyen módon érintve van a társulásokban.

da erre az ún. *külkereskedelmi társulás* a külkereskedelmi vállalatok és belföldi partnereik között, a *kutatási-fejlesztési társulás* stb.)

Másrészt a vállalati kormányrendelet az egyesülés szervezetét és működését rendkívül *csonkán és ellentmondásosan* szabályozta. Ez a helyzet a mai napig *sem változott*. Az ellentmondásosság miatt a kormányrendelet szabályait közleménnyel azonnal magyarázni kellett. (318/1967. PM. sz. közlemény.) A két leglényegesebb ellentmondás: az egyesülésnek saját neve, bankszámlája, alkalmazottai vannak, ugyanakkor a jogi szabályozás az egyesüléstől a vagyoni jogi forgalomban való részvételhez szükséges *jogi személyiséget megtagadta*. Egyértelműen kimondták, hogy az egyesülés *nem a vállalatok irányító szerve*, még akkor sem, ha esetleg a vállalatok a társasági szerződést miniszteri utasításra kötötték meg (ún. kényszeregyesülés). Eme elvi deklarációval szemben az egyesülések miniszteri utasítással megalkotott alapító levelei sok, kifejezetten irányítási funkciót (például kontingentálás, vállalati beruházások felülbírálása stb.) jelöltek meg az egyesülések számára, miközben az egyesülések jelentős része amúgy is *trösztből alakult*. A későbbi fejlődés egyértelműen igazolta, hogy sok ágazatban *elhamarkodott* volt a trösztök egyesüléssé való átszervezése, a trösztökhöz való visszatérésre azonban csak a szénbányászatban került sor. Ilyen helyzetben az irányító szervek általában azt az utat választották, hogy deformálták az egyesülések társulási jellegét, és különféle úton-módon *részlegesen irányító szervvé* változtatták őket.⁸

Az egyesülési szabályozással ma általában *mindenki elégedetlen*. Elégedetlenek az ágazati minisztériumok, mert a társulás forma alapján felépített egyesülések *nem kellő hatékonysággal* látják el irányítási feladataikat. Elégedetlenek a *két tűz közé szorult egyesülési apparátusok*, amelyeket végső soron a vállalatok tartanak el és jogilag ők rendelkeznének az irányítási jogosítványokkal. Elégedetlenek azonban a vállalatok is, mivel úgy érzik, hogy az egyesülések nem az ő társulásaik, *főlegük nőttek*. Természetesen vannak (kisebbségben) olyan nem trösztből alakult egyesülések, amelyek valóban a vállalatok akaratóból keletkeztek, a vállalatok irányítása alatt, azok egymás közti koordinációját szolgálják, s kiegészítő, másodlagos gazdálkodó tevékenységet látnak el. Ezek általában közmegelegedésre működnek, és jól mutatják, hogy az egyesülés — mint társulási forma — *milyen irányban* fejleszthető.

Közös vállalatot az 1967-es szabályozás szerint a vállalatok *csak részvénytársaság, illetve korlátolt felelősségű társaság formájában* hozhattak létre. A rendelkezésre álló, már a felszabadulás előtti burzsoá mérték szerint is elavult jogi szabályozás nyilván nem volt alkalmas szocialista vállalatok számára, de részben az idő, részben a tapasztalatok hiánya miatt nem kerülhetett sor új szabályozás bevezetésére.

⁸ Ennek több útja van, például az egyesülés *szervezete* vezetőjének az egyesülés mint vállalati tömörülés vezetőjévé való minősítése — a jogszabállyal ellentétben —, vezérigazgatói cím adományozása részére, szavazati jog biztosítása számára az igazgatótanácsban vagy vétőjog az igazgatótanács döntéseivel szemben; a vezetővel szembeni munkáltatói jogok minisztériumi hatáskörbe vonása (holott önkéntes egyesületeknél ezek teljeskörűen a társuló vállalatokat illetik meg, és csak a kinevezéshez kell miniszteri hozzájárulás), vezetőhelyettesek kinevezése, holott ezekről a vállalati kormányrendelet egyáltalán nem beszél stb. Az 1967-ben még csak maximum 5 évre alakult kényszeregyesületek működési idejét 1974-ig meghosszabbították, majd a határidő elteltével egyes iparágakban, jogszabályi alap nélkül 1980-ig prolongálták.

E közös vállalatok mérlegükben eredményt nem mutathattak ki, tehát a nyereséget, illetve a veszteséget az alapítók között teljesen fel kellett osztani. E szabály viszont lényegesen korlátozta a közös vállalatnak az alapítókkal szembeni önállósulását.

Az 1967—1968-as társulási szabályozás egyáltalán nem alapult egységes gazdaságpolitikai koncepción, a legtöbb vonatkozásban pusztán a társulás jogi lehetőségét kívánta megteremteni. 1969—1970-ben fejlődött be az a közgazdasági elméleti munka, amely az eszközáramlás népgazdaságban elismerhető formáinak kidolgozására, és ezen belül a társulások gazdaságpolitikai funkcióinak tisztázására irányult. Ezen a közgazdasági alapon már sor kerülhetett egy megalapozottabb és részletesebb jogi szabályozásra.

A gazdasági társulásokról szóló 1970. évi 19. sz. tvr-nek és végrehajtási rendelkezéseinek, amelyek a magyar szocialista társulási szabályozás második hullámának tekinthetők, számos előnyös vonásuk van. Nevezetesen:

— burkoltan elismerik, hogy az egyesülés nem egyszerű társulás: *önálló alakzatként létrehozzák az egyszerű társaságot;*

— létrehoznak egy *nem rt vagy kft jellegű közös vállalati formát* és annak tartalmát részletesen szabályozzák;

— nem elégszenek meg a társulási formák polgári jogi szabályozásával, hanem igyekeznek azokat *komplex módon* rendezni, azaz a szabályozás a pénzügyi, munkaügyi stb. vonatkozásokra is kiterjed.

A szabályozásnak azonban *számos árnyoldala* van. Ezek röviden a következők:

— A tagoktól nem önállósuló, elkülönült szervezettel elvileg nem rendelkezhető egyszerű társaság intézményét *nem választja el az állampolgárok polgári jogi társaságától⁹, a közös név alatt működő egyszerű társaságra* vonatkozó szabályozás pedig igen hiányos.

— Az egyesülés kérdésében nem lép előre.

— A közös vállalatot lényegében a korlátolt felelősségű társasági elvei szerint rendezzi. Ez önmagában nem hiba. Az 1967-es szabályozással szemben azonban az 1970-es rendezés az *ellenkező végletbe* esett: túlságosan szigorú vagyonbeviteli szabályokat állapít meg, *túlzottan függetleníti a közös vállalatot az alapítóktól*, jelentősen korlátozza a tagok nyereségelvonási lehetőségét stb.

— *Az új szabályozás tovább fokozza a társulási formák kavalkádját.* A tvr szerinti két alapforma az egyszerű társaság és a közös vállalat. Ehhez járul azonban még három szövetségi társulási forma, a tvr által nem érintett rt, illetve kft forma, az egyesülés és a kutatási-fejlesztési társulás. Az egyszerű társaság merev szabályozása folytán a vállalatok továbbra is kötnek polgári jogi társasági szerződéseket, sőt — mint már említettük — a tvr által egyedül hatályon kívül helyezett külkereskedelmi társulás is újjáéledt egy közlemény segítségével. Végül 1972-ben a Magyarország területén létrejövő nemzetközi társulásokra az rt, a kft és a közös vállalat mellett vállalati kapcsolatokban is intézményesítették a közkereseti társaságot. Így, bár az eredeti célkitűzés a társulások két alapformára való redukálása volt, jelenleg a vállalatok

⁹ Ebből számos bizonytalanság származik. A PTK szabályai szerint például a tag halála megszünteti a társaságot. Namármost egy vállalat átszervezése a vállalat „halála” (?), vagy csak a felszámolás minősül annak, esetleg az sem?

12 forma között választhatnak. Ez a „formagazdagság” már kifejezetten zavaró, nem a differenciált gazdasági igények kielégítését szolgálja, hanem indokolatlan párhuzamosságokhoz vezet, és a jogi formákkal való visszaélés melegágyát teremti meg.

— A túl sok forma bizonyos szempontból azonban kevés — a kooperációs-koordinációs társulási formák a társulások perifériájára kerültek. Az 1970. évi 19. sz. tvr a társulások valamennyi formájánál ugyanis megköveteli a vagyonegyesítést.

— Az állami szektorban kilenc forma lehetséges, tehát formailag igen tág jogi lehetőségek nyílnak. Ennek ellentmondóan a jogi szabályozáshoz olyan gazdasági szabályozók párosultak (vagyonbevitel, hitelezés, adózás, munkaügy stb.), amelyek a legnagyobb jóindulattal sem tekinthetők a társulást serkentőeknek, egy-két vonatkozásban pedig az engedélyezési gyakorlat kifejezetten *restriktívnek* mondható.¹⁰

— Az 1970. évi szabályozás akarva-akaratlanul még jobban *elszigetelte egymástól az állami vállalati és a szövetkezeti társulásokat*. Az 1967. évi mezőgazdasági termelőszövetkezeti törvény három társulási formát intézményesített: az egyszerűbb gazdasági együttműködést és — vállalati jelleggel — a termelőszövetkezeti közös vállalkozást, illetve a szövetkezeti közös vállalatot. E formákhoz azonban állami gazdálkodó szervek is csatlakozhattak. Ezt az utóbbi lehetőséget az 1970. évi szabályozás megszüntette. A termelőszövetkezeti törvény alakzatai így *kizárólagosan* szövetkezeti társulási formákká váltak. Igaz ugyan, hogy a tvr alapformáiban az állami vállalatok és szövetkezetek lényegében egyenlő feltételek mellett társulhatnak, s e formák *kizárólag* szövetkezetek által is létrehozhatók, illetve a működő szövetkezeti társulások ilyen formákká átalakíthatók. A szövetkezetek azonban azon rendkívül egyszerű oknál fogva nem választották ezt az utat, mert saját szektorális formáik szabályozó rendszere számukra *jóval kedvezőbb*. Mivel állami vállalat és szövetkezet társulása esetén mindig a szigorúbb állami szabályozó rendszer érvényesül, a mezőgazdaság körén kívül, a gazdaságpolitikailag indokoltnak vélt állami-szövetkezeti társulás lényegében papíron maradt.

Ahhoz, hogy az eljövendő szabályozásban ezeket a hiányosságokat meg tudjuk szüntetni, meg kell határoznunk a társulás helyes fogalmi ismérveit és gazdaságpolitikai funkcióinak teljes körét. A következőben erre teszünk kísérletet.

A társulás mint a vállalkozói együttműködés gazdasági és jogi formája

A társulás közgazdasági és jogi kritériumok komplex egysége. Ha ezt röviden definiálni kellene: vállalatok közötti speciális áru jellegű együttműködési kapcsolatot, amely közös gazdasági vállalkozásra, illetve

¹⁰ Pénzügyi szakemberek nyilván vitatják ezt az állítást, mondván, hogy a jövedelem-szabályozás vonatkozásában nem történik más, mint az állami vállalatokra általánosan vonatkozó rendelkezések kiterjesztése. Igen, de az az adórendelkezés, amely egy állam által alapított vállalat esetében nem restriktív, restriktív lehet egy társulási alapon működő vállalatnál, amelynek eredménye megoszlik nemcsak a költségvetés és a vállalat, hanem az alapítók és a másodlagos vállalat között is, amelyet nem a költségvetés, hanem a vállalatok látnak el eszközökkel. Ez különösen a szövetkezeti társulásokkal összehasonlítva feltűnő.

a vállalatok működésének koordinálására irányul, társulási szerződési forma keretében.

A gazdasági társulás alapvető vonása, hogy gazdálkodó alanyok közötti speciális áru jellegű együttműködés. Ezzel még önmagában nem mondtunk sokat, mivel az együttműködés mozzanata a tipikus árukapcsolatokat tükröző valamennyi szerződésben ott van, sőt az együttműködés eleme huzamosabban fennálló szerződési kapcsolatokban (például a beruházási vállalkozások esetében) nagy jelentőségre tehet szert.

Nyilvánvaló azonban, hogy mivel a konkrét szállítási, vállalkozási stb. szerződésekben megtestesülő együttműködési kapcsolat az áruviszony *ellentétes pólusán* álló felek között létesül, ez az *együttműködés* törvényszerűen *alárendelődik* az áruviszony fő szolgáltatásaihoz fűződő, az árucserében törvényszerűen benne rejlő *érdekelletéteknek*. Emellett az ilyen együttműködés a szolgáltatások kicserélődésével, a konkrét áruszerződés teljesítésével *véget ér*, és ezáltal a résztvevők tevékenységének intenzívebb, tartósabb összekapcsolására nem alkalmas. A *társulási szerződés lényege viszont, hogy e szerződés szolgáltatásának elsődleges tárgya maga az együttműködés*, nem pedig valamely más konkrét szolgáltatás.

Függetlenül azonban attól, hogy a társulási szerződés együttműködésre irányul, mégis *áru jellegű gazdasági kapcsolatot fejez ki, áruszerződés tehát, ha nem is árucseres-szerződés*. A társulások esetében a felek közötti együttműködés elszakad a konkrét áruviszonyoktól, az egyébként az áruviszonyok ellentétes pólusán álló felek egy pólusra kerülnek, kialakul közöttük a társas viszony. *Az érdekazonosság jóval erősebb a társulás esetében, mint más szerződésekénél*; az érdekellentétek pedig tompábbak. A társulási szerződés tagjai egymás közötti viszonyára is hat azonban az *árutermelés*. A bevitt *érték* rendszerint egyben mértéke a döntési jogosultságnak, a nyereségelosztásnak és kockázatviselésnek. Az áru jelleg tehát, ha sajátosan is, de jelen van a társuláson belül. Függetlenül azonban attól, hogy a társulás tagjai között áru jellegű viszonyok vannak, a társulás sajátossága éppen az, hogy a társulás tagjainak *érdekazonossága erősebb*, mint a közöttük a társulási kapcsolatokban is fennálló érdekkülönbségek. Ha az érdekkülönbségek erősebbek, mint az érdekazonosságok, a társulási kapcsolat nem tartható fenn. Jól bizonyítja ezt az egyesülések működésének jelenlegi gyakorlata is.

A társulás keretében megvalósuló együttműködés további sajátossága, hogy *rendszeres, intenzív, huzamos és szervezetszerű*. A nem tipikus alkalmi társulásoktól eltekintve — az együttműködés nem szakad meg a konkrét szolgáltatások teljesítésével, hanem a kapcsolat viszonylag hosszabb ideig intenzíven fennáll. Éppen a rendszeresség és az intenzitás, a huzamoság miatt kerül általában sor a *tagok tevékenységének bizonyos fokú egyesítésére a társulásban*, és ami ezzel jár, kialakulnak az együttműködés meghatározott módozatai is a *társulási szervezet és ügyvitel formájában*. Ez a társulási szervezet, illetve ügyvitel lehet kiterjedtebb és jelentéktelen, önálló szervezettel bíró és enélküli. Lehetséges, hogy a társulás csak a tagok tevékenységének kiegészítését szolgálja, de az is, hogy működése az alapítóktól viszonylag nagymértékben önállósul. Mindenesetre azonban a szervezetszerűségnek és ennek megfelelően legalább a minimális *ügyvitelnek* a társulások vala-

mennyi formájában jelentkeznie kell. Ilyen formális keretek hiányában nem beszélhetünk társulásról, legfeljebb valamely tartós kooperációs, keret- vagy egyéb szerződésről.

A gazdasági társulásnál a felek együttműködése *közös gazdasági vállalkozásra*, illetve *koordinációra* irányul. A közös gazdasági vállalkozás, illetve a koordináció az, amely *együttesen* meghatározza a tagok társulási tevékenységének tartalmát.

A közös gazdasági vállalkozás *hagyományosan* a társulások tevékenységének tárgya. A burzsoá fejlődésben ez volt az elsődleges, és a társulás történeti kialakulásakor a társulási formák alapvetően a *felek minél kiterjedtebb közös gazdasági vállalkozására irányultak*. A közös gazdasági vállalkozásra röviden és leegyszerűsítve az a jellemző, hogy a *tagok tevékenységének egységesítésével, tipikus esetben vagyonegyesítés is jár, a kockázat közös vállalásával, a nyereségben és a veszteségben való osztozkodással*. A gazdasági vállalkozás a társulásban *nem individuálisan, hanem közösen történik*. Azokban a társulási formákban, amelyek a gazdasági vállalkozás elsődlegességére épülnek, a társulás tevékenysége mindig *kifelé irányított*, fejlettebb formájában eljut a tagok *közös gazdálkodó tevékenységének* kialakításához.

A közös gazdasági vállalkozás mellett a gazdasági társulások másik fő funkciója a *koordináció*. A koordináció eleme voltaképpen *a közös gazdasági vállalkozásban is jelen van*, hiszen a közös gazdálkodás természetesen igényli a résztvevők tevékenységének — legalábbis ez irányú tevékenységének — összehangolását. A közös gazdasági vállalkozás azonban nem mindig elsődleges jellemzője a társulásoknak, a koordináció egyes esetekben *önállósul*, sőt bizonyos esetekben a közös gazdasági vállalkozás *fölébe* kerülhet.

Az elsődlegesen koordinatív jellegű társulásoknál a társulás *befelé irányított*, tehát *alapvetően és közvetlenül nem forgalmi jellegű*. Az együttműködés célja a társulások e típusainál — legalábbis elsősorban — *nem a közös gazdálkodás, hanem a tagok gazdálkodása meghatározott szféráinak koordinálása*. Ennek következtében a tevékenységegyesítés *vagy nem jár vagyonegyesítéssel, vagy az egyesített vagyon csekély* és csak a koordinációs tevékenység alátámasztására szolgál. A koordinatív társulásokban *a kockázatközösségi jelleg is alárendelt*. Az együttműködésnek ez a gazdasági rendeltetése törvényszerűen visszahat az együttműködés jellegére, illetve módjára. A koordinatív társulás például a közös gazdasági vállalkozásokra irányuló társulásokhoz képest *viszonylag jobban* kötődik az alapítókhoz, *kevésbé függetlenedhet tőlük*.

Az elsődlegesen koordinatív jellegű társulások a kapitalista fejlődés viszonylag *késői szakaszában* jelentkeztek. A liberálkapitalista társasági jog koordinációs jellegű társulást általában nem ismert. Az utóbbi időben azonban már szinte valamennyi fejlett *monopolkapitalista ország* jogrendszerében helyet kapnak mind az egyszerű (jogi személyiséggel nem rendelkező), mind pedig a jogi személyiséggel rendelkező kooperációs jellegű társulások.¹¹ A KGST eddigi fejlődése is olyan társulásoknak kedvezett, amelyek *elsődlegesen koordinálnak és csak másodlagosan gazdálkodnak*, vagyis az egyesüléseknek. Ebből követke-

¹¹ Például a német Interessengemeinschaft, az angol trade association, a francia groupe-ment d'intérêt économique, az olasz consorzio stb.

zik, hogy a magyar szabályozásban *sem lehet* — a liberálkapitalista hagyományoknál megrekedve — *háttérbe szorítani az elsődlegesen koordináló jellegű társulásokat.*

A gazdasági társulásokat tehát *egyaránt* (bár nem egyenlő mértékben) jellemzi a közös gazdasági vállalkozás és a koordináció mint az együttműködés speciális irányai, amelyek viszonya a konkrét társulásoknál eltérő lehet. *Alapvetően a gazdasági vállalkozási, illetve a koordinációs elem súlya az, amely differenciálja a társulásokat, megteremti különböző alakzatokban való elkülönítésük egyik elméleti lehetőségét.*

A gazdasági társulás végül szükségképpen *jogi, mégpedig polgári jogi szerződési formát* igényel. A közös gazdasági vállalkozás, illetve a koordináció alapvetően *gazdasági jelenség*, nem feltétlenül kíván jogi formát, illetőleg többfajta jogi formában is megjelenhet. Az egyik ilyen lehetőség a társulás.¹²

A gazdasági társulás mindig *szerződéses mellérendeltségi alakzat.* Ha tehát a vállalatok tömörítése államigazgatási határozattal, közhatalmi jelleggel történik, akkor társulásról nem beszélhetünk. Önmagában azonban az a tény, hogy a társulási szerződés megkötését valamely államigazgatási szerv elrendeli (azaz ún. *kényszertársulásról* van szó), nem változtat a társulás polgári jogi és mellérendelő jellegén, hiszen szerződési kényszer más szerződéseknél is előfordulhat. A szerződéskötés elrendelése azonban nem hozhat létre a tagok között olyan viszonyt, amelyben — az államigazgatási szerv határozatánál fogva — az egyik tag vagy esetleg a társulási szervezet diktál a többieknek. *A tagok egymás közötti kapcsolatára a mellérendeltség a jellemző, a tagok és a társulási szervezet viszonyára pedig az, hogy az utóbbit a tagok irányítják. A társulási szervezet sôhasem nôhet a tagok fölé, nem irányíthatja azokat.* E kapcsolat megfordítása, a társulási szervezetnek — gazdaságirányítási beavatkozás révén — a tagok fölé emelése okozza a magyar egyesülések körében fennálló jogi, illetve gazdasági problémák jelentős részét. Az ugyanis elképzelhető, hogy a vállalatok önkorlátozással közös döntésre bocsássanak vállalati hatáskörbe tartozó ügyeket, de ez mindig a társulók elhatározására van bízva, nem pedig a társulási apparátus joga. *A társulási apparátust csak a tagok irányíthatják, és senki más.*

A társulási szerződés egy speciális ún. *organizációs szerződés*, amely a csereszerződésekkel szemben — fejlődésének meghatározott szakaszán — *átcsap a pusztba szerződési formából jogilag is elismert (relatív) önálló szervezetbe*, vagy ahogyan ezt jogilag kifejezik, a társulás *jogi szemlélyé válik.* Ennek megfelelően a társulásokat jogi szempontból két nagy csoportra lehet osztani: az ún. *alacsonyabb fokú* vagy egyszerű társulásokra, amelyek nem jogi személyek és a *magasabb fokú*, tehát jogi személyiséggel rendelkező társulásokra.¹³

Az egyszerű társulás tehát a tagok olyan közössége, amely a gazdasági forgalom szempontjából csupán *belső jellegű.* A társulás kifelé,

¹² Három vállalat társulhat is egy számítógép vásárlására, de lebonyolíthatják az ügyletet úgy is, hogy az egyik megveszi és a másik kettő bérlő tőle, sőt számtalan egyéb variáció is elképzelhető.

¹³ Hangsúlyozni kell azonban, hogy ez a társulási osztályozás csupán jogi különbséget fejez ki. Adott esetben ugyanis egy jogi értelemben alacsonyabb fokú társulás gazdaságilag teljes mértékben egyenértékű lehet egy magasabb rendű társulással. (Jogi személy — egyébként mint ismeretes — a jog terminológiájában éppen nem az állampolgárt, hanem a jogalany szervezetet jelenti.)

a társulásban részt nem vevő vállalatokkal szemben *a tagoktól elkülönült, önálló egységként nem jelentkezik*, noha az egyszerű társulás keretében is létrejöhet viszonylag önálló gazdasági szervezet.

A társulás szervezettsége szempontjából az egyszerű társulásnak *különbőféle altípusai* különböztethetők meg. Az ún. koordinatív társulásban szinte egyáltalán nincs vagyontársulás, lehetséges továbbá laza társulási vagyontársulás, de létrejöhetnek a tagok között szorosabb vagyoni kapcsolatok is. Ez utóbbi esetben a tagok már nemcsak gazdasági cél elérése végett működnek együtt, hanem *közös gazdálkodó tevékenységet* is folytatnak. Az egyszerű társulásnak a magasabb rendű társulások felé való átmenetet jelentő változata az, amikor az egyszerű társulás *önálló céget, tehát közös nevet vesz fel*, s e közös név alatt szerez jogokat, illetve vállal kötelezettségeket. Az együttműködés szervezettsége és intenzitása azonban a társuláson belül olyan magas fokot is elérhet, hogy a tagok belső viszonya alapján létrejött közös szervezetet az alapítók — a jogszabályi lehetőségeket kihasználva — a társulás céljainak elérése végett már önállósítaniuk kell, azaz *kifelé* — külső szervezetek irányában is önálló — a tagok személyétől és vagyontól relatíve elkülönült jogi egységgé kell változtatniuk. Ezáltal a *tagok társulásán belüli belső viszonyai elválnak a társulásnak mint egésznek a külső, „idegen” szervezetekhez való viszonyától*. Ez utóbbi külső viszonyokban a társulást mint egészet a társulási szerződéssel létrehozott *közös apparátus* mint önálló jogi személy képviseli.

Annak megfelelően, hogy — mint láttuk — a társulásoknak első sorban vagyonegyesítő, gazdasági vállalkozásra irányuló és főként kooperációs válfajai vannak, a jogi személyiséggel rendelkező magasabb rendű társulások *két fő csoportra* oszlanak. Az egyik csoport a *vállalatot létrehozó társulások*, amelyekben a társuló vállalatok másodlagos vállalatot alapítanak. E vállalatot létrehozó, tehát gazdasági vállalkozásra, közös gazdálkodásra irányuló társulásoknak is két alfaja lehet: egyrészt olyan közös vállalatok, amelyek az alapítóktól nagyobb mértékben önállósulnak, *jobban elkülönítettek*, nagyobb mértékben folytatnak önállósult vállalati tevékenységet, másrészt olyan közös vállalatok, amelyekben a létrejött, jogi személyiséggel rendelkező társulás az alapítókhoz *jobban kötődik*, azok tevékenységével szorosabb kapcsolatban van, az alapítók tevékenységének mintegy kiegészítője. Az első csoportba tartozik — hatályos társulási szabályozásunk alapján — a közös vállalat, a másodikba a termelőszövetkezeti közös vállalkozás.

A társulások másik, jogi személyiséggel rendelkező válfaja esetében a társulással létrejött jogi személy alapvetően *a tagok egymás közötti koordinációját* szolgálja. A társulásnak ez a típusa *gazdasági szempontból általában nem tekinthető vállalatnak, hanem inkább iroda jellegű, adminisztratív, hivatali apparátus*. Az elsődlegesen koordinatív társulások azonban másodlagosan általában gazdálkodó tevékenységet is folytathatnak és ennek megfelelően *önelszámoló* egységeik is lehetnek.

A társulás jogi formáinak elemzése alapján tehát megállapítható, hogy *a társulás és a társulással létrejövő közös vállalat a több és a kevesebb viszonyában van. Az egyszerű társulások egyetlen válfaja sem tekinthető ugyanis vállalatnak*, mivel létrehozóitól nem önállósul. De a jogi személyiséggel rendelkező, elsődlegesen koordináló jellegű társulások

(például a magyar egyesületek) sem minősíthetők vállalatnak, mivel nem gazdálkodnak, vagy legalábbis alapvetően nem gazdálkodási funkciót látnak el. *Más szóval vállalatnak a társulások közül csak az elsődlegesen a közös gazdasági vállalkozásra létrejövő jogi személy társulások minősülnek*, ezek tekinthetők vállalatok által létrehozott sajátos szocialista másodlagos, közös vállalatoknak.

A társulások gazdasági—gazdaságpolitikai funkciói

A) Eszközaramoltatás

A vállalatok közötti ún. *decentralizált* eszközáramlásnak (amely a költségvetési, illetve a hitelszférán keresztül lebonyolódó eszközáramláshoz képest *szükségképpen* alárendelt jelentőségű) két alapvető formája van: a) a társuláson belüli eszközáramlás, b) a társuláson kívüli eszközáramlás, amely álló- vagy forgóeszközök egyszeri átadásának különböző formáiban ölt testet.¹⁴ A társulás tehát részben több — részben kevesebb mint az eszközáramlás kerete. Kevesebb, mert a vállalatok közötti eszközáramlás nemcsak társulási formákban realizálódhat, de ugyanakkor több is, mert — mint már említettük — a koordinatív társulásoknál vagy egyáltalán nincs eszközáramlás vagy csak jelentéktelen.

Természetesen abból kell kiindulni, hogy csak olyan eszközöket lehet a társulásba bevinni, amelyekkel a vállalatok a valóságban rendelkeznek. Közismert, hogy a vállalatoknak már 1968-ban sem lehetett *jelentősebb* mennyiségű fejlesztési, illetve forgóeszközöket biztosítani, azóta pedig a költségvetési egyensúly megteremtése *további szigorításokat* tett szükségessé. Az is köztudott, hogy a vállalatok meglehetősen *eladósodtak*, folyó gazdálkodásukat, a vállalati döntések alapján megindított beruházások jó részét hiteleszközökből finanszírozzák. Becslések szerint a magyar népgazdaságban a vállalatoknál képződő fejlesztési alapok kb. 85 százaléka már *eleve lekötött*. Ebből azonnal levonhatunk egy olyan következtetést, hogy a szabad eszközök csekély volta *törvényszerűen szűk keretek közé szorítja* a vállalati társulások eszközaramoltatási funkcióját.

Mindebből egyben az is következik, hogy a jelenlegi feltételek mellett — a népgazdasági és a vállalati érdeket alapul véve — eszközáramlás főszabályként csak *a vállalat tevékenységi köréhez kapcsolódó gazdasági előnyökért* történhet. A vállalatok társulásokban való részvételének többé-kevésbé *szükségképpen kapcsolódnia kell* a vállalat tágran meghatározott tevékenységi köréhez.

Vizsgálataink egyértelműen igazolták, hogy a jelenleg működő társulásoknál az eszközgyesítésre csak az esetek *kis részében* nyomja rá bélyegét kifejezetten a nyereségmótvum. Az amúgy is csekély szabad eszköz nem saját vállalatba, hanem társulásba való befektetésekor a fő cél általában *a vállalat működéséhez szükséges feltételek megjavítása*, kedvezőbb „mikroklíma” kialakítása, *a kooperációs kapcsolatok fejlesztése*.

¹⁴ Az átadás lehet ideiglenes vagy végleges, történhet ellenérték fejében vagy anélkül, és ennek megfelelően különböző szerződésekből realizálódhat. A vállalatok közötti szerződéses eszközáramlás harmadik esetét, az önkéntes fúziót a magyar szabályozás — ellentétben a jugoszlávval — kizárja.

tése, a kockázat korlátozása, a piacon nehezen beszerezhető termék előállításának közös erővel történő megszervezése stb.

Irreális tehát jelenleg — különösen pedig az állami szektoron belül — a társulások eszközáramoltatási funkcióját eltúlozni: az adott feltetelek mellett a társulások koordinatív funkciójának kell előtérbe kerülnie. Ebből a jogi formákra nézve is adódnak tanulságok:

a) *Hazai vállalatok vonatkozásában az rt és a kft formákra nincs semmi szükség.* Azok az előnyök, amelyekért ezeket a formákat a tőkésországokban szívesen alkalmazzák (a nagyfokú mobilitás és anonimitás), a mi körülményeink között — nem ideológiai, hanem *pusztán gazdasági okokból* — értelmüket veszítik.¹⁵

b) Vállalati egyszerű társulások esetében a fogalmi kört *nem szabad a közös gazdálkodás és a vagyonegyesítés megkövetelésére leszűkíteni.* El kell ismerni az egyszerű társulás rugalmas szabályozásán belül az olyan társulást is, amely alapvetően koordinatív, nem megy végbe benne semmilyen eszöközmozgás, s a társulók az együttműködés költségeit elkülönítve maguk viselik. Ez esetben feleslegessé válik három társulási forma, nevezetesen: a polgári jogi társaság, a külkereskedelmi társulás és a kutatási-fejlesztési társulás, mivel mindazon igényeknek, amelyeket ezek a speciális társulási formák elégítenek ki, az egyszerű társulás — jelenlegi merevségének megszüntetése és kereteinek szélesre tárása után — automatikusan megfelel. Ott, ahol az egyszerű társulás alkalmi, rövid lejárattú, nem jár eszöközmozgással, illetve az eszöközmozgás lényegtelen, *semmilyen speciális pénzügyi, nyilvántartási kontrollra, kötelező gesztorkijelölésre nincs szükség.* Ahol az egyszerű társulás tartós és nagyobb tömegű eszöközt egyesít, s igény mutatkozik a társulási szervezet felállítására, meg kell követelni *a társulás közös név alatt való működését, a nyilvántartásba vételt, a szigorúbb pénzügyi és felelősségi előírásokat.*

c) *Kétféle típusú közös vállalatra lenne szükség a magyar népgazdaságban. Az egyik az az altípus, ahol a tagok nagyobb tömegű vagyont egyesítenek, a létrejött közös vállalat alapvetően saját nyereségre orientált, a tagok gazdálkodásától viszonylag nagyobb mértékben elszakad. A tagok éppen ezért a vállalat tartozásaiért csak bevitt betétjükkel felelnek, pótbefizetésre nem kötelezhetők.* Ennél az altípusnál megkövetelhető — lényegében az 1970. évi 19. sz. tvr közös vállalatára vonatkozó pénzügyi előírások szerint — az induló vagyonba beszámítható vállalati eszökök körének korlátozása, a közös vállalat tevékenységének ellátásához szükséges teljes álló- és forgóeszökö-állomány rendelkezésre bocsátása, annak előírása, hogy az alapítók a közös vállalat nyereségének jelentős részét a közös vállalatban hagyják — azaz a szigorúbb pénzügyi szabályozás.

A másik altípusnál a közös vállalat alapvetően *az alapítók tevékenysége kiegészítésére* szolgálna. Az alapítók számára ebben az esetben kifizetődő lehet egy önmagában *veszteséges* közös vállalat létrehozása is, ha annak tevékenysége folytán az ő működésük *perspektivikusan gazdaságosabbá* válik. Célszerű lenne olyan szabályozás, hogy ilyen közös vállalatokat *relatív csekély* eszökök rendelkezésre bocsá-

¹⁵ Mindez nem zárja ki azt, hogy egyes állami, illetve közös vállalatok külkereskedelmi megfontolásokból esetleg rt vagy kft néven működjenek.

tásával is lehessen alapítani, az alapítók *folyamatosan* kisebb részletekben is rendelkezésre bocsáthassák az alaptőkét, a közös vállalatnál a nyereséget *teljes egészében* elvonhassák, de ennek megfelelően *korlátlanul feleljenek* a közös vállalat tartozásaiért.

Ilyen „kedvezőbb pénzügyi szabályozású” — a második altípushoz tartozó — közös vállalat létrehozását tulajdonképpen jelenlegi szabályozásunk is lehetővé teszi, a termelészövetkezeti közös vállalkozás formájában. Az állami vállalatok számára azonban nem nyílik ilyen lehetőség, ami helytelen, mert *hasonló igények az állami szektorban is felerősülnek. A közös vállalat két elméleti altípusa nem lehet szektorális jellegű: mind a két altípust egyaránt hozzáférhetővé kell tenni állami vállalatok és szövetkezetek számára.*

d) A jelenlegi adottságok mellett elég kézenfekvő az a hitelezési gyakorlat, amelynek lényege, hogy a szűkös hitelforrások mellett nem engedhető meg a vállalati eszközáramlás bankok általi refinanszírozása. Ha azonban a vállalatok jelenlegi pénzügyi helyzetében a társulások elterjedését kívánjuk ösztönözni, akkor az, hogy „a társulásalapítást nem lehet hitellel támogatni”, *nem lehet általános alapelv. A mezőgazdasági termelészövetkezetek társulásainál, különösen pedig az ún. termelési rendszereknél ez az elv sohasem érvényesült, az utóbbiak vagyónának jelentős részét teszik ki a legkülönfélébb állami támogatások. Az állami szektorban is vannak népgazdaságilag preferált célok, amelyek megvalósítására a társulási forma alkalmasabb, mint az egyéni vállalkozás. Ilyen például — egy közelmúltban hozott kormányhatározat értelmében — a fővállalkozás. Az Állami Fejlesztési Bankról szóló kormányhatározat szerint is e pénzügyi intézet egyik fő feladata éppen a társulásokban való részvétel lenne. Nyilván nem célszerű pénzügyileg megalapozatlan vállalkozások létrehozatala, de a közös vállalatok előző pontban tárgyalt második altípusánál az alapítók teljes vagyoni felelőssége tökéletes biztosítékot nyújt a bank és a hitelezők számára, továbbá az első altípusnál is, ha az népgazdaságilag preferálandó célra irányul, az alapítók nem nélkülözhetik a költségvetési, illetve banktámogatást.*

B) Integráció és koncentráció

A gazdálkodó szervek közötti koordináció *részben a gazdaságirányítási rendszeren, a gazdasági szabályozáson keresztül, részben a vállalati önszabályozás részeként* valósul meg, egy tervlembontást nem ismerő szocialista tervgazdálkodási rendszerben. A vállalatok gazdálkodási tevékenységének fontos eleme a más vállalatokkal való kooperáció. A kooperációnak számtalan gazdasági és jogi formája lehet. *A vállalatok közötti kooperáció koordinációvá a társulások esetében válik, amelyek keretében a kooperáció szervezetszerű formát ölt.*

A társulások egy részénél a koordináció alárendelődik a közös gazdasági vállalkozásnak. *Az elsődlegesen koordinációra irányuló társulások azonban már kilépnek a vállalatközi kooperáció keretei közül és egyszerű formáikban kevésbé, de jogi személyiséggel rendelkező formáikban egyre erősebben átcsapnak egy másik, magasabb rendű vállalati kapcsolatokat kifejező alakzatba, az integrációba.*

A közgazdasági irodalomban a kooperáció, illetve az integráció fogalma meglehetősen vitatott, e fogalmakat a legkülönbözőbb értelemben használják. Jogi szempontból az alapvető különbség alighanem abban van, hogy míg a kooperáció valamennyi formája esetében a vállalatok teljesen önállóak és elkülönültek, addig az *integráció esetében a tagok „koncentrálódnak”, önállóságukból fakadó jogaik meghatározott része egy közös szervezetre száll át.* Az integráció nem jelenti feltétlenül közös gazdasági alapok létrehozását (bár rendszerint azzal jár), hanem adott esetben vállalatok szervezett, együttes fellépését hazai vagy nemzetközi piacokon, szakosított gyártást, egységes elvek alapján történő műszaki fejlesztést stb.

Közismert, hogy a modern termelés tőkeigényessége, a gazdaság termelését lehetővé tevő szérianagyság stb. a népgazdaság igen széles keresztmetszetén szükségessé teszi a gazdálkodás szervezeti kereteinek kitágítását. E koncentráció megvalósításának *egyik útja* szocialista körülmények között *államigazgatási — gazdaságirányítási döntéssel trösztök, nagyvállalatok létrehozása „felülről”.* Trösztjeinknek és nagyvállalatainknak számottevő érdemei vannak a szocialista nagyüzemi termelés kibontakoztatásában, sok iparágban a nemzetközi verseny, illetve a KGST-integrációban való részvétel szempontjából sem nélkülözhetők. Ugyanakkor kétségtelen, hogy ezeknél a nagyvállalatoknál (trösztöknél) rendkívül nehezen megoldható probléma a belső irányítás optimalizálása, a nagyvállalaton belüli világos érdekeltségi és önelszámolási viszonyok kiépítése, a *gyáregységek relatív önállóságának* biztosítása. E nagy szervezetek továbbá számottevő versenykorlátozó hatást fejtenek ki. *A nagyvállalati monopolhelyzetből* adódó hátrányok csökkentése szocialista körülmények között is sokszor nehézségekbe ütközik.

A magyar iparban — mint ahogyan ezt a gazdaságtörténeti irodalom meggyőzően kimutatta — részben már az örökölt termelési struktúra is *igen centralizált* volt, részben az 1962—1964 között végrehajtott ipari átszervezés egyes iparágakban olyan iparcentralizációhoz vezetett, amelynek eredményeképpen ezeknek az iparágaknak a vonatkozásában *a magyar ipar formálisan a legcentralizáltabbnak mondható a világon.* Az átszervezés során létrejött nagyvállalataink azonban — mint ahogyan a közgazdasági irodalomban már többször rámutattak —, több esetben vegyeskereskedés jellegűek, *nem valódi nagyvállalatok*, a centralizáció nem járt együtt valódi koncentrációval, e szervezetek a nagyüzemi gazdálkodási lehetőségei kibontakoztatásának még az elején tartanak.¹⁶ A közgazdászok ezért általában egyetértenek abban, hogy alapvetően a már létrehozott és indokoltan fenntartandó trösztjeink, nagyvállalataink valódi nagyüzemekké való fejlesztésére, valamint a nagyipart egészségesen kiegészítő *kis- és középvállalatok* erősítésére van szükség, nem pedig új trösztök és nagyvállalatok nagyobb mérvű alapítására.¹⁷ *Alapvető tévedés azt hinni, hogy egy nagyvállalat „össznépibb”, mint egy kis- vagy középvállalat — a vállalatstruktúra kialakítása elsődlegesen nem ideológiai, hanem hatékonysági kérdés.*

Ugyanakkor viszont ott is, ahol a kis- és középvállalatok működ-

¹⁶ Berend T. Iván: A vállalati fejlődés útjai és sajátosságai. Valóság, 1974. 2. sz.

¹⁷ Wilczek Jenő: Korszerű kis- és középvüzemek a magyar iparban. Közgazdasági Szemle, 1970. 7—8. sz.

tetése optimális a népgazdaság számára, sok esetben *szükség van* főleg a vállalatok fejlesztésének, nemzetközi kapcsolatokba való részvételének szakágazati vagy vertikális egyeztetésére, összehangolására, azaz rugalmas koncentrálására, integrációjára. Ehhez *a társulások kiváló keretet biztosíthatnak.*

A társulás legnagyobb előnye e tekintetben az, hogy lehetőséget nyújt a részleges integrációra, a koncentrációnak *csak a szükséges vállalati funkciók vonatkozásában történő megvalósítására*, és nem vonja maga után a benne részt vevő gazdálkodó egységek tevékenysége egészének, szervezetének teljes összeolvasztását. Továbbá ez a forma *rugalmasabban* követheti az igényeknek, a gazdálkodás feltételeinek a változásait, mint a közhatalmi tömörítés eredményeképpen létrejövő nagy gazdálkodó egység, mivel viszonylag *könnyen megszüntethető, változtatható.* A társulás *önkéntessége nagyobb vállalati energiákat szabadíthat fel*, továbbá lehetőséget nyújt a *koncentráció ágazatközi megvalósítására* is, amelynek közhatalmi úton történő megvalósítása, azaz trösztök stb. létrehozása a vállalatirányítás erős ágazati széttagoltsága miatt jelentős nehézségekbe ütközik. A közgazdászok általában egyetértenek abban, hogy a horizontális integrációval szemben előnyben kell részesíteni a vertikális integrációt. A vertikális integrációt a nagyvállalat, illetve a trösztsszervezés csak az ágazaton belül tudja szolgálni, viszont az is világtendencia, hogy egyre több területen nő a jelentősége — az erős ágazati széttagoltsággal szemben — az ágazatokon keresztül nyúló, az ágazatok határait átlépő gazdasági egységeknek. Közös vállalatot a vállalatok szükségképpen akkor alapíthatnak, ha együttműködésük során pótolni kell az *államigazgatási vállalatalapítás valamely objektíve létező hézagát.* Ilyen hézagok szükségképpen az *ágazat-, illetve szektorközi*, az ágazatok határán fekvő, azokat keresztező területek. Továbbá a vállalati társulások jellegüknél fogva általában csak *kis- és középvállalatokat* hozhatnak létre, tehát az erősíteni kívánt vállalatkategóriák súlyát növelik.

A vállalati struktúra olyan mértékű stabilitása, amely Magyarországon kialakult — sok előnye mellett — számottevő hátrányokkal is jár. A közös vállalatok megjelenése *önmagában módosítja a vállalati struktúrát*, növelve a vállalati formák *tartalmi változatosságát*, — gyakoribb megszűnésénél, módosulásánál és újraképződésénél fogva — a vállalati struktúra *állandóan mozgó elemét* adja, növelve a vállalati struktúra mobilitását.

A felülről államigazgatási jogi úton létrejövő vállalati integrációk (tröszt, nagyvállalat), illetve a mellérendeltségi polgári jogi szerződés útján létrejövő vállalati integrációk (társulás — egyesülés, közös vállalat) egymást szervesen *kiegészíthetik.* *Ha egészséges, dialektikus kapcsolatok építünk ki közöttük, s az ágazati sajátosságok figyelembevételével alakítjuk ki a népgazdasági érdek szempontjából optimális arányukat, nagymértékben hozzájárulunk a vállalati struktúra fejlesztéséhez.*

Hangsúlyozni kell azonban e két integrációs forma *elvi különbségét*, amelyet a gyakorlatban sokszor — helytelenül — elmosnak. Látuk, hogy gazdaságirányítási szerveink az egyesülést sokszor vállalatirányításra akarják felhasználni, a közös vállalatot pedig állami vállalat-

latnak nézik, s törvényességi felügyelet helyett *ugyanolyan* vállalatfelügyeleti jogokat akarnak velük szemben gyakorolni, mint az állami vállalatokkal szemben. Ugyanakkor viszont vannak olyan közhatalmi tömörítések, például az élelmiszeripar ún. korlátozott jogú trösztjei, amelyeknek meghatározott döntések meghozatalakor a vezérigazgatónak a trösztvállalatok vezetőiből álló igazgatótanács hozzájárulására van szüksége. Így az a *látszat* keletkezik, hogy itt is társulással állunk szemben.

A tröszt, a nagyvállalat, továbbá a szocialista országok jelentős részében az utóbbi időben különös jelentőséget kapott egyesülés (amelynek csak a neve azonos a magyarral) és a kombinát *nem társulás*. Nem vállalatok közötti szerződéssel, hanem államigazgatási határozat alapján szerződnek, *alá- és fölérendeltségi viszonyt* hoznak létre az elkülönült középirányítási, illetve nagyvállalati központ és a vállalatok (gyáregységek) között, az előbbieik javára. A társulással szemben a középirányítási integrációnál a *koordináció mindig irányítási tartalmú*. Ez az irányítás lehet *szélesebb vagy szűkebb*, kiterjedhet *valamennyi* vagy csak *egyes* funkciókra, adhat az alárendelt egységeknek *nagyobb* vagy *kisebb* önállóságot — ez azonban csak *másodlagos* kérdés. A középirányítási jellegű tömörítés bármely alfajára *jellemző a kötelező jelleg*, az, hogy a tömörítés alapvetően nem vállalati érdekből történik, és működésében az irányítási vonások dominálnak.

Egészen más a társulás jellege. A társulás esetében a vállalati integrációt, esetleg az új gazdálkodó szerv létrehozását (*elsősorban vállalati érdekből*) *maguk a vállalatok hajtják végre*. Ahol a vállalatok tömörítésére alapvetően gazdaságirányítási szempontokból van szükség, ott azt nem lehet a vállalatokra bízni, hanem a koncentráció gazdaságirányítási formáit kell választani. Ha azonban a központi gazdaságirányítás úgy ítéli meg, hogy adott területen a koordinációt a vállalatokra lehet bízni, akkor a *vállalati akarattól szerződéssel létrejövő integrációs láncolat önkorlátozásként csökkentheti ugyan a vállalati önállóságot, azonban nem változtathat, hogy a társulással létrehozott szervezetet a társulóknak kell közösen irányítaniok*. Ugyancsak nem változtathat azon sem, hogy az önkorlátozás mindig a többi társuló és nem a társulási szervezet javára megy végbe, hogy a *társulás alapvetően vállalati érdekeket szolgál*, nem pedig konkrét gazdaságirányítási érdeket. Nyilvánvaló, hogy a gazdaságirányításnak *felügyeletet* kell gyakorolnia a társulás felett, nem engedhető meg, hogy az a népgazdasági érdekekkel ellentétes tevékenységet folytasson, továbbá indirekt szabályokkal *osztönözheti* is a vállalatokat társulások alapítására. A társulást *nem szabad felhasználni közvetlen gazdaságirányítási célokra*. Ez *deformálja a társulás működését* és egyben a hatékony vállalatirányítást is azáltal, hogy a társulás útján létrejött integrációs láncolatban a gazdaságirányítás a társulással létrehozott szervezetet a társulók fölé emeli, s azt az alapítók hatásköréből a saját vonzáskörébe vonja, s rajta keresztül a társulók felett *többléti irányítási jogokat* akar gyakorolni. Más szóval *a társulási integráció a társulók koordinációs formája*, a társulási szervezet — helyes elvi viszonyt és racionális gazdaságirányítást feltételezve — sohasem válhat az államigazgatási-minisztériumi irányítás fedőszervévé.

Ha tehát a magyar egyesülések kérdését végre meg akarjuk oldani, *meg kell szüntetnünk a kényszeregyesülés ellentmondásos intézményét*,

valamint az önkéntes egyesületek irányítási funkciókkal való terhelését. Az alkalmi, szervezet nélküli egyesületek beleférnek az egyszerű társulások koordinatív alfajába; a tartós, kiépített szervezetekkel rendelkező egyesületeket pedig *mint elsődlegesen vállalatközi koordinációt ellátó, de másodlagosan (kiegészítő jelleggel) gazdálkodó tevékenységet kifejtő, jogi személyiséggel rendelkező vállalati társulási formát kell részletesen szabályozni*. Ilyen szabályozás mellett egyesülési formánk teljesen szinkronban lesz a KGST nemzetközi gazdálkodó szervei keretében intézményesített egyesülési formával, amelyet ugyancsak jogi személyként elsődlegesen koordináló, másodlagosan gazdálkodó társulási szervezetként alakítottak ki. Továbbá ebben az alakjában *perspektivikusan legjelentősebb* társulási formánkká válhat, amelynek eszközigenysége jóval kisebb, mint a közös vállalatoké.¹⁸

A közös vállalat vállalati struktúrát, illetve vállalatirányítási rendszert módosító hatása

A közös vállalat két szempontból is másodlagos vállalat. Másodlagos, mert nyilvánvalóan csupán relatíve kis jelentőségű *kiegészítője* az állam vállalatsszervező tevékenysége révén létrejött gazdasági egységeknek, de másodlagos *származását* tekintve is: gazdálkodó szervek, azaz *elsődleges vállalatok hozzák létre*, és fenntartják vele szemben az alapvető vállalatirányítási és jövedelemelsajátítási, ún. stratégiai tulajdonosi jogokat. A közös vállalat azonban nem egyszerűen az alapítók valamiféle belső önelszámoló egysége, hanem önálló vállalat. A társulás mindaddig, amíg nem válik jogi személyé, valóban nem más, mint maguknak az *alapítók*nak meghatározott célra irányuló, meghatározott körre korlátozódó — *sajátos szempontból vett* — *összessége*. Abban a pillanatban azonban, amikor egy társulási szervezet önálló jogi személyiségre tesz szert, *relatívén önálló gazdálkodási és jogi formává válik*. Amennyiben — mint a közös vállalat — rendelkezik közgazdaságilag a vállalati ismérvekkel, a vállalatstruktúra új elemeként jelenhet meg. A *közös vállalat a szocialista gazdálkodó szervek új, harmadik formája* — az állami vállalat és a szövetkezet mellett.

A közös vállalat súlya — sem gazdasági mutatóinál (számánál termelési értékénél), sem eredeténél fogva — *nem lehet* azonos az *elsődleges vállalatok*, tehát az állam által alapított vállalatok és a vállalatsszerűen gazdálkodó szövetkezetek gazdasági súlyával. *Elvi és perspektivikus jelentősége mégis nagy*, mégpedig éppen annál fogva, hogy a közös vállalat *nem állami vállalat és nem szövetkezet*, hanem egy *harmadik for-*

¹⁸ Megjegyezzük, hogy megítélésünk szerint hatályos szabályozásunk túlságosan *csekély választékot* nyújt a közhatalmi tömörítésre, *nincsenek eléggé hatékony középirányítási formáink*, ami szinte vonz az egyesülés deformálására. A tröszt túl szoros irányítási forma, a trösztvállalat nem teljes értékű állami vállalat, gazdálkodási önállósága elvileg nincs, illetve csak annyi van, amennyit a tröszt juttat számára. Vannak azonban olyan szakágazatok, ahol — különösen a fejlesztés és a nemzetközi kapcsolatok vonatkozásában — a tröszt *túl szoros*, az általános minisztérium-vállalat kapcsolat pedig *túl laza* irányítási forma. Szükség lenne tehát olyan *speciális vállalatirányítási alakzatok*, (nem társulások) létrehozására, amelyek meghatározott funkciók vonatkozásában döntési joggal rendelkezzenek a kötelekükbe tartozó, egyébként önálló vállalatok felett. A középirányítás variációs lehetőségeinek bővítése a másik oldalról segítené az egyesületek tisztán társulási jellegének megőrzését. Mindez szinte semmilyen átszervezést nem igényelne, csak a jelenleg működő szervek differenciálását, jellegük, típusuk világos megállapítását.

máció. Az állami vállalat a vállalatstruktúra államigazgatási úton létrejövő alakzata, a szövetkezet pedig személyegyesülés. *Vállalatok közötti szerződéses mellérendeltségi alapon csak a közös vállalat keletkezik,* s ezáltal ez a társulási alakzat a vállalat olyan tulajdonságait bontakoztatja ki, amelyre sem az állami vállalatnál, sem a szövetkezetnél nincs mód, s *újfajta belső szervezeti, vezetési, működési megoldások kiépítését igényli.*

A közös vállalat vezetése szükségképpen gyökeresen eltér az állami vállalatétól, illetve a szövetkezetétől. Az állami vállalat vezetésétől annyiban, hogy a közös vállalatra alapvetően kollektív (igazgatótanács) és nem az egyszemélyi vezetés jellemző, a szövetkezetektől pedig annyiban, hogy itt a kollektív vezetés a szervezetek vezetőiből áll és nem a dolgozók egész kollektívájából. Az alapítókkal való viszonya egészen más: nem államigazgatási úton irányítják, mint az állami vállalatot, hanem az alapító vállalatok (a tagjai) irányítása érvényesül. Szervezetek irányítják tehát, nem pedig fizikai személyek, mint a szövetkezetet. Emellett az alapítókkal való viszony a közös vállalat különböző altípusainál eltérő, egyes esetekben szorosabb, máskor lazább. Mindebből az következik, hogy *egy közös vállalat nemcsak akkor sem szövetkezeti, sem pedig állami vállalati formáció, ha abban állami vállalatok és szövetkezetek vegyesen vesznek részt, hanem akkor sem, ha kizárólag csak állami vállalatok, illetve szövetkezetek a tagjai.* A közös vállalat egyfelől vegyes társulás esetén alkalmas az állami vállalati—szövetkezeti differenciálódás, a szektorális széttagoltság *csökkentésére,* de ugyanakkor magában rejti egy újfajta *differenciálódás* lehetőségét.

A közös vállalatnak ez a szemléletmódja jelenlegi gyakorlatunkban még *egyáltalán nem „tört át”.* Az ágazati minisztériumok, illetve a tanácsok a vállalatok által létrehozott vállalatokat mintegy a saját vállalatuknak tekintik és velük szemben alapítói jogokat kívánnak gyakorolni. Erre azonban csak akkor van lehetőségük, ha a társulás valamennyi résztvevője az ő felügyeletük alatt áll, illetve a közös vállalat az ő ágazatukba tartozó tevékenységre alakul. Ezzel szemben, ha például öt építőipari vállalat gépgyártó vagy fuvarozási tevékenységre alapít közös vállalatot, e közös vállalat felett a KGM, illetve a KPM gyakorolna felügyeletet, azaz a közös vállalat kikerülne az eredeti felügyeleti körből. Az ilyen *ágazatközi, felügyeleti, illetve területi határokon átnyúló társulásokat* a felügyeleti szervek a hierarchikus irányításuk elleni „*merényletnek*” érzik, és *létrejöttüket igyekeznek meggátolni.* Ezzel a *vállalati társulásokat egyik legértékesebb gazdaságpolitikai funkciójuktól fosztják meg.*

Az állami vállalatok — szövetkezetek vegyes vállalataival kapcsolatban ugyancsak sok a félreértés. Az állami oldaláról az állami tulajdon téves, *statikus (használatiérték-elvű)* védelme címén gátolják a vállalati vagyontárgyak vegyes társulásba való bevitelét, szövetkezeti oldalról viszont a vállalkozás „*államosításától*” tartanak.

Végül a szövetkezeti szektoron belül létrehozott közös vállalatokat a szövetkezeti irodalom egy része *szövetkezeti formációnak* minősíti, holott az ilyen vállalat a *szövetkezet ismérveinek egyikével sem rendelkezik.* Makacsul küzd ez az irányzat az önálló szövetkezeti társulási formák elkülönített fenntartásáért, a *szektorálisan egységes társulási szabályozás*

ellen. A szövetkezeti társulások történetileg akkor alakultak ki, amikor az állami vállalatok körében a társulás ki volt zárva, sőt maga a társulás intézménye is negatív értékelést kapott. Ez volt az oka annak, hogy a szövetkezetek társulását mint specifikus — tulajdonképpen társulásnak sem nagyon nevezhető — termelőszövetkezeti kooperációt alakították ki. Amióta azonban az állami vállalatok is társulhatnak, sőt az állami vállalati-szövetkezeti vegyes társulások elterjesztése gazdaságpolitikai célkitűzés, a *szövetkezeti társulások szektorális „különtartását” semmilyen elméleti ok nem indokolhatja.*

A társulás nem szektorális jelenség — sem a társulási formák, sem a szabályozó rendszer szintjén nem lehet csak állami, illetve csak szövetkezeti társulásokat kialakítani. Ha a közös vállalatoknak kialakítjuk a már vázolt két formáját, akkor a pénzügyi stabilitás szempontjait kielégítve, az állami vállalatok számára is adunk egy könnyebben létrehozható, hozzájuk jobban illeszkedő formát, és a szövetkezetek számára is lehetővé tesszük, hogy az *egységes formák keretében — lényegében a jelenlegi tartalommal — fenntarthassák jól bevált társulásaikat.* A szövetkezeti társulások három alapformára leegyszerűsített (egyszerű társulás, egyesülék, közös vállalat), de igen rugalmasan kialakított egységes társulási formákba való integrálása — ha ehhez a gazdasági szabályozási hátteret is megteremtjük — *úgy alapozná meg a világos, áttekinthető, logikusan felépített társulási szabályozást, hogy minimális károkat sem okozna a már jól működő szövetkezeti közös vállalkozásoknak, sőt tulajdonképpen a jövőre nézve jóval szélesebb lehetőségeket nyithat meg e típus előtt.*

A közös vállalat a *vállalatok vállalata*, elsődleges gazdálkodó szervek által alapított másodlagos vállalat, de *nem másodlagos állami* (alapítású) *vállalat* vagy *másodlagos szövetkezet*. Nyilvánvaló, hogy a közös vállalatban — eredetét tekintve — végső soron állami tulajdon, illetve szövetkezeti tulajdon összpontosul. Egy tisztán állami vállalatok által alapított közös vállalat vagyona (tekintettel arra, hogy az alapítók vagyona államjogi értelemben az egységes állami tulajdon része) *makroaspektusból maga is állami tulajdon*, egy állami-vállalati-szövetkezeti társuláshoz pedig *vegyes állami-szövetkezeti tulajdonforma* keletkezik. Ez azonban csak makroaspektusból nézve, a *tulajdonnak* mint totalitásnak, *mint a termelési viszonyok meghatározott összességének értelmezése* szerint van így. Ezt az aspektust azonban *nem szabad* egyoldalúan érvényesíteni.

Pusztán a társulásivállalat-típus gazdasági súlya folytán sem igaz az az állítás, hogy a vegyes állami-szövetkezeti társulás az állami tulajdonnál „össznépi”, magasabb rendű tulajdont hív életre, s az sem elfogadható, hogy ez a szövetkezeti tulajdon össznépivé változtatásának alapvető eszköze. Elsősorban azonban azért nem igaz ez az állítás, mert a *közös vállalat alapvetően nem makrojelenség*, nem az állam és a szövetkezet társul, hanem vállalatok s így *vállalatközi integrációról* van szó. A közös vállalat gazdálkodási körébe vont vagyontárgyakra vonatkozó tulajdon viszont *szükségképpen megoszlik az alapítók és a másodlagos vállalat között*. E megosztás alapelve, hogy az alapvető vállalatirányítási rendelkezés-elsajátítási ún. *stratégiai jogoknak szükségszerűen az alapítóknál* (és nem azok felügyeleti szerveinél) kell lenniük, ezzel szemben

az operatív gazdálkodáshoz szükséges ún. taktikai jogok a közös vállalat-hoz telepítendőek. Ezt az osztott közzgazdasági tulajdont, amely konkrét vagyontárgyakra vonatkozik, a jog (a közös vállalatok altípusaihoz igazodva) differenciáltan képes kifejezni. A közzgazdasági tulajdon megoldható az alapítók közös tulajdonával és a közös vállalat kezelési jogával, de kifejezhető úgy is, hogy az árutulajdonjogot a közös vállalathoz telepíti és az alapítóknak a vállalat irányában fennálló tulajdonát kötelmi jogi vagy más úton fejezi ki. Más szóval az állami, illetve a szövetkezeti tulajdonforma sérelme nélkül konkrét vagyontárgyakra elismerhető a relative önálló társulási tulajdon, a közös vállalatnak mint a szocialista gazdálkodó szervek harmadik típusának tulajdona.¹⁹

Fejtegetéseink végeredménye az, hogy a közös vállalatot mint társulási (és nem mint állami vállalat) vagy szövetkezeti) formát kell szervevesen beágyazni a magyar vállalatirányítási és vállalati gazdálkodási struktúrába. Ez az, ami jelenleg még egyáltalán nem megoldott, pedig enélkül a legszebben, leglogikusabban felépített társulási formarendszer sem sokat ér.

A gazdasági és jogi szabályozó rendszer 1968 után is az állami vállalat és a szövetkezet kettőségén alapul, a tevékenységre, az ágazati és más jellegű differenciáltságra irányuló szabályozást állandóan színezik e két típusú gazdálkodó szerv szektorális jellegéből adódó különbségek. Olyan szerv, amely nem állami vállalat és nem szövetkezet igen sok esetben nem illik bele ebbe a szabályozó rendszerbe. Ez természetesen azzal is összefügg, hogy a szabályok túlnyomó többségének megalkotásakor még nem voltak társulások, tehát ezek specifikumaira nem is lehetett gondolni. Az azonban már hiba, hogy számos új szabályozó is egyszerűen elfeledkezik a társulások létéről. Ezért van az például, hogy a közös vállalatok némely esetben kétségbeesetten keresnek „felügyeleti szervet” maguknak, mert államigazgatási jellegű felügyeleti szerv nélkül a vállalat egyszerűen működésképtelen (az igazgató aláírásának hitelességét például a banknál csak a felügyeleti szerv igazolhatja). Olyan vállalatot, amelynek alapító és felügyeleti szerve nem a minisztérium vagy a tanács, hanem több vállalat közösen, jogszabályainak és hivatalos szerveink gyakorlatára el sem tud képzelni.

A kivezető út megítélésünk szerint részben speciális szabályozók kidolgozása a közös vállalatokra, részben annak az elvnek a következetes érvényesítése lenne, hogy a szabályozáskor a szervezet által kifejtett gazdasági tevékenység az, ami alapvetően számít, nem pedig a tevékenység alanyának szektorális jellege. Az tehát egyáltalán nem megoldás, hogy egyes társulások az állami vállalati, mások pedig a termelőszövetkezeti szabályozó rendszert kövessék. A közös vállalatra alapvetően azok a szabályozók érvényesüljenek, amelyek az adott tevékenységet ellátó valamennyi gazdálkodó szerve. Ha valamilyen típusú gazdálkodó szerve a szabályozás kivételként pozitív vagy negatív eltérést tartalmaz, a társulásra a főszabály érvényesüljön. Szükség van azonban speciális társulási

¹⁹ Ez a kérdés a KGST-ben létrejövő nemzetközi vállalatok vonatkozásában is nagy vitát okozott. Az NDK irodalma általában az alapítók kizárólagos közös tulajdonjoga mellett foglal állást. A szovjet közzgazdászok véleménye ebben a kérdésben megoszlik. Így Altschuler szerint például a KGST-országok közös bankjai maguk a tulajdonosai a rendelkezésükre bocsátott eszközöknek. A kérdés jogi feldolgozását lásd Sárközy Tamás: Adalékok a gazdálkodás irányítási tulajdonjog alkalmazási lehetőségeihez. Jogtudományi Közöny, 1974. 12. sz.

szabályokra is, arra, hogy az általános szabályok alól való kivételt éppen a közös vállalat jelentse. *Egyáltalán nem biztos például, hogy egy közös vállalatnak ugyanolyan alapokat kell képeznie, mint az állami vállalatoknak és ugyanolyan módon is kell adóznia.* Ebből a szempontból a közös vállalat két altípusa között is különbséget kell tenni.

A vállalatok vállalata felett — legyen az akár állami, szövetkezeti vagy vegyes alapítású — *nem gyakorolhat vállalatirányítási jogokat a társulásban részt vevő gazdálkodó szerv felügyeleti minisztériuma vagy tanácsa.* Ez már azért is lehetetlen, mert az esetek jelentős részében az alapított közös vállalat tevékenységi köre vagy működési területe nem is esik a tagok felügyeleti szervének illetékessége alá, illetve a résztvevők felügyeleti szervei eltérőek. A vállalatirányítási rendszerbe való beillesztéskor is hasonlóan kell eljárni, mint a szabályozó rendszer esetében, *részben érvényesíteni kell a közös vállalattal szemben az általános vállalatirányítási formákat, részben speciális törvényességi felügyeletet kell kialakítani mint sajátos állami társulási vállalatirányítási formát.*

A közös vállalattal, mint bármely gazdálkodó szervvel szemben érvényesül az *ágazati és a pénzügyi irányítás általános rendszere.* Az ágazati minisztérium egy olyan közös vállalattal szemben például, amely ágazatába tartozó tevékenységet folytat, mindazon gazdaságirányítási jogosítványokat gyakorolhatja, amelyeket bármilyen, nem általa alapított, vállalatfelügyelete alá nem tartozó gazdálkodó alannyal szemben.

A közös vállalat speciális törvényességi felügyelete hatályos szabályozásunkban azonban *egyáltalán nem alakult ki.* Ez a bizonytalanság is táplálja a társulásokkal kapcsolatos helytelen irányítási tendenciákat. A közös vállalat felügyeletét *kizárólag* a másodlagos vállalat fő tevékenysége szerint illetékes ágazati minisztérium láthatja el a tagok felügyeleti hovatartozásától függetlenül, kivéve a tisztán szövetkezeti, illetve tanácsai vállalati társulásokat, ahol a jogkört decentralizálni lehet a megyei tanácshoz. E felügyelet törvényességi és nem gazdasági tulajdonosi jellegű, hiszen az alapítói jogok a tagokat illetik — de nem lehet azonos tartalmilag a szövetkezetek vagy az egyesületek feletti törvényességi felügyelettel sem.

A ruházati ipar fejlődése a IV. és feladatai az V. ötéves tervben

A IV. ötéves terv mérlege

A ruházati ipar* a IV. ötéves terv időszakában eredményesen megvalósította az 1970. évi kormányhatározat alapján indított rekonstrukciós program első szakaszát. Mintegy 16 milliárd forint beruházással lehetővé vált az elavult, korszerűtlen termelőberendezések jelentős részének cseréje. Ugyanebben az időszakban a *termelés* folyó árakon 60,7 százalékkal, terméksoros volumenindexek alapján számítva mintegy 16,2 százalékkal nőtt.

A korszerű termelőberendezések és az ezek révén alkalmazásra kerülő új technológiák lehetővé tették, hogy a textilipari mesterséges szálak anyagok felhasználása 32-ről 38 százalékra, ezen belül a legkorszerűbb szintetikus szálak aránya 12-ről 21,5 százalékra növekedjen. Nemzetközileg is elismert új technológia kialakításával a bőr- és cipőiparban sikerült a sertésbőr-felhasználás arányát 21-ről 29 százalékra növelni.

1. sz. táblázat

A ruházati ipari termelés volumenindexei^a, 1970—1975
(A megelőző év százalékában)

Iparágak	1971	1972	1973	1974	1975	Index 1975 1970
Pamutipar	98,1	103,7	106,6	101,9	100,5	111,1
Len-kenderipar	98,6	97,2	100,9	98,3	94,8	90,1
Gyapjúipar	104,4	97,8	103,8	104,3	99,5	110,0
Selyemipar	100,8	105,8	108,5	107,1	102,5	127,0
Rövidáruipar	108,2	108,1	105,9	106,3	100,1	131,8
Kötő- és hurkolóipar	98,6	104,6	107,4	103,3	104,9	120,0
Textilipar összesen	99,8	102,0	105,5	103,0	100,4	111,1
Textilruházati ipar	102,7	103,6	113,8	102,8	95,7	119,1
Bőr-, szőrme- és cipőipar	102,9	103,7	110,6	102,6	103,9	125,8
Ruházati ipar összesen	101,2	102,7	108,5	102,8	100,2	116,2

^a Terméksorok és más közelítő módszer alapján számítva.

* A ruházati ipar a textil-, a textilruházati, a bőr-, szőrme- és a cipőipari szakágazatot foglalja magába.

A nemzetközi fejlődési irányoknak, tendenciáknak megfelelően, viszonylag gyors ütemben nőtt a nem szőtt (kötött-hurkolt és más) technológiákkal előállított kelmék aránya, amely a tervidőszak végén megközelítette az összesen gyártott kelmék $\frac{1}{4}$ -ét.

A bőr-, szőrme- és cipőiparban a termelés 80 százalékban korszerű technológiákkal folyik. Mindezek eredményeképpen a termelés mennyisége megközelítően a tervnek megfelelően alakult, szakágazatonként az 1. sz. és 2. sz. ábrán és az 1. sz. táblázatban feltüntetett ütemben.

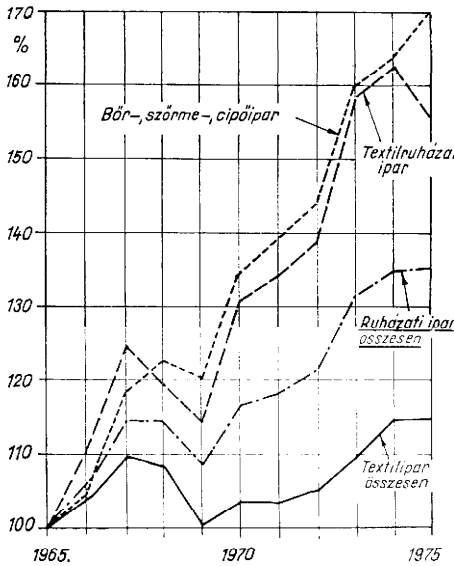

1. sz. ábra

A ruházati ipari szakágazatok termelésének alakulása (terméksoros indexek alapján) (1965 = 100)

2. sz. ábra

A textilipari termelés alakulása (terméksoros indexek alapján) (1965 = 100)

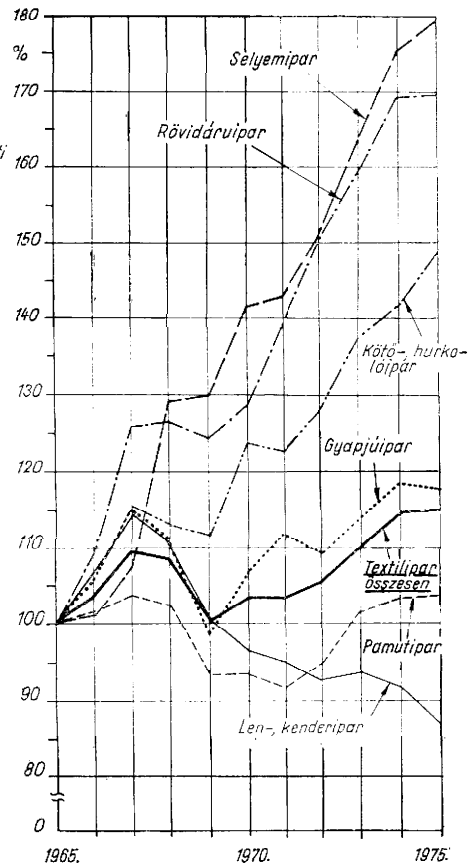

Az öt év két — jól felismerhető — szakaszra osztható. 1971—1973 között az adatok egyenletesen gyorsuló növekedést, az ötéves terv két utolsó évében pedig csökkenő növekedési ütemet, illetve visszaesést mutatnak. A szóródás szakágazatonként jelentős. A teljes ruházati ipar és azon belül a textilágazat összesített adatai elfedik a változások valódi mértékét. A legkiegyensúlyozottabb fejlődés a selyem- és a rövidáruiparban, a legnagyobb növekedés, de egyúttal a növekedési ütem legélesebb változásai is a textilruházati, a cipő-, a bőr- és szőrmeipari, valamint a kötő-hurkolóipari szakágazatokban tapasztalhatóak. Ezek okai

sokfélék. Szerepe van a nem egyenletesen, évenként változó űtemben megvalósuló rekonstrukciónak, az űj, nagy teljesítőképességű gépek, űzemegységek lökészerű űzembe helyezésének. Nem kis mértékben befolyásolta a termelést a csökkenő munkaerő-állomány és a hazai, továbbá a külföldi fogyasztók igényeinek változásai.

A ruházati termékek választéka bővült, minőségük — ha mérsékelt űtemben is — javult. A kedvező irányú fejlődésre utal, hogy a selyem-, a len-kender-, a gyapjú- és a pamutiparban a termékek 30—64, a köt-szövő-, a cipő- és a textilruházati iparban 73—95 százaléka cserélődik évente. (Az év folyamán értékesített termékekből ennyi tekinthető űj-nak.)

Belső fogyasztásra a ruházati ipar 1975-ben folyó áron mintegy 50 százalékkal, változatlan áron 26—28 százalékkal többet adott át a kereskedelemnek, mint a tervidőszak elején. A növekedés évenkénti űteme meglehetősen ingadozó, egy-egy szakágzatban, egy-egy évben csökkenés is előfordul. (L. a 2. sz. táblázatot.)

2. sz. táblázat

A ruházati ipar belföldi nagy- és kiskereskedelmi értékesítésének alakulása*, 1970—1975
(A megelőző év százalékában, folyó áron)

Iparágak	1971	1972	1973	1974	1975	Index
						1975 1970
Pamutipar	85,4	108,4	107,1	106,3	133,7	140,7
Len-kenderipar.....	101,3	89,3	118,8	90,7	133,3	129,9
Gyapjúipar.....	98,2	112,1	112,5	112,1	123,7	171,8
Selyemipar.....	86,2	126,8	140,9	105,9	119,6	194,9
Rövidárúipar.....	104,8	103,3	111,9	117,0	145,8	206,6
Kötő- és hurkolóipar*.....	99,2	107,3	116,0	114,2	120,7	170,2
Textilipar összesen.....	95,6	107,7	113,7	110,6	126,9	164,1
Textilruházati ipar.....	94,1	100,6	114,8	102,4	119,1	132,4
Bőr-, szőrme- és cipőipar..	97,4	103,4	109,4	106,3	127,3	149,1
Ruházati ipar összesen....	95,5	104,3	113,0	106,9	124,6	150,0

* Az 1975. I. 1.-vel alkalmazásra került űj termelői árak átlagosan 18 százalékkal megnövelték a ruházati ipari termékek értékindexét.

A belföldi fogyasztás alakulásában felismerhető a már évtizedek óta tapasztalt hároméves értékesítési ciklus, amelyen belül két évig nő, majd egy évig csökken a ruházati termékek iránti fogyasztói kereslet. A ciklus kialakulása a divatváltozással, választéki-minőségi fogyatékos-ságokkal, egy-egy termékből a piac átmeneti telítődésével magyarázható. Ezek mellett nyilvánvalóan szerepe van az árak alakulásának és a fogyasztási szerkezet változásának is. (A közvetlen ruházatkodási termékek aránya a lakosság kiskereskedelmi vásárlásaiban jelenleg kb. 11, míg 1960-ban több mint 14 százalék volt. Egy lakos e célra 1973-ban átlagosan 2295 forintot fordított.)

Az exportértékesítés, bár változó űtemben, erősen nőtt. Szocialista relációban a ruházati ipar teljesítette az államközi szerződésekből eredő feladatait. A kiszállított mennyiség öt év alatt megduplázódott.

A ruházati ipar külkereskedelmi értékesítésének alakulása, 1970—1975
(A megelőző év százalékában, folyó áron)

Iparágak	1971	1972	1973	1974	1975	Index 1975 1970
Pamutípar	113,2	114,5	108,8	111,9	94,2	148,6
Len-kenderipar.....	102,3	121,3	105,9	113,1	98,9	147,1
Gyapjúipar.....	97,6	154,3	127,0	83,6	152,1	242,9
Selyemipar.....	110,6	135,9	104,4	95,5	154,1	230,6
Rövidáruipar.....	124,7	152,1	98,9	102,5	72,8	139,7
Kötő- és hurkolóipar.....	116,2	116,7	105,5	97,1	117,8	163,5
Textilipar összesen.....	111,4	120,8	108,8	105,4	105,0	161,9
Textilruházati ipar.....	125,8	116,7	120,3	114,5	104,0	210,2
Bőr-, szőrme- és cipőipar..	112,9	115,6	111,6	109,2	117,2	186,3
Ruházati ipar összesen ...	114,8	118,1	112,3	108,8	108,7	180,0

A belső fogyasztás tervezettnél mérsékeltebb növekedése ösztönzött és egyben hozzá is segített ahhoz, hogy a tőkés viszonylatú export öt esztendő alatt jelentősen növekedjen, mintegy megkétszereződjön. A fejlődés még kedvezőbb is lehetett volna, ha az 1974—75-ös évek világgazdasági dekonjunktúrája nem nehezíti az értékesítést. Ezekben az években — mint ismeretes — a ruházati termékek iránti kereslet visszaesett, s ezzel párhuzamosan az árak is csökkentek. Ennek ellenére a ruházati ipar teljes exportja a legkedvezőtlenebb 1975-ös évben is 9 százalékkal nőtt. A legnagyobb növekedés 1972-ben volt (18⁰/o). Az egyes szakágazatok exportdinamikája erős szóródást mutat az átlag körül. A rövidáru-, a selyem- és a gyapjúiparban az export erősen ingadozott, a többi szakágazatban az export fejlődése lényegesen kiegyensúlyozottabb volt. A változásokban a termelés mennyisége, választéka, minősége, az ezt befolyásoló munkaerőhelyzet, a belső fogyasztás, a külpiacon állapotok — kereslet és árak —, továbbá az egyes szakágazatok, vállalatok szocialista exportkötelezettsége, valamint piaci munkája volt a meghatározó.

A kitzűzött célok megvalósítását az egész tervidőszakban rendkívül nehezítette, hogy a *munkaerőhelyzet* folyamatosan romlott, s a vártnál lényegesen kedvezőtlenebbül alakult. A IV. ötéves terv a ruházati ipar területén mintegy 6 százalékos létszámnövekedést irányzott elő, a valóságban viszont a létszám 2 százalékkal csökkent (l. a 4. sz. táblázatot).

A csökkenés mértéke a méteráruiparban és a nagyvárosokban, mindenekelőtt Budapesten, ennek többszöröse. A fővárosban 1975-ben több mint 20 százalékkal kevesebben dolgoztak a ruházati iparban, mint 1970-ben. A szakágazatok közül a legnagyobb csökkenés a pamut- és a len-kenderiparban történt. A kötő—hurkoló- és a textilruházati ipari szakágazatban a létszám a tervnek megfelelően (vidéki telepítésekkel) folyamatosan, összesen 14, illetve 8 százalékkal nőtt. A ruházati ipar munkaerőhelyzetének alakulásában fontos szerepet játszott néhány — a tervidőszakban életbe léptetett — szociálpolitikai intézkedés, mindenek-

A ruházati iparban foglalkoztatottak létszámának alakulása, 1970—1975
(A megelőző év százalékában)

Iparágak	1971	1972	1973	1974	1975	Index
						$\frac{1975}{1970}$
Pamutipar	97,2	97,8	98,2	97,9	95,6	87,5
Len-kenderipar.....	94,9	97,4	99,9	96,2	96,0	85,2
Gyapjúipar.....	97,9	98,0	99,8	98,0	97,0	91,0
Selyemipar.....	97,3	100,8	102,0	99,5	98,0	97,9
Rövidáruipar.....	97,2	97,2	100,9	100,0	97,9	93,3
Kötő- és hurkolóipar.....	100,8	104,0	105,5	101,7	100,3	112,9
Textilipar összesen	97,7	99,0	100,4	98,6	97,1	93,0
Textilruházati ipar.....	101,5	99,9	102,6	102,5	99,6	106,3
Bőr-, szőrme- és cipőipar..	98,6	97,6	102,6	101,8	99,6	100,0
Ruházati ipar összesen ...	98,9	98,9	101,5	100,5	98,4	98,1

előtt a gyermekgondozási segély bevezetése. A gyermekgondozási segélyt igénybe vevők száma a ruházati iparban 1975-ben meghaladta a munkáslétszám 15 százalékát. Egyes vállalatoknál ez az arány 20 százaléknál is magasabb. A fonók és szövők között a 30 százalékot is eléri a távollevők aránya.

A jelentős műszaki fejlesztéssel alátámasztott termelésnövekedés és a fokozatosan csökkenő létszám együttes hatására az egész tervidőszakban dinamikusan nőtt a *munkatermelékenység*, amely nemcsak hogy teljesen fedezte, de még meg is haladta a termelés növekedését.

Az alágazat termelő munkájának, gazdálkodásának hatékonysága, a társadalmi tiszta jövedelemhez való hozzájárulása megközelítően a tervnek megfelelően alakult.

Mindezt összegezve, elmondhatjuk, hogy a rekonstrukciós program első szakasza eredményesen zárult. A vállalatok megnövekedett kezdeményező készsége, a gyorsan változó fejlesztési, termelési, gazdálkodási körülményekhez való rugalmasabb alkalmazkodása a ruházati ipar egészét átsegítette az ismétlődően jelentkező hazai és külpiaci nehézségeken. Ehhez az iparirányítás javuló munkája is segítséget adott. Az elért eredmények, a magasabb műszaki-technológiai színvonal, a fejlesztési tapasztalatok jó alapot adnak a következő évek munkájához.

A ruházati ipar feladatai az új ötéves tervidőszakban

Az Állami Tervbizottság 1974 közepén elfogadta az V. ötéves terv ruházati ipari fejlesztésének alapját alkotó, a rekonstrukció folytatását meghatározó műszaki-gazdasági koncepciót. Ebből kiindulva, az 1976-ban életbe léptetett új szabályozók figyelembevételével, valamint az V. ötéves népgazdasági terv ruházati iparra vonatkozó tervszámaira és számítási anyagára támaszkodva, dolgoztuk ki a rekonstrukció folytatásának programját.

E program szerint 1976 és 1980 között a termelés 1975. évi árszinten 31—32, folyó áron számolva 50—51 százalékkal, a belföldi fogyasztás folyó áron 34—36, a szocialista viszonylatú export 47—49, a tőkés relációjú export 130—140 százalékkal nő.

E célokat a beruházások (folyó áron számított) 9—10 százalékos növekedése és a létszám mintegy 3,5 százalékos csökkenése mellett kell megvalósítani.

E számszerű célok a gyakorlatban azt jelentik, hogy *az V. ötéves tervidőszakban a termelés jelentős növelését, a szocialista export dinamikus és a tőkés export ugrásszerű bővítését kell elérni*, változatlan áron számolva, *kissé csökkenő beruházások és erőteljesen csökkenő munkáslétszám mellett.*

Beruházási tervek

A ruházati ipar 1976 és 1980 között, a népgazdasági terv alapján valamivel több mint 17 milliárd forintnyi beruházási lehetőséggel számolhat. Az ebből megvalósuló beruházások döntő része vállalati beruházás lesz. A beruházásokon belül az építés aránya — az előző tervidőszakhoz hasonlóan — alacsony (mintegy 25 százalékos), amit az tesz lehetővé, hogy *a rekonstrukció folytatásának is a gépcserés fejlesztés lesz az alapvető módszere.* Az üzembe helyezendő gépek döntő részét importáljuk. A műszaki, technológiai igények és a szocialista piacok gépkínálatának eltérései miatt az importgépeken belül a tőkés géparány mintegy 60 százalék lesz.

A vállalati keretek között lebonyolódó beruházások mellett folytatjuk és befejezzük a ruházati ipar egyedi nagyberuházásait: a Halasi Kötőtáruagyárt, a Budapesti Finomkötőtáruagyár új termelő egységeit Debrecenben és Mátészalkán, valamint a Simontornyai Bőrgyár fejlesztését (amely a puhabőrtermelés másfél millió négyzetméterrel való növelését teszi lehetővé).

Bár a beruházási lehetőségek nem lebecsülhetők, továbbra sem elegendők a vertikális egyensúly műszakilag és gazdaságilag egyaránt indokolt javításához és — részben ezzel összefüggésben — a hatékonysági szint kívánt mértékű emeléséhez.

A beruházási eszközök szűkössége akadályozza a kikészítőipar nagyobb szabású rekonstrukcióját, illetve új kikészítőgyárak létrehozását is.

A ruházati ipar termelésének tervezett növekedését a beruházások hozzávetőlegesen 60 százalékkal fedezik. A fennmaradó 40 százalékot a gépi kapacitások korábbinál hatékonyabb felhasználásával kell megvalósítani. Ennek lehetőségeire utal az a körülmény, hogy például a korszerű kötő- és hurkológépek kihasználása 1975-ben 60—70 százalékos volt. Hasonló a helyzet a pamutfonó, pamutszövő, gyapjúfonó, gyapjúszövő iparágak fontosabb gépei kihasználása tekintetében is. Fontos tényező az is, hogy a IV. ötéves tervidőszakban üzembe helyezett gépek egy része csak az új középtávú tervidőszakban éri el teljesítőképességének tervezett színvonalát. Ez azt jelenti, hogy *az előző időszakban üzembe helyezett, s a következő években beállításra kerülő gépek megfelelő kihasz-*

nálásával, magasabb szervezettséggel — a létszám csökkenése ellenére is — teljesíteni lehet a kitűzött termelési, értékesítési és gazdálkodási célokat.

Változó anyag- és termékszerkezet

A felsorolt feladatok megvalósításához szükséges, az új technika üzembe helyezésével, új technológiák alkalmazásával pedig lehetővé válik a felhasznált *anyagyszerkezet* további korszerűsítése, javítása. A textiliparban tovább csökken a természetes szálás anyagok felhasználása, az 1975. évi 62-ről 1980-ig 55 százalékra. A korszerű szintetikus szálás anyagok felhasználása egyidejűleg 21,5-ről 28 százalékra nő.

Műbőrparunk korszerűsítésével, az igényeknek jól megfelelő új gyártmányok kidolgozásával, valamint — a szükség és lehetőség szerinti — importtal 27-ről 30 százalékra nő a bőrhelyettesítő anyagokból készült cipőfelsőrészek aránya.

Kelmegyártásunkon belül — a nemzetközi tendenciáknak megfelelően — tovább csökken a szövött kelme aránya, és nő a nem szövött termékeké, az 1975. évi 23 százalékról 1980-ig megközelítően 30 százalékra.

A termékszerkezet alakulására jellemző a végterméket kibocsátó kötszövő-, konfekcióipar arányának növekedése és a méterárut termelő szakágazatok arányának csökkenése.

A szakágazatonkénti termelési előirányzatok azt mutatják, hogy a folyó áras termelés átlagosan 50 százalékos növekedése a belső arányok eltolódása mellett megy majd végbe. Összhangban a struktúra javítására irányuló törekvésekkel, az átlagosnál nagyobb mértékben nő a termelés 5 szakágazatban.

A gyapjúiparban 58—60, a selyemiparban 70—73, a rövidáruiparban 86—87, a kötszövőiparban 75—77 és a textilruházati iparban 55—56 százalékkal nő a termelés.

Az átlagosnál kisebb növekedést érnek el a következő szakágazatok: a bőr-, szőrmeipar 48—50, a len-, kenderipar 40—43, a cipőipar 38—40, a pamutipar 30—32 százalékkal növeli termelését folyó áron számítva.

Néhány jellemző adat a gyártmányösszetétel tervezett alakulására:

— A *pamutiparban* az áruk átlagos szélességét 10 százalékkal, a 16 százaléknál több szintetikus szálát tartalmazó fonalak mennyiségét 10—15 százalékkal, az ilyen szövetek mennyiségét 70—80 százalékkal növelik. 6—8 millió méterrel nő a tarkánszött termékek mennyisége. A filmnyomott áruk aránya 43 százalékról meghaladja az 50 százalékot.

— A *gyapjúiparban* — a kereslettel összhangban — 15-ről 17—18 százalékra nő a kártolt szövetek aránya. A bútorigipari igények kielégítése céljából 30 százalékkal bővül a lakástextíliák, ezen belül a bútorszövetek termelése. Az értékesebb termékek előállítására való törekvés jut kifejezésre abban, hogy a fésűs termékek gyapjútartalmát 10 százalékkal növelik.

— A *len- és kenderiparban* 2,5-szeresére nő a csomagolóanyag-termelés. A nemes kikészítésű termékek aránya 20-ról 30—35 százalékra nő.

— A *selyemiparban* 25 százalékkal bővül a terjedelmesített, s 60—65 százalékkal a szintetikus szövetek, ballon és szabadidő-ruházati kelmék gyártása. Az igényeknek megfelelően 10 százalékkal emelkedik a jacquard és nyüstös lakástextíliák termelése, 10—12 százalékkal nő a belésanyag-termelés mennyisége. Ezen belül a szintetikus belés aránya eléri a 10 százalékot.

— A *rövidáruiparban* megduplázódik a nem szőtt kelmék termelése. Ezen belül a vlies termékek aránya nő a legnagyobb mértékben. Megduplázódik a ruha-, kötő- és hurkolóipari kellékek termelése is.

— A *kötő- és hurkolóiparban* a leginkább (75—80 százalékkal) az idomban kötött áruk termelése nő. A felsőruházati termékek gyártása 50—52 százalékkal, az alsóruházati cikkek termelése 7⁰/₀-kal nő. A körkötött és sikkötött termékek aránya 68 százalékról 78 százalékra nő, míg a kevésbé korszerű lánckötött, lánchurkolt és körhurkolt termékek aránya megfelelően csökken.

— A *bőr- és szőrmeiparban* jelentősen nő a ruházati bőrök választéka és mennyisége, elsősorban a tőkés exportcélok teljesítése végett. Megvalósítjuk a hazai nehéz marhabőr feldolgozását bútorbőrré és ezen az alapon felfuttatjuk a bútorbőr tőkés exportját. A krómos marha felsőbőrön belül a magasabb minőséget képviselő teljes barkásbőrök aránya 30-ról 40—45 százalékra nő. A hazai begyűjtésű sertésbőrök nemesítésének aránya 60-ról 75—80 százalékra emelkedik.

— A *cipőiparban* az átlagosnál gyorsabban nő a gyermekcipők és a női divatcipők termelése. Jobban kielégítjük a hétvégi és sportcélokat szolgáló lábbelik iránti igényeket.

— A *textilruházati iparban* növekszik az értékesebb alapanyagból készülő termékek és jelentős mértékben (15-ről 10 százalékra) csökken az alsóruházati termékek aránya. Abszolút és relatív értelemben egyaránt csökken a pamuttermékek gyártása. A tőkés bérmunka minél nagyobb részét igyekszünk anyagos exporttal helyettesíteni. (A tőkés bérmunkák az elmúlt években jelentősen hozzájárultak a textilruházati ipar technológiai színvonalának emeléséhez, a termékek minőségének javításához, a választék bővítéséhez. A vállalatok számára ez a konstrukció az anyagkészletek tartásával járó terhek elmaradása miatt is igen vonzó. Az indokoltnál nagyobb arányokat öltő bérmunka-konstrukció azonban — a tőkés dekonjunkktúra kiújulása esetén — súlyos termelési, gazdálkodási zavarokat idézhet elő. Emellett fékezően hathat a hazai alapanyagok felhasználására is.)



Már a tervekészítéskor világossá vált, hogy a ruházati iparral szemben támasztott növekvő igényeknek csak úgy lehet eleget tenni, ha a ruházati termékszerkezet változtatásának évek óta vizsgált és fő vonalaiban már kialakított koncepciója megvalósul.

A ruházat ipar rekonstrukciós programja — az anyagi-műszaki és szellemi feltételekből kiindulva s a piaci igényekkel összhangban — célul tűzi ki a gyártmányszerkezet folyamatos átalakításának folytatását. A belföldre irányuló termelésben (a hazai árrendszer és a kialakult fogyasztási szokások miatt), valamint a szocialista exportban a termékösszetétel változtatásának lehetőségei viszonylag korlátozottak. Nagyobb lehetőség van a termékösszetétel korszerű fejlesztésére a tőkés piacokra irányuló exportban, de lehetőségeink itt sem korlátlanok. A nyersanyagban, technikában, technológiában meglevő adottságainkon túl számolnunk kell a tőkés piacok egy részén bennünket sújtó, helyenként fokozódó diszkriminációs és korlátozó intézkedésekkel is.

Számot vetve a ma ismert piaci feltételekkel, azt kell megállapítani, hogy rendkívül *feszített céljaink megvalósítása csak úgy érhető el, ha a ruházati ipar termelésének a jelenleginél lényegesen nagyobb része lesz korszerű, valamennyi piacon jól értékesíthető termék.* A nagyértékű termelőberendezések gazdaságos kihasználására is csak akkor van lehetőség, ha az új technológiák alkalmazásával a mainál lényegesen értékesebb, magasabb áron eladható termékeket gyártanak rajtuk. Ebben sokat segítene, ha a következő években a jelenleginél nagyobb részben importból lehetne fedezni az igényeket a belföldön csak gazdaságtalanul termelhető, de fontos ruházati termékekből, egyes textilipari félkésztermékekből (például pamutfonalból, nyers pamutszövetből, pa-

mut kötött fehéreneműből). Hasonlóképpen, segítené a gazdaságosabb termékszerkezet kialakítását az is, ha — élve a szocialista integráció adta lehetőségekkel — erőteljesebben szélesítenénk a ruházati ipari termékek szakosítását (figyelemmel persze a divatigényekből eredő korlátokra is).

A jelenleginél korszerűbb, gazdaságosabb termékszerkezet kialakításához az is szükségesnek látszik, hogy az eddiginél több ruházati terméket importáljunk tőkés relációkból is. Ehhez azonban változtatni kellene az alkalmazott árpolitika egyes elmerevedett elemein.

(Nem tekinthető alapvető életszínvonal-politikai elveink sérelmének, ha a fogyasztó a valóban értékesebb, divatosabb termékekért a ráfordításokkal, illetve a devizaköltségekkel arányos, a közepszerű cikkénél magasabb árat fizet. A rugalmasabb árpolitika egyébként a hazai ruházati ipar termékeinél is indokolt lehet. Ha ez irányú lépéseinket tervszerűen és fokozatosan tesszük meg, akkor ez nem veszélyeztetheti a fogyasztói árterv betartását. Ugrásszerű változásra az ipar adottságai sem nyújtanak lehetőséget.)



A termelés és a gyártmány szerkezet változásának megfelelően átalakul az *értékesítés* tervezett összetétele is.

A *belföldi ellátás* szolid növekedése úgy megy végbe, hogy a méteráru értékesítése — a keresletnek megfelelően — az átlagosnál kisebb mértékben nő. Ezen belül viszont növekedik a szintetikus tartalmú és a tarkán szőtt szövetek aránya. Nagyobb mértékben nő a kötöttáru értékesítése. A pamut alsóruházati cikkek szinten maradó termelésén belül növekedni fog a csecsemő- és gyermekruházati cikkek értékesítése. Emelkedik továbbá a felsőruházati termékek, valamint a korszerű gyermekcipők kínálata.

A *szocialista exportban* továbbra is a pamutszövet, a kötöttáru, a konfekció és a lábbeli maradnak a legfontosabb cikkek. E termékeink iránt az igények már az elmúlt években is — minőségi és választéki vonatkozásban egyaránt — jelentősen nőttek. Ezeknek az igényeknek a jövőben fokozottan kell eleget tenni, már csak az e területen mind élesebbé váló kínálati versenyre való tekintettel is. Bár az export termékösszetétele a legnagyobb szocialista vevőnél, a Szovjetuniónál öt-éves időszakra, főbb cikkek szerinti bontásban rögzített, erőfeszítéseket kell tenni az összetétel számunkra is kedvező változtatására. Elképzeléseink szerint jelentősebb mértékben nő a kötöttáru, a konfekció- és a bőrdíszműáruk szállítása, s mérsékeltebben a méteráruké. Pamut- és gyapjuszövetből az előző időszakéhoz hasonló mennyiséget szállítunk, míg kötöttáruból, szintetikus termékekből, pamut frottír termékekből és a kötött, hurkolt kelméből készült konfekcionált termékekből szállításainkat növelni kell. Lábbelikivitelünk kb. az előző öt éves terv szintjén marad.

A *tőkésországokba irányuló kivitelre* vonatkozó terveink megvalósítása csak a magasabb készültségű, értékesebb termékek termelésének és értékesítésének jelentős növelésével érhető el. Az átlagosnál jobban kell növelni a gyapjuszövetek, a lenáru, a tarkán szőtt pamutszövetek és a kikészített selyemtípusú szövetek kivitelét. Növelni kívánjuk a cérna, a zsinig és a konfekcionált háztartási textíliák exportját. A kötő- és

hurkolóipari termékeket — ahol mód van, tőkés kooperációval összekapcsolva — a termelés színvonalát növelve kell értékesíteni igényesebb piacokon.

A konfekcióipari tőkésexport növelését a bérmunka szinten tartásával és a növekmény magas értékű anyagos exporttal történő kitöltésével lehet megoldani. A szőrme- és bőrruházati termékek exportjának bővítését új bőripari termékek kidolgozásával, esetenként hazai alapanyagbázisra építve lehet megalapozni. A lábbeliexport növelését a magasabb minőségű kategóriába tartozó női cipők és a nagysorozatú sportcipők kivitelének fejlesztésével lehet megoldani.

E nagyszabású feladatok megvalósítása feltételezi a szocialista integráció adta lehetőségek eddiginél jobb felhasználását, az ipar és a külkereskedelem összehangoltabb, hatékonyabb munkáját. Ez — egyebek közt — a mainál gyorsabb és színvonalasabb információáramlást kíván. Meg kell továbbá találni a módját annak, hogy az alapanyaggyártók érdekeltek legyenek az anyagos konfekcióexport növeléséhez szükséges közvetett exportban. E területen az elmúlt években sok feszültséggel, érdeklentéssel küszködtünk, amelyek nagy nehézségeket okoztak, főleg a szocialista exportfeladatok teljesítésében. Fokozott, mondhatnám megkülönböztetett figyelmet kell fordítani a fejlett országok piacaira. Ahol mód van rá, tartós kooperációs kapcsolatok kiépítésével, know-how, licencek vásárlásával is elő kell mozdítani a tőkés export bővülését.

Munkaerőproblémák

A ruházati ipari fejlesztési programjának egyik legbizonytalanabb pontja az V. ötéves tervben is a munkaerő-ellátottság. A népgazdasági terv számítási anyaga mintegy 2,8 százalékos, a könnyűipar által összeállított program pedig 3,5 százalékos létszámcsökkenést kalkulál a ruházati iparban. Számításaink szerint Budapesten lesz a legkritikusabb a helyzet. Itt, megítélésünk szerint, a munkáslétszám öt év alatt 15 ezer fővel (27⁰/₀-kal) csökken. A létszám várhatóan Szeged, Győr és más nagyvárosok körzetében is nagymértékben csökken.

A méteráruiparban mintegy 13 ezerrel lesz alacsonyabb a létszám 1980-ban, mint 1975-ben volt. Csak a kötszövőiparban érhető el bizonyos létszámnövekedés, egyes vidéki területeken, ahol a helyi szervek szerint még van lekötetlen munkaerő. Meg kell azonban jegyezni, hogy a könnyűipar számára ezek megnyerése is nehézséget okoz, a többi — ugyancsak fejlesztési lehetőségeket kereső — ágazat versenye miatt.

A munkaerőhelyzet legalább kismértékű javítása, a fluktuáció méréséklése, a szükséges létszám biztosítása az egész ruházati ipari fejlesztés kulcskérdése. Ebből indulva egész sor konkrét, a szakmai szakszervezetekkel összehangolt, vállalati ötéves tervekben rögzített program készült. Ezek arra irányulnak, hogy — részben vállalati saját erőből, részben központi segítséggel — néhány éven belül megszűnjön a meglévő bér- és jövedelemelmaradás, a ruházati iparban dolgozók munkájuk bizonyultságának, nehézségének megfelelő bérben és jövedelemben részesüljenek. Mivel a nagyvárosokban, elsősorban a fővárosban, a ruházati

ipar munkaerő-utánpótlása szinte kizárólag vidéki területekről történhet, több száz férőhelyes korszerű, jól felszerelt munkásszállásokat kell építeni. A rendelkezésre álló fejlesztési eszközök tekintélyes részét — hozzávetőleg 8—10 százalékát — a szociális és munkafeltételeket javító konkrét intézkedésekre kell felhasználni.

Ezek az intézkedések — a műszaki fejlesztéssel és a magasabb színvonalú munkaszervezéssel együtt — jelentősen növelik az egész ruházati ipar termelési kultúráját. Megvalósításukkal elérhetőnek látszik, hogy a ruházati ipar munkaslétszáma a tervidőszak végén a valóságban is elérje a tervezettet.



Az V. ötéves tervcélok megvalósítása, a ruházati rekonstrukció folytatása során a ruházati ipar hatékonysága növekszik. Számítások szerint a nyereség (az 1975. évi korrigált szinthez képest) 76 százalékkal nő. Ez a növekedés nagyobb arányú az előző középtávú tervben elért 70 százaléknál is. Az összes társadalmi tiszta jövedelem növekedése az előző középtávú tervidőszak 40 százalékával szemben 66 százalékos lesz.

Az árbevétel-arányos nyereség az 1975. évi 7,2-ről 1980-ra 8,5 százalékra, az eszközarányos nyereség 9,7-ről 12,1 százalékra nő. A terv előírja a ruházati iparban a cserearányok javulását is, ennek számított mértéke nem szocialista relációban 9,6, szocialista relációban 1,2 százalék.



A ruházati ipar V. ötéves tervidőszakra szóló programja nagy feladatok elé állítja mind a vállalatok, mind az iparirányítás dolgozóit. E célok teljesítése a korábbinál magasabb színvonalú munkát, nagyobb erőfeszítést igényel. Mindenekelőtt arra van szükség, hogy a vezetés minden szintjén, az ipar irányítóitól kezdve az üzemek, munkahelyek vezetőiig, világosan lássák teendőiket. A vállalatok V. ötéves tervének minisztériumi megvitatásán — zsűrizésén — az volt tapasztalható, hogy ez irányban előrehaladás történt. A legtöbb vállalat alaposan felmérte a helyzetet, s a népgazdaság lehetőségeivel és a könnyűipar feladataival összhangban levő terveket állított össze. Ahol a vállalati előirányzatok elmaradtak a követelményektől, vagy a lehetségesnél magasabb forrásigényeket jelöltek meg, a vitán kialakított álláspontoknak megfelelően döntő részben változtattak az eredeti terveken. Itt a vállalati önállóság lehetséges legnagyobb mértékű megőrzése mellett a jelentős kérdések többségében sikerült érvényesíteni a tervekben a népgazdasági célokat, érdekeket.

A vállalatoknak ma kész V. ötéves terveik vannak. Most az a legfontosabb feladat, hogy e terveket a területi és helyi társadalmi szervek közreműködésével minden dolgozóval részleteiben is megismertessék, s így a kollektíva minden tagja pontosan tudja, mit kell tennie, hogy a tervek meg is valósuljanak. Ehhez a vállalatok figyelemre méltó fejlődést elért információs rendszerének minden eszközét igénybe kell venni.

Az utóbbi években megszokottá vált a ruházati iparban a körülmények, feltételek gyors változása. Ez egyaránt vonatkozik a nyersanyagbeszerzésre, a gépbeszerzési lehetőségekre, a megtermelt termékek iránti igényekre. A ruházati ipar vállalatai, együttműködve a bel- és külkeres-

kedelmi vállalatokkal, az ott dolgozókkal és vezetőkkel, már az elmúlt években is megtalálták — ha nem is mindig egyforma hatékonysággal — azokat a módszereket, amelyekkel a kedvezőtlen irányú változások elenére is el lehetett érni kitűzött céljaikat. A változások üteme a következő években várhatóan még nő, s erre messzemenően tekintettel kell lenni a tervek megvalósításában. A vállalati ötéves tervet közben is kell alakítani, változtatni. A termelőknek — elsősorban a fogyasztási-cikk-gyártó iparágak vállalatainak — rugalmasan kell alkalmazkodniuk a hazai és a külföldi fogyasztók igényeihez. Ehhez kell alakítaniuk a termelés mennyiségi növelését, gyártmányaik összetételét és minőségét. A ruházati iparnak is ezt kell tennie. Ez az egyetlen lehetőség arra, hogy a tervben megfogalmazott legfontosabb célt, vagyis *a lakosság igényeinek lehető legteljesebb kielégítését*, a párt és a kormány életszínvonalpolitikájának megvalósítását megfelelően szolgálni tudjuk. E nagy feladatok teljesítéséhez a szükséges feltételek részben megvannak, részben a tervidőszak folyamán megteremthetők.

Ahhoz, hogy a módosított szabályozórendszer megfelelő hatást érjen el, alaposan meg kell ismerni, pontosan fel kell mérni követelményeit. A kezdeti bizonytalankodást követően mind több vállalati vezető ismeri fel a szabályozókban rejlő lehetőségeket a vállalati gazdálkodás hatékonyságának növelésére. Véget kell vetni az e téren előforduló vázrakozó magatartásnak, színvonalas vezető- és irányító munkával kell gondoskodni a módosított szabályzókhöz alkalmazkodó vállalati tevékenység kibontakoztatásáról.

Fokozott energiával kell dolgozni a ruházati iparban is azért, hogy — javuló munkafeltételek, bérek és jövedelmek mellett — biztosítani lehessen a terv megvalósításához szükséges munkaerőt. Ehhez a párt XI. kongresszusa határozatainak megfelelően, tovább kell emelni a vezetés színvonalát, s az üzemi demokráciát fejlesztve intenzíven be kell vonni a dolgozókat a döntések meghozatalába és végrehajtásuk előkészítésébe. Az iparirányításban el kell érni az irányítás és ellenőrzés hatékonyságának fokozását és azt, hogy a vállalatok minden területen minden lehetséges segítséget megkapjanak feladataik megoldásához.

A gépesítésfejlesztés megítélése és ökonómiai összefüggései a kertészeti termelésben

A fogalom megközelítése

A témának a címben foglalt megfogalmazása az első rátekintésre — ha szigorú stilisztikai mércével mérjük — némi „halmozást” tartalmaz. Ez a halmozás mindenekelőtt annak tűnhet fel, aki szinte magától értetődőnek tartja, hogy a kertészet ma már eleve, értelemszerűen magában foglalja a gépesítésfejlesztés fogalmát és annak ökonómiáját. Ezzel arra szeretnék utalni, hogy a gépesítésfejlesztés ökonómiája nem csupán és nem szükségszerűen a kertészeti termelés jellegének, a gazdálkodás színvonalának a kifejezője. Ma már bebizonyosodott ugyanis, hogy a kertészeti termelést magas színvonalon folytatni — azaz kertészeti termékeket előállítani — gépesítésfejlesztés nélkül egyszerűen lehetetlen.

A kertészeti ágazatok gépesítésfejlesztésén az ésszerű, helyénvaló, „alkalmazott” gépesítést értem, amely szervesen illeszkedik a biológiai, kémiai és nem utolsósorban az emberi tényezők komplexumába. Más szerzőktől eltérően: helytelennek tartom az emberi tényező elkülönítését a műszaki fejlesztéstől. Semmiképpen sem azon van a hangsúly, hogy a termelőerők vagy a termelési viszonyok körébe soroljuk-e a gépesítés fejlesztését. Sőt az a meggyőződésem, hogy teljesen hamis képet kapunk, ha társadalmi közegéből kiemeljük. A gépesítésfejlesztés ugyanis korántsem tekinthető független változónak ebben a bonyolult kapcsolati rendszerben, hanem annak csak egyik — bár igen hatékony — összetevőjét képezi. Talán ezért is szokták feltenni a kérdést: szabad-e, helyes-e a gépesítés, *egyedül* a gépesítésfejlesztés ökonómiájáról beszélni? Indokolt-e a gépesítésfejlesztést kiemelni, úgyszólván kiragadni a szoros összefüggések láncolatából, ha a gazdaságosság viszonyzatait kutatjuk?

Eddigi vizsgálódásaim arra jogosítanak fel, hogy a kérdésre határozott igennel válaszolhassak. Persze, csak bizonyos körülmények feltételezésével. Nevezetesen akkor, amikor a gépesítésfejlesztés már elért egy meghatározott szintet, amelyen felül — hogy úgy mondjam — többé-kevésbé „önálló életet” él.

A fejlődés lépcsőfokai

A kertészeti növények gépesítésfejlesztésének alsó lépcsőin mindössze egyszerű *átváltásról* van szó. Olyan átváltásról, amelynek során a gép a kézi munkaerőt, illetve a fogaterőt helyettesíti (mint például a

kultivátor a kapát), hol jobb, hol gyengébb hatásfokkal; hol javuló, hol pedig változatos, sőt esetleg gyengébb minőséggel. Hiszen tudjuk, hogy az utóbbi időkben is előfordultak tervszerűtlenségek az *egyedi gépesítés* szintjén. Ilyenkor ugyanis még csak egy-egy művelet hárul a gépre, amelynek munkáját elkerülhetetlenül a szakaszosság és az idényszerűség jellemzi. De még a következő fokozatban, az úgynevezett *ágazati gépesítés* szintjén sem különb a helyzet. Széles határok között ingadozik ugyanis a hasznos üzemórák száma, s ebben munkacsúcsok és munkavölgyek váltakoznak. Ilyen körülmények között nyilván hamis képet adna minden általános következtetés a gépesítésfejlesztés gazdaságosságáról. Főleg azért, mert nincsenek meg azok a feltételek, amelyek lehetővé tennék, hogy a gépesítést üzemi összefüggésekben elemezzék.

Hasonlathoz nyúlva: félrevezető lett volna a kemizálás hatékonyságát mérlegelni egészében, országosan akkor, amikor csak egyes kultúrák alá jutott — méghozzá korlátozott mennyiségben — vegyi anyag, műtrágya és növényvédő- vagy egyéb szer.

Ugyanígy egy helyben topogott a kertészeti ágazatok gépesítésfejlesztésének ökonómiája mindaddig, amíg a gépek, eszközök és berendezések csak korlátozott számban és korlátozott típusválasztékban, gyakran nem megfelelő konstrukcióban álltak rendelkezésre.

Ma már összességében nem ez a helyzet. Kiszélesedett, kibővült a választék, s egyre több, egyre jobb a technikai felszerelés. S ha nem is dicsekedhetünk azzal, hogy valamennyi gépesítési igényünk közvetlenül kielégíthető, a gyarapodás kétségkívül jelentős. Mindenesetre elérte az utóbbi évtizedben azt a fokot, ahol már nyugodtan beszélhetünk *üzemi szintű gépesítésről*, ahol a gép szilárdan beleépül a kertészeti termelésbe, mint annak alapvető — és immár nélkülözhetetlen — velejárója. Ezzel egyidejűleg szorosabbá válik a kölcsönhatás a *gépesítés és a hozam, a gépesítés és a jövedelmezőség, a gépesítés és a munkaerőhelyzet között*. Egyúttal nemcsak mód nyílik a kézenfekvő összefüggések feltárására, hanem az elemzés és értékelés szükségszerűen előtérbe kerül. *Más szóval*: a gépesítésfejlesztés ökonómiájának kutatása, kimunkálása annál fontosabb, annál lényegesebb feladattá válik, minél magasabb műszaki színvonalon folyik a kertészeti termelés.

Minden további nélkül egyetérthetünk abban, hogy a kertészeti gépesítés fejlesztésének gazdaságossága nagyon is élő, létező hatóerő, amelynek kutatása lehetőséget kínál általános törvényszerűségek levonására, amellettt gyakorlati hasznót hajt.

A kertészeti gépesítésfejlesztést ökonómiai oldalról sohasem vizsgálhatjuk statikus állapotában, hanem csak a fejlődés dinamikájához szabhatjuk módszereinket. Erre törekedtem mindvégig abban a munkában, amelyet részben az utóbbi években megjelent könyveim foglaltak össze.

A rendszerszemlélet érvényesítése

Tapasztalataim alapján helyesnek bizonyult az az elgondolás, hogy a gépesítésfejlesztés ökonómiáját a *rendszerelméletből* kiindulva igyekezzünk megközelíteni. A rendszerelmélet lényegesen megkönnyíti a

problémák felismerését, a lehetséges cselekvési változatok kidolgozását és a legjobb eredménnyel kecsegtető döntési alternatívák kiválasztását.

Alkalmasnak látszik a kertészeti gépesítésfejlesztési variációk ökonómiai értékelésére, amennyiben a technológiákat, a hozzájuk tartozó technikai felszereléssel együtt, *egységes rendszernek* tekintjük. Ebből a rendszerből már levonhatók a megfelelő következtetések, mégpedig műszaki és gazdaságossági viszonylatban egyaránt. A gépesítéssel egybehangolt technológiák tényszámai jó lehetőséget nyújtanak egyúttal az *érzékenységi vizsgálatoknak* — mint a dinamikusan értelmezett ökonómiai kutatás fontos elemeinek — a felhasználására.

A rendszerelmélet persze egy csapásra nem hárítja el az összes nehézséget. Már csak azért sem, mert a technológia és a hozzá csatlakozó technika ugyan szoros kölcsönhatásban változik, de időnként és átmenetileg egyikük a másik javára, esetleg rovására alakul. Így néha egy-egy új biológiai anyag (például a nagy termőképességű fajta), más-kor egy-egy kémiai készítmény (például a rendkívül hatékony vegyszer) bontja meg a tényezők addigi ökonómiai egyensúlyát. Az sem ritkaság, hogy valamely technikai találmány, valamely sikeres gépszerkezeti megoldás idéz elő ökonómiai eltolódásokat. Ezekkel összefüggésben — mindenekelőtt azért, hogy a műszaki fejlesztés adta lehetőségeket megfelelően hasznosíthassuk —, szólni kell a technológiát és a technikát kidolgozó, irányító, működtető emberről. Ma már konkrét gyakorlati tapasztalatok igazolják, hogy ugyanaz az eljárásrendszer, ugyanazok a berendezések egészen másként váltják be a hozzájuk fűzött reményeket aszerint, hogy milyen a munka vezetése, szervezése, végrehajtása. Mind-ebbe természetesen beleszólnak a kertészeti termelést befolyásoló természeti viszonyok, élettani jellemzők, az ún. *szükség tényezők*. Ilyen szükség tényező például az, hogy valamennyi munkaműveletet záros határidőn belül kell elvégezni. A határidő betartása a hozamot alapvetően befolyásolja. (Mindez megfelelő gépesítéshez is kötődik.)

Ilyen szükség tényező továbbá az *öntözés* is. Még akkor is, ha a tudomány mai álláspontja szerint például teljesen öntözött szántóföldi zöldség növénynek tekinthetők a káposztafélék, a zöldpaprika, a fűszerpaprika, az uborka, a zöldbab és a levélzöldségek, részben öntözöttnek a paradicsom, a vörshagyma, a sárgarépa, a petrezselyem és a spárga, s a nem öntözöttek közé sorolhatók — korai betakarításuk miatt — a zöldborsó és a dinnyefélék. Emiatt időnként bele kell törődnünk a gépesítés mutatóinak bizonyos ingadozásaiba, a körülményektől függő kielengéseibe.

Ökonómiai lehetőségek és korlátok

Az előbbi megfontolások különösen arra ösztönöznek, hogy keressük az ökonómiai elemzés legjobb megoldásait és bátran éljünk módszereivel. Ne várjuk, mert nem várhatjuk a leszűrt következtetésektől azt, hogy bármiféle objektív és örök érvényű szabályt testesítsenek meg. Ilyen igényt semmiképpen sem lehet támasztani. Azt viszont joggal várhatjuk a gépesítésfejlesztési ökonómiai munkától, hogy jól használható, esetenként célszerűen adaptálható *viszonyszámokat, arányokat, összefüg-*

géseket tárjon fel. Hívja fel a figyelmet a befolyásoló tényezőkre, mutasson rá a kedvező és a kedvezőtlen esélyekre egyaránt. Bocsásson közé minél több, a valóság bizonyító erejével ható, irányjelző paramétert, minél több eleven példákban gyökerező, útbaigazító okfejtést, minél több egyértelműen megoldható gazdasági egyenletet.

Természetesnek kell venni azt is, hogy minden gazdasági egyenlet tartalmaz *egy vagy több ismeretlent*. Vonatkozik ez a megállapítás a gépesítésfejlesztési ökonómiai egyenletekre is. Olyan ismeretlenekkel kell dolgoznunk, amelyek csupán matematikával nem mindig határozhatók meg. Nem határozhatók meg azért, mert a szóban forgó x , y vagy z értéke más és más lesz aszerint, hogy melyik gazdaságban, melyik vállalatnál, illetve milyen szinten — tehát milyen ökonómiai környezetben — vesszük szemügyre. Mindez további nehézségeket támaszt.

Azt sem tagadhatjuk, hogy bőven akad még kívánnivaló az *ökonómikus gondolkodás elmélyítése* körül. Nem kivétel ez alól a kertészeti gépesítésfejlesztés ökonómiája sem. Jó ideig szükségszerűen a gépesítésfejlesztés mennyiségi szemléletében, mondhatni a *gépesítési hiánygazdálkodás* szemléletében kellett kiutakat keresnünk. Ez rá is nyomta bélyegét a munkára.

Emiatt gyakran háttérbe szorultak a gépesítésfejlesztés ökonómiai kérdései, nemcsak az irodalomban, hanem a gazdasági vezetők és a szakemberek többségének tudatában is. Ennek a körülménynek a hátrányai érzékenyen érintették a termelés egészének gazdaságosságát, elkerülhetetlen torzulásokhoz vezettek az árak és az értékek megítélésében.

Sokat javult már a helyzet. Számos jele van annak, hogy az említett problémák iránti érdeklődés az utóbbi időben — főleg gazdaságirányításunk jelenlegi rendszerében — tetemesen megnőtt. Ezt az érthető érdeklődést kell mielőbb tudományos alapokra helyezni és megnyugtató módon kielégíteni. S ezzel összefüggésben óhatatlanul árnyaltabbá és összehangoltabbá kell tennünk a kertészet fejlesztésére irányuló egész tudományos tevékenységet.

Nem arra gondolok, hogy ezentúl az egyes részterületek jeles művelői *egyszemélyben ökonómussá váljanak*. Mindössze azt tartom kívánatosnak, hogy tárgykörük beható feltárása alkalmával ne hagyják ki az ökonómiát sem a mérlegelendő összefüggések sorából, hanem tekintsék azt a műszaki és biológiai paraméterekkel egyenrangú tényezőnek. Ma már ugyanis — mint a bevezetőben utaltam rá — a kertészeti termelés és a gépesítés közé többé-kevésbé egyenlőségjelet tehetünk. (Természetesen a gépesítés fogalmához sorolom a gépüzemeltetés ökonómiai vetületét is.)

Egyetértés alakult ki a szakemberek között abban is, hogy a kertészet sok ágazatában a mielőbbi gépesítésfejlesztés nem valamiféle elvonatkoztatott igény, hanem a haladás, a fejlődés feltétele és velejárója. Hiszen a fogyatkozó mezőgazdasági terület, a csökkenő számú munkakerő, ezzel szemben az emelkedő szintű és növekvő volumenű kereslet, bel- és külkereskedelmi igények ellentmondása csak gyors, naprakész, hatékony és gazdaságos műszaki fejlesztéssel oldható fel.

Az elmélet és a gyakorlat szintézise

Nyilván nem tartunk még ott, ahol a teljes automatizálás és a természetes környezet kedvezőtlen hatásainak kiküszöbölése az elérendő közeli cél. Műszaki fejlesztésünket — a népgazdaság teherbíró képességének szem előtt tartásával — a kertészet tényleges helyzetéhez kell szabnunk.

A hangsúly azon van, hogy a javasolt módszerek kiállják a gyakorlat próbáját, és megfeleljenek az üzemek által támasztott követelményeknek. Nagyon nehéz volna ezeket az igényeket úgy kielégíteni, hogy pusztán elméleti megfontolások alapján, vagy akár különböző irodalmi források nyomán építsük ki a korszerű, a technikai és ökonómiai szempontból egyaránt helytálló eljárásokat. Ezért is támaszkodtam kutatásaimban az ún. *bázisgazdaságokra*, illetve a bázisgazdaságokból kapott *termelési adatokra*. A szóban forgó adatok az elmúlt évtized folyamán mintegy az elmélet ellenőrzéséül szolgáltak. Egyúttal — a belőlük képzett *modelleken* keresztül — számos előremutató megoldás kidolgozását segítették elő. A bázisgazdaságok alkották a kutatás gyakorlati alapját, de az alépitmény és a kutatási felépitmény között mindenkor szoros kölcsönhatás mutatkozott. Ennek számszerű bizonyítéka például az egyik bázisgazdaság (a Balatonboglári Állami Gazdaság), amely 1962-ben 32 munkaórát fordított 1 q szőlő megtermelésére, 1971-ben már csak 8, 1975-ben pedig mindössze 6 munkaórát. Eközben az átlagtermés hektáronként 50 q-ról 100 q fölé nőtt.

Természetesen említhetnék egyéb példákat is. Így az állami gazdaságokban az utóbbi években fellendülőben van a szabadföldi zöldségtermesztés, kifejezetten gépesített — a szántóföldön termesztett egyéb növényekéhez hasonló — technológiával. Ezek a törekvések kapcsolatosak az alapvető termelésfejlesztési módszerek változásával; többek között a helyreállítás terhodításával, a fokozottabb vegyszerhasználattal, az új fajták elterjedésével, a korszerűbb gépek alkalmazásával. Ebben az összefüggésben a szabadföldi zöldségtermesztés technológiája jobbra azonos a szántóföldön termelt többi növényével.

Lényeges eltérés mutatkozik viszont a betakarításnál és az azt követő munkálatoknál. Különösen azóta van ez így, amióta a szabadföldi zöldségtermesztésben az *ágyásos művelési mód* és annak géprendszere mindinkább terjed. Ez azt mutatja, hogy a szabadföldi zöldségtermesztésben megtalálhatók a termelés *iparszerű elemei*. Ennek szükségessége a zöldségtermesztésben szintén elvitathatatlan.

Ezt a folyamatot mozdítja elő Magyarországon is — az említett körülményeken kívül — a gazdaságok méretének bővülése (a tsz-ek átlagos földterülete 3500 ha, az állami gazdaságoké 7180 ha), a munkaerő struktúrájának, mennyiségének, képzettségének változása, továbbá az, hogy nő az emberi munka szerepe a termelőeszközök hatékony működtetésében, a termelés komplex fejlesztésében. A szabadföldi zöldségtermesztés mindinkább eszközigenyes, egyúttal ráfordításigenyes ágazattá válik. Nagy a fajlagos épület-, gép- és ültetvényköltség, s az élő munka csak nagy közömmennyiséggel helyettesíthető. Magyarországon például az állami gazdaságokban a vöröshagyma ha-onkénti termelési költsége 1971-ben 3,4-szerese volt a búzáénak, 1974-ben 4,5-szöröse. A paradi-

csomnál ugyanezek az értékek 4,4, illetve 5,2 voltak. Ezért is kap mind nagyobb hangsúlyt az *eszközhatékonyság* a szabadföldi zöldségtermesztésben is.

Termelési rendszerek

A műszaki fejlesztés velejárója, hogy a termelésben jelentősen növekszik a tőke szerves összetétele. Ennek eredményeként a szabadföldi zöldségtermesztésben is mindjobban kialakulnak az *iparszerű termelési rendszerek* működésének feltételei. Ha például paradicsomtermelési rendszerről van szó, nyilván olyan fajtát (mint biológiai tényezőt) kell kialakítani, amely tömegében (legalább 75 százalékbán) egyidejűleg érő, a gépi betakarítást jól tűrő bogyókat terem. Ugyancsak a mennyiség és minőség kölcsönhatásában kell adagolni a tápanyagokat (mint kémiai tényezőt), s olyan géprendszerrel kell a műveleteket elvégezni (mint technikai tényezővel), amely jól alkalmazkodik a növényzet, a termőhely élettani jellemzőihez.

Természetesen az egész rendszer középpontjában az *ember* áll, úgy is, mint annak tervezője, úgy is, mint kivitelezője, használója. Ugyanakkor e rendszerben a tervszerűség állandó fokmérője és egyúttal műszere is az *ökonómiai visszacsatolás*, amely a működést a ráfordítás és a hozam viszonya alapján veszi szemügyre. Ilyen megfontolásokkal működnek Magyarországon a szabadföldi zöldségtermesztési rendszerek. Ezeknek hatása megmutatkozik az eredményekben is. A rendszerhez csatlakozott gazdaságokban a különféle zöldségnövények termésátlaga 10—15, helyenként 50—80 százalékkal nagyobb az országos átlagnál. Ezen túl a *költségek szerkezete* is megváltozik attól függően, hogy milyen áron váltható át az élő munka holt munkává, vagyis, hogy milyen az arány a kézzel végzett munkafolyamatok díjazása és a gépesítés költségei között. Ha ugyanis a gépesítés kizárólag kézi munkaerőt helyettesít, akkor rendszerint nem javul a jövedelmezőség. Előnyös változásról csak akkor beszélhetünk, ha egyúttal nő a terméshozam és a hozam. A gépesített tömegtermelés esetében a legnagyobb arányú költségtényező a gépi költség, kereken 50 százalékos, ezt követi az anyagköltség, mintegy 30 százalékkal. A gépköltségek csökkentésének valószínűsége csekély, s így az önköltség a termés gyarapításával mérsékelhető.

A *soroksári paradicsomtermelési rendszerhez* csatlakozott 4 gazdaság átlagos paradicsomtermése például 1975-ben szélső értékben 34 százalékos ingadozást mutatott; a leggyengébb termés önköltségét 100-nak véve a legnagyobb termésé 91 volt. A termés növekedése tehát nemcsak bevételi forrás, hanem elsőrendű önköltségcsökkentő tényező. Annál is inkább, mivel a korszerűen gépesített, nagy ráfordítással dolgozó szabadföldi zöldségtermesztés bizonyos termésszinten *alul* feltétlenül ráfizetéssel jár.

A *működő gyökérezöldség-termelési rendszerben* 1974-ben az üllői szövetkezet 124,3 q/ha termésátlagszinten 1 q sárgarépat 0,46 óra élő munkával és 153,3 Ft-os önköltséggel állított elő. Ugyanakkor a rendszer másik tagja, a kéki szövetkezet 1 q sárgarépat 0,26 óra élő munkával, 113,8 Ft önköltséggel termelt, hektáronkénti termésátlaga pedig 153 q volt.

A MEM Gazdaságelemző Központja 1975-ben 27 gazdaság paradicsomtermesztését vizsgálta. Ezek közül 7 gazdaság hagyományos technológiával — főleg kézi munkára alapozottan — termelte a paradicsomot hektáronként 278,4 mázsás termésátlaggal, mázsánként 110 Ft-os önköltséggel; 14 gazdaság szakosítva, zömmel korszerű technológiával 284,8 mázsás termést takarított be 110,2 Ft-os önköltséggel; 6 gazdaság pedig a legfejlettebb technológia mellett 314,7 mázsás termésátlagot ért el 124,6 Ft-os önköltséggel (az átvétel szárazanyag-tartalom alapján történt, s az árbevétel mázsánként 144 Ft-ra rúgott).

Az állami gazdaságok tevékenységében általában is megfigyelhetők ezek a tendenciák. 1971-ben hektáronként 68,9 mázsás termésátlag mellett 388,6 Ft volt 1 q vöröshagyma önköltsége, 1974-ben 210,7 mázsás termésátlag mellett 188,4 Ft. A zöldségtermesztésben szintén hasonlóak az összefüggések: 1971-ben 70,1 q/ha termésátlag mellett 1 q zöldborsó önköltsége 190,9 Ft-ot tett ki, 1974-ben 76 q/ha termésátlag mellett pedig 176,3 Ft-ot.

A paradicsomtermesztésben az élő munka termelékenysége is javult. A legfejlettebb rendszerekben, korszerű technológiával 1 q paradicsom előállításához 1975-ben 3,2 munkaórát használtak fel, s azzal számolnak, hogy 1980-ban 1 q paradicsomot 2 óránál kevesebb élő munkával termelnek meg.

Alkalmazkodás a természeti tényezőkhöz

Az ökonómiai mutatók és összefüggések természetesen a különféle zöldségnövények termesztésében eltérő jellegűek.

A költségek elsősorban ott csökkenthetők, ahol kiforrott, illetve kialakult a technológiai rendszer, amely átfogja az adott zöldségnövény valamennyi munkafolyamatát, azaz *szabatos technológia* alakul ki, és a technológiai folyamatokban nincsenek gyenge láncszemek. Ilyennek tekinthető — egyebek között — a zöldborsó termesztése jól kiforrott technológiával. Ennek eredményeként az ipari zöldborsó termelési színvonalra emelkedett, javult a munka termelékenysége, csökkentek a fajlagos költségek. A zöldségnövények többségénél azonban, ahol csak részben érvényesül a korszerű technológia, összességben a fajlagos költségek sem csökkenthetők. Sőt még a nagyobb termésátlag mellett is nőhet az összköltség, esetleg a fajlagos költség is.

A hatékonysági és gazdaságossági összefüggések a zöldségtermesztésben erősen differenciálódnak, és sok az eltérő vonás. Elsősorban attól függően, hogy a *termelésfejlesztés mennyire befolyásolható, mennyiben időhöz kötött és mennyire időszakos a gépkihasználás*. A paradicsom gépi betakarítása például szorosan időhöz kötött, amellett az egységnyi területről nagy tömegű termést kell rövid időn belül betakarítani; a bogyó a különféle mechanikai sérüléseket nehezen tűri, rövid ideig tárolható: a lábon hagyott termés pedig gyorsan „elfekszik”. Nyilvánvaló, hogy a paradicsom gépi betakarításának hatékonysági megítélésénél ezeket az összefüggéseket figyelembe kell venni.

A *fűszerpaprika* gépi betakarítása viszont kevésbé időhöz kötött tevékenység, a növény a mechanikai hatásokat jobban tűri, kevesebb

tárolási gondot okoz, kisebb az egységnyi területen betakarítható termés, és a bokr még éretten is állva marad. Ezért forrott ki előbb a termelési rendszer, és a külső tényezőktől kevésbé függő technológiák alakíthatók ki.

Ezekből következik, hogy mind több új termelésfejlesztési megoldás kialakítására kell törekedni s ezek elterjesztését segíteni kell. Ilyen például a helyrevetés a korábbi palántázásos, illetve dugványos eljárásához képest. A paradicsom termesztésénél a helyrevetés — meghatározott arányokban — azért is fontos, mert ennek fontos szerepe van az úgynevezett *piros futószalag* kialakításában. Ez pedig egyik célszerű lehetősége a betakarító gépek hatékony és gazdaságos kihasználásának. Ilyen, és egyéb gazdasági megfontolások miatt van szerepe a paradicsomtermesztésben a kézi előszedésnek is.

Sorolhatnák még jó néhány adatot, amelyek ugyancsak hasonló arányú fejlődésről tanúskodnak. Nyomatékosan ismétlem azonban: a fejlődés rugói sokrétűek, mindenekelőtt a műszaki-gazdaságossági mérlegelés összhangját tükrözik.

Az élő munka kiváltása holt munkával

Erőforrásaink nem korlátlanok. Úgy kell tehát mérítenünk belőlük, hogy a beruházott javak, gépi eszközök, berendezések, épületek a lehető legjobb fizikai, de egyszersmind gazdasági hatásfokkal működjenek közre a termelésben.

Ma már nemcsak arról van tehát szó, hogy a megcsappanó kézi munkaerő *közvetlen pótlására* állítsunk be technikát. Tehát nem is tűzhetjük ki célul a termelékenységek egyedül olyan értelmű fokozását, amelyben csak az élőmunka-óra számitott termékmennyiség növekszik. Arra is ügyelnünk kell, hogy az élő munka helyébe lépő *holt munka költségei* se haladják meg az ésszerű határokat. Mit értek ezen? Azt, hogy az emberi munkaerő *technikai helyettesítése nem járhat anyag- és költségnövekedéssel.* Vagyis hatékony beruházáspolitikát, gazdaságos gépesítéspolitikát kell folytatnunk. Ez pedig egyáltalán nem egyszerű dolog.

Aligha szükséges bővebben szólnom a mezőgazdasági munkadíjak, bérek, illetve az ipari eredetű termelőeszközök ára közötti ismeretes feszültségről. Emiatt is kell a korszerűsítéssel együtt mindig az olcsóbb megoldásokat keresnünk. Persze az olcsóság nem a beruházási összegben, hanem a *visszatérülésben* mérhető le reálistan. Ha az amortizáció hosszabb távra vetíthető, figyelembe kell venni egy bizonyos divergenciát is. Nevezetesen azt a divergenciát, amely világosan jelzi, hogy a géparak hosszú távon viszonylag lassabban emelkednek, mint — életszínvonalunkkal egyetemben — a mezőgazdasági bérek, munkadíjak. Így tehát a beruházás gazdaságossága ennek tudatában ítélnélhető meg, perspektivikusan eszerint számítható ki.

Mindez, és még számos körülmény *a döntések meghozatalához további megfontolásokat sürget.* Annyit összegezhettek ezekből: a termelékenység javulásának a gazdaságossági mutatókat is előnyösen kell befolyásolnia. Persze, ez a kettősség inkább látszólagos. De hogy még

az ellentmondás látszatát is kerüljük, úgy vélem, más elkötelezettségű kutatóinknak is érzékelniök kell a mindenütt jelenlevő ökonómiai háttér jelzéseit. Éppen ezért igen nagy figyelmet kell fordítanunk az ilyen jellegű tudományos integráció és az átfogó szemlélet előmozdítására. Erre pedig sok lehetőség van. A gépesítés köréből csak egyetlen konkrét példát említek.

Gépesítésünk sarkalatos pontja — a munkagépek szerepének fokozása mellett — ma is a *traktor*. A fejlődés világszerte, s így hazánkban is, a nagyobb teljesítményű erőgépek terjedését sürgeti. A traktorlépcső eléggé meredeken emelkedik, mindinkább a 100 lóerő átlagteljesítményt közelíti meg. Egy-egy nagy teljesítményű gép, amilyen például a K—700 jelű szovjet traktor, kb. egymillió forintnyi beruházási összeget képvisel. Hogy ez az érték a termelésben gyümölcsözően visszatérüljön, a traktort jól ki kell használni. Evégből annak szorosan bele kell illeszkednie abba a technológiába, amelynek géprendszerében a K—700 jelű traktor az egyik vezérgép. A jövő mindinkább az *iparszerű technológiák és a hozzájuk idomuló géprendszerek* kialakítását igényli. Egyre-másra olyan technológiák bontakoznak ki, amelyek (például a kertészeti termelésben) az előkészítésen át, a végtermék előállításával fejeződnek be. Az ilyen technológiák gépcsoportjai, gépsorai, gépláncai képeznek egységes rendszert, s ebben a rendszerben kerül helyére — tegyük hozzá: fontos helyére — az említett K—700 jelű traktor. Minden technológián belül nyilván lesznek viszonylag „olcsó” és viszonylag „drága” műveletek. Ha a ráfordítások és a hozamok viszonyát az egész rendszerre kiterjedő, folyamatos görbével ábrázolnánk, az tekintélyes ingadozásokat mutatna. Nekünk figyelniünk kell ezekre az ingadozásokra, kiváltképpen azok szélső értékeire. A túlzott kilengés ugyanis feltehetően *ökonómiai hibát* jelez, olyan hibát, amely a rendszeren belül helyi, sőt mondhatnám tüneti kezelést kíván. Vagyis: szemügyre kell venni a görbe adott pontján mérhető erős kitérést, megállapítani, feltárni okait, s mielőbb végrehajtani a szükséges módosítást, esetleg az alkalmazott gépek megfelelő cseréjét, illetve a technológiai módosítását. Ilyen szempontból az ökonómiai ellenőrzés az adott technológia géprendszerének érzékeny *visszacsatolását* képezi, olyan visszacsatolását, amely vészcsengő gyanánt szólal meg a kritikus pontokon.

A végső és teljes értékelést azonban csak az *input—output viszony* határozza meg. Lényegében véve tehát az, hogy a bemenethez — adott esetben a biológiai alapanyaghoz, vetőmaghoz, szaporítóanyaghoz — képest milyen a kihozatal, milyen a kertészeti, sőt esetenként az élelmiszer-gazdasági végtermék. Más szóval: egészében, egyvégtében is kell vizsgálnunk *a technológia és a géprendszer kölcsönhatásából kapott függvényt*. Együtt kell számba vennünk a különböző jellegű és nem is egyenletesen megkövetelt anyagi-szellemi befektetéseket, költségeket, ráfordításokat, hogy azok összetett értékét vethessük egybe a kívánt termékben megtestesült hozadékkal. Ilyen értelemben már az említett K—700 jelű traktor is a rendszer egyik fogaskerekévé, ha úgy tetszik, egyik fontos mozgatójává válik. Egyedi ökonómiáját, a konstrukciós tulajdonságaihoz fűződő, önálló technikai és gazdasági hatásfokát természetesen nem tévesztjük szem elől, de végső soron beleolvaszt-

juk abba az ökonómiai összhangba, amely a termékelőállítás rendszerének magas műszaki szintjén valósul meg.

Ahogy a *műszaki színvonal* emelkedik, úgy kell emelkednie az *ökonómiai színvonalnak* is. A kettő mindenképpen elválaszthatatlan abban a szintézisben, amely a tudományosan megalapozott, korszerű gazdálkodást jellemzi.

Az emberi tényező

Hivalkodás nélkül megállapítható: nincs könnyű dolga a kertészeti gépesítésfejlesztés ökonómiáját kutató szakembereknek. Sok nehézséget kell elhárítaniok. Így például a kertészeti gépesítésben kétségtelesenül fékező hatást gyakorolnak azok az árszerkezeti egyenetlenségek, amelyek a természettudományok területén tevékenykedők munkáit csak közvetve érintik. Azt sem árt megemlíteni, hogy az ökonómusoknak ezen a területen is sokkal átütőbb szemléleti változásokat kell kiváltaniok a gyakorlati gondolkodás áthangolásában, mint egyéb szakterületek művelőinek. Végül, de nem utolsósorban, még egy különbségről kell szólni, amely semmiképpen sem hanyagolható el. A biológiai vagy a műszaki tudományos vívmányok jelentős hányada bizonyos mértékig független a társadalmi környezettől. Eredményeik többé-kevésbé objektíven fogalmazhatók meg, mérhetők le, esetenként minden további nélkül alkalmazhatók hazai viszonyaink között. Nem mondhatjuk el ugyanezt az ökonómiáról, amely egészen szorosán kapcsolódik szocialista termelési és társadalmi viszonyainkhoz. Nem szorul bővebb indokolásra az az alapvető eltérés, amely a tőkés viszonylatban kiforrott ökonómiai megfontolásokat határolja el tőlünk. A mi ökonómiánkban sok egyéb tényező elhalványul az *emberközpontos szemlélet* mellett, mert az gyakran sajátos eljárások kialakítását sürgeti, esetleg a gazdagságosság rovására is.

Manapság például sok szó esik a *korrekciós és a koncepció ergonómiáról*. Az előbbi az ember—gép viszony kedvező formálásának jelenlegi lehetőségeivel él, az utóbbi a gépnek mint munkahelyi környezetnek a távlati javítását tűzi ki célul.

Kétségtelen, hogy a legtöbb ergonómiai intézkedés növeli a költséghányadot. Mégsem mellőzhetjük ezeket az intézkedéseket, sőt, a jövőben fokoznunk kell ebbeli erőfeszítéseinket. Abból kiindulva, hogy a legmagasabb szintű technika sem érvényesülhet kellő hatásfokkal, ha a technikát irányító ember azzal nem azonosul, hanem idegenkedik, végső esetben elidegenedik tőle.

Általános ugyanis a panasz, hogy a korszerűsödő gépeinkhez is *mind nehezebb szakavatott kezelőket kapni*. Annak ellenére is nehéz, hogy oktatási hálózatunk a székségletnek megfelelő számban képez ki traktorosokat, gépészeket, szerelőket és egyéb szakembereket. Azt is elmondhatjuk, hogy a jól felkészült műszaki személyzet legtöbbször anyagilag is megtalálja a számítását. Ami viszont a munkavégzés körülményeit illeti, bizony elég sok még a javítani való. A fülkék kiképzése, az ülések rugózása, továbbá a zajártalom és a hőmérsékleti szélsőségek enyhítése, a pormentesítés mind-mind olyan követelmények, amelyeknek kielé-

gítése nélkül egyre kevésbé számíthatunk személyi utánpótlásra a kerésszeti gépesítésben. E téren tehát a gépszerkesztőkkel, konstruktőrökkel szorosan együttműködve kell megteremtünk a kedvezőbb ergonómiai lehetőségeket.

Egyes ergonómiai törekvéseknek tekintélyes a pénzügyi kihatása, tehát azok a gazdaságosságot is befolyásolják. Mégis úgy ítélem meg, hogy az ilyen természetű ráfordítások visszatérülő, mégpedig kedvező haszonkulccsal visszatérülő ráfordításoknak számítanak, pusztán ökonómiai oldalról tekintve is. Kézenfekvő az is, hogy a kényelmesebb, egészségesebb, könnyebb munkavégzés egyszersmind jótékonyan hat a teljesítmény mennyiségi és minőségi mutatóira. Ez pedig korántsem lebecsülhető hatás!

Ilyen meggondolásból kell foglalkoznunk az ergonómiával, ha nem akarjuk, hogy a műszaki fejlesztés legsarkalatosabb tényezője, az emberi tényező legyen elhanyagolt, s veszélyeztesse a munkaerő-szükséglet kielégítését.

Az együttműködés tartalékai

Az ökonomikus gondolkozást ezek szerint a gépesítésfejlesztés valamennyi területére ki lehet, sőt — úgy gondolom — ki is kell terjesztenünk. Kutatómunkám keretén belül ennek úgy igyekeztem érvényt szerezni, hogy a szellemi fórumokon és a bázisüzemekben alaposan megtervezett, a gyakorlatban kipróbált módszereket, a mindinkább kiteljesedő technológiákat és a hozzájuk idomuló géprendszereket állítjuk mintául a gazdaságok elé. Az elmúlt évtized folyamán erre számos alkalommal került sor, nem is lebecsülhető eredménnyel. A bázisgazdaságok kétségkívül húzóhatást fejtettek ki, ami az átlagos színvonal emelkedésében jutott kifejezésre.

Természetes, hogy a gyorsuló fejlődés újabb és újabb igényeket támaszt. *Az egyik ilyen igény* a hazánkban és világszerte, elsősorban a baráti országokban kiforrott, illetve velük együttműködésben kialakított új eljárások mielőbbi bevezetése. Gondolok itt a KGST-n belül kibontakozó eredmények mielőbbi gyümölcsöztetésére. De rajta kell tartanunk a szemünket az egyebütt fellelhető és a hazai viszonyok között szintén hasznosítható megoldásokon is. Végül, de nem utolsósorban: sokkal nagyobb figyelmet kell szentelnünk kiváló szakembereink ötleteinek, elgondolásainak, a gyakorlatban igazolt helyes elképzeléseinek.

A másik igény a döntések minél alaposabb, minél gyorsabb előkészítése és — ha lehet — a korábbiaknál még megfontoltabb ökonómiai alátámasztása. Nem könnyű erre vállalkozni a kertészetekben, ahol ahány esztendő, annyiféle időjárási és egyéb természeti tényező mindig eltérő tanulságokkal szolgál. Nincs más hátra, mint törekedni az adatok felmérése és értékelése között eltelt idő lerövidítésére. Persze úgy, hogy a számítások, a kalkulációk pontossága, megbízhatósága ne szenvedjen csorbát. Szükségesnek tartom ezért, hogy az információ áramlását is gyorsabbá tegyük, az adatok feldolgozását és az eredmények értékelését pedig nyomban valósítsuk meg. Ehhez az adatközlés és a számítás hagyományos módszerei már nem elegendők.

A legközelebbi jövőben — ilyen meggondolások alapján — először is a bázisgazdaságok adatnyilvántartását alakítjuk úgy át, hogy az közvetlenül érkezék be és közvetlenül számítógépre vihető legyen. Az elektronika alkalmazott eljárásai módot nyújtanak az összes változás technikai és ökonómiai értékelésére, az érzékenységi vizsgálatok végrehajtására, az eredmények gyors visszacsatolására. Vagyis: lehetőséget teremtünk a gazdasági változások felmérésére, illetve hatásuk ökonómiai érvényesítésére, szinte egy és ugyanabban az időpontban. Ezzel — úgy hiszem — jelentősen tovább javítjuk azt a munkát, amely a gépesítés gazdaságos és hazai viszonyainkhoz adaptált fejlesztését mozdíthatja elő. Jelzéseket adhatunk a más területeken, hasonló szándékkal kutató tudósoknak, mégpedig naprakész adatokra támaszkodva. Egyszerűsödnek a kiküszöbölhetjük a tervezés esetleges fogyatékoságait, szigorúan a tényszámokra alapozott, tehát a gyakorlatban is kipróbált következtetések levonásával. Talán kissé úgy tűnik, mintha az idővel igyekeznénk versenyt futni. De ha erről nincs is szó, a gépesítésfejlesztés valóban olyan terület, ahol minden késedelmet, minden lemaradást drágán kell megfizetnie mind a termelőüzemnek, mind pedig a népgazdaságnak.

A *gépesítésfejlesztés* ökonómiájában kétségkívül vannak még nehézségek, vannak gondok, szép számmal. Mégsem állítjuk, hogy nem jutottunk előbbre. Sőt, úgy érzem, hogy mind az általános tudatformálásban, mind a konkrét és kézzelfogható megoldások kutatásában bátran hivatkozhatunk hazai eredményekre.

Hagelmayer István:

PÉNZ ÉS PÉNZPOLITIKA A SZOCIALIZMUSBAN

Hagelmayer István 1964-ben megjelent *PéNZ a szocializmusban* című könyve rendkívül nagy visszhangot váltott ki a pénzügyi szakemberek körében, hiszen nemcsak újszerűen tárgyalta a szocializmus pénzének funkcióit, hanem egyúttal szakított azzal az egyoldalú szemlélettel, amely az aranyat állította a középpontba. Új könyvében a szocialista árutermelés indokainak és a pénz viszonyának elemzése mellett kiemelten tárgyalja a szocialista pénz szerepét a külső gazdasági kapcsolatokban is. Vizsgálja a belső ár- és jövedelemelvonási rendszerrel összefüggő árfolyamrendszer tökéltetésének feladatait, s új jelenségeként veszi figyelembe a külső inflációt, valamint a cserearányromlást, annak hatását a szocialista gazdaságban.

A mű négy fő részre tagolódik. Az első rész lényegében a szocialista pénz funkcióinak levezetése a szocialista árutermelés indokainak összefoglalása alapján. A szerző meggyőző érvekkel száll szembe azzal a nézetrel, hogy a szocializmusban nincs teljes körű „igazi” árutermelés. A második rész a pénz és az arany összefüggését tárgyalja — elsősorban a szocialista tervegazdálkodás viszonyai között. Az arany szerepének megítélése tulajdonképpen a szocializmus pénzének „mibenlétét” is eldönti, így a szerző következetesen vitázik az aranypénz fontosságát vallókkal. A harmadik rész — melyben a szerző funkcióként elemzi a papírpénz lényegét — szervesen kapcsolódik az előzőekhez. E részből kiemelkedik a pénz fizetési és felhalmozási eszköz voltának elemzése, mivel az utóbbi évek vitáinak középpontjában épp e funkciók elvi kérdései álltak. A hitelügyletek tárgyalása kapcsán fontosak fejtegetései a szocialista bankrendszerrel. A dinamikusan fejlődő külkereskedelemben lebonyolított pénzügyletek problémakörével foglalkozik a negyedik rész. Kitér a szocialista és a kapitalista világrendszer közötti kereskedelem pénzügyi kérdéseire, különös tekintettel a tőkés valuták szinte állandóvá vált le- és felértékelésére, s tőkés partnereink diszkriminációs gazdasági döntéseinek a szocialista gazdaságra gyakorolt hatására.

A szerző érdekesen és elméleti, gyakorlati szempontból is bemutatja a jelenlegi pénzügyi politika lényegét. Könyve nemcsak az elméleti közgazdászok, az egyetemi hallgatók számára, hanem a külkereskedelmi vállalatok vezetőinek munkájához is fontos.

292 l., kötve 34,— Ft

A Közgazdasági és Jogi Könyvkiadó kiadványa

BECSKY GYÖRGY:

A lebegő árfolyamrendszer elméleti háttéréről és középtávú kilátásairól

A II. világháború után fokozatosan kialakult az ún. Bretton Woods-i valutarendszer, amely aranydeviza típusú volt, vagyis a következő két rendező elv szerint működött: 1. a fontosabb valutákat multilaterális alapon, szűk hullámválasztási sávban rögzített árfolyamokon lehetett egymásra és dollárra átváltani; 2. a dollárt pedig — a jegybankközi elszámolásokban — aranyra lehetett konvertálni változatlan aranyparitáson, az ún. hivatalos aranyáron.

A Nemzetközi Valutaalapnak ezen elveket rögzítő Alapszabályát az Alap 1976. januári kingstoni ülését követően módosították. A *tőkés valutarendszer alapja a módosítás után is a valuták egymásra való multilaterális átválthatósága*.¹ Megváltoztatták viszont a valutarendszer egész mechanizmusát: egyrészt megszűnt a hivatalos aranyár, azaz a dollárnak aranyra való átválthatósága; másrészt a valuták egymás közötti viszonylatában a rögzített árfolyamok rendszere átadta a helyét a nagymértékben hullámválasztó, ún. lebegő árfolyamok rendszerének. Mind önmagában, mind a magyar külgazdasági kapcsolatok szempontjából a legnagyobb gazdaságpolitikai jelentősége az *árfolyamrendszer* problémájának van, ezért tanulmányunkban is ez a kérdés áll előtérben.

Az elmúlt években elsősorban az amerikai monetarista iskola egész sor — a tőkemozgások szabadságát, illetve a valutarendszer ennek megfelelő átalakítását szorgalmazó — koncepcióval, érvrendszerrel jelentkezett. A monetarista iskola uralkodó (többségi) irányzata a neoklaszikus polgári egyensúlyi elmélet ismert érveit sorakoztatja fel; ezek lényege az, hogy a szabad tőkemozgások egyensúlyi árfolyamot alakítanak ki, s ezért a lebegő árfolyamok rendszere elméleti megfontolásból is kívánatos. Sőt, a valutarendszerrel — s ezen belül az árfolyamrendszerrel — szembeni legfontosabb követelmény éppen a tőkemozgások akadályainak elhárítása, leépítése. Az amerikai monetaristák emellett hivatkoznak a fejlett tőkésállamok belső társadalmi-politikai viszonyaira is, amelyek — szerintük — akadályozzák a rögzített paritások megkívánta makroökonómiai pénzügyi egyensúly fenntartását és még inkább a nemzeti pénzügypolitikák összehangolását. A rögzített paritások fenntartására irányuló kísérletek tehát csak a tőkemozgások szabadságát akadályozzák ideig-óráig; ám a likvid pénztőkék tömeges ki- és beáramlása végül is elsöpri az effajta káros protekcionista próbálkozásokat.

¹ IMF Survey, 1976. január 19. 20. l.

Nézeteik ezen a ponton részben találkoznak a nyugat-európai közgazdászok és pénzügyi szakértők nagy többségének — köztük a legtöbb polgári francia szakértőnek is — a véleményével. Jelenleg ők sem látnak gyakorlati alternatívát a lebegő árfolyamok kialakult rendszerével (az ún. irányított lebegtetéssel) szemben, s belátható időn belül szerintük sem lehetséges a rögzített árfolyamok valamilyen — viszonylag szigorú nemzetközi előírásoknak engedelmessé — rendszerének a visszaállítása. Ez a felismerés tükröződik az 1976. januári kingstoni határozatokban is.

Eltérnek viszont az amerikai és a nyugat-európai nézetek a tekintetben, hogy

— miért bomlott fel a mai rendszer elődje, az ún. Bretton Woods-i rendszer: vajon csupán a belföldi infláció eltérő üteme miatt, avagy specifikus külgazdasági tényezők hatására is?

— optimálisnak tekinthető-e a mai rendszer, vagyis kialakultak-e az egyensúlyi árfolyamok vagy sem?

— miben áll jelenleg a dollár nemzetközi funkciója: hegemón valuta-e, amely a „valutáris darwinizmus” törvényszerűségével maga alá veti a többi fejlett tőkésország pénzügyi autonómiáját, avagy több más valutával együtt csupán *bolygó* egy olyan rendszerben, amelyben nincs többé semmiféle *Nap*?

— fölidézi-e a lebegtetés — szemben az amerikai monetaristák és az amerikai kormány véleményével — a protekcionizmus veszélyét annak nyomán, hogy a gyengébb országok és vállalatok nehéz helyzetbe kerülhetnek más, erősebb államok árfolyamversenye következtében?

— milyenek az árfolyamrendszer kilátásai az elkövetkező öt-tíz évben?

Tanulmányunk az ezekben a kérdésekben képviselt — jellegzetesnek mondható — amerikai, francia, nyugatnémet, osztrák, svájci, holland és olasz vélemények, álláspontok bemutatását és elemzését kísérli meg.

Vélemények a lebegő valutaárfolyamok rendszerének kialakulási okairól

A fizetési mérlegek monetarista értelmezése

A polgári közgazdaságtudományban az elmúlt másfél évtizedben végbement legfontosabb fejlemények egyike az ún. monetarista iskola előretörése és megerősödése volt. A folyamatnak része a nemzetközi fizetési mérlegek monetarista elméleti interpretációjának fokozatos elterjedése is.² Ezt végső soron a tőkés nemzetközi gazdasági kapcsolatoknak az a fokozatos átalakulása váltotta ki, amely az ötvenes és hatvanas években mindenekelőtt a multilaterális áru- és pénzkapcsolatok rohamos bővülésében fejeződött ki, s amivel párhuzamosan a nemzetközi pénzügyi szféra autonómiája is jelentősen megnövekedett.

² Vö. J. A. Frenkel and H. G. Johnson: *The Monetary Approach to the Balance of Payments*. Allen and Unwin. London. 1975.

A negyvenes években kialakult keynesi ihletésű nyugati közgazdasági felfogás az egyes országok fizetési mérlegének egyensúlyát általában az ún. folyó (elszámolási) mérleg egyensúlyával azonosította. Ebből következett az is, hogy a mérleg alakulását — tekintettel a kereskedelmi (áru- és szolgáltatási) mérleg döntő súlyára a folyó elszámolások között — alapvetően a reáljavak áramlására vezette vissza.

Ezzel szemben a monetaristák a fizetési mérleget nem a reálszféra, hanem a pénzsféra jelenségének tekintik. Más szavakkal: szerintük a fizetési mérleg egyensúlyhiánya alapján nem a külkereskedelmi árucseré egyensúlyhiányából, hanem az átfogóan értelmezett belföldi pénzmennyiség és a reálgazdasági kapacitások közötti kiegyensúlyozatlanságból fakad. Gazdaságpolitikai oldalról az egyensúly helyreállítása tehát azt kívánja meg, hogy a pénzmennyiséget a reálszféra kapacitásai által indokolt szintre hozzák. Ez a korrekciós folyamat nem korlátozódik a kereskedelmi (áru-) mérlegre, hanem végbemehet — részben vagy egészben — kamatorientált *tőkeáramlások* útján is. Az egyensúly helyreállításának automatizmusa tehát okvetlenül megköveteli, hogy a nemzetközi tőkeáramlásokat az egyes országok monetáris hatóságai ne korlátozzák.³

A fizetésimérleg-egyensúly monetarista értelmezése — mint H. G. Johnson, a monetarista iskola egyik vezető képviselője is hangsúlyozza — csak a Keynes utáni közgazdaságtanhoz viszonyítva új, egyébként mélyen gyökerezik abban a David Hume-ra visszavezethető klasszikus és neoklasszikus (polgári) nemzetközi pénzügyi elméletben, amely a harmincas évekig egyeduralkodó volt, s amelyet a keynesi elméletnek a nemzetközi gazdasági kapcsolatokra való alkalmazása egyszer már „elsőpört”. A monetarizmus újrafelfedezésének elmélettörténeti kiindulópontja az angol J. E. Meade-nek a háború utáni korszak elején megjelent *Balance of Payments* című műve. Meade ebben felvetette: a *teljes foglalkoztatottság* és a *fizetésimérleg-egyensúly* kettős céljának eléréséhez a gazdaságpolitikai eszköztár *kettős rendszerére* van szükség. Az egyikkel az összkereslet és a kapacitások meghatározta kínálat összhangja biztosítandó. A másikkal a belföldi és az exportkereslet, illetve a belföldi és az importkínálat közti arányokat kell irányítani.

Meade a fentieket azzal a korabeli uralkodó irányzattal szemben fejtette ki, amely a valutaparitás változását önmagában — a paritás-változásnak az árakra és árarányokra gyakorolt feltételezett hatásából kiindulva — a külgazdasági kapcsolatok egyedüli irányítási eszközeként kezelte, s elhanyagolta a makroökonómiai pénzügyi egyensúly problémáit. A háború utáni években az is újszerűen hatott Meade művében, hogy mindezt egy liberalizált nyitott gazdaság feltételei között vizsgálta. Olyan időkben tette ezt, amikor Nyugat-Európában még dollárínség uralkodott és a fizetésimérleg-problémák megoldásának leggyakoribb eszköze a nemzetközi kereskedelembe és elszámolásokba való állami beavatkozás volt. Bár a mű a maga idején csekély figyelmet keltett, a nemzetközi kereskedelem elméletének olyan vezető szakértői, mint Harrod és Nurkse figyelmesen tanulmányozták, s ugyanez

³ H. G. Johnson: *The Monetary Approach to Balance of Payments Theory: A Diagrammatic Analysis*; H. G. Johnson—A. R. Nobay—James Edward Meade: *A Partial Tribute. The Manchester School of Economic and Social Studies*. 1975. szeptember. 3. sz., 213—274. 1.

áll a kutatók akkor még kezdő, mai generációjára, így például H. G. Johnsonra, továbbá Cardenre, Mundellre. Meade-nek az előbbieken összefoglalt nézeteit a továbbiakban R. Harrod népszerűsítette a fizetésimérleg-egyensúlyhiányok típusainak vizsgálata formájában.

A későbbiek során fokozatosan megváltozott a Meade-féle vizsgálódásokban alapul vett, „világgazdasági környezet” is. Meade még abból indult ki, hogy a világgazdasági és a valutarendszer a Bretton Woods-i elveken nyugszik; hogy a teljes foglalkoztatottság gazdaságpolitikai prioritás; hogy a valutaparitások a fizetésimérleg-egyensúlyok helyreállítása céljából módosíthatók, s ezzel a lehetőséggel élnek is; továbbá, hogy a paritásváltoztatások alternatívájaként valutáris és behozatali korlátozások is életbe léptethetők.

A korlátozásokat azonban a hatvanas évekre az érvényes nemzetközi megállapodások nagyrészt megtiltották, s további fenntartásuk adminisztratív-technikai szempontból is mindinkább lehetetlenné vált. Ugyanakkor a vezető tőkésállamok — kereskedelempolitikai, integrációs, illetve presztízs szempontokat szem előtt tartva — egyre kevésbé voltak hajlandók bármilyen irányban is változtatni a valutaparitásokon, amelyek így egyre inkább *megmerevedtek*. A Meade által szükségesnek tartott kettős gazdaságpolitikai eszközrendszer fokozatosan ismét leszűkült, de most már a paritásváltozások helyett a belföldi egyensúlyi feltételek manipulálására.

A tőkés világgazdaság háború utáni fejlődésének ezen későbbi szakaszában — vagyis a hatvanas évek közepén — főleg R. A. Mundell volt az, aki elméleti modellben fejtette ki a teljes foglalkoztatottság és a fizetésimérleg-egyensúly mint kettős gazdaságpolitikai cél megvalósíthatóságát, rögzített (sőt, megmerevedett) valutaparitások mellett. Ugyanakkor a külgazdasági egyensúlyelméletbe beépítette az új keletű jelenségeket; így elsősorban azt, hogy jelentősen megnőtt a *tőke nemzetközi mobilitása*, s ezért a fizetési mérleg egyenlegét — a kereskedelmi, illetve a folyó fizetési mérleg egyenlege helyett — ezen mérlegek és a magántőkemozgások szaldójának összegeként kell értelmezni. Ábrázolásában az említett kettős gazdaságpolitikai cél, vagyis az egyidejű bel- és külgazdasági egyensúly megfelelő belső arányokkal rendelkező, összehangolt költségvetési és hitelpolitikával elérhető.

Az összehangolt költségvetési és hitelpolitika koncepciójának feltűnése döntő mozzanatnak bizonyult a fizetési mérlegek monetarista értelmezésének újjászületési folyamatában. A tőke nemzetközi mobilitásának elméleti figyelembevétele ugyanis rögtön fölvetette a kérdést: milyen mértékben és módon képes a belföldi gazdaságpolitika egyáltalán ellenőrizni a makroökonómiai változókat (a kamatlábat, a forgalomban levő pénz mennyiségét vagy a belföldi hitelvolument) és milyen következményekkel.

Johnson szerint a monetarista egyensúlyi irányzatnak Mundell és követői által kidolgozott matematikai-analitikai elemzési módszerei — a Hicks-féle általános egyensúlyi elemzés bázisán — lényegében a Lange és Patinkin által zárt gazdaságra alkalmazott monetarista elmélet eszköztárának alkalmazását jelentik a nemzetközi pénzügyi szféra elemzésére. Ennyiben e módszerek nem jelentenek radikális módszertani szakítást a Keynes utáni nemzetközi pénzügyi elmélettel sem, hi-

szen a mindenki által elfogadható (polgári) *általános egyensúlyi modell alapján* — bár más úton, *szükségszerűen szimplifikáló munka-modellek* segítségével — keresik az empirikus tanulmányokhoz és a gazdaságpolitikai javaslatokhoz vezető utat.

Rögzített vagy lebegő árfolyamok? — Elméleti vita az amerikai monetarista irányzaton belül

Az eredeti monetarista fizetésimérleg-egyensúlyi modellekből levonható következtetések tehát abban foglalhatók össze, hogy a pénzügyi-keletkező fizetésimérleg-hiányok és -többletek a rögzített nemzetközi valutaparitás-rendszer viszonyai között mindig korrigálhatók „megfelelő” monetáris politikával; ezért *nem kell a valutaparításokat változtatni*, kivéve, ha a gazdaságban különféle „pótlólagos korlátozó tényezők” állnak fenn. Ezek — Johnson összefoglalásában — a következők lehetnek:

- elégtelen az ország devizatartalékainak szintje;
- politikai vagy intézményi akadályok állnak a jegybank „megfelelő hatékonyságú” pénzügyi lépéseinek útjában;
- téves volt a jegybank pénzügyi politikája;
- merevek a pénzbérek és az árak, így a modell egyik követelménye — a pénzügyi deflációs zsugorítása, a bérek reálértékének csökkentése — a teljes foglalkoztatottság viszonyai között nem valószínűsíthető meg; ezért a kormányzat a valutaparítások változtatásával javítja a versenyképességet, mert ez „kevésbé fájdalmas, mint a pénzbérek közvetlen csökkentése”.

Kézenfekvő, hogy a leegyszerűsített monetarista modellben a pénzügyi- valutáris egyensúlyt „pótlólagosan korlátozó tényezők” valójában az élet mindennapos, sokszor döntő fontosságú gazdasági és politikai mozzanatai. Egyáltalán nem véletlen tehát, hogy az újabb amerikai szakirodalom tanúsága szerint az elemzésnek ezen a pontján a *monetarista iskola vezető képviselőinek álláspontjai határozottan külvilágnak*. Némelyek kitartanak a rögzített valutaparítások rendszere mellett, mások — a többség — az adott világgazdasági közegben *szükségszerűnek, sőt egyenesen áldásosnak tartják e rendszer összeomlását, s a lebegő árfolyamrendszer előnyeiket ecsetelik.*

Az előbbi irányzathoz sorolható E. L. Bernstein, A. B. Laffer és mindenekelőtt R. A. Mundell⁴. Elméleti modelljük alapján azzal érvelnek, hogy egy adott országban például a gazdaságpolitikai tévedések vagy rossz termés miatt bekövetkező inflációs vagy deflációs hatások rögzített paritásrendszer esetén — a monetáris tartalékok, illetve nemzetközi hitelműveletek segítségével — kiegyenlíthetnek, mintegy az egész világgazdaságra „szétterítve” jelentkeznek, s ezt határozottan kedvezően ítélik meg. Ily módon ugyanis az adott ország megkímélhető az egyszeri gazdaságpolitikai tévedéseknek, illetve termelési kilengé-

⁴ A. B. Laffer: Two Arguments for Fixed Rates (22–45. l.) és R. A. Mundell: Uncommon Arguments for Common Currencies (114–132. l.) in: H. G. Johnson és A. K. Swoboda (szerk.): The Economics of Common Currencies. Allen and Unwin, London, 1973.

seknek a belföldi ár- és bérszínvonalra gyakorolt lökésszerű inflációs vagy deflációs hatásaitól, például a hirtelen és nagyarányú munkanélküliségtől vagy a „jólét” drasztikus csökkenésétől.

A lebegő valutaárfolyamok rendszere viszont — véleményük szerint — az egyensúly helyreállításának terhét kizárólag az adott országra hárítja, s így például a stabilizáció érdekében tömeges munkanélküliséget vonhat maga után. Mundell a *regionális integrációk* szempontjából is elengedhetetlennek tartja a fokozatosan közös valutába átváltó rögzített (merev) paritásrendszert.

Az amerikai monetarista irányzat vezető képviselőinek másik, népeosebbs csoportja, így H. G. Johnson, R. Dornbusch, J. A. Frenkel — nagyszámú valutaszakértővel, bank- és pénzügyminisztériumi tisztviselőivel s nem utolsósorban W. Simon amerikai pénzügyminiszterrel együtt — mind elméleti, mind gyakorlati síkon a lebegő árfolyamok hívei, sőt, aktív élharcosai közé tartozik. Ezt a táborot Nyugat-Európában mindenekelőtt a neoliberais iskola hagyományait mintegy továbbfejlesztő svájci és nyugalmnémet közgazdászok, szakértők és jegybanki vezetők gyarapítják.

A lebegő árfolyamok rendszerét elméleti oldalról a polgári egyensúlyi elmélet klasszikus érveivel propagálják: ha a valutaárfolyamok szabadon lebegnek, a kereslet és kínálat hatására olyan egyensúlyi árfolyamok alakulnak ki, amelyek lehetővé teszik, hogy az erőforrások nemzetközi allokációja hatékonyan, a legkisebb költségek mellett következzen be.

Gyakorlati oldalról pedig azt vetik fel, hogy a rögzített paritások túlhaladottak, fenntartásuk lehetetlennek bizonyult egy olyan világrendszerben, amelyre egyidejűleg jellemzőek a nagyarányú tőkemozgások és az állami pénzügypolitikai döntési központok viszonylagos elkülönültsége.

A lebegő árfolyamok mellett lándzsát törő H. G. Johnson vitába száll Mundell és Laffer ellenérveivel is. Szerinte az egyes országokban a gazdaságpolitika által elkövetett „tévedések” és a termelés ebből fakadó változásai egyáltalán nem függetlenek a fennálló árfolyamrendszertől. A rögzített paritások rendszere ugyanis a belföldi pénzügypolitikai korrekciók elmulasztására, devizakorlátozásokra és ezzel az egyensúlyhiányok súlyosbítására ösztönöz. A Mundell és Laffer által károsnak tartott lökésszerű és „fájdalmas” korrekciók lebegő árfolyamok mellett is csak akkor elkerülhetetlenek, ha nemzetközi kölcsön- és hitelforrások egyáltalán nem állnak rendelkezésre.

De a rögzített (merev) valutaparitások mellett az időnkénti belgazdasági korrekciók végső soron nem is hozzák meg a kívánt eredményt, a belföldi és külgazdasági stabilizációt — hangoztatja Johnson. A „modern gazdaságokban” ugyanis viszonylag nagyok az állami és félállami szolgáltató szektorok. Tevékenységük díjazását „a kormány szabályozza, illetve az a kormány és az alkalmazottak szakszervezetei alkudozásainak tárgya”. Ezekben a szektorokban a „nominális pénzbérek csökkentése csak igen nehezen vihető végbe”, s így sokkal egyszerűbb az infláció, illetve a „pénzillúzió” segítségével a *reálbérek* csökkentésén keresztül végbevenni a reálfogyasztás visszaszorítását célzó korrekciót. Ez viszont inkább valutaleértékelésre, semmint az adott

rögzített paritásnak a fenntartására ösztönzi a kormányokat — hangsúlyozza Johnson.⁵

A lebegő árfolyamok mellett érvelő amerikai monetaristák e fő „gyakorlati” érveket végső soron a fejlett tőkésországok belső társadalmi viszonyainak köréből merítik.

Az amerikai monetaristák „hivatalos” irányzata tulajdonképpen a keynesi „pénzillúzió” tanát alkalmazza az árfolyampolitikára: a reálbéréket nem csupán a belföldi árakon, hanem a devizák, illetve az importárúk árain keresztül vissza kell és lehet fogni. De Keynesnél ez a politika végső soron a foglalkoztatottság, illetve az összkereslet növelését célozza, míg a monetaristák a bel- és külgazdasági *egyensúly* helyreállítását helyezik előtérbe. Ha a valutaleértékelést, illetve a felértékelést mint korrekciós mechanizmust nem kíséri a belföldi kereslet korlátozása vagy ösztönzése a pénzügyi és monetáris politika koordinált eszközeivel, akkor a fizetésimérleg-egyensúly helyrebillenése csak ideiglenes lehet, s az egyensúlyhiány ismételten kialakul. Az előbbieket értelmében ez azt jelenti — hangsúlyozzák —, hogy az árfolyamnak is újból változnia kell.⁶

Nyugat-európai nézetek a rögzített és a lebegő árfolyamok társadalmi és gazdaságpolitikai vonatkozásairól

Még inkább a fejlett tőkésországok társadalmi viszonyait, ezen belül is a pénzbérek alakulását állította középpontba egy közelmúltban elhangzott előadásában P. Baffi római egyetemi professzor (1975 óta az Olasz Bank elnöke⁷). Véleménye szerint a nyugati államokban Keynes óta követett hagyományos hármas gazdaságpolitikai célrendszer (külgazdasági mérlegegyensúly, pénzügyi stabilitás és teljes foglalkoztatottság) realizálására a „szervezett csoportok közötti szabad kollektív bértárgyalások” közepette került sor. A kollektív béralku fenntartása tulajdonképpen az említett hármas célrendszerrel egyenrangú gazdaságpolitikai követelménnyé vált, s a makroökonómiai egyensúly elérése is csak vele összhangban lehetséges. Ez az út járható is olyankor, amikor nagy kapacitástartalékokkal rendelkeznek és nincs költséginfláció. De mindez messze van a jelenlegi gazdasági realitásoktól, amelyet a költséginfláció, a termelési tényezők merevsége, és — Európában — a külpiacon felé nagyfokú nyitottság jellemez. Ez utóbbi következtében az expanzív belföldi költségek nagy importigénnyel jár.

Ilyen körülmények között a pénzügyi stabilitás csak úgy egyeztethető össze a teljes foglalkoztatottsággal — állítja —, ha lemondanak a szabad kollektív bértárgyalásokról. Baffi szerint ezzel magyarázható, hogy a „központi tervezést folytató” országokban az infláció üteme alacsonyabb, mint Nyugaton. Ezt az áldozatot azonban „demokratikus társadalomban” elfogadhatatlannak tartják, s így a gazdaságpolitikai célok kívánatos kombinációja nem valósul meg. *Az opciók köre leszűkül:*

⁵ H. G. Johnson: *The Monetary Approach to Balance of Payments Theory: A Diagrammatic Analysis*, 229. l.

⁶ Uo.

⁷ P. Baffi: *Il difficile governo della moneta*. Il Sole 24 ore, 1976. január 31.

vagy bértárgyalási szabadság és pénzügyi stabilitás, a foglalkoztatottsági kritérium feladása mellett; vagy a belföldi pénzügyi stabilitást kell feláldozni, ami egyben a fizetési mérleg egyensúlyát is felborítja.

Végső soron a pénzügyi stabilitás járt a legrosszabbul — állapítja meg. Nem elég, hogy az infláció felgyorsult, de a levegőbe repült a rögzített parítások rendszere is, amely — Baffi szerint — az inflációra hajlamosabb gazdaságokat tendencia-jelleggel e paritás védelmére szorította, s ezzel mintegy kívülről fegyelmezte.

Mint látható, az Olasz Bank elnöke végső soron nem hoz fel *elvi* érveket a lebegő árfolyamok rendszere mellett, de kialakulását az egyes országokban végbemenő társadalmi-gazdasági folyamatok következményének tekinti. Ezzel a felfogással nem áll egyedül Nyugat-Európában. Így K. Brunner svájci professzor, berni és rochesteri (USA) egyetemi tanár, aki személyében mintegy kapcsolatot képvisel az amerikai és a svájci monetarista irányzatok között, szintén az árfolyam-mechanizmuson kívüli tényezőkben — az autonóm nemzeti pénzügypolitikában — jelöli meg a rögzített árfolyamrendszer összeomlását kiváltó okokat. Ezenközben elméletileg egyáltalán nem utasítja el magát a rögzített paritásrendszert.⁸

A szilárd valutaárfolyamok *elvben* teljes mértékben lehetségesek, és semmi esetre sem szükségszerűen lehetetlenek — szögezi le. Sőt, meghatározott előnyeik is vannak. Egy nagy gazdasági térségben a szilárd (értsd: merev) árfolyamok teszik lehetővé az intenzív munkamegosztást, ezáltal fokozzák a gazdaság növekedését és emelik az életszínvonalat. De ehhez olyan — az amerikai monetarista modellekben posztulált — pénz- és költségvetési fegyelemre van szükség a rendszerben részt vevő államok részéről, hogy a fizetésimérleg-egyensúly megbomlása (hiány vagy többlet keletkezése) azonnal deflációs, illetve reflációs hatást gyakoroljon a belföldi pénzforgalomra. Ha ez a kapcsolat nem érvényesülhet szabadon, sőt rendszeresen áthágják, akkor hiányzik a szilárd árfolyamok rendszeréből a központi kiegyenlítő mechanizmus.

Mivel a II. világháború után a kormányok — foglalkoztatáspolitikai okokból — keynesi szellemű konjunktúrapolitikát folytattak, a pénzügypolitikát is a belgazdasági politika autonóm követelményeinek szolgálatába állították, megszüntetve a pénzügypolitika és a fizetési mérleg közötti automatikus összefüggést. A svájci professzor ezzel kapcsolatban különösen azt emeli ki, hogy a pénzügypolitikát fokozatosan az *állami költségvetés* hiányának fedezésére állították rá. Így az Egyesült Államokban hosszabb távon összefüggés figyelhető meg a forgalomban lévő pénzmennyiség („monetary base”) és a szövetségi államadósság állományának változásai között; s ez az összefüggés más államokban is kimutatható.

A nemzeti autonómián nyugvó pénzügypolitika ezért alapjaiban ásta alá a rögzített árfolyamok rendszerét. Belőle következett ugyanis az — hangoztatja Brunner —, hogy a vezető ipari államok inflációs rátaí egyre inkább differenciálódtak, és a nagyarányú paritásváltozások elkerülhetetlenné váltak; a rögzített paritások azon *hamis* rendszere,

⁸ K. Brunner: Illusion und Realität von Rambouillet. Flucht in Prozedurfragen. Neue Zürcher Zeitung, 1976. január 18/19.

amely szabálytalan időközökben tételez fel nagyarányú paritás- és árfolyamváltozásokat, 1971 augusztusáig húzta, 1973 márciusában pedig végleg összeomlott.

Vélemények a rögzített árfolyamrendszer felbomlásának külgazdasági okairól.

Mint az előbbiekből kitűnik, a monetarista irányzat — részben egymással is szembenálló — képviselői csaknem kizárólag a belföldi pénzügy és a fizetésimérleg-egyensúly közötti összhang szempontjából vizsgálják az árfolyamrendszert. A II. világháború után kialakult rögzített árfolyamrendszer felbomlásának okát végső soron a főbb országok egymással össze nem hangolt gazdaságpolitikai (pénz- és költségvetéspolitikai) gyakorlatában és ebből fakadóan az inflációs ráták növekvő differenciálódásában látják. E véleményüket általában más, nem monetarista szakértők is elfogadják. Az említett valutaszakértők azonban nem állnak meg ezen a ponton, és részben vagy egészben másutt, nevezetesen a nemzetközi kereskedelemmel és tőkeforgalommal összefüggő gazdasági, politikai problémákban látják a Bretton Woods-i valutarendszer felbomlásának gyökereit. Így a holland T. de Vries és az amerikai S. I. Katz nem annyira az inflációs ráták, mint inkább a *termelékenység* és ezáltal a *nemzetközi versenyképesség* eltérő alakulásában jelölik meg az okokat.⁹

Bár az inflációs ráták differenciálódását Katz megfelelő magyarázatnak tartja a Nyugat-Európán belül kibontakozott valutáris nehézségekre, szerinte nem ez a helyzet az amerikai fizetési mérleggel: 1955 és 1969 között a bruttó nemzeti termék évi átlagos árindexe az Egyesült Államokban kisebb mértékben nőtt, mint az NSZK-ban.

Az amerikai árindex kedvezőbb alakulása azonban — hangsúlyozzák Katz és de Vries — nem tudta ellensúlyozni a termelékenységnek a nyugat-európai államokban és Japánban bekövetkezett gyors emelkedését. Az Egyesült Államok és a többi ipari ország nemzetközi versenyképességében végbement „alapvető változás” nyomán túlságosan nagy szakadék támadt az „abszolút költségzintek” között. Az európai ipari termelékenység gyorsabb növekedése már 1960-ra elavulttá és tarthatatlanná tette az 1949-ben kialakult világméretű valutaárfolyam-struktúrát; 1970-re pedig Japán is fölemelkedett a fizetésimérleg-többlettel rendelkező országok közé. De csak a Bretton Woods-i rendszer összeomlása (1971) után vált lehetővé, hogy az Egyesült Államok és a többi ipari ország valutáinak árfolyamaiban az elkerülhetetlen változás bekövetkezzék, és megszűnjön a dollár túlértékeltisége.

De Vries mindezekkel együtt és a *liberalizált tőke mozgások* és a *rögzített valutaparitások összeférhetetlenségében* látja a rögzített árfolyamrendszer összeomlásának végső okát:¹⁰ a Bretton Woods-i egyez-

⁹ S. I. Katz: „Managed Floating” As an Interim International Exchange Rate Regime, 1973–75. New York University, Graduate School of Business Administration, Center for the Study of Financial Institutions: The Bulletin, 1973. 3. sz. 9–10. l. T. de Vries: Jamaica or the Non-Reform of the International Monetary System. Foreign Affairs, 1976. április, 578. l.

¹⁰ T. de Vries: l. m. 582. l.

mény nem liberalizálta a tőke mozgásokat, s amikor erre később mégis sor került, a rögzített paritásrendszer alól kicsúszott a szilárd talaj.

Katz ezt úgy fogalmazza meg, hogy a rögzített (bár változtatható) árfolyamok rendszere — utólag visszatekintve — rendelkezett azzal az előnnyel, hogy a vállalatoknak és pénzesportoknak elég volt az egyes államok hosszabb távú valutáris kilátásait figyelembe venniük devizapozícióik kialakításakor: a várható le- vagy felértékelések (például a font, a frank, illetve a márka esetében) nagy bizonyossággal bekövetkeztek.¹¹ De azzal, hogy e várakozások tömeges, „nagykereskedelmi méretű” spekuláció formáját öltötték meghatározott valutákkal szemben, a vállalatok egyben sietteték is a rögzített árfolyamok rendszerének 1973-ban bekövetkezett bukását — hangsúlyozza de Vries-sel összhangban.

A tőke mozgások külgazdasági aspektusai azonban már felvetik a tőkés gazdasági világrend tágabb értelemben vett belső strukturális problémáit is, nevezetesen az ún. *transznacionális tényezők* szerepét.

Ezzel a kérdéssel a nemzetközi szakirodalom viszonylag szűkszavúan foglalkozik, s akkor is elsősorban az *eurodeviza-piac* oldaláról kiinduló impulzusokra összpontosítja figyelmét. A nemzeti államok gazdaságpolitikai döntéshozatali szabadságát leszűkítő másik tényező: az ún. *transznacionális nagyvállalatok* elterjedéséről és ennek monetáris vonatkozásairól inkább — ha nem is kizárólagosan — az ún. politológiai irodalomban találhatók utalások.

Az amerikai J. S. Nye és R. O. Keohane az alábbi két diagrammal szemléltetik a nemzetközi döntéshozatali mechanizmusban bekövetkezett változásokat a Bretton Woods-i egyezmény, vagyis a II. világháborút követő időszak, illetve a hatvanas évek végére bekövetkezett állapotok között.¹²

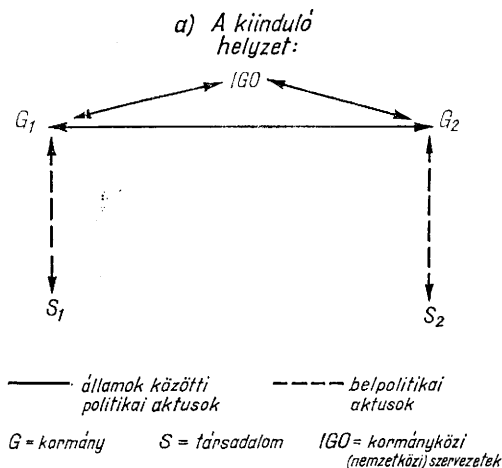

¹¹ S. I. Katz: I. m. 10—11. l.

¹² S. O. Keohane és J. S. Nye (szerk.): *Transnational Relations and World Politics*. Harvard University Press, Cambridge, Mass. 1972. Bevezetés: XIII. 1.

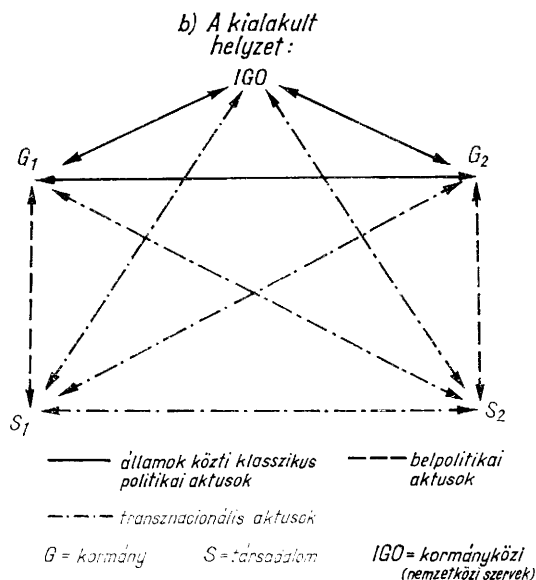

Az eurodeviza-piac fenti aspektusait F. Machlup osztrák származású neves amerikai közgazdász hangsúlyozta, amikor „az állam nélküli pénzek” piacaként határozta meg.¹³ Az „állam nélküli pénz” összeköti, ha éppen nem integrálja a nemzeti pénzpiacokat, s ezért a nemzeti kamatszintekben fennálló viszonylag csekély különbségek is jelentős tőke mozgásokat válthatnak ki az egyes valuták között. Ezáltal lényegesen nehezebb keresztülvinni a jegybankok belföldi pénzügypolitikáját.

A nemzeti államok és a nemzetközi tőkepiacok viszonyát, ennek szabályozását a nyolcvanas évtizedre kialakítandó valutarendszer egyik kulcskérdésének tekinti az amerikai Külkapcsolatok Tanácsának vezető szakértője, E. L. Morse is.¹⁴ De a mai és minden jövőbeli valutarendszer másik döntő kérdése szerinte változatlanul a nemzeti döntéshozatali centrumok léte, az általuk kialakított gazdasági és pénzügypolitikai prioritások ütközése volt és maradt. A transznacionális vállalatok, a nemzetközi gazdasági szervezetek ugyanis mint „környezeti feltételek” csak korlátozzák, de nem helyettesítik a nemzeti államok szerepét.¹⁵

A különböző irányú *belpolitikai és belgazdasági* pressziók fokozott mértékben hatnak egy-egy állam külgazdasági döntéseire, adott esetben még a „nemzetközi rendszer” egészének rovására is — egészíti ki a fentieket egyik legújabbban megjelent tanulmányában Nye. Az amerikai politológus — de Vries-zel összhangban — éppen ezzel magyarázza

¹³ F. Machlup: The Eurodollar System and Its Control. International Monetary Problems. A Conference Sponsored by the American Enterprise Institute for Public Research. American Enterprise Institute, Washington, 1972. 3. l.

¹⁴ E. L. Morse: National Autonomy, International Interdependence and Political Choice: Notes on Alternative Monetary Regimes. The 1980s Project of the Council on Foreign Relations, Inc. Kézirat. 7–8. l.

¹⁵ E. L. Morse: Transnational Economic Processes. Vö. R. O. Keohane és J. S. Nye (szerk.) I. m. 24. l.

az amerikai magatartás gyökeres megváltozását a monetáris rendszer, s ezen belül az árfolyamrendszer kérdésében a hatvanas évek végétől. Az előző évtizedben az amerikai belföldi érdekeket — külpolitikai okokból is — a Bretton Woods-i rendszer fenntartásának szempontjai alá rendelték, s ezért adott esetben vállalták a felülértékelt dollár-árfolyamból eredő deflációt is. De 1971-ben a „szövetséges ipari államok megnövekedett kihívására válaszolva” és az „enyhüléstől” ösztönözve előtérbe kerültek, illetve kerülhettek a feldolgozó ipar és általában a belpolitika érdekei, s így „kevesebb gondot fordítottak a Bretton Woods-i valutarendszer fenntartására”.¹⁶

A „nemzetközi rendszer” és az amerikai érdekek konfliktusa vezetett tehát végső soron Bretton Woods bukásához? *A megváltozott amerikai érdekek és a Bretton Woods-i monetáris mechanizmus, vagyis az aranydeviza-rendszerrel összekötött rögzített paritásrendszer konfliktusa* volt ez — állapítja meg nekrológiájában az ismert francia közgazdász, J. Denizet, a Banque de Paris et de Pays Bas tanulmányi osztályának vezetője.¹⁷ Ha a világ kb. 1945—65 között egy nagyon is hatékony valutarendszer előnyeit élvezte, ezt nem önmagában az IMF Alapszabály húsz cikkének köszönhette. A rendszer annak köszönhette létét, hogy az Egyesült Államok, amely hatalma csúcsán állott és egyben érdekelt volt a nemzetközi fizetések stabil rendszerében, hatalmának minden eszközét bevetette — az IMF keretein belül és azon kívül is — azért, hogy fenntartsa a nemzeti ár- és bérszinteknek megfelelő valuta-paritásokat. Ez a vezető ország akkor igenis a valutaszféra rendőre kívánt lenni, s képes is volt rá, hogy elviseljen egy olyan felértékelt valutát, amely a világot — igaz, hosszú távon túlságosan bőséges — likviditással látta el. Az 1945—70-es időszak gyors és harmonikus fejlődése nagymértékben (ha nem teljesen) ez utóbbinak volt köszönhető — hangsúlyozta a francia közgazdász: ez biztosította az összes többi ország számára a fizetésimérleg-többleteket, megkönnyítve számukra az expansionizmus gazdaságpolitikát.

A valutarendszer akkor hullott szét, amikor az Egyesült Államok — amelyet hat éven át félelemben tartottak De Gaulle aranykonverziós műveletei — Nixon révén kiszabadult azon saját jelszavának a rabságából, hogy „a dollár és az arany ugyanolyan kemény”, és úgy ítélte meg, hogy többet nyerhet az amerikai valutáris függetlenségtől, mint a monetáris rend fenntartásától. A fordulat „az amerikai izolacionizmust terheli, amely Nixon két mandátuma idején visszaszerezte mindazt, amit 1942 óta elveszített”. A dollár túlértékelttségén és az amerikai deficiten alapuló rendszer olyan, történelmileg kivételes viszonyokat teremtett, amelyek — Denizet szerint — többé semmi esetre sem ismétlődnek meg: „Nincs mit kezdenünk a tegnapi történetével” — összegezi elégiikus hangvételű elemzését a francia közgazdász.

¹⁶ J. S. Nye: Independence and Interdependence. Foreign Policy, 1976. 22. sz. 149. l.

¹⁷ J. Denizet: Les nouvelles béquilles monétaires. L'Expansion, 1976. február, 23. l.

Vélemények a kialakult lebegő árfolyamrendszerről és az 1976. évi nemzetközi valutáris megállapodásokról

Az amerikai és a nyugat-európai magatartás hátteréről

Ismeretes, hogy a nyugat-európai országok az elmúlt években az aranydeviza rendszer megszűnését követően is az Egyesült Államoknál sokkal nagyobb mértékben törekedtek a rögzítettebb valutaárfolyamok további fenntartására. Ez több okkal magyarázható. Az egyik ok — T. de Vries szerint — századunk történelme. A rögzített paritásokról ugyanis korábban csak a két világháború és a harmincas évek nagy világgazdasági válsága idején tértek el; ezért Nyugat-Európában a lebegtetés fogalma szinte azonosult ezekkel a válságkörülményekkel. Másrészt a legtöbb európai állam szempontjából a külkereskedelem viszonylag nagy súlya különösen kívánatosá teszi a rögzített paritásokat, mivel ez megkönnyíti az üzleti kalkulációt. Hasonló az érdekük a fejlődő országoknak, mivel szilárd paritások esetén a monokultúras exportból származó bevételek nagyságát legalább az árfolyam-ingadozások nem befolyásolják — állítja de Vries.¹⁸

Viszont az amerikai monetarista irányzat ama képviselői, akik mind elméleti, mind gyakorlati megfontolásokból a lebegő árfolyamok mellett szálltak síkra, az 1973 óta kialakult nyugati árfolyamrendszert tételeik bizonyításaként értelmezik. Ezen az sem változtat, hogy némelyikük szerint a „világ ösztársadalmi” szempontjából elvben szükség volna egy „nemzetek fölötti ügynökségre”, amely bizonyos szabályokat állítana fel és ügyelne betartásukra.

Ez azért volna kedvező az ösztársadalom szempontjából — érvel például J. A. Frenkel —, mert a világgazdaságra nem az atomisztikusan kicsiny országok sokasága jellemző, hanem az olyan „oligopolisztikus szerkezet”, amelyben az Egyesült Államok „gulliveri” gazdaságát közepes méretű törpék veszik körül. Adam Smith „láthatatlan keze” tehát nem lehet elégséges a szükséges optimális összhang fenntartásához. De ezek az államok egyben érdekeltek is abban, hogy egy ilyen szervezet minimális hatáskörrel rendelkezzen fölöttük. Ezért „a világtársadalom szempontjából a lebegő árfolyamrendszer képviselte szabadpiaci megoldás ugyan suboptimális”, de megfelelőbbet aligha lehet találni. Állandó elemének csupán a dollár aszimmetrikusan központi szerepe, továbbá a folytonos változások továbbgyűrűzése tekinthető.¹⁹

H. G. Johnson különösen a *szabad tőkeáramlások szempontjából* tartja fontosnak a bekövetkezett változásokat. Véleménye szerint ugyanis világossá vált: a tőkeforgalmi korlátozások kiterjesztésére irányuló nyomás nem a lebegtetéssel, hanem éppen néhány nyugat-európai ország azon törekvésével volt kapcsolatos, hogy egymás viszonylatában fenntartsák a rögzített paritásokat. De végül is nem a tőkemozgások korlátozása terjedt el, hanem a *közös európai valuta tervét kellett elejteni*.²⁰

¹⁸ T. de Vries: I. m. 583. 1.

¹⁹ J. A. Frenkel: Reflections on European Monetary Integration. Weltwirtschaftliches Archiv. 1975. 2. sz. 219—221. 1.

²⁰ H. G. Johnson: The Future of Floating Rates. Weltwirtschaftliches Archiv. 1975. 2. sz. 205. 1.

F. Bergsten, a Brookings Intézet vezető valutaszakértője viszont az *amerikai áruexportra*, illetve a *kereskedelmi mérlegre* gyakorolt kedvező hatásokat emeli ki: a valutaárfolyam-*struktúra* 1971—73-as átalakulásai, illetve az átalakulás összefonódása a lebegő árfolyamrendszer kialakulásával *helyreállították* „a hatvanas években egyre inkább eltorzult versenypozíciókat” és azt mostanáig fenn is tartották. Az amerikai dollár felülértékeltisége eltűnt, a kereskedelmi mérleg többletbe lendült; a „korábban nagy zavarokat kiváltó” *japán* kereskedelmi többlet viszont lecsökkent. Ezért csökkent az amerikai belföldi protekcionista nyomás is.²¹

Valutáris darwinizmus?

Az előbbieket fényében nem meglepő, hogy a dollár nemzetközi szerepével kapcsolatban több amerikai közgazdász egyfajta „valutáris darwinizmus” tételét kezdte hirdetni. Ch. P. Kindleberger szerint például, miközben az egyes államok a válságok sorozatán keresztül pénzügyi függetlenségükért harcolnak, az erősebb gazdasággal rendelkező állam viszonylagos pozíciói a válságok alatt tovább erősödnek, s a vezetésért folyó harc nyomán — a darwini természetes kiválasztódás törvényének megfelelően — végül is a legerősebb kerül ki győztesen: *a győztes valutája lesz a nemzetközi pénz.*²² Ezt az érvelést alkalmazva a monetarista J. A. Frenkel az olajválságban meg is jelöli azt a — közelmúltban bekövetkezett — fordulatot, amely felgyorsítja a világgazdaság „dollárizálásának” folyamatát.²⁸ Szerinte az olajexportáló államok — hatalmas tartalékaik felhalmozódása következtében — e folyamatban vezető szerepet tölthetnek be.

Az olajdeficitek nagyságrendje akkora — idézi Katz egyetértőleg G. Haberlert²⁴ —, hogy kiküszöbölésükre önmagukban még a rugalmas árfolyamok is elégtelenek. Ez viszont azonnal felveti az olajállamok — elsősorban dollárban levő — tartalékainak ún. visszaforgatási problémáit: a csekély vagy lecsökkent bonitású fejlett ipari államok fizetési-mérleg-deficitjének finanszírozását. Ezek az olajimportőrök az új árak mellett lényegében fizetéseképtelenné váltak a piacon, s csak külföldi pénzügyi (dollár-) segítséggel tudják importjukat továbbra is fenn tartani.

A fejlett tőkésországoknak az új valuta- és árfolyamrendszer feltételei között megváltozott erőviszonyaira vonatkozó nézeteket bizonyos fokig több nyugatnémet és osztrák közgazdász is osztja. De a nyugatnémet szakértők arra is hajlamosak, hogy a dollárt, bár alapvetően fontos, de mégsem hegemon valutának ábrázolják.

O. Emminger, a Bundesbank alelnöke egy 1976 februárjában (tehát már a jamaikai értekezlet után) tartott előadásában úgy fogalmazott, hogy „bár többé nem dollárstandardon állunk, a dollár még mindig

²¹ C. F. Bergsten: Let's Avoid a Trade War. Foreign Policy, 1976. 23. sz. 25. l.

²² Ch. P. Kindleberger: Lessons of Floating Exchange Rates. A Carnegie-Mellon Egyetemen az ún. Carnegie-Rochester Gazdaságpolitikai Konferencián tartott előadás. 1974. november. Idézi: J. A. Frenkel: I. m. 220. l.

²³ J. A. Frenkel: I. m. 220—221. l.

²⁴ S. I. Katz: I. m. 52—53. l.

messze a legfontosabb valuta". Pozíciója erősebb, mint évtizedünk elején; többé nem egy deficites ország „gyengülő” valutája. De mint a „világ valutája”, a világ minden politikai rezdülésére és változására, továbbá a kamatorientált tőke mozgásokra egyaránt érzékeny; ezért a világ árfolyamrendszerének alapja jelenleg csakis a rugalmasság lehet. Az IMF új alapszabálya nyitva hagyja ugyan az ajtót a rögzített paritások rendszere felé, de senki sem gondolhatja komolyan, hogy a „szilárd, bár változtatható árfolyamok” a közeli jövőben valósággá válnak.²⁵

F. Diwok, az osztrák bankszövetség főtítkára szerint jelenleg alapjában háromféle dollárt különböztetünk meg: az amerikai dollárt mint az Egyesült Államok fizetőeszközét, amelyet elsősorban az amerikai fizetési mérleg helyzete határoz meg; az ún. olajdollárt, amelyben mindenekelőtt az OPEC-országok fizetésimérleg-feleslege jut kifejezésre; végül az eurodollárt és az ázsiai dollárt, azaz az Egyesült Államok határain kívül található összes amerikai valutát, amely részben olajdollárt, részben az amerikai bankok USA-n kívüli követeléseit, vagy az európai és Európán kívüli jegybankok tartalékait jelenti.²⁶

Az osztrák bankszakértő a jelenlegi valutarendszer fő problémáját végső soron abban látja, hogy hiányzik egy általánosan elfogadott értékmérő az egyes valuták árfolyam-ingadozásainak megállapítására. Sem a dollár, sem az arany, de a márka és az SDR sem alkalmasak erre a célra.

Lebegő árfolyamok, konvertibilitás, protekcionizmus

Az előbbieken alapján még az NSZK-ban is vannak olyan vélemények, amelyek a nemzetközi valutáris döntések fokozódó regionalizálódásával, az ún. *többvalutás standard* felé tartó fejlődéssel számolnak. Bár úgy vélik, hogy közben a nemzetközi likviditás tovább bővül, és a nem kötelező konzultációknak, valamint a kormányközi visszaforgatási megállapodásoknak is mind sűrűbb hálózata alakul ki, mégis arra a következtetésre jutnak, hogy közép távon a nemzetközi fizetési forgalom további liberalizálásával nem lehet számolni. Sőt, inkább a *protecionista tendenciák megerősödése* lesz tapasztalható.

Míg a hatvanas években az (aranyhoz szilárdan hozzákötött) dollár a valutarendszerben a Nap szerepét töltötte be, mely körül az összes többi valuta bolygóként keringett, jelenleg maga is bolygóvá vált egy olyan multipoláris rendszerben, amelyben nincs többé semmiféle Nap. Az Egyesült Államok mellett fontos regionális súlyt nyer az EGK, illetve Japán, továbbá az arab államok az olajtermelők vezetése mellett. Dél-Ázsiában hasonló valutáris koordináló szerepre tör az egykori Európai Fizetési Unió mintájára alakult és az Irántól Thaiföldig húzódó területet felölelő Ázsiai Clearing Unió. Közöttük az egyensúly biztosítása egyre nehezebb lesz — írja H. E. Scharrer, a hamburgi HWWA Intézet valutáris kutatóosztályának vezetője.²⁷

²⁵ O. Emminger: *The Quest for Stability*. BIS Press-Review, 1976. február 24.

²⁶ Die Presse, 1975. május 31—június 1.

²⁷ H. E. Scharrer: *Die Reform der internationalen Währungsordnung*. Hamburger Jahrbuch für Wirtschafts- und Gesellschaftspolitik. 1975. 239—240. 1.

O. Emminger már idézett 1976. februári előadásában — az IMF számításai alapján — becsléseket adott a különböző lebegési típusokhoz tartozó országcsoportoknak az „IMF-tagországok közötti kereskedelemben” betöltött súlyáról a jamaikai megállapodás után. Eszerint a független (vagy különálló) valutalebegtetést fenntartó államok (Egyesült Államok, Japán, Olaszország, Kanada és tíz másik ország) az IMF-tagok egymás közti kereskedelmének 43, a valutáikat együttesen lebegtető országok (Franciaországot is beleértve) a kereskedelem 30 százalékát adják. Ha Franciaországot az előző csoporthoz soroljuk, a megfelelő arányok 51 és 22 százalék. A fennmaradó 27 százalék a valutáját dollárhoz, sterlinghez vagy valamilyen fiktív elszámolási egységhez (például SDR-hez) kötő mintegy 100 kisebb, főleg fejlődő országra jut.²⁸

Mértékadó amerikai vélemények éppen a tőkés világgazdaság nehézségeivel magyarázzák, hogy a fejlett tőkésországok vezetőinek 1975. novemberi rambouillet-i csúcstalálkozóján — mindenekelőtt az Egyesült Államok és Franciaország kormányai között — elvi megállapodás jött létre az árfolyamkérdésben, amely azután az 1976. januári kingstoni (Jamaika) határozatok alapjául szolgált.

A Párizsban megjelenő tekintélyes amerikai napilap elemzője ezzel kapcsolatban francia hivatalos és pénzügyi körök azon véleményére hivatkozik, miszerint ez mindenekelőtt V. Giscard d'Estaing elnök pragmatikus álláspontjára vezethető vissza. A kingstoni megállapodást tudatosan úgy dolgozták ki, hogy mind Párizs, mint Washington saját nézeteinek bizonyítására találjon benne hivatkozási alapot az elkövetkező években. A francia pragmatizmus mögött ugyanis változatlan maradt az árfolyamkérdésben elfoglalt elvi álláspont, de fölismerték, hogy sohasem kényszeríthetik az Egyesült Államokat a rögzített árfolyamrendszer elfogadására. Ha változatlanul ragaszkodtak volna ehhez, csak az ellentéteket növelik tovább; márpedig Giscard d'Estaing úgy vélte, hogy a valutáris vita a Nyugat gazdasági bajainak egyik lényeges forrása — így az amerikai pénzügyi elemző.

Egyébként — teszi hozzá — francia szakértők abban bíznak, hogy a külkereskedelem növekvő súlya az Egyesült Államok bruttó nemzeti termékében — ez az elmúlt évtizedben 4-ről 7 százalékra nőtt az átlagos európai 20 százalékkal szemben — idővel „megvilágosítja majd az amerikaiak fejét is”, ti. a rögzítettebb árfolyamok előnyeiről.²⁹

A francia közgazdászok azonban továbbra is pesszimistán ítélik meg a jelenlegi valutáris elrendezés világgazdasági kihatásait. Kétségtelen ugyanis, hogy árfolyamoldalról jelenleg állandóan kettős veszély fenyegeti az ingatag, energiaimportőr francia gazdaságot: vagy a dollár súlylyed túlságosan alacsonyra, vagy a gyenge nyugat-európai valuták támasztanak túl nagy konkurrenciát. Egyes időszakokban, például 1975 első felében, e két hatás egyidejűleg érvényesült.

Az amerikai monetaristák várakozásaival szöges ellentétben a lebegő árfolyamok nem csökkentik a valutaspekulációt, nem teremtenek stabil egyensúlyi árfolyamokat és ezzel végső soron *kétségessé teszik a valutakonvertibilitás fennmaradását* is — panaszkodik Y. Laulan, aki

²⁸ O. Emminger: I. m.

²⁹ C. H. Farnsworth: Franco—US Monetary Squabbles Fading. International Herald Tribune, 1976. január 20.

a vezető állami kereskedelmi bank, a Soci t  G n rale k zgazdasági osztályát irányítja.³⁰

Szerinte a t nyleges helyzetet figyelembe v ve a lebegő  rfolyamok rendszere aligha képes a spekuláció cs kkentés re új egyensúlyi  rfolyamok kialakítása útján. A rendszer p ldául nem eredményezett ilyen-fajta, új egyensúlyi  rfolyamot az olasz l ra  s az angol font esetében. Az  rfolyams llyedés meghatározott k sz b nek el r se után az adott valuta birtokosai ugyanis teljesen elvesztik bizalmukat a p nz nem iránt, s magatartásuk „irracionálissá” válik.

De a rendszert az olajdollar-likviditás is fenyegeti: hat  vvel ez-el tt a spekuláció szokásos „alapegysége” a piacon 1 milliárd dollár volt, az europiac egész volumen  pedig 25 milliárd dollár. Jelenleg a spekulációs „alapegység” 10—15 milliárd dollár. Egy nagyobb spekulációs hullám ezen  sszeg többsz r sét képes megmozgatni. Igaz, a vezető jegybankokat a hitelkeretek s r  hálózata k ti  ssze, de ez a kölcsönös támogatásra  p lő rendszer az olaj remelés el tti korszakból származik,  s k rd s, hogy a spekuláció mai m retei mellett képes-e az  rfolyam-ingadozásokat korlátok k z tt tartani.

„Ha kudarcot vallana, ez pedig nem kizárt, nehéz volna elker lni a valuták  tválthatatlanságához való visszat r st  s azt, hogy néhány kulcsvaluta k r l ne alakuljanak ki valutazónák” — figyelmeztet Laulan.

Az amerikai kormány k z nye a dollár  rfolyama iránt ezt a valutát eleve sebezhetőbb  teszi a spekulációval szemben. Igaz, hogy az Egyes lt  llamok konkurrencsei mostanáig nem mertek ujjat h zni az olcsó dollárral. De a „lebegő  rfolyamrendszer vesztesei”: az olajat nem termelő fejlődő országok, illetve — egy adott országon belül — a kis-  s k z pv llalatok, amelyek nehezen igazodnak el a nemzetk zi kereskedelmi  s fizetési forgalom bonyodalmaiban, hajlamosak a protekcionizmusra. „Nagy a veszélye” annak — figyelmeztet G. Guindey, a b zeli Nemzetk zi Fizetések Bankjának korábbi francia igazgatója —, hogy az adott m veletekkel szemben kialakuló ellenszenv kiválthatja „a nemzeti hat rok m g  hátrálást”.³¹

J. Denizet szerint a recesszió viszonyai k z tt több  nem  rvényes az a t tel, hogy a vil gkereskedelmi versenyben az  rt nyező al rendelt szerepet játszik a m szaki param terekhez, a minőséghez, a m rka vagy a szervizhálózat nyújtotta m s el ny kh z képest. *Jelenleg az  r-  s  rfolyamhatások rendk v l er sek, s ezért a konjunkturális meg l nk lésben is k zponti szerep k van:* a meg l nk lés idején m g egy csekély m rt kben f l rt kelődött valuta is olyan deficitet válthat ki a folyó fizetési m rlegben, hogy a jegybank újabb deflációs int zkedésekre k nyszer l. Azok az  llamok viszont, amelyeknek valutái le rf kelődtek, a gyors n vekedést  s a bels  piac fokozott v delm t élvezik.  ppen ezért a protekcionizmus veszélye igen nagy: „a liberalizálásért 1948—58 k z tt folytatott hosszú k zdelem eredményei h napok, s t hetek alatt semmiv  válhatnak”.³²

³⁰ Y. Laulan: Toward Non-Convertibility. Monetary Upheavals: An Economist's View. International Herald Tribune. 1975. m jus 15—16.

³¹ G. Guindey: Contre le flottement des monnaies. Europa/Le Monde, 1975. december 2.

³² J. Denizet: Un sommet de l'orage. L'Expansion, 1975. november. 30. l.

Ezzel kapcsolatban legújabbban figyelemre méltó hangváltás következett be egyes amerikai valutaszakértők részéről. Például a már idézett F. C. Bergsten, aki korábban osztotta azokat a véleményeket, hogy a kb. 200 milliárd dolláros — nagyrészt likvid — dollártartalékok az amerikai valuta árfolyamát tendencia jelleggel lefelé nyomják,³³ 1976 derekán már ismét úgy véli, hogy mivel továbbra is a dollár a fő devizapiaci intervenciós valuta, az amerikai valuta árfolyamát nagyrészt azon országok határozzák meg, amelyek saját valutáik árfolyamának manipulálása céljából továbbra is interveniálnak a piacon.³⁴ Ezzel kapcsolatban az amerikai szakértő több nyugat-európai államot (Olaszországot, Angliát és Franciaországot) valutadömpinggel gyanúsít; Japánról pedig azt állapítja meg, hogy csöndben igyekszik megakadályozni valutája túlzott fölértékelődését, noha kereskedelmimérleg-pozíciója ismét erős.

Bergsten szerint mindez a világkonjunktúra legújabb tendenciáival függ össze, s végső soron ezen államok pozícióinak gyengeségét mutatja: az Egyesült Államok kivételével mindenütt „... kiábrándítóan lassan vergődnek ki a recesszióból”. Egyikük sem bízik abban, hogy ez a belföldi kereslet jóvoltából sikerülni fog, s mindegyikük az exportpiacok bővülésétől várja a fellendülést. A legnagyobb — és gyorsan bővülő — exportpiac az amerikai gazdaság, ezért most sok ország lázasan törekszik arra, hogy javítsa árfolyamelőnyét a dollárral szemben.

Bergsten szerint egy ilyen helyzet a „kereskedelmi háború”, illetve az amerikai protekcionizmus újabb föléledésének veszélyével terhes; a „piaci erőknak megfelelő” lebegő valutaárfolyam-rendszer azonban mindennek elejét veheti.

A jamaikai elrendezés utáni helyzet legfőbb buktatóját T. de Vries végül is a következő dilemmában jelöli meg:³⁵

— Egyrészt lehetetlen hosszabb távon rögzíteni akár csak egy-egy fontosabb valuta árfolyamát is. Ehhez a tőke mozgások méretei túlságosan nagyok. Az 1976 első felében végbement valutapiaci fejlemények ezt ismét csattanósan bebizonyították.

— Másrészt a legtöbb országban a valutaárfolyam túlságosan is fontos gazdaságpolitikai és külgazdasági szabályozó ahhoz, hogy alakulását kizárólag a piaci erőkre bízzák — „úgy, ahogyan azt Simon (amerikai) pénzügyminiszter forgatja a fejében”.

Ezért a fejlett tőkésországoknak koordinálniuk kellene devizapiaci fellépésüket, de anélkül, hogy a mindenkori *ad hoc* megállapodások bármilyen ténylegesen rögzített paritásrendszerre fajulnának. Véleménye szerint a kingstoni megállapodások és a módosított IMF Alapszabály rövid távon ehhez megfelelő keretet nyújtanak. De még az irányított lebegtetéssel való *de facto* kísérletezés sem lehetséges hosszabb ideig anélkül, hogy a részt vevő államok jegybankjai között ne legyen valamilyen megállapodás az állandóan újratermelődő tartozások és követelések rendezéséről.

³³ C. F. Bergsten: New Urgency for International Monetary Reform. Foreign Policy, 1975. 19. sz.

³⁴ Foreign Policy, 1976. 23. sz. 28. l.

³⁵ T. de Vries: I. m. 592—593. l.

Az árfolyam- és valutarendszer középtávon várható fejlődésének megítélése

A bemutatott nézetekből és állásfoglalásokból világosan kitűnik, hogy a vezető tőkésállamok viszonyát az árfolyamrendszer kérdésében a kingstoni határozatok óta is a kölcsönös gyanakvás és bizalmatlanság jellemzi. Az amerikai álláspontot általában vitathatatlanak tartják — ha nem is helyeslik — a nemzetközi dollárlikviditás, s ebből fakadóan az árfolyamrendszer jellege, a lebegtetés kérdése szempontjából. De ami a lebegő árfolyamok konkrét struktúráját illeti, a csatározás tovább folyik: a gyengébb nyugat-európai középhatalmak, illetve a protekcionista Japán az 1971 óta elvesztett árfolyamelőnyök visszaszerzésével próbálkoznak az amerikai féllal szemben; az Egyesült Államok viszont — úgy tűnik — továbbra sem hajlandó az elmúlt években megszerzett árfolyam-előnyökről lemondani. A középtávú fejlődési perspektívákkal kapcsolatban mindenki a nagyobb árfolyamstabilitás mellett foglal állást; de mindig szem előtt kell tartanunk, hogy ezen más konkrét árfolyamok rögzítését értik az amerikaiak és másokat versenytársaik.

Mindez nem változtat azon, hogy a tőkés valutarendszer fejlődési perspektíváival kapcsolatban viszonylag kiforrott alternatív elképzeléseket mostanáig elsősorban amerikai szakértők dolgoztak ki. Hasonló átfogó törekvéseket a nyugat-európai közgazdászok és szakértők — még a leginkább kritikai álláspontot képviselő franciák sem — nem tudnak és (vagy) nem is kívánnak megfogalmazni.

Ha ilyesmire olykor mégis sor kerül, csak bizonytalan, nagyon általános előrejelzések, illetve meghatározott követelmények felállítására szorítkoznak.

De Vries a jamaikai megállapodások legfőbb hiányosságait — már többször idézett írásában — a következőkben látja:⁸⁶

— nem oldották meg a dollárnak más, nem hitelpénz jellegű tartalékeszközre való konvertálását;

— ebből kifolyólag megoldatlan az aranykérdés is;

— nincs megállapodás végső soron egy szorosabb szabályoknak alávetett árfolyamrendszerről sem; az irányított lebegtetés sikeres fenntartása lehetséges ugyan, de egyáltalán nem biztos.

Eppen ezért de Vries jelenleg a nemzetközi likviditásteremtés ellenőrzés alá vonását tartja a legsürgősebb teendőnek. Mivel a legutóbbi részleges reformmegállapodások ezt a kérdést alig vitték közelebb a megoldáshoz, de Vries megítélése szerint a *valutareform továbbra is befejezetlen ügy*.

A kingstoni határozatok — melyek lényegében a fennálló helyzetet, illetve az abból fakadó lehetséges változási irányokat egyidejűleg szentesítették — csupán azt bizonyítják, hogy a nemzetközi valutaviszonyok alakulását nem konferenciák és alapszabályok, hanem érdekek és hatalmi erőviszonyok határozzák meg — szögezi le Ch. Lutz, az egyik legnagyobb svájci bank, a baseli Schweizerischer Bankverein helyettes igazgatója. A jelenlegi érdekek és hatalmi viszonyok alapján viszont a várható fejlődés irányzatai csak nagy bizonytalansággal prognosztizálhatók. Szerinte előreláthatólag azon országok törekednek majd valutaár-

⁸⁶ Uo.

folyamaik lebegésének korlátozására, amelyeknek valutái az utóbbi időben állandóan leértékelődtek; az állandó valutaleértékelődés ugyanis hosszabb távon ezen országok elszegényedéséhez vezet.³⁷

Az árfolyamok fokozott stabilizálásának alapjául világméretben ezen valuták és a dollár, illetve — regionális szinten — a márka és esetleg a yen értékviszonyai szolgálnak, meghatározott „kooperációs egyezmények” keretében. Ezáltal a dollár a rendszer központjába kerül; legálábbis addig, amíg a nyugat-európai államok politikai cselekvőképessége kicsiny, de még „a nyugati tábor részeit” alkotják.

A valutaárfolyamok a gyakorlatban persze abban a mértékben stabilizálódnak majd — fűzi hozzá Lutz —, amilyen mértékben az egyes országok tényleges gazdasági fejlődésében, nevezetesen az árak és a termelékenység növekedésében előállott különbségek ezt lehetővé teszik.

A likviditás és az árfolyamrendszer, sőt a monetáris rendszer egészének problémáit a nyolcvanas évekig várható fejlődés perspektívájába ágyazva vizsgálja az amerikai politológus-valutaszakértő, E. L. Morse korábban már idézett tanulmánya is. A jelenlegi monetáris rendszer legfontosabb sajátosságát abban a kettősségben, ellentétben jelöli meg, amely egyfelől a pénz- és tőkepiacok világméretű integrációja, másfelől a rendszerhez tartozó fontosabb „politikai egységek” viszonylagos szétaprózottsága között áll fenn. „Valószínűleg ez szabja meg az alternatív valutarendszerek közötti választás paramétereit is.”³⁸

Morse tanulmánya állást is foglal a rendszer olyan irányú fejlesztése mellett, amelynek eredményeként mindenekelőtt a fejlett tőkésországok határoznák meg a játékszabályokat. Ezt a rendszert nevezi az *OECD-területet átfogó rendszernek* („*OECD Area System*”). Főbb vonásai az alábbiak lennének:

— Az adott terület államait rugalmas, a „gazdasági fegyverszünet” alapján álló „negatív” megállapodások és rendszeres információáramlás kötné össze.

— Az együttműködés elveit az vezérelné, hogy egymással fenntartott kapcsolataikat előbbrevalónak tartják, mint a más társadalmakkal fenntartott kapcsolatokat; ez utóbbiakat hajlékony együttes tervezés irányítaná.

— Az övezeten belüli valutáris játékszabályokat az jellemezné, hogy törekednének az árfolyamok stabilizálására, fenntartanak vagy kibővítenék a jegybankközi hitelmegállapodásokat, továbbá a nemzetközi konvertibilitást azzal, hogy nemzetközi normákat dolgoznának ki a párhuzamos pénz- és tőkepiacok működésére, káros hatásai korlátozása mellett.

— Az OECD-n belüli intézmények megerősödése következtében a szervezetbe tömörült államok elkülönült csoportot képviselnének az olyan világméretű szervezeteken belül, mint a Nemzetközi Valutaalap. E tömörülés legfőbb funkciója a védekezés volna „más államok és államcsoportok” nyomásával szemben.

— Még az OECD-n belül is egy külön csoport (például az öt legfontosabb állam) határozná meg az alapvető szabályokat és tennivalókat

³⁷ Ch. Lutz: *Währungsordnung und Aussenpolitik. — Versuch einer währungspolitischen Motivationanalyse.* Europa Archiv, 1976. 14. sz. 478. l.

³⁸ E. L. Morse: *National Autonomy, International Interdependence and Political Choice: Notes on Alternative Monetary Regimes.* 5. l.

a többiek számára „oligarchikus”, nem pedig „demokratikus” alapon — „a bonyolult döntések egyszerűbb meghozatala” érdekében.³⁹

Természetesen nem véletlen, hogy ez az „OECD-rendszer” lényegében homályban hagyja a kulcsvalutájú ország — az Egyesült Államok — „aszimmetrikus” szerepének problémáit, a dollárkérdést. Ennél többről is van szó. A javaslat alapelvei feltűnően hasonlítanak az 1975. április 8-án az OECD keretei között létrehozott és jelenleg ratifikálási eljárások alatt álló kormányközi visszaforgatási megállapodáshoz, amelynek koncepciója főbb vonalaiban Henry Kissingertől származik.⁴⁰ A Morse-tervezet csupán újabb tanújele annak, hogy a monetáris rendszer várható fejlődési irányzatainak mérlegelése és a kedvező alternatíva kiválasztása egyre inkább az amerikai külpolitikai tervezés részévé is válik. Éppen ezért a rambouillet-i, majd az 1976 júniusában tartott Puerto Rico-i csúcstalálkozókat is a fentiekben vázolt „oligarchikus” konzultációk rendszerének első kísérleti lépéseiként kell értékelnünk.

Az amerikai elnökválasztás kimenetelének fényében természetesen jogos a kérdés: vajon a demokratapárti adminisztráció fenntartja-e az árfolyamkérdésben az előbbiekben bemutatott orientációt? Úgy véljük, a kérdésre határozott igen a válasz. A monetáris reform ügyében folytatott amerikai politika eddig is kétpárti jellegű volt.

A demokratapárti elnökjelölt környezetéből is kiszivárogtatták egy brit hetilap tudósítójának, hogy J. Carter „le fog sújtani” azon államok kormányaira, amelyek nem engedik valutáik szabad lebegését kibontakozni a piacon. „Általános az egyetértés abban (ti. az USA-ban), hogy a lebegő árfolyamok a rendszer állandó részét képezik.”⁴¹



Áttekintve a nemzetközi valutarendszer reformmunkálatainak és átalakulásainak elmélettörténeti-ideológiai előzményeit, tükröződését az elméleti koncepciókban, megállapítható, hogy viszonylag átfogó reform-koncepciókat eddig csupán az Egyesült Államokban dolgoztak ki — a monetarista iskola téziseinek és képviselőinek segítségével —, s azokat a már meglevő *részleges* reformmegállapodásokban érvényesíteni is tudták.

A reformmunkálatok mai állása szerint tehát a fejlődés irányát az amerikai törekvések szabják meg: az Egyesült Államok — gazdasági súlya és nemzetközi emissziós funkciója mellett — átfogó *elméleti* koncepciókkal és tudományos apparátussal is rendelkezik álláspontjának kialakítására és érvényesítésére tőkés partnereivel és versenytársaival szemben.

³⁹ Uo. 31—32. l.

⁴⁰ Vö. Becsky György: Az olajdollárok visszaforgatása és az új nemzetközi hitelmechanizmusok. *Külgazdaság*, 1975. július. 514—526. l.

⁴¹ P. Lewis: Carter picks his targets. *The Observer*, 1976. augusztus 22.

KARSAI GÁBOR:

Egy nézőpontból — két vitához

„Csakis azáltal, hogy az egymással összeütköző dogmák helyébe a rejtett háttérüket alkotó, egymással összeütköző tényeket és valóságos ellentéteket állítják, változtatható a politikai gazdaságtan pozitív tudományá.”¹

Napjaink közgazdasági vitáinak központi témája a szocialista piac, az árutermelés. Létük tagadása, majd elismerése után ma *aktív szerepük jellege*, tartalma van napirenden. A problémát általában két oldalról szokták megközelíteni: vagy *elméletileg*, elsősorban a klasszikusok megállapításaira támaszkodva; vagy *gyakorlatilag*, a gazdaságpolitika követelményeiből kiindulva. Ezek a magyarázatok (sőt a két megközelítési mód mechanikus elegyítés sem) nem tudják megokolni, miért kapnak a szocializmusban, ahol az elmélet szerint legalábbis elhaló árutermelésnek kellene lennie, egyre aktívabb szerepet az árúviszonyok. Mint a következőkben bizonyítani szeretném, az elmélet és a gyakorlat ellentmondása ma az elmélet *eklektizmusában* és a gyakorlat *következetlenségében* jelentkezik. Ennek feloldása a továbblépés egyik fontos feladata.

„Itt tartunk most, és a helyzet egyáltalán nem szívdertítő”.²

A klasszikusokkal való érvelés mindmáig jellemző a szocializmus politikai gazdaságtanának oktatására. Többben a szocialista árutermelés és tulajdonviszonyok kérdésében is marxi vagy lenini idézetek alapján próbálnak eligazodni. A klasszikusok azonban nem adnak konkrét útmutatást. „... nincs Isten, s ebből teljességgel le kell vonni a következőket”.³

A klasszikusoktól vett idézetekkel való érvelés felett már alaposan eljárt az idő. Nemcsak a szövegösszefüggésekből önkényesen kiragadott idézetek túlhaladtak, de a *konkrét* viszonyok elemzése nélkül átvett nézetek is. A marxizmus nemcsak történeti szemléletet követel, hanem mint elméleti rendszer maga is történelmi termék, tételei tehát szükségképpen történelmi meghatározottságúak. A „ki kit győz le?” piaca például nem azonosítható a mi szocialista piacunkkal, ha az összevetés nyilvánvalóan indokolt és fontos is.

¹ Marx levele Engelshez. 1868. október 10. Marx—Engels: Levelek „A tőké”-ről, Szikra, 1956. 176. l.

² Belvaracz János: A tulajdon mint történelmi kategória. Közgazdasági Szemle, 1975. 11. sz. 1312. l.

³ J. P. Sartre: Egzisztencializmus. Megjelent Gondi József—Rezső Margit: Szemelvények a jelenkori burzsoá filozófia témaköréből című gyűjteményében. Tankönyvkiadó, 1970. 38. l.

Az érvelést helyettesítő citáló bizonyítgatás azonban csak a legszembetűnőbb megnyilvánulása a politikai gazdaságtan előrehaladását akadályozó szemléleti hiányosságoknak. A szocializmus politikai gazdaságtana még mindig *nem mentes attól a meggyökeresedett szemlélettől*, amelynek képviselői

— a szocializmust csak mint a kapitalizmus *tagadását* fejtik ki, teret engedve ezzel a szubjektív remények, elvont okoskodások objektív törvényszerűségként való megfogalmazásának;

— az előbbieket következményeként a hangsúlyt az *antagonisztikus* ellentmondások megszűnésére helyezik, s ennek *egyoldalú* hangoztatásával engedményt tesznek a harmóniaelvnek, törekedve a (nem antagonisztikus) ellentmondások „elsimítására”, „bagatellizálására”;

— a konkrét valóság általánosítása helyett ehhez az elméleti „alaphoz” technikai jellegű összefüggéseket, jogi fogalmakat és a mindenkori gazdaságpolitikát kifejező tételeket ragasztanak.

A politikai gazdaságtan ilyen felfogása ahhoz vezet, hogy a kitűzött célok, ideálok és kívánalmak összekeverednek, sőt gyakran felcserélődnek a valóság elemeivel. Ez a voluntarizmus elméleti tükröződése. Lényegében a klasszikusok kritikátlan idézése is azok pozitív célrendszerének történelmietlen alkalmazása. Pedig éppen a magántulajdon megszüntetéséből következő nagyobb mozgási szabadság követelné meg a valóság törvényszerűségeinek az eddigieknél jobb feltárását, hogy a tudatosság *valóban* felismert szükségszerűségeken nyugodjék.

Mindez természetesen nem jelenti azt, hogy a szocializmus története szubjektív döntések története lenne. A voluntarizmus maga is meghatározott viszonyok terméke. A következőkben ezért nemcsak a vitatott elméleteket, hanem elsősorban a „rejtett hátterüket” alkotó valós viszonyokat szeretném vizsgálni.

„Gazdasági mechanizmusunk reformjának alapvető vonása legyen a népgazdaság tervszerű központi irányításának és az áruviszonyok, a piac aktív szerepének szerves összekapcsolása a termelőeszközök szocialista tulajdona alapján”⁴ — állapítja meg az MSZMP KB-nak a gazdasági mechanizmus reformjáról szóló 1966-os határozata. A terv és a piac viszonya, a tulajdon értelmezése adja a gazdaságirányítási rendszer elméleti alapját. Aligha véletlen tehát, hogy éppen ezekről a problémákról folyik a vita a Közgazdasági Szemle hasábjain. A vita résztvevői már az eddigiekben is törekedtek a két vita összekapcsolására. Valójában lehetetlen is csak az egyik problémáról nyilatkozni, a másikat figyelmen kívül hagyva. A következőkben én is egységes szemléletre töreksem.

A piacról folyó vitához

Ha mégis elsősorban az áruterelés kérdéseivel foglalkozom, ezt főleg azért teszem, mert az áruviszonyokról folyó polémianak a gyakorlattal való kapcsolatát közvetlenebbnek érzem, és — feltehetőleg ezzel összefüggésben — itt jobban polarizálódtak, világosabban fogalmazódtak meg az álláspontok. A vita egyik pólusát a legmarkánsabban Vörös Gyula, a másikat Sinkovics Alfréd képviselte. Vörös Gyulának azt a

⁴ Társadalmi Szemle, 1966. 6. sz. 8. l.

kérdésfeltevését, hogy „mi a szocialista termelés *alapviszonya*”⁵ indokolt-nak kell tartani, módszerét azonban — amely a szocializmus lényegét a kapitalizmus logikai tagadásaként ragadja meg („szembeállítjuk a szocializmus *specifikus viszonyait* a kapitalizmuséival”⁶) — nem lehet elfogadni. Ennek a módszernek tudható be, hogy Vörös Gyula a szocializmus alapvető viszonyait „egyszerűnek és átlátszónak”⁷ tekinti, s csak a „jelenségek felszínén”⁸, amely felszín véleménye szerint csupán a szocializmus éretlensége⁹ miatt nem esik egybe a lényeggel — lát ellentmondásokat, nem áttekinthető viszonyokat.¹⁰ Jelenség és lényeg ilyen szembeállítására minden jelenség elfogadhatóságába, elvont, a tapasztalattal össze nem vethető „szocialista általánosságokba” torkollik.

Sinkovics Alfréd kiindulópontját, azt, hogy az MSZMP KB tudománypolitikai irányelveire hivatkozva, célul nem a meglevő gazdasági viszonyok „magyarázatát”, „apológiáját” tűzi ki, hanem az objektív valóságot igyekszik megragadni, ugyancsak indokolt-nak kell tekinteni, de módszerét, amellyel felszíni jelenségeket történelmietlenül általánosít, szintén nem lehet elfogadni. Sinkovics Alfréd a forgalomból magyarázza az ártermelést. („A termelőeszközöket birtokló kollektívák tárgyi termelési feltételeikhez nem mint termékekhez jutnak hozzá, hanem mint árukat vásárolják meg őket, s saját termékeiket is mint árukat értékesítik.”¹¹ Sinkovics látja a piac szükségességét, de mivel nem érti, miért került sor a „piac negatív alkalmazására”¹² — ugyanúgy, mint véleménye szerint Vörös Gyula — „nem lehet konstruktív”. Állítása¹³ — hogy a huszas évekre Szovjet-Oroszországban feladták volna a piac és a szocializmus összeférhetetlenségének eszméjét — egyszerűen nem igaz, mert azt *csak* az átmeneti korszakra vonatkozólag adták fel; ha pedig igaz lenne, még kevésbé lenne érthető a később a direkt irányítási rendszer bevezetése. Ha az eddigi irányítási rendszerben *csak* tévutat látunk, nem érthetjük meg a változás igazi mozgatórugóit.

Vörös Gyulának igaza van, amikor bírálja Sinkovics Alfrédot, mert szerinte „A szocialista termelési viszonyok magukban foglalják »egyrészt« a kapitalizmusban is meglevő különös viszonyok egész sorát, »másrészt« a szocializmus viszonyait... , amelyek — szerinte — valamilyen »kombinációt« alkotnak.”¹⁴ Ez valóban eklekticizmus.¹⁵ Vörös

⁵ Vörös Gyula: A szocializmus néhány alapproblémája Marx „Grundrisse”-je nyomán. Közgazdasági Szemle, 1974. 3. sz. 293. l.

⁶ I. m. 290. l.

⁷ I. m. 292. l.

⁸ Uo.

⁹ I. m. 294. l.

¹⁰ Lényeg és jelenség dialektikájáról írja Lenin: „A törvény az, ami azonos a jelenségekben... A törvény — *viszony*... *Lényege* viszonya vagy lényege közötti viszony... a lényeg megjelenik. A jelenség lényegi”. Lenin: Filozófiai füzetek. Lenin Összes Művei, 29. kötet, Kossuth Könyvkiadó, 1972. 123, 125, 206. l. (Kommentár aligha szükséges.)

¹¹ Sinkovics Alfréd: Törvényszerű-e a piac fejlődése a szocializmusban? Közgazdasági Szemle, 1975. 5. sz. 648. l.

¹² „A piac negatív alkalmazása” — már a kifejezés furcsasága is jól mutatja, hogy a szocializmus politikai gazdaságtana mindmáig nem tudta feloldani azt az ellentmondást, amely a piac objektív szükségszerűsége és a hagyományos piaci jelenségek direkt irányítási rendszerben való megszűnése között feszül. Véleményem szerint — mint a későbbiekben erről még szó lesz — a feloldást az érdekstruktúra elemzésében kell keresni.

¹³ I. m. 645. l.

¹⁴ Vörös Gyula: A „piaci szocializmus” védelmezése ellen. Közgazdasági Szemle, 1975. 10. sz. 1174. l.

¹⁵ Erdemes felidézni Lenin bírálatát Buharinról! »Ez is, az is«, »egyfelől, másfelől« — ez Buharin elméleti állásfoglalása. Eppen ez az eklekticizmus. A dialektika azt követeli, hogy a kölcsönös viszonyokat konkrét fejlődésükben minden szempontból figyelembe vegyük, nem pedig azt, hogy innen is, onnan is kiszakítsunk egy darabkát.” Lenin: Még egyszer a szakszervezetekről. Lenin Összes Művei, 42. kötet. Kossuth Könyvkiadó, 1976. 271. l.

Gyula bírálatának azonban van egy szépséghibája, nevezetesen az, hogy saját előző cikkében ugyanazt a hibát követte el, mint amit a másokban Sinkovics Alfréd szemére vet. Mint írja: „A termelőegységek kettős kapcsolatban állnak egymással: egyrészt a népgazdasági terv útján, mint egységes országos gazdasági szervezet részei, másrészt árucsere, piac útján, mint elkülönült kollektívák.”^{16, 17} Hiába szögezi le, hogy a „végső soron meghatározó elem a tervszerűség”¹⁸ — ezt egyébként Sinkovics Alfréd sem tagadja —, ezzel még nem tud választ adni a konkrét kérdésekre, például az irányítási rendszer változásainak okaira, a terv és a piac dialektikus fejlődése által „kitermelt” problémákra. Első pillanatra meglepő következtetésre jutottunk, az ellentétes kiindulópontot választó vitapartnerek azonos eredményre, az eklektikus „egyrészt tervszerű, másrészt árutermelő szocializmus” gondolatához jutottak. Mégsem lehet a két álláspont közé egyenlőséget tenni; Vörös Gyula eklekticizmusra ugyanis voltaképpen a hagyományos, konzervatív felfogás gyakorlatnak tett „engedményéből” fakad (rendszere ily módon *már nem képes* egységes szemléletet adni); Sinkovics Alfréd viszont a gyakorlati kérdésekből igyekszik kiindulni, s ezért progresszív, de *még nem képes* az elméleti általánosításra. Ahhoz, hogy állításom bizonyított legyen, a valós viszonyok és az elmélet mozgása alapján kell bemutatnom, mi az objektív alapja Vörös Gyula, illetve Sinkovics Alfréd felfogásának. Mielőtt azonban erre rátérnénk, vizsgáljuk meg a másik, a tulajdonról szóló vita lényegét is!

A tulajdonvitáról

A tulajdonról szóló cikkeket olvasva nem mindig volt világos, miről is folyik tulajdonképpen a vita. Sárközy Tamás könyve¹⁹ az áru és a tulajdon problémáját elemezte, a szocializmus indirekt gazdálkodási rendszerét állítva középpontba. Ez a gyakorlattal való szoros kapcsolat néhány cikkben sajnos elmosódott, s túlzott jelentőséget kapott a marxi tulajdonfelfogás elvont elemzése. Ha a vitából Sárközy Tamással és Szabó Kálmánnal szemben Farkas Gyula álláspontját emelem ki, ennek az az oka, hogy Szabó Kálmán elmélete éppen azoknak a sztálini tételeknek a tagadásából keletkezett, amelyeket Farkas Gyula most „jó értelemben vett hagyományos álláspont”²⁰-nak nevez, s amely platformról Szabó Kálmánt bírálja.

Farkas Gyula — Vörös Gyulához hasonlóan — a szocialista termelési mód alapviszonyát keresi, s módszere még nyíltabban a kapitalizmus *logikai* tagadására épül. Nem lehet másként értelmezni azt a megállapítást, miszerint a szocialista termelési mód összefüggéseit „az egyszerűtől a bonyolult felé haladva”²¹ kell feltárni. Farkas Gyula tehát már

¹⁶ Vörös Gyula: A szocializmus alapproblémája... Közgazdasági Szemle, 1974. 3. sz. 294. l.

¹⁷ Ha már Vörös Gyula megvádolta Sinkovics Alfrédot, hogy „tanult valamit a törvényekről, de rosszul”, hadd említsem meg, hogy aki ma tanul az árutermelésről, az azt tanulja, amit Sinkovics állít. A szocializmus politikai gazdaságtana című tankönyv (Kossuth Könyvkiadó, 1970.) 120. lapján ugyanis a következő olvasható: „A szocialista gazdaság egyrészt tervszerű gazdaság, másrészt árutermelő gazdaság”. S ez korántsem pusztán formai egybeesés.

¹⁸ Vörös Gyula: I. m. 295. l.

¹⁹ Sárközy Tamás: Indirekt gazdaságirányítás — vállalati árutermelés és a tulajdonjog. Akadémiai Kiadó, 1973.

²⁰ Farkas Gyula: A tulajdonról és a megkettőzött termelési viszonyok elméletéről szóló vitához. Közgazdasági Szemle, 1976. 4. sz. 458. l.

²¹ I. m. 471. l.

adottnak veszi az „egyszerű”, vagyis a lényegét kifejező kategóriákat, s így nála a szocializmus viszonyai nem valós történeti fejlődésben, hanem — a marxi módszert ismét fejetetejére állítva, a dialektika hegeli értelmezéséhez visszacsúsztatva — valamiféle lényeg konkretizálódásaként jelentkeznek. Ez — állításával ellentétben — egyáltalán nem azonos azzal a módszerrel, „ahogyan azt Marx a tőkés társadalomra vonatkozóan elvégezte”.²² Marxnál ugyanis az „egyszerű”, vagyis a lényeg nem valami adott, hanem a valós viszonyokból történő absztrahálás eredménye; „Marx a dolgokban és a viszonyokban meglevő közös tartalmat foglalja össze ezek legáltalánosabb gondolati kifejezésében, az ő absztrakciója tehát csak gondolati formában adja vissza a dolgokban már benne levő tartalmat.”^{23, 24}

A történelmietlen módszer statikus társadalomképhez is vezet. Ez tükröződik Farkas Gyula tulajdonfelfogásában is: „A hagyományos felfogás szerint a társadalmi termelési viszonyoknak három elemét szokás megkülönböztetni: 1. a tulajdonviszonyokat, illetve az ezeket kifejező konkrét tulajdonformákat; 2. az osztály- vagy rétegviszonyokat és végül 3. az anyagi javak elosztásának viszonyait.”²⁵ Ezt a meghatározást már eredeti, Sztálin által kifejtett formájában bírálta Szabó Kálmán, Sárközy Tamás pedig e bírálatra támaszkodva hangsúlyozza, hogy a sztálini értelemben vett tulajdonviszonyok valójában tulajdonformák, s ezért „adott társadalmi rendszeren belül gyakorlatilag merevek, mozdulatlanok. Ezt a fejlődésképtelenséget a tulajdonviszonyok e felfogása azért nem érzékeli, mert a szocialista tulajdon gazdasági funkcionálását, működési formáinak tárgyalását, mennyiségi relációit egyszerűen kizárja a termelési viszonyok köréből.”²⁶

Szabó Kálmán, dinamizálni akarván a tulajdont, bevezette a termelési viszonyok *társadalmi-gazdasági* és *technikai-gazdasági* viszonyokra való bontását. Ennek alapján a következő meghatározást adja: „A szocialista tulajdon az elsajátítás szocialista módjának (társadalmi formájának) és az elsajátítás — termelőerők által meghatározott — színvonalának egysége. Ily módon, mint a tulajdon valamennyi konkrét történelmi alakja, a szocialista tulajdon is tartalmaz *meghatározott módon mennyiségi* kapcsolatokat. Így tehát a szocialista tulajdonviszonyok minőségi vonatkozásában a szocializmus gazdasági-társadalmi relációinak, mennyiségi oldalról a technikai-gazdasági relációk kvantitatív mozanatainak felelnek meg.”²⁷ A jobb érthetőség kedvéért idézem Szabó Kálmán példáját is: „A szocialista tulajdon közgazdasági fogalma nemcsak arra a sajátos minőségi meghatározottságra vonatkozik, hogy az ipari termelés eszközei 100 százalékban a közvetlen társadalmi elsajátítás eszközei, hanem *ezen belül* arra az egyáltalán nem lényegtelen

²² Uo.

²³ Engels levele Kautskyhoz. Marx—Engels: *Levelek „A tőké”-ről*. Szikra, 1956. 266. l.

²⁴ Farkas Gyula javasolt módszerét cikkében is alkalmazza. Az általa alapviszonynak tekintett munkaszerződés fogalmához úgy jut el, hogy a Marx által feltételezett „szabad emberek egyesüléséről” szerinte csak ennek *tételezésével* lehet beszélni. E fogalom ütközése a valósággal akkor lesz nyilvánvaló, amikor ennek alapján ahhoz a képtelen állításhoz jut, hogy „A mi viszonyaink között a művezető egyenrangú az igazgatóval és a segédmunkással is, mert valamennyien úgy kapcsolódnak a termelés eszközeihez, hogy előbb szerződésben megállapodnak egymással: ki milyen feladatot lát el a közös munkából.” (Farkas Gyula: I. m. 469. l.)

²⁵ Farkas Gyula: I. m. 464. l.; Sztálin „A szocializmus közgazdasági problémái a Szovjetunióban”. (Szikra, 1953.) című művének 72. lapján szinte szó szerint ugyanezt a meghatározást adja.

²⁶ Sárközy Tamás: I. m. 17. l.

²⁷ Szabó Kálmán: *A szocialista termelés alapvonásai*. Kossuth Könyvkiadó, 1964. 62. l.

mennyiségi meghatározottságra is, hogy milyen terjedelmű ez a közvetlen társadalmi elsajátítás. Minthogy az egy főre jutó ipari termelés a Szovjetunióban sokszorosa a Kínai Népköztársaságénak vagy a Mongol Népköztársaságénak, a termelőerők e jóval magasabb fejlettségének megfelelően a szovjet iparban uralkodó szocialista tulajdon közgazdasági-
lag érettebb, mint amazoké.”²⁸

Szabó Kálmán és Sárközy Tamás tehát a gyakorlat oldaláról bírálják Sztálint, aki a szocializmus politikai gazdaságtanát *statikusan*, a kapitalizmus pusztá tagadásaként fogta fel. Ez a kritika kimutatja, hogy a mennyiségi változások figyelmen kívül hagyása lehetetlenné teszi a minőségi vonatkozások helyes ábrázolását. A Sztálin bírálatából kiinduló árnyaltabb, valósághibb tulajdonfelfogás sem oldja meg azonban a politikai gazdaságtan alapvető problémáját, mivel nem tárja fel a fejlődés mozgatórugóit. Jól mutatja ezt, hogy a szocializmus alaptörvénye (amely egyben kifejezi a szocializmus alapvető ellentmondásait, mozgatórugóit is) a lényegyet tekintve már nem tér el Sztálin és Szabó Kálmán megfogalmazásában. Íme:

— „... az egész társadalom állandóan növekvő anyagi és kulturális szükségletei maximális kielégítésének biztosítása a szocialista termelésnek a legfejlettebb technika alapján történő szakadatlan növekedése és tökéletesedése útján”²⁹ — definiálta a törvényt Sztálin.

— „A társadalmi termelés és a népszükséglet viszonyának... közvetlensége az, ami... a szocializmus *alaptörvény* termelési viszonya.”³⁰
„A szocialista-kommunista termelési módnak éppen az a történelmi küldetése, hogy a kizsákmányolás alól felszabadult dolgozó tömegek — létfeltételeiknek folytonos gazdagítása végett — hatalmasra növeljék munkájuk társadalmi termelőerőit, s ezzel párhuzamosan szükségleteiket”³¹
— írta Szabó Kálmán.

Termelés és szükségletek közvetlen viszonya ember és természet viszonyát jelenti. Ez csak az első pillantásra tűnik ellentétesnek Szabó Kálmán koncepciójával. Valójában már a termelési viszonyok megket-tőzésekor is lényegében ember—természet kapcsolattal tette dinamikussá rendszerét. A technikai-gazdasági relációk ugyanis, amelyek a termelő-erők fejlődésével változnak, ebben a felfogásban csak mennyiségi vál-tozást okoznak a termelési (tulajdon-) viszonyokban. A társadalmi-gazda-sági viszonyok mozgásáról Szabó Kálmán modelljében nincs szó, így a *tulajdonnak* az a dinamikája, amelyet rendszerében ábrázolni szeretett volna — a tulajdon és az alaptörvény kifejtéséből ítélve egyaránt —, a *termelőerők mennyiségi függvénye*. Ez a felfogás azonban társadalmi értelemben továbbra is *statikus!* Ennek alapján nem lehet megmagya-rázni a szocializmus fejlődése során bekövetkező minőségi változásokat, például a gazdasági mechanizmus változásait sem.³² Ez a politikai gazda-ságtan tehát még mindig nem mentes attól, hogy csak formailag, elneve-

²⁸ I. m. 61. l.

²⁹ Sztálin: I. m. 41. l.

³⁰ Szabó Kálmán: I. m. 121—122. l.

³¹ Uo.

³² E tekintetben látok problémát Sárközy Tamásnál is. Rendszerét ugyanis — Szabó Kál-mánéhoz hasonlóan — nem annyira az ellentmondások, mint inkább a mennyiségi változások mozgatják. Erre vall az elrelativizálódás, a *leginkább* közgazdasági tulajdonos kategória használata, a mechanizmusváltás technikai-gazdasági okokkal (Sárközy Tamás: I. m. 76. l.) való indoklása is.

zésében legyen politikai gazdaságtan, hiszen tárgyát elsősorban a *termelőerők* oldaláról közelíti meg. Valójában nem a pusztán materiálisan felfogott termelőerők, hanem az annak fejlődésében érdekelt, azokat megszemélyesítő embercsoportok azok, amelyek véghezviszik a társadalmi változásokat. Amikor a következőkben az érdekviszonyok elemzésével foglalkozom, éppen ezt a társadalmi meghatározottságot, s nem a szubjektív mozzanatot szeretném hangsúlyozni.

A piacvitához hasonlóan ismét azt tapasztalhatjuk, hogy az egymással ellentétes álláspontok közös nevezőre kerültek; ott terv és piac eklektikus „elegyítése”³³, itt az alapvető ellentmondások társadalmon kívülre helyezése³⁴ az a közös alap, amely lehetetlenné teszi a történelmi szemlélet érvényesítését. Ebben a negatívumban a történetiség hiányában látom a két vita terméketlenségének okát, s egyben legfontosabb tanulságait. Ismét bebizonyosodott az, hogy pusztán logikai úton nem oldhatók meg a politikai gazdaságtan problémái. Hangsúlyozni kell azonban, hogy nemcsak a jelent a múlttal azonosító, citáló, dogmákra épülő, de a múltat a jelennel azonosító, a korábbi elméleteket csak gondolati zsákutcának vagy naiv okoskodásnak tekintő felfogás is csak egyoldalú logikai érvelést tesz lehetővé.

Történelmi szemlélet nélkül nincs politikai gazdaságtan, a politikai gazdaságtan „logikai” felfogása pedig maga is történelmi termék, semmiképpen sem *pusztán* a marxizmus hibás értelmezésének következménye. A „különérdek-mentesség” logikai feltételezése, amely a társadalmi és az egyéni érdek közvetlen *egybeesését*, modernizált formájában *tendenciózus harmóniáját* jelenti, ez az eddigi politikai gazdaságtan végső alapja. Ez a hipotézis nemcsak elméleti, hanem főleg gyakorlati okok következtében teljesedett ki. A politikai gazdaságtan még nem ébredt tudatára, hogy *egész felépítése* a direkt irányítási rendszertől örökül kapott illúzió, a „különérdek-mentesség” illúzióján nyugszik, s az új gazdasági mechanizmus nem egyszerű gazdaságpolitikai és irányítási változást, hanem elméleti felülvizsgálatot is követel.³⁵

A szocializmus érdekviszonyai

A következőkben az elmélet és a gyakorlat mai ellentmondásainak kialakulását, a kapitalizmus logikai és valóságos tagadásának különbségét szeretném bemutatni. Elnézést kérek az olvasótól, ha történelmi fejtegetésekkel teszem próbára türelmét. De nincs más mód, hogy bizonyítsam: a tulajdonról és a piacról kialakult, a most folyó vitában is hangot kapó koncepciók nem csupán a szerzők módszereire vagy gondolati tévedéseire vezethetők vissza, hanem — mint már korábban is hangsúlyoztam — történelmi meghatározottságúak.

³³ Véleményem szerint a „kompromisszumos” cikkek — történelmi elemzés híján — jobbára csak terminológiai lépések túl ezen a felfogáson.

³⁴ Nem állítható, hogy Szabó Kálmán rendszerében nincs hely valódi társadalmi ellentmondások számára. Ezeket azonban csak az általános harmóniának alárendelten képes értelmezni, s éppen ezt igyekszem bírálat tárgyává tenni.

³⁵ Friss István írja: „Kezdetben úgy látszott, hogy a mechanizmusreform nem érinti a szocialista gazdaság elméleti kérdéseit. Kiderült azonban, hogy a gyakorlat felülvizsgálata a gyakorlati elméleti alapjainak felülvizsgálatát is szükségessé teszi.” *Közgazdasági Szemle*, 1967. 6. sz. 674. l.

Mielőtt megkeresnénk e koncepciók történelmi gyökereit, az elmélettörténeti előzményhez kell visszanyúlnunk, hogy innen szinte természetesen haladjunk tovább az ideológiát formáló valóság viszonyainak változásához.

Közismert, hogy Marx, Engels és Lenin nem számoltak szocialista árutermeléssel, szoros összefüggésben azzal, hogy a szocializmust külön érdekektől mentes társadalomnak képzelték. Ugyanakkor, mivel a valóságból, a valós érdekstruktúrából indultak ki, s így távol álltak mindenfajta utópizmustól (s még inkább annak megmerevedett formájától, a dogmatizmustól) képesek voltak a helyzetnek megfelelő értékelésre és cselekvésre.

Farkas Gyulának igaza van, amikor megállapítja, hogy Marx szerint „a csak jogi egyenlőség az az »anyajegy«, amelyet a kapitalista társadalomból éppen megszületett szocializmus magán visel, s nem az árúviszonyok”.³⁶ „A góthai program kritikája” szövegösszefüggéseiből valóban az derül ki, hogy az áruterelés megszűnését Marx már a kommunizmus alsó fokán várta. *Ugyanakkor* — mint Szamuely László megállapítja — „Marx és Engels mégis óvakodtak olyan megfogalmazásoktól, melyek szerint a szocialista forradalom *közvetlen* feladata lenne az árucserre és a pénzgazdálkodás megszüntetése. Marxnak és Engelsnek egyszer adatott meg kortársként megélni egy proletárforradalmat: a Párizsi Kommünt, de elemzésükben még csak utalás sem található arra, hogy a Kommünnek hozzá kellett volna fognia a pénz nélküli gazdaság megteremtéséhez, a gazdasági élet naturalizálásához, éppen ellenkezőleg: a Kommün hibájának tartották, hogy nem vette kézbe és nem használta fel céljaira a Francia Bankot, viszont elismerőleg nyilatkoztak azokról az intézkedésekről, amelyeket a proletárkormány az adó-, hitel- és bérügy rendezésére hozott.”³⁷

Leninnek a forradalmat megelőző időszakban kialakított nézetei ugyancsak a külön érdekektől mentes szocializmus feltételezéséről tanúskodnak: „Az egész társadalom egyetlen iroda és egyetlen gyár lesz, ahol egyenlő a munka és egyenlő a fizetés.”³⁸ — írta például az „Állam és forradalom”-ban. Hangsúlyozni kell, hogy Lenin sohasem adta fel ezt az elképzelését, az elmélet és a gyakorlat e tekintetben fennálló ellentmondását az *átmeneti időszak* fogalmával oldotta és oldhatta fel. Ez elméletileg indokolható volt Oroszország elmaradottságával, gyakorlatilag pedig lehetőséget nyújtott a szocializmustól idegennek tartott módszerek alkalmazására. Az átmeneti időszak központi kategóriája az *államkapitalizmus*, amelyben jól tükröződik Lenin tulajdon- és piacelmélete, illetve elméletének fejlődése:

— Lenin már 1918-ban világosan *különbséget tett jogi és valóságos* társadalmi tulajdon között „... az elkobzáshoz elegendő egymagában az erélyesség is, ... társadalmasítani viszont nem lehet, ha nem tudunk helyesen számba venni és helyesen elosztani.”³⁹; s látva a gazdaság anar-

³⁶ Farkas Gyula: I. m. 465. l.

³⁷ Szamuely László: Az első szocialista gazdasági mechanizmusok. Közgazdasági és Jogi Könyvkiadó, 1971. 37—38. l.

³⁸ Lenin Válogatott Művei. Kossuth Könyvkiadó, 1967. 228. l.

³⁹ Lenin: A szovjethatalom soron levő feladatai. Művei 36. kötet, Kossuth Könyvkiadó, 1972. 275. l.

chiáját, megállapította: „az államkapitalizmus lépés lenne előre a... most fennálló helyzethez képest”.⁴⁰

Az államkapitalizmus fogalmának megalkotása, illetve a kísérlet az államkapitalizmus gyakorlati bevezetésére egyáltalán nem a szocializmusról alkotott kép megváltozását tanúsítja, hanem sokkal inkább a gyakorlati szükségszerűségek helyes felismerését. Ezzel összefüggésben elfogadhatatlan az a még nem is gyakran elhangzó állítás, amely szerint Lenin már 1918 tavaszán kidolgozta volna a NEP alapelveit, csak „közbejött” a hadikommunizmus. Ez a szemlélet azt az illúziót sugallja, hogy a klasszikusok mindent előre láttak, s a mi feladatunk csak tanításaik átültetése a gyakorlatba. Ez a kiindulópont olyan szemlélethez vezet, amely éppen a lényegét, az állandó önkontrollt, a valóság tényeinek elemzését tekinti másodlagosnak.

Mielőtt rátérnénk a gazdasági viszonyok vizsgálatára, szögezzük le még egyszer, hogy Lenin a NEP-et *visszavonulásnak*, szükségszerű lépésnek, de mégiscsak visszavonulásnak tekintette, s így nem tartotta szükségesnek a szocializmusra vonatkozó nézetei felülvizsgálatát.

A polgárháborút követően gyakorlati szükségszerűségek hatására ki kellett alakítani azt a mozgásformát, amelyben a külön érdekek a vitathatatlan, a szó szoros értelmében létfontosságú társadalmi érdeknek, a szovjet gazdaság *helyreállításának* megfelelően funkcionálnak. E gazdasági rendszer fő vonásai a következők voltak:

a) A társadalmi érdek a *közvetlen*, a *piac*on megjelenő érdekekre támaszkodott.

b) Az ennek megfelelő mechanizmus: a szabadkereskedelmi állami szabályozással egybekötött engedélyezése; az önálló elszámolás bevezetése az állami vállalatoknál; a szövetkezeti terv, ugyancsak piaci alapon.

c) Az előbbiekkal összhangban a tervezést elsősorban *piaci előre látásnak* fogták fel.

d) Mindebből következően a kapitalizmus kiszorítását gazdasági verseny útján képzelték el.

e) Ugyanakkor a helyreállítás előrehaladásával párhuzamosan mindinkább érzékelhetővé váltak azok a mozzanatok, amelyek meghatározták az elkövetkező időszakot; nevezetesen:⁴¹

Elméletileg a „külön érdektől mentes” szocializmusba való átmenetet folyamatnak fogva fel, mindinkább előtérbe kerül, hogy az állami szektor ne csak a piaci külön érdekeknek, hanem az egységes szocialista társadalmi érdeknek is megnyilvánulása legyen.

Gazdaságilag mindinkább nagyobb hangsúlyt kap a *nehézipar* fejlesztése, amely Lenin szavaival nemhogy egy szocialista, de egy civilizált társadalomnak is alapja, s amely a szabadkereskedelem rendszerében túlságosan lassan bontakozik ki.

Politikailag, központi problémává válik a magánszektor kérdése, amelynek megítélésében — a gazdaság megerősödésével párhuzamosan — háttérbe szorul a jelen idejű hasznosság, s előtérbe kerül a feltételezett jövőbeli kár, amelyet e szektor megerősödése a társadalmi és gazdasági viszonyokra gyakorolhat.

⁴⁰ Uo.

⁴¹ E jellemző vonásokat vesd össze „Az SZKP határozatai”. I. kötet 704, 807, 810. lapján található fejtegetésekkel. Szikra, 1954.

Az új fejlemények, a gazdaságpolitika „áthangolódása” jól lemérhető a két értékesítési válság (1923 és 1926) eltérő megítélésében. A két válság azonos problémái és a problémák megoldásának eltérő módszere fontos következtetések levonását teszik lehetővé:

— Az OK(b)P 1924. májusi és 1927 februári határozatában foglalkozott a válsággal. Mindkét határozat rámutat arra, hogy az értékesítési válság alapja a szindikátusok (állami monopolvállalatok) magas ipari árakra törő politikája; s a megoldást nem az áremelésben vagy a fizetőképes kereslet szűkítésében kell keresni: hanem — önköltségcsökkentés révén — az ipari árakat kell csökkenteni, a volument pedig növelni.

— Míg azonban az 1923-as válság után felvetették a gazdaságilag nem indokolt szindikátusok megszüntetésének szükségességét,⁴² 1926 után éppen ellenkező irányú folyamat, teljes iparágak monopolizálása figyelhető meg.⁴³

— A változás okát, a helyreállítási periódus befejeztével napirendre került *erőltetett iparosítás* koncepciójában találhatjuk meg. Bármely más elmaradott, környezetétől elszigetelt, sőt általa fenyegetett ország, amelynek önerőre támaszkodva kellett történelmileg rövid idő alatt kiépítenie hadiiparát, s megteremtenie a további fejlődés alapjait, sem dönthetett volna másképp. A nehézipar gyorsított fejlesztése csak a *terméktöbblet* hallatlan *koncentrációja*, más ágazatok s ezzel a fogyasztás fejlődésének lelassulása, stagnálása, sőt visszaesése révén valósítható meg. Az a monopólium, amely a helyreállítás időszakában a külön érdekek elnyomása miatt reakciós szerepet játszott, most — mivel a *külön érdekeket alá kellett rendelni a velük közvetlenül ellentétes, de objektíve létező társadalmi érdekeknek*, a nehézipar fejlesztésének — pozitív, s ezért egyre inkább uralkodó szerepet kap.

A cél: a centralizált terméktöbblet maximalizálása, erre pedig a külön érdekek piaci mozgásformája nem alkalmas. Bár a monopólium sem képes megszüntetni a külön érdekeket, az ellentmondások *nyíltan* csak ott kerülnek felszínre, ahol a külön (magán-) érdekek közvetlenül tapadnak a terméktöbbletkez.

Mindezek alapján úgy gondolom, nem kell különösebben bizonygatni, mennyire hibás a *gazdaságpolitikai okok* következtében kialakított direkt irányítási rendszert az *elvont* szocialista értékek megvalósításának tekinteni. Egyben arra is utalnunk kell, milyen messzire vihet a konkrét gazdasági, gazdaságpolitikai követelmények elméleti transzformálása a szocializmus valóságos elméleti összefüggéseinek felismerésétől.

A direkt irányítási rendszer

Ez után az elkerülhetetlen történelmi bevezető után szeretnék utalni az erőltetett iparosítás rendszerének (amelynek ideológiája mindmáig jelentős hatással van a szocializmus politikai gazdaságtanának fejlődésére) néhány fontos problémájára. A direkt irányítási rendszer azon az elkép-

⁴² Uo. 921. l.

⁴³ A szindikátusok váltak az egyik legfontosabb rugóvá az ipar tervszerű szabályozásának rendszerében. 1927/28-ban a szindikátusok olyan nagy iparágakban, mint a textil-, az olaj-, a bőr- és fémipar, a megtermelt értékek 80–100 százaléka fölött rendelkeztek” — írja „A NEP tapasztalatait a Szovjetunióban” című könyv. Kossuth Könyvkiadó, 1975. 156. l.

zelésen nyugszik, hogy csak a központ látja világosan a tennivalókat, s minden eltérés a központi irányelvektől rontja a társadalmi érdek érvényesülésének határfokát. Ugyanakkor ez a rendszer azt is feltételezte, hogy az egyének érdeke egybeesik a társadalmi érdekként deklarált központi érdekekkel, s így a központi célokat harmonizáló eszközrendszerrel valósíthatják meg. Ez a koncepció a külön érdektől mentes szocializmus illúziójának a gyakorlatba való *belemagyarázása*, amelynek reális alapja az erőltetett iparosítás, s ennyiben pozitív szerepet játszó „ideológia”.

A direkt irányítási rendszer első szakaszára jellemző a termelésiérték-mutató egyeduralma. Ha voltak is más célok, illetve más célokat kifejező mutatók, a hangsúly a mennyiség mindenáron való fokozásán volt. Ez érthető, hiszen ez az erőltetett iparosítás döntő szakasza. *Egyetlen célnak alárendelni minden eszközt*, ennek kiválóan megfelelt ez az irányítási rendszer. Ez a nagy sikerek időszaka.

Hamarosan kiderült azonban, hogy a termelésiérték-mutató önmagában nem alkalmas a társadalmi érdek megfogalmazására, ugyanis növekedhet a termelési érték az önköltség puszta növelésével is, noha nem történt hasznos munkavégzés. Az önköltségmutató bevezetése kapcsán levonhatunk néhány következtetést:⁴⁴

— A népgazdasági érdek a vállalatnál külsőleg adott célként jelentkezik. A külsőleg adott célokat a vállalat úgy valósítja meg, ahogy ez számára a legelőnyösebb, vagyis az eszközöket csak a tervmutató szempontjából értékeli.

— Tehát, ha az eszközök felhasználása nem közömbös a társadalom számára, az *eszközfelhasználás* módját is céllá kell tenni.

— Ténylegesen azonban csak az a cél, amiben az alany érdekelt (például önköltségmutató 1954 előtt is létezett hazánkban, de mivel nem volt prémiumhoz kötve, alig vették figyelembe).

— Az előbbieket szerint a célok között sorrend alakul ki, amely sorrendet a vállalat érdekei határozzák meg. (Ez az érdek alapvetően vezetői érdek, amely nemcsak prémiumhoz, de az állás további betöltéséhez, presztízséhez stb. fűződő érdek is lehet.)

— A vállalat nem a termelésben, hanem a tervmutató teljesítésében érdekelt: számára a *tervmutató* teljesítése *nem cél*, hanem *eszköz* a siker (prémium stb.) eléréséhez, vagyis érdekelt a tervmutatók alacsony megállapításában. Ez vezet a tervalku kialakulásához.

Mindebből következően az a hipotézis, hogy a külön érdekek megszüntethetők s helyükbe közvetlenül a népgazdasági érdeket állíthatjuk, nemcsak a direkt irányítási rendszer kialakulásának története, de a rendszer működése alapján is illúzióknak tekinthető. *Az eszközök társadalmi szempontból nem közömbösek, a társadalmi célok pedig csak eszközök a vállalat, az egyének számára.*

Reális ellenvetés, hogy a külön érdekek létét itt a vezetők anyagi érdekeltségéből vezettük le, s ha a vezetők elegendő fizetést kapnának, amely már nem prémiumérzékeny, biztosítható lenne a központtal konform vezetés. Ez azonban nem igaz. A vezetőknek, ha anyagi érdekétől el

⁴⁴ Itt támaszkodom Kornai János: *A gazdasági vezetés túlzott központosítása* című művére is. Közgazdasági és Jogi Könyvkiadó, 1957.

is tekintünk, ahhoz, hogy jó munkáját bizonyíthassa, bizonyos sikereket kell elérnie. Tevékenységének mércéi — a dolog természetéből adódóan — az eddigi premizált mutatók lennének, vagyis a lényeg nem változna. Ha viszont a vezetőt nem vállalati, hanem valamely más mutatóban tennék érdekeltté, akkor az ellentmondás csak „lejjebb csúszna”, az eddigi vezető tovább bővítené a középirányító szervek apparátusát, s eddigi beosztottjaival szemben jönne létre az ellentmondás. E szerint a logika szerint már nem érdemes tovább menni, hiszen előbb-utóbb termelni kell, s a termelésben már elkerülhetetlen a mutatókban kifejezett célok eszközzé válása. *Bármely szükséglet kielégítése csak eszköz a termelő számára ahhoz, hogy saját szükségletét kielégíthesse.*

Ha a központ a népgazdasági érdek megfogalmazásakor nem veszi figyelembe a külön érdekeket, akkor azok a központi célokat deformálva törnek utat maguknak. A külön érdekek érvényesülése olyan réseket üt a rendszeren, amelyeken keresztül elfolyik (vagy esetleg meg sem termelődik) a nemzeti jövedelem egy tekintélyes része. A központi célok szempontjából ez negatív tényező, társadalmi szempontból azonban csak akkor káros, ha kizárólag a *központi célokat* ismerjük el reális társadalmi célnak. A külön érdek azonban általában *nem* leküzdendő rossz, hanem objektív gazdasági jelenség, amelyeket csak fel lehet használni jól-rosszul, megszüntetni azonban semmi esetre sem.

A külön érdektől független, azokkal ellentétes központi céloknak csak addig volt létjogosultságuk, amíg bennük valóban társadalmi érdekek, az erőltetett iparosítás történelmi szükségszerűsége fejeződött ki.

A direkt irányítási rendszer a külön érdekek alárendelése révén meg tudta oldani a társadalom rendelkezésére álló munkaidő *extenzív növelését* (pótlólagos munkaerő bevonását, a technikai felszereltség növelését stb.) és *átcsoportosítását*, de *nem* tudta megoldani a munkaidő intenzív növelését,⁴⁵ mivel lényegénél fogva a *centralizált* többletmunkaidő, és *nem* az *egész* társadalmi munkaidő maximalizálására volt alkalmas. A külön érdekek hordozóinak *nem* volt „szívügyük” a mikrostruktúra fejlesztése, mivel az így képződő társadalmilag elismert többletmunkaidőből — a mechanizmus logikájából következően — (cél: a centralizált többletmunkaidő maximális növelése) *nem*, vagy alig részesedtek volna. Így a gyorsan fejlődő makrostruktúra fejletlen mikrostruktúrával párosult.

A szocialista országok gazdasági növekedésének üteme a hatvanas évek közepére jelentősen lelassult. Ez tette sürgetővé a gazdasági reformok napirendre tűzését valamennyi szocialista országban. A továbblépés csak az állóeszköz-hatékonyság emelése, valamint a munka bonyolultságának növelése útján képzelhető el; ez pedig elválaszthatatlan a hozzá fűződő érdekelttség megteremtésétől, a külön érdekek mozgásba hozatalától, s az életszínvonal-centrikus gazdaságpolitika kialakításától. Az *erőltetett iparosítás* időszakában tehát a központi érdeket megtestesítő naturális terv ellentétes volt a külön érdekekkel, s így *terv* és *piac szembeállítás* *reális alapokon nyugodott*. Ma viszont, amikor a többletterméken való osztozkodás lehetséges és szükséges is, a terv és a piac dialektikájának elismerése elkerülhetetlen. Ez egyben azt is jelenti, hogy

⁴⁵ Vö.: Falusné Szikra Katalin: A termelékenység és hajtóerői. Kossuth Könyvkiadó, 1975.

már *nem szükséges*, és a külön érdekekre való támaszkodás követelménye miatt *racionalisan nem is lehetséges a naturális központi céloknak az értékszemlélettel való szembeállítás.*

Ahogy a direkt irányítási rendszerben a központi célok a külön érdekek számára eszközként jelentek meg, ma a társadalmi haladásnak a külön érdekek (szabályozott!) mozgásba hozatala a feltétele.

Az új gazdaságpolitikai szükségszerűség — az intenzív növekedés, az életszínvonal emelésének középpontba állítása — az érdekstruktúra átrendeződését követeli. Ezt a gyakorlati követelményt a szocializmus politikai gazdaságtana akkor segíti, ha feltárja az érdekviszonyok társadalmi meghatározottságát.

Rimler Judit:

FEJLŐDÉSELEMZÉS ÖKONOMETRIAI MÓDSZEREKKEL

A termelésifüggvény-számítás és a faktoranalízis az ökonometria leg-
régebben használatos módszerei közé tartozik. Ugyancsak hosszú ideje haszná-
lják az egy főre jutó nemzeti jövedelmet a különböző országok gazda-
ságának jellemzésére, s szinte kezdettől fogva vitatják annak helyességét,
szembeállítva vele a sokmutatós jellemzést, és keresnek megfelelő módszert
elemzési alkalmazására.

A könyv az egyszerű és az összetett fejlődési fogalmat vizsgálja, párhuzamba állítja az előbbi az egy vagy kevés mutatót alkalmazó jellemzési
móddal, az utóbbit pedig a sokmutatós módszerrel. A szerző rámutat, hogy
egy vagy kevés számú mutatóval csak akkor írhatjuk le a gazdasági fejlődést,
ha az egyszerű fejlődési koncepciót fogadjuk el, vagyis állandónak tartjuk a
fejlődés ütemét, irányát, és változatlanok a külső, valamint a belső feltételeket.
Mindebből következik, hogy a termelésifüggvény-számítással a magyar gazdaság
egészének fejlődése nem jellemezhető, ezért a szerző ezt a módszert ágazati,
vállalati szintű vizsgálatokra alkalmasabbnak találja.

Ez a könyv az első, amely magyar nyelven áttekintést ad — saját számítások
és külföldi publikációk ismertetésével — a faktoranalízis gazdasági fejlődés-
elemzésre való alkalmazásáról. A faktoranalízist a sok mutatóval dolgozó,
összetett fejlődési koncepció melletti érvelésre alkalmazza. A különböző
számítások eredményei alapos tájékoztatást nyújtanak a módszer alkalmazhatóságáról.

A könyv elméleti közgazdászok, a matematika közgazdasági alkalmazói,
tervezők, statisztikusok számára fontos szakmai olvasmány.

376 l., kötve 69,— Ft

A Közgazdasági és Jogi Könyvkiadó kiadványa

Spanyolország ipari exportjának kibontakozása és problémái

A polgárháború utáni Spanyolországban hosszan tartó gazdasági elszigetelődés és autarkia előzte meg a külföld felé nyitásra, illetve a világ-gazdaságba való nagyobb fokú integrálódásra irányuló törekvéseket. Ez a tény maga is időszerűvé teszi a spanyol ipari és exportfejlődés közötti összefüggések elemzését, különös tekintettel arra a világszerte vitatott kérdésre, hogy melyik a fejlődő országok iparosításának optimális stratégiája: az importhelyettesítés politikája avagy az ipari export kibontakoztatása.

Bár nem céloim bekapcsolódni ebbe a vitába, úgy vélem, hogy Spanyolország legutóbbi 35 éves fejlődésének — különösen pedig ipari exportjának — tanulmányozása számos olyan tapasztalatot tárhat fel, amely hozzájárulhat az elvi vita konkrétabb gyakorlati megközelítéséhez.

Spanyolország fejlődése elsősorban azon fejlődő országok számára lehet tanulságos, amelyek iparosításukat az importhelyettesítés jegyében folytatják, illetve kívánják folytatni, minthogy gyakorlati tapasztalatokat szolgáltatók arra vonatkozóan, miképpen lehet ily módon eredményesen kihasználni a komparatív előnyökből adódó lehetőségeket.

Tanulmányomban a spanyol iparosítási és külkereskedelmi politika problémái és sikerei mögött meghúzódó tényezők feltárása céljából először a vonatkozó (ipari és export-) modelleket, illetve a köztük levő összefüggéseket vizsgálom, majd ezen összefüggések alapján Spanyolország ipari exportjának perspektíváit igyekszem felvázolni.

Az autarkia korszaka (1939—1959)

Bár az importhelyettesítést — mint tudatos gazdaságfejlesztési politikát — csak a 40-es, illetve 50-es években hirdették meg, a 20-as évek óta folytatott spanyol gazdaságpolitika egyértelműen az ország önellátó pozíciójának megerősítését célozta.

A polgárháború (1936—39) és az azt követő II. világháború, majd 1946—1953 között az ENSZ-tagállamok Franco-ellenes bojkottja hatására a spanyol kormány úgy döntött: mindazt, ami szükséges, az országon belül kell megtermelni, függetlenül a vonatkozó hazai előállítási költségek — rendszerint az importénál magasabb — szintjétől.

Hogy az erőltetett importhelyettesítő politika számára kedvező légkört teremtsen, a kormány a külkereskedelem közvetlen ellenőrzéséhez folyamodott. 1948-ig az import- és exportengedélyek kiadását a kérdéses javak fontosságától tették függővé; a spanyol külkereskedelem szintbeli vagy strukturális változásának ez a szempont volt szinte az egyedüli mozgatórugója. Az ún. beruházási visszatérítésben részesülő iparágaknak tilos volt olyan nyersanyagokat, féltermékeket vagy berendezéseket importálniuk, amelyeket belföldön is termeltek.

1948-tól a külkereskedelem ellenőrzése még szigorúbbá vált. A bilaterális egyezményekkel összefüggésben, minden országra és termékre merev mennyiségi korlátozásokat érvényesítettek. Az így kialakult helyzetet az 1959-ig érvényben volt többszörös árfolyamrendszer is súlyosbí-

totta. E politika egyedüli pozitív eredményének az tekinthető, hogy 1958-ra (az autarkia fejlesztés utolsó évére), Spanyolország számottevően kibővítette ipartermék-struktúráját.

Legnagyobb előrehaladás a fogyasztási javak termelésében következett be, de az importhelyettesítő jellegű iparosítás kedvezően hatott a féltermékek és a nagyberendezések termelésére is. Ennek ára azonban sok termékcsoporthoz a rendkívül magas önköltségszint lett. Az importárak kínálaton belüli aránya 3 százalékra süllyedt a fogyasztási javak esetében, 8,3 százalékra a féltermékek és 5,7 százalékra az összes feldolgozott termékek vonatkozásában. Ezek az arányok más hasonló lélekszámú és hasonló főre jutó jövedelemmel rendelkező országokhoz képest rendkívül alacsonyak.

Az importhelyettesítési politika együtt járt a hagyományos mezőgazdasági kivitel és a késztermékexport stagnálásával.

Az alkalmazott fejlesztési politika korántsem kedvezett olyan mértékben a mezőgazdaságnak, mint az iparnak. A feldolgozó ipar exporteredményei is szerények voltak. Igaz, az export sok ágazatban nulláról indult, a külső piacokra való behatolás pedig csak nagy áldozatok árán volt lehetséges. Így az ipari export növekedése elmaradt a készárutermelés bővülésének üteme, illetve strukturális fejlődése mögött.

A gyorsított ütemű iparosítási folyamat természetes kísérőjelenségei: a szervezés és a termelés tudományos szintjének emelkedése, a munkaerőképzés javulása és a vállalkozási kedv fokozása, illetve ezekből következően, a nemzetközi versenyképesség növekedése és az exporttevékenység nagyfokú fellendülése alig éreztették hatásukat az akkor kialakult helyzetben. Ellenkezőleg, néhány feldolgozó iparág exporttevékenysége rendkívüli mértékben ellanyhult. Ennek talán legfrappánsabb példáját a textilipar szolgáltatja, amely pedig hagyományos exportágazatnak számított. Az ötvenes évek spanyol külkereskedelmében

csak kevés iparcikk — a bőrárak, a nyomdai termékek, a vegyi cikkek, a félkészárak, valamint a szállítóeszközök — exportja emelkedett említésre méltóan.

A gyors fellendülés évtizede (1960—1970)

Az importhelyettesítés szakaszának befejeztével, az 50-es évek végén a spanyol kormány arra kényszerült, hogy lépéseket tegyen az ország gazdaságának a nemzetközi munkamegosztásba való fokozatos integrálására. Enélkül az ipari fejlődés alighanem megrekedt volna, és a fizetési mérleg egyensúlyát sem lehetett volna megőrizni. Ilyen megfontolásokból a spanyol kormány 1959-től kezdve hozzálátott külkereskedelmi politikájának gyökeres megváltoztatásához. Megszüntette a többszörös árfolyamrendszert, 42,9 százalékkal leértékelte a pesetát, fokozatosan lebontotta az import mennyiségi korlátait (a 60-as évek végére az import 70 százalékát liberalizálta). Ugyanakkor csökkentette a vámokat, kevesebb védelemben részesítette az iparcikkeket. Ezáltal az ipar védettségi struktúrája is egyöntetűbbé vált. A belföldi közvetett adók terheinek kompenzálása céljából csökkentették az exportra termelt árukhoz felhasznált nyersanyagok vámilletékét. Kedvezőbbé váltak az export fejlesztésére adott hitelek és a hitelbiztosítás feltételei, jelentős összegeket juttattak kereskedelmi irodák és képviseltek külföldön való létesítésére, illetve fenntartására. E segítségben különösen azok a vállalatok részesültek, amelyek a megelőző időszakban már folytattak — saját számlájukra és terhükre — bizonyos exportfejlesztő tevékenységet.

Meg kell jegyezni, hogy az iparfejlesztésnek nem az új külkereskedelmi politika volt az egyedül lehetséges eszköze. Ilyen hatású lehetett volna például a gazdasági és szociális infrastruktúra javítása, a beruházások adózási oldalról való ösztönzése, a hazai ipar megnyitása a kül-

földi beruházók előtt stb. Ezekre azonban nem került sor. Mindazonáltal az új külkereskedelmi politika az elmúlt évtizedben jelentős strukturális változásokat hozott. Az ipari fejlődés sokkal gyorsabb üteműnek bizonyult, mint e század bármely más időszakában. Az évi 10 százalékos átlagos növekedés (reálértékben) a legmagasabb volt Nyugat-Európában, sőt világviszonylatban is. Ez a munkatermelékenységben is megmutatkozott, amely átlagban 8 százalékkal nőtt. Két nem hagyományos ágazat — az autó- és a vegyipar — az idegen tőkék és technológiák beáramlása nyomán rövid időn belül a fejlődés élvonalába lépett.

A dinamikus fejlődés e tendenciáját elsősorban a beruházási javakat termelő iparágak határozták meg, míg a (többé-kevésbé hagyományos) fogyasztásicikk-gyártó iparágak alacsonyabb fejlődési ütemet értek el.

A feldolgozó ipar növekedése nemzetközi összehasonlításban is kiemelkedően gyors volt. Míg az 50-es évekig a spanyol feldolgozó ipar viszonylag alacsony szintet ért el, addig 1962-től kezdve a gazdaság iparosítása gyorsabb volt, mint bármely más hasonló fejlettségű és hasonló nagyságú belső piaccal rendelkező országban.

A feldolgozó iparon belüli 20 ágazat közül 1969-ben 12 ért el a normálisnál magasabb fejlettséget (1958-ban még csak 8), de az italok, a gumiárúk, a vegyi termékek, a nem fémes ásványok, a fémkészárúk és az egyéb készárúk ágazataiban is javult a helyzet. Az 1958-ban normális szintet elért ágazatok közül csak a könyvek és más nyomdaipari termékek ágazatában következett be 1969-re visszaesés.

Felvethető persze, nem lett volna-e jobb az iparosítást már akkor inkább a belső piac bővítésére és az export fejlesztésére alapozni, mintsem az importhelyettesítésre. Az összipari termelés növekedéséhez ugyanis az export csak szerény mértékben járult hozzá, bár a gépek és berendezések ágazata (ezen belül pe-

dig különösen a hajógyártás) jelentős impulzust kapott a külföldi piactól. Még magasabb ezen ágazat hozzájárulása az összipari fejlődéshez, ha hozzászámítjuk a más ágazatok termékei iránt támasztott keresletet is.

Az importhelyettesítés itt nem bizonyult a növekedés hathatós forrásának, már csak azért sem, mert a vizsgált időszak ezzel ellentétes — már-már liberalizálásnak minősíthető — jelenségeket produkált. Az importhelyettesítés elsősorban két olyan feldolgozó ipari ágban (a kötöttáru- és a mezőgépgyártásban) játszott fontos szerepet, ahol az exportkereslet nem bizonyult jelentősnek. Ez arra utal, hogy az exportexpansió és az importhelyettesítés nem párhuzamos folyamatok.

Nyilvánvaló ugyanis, hogy ahol az import helyettesítése kedvező, ott a belföldön elérhető nyereség magas, s ezért a vállalkozókat nem vonzza a sokkal nagyobb kockázatokkal járó export, még ha az rentábilis is. Másfelől, az exportkereslet, amely jelentősen hozzájárult a gyümölcs-, zöldség- és halkonzervipar, a bőr- és cipőipar, a textilipar, a boripar, a parafafeldolgozás, a kőolajipar, valamint a hajó- és a közúti járműipar erőteljes fejlődéséhez, egyidejűleg „importliberalizáló” hatást is eredményezett — a hajógyártás és a kőolajipar kivételével — a felsorolt feldolgozó ipari ágazatok mindegyikében. Ezek az iparágak exportjuk bővítésével tudtak jelentős növekedést elérni, mert a nemzetközi kereslet általában kedvezően alakult számukra. Az export hozzájárulása ezeknek az ágazatoknak az ipari fejlődéséhez a 60-as évek folyamán számottevőnek bizonyult: a spanyol készáruexport látványos növekedést ért el.

A készárúk exportja, amely 1958—59-ben még csak 300 millió dollárt tett ki, 1969—70-re túllépte az 1,6 milliárdos szintet, az összes exporton belüli aránya pedig az 50-es évek 54 százalékáról 1970-re 76 százalékra nőtt. A feldolgozott termékek exportja a spanyol ipari termelésnél és

a világ készárutermelésénél is (203, illetve 93 százalékkal) gyorsabban nőtt. A spanyol ipar exporthányada az 1958—59-es 2 százalékról 1970-re 13 százalékra emelkedett!

Az iparosítási politika exportorientáltsága egyaránt megmutatkozott az export növekedésében és árustruktúrájának lényeges változásaiban, valamint a spanyol export diverzifikációjának fokozódásában.

Ami a növekedést illeti, a feldolgozó ipar 32 ágazata közül csak 2 (a bor- és italgyártás, valamint a kőolajipar) növekedett évi 10 százaléknál alacsonyabb ütemben. 18 egyéb iparág fejlődött az 50-es években elértnél gyorsabb ütemben. A növekedés magas szintje ott is megmaradt, ahol lecsökkent az export dinamika (a bőrárugyártásban, a nyomdaiparban, a vegyiparban, valamint a vas- és acélgyártásban). Sok iparág növelni tudta részesedését a világ exportjában, néhány közülük meg is duplázta azt.

Ami az export árustruktúráját illeti, csökkent a hagyományos exportcikkek relatív súlya, különösen a kész élelmiszereké és az italoké. Ugyanakkor megnövekedett a nem hagyományos exportcikkek (főleg a gépek és berendezések) súlya. Végül, 13 ágazat esetében figyelemre méltó eredménynek könyvelhető el, hogy exportjuk megoszlása a különböző piacok között egyenletesebbé vált (diverzifikálódott).

Az exportdiverzifikálásban az italok, a papíráruk, a kőolajipari termékek és a közlekedési eszközök gyártói érték el a legjobb eredményeket. Ezzel szemben a dohány, a cipő és a bőrárú, a fa és a parafa, a gumi, a nemfemes ásványok, a vas és acél, valamint a fémkészárú exportja földrajzilag koncentráldott, összefüggésben a Közös Piac országai irányuló kivitel növekedésével. Egyedüli kivétel ez alól a cipőipar, amely az Egyesült Államokba szállította exporttermékeinek legnagyobb részét. (A spanyol cipők sikeres terhodítását az amerikai piacon az is érzékelteti, hogy a 70-es években amerikai részről kénytelenek voltak

rábírni a spanyol cipőgyárosokat az Egyesült Államokba irányuló exportjuk „önkéntes” korlátozására.)

A 60-as évek végén a spanyol ipar már a nem hagyományos exportcikkek igen széles skáláját gyártotta. E fejlődésnek külön érdekessége, hogy e termékek éppen a magasan iparosított országok piacait hódították meg, ahol is az egyesült államokbeli, japán, illetve nyugat-európai versenytársakkal küzdve szereztek évről évre folyamatosan növekvő megrendeléseket. Ez a jelenség azzal is összefügg, hogy a termékek életciklusa folyamán — a technológia standardizálásával párhuzamosan — növekszik a félig képzett és szakképzetlen munkaerő iránti kereslet, míg a felkészült tudományos kutatók és a magasan kvalifikált munkaerő iránti igény csökken. Tény azonban, hogy a spanyol ipar élt az ebből adódó lehetőséggel, a fejlett külföldi technológia átvételével korszerűsítette termelését, kihasználva az ebből fakadó komparatív előnyöket és azt, hogy a korszerűsítés tőkeigénye nem volt túlságosan magas.

Egy sor már korábban exporttápaszlatokkal rendelkező iparág (például a gyógyszerek, a szerszámgépek, a háztartási gépek, a motorkerékpárok, a magnetofonok, a tűzi fegyverek, a szemüvegek gyártásának) gyors fejlődése e tényezőknek volt az eredménye.

J. B. Donges — „La configuración industrial española” című tanulmányában — statisztikai és ökonometriai számításokat végzett a spanyol ipari exportot motiváló okok felmérésére.

Az 1. sz. táblázat e felmérés eredményeit összegezi.

Eszerint a vegyi cikkek, valamint a gépek és berendezések exportjának jelentős növekedése a keresleti tényezőknek tudható be, míg az „egyéb késztermékek” esetében a növekedést túlnyomóan kínálati tényező, a versenyképesség növelése hozta létre.

Az export versenyképességét javító okok persze sokfélék lehetnek. Például az 50-es években jelentékeny kihasználatlan ipari kapaciták

A spanyol ipari export változásainak eredete (1962—1970)

1. sz. táblázat

Megnevezés	Vegyiké- cikkék	Gépek és szállító- eszközök	Egyéb kész- termékek	Összesen
Export 1962-ben, millió USA-\$-ban	36,31	53,52	130,98	220,81
Export 1970-ben, millió USA-\$-ban	125,36	465,74	729,80	1320,90
Exportnövekedés, millió USA-\$-ban	89,05	412,22	598,82	1100,09
A növekedés megoszlása, kiváltó okok szerint (%)				
1. Egységes devizaárfolyam be- vezetése.....	58,8	18,7	31,5	28,9
2. Termékösszetétel-változás.....	4,4	3,1	— 1,6	0,6
3. A piaci struktúra módosulása ...	0,8	54,7	2,1	21,7
4. A versenyképesség javulása.....	36,0	23,5	68,0	48,8

Forrás: Donges idézett tanulmánya (ICE) Madrid, 1973.

sok voltak, s ez serkentőleg hatott az export növelésére. Ez volt a helyzet a hajó- és a teherautó-gyártásban. Az exportra szánt hajókat és teherautókat a korszerű külföldi technológiák alkalmazásával gyártották, a fémmegmunkáló gépeket szintén, így hatékonyan fel tudták használni a bőségesen rendelkezésre álló és viszonylag jól képzett spanyol munkaerőt, s kedvező körülmények között tudtak ráállni a versenyképes sorozatgyártásra.

Ami a vegyi termékeket illeti, a külső versenyképesség alapját az képezte, hogy Spanyolország bőven rendelkezik fontos szerves és szervetlen nyersanyagokkal (pirit, higany, kálisó stb.).

A versenyképesség ténye döntő szerepet játszott az „egyéb késztermékek” csoportjában. Ez az árucsoport ruházati cikkeket, cipő- és bőr-árúkat, valamint fémtömegcikkeket tartalmazott. Ezek termelői képesek voltak gyorsan reagálni a kereslet változásaira és megfelelő árpolitikát folytattak.

Mind a statisztikai, mind az ökonometriai vizsgálatok azt mutatják, hogy a spanyol ipari export növekedésében elsősorban a kínálati tényezőké volt a döntő szerep. Más szóval, a spanyol tapasztalat azt bizonyítja, hogy lehet viszonylag gyorsan exportra orientálni olyan ország iparát is, amely hosszú időn át autarkias szellemben fejlődött és háttérbe szo-

rította a készáruexportot. A kibontakozó ipar kedvező feltételeket teremt az export gyors növeléséhez, még akkor is, ha a kivitel kezdetben csak kis hányadát képezi a készáru-termelésnek, ha az általános légkör kedvez az exportnak és az exportáló mentalitás létrejöttének.

A spanyol ipar komparatív előnyei és strukturális problémái

Magyarázatot keresve a spanyol ipar újabb keletű exportsikereire, felmerül a kérdés, hol gyökereznek ezen ipar komparatív előnyei.

A fejlett nyugat-európai országokhoz képest Spanyolország félig képzett és szakképzetlen munkaerőben bővelkedő, szakképzett munkaerőben és tőkében azonban viszonylag szegény.

A munkaerő viszonylagos bősége folytán Spanyolorzágnak komparatív előnye van a munkaintenzív javak exportra való termelésében. Ez az előny azonban önmagában aligha elegendő az exportvolumen szükséges mértékű és egyúttal jövedelmező bővítéséhez.

A komparatív előny pontos meghatározása általában megoldhatatlanul bonyolult statisztikai problémákat vet fel. Többet ígér az *indirekt megközelítés*.

Induljunk ki abból, hogy az egy foglalkoztatottra jutó hozzáadott ér-

ték ágazati arányai nagyjából tükrözik az iparágak fizikai és emberi tőkeáfordítási arányait is. Az egy foglalkoztatottra jutó hozzáadott érték béren felüli része pedig a tőkeáfordítás eredményének tekinthető. Ezzel a módszerrel 1958-ra és 1966-ra végeztek számításokat Spanyolországban. Az 1 foglalkoztatottra jutó hozzáadott érték szerint rendezett 32 iparág közül 1958-ban 15-nek, 1966-ban pedig 16-nak volt az ipari átlag alatti értéke. (Ezek a viszonylag munkaigényes iparágak voltak.)

A spanyol készáruexport vizsgálata azt mutatta, hogy az export tőkeintenzívebb az ipari átlagnál. Az 1 foglalkoztatottra jutó hozzáadott érték 1966-ban 23 százalékkal volt magasabb az exporttermelés, mint az ipari termelés esetében. A vonatkozó input—output-elemzés szerint is, 1966-ban az export jóval tőkeigényesebb volt, mint az importhelyettesítő termelés.

Ez bizonyos mértékig összefügg a termelési tényezők árarányaival. A tőkejavak ára — a beruházási javak importját preferáló intézkedések hatására — alacsony, a hitelek reális (az árszintemelkedéssel korrigált) kamatlába negatív, a munkaköltségek viszont nagyobbak a dolgozók mindenkori fenntartási költségénél. Az így létrejött költségarányok kedveznek a munkamegtakarító technológiák alkalmazásának, bár ez korántsem felel meg a termelési tényezők spanyolországi ellátottsági arányainak. Figyelemre méltó, hogy a 60-as évek folyamán a készáruexport struktúrája a munkaigényes termékek felé tolódott el. A 16 tőkeintenzív iparág közül 8-nak csökkent (még hozzá lényegesen) a részesedése az ipari exportban, míg 16 munkaigényes iparág közül 10 növelte a részesedését. Az, hogy ez a folyamat folytatódik-e a 70-es évek második felében is, jórészt azon múlik, sikerül-e csökkenteni a termelési tényezők áraránytalanságait, ösztönözve a vállalkozókat a tőkével való takarékosságra.

Egy közelmúltban végzett felmérés azt mutatta, hogy a spanyol feldol-

gózó iparban viszonylag nagy a termelési tényezők helyettesíthetősége. Az ezt jelző rugalmassági együtthatók 1-nél magasabbak a vizsgált iparágak több mint felében, amelyek a hozzáadott értéknek majdnem a felét, az exportnak pedig több mint egyharmadát adják. Ezért okkal feltehető, hogy a termelési tényezők relatív árainak változása érezhetően módosítaná a tőke- és a munkafelhasználási arányokat is. Ellenérvként felhozható ugyan, hogy a késztermékek előállítás költségei, illetve árai a legtöbb esetben sokkal magasabbak Spanyolországban, mint Nyugat-Európa fejlett országaiban. Ez azonban csupán azt mutatja, hogy a peseta túl van értékelve.

Sok iparágban sürgős feladat az örökölt strukturális elmaradottság megszüntetése. Jó példája e probléma teljes horderejének a spanyol acélipar.

Spanyolországban jelenleg 160 acéltermelő vállalat van, de csak három (két állami: az ENSIDESA és az UNINSA, valamint egy magánvállalat: az Altos Hornos de Vizcaya) termel évente 1,5—3 millió tonna acélt, nem éri tehát el a gazdaságossági szempontból alsó határnak tekinthető szintet. Ráadásul nagyon egyenetlenek az egyes egymáshoz kapcsolódó termelési kapacitások. Emiatt rossz a kapacitások kihasználása, elégtelen a gazdasági hatékonyság, nemzetközi szinten alacsony fokú a versenyképesség. Az acélárak árai kb. 20 százalékkal magasabbak Spanyolországban, mint a Közös Piacban, ami sok kapcsolódó iparág számára (amelyeknek az acél fontos alapanyaga) eleve lehetetlenné teszi a külföldi piacokon való helytállást. A spanyol ipari törvény ugyanis előírja a hazai acél felhasználását, noha az acélt olcsóbban lehetne beszerezni külföldről. Hasonló strukturális problémák adódnak más feldolgozó iparágakban is, ahol sok — alacsony termelékenységű — vállalat lát el egy szűk piacot, nincs szakosodás a termelővállalatok között, rossz a kapacitások kihasználása, elavultak a termelőberendezések.

A kormány mindinkább kénytelen számolni ezekkel az egész feldolgozó ipar fejlődését akadályozó aránytalanságokkal, s tett is már kísérletet (fúziókkal és egyéb akciókkal) az elavult struktúrák átszervezésére, illetve modernizálására.

Az ipari koncentráció meggyorsítása természetesen nem egyedüli eszköze a további fejlődésnek. Egy sor iparágban (például a cipőiparban) a termelési volumen növelésénél fontosabbnak tűnik jelenleg az értékesítés koncentrálása, különösen az exporteladások jobb szervezése.

A spanyol ipari export perspektívái

A IV. fejlesztési terv (1972—1975) az ipari exportnak a belföldi értékesítésnél gyorsabb növelését irányozta elő. Ez az előirányzat arra épült, hogy a belső piac korlátozott felvevőképessége miatt a spanyol vállalkozók kénytelenek az exportban keresni a piacot a belső igényeket meghaladó termelésük számára. Valóban, a tervidőszak első éveitől kezdve megfigyelhető, hogy a spanyol vállalkozók az eddiginél nagyobb gondot fordítanak termékeik minőségének javítására, azok nemzetközi normák szerinti szabványosítására; a külső piacok spanyol termékek iránti felvevőképességének elemzésére, a nemzetközi vásárokon való hatékonyabb részvételre, a vállalati ügyvitel tökéletesítésére, termékeik márkás jellegének erősítésére, az eladás utáni szerviztevékenység kiterjesztésére. Ez a — Spanyolországban újként — magatartás azt bizonyítja, hogy a vállalkozók kezdik megérteni: az ipari növekedés kulcsa a külföldi piacok meghódítása. A Közös Piacca 1970-ben kötött preferenciális egyezménytől azt is várják, hogy könnyebbé válik a spanyol ipar termékeinek elhelyezése Nyugat-Európában. E tekintetben azonban megoszlanak a spanyol közgazdászok véleményei. Miként M. Funes és R. Tamames, magam is úgy vélem, hogy a preferenciális egyezmény nem mozdíthatja elő érezhetően a spanyol

készáruexportot, mivel a Közös Piac külső vámtarifája eléggé alacsony. Mások, köztük L. Gamir — a Közös Piac protekcionista *illetékeire* hivatkozva — az ellenkezőjét állítják.

A spanyol ipari export növekedése szempontjából sokat ígérőek Spanyolországban a latin-amerikai és az arab országokhoz fűződő szoros kulturális és politikai kapcsolatai, annak ellenére, hogy e piacokon is erős konkurrenciaharca kell számítani. A belső politikai helyzet változásától, illetve Spanyolországban a Közös Piacba való belépésétől függően várható az európai szocialista országokban irányuló spanyol ipari export növekedése is.

Amennyire könnyű belátni, hogy folytatódni fog a spanyol ipari export expanziója, olyan nehéz meghatározni ennek mértékét. Ismerni kellene mindazokat a tényezőket (beleértve a technológiai változásokat), amelyek meghatározzák egyrészt a nemzetközi keresletet és kínálatot, másrészt a belső keresletet és a bruttó hazai terméket. Ezen felül, egy olyan országban, mint Spanyolország, ahol a belső kereslet alakulása rendkívüli befolyással van az exportra, szinte lehetetlen extrapolálni a múltban érvényesült tendenciákat.

Kiindulópontnak az 1970-es évet veszem, feltételezve, hogy az exportnövekedés aránya — kevés kivételtől eltekintve — alacsonyabb lesz az évtized második felében, mint az elsőben volt. Ez a feltételezés arra épül, hogy sok termelőágazatban kihasználatlanok a kapacitások, s e kapacitások aktivizálásával az export jelentősen bővíthető. Mivel a vállalatok helyzete lehetővé teszi a rugalmas árpolitikát, az exporttevékenység viszonylag rövid időn belül is megélénkülhet. A kihasználatlan kapacitások export célú hasznosítása azokban az iparágakban is indokolt lehet, amelyekben Spanyolországban nincsenek hosszú távra szóló komparatív előnyei. 1975 után a kapacitáskihasználás az előző időszakénál magasabb lehet, s így az export további növekedése már feltételezi a

kapacitás bizonyos növekedését is. Mindezek alapján logikusnak látszik azt feltételezni, hogy az export növekedése bizonyos mértékben lassul. Mindazonáltal az exportnövekedési indexek az európai átlaghoz képest magasak lehetnek, főként, ha Spanyolország belépése a Közös Piacba előnyös körülmények között követke-

1970—80 között a készáruexport évi 17,4 százalékkal növekedhetne, az exportnak a termelésen belüli aránya pedig — átlagosan — 13-ról 21 százalékra emelkedhetne. A készáruexport várható növekedési üteme valamivel alacsonyabb, mint a 60-as években volt, ami összhangban van más országok tapasztalataival.

A spanyol feldolgozó ipari termékek exportjának előrebecslése*

2. sz. táblázat

Ipari ágazatok	Az 1970—1980 között várható exportnövekedés évi és összevont ütemének kivetítése (%)	Az 1980-ra előirányzott export értéke (millió USA-dollárban)	Az 1980-ra várható export/termelés-arány (%)
Kész élelmiszerek	10,0	830	20,0
Italok	5,0	126	9,0
Dohányárúk	6,0	5	1,9
Textiliák	20,5	508	16,0
Ruházati cikkek	36,5	1100	38,0
Cipők	22,0	762	67,8
Bőr és bőráruk	21,5	163	14,6
Fa- és parafacikkek	6,5	64	8,1
Bútorok	23,5	158	27,6
Papír és papíráruk	9,0	36	5,9
Nyomdaipari termékek	25,0	616	51,6
Gumi- és szigetelő áruk	14,7	168	16,7
Vegyí cikkek	7,5	258	5,3
Kőolajipari termékek	3,0	132	3,7
Egyéb ásványok	10,5	232	9,7
Vas és acél	8,0	108	8,7
Szines fémek	12,0	40	10,0
Fémkészárúk	20,0	468	11,5
Nehézgépek és berendezések	14,0	402	21,7
Könnyűgépek és berendezések	16,5	242	51,7
Elektromos berendezések	19,0	454	17,4
Elektromos készülékek és háztartási gépek	32,5	481	42,6
Autóipar (és segédiparágai)	16,0	636	23,5
Hajógyártás (és -javítás)	14,5	655	58,8
Repülőgépgyártás (és -javítás)	27,0	48	62,8
Vasúti berendezések	12,0	51	35,5
Egyéb termékek	13,0	138	18,0
Összes készáruexport	17,4	8881	21,2

* Az ICE 1973. évi adatai alapján becsült adatok, 1970. évi USA \$-ban.

zik be. Mint ahogy az exporthoz szükséges termelési kapacitás esetében is tettük, az egyszerűség kedvéért feltételezzük, hogy a beruházási struktúra követni fogja a terv előirányzatait. Ennek alapján a spanyol ipari export a 2. sz. táblázat adatainak megfelelően növekedhet.

Valószínű, hogy a 60-as években látványos exportsikereket elért viszonylag munkaigényes iparágak (igy a cipőipar, a ruházati ipar, a bútortipar és a villamos készülékek gyártása) továbbra is növelni tudják exportjukat. Erre szükségük is van további fejlődésükhöz, mivel a belső

piacra az árucikkeik iránti kereslet mérsékelt növekedésére számíthatnak csak.

Másfelől vannak tényezők, amelyek a fenti előirányzatok elérését bizonyos mértékig kétségessé teszik. Például a vas- és acélkivitel lényeges növekedésére számíthatnak, abból kiindulva, hogy a rendelkezésre álló nyersanyagok viszonylag olcsók, a munkabérek pedig jóval alacsonyabbak, mint a többi nyugat-európai országban, kizárt dolog tehát, hogy a vas- és acélipar ne tudjon világszerte átlagosan termelni és exportálni. Ez azonban nem elegendő az export gazdaságos növeléséhez. Szükséges ehhez a termelőberendezések korszerűsítése (főleg a nagykohóké) és kibővítése is (főleg a hengerműveké). Ez pedig elképzelhetetlen nagy állami segítség nélkül.

Optimistának tűnnek az autóipar exportjára vonatkozó előirányzatok is. 1970-ben 14 — külföldi vállalatok érdekeltségébe tartozó — autógyár működött Spanyolországban, ezek közül 5 gyártott személygépkocsikat, 11 teherautókat és 6 traktorokat, összesen 558 000 járművet. E 14 gyárnak további 300 vállalat gyártott alkatrészeket és fődarabokat. Vagyis a spanyol autóipar túlságosan szétaprózott, különösen a személygépkocsi-gyártás, ahol 5 vállalat termel 30 különböző modellt, de csak egynek — a Fiat-tal társult Seat cégnek — a termelése éri el a munkanaponkénti 1000 darabot, amit a gazdaságos termeléshez szükséges minimális kapacitás szintnek tekinthetünk.

Amíg a belső piac szívta fel a spanyol autóipar egész termelését, alig volt ösztönző, amely exporttermelésre serkentette volna. Ez a helyzet azonban változóban van. A Fiat 600-as személygépkocsit kizárólagos joggal a Seat vállalat gyártja, s várható, hogy e jogot kiterjesztik a 850-es modell termelésére is. Spanyolországban gyártanak motorokat és egyéb fődarabokat a Renault személygépkocsikhoz is. A British Leyland spanyol leányvállalatát bízta meg a Svájcba exportálandó Mini-modellek gyártásával. A Chrysler Spanyolor-

szágban gyártja a francia piacra szánt Simca 1100-as modelljét.

Egy 1973-ban hozott spanyol kormányrendelet értelmében az eddig Spanyolországban le nem telepedett külföldi cégek autógyárakat létesíthetnek anélkül, hogy a gyártott autókhoz felhasznált alkatrészek 70—90 százalékát hazai termelésből kellene fedezniük (mint ahogyan az eddig megszokott volt), ha kötelezettséget vállalnak arra, hogy spanyolországi termelésüknek legalább $\frac{2}{3}$ -át exportálják. Ilyen alapon újabban a Ford cég létesít személygépkocsigyárat Spanyolországban. A General Motors, a Volvo és a Toyota szintén érdeklődött a konstrukció iránt. Ha ezek a cégek is létesítenek gyárat Spanyolországban, ez nagymértékű exportnövekedést eredményezhet. A spanyol ipar pedig a külföldi autógyárakhoz fűződő szállítói kapcsolatok alapján specializálódhat az autóipar mellékágaiba, ahol a termelés már kisebb volumen mellett is gazdaságos, s így viszonylag kis vállalatok is tudnak versenyképes áron s egyúttal jóvedelmezően termelni.

Az, hogy a *villamos és egyéb gépipar* fejlődése az előirányzottak megfelelő lesz-e, jórészt azon külföldi vállalatok politikájától függ, amelyek ezen ágazat legfontosabb spanyol termelőjét ellenőrzik. De szorosan függ ennek az ágazatnak a sorsa a fejlődő országokkal kialakítandó kereskedelemről is, különösen olyan termékek vonatkozásában, amelyeket ez utóbbiak még nem gyártanak, illetve amelyeket a fejlett ipari országok már nem tudnak versenyképes áron előállítani (mivel a termékeknek nagy a féligkészített munkaerőigénye). Ilyen termékek például a Diesel-hajómotorok, a kazánok, a daruk, a fémfeldolgozógépek, a villamos generátorok, a közepméretű villanytranszformátorok, az elektronikus alkatrészek stb.

Várható, hogy a külföldi anyavállalatok (elsősorban az amerikaiak) egyre inkább exportbázissá építik ki spanyolországi vállalataikat, hogy kihasználják az alacsonyabb spanyol munkabéreket, valamint Spanyolor-

szág jó kulturális és politikai kapcsolatait az arab világgal és Latin-Amerika országaival.

Végül, a spanyol ipari export fejlődését nagyban befolyásolja az is, hogy mennyire enyhül majd a kormány eddigi protekcionista politikája. A jelenlegi spanyol külkereskedelmi politika ugyanis magas vámvédelemben részesíti a belföldi termelőket, ezzel lehetővé teszi belső árak emelését olyan szintre, amelyben az exportpiacok megszerzése és megtartása még a létező exportösztönzők mellett is nagyon nehéz. (Emiatt az export ösztönzése az esetek többségében a belső eladások terhére történik.) Ez a helyzet ellentmond a meghirdetett exportorientációnak, s egyben nehezíti majd a spanyol ipar integrációját a Közös Piacba (1977-ben).

Az ellentmondás feloldására legalább három alapvető intézkedést kellene tenni.

Először: fokozatosan csökkenteni kellene a vámokat a Közös Piac külső tarifájának szintjéig. Van olyan iparág, amely — úgy tűnik — képes hatékonyan termelni magas protekcionista védelem nélkül is. Ilyen például a cipő-, a bútor-, a hajóépítő- és a fémtömegcikkipar. Ha a vámvédelmet továbbra is magas szinten tartanák, ez csak a rossz hatékonyságú termelés fennmaradását és növekedését mozdítaná elő.

Másodszor: az importverseny elleni védelmet különösen olyan iparágak viszonylatában kellene bevetni, amelyek hatékonysága nem eleve rossz és a közeli jövőben versenyképessé válhatnak (ilyen például a papíripar néhány ágazata).

Harmadszor: a vámtarifákat hasonló mértékű exportösztönzőkkel kellene kompenzálni. Az exportösztönzést koncentrálni kellene olyan gondosan kiválasztott iparágakra, amelyek kedvező feltételekkel rendelkeznek arra, hogy exportőrökké váljanak. (Például ez utóbbiakat össztermelési költségeik alapján részesítenék támogatásban, míg az egyéb iparágakat csak a változó költségek figyelembevételével.)

Ügyelni kellene arra is, hogy a belső inflációs nyomás ne „semlegesítse” az exporttámogató intézkedések hatását. Ennek érdekében biztosítékot kellene adni a belső és a külső árak változásának megfelelő árfolyampolitikára, azaz garantálni kellene az exportőröknek, hogy nemzetközi versenyképességüket nem veszélyeztetik a peseta de facto felértékelésével.

★

Tanulmányomban — Spanyolország példáján — azt kívántam bemutatni, hogyan lehet nemzetközi irányba orientálni egy fejlődő ország iparát, akár egy hosszantartó, erős autarkias törekvésekkel terhelt időszak után is. A spanyol példa azt is igazolni látszik, hogy ha egy ország valóban versenyezni akar termékeivel a világpiacon, akkor saját erőből is sokat tehet ennek érdekében, még akkor is, ha a világ többé-kevésbé fejlett részein akadályok emelkednek áruik elé. 1974-ben Spanyolország egy főre jutó jövedelme elérte az 1600 USA-dollárt, s ezzel az első helyre került a félig iparosított országok sorában. A rendelkezésre álló ipari kapacitásokat, a termelékenység, valamint a munkaerő szakképzettségének növekvő emelkedését tekintve, Spanyolország ipari fejlődése és exportexpansiója sok hasonlóságot mutat a nyugat-európai fejlett országok iparának és exportjának II. világháború utáni alakulásával.

Azóta sok minden történt Spanyolországban, ami az öt évvel ezelőtti ambíciók valóra váltását kétségessé tette, illetve a legjobb esetben is a következő évtizedre halasztotta. Úgy tűnik, az integrációs törekvések belső és külső feltételei rosszabbodtak. Erősödött a belpolitikai feszültség, felgyorsult az infláció. Bizonytalan az is, hogy a portugál helyzet alakulása milyen hatást gyakorol Spanyolország politikai és gazdasági fejlődésére. Spanyolország gazdaságának felfelé ívelő trendjére, úgy látszik, egyszerre túl sok „veszély” leselkedik.

Luis Martinez

Új vonások a mezőgazdasági vállalatok differenciálódásában és állami befolyásolásában

A Magyar Tudományos Akadémia Agrárgazdasági Bizottsága, a Magyar Közgazdasági Társaság Mezőgazdasági Szakosztálya és annak Csongrád megyei csoportja vitautulást rendezett a mezőgazdasági termelés differenciáltságának alakulásáról. Az ülés bevezető előadását *Vági Ferenc* tartotta, aki az e témában folytatott kutatás legfrissebb eredményeiről számolt be. Ezt követően az előre felkért hozzászólók — *Csete László, Fazekas Béla, Kakuszi László, Nagy Lajos és Zsuffa Ervin* — más-más nézőpontból kiindulva elemezték a termelés differenciáltságával kapcsolatos legfontosabb kérdéseket. A résztvevők köréből elhangzott számos hozzászólás is igazolta, hogy a differenciáltság ismételt vizsgálata szükséges, s az itt szerzett tapasztalatok felhasználása a gazdasági irányításban is kívánatos.

Vági Ferenc — írásban is közreadott — tanulmánya az alábbi főbb következtetéseket tartalmazza:

A vállalatok differenciáltság fejlődése, a termelés és nyomában a bruttó és a nettó jövedelem differenciálódása a szocialista árutermelésben is állandó jelenség, az értéktörvény érvényesülésének kifejeződése. 1968 után azonban jelentős változások következtek be a vállalati gazdálkodásban. A differenciálódás az *önfinanszírozáson* alapuló vállalati fejlődés talajára került, a vállalati koncentráció növekedése révén a vállalatok új struktúrája alakult ki. Végül növekedett a termelőszervezők gyarapításának s felhasználásuk hatékonyságának szerepe.

A differenciáltság befolyásolását nem lehet egyszerű jövedelemelvonási kérdésként felfogni. A tervszerű irányításban a termelés vállalati differenciálódását mint a mezőgazdasági termelés növekedésének módját kell tekinteni. A termelés differenciálódása áttérrelődik a jövedelemre is. Az ilyen jövedelmi talajon ismétlődő bővített újratermelés belső összefüggése alapján a termelési és a jövedelmek differenciáltsága mélyül. A differenciálódás állami befolyásolását tehát az újratermelési folyamatban kell megoldani, s azt az anyagi érdekeltségre kell felépíteni.

A vállalati koncentráció növekedése oda vezetett, hogy a nagyobb gazdaságok általánosan rendelkeznek a koncentráció előnyeivel, s továbbfejlődési lehetőségeik is jobbak. 1969 és 1974 között, változatlan áras halmozatlan termelési érték alapján számolva, az átlagos vállalati koncentrálttság a szövetségi szektorban 90, az állami gazdaságokban pedig 60 százalékkal nőtt. A vállalatok felhalmozó képessége többé-kevésbé a koncentráció mértékében tágult ki.

A vállalati koncentráció és a jövedelmezőség közötti kapcsolat lazulása arra utal, hogy *gyengült a koncentráció adta előnyök kihasználása*.* Az 1968 utáni fejlődésben a koncentrációs fokok és az eredményesség közötti kapcsolat lazulása úgy is értelmezhető, hogy a koncentráció túlnötte a vezetési és szervezési erőt.

A bruttó jövedelem jelentős hányadát mint különbözeti jövedelmet realizálják a vállalatok. A termelőszervezetekben a különbözeti jövedelem 46 százaléka, az állami gazdaságokban pedig 7—8 százaléka átsurog a személyi jövedelmekbe. A kialakított progresszív jövedelemelvonás célja az volt, hogy csökkentse a személyi jövedelmek differenciáltságát. A növekvő jövedelmek progresszív elvonása ellenére a *személyi jövedelmek differenciáltsága nőtt*. Csökkent viszont az alapok hatékonyságának differenciáltsága, amiből arra következtethetünk, hogy a gazdasági mechanizmus nem készlet a termelési alapok, anyagok ésszerű felhasználására.

A vitaindító előadást követő hozzászólások** fontosabb gondolatait a következőkben foglalhatjuk össze:

A differenciáltságot kiváltó tényezők sorában a termőhelyi adottságoknak többé-kevésbé meghatározó szerepük van. A gazdálkodásban nivellálási igénnyel csak

* A MEM STAGEK munkatársai kimutatták, hogy 81 egyesített termelőszervezetben a fejlődés lassabb volt, mint a szektor átlagos fejlődése. (Szerdahelyi—Juhász—Kovács—Juhászné: Tapasztalatok és eredmények az egyesült termelőszervezeteknél. MEM STAGEK 1975. 15. sz.)

** Az előzetesen felkért öt hozzászólón kívül a vitában felszólalt még Závori Lajos, Kovács Kálmán, Juhász Pál, Pálovics Béláné, Klekner Péter, Csendes Béla, Hont János, Szabó Ferenc, Szabó Gábor, Fekete Ferenc és a vita vezetője, Sipos Atadár.

a személyi jövedelmek szabályozásakor célszerű fellépni. A termelési tényezők arányában, a ráfordításokban stb. még nem alakult ki a kellő differenciáltság. El kell érni, hogy a *vállalati adottságoknak megfelelően* alakítsák ki a gazdálkodó egységek a *termelési tényezők közötti optimális arányokat*.

A háztáji gazdaságok termelési potenciálja jelentős. Felmérés bizonyította, hogy sokkal nagyobb itt az állóeszközállomány, mint amekkorára korábban becsülték. Ez egyben azt is jelenti, hogy megfelelő ösztönzés esetén a háztáji gazdaságokban — beruházások nélkül is — növelhető a termelés. Nem hagyható azonban figyelmen kívül az a tény, hogy a közös és a háztáji gazdaságok között igen szorosak a kapcsolatok. Az utóbbiakban az eredménymutatók differenciáltsága nőtt, s ez elsősorban az alkalmazott munkaerő létszámával van szoros kapcsolatban.

A Csongrád megyei termelőszövetkezetekben végzett differenciáltsági számítások sok vonatkozásban egybevágóak a vitaindító előadásban elhangzottakkal. Az elemzések arra is rámutattak, hogy például az állami támogatások igénybevétele — éppen annak automatikus jellege miatt — egy-egy esetben nem kedvezett a hatékonyság növelésének.

A differenciáltság vizsgálatakor figyelembe kell venni a nem mezőgazdasági jellegű tevékenység súlyának alakulását is. Ez ugyanis hozzájárulhat a termőhelyi differenciáltság kedvezőtlen hatásainak csökkentéséhez. A kedvezőtlen adottságú termelőszövetkezetek számára az alaptevékenységen kívül végzett termelőtevékenység egyszersmind jelentős jövedelemforrás is.

A hozzászólók megkülönböztették a hatékonyságot a jövedelmezőségtől. A jövedelmezőséget elsősorban az árszínvonal határozza meg. A hatékonyság viszont felfogható úgy, mint a társadalom eszközzgazdálkodása. A hatékonyság optimumát azonban pusztán szabályozórendszerrel nem lehet elérni. Hiszen például ha nem valósul meg a különböző jövedelmek kellő mértékű elvonása, akkor a túlzott felhalmozás — még kedvező vállalati adottságok mellett is — hatékonyságmromláshoz vezethet. Éppen ezért nem lehet elmarasztalni a gazdaságok beruházáséhségét, egyesülési vágyát. Ezek a vállalatok ugyanis a hatékonyság javításához keresik a lehetőségeket.

Az *optimális gazdaságnagyság* kérdésének megítélésekor tekintettel kell lenni a szervezési munka és az emberi tényező jelentőségére. A több eszköz nem okvetlen jelent nagyobb hatékonyságot, s szocialista viszonyok között a nagyobb gazdaság nem minden vonatkozásban előnyösebb a kisebbnél.

A differenciálódás hatótényezői részben gazdasági, részben társadalmi jellegűek. A vitaindító elsősorban a gazdasági szempontokra irányított figyelmet. A differenciáltság társadalmi aspektusból való nyomon követése más jellegű tanulmányokat is követel, csak így kaphatunk teljes képet a differenciáltság szabályozásának kialakításához. A társadalmi oldal feltárása — a vállalati szintű elemzések mellett — a *vállalaton belüli differenciáltság* vizsgálatát is igényli. Előfordul ugyanis, hogy például a leggyengébb szövetkezetekben is vannak olyan rétegek, amelyek keresete megegyezik a legfelsőbb jövedelemkategóriába tartozó szövetkezetek hasonló csoportjainak jövedelmével.

A mezőgazdaságban a termelőszövetkezetek differenciált feltételek között gazdálkodnak. Így a termelésben és a személyi jövedelmekben meglévő differenciáltság a tulajdon megjelenési formájának is tekinthető. A differenciáltság mértékét és a személyi jövedelmek nivellálását az anyagi érdekeltséggel kell közelíteni. Ennek során azonban a *hatékonyság a differenciáltság irányába visz, miközben társadalompolitikai szempontból a személyi jövedelmek differenciáltságának mérséklése a cél*.

Élénk vita alakult ki a *személyi jövedelem* differenciáltságáról. Több hozzászóló a differenciálódás tendenciáját illetően vitába szállt a bevezető előadás megállapításaival, s azt hangsúlyozta, hogy a személyi jövedelmek differenciáltsága az utóbbi időben *nem nőtt, hanem csökkent*.

A személyi jövedelmek differenciáltsága erősödésének, illetve csökkenésének kimutatása az alkalmazott vizsgálati és számítási módszerektől is függ. A kérdést tehát tovább szükséges vizsgálni. Abban viszont egyetértettek a résztvevők, hogy a differenciáltság *mérséklése* mindenképpen kívánatos.

Összefoglalóan elmondható, hogy a *vitaülés színvonalas és sikeres* volt. A vita során felvetődött új szempontok az Agrárpolitikai Munkaközösség programjának összeállításában és a további kutatásban jól hasznosíthatók.

Forgács Csaba—Tóth Kálmán

S. Rosenfeld:

A munkatárgyak változása és a műszaki fejlesztési politika

(Voproszi Ekonomiki, Moszkva, 1976. 7. sz.)

A hatékony gazdasági struktúra kialakítása megköveteli az egységes műszaki fejlesztési politika kidolgozását és következetes megvalósítását. A gazdasági struktúra fejlesztése s ezen belül a munkatárgyak racionalizálása a társadalmi termelés intenzifikálásának legfontosabb iránya. A cikk ezért a munkatárgyak területén megvalósuló műszaki-fejlesztési politika két aspektusával foglalkozik: a közbenső termékek minőségi struktúrájának fejlesztésével és a velük való takarékoskodás feltételeivel.

A munkatárgyak gazdaságos felhasználása három — egymással szorosan összefüggő — népgazdasági probléma megoldását teszi szükségessé:

— a közbenső termék struktúrájának radikális átalakítását,

— a hulladékmentes termelés megvalósítását

— és az előállított termékek erőteljes súlycsökkentését.

A közbenső termékek termelésének és felhasználásának fejlesztésekor mindezekelőtt biztosítani kell a munkatárgyak hatékony és progresszív struktúrája, valamint fejlesztésének közgazdasági—technikai feltételei közötti összhangot. Ennek során számolni kell a közeljövőben érvényesülő legjellegzetesebb tendenciákkal és feltételekkel:

— Igen fontos feladat az alacsony hatékonyságú, tradicionális anyagok felváltása jóval korszerűbb polimerekre, könnyűfémekre, ötvözetekre és építőipari könnyűszerkezetekre, valamint a fűtőanyagenergia-mérleg belső arányainak megváltoztatása a nukleáris fűtőanyagok, a gazdaságosan kitermelhető és felhasználható szénfajták és a vízi energia javára. A prognózisok azt mutatták, hogy a munkatárgyak, illetve a munkatárgystruktúra fejlesztésének ez a leghatékonyabb módja.

— A másik fontos irány a szerkezeti anyagok minőségi összetételének jelentős javítása, választékuk kiszélesítése. Mindez elsősorban a legnagyobb tömegben felhasznált anyagokra, fémekre, műanyagokra és ásványi anyagokra vonatkozik.

— Végül fokozatosan növelni kell az elvileg új típusú szerkezeti anyagok és energiahordozók termelését. Létre kell hozni ezen anyagok minél nagyobb méretekben történő termeléséhez szükséges anyagi bázist.

Mindemellett nem lehet figyelmen kívül hagyni azt, hogy a fejlődés bármely szakaszában elkerülhetetlen a különböző technikai színvonalat képviselő közbenső termékek egyidejű felhasználása. Feltételezhető ugyanis, hogy a távolabbi jövőben a közbenső termékek struktúrája az elvileg új munkatárgyak és a hagyományos, de tökéletesített fém, beton, műanyag stb. összekapcsolásán alapul majd. Az előrejelzések tanulsága szerint a közbenső termékek struktúrájában a jövőben megnövekszik a progresszív anyagfajták aránya. Ennek megfelelően csökken a nehézfémek, az ásványi építőanyagok és a kis hatékonyságú, fából készült termékek aránya. Mindez nem mond ellent annak, hogy a jövőben is a vas és acélananyagok (különösen a gépiparban), valamint a beton és a vasbetontermékek (az építőiparban) lesznek az alkalmazott szerkezeti anyagok alapvető típusai.

Ebből következik, hogy a fejlesztés alapvető problémája: a legprogresszívból és a tradicionális nyersanyagok, a fűtőanyagok és egyéb félkésztermékek racionális összekapcsolása, természetesen a jövőben kialakuló specifikus feltételek figyelembevételével.

A társadalmi munka termelékenységének nagyarányú növeléséhez elengedhetetlenül szükséges a nyersanyagbázis racionális kihasználásának alapvetően újszerű megközelítése: a hulladékmentes termelés megvalósítása, az újratermelési folyamat valamennyi stádiumában.

Ennek a sokoldalú bonyolult problémának a megoldása magába foglalja a társadalmi termelés valamennyi szaka-

szát — a kiinduló — nyersanyag kitermelésének pillanatától a végtermék-előállítás során keletkező hulladék hasznosításáig.

A hulladéktmentes termelés ugyanakkor minőségileg új szakaszt jelent az ipari termelés irányításában, szervezésében és a technológia új magasabb színvonalát feltételezi. Új típusú vállalatokat kell létrehozni, olyan komplex kombinátokat, amelyek a legkülönbözőbb nyersanyagok, hulladékanyagok és termelési hulladékok (gázok, hő, salak, porszerű anyagok stb.) tökéletes hasznosítására egyesítik a különféle ágazatokat, illetve termelési folyamatokat.

Hangsúlyozni kell azonban, hogy a termelési hulladékok racionális és teljes hasznosítása technikai és szervezési nehézségekkel jár. Az esetek többségében nem létezik olyan hatékony tömegtechnológia, amely a hulladékanyagok feldolgozását, a hulladék egyes alkotórészeinek elkülönítését lehetővé tenné, de mind ez ideig nem megoldott a különféle anyagok elkülönített tárolása sem.

A közbenső termékek vonatkozásában érvényesülő műszaki-fejlesztési politika fontos feladata továbbá a munkatárgyak összsúlyának nagyarányú csökkentése.

A jelenleg használt anyagok és fűtőanyagok összsúlya évente megközelítően 4 milliárd tonnát tesz ki. Nyilvánvaló, hogy a termelés további növekedésével és a közbenső termékek adott struktúrája mellett ez a mennyiség már a közeli jövőben is fantasztikus értékeket érhet el. Ez pedig a munkaráfordításoknak a közlekedési eszközök, illetve szállítóberendezések igénybevételének, valamint a nyersanyagforrások kiaknázásának hasonlóan nagy arányú növekedését jelenti. Mindezen feltételek megteremtése jelentős akadályba ütközhet. A felhasznált munkatárgyak súlyának általános csökkentése tehát megtakarítást jelent mind a termelés tárgyi elemeiben (a közbenső és a késztermékek vonatkozásában egyaránt), mind az újratermelési folyamat valamennyi fázisának munkaráfordításában, csökkenti továbbá a termelés fajlagos álló- és forgoeszközigényét.

A munkaeszközök súlycsökkenése más jellegű anyagi elemek megtakarítását is lehetővé teszi. A vasúti járművek súlyának csökkentése például jelentős energiamegtakarítással jár, mivel a közlekedési berendezések pusztán mozgására az összes energiának több mint a felét használják fel.

A termékek súlyának sokoldalú csökkentése viszont csak akkor reális, ha az

együtt jár a közbenső termékek gyökeres struktúraváltozásával. Az elkövetkező két évtizedben megvalósuló a műszaki fejlesztési politikának tehát fókuszot, de szisztematikus súlycsökkentésre kell irányulnia. Ezen belül két fő irányvonalat kell kiemelni:

1. a kis térfogatsúlyú anyagok széles körű alkalmazása;

2. a közbenső termékek minőségi jellemzőinek lényeges javítása.

A munkatárgyaknak az említett irányokban történő fejlesztése a népgazdaság további előrehaladásának egyik legfontosabb feltétele.

(Ism.: *Németh Péter*)

B. Pleskov: Ágazatközi kooperáció a mezőgazdaságban

(*Ekonomicseszkaja Gazeta, Moszkva, 1976. szeptember*)

A mezőgazdaság koncentrációs folyamataiban megjelenő új szervezeti formák között az ágazatközi kooperáció a legelterjedtebb. A földművelés és az állattenyésztés iparosítását akadályozó alacsony koncentrációs színvonal megváltoztatásának útján az első lépés a nagy állattenyésztő komplexumok, baromfi telepek, takarmánytermelő-üzemek létesítése, ehhez azonban a mezőgazdasággal összekapcsolódó más ágazatok, mindenekelőtt az építőipari bázis párhuzamos fejlesztésére van szükség.

Az ágazatközi kooperáció több tevékenységformára terjedt ki: létrejöttek és sikeresen működnek az iparszerűen termelő közös hús-, tej- és tojáskombinátok, vetőmag-előkészítő és takarmányüzemek, építőanyaggyártó üzemek, erdőgazdaságok, kertészetek, szállítási vállalatok, erőművek, gépjavító műhelyek, de vannak egyesült erővel létrehozott üdülők, szanatóriumok, úttörő-táborok is.

Ez év elején a Szovjetunióban több mint 6300 ágazatközi vállalatot és szervezetet számláltak, köztük 591 egyfajta tevékenységre szakosodott állattenyésztő üzemet — számuk csak a múlt esztendőben 30 százalékkal nőtt —, mintegy 400 takarmányüzemet, amelyeknél a növekedés 17 százalékos volt az említett időszakban. Ma már gyakorlatilag az ország valamennyi kolhozra rész vesz valamilyen formában ágazatközi

kooperációban, bár az összes kooperáció 43 százaléka az OSZSZSZK-ban, 35 százaléka Ukrajnában koncentrálódik.

Jelenleg a legtokéletesebb ágazatközi kooperációs forma az építkezések területén lehet fel. A múlt esztendőben 299 köztársasági, területi ágazatközi építő szervezet alakult meg — 129 az OSZSZSZK-ban, 98 Ukrajnában —, amelyek részint mint építő-szerelő, építőanyag-gyártó vagy fafeldolgozó erdőgazdasági üzemek, részint mint tervezői-irodák avagy anyagi-műszaki ellátó irodák működnek. Az építőipari kooperációs szervezetek mintegy 2/3-át a kolhozok szervezik, és elsősorban állattenyésztő komplexumokat, gépjárműjavító-műhelyeket, takarmányüzemeket, kenyérgyárakat, közétkeztetési vállalatokat építenek fel. A nagyméretű építőipari vállalat a legelőnyösebb ágazatközi alapon működik. Tevékenységére igényt tart mind az állattenyésztés, mind a lakosság, amely számára szolgáltatásokat végez. Célszerű lenne azonban kiterjeszteni a kooperációt gabona-, burgonya-, zöldség- és gyümölcs-tárolók építésére, műtrágyaraktárak, több alágazatot kiszolgáló TMK-műhelyek létesítésére.

perációk és a kolhozgazdaságok állattenyésztésének néhány jellemző adatát az OSZSZSZK-ban.

A táblázatból nyilvánvalóan kitűnik az ágazatközi állattenyésztő komplexumok előnye a kolhozgazdaságokkal szemben. Ezekre az ágazatközi komplexumokra évi átlagban 1,5 millió rubeles realizált termelési érték jut. 1971-ben átlagosan 4,3 ezer mázsa, 1975-ben 5,9 ezer mázsa súlyú szarvasmarhát, illetve sertést értékesítettek. A IX. ötéves terv folyamán a marhahústermelés megkétszereződött, a serteshústermelés pedig 2,5-szeresére nőtt.

Az ágazatközi kooperáció — mint említettük — az OSZSZSZK és az Ukrán SZSZK területén fejlődik a legintenzívebben, jelentős változások történtek azonban a múlt évben Türkménia-ban, Kirgíziában, Üzbegisztánban és Moldáviában is, meggyorsult a kooperáció fejlődésének üteme.

Igen figyelemre méltó következménye az ágazatközi kooperáció előrehaladásának a gazdaságok megszilárdulása, a szakosodás elmélyülése, a termelési koncentráció szintjének emelkedése, a szakosodott gazdaságok létrejötte. Az ágazatközi vállalatokban való részvétel

Mutatók	Sertés-		Szarvasmarha-	
	tenyésztés			
	Ágazatközi komplexum	Kolhozok	Ágazatközi komplexum	Kolhozok
Egy gazdaságra jutó átlagos állatszám (ezer db)	16	1,2	6,6	1,8
Az államnak eladott állat darabonkénti átlagos súlya (kg) ..	100	88	366	335
A komplex gépesítettség színvonala (százalékban)	87	53	95	22
100 kg-nyi termékre jutó élőmunka-ráfordítás (óra)	13	41	7	54

A meglevő 590 állattenyésztő üzemnek kb. a fele hatalmas komplexum — a sertés-tenyésztők tízezer vagy ennél több, a szarvasmarha-tenyésztők négyezer vagy ennél több állatot tartanak egyidejűleg. Egységes technológiai láncolatban megvalósuló késztermék-termelésről lévén szó, a viszonylag alacsonyabb fajlagos munka- és költségráfordítás a jellemző. Növendékállatok nevelését azonban általában nem ezek a komplexumok, hanem a kolhozok és a szovhozok végzik előnyösebb feltételek mellett.

Hasonlítsuk össze az ágazatközi koo-

a részvevők érdekeinek közeledését idézi elő a mezőgazdaságban is. Nő a mérnöki-technikusi képzettséggel rendelkezők iránti munkaerőigény, ami emeli a falu termelési kultúráját.

A kooperációban részt vevő gazdaságokat kölcsönös gazdasági függés kapcsolja össze. Bonyolultabbá válnak a tervezési, számviteli, ellenőrzési feladatok, s ehhez olyan szabályozásra van szükség, amely elősegíti a szervezeti, tervezési, jogi, pénzügyi és anyagi-technikai problémák megoldását.

(Ism.: Juhász Attiláné)

J. Pajestka: A dinamizálási módszerek két koncepciója

(Zycie Gospodarcze, Varsó.
1976. július 25.)

Meghatározott történelmi körülmények között — és Lengyelország éppen ebben a periódusban van — a gyors gazdaságfejlesztés a társadalmi célok elérésének alapvető útja és a gazdasági vezetés törekvéseinek uralkodó motívuma. Természetes, hogy ez a törekvés idővel megváltozik majd, de erről most nem lenne időszerű beszélni. A jelenlegi vezetés nagy fontosságot tulajdonít a gyorsaságnak, azaz a fejlődés ütemének, következképpen azoknak az erőknél és tényezőknél, amelyek ezt az ütemet befolyásolják. Ez kifejezésre jut a fejlődés fő arányainak és irányainak kijelölésében, valamint a gazdaságra és a társadalomra gyakorolt központi hatás módjában. A központi tevékenység sokféle területen és sok konkrét jelenségben nyilvánul meg. E tevékenység azonban bizonyos általános koncepcióknak van alárendelve, amelyek a gazdasági problémák megértésének és ezen keresztül a cselekvésnek a modelljei. A legalapvetőbb két, egymással szemben álló koncepció: a dinamizálás a fejlődés előrehajtása révén és a dinamizálás a haladás erőinek felszabadításán keresztül.

Mindkét koncepció a központi tevékenység módjára vonatkozik, de míg az egyik a *felülről jövő előrehajtást* tartja hatékonyabbnak, addig a másik a haladás *alulról jövő erőinek a felszabadítását*. Ez a sajátos megfogalmazás: az előrehajtás és a felszabadítás szembeállítás a tisztánlátást segíti elő az elemzésben és a variációk kiválasztásában.

A lengyel tervezési és irányítási gyakorlatban a múltban alapvetően az első koncepció érvényesült. Megjegyzendő, hogy a „központi előrehajtás” nem pejoratív értelmű. Ez a meghatározás az irányítás módszerére és stílusára, a fejlesztési stratégiára vonatkozik, s minden alapot nélkülözne annak tagadása, hogy e koncepció érvényesülése a maga idején meggyorsította a társadalom előrehaladását. Viszont a sikerek semmiképpen sem adnak felmentést annak vizsgálata alól, hogy milyen feltételek között és milyen mértékben hatékony és helyes ez a módszer.

A „központi előrehajtás” koncepciója

mint a fejlesztés dinamizálásának leg-hatékonyabb módja, mindenekelőtt a termelési feladatok központi megállapításában jutott kifejeződésre. Hatásosan érvényesült az iparosítás első szakaszában, hozzájárult a meglévő termelési kapacitások széles körű fejlesztéséhez, a rendelkezésre álló munkaerő-állomány felhasználása révén. E koncepció nagy jelentősége, hatékonysága ugyanakkor erősen terhelte a társadalomépítés elméletét és gyakorlatát, a „központi előrehajtás” eszméjét dogmává változtatták, elméletileg szentesítették, jelentős szerepet kapott a szocialista gazdálkodás funkcionálásának intuitív értelmezésében, különösen az első időszak kádereinek gondolkodásmódjában, ami a mai napig is érezteti hatását.

A motivációs eszközök alkalmazása és erősítése a gazdasági ösztönzők bevezetésével a gazdasági irányítás első történelmi típusának lényeges korszerűsítéseként értékelhető. A gazdasági ösztönzők a tervfeladatok teljesítését és túlteljesítését szolgálták. Ez az elv — nem tagadva pozitív jelentőségét — a gyakorlatban a „trójai faló” szerepét játszotta, mivel a tervteljesítés ösztönzése a tartalékok eltitkolásához és alacsony tervfeladatok meghatározásához vezetett. A termelésnövekedésnek ez a fajta ösztönzése idővel egyre problematikusabbá vált, főképpen azért, mert a termelés mennyiségi növekedése — mint a gazdasági haladás mérése — egyre kevésbé volt kielégítő.

Tanúi lehetünk különféle próbálkozásoknak, amelyekkel arra igyekeztek megoldást keresni, hogyan lehetne összekapcsolni a tervfeladatok központi megszabásának módszerét a gazdasági ösztönzőkkel. E próbálkozások azonban nem jártak eredménnyel. A problémát csak a hetvenes évek elején sikerült újszerűen megközelíteni. Az újabb elképzelés azon alapult, hogy a gazdasági ösztönzőket nem a tervfeladatokkal, hanem a gazdálkodás hatékonyságának javulásával kell összekötni. Az újabb elképzelések lényege azonban ennél mélyebben van — megváltozott az orientáció a haladást dinamizáló erőket illetően. A hatékonyságra való ösztönzés csak a dinamizálás új koncepciója megvalósításának egyik eszköze volt.

Az új politika az alulról jövő kezdeményezésre való támaszkodás koncepciójának szükségességét főképpen három érveléssel támasztotta alá:

1. Az össztársadalmi célokat hatékonyabban valósítjuk meg a célok „inter-

nalizálása" révén, azaz azáltal, hogy az egyének, a kollektívák, a gazdasági szervezetek saját belső céljukként fogadják el azokat.

2. A jelenlegi korszak követelménye, hogy állandóan haladjunk előre a gazdasági hatékonyság fokozásában. Ezt a mennyiségi növekedés ösztönzésével nem biztosíthatjuk.

3. A gazdálkodásnak alkalmazkodnia kell az egyre bonyolultabbá váló társadalmi-gazdasági folyamatokhoz. Központilag megszabhatók az általános arányok, de nem lehet központilag összehangolni valamennyi tevékenységet. Úgy kell kialakítani az ösztönzőket és a jogköröket, hogy a fejlesztési folyamat harmonikus és hatékony legyen, s évégett számos konkrét gazdasági döntést decentralizálni kell.

Igen fontos annak hangsúlyozása, hogy a központi, felülről érkező előrehajtásnak és a haladás alul levő erőinek a szembeállítását egyáltalán nem azt jelenti, hogy választani kell közöttük. Mindkét koncepciót alkalmazni kell. Teljesen alaptalan lenne kétségbe vonni a szervezett, a haladás dinamizálására irányuló gazdasági tevékenység helyességét és hatékonyságát, illetve az államapparátus felhasználását e cél megvalósításában. Ki kell azonban domborítani, hogy a szervezett, felülről előrehajtott fejlődést össze kell egyeztetni a haladás erőinek felszabadításával, és semmiképpen sem szabad az alulról jövő kezdeményezések kibontakozását szolgáló erőket megbénítani. Ez az említett következtetésekből levonható legfőbb tétel, s ugyanakkor a központi tervezési és vezetési mód kialakításának alapvető iránya.

(Ism.: *Kolos Miklós*)

Henri F. Henner: Stolper—Samuelson tétele és a vámvédelem tényleges tarifája

(Revue d'Economie Politique,
Párizs, 1976. 3. sz.)

A Stolper—Samuelson tétel szerint a „nemzetközi árucserre-forgalom végső fokon szükségserűen csökkenti a ritka tényezők reális hozadékát, bármilyen jellegű javakról is legyen szó”. Ebből értelemszerűen következik, hogy a protekcionizmus viszont szükségképpen

növeli az adott tényezők reális hozadékát. Stolper—Samuelson kísérlete egy két árura épülő modellen alapszik. Mind a két tényező magában foglalja a neoklasszikus modellek valamennyi szokásos feltételét; s később a következtetést három, illetve több árufajtra terjesztik ki. Az elemzésben szereplő „vámvédelem” nem más, mint a *nominális* vámtarifa. Gondolatmenetünk felvázolásával arra szeretnénk rámutatni, hogy ha a nominális vámvédelem helyett a *tényleges vámvédelmet* vesszük figyelembe, szükségképpen módosítanunk kell a Stolper—Samuelson tételt.

A tényleges vámvédelem elmélete viszonylag új. Az elméleti elemzés egy empirikus vizsgálatba torkollik, amely 20 ország, illetve földrajzi egység és 12 ágazat tanulmányozása alapján hasonlítja össze a tényleges tarifákat (Henner tézisei, 1974.). Ez az elemzés az árak helyett (amelyeket a vámok torzítanak) a termelési folyamat során keletkezett többletértéket veszi alapul. Így szemlélve a vámilletékek a termeléshez szükséges „input” importja esetén az a hatása, hogy csökkenti az ágazat által termelt többletértéket (a közbeeső költségek emelésével, ami az áru végső árában jelentkezik).

A reális vámtarifákat tehát az iparágak közötti arányok, valamint a nominális vámilleték struktúrája határozzák meg. A vámtarifa a nemzeti ipar számára a vámvédelmet feltételezve általánosságban jelentősebb többletérték létrehozását teszi lehetővé, mint a szabad kereskedelem esetében; a *vámvédelem tényleges tarifája* tulajdonképpen az a különbözet, amely a szabad kereskedelemben létrehozott értékhez képest a vámvédelemnek köszönhető relatív többletértékként jelentkezik.

A Stolper—Samuelson tétel érvényesülését a tényleges vámvédelem elemzésének keretében úgy vizsgáljuk meg, hogy módosítjuk a szerzők által felvázolt kiinduló modellt, s az említett szerzők modelljébe felvett két árun kívül egy harmadik, importált árut is figyelembe veszünk. Megvizsgáltunk egy két szektoron nyugvó gazdaságot, amelyben két importálható végterméket állítanak elő, „X”-et és „M”-et, és pedig a termelés két alapvető tényezője, a tőke és a munka felhasználásával. Ehhez jön az importált „input”, vagyis a termelésben felhasznált „Z” termék, amelyet nem lehet az adott országból előállítani. Azzal, hogy „Z” árut is felvesszük a modellbe, túllépünk a nominális vám-

védelem elméletén, és a tényleges vám-védelem hozadékát vizsgáljuk.

Ha feltételezzük, hogy az adott időszakban a végtermékek („X” és „M”) nem részesülnek vámvédelemben (ez a legkönnyebben kezelhető hipotézis), a hazai eladási ár a világpiaci ár színvonalán rögzített (a „Z” — „input” importárura kivetett vámilletékeknek, „tz”-nek, az a következménye, hogy növekszik az „X” és az „M” javak termelési költsége, a termelésükben felhasznált „Z” drágulása következtében). A termelési folyamatokban létrehozott többlet-érték ekkor csökken a továbbfelhasználásra kerülő „Z” vámvédelme következtében. Ez a helyzet nem paradox a tényleges vámvédelem-elmélet fényében, minthogy „X” és „M” ágazatok negatív tényleges vámtarifát mutatnak fel. A többletérték csökkenése abban az ágazatban lesz a legerősebb (például az „X” ágazatban, amely a termelési folyamat során a legnagyobb mértékben használja a „Z” közbenső terméket.

A rosszul kialakított tarifális struktúra következménye: ebben a partikuláris esetben a vámtarifa azt a hatást éri el, hogy globálisan csökkenti az adott országban fellelhető összes tényezők hozadékát. Különösen érvényes ez — az előbb említettek értelmében — az „X” ágazatra. (A vámtarifa-struktúrát persze azzal a céllal is létre lehet hozni, hogy az állam jövedelmét növelje, de ez esetben a vámtarifa hatása már más logika alapján közelíthető meg.)

Ez a példa mutatja, hogy a Stolper—Samuelson tételt árnyaltabban kell megfogalmazni, legalábbis nem bizonyítható a tétel olyan esetekben, amikor a vámilletéket csak az „importinput”-ra vonatkoztatják, olyan árura, amelyet az adott országban nem állítanak elő.

A termelés során keletkező többlet-értéket ugyanis ebben az esetben (a hazai és világpiaci ár egyenlőségét feltételezve) a közbenső termék illetéke csökkenti.

A Stolper—Samuelson tételt kiegészítő, illetve részben hatálytalanító tétel érvényességét az említett partikuláris eseten túl is ki lehet terjeszteni. A tarifális struktúra negatíván hathat a tényezők hozadékaira, amennyiben egy tényleges tarifa negatív vámvédelmet nyújt a vizsgált ágazatnak.

Ugyanakkor a vámvédelem effektív tarifájának empirikus elemzése azt mutatja, hogy a vámilleték struktúrája bi-

zonyos fókig összefonódik a vertikális struktúrával (lépcsőzetes struktúra, az illeték nagysága függ az árufajta megmunkálási fokától). Az iparosodott országok tényleges tarifáinak többsége ennek következtében pozitív és magasabb, mint a végtermékekre kivetett nominális illetékek.

Vajon ezeknek a tényeknek a fényében el lehet fogadni minden további vizsgálódás nélkül a Stolper—Samuelson tételt, feltételezve, hogy a tényleges vámvédelem pozitív értéket ad?

Valójában — s mint a vázolt példa mutatja — a nominális illetékek vonatkozásában legjobban védett ágazat nem szükségszerűen azonos azzal az ágazattal, amely a legerősebb tényleges vámvédelmet élvez.

a) A tényleges tarifa (vagyis az a többletérték, amely a szabad kereskedelem állapotához viszonyítva pluszként jelentkezik a vámvédelemnek köszönhetően) a végtermékekre kivetett nominális tarifához viszonyítva növelő funkciót tölt be; az importálható „input” tekintetében pedig vámtarifacsökkentő szerepe van.

b) Ehhez kapcsolódik az a tény, hogy az adott nominális tarifákhoz viszonyítva a tényleges tarifa annál magasabb, minél kisebb a termelés során a termékre rakódott többletérték.

A Stolper—Samuelson-féle tételt tehát ki kell egészíteni egy megszorítással: kimutatható a tétel helyessége a nominális vámvédelem elemzésében, azonban nem érvényes a tényleges vámvédelem feltételezése mellett (vagyis abban az esetben, amely a leggyakoribb), kivéve ha a nominális és a tényleges vámvédelem egybeesik.

(Ism.: *Kálmán Endréné*)

A. Blinder: Generációk közötti tulajdonátruházás és életciklusok szerinti fogyasztás

(*American Economic Review*, Menasha, 1976. május)

A szerző Fisher életciklusmodelljének érvényességét vitatja; véleménye szerint a fogyasztás sémáit nem lehet a kereseti sémáktól függetlenül ábrázolni egy olyan világban, amelyre a bizonytalanság a jellemző, ahol a munka és a fogyasztás versenyben áll az emberek

korlátozott idejének lekötéséért és ahol a jövőbeli keresetekre felvehető kölcsönök korlátozottak.

A szerző az aggregált fogyasztási függvényt a „tervezők” és a „reagálók” fogyasztási függvényének súlyozott átlagaként írja fel. A „tervezők” azok, akik elegendő anyagi eszközzel rendelkeznek ahhoz, hogy az általuk optimálisnak tekintett fogyasztáshoz közel maradjanak. Minthogy a kölcsönzés korlátozott lehetősége nem határolja be fogyasztásukat, extrajövedelmeik extrafogyasztásuk kibővülését eredményezik. Rövid távon a fogyasztás határhajlandósága erősen függ az életkortól. A „reagálók” azok, akik a felvehető kölcsönök korlátozott-sága miatt nem tudják megvalósítani az „első legjobb” (optimális) vásárlási tervüket. Minthogy teljes jövedelmüket elköltik, egy váratlan bevétel vagy veszteség erősen megérinti a fogyasztásukat. A rövid távú fogyasztási határhajlandóság így magas lehet, de nem egy-szerű. Az elmondottak ellenére a tervezők és a reagálók azonosítása a gazdagokkal és a szegényekkel nem egyértel-mű.

Tsuneo Ishikawa hívta fel a figyelmet a transzferek problémakörére. Az örökség a nemzedékek közötti transzfe-rek legkézenfekvőbb formája. Ha egy jómódú család gyermekei a szülőktől nagyobb örökséget csak azok halála után remélhetnek, a család rendszerint reagáló. A nemzedékek közötti transzfe-rek lényeges formája, továbbá az emberitőke-transzfer, amely tulajdonkép-pen a taníttatás formájában az élet korai szakaszában történő adományozás, de olyan adomány, amely csak idősebb korban érik be. Ugyancsak speciális hatást vált ki a társadalombiztosítási bevételek, illetve költségek növekedése. Feldstein és Munnell kimutatta, hogy a társadalombiztosítási rendszerre való reagálás a viszonylag korai nyugdíjba vonulás és az életciklusok közötti takarékosság növekedése. A tervezők a társadalombiztosítást negatív örökségként kezelik, fokozzák megtakarításaikat, hogy a korábbi nyugdíjba vonulás elle-nére a korábban tervezett örökséget hagyják gyermekeikre. A reagálók szá-mára viszont a megnövekedett társada-

lombiztosítási jövedelmek a jövőbeli magasabb életszínvonalat jelentik és a magasabb jövedelemadók miatt a jelen-beli fogyasztás csökkentését.

A hagyatékot rendszerint, mint a hasznossági függvény független változóját értelmezik. Becker modelleje azt mu-tatja, hogy a hagyaték jövedelemrugalmassága maximum 1 lehet. Hal Varian a hagyatékot a szülők azon szándéka-ként értelmezi, hogy utódaikat a jöve-delemelosztás magasabb szintjére jut-tassák.

A hagyaték — mint már szó volt róla — megtestesülhet az utódok személyisé-gében vagy pénzbeli formát ölthet. A hagyaték formájának makroökonomiai jelentősége van. Általában valószínű, hogy minél több az „emberi” hagyaték, annál kevesebb a pénzbeli, minthogy a gyermekek nevelése a pénztartaléko-kat felemésztette.

Makroökonomiai szempontból nagyon fontos, hogy a hagyaték jövedelemelasz-ticitása 1 vagy ahhoz közelálló. Feltéte-lezve, hogy a pénzbeli hagyaték vagy-on-elaszticitása 1-nél nagyobb, akkor a jövedelemelosztás tartós kiegyenlítődése tartósan növeli az aggregált fogyasztást. Továbbá minthogy a megtakarítási ráta úgy nő, ahogyan az egy főre jutó jöve-delem, egy növekvő gazdaságban nőni fog a tőke/termelés-hányados. Ha a helyettesítés aggregált elaszticitása egynél kisebb, a munkaerő aránya a nemzeti jövedelem termelésében állandóan nö-vekszik. Mindez fordítva áll, ha a ha-gyaték jövedelemrugalmassága 1-nél kisebb.

A hagyaték jövedelemrugalmasságá-nak megállapítására végzett empirikus vizsgálatokban a szerző a különböző jö-vedelmű csoportok állandó jövedelmé-nek fogyasztási hajlandóságában jelent-kező konstans különbségeket elemezte. Hal Varian egy állam lakosainak évi jö-vedelmeit mint az élettartamnyi jövede-lem közelítését kezelte és regressziót al-kalmazott; végül Adams keresztmetszet-elemzést végzett, amelyben az adott net-tó vagyont, mint közelítőleges hagyatékot és az adott kereseteket, mint közelít-őleges élettartamnyi jövedelmeket vet-te tekintetbe.

(Ism.: *Ékes Ildikó*)

SZAKIRODALMI TAJÉKOZTATÓ

Egy marxista tudós és aktuális hagyatéka

Hevesi Gyula műveiből megjelent válogatás alkalmából*

Hevesi Gyula akadémikus a magyar tudományos és politikai közéletben — lezámítva a Tanácsköztársaság bukása utáni Szovjetunióban töltött időszakot — fél évszázadot meghaladó időn át 1970-ben bekövetkezett haláláig aktívan tevékenykedett. Már előljáróban meg kell említenem, hogy Magyarországon kívüli tartózkodása sem tekinthető valójában megszakításnak. Számos probléma, amelynek megoldása a Szovjetunióban, a népi állam felépítése során foglalkoztatta, később hazánkban is aktuálissá vált. E kérdések tudományosan megalapozott megoldását — éppen a *Tanulmányok*-ban közzétett számos publikáció tanúsága szerint — a Szovjetunióban szerzett tapasztalatokkal gazdagítva, a hazai műszaki-társadalmi viszonyok mindenkori állapotának felméréseivel fejlesztette tovább a szorgalmazta rendkívüli agilitással.

Hevesi Gyula sokoldalú egyéniségét és munkásságát: „a vegyész-mérnök, a tudós, a nagyjelentőségű találmányok alkotója, az újságíró, a pedagógus, az ipar-gazdaság irányítója, a politikus” arcképét arra hivatottabbak (Bognár Géza, Korach Mór, Csanádi György) részletesen méltatták (7., 13., 225. l.), ehhez aligha van hozzátenni való. A tudósa emlékezés másik módja: alkotásainak ismételt „szemrevételezése”, útmutatásaiból a ma is aktuálisak felelevenítése, hasznosítása. Ilyen szakmai témák, hogy csak néhányat említsünk a kötetben ismertettek közül: a tudományos kutatás és a műszaki fejlesztés hatékonyabb irányítási-szervezési formái, különösen a tudomány, a gyakorlat és a politika kapcsolata; az ipari állóeszközök jobb kihasználásának gazdasági, szervezési, életszínvonalbeli és egyéb szociális összefüggései; a fizikai és szellemi munka kategorizálása, értékelése s az erre felépített szocialista bérezési elv alkalmazása.

A *Tanulmányok*-ban tallózva azt is meglepetés éri, aki a mindössze néhány éve elhunyt szerző életének utóbbi időszakában, egyes területeken folytatott tevékenységét figyelemmel kísérte. Ennek szemléltetésére álljon itt egy részlet egyik cikkéből: „Két módszer áll (... a termelés produktivitásának fokozására, ill. a termelési költségek leszállítására...) rendelkezésünkre az ipari termelés terén. Az egyik a műszaki eljárások, berendezések, gépek tökéletesítése, a feltalálói tevékenység fokozása; hasznos újítások bevezetése, a második út a már meglévő eljárásoknak és berendezéseknek, valamint az emberi munkaerőnek is a legjobb, legnagyobb hatásfokkal való kihasználása egy ebből a szempontból legtökéletesebb üzemi organizáció megteremtésével. A munka helyes beosztásával, a fölösleges munkarészek kiiktatásával és kiküszöbölésével, a gépek, berendezések és műhelyek célszerű elhelyezésével és csoportosításával, a munkafolyamat minden egyes részletének beható elemzésével, ezen elemzés alapján való legcélszerűbb kidolgozásával akárhány üzemben a munka termelőképességének olyan óriási fokozása érhető el, aminőt különben csak zseniális találmányok vagy rendkívüli felszerelések tudnának produkálni. Emellett racionális üzemorganizáció és tudományos üzemvezetés útján való fokozása a termelésnek annál is realisabb a tudomány kihasználásának először említett módjánál, mert ezek az előnyök megfelelő szakemberek céltudatos munkájával minden üzemben kivétel nélkül elérhetők, míg zseniális feltalálók, a technikai eljárásokat különösen megjavító tehetségek csak elvétve akadnak, és így pusztán az ezekkel való számításra a termelés eredményességének fokozását építeni nem is lehet.” (37. l.)

A megállapítás mai igazsága majdnem triviális. Elegendő utalni a vállalati munka- és üzemszervezés megújításáról szóló MSZMP KB 1971. decemberi határozatára és az azt követő kormányhatározatra. Az idézet azonban Hevesi Gyulá-

* Hevesi Gyula: *Tanulmányok*. Akadémiai Kiadó, 1976. 232 l.

nak a *Szociális termelés* című lap egyik 1919. évi (!) számában megjelent cikkéből származik. E példa egyrészt a tudós valóban tudományos előrelátását igazolja, másrészt — s ezt némi maliciával kell megállapítanunk — a hivatkozott határozatok, a közismert beruházási feszültség, s ezzel egyidejűleg a termelékenység és a gépkihhasználás nem kielégítő alakulása, valamint a létszámproblémák tanúsága szerint a problémát a mai napig sem sikerült kielégítően megoldanunk, s változatlanul aktuális Hevesi Gyula későbbi, e tárgyú munkásságának tanulmányozása és a kutatások további elmélyítése.

A következőkben a tudós sokrétű munkásságának egy kérdéscsoportjából, a műszaki fejlesztés, a szervezés és az állóeszköz-kihasználás összefüggéseivel kapcsolatos problémakörből ragadunk ki mozaikokat, áttekintve, hogy mit adott számunkra Hevesi Gyula, s milyen feladatok adódnak útmutatásai nyomán a további kutatások számára.

Hevesi Gyula akadémikus az állóeszköz-kihasználás növelésének kérdéseit egy olyan időpontban állította saját, illetve az általa irányított Ipargazdaságtani Kutatócsoport vizsgálódásainak középpontjába, amikor ezt a téma általános aktualitására túlmenően egy történeti esemény és egy, a fejlődés során Magyarországon is napirendre kerülő (azóta részben megvalósított) szociális jellegű akció negatív gazdasági hatásainak kompenzálása tette különösen időszerűvé. Az 1956-os ellenforradalom okozta hatalmas gazdasági veszteségek egyik következményeként az előirányzott beruházások volumenét jelentősen csökkenteni kellett. Az ennek következtében létre nem jött többlet-termelőkapacitás pótlására az egyik lehetőség — állapította meg Hevesi Gyula — a meglévő technika, az adott állóeszköz-állomány fokozott időbeli kihasználása, optimális munkarendek bevezetése. Ez a következtetés, hogy ti. az extenzív, munkarend szerinti kapacitás kihasználásának fokozása ekvivalens további új munkahelyek létesítésével, beruházásával — az adott területben mint egy gazdasági kényszerhelyzet kompenzációjának módszere jelent meg. Úgy tűnik, hogy napjainkban komoly megfontolás tárgyává kell tenni az elv érvényesítésének kritériumát, s azt az állóeszköz-gazdálkodás módszerei integráns elemévé kellene tenni. Ezt indokolja egyfelől a takarékosági követelmények fokozott és tartós jellege — összefüggésben a nemzetközi környezeti feltételek nehezebbé válásával. Másfelől műszaki-gazdasági vonatkozásban pedig az, hogy iparunkban mind több a nagy értékű, nagy termelékenységgű berendezés, amelynek kapacitáskihasználása, annak mértékének változása a termelési költségeket is erősen befolyásolja. Különösen igaz ez a hazai — viszonylag magas — termelőberendezés-költségek és alacsony bérköltségárányok mellett.

A termelőberendezések extenzív kihasználása módszerei kutatásának másik jelentős indokát Hevesi Gyula abban jelölte meg, hogy a dolgozók munkaidejének általános (és első ízben a kutatások időszakában előirányzott) rövidítése megfelelő intézkedések hiányában automatikusan az állóeszközök azonos arányú kihasználás-csökkenésére vezet. Ez pedig felmérhetetlen kárt jelent a gazdaságnak. Ennek az ellentmondásnak a feloldására alapvető fontosságúnak ítélte olyan munkarendek kialakítását, amelyekben az adott naptári időszak alatt egy-egy termelőberendezésen teljesített géporák száma növekedjen, de legalábbis ne kövesse az egy-egy munkás által teljesített munkaóráknak a munkaidő-rövidítés miatt bekövetkező csökkenését. Megoldásként két fő módszert ajánlott: egyrészt a munkaidő csökkentésének nem a munkanap, hanem a munkahét rövidítése útján történő megvalósítását, másrészt az úgynevezett naptárilag folyamatos munkarend különböző változatainak alkalmazását.

Az első ajánlás a „szabadszombatos”, azaz a kevesebb, de a hagyományosnál nem rövidebb munkanapból álló munkarendek általános bevezetésével megvalósult. A második módszer alkalmazásában, a termelőberendezések üzemszünetek nélküli működtetése terén kevés történt. Egyes területeken azonban (többnyire ahol ennek hagyományai vannak, vagy ahol az a technológiai követelményekből adódik) sikeresen alkalmazták. A korlátozott elterjedés okainak részletes boncolgatása önálló tanulmány keretében tartozik, annak felidézése azonban feltétlenül ide kívánkozik, ahogyan, amilyen komplex módon, egymásrahatásukban megközelítette Hevesi Gyula a műszaki, a közgazdasági, a szociális és a politikai összefüggéseket.

Mindenekelőtt rá kell mutatni arra, hogy — noha lelkes propagálója volt — nem abszolútizálta az extenzív kapacitáskihasználás növelésének követelményét sem. Abból indult ki, hogy a kihasználási tartalékok bizonyos mértéke részben objektív termelési és műszaki körülményekből adódik, részben pedig gazdasági és

szubjektív jellegű okai vannak. A kihasználást eleve csökkentő termelési és műszaki körülményekhez tartoznak az egyes berendezések technológiailag szükséges állásidő, a rendszerben együtt dolgozó gépek és berendezések termelékenysége közötti kisebb-nagyobb aránytalanságok, valamint a műszaki fejlődés egyenlőtlensége. A kihasználást csökkentő gazdasági okokhoz a megrendelések mennyiségi és szerkezeti ingadozása sorolható, míg a gazdálkodási rendszer hiányosságából is adódó szubjektív jellegű okokhoz az érdekeltség hiánya és az állóeszközök kihasználását helytelenül befolyásoló gazdálkodási előírások tartoznak.

Az előbbi tényezők elismerése mellett a különböző statisztikai elemzések alapján rámutatott, hogy az 1,2—1,4 körüli műszakkihhasználási mutató igen jelentős mérvű növelése is reálisan elérhető lenne.

A probléma horderejére jellemző az az egyébként rendkívül óvatos becslés, amelyet egy 10-éves tervperiódusra előirányzott beruházásokra vonatkozóan végeztek, s amelyből a hagyományosan szakaszos munkarend helyett kétműszakos — műszakonként heti 55 órás — munkarend alkalmazásával mintegy 50 milliárd Ft nagyságrendű megtakarítási lehetőség tűnt ki. Noha Hevesi Gyula ilyen munkarendet egyebek között csak megfelelő kompenzációval tartott megvalósíthatónak, részletesen megindokolva kiemeli, hogy „az állóeszközök jobb kihasználásával elért többlettermelés folytán a munkáslétszám és a beralap viszonylagos növelése nem rontja a termelés gazdaságosságát” (94. l.) Noha ilyen gondolatokkal a napisajtóban ismételtelen találkozunk, az eszközkivhasználás fokozására valóban ösztönző vállalati és egyéni érdekeltségi rendszer kialakítása még várat magára.

A naptárilag folyamatos munkarendet elsősorban azokban az üzemekben ajánlotta bevezetni, amelyek „népgazdaságilag szűk keresztmetszetek, ahol az extenzív kihasználás a meglévő szakaszos munkarendben máris eljutott a műszakilag lehetséges határig, vagyis zömében három műszakban termel”. (192. l.) Rámutatott arra, hogy az ilyen esetekben, valamint a nagy értékű eszközök üzemeltetésénél „gazdasági előnyként nemcsak a beruházás-megtakarítást, hanem annak az időnek a megtakarítását is számításba kell venni, amely a bővítéshez szükséges beruházás megvalósításához kellene. Elsősorban olyan üzemek vagy iparágak... jönnek számításba..., amelyek igen nagy értékű berendezések mellett aránylag kevés munkást foglalkoztatnak, különösen ha exportálható vagy behozatalt helyettesítő termékeket állítanak elő.” (193. l.)

Hasonlóan helytálló és a munkaerőhelyzet közismeret alakulásával általánosan is aktuális megállapítás az, hogy „az extenzívebb folyamatos munkarendnek nagy szerepe lehet munkaerő-felszabadító tényezőként is, különösen ha olyan vállalatnál vagy iparágánál alkalmazzuk, ahol a többlettermelésre lényegében nincs szükség, de ahol az extenzívebb munkarendnek a részleges bevezetése lehetővé tenné a kevésbé termelékeny gépek és üzemrészek kikapcsolását és ezáltal a termelékenységre növekedése mellett munkaerő-felszabadítást eredményezne. Még jelentősebb az így elérhető gazdasági eredmény, beleértve a munkaerő-felszabadítást is iparágon belül, ha ilyen módon sikerül egy gazdaságilag rosszabbul működő gyáregységet teljesen kikapcsolni a termelésből és még inkább népgazdasági szinten, ahol az egyes iparágakban az extenzív kihasználás növelésével végrehajtott koncentrációk más, gyorsabban fejleszthető iparágok számára biztosíthatnák a fejlődéshez szükséges munkaerőt.” (96. l.) Ez a megállapítás adalék az ágazati struktúra fejlesztését célzó kutatásokhoz.

Arra az esetre, amikor a kívánatos extenzív kihasználás-növelés számottevő többletmunkaerőt igényel, Hevesi akadémikus összekapcsolja a létszámmegtakarítást, a technológia fejlesztését a szervezéssel.

„Általában minden esetben, amikor a szükséges többlettermelést elsősorban az állóeszközök extenzívebb kihasználásával célszerű és lehetséges elérni, de viszont ez számottevő többletmunkaerőt igényel, feltétlenül szükséges ennek legalább egy részét belső tartalékokból szervezési, technológiai tökéletesítések révén, a leginkább effektív korszerű beruházásoknak a lehetőséghez mért megvalósításával egybekötni. Ez még akkor is kívánatos, hogyha a bővítés egyik célja éppen a munkaerő foglalkoztatottságának a növelése. El kell kerülni, amennyire csak lehet, még ezekben az esetekben is az elavult vagy elavulóban levő technika statikus rögzítését vagy éppen kiszélesítését.” (97. l.)

Az alkalmazandó technika korszerűségének differenciált gazdasági aspektusú mérlegelésére utal a következő idézet:

„A termelés szükségessé váló növelését elsősorban nem új beruházásokkal, hanem a meglévő berendezések fokozottabb extenzív és intenzív kihasználásával

kell kielégíteni. Viszonylag erősen elavult berendezések esetén pontos gazdasági számításokkal, a pénzügyi lehetőségek és az időtényező figyelembevételével kell eldönteni, hogy a meglévő berendezések fokozottabb időbeli kihasználása meddig teheti még gazdaságossá új, jelentős beruházások elkerülését, illetve elhalasztását." (100. l.)

Utolsó szemelvényként álljon itt az a megszívlelendő figyelmeztetés, amely a műszaki fejlesztés szerepére és felelősségére mutat rá az eszközkivhasználás alakításában. Eszerint „... a gyártmány munkai igényességének a csökkentése, új technológiára való áttérés csökkenti az állóeszközök időbeli kihasználását, ha egyidejűleg nem emelkedik arányosan a termelés... Javítani lehetne azonban a helyzeten a jelenlegi körülmények között is, ha a vállalatok és az iparágak a gyártmány- és a gyártásfejlesztést célzó intézkedéseikben kellő súllyal mérlegelnék a rendelkezésre álló géppark kihasználási lehetőségeit.” (190. l.)

Úgy tűnik, e téren még különösen sok a tennivaló, s akkor számíthatunk bevezethető eredményekre, ha mind a kutatók, mind a gyakorló szakemberek Hevesi Gyula szellemében és sokoldalú problémamátásával törekcszenek feladataik megoldására.

Parányi György

Páldi András: A gazdaságirányítás és tervezés reformja a Szovjetunióban

Kossuth Könyvkiadó, Budapest, 1976. 228 l.

A gazdaságirányítás korszerű, hatékony módszereinek kialakítása egyike a közgazdasági kutatás legfontosabb területeinek. A szocialista gazdaság irányításának, tervezésének, szabályozásának és szervezésének a problémáját nagyon sok nézőpontból lehet és kell vizsgálni. Ezek közül az egyik legfontosabb feladat a Szovjetunióban végrehajtott gazdaságirányítási reform tapasztalatainak tudományos elemzése és értékelése.

Páldi András elméleti munkásságának eredményeit összegző könyve három szempontból is jelentős alkotás. 1. A politikai gazdaságtan művelőinek részletes áttekintést ad a reform előkészítésekor kibontakozó elméleti vitákról. 2. A gazdaságirányítási rendszer szakterületei kutatóinak kezébe adja a gazdasági reform teljes ismeretanyagát. 3. Ismerteti a továbbfejlesztett gazdaságirányítási rendszer működésének gyakorlati tapasztalatait, az eddigi munka eredményeit és nehézségeit. A szerző úttörő munkát végzett, mivel irodalmunkban ez az első mű, amely részletesen ismerteti a gazdaságirányítás és tervezés Szovjetunióban végrehajtott reformját. Az elmúlt évtizedben szakembereink döntő többsége sajnos viszonylag kevés figyelmet fordított a többi szocialista országban folyó gazdaságirányítási reformokra. E témával nem foglalkozott érdemének megfelelően a szakcsajtó sem. Ebből következik, hogy Páldi András könyvét örömmel üdvözölhetjük.

A könyv első harmada a reform előkészítésével foglalkozik. A második harmad a reform fontosabb összetevőit ismerteti, a harmadik pedig a reform bevezetése utáni tapasztalatokat, illetve a mezőgazdaság irányításának és fejlesztésének néhány problémáját tartalmazza. A kutatók érdeklődésére tarthat számot az idézett hivatalos dokumentumok, könyvek, cikkek és tanulmányok ismertetése, valamint a mű statisztikai megalapozása.

A szerző a könyv első harmadában rövid áttekintést ad a „három gazdasági reform” (NEP bevezetése, majd az ötéves tervek rendszere, s végül az 1965 után kezdődő „gazdasági reform”) előkészítéséről, bevezetéséről és történelmi szükségességéről. A „három reform” elmélete a téma eredeti megközelítését bizonyítja. Ez a törekvés különösen a történelmi áttekinthetőség és a fejlődés logikai rendjének feltárása szempontjából hasznos. Kérdés azonban, hogy véglegesnek tekinthetjük-e a három reform elméletét. A kérdés megítélésakor az olvasó elbizonytalanokodik, hiszen korábban egyértelműnek vélt ismeretei nehezen illeszthetők be az említett modellbe. Miről is van szó?

Páldi András lábjegyzetben utal arra a körülményre, hogy a szakirodalom a „reform” fogalmát csak és kizárólag az SZKP 1965 szeptemberi plénumának határozatát követő intézkedésekkel hozza kapcsolatba. S ez nem véletlen. A szovjet

gazdaságirányítás fejlődését illetően a szakirodalomban *vagy* fejlődési szakaszok, *vagy* eredmények (intézkedések) láncolatáról olvashatunk, de a szerzők *egyik esetben sem szűkítik le háromra a láncszemek számát, ha már egyszer egynél többet mondtak,* hiszen az intézkedések mindegyike mélyreható volt. Csak néhány példa a szocialista építés első évtizedéből: 1917. decemberben a Legfelsőbb Népgazdasági Tanács és a területi népgazdasági tanácsok megalakítása; a munkásellenőrzés rendszerének kidolgozása; 1918 elején a termelés s termékelosztás nyilvántartásának és ellenőrzésének a megszervezése és a bankrendszer egységesítése; 1918-ban a hadigazdálkodás bevezetése; 1920-ban készült el a szocialista gazdaság első távlati terve, a GOELRO; 1921-ben létrejött az Állami Tervbizottság; 1924-ben bevezették a vállalati éves tervek rendszerét. Ezek az intézkedések (fejlődési szakaszok, események) legalább annyira fontos állomásai a szocialista tervgazdálkodási rendszer fejlődésének, mint a NEP bevezetése.

A probléma tovább bonyolódik, ha az 1921. március 8-án kezdődő X. kongresszus döntése nyomán bevezetett új gazdaságpolitika „reform” jellegét vizsgáljuk. Ennek kapcsán nem hagyhatjuk figyelmen kívül a szovjet szakembereknek azt az álláspontját, mely szerint a NEP bevezetése — a gazdaságvezetést és tervezést illetően — a háborúban szétzilált gazdaság által igényelt kényszerű és átmeneti visszalépés volt, míg az 1965-ös évvel kezdődő gazdasági reform egy dinamikus fejlődő gazdaság által diktált, szükségyszerű előrelépést jelent. Így tehát eleve kétséges, hogy a „gazdaságirányítási reform” — mint jelző — egyaránt alkalmazható-e az említett két, ellentétes előjelű és tartalmú eseményre. Annál is inkább kétséges, mivel a NEP bevezetése — erre utal maga az elnevezés is: Új gazdasági politika — sok mindent megváltoztatott a gazdaságban, de legkevésbé az irányítás *rendszerét és a tervezés módszertanát.*

Nem kisebb kérdések merülnek fel az ötéves tervek „gazdaságirányítási reform” jellegét illetően. Az első ötéves terv második évét (1929) a Szovjetunió Kommunista Pártjának története a „*nagy fordulat évének*” nevezi, de nem az ötéves terv bevezetése, hanem egyrészt a mezőgazdaság kollektivizálása, másrészt a szocialista felhalmozás problémájának megoldása, s végül a termelékenység ugrás-szerű növekedése miatt. Túlzott leegyszerűsítés lenne az *egész szovjet gazdaságban végbemenő történelmi változásokat leszűkíteni a tervezési rendszer változásaira s ezt közös nevezőre hozni az 1965-ben kezdődő gazdaságirányítási reformmal. Következésképpen nem csupán a „reform”, a „szakasz” és az „intézkedés” fogalmát kell gondosan megválogatnunk, de az is elengedhetetlen, hogy egyértelműen rögzítsük a vizsgálat rendező elvét.*

Mindez azonban nem változtat a szerző helyes törekvésén: *a szovjet gazdaságirányítási rendszer fejlődésével kapcsolatos tapasztalatok hasznosítása a korábbinál lényegesen differenciáltabb elemzést igényel.*

Nem kevésbé aktuális és izgalmas kérdéseket vet fel a szerző a reform gazdasági indítékaival és bevezetésével kapcsolatos helyzet elemzésekor. E vonatkozásban a hazai irodalomban eddig nem jelent meg teljes körű áttekintés. Így a vita részletes ismertetése — amely megelőzte és bizonyos fókig előkészítette az 1965-ös szeptemberi pléniummal megkezdődött gazdaságirányítási reformot — igen hasznos a hazai közgazdászok számára. Sőt, *a politikai gazdaságtan művelői az oktatási és kutatási munkákban is széleskörűen hasznosíthatják N. V. Hesszin, K. V. Osztrovnyanov, G. Liszicskin, J. Libermann, V. Nyemcsinov, V. Trapeznikov, L. Leontyev, A. Zverev, M. Bor, M. Fedorovics és más közgazdászoknak az áru- és pénzviszonyok szerepére vonatkozó érveléseit. Ezek az egymásnak ellentmondó — s nemegyszer éles vitákban kibontakozó — érvelések nyomán összegeződött az az álláspont, amely szerint a szocialista tervgazdálkodás előnyeit a műszaki-tudományos forradalom vívmányaival (számítástechnika, gazdaságmatematika, kibernetika, rendszerszemlélet stb.) kell egyesíteni, és vissza kell utasítani minden olyan koncepciót, amely a központosított állami tervezés szerepét a piaci szabályozással akarja felváltani (lásd részletesen SZKP XXIV. kongresszusának anyagait).*

A reform konkrét irányelveinek kidolgozásához azonban nem csupán az elméleti viták szolgáltak kiinduló alapul. A szovjet gazdaságirányítás reformja — jellegéből és céljából következően — nem egyszeri aktus, hanem hosszú távú, több szakaszban megvalósuló komplex folyamat, melyben rendkívül nagy szerepet játszik a korábbi intézkedések pozitív és negatív hatásainak elmélyült elemzése. Így például 1937-ben megszüntették az összes iparági minisztériumot (mintegy ötvenet) és a hozzájuk tartozó iparigazgatóságokat. Ezzel áttértek az „iparági rendszerről”

a „területi irányítás” rendszerére, vagyis *megszűnt a direktív tervlembontás hagyományos rendszere*. Ez nem biztosította azonban a kívánt eredményt, mivel kiderült, hogy a regionális gazdasági autonómia az egész népgazdaságban akadályozza a progresszív iparágak fejlődését és lassítja a műszaki-tudományos eredmények bevezetését. A gazdasági minisztériumok újjászervezése után sor került a vállalati önállóság növelésére irányuló kísérletekre. Az 1960-as években széles körűen végrehajtott kísérletek során azonban csakhamar nyilvánvalóvá vált, hogy a hagyományos szervezeti keretek között működő vállalatok lehetőségei, ha nem is ugyanazon okokból, de éppen olyan korlátozottak, mint a minisztériumi főosztályoké és iparigazgatóságoké. A mind bonyolultabb, differenciáltabb termelési kapcsolatok következtében a lehetséges variációk száma egyre inkább meghaladta a rendelkezésükre álló kisipari elemző módszerek kereteit és lehetőségeit. Mind nehezebben tudták felderíteni a szükségleteket, megszervezni az ellátást és az értékesítést, a fejlesztéshez szükséges eszközöket, kialakítani a termelési kooperációt és szakosodást, megszervezni a tudományos kutatási bázist, kiépíteni a korszerű segédüzemek rendszerét stb.

Ennek kapcsán szükségesnek tartom hangsúlyozni, hogy pontosan a gazdasági reform *első szakaszában* (az 1970-ig) végrehajtott kísérletek tapasztalatai alapján készültek a további fejlesztést megalapozó javaslatok, amelyeket az SZKP XXIV. kongresszusa vitatott meg és hagyott jóvá. A reform *második szakaszában* (1970-től) széles körben eszkdődött az elektronikus számítási, híradástechnikai és szervezési modellek bevezetése, a vállalatközi együttműködés hatékony rendszerének, valamint az ágazati és területi számítóközpontok, illetve az országos távközlési hálózat munkájára épített információgyűjtés, -továbbítás és -feldolgozás országos rendszerének a létrehozása. Az eredményeket, a tapasztalatokat és a további feladatokat az SZKP XXV. kongresszusa összegezte.

A könyv második harmada részletesen ismerteti a továbbfejlesztett irányítási rendszer fontosabb ismérveit. Az állami tervezés alapvető formája az éves tervekre bontott ötéves terv. Ennek kidolgozását a korábbinál lényegesen szélesebb körű „közvéleménykutatás” előzi meg. Az ötéves terv irányelvtervezete — az Állami Tervbizottság vezetésével — a Tudományos Akadémia, az Állami Tudományos-Műszaki Bizottsága, valamint a minisztériumok, főhatóságok és a Köztársasági Tervbizottságok közreműködésével készül. Ezután kerülnek kidolgozásra az SZKP kongresszusán jóváhagyott irányelvek alapján a vállalati ötéves tervek. Ezeknek a vállalati terveknek az alapján állítja össze az Állami Tervbizottság éves bontásban az ötéves tervet, amelyet a Legfelsőbb Tanács hagy jóvá. A jóváhagyás után „visszabontják” a végrehajtó szervekre, miközben korrigálják az esetleges eltéréseket. Az éves tervek kidolgozása nem különbözik lényegesen az ötéves tervek kidolgozásának a rendjétől.

A továbbiakban a szerző részletesen ismerteti a négy legtöbbet vitatott tervmutató szerepét és tartalmát. Ezek a következők: 1. az értékesített termékek értéke, 2. a legfontosabb termékek termelése természetes mértékegységben, 3. a munkabérealap mutatója és 4. a nyereség, valamint a jövedelmezőség mutatója. A szovjet közgazdászok szerint a szocialista termelés célja nem lehet a nyereség növelése, és ezért a nyereség nem lehet a vállalati tevékenység egyetlen mutatója. Részleges megoldásként vették be a jövedelmezőség mutatóját, amelynél a nyereséget az állóalapok és a forgóeszközök értékének összegéhez viszonyítják. Az első tapasztalatok igazolták az e mutatóval kapcsolatos várakozásokat.

Részletes és adatokkal bőven alátámasztott ismertetést kapunk a termelészök-kereskedelem fejlesztéséről is. Ebben a fejezetben talán a hiányosságok okairól és a felszámolásukról adott elemzés értékelése a legizgalmasabb. Kiderül például, hogy a vállalatok a termelési tervek összeállításánál — a közbeeső tervezési láncszemek miatt — nem ismerik meg időben a felhasználó vállalatok igényeit, s mire tudomást szereznek róluk, az már régen idejét múlt. Ugyanakkor az áruszállítások továbbra is az ellátási szervek negyed vagy féléves kiutalásai alapján történnek. Ezekben részletesen előírják a termékek választékát, minőségét és a szállítás határidejét. Nem elég világos azonban az ismertetés alapján, hogy ezek a hiányosságok a korábbi merev, adminisztratív úton létrehozott szervezeti rendszerben működő vállalatoknál fordulnak elő, s pontosan a felszámolásuk volt az egyik döntő szempont az új típusú tudomány-termelési, kombinált jellegű és önszámolóipari egyesülések létrehozásában. Így tehát nem egyszerűen arról van szó — mint a szerző írja —, hogy a helyzet jelentős javulását „hozhatja” magával az egyesü-

lések megszervezése. Az egyesülések létrehozásával — amelyek a termelésnek kb. 40 százalékát átfogják — máris erőteljesen megváltozott a helyzet: *önállóan határozzák meg terüfeladataikat és közvetlenül lépnek kapcsolatba a felhasználókkal*. Nem kevésbé jelentősek a vállalati szervezeti keretek között kialakított közvetlen gazdasági kapcsolatok sem. Ebben a formában bonyolítják le például — az egyesületeken kívül — a fémipari cikkek forgalmának 21, a cementnek 51 és a papírfélék forgalmának 46 százalékát.

A gazdasági ösztönzés módszereinek és mechanizmusának ismertetése során a szerző részletesen elemzi az anyagi ösztönzési alappal, a szociális-kulturális és lakásépítési alappal, a termelésfejlesztési alappal, a vállalat és a költségvetés kapcsolatával, a vállalati nyereség felosztásával és a gazdasági önelszámolás továbbfejlesztésével kapcsolatos megoldásokat.

Ebben a fejezetben különösen érdekes (a könyv egyik legátfogóbban elemzett témája) a gazdasági önelszámolás rendszere. A szerző — szakítva a korábban szokásos ismertetésekkel — sorra veszi az önelszámolási rendszer eredményeit és hiányosságait, részletesen ismertetve a rendkívül sokrétű és gazdag szakirodalmi viták fontosabb tételeit. Különösen a gazdaságirányítás továbbfejlesztésével foglalkozó elméleti közgazdászok számára szolgálhat meglepetésül az a tény, hogy *az egységes szovjet gazdaságirányítási rendszer közel sem olyan egysíkú, ahogy azt feltételeznénk*. Valójában tucatnyi irányítási módszer, szervezési megoldás és tervezési rendszer található egymás mellett. *A teljes vállalati önállósággal rendelkező és a termelési feladatokat önállóan meghatározó „üzem—áruháza” vagy „kutatóintézet—tervező-szerkesztő intézet—gyár” mellett megtaláljuk a középírányító szervek teljes gazdasági önelszámolását, sőt a minisztériumi szinten megvalósított ágazati önelszámolást is*. Így például a Műszeripari Minisztérium és vele együtt az egész ágazat a gazdasági önelszámolás alapján dolgozik. Ez azt jelenti, hogy *megszüntették az ágazat költségvetési támogatását, és az öt éves terv feladataiból kiindulva öt évre előre meghatározták a nyereségből való költségvetési befizetési normatívákat, valamint azokat a normatívákat, amelyek az ágazat fejlesztéséhez, a bérek emeléséhez és az anyagi ösztönzés fokozásához szükséges összegek levonását szabályozzák*. Hasonlóan sokrétű és megoldásukban nemegyszer egymásnak élesen ellentmondó a továbbfejlesztésre vonatkozó javaslatok jellege. A Birmann szerint például a teljes gazdasági önelszámolást ki kell terjeszteni a föld, a föld kincsei, a találmányok, az útépités, a szakemberképzés területére, ami szükségessé teszi a járadékfizetés bevezetését, valamint a bővített újratermelés önfelfinanszírozását az említett területeken is. A Jeromin szerint a gazdaságirányítás magasabb szintjein viszont nem reális követelmény az önelszámolás bevezetése, mert ez lehetetlenné tenné az alsóbb szintű gazdasági egységek különváltását, elkülönülését, önállóságát. Más közgazdászok szerint (például A. D. Szmirnov) az önelszámolás elve még a veszteségesnek tervezett vállalatoknál is megvalósítható, mivel az állami dotáció is e rendszer részévé válhat.

A fejezet egyik legérdekesebb része a piac, az áru- és pénzviszonyok összefüggéseinek mélyreható elemzése. A szovjet közgazdászok élesen elválasztják a piac, valamint az áru- és pénzviszonyok fogalmát. A hivatalos álláspont szerint a gazdasági tevékenység legfontosabb hatóereje az áru- és pénzviszony, amelynek azonban új, szocializmusra jellemző tartalma van. Erre épül fel a gazdálkodási önállóságot feltételező *„teljes gazdasági önelszámolás”* rendszere. Így tehát a piac egy olyan kategóriaként jelenik meg, amely *a műszaki-tudományos forradalom korszakában fokozatosan elveszíti korábbi tartalmát és jelentőségét. Az áru- és pénzviszonyok viszont új mozgásteret nyertek, jelentőségük rendkívüli mértékben növekedett, s így a gazdasági önelszámolás rendszerben realizálódnak*. Ebből következik, hogy a szovjet gazdaságirányítási rendszerben *nem* a tartalmát és jelentőségét veszített piacot, *hanem a tervet* tekintik a mozgásmechanizmus szabályozójának. Éspedig azt a tervet, amely a teljes vállalati gazdasági önelszámolás rendszerére, vagyis az áru- és pénzviszonyokra épül. „Magától értetődik, hogy visszatérünk minden olyan téves koncepciót — mondta A. Koszigin az SZKP XXIV. kongresszusán —, amely a központosított állami tervezés vezető szerepét a piaci szabályozással akarja felváltani.” (Az SZKP XXIV. kongresszusa, Kossuth Könyvkiadó, 1971. 279. l.). A szovjet gazdaságirányítási reform keretében tehát nem az áru- és pénzviszonyokat, csupán annak nagyrészt tartalmát veszített piaci kereteit vetik el *mint meghatározó tényezőt*. Ez viszont a legkevésbé sem csökkenti a piac szerepét azokon a területeken, amelyeket a tervezés, a gazdaságmatematikai módszerek, az elektronikus számítógépek, az automatizált iparági és ágazati irányítási

rendszerek nem tudnak még átfogni. (Ma már több mint kétezer automatizált nagyvállalati, egyesületi, regionális, iparági és ágazati irányítási rendszer működik.)

A könyv utolsó harmada részletesen ismerteti a gazdaságtervezés fejlődését, a kísérleteket és azok tapasztalatait, az irányítás szervezeti átalakulását, valamint a mezőgazdasági irányításának és fejlődésének néhány problémáját.

A gazdaságtervezés fejlődésének elemzése során a szerző bemutatja a szovjet gazdaságirányítási rendszer fejlesztésével kapcsolatos intézkedéseket, azok szerepét a szovjet társadalom fejlődésében. Ez a fejezet értékes hozzájárulás a szovjet gazdasági rendszer fejlődésével kapcsolatos hazai kutatásokhoz. Különösen meggyőző a szovjet ipar dekoncentráltóságára vonatkozó táblázat és szöveges értékelés, amelyből kiderül, hogy például 1973-ban az összmunkás-létszámnak csupán 11,2 százaléka dolgozik 1000 főnél többet foglalkoztató vállalatnál. Ezzei magyarázható, hogy a kis- és középvállalatok nagy száma miatt sok közbenső adminisztratív szervet hoztak létre, olyannyira sokat, hogy némelyik iparágban öt-hat lépcsős irányítási rendszer alakult ki. A 22 ipari minisztériumban 125-féle szervezeti rendet alkalmaztak a vállalatok irányításában. Ez a helyzet nemcsak az adott ágazatokon belül bonyolította (és lassította) az ügyintézés, hanem a kapcsolódó iparágakkal való együttműködést is megnehezítette. Ez az a tényező, amely meghatározza a szovjet gazdaságirányítási reform alapvető irányát.

A korábban kialakított vállalati rendszerben ma még a direktívákra alapuló tervezés (közvetlen centralizálás) és a fokozottan előtérbe kerülő gazdasági önelszámolás (közvetett centralizáció) egységes rendszeréről van szó. Ez a rendszer megszilárdítja a vállalati önállóságot anélkül, hogy — V. Novozsilov szavaival — „a piacvesztélyhez” vezetne. A Szovjetunióban már a Központi Bizottság 1965 szeptemberi plénuma után napirendre került a piac szerepének az értékelése, s ennek kapcsán a NEP és a jelenlegi gazdasági reform összehasonlító elemzése. A viták során a szovjet közgazdászok elvetették azokat a tudománytalan nézeteket, amelyek a reformot a NEP-hez hasonlították, figyelmen kívül hagyva a kettő közötti alapvető elvi és gyakorlati különbségeket. A NEP korszakában a gazdasági apparátust és a központosított irányítást valóban a piaci viszonyokhoz igazították. Akkor a gazdasági helyzet nem engedett más választást. Azóta megváltoztak a körülmények. Kialakultak a szervesen összefüggő nagy ipari rendszerek, a vállalatközi kapcsolatok intenzívebbé, differenciáltabbá váltak, s ami a lényeg, a korábinál sokkal szilárdabb szabályozást igényelnek. A „szabályosság és arányosság” vastörvénye kilépett az üzemek kapuján és a nagy ipari rendszereket átfogó törvénnyé vált.

A reform keretében alapvető feladat az új típusú egyesületek kialakítása, ahol már a decentralizálás és centralizálás dialektikus egysége új módon jelenik meg. A minisztériumok operatív irányítási funkcióit az új típusú egyesületek veszik át, de ezzel egyidejűleg a vállalati irányítási funkció egy részét viszont az egyesületi központokban centralizálják. Így tehát a beruházási tevékenységgel, műszaki fejlesztéssel és a termelési kooperációval kapcsolatos funkciók egy részét a minisztériumok „adják le” (decentralizálás), másrészt a vállalatok „adják fel” (centralizálás). Ennek nyomán alakulnak ki a rugalmas közbenső irányítási szintek, amelyek a teljes gazdasági önelszámolás keretében önállóan alakítják termelésüket és fejlesztésüket.

Egy lényeges körülményre kell még felhívni az olvasó figyelmét. A korábbi publikációk és ismertetések a szovjet reformot a gazdasági szabályozók, ösztönzők és tervmutatók tükrében vizsgálták, holott valójában a *szovjet reform jelentőségét nem a tervmutatók számának csökkentésében vagy a decentralizálás mértékében, hanem a korszerű számítástechnikai eszközök széles körű bevezetésében*, az egységes országos információrendszer kialakításában, az automatizált irányítási rendszerek hálózatának kiépítésében, a nagy integrált tudomány-termelési rendszerek kialakításában és a matematikai modellek széles körű alkalmazásában *kell keresnünk*. Ezt a követelményt az SZKP XXIV. kongresszusának határozata egyértelműen megfogalmazza: „Történelmi jelentőségű feladat áll előttünk: szervesen egyesíteni kell a tudományos-technikai forradalom vívmányait a szocialista gazdasági rendszerben rejlő előnyökkel, szélesre ki kell bontakoztatnunk a tudomány és termelés egyesítésének a szocializmusra jellemző sajátos formáit.” (Az SZKP XXIV. kongresszusa. Kossuth Könyvkiadó, 1971. 70. l.) Így tehát a szabályozók, az ösztönzők és a tervmutatók fejlesztése a szovjet gazdaságirányítás reformjának csupán egyik, és nem is a leglényegesebb oldala. Ha ezt nem hangsúlyozzuk ki, úgy az olvasó túlzott jelentőséget tulajdonít annak a kérdésnek, hogy „sok vagy

kevés" a kötelező tervmutatók száma a Szovjetunióban. Ugyanakkor szem elől téveszti azt a fontos tény, hogy most megy végbe a Szovjetunióban a termelés és a társadalom tudományos irányításának *kibernetikai megalapozása*, melynek lényege az emberek munkájának, társadalmi és szellemi tevékenységének tudományos megszervezése, a növekvő szükségletek kielégítése végett. Ennek tudatában a „sok vagy kevés tervmutató” körüli vita a külső szemlélők részéről értelmetlen és céltalan elméletieskedés lenne.

A könyv hiányosságait illetően meg kell említeni, hogy zavaró a könyv szerkesztése. A fejezetek és az alfejezetek nincsenek beszámozva, sőt a tartalomjegyzék alapján még azt is nehéz eldönteni, hogy mi tekinthető fejezetnek. (Ezért voltam kénytelen a könyv első, második és harmadik részéről beszélni, fejezetszámolás helyett.) Vitatható annak helyessége is, hogy a könyvben két helyen találunk történelmi áttekintést, az elején és az utolsó harmadában.

Mindez azonban nem befolyásolja azt a tény, hogy a gazdasági vezetők, a felsőoktatási dolgozók és a tudományos kutatók a könyv olvasása közben tanúi lehetnek a világ első szocialista államában végbemenő történelmi jelentőségű változásoknak. E tapasztalatok közös kincsei minden szocialista országnak, de minden ország csak saját feltételei között hasznosíthatja őket. Nincs tehát adott helytől és országtól elvonatkoztatott gazdaságirányítási modell. Pontosan úgy, mint ahogy nincs általában jó vagy általában rossz mechanizmus. Elvont formában nem tehetjük fel a kérdést: tervbontás *vagy* piaci szabályozás. Csak konkrét adottságokra felépülő mechanizmusról *vagy* a sajátos feltételeket figyelmen kívül hagyó mechanizmusról beszélhetünk.

A könyv nagy érdeme, hogy a szovjet gazdaságirányítási rendszer fejlődését mindig a Szovjetunió sajátos feltételeinek függvényében, történelmi folyamatában, a gazdaságpolitika változásaival együtt tárgyalja, rámutatva arra, hogy a gazdasági mechanizmus mindig a *konkrét gazdaságpolitika megvalósulásának konkrét* eszköze volt. Mindezt alátámasztja a szerző érvelésének logikai rendje, az adatok és ismeretek megalapozottsága, a könyv világos stílusa, „olvasmányos” jellege és magas eszmei színvonala.

Horváth Iván

Laczó Ferenc: A mezőgazdasági árpolitika a fejlett tőkésországokban

Akadémiai Kiadó, 1976. 156 l.

A szerző történelmi folyamatában mutatja be és elemzi a tőkésállamok beavatkozását a mezőgazdasági termelés szabályozásába. Képet kap az olvasó a termelés orientálásának tőkés módszereiről, azok lényegéről s az alkalmazott megoldások tökéletesítésében elért eredményekről. A szabályozás módját, formáit és azok tartalmát természetesen a tőkés viszonyok határozzák meg. Ebből eredően az ellentmondások igazi okainak megszüntetésére nincs is lehetőség.

A könyv gondolatmenete a következőkben foglalható össze.
A XIX. században bekövetkezett ipari fejlődés lehetővé tette a mezőgazdasági technikai felszereltségének növelését, amely egyben a megnövekedett áru kibocsátásnak is alapul szolgált. Mindez a közlekedési technika tökéletesítésén keresztül elősegítette a mezőgazdasági termékek világgiaiciának kialakulását.

A tőkés mezőgazdasági termelés spontaneitásának terméke volt a múlt század 80-as éveiben lezajlott nagy agrárválság. A válság a gabonatermelőket érintette különösen súlyosan, míg az állattenyésztéssel foglalkozó farmereket kevésbé. Az egyes országok kormányainak a válságból való kilábalást célzó intézkedéseire részben az volt a jellemző, hogy a nagybirtokosok nyomására és érdekében hoztak szabályozási jellegű döntéseket. A válságot azonban rövid életű, átmeneti jelenségnek tekintették. Az agrárválságok sajátossága, hogy a termelés a válság időszakában sem csökken, sőt a termelők bevételeik növelése végett még többet termelnek. Ez azt eredményezi, hogy a válság időtartama elhúzódik.

A tőkés újratermelés megnövekedett ciklusérékenységére fontos szerepet játszott a mezőgazdaság jövedelmi helyzetének alakulásában. Az 1929–33-as gazdasági világválság súlyos gazdasági következményei az addig elfogadott közzgazdasági

elméletek felülvizsgálatához vezettek. A kor nagy polgári közgazdásza, Keynes, tagadta az automatikus egyensúly lehetőségét. Az egyensúlyi feltételek megteremtéséhez állami beavatkozást tartott szükségesnek. A gyakorlat bizonyította, hogy tőkés viszonyok között is egy fokon túl meg kell valósulnia — éppen a tőkésék érdekében — az állami beavatkozásnak. Ezt kezdetben azonban csak átmeneti jellegűnek ítélték.

Mindaddig, amíg a kereslet meghaladja a kínálatot, a mezőgazdasági termelés növekedése nem jár gazdasági megrázkódtatással. Az életszínvonal növekedésével azonban nem tart lépést az élelmiszerekre fordított kiadások emelkedése. Vagyis a mezőgazdasági termékek iránti kereslet elmarad a fogyasztói jövedelmek, valamint a mezőgazdasági termelés növekedésétől. A piacok telítődésével ez a korlát újra és újra akadályozója és egyben meghatározója lesz a termelés növekedésének.

Az egyensúlyi zavarok, illetve a második világháború után bekövetkezett jelentős mértékű termelésfelfutás a fejlett tőkésországok kormányait arra kényszerítette, hogy a hazai termelés sajátosságait figyelembe véve vizsgálják felül mezőgazdasági árpolitikájukat, s azt a változó gazdasági helyzetekhez igazítsák.

A termelés orientálásának módja nem azonos a különböző országokban. Így ezt a funkciót például az Egyesült Államokban a világgiazi árak végzik, más esetekben a belső piaci árak (Közös Piac), illetve a kettő együttesen (Svédország). Az árpolitikák különbözősége elsősorban arra vezethető vissza, hogy az egyes országok termelése milyen mértékű önellátást, illetve exportot tesz lehetővé.

A mezőgazdasági termelés irányításába való állami beavatkozásnak, illetve — sokszor éppen e megrázkódtatások során felhalmozódott tapasztalatok alapján való — továbbfejlesztésének jellemző vonása a termelői érdekek védelme valamilyen formában. Igazi oka azonban a válságok elkerülése, a belső társadalmi ellentmondások kiéléződésének megakadályozása, és ezek érdekében a mezőgazdaság jövedelemviszonyainak, s rajta keresztül a termelésnek a szabályozása. Noha a fejlődéssel a mezőgazdasági termelés szabályozása is tökéletesedett, valójában — éppen az uralkodó tőkés termelési viszonyok következtében — ma is tartalmaz olyan elemeket, amelyek akadályozzák az irányítás (szabályozás) hatékonyságának tartalmi továbbfejlesztését.

A második világháborút követően megfigyelhető az a törekvés, hogy az egyes kormányok igyekeznek mérsékelni az árcsökkenés tendenciáját. Magát az alkalmazott árpolitikát azáltal igyekeznek rugalmasabbá tenni, hogy az árak alakulásában igyekeznek csökkenteni a bizonytalanság mértékét. Az árpolitikában meglevő ellentmondásokkal és azok megoldásával kapcsolatban a könyv szerzője az alábbi következtetésre jut: „...a mezőgazdaság helyzetének, problémáinak feltárásánál s annak gazdaságpolitikai eszközökkel való orvoslásánál nem lehet egyoldalúan csak a mezőgazdasági termelés helyzetét figyelembe venni”. (127. l.)

A fejlett tőkésországok mezőgazdasági árpolitikájának értékelésekor a szerző gondolatai közül érdemes kiemelni a következőket: „... azok az intézkedések, amelyek a mezőgazdasági termékek szabályozott piacának megteremtését szolgálták, elégtelennek bizonyultak a mezőgazdaság hosszú távú problémáinak megoldására”. (144. l.) „A mezőgazdasági árpolitika képes akár tartósan is áthidalni a piaci egyensúly megbomlását, nem alkalmas azonban az átfogó agrárpolitika helyettesítésére.” (146. l.)

Bebizonyosodott viszont az, hogy a mezőgazdaság a gazdaságpolitika által folyamatosan figyelemmel kísért ágazattá vált.

A szerző bőséges forrásmunkára támaszkodva mutatja be a fejlett tőkésországok mezőgazdasági árpolitikájának kialakulását és fejlődését, s igyekszik feltárni a folyamatok mögött meghúzódó gazdasági és politikai okokat is. Az egyes országokban megvalósuló árpolitikát, mint a szabályozott piac megteremtésének eszközt tárgyalja. A különböző időszakokra vonatkozó elemzéseknél a gazdasági jelenségek okainak bemutatásakor kritikájában nem mindig fogalmazza meg azok társadalmi gyökereit, s ez a szabályozás fogyatékoságainak megfogalmazásában is megjelenik. A kritikus elemzés viszont summázottan megtalálható a könyv végén.

Csak érintőleg olvashatunk arról, hogy a tőkésországok mezőgazdasági árpolitikája, illetve azok várható alakulása a világgiacon keresztül *milyen hatásokat* eredményezhet a szocialista országok mezőgazdasági exportjában, s ezen keresztül agrárpolitikájában. E kérdés bővebb kifejtése különösen hasznos lett volna a magyar mezőgazdasági termékek tőkés exportja helyzetének megítélésében, illetve az e téren várható lehetőségek feltárásában.

A kereslet és a kínálat egyensúlyi zavarainak megszüntetését célzó intézkedések — bizonyos sajátosságokat magukon hordozva — minden tőkésállamban a termelőkre, illetve a fogyasztókra hárítják a terhek viselését, miközben a monopóliumok és az összefonódott tőkés csoportok megnövekedett jövedelmét jórészt érintetlenül hagyják.

A termelés színvonalának emelését biztosító gépesítés és kemizálás a kisüzemi méretek miatt akadályozza a termelési költségek csökkentését. A termelési tényezők hatékonyabb kihasználása feltételezi — a technika adott szintjével összhangban levő — optimális vállalati méretek kialakítását. E folyamat azonban sokszor csak a kistermelő gazdaságok csődbejutásával, illetve azok nagyobb farmokba való beolvadásával valósul meg. Az üzemi méretek — technikai színvonalból eredő — növekedésének szükségessége olyan *fejlesztőerőt* jelent, hogy ennek egyre kevésbé tudnak ellenállni a kis területeken gazdálkodók. Ezt a Svédországra, illetve a Dániára vonatkozó elemzések is bizonyítják. E kérdések azért is fontosak, mert a következő években a tőkésállamoknak szembe kell nézniük a mezőgazdasági termelők érdekeinek megcsorbításával, s a belőle eredő társadalmi ellentmondások kiegyezésével.

Az elmondottakból is kiderül, hogy Laczó Ferenc könyve értékes munka. Tanulmányozása sok hasznos tanulsággal szolgálhat a gazdaságpolitika számára. Nemcsak a szakemberek és az árpolitikával foglalkozók, hanem a felsőoktatásban dolgozók figyelmébe is ajánljuk, mert a könyv az egyetemi oktatásban is jól hasznosítható ismereteket tartalmaz.

Forgács Csaba

PÁLYÁZATI FELHÍVÁS

A Magyar Közgazdasági Társaság Ipari Szakosztálya pályázatot hirdet „A vállalati termékstruktúra fejlesztésének módszerei és tapasztalatai” címmel.

A pályázatra olyan — még nem publikált — tanulmányok nyújthatók be, amelyek a vállalati termékstruktúra fejlesztésének módszereit és tapasztalatait konkrét példákon elemzik. A pályaművek elbírálásakor előnyben részesülnek azok a munkák, amelyek a gyakorlatban széleskörűen hasznosítható módszertani vagy egyéb javaslatokat is tartalmaznak.

A pályázatok beadási határideje: **1977. április 15.**

A pályaműveket 2 példányban a Magyar Közgazdasági Társaság Titkárságára (1055 Budapest, Kossuth Lajos tér 4. IV. 54.) kell eljuttatni jelígyesen.

A beérkezett pályázatokat bizottság bírálja el.

I. díj	10 000 Ft
II. díj	7 000 Ft
III. díj	5 000 Ft

E mellett az egyéb, értékesnek ítélt munkák is díjazásban részesülnek.

A pályázatok részletes feltételei a Magyar Közgazdasági Társaság Titkárságán és megyei szervezeteinél tekinthetők meg.

**A Magyar Közgazdasági Társaság
Ipari Szakosztálya**

КРАТКОЕ СОДЕРЖАНИЕ СТАТЕЙ

Каталин Сикра, Фалуше

Некоторые вопросы трактовки разделения по труду

Автор ищет ответа на вопрос, каков центр оплаты труда при социализме, и каким образом он функционирует. Определяющие факторы центра оплаты труда она исследует в кругу возможных толкований выполненного труда.

Выполненный труд можно рассматривать, с одной стороны, как «затраты», а с другой стороны, как категорию, имеющую характер «выпуска». В случае трактовки труда как «затрат» следует различать, с одной стороны, затраты на рабочую силу, образующие условия выполнения труда, а с другой стороны, затраты труда, производимые рабочей силой по ходу выполнения труда. В качестве категории «выпуск» выполненный труд как результат трудового процесса может изучаться в натуральном или стоимостном выражении. Исследования автора приводят к тому результату, что к центру оплаты труда правильно приближаться, трактуя труд как «затраты», а не как «выпуск». Основные факторы этого: с одной стороны, образование, требующееся для выполнения трудовой задачи, включая затраты, произведенные в интересах этого на образование рабочей силы еще до выполнения труда, а с другой стороны, конкретные затраты труда, производимые рабочей силой по ходу выполнения труда, ее умственная, физическая, психическая и т. д. нагрузка.

Центр оплаты труда является особым фокусом, по своему характеру весьма отличающимся от центра цен. В его формировании социальной ценностной ориентации принадлежит особая, посредничающая роль. Будучи центром притяжения, гораздо более слабым, чем центр цен, отклонения от него также являются более существенными и устойчивыми, чем в случае цен. Далее уклон заработной платы от центра оплаты труда не приводит к такому гибкому переложению рабочей силы, как в случае товаров: процесс приспособления, переложения здесь происходит гораздо медленнее. Вследствие исключительной сложности взаимозависимостей, формирующих центр оплаты труда, составление всеохватывающей, точной, квантифицирующей модели оплаты труда — утопия. Специалистам, работающим на практике, приходится изо дня в день «нашупывать» правильные при данных обстоятельствах соотношения заработной платы.

В заключение автор рассматривает некоторые актуальные проблемы реализации разделения по труду в Венгрии, прежде всего чрезмерное сокращение различий в заработной плате по квалификации и образованию и связанные с этим отрицательные эффекты.

Тамаш Шаркэзи

Важнейшие, связанные с экономической и юридической политикой вопросы ассоциации предприятий

Целью статьи является создание единой системы экономических и юридических понятий, связанных с хозяйственными ассоциациями — этими новыми учреждениями кооперативного планового социалистического хозяйствования. Он критикует противоречивый характер настоящего регулирования, его децентрализованность, внося предложение относительно создания концепции, взаимоувязанной в отношении экономической и юридической политики.

Ассоциация — это специфическая связь между предприятиями в виде сотрудничества товарного характера, направленная в рамках договорной формы на совместное хозяйственное предпринимательство или на координацию деятельности предприятий, причем создаются и организационные, и административные рамки этого сотрудничества. Автор останавливается на функциях ассоциаций в экономической политике, на передвижении фондов между предприятиями, на интеграции и концентрации, а также на влиянии совместных предприятий на изменение структуры предприятий, системы управления предприятиями.

Ассоциация не тождественна передвижению фондов, а при настоящих условиях координирующая функция ассоциаций даже выдвигается на передний план по сравнению с передвижением фондов. Ассоциация — это одна из разновидностей интеграции предприятий. В различных областях народного хозяйства надо создавать здоровые, оптимальные соотношения между государственно-административной концентрацией и добровольной, лишенной подчиненностей концентрацией в форме ассоциаций. Ассоциация ни в коем случае не может иметь содержание управления: закономерно, чтобы члены управляли аппаратом ассоциации, а не наоборот.

Не в результате любой формы ассоциации создается предприятие: простая ассоциация и объединение не являются предприятиями. В то же время совместные предприятия следует рассматривать как своеобразные вторичные социалистические предприятия, не несущие, однако, ни государственного, ни кооперативного характера. Совместные предприятия укрепляют сектор малых и средних предприятий; в качестве подвижного элемента структуры предприятий они имеют значение прежде всего в межотраслевых и межсекторных областях, так как здесь они способны восполнять те или другие объективные пробелы, допущенные государственной администрацией в организации предприятий.

В отношении ассоциаций требуется создать самостоятельную систему экономического регулирования и самостоятельную систему надзора, — констатирует в заключение автор статьи.

Жигмонд Бакош

Развитие легкой промышленности в период IV-го пятилетнего плана и задачи на V-ый пятилетний план

В первой части статьи на подробных данных иллюстрируется развитие различных отраслей легкой промышленности (хлопчатобумажной, шерстяной, шелковой, льняной, пеньково-джутовой, трикотажной, кожевенно-обувной, меховой, швейной промышленности) в период между 1971—1975 годами.

Во второй части статьи автор представляет развитие этих же отраслей легкой промышленности, запланированное на 1976—1980 годы.

Имре Димень

Оценка развития механизации и его экономические взаимозависимости в садоводстве

Под развитием механизации отраслей садоводства автор понимает рациональную механизацию, представляющую собой составную часть комплекса биологических, химических и человеческих факторов. Автор останавливается на характерных чертах различных ступеней развития механизации. Он подчеркивает важность экономических взаимозависимостей, противопоставляя их одностороннему подходу со стороны техники. К экономии развития механизации он старается приблизиться, исходя из теории систем. На этой основе он дает оценку сложившемуся положению, сопоставляя теоретические положения с практическим опытом.

По мнению автора, сопровождающим техническое развитие моментом является то, что сложились условия для производственных систем промышленного типа. Он останавливается и на результатах уже действующих систем, подчеркивая важность приспособления к природным факторам. В заключительной части статьи автор обрисовывает возможности раскрытия резервов, кроющихся в международном сотрудничестве.

Дьердь Бечки

О теоретическом фоне системы плавающих курсов и ее среднесрочной перспективе

Автор дает обзор о тех факторах, которые способствовали развалу бретон-вудской системы и переходу к плавающим курсам. При этом он анализирует теории, выступавшие за систему плавающих курсов или, по меньшей мере, считавшие ее введение неизбежным.

Во второй части статьи автор представляет, насколько по-разному оценивают ведущие западные экономисты функционирование и эффект настоящей капиталистической международной монетной системы в зависимости от того, национальные интересы которой страны они представляют.

Габор Каршаш

Из одного аспекта — к двум дискуссиям

Автор реагирует на продолжающиеся уже долгое время дискуссии о рынке и собственности. Он устанавливает, что к вопросу социалистического товарного производства, как правило, приближаются двояким образом: *или теоретически*, ссылаясь в первую очередь, на положения классиков; *или практически*, исходя из требований экономической политики. Эти объяснения (или их механическая комбинация), однако, не способны мотивировать то обстоятельство, что при социализме, где, согласно теории, следовало бы существовать, по крайней мере, отмирающему товарному производству, товарные отношения приобретают все более активную роль.

Большинство участвующих в дискуссии партнеров усвоило концепцию «с одной стороны, планомерного, а с другой стороны, товаропроизводящего социализма», однако за этим кроются противоположные друг другу трактовки. И это указывает на эклектический характер их соображений.

Основная мысль статьи заключается в том, что социализм — это не абстрактное отрицание капитализма, а исторически изменяющаяся категория, и, как без исторического подхода нет подлинной политической экономии, так и одностороннее логическое толкование политической экономии является историческим продуктом.

Ленин — представляя социализм фундаментально единым, свободным от локальных интересов обществом — считал социализм несовместимым с товарным производством. О его политической гениальности свидетельствует, что, он хотя и не имел возможности для такого глубокого пересмотра своей теории, опознал объективную необходимость НЭП.

Когда в Советской России после восстановления представлялась возможность и появилась необходимость в усиленной индустриализации, возникла и служащая этому система управления. Она — ввиду того, что все было подчинено объективно существовавшему общественному интересу: индустриализация, — могла показаться механизмом, устраняющим локальные интересы. Однако, как автор старается доказать в своей статье, возникновение и функционирование системы прямого управления также опирались на определенные отношения интересов. Новое объективное требование экономической политики — интенсивный рост, центральное место требования повышения жизненного уровня — в свою очередь требует *новой перестройки структуры интересов*. Этому практическому требованию политическая экономия социализма может служить в том случае, если ею будут раскрыты общественно определенные отношения интересов.

SUMMARY OF THE ARTICLES

Mrs. Falus, Katalin Szikra:

Some problems related to the interpretation of allocation according to work done

The authoress seeks answer to the question of the wage centre under socialism and how it is asserted. She looks for the factors determining the centre of wages in the sphere of the possible interpretations of labour performed.

The labour performed is partly a category of input, partly one of output. In the case of an interpretation as input, one may distinguish, on the one hand, the inputs into labour power, securing the conditions for performing labour, on the other hand, the labour inputs by labour itself in the course of performing labour. As an output category the labour performed, as a result of having performed it, may be investigated in physical or in value

terms. One of the results of the authoress is that the labour performed must be approached from the input aspect if the wage centre is to be correctly interpreted, and not from that of output. Its basic factors are: on the one hand, the qualification necessary for performing the task in question, inclusive of the training costs incurred in the interest of attaining it prior to performing labour and, on the other hand, the concrete labour inputs in the course of performing labour, i.e. the physical, intellectual etc. performance.

The wage centre is a special one, differing much in its nature from the price centre. In its development the social value judgement has a particular mediating role. It is an essentially weaker point of attraction than the price centre, while also the deviations from it are greater and more lasting than in the case of prices. Further, if wages part with the centre, this does not result in such flexible restratification of the labour force as is the case with commodities—the process of adaptation, of restratification is here much slower. Because of the extreme complicatedness of the interrelations shaping the wage centre it belongs to the realm of utopia to construct a comprehensive, exactly quantifiable wage model. Relying on the knowledge and experience the practical experts must day by day “feel” the wage proportions that might be considered as correct under the given conditions.

Finally the authoress examined a few topical problems of allocation according to work in Hungary, above all the exaggerated reduction of wage differentials according to qualification, and its harmful consequences.

Tamás Sárközy:

Basic economic and legal policy problems related to the associations of enterprises

The article aims at bringing about a uniform system of economic and legal notions concerning the economic associations—these new institutions of indirect socialist planned economy. Critique is exercised on the contradictory nature, and dispersed state of the present regulation and makes a proposal to create a synchronized economic and legal policy concept of the associations.

The association between enterprises is a special cooperation relationship having commodity character, aimed at joint economic venture and/or at coordinating the activities of enterprises in a contractual form, creating also the organizational and administrative framework for the cooperation. The author discusses the economic policy functions of the associations, with the flow of assets, integration and concentration, as well as with the modifying effects of the joint enterprise on enterprise structure and the system of management.

Association must not be identified with the flow of assets, in fact, under the present circumstances the coordinating function of the associations comes to the fore as against the former. Association is a kind of enterprise integration. In the various fields of the economy healthy and optimal proportions must be developed between public power and administrative concentration as well as the one based on voluntary association. The contents of association must never be control. The rule is that it is the members who control the machinery of the association and not vice versa.

Not every form of association results in an enterprise, the simple association and the union is not one. The joint enterprises, however, may be considered as special socialist secondary enterprises having neither state nor cooperative character. The joint enterprises support the sector of small and medium-sized enterprises, as moving elements of the enterprise structure they are important particularly in the inter-branch and inter-sectoral fields. In these places they have some role to play in the administrative enterprise organization.

Finally, as stated by the author, it is necessary to work out for the associations an independent system of economic regulators and of supervision.

Zsigmond Bakos:

Development of the textile industry during the fourth five-year plan and its tasks under the fifth one

The first part of the article analyses and illustrates with rich data the development of the textile industry between 1971—1975. (The industry comprises the manufacturing of cotton, woollen, silk, flax and hemp fabrics, knitwear, leather and fur goods, shoes and apparel.)

The second part of the article presents the planned development of these same industries between 1976—1980.

Imre Dimény:

Evaluation of mechanization and its economic interrelations in gardening production

By developing mechanization in the gardening branches the author means such rational mechanization as will organically fit into the complex of biological, chemical and human factors. The characteristics of the different stages of developing mechanization are discussed. Against a onesided technological approach, the economic interrelations of mechanization are stressed. An attempt is made to approach the economics of developing mechanization by setting out from systems theory. The present situation is evaluated on this basis and the theoretical statements are confronted with practical experience.

Development of conditions for industry-like production systems is considered as concomitant with technological progress and the results of systems already in operation are reviewed. Adaptation to natural conditions is particularly stressed. The concluding part of the article outlines the possibilities of exploring the reserves inherent in the international division of labour.

György Becsky:

On the theoretical background and the medium-term prospects of the floating rates of exchange

The author reviews the factors which contributed to the collapse of the Bretton—Woods system and to the advent of the floating rates of exchange. This survey is done by analysing the theories which had taken a stand for the system of floating rates of exchange or at least held its introduction was inevitable.

The second part of the article shows how differently the operation and effects of the present capitalist international monetary system are judged by leading western economists and experts, depending on the country whose interests they represent.

Gábor Karsai:

On two debates — from a single point of view

The article is a contribution of the author to the debate about market and ownership, going on for some time already. As he states, the problem of socialist commodity production is usually approached in two ways, either *theoretically*, mainly with references to statements by the classics, or *practically*, by setting out from the requirements of economic policy. But these explanations cannot justify a mechanical uniting of the two, nor why commodity relations obtain an ever growing role in socialism where, according to the theory, commodity production should fade away.

The majority of participants in the debate accepted the concept of "partly planned, partly commodity-producing socialism", but this hides opposed interpretations. This also bears out the eclectic nature of the concept.

The main message of the article is that socialism is not an abstract negation of capitalism, but a historically changing category and, similarly to the fact that there can be no real political economy without a historical approach, the onesidedly logical concept of political economy is itself a historical category.

Lenin—since he conceived of socialism as a basically uniform society free from separate interests—believed that socialism was incompatible with commodity production. His political genius is shown by the fact that, although he never revised his theory in such depth, he realized the necessity of the NEP.

When after reconstruction in Soviet Russia forced industrialization became possible and necessary, the control system serving it also came about. And since everything was subordinated to the objectively existing social interest, that is, to industrialization—this *might have seemed* to be a mechanism eliminating separate interests too. But, as the article endeavours to prove it, also the creation and operation of the direct system of control relied on definite interest relations. The new necessities of economic policy—intensive growth, concentration to raising living standards—demands a *new arrangement of the structure of interests*. This practical requirement is helped by the political economy of socialism if it reveals the social determination of interest relationships.

Dr. Szentgáli Gyula:

A SZÁMÍTÓGÉP KÓRHÁZI ALKALMAZÁSA

(A számítógép és alkalmazása sorozat)

A számítógép és alkalmazása sorozat kötetei népgazdaságunk különböző ágazataiban mutatják be a számítástechnika alkalmazásának lehetőségeit és módjait. A gazdasági életben alkalmazása elfogadott. E kötetben a szerző — aki kórházi főorvos — az egészségügyi alkalmazást foglalja össze. Rámutat arra, hogy a számítógép felhasználása a gyógyítás folyamatában sok segítséget nyújthat az adott egészségügyi intézmény és annak személyzete számára. Az egészségügyi igazgatásban, a diagnosztikában, a közvetlen betegmegfigyelés tapasztalatainak adatgyűjtésében és elemzésében a számítógép alkalmazása széles perspektívát nyit. A kötet a nemzetközi tapasztalatok és példák bemutatásával hívja fel a figyelmet arra, hogy hazánkban e területen szélesebb körben kell alkalmazni a jelzett korszerű, új módszert. Tartalmazza a kötet a számítógép megértéséhez szükséges általános alapismereteket és az adatrögzítés kérdéseit is. A mű teljesen új témával foglalkozik, s értékesen egészíti ki azt a hozzá csatlakozó bibliográfia.

200 l., fűzve 22,50 Ft

A Közgazdasági és Jogi Könyvkiadó kiadványa

ВОПРОСЫ ЭКОНОМИКИ

1976. évi 9. sz.

Koszjacszenko, G.: Az objektív és szubjektív egymásra hatása a tervezésben

Matlin, A.: A nemzeti jövedelem struktúrája

Dugyinszkij, I.: A szocialista világrendszer gazdasági törvényszerűségei

Ananyin, O.: Jobboldali revizionista koncepciók a tudományos-műszaki forradalomról

Stanszkij, V.: A műszaki haladás és a tervezés gazdaságtana

Pegymyin, V.: A szocialista munkaverseny és a termelési hatékonyság fokozása

Hejfec, L.: A munkaköri besorolások differenciálása

Szlobogyin, V.: A mezőgazdaság anyagi erőforrásainak kihasználása

Jakimova, T.: A mai mongol gazdaság alapvonásai

Belozsov, R.: Gazdaságirányítás a mai szakaszban

Lojko, N.: A munkatermelékenységi mutatók tökéletesítése

Barngoljic, Sz.: A nettó termelés bázisán kiszámított munkatermelékenységi mutató hiányosságai

Pülppovszkij, Je.: Az Egyesült Államokban folyó alkalmazott kutatások hatékonyságának értékelése

Butajev, B.—Szinjeljcsikov, V.: A tudóskat bocsássuk a termelés rendelkezésére

Ljvsic, N.: A gazdasági mechanizmus tökéletesítése a mai szakaszban

Gavi, R.: A munkatermelékenység-növelés tartalékai és tényezői

Arhipov, A.—Kosztjaskin, N.: Szovjet-lengyel gazdasági együttműködési bizottsági ülés

1976. évi 10. sz.

Sirjajev, Ju.: A szocialista nemzetközi munkamegosztás fejlesztése

Danyilin, G.: A tudományos-műszaki forradalom lényegéről

Golosovszkij, Sz.—Grincselj, B.: Tudományos-műszaki haladás és nemzeti jövedelem

Sztyepanov, V.: A gazdasági élet nemzetközivé válása és a burzsoá konvergenciaelméletek

Szarkiszjan, G.: A népjólét emelkedése a mai szakaszban

Berri, L.: A termelés társadalmastíási szintjének emelése

Guzsvin, P.: Az ipari szakosítás elmélyítése

Borozdin, Ju.—Egert, T.: Gépipari termékek áprógnóza

Briļjev, A.—Zagajtov, I.: A termelés hatékonysága és a mezőgazdasági termelés anyagiéényessége

Ivancsenko, V.—Csisztyakov, M.: A tervezés tökéletesítése a X. ötéves tervidőszakban

Kirke, Sz.: A munkatermelékenység mutatói

Gabidullin, V.—Masenkov, V.: A mezőgazdasági munka termelékenységének megállapítása

Golubjov, M.: A munkatermelékenység mérésének módszertani aspektusai

Külkov, V.: Az infrastruktúra gazdaságtana (Szovjet—magyar közgazdász-szimpozium)

Vojejkov, M.: Termelési verseny a moszkvai „Kompressor” gyárban
Kozsevnyikova, G.—Sedrina, T.: A tudományos kutatások hatékonyságának fokozása (Tudománytani és tudományos-műszaki prognosztizálási szimpozium)



PLÁNOVANÉ HOSPODÁŘSTVÍ

1976. évi 9. sz.

Hejsek, J.: A tudományos-technikai haladás irányítási rendszerének továbbfejlesztése

Puchméltr, Z.: Csehszlovákia és a KGST-tagországok tudományos-technikai együttműködésének eredményei

Mikes, E.—Steinich, J.: Az állóeszközök és a munkaerő újratermelésének összhangja

Knobloch, V.: Az árlimiték

Procházka, M.—Karkusová, M.—Gardian, L.: A munkatermelékenység emelése a mezőgazdaságban

Smolcnop, V.: A munkaracionalizálás és a bérrendszerek programjának teljesítése

Krākora, V.—Macourek, M.: A hagyományos csehszlovák mezőgazdasági és élelmiszeripari termékek s a nemzetközi munkamegosztás

Bouchal, M.: A lakosság pénzjöveldelmeinek fejlődése az V. ötéves tervben

Motyka, Z.—Vrána, I.: A készletgazdálkodás

EKONOMISTA

1976. évi 4. sz.

Przeciszewski, T.: A társadalmi tervezés alapjai

Pietras, L.: A közgazdaságtan ismeretelméleti problémái (Még egyszer a politikai gazdaságtan tárgyáról)

Zagorski, J.: A neoklasszikus termelési függvény az elméletben és a gyakorlatban

Fiedorowicz, K.: Termelő infrastruktúra tervezése

Fornalczyk, A.: A vállalatok integrációja a szocialista gazdaságban

Kwiatkowski, E.: A három gazdasági szektor elmélete és a fejlődő országok

Zajda, J.: Az arany és a nemzetközi valutarendszer

Siwek, T.: A lengyel—szovjet közgazdaságtudományi bizottság elméleti konferenciája

Vita az áru- és pénzviszonyokról a szocializmusban

Piotrowski, K.: Az áruviszonyok lényege és formája a szocializmusban és a politikai gazdaságtan terminológiája

Reszczyński, Z. M.: A szocializmusbeli áru- és pénzviszonyok elemzésének módszertanáról

Krajewski, S.: A felhasználóhoz fűződő kapcsolat szervezeti formái és a technikai haladás ösztönzésének szükségessége

Winkowska, I.: A parasztság és a migráció, valamint a munkanélküliség problémája Latin-Amerikában

Liberska, B.: A szakképzett munkaerő nemzetközi áramlása

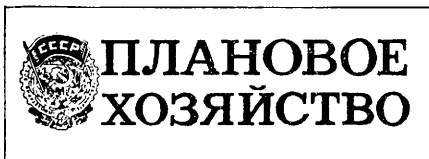

1976. évi 9. sz.

Koszigin, A.: A szocialista gazdasági integráció során következő feladatai
A mezőgazdaság hatékonyságának fokozása

Gaponyenko, G.—Ivascsenko, V.: A föld tartalékainak ésszerűbb kihasználásáról

Ponomarjov, G.: A mezőgazdaság anyagi-műszaki bázisának tökéletesítése

Borczenko, N.: A kemizálás — a mezőgazdaság intenzifikálásának legfontosabb tényezője

Golovanov, N.: Mezőgazdasági beruházások és hatékonyságuk fokozásának feladatai
Mirlin, G.: A szovjet gazdasági fejlődés ásványtartalékai

Valjuzsenyics, Je.: Az állattenyésztés fő irányai

Bojev, V.: A szibériai föld termőképességének fokozása

Rinkisz, V.—Makarov, I.: Tudományos-termelési egyesülések a belorusz gazdaságközi kooperáció teremtette feltételek között

Dorovszkih, A.: A népgazdasági tervmérleg és tökéletesítésének problémái

Szokolovszkaja, G.: Természeti erőforrások gazdasági becslésének módszertani alapjai

Karpovszkij, A.—Csornis, L.: Az adatszolgáltatás megtervezésének szervezeti-módszertani alapjai a Belorusz Tervhivatal automatizált tervszámítási rendszerében

Fjodorov, A.: A teljes műszaki rekonstrukció tartalékkalkatrész-igényének felmérése az automatizált irányítási rendszer feltételei mellett

Petrova, V.: A baráti országok új öt éves terve

Morozov, V.: A nemzetközi enyhülés materializálásának gazdasági bázisa

Atlasz, Z.: A különböző szintű termelés integrált hatékonyságmutatóinak rendszere

Kiszeljov, M.—Liszjanszkij, Ja.—Juny, O.: Az ágazati tervezés tökéletesítése a tervszámítások automatizált rendszere mellett

Arakeljan, N.—Vasziljenko, N.—Szetliki-na, E.: A bérhánnyad mutatójáról

Rihter, A.: A terv feszítettségének meg-alapozott értékeléséhez

Abduraszidov, B.: Fogyasztói kereslet a közszolgáltatásokban

Fejlesztési problémák a mezőgazdaság termelészolgáltatási (infrastrukturális) szférájában

wirtschafts wissenschaft

1976. évi 10. sz.

Jungnickel, J.: Karl Marx a műszaki haladásról és a munkásosztály helyzetéről a kapitalizmusban

Heinrich, R.—Reibetanz, W.—Stein, Cl.—Zaschke, G.: A szocialista mezőgazdaság anyagi-műszaki bázisa fejlesztésének néhány problémája az NDK-ban

Radtke, H.: A futószalag mellett végzett munka „humanizálása” a kapitalizmusban

Müller, K. O. W.: „A neoklasszika”, „neoklasszikus szintézisek” és a jelenlegi polgári politikai gazdaságtan válsága

Heyde, W.—Lange, H.—Pleschak, F.: A tudományos-műszaki haladás komplex hatása a szocialista vállalat hatékonyságára

Zurbuchen, V.: A Magyar Népköztársaság V. ötéves terve 1976-tól 1980-ig

Graupner, K. H.—Krzyszowski, W.: A közgazdaságtudományi kutatással foglalkozó Tudományos Tanács 18. ülése az NSZEP IX. kongresszusának a tudományos kutatással szembeni kívánalmairól

Kubbe, W.—Schnarr, M.: Az állóalpok új-atermelésének irányítása és tervezése a létesítményeket előállító vállalatokban

Morgenstern, K.—Sommer, J.: A szocialista nemzetközi specializáció és kooperáció elmélyítése a kooperáció és a szervezés fejlettebb formái útján



1976. évi 9. sz.

Gvelesztyani, M.: A logika kérdése Karl Marx „A tőke” című művében

Kornajjenko, V.: A szocializmus politikai gazdaságtanának kiinduló és alapkategóriája

Valentyev, D.: Demográfiai tudományok a népességi ismeretek rendszerében

Seremet, A.—Karu, Ja.: A faktoranalízis korszerű módszereinek alkalmazása a gazdasági tevékenység vizsgálatában

Rozsanzkij, A.: A társadalmi termelés hatékonyságának további fokozása, valamint a termelőalpok körforgásának és forgásának kérdései

Jermolenko, M.: A mezőgazdasági termelés hatékonyságának integrált mutatójáról

Alejnyikova, Z.—Lutohina, E.: A beralapképzésnek — mint a termelést intenzívebbé tevő eszköznek — a tökéletesítése

Franceva, I.: Néhány a Közös Piac országait a Szovjetunióval való gazdasági együttműködésben érdekeltté tevő tényező

Gavrilova, M.: A termelés intenzifikálásának folyamata (az USA feldolgozó iparának példáján)

Klocskov, V.: Burzsoá szűkkeblűség az oktatás gazdaságtani problémáinak értelmezésében

Abalkin, L.: A párt gazdasági stratégiája a fejlett szocializmus viszonyai között, valamint e stratégia megvalósításának sajátos vonásai a X. ötéves terv időszakában

Zavrazsnih, L.—Koszova, R.: Számok, tények, szakirodalom

Korocskim, V.—Ilgyemenov, V.: A tanszékeken hajtják végre az SZKP XXV. kongresszusának határozatait. (A Lomonoszov Egyetem mellett működő, a társadalomtudományi oktatók továbbképzésével foglalkozó

intézet, valamint a Csuvas Állami Egyetem politikai gazdaságtani tanszékeinek példáján.)

Halturina, V.: Az OSZSZSZK főiskolai közgazdászainak feladatai a X. ötéves terv időszakában. (Plénium a felsőoktatási és a középfokú szakoktatási minisztérium politikai gazdaságtani főtanácsának szervezésében, 1976. június 23–25-én, Moszkvában)

Csepinoga, V.: A fejlett szocializmus gazdasági törvényei és gazdasági mechanizmusa (Ukrán tudományos konferencia a Kijevi Állami Egyetemen, 1975 decemberében.)

Планово стопанство

1976. évi 8. sz.

A lenini elvek következetes alkalmazása munkánkban és életünk minden területén
Cvetanszki, Jé.: Az életszínvonal területi egységenkénti tervezésének és szabályozásának problémái

Mutafcsijev, L.: Arányosság a népgazdaság és a szállítás fejlesztésében

Georgiev, G. Szt.: A KGST-országok tudományos-műszaki integrációja és Bulgária részvétele a KGST-ben

Mirov, G.: Bulgária részvétele a nemzetközi gépjáratás-szakosításban és kooperációban

Vuceva, H.: Az ipar fejlesztési hiteleinek szerepe

Bozukov, N.: A minőségi vetőmagtermelés koncentráálásának és szakosításának további tökéletesítése Bulgáriában

A KGST tervezési és együttműködési bizottságának XII. ülése

Antonova, Sz.: Eredményes tevékenység a tudomány és a valóság kapcsolatainak szorosabbra fűzéséért (Tudományos tanácskozás a jövedelmi viszonyok javításáról a fejlett szocializmus építésének időszakában)

Todorova, L.: Az anyagi-műszaki ellátás szabályozásának tökéletesítéséhez szükséges közgazdasági eszközök



1976. évi 8. sz.

Sarenkov, Szt.—Szergejenkova, M.: A szocialista baráti országok és az európai gazdasági együttműködés

Mitev, N.: Ágazati struktúra és alapigényesség

Damjanov, K.: Agrár-ipari kooperációk jövedelemelosztásának tökéletesítése

Nikolov, Jé.—Cenova, V.: A kutatási-termelési folyamat lényege, struktúrája

Gatev, K.: A gazdasági folyamatok ütemességének lényegéről, méréséről

Gribacsev, D.: A mai munkanélküliség marx–lenini módon való tanításának néhány kérdése

Detkov, H.: Nem lineáris ágazati kapcsolati mérleg perspektivikus számításokhoz

Rangelova, R.: A transzformáció mint a hírlánc mérésének eszköze ágazati kapcsolati mérlegek aggregálásánál, dezaggregálásánál

Radeva, K.—Dankova, B.: Optimális rayonizálás nem hordozható belső fialelemek termelőkapacitásai számára

Petrov, K.: Agrár-ipari egyesülések mechanizmusa, működése az agrár-ipari kooperációs rendszerben

1976. évi 9. sz.

A júliusi plénium határozatainak végrehajtásáról

Krasztev, K.—Geneski, K.: A regionális gazdaság létrehozása — társadalmi-gazdasági fejlődésünk alapkövetelménye

Manliev, G.: Bolgár–görög gazdasági kapcsolatok

Csagalov, A.: A tőkés valutarendszer váltsága

Keremedcsiev, I.: Irán és a nemzetközi gazdasági kapcsolatok

Nedelcsev, N.—Grigorova, V.: A vegyiszármelzés modellezése Bulgáriában

Vaklínova, M.: A vízkészletek szennyezés elleni védelmének közgazdasági ösztönzése és a vízkészletek szennyezés elleni védelmére hozott szankciók szükségessége

Papazov, Jé.: Szovjet–bolgár tudományos-műszaki együttműködés a VII. ötéves terv időszakában

Radkov, R.: Külkereskedelmi és árproblémák a szocialista gazdasági integrációban

Petrov, K.: Egy érdekes mű az afrikai neokolonializmusról

Rangelova, R.—Minaszjan, G.: A „Gazdaság, matematika, optimum” című témával foglalkozó szeminárium tevékenységéről

POLITIKÁ EKONOMIE

1976. évi 8. sz.

Vaner, J.: A hatékonyság mint a szocializmus politikai gazdaságtanának kategóriája
Faminszki, I.: A közgazdaságtudomány klasszifikációjáról

Zboril, M.: Az urbanizáció folyamata és hatása az ország gazdasági fejlődésére

Nikolic, P. D.: Újra az irányítástudományról

Buresová, H.—Marek, J.: Marx gazdasági elméletének matematikai elemzéséről

Tomcik, P.: Az irányítás és a munkamegosztás modellje

Clacková, J.: Az ökológiai rendszerek és a környezetvédelem az optimális tervezés elméletében

Mizera, S.: A területfejlesztés problematikájának szocialista megoldása

Dolejší, B.: Kísérlet a tervezés új orientációjára Franciaországban

СОДЕРЖАНИЕ

<i>Каталин Сикра, Фалушне</i> — Некоторые вопросы трактовки разделения по труду	1
<i>Тамаш Шаркэзи</i> — Важнейшие, связанные с экономической и юридической политикой вопросы ассоциации предприятий	12
<i>Жигмонд Бакош</i> — Развитие легкой промышленности в период IV-го пятилетнего плана и задачи на V-ый пятилетний план	33
<i>Имре Димень</i> — Оценка развития механизации и его экономические взаимозависимости в садоводстве	45
<i>Дьердь Бечки</i> — О теоретическом фоне системы плавающих курсов и ее среднесрочной перспективе	57
ДИСКУССИЯ	
<i>Габор Каршай</i> — Из одного аспекта — к двум дискуссиям	78
ОБЗОР	
Развертывание и проблемы промышленного экспорта Испании (<i>Хосе Луис Мартинез</i>)	91
НАУЧНАЯ ИНФОРМАЦИЯ	
Новые черты в дифференциации сельскохозяйственных предприятий и в воздействии на них государством (<i>Чаба Форгач — Калман Тот</i>)	101
КРИТИКА И БИБЛИОГРАФИЯ	
Ученый-марксист и его актуальное творчество. По случаю опубликования избранных сочинений Дьюлы Хевеши (<i>Дьердь Параш</i>)	110
Андраш Палди «Реформа хозяйственного управления и планирования в СССР» (<i>Иван Хорват</i>)	113
Ференц Лацо «Политика сельскохозяйственных цен в развитых капиталистических странах» (<i>Чаба Форгач</i>)	118
Резюме статей на русском и английском языках	121
ИЗ СОДЕРЖАНИЯ ЗАРУБЕЖНЫХ ЖУРНАЛОВ	125

Főszerkesztő: *Zsarnóczai Sándor*
Szerkesztőségi titkár: *Hidas Bertalanné*
Rovatvezetők: *Balázs Sándor*
Gábor R. István
Molnár Ferenc
Sinkovics Alfréd
Szabó Katalin
Vági Ferencné
Tördelőszerkesztő: *Bánhalmi Andrea*

KÖZGAZDASÁGI SZEMLE

A tartalomból

TIMÁR JÁNOS:

Foglalkoztatáspolitikánkról és
munkaerő-gazdálkodásunkról

IZIKNÉ, HEDRI GABRIELLA:

A külgazdasági stratégia és a társadalmi
fejlődés néhány sajátos összefüggése

VARGA GYULA:

Zöldségtermelésünk helyzete és fejlesztési
tennivalói

R. SZABÓ JÁNOS:

Megjegyzések a francia inflációról és a
Barre-kormány inflációellenes intézkedéseiről

SZIRA TAMÁS:

Adalékok az ár- és adóreform problémáihoz

2

XXIV. évfolyam

1977. február

AUGUSTINOVICS MÁRIA, BOGNÁR JÓZSEF, CSIKÓS-NAGY BÉLA, CSIZMADIA ERNŐ, ERDŐS PÉTER, FALUSNÉ, SZIKRA KATALIN, FEKETE FERENC, GANCSER SÁNDOR, HETÉNYI ISTVÁN, HORVÁTH LÁSZLÓ, HUSZÁR ISTVÁN, KÁPLÁR JÓZSEF, KESERŰ JÁNOSNÉ, KORNAI JÁNOS, MEGYERI ENDRE, NAGY TAMÁS, NYERS REZSŐ (elnök), SIPOS ALADÁR, SZABÓ KÁLMÁN, SZAMUELY LÁSZLÓ, VINCZE IMRE, ZSARNOCZAI SÁNDOR (főszerkesztő)

TARTALOM

8:7 (1) G. ✓ K ✓ A ✓ M ✓ VITA SZEMLE F ✓ TUDOMÁNYOS TÁJÉKOZTATÓ d ✓ G ✓ FOLYÓIRATSZEMLE	Timár János: Foglalkoztatáspolitikánkról és munkaerő-gazdálkodásunkról Izikné, Hedri Gabriella: A külgazdasági stratégia és a társadalmi fejlődés néhány sajátos összefüggése Varga Gyula: Zöldsegtermelésünk helyzete és fejlesztési tennivalói ... R. Szabó János: Megjegyzések a francia inflációról és a Barre-kormány inflációellenes intézkedéseiről Szira Tamás: Adalékok az ár- és adóreform problémáihoz Vegyiparunk az integráció útján (Balassa János) A Szövetkezetek Nemzetközi Szövetségének párizsi kongresszusa (Vándor Péter) „A szocialista szerződési rendszer főbb kérdései”. Nemzetközi tudományos tanácskozás Pécsen (Takáts Péter—Veress József) Sz. Pomazanov—A. Jakusin: Az integrációs folyamatok fejlődése a KGST-országok energetikájában — Raimar Bernard: A kelet—nyugati kapcsolatok négy ország példáján — Yves Delamotte: Az államhatalom és a munkakörülmények minősége — Colin Clark: A kommunista Kína gazdasági fejlődése — Michel Mougeot: El lehet-e választani a gazdasági és a szociális szempontokat egymástól? — Csak figyelmeztetni akarom a vásárlót ...	129 151 165 173 189 195 207 217 224
SZAKIRODALMI TÁJÉKOZTATÓ K ✓ F ✓ A ✓ A SZERKESZTŐSÉG POSTÁJÁBÓL	Életmódmodell — a gazdaságpolitika célrendszere. Kozma Ferenc a szocialista életmódról (Forgács Katalin) Hoós János: Műszaki fejlődés — struktúraváltozás — gazdaságirányítás (Hegedűs Miklós) Fazekas Béla: A mezőgazdasági termelőségmozgalmak Magyarországon (Vági Ferenc) Téves üzleti döntés eredménye-e a számjegyzévlésű szerszámgyártás? (Horacek Gábor) Hozzászólás Laki Mihály: „Téves üzleti döntések” című cikkéhez a bányabiztosító páncélpajzsok tőkés exportjának kudarcáról (Muraközi Ernő) Hozzászólás Sinkovics Alfréd: „Funkcionális költséganalízis. Megoldási kísérlet a kalkuláció problémáira” című cikkéhez (Bánhídi Ferenc)	235 238 240 244 245 246
A cikkek orosz és angol nyelvű rövid tartalmi kivonata KÜLFÖLDI FOLYÓIRATOK TARTALMÁBÓL		249 252

E SZÁM SZERZŐI:

Balassa János, a Nehézipari Minisztérium Ipargazdasági és Üzemszervezési Intézetének tudományos igazgatóhelyettese; Bánhídi Ferenc, a TECHNOIMPEX Magyar Gépipari Külkereskedelmi Vállalat főkönyvelő-helyettese; dr. Forgács Katalin kandidátus, az MTA Közgazdaságtudományi Intézetének főmunkatársa; dr. Hegedűs Miklós kandidátus, az MTA Közgazdaságtudományi Intézetének főmunkatársa; Horacek Gábor, a TECHNOIMPEX Magyar Gépipari Külkereskedelmi Vállalat műszaki-gazdasági szaktanácsadója; Izikné, dr. Hedri Gabriella kandidátus, az MTA Közgazdaságtudományi Intézetének főmunkatársa; Muraközi Ernő, a Nehézipari Minisztérium Ipargazdasági és Üzemszervezési Intézetének tudományos főmunkatársa; R. Szabó János kandidátus, közgazdász; dr. Szira Tamás kandidátus, a Pénzügykutatási Intézet tudományos-gazdasági tanácsadója; dr. Takáts Péter, a Pécsi Tudományegyetem Állam- és Jogtudományi Karának ösztöndíjas gyakornoka; Timár János kandidátus, a Marx Károly Közgazdaságtudományi Egyetem tanszékvezető egyetemi tanára; dr. Varga Gyula kandidátus, az Agrárgazdasági Kutató Intézet tudományos főosztályvezetője; dr. Vági Ferenc, a közgazdaságtudományi doktor, a Marx Károly Közgazdaságtudományi Egyetem tanszékvezető egyetemi tanára; dr. Vándor Péter, a Termelőségmozgalmak Országos Tanácsának tanácsosa; dr. Veress József, a Pécsi Tudományegyetem Közgazdaságtudományi Karának adjunktusa.

TIMAR JÁNOS:

Foglalkoztatáspolitikánkról és munkaerő-gazdálkodásunkról

Foglalkoztatáspolitikánk és munkaerő-gazdálkodásunk ma a figyelem középpontjában áll. Ez a fokozott figyelem teljesen érthető. A munkaerőnek mint a gazdasági növekedés alapvető forrásának viszonylagos szűkössége népgazdaságunk egyre szélesebb területén érezhetően nehezíti a gazdaságilag hatékony, illetve társadalmilag szükséges fejlesztést és a meglévő kapacitások kihasználását; *a munkaerőhiány általánossá vált*. Ebben a helyzetben a vállalatok és más szervezetek egyre erőteljesebben versenyeznek a munkaerőért. Ez önmagában nem okozna problémákat, ha a vállalatok tevékenységét a gazdaságosság és hatékonyság követelményei kellőképpen szabályoznák. Ennek hiányában azonban a munkaerőért folyó verseny irreálisan fokozza a munkaerő-keresletet, és kielezi a munkaerőhiányt.

Az általános és éleződő munkaerőhiány kedvezőtlenül befolyásolja a kereseti arányokat, a munkafegyelmet és — visszahatásában — a munkaerő hatékony és racionális felhasználását. Márpedig ma gazdasági fejlődésünk egyik fő kérdése s így *foglalkoztatáspolitikánk mai és jövőbeli fő feladata éppen a munka termelékenységének, a foglalkoztatás hatékonyságának tartós, a korábbinál jóval gyorsabb növelése*. E hosszú távra szóló stratégiai feladat teljesítését azonban nehezíti a munkaerőhiány, a foglalkoztatási egyensúly hiánya. Ezek a nehézségek akkor is fennállnak, ha a munkaerő szűkössége, e szűkössé vált erőforrás most olyan ésszerű intézkedéseket kényszerít ki, amelyek megtételétől, azok nehézségei miatt, hosszú ideig tartózkodtunk. Joggal fel lehet azonban tenni a kérdést, mennyivel eredményesebbek lennének ezek a lépések, mennyivel szabadabban mozoghatnánk a struktúra célszerű átalakításában, ha nem nehezítené ezt a munkaerő fokozódó hiánya.

Egymással szorosan összefonódó, kettős feladat áll tehát előttünk, mivel a munkatermelékenység és -hatékonyság gyorsabb növelésének *egyik* feltétele a foglalkoztatási egyensúly helyreállítása. E feladat kettős jellegéből következik, hogy a foglalkoztatás egyensúlyát akkor a legkönnyebb helyreállítani, ha egyfelől a *munkaerő-kínálat élénkítésével* enyhíteni tudjuk a mai munkaerőhiány miatt a vállalatokra¹ nehezedő nyomást, másfelől szelektív gazdaságfejlesztéssel és a hatékonyság követelményeinek érvényesítésével a munkaerő-kínálat elérhető szint-

¹ „Vállalaton” itt és a továbbiakban minden foglalkoztató szervezet értek, tehát a vállalatokat, a szövetkezeteket és a költségvetési szerveket együttvéve.

jén tudjuk tartani a *munkaerő-keresletet*. Elsősorban ezek lehetőségeiről és feltételeiről lesz szó a következőkben.

A foglalkoztatás egyensúlyát, a munkaerő-kereslet és a munkaerő-kínálat relatív összhangját úgy említettem az előbb, mintha a munkaerő homogén erőforrás lenne. A munkaerő-kereslet és a munkaerő-kínálat létszámban mért volumenének egyenlősége azonban épp oly kevésbé fejezi ki az egyensúlyi állapotot, mint a pénzösszegben mért árukínálat és fogyasztói kereslet azonossága. Ezért a *foglalkoztatási egyensúly strukturális problémáira* is kitérek.

Végül részletesebben vázolom a munkaerőmozgás összefüggéseit a foglalkoztatási egyensúllyal és a hatékony munkaerő-felhasználással, különös tekintettel a szocialista munkapiac² sajátosságaira.

A foglalkoztatási egyensúly és a munkaerő kínálatának növelése

Szocialista fejlődésünknek az 1970-es évek elejéig tartó hosszú periódusában a népgazdaságban foglalkoztatottak száma jelentősen (1950. és 1970. január 1 között több mint $\frac{3}{4}$ millióval) nőtt.

Foglalkoztatáspolitikánk ezen az úton számolta fel teljesen a munkanélküliséget, ily módon erősítette a nők társadalmi egyenlőségét, így hozta létre a *valóban* teljes foglalkoztatottságot. E fontos társadalmi eredmények mellett, nem lebecsülhető a foglalkoztatottak létszámnövekedésének hozzájárulása a gazdasági növekedéshez.³

A távlati munkaerő-prognózisok már jó másfél évtizeddel ezelőtt rámutattak azonban arra, hogy az 1970-es évek második felében véget ér a viszonylagos munkaerőbőség korszaka.⁴ A néhány évvel ezelőtt elkészült újabb távlati prognózisok⁵ már eleve abból indultak ki, hogy Magyarországon a munkaképes korú férfiak foglalkoztatottsága a „demográfiai”, a nőké a „társadalmi” maximumon van; az egyes korosztályok gazdasági aktivitása különböző irányban és mértékben kissé változni fog ugyan, de e változások nagyjából kiegyenlítik egymást. Végső soron — a népesség számának növekedését is figyelembe véve — 1975. és 1980. január 1 között a népgazdaságban foglalkoztatottak létszáma kb. 50—60 ezerrel, az utána következő 10 év alatt együttvéve további kb. 100—120 ezerrel növekedhet.

E prognózisok alapján ma is általános az a vélemény, hogy munkaerő-kínálat növelésére nincs lehetőség, ezen az úton tehát nem segíthető elő a munkaerőhiány csökkentése, a foglalkoztatási egyensúly kialakítása. Ezt az állásfoglalást más oldalról erősíti az „extenzív fejlesztési útnak” sajátos, pejoratív értelmezése. Sokan eleve kifogásolják a foglalkoztatottak számának növelésére irányuló törekvést, mivel ez „új mun-

² A „munkapiac” fogalmát a munkaerő áruvonásainak kifejezéseként értelmezem. Lásd Szabó Kálmán: A munka áruvonásai a szocializmusban. Közgazdasági Szemle, 1967. 4. sz. 401—416. l.

³ 1948—1968 között a gazdasági növekedésnek mintegy az $\frac{1}{4}$, -e származott a foglalkoztatottak létszámának emelkedéséből.

Vö. Foglalkoztatáspolitikai és munkaerőhelyzet. Az életszínvonal alakulása Magyarországon. Kossuth Könyvkiadó, 1970. 122—137. l.

⁴ Lásd például Berettyán László—Timár János: Magyarország munkaerőhelyzete 1961 és 1971 között. Közgazdasági Szemle, 1963. 11. sz.; Timár János: Munkaerőhelyzetünk jelene és távlatai. Közgazdasági és Jogi Könyvkiadó, 1964.

⁵ Lásd — egyebek között — Fekete György: A távlatilag várható munkaerőhelyzet és a vállalatok magatartása, Munkaügyi Szemle, 1973. 1—2. sz.; Iván Pál: Foglalkozáspolitikánkról. Gazdaság, 1975. 2. sz.; A munkaerő-gazdálkodásról. Beszélgetés Karakas László miniszterrel. Népszabadság, 1976. május 1.

kahelyek létesítését” igényelné. A tények azonban arra mutatnak, hogy a gazdasági fejlesztés extenzív és intenzív periódusa közötti fő különbség — a foglalkoztatás szempontjából — nem a foglalkoztatottak létszámnövekedésében, hanem a foglalkoztatási struktúra változásában rejlik.⁶

A hibátlan prognózisok sem örök életűek; állandó karbantartásra, korrekcióra szorulnak. A feltételezettől eltérően változhatnak a számítások eredményét meghatározó folyamatok, vagy pedig a körülmények változása igényli a döntési szférához tartozó tényezők módosítását. Időszerű feladat tehát a korábbi prognózisoknak, illetve azok feltételrendszerének a revíziója, különösképpen ha már annak idején is vitatottak voltak.

A kor és a nem szerinti gazdasági aktivitás vizsgálata⁷ alapján a népesség három csoportjánál látok lehetőséget a munkaerő-kínálat élénkítésére: 1. a 30 éven aluli nőknél, 2. a nyugdíjkorhatárt megelőző és 3. a nyugdíjkorhatárt követő néhány korosztálynál.

A foglalkozásstatisztika szerint „nem foglalkoztatott” több százezer munkaképes korú nő köztudottan nem mind „tartalék”. Eleve nem tekinthetők ilyenek az oktatásban részt vevő lányok, a szülő nők, valamint a munkaképtelenek. A fennmaradó „gazdaságilag inaktív” nők egy része falun él. Lekötöttségük nemcsak a családban nagy, hanem részt vesznek a mezőgazdasági termelésben, a nagyüzemek időszakos és alkalmi munkáiban és a háztáji gazdaságokban. Márcsak a mezőgazdasági termelés fontossága miatt sem volna célszerű e nők teljes körű társadalmi foglalkoztatását erőltetni. Az ezekre a csoportokra vonatkozó korábbi prognózisok feltételezései mai ismereteink szerint is jórészt érvényesek.

A nem foglalkoztatott munkaképes korú nők további nagy csoportját alkotják a gyermekgondozási segílyt igénybe vevő nők (létszámuk jelenleg csaknem 280 ezer).⁸ A prognózisok feltételezték, hogy e segílyrendszer hosszú távon is változatlanul fennmarad, és így — e feltételezés alapján helyesen — a fiatal anyáknak továbbra is a mai mértékű otthon maradását irányozták elő. E kezdettől vitatott feltételezéssel szemben, magam lehetségesnek és szükségesnek tartom a gyermekgondozási segíly rendszerének továbbfejlesztését, pontosabban szólva a „GYES” egy másik, már az 1960-as évek közepén kidolgozott változatának bevezetését. E változat szerint *minden dolgozó szülő nő* — ha gyermeke nem részesül a *majdnem ingyenes* bölcsődei ellátásban — *megkapná a gyermekgondozási segílyt* (esetleg csak a gyermek másfél-két éves korától kezdve), függetlenül attól, hogy otthon marad-e vagy viszszatér-e a szülési szabadság után, a gyermek 3 éves életkora előtt dolgozni. Ezen túlmenően az óvodák megfelelő fejlesztése lehetővé tenné annak az eredeti szándéknak a megvalósítását is, hogy az „óvodaérett”

⁶ Érdemes ezzel kapcsolatban ismételten felhívni a figyelmet arra, hogy a gazdaságilag legfejlettebb tőkésországok jó részében, olyan országokban, amelyek tipikusan „intenzív úton” fejlődnek (például az Egyesült Államok, az NSZK), a gazdaságilag aktív népesség száma az 1970-es évekig igen gyorsan nőtt, és gazdasági növekedésüknek jóval nagyobb hányada származott a foglalkoztatottak létszámának emelkedéséből — s ennyiben kifejezetten „extenzív” forrásból —, mint Magyarországon.

⁷ A Munkaügyi Minisztérium Munkaügyi Kutató Intézetének megbízásából a Marx Károly Közgazdaságtudományi Egyetem Munkatudományi Tanszékének kutatócsoportja által végzett kutatás.

⁸ Lásd: A gyermekgondozási segíly főbb adatai, 1967–1974. Statisztikai Időszaki Közlemények, 348. I. Központi Statisztikai Hivatal, 1975. július 7/11.

gyermekeket ne 3 éves, hanem már két és fél éves kortól óvodában helyezhessék el a dolgozó anyák, ami eleve megkönnyítené a dolgozni kívánó nők visszatérését a munkahelyre.

A gyermekgondozási segély rendszerének ez a változata valóban „továbbfejlesztést” jelentene a maihoz képest; *növelné a nők választási szabadságát a háztartás és a társadalmilag szervezett munka között*, hiszen ma is sok anya megy vissza a munkahelyére gyermeke 3. életévének elérése előtt, noha a segély folyósítását azonnal megszüntetik. A javasolt kedvezőbb anyagi feltételek mellett bizonyára jelentősen emelkedne a munkába visszatérő anyák száma — főként a kisgyermek fejlődése számára kritikus, másfél-két éves kort követően —, előreláthatólag anélkül, hogy ez érdemlegesen növelné a bölcsődei ellátás iránti igényt.

Az utóbbi évek adatai felhívják a figyelmet arra a váratlan folyamatra, hogy a nyugdíjkorhatárt megelőző 5—10 évvel gyorsan csökken a férfiak és részben a nők gazdasági aktivitása, illetve ugrásszerűen nő a rokkantsági nyugdíjasok állománya⁹ — csupán 1970-től 1976-ig 89 ezerről 157 ezerre. E folyamat egyik tényezője a társadalombiztosítás és az egészségügyi ellátás fejlődése, amely időben kiszűri a fizikailag vagy idegileg korán megrokkant embereket. Kedvezőtlenebb szociális feltételek és más társadalmi viszonyok ezeket a dolgozókat további munkára kényszerítenek, aminek a hatása csak jóval később, a korábbi elhalálozásban jelentkezne.

Nem kevésbé valószínű azonban, hogy a rokkantsági nyugdíjasok számának gyors növekedését az is elősegítette, hogy az egészségügyi ellátás fejlődéséhez képest nagyon elmaradt az *orvosi és a foglalkozási rehabilitáció* fejlesztése, amely elősegíthetné a megrokkant egészségű emberek visszatérését a munkába.

A munkaképes korú rokkantsági nyugdíjasok létszámnövekedésében bizonyára szerepet játszik — ha az előbbinél kisebb mértékben is — a dolgozók „rokkantosítási érdekeltsége”.

Erre mutat az alacsonyabb rokkantsági fokhoz tartozó, III. kategóriájú „leszázalékoltak” magas és növekvő aránya. A rokkantsági nyugdíjasok egy része ugyanis nyugdíja mellett olyan pótlólagos jövedelemhez juthat a szocialista szektoron kívül végzett munkája révén, ami anyagi helyzetét jóval kedvezőbbé teszi, mintha teljes munkaidőben tovább dolgozna.

Valószínű, hogy szilárd erkölcsű és szakszerű orvosi ellenőrzés mellett az orvosi és a foglalkozási rehabilitáció módszereinek, illetve szervezetének kifejlesztése nemcsak csökkentené valamelyest a munkaképes korú nyugdíjasok mai magas számát, hanem az érintettek számára is segítséget jelentene, ha visszatérhetnének munkahelyeikre.

A munkaerő-kínálat növelésének harmadik forrásához a *nyugdíjkorhatárt elérő dolgozók tartoznak*¹⁰. Magyarországon az általános nyugdíjkorhatár nemzetközi viszonylatban alacsony. A gazdaságilag fejlettebb országok többségében (így például az NDK-ban is) a nyugdíjkorhatár 5—10 évvel magasabb. Kétségtelen tény továbbá, hogy az 55.

⁹ E problémák egy részére már korábban rámutatott Illés György és Pallós Emil tanulmánya: Az aktív keresők megrokkánásának és a rokkantak elhalálozásának vizsgálata. Demográfia, 1972. 3—4. sz.

¹⁰ Lásd erről Pogány György: Öregedés—foglalkoztatás. Kossuth Könyvkiadó, 1971.; Kardos László: Az idős népesség foglalkoztatása. Munkaügyi Szemle, 1974. 11. sz.

életévüket elérő nők és a 60. éves korhatárt átlépő férfiak túlnyomó többsége — az életkörülmények általános javulása következtében — még nem „öreg” fiziológiailag, munkaképességét tekintve. Nyugdíjrendszerünk azonban tömegesen vonja ki a munkából a nyugdíjkorhatárt elérő dolgozókat. Ennek hatására az elmúlt 10—15 évben *rendkívül gyorsan csökkent az idősebb korosztályok gazdasági aktivitása*, és ma már a hasonló fejlettségű és a gazdaságilag fejlettebb országok között nálunk a legalacsonyabb.

Ezért az elmúlt években bevezetett nyugdíjprémium ösztönözni kívánta a nyugdíjkorhatárt elérő dolgozókat a további munkavállalásra. Ez az intézkedés azonban igen kevés eredménnyel járt, ami valószínűleg nemcsak e prémium nagyságával, hanem sokkal inkább a propaganda szinte teljes hiányával, valamint a nyugdíjasok részfoglalkoztatásának előnyeivel függ össze. Úgy vélem, *hogy a nyugdíjprémium emelése és a hatékony felvilágosító munka növelné a tovább dolgozó idősebb foglalkoztatottak számát*, különösen az életkorhoz jobban igazodó, *hajlékonyabb és rövidebb munkaidejű foglalkoztatási* formák kialakítása esetén.

Az előzőekben vázolt, társadalmilag is kedvező hatású intézkedésekkel pótlólagosan munkába bevonható munkaerő számát mintegy 50—100 ezerre becsülöm. Ez persze elhanyagolhatóan csekély, ha az összes foglalkoztatottak több mint 5 milliós állományához viszonyítják. Ha viszont azt mondanánk, hogy ezen az úton megkétszerezhetnénk, esetleg megháromszorozhatnánk a jelenlegi ötéves tervidőszakra előirányzott összes létszámnövekedést, akkor ellenkező irányú túlzásba esnénk. A munkaerő-kínálat növelésének jelentőségét a hasonló egybevetések egyike sem jellemezné helyesen. Fontossága ugyanis egyáltalában nem az, hogy ezzel tovább növelnénk a népesség gazdasági aktivitását és a foglalkoztatottak létszámát. Az adott esetben a munkaerő-kínálat növelése ugyanis *csak akkor racionális*, ha ezt összekapcsoljuk a munkaerő-kereslet eddiginél hatékonyabb szabályozásával, növekedésének korlátozásával. Ebben az esetben a *munkaerő-kínálat élénkítése hatékonyan elősegíti a munkaerőhiány csökkentését, majd a foglalkoztatási egyensúly helyreállítását, ami megkönnyítené a termelékenység és hatékonyság további növelését.*

A hatékony munkaerő-felhasználás, a munkaerő-kereslet szabályozása és a foglalkoztatási egyensúly

A foglalkoztatási egyensúly hiányának, az általános munkaerőhiálynak *közvetlen* kiváltója a munkaerőforrások *demográfiai* eredetű kiapadása és ennek következtében a munkaerő-kínálat csökkenése. A növekvő és általánossá váló munkaerőhiány fő és alapvető oka mégsem a demográfiai helyzet változása, hanem a *munkaerő-felhasználás és a munkaerő-kereslet alakulása*, az ezeket meghatározó *gazdaságpolitika*.¹¹ A munkaerőforrások alakulásában eddig semmiféle lényeges, váratlan esemény nem következett be; e folyamatokat a másfél évtizeddel ezelőtt kidolgozott távlati munkaerőmérlegek nagyjából helyesen

¹¹ E kérdéssel foglalkozik Kovács János: Teljes foglalkoztatás és munkaerőhiány című cikke is. Közgazdasági Szemle, 1974. 7—8. sz.

prognosztizálták. Gazdaságpolitikánk azonban nem tudott időben és megfelelően alkalmazkodni az előrelátható munkaerőhelyezethez, *nem tudta kellően szabályozni és féken tartani a munkaerő-keresletet.*

E probléma nem új keletű, és a tapasztalatok szerint nem függ össze a szorosan vett gazdaságirányítási módszerekkel. A direktív tervutasítás korszakának tapasztalatai a mai fiatalabb generációk előtt már a múlt homályába vesznek. Ez erősíti azt a fel-felbukkanó illúziót, hogy a mai ellentmondások oka a direktív tervezés útjáról való letérés: a gazdasági reform. Az adatok azonban azt mutatják, hogy vállalataink éppen az 50-es évek első felében, a tervutasításos irányítás „klasszikus” módszereinek legkövetkezetesebb alkalmazása idején lépték túl a legjobban a tervezett létszámkereteket. Az iparosításnak abban a valóban extenzív korszakában a termelékenység nem nőtt kielégítő ütemben, a gazdaságosság és a hatékonyság háttérbe szorult. A direktív tervutasítás rendszere — bizonyos előnyei ellenére — nem kedvezett az erőforrások, így a munkaerő hatékony felhasználásának.

A gazdaságirányítás új rendszerének eredményei a foglalkoztatás területén ellentmondásosak. A munkalehetőségek, a teljes foglalkoztatás *feltétlen* biztosítására szabályozórendszerünkbe számos olyan „biztonsági féket” építettünk be, amelyek a munkanélküliségnek még a kockázatát is elkerülhetővé tették. Emellett az első években az általános munkaidő-csökkentés és egyes szociális intézkedések egymástól függetlenül, de egyidejűleg erőteljesen növelték a munkaerő-keresletet. Az elmúlt két-három évben a megelőző korszakhoz képest jelentősen meggyorsult a munkatermelékenység növekedése, és a IV. ötéves terv időszakában — különösen az iparban — a tervezettnél jóval kisebb létszámmal teljesítettük a termelési tervet.¹² A vezetés és irányítás színvonalának és más tényezőknek a javulása mellett bizonyára szerepe volt ebben a növekvő munkaerőhiány kényszerítő erejének. E különböző hatások különválasztása azonban aligha lehetséges.

Mind a korábbi, mind az újabb tapasztalatok arra utalnak, hogy *önmagában a vezetés és irányítás módszerei nem magyarázzák meg a foglalkoztatási egyensúly növekvő ellentmondásait.* Ugyanakkor eléggé világos a magyar és más országok tapasztalatai alapján is a mai európai szocialista országok gazdaságpolitikájában erőteljesen érvényesülő törekvés a *minél gyorsabb gazdasági növekedésre*, ami nemcsak „tőkehiányhoz”, hanem „munkaerőhiányhoz” is vezet.

Ez részben, de csak egy részében függ össze a foglalkoztatáspolitikának azzal a lényeges sajátosságával, hogy egyaránt kapcsolódik *a gazdaságpolitikához és a társadalompolitikához.* A társadalompolitika oldaláról — amint erre az előzőekben már utaltunk — a foglalkoztatáspolitikának fontos feladata volt a munkanélküliség felszámolása, a nők gaz-

¹² A gazdasági fejlődés bonyolult folyamatainak értékeléséhez a „terv” persze nem a legjobb mérce, mivel a tervteljesítés mértéke nemcsak a tevékenységek eredményeit, hanem a tervek „minőségét” is tükrözi. Így például külön vizsgálatot igényelne, hogy a III. ötéves terv ipari munkaerőterveinek „túlteljesítése” és a IV. ötéves tervtől való jelentős „elmaradása” (ti. hogy az 1960-as évek második felében a tervezettnél lényegesen több, az 1970-es évek első felében pedig — szocialista országban ritka kivételként — a tervezettnél jóval tövebb munkaerőt vett fel az ipar) hogyan függ össze a tervezőmunka eredményeivel. A különböző területekre, illetve korszakokra vonatkozó tervszámok ugyanis tartalmilag nem feltétlenül egyenértékűek. Ez nemcsak a tervszámításokhoz szükséges információk és a számítási módszerek pontatlanságai, ezek időbeli eltérései miatt van így, hanem — véleményem szerint — sokkal inkább azért, mert a tervezési folyamatban sajátos módon érvényesülnek strukturált társadalmunk érdekvizonyainak és intézményi rendszerének hatásai. E hatásról csak kevés tapasztalat áll rendelkezésre: tudományos feltárása a tervezési folyamat szociológiájának kutatását igényelné, ha ilyen kutatás egyáltalában lehetséges lenne.

dasági aktivitásának növelése, a foglalkoztatás regionális eltéréseinek csökkentése, vagyis a létbiztonság és a társadalmi kiegyenlítődség szolgálata. Ezért foglalkoztatáspolitikánk kezdettől fogva erőteljesen törekedett — a hatékonyság rovására is — a munkaerőforrások maximális felhasználására. Ez a tendencia a *munkaerő-tervezés közvetítésével és a vállalati vezetésre gyakorolt közvetlen társadalmi ráhatás útján érvényesült*. A gazdasági növekedés gyorsítása, az ezzel járó „munkaerőhiány” találkozott tehát a foglalkoztatás bővítésére irányuló társadalmi-foglalkoztatáspolitikai célokkal. Ez nem okozott lényeges ellentmondásokat a foglalkoztatásban mindaddig, amíg a szabad munkaerőforrások mozgósítása könnyen ment, és a munkaerő-kínálat növekedése *többnyire megelőzte a munkaerő-keresletet*.

A közelmúltban kialakult és a jövőben várható új helyzetet felismerve, gazdaságpolitikai és foglalkoztatáspolitikai céljaink megfogalmazásában idejében, már az 1960-as évek közepétől helyesen és *világosan* megjelent a hatékony foglalkoztatás és a szelektív fejlesztés igénye. A gazdaságpolitikát azonban végül is nem a deklarált célok, hanem az eredmények jellemzik, ez utóbbiak pedig messze elmaradtak a követelmények mögött. A kitűzött foglalkoztatási célok valóra váltásához ugyanis *nemcsak a munkatermelékenység korábbinál jóval gyorsabb növekedése, hanem a hatékonyság fokozottabb érvényesítése is szükséges lett volna, továbbá az elérhető munkaerő-kínálatnak megfelelő szinten kellett volna tartani a gazdasági fejlesztést, illetve a vele járó munkaerő-keresletet*.

A termelékenység növelésében — elsősorban az iparban — az utóbbi években már kedvező eredményeket értünk el. A kedvező tendenciák általánossá tétele és megszilárdítása még nagy erőfeszítéseket igényel, elsősorban az *üzem- és munkaszervezés, valamint a technikai fejlesztés területén*.

Külön elemzést igényelne, hogy az e téren mutatkozó elmaradásnak mennyiben okai a mai érdekeltségi viszonyok, a vezetők kiválasztása és szelekciója, illetve a vezetésre ható társadalmi erők. Nem sorolom az elmaradás feltételezhető okai közé a dolgozók tudását, felkészültségét, valamint a technikai felszereltséget, bár hosszú távon ezek jelentősége kétségtelenül nagy. A legújabb empirikus kutatásaink is megerősítették azonban azt, hogy az eddig elért eredmények széles körű elterjesztése és megszilárdítása elsősorban az *érdekeltségi viszonyoknak és az ezzel összefüggő szabályozásnak, a vezetők kiválasztásának és szelekciójának* a megjavítását, valamint a gazdasági tevékenységet befolyásoló társadalmi tényezőknek a gazdaságpolitikai célokkal való összehangolását igényli. Ez utóbbinak különösen fontos szerepe lenne abban, hogy a *vállalatok a nekik nem megfelelő, illetve felesleges munkaerőt elbocsássák, ezzel a munkaerő-kínálatot növeljék, ami lehetővé tenné a fejlesztendő tevékenységek munkaerő-szükségletének a kielégítését*.

A hatékonyság javulásában eddig elért eredmények kevésbé áttekinthetőek, a kritériumai meglehetősen bizonytalanok. Márpedig kétségtelen, hogy ma és a jövőben a *legnagyobb „munkaerő-tartaléket” a nem, illetve a kevésbé hatékony termelés csökkentésével felszabadítható munkaerő jelenti*. A hatékonyság követelményeinek következetes és szigorú érvényesítése azonban még inkább átlépi a foglalkoztatáspolitikai

ka és a munkaerő-gazdálkodás körét, amennyiben gazdaságpolitikánk, illetve gazdasági irányításunk, valamint az ezekkel összefüggő társadalompolitikai gyakorlatunk ismételt elemzését és továbbfejlesztését igényli. Ennek keretében kell megvizsgálnunk a bérszabályozás módszereit is, mivel ezek csak akkor lehetnek kellően pozitív hatással a munkaerő-felhasználásra, ha szocialista tervgazdálkodásunk *piaci emelőinek általános fejlesztése keretében*, az egész szabályozási rendszer részeként járulnak hozzá a hatékonyság követelményeinek érvényesítéséhez.

Az elmúlt évek tapasztalatai alapján ma már mindenki számára nyilvánvaló, hogy ez a szocialista tervgazdálkodás további erősítését jelentené. A népgazdasági terv eddig is meghatározta azokat az új, nagy létesítményeket, amelyeket központi erőforrásokból kell létrehozni, valamint a nem gazdasági intézmények és szervezetek fejlesztését.

A terv *mint a gazdaságpolitika tudományos kidolgozásának eszköze* és gyakorlatának tükröződése azonban nem határozza s nem is határozhatja meg az egyes vállalatok, intézmények tevékenységének *részleteit* és belső összefüggéseit: nem írja — nem is írhatja — elő, hogy milyen termelés és szolgáltatás tekinthető hatékonyabbnak vagy kevésbé hatékonyak.

A gazdasági élet bonyolult nagy rendszerében, a gazdaságosság és hatékonyság mindennapos követelményei a piac útján érvényesülnek, úgy, ahogyan ezt irányítási és szabályozási rendszerünk megengedi, illetve megköveteli. Ennek megfelelően a *hatékony munkaerő-felhasználás fő útja* nem lehet az egyébként helyes, de csupán kivételes esetekre vonatkoztatható központi „munkaerő-átcsoportosítás”, hanem csak *a munkaerő folyamatos „átcsoportosulása” a társadalmilag kevésbé hatékony tevékenységekről a hatékonyabb munkaterületekre*. Ma éppen az az egyik fő problémánk, hogy gazdaságpolitikánk, illetve szabályozási rendszerünk a kevésbé hatékony tevékenységek továbbélésére is lehetőséget ad ahelyett, hogy ezek leépülésére ösztönözze, illetve kényszerítene. *Ezért ezek továbbra is megtartják azt a munkaerőt*, amelynek hiánya akadályozza más, jóval hatékonyabb, társadalmilag fontosabb munkaterületek fejlődését.

Az előzőek figyelembevételével kell megvizsgálnunk a „*belső munkaerő-tartalékok*” problémáját is. E „tartalék” alatt általában azt a munkaidőt értik,¹³ ami a vállalati (intézményi) vezetés és irányítás gyengesége, a munka szervezatlensége, az akadozó anyag- és eszközellátás, valamint a munkával való ellátottság folyamatosságának és rendszerességének hiányai, végül — az előzőekkel is összefüggésben — a munkafegyelem lazaságai miatt a termelésből, illetve a *társadalmilag hasznos foglalkoztatásból veszteségként kiesik*. (E „tartalékhoz” sorolják a törtnapi mulasztásokat és az igazolatlan mulasztásokat is.) Különböző becslések szerint, e kieső munkaidő a foglalkoztatott létszám munkaidőalapjának 5—25 százaléka. Munkaügyünk irányítói a népgazdaság átlagában 10—15 százalékra, nemegyszer 20—25 százalékra¹⁴ becsülik e tartalékot.

¹³ Lásd például Farkasinszky Tibor: A vállalati belső munkaerő-tartalék vizsgálatának tapasztalatai. Munkaügyi Szemle, 1973. 4. E problémával egyébként tucatnyi más cikk is foglalkozik.

¹⁴ Vö. Karakas László: Az V. ötéves terv munkaerő-gazdálkodási feladatai. Társadalmi Szemle, 1976. 1. sz.; Pongrácz László: Aktuális feladatok a munkaerő-gazdálkodásban. Gazdaság, 1976. 3. sz.

Kétségtelenül hatalmas volumen ez, hiszen létszámban kifejezve nem kevesebb, mint $\frac{1}{2}$ —1 milliót jelentene. E statikusan értelmezett „belső tartalék” kialakulása, sőt esetleges növekedése a munkaerőhelyzet változás és a túlzás, a téves nézet.

Az utóbbi időben gyakran felmerül az a vélemény, hogy a „belső tartalék” kialakulása, sőt esetleges növekedése a munkaerőhelyzet változásával függ össze; a munkaerőhiány egyrészt oka, másrészt következménye ennek. Minden jel arra mutat azonban, hogy e „tartalékok” *megvoltak korábban is*, amikor a munkaerő-kínálat még meghaladta a keresletet, és megtalálhatók ma azokban a szocialista országokban is, amelyekben még nem lépett fel munkaerőhiány. Nehéz volna objektív alapon megmérni, bizonyítani, hogy e tartalékok mikor voltak nagyobbak a magyar iparban: például az 1950-es években vagy jelenleg. Mindenesetre valószínű, hogy a legutóbbi években — a növekvő munkaerőhiány kényszerítő hatására, valamint a munkaügyi vezetés figyelmeztető felhívására — a vállalati vezetés és szervezés által befolyásolható munkaidő-veszteség csökkent, mialatt más, jól mérhető tényezők (például a táppénzes betegség miatti munkaidő-kiesés) hatása nőtt.

A belső „tartalékok” képződése mindenesetre nem oka a mai munkaerőhiánynak, de *e tartalékok és a munkaerőhiány között ma kölcsönhatás áll fenn*. Meghatározott feltételek mellett — és eléggé korlátozott határig — *a belső munkaerő-tartalékok mozgósítása csökkentheti a munkaerőhiányt*. És fordítva, a foglalkoztatás hatékonyságára, a munka termelékenységére és *ezen belül a belső tartalékok mozgósítására irányuló erőfeszítések több eredménnyel járhatnak akkor, ha csökkenteni tudjuk a munkaerőhiányból eredő és a vállalatokat terhelő nyomást*.

A mai körülmények között a belső tartalékok felhasználásának jelzava úgy értelmezhető, mint mozgósító felhívás *a jól szervezett, fegyelmezett és hatékony munkára*. Ez lehetővé tenné a különböző okokból eredő munkaidő-kiesés csökkentését (bár bizonyos mértékű ilyen veszteséggel még a legjobban működő szervezetben is számolni kell). *A jól szervezett és fegyelmezett munka pedig elősegíti a munkatermelékenység gyors, a korábbinál jóval gyorsabb növekedését*. Ennek fontosságát jelzi, hogy egy-egy ötéves terv a termelékenység 30—35 százalékos növekedését írja elő népgazdasági szinten. Ennek teljesítése nem kis feladat, hiszen — az eddigi módon, a számokkal játszva — azt is mondhatnánk, hogy minden egyes ötéves terv során kb. 1,5—1,7 millió fő munkaerejét kell megtakarítanunk — a termelékenység növelése útján.

A belső tartalékok *jelentőségét* ma az adhatja meg, hogy a különböző központi és vállalati intézkedésekkel gyorsan felszabadítható tartalékokat *a foglalkoztatási egyensúly helyreállítására* fordíthatjuk. Ennek során azonban figyelembe kell venni, hogy a „tartalékok”, illetve a termelékenység és a foglalkoztatási egyensúly között nem csak az imént említett vonatkozásban, de más tekintetben sincs közvetlen okozati kapcsolat. A „belső munkaerő-tartalék mozgósítása” ugyanis *nem szükségképpen csökkenti a munkaerőhiányt*, sőt az is lehetséges, hogy miközben a munkaidő-veszteséget csökkentjük (például a táppénzes betegek mai arányát alacsonyabb szintre szorítjuk vissza), a munkaerőhiány tovább nő.

A belső munkaerő-tartalékok felhasználása csak akkor javíthatja a foglalkoztatási egyensúlyt, ha ezzel egyidejűleg a gazdasági növekedést, illetve a munkaerő-keresletet — az eddigi gyakorlattól eltérően — féken tartanánk, és nem „csapnánk le” azonnal a termelés (tevékenység) minél gyorsabb növelésére törekedve minden újonnan feltárt tartalék-erőforrásra. Ez egyik lényeges feltétele annak, hogy elérjük a kívánt célt: a kiegyensúlyozott és hatékony társadalmi-gazdasági fejlődést.

A foglalkoztatás strukturális ellentmondásai

A munkaerő több dimenziójú, strukturált erőforrás.¹⁵ E struktúrának viszonylag nagy az inerciája; csak nehezen, társadalmi és gazdasági ellentmondások közepette változnak, s még nehezebben változtathatók. Ezért a viszonylag gyors ipari fejlődésnek szinte általános kísérője, hogy a gazdaságban egyszerre van munkaerőhiány és munkaerő-felesleg; hiány a munkaerő egyik csoportjából és felesleg a másiktól. Globális munkaerőhiány esetén a *strukturális egyensúlyhiány* negatív hatásai is erősebbek. Ezért a foglalkoztatási egyensúly helyreállítása és a hatékonyabb munkaerő-felhasználás megkívánja, hogy csökkentjük a foglalkoztatás strukturális ellentmondásait is.

A munkaerő-struktúra főbb típusai közül ma három egymást átható struktúra, az *ágazati*, a *területi* és a *szakmai struktúra* ellentmondásai jelentősek. Különböző vizsgálatok és a mindennapi tapasztalatok szerint az *ágazatok* közül különösen nagy ma a *munkaerőhiány* a nehézipar egyes ágazataiban, a textiliparban, az élelmiszeriparban, a városi élelmiszer-kereskedelemben, a vasúti közlekedésben stb.¹⁶

E rövid és korántsem teljes felsorolás világosan mutatja, hogy a munkaerőhiány azokban az ágazatokban nagyobb, amelyekben a *munkafeltételek* és a *munkakörülmények* az átlagosnál kedvezőtlenebbek (nehéz testi munka, több műszak, folyamatos üzemelés, alacsony keresetek stb., illetve ezek különböző kombinációja), s ahol — részben ezzel összefüggésben — az ágazat speciális szakmáinak, foglalkozásainak *társadalmi presztízse* alacsony. Az *ágazati struktúra ellentmondásai mögött* tehát a *szakmai struktúra problémái húzódnak meg*, és ezek a *területi struktúra sajátosságai* szerint tovább differenciálódnak.

Ugyanakkor szinte *nincs információnk arról, hogy mely ágazatokban van munkaerő-felesleg*. Bár ez eléggé természetes, okaira mégis érdemes felfigyelnünk. A munkaerőhiány jelzése ugyanis minden vállalat érdeke, természetes reakciója. Hasonlóképpen érdeke a vállalatoknak a *munkaerő-felesleg tartalékolása*, méghozzá annál inkább, minél nagyobb a munkaerőhiány. Ha pedig a gazdaságosság és hatékonyság követelményei nem ösztönzik — és kényszerítik — a vállalatokat e feleslegek feltáráására, likvidálására, sőt külső — központi vagy területi — *beavatkozás veszélye fenyegeti* féltve őrzött tartalékaikat, akkor a vállalatok nemcsak a munkaerő tartalékolására törekednek, hanem gondosan el is

¹⁵ Vö. — egyebek között — Timár János: A foglalkoztatási struktúra változásai Magyarországon. Valóság, 1970. 1. sz.; Pogány György: A foglalkoztatottság szerkezeti változása, 1949–1970., I–II. kötet. MSZMP KB Társadalomtudományi Intézet, 1975.

¹⁶ Vö. A munkahelyek száma és munkaerőlétszám. Gazdaságkutató Intézet, 1975.

titkolják e tartalékaikat. Az is nehezíti a helyzet felismerését, hogy a fokozódott munkaerőhiány viszonyai között ma inkább arról beszélhetünk, hogy mely ágazatok munkaerő-ellátása kedvezőbb — a többiéhez képest. E viszonylag kedvezőbb helyzet nem tipikusan ágazati jellegű; részben a szakmai, illetve — mint látni fogjuk — főként a területi struktúrához kapcsolódik.

Jóval világosabban tekinthetők át a *területi munkaerő-struktúra* problémái. A *munkaerőhiánnyal* küszködő területek, főként a fejlődő ipari, nagyvárosi centrumok, közülük is a *főváros munkaerőhelyzete a legnehezebb. Munkaerő-felesleggel*, méghozzá hosszú ideig újratermelődő felesleggel az ország hagyományos *mezőgazdasági körzetei* rendelkeznek.

Budapest népességének sajátos demográfiai struktúrája miatt itt már jó ideje kisebb a fiatalok közül munkába lépők száma a munkából kiöregedőkénél és elhalálozókénál. A belső vándorlás nettó egyenlege azonban hosszú időn át nemcsak pótolta ezt a hiányt, hanem még növelte is a főváros lakosságát. A *bevándorlás* azonban az utóbbi években *gyorsan csökkent*, és még a mai alacsony szinten sem stabilizálódott. Ugyanakkor a fővárosban foglalkoztatottak $\frac{1}{5}$ -e vidékről jár be dolgozni, s az *ingázók* száma, főként a vidéki munkalehetőségek jelentős javulása következtében, már nem növekszik, sőt — a mai feltételek mellett — *lehet, hogy csökkenni fog*.

A fővárosban jelentéktelen a mezőgazdasági keresők száma, azé a rétegé, amely a jövőben országosan a terciér ágazatok fő utánpótlási forrása. Az ipari létszám sem túl jelentős ma már Budapesten. Az ipari munkások száma az elmúlt 5—6 évben számottevően csökkent; arányuk máris az országos átlag alatt van. Még ha az erőteljesebb szelektív fejlesztés tovább csökkent is a fővárosi iparban foglalkoztatottak számát, a fővárosi építőipar, kereskedelem és vendéglátás s a többi szolgáltatás jellegű ágazat továbbra is gyorsan növekvő munkaerő-szükségletének kielégítése kevésbé remélhető. Ezért a szelektív fejlesztést nem csupán az iparra, hanem a *teljes fővárosi foglalkoztatási struktúrára érvényesíteni kell*. Egyébként neincsak a főváros munkaerőhelyzete, hanem a nagyobb vidéki városoknak, különösen a főváros „ellenpólusainak” a fejlesztése is megkívánja, hogy a vidéki termelési egységek gazdasági központjait, az oktatási, tudományos, kulturális intézmények egy részét — és egyes irányító szerveket is — a fővárosból vidékre telepítsük, illetve vidéken fejlesszük ki.

Még e széleskörűen értelmezett szelektív fejlesztés mellett is valószínűleg szükség lesz arra, hogy a fővárosi infrastruktúráját, különösen a lakásépítést a mainál — és a tervezettnél — gyorsabban fejlesszük, s kissé *felélnékiítsük a fővárosba irányuló népességvándorlást*.

A *mezőgazdasági körzetek* fokozatosan felszabaduló munkaerőforrásainak foglalkoztatása hosszú távra szóló feladat. *Ez nemcsak a „vidék iparosításának”* régi, továbbra is időszerű céljait foglalja magában, hanem egyre inkább az infrastruktúra fejlesztését, vagyis a *városiasodás meggyorsítását*. A vidék fejlesztésében a hatvanas évek második felében kibontakozott haladás eredményei szembetűnőek. A foglalkoztatás szempontjából azonban egyre nagyobb probléma az *új termelési kapacitások területi allokációja*. A nagyobb beruházások telepítési alterna-

tívái közötti választásnál már hosszabb ideje fontos tényező, hogy hol várható az új létesítmény munkaerő-szükségletének jobb kielégítése. Ennek ellenére, az esetek növekvő részében éppen a munkaerő szempontjából bizonyul képes értékű döntésnek a telepítési hely megválasztása. Az új kapacitások kihasználásához szükséges munkaerő csak nagy nehézségekkel, sokszor különleges preferenciákkal teremthető elő, *kiélezve a helyi munkapiac ellentmondásait*, nehézségeket okozva más termelő- vagy szolgáltatótevékenységek folytatásában és fejlesztésében.

E helyzet egyik közvetlen oka *a tanácsok érdekeltsége az új beruházások telepítésében*. Ez annál erőteljesebb, minél jelentősebb az új beruházás. Az új létesítmény ugyanis nemcsak termelési kapacitások létrehozását jelenti; a nagyobb termelőberuházások széles körű járulékos fejlesztéseket vonnak maguk után. A beruházások tehát az adott körzet egész gazdasági-társadalmi fejlődését gyorsítják. Ezért a tanácsok abban is érdekeltek, hogy *kedvező képet fessenek a munkaerőhelyzetről*.

Az információk pontatlanságát növeli, hogy a tanácsok véleményüket általában a területi munkaerőmérlegekre és a távlati körzetfejlesztési tervekre alapozzák, vagy azzal támasztják alá. Ezek a *mérlegek és telepítési prognózisok* jó alapot adnak a területi foglalkoztatáspolitikai kidolgozásához, de alig alkalmasak a munkaerőre történő fejlesztési alternatívák vizsgálatához és véleményezéséhez. Adott település és vonzáskörzetének munkaerőhelyzete ugyanis *nem azonosítható a megye mint közigazgatási egység munkaerőhelyzetével*, és még a területfejlesztés körzeti egységei sem adhatnak ehhez elegendő eligazítást.

Egy-egy munkaerő-igényes új létesítmény várható munkaerő-szükségletének kielégítési lehetőségéről csak *az adott település és az ahhoz tartozó vonzáskörzet* áttekintése alapján ítélnünk helyesen. Ez pedig olyan módszert igényel, amelynek segítségével e specifikus „*helyi munkapiacok*” múltbeli fejlődését és adott helyzetét elemezni, a munkapiac jövőbeli alakulását pedig prognosztizálni lehet. E módszerek kidolgozása jórészt még előttünk álló feladat.

A területi munkaerő-struktúra általános ellentmondásainak feloldásában kitüntetett szerepe van a mai és a jövőbeli munkaerő-struktúrához igazodó *lakástelepítésnek és a közlekedés fejlesztésének*.

Az új lakások területi allokációja nagyrészt meghatározza a népesség és a munkaerő *belső migrációjának* irányát és mértékét. Ezért a foglalkoztatási egyensúly szempontjából is érdemes megvizsgálni, hogyan növelhetjük még jobban a gyorsan fejlődő városi, városiasodó településeken az új lakások építését.

A munkaerő-kereslet és a munkaerő-kínálat területi eltéréseiből adódó problémák megoldásában fontos szerepe van a *közlekedés* fejlesztésének. A *gyors és gyakori* közlekedés a város és a falu, illetve az iparosodó központok és a vonzáskörzetükbe tartozó települések között *az idő dimenziójában csökkenti a térbeli távolságot* és ezzel a munkaerő-kínálat és munkaerő-kereslet területi eltéréseit.

Az ingázás nehézségeire, sok szempontból káros hatásaira az utóbbi években több vizsgálat mutatott rá. Valójában azonban *nem az ingázás okoz problémákat, hanem a nem eléggé fejlett közlekedés*, amely aránytalanul sok időt vesz el a szabad időből, és amelynek kényelmet-

lenségei fokozzák a dolgozók kifáradását. A közlekedés további fejlesztése ebből a szempontból is fontos. Emellett érdemes figyelni arra a sajátos komplementer kapcsolatra is, ami a jó, a mainál jobb közlekedés és a lakásigények alakulása, illetve a lakásépítés között fennáll.

A munkaerő különösen bonyolult és sokat vitatott dimenziója a szakmai struktúra, amely szorosan összefügg az iskolázottsági-szakképzettségi struktúrával.

A *szakképzettségi struktúra* az iskolázás (oktatás és szakképzés) által meghatározott és ennek formális kritériumaival (bizonyítványok, oklevelek stb.) mérhető rendszer. A „*szakmai struktúrát*” a tényleges tudás, vagyis a megszerzett ismeretek jellemzik. A munkaerő „*funkcionális struktúrája*” viszont azt mutatja, hogy e potenciális tudás hogyan jelenik meg a társadalmi munkatevékenységben.¹⁷

A három struktúra között szoros az összefüggés. A szakképzettségi struktúra az egyik meghatározó tényezője a szakmai struktúrának, mivel az emberek (mint munkaerő) tudását az oktatás és szakképzés, a gyakorlati munka, valamint az önképzés és a szervezett felnőttképzés *együttesen* alakítják ki. A szakmai struktúrában kifejeződő potenciális tudás a tényleges munkatevékenységben nyilvánulhat meg. Ezt azonban csak egyik oldalról határozza meg a szakmai struktúra. A másik oldalon a munkahelyi struktúra, vagyis a tényleges munkaszervezettől függő munkafeltételek és munkakövetelmények állnak.

A *szakképzettségi és munkahelyi struktúra viszonyának* elemzése fontos az oktatás és szakképzés társadalmi hatékonyságának mérése és az oktatás tervezése szempontjából. A jelentős mértékű és tartós inkongruencia felhívja a figyelmet arra, hogy az oktatási rendszer vertikális és horizontális struktúrája — beleértve az oktatás tartalmát és módszereit — nem felel meg a társadalmi-gazdasági szükségleteknek. Így a statisztikai adatok is már hosszú ideje jelzik, hogy közoktatási rendszerünk, főként annak vertikális struktúrája nem megfelelő. Ma egyszerre adunk a lehetségesnél kevesebb általános műveltséget s a szükségesnél több és specializáltabb szakképzést. Ezzel közoktatási rendszerünk növeli a munkaerő szakmai inerciáját és ezen keresztül a szakmai struktúra egyensúlyi zavarait.

A szakképzettségi struktúra és a munkahelyi struktúra megfelelésének kialakítása azonban nem a foglalkoztatáspolitikai feladata. Sőt, a formális kongruencia szorgalmazása, a munkahelyi struktúra erőltetett hozzáigazítása a szakképzettségi struktúrához *növelné a foglalkoztatás strukturális ellentmondásait*. Figyelembe kell ugyanis venni, hogy az oktatás tervszerű (megtervezett) fejlesztése *eleve számol* a szakmai-foglalkozási mobilitás hatásaival. A szakképzést meghatározó szakemberszükségleti tervek szakmai csoportok szerint differenciált mobilitásegyenleget foglalnak magukban; egyes csoportoknál „veszteséget”, másokban „nyereséget”. A tervezők ugyanis abból a reális feltételezésből indulnak ki, hogy az iskolázás (szakképzés) fiatalkori választása nem lehet mindenképpen az egész életpályára szóló, végleges döntés. Bizonyos mértékű mobilitás az egyén és a társadalom fejlődésében nem-

¹⁷ E probléma részletesebb kifejtését lásd Timár János: A munkaerő-struktúra és a munkahelyi struktúra megfelelése. Közgazdasági Szemle, 1976. 3. sz.

csak elkerülhetetlen, *de szükséges is*, és ezért a *szakképzettségi struktúra „tervszerűen” is eltér a munkahelyi struktúrától.*

Az előzőekből következően, a foglalkoztatáspolitikának elsősorban a szakmai struktúra és a munkahelyi struktúra összehangolására kell törekednie. Azt a követelményt kell előtérbe helyezni, hogy mindenki-nek olyan munkát (munkahelyet) adjunk, amilyet a tényleges tudása (szakmai struktúra) alapján hatékonyan el tud látni, és fordítva: olyan tudású munkaerőt kell felvenni, illetve megtartani, amely az adott munkát a leghatékonyabban tudja elvégezni. A régi jelszót kell tehát következetesebben alkalmazni: *„Megfelelő embert a megfelelő helyre!”*

A különböző szakmai-foglalkozási csoportoknál mutatkozó sajátos ellentmondások olyan sokrétűek és differenciáltak, hogy részletes, szakmai csoportok szerinti elemzésük külön tanulmányt igényelne. Az ellentmondások egyik fontosabb és tipikus, már említett tényezője *közoktatási rendszerünk struktúrája*, amelyre itt nincs mód részletesebben kitérni.¹⁸

A szakmai struktúra más típusú ellentmondásainak gyökere az *átlagosnál jóval kedvezőtlenebb munkafeltételekben és munkakörülményekben* található meg. Ezek miatt számos szakmai-foglalkozási csoportban *a mobilitási veszteség aránytalanul nagy*. E szakmák egy részénél a „kedvezőtlen feltételek” az egyéni-családi élet szempontjából *kedvezőtlen munkarendet* (több műszak, folyamatos üzemeltetés) jelentik, ami gyakran párosul nehéz — egészségtelen, kimerítő, terhes — munkakörülményekkel. (Gondoljunk például a kohász, a kovács, a szövő-fonó, az ápolónő stb. munkájára.)

Más szakmai csoportoknál a „kedvezőtlen feltételek” főként az *aránytalanul alacsony keresetekben* öltenek testet. Ezek közül kiemelt figyelmet érdemel az általános és középiskolai pedagógusok helyzete. Itt ugyanis az egyre jobban elmaradó, aránytalanul alacsony kereset hatása sajátos okoknak, mindenekelőtt a gimnáziumi tanulók nemek szerinti struktúrájának a következtében nagyobbrészt nem munkaerőhiányban jelenik meg, hanem kettős kontraszelekciót okoz. Hovatóvább teljesen kiszelektálja a pedagógus szakmából a férfiakat, és a pedagógiai munkát zavaró elnöiesedéshez, másfelől minőségi kontraszelekcióhoz vezet. Ennek csak igen hosszú idő alatt és közvetett módon fognak jelentkezni a hatásai, ám e hatások annál súlyosabbak lesznek, mivel következményei, a fiatal generációk felnevelésében mutatkozó hibák utólag alig orvosolhatók. A megoldás a pedagógus pálya helyzetének átfogó értékelését és komplex intézkedéseket igényel.

Az előzőekben említett mindkét tényezővel összefügg az *egyszerűbb fizikai munkát* végző munkaerő növekvő hiánya. Ez egyre több gondot okoz nemcsak Magyarországon, hanem a többi európai szocialista országban is.¹⁹ Az ebből eredő ellentmondások csökkentésének egyik útjáról, a közoktatási rendszer struktúrájának korszerűsítéséről már volt szó. A másik út az egyszerű munka iránti kereslet csökkenése. Ez részben — a gazdaságosság elkerülhetetlen korlátai között —

¹⁸ Lásd erre vonatkozóan, egyebek közt, Timár János: A köznevelési rendszer távlati fejlesztése. Valóság, 1976. 1. sz.; Kiss Árpád—Timár János: Szakemberellátás—munkaerő-struktúra. Társadalmi Szemle, 1970. 6—7. sz.

¹⁹ Lásd Timár János: A foglalkoztatottság alakulása a KGST-országokban 1950-től 1990-ig. Közgazdasági Szemle, 1973. 3. sz.

az egyszerűbb munkák gépesítését igényli, részben az átlagosnál több és nehezebb egyszerű munkát igénylő ágazatok termelésének fokozatos csökkentését, a magasabb szintű, bonyolultabb munkát igénylő tevékenységek javára.²⁰

A munkaerő mozgása és összefüggése a foglalkoztatás egyensúlyával s a hatékony munkaerő-felhasználással

A foglalkoztatás globális és strukturális egyensúlyát, a munkaerő-kereslet és munkaerő-kínálat összhangját a társadalmi-gazdasági fejlődés egész folyamata alakítja ki.²¹ Ez az összhang közvetlenül a *munkaerő mozgása*, a fluktuáció és a mobilitás útján,²² a demográfiai csere és a munkahelycserre közvetítésével jön létre. Ezért mind a munkaerő hatékony felhasználásában, mind a foglalkoztatási egyensúly alakulásában *megkülönböztetett szerepe van* a munkaerő-kereslet és a munkaerő-kínálat, ebben az értelemben a szocialista munkapiac által meghatározott munkaerőmozgásnak, e folyamat sajátos mozgástörvényeinek.

Ez összefügg azzal, hogy bár a szocializmusban a munkaerő vitathatatlanul nem áru, a mozgásában az árujelleg érvényesül, mivel a „munkának áruvonásai” vannak.²³ Nemcsak Magyarországon, hanem más szocialista országban is *mindenkor számoltak a munkaerő-kereslet és a munkaerő-kínálat valóságos funkcionálásával*. Különösen világosan mutatkozik ez meg abban, ahogyan a gyakorlatban a kereseti árnyok változtatását rendszeresen felhasználták és felhasználják a munkaerő ágazatok, foglalkozási csoportok és területek közötti átcsoportosítására.

A munkaerő-kínálat és a munkaerő-kereslet, illetve tényezői meghatározó szerepének felismerése és elismerése a munkaerő mozgásában azért is lényeges, mert ez *nagymértékben meghatározza a munkaerő-gazdálkodás módszereit*. A szocialista munkapiacon nem az „eladó” áll szemben a „vevővel”, nem a munkásosztály ütközik össze a tőkéssekkel, hanem a dolgozó osztályok egyes tagjai találkoznak az ugyanazon dolgozó osztályok érdekeit szolgálni hivatott „vállalattal”. *E sajátos körülmények között a munkaerőmozgás lehetősége gyakorlatilag éppen ezért szabad, sőt bizonyos szempontból szabadabb és szabadabbnak is kell lennie, mint a tőkés gazdaságban.*

²⁰ A szakmai struktúra ellentmondásaival kapcsolatban tudatosan nem térek ki külön az „adminisztratív”, vagyis az ügyviteli dolgozók problémájára, bár a nemrég módosított „létszámstop” arra utal, hogy sokan különösen fontosnak tartják e szakmai csoport létszámának alakulását. Bizonyára nem tévedek azonban, ha úgy ítélem meg, hogy a munkaerő-gazdálkodási szempontból nem túl célzerű intézkedés tulajdonképpen nem az adminisztratív dolgozókat, hanem az *ügyviteli munkát* vette célba. A tapasztalatok szerint a nem fizikai munkát végző dolgozók közül az ügyviteli alkalmazottak nagy tömegeinek a leterhelése, munkájuk intenzitása inkább az alkalmazotti átlag felett, mint az alatt van. Nem arról van szó, hogy e szakmai csoportnál különösen nagy lenne a „belső tartalék”, hanem hogy az ügyviteli munka szerveztségének foka alacsony, a vállalati irányítás gyengeségei, a területi és központi szervek gyorsan növekvő adatszolgáltatási igényei és a széles körű bürokratizmus miatt az ügyviteli munkák volumene aránytalanul felduzzadt. Feltehetőleg ennek megoldását kívánta sürgetni és kikényszeríteni a „létszámstop”.

²¹ Az e fejezetben kifejtett nézetekhez több vonatkozásban hasonló gondolatokat tartalmaz Munkácsy Ferenc: Munkaerőhiány és munkapiac sajátosságainak összefüggései című cikke. Munkaügyi Szemle, 1976. 6. sz.

²² Lásd például Venyige Júlia—Gyvetvai László—Józsa Ödön: Munkaerő-szerkezet és mobilitás. Közgazdasági és Jogi Könyvkiadó, 1975.

²³ Lásd Szabó Kálmán: I. m.

Szocialista társadalmunk ugyanis már mai fejlettségi szintjén magasabb fokon valószínűleg meg a létbiztonságot és a társadalmi nyíltságot, mint a gazdaságilag hasonló fejlettségű, sőt a gazdaságilag fejlettebb tőkésállamok. Ezekben az országokban egyfelől a munkanélküliség, másfelől a tőkés piaci viszonyok, szigorúan korlátozzák az össz-társadalmi munkaerőmozgást, függetlenül attól, hogy ez a kötöttség az egyes emberek tudatában hogyan jelenik meg. Ehhez képest a mi társadalmi viszonyaink között az emberek viszonylag szabadabban választhatják meg és változtathatják foglalkozásukat, munkahelyüket.

Az egyének szubjektív indítékokból eredő mozgásai azonban nehezítik vagy éppen *keresztelhetik gazdaságpolitikai céljaink megvalósítását*, mégpedig annál érzékenyebben, minél nagyobb a munkaerő-kereslet a munkaerő-kínálatához viszonyítva. Ezt az ellentmondást akkor oldhatjuk fel hatékonyan, ha szerteágazó, *egymással összefüggő intézkedések konzisztens rendszerével* olyan körülményeket és feltételeket alakítunk ki, amelyek hatására *az egyes emberek egyéni motivációi alapján kialakuló mozgás eredményeként tervszerűen megvalósul a munkaerőnek a szocialista társadalom fejlődését elősegítő elosztása és újraelosztása.*

A munkaerő mozgása százezres tömegeket érint. Az e mozgást jellemző *munkába lépések száma* az utóbbi években a szocialista szektorban évente 1,3—1,5 millió. Ennek kb. 20 százaléka demográfiai csere (fiatalok kilépése az iskolából; nyugdíjazás és hasonló ok; gyermekgondozási segély) miatt áll elő; 30 százaléka időszakos munkavállalásból ered, ide értve az iskolai tanulók nyári foglalkoztatását. Az összes munkába lépés másik fele a munkahely-változtatások száma. *A munkahelyet változtatók létszáma*, vagyis a tényleges fluktuáció ennél valamivel kisebb, mivel az előbbi adat magában foglalja az azonos személyek évi többszöri álláscserejét is.

A demográfiai csere *globális egyenlegét* — normális feltételek között — a múltban gyökerező, hosszú lejáratú demográfiai folyamatok, a termékenység, a halandóság és a migráció határozza meg. Ezek eredménye a munkapiac számára olyan *adottság*, amely a demográfiai és foglalkoztatási prognózisok alapján elég jól belátható, s a gazdaságnak, illetve a munkaerő-keresletnek ehhez kell igazodnia. Merőben más a helyzet a demográfiai csere által létrehozott *strukturális változással*. A természetes fogyás (nyugdíjazás, elhalálozás) ágazati, szakmai és területi struktúráját a múlt folyamatai konzerválják, mivel idősebb korban a fluktuáció és a mobilitás mértéke már csekély. Az öregek helyébe lépő fiatalok szakmai struktúráját elsősorban az iskolázás és szakképzés, vagyis szakképzetségi struktúrájuk határozza meg. Ágazati és területi struktúrájukat pedig — az előbbin túl — a munkaerő-kereslet, valamint olyan tényezők, mint a kereseti arányok, a közlekedési és lakásviszonyok, a szakmák társadalmi presztízse stb. Mindebből következik, hogy a munkából kilépőknek és a munkába belépő munkaerőnek *a struktúrája lényegesen eltérő; a kilépők a múlt, a belépők a jövő átlagos struktúráját tükrözik.*

A demográfiai cserének nagy szerepe van a visszafejlődő ágazatok, foglalkozások, illetve területek munkaerő-állományának csökkentésében, a dinamikus, progresszív ágazatok, foglalkozások, illetve

rületek munkaerő-létszámának növekedésében. Ez oka annak is, hogy a foglalkozási struktúra egyes rétegeinek kor szerinti összetétele különböző. Ezért „öregebbek” például a mezőgazdasági keresők, mint az ipari dolgozók; ezért magasabb az átlagéletkor a „régii” vas- és fém-tömegcikk-iparban, mint a „fiatal” elektronikai iparban.

Munkaerőhiány esetén az iskolából kilépő fiataloknak igen nagy a választási lehetőségük a foglalkozási struktúra elemei között. E választás legfontosabb kezdeti motiváló tényezője az oktatás struktúrája, a képzés szintje és szakmai tartalma, valamint a nevelői ráhatás. Ez ma a fő oka annak, hogy a *demográfiai csere által létrehozott struktúraváltozás nem felel meg jól a munkaerő társadalmi elosztása követelményeinek*, mivel — amint erre többször utaltam — oktatási rendszerünk és kibocsátásának struktúrája nincs kellő összhangban a társadalmi-gazdasági szükségletekkel.

Az iskolából kilépő fiatalok ágazatok és területek szerinti elhelyezkedését, sőt részben szakmai-foglalkozási pályakezdésüket is a *munkaerő-kereslet* útján szabályozhatjuk. Tulajdonképpen ez az elvi lényege annak az újabb intézkedésnek, amely egyes szakmákban központilag határozza meg, hogy a végző fiataloknak milyen munkahelyeket ajánlanak fel a vállalatok, és ezzel a fiatalok munkahelyválasztását meghatározott körre korlátozzák. Helyes végrehajtás esetén ez az irányzat nem korlátozza, hanem erősíti a munkapiac „szabadságát”, mivel legalább részlegesen és időlegesen csökkenti a „piaci versenyben” részt vevő felek feltételeinek mai egyenlőtlenségét, javítja a társadalmi érdék és az egyéni motivációk összehangolásának lehetőségeit.

A szabályozásnak ez a módja azonban csak *szűk körben* lehet indokolt és hatásos. Így például az egészségügyi és a pedagógusi munkaköröknél *jól áttekinthető* a munkaerő-ellátottság, a hiány — vagy felesleg — mértéke, jellege, helye. Ezekben az ágazatokban az álláshelyek kialakítását eddig sem a gazdaság belső igényei vagy a külkereskedelmi kereslet határozták meg. Ezért indokolt — már korábban is indokolt lett volna —, hogy az új álláshelyek meghirdetését központilag, a végző diplomások számával összhangban határozzák meg, miközben a meglévő állomány mozgása a kinevezések és áthelyezések rég kialakult mechanizmusa útján jól irányítható.

Az ilyen, tervszerűen szabályozott munkapiacon is jelentkeznek majd feszültségek, egyes álláshelyekre sokan, másokra kevesen vagy senki sem fog pályázni. *Ez azonban olyan racionális jelzőrendszer*, amely — megfelelő elemzés és értelmezés esetén — utat mutat azokra az intézkedésekre, amelyekkel *társadalmilag elfogadható módon* befolyásolható az egyének pályaválasztása. Ha például végző tanítók nem jelentkeznek olyan iskolába, amelynek körzetében sokszor még albérléhez sem juthatnak, akkor erre — különösen a pedagógusok keresetét figyelembe véve — csak egyféle módon lehet reagálni: gondoskodni kell *lakásról*. Az ilyen jellegű megoldást semmiféle kötelező elhelyezési rendszer sem helyettesítheti.

A szakmák és foglalkozások túlnyomó többségében ennél nagyobb tömegek dolgoznak, és többségüket *az ágazatok széles köre foglalkoztatja*. Ezért e tömegek mozgását nem lehet az előbbi módon irányítani, már csak azért sem, mert e foglalkozások munkahelyei központilag,

direkt módon és egyedileg *át sem tekinthetők*. Így például jelenleg mintegy 70 ezer mérnök dolgozik népgazdaságunkban. Az évente végző mérnökök száma a nappali tagozatokon nem egészen 2 ezer. Ilyen feltételek között a végző fiatalok elhelyezkedésének „központi” szabályozása csak akkor befolyásolhatná érdemlegesen a népgazdaság és ezen belül az egyes területek mérnökellátottságát, ha az egész állomány mozgását is korlátoznánk, központilag előírt, kötelező „létszámtervek” útján. Az ilyen részletekbe menő szabályozás azonban még a direktív tervutasítás „fénykorában” sem létezett, sem nálunk, sem máshol, és — kivételes állapotoktól eltekintve — nem is képzelhető el.

A sok ágazatra kiterjedő, nagy létszámú szakmák-foglalkozások körében a demográfiai cserén keresztül végbemenő strukturális változásokat *a fiatalok pályaválasztását, elhelyezkedését motiváló tényezőkkel* befolyásolhatjuk. A munkaerő-kereslet szabályozását feltételezve, e tényezők közül a legfontosabbak: a kereseti arányok, a munkafeltételek és a munkakörülmények, az egyén fejlődési lehetőségei, a munkával összefüggő lakás- és közlekedési viszonyok stb., vagyis — általánosabban szólva — a munkapiac mindazon mozgató erői, amelyekre már az előző fejezetben is utaltam.

A foglalkoztatási egyensúly és a munkaerő hatékony felhasználása szempontjából — már csak volumenénél fogva is — megkülönböztetett jelentősége van a *fluktuáció* formájában jelentkező és a *mobilitás* jó részét is magában foglaló *munkahelycserének*. A fluktuáció vizsgálói többnyire a munkahely-változtatás nagyságára, *gyakoriságára* vagy arra a *jelentős költségre* (kárra) hívják fel a figyelmet, amit az újonnan belépő munkaerő betanítása, begyakorlása, a be- és kilépéssel kapcsolatos munkaidő-kiesés és teljesítménycsökkenés okoz. A szociológiai és szociálpszichológiai vizsgálatok sok információt adnak arról is — többnyire a kilépők megkérdezése alapján —, hogy milyen szerepet játszanak a munkahely változtatásában a keresetek, a munkakörülmények, a munkahelyi emberi kapcsolatok, a közlekedési viszonyok stb.

Nem csökkenti e vizsgálatok értékét, az elemzések helyességét az a megállapítás, hogy sem a foglalkoztatási egyensúly, sem a munkaerő hatékony felhasználása szempontjából *nem az a fő kérdés, hogy milyen nagy és mennyibe kerül a fluktuáció*, hiszen munkaerőmozgás, elsősorban *fluktuáció és mobilitás nélkül nincs normális társadalmi-gazdasági fejlődés*. E folyamat révén megy végbe a munkaerő folyamatos átcsoportosulása a csökkenő társadalmi szükségleteket kielégítő munkahelyekről a növekvő igényeknek megfelelő helyekre. Ez a mozgás teszi lehetővé azt is, hogy az egyes ember az idővel módosuló képességeinek és igényeinek jobban megfelelő új munkahelyet (foglalkozást) megtalálja, ami elemi feltétele a munkával való azonosulásnak. *Ezért önmagában e mozgás korlátozása nem lehet cél*. Sőt, meghatározott körben éppen növelni kellene a munkaerőmozgást, a munkahelyek cseréjét, a fluktuációt, illetve a mobilitást, a szakma, a foglalkozás, a terület, az ágazat változtatását. Nem lehet azonban egyszerűen „társadalmilag indokolatlannak” ítélni azt a munkaerőmozgást sem, amikor a dolgozó azért lép ki munkahelyéről, mert nem tartja azt megfelelőnek. Reálisabb ezt a már említett „jelzőrendszerek” közé sorolni és a

„jelzéseket” figyelmesen tanulmányozni. Csak így lehet tüneti kezelés helyett a károsnak vélt tüneteket előidéző okok ellen küzdeni.

Ez a felfogás fejeződik ki némileg azokban a megállapításokban is, amelyek a társadalmilag „indokolt” vagy „szükséges” munkaerő-mozgással szembeállítják a társadalmilag „káros” vagy „felesleges” fluktuációt és mobilitást.²⁴ Ez az osztályozás is arra utal, hogy *nem az a baj, ha a munkaerő „mozog”, hanem ha a mozgás iránya, struktúrája nem megfelelő*: nem az mozog, akinek kellene, és nem oda megy, ahol társadalmilag nagyobb szükség lenne munkájára, vagy ahol jobban megfelelhet a munkakövetelményeknek.

A mai munkaerőmozgásban érvényesülő negatív tendenciák következtében a foglalkozási struktúra változása — ide értve a munkaerő elosztását a vállalatok, illetve a különböző termékek termelése és a szolgáltatások között — nincs kellő összhangban a racionális társadalmi szükségletekkel. *A munkaerő mozgása tehát ma kielezi a foglalkoztatási struktúra ellentmondásait*, a munkaerő-kereslet és a munkaerő-kínálat strukturális meg nem felelését. Ez az inkongruencia fékezi a munkaerő-struktúrának a társadalmi-gazdasági fejlődéssel összhangban álló átalakulását.

E probléma felismerése alapján munkaerő-gazdálkodásunkban ma jelentős az az irányzat, amely a *munkaerőmozgás szervezett irányításával* kívánja javítani a munkapiac *strukturális összhangját*. Ennek a felfogásnak felelnek meg az olyan módszerek, mint például a *felsőoktatásban végző fiatalok* elhelyezkedését vagy a kötelező munkaközvetítést szabályozó új rendelkezések. Elvileg hasonló eljárásnak felel meg a munkaerő „szervezett átcsoportosítása” is, amelynek fontosságát több tanulmány és nyilatkozat hangsúlyozta az elmúlt egy-két évben. Mindezek a módszerek hasznosak lehetnek, ha a jellegük szerinti konkrét esetekben és az ennek megfelelő *szűk körben* alkalmazzák őket. Ám nyilván *összességükben sem alkalmasak* a munkaerőmozgás társadalmilag hatékony és racionális szabályozására.

A munkahely-változtatások száma ugyanis — mint már említettem — évente kb. 700 ezer. Ebből a főiskolát végzettek munkába állításának szabályozása, a kötelező munkaközvetítés és a „szervezett átcsoportosítás” közvetlenül *legfeljebb* néhány tízezer főt éríthet, ha e módszereket racionális módon alkalmazzuk. Fennmarad tehát az a fontosabb kérdés, milyen módon szabályozzuk a fluktuáció és mobilitás által érintett, valóban óriási tömegek mozgását. E szabályozás révén úgy kellene *módosítani a fluktuáció és mobilitás irányát és jellegét*, hogy az jobban feleljen meg a társadalmi-gazdasági fejlődés követelményeinek. Ez esetben *előreláthatólag csökkenne a munkaerőmozgás tömege is*.

Gyakori vélemény, hogy a tömeges munkaerőmozgást, illetve annak negatív hatásait elsősorban a *munkaerőhiány* okozza. Kétségtelen, hogy a fokozódó munkaerőhiány erősíti a kedvezőtlen hatásokat. Nem kevésbé kétségtelen azonban, hogy a munkafegyelem, a munka minősége stb. terén kifogásolt jelenségek nem újak; akkor is tapasztalhatók voltak, amikor még munkaerőbőség volt. Hasonlóképpen

²⁴ Lásd például Mayer György: Javaslat az indokolatlan fluktuáció fékezésére. Munkaügyi Szemle, 1976. 6. sz.

fennállnak a munkaerőmozgás negatív tendenciái azokban a szocialista országokban is, amelyekben még nincs munkaerőhiány. Ezért a foglalkoztatási egyensúly hiánya *nem lehet oka* annak, ha a munkaerő mozgása nehezíti a munkaerő tervszerű, racionális társadalmi újraelosztását, hanem csak e tendenciák *intenzitását* befolyásolja.

Más nézetek szerint a munkaerőmozgás kifogásolt jelenségei *a gazdaságirányítás új rendszerével*, többek között a munkaerő mozgását korlátozó jogszabályok feloldásával függnek össze. A fluktuáció 1968 után valóban meggyorsult. A korábbi jogi korlátozás által visszatartott munkahelyváltozás felszabadítása azonban valószínűleg hozzájárult a foglalkoztatás hatékonyságának 1968 után tapasztalható fel lendüléséhez. Az is valószínű, hogy a nagyobb fluktuáció a munkaidő-csökkenés idején hirtelen megnövekedett munkaerő-kereslettel összefügg. Az egyes tényezők hatásának különválasztása itt sem kecsegtet megbízható eredményekkel, mivel ezek és más tényezők együtt motiválták a mozgás volumenét, struktúráját. A mechanizmus mindenestre nem lehet oka a kifogásolt jelenségeknek, mivel azok az olyan szocialista országokban is megfigyelhetők, amelyek gazdaságát ma is többé-kevésbé a „régí” direktív tervutasításos módszerekkel irányítják.

Az ismert vizsgálatok és tapasztalatok alapján közelebb járunk a valósághoz, ha *e probléma közvetlen gyökerét — az adott társadalompolitika és gazdaságpolitika keretei között — a foglalkoztatáspolitikában keressük*. Utaltam már arra, hogy a szocialista országok eddigi foglalkoztatáspolitikáját *nagyobb mértékben determinálták egyes társadalmi céljaik, mint a gazdasági hatékonysághoz kapcsolódó racionális foglalkoztatás fontos követelménye*.

Ennek hatása tükröződik abban is, hogy a munkahely-változtatás túlnyomó többsége, kb. 90 százaléka nem a „vállalat” — a foglalkoztató szervezet —, hanem a dolgozók kezdeményezésére történik. A dolgozók felmondásának egy részét ugyan a „vállalat” provokálja ki, de a mozgás nagyobb részét mégsem ez, hanem a *dolgozó egyéni motivációja* határozza meg. Mivel pedig az esetek jelentős részében ez a motiváció nem a társadalmi-gazdasági fejlődés követelményeiből fakad, hanem gyakran ezzel ellentétes, de az egyéni érdekeknek megfelelő körülményekből, ezért a mai munkaerőmozgás nem segíti kellően a munkaerő racionális eloszlását. A dolgozók egy része onnan is kilép, ahol a hiánya fontos társadalmi szükségletek kielégítését, illetve a hatékonyabb fejlődést nehezíti, és e szempontból kevésbé fontos munkaterületre megy át. A mai munkaerőmozgás növeli a szakmai struktúra és a munkahelyi struktúra meg nem felelését is, mivel az adott munkahely szempontjából *„gyenge” munkaerő többnyire a helyén marad*, és a hatékonyan dolgozó, „erősebb” munkaerő megy el.

Ez az ellentmondás *nem oldható fel az egyéni választás adminisztratív, jogi korlátozásával*. Ez nemcsak kedvezőtlen társadalmi-politikai hatásokkal járna, hanem — amint azt az 1950-es évek elejének tapasztalatai mutatják — csak kevésbé korlátozná a munkaerő mozgását, és *egyáltalában nem szüntetné meg*, sőt esetleg éppenséggel fokozná annak negatív hatásait. A deviáns eseteket kivéve a munkahely-változtatás egyéni korlátozása már csak azért sem lehet tartós és eredményes, mert

alapvetően *ellentmond társadalmi céljainknak*, annak a szabadságnak, amelyet a szocialista társadalmi rendszer a dolgozó emberek számára nyújthat.

Nem korlátoznunk kell tehát a munkaerő mozgását, hanem ellenkezőleg, *növelni kell annak szabadságát*. Ehhez mindenekelőtt azokat a korlátozásokat kell feloldanunk, amelyek a *munkaerőmozgás mai egyoldalúságát* okozzák, a fluktuáció és mobilitás negatív tendenciáit erősítik. Ennek *egyik alapvető feltétele a munkakereslet szabályozása* a gazdaságpolitika és gazdasági vezetés, valamint irányítás útján. Ez lényegében a hatékonyság fokozottabb érvényesítésének jól ismert követelményét jelenti, amelyre itt is többször utaltam már. Csak ezen az úton érhető el, hogy az alacsony hatékonyságú tevékenységek folyamatosan leépüljenek, s ezzel a munkaerő is átcsoportosuljon a hatékonyabb munkaterületekre.

A *másik* alapvető feltétel közvetlenül a foglalkoztatáspolitikát érinti, és azt igényli, hogy *nemcsak gazdaságpolitikánkban, hanem társadalompolitikánkban is határozottabban érvényre juttassuk a gazdasági racionalitás követelményeit*. Ez ma nemcsak *lehetséges*, mivel a teljes foglalkoztatáshoz fűződő létbiztonság maximálisan megvalósult, hanem *szükséges is*, mivel e létbiztonság előnyeit ma az is élvezzi, aki a társadalommal szembeni kötelezettségeit a munkában nem teljesíti megfelelően.

Ehhez meg kell változtatnunk azt a társadalmi magatartást és jogi szabályozást vagy inkább *joggyakorlatot*, amely miatt a „vállalatok” ma indokoltan tartózkodnak a nem megfelelően dolgozó vagy a felesleges munkaerő elbocsátásától. Az eddigi praxissal és a magunk által kialakított társadalmi közfelfogással szemben a kivételesből általános gyakorlattá kell tenni az adott munkahelyen nem megfelelően dolgozó vagy feleslegessé vált munkaerő *elbocsátását*. Mai viszonyaink között ez társadalmilag is elfogadható már, mert a felmondás, az elbocsátás *nem jelentené azt, hogy bárki is munka és jövedelem nélkül marad*. Kétségtelenül azzal járna azonban, hogy erősödne azoknak az erőknek a hatása, amelyek *a munkaerő mozgását a gazdasági racionalitásnak megfelelő csatornákba irányítják*, mégpedig, a „szervezett átcsoportosítás” mégoly fontos, de kivételes beavatkozása mellett, nagyjából a „*tervszerű átcsoportosulás*” hatékonyabb érvényesülése útján.

A munkapiac szabadságát korlátozó előbbi feltételek feloldása természetesen *szűkítené az egyén választási lehetőségeit*. Ez azonban erősítené foglalkoztatáspolitikánkban a gazdasági racionalitás és hatékonyság követelményeit úgy, hogy *nem az egyének személyes döntéseibe* szólnánk bele, hanem azok *mozgásterét* szabályoznánk az eddiginél jobban és a társadalmi érdekeknek megfelelően.

Ebben az esetben az egyén valós vagy vélt érdekei és a társadalmi érdekek közötti ellentmondás ütközésében és feloldásában az eddiginél jobban érvényre juthatna a társadalmi érdek, a társadalmi-gazdasági fejlődéssel járó *folytonos struktúraváltozás*, a munkaerő folyamatos és gazdaságilag kívánatos áramlása.



Összefoglalóan megállapíthatjuk, hogy a munkaerő hatékonyabb felhasználása és a foglalkoztatási egyensúly helyreállítása, a növekvő mun-

kaerőhiány érdemleges visszaszorítása egymással kölcsönösen összefüggő feladatok. Megoldásuk a *munkaerő-kínálat és a munkaerő-kereslet tervszerű szabályozását* és összehangolását igényli. A *munkaerő-kereslet* szabályozása elsősorban a *gazdaságpolitikától*, ezen belül a fejlesztéspolitikától függ; fő eszköze — a tervezés alapján — a gazdaság-irányítás színvonalának emelése és a szabályozási módszerek továbbfejlesztése. A *munkaerő-kínálat* szabályozása és a strukturális összhang megteremtése elsősorban a foglalkoztatáspolitikai függvénye; fő eszköze a munkaerő szabad mozgása a munkapiacra, a *társadalmi érdek által kijelölt és a tervszerűen szabályozott mozgástér* keretei között, az egyének munkahely-választásának sokoldalú és összehangolt befolyásolása útján.

A *tervezés és szabályozás munkaerő-keresletet meghatározó hatásának az egész népgazdaságban érvényesülnie kell*: nem korlátozódhat egyes ágazatokra, egyes szakmai-foglalkozási csoportokra, illetve egyes körzetekre.

A célok helyes kitzúzése a fejlődés szükséges, de nem elégséges feltétele: ez csak a kezdő lépés. E célok megvalósításának nehézsége nemcsak abból adódik, hogy „beidegzett” társadalmi gyakorlatot kell módosítani, s ez önmagában is *gondos társadalmi-politikai, gazdasági és jogi előkészítést*, fokozatos bevezetést igényel. Még nagyobb nehézséget jelent annak a megvalósítása, hogy ne csak a munkaerő-szükséglet *tervezésének realitását növeljük*, hanem kialakítsuk a tervezett szükségletet megjelenítő *munkaerő-kereslet szabályozó mechanizmusát is*, vagyis tovább haladjunk a gazdasági reform útján. Ez pedig csak a tudomány és a gyakorlat embereinek *széles körű összefogásával és intenzív munkájával* oldható meg, amelyre a legjobb példa az 1968-as reformot előkészítő, a *párt által közvetlenül irányított* munka volt.

PAPP ISTVÁN—RÉCZEY GUSZTÁV:

AZ ENERGIAGAZDÁLKODÁS IDŐSZERŰ PROBLÉMÁI

(Időszerű közgazdasági kérdések sorozat)

A könyv energiagazdaságunknak az érdeklődés központjában álló problémáival foglalkozik. A könyv a kérdést teljes műszaki-gazdasági komplexitásban tárgyalja, ismerteti a világ — és kiemelten hazánk — jelenlegi energiahelyzetét, a legutóbbi olajárrobbanás hatásait, a közelebbi és a távolabbi jövő lehetőségeit. Végül körvonalazza azokat a tennivalókat, amelyeket az energetika megkövetel.

A kötet a gazdasági és műszaki tervezők, energetikusok, általában az energiát termelő és nagyban felhasználó vállalatok vezetői számára hasznos és fontos, de időszerűségénél és érdekességénél fogva kielégíti a téma iránt érdeklődő széles közönség igényét is.

245 l., füzve 27,— Ft

A Közgazdasági és Jogi Könyvkiadó kiadványa

A külgazdasági stratégia és a társadalmi fejlődés néhány sajátos összefüggése

A népgazdasági fejlődés társadalmi és gazdasági tényezőinek egyre fokozódó összefonódása következtében mind nagyobb figyelmet követelnek a gazdaság, illetve annak egyes szektorai és a társadalom gazdaságon kívüli szférái között érvényesülő sokrétű és bonyolult kölcsönhatások. A gazdaságpolitika eredményességének egyik igen fontos feltétele, hogy minél jobban felmérje a szóban forgó kölcsönhatások jövőbeli alakulását, előre lássa, hogy a szocializmus építésének adott időszakában a gazdasági és a társadalmi tényezők között milyen ellentmondások feloldására nyílik lehetőség, de azt is, hogy milyen új ellentmondások keletkezhetnek.

Az új ellentmondások fellépésének lehetősége egyrészt a politikai-társadalmi struktúra, másrészt a gazdaság fejlődésével kapcsolatos. A szocializmus alapjainak a lerakásakor például még nem vetődött fel a környezetszennyeződés veszélye, hiszen ez utóbbi általában a kiterjedt, intenzív ipari tevékenység következménye. Az ország újjáépítésének a korszakában, de még a szocialista iparosítás éveiben sem kellett szembenézni azzal, hogy a gépkocsik tömege szennyezi a levegőt, s nincs elég parkolóhely, és emiatt is csökken a városokban a zöldövezet, nem kellett szembenézni egyszerűen azért, mert igen kevés autóval rendelkezünk.

Napjainkban viszont már módot kell találnunk a gazdasági fejlődés ártalmas társadalmi hatásainak semlegesítésére. A termelőerők fejlődése ugyanis nem *szükségszerűen* jár együtt a környezet és az ember tönkretételével. A szocialista társadalompolitikának (s ezen belül a gazdaságpolitikának) módjában áll és egyben kötelessége is olyan fejlődési modellt kialakítani, amelyben a termelőerők — az említett ártalmakat kiküszöbölve — juthatnak el a kívánt magas szintre.

Világossá válik — amint ezt Kozma Ferenc¹ hangsúlyozza —, hogy nem elég a kizsákmányolás és az anarchia felett úrrá lenni, nem elég tervgazdálkodást bevezetni és nem elég a kapitalizmusnál gyorsabb fejlődést produkálni. A szocialista társadalomnak olyan új vonzó életformát kell kialakítania, amelyre ráépülhet a termelési tényezőkkel való átfogó, hosszú távú és racionális gazdálkodás. Aligha cáfolható Kozma Ferencnek az a tétele, hogy minden technikai és gazdaságfejlesztési modell egy ösztönösen vagy tudatosan kialakult életfor-

¹ Kozma Ferenc: Gazdasági integráció és gazdasági stratégia. Közgazdasági és Jogi Könyvkiadó, 1976. 27–28. l.

mamodellre épül, s ez utóbbi tükörképe a termelőerők fejlettségének és egyben a társadalmi berendezkedés módjának is.

Mindezek a tények és tendenciák közrejátszanak abban, hogy a szocialista országok közgazdasági elméletében és gazdaságpolitikájában felmerült az igény a népgazdasági tervezésnél szélesebb körű társadalmi tervezés kialakítására és megvalósítására. A társadalmi tervezés — amint ezt Szorcsik Sándor² kifejti — úgy értelmezhető, mint a társadalmi gazdasági viszonyok és e viszonyok változásának alapját alkotó gazdasági folyamatok egymással kölcsönhatásban való tervezése. Ez a kategória ilyen módon minőségi jegyeiben, funkciójában különbözik mind a gazdasági, mind a szociális tervezéstől és a tervhierarchiában ezeknél magasabb szinten helyezkedik el. A társadalmi tervezés célja — Szorcsik Sándor szavaival —, hogy „tervezhetővé” tegyük azokat a társadalmi összefüggéseket és összetevőket, amelyek egyrészt a fejlődés társadalmi következményeiként jönnek létre, másrészt a társadalmi viszonyokban rejlő lehetőségként jelennek meg.

Illúziót kergetnénk, ha olyan hosszú távú tervekre, tervkonceptiókra törekednénk, amelyekről azt várnánk, hogy *egyértelműen* rangsorolják a társadalom valamennyi szükségletét és ennek megfelelően osszák el a rendelkezésre álló társadalmi munkaidőt. Friss István³ a szükségletek rangsorolásáról és súlyozásáról szólva hangsúlyozza, hogy egy olyan átfogó koncepciót kell megfogalmazni, amely a fő célokat tartalmazza, míg a népgazdaság vagy a társadalom egy-egy körülhatárolt szférájára vonatkozó részkonceptiókat is ki kell alakítani, szem előtt tartva a fő célok feltétlen érvényesülését.

Az egyik ilyen — önmagában is igen szintetikus — részkonceptió a *külgazdasági stratégia*. A következőkben ennek a társadalmi fejlődés egyes tényezőivel összefüggő néhány vonatkozását vizsgáljuk. Fejtetéseinkben természetesen nem törekedtünk teljességre, figyelmünket inkább az újabban felszínre került összefüggésekre összpontosítjuk.

Ismeretes, hogy a külgazdasági stratégiának figyelembe kell vennie mindazokat a bonyolult kölcsönhatásokat, amelyek a külgazdaság és a politika, illetve a gazdaságpolitika különféle szférái között mutatkoznak.

A társadalmi fejlődés eredményeként kialakult új feltételek, körülmények új követelményeket támasztanak a gazdaságpolitikával, ezen belül a külgazdasági stratégiával szemben.

Néhány példa erre: a szocialista társadalmi viszonyok kibontakozásával hazánkban — akárcsak a viszonylag elmaradottabb országok többségében — rohamosan növekszik az energiaszükséglet. Vitathatatlan az a lenini tétel, amely szerint „A szocializmus anyagi alapja csakis a gépi nagyipar lehet, amely a mezőgazdaság átszervezésére is képes”⁴. A nagyipar energiaszükségleteit Magyarország túlnyomó részben csak importból elégítheti ki. Az iparfejlesztéssel egyidejűleg javítani kell a falu életkörülményeit, hogy a korábbi feudálkapitalista rendszertől

² Szorcsik Sándor: A társadalmi tervezés néhány kérdése. Kandidátusi értekezés. 1975. Kéziratban.

³ Friss István: Bevezetés a gazdaságpolitika tanulmányozásába. Közgazdasági Szemle, 1975. 11. sz. 1259. l.

⁴ V. I. Lenin Művei. 32. kötet. Szikra, 1953. 493. l.

örökölt szakadék a városi és a falusi életmód között szűküljön, majd megszűnjék. A falu kulturális és szociális felemelkedésének is elsődleges feltétele a villamosítás, amely ily módon további energiainportigényt támaszt. A KGST-országok együttműködésének egyik legnagyobb eredménye egyébként, hogy a növekvő felhasználás mellett is fedezni tudták energiaszükségletük döntő részét. (Az elmúlt öt évben 95 százalékát.)

A közlekedés jó működése nem kevésbé fontos feltétele a társadalom zavartalan fejlődésének. A budapesti közlekedés ma már elképzelhetetlen a szovjet mintára épült és a szovjet vonatokkal működő metró nélkül; több elővárosi vasútvonalon az NDK vagonjai futnak; bővül a KGST közös vagonparkja; szovjet gyártmányú repülőgépekre épül a magyar légitforgalom (ugyanakkor Ikarus autóbuszainkkal találkozhatunk számos szocialista és más országban).

Ügyszólván vég nélkül sorolhatnánk a példákat, hiszen egy kis országban majd minden társadalmi szükséglet kielégítése — kisebb vagy nagyobb mértékben — importot is igényel. Vonatkozik ez az élelmezéstől, a ruházkodástól, a lakásépítéstől kezdve az egészségügyre, a hírközlésre csakúgy, mint a szociális ellátás és a kulturális élet legkülönbözőbb területeire. Ennek az általánosan érvényes feltételnek szocialista viszonyok között az a *specifikuma*, hogy a külgazdasági stratégiának a társadalmi fejlődést oly módon kell szolgálnia, hogy egyben a társadalmi differenciálódás ellen hasson. Nem valamiféle szűkebb rétegnek szánt luxuscikkek választékának kell bőségesnek lennie, hanem a népesség széles tömegeinek jólétét szolgáló áruk, szolgáltatások mennyiségének és minőségi színvonalának emelése az alapvető.

A külgazdaságban emellett keletkeznek és lecsapódnak társadalmi feszültségek; elég arra utalni, hogy a tőkés világgazdaságban bekövetkezett arányváltozások és válságjelenségek hatására 1974-ben Magyarország külkereskedelmi cserearányai olyan mértékben romlottak, hogy a nemzeti jövedelem növekedésének mintegy 90 százalékát emésztették fel, s ennek hatására napjainkban az életszínvonal-növekedés üteme lelassult. Ugyanakkor a külkereskedelem igen sokszor levezetett feszültségeket: rossz mezőgazdasági termés ellenére is biztosítani lehetett a lakosság megfelelő ellátását behozatal révén.

A külgazdaság viszonyait és feltételeit azonban nemcsak a külföldi gazdasági környezet befolyásolja, szerephez jutnak a külpolitikai kapcsolatok is. A termelőerők fokozódó internacionalizálódása az ötvenes évekre is jellemző volt, a kelet-nyugati kereskedelem azonban mégsem fejlődhetett megfelelően. A hidegháborús politikai tényezők — mint közismert — fékeztek annak az objektív gazdasági törvényszerűségnek érvényesülését, amely szerint a nemzetközi munkamegosztásban rejlő előnyök kiaknázása mind a szocialista, mind a tőkésországoknak érdeke.

Igen szoros, ügyszólván közvetlen a kapcsolat a külgazdasági politika és a termeléspolitika között. A termelésben dől el, hogy milyen áruk bocsáthatók exportra, s ezek mennyiben felelnek meg a külföldi igényeknek. Ugyancsak a termelés konkrét feltételeitől függ, hogy — a kivitelt is figyelembe véve — mennyiben sikerül optimális szériákat elő-

állítani, miképpen alakul az importigény. (Hozzáfűzzük, hogy Magyarország esetében az import döntő hányadát a folyó termelés emésztí fel, s csak ezután következik a beruházás és a fogyasztás.)

Ahogy a termelés számos egyéb gazdasági és gazdaságon kívüli területtel függ össze, úgy értelemszerűen a külgazdaság is. Az infrastruktúra viszonylagos elmaradottsága miatt például nem várható, hogy bármily korszerű gyár ugyanazt a teljesítményt nyújtsa hazánkban, mint egy gazdaságilag fejlettebb országban. Ha a szállítás akadozik, mert a vasúti és a közúti hálózat átteresztő képessége nem kielégítő, ha kevés a raktár, természetesen elhúzódik a megrendeléstől a szállításig terjedő idő. A munkaszervezés, az egymással kooperáló vállalatok közötti együttműködés csakúgy befolyásolja az eredményeket, mint a szakképzés, a munkamorál, és sorolhatnánk még tovább a különféle tényezőket.

A tudomány termelőerővé válásával növekszik a kutatási fejlesztési tevékenység hatása a külgazdaságra. A legfejlettebb tőkésországok egymás közötti munkamegosztására ma már az a jellemző, hogy a kutatás- és fejlesztésigényes termékek cseréje fejlődik a legdinamikusabban.

A hosszú távú külgazdasági stratégia néhány eleme

Az elmondottakból úgy látszik, hogy a külgazdaság a társadalomnak úgyszólván minden vonatkozásával összefügg, s így a külgazdasági stratégiának elsődleges feladata a legfontosabb összefüggések feltárása, a fejlesztési csomópontok megválasztása.

1. Fejlesztési koncepcióinkban mindenekelőtt három aspektust kell figyelembe venni: a hazai szükségleteket, a szocialista integrációban való együttműködésünkből fakadó feltételeket és a tőkés világgazdaság adottságaiból származó követelményeket.

Annak ellenére, hogy Magyarország hazai piaca szűk, mégsem hanyagolható el ebből a szempontból sem. Véleményünk szerint hosszú távon eleve kudarcra ítélt az a külgazdasági politika, amely exportra termelő rezervátumokat létesít, más szóval kiharítja a termelőapparátusból vagy a gyárakból olyan részlegeket, amelyek kizárólag exportra termelnek, a szokásosnál jobb minőségű, korszerűbb árukat. Eltekintve attól, hogy ez társadalmi feszültségekre vezet (hosszú éveken át nehéz megértetni a lakossággal, hogy a jobb árut külföldre viszik, a hazai fogyasztó pedig a rosszabbat kapja), a termelés, a fejlesztés igényli a hazai piaci tapasztalatokat.

Hasonlóképpen téves az a szemlélet, amely az exportárúk körében elkülöníteni igyekszik a fejlett tőkés piacokra irányuló termékeket, azaz a megokolással, hogy az igények ott magasabbak, a verseny élesebb. Egy ilyen koncepció, amely kiszűrné a szocialista országok egymás közötti forgalmából a korszerűbb, jó minőségű, a tőkés piacokon is keresett árukat, nemcsak perspektivikusan, hanem rövid távon is tarthatatlan. Egy ilyen felfogás érvényre jutása zavarokat okozna a KGST-országok, különösen a kisebb országok ellátásában, fékezne az

egymás közötti munkamegosztás, tehát a szocialista integráció kibontakozását és a tagországok fejlődését is.

Végül, nem nélkülözhető a nyugati országokkal való gazdasági kapcsolatok bővítése sem. Az enyhülést, a békepolitikát megszilárdítják az erősödő gazdasági kapcsolatok, a bizonyos fokú kölcsönös függőség. A fejlett technika átvétele csakúgy érdekünk, mint a termelés korszerűsítése, hatékonyságának növelése irányában ható impulzusok befogadása. A tőkés piacokon érvényesülő könyörtelen versenyharcnak ilyen módon bizonyos sürgető, kényszerítő hatása van a szocialista országok gazdaságfejlesztésére.

A szelektív fejlesztési politikának egyik fő feladata azoknak a területeknek a kiválasztása, ahol a hazai, a szocialista és a tőkés piacok igényei egymással összhangba hozhatók.

2. A szelektív fejlesztés által kijelölt területek szempontjából elengedhetetlen, hogy a hozzájuk *kapcsolódó környezetben*, a termelésüket kiszolgáló és a velük kooperáló ágazatokban, valamint az infrastruktúra területén meglévő akadályokat fokozatosan eltávolítsuk, ellenkező esetben nem várhatjuk a kívánt eredmény bekövetkezését. Továbbmenően, a gazdaságpolitika hatókörén kívül eső szektorokban is szükségessé válik a feltételek javítása. Így például a szakképzésnek, a káderkiválasztásnak összhangban kell lennie a szelektív fejlesztési koncepciókkal. Nem becsülhető le a tudati tényezők szerepe sem.

3. A szelektív fejlesztésre kijelölt területek között igen fontosak azok a — Kozma Ferenc idézett művében — *technikai kultúráknak* nevezett szférák, amelyek alapjaivá válhatnak az európai viszonylatban is számításba veendő magyar innovációs centrumoknak. Ilyen lehetne többek között az exportorientált komplex egészségügyi termékrendszer, az exportorientált komplex alapélelmezési kultúra, illetve az exportorientált komplex vízgazdálkodási kultúra.

Az ilyen technikai kultúrák kiválasztásának kritériumai a következőkben foglalhatók össze:

— A komplex technikai kultúra termékei és szolgáltatásai iránt mutakozzék tartós, illetve növekvő kereslet mind a szocialista, mind a nem szocialista országokban.

— Az exporttermékek — népgazdaságunk adottságai miatt — munka- és kutatásigényesek legyenek, s termelésükhöz ne használjanak fel sok nyersanyagot, emellett, biztosíthatjuk a folyamatos továbbfejlesztést.

— Lényeges feltétel, hogy e területeken már mutakozzanak jelentős hazai eredmények; a technikai kultúrák — legalábbis bizonyos vonatkozásban — világszínvonalon álljanak.

— A megfelelő világgiazi pozíciókhoz — mint ismeretes — referencia szükséges. Ehhez viszont elengedhetetlen, hogy Magyarországon a szóban forgó termékek és szolgáltatások rendszere magas színvonalú és a külföldi partnerek számára vonzó legyen. Ez egyébként a folyamatos továbbfejlesztésnek is feltétele.

4. Külön kutatást igényel a népgazdaság egyes ágazatainak és különösen a külkereskedelemre orientált fejlesztési területeknek a *technikai befogadóképessége*, nevezetesen az, hogy képesek-e hatékonyan felhasználni a legkorszerűbb vagy esetleg ennél elmaradottabb, de

még mindig korszerű technikát. Ez egyébként igen fontos kritériuma a külső források bevonásának is. Célszerű megoldásnak tűnik, ha a technikai import a további közös kutatásra és fejlesztésre vonatkozó szerződéssel egészül ki. Az is tény viszont, hogy nyugati szállítók az esetek nagy részében vonakodnak ilyen kötelezettséget vállalni, hiszen monopolhelyzetüket meg akarják őrizni az innováció területén. Ha hajlandók erre, elengedhetetlen, hogy a szóban forgó területen színvonalas magyar kutatókapacitás álljon rendelkezésre.

A hazai környezetnek is fel kell készülnie az új technika befogadására; ellenkező esetben (mint például nálunk a számítógépek esetében) előfordulhat, hogy a drága importgépek kihasználatlanul maradnak. A hazai vállalatok közötti kooperációt is úgy kell megszervezni, hogy az új technikával dolgozó vállalat partnereitől időben és megfelelő minőségben megkapja mindazokat a nyers- és segédanyagokat, részegységeket, illetve alkatrészeket, amelyek számára szükségesek. El kell készülni a megfelelő épületeknek, kiegészítő berendezéseknek, rendelkezésre kell állniuk a megfelelő szakképzettségű dolgozóknak. Úgy véljük, nyilvánvaló, hogy nem minden esetben teljesíthetők a felsorolt és a fel nem sorolt, de ugyancsak szükséges feltételek, s ez esetben az új technika hatékonysága elmarad a várt szinttől.

5. Az eddigiekből következően szükségesnek látszik egy olyan komplex tervezési rendszer megvalósítása, *amelyben az export szempontjából kiemelt fejlesztési területek külön dimenzióban is megjelennek*. Valószínűleg több variánsban kellene ezeket kidolgozni, a világ-gazdasági helyzet változásaitól, s attól függően, hogy mennyire sikerül népgazdaságunkban a kitűzött célokat elérni.

E komplex tervezési módszer szervesen kapcsolódnék a KGST-országok gazdaságpolitikai és tervezési együttműködéséhez. A KGST-ben kibontakozó — egyes kiválasztott iparágakra és termékfajtákra vonatkozó — *együttes tervezés* voltaképpen a szocialista közösség méreteiben törekszik komplexitásra, hiszen felöleli a tervező, szerkesztő munkától kezdve a termelésen át, az értékesítésig az egész vertikumot. *A komplex célprogramok* pedig (így például a KGST-országok fűtőanyag-, energia- és nyersanyagproblémáinak a megoldására irányuló program) a szóban forgó területen két- és sokoldalú együttműködést irányoznak elő a termékszakosításban, a kutatásban, a fejlesztésben, a beruházás és a szállítás területén.

6. Az exportorientált területek külön dimenzióban való tervezése nem zárja ki, sőt megköveteli, hogy a hosszú távú külgazdasági stratégia a *gazdaságpolitika egészébe illeszkedjék*. Igen fontos feltétel viszont *a gazdaságpolitikán kívül eső szektorokban* a továbblépés, illetve a lehetséges kölcsönhatások felmérése, megtervezése.

A külgazdasági stratégiának a gazdaságpolitikába befoglalható, egyszersmind azon túl is mutató társadalompolitikai vonatkozásai, összefüggései közül — mint említettük — néhány újszerű problémakört ragadunk ki.

Egymást erősítő kölcsönhatások

A magyar népgazdaság ismert jellemzője, hogy ezer és ezer szállal kapcsolódik a világgazdasághoz, s ezen belül különösen erősen a szocialista országcsoporthoz. Egyfelől a nyersanyag- és energia-, termelőeszköz-, de még fogyasztáscikk-szükségleteinket sem elégíthetnénk ki csupán a hazai forrásokra támaszkodva, másfelől egyedül a szűk hazai piac bázisán nem volna módunk a gazdaságos termelést biztosító nagyobb termelőkapacitások kialakítására, nem is szólva arról a nyilvánvaló összefüggésről, hogy behozatalunk kiegyenlítése is megköveteli a bővülő kivitelt.

Azon a nagyon általános igazságon belül, hogy a társadalmi előrehaladás igényli a külgazdasági kapcsolatokat fejlesztését, s hogy minél fejlettebb a gazdaság, annál hatékonyabb a nemzetközi munkamegosztásban való részvétel, időszakonként sajátos újszerű kölcsönhatások is megfigyelhetők.

A szocialista országok kezdettől fogva a kölcsönös gazdasági segítség alapelvét követték. Eleinte az egymás közötti külkereskedelem lebonyolításához elegendő volt az illetékes kormánysszervek és néhány külkereskedelmi vállalat kapcsolata. Ahogyan azonban a gazdasági együttműködés köre bővült és korszerű formákkal (például termelési együttműködésekkel, közös nemzetközi szervezetek alapításával) gazdagodott, egyre növekedett az ebben részt vevők száma. Az együttes munkában — már most és a jövőben még inkább — a KGST-tagországok lakosságának mind nagyobb köre ismerkedik meg más országok polgáraival, s ismeri meg a másik ország vagy országok kultúráját, technikáját, az adott országban kialakult életmódot. Mindez egyfelől közelebb hozza a különböző KGST-tagországok polgárait s nem utolsósorban ifjúságát, ily módon erősítve a szocialista közösséget; másfelől növeli a résztvevők látókörét, műveltségét. (A magyar külkereskedelemben az ötvenes évek körül még gondot okozott például a megfelelő nyelvismerettel rendelkező, művelt, politikailag szilárd káderek korlátozott száma. Ma már amikor egy fiatal elvégzi a Külkereskedelmi Főiskolát vagy a Közgazdaságtudományi Egyetem külkereskedelmi szakát, a legtöbb esetben már volt tanulmányúton, nyári táborban a Szovjetunióban vagy más KGST-tagországban. A külgazdasági igény és az oktatási módszerek fejlődése ily módon kölcsönösen erősítik egymást.)

A KGST-országok együttműködésének már említett újabb formái közül témánk szempontjából igen jelentős a közösen végzett munka. A közös beruházásokon együtt tevékenykednek a különböző KGST-országokból érkezett kollektívák; mód nyílik így a termelékenység közvetlen nemzetközi összehasonlítására, a szervezési módszerek egybevetésére, egymás életformájának megismerésére.

Az eltérő társadalmi-gazdasági rendszerű országok közötti kapcsolatoknak is igen fontos szférája a külgazdaság. A szocialista országok békepolitikáját erősítik a tőkés- és a fejlődő országokkal való bővülő gazdasági kapcsolatok, e kapcsolatok számára viszont jobb atmoszférát teremt az enyhülés. A Helsinkai Konferencia történelmi jelentőségű határozatainak valóra váltása tulajdonképpen ezeknek az egymással kölcsönhatásban levő folyamatoknak a kibontakoztatása.

Sorolhatnánk tovább a példákat: a nemzetközi munkamegosztásban való részvételünk szükséges volt az elektronikus számítógépipar és az ehhez fűződő kutatási bázis meghonosításához; enélkül viszont aligha korszerűsíthetnénk nemcsak olyan termelési ágazatainkat, amelyek versenyképebb exportárukat állítanak elő, de például a tervezési módszereket, a közlekedés, a szállítás irányítását sem; a múltban és a jövőben még inkább felhasználjuk az importált technikát a dolgozók számára kellemetlen, terhes munkafolyamatok gépesítésére.

Vizsgálunk kell azonban azokat a jelenségeket is, amelyek esetében a külgazdasági és a társadalmi érdekek nem esnek egybe.

A külgazdasági és a társadalmi érdekek közötti ellentmondások

A fejlett tőkésországok gazdasági növekedése több olyan negatív hatást váltott ki, amely látszólag nem a társadalmi rendszernek, hanem a termelőerők fejlődésének a produktuma. Ilyen mindenekelőtt a *környezet tönkretétele*. Nyilvánvaló, hogy tőkés körülmények között a vállalati szféra „környezetellenes”. A környezetvédelem ugyanis nagy beruházásokat, pótlólagos költségeket igényel; egyrészt csökkenti a profitot, másrészt általában egy-egy tőkésvállalat hatáskörén kívüli feladatokat támaszt. A környezetvédelem sajátosan tudományközi kategória is; racionális megoldása egyfelől a természettudományok és a társadalomtudományok összefogását, másfelől a gazdaságpolitika, a településpolitika, a szociálpolitika szerves együttműködését igényli. Tőkés körülmények között a makroszférában, sőt államok közötti együttműködés révén lehetne csak ezt a feladatot megoldani. (Utalunk arra, hogy az Európai Gazdasági Közösség Bizottsága ugyancsak az integrációs szervek hatáskörébe vonná a környezetvédelmet, legalábbis annak egyes vonatkozásait, például a kötelező irányelvek megállapítását és ezek megtartásának ellenőrzését.)

E felismerések azonban nem változtatnak azon, hogy a tőkésvállalatok a környezetvédelmi költségek leszorításában érdekeltek, a tőkésállamok többsége pedig nem fordított megfelelő eszközöket a kívánt célokra.

Nem tagadható, hogy ilyen káros jelenségek már nálunk is fellépnek, elegendő egy-két nagyvárosunk levegőjének és folyóink, tavaink szennyeződésére gondolnunk.

Exportérdekeink azt kívánják, hogy minél kisebb ráfordítással fejlesszük a környezet tönkretételének veszélyével fenyegető iparágakat is. A fejlett tőkés piacokon fennálló versenyhátrányunkat fokozza, ha — a környezetvédelmi költségeket is beszámítva — drágábban termelünk, és ha a szóban forgó (általában időigényes) beruházások miatt bizonyos késéssel jelenünk meg újabb korszerű termékekkel.

Ugyanakkor társadalmunk érdeke, hogy a környezet romlását már most megállítsuk. Nem engedhetjük meg, hogy olyan hulladékhegyek képződjenek nálunk, mint az Egyesült Államok egyes városaiban.

A jövő érdekében számolnunk kell tehát az exportra történő termelés lassúbb növekedésével, s azzal, hogy az amúgy is szűkös eszközeink egy részét környezetvédelmi célokra kell fordítanunk. Úgy látszik, a távlati népgazdasági tervezésnek a környezetvédelem a jövőben igen fontos szektorává válik, de ugyanakkor ez utóbbi túl is lép a gazdasági tervezés keretein. Ha a gazdasági tevékenység oldaláról vizsgáljuk a kérdést, úgy a környezetvédelem népgazdasági feladat és ennél fogva a gazdasági terv öleli fel; ha azonban figyelembe vesszük, hogy ez összefügg a jövő emberének életkörülményeivel, életformájával, úgy már a társadalmi tervezés problémájává válik.

Egy másik ilyen ellentmondás figyelhető meg a tőkés exportra termelés és a *hazai fogyasztási* szokások között.

A tőkésvilágban a profit utáni hajszában pazarolnak a javakkal; manipulálják a szükségleteket; óriási összegeket költenek reklámra, csomagolásra. A monopoltőke célja, hogy a fogyasztók új árukat vásároljanak akkor is, amikor a szükségleteik kielégítésére — reálisan nézve — meglevő javaik még alkalmasak volnának. Talán a legismertebb példa erre a gépkocsik cseréje. A fejlett tőkésországokban a prosperitás időszakában széles rétegek akkor is új gépkocsit vásárolnak, ha a régi még kielégítené az igényeiket. A képhez hozzátartozik, hogy a kapitalizmusban a pazarlás és a nyomor megfér egymás mellett, nemcsak olyan értelemben, hogy a fejlett tőkésországokban pazarolnak, miközben az elmaradott országokban éhínség győzri a lakosságot, hanem olyan értelemben is, hogy az Egyesült Államokban, a világ leggazdagabb tőkésországában is léteznek nyomortelepek.

A torz fogyasztói szokások kezdenek átszivárogni hozzánk is. A *Le Monde* 1976. június 6—7-i száma írja, hogy Magyarországon státuszszimbólum a nyugati gépkocsi, s bizonyos rétegek mindenképpen nyugati márkájú gépkocsira törekednek. Hazai sajtónk is jelzi ezt a problémát. A Népszabadság, az Élet és Irodalom és más lapjaink az utóbbi időben egyre sűrűbben foglalkoznak hasonló jelenségekkel.

Hogyan függ ez össze külgazdasági stratégiánkkal? Magyarország exportjában az ipari fogyasztási cikkek 20 százalékot képviselnek; a tőkés piacokra irányuló kivitelünkben pedig 17—18 százalékot. Hagyományos nyugat-európai piacainkon már eleve versenyhátrányban vagyunk, hiszen ismeretes, hogy a EGK tagországai egymás között vámmentesen kereskednek, továbbá, hogy az EGK-n kívül álló európai tőkésországok egymással és a Közösséggel olyan megállapodásokat kötöttek, amelyek értelmében az iparcikk-kereskedelem Európa tőkésországai között néhány éven belül — bizonyos kivételektől eltekintve — ugyancsak vámmentessé válnak. A szocialista országok Nyugat-Európába irányuló ipari kivitelét viszont vámok terhelik. (Örvedetes kivételként eddig Finnországgal kötöttünk ipari szabadkereskedelmi megállapodást, s remélhető, hogy ezt a példát más nyugat-európai partnerek is követik majd. Ez azonban inkább kivétel, a jellemző a relatív vámhátrány.) Kedvezőtlen számunkra, hogy fogyasztási cikkeink kevésbé ismertek a nyugati piacokon, mint a fejlett tőkésországok hasonló termékei, s végül, de talán elsősorban, sok tennivalónk van a minőség, a korszerűség és a divathoz való gyors, rugalmas alkalmazkodás területén.

Egyfelől tehát exportunkkal nekünk is hajszolnunk kell a divatot,

de fennáll az az összefüggés is, amit korábban említettünk, hogy a kivitelre berendezkedő iparok igénylik a hazai tapasztalatokat.

Ennek ellentmond, hogy a mi gazdaságunkban semmiképpen sem engedhető meg az irracionalitás, a fogyasztási cikkekel való pazarlás. Ellentmondanak ennek társadalmi érdekek is. A szocializmustól idegen, hogy az emberi megbecsülés, „a státusz” jelképe az legyen, hogy ki rendelkezik több és divatosabb jószággal. Úgy véljük, nem szorul bizonyításra, hogy a társadalmi rendszerünkben fakadó követelmények nincsenek ellentétben az anyagi ösztönzés elvével. Az anyagi ösztönzés a szocializmus törvényszerűségeihez, a munka szerinti elosztáshoz kapcsolódik, de már a szocializmusban is megjelennek a kommunizmusra jellemző szükséglet szerinti elosztás bizonyos elemei is. A végső cél a minél magasabb szintű egyéni és kollektív jólét.

Miközben tehát exportérdekeink mind újabb és a tőkésvilág divatáramlataival is lépést tartó fogyasztási cikk termelését igénylik (természetesen itt is a szelektív fejlesztés az egyedüli járható út), addig a hazai fogyasztási modellt szocialista módon kell kialakítani. Ez azt is feltételezi, hogy a növekvő jólét korántsem csak a fogyasztási cikkek volumenének növekedésében és minőségének javulásában jelentkezik, hanem olyan társadalmi szükségletek jobb kielégítésében, mint az egészségügy, az oktatás, a kultúra, a gyermekek ellátása, a nyugdíjasok méltó életkörülményeinek biztosítása. Ez a fogyasztási modell már csak a társadalmi tervezés eszközeivel alakítható ki, amely nemcsak a jelenből, hanem a távolabbi jövőből tervezi meg a közelebbi jövőt.

A szóban forgó ellentmondás feloldása igen bonyolult, s feloldásában a tudati tényezők látszanak döntőnek.

Megemlíthetnénk, hogy a társadalmi és a külgazdasági érdekek közötti ellentmondások néha *látszólagosak*. A 60-as évek elején, amikor a kelet-nyugati ipari kooperáció megindult, több szocialista országban, köztük Magyarországon is felvetődtek olyan aggályok, hogy a tőkésvállalatokkal való termelési együttműködés nem kívánatos gazdasági függőséghez vezet. Valójában nem igazolható, hogy az egyoldalú függőség veszélye a kooperációban nagyobb lenne, mint például a nagy volumenű gépiport vagy komplett gyárberendezés-vásárlás esetében. Ellenkezőleg, a jól szervezett kooperáció kölcsönös érdekeken nyugszik és így kölcsönös függőséget is teremt. Az elmúlt másfél évtized során bebizonyosodott, hogy ezek az aggodalmak alaptalanok voltak, s hogy a kelet-nyugati ipari kooperáció kívánatos és célszerű forma a gazdasági kapcsolatok stabilizálására, a technika átvételére és az exportpozíciók javítására is. A továbblépés e területen a többi között a sokoldalú kooperációk kibontakoztatása volna, amelyekben több szocialista ország vállalata venne részt egy vagy több nyugati céggel együttműködve. Az ilyen módon kialakított nagy méretek vonzóvá tennék az együttműködést olyan tőkeerős és a technikát folyamatosan fejlesztő nagy nyugati monopóliumok számára is, amelyeknek esetenként egy magyar vállalat méretei nem elegendőek. Az ilyen többoldalú kooperációk egyben összhangban lehetnének a szocialista országok között az adott területen kialakult együttműködéssel, szakosodással is.

A külgazdasági és a társadalmi érdekek közötti ellentmondás *lát-szatát* keltik néha a rövid távú és a hosszú távú érdekek közötti ellent-

mondások is. Ha az ország fizetési mérlege kedvezőtlen, szükségessé válhatnak olyan átmeneti intézkedések, esetenként az importárúk felhasználásában olyan szigorú takarékoságot irányozhatnak elő, ami a termelésben akadozásra és a fogyasztói igények hiányos kielégítésére vezet. Úgy véljük, bármilyen koncepciózus exportorientált gazdaságpolitika esetében is illúzió volna azt várni, hogy sose kényszerüljünk ilyen rövid távú átmeneti intézkedésekre. A lényeg az, hogy az ilyen intézkedések valóban átmeneti jellegűek legyenek, s hogy a gazdaságpolitika már bevezetésük pillanatában rendelkezék átfogó hosszú távú koncepcióval, amely az ideiglenes intézkedések felszámolásának biztosítója. (Csak zárójelben jegyezzük meg, hogy másfelől a hosszú és a rövid távú érdekek ütközése esetenként úgy jelentkezik, mint a népgazdasági érdek és a vállalati vagy ágazati csoportérdek ellentmondása. Igazat kell adnunk Falusné, Szikra Katalinnak abban, hogy a vállalatok szférájában ez idő szerint nálunk még nem kielégítő a hosszú távú érdekek felismerésére és érvényesítésére való beállítottság.⁵⁾

A külgazdasági és a társadalmi érdekek közötti ellentmondások feloldásának lehetőségei

A jövőre orientált külgazdasági stratégia alkalmas arra, hogy feloldjon bizonyos — a társadalmi és a szorosan vett külgazdasági érdek között kialakuló — ellentmondásokat. Erre talán a legkézenfekvőbb példa a már említett *exportorientált komplex egészségügyi termékrendszer*⁶ kibontakoztatása volna.

A korábbiakban röviden vázoltuk az exportorientált technikai kultúrák főbb kritériumait. Ezek tükrében megállapítható, hogy a komplex egészségügyi termékrendszer az exportorientáció szempontjából mindenképpen számításba jöhet.

— Az egészségügyi ellátottság olyan alapvető emberi szükséglet, amelynek fejlesztése iránt világszerte növekednek az igények. Vonatkozik ez az orvosképzésre, az egészségügyi szférában használatos termékek és gyógyszerek, orvosi műszerek, kórházi berendezések) folyamatos és gyors fejlesztésére, s az ezek alapjául szolgáló tudományos kutatómunkára egyaránt.

— Az egészségügyi termékrendszer munka- és kutatásigényes, tehát ebből a szempontból is alkalmazkodik hazánk adottságaihoz.

— Ami azt a feltételt illeti, hogy a szóban forgó területen már jelentős hazai eredmények mutatkozzanak, a hazai egészségügy régi hagyományokkal, igen jó eredményekkel, hírnévvel rendelkezik.

A magyar orvosképzés magas színvonalú; a lakosság egészére kiterjedő társadalombiztosítás keretei között kialakított egészségügyi ellátás tekintetében megelőzünk a hazánknál lényegesen fejlettebb gazdasággal rendelkező országokat is.

Gyógyszerkivitelünk gyorsan fejlődik. 1975-ben például a gyógy-

⁵ Falusné, Szikra Katalin: A termelékenység és hajtóerői. Kossuth Könyvkiadó, 1975.

⁶ Kozma Ferenc idézett könyvében hivatkozik arra, hogy kiváló egészségügyi és ipari szakemberek közreműködésével kidolgozták az exportorientált komplex egészségügyi termékrendszer alapjait. (274—282. l.)

szereport értéke 2,4 milliárd devizaforintot képviselt, s ebből több mint 600 millió devizaforint értékű áru irányult nem szocialista piacokra. Ily módon gyógyszeripari kivitelünk az összes ipari kivitelnek mintegy 6 százalékát teszi ki.

A magyar orvosi műszerek és készülékek minősége és korszerűsége kiemelkedő nemcsak a hazai gépek és műszerek közül, hanem a külföldi magas igényeknek is megfelel. (Annak oka, hogy orvosiműszer- és készülékexportunk értéke csak 300 millió devizaforint körül mozog, több tényezőben keresendő. Feltehető, hogy a hazai erőforrásainkat nem koncentráltuk kellőképpen erre a termékcsoportra, emellett fogyatékoságok mutatkoznak a külföldi piaci hálózatban, árupropagandában, s nyilvánvalóan szerepet játszik ebben egyes nagy nyugati monopóliumok politikája is, amelyek igyekeznek köreiktől távol tartani az újabb versenytársakat.)

Biztató jelenség, hogy mind a gyógyszer-, mind az orvosi műszeriparban időtálló, eredményes kooperációk alakultak ki nagy nyugati cégekkel.

Nem ilyen egyértelmű a helyzet a következő kritérium tekintetében, nevezetesen abban, hogy rendelkezünk megfelelő világpiaci pozíciók eléréséhez szükséges referenciával. Ha az egészségügyi rendszert egészében vizsgáljuk, úgy nem elegendő, hogy a magyar orvosképzés és az ilyen irányú kutatás (beleértve a gyógyszerkutatást is) igen magas színvonalú, s világszerte jó hírnévnek örvend; nem elegendő az sem, hogy gyógyszereink és orvosi műszereink ismertté váljanak külföldön, hanem a hazai egészségügyi ellátásnak egészében is vonzóknak kell lennie a külföldi partnerek számára.

Magyarország társadalombiztosítási rendszere példaszerű és a hozzá kapcsolódó intézmények (Mentőszolgálat, KÖJÁL stb.) ugyancsak azok. Kórházaink túlnyomó többsége viszont elavult, túlszűfolt. Budapesten a kiváló orvosi ellátás ápolóhiánnyal, sőt a takarítószemélyzet krónikus hiányával párosul, vidéken pedig gond az orvoshiány is.

Közismert, hogy az elmúlt évtizedekben — magyarányú szociálpolitikai erőfeszítéseink ellenére is — sokkal kevesebb pénz jutott kórházak építésére, mint például vállalatok vagy bankok székházaira. Általában sokkal egészségesebb és kellemesebb környezetben várakozik egy ügyfél az OTP-ben, mint egy beteg az ambulancián.

Mindehhez talán hozzájárul az, hogy az egészségügy költségvetésből élő ágazat. Igen jól felmérhető, hogy milyen kereteket költ el, de aligha állapítható meg, hogy gyógyító tevékenysége milyen gazdasági haszonnal jár. Ha a külgazdaságban nem alakul ki a komplex egészségügyi rendszer exportjára való orientáció, a kórházak építése „nem lesz külgazdasági érdek”, vagy csak igen közvetve lesz az. Ha viszont nem ágazati, hanem komplex szemlélet érvényesül, és az egészségügyi termérendszer a magyar innovációs tevékenység egyik központjává, s egyben kivitelünk súlypontjává válik, úgy a hazai egészségügyi hálózatot már csak külgazdasági érdekekből is fejlesztenünk kell. A legkorszerűbb kórházakat kell építeni, hogy kipróbáljuk az új módszereket és „referenciaképessé” tegyük egészségügyi hálózatunkat. A külgazdasági stratégia ebben az esetben összhangba kerül az alapvető szociálpolitikai érdekekkel, s a korábbi ellentmondás feloldódik.

Az említett gondolatok alátámasztására egészen röviden még egy példát említenék. Külgazdasági és egyúttal más jellegű társadalmi célok valósulnának meg az exportorientált komplex alapélelmezési kultúra kifejlesztésével is. A nagy hagyományokkal rendelkező magyar mezőgazdaság több terméke (a nagy volumenűek közül például a marhahús, kukorica) hosszú távon is versenyképes a világpiacon. Az exportorientált kultúra ebben a szektorban is igen sokrétű előrehaladást feltételez; a kutatóbázistól, vetőmag-nemesítéstől, állategészségügytől a komplett húsfeldolgozó üzemek exportjáig, a kapcsolódó szellemi termékek (kutatási eredmények, szabadalmak, szakoktatás) kiviteléig igen széles a skála. Mindennek alapja az iparosodó magyar mezőgazdaság. Példánknál maradva: már jelenleg is működnek zárt rendszerű komplex takarmány- és húskombinátok. Milyen „nem gazdasági” előnyökkel járna az említett rendszer? Feltehető, hogy hozzásegítene egészségesebb élelmezési szokásokhoz; a zsírban szegényebb, fehérjében gazdag húsok elterjedéséhez. Gyorsítaná a nagy fizikai igénybevétellel járó mezőgazdasági munkafolyamatok gépesítését, ami nemcsak a munkaerőhiányt csökkentené, hanem hozzájárulna a falu és a város közötti különbség felszámolásának folyamatához is.

E példánkon túlmenően a társadalmi tervezésbe beilleszkedő hosszú távú külgazdasági stratégia alkalmassá válhat arra, hogy a *gazdaságpolitika* és a *tudománypolitika* fejlesztésének jobb összhangját biztosítsa. Az export minőségének és hatékonyságának javítása a szelektivitást nem csupán a termelésfejlesztésben igényli, hanem ilyen követelményeket támaszt a kutatással szemben is. Egyrészt úgyszólván valamennyi exportorientált komplex rendszer kifejlesztése a vele kapcsolatos kutatóbázis erősítését, illetve esetenként a meglévő, de igen szerteágazó kutatási tevékenység koncentrációját feltételezi, másrészt a külgazdasági politika kialakításában, irányításában is egyre jelentősebbé válik a tudomány. Ebben az esetben is fennáll tehát az az összefüggés, hogy az eszközök, illetve a társadalmi munka elosztásakor a kérdés már nem úgy vetődik fel: „vagy a gazdaságra költünk, vagy a tudományra”, hanem „azért kell a kutatásra fordítandó eszközöket növelni, hogy exportképességünket javítsuk”. Természetesen a múltban sem ilyen kielezett formában jelentkezett ez az alternatíva, hiszen a tudomány szükségszerűen már eleve a gazdaságfejlesztés szolgálatában is állt. Úgy véljük, mégsem indokolatlan a probléma ilyen szándékos eltűlése, mivel igen sok esetben divergenciát figyelhettünk meg egyfelől a gazdaságnak, másfelől a gazdaságfejlődést elősegítő tudománynak az igényei között. Ennek oka talán éppen az ágazati szemléletben, s a komplex, összehangolt társadalmi fejlesztési koncepció hiányaiban rejlett.

Nem szorul bizonyításra az a tétel, hogy a szocializmusban a tudatosság szerepe sokkal nagyobb, mint bármilyen, ezt megelőző társadalmi rendszerben. A külgazdaság viszont még járulékos követelményeket is támaszt e tekintetben az azt alakító, irányító, megvalósító káderekkel szemben. Az exportra termelőktől kezdve egészen a külkereskedelmi üzletkötőkig, az államközi és a nemzetközi megállapodásokat megkötő káderektől a szocialista integrációban tevékenykedőkig, mindenkinek egyidejűleg figyelemmel kell lennie a hazai adottságokra és a külföldi környezetre, igényekre. A nem szocialista országokkal való gazdasági

kapcsolatokban szocialista céljaink megvalósítása végett „tőkés fejvel is” kell gondolkozni. Ez egyszerűbb addig, amíg az ország csak azt importálja, amire feltétlenül szüksége van és ennek ellentételeként azt exportálja, amit amúgy is megtermelt. Bonyolultabbá válik a fejlődés és a nemzetközi munkamegosztásba való bekapcsolódás magasabb fokán, amikor sokkal több a választási lehetőség, de nagyobb a kockázat is.

Ismét egy példát említenék. A kelet-nyugati gazdasági kapcsolatok korszerű formáinak kialakítása során napjainkban már időszerűvé válik, hogy a beruházási tervek, fejlesztési programok egy részét az érdekelt nyugati partnerekkel is egyeztessük. A jelenlegi gazdaságnövekedési ütem mellett is számítani lehet arra, hogy 15—20 év alatt kapacitásaink megduplázódnak. Az új kapacitásokat tehát már a fontosabb tőkés partnereink fejlesztési programjainak részleges ismeretében volna célszerű kialakítani. Több jele van annak, hogy egyes tőkésországok részéről is mutatkozik erre hajlandóság. (Más kérdés, hogy egy tőkésországnak nyilvánvalóan korlátozottabbak a lehetőségei a beruházások irányítására, közvetett befolyásolására, mint egy szocialista országnak.) Az ilyen konzultációkat követő döntésekben nyilván igen sok variáns között kell választani, nem csupán a szorosan vett gazdasági, hanem egyéb társadalompolitikai célokat is figyelembe véve.

A fejlődés velejárója, hogy a gazdasági — s ennek keretében a kül-gazdasági — stratégia egyre szorosabb kölcsönhatásba kerül a gazdaságon túlmutató társadalmi folyamatokkal és ennél fogva a társadalmi tervezéssel.

PALÁNKAI TIBOR:

A NYUGAT-EURÓPAI INTEGRÁCIÓ

A könyv jellegzetessége, hogy nemcsak a nyugat-európai integráció rendkívül bonyolult és szerteágazó problémájáról nyújt átfogó képet, de annak igen magas színvonalú értékelését is adja. Feltünteti az integráció területén elért sikereket, a megtorpanásokat és visszaeséseket, s mindezen jelenségek világgazdasági hátterét. A könyv öt fejezetből áll.

Az első fejezet felvázolja a nyugat-európai országok gazdasági helyzetének fő jellemzőit az integráció szempontjából.

A második fejezet a Közös Piac integrációs mechanizmusáról szól, a vámunió megteremtéséről és hatásairól, a tőke- és munkaerőmozgás liberalizálásáról, a Közös Piac agrárpolitikájáról s annak nehézségeiről.

A harmadik fejezet az Európai Gazdasági Közösség társulási kapcsolatát tárgyalja: foglalkozik a mediterrán politikával és a tengerentúli országokkal kötött jaoundei és lómei egyezményekkel, amelyek jelentősen kiterjesztették a Közös Piac hatókörét.

A negyedik fejezet a szuverenitás és a nemzetek felettség, valamint az állami és piaci integráció kérdésével foglalkozik.

Végül az ötödik fejezet a nyugat-európai integráció lehetőségeinek és távlatainak elemzésével zárja a művet.

A kötet elsősorban elméleti és kutatóközgazdászoknak szól, de nagy segítséget nyújthat a külkereskedelmi szakemberek gyakorlati munkájához is.

268 l., kötve 43,— Ft

A Közgazdasági és Jogi Könyvkiadó kiadványa

VARGA GYULA:

Zöldségtermelésünk helyzete és fejlesztési tennivalói*

Zöldségtermelésünk a IV. ötéves terv első négy esztendejében, ha a tervezettnél lassabban és számos strukturális problémával terhesen is, de növekedett. A növekedés — mely lényegében az átlaghozamok emelkedéséből adódott — lehetővé tette a belföldi igények változatlan mennyiségben s javuló szerkezetben, de a korábbinál lényegesen magasabb fogyasztói árakon történő kielégítését és a feldolgozott zöldségfélék exportjának igen jelentős bővítését.

Gazdasági intézkedésekkel és több irányú adminisztratív beavatkozással sem sikerült azonban ellensúlyozni azokat a problémákat, amelyek a zöldségágazatban már az 1960-as évek végén jelentkeztek, és azóta fokozatosan súlyosbodtak. A legtöbb gondot a munkaerő-kapacitás szűkülése, a termelőkapacitások elégtelen műszaki fejlődése és a rentabilitási viszonyok relatív (esetenként abszolút) romlása okozta. Mindezek együttes hatásaként 1975-ben visszaesett a termőterület, s a csökkenés az V. ötéves terv első évében tovább folytatódott. A területcsökkenés negatív hatásait az 1976. esztendő igen kedvezőtlen időjárása és a közgazdasági környezetnek a zöldségtermelés szempontjából előnytelen irányú megváltozása oly mértékben felerősítette, hogy a folyó terveiklusra kitűzött céljaink elérése is veszélybe került.

A lakosság friss és feldolgozott zöldségfélékkel való ellátása mellett zöldségtermelésünkől eleget kell tenni a vállalt exportkötelezettségeknek. E feltétlenül kielégítendő követelmény mellett, kívánatos lenne kihasználni mindazokat a lehetőségeket, amelyeket a szocialista és a tőkés piacokon való termékeladás kínál. Ezzel azonban az elkövetkező években reálisan nem számolhatunk, mert előbb a hozzá szükséges, jelentős termelésbővítés gazdasági feltételeit kell megteremtelnünk.

A napjainkra kialakult helyzet és a tennivalók

A feladat és a tennivalók helyes értelmezéséhez a következő megállapításokból indulunk ki:

- a zöldségtermelésben 1976-ra bekövetkezett helyzet *nem váratlan*, nem áll ellentétben az előzetes gazdasági mérlegelésekkel;
- a termelés elégtelensége nem a belső szükségletek kielégítését,

* A cikk a zöldségtermelés fejlesztéséről hozott kormányhatározat megjelenése előtt, ennek kidolgozása keretében készült.

hanem elsősorban a *belső ellátásra és az exportnövelésre vonatkozó előirányzatok együttes és maradéktalan teljesítését* veszélyezteti;

— az 1975-ben és 1976-ban bekövetkezett területi visszafejlődés legfőbb oka az *ágazat gazdasági versenyképtelensége, illetve versenyképességének viszonylagos romlása.*

Véleményünk szerint a feladat ma az, hogy egyrészt gyors intézkedésekkel megakadályozzuk a további visszaesést, másrészt kidolgozzuk az ágazat hosszabb távra szóló fejlesztési koncepcióját.

Korábbi tanulmányainkban igyekeztünk részletesen is kifejteni és alátámasztani azt az álláspontunkat, amely szerint *rövid távon* csak a gyors hatást kiváltó, *az adott technológia jövedelmezővé tételére irányuló* intézkedésektől várhatunk eredményt. Ezeket legfeljebb csak kiegészíthetik és alátámaszthatják, de semmiképpen sem helyettesíthetik a különféle adminisztratív jellegű intézkedések. Ilyenek *szigorúan átmeneti megoldásként* — megfelelő szűk körben — ma is alkalmazhatók, de mindenképpen kerülni kellene a máris *kampányszerűen fellépő*, formális termelésbővítésre ösztönző s inkább csak többletkiadást, mint eredményt ígérő különféle helyi kezdeményezéseket.

A jövedelmezőséget fokozó ár- és adószabályozási, valamint a beruházásokat segítő támogatási intézkedések, rövid távú hatásuk mellett, egyben *alapot teremtenek (s csak ezek teremthetnek!) a hosszabb távú fejlesztéshez* is. Ha nincs mód a termelés jövedelmezővé tételére, akkor a műszaki fejlesztés is elmarad a kívánatostól. Ezt igazolja az is, hogy a beruházások gyakran már irreálisan magas támogatási aránya mellett sincs kellő törekvés a fejlesztésre.

Napjainkban a vállalatok főként az alacsony jövedelmezőség miatt tartózkodnak a zöldségtermeléstől. Emellett sok más kedvezőtlen körülmény hatása is érvényesül. Ilyenek például a termelőeszközökkel való ellátás nehézségei és esetlegességei, az ipari eredetű anyagok, főként a vegyszerek szinte robbanásszerű áremelkedése, a forgalmazás néhány megoldatlan kérdése, a szaporítóanyag minőségének megbízhatatlansága, az ágazat — ma még elkerülhetetlen, de még a lehetséges mértékig sem enyhített — termelési és értékesítési kockázata, a konkurens ágazatok viszonylag kiegyensúlyozott fejlődése.

A *mezőgazdaság munkaerőhelyzetének gyors változása* is elsősorban az idénymunkán alapuló, nagyarányban nehéz fizikai munkát végző dolgozókat foglalkoztató *kertészeti ágazatokat sújtja a legérzékenyebben*. Csak a kertészeti termelés lehető leggyorsabb gépesítése, illetve a meglévő munkaerő-tartalékok felszabadítása és hasznosítása hozhat megoldást. Az utóbbihoz a nagyüzemi szférában az eddiginél közvetlenebb és erőteljesebb anyagi ösztönzésre van szükség, amit a kistermelők szélesebb körének a szervezett termelésbe való bevonásával is indokolt kiegészíteni. Az önellátó kisüzemi termelés jelentősége eddig is kiemelkedően fontos volt ebben az ágazatban. Bizonyos mértékű áru-termelés is adódott a kisüzemi szférában; ezt a termelőeszköz-ellátás és a termékvéltásárlás jobb szervezésével bővíteni lehet.

Az eddigi gazdasági elemzések egyértelműen azt bizonyították, hogy *a zöldségtermelés gépesítésével a munka termelékenységére nő ugyan, a termelés jövedelmezősége* azonban — a termelés anyagi költségeinek emelkedése s a kevéssé növekvő vagy éppenséggel

romló minőségű hozamok miatt — *a legtöbb ágazatban stagnál, illetve visszaesik*. Különösen rövidebb távon kell számolnunk azzal, hogy *a műszaki fejlesztés nem tud változtatni a termelés jövedelmezőségén*.

Az eddigiek is bizonyítják, hogy a termelés fellendítéséhez — rövid és hosszabb távú érdekeinkkel egybeesően — elsősorban a költség- és jövedeleमारányok megváltoztatására, vagyis a *zöldségtermelés jövedelmezőségi pozíciójának javítására* kell törekednünk. Ez a feladat annál is inkább halaszthatatlan, és igen határozott intézkedéseket igényel, mert a korábbi áremelési és egyéb preferáló intézkedések, az ágazatra hátrányos költségnövekedések következtében, *nem javították az ágazat versenyképességét, hanem legfeljebb csak mérsékeltek* annak romlását. Most tehát egyszerre kell *pótolnunk bizonyos lemaradást* a jövedelmi egyensúlyok kialakításában, s egyúttal azokat a *korrekciókat is el kell végeznünk*, amelyek a nehezen gépesíthető, a műszaki fejlődésben az átlagtól rendszeresen elmaradó ágazatokra az egész világon jellemzőek, s termékeik emelkedő áraiban fejeződnek ki.

A termelői árak jelentős mértékű — zöldségfélénként a termelés műszaki színvonalától függően differenciált — emelése megítélésünk szerint elkerülhetetlen, tovább már nem halasztható. Egy ilyen termelőiár-emelésnek a zöldségek fogyasztói árára és a feldolgozott (konzervált, mélyhűtött) termékek árára gyakorolt hatását vizsgálva abból kell kiindulnunk, hogy a központi árualapok csökkenése — ami a felvásárlási árak emelése nélkül szükségképpen bekövetkezik — önmagában is a fogyasztói árak emelkedését idézi elő, tovább erősíti a piac keresleti jellegét, s a termékgazdálkodásnak egyre nagyobb hányadát tolja át a kevésbé ellenőrzött és közvetlenül nem is befolyásolható szabad piaci szférába. Ennek fájó bizonyítéka az 1975. évi s még inkább az 1976-ban kialakult zöldségszférai helyzet.

Megítélésünk szerint, *felülvizsgálatra szorulnak a zöldségfogyasztásunk bővítésével és korszerűsítésével kapcsolatos* azon elképzelések is, amelyek — számottevő mennyiségi bővítést és jelentős strukturális átrendeződést tervezve a primőrök javára — nem számolnak az ország gazdasági fejlettségének szintjével. A fogyasztói igényeknek csak a gazdaságilag megalapozott hányadát lehet kielégíteni, s mindenekelőtt a tömeges igényeket kell szem előtt tartani. A drága és nem tömeges igényt kielégítő primőr zöldségek kínálatának preferálása helyett elsősorban a főidénybeli ellátás javítását és a tárolt, valamint a feldolgozott (konzervált és mélyhűtött), tehát az olcsóbb zöldségfélék kínálatát kell fokozni. Úgy is mondhatjuk: *az előbbi termelési szférát, erős önszabályozó képességénél fogva, másodlagosnak tekinthetjük a központi gazdasági intézkedések meghozatalakor*, és a támogatást a tömegigényt kielégítő, a központi kereskedelem csatornáin értékesített, valamint az állami élelmiszeriparban feldolgozásra kerülő zöldségfélék termelésére kell összpontosítani. Egyébként is a központi intézkedések ezen a területen érvényesíthetők a legközvetlenebbül, s itt lehetnek a leginkább eredményesek.

A zöldségtermelésen belüli osztályozás alapjai

A zöldségfélék eddig szokásos osztályozási ismérvei mellett, *javasoljuk az ágazatok műszaki fejlettségi szintjét és gazdasági pozícióját egyaránt figyelembe vevő rendszerezés bevezetését*, hogy az egyes zöldségágazati vertikumokra irányuló intézkedések az eddiginél differenciáltabbak és ezzel hatékonyabbak lehessenek.

Négy csoport megkülönböztetését tartjuk indokoltnak:

Az első csoportba azokat a zöldségtermelési ágazatokat soroljuk, amelyek teljesen gépesítettek, s amelyeknek a közgazdasági helyzete is megnyugtató. Ebbe a csoportba lényegében csak a *zöldborsótermelés* tartozik. Rentabilitása — normális hozamszint esetén — valamennyi üzemben kielégítő. Az ágazat műszaki színvonala jó, a termelés csaknem teljesen gépesített. A fejlesztés elsősorban arra összpontosul, hogy még kedvezőbb műszaki megoldások alkalmazásával (stabil cséplőgépek helyett mobil eszközök stb.) tovább bővüljön a termelés. Úgy véljük, ebben az ágazatcsoportban a termelői árak módosítására — a begyűrűző árhatások korrigálásán túlmenően — nincs szükség. Az elkövetkező néhány évben csak a bővítés keretében kerüljön sor a fejlesztő jellegű beruházásokra, s elsősorban fajtajavításra, jobb vetőmag-ellátásra kell törekedni.

A második csoportba sorolhatók azok a zöldségfélék, amelyek termelésében a *gépesítés műszaki feltételei elvileg adottak*, de vagy a vertikum kiépítettségének hiánya vagy az ágazat kedvezőtlen és a beruházásokat gátló jövedelmezőségi feltételei fékeztek vagy állították meg a termelés fejlesztését. Ebbe az ágazatcsoportba sorolhatjuk a *zöldbab*, a *vöröshagyma* és a *gyökérzöldségek* termelését. Itt vetődik fel élesen a mezőgazdasági termelő- és az ipari feldolgozókapacitás közötti technológiai egyensúly hiánya, valamint a mezőgazdasági termelés és a tárolókapacitás közötti feszültség. Úgy véljük, hogy a szükséges mértékű jövedelmezőség megteremtése mellett elsősorban ezeknél a zöldségféléknél kellene felhasználni a mezőgazdasági kormányzat rendelkezésére álló, a műszaki fejlesztés támogatását szolgáló pénzügyi alapokat, hogy megvalósulhasson a termelés átfogó gépesítése, kiépüljön a megfelelő tárolókapacitás, és reális lehetőség nyíljon a mezőgazdasági-forgalmi-feldolgozási vertikum komplex kialakítására. A feladatok közé értjük a szaporítóanyag-termelésben és -ellátásban tapasztalható szervezetlenség mielőbbi felszámolását is.

A harmadik csoportba azok az ágazatok tartoznak, amelyekben *megindult és a termelés egy-egy fázisában sikeresnek bizonyult a műszaki fejlesztés*, de az nem fogja át a termelés egész vertikumát, s az ágazat jövedelmezőségi pozíciója szempontjából, illetve vállalati szempontból rövid távon nem előnyös. Ebbe a csoportba olyan, kiemelkedő jelentőségű zöldségfajok tartoznak, mint a *paradicsom* és a *fűszerpaprika*. Mindkét ágazatban indokolt megfelelő mértékben támogatni a termelés komplex gépesítését célzó, nagyüzemi kísérletnek tekinthető próbálkozásokat. Jelentősebb és koncentrált támogatást azonban mindaddig nem indokolt a gépek terjesztésére fordítani, amíg a jelenlegi technológia nem bizonyul műszaki szempontból is eredményesebbnek és megbízhatóbbnak. A technológia egy-egy fázisának fejlesztését azon-

ban (például a paradicsomtermelésben a lényerő állomások, a fűszerpaprika-termelésben a szikkasztó és szárító berendezések létesítését) indokolt preferálni, mert ezek kiépítése nélkül a szűkebb értelemben vett mezőgazdasági termelés gépesítését sem lehet általánossá tenni. A fejlesztésnek tehát most ezt a láncszemét lenne indokolt megragadni, a termelés jövedelmezőségi pozícióját pedig a munkaigényesség alapján, *az átlagosnál erőteljesebben* kellene javítani, illetve kedvező szinten tartani.

A *negyedik csoportba* azok a nagyobb vagy kisebb területen termelt zöldségfélék sorolhatók, amelyek termelésének hatékonyabb *műszaki fejlesztési rendszere még körvonaláiban sem bontakozott ki, vagyis ahol a következő néhány évben nem várhatjuk a termelési technológia átalakulását*. A jelentősebb zöldségfélék közül ide tartozik a zöldpaprika és az uborka, s lényegében ide sorolhatók a kisebb területen termelt, a nagyüzemekben többnyire csekélyebb jelentőségű zöldségfélék is. Az *uborka és a zöldpaprika* esetében mindenképpen elkerülhetetlen megfelelő központi árpolitika kialakítása. Ehhez a jelenlegi árat számottevően emelni kellene. Mivel e cikkeket mind az ipar, mind a lakosság nagy tömegben igényli, s a központi kereskedelmen keresztül történő forgalmazásukhoz és az ipari felvásárláshoz fontos érdekeink fűződnek, a megfelelő nagyüzemi termelési bázis kialakítását elengedhetetlen követelménynek tartjuk.

A vázolt csoportosításból kiindulva, a központi intézkedéseket a következő megfontolások szerint célszerű megválasztani.

Az első csoportban csak a fejlesztő beruházásokhoz indokolt támogatást adni, és a műszaki fejlesztést segítő eszközöket a második csoportba tartozó ágazatokba ajánlatos koncentrálni. A harmadik csoportban a nagyüzemi kísérletek támogatására, valamint a komplex technológiai rendszer egy-egy kulcselemének elterjesztésére használjuk fel forrásainkat, míg a negyedik ágazatcsoportnál csak alapozó kutatásokra kell támogatási alapot létesíteni.

Más helyzet az ár, illetőleg az ár jellegű intézkedések fontossága és indokolt mértéke szempontjából. A negyedik csoport gondjait csaknem kizárólag a jövedelemérdekeltség alapján kell megoldani. A majd széles körben megvalósítandó műszaki fejlesztés kedvező gazdasági hatását kell jövedelemforrásokkal megelőlegezni a harmadik csoportban. A második csoportba sorolt zöldségnövényeknél pedig a koncentráltan nyújtott műszaki fejlesztési támogatással összhangban levő, meglehetősen magas jövedelmezőségi szintet kell kialakítani.

A jövedelemstabilitás és a vertikális kapcsolatok erősítése

Ahhoz, hogy a zöldségtermelés gazdasági szabályozása hatékonyan funkcionáljon, növelni kell a termelés erőteljes ingadozásának negatív hatásait mérséklő *központi kockázati alapot*. Csak intervenció vásárlásoktól, illetve egyéb ösztönző vagy károkat térítő pénzzuttatásoktól remélhetjük, hogy kiegyensúlyozottabbá válik a zöldségfélék termelői és fogyasztói piaca. Lényegesnek tartjuk, hogy *a termelői árak előre meghirdetett, stabil jellege erősödjék*, mindenekelőtt a tömeges áruter-

melést szolgáltató ágazatok *reális* (azaz a termelésre ösztönző) *védőár-szintjének kialakításával*. Ezzel egyidejűleg indokoltnak tartjuk a termelői árak folyamatos korrekcióját a begyűrző költségek növekedésének megfelelően. A szukcesszív jövedelem-, illetve árszabályozás rendszeresen feszültségeket és ingadozásokat okoz, megfelelő és folyamatos jövedelemszabályozás mellett azonban a termelők számára is vonzóbbá tehetjük a hosszabb lejáratú szerződésekben előre meghirdetett árakat. Ezt annál is szükségesebbnek ítéljük, mivel az eddigi tapasztalok szerint a termelés és az ellátás nehézségei utólag ugyanis rákényszerítenek e költségeknek az árakban történő elismerésére.

Ismeretes, hogy az 1976-tól érvényes termelőszövetkezeti adózási rendszer megítélése nem egységes. Magam azt tartom, hogy a bruttó jövedelem progresszív adóztatási rendszere *nem rontja az élők munkai igényes és egységnyi munkaerőre számítva kevesebb bruttó jövedelmet adó kertészeti ágazatok pozícióját*. Az azonban nem várható, hogy az adózás mértékének csökkentése végett a gazdaságok növelni fogják zöldségtermelésüket. Ezeknek az ágazatoknak ugyanis olyan rossz a jövedelempozíciójuk, hogy az adózás mértékének csökkenése sem ellensúlyozhatja a termelésük bővítéséből adódó eredményromlást.

A műszaki fejlesztéssel szoros összhangban, megoldást kell találni a *vetőmag-termeltetés és a vetőmag-ellátás* gondjaira. Úgy véljük, e célra szakosodott gazdaságokat kell kialakítani. Ezekben a gazdaságokban a termelés komplex gépesítésével, a vetőmag-feldolgozás épület- és gépkapacitásának kiépítésével, valamint az ingadozásoktól mentes jövedelemszerzés rendszerének megteremtésével biztosíthatjuk a korszerű termeléshez elengedhetetlen vetőmag-előállítás. Szükséges a vetőmag-termeltetés egész rendszerének felülvizsgálata is, amely hosszú évek óta elhúzódó problémája kertészeti termelésünknek. A legtöbb zöldségféléknél a vetőmagköltség viszonylag csekély hányada a termelés költségeinek. Ezzel szemben a hozamok fokozásának kulcseszköze a megfelelő szaporítóanyag. Vetőmagtermelésünk egész rendszerének felülvizsgálatát és a fejlesztési programba való beillesztését mielőbb megoldandó feladatnak véljük. Hasznos lenne kialakítani egy, a vertikális kapcsolatokat is összehangoló, a szaporítóanyag-termelés és -forgalmazás komplex rendszerét magában foglaló közös vállalatot.

Erőteljesebben kellene fejleszteni az ágazati vertikumok belső integrációs rendszerét. Felvetődhet a komplex érdekeltiségi rendszeren alapuló szövetkezeti közös vállalatok létrehozása, amelyek az általunk kiemelt műszaki fejlesztésre javasolt ágazatokban (a vöröshagyma- és a gyökérszöldség-termelésben) működnének. A termelést nagy területen folytató termelőszövetkezetek, állami gazdaságok, valamint a termék felvásárlását és tárolását végző vállalatok érdekeltiségének egy szervezeti egységben való összehangolása alapján várható lenne a műszaki fejlesztés kiegyensúlyozottabbá válása, a vertikumon belüli elmentések mérséklődése és mindezek alapján az ágazat kívánatos mértékű növekedése. Ezzel egyúttal megoldódnék az állami támogatások szétforgácsolódásából és aránytalan-egyenetlen felhasználásából fakadó számtalan gond is, hiszen e közös vállalaton belül lehetne a legészszerűbben felhasználni a bővítés valamennyi feltételét.

Zöldségtermelésünk műszaki fejlődésének elmaradása szoros kap-

csolatban van a *hazai gépipari bázis elégtelenségével s a kertészeti gépek importjának szűkösségével, esetlegességével*. Ha a termelésben erőteljesebb gépesítést tűzünk ki célul, akkor mindkét vonalon lényegesen előbbre kell lépünk, s nemcsak a szűkebb értelemben vett, speciális zöldségtermelő gépekre, hanem az ágazati vertikumok egészére kiterjedő gépbeszerzésre is ki kell terjeszteni a támogatási rendszert.

Az egyes termelési ágak *optimális koncentrációjának, illetőleg a vállalaton belül a termelés szakosodásának folyamatában* — attól függően, hogy mennyire fejlettek a termelőerők — a gép, az épület, illetőleg a rendelkezésre álló élő munka mennyisége játszik meghatározó szerepet. A kertészeti ágazatokban, s ezen belül a zöldségtermelésben *az ágazatok vállalaton belüli optimális méretének elsődleges és legfőbb meghatározója az V. ötéves tervidőszakban is a rendelkezésre álló munkaerő-állomány nagysága és annak szerkezeti összetétele*. A most folyó erőteljesebb ágazati differenciálódás mellett is csak néhány ágazatban terjedt el vagy van kibontakozóban a komplex gépesítés. Ezekben az ágazatokban a gépek teljesítménye tekinthető meghatározónak. Általában úgy véljük, hogy a *zöldségtermelésben a mereven értelmezett ágazati szakosítás helyett az ésszerű ágazati társítást kell ösztönözni*. Ezt indokolja a többhasznú gépek, a többhasznú tároló és raktározó berendezések, de legfőképpen az emberi munka folyamatos és egyenletes kihasználására való törekvés. Mindemellett helytelennek tartjuk az elaprózott nagyüzemi termelést éppúgy, mint a méretek önmagáért való növelését olyan ágazatok esetében, ahol gépesítés vagy más fejlettebb technikai megoldás nem teszi ezt gazdasági szempontból is kimutathatóan indokolttá.

A zöldségtermelés fejlesztésében fontos feladatok várnak az utóbbi években kialakult *termelési rendszerekre*. Ezek a termelési rendszerek azonban ma még nem rendelkeznek kiforrott, komplexen gépesített technológiával, sőt a többé-kevésbé hagyományosnak mondható technológia kétségtelen eredményeinek terjesztésére alkalmas, hatékony szaktanácsadói hálózattal sem. Mindebből is fakad, hogy termelésük rentabilitását az ágazat egészére jellemző esetlegesség és hátrányos pozíció jellemzi. *Saját erőből nem képesek a kilábalásra, s a nagyobb támogatás sem mindig elegendő*. Különösen a szakképzett és kellő tekintéllyel rendelkező tanácsadói hálózat kiépítését tartjuk indokoltnak és mielőbb megoldandónak. Követendő példaként említhető a Szentesi Zöldségtermelési Rendszer és a Kertészeti Egyetem szerződéses szaktanácsadási kapcsolata. Tudomásul kell vennünk, hogy a szükséges anyagi és szellemi kapacitás hiányában a termelési rendszerek szerepe a műszaki fejlesztésben korlátozott. Különösen kritikus a kis volumenű és egyébként is kevés jövedelmet adó zöldségágazatok helyzete, ahol a megoldandó feladat semmivel sem egyszerűbb, mint a népgazdasági szempontból legjelentősebb termékeknél. Javasoljuk tehát a zöldségtermelési rendszerek helyzetének és feladatainak felülvizsgálatát, elsősorban abból a szempontból, hogy milyen szerepet tölthetnek be az ágazat előtt álló feladatok teljesítésében.

Az V. ötéves terv következő éveiben szerény mértékű fogyasztásemelkedéssel s a fogyasztásnak a drágább termékek irányában történő mérsékelt eltolódásával számolhatunk. Célul kell kitűzni a főidénybeli

zavartalan ellátást, valamint a tárolt és feldogozott (konzervált és mélyhűtött) zöldségfélék kínálatának bővítését. A főidényen kívüli és még nem tömegigényt kielégítő zöldségtermelés erős önszabályozó képességére építve, a központi erőforrásokat a tömegtermelés ösztönzésére és támogatására koncentrálhatjuk, figyelemmel a termelés, a forgalmazás és a feldolgozás vertikumának összehangolására és arányos fejlesztésére.

A lakosság igényeit belátható ideig az összes zöldségfajtaból hazai termelésből kell fedeznünk. Exportkötelezettségeket a VI. és a VII. ötéves tervidőszakra csak olyan mértékben vállalhatunk, amilyen ütemben és struktúrában megteremtődnek a gazdaságos nagyüzemi termelés feltételei.

Zöldségtermelésünk fő bázisát a termelészövetkezeti közös gazdaságok jelentik. Vezető szerepük a jövőben is megmarad, noha a beruházásigényes, iparszerű technológiával történő zöldségtermelés kialakításában és elterjesztésében az eddigieknél sokkal nagyobb feladatok hárulnak az állami gazdaságokra. Különösen a kisebb volumenben igényelt s kézimunka-intenzív zöldségfajoknál játszanak fontos szerepet a kistermelők — részben önellátásra, részben piacra szánt termékek előállításával. Szándékaink szerint ez a szerepük még hosszú időn át megmarad, amit megfelelő intézkedésekkel még elő is kell mozdítani. A zöldségtermelés technológiai rendjének és szektorális megoszlásának megfelelően, a termelés vállalati koncentrációját és specializációját a nagyfokú változatosság és az átmenet (átalakulás) jellemzi. Az egyoldalú és öncélú specializáció, illetve koncentráció helyett a zöldségfélék ésszerű társítása és — a termelés technológiájától függően — a nagy értékű gépek, de legfőképpen a rendelkezésre álló munkaerő ésszerű kihasználása szolgálja a legjobban a hatékonyság fokozását.

Dr. Szentgáli Gyula:

A SZÁMÍTÓGÉP KÓRHÁZI ALKALMAZÁSA

(Számítógép és alkalmazása sorozat)

A számítógép és alkalmazása sorozat kötetei népgazdaságunk különböző ágazataiban mutatják be a számítástechnika alkalmazásának lehetőségeit és módjait. A gazdasági életben alkalmazása elfogadott. E kötetben a szerző — aki kórházi főorvos — az egészségügyi alkalmazást foglalja össze. Rámutat arra, hogy a számítógép felhasználása a gyógyítás folyamatában sok segítséget nyújthat az adott egészségügyi intézmény és annak személyzete számára. Az egészségügyi igazgatásban, a diagnosztikában, a közvetlen betegmegfigyelés tapasztalatainak adatgyűjtésében és elemzésében a számítógép alkalmazása széles perspektívát nyit. A kötet a nemzetközi tapasztalatok és példák bemutatásával hívja fel a figyelmet arra, hogy hazánkban e területen szélesebb körben kell alkalmazni a jelzett korszerű, új módszert. Tartalmazza a kötet a számítógép megértéséhez szükséges általános alapismereteket és az adatrögzítés kérdéseit is. A mű teljesen új témával foglalkozik, s értékesen egészíti ki azt a hozzá csatlakozó bibliográfia.

200 l., fűzve 22,50 Ft

A Közgazdasági és Jogi Könyvkiadó kiadványa

Megjegyzések a francia inflációról és a Barre-kormány inflációellenes intézkedéseiről

A francia gazdaság inflációtól beteg

A hivatalos francia statisztika szerint* a beruházási hányad a nemzeti termékben 1959-től 1974-ig egyharmadával, 19,8 százalékról 26,3 százalékra nőtt. Legerősebb volt az emelkedés a magánvállalatoknál (1959: 7,2 százalék, 1974: 13,2 százalék). Így 1959-ben a magánszektor beruházásai az összes beruházásoknak kb. $\frac{1}{3}$ -ára, 1974-ben már 50 százalékra rúgtak.

Első következtetésünk e számokból az, hogy a magánszektorban az 1960-as évektől kezdve a beruházások területén előnyös helyzete volt. A beruházások erőteljes állami finanszírozása a magánszektorban, továbbá a túlzott beruházási ütem is inflatorikus hatású. A polgári közgazdászok is ismerik a „beruházási zűrzavar” („gachis des investissements”) fogalmát, amelyet tőke-túlfelhalmozásnak nevezhetünk.

A lábjegyzetben említett kiadvány szerint a francia gazdaságban (elsősorban a magánkézben levő ágazatokban) a vizsgált időszakban erős állótőke-növekedés, az élő munka holt munkával (a munkaerő géppel) való nagymértékű helyettesítése ment végbe. E folyamat egy várható és egy nem várt következménnyel járt. Nevezetesen: a beruházási hossz nem járt a foglalkoztatottság növekedésével, a termelési szerkezet korszerűsítése a munkahelyek számát nem növelte, e modernizálás nem hozott magával technikai hatékonyságnövekedést. Az egységnyi befektetett tőkére jutó hozzáadott érték csökkent, miközben nőtt az egy munkásra jutó állótőke.

Ezek következtében a vállalatok rentabilitása a gyors tőkefelhalmozás időszakában csökkent.**

Ágazatonként vagy vállalatonként a tőkenagyság szerint vizsgálva módosul ugyan a kép, de megállapítható, hogy a magángazdaságban a jelzett időszakban nagyarányú állami segítséggel végbement tőkebefektetések, a monetáris eszközök nagyméretű felduzzasztása és a profitráta csökkenése ellen áremeléssel védekező vállalati magatartás útján fokozták az inflációt.

A francia kormány Giscard d'Estaing irányításával többször próbálkozott az infláció megfékezését célzó reformokkal. 1975-ben napirendre került az ún. serisette adó, Giscard pénzügyi tanácsadója, Serise találmánya. Ennek lényege: ha a vállalatok hozzáadott értékének (bruttó

* Fonds de Développement Economique et Social — Statistiques et Etudes Financières 1975. IX. No. 321.

** I. m.

nyereség plusz bérek) emelkedési üteme — azonos termelési kapacitás mellett — meghaladja az infláció ütemét, a vállalatoknak ezután az inflációkeltő hozzáadott érték után progresszíven kellett volna adózniuk. Ez az adó egyben a bérek növelésének fékjéül is szolgált volna, hiszen ha az áremelést adókkal korlátozzák, ajánlatos takarékoskodni a munkabérrrel. A gyáriparosok tiltakozása és a konjunktúra lanygulása nyomán a kormány „irattárába helyezte” a „serisette”-t.

A következő, az inflációs nyereségek lefölözésére szánt tervezet az ún. többletérték utáni adójavaslat volt. Ennek végül is a parlament egy erősen tompított változatát fogadta el 1976. I. félévében. Az új adó olyan eladásra kerülő vagyontárgyakat terhel, melyek értéke az utolsó tíz év inflációjának hatására erősen nőtt, s amelyek — meghatározott ismérvek szerint — nem közvetlen létfenntartási, berendezési stb. eszközöknek, hanem „vagyonnak” minősülnek. (Ilyenek: a nyaralók, az ékszerek, a műtárgyak, az arany, az értékpapírok stb.) Az ellenzék joggal vetette fel, hogy ez az adó nem sújtja a hagyományos — tehát több évtizedes vagyonnal rendelkező — gazdagokat, a nagy monopóliumokat és a tőzsdei adásvételi ügyleteken meggazdagodó üzéreket. A baloldal támadta a törvényt, mivel az a sürgetett vagyonadó helyett a kis- és közepes jövedelmű rétegek szerény megtakarításait is megsarcolta. A kormánytámogató jobboldalt pedig még az is zavarta, hogy a törvény néhány nagy- és sok középtőkés érdekeit is sértette.

A francia Gazdasági és Társadalmi Tanács előadója, a liberális-szocialista közgazdász, Pierre Uri a törvényről referálva a képviselőháznak idézte a következő számokat. Franciaországban a kereső lakosság 80 százalékát alkotó bérből és fizetésből élők a *kimutatott* jövedelmek 50 százalékát kapják. (A kimutatott jövedelem hangsúlyozása fontos, mert az ún. szabadfoglalkozásúak, a nagy-, közép és kisvállalkozók, a spekulánsok jövedelmét teljesen lehetetlen kimutatni; az adócsalás évente milliárdokra rúg.) A francia adórendszerben a jövedelmek 50 százalékával rendelkező, a kereső lakosság 80 százalékát kitevők fizetik az adók 60 százalékát. Azaz: 20 százaléka élvezzi a jövedelmek 50 százalékát és fizeti az adó 40 százalékát.

A Nouvel Observateur 1976. évi 617. száma közölte az OECD statisztikáját, amely szerint Európa országai közül Franciaországban van a legnagyobb vagyoni egyenlőtlenség.

A jövedelmek megoszlása

Ország	10% leggazdagabb kereső részesedése	10% legszegényebb kereső részesedése	Egyenlőtlenségi koefficiens
Franciaország	30,5	1,4	21,78
Spanyolország	28,5	1,5	19,00
Ausztrália	25,2	1,6	15,75
Kanada	24,7	1,6	15,43
Egyesült Államok	26,1	1,7	15,35
NSZK	30,6	2,8	10,92
Japán	27,8	2,7	10,29
Nagy-Britannia	23,9	2,4	9,95
Norvégia	21,9	2,4	9,12
Svédország	18,6	2,6	7,15
Hollandia	21,8	2,4	6,60

Ilyen egyenlőtlen jövedelemmegoszlás és teherviselés indokoltta tesz egy — az infláció nyomán keletkezett nyereségeket legalábbis részben leföldöző — korrekciót. Nyilvánvaló, hogy spekulatív nyereségre nem vagy csak kismértékben a bérből és fizetésből élők (a 80 százalék) tesznek szert. A kormány tervezetét védve, az akkori pénzügyminiszter, Fourcade kénytelen volt adatokat ismertetni a nagymértékű inflációnak köszönhető spekulatív nyereségekről: 1959-től 1974-ig a a kiskereskedelmi árak 114 százalékkal nőttek, ugyanezen idő alatt Párizs központjában a lakások ára 475 százalékkal, a Párizs környéki telkek ára 600 százalékkal, a mezőgazdasági földek ára északon 2,2-szeresére, a Cote d'Azurhoz közelfekvő Var megyében viszont 14-szeresére nőtt. Franciaországban évente 4 milliárd frankért adnak el aranyat. 1976-ban 35 milliárd frank értékű lakást és lakóházat, 5 milliárd értékű ipari, valamint kereskedelmi épületet, 4 milliárd értékű építési telket, 7 milliárd értékű mezőgazdasági földet, 2 milliárd értékben műtárgyakat adtak el. A kormány szándéka az volt, hogy az ezekből szerzett többletértéket adóztassa meg, és ne sértse az ipari, kereskedelmi, szolgáltató tevékenységet folytató nagytőkét.

A törvényt, amely körül a kormány nagy zajt csapott, végül is erősen csonkított formában fogadták el, de az — amint várható volt — a költségvetés deficitjét egyáltalán nem csökkentette.

A francia költségvetés bevételi szerkezetének ismeretében ezt könnyű megérteni. Az 1976. évi költségvetés 364 milliárd frank bevételéből a fogyasztási adók 197 milliárdot (54,2 százalék), a többletértékadó — az ún. TVA — 155 milliárdot, a szeszadó és a dohányilleték 14 milliárdot, a benzinadó 16 milliárdot tett ki. A jövedelemadó 75 milliárd, a társasági és különféle vagyonadó és illetékadó 56 milliárd — ebből nyereségadó 40 milliárd — volt. Az egyéb adóbevételeket az állami vállalatok nyeresége, a tv-díj és az autóadó (e kettő együtt 4 milliárd) adta. Kitűnik, hogy a fix jövedelműeket terheli az összes adónak mintegy 77 százaléka.

A kiadás — papíron — ugyancsak 364 milliárd. A várható deficit a valóságban a 20 milliárdot is meghaladja. A deficit megszüntetése végett a kormány felemeli a jövedelemadót, amely 1976-ban már amúgy is 38 százalékkal volt magasabb, mint 1975-ben. Ilyen adóemelés egy éven belül még nem fordult elő.

Az adóteher-viselés egyenlőtlensége — párosulva egy archaikusan igazságtalan jövedelemeloszlással — olyan nyomasztó Franciaországban, hogy a tőkés rendszer megőrzéséért a kormány (ha látszatformában is) kénytelen igazságosabb teherviselést célzó adóreform-javaslatokkal foglalkozni. Bár, ahogyan a későbbiekben Barre közgazdasági nézeteiből látni fogjuk, az új kormány is a nyereséget szolgáló tőkés gazdasági logika rabja.

A Chirac-kormány bukásának egyik oka éppen az volt, hogy az elnök úgy érezte: a gaulle-ista párt e taktikai reformjait sem hajlandó elfogadni. E párt nem bízik abban, hogy e reformokkal a közép- és kisjövedelmű rétegekből, továbbá a bérből és fizetésből élők között a kormány számára újabb híveket nyerhet, viszont tart attól, hogy a jobboldal — különösen a közép- és kisburzsoázia — támogatását elveszítheti.

Ezért a személyi torzsalkodásokon és rivalizálásokon túl, amelyek kiéleződéséhez hozzájárult a rosszabbodó gazdasági helyzet, Giscardnak alapjában azért volt szüksége új kormányra s új pénzügyminiszterre, hogy a kormányváltás lélektani hatását saját erősen megtépzott tekintélyének helyreállítására használja ki, s azért is, mert az ország első közigazdászává előléptetett Barre-nak központi szerepet juttatva — a polgári gazdaságpolitika hagyományos módszereivel —, elsősorban az inflációt próbálja fékezni.

Giscard gazdaságpolitikáját ma is és korábban is sok tekintetben a rögtönzés, a megalapozatlan — de széles körű és ügyes propagandával beharangozott — s elvetélt reformtervek, továbbá egy gyakorlati bankmenedzserre, Fourcade-ra bízott rövid távú és kapkodó intézkedések jellemezték. A kormány hol azt mondta: az infláció végetért, a fő feladat a munkanélküliség elleni harc, majd pár hónap múlva ennek ellenkezőjét állította. Máskor magabiztosan kijelentette: a frank helyzete szilárd, a külkereskedelmi mérleg aktív lesz, biztosított a költségvetés egyensúlya. Majd néhány hónap múlva a kormány meghúzta a vészharangot a frank meggyengülése, a külkereskedelmi mérleg passzívuma, a költségvetés növekvő deficitje miatt. Mentség mindig akadt: hol az olajár emelése, hol a nemzetközi konjunktúra lanyhulása, 1976-ban pedig a szárazság. Ezek az okok igazak is, nem is. Igazak, mert hatnak a francia gazdasági folyamatokra, álokok, mert kedvezőtlen hatásuk csak korlátozott.

A francia kormány az 1976—1980-as hetedik ötéves tervében* — a lakosság tervezett áldozatának igazolására — a problémák súlyosságát érzékelteti, de azok fő okait nem tárja fel. Különösebb meggyőződés és meggyőző érv nélkül vázolja a tervperiódusra a válságból kivezető utat. A terv általános célkitűzései — természetesen a tervidőszak végére — illikus helyzetet festenek. Idézzük Giscard d'Estaing-nek a hetedik terv törvényjavaslatához írt előszavát: „Így a kormány szándéka: bármi történjék is, a VII. ötéves tervidőszakban erőteljes növekedést kell elérni, harcolni az infláció ellen és ismét biztosítani a teljes foglalkoztatottságot. A kormány a szükséges állhatatossággal offenzív politikát kíván folytatni. Mindazok, akik megvetve az időtényezőt, a szükséges fegyelmet, az ilyen eredmények elérését már a közeljövőben lehetségesnek tüntetik fel, valójában hamis jövedelmeket, hamis pénzt és hamis foglalkoztatottságot ígérnek.

A terv teendői közül a leglényegesebbek a növekedés minőségi átalakulását célozzák. Ez feltételezi a javak — nevezetesen anyagi és kulturális nemzeti vagyonunk — hasznosításának, de mindenekelőtt az emberek állampolgári és dolgozói voltából fakadó szükségletei kielégítésének újfajta megközelítését.”**

A terv ambiciózus, különösen ha a jelenlegi francia realitásokat vesszük számba. 1976-ban január és július között az árak 5,7, évi átlagban 9,7 százalékkal emelkedtek. Az órabérek emelkedése — ez a kormány egyik kedvenc érve az infláció igazolására — 1976. I. felében 8,6 százalékos volt. Ez éves szinten 15,2 százalék, szemben az 1975. évi

* 7^e Plan du Developpement Economique et Social 1976—1980, La Documentation Française.

** Uo.

14,8 százalékkal. Az ipari termelés 1976. I. félévében 4,3 százalékkal nőtt, szemben az 1975. évi 2,6 százalékkal, de még nem érte el az 1974. évi szintet. A munkanélküliek száma 1976 júliusában 950 000 volt. A külkereskedelmi mérleg deficitje 1976-ban január és július között 7 milliárd frankot tett ki. Az importált nyersanyagok áremelkedése 41,4 százalékos volt. A monetáris eszközök tömege 1976 eleje óta 7,5 százalékkal nőtt. Éves viszonylatban ez nem jelent csökkenést 1975-höz képest, amikor is a növekedés 15,9 százalékos volt. A frank a márkához képest 1976-ban január és október között 13,3 százalékot — a dollárhoz képest 10 százalékot — veszített értékéből. A francia devizakészletek 1976 eleje óta 14,5 százalékkal csökkentek. A francia részvények értékét mutató index 1976 augusztusában 9,9 százalékkal volt alacsonyabb, mint januárban.

A gazdasági helyzet tehát mindennek nevezhető, csak rózsásnak nem. A VII. ötéves terv nem kedvező csillagzat alatt indult. A terv — nem mindig számszerű — célkitűzéseiből, ha nehezen is, de kihámozható, hogy milyen intézkedésekre gondol a francia kormány, amikor megütközik legnehezebb problémájával, az inflációval.

Miért ez a legsúlyosabb probléma? A francia gazdaság 1976-ban kb. 4—5 százalékos növekedést ért el. Ez ugyan nem elég ahhoz, hogy a csaknem egymillió munkanélküliséget radikálisan csökkentse, de a munkanélküliség — úgy tűnik — tetőzött, illetve jó néhány ágazatban (villamos gépípar, szórakoztató híradástechnikai ipar, gépkocsigyártás) a megélénkülés hatására csökken.

A gazdasági növekedést azonban fenyegeti az inflációt tápláló gazdasági folyamatok és jelenségek sokasodása, az infláció újabb elszaladása. A frank meggyengült helyzete, a költségvetési deficit, a nyersanyagárak emelkedése, a megélénkülés okozta nagyobb importkereslet, a szárazság hatása a költségvetésre (a parasztság kárainak költségvetésből való megtérítése), a mezőgazdaság külkereskedelmi mérlegének romlása — a gazdaság jelenlegi adottságai mellett — mind ár-emelő hatásúak. Az infláció pedig fékezheti az egész megélénkülést. Ugyanis: a belső költségek növekedése csökkenti az export versenyképességét; a frank megrendült helyzete a tőkét menekülésre készíti és a beruházásoktól elriasztja; a gyors infláció újabb béremelési mozgalmakat vált ki. A kormány hitelkorlátozásokra kényszerül, miközben a megtakarítási hajlam is gyengül. A vállalászói kedv fékezése megállíthatja az alig megindult gazdasági növekedést.

Az infláció gazdasági nehézségeken túl társadalmi konfliktusok ki-robbantásával is fenyegeti a kormány amúgy is ingatag többségét.

A VII. ötéves terv irányelvei az inflációról a többi között ezt mondják: „A partnereinkét tartósan meghaladó áremelkedés versenyképességünket veszélyezteti. A fizetésimérleg-egyensúly helyreállítása végett a nemzeti valuta leértékelésére kényszerülünk, ami szükségszerűen gazdaságunk elszegényedéséhez vagy pedig olyan stabilizációs politika alkalmazásához vezet, amely hosszú időre ismét lehetetlenné teszi a teljes foglalkoztatás biztosítását.

Ezen kívül a magas ütemű infláció folytatódása károsan hat mind a vállalatok beruházásainak, mind a lakosság fogyasztásának szerkezetére és mennyiségére. Veszélyeztetné a jövedelem egyenlőtlensége

elleni tervcélokat, mivel kiélezné az ellentétet azok között, akik jövedelmüket biztosítani tudják az áremelkedés ellenére, s azok között, akik erre nem képesek.

A kormány azt a célt tűzi maga elé, hogy a gazdaság minél gyorsabban visszatérjen az évi 6 százalékosnál alacsonyabb áremelkedéshez. Ez nem érhető el anélkül, hogy mindenki ki ne vegye részét a szükséges erőfeszítésekből; a vállalatoknak a termelékenységet a megélénkülés nyomán növelniök kell és nem szabad az áremelés eszközhöz folyamodniok, vissza kell állítaniok s megfelelő szinten kell tartaniok az önfinanszírozást, a bérből és fizetésből élőknek pedig olyan béregyezményeket kell kötniök, amelyek a korábbinál kevésbé számolnak az újabb áremelésekkel; az egyedül dolgozó önállóknak és a szabadfoglalkozásúaknak pedig — bár védett helyzetben vannak és a verseny pozícióikat nem fenyegeti — nem szabad emelniök haszonrésüket, illetve tiszteletdíjaikat.

Nyilvánvaló, hogy nem jönnek létre ilyen viselkedési normák spontán módon, ellenkezőleg, feltételezik, hogy a kormány megfelelő fegyverező irányítást gyakorol az árak, a jövedelmek, a beruházások finanszírozása és az állami költségvetéssel való gazdálkodás terén.”

Amint az idézetek mutatják, a kormány — úgy tűnik — minden eszközzel igyekszik megváltoztatni az inflációt elősegítő magatartást. Ha azonban a számokra tekintünk, illetve elolvassuk a kormányférfiak nyilatkozatait az infláció okairól és leküzdésének módjairól, a kép már némileg másképpen alakul.

A kormány tervei szerint a VII. ötéves terv időszakában az 5,2—5,7 százalékos évi átlagos bruttó nemzetitermelés-növekedés mellett a reálbéremelkedés legfeljebb 3,5 százalékos lehet. Ugyanakkor a beruházások hányadát a bruttó nemzeti termékben 26—27 százalékról 28 százalékra kívánják emelni; azaz a hozzáadott értékben csökkenteni kívánják a munkabérek hányadát, s emelni a vállalati bruttó nyereséget. A bérek és a nyereségek arányának változását már a Barre-terv is előirányozza a bérből és fizetésből élők jövedelemadójának emelése és a termelő beruházásoknak nyújtott kedvezmények révén.

Megközelítően, az 1969—1973-as időszakban a hozzáadott érték 20 százalékát az állam centralizálta adó, illetve társadalombiztosítási hozzájárulás formájában; 60 százaléka munkabér volt, 20 százaléka pedig tőkejövedelem, azaz szétosztott nyereség, beruházás és készlet-növekedés. 1974-ben a munkabér részesedése 57 százalékra csökkent, a tőkéé pedig 23 százalékra emelkedett. 1975-ben a tőke részesedése néhány ponttal kevesebb volt. Minthogy a kormány nem csökkentheti a társadalombiztosítási kiadásokat, de ugyanakkor a beruházásokat növelni kívánja, ezért a tőke részesedését ismét legalább 23 százalékra akarja emelni, s ennek megfelelően csökkenteni a hozzáadott értékben a bérek és fizetések hányadát. Amint a későbbiekben Barre intézkedéssorozatából láthatjuk, e cél elérését elsősorban a termelő beruházások ösztönzésétől várják.

A vállalkozás ösztönzése szükségességének igazolására a Gyáriparosok Szövetsége már eleve felkészült. A Statisztikai Hivatal 1976. júniusi felmérése szerint a vállalatok vezetői 1976-ban 1 százalékkal kívánják emelni termelő beruházásaikat 1975-höz viszonyítva (amikor

azok 4 százalékkal csökkentek) és 1977-ben további 1 százalékkal 1976-hoz viszonyítva. Figyelemre méltó, hogy mindenekelőtt a kis- és közepüzemek terveznek beruházásnövelést. A nagyvállalatoknál e szándék nem nyilvánul meg. E felmérésekre támaszkodva, a Gyáriparosok Szövetsége a gazdasági növekedés zászlaját lengetve, amellet kardoskodik, hogy a foglalkoztatás biztosításához szükséges a vállalatok rentabilitásának garantálása, jövedelmi adójuk mérséklése. Ez a jelzettel nagyobb beruházásra ösztönözne. A Szövetség utal arra, hogy a vállalatok önfinanszírozása az 1971. évi 75 százalékról 1975-ben 47 százalékra csökkent, s arra is, hogy míg adósságaik 1970-ben saját eszközeiknek 95 százalékát tették ki, addig 1974-ben ez 124 százalékot ért el. Nyilvánvaló, hogy az önfinanszírozás csökkenése a kedvezőtlen konjunktúra következménye.

A számokra hivatkozva a gyáriparosok egyik kérése az volt a kormánytól: tegye lehetővé, hogy mérlegüket helyesbítsék, mégpedig úgy, hogy a rossz konjunktúrájú években fizetett kisebb adót visszavetíthessék az azt közvetlenül megelőző esztendőre, azaz, adjon a kormány utólagos adóelengedést. Másik kérésük: a kormány tegye lehetővé jelentős értékeknek a mérlegből való leírását, s így az aktívumok adózás szempontjából kedvező csökkentését. A Barre-terv e kéréseknek — a társadalmi igazság látszatának megőrzése végett — csak részben tett eleget.

Tegyük fel, hogy a kormány mindezeket a kedvezményeket megadná a vállalatoknak, ahogy korábban is adott adókedvezményt a termelő beruházásokat végrehajtó vállalatoknak. Az utóbbi — 1975 derekán hozott hasonló — intézkedés viszonylag kis eredménnyel járt, s a csökkent kereslet hatására a kedvezményeket a vállalatok nem vették igénybe.

Mi volt a helyzet 1976 szeptemberében? A statisztikai adatok szerint még nem fokozódott erőteljesen a külföldi kereslet, különösen lanya volt a gépkereslet. A kereslet fő tényezője Franciaországban is a belső kereslet. A termelés durván úgy oszlik meg, hogy mintegy 60 százalékát fogyasztásra, 10 százalékát az állami, városi és községi közművekre, mintegy 15 százalékát a vállalatok beruházásaira és 15 százalékát exportra fordítják. Azaz a gazdasági növekedés kulcsa a lakossági fogyasztás dinamizmusa. Olyan politika, amely — például adókedvezmények útján — növeli a vállalatok profitját, hogy beruházási kedvüket fokozza, de a kereslet oldaláról nem biztosítja a megfelelő impulzusokat, nem vezethet eredményre.

A kérdés tehát tulajdonképpen a következő: milyen jellegű az a rövid távú intézkedéssorozat, amelyet a kormány elhatározott, hogy Szküllá és Karübdisz, az infláció és a gazdasági stagnálás szikláit és örvényeit között hajózva mind az egyikkel, mint a másikkal elkerülje a politikailag végzetes összeütközést.

Barre miniszterelnök gazdasági nézetei

Amikor az elnök Barre-t miniszterelnökké nevezte ki, tudományos rangját felértékelte, Franciaország első számú közigazdásának minősítette. Anélkül, hogy vitatnánk Barre-nak mint polgári közigaz-

dásznak tudományos érdemeit, illúzió volna azt feltételezni, hogy a jelenlegi súlyos helyzetből való kijutás valamiféle gazdasági varázslat útján megoldható volna, bármilyen kiváló legyen is a közgazdaság bűvésze.

A jelenlegi gazdasági helyzetben nincs könnyű és nincs csupán gazdasági megoldás. Nincs könnyű megoldás, mert Franciaország strukturális okokból kevésbé képes a gazdasági nehézségekből jelentős áldozatok nélkül, és gyorsan kilábolni, mint némely versenytársa. Így elsősorban politikai kérdés volt és marad, hogy a gazdasági nehézségeket a francia uralkodó osztály uralmának megtartása érdekében milyen stratégiával oldja meg. Lehet vitatni: taktikailag helyes volt-e a korábbi kormányelnök szándéka, hogy a közvéleményt nyugtalanító, a kormány ellen fordító, szigorú, s a tőkéseknek kedvező inflációellenes politika megkezdése előtt előrehozott választások útján biztosítani akarta — kérdés, hogy biztosítani tudta volna-e — a szilárd parlamenti többséget. A francia államfő más utat választott. Bizonyos személycserével, apellálva a társadalmi konszenzusra, a szárazság által a mezőgazdaságnak okozott kár miatti nagy nemzeti szolidaritás szükségességére, a korábbiaknál engedékenyebb hangot megütve, *látszólag új politikát igyekeznek alkalmazni*. Ez azonban strukturális reformok nélkül nem különbözhet az előző kormány által követett politikától.

A francia lapok sokat idézik Barre-nak a közgazdaság tudós professzorának tankönyvét, és azt, hogy mit mond a kormány elnöke ebben az inflációról, az ár-, a bér- és a devizapolitikáról. Vitathatatlan: van különbség a polgári közgazdászok között a jelenségek megértésében és az orvoslásukra javasolt módszerekben. De naivitás feltételezni, hogy egy polgári közgazdász saját árnyékát átugorva, tőkés gazdaságban — ahol a kormány egyértelműen az uralkodó osztályt képviseli, szembenállva a szakszervezetekkel, a bérből és fizetésből élőkkel — nem kapitalista módszerekkel igyekezne megoldani a gazdasági nehézségeket. A súlyos helyzet, a tőkés rend stabilitásának biztosítása végett tőkés kormányokat is átfogóbb — bár tőkés keretek közt maradó — reformtervek végrehajtására ösztönözhet. Úgy tűnik, hogy Franciaországban, ahol a választóknak kb. az 50 százaléka a baloldali pártokra szavazott, a kormány nem mert ilyen reformintézkedésekhez nyúlni. Kedvezőbb gazdasági körülmények között — amikor a kereslet erőteljes, a reálberek valamelyest emelkednek, s nincs munkanélküliség — lehetséges a munkásosztály egy részét is ideig-óráig egy olyan látszatpolitikának megnyerni, amely egyforma áldozat- és teherviselésre szólítja fel a lakosság minden rétegét. Jelenleg azonban az infláció üteme még gyors, a munkanélküliség alig csökken, a gazdasági élénkülés üteme mérsékelt. E helyzetben feltételezni azt, hogy gazdasági bűvészmutatványokkal, megnyugtató nyilatkozatokkal sikerül elfogadtatni az elsősorban a bérből és jövedelemből élők életszínvonalát sújtó intézkedéseket — politikai naivitás.

További ellentmondás Barre, a jónevű közgazdász elméleti fejtegetései és Barre kormányelnök jelenlegi és várható cselekedetei között az, hogy az elméleti közgazdász, akit nem kötött politikai felelősség, nyugodtan adhatott olyan recepteket, amelyek türelemre, az infláció elleni küzdelemben a gyors intézkedések elkerülésére, a látványos bér-

és árfelfagyasztás veszélyeire hívták fel a figyelmet. E fényűzést egy miniszterelnök, aki nap mint nap a politikai események drámaian gyors változásával találkozik, nem engedheti meg magának.

Barre tankönyvében a béremelés hatásáról az infláció körülményei között a következőket mondja: „Figyelembe kell venni, hogy ár-emelkedés akkor is bekövetkezhet, ha nincs túlzott munkaerő-kereslet. A modern gazdaságban néhány év óta szokásossá vált, hogy a bérek éves emelkedését a szakszervezetek nyomása következtében mintegy rendszeresítették, függetlenül attól, hogy a termelékenység nőtt-e vagy sem.

Sőt mi több, a néhány dinamikus és jól jövedelmező iparágban jelentkező tendencia, hogy a termelékenység tényleges vagy várható növekedését és a bérek növekedését összekapcsolják, veszélyessé vált a gazdaság egészére; a dinamikus ágazatokban végrehajtott béremelések ugyanis gyorsan általánossá válnak és olyan iparágak is követik a béremelést, amelyekben a termelékenység emelkedése feltehetően kevésbé magas és kevésbé gyors; ilyenek például a hagyományos iparágak, a szolgáltatások és a mezőgazdaság.”*

Barre nyilvánvalóan a neoklasszikus polgári közgazdaságtan követője. Gépiesen ismétli a béremelés elleni polgári közgazdaságtani nézeteket. A tőkés gazdaság nem szabadulhat saját logikájától; e gazdaság csak úgy prosperálhat, ha a vállalkozási kedv a profitráta megfelelő szinten tartása útján biztosítható. Így minden bérkövetelés, amely a profitrátát csökkentené, a tőkejövedelmet sérti, a tőke vállalkozó kedvét megtöri. Ebből a polgári közgazdász következtetése: a munkából és a bérből élőknek önmegtartóztatást kell tanúsítaniuk, s tiszteletben kell tartaniuk a munkabér és a profit között meglévő arányokat.

Barre közgazdasági nézeteinek mértéktartása — e nézetek bizonyos fokú mértéktartása a tőkés gazdálkodás kudarcai nyomán felhalmozódó tapasztalatokat is tartalmazza — csak az említett korlátok között érvényesül. Nézetei a bérekről, az árakról, a jövedelempolitikáról jobbra állnak még az olyan, alapjában véve polgári gazdaságpolitikusoktól is, mint amilyenek a német vagy a svéd szociáldemokraták. Barre a liberális polgári közgazdaságtan eszméinek „józan” védelmezője. Józsága csak e korlátok között értékelhető. Ez azt is jelenti, hogy kiélezett helyzetben — a jelenlegi francia gazdasági helyzet pedig ilyen — nincs lényeges különbség a tőkésnek kedvező józan és mértéktartó, vagy a tőkésnek kedvező szélsőséges politika között.

Az egyes társadalmi osztályok inflációs viszonyok közti viselkedéséről Barre tankönyvében a következőket mondja: „A társadalmi csoportok valójában a maguk helyzeti előnyeivel hozzájárulnak a gazdaság zavaraihoz. Ha a különféle társadalmi csoportok közötti pénzügyi kapcsolatok valamilyen okból megváltoznak, az infláció létrejöhet az egyes csoportoknak a változással szembeni tiltakozó magatartása következtében. A változás visszautasítása annál hatásosabb, minél erősebb az adott társadalmi osztály uralkodó helyzete az egész társadalomban. A gazdaság meghatározott szektorában végbemenő áremelkedés, ha nem kíséri a többi ár és költség arányos növekedése, az egyes társadalmi osztályok

* Barre: *Économie Politique*. II. k. Presse Universitaire de France, Párizs. 1970. 6., átdolgozott kiadás. 533. l.

reáljövedelmének csökkenését eredményezi, amit ezek ellensúlyozni igyekeznek. Így például, ha a valutát leértékelik, áremelkedés és profitnövekedés következik be az exportszektorban. Ezért a bérből élők magasabb fizetést kérnek, azaz igyekeznek korábbi reálbérüket oly módon visszaszerezni, hogy a globális nominális jövedelemből nagyobb részt követelnek maguknak. A vállalkozók e helyzetben, költségeik emelkedése láttán, az államtól hitelbővítést kérhetnek és a fogyasztókra magasabb árakat erőszakolhatnak: mindez az ő egyezkedési erejüktől függ. A bérből és jövedelemből élő fogyasztók újabb béremelést követelhetnek; a mezőgazdaságban dolgozók pedig felemelik termékeik árát. Így a folyamat továbbgyűrűzik. A különböző gazdasági csoportok akciója és reakciója táplálja, szélesíti az inflációt.

Az egyes csoportok viselkedése az őket egybefűző pénzügyi kapcsolatok tekintetében nagyban függ attól, hogy milyen az árelvárásuk és annak érvényesítése.

Az infláció lezajlásának lényege az, hogy bizonyos gazdálkodó egységek előre látják az árak emelkedését, és annak megfelelően cselekednek. E csoportoknak olyan árelvárásuk van, amelynek rugalmassága magasabb egynél, míg mások, akik nem látják előre az áremelkedést, ennek következtében hatásaikat ők szenvedik el. Így vannak olyan csoportok, amelyek kezdeményezői a zavarnak és a zavar terjedésének, míg mások az árak emelkedésének tényére bizonyos késedelemmel reagálnak.”*

A továbbiakban Barre elismeri, hogy elsősorban a vállalkozók azok, akiknek az árelőkalkulálási rugalmassága magasabb, mint a bérből és fizetésből élőké.

Erdemes megvizsgálni, milyen gyógymódot ajánl a közgazdász Barre az infláció leküzdésére. Miután sorra vette az infláció típusait, rátér annak a nyugati gazdaságokat — többek között Franciaországot — jelenleg jellemző fajtájára. Fogalmazása szerint növekvő gazdaságban az infláció megfékezésére három lehetőség van: az árak és a jövedelmek erőszakos befagyasztása; annak tudomásulvétele, hogy a jövedelmek növekedése rendezetlenül megy végbe, ami végül is kihat a gazdaság fejlődésére is és a növekedést visszaesés váltja fel. (A stop and go gazdaságpolitikája.)

A társadalmi partnerek együttműködése és megértése alapján végrehajtott jövedelempolitika biztosítja a nemzeti jövedelem folyamatos növekedését, és a fejlődés eredményeinek igazságos elosztását. A jövedelempolitika — mondja Barre — jelentős fejlődési szakasz a társadalom lelkiismeretében azt jelenti, hogy a társadalom szabályozni tudja saját fejlődése feltételeit.**

Hozzáteszi, hogy e szabályozási forma a legkívánatosabb, de ez ideig (könyvét 1970-ben írta) nem hozott megfelelő eredményeket. Idézi Hollandia, Franciaország és az Egyesült Államok példáját, ahol a társadalmi csoportok konszenzusán alapuló jövedelempolitika nem vezetett eredményre. Ennek okait a következőkben látja:

1. A statisztika hiányosan mutatja a jövedelmek nagyságát és emelkedésének tendenciáját. Míg a bérek pontosan figyelemmel kísérhetők,

* Ua. 538. l.

** Ua. 550. l.

kevésbé pontos kép alkotható a profit alakulásáról. Teljesen rosszul ismerik az ún. szabadfoglalkozásúak és önállóak jövedelmét. Ezért mindennemű jövedelempolitika előfeltétele egy alapos statisztikai felmérés lenne.

2. A jövedelmek igen heterogén természetűek. A fizetések legtöbbször egyezmények eredményei. A profitok nagysága csak öt év távlatában ítéltető meg. Nehéz elkülöníteni az önállóak jövedelmét a gazdálkodás bruttó jövedelmétől.

3. A jövedelmek alakulásának megfigyelési lehetősége is eltérő. Viszonylag egyszerű a bérek, de majdnem lehetetlen a profit alakulásának figyelembevétele a vállalatok ár- és beruházási politikájának, önfinanszírozásának, általános és rezi költségeik ismerete nélkül.

4. Nehéz megállapítani azt is, hogy a vállalati nyereségek mekkora részét fordítják amortizációra, önfinanszírozásra és osztalékokra. Az első kettőnek közvetlen gazdasági hatása van. Az önfinanszírozás növelheti a vállalatok aktívumát, miközben a bérek csak szerény mértékben emelkednek, s ezért indokolt — mondja a szerző —, hogy a bérből és fizetésből élők megkapják e megnövekedett aktívum egy részét.

5. Lélektani nehézségek is zavarják a jövedelempolitikát. Elsősorban a szakszervezetek érzik úgy, hogy a vállalatok a dolgozóknál nagyobb előnyökhöz jutnak.

6. A jövedelempolitika alkalmazása mind a szakszervezetek, mind a vállalatok ellenállásába ütközik. Féltik döntési szabadságukat. Egyrészt a munkások attól, hogy a béreket az állam önhatalmúlag szabja meg, másrészt a tőkésék, hogy nyereségüket és vállalkozási szabadságukat az állam megnyirbálja.

Hozzáteszi, hogy ennyi nehézség láttán szkeptikusnak kellene lennie egy új jövedelempolitika sikerét illetően. Ennek alkalmazása mégis oly égetően szükséges, hogy bármi legyen is az elméleti viták eredménye e politika alkalmazhatóságáról, szükséges újra és újra kipróbálni s a gyakorlatban tökéletesíteni azt. A jövedelempolitika feltételezi a társadalmi partnerek magatartásának megváltozását, s ezért ez valószínűleg csak hosszú folyamat eredménye lehet.

Az infláció elleni küzdelemről beszélve a miniszterelnök állandóan hangoztatja, hogy ez hosszú távú folyamat, amelynek keretében az infláció strukturális okai ellen kell harcolni. Ennek hangoztatása részben a helyzet felismeréséből ered, részben feltehetően taktikai jellegű jelszó. Célja: eleve kivédeni a kritikát, ha a kormány intézkedései nem csökkentenék jelentősen rövid időn belül az infláció ütemét.

Az infláció strukturális okai elleni küzdelem szükségességének hangoztatása összefügg Barre közgazdasági nézeteinek szkepticizmusával az ár- és bérbefagyasztást illetően, s amelyet mint önmaga rossz tanítványa, miniszterelnökként nem alkalmazott. A nemzetközi példák igazolják — és ezt ő is jól tudja —, hogy az ár- és bér-, de különösen az árbeefagyasztás a tőkés gazdaságban végül is a kötöttségek feloldása után robbanásszerű áremelkedéshez vezet. Az infláció strukturális voltának hangoztatása fügefalevél, amely mögé a bérből és fizetésből élőkét sújtó jövedelempolitika elrejtendő. Az infláció a monopoltőkés gazdaságban valóban strukturális jellegű. Amikor azonban a polgári közgazdászok strukturális inflációról beszélnek, akkor nem a monopoltőkés

gazdaság infláció nélküli működésképtelenségére utalnak, hanem arra a számos tényezőre, amely a kapitalizmusban az áremelkedést kiváltja.

Tankönyvében Barre különösen szűkszavúan szól a strukturális inflációról és okairól:

a) „A piaci struktúra okozta inflációban az árak általános növekedését meghatározott piacokon vagy a gazdaság meghatározott szektoraiiban sajátos árképzési feltételek idézik elő.

A modern gazdaságban sok árat a vállalatvezetők elhatározása, nem pedig a piaci kínálat és kereslet egyensúlya alakít ki. A vállalatvezetők ilyen döntését meghatározott profit megszerzésének célja befolyásolja s ez a vállalat általános célkitűzéseitől függ, például az önfinanszírozás mértékétől.

b) A legtöbb modern gazdaságban a mezőgazdasági árakat sokkal inkább politikai megfontolások, mintsem a kereslet és kínálat alapján határozzák meg. Ez áremelkedésre vezet, ami pedig mechanikusan vagy lélektanilag visszahat a többi árra. Sőt, mivel a mezőgazdasági árak hatása a létfenntartási költségekre jelentős, ezek emelkedése bérköveteléseket is kivált. Így inflációs folyamat indul meg, a túlzott piaci kereslet vagy a termelési költségeknek az árakra gyakorolt nyomása nélkül is.”*

Ezt mondja Barre tankönyvében a strukturális infláció okairól. De egyéb nyilatkozataiban a strukturális okok közé sorolja azt is, hogy Franciaországban meghatározott iparágakban túlfoglalkoztatottság van. Tulajdonképpen strukturális okokhoz sorolható az áremelkedési elvárások előzetes realizálása az árakban, ami elsősorban a vállalkozók és kereskedők magatartását jellemzi. Amennyiben állandónak bizonyul, a polgári közgazdászok strukturális oknak minősítik a szakszervezetek bérkövetelését.

Ha röviden is, de érdemes utalnunk Barre-nak a profitra vonatkozó nézetére. Szerinte a profit döntő szerepet tölt be a piacgazdaság, vagy ahogy ő fogalmazza, a decentralizált gazdaság egészséges működésének biztosításában. Alig tételezhető fel, hogy a mai tőkés gazdaságban, de különösen az archaikus szerkezetű adórendszerrel és az „alacsony” adómorállal rendelkező francia gazdaságban valamilyen polgári közgazdász vagy politikus képes vagy hajlandó lenne megállapítani, hogy a profitnak mely része tölti be a szükséges funkciót, és melyik inkább spekulatív. A nagy monopóliumok, transznacionális vállalatok tevékenységében a termelésből és a különféle nemzetközi spekulatív tranzakciókból származó profitok elkülönítése különben is majdnem lehetetlen.

A Barre-kormány inflációellenes intézkedései

Megfelelő lélektani előkészítés után 1976. szeptember 22-én a miniszterelnök bejelentette az inflációellenes intézkedéssorozatát, amelyet az alábbiakban foglalunk össze:

Jövedelemadó: A 4500 franktól 20 000 frankig terjedő sávban a jövedelemadót (1976-ban fizetendő 1975. évi jövedelemadó) 4, 20 000 frankon felül 8 százalékkal emelik, 4 százalékgig az adófizetők az adófizetés helyett évi $6\frac{1}{2}$ százalékos kamatozású 5 év múlva visszafize-

* Ua. 534. 1.

tendő államkölcsönt jegyezhetnek. (Nyilvánvaló, hogy e könnyítéssel mindenki élni fog.)

Társulati adó: A társulati adót ugyancsak 4 százalékkal emelik, itt azonban nem lehetséges az adóemelés kölcsönrel való megváltása.

Autóadó: 43—127 százalékkal emelik az évi autóadót a gépkocsik lóerejétől függően. A benzinárakat — illetve a benzinadót — 15 százalékkal emelik. Az adó jelenleg a benzinár 60 százaléka.

Árak: Az árakat — az 1976. szeptember 15-i színvonalat figyelembe véve — 1976. december 15-ig befagyasztották. A közüzemi díjakat, a televízió és a rádió kivételével, 1977. január 1-ig fagyasztották be. Az árbefagyasztás a fel nem dolgozott élelmiszerekre nem vonatkozik. 1977. év folyamán a kormány intenciója szerint az átlagos áremelkedés nem haladhatja meg a 6½ százalékot. Hasonló mértékben lehet a közüzemi díjakat és házbéreket emelni. Az ún. szabadbérű lakásokra az árrögzítés nem vonatkozik.

Az értéknövekedési (forgalmi) adó csökkentése: 1977. január 1-én a legtöbb fogyasztási cikk, jelenlegi 20 százalékos forgalmi adóját 17,5 százalékra szállítják le.

Béripolitika: A közszolgálati alkalmazottak bérét 1977-re az árak tervezett emelkedésével azonosan 6½ százalékkal fogják csak emelni. A magánszektor pedig ajánlás formájában ugyancsak 6½ százalékos emelkedést fogad el. A kormány — nyilatkozata szerint — ezzel kívánja biztosítani a vásárlóerő stabilitását. A havi 18 000 frankot meghaladó béreknél az emelés csak 3,2 százalékos lehet. A 24 000 frankot meghaladó béreket rögzítik.

Egyéb adóintézkedések: Az eddigi gyakorlattól eltérően a magasabb jövedelmi sávokban az adó nagyságát nem, vagy csak kisebb mértékben helyesbítik az inflációs ráta alapján. Ezenkívül különleges adót vetnek ki a luxus jellegű cikkekre (magánrepülőgépek, versenylovak, vitorlások stb.), illetve az ilyen javakkal rendelkező fogyasztókra. Végül csökkentik a különösen magas jövedelműek eddigi adókedvezményeit.

A társadalombiztosítási járulék módosítása: Bizonyos gyógyszerek árának társadalombiztosítási alaphoz való visszafizetését megszüntetik. Emelik a foglalkoztatottak és a munkáltatók társadalombiztosítási hozzájárulását.

A beruházások ösztönzése: Kiterjesztik a gyorsabb amortizációs leírást, adókedvezményekkel ösztönzik a részvénytársaságok új részvényeinek jegyzését. Adókedvezményt adnak az osztalékokra.

3 és ½ milliárd frank kölcsönt kap a kis- és középipar. Lehetővé teszik az ún. nem amortizálható javaknál (telek stb.) a mérlegek át-, illetve leértékelését. Kedvezményes hiteleket adnak az exportcégeknek.

A mezőgazdaság megsegítése: A kormány 6 milliárd frank segélyt nyújt a szárazság sújtotta mezőgazdasági termelőknek. Az elhatározott intézkedések alapján az 1976. évi költségvetés előreláthatóan 15 milliárdos deficitje nem nőne. A többletbevételek tehát fedeznék a többletkiadásokat. 1977-re 333,33 milliárd frank bevétellel, illetve ugyanennyi kiadással számol a kormány. Az egyensúly biztosítása végett kilátásba helyezte az államigazgatási alkalmazottak létszámának csökkentését és az állami kiadások felülvizsgálatát.

Érdemes megvizsgálni, hogy az 1977-es költségvetés kidolgozásakor

milyen növekedést tételeztek fel: 1977-ben a bruttó nemzeti termék 4,8 százalékkal, az import 7,1 százalékkal, a háztartások fogyasztása 4,1 százalékkal, a termelői beruházások 3,1 százalékkal, az export 9,3 százalékkal nő (változatlan áron).

A számok és az intézkedések rövid felsorolása mutatja, hogy *korlátozott jellegű* intézkedésorozatról van szó, amelyből világosan kirajzolódik a politikai kompromisszum és a választási taktika.

Hosszú vita folyt például arról, hogy milyen módszerrel segítsék a mezőgazdaságot. A kormánypártból többen javasolták, hogy kölcsönkibocsátás és önkéntes jegyzés alapján fedezzék a parasztságnak nyújtott 6 milliárd frank segélyt. Barre mindvégig amellett kardoskodott, hogy ez nem megfelelő megoldás, mert az infláció terhét az „utódokra” hagynák, hiszen e kölcsönt majd vissza kell fizetni. Politikai nyomásra — itt is mint másutt — Barre feladta közgazdasági logikáját és olyan jövedelemadó-emeléssel élt, amely nagyrésztben kényszerkölcsön útján megváltható.

Barre tankönyvében — mint idéztük — határozottan állást foglal az árbefagyasztás ellen. Hivatkozik arra, hogy az sehol sem vezetett eredményre. Az infláció ellen — mondja — strukturális eszközökkel kell harcolni. Mégis, Barre, a miniszterelnök, ha átmenetileg is, él az árbefagyasztás eszközével. Ez azonban csak akkor hozhat eredményt, ha az inflációkeltő strukturális okokhoz (spekulatív jövedelmek keletkezése, adórendszer, egyenlőtlen jövedelemelosztás stb.) is hozzányúl. Az intézkedések azt mutatják, hogy Barre lényegében ugyanazokat a módszereket alkalmazza, mint amelyekkel Fourcade pénzügyminisztersége alatt próbálkoztak — eredménytelenül. Nevezetesen: korlátozza a bérből és fizetésből élők vásárlóerejét; a jövedelmi adó 4 százalékát blokkirozza; a Franciaországban közszükségletnek számító autóhasználat költségeinek jelentős emelésével, különösen pedig az 1977. évi nominálbér-emelés egy hipotetikus és irreális árindex mozgásához való kapcsolásával csökkenti a fogyasztói keresletet. Mivel a nemzeti termék 60 százalékát a lakosság fogyasztja el, vásárlóerejének csökkentése rontja a vállalatok beruházási kedvét.

Igaz, hogy az árak és a közüzemi tarifák rögzítése, a TVA (hozzáadottérték-adó) szerény leszállításával elméletileg kissé növelheti a vásárlóerőt. De a tapasztalatok azt bizonyítják, hogy Franciaországban, ahol nincs szervezett árellenőrzés, az árrögzítés sem akadályozza az árak megfelelő mozgását. Jogos a kérdés: mitől várja a kormány a bruttó nemzeti termék 4,8 százalékos emelkedését, illetve a produktív beruházások 3,1 százalékos növekedését.

A kormány abban reménykedik, hogy a nemzeti termék prognosztizált emelkedését az export növekedése fogja biztosítani. Nem zárják ki annak a lehetőségét sem, hogy kedvező áralakulás esetén a berajánlásokat lazítják és különösen az alacsonyabb béreknél bizonyos emelkedést is megengednek.

Ezeket az intézkedéseket kiegészítik a pénzügyi és hitelpolitikai rendszabályokkal. A kormány a leszámítolási kamatlábat 9,5 százalékról 10,5 százalékra emelte. Jelenleg Anglia (15 százalék) és Olaszország (12 százalék) után Franciaországban a legmagasabb a kamatláb. Ez ugyan közvetlenül még nem hat a hitelekre, ahol az alapkamat 9 százalék, de

ugyanakkor a kormány a Francia Nemzeti Bank útján fékezi a monetáris eszközök bővülését, a pénzmennyiség növekedését. Ezek mennyiségének emelkedése 1977-ben nem haladhatja meg a 12,5 százalékot (az 1976. évi emelkedés 15 százalék). Felemelték a bankok betétek utáni kötelező tartalékrátáját, megszigorították a devizaellenőrzést. A jövőben nem lesz lehetőség arra, hogy az importőrök a frank romlására számítva devizájukat egyhónapos határidőre előre megvásárolják; az elővásárlás határidejét 8 napra korlátozták. Az exportőröknek, illetve a külföldideviza-jogosítvánnyal rendelkezőknek, egy hónapon belül pénzüket le kell hívniok.

Az elmondottak alapján két megállapítást tehetünk:

1. Az intézkedések viszonylag széles körűek, a gazdasági szféra majd minden területét (bérek, árak, jövedelem, társulati, forgalmi adó, hitel- és devizapolitika, beruházás és exportösztönzés stb.) átfogják.

2. A skála szélességéhez képest meglepő az intézkedések viszonylag szerény volta. Ezek alapján véve *antiszociálisak*: elsősorban a bérből és fizetésből élők jövedelmét kívánják megszorítani; a magas jövedelmekre és a luxuscikkekre kivetett adók ezt az antiszociális jelleget alig tudják kikozmetikázni. Mégis, egészében véve, az intézkedések hatásukban nem jelentősek. Arra alkalmasak ugyan, hogy társadalmi nyugtalanságot idézzenek elő, de arra aligha, hogy a kormány két meghirdetett gazdasági célját: az infláció elleni harcot és a gazdasági megélénkülést sikerre vigyék.

Az infláció elleni harc és a gazdasági megélénkülés összefüggése nyilvánvaló. Mivel a kormány hivatalos nyilatkozata szerint a vásárlóerőt csak azonos szinten kívánja tartani (feltehetően azonban csökkenni fog), a növekedési impulzusok valóban csak a külkereskedelemből eredhetnek. A francia áruk versenyképessége azonban az infláció következtében nagyban romlik, amit nem ellensúlyoz a frank értékcsökkenése a nemzetközi piacokon, s amely az importot — mindenekelőtt az olajimportot — drágítja, hozzájárulva ezzel a külkereskedelmi mérleg egyenlegének (1976-ra kb. 10 milliárd frankos hiányt vártak) romlásához.

Barre stabilizációs terve nem egy közgazdasági professzor, hanem egy kompromisszumokat elfogadó, a kormányzó többség különböző csoportjainak érdekeit messzemenően figyelembe vevő politikus terve. A terv klasszikus neoliberais lényegét annyiban megőrzi, hogy viszonylag sok eszközt mozgósít a gazdasági élet stabilizálására. Az eszközök azonban jórészt csak nominális értékűek. Nem keserű és erős orvosságot, hanem a bérből és a fizetésből élőkét kivéve, erősen megcukrozott, kis hatóerejű orvosságot etet meg a beteggel. A Barre-tervben az elnök eddigi habozó, óvatoskodó, kompromisszumokat kereső politikája jut kifejezésre. Barre például feltehetőleg elnöke sugalmazására elutasította és elutasítja a vagyoadót, amely egy olyan — az európai országok között az egyenlőtlen jövedelemelosztásban élenjáró — országban, mint Franciaország, indokolt, s a különféle konjunktúraösztönző kiadásokra elégséges pénzügyi alapot is nyújtott volna.

Barre a vagyoadóval kapcsolatban hozzá intézett kérdésre azt válaszolta, hogy Franciaország nem rendelkezik megfelelő vagyonszisztematikával ennek végrehajtásához, s utalt a nemrég megszavazott hozzá-

adottérték-növekedési adóra, amely bizonyos spekulációs jövedelmeket hivatott lefölnözi.

A valódi ok azonban feltehetően nem ez. Nem kétséges, hogy a vagyionok egy részét egy olyan rossz adómorállal rendelkező országban, mint Franciaország, nehéz pontosan felmérni. Azonban: részben az ingatlanokból, a részvényekből, az aranyeladásokból, vagy egy szigorú önbévallásból, ha nem is egészen pontosan, de hozzávetőlegesen a vagyion mértéke s a kivetendő adó is megállapítható lett volna. A francia kormányt ettől részben politikai, részben gazdasági okok tartják vissza.

Politikai okból a kormány nem nyúl, nem nyúlhat a vagyionadóhoz, mert ez választói egy részének közvetlen érdekeit sérti. Franciaországban jelenleg jobboldali kormány van uralmon, amely éles harcban áll a baloldallal, s minden valószínűség szerint vesztésre áll. Az elnök nem bízik abban, hogy olyan intézkedésekkel, amelyeket a baloldal követelt, s amelyeknek meghozatala a baloldal követeléseinek jogosságát igazolná (de ugyanakkor az őt támogató jobboldali köröket a politikájától eltávolítaná vagy közömbösítené), sikerül a választásokat megnyernie.

Barre nyilatkozatában azt mondta, hogy a francia gazdaság azért beteg, mert a nemzet többet költ, mint amennyit termel. Többet költ az állam: a költségvetés deficitese; többet fogyaszt a lakosság; a külkereskedelmi mérleg deficitese. Jobban nőnek a bérek és a jövedelmek, mint az árak. Ez a logika azonban sántít, mert nem mutat rá: a francia gazdaság e strukturális bajai egy egészségtelen — más fejlett európai országokban csak kisebb mértékű — társadalmi egyenlőtlenség, archaikus jövedelemelosztás talaján alakulnak ki.

A társadalmi egyenlőtlenség, az archaikus jövedelemelosztási rendszer még a monopolizált állam keretén belül is fékezi a gazdaság működését. A tőkés — akik a spekulatív jövedelmekhez, a monopolizált állammal szembeni minimális adófegyelemhez, a kevés és nem hatékony munkával való pénzszerzéshez vannak szokva — nem ösztönzi versenyképességük fokozására a nemzeti piacokon. Egy bizonyos ponton túl a monopolizált államnak már nem érdeke a túlzott társadalmi egyenlőtlenségek fenntartása. Ilyen rendszer a kapitalista normákon túl is demoralizálja a középrétegeket, élezi a társadalmi konfliktusokat a bérből és fizetésből élők, valamint a tőkés között. Bizonyos gazdasági és társadalmi reformok végrehajtása éppen stabilitásának biztosítása végett a monopolizált államnak is érdeke. A francia burzsoázia túlzott rövidlátással e szükségességet nem hajlandó felismerni. Az ismertetett kormányprogram egyes látszatintézkedések ellenére nem élt azzal az eszközzel, hogy az adó- és a jövedelmi struktúrában saját monopolizált uralma stabilitásának biztosítása végett radikálisabb reformokat hajtson végre.

Megjósolható tehát, hogy Barre inflációellenes intézkedései nem vezetnek eredményre. Nem kockázatos az a politikai megállapítás sem, hogy a következő választásokon, hacsak alapvető változás nem történik, a jobboldal elveszíti a parlamenti többségét.

SZIRA TAMÁS:

Adalékok az ár- és adóreform problémáihoz*

Vissi Ferenc cikke fontos — közgazdászaink által sokat vitatott — kérdésben foglal állást. Gyakorlati következtetéseivel jórészt egyet lehet érteni: megvalósulásuk jelentős lépést jelentene a döntési mechanizmus jobb megalapozásában, kedvezően hatna a gazdasági fejlődésre.

A gyakorlati következtetéseket megokoló elméleti kifejtésben van azonban néhány ellentmondásos vagy félreérthetően fogalmazott kitétel; ezekhez kívánom most észrevételeimet megtenni, követve — nagy vonásokban — a cikk gondolatmenetét.

1. Ex definitone: a jövedelem nem más, mint a terméktöbblet pénzbeli kifejezése, az adó pedig a jövedelemnek az a hányada, amelyet a társadalmi prioritások érvényre juttatásához az állam központosít és megfelelően újraeloszt. (A támogatás „negatív előjelű adó”.)

A jövedelem a (bővített) újratermelés egész folyamatában keletkezik (realizálódik), illetve felhasználásakor megsemmisül. Más kérdés, hogy célszerűségi okokból — ez lehet a gazdasági-pénzügyi folyamatra történő ráhatás vagy egyéb gyakorlatias szempont — az állam, illetőleg a költségvetés az újratermelés melyik mozzanatához kapcsolja az adózást, illetve hogy hányadában vagy összegében milyen adóalaphoz köti az elvonni kívánt jövedelmeket.

Ebből a teleologikus szemléletből következik, hogy nincsen abszolút tökéletes, egyszer s mindenkorra érvényes adórendszer, a gazdasági fejlődés új és új követelményei indokoltá teszik az adórendszer időnkénti korrekcióit, mind felépítésében, mind alapjainak kijelölésében, mind az elvont és újraelosztott jövedelem hányadában, illetőleg összecszerülésében.

Ezért vitathatónak érzem Vissi Ferenc alábbi gondolatmenetét: „*a jelenlegi és a jövőbeni közgazdasági viszonyoknak ... a kétszintű árrendszer jobban megfelel ... a társadalmi tiszta jövedelem jelentős részét csak a termékek és szolgáltatások végső fogyasztásakor realizálják ... a fogyasztói árakban ... ugyanez a tisztajövedelem-hányad nincs a termelői árakban.*” (819—820. l.)

A zavaró itt az e fogalmazásban használt kétértelmű „realizálják” kifejezés. Ha ezen a szerző azt érti, hogy a tiszta jövedelem az újratermelés melyik mozzanatának áraiban jut felszínre, válik megragadhatóvá, akkor értelmezése helyes. Ha azonban úgy vélné, hogy a jövedelem keletkezésének mozzanata egybeesik az árban való megjelené-

* Hozzászólás Vissi Ferenc: Az adórendszer és a kétszintű árrendszer című cikkéhez. *Közgazdasági Szemle*, 1976. évi 7—8. sz. 819—832. l.

sével, akkor tévedne. Ez ugyanis azt jelentené, hogy tetszőleges jövedelem hozható létre — reáliákban is! — egyedül az árszabályozási intézkedések célszerű megválasztásával, akkor és ott, ahol csak akarjuk. Ez azonban nyilvánvalóan nincs így.

Tudja ezt a szerző is, hiszen a későbbiekben egyértelműen utal rá, hogy kétszintű árrendszer esetén — nézete szerint — „a gazdaságvezetés nagyobb szabadságfokkal választhat... abban, hogy a megtermelt társadalmi tiszta jövedelmet az újratermelési folyamat melyik szakaszában gyűjtse össze”. (820—821. l.)

2. A kétszintű árrendszer javasolt formájának bevezetése mellett legalább két — nyomós — gyakorlati érv szól. Mégpedig:

— Nem vélelmezett, hanem realizált jövedelmek adóztatására alapoz; és

— inkább összhangban van mind a szocialista, mind a tőkés külkereskedelmi partnereink ár- (és adó-) rendszerével.

Ezeknek az érveknek már egyike is elegendő lehetne ahhoz, hogy a javaslatok elfogadását a maguk komplexitásában komolyan ajánlhasuk. Feleslegesnek látszik ezért olyan tulajdonságokat vindikálni (821. l.) a javasolt megoldásnak, amelyek tekintetében az nem rendelkezik nagyobb előnyökkel, mint a jelenleg érvényesülő egyszintű árrendszer. A piaci hatásokkal szembeni rugalmatlanság például nem immanens sajátossága a jelenlegi egyszintűségnek. Mint ismeretes, a fogyasztói árszínvonalat a gazdaságpolitika igyekezett az árterveknek megfelelő kismértékű változások keretei között tartani — nem csekély összegű árkiegészítéssel —, míg a termelői árak körében teret engedett valamelyest nagyobb mozgásoknak; igaz, jelentős fáziseltolódással. Ez az ármechanizmusnak, illetőleg árpolitikának volt a következménye, s nem az ártípusnak. Ezt az is alátámasztja, hogy kétszintű árrendszer mellett is tapasztalhatunk hasonló rugalmatlanságot, például az 50-es évek második felében.

3. A közgazdasági köznyelvben széles körben használunk olyan kifejezéseket, mint a tőke adóztatása, erőforrásadó stb. anélkül, hogy különösebben elgondolkoznánk azok elméleti helyességéről vagy támadhatóságáról. Teszi ezt a cikk szerzője is (821. l. s másutt). Ez önmagában éppúgy nem kárhoztatható, mint az ugyancsak széles körben elterjedt házadó, ebadó stb. kifejezés.

Míg az utóbbi esetekben az összetett szó első tagja félreérthetetlenül utal arra a vagyontárgyra, amelynek alapján tulajdonosa jövedelméből adót köteles fizetni; az előbbi szóhasználat esetén csak a mondanivaló egészéből tűnik ki — ha kitűnik —, hogy a kifejezés használója az adó alapját vagy forrását (jövedelem) érti-e alatta.

Köztudott pedig, hogy csak az utóbbi értelmezés a helyes, hiszen a jövedelem (terméktöbblet) forrása egyedül az élő munka. A felhasznált termelési eszközök, a természeti körülmények persze fontos befolyásoló tényezők az élő munka termelékenységének — s így a realizált jövedelemnek is —, ennél fogva a jövedelem közvetett formálói is. De nem értékalkotó elemei. A zavart itt az kelti, hogy — tőkés társadalmi-termelési viszonyok közt — a tőkés és a földbirtokosok tőkájük és földtulajdonuk alapján sajátítják el a realizált jövedelem egy részét, az élő munkát pedig a bér honorálja. A látszat tehát az, hogy

a termelési tényezők, illetve tulajdonosaik közreműködésük arányában — tehát jogosan — részesednek a jövedelemből. Tudjuk azonban, hogy ez nincs így, a földjáraadék, a tőkekamat, a vállalkozói nyereség és a munkabér között nincs konstituens oksági viszony.

Az erőforrások közreműködésének betudható jövedelemrész szocialista viszonyok közt sem egyértelmű, az eszközelekötési járulékok és a bérjárulékok is szükségképpen „vélelmezett” hozadékok elvonásának eszközei csupán. A valóság és a „vélelem” ellentmondása vezetett azután a pénzügyi hidak egész bonyolult és áttekinthetetlen rendszeréhez, mely végső soron a gazdasági tisztánlátásnak — s így a hatékonyabb gazdálkodásnak is — gátjává vált.

Más kérdés, hogy a jelenleg érvényes hazai árvetési szabályok a termelői árakban realizált tiszta jövedelem egy részét a lekötött eszközökkel, más részét a bérekkal arányosan szerepeltetik a kalkulációkban, s az adórendszer kialakítása is ezzel összhangban történt. Világosan kell azonban látni a különbséget az árvetési előírások gyakorlati követelményei és a Smith—Say-dogma burkolt felmelegítése között.

4. Vissi Ferencnek igaza van, amikor azt írja: „Az adórendszer árarányokat befolyásoló hatása annál nagyobb, minél kevésbé kötődnek az adóformák közvetlenül a bérhez.” (821. l.) Magától értetődő ez körünkben, amikor a szerves összetétel növekedése mindennapi közvetlen tapasztalat. Más oldalról, az árakon belül a bérköltség fajlagosan monoton csökkenő tendenciát mutat, bár összecszerűen (nominálértékben és reálértékben is) növekszik. Ez mind elméleti, mind gyakorlati oldalról azt indokolná, hogy a bérek (személyi jövedelmek) adóztatásával egyre kevésbé törődjünk. (Volt is ilyen irányzat.)

Ennek azonban ellene mond az, hogy a munka szerinti elosztás a személyi jövedelmek — jól ismert — egyenlőtlenségéhez vezet. A szocialista társadalom igazságérzete indokoltnak tart egyfajta — itt nem részletezett — nivellálást. A nivellálásra a fogyasztást alapul vevő adórendszer kínálja a legegyszerűbb lehetőséget.

Formáját tekintve ez többnyire forgalmi adó — általában így is nevezik —, mivel a fizetési kötelezettség forgalmi mozzanathoz kötődik. Tartalmát tekintve azonban fogyasztási adó — ha úgy tetszik: béradó —, hiszen végső soron a személyi jövedelmek vásárlóértékét csökkenti.

A forgalmi adók e sokszor rejtve maradó vonása nyomban megvilágosodik, ha abból indulunk ki, hogy a fogyasztási (forgalmi) adó kulcsát úgy változtatjuk, hogy a személyi jövedelmek vásárló- (reál-) értékét változatlanul kívánjuk tartani. Ekkor vagy a személyi jövedelmek nominálértékét kell megfelelően emelnünk, vagy a termelői árakat kell csökkentenünk, különben nem teljesül az a feltétel, hogy a kézhez vett jövedelem változatlan használatiérték-tömeg megvásárlását tegye lehetővé.

A forgalmi adók fogyasztásszabályozó, illetőleg személyijövedelem-nivelláló jellege domborodik ki abban is, hogy az ún. alapvető közszükségleti cikkek fogyasztási (forgalmi) adója rendszerint átlag alatti (esetleg negatív vagyis támogatás), míg a luxuscikkeké általában meghaladja az átlagot. (A két árucsoport összetétele természetesen a gazdasági fejlődéssel, a reáljövedelmek gyarapodásával változik.)

Mindezekre azért hívtam fel a figyelmet (a cikk írójának mondani-

valóját erősítve), mert a forgalmi adó fogyasztásszabályozó, nivelláló jellegéről sokan könnyen megfeledkeznek. Gyakran kezelik egyszerű „pufferadóként”, a termelői és a fogyasztói árszint közé ékelt különbözetként. A kivetés technikai megoldásai is hozzájárulhatnak e felfogás terjedéséhez.

A jövedelmek szabályozásának másik lehetséges formája a (személyi vagy családi) jövedelmek *közvetlen adóztatása*. Egy esetleges adó-reform kapcsán ezt is érdemes komolyan fontolóra venni, kidolgozásakor azonban mérlegelni kellene mind a társadalmi igazságosság szempontjait érvényesíteni kívánó nivellálás, mind a jobb és több munkára ösztönző munka szerinti elosztás egymásnak sokszor ellentmondó követelményrendszerét. Nehezíti helyzetünket, hogy e kérdés megoldását keresve kevésbé támaszkodhatunk a szocialista országok tapasztalataira, mint más vonatkozásokban. A tőkés adórendszerek is alig-alig jöhetnek mintaként számításba, hiszen ott a jövedelmek szóródása — egyebek közt a tőkejövedelmek következtében — a szocialista országokénak többszöröse. Fokozza a nehézségeket, hogy nem könnyű harmóniát teremteni a fogyasztási (forgalmi) adórendszer, a társadalmi juttatások rendszere és a (személyi, illetve családi) jövedelemadó-rendszer között. Márpedig arra nyilván ügyelni kell, hogy hatásaik interferálódva túlságosan fel ne erősítsék vagy ki ne oltsák egymást.

5. Adórendszerek különbözhetnek egymástól. Különbözhetnek abban, hogy más adóalapot választanak, más mértéket írnak elő, más mozzanathoz kötik a befizetést stb.; de egyben nem — s ez az adó immansens sajátossága —, hogy egységesen alkalmazzák a választott kritériumrendszert. (A kivételek a szabályt erősítik.) Ha az „egyénytés” túllép egy bizonyos határon, akkor már nem beszélhetünk adóról, hanem csak költségvetési elszámolásról.

Ezért én Vissi Ferencsel ellentétben — nem az adózás „egységes” jellegét okolnám, ha a jövedelmek nem a preferenciarendszernek megfelelő módon szóródnak (825. l.). Az adózás szűkséggéppen egységesen — ha úgy tetszik mechanikusan — követi a „betáplált” kritériumrendszert, kötődve az adott pénzügyi-gazdasági folyamatokhoz. Ha tehát hibát észlelünk, akkor ezért a kritériumrendszer okolható; vagy esetleg a gazdasági-pénzügyi folyamatok előre nem látható, számításba nem vehető, korábitól élesen különböző alakulása. Például az, hogy a munkaerő-tartalékok a 70-es évek közepére elfogynak, az előrejelzések fényében már tíz év óta nyilvánvaló volt. Ezt a fejleményt a kialakított adórendszerben jobban lehetett és kellett volna figyelembe venni. Az 1973/74-es olaj- és nyersanyagválság viszont — legalábbis, ami a „robbanás” heveségét illeti — kevésbé volt előre jelezhető, ennek következményeihez ár-és jövedelem szabályozási rendszerünket nyilván csak „menet közben” lehetett hozzáigazítani.

A teljesség kedvéért megemlíteném tartom — bár ezt Vissi sem vitatja —, hogy nincs olyan adózási rendszer, amelynek hatásmechanizmusa éppen ott és éppen annyi jövedelmet hagy vissza, mint amennyi bármely preferenciarendszer követelményeinek éppen megfelelne.

A tapasztalható és a kívánatos jövedelemmegoszlás közötti hidat éppen a költségvetési átcsoportosítás teremti meg, ez egyik el nem vitatható fő feladata.

6. Tisztázandónak tartom a szerző ama többször is használt kitételét (826. l. és másutt is), hogy a piac rosszul, illetve, hogy megfelelően működik. Sajnos, e tételét nem fejti ki, nem utal arra a kritériumrendszerre, amelyhez mérten a jó vagy az elégtelen működés megítélhető.

Álláspontjaink valószínűleg eltérőek maradnának akkor is, ha ebben a vonatkozásban tételeit bővebben kifejtené. A nézetkülönbség lényege ugyanis abban van, hogy szerintem a piac működése nem minősíthető.

A piac olyan mechanizmus, amely a maga objektív törvényeinek megfelelően működik. Az árak vonatkozásában ez — egyszerűsítve — azt jelenti, hogy keresleti többlet esetén az árak emelkedése, kínálati többlet esetén pedig esése a valószínű. Ha az árak alakulása eltér várakozásainktól — például áremelkedést vártunk és áresés következett be —, ez nem a piac tökéletlen működésének tudható be, hanem annak, hogy a piacon uralkodó erőviszonyokból (amelyeket tévesen értékeltünk) objektíve ennek kellett következnie.

Irányított piacra támaszkodó tervgazdaságban annak kell jellemzőnek lennie, hogy a gazdaságpolitika a rendelkezésére álló változatos eszköztár felhasználásával a várt eredményhez vezető erőteret alakít ki a piacon. Az erőviszonyok formálásának egyik eszköze lehet a visszacsatolás (az alkalmazkodás) is olyan esetekben, amikor a piaci erőviszonyokra való aktív ráhatás kizárt. A külforgalmi terms of trade alakítására például országának csak csekély befolyást gyakorolhat, ez esetben a passzív alkalmazkodás, a termelési szerkezet áthangolása a járható út. Ha ezzel késlekednénk és árvesztéseink növekednének, ezért nem okolhatnánk a piac „nem megfelelő működését”.

7. Nem érzem bizonyítottnak a szerzőnek azt a megfogalmazását sem, mely szerint: „... a nyereség komplex hatékonyságot kifejező funkciójának megvalósulásához nem elég csak a piaci ár, ahhoz meghatározott elvek szerint működő adórendszer is szükséges.” (826. l.)

Véleményem szerint ugyanis éppen fordítva áll a dolog. Minden árcentrum — a hazánkban a termelői áraknál érvényesülő termelési típusú kétszatornás árrendszeré is — úgy épül fel, hogy tekintettel van az adórendszer hatásmechanizmusára, azt integráltan tartalmazza. A piaci impulzusok — ahol és amennyiben ezek érvényesülnek — az árcentrum körül mozdítják el az árat (persze a piaci erőviszonyoknak megfelelően), oly módon, hogy mozgásuk — önmaguk ellentmondásain keresztül, hosszú távon — az árcentrum felé tendál.

Ha a piaci impulzusok jövedelmi hatásait — ott és amennyiben azokra támaszkodni kívánunk — valamely utólag ráépített adórendszerrel tompítjuk vagy kizárjuk, akkor éppen attól az információtól, az eredmények ama szóródásától fosztjuk meg a gazdaságvezetést, amelyből tájékoztatást kaphat arról, hogy a termelési szerkezet (mennyiségben, minőségben, választékban) megfelelő-e a kül- és belpiaci igényeknek. Ezzel a vállalati eredmény mutatóját legfontosabb tartalmától, hatékonyságjelző funkciójától fosztanánk meg.

Emlékeztetni kívánok arra, hogy a jövedelmek jelenlegi alakulása nem determinálhatja azok jövőbeli felhasználását. A társadalmi prioritásoknak megfelelő átcsoportosítás elkerülhetetlen. Erre azonban nem az ár- és/vagy adórendszer manipulálása az alkalmas eszköz, hanem a

realizált jövedelmek hova fordítására vonatkozó megfelelő szintű döntések. Az átcsoportosítás fő eszköze pedig a költségvetés volt és marad.

8. Ugyanezt a gondolatmenetet folytatja utolsó megjegyzésem: A magam részéről csupán *ceteris paribus* feltételezés mellett tartom helytállónak azt, hogy „... a termelői árak csak a termelékenységemelésével nem fedezhető költségek miatt emelkedhessenek”. (832. l.)

A gyakorlatban ugyanis, ahol a „*ceteris paribus*” nem érvényesül, ez ismét kizárná a termelői árak körében a bel- és külpiazi impulzusok érvényesíthetőségét, a termelési szerkezetre való visszahatásukat. Ez annál is inkább sajnálatos lenne, mert visszalépést jelentene a közelmúlt kezdeményezéseihez képest is, amelyeket pedig éppen gazdaságirányító szerveink szorgalmaztak.

De a fenti elv merev érvényesítése gátat szabna a fogyasztói és a termelői árszféra együttmozgásának is, amelyet Vissi Ferenc is kívánatosnak tart.

Természetesen fontos az infláció importjának lehető kizárása. Ez azonban nem érhető el az árrendszer megmerevítésével, sőt a merev árrendszer a legkevésbé alkalmas eszköz az inflációs nyomás kivédésére, hiszen akkora áldozatot kíván, hogy az kifejezetten aláássa a hazai valutát. Pénzünk értékének megőrzése szempontjából is olyan árrendszer kialakítása kívánatos, amely a jelenleginél rugalmasabban és kisebb idővesztéssel reagál a piaci impulzusokra.



Végül ismételn szeretném, hogy Vissi Ferenc gyakorlati javaslatait — a kétszintű árrendszert, a nyereségadó szerepének fokozását, a fogyasztási (forgalmi) adó és a (személyi vagy családi) jövedelemadó megvalósítását, a szerző által javasolt formában — hasznosnak tartom. Megjegyzéseimmel főleg azt szeretném elérni, hogy e jó ügyet meggyőzőbb érveléssel lehessen támogatni.

Vegyiparunk az integráció útján

A KGST 1956-ban, a VII. ülészen hozta létre első ágazati szervezeteit, az iparági állandó bizottságokat. Az első nyolc között szerepelt a Vegyipari Állandó Bizottság (a továbbiakban VÁB), amelynek alapító szabályzata szerint az a feladata, hogy „mindenekelőtt a vegyipar fejlesztési terveinek koordinálásával közreműködjék a Tanács tagállamai gazdasági kapcsolatainak kibővítésében és a sokoldalú gazdasági és tudományos-műszaki együttműködés megszervezésében”. [1]

Az egymástól igen eltérő jellegű szakágazatok problémáinak konkrét feldolgozására a VÁB a következő szerveket hozta létre: állandó és ideiglenes munkabizottságokat, tudományos-műszaki tanácsokat, tudományos-műszaki konferenciákat és szimpozionokat, szakértői brigádokat. Ezek köre az utóbbi években bővült, amikor is létrehozták a koordinációs központokat, amelyek egy-egy ország valamely kutatóintézetének bázisára épült nemzetközi szervként a tudományos-műszaki együttműködést koordinálják, és a meghatalmazottak tanácsait a tudományos-műszaki együttműködés operativitásának fokozására.

Tartalmilag a VÁB munkáját részben a KGST felső szervei irányították, részben saját munkaszervei. Ennek megfelelően több-kevesebb módosulással itt is érvényesültek a KGST tevékenységére jellemző szakaszok [2], amelyek nagyjából — több-kevesebb átfedéssel — a következők:

— 1958-ig a külkereskedelmi tevékenység és az ezzel kapcsolatos hitelek, valamint kölcsönök összehangolása, a sokoldalú együttműkö-

dés kialakítása, a tudományos-műszaki eredmények cseréje;

— 1958-tól 1962-ig a termelési kapcsolatok összehangolásának előtérbe helyezése, áttérés a forgalom egyeztetéséről a terv egyeztetésére;

— 1962-től 1968-ig a nemzeti terveknek a nemzetközi specializáció és kooperáció jegyében történő koordinálása és a tudományos-műszaki kapcsolatok fejlesztése;

— 1969-től áttérés a szocialista gazdasági integráció problémáinak megoldására.

A vegyipari fejlesztés egyeztetése

A VÁB hamar túljutott az indulás nehézségein (feladatok meghatározása, elnevezések, mérési egységek, nomenklatúrák egyeztetése stb.), és amikor a KGST IX. ülészaka 1958-ban Bukarestben azt ajánlotta az országoknak, hogy népgazdaságuk fejlesztési terveiben vegyék számításba a nemzetközi munkamegosztás, a specializáció és kooperáció nyújtotta lehetőségeket, figyelembe véve a tagállamok eredményeit, a VÁB megkezdte az 1961—65. évi vegyipari fejlesztési tervek egyeztetését. Kezdetű kialakulni az a módszer, amely szerint a fejlesztési tervek első koncepcióját sokoldalúan vitatták meg, ezt követték a kétoldalú tárgyalások, majd a tervegyeztetés végső fázisa, amelynek során a közös nyersanyag- és termékmérlegeket együttesen dolgozták ki. Kísérletet tettek 10 és 15 éves hosszú távú tervek kidolgozására is, de ez a kezdeményezés elhalt.

1966—1970. évi tervek egyeztetése 1963-ban indult meg és ebben már nagyobb szerephez jutott a speciali-

záció és kooperáció folyamata. Ehhez alapul szolgált a KGST-ben részt vevő országok kommunista és munkáspártjai képviselőinek 1962. évi értekezletén elfogadott „A nemzetközi munkamegosztás alapelvei” című határozata. Ebből kiindulva a VÁB kidolgozta a vegyipari specializáció és kooperáció alapelveit, amely szerint a vegyipart mint a népgazdaság egyik igen fontos alapanyagtermelő- és egyben az új technikát is hordozó ágát az ipari átlagnál gyorsabban kell fejleszteni. Eközben a nagy volumenű termékeket előállító, alapvető vegyi szakágazatokat (ilyenek a kénsav-, a klór-, a műtrágya-, a műanyag- és a vegyiszálglyártás) minden országban fejleszteni kell. A specializációt és kooperációt a szakágazatokon belül kell megvalósítani termék-, illetve választékcsere útján.

Hátráltatta a tényleges szakosodást az egyes tagországokban kialakult párhuzamos gyártás. Csaknem minden ország ragaszkodott ahhoz, hogy többnyire a már általa gyártott termékekre szakosodjék. Ezért a tapasztalatok alapján a VÁB arra az álláspontra jutott, hogy növeli a tervezetetés hatékonyságát, ha néhány kiválasztott téma komplex megoldására (közös kutatás, beruházás, termelés, elosztás stb.) összpontosítanak. Tíz ilyen témát határoztak meg. Ezek között szerepelt például a foszfor-, a kálium- és kénmentes nyersanyagok bővítése, a műanyag- és vegyiszálglyártás, a szintetikus kaucsukgyártás fejlesztése, a takarmányfehérje és állatitápszer-adalékok előállítása, a fehérpigment-szükséglet kielégítése, az aktív koromgyártás megoldása, a papír- és cellulózsükséglet biztosítása stb. A VÁB e kezdeményezése később módszertani példaként szolgált a Komplex Program kidolgozásához.

Az 1971—75. évi tervek egyeztetése 1970-ig tartott, s a korábbinál igényesebben folyt. Ekkor merült fel a specializáció és kooperáció gazdasági megalapozásának és az *együttes tervezésnek* a szükségessége. Az utóbbi azt jelenti, hogy a részt vevő álla-

mok szuverenitásának teljes megőrzésével a fejlesztés legfőbb problémáinak megoldását — kezdve a tudományos kutatástól, a műszaki fejlesztéstől a termelés-előkészítéssel és magán a termeléssel át az értékesítésig — együttesen tervezik, s ennek eredményét beépítik nemzeti terveikbe. A tervezetetések széles körű közgazdasági és ipari ismeretet igénylő munkájának összefogását a VÁB területén kezdettől fogva a Távlati Tervezési Munkabizottság végezte és végzi ma is.

A hatvanas évek végén mind erősebben érezte hatását a tudományos-műszaki forradalom. Az új technika, az új technológiák gazdaságos alkalmazása eddig szokatlan nagy méreteket és gyors fejlesztést követelt. Különösen erősen jelentkezett ez az igény a kőolajtermékek és a földgázon alapuló dinamikus petrokémiai gyártás területén. Fellépett az erők egyesítésének, a *nemzetközi integrációnak* a szükségessége.

1971-ben a KGST XXV. (bukaresti) ülészaka elfogadta a Komplex Programot. A Komplex Program széles körben javasolja egyezmények — lehetőleg hosszú távú egyezmények — megkötését az állami és gazdasági szervezetek között. 77 ipari problémakör közül 24 jut a vegyipar területére. Ezek között szerepelnek például olyan fontos kérdések, mint:

- nagy etilénberendezések és az ezeket összekötő csővezeték-hálózatok kiépítése,

- márka szerinti specializáció és kooperáció a poliolefinok, a PVC, a polisztirol és az egyéb nagy volumenű műanyagok gyártásában,

- specializáció a kis és közép volumenű műanyagok vonatkozásában,

- az izoprénkaucsuk-gyártás megszervezése Bulgária, Magyarország és Románia részvételével,

- a vegyi szálak és az előállításhoz szükséges nyersanyagok új technológiájának kidolgozása,

- titán-dioxid-gyár közös erőből történő építése stb.

A hosszú távú egyezmények na-

gyobb előrelátást követelnek. Kiderült, hogy az ötéves tervidőszakok rövidiek a tervezési specializáció és kooperáció kidolgozásához. A *nemzetközi munkamegosztás és a szocialista integráció az iparpolitikai elgondolások előzetes egyeztetését követeli*. Tudományos megalapozásához pedig hosszú távú (1985—1990-ig szóló) *prognózisokat* kell kidolgozni. Ilyen prognózis nemcsak a vegyipar egészére készült, hanem fontosabb szakágazataira külön-külön is. Az 1976—1980. évi tervegyeztetés során a terveket sokoldalúan összehangolták, s gyarapodott a két- és sokoldalú egyezmények száma.

A KGST 1975. évi XXIX. (budapesti) ülészakának határozata alapján az 1990-ig terjedő időszakra ún. *célprogramokat* kell kidolgozni. Ezek az integrációs kapcsolatok erősítését és az együttműködés fejlesztését, a kölcsönös szükségletek — különösen nyersanyagszükségletek — tartós kielégítését szolgálják. Négy területre készült célprogram. Ezek közül az energetikai termékek és anyagok célprogramja 47 termékre vonatkozik, ezekből 22 tartozik a vegyiparhoz.

A specializációs és kooperációs vizsgálatok előrehaladtával már a hatvanas években egyre nőtt a vizsgálatba bevont termékek száma. Sor került a népgazdaság és a vegyipar számára nélkülözhetetlen *kis volumenű és rendkívül nagyszámú termékekre*. Ezek viszont elvonták a figyelmet a fejlődés fő kérdéseiről, azonban foglalkozni kellett velük és fel kellett számolni az e téren mutatózó hiányosságokat. Erre és a VAB tehermentesítésére 1969-ben egyezményt kötöttek nemzetközi ipari-ágazati szervezet, az INTERHIM létrehozására. Az INTERHIM (székhegye Halle, NDK) önálló nemzetközi szervezet a kis volumenű vegyi termékek (színezékek, növényvédőszer, ipari segédanyagok és intermedierek) termelési terveinek koordinálására, a termelés specializálásának és kooperálásának megszervezésére, a beruházások racionális megvalósítására, a választék bővítésére

és javítására, a tudományos kutatómunkák koordinálására, a szabványok egységesítésére. Hasonló feladatokkal alapították meg 1974-ben a vegyiszálgártás fejlesztésére és a KGST-igények mielőbbi kielégítésére az INTERHIMVOLOKNO Nemzetközi Gazdálkodó Egyesülést, budapesti székhellyel. Működési formájul a tagországok vegyiszálgártái nemzetközi egyesülését választották, amelynek az önálló elszámolás elve alapján kell majd működnie. Az Egyesülésben magyar részről a Magyar Viscosa Gyár vesz részt.

A műszaki fejlődéshez elengedhetetlenül szükséges tudományos-műszaki információcsere biztosítására a VAB a kémia és a vegyipar területére külön szakosított nemzetközi tájékoztatási rendszert hozott létre (INFORHIM).

A tudományos-műszaki együttműködés

A KGST-tagállamai hamar felismerték, hogy *hatékony együttműködés csak az új tudományos és műszaki eredmények alkalmazásával lehetséges. Nem akármilyen együttműködés kell, hanem a tudományos-műszaki forradalom bázisán álló, a fejlett tőkésállamoknál gyorsabb fejlődést és magasabb szintű termelékenységet biztosító két- és sokoldalú együttműködés*. Ezért már az első állandó ágazati *munkabizottságok* napirendjén is szerepeltek műszaki kérdések, és 1959-től az állandó munkabizottságok feladatává tették a tudományos kutató- és kísérleti munkák koordinálását. Rendszeressé tették a szabványok egységesítését is.

A jelenleg működő 11 munkabizottság mellett egy-egy fontosabb téma koordinált és közös erővel történő kidolgozására 1964-től kezdve *műszaki-tudományos tanácsokat* (MTT) hoztak létre. Eddig 25 MTT-t szerveztek. Ebből 15 megoldotta a feladatát és megszűnt. A többi tíz még működik. Ezek nagyobb része egy-egy ágazat fejlődésének műszaki problémáival foglalkozott, illetve

foglalkozik: a foszfor- és komplex-műtrágyák progresszív gyártástechnológiájának és berendezéseinek kidolgozásával, a viszkózsálgártással, gyógyszerkészítményekkel, gumiabroncsokkal, polimerek sugárkémiái módosításával stb. A Tanácsoknak egy másik részét az ágazatokat átfogó, a vegyipar egészét érintő problémák megoldására (a vegyipari gyártások és vállalatok komplex automatizálására, a számítástechnika alkalmazására a vegyipari tervezésben és irányításban stb.) hozták létre.

Igen hasznos szerepet töltenek be az időről időre életrehívott — rövid ideig működő — *nemzetközi brigádok*. Ezek egy-egy meghatározott területen, például a nitrogén-műtrágyagyártás, alkáliielektrolízis, kumolos fenolgyártás, aerosolos csomagolás vagy elektronikus számítógépek alkalmazására átfogóan megvizsgálják az érdekelt országok néhány vállalatát, kutató-fejlesztő intézetét. A nemzetközileg hasznosítható tapasztalatokat, az élenjáró módszereket a tagországok szakértőinek a rendelkezésére bocsátják. A MTT-ok általában évente egyszer üléseznek. A két ülés közötti időszakokban a munkát a *koordinációs központok* irányítják.

Az utóbbi 3—4 évben egyre erősödnek a megállapodásokon alapuló kapcsolatok. Megjelentek a tudományos kutatómunka nemzetközi integrációjának új formái is a *közös kutatókollektívák kialakításával*. Itt nem nemzetközi szervezet létrehozásáról van szó, hanem *két vagy több ország tudósai — megfelelő megállapodás alapján — egy országban tartósan együtt dolgoznak, s így olyan szellemi potenciált hoznak létre, amely új, műszakilag nehéz feladatok megoldására alkalmas*. Eddig ezek érték el a legtöbb konkrét eredményt. Példaképpül álljon itt a közös szovjet—német szakértői kollektívával kidolgozott évi 50 ezer tonnás kapacitásra tervezett nagynyomású polietilén technológiai sor, amelynél az eredmény nem 50, hanem 60 ezer tonnás kapacitás volt. Hasonló eredménye-

ket érték el a közös szovjet—német kutatócsoportok a tereftálsáv és poliamid selyemgyártásban. Az egy helyen végzett közös munka megvalósítása ma még sok akadályba ütközik (lakás, munkahely biztosítása). Ezért a VÁB most az ún. *levelező kollektívák* szervezését tűzte ki célul. Ezekben az együttműködő kutatók saját hazájukban dolgoznak a közös feladaton, és évi 3—4-szeri találkozás biztosítja a személyes érintkezést és a szükséges információcsere-t.

A továbbiakban a figyelmet nem új szervezeti formák létrehozására, nem a témák körének kiszélesítésére kell fordítani, hanem a meglévő szervezeti formák jobb kihasználására, egy-egy terület mélyebb feltárására, gyorsabb eredményességre. Az időtényezőt az eddiginél sokkal jobban kell figyelembe venni, ha a vegyipar tudományos-műszaki forradalmában olyan eredményeket akarunk elérni, amelyekre szocialista társadalmi rendszerünk lehetőséget ad.

A KGST-országok vegyiparának fejlődése

A szocialista országok ipara és ezen belül a vegyipar sokkal *dinamikusabban fejlődött, mint a fejlett ipari országoké, s a fejlődés gyorsabb volt a világtáznál is*.

A vegyiparnak az ipar átlagánál gyorsabb ütemű fejlődése megfelelt a kemizálás során a vegyipari termékek iránt támasztott egyre nagyobb igényeknek. Világátlagban számítva a vegyipar az 1960. és 1970. évek között mintegy 50 százalékkal gyorsabb ütemben fejlődött, mint az ipar. Ennek megfelelően nőtt a KGST-tagállamok *vegyiparának aránya* a világtermelésen belül. Az 1973. év közepén a KGST-országok a világ népességében 9,5 százalékot, területében 18,5 százalékot képviseltek. Ugyanakkor a világ vegyipari termelésének 25—27 százalékat adták, ezen belül Magyarország kb. 0,7 százalékot.

1. sz. táblázat

A szocialista országok ipari és vegyipari fejlődése más országcsoporthoz és a világtáblához viszonyítva

Megnevezés	Vegyipar	Ipar	A vegyipar fejlődése az átlagos ipari fejlődéshez viszonyítva
	átlagos évi növekedési üteme 1950—1970 között, százalékban		
<i>Fejlett tőkésországok:</i>			
Észak-Amerika	7,5	5,5	1,36
Nyugat-Európa	10,0	6,0	1,66
Szocialista országok	12,2	8,8	1,39
Fejlődő országok	8,0	7,0	1,14
Világtáblát	9,0	6,0	1,50

Forrás: [2].

2. sz. táblázat

A KGST-tagállamok százalékos aránya a világ vegyipari termelésében

Megnevezés	1960	1965	1970	1975 (előirányzott)
Világtermelés	100,00	100,00	100,00	100,00
KGST-tagállamok	18,33	20,07	24,34	28,04
<i>Ezen belül</i>				
Magyarország	0,43	0,56	0,69	0,73
Bulgária	0,16	0,21	0,39	0,68
Csehszlovákia	1,52	1,51	1,66	1,84
Lengyelország	1,80	2,02	2,61	2,88
NDK	3,60	3,08	2,96	3,03
Románia	0,80	1,45	2,57	3,86
Szovjetunió	10,02	11,24	13,46	15,02

Forrás: [5].

15 év alatt a KGST-államok részesedése a világ vegyipari termeléséből kb. 11 százalékkal emelkedett, hazánkban 0,30 százalékkal. A vegyipar *növekedési indexe* 1950 és 1973 között a KGST-országokban *lényegesen meghaladta az ipari növekedés indexét*, éspedig Magyarországon

2,4-szer, Bulgáriában 2,1-szer, Csehszlovákiában 1,7-szer, Lengyelországban 1,6-szor, a Német Demokratikus Köztársaságban 1,1-szer, Romániában 2,5-ször, és a Szovjetunióban 1,4-szer. Ezeket az összefüggéseket mutatják be a 3. sz. táblázat adatai.

3. sz. táblázat

Az ipar és vegyipar bruttó termelésének indexe

1960 = 100

Ország	Vegyipar			Ipar		
	1950	1970	1973	1950	1970	1973
Magyarország	20	401	555	37	194	233
Bulgária	12	580	781	25	292	379
Csehszlovákia	24	265	358	36	178	216
Lengyelország	21	346	473	32	223	296
NDK	65	200	246	35	182	217
Románia	16	775	1182	29	335	479
Szovjetunió	28	325	383	33	227	280

Forrás: [2] 57. és 72. l.

Jelentős változáson ment keresztül a KGST-tagállamok *vegyiparának szerkezete*. Míg az ötvenes években a legfejlettebb és a legnagyobb arányt képviselő iparág a műtrágya és a szervesetlen vegyipari termékek gyártása volt (ez összefüggött a mezőgazdaság szocializálásával, helyesebben a nagyüzemi gazdálkodásra áttért mezőgazdaság megnövekedett műtrágya-szükségletével), addig az 1960-as évek közepére kifejlődött a

korszerű, többnyire petrokémia alapú műanyag-, vegyszál- és szintetikuskaucsuk-gyártás is. A polimerkémia fejlesztésének késői megkezdése miatt azonban ezeknél a termékeknél 1972-ben a KGST-országok világtermelésbeli aránya csak a létszám szerinti arányuknak felelt meg. A KGST-országok vegyitermék-termelésének arányváltozásait és a világtermelésben elfoglalt helyzetét mutatja a 4. sz. táblázat.

4. sz. táblázat

A KGST-tagországok százalékos aránya néhány vegyi termék, illetve termékcsoport világtermelésében

Termék, termékcsoport	1950	1960	1970	1972
Kénsav	11,1	15,8	20,3	22,5
Műtrágya összesen	20,7	21,5	29,0	30,2
Műanyag és szintetikusgyanta ..	7,2	7,8	8,9	9,0
Vegyí szál	10,3	15,4	14,0	13,5

Forrás: [2] 99. l.

A nemzetközi együttműködés hatása a magyar vegyipar fejlődésére

A magyar vegyipar termelése és szerkezete

A magyar vegyipar a felszabadulás után gyors ütemben fejlődésnek indult. 1945-től 1955-ig termelése 326 százalékra nőtt. A szocialista vegyipar első fejlesztési elképzeléseire az autarkiára törekvés volt jellemző, igyekeztek a hiányzó gyártási ágakat (például színezékeket, szerves alapanyagokat, növényvédőszerket stb.) pótolni. A VÁB megalakulása fordulatot hozott. A horizont kitágult, a korlátozott hazai lehetőségek helyett a szocialista tábor egészében kezdtünk gondolkodni. Kedvező feltételekkel hasznosítottuk a Szovjetunió és a népi demokratikus államok nyersanyagforrásait vegyiparunk fejlesztésében. Ami a kereslet illeti, a KGST-országok együttes piaci felvevőképességével számolhattunk. A nemzetközi munkamegosztás elő-

nyei reális, kihasználható lehetőségekké váltak.

A VÁB tevékenysége ösztönözte az egyes országok vegyiparának fejlesztését. Ösztönzőleg hatott a magyar vegyipar fejlődésére az SZKP 1958. évi plenumán hozott határozat is a vegyipar fejlesztéséről. Ezt követte a NSZEP vegyipari határozata, majd pedig az MSZMP Központi Bizottsága 1960. évi júniusi ülésén hozott határozata a vegyipar fejlesztésére. Ezek nyomán az 1961–65 közötti II. ötéves tervidőszak a korszerű nagyüzemi magyar vegyipar kifejlesztésének korszakává vált. Az ipari beruházásoknak mintegy 17 százalékát irányoztuk elő a vegyipar fejlesztésére, s ennek felét a műtrágya-, műanyag- és műszáltermelés bővítésére. A vegyipar azóta is iparunk egyik leggyorsabban fejlődő ágazata.

A fejlesztés irányát jellemzi a *vegyipari termelés belső szerkezetének változása*, a korszerű, modern technikát alkalmazó iparágak előretörése, a petrokémián alapuló gyártás arányának növekedése.

Vegyiparunk termelési szerkezetének változása százalékban

Szakágazat	1950	1960	1970	1975	1980
	1964. évi áron			folyó áron	
Műtrágyagyártás	16,5	13,0	18,2	10,5	11,5
Növényvédőszer-gyártás	0,1	3,4	4,0	8,5	10,1
Műanyaggyártás	2,8	2,0	3,2	3,4	5,3
Műanyag-feldolgozás	5,9	2,3	3,4	9,2	9,2
Vegyszálgyártás	5,0	3,0	3,0	2,6	2,8
Mosószer, háztartásvegyipar	9,4	7,8	2,7	2,4	2,2
Szerves, szervesetlen alapanyaggyártás	39,0	25,1	22,6	22,1	22,8
Lakk- és festékipar	7,8	6,6	6,0	5,8	4,7
Gyógyszeripar	4,9	17,0	20,7	24,7	22,0
Gumiipar	8,6	19,8	16,2	10,8	9,4
Vegyipari termelés összesen	100,0	100,0	100,0	100,0	100,0

Az 1950-es évre vonatkozó adatok még a felszabadulás előtti Magyarországi vegyiparának szerkezetét mutatják, nagy a műtrágya- és szerves—szervesetlen alapanyaggyártásnak (savak, lúgok, sók) a súlya, együttesen 55 százalék; utánuk a többnyire szappanfőzésből álló mosószergyártás és háztartás-vegyipar következik, majd a gumiipar és a lakkfestékipar.

1975-ben folyó árakon a műtrágya- és szerves, valamint szervesetlen alapanyaggyártás aránya együttesen már csak 32,6 százalék, és külön-külön egyikük sem éri el a legnagyobb súllyal rendelkező gyógyszeripar részesedését (24,7 százalék). Kifejlődött a növényvédőszer-gyártás (8,5 százalék), nőtt a műanyaggyártás (3 százalék) és a műanyag-feldolgozás (9,2 százalék). A haladó jellegű szakágazatok közül csak a vegyszálgyártás fejlődése lassú. Külön kell kiemelni a nagy hagyományokkal rendelkező gyógyszeripar gyors ütemű fejlődését, aminek lehetőségét a Szovjetunió állandó és növekvő importigényei teremtik meg.

sa az egy főre jutó termelés (műtrágyáknál az egy hektár mezőgazdasági területre jutó termelés) mutatójával. A műtrágyagyártásban első sorban a nitrogén-műtrágyagyártás erős. Nyersanyaghelyzetünknel fogva viszonylag kevésbé fejlett a foszfor- és káliumtartalmú kombinált műtrágyagyártás. 1950-ben az egy ha mezőgazdasági területre számított 6,8 kg-os termeléssel a KGST-tagországok között a negyedik hely, 1970-ben 92,5 kg/ha-val ismét a negyedik és 1973-ban 106,8 kg/ha termeléssel már csak a hatodik hely jutott részünkre.

1950-ben a KGST-tagállamokban csak kezdetleges műanyaggyártás folyt, az is a hőre keményedő műanyagokra szorítkozott. 1960-ban az ötödik helyen álltunk, 1970-ben már az utolsó, azaz a hetedik helyen. 1973-ra javult a helyzet és a nagyüzemi PVC-, valamint polietilén-gyártás megindulásával az ötödik, majd 1974-ben a hatodik helyre kerültünk.

Külkereskedelmi kapcsolatok

Vegyiparunk helye a KGST-államok vegyiparában

A magyar vegyipar fejlődésének és helyzetének a KGST-országokkal való összehasonlítására szolgálhat a fontosabb progresszív vegyipari szakágazatok egymáshoz viszonyított-

A népgazdaság kemizálásának hatására a vegyipar-felhasználás gyorsabb ütemben nőtt, mint a termelés. Ebből következően nőtt a felhasználás és a termelés közötti különbség, amit importból kellett fedezni. A rendelkezésre álló ágazati

kapcsolatok mérlegének adatai is azt mutatják, hogy a kiegészítő import nagyobb mértékben nőtt, mint

a termelés, és az import aránya az összes vegyitermékforrásból mérsékelten növekvő irányzatú.

6. sz. táblázat

A magyar vegyianyag-felhasználás forrásának alakulása

Év	Az összes forrás	Az összes termelés	A forrásból a kiegészítő import	Kiegészítő import az összes forrás százalékában	A kiegészítő import átlagos évi növekedésének üteme százalékban
	növekedésének indexe százalékban				
1959	100	100	100	25,8	
1961	134	132	141	27,0	18,8
1966	221	223	216	25,2	8,9
1971	405	381	476	30,3	17,1
1975	582	524	705	30,4	10,3

Mindez a vegyitermékimport — és ezen belül a KGST-országokból jövő behozatal — növekedéséhez vezetett. Az importon belül jelentősen nőtt a szocialista import mértéke. Az import növekedése nem csak az igények és a termelés közötti olló szétnyitására mutat. Szerepet játszik ebben a specializáció és a kooperáció fejlődése, a kétoldalú egyezmények alapján történő szállítások arányának növekedése. Így kétoldalú egyez-

mény keretében Lengyelországból poliészterszálat, a Szovjetunióból nyersfoszfátot, Bulgáriából kalcinált szódát hozunk be.

A vegyitermékexport is gyorsabban növekedett, mint a vegyipari termelés, de lassabban, mint az import. Az exporton belül 1961-től 1966-ig a nem szocialista export, 1966-tól 1971-ig a szocialista, majd 1975-ig ismét a nem szocialista export nőtt gyorsabban.

7. sz. táblázat

A vegyipari export növekedése és a termeléshez viszonyított aránya (százalék)

Év	A termelés	Az összes	A szocialista	A nem szocialista	Az összes	A szocialista	A nem szocialista
		export				export	
	növekedésének indexe				aránya a termelésben		
1959	100	100	100	100	18,3	10,8	7,5
1961	132	150	150	150	20,8	12,3	8,5
1966	223	273	235	327	22,4	11,4	11,0
1971	381	428	452	396	20,6	12,8	7,8
1975	524	693	587	733	22,7	12,2	10,5

A vegyipari termékek külkereskedelmi egyenlegét nem elemzem, mivel úgy vélem, helytelen az az álláspont, amely szerint a vegyipari termékek forgalmánál nulla szaldót kell elérni. A magyar vegyipar képviselői következetesen küzdöttek ez ellen

az álláspont ellen, mert ez leszűkíti az együttműködés kereteit és csökkenti a nemzetközi munkamegosztás előnyeit. Több ország azonban rágaszkodott ehhez az állásponthoz. Tájékoztatásul megemlítem, hogy Bulgáriával, az NDK-val, Romániá-

val és a Szovjetunióval devizaegyenlegünk rendszeresen negatív volt, míg a CSSZSZK-val csak 1960-ban és 1975-ben, Lengyelországgal pedig csak 1975-ben volt negatív. Ez kedvezőtlen alapanyaghelyzetünkéből adódik. Ugyanakkor *exportválasztékunk* — a gyógyszeripari termékek kivételével — szegényes, ami gyakran akadályozta, hogy partnereink kívánságának megfelelően vegyitermékimportunkat vegyi termékkel ellentételezzük.

A vegyiparban végbemenő diverzifikáció — különösen, ha ez tudatos nemzetközi együttműködés alapján történik — kedvező feltételeket teremt a KGST-országok közötti vegyipari specializáció és kooperáció továbbfejlesztéséhez, vegyipari export-szerkezetünk javításához.

Magyarország és a KGST-tagállamok vegyipara közötti specializációs és kooperációs egyezmények

A termelési specializáció már előbb megkezdődött a hosszú távú szállítási egyezmények révén. Később — a VÁB megalakulása utáni első években — határozottabb jelleggel öltött. Az országok először nyilvánították ki plénum előtt, hogy mely termékek gyártására kívánnak szakosodni, melyek gyártását kívánják beszüntetni vagy melyek fejlesztésével állnak le.

A hosszú távú kétoldali szállítási egyezmények által, hogy a régebbi szállítások választékát és mennyiségét „hagyományos” szállításoknak tekintették, amelyeket többnyire kötelező jelleggel „vittek át” a következő ötéves tervidőszak hosszú távú egyezményeibe, megteremtették a szállítások nagyfokú stabilitását. Ez már elegendő volt ahhoz, hogy egy-egy ország valamely termék gyártására szakosodjék, vagy úgy törekedjék egy racionálisabb termékszerkezet kialakítására, hogy bizonyos termékek gyártásától eláll. Így hazánk beszüntette a színezék- és krómtermelést, nem fejlesztette ki a kalcinált szóda és szintetikus kaucsukgyártást.

Ugyanakkor a társországok állandó és biztosított gyógyszer-, illetve finomvegyszer kereslete e tevékenységek kifejlődésének bázisául szolgáltak.

A kétoldalú egyezmények közül nagy jelentőségű számunkra az 1968-ban megkötött magyar—bolgár egyezmény új szódagyár építésében való együttműködésről. Ennek keretében hazánk és a Szovjetunió beruházási hitelt nyújtott, amit Bulgária 1982-ig szódaszállítással törleszt, 60 ezer tonna szódát kapunk, s ezenkívül opciónk van további 60 ezer tonna/év kalcinált szóda vásárlására.

1970-ben került sor a magyar—lengyel *szálegyezmény* megkötésére, amely szerint poliamid és poliakrilonitril (PANI) szálát szállítottunk poliészter szál ellenében. Ez az egyezmény volt az alapja az 1973-ban megkötött szálegyezménynek, amely szerint az 1976—1980. évek között hazánk poliamid és PAN szálát ad Lengyelországnak poliészter vágott szállért. Az így kialakuló szakosodás mindkét fél számára kedvező. Hasonlóképpen hosszabb időre elhalasztja egy poliészter selyemgyár üzembe helyezését a Lengyelországgal 1973-ban kötött egyezmény magyar ütésálló és szuszpenziós PVC ellenében.

Az előbbi megállapodás azonban már nem jöhetett volna létre a magyar—szovjet *olefinegyezmény* nélkül. Az 1970-ben megkötött egyezmény nagy hatást gyakorol vegyiparunk fejlesztésének irányára és a racionális termékszerkezet kialakítására. Hazánk 1975 elejétől tíz éven át 210 ezer tonna/év olefint szállít (130 ezer tonna etilént és 80 ezer tonna propilént) nagyobb mennyiségű, nagynyomású és kisnyomású poliétilén, ütésálló sztirool, akrilnitril, etilénlikolok és sztiroolmonomer ellenében. Az egyezmény értelmében hazánkban egy évi 250 ezer tonna kapacitású etilén olefinmű, Ukrajnában pedig egy nagy kapacitású PVC-gyár épült. Ezzel megvetettük a hazai nagyüzemi petrolkémia kifejlődésének alapját. Olyan mennyiségű szerves alapanyagot kapunk, amely

lehetővé teszi 80 ezer tonna poliolen (polietilén és polipropilén), 150 ezer tonna PVC hazai előállítását, és emellett olefinek exportját. Csak így kerülhetett hazánk abba az előnyös helyzetbe, hogy 50 ezer tonna PVC-t exportáljon, amely export helyet kap az említett magyar—lengyel műanyag-vegyiszál egyezményben.

Igen eredményes a *gumiipar* nemzetközi együttműködése. 1973-ban a Szovjetunióval, 1974-ben Lengyelországgal kötöttünk egyezményt gyártmányszakosításra és cserére. Még 1973-ban egyezményt írtunk alá a Szovjetunióval a *lakk- és festékipari* anyagok gyártástechnológiai folyamatának kialakításában megvalósítandó együttműködésről és az e terméket előállító berendezések gyártásszakosításáról (a gépiparral együtt). 1974-ben állapodtunk meg a Szovjetunióval, hogy hitelnyújtással részt veszünk a kingiszepi foszforit-kombinát *ammonfoszfát gyárának* felépítésében, aminek ellenében a szovjet fél 1985-ig évi 26,3 ezer tonna P_2O_5 -tartalmú ammonfoszfátot szállít részünkre. 1974-ben Romániával kötöttünk egyezséget *növényvédőszer*ek gyártásszakosítására és kölcsönös szállítására. 1975-ben vállaltuk a CSSZSZK *maleinsavanhidrid*-igényének kielégítését kisnyomású polietilén szállítása ellenében.

Mint látható a nemzetközi munkamegosztás és integráció folyamata a KGST-államok vegyiparában a hetvenes évek elejétől felgyorsult.

Az integráció útján

A magyar vegyipar további részvételét a szocialista nemzetközi integrációban alapvetően meghatározza termelőeszközeink fejlettsége és szerkezete, népgazdaságunk fejlesztési eszközei, továbbá a nemzetközi együttműködési lehetőségek. Fejlesztési eszközeink meglehetősen korlátozottak. Úgy kell ezeket felhasználnunk, hogy *mind kedvezőbb vegyipari szerkezetet alakítsunk ki*. E szerkezetnek sokoldalú egyensúlyt kell biztosítania az alapanyag- és

energiaellátás, a ráfordítások és eredmények, a devizakiadások és -bevételek között. Ehhez megfelelő arányokat kell kialakítanunk a nehézevegypar és a könnyűvegypar között. Igaz, a könnyűvegypari termelés nagyobb vállalati eredményt hoz (bár ez ár- és kalkulációs rendszer kérdése is), mégis, a vegyipar szerkezetét ilyen irányban eltolni csak olyan mértékig szabad, hogy az ne veszélyeztesse a vegyipar alapanyag-ellátását.

Mindezt azért célszerű előrebocsátani, mert a Szovjetunió vegyiparának irányítói 1975-ben olyan javaslatot tettek a KGST-tagállamoknak, amelynek megvalósítása helyes arányokra és kedvező vegyipari szerkezetre vezet, s döntő előrelépést jelent a Komplex Program vegyipari vonatkozásainak végrehajtásában.

A *Szovjetunió* — mint a szocialista táboron belül a legnagyobb energia- és nyersanyagforrásokkal rendelkező ország — vállalja, hogy több *energia- és nyersanyagigényes nagy volumenű termék gyártására specializálódik*, s nagyméretű, az érdekelték igényét kielégítő gyártást szervez. E termékek nagy része korszerű petrolkémiai alapú termék. A szovjet javaslat szerint gyártásukat közvetlenül az energiahordozó- és nyersanyag-kitermelő helyek közelében telepítene. Ez azt jelenti, hogy a nagy volumenű, nagy beruházásokat igénylő termelésbővítést a szibériai régiókban végeznék. Ugyanakkor a sok szellemi munkát tartalmazó, de kevéssé anyag- és energiaigényes, kis- és közepes volumenű termékeket, amelyek termelése már aránylag kis méretekben is gazdaságos, a többi KGST-ország gyártaná, ellátva ezekkel a Szovjetuniót. Az együttműködésben részt vevő felek specializálódása a tudományos kutató- és fejlesztőmunkára is kiterjedne.

A szovjet javaslat lehetőséget nyújt számunkra, hogy több nagy technológiai rendszerből álló, nagy volumenű és így nagy beruházási összeget igénylő terméket integrációs alapon a Szovjetunió gyártson, kihasználva mindazokat az előnyöket,

amelyeket a nagy termelőkapacitások és a nyersanyag-lelőhelyek közelsége nyújt. Ilyen alapanyagok például a metánol, az akrilnitril, a kaprolaktám, a műanyagok közül a kisnyomású polietilén, az emulziós PVC, s esetleg a nitrogénműtrágya is. A szállítási költség e téren nem döntő. A műanyagoknál a Tyumen és Csap közti 3640 kilométeres távolságra való szállítás költsége a termék értékének csupán 5 százaléka.

A Szovjetunióban az integráció keretében megvalósítandó gyártási folyamatok kiválasztásakor figyelembe kell venni a magyar—szovjet olefin-egyezményt. A hazai olefinkémia továbbfejlesztésénél azt is tekintetbe kell venni, hogy a kőolajimport első sorban nem a petrokémiai nyersanyag-ellátást szolgálja. A behozott kőolajmennyiséget alapvetően az energetikai igények határozzák meg. Az ebből közvetlen desztillálással kinyert 8—10 százalék vegyipari benzín olyan melléktermék, amelyet éppen az olefingyártásban hasznosítanak a leggazdaságosabban.

A szovjet fél által *ellentételezés-ként* igényelt termékek növényvédőszer-ek, ipari segédanyagok, reagensek, kis volumenű műanyagok, PAN és polipropilén szálak. Közülük a magyar vegyipartól a szovjet fél főleg növényvédőszer-ek és reagensek szállítását várja. Ezek egy részének gyártása *egyezik iparfejlesztési politikánkkal*, vegyipari struktúránk fejlesztésének követelményeivel. Így megoldhatjuk a szűk exportválasztékunk okozta gondjainkat, és diverzifikáljuk vegyipari gyártásunkat. Ugyanakkor a szovjet igények mennyisége lehetővé teszi a gazdaságos nagyságrendű kapacitások kiépítését. A javasolt termékek több csoportja egybeesik az általunk megjelölt fejlesztési irányokkal, így a növényvédőszer-ek, ipari segédanyagok, reagensek, PAN- és polipropilénszál-termelés fejlesztésével. E gyártási folyamatokban már van némi jártasságunk. Különösen előnyösnek tartjuk a növényvédőszer-gyártás nagyarányú fejlesztését, mert e biológiai-lag aktív anyagok gyártásában és fel-

használásuk kikísérletezésében a gyógyszeripari tapasztalatok jól felhasználhatók.

Problémát jelent, hogy a gyártás kiindulópontjául szolgáló több alap-és köztesanyag hazai előállítása még megoldatlan, s jelentős bennük a tőkés importanyag hányada. Komoly vizsgálatot igényel, hogy milyen mértékben érdemes a kiindulási anyagok hazai gyártását megvalósítani, vagy kooperációval biztosítani.

Szelektív vegyipari fejlesztésünk egy másik irányra a *szintetikusszál-gyártás*. Itt a nagy volumenben felhasznált PAN-szál gyártását kívánjuk oly mértékig fejleszteni, hogy az ennek ellentételeképpen kapott poliészter és viszkózaszál mennyisége teljesen fedezze hazai szükségletünket. Ezért fejlesztjük ki a hazai szükségleten felül egyes polipropilén szálfajták gyártását is. Változatlanul súlyt helyezünk gumiiparunk fejlesztésére, amely már eddig is számottevő eredményt ért el a nemzetközi specializációban és kooperációban. Magyar szempontból a legpozitívabb a nemzetközi együttműködés a *gyógyszeripar* területén. Továbbfejlesztése új formákat követel.

Teljes foszfortartalmú nyersanyag-és foszforműtrágya-szükségletünk hosszú távú fedezése megoldatlan. Kénytelenek vagyunk a Földközi-tenger mentén levő országok foszforitjára orientálódni. Lehetséges, hogy a KGST-országok között ezen a téren is kialakul az együttműködés valamilyen formája.

A magyar vegyipar fokozottan vesz részt a szocialista integrációban. Ez megköveteli, hogy minden tevékenységet *gazdasági számításokkal* támasszunk alá. Ennek kivitelezése sok gyakorlati akadályba ütközik. Ilyen például az az eldöntetlen kérdés, hogy mely időpont áraival számoljunk. Amennyiben a jelenlegi — a KGST-módszerével kialakított — árakat vesszük alapul, akkor az 5—10 év múlva meginduló termelésnél figyelmen kívül hagyjuk az időközben bekövetkező műszaki fejlesztés önköltségsökkentő hatását, a várható világpiacon változásokat. Prog-

nosztizált áraknál pedig számolnunk kell azzal, hogy az nagyon jól prognosztizált ár, amely az időhorizonttól függően ± 15 – 20 százalékos hibahatáron belül van. Ha ennek alsó és felső határával végezzük a számításokat az intervallum már nagyobb, mint a figyelembe vehető nyereségkulcs. Ugyanígy a prognosztizált árak alsó és felső határai közötti különbség a számítás végeredményében nagyobb eltérést okozhat, mint amekkora eredményt a nemzetközi együttműködéstől várhatunk. További nehézséget okoz még a számítá-

sokhoz szükséges nemzetközi adatok megszerzése.

Mindez azonban csak kezdeti nehézség, amely az információ-ellátás és prognosztikai módszereink javításával, a hazai és a baráti államok közötti gazdaságossági számítási módszerek tökéletesítésével csökkenni fog. E tekintetben alapvető kérdés a KGST-tagállamok közötti együttműködés gazdasági feltételrendszerének a Komplex Program szellemében történő továbbfejlesztése.

Balassa János

Felhasznált irodalom

1. A KGST-tagállamok gazdasági integrációjának Komplex Programja. Kossuth Könyvkiadó, 1971.
2. A Kölcsönös Gazdasági Segítség Tanácsához tartozó tagországok népgazdasága. KGST Titkárság. (A KGST megalakulásának 25. évfordulójára.) Statisztikai Adatgyűjtemény. Statisztikai Kiadó Vállalat, Budapest, 1975.
3. Alexej A.: V Ruzsle szocialiszticeszkoy integraciji. Mirovaja Ekonomika i Mezdunarodnije Otnosenyija. 1974. 3. sz.
4. Bajbakov H.: Novije rubezsi ekonomiceszkovo szotrudnyicesztva bratszkih sztran. Kommunizist, 1976. 10. sz.
5. Borodkin I. A.—Tyitov N. P.—Garbar M. I.: Razvityije integraciji v himiceszkoy promislenosztyi sztran SZE V. Ekonomika, Moszkva, 1974.
6. Fagyjev N. V.: Szovjet Ekonomicekoj Vzaimopomosci. Ekonomika, Moszkva, 1974.
7. Korányi György: A magyar—szovjet együttműködés 25 éve a vegyiparban. Magyar Kémikusok Lapja, 1974. 7. szám.
8. Nations Unies. Conseil Economique et Social. Chem. Ind. Document de Travail No 50/Add, 1. 19. 4. 1972. 6. 1.
9. Ódor Géza—Szabó Aladár—Szekeres Gábor: A vegyipar külgazdasági kapcsolatainak 30. éve. Magyar Kémikusok Lapja, 1975. 6. sz.
10. Szekér Gyula: A magyar vegyipar a szocialista gazdasági integráció útján. Magyar Kémikusok Lapja, 1975. 2. sz.
11. Szekér Gyula: Kemizálás a népgazdaságban. Műszaki Könyvkiadó, Budapest, 1971.
12. Szekér Gyula—Szekeres Gábor: A KGST Vegyipari Állandó Bizottság tízéves működése. Magyar Kémikusok Lapja, 1966. 10. sz.
13. Tyitov N. P.: Novij etap szotrudnyicesztva. Himija i Zsizny, 1976. 1. sz.

A Szövetkezetek Nemzetközi Szövetségének párizsi kongresszusa

1976. szeptember 23-a és október 1-e között az UNESCO párizsi székháza adott otthont a nemzetközi szövetkezeti mozgalom négyévenként ismétlődő, kiemelkedő jelentőségű eseményének, a Szövetkezetek Nemzetközi Szövetsége 26. kongresszusának s az ennek keretében rendezett szakmai konferenciáknak és bizottsági üléseknek.

Roger Kerinec, az SZNSZ egy éve hivatalba lépett francia elnöke 49 ország 498 küldötte jelenlétében nyitotta meg a kongresszust, üdvözölve a megnyitón részt vevő Giscard d'Estaing francia államfőt, a francia kormány megjelent tagjait, az Egyesült Nemzetek Szervezete és szakosított szervei (FAO, ILO, UNIDO, UNESCO, UNCTAD), valamint a nem kormányközi nemzetközi szervezetek: a Hiteluniók Világtanácsa, a Nemzetközi Kereskedelmi Kamara, a Szabad Szakszervezetek Nemzetközi Szövetsége, a Fogyasztási Uniók Nemzetközi Szervezete és a COPAC (Szövetkezeti Segítségnyújtást Támogató Közös Bizottság) képviselőit.

Részben szakítva a hagyományokkal, a kongresszus célja ezúttal nem a múltba való visszatekintés, nem csupán az elmúlt időszakban végbement események áttekintése és értékelése volt, hanem az SZNSZ programjának meghatározása és a szövetkezetek közötti sokoldalú együttműködés jövőbeli lehetőségeinek a megvizsgálása.

Az SZNSZ előző, 1972. évi varsói kongresszusán A. P. Klimov, a Centroszajuz elnöke, az SZNSZ alelnöke vetette fel — a szocialista országok közös álláspontjaként — egy hosszú távú munkaprogram kidolgozásának a szükségességét. A javaslat elfogadása lehetővé tette, hogy a valamennyi tagszervezet közreműködésével, demokratikus úton elfogadott hosszú távú munkaprogram segítségével a Szövetkezetek Nemzetközi Szövetsége erejét a legfontosabb kérdésekre összpontosítsa, és szorosabb, hatékonyabb együttműködést alakítson ki az ENSZ szakosított szerveivel, a különböző nem kormányközi nemzetközi szervezetekkel és nem utolsósorban az egyes tagszervezetekkel.

A kongresszuson megvitatott három fő dokumentum ismertetése előtt érdemes röviden felidézni néhány gondolatot a kongresszus megnyitóján elhangzott beszédekből, hiszen ezek tartalmilag és hangulatilag megszabták a kongresszus munkájának irányát és kereteit.

A. M. Bow, az UNESCO vezérigazgatója a kongresszus házigazdájaként elmondott üdvözlő beszédében hangsúlyozta az SZNSZ és az UNESCO között létrejött kapcsolatok fontosságát. 1961 óta, amióta az SZNSZ konzultatív státuszt kapott az UNESCO-ban, a két szervezet hatékony együttműködést alakított ki, elsősorban a felnőttoztatásban és a szövetkezeti tagság továbbképzésében. Nagyra értékelte azt a segítséget, amit a szövetkezetek a harmadik világban az alfabetizmus leküzdéséhez nyújtottak. Kifejezte azt a reményét, hogy a szövetkezetek tevékenységét jellemző kölcsönös megértés és segítségnyújtás tartós záloga a két szervezet együttműködésének, a népek és nemzetek javára.

Roger Kerinec, a Szövetkezetek Nemzetközi Szövetségének elnöke üdvözlő beszédében hangsúlyozta, hogy a kongresszus célja az SZNSZ jövőbeli munkájának megtervezése és a szövetkezetek közötti együttműködés továbbfejlesztése. Leszögezte: a szolidaritás és az együttműködés a két alapfeltétele annak, hogy a szövetkezeti mozgalom hozzájárulhasson a világ problémáinak megoldásához. A szövetkezetek, amelyek a múlt században a létért folytatott harc eredményeként, a tőkés profitszerzés elutasításaként jöttek létre, ma olyan problémák előtt állnak, mint az energia- és az élelmiszerválság, a környezet szennyeződése és a munkanélküliség. A szövetkezetek természetesen nem táplálnak olyan illúziókat,

hogy képesek volnának ezeket a problémákat csupán saját erejükből megoldani — mondotta. Kifejezte azonban azt a reményét, hogy világméretben hozzá tud járulni ezeknek a kérdéseknek a megoldásához — mindenekelőtt demonstrálva, hogy az e kérdésekhez való viszonyuk gyökeresen eltér a nemzeti és a nemzetközi monopóliumokétól.

Különösen érvényes ez korunk egyik legsúlyosabb kérdését: a fejlődő országok támogatását illetően. Mindenki egyetért abban — mondotta —, hogy a fejlett és a fejlődő országok közötti szakadék tovább szélesedett. Nem elegendő a gazdag országok adakozása — új nemzetközi gazdasági rendre van szükség: olyan stratégiát kell kidolgozni és megvalósítani, amely biztosítja, hogy az országok népeik igazi szükségleteinek megfelelően fejlődjenek, és a népek megtanuljanak saját lábukra állni. Ez a politika, ez a koncepció jellemezte a Szövetkezetek Nemzetközi Szövetségének, különösen az Ázsiában és az Afrikában működő regionális irodáknak a tevékenységét, s a szövetkezeti mozgalom a jövőben is ezen eszmék szerint kívánja folytatni tevékenységét. E törekvések sikerének azonban meghatározott feltételei vannak.

A szövetkezet nem csodaszer. Előfordult, hogy egyes fejlődő országokban megbuktak a szövetkezetek. Az SZNSZ-nek és az egyes tagszervezeteknek önkritikusan elemezniük kell eddigi tevékenységüket, megvizsgálva: nem anélkül ösztönözték-e a szövetkezetek fejlesztését, hogy kellőképpen meggyőződtek volna azok életképességéről. A kudarcok azonban nem írhatók egyoldalúan csak a szövetkezetek számlájára: a szövetkezetek fejlesztésének egy általános fejlesztési politika részét kell képeznie. A kormányoknak a szövetkezetekben nem a társadalom fejlettebb szektorai önszegélyező eszközét, hanem a társadalmi változtatás lehetőségét kell látniuk. A szövetkezetek sikeres tevékenységének feltétele, hogy létrehozásukat maga a nép kívánja és kezdeményezze. Elítélte az egyes kormányoknak azt a módszereit, hogy a sikeres, pénzügyileg stabilizálódott szövetkezeteket felosztják vagy államosítják. A kormányoknak támogatásaikkal, különösen a fejlődő országokban, elő kell segíteniük a szövetkezetek hatékony működését. Csak így járulhatnak hozzá a szövetkezetek a gazdasági és kulturális fejlődéshez, csak ilyen körülmények között növelhetik a tagság öntudatát, és mozgósíthatják a társadalom javát szolgáló közös fejlesztési programokhoz szükséges energiákat.

Giscard d'Estaing üdvözlő beszédében részletesen ismertette és méltatta a nagy hagyományokkal rendelkező francia szövetkezeti mozgalom szerepét sok ország gazdasági és társadalmi életében. Felhasználta az alkalmat az új francia kormány akkor meghirdetett gazdaságpolitikai és társadalompolitikai céljainak népszerűsítésére. Ezután méltatta országának a fejlődő országokhoz fűződő kapcsolatát, és kijelentette: a francia külpolitikának továbbra is meghatározó eleme a fejlődő országok gazdasági és politikai támogatása.

Francis Blanchard, az ENSZ Nemzetközi Munkaügyi Hivatalának (ILO) vezérigazgatója hangsúlyozta, hogy az ILO és a szövetkezeti mozgalom céljaiban igen sok a közös. Emlékeztetett arra, hogy Albert Thomas, az ILO első vezérigazgatója igen sokat tett azért, hogy erős és hatékony szövetkezeti szolgáltatás bontakozzon ki a Nemzetközi Munkaügyi Hivatal szervezeti keretei között. Kiemelte, hogy — szervezete megítélése szerint — a szövetkezetek sajátos és igen fontos szerepet tölthetnek be a társadalmi és a gazdasági problémák megoldásában. Javasolta az ILO és az SZNSZ közötti kapcsolatok elmélyítését, a távlati célok egyeztetését, és javasolta, hogy az SZNSZ szakmai bizottságai kapjanak az eddiginél nagyobb szerepet a két szervezet közötti együttműködésben. Beszámolt a Genfben 1976 júniusában megtartott foglalkoztatási világkonferencia munkájáról. E konferencia megállapította: a szövetkezetek komoly segítséget nyújthatnak egy új nemzetközi gazdasági rend kialakításához, elsősorban azért, mert a szövetkezet nem csupán a gazdagok további gazdagodásának, hanem a szegények felemelkedésének is eszköze lehet. A vezérigazgató kifejezte azt a reményét, hogy az SZNSZ és az ILO közös erőfeszítéssel hozzá tud járulni egy igazságosabb nemzetközi gazdasági rend kialakulásához.

K. Stevenson, az ENSZ Élelmezési és Mezőgazdasági Szervezetének (FAO) képviselője ismertette az élelmezési világkonferencia határozatait, a FAO új politikáját, amelyben elsőbbséget kapott az éhségnek, az élelmiszerválságnak a leküzdése, a fejlődő országok mezőgazdasági termelésének fejlesztése. Hangsúlyozta, hogy a mezőgazdasági termelés növelésében, a szegény falusi népesség foglalkoztatásában, gazdasági és társadalmi felemelkedésének elősegítésében komoly feladat hárul a mezőgazdasági szövetkezetekre. Nagyobb szerepet kell ezért kapniuk

az SZNSZ munkájában, távlati programjában: szorosabbá, konkrétabbá és hatékonyabbá kell válnia az SZNSZ és a FAO közötti együttműködésnek.

A. Krasnov, és A. E. Saenger, az UNCTAD, illetőleg az UNIDO képviselője szintén az SZNSZ és az ENSZ e két szakosított szerve közötti együttműködés szorosabbá, hatékonyabbá tételét sürgette.

Az SZNSZ 1972—1976 közötti tevékenysége

A kongresszus napirendjén szereplő első dokumentumot, az SZNSZ központi bizottságának jelentését a Szövetség 1972—1976 közötti tevékenységéről S. K. Saxena, az SZNSZ igazgatója terjesztette elő.

A jelentés megállapítja, hogy az SZNSZ tagszervezeteinek száma 1972 óta jelentősen megnövekedett. Ez a számbeli növekedés tovább erősítette a fejlődő országok pozícióját, amit az is jelez, hogy a tagok sorába lépett új szervezetek, egy kivételével, a fejlődő országokban működnek. Az SZNSZ-nek jelenleg 66 ország 166 szövetkezeti szövetsége a tagja, ezek összesen 326 millió szövetkezeti tagot képviselnek.

A tagszervezetek számának növekedésével együtt nőttek az SZNSZ tagdíjbevételei is. A tagdíjak mintegy 50 százalékos minimális emelkedése sem tudta azonban ellensúlyozni az infláció hatását. Minthogy az SZNSZ titkársága Londonban működik, az angol font többszöri leértékelése súlyos anyagi helyzetbe hozta a szervezetet. A pénzügyi egyensúlyt néhány tagszervezet rendkívüli befizetésesei tartják fenn, így például a két regionális irodának az SZNSZ-költségvetés mintegy a felét kitevő fenntartási költségeit túlynomó részben (kb. 60 százalékban) skandináv szövetkezeti szervezetek fedezik.

Az SZNSZ igazgatója beszámolt arról, hogy az 1972. évi varsói kongresszus határozatai (egyebek között a békéről, a nemzetközi monopóliumok elleni harcról, a fejlődő országoknak nyújtandó szövetkezeti segítségnyújtásról, a szövetkezeti oktatásról, a szövetkezetek és a szakszervezetek együttműködéséről) alapvetően meghatározták az SZNSZ központi és két regionális irodájának munkáját, s a tagszervezetek széles körében visszhangra találtak. Ennek alátámasztására az igazgató egy sor konkrét példát, szövetkezeti akciót sorolt fel, több ízben hivatkozva a magyar szövetkezeti mozgalom eredményeire, illetve eseményeire.

Elmondta, hogy az elmúlt négy esztendőben az SZNSZ tevékenységében meghatározó szerepet töltött be az oktatás. Beváltak és komoly eredményekkel jártak a regionális irodák által rendszeresen szervezett tanfolyamok, szemináriumok. Ezek mellett három SZNSZ-szeminárium megrendezésére is sor került: 1973-ban Nicosiában a szövetkezeti tevékenység finanszírozásának külső és belső forrásairól, 1974-ben Loughboroughban a szövetkezetek társadalmi és gazdasági funkcióinak egységéről, tavaly pedig Drezdában a fejlődő országok támogatásával kapcsolatos igényekről és azok kielégíthetőségéről. A magyar szövetkezeti mozgalom képviselői egyébként mind a három szemináriumon részt vettek. Aktív közreműködésüket jelzi, hogy például az 1974. évi szeminárium ajánlása a magyar mezőgazdasági termelőszövetkezeteket állította a fejlődő országok elé. A magyar szövetkezeti mozgalom nemzetközi elismerése tükröződik abban is, hogy az SZNSZ végrehajtó bizottsága, elfogadva korábbi ajánlatunkat, Párizsban úgy döntött, hogy az 1977. évi SZNSZ szemináriumot Magyarországon rendezik.

1974-ben Budapesten alakult meg az SZNSZ nemzetközi szövetkezeti oktatási tanácsadó csoportja, az AGITCOOP, mely fennállásának rövid időszaka alatt jelentős eredményeket ért el. Így az SZNSZ titkárságán létrejött egy tanácsadó szolgálat (CEMAS), amely jelentősen megkönnyíti a fejlődő országok szövetkezeti oktatási központjai számára az oktatási anyagok és segédeszközök beszerzését.

Mint utaltunk rá, a „Szövetkezeti fejlesztési évtized” programjának megfelelően az SZNSZ délkelet-ázsiai, valamint kelet- és közép-afrikai regionális irodái tevékenységének az oktatómunka állt a középpontjában. Az SZNSZ — elsősorban korlátozott pénzügyi lehetőségei miatt — csak e két régióban tart fenn irodát. A szövetkezeti oktatási igények azonban a harmadik világ más területein is számottevőek. A Nyugat-Afrikában lezajlott eseti és elszigetelt akciók távolról sem elégtették ki a térség igényeit. Latin-Amerikában két nemzetközi regionális szervezet (az Amerikai Szövetkezetek Szervezete — OCA — és a Latin Amerikai Szövetkezeti Integráció Technikai Intézete — LATICI) lát el bizonyos regionális oktatásszervező funkciókat.

Az SZNSZ igazgatója részletesen beszámolt a központi bizottság mellett működő szakmai bizottságok és tanácsadó csoportok tevékenységéről is. Üdvözölte az elmúlt kongresszus óta alakult AGITCOOP-ot, a Szövetkezeti Fogyasztási Politika Szervezetét és a korábban tanácsadó testületként működő Nőbizottságot. (A bizottságok és a tanácsadó testületek megbeszéléseire, tevékenységére még vizs-
szatérünk.)

Az SZNSZ és az ENSZ kapcsolatát értékelve, *S. K. Saxena* kiemelte, hogy az SZNSZ a legmagasabb kategóriájú konzultatív státuszt élvezzi az ENSZ-ben és annak legtöbb szakosított szervezetében. *Kurt Waldheim*, az ENSZ főtitkára, amikor 1973-ban fogadta az SZNSZ végrehajtó bizottságát, kiemelte, hogy az Egyesült Nemzetek Szervezete és szakosított szervei nagy jelentőséget tulajdonítanak a szövetkezeteknek mint a társadalmi gazdasági fejlődés egyik eszközének.

Ennek a megkülönböztetett figyelemnek a jegyében folyamatos konzultáció folyik az SZNSZ és az ENSZ szervei között a szövetkezetek támogatásáról, illetve a szövetkezetek által nyújtható segítségről. Az SZNSZ New York-i és genfi ENSZ-képviselői, titkárságának tagjai, a bizottságok és az egyes tagszervezetek küldöttei szinte valamennyi ENSZ-fórumon képviselték a szövetkezeti érdekeket. Az SZNSZ igazgatója hangsúlyozta, hogy mivel a Szövetkezetek Nemzetközi Szövetségének nincs szavazati joga az ENSZ szervezeteiben, nagy segítséget jelentene, ha az egyes tagszervezetek — a lengyel szövetkezetekhez hasonlóan — el tudnák érni, hogy a különböző ENSZ-fórumokon részt vevő kormányküldöttségek megkülönböztetett figyelemmel képviseljék a szövetkezeti érdekeket is.

A beszámoló vitájában elhangzott felszólalások átfogták az SZNSZ egész tevékenységét. Közülük hármat emelünk most ki. *T. Janczyk*, a Lengyel Szövetkezeti Főtanács képviselője sürgette: az SZNSZ tegyen további kezdeményezéseket a nemzetközi monopóliumok korlátozására. Az SZNSZ igazgatója válaszában arról tájékoztatta a kongresszust, hogy az UNCTAD olyan dokumentum elkészítésére kérte fel a Szövetkezetek Nemzetközi Szövetségét, amely körvonalazza a szövetkezetek szerepét a nemzetközi monopóliumok elleni harcban, és megfogalmaz egy nemzetközi erkölcsi kódexet a multinacionális monopóliumokkal való érintkezésről. *A. P. Klimov* magas érzelmi hőfokon, ugyanakkor világos érveléssel beszélt a nemzetközi szövetkezeti együttműködés és a béke összefüggéseiről. Felszólalásában ismertette a Szovjetunió és a szocialista országok álláspontját a nemzetközi béke és biztonság, a fegyverkezés és a leszerelés kérdésében. *H. Whitehead*, az angol fogyasztási szövetkezetek képviselője felhívta a figyelmet arra, hogy az SZNSZ csak a pénzügyi támogatás növelésével tarthatja tevékenységét és különböző szolgáltatásait az elért színvonalon. Bejelentette, hogy a fejlődő országok szövetkezetének fokozott támogatására az angol tagszervezetek 25 ezerről 30 ezer fontra emelik az SZNSZ-nek fizetett tagdíjat.

Az SZNSZ központi bizottságának jelentése az 1977—1980 közötti munkaprogramról

Mint már említettük, a hosszú távú munkaprogram kidolgozásának szükségességét a szocialista országok vetették fel. E javaslatot elfogadva, az 1972. évi varsói kongresszus nem az SZNSZ alapszabályának módosítását tűzte ki az idei kongresszus céljául, hanem a szervezet munkájának tervszerűbbé és hatékonyabbá tételét, s azt irányozta elő, hogy a kiemelt feladatok feleljenek meg a világ szövetkezeti mozgalma igazi szükségleteinek. A szövetkezeti mozgalom gyorsan változó társadalmi és gazdasági hatások közepette tevékenykedik, ezért megfelelőképpen rugalmas munkaprogramra van szükség, hogy igazodni lehessen a ma még nem vagy alig látható, később felmerülő konkrét igényekhez. A munkaprogram időszerezésének megőrzésére a központi bizottságnak stratégiáját és programját minden évben hozzá kell igazítani az igényekben, feltételekben bekövetkező változásokhoz. Tudomásul kell venni azt is, hogy a programok végrehajtásában az SZNSZ titkársága nem tud az eddiginél nagyobb felelősséget vállalni; a fő felelősség továbbra is a tagszervezetekre hárul.

A dokumentum, amelyet az előkészítő munkálatokat végző végrehajtó bizottság nevében *R. Kerínc*, az SZNSZ elnöke terjesztett elő, áttekinti az SZNSZ jelenlegi munkáját és az azzal kapcsolatban megfogalmazott igényeket, felhívja a figyelmet néhány új jelenségre, körülményre, amely új feladatokat ró a szövet-

kezeti mozgalomra. Végül részletesen ismerteti az ENSZ 1977—1980 közötti munkaprogramját és annak pénzügyi kihatásait.

Ezúttal eltekintünk a dokumentum első részének ismertetésétől, amely az SZNSZ alapszabályát alapul véve, áttekinti az SZNSZ és az egyes bizottságok eddigi tevékenységét, körvonalazza az SZNSZ tevékenységének hagyományos kereteit. Új feladatként a dokumentum az emberiség többségének helyzetét meghatározó, egymással szoros kölcsönhatásban álló négy területet sorol fel. Ezek: a környezet szennyezése, az energiaválság, a népesedés és az élelmiszerválság.

A dokumentum megállapítja, hogy az emberi környezet megóvásának kérdése az elmúlt években került a nemzetközi figyelem középpontjába. Az SZNSZ és tagszervezeteinek jó része már eddig is sokat tett az élet minőségének javításáért, de ezeket az erőfeszítéseket sem az SZNSZ-en belül, sem külső szervezetekkel nem koordinálták. Környezetvédelmi feladatot lát el: az SZNSZ Szövetkezeti Fogyasztási Politika Szervezete, amely megalakulása óta tevékenyen foglalkozik a fogyasztói érdekvédelem kérdéseivel; az SZNSZ Nemzetközi Szövetkezeti Biztosítási Szövetsége, amelynek különös érdeke fűződik a környezetvédelemhez; a Lakásszövetkezeti Bizottság, amely már kidolgozta környezetvédelmi akcióprogramját és tevékenyen részt vett az 1976-ban Vancouverban a világ lakásépítésének tendenciáiról rendezett ENSZ-konferencia munkájában; a Mezőgazdasági Szövetkezeti Bizottság és a Halászati Szövetkezeti Bizottság, amely az SZNSZ Tokióban 1975-ben megtartott halászati szövetkezeti nyílt világkonferenciáján behatóan foglalkozott a tengerek szennyeződésének kérdésével; a Szövetkezeti Sajtó Munkacsoport, amely nyilatkozatot adott ki a környezetvédelem kérdéseiről. Mindez mutatja: az SZNSZ szervei érdekeltek abban és igénylik is, hogy környezetvédelmi tevékenységük tervszerűbb és koordináltabb legyen. Ezt a koordinációt az is elősegíti, hogy az SZNSZ megfigyelői minőségben bekapcsolódott az ENSZ környezetvédelmi programjába (UNEP).

Az újra nem termelhető *nyersanyagforrások* korlátozott volta néhány évetudatosult a világ közvéleményében. A nyersanyagforrások egyenetlen megoszlása és mértéktelen, nemegyszer értelmetlen fogyasztásuk még közelebb hozta a válságot. Az SZNSZ központi bizottsága 1975-ben Stockholmban részletesen megvitatta ezt a kérdést, és megállapította, hogy a szövetkezeteknek mindent meg kell tenniük a fogyasztók olajtermékekkel való ellátásáért s a nyersanyagforrások hatékony és gazdaságos elosztásáért. Figyelemre méltóak ezen a területen a Nemzetközi Szövetkezeti Petróleum Társaság (ICPA), a falusi villanyszövetkezetek újszerű kezdeményezései, melyek bizonyítják, hogy a szövetkezeti összefogás ezeken az újabb területeken is sikerre vezethet. A nemzetközi szövetkezeti mozgalomnak nyomást kell gyakorolnia az Egyesült Nemzetek Szervezetére, hogy az a kiengesélyezett általános fejlődést szolgáló politikát fogadjon el. További szövetkezeti összefogásra van szükség ahhoz, hogy a nemzetközi olajmonopóliumok tevékenységét ne az olajhiányból adódó profit, hanem a közösség érdekei határozzák meg.

Mind nyilvánvalóbb a szövetkezetek fontos szerepe az egyre fokozódó *élelmiszerhiány* enyhítésében. Amint az 1974-ben megtartott élelmiszeri világkonferencia is hangsúlyozta, ennek az égető problémának a megoldásához a fejlődő országok mezőgazdasági termelésének összehangolt fejlesztése szükséges. E követelményből fakadóan — az olyan hagyományos és a jövőben is fontos szövetkezeti feladatok mellett, mint a termelési szaktanácsadás, a mezőgazdasági termékek felvásárlása, a termelőeszköz-ellátás, az élelmiszer-forgalmazás, az oktatás és a falusi kommunális intézményhálózat kiépítése — a figyelem középpontjába került a termelési típusú szövetkezés. A feladatok átfogó megközelítésére és megoldására az SZNSZ-nek fokoznia kell együttműködését az ENSZ szakosított szerveivel, s új alapokra kell helyezni az SZNSZ Mezőgazdasági és Halászati Bizottsága, valamint a FAO közötti munkakapcsolatokat.

Sokak szerint a helyes családtervezési politika a kulcsa a világ kiegyensúlyozott fejlődésének, a föld energiataralékaira nehezedő nyomás erőteljesebb csökkentésének. A mai élelmiszerválság, a tömeges alultápláltság egyre sürgetőbbé teszi a *népesség* gyarapodásának szabályozását. A dokumentum utal arra, hogy a népszaporulat kérdésében eltérőek az álláspontok. Van olyan nézet, amely szerint a népszaporulat tudományos és egyéb eszközök alkalmazásával csökkenthető, viszonylag szabadon befolyásolható, mások szerint a társadalmi, gazdasági fejlődés hozza magával az alacsonyabb népességnövekedési rátát. Az ENSZ 1974-ben Bukarestben tartott népesedési világkonferenciája élesen felszínre hozta ezeket a nézetkülönbségeket.

Az SZNSZ titkárságának vitaanyaga megállapítja, hogy a családtervezési programokhoz egyrészt olyan kommunikációs hálózat szükséges, amely tömegmértetben lehetővé teszi az egyénnel való személyes hangú kapcsolatteremtést, másrészt szükség van olyan intézményhálózatra is, amely az állampolgárok tömegei számára könnyen elérhetővé teszi a szükséges szervezeti feltételeket. A szervezetek mindkét követelménynek megfelelnek, következőképpen segítséget tudnak nyújtani a családtervezés gyakorlati megvalósításához — természetesen anélkül, hogy e fontos, ám igen összetett kérdésben teljesen magukra vállalhatnák a felelősséget.

A hagyományos funkciók és a vázolt négy új feladat megvalósítására a kongresszus négyéves munkaprogramot fogadott el. A munkaprogram a következő főbb célokat fogalmazza meg.

— Javítani kell az SZNSZ és a nemzeti szervezetek közötti információk kapcsolatokat, továbbá az SZNSZ-tagságból adódó feladatok nemzeti szintű egyeztetésére — ahol nem működik megfelelő koordinációs testület — célszerű lenne nemzeti összekötő bizottságokat létrehozni. Ezek a testületek nem korlátozhatják a tagszervezetek alapszabályban rögzített jogosítványait. A fontosabb szervezetek rendezvényeket, így elsősorban a kongresszusokat és a nemzetközi szervezetek napot fel kell használni a szervezetek mozgalmat nemzetközi jellegének bemutatására, a szervezetek mozgalmat előtt álló legfontosabb feladatok ismertetésére.

— Az SZNSZ-en belül fokozni kell a koordinációt a központi bizottság és a különböző bizottságok és munkacsoportok között. Arra kell törekedni, hogy a tagszervezetek javaslattevési jogának korlátozása nélkül, a kongresszus és a központi bizottság a mozgalom legfontosabb kérdéseivel foglalkozzon. A Szervezetek Nemzetközi Szövetségén belül a különböző ágazatok arányos képviselésére kell törekedni. El kell érni — ez jelentős mértékben függ a Mezőgazdasági Bizottság tevékenységétől —, hogy a mezőgazdasági szektor szélesebb képviselést kapjon az SZNSZ testületeiben.

— Az SZNSZ egyik célja, hogy küzdjön a tartós béke és biztonság megteremtéséért. A Szervezetek Nemzetközi Szövetsége és tagszervezetei a szervezetek elveken nyugvó mindennapi munkájukkal, eredményeikkel jelentősen hozzájárulnak a béke megerősítéséhez és fenntartásához. A szervezetek békemozgalmi tevékenységének erősítésére az SZNSZ időről időre állást foglal a békével kapcsolatos legfontosabb kérdésekben, és állásfoglalásait a széles nyilvánosság elé tárja. Munkáját azokon a területeken fejleszti, ahol csökkenteni lehet a fennálló társadalmi, gazdasági feszültségeket, s arra bátorítja a szervezetek mozgalmat egészét, hogy fejlessék tovább a nemzetközi szolidaritást és együttműködést, mélyítsék el kapcsolatukat az Egyesült Nemzetek Szervezetével és annak szakosított szerveivel.

— A Szervezetek Nemzetközi Szövetségének mint a nemzetközi szervezetek mozgalmat világszervezetének el kell érnie, hogy a világon mindenütt a szervezetek valamennyi típusa megfelelően képviseltesse magát a szervezetekben. Evégett az eddiginél erőteljesebben törekszik a fejlődő országok szervezetek mozgalmatvaló kapcsolatfelvételeire, tagfelvételük anyagi terheinek (tagdíj) mérséklésére.

— A szervezetek oktatás továbbra is a Szervezetek Nemzetközi Szövetségének egyik legfontosabb és legszélesebb körű feladata. A Szövetségnek törekednie kell a tagsági oktatás hatékonyabb formáinak kialakítására, a nemzeti szintű vezetőségi tagok és szakvezetők továbbképzésének rendszeresítésére. Az oktatási programok öleljék fel a szervezetek tevékenység minden szektorát amihez az SZNSZ bizottságai is nyújtsanak segítséget.

A már működő nemzetközi szervezetek oktatási intézmények munkájának rugalmas koordinációjához célszerű létrehozni az AGITCOOP mellett egy nemzetközi szervezetek oktatási és kutatási központot. A Szervezetek Oktatási Anyagok Szaktanácsadó Szolgálat (CEMAS) által kezdeményezett együttműködést továbbfejlesztve, információ hálózatot kell kialakítani az oktatási anyagok, segéd-eszközök, oktatási programok és módszerek kölcsönös megismertetésére. Szélesíteni kell az oktatók és az oktatási felelősök nemzetközi tapasztalatcseréjét, továbbra is támaszkodva az UNESCO segítségére.

— A hatékonyabb információs és kommunikációs tevékenység érdekében, a Szervezetek Sajtócsoport tagjai lehetőséget kapnak arra, hogy állandó meghívottként részt vegyenek az SZNSZ központi bizottságának ülésein. Az SZNSZ csökkentheti az egyes kiadványok közötti átfedéseket, és egy igényes, főleg elemző cik-

keket tartalmazó nemzetközi szövetkezeti folyóiratot jelentet meg. A szövetkezeti újságírók egyre szélesebb szakmai igényeinek kielégítésére felmerült egy sajtóközpont felállításának a gondolata is.

— Az SZNSZ megbízásából folyó kutatások fő célja a Szövetség végrehajtó bizottsága és központi bizottsága által napirendre tűzött aktuális kérdések vizsgálata. Miközben ezt a feladatot változatlanul el kell látniuk, a jövőben a kutatásoknak folyamatosan figyelemmel kell kísérniük a szövetkezeti mozgalomban végbemenő strukturális változásokat, a szövetkezeti demokráciát, a szövetkezetek és az állam viszonyát, a szövetkezeti törvényhozást, az adózási rendszert, a nemzetközi monopóliumok tevékenységét, a szövetkezetek közötti együttműködést, a munkás-termelőség-szövetkezetek fejlődését, a szövetkezetek nemzetközi kereskedelmi kapcsolatait. Ezeket a kérdéseket rendszeresen meg kell vitatni az ún. Kutatási Felelősök Munkacsoportjával, s a lengyel és a magyar szövetkezeti mozgalom segítségével folytatni kell a nemzetközi szövetkezeti kutatási regiszter kiadását.

— Az SZNSZ 1960-ban hosszú távú műszaki segítségnyújtási programot fogadott el, 1970-ben pedig az ENSZ ún. második fejlesztési évtizede keretében, meghirdette a „szövetkezeti fejlesztési évtizedet”. Ezek a legfontosabb mérföldkövei az SZNSZ tevékenységének a harmadik világban. A Szövetkezetek Nemzetközi Szövetsége, támaszkodva az AGITCOOP és a CEMAS munkájára, a jövőben is az oktatásra s a továbbképzésre helyezi a hangsúlyt. Fokozza együttműködését a kormányközi és nem kormányközi nemzetközi szervezetekkel. A kiemelt segélyprogramok célja — anélkül, hogy ez más szektorok elhanyagolását jelentené — az élelmiszer-termelés és -elosztás fejlesztése. Az SZNSZ arra törekszik, hogy a fejlődő országokkal kialakított kapcsolata, az országos és a nemzetközi segélyprogramok, gazdasági együttműködések feleljenek meg az új nemzetközi gazdasági rend követelményeinek. Kedvezőek e szempontból a regionális irodák tapasztalatai. A tagszervezetek a meglévő irodák tevékenységének bővítését, illetve újak létesítését igénylik. A Szövetkezetek Nemzetközi Szövetsége megvizsgálja egy nyugat-afrikai regionális iroda felállításának lehetőségét, és fokozza együttműködését az Amerikai Szövetkezetek Szervezetével (OCA), amely hasonló regionális koordinációs és közvetítő szerepet tölthet be az amerikai kontinensen.

— A Szövetkezetek Nemzetközi Szövetsége gyümölcsöző együttműködést alakított ki az Egyesült Nemzetek Szervezetével és annak szakosított szerveivel. A kapcsolatok továbbfejlesztése keretében hosszú távú együttműködési programokat kell kidolgozni az ENSZ szakosított szerveivel, együttes konferenciákat, szemináriumokat kell szervezni, s továbbra is fenn kell tartani az SZNSZ New York-i és genfi ENSZ-képviselőt. Hasonló szellemben kell fejleszteni a kapcsolatokat a különféle nem kormányközi nemzetközi szervezetekkel.

A munkaprogram részletes irányelveket ad az egyes bizottságok munkájához is. A dokumentum hangsúlyozza, hogy fokozni kell a koordinációt és az együttműködést az egyes bizottságok, illetve a bizottságok és az SZNSZ titkársága között. Ennek elősegítésére rendszeressé válnak a bizottságok elnökei és titkárai, valamint az SZNSZ vezetői közötti egyeztetések.

Az 1977—1980-as munkaprogram utolsó része a pénzügyi feltételeket tartalmazza. A munkaprogramban körvonalazott új feladatokra a jelenlegi költségvetés nem nyújt elegendő fedezetet. A mintegy fél millió dollárnyi többletigény kielégítésének lehetséges forrásaira egy e célra összeállított bizottság tesz majd javaslatot.

A dokumentum vitáját nagyfokú együttműködési készség jellemezte. A felszólaló küldöttek támogatták a munkaprogramot, s egy sor további feladat vállalását is sürgették. *Roger Kerinc* összefoglalójában elismerte ezeknek a vitában megfogalmazott igényeknek a jogosságát, de hangsúlyozta, hogy korlátozott pénzügyi és szervezeti lehetőségeit figyelembe véve a Szövetkezetek Nemzetközi Szövetségének néhány kiemelt feladatra kell az erejét összpontosítania. További feladatok vállalása az anyagi és szellemi erőforrások szétforgácsolását és egyben a fő célok feladását jelentené.

Az elnök összefoglalója alapján a kongresszus a hosszú távú munkaprogramot egyhangúlag elfogadta.

A szervezetek közötti együttműködés

A kongresszus napirendjén szereplő harmadik dokumentumot, a szervezetek közötti együttműködés munkacsoportjának jelentését *A. P. Klimov*, az SZNSZ szovjet alelnöke és *L. Harrison*, a munkacsoport angol elnöke terjesztette elő. (A munkacsoportban és a dokumentum kidolgozásában részt vett Rév Lajos, az OKISZ elnöke is.) Az SZNSZ központi bizottsága az 1974. évi bécsi ülésén azt a feladatot adta a bizottságnak, hogy vizsgálatok alapján tegyen javaslatot a szervezetek közötti együttműködés továbbfejlesztésének lehetőségeire, és dolgozza ki az együttműködés gyakorlati módszereit.

Abból a nemzetközileg elfogadott szervezeteti elvből kiindulva, hogy a szervezeteti tagság és a közösség érdekeinek jobb szolgálata végett minden szervezetnek aktívan együtt kell működnie a többi szervezetekkel, mégpedig helyi, országos és nemzetközi szinten, a bizottság döntően a szervezeteti együttműködés azon formáit elemezte, amelyek együttműködésre lépő partnerek számára kölcsönösen előnyösek. Gazdag példaanyaggal illusztrált jelentésében, a bizottság a szervezetek közötti együttműködés következő formáit tekinti át: országos szintű együttműködés azonos típusú szervezetek között; együttműködés a kereskedelem és a termelés területén a fogyasztási, ipari és mezőgazdasági szervezetek között; együttműködés a különböző országokban működő szervezetek között, külön kiemelve a szervezeteti kereskedelem és a nemzetközi termelési együttműködés témáját; pénzügyi együttműködés a különböző országok szervezeteti szervezetei között; információ, a tapasztalatcsere, az oktatás és képzés szerepe a nemzetközi együttműködésben; országos és nemzetközi együttműködés más társadalmi, gazdasági és kormányzati szervekkel.

A bizottság következtetései és javaslatai az alábbiakban foglalhatók össze: Szorosabb együttműködésre van szükség az azonos ágazathoz tartozó szervezetek között a versenyképesség megőrzésére. Az együttműködés formáinak az egyes országok sajátos viszonyaihoz kell igazodniuk. A különböző típusú szervezetek közötti kapcsolatok erősítését nagymértékben elősegíthetik az egységes koordinációt biztosító országos szervezeteti testületek. (A dokumentum egyik példaként említi a magyar szervezeteti mozgalom koordinációs fórumát, az Országos Szövetkezeti Tanácsot.) Az országos és a nemzetközi szervezeteti szervezeteknek továbbra is keresniük kell a nemzetközi kereskedelmi és termelési együttműködés növelésének lehetőségeit. A fejlett országok szervezeteteinek törekedniük kell arra, hogy feltárják a fejlődő országokban a közös vállalatok alapítására nyíló lehetőségeket. A fejlődő országoknak nyújtott támogatást a fejlett országok szervezetetei ne segély formájában, hanem mindkét ország szervezeteti mozgalmának kereskedelmi, gazdasági érdekeit szolgáló módon nyújtsák.

A bizottság felkéri az SZNSZ végrehajtó bizottságát, hogy folyamatosan kísérje figyelemmel a szervezetek közötti együttműködés alakulását. A szervezetek közötti együttműködési lehetőségek jobb megismerésére és feltárására tapasztalatcserek, szervezeteti publikációk, kutatási eredmények hasznosítását, konferenciák és szemináriumok szervezését javasolja a kongresszusnak. A szervezetek közötti együttműködés lehetővé teszi a szervezetek számára, hogy felvegyék a versenyt a nemzetközi monopóliumokkal, és fokozzák erőfeszítéseiket a béke megőrzésére — mutat rá a dokumentum. A szervezeteti együttműködés mind szellemében, mind gyakorlatában megfelel az új nemzetközi gazdasági rend követelményeinek.

A vitában felszólaló küldöttek egy sor további konkrét példát hoztak fel a szervezeteti együttműködés bevált formáira, s rámutattak arra, hogy különösen a nemzetközi együttműködés területén, figyelembe véve a szervezetek gazdasági súlyát, az eddigénél jóval terlesebb kereskedelmi és termelési együttműködésre volna lehetőség. Többen hangsúlyozták, hogy fel kell számolni a kereskedelmi és termelési együttműködés kibontakozását gátló tényezőket, így elsősorban a gazdasági, kereskedelmi diszkriminációt. Erőteljes kritika érte a Közös Piac diszkriminációs politikáját, amely komoly gátja a szervezeteti együttműködés bővítésének. Határozottan megfogalmazódott az az igény, hogy a szervezetek közötti együttműködést az SZNSZ hosszú távú munkaprogramja szerves részékként, a benne megfogalmazott céloknak megfelelően kell fejleszteni. A felszólalók hangsúlyozták, hogy bár az együttműködés lehetőségeinek feltárása elsősorban az egyes tagszervezetek feladata, az SZNSZ bizottságai fontos szerepet játszhatnak az érdemi együttműködés bővítésében.

A kongresszus a jelentést egyhangúlag elfogadta. Felkérte a végrehajtó bizottságot, hogy két éven belül térjen vissza erre a fontos kérdésre, s számoljon be a központi bizottságnak az együttműködésben elért konkrét eredményekről.

Az ismertetett három fő napirendi pont lezárása után a központi bizottság, illetve az egyes tagszervezetek javaslatai alapján a kongresszus határozatot fogadott el a szövetkezeti sajtóról, a szövetkezeti lakásépítésről és a technikai segítségnyújtásról, valamint a szövetkezeti turizmus fejlesztéséről.

A kongresszus munkájának befejezése előtt összeült a központi bizottság, és megválasztotta a Szövetkezetek Nemzetközi Szövetségének új végrehajtó bizottságát. A Szövetkezetek Nemzetközi Szövetségének elnöke és két alelnöke, egyhangú szavazás eredményeként, ismét a francia *Roger Kerinec* és a szovjet *A. P. Klimov*, valamint a norvég *P. Soiland* lett. A titkos szavazás útján megválasztott végrehajtó bizottság további tagjai csehszlovák, lengyel, olasz, angol, svájci, egyesült államokbeli, japán, kanadai, NSZK-beli, svéd, finn, osztrák, és kenyai szövetkezeti szervezetek vezetői. A végrehajtó bizottság összetételében változás a fejlődő országok (Kenya), a mezőgazdasági szövetkezetek (Japán) és a nyugat-európai baloldali szövetkezetek (Olaszország) közvetlen képvisellete.

A bizottságok és a munkacsoportok ülései

A Szövetkezetek Nemzetközi Szövetsége 26. kongresszusa előtt is, a hagyományoknak megfelelően, ülést tartottak a szövetség bizottságai és munkacsoportjai. A bizottságok és munkacsoportok napirendjén is az elmúlt négy év tevékenységének értékelése, a munkaprogram meghatározása, a tisztségviselők újraválasztása és egyéb, az adott ágazattal összefüggő kérdések szerepeltek. A következőkben igyekszünk a legfontosabb kérdések kiemelésével némi áttekintést adni a munkájukról.

A *Fogyasztási Kereskedelmi Nemzetközi Szervezet* (INTERCOOP) az élelmiszer és a nem élelmiszer szekcióban áttekintette az elmúlt időszakban végzett munkát, a dán és az osztrák tagszervezetek képviselőinek előterjesztésében megvitatta a szövetkezeti finanszírozás és önfinszírozás kérdéseit. Ezt követően újraválasztotta a vezetőséget, majd elfogadta a munkaprogramot, amelynek értelmében az INTERCOOP fenntartja tevékenységének jelenlegi sikeres irányvonalát, növeli a közös élelmiszerimportot a tagszervezetek számára, és összeállítja azoknak a nem élelmiszeripari cikkeknek a listáját, melyeknek mód nyílik a közös forgalmazására.

A *Mezőgazdasági Szövetkezeti Bizottság* tevékenységének legfontosabb eseménye az elmúlt időszakban Rómában megrendezett mezőgazdasági szövetkezeti nyílt világkonferencia volt. A konferencia ajánlásainak jelentős része bekerült a hosszú távú munkaprogramba is, amely a fő figyelmet a fejlődő országok élelmiszer-termelésének növelésére, a mezőgazdasági szövetkezetek közötti nemzetközi gazdasági kapcsolatok erősítésére és a mezőgazdasági szövetkezeti vezetés hatékonyságának növelésére irányította. A munkaprogram megvalósítása szoros együttműködést igényel a bizottság és a Mezőgazdasági Termelők Nemzetközi Szövetsége (IFAP), valamint a FAO között. Mindhárom szerv kinyilvánította készségét az együttműködésre. A bizottsági ülés előtt az SZNSZ Mezőgazdasági Bizottsága és az IFAP Mezőgazdasági Szövetkezeti Állandó Bizottsága nyílt konferenciát rendezett „A mezőgazdasági szövetkezetek stratégiája a nemzetközi monopóliumok elleni harcban” címmel. A konferencia megállapította, hogy a szövetkezetek csak hatékonyságuk növelésével, országos és nemzetközi gazdasági együttműködésük fokozásával ellensúlyozhatják megfelelően a nemzetközi monopóliumok hatalmát. Felkérte az SZNSZ-t és az IFAP-ot, hogy hozzanak létre információs központot, végezzenek koordinált kutatómunkát a szövetkezetek és a nemzetközi monopóliumok kérdéséről, segítsék elő a szövetkezetek közötti gazdasági kapcsolatok fejlesztését, és támogassák a szövetkezeti vezetők tapasztalatcseréjét.

A *Halászati Szövetkezeti Albizottság* az elkövetkező időben munkájának közép-pontjában a Tokióban megtartott halászati szövetkezeti nyílt világkonferencia ajánlásainak megfelelően a fejlődő országok szakemberképzését, termelési programjaik erősítését, a halászati szövetkezetek közötti nemzetközi gazdasági kapcsolatok erősítését és a tengerek szennyeződésének megakadályozását fogja állítani.

A *Munkás Termelő és Kézműipari Szövetkezeti Bizottság* ülésének napirendjén az elmúlt időszak munkájáról szóló beszámoló és a bizottság 1977—1980. évi munkaprogramja szerepelt. Az eddigi tapasztalatok azt mutatják, hogy a fejlődő

országok támogatásának fontos eszköze lehet a Varsóban létrejött Ipari Szövetkezetek Fejlesztési Központja. A Központ a lengyel ipari szövetkezetek irányítása alatt, a magyar és a svájci ipari szövetkezetekkel együttműködve működik. A bizottság által elfogadott célok közül ki kell emelni az ipari és a kézműipari szövetkezésekről 1978-ra tervezett nyílt világkonferenciát. A konferencia dokumentumait a bizottság a Nemzetközi Munkaügyi Hivatal (ILO) közreműködésével készíti elő. A bizottság a konferencia szervezésével is nagyobb lendületet kíván adni — különösen a fejlődő országokban — az új ipari, illetve kézműipari szövetkezetek szervezésének és az ipari szövetkezetek közötti gazdasági kapcsolatok szélesítésének.

A *Lakásszövetkezeti Bizottság* aktívan bekapcsolódott az idén Vancouverban megrendezett, már említett ENSZ-konferenciának a munkájába, és programjában továbbra is kiemelt helyen szerepel a konferencia ajánlásainak megvalósítása, a lakásépítés és a környezetvédelem összefüggéseinek kutatása, a fejlődő országok lakásépítésének segítése és nem utolsósorban a lakásszövetkezetek sajátos problémáinak, így a kockázat, a pénzügyi fedezet, a kormányservekkel való együttműködés kérdéseinek vizsgálata. A lakásszövetkezeti konferencia „A szövetkezeti lakásépítés kockázatai és a lakásszövetkezeti vezetők oktatása” címmel rendezett tanácskozáson megvizsgált olyan kockázati elemeket is, amelyek a szövetkezeti tagok igényeivel, az építési költségek nagyságával, az előkészítés és a kivitelezés időtartamával, az állami kedvezmények változásával és a telekárak hullámszáásával függnek össze. A szövetkezeti oktatás témakörében a konferencia javaslatokat dolgozott ki a szövetkezeti alkalmazottak rendszeres képzésére, a választott vezetők oktatásának módszereire.

A *Nőbizottság* tanácskozása az elmúlt időszak eseményeit értékelve, kiemelte a Szövetség központi bizottságának bukaresti ülését, ahol megvitatták a nők szerepét a szövetkezetekben. Megállapította, hogy a „nők nemzetközi éve” kedvező légkört teremtett a nők egyenjogú bekapcsolódására a szövetkezetek munkájába és vezetésébe. A Nőbizottság a jövőben szorosabbra kívánja fűzni kapcsolatait az SZNSZ szerveivel, folytatja a szövetkezeti nők oktatásának, továbbképzésének már ma is széles körben folyó programját, további erőfeszítéseket tesz a nőket érő diszkriminációk megszüntetésére. A Nőbizottság által szervezett konferencia az energia- és az élelmiszerválság problémáit tűzte napirendre. A résztvevők megállapították, hogy a szövetkezeteknek fontos szerepük van az élelmiszerválság világméretű megoldásában s az energia igazságos és ésszerű felhasználásában, valamint rámutattak arra a fontos, nem egy esetben meghatározó szerepre, amit a nők e kérdések megoldásában betöltenek.

A felsorolt bizottságok mellett ülést tartott a *Nemzetközi Szövetkezeti Bankbizottság*, a *Nemzetközi Szövetkezeti Biztosítási Szövetség* és a *Szövetkezeti Fogyasztási Politika Szervezete*.

Az SZNSZ mellett működő munkacsoportok közül az AGITCOOP és a Sajtócsoport tartott ülést.

A *Nemzetközi Szövetkezeti Oktatási Tanácsadó Csoport* (AGITCOOP) által szervezett oktatási konferencia első napirendi pontjaként a szövetkezeti vezetők képzésének feladataival foglalkozott. Arra keresett választ, hogyan lehet a megváltozott körülmények között felkészíteni a szövetkezeti vezetőket a rájuk váró új feladatokra. A második napirend keretében a konferencia a szövetkezeti oktatás szerepét vizsgálta az új nemzetközi gazdasági rend megteremtésének folyamatában. A konferencia — magyar felszólalás alapján — megállapította, hogy a szövetkezeti vezetők oktatásában hasznosítani kell a szövetkezeti elméletnek és a világ szövetkezeti vezetőképző intézményei gyakorlatának eredményeit. A szövetkezeti oktatás mellett, szükség van a szövetkezeti gondolat kiterjesztésére a szövetkezeteken kívül állók számára is. A harmadik napirendi pont keretében lezajlott, egy nemzetközi szövetkezeti egyetem vagy intézet létrehozásával kapcsolatos vitában számos elképzelés fogalmazódott meg, s végül nem sikerült egységes álláspontot kialakítani. Az SZNSZ végrehajtó bizottságának döntése alapján, első lépésként egy nemzetközi oktatási koordinációs központot kell létrehozni, amelyből a későbbiekben kifejleszhető egy nemzetközi szövetkezeti egyetem is. Az AGITCOOP végül megválasztotta tisztségviselőit és elfogadta a munkaprogramot, amely előírja: a bizottság erejét a nemzetközi szövetkezeti oktatási központok tevékenységének koordinálására, a fejlődő országok szövetkezeti oktatásának segítésére összpontosítja.

A *Sajtócsoport* megtárgyalta a sajtó szerepét a szövetkezetek közötti országos és regionális együttműködés erősítésében, továbbá megvitatta a tömegtájékoztatás

formáit és lehetőségeit, valamint a szövetkezeti sajtó feladatait. A kétnapos tanácskozás felszólalásaiból érdemes kiemelni *Gilbert Matthieau*-nak, a *Le Monde* szerkesztőjének fejtegetéseit. A szerkesztő elmondotta: tapasztalatai szerint a közvélemény nem ismeri eléggé a szövetkezeti eszmét, a szövetkezetek tényleges szerepét, jelentőségét. Kifogásolta, hogy a szövetkezeti mozgalomban nem mindig fedik egymást a szavak és a tettek. Példaként a francia mezőgazdasági szövetkezeteket hozta fel, akik ugyanúgy szembenállnak a paraszttal — saját tagjaikkal —, mint a tőkésvállalatok. Véleménye szerint a világban végbemenő társadalmi és gazdasági fejlődés fokozatosan kiszorítja, időszerűtlenné teszi a szövetkezeti mozgalmat, amely már nem lesz vonzó az akkori fiatalok számára. A *Le Monde* szerkesztőjének felszólalása élénk vitát keltett, nemcsak a Sajtócsoport ülésén, hanem más fórumokon is. A szövetkezetek képviselői szembeszálltak Matthieau nézetével. Hangsúlyozták, hogy a társadalmi és a gazdasági feladatok hosszú távú és igen fontos tennivalókat adnak a szövetkezetek számára, a sajtónak pedig nem a szövetkezeti világgal kapcsolatos hamis illúziókat kell élesztgetnie, hanem be kell mutatnia azt a tényleges társadalmi és gazdasági szerepet, amit a szövetkezetek a szocialista, a tőkés- és a fejlődő országokban betöltenek.

A tanácskozáson a vita természetesen nem záródott le. Számítani lehet arra, hogy a felvetődött és csak részben megválaszolt, részlegesen kifejtett kérdések, gondolatok visszatérnek a szövetkezeti sajtó hasábjain.



A párizsi kongresszuson érzékelhető volt a magyar szövetkezeti mozgalom szerepének növekedése a Nemzetközi Szövetkezeti Szövetségben. Megnyilvánult ez abban is, hogy a kongresszusi dokumentumok — mint már utaltunk rá — több ízben hivatkoztak magyar megoldásokra, kezdeményezésekre, eredményekre. Tapasztalhattuk, hogy az 1973. évi budapesti központi bizottsági ülés idején a magyar szövetkezetekről szerzett személyes élmények, tapasztalatok ma is élénken élnek több szövetkezeti vezető emlékezetében. A magyar szövetkezeti mozgalom képviselői tevékenyen részt vettek a kongresszusi dokumentumok előkészítésében. Nagy jelentőségűnek tartjuk, hogy az OKISZ elnöke személyesen bekapcsolódhatott a szövetkezetek közötti együttműködés kérdéseit vizsgáló bizottság munkájába. Az SZNSZ igazgatója a kongresszuson köszönetet mondott a magyar szövetkezeti mozgalomnak a szövetkezeti nők ügyének következetes és hatékony képviseléséért. Erősödött szerepünk a bizottságokban és a munkacsoportokban is. A többi szocialista ország képviselőivel rendszeresen egyeztetett álláspontunk mind gyakrabban kerül be a bizottságok dokumentumaiba, határozataiba. Ezt a helyzetet tükrözték a bizottságokban és a munkacsoportokban lezajlott tisztújulások is. A Halászati Szövetkezeti Albizottság magyar alelnököt választott, végrehajtó bizottsági tagsággal rendelkezünk a Mezőgazdasági Szövetkezeti Bizottságban, a Munkás Termelő és Kézműipari Bizottságban, az AGITCOOP-ban.

Hasznosnak tekinthetjük a kongresszust magyar szempontból azért is, mert módot adott egy sor találkozásra, tárgyalásra és tapasztalatcserére. Több olyan mozgalmi és gazdasági együttműködési elvi megállapodás született, aminek a végső mérlegét majd csak később lehet megvonni.

Vándor Péter

„A szocialista szerződési rendszer főbb kérdései”

Nemzetközi tudományos tanácskozás Pécsen

A szocialista gazdálkodó szervezetek szerződéses kapcsolataira vonatkozó jogi és közgazdasági kutatások elméleti és gyakorlati eredményeinek nemzetközi összehasonlítására, a megoldás módszereinek együttes keresésére s — a tapasztalatok kicserélésére alapján — a további feladatok kijelölésére az MTA Pécsi Akadémiai Bizottsága és a Pécsi Tudományegyetem 1976. szeptember 23—24-én közgazdászok és jogászok részvételével nemzetközi konferenciát rendezett. A kezdeményezés

már csak azért is fontos, mivel az utóbbi években számottevően megnőtt a szocialista gazdálkodó szervezetek egymás közötti viszonyainak tanulmányozásában az interdiszciplináris és összehasonlító társadalomtudományi s ezen belül a közgazdasági és jogi kutatások súlyának jelentősége.



A tanácskozást *Bihari Ottó* akadémikus, az állam- és jogtudományok doktora, a Pécsi Akadémiai Bizottság elnöke nyitotta meg. Utalt a konferencia témájának kiemelkedő jelentőségére a társadalomtudományi kutatásokban, s kiemelte a Magyar Tudományos Akadémiának a vidéki kutatóbázisok megteremtése érdekében végzett munkáját. Hangsúlyozta: a legutóbbi években e térségben sokat fejlődött a társadalomtudományi kutatómunka, amiben élen jártak az állam- és jogtudományok s a közgazdaságtudományok.

Ezután *Földvári József* egyetemi tanár, az állam- és jogtudományok doktora, a Pécsi Tudományegyetem rektora szólt a konferencia résztvevőikhez. Kiemelte a szocialista szerződési rendszerrel kapcsolatos társadalomtudományi kutatások jelentőségét, és kifejezte azt a reményét, hogy az immár két társadalomtudományi karral rendelkező Pécsi Tudományegyetem által első ízben rendezett közgazdász—jogász konferencia munkája hozzájárul a különböző tudományágak álláspontjának közeledéséhez és további, komplex kutatási feladatok sikeres teljesítéséhez.



A konferencia három szekcióban ülésezett. Az első nap délelőttjén a polgári jogi, délután a vállalati gazdaságtani, másnap pedig a polgári eljárásjogi témák szerepeltek a napirenden. A következőkben az elhangzott referátumokról és korreferátumokról adunk szekciónként áttekintést.

Polgári jogi szekció

A tanácskozás *Rudolf Lóránt* ny. egyetemi tanárnak „A szocialista gazdálkodó szervek szerződési rendszerének főbb kérdései” című referátumához kapcsolódott.

Az előadás első része a szerződési rendszer általános kérdéseit érintette. Felvázolta azokat a szerződéstípusokat, amelyek keretében a szocialista gazdálkodó szervezetek gazdasági kapcsolatai lebonyolódnak, majd a szabályozás alapelveiről szólt. Ezeket vizsgálva kiemelte, hogy az elmélet mind ez ideig nem tekintette központi jelentőségű kérdésnek a termelékenység és a gazdaságosság szempontjait; e két elvnek a helyes jogi megoldás kialakításában nagyobb szerepet kellene játszania. A gazdaságpolitika és a jog összefüggéseire térve az előadás hangsúlyozta: A jog csupán egyike a gazdaságpolitika eszközeinek. Az államnak csak akkor kell a jogi kényszer eszközt alkalmaznia, ha más módon nem érheti el a kívánt gazdaságpolitikai eredményt. A referátum ismertette a gazdaságirányítás jelenlegi rendszerének legfontosabb jogpolitikai céljait is.

Az előadás második fő része összefoglalta a szerződések rendszerének általános szabályait. Ennek keretében kitért a szerződések megkötésének, a szerződési akaratnak és az azt közvetítő nyilatkozatnak, az akaratmegegyezés technikai és közérdekű korlátainak, a szerződések érvénytelenségének, valamint a szerződészegésnek számos, még nem teljesen tisztázott problémájára. Különös figyelmet szentelt a referátum a hibás teljesítés kérdésének. Kiemelte: az egyenértékűségnek vezető szerepet kell játszania a kellékszavatossági szankciórendszer kialakításában is. Ennek az elvnek a jegyében tárgyalta az egyes kellékszavatossági igényeket, amelyek szabályozási rendszere napjainkban igen vitatott. Az előadó javaslatok elsősorban a felhasználó, a fogyasztó jogi helyzetének javítását célozták.

A referátum harmadik része a szocialista gazdálkodó szervezetek szerződési rendszerének egyik legfontosabb részével, az adásvétel típusú szerződésekkel foglalkozott. Az elhatárolás problémáit taglalva, az előadó kifejtette: a szerződő felek szerint további alcsoportokra bontható, „tisztá” adásvétel típusú szerződések mellett önálló szerződésfajtáknak kell tekintenünk a szállítási és a mezőgazdasági-termék-értékesítési szerződéseket, amelyek mellett az ún. raktári vétel átmeneti forma. Kitért az engedményezés, a kisajátítás és az árverési vétel, illetve az adásvétel elkülönítését indokoló szempontokra is. Megjegyezte, hogy a közszolgáltatási

jogviszonyokat adásvétel típusúaknak célszerű tekintenünk. Felvázolta az adásvétel típusú szerződéseknél és altípusaiknak az általános szabályait, valamint kitért a nemzetközi vétel hazai vonatkozású kérdéseire is. Végezetül összefoglalta a szállítási és a mezőgazdaságtermék-értékesítési jogviszonyok sajátos szabályait.

Zeller Gyula, a Pécsi Tudományegyetem docense „A vállalkozói szemlélet és a szerződések összefüggései a szocialista gazdálkodó szervezetekben” címmel tartotta meg korreferátumát. Rámutatott arra, hogy a szerződéskötés — közgazdasági szempontból — a vállalkozási folyamat záró aktusa, amelyet a vállalkozási folyamat során hozott döntések alapvetően meghatároznak. Ez a megállapítás a szocialista vállalatra is igaz, hiszen a vállalatnak úgy kell kielégítenie bizonyos társadalmi szükségleteket, hogy tevékenysége egyben gazdaságos is legyen. A korreferens részletesen elemezte a vállalkozói szemlélet kialakítása szempontjából jelentős momentumokat (terv-piac, kereslet-kínálat stb.), különös tekintettel az építési jellegű beruházásokra. Kiemelte, hogy a vállalkozási folyamat során felmerülő kérdések eldöntésében a vállalatok vezetőinek támaszkodniuk kell a kollektíva állásfoglalására is, hiszen a döntésben rejlő kockázat viselője nem az igazgató, hanem a vállalat.

Tamás Lajos, a Pécsi Tudományegyetem docense a beruházási szerződések (a beruházás lebonyolításának jogi keretétől szolgáló vállalkozási és megbízási szerződések) elméletének és gyakorlatának időszerű jogi problémáit foglalta össze. Hangsúlyozta, hogy a szerződések mai jogi szabályozása korszerűtlen, módosításokra szorul. A vállalkozási szerződés szabályozórendszerének módosítására vonatkozó javaslatok közül ahhoz az állásponthoz csatlakozott, amelyik — francia mintára — az eredményt mint fogalmi elemet kiiktatandónak ítéli. Az előadó ismertette a fővállalkozás és a koordinációs vállalkozás szabályait és elméleti problémáit. A megbízási szerződés új konstrukciójának megalkotásában — véleménye szerint — a törvényhozónak a jelenleginél jobban szem előtt kellene tartania a megbízott érdekeltségét, ami abban állna, hogy „vállalkozási” elemeket vennének be a megbízási konstrukcióba.

Hans-Ulrich Hochbaum (egyetemi tanár, NDK) korreferátumában utalt a házájában működő szocialista gazdálkodó szervek szerződéseinek a tervezéssel való összefüggésére, majd ismertette a szabályozórendszer történeti fejlődését. Kiemelte, hogy a gazdasági szerződés a népgazdasági tervezés és vezetés önálló eszközévé vált; a szabályozásban pedig meg kell teremteni a terv, a pénzügyi mérleg és a szerződés összhangját. Az előadás a gazdasági szerződések mostanában kialakult típusainak felvázolásával zárult.

Helmut Oberländer (egyetemi tanár, NDK) hozzászólásában a Hochbaum professzor által mondottakhoz csatlakozott. Ismertette az NDK-ban a szerződési rendszerrel kapcsolatos és az 1976. évi polgári törvénykönyv megalkotásával zárult kodifikációs munkát. Végül kitért azokra az érvekre, amelyekkel az NDK jogirodalmában az önálló gazdasági jog koncepcióját alátámasztja.

Jozef Skapski (egyetemi tanár, Lengyelország) korreferátuma Rudolf professzor előadásának az adásvétel típusú szerződésekről szóló részéhez kapcsolódott. Vitába szállt az előadóval abban a kérdésben, hogy a szállítási szerződés önálló szerződéstípus-e avagy az adásvételi szerződés speciális esete. Hangsúlyozta, hogy a lengyel jog az utóbbi felfogást vállalja, és ismertette a náluk érvényes szabályozást, valamint a lengyel vállalatok szállítási szerződési gyakorlatát.

Erwin Melichar (egyetemi tanár, Ausztria) hozzászólása azért volt különösen figyelemre méltó, mert számos statisztikai adattal illusztrálva vázolta fel egy kapitalista ország állami szektorában az állami gazdálkodó szervekre vonatkozóan kialakított szervezeti és jogi formákat, az állami szektorban működő gazdálkodóegységek irányításának problémáit.

Kenyeresné, Winkler Mária, a Marx Károly Közgazdaságtudományi Egyetem adjunktusa a szerződéskötéssel kapcsolatos néhány problémát vetett fel. Hangsúlyozta, hogy népgazdaságunkban egyes vállalatok monopolhelyzetben vannak, és ezzel a szerződéskötéskor esetenként visszaélnek. Utalt arra is, hogy a mai kapacitáslekötési és -foglalási díjak mellett a megrendelő a kiváltságos helyzetben levő TEK-vállalattal szemben ritkán képes magánkapacitáslekötési vagy -foglalási szerződéssel segíteni.

Harmathy Attila, az MTA Állam- és Jogtudományi Intézetének osztályvezetője hozzászólásában a hosszú időtartamra szóló szerződések és a népgazdasági terv összefüggéséről szólt, majd utalt arra, hogy a szerződési rendszer új szabá-

lyozásának kialakításakor jobban kell támaszkodni a jogösszehasonlító vizsgálatok eredményeire. A hozzászóló ezután a vállalati szerződési alapfeltételekkel kapcsolatosan fejtette ki álláspontját. Hangsúlyozta, hogy az alapfeltételek jelenlegi rendszerét a polgári törvénykönyv reformjával együtt módosítani kell, s a napjainkban alapfeltételként érvényesülő rendelkezések egy részét a Ptk-ban lenne célszerű szabályozni, más részük alapfeltétel jellegét pedig meg kellene szüntetni.

Közgazdasági szekció

Komjáti Zoltán, a Pécsi Tudományegyetem tanszékvezető egyetemi docense tartott vitaindító előadást, „A szocialista vállalat a szerződéses rendszer keretében” címmel.

Az előadás első része a szocialista vállalat központi irányítási rendszerének kérdéskomplexumával foglalkozott. A gazdaságirányítási rendszer három eleme (tervezési, szabályozási és szervezeti rendszer) közül elsősorban a szabályozási rendszerrel foglalkozott. Rámutatott arra, hogy a szabályozók stabilitásának elvi, politikai koncepciója kérdését a szabályozórendszer oldaláról kell megközelíteni. Megállapította, hogy gazdasági szabályozórendszerünk új belső összefüggései olyan helyzetet teremtettek, amely a vállalatokat állandó kezdeményezésre, a központi gazdaságpolitikai célok s a népgazdasági tervek megvalósítását szolgáló döntésekre, tevékenységeire készíti. Az előadás második része a vállalati irányítási rendszer főbb területeivel foglalkozott. Kiemelten foglalkozott a jövedelemszabályozás és az anyagi érdekelttség új rendszerével, a bevezetést megelőző szakmai vitákkal. Részletesen ismertette a magyar gazdaságirányítási rendszer közvetett szabályozóeszközzeit is. A vállalatközi kapcsolatok és a piac viszonyát tárgyaló harmadik részben az előadó a szállítási és a kooperációs szerződések jelentőségét taglalta a szocialista gazdálkodó szervek egymás közötti kapcsolataiban, továbbá bemutatta a termékforgalmazás rendjére vonatkozó jelenlegi állami szabályozást. Kiemelte a marketing-eszközök szélesebb körű alkalmazásának szükségességét. Referátuma negyedik részének a vállalati politika volt a tárgya. Az előadó elemezte a vállalati politika leglényegesebb vonásait, s utalt a vállalati politika kialakításának folyamatára. Részletesen elemezte a vállalati politika egyes részterületeit (termelés-, fejlesztés-, értékesítés-, ár-, bér- és munkaerő-politika). Véleménye szerint iparvállalatainknak fokozniuk kell kockázatvállaló és kockázatviselő képességüket. Az előadás ötödik, befejező részében egy nagy jelentőségű és időszerű kérdéskörrel, a multinacionális vállalatok helyzetéről, fejlődéséről hallhattunk. A referátum áttekintette a nemzetközi vállalattal kapcsolatos polgári nézeteket, majd a szocialista nemzetközi vállalattal kapcsolatos definíciókat. A közgazdasági és jogi szakirodalom nagyon sokféle módon értelmezi a nemzetközi vállalat fogalmát. A szocialista nemzetközi vállalatok egységes definiálását nehezíti, hogy a vállalatok nemzetközivé válása — esetleg — fokozatosan, önfejlődés útján is végbe-mehet, de eleve ilyen céllal is alapíthatók gazdálkodó szervezetek. Az előadó megállapította, hogy a KGST integrációs folyamatának fejlesztésével párhuzamosan erősíteni kell a szocialista nemzetközi vállalatok vállalkozás jellegét, figyelembe véve természetesen az adott nemzetközi vállalat működésében érdekelt szocialista országok irányítási rendszerének, gazdasági mechanizmusának sajátosságait is. Ma már ugyanis a vállalatoknál felhalmozódó termelési tapasztalatokat, önálló elképzeléseket figyelmen kívül hagyva, eleve nem alakítható ki optimális kapacitás, üzem- és vállalatnagyság, nem valósulhat meg a műszaki színvonal permanens fejlesztése, nem bontakozhat ki az új típusú nemzetközi kooperáció. Mindennek számtalan — nemzetközileg értendő — gazdaságpolitikai és jogi előfeltétele van. A szocialista országokban a nemzetközi vállalatok aránya napjainkban még szerény, de jelentőségük növekedése kétségtelen. Végül a referátum a szocialista országok ún. vegyes (tőkés részesedésű) vállalataival foglalkozott.

Az első korreferátumot *Fesztl Nándor*, a Pécsi Megyei Bíróság elnökhelyettese tartotta, „A szocialista vállalatok központi irányítási rendszerének néhány kérdése” címmel. A korreferátum azokkal a kedvezőtlen jelenségekkel foglalkozott, amelyek a gazdasági szerződések érvényesülése során kerülnek felszínre, és amelyek akadályozzák a gazdasági élet normális menetét; ilyenek például a szállítói monopóliumból adódó problémák. Ha nincs szerződéskötési köte-

lezettség, a szállítók negatív magatartása már a szerződések megkötésekor jelentkezik, és kimutatható a szerződések teljesítésében, illetve megszűnésében, valamint a szerződésszegéssel kapcsolatos jogvitákban is.

Az ún. szabadkörben a megrendelők a ma érvényes jogi szabályozás alapján nem fordulhatnak bírósághoz, hanem vagy elfogadják a szállítók esetenként csaknem lehetetlen feltételeit, vagy elállnak a szerződéstől — veszélyeztetve természetük folyamatoságát. A fizetési határidők kikötése, a választékkal, a minőség-gel kapcsolatos kikötések, a szavatossági kötelezettségek sokszor jogellenesen burkolt vagy akár nyílt korlátozása, a jótállással kapcsolatos huzavonák stb. bizonyítják, hogy a monopol helyzetben levő szállítói vállalatok visszaélhetnek és vissza is élnek a helyzetükkel. A korreferátum megállapította, hogy a termékforgalmazás rendjéből adódó hiányosságok jelentős részében a vállalati gazdálkodás hibái is közrejátszanak. Pénzügyi jogszabályainknak a jelenleginél nagyobb kockázatvállalási kedvre kell készítenünk a vállalatainkat. A gazdasági vezető feladata, hogy akár gazdasági, akár jogi eszközökkel megszüntesse a még fellelhető visszasságokat.

Veress József, a Pécsi Tudományegyetem adjunktusa „A gazdaságirányítási rendszer és a vállalati típusok néhány összefüggéséről” címmel tartott korreferátumot. A korreferátum első része a szocialista közgazdasági irodalom egyik vitatott kérdésével: a gazdaságirányítási rendszer és a gazdasági mechanizmus kapcsolatával foglalkozott. Úgy foglalt állást, hogy a gazdaságirányítási rendszer fogalma tágabb: egy irányítási rendszerhez több gazdasági mechanizmus tartozhat. A gazdaságirányítási rendszerek minőségi változásai pedig a tervezési rendszer változásaiból vezethetők le. A korreferátum foglalkozott a szocialista országok vállalati típusainak elemzésével is. Mind a tőkés, mind a szocialista országok vállalatfejlesztését napjainkban a vállalati formák megújulása, a vállalati típusok növekvő változatosága jellemzi. A szocialista országok gazdaságpolitikájának egyik fontos feladata, hogy a mindenkori gazdaságirányítási rendszernek legjobban megfelelő vállalati formákat alakítson ki. A KGST-országokban a hetvenes évek reformkísérletei lényegében két új vállalati típust honosítottak meg. A direkt irányítási rendszert alkalmazó szocialista országok domináns vállalat típusa lett az ún. nagy gazdasági szervezet, amely — hatósági funkciókat is ellátva — egyesülés, tröszt vagy kombinát formájában egyaránt működhet. Bár a nagy gazdasági szervezetek továbbra is kötelező tervszámokat kapnak, de a korábbihoz képest egyrészt kevesebbet, másrészt aggregáltabbakat. Az indirekt gazdaságirányítási rendszer szülötte az önállóan tervező és gazdálkodó szocialista vállalat. Ilyenek hazánkban tröszti, vállalati, illetve közös vállalati formák egyaránt ölthetnek. A szocialista vállalat típusok kritikai elemzése a közgazdaságtudomány fontos feladata — szögezte le végül az előadó.

Tibor Kárpáti (egyetemi tanár, Jugoszlávia) hozzászólásában a jugoszláv vállalatok jogi helyzetét vizsgálta, de a közgazdász kutató szemszögéből. A jugoszláv vállalatok a társult munka szervezetei; a társult munka alapszervezeteiből és a társult munka alapszervezeteinek közösségeiből épülnek fel, és maguk is lehetnek összetett munkaszervezet részei. A munkaszervezet (vállalat) olyan alany, amely termékeit a piac számára állítja elő. A hozzászólás kiemelte a népgazdasági és a vállalati tervezés kiemelkedő szerepét, és foglalkozott a vállalatok gazdálkodását érintő új törvénytervezettel is.

K. M. Radajeva egyetemi docens (Szovjetunió) hozzászólásának középpontjában a szerződéses rendszernek az önálló elszámolás viszonyai között betöltött szerepét állította. Meghatározta az önálló elszámolás lényegét, foglalkozott a gazdasági szerződéssel mint a gazdasági elszámolás realizálásának eszközével, és érintette a gazdasági rendszerek fejlesztésének néhány problémáját.

Sárközy Tamás kandidátus, az MTA Állam- és Jogtudományi Intézetének főmunkatársa a jogtudomány szemszögéből fűzött megjegyzéseket a referátum néhány kérdéséhez. A vállalat definícióját, értelmezését, mint mondotta, nem tartja megnyugtatónak. A vállalat jogi személyisége mögött is más és más tartalmat találunk, ha az egyes szocialista országokat megvizsgáljuk. Véleménye szerint nem tartható az az állapot, hogy jogállási szempontból valamennyi magyar állami vállalat teljesen egyenlő. A hozzászólás foglalkozott a nemzetközi vállalatok kérdéskörével is, továbbá a többi szocialista ország példája alapján szorgalmazta a kombinátnak mint önálló egységes közgazdasági és jogi kategóriának a kialakítását.

G. G. Mokrov egyetemi docens (Szovjetunió) a gazdasági szerződéseket mint a központi tervezés és a szocialista vállalatok gazdasági önállósága megvalósításának formáját tárgyalta. Részletesen foglalkozott a szocialista vállalatok gazdasági elkülönültségének okaival. Olyan intézkedésekre van szükség, amelyek növelik a vállalatok alkotó tevékenységét, vállalkozó kedvét, s egyúttal hatékony állami ellenőrzést tesznek lehetővé.

Polgári eljárásjogi szekció

A szekció ülése *Farkas Józsefnek*, a Pécsi Tudományegyetem tanárának „A szocialista gazdálkodó szervezetek szerződéseiből eredő viták fórumrendszerének egyes kérdései” címmel tartott előadásán alapult.

Az előadás első része a gazdasági szerződésekből eredő viták elbírálásának sajátosságaival foglalkozott. A sajátos elbírálás iránti igény egyrészt a gazdasági ítélkező fórum népgazdasági igazgatási szerepéből, az elbírálás népgazdasági érdekközpontúságából s a vállalati gazdálkodás szervezésében betöltött funkciójából adódik (tárgyi okok), másrészt következik a gyorsaság követelményéből, valamint abból a hivataltól való eljárás elvén és a felek szocialista gazdálkodó szervezet voltán alapuló körülményből, hogy a gazdasági jogviták felei állandó apparátussal rendelkező jogi személyek, és megfelelő jogi képviselőjük van (alanyi okok). Ez lehetővé teszi, hogy az eljárás előkészítésében a felekre nagyobb feladatot lehessen hárítani.

A referátum második része a szocialista országokban működő fórumrendszereket hasonlította össze. Foglalkozott a Szovjetunióban — s ennek alapján a legtöbb szocialista országban — kialakított hagyományos döntőbizottsági rendszerrel, valamint azokkal a gazdasági reformok hatására született javaslatokkal, amelyek majd mindegyik országban ennek módosítását célozzák. Az egyik ilyen variáns a jugoszláv különbírószági rendszer. Sajátos megoldást alakított ki a magyar jog is az 1972. évi törvénykezési reform során.

Az előadás harmadik része a gazdálkodószervezetek jogvitáinak elbírálására kialakított hazai fórumrendszert elemezte. Bemutatta létrejöttének és módosulásának történetét, kitért azokra az álláspontokra, amelyek a gazdaságirányítás új rendszerére való áttéréssel róla kialakultak, végül vázolta a jelenleg hatályos szabályozást. Hangsúlyozta, hogy az 1972. évi törvénykezési reform során megvalósult az egységes bíraskodás, megszűntek a gazdasági döntőbizottságok, és feladataikat — különleges eljárás: gazdasági perek formájában — a „rendes” bírói szervezet vette át.

Az előadás befejező része az ún. választott bíraskodás hazai lehetőségeivel foglalkozott. Az előadó rámutatott arra, hogy a vállalati önállóság körének tágulásával fokozódik az az igény, hogy egyes — vagy akár az összes — jogvitás ügyekben a rendes bírói út helyett a választottbírószági út is megengedett legyen. Ezután sorra vette a szocialista országok — köztük hazánk — hatályos polgári eljárásjogi szabályait abból a szempontból, hogy milyen lehetőségeket biztosítanak a szocialista gazdálkodószervezetek jogvitáinak választottbírószági útra való terelésére. Megállapította: egyik ország törvényhozása sem zárja ki a választottbírószági utat, ez az alternatíva — szűkebb vagy tágabb körben — valamennyi szocialista országban adott; de a hazai polgári perrendtartást e szempontból értékelve kiemelte, hogy a jogszabályi lehetőségek nem állnak arányban a választottbíróskodás iránti társadalmi igénnyel. Hangsúlyozta: a szocialista szervezetek között minden olyan ügyben, amelyben nincs kötelező igényérvényesítés, valamint azokban a szerződési ügyekben, amelyekben nincs szerződéskötési kötelezettség, meg kellene engedni a választottbírószági utat.

Gellért György, a Legfelsőbb Bíróság általános elnökhelyettese korreferátumát „A fórumrendszer magyarországi változásának okai és gyakorlati tapasztalatai a gazdasági perekben” címmel tartotta meg. Részletesen vázolta az 1972. évi törvényszéki reform indokait és célját, valamint kapcsolatát a gazdaságirányítás új rendszerére való áttéréssel. Hangsúlyozta, hogy a gazdaságirányítás mai rendszerében a szocialista gazdálkodószervezetek szerződési jellegükben hasonlóak a többi jogalany jogviszonyaihoz, szűk területre szorult a szerződéskötési kötelezettség. Következésképpen szükségtelenné vált a gazdasági döntőbizottságok rendszerének fenntartása, s a gazdasági jogviták elintézésének rendes bírósági útja vált

célszerűvé. A korreferátum a reformoknak a polgári eljárás alapelvei kiteljesítésében játszott szerepével is foglalkozott.

Gátos György, a Pécsi Megyei Bíróság elnökhelyettese korreferátumában Farkas professzor előadásának több kérdését is érintette. Ő is kiemelte a szocialista gazdálkodószervezetek szerződéseiből eredő viták sajátos elbírálása iránti igény korábbi jelentőségét jogunkban, és pedig mind a fórumrendszer, mind az eljárás tekintetében. Utalt arra, hogy a jogtudomány mind ez ideig adós azoknak a szempontoknak a kidolgozásával, amelyek alapján megítélhető: a fórumrendszerek — a döntőbizottsági, a különbírói rendszer, illetve a rendes bírói út — közül melyik a célszerű. Megjegyezte, hogy hazánkban már a centralizált gazdaságirányítási rendszerben is esetenként rendes bírói úton oldódtak meg bizonyos gazdasági jogviták. A korreferátum a választottbíráskodást illetően csatlakozott Farkas professzor véleményéhez, de rámutatott arra, hogy a választottbíráskodás széles körű terjedéséhez megfelelő törvényességi biztosítékok szükségesek.

Edmund Wengerek (egyetemi tanár, Lengyelország) korreferátumában a szocialista gazdasági szervek szerződési vitáinak lengyelországi szabályozását ismertette, különös tekintettel az eljáró fórumokra, valamint a döntőbizottsági eljárás jogi természetével kapcsolatos jogirodalmi vitákra.

Karl-Heinz Schwab (egyetemi tanár, NSZK) korreferátuma Farkas professzor előadásának a választottbíráskodással kapcsolatos fejtegetéseihez kapcsolódott. Ismertette az NSZK-ban a választottbírói eljárásra vonatkozó szabályokat, különös figyelemmel a választottbírói eljárás törvényességi garanciáira.

Jan Bavorsky (egyetemi tanár, Csehszlovákia) a csehszlovák álláspontra fejtette ki a gazdasági jogviták elbírálásáról, majd kitért a csehszlovák szabályozás történetére és feladataira.

Hans-Walter Fasching (egyetemi tanár, Ausztria) korreferátuma megvilágította az osztrák jog felfogását a választottbírói eljárásról, s ismertette az eljárás jelenlegi szabályozását. Hozzászólásában rámutatott, hogy a választottbírói eljárás gyakran hangoztatott előnyei (gyorsaság, alacsony költség, egyszerűség) az osztrák gyakorlatban csak viszonylagos értékűek, s ismertette azokat a motívumokat is, amelyek a feleket a választottbírói egyezmény megkötésére készítetik.

Névai László, az Eötvös Lőránd Tudományegyetem tanára hozzászólásában szintén a referátum negyedik részéhez kapcsolódott. Egyetértett Farkas professzorral abban, hogy indokolt a választottbírói út kiterjedtebb alkalmazása. Ismertette a Kereskedelmi Kamara mellett működő választottbírói illetékességi körének bővítésére vonatkozó elképzelését. Elemezte más szocialista országok állásponjtját a választottbíráskodásról.



Amint a szekciók munkájának ismertetéséből is többé-kevésbé kitűnik, a konferencia a vizsgált széles témakörben lehetővé tette a két társtudomány nézeteinek, vizsgálati szempontjainak kölcsönös megismerését, egybevetését. Eredményként könyvelhetjük el, hogy a jogi referátumokhoz közzgazdászok, a vállalati gazdaságtani témához pedig jogászok is hozzászóltak.

A további együttműködéshez feltétlenül szükséges a közzgazdasági és a jogi terminológia bizonyos egységesítése — de legalábbis az azonos kategóriák egységes értelmezése, illetőleg egymáshoz való viszonyuk tisztázása. Enélkül a komplex kutatási témákban jelentős nehézségek merülhetnek fel, problematikussá válhat az egyik tudományágban elért eredményeknek a másik társtudomány területén való megfelelő hasznosítása. Lényeges tanulsága ez a konferenciának.

A pécsi tanácskozás már csak kiterjedt tárgyköre és a rendelkezésre álló idő rövidsége miatt sem nyújthatott módot közös álláspont kidolgozására az egyes részletkérdésekben. Hozzájárult azonban a szocialista gazdálkodószervezetek szerződési rendszerében felmerülő problémák feltérképezéséhez, azoknak a kérdéseknek a megjelöléséhez, amelyek megoldásához további nemzetközi és interdisciplinális vizsgálatok szükségesek.

Takáts Péter—Veress József

Sz. Pomazanov—A. Jakusin: Az integrációs folyamatok fejlődése a KGST-országok energetikájában

(Voproszi Ekonomiki, Moszkva,
1976. 6. sz.)

Távlatilag a KGST-országok energiaszükséglete — összefüggésben a gazdaságok dinamikus fejlődésével — állandóan nő. Emellett emelkednek majd az energiahordozó-termelés növelésének fajlagos beruházási költségei is, mivel a széntermelés geológiai feltételei kedvezőtlenebbekké válnak. A kőolaj- és földgáztermelés súlypontja a Szovjetunió keleti területeire tolódik át, emelkednek a szállítási költségek stb. Mindez a KGST-országok erőfeszítéseinek összehangolását és egyesítését követeli meg, avégett, hogy megoldódjék az energetikai probléma, és intenzívebben ki lehessen használni e területen az integrációs együttműködési formákat.

A KGST-országok tüzelőanyag-energetikai ágazatát lendületes expanzió jellemzi. 1960 és 1974 között a kőolajtermelés 160 millió tonnáról 468 millió tonnára, a földgáztermelés 55-ről 283 milliárd köbméterre, a feketeszén-termelés 626-ról 873 millió tonnára, a villamosenergia-termelés 406-ról 1301 milliárd kilowattóra emelkedett. A kőolaj- és földgáztermelés a legdinamikusabban a Szovjetunióban növekszik. 1961 és 1974 között a Szovjetunió KGST-országokba irányuló kőolajszállításai 9,3-szorosukra, földgázszállításai 43-szorosukra emelkedtek. 1976—1980 között a Szovjetunió KGST-be irányuló tüzelőanyag- és energiaszállításai a megelőző öt évhez képest 43 százalékkal nőnek majd.

Az európai KGST-országok energiazabdaságának fokozódó importfüggősége nem csupán a természeti körülményekkel magyarázható, hanem más tényezőkkel is, nevezetesen a helyi energiaforrások (szén és vízi energia) és az új energiaforrások (atomenergia) nem

kielégítő felhasználásával, valamint a geológiai feltáró munkálatok nem megfelelő intenzitásával. Az energiahordozók kihasználásának mértéke a KGST-országokban átlagosan csupán 30—35 százalék, ami alapvetően a villamos erőműveknek az optimálisnál alacsonyabb kapacitásával és a berendezések elavultságával magyarázható. Viszonylag alacsony fokú a vasutak villamosítotttsága, amely révén pedig jelentős fajlagos megtakarítást lehetne elérni. Az energiaigényes ipari ágazatok (kohászat, alumíniumgyártás, etiléntermelés stb.) fejlesztése az energiaszegény KGST-országokban ugyancsak fokozza ezen országok energiahiányát.

A tudományos-technikai forradalom eredményei lehetővé teszik a KGST-országok tüzelőanyag-energetikai struktúrájának tökéletesítését a progresszív és gazdaságosabb energiahordozók intenzívebb felhasználása alapján. Az energiaszerkeztúra tökéletesítése magában foglalja az energiafogyasztás és az elsődleges energiatermelés struktúrájának módosítását, az energiatermelés fokozottabb koncentrációját és centralizációját, az energetikai ágazat átalakítását és az automatizált rendszeren nyugvó központi irányítást. Az energetikai komplexum ágazatai fejlődésének fő iránya az atomenergetika gyorsított ütemű fejlesztése. A Szovjetunióban az atomerőművekben előállított villamos energia mennyisége csupán a X. ötéves terv alatt ötszörösére növekszik, ez lehetővé teszi, hogy 1980-ban 45 millió tonna egyezményes tüzelőanyaggal csökkenjen a hagyományos tüzelőanyag-szükséglet. Az atomenergetika gyorsított ütemű fejlesztésének nehézségeit le lehet küzdeni a KGST-országok együttműködésével: az atomerőművekhez szükséges berendezések szériatermelésének megszervezésével, a nemzetközi specializáció és kooperáció előnyeinek a kihasználásával és a közös tervezéssel. Az együttműködés fő feladata az atomenergetikában a gyors neutronos reaktorok létrehozása. A szerzők szerint a KGST-országok együttes erőfeszítésével ki kellene dolgozni az energiafelhasználó ágazatok műszaki rekonstrukciójának egyeztetett

programját is. A hatalmas hő- és vízi erőművek építése, az atomenergetika gyorsított ütemű fejlesztése és a magas feszültségű rendszerközi hálózatok létrehozása távlatilag ösztönzőleg hat a tagországok együttműködésére a villamosenergetika területén.

Az előzetes prognózisok szerint a KGST-országok energiafogyasztása (a Szovjetunió kivül) az 1975. évi 580 millió tonna egyezményes tüzelőanyagról 1980-ra 780 millió tonnára, 1990-re pedig több mint egymilliárd tonnára növekszik. Az országcsoport önellátásának foka e tekintetben ez idő alatt 70 százalékról 50 százalékra csökken. A nem távoli jövőben a szén szerepének fokozódnia kell a KGST-országok tüzelőanyag-energetikai mérlegében. A szén és az olajtartalmú palákat fel lehetne használni szintetikus gáz és szénhidrogén-frakciók előállítására. Ez idő szerint azonban erre a problémára a KGST-országok nem fordítanak kellő figyelmet. Ugyanakkor az Egyesült Államokban mintegy 50 millió tonna szintetikus olajat állítanak majd elő 1985-ben. A többé-kevésbé jelentős szénkészletekkel rendelkező szocialista országokban (Lengyelország, Csehszlovákia, NDK) a szilárd tüzelőanyagok elgázosításának és hidrogenizálásának nagy távlati vannak, különösen akkor, ha tekintetbe vesszük a kőolaj emelkedő világpiaci árát.

Távlatilag a KGST-országoknak a kokszolható szén fokozódó hiányával kell számolniuk, ezért kívánatos lenne, hogy az érdekelt országok közös erőfeszítéssel pótlólagos termelési kapacitásokat hozzanak létre a készletekkel rendelkező országokban.

A kőolaj- és földgáziparban az együttműködés legfontosabb iránya távlatilag pótlólagos termelési és szállítási kapacitások kiépítése a Szovjetunió területén az érdekelteltek részvételével. Koránt sincsenek kimerítve a hitelnyújtásban konkretizálódó együttműködés lehetőségei sem.

A tudományos-technikai forradalom és az elmélyülő szocialista integráció körülményei közepette igen nagy jelentősége van a KGST-országok tüzelőanyag-energetikai stratégiája meghatározásának, amelyben központi szerepet kapnak a közösen létrehozott nagy energetikai objektumok, illetve az energetikai létesítmények gyökeres műszaki rekonstrukciója.

E feladatok sikeres megoldását hosszú távú célprogramok kidolgozásával és megvalósításával érhetjük el. A prog-

ramok teljesítése nagyban függ a tagországok közös tervezési tevékenységétől, amely szoros kapcsolatban van az együttműködés olyan fontos formájával, mint az összehangolt és koordinált gazdasági és műszaki politika az energia-termelés és -fogyasztás területén. Célszerű lenne a gazdasági és tudományos-műszaki együttműködés szervezeti formáinak bővítése is. Kollektív erőfeszítéssel sikeresen meg lehet oldani az energetika olyan sorsdöntő problémáját is, mint a szabályozott termonukleáris reakció.

(Ism.: *Dobozi István*)

Raimar Bernard: A kelet—nyugati kapcsolatok négy ország példáján

(EuroCooperation, Párizs,
1976. 14/15. sz. füzet)

A kelet—nyugati kereskedelem a világgazdaságban hosszú ideig elhanyagolható szerepet játszott, jelentősége azonban az elmúlt évek során folyamatosan és gyorsan növekedett. Miközben a nyugati ipari országok közötti árucsera fejlődésében az 1974—1975. évi recesszió éles törést okozott, az OPEC-országok mellett a szocialista tervgazdaságok jelentették a nemzetközi kereskedelem legfontosabb támaszát. E konjunkturális tényezők mellett azonban politikai elemek (például az enyhülési folyamat) és strukturális változások is ösztönzik a két gazdasági térség közötti kereskedelmi és termelési kapcsolatok kibontakozását.

Bár a KGST sajátosságai a nyugati kereskedelmi partnerek mindegyikének nehézségeket okoznak, mégis van néhány jellegzetes különbség az egyes országok közötti kapcsolatokban. Franciaország és Olaszország már régóta normalizálta politikai kapcsolatait a KGST-országokkal, sőt *Franciaország* volt egyike azoknak az országoknak, amelyek politikai-gazdasági kapcsolatokat a Szovjetunióval tervszerűen alakították ki és mélyítették el. *Olaszország* már kezdetben olyan kelet—nyugati kereskedelmi politikát követett, amelynek középpontjában a kulcsrakész termelőegységek szállításának fokozása állt. Jó példa erre mindenekelőtt a togliattigradi autógyár. A *Német Szövetségi Köztársaság* — már földrajzi fekvésénél és kínálati struktúrájánál fogva is

— a kelet-európai országok legfontosabb kereskedelmi partnere. Kezdetben azonban az NSZK és a KGST-tagországok közötti kereskedelmi forgalom bővülését akadályozta az, hogy a megfelelő diplomáciai és politikai kapcsolatok helyreállítása várattott magára. Míg Franciaországban a gazdasági együttműködésnek politikai előjelei voltak, addig az NSZK-ra ennek a fordítottja jellemző: gyakran a gazdaságra hárultak diplomáciai feladatok. A Német Szövetségi Köztársaság kelet—nyugati kapcsolatainak specifikuma még, hogy a Német Demokratikus Köztársaság a külkereskedelmi törvény értelmében nem számít külföldnek, s így a vele folytatott kereskedelmi tevékenység sem számít külkereskedelemnek. *Spanyolország* kapcsolatait a kelet-európai országokkal nemcsak politikai problémák nehezítették, hanem a földrajzi távolság és gazdaságának a szocialista országokéhoz hasonló struktúrája is. Éppen ezért csak korlátozott mennyiségben képes a szocialista országok által igényelt tipikus importjavarokat szállítani.

A gazdasági és politikai struktúrában az egyes keleti és nyugati partnerek között kialakult kétoldalú kapcsolatokban — a konkrét esetek sajátos volta ellenére — egy sor olyan általánosítható elem is van, amely a kelet-nyugati kereskedelmet a nyugati országok egymás közötti kereskedelmétől alapvetően megkülönbözteti. Ilyen különbség mindenképp az, hogy míg a nyugati ipari államok a második világháborút követően szisztematikusan törekedtek valutájuk konvertibilitásának megteremtésére, a külkereskedelem liberalizálására és multilaterális kereskedelmi és gazdasági kapcsolatok kiépítésére, addig a KGST-vel kialakított gazdasági kapcsolatok a *bilateralizmus* jegyében bonyolódtak le, amely azonban kétségkívül összhangban van a tervgazdaságok rendszerével. A többéves bilaterális kereskedelmi egyezmények alapelveit azonban természetesen rüleg nem lehetett minden nyugati partnerre sematikusán, ugyanolyan formában alkalmazni, s ez többfajta variációt hívott életre.

Közös jellemzője a nyugati országoknak, hogy a szocialista országokat értékes nyersanyag- és élelmiszerforrásnak tekintik, és nemkevésbé szívesen látott piacnak — elsősorban beruházási javaik számára. A gyorsan fejlődő szocialista népgazdaságok importszükséglete mellett jelentős szerepet játszik ebben a szocialista országok jó híre,

amelyet mint pontosan fizető, megbízható adósok vívtak ki maguknak.

A jelentős behozatali igények, a korlátozott exportképesség, valamint a KGST-n belüli szállítási kötelezettségek egyidejűleg okozzák a kelet—nyugati kereskedelemnek az elmúlt években növekvő aggodalommal szemlélt kiegyensúlyozatlanságát. Egyes régiók vagy időszakok kivételes esetétől eltekintve, Franciaország és az NSZK hagyományosan magas kereskedelmi többletet mutatnak fel a legtöbb tervgazdasággal szemben. Ez olyan jelenség, amely önmagában nem nevezhető szokatlannak beruházási javakat exportáló fejlett ipari országok és gyorsan növekvő, nyersanyagban gazdag nemzetgazdaságok között. A probléma megoldását azonban nehezíti a szocialista országok jellegzetes termelési struktúrája. Egyfelől hiányzik a megfelelő rugalmasság ahhoz, hogy a nyugati átvéők minőségi követelményeinek megfelelőjenek, másfelől belföldi keresletük gyors növekedése miatt eleve korlátozott az exportjavak kínálata. A kiegyensúlyozatlanság leküzdését nehezíti még, hogy a szocialista országok mezőgazdasági kivitelét a legtöbb nyugati országban — így a Közös Piac keretei között is — különleges piaci rendszabályok korlátozzák.

Mindebből következően a fizetési mérlegeket a kelet—nyugati kereskedelemben nagyrészt — és egyre fokozódó mértékben — tőkemozgás útján kell kiegyenlíteni. Az ipari és nyersanyagtermelő országok között alkalmazott klaszszikus eszköz — a közvetlen beruházások — itt nem jöhet számításba, mivel megvalósítása magántulajdon nélkül nem képzelhető el. Ez a háttér a kelet—nyugati gazdasági kapcsolatok jellegzetes formájának, az úgynevezett kooperációs egyezmények létrejöttének, amelyeknek számtalan variációja ismeretes. Az ilyen jellegű együttműködés úttörője Nyugaton Franciaország, a szocialista országok közül pedig mindenképp Magyarország volt. Az egyezmények célja általában a nyugati tőke és a know-how, valamint a szocialista országokban rendelkezésre álló munkaerő és fegyártmányok kombinációja, méghozzá a szállítások és a szolgáltatások cseréjén keresztül egy közösen elrendő gazdasági cél érdekében. A megállapodások gyakran komplett termelőberendezések szállítására irányulnak, amelyeket a szocialista országok — hosszú lejáratú egyezmények alapján — fokozatosan saját termékeikből fizetnek ki. Ilyen értelemben a kooperációs megál-

lapodások — ha nem is tulajdonjogi, de gazdasági szempontból — bizonyos vonatkozásban rokonságot mutatnak a közvetlen beruházásokkal.

A kelet—nyugati kereskedelem sajátos formái között a kooperációk és kompenzációs ügyletek mellett még megemlíthetők a csökkenő jelentőségű switch-ügyletek.

A kereskedelmi deficitiek finanszírozása a múltban nem okozott áthidalhatatlan nehézségeket, mivel a szocialista országokat — jó hírűeknek köszönhetően — mindenhol elsőrendű adósként kezelték. 1975-től azonban egyre gyakrabban merült fel a KGST-országok eladósodási határának kérdése. A kelet—nyugati kereskedelem kiegyensúlyozatlanságának a KGST-országokat arra kellene ösztönöznie, hogy fokozzák exportjukat és lehetőség szerint növeljék a kompenzációs ügyletek körét. Ezzel egyidejűleg számítaniuk kell a nyugati import növekedésének lassulására. Bármennyire is kedvelt a nyugati országok körében a keleti kereskedelem a látszólag kimeríthetetlen és a konjunktúráról viszonylag független piac miatt, jövője jelentős mértékben attól függ, hogy a KGST-országok találnak-e — és milyen formában — kielégítő módszert külkereskedelmi deficitjük áthidalására, illetve finanszírozására.

(Ism.: *Balázs Béláné*)

Yves Delamotte: Az államhatalom és a munkakörülmények minősége

(Revue Internationale de Travail, Genf, 1976. szeptember—október)

Az 1970-es évek konfliktusai a fejlett országokban az ipari munkásságra, különösen a szalagon dolgozóakra irányították a figyelmet. A munka humánusabbá tételének témáját a legkülönbébb nemzetközi fórumokon elemzik.

Nyilvánosan és a nyilvánosságot kizárva kísérletek kezdődtek a munka humanizálására. Egyének és szakszervezetek, valamint szakmai szervezetek vállalnak részt az ilyen irányú tevékenységben. Gyakran az államhatalom is közreműködik a „munka humanizálása”, az „élet minősége”, s néha a semlegesebben hangzó „munkakörülmények javítása” jelszóval.

Az államhatalom közvetlen segítséget nyújt a vállalatoknak a munkakörülmények javításához Hollandiában és

Angliában. Más a helyzet az NSZK-ban és Franciaországban, ahol a hatóságok a vállalatoktól függetlenül foglalkoznak ezekkel a kérdésekkel.

Hollandiát és Angliát összehasonlítva az állam tevékenysége nem azonos. Hollandiában 1975-ben a kormány meghirdette az állami szubvenciót azon vállalatok számára, amelyek a munkafeltételeket javítják. A terv szerint a „munkát vonzóbbá kell tenni a hollandok számára”, s ezáltal csökkenteni a fizikai munkások hiányzása mutatóit és a fluktuációt. A holland koncepció két pilléren nyugszik, egy „anyagi” (zaj, nedvesség stb.) és egy „szellemi” (a munka egyhangúsága, a felelősség hiánya stb.) szemponton, amelyeket a munkakörülmények értékelésekor figyelembe vesznek. A holland állami szubvenciót azzal a feltétellel adják, hogy az a vállalat, amelyik a szubvenciót kapja, más vállalatok számára is tegye hozzáférhetővé az általa alkalmazott eljárásokat, módszereket.

Angliában 1974-ben a Munkaügyi Minisztérium kebelén belül egy kutatócsoportot (Work Research Unit) alapítottak. Ez a kutatási központ információkat, tanácsokat ad; de ellentétben a holland szervekkel, semmiféle közvetlen anyagi támogatást nem nyújt a vállalatoknak. Ezzel szemben finanszírozza és koordinálja a kutatómunkát, amely az egyetemek szakmai irányítása alatt folyik, és amelynek eredményeivel a vállalatoknál kísérleteznek.

Bár Franciaországban a munkafeltételekre vonatkozó állami koncepció teljesen más, mint az előbb említettek, ennek ellenére Franciaországban is foglalkoznak a vállalatok anyagi támogatásának (munkafeltételek megjavítására szolgáló alap) gondolatával, s bizonyos kísérleteket finanszíroznak az NSZK-ban is a munka humanizálása érdekében.

A holland megoldás minden másnál jobban ösztönzi a vállalatokat a munkakörülmények javítására, mert közvetlen anyagi segítséget nyújt számukra. A szellemi segítséget általában csak ott veszik igénybe, ahol a vállalatokat anyagilag is ösztönzik a munkakörülmények javítására.

Az NSZK-ban a munka humánusabbá tételének programja különféle szabványok és normák tudományos alapon történő kidolgozásán alapszik.

A német vállalati törvény (Betriebsverfassungsgesetz, 1972.) előírja: a munka megszervezése és körülményei meg kell hogy feleljenek a tudomány

mai állása szerinti humánus követelményeknek. A munkahely berendezésekor magának a munkafolyamatnak a megtervezésekor, s a környezet kialakításakor figyelembe kell venni a munkásokat érintő körülményeket, az „emberi oldalt” is.

Az a törvény, amely rendelkezik a biztonság és a balesetvédelem érdekében rendszeresített üzemi orvosokról, üzembiztonsági mérnökökről, illetve szakértőkről, előírja, hogy az üzemi orvossal és az üzembiztonsági mérnökkel minden új munkafolyamat bevezetése előtt konzultálni kell. Az üzemi orvosok és az üzembiztonsági mérnökök létszámát kötelezően írják elő, a veszélyességi foktól függően. Például a fémszerkezeteket előállító gyárban 600 munkásonként kötelező egy munkabiztonsági mérnök alkalmazása, míg egy asztalosműhelyben, ahol 4 dolgozót foglalkoztatnak, a munkabiztonsági szakértőt havi 8 órában kell alkalmazni. A vegyiparban 3000 munkásra vetítve kötelező egy üzemi orvos alkalmazása, mégpedig teljes munkaidőben. A kisebb vállalatoknak részmunkaidőben kell orvost alkalmazniok, vagy csatlakozhatnak egy olyan orvosi szolgálathoz, amely több vállalatot lát el.

A német munkahelyi rendtartás (Arbeitsstättenverordnung, 1976.) meghatározza a belső közlekedési utak kialakítását, foglalkozik a szabad ég alatt berendezett munkahelyekkel stb. Hatálya alá tartozik a világítás, a fűtés, a tűzvédelem, a por elleni védekezés, a hangszigetelés és hasonlók. Mindezen területekre vonatkozóan a rendtartás konkrét, számszerű előírásokat tartalmaz.

Az NSZK-ban a munka humanizálását célzó — hivatalos állami dokumentumokban is megfogalmazott — kutatási tevékenység négy irányban folyik:

1. A gépekre, berendezésekre és a munkahelyre vonatkozó biztonsági és egyéb követelményekkel kapcsolatos normák kidolgozása;

2. humánus technológiák bevezetése, amelyek révén megszüntethetők a megengedhetetlennek ítélt munkahelyek;

3. a munkaszervezés modelljeire és a munkahely-koncepciókra vonatkozó javaslatok kidolgozása;

4. tudományos ismeretek terjesztése és alkalmazása.

Az idézett okmány előírja, hogy elemezni kell a munkahelyi balesetek oka-it; a munkahelyi környezetet; a zajt és a rezgést; a dolgozóknak a munkából adódó fizikai állapotát és pszichikai feszült-

ségét; a munkaszervezésnek a munkásokra gyakorolt hatását; a szakmai előmenetelt és a bérezést; figyelemmel kell kísérni továbbá a speciális munkacsoportokat (fiatalok, nők, idősek és csökkenő képességűek). A kutatások eredményeképpen előírások és intézkedések születnek. Erre a célra meghatározott hitelösszeget bocsátanak a vállalatok rendelkezésére.

Franciaországban a munkakörülmények javításával kapcsolatosan folytatott politika célja az egybehangolás és az ösztönzés.

A munkafeltételek javítása végett minden új munkaszervezési eljárásról — bevezetése előtt — tanácskozni kell a munkások megbízottaival. Egyetlen olyan szabály sincs azonban érvényben, amely a dolgok lényegét érintené. Ennek oka az, hogy amikor a Francia Munkaügyi Minisztérium hozzálatott a munkafeltételekre vonatkozó törvény kidolgozásához, ezzel egyidejűleg egy szakmaközi tanácskozás kezdődött, amely két évig tartott, míg végül eljutottak az 1975-ben tető alá hozott keretmegállapodásig. Az 1975. évi keretmegállapodás inkább elveket és nyilatkozatokat tartalmaz, semmint kötelező előírásokat. A megállapodást épp ezért ebben a formában a két legfontosabb francia szakszervezet, a CGT és a CFDT nem fogadta el. A keretmegállapodás alapján megindultak a részletekbe menő konkrét tárgyalások.

1976-tól kezdve a francia kormányban függetlenített államtitkár foglalkozik a fizikai munkások munkafeltételeivel. Ezzel egyidejűleg néhány új intézkedés született: a fizikai munkások az általános szabálytól eltérően 65 helyett 60 éves korukban mehetnek nyugdíjba, ha egyébként megvan a nyugdíjra jogosító ledolgozott munkaidő és huzamosan nehéz fizikai munkát végeztek. Azok számára, akik folyamatosan munkaszüneti napon is dolgoznak, évente az addiginál több vasárnapi munkaszünetet kell adni. A túlórák egy részét „csúsztatás” formájában kell kompenzálni.

Az állam azonban egyelőre nem ad semmiféle dotációt. Pedig csak ez tenné konkurrenciaképessé azokat a vállalatokat, amelyek a javasolt intézkedéseket bevezetik.

Ha összehasonlítjuk az NSZK-beli és a francia munkaügyi politikát, néhány közös és néhány eltérő vonást találunk. A közös vonások a módszertani adatgyűjtés; a munkaügyi szakvélemény figyelembevétele az új ipari beruházásoknál és új technológiák kialakítása-

kor; a munkások véleményének meghallgatása saját munkakörülményeiről.

Az eltérő vonások főleg abban állnak, hogy az NSZK-ban a hangsúly a normák pontos kidolgozásában van és a nyugatnémet állam ebben a kérdésben kialakította globális stratégiáját. Franciaországban viszont eléggé általános megfogalmazásokkal találkozunk, s az illetékesek arra hivatkoznak, hogy a mindenre kiterjedő pontos szabályozás megakasztaná a vállalatok fejlődését. Figyelemre méltó, hogy ezt az álláspontot képviselik az ergonómiai szakértők is, akik kiemelik, hogy a normák országok szerint változnak (például a különböző mérgező anyagok megengedett koncentrációja vonatkozásában), és e szabályozások — többek között — erősen függenek a vállalatok erőviszonyaitól is.

Azokban az országokban, amelyekben a dolgozók és a munkáltatók kapcsolatát konfliktusok jellemzik, sokan az osztályharcot látják igazolva. A tudományos normák elfogadása ebben az esetben bizonyos fokig valamennyi fél szempontjából feloldaná a feszültségeket.

A konfliktusokra példa Olaszország, ahol a munkakörülményekkel az állam, illetve a munkaadók egyáltalán nem foglalkoznak. E kérdésben a szakszervezetek kizárólag csak magukra számíthatnak. A szakszervezet koncepciójában az egyetlen tényleges objektív paraméter egy érdekelt csoport (munkások) által kialakított ítélet egy adott helyzet értékelését illetően.

A munkafeltételekkel kapcsolatos politika sehol sem függetlenítheti magát az adott ország társadalmi és kulturális hagyományaitól. A munkafeltételekkel való törődés a legkülönbözőbb formákban valósulhat meg. Nagy a variációs lehetőség, minthogy a valóság is igen sokrétű. Hogy melyik út a legjobb, arra nem lehet egyértelműen válaszolni; az ismertetett példák túl frissek az értékeléshez.

(Ism.: *Kálmán Endréné*)

Colin Clark: A kommunista Kína gazdasági fejlődése

(Journal of Political Economy,
Chicago, 1976. 2. sz.)

E cikk a szerzőnek az 1930—1959-es évek kínai gazdaságáról írott tanulmánya folytatása. Clark két feladatot tűz maga elé: egyfelől a kínai gazdaság

fejlődését akarja elemezni, másfelől a statisztika tükrében kívánja megmutatni a távol-keleti ország gazdaságát.

A kínai gazdaság változásait rendkívül nehéz követni, hiszen az országban ma nem működik megfelelő statisztikai apparátus. Ennek következtében a legelemibb gazdasági tényekről is az adatok tucatja kering, s hogy közülük melyik a valódi, azt nehéz lenne eldönteni. Nincs például „valódi” népességszám. Az 1953-ban végrehajtott reprezentatív népszámlálás 583 millió kínairól tudósít (Tajvant leszámítva), míg Mao elnök 1965-ben az előző évi kínai lakosságot egy Edgar Snow-nak adott interjúban „jóval 680 millió fölött” jelezte meg. Kétséges, vajon a növekedés mekkora születési és halálozási arányszámok mellett valósult meg. Clark szerint a szárazföldi lakosság 1975-re vonatkoztatva 768 millió.

Sokféleképpen ítélik meg a kínaiak sikerét a mezőgazdaságban s a lakosság élmezőnyében. Clark véleménye szerint a mezőgazdasági termelés emelkedése látszólagos, mindenekelőtt a túlzottan alacsonyan megállapított bázisadatok miatt. Ha igaz lenne az a növekedési ütem, amelyet a kínai statisztikák közölnek, akkor Kínában 1949-ben egy főre és naponként mindössze 1190 kalória jutott volna, ami mélyen az éhség szint alatt van. A szerző szerint az ötvenes évek közepéig a mezőgazdaság fejlődése viszonylag gyors volt, de az 1958-as „nagy ugrás” fönkretette az addigi eredményeket, és a mezőgazdasági termelés súlyosan visszaesett. Az e cikkben közölt adatok szerint például a gabonatermelés 1958-ban 204 millió tonna volt, 1965-ben csak 193 millió, 1973-ban pedig 228 millió, miközben a lakosság száma 130 millióval emelkedett. Az élelmiszernövények termelése általában lassú ütemben emelkedett, némelyiküké csökkent. Az ipari növények esetében azonban helyenként jelentősen sikerült fokozni a hozamokat.

A mezőgazdaságban az utóbbi időben bekövetkezett szerény javulást Clark egyértelműen az ésszerű műtrágyafelhasználásnak tulajdonítja, s nem mulaszt el néhány ironikus megjegyzést azokkal kapcsolatban, akik szerint Kínában csak a szerves trágyázás honosított meg. A kínai mezőgazdaság fejlődése (ott tudniillik, ahol ez bekövetkezett) párhuzamos az iparszerű termelés térhódításával. Clark rámutat arra, hogy a kínaiak az indiaiaknál sokkal ésszerűbben használják fel a trágyákat, s a két ország között mutatkozó hozamkü-

lónbsegek is ebből erednek. Szemben az általánosan elterjedt nézettel, Kína nem is kívánja mezőgazdasága fejlődését a szerves trágyákra bízni, és annyi műtrágyát importál csak, amennyit a külkereskedelmi egyenleg megenged.

A kínai mezőgazdaságnak az utóbbi években tapasztalható fellendülése persze nemcsak a műtrágyák alkalmazásának köszönhető, hanem az ösztönzőerő fokozásának is. Clark szerint a kulturális forradalom utáni nyugodtabb időszakban újból előtérbe kerültek a háztáji gazdaságok, amelyeknek nagysága Észak-Kínában átlagosan 843, Dél-Kínában pedig 87 négyzetméter. Becslések szerint a háztáji gazdaságok az össztermés 25 százalékát adják.

Az agrárpolitikában elkövetett hibák következtében a megművelt földek nagysága az 1957-es 113 millió hektárról 1963—1965-re 102 millió hektárra csökkent. Ugyanakkor viszont ettől az időtől kezdve gyorsul a kínai mezőgazdaság gépesítése.

Clark szerint az ipari termelés megfélése legalább annyi gondot okoz, mint a mezőgazdaságié. A tényleges ipari termelés nagyságát már csak azért is nehéz pontosan megállapítani, mert a kínaiak gyakran halmozott mutatókat alkalmaznak. Az egyik ismert módszer abból indul ki, hogy a kínai ipar nagyjából párhuzamosan fejlődik a sanghaji iparral, amely az összes ipari termelés egynegyedét szolgáltatja. Ezen az alapon az ipar termelési indexe 1957 és 1971 között 3,7-szeresére emelkedett, míg egy másik módszer szerint csak 2,5-szeresére. Számítások szerint a fogyasztási cikkek termelése közben 2,2-szeresére nőtt.

Gyorsan emelkedett az építési tevékenység összértéke, Clark azonban azt a kiszámíthatónál nagyobbak tételezi fel, mivel a helyszínen gyártott építési anyagokról nincs információ.

A közölt adatok alapján az ipar és a kézműipar együttes kibocsátása 1952-es áron 24,5 milliárd jüanról 62,0-re emelkedett. A legdinamikusabb ágazat a gépipar volt (ideértve a hadiipart is), termelését 11,3 milliárd jüanról 28,9 milliárdra emelte. Valamivel lassabban emelkedett a fogyasztási cikkek termelése.

Kína külkereskedelme az ország méretéhez képest kicsi, exportjának növekedése — hosszabb időt tekintve — a világtalag alatt van. Külkereskedelme az 1955—1959-es években csaknem a duplájára emelkedett (import: 2 milliárd, export: 2,2 milliárd dollár), de a

kínai—szovjet konfliktusok után ismét visszaesett. Nagysága 1972-ben csak mintegy félmilliárral haladta meg az 1959-es szintet. Behozatalában — bár részletező adatok csak 1966-ra vonatkozóan állnak rendelkezésre — valamelyest csökkent a gépek és berendezések értéke, óriásit ugrott viszont az élelmiszereké. Ebben a gabonaimport játssza a főszerepet.

A kínai GNP nagyságáról, növekedési üteméről ugyancsak megoszlanak a vélemények. Dollárban kifejezve az adatok mintegy 100 milliárd körül alakulnak, meglehetősen nagy szóródással. A szóródás nemcsak az alapadatok becslött nagyságának a következménye, hanem a sajátos kínai árrendszernek is. Más és más nagyság adódik, ha élelmiszerekben, és más ha iparcikkben számítjuk a jüan/dollár-arányt.

1950-es dollárban számítva (több vélemény összegezésének eredményeként) Clark a következő adatokat közli: 1933-ban a kínai élelmiszer-fogyasztás értéke 45,8 milliárd volt, 1971-re 53,8 milliárdra nőtt. A bruttó beruházások értéke 5,2-ről (1950) 23,5-re emelkedett, a lakossági fogyasztás 9,3-ról (1950) 38,4-re, a közületi fogyasztás 8,3 (1950) milliárdról 26,0 milliárdra. Összességében az élelmiszer-fogyasztás relatív szintje nem emelkedett, szemben az egyéb termékek fogyasztásának dinamikus növekedésével. Az utóbbi tényező eredményeképpen emelkedett az egy főre jutó GNP az 1933-as 113,9 dollárról 215,1 dollárra.

(Ism.: *Tömpe István*)

Michel Mougeot: El lehet-e választani a gazdasági és a szociális szempontokat egymástól?

Elmélkedés az igazságosság és a hatékonyság dilemmájáról a jóléti gazdaságelméletben

(Revue d'Economie Politique, Párizs, 1976. július—augusztus)

A közügyek irányításában mindig kényelmes volt a gazdasági szempontoknak a társadalmi megfontolásoktól való szétválasztása. Példa erre, hogy a legtöbb országban külön minisztériumot tartanak fenn a gazdasági és a pénzügyek, illetve a szociális ügyek irányí-

tására. Leegyszerűsítve a problémát: úgy tűnik, hogy a politikai elmélet „gazdaságinak” ítéli mindent, ami a társadalmi termék növekedését érinti; s „szociálisnak” minősít viszont minden azzal összefüggő problémát, hogy miként oszthatjuk el igazságosabban a társadalmi terméket a különféle gazdasági tényezők között.

A közgazdaságtan felelőssége ebben a kettéválasztásban igen nagy. A jövedelemelosztásról szóló tanulmányok meglehetősen ritkák. A hatékonyság kutatása elsősorban a neoklasszikusoknál merül fel.

A „társadalmi juttatás” iskolája Franciaországban vagy a „jóléti társadalom” elmélete az angolszász országokban, alapvetően Pareto „optimumkoncepcióján” nyugszik, amely szerint nem lehet egy gazdasági tényező tulajdonosának jólétét növelni anélkül, hogy egy másikat ne csökkentenénk. Ez az elv kétségtelenül konzervatív, azonban hozzájárult ahhoz, hogy a közgazdaságtan megtisztította a szubjektívizmustól az elosztás elméletét. Ez a tétel a probléma megközelítésének csak egy sajátos útja. Ha azonban a szociális problematikát elfogultság nélkül közelítjük meg, akkor a következőképpen ítélik meg a jelenlegi helyzetet: minthogy a gazdagság mindenfajta elosztását lehet úgy magyarázni, hogy azon belül egy optimumot találjunk, ezért elsősorban a fennálló elosztás feltételeit kutatják és az adórendszerre bízzák, hogy „jó” elosztást valósítson meg anélkül, hogy ennek módjait pontosabban kifejtenék. Az erőforrások allokációjára, felhasználására vonatkozó döntéseket elválasztják a társadalmi, a szociális igazságossággal összefüggő döntésektől.

Felmerül a kérdés, hasznos-e, értelmes-e az az elválasztás. Képzelnék magunkat egy — a kapitalista országok gazdasági struktúrájához közel álló — decentralizált gazdaságba. Ki fogjuk mutatni, hogy ilyen körülmények között mennyire szoros a hatékonyság és az igazságosság kapcsolata, s ily módon minden olyan javaslat, amely szétválasztásukat célozza, csak találgatáson alapszik.

A társadalmi, illetve szociális igazságosság és a termelési tényezők felhasználása elkülönítésének csak akkor volna értelme, ha a két terület viszonylag független lenne. Ez azonban nem áll fenn. A jóléti gazdagság neoklasszikus megvilágításában inkább az mutatkozik meg, hogy a nagyobb társadalmi igazságosság keresése egyenlő a gazdasági

tényezők mozgásába való beavatkozással, ami viszont összeférhetetlen a döntések decentralizáltságával.

Ha az optimum meghatározását és a jövedelmek elosztását szimultán vizsgáljuk, a következő képet kapjuk:

A jövedelmek elosztása csak mint kész tény válhat ismertté, amelyet a *legjobbnek kell elfogadni*, mert már megtörtént adásvételek eredménye. A választat jövedelmét csak akkor ismerjük, ha már tudjuk az árakat. Az árak pedig csak már megtörtént tények után válhatnak ismertté. Ördögi körbe kerülünk: nem lehet az adott jövedelmekből következő általános egyensúlyt meghatározni, mert ennek feltételei az árak, amelyeket viszont már csak az általános egyensúly állapotában ismerhetünk. A két tényező csupán együttesen és egyidejűleg képezheti a vizsgálat tárgyát.

Felmerül még az újraelosztás, illetve hatékonyság alternatívája.

Tételezzük fel, hogy kezdetben társadalmilag meghatározott szempontok szerint valósítjuk meg a szükségletek kielégítésére szolgáló javak és szolgáltatások — ilyen szempontból vett — optimális elosztását. Ehhez persze egyeztetni kellene az árakat, a termékmennyiségeket, a jövedelmeket, mert mindezen tényezők együttesen határozzák meg az optimumot. Ez a fajta optimum azonban korántsem azonos az általános egyensúlyi helyzettel: a jövedelmek elosztása (amely jövedelmek az erőforrások értékelése alapján alakulnak ki), továbbá a tulajdonjog nem tesz lehetővé az optimum megvalósítását decentralizált formában. Másképpen kifejezve: *a szükségletkielégítés szabályozása nem egyeztethető össze a jövedelmeknek az erőforrások értékelése alapján történő elosztásával*. A kétféle elosztás (a jövedelemelosztás és a szükségletek kielégítésére szolgáló javak optimális elosztása) összekapcsolására két lehetőség kínálkozik:

a) vagy módosítani kell a jövedelmeket úgy, hogy azok lehetővé tegyék a társadalmi szempontból optimális szükségletkielégítés decentralizált megvalósítását;

b) vagy eleve módosítani kell maguknak a gazdasági tényezőknek az elosztását, hogy az megfeleljen a más szempontok alapján kialakított valóságos juttatásoknak.

Ez azt bizonyítja, hogy a decentralizált gazdaság követelményei konfliktusba kerülnek az optimális újraelosztás követelményeivel.

Tegyük fel, hogy a jövedelmek módo-

sítása lehetséges lenne. Ez azt jelentené, hogy az állam szabályozná az egyes jövedelmeket, ez viszont az adózásnál jelentkezne ellenkező előjellel, vagyis, ahol az állam csökkentette a jövedelmeiket, ott kevesebb adót tudna beszédni, és fordítva.

A másik esetben, ha a gazdasági tényezőket változtatnánk meg a tényleges jövedelmekhez viszonyítva, akkor is egyfajta kiegyenlítődés menne végbe az alacsony és a magas jövedelműek között.

Fejtegetéseinkkel arra igyekeztünk rámutatni, hogy az optimumnak az általános egyensúly állapotával való összeegyeztetése csak olyan helyzetben lehetséges, amelyben az erőforrások reális elsődleges szétosztása a jellemző. Ez decentralizációt von maga után. Azonban a jövedelmek végső elosztása nem más, mint a juttatások elsődleges elosztásának pénzben való kifejezése. Az elosztást viszont az árak optimális rendszerének hiányában nem lehet értékelni. Ismeretlen árakra, amelyeket majd csak utólag tudunk meg, nem lehet gazdaságpolitikai döntéseket alapozni. Minden próbálkozás, amelynek másfajta elosztás lenne a célja, szakadást vonna maga után az egyensúly és az optimum kétértelmű kapcsolatában. Megállapíthatjuk tehát, hogy az újraelosztás és az optimális döntések decentralizáltsága összeférhetetlenek. A hatékonyság és az igazságosság összeegyeztetése decentralizált gazdaságban nem lehetséges. A neoklasszikus elmélet, amelyet gyakran a kapitalizmus apológiájának tartanak, paradoxonokra épül, és ami a legnagyobb paradoxon: csak a termelőeszközök magántulajdonának megszüntetése esetén valósulhatna meg.

Pareto szerint az egyén jólétének csökkenése egy másik egyén jólétének emelésével jár. De két nem optimális állapotot egymással összehasonlítani nem lehet, különösen azért nem, mert maga az átmenet az egyik állapotból a másikba negatív irányban módosíthatja egyes gazdasági tényezők helyzetét. Ezért ezt a módszert kutatásainkban nem tudjuk alkalmazni. Elhamarkodottnak tűnik az is, hogy elválasszuk egymástól azokat a döntéseket, amelyek a társadalmi igazságosságra vonatkoznak azoktól a döntésektől, amelyek a nemzeti jövedelem növelését tűzik ki céljukként. Az alkalmazott módszerek tanulmányozása inkább azt mutatja, hogy a két cél között szoros, kölcsönös összefüggés van.

Végkövetkeztetésként megemlítem,

hogy A. Cotta „Emploi et croissance” című művében azt írja, hogy a gazdasági szempontoknak a szociális szempontoktól való hagyományos különválasztása egyáltalában nem meggyőző. A közgazdasági elmélet szempontjából vizsgálva a kérdést hozzátehetjük, hogy lehetetlen is, éspedig mind az általános egyensúly, mind a részleteiben vizsgált egyensúly helyzetében. A két témával csakis együttesen lehet foglalkozni. De látni kell: ez azt jelenti, hogy a közgazdászoknak át kell értékelnüik a társadalmi következményekkel szembeni magatartásukat. Többféle út lehetséges. Az egyik út például az, hogy a gazdasági tényezők preferenciáira vonatkozó megfigyeléseket ki kell terjeszteni az elosztásra vonatkozó preferenciákra. Egy másik lehetőség az olyan definíciókról való lemondás, amelyek az egyéni egoizmuson alapulnak.

Van persze számos más lehetőség is, de az biztos, hogy itt az ideje a hatékonyság—igazságosság dilemmája eldöntésének. Ez azonban nem képzelhető el az elosztásra, valamint a gazdasági optimumra vonatkozó elméletek megbotlygatása nélkül. Fontos lenne, hogy a két témát ne válasszák szét sem az állami döntésekben, sem pedig a gazdasági tevékenységben.

(Ism.: Kálmán Endréné)

Csak figyelmeztetni akarom a vásárlót . . .

(Euromoney, London,
1976. november)

— jelentette ki Galbraith professzor Richard Ensornak adott interjújában. Galbraith egyik ismertté vált mondása: „A közgazdászok — többek között — az elméletekkel is gazdaságosan bánnak: a legtöbbjüket már végzős korukban egy egész életre szólóan állítják fel.” Az interjú szerzője arra kíváncsi: mennyiben változtak meg az idők folyamán Galbraith nézetei olyan kérdésekben, mint például a keynesianizmus és a monetarista koncepció, az infláció és a munkanélküliség problémája, a szakszervezetek, illetve a „nagy szervezetek” szerepe a gazdaságpolitikában.

Galbraith a keynesi és a monetarista megközelítés lényegére és fogyatékoságaira vonatkozó kérdésre válaszolva kiemelte: régóta érzelmi, hogy az emberek általában alternatívákról vitatko-

nak, holott valamennyi vagy legalábbis majdnem mindegyik gazdaságpolitikai szemléletmód elfogadására szükség lenne. A monetáris politika — a jegybanki politika segítségével — arra törekszik, hogy figyelemmel kísérje, ellenőrizze és irányítsa a pénz áramlását. Ez az észszerűnél aránytalanul nagyobb terhet ró erre a viszonylag gyenge irányítóeszközre. Egyidejűleg az effajta beavatkozás eredményei is igen bizonytalanok. Annak, hogy a közgazdászok körében a központi bank politikája állandó vita tárgya, egyik oka az, hogy ennyi év után sem volt képes senki megtanulni: milyen következményekkel járnak az egyes intézkedések. A keynesi politika eredeti formájában a keresletet elsődlegesen a költségvetés segítségével ellenőrizte; csak korlátozni kell az összkeresletet és ezáltal megfékezhető az infláció, az összkereslet növelésével pedig csökkenthető a munkanélküliség. A bérek körül mindig összecsaptak a vélemények. Ez olyan kérdés, amelyről Keynes maga jóval többet tudott, mint néhány követője. Általánosságban azonban — ami a „nyers” keynesianizmus lényege — Keynes úgy képzelte, hogy az összkereslet ellenőrzése — elsődlegesen az adókon és az állami kiadásokon keresztül — egyik oldalról megfékezne az inflációt, másik oldalról megakadályozná a munkanélküliséget. Nem kétséges, hogy a költségvetési kiadások növelésével a munkanélküliség nagy részben felszívható, különösen egy olyan viszonylag zárt gazdaságban, mint például az Egyesült Államoké. Mindenki tapasztalhatta azonban, hogy még jóval a teljes foglalkoztatottság elérése előtt a bérkövetelések felnyomhatják az árakat, és az árak a béreket, ami végül is az inflációs spirál kialakulásához vezet.

Galbraith mindebből azt a következtetést vonja le, hogy minden politikának eklektikusnak, összetettnek kell lennie: meghatározott mértékig meg kell bízni a monetáris politikában és használni kell a költségvetés eszközeit. Mindemellett szükség van ár- és jövedelempolitikára is. Ezen túl pedig biztosítani kell, hogy bizonyos, az egyensúlyt veszélyeztető problémákat (mint például az olajválságot) a gazdaságirányítás képes legyen anticipálni.

Amit „bűvös négyszögnek” neveztek: a viszonylag stabil árak, a foglalkoztatottság elfogadhatóan magas foka, a tőke és a munka közötti egyezkedések és az olyan kormány, amelynek tekin-télye megújuló népszerűségeen nyugszik — egyre növekvő mértékben megvaló-

síthatatlannak és összeegyeztethetetlennek tűnik Angliában. Galbraith szerint azonban e probléma megoldható. A célkitűzés csak viszonylag új keletű. Az állami bér-, jövedelem- és árnormák felállításának kérdése már a második világháború után felvetődött. Sokkal impozánsabb lépés mint bármi más, ami a keynesi forradalomból következik. A kollektív béralkuval és az ármegállapítással kapcsolatos problémák azonban aligha oldhatók meg egy csapásra. A szabad béralku nem maradhat fenn, de továbbra is igen jelentős szerep jut a szakszervezeteknek az állammal való egyezkedésben, valamint a bérekre vonatkozó valamennyi kérdés megtárgyalásában. Galbraith úgy véli, hogy a szakszervezetek törekszenek arra, hogy közösen kidolgozzák a relatív béreket egyes szektorokra és munkahelyekre vonatkozóan. Érdemes az angol, a nyugat-német, a skandináv és a svájci szakszervezetek eredményeit figyelemmel kísérni, mivel ezek egyezkedéseiket adott jövedelempolitika keretein belül folytatják. A munkavállalók eme szervezetei ugyanis azt nézik: mit érhetnek el anélkül, hogy túlzottan meggyorsulna az infláció és veszélybe kerüljenek a külpiazi pozíciók. Bérköveteléseiket ennek megfelelően fogalmazzák meg.

Az elmúlt időszakban az európai országok legtöbbjének, mindenekelött az Egyesült Királyságnak, kétszámjegyű inflációval és olyan fokú munkanélküliséggel kellett szembenéznie, amely a második világháború óta eléri vagy legalábbis megközelíti a legmagasabb színvonalat. Nem remélhető, hogy egyhamar megoldást találnak mindkét problémára. Ensornak arra a kérdésére, hogy e két jelenség — az infláció és a munkanélküliség — közül rövid távon melyiket találja a súlyosabbnak, Galbraith válaszában kifejtette, hogy egyiket sem lehet előtérbe helyezni. Véleménye szerint a korszerű ipari társadalom építésében aligha indokolható akár a magas inflációs ráta, akár a nagyfokú munkanélküliség. Nem rokonszenves az a vita, amely az Egyesült Államokban indult meg és úgy polarizálja a véleményeket, hogy a baloldali emberei a munkanélküliségben, a jobboldali emberei az inflációban látják az első számú ellenséget. Megfelelően irányított gazdaságban egyiknek sem szabadna előfordulnia.

A növekedésre vonatkozóan Galbraith kifejtette: sohasem tartotta azt, hogy egy társadalom fejlettségét a magánfogyasztás növekedése jellemzi. Figyelemmel kell lenni a magán- és a közfo-

gyasztás közötti egyensúlyra; és a növekedési rátát a környezetre és az életszínvonalra gyakorolt hatásán keresztül kell mérni. Más oldalról aligha lehet kérdéses, hogy a növekedés számos társadalmi probléma megoldását teszi lehetővé. Ha az egyén számba veszi helyzetét egy adott évben és előző évi helyzetével összehasonlítva úgy találja, hogy az javult, elégedettebb lesz. Amikor azonban egyszer vége szakad a növekedésnek, a jövedelemelosztás kérdése az addiginál lényegesen nagyobb hangsúlyt kap. Galbraith a növekedést nem tekinti a gazdasági fejlődés alfájának és omegájának, hanem sokkal inkább a különböző társadalmi feszültségek csökkentésének eszközét látja benne.

Nem hisz abban, hogy megtanultunk együtt élni az inflációval. Az infláció mindenkit sújt: súlyos következményei vannak a megtakarítókra; más hatással van azokra, akik vagyontárgyaikat, illetve pénzüket tartják; megkárosítja az öregeket; hátrányosan érinti az állami hatóságokat, különösen a városi közigazgatást.

A foglalkoztatottság kérdését boncolgatva, figyelemmel kell lenni egyrészt a modern munkaerő struktúrájára és arra, hogy ez mennyiben játszik szerepet a munkanélküliséggel kapcsolatos problémákban. Még jóval a teljes foglalkoztatottság elérése előtt jelentős munkaerőhiány alakulhat ki számos munkáskategóriában. Ez elsősorban az Egyesült Államokra és Angliára vonatkozóan igaz, ahol nem nyilvánul meg a vendégmunkások kiegyensúlyozó hatása, ellentétben az NSZK-val, Franciaországgal, illetve Svájjal, ahol szükség szerint „importálnak”, illetve küldenek haza vendégmunkásokat. A rendelkezésre álló munkaerő strukturális problémái nem oldhatók meg az aránytalanságok előidézéséhez hozzájáruló erősebb szakszervezetek gyengítése révén. A munkaerő átképzése segíthet, de csodát nem várhatunk ettől sem.

Galbraith-nak a nagy szervezetek szerepére vonatkozó elméleteivel kapcsolo-

latban Ensor megjegyzi, hogy lényegesen kevesebbet beszél a szakszervezetekről és azok szerepéről az infláció kialakulásában és az egész gazdaságban, mint a nagy monopóliumokról. Galbraith a szakszervezeteket és a monopóliumokat adottnak veszi, s merőben romantikus elképzelésnek azt, hogy ezek ereje a jövőben csökken. Ellenőrzésük az adott jövedelempolitika és az árpolitika jellegéből következően igen nehéz probléma.

Az infláció általában minden osztályt kedvezőtlenül érint, így a középosztálybeli megtakarítókat is. Ugyanakkor azonban bizonyos relatív előnyökhöz kellene juttatni a középosztálybeliekkel szemben a fizikai dolgozókat. Végső soron a társadalmi alku az, ami a béreket meghatározza, s ez remélhetőleg a fizikai s a rosszul fizetett szellemi dolgozók javára alakul majd.

Milton Friedman szerint Galbraith-nak az a szándéka, hogy előírja a vásárlónak: mit akarjon venni, ahelyett, hogy a vásárló maga dönthetne, vagy hagyná magát a monopóliumok reklámtevékenysége által befolyásolni. Galbraith hangsúlyozta, hogy ő — szemben Friedman-nal — csak arra akarja felhívni a vásárló figyelmét: milyen erősen befolyásolhatják őt döntéseiben.

Az állami szektornak a magánszektornál alacsonyabb hatékonysága részben az ebben a szektorban kifejtett munka természetéből fakad. Nyilvánvalóan nem lehet az oktatás vagy a rendőrség hatékonyságát egy autógyári futószalag hatékonyságához mérni. Az összehasonlítások általában sántítanak. Van eset, amikor egy magáncég ügyintézése sokkal bürokratikusabb és lazább, mint egy állami szervezeté. A modern társadalom egyik tipikus feszültsége az, hogy lényegesen többet ruháznak be a magánszektorba, mint az állami szektorba, s ennek nyilvánvaló következményei vannak a hatékonyság vonatkozásában.

(Ism.: Balázs Béláné)

Életmódmodell — a gazdaságpolitika célrendszere

Kozma Ferenc a szocialista életmódról

Kozma Ferencnek, az ismert külgazdasági szakembernek a vállalkozása nem mindennapi: 1976-ban megjelent mindkét könyvében* a szocialista életmódról, az életmódmodell és a gazdaságpolitika kölcsönhatásáról is eredeti és figyelemre méltó gondolatokat fejt ki. A művek átfogó ismertetése helyett e gondolatok közül emelek ki néhányat.

A szerző legfőbb mondanivalója: a népgazdaság egyensúlyi helyzete, fejlődése sokkal nagyobb mértékben függ attól, hogy milyen életmódmodellt követünk, mint amennyire ezt eddig figyelembe vettük. Az összefüggés másik oldalát, miszerint az életkörülményeket a gazdasági fejlettség elért színvonala és további gyarapodása lényegesen befolyásolja, már jóval kézenfekvőbb igazságnak tekintjük. Sőt, az is többé-kevésbé köztudott, hogy a szocialista berendezkedéshez meghatározott magatartás és életforma tartozik, amelyet idővel az emberek természetes módon magukévá tesznek. Az életmód azonban nemcsak feltételekhez kötött, passzív tükröképe a termelési mód két összetevőjének, hanem — a gazdaságpolitika közvetítésével — meghatározó faktor, aktív alakító tényező is.

Minden társadalmi rendszer és minden korszak gazdaságpolitikája valamilyen — spontánul vagy több-kevesebb tudatossággal kialakult — életmódmodellre épül. A szerző felfogásában, szocialista viszonyok között, a gazdaságpolitika célrendszere a szocialista életmód kialakított modelljétől függ. További előrehaladásunk során a kérdések kérdése, hogy a formálódó életmód milyen célokat állít a gazdaságpolitika elé. Nem terheli-e meg túlzottan drága és felesleges igényekkel, aminek következtében nemcsak az emberek életmódja, hanem maga a termelőapparátus és a gazdaságpolitika is eltorzulhat?

A spontánul vagy tudatosan kialakult hibás életmód deformálhatja a termelőapparátust. A tőkésországok magasabb fogyasztási szintjén kialakuló életmódmin-ták egyszerű lemásolása például alig helyrehozható károkat okozhat a szocialista gazdaságban. „Mindez a szocialista társadalmakba behurcolhat egy olyan fogyasztási és termelési struktúra kialakítására való törekvést, amely ugyancsak a termelési tényezőkkel való társadalmi méretű pazarláshoz vezet.” [(1) 28. l.]

A szocialista gazdaságban nem elég a tervgazdálkodás bevezetése, a termelés viszonylag gyors ütemének fenntartása, a társadalmi különbségek mérséklése mellett az életmód sajátos modelljére is szükség van. Napjainkban olyan új és vonzó életformát kell kimunkálni, amire ráépülhet az anyagi javakkal való átfogó, hosszú távú és racionális gazdálkodás. Vagyis: „Minden attól függ, milyen életmódot, milyen jellegű jólétet teszünk a szocialista gazdaságpolitikai célrendszer alappillé-révé.” (I. m. 27. l.)

Történelmi tény, hogy az összes eddigi forradalmak ideológiájában éppen a jólét modelljét dolgozták ki a legvázlatosabban. Ebben a szocialista forradalom sem kivétel. A kezdeti időszakban a legégetőbb napi gondok kötik le a népi hatalom szerveinek figyelmét, később pedig úgy tűnik, hogy csak általában jólétre, árubő-ségre, szociális biztonságra, művelődési lehetőségekre van szükség, a kifejezetten szocialista életmódmodell kimunkálása nélkül. Ha elismerik is, hogy a szocialista társadalmi berendezkedéshez saját életmódmodell tartozik, annak jelentőségét ki-zárólag a fogyasztásra korlátozzák, mint ami a termelési szerkezetet, a műszaki fejlődést nem vagy csak alig érinti.

A termelőapparátusra és a gazdaságpolitikára közömbös jóléti modell hallgató-lagosan elfogadott eszméje viszonylag hosszú időn át fennmarad. Akkor is létezik,

* (1) Gazdasági integráció és gazdasági stratégia — Közgazdasági és Jogi Könyvkiadó;
(2) Jólét szocialista módon — Kossuth Könyvkiadó.

amikor már szükséges volna „következétesen átgondolni a szocialista életmód, életforma részleteit is, s azt a gazdaságpolitika egyik legsarkalatosabb kiindulópontjává tenni”. [(2) 68. l.]

A szocialista életmód részletes és rendszeres kutatása nem régen kezdődött el. Eddig annyit tudunk az életmódmodellről általában, hogy meghatározza a szükségletek kielégítésének színvonalát, és alternatívákat kínál a fogyasztáshoz. Az életmódmodell függ továbbá a társadalmi berendezkedéstől, mivel az egyes osztályok, rétegek, csoportok érdekében eljáró szervek döntenek el, hogy az alternatívák közül melyiket választják, melyeket igyekeznek életideálként propagálni.

A szocialista társadalomban az elfogyasztható terméktömeg nagyságát ugyancsak — bár nem mechanikusan — a munka termelékenysége határozza meg. „Annak a gazdaságpolitikának, amely alapvető céljává a társadalmi jólét növelését teszi, mindenekelőtt a termelőerők fejlesztésének gyorsítását kell szorgalmaznia, s vigyázni a fejlődésben túl nagy aránytalanságok ne keletkezzenek, mivel . . . a lakosság által igénybe vehető javak és szolgáltatások fajlagos volumenét és szerkezetét a szűk keresztmetszetek határozzák meg, nem pedig az átlag- vagy a csúcscsoportok teljesítményei.” [(2) 19. l.] A termelőerők arányos fejlesztése alapján a szocializmus mint a társadalom eddigi legfejlettebb és leg tudatosabb létformája legalább négy területen nyit újabb lehetőségeket az emberiség fejlődése számára.

1. Lehetővé teszi a természeti és az emberi javakkal való takarékos gazdálkodást, ami a társadalom egészének hosszú távra is érvényes érdekei alapján történik.

2. A társadalom egyes tagjainak, csoportjainak, rétegeinek és osztályainak egymáshoz való alkalmazkodása minőségileg magasabb szintre helyeződik. Senkinek sincs a kezében akkora gazdasági és politikai hatalom, hogy egyoldalú alkalmazkodásra bírja a többieket. Ilyen módon a központi akarat a különböző érdekek és törekvések koordinálásán alapszik.

3. A szocializmusban áttekinthetőbb és felismerhetőbb — a termelés szféráján túlmenően — a társadalmi folyamatok egésze. Az életmód és ezen belül a fogyasztás tervezhetősége azért fokozódik, mivel megszűnnek a nagy vagyoni különbségek és újratermelődéssük lehetősége.

4. A szocialista életmódot az életszínvonal kiegyenlítésére való törekvés jellemzi. Ez azt jelenti, hogy a származási és vagyoni tényezők — szervezett és tudatos küzdelem nyomán — egyre kevésbé befolyásolják az egyének és rétegek életszínvonalát közötti különbségeket.

A szocialista életmód legfontosabb vonása éppen az, hogy a társadalom tagjainak jóléte közvetlenül és közvetve hasznos tevékenységüktől függ. Ezért az egyes emberek és csoportok jóléte között sokkal kisebb a különbség, mint bármely más társadalomban. Sőt, a reáljövedelmek szóródása még annál is mérsékeltebb, mint a végzett munka mennyiségében és minőségében meglévő differenciák, mivel főképpen a társadalmi juttatások — de a fogyasztói árak is — nivelláló hatásúak. A szocialista modell olyan gazdaságpolitikát igényel, hogy „a jólétet valóban növelő termékeknek és termékrendszereknek hamarabb kell tömeges méretekben elterjedniük, mintsem, hogy előbb, hosszabb-rövidebb ideig kiváltságos rétegek státuszszimbólumaiként éljék életük »virágkorát«”. [(1) 29. l.]

A szerző részletesebben elemzi a jövedelmek differenciálódását és nivellálódását. [(2) 69—94. l.] Szemléletes ábrákon mutatja be a jövedelmek szóródását, egyebek között az átmeneti korszakban és a fejlett szocialista társadalom építése idején. Kezdetben a ránk maradt jövedelmi „csúcso” lefaragása volt a feladat. Az ezt követően kialakult, viszonylag mérsékelt jövedelmszóródás meglehetősen tartósan bizonyult. Később azonban új jövedelmi „dudorok” képződtek, vagyis mind a legalsó, mind pedig a legmagasabb jövedelmi kategóriába tartozók aránya megnövekedett, s mintegy elszakadt, önállósult a középső sávoktól.

A legalacsonyabb jövedelmi kategóriákba tartozók „szegénysége” társadalmi probléma, és egyben gazdaságpolitikai feladat. Nem elég bérekkel és juttatásokkal segíteni a helyzetükön, hanem a munkaerő-gazdálkodás, a területfejlesztés, az oktatás körébe tartozó intézkedések összehangolt rendszere lehet kellőképpen hatékony. A legalacsonyabb jövedelműek kiemelése a „szegények” kategóriájából egy ideig anélkül megy végbe, hogy az alsó és a felső jövedelemszintek közötti különbség csökkenne. A későbbiekben azonban a jövedelmek relatív eltérései feltehetően csökkenni fognak.

Az ár szerepe is jelentős a nomináljövedelmek egyéni és rétegekülönbségeinek tompításában. A szocialista országokban — a tőkésországokkal ellentétben — ún.

progresszív árrendszer van érvényben: a szükségletek racionális rangsorolásakor elsődlegesnek számító létfenntartási cikkek viszonylag olcsók, a tartós fogyasztási javak pedig relatíve drágák. Az ilyen fajta árrendszer reálértékben mérsékli a jövedelem differenciákat, mivel a magasabb jövedelműek jövedelmük nagyobb hányadát költik az értékükhöz képest viszonylag drága, másodlagos, harmadlagos jelentőségű javak fogyasztására. (Bizonyos jövedelem felett — elvben — egységnyi nomináljövedelem-többlet az alig tartozik reáljövedelem-növekmény; ilyenkor csökken a jövedelemnövelés ösztönző hatása, nő az alapvető fogyasztási cikkek pazarlása.)

Jóllehet, a jövedelmek és a fogyasztás színvonalát objektív tényezők határozzák meg, fontos tudnunk, hogy az elért eredményeket hogyan, milyen szempontok alapján ítélik meg az emberek.

A társadalom tagjai fogyasztásuknak sohasem az abszolút, hanem a viszonylagos nagyságát mérlegelik — mégpedig legalább négyféle összehasonlítás segítségével. A rendelkezésükre álló javak mennyiségét és összetételét *egyrészt* más emberek fogyasztásával vetik egybe. Látják, hogy mások mit és mennyit vásárolnak, s ítélnék arról, vajon költsékesük arányban áll-e végzett munkájuk mennyiségével és hasznosságával. Az összemérések egyedi esetekben teljesen szubjektívek, mivel nélkülözik a szükséges információt, de a rétegek szintjén már tömegesen előforduló jelenségek alapján — sok-sok áttételen keresztül — közvéleményé formálódhatnak. Az az értékelés, hogy az egyik osztály vagy réteg megfelelők tartja-e saját anyagi helyzetét a másik osztályéhoz vagy rétegéhez képest, feltétlenül befolyásolja a politikai hangulatot, és hatást gyakorol a gazdaságpolitikára.

Másrészt az emberek fogyasztásuk nagyságát azon mérik le, hogy a többi ország polgárai miként élnek és dolgoznak. Az összeméréskor az emberek többsége igyekszik reálisan gondolkodni, s nem egy amerikai milliomos vagy egy afrikai törzsfőnök, hanem a magáéhoz hasonló foglalkozásúak életviteléhez viszonyít.

Az összemérés *harmadik* viszonyítási alapja a múlt. A társadalom tagjai rendszerint elégedetten gondolnak arra, hogy az eltelt időben mennyi mindennel gyarapodott személyes vagyonuk. Ebben az esetben az összehasonlítás tartama általában nem több egy emberöltőnél, mivel mindegyik generáció csupán a saját korábbi életlehetőségeit tekinti mércének.

A fogyasztási szint megítélésének *negyedik* szempontja az, hogy az egyes családok életszínterük milyen mértékű, mennyire egyenletes javulására számítanak a jövőben. Általában kedvezőbben ítélik meg viszonylag szerény anyagi helyzetüket is, ha úgy érzik, a korábbinál kedvezőbb lehetőségek nyílnak terveik megvalósítására. Ezen összemérés határai két emberöltőre terjednek ki, hiszen a szülők nemcsak saját maguk, hanem gyermekeik sorsát is egyengetik.

Az emberek tehát két „térbeli” és két „időbeli” viszonyítás közvetítésével értékeli mindenkori anyagi helyzetüket, egyben egész életmódjukat. Ilyenkor véleményt formálnak arról a gazdaságpolitikáról is, aminek keretei között élnek, és amit saját tevékenységükkel valósítanak meg. Sőt, amit ma a társadalom tagjai magánéletükben, munkahelyükön és más társadalmi kapcsolataikban kialakítanak, az a gazdaságpolitika számára holnap már adottság.

Az eddig leírtakból is látható, hogy Kozma Ferenc felfogásában az életmód aktív alakítója a gazdaságpolitikának. A kölcsönhatás másik oldalát nem is fejtí ki részletesebben. Pedig az életmód „anyagi bázisának” megteremtéséhez a gazdaságpolitika hivatott racionálisan gazdálkodni mind a termelési tényezőkkel, mind pedig a fogyasztási javakkal. Ilyen módon — véleményem szerint — végső soron mégis csak a gazdaságpolitika az elsődleges, a meghatározó az életmódmodellrel szemben.

Az életmód sajátos kölcsönhatásba kerül azzal a termelőapparátussal, amely anyagi feltételeit állandóan és mind magasabb szinten újratermeli. Ilyen fajta kapcsolat az életmódmodell és a gazdaságpolitika között is létrejön. Végső soron olyan gazdaságpolitikai döntések szükségesek, amelyek megalapozzák a vonzó szocialista életmód kialakulását. Egyben olyan sajátos életmódmodell kimunkálása válik szükségessé, amely a munkaidővel való racionális gazdálkodásnak, vagyis a gazdaságpolitikának iránytűjéül szolgálhat.

A gazdaságpolitikát is alakító életmódmodell, illetve a jólétcentrikus gazdaságpolitika igényét Kozma Ferenc hangsúlyozta először a szakirodalomban. Eredeti gondolatai megvalósításra várnak.

Forgács Katalin

Hoós János: Műszaki fejlődés — struktúraváltozás — gazdaságirányítás

Kossuth Könyvkiadó, 1976. 246 l.

Hoós János új könyvének címe első pillanatra meglepő, különös. A közgazdaságtanban kevésbé járatos olvasónak úgy tűnhet, hogy a címben jelölt területek meglehetősen elkülönülnek és távol vannak egymástól. Az elmúlt években szakirodalmunk különböző, néha indokolt, legtöbbször azonban indokolatlan megfontolások alapján a műszaki fejlődés, a gazdasági struktúra, a gazdaságirányítás elméleti és gyakorlati kérdéseit többnyire leszűkítve, önmagunkban vizsgálva tárgyalta. Ez a vizsgálati mód a műszaki fejlődés esetében még magyarázható, bár itt sem engedhető meg. A struktúra és a gazdaságirányítás problémáinak elemzésekor azonban ez számos, igen fontos körülmény mellőzését okozhatja. Talán nem teljesen véletlen, hogy gazdaságpolitikánk főbb gyengeségei a címben jelölt három — önmagában is igen szerteágazó — területen mutathatók ki. Tudományos-technikai fejlődésünk meggyorsítását, adottságainkkal összhangban levő, az intenzív gazdasági növekedést elősegítő termelési struktúra kialakítását, társadalmi-gazdasági-műszaki feltételeinkkel, lehetőségeinkkel harmonizáló gazdaságirányítási rendszer működtetését és folyamatos tökéletesítését jövőbeli gazdasági fejlődésünk alapvető, megoldásra váró feladatai közé soroljuk.

A könyv legfőbb érdeme, hogy a vizsgálódás középpontjába a műszaki fejlődés, a struktúraváltozás és a gazdaságirányítás összefüggéseinek, kölcsönös meghatározottságuknak és a fejlődésükben érvényesülő objektív törvényszerűségeknek a feltárását állítja. A szerző munkájának célját a következőképpen fogalmazza meg: „A könyv a modern termelés és forgalom műszaki-technológiai követelményeinek, törvényszerűségeinek a gazdaság strukturális átalakulására, irányítására gyakorolt hatását kívánja kidomborítani.” (5. l.) Ez a megfogalmazás — szerintem — nem teljesen fedi a tanulmány tartalmát. A könyv ugyanis nemcsak a műszaki fejlődésből a gazdasági szervezetre és az irányításra háruló követelményeket, törvényszerűségeket vizsgálja, hanem — nagyon helyesen — a gazdasági struktúra és a gazdaságirányítás oldaláról jelentkező visszahatásokat is.

A műszaki fejlődés nem önmagáért és önmagában való dolog, indítékai és feltételei alapvetően társadalmi töltésűek. A műszaki fejlődés — a tudományos felfedezéstől a gyakorlatbavételig — adott társadalmi közegben, adott gazdasági struktúrában és gazdaságirányítási rendszerben megy végbe. A műszaki fejlődés keretét biztosító struktúrának és különösen a műszaki fejlődés feltételeit kialakító, a tudományos eredmények gyakorlatbavételének útját-módját egyengető gazdaságirányítási rendszernek meghatározó jelentősége van. Ebben az összefüggésben eléggé kézenfekvő, hogy *a kívánatosnál lassúbb műszaki fejlődés egyben a struktúrapolitika, a gazdaságirányítási rendszer kritikája is;* elmaradott, lassan változó gazdasági szerkezet és gyors műszaki haladás együttesen, ugyanabban a gazdaságban hosszabb távon elképzelhetetlen.

A műszaki fejlődés és a gazdasági szerkezet összefüggése a viszonylag fejlettebb, kisebb Magyarország esetében igen nehéz, problematikus gazdaságpolitikai terület. Ellentétben a nagyobb országokkal, itt a tudományos-műszaki fejlődés nem ad határozott keretet a struktúrapolitika számára, sem a makro-, sem a mikrostruktúrát illetően. *A világgazdasághoz igen erősen kötődő kis országoknál elkerülhetetlenül szükséges az egyre szélesedő, jellegükben diverzifikálódó gazdasági tevékenységek közötti szelekció.* Ebben a szelekcióban, koncentrációban pedig már nem elsősorban a műszaki megfontolások dominálnak, hanem az illető gazdaság fejlődési adottságai, lehetőségei, gazdaságpolitikai szándékai, törekvései.

Ezek után aligha meglepő, hogy a műszaki fejlődés, a struktúraváltozás és a gazdaságirányítás összefüggéseinek együttes, komplex vizsgálatát a szerzőnek a tanulmány nem mindegyik fejezetében sikerült egyenletesen, maradéktalanul érvényesítenie. Ez részben onnan adódhat, hogy a könyv nemcsak e kérdéseket többé-kevésbé jól ismerő szakemberekhez kíván szólni, hanem a szélesebb közvélemény formálására is igényt tart.

Még egy általános megjegyzés: a részletesebb történeti áttekintés nem szokta elősegíteni sem a mondanivaló jobb megértését, sem a vizsgálat alapján tett megállapításokat. Jelen esetben azonban a részletesebb történeti visszatekintés a vizsgált téma szerves része, a mondanivaló bizonyításának legfőbb és talán egyetlen

módja; az olvasó számára pedig kifejezetten hasznos, mert a bemutatott összefüggések, kapcsolódások végiggondolásra készíti.

A tanulmány négy részre tagozódik. Az egymást követő fejezetek, részben a vizsgált terület logikai felépítését, részben pedig időbeli sorrendjét adják.

Az *első részben* a szerző áttekintést ad a legfontosabb tudományos-technikai felfedezésekről, a termelés műszaki-technológiai feltételeinek változásáról és e változások során bekövetkező strukturális átalakulásokról. Rámutat arra, hogy a struktúráváltások célja és hatása kettős: egyrészt a gazdasági erőforrások hatékonyabb kombinációja, másrészt a már meglévő szükségletek és az állandóan jelentkező újabb igények mind jobb kielégítése. A struktúráváltozás e kettős természetű persze nem különül el egymástól, csak a jobb, nagyobb hatékonyságú kombináció szolgálhat alapul az egyre bővülő — az erőforrások volumenénél gyorsabban növekvő — szükségletek kielégítéséhez.

A műszaki fejlődés legújabb jellemzőit és hatásait vizsgálva a szerző különválasztja a makro- és a mikroszférában kimutatható legfőbb tendenciákat. „A termelés és általában a gazdasági struktúra változása mindenekelőtt abban fejeződik ki, hogy új, úgynevezett tudománybázisú ágazatok veszik át a termelés és általában a gazdasági növekedés előrelendítőjének szerepét (a termelőszférán belül mindenekelőtt a vegyipar, az atomenergia-ipar, valamint az elektronikai ipar és a gépgyártás többi modern, tudománybázisú ágai).” (56. l.) E változás az eddigiektől eltérő megvilágításba helyezi a tudományt, a munkaerő képzettségének, a nemzetközi munkamegosztásnak, az ember és a természet viszonyának, valamint a termelés tényezőinek egyesítését szolgáló irányításnak és szervezésnek a szerepét, jelentőségét. A tanulmány árnyaltan tárgyalja a legújabb tudományos-technikai változásoknak a vállalati szférában jelentkező hatásait. Hangsúlyozza, hogy újra kell értelmezni és átgondolni a termelés tömegszerűségét, az üzem- és a vállalati nagyságról, a műszaki fejlesztésről, az értékesítési és a vállalati szervezetekről eddig kialakult álláspontjainkat.

A *második rész* a műszaki fejlődés és a tőkés gazdálkodás közötti összefüggéseket vizsgálja, elsősorban azt, hogy a tudományos-technikai fejlődés hatására miként módosultak a tőkés gazdálkodás konkrét feltételei, viszonyai. A technikai fejlődés nemcsak a vállalati szférában, a vállalati magatartásban és reagálásban eredményezett igen fontos változásokat; nemcsak a termelés koncentrációja, az egyes termelőegységek monopolista pozíciója, a nemzetközi nagyvállalatok szerepköre módosult számottevően, hanem radikális átalakulás zajlik le a tőkésállam és a gazdasági szféra kapcsolataiban, a központi beavatkozási mértékében és módszereiben is. A műszaki fejlődés főbb tendenciái és a gazdasági, a szervezeti struktúra, de főképpen a nemzetgazdaság és vállalati irányítás közötti összefüggések igen plasztikusan fogalmazódnak és jelennek meg ebben a fejezetben.

A *harmadik részben* a szerző áttekinti a szocialista termelési viszonyok és a termelőerők tudatos fejlesztése közötti összefüggéseket, annak főbb eszközeit, területeit, feladatait, továbbá a gazdaságirányítási rendszerek sajátosságait, e gazdaságirányítási rendszerek fejlesztésében a szocialista országokban tapasztalható közös, általános tendenciákat. E fejezetből két figyelemre méltó megállapítást emel ki:

1. Az árakkal szemben állított követelményeknek a szocializmusban „leginkább az értéktörvény objektív követelményével egybevágó termelési ár felel meg...” (149. l.) „E termelési árnak megfelelő folyó árak kialakításának döntő feltétele, hogy a társadalom kielégíthető szükségleteinek, illetve fizetőképes keresletének volumene és struktúrája egybeessen a termelők lehetőségeinek maximális kihasználása mellett a kínálatának nagyságával és struktúrájával. Ennek a kínálati nagyságnak és struktúrájának, valamint a vele összhangban levő keresletnek a kialakítása azonban már döntően népgazdasági feladat.” (Uo.)

Ezzel a problémával érdemes lett volna alaposabban és bővebben foglalkozni, hiszen a kérdés nem tisztázott egyértelműen. Felvethető például: ha a termelési ár kialakításának „döntő feltétele” a kínálat és a kereslet egybeesése, vajon a kínálat és a kereslet megfeleltetése milyen eszközökkel és módon érhető el; s ha ez az állapot más eszközökkel és módon is elérhető, akkor miért van szükség mégis a termelési árakra és egyáltalán árakra?

2. A szerző másik megállapítása a következő: „Mivel a funkcionáló gazdasági mechanizmus értékelési rendszere bizonyos mértékben mindig eltér attól az értékelési rendszertől, amelyet az egyes növekedési tényezők lehető legracionálisabb hasznosítása indokolna, szükséges a helyes döntések végett kettős értékelési rend-

szert bevezetni és alkalmazni.” (Uo.) A szerző nyomatékkaal hangsúlyozza, hogy gazdaságpolitikai szempontból az egyes gazdasági tevékenységek hosszabb távra szőló fejlesztési megítélése nem alapozódhat kizárólag a jelen, a „közvetlen értékelés” eredményeire (például a mai jövedelmezőségre). A jövedelmezőséget alakító tényezők sokfélék, nemcsak közvetlen gazdasági megfontolásokat érvényesítenek benne. Természetesen tartósan és tömegesen nem szabad a közvetlen értékelésekkel ellentétes gazdaságfejlesztési döntéseket hozni. *A közvetlen értékelés nem szakadhat el az alapvető gazdasági követelményektől, a közvetlen értékelésben megjelenő egyéb, nem tisztán gazdasági megfontolások érvényesítésének tehát korlátai vannak.*

A negyedik rész fejlesztési politikánk, ágazati struktúránk és a nemzetközi tendenciák kérdéseit vizsgálja. E meglehetősen heterogén fejezet gazdasági fejlődésünk eddigi főbb törekvéseit, eredményeit veszi számba, majd részletesebben foglalkozik az ipar, az energiatermelés és -felhasználás, a közlekedés, az építőipar, valamint a mezőgazdaság strukturális átalakulásával, tárgyalja a gazdasági struktúra — különösen az ipari struktúra — fejlesztési feladatait, követelményeit. Ez utóbbiak között különösen a hatékonyság, a termelési és a termékstruktúra, a komplexitás és szelektivitás fontosságát, továbbá mindezeknek a gyors műszaki-gazdasági fejlődéssel bekövetkező növekvő jelentőségét emeli ki. A tanulmány struktúrapolitikai céljaink realizálása kapcsán vizsgálja döntési rendszerünk problémáit, a beruházási vásárlóerőt befolyásoló központi és vállalati magatartást, a vállalatok szervezeti rendszerét. *A gazdaságirányítási rendszer tökéletesítésének fő irányaként jelöli meg a tervek kidolgozásában és realizálásában érintett szervek — a központi tervező szerv, az ágazati és funkcionális minisztériumok és a vállalatok — feladatainak egyértelműbb elhatárolását, a felelősség következetesebb érvényesítését, a központi célkitűzések végrehajtására irányuló tevékenységek magasabb rendű integrálását, az ezt biztosító szervezési, irányítási módszerek és eszközök differenciáltabb felhasználását stb.*

A könyv összefoglalja a gépipari struktúrafejlesztés eddigi eredményeit, a gépipar fejlesztésével kapcsolatos nézeteket, véleményeket, bírálva és elemelve azokat. Gépiparunk, iparunk egészéhez hasonlóan, nem tudja kielégíteni a nép-gazdaság gépipari termékekben, illetve ipari termékekben jelentkező igényeit. Az 1972. évi ÁKM szerint iparunk összes teljesítménye kb. 9,5 milliárd Ft-tal volt kisebb, mint az ilyen jellegű népgazdasági szükséglet, a népgazdaság gépipari jellegű termékekben megjelenő szükséglete pedig mintegy 4 milliárd Ft-tal haladta meg gépiparunk együttes teljesítményét.

Úgy gondolom, egy nyersanyagokban viszonylag szegény országban, ahol a nyersanyagokat importból kell biztosítani, a gépipar fejlesztése, csupán ebből az aspektusból is, alapvető jelentőségű.

Összefoglalva: A tanulmány igen fontos területek összefüggéseinek vizsgálatára vállalkozott; értelmezi, felvázolja a legfontosabb összefüggéseket, utal a megoldásra váró feladatokra. A könyv jelentős hozzájárulás a témában folyó elméleti és gyakorlati kutatómunkához. Minden bizonnyal igen termékenyítően hat a vele foglalkozó szakemberekre.

Hegedűs Miklós

Fazekas Béla: A mezőgazdasági termelőszövetkezeti mozgalom Magyarországon

Kossuth Könyvkiadó, 1976. 315 l.

A cím csak a termelőszövetkezeti mozgalom bemutatását ígéri, a könyv azonban ennél szélesebb témakört fog át. Tárgyalja a termelőszövetkezeteknek a falu életében megjelenő más szövetkezésekkel lehetséges és megvalósult kapcsolatát is. Egyrészt az ország felszabadulása előtti, majd a felszabadulás után reorganizálódó szövetkezetek társadalmi analízise alapján kimutatja, hogy ezekben parasztságunk sem a szövetkezeti eszméhez, sem annak gyakorlatához nem juthatott el, mert az uralkodó osztályok — elsősorban a nagy- és középbirtokosok — érdekei szerint történeti életre hívásuk eleve kizárta, hogy bennük saját gazdasági céljaikkal je-

lentkezessenek. Másrészt megtaláljuk a könyvben a földreform után, elsősorban az új gazdák által létrehozott földművesszövetkezetek fejlődésének menetét, tevékenységének jellemzését is. A földművesszövetkezetek — legalábbis kezdetben — a termelőszövetkezetek születésénél is bábáskodtak, közös gyökereik, fejlődési fonalaik azonban csakhamar megszakadtak.

A könyv tengelyében a termelőszövetkezetek állnak. Az agrárközgazdasági irodalomban első ízben úgy, hogy a termelőszövetkezeti mozgalom fejlődésének nem egy-egy szakaszáról, hanem teljes egészéről kapunk elemző áttekintést, adatokkal gazdagon alátámasztott értékelést. Természetesen Fazekas Béla is úgy tudja az egész fejlődési menetet megrajzolni, hogy szakaszolja ezt, mégpedig a mozgalom haladása, s a mozgalom előtt álló feladatok szerint. Így megjelenik előtűnk a termelőszövetkezeti szervezés elindításának és gyors előretörésének 1948—1950. évi kedvező időszaka; a két ízben beállt — 1951—1954. majd az 1956. évi — hanyatlás és visszaesés; a tömeges kollektivizálás előkészítése és megvalósítása az 1957—1961. években; ezt követően az 1962—67-es években a nagyszemű termesztési módszereinek termelőszövetkezetekben való általános megszilárdulása. Az ugyan-csak külön vizsgált 1967 utáni időszakban a szerző a termelőszövetkezetek vállalati vonásainak kibontakozását, a vállalatszerű gazdálkodás felerősödését, a termelésben az iparszerű módszerek térhódítását hangsúlyozza.

Végül is terjedelme alapján két kérdés uralja a könyvet. Egyrészt kisárutermelő parasztságunk termelőszövetkezetekbe való átvezetése, mezőgazdaságunk szövetkezeti szektorának kialakulása, beteljesülése. Másrészt az, hogy az átszervezés körülményei között, majd a teljessé vált szövetkezeti gazdálkodásban miként fejlődtek a mezőgazdaság termelőerői, valamint termelése és nemzeti jövedelemhez való hozzájárulása. Természetesen a könyv nemcsak a mezőgazdasági termelőszövetkezetekkel vet számot, hanem a termelési szövetkezetek egyszerűbb formáival is foglalkozik, történetesen a termelőszövetkezeti csoportokkal, a szakszövetkezetekkel, a földművesszövetkezetek, illetőleg a jogutód ÁFÉSZ-ek keretében működő szakcsoportokkal, hegyközségekkel, az ún. társulásokkal is.

A szerző agrárközgazdasági tudományos teljesítménye tehát a szocializmus építésében oly nagy fontosságú s felettébb nehéz szövetkezetesítés gazdasági háttérének teljes körű feltárása, értékelő elemzése. Részletesen s mégis nagyon jól áttekinthetően mutatkozik meg a termelőerők és termelési viszonyok kölcsönös fejlődése. Még azok is, akik tanúi és közvetlen résztvevői voltak e nagy társadalmi átalakulásnak, a lényegi összefüggések mély elemzése révén új ismeretekre tehetnek szert a könyvből. A könyv feldolgozott ismeretanyagával ösztönzést és forrásanyagot jelent a szövetkezeti átalakulás további kutatásaihoz.

Valóban, a gazdasági viszonyok, a mezőgazdaság gazdasági helyzetének alakulása gyakoroltak összetettségükből következően sokrétű, köztük ellentmondásos hatásokat is a parasztságunk a szövetkezeti gazdálkodáshoz való hozzáállására, az új életformára való áttéréssel kapcsolatos elhatározásaira. Az egyénileg dolgozók kiváltképpen figyelték az új termelőszövetkezetek boldogulását, s ehhez mérték a gazdaságuk nyújtotta lehetőséget, miközben közülük sokakban éppen a földhöz jutás, a háború utáni kemény munkával elért gyors regenerálódás a föld magántulajdonához, a kisárutermelő gazdálkodáshoz való ragaszkodást erősítette fel. A parasztság egyébként is kételyekkel telve nézett a szövetkezeti gazdálkodás elé, hiszen a termelői szövetkezés gyakorlati felvetéséig a volt uralkodó osztályok „jóvóltából” a kolhozoknak csak az ócsárlását, a „csajka rendszerrel” való ijesztgetését hallotta. Ennek ellenére a termelőszövetkezetek gyors térhódítása bontakozott ki, s ebben az úttörésben alakult termelőszövetkezeti csoportok s önálló termelőszövetkezetek többségükben stabilizálódtak is.

Egyet érthetünk tehát Fazekas Bélával abban, hogy az 1949—1950-es években mezőgazdaságunkban szolid termelőszövetkezeti bázis jött létre, de abban is, hogy ezt a további szövetkezetesítést illetően az akkori pártvezetés felettébb túlértékelt. Az első két évben a szövetkezetek a növénytermesztésben az állam jelentős segítségével felzárkóztak az egyéni gazdaságokhoz, természetlagaik némileg jobbakk is voltak, az állattenyésztés elégséges színvonalon való kifejlesztése azonban gazdasági erejükből nem futotta. Ez érthető is, hiszen az úttörő termelőszövetkezetek tagjai mindenekelőtt a föld nélküli nincstelenekből, a kevésbé tehetősszégnyarasztokból kerültek ki. 1950 végén a tagoknak valamivel kevesebb mint 20 százaléka volt középparaszt, a középparasztságnak csak 5 százaléka lépett a termelőszövetkezetekbe. Az alacsony középparaszti arányban szerepe volt annak is, hogy

az akkori termelőszövetkezetek jelentős részében a tagok a középparasztokat nem szívesen látták soraikban, s nemegyszer elzárkóztak felvételüktől.

Nem kétséges azonban, hogy a parasztság — s benne a felerősödött közép-paraszti réteg — tömegesen nem mozdult meg a szövetkezésre. Merőben illuzórikus célkitűzés volt az MDP 1951. februári II. kongresszusán az I. ötéves terv időszakára a teljes kollektívizálás megvalósítása és a mezőgazdasági termelés 54 százalékos növekedése. „Kétségtelen — írja Fazekas —, hogy az *első ötéves terv mezőgazdasági fejlesztési programja elsősorban a szocialista átszervezést szolgálta*. Ma már világos, hogy ennek a befejezéséhez és egyidejűen a termelés növeléséhez az előirányzott fejlesztési keretek többszörösére lett volna szükség.” (70. l.) Az elégséges társadalmi és gazdasági feltételek hiánya közepette kibontakozott teljes kollektívizálásra irányuló törekvés szükségszerűen elvezetett a lenini termelőszövetkezet-szervezési elvek sutba dobásához, az egész mezőgazdaságnak, benne a szövetkezeti és az egyéni kisárutermelői gazdálkodásnak súlyos válságához. Ez következményeiben nemcsak a parasztságnak, hanem a munkásságnak is megrontotta az életkörülményeit, nehéz anyagi gondokkal terhelte meg az országot, aláásta a munkás-paraszt összefogást.

A szövetkezeti átszervezés válságát, az MDP vezetésének ehhez való hozzáállását is a könyv kellő részletességgel s mély elemzéssel mutatja be. Ennek alapján állíthatjuk, hogy a párton belüli jobb és baloldali huzakodások áldozatául estek a termelőszövetkezetek, s a szövetkezeti átszervezés megújulásának programja nem született meg, válsága akuttá vált. 1953—54-ben a termelőszövetkezetek teljesen magukra maradtak, holott a tagok együtt tartásához igen sok termelőszövetkezetnek segítségre lett volna szüksége. 1955—56-ban pedig, amikor a gyors számszerű fejlesztésre való törekvés ismét erőre kapott, megismétlődtek az erőszakos szervezések, ha nem is olyan túlzóan, mint korábban. Mindkét időszakban elmaradt a termelőszövetkezetek belső életének, gazdálkodásának s gazdasági helyzetének megszilárdítása. Érthető, hogy elsősorban az erőltetetten szervezett termelőszövetkezetek mondták ki feloszlásukat, bár az ellenforradalmi időszakban a kívülről kierőszakolt feloszlások száma is igen jelentős. A szövetkezeti átszervezés viszonylag hosszú időn át tartó válsága taszította, s a mezőgazdaságból távozásra kényszerítette a jó erőben levő, a gazdálkodás továbbvitelében várományos fiatalabb nemzedéket. 1957-ben már — mint Fazekas Béla írja —: „Az egyéni gazdálkodás egyik jellemzője volt a *gazdálkodók viszonylagos elöregedése*. A gazdálkodók 57 százaléka 50 évesnél idősebb volt, ugyanakkor ebbe a korcsoportba az egész népességnek csak 26 százaléka tartozott. Az *átlagosnál is idősebbek voltak a középparaszti gazdaságok tulajdonosai, kétharmad részük 1958-ban már betöltötte az 50 évet*.

Kétségtelen, hogy a gazdaságok munkájában a családfőnél fiatalabb családtagok is segítettek. Mégis az volt a jellemző, hogy *egy-egy egyéni gazdaság általában csak egy teljes értékű munkaerővel rendelkezett.*” (108. l.)

A könyv ugyancsak jól mutatja be, hogy az ellenforradalom utáni konszolidációban „Az MSZMP agrárpolitikájának tézisei” szerinti agrárpolitika kiváltképpen segítette a termelőszövetkezeteket erősödésükben, de kedvező feltételeket teremtett a parasztgazdaságok regenerálódásához is. Bár az átszervezés válsága lélektanilag és politikailag kétségtelenül nyomta a parasztságot, 1957 végére mégis alapjában véve kedvező feltételek alakultak ki a szocialista átszervezés továbbvitelére. A párt és a paraszti tömegek viszonya újból egészségessé, lényegesen szilárdabbá vált a megelőző többéves időszakhoz viszonyítva. Ez annyira nyilvánvaló lett, hogy senki nem is vitatta. Ennek ellenére az ismét aktuálisáá érett *hogyan tovább* kérdésben az elképzelések és vélemények erősen megoszlottak. A harmadszori nekirugaszkodás lehetősége s vállalása különös erővel követelte az egységes állásfoglalást a biztonságos és határozott átszervező lépésekhez. Végül is tisztázódott, megvalósítható a termelőszövetkezetek számszerű fejlődésének meggyorsítása. Ez a gyakorlatban igazolódott is. A kezdeti lassúbb indulást a szövetkezetek megalakulásának felgyorsulása követte, s még három év sem telt bele, hogy az MSZMP KB-nak 1961 tavaszán a teljes kollektívizálás befejeződéséről adtak számot.

A tömeges átszervezés viszonylag rövid időn belüli megvalósítása nem volt könnyen teljesíthető feladat. Az MSZMP reálisan számot vetett a feladat nagyságával, nehézségeivel, s annak megfelelően minden eshetőséget figyelembe véve alaposan felkészítette az egész pártot, s kiváltképp pedig azokat az aktívákat, akik a helyszínen vezették a szövetkezetek szervezését. Erről a könyv 122. lapján a kö-

vetkezőket olvashatjuk: „A feladat nagysága az egész társadalom egybehangolt szervező munkáját követelte meg. »A mezőgazdaság szocialista átalakításáért folytatott harcot *mindenütt a pártnak kell vezetnie, irányítania*. Ez a harc az egész párt ügye« — hangoztatta a Központi Bizottság határozata. (Az én kiemelésem. — F. B.) Ennek megfelelően a szervezés végrehajtására falusi munkában jártas pártmunkásokat (előbb 500-at, később még többet) küldtek falura. A termelőszo-
vetkezeteket politikailag megbízható szakemberekkel erősítették meg, a megyei pártbizottságok 50—100 fős aktívcsoportokat szerveztek. Mozgósították a falusi tömegszervezetek tagjait (részben a szervezésre, részben a személyes példamuta-
tásra), a falvakban szövetkezetfejlesztési bizottságok alakultak. Részletes tervek készültek az átszervezés végrehajtására, vállalati és egyéni patronálási mozgalom indult, az állami gazdaságok, a gépállomások és földművesszövetkezetek működésük példájával és dolgozóik agitációs munkájával segítettek.”

A központi bizottság az átszervezés fő formájának a mezőgazdasági termelőszövetkezeteket jelölte meg, de a helyi előnyökhöz igazodóan szükségesnek nyilvánította az egyszerűbb termelői szövetkezesek szervezését és támogatását is. Javasolta a földjáradék kötelező jellegű fizetésének általános bevezetését. Reálisan ítélte meg a kettős feladat egyidejű megvalósítását. Az átszervezés közepette a termelés jelentős növelését nem tartotta lehetségesnek, a termelésnek az átszervezéssel egyidejű növekedését nem mindenütt, hanem csak az egész mezőgazdaság vonatkozásában látta elérhetőnek. De előre számot vetettek azzal is, hogy a parasztek önmagukban nem tudnak dűlőre jutni a szövetkezeti gazdálkodásra való áttérés kérdésében, hogy a régi életmóddal való szakítás a parasztság körében meglehetősen mély lelki megrázkódtatással jár. A szövetkezetekbe való belépést tekintve egy-egy faluban fordult mindig akkor következett be, amikor a parasztság 20—30 százaléka — elsősorban a jól gazdálkodók —, aláírták belépési nyilatkozatukat. Felettebb fontos volt, hogy a közös gazdálkodás elindításának az alapvető anyagi feltételeit az átszervezés menetének üteme szerint szinte mindenütt sikerült megteremteni. Túlbecsülhetetlen hozzájárulást jelentettek ehhez azok a gépek és eszközök, amelyeket a Szovjetunió és a népi demokratikus országok sora-
ron kívül szállítottak a mezőgazdaságunknak.

A parasztság kételye, aggodalma, ingadozása nem oszlott el az átszervezés befejezésével. Több évnek kellett eltelnie az átszervezés után a szövetkezeti gazdálkodásban ahhoz, hogy a parasztság gondolkodása megváltozzon s bizalma kialakuljon. A megszilárdítás azonban valóban elvezetett oda, hogy a parasztság az átszervezés indokoltságát, a termelőszo-
vetkezeti gazdálkodás egyéni gazdálkodással szembeni fölünyét felismerte, s magatartásában szövetkezeti gazdává vált.

A megszilárdítás a mezőgazdasági termelést tartósan és jelentősen a háború előtti szint fölé emelte, a magasabb termelési szintet stabilizálta, majd előkészítette a gazdaságok növekedésének meggyorsítását. Mindez lehetővé tette a parasztság reáljövedelmének a munkásjövedelmek színvonalára való emelését. Emellett a termelés iparosodásának előrehaladásával a munka feltételei rendszeresen kedvezőbbé váltak, s válnak továbbra is. A termelés növekedése az ország lakosságának, benne a munkásoknak élelmiszer-ellátását mennyiségben, minőségben és választékban ugyancsak feljavította.

Külön is érdemes felhívni a figyelmet arra, hogy a könyv a háztáji gazdaságok szerepét az átszervezéstől a megszilárdításon át egészen napjainkig részletesen és sokoldalúan mutatja be. Ezzel a könyv mezőgazdaságunk szocialista átalakulásának egy hazai sajátosságát teszi nagyon kézzel foghatóvá és érthetővé.

Fazekas Béla könyve a termelőszo-
vetkezetek minden kérdését nyilvánvalóan nem dolgozta fel. Épp csak említést tesz a termelőszo-
vetkezetek kettős, társadalmi és vállalati jellegéről. Alig érinti a termelőszo-
vetkezetek belső viszonyait és szerényen bánik a parasztság tudatbeli átalakulásával is. Ennek ellenére a könyvből az átszervezés részesei, cselekvő aktivistái, a kortársak és az ifjabb nemzedék is jól megismerheti, miként történt nálunk a mezőgazdaság kollektívizálása, s azt is, hogy a szövetkezeti gazdálkodás mennyire vitte előre mezőgazdaságunk fejlettségét. Elismerés illeti a Kossuth Könyvkiadót is. Olyan könyvet jelentett meg, amely felettebb hiányzott agrárközgazdasági irodalmunkból. A könyv megjelenése is jól időzített. A termelőszo-
vetkezetek III. kongresszusára való felkészüléshez hasznos hozzájárulás volt a szövetkezeti gazdálkodás kialakulásának és eredményeinek áttekintése és végiggondolása.

Vági Ferenc

A SZERKESZTŐSÉG POSTÁJÁBÓL

Téves üzleti döntés eredménye-e a számjegyzérlésű szerszámgépgyártás?

A Közgazdasági Szemle 1976. 11. számában megjelent Laki Mihály: Téves üzleti döntések című cikke 4. példájában említi a szerző a Szerszámgépipari Művek egyik új termékét, a francia Ratier Forest cég licence alapján gyártott számjegyzérlésű szerszámgépeket. A cikk úgy ismerteti ezt az esetet, hogy „A vállalat számára műszakilag ugrást jelentő, de nehezen értékesíthető, ezért hosszú ideig bizonytalan sorsú új termék” (1302. l.) gondokat okozott. A cikk ezt a példát is — mint a tárgyalt többi esetet is — a sajtóban megjelent cikkek alapján ismerteti; a tárgyalt téves üzleti döntések körét pedig úgy vonja meg, hogy azt tekinti sikertelen terméknek, amelyet a termelővállalat is annak minősített.

Az a véleményem, hogy ennél a példánál a szerző nem fogalmazott pontosan, a sajtóközlemények téves következtetésekre vezették. A tények ugyanis egyáltalán nem utalnak nehéz értékesítési helyzetre; s a termelővállalat sem minősítette sikertelennek a szóban forgó termékeket.

A francia licencadóval az első licencszerződést a Szerszámgépipari Művek és a Technoimpex Magyar Gépipari Külkereskedelmi Vállalat 1971. április 2-án írta alá, ezt követően kezdődhetett meg a hazai gyártás. Két különböző géptípusról van szó, a Cu 9 típusjelű megmunkálóközpontról és a V típusjelű marógépről.

Éppen a licencszerződéssel szerzett kedvező tapasztalatok alapján 1975. május 19-én már egy második megállapodást is aláírt a két említett magyar vállalat. Ez a megállapodás egy harmadik géptípus (FV-1 típusjelű marógép és megmunkálóközpont) licenc alapján való gyártását, továbbá termelési és kereskedelmi együttműködést is előíranyoz a francia licencadóval. A táblázatunk bemutatja a szóban forgó gépek eddigi és az V. ötéves tervidőszakban tervezett termelését.

A Cu 9, a V és FV-1 típusú gépek termelése és értékesítése (db)

Megnevezés	1972	1973	1974	1975	1976	1977	1978	1979	1980
Cu 9	1	1	2	8	6	6	6	8	10
V	1	2	2	2	4	3	6	7	8
FV-1					2	6	25	28	32

Látható, hogy a termelővállalat nem ítéli sikertelennek e termékeket, hiszen erőteljesen növeli termelésüket, 1976-ban e két licencszerződés alapján gyártott termékek képviselték a Szerszámgépipari Művek teljes fémforgácsoló szerszámgép-termelésének értékben kb. 11 százalékát, 1980-ban pedig a tervek szerint a gépek már a teljes fémforgácsoló szerszámgép-termelés 18 százalékát teszik ki.

Tény azonban, hogy az említett termékek értékesítése nem volt, és ma sem mentes minden gondtól. A licencszerződés bizonyos piaci korlátozást is tartalmaz. Jelentősebb azonban ennél az, hogy e számjegyzérlésű szerszámgépek drágák (egy ilyen gép értéke 8—12 millió forint), értékesítésük ezért lényegesen több, műszakilag színvonalasabb munkát igényel, mint a széles körben régóta ismert olcsóbb gépeké. Miután a gyártás a licencszerződés megkötése után igen gyorsan megindult, a hazai gyakorlatban kissé szokatlan módon éppen az értékesítésnél lépett fel némi időzavar. Nehezítette a helyzetet, hogy a gyártás beindulása éppen az 1972—73 körüli hazai beruházási korlátozás idejére esett. Mint az adatok mutatják, ez most már nem akadályozza a termék értékesítését.

A mostani gond már más természetű. A piackutatás úgy ítéli meg a kereslet várható alakulását, hogy 1980 körül már a gépek továbbfejlesztett változataira lesz inkább szükség, és ezért időben kell a szükséges intézkedéseket megtenni. Egyidejűleg meg kell teremteni a termelés bővítésének feltételeit is, ezért a Szerszámgépipari Művek konvertálható árualapbővítő hitellel jelentős korszerűsítést hajt végre az Esztergomi Marógépgyárban. A számjegyzérlésű szerszámgépeknek ugyanis tartósan bővülő piaca lesz a jövőben, mert a gépgyártás 65—75 százalékát kitevő egyedi és kissorozat-gyártásnál a termelékenységnövelés ma ismert leghatékonyabb eszközei ezek a gépek a forgácsolás területén.

Horacek Gábor

Hozzászólás Laki Mihály: „Téves üzleti döntések” című cikkéhez* a bányabiztosító páncélpajzsok tőkés exportjának kudarcáról

Rendkívül hasznosnak tartom e cikk alapjául szolgáló kutatást, és ezért néhány kiegészítő információval kívánok hozzájárulni a kutatás tanulságainak bővítéséhez, különösen a szabályozó rendszerünk vonatkozásában. Természetesen ezáltal túllépek a Figyelő, a Népszabadság és a Világgazdaság cikkein, de úgy vélem, hogy Laki Mihály kutatása csak az indító információk tekintetében vette alapul e három forrást. Az említett lapok cikkeinek szisztematikus feldolgozásához nyilvánvalóan hozzátartozik olyan további információk figyelembevétele, amelyek e három lap információinak hézagait kitöltve, lehetővé teszik a tanulságok teljes körű és logikusan összefüggő megállapítását.

Laki Mihály cikkének egyik alcíme szerint: „Az ipari háttér hiánya is okozhat kudarcot”. A példaként ismertetett bányászati páncélpajzsok tőkés exportja esetében e hiány abban nyilvánul meg, hogy „nincs tartalékban kellő mennyiségű alapanyag” (1307. l.), amit — a finanszírozási problémán kívül — az is okozott, hogy „Az alapanyag biztosítására együttműködési szerződés köti az OBV-t a Dunai Vasműhöz, de a vasmű lőrinci hengerművében nemrég megkezdték a kemencék nagyjavítását.” (Uo.) Eltekintek annak részletesebb taglalásától, hogy egy nagyjavítás miért nem lehet a vevők kiszolgálásának akadálya. Jelen esetben ugyanis nem ez volt az alapvető ok, hanem az, hogy *a tőkés piacon kedvezőbben lehetett értékesíteni a páncélpajzs-alapanyagul szolgáló acéllemezeket, mint belföldön, maximált áron.* A kohászat tőkés acéllemez exportja a szóban forgó 1973. évben sokkal többel emelkedett, mint amennyi a páncélpajzsok tőkés megrendelésének teljesítéséhez szükséges lett volna. A páncélpajzsot gyártó bányászati vállalatoknak (Az OBV-nek és a Várpalotai Szénbányák Vállalatnak) viszont nem volt joggal lehetősége a tőkés ár forintértékét megfizetni a kohászat részére, azért, hogy a kohászat ne járjon rosszabbul, ha tőkés exportjának bővítését mérsékelve, a többlet egy részét belföldön értékesíti. *Az ilyen ajánlat megtétele és elfogadása is a hazai árrendszer szabályaiba ütköző árfelhajtó, büntetendő cselekmény lett volna.* Holott a páncélpajzsok tőkés relációjú exportja az acélgártás termékeinek magasabb feldolgozottsági fokú — és ezért azonos anyagmennyiségre vonatkoztatott lényegesen nagyobb (kb. háromszoros) *devizabevételt biztosító — exportját jelenthette volna.* Gazdasági vezetőink beszédei és a napilapok, folyóiratok cikkei mindig hangoztatják a magasabb feldolgozottsági fokú export szükségességét, csak *szabályozó rendszerünk ellentétes irányban orientálja és ellentétes irányban ösztönzi a vállalatokat* (egyéb, más, itt nem említett vonatkozásban is).

Azt a tényt, hogy a hazai vaskohászatnak ilyen az érdekeltsége, bizonyítja Szabó Ferencnek, a Dunai Vasmű vezérigazgatójának egy előadása is, amelyben kifejtette: „1968 óta a lemezárakat belföldön csupán egy egységes 5 százalékos kulccsal emelték, a belföldi árak ezért ma már helytelenül orientáltak. A szocialista árak 40 százalékkal, a tőkés árak 20—30 százalékkal magasabbak a belföldi áraknál... A magas tőkés ár nyeresége takarja el a belföldi értékesítés veszteségességét.”** A szóban forgó 1973-as év éppen a tőkés acélárak rohamos emelkedésének éve volt, ami a Világgazdaság konjunktúrajelző grafikonjából is megállapítható.

Azt, hogy itt mennyire *lett volna érdemes az általános szabályok alól kivételt tenni* vagy változtatni rajtuk, a magasabb feldolgozottsági fokú és még a *fejlett tőkésországokban is a legfejlettebb műszaki színvonalat képviselő exportunk érdekében*, megállapíthatjuk a „Glückauf” tekintélyes nyugatnémet bányászati szaklap 1975. évi 5. számából is, amely közli a Ruhr-vidéki kőszénbányák pajzsos biztosítási ankétjának előadásait. Ez elhangzott hét előadásból kettő is hivatkozik a magyar pajzsok úttörő szerepére. Grotowsky gelsenkircheni bányáigazgató szerint a Ruhr-vidéki kőszénbányászathat a hagyományos önjáró frontok számának emelkedése 1971-ben megállt. „Ekkor azonban bevezették a pajzsos biztosítást, amely Magyarországról származott... Az első tapasztalatok biztatóak voltak, mert olyan telepek leművelésénél is jó eredményeket értek el vele, amelyekben eddig minden más biztosítási mód kudarcot vallott. Ezért a pajzsos frontok száma gyorsan növekedett.”

* Közgazdasági Szemle, 1976. 11. sz. 1296. l.

** A Magyar Közgazdasági Társaság Statisztikai Szakosztálya Iparstatisztikai és Üzemgazdasági Szekciójának VII. vándorülésén, Dunaújvárosban, 1976. május 10-én tartott előadás.

Kugler oberhauseni bányaigazgató előadása szerint: „A pajzsos biztosítás 1970-ben a magyar OBV-pajzsokkal vonult be a Ruhr-vidékre ... és ... szokatlannul gyors továbbfejlődést indított meg széles területen”.

Az elhangzott előadások általában megállapították, hogy a Ruhr-vidéki kőszénbányászatban az utóbbi idők legdöntőbb műszaki fejlesztését a pajzsos biztosítás bevezetése és elterjedése jelentette.

1976 őszén öt nyugatnémet bányagépgyártó cég közös ismertetést tartott Pécsen, magyar bányászati szakemberek részére, többek között az általuk gyártott pánccélpajzsok eladása érdekében. A Rheinstahl A. G. által szétosztott prospektus egy „családja”-ábrán szemléltette pánccélpajzsai eredetét, „ős”-ként a magyar pajzsot tüntették fel. Innen származtatják azt a 2–3 generációt, amelyet a továbbiakban fejlesztettek ki. Ha tehát propagandaanyagban erre az „ős”-re hivatkoznak, akkor nyilván nincs szégyenkezni való ezen.

Mindebből látható, hogy volt egy olyan, minden tekintetben kiváló exportlehetőségünk, amit mint elérendő célt mindig hangoztattunk, mert

1. a legfejlettebb nyugat-európai országokban is újdonságot jelentő magas műszaki színvonalat képviselt;

2. az alapanyag magas feldolgozottsági fokú és gazdaságos exportját jelentette;

3. konvertibilis devizabevételt biztosított éppen abból a tőkésországból, ahonnan a legtöbbet importáltunk;

4. a tőkés piacon jó hírnévnek örvendő céggel kooperálva valósíthatunk meg;

5. gépipari export volt, tehát olyan ágazaté, amelynek tőkés exportját a fejlett országokba amúgy is nehéz növelni minőségi és műszaki színvonalbeli okokból;

6. a hazai bányászat számára is hasznos volt a gyártás, amelyhez a szükséges nyugati alkatrészeket a kooperáló partnertől könnyen lehetett beszerezni.

Mindehhez adva volt: a hazai gyártó kapacitás és a hazai ipari háttér is.

Csupán ezek kihasználása hiúsult meg a magunk által teremtett buktatókon, árrendszerünk felemás merevségű szabályain: kifelé rugalmasság, befelé merevség, továbbá — a Laki Mihály által is említett — készlethitelezési akadályon. *Ha lehet exportfejlesztésre beruházási hitelt adni, akkor kellene tudni kellő gyorsasággal exportfejlesztő készlethitelt is adni! Ez hamarabb térült volna vissza, mint egy beruházás!*

A kivételesen kedvező exportlehetőség befulladásáért nyilvánvalóan senki sem felelős! De ha véletlenül valamilyen szabályszegéssel ez a jó export mégis kifejlődött volna, akkor egy revízió nyomán bizonyára megtörtént volna a szabályok megsértéséért a felelősségre vonás.

Kb. 10 évvel ezelőtt egy nagy világkonzern elnöke előadást tartott Amerikában a kelet–nyugati kereskedelemről.* Ebben arról biztosította hallgatóságát, hogy nyugodtan eladhatják keletre a legfejlettebb technikát képviselő berendezéseket és licenceket, s ezzel nem fogják a saját hasonló berendezéseiken előállított termékek piacát rontani. Ugyanis a keleti országok annyi buktatót, bürokratikus akadályt állítanak a megvalósításban sajátmaguk elé, hogy mire az eladott berendezések és licencek segítségével termelni kezdenek, addigra azok már úgyszólván elavulnak. Most mi hozzátehetjük, hogy ez nemcsak a tőlük vásárolt technikára igaz, hanem a magunk által kifejlesztett élenjáró technikára is!

Muraközi Ernő

Hozzászólás Sinkovics Alfréd: „Funkcionális költséganalízis. Megoldási kísérlet a kalkuláció problémáira” című cikkéhez¹

E tanulmány javaslataival a hatékonyabb költséggazdálkodást kívánja szorgalmazni. *Hozzászólásom nem a tanulmány lényegére, az abban foglalt helyes célok tartalmára vonatkozik.* Azért érzem szükségességét, hogy a tanulmányhoz hozzászóljak, mert annak szerzője — fejtegetéseinek kiinduló pontjaként — a kalkulá-

* Chambers, P.: East/West Trade. Előadás a Manufacturing Chemists' Association 93. közgyűlésén. West Virginia, USA, 1965. június 3-án. Közli: „Die Pharmazeutische Industrie” 1965/7.

¹ Közgazdasági Szemle, 1976. 10. szám

ció (és általában a költséggazdálkodás) helyzetét a magyar iparvállalatoknál hibásan, túl borúlátóan ítéli meg. Szerinte a magyar iparvállalatok kalkulációi lényegében hasznavehetetlenek. Elavultak a költségkalkulációs módszerek, hiányzik a kalkulációs munkából a költségmérlegelés mozzanata, csak kevésbé ismerjük a költségfelmerülés törvényszerűségeit. *Mindezek miatt a kalkulációk nem tükrözik helyesen a termékek önköltségét.*

Nem ez az egyetlen tanulmány, amely a magyar iparban jelenleg folyó kalkulációs munka tökéletlen voltát veti fel. *Nagyszámú korábbi cikk is hozzájárult olyan — egyre inkább terjedő — vélemény kialakításához, hogy az iparvállalati kalkulációk alkalmatlanok a gazdálkodás megalapozására.*

Úgy vélem, hogy ezek a megállapítások túlzottan általánosítanak. *A valóságos helyzet az, hogy a vállalatok többsége rendelkezik a gyakorlati követelményeket kielégítő költséggazdálkodás eszközeivel, és ezeket gazdálkodásában használja is.* Álláspontomat a következőkkel kívánom alátámasztani:

1. A magyar iparvállalatok kalkulációs módszerei sosem voltak — és ma sem — korszerűlenebbek, mint a más országokban működő — összehasonlítható — vállalatok költségtervezési és elemzési módszerei. A magyar iparvállalatok többsége megfelelő műszaki dokumentációval, kielégítően szervezett számvittel, ennek keretében megfelelő költségviselő- és költséghely-elszámolással rendelkezik. A bizonylati fegyelem — hiányosságai ellenére — sem elviselhetetlenül laza. Emellett — és ez is igen fontos — a költséggazdálkodás jórészt kellő szakmai gyakorlattal és képzettséggel rendelkező, munkájukra kényes műszaki és ügyviteli dolgozók kezében van.

A vállalatok többsége a hagyományos osztó és pótlékoló kalkulációs módszerek mellett modernebb, a valóságnak jobban megfelelő költségfelosztást biztosító, jobb áttekinthet nyújtó költséggazdálkodási módszerek alkalmazására is törekszik. Széles körben elterjedt a fedezetszámítás alkalmazása, hála az e módszer irodalmát és gyakorlatát hazánkban népszerűsítő szakembereknek. Sok vállalatnál jelentős előrelépés történt a költséghelyek, illetve a vetítési alapok helyesebb költségfelosztást biztosító megállapítására. Terjed az a helyes szemlélet is, hogy a vállalati költséggazdálkodás egy, a vállalatot átfogó egységes feladat. A gyártmánykalkuláció ennek csak egy része és helyesen csak valamennyi költséggazdálkodási adat figyelembevételével állítható össze, illetve elemezhető.

2. A tanulmánynak az az állítása, hogy a vállalati kalkulációs munkából hiányzik a költségmérlegelés mozzanata, illetve a gyártmány-előkalkulációk az összes kalkulált költséget szükségszerűen viselendő költségnak tekintik — az egész kalkulációs tevékenység értelmét tenné kérdésessé. A valóságban az elkészült gyártmánykalkulációkat — legyenek azok elő- vagy utókalkulációk — egyetlen vállalat sem úgy használja fel, hogy azok adatait egyszerűen tudomásul veszi.

Minden vállalatnál elvágzik legalább az elő- és utókalkuláció adatainak összehasonlítását, az eltérések több-kevesebb alapoossággal való elemzését és meghozzák a szükséges intézkedéseket. A költségeltérések gyors megállapítására és okaik felderítésére a tanulmányban is említett normatív kalkuláció ad kedvező lehetőséget. A normatív kalkuláció elemei a legtöbb vállalat kalkulációs munkájában megtalálhatók. Az eltérések elemzése alapján meghatározott intézkedések elszámolástechnikai jellegű tennivalóktól a jelentős költségsökkentést eredményező műszaki intézkedésekig terjedhetnek.

Azt, hogy a költségmérlegelés mozzanata, a viselendő költségek csökkentésére irányuló törekvés minden kalkulációnak a lényege, jól példázzák az eladási árakban történő megállapodások alapjául szolgáló előkalkulációk. *A vállalat könnyen kiveshet a versenyből, ha költségeit nem fejlett konstrukciós megoldások és korszerű technológiai módszerek figyelembevételével állította kalkulációjába, s nem számolt a lehetséges közvetett költségmegtakarítási lehetőségekkel. A hatékonyan gazdálkodó vállalat szakemberei jól ismerik annak a tartaléknak a mértékét, amelyet az adott gyártmány kalkulációja mind a közvetlen, mind a közvetett költségeknél tartalmaz, s jól tudják, mennyire kezelhetik rugalmasan a kalkuláció adatait az ártárgyalások során.*

3. *Az iparvállalatok — a gyakorlati követelményeknek megfelelő mélységben — jól ismerik a költségfelmerülés törvényszerűségeit.* Kalkulációik összeállításánál és egész költséggazdálkodásukban kénytelenek számolni azzal, hogy az egyes termékekből gyártott változó mennyiségek, a kapacitás kihasználásának ingadozása jelentősen befolyásolja a gyártmányok önköltségét. Egyetlen gyártmány műszaki dokumentációját sem lehet elkészíteni és közvetlen költségeit megállapítani

anélkül, hogy a kalkuláció összeállítója ne ismerje előre a termékből előállítandó mennyiséget. Kevesebb vagy több darab gyártására való felkészülés esetén jelentősen eltérő konstrukciót, más gyártási eljárásokat vesznek figyelembe a költségek megtervezésekor, ami jelentős eltérést okoz a költségigényben.

Ugyanígy rendelkezésre állnak az elméleti alapok és a gyakorlati módszerek arra, hogy a vállalatok a kapacitáskihasználás változása esetén *helyesen számoljanak a gyártmányokat terhelő közvetett költségekkel is*. A közvetett költségek proporcionális, degresszív vagy progresszív módon változó jelleg szerinti csoportosítása és elemzése, a fedezetszámítási módszer alkalmazása, a közvetett költségek egész körére érvényesülő költséggazdálkodás e tekintetben használható alapot adnak a helyes kalkulációhoz. A közvetett költségek teljes körének kézben tartása annál is inkább követelmény, mert a kapacitás kihasználásának mértékét valamennyi termék mennyiségének figyelembevételével kell megállapítani. A vállalati elszámolási rendszer módot ad annak megállapítására is, hogy a gyártmányegységre jutó közvetett költségek tervezettől eltérő alakulása milyen mértékben vezethető vissza e költségek abszolút összege, illetve a kapacitáskihasználás változására.

4. Az érintett előfeltételek birtokában levő vállalatokkal szemben jogos követelményként lehet támasztani, hogy az általuk készített kalkulációk kielégítsék a gyakorlati igényeket. *Nyugodt lelkiismerettel ki lehet jelenteni, hogy ennek meg is felelnek*. A rendelkezésre álló költségtervezési és költségelemzési módszerek segítségével, megfelelő gondossággal elkészített vállalati kalkulációk alkalmasak arra, hogy — adataik kellő elemzését követően — alapul szolgáljanak minden olyan vállalati intézkedésnek, ahol a gyártmányköltség ismerete szükséges.

A gyakorlati célnak megfelelő pontosságot a kalkulációval foglalkozó szakemberek elemző tevékenysége biztosítja. Előttük ismeretes, hogy egy-egy gyártmány kalkulációjának végszámái csak kiinduló alapot adnak a ténylegeshez közelebb álló önköltség megállapításához. Köztudomású, hogy az új gyártmányok előkalkulációjának alapját képező *műszaki dokumentációkban akaratlanul is tartalékok vannak, részben eleve ilyen céllal beállítva, részben azért, mert a gyártás folyamán* a konstrukcióban és a megmunkálási módszerekben bekövetkező fejlődést az első dokumentáció összeállításakor még nem lehet figyelembe venni. *A kalkulátornak azonban e tartalékokat tudnia kell megbecsülni*. Ugyanígy ismerik a kalkulációval foglalkozó szakemberek annak a pontatlanságnak a mértékét, amely az utókalkulációk költségösszegeit torzítja a bizonylati fejelem hibái, eltitkolt selejt stb. miatt. Hasonló biztonsággal tudják elemezni, szükség szerint korrigálni az egyes gyártmányok kalkulációjában kimutatott közvetett költségek összegét is, hiszen módjukban áll e költségek alakulását a termelőképeség kihasználásának függvényében folyamatosan, költséghelyek szerinti részletes bontásban figyelemmel kísérni, és a vállalatra érvényes törvényszerűségeket megfigyelni.

Úgy gondolom, *nem szabad elfogadni a tárgyalt tanulmányt az az összefoglaló megállapítását, mely szerint* „ma senki sem tudja elfogadható pontossággal, mi mibe kerül, tehát azt sem, hogy kifizetődik-e”. (1165. l.) Véleményem szerint minden vállalat elfogadható pontossággal ismeri termékeinek önköltségét, ha megfelelően elemzi a költséggazdálkodási adatokat.

Remélem sikerült érzékeltetnem, hogy a szükséges kalkulációs módszerek, költséggazdálkodási ismeretek a vállalatok rendelkezésére állnak. Ha olyan rosszul kalkulálnának a magyar vállalatok, mint azt a tanulmány feltételezi, csak a véletlen művének kellene tekinteni valamennyi jól gazdálkodó vállalat eredményeit.

Más kérdés — és ebben a tanulmány szerzőjének teljesen igaza van —, hogy a vállalatok kalkulációs módszereit folyamatosan kell fejleszteni, törekedve a legmodernebb, a tisztánlátást elősegítő költségtervezési és elemzési megoldások alkalmazására is. *A tanulmány ez irányú gondolatai és javaslatai számos vonatkozásban hasznosíthatók*.

Bánhídi Ferenc

КРАТКОЕ СОДЕРЖАНИЕ СТАТЕЙ

Янош Тимар

Сочращения о нашей политике обеспечения занятости и использования рабочей силы

В статье на основе конкретного анализа венгерской политики занятости и использования рабочей силы представляется, каким образом возможно в рамках согласования спроса на рабочую силу и его предложения, создания глобального равновесия занятости, с одной стороны, увеличивать предложение рабочей силы, а с другой стороны, спрос на рабочую силу удерживать на уровне предложения. Автор детально излагает, какая роль приваллежит в формировании спроса на рабочую силу экономической политике в широком смысле понятия. Он критически анализирует применявшиеся до сих пор методы венгерской политики обеспечения занятости, обрисовывая возможности политики иного характера.

Во второй части статьи автор останавливается на структурных противоречиях занятости: прежде всего на проблемах отраслевой, территориальной и профессиональной структуры, касаясь взаимозависимостей этих трех структур и представляя возможности разрешения противоречий.

В заключительной части автор останавливается на мобильности рабочей силы и ее взаимосвязи с уровнем занятости и с эффективным использованием рабочей силы. Он излагает роль и значение социалистического рынка труда, а также отвечающие этому средства и методы политики рабочей силы, специально указывая на значение мер, обеспечивающих свободное передвижение рабочей силы.

Габриэлла Хедри, Изикне

Некоторые специфические взаимозависимости между внешнеэкономической стратегией и общественным развитием

Статья отражает то получающее все более широкое распространение комплексное приближение к проблемам, которое пытается рассматривать экономические вопросы как часть общественных взаимозависимостей. Анализируя взаимосвязанные с отдельными факторами общественного развития моменты внешнеэкономической стратегии, которая уже и сама по себе является весьма синтетической, автор представляет взаимно усиливающие друг друга тенденции, а также наблюдающиеся в наши дни противоречия. В интересах разрешения последних она предлагает более комплексный метод планирования, который может быть согласован и с новыми формами сотрудничества, развертывающимися в рамках СЭВ, служа при этом лучшей основой и для эффективного развития экономических отношений с капиталистическими странами.

Долгосрочная внешнеэкономическая стратегия, являющаяся составной частью социального планирования, может стать пригодной и для того, чтобы ею обеспечивалась лучшая согласованность развития экономической и научной политики.

Дьюла Варга

Положение производства овощей в Венгрии и задачи по его развитию

Статья подготовлена перед появлением правительственного постановления о развитии овощеводства, в рамках подготовки этого постановления. Автор дает сжатую оценку сложившемуся в наши дни положению и задачам по развитию. Он определяет задачи в двух направлениях: с одной стороны, необходимо быстрыми мероприятиями воспрепятствовать наблюдающейся понижающейся тенденции; с другой стороны, следует разработать концепцию развития отрасли на долгую перспективу.

Автор подчеркивает важность дифференциации предпринимаемых экономических мер. В интересах этого наряду с обычной квалификацией по видам овощей он предлагает ввести новую, критериями которой стали бы уровень технического развития и экономическая позиция отраслей.

В заключительной части статьи автор вносит предложения о мерах по усилению стабильности доходов и вертикальных связей.

Янош Р. Сабо

Примечания в связи с инфляцией во Франции и мерами, предпринимаемыми против нее правительством Барра.

В первой части статьи автор дает общую характеристику тем частью кратко-, частью же долгосрочным процессам, которые привели во Франции к настоящей серьезной инфляции. Он критически излагает те мероприятия, которые принимались прежними правительствами против инфляции, а затем — детально и также критически — наметки пятилетнего плана на 1976—1980 годы.

Вторую часть статьи автор посвящает представлению и критике экономических взглядов премьер-министра Барра. Он подчеркивает, что прежний профессор-экономист стал главой правительства в такой ситуации, когда в отношении экономических проблем страны никто не смог бы найти легкое и чисто экономическое решение. Особенно основательно разбирает автор статьи те взгляды Барра, которые относятся к инфляции, указывая в своей критике на их непоследовательность, на их отвечающее буржуазному классу содержание.

В третьей части статьи представляется и анализируется серия мероприятий, о которых правительство Барра заявляло в сентябре прошлого года. Автор критически указывает на непоследовательный характер этих мероприятий: ибо нег речи о каких-либо мерах, нарушающих интересы капиталистов, а решение проблем представляется путем наложения бремени на живущих на счет заработной платы, в то время как при настоящих обстоятельствах Франция даже интересы стабилизации капиталистического строя требовали бы осуществления определенных экономических и общественных реформ. Однако французская буржуазия является слишком близорукой, чтобы опознать это.

Конечный вывод автора состоит в том, что противoinфляционные меры Барра не приведут к результатам, и с большой вероятностью можно предугадать, что в качестве политического следствия правые на ближайших выборах потеряют большинство в парламенте.

КРАТКОЕ СОДЕРЖАНИЕ СТАТЕЙ

Тамаш Сира

К проблемам реформы пен и налогов

Автор, полемизируя с опубликованной ранее статьей Ференца Виши, корректирует некоторые его доводы, соглашаясь с его практическими предложениями. Важнейшими спорными вопросами являются следующие: момент возникновения доходов, их фундаментальные элементы; имеет ли характер налога с заработной платы налог с обращения (потребления); требование единого характера налогообложения; объективные законы действия рынка; ориентировочная роль прибыли предприятий; необходимость изменения цен.

SUMMARY OF THE ARTICLES

János Timár:

Some reflections on Hungarian employment policy and labour management

Analysing in detail the fields indicated in the title, the study outlines how labour supply can be increased and demand maintained at the level of expected labour supply when harmonizing demand for and supply of labour and establishing allover equilibrium in employment. The author analyses the role of economic policy in the development of demand for labour. The methods applied up to now by the Hungarian employment policy are critically reviewed and the possibilities of a different one are outlined.

The second part of the study discusses the structural contradictions of employment, above all the problems of structure by branches, regions and jobs. The interrelations of the three aspects are examined together with the possibilities of resolving the contradictions.

In conclusion the movements of labour are reviewed and their relations with balanced employment and an efficient use of labour. The role and importance of the socialist labour market are explained and the tools and methods of a corresponding manpower policy reviewed, separately dealing with the importance of measures aimed at securing the free movement of labour.

Mrs. Izik, Gabriella Hedri:

Some special interrelations between foreign economic strategy and social progress

The study has been written as a complex approach to economic problems, intending to examine the latter embedded in the whole of social interrelations. Analysing the interrelations of foreign economic strategy — a complex problem in itself — with other factors of social progress, the mutually supporting tendencies are presented together with the contradictions to be experienced in our days. To resolve the latter the author advances a more complex method of planning, which could be brought into harmony with the newly emerging forms of cooperation with the CMEA countries, and which, in addition, would serve as a more adequate basis for an efficient development of economic relations with Western countries as well.

A long-term foreign economic strategy fitted into social planning would be also suited for securing a better harmony between economic policy and the development of scientific policy.

Gyula Varga:

Situation of vegetable production and the tasks of development

The article was written prior to the publication of the government resolution on developing vegetable production, in the framework of its preparation. The author outlines the actual situation and the tasks to be performed in the interest of development. The tasks are twofold: on the one hand, quick measures must be taken to halt the tendencies of decline and, on the other hand, long-term development concepts must be worked out for this branch.

The author stresses the importance of differentiation as regards economic measures. Beside the usual classification of vegetables he advocates the introduction of a new one, whose criteria would be the technological development level and the economic positions of the branches.

In the concluding part the author makes proposals on measures serving the stability of income and the consolidation of vertical relations.

János R. Szabó:

Comments on the French inflation and on the anti-inflationary measures of the Barre government

In the first part of the article the author outlines the partly short-term and partly long-term processes that have led to the present large-scale inflation in France. He critically evaluates the anti-inflationary measures of earlier French governments and then analyses, similarly with a critical approach, the targets of the five-year plan for 1976—1980.

The second part is devoted to the review and critique of Premier Barre's economic views. He stresses that the earlier professor of economics became head of government in a situation when it is not easy for anyone to find a purely economic solution for the economic problems of the country. From among Barre's views those relating to inflation are dealt with particularly thoroughly, and their inconsequencies and bourgeois class-contents are pointed out in the critique.

The third part reviews and analyses the series of measures announced in September 1975. The author points out the contradictory nature of the measures, namely, that they are incapable of implementing certain measures harmful to capitalist interests, that they try to find solutions to the problems almost exclusively at the expense of wage and salary earners, although, under the present French conditions even the stability of the capitalist system would require the implementation of certain economic and social reforms. But the French bourgeoisie is too short-sighted to recognize this.

The final conclusion of the author is that Barre's anti-inflationary measures will be unsuccessful and, as a result, it may be prognosticated with high probability that, as a political consequence, the right will lose its parliamentary majority in the next elections.

Tamás Szira:

The taxation system and the two-level system of prices

The author, while in agreement with the practical conclusions, enters into argument regarding a few points in Vissi's earlier article. The main debated points are: the date when incomes originate and their constituting elements; the wage-tax nature of the turnover tax; the requirement of the uniformity of taxation; the objective laws governing the functioning of the market; the orientating role of enterprise profits; the necessity of price changes.

HOMONNAY HUGÓ:

SZÁMÍTÓGÉPEK ALKALMAZÁSA A KERESKEDELEMBEN

(Számítógép és alkalmazása sorozat)

A könyv átfogóan tárgyalja a számítógépek kereskedelmi alkalmazásának problémáit, kitérve a kis- és nagykereskedelem, illetve a kül- és belkereskedelem sajátos gondjaira. Bemutatja az ügyvitelgépesítés és a számítógépes adatfeldolgozás korszerűbb formáit. Az egyes megoldásoknál a jelenlegi statisztikai és könyvviteli információs rendszert, valamint a külkereskedelmi engedélyezési rendszert figyelembe véve hívja fel a figyelmet a fejlesztési lehetőségekre.

A mű két részből áll. Az első rész az ügyvitelgépesítés fő területeit mutatja be. Ebből a szempontból jellemzi a kereskedelmi tevékenységet, az adatfeldolgozás centralizált szervezési formáit, a központi gépparkok igénybevételének, illetve az ügyviteli kisszámítógépek alkalmazásának lehetőségét. Főként külföldi példák alapján több számítógépes megoldást ismertet, utalva a hazai alkalmazás lehetőségeire. Így például bemutatja a korszerű kereskedelmi-értékesítési formák (áruházak, hipermarketek, csomagküldő kereskedelem) adatfeldolgozási megoldásait.

A könyv második része a hazai alkalmazás helyzetét és problémáit elemzi a bel- és külkereskedelem területén. A belkereskedelemmel foglalkozó fejezet bemutatja ennek az ágazatnak a sajátosságait és az ügyvitelgépesítés fejlődését. Elemzi a kis- és nagykereskedelmi adatfeldolgozási technikai és szervezési megoldásait, az áruforgalmi információs rendszer továbbfejlesztését, a kis- és nagykereskedelmi információk összekapcsolásának lehetőségeit. A külkereskedelem vonatkozásában a gépesítés centralizált és decentralizált megoldásait tárgyalja, valamint a napi, a havi adatfeldolgozás és információszolgáltatás lehetőségeit.

A könyv főként középvezetőknek ad jól hasznosítható ismereteket a számítógépesítés nemzetközi helyzetéről, a hazai színvonalról, a bevezetés feltételeiről, szervezési, technikai és számos egyéb problémájáról.

178 l., fűzve 20,— Ft

A Közgazdasági és Jogi Könyvkiadó kiadványa

KÜLFÖLDI FOLYÓIRATOK TARTALMÁBÓL

ВОПРОСЫ ЭКОНОМИКИ

1976. évi 11. sz.

- Abalkin, L.*: Népgazdasági végeredmények
Alekszandrov, A.—Kolesznyikov, V.: For-
gészszközök és hatékonyságuk
Manjeyics, V.: A bankjegyforgalom és a
hitel a húszas évek irodalmában
Jefimov, A.: Az ágazati kapcsolati mérleg
és a népgazdasági arányok
Viljenszkij, M.: Műszaki haladás a X. öt-
éves tervidőszakban
Manszurova, T.: Időtényező a beruházási
hatékonyság értékelésében
Popov, Ju.—Komarov, Ju.: Az agrotech-
nika minőség- és hatékonyságműtatói
Ladigin, B.—Ribakov, O.: Az SZKP XXV.
kongresszusa és a szocialista gazdasági in-
tegráció elmélyítése
Guszarov, A.: A gazdasági ösztönzők fel-
használása a népgazdaságban
Nazarov, M.: Tőkéletessük a munkater-
melékenység mérésének módszertanát!
Hurcizse, N.: Az effektív munkatermelé-
kenység értékelése
Szmirnov, Sz.: A SZUTA feladatai a XXV.
pártkongresszus fényében
Cserniseva, V.: A szovjet bankjegyforga-
lom tervezése, irányítása, szervezése
Uszpenszkij, V.: Az ágazati tudomány irá-
nyításának tökéletesítése
A második szovjet—amerikai gazdasági
szimpozion
Hacsaturov, T.: A tudományos kutatómun-
kák hatékonyságának kritériumai, mutatói
Kendrik, J.: Gazdasági növekedés és tüke-
képzés
Dentson, E. F.: A gazdasági növekedésről
szóló ismeretek gyarapítása



1976. évi 9. sz.

- Secomski, K.*: A fejlett szocialista társa-
dalom termelőéri
Zebrok, J.: Az ipar ágazati szerkezetének
változásai a KGST-országokban
Laski, A.: Lengyelország vízgazdálkodásá-
nak általános vázlata
Blaszczyk, B.: Az ágazati minisztériumok
a gazdaság irányításában
Pietozkiewicz, T.: A komplex programozás
konceptiója a szocialista országokban
Domanski, R.: Az ipari termelés anyagigé-
nyességének néhány aspektusa
Pierzchalowa, B.: Változások a vendég-
látóipari és kereskedelmi egységek gazda-
sági-pénzügyi rendszerében

Balcerowicz, L.: A beruházások, a kuta-
tási költségek és a fejlesztés közötti kap-
csolat

Malecki, Z.: A nyereség és a forgalmi adó
mint a piaci árak alkotóelemei Lengyelor-
szágban

Néhány adat a jelenlegi gazdasági helyzet-
ről és a terv teljesítéséről

Brocka—Palacz: A strukturális változások
politikája az NSZK gazdaságában

1976. évi 10. sz.

Grabaviecki, R.: A természeti környezet
védelme és alakítása a területi tervezésben
Minc, B.: A növekedés és a tervezés elmé-
letének problémái

Makara, H.: Helyettesíthetőség az élelmi-
szeriparban

Hummel, H.: Az NDK társadalmi-gazda-
sági fejlődése (1976—1980)

Sadownik, H.: A gazdasági szervezetek
működése értékelésének tökéletesítése

Sarapuk, M.: Kapcsolatok a gazdasági
szektorok között a társadalmi-gazdasági fej-
lődésben

Cygan, A.: A gazdaságossági számítások
módszertana a környezetvédelemben

Kott, B.: A textilipari nyersanyagok fel-
használásának szerkezete Lengyelországban
és a világ más országaiban

Filasiewicz, A.: A tudomány és a technika
fejlődésének prognózisa a KGST-országok-
ban

Rutkouski, J.: A külkereskedelmi árprog-
nózis

Wintiecki, J.: Japán technikaimport-politi-
kája — a siker forrása

Tomorrowicz, U.: Nemzetközi gazdasági
prognózisok. Alkalmazás — a feldolgozás
módszertana

Merlend, M.: Az árpolitika formái és mód-
szerei a fejlett tőkésországokban



1976. évi 9. sz.

A XV. kongresszus továbbfejleszti a köz-
gazdasági elméletet

Fremer, M.: A közgazdasági alap kutatás
ideológiai-elméleti problémái az SZKP XXV.
és a CSKP XV. kongresszusának tükrében

Brčák, J.: A gazdasági mechanizmus tö-
kéletesítésének módjai

Goldmann, J.: A közgazdasági alap kutatás
elméleti problémáiról

Sztratijevszkij, I. P.: A termelési idő és
alakulása a szocializmusban

Machová, D.: Tervszerűség, termelési vi-
szonyok, szemantika és integráció

Klusoň, V.: Komplex tervezési rendszer I.
Soukup, P.: A szocialista gazdaság opti-
mális tervezésének és működésének elméle-
téről

Smutný, M.: A gazdasági folyamatok elem-
zésének kibernetikai megközelítése

1976. évi 10. sz.

Roubal, K.: Az alap- és az alkalmazott kutatás

Kubiček, A.: Használati érték, érték és ár a szocializmusban

Cerkašov, N.—Tyll, J.: A kisajátítás és a tervszerűség a nemzetközi szocialista termelési viszonyokban

Hejkal, J.: A termelőegységek önelszámolási érdekeltsége

Klusoň, V.: A komplex tervezési rendszer, II.

Beszélgetés Bronstejn professzorral, az ESSR Tud. Akadémiájának levelező tagjával

Križ, K.: A világnézetű nevelés néhány kérdéséről a felsőoktatási intézményekben

Rubík, I.: Mezőgazdasági-élelmiszeripari kombinátok Jugoszláviában

Kabinová, L.: A tulajdon problematikája — vita a magyar szakirodalomban

Soukup, O.: Nemzetközi szimpozion a szocialista tervezésről és prognózisról

Steiger, S.: A „harmadik világ” közgazdászainak első kongresszusa

1976. évi 11. sz.

Vaner, J.: A társadalmi haladás, a tudományos-technikai haladás és a tudomány megváltozott szerepe

Mistislavskij, P.—Durniew, V.: A nemzetközi tudományos-technikai együttműködés gazdasági ösztönzésének problémái

Chvojka, P.: A nemzetközi valutaviszonyok a KGST-integráció fejlődésében

Sujan, J.—Kolek, J.: A nemzetijövedelem-növekedés prognóza a technikai haladás függvényében

Filip, V.: Hosszú távú normatívák a fejlesztési alapok képzésében

Klusoň, V.: Komplex tervezési rendszer, III.

Khol, J.: A gazdasági irányítás emberi és társadalmi vetülete

Bezdeková, M.: A tőkésvállalatok tevékenységének elvei és irányításának rendszere

Vecer, J.: A fiziológiai és a cseh gondolkodók a 19. század második felében és a 20. század elején

Becher, J.—Fridrich, P.: Társadalmi tervezés kontra polgári futurológia

Hába, Z.: A politikai gazdaságtan oktatásának módszertana



1976. évi 10. sz.

Kovacev, A.: Az ágazati kapcsolatok mérlegének problémái a nemzetgazdaságban

Ivanov, Zs.: Az elektronika és a számítástechnika szerepe a társadalom termelőerőinek állandó fejlesztésében

Jenev, J.—Radkov, M.—Szlavova, Il.: A vízgazdálkodási komplexumok és jelentőségük a rayonok képzésére vonatkozóan

Tal, P.: Karl Marx és Adam Smith „A nemzetek gazdagsága” című művének tudományos öröksége

Valcsev, T.: Az arany „világfizetőeszköz”-funkciójának elhalása

Minaszjan, G.—Karadimov, Ml.: Direkt ráfordítások mátrixainak alkalmazása a vég- és a társadalmi termék vektorainak változásai szerint

Janeva, N.: Forgóeszközök exponenciális mérési módszerei rövid távú gazdasági előrejelzésben

Grozev, G.: A gazdasági növekedés modellezésének módszertani kérdései

Ivanova, V.: Külkereskedelmi árképzés a szocialista gazdasági integrációban

Grozenov, K.: A tudományos-műszaki haladás központja és a nemzetközi kereskedelem

Rizov, Szt.: A középiskolai képzés társadalmi-gazdasági problémái



PLÁNOVANÉ HOSPODÁŘSTVÍ

1976. évi 10. sz.

A CSKP KB ülése a csehszlovák kohó- és gépipar feladatairól

Hronský, F.: A CSKP társadalompolitikájának céljai és feladatai a XV. kongresszus után

Choma, D.: A mezőgazdasági termelés hatékonysága a csehszlovák szövetkezeti szektorban

Suchánek, R.: Az áruellátás biztosítása az V. ötéves tervben

Hummel, H.: Az NDK fejlődése új szakaszának feladatai

Lichnovský, J.: A vastartalmú fémek problematikája

Cerhonek, J.: A csehszlovák népgazdaság kemizálása a 70-es években

Sverák, G.: A központi termékgorgalmazás érvényesítése és fejlesztési lehetőségei

A központi tervezés tökéletesítése a Szovjetunióban

Rajnoch, E.—Zemlicka, J.: A licencárszínvonalat meghatározó néhány tényező

Kontra, M.: A vidéki lakosságnak nyújtott helyi szolgáltatások fejlesztése

Pospisil, M.: Készletcsökkentés — jobb irányítással

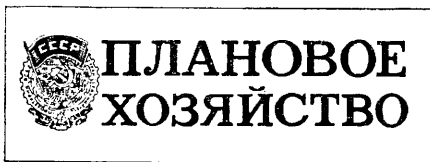

1976. évi 10. sz.

Árak és termelési hatékonyság

Komin, A.: Az árképzés — a gazdasági irányítás fontos szakasza

Hacsaturov, T.: A szocializmus gazdaságtanának időszéri kérdései

Altuhov, N.: Gazdálkodási módok és gazdasági ösztönzési rendszer a Lett SZSZK helyi iparában

Boroždin, Ju.: Az új technika ára és hatásfoka

Cseplanov, V.—Szorokina, M.: Az egységnyi hatásokra eső nagykereskedelmi ár csökkentése a vaskohászatban

Azar, V.—Koszjacsenko, Sz.—Pletnyikova, J.—Usakova, N.: A szolgáltatási árak tökéletesítése

Petrov, A.: A népgazdasági mérleg mint tudományos rendszer és a szocialista újratermelés elemzési módszere

Surujev, A.—Rjabkov, F.: Szakképzés és szakmai felkészítés a népgazdaság számára

Kica, L.—Moszkvin, B.—Csernavszkaja, A.: Karélia gazdasági fejlődési perspektívái

Medvegyev, N.: Agazati tervezés és agazati programvezérlés (az erdészet és a fafeldolgozó ipar példáján)

Grigorjeva, V.—Laguskin, V.: A tervbizottságok szerepe a városgazdálkodás fejlesztésében

Kasin, V.: Az SZKP gazdasági stratégiája és gazdaságpolitikája a fejlett szocializmus viszonyai között

Szandomirszkij, Je.: A gépipari rekonstrukció üzemen belüli tartaléka

Mhitarjan, A.: A tervmutatók műszaki haladásban való tükröztetésének módjai

Korszakov, A.: Termelészakosítás és vállalati rekonstrukció

Muruzjan, Sz.: A termelőmunka gazdasági hatékonyságának tervezése

Visnyevszkij, I.—Hotjakov, A.: A munkamegtakarítások számbavételének módjai a műszaki intézkedések bevezetésének tervezésénél

Zenkova, I.: A tudományos-műszaki haladás társadalmi-gazdasági hatékonysága

Dzsemiljeva, R.—Csujatov, V.: Az üzemanyag-energetikai készletek hatékonyabb kihasználásáról

Podjacsih, V.: Tudományos tanácskozás a népességalakulás problémáiról

Uskatov, I.: Az anyagi-ösztönzési rendszer tökéletesítése a KGST-országok népgazdaságában

1976. évi 11. sz.

A X., jubileumi ötvenes terv — a kommunista építés újabb fázisa

Alekszejevskij, Je.: A talajjavítás — a mezőgazdasági fejlődés fontos tényezője

Minden eszközzel javítsuk a munkaerőforrások kihasználását!

Danyilov, L.—Koresagin, V.: A munkaerőforrások szabályozásának tökéletesítése

Csizsova, L.: A gazdaság intenzifikálásának feltételei között teljesített munka szociális és demográfiai tényezői

Szergejeva, G.: A dolgozó nők szakmai struktúrájáról

Oszadcsenko, Sz.: Az elektrotechnikai ipar területén működő gazdasági mechanizmus sajátos vonásai

Makarova, G.—Kolesznyikov, A.: A tudományos termelési egyesülés — a tudomány és a termelés egyesítésének hatékony formája

Csehovszkof, P.—Lavrov, A.: Maximálisan használjuk ki a működő termelési kapacitásokat!

Kaszjanov, Sz.: A beruházások hatékonyságának fokozása

Alampijev, P.—Vorobjov, Je.: A szocialista gazdasági integráció és a szocialista országok gazdasági fejlettségi szintjének közeledése

Portjannikov, I.—Rahutyiny, N.: A KGST-tagországok népgazdasági terveinek koordinálása

Valentyeij, D.—Kvasa, A.—Szisenko, V.: A népesedéspolitikai szociális és közgazdasági problémái

Morguljov, Ja.: A társadalmi termelési hatékonyság mérésének módszertani kérdései

Ozsereljov, O.: A munkaeszközpótlási alap és ennek felhasználása

Barisnyikov, N.: A termelési hatékonyság fokozásának és a munka minősége javításának útjai

Ahramov, V.—Gorbunov, E.: A beruházások és a termelő állapokok hatékonysága a lakossági szolgáltatásoknál

Varum, Ja.—Deruzszinszkij, V.: A termelőmunka feltételei megjavításának tervezése

Makarov, B.: A szocialista munkaverseny hatékonysága

Fridman, L.: Önálló elszámolás és munkaerőforrás-kihasználás

Konovalova, N.: Szövetséges köztársaságok ágazati kapcsolati mérlegeinek kérdései

Goncсарov, Sz.—Uszinyina, T.—Afanaszjeva, V.: A szocialista országok tervező szerveinek intézeteiben működő szakemberek konzultatív tanácskozása



1976. évi 10. sz.

Csemihin, V.: Az idővel való gazdálkodás törvényének tartalmáról szóló kérdéshez

Ahundov, A.: Az idővel való gazdálkodás törvénye a fejlett szocializmus viszonyai között

Gubernaja, G.: A szocialista termelés célja és az irányítás

Andrenko, V.—Grebnyev, N.: Az önálló elszámolási viszonyok tökéletesítéséről a két- és háromlépcsős irányítási rendszerre való áttérés mellett

Ozsereljov, O.: Az összmunkás és az általa előállított termék számbavételének problémája

Virnik, D.—Csuntjilov, D.: Egy nagy szovjet gazdaságtörténetész (P. I. Ljascsenko) születésének századik évfordulójára

Sirokorad, L.: A. Bogdanov „közgazdaságtanának” módszertana és ennek bírálatja

Szorvina, G.: Sikertelen kísérlet a mai kapitalizmus védelmére (P. Samuelson „Economics” című könyvének újabb kiadásáról)

Kuznyecova, N.: A nép anyagi és kulturális szintjének állandó emelése — pártunk tevékenységének legmagasabb rendű, perspektívikus célja

Muratnazarov, H.—Filippova, L.: Az elmélet és gyakorlat egysége az SZKP XXV. kongresszusának tényleg végzett politikai gazdaságtani oktatásban (Moszkva területén)

Rejnusz, Z.: A társadalmi termelési hatékonyságának a szocializmus politikai gazdaságtani kurzusán felmerülő problémái

Lapin, N.—Polikarpova, L.—Pankratova, V.: Számok, tények, szakirodalom „A szocialista gazdaság tervszerű fejlődése”, valamint „A szocialista állam gazdasági szerepe” című témákhoz

Zorina, L.: Adam Smith: „Vizsgálódás a nemzeti vagyonság természetéről és okairól” című műve megjelenésének 200. éves évfordulójára (Moszkva, Lomonoszov Egyetem, közgazdasági fakultás)

Kravcsenko, I.—Azenstejn, M.: A tudományos-műszaki haladás meggyorsításának problémái (Donyeck)
Tyihomirova, V.: Olvasókonferencia Lenin-grádban

1976. évi 11. sz.

Peftijev, V.: A termelési mód kategóriája és alapvető ismérvei
Taraszov, A.—Bojko, A.: A termelőeszközök tulajdonának keletkezése és közgazdasági tartalma

Gajnyicsenko, A.: A mezőgazdaság belterjesítésének lényegéről
Deszjatov, V.: Az állattenyésztés iparszerűvé tételének közgazdasági problémái
Goldfarb, L.—Gavrilenko, L.: A beruházások körforgása és az időtényező hatásának számbavétele

Sabalín, A.—Surkalin, A.: Önálló elszámolási viszonyok a szocialista országok gazdasági együttműködésében

Maszlov, V.: A termelés tőkés „társadalmisítása” és a munkásság helyzete
Jevdokimov, A.: Bér munka és fejlett tőkésországok mezőgazdaságában

Borogyin, V.: Nacionalizált vállalatok irányítási szervezete (1917—1920)

Lavrikov, Ju.—Korikij, E.: A vezetéstudomány fejlesztésének szervezeti formái a 20—30-as években

Vosztrikov, P.: A monopóliár-képzés burzsoá értelmezése és a realizálás

Pugacsov, B.: A szocialista életmód közgazdasági és szociális problémái

Konopljova, V.: Számok, tények, szakirodalom „A szocialista termelés növelésének tényezői és forrásai” című témához

Iljin, Sz.—Galkin, L.—Zsdanov, V.: Termelési egyesülések fejlesztésének kérdései

Alekszejeva, R.—Romanyenko, A.: A közgazdasági kategóriák és értelmezésük a tudományos, pedagógiai irodalomban

Gavrilov, B.—Mackevicsusz, I.: A számveteli fegyelem oktatásának módszertani problémái

Kaliny, D.: Egy lett politikai gazdaságtani mintatanszék

Jevtyihijev, M.: A Szovjetunió és a KGST külkereskedelmének fejlődése

Krilova, L.: A jövő politikai gazdaságtana oktatásának felkészítéséről

Karl Marx „A tőke” című művének hatására a német munkásmozgalomban
Skambraks, H.: Ferdinand Lassalle szociálökonomiai felfogása

Bley, H.: A munkavagyon ésszerű felhasználása mint vállalati intenziválási tényező

Schmidt, M.: A Román Szocialista Köztársaság gazdasági-társadalmi fejlesztésének egységes nemzeti terve 1976-tól 1980-ig

Fitzner, S.: Karl Marx tanai a termelési viszonyokról

EKONOMISTA

1976. évi 5. sz.

Adam Smith: „A nemzetek gazdasága” megírásának 200. évfordulója

Zurawicki, S.: Adam Smith szerepe a közgazdasági gondolkodás formálásában

Piatkowski, W.: J. C. L. Simonde de Sismondi mint liberális közgazdász (Sismondi és Smith)

Cholaj, H.: A fejlett szocialista társadalom elemzésének módszertani kérdései

Sulmicki, P.: A kamatlábszint

Dziembowska, J.: A béralap aránya a hozzáadott értékben

Jozeftiak, C.: A gazdasági növekedés beruházáson túli tényezői erősítésének feltételei

Nowicki, J.: A fejlődési elmélet a svéd iskola felfogásában

Rybarska, M. J.: A fejlődő országok külföldi eszközök iránti szükséglete becslésének módszere

The ECONOMIC JOURNAL

1976. évi szeptemberi szám

E. Kleiman: Kereskedelem és a kolonializmus hanyatlása

T. W. Hutchison: Adam Smith 200 éves évfordulója

D. J. Mayston: A marginális haszon természetéről — a kereslet új marshallianus elmélete

D. A. Currie: A fizetési mérleg korrekciók monetáris elemzésének kritikája

N. Rosenberg: A technológiai elvárásokról

R. E. Falvey: A szállítási költségek a nemzetközi kereskedelem tiszta elméletében

P. E. Hart: A keresetek dinamikája, 1963—1973

A. F. Shorrocks: A jövedelem-mobilitás és a Markov elmélet

M. S. Levitt: Az adózás újraelosztási hatása a Királyi Bizottság Jelentésében

J. P. Agarwal: Tényező-árányok az indiai feldolgozóipar hazai és külföldi vállalatainál

D. Seers: A szociális és demográfiai statisztikák rendszere: áttekintés

M. Morishima, —I. Steedman: Pozitív profit negatív többletértékkel: váltás

wirtschafts wissenschaft

1976. évi 11. sz.

Schulz, G.: A szocialista termelési viszonyok tökéletesítésének fő irányzatai az NDK-ban a fejlett szocialista társadalom további kialakításánál

Schülke, W.—Tuttlies, F.: Az időtényezőről az állóalapot újratermelésében és a beruházások hatékonyságának mutatószám szerű ábrázolásáról

Drohla, H.—Fischer, B.—Jungnickel, J.—Müller, M.: Karl Marx kézírásos hagyatéka

Kopf, E.: Polgári közgazdászok reakciói

СОДЕРЖАНИЕ

<i>Янош Тимар</i> — Соображения о нашей политике обеспечения занятости и использования рабочей силы	129
<i>Габриэлла Хедри, Изикне</i> — Некоторые специфические взаимозависимости между внешнеэкономической стратегией и общественным развитием	151
<i>Дьюла Варга</i> — Положение производства овощей в Венгрии и задачи по его развитию	165
<i>Янош Р. Сабо</i> — Примечания в связи с инфляцией во Франции и мерами, предпринимаемыми против нее правительством Барра	173
ДИСКУССИЯ	
<i>Тамаш Сира</i> — К проблемам реформы цен и налогов	189
ОБЗОР	
Венгерская химическая промышленность на пути к интеграции (<i>Янош Балашиша</i>)	195
НАУЧНАЯ ИНФОРМАЦИЯ	
На парижском конгрессе Международного союза профсоюзов (<i>Петер Вандор</i>)	207
«О важнейших вопросах социалистической договорной системы». Международное научное совещание в городе Печ (<i>Петер Такач—Йожеф Вереш</i>)	217
ОБЗОР ЗАРУБЕЖНЫХ ЖУРНАЛОВ	224
КРИТИКА И БИБЛИОГРАФИЯ	
Модель жизненного уклада — целевая система экономической политики. Ференц Козма о социалистическом образе жизни (<i>Каталин Форгач</i>)	235
Янош Хоош «Техническое развитие — изменение структуры — хозяйственное управление» (<i>Миклош Хегедюш</i>)	238
Бела Фазекаш «Движение сельскохозяйственных производственных кооперативов в Венгрии» (<i>Ференц Ваги</i>)	240
ИЗ ПОЧТЫ РЕДАКЦИИ	
Является ли результатом ошибочно принятого коммерческого решения производство станков нумерического управления? (<i>Габор Хорачек</i>)	244
К статье Михая Лаки «Ошибочные коммерческие решения» о неудачности капиталистического экспорта применяемых в шахтах бронешитов (<i>Эрнэ Муракэзи</i>)	245
К статье Альфреда Шинковича «Функциональный анализ издержек. Попытка решения проблем калькуляции» (<i>Ференц Банхиди</i>)	246
Резюме статей на русском и английском языках	249
ИЗ СОДЕРЖАНИЯ ЗАРУБЕЖНЫХ ЖУРНАЛОВ	252

Főszerkesztő: Zsarnóczai Sándor
Szerkesztőségi titkár: Hidas Bertalanné
Rovatvezetők: Balázs Sándor
Gábor R. István
Molnár Ferenc
Sinkovics Alfréd
Szabó Katalin
Vági Ferencné
Tördelőszerkesztő: Bánhalmi Andrea

KÖZGAZDASÁGI SZEMLE

A tartalomból

NYILAS ANDRÁS:

Gondok és remények az V. ötéves terv
első éve után

SUSÁNSZKY JÁNOS:

A személyiség szerepe a tőkés szervezéselméleti
irányzatokban

SZILÁRD CSABA:

Az új bér- és jövedelemszabályozók első
tapasztalatairól

LACZÓ FERENC:

Korszerű-e mezőgazdasági árrendszerünk?

3

XXIV. évfolyam

1977. március

AUGUSTINOVICS MÁRIA, BOGNÁR JÓZSEF, CSIKÓS-NAGY BÉLA, CSIZMADIA ERNŐ, ERDŐS PÉTER, FALUSNÉ SZIKRA KATALIN, FEKETE FERENC, GANCZER SÁNDOR, HETÉNYI ISTVÁN, HORVÁTH LÁSZLÓ, HUSZÁR ISTVÁN, KÁPLÁR JÓZSEF, KESERŐ JÁNOSNÉ, KORNAI JÁNOS, MEGYERI ENDRE, NAGY TAMÁS, NYERS REZSŐ (elnök), SIPOS ALADÁR, SZABÓ KÁLMÁN, SZAMUELY LÁSZLÓ, VINCZE IMRE, ZSARNÓCZAI SÁNDOR (főszerkesztő)

TARTALOM

g. 8 3	✓	Nyilas András: Gondok és remények az V. ötéves terv első éve után	257
F	✓	Susánszky János: A személyiség szerepe a tőkés szervezéselméleti irányzatokban	269
A	✓	Németh Gyula: A népgazdasági szintű prognózisrendszer kialakítása és felhasználása a népgazdasági tervezésben	289
K	✓	Forgács Katalin: Kísérlet a munka szerinti elosztás részletesebb kifejtésére	300
F.	✓	Szilárd Csaba: Az új bér- és jövedelemszabályozók első tapasztalatairól	311
A	—	Laczó Ferenc: Korszerű-e mezőgazdasági árrendszerünk?	320
F.	✓	Tolnai György: A fejlődő országok mai válságai — Válságok vagy a fejlődés ösztönzői?	336
V I T A			
A	✓	Lovas Márton: A szocialista mezőgazdaság iparosodásáról	349
S Z E M L E			
A	✓	A vállalati középtávú tervezőmunka néhány aktuális kérdése a mezőgazdaságban (Forgács Csaba)	359
FOLYÓIRATSZEMLE			363
J. Pesehonov: A társadalmi fogyasztási alapok képzésének és felhasználásának problémái — Bronislaw Minc: A növekedés és a tervezés elméletének problémái — Dr. J. S. Krulis-Randa és dr. G. R. Marx: MCM — új alkotó módszer ötletek „gyártására” — Vladimir Trebici: Az élet minősége — a szocialista gazdaság célszerűsége			
SZAKIRODALMI TÁJÉKOZTATÓ			
M	✓	Bognár József: Világgazdasági korszakváltás (Korán Imre)	368
M	✓	Palánkai Tibor: A nyugat-európai integráció (Garai Katalin)	373
A cikkek orosz és angol nyelvű rövid tartalmi kivonata			377
KÜLFÖLDI FOLYÓIRATOK TARTALMÁBÓL			381

E SZÁM SZERZŐI:

Dr. Forgács Csaba, a Marx Károly Közgazdaságtudományi Egyetem tanársegéde; dr. Forgács Katalin kandidátus, az MTA Közgazdaságtudományi Intézetének főmunkatársa; Garai Katalin, az Orvostovábbképző Intézet Egészségügyi Főiskolájának adjunktusa; Korán Imre, a közgazdaságtudományok doktora, a Marx Károly Közgazdaságtudományi Egyetem docense; dr. Laczó Ferenc kandidátus, az MTA Közgazdaságtudományi Intézetének főmunkatársa; Lovas Márton, a Figyelő szerkesztőségének rovatvezetője; dr. Németh Gyula, az Országos Tervhivatal Tervezési Intézetének munkatársa; Nyilas András, a Gazdaságkutató Intézet osztályvezetője; dr. Susánszky János kandidátus, a Miskolci Nehézipari Műszaki Egyetem tanszékvezető egyetemi tanára; Szilárd Csaba, a Közlekedési Építő Vállalat csoportvezetője; dr. Tolnai György, a történettudományok kandidátusa, az Eötvös Loránd Tudományegyetem főmunkatársa.

NYILAS ANDRÁS:

Gondok és remények az V. ötéves terv első éve után

Az 1975. évben befejezett IV. ötéves népgazdasági terv teljesítéséről a Központi Statisztikai Hivatal 1976 márciusában összefoglaló jelentést adott ki. E jelentés szerint a terv csaknem valamennyi fontosabb mutatószámát teljesítettük, illetve túlteljesítettük.

Túlteljesítést jelez a gazdasági fejlődést leginkább jellemző mutatószám, a *nemzeti jövedelem* alakulása. Az országgyűlés által elfogadott törvény a IV. ötéves tervidőszakban a nemzeti jövedelem 30—32 százalékos növelését tűzte ki célul. Ténylegesen a nemzeti jövedelem 35 százalékkal nőtt, annak következtében, hogy sikerült túlteljesíteni a IV. ötéves tervidőszakban az ipari és a mezőgazdasági termelés előirányzatait. Számottevően túlteljesült a népgazdaság beruházási terve, míg a lakosság életszínvonala a tervezett mértékben emelkedett. Emelítésre méltó elmaradás a tervtől csupán az építőipari termelésben mutatkozott.

Amint azt a KSH jelentése is megállapítja, a IV. ötéves tervidőszakban népgazdaságunk egyenletesebben és tervszerűbben fejlődött, mint a korábbi tervperiódusok bármelyikében.

E teljesítmények ismeretében azt lehetett várni, hogy az V. ötéves terv a legfőbb mutatók tekintetében a IV. ötéves tervidőszakban elértehez hasonló ütemű fejlődést irányozzon elő. Az V. ötéves terv azonban — mint ismeretes — a korábbinál mérsékeltbb ütemű fejlődéssel számol, elsősorban a hazai felhasználás, különösen pedig a beruházások vonatkozásában.

Mi tette szükségessé a növekedési ütem e mérséklését?

A külkereskedelmi cserearány-változás hatása

Amint ez általánosan ismert, az V. ötéves terv előirányzatainak kialakítását jelentősen befolyásolták az 1973/74-ben bekövetkezett robbanásszerű világpiaci árváltozások. A világkereskedelemben az árstruktúra alapvetően megváltozott: a nyersanyagok árszintje lényegesen jobban emelkedett a késztermékekénél. E világpiaci árrobbanás számottevően megváltoztatta a magyar külkereskedelem cserearányait is, éspedig úgy, hogy az import árszintje sokkal jobban nőtt, mint az exporté. A cserearányok romlásából népgazdaságunknak súlyos vesztesége származott, amit lehetetlen volt elkerülni.

Ez a veszteség már csak azért is érzékenyen érintette a magyar gazdaságot, mert nyersanyagimportunk jelentős, továbbá azért, mert

a korábbi másfél évtizedben hozzászoktunk a nemzetközi árvizonyok számunkra kedvező alakulásához és ahhoz, hogy a fejlett tőkésországok gyors és egyenletes gazdasági növekedése viszonylag kedvező értékesítési feltételeket teremtett saját termékeink számára. A késztermékek áraihoz képest olcsó ásványi nyersanyagok és energiahordozók nagyban előmozdították gazdaságunk fejlődését. Ilyen körülmények közt gazdaságunk, azon belül különösen az ipari termelés szerkezete sok vonatkozásban éppen az akkori árakon vásárolt nyersanyagok és energiahordozók felhasználására épült. Ugyanakkor a bővülő tőkés piacokon viszonylag könnyen teljesíthető követelményeknek eleget téve is tudtuk fokozni termékeink értékesítését.

Ez a helyzet a világpiacon árák robbanása nyomán alapvetően és számunkra kedvezőtlen irányban módosult. A legsúlyosabb következményekkel cserearányaink romlása járt: az 1974—1975. években az új árárányok mellett — a korábbi árárányokhoz képest — 50—60 milliárd forint árvesztéséget szenvedtünk el. Ez a veszteség 1974—75. évi nemzeti jövedelmünknek 7—8 százaléka. (A veszteséget csak hozzávetőleges pontossággal tudjuk számszerűsíteni; s a szerint, hogy milyen módszert használunk, némileg különböző eredményeket kapunk. A különbségek azonban nem túlságosan nagyok, a számítások szélső értékeiből nyert től-ig adatok is kellően jelzik a veszteség nagyságrendjét, arányát.)

A cserearányromlás egyébként nem ért véget 1975-ben. Igaz ugyan, hogy a dollár-elszámolású forgalomban 1976-ban már némileg javultak a cserearányok és további kisebb mértékű javulással számolhatunk a következő években is, a rubel-elszámolású forgalomban azonban a cserearányok különösen 1975-ben és 1976-ban romlottak és e romlás még a következő években is folytatódik. Ez abból adódik, hogy a szocialista külkereskedelmi kapcsolatokban csak késleltetve (és a konjunkturális hatásoktól megtisztítva), a tőkés világpiacon árák előző öt évi átlaga alapján állapítják meg a külkereskedelmi árákat.

A cserearányromlásból származó veszteségeket az 1974—75. években tulajdonképpen sem a gazdálkodó egységek, sem a lakosság nem érzékelte, mert elmaradt a népgazdaságot ért veszteségek továbbhárítása. A továbbhárítás azt jelentette volna — mint ahogy a legtöbb fejlett tőkésországban történt —, hogy határozottan vissza kellett volna fogni a hazai felhasználást (a lakosság fogyasztását is, a felhalmozást is), erőteljesen csökkentve az importot és fokozva az exportot. 1974-ben és 1975-ben azonban ennek éppen az ellenkezője történt: a hazai felhasználás továbbra is gyors ütemben emelkedett. Sem a fogyasztás, sem a felhalmozás növekedését nem mérsékeltek, sőt az összes belföldi felhasználás ebben a két évben a korábbi évek átlagánál jóval gyorsabb ütemben nőtt. 1974—1975-ben a fogyasztás és a felhalmozás együttvéve 18 százalékkal bővült, gyorsabb ütemben, mint ahogyan a hazai termelés változatlan árakon számított mutatója emelkedett. (Ebben a két évben a nemzeti jövedelem változatlan árakon számított növekedése mintegy 13 százalékos volt.) A vizsgált két évben behozatalunk is ugrásszerűen emelkedett: 1975-ben az import értéke 65 százalékkal haladta meg a két évvel korábbi szintet, miközben exportunk csupán 24 százalékkal nőtt. Így a magyar népgazdaság ezekben az években egé-

szen rendkívüli képet mutatott: a világgiazi árárányok magyar szempontból roppant kedvezőtlen alakulása ellenére gyors ütemben, zavartalanul növeltük a fogyasztást is, a felhalmozást is. Ez úgy volt lehetséges, hogy a cserearányromlásból származó veszteséget külső forrásból, elsősorban konvertibilis valuta hitelek igénybevételével finanszíroztuk.

A IV. ötéves terv azt irányozta elő, hogy dollár-elszámolású külkereskedelmi mérlegünk a tervidőszak egészét nézve lényegében egyensúlyban legyen. 1973-ig a külkereskedelmi mérlegek összességükben ennek megfelelően alakultak, 1974—75-ben azonban kb. 50 milliárd Ft-nyi dollárpaszszívum keletkezett, amelynek fedezésére hasonló nagyságú pótlólagos hitelt kellett igénybe vennünk. Az 1974—75. években keletkezett mérleghiányt döntően a cserearányromlás okozta. Ez abból is kitűnik, hogy a nemzeti jövedelem mérlegét 1968-as változatlan árákon számítva, a külkereskedelmi mérleg 1971—1975-ös ötéves összesített adatai lényegében egyensúlyt mutatnak (minimális — öt év alatt összesen fél százaléknyi — mérleghiányt). 1968-as vagy akár 1972-es árákon számolva külkereskedelmi mérlegünk 1974—75-ben is egyensúlyban lett volna. Más irányból közelítve a problémát, azt is megállapíthatjuk, hogy ha nem változtak volna a világgiazi árárányok, a IV. ötéves tervidőszakban a hazai termelés növekménye lényegében fedezte volna a hazai felhasználás növekedését. Ezen egy-egy év hiánya sem változtat; például 1971-ben a nemzeti jövedelem mérlege 22,7 milliárd forintos hiányt mutatott ugyan, jórészt a beruházási expanzió folytán, ezt azonban az 1972. és 1973. évi többlet csaknem teljes egészében kiegyenlítettte.

1. sz. táblázat

A belföldi felhasználás forrásai 1971—1975-ben 1968-as, illetve folyó árákon (milliárd forintban)

Év	Belföldi felhasználás összesen	Ebből	
		hazai forrás (nemzeti jövedelem)	külföldi forrás ^a (behozatali többlet: —) „megtakarítás” ^b (kiviteli többlet: +)
1968-as árákon			
1971	299,4	276,7	—22,7
1972	288,0	290,7	+ 2,7
1973	297,3	312,3	+15,0
1974	334,9	334,0	— 0,9
1975 ^b	354,1	352,1	— 2,0
Összesen	1573,7	1565,8	— 7,9
Folyó áron			
1971	322,6	299,9	—22,7
1972	321,5	325,3	+ 3,8
1973	343,1	360,3	+17,2
1974	397,8	376,4	—21,4
1975 ^b	437,6	402,0	—35,6
Összesen	1822,6	1763,9	—58,7

Forrás: Népgazdasági mérlegek 1975. KSH. 1976. november 18.

a) A külkereskedelmi áruforgalom és szolgáltatások egyenlege.

b) A külkereskedelmi forgalom alapján számított értékek.

1973 végén, 1974 elején sokan még azt gondolták, hogy a világpiacon az árrobbanás után az árarányok nem hosszú idő múlva visszafelé módosulnak majd, ha nem is állnak vissza a korábbi árarányok. Ma már azonban valószínűnek látszik, hogy az árarányok átstrukturálódása tartósan bizonyul. Amint azt az MSZMP XI. kongresszusán elfogadott határozat megállapítja: „... a világgazdaságban jelenleg végbemenő folyamatok sok szempontból új helyzetet teremtettek. A legutóbbi egy-két évben részben objektív okok hatására, részben a nemzetközi tőkés monopóliumok mesterkedései következtében kiéleződött a nyersanyag- és energia-probléma. Ettől a helyzettől nem függetleníthette magát a magyar népgazdaság sem. A világpiacon emelkedtek az energiahordozók, a nyers- és alapanyagok árai, a késztermékek árainak emelkedése viszont nem, vagy csak kismértékben ellensúlyozta azt. A számunkra kedvezőtlen változások nem átmenetiek, mértékük változhat, de hosszú távon számolni kell velük”.*

Mivel a cserearányromlásból származó veszteségek azonnali továbbhárításától megkíméltük a gazdaságot és a fogyasztókat, a veszteség saját erőből való megszüntetésének feladata a következő évekre, jórészt az V. ötéves terv időszakára maradt, az új világgazdasági feltételek következményeinek tudomásulvételére érdemben és következetesen csak az V. ötéves tervben került sor. Más szavakkal ez azt jelenti, hogy 1974—75-ben nem volt, az V. ötéves tervben pedig nincs szükség arra, hogy a hazai felhasználást, a fogyasztást és a beruházásokat abszolút szintjét drasztikusan csökkentjük. A cserearányromlásból származó veszteséget kezdetben csaknem teljes egészében tőkés hitelekkel, majd fokozatosan szocialista importtöbblet igénybevételével elégítjük ki. Nyilvánvaló azonban, hogy a cserearányromlásból származó külkereskedelmi passzívumot végül is saját forrásból kell kiegyenlíteni.

Ez azonban a jövő feladata; 1976-ban további jelentős, 20 milliárd forintot meghaladó külföldi forrást vettünk igénybe behozatali többlet formájában, az 1977. évi terv pedig még mindig csaknem hasonló nagyságrendű külföldi forrás igénybevételével számol. Négy év (1974—1977) alatt a behozatali többlet együttes összege megközelíti a 100 milliárd forintot.

Bár a fenti adósságállomány teljes egészében visszavezethető a cserearányok romlásából származó veszteségekre, nem elégedhetünk meg ennek megállapításával, nem térhetünk ki a *teendőkre* vonatkozó következtetések levonása alól.

Az új külpiaci árarányok egyben tükröt is tartottak és tartanak a magyar népgazdaság, elsősorban iparunk és mezőgazdaságunk elé. Az új cserearányok a korábbinál sokkal élesebben mutatnak rá arra, hogy az új feltételek mellett gazdálkodásunk nem elég hatékony, a termelés számos területén a termelékenység szintje nemzeti szinten alacsony, a termelésünk struktúrájára jellemző a kevésbé korszerű és jövedelmező termékek eléggé magas aránya, amelyek értékesítési árban olykor nem vagy alig-alig térülnek meg a többszörösére drágult importnyersanyagok és energiahordozók költségei. Következésképpen, a veszteség mérséklésének és további fejlődésünk megalapozásának első — az V. ötéves tervben is megfogalmazott — feltétele az, hogy

* Az MSZMP XI. kongresszusa jegyzőkönyvéből. Kossuth Könyvkiadó. 1975. 471. 1.

határozottan javítsuk a gazdálkodás hatékonyságát, különösen a termelési struktúrájának az új követelményeknek megfelelő fokozatos átalakításával.

Bár gazdálkodásunk érdemleges javítása, különösen pedig termelésünk struktúrájának lényeges megváltoztatása hosszú időt igénylő feladat, az V. ötéves terv végéig meg kell szüntetnünk a tőkés külkereskedelmi mérleg évente mutatkozó passzívumát, a szocialista viszonylatú mérleg passzívuma pedig a terv szerint kell, hogy alakuljon. Miért kell hangsúlyoznunk, hogy a *szocialista passzívum a tervezettnek megfelelően* alakuljon? Azért, mert a szocialista országok — elsősorban a Szovjetunió — felajánlották segítségüket, hogy nehézségeink áthidalására kedvező feltételek mellett hiteleket nyújtanak. Ugyanakkor az sem kívánatos az adott helyzetben, hogy — a korábbi évekhez hasonlóan — aktívum keletkezzék a szocialista relációban.

Hogy a kereskedelmi mérleg alakulására vonatkozó céljainkat elérhessük, átmenetileg mérsékelni kell a hazai felhasználás növekedési ütemét és a termelés nagyobb hányadát kell exportra átcsoportosítani.

Ezeknek az V. ötéves tervben megfogalmazott céloknak megfelelően módosítottuk jövedelempolitikánkat, a gazdasági szabályzókat és a termelői árakat. A módosított szabályozórendszerrel azt várjuk, hogy ösztönözze a termelőket és a külkereskedelmet az új árarányok mellett is gazdaságos termelés és export fokozására. A módosított szabályozókkal szemben támasztott további fontos követelmény, hogy mérsékeljék a hazai felhasználást: kössék szigorúbb feltételekhez a jövedelmek növelésének lehetőségét és mérsékeljék a vállalati források képzését, növekvő részt biztosítva ezáltal a társadalmi tiszta jövedelemből az állami költségvetés számára.

Az egyensúly javításának igényéből fakadó feladatok az 1976. évi népgazdasági tervre már rányomták bélyegüket: a terv a tőkés külkereskedelmi mérleg javítása végett a termelés hatékonyságának fokozása mellett — az V. ötéves terv koncepciójával egyezően — a belföldi felhasználás növekedésének visszafogását, erre támaszkodva az import szerény mértékű emelését és az export erőteljes növelését irányozta elő.

A fejlődés fő irányai 1976-ban

Egy év elteltével aligha lehetne megalapozottan értékelni, milyen ütemben haladunk előre az V. ötéves terv feladatainak teljesítésében. Arról is korai volna ítéletet alkotni, hogy mennyiben felelnek meg az új szabályozók a velük szemben támasztott követelményeknek, elvárásoknak. Még az 1976. évi terv teljesítésének elemzésével is jobb várni a végleges és részletes adatok összeállításáig. De az 1976. évi népgazdasági terv teljesítésének *összefoglaló* adatai már rendelkezésre állnak, s ezek alapján annyit minden esetre megállapíthatunk, hogy a fejlődés *tendenciája* lényegében megfelel gazdaságpolitikánk koncepciójának.

Erre a végső következtetésre jutott 1976. december 1-én a Központi Bizottság is, amikor megállapította, hogy „...alapvetően a kijelölt irányban haladunk”.

A gazdasági folyamatok *irányával* tehát nincs baj; gondot okoz viszont a tervteljesítés *mértéke* és üteme. Az éves tervtől a népgazdaság legfőbb területein bizonyos mértékig elmaradtunk. Az elmaradást jelzi, hogy a nemzeti jövedelem 1976-ban az előirányzott 5—5,5 százalék helyett — előzetes számítások szerint — mintegy 3 százalékkal emelkedett. Az ipari termelés 2, a mezőgazdasági termelés 6—7 százalékkal maradt el az 1976. évi előirányzattól. Abszolút összegét tekintve az elmaradás nem jelentéktelen: az elmaradás a nemzeti jövedelemben ugyanis kereken 10 milliárd forint végső felhasználási forrás kiesését jelenti.

Mivel magyarázható, hogy népgazdaságunk 1976. évi termelési teljesítményei a tervezetthez képest mérsékeltebbek voltak? Két fő tényezővel. Először, iparunk a vártnál lassabban reagál a termelés és az export struktúrájának megváltoztatását igénylő piaci viszonyokra és az ezt célzó állami ösztönzésekre. (Más kérdés annak megítélése, hogy mindenben megfelelőek-e az állami ösztönzési módszerek, vagy hogy a várakozások nem voltak-e túlzottak.) Másodszor, a mezőgazdaság termelését jelentősen visszavetette a kedvezőtlen (aszályos) időjárás. Igaz, a mezőgazdasági termelés megtorpanásában több tényező is közrejátszott, ezek részletes elemzésére azonban itt most nem vállalkozhatom.

Ugyanakkor, amikor a gazdaságosabb termékszerkezet kialakítását ösztönző intézkedések — úgy látszik — nem hozták még meg a várt eredményt, a belföldi felhasználás növekedésének visszafogását célzó intézkedések erőteljesen, sőt esetenként a számítottnál is nagyobb mértékben hatnak.

Az összes belföldi felhasználás növekedését a terv 3 százalék körül **határozta meg.** (Mint már erre utaltam, 1974—75-ben a hazai felhasználás növekedése évi átlagban mintegy 9 százaléknyi volt.) Az előzetes adatok alapján valószínűsíthető, hogy a belföldi felhasználás tényleges növekedése 1976-ban a tervezettnél alacsonyabb, csupán 1 százaléknyi volt.

Az 1976. évi hazai termelés és a belföldi felhasználás előzetes adatainak egybevetése alapján megállapítható: az a tervben előirányzott tendencia, hogy 1976-ban javulnia kell külső egyensúlyi helyzetünknek, megvalósult. 1976-ban ugyanis a hazai felhasználás lényegében ugyanolyan arányban maradt el a tervezettől, mint ahogyan a hazai termelés. Ezért a nemzeti jövedelem növekményének jelentős részét — a tervnek megfelelően — az egyensúly javítására lehetett fordítani. Az 1976. évi külkereskedelmi mérleg előzetes adatai is alátámasztják ezt a számítást. A múlt évben ugyanis *árubehozatali* többletünk az 1975. évi 39 milliárd forintról kb. 24 milliárd forintra csökkent. (Az egyenleg javulásából 2 milliárd forint tulajdonítható a forint 1976. január 1-i felértékelésének, és mintegy 4 milliárd forint a cserearányok 1976. évi javulásának.)

A külkereskedelmi áruforgalom megmaradt passzívumát tovább mérsékelte a szolgáltatások évi 4—5 milliárd forintos aktív egyenlege. Ezt is figyelembe véve, az 1976. évi *teljes* külkereskedelmi passzívum kereken 20 milliárd forintra tehető, vagyis az előző évhez képest elért javulás lényegében megfelel a tervezettnak. A hiány tehát kereken 15 milliárd forinttal csökkent, de mivel a hazai termelés 1976-ban sem fedezte maradéktalanul a hazai felhasználást, a hiányt továbbra is külföldi hitelekkel (importtöbblettel) kellett fedeznünk. 1974—75-ben az

2. sz. táblázat

A külkereskedelmi áruforgalom egyenlege

Megnevezés	1974	1975	1976 ^a
A rubel-elszámolású forgalom			
Millió rubel	+ 83	—373	—250
Milliárd forint	+ 3,3	— 14,9	— 9
A dollár-elszámolású forgalom			
Millió dollár	—582	—531	—350
Milliárd forint	— 28,0	— 23,6	— 15
Összesen			
Milliárd forint	— 24,7	— 38,5	— 24

Forrás: Statisztikai Havi Közlemények 1976/12. sz.
a) Előzetes, részben becsült adatok.

összes hazai felhasználásnak kb. 7 százaléka származott külföldi forrásokból. A külföldi források aránya a belföldi felhasználáson belül 1976-ban — a tervezettnél megfelelően — csökkent, és jelenleg kb. 4,5 százalék körüli.

Növekedés vagy egyensúly?

Annak ellenére, hogy 1976-ban a főbb gazdasági folyamatok iránya lényegében megfelelt a terv elképzeléseinek, felmerült néhány probléma.

Az első és talán a legfontosabb kérdés: a növekedés *vagy* egyensúly alternatívája. Az 1976. évi fejlemények ugyanis első ránézésre azt mutatják, hogy a lassúbb ütemű fejlődés javítja egyensúlyi helyzetünket. Ebből pedig — az összefüggéseket leegyszerűsítve — olyan következtetés is levonható, hogy egyensúlyi helyzetünk javításának egyik fő forrása a gazdasági növekedés mérséklése lehetne.

Ez az általánosító következtetés meggyőződésem szerint hamis. Amellett, a gazdasági növekedés 1976. évi mérséklődése nem is tudatos gazdaságpolitikai döntésnek volt a következménye, hanem inkább előre nem számított tényezők hatására vezethető vissza. Az 1976. évi terv nem irányozta elő a termelés mérséklődését: a nemzeti jövedelem 1975-ben 5 százalékkal növekedett, az 1976. évi pedig 5—5,5 százalékos növekedést irányzott elő.

Másfelől, indokolatlannak tartom azokat az értékeléseket is, amelyek a gazdasági növekedés némi mérséklődését riasztó gazdasági tünetnek tekintik, olyanmódon, hogy a hazai termelés fokozására azonnali és drasztikus intézkedéseket kellene tenni. Úgy vélem, ez már csak azért is hibás következtetés, mert az 1976. évi ütemcsökkenést jelentős részben az időjárás viszontagságai miatti mezőgazdasági és élelmiszeripari termeléskiesés okozta. Semmilyen alapos érv sem szól amellett, hogy ezt

a kiesést az ipari termelés gyorsabb ütemű növekedésével ésszerűen pótolni lehetne.

Tervszerűen irányított szocialista népgazdaságunkban rendelkezünk ugyan eszközökkel, amelyekkel időlegesen erőltetetten meggyorsíthatnánk az ipari termelés mennyiségi növekedését. Az ipari növekedés ilyen látványos meggyorsításának azonban beláthatatlan következményei lennének. Először is kérdéses, lehetne-e az így létrehozott termelési többletet értékesíteni; valószínű, hogy a többlet jó része készletek formájában felhalmozódna. Másodsorban, az ilyenfajta erőltetett gyorsítás elkerülhetetlenül maga után vonná az anyagimport — elsősorban a tőkés anyagimport — erőteljes fokozódását, s mivel az ipar nem tudná biztosítani az export még gyorsabb növelését, végül is veszélyeztetné a külkereskedelmi egyensúly javítását célzó gazdaságpolitikánkat.

Az ipari termelés gyorsítását tehát csak az értékesítési lehetőségekkel összhangban indokolt célul kitűzni, elsősorban olyan termékekből, amelyeknek a kivitele fokozható, illetve amelyek alkalmasak a fokozódó hazai minőségi és választéki igények kielégítésére. Mivel 1977-ben a tavalyinál kedvezőbb mezőgazdasági termelés remélhető és az állatállomány is nő, reálisan számolhatunk azzal is, hogy idén az *egész ipar* termelése (élelmiszeriparral együtt) a tavalyinál gyorsabb ütemben bővül. A két évet együttesen tekintve pedig valószínű, hogy az ipari termelés két évi átlagos növekedése eléri vagy megközelíti az V. ötéves tervben előírt 6 százalékos ütemet.

Nagyobb bizonytalansággal ítélhető meg a *mezőgazdasági termelés* alakulása. Az azonban valószínű, hogy az 1976. évi kifejezetten kedvezőtlen terméshez képest 1977-ben jobbak a kilátások. Ezért a két év átlagában megint csak remélhető, hogy a mezőgazdasági termelés is az V. ötéves tervben előirányzott ütemben fejlődik.

Ami az *építőipari termelést* illeti, úgy tűnik, hogy az építőipar fejlődését objektív külső körülményekkel csak részben magyarázható belső problémák húzzák vissza. 1976 elején nehezen jött lendületbe az építőipari termelés. Az 1975. év végi befejezési-átadási hullám sok vonatkozásban kedvezőtlenül éreztette hatását az építőipari tevékenységben. Az év második felében ugyan meggyorsult az építőipar termelése, de az éves teljesítést a jelentős első félévi elmaradás így is az előirányzatok alá húzta. Súlyosbítja az építőipari elmaradás megítélését, hogy az iparág állóeszközei (az építőipari beruházások) az elmúlt években csaknem valamennyi termelő ágazatánál gyorsabban növekedtek. Folyamatosan nőtt (csupán 1976-ban mérséklődött) az építőiparban foglalkoztatottak száma is, miközben az iparban és a mezőgazdaságban csökkent a létszám. Mégis, az építőipar évek óta nem képes eleget tenni sem a tervben foglalt termelési előirányzatoknak, sem pedig az általa vállalt befejezési és üzembe helyezési határidőknek. Jogos ezért az igény, hogy az építőipar termelése 1977-re meggyorsuljon. E gyorsulás jelentősége elsősorban az általános gazdasági növekedés fellendítéséhez való hozzájárulásban lenne (magának az építőiparnak viszonylag csekély a súlya a nemzeti jövedelem termelésén belül), vagyis abban, hogy ha a tervezett beruházásokat határidőre, a tervezett kapacitással üzembe helyezik, akkor ez megalapozhatja a gazdasági növekedés fokozódását.

1977-ben a termelés gyorsulásával párhuzamosan a hazai felhasználás ütemének fokozódásával is számolnunk kell. A hazai felhasználás ütemének némi gyorsulását 1977-re már az V. ötéves terv is előírta. A hazai fogyasztás és a beruházások 1977. évi gyorsulását az is alátámasztja, hogy a lakosság jövedelme és az építőipari termelés 1976 második felében gyorsabban nőtt, mint az év első felében. Közgazdasági szemszögből is indokolt a lakossági jövedelmek és a beruházások növekedésének gyorsítása az 1976. évihez képest. A *személyi jövedelmek* nagyobb arányú növekedése mellett jobban érvényesülhet az anyagi ösztönzés az ipari, a mezőgazdasági és a termelő ágazatokat „kiszolgáló” ágak teljesítményeinek fokozására, a *beruházások* megfelelő növekedése pedig kívánatos a távolabbi fejlődés megalapozásához. A lakossági fogyasztás és a beruházások növekedésének némileg gyorsuló üteme mellett *fokozódó készletemelkedéssel* is számolnunk kell 1977-ben. A külkereskedelmi egyensúly javulása 1976-ban ugyanis nemcsak a tőkés viszonylatú export fokozódásából adódott, hanem abból is, hogy mérsékeltük a behozatalt. Ennek folytán leaptak az importból származó nyersanyagkészletek. Másfelől, az aszályos időjárás csökkentette a mezőgazdasági készleteket. 1977-ben tehát mindenképpen az ideit meghaladó készletnövekedéssel kell számolnunk. Együttvéve ezért a hazai felhasználás jövőre csaknem ugyanolyan arányban nő, mint a termelés. Ilyenformán 1977-ben aligha számíthatunk külső egyensúlyi helyzetünk olyan jelentős javulására, mint amilyen 1976-ban bekövetkezett. Valószínű, hogy a behozatali többlet alig lesz kevesebb az 1976. évinél. Következésképpen 1977-ben is a hazai felhasználás kb. 4—5 százalékát kell külső forrásból fedeznünk.

Ez a fejtegetés elvezet a következő problémakörhöz, *külső egyensúlyi helyzetünk* megítéléséhez. Ennek kapcsán először is arra kell választ adnunk: mi a határa tőkés eladósodásunknak? Ez két fő tényezőtől függ: 1. hitelezőink hitelfolyósítási készségétől és 2. attól, hogy milyenek ítéljük népgazdaságunk teherbíró képességét az esedékes kamatok fizetését illetően.

A nyugati pénzpiacok helyzetét meglehetősen nehéz megítélni, különösen hosszú távra. A hitelnyújtók gondosan mérlegelik a hitelfelvevők hitelképességét, de erre nincs egyértelmű mérce. Hallgatólagosan kialakult több nemzetközi hitelképességi kritérium, például az, hogy az eladósodás mértéke ne haladja meg az éves export összegét, vagy pedig az, hogy az adósságszolgálat ne haladja meg az éves export 15—20 százalékát. Ha ezeket a mércéket vesszük is alapul, sem dollár-adósságunk, sem visszafizetési kötelezettségünk nem érte el tőkés exportunk említett hányadait. De mindennél fontosabb szempont a hitelnyújtók számára — és ezt nem lehet számszerűen pontosan kifejezni — a zavartalan, biztos fizetés és törlesztés. Hazánk hitelpozícióját az is alátámasztja, hogy a nemzetközi pénzpiac biztos, korrekt, megbízható adósnak tekintti a szocialista államokat — tegyük mindjárt hozzá: okkal. A szocialista országok sokkal megbízhatóbb adósok, mint az egyéni kölcsönvevők, vagy akár a nemzeti vagy nemzetközi tőkés monopóliumok. Mindezek alapján úgy gondolom, hogy a megfontolt pénzügyi és általános gazdaságpolitikát folytató Magyar Népköztársaság növekvő hitelállomány esetén is hitelképesnek minősül, akkor is, vagy tán akkor

különösképpen, ha a szabad pénztőkék tulajdonosai fokozott jelentőséget tulajdonítanak kihelyezési politikájukban az óvatossági szempontoknak.

Ami a magyar népgazdaság kamatfizető képességének megítélését illeti, *először* is különbséget kell tenni a kamatterhek nominális és reális szintje között. A népgazdasági folyamatok mérlegelésekor nem a kamat nominálösszegét kell teherként figyelembe venni, hanem annak tőkés kivitelünk árindexével deflált reálértékét.*

Másodszor, a saját adósságainkat terhelő kamatokból indokolt leszámítani az általunk folyósított hitelek után kapott kamatokat. Ha az említett korrekciókkal számítjuk gazdaságunk reális kamatterheit, kitűnik, hogy ezek a terhek nem elviselhetetlenek, különösen akkor nem, ha figyelembe vesszük a termelő ágazatokba befektetett tőkék átlagos jövedelmezőségét.

Ezzel kapcsolatban érdemes szemügyre venni azt a külföldi hitelek igénybevételével szemben gyakran támasztott követelményt, hogy ilyen hiteleket csak igen jövedelmező fejlesztésekre szabad fordítani, vagyis: csak akkor vegyünk külföldi hitelt igénybe, ha azt a gazdaságossági rangsor elején levő beruházásokra tudjuk fordítani. Úgy gondolom, a követelményt így fogalmazni nem logikus, hiszen azt jelentené, hogy a hazai forrásokból eszközölt befektetések (vagy azok egy része) viszont nyugodtan lehetnek gazdaságtalanok, csekély hatékonyságúak. Véleményem szerint *valamennyi beruházástól* meg kell követelni a kielégítő gazdaságosságot, nem csupán a külföldi hitelekből finanszírozott beruházásokról! Sőt, a hazai forrásokból *először* éppen a leggazdaságosabb beruházásokat kell megvalósítani, a pótlólagos hitelforrásokat pedig akkor szabad igénybe venni, ha a még fennmaradó, belső erőből már nem finanszírozható beruházási lehetőségek is kellően jövedelmezőek.

Abból, amit külföldi adósságállományunk mértékével kapcsolatosan kifejtettem, kitűnik, hogy — véleményem szerint — nem értük el a tőkés hitelek igénybevételének lehetséges felső határát. Ebből az is következik, nem tartanám helyesnek a gazdasági növekedés mérséklését azért, hogy ennek segítségével gyorsított ütemben javítsuk külkereskedelmi egyenlegünket. Nincs ok arra, hogy külkereskedelmi passzívumunkat végtelenen elítélendőnek tekintsük. Reálisabb az a felfogás, hogy a passzívum a minket ért árveszteség nagyobb belső megrázódtatás nélküli megemésztésének eszköze, egyben a további folyamatos fejlődés egyik feltétele, amellyel ésszerűen politizálva, könnyebben láthatunk neki majd adósságaink kiegyenlítéséhez is.

1977: a gazdasági növekedés gyorsulásának éve

Hibás tehát úgy feltenni a kérdést: a növekedést választjuk inkább *vagy* az egyensúlyt. Nincs vagylagos megoldás, hanem csak olyan gazdasági növekedés, amely végül is hosszú távra megalapozza a magyar népgazdaság kiegyensúlyozott gazdálkodását. Jelenlegi viszonyaink kö-

* Van olyan felfogás, hogy a reálkamat kiszámításakor az exportárindex helyett a cse-rearányindexet kell figyelembe venni, mert az egyaránt tükrözi az export- és az importárak alakulását. Bizonyos összefüggésekben ennek az elemzésnek is megvan a létjogosultsága. A nagyságrendek érzékeléséhez azonban az is megfelel, ha a nominális kamatot az exportárindexszel defláljuk.

zött csak az 1977. éves tervet is átható gazdaságpolitika célszerű, amely a gazdasági növekedés folyamatosságát és a külső egyensúly javítását *egyidejűleg*, egymásra támaszkodva tűzi ki célul.

Bizonyos, hogy külső egyensúlyi helyzetünk javításának, a cserearányromlásból származó veszteség mérséklésének kulcsa: egész gazdaságunk hatékonyságának javítása, ezen belül a termelés és az export gazdaságosabb szerkezetének kialakítása. Mint már erre utaltam, az V. ötéves terv egész eszközrendszere, a gazdasági mechanizmus fejlesztése ezt a célt hivatott szolgálni, a hatékonyság fokozására és a gazdaságos termékszerkezet kialakítására kell, hogy ösztönözzön. Bízunk a már meghozott ösztönző intézkedések eredményességében, de fel kell készülnünk arra az eshetőségre is, hogy a gazdasági szabályozók az export mennyiségi növelése mellett nem gyakorolnak kellő nyomást az export hatékonysága, a népgazdasági jövedelmezőség érdekében. Ideértem azt is, ha az erőteljes exportösztönzés hatására iparunk „kerül, amibe kerül” alapon, a gazdaságossági követelményeket szem elől tévesztve orientálódna a külső piacok felé.

Ezt a kérdésfeltevést különösen az teszi jogossá, hogy a tőkés viszonylatú exportfeladat szükségképpen nagy, sőt feszített. Eddig még nem tudtuk igazában felmérni, mibe kerül népgazdaságunknak a konvertibilis export sokoldalú ösztönzése. E cél érdekében ugyanis olyan sok intézkedést hoztunk, annyi közvetlen és közvetett kedvezményt rendszeresítettünk, hogy mindezek együttes hatását csak később lehet felmérni. Ha igaznak bizonyulna az az aggodalom, hogy túlzott mértékben preferáljuk a tőkés relációjú exportot, ez gazdaságunk számára végső fokon hasonló jellegű veszteséget jelentene, mint amelyet a cserearányok romlása okozott, és nem jelentene tartós megoldást. Ezért állandó figyelemmel kell kísérnünk, hogy az exportra kerülő termékek termelése mennyi forint- és devizaráfordítást igényel. Ha azt tapasztaljuk, hogy a devizakitermelés költségei túllépik a megengedhető határt, akkor felül kell vizsgálni az export fokozását célzó ösztönzőket, mert hosszú távú céljainkat csak a hatékony, gazdaságos export szolgálja. A „kerül amibe kerül” szemlélet mindenütt elkerülendő, a tőkés külkereskedelmi egyenleg javítására való törekvés során is.

Végül, felmerülhet a kérdés, hogy mi következhet abban az esetben, ha konvertibilis exportunkat nem tudnánk az előirányzott ütemben növelni, és ez távolabbi időre tolná ki külkereskedelmi egyensúlyunk szükséges javítását. Ez esetben egyetlen megoldás maradna: az ötéves népgazdasági terv felhasználási előirányzatainak módosítása. Egy ilyen lépésre persze csak végtelen esetben, akkor kerülhetne sor, ha a gazdaságunk hatékonyságát, a tőkés viszonylatú export fokozását célzó intézkedéseink nem járnának kellő eredménnyel.



Népgazdaságunk fejlődésének jelenlegi szakasza súlyos gondokkal terhes. A világpiacon árröbbedés folytán bekövetkezett cserearány-veszteség mértékét, hatását talán még mindig nem eléggé érzékeli népgazdaságunk. Ezzel a helyzettel nem lehetünk elégedettek, de nem indokolt olyan végtelenen pesszimista álláspont sem, amely nyersanyagszegénységünkre és gazdaságunk közepes fejlettségére való hivatkozással

kilátástalannak minősíti helyzetünket. Alig három évtizedes szocialista fejlődésünkben volt már néhány hasonló nehéz vagy még súlyosabb gazdasági helyzet.

Igaz, viszonylag kevés ásványi kincssel és energiahordozóval rendelkezünk, de szükségleteinknek csaknem felét mégis saját forrásokból fedezzük, élelmiszerekből pedig jelentős exportálható feleslegünk van.

Igaz, hogy gazdasági fejlettségünk közepes. A gazdaságunkban levő tartalékok azonban olyan jelentősek, hogy azok mozgósítása viszonylag rövid időn belül is megteremtheti a veszteségek ellensúlyozásának *hazai* forrásait.

Ehhez teremt kedvező feltételeket a szocialista országok gazdasági együttműködése, kölcsönös segítsége, különösen pedig a Szovjetunióval való gazdasági kapcsolat, amely hosszú távon fedezi nyersanyag- és energiaigényünk döntő részét, egyben lehetővé teszi a veszteségek ideiglenes áthidalását.

NAGY LAJOS:

MUNKATERMELÉKENYSÉG ÉS SZEMÉLYI JÖVEDELMEK A MEZŐGAZDASÁGBAN

Népgazdaságunk arányos fejlődésének — különösen most, a fejlett szocialista társadalom építésének szakaszában — kulcskérdése, hogy a mezőgazdasági munka termelékenysége megközelítse az ipari munka termelékenységét színvonalát, továbbá, hogy a mezőgazdasági munkaerő-létszám csökkenésének általános törvényszerűsége mellett lényegesen növekedjen a mezőgazdaság hozzájárulása a bruttó társadalmi termékhez.

A szerző a mezőgazdasági munka termelékenysége és a személyi jövedelmek általános és specifikus törvényszerűségeinek feltárására vállalkozott. Mondanivalójának kifejtése során azonban túlmegy a címben megszabott kereteken. Egyrészt sok újszerű tudományos következtetést von le vitatott kérdésekről; másrészt az ipar és a mezőgazdaság közötti összehasonlító vizsgálataival végül is a termelő szféra csaknem egészéről képet ad.

A könyv három részből áll. Az első a munkatermelékenységet, a második a személyi jövedelmeket, a harmadik pedig a munkatermelékenység és a jövedelem viszonyát vizsgálja. Feltárja a mezőgazdasági munka termelékenységére közvetlenül és közvetve ható tényezőket, mérésekre nem egy esetben új mutatókat dolgoz ki (például ilyen a termelékenység mutatója, amely az összes munkaráfordítást — eleven és tárgyiasult folyamatos ráfordítást — tartalmazza). Hangsúlyozza a föld mennyiségének és minőségének szerepét a munkatermelékenység alakulásában. A mezőgazdasági személyi jövedelmekkel kapcsolatban a szerző annak bizonyítására törekszik, hogy bár a jövedelemparítás a munkásosztály és a szocialista állam sokoldalú és jelentős támogatása nélkül nem valósulhatott meg, a parasztság munkája és termelési eredményei megteremtették a gazdasági feltételeket a reáljövedelmek kiegyenlítődéhez. A szerző a két oldal — a munkatermelékenység és a személyi jövedelmek — viszonyát két vetületben vizsgálja: az újratermelés fontos aránytörvényeként és az anyagi ösztönzés eszközeként.

407 l., kötve 45,— Ft

A Közgazdasági és Jogi Könyvkiadó kiadványa

A személyiség szerepe a tőkés szervezéseméleti irányzatokban

A szervezéstudományi publikációkban gyakorta ismétlődik az a tétel, hogy a vezető tőkés iparvállalatoknál alkalmazott szervezési módszerek részben vagy egészben hasznosíthatók a szocialista iparvállalatoknál is. A „részben” kifejezés magyarázata az, hogy a szervezéstudomány és a szervező tevékenység nem független a társadalmi viszonyoktól. Vannak persze a szervezésnek „általános elvei, törvényszerűségei, amelyek minden válfajára érvényesek” ([20] 21. l.), azonban a differencia specifikák — mind a szervezés módszerei, mind tartalma vonatkozásában — lényegesen, meghatározóak.

Mégis, viszonylag kevés az olyan kutatás és publikáció¹, amelyben a szervezéstudomány első amerikai iskolájával, a taylorizmussal kapcsolatos — sokat idézett — lenini feladatmegfogalmazás² nem deklaratív állítás, formális hivatkozás, hanem megfontolt célkitűzés és mérce „a polgári kutatásokban fellelhető «racionális mag» és a polgári ideológus beállítottság” ([20] 9. l.) közötti határvonal — tényanyag alapján való — meghúzásához.

A termelést az emberi munkának, a munkaeszközöknek és a munka tárgyának optimális összehangolására irányuló szervezési megfontolások előzik meg és kísérik. A tőkés és a szocialista szervezési módszertani különbsége elsődlegesen nem a tárgyi, hanem a személyi tényezők szerepének megváltozásában, a munkaerő és a szervezet kapcsolatának új — a termelőeszközök társadalmi tulajdonán alapuló — tartalmában és a szervezés társadalmi bázisában keresendő. E *tanulmány kísérlet*. Célja a tőkés szervezéseméleti irányzatokban a személyiség helyzetének összehasonlító elemzésével, a szervezéstudományi kutatások során feltárt és feldolgozott adalékokkal a következők bizonyítása:

a) Az embernek a szervezetben és a szervezésben betöltött szerepét

¹ Úttörő kivétel Gvislanyi könyve [20], amelynek ars studiuma, hogy a polgári vezetés- és szervezésemélet megközelítésének két gyakori veszélye az alá- és a túlbecsülés; az előbbi, „a külföldi tapasztalatok lebecsülését jórészt az irányítás-szervezés tudományos problémáinak általában való alábecsülése magyarázza, ami legalábbis a közelmúltig... megnyilvánult”. (26.1.) A túlbecsülés egyik forrása a tájékozatlanság: „hiányzik a külföldi szerzők elméleti koncepcióinak konkrét elemzése, egyes kiemelkedő teoretikusok, sőt egész iskolák és irányzatok pedig teljesen kívül rekedtek a kutatók látókörén”. (26.1.)

² „A kapitalizmus legújabb vívmánya ezen a téren a Taylor-rendszer... A Szovjet Köztársaságnak, ha török, ha szakad, át kell vennie mindent, ami értékeset a tudomány és technika ezen a területen elért. A szocializmus megvalósíthatóságát éppen az határozza meg, hogy milyen sikereket tudunk elérni a szovjethatalomnak és a kormányzás szovjet szervezetének a kapitalizmus legújabb vívmányaival való egyesítése terén. Meg kell szervezni Oroszországban a Taylor-rendszer tanulmányozását és tanítását, rendszeres kipróbálását és alkalmazását”. Lenin Válogatott Művei, II. kötet, Szikra, 1949. 381. l.

különbözőképpen megítélő irányzatok (iskolák) nem kronológiailag elválasztható szakaszai a szervezéstudomány történetének, hanem párhuzamosan húzódnak rajta végig, s azonos tartalommal épülnek be a tárgyi tényezők terén egyébként eltérő³ irányzatokba. Olyan kéttengelyű elemzést kell tehát végrehajtani, amelynek ordinátája kronologikus, s abszcisszáján találhatóak a vizsgált kritériumok.

b) A szakirodalom az „emberközpontú iskola” gyűjtőfogalomban elnagyoltan összevont koncepciókat — mint ezt összehasonlító elemzésük kimutatja — nagyfokú heterogenitás jellemzi: a konvergenciák mellett a divergenciák is lényegesek. Az emberközpontú (a szervezet struktúrájának és működésének a személyiség igényeivel találkozó módosítását javalló) iskolán belül a szubjektum jelentőségének kényszerű elismerésétől a „humanitárius kihívásig” terjedő fordulatok és súlypontváltások találhatók. Ezek részletekbe menő elemzése az iskolán belüli rejtett valamint nyílt ellentéteket mutatja, azt, hogy a polgári szervezéseméletben valójában nincsen egységes emberközpontú iskola.

A szervezéstörténetben a személyiség szervezetbeli helyzete különösen két vonatkozásban vizsgálható, ezek:

1. a személyiség szerepe a szervezetben (meghatározó ereje a szervezet működési rendjének kialakításakor és üzemelésekor),
2. a személyiség közreműködésének jelentősége és módja a szervezésben (alkotóereje hasznosíthatóságának igenlése vagy tagadása).

E cikkben főként az első kérdéssel foglalkozom.

A személyiség szerepe a szervezetben

A szervezet és az ember viszonyának aspektusából a tőkés szervezési elméletek három főcsoportba sorolhatók: az emersoni, a mechanokrata és az emberközpontú irányzat osztályába.

Az emersoni irányzat a személyiséget legyőzhető, ezért a szervezéselméletben elhanyagolható tényezőnek véli. Az ember—szervezet—viszonyt ily módon közelítő művek implicit alap gondolata, hogy a szervezet önálló hatalomként száll szembe a munkaerővel, és képes azt meghatározott — az organizáció számára kívánatos — magatartásra kényszeríteni. A *mechanokratának* nevezhető felfogások közös esszenciája, hogy a vállalati szervezet olyan technikai mechanizmus, amely szükségképpen megfelelően működik, ha tervezője és előállítója nem követett el szerkesztési vagy kivitelezési hibát. Az ember önálló akarati centrum jellegét e felfogás képviselői szervezés útján létrehozott szabályokkal, illetve technikai kényszerfolyamatokkal semlegesíténi. A differenciálódó *emberközpontú* irányzat azután felfedezi az elfelejtett embert, s célja olyan teóriák kutatása, amelyekkel a mind több gondot okozó em-

³ Ez a magyarázata annak, hogy a cikkben használt klasszifikálás nem azonos a szervezéstörténetben megkülönböztetett szokásos iskolákkal. Az egyes szervezéselméleti irányzatokon belül vizsgálataink a munkaerő és a szervezet viszonyaira korlátozódnak, osztályozásuk ezért szükségképpen eltér az irányzatok egészére kiterjedő rendszerezéstől. Héthy Lajos mutatott rá például arra, hogy az emersoni és a mechanokrata felfogások — azok egészét tekintve — igen közel esnek egymáshoz, mindkettő a klasszikus taylori „scientific management” része, az ember és a szervezet viszonyának mikroszemléletű megközelítésével azonban különbségeik is feltárhatóak.

beri oldal úgy illeszthető a szervezési elméletbe, hogy a korábban „elhanyagolható”, illetőleg csupán eszköznek tekintett személyiség — valójában szerepének és a szervezet lényegének megváltoztatása nélkül — mégis csillapított interferenciával azonosuljon a vállalkozással.

Az emersoni irányzat Emerson munkásságából [16] indul ki. A század első évtizedében Emerson munkáját az jellemzi, hogy a szervezet tagjaira való ráhatás módozatainak és formáinak az ösztönzéstől a meggyőzésig terjedő — sokféleségéből majdnem kizárólag a *kényszerítésre* — a végrehajtó személy érdekeitől független kényszerhelyzet létrehozására — *alapoz*. „Mindenekelőtt világos, hogy a kő, a lándzsa vagy a kard az őseMBERnek mintegy folytatása volt. De egészen világos előtűnik, hogy ma már a helyzet teljesen fordított: az ember a gép, a mozdony folytatása.” (Idézi Kamenyicer [25] 42. l.) A kapitalista vállalkozót a századfordulón egyfelől a gépesítésre, másfelől az intenzifikálásra való törekvés jellemezte. A gép tartotta rabul, a gép technikai tökéletesezésében látta a meggazdagodás kulcsát. A gépet azonban nem az ember szolgálatára konstruálták, az ember — mint engedelmeskedő személyiség — elhanyagolható tényező volt. A magasabb munkatermelékenységet azonosnak tekintették az alacsony munkabérrrel; a szervezés leplezetlen célja a nagyobb intenzitás. A hazai szakirodalomban a munkaintenzitás növelésének ilyen megközelítésével a két világháború közötti gazdasági depresszió időszakában találkozunk: „A munka intenzitásának fokozása abban áll, hogy a munkástól nagyobb erő kifejtést kívánnak, mint rendszeren. Eképp nagyobb a teljesítmény, az üzemi költségek pedig csak mérsékelten emelkednek (a bérek nem emelkednek a teljesítménnyel arányosan). Az intenzív munka a meglévő személyzettel és berendezésekkel ellátható, s nem kíván újabb tőkebefektetést, miért is gazdaságos. Az intenzitás azonban a munkás egészségét károsan befolyásolja... csak az emberi teljesítőképeség határáig fokozható”. ([23] 79. l.)

Működésének első időszakában Ford is az emersoni alapelveken tört a munka intenzitásának növelésére: „Az óriásvállalat túlságosan nagy ahhoz, hogy emberi lehessen. Annyira megnő, hogy elnyomja az egyesek személyiségét”. (Idézi Urbányi János [59]. 93. l.) Fordi hatást tükröznek Urbányi egyes tételei. Így például: „a korszerű vállalatban, amely a tőkegazdálkodási rendszer követelményeinek teljes mértékben meg akar felelni, nem szabad léleknek lennie, azaz a személyiségnek már nem szabad érvényesülnie”. (Uo.) Ford termelés-szervezési gyakorlatának második — s a nevével tulajdonképpen azonosított — szakaszára a sorba kapcsolt műveletekből képzett egységes organizáció, a futószalag a jellemző. A szalag azonban nem csupán a munkás és az anyag mozgása miatt egyébként elvesző energiákat takarítja meg, hanem a munkamegosztással tagolt elemekre vonatkozó, az eszköz diktálta szigorú munkamódszer- és munkaigény-előírásokkal a munkásokat összefüggő láncban meghatározott magatartásra és teljesítményre kényszeríti. A fordii üzem tehát mintegy átmenet az emersoni irányzathoz a rendszer szabályozó erejét hirdető mechanokrata iskolába. Hasonlóképpen átmenetet alkot Sombart nézete is. Az emersoni gondolat, az ember „elhanyagolhatósága”, illetve „legyőzhetősége” tűnik ki könyvének a vállalat felépítését tárgyoló fejezetéből. A munkafolyamatot ugyanis

„emberi alakú” kicserélhető alkalmazottak mesterségesen egymásba kapcsolt munkateljesítményeként határozza meg. Az alkalmazottak szervezetkonform magatartását azonban Sombart már a szervezet működését szabályozó rendszertől várja, amelyen három dolgot ért: a szabályok (az igazgatás), a számok (az elszámolás) és az eszközök (a gépek és a készülékek) rendszerét [53].

Az angolszász szervezési irodalom hatása a korabeli hazai művekben is kimutatható. A személyiség alkalmazkodási, engedelmisségi kötelezettségének téziseit brutálisan reprodukálja Pintér György, amikor így ír: „az átszervezést irányító és végrehajtó szervező »állandó ütköző«... csak feltétlen szaktudás (gyakorlati!) és erős hátgerinc segít. Tervszerű és helyesen keresztül vitt programnál a renitensek $\frac{9}{10}$ -része hat héten belül parizozni fog. A tizedik igralm nélküli elbocsátandó”. ([44] 99. l.) Ugyanez tűnik ki könyvéből az akkordbérek előnyeinek latolgatása kapcsán. Nyíltan kijelenti: „Itt szerintem szociális kérdéseknek helyük nem lehet, mert a felső akkordhatárokat olyan faktor szabja meg, mely $\frac{1}{2}$ aranyfillér tévedést véresen bosszul meg. Ez a faktor a világkonkurrencia”. ([44] 43. l.)

A személyiség emersoni kezelésének utánrezgése a legújabb polgári szakcikkekben — a „human relations” iskola mellett — is fellelhetők. Az ellentétek rideg, drasztikus felszámolását javallja például Klipper [26], kifejtve, hogy a dolgozók kisebb-nagyobb csoportjában belül a harmónia, a szimpátia és az összetartozás érzése a teljesítményt növelő tényezőként hat, ezért a vállalatvezetés érdeke a zavaró momentumok és személyek eltávolítása. Webber azonos gondolkodásmóddal, éppoly kevésbé emberségesen, lélektelen fegyelmezőssel szervez, mint negyven évvel korábban Pintér. A szervező és a szervezet tagjainak konfliktusait taglaló írásában a következőket mondja: „A normák miatt, amiket éppen akkor állapítottam meg, azt mondtam nekem: (egy munkás — saját közbevételém. S. J.) az ön szíve is éppen olyan, mint a fagyasztott hús. Akkor jöttem rá, hogy sikeres üzemszervező vagyok”. ([62], OMKDK-fordítás.)

A mechanokrata iskola, illetve szervezési elméletek a problémát megkerülő egyszerűsítést hajtottak végre: *a mind több gondot okozó szubjektumot tárgyiasították*. Szigorúan lezárták a szervezésemélet és a szociológia, illetőleg a munkalélektan már-már létrejövő kontaktusait (M. P. Follet véleményét idézi Gvisianyi [20] 132. l.)⁴, és *a szervezet depersonalizálásában keresték a kiutat*. E felfogások a „személyiség helyett rendszerek” címszóval jellemezhetők. Az emberi magatartással kapcsolatos problémákat olyan szabályok rendszerével kísérik meg kiküszöbölni, amelyek révén a dolgozók viselkedése előre kiszámíthatóvá, jól átlátható összefüggések egyértelműen determinált következményévé válik. A mechanokrata iskola gyűjtőcsoportjába sorolható felfogások elsősorban a szabályozás (a szabályozott rendszer) alapján különböznek. Az irányzat egyik első képviselőjének, Taylornak — inkább prognózis jelleggel kifejtett — álláspontja: „Eddig a személyiség állt az első helyen, a jövőben az organizáció és a rendszer fog az első

⁴ Gvisianyi szerint is: „Taylor a mechanizmus álláspontjáról úgy fogta fel a szociális szervezetet a termelés szférájában, mint teljességgel formális szervezetet, amely nem ismer, sőt mi több, elvet minden egyéb, szolgálatilag, funkcionálisan nem előírt kapcsolatot.” ([20] 87. l.)

helyre kerülni”. (Idézi Urbányi [59] 93. l.) Taylornál a szabályozás tárgya a munkamódszer: „csak a módszerek kényszerítő standardizálásával, a legjobb munkaeszközök és munkafeltételek kényszerű alkalmazásával és a kényszerű együttműködéssel lehet biztosítani a munkatempó általános gyorsítását”. (Idézi Gvisiany [20] 87. l.) Taylor nem mondott le az intenzitás direkt fokozásáról, a munkamódszer elemzésével és tervezésével azonban a szervezés olyan területére hatolt be, amit korábban az empiria és a hagyomány jellemezett. *Taylor azonban nem a munkást, hanem a munkát tanulmányozta.* A szervezet munkamódszerbeli előírások sokaságától remélt elszemélytelenítésének a kényszer jellege hozza közel Taylort az emersoni irányzathoz. Drucker szerint a taylorizmusnak az az alapállása, hogy az ember gép, méghozzá rosszul megtervezett gép [13]. Taylor azért tartotta a munkást a rendszer teljesen beszabályozható elemének, mert a munkaerőt olyan, főként ösztöneitől vezérelt, irracionális lénynek vélte, kinek érdekei a fiziológiai szintre korlátozódnak, és aki csak elementáris ösztönzők — elsősorban a pénz — hatására képes céltudatos cselekvésre [20]. A munkaerőről alkotott taylori koncepció áttételeződik a magyar szakirodalomba, és még negyven esztendővel később is hat. Bálint Jenő — a megjelenés idejében néhány kérdésben progresszív — könyvében kiábrándultan írja: „Mindig a termelés olcsóbbá tétele maradt a gazdasági élet egyedüli iránytűje, minden vonatkozás nélkül a munkások lelki szükségleteire, egy olyan munkára, amely alkalmas volna örömet és érdeklődést kelteni.” ([1] 67. l.) Feltételezi, hogy „az üzemi munka teljesen képtelenné tesz bármilyen intellektuális koncentrációra, lelki ürességre, erkölcstelenségre, lelki egyensúlyok felbomlására vezet, ebben az állapotban elsősorban lelki izgalmakra vágyik, legyen az ital, tánc vagy forradalmi propaganda”. S a következtetése: „és ez a helyzet az állandó irritáltság és bizalmatlanság, gyűlölet és civakodás atmoszféráját hozza létre”. (Uo.).

A személyiségnek a szervezetbeli szerepére vonatkozó taylori, fordii és sombarti felfogásokban közös, hogy a szervezet egészének feladatait célszerűen felbontják, s a feladatrészeket szabályok rendszerének alkotásával kísérik meg koordinálni. Az embert a feladat hordozójának tekintik, és magatartását azzal a szereppel azonosítják, amelyet a munkaszervezetben be kell töltenie. Az összehasonlítások kontúrjaikban a megkülönböztető jegyek is megmutatkoznak. Taylor az egyéni munka személyi jellegének kiküszöbölésére a munkamódszerbeli (magatartásbeli) szabályok rendszerét alkalmazza, amelyet „mint valami hálót rádob az egyes munkásokra”. ([59] 104. l.) Ford a szervezet személytelenítésére más utat választ. Technikai fejlesztéssel, a futószalag igénybevételével a munkamegosztást fokozza, és a munkást a kötelező munkamódszerrel és ütemidővel szigorúan megszabott — betartásra kényszerítő — szituációba helyezi. Így az minden külön munkaelőírás nélkül is kénytelen a berendezés diktálta teljesítményhez igazodni. Az üzemgazdasági gondolkodású Sombart a szervezet egészének működési rendjét három egymásba kapcsolódó relációban (igazgatás, elszámoltatás, eszközök) kívánja szabályozni. A szervezet szabályozott működésétől várja az egyéni interferenciák csökkenését.

Bogdanow szervezéseméletének személyiségfelfogásában a lényeg:

a munkaerő a neki előírt rendeltetésű eszköz. Valamely gépi mechanizmus, például egy esztergapad megalkotását épp annyira (és éppúgy) szervezésnek minősíti, mint — mai terminológiánkkal élve — a vállalati folyamathálózat tervezését és kiépítését. Mindkét feladványt elemek szisztematikusan egymáshoz rendeléseként fogja fel, s a szubjekt-szubjekt-, illetőleg az objekt-objekt-kapcsolatok között nem tesz különbséget [6]. Bogdanow gondolatmenetét fogadja el a negyvenes években Wieser. A konstrukció és az organizáció fogalmát lényegében azonosítja: a szerkesztőmérnök és a vállalati szervező egyaránt elemek hatásosabb egységgé való összekapcsolását végzi, s így a szervezést is — mellőzve az ember és a holt anyag közötti különbségtételt — végrehajtó tevékenységnek ítéli [64].

A személytelenítés gondolatának a mai polgári szakirodalomban is vannak neves képviselői. Leawitt és Whistler kifejezetten a taylori és bogdanowi mechanokrata irányzat alaptételére támaszkodva prognosztizálják az ipari szervezeteknek azt a várható átalakulását, amelyet a) az adatfeldolgozás új, gyors technikája, b) a matematikai programozás és az operációkutatás megjelenése a döntés folyamatában és c) az elektronikus számítógépekkel való modellezés lehetősége vált majd ki [29]. E hipotézis kiindulópontja, hogy az említett három körülmény erősíti a vezetési (döntési) folyamatok (műveletek) rutin jellegűvé válását és így szabványosíthatóságát. Mindez a „middle management” szabad mozgásterének leszűkítését, éppoly szoros szabályozását teszi lehetővé, mint amit a taylorizmus korabeli módszerelőírások a munkásokra vonatkozóan valósítottak meg. A szerzők a vezetési folyamatok automatizálásától azt remélik, hogy inflálódik a személyiség jelentősége a szervezetben, „amely jelenleg annyira foglalkoztat bennünket, ... A programozott személyzet morálja kevesebb gondot fog okozni, mivel ... az ellenőrizhető rutinműveletek nem kívánnak különösebb lelkesedést végrehajtójuktól.” (Idézi Gvisiany [20] 305. l.) A lényeges az lesz, hogy az egyének szigorúan alkalmazkodjanak az előszabályozás kereteihez, s teljesen mellékes, hogy az egyén — írják — „derék fickó-e”, aki lelkesen és kezdeményezően dolgozik, vagy sem. A recentralizáció után az igen kis számú felső vezetőt és szakembert éles és áthatolhatatlan határ választja majd el a végrehajtó apparátustól.

Gvisiany — az amerikai vezetési elméletek fejlődési perspektíváit elemezve — Leawitt és Whistler prognózisának két jellemzőjét fedi fel. *Először*: a régi polgári technokrata koncepciónak az új tudományos eredmények ötvözésével való újjáélesztése a szervezetet két szintre osztja: a „technikailag képzett, művelt és az információ birtokában levő irányító «elite» és a beprogramozott... elszemélytelenedett” tömegre ([20] 306. l.) *Másodszor*: az „emberi kapcsolatok” divatos elméletének az első lehetséges alkalommal való detronizálása azt bizonyítja, hogy a tőkés szervezéseméletekben a személyiségnek csak annyiban és addig van jelentősége, ameddig és amennyiben hatással van a munka termelékenységére. *Az emberi tényező nem mint önérték, csak mint a termelés egyik velejárója*, mint a termelési mechanizmus tökéletesítésének „problémája” szerepel teóriáikban.

A középszintű vezetés instrumentálisan indokolt kikapcsolásának „szükségességével” szemben egészen más megvilágítást és értelmet

kapnak Leawitt és Whistler előrejelzései Littmann kendőzetlen gondolatainak tükrében. Littmann aggodalommal ismerte fel, hogy a kapitalista nagyvállalatoknál a nyereségrészesedés, a hosszú lejáratú szerződések, a reprezentatív munkakörök ellenére a középszintű vezetőknek a vállalattal való azonosulása „rendszerint nem tökéletes”. ([34], OMKDK-fordítás, 3. l.) Ennek egyik oka kétségkívül a recentralizációs törekvésekkel szembeni védekezés: „Míg a vállalkozó döntései vitathatatlanul mindenkor a vállalati cél előmozdítására irányulnak... az új csoport döntései a középső szintű vezetés esetén... arra szolgálnak, hogy saját állásaikat erősítsék meg” (uo.).

Befolyásolja a mechanokrata felfogás Fustiért is. Az alkalmazottak a vállalaton belül — mint írja — „egy bizonyos fokig megszüntették személyiségüket és lemondtak függetlenségükről. Átlépve üzemiük vagy hivataluk kapuját, megszűnnek X vagy Y lenni. Egy komplexum élő elemeivé válnak, amely felülmúlja őket”. ([17], OMKDK-fordítás, 11. l.)

Dubin [14] rendszerközelítésű szervezéseméletében a szervezete négy „magatartásrendszerre” tagolja: technológiai, formális, nem formális és informális rendszerekre. A technológiai magatartásrendszerek meghatározzák az egyéni cselekvéseket és feladatokat a munkamegosztásban. A formális magatartásrendszer a szabályok, szabályozók és eljárások hálózata. A nem formális magatartásrendszer olyan szabad mozgástér, amelyben meghatározott formák és keretek között az egyén saját kezdeményezésre módosíthat a technikai és a formális magatartásrendszeren. Nyilván minél merevebb a technológiai és a formális rendszer, annál szűkebb a nem formális rendszer adta mozgástér, és fordítva. Mégis, Dubin — az irányzat eddig tárgyalt képviselőivel ellentétben — a működés szervezethez való fejlesztését nem a „gépezet” tökéletesítésében keresi, hanem — megtartva annak mechanizmus jellegét — szerephez juttatja a személyiséget. Elmélete tehát megfelelt az ember felé fordulás időszakában divatossá vált közelítésnek.

Az emberközpontú felfogások közös vonása az a felismerés, hogy a vállalat nemcsak technikai-szervezeti rendszer, hanem emberi közösség (szociális rendszer) is. Következésképpen számos olyan tényező hat a működésére, amely az emberi tulajdonságokkal függ össze. Az e felismerés alapján kidolgozott vezetési és szervezési elvek, módszerek végcélja az ember fizikai, intellektuális és érzelmi alkotóerejének maximális kihasználása a vállalkozó érdekeinek szolgálatában.

Az emberközpontú irányzat képviselőinek következtetéseiben — a személyiség illojalitásának tudomásulvételétől a taktikus demokratizmusra biztató javallatokig — az eltérő megközelítési módokból adódóan jelentősek az eltérések.⁵ Ez az irányzat nem alkot egységes iskolát: úgy vélem, az emberközpontú felfogások a jelzett ellentét feloldásának remélt módja szerint hat csoportba sorolhatók.

⁵ Héthy Lajos szerint az emberközpontú iskola két főcsoportra tagolódik: a klasszikus „human relations” irányzatra és a mai modern irányzatokra. Az utóbbiak — mondja — nem csupán a „scientific management” és a „human relations” szintézisét nyújtják, hanem lényegesen túl is lépnek a két klasszikus iskolán.

A modern irányzatoknak még a főbb vonalakra kiterjedő sommás összegezése is meghaladná e cikk kereteit, csupán néhány jellemzőnek vélt sajátosságot illusztráltam példaszerűen. A szervezéstörténet további korszakainak feldolgozása s a napjaink publikációtömegéből kiemelt néhány adalék közötti kétségtelen aránytalanságra Kulcsár akadémikusnak az a — megítélésem szerint a szervezésemélet belső fejlődésére is igaz — megállapítása ösztönzött, hogy a „későbbi fejlődés során is sok jellegzetességet magyarázhatunk meg egy-egy ország társadalmi viszonyaiból, történeti múltjából és tudományos szellemi hagyatékából... ahogyan a múlt sokféleképpen él a jelen társadalmában is”. ([28] 21. l.)

A kényszerítő, a mechanokrata és az emberközpontú irányzatok összefüggése, fejlődése
A tanulmányban hivatkozott források kronológikus áttekintése

Év	Kényszerítő irányzat	Mechanokrata irányzat	Emberközpontú irányzat					Revokálók	
			szociológiai pszichológiai kielégítés	észlelés-reformálás	szervezet-reformálás	illojalisással számolók	progresszívek		taktikusok
1900	Taylor						Taylor		
1908			MacDougall						
1912	Emerson	Bogdanow							
1915	Ford								
1920		Seyffert						Seyffert	
1922	Pintér		Follet						
1926		Sombart	Mayo				Pintér		
1928									
1938		Bálint							
1941			Roethlisberger						
1942	Urbányi								
1947		Wieser							
1954			Whyte	Whyte				Whyte	McGregor Likert Drucker
1955									
1958		Leawitt-Whistler-Dubin					Leawitt-Whistler		
1959									
1960							Glennon-Owens	Minucci-Vertons	Bittel
1961							Littmann	Meignez	Likert
1962	Klippert		Durham	Scott			Irlé	Scott	
1963									Irlé
1964			Simon						Blanner
1965		Dale-Touraine		Touraine			Greenwood		Gablin
1966		Fustier		Bolle de Bal-Dejean					
1967	Webber								
1968				Koontz					Rosner
1969									
1970			Megley				Bergy-Sloven		
1971			Trebesch-Jäger				Freshing Crotty Mitchell		
1972			Oh, Sirois						Thoenig Neal
1973			Luthans						Carton

Vegyük sorba e csoportokat.

A szociológiai és pszichológiai módszereket túlértékelő felfogások azt tételezik fel, hogy az ember és a szervezet közötti konfliktusok maradéktalanul feloldhatók, s egyben a munka termelékenysége jelentősen növelhető, ha a munkavégzés és körülményeinek megszervezésekor kielégítik a személyiség társadalmi és pszichológiai szükségleteit.⁶

Az emberközpontú irányzatot az egyes szakmunkák — tévesen — a „human relations”-elmélettel azonosítják, s így kialakulását a 1930-as évektől (hawthorne-i kísérlet) számítják. E kísérletek nagyban befolyásolták a polgári szervezési irányzatokat, s az „*emberi viszonyok*” elmélete *bebizonyította az informális kapcsolatok kiemelkedő szerepét*. Valójában azonban az ember felé fordulás első jelei jóval korábban felfedezhetők. MacDougall már 1908-ban rádöbben a kényszerítő dreszszúra személyiséget torzító következményére s a félelemérzetre, amely ha egyszer kialakult, befészkelődik a tudatba, rémületes hatása visszater az álmokban és az ébrenlétben egyaránt, s a legfőbb akadályozója lesz a tetteknek mind a jelenben, mind a jövőben. Egyenes tagadása ez a kényszer jellegű szervezés irányzatának, bevallva, hogy a teljes függőségéből fakadó „fegyelmező” félelemérzet, mithogy elsorvasztja az aktivitást s a kezdeményezőkézséget, legfeljebb pillanatnyi, átmeneti eredményekhez vezet.

Follet is megelőzte a „human relations”-iskolát: ő az irányzat közvetlen előzményének tekinthető. Gvisianyí értékelése alapján megállapítható, hogy Follet: a) megfogalmazta az emberi viszony tanának több alapvető ismérvét, b) bizonyította a szervezet pszichológiai aspektusú tudományos vizsgálatának szükségességét és c) az elsők között veti fel — e folyamat társadalmi természetét figyelmen kívül hagyva — a dolgozók vezetésbeli részvételének problémáját.

Az emberközpontú irányzaton belül a „human relations” kifejtése Mayo nevéhez kapcsolódik. A termelékenység tartalékainak feltárására irányuló hawthorne-i kísérlet több értékes, időálló tanulsághoz vezetett, főleg metodológiai (például az interjúkészítés technikája) vonatkozásában. *Mayo szerint a vizsgálat tartalmi tapasztalatainak quintessenciája, hogy a hagyományos munkatudományi beavatkozások (munkahelyszervezés, bérforma) önmagukban hatástalanok is lehetnek, ezek mellett ugyanis van egy eddig figyelmen kívül hagyott tényező, a szervezet tagjai közötti tudati-érzelmi viszonyok, az „emberi kapcsolatok”*. Ezek a termelékenység szempontjából általában fontosabbak, mint a munkaidő tartama vagy a termelés fizikai körülményei. A munka termelékenységére nem az anyagi, hanem a lélektani és szociológiai tényezők sokasága — a munkás társadalmi és pszichológiai helyzete a szervezetben — van döntő befolyással. *A kutatásoknak tehát az ilyen „befolyásolási lehetőségekre” kell irányulniok*. Roethlisberger ezt úgy

⁶ E célok összefüggéseit és jelentőségét elemezve Durham [15] azt írja, hogy a vezetés és az alkalmazottak közötti súrlódások, a kedvezőtlen emberi kapcsolatok termelékenység- és költségkihatásaihoz képest viszonylag jelentéktelen (!) az „ipari viszálykodás” (a sztrájkok) miatti, mintegy 3 milliós évi munkanap kiesés (Anglia, 1961). Majd azzal folytatja, hogy egyes, nem kielégítő termelékenységgel előállított árukat a jó piackutatás és az elsőrendű eladási képesség „vinni tud”. A jó technológia és a korszerű felszerelés is ellensúlyozhatja az alkalmazottak érdektelenségét s a nem kielégítő teljesítményeket. Az elérhető legjobb termelékenység azonban csupán akkor állandósulhat, ha az előbbiekhöz a magas színvonalú emberi magatartás és emberi kapcsolatok társulnak.

fejezte ki, hogy a munkás viselkedése nem közvetlen függvénye a vezetés ösztönzőinek, azaz az „Inger → Válasz”-képlet hibás, pontosabban kiegészítendő a munkás attitűdjének láncszemével. Helyesen: „Inger → Attitűd → Válasz”. ([47] 573. l.)

Az a remény, hogy elhárítható, illetve mérsékelhető a személyiség és a szervezet szembekerülésének veszélye, rendkívül meggyorsította Mayo tanainak terjedését. Magyarul például már 1935-ben jelent meg munkája. A tudományos üzemvezetés VI. nemzetközi kongresszusának anyaga tartalmazza „A tudományos üzemvezetés ballépései” című előadásának rövid kivonatát [33]. Ebben a személyiség szerepét elhanyagolhatónak vélt irányzatokkal száll szembe, kiemelve, hogy „ha a kényszer nélküli organizálásnak kellő figyelmet nem szentelnek, a vezetőség terveit balsiker érheti. Ennek... elmulasztása a termelés csökkentésére és elégedetlenség szítására vezet”.

Mind a mayo-i vonal közvetlen követőit (így Dale, Simon), mind a hawthorne-i iskolába már alig-alig sorolható újabb emberközpontú szervezéseméleteket az jellemzi, hogy teóriáik alkalmazásakor és fejlesztésekor törekednek azokat a mai kapitalizmus objektív szükségleteihez igazítani.⁷

A hawthorne-i iskolával lazább rokonságban levő (vagy éppen annak alaptételeit revidelő) emberközpontú felfogások aszerint is csoportosíthatók, hogy az „emberi kapcsolatok” iskolája s a korábbi irányzatok között hol helyezkednek el. A „human relations”-iskola kétségkívül rámutatott arra, hogy:

— A gazdasági ösztönzők kizárólagosságának hipotézise hibás. Ennek hatására az iskola egyes követői (Dejean, Luthans) az ösztönzési rendszer tökéletesítésétől várják az ember—szervezet-ellentmondás feloldását.

— A felülről lefelé, a csúcson elhelyezkedő „top manager”-től induló vezetési lánc merev egy pályásságának elmélete csődöt mond a merev működési rendben, s a hozzá nem értő (vagy igazságtalan) vezetés esetén az alárendeltek a vezetés egységessége elvének megsértésével szereznek elégtételt. Így élük ki „önmegvalósítási” igényeiket. A „human relations”-iskola hasonlóan gondolkodó követőinek egyik csoportja (Grotty, Preching) új szervezeti formák megvalósítását javasolja, egy másik csoportja (Lee, Greenwood) eleve számol a szervezet tagjainak illojalitásával.

— A szervezéseméletben nem lehet elhanyagolni a személyiséget, az informális csoportokat. Az e tézisre reagáló felfogások vagy progresszív elemeket (Meignez), vagy taktikus álhumanitást tartalmaznak (például Bittel, Scott, Glennon), vagy pedig az emberi kapcsolatok tanából való kiábrándultságot tükröznek (így Neal, Gablin).

A mayo-i alapkoncepció továbbfejlesztésére törekvő, mai polgári kutatók az emberi kapcsolatok iskolájának reneszánszát olyan új eredmények közeli létrejöttétől várják, amelyek alkalmazásával a szervezet és az egyén közötti konfliktusok megelőzhetők és kiküszöbölhetők. Dale [12] azt reméli, hogy az emberekkel való bánás a vezetők sikeres tevé-

⁷ Vilhovcsenko fejt ki, hogy a propagandisztikus hatások miatt ez nem is eredménytelen, „az emberi kapcsolatok fejlődő gyakorlata” a tőkésállalatok stratégiájának „egyik fontos és nagy távlatok előtt álló irányzata lett” ([61] 7. l.).

kenységévé válik, mivel 1985-re ehhez megfelelő pszichológiai elméletek állnak majd rendelkezésünkre. Simon jóslata ugyanígy szól: 1985-re „olyan mindenre kiterjedő és empirikusan verifikált elméletekkel fogunk rendelkezni, amelyek feltárják az emberi megismerés folyamatait és e folyamatok kölcsönhatásait az emberi érzelmekkel, nézetekkel és értékekkel”. ([20] 314. l.)

A gazdasági ösztönzők adott esetekben elégtelen befolyásoló erejét felismerve, némely szerzők mindenekelőtt az ösztönzési rendszer reformjára törekednek. Bolle de Bal és Dejean javaslatainak egy része a motiválás gyors appercipiálásának jórészt ismert szabályait ismétli (például a bér és a munka közvetlen eredményének szoros kapcsolata, a béresedékeség és a munkaciklus befejezésének egyidejűsége, szemben a napi erőkifejtéstől időben távoli „nyereségfelosztással”), egy másik része — maslowi hatásra — a létminimum biztosított volta esetén szükséges ösztönzési formákat tartalmaz (a bérek azonos szakképzettségi kategórián belüli, szervezetbeli státuszt szimbolizáló differenciáltsága, a becsvágyra ható személyi besorolás szerinti bérkiegészítés és egyéb módzatok) a „presztízs igény” és az „önértékelés” kielégítésére [7]. Luthans is „ösztönzéscentrikus”: úgy véli, a munkaerő szervezeti céllal konform magatartását a megfelelő ösztönzés, a nem kívánt magatartástól való visszatartást a szükséges szankciók segítik elő. Az ösztönzés bonyolult komplexumát a szituációelmélet aspektusából vizsgálja. Ugyanazon ösztönzésnek más és más szituációban más és más a következménye, a hatása. A hatékony ösztönzés sarkalatos tényezője ezért az a „szituációtudatos” vezető, aki képes „ha... akkor...” típusú implikációkat — az adott szituációra tekintettel — kielégítően megfogalmazni, s a vezető—vezetett-viszonyt ennek tudatosításával alakítani [35].

A mai tökés szervezetek emberi problémáival továbbra is reálisan számoló — de ugyanakkor a jövő tendenciáit irreális optimizmussal előrejelző — kutatók, így például Koontz [27] felfogása a reformált ösztönzés szakaszából a szociológiai és pszichológiai kielégülés időszakába való fokozatos átmenetet jósolja. Koontz kijelenti: a kívánatos magatartás a kétvágányú ösztönzéssel, a jutalommal és a büntetéssel, „répa és bot” ([20] 314. l.) közös eredőjével érhető el; e „módszer” ma és a közeli jövőben is a kapitalista szervezés alapjának tekintendő. A távolabbi fejlődéstől azt reméli, hogy a „bot”, a „vezetésbeli demokrácia”, a szervezeti helyzettől független „teljes és szabad kommunikáció” együttes hatására létrejön egy új atmoszféra. Touraine az Európai Termelőkenységi Hivatal megbízásából végzett kutatásai alapján a szervezet, az ösztönzés s a management reformálására számos érdekes — Vilhovcsenko [61] által viszonylag részletesen értékelt — javaslatot tett. Az ösztönzés problémájának komplex megközelítését javasolja. Ha megállapítható a munkásoknak a feltárt szükségleteik kielégítésére irányuló legvalószínűbb viselkedése, akkor módunkban áll eszközöket keresni viselkedésük irányítására. Touraine „újraértékelt ösztönzőcentrikus” szemléletében a munkás viselkedése s az egyes ösztönzők közötti tényleges funkcionális kapcsolatok empirikus vizsgálatának előnye, hogy kalkulálhatóvá teszi a nem anyagi ösztönzőket [57].

A pszichológiai kielégülés és a reformált ösztönzés szintézisét alkotják az emberi szükségletek hierarchiájának maslowi koncepciója ta-

laján létrejött nézetek is. Maslow az emberi igényeket hierarchikus rendbe sorolta.⁸ Alulról felfelé haladva az első lépcső a létfenntartással kapcsolatos szükségletek, a második a biztonsági igények lépcsőfoka, harmadik a társadalmi (például emocionális és kommunikációval kapcsolatos) igényeké, előlött a fontossági, az ún. én-szükségletek (elismerés, megbecsülés), majd a csúcson az önmegvalósítással összefüggő igények (alkotás) helyezkednek el. A magasabb fokon levő igények az alsóbb fokúak kielégítéséig háttérbe szorulnak: a *primum vivere*, deinde philosophari tétele rég ismert. Maslow szerint ez fordítva is igaz, az igények alsó fokának (táplálkozás, lakás, létbiztonság) kielégülése után sorban jelentkeznek a magasabb rendű szükségletek. Az „*önmegvalósító ember*” modellje tehát a „*homo oeconomicus*” megközelítési mód ötvözése a szociológiai kielégülés irányzatával. Lényege az az iparáganként, szervezeti szintenként nem általánosítható s nem bizonyított feltevés, hogy a maslowi szükséglethierarchiában az általában kielégített alsóbb rendű (anyagi javak, üzemi légkör, kommunikációs) igényekre kevésbé építhet a vezetés, helyettük inkább az önmegvalósítás (érdekes, felelősségteljes feladatok), az elismerés (előlépést kínáló, alkotó jellegű munka) iránti igények motiválnak [43]. E téziseket többen megkísérlik aprópénzre váltani: alkalmazható, „operacionális” receptté formálni.⁹

Trebesch és Jäger például a státusszimbólumok motiváló erejének szisztematikus kihasználására ad javaslatot. Szerintük a szervezet tagjai azt akarják, hogy pozíciójuknak látható jelei legyenek (nagy irodahelyiség, előszoba, szolgálati gépkocsi, titkárnők, ülésrend stb.) Ezek érzékeltetik a birtokos jelentőségét. Szervezetük oly „státusszimbólum-struktúra”, amely tartalmazza azok elosztásának „funkciók szerinti” ösztönző rendszerét, s a szükséges kapcsolatoknál kizárja a státuszjelek kommunikációt, együttműködést fenyegető hátrányait [58].

A státuszjelek motiváló propagandaként való felhasználásáról érdekes tapasztalatokat szereztem a Fiat Vezetőképző Intézetben. Itt bemutatták a multinacionális vállalatról azt a filmet, amelyet minden belépő munkásnak levetítenek. A film egyik szembetűnő célja: a technikai fejlettség, a tőkeerősség, a szervezet belső rendje, a mammutvállalat státusszimbólumai (külön repülőter, képviselvek a világ minden nagyvárosában, az alkalmazottak tömege, a gyártelepek méretei stb.) révén, reklámpszichológiai fogásokat alkalmazva, sugallani a vállalkozás nyomasztóan-bénítőan nagy hatalmát. A műsor végigvezeti az új alkalmazottat az első főnöktől a legfelső vezetőig. A hierarchia szomszédos fokozatait kihangsúlyozott státuszjelek választják el, szuggerálva a szociális elkülönülést.¹⁰

A filmen végigvonuló, szintén jellemző „sugallat”: a függőségi fo-

⁸ Maslow alap tétele nem eredeti, Gossen „csökkenő élvezetek” tételéből ered, amely úgy szól, hogy: minél inkább kielégített valamelyik jószágból szükségletünk, annál kisebb jelentőséget tulajdonítunk neki. A szükségletkielégítési sorrend megállapítására Landry is kísérletet tett.

⁹ E teória valóságértékének gyengéire jellemző, hogy keletkezésével szinte egyidejűleg létrejött az ellenzéke is, elsősorban a realitásokkal szükségképpen számolni kényszerülő, gyakorlati szervezők részéről. A szervezők hagyományos nézete Sirota [52] megfogalmazásában: a teljesítményfokozás hajtóereje a keresetnövekedés, ennek alternatívája a nem megfelelő munka esetén a büntetés s az elbocsátás. A szociális és lélektani igényeket primér tényezőként kiemelő, s a hagyományos „gazdasági” megközelítési irányzatok ellentéte a szerző szerint fennáll. A szervezők — mondja Sirota — tanulhattak a magatartástudománytól, de épp így a magatartástudomány is tanuljon a gyakorlati szervezők széleskörű, reális tapasztalataiból!

¹⁰ Ez törekvés Scott javaslatainak ([50] 302. l.) gyakorlati megvalósítására.

kozatokon felfelé haladva — a státusszimbólumokkal összhangban — minden vezető olyan jegyeket visel magán — (a magatartás kulturáltsága, a modor, az arckifejezés stb.), amelyek az alacsonyabban állókhoz viszonyított magasabbrendűségét, tekintélyét, a vezetési lánc vitathatatlan helyességét igazolják.

A szervezeti és szervezési változtatásokat javalló felfogások a „piramis halála” kifejezésben foglalhatók össze. A cél a nagyobb szabadságfokú rendszerek létrehozása. E felfogások szerint a szükséges szervezeti változások a következők:

— fokozott decentralizáció új, nem piramisszerű, a hagyományos módszerekkel fel sem vázolható rugalmas szervezeti struktúrában (Bergey—Slover [3]);

— testületi döntéshozatal, az egyszemélyi hierarchikus vezetés korszakát felváltó újszerű alárendeltségi viszony (Preching [46]);

— a szervezetek mátrixstruktúrája. E figyelmet érdemlő prognózist az magyarázza, hogy a termék- és a technológiai innovációk okozta változások gyorsuló üteme, a szélesedő munkamegosztás, az új specialisták megjelenése stb. kizárják a törzskari és a vonalbeli feladatok merev szétválasztását. Vagyis érvényét veszíti a „mindenki csak egy vezetőhöz tartozhat” tézis. A középvezetők és a specialisták egyidejűleg szükségképpen több különböző programban vesznek részt, s így több felettes irányítja őket (Crotty [11]; Mitschell [41]);

— a tekintélyelvű vezetés helyett a részvétel elvére építő vezetés s az ennek megfelelő szervezeti formák általános elterjedése (bár ma még a tökésországokban kezdeményezett részvételi programok gyakori kudarcai nem tekinthetők véletlennek — mondja Preching hivatkozott művében).

A szervezet tagjainak illojalitását *tényként elfogadó* nézeteknek a közvetlen előzményei fellelhetők mind a kényszerítő irányzat, mind a mechanokrata deperszonalizálási óhajok némely indítékaiban. A *szervezet—személyiség—viszony e vonatkozására irányuló* — egymástól csaknem félévszázadnyira (1924—1968) született *minősítések teljes tartalmi azonossága a változó technikai feltételek melletti egy helyben topogás bizonyítéka*. Néhány szemelvény a bizonyításra: Az a taylori kiinduló feltételezés, hogy a munkás leplezi tényleges teljesítőképességét, így fogalmazódik meg Pintérnél: „A jó munkás ti. nemcsak személyes kényelmi szempontokból amerikázik, hanem gyöngébb képességű nagy erejű társa iránti kollegialitásból is. Ez gyakran megfontoltan, néha utasításra, kis részben ösztönszerűleg történik. Ha az amerikázás oka csak ez lenne, úgy némi szociális gondolkodással talán hajlandók volnánk, bizonyos fokig, szemet hunyni. Legnagyobb százalékban azonban személyes kényelmi szempontok, lustaság és az üzem iránti teljes (!) indolencia okozzák”. ([44] 42. l.) Ötvenhat esztendővel később Lee is kételkedik abban, hogy a vállalat számíthat-e a munkaerő lojalítására. A szervezethez tartozó ember lojalitása sokirányú lehet, s ha e lojalitások összeférhetetlenek — véli —, a munkaerő választásra kényszerül. Elvárható-e az, hogy a dolgozó a vállalati érdeket más viszonylatok elé helyezze? A konklúzió: a jó bér önmagában nem garantálja a lojalitást, az nem szerezhető meg sem parancsokkal (kényszerítő irányzat), sem prédikálással („human relations”-iskola) [30].

Leawitt és Whistler prognózisában is megvan az az alapmotívum, hogy a munkaerő jövőbeli, lényegében változatlan illojalitása az indítéka a mechanokrata jellegű szervezetformálási javaslatoknak [29]. A tőkésvállalatok vezetésének és szervezetének jövőbeli változásait elemelve számolnak azzal, hogy az alkalmazottak lojalitása vállalatuk iránt tovább csökken. Greenwood szintén illojalitást feltételezve választja ki módszerét: „A vállalatvezetésnek az alulról jövő információszerzésre nincs hatékonyabb eszköze a kémkedésnél”. (Greenwood véleményét idézi Vilhovcsenko [61] 271. l.)

A progresszív elemeket is tartalmazó állásfoglalásokban a szerzők eljutnak a tőkés szervezetek és a személyiség ellentmondásához, feloldásuk keresésekor azonban — amikor is kísérletet tesznek a személyiség érdekeinek a szervezet érdekeivel való egybehangelésére — nézeteiket irreális álmódosítás, rezignált belenyugvás, esetleg téziseik revokálása jellemzi. A jelzett ellentmondás felismerése már a 19. század elejének néhány gondolkodójánál is megjelent (Fourier).

Le Play — aki kétségkívül hatott Mayora — megálmodja a szereteten, a patriarchális kapcsolatokon, a tízparancsolat elvein nyugvó hatalom és tekintély eszméjét.

A két világháború közötti években Seyffert [51] a mechanokrata irányzathoz kiindulva a munkaerőt „üzemalkatrészeknek”, „organizációs eszköznek” tekinti, amely az életet az üzemben fenntartja és az üzemi munkát teljesíti. Vizsgálódásai végül is tétélei revíziójára kényszerítik. Rádöbben arra, hogy a szervezetben dolgozó ember követelményeket állít fel a szervezettel szemben. Tiltakozik az ellen, hogy az embert a technikai felszerelés „alkatrészeként” értékeljék. A munkatársak és a tisztviselők ellenszenvét a gépesítés s a monoton irodai munka iránt azzal magyarázza, hogy eszközszerepre degradálják őket, holott a dolgozók a maguk „szellemi lényegének” elismertetésére törekednek.¹¹

Progresszív Whyte-nak a kényszerítő és a mechanokrata nézetekkel szemben gyakorolt kritikája is [63]. Kifejti, hogy ezek három hamis feltételre alapoznak. Az *első*: az ember racionális állat, amely gazdasági hasznának maximalizálására törekszik. A *második*: az egyén elszigetelt egyedként reagál a gazdasági ösztönzőkre. A *harmadik*: az embereket, akár csak a gépeket, standardizált módon lehet kezelni. A következtetésekkel Whyte — ugyanúgy, mint Seyffert — adós marad. Nem jut el annak felismeréséig, hogy — amint Gvisiany megfogalmazza — ez az emberkép végső soron a tőkés gazdálkodási gyakorlatból fakad.

Meignez [39] a kényszerítő irányzattal fordul szembe. Gondolkodására jellemző, ahogyan a dresszúra jellegű módszereket, a külsőséges eszközökkel való fegyelmezést megítéli: a drillfegyelmezés velejárója a rendellenességek eltitkolása, a károk megelőzését gátló hibaelleplezés, valamint az emberi kapcsolatok romlása. Az erőszakosan fegyelmező vezető bizalmatlansággal teli környezete hajlamos arra, hogy bűnbakot keressen — akár saját alárendeltjei közül, akár pedig az együttműködő részlegből.

¹¹ Említést érdemel, hogy Urbányi Seyffert könyvéhez húsz esztendővel később (1942-ben) fűzött reflexióiban ([59] 44. l.) e jelentős gondolatokról jellemzően csupán annyit mond: munkaterületén kívül esik annak vizsgálata, hogy az akkori kezdeményezések (tudniillik, hogy az embert egyformán értékeljék mint eszközt és mint öncélt) miért nem vezettek a tőlük elvárt eredményhez.

Az emberközpontú irányzat legnépesebb csoportja a taktikusoké, akik tényként fogadják el a személyiség nagy hatását a szervezet működésének eredményességére. Belátják, hogy nem lehet kiküszöbölni a szervezéseméletből az emberi tényezőt. „A lojalitás és az integráltság — írja Blauner — az új technika szociális konfliktusok nélküli bevezetésének elengedhetetlen feltétele”. ([5] 254. l.) A személyiség és a szervezet ellentétének feloldását azonban — az alapvető ellentmondást megkerülve — a taktikus vezetési magatartástól és módszerektől, különféle látszatváltoztatásokat kiváltó „technikai fogásoktól” remélik. Bizonytal a munkaerő ilyen befolyásolási módozatainak elterjedését észelve állapítja meg a haladó gondolkodású Minucci és Vertone, hogy „az ideológiai beavatkozás szintén elengedhetetlen, kötelező mozzanat volt a munkásnak az új munkaviszonyokhoz való adaptálásában”. ([40] 80. l.)

Jellemző képviselője a taktikusoknak Bittel [4], aki a „management előőrsének”, a művezetőnek szánt ajánlásaiban azt írja, hogy a kérés ugyanolyan súlyú, mint a parancs, mégis a cselekvés bizonyos fokú szabadságának érzetét kelti, amire a munkások nagyon érzékenyek. A „társadalmi méltányosság” elvei megkövetelik, hogy a művezető minél gyakrabban juttassa kifejezésre a munkás emberi méltóságának elismerését a vele való bánásmódban, a közvetlen érintkezés modorában.

Scott műhelyszintű vezetéshez szóló — az ösztönzéstől a szociológiai kielégítéig terjedő — receptjeinek célja, hogy a munkásokhoz eljuttassa és velük elfogadtassa az irányítás rendszerét, s egyidejűleg a művezetőt elhatárolja a munkásoktól, s identifikálja a felső vezetéssel, mondván: a művezetőnek „Tudnia kell önmagát is egy méltó társadalmi program megvalósítói közé számítani”. ([50] 267. l.)

Likert [32] a személytelen utasítás, az „információval való ösztönzés” fogalmát vezeti be. Azt javasolja, hogy a munkásokat avassák be a vállalat problémáiba, s eközben győzzék meg őket arról, hogy éppen a vezetés által szándékolt — és nem egyéb — döntés a szükséges. *Az információkkal tudatosítani kell, hogy az adott döntést és utasítást nem a vezetési akarata diktálja, hanem az az egész szervezetre nézve közös objektív szituáció.* Carson publikációjában [9] Likert javaslatának egy gyakorlati megvalósítására bukkantam rá. Az Allmans Svenska Elektriska tanfolyamokat szervez a vezetésben résztvevő — a munkáltatók és a szakszervezetek közötti egyezmény alapján létrehozott — munkástanács tagjainak. Eredmény: 1. a vállalat egyes részterületeinek vezetői saját feladataik bonyolultságát és nehézségeit mutatták be, és saját döntéseik helyességét „tananyagként” oktatták; 2. bizonytalan helyzetet teremtettek egyfelől az előadók és a hallgatóság, másfelől a hallgatóság egyes tagjai közötti különböző előképzettségi színvonal szuggerálásával.

A revokálók csoportja a „human relations”-iskolában csalódottakat foglalja magában. A szervezet és a személyiség ellentéteinek kiéléződését tapasztalva, felülvizsgálják korábban hirdetett alaptételeiket (McGregor, Likert), vagy téziseik utópia jellegét megértve tanácstalanná válnak (Neal). McGregor nem tartja feladhatónak a szervezet kényyszerítő jellegét: „Úgy véltem például, hogy a vezető sikeresen elláthatja funkcióit úgy, hogy amolyan tanácsadóként lép fel saját szerve-

zetével szemben. Azt hittem, elkerülhetem, hogy «főnök» (boss) legyek... Azt gondoltam, talán sikerül úgy tevékenykednem, hogy mindenki szeressen, hogy a «jó emberi kapcsolatok» kiküszöbölnek minden vizsályt... Aligha tévedtem nagyobbat. Két évbe telt, amíg végre kezdtem rádöbenni, hogy a vezető nem kerülheti el a hatalom gyakorlását”. (Idézi Gvisiany [20] 161. l.)

Likert a munka termelékenysége, illetve a morális, a szociológiai és a pszichológiai tényezők közötti összefüggést tagadja: „Annak a vizsgálatnak az alapján, amelyet 1937-ben végeztem el, úgy gondoltam, hogy az erkölcsi tényező és a munka termelékenysége között vitathatatlanul közvetlen összefüggés van... Az azóta végrehajtott nagyarányú kutatások kimutatták, hogy akkori elképzelésem túlságosan leegyszerűsített volt”. (Idézi Gvisiany [20] 161. l.). Hasonlóképpen vélekedik Irle is. A laboratóriumi és a vállalati csoportkísérleteket elmezve arra a következtetésre jut, hogy „az üzemi klíma javulása semmi esetre sem fog közvetlenül és szükségszerűen a termelékenység emeléséhez vezetni”. A munkás gondolkodását illojálisnak feltételezi: „miért dolgozom többet, csak azért, mert jól érzem magam és jóindulattal vagyok az üzemmél szemben?” ([24], OMKDK-fordítás, 8. l.) A revokálást követő tanácsalanság jelei fedezhetők fel Rosnernél: Merre haladunk a szervezésben? Taylor, „human relations” vagy visszaesés a technokráciába? — kérdezi [48]. Rezignáltan nyilatkozik Cablin is [8]: a vezetés információrendszere a benne szereplő emberi elem miatt nem lehet tökéletes — vallja.

Rosnernél feltűnik a mechanokrata felfogáshoz való visszatérés gondolata is. Túlzottnak jelenti ki az üzemgazdasági szervezéssel szembeni követelményeket: „a szubjektív elemet, az embert mint tényezőt nem vagy csak elégtelenül tudja figyelembe venni” ([48] 7. l.), a hagyományos deperszonalizált követelmények viszont képesek „az általános és folyamatos rend” elérésére.

Drucker [13] revokálása abban áll, hogy az emberi viszonyok tanát végső soron „puszta jelszavakká” fokozza le. Elismeri az iskola kiindulási tételeinek helytállóságát, így különösen azt a tézist, hogy az emberi erőforrások hatékony hasznosítása megköveteli a jó atmoszféra megteremtését s a félelemnek mint az egyetlen ösztönző indítéknak a kiküszöbölését. Úgy véli azonban — s ebben egyet kell vele értenünk —, hogy a szervezésemélet bizonyos negatív indítékoktól való megtisztítása nem elégséges a személyiség—szervezet-viszony pozitív fejlődéséhez. Drucker szerint a „human relations” végül is nem adott új, pozitív, általánosítható ösztönzőket, ám „mindez nem jelenti azt, hogy teljesen el kell vetnünk az »emberi viszonyok« tanát... az emberi organizáció irányításához... voltaképpen csak az alapok egyikének tekinthetők. Ezt az épületet még fel kell építeni”. (Idézi Gvisiany [20] 160. l.) Drucker tehát meggyőződött arról, hogy ennek az iskolának a paternalisztikus javallatai — bizonyos körülmények között és átmenetileg — a szervezet tagjaira megnyugtatóan hatnak, de *e koncepció a termelékenység állandó növelésére alkalmatlan.*

Thoenig [56], akinek figyelmet érdemlő munkássága az irányzatok egyikébe sem sorolható — egyértelműen elutasítja a klasszikus „human relations”-t. Kijelenti, hogy az „emberi kapcsolatok” iskolájá-

nak képviselői egy utópia áldozatai lettek. Állandó és közvetlen kapcsolatot tételeztek ugyanis fel az egyének elégedettsége, teljesítménye és a szervezet hangulata között. A Business School-ok pszichológiai szemináriumi tapasztalataiból kiindulva a gazdasági élet némelyik felelős személyisége arra a következtetésre jutott — véli —, hogy „a demokratikus stílus fölénye bizonyítottan vehető”. A praxisban azonban e vezetőknek hamar be kellett látniok, hogy „a demokratikus stílus nem bizonyult szükségszerűen a leghatékonyabbnak, még kevésbé az egyetlen hatékonyknak”. (Korszerű vezetés. MTI-kiadvány, 1973. 2. sz. 40. l.) Ezzel Thoenig az emberi viszonyok tanát alkalmatlannak nyilvánítja az alapvető ellentét feloldására. Egy további tétele közvetlenül vitatja a maslowi szükségletpiramis magasabb szintjeit is (biztonság, kommunikáció, elismerés, közösséghez tartozás). Az alárendeltek — tapasztalatai szerint — előnyben részesítették az autokratikus vagy a „laissez faire”-vezetést, ilyen feltételek mellett jobban érezték magukat, és elégedettebben nyilatkoztak főnökökről.

Neal [42] az ember szervezetbeli szerepének a jövőben várható irányzatait prognosztizálva azt a következtetést vonja le, hogy egy-egy időszakban az uralkodó teóriák divat jellegűek (elfelejtve, hogy e „divatok” útkeresést jelentenek a sürgető szükség nyomán, s nem véletlenszerűséget fejeznek ki). A polgári szervezéseméleteknek a személyiségben való csaldódottságot érezető gondolatai mellett ma az embereket a hatékonyabb, lelkesebb munkára bíró motiváció a divatos.

A második világháború után az „együttes konzultálást” hirdettük, ezt követte az „ösztönzők aranykora”. A hatvanas évek divatja a „termelékenységi megállapodás” (productivity bargaining). Ellen kell állni a változó divatnak — mondja Neal —, ha az a konkrét esetben nem nyújt megoldást. *Az öncélú divatok receptjei helyett a probléma egyedül megközelítését javasolja*: a változó helyzetre (értsd: erőviszonyokra) figyelemmel, a megfelelő embereket kiválasztva kell a vezetésnek az adott esetre hatásos eljárásokat kialakítania.



A cselekvő ember szervezetbeli helyzetét körülíró — egyre sokasodó kutatásra támaszkodó — polgári elméleteknek e rövid áttekintése alapján is megállapítható, hogy:

— a szerzők a különféle felfogásokban helyesnek vélt elemeket kiválogatják és összevegyítik, s ez az eljárás, egységes elméleti koncepció hiányában, belső kapcsolatok nélküli, eklektikus kombinációk sokféleségéhez vezetett;

— az ember—szervezet—viszonynak nem a mélyen fekvő társadalmi okait, hanem csupán a felszíni jelenségeit vizsgálják és próbálják orvosolni;

— az ember szerepét hasonlóan megítélő felfogások a szervezés-történet kronológikus soraiba rendezhetők.

Mindez egyben azt is jelenti, hogy a korábbi s a legújabb polgári szakirodalom javaslatainak adaptálhatósága nagyon korlátozott, s csu-

pán egyes részeredmények ígérkeznek valóban hasznosíthatónak.¹² A szocialista iparvállalatnál alapvetően más a szervezés gyakorlata: a gazdaságosság és a magas termelékenység eredményeit (a közös társadalmi érdeket) és a dolgozóknak a szervezettel szembeni követelményeit (az egyén közvetlen érdekeit) együttesen kell mérlegelnie, és össze kell egymással egyeztetnie. A szocialista iparban a megfelelő emberi kapcsolatok s az ellentmondásmentes ember—szervezet—viszony előfeltételei adottak. Találón írja Gvisiany: „a polgári tudósok egy sor konkrét tételéről és következtetéséről még az is elmondható, hogy tényleges megvalósításuk feltételei csak a szocializmusban alakulnak ki”. ([20] 329. l.)

Hiba volna ugyanakkor az a hipotézis, hogy az előfeltételek biztosított volta esetén a kívánatos ember—szervezet—viszony eo ipso kifejlik. A társtudományokkal — a szociológiával és az ipari lélektan — ötvöződő szocialista szervezéselméleti és módszertani kutatások rendkívüli jelentőségét magyarázza az ember alapvetően új szerepe és helyzete a szervezetben. Ez új adottságok közé helyezi a régi szervezési feladatokat, és új — korábban nem létező — feladványok sokaságát veti fel.

Irodalom

- [1] Bálint Jenő: Mechanokrácia — az ember, a gép és a munkaidő. Egyetemi Nyomda, 1938.
- [2] Bene László: A termelészervezés alakulása a kapitalizmus keretei között. Vegyipari Szervezési Anyagszolgáltatás. NIM-kiadvány. VII. füzet. 1963.
- [3] Bergey, J. M.—Slover, R. C.: Administration in 1980's. Advanced Management Journal, 1969/2.
- [4] Bittel, L. R.: What every supervisor should know. New York, 1959.
- [5] Blauner, R.: Alimation and freedom. The factory worker and his industry. New York, 1964.
- [6] Bogdanow, A.: Allgemeine Organisationslehre. Tektologie. Organisation Verl. Berlin, 1926. (Eredeti: Knyiga. Moszkva, 1912.)
- [7] Bolle de Bal, M.—Dejean, Ch.: Le Salaire á la production. Brüsszel, 1966.
- [8] Gablin, F. C.: I collegamenti fra il dirigente ed il suo sistema delle informazioni. L'Ufficio Moderno, 1965/6.
- [9] Garson, I.: Preparing workers for participation. International Management, 1973/1.
- [10] Chevalier, J.: Organisation. Dunod. Párizs, 1957.
- [11] Crotty, P. T.: The professional manager of the future. Management of Personnel Quarterly, 1972/3.
- [12] Dale, E.: Management theory and practice. New York, 1965.
- [13] Drucker, P. F.: The practice of management. Heinemann. London, 1955.
- [14] Dubin, R.: The world of work. New York, 1958.
- [15] Durham, W.: Some aspects of human relations and Discipline. Modern Transport, 1962/IV. 14.
- [16] Emerson, H.: The twelve principles of efficiency. 1912.
- [17] Fustier, M.: Organigramme et restonsabilites. Hommes et Techniques, 1966/258.
- [18] Glennon—Owens—Smith—Albright: New dimension is measuring morale. Harvard Business Review, 1962/1—2.
- [19] Greenwood, V.: Management and organizational behavior theories. An interdisciplinary approach. Cincinnati, 1965.

¹² „A polgári... elméletek tanulmányozása során — írja Gvisiany ([20] 365. l.) — fontos szem előtt tartanunk: nemcsak a különböző... koncepciókat érő kritikákat kell felhasználunk — amiről a többi iskola képviselői szüntelenül gondosodnak —, hanem az eredményeket is, amelyek kétségkívül az irányzatok mindegyikében megtalálhatók”.

- [20] Gvisiany, D.: Szervezés és irányítás. A polgári elméletek kritikai elemzése. A Kossuth Könyvkiadó valamint a Közgazdasági és Jogi Könyvkiadó közös kiadása. 1972.
- [21] Hammer, M.: Vergleichende Morphologie der Arbeit in der europäischen Automobilindustrie: die Entwicklung zur Automation. Kyklos-Verlag Basel, 1959.
- [22] Harbach, E.: szerk.: A dolgozók részvételére építő vállalatvezetés egyes országokban. Cikkgyűjtemény. Műszaki-Gazdasági Tájékoztató, 1973/8.
- [23] Hollós József—Hollós István: A racionalizálás. A szerzők kiadása. Budapest, 1931.
- [24] Irle, M.: Demokratische Betriebsführung — ein Weg der Produktivitätssteigerung? Rationalisierung, 1963/7.
- [25] Kamenyicer, Sz. E.: Szocialista iparvállalatok tervezése és szervezése. Tervgazdasági Könyvkiadó, 1952.
- [26] Klipper, W.: Personalführung und Produktivität. Rationalisierung, 1962/8.
- [27] Koontz, H.: Management and challenges of the future. Advanced Management, 1968/3.
- [28] Kulcsár Kálmán: A társadalom és a szociológia. Kossuth Könyvkiadó, 1972.
- [29] Leawitt, H. J.—Whistler, T. L.: Management in the 1980's. Harvard Business Review, 1958/6.
- [30] Lee, J. W.: Organizational Loyalty: a second look. Personnel Journal, 1968/7.
- [31] Likert, R.: Developing patterns in management; Strengthening management for the new technology. New York, 1955.
- [32] Likert, R.: New patterns of management. New York, 1961.
- [33] Lisziewicz, N.: Jelentés az 1935. évi július hónapban Londonban a „tudományos üzemvezetés” tárgyában tartott VI. nemzetközi kongresszusról. Levéltári sokszorosítás. Budapest Polgármestere XII. ügyosztálya, 1935.
- [34] Littmann, H. E.: Die mittlere Führung als industrieorganisatorisches Problem. Betriebswirtschaftliche Forschung und Praxis, 1960/8.
- [35] Luthans, F.: The contingency theory of management and challenges of the future. Advanced Management, 1968/3.
- [36] MacDougall, W.: Introduction to social psychology. Methuen, London, 1908.
- [37] McGregor, D. M.: On leadership. Antioch Notes, 1954. május.
- [38] Megley, J. E.: Management and the behavioral sciences: theory Z. Personnel Journal, 1970. március.
- [39] Meignez, R.: La formation au travail de groupe. Industrielle Organisation, 1961/2.
- [40] Minucci, A.—Vertone, S.: Il gratticelo nei deserto. Milánó, 1960.
- [41] Mitchell, H. R.: Works management in the 1970's. Works Management, 1972/6.
- [42] Neal, L. F.: Future trends in industrial relations, Work Study, 1972/12.
- [43] Oh, T. K.: Human motivation in management theory. History and trends. Industrial Management, 1972. október.
- [44] Pintér György: Gyakorlati üzemadminisztráció. Grill Károly kiadása. 1926.
- [45] Podmarkov, V. G.: Rukovoyitel i kollektiv. Szocialisztycseszkaja Indusztrija, 1972. április 4.
- [46] Preching, W. A.: Participative management motivates. Journal of Systems Management, 1972/3.
- [47] Roethlisberger, F. I.—Dickson, W. J.: Management and the worker. Cambridge, 1941.
- [48] Rosner, L.: Wohin bewegen wir uns organisatorisch? Taylor, Human Relations oder Rückfall in die Technokratie. Zeitschrift für Organisation, 1967/1.
- [49] Rumjancev, A. M.: Előszó D. M. Gvisiany [20] könyvében.
- [50] Scott, W. G.: Human relations in management. A behavior science approach, philosophy, analysis and issues. Homewood, 1962.
- [51] Seyffert, R.: Der Mensch als Betriebsfaktor. Stuttgart, 1922.
- [52] Sirota, D.: The conflict between IE and behavioral science. Industrial Engineering, 1972/6.
- [53] Sombart, W.: Der moderne Kapitalismus III. kötet, Duncker Verlag München—Leipzig, 1928.
- [54] Susánszky János: Bevezetés az üzemszervezés módszertanába. Tankönyvkiadó, 1963.

- [55] Susánszky János: Korreferátum. Gondolatok Gvisianyi akadémikus „Szervezés és irányítás” című könyvéről a Magyar Közgazdasági Társaság vitájára. Sokszorosítás, 1973. Kivonatossan közölt a „Vezetőképzés” 1973/8. száma.
- [56] Thoenig, J. C.: Der „demokratische” Führungsstil ist nicht unbedingt am wirkungsvollsten. Die Welt, 1972/258.
- [57] Touraine, A.: Workers' attitudes to technical change: an integrated survey of research. Párizs, 1965.
- [58] Trebesch, K.—Jäger, D.: Analyse der Bedeutung und Verteilung von Status-Symbolen in bürokratischen Organisationen. Kommunikation, 1971/4.
- [59] Urbányi János: A vállalatvezetés személyiség-kérdései. Egyetemi Nyomda 1942.
- [60] Varga Sándor: A műszaki-gazdasági szervezés jelentősége a szocializmusban. A GTE Szervezéstudományi Szakbizottságának kiadványa. „A szervezés elméleti és gyakorlati kérdései” sorozatban, 1959.
- [61] Vilhovcsenko, E. D.: »Human Relations« Egy polgári szociológiai elmélet bírálatahoz. Kossuth Könyvkiadó, 1974.
- [62] Webber, R. A.: Innovation and conflict in industrial engineering. The Journal of Industrial Engineering, 1967/5.
- [63] Whyte, W. F.: Money and motivation. New York, 1955.
- [64] Wieser, R.: Das Gesetz der Organisation. Pester Llyod, 1943.

BEREND T. IVÁN—RÁNKI GYÖRGY:

**KÖZÉP-KELET-EURÓPA GAZDASÁGI FEJLŐDÉSE
A 19—20. SZÁZADBAN**

(2., bővített, átdolgozott kiadás)

A szerzők elsőként dolgozták fel a térség országainak modern kori összehasonlító gazdaságtörténetét; korábban sem a polgári, sem a marxista történetírás nem foglalkozott e témával. A kötet nem egyszerűen a térség országainak részletes gazdaságtörténete, hanem nemzetközi összehasonlítás eszközeire támaszkodva, a fő fejlődési típusok és folyamatok megragadásával ábrázolja a korszak gazdasági fejlődését. Tények tudományos elemzésével alátámasztva mutatja be Közép-Kelet-Európa népeinek és országainak egymásra utaltságát, gazdasági fejlődésük szoros kölcsönhatását, s a különbségekkel együtt is sokban hasonló problémáikat.

A mű első kiadása 1969-ben jelent meg; a második kiadás ennek jelentősen bővített és átdolgozott változata, melyben a szerzők beépítették az elmúlt hat év alatt végzett újabb vizsgálódásaik eredményeit. Ezek a kutatási eredmények nemcsak gazdaságtörténeti, hanem társadalomtörténeti szempontból is emelik a kötet értékét. Különösen jelentősek a két világháború közötti gazdasági fejlődés kérdéskörében végzett újabb kutatásaik. Bár a második kiadás jórészt felhasználja az első kiadás anyagát, a számos változtatás, a jelentős bővítés és a nagy mennyiségű pótlólagos adat eredményeképpen a jelenlegi kötet szinte új könyvként forgatható.

723 l., kötve 97,— Ft

A Közgazdasági és Jogi Könyvkiadó kiadványa

A népgazdasági szintű prognózisrendszer kialakítása és felhasználása a népgazdasági tervezésben¹

A társadalom, a gazdaság és a tudomány egy-egy területén a jövő előrejelzésének már évszázados múltja van, de az egyre fejlettebb, sajátos módszereket alkalmazó jövőkutatás csak az utóbbi két-három évtizedben bontakozott ki. Ebben az időszakban lehettünk tanúi a jövőkutatás gyors fejlődésének mind a szocialista, mind a tőkésországokban, sőt újabbban számos fejlődő országban is. Vonatkozik ez a megállapítás az elméleti megalapozásra (funkciójának, fogalomrendszerének meghatározására stb.), valamint a sajátos módszerek, illetve módszertan kidolgozására és gyakorlati alkalmazására. E gyors kibontakozás hátterét mindenekelőtt a következőkben látom:

— A termelőerők, a tudomány és a technika dinamikus fejlődése, a népgazdaság gyors strukturális átalakulása — amely lényeges minőségi változásokkal, új termékek tömeges piacra kerülésével is együtt jár — mindinkább szükségessé teszi a tudományos előrejelzést.

— A fejlettebb országokban egyre növekszik a hosszú távú prognosztizálást és tervezést különösen igénylő, olyan nagy tőkeigényű, hosszú átfutású, a népgazdaság fejlődését hosszú távra megalapozó ágazatok jelentősége, illetve aránya, mint a termelő és nem termelő infrastruktúra (mindenekelőtt a közlekedés, oktatás és lakásépítés), továbbá az energetika, a vegyipar és az anyagi szféra néhány más területe.

— A jövőkutatás gyors fejlődését idézi elő az emberi környezet (víz, levegő, zaj stb.) fokozódó ártalmaival kapcsolatos növekvő aggodalom is. A jövőkutatók fontos feladata, hogy a közelgő veszélyt kellő időben reálisan jelezzék.

— Az utóbbi egy-két évtizedben mind szélesebb körben bontakozott ki a nemzetközi gazdasági együttműködés és integrálódás, és e továbbra is várható folyamat elengedhetetlenül szükségessé teszi a nemzetközi politikai, gazdasági, tudományos és műszaki fejlődésnek, valamint a világpiacon viszonyok várható alakulásának előrejelzését. Ezen belül különösen erősödtek a KGST-országok gazdasági integrációja irányába ható tendenciák, mely folyamatnak az utóbbi években a tagországok közötti prognosztikai tapasztalatcsere és közös prognosztikai tevékenység gyors kibontakozása is része volt.

¹ Mindenekelőtt a népgazdasági szintű prognózisoknak a hosszú távú tervezésben való felhasználásával foglalkozom, és csak esetenként érintem a közép- és rövid távú tervezésben való közvetlen felhasználhatóságuk kérdését.

— A szocialista országokban az a körülmény is előmozdítja a jövő-kutatás kibontakozását, hogy az utóbbi évtizedben mind jobban nőttek a követelmények a társadalmi-gazdasági fejlődési folyamat tudatos, tudományosan megalapozott irányításával és a tervezés tökéletesítésével szemben. Következésképpen a tervezési tevékenység köre — a társadalmi, gazdasági, műszaki folyamatok kiterjedésével — mind funkcionális irányban, mind az időhorizont vonatkozásában jelentősen bővült. Ennek során a vezető szervek egyre inkább felhasználják az irányítás és a tervezés olyan eredményesnek ígérkező eszközeit, mint a prognosztizálás, a modellezés stb.

— A tőkésországokban, a már említett okokon kívül, kezdettől fogva serkentően hatott a jövőkutatás gyors fejlődésére az a szerep, amelyet a saját társadalmi rendszer nagy távlatú létjogosultságának igazolásában és szinte korlátlan fejlődésének apologetikájában neki szántak.

Ilyen körülmények között az utóbbi két-három évtizedben világszerte egyre szélesebb körben alakultak jövőkutatással foglalkozó nemzeti és nemzetközi intézmények, a legkülönbözőbb intézményeknél pedig jövőkutatási munkacsoportok; egyre nagyobb számban jelennek meg jövőkutatási könyvek, tanulmányok, folyóiratok, továbbá számos a jövőkutatás témakörével foglalkozó nemzeti és nemzetközi konferenciát szerveztek.

E bevezető gondolatok után a szorosabb értelemben vett tárgyra térek. Mindenekelőtt a jövőkutatás fogalmát szűkítem, annak egyik, nálunk leginkább művelt ágára, a prognosztikára.² Ezen belül is elsősorban a hosszú távú makroszintű gazdasági prognosztikával, illetve ennek a hosszú távú, egyes esetekben a közép- és rövid távú népgazdasági tervezésbe való beilleszkedésével foglalkozom, s csak érintőleg — a tervezés szemszögéből — tárgyalom a társadalmi, műszaki-gazdasági és tudományos-műszaki prognózisok tárgykörét.

A prognosztika témakörében több év óta folytatott széles körű viták után napjainkban valamennyi szocialista ország szakmai köreiből általános a felismerés, hogy korunk dinamikus és bonyolult társadalmi-gazdasági fejlődésének viszonyai között szükség van olyan korszerű módszerekkel és eszközökkel készült prognózisokra, amelyek alaposan elemzik a lényeges társadalmi és gazdasági folyamatok múltbeli fejlődésének jellegzetességeit, továbbá megbízható következtetéseket tartalmaznak a jövőbeli fejlődés követendő irányaira vonatkozólag.

A jelenlegi és várható társadalmi, gazdasági, műszaki és tudományos változások olyan jelentősek, egymásra gyakorolt hatásuk olyan intenzív és annyira bonyolult, hogy már a fejlesztési irányok előzetes megalapozásakor célszerű az eszköz- és időráfordítás növelése, valamint a korszerű módszerek felhasználása, mert ilyképpen növelhetjük az előrebecslés megbízhatóságát, csökkenthetjük a továbbgyűrűző tervszámítási hibákat, a népgazdaság racionális fejlesztési irányaitól való eltéréseket. A prognózisok kidolgozása, valamint a hosszú távú tervmunkálatokba történő szerves bekapcsolása révén javítható a tervszerű irányítás egyik kiinduló alapját képező távlati előrelátás, feltárhatók

² A jövőkutatás a jövő feltárásával foglalkozó tudományos igényű tevékenység elnevezése, amely magában foglalja a jövőbeli fejlődés minőségi és mennyiségi előrejelzésével foglalkozó prognosztikát, valamint a távoli jövőképek felvázolására irányuló futurologiát.

az alternatív fejlődési lehetőségek, és az azokra épülő tervvariánsokat is jobban kimunkálhatjuk.

Ezek után definiáljuk a prognózist és a tervet, továbbá szemügyre vesszük a prognózis és a terv közötti közös vonásokat és főbb különbségeket:

A *prognózis* — általános meghatározás szerint — a jövőre vonatkozó, viszonylag magas megbízhatósági fokú valószínűségi állítás, és mint ilyen, speciális információt szolgáltat.³ Más, kevésbé általános megfogalmazás szerint: a prognózis — a múlt analíziséből kiindulva — speciális módszerekkel kidolgozott előrejelzés, a természetben, a társadalomban és a gazdaságban bekövetkező folyamatok, események, történések irányáról, jellegéről, terjedelméről és összefüggéseiről. A gazdasági prognózis a múltbeli fejlődés sokoldalú elemzésére építve, a külső környezetben előrebecsülten bekövetkező változásokat figyelembe véve, a jövőbeli gazdasági fejlődés valószínű alakulásának sávját vagy útjait (variánsait), illetve jövőbeli állapotát vázolja fel, a szükséges információk rendszerszemléletű feldolgozásán alapuló sajátos módszerek felhasználásával. Az így nyert információ a tervezésben, illetve a jövőre kiható gazdasági döntésekben használható fel, s ezáltal csökkenthető a tervezéssel és a döntéshozattal együtt járó bizonytalanság.

A *terv* — általánosan megfogalmazva — valamely átfogó terület vagy részegység jövőben szándékolt fejlesztésének vagy elérni kívánt helyzetének meghatározására irányuló, többnyire dokumentumokban rögzített döntések összessége. A népgazdasági terv állami terv, amely meghatározza a gazdaságpolitikai célokat, a fejlődés irányát, arányait, ütemét és a célok elérésének főbb eszközeit. A népgazdasági terv átfogja az újratermelési folyamat egészét és kötelező a gazdasági irányító szervek számára.

A *prognózis és a terv* fogalmában közös vonás, hogy mindkettő a jövőre vonatkozik; lényeges különbség a ráhatás szándékában és mértékében mutatkozik. A prognózis a *megismerési*, előrelátási mozzanathoz kapcsolódik, a terv mind az előrelátás, mind az alkalmazkodás, a *cselekvési programalkotás* mozzanatát magában foglalja. Míg a prognózis feladata a jövőben várható folyamatok, események, történések speciális módszerekkel való előrejelzése, az irányzatok és alternatívák feltárása, ezek bekövetkezési valószínűségének becslése, addig a terv — egyebek között a prognózisok révén — feltételezett, illetve megismert lehetőségek birtokában, a tudatosság érvényre juttatásával, a társadalmi céloknak leginkább megfelelő lehetséges változatok kialakítására és megvalósítására irányuló döntések összessége.

Mindebből következik, hogy a prognosztizálás főként a tervezés általános folyamata kutatási bázisának, kezdeti szakaszának tekintendő, amelyet a további munkaszakaszokban az irányítási elem szerepének, a gazdaságba történő aktív beavatkozásnak a növekedése (konceptciók, fejlesztési programok, terv) követ.⁴ A tervgazdálkodást folytató szocialista

³ A megbízhatósági fok függ a kiinduló információk bázis minőségétől, a módszertani felkészültségtől és a valószínűségi állítás időhorizontjától.

⁴ Elméletileg elképzelhető a tervdöntések következményeinek, a tervidőszak végére várható teljesítés mértékének a prognosztizálása is, de a gyakorlatban inkább csak a tervidőszak folyamán a folyamatok előrehaladásától függően kialakított várható számítások honosodtak meg.

országokban a gazdasági prognosztizálás a népgazdaság tervszerű irányításához kapcsolódik. Egyre hatékonyabb segítséget nyújt a népgazdasági tervek megalapozásához, továbbá hasznos információt ad a tervfeladatok végrehajtásakor felvetődő problémák megoldásához.

Természetesen a prognózis, illetve a prognózisok szerepe, témaköre, elkészítési módszere, felhasználási módja eltérő lehet attól függően, hogy rövid távú, középtávú vagy hosszú távú tervezésről van szó.

A rövid távú tervezésnél a prognózisoknak részben kiinduló megalapozást kell adniuk a terv kidolgozásához, részben lényeges, aktuális rövid távú előrejelzésekkel segítséget kell nyújtaniuk a tervidőszakon belüli, jövőre vonatkozó döntések megalapozásához. Úgyszintén rövid távú (esetleg középtávú) prognosztikai tevékenységnek tekinthető a korábbi döntések új beavatkozások nélküli hatásának előrejelzése.

A középtávú tervezésnél a prognózisoknak a rövid távúhoz képest általában kisebb a konkrét döntéseket közvetlenül előkészítő szerepe, de jelentősebb a tervmunkálatok kezdeti szakaszát megalapozó funkciója, különösen addig, amíg nincs kidolgozott hosszú távú népgazdasági terv. Ha már van ilyen terv, akkor a prognózisok befolyásolási köre, a középtávú tervmunkálatokat közvetlenül előkészítő szerepe a hosszú távú népgazdasági tervvel összhangban, azt kiegészítve jut kifejezésre.

A hosszú távú tervezés esetében, mivel itt a tervmunkálatok kezdeti szakaszában — a későbbi, megalapozott tervezés céljából — a lehető legszélesebb fronton a prognózisoknak kell biztosítaniuk az előre látást, fel kell használni mindazon prognózisok összekapcsolt rendszerét, amelyek a társadalom és a gazdaság alapvető területein felvázolják a valószínűsíthető jövőbeli fejlődés sávját és útjait.

A prognóziskészítés időhorizontjának alkalmazkodnia kell a kutatás tárgyának sajátosságaihoz, amelyekre vonatkozólag a prognózis készül, továbbá ahhoz a tervintervallumhoz, amelynek információs kiindulópontjául szolgál a prognózis. A prognosztizálási időszak hossza vagy egyezik a kapcsolódó tervidőszak hosszával, vagy — ha a témakör jellege szükségessé teszi — túlterjed azon. Így lehetnek 1—2 évre szóló rövid távú, 5—10 évre szóló középtávú és 15—20 évre vagy ennél is hosszabb távra szóló hosszú távú prognózisok. (Utóbbira példák: a vízgazdálkodási, a környezetvédelmi prognózisok.) A hosszú távú prognózisok kidolgozása után gondoskodni kell azok menet közbeni korrekciójáról, továbbfejlesztéséről, valamint ötvenként meghosszabbított időhorizontra új alapokon történő kidolgozásáról.

A hosszú távú népgazdasági prognózisok, illetve az összekapcsolt prognózisok rendszere a hosszú távú népgazdasági tervezés viszonylag zárt rendszerén belül az 1. sz. ábra szerint ábrázolható.

A nyilak a domináns hatás-, illetve erővonalatok jelentik. A IV. fázisban a legfelső irányító szervek és a tervező szerv közötti kölcsönhatás a jellemző, mivel a legfelső szintű társadalom- és gazdaságpolitikai irányító szervek vizsgálják felül és hagyják jóvá a tervjavaslatokat, egyszersmind e döntés termékenyítően hat vissza a legfelső szintű társadalom- és gazdaságpolitikára.

A múltira és a jövőre vonatkozó elemzési-prognosztizálási szakasz tartalma a 2. sz. ábra szerint vázolható fel.

1. sz. ábra

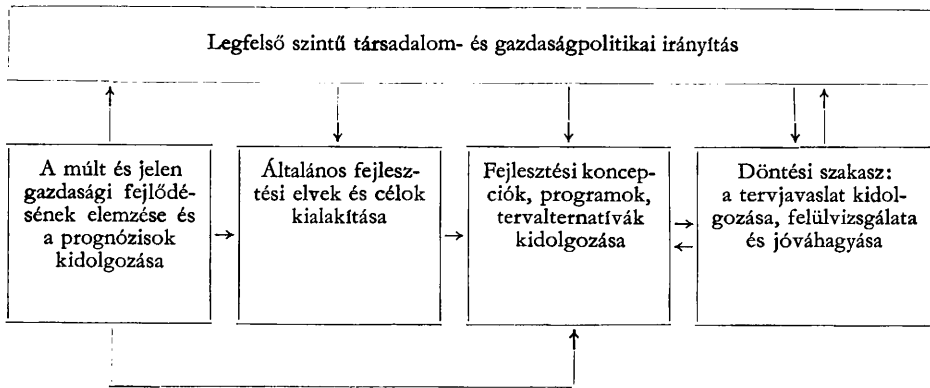

2. sz. ábra

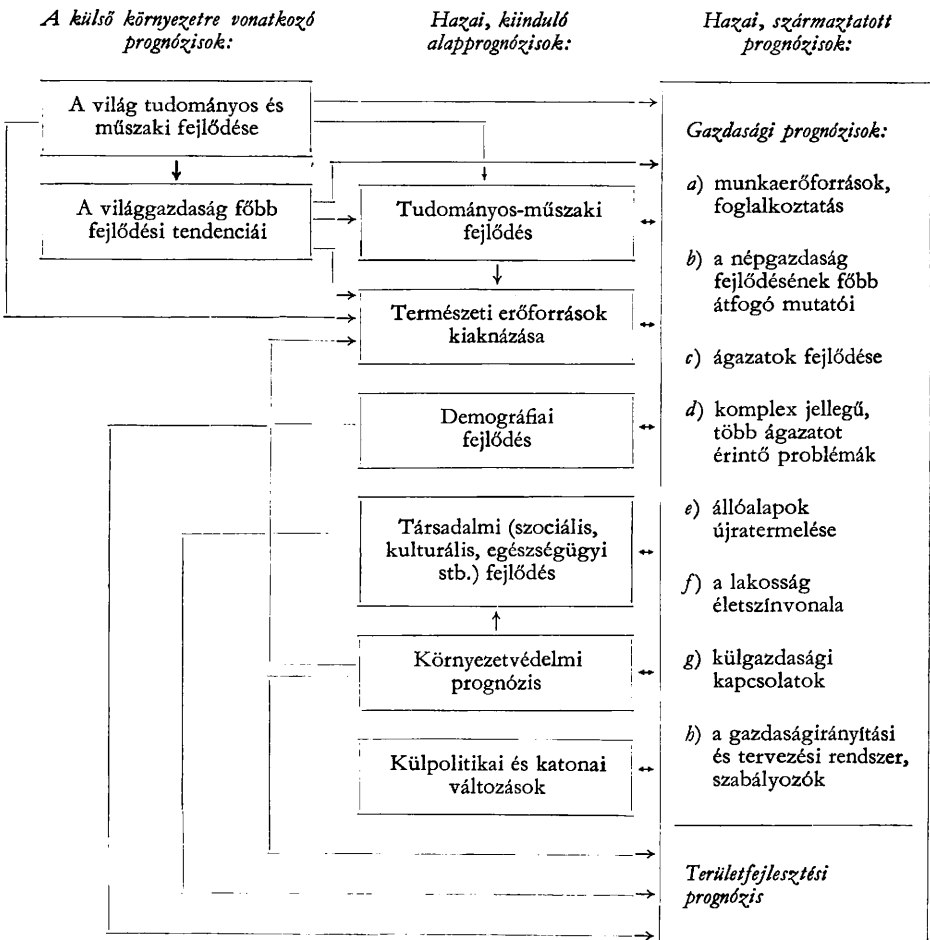

Megjegyzés: A nyilak nem valamennyi, hanem csak az erőteljesebb hatásokat, illetve kölcsönhatásokat érzékeltetik.

A két ábrát együtt vizsgálva, a következő megállapításokat tehetjük:

— A hosszú távú prognosztizálás előkészítő szakaszként szervesen illeszkedik bele a hosszú távú népgazdasági tervmunkálatok folyamatába. A prognosztizálási módszertan kialakítása így a hosszú távú népgazdasági tervezés módszertanának szerves része. Ebből ered az a követelmény, hogy a népgazdasági szintű prognosztizálás módszertanát néhány más illetékes szerv bevonásával, a központi tervezőszerv dolgozza ki.

— A hosszú távú prognózisok főként a hosszú távú népgazdasági tervezés számára nyújtanak a jövőre vonatkozó kiinduló információs anyagot, de a középtávú tervidőszakra vonatkozó döntések előkészítéséhez is felhasználhatók.

— A hosszú távú népgazdasági prognózisok kidolgozása során — a későbbi tervmunkálatok alapos előkészítése céljából — felhasználják, összefoglalják a legkülönbözőbb tudományágazatok, szakterületek adatait és elemzési eredményeit. A központi tervezőszerv a prognózisok egy részét (például a munkaerőforrások, a foglalkoztatás prognózisait; a népgazdasági fejlődés főbb mutatóinak prognózisait) maga dolgozza ki, ugyanakkor a más szervek által kidolgozott társadalmi-gazdasági és tudományos-műszaki vonatkozású, átfogó jellegű prognózisoknak fő koordinátora, összegezője és felhasználója.

— A prognózisok egy részét, mindenekelőtt a külső környezetre vonatkozó prognózisokat és néhány hazai kiinduló alapprognózist, viszonylag önálló információs bázisként használják fel a tervezéshez, más prognózisok viszont (például egyes ágazatok fejlődése és a komplex jellegű, több ágazatot érintő gazdasági problémák prognózisai) a további fejlesztési koncepció- és tervszámításokhoz szolgálnak kiinduló alapul, és így a tervmunkálatok során nagyrészt elvesztik viszonylag önálló információs jellegüket.

— A népgazdasági szintű prognózisok rendszerében biztosítani kell egyrészt az egyes prognózisok — amint arra már céloztam — eltérő mértékű önállóságát, másrészt ki kell munkálni a prognózisok, prognóziscsoportok kapcsolódásait és kölcsönhatásait. Ennek megfelelően nemcsak az egyes prognózisok kidolgozásának metodikáját kell kialakítani, hanem a prognózisok kapcsolódásait, kölcsönhatásait elemző módszereket is. (Az utóbbira példaként megemlíthetők a cross-impact módszer, hosszú távú ökonometriai modellek, szimulációs módszerek.)

— A népgazdasági tervezésre orientált prognosztikai munkálatokkal szemben támasztott metodológiai követelményekben, egyebek között, célszerű rögzíteni, hogy az ország külső környezetére vonatkozó prognózisokat, a hazai kiinduló alapprognózisokat és a gazdasági prognózisok egy részét már a népgazdasági tervmunkálatokat megelőző munkaszakaszban összehangoltan dolgozzák ki, más gazdasági prognózisok és a területfejlesztési prognózisok pedig később, a részkoncepciók során készüljenek el, kapcsolódva az előző munkaszakaszban elkészült prognózisokhoz.

— A prognózisok és a prognóziscsoportok közötti kapcsolatok és kölcsönös függőségi viszony elemzése folytán keletkezett új felismerések és adatok folyamatos felhalmozódása szükségessé teszi a prognó-

zisok szisztematikus módosítását és pontosítását, nem beszélve arról, hogy öt évenként a hosszú távú prognózisok időhorizontjának kitágítása további intenzív munkaszakaszt igényel, mivel lehetséges, hogy minőségileg lényegesen eltérő új fejlődési szakaszt kell előrejelezni.

— Az itt felvázolt 2. sz. ábra megközelítőleg teljes rendszernek tekinthető, melynek elemei változhatnak attól függően, hogy a hosszú távú tervezés metodológiája milyen témabontást jelöl meg.

Milyen megfontolásokat célszerű érvényesíteni a különféle prognóziscsoportok kidolgozásában?

A külső környezetre vonatkozó prognózisoknál fontos szempont, hogy kellő időben, lehetőleg a többi prognózis előtt vagy velük párhuzamosan dolgozzák ki, hogy a hazai vonatkozású prognózisok és az azokra épülő tervek koncepciók elkészítésénél figyelembe vehetők legyenek.

A világ tudományos és műszaki fejlődése főbb tendenciáinak prognózisai magukban foglalják a természettudományos ismeretek bővülésének a technika fejlődésére gyakorolt hatását és a technikai haladás várható gazdasági kihatásait. (Ezeket, a központi tervezőszerv igényeit figyelembe véve, a központi műszaki fejlesztési szervnek kell kidolgoznia.) E prognózisok a hazai tudományos-műszaki fejlődés prognózisainak kidolgozásakor használhatók fel, de segítséget nyújthatnak a hazai természeti erőforrások prognózisainak kidolgozásához is. Kimunkálásuknál forrásként vagy kontrollanyagként fontos felhasználni a más országokban készült, hasonló tárgyú prognózisokat.

A világgazdaság főbb fejlődési tendenciáinak prognózisai közül kiemelkedő jelentőségű számunkra a KGST-országok és a KGST-integráció várható fejlődésének, valamint a tőkés világpiacon feltételek (árarány-változási tendenciák, keresleti és kínálati viszonyok stb.) várható alakulásának előrejelzése. Úgyszintén fontos témakörök: a világ energia- és nyersanyaghelyzetének alakulása, valamint a világelemezés problémái. (Ezeket a prognózisokat a központi tervezőszerv igényei szerint más szervezeteknek kell kidolgozniuk.) Felhasználásuk különösen fontos a hazai természeti erőforrások kiaknázásának prognosztizálásában és a gazdasági prognózisok kidolgozásában.

A hazai alapprognózisok csoportjában a társadalmi fejlődés elsődleges tényezőinek — *népességnek és a természeti erőforrásoknak* — prognózisai képezik a kiindulást. A természeti erőforrásoknak a gazdasági körforgásba való bevonása messzemenően függ a tudományos-műszaki fejlődéstől, valamint a népgazdaság fejlettségi szintjétől és fejlesztési irányaitól.

E prognóziscsoportban kiemelkedően fontos szerepet töltenek be *a tudományos-műszaki fejlődés prognózisai*, mivel a tudományos-műszaki fejlődés a legfőbb eszköz a növekvő társadalmi-gazdasági szükségletek kielégítésében, különösen, ha a folyamatot hosszabb távon szemléljük. A tudományos-műszaki prognózisok felvázolják a tudomány és a technika további fejlődésének valószínű irányait, meghatározzák azokat a területeket, ahol a különösen fontos tudományos és műszaki eredmények, esetleg szinttörések várhatók, s értékelik gyakorlati alkalmazásuk lehetőségeit az adott ország körülményei között. (E prognózisokat a központi műszaki fejlesztési szervnek kell kidolgozni.)⁵ E

⁵ A tudományos-műszaki prognózisoknak úgyszintén fontos szerepük van a műszaki-gazdasági koncepciók megalapozásában.

prognózisok és a gazdasági prognózisok kidolgozása során különösen nagy súlyt kell helyezni a kölcsönös visszacsatolások kimunkálására.

A természeti erőforrások prognózisai — a megemelkedett nyersanyagárak körülményei között megnövekedett jelentőséggel — feltárják a hazai ásványi vagyron, egyéb természeti kincsek, mezőgazdasági eredetű nyersanyagok, ipari melléktermékek és hulladékok fokozott ki-termelésének, illetve hatékonyabb felhasználásának lehetőségeit. (E prognózisokat a központi műszaki fejlesztési szervnek az illetékes szak-minisztériumokkal együttműködve célszerű kidolgozni.)

A népesség- (demográfiai) prognózis a termelésre és a fogyasztásra egyaránt jelentős mértékben ható népmozgalom várható alakulását jelzi előre. Tartalmazza a népesség termékenységére, szaporodására vonatkozó feltevéseket, a népességstruktúra és a népesedés kölcsönhatásait. A népesség prognosztizálására különféle demográfiai modelleket alkalmaznak. (E prognózist a KSH-nak célszerű kidolgoznia.)

A társadalmi prognózisoknak (a társadalmi szerkezet, a képzettségi és kulturális színvonal alakulása, a termelési viszonyok alakulása, az értékrendszer és életmódváltozások prognózisainak) úgyszintén fontos szerepet kell betölteniük a távlati tervmunkálatok megalapozásában. Ezzel összefüggésben megjegyzendő, hogy — e terület rendkívül bonyolult volta, számos irányító- és kutatószerv koordinált munkálatainak szükségessége miatt — a prognosztika egyik legkevésbé kimunkált területe.

Már ma is időszerű feladat — és a jövőben előreláthatólag még fontosabbá válik — *a környezetvédelem és környezetfejlesztés* alapvető irányainak feltárása. E prognóziscsoport kidolgozásánál egyrészt a társadalmi követelményekből, másrészt a termelőerők lehetséges és célszerű fejlesztéséből, valamint a tudományos-műszaki fejlesztés lehetőségeiből kell kiindulni, a növekvő nemzetközi követelményeket is figyelembe véve. (E prognózisokat a központi műszaki fejlesztési szervnek célszerű kidolgoznia.)

A külpolitikai és katonai prognózisokkal részletesebben nem foglalkozom, mivel ezek távol esnek e tanulmány témakörétől.

A gazdasági prognózisok csoportjába tartozó prognózisokat az előzőekben ismertetett, a gazdasági növekedés külső feltételeit jelentő prognózisok figyelembevételével, túlnyomórészt a központi tervezőszervnek kell kidolgoznia, szükség esetén más külső szervek bevonásával. Megjegyzendő, hogy az említett három prognóziscsoport között nincs kifejezett határvonal. Például nyilvánvaló, hogy a világ tudományos és műszaki fejlődésére kidolgozott prognózistól nem különíthető el a hazai tudományos-műszaki fejlődés prognózisa, sőt ez utóbbinak tartalmaznia kell az előbbiből a hazai fejlesztésre vonatkozatható következtetéseket. Továbbá az is egyértelmű, hogy a demográfiai prognózis nem csupán a népesség számának várható alakulására szorítkozik, hanem magában foglalja a munkaképes népesség, a foglalkoztatottak számának alakulását is, és így eljut a munkaerőforrások, a foglalkoztatottság — mint a gazdasági fejlődés egyik legfontosabb előfeltétele — gazdasági prognózisának kidolgozásához. Bár számos más területen is általában nyomon követhetők a szóban levő prognóziscsoportok közötti kapcsolódások, az azonban megállapítható, hogy mind az említett prognózis-

csoportokon belüli prognózisok egymás közötti, mind a prognóziscsoportok közötti kölcsönhatások, függőségi viszonyok, egymást erősítő vagy gyengítő tendenciák, valamint az információk visszacsatolásának kimunkálása további alapos és sokoldalú kutatómunkát igényel.

A munkaerőforrások és foglalkoztatás prognózisa felöleli a jelenleg élő nemzedékek szellemi és fizikai munkavégző-képességének fejlődését, a munkaerők újratermelését, a munkaképes lakosság szakmai, tevékenységi kör szerinti és területi megoszlásának várható alakulását, valamint e lakoságnak a munka folyamatában való felhasználásváltozását. Így kiterjed a szakmák, tevékenységi körök határainak várható élességére vagy elmosódására, a munkában eltöltött életben a mobilitás szükségessége és lehetséges mértékére. Foglalkozik végül azoknak a jellegzetes ségeknek a prognosztizálásával, amelyekkel a prognózisidőszak végén rendelkezni kell ahhoz, hogy a még későbbi feladatoknak is meg tudjon felelni.

A népgazdaság fejlődését jellemző átfogó mutatók prognózisa magában foglalja a nemzeti jövedelem várható növekedését, struktúráját és elosztását, a munkaerőforrások, az oktatás és a szakképzés alakulását, az állóeszközök cserélődésének folyamatát, valamint az alapvető népgazdasági arányok várható alakulását. E prognózis fontos iránymutatásul szolgálhat más hazai gazdasági prognózisok kidolgozásához, valamint — a KGST-országok által kidolgozandó közös prognózis keretében — segíti más KGST-részprognózisok együttes kidolgozását.

A gazdasági ágazatok fejlődésének prognózisai az ágazatok sajátosságainak megfelelően különbözőek lehetnek. Említést érdemel például, hogy az ún. hosszú átfutású ágazatok (például az energetika, vaskohászat) aránylag nagyobb megbízhatósággal, nagyrészt mennyiségi jellemzők előrejelzésével is prognosztizálhatók. Viszont a „rövid átfutású”, gyorsan fejlődő, a külgazdasági változásoktól erősen függő ágazatok (például könnyűipar, gépipar egyes alágazatai) prognosztizálása rendkívül időigényes és több bizonytalansági tényezőt rejt magában. Ezért az utóbbi területek prognosztizálásánál a korlátozottabban használható mennyiségi jellemzőket ki kell egészíteni olyan előrebecslésekkel is, amelyek az általános fejlődési tendencia várható változását fogalmazzák meg. E mellett a hosszú távú prognózisból kiindulva, részletesebb középtávú prognózt is célszerű kidolgozni. (E prognózisokat — a központi tervező szerv iránymutatásával — az ágazati minisztériumoknak kell kidolgozniuk.)

A komplex jellegű, több ágazatot érintő gazdasági prognózisok közé tartoznak a következő területek prognózisai: a vízgazdálkodás, az energia- és nyersanyagellátás, a kemizálás várható alakulása, az elektronikus adatfeldolgozás fejlesztése és alkalmazása, a fémfeldolgozó ipar korszerűsítése és automatizálása, az élelmiszer-gazdaság, az infrastruktúra stb. Ezeket a prognózisokat általában több irányítószerv szoros együttműködésével kell kidolgozni. (E prognózisok — egyebek között — a központi fejlesztési programok kidolgozásához is felhasználhatók.)

Az állóalapok újratermelésének prognózisa mindenekelőtt az állóalapok kicserélésének várható folyamatát, a főbb beruházási irányokat és a fontosabb beruházások kivitelezési idejét jelzi előre. (E prognózt a központi tervezőszervnek kell kidolgoznia.)

A lakosság életszínvonalának hosszú távú prognózisa kiterjed a lakosság jövedelmeinek alakulására, a személyi és társadalmi fogyasztásra, a lakás- és kommunális ellátás fejlesztésére, az egészségügyi ellátásra, a testnevelés és a sport fejlesztésére, valamint a közművelődés fejlesztésére. (E prognózist az illetékes külső szervek bevonásával a központi tervezőszervnek célszerű kidolgoznia.)

A külgazdasági kapcsolatok hosszú távú prognózisa magában foglalja a többi szocialista országgal fejlesztendő együttműködést, valamint a fejlődő országokkal és a fejlett tőkésországokkal lebonyolítandó kapcsolatok várható alakulását. E prognózis kidolgozásában — rendkívül bonyolult volta és a világgazdaságban robbanásszerűen bekövetkezett változások miatt — ez ideig aránylag szerény eredmények születtek.

A gazdaságirányítási és tervezési rendszer, valamint a gazdasági szabályozók hosszú távú prognózisa inkább igényként vetődik fel; ebben még viszonylag kevés tapasztalatra tettek szert a szocialista országok.

A hosszú távú területfejlesztési prognózisok magukban foglalják a településstruktúra változási tendenciáit, valamint összefüggését az életmód változásával és a gazdasági fejlődéssel. E prognózisok kidolgozásában a szocialista országok többségében viszonylag jó eredményeket értek el.

Ezek után felvetődik az a kérdés, hogy a közép- és hosszú távú tervmunkálatok első fázisát képező prognosztizálási munkálatok során milyen mértékig szükséges és lehetséges kialakítani a népgazdasági szintű prognózisok átfogó, egységes konzisztens rendszerét. Vannak, akik ezt már ma is egyértelműen szükségesnek és lehetségesnek tartják (főleg szovjet, lengyel és bolgár közgazdászok). Másoknak viszont az a véleménye, hogy a prognózisokkal szemben nem szükséges és nem is lehetséges ilyen konzisztenciakövetelményt felállítani, e követelménynek csak a későbbi tervmunkálatok során lehet és kell megfelelni.

Úgy vélem, e kérdést nem lehet a KGST-országok jelenlegi gyakorlatára vonatkoztatva általános érvénnyel egyértelműen megválaszolni. A prognózisok rendszerének érettségi foka, a prognózisok konzisztenciája, a tervmunkálatokkal való összehangoltsága szempontjából jelentős irányításbeli, szervezeti, szakember- és eszközellátottsági különbségek vannak. Az azonban hazai viszonylatban is hangsúlyozandó követelmény, hogy a hosszú távú tervmunkálatokhoz szükséges különféle prognózisokat az Országos Tervhivatal, az Országos Műszaki Fejlesztési Bizottság, az egyes szakminisztériumok, a Magyar Tudományos Akadémia és más illetékes szervek — a népgazdasági tervezés igényeire orientáltan, egyeztetett módszerek alapján — dolgozzák ki. A különböző típusú összekapcsolt részprognózisok sokoldalúbban, mélyebben feltárják a társadalmi, gazdasági, műszaki és tudományos jelenségek kölcsönhatásait és összefüggéseit, következésképpen az így kialakított információs anyag jobban megalapozza a későbbi tervmunkálatokat.

A népgazdasági tervmunkálatok megalapozása céljából már eddig is készültek különböző témakörű és időhorizontú prognózisok az Országos Tervhivatalban, az Országos Műszaki Fejlesztési Bizottságnál, a Magyar Tudományos Akadémiánál és más szerveknél.

Az Országos Tervhivatalban az 1976—1990. évekre szóló népgazdasági tervezéssel és a KGST-országok prognosztizálási együttműködésé-

vel kapcsolatban 1971—76-ban készültek hosszú távú társadalmi-gazdasági prognózisok, illetve fejlesztési koncepciók (például demográfiai, munkaerő-, lakossági fogyasztási és jövedelmi, kommunális ellátási prognózisok, a népesség és a munkaerő területi megoszlására, az urbanizációra, az aprófalvak és tanyak, valamint a népgazdasági fejlődés fő tényezőire vonatkozó prognózisok, továbbá a gazdaság területi szerkezetének és a településhálózat fejlesztésének koncepciója).

Az OT — amellet, hogy maga is dolgoz ki prognózisokat — egyben a más szerveknél (elsősorban az OMFB-nál és az MTA-nál) kidolgozott prognózisok, műszaki-gazdasági koncepciók felhasználója is. A külső szervektől beérkezett társadalmi-gazdasági, műszaki-gazdasági és tudományfejlesztési jellegű prognózisokat — a maga készítette prognózisokkal együtt — az OT a közép- és hosszú távú tervmunkálatok során mint a hosszabb ciklusú múltbeli és jövőben várható folyamatokról feldolgozott információt használja fel.

Mindamellet megállapítható, hogy ez ideig a prognózisok tartalmi és módszertani megalapozottsága, valamint felhasználása a hazai népgazdasági tervezésben sok kívánnivalót hagyott maga után. Megítélesem szerint egyik legfőbb fogyatékoság az volt, hogy a nem eléggé rendszerezetten, időben szétfolyóan elkészült prognózisok és műszaki-gazdasági koncepciók jelentős része nem volt eléggé tekintettel a tervezés szempontjaira. Úgyszintén kifogásolható, hogy az egyes részterületeken elkészített prognózisokat és prognosztikai elemeket is tartalmazó műszaki-gazdasági koncepciókat központilag nem mindig kielégítően koordinálták. Ennek következtében az elkészült anyagok mind a témakörök egymással való logikai kapcsolódása, mind pedig módszertani megalapozottság tekintetében rendkívül eltérők.

Ilyen körülmények között — véleményem szerint — a népgazdasági szintű prognózisrendszer tervezésben való felhasználásában és továbbfejlesztésében párhuzamosan két vonatkozásban kell előrehaladni. Egyrészt tovább kell folytatni a prognózisok kidolgozására leginkább alkalmas módszerek kiválasztását, adaptálását, fejlesztését, a prognózisok információs jellegű megalapozását, a prognózisok kölcsönhatásainak vizsgálatát, valamint a prognózisrendszer fejlesztését. Másrészt a szóban levő prognózisok, illetve prognóziscsoportok kidolgozásának és felhasználásának munkálatait a hosszú távú tervezés módszertani fejlesztésével összhangban egyre következetesebben kell irányítani és koordinálni. Ez utóbbi vonatkozásban fontos feladatnak tartom, hogy a központi szervek rendszeresebben, témakörök, határidők és módszertan tekintetében koordináltabban dolgozzák ki a prognózisokat és ilyképpen egységes prognosztikai tevékenység támassza alá a különböző időhorizontú népgazdasági tervmunkálatokat. Úgyszintén törekedni kell arra, hogy a központi tervezőszerv dolgozza ki a népgazdasági tervezéshez szükséges nem központilag készítendő prognózisok módszertani irányelveit.

FORGÁCS KATALIN:

Kísérlet a munka szerinti elosztás részletesebb kifejtésére

A munka szerinti elosztás törvényét a szocializmus politikai gazdaságtanában rendszerint a kapitalizmus elosztási viszonyainak tagadásaként fogalmazzák meg. A munkaerő a szocializmusban nem áru, következésképp a munkabér sem lehet a munkaerő értékének pénzbeli kifejezése. E sokat hangoztatott negációk következnek a marxai politikai gazdaságtan egész rendszeréből, ezért mellettük különösen szegényes az a mondanivaló, amit eddig a munka szerinti elosztás pozitív kifejtéseként megfogalmazhattunk. Pedig a szocialista gazdaság, mondhatni legsajátabb belső összefüggéséről van szó, hiszen más törvények (a gazdasági alaptörvény és a tervszerűség törvénye) módosult formában ugyan, de a kommunizmusban is fennmaradnak.

A munka szerinti elosztás — értelmezésében — a munkával való mérés és a munkára ösztönzés mozzanatait foglalja magában. A munkával való mérés a törvénynek az a funkciója, hogy a dolgozók nemcsak a végzett munkájuk alapján, hanem végzett munkájuk arányában is részesülnek a felosztható anyagi javakból. Ebből következik, hogy a munkák összemérése a szocialista gazdaságban is végbemegy. A mérő funkció kifejezi a szocialista tulajdonból következő egyenlőségi viszonyokat. A munkára ösztönzés pedig maga az anyagi érdekelttség.

A mérő és az ösztönző funkció elválaszthatatlanok egymástól, hiszen a mérés célként tartalmazza az ösztönzést, a munkák összemérése pedig az ösztönzés eszköze. A két mozzanat tökéletes egysége abban a csak elméletileg létező állapotban nyilvánul meg, amikor a bérek rangsora pontosan tükrözi a munkák bonyolultsági fokát.* A gyakorlatban viszont a mérő és az ösztönző funkció között mindennapos az ellentét, mivel a bérekkel nemcsak a magasabb színvonalú munka végzésére serkentenek, hanem bizonyos, az adott időben fontos feladatok vállalására is. Ezért folytonosan — a végzett munkától részben függetlenül — bérezési egyenlőségek vagy egyenlőtlenések alakulnak ki az egyes szakmák, vállalatok és ágazatok között. *Az ellentmondások feltárásával és a feloldásukra való törekvés révén nyer mozgásformát a munka szerinti elosztás mint a szocialista gazdaság legsajátosabb összefüggése.*

* A munka bonyolultsága kifejezést — a megszokottól eltérően — összefoglaló értelemben használom. A bonyolult munkában megnyilvánul a magasabb szakképzettség, de a nagyobb fizikai és szellemi erő kifejtés is. Ez bizonyos értelemben elvonatkoztatás, de ilyen absztrakciók nélkül aligha lehetne kifejezteni a gazdaság olyan belső, szükségszerű és lényeges összefüggéseit, mint amilyen a munka szerinti elosztás törvénye is.

A munka szerinti elosztás belső tartalma és mozgásformája

A vizsgált törvény tartalmát, beágyazódását a szocialista gazdaság összefüggésrendszerébe az eddig egybegyűlt elméleti tapasztalatok alapján általában a következőképpen írják le: A munka szerinti elosztás a társadalmi tulajdon lényegéből következik. Mint a társadalom tagja, valamennyi ember köztulajdonosa a termelési eszközöknek, ebből következően a fogyasztási javak elsajátításának is szükségképpen tartalmaznia kell az egyenlőség elemeit. A termelőerők viszonylagos fejletlensége miatt azonban még nem lehet megteremteni a teljes kommunista egyenlőséget, vagyis a szükségletek szerinti elosztás lehetőségét. Ezért egy olyan mérce alkalmazására van szükség, amelynek felhasználásával növelhető az anyagi gazdagság, és amely megfelel a munkához való viszony jelenlegi állapotának. Ez a mérce a végzett munka. *A szocializmusban az elosztási viszonyok annyiban jelentenek egyenlőséget, amennyiben a társadalom minden tagja egységesen a végzett munka alapján és arányában részesedik a fogyasztási cikkek-ből.* Az egyenlő mérce alkalmazása azonban nem jelenti a dolgozók anyagi helyzetének tényleges egyenlőségét, mivel a teljesítmény az egyéni adottságoktól, a szakképzettségtől és sok más tényezőtől függetlenül változik.

Az egyenlőség az azonos mérce alkalmazásában, az egyenlőtlenség pedig az elsajátítható fogyasztási cikkek mennyiségében nyilvánul meg. Ezek az egyenlőtlenségek a szocializmusban még elkerülhetetlenek és pozitív tartalmúak. Az egyenlőtlenségek révén képzelhető el az anyagi érdekelttség elvének érvényesítése a termelékenység emelkedése végett. Ezért a szocializmusban — az anyagi gazdagság és tudati fejlettség jelenlegi szintjén — a fogyasztási cikkek egyenlő elosztása a gazdasági fejlődés fő hajtóerejét gátolná működésében. A fogyasztási cikkek egyenlőtlen elosztása viszont arra ösztönzi a dolgozókat, hogy több munkát adjanak a társadalomnak, hiszen ennek ellenértékeként nagyobb lesz az általuk elsajátítható fogyasztási cikkek mennyisége is.

Ez a leírás a munka szerinti elosztás törvényének közismert és általánosan elfogadott absztrakt modellje. Feltételezzük, hogy egyenlő munkáért mindig egyenlő bért kapnak a dolgozók, és az egyenlőtlenségek csupán a különböző munkateljesítmények vagy a törvény érvényesülését gátló külső körülmények alapján bontakoznak ki. A valóságban mindez bonyolultabb! A törvény tartalmának érvényesítésében is előfordulhatnak következetlenségek; vagyis annak a követelménynek a teljesülésében, hogy minden ágazat munkásai kizárólag a végzett munka, nem pedig valamilyen más, a munkájuktól független tényező alapján részesedjenek a termelt javakból. A termelőszövetkezetekben például földjáradékot fizetnek a tagoknak a bevitt föld után. Továbbá, bár a társadalom minden tagját egyenlő munkáért egyenlő bér illetné meg nemétől, korától, nemzetiségétől függetlenül, mégis például egyes szakmákban és vállalatoknál a nődolgozókat alacsonyabban bérezik.

A végzett munka mint a bérek mércéje — ha más tényezőktől itt eltekintünk — maga is több következetlenségen és áttételen keresztül érvényesül. *A valóságban bérezési egyenlőtlenségek alakulnak ki nem-*

csak a különböző munkateljesítmények nyomán, hanem a feltételezhetően egyenlő munkák esetében is. Vagy megfordítva: azonos bért fizetnek a dolgozóknak, holott munkájuk bonyolultsága tudvalevően különbözik egymástól. Vagyis a törvény nem tisztán, hanem csak tendenciaként érvényesül, amit eddig is hangsúlyoztunk.

A végzett munkától függetlenedő egyenlőségek vagy egyenlőtlen-ségek újratermelődésének az az oka, hogy a munka szerinti elosztás alkalmazásának lényege gazdasági szempontból a munkára való ösztönzés. A dolgozókat elsősorban azoknak a munkáknak az elvégzésében kell érdekeltté tenni, amelyek az adott időpontban fontosak és hasznosak a társadalom számára. Hiába állapítanak meg komputerek segítségével két tevékenységről azt, hogy azok elvégzéséhez egyenlő mennyiségű, különbség nélküli emberi munkára van szükség, nem biztos, hogy ennek a bonyolult összehasonlításnak valami gyakorlati haszna is lenne. Az egyik munkafajttal ugyanis olyan terméket állítanak elő, amely iránt kisebb társadalmi szükséglet mutatkozik, a másik munkával viszont olyan árut termelnek, amiből feltétlenül többet igényelnek a vásárlók. Ebben az esetben két egyenlő munkamennyiség közül valamennyivel többre értékelődik az, amelyikkel a társadalom számára keresettebb terméket állítottak elő, és alacsonyabban díjazták azt a munkát, amellyel a kevésbé fontos használati értéket termelték. Természetesen a különböző munkafajták értékelését közvetlenül nem az előállított termék, hanem inkább a munkaerő iránti kereslet és kínálat viszonya befolyásolja.

A munkák állandóan le-, illetve felértékelődnek attól függően, hogy az adott időben, illetve helyen mennyire szükségesek a gazdaságnak az adott területen rendelkezésre álló munkaerőhöz viszonyítva. Ily módon a társadalmi szükségletek minél teljesebb kielégítése céljából alkalmazott anyagi érdekelttség az egyenlő munkáért egyenlő bér elvénél folytonos megsértését jelenti. Viszont az a törekvés, hogy a dolgozók egyenlő munkáért mindenhol és mindenkor feltétlenül egyenlő bért kapjanak, szűkíti az anyagi érdekelttség alkalmazásának területét, és ezáltal korlátozza a társadalmi szükségletek kielégítésének mértékét.

A tőkés rendszer „méhéből” származó, nem saját alapján kifejlődött társadalmunkban ragaszkodnunk kell az anyagi érdekelttség sokoldalú felhasználásához. A társadalmi érdek mellett — sőt olykor ellenére — érvényesül a szocialista vállalat és a dolgozók anyagi érdeke. Gyakori eset, hogy a társadalom szempontjából egyenlőnek és ugyanolyan fontosnak ítélt munkateljesítmények esetén is differenciálódnak a bérek a vállalati és a személyes anyagi érdek miatt.

Az érdekviszonyok hatására az eltérő munkamennyiségeket a bér-differenciák nem fejezik ki pontosan. A munka szerinti elosztás törvényében a végzett munka mint a bérek mércéje ellentétbe kerül a munka szerinti elosztás ösztönző funkciójával. Ilyenkor a munka szerinti elosztás alkalmazásának eredménye nem az, hogy egyenlő munkáért többnyire egyenlő bért kapnak a dolgozók, bárhol fejtik ki a tevékenységüket. Ellenkezőleg: a javak munka szerinti elosztásában elterjed az a gyakorlat, hogy az egyenlő munkát is különbözően és a különböző

munkát is egyenlően bérezik vagy a társadalom, vagy a vállalat, vagy az egyén érdekei szerint.

A különböző munkákat egyenlőnek elismerő bérezési gyakorlatban nem az elvont szocialista egyenlőség fejeződik ki. *A végzett munkától függetlenül az egyenlőségek vagy egyenlőtlenségek elburjánzása azt jelzi, hogy a munka szerinti elosztás mérő és ösztönző funkciója közötti ellentmondás kiéleződött.* Ez pedig azért következhet be, mert a munkaerőt ténylegesen nem a társadalmi szükségleteknek megfelelő arányban foglalkoztatják az egyes területeken. Előtérbe kerül az a fajta ösztönzés, hogy a magasabb bérekkel csábítsák a dolgozókat abba a szakmába, vállalatba vagy ágazatba, ahol szükség van rájuk. Ilyenkor a munka szerinti elosztás mérő funkciója háttérbe szorul, viszont a munkaerő-vándorlás felgyorsul, emelkednek a bérek, a teljesítmények növekedésétől függetlenül. Ha ellenben a munkaerő elosztása tervszerűbb, és az arányosság nem utólag, a kereslet-kínálat játékának hatására alakul ki, akkor az anyagi érdekelttség az adott helyen és a megfelelő mértékben ösztönzi a dolgozókat nagyobb teljesítményekre, és a bérdifferenciák a végzett munkához igazodnak.

Tudatos munkaerő- és bérgazdálkodással az egyéni, illetve csoportérdeket korlátozni lehet a végzett munkával arányos bérezés érdekében. Feltehetően nem mindig kedvező és egészséges jelenség az, ha a különböző szakmák, vállalatok és ágazatok közötti munkaerő-vándorlást elsődlegesen az anyagi érdek mozgatja. Az anyagi érdekeltségnek — a mérő funkcióval való egysége kialakulása szempontjából — a legalkalmasabb működési területe az adott szakmán, vállalaton vagy ágazaton belül a nagyobb teljesítményre való ösztönzés. Ebben az esetben nagyobb lehetőség kínálkozik arra, hogy a béreket a végzett munka szerint alakítsák és ezáltal ösztönzzék a dolgozókat a nagyobb teljesítményre.* Ilyenkor a munka szerinti elosztás törvényének mérő és ösztönző funkciója egymással pozitív kölcsönhatásban működik. *A munkával mérés és a munkára ösztönzés egységében nyilvánul meg a szocialista egyenlőség a munkával összefüggő jövedelmek elosztásában.*

A szocialista egyenlőségnek tehát — véleményem szerint — nem elégséges kritériuma az azonos mérce: a végzett munka alapján történő bérezés. Nem is elsősorban abban nyilvánul meg az egyenlőség, hogy a munka bonyolultságának fokával párhuzamosan, arányosan nő a bér. A különböző bonyolultságú munkafajtákat összemérni ugyanis nem tudják, és ennek az eleve reménytelen műveletnek semmi haszna sem volna, mivel kiderülne, hogy az egyenlőnek tekinthető munkákat is különbözően kellene díjazni a munkaerő nem megfelelő elosztása, valamint más gazdasági, társadalmi és politikai megfontolások miatt. A szocialista egyenlőség elve akkor érvényesül maradéktalanul a munka szerinti elosztásban, ha az azonos és azonos színvonalú munkát

* Falusné Szikra Katalin (más összefüggésben) hasonló végkövetkeztetésre jut. Megállapítja, hogy a „szocialista állami vállalatok ösztársadalmi tulajdona ellentmond annak, hogy azonos munkáért a különböző vállalatok jelentősen eltérő bért fizessenek. Az állami vállalatok között nem lehet tartósan lényeges eltérés az azonos munkát végzők keresetében, csak azért, mert egyik vállalat nyereségesebb vagy kevésbé nyereséges, mint a másik. Ez nem egyeztethető össze a szocialista tulajdon osztatlan és oszthatatlan jellegével”. „A bérek lehetőség szerint csak a végzett munkák arányában különbözzenek a vállalatok között.” „A megoldást a vállalaton belüli egyéni, illetve csoportos munkadíjazás rendszerének javításában kell keresni, a központilag kialakított bértarifarendszeren belül.” (Falusné Szikra Katalin: A termelékenység és hajtóerői. Kossuth Könyvkiadó, 1975. 179–180. l.)

ténylegesen is egyenlőnek lehet elismerni a bérezésben. Ez ösztönöz a legjobban a munkafeladat betöltésére, elvégzésére és végső soron a termelési eredmény növelésére.

A mérő és az ösztönző funkció akkor van egységben a munka szerinti elosztás törvényén belül, ha központilag helyesen mérték fel a munkaerő-szükségletet, s ennek megfelelően képezték ki az egyes területekre szánt dolgozókat. A munkaerővel való abszolút tökéletesnek feltételezett gazdálkodás esetén az egyes ágazatok, vállalatok és szakmák közötti munkaerő-áramlást többnyire nem a bérekkel ösztönzik, ami gyakran egyenlő munkák esetében is egyenlőtlenségeket szül, hanem kellő számú munkaerő kiképzésével, a pályára alkalmas emberek kiválasztásával, a megfelelő munkakörülmények biztosításával stb. Ilyen elképzelt és nem valóságos helyzetben az anyagi érdekeltség alkalmazásának legfőbb értelme az lenne, hogy azonos munkafajták esetében, továbbá különböző munkafajták esetében — a feltehetően egyenlő munkamennyiségek egyenlőségének elismerése mellett — ösztönözzön magasabb színvonalú tevékenységre.

A munka szerinti elosztás belső ellentmondása és az ellentétek feloldásaként megvalósuló egység — vagyis az e területen érvényesülő szocialista egyenlőség — kifejtése hiányzik a szakirodalomból. Az anyagi érdekeltséget többnyire a munka szerinti elosztás törvényéhez szorosan kapcsolódó, de mégis különálló elvnek tekintik,* pedig *a munkával mérés és a munkára ösztönzés ugyanannak az összefüggésnek egymástól elválaszthatatlan két oldala, belső tartalma, amelyek között az ellentét állandóan újratermelődik. A belső ellentmondás feloldására való törekvés jelenti a munka szerinti elosztás mozgásformáját.*

Az ösztönző funkció kettős feladata

A gyakorlatban a feltételezhetően egyenlő munkák esetében is tartósan fennmaradnak vagy újratermelődnek a bérezési egyenlőtlenségek, mivel a munkaerőt nem a mindenkori társadalmi szükségleteknek megfelelően képezték ki és osztották el. Ezért *az ösztönzésnek nemcsak az a feladata, hogy a mérő funkcióval egységben működve a ténylegesen jobb munkát elismerje a bérekben és annak elvégzését elősegítse, hanem az is, hogy korrigálja a munkaerő elosztásának hiányosságait.* Az utóbbi esetben a ténylegesen kevesebbet érő munkát is többnek ismerik el a bérekben és fordítva, vagyis az ösztönző funkció a mérő funkcióval ellentétbe kerülve fejti ki hatását. A munka szerinti elosztás két egymástól elválaszthatatlan oldala között folytonosan újratermelődik az ellentét, ilyenkor a bérek nem a munkák tényleges bonyolultságát, hanem mindenkori fontosságukat „méri”.

Az egyenlő munkát is különbözőnek és a különböző munkát is egyenlőnek elismerő béarányok azonban többnyire hasznosak a gazdaság számára. Az egyenlőtlenségek a gazdaság fejlődésének, a konkrét

* A következő idézetet hozom fel példaként arra, hogy a munka szerinti elosztást és az anyagi érdekeltséget egymáshoz szorosan kapcsolódónak, de mégis egymástól különállónak tekintik: „A jövedelmek tervezett növekedésének biztosítania kell a szocialista társadalom vezérelvénnek, a munka szerinti elosztás törvényének érvényre jutását és az ehhez szorosan kapcsolódó anyagi ösztönzést is.” (Frigyes Ervin: A személyi jövedelemelosztás tervezése. Tervgazdálkodásunk időszerű kérdései. XIII. fejezet. Közgazdasági és Jogi Könyvkiadó, 1973. 377. l.)

gazdasági helyzetnek a függvényeként mindig más-más területeken alakulnak ki. Ilyenkor a munka szerinti elosztás két mozzanata: a mérő és az ösztönző funkció ellentétbe kerül egymással, de ez a folytonosan újratermelődő belső ellentmondás egyben a fejlődés hajtóereje is.

A végzett munka szerint történő bérezés nem öncél a szocializmusban. Nem lehet az a rendeltetése, hogy a dolgozók szükségtelen, haszontalan munkáért is — a teljesítménnyel arányosan növekvő — bért kapjanak. A munkával mérés funkciója önmagában csak üres és tartalmatlan eszköz, amelyet például arra is fel lehet használni, hogy az emberek jó pénzért gödröket ássanak ki és azokat újra betemessék. Az ilyen haszontalan munkának csupán egyetlen gazdasági előnye lehet, mégpedig az, hogy általa növekedjék a fizetőképes kereslet. A vásárlóerő mesterséges eszközökkel való növelése azonban csak a kihasználatlan termelési kapacitásokkal rendelkező „gazdag” tőkésországokban stimulálja a bővített újratermelést. A szocialista gazdaságban az ilyen „keresletteremtő munka” veszélyes eszköz lenne, mert nem lehet tudni azt, hogy meddig terjedhet a haszontalan munkával pénzt keresők tábora, akik jövedelmükért nagyon is hasznos fogyasztási cikkeket szeretnének vásárolni.

A végzett munka szerinti bérezés értelme a szocializmusban az, hogy növekedjék az anyagi javak mennyisége, mégpedig elsősorban azoké, amelyekből az adott időszakban teljesebben akarják kielégíteni a szükségleteket. *Ezért a dolgozók az adott periódusban a társadalom számára fontosabb munkáért kapnak több bért, függetlenül attól, hogy esetleg kevésbé bonyolult munkát végeznek.* A munka bonyolultságát általában csak akkor ismerik el a bérben, ha a vele létrehozott anyagi javak a termelőerők fejlettségétől függő, effektív társadalmi szükségleteket elégítenek ki.

A munka szerinti elosztás racionalitását az ösztönzés adja. A munkával mérés az anyagi érdekelttség érvényesítésének eszköze. Ilyen értelmezésben a javak munka szerinti elosztása magában rejtje a társadalom — a gazdaságirányító szervek — helyes értékítéleteinek feltételezését is. Részben gazdaságpolitikai döntésektől függ ugyanis az, hogy mire, melyik munka jobb elvégzésére ösztönzik a dolgozókat. A mérő és az ösztönző funkció egységének kialakulásakor arra lenne szükség, hogy a bérek rangsorát a munkák bonyolultsági foka határozza meg. Ez azonban a gyakorlatban nem mindenütt és nem mindenkor érvényesül, mivel a rendelkezésre álló munka elosztása nem felel meg teljesen az adott időszakban keletkező szükségletek kielégítésének. *Ráadásul ma már nem működnek olyan spontán mechanizmusok mint a munkaerő és a beruházási eszközök korlátlan áramlása, valamint az árak és a bérek szabad mozgása, amelyek a konkrét munkát visszavezetnék a különbség nélküli emberi munkára.*

A különböző bonyolultságú munkákat nem lehet egymással összemérni és nem lehet azokat egy elméletileg létező egyszerű munkára visszavezetni. Ezeket a műveleteket a tökéletes piac is tökéletlenül végezte el, vagyis az emberek cselekvései révén, de mégis az emberek feje felett végbemenő folyamatról volt szó, s csak hosszabb idő átlagában ismertek el egy órányi bonyolult munkát több órányi egyszerű munkának. A piaci mechanizmusok olyannyira hosszadalmas folya-

matban mérték össze a munkákat, hogy időközben egyes árutermelők tönkrementek, mások pedig meggazdagodtak. A modern tőkés és szocialista gazdaságnak pedig még ezt a nehézkes megoldást is nélkülöznie kell (a tőkeáramlás feltételeinek és más körülményeknek a megváltozása miatt), ezért más módon kell kialakítani az elfogadható bérarányokat.

A különböző munkafajtákat ugyan elméletileg nem lehet össze-mérni. A gyakorlatban mégis meg kell mondani azt, hogy például egy lakatos vagy egy traktoros keressen-e többet. Bonyolult matematikai módszerek és modern számítógépek segítségével kétségtelenül meg tudnánk azt mondani, hogy melyik munkafajta igényel nagyobb fizikai erőfelfejtést, melyik munka elvégzéséhez szükséges magasabb szakképzettség. Azt azonban már *kevésbé lehet egzakt módszerekkel megállapítani*, hogy a kettő közül *melyiket: a nehezebb fizikai munkát vagy a szakképzetlebb munkát értékeljük-e többre.*

A társadalom mindenkori értékkiteletétől függ, hogy az adott körülmények között melyik munkát tekinti „bonyolultabbnak”. Ezzel el is kezdődik a minőségi összevetés parttalan mezője, hiszen ha két munkafajta esetében az egyikhez szükséges magasabb szakképzettség és a másikhöz szükséges nagyobb erőfelfejtés vagy koncentráltabb szellemi tevékenység „ki is egyenlítené” egymást, akkor sem lehet például az autószerelő és a lópatkoló kovács keresete egyenlő. A különböző munkafajták azonos vonásainak mennyiségi összemérésén túlmenően számos minőségi szempont szerint kell döntenie arról a rangsorról, amelynek alapján a bérarányokat központilag megállapítják. Ez az értékelés olyan sokféle társadalmi, gazdasági, sőt politikai megfontolást is tartalmaz, hogy bizonyára nem felel meg minden esetben a különböző bonyolultságú munkák objektív rangsorának. De miért is lenne szükség a különböző munkafajtáknak a társadalmi-gazdasági körülményektől független értékelésére? Hogyan is lehetne kívánni a mérő és az ösztönző funkció közötti egység állandósulását egy dinamikusan fejlődő gazdaságban?

Mennyiségi és minőségi szempontok alapján formálódnak az egyes ágazatokban dolgozók bérarányai is. Amennyiben a társadalom — pontosabban az illetékes állami szervek — értékelése helyes, akkor a dolgozók az adott ágazatban — minden más körülménytől eltekintve — megfelelőnek találják keresetüket más ágazatokban dolgozók keresetéhez viszonyítva. Nem létezik teljesen objektív és egzakt mérőszám arra vonatkozóan, hogy például mennyivel keressen többet a szövőgyári munkás, mint az állatgondozó. Csupán az tekinthető reális célnak, hogy — a mérhető azonos vonások alapulvételével — a sokéves tapasztalatokra, szokásokra, méltányolható igényekre támaszkodva alakítsák azokat a bérarányokat, amelyek a legjobban biztosítják a társadalmi szükségletek kielégítését.

Az ágazati átlagok szintjén még kevésbé lehet egzakt mérőszámokat használni. Mérlegelni kellene ugyanis például azt, hogy *az összes termelőszövetkezeti tag hosszabb átlagos munkaideje vagy az ipari munkásság egészének magasabb szakképzettsége után jár-e nagyobb átlagkereset.* Az 1972. évi adatok szerint például az iparban havi 190 munkaóra, a mezőgazdaságban pedig havi 240—260 munkaóra ledol-

gozása mellett alakult ki a mezőgazdasági dolgozók kisebb átlagkeresete. A két ágazat dolgozóinak szakképzettségi színvonala pedig az előbbi képnek éppen a fordítottját mutatja. 1973-as adatok szerint az iparban a szakmunkások aránya 42 százalék, a betanított munkásoké pedig 32 százalék volt. Ugyanebben az évben a 850 ezer termelőszövetkezeti tag közül 120 ezer a szakmunkások és mintegy 110 ezer a betanított munkások száma. (Arányuk 14, illetve 13 százalékot tett ki.) A mezőgazdaságban foglalkoztatottak között nyilvántartott szakmunkások jelentős része ipari, építőipari, közlekedési szakmákban dolgozott (lakatos, motorszerelő, kőműves, gépjárművezető stb.).*

Elméletileg hibás és a társadalmi szükségletek jobb kielégítésére kevésbé használható módszer az, amikor két ágazat „átlagmunkásának” egymástól különböző munkáját hasonlítják össze. A munkás-paraszt kereseti arányok formálásának ugyanis nagyon bizonytalan támpontja ez a számos különbség mintegy véletlenszerű kiegyenlítődése révén kialakuló átlagszám.

Az utóbbi időben már nem csupán egyedi esetekben jelentkezik, hanem általánosan elterjedt az a gyakorlat, hogy a mezőgazdasági termelőszövetkezetben elhelyezkedő ipari és építőipari munkások egy része többet keresett, mint az iparban dolgozó társaik. Gyakran lehetett olyan panaszokat hallani, hogy különösen a nagyvárosok környékén levő szövetkezetek magukhoz vonzották a szakképzett munkaerőt. Az itteni magasabb keresetek kialakulásában biztosan része volt a nagyobb teljesítménynek is, de a meglehetősen nagyarányú „elvándorlás” mégis arra enged következtetni, hogy a dolgozók jobban megtalálták számításukat a szövetkezetben.

A megközelítően azonos munkáért fizetett különböző bérek gyakorlata az ösztönző funkció előtérbe kerülését jelenti a mérő funkció érvényesülésének a rovására. Más szavakkal az ösztönzésnek kettős szerepe van: egyrészt az adott helyen — a mezőgazdasági termelőszövetkezetben — serkenti a magasabb teljesítmény elérésére, másrészt a munkaerő odaáramlását is elősegíti.

A megoldás kulcsa az arányos elosztást állandóan közelítő munkaerő-gazdálkodásban van. Amíg a megfelelő számú munkaerő tervszerű kiválasztásának, kiképzésének, elosztásának objektív és szubjektív feltételei nem alakulnak ki teljes mértékben, addig egyes munkafajták tartósan felértékeltek, mások pedig hosszabb ideig leértékeltek lesznek. Ezért a végzett munkától függetlenedő bérarányok nyilván nemcsak egyedi esetekben mutatkoznak meg, hanem megjelennek az ágazati átlagok szintjén is. A felszámolásra való törekvés nem lehet mindenhol eredményes és időszerű, egyes területeken azonban elérhető, hogy a mérő és az ösztönző funkció egységben működjék, ami a szocialista egyenlőség legfontosabb gazdasági formája és egyben a munkaerő legésszerűbb kihasználásának a módja is.**

* Lásd Huszár István: A munkás-paraszt szövetségről című cikkét. Társadalmi Szemle, 1974. 6. 8. l.

** Az eddigiek megírásához inspirációt adott és segítséget jelentett Erdős Péter: „Bér, profit, adóztatás” című könyve (Közgazdasági és Jogi Könyvkiadó, 1976.) és a szerzővel folytatott néhány beszélgetés.

Ahol az ösztönzést erősíteni kell . . .

A különböző munkafajták összemérhetetlensége miatt csak feltételezni lehet, hogy a tudományos alapossággal kialakított bérarányok pontosan megfelelnek a végzett munkák tényleges bonyolultsági fokának. A bizonyítékot a gyakorlat szolgáltatja: ha a bel- és a külgazdaság által támasztott szükségletek kielégítése biztosított és a szükségletek szokásostól eltérő alakulása nem igényel újabb beavatkozást, továbbá a munkaerő mozgásában nem tapasztalhatók feltűnő jelenségek, akkor nincs mire alapozni az olyan kételyeket, hogy a munka szerinti elosztás mérő funkciója nem működik megfelelően. Ha viszont hiánycikkek vagy eladhatatlan raktári készletek keletkeznek, illetve bizonyos területeken munkaerőhiány vagy munkaerő-felesleg van, és ennek a helyzetnek nincs extrém, rajtunk kívül álló oka, vagy annak hatását már kiszűrtük, akkor joggal feltételezhető, hogy egyes munkákat a „kelléténél” rosszabbul, másokat pedig jobban fizetnek. *A népgazdaságban észlelt egyensúlyi vagy egyensúlytalansági helyzetekből lehet következtetni arra, hogy a bérek a végzett munkával arányosan vagy pedig aránytalanul alakulnak.*

Úgy tűnhet, hogy a gazdasági nehézségeknek ezer más oka van és ezek közül éppen a különböző munkafajták bonyolultsági fokának elismerése vagy el nem ismerése jelenti a legkisebb bajt. Ez a látszat! Elméletileg és végső soron valamennyi gazdasági probléma visszavezethető a munkaerővel, illetve a munkaidővel való ésszerűtlen gazdálkodásra. Márpedig *a munkaerő legracionálisabb elosztása és kihasználása akkor valósulna meg, ha a bérarányok pontosan tükröznék a munkák objektív rangsorát.*

A szocialista gazdaságban kisebb-nagyobb egyensúlytalanságok alakulhatnak ki, annak ellenére, hogy a folyamatok nagyobb része tervszerűen megy végbe. A zavarokból végső soron arra lehet következtetni, hogy egyes munkák tényleges bonyolultságukhoz képest felértékeltek, mások viszont leértékeltek. Ilyen esetekben nemcsak arra kell ösztönözni a dolgozókat, hogy az adott munkafeladatot megfelelőbben lássák el, hanem arra is, hogy a fontosnak ítélt munkafeladatokat egyáltalában elvállalják. Az ösztönző funkció közreműködése a munkaerő elosztásában hasznos és még sokáig nélkülözhetetlen. Ugyanakkor azonban e funkció arányosságteremtő feladatokkal való túlterhelése akadályozza őt azon eredeti hivatásának betöltésében, hogy — a mérő funkcióval egységben működve — megfelelőbb, sőt kiválóbb teljesítmények elérésére ösztönözzön. Pedig az ösztönző funkciót ebben a vonatkozásban kellene erősíteni!

A munkafeladat kielégítőbb elvégzése az esetek többségében jobb minőségű munkát jelent. A dolgozó kollektíva modernebb gépek segítségével, racionálisabb munkaszervezéssel nagyobb termelési eredményekre képes, sok esetben anélkül, hogy az egyes dolgozók egyéni munkateljesítménye növekedne. Bizonyos területeken természetesen még szükséges a munkaintenzitás további fokozása, de ezek a lehetőségek fokozatosan kimerülnek. A dolgozók alkalmazkodása az egyre korszerűbb technikához viszont általános érvényű követelmény. *A bérek ösztönző szerepe elsősorban az, hogy a munkaerő és a termelési eszközök kapcsolatát egyre magasabb szinten újítsák meg.*

Téves az a felfogás, hogy az egyes dolgozó egyéni munkateljesítményének állandóan emelkednie kell. „Nem az egyéni munkateljesítménynek kell növekednie — írja ezzel kapcsolatban Falusné Szikra Katalin —, hanem annak a termelési eredménynek, amit a kollektív munkaerő az alkalmazott technika, technológia, munkaszervezés stb. segítségével elér. A munkát tehát nem egyre nagyobb és nagyobb egyéni munkateljesítményre kell ösztönözni — a modern technika viszonyai között ez amúgy is értelmetlen —, hanem munkafeladata ellátására, a változó követelményekhez való szüntelen alkalmazkodásra.”* Ez a gondolat felfedezhető a legfontosabb tanácskozások anyagaiban és a legmagasabb szintű döntésekben is.**

A munkafeladat megfelelő ellátására való ösztönzés egyet jelent a munka bonyolultságának elismerésével. Vagyis az ösztönző funkció „igazi” hatását akkor fejt ki, ha az egyre korszerűbb termelési eszközök mozgásba hozásához szükséges, magasabb színvonalú munka elvégzését segíti. A felszínen ez úgy jelenik meg, hogy a munkást — meghatározott idő alatt — öt munkadarab helyett tíz munkadarab elkészítésében teszik érdekeltté. A munkásnak mégsem kell kétszer annyit dolgoznia, hanem többet kell tudnia (társaival együtt) ahhoz, hogy a gépek jobb kihasználásával nagyobb termelési eredményt érjen el.

A mezőgazdaságban az elmúlt két évtizedben a munka bonyolultsága nagymértékben emelkedett. A régihez szokott mezőgazdasági munkaerő és a gyorsan átalakuló termelési eszközök közötti kapcsolat magasabb szintre helyeződött, még ha ezt a statisztikailag kimutatott szakképzettségi színvonal nem is igazolja. Ezt a folyamatot a keresetek gyors ütemű növelésével mindenképpen ösztönözni kellett, hiszen a mezőgazdaságban a kézi munkát ebben a periódusban váltotta fel tömegesen a gépi munka.

Az iparban a komplex gépesítés, de különösen az automatizálás terjedésével várhatóan ugyancsak felgyorsulnak a bérmozgások. A keresetekben ugyanis el kell ismerni a bonyolultabb munkát, hiszen a korszerűbb termelési eszközök kezeléséhez hozzáértőbb, gondosabb, műveltebb munkaerőre van szükség. Ebben az esetben a bérek a munka nagyobb bonyolultságának elismerésével a munkaerő és a termelési eszközök magasabb szintű kapcsolatának kialakítására ösztönöznek. Ha viszont a szakképzetlen munkásnak fizetnek többet, például a munka egyhangúsága miatt, akkor az ösztönző funkció — a mérő funkcióval ellentétbe kerülve — nem tudja kifejteni a műszaki színvonalat fejlesztő, jótékony hatását.

Ilyen értelmezésben a termelőszövetkezeti közös gazdaságokban a hatvanas évek közepétől a munkából származó jövedelem gyors ütemű emelése indokolt volt. Egyben az említett érvelés — véleményem szerint — helyesebb magyarázat annál, mint amikor az ipar és a mezőgazdaság termelékenységének színvonalát, valamint a munkatermelékenység növekedési ütemét hasonlítják össze. Mindenfajta összemérés arra

* Falusné Szikra Katalin: I. m. 165. l.

** Kádár János a XI. pártkongresszuson vitázó beszédében a következőket mondta: „Tudjuk, hogy a szocializmus becsületes hívei annyit dolgoznak, amennyi erejükből telik. Azt tanácsolhatjuk, hogy ne a munka mennyiségét növeljék, hanem a minőséget javítsák, mert ez is gyorsítja a fejlődést.” A Magyar Szocialista Munkáspárt XI. kongresszusa. Kossuth Könyvkiadó, 1975. 148–149. l.

az eredményre vezet, hogy a termelékenység emelkedésének ütemében csak az elmúlt években tapasztalható az átváltás. A hatvanas években, amikor a közös gazdaságban elért keresetek az ipari béreknél gyorsabban emelkedtek, a munkatermelékenység növekedésében éppen fordított volt a helyzet. Tehát a konvencionális felfogás szerint a két produktív ágazatban dolgozó osztályok hozzájárulása a nemzeti jövedelemhez és az abból való részesedésük eltért egymástól.

A munkatermelékenység és a bér alakulása között ágazati, vállalati és egyéni szinten nincs törvényszerű kapcsolat. Megbízható összefüggés csak népgazdasági szinten mutatható ki.* Ezért az egyes ágazatokban elért termelékenységi és bérszínvonal, valamint a növekedés ütemének összevetése zsákutcába vezet. Ennek az a magyarázata, hogy a munkamegosztás és a kooperáció mai fejlettségi fokán az egyik területen kimutatható eredményt minden esetben a másik terület vagy területek dolgozóinak aktív közreműködésével érik el.

A szoros gazdasági összefonódás miatt kevésbé pontosak az egyes ágazatoknak tulajdonított termelési adatok. Épp ezért nem jelenthetnek megbízható támpontot az ott dolgozók kereseti arányainak alakításához. Vagyis *sem az ipari, sem a mezőgazdasági dolgozók munkából származó jövedelme nem igazodik* és nem is igazodhat a sok nehézség árán kiszámított *ágazati termelékenységváltozáshoz*.

A béreknek tágabb értelemben az a szerepük, hogy ösztönözzenek azoknak az anyagi javaknak a megtermelésére, amelyek a mérlegelt, de ugyanakkor a termelőerők fejlettségi színvonala által meghatározott szükségletek kielégítéséhez kellene. Ez esetben a munkaerővel való célszerűbb gazdálkodást is elősegítik. A béreknek szűkebb értelemben — és a technikai fejlődés elősegítése végett — az a szerepük, hogy a munkaerő megfelelő elosztása esetén az adott helyen ösztönözzenek az alkotó ember és az átalakuló termelési eszköz egyre magasabb szintű kapcsolatának a kialakítására.

* Két szerzőt említek a sok közül, akik írásaikban ezt az álláspontot képviselik: Falusné Szikra Katalin (A termelékenység és hajtóerői. Kossuth Könyvkiadó, 1975.) és Szeben Eva (Jövedelmek és termelékenység. Kossuth Könyvkiadó, 1972.).

SZILÁRD CSABA:

Az új bér- és jövedelemszabályozók első tapasztalatairól

Még alig telt el egy esztendő az új bér- és jövedelemszabályozási rendszer életbe lépése óta, következésképpen nem rendelkezhetünk olyan mennyiségű, minőségű adattal és tapasztalattal, amely lehetővé tenné annak megállapítását, hogy *az új szabályozók mindenütt elérték-e kitűzött céljukat*. Az, hogy az új szabályozórendszerrel mégis mind többen és többször vitázunk, véleményt mondunk, főként annak tudható be, hogy a bér- és jövedelemszabályozás ilyen vagy olyan formában mindannyiunkat érint. A kitűzött cél és a valóság közötti különbség már igen rövid idő után is érzékelhető.

E cikkben nem törekszem arra, hogy a gazdaság minden területére érvényes és általánosítható következtetéseket vonjak le. Annál is kevésbé, mert elsősorban vállalati szempontból vizsgálom e kérdéskört, s példáimat, számításaimat néhány építőipari vállalat adataiból vettem. Ennek ellenére bízom benne, hogy az itt leírt tapasztalataim s a belőlük levont következtetések segíteni fogják az új bér- és jövedelemszabályozási rendszer erényeinek és hibáinak felismerését, s így segítenek ha szükséges, a megfelelő korrekciók megtételében. Az, hogy vállalati szempontból vizsgáltam az új gazdasági szabályozórendszert, semmiképpen sem jelenti, hogy ne érteném meg azokat az okokat, amelyek az V. ötéves tervidőszakra előírányzott óvatos és visszafogott bér- és jövedelempolitikát szükségessé tették.

Abból indulok ki, hogy ha egy mérleg nincs egyensúlyban, azt kétféle módon lehet visszabilenteni: az egyik serpenyőről levesszük vagy a másik serpenyőre ráteesszük az egyensúlyhoz szükséges mennyiséget.

Az átállás nehézségei

A bér- és jövedelemszabályozás megváltoztatása látszólag nem érte felkészületlenül a vállalatokat. Előzőleg több konferencia, ankét, szakkonferencia stb. foglalkozott ezzel a témával. Az „odafigyelők” következtettek ezekből a változások várható irányára. Ennél többet azonban aligha lehetett előre látni. Most, *utólag végiglapozva* az e témában megjelent előzetes irodalmat, hamar észre vesszük, hogy ezek igen kevés olyan adatot, utalást tartalmaztak, amelyek alkalmasak lettek volna arra, hogy a vállalatok megfelelően kidolgozott tervvel, stratégiai és taktikai elképzelésekkel felkészülve várhassák a rájuk vonatkozó új szabályozókat. Ha ehhez hozzászámítjuk azt is, hogy a tehetetlenség törvénye — ilyen

esetekben — a vállalatokra is érvényes, azaz viszonylag hosszú idő szükséges ahhoz, hogy egy-egy vállalat átálljon az új szabályozók szabta követelményekre, okkal mondhatjuk, hogy az 1976. január 1-től érvényes szabályozók nyilvánosságra hozásának 1975. november 15-ig való elhúzóda *zavart okozott* a vállalatok életében.

Ez a zavar elsősorban abban mutatkozott meg, hogy sem az éves, sem a középtávú tervek nem készülhettek el időben. Így már a kezdet kezdetén csorbát szenvedett a tervszerűség erősítésének elve. A tervek készése azonban nemcsak elvi, hanem gyakorlati problémákat is okozott. A bérfejlesztést például — munkaerő-gazdálkodási okokból — változtatlanul az év elején kellett végrehajtani. A „terv nélküli” időszakban ugyanúgy kellett termelni, a különféle alapok terhére kifizetéseket teljesíteni stb., mintha alaposan átgondolt és átszámolt tervek álltak volna rendelkezésünkre. A piaci helyzetben is érezhető volt a zavar. *A partnerek sem készülhettek el terveikkel, így — jó ideig — nem voltak világosak a piaci igények.* Igen sok beruházás sorsa sokáig bizonytalan volt. A bizonytalanság időszaka elég hosszú volt ahhoz, hogy jelentősen leszűkítse a vállalati lehetőségeket az év hátralevő részében. Lehet, hogy a késés mögött olyan szándék húzódott meg, hogy a vállalatok ne „ronthassák el” bázisukat. Az ilyen szándék azért sem alapulhatott helyes, gyakorlatias elgondoláson, mert nem számolt az említett „tehetetlenséggel”, s azzal sem, hogy nagyon sok vállalatnál éppen ellenkező törekvés nyilvánul meg, *ami valamiféle „fizessünk ki mindent, amit csak lehet” gyakorlatban öltött testet.* Ez pedig csak úgy volt lehetséges, ha a vállalat maximálisan kihasználta nyereségnövelési lehetőségeit, amivel egyértelműen meg kellett növelnie a bérfejlesztési mutató bázisát. Amikor tehát majd 1977-ben sorra vesszük az új szabályozók hatását, mindenképpen számításba kell vennünk azt a tény is, hogy meghirdetésükre jelentős késéssel került sor.

Mint említettem, tapasztalatokkal elsősorban az építőipar területéről rendelkezem, ezért *e cikkemben a vállalati teljesítményhez kötött bértömeg-szabályozási formával foglalkozom.* Előljáróban megjegyzem: a jelenlegi szabályozórendszerünk igen jó oldala a korábbival szemben, hogy a szabályozás lényegesen árnyaltabb, jobban figyelembe veszi a vállalati sajátosságokat a korábinál.

Egy variáns számainak vizsgálata

Ahhoz, hogy az új bér- és jövedelemszabályozók vállalati problémáit jobban megismerhessük, tekintsük példaszerűen egy feltételezett vállalat nyereségelszámolásának adatait. Vizsgáljuk meg, hogy milyen hatást váltanak ki a szabályozók. (Elnézést kérek a leegyszerűsített számolásért, de mivel az arányok reálisak, alkalmasak a lényeges összefüggések érzékeltetésére.)

Mit veszünk észre azonnal a táblázat adataiból? *Először* is igen erősen megnőtt a nyereség központosításának mértéke: hiszen a nyereségből az 1975. évi 41 050 eFt-tal szemben, 1976-ban csak 28 700 eFt (a korábinak a 69,9 százaléka) maradt a vállalatnál (a tartalékalap gyakorlatilag nem marad itt), és az elvonás alapvetően az R-alapot érinti. *Másodszor* az F- és az R-alapok nagyságának megállapítása a vállalat

Egy feltételezett vállalat nyereségelszámolása, alapképzése,
adóztatása 1975-ben, továbbá 1976-ban (eFt)

Megnevezés	1975	1976
Nyeresség	100 000	100 000
Közszéjfejlesztési adó	—6 000	—6 000
Általános nyereségadó	nincs	—33 840
Kötelező tartalékalap	az alapokból	— 9 024
Felosztható nyereség	94 000	51 136
Fejlesztési alap*	56 400	19 740
A fejlesztési alap adója	—33 840	nincs
Fejlesztésialap-tartalék	— 2 820	nincs
Nettó fejlesztési alap	19 740	19 740
Részesedési alap*	37 600	31 396
A részesedési alap adó**	—13 250	—22 436
Részesedésialap-tartalék	— 3 240	nincs
Nettó részesedési alap	21 310	8 960
Bértömeg***	100 000	101 500
Létszám	2 500 fő	2 500 fő

* 1975-ben az ismert nyereségmegosztási képlet szerint. Az R-alapon a nettó R-alap és az R-alapot terhelő progresszív adók összegét érttem.

** 1975-ben a bérköltség %-ában kifejezve 0—6% = 40%; 6—12% = 50%; 12—20% = 60%; 20% felett = 70% adókulccsal. 1976-ban: 0—2% = 0%; 2—4% = 200%; 4—6% = 300% és így tovább. 14% felett 800%-os adókulccsal.

*** 1976-ban megnövelve az 1,5 százaléknyi, feltétel nélkül megengedett bértömegettel.

Megjegyzés: A vállalat bértömegét — adómentesen — csak a bérfejlesztési mutató függvényében emelheti. E felett 0—1% között 150%, 1—2% között 200%, 2% felett 300% az adókulcs. A bérszínvonal-növelés 6%-ig adómentes, 6—7% között 100%, 7—8 százalék között 200%, 8% felett 300% adó terheli. A bérfejlesztés utáni adót az R-alapból kell fizetni, s az R-alap képzésekor ugyancsak kell általános nyereségadót fizetni.

belátására van bízva. (A gyakorlatban persze az F-alap képzésekor is figyelembe kell venni bizonyos kötelezettségeket, ezekkel azonban az egyszerűsítés kedvéért nem foglalkozom.) *Harmadszor* a bérek emelésére egyaránt van lehetőség mind a bérfejlesztési mutató növelésével, mind a létszám csökkentésével vagy e két mód kombinálásával.

Az, hogy a központosítás mértéke megnőtt — gazdasági helyzetünk ismeretében — természetesnek tekinthető. Aki figyelemmel kísérte költségvetésünk egyensúlyának alakulását, tudta, hogy előbb-utóbb sor kerül egy ilyen lépésre. A kérdés csupán az: helyes volt-e így növelni a központosítást, hogy az — mint látni fogjuk — *már egyértelműen az ösztönzés rovására menjen. Tudjuk, hogy az óvatos és visszafogott bér- és jövedelempolitikát egyensúlyproblémáink, főként a költségvetés és a külkereskedelmi mérleg egyensúlyának a megbomlása tette szükségessé.*

Ilyen körülmények között nyilvánvaló hiba volna az ösztönzésről lemondani, az ösztönző erőket nagymértékben csökkenteni.

A bemutatott példában a vállalat 1976. évi nettó részesedési alapja 8960 eFt, azaz 12 350 eFt-tal kevesebb, mint a megelőző évben. Miért fontos itt a csökkentést abszolút mértékben megadni? Elsősorban azért, mert a részesedési alap felosztásakor — a vállalati gyakorlatban — a tételek zömét abszolút értékben fix összegűnek kell tekinteni. Így például egyáltalán nem — vagy csak beláthatatlan következményekkel — lehet csökkenteni a szociális jellegű kiadásokat, az újításokra, az ösztöndíjakra, a törzsgárdatagság elismerésére, a kiváló dolgozók kitüntetésére stb. szánt összegeket. Gondoljuk csak meg, milyen hatást váltana ki idén a vállalatnál a 25 évet ledolgozó törzsgárdatagok között, ha a múlt évi 2000 Ft értékű jutalom helyett most csak 842 Ft lenne a jutalom. (Igaz, van lehetőség jóléti és kulturális alap képzésére, de ettől függetlenül az ilyen jellegű kiadásokat legalább a múlt évi szinten az R-alapból is pótolni kell.) *A gyakorlatban tehát nem marad más, mint a napi munkával összefüggő, a közvetlen anyagi ösztönzést szolgáló rész (prémiumok, jutalmak) csökkentése.* Bár ilyen adataim csak néhány vállalatra vannak, aligha járok messze az igazságtól, ha felteszem azt, hogy a nettó részesedési alap általam fixnek nevezett része legalább 40 százalékot (példánkban 8520 eFt-ot) tett ki. Ez pedig azt jelenti, hogy az új szabályozók szerint a korábbi 12 790 eFt helyett csak 440 eFt-ot használhatunk fel közvetlen anyagi ösztönzésre. Példánkból tehát az tűnik ki, hogy *1976-ban legalább annyi jövedelemcsökkenéssel kell számolnunk, amennyivel a nettó részesedési alapunk csökken.*

Beszűkült lehetőségek

A leírtakból rögtön két kérdés is adódik. Az első: miért nem kapott nagyobb részesedési alapot a vállalat, amikor rá van bízva az alapok nagyságának megállapítása? A második: miért nem kompenzáljuk a részesedési alap csökkenését a bérek megfelelő emelésével? Vegyünk egy szélsőséges, de tanulságos esetet: a vállalat — egyáltalán nem képez fejlesztési alapot. Ekkor a nettó részesedési alap nagysága 11 950 eFt lesz 8960 eFt helyett. Ez még mindig lényegesen kevesebb, mint az előző évi 21 310 eFt, és csak alig több, mint amennyit a nettó fejlesztési alap érintetlenül hagyásával képezhettünk. Példámban ebből a megfontolásból kiindulva hagytam bázis szinten a fejlesztési alapot.

A fejlesztési alappal kapcsolatban mindenképpen van egy probléma. Az a jogalkotói szándék, hogy az alapok képzését bizzuk a vállalatra, s hogy a fejlesztési alap — az általános nyereségadón túl — nem adózik, *feltétlenül a fejlesztés fontosságának a felismerését mutatja.* Nem tudom azonban, hogy a vállalatok is osztják-e ezt a nézetet. Tapasztalataim szerint a vállalati tervezés (s benne a nyereségtervezés) is részesedési-alap-szemléletű, azaz a fejlesztési alap a felosztható nyereség és a részesedési célú felhasználási rész különbségeként „adódik”, nagyságát az eleve meglévő beruházási elkötelezettségek mellett alapvetően ez határozza meg. A vállalatok ilyen szemléletét egy technikai jellegű tényező is befolyásolja. Nevezetesen az, hogy míg a részesedési alap már a

képzés évében felhasználható, addig a fejlesztési alap csak a gazdasági év letelte után. Előfordul — méghozzá gyakran —, hogy a részesedési alap felhasználása „elszalad” a tervezetthez, vagy a valóban kitermelt nyereséghez képest, ilyen esetben a kiegyenlítés csak a fejlesztési alap terhére történhet.

Nem szabad megfeledkezni arról sem, hogy az alapokat végső soron emberek határozzák meg, akiknek szintén vannak személyes érdekeik. *Természetes tehát, hogy szemléletük előterében a közvetlenül és gyorsan érzékelhető részesedési alap áll. 1976-ban pedig az összes érdekeltiségi alap nagymértékű csökkenése szinte „kényszerít” a fejlesztésialap-képzés mellőzésére, illetve fokozott visszafogására.* Minthogy én a fejlesztési alapot több okból fontosabbnak tartom a részesedési alaphoz, ezért úgy gondolom, nem lett volna szabad az alapok nagyságának, illetve arányainak megállapítását a *mai körülmények* között a vállalatokra bízni. E vállalati jogkör bizonyosan lemérhető lesz az ilyen célú hitelkérelmek megnövekedésében. Ismeretes, hogy szigorúbbak lettek a feltételek, de ha a hitelek megszerzésére irányuló nyomás elér egy kritikus szintet, aligha lehet majd kitérni e szigor enyhítése alól.

A következőkben azt vizsgáljuk, milyen lehetőség van a részesedési alaphoz eredő jövedelemkiesés béremeléssel való kompenzálására. A vállalati teljesítményhez kötött bértömeg-szabályozási formában a következő lehetőségek vannak a bérek emelésére: 1. a bértömeg-fejlesztési mutató növelésével, 2. a létszám csökkentésével vagy 3. e kettő kombinációjával. Ez elvileg igaz. Ha azonban a gyakorlatot tekintjük, úgy belátható, hogy ezek a lehetőségek — legalábbis az első évben — igen-igen szűkösek. Ismeretes, hogy a vállalati teljesítményhez kötött bértömeg-szabályozásban a bérfelvezetés nagysága az anyagmentes termelési érték (másként: a hozzáadott érték) változásaitól függ.

A hozzáadott érték (a bérfelvezetési mutató) az alábbi elemekből áll: bérköltség, eredmény (nyereség, illetve veszteség), illetményadó, társadalombiztosítási járulék, állóeszköz-lekötési járulék, forgóeszköz-lekötési járulék, értékcsökkenési leírás, egyéb bérjellegű költség, bankköltség. Mindezek az elemek szorosan kapcsolódnak a nyereséghez, mert növelésük vagy csökkentésük a nyereség nagyságát befolyásolja. Valamennyi közül *a nyereség és a bér adják a legnagyobb részt, tehát e két elem változásai befolyásolják leginkább a mutató változását. Mivel pedig a bér viszonylag stabil* (a többi elem nemcsak stabil, hanem kis részt is képvisel), *a nyereség gyakorolja a legnagyobb hatást a mutatóra.* A nyereség nagysága azonban nemcsak a mutató alakulása szempontjából döntő, hanem azért is, mert változatlanul belőle kell képeznünk azokat az alapokat, amelyek a vállalat jelenét és jövőjét meghatározzák. Amikor tehát a bérfelvezetési mutató mozgását a *gyakorlatban elemezzük, elegendő azt vizsgálnunk, miként mozog a nyereség.*

Ismeretes, hogy az év elején végrehajtott árváltozások, továbbá az adó- és a járulékkulcs-változások miatt a vállalatoknak korrigálniuk kellett a bérfelvezetési mutató bázisát. Ez az építőiparban a bázis értékének megemelését jelentette: a bérfelvezetési mutató tételei közül módosult az illetményadó, a társadalombiztosítási járulék, valamint a nyereség. Az első két tétel korrekciójának nem lehet áthúzó hatása, hiszen a megemelt bérjárulékokat az 1976. évben kifizetett bérek után is be kell

fizetni. Elvileg, a nyereség korrekciójának sem lenne szabad hatnia. A gyakorlatban azonban az a helyzet, hogy egy-egy építkezés kivitelezése a legkritikábban fejeződik be az adott év végével, s a nyereség nagysága attól függően változik, hogy az áthúzódó munkák volumene mekkora, s hogy ezekből a munkákból mekkora részt tesznek ki a fixárasak. *Fixáras szerződés esetén ugyanis a kivitelező nem érvényesítheti az árváltozásokból, a díjak megemeléséből stb. eredő többletköltségeit. Ezeket a nyereségből kell fedeznie.* Ismereteim szerint kevés az olyan építőipari vállalat, ahol ez a nyereségrontó hatás kisebb-nagyobb mértékben ne jelentkezne. A szóródás természetesen elég nagy. Van olyan vállalat, ahol az 1976. évi saját árbevétele 2—3 százalékát, de van olyan vállalat is, ahol 70—80 százalékát teszik ki az ilyen áthúzódó fixáras munkák. Sok esetben az is rontja a helyzetet, ha az áthúzódó munkákban magas a befejező jellegű munkák aránya (takarítás, területrendezés stb.), s ezek igen kis hozamúak, de az átlagosnál több élő munkát igényelnek. A fixáras munkák problémája nem csak a nyereségrontó hatás miatt érdemel figyelmet, de azért is, mert nálunk általános gond a kivitelezések elhúzódása, lassúsága. A fixáras szerződések ez ellen hathatnának, de *valószínű, hogy a jelenlegi helyzeten okulva, a kivitelezők egy ideig húzódozni fognak fixáras szerződések kötésétől.*

Itt kell szólnom az új szabályozókkal egyidejűleg bevezetett ún. termelési adóról is, amelynek kifejezett (és deklarált) célja a nyereség volumenének csökkentése. Mivel a termelési adó kulcsa szinte vállalatontként más és más, ezért nyereségcsökkentő jellege differenciált.

Ezekből a megfontolásokból indultam ki, amikor e között példában 1976-ra nem számoltam a nyereség növelésével az 1975. évihez képest. Mivel pedig a bérfejlesztési mutató legfontosabb eleme a nyereség, változatlan nyereség mellett a bérfejlesztési mutató sem javulhat számottevően. *Azzal viszont, hogy a nyereséget bázis szinten hagytam — éppen a nyereségcsökkentő tendenciák miatt — amúgyis fejlődést feltételeztem, számításaim szerint a maximálisat.* Én éppen ebben látom az 1976. évi szabályozórendszer problémáját. Nem tudom ugyanis elképzelni, hogy a szabályozók megalkotói — akik minden bizonnyal az idejében is számoltak enyhe jövedelemnövekedéssel — miért gondolták, hogy a vállalatok az új érték létrehozásában egy év alatt akkorát fognak fejlődni, hogy az biztosítsa a jövedelmek fejlődését is. A részesedési-alap-csökkenés bérből való rekompenzálásának ez a lehetősége aligha realizálható!

A következőkben vizsgáljuk meg, milyen lehetőség nyílik béremelésre a létszám felszabadításával. Példánknál maradva: 1975-ben a bérszínvonal 40 000 Ft, a jövedelemszínvonal 48 524 Ft (a teljes nettó részesedési alapot jövedelemnek tekintve), 1976-ban 40 600 Ft, illetve 44 184 Ft. Az egy főre jutó jövedelemcsökkenés 4340 Ft. *Ahhoz, hogy ezt a jövedelemcsökkenést a példa szerinti vállalat a létszám felszabadításával kiegyenlíthesse, 222 fővel (8,9 százalékkal!) kellene létszámát csökkentenie.* Ebben az esetben az egy főre jutó nettó részesedési alap 3933 Ft, a bérszínvonal 44 557 Ft lesz, azaz utóbbi 11,4 százalékkal magasabb az előző évinél, miközben az egy főre jutó jövedelem színvonala nem változik. A bérszínvonal-emelkedés miatt azonban adózni kell. A szabályozók 6 százalékos adómentes bérszínvonal-növekedést tesznek lehetővé, ese-

tünkben tehát az ezen felüli 5,4 százalék már adóköteles és a 2. sz. táblázat szerint adózik.

2. sz. táblázat

A létszámcsökkenéssel elért bérszínvonal-emelés adóterhei

Adózandó egy főre jutó bérszínvonal-emelés		Adókulcs %	Adó
%	Ft		
6—7-ig	400	100	400 Ft · 2278 fő = 911,2 eFt
7—8-ig	400	200	800 Ft · 2278 fő = 1822,4 eFt
8 felett	733	300	2199 Ft · 2278 fő = 5009,3 eFt
Összesen	1533	260,86	3399 Ft · 2278 fő = 7742,9 eFt

7742,9 eFt bérfejlesztési adót a részesedési célú felhasználási részből kell fizetni (amelynek képzésekor szintén kellett adózni). 1976-ban 31 396 eFt részesedési alapot képeztünk. (L. az 1. sz. táblázatot.) Ebből az adókötelezettségek teljesítése után 8960 eFt-ot akarunk a vállalatnál tartani nettó R-alapként. Ezek szerint az R-alapot a 3. sz. táblázat szerinti adók terhelik.

3. sz. táblázat

Az R-alap adóztatása

R-alap a bérköltség %-ában	Adóalap eFt	Adókulcs %	Adó eFt
0—2	2030		
2—4	2030	200	4 060
4—6	2030	300	6 090
6—8	2030	400	8 120
8—10	2030	500	10 150
10—12	2030	600	12 180
12—14	2030	700	14 210
14—	2492,9	800	19 943,2
	16 702,9	447,5	74 753,2

Összességükben az előbbi összegek 40 320,1 eFt-tal haladják meg a felosztható nyereséget, azaz *egy olyan képtelen helyzet áll elő, hogy bár a vállalat nyereséges, az állammal szembeni adóssága mégis akkora, hogy akár szanálni is lehet.* Ez természetesen képtelenség, s csak annak bizonyítására szolgál, hogy 1976-ban lehetetlen elérni az 1975. évi jövedelemszintet.

Emellett úgy vélem, a gyakorlatban nincs lehetőség arra, hogy a szabályozók által megengedett 6 százalékos bérszínvonal-növekedés fedezetét példának vett vállalatunk a létszám csökkentésével érje el. Ha létszámot szabadítunk fel, a vállalatok úgy elsősorban a leggyengébb munkaerőtől igyekeznek megszabadulni. *A leggyengébb munkaerőnek viszont a legalacsonyabb a bére.* Példánknál maradva: ahhoz, hogy a bérszínvonalat 6 százalékkal növelhessük, a létszámot 2394 főre (106 fővel) kell csökkenteni. Ha a felszabadított létszám bérszínvonala az átlagosnál

alacsonyabb, mondjuk csak 36 000 Ft, úgy a létszámcsökkentés nyomán a bérszínvonal automatikusan 0,51 százalékkal megemelkedik. Ez a „technikai” bérszintemelkedés ugyan látszólag nem jelentős, de számottevő bértömeg- és bérszínvonal-adó fizetésével jár. Mivel ez az R-alap adózásakor már az 500 százalékos adósvába esik, változatlan nettó R-alap mellett 5738 eFt-tal kellene növelni a bruttó R-alapot, s természetesen ugyanennyivel csökkenne az F-alap. Tehát e létszámfelszabadítás nem javítaná, hanem kifejezetten rontaná a vállalat helyzetét. *Ezért ki kell zárunk azt a lehetőséget is, hogy a vállalat létszám felszabadításával érje el a korábbi jövedelemszínvonalat.*

Növelni kellene az ösztönző erőt

A vállalatok helyzete — mint látható — nagyon nehéz. Ha pedig következtetésem a gazdaság nagy területeire igazak, akkor a népgazdaság helyzete is nehéz, hiszen a jövedelmek visszafogása az ösztönzési lehetőségek csökkenésével jár éppen akkor, amikor az ösztönző erőre a legnagyobb szükség lenne. A jövedelmek olyan csökkenése pedig, amely az ösztönzés elerőtlenedésével jár, *még akkor is hibás lépés, ha a korábbi időszakban „bizonyíthatóan túl voltunk fizetve.”*

Azon pedig, hogy túl voltunk-e fizetve, vagy sem, s hogy mihez viszonyítva, naphosszat vitázhatnánk. De most, amikor a jövedelmek változását a szabályozók a létrehozott új érték változásaihoz kötik, lenne lehetőség objektív mérésre. Azt, hogy az érték kategóriája ilyen fontos szerepet kapott a szabályozásban, *mindenképpen helyeslem.* Ezzel kapcsolatban csak egy problémát látok: ha már az új értékhez kapcsoljuk a jövedelem változását, miért nem tettük egyidejűleg rendbe árrendszerünket is, továbbá miért nem mentesítettük a vállalatokat a „technikai bérszint-emelkedéssel” járó hátrányos következményektől.

Az új szabályozóktól azt vártuk, hogy kikényszerítik a tartalékok jelentős részének felszínre hozását, 1976-ban azonban — véleményem szerint — nem szabadult fel számottevő létszám, és pedig azért nem, mert az új szabályozók ezt kifejezetten akadályozzák. Az érvényes jogi előírások mellett (az alaphér például csak fegyelmi úton csökkenthető) és a munkaerőhelyzet miatt *arra sincs nagyon lehetőség, hogy a szabályozók „keménységét” megfelelő differenciálással az egyénekre is érvényesítsük* (ezzel megint az ösztönzési lehetőség szűkül). A szabályozórendszer e másik nagy hibáját nem tudom mással magyarázni, mint azzal, hogy az új szabályozók kialakításakor kifejezetten az a költségvetési szemlélet dominált, amely a vállalatokat csak adóalanyokként nézi. Megállapították, hogy az 1975-ig alkalmazott szabályozók túl sokat hagytak a vállalatoknál, s konstruáltak egy olyan szabályozórendszert, amely az elvonást növelte. Elmaradt azonban azoknak az orientációs hatásoknak az alapos feltárása, amelyek a régi, illetve a jelenlegi szabályozókkal együttjárva hatással vannak népgazdaságunk egésze fejlődésére.

Az is hiba, hogy a szabályozás érvényesítése egy bizonyos ponton lehetetlenné válik. Nem számoltunk a vállalatok reagálásával, sem azzal, hogy az alkalmazott adórendszer mellett tulajdonképpen érdektelen technikai dolgok is okozhatnak „most már úgyis mindegy” felfogást.

Nem oldottuk meg az ösztönzési és elosztási funkciók közötti összhang problémáját sem. Nem iktattuk ki az olyan régóta és oly sokat bírált bérszínvonal-féket (ennek negatív hatásáról már szoltam). Pedig ha a bérszínvonal-féket legalább az első évben kiiktatjuk a rendszerből, *a szabályozók egész sor negatív hatását kiiktathattuk volna.*

Az elmondottak alapján valószínűnek tartom, hogy az új szabályozórendszer az első évben nem fogja meghozni a tőle várt hatást, nem fog felszabadulni kellő mennyiségű létszám, s a nyereség stagnálása vagy csökkenése miatt a befolyt adók sem fogják elérni a várt nagyságot. Egyes vállalatokat jelentős anyagi támogatással lehet majd csak megmenteni. Számíthatunk arra is, hogy az 1976. évi alacsony teljesítményeket 1977-re könnyű lesz tetemesen túlteljesíteni, de *akkor éppen a tetemes túlteljesítés nem válik ösztönzővé.* Előfordulhat például, hogy több marad a vállalatoknál (bértömeg-tartalékként), mint amennyit érdemes, vagy el szabad költenie.

Tudom, mennyire kívánatos a szabályozórendszer legalább viszonylagos időtállósága, s hogy a szabályozók túlságosan gyakori változtatása komoly zavart okozhat. Mégis, az adott helyzetben jobbnak tartanám, ha mielőbb elveznénk a szükséges korrekciókat.



Munkám tulajdonképpen befejezetlen, hiszen egy ilyen elemzés egyoldalú, ha csak bírál, illetve csak néhány probléma megoldási lehetőségére mutat rá. Ennél többre azonban nem vállalkozhattam, már csak azért sem, mert tapasztalataim viszonylag szűk körből származnak. Átfogó javaslat kidolgozásához arra lenne szükség, hogy akiknek mélyebb, átfogóbb ismereteik vannak e kérdéskörben, megcáfolják, vagy megerősítsék, de mindenképpen kiegészítsék állításaimat.

Ha egy mérleg nincs egyensúlyban, elvben kétféleképpen lehet visszabillenteni: az egyensúlyhoz szükséges mennyiséget levehetjük az egyik oldalról, vagy rátehetjük a másik serpenyőre. De ezek csak az alaplehetőségek. Lehet mindkét serpenyőből levenni, eltérő mennyiséget is, és lehet mindkettőre rátenni, szintén eltérő mennyiséget. Sőt: gazdaságban előfordulhatnak furcsa automatizmusok. Kicsit leveszek az egyik oldalról, s ettől még több hullik le a másiktól. Előfordulhat, hogy kicsi bért „megspórolva” sok nemzetijövedelem-növekménytől esünk el, de az is, hogy egy kis „gyorsító pénz”-zel nagy nemzetijövedelem-többletet érünk el. Olyan alternatíva ez, ahol csak egy ésszerű választásunk lehet: csak az utóbbi megoldás életképes.

LACZÓ FERENC:

Korszerű-e mezőgazdasági árrendszerünk?

A mezőgazdasági termelés tervszerű, arányos fejlesztése és a megfelelő termelési arányok biztosítása a mezőgazdaság irányításának legfontosabb feladata. Az elmúlt tíz év tapasztalata bebizonyította, hogy a mezőgazdasági termelés tervszerűsége jól biztosítható tervszerű befolyással. A tervszerűség feltételezi a célok és a megvalósításukat szolgáló közgazdasági eszközök tudatos összehangolását.

A mezőgazdasági termelés alakulása és a tervcélok között bizonyos konfliktusok figyelhetők meg. A hazai fogyasztás és export szempontjából is jelentős zöltség, gyümölcs és némely állati eredetű termék termelésének növekedése elmaradt a tervezettől. Az V. ötéves terv első évének tapasztalatai arra figyelmeztetnek, hogy ezek a gondok fokozódhatnak. *Célszerű tehát megvizsgálni, hogy milyen az összefüggés a termelésnek a tervtől való eltérése és az árrendszer hatása között.*

A termelés szerkezetét nemcsak az árrendszer és az ehhez kapcsolódó, bár bizonyos mértékig önállóan is ható támogatási (s természetesen adó- és hitel-) rendszer határozza meg, hanem a mezőgazdasági termelés erőforrásai, a föld, az eszközök és a munkaerő mennyisége, illetve egymáshoz viszonyított aránya is. *Az árrendszer úgy hat a termelési szerkezetre, hogy befolyásolja a termelés erőforrásainak elosztását a különböző termelési ágak között.* Nem lehet többet elosztani annál, mint amennyi rendelkezésre áll. Elvileg és gyakorlatilag is elképzelhető azonban olyan helyzet, hogy az árrendszer nem ösztönzi az üzemeket az erőforrások maximális kihasználására.

Mezőgazdasági árrendszerünk vizsgálatát az is indokolja, hogy a mezőgazdaság szocialista átszervezése óta jelentős változások mentek végbe a mezőgazdasági termelés feltételeiben. Megnőtt a termelésben felhasznált eszközök, különösen az ipari eredetű eszközök mennyisége. Lecsökkent a munkaerő létszáma. A termelés technológiájában és a munka szervezésében is jelentős változások mentek végbe. A korábban döntően kézi munkával folytatott — valójában csak méreteiben nagyüzemi — termelést jelentősen átalakítottuk gépi technikán és korszerű termelési eljáráson alapuló nagyüzemi termeléssé. A mezőgazdasági termelés feltételeiben végbement változások különbözőképpen érintették az ágazatokat. Az egyes termékek termelésének eszköz- és munkaigénye különbözőképpen alakult. Emiatt az egyes ágazatok relatív jövedelmezősége jelentősen megváltozott.

A mezőgazdasági termelésben a meghatározó szerepet a szocialista nagyüzemek játsszák. Ők adják a bruttó termelési érték 66 százalékát. Az ő kezükben van az összes mezőgazdasági terület 85 százaléka és az

állésczközök $\frac{4}{5}$ része. A mezőgazdaság több ágazatában (a burgonya, a zöldségfélék, a gyümölcs, a szőlő termelésében és a legtöbb állattenyészési ágazatban) a kisüzemek igen jelentős a részesedése. A kisüzemek által előállított termékeket a népgazdaság nem nélkülözheti, sőt célszerű a kisüzemi termelésben rejlő lehetőségek további kiaknázása. Nem lehet azonban kétséges, hogy a mezőgazdaság további dinamikus fejlesztésében a nagyüzemekre hárul a nagyobb feladat. (Jórészt a nagyüzemi termelés növekedése teremti meg az alapját a kisüzemi termelés további fejlődésének is.)

A nagyüzemi mezőgazdaságon belül — nagy súlya miatt — a szövetkezeti szektorra kell nagyobb figyelmet fordítani. A mezőgazdaság árrendszereinek a szövetkezeti szektor feltételeihez, adottságaihoz kell elsősorban alkalmazkodnia. A hatvanas évek első felében lefolytatott érdekeltségi és árrendszerviták középpontjában is a szövetkezeti szektor problémái álltak. Azóta a szövetkezeti szektor és az állami szektor termelési feltételei jelentősen közeledtek egymáshoz, így az érdekeltségi rendszer is hasonlóvá vált.

A szövetkezeti gazdaságokban is számottevően nőtt az eszközök szerepe a termelésben, s megszűnt vagy jelentősen enyhült a foglalkoztatási kényszer. Ez a két tényező együttesen módosította az érdekeltségi centrumot a szövetkezeti szektor gazdaságaiban. *Ma már a szövetkezeti gazdaságok többségére az a jellemző, hogy a vállalati érdekeltség elsősorban az egyes termékek termelésével elérhető nettó jövedelemhez kapcsolódik.*

A mezőgazdasági termelés feltételeiben végbement változások nemcsak a mezőgazdaság két alapvető szektorának érdekeltségi viszonyait közelítették egymáshoz, hanem az egész mezőgazdaság érdekeltségi rendszerét hasonlóvá tették az iparéhoz, ami nem jelent feltétlenül azonosságot.

A mezőgazdasági termelésben *a föld a termelés egyik alapvető fontosságú és sajátos eszköze.* Egy adott árrendszer vizsgálatánál és az árrendszer továbbfejlesztésénél ennek figyelmen kívül hagyása a mezőgazdasági termelés legfontosabb közgazdasági sajátosságának a mellőzését jelenti.

A mezőgazdasági ártípus kérdése

A mezőgazdasági árrendszer vizsgálata nem lehetséges az ártípus problémájának elméleti és gyakorlati tisztázása nélkül. Az ártípus meghatározása azonban csak a keretét adja az árrendszernek. Az árrendszert az ártípus ismeretében további közgazdasági mérlegeléssel kell konkrétan meghatározni. Az ártípus kérdésének tisztázásával csak arra kapunk választ, hogy mik azok a fő tényezők, amelyeket figyelembe kell venni, arra már nem, hogy a figyelembe veendő tényezőket milyen súlylyal szerepeltessük, illetve a jövedelmet milyen arányban osszuk szét az egyes tényezők között.

Vizsgálatunkat, s ehhez a lehetséges ártípusok közgazdasági tartalmának tisztázását nagyon megkönnyíti Nagy Tamás és Esze Zsuzsa korábbi munkássága.¹ Bár elemzéseikben figyelmük az ipari termelői

¹ Nagy Tamás—Esze Zsuzsa: A „többszatornás” ipari termelői ártípus. Közgazdasági Szemle, 1963. 1. sz. és Esze Zsuzsa: Érték és árvíta. Közgazdasági Szemle, 1963. 4. sz.

ár kérdéseire irányul, megállapításaik sokban hozzájárulnak a mezőgazdasági árproblémák tisztázásához is.

A mezőgazdasági szférának vannak specifikumai is. E sajátos problémák figyelembevételével meghatározott mezőgazdasági ártípussal a közgazdaságtudományunk azonban jórészt adós. Ez viszont nagyon megnehezíti a mezőgazdasági árrendszer kérdésében való tisztánlátást és a továbbfejlesztés irányának pontos meghatározását.

A mezőgazdasági ártípus vizsgálatának igénye elsősorban nem az elmélet oldaláról vetődik fel. A gyakorlatban tapasztalható ellentmondások és a termelés alakulásában mutatkozó nemkívánatos tendenciák arra hívják fel a figyelmet, hogy valószínűleg nem helyesen alkalmazzuk az érték kategóriákat a mezőgazdasági termelés irányításában.

Népgazdaságunkban az állami vállalatok és a szövetkezetek önálló vállalatként működnek. Ma már általánosan elfogadott, hogy a gazdasági elkülönültség, az önálló elszámolás a szocialista gazdaságban is áruviszonyokat szül, de ezek alapvetően különböznek a tőkés gazdaság áruviszonyaitól.

A gazdaságok, amikor az ágazatok társításáról döntenek, akkor az egyes termékek termelésével megszerezhető jövedelmet az e termékek előállításához szükséges élő- és holtmunka-ráfordításokkal állítják szembe. A ráfordításokat úgy igyekeznek elosztani a különböző ágazatok között, hogy jövedelmük a lehető legnagyobb legyen. Az árpolitika akkor helyes, ha ezt a jövedelmi érdekeltséget felhasználva, a népgazdasági célokat az árakban adott jövedelemmel közvetíti a gazdaságok számára, ezt az objektíve ható érdekeltséget használja fel a termelés tervszerű befolyásolására.

Az egyes ágazatok jövedelemarányainak kialakításánál elsősorban nem azt kell mérlegelni, hogy a termelésben felhasznált erőforrások a társadalomnak mibe kerültek, hanem, hogy a gazdaságoknak mibe kerültek. Az árrendszernek mindig az üzemi szintű ráfordításokat kell figyelembevenni, akkor is, ha ezek egybeesnek a népgazdasági szintű ráfordításokkal és akkor is, ha nem.

Nagy Tamás és Esze Zsuzsa közös cikkükben az ártípus lényegét így fogalmazzák meg: „... bármilyen az ártípus, árat képezni csak önköltségből kiindulva lehet. Ehhez kell hozzáadni az árban realizálódó társadalmi tiszta jövedelmet, az »m«-et. Az ártípusok csak abban különböznek egymástól, hogy különböző alapelvek szerint kiszámítva, másra és másra »vetítve« (rászámítva) tartalmazzák ezt az »m«-et.”²

Szó sincs tehát arról, hogy az „m” termelésében az élő munkán kívül más tényező is részt vesz, hanem arról, hogy az élő munka által előállított „m”-et a termelésben résztvevő tényezők között, gazdaságpolitikai céljainknak megfelelően szétosztjuk.

A termelési szerkezetnek az árrendszerrel való befolyásolása azon alapul, hogy ha egy ráfordítás fajtára viszonylag keveset „vetítünk” az „m”-ből, akkor ezzel arra ösztönözzük a gazdaságokat, hogy ne azokat a termékeket termeljék elsősorban, amelyeknek előállításához ebből a ráfordításból sok kell. Ha viszont valamely ráfordítás fajtára viszonylag sok „m”-et „vetítünk”, akkor ezzel arra ösztönzünk, hogy a gazdasá-

² I. m. 17. 1.

gok azokat a termékeket termeljük, amelyek ebből a ráfordításból sokat igényelnek.

Az ártípussal kapcsolatban a fő kérdés az, hogy melyek azok a tényezők, amelyekre az „*m*”-et vetítjük. Nagy Tamás és Esze Zsuzsa érvelése, következtetése ma is helytálló: az iparban az „*m*”-et részben a lekötött eszközökkel, részben pedig bérarányosan kell elosztani.³

Ez a termelés kívánt szerkezetére való ösztönzés szempontjából azt jelenti és csakis azt jelentheti, hogy a jövedelem „vetítésével” elismerjük a termelés eszközigényét is. Több jövedelem realizálását tesszük lehetővé annál a terméknél, amelyiknek nagyobb az eszközigénye. Az ösztönzés szempontjából a vállalati szintű jövedelmek a meghatározóak. A vállalat ugyanis elsősorban abban érdekelt, hogy számára minél előnyösebben alakuljon a véglegesen nála maradó, saját céljaira felhasználható jövedelemrész.

A mezőgazdasági vállalati szintű ágazati jövedelmeket jelentős — de ágazatonként különböző — mértékben befolyásolják a támogatások. A különféle ágazatok tényleges jövedelmezőségéről a támogatással módosított jövedelem tájékoztat helyesen. Ezért ezt kell figyelembe venni.

Közgazdasági szempontból a mezőgazdasági termelésnek három tényezője van: a föld, az eszközök és a munkaerő.

Mezőgazdasági arrendszerünk legalapvetőbb elméleti és gyakorlati problémája a föld szerepének tisztázatlansága a szocialista nagyüzemi termelésünkben. A kérdés konkrétan úgy vetődik fel, hogy a föld olyan tényező-e, amelynek szerepét el kell ismernünk az árszínvonalban és az arányokban, vagy pedig nem.

A kapitalista társadalmakban a termelőeszközök magántulajdona és a korlátozottan rendelkezésre álló termelési tényezők (mint például a föld) magántulajdonának monopolizálása alapján a tulajdonosok munka nélküli jövedelmet szereznek. *Marx* leszögezi, hogy „... a földjáradék az a forma, amelyben a földtulajdon gazdaságilag realizálódik, értékesül”.⁴

A szocialista nagyüzemek által használt földek egy része az állam, egy része a szövetkezetek, egy része pedig a szövetkezeti tagok tulajdona. A szövetkezeti tagok — összhangban a szövetkezetpolitikai irányelvekkel — jövedelmüknek döntő részét munkájuk alapján kapják. (Jelképes az az összeg, amelyet „földjáradékként” szereznek a bevitt földjük után. Az így kifizetett összeg a termelési költségeknek az 1 százaléka.)

A földnek a szocialista nagyüzemek által való használata kizárja azt, hogy a föld birtoklása jövedelemszerzési jogcím legyen, hogy a szocialista nagyüzemek abszolút földjáradékot realizáljanak.

A föld azonban nemcsak korlátozottan rendelkezésre álló tényezője a termelésnek (magántulajdonon alapuló társadalmakban ezért monopolizálható), hanem alapvető fontosságú és sajátos termelőeszköze is. *Marx* erről azt írja: „A tőke rögzíthető a földben, illetve bekebelezhető abba, és pedig vagy inkább átmenetileg, mint a vegyi jellegű talajjavítás, trágyázás stb. esetében, vagy állandóbban, mint a levezető csatornák, öntözési berendezések, talajjegytenetések stb. esetében... Ez a tőke az állótóke kategóriájába tartozik. A földbe bekebelezett tőkéért és

³ I. m. 25. l.

⁴ *Marx*: A tőke. III. kötet. Szikra, 1951. 681. l.

a földnek mint termelési eszköznek ily módon történt megjavításáért járó kamat részét alkothatja a bérlő által a földtulajdonos számára fizetett földjáradéknak, de nem maga a tulajdonképpeni földjáradék, amelyet a földnek mint olyannak a használatáért fizetnek, akár szűz, akár megművelt földről van szó.”⁵

A föld termőképességének fenntartása és fokozása élő- és holtmunka-ráfordításokat igényel a szocialista nagyüzemekben is, részben trágyázás, részben pedig (mechanikai, kémiai és biológiai) talajjavítás formájában.

Talajtani vizsgálatok azt mutatják, hogy a szerves és műtrágyázás, valamint a talajjavítások egyszerűbb formái is (a szokásosnál jóval mélyebb szántás, a talajforgatás, az altalajlazítás és a meszezés) egy termelési periódusnál hosszabb időszak alatt fejtik ki a talajtermékenységet fenntartó és növelő hatásukat, adják át értéküket az új termékek értékének. Így *a talaj termékenységének fenntartása és fokozása végett eszközölt ráfordítások a földdel egyesülve állóeszközként vesznek részt a termelésben.*

A nagyüzemek a földbe befektetett, egy termelési periódusnál hosszabb időszak alatt megtérülő ráfordítások döntő részét *saját anyagból* (mint a szerves anyag visszapótlása esetében), *saját munkájukkal teremtik elő* (részben ezért, részben pedig elméleti tisztázatlanság miatt ez az eszközlektési számításoknál elkerülte figyelmünket). Azzal, hogy az üzemek *tartósan* élő- és holtmunka-ráfordításokat kötnek le a földbe, egy sajátos értékű állóeszközt állítanak elő, amelyet *a föld állóeszköz-értékének nevezhetünk.*

Ha egy ipari üzem állít elő saját használatára egy gépet, ezt ugyanolyan állóeszköznek tekintjük, mintha vásárolta volna. Pontosan ilyenek kell tekintenünk a mezőgazdasági nagyüzemeinknek azt a tevékenységét, amelynek során a talaj termőképességének újratermelése végett ráfordításokat eszközölnek, amelyek több év alatt térülnek meg. *A föld állóeszközértéke a talaj termőképességének fenntartásával és fokozásával összefüggő tartósan lekötött élő- és holtmunka-ráfordítás.*

A földnek *az így értelmezett* állóeszközértékét az árképzésnél természetesen ugyanúgy figyelembe kell vennünk, „el kell ismernünk” mint a termelés megvalósításához szükséges bármely más eszközlektést.

A nagyüzemeink által használt föld állóeszközértékét becsléssel állapítottam meg.

A talaj termőképességének fenntartása átlagosan hektáronként 5650 Ft értékű szerves trágyát igényel. A műtrágyák átlagos lekötésének értéke (nem számítva az évenként adott műtrágyáknak azt a részét, amely egy termelési periódusban megtérül) 2600 Ft. A különböző talajjavítások következtében évi átlagban 250 Ft/ha az élő- és holtmunkalekötés. Ez együttesen 8500 Ft/ha.⁶

⁵ Uo.

⁶ A felhasznált szerves trágyák mennyiségét istállótrágya-értékben számítva évi 55 q/ha-ban állapítottuk meg. (Ebből 34 q/ha az istállótrágya, 7 q/ha a folyékony trágya és 14 q/ha a szalma-, a kukoricaszár- és a zöldtrágya.) Négyévenkénti trágyázással számolva ez 220 q/ha. Egy mázsa istállótrágya tápanyagértékét szállítással és kiszórással együtt 45 Ft-ra becsülik a szakemberek. Ez azt jelenti, hogy a 220 q hektáronkénti istállótrágyázással négyévenként 9900 Ft értékű szerves trágyát juttatnak a talajba. A legújabb vizsgálatok szerint az istállótrágya évenkénti megtérülése 30 százalék, 30 százalék, 30 százalék, 20 százalék, 20 százalék

A föld megállapított állóeszközértéke országos átlagszám. Átlagosan ennyi eszközlekötés szükséges a föld állóeszközértékének újratermeléséhez. Az egyes gazdaságok földjének egyéni értékei jelentősen eltérhetnek az átlagtól. Az egyes kultúrák is különböző mértékben „veszik igénybe” a föld állóeszközértékét. Sőt, vannak olyan növények (például a lucerna), amelyek egyrészt felhasználják, de másrészt növelik is a talaj tápanyagtartalmát, illetve javítják a talaj szerkezetét. Ezek ugyancsak fontos szempontok a mezőgazdasági termékek jövedelemarányainak kialakításánál.

A mezőgazdasági termelésben jelentősen megnőtt az eszközök szerepe. A termelőszövetkezetekben 1960 óta volumenük háromszorosára nőtt. A termelőerők ágazonként különböző ütemben fejlődnek. Ma már jelentős különbségek vannak a különféle növénytermesztési ágazatok között is az eszközlekötés tekintetében. Az eszközlekötés mindig konkrét formákat ölt (traktorok, kombájnok, üzemanyagok, istállók, takarmányok). A munkadíjjal, illetve a munkabérfizetéssel kapcsolatos pénzeszköz lekötése ugyanúgy eszközlekötés, mint például az üzem-

(bizonyos talajokon még a hatodik évben is mutatkozik számottevő hatása). Ezek a megtérülési százalékok azt jelentik, hogy az első évben az adott szerves trágyák értékének 100 százaléka, a második évben 70 százaléka, a harmadik évben 40 és a negyedik évben 20 százaléka van lekötve a földben. Így az évenkénti átlagos lekötés százaléka:

$$\frac{100+70+40+20}{4} = 57,5 \text{ százalék.}$$

A megadott 5650 Ft értékű átlagos szerves trágya-lekötés a 9900 Ft 57,5 százaléka.

Bizonyos értelemben más a helyzet a gyakorlatilag évenként adagolt műtrágyák esetében. A műtrágyák hatása is több termelési periódusban tapasztalható. (A nitrogénműtrágya két évig, a foszforműtrágya 8–10 évig és a kálíműtrágya 3–4 évig hat.) Az évenként kijuttatott műtrágya értékét a természet az eszközlekötésben figyelembe vesszük, ezért itt a föld állóeszközértékének megállapításánál csak az állandó lekötéssel kell számolnunk. Az adott nitrogénműtrágya hasznosult hatóanyagának 75 százaléka az első, és 25 százaléka a második évben érvényesül. Így az állandó lekötés az évi műtrágyaértéknek 25 százaléka. Más a helyzet a talajban felhalmozódó foszfor- és kálíműtrágyákkal. Itt az évenként adott műtrágya-mennyiség gyakorlatilag azt jelenti, hogy a földben állandóan lekötött és fokozatosan elhasználódó műtrágya-hatóanyagot évenként pótoljuk. A foszforműtrágyának 30 százaléka, a káli-nak 50 százaléka értékesül az első évben, a többi a további években. Vagyis az évenként adagolt foszforműtrágyának 70 százaléka, a kálíműtrágyának 50 százaléka halmozódik fel a talajban. Ha ezeknek a tápanyagoknak egy bizonyos felhalmozódása után évenként csak az összes felhasználásnak megfelelő mennyiséget adjuk a talajba (jelenleg ezt tesszük), akkor ezek a százalékok azt jelentik, hogy a foszforműtrágyák évenként kijuttatott mennyiségének 2,33-szorosa (70%/30%) van állandóan a talajban lekötve (tehát ahhoz, hogy a növények 1 kg foszforhatóanyagot tudjanak a talajból felvenni, az évenként adott foszformennyiségen felül 2,33 kg foszforhatóanyagot kell állandóan benne lennie a talajban) a kálíműtrágyának pedig az 1-szerese (50%/50%). A nagyüzemek átlagos műtrágyahatóanyag-felhasználása 1975-ben nitrogénből 113 kg, foszforból 92 kg és káliból 123 kg hektáronként. A felhasznált hatóanyag-mennyiséget meg kell szoroznunk (a dotációval csökkentett és a kereskedelmi árréssel növelt) hatóanyaggal. Ez a nitrogénnél 8 Ft/kg, a foszfornál 9 Ft/kg és a kálíműtrágyáknál 2 Ft/kg. S ezt még meg kell szoroznunk a kiszámfított állandó lekötési együtthatókkal. Így a műtrágyák tartós lekötése

nitrogénből	113 · 8 · 0,25 =	226 Ft/ha
foszforból	92 · 9 · 2,33 =	1929 Ft/ha
káliból	123 · 2 · 1,— =	246 Ft/ha
		<u>2401 Ft/ha</u>

Ezt az összeget végül meg kell növelnünk 10 százalékkal (szállítási, tárolási és kijuttatási költséggel). Ez így együttesen 2600 Ft/ha.

A talajjavítás évi összege 1 milliárd Ft-ra tehető. Ennek 65 százaléka az állami támogatás. A gazdaságok saját hozzájárulása 350 millió Ft. Ezen kívül a gazdaságok évenként 100–150 ezer hektár területen végeznek talajjavítás jellegű mélyítő szántást, altalajlazítást stb. Ennek hektáronkénti többletköltsége 600–800 Ft. Így az üzemek talajjavítási kiadása 2,2 milliárdra tehető a IV. ötéves terv öt évében együttesen. Ez hektáronként átlagosan 500 Ft-ot tesz ki. Ötéves átlagos megtérüléssel számolva (30 százalékos, 25 százalékos, 20 százalékos, 15 százalékos, 10 százalékos) az átlagos lekötés:

$$\frac{100+70+45+25+10}{5} = 50 \text{ százalékos.}$$

Ez évi átlagban 250 Ft eszközlekötést jelent hektáronként.

anyag-vásárlással kapcsolatos kiadások. A termeléshez szükséges eszköz-
lekötést annak tényleges mértéke szerint időarányosan kell figyelembe
venni, beleszámítva a bérlekötést is. Az állóeszköz-lekötést így nettó
értékén kell elszámolnunk.

A mezőgazdasági termelőerők fejlődésének másik oldala: jelentő-
sen megváltozott az ágazatok élők munkai igénye. A termelésben felhasz-
nált élő munka mennyisége számottevően csökkent, de ma és még hosz-
szú távon is a termelés fontos tényezője marad. Amennyiben tőkés és
nem szocialista gazdaságokról lenne szó, akkor az ártípus szempontjá-
ból erről szót sem kellene ejteni, hiszen az eszközlekötésben figyelembe
vettük a munkadíj-fizetéssel kapcsolatos eszközlekötést is. A szocialista
gazdaságoknak azonban (különösen a szövetkezeteknek) nemcsak gaz-
dasági feladataik vannak, hanem kulturális, társadalmi és politikai
funkcióit is betöltöttek. Ehhez — a munkaerő-újratermelés „helyi tár-
sadmű” feladatainak megoldásához — bizonyos pénzeszközökre van
szükségük. Ezt a pénzeszeget célszerű a felhasznált élő munka, vagy
másképp a kifizetett munkadíj arányában beépíteni az árrendszerbe.
A bérfizetés összege természetesen jelentősen különbözik attól a munkadíjtól,
amit az eszközlekötésben veszünk figyelembe. A gabonavetésért
fizetett munkadíj csaknem egy évig le van kötve a termelésben, de pél-
dál a tehenészetben foglalkoztatottak munkadíja szinte naponta meg-
térül.

Egységnyi jövedelem megtermeléséhez ágazatonként nagyon eltérő
földre, eszközlekötésre és élők munka-felhasználásra van szükség.

1. sz. táblázat

**1000 Ft nettó jövedelem megtermeléséhez szükséges földérték-, eszköz-
és élők munkai igény a termelőszövetkezeti szektorban
(1971—1975. évek átlaga)**

Ágazat	Földértékigény (Ft)	Eszközigény (Ft)	Élők munkai igény (munkanap)
Búza	2 630	2 450	3,0
Napraforgó	2 720	2 030	4,3
Cukorrépa	2 460	5 580	19,0
Burgonya	2 300	6 200	25,0
Rizs	2 800	6 820	11,4
Kukorica	3 150	4 700	5,7
Árúlcserna	4 170	2 000	5,8
Vöröshagyma	1 020	3 500	16,0
Paradicsom	12 500	33 500	255,0
Zöldpaprika	1 450	5 970	35,0
Zöldborsó	1 870	2 200	5,6
Borszőlő	2 460	17 100	32,0
Alma	1 100	6 260	14,5
Tej	—	vesztéséges	vesztéséges
Hízómarha	—	38 700	35,0
Hízósertés	—	vesztéséges	vesztéséges
Tojás	—	vesztéséges	vesztéséges
Pecsenyecsirke	—	vesztéséges	vesztéséges

Forrás: A főbb mezőgazdasági termékek költségei és jövedelmezősége. MEM STAGEK.
Budapest, 1976. alapján számolva, illetve a földálláseszköz értékének becslését lásd a 6. sz.
lábjegyzetben.

A különféle termékek termelésével megszerezhető nettó jövedelem földértékigénye, eszközigénye és élömunkaigénye igen jelentősen szóródik. Legkisebb a földigény szóródása (0,5), lényegesen nagyobb az eszközigényé (0,75) és az élömunkaigényé (1,1). Ez arra utal, hogy a nettó jövedelemnek a legnagyobb hányada a földre van vetítve, leginkább azzal arányos. Az ágazati jövedelmek ennél sokkal kevésbé veszik figyelembe az eszközlektétést, illetve a munkaigényt.

Az ártípus szempontjából az a lényeges, hogy 1000 Ft nettó jövedelem megtermelésében ágazatonként igen különböző arányban vesznek részt az egyes erőforrások. Nekünk azokra a termékekre is szükségünk van, amelyeknél egységnyi jövedelem megszerzéséhez viszonylag sok földre van szükség, azokra is, amelyeknek viszonylag magas az eszközigénye, és azokra is, amelyek viszonylag sok élő munkát igényelnek. Ha a gazdaságokat mind a földigényes, mind az eszközigényes, mind az élömunkaigényes termékek termelésében érdekeltté akarjuk tenni, akkor az üzemi szintű nettó jövedelmet úgy kell szétosztanunk, hogy egy része a föld állóeszközértékével, egy része az eszközlektétéssel, s egy része az élömunka-lektétéssel legyen arányos. Ez tehát azt jelenti, hogy *a mezőgazdasági termelés feltételeinek egy „három csatornás” termelői ártípus felel meg, amelyben az üzemi szintű nettó jövedelem egy részét a föld állóeszközértékére, egy részét az eszközökre, s egy részét a munkadíjra vetítjük.*

Mai mezőgazdasági árrendszerünk szerkezete

A mezőgazdaság konkrét árrendszeréhez úgy jutunk, hogy a termelés megvalósításához szükséges erőforrásokra jövedelmet vetítünk. Nép gazdasági szinten szétosztjuk az „*m*”-et a különböző erőforrások között. Ez egy ágazat (például a mezőgazdaság) szempontjából már úgy jelentkezik, hogy ha egy erőforrást a termelés megvalósításához szükségesnek tartunk, akkor ezt jövedelemszínvonal és jövedelemarányok szempontjából is el kell ismernünk. (Pontosabban: ha valamit elismerünk jövedelemszínvonal szempontjából, azt elismerjük jövedelemarány-alakító tényezőnek, és fordítva.)

Ahhoz, hogy a mezőgazdaság konkrét árrendszeréről véleményt alkothassunk, meg kell vizsgálnunk a gyakorlatban az árrendszer szerkezetét, vagyis azt, hogy az árakban foglalt jövedelmek figyelembe veszik-e — és milyen mértékben — a termeléshez szükséges erőforrásokat. Csak az árrendszer konkrét szerkezetéből kiindulva lehet és szabad meghatározni a módosítás szükséges tárgyát, figyelembe véve természetesen a népgazdasági célokat. Az árrendszer kialakításánál több szempontot is mérlegelni kell. A legfontosabb azonban az árrendszer belső szerkezete: az, hogy milyen mértékben veszik figyelembe az árakban foglalt jövedelmek az egyes erőforrásokat. A hangsúlyt ezért ennek vizsgálatára helyezük.

A jelenlegi mezőgazdasági árrendszer alapelveinek lefektetésekor, a hatvanas évek elején-közepén a mezőgazdasági termelés két alapvető tényezője a föld és a munkaerő volt. Mindez foglalkoztatási kényszerrel párosult. Ebben az időszakban a bruttó jövedelmi érdekeltség volt az uralkodó mezőgazdaságunk szövetkezeti szektorában. *László János,*

Csendes Béla és Vági Ferenc⁷ elméletileg és gyakorlatilag is bizonyították: az árakban foglalt bruttó jövedelem nem lehet sem a földlekötéssel, sem az élők munkáigénnyel arányos, hanem mindkét tényezőt figyelembe kell venni.

További vizsgálatok adtak választ arra, hogy milyen is volt a gyakorlatban inkább „kitapogatott”, mintsem tudatosan kialakított árrendszer a 60-as évek elején. Több szerző⁸ különböző közelítési móddal jutott ugyanarra a következtetésre: Az árakban foglalt bruttó jövedelem egy része a földre van vetítve, a másik része pedig az élők munkáigénnyel arányos. Ez gyakorlatilag azt jelenti, hogy a bruttó jövedelmi-érdekeltségre épülő árrendszer elismerte a föld állóeszközértékének újratermeléséhez szükséges ráfordításokat is, illetve az ezzel összefüggő eszközlekötést. (Bár ez nem került így megfogalmazásra.) A mezőgazdasági árakban foglalt jövedelmek a kézimunka dominálása idején, a 60-as években sem csak az élők munkáigényhez igazodtak, vagyis az árak nem voltak értéktípusúak.

Ez az árrendszer a 60-as években nagyrészt biztosította a mezőgazdasági termelés tervszerűségét. Az évtized végére már bizonyos feszültségek mutatkoztak az árrendszerben és ezt a gazdaságirányítás igyekezett is feloldani.

A 8. számú lábjegyzetben idézett cikkemben, a 60-as évek első felére végzett számításokat a IV. ötéves tervidőszak átlagszámaival megismétlem. Az 1971—1975 közötti időszakban (és napjainkban is) funkcionáló árrendszerben az egyes ágazatok bruttó jövedelmének nagyságát 97 százalékban a munkáigény és a földlekötés határozta meg. Minimális csak az a rés, amelyet az árrendszer az eszközlekötés figyelembevételére hagyott. *Az árak tehát ebben az időszakban is a bruttó jövedelemhez igazodtak és gyakorlatilag csak két termelési tényezőt vettek figyelembe.*

A IV. ötéves tervidőszakra már az volt a jellemző, hogy a szövetkezeti bruttó jövedelem két önálló részre hasadt: a munkadíjra és a nettó jövedelemre. S ez utóbbi felé toldott el a vállalati érdekeltségi centrum a szövetkezeti gazdaságokban is. Mivel a bruttó jövedelem-érdekeltségre épülő árrendszer gyakorlatilag csak két termelési tényezővel számolt és a munkadíj elkülönült a bruttó jövedelemen belül, nettó jövedelemnek nagyrészt megmaradt a föld állóeszközértékére vetített bruttó jövedelem-rész.

A szövetkezeti szektor termelési feltételeinek módosulása az érdekeltségi centrum módosulását eredményezte. Mivel pedig az állattenyésztésben nem volt közvetlen földigény, tehát a földdel arányos bruttó jövedelem sem, az állattenyésztési ágazat nettó jövedelem nélkül maradt. *Vagyis a 60-as években a gyakorlat által is igazolt bruttó jövedelem-érdekeltségre felépített mezőgazdasági árrendszer továbbélése a 70-es években, megváltozott körülmények között a nagyüzemi állattenyésztés fejlődésének gátjává vált.*

⁷ Lásd László János: A mezőgazdasági árpolitika és a termelés tervszerű irányítása. Közgazdasági és Jogi Könyvkiadó, 1962.; Csendes Béla—Vági Ferenc: A jövedelmezőség és termelés a szövetkezeti gazdaságokban. Kossuth Könyvkiadó, 1964.

⁸ Csendes Béla: Kísérlet a termelőszövetkezeti ár- és jövedelemarányok számszerű megközelítésére. Közgazdasági Szemle, 1963. 12. sz.; Hernesz Ferenc: A területigény és a mezőgazdasági árak. Közgazdasági Szemle, 1965. 2. sz.; Laczó Ferenc: Foglalkoztatottság és a föld szerepe a termelőszövetkezetek jövedelmezőségében. Közgazdasági Szemle, 1969. 1. sz.

A mezőgazdasági árrendszerünknek a szövetkezeti nettó jövedelem alapján való vizsgálatához jó segítséget nyújtanak bizonyos matematikai-statisztikai módszerek (például lineáris regresszió) felhasználása. Így pontosabb válasz adható arra a kérdésre, hogy az árakban foglalt nettó jövedelem milyen mértékben veszi figyelembe a termeléshez szükséges erőforrásokat.

A vizsgálatához szükséges adatok megszerzése után⁹ igen nagy volumenű számítást kellett elvégezni. A számítások elvégzése előtt nem tudhattuk, hogy az árrendszer mindhárom termelési erőforrást, vagy közülük csak kettőt, vagy egyet vesz-e figyelembe.

A vizsgálatba vont kertészeti termékek jövedelemstabilitása még az ötéves átlagszámok alapján is rendkívül rossz. Ez az összes szántóföldi és kertészeti ágazatra végzett számításaink megbízhatóságát is kérdéssé teszi. Ezért — a lineáris regressziószámításnál kapott eredmények szokásos ellenőrzésén túl — a termelési tényezők minden kombinációjával végzett számítás eredményének megbízhatóságát is ellenőrizni kellett a szántóföldi növénytermesztés ágazataira végzett számítással. (A regressziószámítás csak a növénytermesztés tizenhárom ágazatára volt elvégezhető, mivel az állattenyésztési ágazatok többsége veszteséges. Így ezek az ágazatok a nettó jövedelem termelése szempontjából nem értékelhetők.)

A termelési tényezők minden lehetséges kombinációjával végzett számítás azt mutatta, hogy az illeszkedés akkor a legszorosabb, vagyis az egyes ágazatok nettó jövedelmének nagyságát a termelési tényezőknek az a kombinációja határozza meg a legjobban, amikor mindhárom termelési tényezővel számoltunk.

Az a tény, hogy az árrendszerünk mindhárom termelési tényezőt figyelembe veszi, arra utal, hogy a mezőgazdasági árrendszerben végrehajtott korrekciók megfelelő irányban módosították az arányokat. Kérdés csak az, hogy a szükséges lépésekből hányat tettünk meg.

A tizenhárom termékre végzett számításnál az illeszkedés jó, de az említett ok miatt nem a legjobb (0,5). A szántóföldi növénytermesztési ágazatokra végzett kontrollszámítás eredményei hasonlóak a tizenhárom termékre végzett számítás eredményével. Az illeszkedés a szántóföldi növénytermesztés ágazataira végzett számítások esetében megközelíti az 1-et.

A számítást a kiinduló adatokhoz képest transzformált alakban végeztük el, vagyis az adatokat az egy hektáron folyó termelésre vonatkoztattuk. Így a föld állóeszközértékére jutó nettó jövedelem a számításban konstansként adódott. Ez közgazdaságilag teljesen indokolt, hiszen a föld gyakorlatilag valóban állandó nagyságban, tehát konstansként vesz részt a termelésben. A termelés másik két tényezője, az eszközök és a munkaerő változtatható tényezők, ezért jogos ezeket a tényezőket változóként kezelni. (A regressziószámítást ellenőrzésképpen más transzformációban, minden adatot 100 Ft eszközlektetésre vonatkoztatva is elvégeztük. Itt a föld változóként szerepelt. Ennél a számításnál a földre

⁹ Az alapadatok nagy részét a MÉM Statisztikai és Gazdaságelemző Központjának 1975/3-as és 1976/4-es kiadványából és a KSH által rendelkezésre bocsátott táblázatokból vettük. A legnagyobb gond az eszközlektetés megállapítása volt. Nem sikerült pontos és megbízható adatokra szert tenni az állóeszközök nettó értékéről. Ezért az eszközlektetésben az állóeszközök bruttó értéken szerepelnek. A föld állóeszközértéke viszont nettó érték. Csak ezért nem tudjuk az eszközlektétést és a föld állóeszközértékét összeadni.

jutó jövedelem *némileg* — mintegy 10 százalékkal — kisebbnek mutatkozott. Az eltérés kicsiny volta módszertani megbízhatósága mellett szól. Ha a földet változóként kezeljük, arra kapunk választ, hogy mennyivel növekedne a nettó jövedelem, ha 1 ha-ral növelnénk a földet. Elvileg természetesen érdekelhet bennünket ez is. Gyakorlatilag azonban fontosabb az a kérdés, amit a lineáris regressziószámításnál felvetettünk, hogy mennyivel változik a nettó jövedelem, ha a *meglevő földterületen növeljük* az eszközköztét, illetve a munkaráfördítást.)

A 2. sz. táblázatban a számításban felhasznált alapadatokat foglaltuk össze.

2. sz. táblázat

A növénytermesztési ágazatok egy hektárra jutó nettó jövedelme és erőforrás-szükséglete a termelőszövetkezetekben az 1971—1975. évek átlagában

Ágazat	Nettó jövedelem (Ft)	A föld állóeszközértéke (100 Ft)	Bruttó eszközérték (100 Ft)	Összes munkanap
Búza	3180	85	78	10
Napraforgó	3120	85	63	13
Cukorrépa	3490	85	195	70
Burgonya	3650	85	226	91
Rizs	3050	85	208	33
Árukukorica	2670	85	126	17
Árulucerna	2060	85	41	12
Vöröshagyma	8470	85	297	138
Paradicsom	680	85	229	174
Zöldpaprika	5960	85	355	213
Zöldborsó	4640	85	102	25
Borszőlő	3440	85	590	110
Alma	7670	85	480	111

Forrás: Lásd a 9. sz. lábjegyzetet.

A lineáris regressziós egyenlet: $Y = 2550 + 3x_1 + 6x_2$

Ez azt jelenti, hogy a jelenlegi árrendszer átlagosan a föld állóeszközértékének minden 100 Ft-jára 30 Ft-ot vetít ($2550:85=30$). A 100 Ft bruttó eszközértékre jutó jövedelem 3 Ft (100 Ft nettó eszközértékre ennek a másfélszerese, 4,5 Ft¹⁰). Egy munkanap „nettójövedelem-hozadéka” 6 Ft.

Ezek az eredmények azzal magyarázhatók, hogy különféle ágazatok egy hektárra jutó nettó jövedelme — néhány termék kivételével — csaknem azonos nagyságú. Ágazatonként jelentősen eltérő viszont az eszközköztét. [A három legnagyobb eszközigényű ágazat (a zöldpaprika, a borszőlő, és az alma) egy hektárra jutó átlagos eszközköztéte *nyolcszorosa* a három legkevesbé eszközigényes termék (búza, napraforgó és lucerna) egy hektárra jutó eszközigényének. A három legnagyobb eszközigényű ágazat egy hektárra jutó nettó jövedelme viszont csak *kétszerese* a három legkevesbé eszközigényes ágazatnak.]

¹⁰ A nettó eszközköztét a növénytermesztésben átlagosan kétharmada a bruttó eszközköztetésnek. Ezért másfélszerese a 100 Ft nettó eszközértékre jutó nettó jövedelem a 100 Ft bruttó eszközértékre jutó nettó jövedelemnek.

A mai árrendszer jelentős mértékben elismeri a föld állóeszközértékének szerepét a mezőgazdasági termelésben. Továbbfejlesztésekor sem hagyhatjuk figyelmen kívül azt, hogy a föld termőképességének újratermelése jelentős eszközleköltést igényel. Az árrendszer továbbfejlesztése szempontjából ez a kérdés úgy vetődik fel, hogy a 100 Ft földértékre jutó 30 Ft elegendő-e a talaj termőképességének újratermeléséhez.

Mit jelent az, hogy 100 Ft nettó eszközértékre az árrendszer csak 4,5 Ft-ot juttat. (Ebben csak a növénytermesztési ágazatok vannak benne.) Ez a szám azt jelenti, hogy amennyiben a gazdaságok az eszköz-igényes növénytermesztési ágazatok irányába változtatják a termelési szerkezetüket, 100 Ft további eszközbefektetés a nettó jövedelmet 4,5 Ft-tal növeli. Ez az összeg kevesebb a tartós betét kamatánál. (A termelés kockázatáról nem is szólva.) *Az árrendszer tehát ellene hat annak, hogy az eszközigényes termékeket termeljék.*

Az árrendszer azzal, hogy 6 Ft-ot vetít egy munkanapra (szerény mértékben ugyan, de) elismeri a gazdaságoknak azt a társadalmi, politikai, kulturális szerepét, amelyet a falu életében kell betölteniük.

A vizsgálatba vont termékeknek átlagosan 110 Ft (100 Ft-ban számolva) a hektáronkénti bruttó eszközleköltése. Egy hektárra átlagosan 20 nap jut. A növénytermesztésből származó — egy hektárra jutó — 3000 Ft nettó jövedelemből 2550 Ft ($85 \cdot 30$) a föld állóeszközértékének arányában, 330 Ft ($110 \cdot 3$) eszközarányosan és 120 Ft ($20 \cdot 6$) a munkaigény arányában realizálódik. Az árrendszerünkről összefoglaló képet kapunk, ha megnézzük, milyen arányban történt a nettó jövedelem szétosztása a különféle termelési erőforrások között.

3. sz. táblázat

A növénytermesztés árrendszerének szerkezete

Megnevezés	Ft/ha	%
A föld állóeszközértékével arányos jövedelem	2550	85
Eszközarányos jövedelem	330	11
Élőmunka-arányos jövedelem	120	4
Átlagosan egy ha-ra jutó növénytermesztésből származó nettó jövedelem	3000	100

Árrendszerünk ilyen szerkezetének két oka van. Az egyik, hogy az árrendszerben igen kis mértékben ismerjük el a termelés eszközigényét. A másik ok az első oknak a következménye, emiatt a gazdaságok a legkevésbé eszközigényes ágazatokat részesítik előnyben.

Mezőgazdasági árrendszerünk értékelése és a továbbfejlesztés iránya

Az árrendszer hatása megmutatkozik a termelőszövetkezetek termelési szerkezetében, illetve annak alakulásában. Az 1975. évben a termelőszövetkezeti közös gazdaságok növénytermesztése bruttó termelési értékének 82 százalékát a szántóföldi növénytermesztés adta. A szántó-

földi növénytermesztés részesedése a tervidőszak alatt növekedett. A szövetkezeti gazdaságok termelési szerkezetében csak a szántóföldi növénytermesztés és a baromfitenyésztés részesedése nőtt. Az összes többi ágazat 1975-ben kisebb részarányt képviselt, mint 1970-ben.

Jelentősen elmaradt a tervezettől a zöldségtermelés (termelése abszolút értelemben is csökkent), a szarvasmarha-tenyésztés, a sertés- és juhtenyésztés.

A növénytermesztésen belül 30 százalékkal csökkent a burgonya és a zöldségfélék vetésterülete. A tervidőszak átlagában a szövetkezetekben ötször annyi szőlőt vágtak ki, mint amennyi újat telepítettek. A gyümölcsfa-kivágás kb. kétszerese volt az új telepítésnek. Az állatállomány a közös gazdaságokban átlagosan csak 10 százalékkal nőtt.

Nem alakultak kedvezően a hatékonysági mutatók sem. 1975-ben az egy tehénre jutó tejtermelés 89, az élősúlytermelés 87 százaléka az 1970. évinek. 10 százalékkal nőtt az egy kocára jutó élősúlytermelés és az egy tojóra jutó tojástermelés. Az állattenyésztés aránya a termelési szerkezetben belül a tervidőszak alatt 37 százalékról 32 százalékra csökkent.

A mezőgazdasági árrendszernek döntő szerepe volt abban, hogy ezek a tendenciák kialakultak. Mégsem marasztalható el emiatt. Egy árrendszer önmagában sem nem jó, sem nem rossz. *A IV. ötéves terv időszakában és a jelenleg is érvényesülő árrendszer tökéletes lenne, ha arra akarnánk ösztönözni a gazdaságokat, hogy a legkevésbé eszköz- és munkaigényes ágazatokat fejlesszék, hogy hagyják el vagy csökkenték a nagy eszközigényű burgonya, zöldség- és gyümölcsfélék, valamint állati eredetű termékek termelését. A célunk azonban nem ez. Azzal, hogy az árrendszer az árakban foglalt jövedelemben nem ismerte, illetve nem ismeri el megfelelően a termelés eszközigényét, akadályozza, de legalábbis nem ösztönzi a tervcélok megvalósulását.*

A jelenlegi árrendszer nem teszi érdekeltté a gazdaságokat abban, hogy az eszközigényes ágazatokba beruházzanak, vagy ezeket fejlesszék. Az állattenyésztésben nagy áldozattal létrehozott termelési kapacitásainkat — részben az anyagi érdekelttség hiánya miatt — nem használjuk ki megfelelően. Egy termelőszövetkezeti vezető nagyon tömören ezt így fogalmazta meg: 100 százalékos állami támogatással létrehozott termelőkapacitás kihasználásában sem érdekelték a gazdaságok, ha ezzel a maguk számára veszteséget okoznak. *Azzal, hogy nem teremtik meg a termelés anyagi érdekelttségét, saját népgazdaságunknak okozunk kárt.* A termelést „legolcsóbban” árpolitikai eszközökkel lehet ösztönözni, különösen akkor, ha olyan termelési kapacitás áll rendelkezésre, amelynek kihasználtságát lehet fokozni.

Amikor az árrendszer továbbfejlesztéséről döntenünk kell, nem vagyunk könnyű helyzetben. Az árak megállapításakor sok tényezőt kell figyelembe venni. Fontosak ezek közül: az ágazatok jövedelemstabilitása, vagy más néven jövedelembiztonsága. Amelyik ágazatnak rossz a jövedelembiztonsága, annak viszonylag több jövedelmet kell adni. Azt is figyelembe kell venni — elsősorban a növénytermesztési ágazatoknál —, hogy eszköz- és munkaigényük milyen időszakban jelentkezik. Nemcsak munkacsúcs létezik, hanem eszközigénycsúcs is. Viszonylag kevesebb jövedelem adható annak az ágazatnak, amelyiknek az eszköz-

és munkacsúcsa nem esik az őszi csúcsideőszakra. Nemcsak jövedelmekben kell gondolkodnunk, hanem árakban is. A takarmányok ára például fontos tényezője az állattenyésztés önköltségének. Nem közömbös a gazdaságok számára az sem, hogy melyik termék jövedelmezőségét változtatjuk. Így búzát, kukoricát, lucernát gyakorlatilag minden gazdaság termel meglehetősen nagy területen. De például burgonyát, bizonyos zöldség- és gyümölcsfélét már a gazdaságoknak csak mintegy harmada és átlagban csak 50 ha területen.

Így ha a zöldség- és gyümölcsfélék jövedelmezőségét a búza, kukorica és lucerna rovására akarnánk növelni, akkor ez a gazdaságok többsége számára nemcsak jövedelemátcsoportosítást, hanem egyúttal jövedelemelvonást is jelentene.

A termelési ágak gyakorisága az állattenyésztésen belül is eltérő. Szarvasmarhát gyakorlatilag minden gazdaság tart. Sertést a gazdaságok kétharmada, baromfit pedig csak egyharmada.¹¹

A mezőgazdasági árrendszer lényeges belső kérdése, hogy azonos vagy eltérő elvek szerint képezzük-e a növénytermesztés és az állattenyésztés termékeinek árát. A föld szerepének megvilágítása a mezőgazdasági termelésben lehetővé teszi, hogy teljesen azonos elvek szerint képezzük a növényi és az állati eredetű termékek árát, beleértve a saját célra termelt takarmányokét is.

A mezőgazdasági termelők árak megállapításánál eddig aránytalanul nagy hangsúlyt kapott a fogyasztói árak figyelembevétele. Talán — éppen a fogyasztók érdekében — ezt a kérdést a jövőben rugalmasabban kellene kezelni.

Mezőgazdasági árrendszerünk továbbfejlesztésekor az ország határain kívülre is kellene tekintenünk. Megállapítható, hogy a magyar mezőgazdaság az elmúlt időszakban nagyon gyorsan adaptálta a világban fellelhető korszerű fajtákat és termelési eljárásokat. Ennek következtében több ágazat (búza, kukorica, baromfi) termelésében nagy előrelépést tettünk. A többi ágazatban a fejlődés nem volt ilyen ugrásszerű sem nálunk, sem más országban. Így azok az ágazatok, amelyekben a termelés színvonalának emelkedése nem olyan markáns, mint például a búza, kukorica és a baromfi esetében, a tőkésországokban például csak úgy állták a jövedelmezőségi versenyt, hogy az áraik lényegesen gyorsabban emelkedtek, mint a gabonafélék, illetve a baromfi és a tojás ára.¹² Ebből következik, *hogy ha a termelési színvonal olyan ugrásszerű emelkedésére számítunk az elkövetkező években a burgonyánál és a zöldség-, illetve gyümölcsfélék többségénél, mint amilyen bekövetkezett a kukoricánál, illetve ha arra számítunk, hogy a szarvasmarha-ágazatban hasonló forradalmi változások történnek, mint a baromfi ágazatban, és emiatt elodázzuk a jövedelmi érdekelttség megteremtését, akkor légvárat építünk!*

Az árrendszer csont- és izomrendszerét az egyes erőforrásokra vetítendő nettó jövedelem adja: Az az elmondottak után nem lehet kétséges, hogy az *eszközbefektetés rentabilitását igen lényegesen kell ja-*

¹¹ E fejezet eddigi adatait kivétel nélkül a „Mezőgazdasági szövetkezetek gazdálkodása a számok tükrében” című kiadványból vettük. Termelőszövetkezetek Országos Tanácsa. 1976.

¹² Lásd például Laczó Ferenc: Mezőgazdasági árpolitika a fejlett tőkésországokban. Akadémiai Kiadó. 1976. 49–50. l.

vitani. A rentabilitás százalékának megállapításakor néhány alapvető dolgot mindenképpen figyelembe kell venni. Így elsősorban azt, hogy milyen mértékű felhalmozás szükséges a bővített újratermeléshez. Fontos szempont az is, hogy a mezőgazdasági beruházások kockázata számottevő, továbbá az üzemeknek a nettó jövedelemből nemcsak a termelő, hanem az egyéb alapjaikat is bővíteni kell, s hogy a rentabilitásnak a reál- és nem a névleges értéke számít. (Ha például az infláció mértéke évi 5 százalék, akkor 5 százalékos rentabilitásnál, ha a kockázati tényezőtől el is tekintünk, a rentabilitás reálértéke nulla.)

A rentabilitás megállapításakor számolni kell a hitel kamatával is (ami jelenleg 8, illetve 9 százalék). Így ha 12 százalékos rentabilitást tervezünk és a kockázati tényező miatt a gyakorlatban csak 9 százalék valósul meg, ez már azt jelenti, hogy a hitelfelvétel után a gazdaságok nem realizálnak nettó jövedelmet. Ez igen különös helyzet lenne, hiszen a banknak gyakorlatilag semmilyen kockázata nincs a hitelnújtásnál. A saját pénzeszközökből történt befektetésnél a 9 százalékos rentabilitásnak a reálértéke — 5 százalékos inflációt feltételezve — kevesebb mint 4 százalék. A feltételezett 12 százalékos rentabilitás esetén a gazdaság ebből a 4 százalékból bővítheti a termelő és nem termelő alapjait. Ez a bővített újratermelés megvalósításához nem elegendő.

Mindezek figyelembevételével számításaink szerint a rentabilitás reálértékét a hitel kamatának kétszeresében kell megállapítani és ezt megnövelni az infláció mértékével ($1,08 \cdot 1,08 \cdot 1,05 = 1,225$). *A bővített újratermelés megvalósításához ezt a 22,5 százalékos rentabilitást tartjuk minimálisan szükségesnek.* Ez azt jelenti, hogy az eszközlekötés nettó értékére jutó 4,5 százalékos névleges rentabilitást erre a szintre kell emelni.

A föld állóeszközértékét is bővítetten kell újratermelni. A talaj szervesanyag-visszapótlása, az adott műtrágya-hatóanyag mennyisége és a széles értelemben vett talajjavítások mértéke együttesen elmarad a szükséges mértéktől. Talajaink 45 százaléka szorul javításra.¹³ A szervesanyag-visszapótlás a talajerő-gazdálkodásban élenjáró Dániában, Hollandiában és Belgiumban több mint kétszerese, a műtrágyahatóanyag-felhasználás háromszorosa¹⁴ a hazai egy hektárra jutó felhasználásnak. Ha növelni akarjuk a mezőgazdasági termelésünket, a talaj termőképességét bővítetten kell újratermelni. Ez jelentős további eszközlekötést jelent. Ezért véleményünk szerint a föld állóeszközértékére ugyancsak 22,5 százalékos rentabilitást kell biztosítani. (Itt látszólagos ellentmondás van aközött, hogy a talaj termőképességének bővített újratermelését hangsúlyozzuk és a föld állóeszközértékére jutó 30 százalékos rentabilitás csökkentését javasoljuk. Természetesen az ágazatonkénti jövedelmek nem hasadnak három részre annak megfelelően, hogy az üzemek a nettó jövedelmet három termelési tényező arányában realizálják. Mivel az árrendszer gyakorlatilag nem ismerte el az eszközlekötést a jövedelmekben, az üzemek az eszközeik bővítéséhez szükséges pénzt a föld arányában realizált nettó jövedelemből vették el. Az alacsony jövedelmi szint miatt az üzemek valójában egyik erő-

¹³ Stefanovits Pál: Talajtan. Mezőgazdasági Kiadó. 1975. 316. 1.

¹⁴ Mezőgazdasági Statisztikai Zsebkönyv. KSH. 1976. 252. 1.

forrás bővített újratermelését sem tudták kellő mértékben megvalósítani. Így a föld állóeszközértékére jutó 30 százalékos rentabilitás biztosíthatta volna a talaj termőképességének bővített újratermelését, de a föld állóeszközértékének és az eszközöknek az együttes bővítésére már nem volt elegendő.)

A javasolt és minimálisan szükséges 22,5 százalékos¹⁵ rentabilitást a két termelési erőforrásra *együttesen* vizsgálva a IV. ötéves terv időszakában csak a búza, a napraforgó és a zöldborsó érte el (a kukorica csak 1974-ben és 1975-ben). A növénytermesztés átlagos rentabilitása a két erőforrásra vetítve a tervidőszak alatt 18 százalékos volt. Így a *növénytermesztés együttes rentabilitása csak 4,5 ponttal nőne, de jelentősen megváltoznának az ágazati jövedelemarányok a magas eszköz-igényű ágazatok javára. Ezzel az árrendszer oldaláról megteremténénk a feltételét a termelési szerkezet kívánt irányú módosulásának.*

Az állattenyésztés jelenleg nem realizál nettó jövedelmet, a kalkulált rentabilitás a zero rentabilitáshoz képest nőne. *Itt tehát egy nagyobb lépést kell tennünk*, mivel jelentősen elmaradtunk az állattenyésztés rentabilitásának megteremtésével.

A nettó jövedelem munkanaparányos részénél azt kell figyelembe venni, hogy a jelenlegi árrendszerben ezzel az összeggel átlagban szövetkezetenként évi 250 ezer Ft-ot adunk társadalmi, politikai, jóléti és kulturális feladataink megoldásához, ami a gazdaságok jelenlegi méreteit figyelembe véve kicsi összeg. Úgy vélem, hogy a jelenlegi árrendszerben az egy munkanapra jutó 6 Ft-ot 10 Ft-ra kellene emelni.

Ahhoz, hogy a szövetkezeti gazdaságok a népgazdasági szempontból fontos termékeket megfelelő mértékben termeljék, kellő érdekeltiséget kell teremteni. Hiszen, ha a gazdaságok nem azt termelik, amit „elvárunk” tőlük, csak a meglevő, helytelenül kialakított jövedelmi érdekeltiséghez igazodnak.

¹⁵ Ennek a bruttó eszközlektetéshez viszonyított reálértéke 12–14 százalék, tehát ebből is látszik, hogy ez a rentabilitás valóban minimálisan szükséges.

TOLNAI GYÖRGY:

A fejlődő országok mai válságai — Válságok vagy a fejlődés ösztönzői?

A fejlődő országok eseményei egyre inkább mindennapi életünk részévé válnak. Az európai dolgozó tömegeket ugyanolyan közelről érintik például a libanoni polgárháború kegyetlen eseményei, mintha csak valamely szomszédos országról volna szó. A Dél-Afrika átalakulásával kapcsolatos hírek — Angola és Mozambik felszabadulása, Zimbabwe és Namíbia népeinek függetlenségi harcai, a szovjet gyilkos sortűzek — napilapjaink első oldalán szerepelnek. A latin-amerikai ellenforradalmi hullám — a Chile, Uruguay, Bolívia népeit elnyomó fasiszta uralom —, az európai faszizmus elleni felháborodáshoz hasonlóan, haladó tömegmozgalmakat vált ki Kelet- és Nyugat-Európában egyaránt. Az Egyesült Államok vietnami veresége következtében Hátsó-Indiában bekövetkezett változások — a mindenekelőtt a két Vietnam egyesítése — az egész világpolitika alakulását befolyásolják, ugyanúgy, ahogyan az olajkérdés, amely évek óta elsőrendű ügy. Az olajválság érinti a fejlett országokat, amelyeknek egész energiagazdálkodását megrázta, s az elmaradt olajtermelőket is, amelyek exportálják (vagy éppen *nem* exportálják) az ásványolajat. *Az emberiség történelmi egysége napjainkban mindinkább gyakorlati valósággá válik.*

„Fejlődő” vagy „gazdaságilag elmaradott” országokról beszélünk?

Ahhoz, hogy megérthessük a fejlődő országok gazdasági és politikai fejlődésének problémáit, s áttekinthessük jelenlegi válságaikat, sorra kell vennünk azoknak a nehézségeknek a legfőbb jellegzetességeit, amelyek gazdasági növekedésük, társadalmi fejlődésük, politikai stabilitásuk kialakulását akadályozzák.

Közismert, hogy a „fejlődő ország” elnevezés csupán szemérmes megkerülése annak a ténynek, hogy itt a gazdasági fejlődésnek alacsonyabb fokán álló, korábbi megnevezésükön „gazdaságilag elmaradott országokról” van szó. Amíg a fejlett országok kivétel nélkül ipari országok, vagyis gazdaságuk vezető ereje az ipar, a fejlődő országokban az ipar gyenge, s lakosságuk többségét — 66 százalékát — az alacsony termelékenységű mezőgazdaság tartja el.¹ A fejlett országok lakosságában a mezőgazdaságból élők aránya 33 százalék alatti. [A fejlődő orszá-

¹ Production Yearbook. FAO, Róma, 1969. 24. 1.

gok iparának ágazati összetétele még tovább fokozza elmaradásukat a vezető ipari országoktól; fő iparáguk a bányaiipar, amely az ipari termelés 22,6 százalékát adja (a fejlett országokban ez az arány 7 százalék), valamint az élelmiszeripar, amely az egyötödét (a fejlett országokban ez az arány mintegy 10 százalék).] Nehéziparuk részese-
désnek: 30 százalék, szemben az 56 százalékkal,² s ez is főleg alapanyag-termelő kohászat.

Mind a mezőgazdaság, mind pedig a bánya-, kohó- és élelmiszeripar nagyrészt kivitelre, a tőkés világpiacra termel, s onnan ennek ellenében ipari késztermékeket importál. Így a fejlődő országok *gazdasága főként a nyugati világpiactól függ*, annak külső piaca és nyersanyagtermelő függvénye.³

Mindezek a nyugati tőkés gyarmatosítás következményeiként ismert tények, amelyek igazolják a fejlődő országok „gazdaságilag elmaradott” jellegét, de — s ezt alá kell húzni — *nem ezek a legfontosabb tényei az elmaradottságnak*. Az előbbi ágazatok a harmadik világ országainak csupán tőkés gazdasági felső szféráját, „modern csúcsát” jelentik; olyan ez, mint a jéghegy csúcsa: *a nagyobb rész láthatatlan a be nem avatott szemlélőnek*. A fejlődő országok mezőgazdasági népességének — melyről tudjuk, hogy átlagosan a lakosság kétharmada — *nagyobbik része: 75 százaléka természetes gazdaságokban él*.⁴ A lakoságnak ez a része (a nagyüzemek mellett a kisárutermelő parasztgazdaságokkal is) igazából nem árutermelő, hanem a népgazdaság elszigetelt ősi formátumainak széttöredezett, de meglevő keretei között tartja fenn magát; nagycsaládokban, falusi földközösségekben, törzsi csoportokban. Termelésére a tradicionális formák nyomják bélyegüket: *primitív változógazdálkodást* folytatnak, és *primitív termelőeszközökkel* (faeke, guzsaly a háziiparban stb.) termelik — *évi körülbelül 100—120 munkanap alatt*⁵ (a földek nagyrészen, ahol nincs csatornázás) minimális *terménymennyiségeiket*.

Ez a fejlődő országok természetes-ösközöségi *alsó szektora*, amely a lakosság kb. felének s a paraszti lakosság háromnegyed részének életét és életszínvonalát meghatározza. Ebben van a gyökere annak, hogy a fejlődő országok lakosságának többsége az állandó ínség körülményei között él, — s a rossz időjárás, a gyenge termés miatt — három-négy évenként *éhínséget* szenved. S mivel a lakosság e része *nem termel*, éppen ezért nem is vásárol árut, *nem jelent piacot a belföldi termelés számára*. Nem halmoz fel, csupán a természetes adóiban jelentkező minimális termékmennyiséget.

² Statistical Yearbook, 1969. UNO, New York, 1969. 21—22. l.

³ Így 1963-ban a fejlődő országok kivitelének 88 százaléka nyersanyag és élelmiszer, ugyanakkor behozatalának 64 százaléka ipari késztermék volt. I. m. 48—49. l. adatai alapján.

⁴ A harmadik világ országaira kiszámított súlyozott átlag, amely az ázsiai kontinens 73 százalékos, Afrika 88 százalékos és Latin-Amerika 45 százalékos természetes szektorából adódik. (Az adatokra nézve I. V. Rasztyanyikov: Az élelmiszer-probléma Ázsia és Észak-Afrika fejlődő országaiban című tanulmányát — Nemzetközi Szemle, 1967. 7. sz.; D. B. Todorovics professzor cikkét a Borbában — Belgrád, 1961. szeptember 17. sz.; valamint G. Valdez Punta del Este-i felszólalását (Chile), s a Neue Zürcher Zeitung 1961. május 28-i cikkét; végül P. Fordham: The Geography of African Affairs című anyagát — Middlesex, 1965. 46. l. City and Country in the Third World. Issues in the Modernization of Latin America. Ed. by A. J. Field. Cambridge, Massachusetts, USA. 1970. 103. l.)

⁵ A. William: The African Husbandman. London, 1965. 336. l.; Ch. Bettelheim: A független India. Kossuth Könyvkiadó, 1965. 65. l.

Nyilvánvaló, hogy a fejlődő országok e széles, *naturális alsó szférája a gazdasági elmaradás társadalmi bázisa*. Ilyen alap mellett a népgazdaságban és a népesség alakulásában bekövetkező minden nehézség — a nyersanyagok áresése, a „terms of trade” hátrányos alakulása, rossz termés vagy demográfiai „robbanás” — valóságos *válságot* robbant ki a fejlődő ország gazdaságában.

Vitathatatlan, hogy a gazdaságilag elmaradott ország fejlődésének egyetlen útja *a modern ipari és mezőgazdasági felső szektor növelése s végső soron a lakosság egészére való kiterjesztése*. Ezért helyes és szükséges a nagyipar (s benne a nehézipar), továbbá a nagyüzemi (szövetkezeti) mezőgazdaság folyamatos fejlesztése. De azt is látni kell, hogy a fejlődő országok modern felső és naturális alsó szféráinak gazdasági-társadalmi kapcsolatai miatt (a felhalmozás, a piac stb. terén) nem elégséges csupán a felső szektor fejlesztése, hanem éppen ennek gyorsabb növekedése érdekében a fejlődést visszahúzó ősi alsó szektort is egyidejűleg fejleszteni kell. Szerencsére itt a fejlődés beindításakor olyan gazdasági-társadalmi közeg (szövetkezet, manufaktúrális üzem) fejlesztéséről van szó, amely elsősorban *munkaigényes*, s kezdeti tőkeigénye minimális, sőt most már mint árutermelő a szükséges felhalmozást nagyrészt önmaga biztosítja. Ezért *az alsó szektor fejlesztéséhez szükséges összegek alig módosítják a fejlődő országok modern felső szektorának beruházási kereteit*. Mégis, e modern gazdasági szektor érdekében nélkülözhetetlen a naturális parasztgazdaság nagy tömegének átalakítása kis-, majd nagyüzemi árutermelőkké, hiszen csak ezek biztosítják az iparnak a nélkülözhetetlen *belső piacot*, s az ugyancsak nélkülözhetetlen, a nagyüzemi termelésre *a fegyelménél és szakképzettségénél fogva alkalmas munkaerőtömeget*.

A „fejlődő ország” elnevezés tehát nem csak logikailag áll ellentmondásban a „gazdaságilag elmaradott ország” jelleggel, hanem az élet tényeiből fakadó ellentmondást is képvisel. Ezt az ellentmondást azonban történelmi szempontból dialektikusan kell kezelnünk: *a gazdasági elmaradottság egyáltalán nem zárja ki a fejlődést*. Azt viszont, hogy napjainkban ezek az országok *fejlődnek vagy elmaradnak* a harmadik világban, döntően attól függ, hogy vezetőiknek, dolgozó tömegeiknek sikerül-e, s milyen mértékben sikerült feloldaniok a *belső gazdasági-társadalmi ellentmondásokat*. Éppen ezért *a gyarmati rendszer felbomlása*, amely lendületet adott a gazdaságilag elmaradott országok forradalmi fejlődésének — ahogyan azt a kommunista- és munkáspártok 1960. évi moszkvai értekezlete leszögezte⁶ — olyan esemény, amely *a szocialista rendszer létrejötté óta a világtörténelem legnagyobb jelentőségű előreivő fordulata*.

Ez az oka annak, hogy a harmadik világ országainak eseményei — előrehaladásuk vagy esetleges reakciós fordulataik — olyan közel kerülnek az egész emberiség életéhez, mindennapi problémáihoz. Ebből a szempontból alapvető, hogy *mik az akadályai ezekben az országokban a modern felső szektor kibontakozásának, gyors fejlődésének*. Ezek között a tőkehiányt tekintik általában a fejlődés egyik fő kerékkötőjének.

⁶ A kommunista és munkáspártok nyilatkozata és kiáltványa a világ népeinek. Kossuth Könyvkiadó, 1960. 50. l.

Kevés vagy sok a tőke az elmaradott országokban?

Kétségtelen, hogy a fejlődő országok általában súlyos tőkehiánnyal küzdenek. Ez megakadályozza őket abban, hogy olyan mértékű ipari beruházásokat hajtsanak végre gazdaságukban, amely a modern nagyüzemi fejlődést meggyorsítaná. Mivel az elégtelen tőke egyben gyenge nemzeti tőkésosztályt is jelez, ezért a fejlődő államok túlnyomó többsége maga veszi át a tőkefelhalmozás és a beruházások jelentős részének biztosítását az államkapitalizmus rendszerének — többé-kevésbé következetes, kisebb-nagyobb mértékben részleges — bevezetésével. (Az államkapitalizmus nem egyértelmű jelenség a harmadik világban. A haladó vezetés alatt álló országok államkapitalizmusa a tőkésosztály bizonyos mérvű korlátozásának, a reakciós vezetés alatt állóké pedig a burzsoázia támogatásának politikáját folytatja e rendszeren belül.)

A fejlődő országok gazdasági önállósodásának, ipari beruházási növekedésének bizonyos mértékig jellemzője gépimportjuk. A fejlődő országok gépbehozatala a fejlett országokból 1953-tól az 1960-as évek végéig 4,4 milliárd dollárról 13,6 milliárd dollárra emelkedett⁷, vagyis több mint háromszorosára. E növekedés kétségkívül akkor is jelentős, ha tudjuk: egy része a nyugati országok árainak inflációs emelkedéséből származik (ti. az adatok folyóárasak). Kérdéses azonban, hogy e növekvő gépesítési összegek elegendőek-e egy gyors iparosítási program lebonyolítására a fejlődő országokban.

E témával már az 1964-es genfi világkereskedelmi értekezlet is foglalkozott, amikor egy viszonylag elfogadhatónak mondott fejlődés előfeltételeként a fejlődő országok kivitelének évi 6 százalékos, beruházásainak évi 5 százalékos növekedését javasolta, s egyben ajánlást fogadott el, hogy a fejlett nyugati országok évente nemzeti jövedelmük 1 százalékának megfelelő összegű segélyt biztosítsanak a fejlődő országoknak. Raoul Prebischnek, a haladó latin-amerikai polgári közgazdásznak (a konferencia elnökének) a jelentése szerint, ez az előfeltétele annak, hogy a fejlődő országok az egy főre jutó reáljövedelemben 80—120 év alatt (a legelmaradottabbak 200 év alatt) utólérjék a nyugati országok megfelelő színvonalát.⁸ Nem valami kecsegtető program! Mégis, azóta kiderült, hogy még ennek a programnak sem valósultak meg az előfeltételei.

A fejlődő országok kivitelének (amelynek fedeznie kell a behozalt) évi növekedése a 6 százalék alatt maradt — a nyugati országok termékárainak inflációs emelkedése s ezzel a nyersanyagok és a késztermékek cserearánya, a „terms of trade” kedvezőtlen alakulása miatt — és a fejlett nyugati országok sem biztosították nemzeti jövedelmük 1 százalékát segélyként a harmadik világ országai számára.⁹ A fejlődést súlyosan fékezte ezenkívül a rohamosan meggyorsult népességszaporodás, a „demográfiai robbanás” is, mivel az előzetes számítások szerinti évi 1—1,2 százalék helyett a fejlődő országok lakossága évi 2—2,5 százalékkal bővült, ami — a dolgozó létszám növekedésének megfelelően — növekvő, pótlólagos beruházást tett volna szükségessé.

Mindebből úgy tűnik, hogy a fejlődő országok gazdasági moderni-

⁷ Statistical Yearbook, UNO, New York 1969. 48—49. l. adatai alapján számítva.

⁸ R. Prebisch: Jelentés (A genfi világkereskedelmi konferencia. Közgazdasági és Jogi Könyvkiadó, 1964. 12—13. l.)

⁹ Lásd erre vonatkozóan Indira Gandhi 1970-es évi lusakai beszédét. Indian and Foreign Review. 1970. november.

zálódásának és növekedésének legfőbb gátja, válságaik forrása a tőkehiány. Valóban, aki a fejlődő országokat úgy vizsgálja, mint a modern gazdasággal rendelkező országokat, vagyis főként modern felső szektorukat veszi figyelembe, nem is láthat ennél nagyobb problémát a harmadik világban. Az ebből a szempontból kiinduló vizsgálatok minden ezzel ellentétes jelenséget kivételként értékelnek, amely erősíti a szabályt. Pedig jelentős kivételek vannak e szabály alól azokban a fejlődő országokban, amelyekben *a válság oka nem az elégtelen mennyiségű tőke, hanem éppen ellenkezőleg, a túl sok, a túl gyorsan növekvő tőke*. Nézzük ennek jellemző csoportját, az olajtermelő, olajexportáló fejlődő országokat. Ezek tőkebősége sem önmagában hanem az ország fejlődő képességéhez mért túlzott nagyságában válságokozó. Ez abban nyilvánul meg, hogy e tőke nem vonja magával a lakosság alsó szektorát a modern áruterelésbe, s így az olajországok helyzete olyan, mintha nem tőkebőséggel, hanem tőkehiánnyal küzdenének.

Az ásványolaj mint energiaforrás a fejlett országok legáltalánosabb, viszonylag olcsó, s ezért leggyorsabban terjedő hajtóereje. A nyugati tőkeországok viszonylag magas életszínvonalához nagyban hozzájárul ennek az olcsó — a szénenergiánál 2—3-szor, az atomenergiánál pedig még többszörösen olcsóbb — energiahordozónak a hasznosítása. *A nagy nyugati tőkés monopóliumok hatalmas nyereségeket vágtak zsebre az utóbbi évtizedekben az olajüzletből, amelynek korábban csak töredékeit juttatták az olajtermelő országoknak*. E tekintetben a Közel- és a Közép-Kelet országai — az arab országok és Irán — voltak a legfontosabbak, mert ők birtokolják a föld olajtartalékainak jelentős részét, az olajtermelés költségei viszonylag alacsonyak, és csekély saját fogyasztásuk következtében egyben az olajkivitel jelentős részét, több mint 40 százalékát biztosították.¹⁰ Jellemző, hogy éppen a legelmaradottabb, sivatagos arab területek (Szaúd-Arábia, Líbia, Algéria, Irak, Kuwait, Abu Dhabi s más arabiai olajsejkségek) voltak az olajkitermelés fő területei, amelyeknek királyait, sejkjeit, uralkodó osztályát kezdetben a hatalmas olajjövedelmek töredékével vásárolták meg az olajmonopóliumok. Amikor azonban *haladó és forradalmi fordulatok következtek be sok arab országban* (Algéria felszabadult, Irakban, Líbiában antifeudális és antimonarchikus forradalom zajlott le), s az olajforrásokat részben vagy egészben *államosították, az olajjövedelmekben való részesedést megemelték, az olajárakat növelték, az olajexportáló országok bevételei ugrásszerűen megnövekedtek*. E nagyobb jövedelmet biztosító olajpolitikát — az olajtársaságokkal való tárgyalások révén — a többi arab ország is magáévá tette.

Mindennek következtében hatalmas, nemzetközi méretekben is jelentékeny tőkék gyűltek össze az arab országokban (és a földrajzilag szomszédos Iránban), s e tőkék — ismét — rendkívül gyorsan növekedtek. Az arab országok és Irán felhalmozott tőkéje 1964-ben 2,3 milliárd dollár volt, 1971-ben pedig elérte a 7,6 milliárd dollárt.¹¹ (Ugyanakkor az összes fejlődő olajexportáló ország együttes tőkéje 9,9 milliárd dollárról 21,9 millárdra növekedett.¹²) 1974-ben a bankokban felhalmozott olajtőke forrása, az olajbevétel tovább növekedett az áremelések

¹⁰ Statistical Yearbook, 1972. UNO. New York, 1972.

¹¹ Uo.

hatására. Az OPEC-országok összes olajbevétele elérte a 100 milliárd dollárt.¹³ A mi számunkra, akik a fejlődő országok tőkehiány okozta válságából indulunk ki, különösen figyelemre méltó, hogy miként használták fel a közel-keleti olajországok felhalmozódó tőkéiket modern gazdaság kiépítésére, milyen mértékben léptek a fejlődés útjára.

Erre vonatkozóan rendkívül érdekes az a nyugati forrás, amely a közel-keleti olajországok bevételeinek összes felhasználását vizsgálva rámutat: a közigazgatási-gazdasági kiadásokból a saját országban eszközölt kiadások (kötségvetés, beruházások, építkezések — ez utóbbiak nagyrészt infrastrukturális célúak) 45 százalékot, más arab országoknak folyósított segélyek 5 százalékot, végül a *külföldi — nyugati — beruházások 25 százalékot* tesznek ki. A fennmaradó 25 százalék a vezetők személyi jövedelmeként, belső szociális segélyként és tartalékként szerepel.¹⁴ Ha a költségvetés közigazgatási, katonai stb. célú kiadásaitól és az építkezések költségeitől eltekintünk, *a közvetlen belföldi gazdasági fejlesztésre felhasznált összeg valószínűleg nem éri el átlagosan az összes kiadások 25—30 százalékát*: ez viszont az elmaradott arab országokban nem fejt ki túl nagy belső ösztönzést a gyors növekedésre. Különösen akkor nem, ha figyelembe vesszük a nyugati országok gazdaságába eszközölt, legalább ilyen tömegű befektetéseket. Vajon ezekre nem lenne otthon szükség? Ezek nem gyorsíthatnák meg az otthoni fejlődést? Mégis ezek a tőkék a Közös Piac országainak, Angliának, a Német Szövetségi Köztársaságnak, Franciaországnak vagy az Egyesült Államok gazdaságának a fejlesztését szolgálják. A reakciós arab kormányok nyugati fővárosokban *beruházási vállalatokat* hoztak létre, fele-fele alapon társulva az otthoni bankokkal, pénzcsoportokkal — hogy miként az angol, amerikai stb. tőkék, úgy saját tőkéik is „tisztos, de biztos”, évi átlagos 8—12 százaléknyi kamatot hozva, *évtizedenként megduplázódnak*. Így Szaúd-Arábia és az olajsejkségek mellett olyan, viszonylagos modern olajország is efféle pénzügypolitikát folytat, mint Kuwait, miközben hangoztatja, hogy az olajkutak kimerülése tudatában már csupán két évtized áll rendelkezésre gazdasága gyors fejlődéséhez, a felkészüléshez e nem távoli, válságos időszakra.

És itt van annak a problémának az alapja, amely a tőkében gazdag, elmaradott olajországokat, éppen e tőkék birtokában, már ma is érinti. Mivel tőkék mai gazdaságuk méreteihez képest túlságosan nagyok, nem a piac csökkenésében, vagyis az olajeladás visszaesésében látják a fő veszélyt, hanem a termelés növekedésében, az olajkutak kiapadásában. A maguk ellentmondásos helyzetében válságuk is feje tetejére fordított válság: oka nem a kelendőség hiánya, hanem éppen túlzott mivolta. A kiutat nem a termelés növelésében, hanem csökkentésében keresik. Ez a magyarázata annak, hogy olyan amerikaiarátkodó, mint Szaúd-Arábia királya, Fejszál is csatlakozott egy időre az (Izraelt támogató) Egyesült Államok elleni olajbojkotthoz, s a többi olajországhoz hasonlóan előtérbe helyezte a termelés-csökkentést mint a Nyugat elleni fegyvert. Más olajországok maximálni kívánják olajkitermelésüket. Így Kuwait (napi 3 millió hordóban), Irán (8 millió hordóban) s hasonló poli-

¹³ Uo. Beleértve a speciális lehívási jogok alapján és a Nemzetközi Valutaalapból rendelkezésre álló összegeket.

¹⁴ G. Mirszkij: A „harmadik világ” változó arculata. Nemzetközi Szemle. 1976. 4. sz.

¹⁵ Les Informations Industrielles et Commerciales. 1973. 9. sz.

tikára gondol Venezuela is. Abból indulnak ki, hogy a földben maradt olaj a későbbi, fejlettebb gazdaság mellett még akkor is előnyösebb számkra, mint a jelenleg eladott, ha közben Nyugaton ki is építik a széles körű atomenergia-szolgáltatást. Ekkor olajuk mint a hazai petrokkémiai ipar nyersanyaga jönne számba.

A kérdés az: miért a jövőtől várják a tőkefeleslegüket Nyugaton beruházó olajországok gazdasági fejlődésüket? Miért nem képesek tőkékkel a jelenben a fejlett gazdaságot megvalósítani országaikban. Erre a későbbiek adnak választ, amikor olyan fejlődő országok helyzetét vizsgáljuk, amilyen például Algéria, amely az olajból fakadó tőkét elsősorban hazai iparosításra használja fel. Mindenesetre úgy tűnik, hogy ha a válság nemcsak a tőkeszegény, fejlődő országokban jelentkezik, hanem a gazdagokban is, hogy a fejlődő országokban a tőkeproblémánál mélyebbek a válság gyökerei.

Miért nő a munkanélküliek száma a fejlődő országok városaiban?

Mint ismeretes, az Algériai Demokratikus és Népi Köztársaság haladó kormánya az állandóan növekvő olajtermelés ugyancsak emelkedő bevételeit gazdaságfejlesztésre s mindenekelőtt iparának fejlesztésére fordítja. Már az első, 1967-ben elindított algériai ötéves terv az iparosítás elsőbbségét hirdette, s a mezőgazdaságnak juttatandó 15 százaléknyi beruházással szemben az ipari beruházások számára előírt tervkeret 45 százalék volt. Ennek — s a további fejlődésnek — az eszközszükségletét kívánta biztosítani az algériai kormányzat a kőolaj- és földgázbányászat 1971. évi államosításával, amely az időközben szintén nagyrészt államosított felső gazdasági szektor legjelentősebb területe volt. A „SZONAT-RACH”, az állami olajipar nemcsak az olaj- és földgázbányákat tartja a kezében, hanem a folyamatosan létrehozott és fejlesztett olajfinomító és olajelosztó vállalatokat, illetve azok részvénytöbbségét. Közben épültek az állami nehézipar olyan bázisai is, amilyen Annaba, Arzew, Constantine stb. Az iparfejlődés eredményei tehát nyilvánvalóak. Ugyanakkor a rendkívül elmaradott paraszti mezőgazdaság fejlesztése is megindult a nagybirtok egy részét érintő földreform útján, az öntözött földterületek növelésével, a műtrágyagyártás és a részben nagycsaládi közösségben élő parasztek öngazgatási rendszerű mezőgazdasági termelőszövetkezeti mozgalmának támogatásával.¹⁵ Ez azonban még csak a kezdetét jelenti egy — az állami tervben szereplő — „mezőgazdasági forradalomnak”, hiszen a földreform sem teljes, s a szövetkezeti mozgalom, a mezőgazdasági termelés modernizálása is a kezdeteknél tart.

A demográfiai robbanás azonban Algériát is érinti: élelmiszerhiányt idéz elő a viszonylag kevés földön és alacsony termelékenységgel dolgozó falvak lakossága körében. A nagyrészt még mindig önellátásra berendezkedett falvakból ezért nagy tömegben vándorolnak a városokba az inségesebb helyzetű parasztek. Az ebből eredő urbanizáció sokkal gyorsabb, mint a városi ipar fejlődése és munkásfelszívó képessége.

¹⁵ Le Monde, 1971. január 12.

1971-ben az algériai városokban 30 százalékos volt a *munkanélküliség*, s bizonyos számítások még további — 1980-ig 44—48 százalékot is elérő¹⁶ — fokozódását jelzik. Ezek a számítások egyrészt a falusi naturális, önellátó rendszer további gyorsuló felbomlásából, másrészt az *ipar viszonylag kevés munkáskezet igénylő, modern, nagyüzemi jellegű fejlődésének* gyorsulásából indultak ki. Mindenesetre az algériai kormány az időközben hatalmasan felszaporodott munkanélküliség csökkentésére kötött megállapodást a francia kormánnyal algériai vendégmunkások tömeges alkalmazására.

Mindez nem algériai specialitás, habár ott különösen súlyos a helyzet. Az egyes fejlődő országokban a gazdasági növekedéssel egyidejűleg jelentkeznek az urbanizáció nyomában foglalkoztatási és ellátási nehézségek. Ezért Latin-Amerikában, de sok ázsiai és arab országban is általános jelenség; Fekete-Afrikában elsősorban a gazdaságilag kevésbé elmaradott országokat (Ghana, Nigéria stb.) érinti. Latin-Amerikában az 1950-es években a városi lakosság 71 százalékkal növekedett,¹⁷ Uruguay lakosságának a fele például a fővárosban, Montevideóban lakik. Ez a mezőgazdasági és nyersanyagtermelő országokban nagyon egészségtelen jelenség, ugyanakkor az iparilag elmaradott városokban megoldhatatlan problémákat vet fel (a gyorsan szaporodó külvárosi „slum”-ok, a bádög-városok — „bidonville”-ek lakosságának munkával, illetve étellel való ellátása stb.). India rohamosan felnövekedett nagyvárosait például az 50-es évek óta importált étellel tartják fenn,¹⁸ s ez sok más fejlődő országra is jellemző.

A fejlődő országok hatalmassá duzzadt urbanizációja s az ezzel kapcsolatban állandósuló tömeges munkanélküliség nem oldja meg a lakosságnál lassabban növekvő helyi ipar *munkásszükségletét*. A városokba özönlő szegényparasztok épp oly kevéssé iskolázottak a nagyipari fegyelem, mint a szaktudás területén. Ezért Algéria — ugyanúgy, mint a többi fejlődő ország — részben külföldről várja a szakmunkásokat, nem is szólva a magasan iskolázott szellemi dolgozókról. Általában az iskoláztatással pótolható a hiányzó szaktudás, a munkafegyelmet illetően azonban aligha segít. Hogy ez a kérdés mennyire nem elsősorban kulturális kérdés, azt a világtörténelem legelső ipari országa, Anglia munkásosztályának a kialakulása mutatja. Marx rámutatott, hogy itt VIII. Henrik és utódai „a földjétől erőszakkal megfosztott, elűzött és csavargóvá tett falusi népességet groteszk és terrorista törvényekkel belekorbácsolták, -bélyegezték és -kínózták abba a fegyelembe, amelyet a bér-munka rendszere megkövetel”.¹⁹ Ilyen módszereket ma már senki sem követhet, különösen nem a fejlődő országok haladó vezetői. E probléma tehát *nem elsősorban iskolarendszerbeli*. A fejlődés a fejlett országokban nem gazdaságon kívüli kényszeren, hanem főleg gazdasági nyomáson alapult.

Nyilvánvaló tehát, hogy itt az iparosítás ellenére, s a gyors ipari fejlődéssel szemben egy mind nagyobb válságproblémával találkozunk. *Sokak számára úgy tűnik, hogy e válság gyökere a fejlődő országok „je-*

¹⁶ M. Bohnet: Wachsende Arbeitslosigkeit in Entwicklungsländern. (IFO-Schnelldienst, 1970. november 9.)

¹⁷ Economic Bulletin for Latin-America. UNO, New York, 1972.

¹⁸ Ázsiában „az éhség — ha csökkenő mértékben is — szinte járványos jellegű” (S. Chandrasekhar: Demográfiai robbanás Ázsiában. Közgazdasági és Jogi Könyvkiadó, 1963. 16. l.)

¹⁹ Marx: A tőke. I. kötet, Szikra, 1948. 797. l.

lenlegi népesedési törvénye”, a demográfiai robbanás. Különösen Nyugaton verik félre a harangot e kérdésben. Mint a *The Observer* írja: a föld legsúlyosabb válsága — a népesedési kérdés.²⁰ E vélemény szerint a fejlődő országokban ezt a „végveszélyt” csupán a legszigorúbb családtervezéssel, a gyermekszaporulat törvényes vagy biológiai eszközökkel történő csökkentésének kikényszerítésével lehet megoldani. Nem szólva arról, hogy az ilyen módszerek egy elmaradott társadalomban kevéssé lehetnek eredményesek, nyilvánvaló, hogy *téves ítélettel* állunk szemben. Az emberiség fejlődésének nem lehet fő akadálya az emberiség szaporodása. A történelem bebizonyította, hogy ennek következménye mindig és mindenütt a termelőerők fejlődése lett.

A demográfiai növekedés mint bűnbak olyan álláspont, amely nem veszi figyelembe a történelem dialektikáját, amely a múltban is *mindig* rávezette az emberiséget az alacsonyabbról a magasabb termelékenységet képviselő útra. Hasonló demográfiai robbanás zajlott le például a 19. században Európában, a század elejétől (Nyugat-Európa) a század közepéig (Közép- és Kelet-Európa) mindenütt, ahol a primitív életformák szembekerültek a fejlett kultúra áldásaival, a modern egészségügyi vívmányokkal, a gyermekhalandóság rohamos csökkenésével. S habár akkor e problémát az Egyesült Államokba, Kanadába, Ausztráliába stb. való *kivándorlással* oldották meg, vagyis a magasabb termelékenységet földrajzi átcsoportosítással a tengeren túlon teremtették meg, ez legkevésbé sem jelenti azt, hogy ma a múlt századinál fejlettebb történelmi helyzetben ez ne volna *helyben* megvalósítható. Ez a feladat vár most a gazdaságilag elmaradott országokra azért, hogy ne csak potenciálisan, hanem valóságban is fejlődő országokká váljanak.

Van-e megoldás?

Vajon nincs-e ellentmondás abban, hogy egyrészt „modern fejlődésről” beszélünk, másrészt nem látjuk elsőrendű akadálnak e fejlődés útjában a tőkehiányt; s hogy a naturális alsó szektor élelmiszerválságáról szólunk, mégsem látjuk veszélyesnek a lakosság ugrásszerű növekedésével járó demográfiai robbanást? Ezek gyakorlati ellentmondások, melyek a fejlődő országok gazdaságának dualista jellegéből adódnak. Elvi ellentmondássá csak akkor válnak, ha a *fejlődő országok gazdaságát egységesen modern szerkezetű gazdaságnak tekintjük, s alkalmazni próbáljuk reá a modern gazdaság kategóriáit*, szemet hunyva a fölött, hogy a naturális-tradicionális alsó szektor számára *idegen* a tőke fogalma, figyelmen kívül hagyva, hogy e szektor mennyire akadálya a modern tőkés — sőt a szocialista — fejlődésnek. Ugyanúgy hiba az is, ha a fejlődő országok gazdaságát csakis a naturális alsó szektor szempontjából nézik, *mintha* nem létezne árutermelő, felső szektor, amely miként mindenütt a világon, megfelelő fejlődés esetén ezekben az országokban is megbirkózhat a fenyegető éhínséggel.

A valóságban a fejlődő országok gazdaságának az alsó és a modern felső szféra nem egyszerűen egymás mellett él, hanem — mint látni fogjuk — szervesen egymásra ható szektora. E kettős szerkezet — bár

²⁰ The Observer. 1974. január 6.

potenciálisan tartalmazza az egység létrehozásának lehetőségét — egymásnak ellentmondó, egymás ellen ható elemekből áll. Ez egyrészt abban áll, hogy az *árutermelés* — a városi és falusi egyaránt — *felbomlasztja a faluközösségeket*, illetve az ősi falusi formációk más, ma is élő maradványait; másrészt pedig abban, hogy a városokba özönlő, gyökértelenné vált parasztok, nem találva ott lehetőséget az ipari árutermelésbe való bekapcsolódásra, vagy a nyomor áldozataivá válnak, vagy pedig nyomasztó városi jelenlétükkel *akadályozzák* a társadalmi és ipari haladást. *A naturális-ösközösségi maradványokkal terhes alsó szektor felbomlása haladó jelenség*. Ugyanakkor sem a humanizmus, sem a politikai haladás szempontjából nem közömbös, hogy e mindenképpen *előremerülő* folyamat a paraszti lakosság számára előnyös, őket az árutermelés irányába lendítő módon zajlik-e vagy pedig fájdalmas, ínséget hozó formában, mint amilyen a tömeges munkanélküliséget kiváltó jelenlegi urbanizáció.

Ezzel pedig eljutottunk a központi problémákhoz. Találunk-e *feloldást* ezekre az ellentmondásokra és ezzel *megoldást* a harmadik világ (amely jelenleg az emberiség felét képviseli) fejlődési problémáira? Nos, szerintünk ez az ellentmondás feloldható. A történettudomány és a marxista politikai gazdaságtan az emberiség egész fejlődési útját átfogva, tulajdonképpen éppen *e fejlődés lehetőségének, sőt gyakorlati megvalósítása útjainak-módjainak a feltárását végzi*.

A politikai gazdaságtan nyilvánvalóvá teszi, hogy a *demográfiai robbanás* a naturálgazdálkodás rendszerében a lakosságnak az élelemtermelésnél gyorsabb növekedésével jár, *ami — szükségszerűen — éhínséget, vagyis a naturális rendszer (de nem az emberiség) válságát vonja magával*. Egyben tisztázza, hogy a naturálgazdálkodás válsága az árutermelés kibontakozására vezet. *Az árutermelés rendszerében* homlokegyenest ellenkező a népességnövekedés hatása a fejlődésre. Itt a néptömegek nem egyszerűen fogyasztók, hanem a *fogyasztói piac* alkotói, a népesség gyors növekedése pedig a *piac, vagyis a kereslet gyors növekedését jelenti*. A termelést viszont — amely itt árutermelés — *ösztönzi a kereslet; a növekvő kereslet pedig fokozódó ösztönzést nyújt az árutermelés számára*. Ily módon amíg a demográfiai robbanás egy naturálgazdálkodási rendszerben a tömegekre nyomort, éhínséget hoz, vagyis válsághoz vezet, addig *az árutermelés rendszerében fellendülés, a termelés növekedése és egyben a felhalmozás növekedése, tehát gazdasági fejlődés az eredménye*. Nyilvánvaló tehát, hogy a fejlődő országok gyors gazdasági növekedésének *kulcskérdése*: miként lehetséges naturálgazdálkodási alsó szektorokat átterelni az árutermelés talajára, végső fokon pedig *integrálni a modern felső szektorba*. Ennek történelmi folyamatára is kitérünk.

„A tőke egyesíti a kisüzemi termelést” — írta Lenin — „a tőke a kisüzemi termelésből nő ki”.²¹ Ez azt jelenti, hogy nem a tőkehiány a probléma a fejlődő országokban, ha a tömegek árutermelést folytatnak és ennek révén tőkét halmoznak fel; de az ellentétje, a tőkefölösleg is probléma, ha tömegek naturális gazdaságban — primitív termelőeszközökkel, faekével, guzsallyal s így alacsony termelékenységgel — termelnek. *Ez a*

²¹ Lenin: Előadói beszéd a terményadóról 1921. április 9-én V. I. Lenin Művei. 32. k. Szikra, 1953. 315. l.

magyarázata annak az ellentmondásnak, hogy a legelmaradottabb olajtermelő országok tőkésüket külföldön fektetik be még esetleges fejlesztési szándékaik ellenére is —, mert parasztságuk s különösen a sivatagos területeiken szétszórt nomád pásztorok természetes gazdálkodásban élnek.

A harmadik világ leghaladóbb vezetői úgy is hasznosíthatják a történelem tanulságait, ha a folyamat során *nem a tőkés fejlődéshez*, hanem a *szocializmushoz* — a tudományos szocializmushoz — akarnak eljutni, hogy az a *nem tőkés* fejlődés lehetőségeit is feltárja. A szovjet átmeneti gazdaság megindulásakor, 1921-ben írta a kisárutermelés nem tőkés továbbfejlesztésének módszeréről Lenin: „Az államkapitalizmus a kisüzemi termelés egyesítése lesz.”²² Szükséges ezért — folytatta e gondolatot —, hogy megtanuljuk, miképpen kell a kapitalizmus (bizonyos fokig és bizonyos időre) elkerülhetetlen fejlődését az államkapitalizmus medrébe terelni, milyen feltételeket kell szabnunk a kapitalizmus fejlődése számára, miként biztosíthatjuk azt, hogy az államkapitalizmus a közeljövőben szocializmussá alakuljon át”.²³ A tömeges paraszti kisárutermeléstől tehát elvezethet az út a kapitalista fejlődés felé, de elvezethet az államkapitalizmus, majd a tőkét kiszorító nem tőkés fejlődésen keresztül a szocializmus felé is. A fejlődő országok dolgozó tömegeinek kialakuló osztályöntudata és haladó vezetőik marxista iskolázottsága biztosíthatja ezt az utat, bár bizonyosan jelentős küzdelmek árán, a helyi reakciós tőkés erők s nyugati imperialista támogatóik ellenében.

Ezek után már az is nyilvánvaló, hogy mi lesz az *az iskola*, amely a modern árutermeléshez szükséges *munkafegyelmet* — s egyben a szaktudás mellett a *munkásöntudatot* is — biztosítja. *Ez az iskola az árutermelés, a piac lesz*; alapfokon a kisárutermelés, középfokon a manufakturális, felsőfokon a gyári árutermelés. Az árutermelés egyszerre nyújtja az *érdekeltséget* az ismeretek minden faja számára, amikor az önellátó, kulturálisan is elzárkózó falu kicsiny határa helyett utat nyit a falun túli nagyvilágra: a körzet, majd a nemzet, végül a világpiac végtelenbe nyúló terepe felé; s egyben biztosítja a gazdasági *eszközöket* is ezen ismeretek megszerzésére. VIII. Henrik korbácsa és akasztófája ehhez nem volt elegendő, csupán arra, hogy beterelje a parasztokat a *városok piacára*, s mint a jövőendő manufaktúrás ipar munkaerejét, a városok *munkaerőpiacára* is.

A történelem nagy hozzájárulása a gazdaságfejlődés útjának feltárásához az, hogy bebizonyította: a fejlődés nemcsak valamilyen közgazdasági lehetőség, valamilyen elmeszülemény vagy reménykeltő utópia, hanem az *emberiség történeti fejlődésének folyamata* során tények tömegével húzza alá, hogy a természetes-ősközösségi társadalom és az árutermelés nagyüzemi formája között általában *szükségszerű kényszerpályaként közbeiktatódik a társadalmi méretű kisárutermelés a lakosság többségét kitevő parasztság sorában*. E tömeges paraszti kisárutermelés teremti meg az egész társadalomra kiterjedő (eddig főleg csak a városokban és környékükön meglevő) munkamegosztást, vagyis a termelők közti csere s így *az egész lakosságot magában foglaló belső* (nemzeti), majd a külső (világgazdasági) *piac kialakulásának alapját*. Ezzel

²² Uo.²³ Uo. 369. 1.

az alsó szektor integrálódik a népgazdaságba, habár még csak a kisárutermelés fokán.

E fokozatos fejlődési út nemcsak azért szükségszerű, mert iskolázza a parasztságot a nagyüzemi munkához szükséges munkafegyelemre, a szakmai ismeretekre, a munkásságra váró történelmi feladatokra, hanem mert biztosítja a tömegméretű forradalmi átalakulást az ősközösségi társadalomból a modern társadalomba. S mindezt *nem társadalmi kivételként* — mint amelyet egy vékony társadalmi alapra épülő modern nagyipar szükségszerűen magával hoz, még az urbanizálódott területeken élő tömegekre sem tudva kiterjeszteni a modern ipari fejlődés előnyeit — hanem „szélességben”, a parasztság többségére kiterjesztve. Ahogy Engels 1887-ben az akkori Németországra vonatkozóan leszögezi, ez egyszerre a parasztság s az ipar forradalmasításának és nem utolsósorban a forradalmi munkásosztály osztályméretekben való kialakulásának eszköze: „A háziipar kiterjedése . . . egyik parasztvidéket a másik után beherántja a jelenkori ipari fejlődésbe. A falusi kerületeknek ez a háziipar által való forradalmasítása Németország sokkal nagyobb területén terjeszti el az ipari forradalmakat, mint az Angliában és Franciaországban történik; éppen iparunk viszonylag alacsony fejlődési foka teszi annál szükségesebbé szélességben való terjesztését.”²⁴

E kitűnő engelsi megállapítás — amely előre meglátta és felhívta a figyelmet arra a fejlődési összefüggésre, amely a szélességben (a paraszti tömegek révén) történő iparfejlődés és a rohamossá váló ipari forradalom között fennáll, tévedhetetlenül megjósolva Németország előretörését Angliával és Franciaországgal szemben mind az iparfejlődés, mind pedig a munkásosztály forradalmi fellendülése vonatkozásában természetesen *nem* az egyetlen ilyen típusú tudományos megállapítás. A fejlett ipari országok hasonló fejlődési útjának leírásától szinte hemzseg a gazdaságtörténet-írás. Például a 18. századi Anglia parasztiipari fejlődését A. Toynbee írta le standard munkájában²⁵, s Európa keleti végein, az orosz kapitalizmus fejlődésében éppen Lenin mutatja ki a hasonló utat.²⁶ S mint korábban láttuk, e gazdaságtörténeti tanulmányok alapján fedezte fel Lenin a Szovjetunió szocialista átmenetgazdasága beindításakor a nem tőkés fejlődésnek „szélességben”, a parasztság soraiban való kibontakoztatásának módszerét, amely a szocializmus építésének egyik kezdeti eszközévé vált.

Ez ma is érvényes, járható fejlődési út a gazdaságilag elmaradt országok naturális-ősközösségi alsó szektora felbomlasztására, az árutermelésnek a parasztság soraiban történő minél szélesebb körű elterjesztésére. Emellett természetesen változatlanul tovább kell építeni a modern felső szektort. A fiatal Szovjetunióban is ekkor történt a háborúban és a polgárháborúban lerombolt nagyipar újraépítése, de ma már azt is látjuk, hogy a széles paraszti árutermelői alapra épülve a modern felső szektor fejlődése is sokkal gyorsabbá válik. Először azért, mert az áruterelésbe kapcsolódó paraszti milliók egyenként csekély termelésük el-

²⁴ Engels: A lakáskérdéshez. Előszó a második kiadáshoz. Marx—Engels: Válogatott művek. I. k.ötet. Szikra, 1949. 538. l.

²⁵ A. Toynbee: Anglia gazdasági forradalma a XVIII. században. 1909. Politzer. Budapest.

²⁶ Lenin: A kapitalizmus fejlődése Oroszországban. Első kiadása: Moszkva, 1899. Ezt megelőzően e kérdésről Lenin — a narodnyikizmus elleni ervi harc érveiként is — nagyszámú cikkekben írt az oroszországi parasztság áruterelésének fejlődéséről s ennek a kapitalizmus gyors növekedésére tett hatásáról.

lenére is *együttesen hatalmas új értéktömegeket hoznak létre*, s ezzel a *tőkefelhalmozás terén új helyzetet teremtenek* a gazdaságilag elmaradt országokban. Másodsor mert az árutermelésbe kapcsolódó új tömegek *egyszersmind fogyasztó tömeggé* válnak, s biztosítják az eddig hiányzó *széles belső piacot* a modern felső szektor számára is, lehetővé téve, hogy kialakuljanak azok a — ma még nagyrészt hiányzó — feldolgozó iparágak, amelyek a jelenleg főleg kivitelre nyersanyagot termelő (függő) ágazatok helyébe a belső (önálló) iparfejlődést állítják. Harmadsor azért, mert az alsó szektor árutermelésének megindítása az összes beruházásoknak csak mintegy 3—4 százalékát igényli;²⁷ s így a felső szektor — benne a modern ipar és mezőgazdaság — beruházásaira tehát 96—97 százalék marad. E folyamat a harmadik világ demokratikus államkapitalista, de különösen nem tőkés fejlődése során mind a termelés, mind a felhalmozás, mind pedig a munkásosztály megerősödése terén gyorsul. S habár e világtörténeti jelentőségű fejlődés egy egész korszakot képvisel — ez sokkal rövidebbnek ígérkezik, mint a genfi értekezleten feltételezett egy-két évszázad. E korszak nyilván része lesz a szocializmus és a kapitalizmus közti világméretű s lehetőleg a békés egymás mellett élés körülményei között kibontakozó végső erőpróbájának is.

E fejlődés kiindulása azonban nem lehet más, mint annak a felismerése, hogy a fejlődő országok jelenlegi gazdasági-társadalmi válságának alapvető oka az ősi-ősközösségi természetes alsó szektor léte és visszahúzó hatása a modern felső szektorra is. S ennek alapján kiderül, hogy a tőkehiány (és -többlet) nem oka volt a gazdasági elmaradásnak, hanem okozata, s hogy a demográfiai robbanás nem visszahúzó erő, hanem ösztönzés a gazdaságilag elmaradt országok gazdasági-társadalmi fejlődéséhez.

²⁷ Lásd e vizsgálatokat s az azokkal kapcsolatos számításokat Tolnai György: A fejlődő országok iparosítása és belső piacfejlesztése természetes szektorok közgazdasági integrációja révén. *Közgazdasági Szemle*, 1973. 12. sz., továbbá A fejlődő országok gazdasága ma és holnap. *Közgazdasági és Jogi Könyvkiadó*, 1975. 221—237. l.

LOVAS MÁRTON:

A szocialista mezőgazdaság iparosodásáról

A Közgazdasági Szemle 1976. évi 6. számában jelent meg Donáth Ferenc tanulmányának részlete: „A kollektivizált mezőgazdaság iparosodása Magyarországon” címmel. Ez a közlemény egy nagyobb mű („Reform és forradalom”) egyik fejezete, emiatt ebből a szerző koncepciója nem értékelhető, ezt csak az egész könyv ismeretében lehetne megtenni.

Azonban így, csonka formában is, számos olyan tényt és új gondolatot tartalmaz, amelyek nagymértékben hozzájárulhatnak az agrárközvélemény vitatott és homályos kérdéseinek tisztázásához.

A fejlettség mércéje — a termelékenység

Egyik — tisztázatlan — alapkérdése a szocializmus építésének, hogy a kapitalizmustól a szocializmushoz való átmenet időszakában (a proletárdiktatúrában) milyen a mezőgazdaság társadalmi szerkezete, illetve ez a struktúra hogyan fejlődik és alakul át.

Ma már kétségtelen, hogy a mezőgazdasági termelés iparosodása az a tartós folyamat, amelyben a nagy termelékenységű szocialista mezőgazdaság létrejön. Ez Donáth Ferenc cikkének is alapgondolata (noha ilyen megfogalmazás a közölt részben nem fordult elő). Ennek az iparosodási folyamatnak számos ismervét leírja és adatokkal illusztrálja. Arról azonban nem szól, hogy *a mezőgazdaság többi, kisüzemi szektorában is* (nem csupán a kollektivizált mezőgazdaságban) *szemtanúi vagyunk az iparosodásnak*. Az iparosodás hatását és a kistermeléssel való kapcsolatát nem lehet figyelmen kívül hagyni, amikor a mezőgazdasági termelés iparosodásáról beszélünk.

A mezőgazdaság iparosodásának jelenségei úgy válnak érthetővé és értékelhetővé, ha beágyazódnak az átmenet mezőgazdasági szerkezetébe, illetve ha e szerkezet fejlődésével összefüggésben vizsgáljuk őket.

A mai magyar mezőgazdaság társadalmi szerkezetének három fő eleme van: a nagyüzemi szocialista termelők (tsz-ek és állami gazdaságok), a kisüzemi árutermelők (háztáji és egyéb piacra és szerződésre egyénileg termelők) és az önellátásra termelők (kiskerttulajdonosok, háztáji stb. állattartók) csoportjai. A bérmunkást foglalkoztató, kizsákmányoló kapitalista mezőgazdasági termelők kategóriája Magyarországon alapjában már korábban megszűnt. Ezért beszélünk joggal arról,

hogy mezőgazdaságunk szocialista, noha a bruttó termelési érték egyharmadát kisüzemek termelik.

A kérdés az, hogy az iparosodás miképpen befolyásolja ma és a közeljövőben e társadalmi kategóriákat.

Napjainkban szemtanúi vagyunk a szocialista nagyüzemek további fejlődésének és a szocialista termelő szervezet új kategóriája kialakulásának; ez a nagyüzemek horizontális és vertikális társulása. Nálunk ilyenek a termelési rendszerek, valamint a mezőgazdasági üzemek és az élelmiszeripari vállalatok közötti kooperációk.

A szocialista nagyüzemi társulások keletkezése a szocialista országokban nemzetközi jelenség. Az SZKP Központi Bizottsága közelmúltban hozott határozata ezekben az egyesülésekben látja a szocialista mezőgazdasági üzem legfejlettebb formáját, mert ezekben a legkedvezőbb a termelés hatékonysága. Korábban a mezőgazdasági nagyüzem két fő formáját tekintették szocialistának: az állami gazdaságot és a szövetkezetet. A fő különbséget a kettő között a tulajdon formáiban látták. Az állami gazdaság termelőeszközei az állami tulajdon, a szövetkezeteké a csoporttulajdon kategóriájába tartozik.

A szocialista nagyüzemek harmadik csoportjában, az egyesülésekben nemcsak az az új, hogy a két tulajdonforma egyesülhet, de ennél is fontosabb, hogy bennük az értékmérő mérce nem a tulajdonforma, hanem a termelés hatékonysága.

A kapitalizmusból a szocializmusba való átmenet kezdetén a tulajdonforma perdöntő, a termelőeszközök tőkés tulajdona ugyanis a kizsákmányolás feltétele. Megszüntetve a termelőeszközök tőkés tulajdonát, a kapitalista kizsákmányolást szüntették meg.

Miután megszűnt a tőkés tulajdon s vele a kizsákmányolás, a szocialista tulajdonformák közötti különbségnek nincs ilyen nagy elvi jelentősége. Mintegy 15 évvel ezelőtt a Szovjetunióban felerősödött az a nézet, hogy a szovhozok (az állami tulajdon) magasabb rendűek a kolhozoknál, a csoporttulajdonnál, és ezért a szocialista mezőgazdaság fejlődése a kolhozoknak szovhozokká történő átalakulásán át vezet. Annak idején tömegesen szerveztek kolhozokból szovhozokat.

A gyakorlati tapasztalat azonban bebizonyította, hogy az ilyen átszervezés nem fejleszti a mezőgazdasági termelést. Meg is tiltották a kolhozok átalakítását szovhozokká.

A szocialista mezőgazdasági üzem (vállalat) mindkét típusának megvannak az előnyei és hátrányai; egyik sem magasabb rendű a másikonál. A kolhozban általában jobban érvényesül az üzemi demokrácia, a dolgozók kezdeményezése, és a végtermékben való anyagi érdekeltisége; a szovhozban könnyebben valósul meg a központi akarat, irányítás, és könnyebben fejleszthető az új technika, a szűzföldek meghódítása stb.

A szovjet mezőgazdaságban most az új mezőgazdasági területeken, a szűzföldeken az állami gazdaságok vannak túlsúlyban, a régi, lakott, fejlett mezőgazdasági vidékeken (Ukrajnában, Észak-Kaukázusban, Moldáviában, a Balti államokban) zömmel szövetkezetekben folyik a mezőgazdasági termelés. Jóllehet állami gazdaságok úgyszólván mindenütt vannak.

Az utóbbi évtized fejlesztési irányzata a Szovjetunióban az volt, hogy a szovhozokat önelszámolókká, demokratikusabbakká szervezték, a szövetkezeteket pedig — a minimális kereset állami garantálása mellett — árpolitikával és más gazdasági eszközökkel arra ösztönözték, hogy emeljék a hatékonyságot és növeljék a központi alapok részére termelt élelmiszerek mennyiségét.

Olyan üzemi szervezet és tulajdonforma kialakítására törekedtek, amelyben egyesülnek a szovhozok és a kolhozok előnyös vonásai, a fogyatékoságok pedig csökkennek. Ezt vélték megtalálni az egyesülésekben, azaz a termelés koncentrációjában és szakosodásában.

A kisüzem történelmi szükségessége

Az új vállalati szerkezet, az egyesülési forma nem jelenti azonban a korábbi formák, a kolhozok és szovhozok megszüntetését. Az egyesülés megtartja a szocialista mezőgazdasági vállalat történelmileg kialakult szerkezetét, annak minden előnyös vonását. A szakosodott szocialista vállalat ráépül a korábbiakra. Az iparszerűen termelő szocialista vállalat alapját a kolhozok és a szovhozok alkotják, mint ahogy nálunk is a termelési rendszerek a tsz-ekben és az állami gazdaságokban gyökereznek.

Az iparszerűen termelő, szakosított nagyvállalatok azonban nem ölelik fel a mezőgazdasági termelés szervezeti formáinak egész skáláját, vagyis sem a tsz-ek, sem az állami gazdaságok, sem pedig egyesüléseik nem termelik mindazokat a mezőgazdasági termékeket, amelyekre a társadalomnak szüksége van. Vannak fontos termékek, meglehetősen nagy számmal, amelyeket sem a tsz-ek, sem az állami gazdaságok és egyesülések nem termelnek.

A szocialista nagyüzemek és a szakosodott egyesülések létrejöttének a termelőerők bizonyos fejlett színvonala a feltétele. Azokban a termelési ágazatokban (például búzatermelésben, baromfitenyésztésben stb.), ahol a technika fejlett és a géprendszerek stb. biztosítják a társadalmiasított munka sokkal nagyobb termelékenységét az egyéni termeléshez képest, ott egyszerűnek látszik a mezőgazdasági termelés iparosítása. Azokban a termelési ágazatokban azonban, ahol a munka termelékenysége az utóbbi fél évszázadban alig változott, amelyekben ma is a kézi, fizikai munka van túlsúlyban, ott sokkal bonyolultabb a mezőgazdasági termelés iparosítása.

Ahhoz, hogy a társadalmi szükségleteket teljesen kielégíthessék (és a szocialista nagyüzem optimálisan termelhesen), *szükség van kis- és középzemekre is, amelyek a szocializmus viszonyai között kooperálnak a nagyüzemekkel, hogy betölthessék azt az űrt a termékstruktúrában, amelyet a nagyüzem specializációja létrehoz.* Ily módon azt a terméket, amit a nagyüzem vagy egyáltalán nem termel, vagy modern technikája ellenére is csak kis hatékonysággal állíthatna elő, a termelés fejlődése során átengedi a kisebb üzemeknek. Így a társadalmi végtermék többnyire az óriás és közepes nagyvállalatok és az egyéni termelők — termelőegységek — kooperációjának gyümölcse. Így van az iparban, de méginkább a mezőgazdaságban.

Magyarországon például a legfejlettebb nagyüzemek egyike, a Győri Vagongyár, számos kisebb és közepes gyárral — még termelőszövetkezettel is — kooperál.

A nagyüzem és kisüzem kooperációja az átmenet idején objektív szükségesség. A mezőgazdaságban a vegyes társadalmi összetétel objektív volta még szembetűnőbb, mint az ipari termelésben. Ennek a kooperációnak az összetételét és mértékét ugyanis nem csupán szubjektív elgondolások szabják meg, hanem elsősorban a termelőerők, a technika fejlettségi színvonala.

Lefordítva mindezt a gyakorlat, az élet nyelvére: a szocializmus építésének ütemét alapjában véve nem az olyan dekrétumok határozzák meg, hogy kisüzemek hány százalékát kell „felszámolni” vagy „szocializálni”, hanem az, sikerült-e létrehozni olyan fejlett termelőerőket, technikát és szervezetséget, hogy a nagyüzem — mert sokkal olcsóbban és többet termel — (mint például a búza- és kukoricatermelésben) kiszorítja a kisüzemet.

Ha a „szocializált” üzem a termelőerők alacsonyabb fejlettsége miatt kénytelen alkalmazni a kisüzem termelési módszereit, akkor az fejlett tulajdonviszonyai ellenére sem magasabb rendű, mint a kistermelés. A társadalom számára az ilyen „szocializálás” hátrányos, nem fizetődik ki, és minthogy termelőerői a társadalmatisítottág fokához képest fejletlenek, nem is igazi szocialista termelés.

Ebből az elvből következik, hogy a mezőgazdaság gyors iparosodásának előrehaladásával egyidejűleg a kisüzemi termelés egyes lemaradó ágazatokban nem szűnik meg. Sőt, minthogy a társadalmi szükségleteket minden termékből ki kell elégíteni, ehhez a *kis- és középüzemek termelését* a szóban forgó ágazatokban az átmenet idején is a nagyüzemekkel *együtt fejleszteni, növelni kell.*

Azért kell erre rámutatni, mert némelyek — tévesen — azt képzelték (s erre törekedtek is), hogy a *kistermelést megszüntessék*, még mielőtt termékeik helyettesítése megtörtént volna, és minden mezőgazdasági terméket a libamájtól a dohányig a szocialista mezőgazdasági nagyüzemekben próbáltak termeltetni.

Az V. ötéves terv előírányozza a kistermelés kisebb mérvű növekedését is. Vagyis az V. ötéves tervben érvényesült az a felfogás, hogy az átmenet időszakában a szocialista szektor gyorsabb ütemű növekedése mellett, a kistermelői szektor termelésének is — lassúbb ütemben — növekednie kell.

Kertészkedés mint társadalmi igény

A mezőgazdasági kistermelés objektív szükségessége az átmenet időszakában tehát a termelőerők adott fejlettségi szintjében gyökerezik, abban, hogy számos szükséges mezőgazdasági terméket ma még nem lehet a nagyüzemben a kisüzemnél hatékonyabban termelni. De ugyancsak ez a gyökere a parcellákon, a kertekben és a telkeken folyó egyéni mezőgazdasági termelésnek.

Az elmúlt évtizedek tapasztalatai szerint a kertek művelése, a kiegészítő mezőgazdasági munka az emberek jelentős részének igénye.

Ha volt olyan elképzelés, hogy a szocializmusban gyümölcsöt, zöldséget, virágot stb. kizárólag a szocialista nagyüzemben fognak termelni — úgy ez irreális utópisztikus elgondolás volt. Az emberek és családok egy része azt igényli a társadalomtól, hogy saját kertjében, udvarában alkotó, termelőmunkát végezhesen. Kertészkedve pihenjen és szórakozzék. Nemcsak azért műveli az ember kiskertjét, hogy munkája gyümölcsét értékesítse, eladja, hanem azért is, mert ebben a munkában öröme telik.

A szocialista társadalmi rend nem fosztja meg az embereket a kiegészítő alkotó munkának ettől az örömétől. Ha a szocializmus elismeri az embernek a főfoglalkozáson kívüli egyéni kertészkedéshez, állattartáshoz stb. való jogát — itt milliók jogairól van szó —, akkor létre kell hozni, meg kell tervezni e jog érvényesítésének lehetőségeit, erkölcsi és anyagi alapját is.

Erkölcsi alapon itt elsősorban azt értjük, hogy ha valaki szabad idejében — akár hobbyból, akár anyagi érdekből — *egyénileg* valamit termel, ezért *ne ítéljék el*; ne tekintsék az egyéni és háztáji termelést valamiféle tőkés maradványnak, ami a szocialista társadalomban majd megszűnik. Az effajta egyéni termelés a szocialista ember egyik alapvető joga, és egyben dicséretes, társadalmilag hasznos szórakozása.

Az anyagi alapfeltételt pedig az jelenti, hogy az ember — ha kíván — hozzájuthat olyan földdarabhoz, parcellához, szerszámokhoz és termelési eszközökhöz, amelyek a kistermeléshez szükségesek.

Amit itt leírtunk, az az élet valóságában már létezik. Magyarországon a 3 millió családnak több mint a fele kistermelő, kerttulajdonos és kisállattenyésztő stb. Csupán az hiányzott (eddig), hogy ezt a kistermelői tevékenységet — amelyet hazánkban (ismételjük) milliók űznek — elvileg a szocializmushoz tartozónak ismerjük el.

Nem kevés az olyan „szocialista”, aki a kiskertben végzett egyéni munkát megszüntetendő kapitalista csökevénynek tekinti. Az ilyen felfogású ember valójában az életet, az emberi természetet nem ismeri, és szembehelyezkedik a nálunk és a többi szocialista országban elterjedt gyakorlattal, az étellel.

Elismervé, hogy a mezőgazdasági kistermelés az átmenet időszakában szükséges és fejlesztendő, az ötéves és egyéb termelési és fejlesztési terveket e megállapítással összhangban a kistermelésre is ki kell dolgozni. Jelenleg a központi tervek meglehetősen elhanyagolják a kistermelői szektort. Gyakran nem termelik részükre a korszerű fejlett technikát, amely a termelés hatékonyságát a kisüzemben is erőteljesen növelné, holott az új kisüzemi technika, különösen a tőkésországokban kisépek formájában az utóbbi évtizedekben sokat fejlődött.

A szocialista mezőgazdaság termékszerkezete

Az ország termelési tervének a termelőerők fejlettségi szintjének konkrét állapotára kell épülnie. Eleve tisztázni kellene a gyakorlat elemzése alapján, mit kell ma csak a nagyüzemeknek, és mit csak a kistermelőknek termelniük, s mi az, ami több szektorban párhuzamosan, esetleg egymással versenyezve minden szektorban termelendő. Köztudott

például, hogy a búza, a cukorrépa, a kukorica nagyüzemi növényé vált, ezzel szemben a bogyós gyümölcsök, számos zöldségféle, a méz, a libamáj stb. a kisüzem terméke. A sertés, a baromfi, a tej stb. mindkét szektorban termelendő.

Hogy melyik terméket milyen társadalmi szektorban termeljenek, az nem csupán attól függ, hogy mennyire fejlett a technika és a munka szervezése, hanem több más körülménytől is (például a meglévő állóalapoktól, hagyományoktól stb.).

A termelés felbontása nagyüzemi és kisüzemi termékekre — a társadalmi termékstruktúra — nem örök, nem végleges. Ahogyan a termelőerők fejlődnek, úgy kerülnek át egyes termékek a kisüzemiből a nagyüzemi kategóriába.

Amikor az egész mezőgazdaság termelésének iparosodását vizsgálják, nem lehet figyelmen kívül hagyni azt a tényt, hogy, a termelés egyharmada kisüzemi eredetű, és ebben a szektorban kevés a gép, illetve az iparosodás sajátos, a termelés adottságainak megfelelő formákat vesz fel.

A mezőgazdaság szocialista termékstruktúráját persze nem feltétlenül szükséges elvileg vagy jogilag meghatározni. A termelés szakadatlanul fejlődik, mozog, a versengés a jövedelmezőbb termék fokozott termelése érdekében állandó. Közben kiderül, hogy milyen termékeket állíthatnak elő hatékonyabban a nagyüzemben, hol van létjogosultsága a kisüzemi termelésnek. Vagyis a termelési-gazdasági tapasztalat alakítja ki a nagyüzemi és a kisüzemi termékek szerkezeti összetételét.

Így például nincs olyan kistermelő Magyarországon, aki kis parcelláján búzát szeretne termelni, mert mindenki előtt világos, hogy szemben a nagyüzem traktoraival, kombájnjaival, a kisüzemben nem lehet versenyképes búzát termelni. A méhészet viszont nálunk jellegzetes egyéni foglalkozás, amely több körülménynél fogva az egyéni termelők, főként a nyugdíjasok kedvelt tevékenysége.

A hatékonyságon kívül nagy a szerepe az optimális termékstruktúra létrejöttében más gazdasági, társadalmi és történelmi tényezőknek is. Jelenleg például több termék azért szorul háttérbe a nagyüzemi termelésben, mert nagyon munkaigényes és nagyüzemeinkben nincs hozzá munkaerő. (Általában ilyenek a kertészeti termékek.) Vagy a nagyüzemi termelés olyan hatalmas beruházásokat igényel, amelyeket a népgazdaság korlátozott teherbírásánál fogva nem valósít meg, de a kistermelésben ehhez kihasználatlan eszközökkel rendelkezik (például szarvasmarha-tenyésztés). Ennek következtében az optimális termékstruktúra tisztázása körültekintő elemző gazdasági munkát igényel.

Különösen bonyolult az olyan termékek besorolásának eldöntése, amelyeket több szektorban termelnek.

Az elmúlt években elterjedt olyan felfogás is, hogy a kistermelés különböző adminisztratív eszközökkel való korlátozása maga után vonja a mezőgazdasági nagyüzemek termelésének növekedését.

Mind a hazai, mind más szocialista országok tapasztalatai egyaránt bebizonyították az efajta elméletek és gyakorlat téves voltát. Attól, hogy a kisüzemek — háztáji és házikertek — termelése csökkent, nem növekszik automatikusan a nagyüzem termelése. Csupán áruhiány és ár-emelkedés keletkezik a szóban forgó termékekből.

Ellenkezőleg, a *munkamegosztás fejlődése a kis- és a nagyüzem között, fokozza a nagyüzem termelését. Ezt a tapasztalatok igazolják.*

A termelés a nagyüzemben ugyanis csak akkor szakosodhat — s ez a hatékonyság fokozásának egyik feltétele —, ha néhány termékre szűkítik a nagyüzem termékstruktúráját. A népgazdaság termékgigénye azonban nem néhány, hanem harminc-negyven különféle növény és állatfajta, amelyeket az egész mezőgazdaságnak szállítania kell a fogyasztóknak. A nagyüzem csak akkor számolhatja fel a kisebb volumenű, kézimunkaigényes termékek termelését, és egyszerűsítheti termékstruktúráját, ha más átveszi a szóban forgó termékek előállítását. Vagyis a specializáció a mezőgazdaságban múlhatatlanul hézagokat teremt a termékek összetételében. E hézagok kitöltése a kistermelés történelmi feladata a mai szakaszban. És ez a hézagpótló termelés teszi lehetővé a szocialista nagyüzemek specializációját, termelésük gyors ütemű növelését.

Az élet bizonyára tisztázza majd — nem viták és konfliktusok nélkül —, hol vannak az átmenet időszakában a nagyüzemi termelés és a kistermelés termékeinek határai.

A kisüzemi termelés iparosodása

Bizonyos azonban, hogy miközben a nagyüzemben az iparszerű szervezetek és termelésük *rohamosan fejlődik*, a kisüzem termelési technikája és kapcsolata a szocialista nagyüzemekkel *nem konzerválódhat változatlan formában.*

Szocialista termelési viszonyainknak egyik sajátossága, hogy a leírt okoknál fogva a fennmaradt és a bruttó termelési értéket lassan fokozó *kistermelést is gyökeresen átalakítja.*

Sőt, az út a kistermeléstől a termelés teljes szocializálásáig azokon az újszerű kapcsolatokon keresztül vezet — szocialista viszonyaink között most már kisajátítás nélkül —, amelyek az utóbbi évtizedben a kisüzem és a nagyüzem, a kistermelő és a szocialista feldolgozó ipar, valamint a szocialista kereskedelem között kifejlődtek.

Mindenekelőtt megjegyzendő, hogy a mezőgazdasági termelés iparosodása a kisüzembe is behatol. Megmutatkozik ez mindenekelőtt az új gépek (villamos fejőgépek, darálók, önetetők, szivattyúk, kertművelő gépek stb.) használatának elterjedésében. A mezőgazdasági kistermelő — amennyire lehet — villamosítja gazdaságát. Az 500-nál több tojót, a hibridcsirkék ezreit nevelő kistermelő valójában iparszerűen termel kisüzemében — idegen munkaerő alkalmazása nélkül.

Nem kétséges, hogy a szocialista állam és a szocialista ipar a kisüzemi termeléshez szükséges gépek gyártásával támogatja a háztáji és egyéb kistermelésnek ezt az iparosodását. Inkább az a baj, hogy az ipari termelés nem tudja teljes mértékben kielégíteni a kistermelők iparcikkigényét, noha van ebben is javulás. A mezőgazdasági kistermelők az idén már többször annyi ipari termelőeszközt vásárolhattak az ÁFÉSZ és más boltokban, mint négy-öt évvel ezelőtt.

A mezőgazdasági kistermelésnek ez az iparosodása növeli a munka termelékenységét és bizonyos esetekben (például a baromfi- és tojás-

termelésben, a sertéstartásban) a bruttó termelést is, emellett általában *megkönnyíti a kistermelő fizikai munkáját.*

Másik irányvonala a szocialista kistermelés fejlődésének a szocialista nagyüzemek által történő integrálódásuk. A tsz-ek, az állami gazdaságok, az élelmiszeripari vállalatok és a szocialista kereskedelem szakadatlanul szaporítja és erősíti azokat a szálakat, amelyek a kistermelőket a szocialista gazdálkodás rendszerébe bekapcsolják.

Jellemző példái a kistermelés integrálódásának a málna vagy a libamáj termeltetése.

A hűtőházak és a konzervgyárak szerződést kötnek a kistermelőkkel a málna háztáji földeken és kertekben való termeltetésére. A termelést az élelmiszeripari üzem veszi át a szerződésben rögzített áron és feltételek között, a nagyüzem ellátja a háztáji és egyéb termelőket szaporító anyaggal, műtrágyával, növényvédőszerrel és szállítóeszközzel. Győr környékén nagyarányú az ilyen kooperáció a nagyüzem és a kistermelők között, amelynek lényege, hogy a kistermelők termelik az ipari üzem nyersanyagát.

A libamáj termelése hármass kooperációban történik (az egyéni termelő, a tsz és a baromfiipari vállalat közötti együttműködés keretében). A tsz szaporítja a libát, a községi házak udvarában folyik a tömés (géppel, a tsz tápjával) és a baromfiipar átveszi és levágja a tömött libát; a munkadíjat a máj után fizetik az egyéni libatömőknek. Kitapasztalták, hogy a nagyüzemben a nők nem tudják a libát tömni, mert reggel 6-kor kell kezdeni, napjában hatszor, este tízig, minden alkalommal 20—25 percet. A munkahelyre való bejárás több időt igényelne, mint a tömés. Ha azonban a munkahely (a libaól) otthon, az udvarban van, akkor nem kell munkába járni, s a tömés napi 3 óra elfoglaltságot jelent (hat részletben), valamint igen jó kerestet biztosít. Ez a kooperáció jól bevált Zagyvarékáson. Míg a nagyüzemi munkaszervezéssel a libatömés és májtermelés csődöt mondott.

Minden mezőgazdasági termék előállításának megvannak a sajátos feltételei. A méztermelés gyökeresen különbözik például a spárga- vagy a korai retek termelésétől. A termelési berendezésnek, a munka szerkezetének alkalmazkodnia kell ezekhez a sajátosságokhoz. A kistermelés sajátosságai közé tartozik, hogy a nagyüzemnél rugalmasabban, a termelési hagyományok felhasználásával hozza létre a különleges mezőgazdasági termék előállításának sajátos feltételeit. Közben a kistermelés jellege is változik, általában a *szocialista nagyüzem* — tsz, élelmiszeripari üzem stb. — *részeként, vele összehangoltan termel.*

Természetesen a nagyüzemnek is alkalmazkodnia kell a kistermelőkhöz. Az integrálódás lényege ez a kölcsönös alkalmazkodás a termelés feltételeihez és egymás adottságaihoz.

Rejtett munkaerő-tartalék

Az alkalmazkodás nem csupán az egyéni és vállalati kapcsolatokban szükséges, de néha társadalmi méretekben is. Az ilyen társadalmi alkalmazkodás példája a háztartási tartalék munkaerő kihasználása.

A gyors ütemű iparosodás hamar elszívta a mezőgazdaság munka-

erő-feleslegeit, és ma már számos mezőgazdasági üzemben is akadályozza a fejlődést a munkaerőhiány. Ilyen helyzetben a falusi munkaerő-tartalék — a háziasszony, az idős és a serdülő munkaképes lakosság — értékes kiegészítő munkaerőforrássá válhat, ha elfogadható munkalkalmat teremtenek számára. Ilyen elfogadható munka a családtagok részére a kisállattenyésztés, a háztáji tehén- és sertéstartás, a háztáji kertészeti termelés különböző ágai stb.

A családtagok részvétele a mezőgazdasági termelőmunkában közgazdaságilag társadalmi szükségszerűség akkor is, ha ez a munka nem „kötelező”. Nélkülük a kistermelők nem termelhetnék a mezőgazdaság bruttó termelésének egyharmadát.

Az ipari termelőeszközök behatolása a kistermelésbe azért is szükséges — és társadalmilag előnyös —, mert ez bővíti a szabad időt, a családtagok részvételének lehetőségeit a termelőmunkában. *Iparosítani a munkát tehát nem csupán a nagyüzemben, hanem a háztartásban, az udvarban, a kiskertben is érdemes; ez a fejlődés egyik fontos tényezője.*

A kistermelés helyét és valószínű szerepét az átmenet időszakában a gyakorlati tapasztalatok nyomán, hibák, nehézségek leküzdése közben fokozatosan ismertük fel.

Az elmélet ebben a vonatkozásban lemaradt a gyakorlattól. Nem volt mindig kellően tudatos — amit már Lenin félévszázada hangsúlyozott —, hogy amennyiben a termelőeszközök, a gyárak (a föld is) társadalmi tulajdonban vannak és a politikai hatalom a munkásosztályé, akkor a kisárutermelés fejlesztése a szocializmust erősíti.

A mai időszakban, amikor a mezőgazdasági nagyüzem előnyei szinte lehengerelték a vele szemben álló korábbi előítéleteket, és a mezőgazdasági termelés iparosítása általános jelenség a haladó világban, világossá vált az is, hogy a mezőgazdaság iparosítása a nagyüzemeken kívül, ha nem is olyan látványosan, de kiterjed a mezőgazdasági termelés kisüzemi szektorára is.

Összefoglalva az eddigieket, megállapítható, hogy a tőkés mezőgazdaságból a szocialista mezőgazdaságba való átmenet idején, a földbirtok társadalmisítása után, amikor is a termelés gyorsan fejlődik, a szocialista nagyüzemek mellett megmaradnak a mezőgazdaságban a kisárutermelés és az önellátó termelés bizonyos szektorai; a különböző szektorok egymással kooperálnak. A szektorális termékstruktúrát és a növekedést, illetve a visszaesést a termelőerők fejlettségi szintje, illetve a termék előállításának technológiája, azaz objektív tényezők határozzák meg.

Az objektív adottságokat figyelmen kívül hagyó beavatkozás a fejlődés menetébe visszaesést, ellátási hiányokat idéz elő. A kisüzemi termelés adminisztratív úton való visszaszorítása nem jelenti automatikusan a nagyüzemi termelés fejlődését, sőt, az egész mezőgazdasági termelést is csökkentheti.

Hazánkban a legutóbbi időszakban a szocialista nagyüzemek termelése gyorsan, a többi szektoré lassan növekedett, s ezáltal a nagyüzem aránya az össztermelésben egyre nagyobb lett.

A mezőgazdaság bruttó termelése szektorok szerint*

Megnevezés	1965		1973	
	Millió forintban	Százalékban	Millió forintban	Százalékban
Tsz közös és ÁG együtt.....	48 298	54,9	71 297	61,1
Tsz háztáji és egyéb kisgazdaság...	39 491	45,1	45 408	38,9
Összesen	87 748	100,0	116 705	100,0

* 1968. évi árakon.

Az V. ötéves terv előirányozza a kisárutermelés növekedését is. De a valóságban az 1974-ben megkezdődött folyamat nem állt meg és 1976-ban a kisárutermelés — elsősorban agrárpolitikai hibák, a fokozott adóztatás miatt — csökkent. Ma már erőteljesen ösztönzik a kistermelőket, hogy termelésük tervezett növekedése az egész tervidőszakban megvalósuljon.

A mezőgazdasági termelés iparosodása a jelen szakaszban a termelőerők fejlődésének fő formája. A fejlődés mércéje a hatékonyság alakulása. Az iparosodás a leggyorsabb ütemű a nagyüzemi egyesülésekben és a kooperációkban, ahol a legnagyobb eszközök koncentrálhatók.

A mezőgazdasági termelés iparosodása nem uniformizált folyamat, de a mezőgazdaság minden szektorában megnyilvánul, a termelés adottságai által meghatározott sajátos formában. Az állami irányítás és támogatás fő formája ma a termelésnövelést gyorsító iparosodás segítése, tervszerűvé tétele stb.

A kistermelők bevonása a szocialista szektorok termelésébe és mezőgazdasági tevékenységük fejlesztése jelenleg a különböző kooperációk formájában — tesz-ekkel, szakcsoportokkal, élelmiszeripari üzemekkel kialakított együttműködési formában — történik. Ezeken a csatornákon és kapcsolatokon keresztül a kistermelés is korszerűsödik, iparosodik, természetesen a termelés objektív adottságai — technikai, munkaszervezet stb. — által megszabott keretek között.

A szocialista nagyüzemek kistermelőkkel való kooperációinak népgazdasági jelentősége növekszik, mert erőteljesen fejlesztik e szektor termelését és fokozzák a mezőgazdasági tartalék munkaerő bevonását a termelésbe. A lakosság élelmiszer-szükséglete — csökkenő mezőgazdasági munkaerő mellett — csak úgy elégíthető ki az átmeneti szakaszban, ha a munka termelékenységére (gépekkel és más ipari módszerekkel) a kistermelésben is növekszik.

A vállalati középtávú tervezőmunka néhány aktuális kérdése a mezőgazdaságban

A fejlesztési tervek szerepe

Az elmúlt időszakban a mezőgazdasági vállalatok tevékenysége általában az *éves terveken* alapult. A gazdaságirányítás 1968 utáni rendszerében azonban egyre inkább megmutatkozott, hogy az éves tervekre támaszkodó fejlődés — hosszabb időszakot tekintve — nem tudja biztosítani a tervszerűség kívánatos érvényesülését. Az ágazatok méretének, egymáshoz viszonyított arányának rövidebb időszakra való meghatározása akadályozza a vállalatok gazdálkodási struktúrájának egyébként szükséges átalakítását. A pillanatnyi érdekek érvényesítésére irányuló — esetenként túlzott — törekvés nem kedvez a tényleges lehetőségek számbavételének, s a gyakran jelentős tartalékok feltárásának.

A rövid és a hosszú távú érdekek kedvezőbb összhangjának megteremtésére irányuló törekvés mind több mezőgazdasági vállalatot az egy évnél hosszabb időszakot átfogó tervek készítésére, perspektivikus vállalatvezetési szemlélet kialakítására, az ötéves fejlesztési tervkonceptciók kidolgozására orientált. Mindez azonban csak a vállalatok kisebb hányadára terjedt ki, s ahol megvalósult, ott sem érte el minden esetben a kívánt színvonalat. A tervszerűsége való fokozottabb törekvés jele, hogy a középtávú vállalati tervek esetenként üzemen belüli kezdeményezésre készülnek.

A fejlesztési tervek a gazdálkodás legfontosabb sarokpontjait rögzítik. A termelési érték, a bruttó és a nettó jövedelem ötéves távlatban tervezett növekedése csak az erőforrások bővítésével, és azok ágazatok közötti helyes arányú elosztásával teljesíthető. Ezért a középtávú tervek egyik kulcsfontosságú része a szükséges beruházásoknak, s azok forrásainak megtervezése. A fejlesztési célok többféle úton érhetőek el. A terv teljesítését, megvalósulási módját befolyásolja a

népgazdasági, illetve a külgazdasági igények változása, ezért a fejlesztési tervekben foglalt feladatok teljesítési módját rugalmasan kell alakítani. A kisebb-nagyobb mérvű módosítás elsősorban a változó gazdasági környezethez való alkalmazkodás következménye.

A termelési tényezők hatékony felhasználása s a velük való ésszerű gazdálkodás általánosan érvényes követelmény. Csakhogy a pillanatnyi vállalati és népgazdasági helyzet olykor kevésbé, máskor hangsúlyozottabban állítja előtérbe a ráfordítások egymás közötti arányát, a hozamokhoz való viszonyukat, az anyagokkal való ésszerű gazdálkodást, s vezetésben és a szervezésben rejlő tartalékok felszínrehozását, kihasználását. Ezek hangsúlyozása most különösen fontos, hiszen a jelenlegi ötéves tervnek különösen az első és második évében — a népgazdasági egyensúly helyreállítása érdekében — a vállalati jövedelmek jelentősebb hányadát központosítják. A vállalatok — a megnövekedett elvonás mellett — gazdálkodási és jövedelmi helyzetüket annál rövidebb idő alatt tudják stabilizálni, minél hamarabb feltárják a gyorsabb növekedést segítő tényezőket. Ezt nagyban segíti az is, hogy a mezőgazdasági vállalatok — első alkalommal — teljes körben készítettek fejlesztési tervet.

A korszerű módszerek felhasználása a tervezésben

Pusztán annak deklarálása, hogy a mezőgazdasági vállalatok elkészítették az V. ötéves tervidőszakra vonatkozó középtávú tervüket, önmagában még nem jelenti a tervezőmunka színvonalának számottevő emelkedését. Ez utóbbi ugyanis jelentős mértékben attól függ, hogy a terv mennyiben felel meg a vállalat fejlesztési lehetőségeinek, s a megfogalmazott célok mögött húzódó belső összefüggések feltárása és figyelembevétele

mennyire jelenik meg a tervdokumentumban. A mezőgazdasági nagyüzemek jelentős részében a középtávú tervet a hagyományos, logikai-kalkulatív módon állították össze. A vállalati tervek összességükben megfelelnek a népgazdasági tervben megfogalmazott, a mezőgazdasági termelésre vonatkozó céloknak. Az összesítéskor azonban az is kiderült, hogy milyen hiányosságok vannak, különösen a tervezett ráfordítások és a hozamok viszonylatában, vagyis a gazdálkodás belső összefüggéseinek megjelenítésében.

A tervezési munkában való előrelépéshez szükséges a jelenlegi tervek fogyatékoságait magyarázó okok feltárása s azok kiküszöbölése. Különösen három körülményt kell itt hangsúlyoznunk. *Egyrészt* a mezőgazdasági vállalatok döntő többségének ez volt az első középtávú terve, ezért a középtávú tervezésben még nem volt tapasztalatuk, az éves tervekészítés módszerei pedig nem alkalmazhatók mechanikusan. *Másrészt* éppen az előbbieket miatt az lett volna célszerű, hogy a gazdaságok időben kezdjenek hozzá a tervekészítéshez. A vállalatok egy része ennek fontosságát nem ismerte fel. A fejlesztési tervben utólag jelentkező negatívumok részben ennek is következményei. *Harmadrészt* a terveknek csak töredéke készült korszerű módszerekkel. A hagyományos módon való tervezés a vállalati gazdálkodás belső összefüggéseit, a fejlődés mozgórugóit csak korlátozottan képes feltárni és figyelembe venni. Főként azért, mert a vállalatok mai méretei mellett nagyon sok az áttételes összefüggés, s azokat csak számítógépek bekapcsolásával lehet nyomon követni.

A vállalatfejlesztési tervek tartalmát gazdagítja a korszerű matematikai módszerek alkalmazása. A gyakorlatban eddig főként a termelési függvényeket, valamint a matematikai, ezen belül is elsősorban a lineáris programozást használták fel a vállalati tervek megalapozására. A függvények a vállalati tevékenység egy-egy részterületének alaposabb megtervezését teszik lehetővé, míg a

lineáris programozási modellek a vállalati gazdálkodás egészének átfogására is alkalmasak. Statikus modellekkel megtervezhetők azok a célfeladatok, amelyeket a vállalat a tervidőszak utolsó évére kíván elérni. Kiszámítható a tervezett termelési érték, a képződő bruttó és nettó jövedelem, a növénytermelés és az állattenyésztés optimális struktúrája, az erőforrás-szükséglet, a szükséges beruházások mértéke stb. A lineáris-dinamikus modellek viszont arra is alkalmasak, hogy kimutassák, milyen úton (milyen gazdálkodással) lehet eljutni az utolsó tervévre kitűzött célokhoz.

Nem szükséges külön bizonyítani, hogy egy fejlesztési terv megalapozottsága vagy éppen megalapozatlansága milyen előnyökkel, illetve hátrányokkal járhat a vállalati növekedésre. A kellő megalapozást nélkülöző döntések az erőforrásokkal való pazarlást vonják maguk után. Jó előkészítő munkával azonban ezek a hátrányok viszonylag nagy biztonsággal elkerülhetők. Ennek feltétele, hogy a döntéselőkészítési folyamatban a valóságnak hűen megfelelő tapasztalati, illetve tervadatokra építsük fel a középtávú terv bázisául szolgáló matematikai modellt. A kapott eredmények értékelése alapján, s az így szerzett tapasztalatok birtokában lehetőség van érzékenységi vizsgálatokra is. Ezzel a fejlesztési tervet több variációban is elkészíthetjük. Mód van tehát arra, hogy a tervek megőrizzék rugalmasságukat, s lényeges — előre nem látható — változások bekövetkezése esetén a terv viszonylag rövid idő alatt átdolgozható legyen.

A tervezési modellek tömeges alkalmazásának szükségessége és fontosabb feltételei

A fejlesztési tervek alapjául szolgáló matematikai modellek tehát jelentős segítséget nyújtanak a tervezőmunka színvonalának emelésében. De ha ezeket a korszerű módszereket csak a gazdaságok viszonylag szűk

körében használják, mezőgazdasági szinten csak nagyon szerény előrehaladásra lehet számítani. Lényeges változás ebben a vonatkozásban csak akkor várható, ha a fejlesztési terv megalapozását szolgáló modellek a vállalatok döntő részében, esetleg mindegyikében alkalmazásra kerülnek. Vagyis, ha megvalósul e modellek tömeges alkalmazása.

A tömeges alkalmazásnak több feltétele is van. Szükségessége azonban aligha vitatható, s az is biztos, hogy csak hosszabb idő munkája révén teljesíthető. A szükséges feltételeket két csoportra bonthatjuk: Az egyik csoport a vállalati gazdálkodás gyakorlatával, a másik a megszületett és alkalmazásra érett tudományos eredményekkel kapcsolatos. A korszerű tervezési módszerek széles körű elterjedésének vállalati feltételei közül is első helyen említhető, hogy a vállalati vezetők maguk is *igényeljék* ezeket a tervmegalapozó számításokat. Ehhez tisztában kell lenniük azal, hogy a matematikai programozás milyen lehetőségeket kínál számukra. Mindezek mellett nagyon lényeges, hogy a tervezést megalapozó matematikai számítások *váljanak szerves részévé a vállalati tervezési gyakorlatnak*.

A tervezőmunka színvonala emelésének tudományos oldalról is vannak feltételei. Ez azzal van szoros összefüggésben, hogy a tudományos kutatások előrehaladásával milyen használható eredmények születtek. Sikerült-e továbblépni s a vállalati gyakorlat számára előnyös megoldásokat kidolgozni? Ma már a tudományos kutatások során sikerült kidolgozni több olyan tervmodell-típust, amelyek a középtávú tervezési munka gazdagabb tartalommal való kitöltését teszik lehetővé, ma már vannak a vállalati középtávú tervezésben eredményesen alkalmazható módszerek.

Lehetőségek a tudomány oldaláról

Joggal vetődik fel a kérdés, hogy a tudomány milyen lehetőségekkel rendelkezik a vállalati középtávú ter-

vezési munka minőségének javítására. A korszerű matematikai módszerek mezőgazdasági tervezésben való felhasználásával részben oktatási, részben pedig olyan intézményekben foglalkoznak, amelyek feladatai között szerepel ilyen típusú munkák elvégzése. Az ezekben a műhelyekben elért eredmények szinte minden esetben módot adtak arra, hogy a kifejlesztett különféle modelleket a gyakorlati életben is kipróbálják. Egy-egy alkotó-, illetve kutatóműhely ennek eredményeként több vállalat fejlesztési tervének elkészítésébe is bekapcsolódott. Ez mindenképpen dicséretes s folytatandó feladat. Ezt mi sem bizonyítja jobban, mint az, hogy az új megrendelők mellett egyre gyakrabban kérnek új számításokat a korábbi megrendelők is.

Mondhatjuk-e ezek után, hogy e területen minden rendben van, csak a megkezdett úton kell továbbhaladni? Nem! Elsősorban azért nem, mert a folyamat lassú és meglehetősen spontán. A tervmodellek széles körű elterjesztése ily módon csak hosszú idő múlva valósulhatna meg. A folyamatot tehát *irányítani kell*. Arra kell törekedni, hogy ez viszonylag minél rövidebb idő alatt menjen végbe. A feladat tehát a modern tervezési módszerek „robbanásszerű” elterjesztésének kidolgozása. A jelenlegi helyzet már magában hordozza e nagy lépés megvalósításának lehetőségét. Kérdés viszont a *hogyan?* Egyik lényeges feltétel a tudományos és kutató intézmények közötti kapcsolatok megteremtése, illetve szorosabbá tétele. Ehhez központi (tárca szintű) koordinációra van szükség. A munka irányításához olyan testület kellene létrehozni, amelyben helyet kapnak a különböző műhelyek képviselői. A testület fő feladata a szellemi erők koncentrációja és ésszerű munkamegosztás kialakítása azért, hogy rövid idő alatt — és viszonylag alacsony költségek mellett — valóságá válják minden mezőgazdasági vállalat számára a modellek adta lehetőségek hasznosítása.

A szellemi kapacitások koncentrációja azonban ne akadályozza, hanem

inkább még jobban ösztönözze az egyes kutatóműhelyek munkáját. Az itt elért újabb eredmények pedig alapját jelenthetik a középtávú tervezőmunka folyamatos továbbfejlesztésének.

E jelentős feladat megoldása feltételezi az irányítószervek ilyen irányú igényét és támogatását, valamint a tervezésben jelentős eredményeket felmutató műhelyközpontok munkájának koordinált irányítását. Egy ilyen összefogás mielőbbi kialakítása azért is sürgető, mert a tervek között szerepel területi számítóközpontok létrehozása, s azok üzembe állításának idejére, működtetésükre és feladataikra kész koncepciót kellene kialakítani. A tervekben szereplő területi számítóközpontok céljainak, feladatainak és működési mechanizmusának összehangolt kialakítása már most szükségessé teszi az előkészítés megindítását. Ehhez pedig az első fontos lépés a szellemi kapacitások felmérése és összefogása.

A középtávú tervezés tökéletesítésének vállalati lehetőségei

A tudományos kutatás és a gazdaságirányítás oldaláról a tervezés tökéletesítéséhez adott lehetőségek gyakorlati hasznosítása nem kevésbé függ attól, hogy a vállalatok milyen feltételekkel rendelkeznek. Elsősorban azokra a tényezőkre gondolunk, amelyek a vállalati gazdálkodás tervezési munkálataiban fontosak, jelenlegi állapotukban objektíve adóttak, s ilyen minőségben akadályként jelennek meg a korszerű módszerek tömeges méretekben való felhasználásában.

A programozási modellek *információigénye elég nagy*. Szükség van a különböző tevékenységek természetes és értékbeli koefficienseinek *pontos és aprólékos* kidolgozására. A tapasztalatok szerint minden egyes tervmodell kidolgozásakor *elkerülhetetlen* a modell felépítéséhez *szükséges ada-*

tok újratervezése. Más szóval az adott vállalati nyilvántartási rendszer nem képes biztosítani a középtávú tervek megalapozását célzó számítások teljes adatigényét. Nincs mód arra, hogy a gazdasági folyamatokat az információs rendszeren keresztül nyomon követhessük. A költségek jelentős részét nem azokban az ágazatokban számolják el, ahol azok felmerültek.

A korszerű módszerek kiterjedtebb alkalmazása tehát ellentmondásban van az információs rendszer adatszolgáltatásának gyengeségével. Ez csak az információs rendszer tökéletesítésével oldható fel.

A programozási modellek megfogalmazzák az ágazatok *újratermelési folyamatában a ráfordítások és a hozamok összefüggéseit, s azok strukturális hatását. Vagyis éppen azt, ami a vállalati vezetés döntései szempontjából is meghatározó jelentőségű.*

Ezért is különösen fontos, hogy az információs rendszer továbbfejlesztése viszonylag rövid idő alatt, az anyagi erőforrások tudatos, ésszerű felhasználásával valósuljon meg. Éppen ezért kívánatos a szellemi és anyagi erők koncentrációja s az esetenként felesleges párhuzamos kísérletezések mellőzése.

A lineáris és lineáris-dinamikus vállalatfejlesztési modellek hasznosítása a gyakorlati szakemberek munkáját is igényli. Megfelelő képzettségű és szemléletű szakemberek közreműködése képes áthidalni a vállalati információs rendszer adta korlátozott lehetőségek és a tervmodellek adatigénye között jelenleg meglévő ellentmondást.

A vállalatoknál a személyi feltételeket illetően biztató, hogy az egyetemekről és a főiskolákról az utóbbi években kikerült fiatal diplomások már rendelkeznek azokkal az ismeretekkel, amelyek a tervmodellek kidolgozásához szükségesek. A vállalati vezetők építhetnek és jobban törekedhetnek e szellemi erőforrások kihasználására.

Forgács Csaba

J. Pesehonov: A társadalmi fogyasztási alapok képzésének és felhasználásának problémái

(Izvesztyija Akademii Nauk SZSZSZR. Szerija Ekonomika, Moszkva, 1976. 6. sz.)

A társadalmi fogyasztási alapok jelenleg még nem tekinthetők a kommunista elosztási elvek megvalósítási eszközöknek; fő funkciójuk a társadalmon belül meglevő lényeges, a jelenlegi fejlettségi szintből adódó társadalmi-gazdasági különbségek bizonyos mértékű tompítása. Az állam a társadalmi fogyasztási alapok segítségével valósítja meg a társadalmi viszonyok fejlesztésével összefüggő céljait, befolyásolva a fogyasztás terjedelmét és szerkezetét.

A szükségletek két fő csoportja: a személyi és a szociális jellegű szükségletek. A lakossági szükségletek össztársadalmi szinten történő kielégítése a társadalmi fogyasztási alapok felhasználásának meghatározó eleme. A szociális jellegű szükségletek (oktatás, egészségvédelem stb.) kielégítése ma csak a társadalmi fogyasztási alapból ingyenesen nyújtott szolgáltatások révén képzelhető el.

A fogyasztási alap munka szerinti, illetve a társadalmi fogyasztási alapokon keresztüli elosztása a központi gazdaságirányítás döntéseinek függvénye. Ha a társadalmi fogyasztási alapon keresztüli elosztás részesedése nő, a fogyasztás társadalmi determináltsága is fokozódik. Az arányok változtatása ugyanakkor egy-egy konkrét fejlődési szakaszban meglehetősen korlátozott, mert a termelési program alapvetően behatárolja a beralapot, a társadalmi fogyasztási alapokból történő részesedés pedig gazdaságilag, illetve jogilag meghatározott. A két elosztási mód közti arányok kialakításakor mindig figyelembe kell venni a beralap pótlólagos növelésének a hatékonyságát. A beralap emelése növelheti ugyan a nemzeti jövedelmet, társadalmi szempontból azonban mégsem mindig tekinthetjük a

béren keresztüli elosztás javára történő eltolódásokat hatékonyak.

Jelenleg vita folyik arról, hogy a dotációk, az alacsony árak révén nyújtott kedvezmények a társadalmi fogyasztási alap részének tekinthetők-e. Ezek a „juttatások” a munka eredményétől valóban függetlenek, a többi társadalmi juttatástól azonban különböznek abban, hogy a juttatás élvezete nem kapcsolódik valamely konkrét, körülhatárolt feltételhez (például alacsony jövedelmi szint stb.). Az alacsony árak előnyeit éppúgy élvezik a magas, mint az alacsony jövedelműek, hasznából éppúgy részesednek a nyugdíjasok, mint az aktív dolgozók. A dotációk társadalmi fogyasztási alappal való azonosításának ellene szól, hogy az ártámogatások — nemzeti jövedelem újraelosztása révén — nem minden esetben hatnak a társadalmi egyenlőtlenségek csökkentése irányában. A kedvezmények egy része ugyanakkor már ma is a társadalmi fogyasztási alapon szerepel a számbavétel szempontjából (lakbérből nem fedezhető lakáskarbantartás). Ezért azt lehet mondani, hogy a dotációk valamiféle átmeneti elosztási formaként léteznek a munka szerinti és a társadalmi fogyasztási alapokon keresztüli elosztás között.

Ugyancsak vitatott kérdés, hogy a társadalmi fogyasztási alapokat az új érték melyik részéből hasítják ki. Az egyik vélemény az, hogy forrásuk a többlettermék, a másik nézet képviselői a szükséges terméket tekintik a társadalmi fogyasztás finanszírozása alapjának. A szerző véleménye, hogy a szükséges terméket kell forrásnak tekinteni. Álláspontját azzal indokolja, hogy a társadalmi fogyasztási alapból kielégíthető szükségletek ma már elengedhetetlenek a munkaerő újratermeléséhez, és a bérek megállapításakor is figyelembe veszik, hogy a lakossági szolgáltatások zöme ingyenes.

Mint hogy a társadalmi fogyasztási alapok döntő részét a költségvetésből finanszírozzák, a költségvetés szempontjából lényeges, hogy a társadalombiztosítás csatornáján keresztül befolyó jövedelmek megfelelő nagyságúak legyenek

nek. Ezt elsősorban úgy kívánják elérni, hogy a munkaerő használatáért a vállalatoknak a társadalmi fogyasztási alapok nagyságához mért térítést kell fizetniük az államkasszába.

A Szovjetunióban a társadalmi fogyasztási alapok nemzeti jövedelmen belüli aránya állandóan növekszik. Ez a tendencia a jövőben is folytatódik. Két további lényeges tendencia: 1. a társadalmi fogyasztási alapokon belül folyamatosan csökken az oktatási és egészségügyi ágazat részesedése; 2. a pénzbeli juttatások abszolút és relatív növekednek az összes juttatásokon belül.

(Ism.: *Ékes Ildikó*)

Bronislaw Minc: A növekedés és a tervezés elméletének problémái

(Gospodarka Planowa, Varsó, 1976. 10. sz.)

A gazdasági növekedés mértékének számszerűsítése a realizált célfüggvény jellegétől függ. Célfüggvényként számításba jöhet: 1. a nemzeti jövedelem növekedésének maximalizálása, változatlan árakon vagy 2. a vállalatok által termelt nyereség maximalizálása folyó árakon. Az első célfüggvény a szocialista országok gazdaságát jellemzi, míg a második a tőkésországokét. Mindkét függvény hosszú távon értelmezendő.

Elméleti szempontból a gazdasági növekedés összefüggésbe hozható a tágan értelmezett fogyasztás (fogyasztási javak termelése és anyagi feltételek létrehozása a nem anyagi szolgáltatások nyújtásához) maximalizálását kifejező célfüggvénnyel is. Éppen a fogyasztás szempontjából kell elemezni a reálisan végbemenő gazdasági növekedést mind a szocialista, mind a tőkésországokban. Ha a cél a fogyasztás maximalizálása, akkor a gazdasági növekedésnek nem maximálisnak, hanem optimálisnak kell lennie.

A gazdasági növekedést a gazdasági rendszerek fejlődésének keretébe, a gazdasági növekedés elméletét pedig a gazdasági rendszerek elméletének keretébe kell beágyazni. Ahogyan nincsen egyetlen egységes növekedési elmélet, ugyanúgy nem létezik egyetlen egységes gazdasági rendszerelmélet sem. Találkozhatunk marxista és „neoklasszikus”

rendszerelméletekkel. Marx szolgáltatta „A tőké”-ben az első példát a rendszerelméletre, a gazdaságot bonyolult rendszerként elemezve és ábrázolva. Rendszerelmélete a dialektikus materializmuson alapult.

A dialektikus módszer alkalmazása a gazdasági rendszerek növekedésének vizsgálatában egyaránt megköveteli a társadalmi ellentmondásoknak és a szinergiának (a gazdasági rendszert mint egészét jellemző sajátosságok keletkezésének) a figyelembevételét. A szinergia eredményeképpen a rendszer sajátosságainak összessége különbözik alkotó elemei sajátosságainak egyszerű összegétől. A szinergiának a gazdasági növekedésre gyakorolt hatása főként a népgazdaság szervezési és irányítási rendszerének, a fogyasztás növekedésének, a nem anyagi szolgáltatások, az infrastruktúra stb. fejlődésének eredményeképpen jelentkezik.

A történelmi tapasztalatok megmutatták, hogy mennyire hamisak a „neoklasszikus” és a velük rokon elméletek, amelyek szerint a gazdasági növekedés a kapitalizmusban harmonikusan megy végbe. A jelenlegi tőkés gazdaságban uralkodó monopóliumok (oligopóliumok) maximális profitra tesznek szert a termelés olyan nagysága és szerkezete mellett, amelyhez a termelési kapacitások kihasználatlansága társul. Altlánosságban a termelés a nyereség maximalizálása esetén kisebb, mint a nemzeti jövedelem vagy a fogyasztás maximalizálása mellett folytatott termelés.

Jellemző, hogy a kihasználatlan termelési kapacitások nemcsak a válságok és a depressziók idején fordulnak elő, hanem a megélénkülés időszakában is. A monopolizálódás növekedése együtt jár a termelési kapacitások kihasználatlansági fokának növekedésével. E tézis igazságát nemcsak az elméleti megfontolások, hanem a statisztika is alátámasztja.

Ha a célfüggvény valamely időszakban a nemzeti jövedelem növekedése, akkor minél nagyobb lesz a beruházások aránya a nemzeti jövedelemben, annál nagyobb lesz maga a nemzeti jövedelem (annak feltételezésével, hogy a beruházás eredményeként megvalósult objektum belép a termelésbe az adott időszakban, és nem következik be a beruházás hatékonyságának csökkenése). A nemzeti jövedelem maximalizálása — mint célfüggvény — abban az irányban hat, hogy növekedjék a beruházások aránya a nemzeti jövedelemben. A nem-

**Dr. J. S. Krulis-Randa
és dr. G. R. Marx: MCM — új
alkotó módszer ötletek
„gyártására”**

(Schweizerische Handelszeitung,
Zürich, 1976. december 16)

zeti jövedelem maximalizálása változatlan árakon azonos a gazdasági növekedés maximalizálásával, mivel a gazdasági növekedés ütemét a nemzeti jövedelem évi növekedése határozza meg.

A gazdasági növekedés maximalizálása esetén kialakulhat egy olyan tendencia, hogy ezt a növekedést öncélnak tekintik, azaz nem veszik figyelembe kellőképpen a társadalmi szükségleteket és nem törekszenek a nemzeti jövedelem olyan szerkezetének kialakítására, amely a legjobban előmozdítaná a szükségletek kielégítését.

A növekedés és a tervezés elméletének kulcsfontosságú kérdése az egyensúly problémája. Minél intenzívebb a növekedés, annál gyorsabban változik a gazdasági struktúra, annál nehezebb tehát az egyensúlyi állapot elérése. Az egyensúly szempontjából fontos a tervek realitása és a mérlegmódszer alkalmazása a tervezésben. Mint Ivancsenko szovjet szerző írja, a mérlegrendszer még nem adekvát a tervek rendszerével a mérlegeket főképpen az éves tervekben alkalmazzák; még csak az első lépéseket tesszük a perspektivikus mérlegmodellek kidolgozásában.

A népgazdasági tervezés optimalizálása megköveteli a különböző tervvariánsok kidolgozását. Előtérbe került a variánsok kérdése, minden egyes variáns hatékonyságának meghatározása, nemcsak minőségi különbözőségeik elemzése révén, hanem mennyiségi összehasonlítások útján is. Ezek az összehasonlítások mindenekelőtt azt célozzák, hogy számszerűsítsük a globális fogyasztási alap nagyságának és szerkezetének alakulását az egyes variánsokban. Másképpen szólva, meg kell alapítani, hogy mely változat maximalizálja a társadalmi szükségleteknek megfelelően a fogyasztás volumenét az adott időszakban.

A tervezés tökéletesítése szükségessé teszi a tervek időhorizontjának meghosszabbítását. Minél hosszabb azonban a tervekben átfogott idő, annál nagyobb szerephez jutnak a sztochasztikus elemek, a bizonytalansági tényezők. Mint-hogy a beruházások hatékonysága, általában a gazdasági hatékonyság és még sok más feltétel hosszabb távon bizonytalan, valószínűségi számításait kell alkalmazni és figyelembe kell venni a bizonytalanság esetén alkalmazandó döntési kritériumokat a növekedés tervezésében és a hosszú távú mérlegek összeállításakor.

(Ism.: *Kolos Miklós*)

Az MCM (Multiple-Connection-Method) többszörös kapcsolási módszer, amely lehetővé teszi, hogy fejlődési irányzatokat felismerjenek és rögzítsenek. Az új eljárások tudatos keresése eredeti ötletek táptalaja.

Az 1973—1976 közötti években az anyaggazdálkodás új szerepet kapott: azelőtt csak rutinfeladat volt, ma a vállalatpolitika középpontjában áll. A hatékony anyaggazdálkodás végett eddig járhatlan utakat kell feltörni. Ezek közé az új utak közé tartozik a címben említett MCM is.

Az eddig alkalmazott módszerek a következők voltak:

- a brainstorming,
- a 635. módszer,
- a morfológiai módszerek,
- a Delphi-módszer,
- a relevancia-fa módszere,
- a színekтика stb.

Új felismerések nemcsak a már realizált tudásból lehet levezetni, hanem a látens ismeretekből is meríteni kell. Az elv az, hogy nemcsak jó ötletekből lehet értelmes döntéseket hozni, hanem rosszakból is, mert bár a rossz ötleteket általában elvetik, sokszor azonban pozitív impulzusokat kapnak belőlük. Előfordulhat tehát, hogy rossz ötletből jó döntés születik. Fontos, hogy az ún. inkubációs idő alatt (a probléma érzékelésétől az újítás megéréseig = felismerés) járulékos információkból, ötletekből járulékos impulzusok ériék az újítókat.

Mind az inkubáció, mind a felismerés a leghatékonyabban kollektívában valósítható meg. Az MCM célja éppen a kollektív alkotóképesség aktivizálása.

Az MCM-munka megkezdéséhez a következő elölmunkálatok szükségesek:

- a megoldandó probléma meghatározása általánosságban (ebben az esetben az anyaggazdálkodás);
- az általános téma felbontása rész-témákra (ebben az esetben az egyes anyagbeszerzők döntései);
- az alapelvek és a konkrét célok meghatározása (ez esetben az anyagbeszerzés területén);
- a vezetési elvek meghatározása;
- a külső körülmények jellemzése

(itt a beszerzési piac megváltozott helyzete);

— a konzekvenciák (ebben az esetben a beszerzési piac megváltozásának konzekvenciái a készletgazdálkodásban).

Ha az alapelveket kidolgozták, működésbe hozzák az MCM-t.

A módszer lényege, hogy minden témát legalább két csoport dolgoz ki egyidejűleg és egymástól teljesen függetlenül. Ezután a két (vagy több) csoport — a csoport tagjai közül választott témafelelősök vezetésével — a témát egymással is megvitatja. Ezt a fázist nevezik 1. számú kapcsolásnak. Ebben a fázisban rendszerint a csoportok közös nevezőre jutnak.

A közös vélemény kialakítása után a plénum ismét kettéválik (vagy még több csoportra oszlik); ezt a fázist „szétkapcsolásnak” (disconnection) nevezik. A szétkapcsolt csoportokban a személyi összetétel más, mint eredetileg volt. A csoportok keverték, tehát az eredetileg különböző nézeteket vallók összekerülnek. Így minden téma minden spektruma érvényre jut, ami rendkívüli mértékben ösztönzi a helyes megoldást. A csoportok elosztása teljesen mechanikusan történik, hogy minden véleménymanipulációt kizárjanak. Ebben a fázisban új témafelelősöket választanak.

Amikor a csoportok saját soraikon belül közös véleményt alakítottak ki, s ezeket írásban is kidolgozták, ismét az egyesített plénum elé viszik. E második plénumot nevezik 2. kapcsolásnak (2. connection).

A 2. kapcsolás célja ismét közös anyag kidolgozása. Amiben nem jutnak közös nevezőre, azzal kapcsolatban felteszik az alternatívákat is.

Az 1. kapcsolásnál és a 2. kapcsolásnál készült anyagok ezután magasan képzett külső szakemberek elé kerülnek, akik egy minden eddigi részvevő bevonásával folytatott vita keretében alakítják ki a szintézist. Ezt az utolsó, záróvitát 3. kapcsolásnak (3. connection) nevezik.

A konkrét vita, amelyen az MCM-módszert bemutatják, az anyaggazdálkodással függött össze.

A közelmúltig az anyaggazdálkodás fő fejlődési irányzatait a következő tendenciák határozták meg: 1. a népességszaporulat; 2. a termelési kapacitások bővítése; 3. az életszínvonal emelkedése; 4. a teljes foglalkoztatottság (munkaerő-szűke); 5. a nyersanyagok, a segédanyagok és az energia problémamentes beszerzése.

Bár az utolsó négy évben a gazdasági környezet radikálisan megváltozott, az anyaggazdálkodás elmélete és gyakorlata még mindig a régi elképzeléseken nyugodott.

Jelenleg Svájcban a következő, az anyaggazdálkodást befolyásoló fejlődési irányzatok mutatkoznak:

1. stagnáló vagy csökkenő népesség;
2. a termelési kapacitás kihasználatlansága;
3. a célirányosabb fogyasztás;
4. hajlam a takarékosagra, részben telítettségre valló jelenségek;
5. a tartós fogyasztási cikkek élettartamának meghosszabbítása;
6. részleges munkanélküliség (rövidített munkaidő);
7. az inflációs ráták visszafejlődése;
8. valutaárfolyam-problémák (a svájci frank túl magas árfolyama);
9. a nyersanyagok, segédanyagok és az energia szűkös volta (amely részben bizonyos politikai tendenciákkal magyarázható).

Az MCM-módszernek erre az új helyzetre való alkalmazása a következő eredményre vezetett.

Az anyaggazdálkodás fontosságának növekedése miatt minden szinten szükség van az anyaggazdálkodással foglalkozó szervezetek strukturális átalakítására. Egy-egy vállalaton belül is azonos rangra kell emelni az anyagbeszerzéssel foglalkozó osztályt a többi vállalati részleggel. Emelni kell a vezetés színvonalát, kollektív vezetési módszerre, rugalmas, folyamatos anyagbeszerzési tervezésre, rendszeres, céltudatos információszerezésre van szükség mind a külső piacokról, mind a vállalat belső helyzetéről. Emelni kell az anyaggazdálkodás hatékonyságát. A konferencia résztvevői csaknem egyhangúlag úgy ítélték meg, hogy az anyaggazdálkodás jelenleg a vállalatok rentabilitásának egyik legfontosabb tényezője.

A beszerzés rentabilitásán a következő értendő:

$$\frac{\text{a beszerzési tevékenységgel elért nyereség}}{\text{a beszerzés területére befektetett tőke}}$$

A raktározás esetében a rentabilitás kiszámítása hasonló:

$$\frac{\text{raktárnyereség}}{\text{a raktározásba befektetett tőke}}$$

(A raktározásnál nyereség adódhat például a költségek csökkentéséből, a léértékelésekből stb. Természetesen ez csak relatív nyereség.)

Az anyaggazdálkodásban az egyes részterületek integrálódása a tapasztal-

lat szerint a gazdaságosságot szolgálja. A beszerzési és raktározási rentabilitás együtt az anyaggazdálkodás rentabilitásaként fogható fel.

(Ism.: *Kálmán Endréné*)

Vladimir Trebici: Az élet minősége — a szocialista gazdaság célszerűsége

(Revista Economica, Bukarest, 1976. szeptember)

A bukaresti szaklap szerzője az élet minősége fogalmát olyan komplex feltételrendszerként írja le, amelyben öt-

vöződik az anyagi lét, a munka, a környezet, a családi élet, a csoportokon belüli kötelek és a társadalmi kapcsolatok. A fogalom jóval több, gazdagabb annál, semmint hogy csupán gazdasági kategóriákkal és összefüggésekkel kifejezhető legyen. Megközelítéséhez szükséges a társadalmi mutatóknak, sőt a lélektan, az etika és más tudományok fogalomrendszerének a bekapcsolása is.

Az életmód jelenségkörébe tartozó olyan fogalmak, mint a „jólét” és az „életszínvonal”, valamint a „boldogság” és az „élet minősége” egymással meghatározott viszonyba helyezhetők, vagyis szükséges és lehetséges e kategóriák rendszerezése, tartalmuk egymástól való pontos megkülönböztetése.

A szerző erre a következő sémát mutatja be:

	Jólét	Boldogság
Élet- színvonal	1. Birtoklás — Jövedelem — Lakás	4. Kielégítetlen állapot — Átélt antagonizmusok — Átélt társadalmi megkülönböztetések — Igazságtalan privilégiumok érzékelése — Elégedetlenség a jövedelemmel
	— Foglalkozás — Egészség — Művelődés	
	2. Érzelmek — Csoportkötelezettség — Családi elkötelezettség — Barátság-modellek	5. Kielégített állapot — Átélt boldogság — A szükségletek átélt kielégítettsége
3. Létezés — Személyes presztízis — A pótolhatatlanság érzete — Politikai feltételek — Cselekvések		

Az itt bemutatott séma hasznosítható az összehasonlító interdiszciplináris vizsgálatok során.

Az élet minőségére vonatkozó kutatások egy másik lehetséges módszere „a családi életciklus” vizsgálata, amely az emberi élet szakaszait társadalmi vetületekbe helyezi.

A cikk második fele az anyagi feltételek lehetséges sorrendiségét adja a gyorsan fejlődő, alakuló romániai társadalom jelenlegi öt éves tervére vonatkozó globális — főként gazdasági — mutatókra támaszkodva.

Kiemeli, hogy a társadalmi és egyéni jólét alapja Romániában az elkövetkező években is az évi 33—34 százalékos felhalmozási ráta, az egyre bővülő — 1000 milliárd lej — beruházási program és a még mindig rendelkezésre álló munkaerőforrások (1,2 millió új munkaerő) nyújtotta lehetőségek.

A szerző végkövetkeztetése az, hogy az élet minőségének kutatásában számos új módszerre, interdiszciplináris megközelítésre van szükség.

(Ism.: *Göndör Péterné*)

Bognár József: Világgazdasági korszakváltás

Közgazdasági és Jogi Könyvkiadó, 1976. 226 l.

Napjainkban a világgazdaságban zajló folyamatok és a velük járó jelenségek jó része a múlt tapasztalataiból levont, hagyományos törvényszerűségekkal nemigen magyarázható. Az ezeket vizsgáló tudományok kutatói mind gyakrabban újszerű összefüggéseket, mozgatóerőket és következményeket figyelhetnek, illetve állapíthatnak meg. Ráadásul a világgazdaságban a felgyorsult ütemű változások, a gazdaság fejlődésében kiváltott rendhagyó jelenségeken kívül, mind a természet és a társadalom kapcsolatának harmóniájában, mind a társadalom életkörülményeiben esetenként nemkívánatos hatásokat idéznek elő. Ezért a nagy iramú fejlődés által felvetett új problémák ismerete, megoldásuk keresése nemcsak a szaktudományok művelői, valamint az irányító szervezetek döntő-cselekvő munkatársai számára nélkülözhetetlen vagy elkerülhetetlen, hanem szemlélet- és magatartásformáló hatásuk folytán a társadalom széles köreivel való megismertetésük is kívánatos.

Bognár József professzor, az MTA Világgazdasági Kutató Intézetének igazgatója, a témakör nemzetközileg elismert szakértője vállalkozott rá, hogy a nagyközönség számára is feltárja, „ábrázolja és prognosztizálja” a világgazdaság korszakváltását jelentő, „az emberi gazdálkodás feltételrendszerét gyökeresen átalakító tényezőket”. A feladatot az elmélyült tudományos alaposág mellett, a tudományos ismeretterjesztés közvetlenségével oldotta meg. Ezért a könyv műfaja is újszerű. A szerző a jobb megismertetés és a világosabb közlés érdekében párbeszédes formát alkalmaz. A párbeszéd 1976 nyarán a magyar televízió képernyőjén keresztül, az ország nyilvánossága előtt elhangzott.

A könyv, illetve az elhangzott dialógus, egyben az oktatás-nevelés forradalma, az „új utak” keresésének egyféle kibontakoztatása, a programozott oktatás és az emberi kapcsolatok sajátos, a tömegkommunikáció által történő megvalósításának egyik eredményes példája. A tíz fejezetre tagolt könyv fokozatos kifejtés elvét alkalmazza, az izgalmas és fontos közléseket a társadalom széles rétegei által élvezhető olvasmányos formában adja tovább.

Az *első (bevezető) fejezet* a tanulmánykötet megírásának célját, annak újszerű módját, valamint a közreadás szándékát indokolja. A szerző fő feladatának tekinti egyrészt az emberiség jövőjét erősen befolyásoló, s a tudomány által már feltárt tényezők rendszerezett megvilágítását a nagyközönség számára; másrészt az új utak keresését, illetve alkalmazását a tudomány közlési képességének kifejlesztésére. De kövessük Bognár József professzor okfejtését.

Mivel a tudomány eredményei napjainkban az emberi tudás, a technikai haladás, a gazdasági fejlődés szintemelésén kívül a társadalmi együttélés normáit és sok vonatkozásban az emberiség jövőjének alakulását is meghatározzák, illetve befolyásolják, a tömegeknek joguk, sőt kötelességük, a sorsukat meghatározó kérdések alternatíváinak döntésébe beleszólni. Ez egyben a demokratikus fejlődés egyik alapvető követelménye.

Ugyanakkor a tudomány és a nagyközönség kapcsolatának létrejöttét nehezíti vagy akadályozza az elburjánzott „szakmai zsargon”. Ennek a korlátnak az áttöréséhez kívánja alkalmazni azokat a közlési formákat és eszközöket, amelyek által a ma tudományos kutatója a nagyközönséghez szólhat. Persze a szóban forgó kapcsolatot nyilván az emberiség jövőjének alakulását elsősorban érintő fontos kérdésekben célszerű megteremteni. Ide tartozik a világgazdaság fejlődésének problématikája, amely alkalmas a közgazdaságtudomány és a magyar közönség között rendszeres kapcsolat teremtésére.

A témakör újszerűsége és időszerűsége mellett lényeges a téma érdekessége, valamint a közlés közvetlensége. Jelen esetben az igazságok „népszerű” fogalmazásban való közlésére a dialógus — és annak is kérdés-felelet formája — biztosította a megfelelő megoldást a televízió, a képi megjelenítés előnyével és nagy nyilvánosságával összekötve. Ugyanis ekkor a közönség nevében kérdező riporter az alkotás szellemi fejlődésének és a pillanatnyi szellemi találkozásnak a feszültségét felfokozhatta azáltal, hogy a tudásban már konzerválódott alkotási folyamat-konfliktusok felelevenedését, azaz a közlésekben való újra átélését kikényszeríthette. Ez az alkotónál szellemi újratерemtést váltott ki, a nagyközönségnek pedig élményt nyújtott.

Az a törekvés, miszerint lehetőleg a társadalom legtöbb tagja jusson el az „új-szerű döntések alternatíváinak” megértéséig, valóban a fejlődés egyik kulcskérdése. A hozzá vezető helyes útválasztást a televíziós adások sikere és a könyv közreadásának igénye igazolják.

A második fejezet Bognár József professzor akadémiai székfoglalójára épül és összefüggéseikben vizsgálja, értékeli a nemzetközi gazdasági kapcsolatok rendszerében jelentkező olyan új tényezőket, amelyek a világgazdasági korszakváltást elindították. Az olvasó ebben a következő fejezetek nagyközönséghez szóló párbeszédeinek előzetes sokoldalú tudományos alapozását kapja. A tanulmány néhány alapvető megállapítását emelném ki.

A modern világgazdaság gazdasági-piaci hatalom-megoszlásában utóbb olyan eltulodások jöttek létre, amelyek az „olcsó nyersanyagok korszakának” végét vetettek. A piaci cserearányokat az árakon keresztül a nyersanyagok (az energiahordozókat is beleértve) javára, illetve a készárúk hátrányára lényegesen megváltoztatták. (A korábbi árolót zárták és ellenkezőleg nyitották.) Ezzel felborították a megelőző évtizedekben jóformán állandó költségviszonyokat. Következmenyként a hetvenes évek elejétől a nemzeti gazdaságok egyensúlya kisebb-nagyobb mértékben meggingott, a tőkés régiókban az infláció felgyorsult, majd a világgazdaságban szétterült. Az antiinflációs programok kibontakoztatására a tőkés kormányok — politikai rendszerük ellentmondásosságából adódóan — nemigen képesek. Így azután a meglévő világgazdasági rendszerek — a többi között a monetáris rendszer — felbomlottak, és helyettük (kevés sikerrel) rövid lejáratú ideiglenes megoldásokkal kísérleteznek.

Közben egy új gazdasági hatalmi bázis alakult ki, az „olajállamok” szövetsége, amely a kőolajárak rendszeres emelésével, egyrészt a vevő országok nemzeti jövedelmének ökonomikusabb elosztását gátolja, másrészt a nemzetközi tőkemozgásokba vagy a valutáris egyensúlyi kérdésekbe saját elképzelése szerint beleszólt.

Az említett világgazdasági változások a különböző rendszerű és típusú nemzetgazdaságokra természetesen más-más módon hatnak. A szocialista országok tervgazdasági rendszerei a változásokkal szemben szilárdabbnak bizonyultak, de a világgazdasági ármozgások hatása ide is átgyűrűzik. A fejlemények nálunk is aktív nemzetközi gazdaságpolitika folytatására ösztönöznek, amely mind a belső gazdaságban, mind a nemzetközi munkamegosztásban elősegíti a követelmény- és az ösztönöz rendszerének fejlődését.

A világgazdaságban a fejlődés a kölcsönös függőség egyetemes állapotához vezetett. Ez részben a kölcsönös előnyök alapján történő kereskedelem bővülésének irányában hatott, részben az egyoldalú gazdasági „erőszak” alkalmazásának lehetőségét csökkentette. Végso soron a világgazdasági és világpolitikai folyamatok valamiféle egyeztetésének bekövetkezése szükséges. Nyilvánvaló lett, hogy hosszú távú „politikai biztonsági rendszerek” csak sokoldalú, a közös gazdasági érdekeket megtestesítő gazdasági együttműködés bázisára épülhetnek fel.

A fejezet széleskörűen elemzi az alapvető világgazdasági problémákat. A meg nem újuló nyersanyagforrások szűkösségén, a világgazdaság nehézségein, a környezetszennyeződés veszélyén kívül a technika elterjedésének és egyes társadalmak erre éretlenségének ellentmondásait, a világgazdasági árak bizonytalan emelkedésének (főleg a gazdaságilag gyengébb országokra gyakorolt) nyomasztó hatását, valamint a világtengereknek az emberiség tulajdonakénti gazdasági kiaknázását többféle szempontból elemzi és értékeli.

Végül a szerző megállapítja, hogy a világgazdasági folyamatok erőviszonyaiban beállott változások, a meglévő, vonatkozó intézményrendszer mélyreható reformját követelik. Az államok gazdasági jogait és kötelezéseit meghatározó „charta” is ezt sürgeti. Ehhez a haladó erőknek kell kialakítani az emberiség élet- és létfeltételeit biztosító békés és egészségesebb gazdasági fejlődés koncepcióját.

A tudományosan elemzett világ gazdasági kép a könyv olvasóját jól készíti a televízióban elhangzott és a következő fejezetekben leírt párbeszédék áttekintésére, átgondolására.

A *harmadik fejezettel* kezdődik az a kérdés-felelet párbeszéd, amelyet Bognár professzor Hajdú János ismert külpolitikai újságíróval (itt a könyv hat fejezetét) folytatott. Az „Új korszak a világgazdaságban és a nemzetközi politikában” című indító dialógus először is egy sor alapkérdést, valamint fogalmat (így a többi között korunk nemzetközi politikai, valamint világproblémáit; a hosszú távú „nagy trendek” és a rövidebb tartamú konjunkturális jelenségek ismérveit; a folyamatos és ciklikus gazdasági változások sajátosságait; az infláció és a stagfláció természetét; a neokolonista rendszerek bomlásának következményeit; csak a fontosabbakat említve) értelmezett, mindenki számára egyszerű, világos megfogalmazásban.

Bognár professzor szerint a világgazdaságot osztatlan egésznek kell tekinteni annak ellenére, hogy kifejelett szocialista, valamint kapitalista társadalmi-gazdasági rendszerekből és a harmadik világ többféle árnyalatú formációiból tevődik össze, s ennek megfelelően legalább háromféle világgazdaság-fejlesztési koncepció létezik. Viszont a legdöntőbb kérdések (például a béke megőrzése) csak a nemzetközi gazdasági együttműködés bázisán, a kölcsönös érdekeken alapuló kölcsönös függőség viszonyai között oldhatók meg. Mind több lesz a csupán nemzetközi együttműködéssel megoldható feladat, így a többi között a világelelmezés, az élővizek és a levegő tisztaságának megóvása. Érthetővé válik, hogy a változások egy új korszak következését jelzik.

„A világgazdasági korszakváltás és új gazdasági erőviszonyok” című *negyedik fejezet* elsősorban a pillanatnyi helyzetet jellemzi. Amikor is a világgazdaság fejlődését a kapitalizmus általános válsága és a tőkés gazdaság ciklikus válságai mind egyensúlyában, mind távlatában zavarják, bizonytalanságban tartják. Ehhez járul a harmadik világ „politikai nyomása”, a világ jövedelmeinek számukra kedvező újraelosztásáért. Persze a világgazdaság e zavarai minden országot érintenek.

A könyv szerzője példákkal alátámasztva részletezi a földrajzi térségek erőviszonyainak alakulását, és az eltérő külkereskedelmi értékesülés hatását. Utóbbi a technikailag fejlett országokban nyersanyag-takarékosságra alapozott termelési struktúrák irányába történő átállásra és ésszerű „tudás”-gazdálkodásra ösztönzi a termelőket.

Szemléltető a külkereskedelmi érzékenység, illetve sebezhetőség kategóriáinak és ismérveinek bemutatása; jól érzékelteti a technikai verseny éleződését. Magyarország külkereskedelem-érzékeny, ezért csak a „minőség” területén, korszerű struktúrákban haladhat eredményesen előre. Fő tőkén a kvalifikált munkaerő mind az iparban, mind a mezőgazdaságban, mind a tudományban. Az elemzés kimutatja, hogy az exportban a minél nagyobb szellemi többletérték — beleszámítva az értékesítési kultúrát is — vezethet el az állandósult egyensúly megteremtéséhez.

Az *ötödik fejezet* a meg nem újuló erőforrások helyét és szerepét világítja meg a holnap közgazdaságában. Jellemző a gazdasági feltételrendszerek változására, hogy míg az elmúlt évtizedekben a komparatív előnyök biztosításához főleg a technika megújítására irányuló képességet tartották elsődlegesnek, addig most a természeti adottságokra épülő lehetőségek (a múlt században uralkodó nézet volt) fontossága is előtérbe került.

Bognár professzor rámutat, hogy az energia- és nyersanyagtermelés forradalmasítása nagyobb haszonnal járhat, mint a készáru gyártás energia- és anyagpazarlással történő olcsóbbítása. Az emberiség rádöbbsent a nemzetközi értékrendszer átértékelésének szükségességére. A kölajárak „robbanása” azzal, hogy áttörte a meglévő masszív gazdasági értékrendszer korlátait — ellentmondásai mellett is —, pozitív fejleménynek tekinthető. Elindította az energia- és anyagellátás alternatíváinak fejlesztését. Az árak a „helyettesítés” szabályozóivá váltak, ugyanis a helyettesítésnek jövedelmezőnek kell lennie.

A világiaci árak, bár szabályozott keretek között, a szocialista szférában is érvényesülnek. Emiatt a társadalmi-gazdasági szempontokat szem előtt tartó árkiegyenlítés fontos, de csak átmeneti, áremelkedés-lassító beavatkozás lehet a költségvetés egyensúlyának határán belül. A teljes termelés és felhasználás területén a technikai fejlődés gyorsítása a helyes út, szelektív, komplex és exportorientált alapon.

A *hatodik fejezet* a népességnövekedés és a világelelmezés kérdéseit tárgyalja. E szerint a népességszámnak az ezredfordulóra történő mintegy megkétszereződésén kívül, további súlyos gond a szaporodás egyenlőtlen eloszlása a gazdasági fej-

lettséghez és a fejlődési energiákhoz képest. A fejlődő országok többségében a népesség szaporodása olyan gyors, hogy a gazdasági növekedés üteme csak nagy erőfeszítések árán tud vele lépést tartani, még nehezebben túlhaladni.

Az élelmiszer lévén minden javak közül a legfontosabb, a könyv szerzője szerint az élelmezés és a mezőgazdasági termelés fejlesztését önálló világproblémának kell tekinteni, amely külön sajátos stratégiát kíván. A kialakult egyenlőtlen élelmezési helyzetet súlyos és veszélyes, évtizedekig tartó „szükségállapotként” kell kezelni. Az éhezés felszámolása előfeltétele a teljes világfejlődésnek.

A mezőgazdasági termelést mind extenzív, mind intenzív módokon lehetséges növelni. A terméshozamok növelése azonban a természeti feltételeken kívül a „technikai inputtól” is függ, s ez inkább a fejlett országokban adott. A fejlődő országok többségében a tulajdonviszonyok is korlátozzák az intenzív művelést, illetve a termelés fokozását. Radikális földreformokra és a helyi viszonyokat figyelembe vevő szövethelyzeti gazdálkodási rendszerekre volna szükség. Ennek viszont további feltétele erős haladó kormányzatok és aktív tömegek fejlődése. Egyelőre nincs rá remény, hogy az egyes túlnépesedett fejlődő országok az „éhség szint” felett el tudják magukat látni élelemmel.

A várható igények nagyságrendje olyan, amely a meglévő szervezeti és finanszírozási keretekben nem elégíthető ki. Újszerű gazdasági alapokat, intézményeket szükséges létrehozni, amelyek alapot teremtenek az igen nagy fizetésképtelen kereslet anyagi fedezetére. Persze feltételezve, hogy a világgazdaságban sikerül elegendő transzportképes élelmiszertöbbletet termelni erre a célra.

Az anyagi fedezet keresésének módjai közül elsősorban a fegyverkezési kiadások csökkentése jöhetne szóba. Ehhez azonban olyan szemlélet- (és magatartás-) változtatásra lenne szükség, mely szerint nem a „fegyveres hatalom”, hanem az emberi módon ellátott országok békés egymás mellett élése jelenti a biztonság szilárdabb alapját.

A kibontakozás tehát új, progresszív nemzetközi gazdaságpolitikai koncepció kialakításáról képzelhető el, amelyet a szocialista országokkal az élen, a „haladó emberiség” valósítana meg.

A *hetedik fejezet* a technika veszélyességével foglalkozik. Ide sorolja a haditechnikát és a környezeti ártalmak okozóit. Részletezi a haditechnika polgári technikát megelőző nagyobb terjedési sebességének hatásait a fejlett és a fejlődő világban. Kitér a multinacionális vállalatok szerepére a technika átvételében. Mivel az utóbbiak saját tőketulajdonuk érdekeit érvényesítik a befogadó, sőt gyakran az anyaországgal szemben is, a szerző reméli, hogy a jövőben valamilyen nemzetközi ellenőrzésükre is sor kerülhet.

A fejezetben az atomerőművek elterjedéséről a **nagyközönséghez is szólva**, helyes lett volna megemlíteni, hogy az eddig épült közcélú atomerőművek (pl. nálunk a paksi) „termikus reaktorai” nem termelnek plutóniumot. Ez a veszély távlatilag az eddig katonai célra használt „szaporító reaktorok” közerőművekben való elterjedésével következne be. Sajnos ez a lehetőség fennáll, jóllehet általános vélemény, hogy a társadalmak többsége nem nőtt fel ennek a technikának az alkalmazásához. Ebben a dialógusnak igaza van.

A környezetvédelem lényegében az emberiség életfeltételeinek biztosítása, és Bognár professzor szerint nem képezheti korlátját a gazdasági növekedésnek. Drágitja a termelést, de a technikának a termelékenység növelésével elő lehet teremtenie a környezetvédelem fedezetét. Természetesen csak tervszerű, szoros nemzetközi együttműködés vezethet kielégítő eredményre.

Újra felvetődik, miszerint csak a békés együttélés, illetve a békés gazdasági és politikai kapcsolatok képezhetik az alapját annak, hogy az emberiség korunk és a jövő nagy kérdéseit (például a világelelmezést) meg tudja oldani.

A *nyolcadik fejezetben* a párbeszéd résztvevői a világgazdasági korszakváltás jelenségeinek közgazdasági elemzését, s a vonatkozó fejtegetéseket a geológiai, a biológiai, és a világprognosztikai tudományokkal, illetve ezek értőinek véleményével szembesítik.

Szádeczky-Kardos professzor szerint a meg nem újuló ásványi energiahordozók és nyersanyagok hozzáférhető készleteit nem kutatták fel sem a szárazföldeken, de még kevésbé a tengerekben. A kutatások megindultak és a termelés a „kényszer” tempójában nyilván megvalósul.

Szentágothai professzor a népességszám szabályozását családtervezés formájában elengedhetetlennek tartja. Távtlati cél lehet az „állandó népesség”. Ezenkívül az emberiség génállománya is veszélyeztetve van az orvostudomány „ellenszelek-

ciós" tevékenysége következtében. A szaporodó ember térfoglalása a sérülékeny növényzetű övezetekben (például a trópusokon, a tundrákon) megingathatja a természet biológiai egyensúlyát is. Reméli, hogy az életkörülmények fejlődésével a nemkívánatos hatásokat minimumra lehet csökkenteni.

Simai professzor úgy véli, hogy a világgazdasági prognózisoknak azok az előrejelzései, amelyek a szervezett „globális” nemzetközi együttműködés szükségszerűségének felismerését tanúsítják, a békés világfejlődés útját egyengetik.

Bognár professzor az ásványi energiahordozók és nyersanyagok nagy természetbeni tartalékaira vonatkozó geológiai álláspontot elfogadja, de szerinte ezek kitermelése előreláthatólag lényegesen költségesebb lesz.

Ezután szó esett még a mezőgazdasági termelés kiterjesztésének költségesebb változatairól, a kvalifikált munkaerő világproblémájáról. Valamennyi tényezőt egybevetve megállapították: a világgazdaság növekedési ütemének lassulása valószínűsíthető.

Azonban várható és remélhető, hogy a gazdasági fejlődést az átalakult világ feltételrendszerében az emberiség igényeinek és szükségleteinek megfelelően folytatni lehet, s a jelenleg fenyegető veszélyek elkerülhetők lesznek. Ezekkel a gondolatokkal zárták az érdekes és fontos igazságokat feltáró dialógust.

A kilencedik fejezetben Bognár professzor azt vizsgálja, hogy milyen új tényezők, folyamatok, jelenségek eredőjeként növekszik a nemzetközi gazdasági kérdések hatása a nemzetközi politikára, miközben a kölcsönös függőség a világban fokozódik. Megállapítja, hogy „a nemzetközi gazdaság és politika közötti kapcsolatok a modern nemzeti államok és a tudományos rendszerbe foglalt, konzisztens gazdálkodási elvek megjelenése óta mindig intenzívek, és erőteljesebbek voltak”. (193. l.)

Napjainkban a kölcsönös függőség elmélyülése, a fenyegető „katasztrófák” elhárításához az idő rövidsége, döntően olyan politikai elhatározásokat sürget, amelyek új, igazságos világgazdasági rend létrejöttét segítik. A vizsgálatokban külön szerepet kaptak a nemzetközi (a kapcsolatok) és a világproblémák (világélelmezés, környezetszennyeződés stb.). A tanulmány szerint a világproblémák megoldására új kiegészítő intézményekre, mechanizmusokra van szükség, s ezek megalkotása a nemzetközi politikának is a legnagyobb kérdése. A világgazdaságban jelentkező súlyos kérdéseket a „béke struktúrájának” korszerűsítésével lehet rendezni. Ezeknek a törekvéseknek valóra váltásában a szocialista világ a harmadik világnak a szövetségese.

Végül a tizedik fejezet a magyar gazdaság helyzetét és távlatát elemzi a világgazdasági korszakváltással szembe állítva. A következő megállapításokat emelhetjük ki.

A tapasztalat szerint gazdasági stratégiánk az intenzív világgazdasági hatásokat, a vállalatok és a fogyasztók érdekeit szem előtt tartva, legfeljebb szelídíteni tudja. A magyar gazdaság világgazdasági érzékenysége nagy. Hosszabb távra a világgazdasági tényezők ingadozásának mértéke bizonytalan, mivel például az árak alakulásában mesterséges beavatkozások is valószínűek. Rövid távon szinte bizonyos a tőkés régiókban a termelési költségek növekedésének, az infláció fennmaradásának, az államok eladósodásának, a fizetési mérlegek hiányának és egyéb tényezőknek zavaró érvényesülése. Vagyis „ideges”, meglepő fordulatokban bővelkedő korszak felé halad a világgazdaság. Ennek közvetlen (pl. áremelő) és közvetett (pl. exportkereslet-csökkenő) hatását nyilván körültekintő nagy erőfeszítésekkel gyengíthetjük.

A felgyorsult fejlemények egyrészt a vonatkozó döntések rendszeres felülvizsgálatát, másrészt a világpiacon kapcsolatok szemléletének újraértékelését kívánják. Így a tőkés export-import a jövőben nem kiegészítő, hanem a világgazdasági mozgásokba beilleszkedő tevékenység lehet. Ehhez az „exportkoncentrációs” fejlődéshez új szervezeti formákra (pl. vertikális elven működő trösztökre) és gyorsabb, hatékonyabb döntési rendszerekre van szükség. Az exportkoncentráció elvére támaszkodó gazdaságpolitikai koncepció a KGST-integráció következményrendszerét is jobban ki tudja elégíteni.

Bognár professzor felvázolt kutatási eredményei s fejtegetései könyv alakban olyan időpontban jelentek meg, amikor népgazdaságunk a világfolyamatok beáramlására érzékenyebbé vált, mivel e világjelenségek többsége negatív hatású. A könyvben a szerző kifejti, hogy megfelelő gazdaságstratégia és cselekvési rendszer kialakításával, alkalmazásával a szocialista társadalom belső dinamikájából adódó gazdasági növekedésünk fenntartható.

Összefoglalva: Bognár József professzor könyve a világgazdaságnak jövőnkét közvetlenül és közvetve érzékenyen érintő változásait, a fejlődés irányait — hozzáfűzve tennivalóinkat — a gazdasági munka művelői, valamint az érdeklődő nagyközönség számára tömören és közérthetően tárja fel, illetve magyarázza. A könyv felhívja a figyelmet a várható változásokra és hozzásegít azok helyes értelmezéséhez, valamint az előrenéző-szemlélet kialakításához.

Korán Imre

Palánkai Tibor: A nyugat-európai integráció

Közgazdasági és Jogi Könyvkiadó, 1976. 268 l.

Újabb könyv látott napvilágot a gazdasági integráció témakörében. Megjelenését már vártuk, mert Gyulai István 1971-ben kiadott könyve óta magyar szerző nem foglalkozott konkrétan az Európai Gazdasági Közösséggel. Közismert, hogy az EGK 1968. július 15-ig megteremtette a vámuniót. 1969-től tehát igen élesen vetődött fel az integráció továbbfejlesztésének kérdése. Különböző tervek (a két Barreterv, a Schiller-terv és a Werner-jelentés) születtek a gazdasági és pénzügyi unió megvalósításának lehetőségeiről.

Palánkai Tibor, a Marx Károly Közgazdaságtudományi Egyetem Világgazdasági tanszéke docensének a nyugat-európai integráció aktuális problémáit magas színvonalon elemző műve tehát hézagpótló szerepet tölt be.

A könyv öt fejezetből áll. Szerkezete világos: először a nyugat-európai integráció tényezőit elemzi és történeti áttekintést ad, majd az EGK integrációs mechanizmusait, társulási kapcsolatait, jellegét, végül jelenlegi helyzetét és távlatait értékeli.

A legkevésbé újat az I. fejezet nyújtja, amelyben a szerző leszögezi: a nyugat-európai integrációban az alapvető húzóerők végső soron a tudományos-technikai forradalomra vezethetők vissza (nagyobb vállalati méretek szükségessége, „technológiai szakadék” az Egyesült Államokkal szemben, kutatási és fejlesztési potenciál stb.). Kiemeli, hogy a tudományos-technikai forradalom az ágazati és a vállalatközi kapcsolatokban is lényeges változást okozott. Rámutat a nemzeti piacok szűk voltára, a nemzetközi kooperáció szükségességére, majd rátér a politikai okcsoporthra: francia—nyugatnémet „megbékélés”, szövetséges keresése a munkásmozgalommal szemben (Franciaország, Olaszország) stb.

Az I. fejezet végén az 1970-es években felmerült új politikai és gazdasági motívumokat elemzi, amikor az EGK-integráció ún. defenzív eszközből szuperhatalmi törekvések képviselőjévé vált. Itt szó esik az Egyesült Államokhoz, a szocialista országokhoz és a fejlődő országokhoz fűződő kapcsolatok módosult jellegéről.

A II. fejezet az integrációs mechanizmusokat abban a logikai sorrendben tárgyalja, ahogyan ma már általánossá vált a gazdasági integráció mint folyamat különböző szakaszainak értelmezése (szabadkereskedelmi övezet, vámunió, közös piac és gazdasági és pénzügyi unió). Ennek megfelelően elsőként a vámuniót, majd a tőke- és munkaerő-áramlást, a közös agrárpolitikát, a pénzügyi unió tervét és a gazdaságpolitikai integráció egyes területeit elemzi.

A *vámunió elméletének* Nyugaton igen nagy irodalma van. Palánkai Tibor érdeme, hogy e dzsungelből jó érzéssel ragadja ki a legfontosabbakat. Kiemelendő értéke a könyvnek, hogy nem csupán a vámunió gyakorlati megvalósításával foglalkozik (ami általában ismertebb), hanem a modern polgári elméletörténet idevágó — és nálunk elhanyagolt — témaköreivel is megismerteti az olvasót. Ilyenek például Viner elmélete a kereskedelemteremtésről és a kereskedelem eltérítéséről; a vámunió méretéről szóló elmélet (Duncan és Röpke); Meade költségmegtakarítási szempontokra koncentrált elmélete, valamint a vámunió Meade által történt továbbfejlesztése (nemcsak termelési, hanem fogyasztási hatása is van az integrációnak), valamint Mundell-nek a vámunió terms of trade hatására rámutató elmélete.

Mindezek után Palánkai *kritikai megjegyzéseket* tesz a *klasszikus vámunió-elmélettel* kapcsolatban. Joggal mutat rá, hogy e polgári elméletek a vámunióból származó nyereséget csupán aggregát formájában ragadják meg, és nem törődnek a jövedelmek országok és osztályok közötti elosztásával. Bírálja a klasszikus vám-

unió-elméletek szabadkereskedelmi szemléletének általános érvényességét is, mivel fejlettségbeli színvonaluktól függően a gyenge országoknak védekezniük kell.

Leszögezi, hogy a szabadkereskedelmi elmélet és a vámuniós modell különösen korlátozottan alkalmazható a fejlődő országok integrációjának megvalósítására.

A vámunió *dinamikus elméletei* a fejlesztésből nyert hatékonyságra helyezik a hangsúlyt. (Az ilyen elméletek szerzői Scitovszky, Rosenstein-Rodan, Nurkse, Fleming, Balassa stb.) Ezek után következik a vámunió és az oligopolisztikus piaci struktúra (monopóliumok, multinacionális társaságok szerepe), továbbá a vámunió és az állami beavatkozás szerepének, végül az EGK-vámunió hatásainak s ezek mérésének elemzése.

A *közös piaci fázis* hasonlóan magas elméleti színvonalon kerül tárgyalásra; a klasszikus és dinamikus vámunió-elméletek kapcsán a *termelési tényezők* (tőke és munkaerő) *áramlásának* bemutatása szintén jelentős. A termelési tényezők áramlása nem fejlődött a várt mértékben. Mindkettő esetében lényegesen magasabb a külső országokból való beáramlás, mint a tagországok közötti.

A *közös agrárpolitika* alapelveinek, finanszírozásának, a Mansholt tervnek (a hangsúlyt a jövedelmek támogatásával szemben a közös agrárpolitikában a mezőgazdaság termelékenységének fokozására és a farmstruktúra átalakítására helyezi), a Közös Piac jelenlegi mezőgazdasági politikája hiányosságainak, ésszerűtlen konstrukciójának és az agrárpolitikával kapcsolatos érdekek jelentős változásainak elemzése után tér rá a szerző az EGK jelenlegi fejlődési szakaszának fő kérdésével — a *pénzügyi unióval* — kapcsolatos fejtegetésekre.

Az előzmények és alapelvek ismertetésénél hangsúlyozza a szigorúan és visszavonhatatlanul rögzített árfolyamokon és a korlátlan konvertibilitáson keresztül a közös valutához vezető utat. Ezután bontja ki a rögzített árfolyamokkal kapcsolatos mai realitást: 1. az eltérő inflációs ráták, továbbá az eltérő nemzeti hatékonyság következtében a rögzített árfolyamrendszer nem létezhet, 2. a rögzített árfolyamokhoz a gazdaságpolitikák és a nemzeti pénzügyi politikák széles körű és átfogó koordinációja szükséges. Ezt a tételét egyszerű, világos érvekkel támasztja alá.

Véleményem szerint jelentős és igaz Palánkai azon álláspontja, miszerint a monetáris unió szükségszerűen együtt jár a gazdasági unió kialakításával s az a megállapítása, hogy az aranytól elszakított, regionális közös valuta sem lehetséges állammonopolista háttér nélkül (mint ahogy a belső érték nélküli pénz funkcionálásához is állami garancia kell). A közös valuta és a teljes nemzetközi állammonopolista integráció tehát kölcsönösen feltételezi egymást.

Ezt követően a monetáris unió kezdeti lépéseit, válságos helyzeteit és csekély eredményeit tárgyalja igen precízen, valóságosan és EGK napi történelmének biztos ismeretében. Végül következtetésével egyetérttek: az EGK csak a célkitűzések és a kívánatos fejlődési irányok megfogalmazásában volt sikeres és konkrét. A tényleges megvalósításban, az integrációs mechanizmusok kialakításában már kevésbé. Az ökonomista és monetarista koncepció szembenállásának tükrében veti fel a gazdasági és pénzügyi unió jövőjének kérdését. Úgy ítéli meg, hogy hosszabb távon azt több tényező is elősegítheti: 1. a kollektív monopoltőkés érdekek, 2. a politikai integráció igénye, 3. a válságjelenségek bizonyos kohéziós erőt is jelentettek, 4. nem biztos, hogy a közös pénzhez csak a rögzített árfolyamokon át vezet út; úgy véli, hogy erre az elszámolási egység szerepének megerősítése is alkalmas lehet.

Ez utóbbi véleményét nem osztom, mert az elszámolási egységgel a fizetési-eszköz-funkció betöltésekor hasonló problémák merülnek fel, mint a rögzített árfolyamoknál vagy a párhuzamos pénznél. Hiányolom az elszámolási egység közös pénzhez vezető útjának mélyebb, érveken alapuló feltárását.

E fejezet végén az iparpolitika, a harmonizált forgalmi adózás, a regionális politika, a közös energiapolitika kérdései szerepelnek. Kifogásolható a szerkezet, nevezetesen az, hogy a szerző az ún. szektorális politikák között tárgyalja az adók harmonizálásának problémakörét. Ezt inkább a vámunióval és a termelési tényezők áramlásánál kellett volna elemezni. Továbbá: a szektorális politikák a gazdasági és pénzügyi politikákkal együtt a gazdasági és pénzügyi unió feltételrendszerét alkotják, így tehát annak megítéléséhez is szükségesek. E kifogás nem kisebbíti az elemzés értékét.

Az *iparpolitikáról* tett fő megállapítás összhangban van a tőkeáramlásnál elmondottakkal: a közös piaci cégek egymás közötti nemzetközi összefonódása és termelési együttműködése nem volt jelentős mértékű. Ez azért érdekes, mert az igazi gazdasági integráció nem egyszerűen a formalmi szférát hivatott elősegíteni

(külkereskedelem — vámunió), hanem a gazdasági folyamat részfolyamatai közül a döntően meghatározót — a termelést. A tőkekoncentráció és centralizáció elsősorban nemzeti méretekben gyorsult meg. A nyugat-európai kooperációkban az „atlanti” partnerek domináltak.

Lényeges az az összefüggés, hogy a monopóliumok és a kormányok vonakodnak a nemzeti szuverenitás csökkentésétől; érdekeik (profit, kutatás finanszírozása) megvalósítását elsősorban saját államuktól remélik. Még nem látnak kellő garanciát arra, hogy ugyanezt az integrációs keretek is biztosítsák.

A jövő ugyanakkor a nagy multinacionális társaságok és az EGK nemzetek feletti állami monopolkapitalizmusának összefonódása lehet.

Az *adóharmonizálás*nál a piac szabadabbá tételének szükségességéből indul ki. Foglalkozik az eddig egyedül megvalósított VAT-tal (hozzáadott érték utáni adó), majd a további feladatokkal (egységes kulcsú VAT, a többi közvetett és egyenes adó egységesítése), mivel a tőkemozgások liberalizálásához és a valóban azonos versenyfeltételekhez az adóharmonizálás elengedhetetlen.

A *regionális politika* fontossága szintén nem vitatható. Az integrációs előnyök egyenlőtlen megoszlása az EGK felbomlásával fenyeget. Az ún. problematikus régiók elemzésekor rámutat: nincs egyetértés a közgazdászok között abban, vajon az EGK az egyenlőtlenségeket fokozta-e vagy csökkentette. Mindenesetre ez ideig nem nagy gondot fordítottak a regionális problémákra, pedig a gazdasági és pénzügyi unió ezek elemzése nélkül nem valósítható meg. Az Európai Szociális Alap, a közös agráralap, majd az újabban felállított Regionális Fejlesztési Alap nem sokat tett az ügy érdekében.

A *közös energiapolitika* tárgyalásakor szól a szűkülő belső forrásokról, az EGK-import függőségéről, majd arról, hogy a közös energiapolitika nem jutott túl néhány harmonizált intézkedésen, bizottsági információ és elemzésen.

A *III. fejezet* az EGK társulási kapcsolataival foglalkozik: a rendszerek mechanizmusai, az EGK és az összeszűkülő EFTA helyzetével, a mediterrán politikával, majd a fejlődő országokkal folytatott — Palánkai által kérdőjelesen „New Deal” politikának nevezett — kapcsolatokkal.

A *IV. fejezet* izgalmas kérdéseket feszeget: szuverenitás vagy nemzetek feletti ség, állami vagy piaci integráció.

A *nemzetekfelettség* vizsgálatához természetesen a Miniszteri Tanács, a Bizottság és az Európai Parlament működési és szavazási mechanizmusait kell elsősorban vizsgálni. A szerző rámutat, hogy a Miniszteri Tanácsban csak jelentéktelen kérdésekben tértek rá a többségi szavazásra, a híres francia ellenállás miatt gyakorlatilag az egyhangú szavazás és a vétójog maradt érvényben. A Parlamentet 1976 óta — a Tindemans-jelentés hatására — közvetlenül választják. Egészében véve a nemzetekfelettség irányába jelentősebb lépésre nem került sor, az csak óhaj maradt. A szupranacionalitás eddig inkább írásokban, mint a valóságban létezik. A mai tőkésállamnak alapvető politikai, osztályuralmi funkciója van. A nagytőke kollektív érdekei persze valószínűleg elmozdítják majd a Közös Piacot a nemzetekfelettség irányába. Egyelőre a nemzetekfelettség és a politikai unió kérdésében az egyes tagállamok között jelentősek a nézeteltérések. Különösen éles az ellentét az NSZK föderációs Nyugat-Európa terve és a franciák hagyományos „hazák Európája” beállítottsága között.

Az *állami vagy piaci integráció* kérdésfeltevésnél a piac és a monopoltőkés állam szerepét elméletileg is vizsgálja. A polgári közgazdaságtan két fő irányzata az integráció liberális (neoliberális) és institucionalista vagy dirigista irányzata.

A liberálisok szerint a gazdasági integráció legfontosabb kritériuma a szabadverseny nemzetközi érvényesülése (ideértve a termelési tényezők szabad mozgását és a valuták szabad átválthatóságát is). A dirigista (institucionalista) irányzat a piaci automatizmusokat nem tartja elegendőnek, a XX. században szükség van nemzetközi szintű beavatkozásra (Tinbergen). Itt a szerző marxista elemzést adja a mai tőkés integrációnak, amelyben a piac és az állammonopolista rendszer szerves egységet képez. Az EGK nem jelenti a szabadverseny kapitalizmus visszaállítását, hanem az a nemzetközi állami monopolkapitalizmus integrációs formája.

Az *V. fejezet* először azzal foglalkozik, hogy *meddig jutott* el Nyugat-Európa az integráció útján. Elméleti fejtegetésekkel találkozunk, ezúttal az integráció előnyeiről, hátrányairól, majd a tagországok kompetitív vagy komplementer *struktúrájának* kérdéséről, az összefonódottságról és a fejlettségbeli színvonalak kiegyenlítődé-séről.

A mikro- (termelőegységek) és a makrointegráció (nemzetek) vizsgálatánál analógiát fedez fel a termelési és a forgalmi integrációval. A kettő feltételezi egymást. Elemzi a kétfajta integráció érdekviszonyokban jelentkező különbségét is.

A lehetőségekről és távlatokról a szerző fő következtetései:

1. Az 1980-as évekre az integráció a nyugat-európai kapitalizmus szerkezetében már lényeges változásokat idézhet elő (internacionalizálódás, nagyvállalatok szerepe, nemzetközi állammonopolista támogatás stb.).

2. Nyugat-Európa törekvése egy „harmadik erőközpont” szerepére (az Egyesült Államokkal és Japánnal szemben) megmarad.

3. Az integráció jövője nagyban befolyásolhatja a belső haladó erők helyzetét és az osztályharc feltételeit (a baloldal „demokratikus alternatívája”, nézeteltérések az integráció kérdésében a kommunista- és munkáspártok között).

4. A gazdasági összefonódás követelményei egyre inkább az állammonopolista rendszer nemzetközi integrációját viszik előre.

5. A nyugat-európai kapitalizmus szerkezeti változásai és az integráció fejlődése kihat a külső, nemzetközi együttműködés feltételeire is. Itt az egyik alternatíva a protekcionizmus, de csak az egyik.

Talán e rövid és több kérdést szükségszerűen leegyszerűsítő vagy alig érintő ismertetésből is kiderül, hogy Palánkai Tibor új könyve kiemelkedő értékekkel bír. Külön dicsérendő, hogy fejtegetéseiben a magas elméleti színvonal sohasem megy az érthetőség rovására. Egyszerű stílusa kitűnően szolgálja a tartalmas mondani-valót. Elemzéseiben harmonikusan ötvöződik a marxista politikai gazdaságtan, az elmélettörténet (modern polgári vonatkozásokban), a nemzetközi pénzügyek és a világgazdaságtan mint önálló tudomány.

Garai Katalin

A TUDOMÁNYOS-TECHNIKAI FORRADALOM KÖZGAZDASÁGI KÉRDÉSEI A SZOCIALIZMUSBAN

(Szerkesztették: L. M. Gatarszkij, Megyeri E., H. Nide, L. Rasieczny, L. Riha)

E kötet a szocialista nemzetközi együttműködés egy konkrét megvalósulásának is tekinthető, hiszen a tanulmányokat egy nemzetközi szerkesztő bizottság válogatta ki, és a könyvet egyidejűleg adják ki hazánkban, a Szovjetunióban, az NDK-ban, Csehszlovákiában, Lengyelországban és Bulgáriában.

A gyűjtemény célja azoknak a kérdéseknek részletesebb elemzése, amelyek a szocialista társadalomban a tudományos-technikai forradalom vívmányainak megvalósítása terén felmerülnek. A tanulmányok több oldalról közelítik meg ezeket a kérdéseket. Például a következő vetületekben vizsgálják e gazdag témakört: a termelési viszonyok és a tudományos-technikai forradalom; a népgazdaság strukturális problémái és a tudományos-technikai forradalom; a tudományos-műszaki haladás mérésének problémái; a gazdasági prognózisok metodológiai problémái; az ösztönzés, az árképzés szerepe a tudományos-műszaki fejlesztésben; a munkaerővel szembeni követelmények változása stb.

A kötet elméleti és gyakorlati közgazdászok, tudományos kutatók, mérnökök, a műszaki fejlesztéssel foglalkozók, szociológusok érdeklődésére tart számot.

335. l., kötve 48,— Ft

A Közgazdasági és Jogi Könyvkiadó kiadványa

КРАТКОЕ СОДЕРЖАНИЕ СТАТЕЙ

Андраш Нилаш

Заботы и надежды после первого года пятого пятилетнего плана

В вводной части статьи автор сопоставляет выполнение четвертого и основные наметки пятого пятилетних планов. На следующие годы план предусматривает более умеренное развитие. Главная причина этого состоит в том, что в 1973—74 годы условия торговли на мировом рынке изменились таким образом, что они причинили нам значительные потери. Сохраняющийся с 1974 года существенный пассив нашего внешнеторгового сальдо связан почти исключительно с потерями из-за ухудшения условий торговли.

Автор в дальнейшем анализирует, в какой мере и каким образом предусматривается и обуславливается улучшение сальдо пятым пятилетним планом и развитием венгерского народного хозяйства в 1976 году, а также ожидаемым в последующие годы развитием. Наше равновесие значительно улучшилось в 1976 году. Но речь идет в первую очередь не о том, что эффективно изменилась структура нашего экспорта, а о существенном сокращении внутреннего потребления и роста импорта. Однако в 1976 году все еще приблизительно 5% отечественного потребления было связано с повышением импорта.

И все же сознательно планируемый внешнеторговый пассив — по мнению автора — может послужить таким дополнительным источником роста, который — при эффективном его использовании — может стать основой для собственной компенсации. В заключительной части статьи автор анализирует допустимую величину этого пассива (задолженности), ее верхний и нижний предел.

Янош Шушански

Роль личности в направлениях капиталистической теории организации

Автор в своей статье дает подробный обзор встречающимся в капиталистической литературе о теории организации взглядам о роли личности. Он детально анализирует механистическое, ставящее человека в фокус и ревокационное направления. Эти направления невозможно четко отделить друг от друга. Автор анализирует их, приводя множество цитат для иллюстрирования позиций авторов, относящихся к различным группам, одновременно подвергая их подробной марксистской критике. В период развертывания капиталистической теории организации большинство исследователей представляло себе, что противоречие между человеком и организацией можно разрешить посредством средств одного лишь принуждения. Представители механистического взгляда стремились к овеществлению рабочей силы, ставя перед собой целью деперсонализацию организации. Представители теории организации, ставящей в фокус человека, утверждают важную роль человека в организации, стремясь поэтому к разработке таких способов руководства и организации, которые способствуют наиболее полному развертыванию духовных и физических творческих способностей работников. Группу ревокационных теоретиков образуют исследователи теории организации, которые обманулись в школе «хьюмен рилейшнз» и теперь озадачены в вопросе конфликта между организацией и человеком.

Дюла Немет

Разработка системы прогнозов на народнохозяйственном уровне и их использование в народнохозяйственном планировании

Автор, исходя из накопленного до сих пор отечественного и международного опыта, а также ожидаемых в будущем потребностей, останавливается на некоторых важнейших теоретических и методических аспектах установления связи между народнохозяйственным планированием и народнохозяйственными прогнозами.

Статья занимается в первую очередь вопросами использования народнохозяйственных прогнозов в долгосрочном планировании, хотя в отдельных случаях затрагивается и прямое использование прогнозов в среднесрочном планировании.

Автор сначала указывает на причины того, что прогнозирование получало в последнее десятилетие размах в международных масштабах.

Далее автор дает определение понятиям плана и прогноза, рассматривая затем связь между ними, их общие и различающиеся характерные черты.

В дальнейшем автор занимается этапом анализа и прогнозирования в долгосрочном планировании на основе построенной специально для этого схемы. В этой схеме прогнозы народнохозяйственного уровня подразделяются на три крупные группы: 1.) на прогнозы относительно внешней окружающей среды; 2.) на отечественные исходные прогнозы; 3.) на отечественные производные прогнозы.

Автор детально излагает характерные черты, значение и взаимосвязи этих трех групп прогнозов.

Каталин Форгач

Попытка более детального представления принципа разделения по труду

Важнейшим проявлением социалистического равенства является единство между функциями измерения и поощрения разделения по труду. В таком предполагаемом случае заработная плата действительно отражает сложность труда, стимулируя при этом на каждом данном месте формирование связи между рабочими и средствами производства на более высоком уровне. Каждодневное противоречие между функциями измерения и поощрения разворачивается в тех случаях, когда рабочую силу обучают или распределяют не в соответствии с потребностями. В таких случаях более высокая заработная плата стимулирует трудящихся не только в направлении выполнения более высококачественного труда, но и выполнения таких трудовых задач, которые представляются важными. Величина заработной платы в силу необходимости отрывается от шкалы сложности труда. Об этом говорят возникающие в народном хозяйстве диспропорции, проявляющиеся, например, в превышающей обычную текучке рабочей силы, в дефицитности или излишках определенных товаров.

Внутреннее единство двух моментов разделения по труду может установиться в результате разрешения противоречий, которые постоянно воспроизводятся. Таким образом социалистическое равенство, то есть заработная плата, поощряющая и всегда признающая более высококачественный труд, является целью экономической деятельности.

Чаба Силард

О первом опыте применения новых правил регулирования оплаты труда и доходов

Автор изучает первый опыт нового регулирования доходов, введенного с 1-го января 1976 года. Трудности были связаны с тем, что предприятия поздно ознакомились с новым регулированием, и поэтому разработанные ими в конце 1975 года планы пришлось более или менее изменить в 1976 году. А это не сказалось положительно на повышении планомерности.

Введенное в 1976 году регулирование иллюстрируется автором на количественном примере. Пример призван представить проблемы строительных организаций, у которых регулирование касается фонда заработной платы. В новом регулировании увеличилась доля централизованной прибыли. Однако значительное увеличение отчисления прибыли настолько сократило возможности повышения заработной платы, что в результате этого понизилась роль материального поощрения. А от этого при общеизвестных обстоятельствах не следовало бы отказываться.

Автор на цифрах показывает возможность повышения заработной платы путем увеличения показателя т. н. относительного повышения заработной платы, сокращения численности рабочих, а также сочетания этих двух мер. Величина прибыли в большой мере зависит от того, какую долю составляют в производстве строительной организации заказы с твердо установленными ценами. Там, где их удельный вес высок, возможности повышения прибыли ограничены. С заработной платы, уровень которой предприятием повышается пропорционально сокращению численности рабочих, оно должно платить такой высокий налог за повышение уровня заработной платы или налог с фонда поощрения, что даже будучи рентабельным, такое предприятие оказалось бы неплатежеспособным. В этом видит автор главную проблему применяемой формы регулирования фонда заработной платы и налогообложения.

В заключение автор указывает на то, что регулирование оплаты труда должно служить целям поощрения, иначе мы не достигнем целей, которых желаем достичь посредством его применения.

Ференц Лацо

Отвечает ли современным требованиям наша система сельскохозяйственных цен?

Автор изучает взаимосвязь между венгерской системой сельскохозяйственных цен и производственной структурой. Он констатирует, что сельскохозяйственные цены следует образовывать таким образом, чтобы верх себестоимости чистый доход производств устанавливался пропорционально отчасти потребности отдельных отраслей в земле, отчасти — их потребности в фондах, отчасти же — их трудоемкости, то есть чистый доход рассчитывается на основе отдельных ресурсов производства. На производственную структуру можно воздействовать посредством того, каково будет соотношение чистого дохода к отдельным ресурсам.

Настоящая система цен учитывает в наибольшей мере потребность отраслей в земле. 85% всех чистых доходов реализуется на основе потребности в земле. Требующиеся для производства средства практически не принимаются во внимание системой цен: на 100 форинтов используемых в производстве средств приходится 4,5 форинтов чистого дохода. Эта сумма достаточна приблизительно для покрытия годового повышения цен на используемые в производстве средства. Таким образом реальная величина рентабельности равна нулю.

Влияние системы цен сказывается на производственной структуре. Крупные хозяйства, в отличие от мелких, предусмотренных в народнохозяйственном плане, предпочитают осуществлять производство в отраслях с наименьшей потребностью в средствах. Система цен, посредством того, что ею не признается фондоемкость производства, явно препятствует выполнению плановых наметок.

SUMMARY OF THE ARTICLES

András Nyilas:

Concerns and hopes after the first year of the fifth five-year plan

In his introduction the author compares the fulfilment of the fourth five-year plan with the targets of the fifth one. For the next years the plan reckons with a moderate development. The fundamental reason is that the world market terms of trade changed in 1973-74 in such direction and to such an extent as caused us considerable losses. The significant deficit in foreign trade since 1974 can be almost exclusively traced back to the deterioration in the terms of trade.

The author goes on to analyse how and to what extent the fifth five-year plan, the development of the economy in 1976 and the prospects of the next years intend and can improve the equilibrium situation. It considerably improved in 1976, but not mainly in consequence of an efficient change in the export pattern, rather as a consequence of our having strongly reduced the growth of domestic consumption and of imports. Still, in 1976 about 5 per cent of domestic consumption derived from additional imports.

Nevertheless, a conscious, deliberately planned deficit of trade is, according to the author, such additional source of growth which, if efficiently used, creates in the last resort its own repayment. The concluding part of the study analyses the extent of indebtedness, its upper and lower limits.

János Susánszky:

The role of personality in the capitalist theoretical schools of organization

The author reviews in detail the views about the role of personality to be found in Western theories of organization. He analyses the particularities of the mechanocratic, the human-centred and the revoking schools, which, however, are not sharply separated from each other. The author analyses them by presenting many quotations to illustrate the stand-points of authors belonging to the various groups, giving simultaneously a Marxist critique. When the capitalist theory of organization emerged, most researchers deemed to find the solution of contradictions between man and the organization in the tools of sheer coercion. The representatives of the mechanocratic school made efforts at objectivating labour and set as an aim the depersonalization of organization. The representatives of the human-centred theory of organization hold man's role to be important in the organization and strive after the elaboration of such management and organization procedures which promote the fullest development of the intellectual and physical creative powers of the workers. The group of revokers is constituted by those researchers in organization theory who have been disappointed by the school of human relations and are hopeless in the conflict between man and organization.

Gyula Németh:

Formulation of a national system of prognoses and its utilization in economy-wide planning

The author discusses a few important theoretical and methodological implications of linking the systems of economic planning and of economic prognoses on the basis of Hungarian and international experience as well as the expected future requirement.

He examines mainly the use of national-level prognoses in long-term planning, though in some cases also their immediate utilization in medium-term planning is touched upon.

In the introduction the causes of an upswing of prognostication on an international scale are outlined. Next the notions of plan and prognosis are defined, their relation to each other as well as their common and deviating features are analysed.

Finally, the analytical and prognosticating stages of long-term economic planning are dealt with, relying on a scheme constructed for the purpose. The scheme distinguishes three main groups of national economic prognoses: 1. prognoses about the external environment, 2. domestic initial basic prognoses, 3. domestic derived prognoses. The characteristics of these three groups are reviewed in detail, together with their importance and interrelations.

SUMMARY OF THE ARTICLES

Katalin Forgács:

Attempt at a more detailed exposition of distribution according to work

One of the most important manifestations of socialist equality is the unity between the measuring and stimulating functions of distribution according to work. In this assumed case wages indeed indicate the complexity of labour and stimulate at the given place to establish a higher relationship between the worker and the means of production. An everyday contradiction between the measuring and the stimulating function emerges if labour has not been trained and/or allocated in ratios conforming to needs. In such cases wages stimulate workers not only for performing higher-level work, but also to undertake tasks that seem to be important. The scale of wages necessarily moves farther from the scale of complexity of work. This is indicated by the imbalances emerging in the economy in the forms of greater than usual labour migration, commodity shortages or surpluses.

Internal unity of the two aspects of distribution according to work may come about as a result of resolving the constantly reproduced contradictions. Thus socialist equality, that is, wages stimulating higher-level work and always acknowledging it is a temporary and partial state of economic life and simultaneously an objective of economic activity to be attained.

Csaba Szűárd:

First experiences of the new wage and income regulators

The author examines the first lessons from the new income regulation introduced with January 1st, 1976. It caused some difficulty that the enterprises became acquainted with the new regulation only belatedly and, therefore, had to modify their plans originally drawn up by the end of 1975 several times in 1976. This did not serve planned development.

The new regulation is illustrated by a numerical example. The example serves to present the concerns of a building enterprise operating under wage-bill control. Under the new regulation the centralized part of profits increased. But greater taxation so much reduced the possibilities of raising wages that the role of material stimulation diminished.

The author illustrates the possibilities for raising wages by increasing the value of the so-called wage-rise indicator and by reducing staff and also by combining the two methods. The size of profits much depends on the ratio of works with fixed prices. Where the weight of the latter is great, there are but limited chances for increasing profit. After a wage-rise proportionate to the reduction of staff such high taxes must be paid that, although the enterprise is profitable, it might as well be liquidated. The main problem of wage-bill regulation and taxation is found by the author in that.

In conclusion the author points out that wage control must be put at the service of stimulation, lest the objectives intended to be attained through it should be endangered.

Ferenc Laczó:

Is the Hungarian agricultural price-system modern?

The author investigates the relationship between the agricultural price system and the pattern of production. He establishes that the agricultural prices should be formed by determining the net income on plant level in proportion to partly the land requirements of individual branches of cultivation, partly the asset requirements and partly the labour requirements and adding them thus to costs. That is, net income should be projected to resources of production. The production pattern can be influenced by the size of net income projected to the resources of production.

The present system of prices considers land requirements to the greatest extent. 85 per cent of total net income is realized on this basis. The assets necessary for production are practically neglected by the price system, since to Ft 100 of assets engaged there fall only Ft 4,50 of net income. This is on the whole enough to cover the annual rise in the prices of assets used by agriculture. Thus the real value of profitability is zero.

The effect of the price system shows in the pattern of production. The large-scale farms prefer, as opposed to the targets of the national economic plan the production of branches with the lowest asset requirements. By not acknowledging the asset-intensity of production, the price system expressly hinders implementation of the plan targets.

ВОПРОСЫ ЭКОНОМИКИ

1976. évi 12. sz.

A párt gazdaságpolitikája és a közgazdaságtudomány

Kozlov, G.: A historizmus elve a szocializmus politikai gazdaságtanának rendszerében

Sehet, N.: A termék társadalmi használati értéke a szocializmusban

Kraszovszkij, V.: A közgazdasági célprogramok hatékonysága

Levin, A.: A lakosság igényeinek kielégítése a X. ötéves tervidőszakban

Kanigin, Ju.—Kosztantjan, Sz.: A tudományos-termelési ciklus

Tabacsnikasz, B.—Szkljár, M.: Önálló elszámolás tudományos-termelési egyesüléseken

Buzdalov, I.: Az iparszerű mezőgazdaság

Zeljancov, V.: A mai vietnami gazdaság

Kubyczek, F.: A lengyel társadalmi-gazdasági fejlődés 1976—1980

Seveljov, A.: A munkatermelékenység mérséklésének tökéletesítése az építőiparban

Vojenuskin, Sz.—Bjelov, Je.—Mironov, Ju.: Az elszámolt nettó termék — a vállalati gazdálkodási tevékenység mutatója

Kazakov, V.: A vezetői munka termelékenységére

Kuznyecov, V.—Fjodorova, N.: A SZUTA közgazdasági kérdésekkel foglalkozó tudományos tanácsainak leningrádi tagozatai megtartották évi közgyűlést

Smeljov, N.: Kelet—nyugati kapcsolatok

Romanova, O.: Az iparvállalati rekonstrukció hatékonysága

Finagin, V.: A tudományos—műszaki haladás meggyorsítása

wirtschafts wissenschaft

1976. évi 12. sz.

Salecker, W.: A célprogram módszer, az alkalmazott rendszer elemzése és a rendszerközelítés kihasználásának néhány problémája a szocialista irányítás és tervezés fokozottabb komplexitásánál

Adam, E.—Freimüller, H.—Henschel, G.: A kapacitástervezés — a termelés intenziválásának eszköze

Müller, K. O. W.: A baloldali radikális politikai nézetek pszeudóforradalmi jellege

Matterne, K.—Tannhäuser, S.: Az állószekők kihasználása

Pilz, J.: A Csehszlovák Szocialista Köztársaság VI. ötéves terve (1976—1980)

Einenkel, B.—Mand, R.: A szocialista állam gazdasági szerepe és megvalósítása jogi eszközökkel

Jarosch, A.—Jöstel, W.—Michel, M.: Vállalati tervek koncepcionális előkészítése

The American Economic Review

1976. évi szeptemberi szám

R. J. Ball és T. Burns: Az inflációs folyamat Anglia gazdaságában

D. Laidler: Infláció Angliában: pénzügyi perspektíva

M. H. Müller: Lehet-e inflációs és deflációs hatású az importárak emelkedése?

J. Williamson—G. E. Wood: Az angliai infláció: belföldi eredetű-e vagy importált?

M. Kraus—H. Mohring—T. Pinfold: A nem optimum árképzés jóléti költségei és a szabadutas szállítás beruházási elképzelései

E. Lazear: Életkor, tapasztalat és bérnövekedés

M. J. Gordon—P. J. Halpern: A részvény-jövedelmek szóródása a bizonytalan infláció hatására

M. Bruno: Kétszektoros nyílt gazdaság és a reálkamatláb

C. Bell—P. Zusman: A részes bérleti szerződések elméleti közelítése

R. D. Willig: Fogyasztói felesleg — apológia nélkül

J. M. Finger: A kereskedelem és az Egyesült Államok vámtarifa-rendeikései belföldi hatása

L. D. Schall: Városfelújítási politika és a gazdasági hatékonyság

F. Golladay—R. Haveman: A negatív jövedelemadó regionális és elosztó hatása

F. S. Mishkin: Likviditáshiány, a tartós fogyasztási cikkekre fordított kiadások és a pénzügyi politika

POLITICKÁ EKONOMIE

1976. évi 12. sz.

Divila, E.: Az agráripari komplexumok kialakításának problémái

Mervart, J.: A közgazdasági megismerés módszertani problémái

Komanická, L.: A szükségletek lényege, mint közgazdasági kategória

Bouška, J.—Nachtigal, V.: A közgazdasági-matematikai modellek rendszerének problémáiról

Toms, M.: Az optimalitás-kritérium megfogalmazásának néhány problémája népgazdasági modellekben

Brdek, M.: A személyi fogyasztás hosszú távú tendenciája az európai szocialista országokban

A „Csehszlovákia gazdasága 1975. elején” című tanulmány megkapta a CSTA díját.

Klusoň, V.: Kornai János „Anti-equilibriumról”

Планово стопанство

1976. évi 9. sz.

Masztkov, P.: A tervezési problémák tudományosan megalapozott kidolgozása

Sapkarov, P.: Harc a bolgár népgazdaság öt éves fejlesztési tervében előirányzott gyors ütemek eléréséért — fontos tényező a társadalmi termelés hatékonyságának fokozásában

Matincev, Je.: Újabb közelítés a beruházási folyamat tökéletesítéséhez

Sztrasilov, Zs.: A földbeclés alkalmazása az agrármechanizmus tökéletesítésében

Blazsev, T.: A termelés munkaigényesség-csökkenésének lehetőségei termikus villamos erőművekben

Szrebro, Iv. Piszanov: Törekvés a célirányos tevékenység intenzifikálására — a mezőgazdasági termelés növekedésének fontos tényezője

Lazarova, M.: Az optimális mezőgazdasági termelés és az agráripari komplexumokban végzett optimális termékfeldolgozás

Andrejev, L.—Ivanov, D.: A tudományos-műszaki haladás tervezésének problémái az NDK-ban

1976. évi 10. sz.

Harminc éves a „Planovo Sztzopansztvo” című folyóirat

Bulgária egységes társadalmi-gazdasági fejlődésének hét éves terve — a fejlett szocialista társadalom további építésének alkotó programja

Pasov, D.: Az anyagi erőforrások ésszerű kihasználása — a gazdasági hatékonyság növelésének döntő feltétele

Ivanov, N.: A bolgár területiális egységek társadalmi-gazdasági fejlettségi szintjének közelítése

Petkov, K.: Elméleti-módszertani elvek az ipari termelés területi arányainak optimalizálásánál

Vlagyimirova, K.: Gazdaságmatematikai munkaerőmérték-modell alkalmazása a hosszú távú tervezésben

Petrunova, P.: Tudományos szimpozion a területi-termelési komplexumok prognosztizálási és tervezési modellezésének kérdéseiről



1976. évi 11. sz.

Wierzejski, J.: Társadalmi-gazdasági tervezés a falukörzetekben és a városokban

Kopytousky, J.: A vegyipar és a népgazdasági erőforrások

Trzeciakowski, W.: Lengyel tapasztalatok a nyugati országokkal folytatott ipari kooperációkkal kapcsolatban

Kalishak, J.: Célprogramozás a hosszú távú tervezésben

Dmowski, W.—Piskorczyk, K.: Nemzetközi árak a KGST-országok belső forgalmában

Burzynski, W.—Kozinski, J.: A nemzetközi specializáció mérése

Rychlewski, E.: A lakás társadalmi funkciója és a lakásszolgáltatás állami támogatása

Gwizdz, S.—Macias, J.: A kutatási-fejlesztési központok munkájának hatékonysága

Dach, Z.: A nők képzettsége és munkaaktivitása

Néhány adat a jelenlegi gazdasági helyzetről és a terv végrehajtásának menetéről

Zagorski, E.: Nemzetközi „Kelet—Nyugat” konferencia Wrocławban

Studentowicz, K.: A pénzülemlet nem vitatott problémáiról

Preisner, U.: Norvégia helyzete a jelenlegi gazdasági kapcsolatokban

1976. évi 12. sz.

Porit, K.: A népgazdaság irányítása: módszertani aspektusok

Wojciechowski, B.: A lengyel gazdaság import-igényességének problémái

Golinowski, K.: A nagy gazdasági szervezetek rendszerének működési feltételei és továbbfejlesztése

Holdakowski, M.: A belkereskedelem szervezése és a nagy gazdasági szervezetek rendszere

Garbicz, M.—Lutorstański, K.: A piaci egyensúly fenntartásának feltétele és a fogyasztás növekedése

Goryński, J.: Fordulópont az urbanizációban

Drobowski, E.: A világpénz fejlődése

Tomczak, K.: A bírálópólitika néhány esz-
köze Franciaországban



1976. évi 12. sz.

Logvinov, L.—Jemeljanov, A.: A párt gazdasági stratégiájának tudományos alapjai („A lenini irányvonal”). L. I. Brezsnyev beszédeinek és beszámolóinak ötkötetes gyűjteménye

Kursakov, A.: A szocializmus gazdasági törvényének működéséről

Prohorenko, I.: A szükségletek növekedésének törvénye és e törvény megvalósulásának sajátos vonásai a szocialista társadalomban

Orlov, A.: Termelésirányítás a gazdasági viszonyok rendszerében

Makalszkaja, M.: Az egyszerű munka kérdése a kapitalizmusban

Ivanov, N.: A szocialista termelés hatékonyságnövelésének legfontosabb tényezői

Vojevjkov, M.: Szocialista munkaverseny és gazdasági érdekek

Pesszelj, M.: A klíringelszámolások hatása a pénzforgalomra

Zsuravljova, G.—Mirszkova, L.: A kereskedelem szolgáltatásainak ára

1977. évi 1. sz.

Vasziljeva, R.—Petrovaszkaja, N.: A szocialista tervezés problémáinak burzsoá meghamisítása

Korkmazov, H.—Szavinkov, V.: A tervszerűség, valamint a dinamikus és arányos gazdasági fejlődés

Gosztolovics, E. stb.: Számok, tények, irodalom a „Felhalmozás és fejlesztés a szocializmusban” című témához

Zajcev, N.—Korocskim, V.—Szeszarjev, V.: Társadalomtudományi tanszékvezetők (politikai gazdaságtani szekció) össz-szövetségi tanácskozása (Moszkva, 1976. szeptember 21—23.)

Djukov, V.: Olvasói konferencia Kazányban (1976. szeptember)



PLÁNOVÁNÉ HOSPODÁŘSTVÍ

1976. évi 11. sz.

Matoušek, J.: Tanácsok az új választási ciklusban

Gonda, J.: A népfront választási programja — Szlovákia fejlődése gazdasági és társadalmi programjának elválaszthatatlan része

Ríha, L.: A tudományos-technikai haladás a hatékonyság alapja

Frolík, J.—Dlouhý, L.: Strukturális változások a nem gépipari fogyasztási cikkek gyártásában

Tomčík, P.: Néhány mérlegkapcsolat továbbfejlesztésének lehetőségei

Beránek: A csehszlovák elektroenergetika fejlődése

Plamínek, P.: A konténeres szállítási rendszer műszaki-gazdasági és társadalmi hatékonysága

Trefný, M.: Az ellenőrzés szerepének növelése a minőség komplex irányításában

Sadíl, Z.: Az építőanyag-ipar hosszú távú fejlesztési modellje

Mindlová, J.: Prognosztikai információs rendszerek

Víríus, M.: A Mongol Népköztársaság a VI. ötéves tervben

1976. évi 12. sz.

Simon, J.: A kohó- és gépipar a VI. ötéves tervben

Sabolčík, M.: A termelőiár-rendezés és a vállalati irányítás

Dercó, M.—Kotlaba, M.: A szocialista bérpolitika alapelveiről

Vachul, J.: Csehszlovákia és a világgazdaság fejlődése az 1971—1975 közötti időszakban

Stary, A.: A nyugat-csehországi terület a CSKP XV. kongresszusa után

Borošováčková, V.: A háztartási jövedelmek differenciálódása

Pahl, V.: Népesezési trendek és népesezőpolitika Csehszlovákiában

Melichar, A.—Klenovic, K.: A Szlovák Szocialista Köztársaság részvétele a nemzetközi munkamegosztásban

Črkva, F.: A munkaerő számbavétele a mezőgazdaságban

Az együttműködési programok céljai

Aktívaertekeztet Szlovákiában a tervszerű irányításról

A népgazdasági tervszerű irányítása a CSKP XV. kongresszusa határozatainak fényében

Hůla, V.: A CSKP XV. kongresszusa programjának következetes megvalósítása

Koša, J.: A lakáspolitikai és eredményei

Skácel, F.: Az észak-morvaországi terület fejlesztése. A vállalati és népgazdasági hatékonyság elválaszthatatlan

Zámečník, M.: A helyes elemzés a sikeres tervezés és irányítás előfeltétele

Brabec, F.: A csehszlovák ipar hatékonysága emelésének lehetőségei

Hetzter, Z.: Beruházások a VI. ötéves tervben

Fytl, J.: Érték- és árviszonyok az élelmiszer-gazdasági fejlesztésében

Kováčová, E.: A munkaerő racionális kihasználása komplex megközelítést igényel

Hoděk, B.: A villamosenergia-felhasználás jövője

Ráhota, V.—Susedka, P.: Csehország és Szlovákia gazdasági szintkülönbsége kiegyenlítésének elemzése

Románia gazdasági fejlődése

Az ember, a társadalom és a környezet

A népgazdaság tervezése

A szocializmus politikai gazdaságtanának története

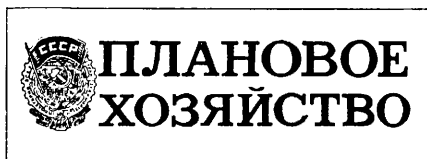

1976. évi 12. sz.

A kommunista építés lenini útján

Szaruhanov, Sz.: A kereskedelem és az ipar kapcsolatának problémái

Tronckij, A.: A szovjet energetika új horizontjai

A gazdasági szerződés — fontos tervezési láncszem

Korovkin, G.: Kereskedelem: tervezés és irányítás

Klímkov, Je.: Nagykereskedelmi vásár — összekötő kapocs az ipar és a kereskedelem között

Sztreljcov, V.: Közszükségleti cikkek gyártása a X. ötéves tervidőszakban

Vinkov, M.—Bjelikov, Ju.: Klasszifikálás, kódolás, gépi adatfeldolgozás

Szidorov, A.—Malinova, R.—Bikovszkij, V.: Termelő állóalap-kihasználás az automatizált irányítási rendszer feltételei között

Blohin, Ju.—Klímov, V.—Jemeljanova, A.: Össz-szövetségi termékosztályozó irányítási alrendszerének struktúrája

Bocsarov, Ju.—Ljubovnij, V.: Nagyvárosok komplex fejlesztése

Vitkin, M.: Lakossági pénzbevételek és -kiadások területi mérlegei

Oznobin, N.—Pavlov, V.—Janin, V.: Anyagi erőforrások normázásának problémái

Ljebin, D.: A szocialista nemzetközi munkamegosztás — a tudományos-műszaki haladás meggyorsításának fontos tényezője

Bikov, A.: Szocialista integráció: a tudományos-műszaki haladás kérdései

Davidova, G.—Krkjukov, I.—Beljajev, V.: A berendezés-kihasználás és a termelési hatékonyság értékelése

Sarduljevics, R.: A műszakon belüli munkaidő-vesztések csökkentésének kérdéséhez

Bjelosapkin, G.—Pavlocsenko, V.—Amirdzsanzanc, F.: Találmányok felhasználásának tervezése

Nyikityiny, Sz.—Dobrjakov, V.: Az új technika gazdasági hatékonysága

СОДЕРЖАНИЕ

<i>Андраш Нилаш</i> — Заботы и надежды после первого года пятого пятилетнего плана	257
<i>Янош Шушански</i> — Роль личности в направлениях капиталистической теории организации	269
<i>Дюла Немет</i> — Разработка системы прогнозов на народнохозяйственном уровне и их использование в народнохозяйственном планировании ...	289
<i>Каталин Форгач</i> — Попытка более детального представления принципа разделения по труду	300
<i>Чаба Силард</i> — О первом применении новых правил регулирования оплаты труда и доходов	311
<i>Ференц Лацо</i> — Отвечает ли современным требованиям наша система сельскохозяйственных цен?	320
<i>Дьердь Толнаи</i> — Сегодняшние кризисы развивающихся стран. — Кризисы или стимуляторы развития?	336
ДИСКУССИЯ	
<i>Мартон Ловаш</i> — Об индустриализации социалистического сельского хозяйства	349
ОБЗОР	
Некоторые актуальные вопросы среднесрочного планирования у сельскохозяйственных предприятий (<i>Чаба Форгач</i>)	359
ОБЗОР ЗАРУБЕЖНЫХ ЖУРНАЛОВ	363
КРИТИКА И БИБЛИОГРАФИЯ	
Йожеф Богнар «Смена эпох в мировом хозяйстве» (<i>Имре Коран</i>)	368
Тибор Паланкаи «Западноевропейская интеграция» (<i>Каталин Гарай</i>)	373
Резюме статей на русском и английском языках	377
ИЗ СОДЕРЖАНИЯ ЗАРУБЕЖНЫХ ЖУРНАЛОВ	381

Főszerkesztő: *Zsarnóczai Sándor*
Szerkesztőségi titkár: *Hidas Bertalanné*
Rovatvezetők: *Balázs Sándor*
Gábor R. István
Molnár Ferenc
Sinkovics Alfréd
Szabó Katalin
Vági Ferencné
Tördelőszerkesztő: *Bánhalmi Andrea*

KÖZGAZDASÁGI SZEMLE

A tartalomból

N. V. FAGGYEJEV:

A KGST-tagországok többoldalú integrációs intézkedéseinek egyeztetett terve — az együttes tervezőtevékenység fontos szakasza

SZ. KOSZEV:

A Bolgár Népköztársaság fejlődésének fő irányai az 1976—1980-as években és a szocialista gazdasági integráció szerepe

R. ROHLÍČEK:

Az integráció tervszerű fejlődésének új szakasza

P. BOŽYK:

A KGST-országok együttes beruházásai és közös vállalatai; Lengyelország részvétele

NYERS REZSŐ:

A KGST többoldalú integrációs intézkedéseinek hatása a magyar népgazdaságra az 1976—80-as években

K. STUBENRAUCH:

A többoldalú integrációs intézkedések egyeztetett tervének jelentősége a tudományos-műszaki haladás számára az NDK-ban

N. INOZEMCEV:

A tervszerűség erősítése a KGST-tagországok együttműködésében

4

XXIV. évfolyam

1977. április

A szerkesztő bizottság tagjai:

AUGUSTINOVICS MÁRIA, BOGNÁR JÓZSEF, CSIKÓS-NAGY BÉLA, CSIZMADIA ERNŐ, ERDŐS PÉTER, FALUSNÉ SZIKRA KATALIN, FEKETE FERENC, GANCZER SÁNDOR, HETENYI ISTVÁN, HORVÁTH LÁSZLÓ, HUSZÁR ISTVÁN, KÁPLÁR JÓZSEF, KESERŰ JÁNOSNÉ, KORNAI JÁNOS, MEGYERI ENDRE, NAGY TAMÁS, NYERS REZSŐ (elnök), SIPOS ALADÁR, SZABÓ KÁLMÁN, SZAMUELY LÁSZLÓ, VINCZE IMRE, ZSARNOCZAI SÁNDOR (főszerkesztő)

TARTALOM

10 : 1 M - B - G - K - F - M ✓ M - A -	A KGST-tagországok együttes tervezési tevékenységének tökéletesítése 385 N. V. Faggyejev: A KGST-tagországok többoldalú integrációs intézkedéseinek egyeztetett terve — az együttes tervezőtevékenység fontos szakasza 389 Sz. Koszev: A Bolgár Népköztársaság fejlődésének fő irányjai az 1976—1980-as években és a szocialista gazdasági integráció szerepe 399 R. Rohliček: Az integráció tervszerű fejlődésének új szakasza 407 P. Bozyk: A KGST-országok együttes beruházásai és közös vállalatai; Lengyelország részvétele 414 Nyers Rezső: A KGST többoldalú integrációs intézkedéseinek hatása a magyar népgazdaságra az 1976—80-as években ... 423 K. Stubenrauch: A többoldalú integrációs intézkedések egyeztetett tervének jelentősége a tudományos-műszaki haladás számára az NDK-ban 430 N. Inozemcev: A tervszerűség erősítése a KGST-tagországok együttműködésében 435	
 VITA		
K - K -	Kahulits László: Jövedelmezőség és termelékenység (Ellenvetések Jánosi Ferenc vitacikkéhez) 440 Antal László—Révész Gábor: Jövedelmezőség, termelékenység (Hozzászólás Jánosi Ferenc vitacikkéhez) 447	
 FOLYÓIRATSZEMLE 460		
V. Azar—Sz. Koszjacszenko—I. Pletnyikova—N. Usakova: A lakossági szolgáltatások árainak tökéletesítése — Bronislaw Wojciechowski: A lengyel gazdaság importigényességének problémái — N. Kaldor: Infláció és recesszió a világgazdaságban — Enrique Agilar: Demokratikus válasz a gazdasági válságra — A nagy szárazság után ... Kilátások az 1976—1977-es mezőgazdasági évre		
 SZAKIRODALMI TÁJÉKOZTATÓ		
F	Majlát Lászlóné: A termelési eszközök piacának kutatása (Forgács Tibor) 472	
A cikkek orosz és angol nyelvű rövid tartalmi kivonata 474		
KÜLFÖLDI FOLYÓIRATOK TARTALMÁBÓL 482		

E SZÁM SZERZŐI:

Antal László, a Pénzügykutatási Intézet munkatársa; **Bozyk, P.**, a Varsói Tervezési és Statisztikai Főiskola professzora; **Faggyejev, N. V.**, a KGST titkára; **dr. Forgács Tibor** kandidátus, a Marx Károly Közgazdaságtudományi Egyetem tanszékvezető egyetemi tanára; **Inozemcev, N.**, a Szovjetunió Állami Tervbizottságának elnökhelyettese; **dr. Kahulits László** kandidátus, az Oktatási Minisztérium főosztályvezetője; **Koszev, Sz.**, a Bolgár Népköztársaság Állami Tervbizottságának első elnökhelyettese; **Nyers Rezső**, az MSZMP KB tagja, az MTA Közgazdaságtudományi Intézetének igazgatója; **Révész Gábor** kandidátus, az MTA Közgazdaságtudományi Intézetének csoportvezetője; **Rohliček, R.**, a Csehszlovák Szocialista Köztársaság miniszterelnök-helyettese; **Stubenrauch, K.** államtitkár, a tudományos-műszaki ügyek miniszterének első helyettese (NDK).

A KGST keretében együttműködő tervezési és közgazdaságtudományi folyóiratok második alkalommal jelennek meg azonos címkrovattal. E szám bevezetője és a cikkrövid írásai ennek az együttműködésnek a termékei.

A KGST-tagországok együttes tervezési tevékenységének tökéletesítése

A szocialista országok jelenleg sikeresen teljesítik a testvérpártok kongresszusain kitűzött feladatokat, járják a töretlen felemelkedés útját, magabiztosan haladva a fejlett szocialista társadalom, a kommunizmus felé. E tevékenységük során a szocialista közösség hatalmas erejére támaszkodnak, felhasználva az új rend valamennyi előnyét. Ezek az előnyök az utóbbi években a politikai és a gazdasági szférában egyaránt világosan megmutatkoztak. Elegendő csupán azt megemlíteni, hogy 1971—1975. között a KGST-tagországokban az ipari termelés növekedésének átlagos üteme 7,7 százalék volt, míg a fejlett tőkésországokban 1,7 százalék, a Közös Piac tagországaiban pedig 1,4 százalék.

Mindez tartósan biztosította valamennyi testvéri állam társadalmi-gazdasági előrehaladását, s ezzel együtt anyagi és szellemi életük nemzetközivé válása folyamatának töretlen fejlődését, a szocialista közösség egységének megszilárdulását. „Minden egyes szocialista nemzet felvirágzásával — mondotta az SZKP XXV. kongresszusán L. I. Brezsnyev elvtárs, az SZKP KB főtitkára —, a szocialista államok szuverenitásának megszilárdulásával mind szorosabbá válnak kölcsönös kapcsolataik, mind több közös vonás jelenik meg politikájukban, gazdaságukban, társadalmi életükben, végbemegy fejlettségi szintjük fokozatos kiegyenlítődése. A szocialista országok közeledésének ez a folyamata a jelenlegi fejlődési szakaszban határozottan törvényszerű.”

A testvéri szocialista országok gazdasági egymásra hatásának szintjét jelenleg a szocialista gazdasági integráció mélyreható folyamatai határozzák meg, ami ezen országok gazdasági fejlődésének egyik döntő tényezőjévé vált. Az integráció elmélyítése során az anyagi termelés, a tudomány és a technika fejlesztése területén, s mind több fontos, a szocialista és a kommunista építésben alapvető jelentőségű népgazdasági kérdés megoldásában a szocialista országok erőforrásainak és eszközeinek következetes egyesítése megy végbe. Elég megemlíteni, hogy 1975-ben a KGST-tagországok gépekből és berendezésekből importszükségletük 62, fogyasztási cikkekből 65, vaskohászati termékekből és színesfémekből, energiahordozókból és fűrészarukból pedig 60—90 százalékát

a kölcsönös munkamegosztás révén biztosították. A nemzetközi munkamegosztás rendszerében nagy szerepet játszik a Szovjetunió. Például a Szovjetunióból a többi KGST-országba irányuló fűtőanyag-export (fűtőanyag-egységben) 1971—1975-ben 562 millió tonnát tett ki, ami 76 százalékkal több, mint az előző ötéves terv időszakában. Ez a Szovjetuniótól kb. 7,5 milliárd rubel beruházást igényelt. A jelenlegi ötéves tervben is növekednek a Szovjetunióból a KGST-tagországokba irányuló fűtő- és nyersanyagszállítások. 1976—1980-ban a Szovjetunió ezeknek az országoknak mintegy 364 millió tonna kőolajat, kb. 90 milliárd m³ földgázt és 67 milliárd kWó villamos energiát szállít, ez csaknem másfélszer annyi, mint az elmúlt ötéves tervidőszakban.

A testvéri szocialista országok között mélyül a termelészakosítás és a kooperáció. A KGST-tagországok, illetve a JSZSZK között már eddig is ötven sokoldalú termelészakosítási és kooperációs megállapodás aláírására került sor. E megállapodások felölelik az autó-, hajó- és traktorgyártást, a mezőgazdasági gépgyártást, az útépítő berendezések gyártását, a nagy teljesítményű számjegyvezérlésű szerszámgépek, számítástechnikai berendezések, üvegipari termékek előállításához szükséges gépsorok és számos vegyipari gép, illetve sok más egyéb termék gyártását. 1975-ben — az 1970. évihez képest — a Szovjetunióból a KGST-tagországokba irányuló szakosított export például 4,5-szeresére, az import pedig több mint hatszorosára nőtt.

Különösen gyümölcsöző volt a kölcsönös külgazdasági kapcsolatok fejlődésében az elmúlt öt év. Ez nemcsak azzal magyarázható, hogy a kölcsönös külkereskedelmi forgalom volumene gyorsabban nőtt, mint a megelőző két ötéves tervidőszakban, hanem mindenekelőtt azzal, hogy a KGST-tagországok együttműködésének fejlődése ezekben az években a szocialista gazdasági integráció Komplex Programjának végrehajtása jegyében folyt, amely jelenleg a testvéri államok gazdasági együttműködésének alapvető dokumentuma. A KGST-tagországok kölcsönös gazdasági kapcsolatai intenzitásának az elmúlt ötéves tervidőszakban bekövetkezett fokozódása sokban összefügg a Komplex Programban előírányozott intézkedések végrehajtásával, kedvező integrációs légkör létrejöttével a KGST-tagországok gazdasági együttműködésében, növekvő politikai stabilitásukkal, amelyre az SZKP és a többi testvérpárt erőfeszítései irányulnak.

A Komplex Programnak megfelelően a KGST-tagországok az együttes tervezési tevékenység egész rendszerét hozták létre, ami külgazdasági kapcsolataik fejlesztésének fő és döntő módszere. A népgazdasági tervek koordinációja mellett aktívan megindultak az együttes munkák a gazdasági prognosztizálásban is. Ezenkívül több konzultációra került sor a gazdaságpolitika területén, a termelés számos ágazatában és ágában együttes tervezés alakult ki. Ezzel együtt az egyes országok előtt álló, a jelenlegi fejlődési szakaszban megoldásra váró új és bonyolultabb kérdések megkövetelik e tevékenységek állandó tökéletesítését. A KGST-tagországok együttes tervezési tevékenységének maximálisan kell elősegítenie ezen országok erőfeszítéseinek koncentrációját a legfontosabb népgazdasági problémák megoldására, hozzá kell járulnia anyagi, pénzügyi és munkaerőforrásaik hatékony egyesítéséhez a szükséges termelési ágazatok együttes fejlesztése és a bonyolult mű-

szaki-tudományos kérdések megoldása érdekében. Végül pedig biztosítani kell a KGST-tagországok sokoldalú integrációs intézkedéseinek népgazdasági terveikkel való szerves összekapcsolását.

Az együttes tervezési tevékenység egyik ilyen új formája a KGST-tagországok többoldalú integrációs intézkedéseinek egyeztetett terve. A határozatot e terv kidolgozásáról a KGST 1973-ban megtartott ülészaka hozta meg. Az ülészak megbízta a KGST Tervezési Együttműködési Bizottságát, hogy dolgozza ki ezt a tervet. A Bizottság nyilatkozatában megállapította, hogy e terv kidolgozása — a KGST-tagországok tervkoordinációja már meglévő formáinak kifejlesztésével együtt — lehetővé teszi számos nagyon fontos beruházás hatékony és tervszerű végrehajtását a termelőkapacitások létrehozása érdekében a népgazdaság legfontosabb ágazataiban; elősegíti a termelés többoldalú szakosítását és kooperációját, valamint más, a KGST-tagországok anyagi, pénzügyi és munkaerőforrásainak szükségszerű egyesítésével kapcsolatos, a szocialista gazdasági integráció fejlesztését célzó intézkedések végrehajtását*.

A KGST-tagországok többoldalú integrációs intézkedéseinek egyeztetett terve szerződéses formában öleli fel az összes szükséges intézkedést, amely objektumok és termelőkapacitások létesítésével, a termelés többoldalú szakosításával és kooperációjának fejlesztésével, nagy jelentőségű műszaki-tudományos kérdések megoldásával, valamint a tagországok több más közös tevékenységével kapcsolatos. Ezek az intézkedések képezik számos együttes, kölcsönösen összehangolt együttműködési program alapját a KGST-tagországok népgazdaságának több fontos ágazatában.

A KGST-tagországok többoldalú integrációs intézkedéseinek egyeztetett terve elsőként az 1976—1980-as időszakra készült el, és 1975 júniusában a KGST XXIX. ülészakán került jóváhagyásra. E terv több fontos objektum együttes erővel történő létrehozását irányozza elő a fűtő- és nyersanyagtermelő ágazatokban: az Uszty-Ilmszk-i cellulóz-kombinátot, a 2750 km hosszúságú Orenburg és a Szovjetunió nyugati határa közötti gázvezetékét, a Vinnyica (Szovjetunió) és Albertirsa (Magyarország) közötti 750 kV-os távvezetékét, a nikkelkombinátot Kubában, kohászati üzemeket és más objektumokat. Ezek építésének együttes költségvetési értéke kb. 9 milliárd rubel. Az egyeztetett terv foglalkozik a termelés szakosításával és a kooperációval a számítástechnikában, az autógyártásban, a konténerizációhoz szükséges technikai eszközök gyártásában és az atomerőművekhez szükséges berendezések előállítására területén.

Az együttes tervezési tevékenység egy másik formája, amelyet az egyes országok az utóbbi időben kezdtek kifejleszteni, a hosszú lejáratú együttműködési célprogramok kidolgozása és végrehajtása. „Az elért eredményekre támaszkodva — mondotta a XXV. kongresszuson L. I. Breznyev elvtárs — megtehetjük a következő lépést előre. A hosszú lejáratú célprogramok kidolgozása és megvalósítása került napirendre. E programok célja az, hogy közös erőfeszítéssel kielégítsük a gyorsan növekvő energia-, fűtőanyag- és az alapvető nyersanyagigényeket, s jobban elégtünk ki az élelmiszerek és az ipari fogyasztási cikkek iránti

* Plánovoje Hozjajsztvo, 1974. 1. sz. 158. l.

keresletet, emeljük a gépgyártás színvonalát és gyorsítsuk a szállítás fejlődését.”

A KGST 1976 júniusában Berlinben megtartott XXX. ülészakán konkrét döntések születtek s a következő hosszú lejáratú együttműködési célprogramok kidolgozásának fő irányvonalait egyeztették: a fűtő- és nyersanyag, a gépipar, az alapvető élelmiszerek termelése, az ipari fogyasztási cikkek előállításának fokozása, a KGST-tagországok szállítási kapcsolatainak fejlesztése.

A hosszú lejáratú célprogramoknak mint az együttes tervezési tevékenység új formájának kidolgozása és végrehajtása természetesen a már bevált együttműködési módszerek egész komplexumára épül majd. E programok kidolgozása során gazdaságpolitikai konzultációkat kell folytatni, el kell készíteni és meg kell vizsgálni számos igen fontos általános gazdasági és ágazati prognózist. A programok megvalósítása pedig azoknak a tervkoordinációs és együttes tervezési módszereknek a segítségével történik, amelyek az e programokban levő koncepciók és perspektivikus együttműködési irányvonalak konkrét formái. Az egyik fő követelmény: a hosszú távú együttműködési célprogramok szerves kapcsolata az egyes országok perspektivikus népgazdasági tervével.

A KGST-tagországok gazdasági tervezési együttműködése új formáinak sikeres végrehajtása a népgazdasági tervezés formáinak és módszereinek állandó tökéletesítésén alapul. A testvéri országok népgazdasági terveiben mind jobban és komplexebben kell tükröződnie a szocialista gazdasági integrációval kapcsolatos valamennyi intézkedésnek; növelni kell a minisztériumok, a hatóságok és a tervező szervek felelősségét ezeknek az intézkedéseknek a végrehajtásáért. A Szovjetunióban az 1976—1980-as időszakra vonatkozó népgazdasági terv — amelyet a Szovjetunió Legfelsőbb Tanácsa 1976 októberében fogadott el — első ízben tartalmaz külön fejezetet a KGST-tagországokkal folyó, szocialista gazdasági integrációval kapcsolatos intézkedésekről. 1974 óta az éves tervek már tartalmaztak ilyen fejezetet.

L. I. Brezsnyev elvtárs az SZKP KB 1976 októberi plénumán felszólalásában kiemelte, hogy a Szovjetunióban egész intézkedési rendszer készült a külgazdasági tevékenység irányításának tökéletesítésére, amellyel az SZKP KB és a Szovjetunió Minisztertanácsának a közelmúltban elfogadott határozata foglalkozik, kifejezetten nagy fontosságot tulajdonítva e kérdéseknek. Az SZKP a jövőben is megtesz minden szükséges intézkedést a szocialista gazdasági integráció további, sokoldalú fejlesztésére, az egész szocialista közösség hatalmának erősítésére.

N. V. FAGGYEJEV:

A KGST-tagországok többoldalú integrációs intézkedéseinek egyeztetett terve — az együttes tervezőtevékenység fontos szakasza

A szocialista gazdasági integráció elmélyítésének és fejlesztésének jelenlegi szakaszában a tervezőtevékenység területén folyó együttműködés egész rendszerének fényében kell vizsgálni azt a tényt, hogy a KGST szervei elfogadták *a többoldalú integrációs intézkedések egyeztetett tervét.*

A szocialista gazdasági integrációnak a KGST-tagországok gazdasági tevékenységének valamennyi szféráját felölelő objektív folyamata szükségessé teszi a tagországok tervezési együttműködésének állandó tökéletesítését, hiszen a tervezési együttműködés alapvető eszköze a szocialista nemzetközi munkamegosztás elmélyítésének és az együttműködés megszervezésének. Mindez tükröződik az együttműködés további elmélyítésének, valamint a szocialista gazdasági integráció fejlesztésének Komplex Programjában, amelynek végrehajtására fokozatosan 15—20 év alatt kerül sor.

Amint azt L. I. Brezsnjev az SZKP XXV. kongresszusán tartott előadói beszédében hangsúlyozta: „a Komplex Program végrehajtásával kapcsolatban folyó munka azt eredményezte, hogy jelenleg lényegesen mélyült országaink gazdasági életének egymásra hatása, növekedett gazdaságaink kölcsönös kiegészítő jellege, valamennyi országnak nem csekély hasznára.”

A Komplex Program a tervezőtevékenység területén előíranyozza az együttműködés egységes rendszerét, a prognosztizálástól az egyes ipari ágazatoknak és ágaknak az érdekelt országok által történő együttes tervezéséig.

A tervezőtevékenység területén folyó együttműködésnek számos fontos, kölcsönösen összefüggő iránya van:

- a gazdaság, a tudomány és a technika legjelentősebb területeire vonatkozó prognózisok készítése;
- a legfontosabb népgazdasági ágak és termelési ágazatok hosszú távra szóló terveinek egyeztetése;
- az öt éves népgazdasági tervek egyeztetésének további tökéletesítése;
- egyes ipari ágazatoknak és ágaknak az érdekelt országok által történő együttes tervezése;
- a KGST-tagországok közötti véleménycseré a tervezési és a gazdaságirányítási rendszerek tökéletesítéséről.

A tervezőtevékenység területén folyó együttműködés elválaszthatatlan részét alkotják az alapvető műszaki-tudományos és gazdaságpolitikai kérdésekkel kapcsolatos konzultációk. Ezek révén kedvezőbb feltételek jönnek létre a nemzetközi munkamegosztás fejlesztéséhez, a szocialista gazdasági integráció további elmélyítésére és tökéletesítésére vonatkozó egyeztetett stratégia fokozatos kidolgozásához és végrehajtásához; így meggyorsulhat a KGST-tagországok népgazdaságának fejlődése, s hatékonyabbá válhat az iparilag gyengébben fejlett szocialista országok népgazdasága.

Az együttes tervezőtevékenység meglévő nagy teljesítőképességű eszköztára összhangban van az együttműködéssel szemben támasztható követelményekkel, olyan körülmények között, amikor a KGST-tagországok nagy sikereket értek el a termelőerők fejlesztésében, létrejött a népgazdaság sokoldalú ipari struktúrája, jelentősen emelkedett a termelés műszaki színvonala, összhangban azokkal a hatalmas feladatokkal, melyeket a kommunista és munkáspártok jelöltek ki abból a célból, hogy a tagországok a társadalmi-gazdasági fejlődésben magas szintre jussanak el a fejlett szocialista társadalom építése és a kommunizmus anyagi-technikai bázisának megteremtése érdekében.

A KGST-tagországok az 1976—80-as időszakra szóló népgazdasági terveik kidolgozása során figyelembe vették a Tervezési Együttműködési Bizottság keretében a központi tervező szervek hatáskörébe tartozó alapvető gazdaságpolitikai kérdésekről folytatott kölcsönös konzultációk eredményeit.

A Tervezési Együttműködési Bizottságban folyó munkák tartalmát és szervezési formáit rögzítő programmal összhangban, a legutóbbi öt év folyamán a következő lényeges kérdésekről voltak kölcsönös konzultációk:

— A KGST-tagországok gazdasági fejlődésének és együttműködésének alapvető tendenciái az 1976—1980 közötti időszakban, valamint gazdasági fejlettségi szintjük fokozatos közelítésének és kiegyenlítésének kérdései;

— a fűtőanyag-termelő—energetikai ágazatok fejlődésének perspektívái, ideértve a KGST-tagországokban létesítendő atomerőművekkel és az ezekhez szükséges energetikai berendezések gyártásával, illetve az országok e területen folyó együttműködésének továbbfejlesztésével kapcsolatos elképzeléseket;

— a beruházások alapkérdései, összefüggésben a KGST-tagországok által közös erővel létesítendő termelőkapacitásokkal és a kölcsönös érdeklődésre számot tartó ágazatok szakosításával, kooperációjával kapcsolatban folyó együttműködéssel;

— a vas- és színesfémkohászathoz, valamint a vegyiparhoz szükséges nyersanyagbázis fejlesztésének, illetve az országok e téren folyó gazdasági együttműködésének perspektívái;

— a kőolajvegyészet ipari fejlesztésének, illetve az országok e téren folyó együttműködésének alapvető kérdései;

— a mezőgazdaság fejlesztésének, illetve az országok e téren folyó együttműködésének fő irányzatai.

A lefolytatott tanácskozások lehetőséget adtak a szocialista közösség országainak arra, hogy kölcsönösen megismerjék egymás gazdasági

életének az 1976—80-as évekre tervezett fejlődését, továbbá a gazdasági fejlődés alapvető tényezőit és tendenciáit, valamint az egyes országok gazdasági életében előirányzott strukturális változásokat.

Az együttműködés további elmélyítése és tökéletesítése, valamint a szocialista gazdasági integráció fejlesztésére vonatkozó egyeztetett stratégia kidolgozása és végrehajtása szempontjából különösen nagy jelentőségűek a KGST-tagországok párt- és kormánydelegációinak találkozói, különösen a legfelsőbb szinten, amelyeken megvitatják és egyeztetik a gazdaságpolitika, a kölcsönös együttműködés legfontosabb kérdéseit.

A szocialista tervezés általános folyamatának első szakasza, a hosszú távra szóló, ötéves szakaszokra bontott népgazdasági tervek elkészítésének egyik előfeltétele a *prognosztizálás*. A prognózisok készítése rendkívül fontos a KGST-országok számára a tervezési együttműködés fejlesztése szempontjából is. A KGST szervei 1971—1976 között kb. 160 közös előrejelzést dolgoztak ki az általuk kiválasztott, a Komplex Programmal kapcsolatos konkrét témakörökben. Így prognosztizálták a KGST-tagországok fűtőanyag- és energiaszükségletét 1990-ig, illetve 2000-ig. Prognózt készítettek a villamosenergia-termelés, a vaskohászat és a szállítás fejlesztéséről, számos kiemelt gépipari, színesfémkohászati, vegyipari és más ágazatról. Prognózis készült a tudomány és a technika néhány ágazatára is.

A kidolgozott közös prognózisok segítették a tervezési együttműködés elmélyítését, a KGST-tagországok gazdasági és műszaki-tudományos együttműködésének tökéletesítését. A népgazdasági ágazatokban folyó együttműködés lehetséges irányvonalával foglalkozó, a KGST állandó ágazati bizottságainál és más szerveknél készülő prognózisok kidolgozása kedvezőbb feltételeket teremtett a KGST-tagországoknak az 1976—80-as időszakra és a hosszú távra szóló tervek egyeztetéséhez.

Jelenleg folyamatban van a KGST-tagországok népgazdaságának fejlődését jellemző legfontosabb általános, gazdasági mutatókra kiterjedő prognózis kidolgozása az alapvető népgazdasági feladatok megoldásához való felhasználás céljából, beleértve a hosszú távra szóló együttműködési célprogramok tervezeteinek kidolgozását.

A KGST-tagországok közötti együttműködésben a tervezés fejlesztésének alapvető módszere az ötéves népgazdasági tervek egyeztetése.

A tapasztalat azt mutatja, hogy a népgazdasági tervek egyeztetése a KGST-országoknak nem csupán erőforrásaik ésszerűbb felhasználását teszi lehetővé, hanem olyan feladatok megoldását is, amelyekkel egyedül nehezebben vagy egyáltalán nem tudnának megbirkózni. A KGST-tagországok együttes erővel oldják meg az egyes népgazdaságok fűtőanyag-, energetikai és nyersanyagforrásokkal, gépekkel, berendezésekkel, számítástechnikával és szállítóeszközökkel való ellátásának bonyolult kérdéseit. Közösén folytatnak tudományos kutatásokat és egyéb munkálatokat. Mindez lehetővé teszi a KGST-tagországok növekvő gazdasági és tudományos potenciáljának teljesebb kihasználását.

Az 1976—80. évi tervezetetések messzemenően új vonása volt a Komplex Programmal való közvetlen kapcsolat. Első ízben került sor az ötéves tervek és a legfontosabb ágazatok hosszú távra szóló terveinek kölcsönösen összehangolt egyeztetésére.

A Komplex Programnak megfelelően, a Tervezési Együtműködési Bizottság 1972. július 2-i ülésén határozatot hozott a legfontosabb népgazdasági ágazatok és termelési ágak hosszú távra szóló terveinek egyeztetéséről.

Az ilyen tervek egyeztetését több gazdasági tényező is szükségessé tette. Elsősorban az, hogy a termelés elért szintjén számos probléma már nem oldható meg egy öt éves időszak alatt; továbbá az, hogy növelni kell a társadalmi termelés hatékonyságát, tökéletesíteni szerkezetét, emelni a dolgozók anyagi jólétét, fokozatosan ki kell egyenlíteni a KGST-tagországok gazdasági fejlettségi szintjeit.

A hosszú távra szóló tervek egyeztetése során kedvezőbb feltételek jönnek létre számos fontos népgazdasági probléma összehangolt megoldásához. E koordinációt egyeztetik a KGST-országok által előkészítendő és összeállítandó hosszú távú népgazdasági tervekkel.

Az elmúlt öt éves tervidőszakban a KGST Tervezési Együtműködési Bizottsága szervezésében sor került 13 kiemelt együtműködési téma — köztük a fűtőanyag-energetikai bázis, a vas- és színesfémkohászat, valamint a fogyasztásicikk-termelés — fejlesztésének kidolgozására.

A többoldalú alapon folyó hosszú távú tervkoordinációnak fontos alkotóeleme olyan javaslatok kidolgozása, amelyek célja, hogy az érdekelt országok együttes erővel pótlólagos kapacitásokat hozzanak létre a nyersanyag-kitermelő ágazatokban. E téren az egyes országok és a KGST-szervek nagy munkát végeztek, számos többoldalú megállapodást kötöttek hatalmas gyárak és üzemek létesítésében való együtműködésről.

A prognóziskészítés és a távlati tervek egyeztetése nyomán létrejönnek a feltételek ahhoz, hogy az öt éves terveket összehangoljuk a hosszabb távra szóló tervekkel, s kibontakozzék a KGST-tagországok együttes tervezésének összefüggő folyamata.

Kísérleti jelleggel megindult az egyes ipari ágazatokban és ágakban az érdekelt országok által történő együttes tervezés is.

Így együtműködési megállapodás jött létre a számjegyzévlésű fémforgácsoló gépek, a konténeres szállítási rendszerhez szükséges műszaki berendezések, a golyóscsapágyak, néhány vegyipari termék stb. gyártásának együttes tervezéséről.

Az érdekelt országok egyes ipari ágazatokban és ágakban együttes tervezéssel kölcsönösen összehangolják a műszaki-tudományos és tervezőmunkát; egyeztetik a műszaki fejlesztési politikát. Az érdekelt országok erőforrásait összehangoltan egyesítik a termelési kapacitások létrehozása, illetve a már meglévők korszerű műszaki alapokon történő továbbfejlesztése céljából; egyeztetett termelési programokat készítenek közösen tervezett termékek kibocsátására, e termékek kölcsönös szállítására és e szállítások gazdasági feltételeinek megállapítására.

E feladatok megoldása az adott termelési ág együttes fejlesztése és az ezzel kapcsolatos együtműködést szabályozó terv kialakítása útján történik, amely meghatározza az egyes országok konkrét kötelezettségeit s ezek teljesítésének határidejeit.

A tapasztalat azt mutatja, hogy többoldalú alapon folyó együttes tervezéssel mélyrehatóbban, komplexebben és rendszeresebben ki lehet

dolgozni a magas műszaki színvonalú, hatékony termelésnek a KGST-országokban történő létrehozásával és fejlesztésével kapcsolatos kérdéseket.

A KGST-tagországok nagy fontosságot tulajdonítanak a gazdaságtervezési és irányítási rendszer tökéletesítésével kapcsolatos tapasztalatcserének annak érdekében, hogy belátásuk szerint felhasználhassák az így felhalmozott tapasztalatokat.

A tapasztalatcsere megvalósítása és összegezése során az országok abból indulnak ki, hogy a KGST-tagországok valamelyikének pozitív tapasztalatát felhasználva a szocialista közösség többi országa az egyes országok konkrét feltételeinek figyelembevételével tökéletesítheti a tervezési és irányítási módszereket, ezzel gyorsíthatja gazdasága fejlődését, növelheti hatékonyságát, s egyúttal tovább fejlődhet a KGST-tagországok kölcsönös együttműködése és a szocialista gazdasági integráció.

Az együttes tervezés említett formáinak felhasználása egyúttal szükségszerűvé teszi ezek továbbfejlesztését, figyelembe véve a KGST-tagországok egyre bővülő együttműködését és az integrációs folyamat méreteit.

Éppen e követelményeknek tesznek eleget azok a határozatok, amelyek a KGST XXVII. ülészakaja A. N. Kosziginnak, a Szovjetunió Minisztertanácsa elnökének, az ülészakon részt vevő szovjet delegáció vezetőjének kezdeményezésére az 1976—1980-as időszakra szóló többoldalú integrációs intézkedések egyeztetett tervének együttes erővel történő kidolgozásáról elfogadott. Ez a terv felöleli a szocialista gazdasági integráció Komplex Programja által kijelölt legfontosabb intézkedéseket.

A tervbe vett többoldalú intézkedések jelentős mértékben meghatározzák a szocialista országok közötti gazdasági és műszaki-tudományos együttműködés elmélyítésére szolgáló anyagi alapokat, nem csupán öt évre, hanem hosszabb időszakra is.

Az egyeztetett tervbe felvett integrációs intézkedések megvalósítására a KGST-tagországok lényeges erőforrásokat fordítanak. Belső tervezési és gazdaságirányítási rendszereikkel összhangban előirányozzák népgazdasági terveikben azokat az anyagi, pénzügyi és munkaerőforrásokat, amelyek az egyeztetett terv többoldalú integrációs intézkedéseivel kapcsolatban vállalt kötelezettségeik teljesítéséhez szükségesek. Bulgária, Csehszlovákia, Kuba, Lengyelország, Magyarország, Mongólia, az NDK és a Szovjetunió népgazdasági tervei külön fejezetekben foglalják össze azokat az intézkedéseket, amelyekről a tervek egyeztetése során jött létre megállapodás, így az egyeztetett tervbe felvett intézkedéseket is.

Az érdekelt országok együttes erőfeszítésével megvalósítható objektumok, építkezések és az új termelőkapacitások létrehozásával kapcsolatos integrációs intézkedések költségvetési értéke kb. 9 milliárd, az együttes megoldásra előirányzott nagy fontosságú műszaki-tudományos kérdések költségelőirányzata pedig mintegy 600 millió transzferábilis rubel. Figyelembe véve a KGST-tagországok népgazdaságainak mindinkább elmélyülő kölcsönös függőségét, az egyeztetett tervben előirányzott kölcsönös kötelezettségek teljesítése kivételesen nagy jelentőségű

az egyes nemzeti tervekben előirányzott gazdaságfejlesztési előirányzatok teljesítése szempontjából.

Ez teszi indokolttá a népgazdasági tervek vonatkozó fejezeteinek létrehozását, a megkötött egyezményeket és szerződéseket.

Mivel a KGST-tagországokban a népgazdasági terveket a legmagasabb szintű állami szervek hagyják jóvá, az integrációs intézkedések egyeztetett terve közvetetten — a nemzeti terveken keresztül — az állami terv részévé válik.

A többoldalú integrációs intézkedések egyeztetett tervének végrehajtása tovább szilárdítja a szocialista közösség minden egyes országának gazdasági fejlődését.

Az egyeztetett tervben olyan kulcskérdések szerepelnek, amelyeknek megoldása kedvező feltételeket teremt a KGST-tagországok népgazdaságának további fejlődéséhez, együttműködésének elmélyítéséhez és kiszélesítéséhez.

A többoldalú integrációs intézkedések egyeztetett terve a következőket tartalmazza:

— számos ipari objektumnak és új kapacitásnak az országok közös erőfeszítésével történő felépítését az érdekelt országok eszközeinek igénybevételével;

— a termelés többoldalú alapon történő szakosításával és kooperációjával kapcsolatos intézkedéseket, amelyek az érdekelt országoktól jelentős pénzügyi, anyagi és munkaerő-ráfordításokat igényelnek;

— műszaki-tudományos problémákat, amelyek különösen nagy jelentőségűek az országok gazdaságainak és együttműködésének ötéves és hosszabb távon történő fejlesztése szempontjából;

— a Mongol Népköztársaság gazdasági fejlesztésének meggyorsítását és hatékonyságának növelését célzó többoldalú intézkedéseket.

Az egyeztetett terv 28 nagy volumenű, többoldalú integrációs intézkedést tartalmaz.

Az egyeztetett tervben jelentős helyet foglal el a fűtő- és nyersanyagprobléma. Az ezzel kapcsolatos költségek teszik ki az előirányzott teljes költségeknek mintegy 90 százalékát, ezért e problémák — amint azt A. N. Koszigin a KGST XXIX. ülészakán hangsúlyozta — csak a KGST-tagországok közös erőfeszítésével oldhatók meg: „Bizton lehet állítani — jelentette ki Koszigin —, hogy a fűtő- és nyersanyagprobléma, jellegét tekintve, véglegesen nemzetközivé vált. Megoldása csak közös erőfeszítések révén lehetséges . . .”

A szocialista országok erőfeszítéseinek egyesítése a népgazdaság szempontjából különösen fontos, nagy horderejű problémák megoldása érdekében kétségkívül hatékony módszer, amely jelentős beruházási megtakarításokat tesz lehetővé és csökkenti az egyes objektumok megvalósításához szükséges időt.

A közös erőfeszítéssel megvalósuló objektumok közül külön említést érdemel: az Orenburg és a Szovjetunió nyugati határa között húzódó hatalmas fővonalú gázvezeték; a Szovjetunióban a vas tartalmú nyersanyagok és egyes vasötvözetek gyártására tervezett, a kurszki mágneses anomáliára és a Krivoj Rog-i érclelőhelyekre épülő új kapacitások; az Uszty-Ilimszk-i cellulóz kombinát; a kijembajevi azbeszt-dúsító kombinát; a moziri (Szovjetunió) takarmányélesztő-üzem, ahol

nagy tisztaságú normál parafinokból állítják elő a terméket; a Vinnyica (Nyugat-Ukrajna) és Albertirsa között húzódó 750 kV-os távvezeték. A többoldalú integrációs intézkedések egyeztetett terve előírja a nikkelt és kobalt tartalmú termékeket gyártó kapacitások létrehozását Kubában, valamint segítségnyújtást Mongóliának népgazdasága fejlesztésére és hatékonyságának növelésére.

Az integrációs intézkedések egyeztetett tervével összhangban a jelenlegi ötéves tervben megvalósuló legnagyobb integrációs intézkedés az Orenburg és a Szovjetunió nyugati határa között húzódó fővonalú gázvezeték építése. A gázvezeték valamennyi európai KGST-országba szállít majd gázt. Ez a nemzetközi építkezés a testvéri országok együttműködésének és erőfeszítéseik egyesítésének igazi szimbóluma. A gázvezeték létrehozásában részt vesz Bulgária, Csehszlovákia, Lengyelország, Magyarország, az NDK, Románia és a Szovjetunió.

A megállapodásnak megfelelően a gázvezeték 2,8 ezer km hosszú nyomvonalát öt részre osztották fel, s ezek megépítése egy-egy ország feladata.

Az országok a munkákat saját építési szervezeteik munkásaival és műszaki eszközeivel végzik. Románia úgy teljesíti az építkezésben vállalt részvételét, hogy finanszírozza a szükséges berendezések és anyagok harmadik országokban történő megvásárlását. A Szovjetunióra jut a megállapodás realizálásával kapcsolatos költségeknek több mint 50 százaléka.

A gázvezeték építése sikeresen, az építkezésben részt vevők nagy lelkesedésével folyik. Jelenleg az objektumon több mint 13 ezer bulgár, csehszlovák, magyar és NDK-beli dolgozó tevékenykedik. A résztvevők összetételét és a munkák méreteit tekintve ez a nemzetközi építkezés páratlan a maga nemében.

A KGST-tagországok ezt az objektumot kiemelt építkezéssé nyilvánították. Az építők kiválasztása szigorú körülményekkel történik. Az építkezéseken dolgozni kívánók száma meghaladja a szükséges létszámot. A dolgozóknak több mint fele párttag, akik példamutató, kiváló munkát végeznek. Az ilyen építkezéseken a gyakorlatban is megmutatkozik a szocialista közösség együttműködésének internacionalista szelleme.

Összhangban a többoldalú integrációs együttműködésre vonatkozó intézkedések egyeztetett tervével, a KGST-tagországok közös erőfeszítésével épül a szibériai Uszty-Ilmszk közelében a cellulózipar óriása, az 500 ezer tonnás kapacitású fehérített szulfátcellulóz-kombinát. A KGST-tagországok részvétele az objektum építésében abban nyilvánul meg, hogy céljellel berendezéseket, építőipari elemeket és más termékeket szállítanak az üzemhez, valamint a működtetéséhez szükséges más létesítményekhez.

Nagy jelentőségű a KGST-tagországok együttműködése a népgazdaság vaskohászati nyersanyagszükségleteinek kielégítésében is. Az egyeztetett tervben ezt az a beruházás képviseli, amelynek célja a vas tartalmú nyersanyagok (pellet és vaskoncentrátumok) és bizonyos ferroötvezetek gyártásának bővítése a Szovjetunió területén, a kurszki mágneses anomália és a Krivoj Rog-i ércmező bázisán. Az objektum megvalósításában Bulgária, Csehszlovákia, Lengyelország, Magyarország, az

NDK és a Szovjetunió vesz részt. 1980-ban — a tervezett objektumok üzembe helyezése után — a vas tartalmú nyersanyagok szállítása a Szovjetunióból Bulgáriába, Csehszlovákiába, Lengyelországba, Magyarországra és az NDK-ba (fémre átszámítva) az 1975. évihez képest 20 százalékkal nő.

Az érdekelt KGST-tagországok egységes villamosenergia-rendszerének — az egyeztetett terv keretében folyó — megteremtése terén az első lépés a 860 km hosszú, Vinnyica (Nyugat-Ukrajna)—Albertirsa vonalon húzódó 750 kV-os távvezeték közösen történő létrehozása, 1978. évi üzembe helyezési határidővel.

Az érdekelt országok megállapodtak abban, hogy közösen tervezik, építik és helyezik üzembe a Szovjetunió és Magyarország területén húzódó távvezeteket. A távvezeték felépítéséig Magyarország és a Szovjetunió vállalják a villamos energiának a meglévő saját hálózaton való továbbítását.

A 750 kV-os távvezeték egyike a világ első ilyen nagy feszültségű távvezetékeinek. Segítségével 1980-ra lehetővé válik a KGST-tagországokban összesen 100 ezer MW kapacitású energiarendszer és a Szovjetunió nyugati területein összesen 60 ezer MW kapacitású energiarendszer párhuzamos munkája. Ily módon 160 ezer MW kapacitású egyesített energiarendszer jön létre.

E vezeték üzembe helyezése lehetővé teszi, hogy a Szovjetunió pótlólagosan 6,4 milliárd kWó villamos energiát szállítson Csehszlovákiába, Magyarországra és az NDK-ba.

Az egyeztetett tervbe felvett többoldalú integrációs intézkedések végrehajtása lehetővé teszi több, a KGST-tagországok nyers- és fűtőanyag-ellátásával összefüggő, fontos kérdés megoldását. Lengyelország például az e tárgyban kötött egyezmények végrehajtása nyomán évente pótlólagosan 2,8 milliárd m³ gázt, 2,5 millió tonna vasat (ideértve megfelelően átszámítva a vasércszállításokat is), kb. 40 ezer tonna cellulózt, 62 ezer tonna ferroötvözetet és 50 ezer tonna azbesztet kap.

Nagy építkezésekre kerül sor más KGST-tagországokban is. Kubában például a tervek szerint két, egyenként 60 ezer tonna kapacitású nikkeltermelő üzem épül. Ennek eredményeképpen az ország nikkeltányászata eléri a 130 ezer tonnát, a világ évi termelésének egynegyedét.

Ezen objektumok üzembe helyezése lehetővé teszi Kuba természeti erőforrásainak lehető legteljesebb felhasználását, az ország nemzeti érdekeinek összehangolását a szocialista közösség országai fejlődésének nemzetközi érdekeivel.

Az 1976—1980-as évekre elfogadott egyeztetett terv számos olyan irányvonalat tükröz, amelyeket az országok a folyó öt éves időszakra vonatkozóan a gépipar, a vegyipar és más ágazatok területén a nemzetközi gyártásszakosítás és kooperáció többoldalú fejlesztésére dolgoztak ki. Például új termelési kapacitások létrehozását tervezik az atomerőművi berendezésekhez szükséges felszerelések, golyóscsapágyak, a kőolaj és a földgáz kitermeléséhez szükséges fűróberendezések és felszerelések, szelvénygépkocsik — ezen belül alkatrészek, részegységek és berendezések — gyártása területén, elősegítve ezzel tartós, hosszú távra szóló kapcsolatok kialakulását a KGST-tagországok között.

A többoldalú integrációs intézkedések előírányozzák az egyeztetett terv számos nagy horderejű műszaki-tudományos kérdésének a KGST-

tagországok közös erőfeszítésével való megoldását; például komplett felfeldolgozó berendezések létrehozását, fehérje, állati és növényi eredetű nyersanyagok előállítására vonatkozó hatékony módszerek kidolgozását, az élelmiszerek táperejének növelését, a növényvédőszer hatékonyabb felhasználására alkalmas módszerek felkutatását, az energiaforrások észszerű felhasználásával, illetve a velük való takarékoskodással kapcsolatos intézkedéseket, és így tovább.

Az említett komplex kérdésekben folyó tudományos kutató- és tervezőmunkák nyomán a KGST-tagországokban létrejönnek a műszaki-tudományos előfeltételek ahhoz, hogy jobban ellássák magukat fűtőanyaggal, energiával és nyersanyagokkal, fejlesszék a szakosított gépipart és tovább növeljék a dolgozók anyagi jólétét.

Társadalmi, gazdasági és politikai szempontból nagy jelentőségűek azok az egyeztetett tervben előirányzott intézkedések, amelyeknek célja Mongólia népgazdasági fejlődésének gyorsabbá és hatékonyabbá tétele. E terv keretében a KGST-tagországok 1975 szeptemberében megállapodást írtak alá egy nemzetközi geológiai expedíció létrehozásáról Mongóliában. Az expedíció tevékenységét a megállapodásban részt vevő országok (Bulgária, Csehszlovákia, Lengyelország, Magyarország, NDK és Szovjetunió) egyenlő arányban, térítésmentesen finanszírozzák.

Lendületesen halad a KGST-tagországok gazdasági együttműködése a fejlődő országokkal. Ez az együttműködés — amely az egyenjogúság, a szuverenitás és függetlenség tiszteletben tartásán, az egymás belügyeibe való be nem avatkozás és a kölcsönös előnyök elvén alapul — egyre növekvő szerepet játszik abban, hogy a felszabadult államok leküzdjék gazdasági elmaradásukat, fellendítsék gazdaságukat és növeljék jelentőségüket a nemzetközi gazdasági kapcsolatokban.

Miután a KGST-tagországok elfogadták a többoldalú integrációs intézkedéseket összefoglaló 1976—1980-as egyeztetett tervet, a hangsúly áthelyeződött a terv végrehajtására.

Az országoknak az egyeztetett tervben előirányzott intézkedésekkel kapcsolatos kötelezettségeit többoldalú (általános) és kétoldalú egyezmények rögzítik, amelyek meghatározzák a felek konkrét kötelezettségeit az anyag- és berendezésszállításokkal, a munkaerő- és pénzügyi források biztosításával kapcsolatban.

Mindez megbízható alapot teremt mind az 1976—1980-as évekre vonatkozó integrációs intézkedések egyeztetett tervének végrehajtásához, mind pedig a nemzeti népgazdasági tervek teljesítéséhez, mely utóbbi sokban függ a fűtőanyagoknak, az energiának, a nyersanyagoknak és a berendezéseknek más KGST-tagországok által határidőre történő szállításától.

A tervezőtevékenység területén folyó együttműködés jelenleg és a jövőben is módszeresen s folyamatosan történik, azért, hogy időben feltárják a problémákat, valamint az együttes erővel történő megoldás útját, továbbá, hogy megfelelő feltételeket teremtsünk mind a már kidolgozott, mind az elkövetkező időszakban felmerülő problémák megoldásához. Ez az együttműködés előmozdítja a KGST-tagországok népgazdaságainak töretlen fejlődését, a kölcsönös gazdasági és műszaki-tudományos kapcsolatok hatékonyságának növelését, úgy, ahogy azt az egyeztetett terv előírányozza.

Rá kell mutatni, hogy a KGST-tagországok többoldalú integrációs intézkedései egyeztetett tervének kidolgozása a következő időszakokra — az 1981—1985, 1986—1990 közötti évekre — vonatkozóan is kibontakozóban van. E munkát az anyagi termelés legfontosabb ágazataira vonatkozó, hosszú távra szóló együttműködési célprogramok megteremtésével összehangolva kell elvégezni.

Ezekben az 1990-ig terjedő időszakra érvényes programokban meghatározzák azokat a konkrét intézkedéseket, amelyek a KGST-tagországok alapvető nyersanyag-, energia- és fűtőanyag-szükségleteinek kielégítését célozzák, segítik a gépgyártás fejlesztését a termelés többoldalú szakosítása és kooperációja alapján, lehetővé teszik az alapvető élelmiszerek és ipari fogyasztási cikkek iránti ésszerű szükségletek kielégítését és a KGST-tagországok szállítási kapcsolatainak fejlesztését.

Fel kell hívni a figyelmet arra, hogy a KGST-tagországok többoldalú integrációs intézkedéseinek az 1976—1980-as évekre vonatkozó egyeztetett terve a Komplex Programban 15—20 évre kijelölt nagy horderejű integrációs intézkedések végrehajtásának kezdetét jelenti.

Ezt a tervet, amely a népgazdaság különféle ágazataiban hatalmas közös beruházásokat irányoz elő, fontos lépésnek tekinthetjük a különböző ágazatokban és termelési ágakban megvalósításra kerülő beruházások területén folyó sokoldalú együttműködésben.

A testvéri szocialista országok erőinek egyesítése az új termelőkapacitások felfejlesztése végett az együttműködés legfontosabb formája, kifejezi ezeknek az országoknak a törekvését, hogy tervszerű alapokon létesítsenek olyan hatalmas objektumokat, amelyek biztosítják az egyes országok népgazdaságainak hosszú távra szóló és folyamatos ellátását a legfontosabb nyers- és alapanyagokkal.

A többoldalú integrációs intézkedéseket összefogó egyeztetett terv — szorosan kapcsolódva az egyes országok népgazdasági terveihez — arra hivatott, hogy elősegítse a szocialista és a kommunista építés gyorsítását, a szocialista államok gazdasági erejének megszilárdítását, a testvéri országok kommunista és munkáspártjai általános irányvonalának valóra váltását.

A Bolgár Népköztársaság fejlődésének fő irányai az 1976–1980-as években és a szocialista gazdasági integráció szerepe

A Bolgár Népköztársaság fejlődése a VII. ötéves tervidőszakban azokkal a célokkal és feladatokkal összhangban valósul meg, amelyek teljesítését a Bolgár Kommunista Párt tűzi ki a fejlett szocialista társadalom létrehozásának új, előrehaladottabb szakaszában.

A XI. pártkongresszus szerint „a VII. ötéves terv fő szociális és gazdasági feladata töretlenül megvalósítani a párt irányvonalát a nép anyagi és szellemi szükségleteinek kielégítésére, egyidejűleg biztosítva a népgazdaság dinamikus és arányos fejlődését, a munkatermelékenység, a hatékonyság és a minőség gyors emelését a korszerűsítés, a rekonstrukció, a koncentráció, a tudományos-műszaki eredmények fokozott alkalmazása segítségével és emelve a dolgozók szocialista öntudatát, valamint szilárdítva a szocialista életmódot. Ez a feladat a szocialista gazdasági integráció elmélyülésének feltételei között fog megvalósulni.”

Minden erőfeszítésünket a fő társadalmi-gazdasági feladat végrehajtására kell összpontosítanunk. E célnak rendeltük alá a kongresszus határozataiban előírt összes többi alapvető feladatot:

— a gazdasági növekedés tartós ütemének biztosítását a termelőkapacitások legteljesebb kihasználása, a koncentráció és a szakosítás, a korszerűsítés, a rekonstrukció és a meglévő üzemek bővítése stb. alapján;

— a nép életszínvonalának további emelésére irányuló intézkedések rendszerének megvalósítását;

— a hatékonyság javítását, még szigorúbb gazdálkodási rendszer bevezetését mint stratégiai irányt a gazdaság dinamikus fejlődésének és a nép életszínvonalának emelésének biztosításához, miközben a fő figyelmet a munka termelékenységének növelésére kell fordítani;

— a munkatermelékenység és hatékonyság növelésének, valamint a minőség javításának döntő feltételeként a tudományos-műszaki haladás gyorsítását az anyagi termelés szférájában és a társadalmi élet minden területén;

— a szocialista gazdasági integrációban való részvételünk szélesítését és elmélyítését mint ami fontos előfeltétele a gazdasági növekedés gyorsításának és a társadalmi termelés hatékonysága emelésének;

— a termelőerők allokációjának tökéletesítését;

— a szocialista irányítás szélesítését és tudományos színvonalának emelését.

E jövőbeli feladataink megvalósításának objektív előfeltételei az elért sikerek. Ezeket a párt, a központi és a helyi államigazgatási szervek hatalmas szervezési és politikai munkájának, egész népünk önfeláldozó munkájának eredményeképpen értük el. A sikerekből fontos szerepe volt a BKP Központi Bizottsága múlt években megtartott plénumain hozott határozatoknak és a párt Központi Bizottsága Todor Zsivkov vezetésével folytatott hatalmas alkotó munkájának.

A VI. ötéves terv éveiben (1971—1975) jelentősen nőtt az ország gazdasági potenciálja: a népgazdaság állóalapjainak értéke 1975-ben elérte a 48 milliárd levát, amihez az ötéves terv során 21 milliárd levát ruháztunk be, ebből az anyagi termelés szférájában 16 milliárd levát. Ezek az eszközök elősegítették az anyagi-műszaki bázis fejlesztését és korszerűsítését a népgazdaság valamennyi ágában.

Kétségtelen, hogy az anyagi-műszaki bázis fejlődése jótékonyan hatott az ország gyors gazdasági növekedésére. A nemzeti jövedelem — akárcsak az előző ötéves tervek éveiben — továbbra is gyors és töretlen ütemben bővült: 1970-hez viszonyítva öt év alatt 46 százalékkal nőtt, vagyis évente átlagosan mintegy 7,8 százalékkal. A termelés volumenének a népgazdaság minden ágazatában végbement növekedését lényeges struktúraváltozások kísérték. Például az ipari és a mezőgazdasági termelés aránya, amely 1970-ben 77,1:22,9 volt, 1975-re 81,2:18,8-re módosult.

A VI. ötéves terv esztendeiben megnőtt az ország tudományos potenciálja is. A szovjet tudománnyal való mind szorosabb és gyümölcsözőbb kapcsolat alapján javulás következett be a tudományos kutatásokban és a tudományos-műszaki eredmények gyakorlati alkalmazásában. Szélesedett és mélyült a szocialista gazdasági integráció folyamata, a testvéri szocialista országok közötti kölcsönös segítségnyújtás, különösen pedig a Szovjetunió segítsége országunk fejlesztésében.

Mindennek meg kellett hoznia és meg is hozta gyümölcsét népünk anyagi és kulturális jólétének emelése szempontjából. A VI. ötéves terv időszakában az egy főre jutó reáljövedelem 32,4 százalékkal nőtt. A különböző ágazatokban és tevékenységekben foglalkoztatott többségének emelkedett a fizetése, ugyanakkor a minimális havi bér 65 levélről 80 levára nőtt. Emelték a nyugdíjakat és a különféle ösztöndíjakat, valamint a társadalombiztosításra fordított összegeket. Ezzel párhuzamosan meghosszabbították az anyák fizetett és fizetés nélküli szülési, gyermekgondozási szabadságát. Érezhetően bővült az élelmiszeripari és egyéb áruk egy lakosra jutó fogyasztása; egyidejűleg a kiskereskedelmi forgalom mintegy 47 százalékkal emelkedett. Javult és fejlődött az egészségügyi és a gyermekintézmények, a sport- és a turisztikai létesítmények stb. hálózata, miközben a társadalmi fogyasztási alapok kb. 48 százalékkal nőttek.

Az elért sikerekre alapozva és a XI. kongresszuson kitűzött célokkal és feladatokkal összhangban, ugyanilyen gyors tempójú fejlődést irányoztunk elő az 1976—1980-as évekre is Bulgária társadalmi életének valamennyi területén. Ezt a fejlődést néhány alapvető vonás jellemzi.

Az első jellemző vonás a gazdaság továbbra is gyorsított ütemű növekedése. A nemzeti jövedelem — amely országunk feltételeihez és méretéhez képest jelentős volument ért el — a VII. ötéves terv során évi átlagban 7,7 százalékkal növekszik, vagyis az ötéves terv időszakában

összesen 45 százalékkal. Közismert, milyen nagy eredmény egy igen fejlett gazdaság esetében az említett mutató évi 8 százalék körüli növekedése. Ez az eredmény lehetővé teszi országunk számára, hogy a nemzeti jövedelem növekedését tekintve a világ élvonalában maradjon. Nem kevésbé fontos, hogy e növekedés a népgazdaság összes alapvető ágazatainak gyors és arányos fejlődésén alapul. A bruttó ipari termelést több mint 55 százalékkal kívánjuk növelni. A mezőgazdasági termelés kb. 25 százalékkal emelkedik. Az építési-szerelési munkák volumene mintegy 33 százalékkal nő. Ez az ágazati szerkezet további megváltozásához is vezet. Azt irányoztuk elő, hogy 1980-ban az ipari és a mezőgazdasági termelés aránya 84,4:15,6 legyen. A gazdaságban vezető szerepet játszó iparban jelentős szerkezeti változások mennek végbe. E célok elérésére a technikai haladást hordozó ágazatokban gyorsabb fejlesztést valósítunk meg. A népgazdaság egészét új, korszerű technikával látjuk el, és erőteljesen megújítjuk a termékszerkezetet. Ezzel kapcsolatban arra összpontosítunk, hogy a gépgyártásban 112,7, a vegyiparban 84,5 százalékos növekedést érjünk el az ötéves tervidőszakban. A fogyasztási javak termelése hozzávetőlegesen 49 százalékkal fog bővülni.

A mezőgazdaságot illetően a figyelmet arra fordítjuk, hogy emelkedjen a növények terméshozama, és növekedjen az állati eredetű termékek előállítására — ez utóbbi 25,7 százalékkal.

Az építőipar területén az erőket és a forrásokat viszonylag kevés objektumra összpontosítjuk, azzal számolva, hogy a termelői kapacitások és állóalapok üzembe lépése elsősorban már működő termelési egységek korszerűsítése és felújítása formájában megy végbe.

A nemzeti jövedelem növekedésének gyors üteme a népgazdaság dinamikusan változó arányrendszerén alapul. E rendszerben nagy jelentősége van a felhalmozás és a fogyasztás arányának. A felhalmozás aránya a nemzeti jövedelemben az ötéves terv során átlagosan 26 százalék, a fogyasztásé pedig — ennek megfelelően — 74 százalék. Ez az arány az alapja az összes többi, ennél konkrétabb, a gazdasági fejlődés menetét meghatározó arány kialakításának.

A VII. ötéves tervidőszak fejlődésének másik, különösen fontos vonása az, hogy a gazdasági növekedést teljes egészében alárendeltük annak a feladatnak, hogy komplex módon emeljük tovább a nép életszínvonalát. Ez azt jelenti, hogy mind jobban elégítjük ki az anyagi javakra és a szolgáltatásokra irányuló igényeket, állandóan emeljük a nép szellemi színvonalát, javítjuk az életkörülményeket.

Az ötéves terv során a fogyasztási alapok 39,2 százalékkal nőnek, az egy főre jutó reáljövedelem 20 százalékkal emelkedik. A társadalmi fogyasztási alapok 37 százalékkal, a kereskedelmi áruforgalom — miközben szerkezete fokozatosan változik — 40 százalékkal bővül.

Annak a feladatnak a megoldásával párhuzamosan, hogy mind teljesebben elégítsük ki az anyagi javak iránti szükségleteket, megsokszorozódnak a sikerek és eredmények a szellemi igények kielégítésében is. E tekintetben biztosítanunk kell a művészet és a kultúra, az oktatásügy és a munkások szakmai továbbképzésének fejlesztését. A közoktatási kiadásokat 44,7 százalékkal emeljük. Jelentősen nő a kiadandó könyvek, folyóiratok, újságok példányszáma. Tervbe vettük a televízió adásidejének meghosszabbítását is.

Fokozzuk a környezet védelmére és helyreállítására irányuló harcot. Az e célra előirányzott összeget több mint 45 százalékkal emeljük.

A gazdasági növekedés gyors ütemét, a népjólét erőteljes emelését egyedül a társadalmi termelés további intenzifikálásával és hatékonyságának fokozásával lehet megvalósítani. Az extenzív fejlesztés lehetőségei országunkban gyakorlatilag kimerültek. Ez különösen fontos jellemzője az 1976—1980 közötti fejlődés irányának.

Mint ismeretes, a VII. ötéves terv jelszava: „hatékonyság és minőség, minőség és hatékonyság”. Ez azt jelenti, hogy a gazdaság fejlesztése során minden eszközzel javítsuk a minőségi mutatókat. Különösen fontos szerep jut a munka társadalmi termelékenysége fokozásának. A növekedési előirányzat 45 százalék. 1980-ban a nemzeti jövedelem teljes növekménye a munka társadalmi termelékenységének emelkedéséből származik majd. Előirányoztuk a bruttó társadalmi termék előállításához szükséges anyagi ráfordítások arányának csökkenését is. E ráfordítások arányát az ipari termelésben kb. 10 százalékkal kell mérsékelni. Tervbe vettük, hogy népgazdasági szinten javítjuk az alapok megtérülését úgy, hogy 1980-ban minden 100 leva állóeszközre — az 1975. évi 30 levával szemben — 43,4 leva értékű nemzeti jövedelem jusson.

A hatékonyság növelésének egyik alapvető tényezője, hogy határozottan kiszélesítsük a működő állóalapok korszerűsítését és rekonstrukcióját. Ily módon összehasonlíthatatlanul gazdaságosabban bővíthetők a termelőkapacitások, mint új építkezésekkel.

Különös figyelmet érdemelnek a termelés koncentrációjának és specializációjának mint a hatékonyságfokozás tényezőinek kérdései. A BKP Központi Bizottsága 1976. júliusi plenumán elfogadott határozatok alapján a koncentráció megvalósítása során alkalmazni kell az új, úgynevezett „megsokszorozásos” módszert.

Ez a megközelítés megköveteli: úgy hozzunk létre nagy gazdasági egységeket, hogy ezek a kooperáció magas fokán álló nyílt rendszert alkossanak; megköveteli a termékek, az alkatrészek és a részegységek lehető legmagasabb fokú tipizálását, egységesítését és szabványosítását, arra való tekintettel, hogy a népgazdasági alkalmazásukból származó hatást megsokszorozzuk; megköveteli a termelés lehető legteljesebb mértékű tagolása alapján a termelési kapacitások optimalizálását stb. Ezen az alapon kétségtelenül elérjük a hatékonyság és a minőség határozott javulását a különböző ágazatokban és tevékenységi körökben s a népgazdaság egészében is.

Az említett intézkedések megvalósításához a lehető legteljesebben hozzá kell járulnia az ország tudományos potenciálja növelésének és a tudományos-műszaki eredmények gyorsított ütemű gyakorlati alkalmazásának. Ez egyben az ország 1976—1980 közötti fejlődésének másik jellemzője és soron következő fő feladata.

A VII. ötéves terv éveiben társadalmi-gazdasági fejlődésünk egyik fő iránya a Szovjetunióval és a többi szocialista országgal való szocialista gazdasági integráció kiszélesítése és elmélyítése. Ez az egyik legfontosabb tényezője a társadalmi termelés hatékonysága emelésének, valamint a népjólét növelésének, mivel a kölcsönös segítségnyújtás és együttműködés lényegesen nagyobb lehetőségeket biztosít országunknak, mintha csupán saját erőfeszítéseinkre hagyatkoznánk.

A külgazdasági kapcsolatok hagyományos formái — beleértve a szocialista országokkal fennálló kapcsolatokat is — elsősorban a kölcsönös import- és exportforgalomban fejeződnek ki. A KGST-tagországokkal folytatott árucserre-forgalmunk lényegesen gyorsabb ütemben bővül, mint a gazdasági növekedés többi mutatói. 1980-ra — az 1975. évihez képest — 60 százalékkal kívánjuk növelni az árucserre-forgalmat. Önmagában ez a szám roppant meggyőző, de jelentősége még nagyobb, ha figyelembe vesszük az árucserre-forgalom szerkezetének fokozatos módosulását a VII. ötéves terv folyamán: az országnak a Szovjetunióba irányuló szakosított és kooperációs termelésen alapuló szállításai 130,0 százalékkal, a többi KGST-tagországba irányuló szállításai pedig 92,5 százalékkal nőnek.

A szocialista gazdasági integráció hatalmas mértékben túllép a külgazdasági kapcsolatok hagyományos keretein. Jellemzője, hogy a nemzetközi együttműködés és kölcsönös segítségnyújtás olyan új, hatékonyabb formáit alkalmazza, amelyek ez ideig ismeretlenek voltak a nemzetközi gazdasági kapcsolatok terén. Emiatt a szocialista gazdasági integráció objektív s nagy társadalmi-gazdasági és ideológiai jelentőségre tesz szert.

A Bolgár Népköztársaság társadalmi-gazdasági fejlődésének fő irányai a VII. ötéves tervben (1976—1980) című dokumentumban a BKP XI. kongresszusa a következő célt tűzte ki:

„Tovább kell fejleszteni a szocialista gazdasági integrációban való részvételünk valamennyi formáját. Fel kell tární és alkalmazni kell a megfelelő formákat ahhoz, hogy bővítsük részvételünket a KGST-tagországok azzal kapcsolatos intézkedéseiben, hogy biztosítsák a fontos nyers- és alapanyagokat, a termelés szakosítását és kooperációját, a végtermékek és mindenekelőtt a komplett beruházási objektumok közös létrehozása útján.

Különös figyelmet kell fordítani az integrációs intézkedések kidolgozására és a gyakorlatban történő alkalmazására a fogyasztási cikkek előállítására és kölcsönös árucseréje területén.

Erőfeszítéseket kell tenni országunknak a tudomány és a műszaki haladás, a termékek szabványosítása és egységesítése területére irányuló integrációs intézkedésekben való részvételének további szélesítésére és elmélyítésére.”

A KGST-tagországok közötti integrációs folyamatok elmélyítésének új, hatékony formája: jelentős termelőkapacitások együttes erővel történő létrehozása. Ilyen alapon oldódnak meg hatékonyan a szükségletek, főképpen az energia- és nyersanyagforrások iránti szükségletek kielégítésének problémái. Országunk részére — akárcsak a többi KGST-tagország részére is — ez az integrációs forma két irányban fejlődik: 1. termelőkapacitások létrehozása nálunk más szocialista országok közvetlen segítségével; 2. a mi részvételünk kapacitások más országokban történő létesítésében.

A megállapodásoknak és a megkötött általános egyezményeknek megfelelően a Bolgár Népköztársaság részt vesz számos fontos objektum megépítésében a Szovjetunió területén. Az energiaforrások iránti szükségletek kielégítésére, a XI. kongresszus által megjelölt fő iránynyal összhangban, országunk aktívan részt vesz az orenburgi gázkon-

denzációs lelőhely feltárásában, továbbá az Orenburg és a Szovjetunió nyugati határa közötti — a maga nemében az első — gigantikus, 2750 kilométer hosszú gázvezeték építésében. Ez 1979-től évente 2,8 milliárd m³-rel több földgáz beszerzésére nyújt nekünk lehetőséget. Országunk részt vesz a Vinnyica (Szovjetunió)—Albertirsa (Magyarország) közötti 750 kilovoltos villamos távvezeték építésében, amely 1500 km hosszú, és lehetővé teszi a „Béke” energiarendszerben részt vevő országok között elosztott energiamentiség jelentős növelését. Egyéb termelési ágakat illetően meg kell említenünk országunk részvételét az évi 500 ezer tonna kapacitású Uszty-Ilimszk-i szulfátcellulóz-üzem, az évi 500 ezer tonna kapacitású kijembajevi azbesztbánya és dúsító kombinát, különféle vasötvözeteket előállító kapacitások stb. építésében. Országunk kifejezte érdekelttségét abban, hogy részt vegyen a Szovjetunió területén a kurszki mágneses anomália vasércinek bázisán létrehozandó nagy kapacitású kohászati üzem építésében.

Kilátásba helyeztük, hogy más KGST-tagországgal együtt részt veszünk termelőkapacitások építésében. Előirányoztuk például, hogy a Román Szocialista Köztársasággal kétoldalú alapon megépítjük a „Nikopol-Turnu Magurele” hidrotechnikai komplexumot. Rusz-Giurgiu városok körzetében gépgyártóüzemet létesítünk, román területen 750 kilovoltos villamos vezeték építünk a Szovjetunióból a Bolgár Népköztársaságba irányuló villamos energia továbbítására. A Kubai Köztársaságban nikkell és kobalt tartalmú nyersanyagot előállító üzem épül. Azzal, hogy országunk részt vesz más testvéri szocialista országok területén új kapacitások létrehozásában, egy sor értékes energiahordozóból, nyers- és alapanyagból hosszú távra biztosítunk szállításokat magunknak, amelyek megteremtik az országunk rohamos gazdasági növekedéséhez szükséges előfeltételeket. Ezzel egyidejűleg nyitva áll a többi szocialista ország előtt annak lehetősége, hogy részt vegyen az országunk területén létesülő kapacitások együttes megépítésében. Mint ismeretes, a „Medet” rézdúsítómu Csehszlovákia közvetlen részvételével létesült, egy kalcinált szódát előállító üzem pedig a Szovjetunió és Magyarország közreműködésével. Az utóbbi különösen jó példája egy olyan nagy kapacitású üzem létesítésének, amely meghaladja egy hazánkéhoz hasonló, nem nagy méretű ország erejét. Ez közvetlenül kapcsolódik a koncentráció és specializáció, valamint a kooperáció mind hazánkban, mind nemzetközi viszonylatban végbemenő folyamatához.

A szocialista gazdasági integráció különösen jelentős formája a gazdaságilag megalapozott és kölcsönösen előnyös, alapvetően a KGST-tagországok népgazdaságai töretlen és perspektivikus közeledésének biztosítását megalapozó termelés-hasznosítási és kooperációs intézkedéseknek a megvalósítása. A szakosítás és a kooperáció kiszélesítése és elmélyítése lehetővé teszi országunk számára, hogy olyan termelési ágakat fejlesszen tovább, amelyekhez a legkedvezőbb adottságokkal rendelkezik, és a szakosított termékek perspektivikusan meghatározott exportja útján szerezze be a szükséges importtermékeket. Ez stabil és megbízható kapcsolatot létesít a KGST-tagországok népgazdaságai között nemcsak az árucseré-forgalom szférájában, hanem a termelési tevékenységben is. Ez viszont reális előfeltétele olyan hatalmas kapacitások létrehozásának, amelyek termelése többszörösen meghaladja nem nagy méretű orszá-

gunk szükségleteit. Így jelentősen csökken a termékegységre jutó termelési költség, emelkedik a munka termelékenysége, és javulnak a gazdasági tevékenységek minőségi mutatói.

A Bolgár Népköztársaságnak a Szovjetunióval és a többi KGST-országgal folytatott együttműködésében a hangsúly a gépiparon, a vegyiparon, a kohászatban, az építőanyag-iparon stb. van. E téren sok, legkülönbözőbb jellegű példa áll rendelkezésünkre. Egyebek közt rámutathatunk arra, hogy a szakosítás és a kooperáció körébe vont termékek kölcsönös szállításai a gépipari ágazatban felölelik az emelő- és szállítógépeket, az ún. nehézberuházási javakat, a hajógyártást, a fémfeldolgozást, a fogyasztási cikkeket előállító gépipart, a vegyipar szférájában pedig a kőolaj-feldolgozásból származó termékeket, a műanyagokat, a műszalakat, a műgumit, az autógumikat, a könnyűvegyipari termékeket stb. Csupán a gépgyártás területén országunk több mint 400 termékfajta előállítására szakosodott. A KGST keretében megvalósuló szakosítás és kooperáció lehetővé tette, hogy magas színvonalon korszerűen szervezzük meg e termékek előállítását, néhány esetben pedig (mint például a villástargonca és a futómacska gyártásában) biztosította országunknak a világ élvonalába kerülését.

A Bolgár Népköztársaság Egységes Tervének megfelelően előírtuk, hogy a szakosítás és a kooperáció kiszélesítésének eredményeképpen az ezek keretében gyártott termékek 1980-ban kb. 30 százalékát tegyék ki a szocialista országokba irányuló exportnak, a Szovjetunióba irányuló kivitelnek pedig a 35 százalékát.

A szocialista gazdasági integráció kiszélesítése és elmélyítése szempontjából a jelenlegi szakaszban elsőrendű szerepe van az egyes országok közötti tervkoordinációnak. A többi testvéri országgal — különösen a Szovjetunióval — való tervegyeztetés hatására országunk Egységes Társadalmi-Gazdasági Fejlesztési Terve tudományosan is megalapozottá válik, s valóban reális erőre tesz szert.

Csupán a megvalósított koordináció alapján hangolhatók össze véglegesen a naturális és a pénzügyi mérlegek, különösen a kőolaj-, a fém-, a vegyipari termékek, a textilipari nyersanyag, számos gép és berendezés stb. mérlege.

A tervkoordináció együtt jár az együttes tervezési tevékenység egyéb formáinak bővülésével: az együttes előrejelzéssel és tervezéssel. A KGST-tagországok egyeztettek egy sor termelési ág és tevékenység (a gépgyártás és a fémfeldolgozó ipar néhány alágazata stb.) együttes tervezésének megszervezésével kapcsolatos döntést.

Teljes egészében oszttjuk azt a véleményt, miszerint az együttes tervezés és tervezőtevékenység sok probléma komplex megoldását segíti és azt, hogy számos kérdésben egyeztetett döntést fogadjunk el. Ezzel összefüggésben fontos szerep jut a KGST-tagországok 1976—1980-ra szóló többoldalú integrációs intézkedései egyeztetett tervének, amelyet a Kölcsönös Gazdasági Segítség Tanácsának XXIX. ülészsaka hagyott jóvá. E terv intézkedései jelentős mértékben meghatározzák a Bolgár Népköztársaság fejlődését a jelenlegi, VII. öt éves terv éveiben.

1975-ben elkezdődött a KGST-tagországok közötti együttműködés hosszú lejáratú célprogramjainak kidolgozása is. Ebben a munkában részt vesz országunk is. A programokkal megteremtődtek annak a felté-

telei, hogy: kielégítsük az alapvető nyersanyagok, fűtőanyag és energia iránti, gazdaságilag megalapozott szükségleteinket; a termelés széles körű szakosítása és kooperációja alapján fejlesszük a gépgyártást; a lakossági szükségletek kielégítése végett fejlesszük és tökéletesítsük a mezőgazdaságot és az élelmiszeripart, kielégítsük a lakosság tartós fogyasztási cikkekre irányuló igényeit. E programok kidolgozása még szélesebb távlatokat ad a KGST-tagországok együttműködésének, s fokozza országunk fejlesztése hosszú távú stratégiai irányvonalának tudományos megalapozottságát.

Az integrációs folyamatok különböző tevékenységi körökben történő kibővítésének másik formája a nemzetközi gazdálkodó szervezetek. Országunk két- és többoldalú alapon aktívan részt vesz ezekben, például az Egyesített Energiarendszerek Központi Diszpécseri Igazgatóságában, a Közös Vagonparkban, az Interelektróban, az Intermetallban, az Interhimben, az Interatominstrumentben, az Intranszmasban, valamint a Nemzetközi Gazdasági Együttműködési Bankban, a Nemzetközi Beruházási Bankban, a Tudományos-Műszaki Információk Központi Intézetében, a Szocialista Világrendszer Problémáit Kutató Nemzetközi Intézetben stb. Az eddig létrehozott szervezetek példázják a természeti és a gazdasági lehetőségek optimális kihasználására, a termelés koncentrációjának — a beruházási objektumok együttes finanszírozásának a tudományos-műszaki haladás követelményeivel összhangban álló — nemzeti és nemzetközi keretek között történő fokozására irányuló egyeztetett erőfeszítéseket. Országunk és a többi szocialista ország egy sor javaslatot vitat meg újabb együttes vállalatok, cégek, szervezetek, közös intézetek, központok stb. létrehozásáról. E szervezeteknek meghatározott területen mind teljesebben kell magukra vállalniuk a két- és többoldalú együttműködés funkcióinak egy részét. A jövőben — fejlődésük magasabb fokán — az érintett országokban és egyes tevékenységi körökben az együttes tervezés megszervezésében is bizonyos feladathoz juthatnak.

Igen szélesek a tudományos-műszaki együttműködés távlatai is — ez azonban külön vizsgálatot és elemzést igényel.

A szocialista integráció valamennyi formájának fejlődése közvetlenül vagy közvetve hat a BKP XI. kongresszusán felvázolt fő irányvonal megvalósítására. A Bolgár Népköztársaságban minden dolgozó számára teljesen világos, hogy a sikeres gazdasági növekedés elképzelhetetlen a Szovjetunióhoz való sokoldalú közeledés és a többi KGST-tagországgal való együttműködés nélkül. Úgy döntöttünk, hogy minden erőnkkel hozzájárulunk a testvéri szocialista országok közötti integrációs folyamat kiszélesítéséhez és elmélyítéséhez.

Az integráció tervszerű fejlődésének új szakasza

Az együttműködés további elmélyítését és tökéletesítését, valamint a KGST-tagállamok szocialista gazdasági integrációjának fejlesztését célzó Komplex Program olyan alapdokumentum, amelynek megvalósítása lényeges és hosszú távú hatást gyakorol az egyes tagállamok és a KGST egész közösségének gazdasági fejlődésére. A szocialista gazdasági integráción a tagországok sokoldalú gazdasági közeledésének folyamatát és a tudatos tervezés alapján létrejövő hatalmas gazdasági komplexum megalkotását értjük. Éppen ezért fordít a Komplex Program ilyen figyelmet a tervezőtevékenységre, amikor megállapítja: „A KGST-tagállamok úgy vélik, hogy a tervezőtevékenységben megvalósuló együttműködés és különösen a tervkoordináció, az együttműködés megszervezésének és a szocialista nemzetközi munkamegosztás elmélyítésének alapvető módszere”.

A KGST 1976-ban Berlinben megrendezett XXX. ülészakán a Komplex Program realizálásáról szóló beszámolóban a többi között értékelték a tervezőtevékenységben való együttműködés eredményeit is. Az ülészakon megállapították, hogy az 1976—1980-as népgazdasági tervek koordinációjában — ami a Komplex Program egyik alapvető módszere — az egyes KGST-tagállamok és szervek jelentős munkát végeztek. A tervkoordináció során a KGST-tagállamok országaik párt- és állami szerveinek határozataihoz, valamint a Komplex Programhoz és a Tanács határozataihoz igazodtak.

Az 1976—1980-as éveket átfogó öt éves tervek koordinációja jelentősen hozzájárult a kölcsönösen előnyös kapcsolatok továbbfejlődéséhez, az együttműködés két- és többoldalú formáinak rugalmas összekapcsolásához. A koordináció nagyrészt biztosította a közös feladatok kollektív megoldását a termelésben, a tudományos-technikai és a tervező-konstrukciós munkákban, a beruházásokban és a kölcsönös kereskedelemben. A népgazdasági tervkoordináció eredményének tekinthetjük mindenekelőtt a legfontosabb tüzelő- és nyersanyagok, a gépek és berendezések, továbbá a fogyasztási cikkek szállítási volumenének egyeztetését. Ez jelentős segítség volt a KGST-tagállamok számára az 1976—1980-as gazdaságfejlesztési terveik kidolgozásakor.

A Csehszlovák Szocialista Köztársaság szempontjából példaként szolgálhat a Csehszlovákia és a Szovjetunió közötti — az 1976—1980-as időszakra vonatkozó — népgazdasági tervkoordináció. E munkában mindkét fél számára a CSKP KB és az SZKP KB határozatai, valamint a KGST-ülészakon elfogadott határozatok szolgáltak irányelvül. Meg-

egyeztek az együttműködés alapvető irányait és konkrét formáit illető kérdésekben az 1976—1980-as évekre; a termelés egyes ágazatai tekintetében pedig még hosszabb időszakra is. Nagy figyelmet szenteltek a termelés koncentrációja és specializációja fejlesztési kérdéseinek, néhány államközi és ágazatközi egyezményt kötöttek, így: a kooperáció formájában megvalósuló együttműködésről az atomerőművi berendezések gyártásában, a hosszú távú együttműködésről az aszinkron villanymotorok szabványos, egységesített típuscsaládjának termelését célzó gyártási kapacitások kiépítésében, a fémforgácsoló- és megmunkálógépek szakosításáról és a közös tervezésről, a műszerek, a szivattyúk és hűtőberendezések, a kompresszorok, az útépitőgépek termelésében megvalósítandó specializációról és kooperációról.

A tervkoordináció során az ipari termelés további stabil növekedésének biztosítása végett megkülönböztetett figyelmet szenteltek a legfontosabb nyersanyag- és tüzelőanyagfajták termelésével kapcsolatos kérdéseknek.

A tervkoordináció alapján a Szovjetunió és Csehszlovákia közötti árucseré-forgalom a jelenlegi ötéves tervidőszak alatt — összehasonlítható árakon — több mint 40 százalékkal emelkedik 1971—1975-höz képest. A gépek és berendezések kölcsönös szállítása a Szovjetunió és Csehszlovákia között az előző tervidőszakhoz viszonyítva 67 százalékkal nő.

Mindkét fél megegyezett abban is, hogy folytatják munkájukat a tervkoordináció területén; elfogadták a gazdasági együttműködés továbbfejlesztése fő perspektivikus feladatainak jegyzékét az 1980 utáni időszakra. E kérdések megoldásával a Szovjetunió és Csehszlovákia központi tervező szervei foglalkoznak majd.

A népgazdasági tervkoordináció jegyzőkönyve hosszú távú, igényes munka eredménye volt, amelyben a minisztériumok, az ágazati és a tervező szervek munkatársai együttesen vettek részt a vállalatok és intézetek munkatársaival.

Hasonlóképpen került sor a többi KGST-orzággal való tervkoordinációra is.

A gyakorlat bebizonyította, hogy a KGST-tagállamok ötéves népgazdasági terveinek koordinációja olyan alappá vált, amely egyrészt megteremti a feltételeket az egyes nemzetgazdaságok saját gazdasági problémáinak sikeres megoldásához, másrészt maximális lehetőséget nyújt arra, hogy a tőkés világban jelentkező válságjelenségek hatását a szocialista országok gazdaságára a minimumra szorítsák le.

Az egységes gazdasági terv időszakának kezdete

„A többoldalú integrációs intézkedések egyeztetett terve 1976—1980-ra” című dokumentum jelentős hozzájárulás a közös tervezőtevékenység tökéletesítéséhez, végeredményben pedig az integrációs folyamat további elmélyítéséhez.

Ez a terv, amelyet a KGST XXIX. ülészakán, Budapesten fogadtak el, a közös tervezés teljesen új eleme, a KGST-tagállamok közös, lenini elvek alapján összeállított, egységes gazdasági tervének kezdeti stá-

diuma. E tervben összehangolták az egyes KGST-országok állami, nemzeti, minisztériumi és ágazati érdekeit az egész szocialista közösség internacionalista érdekeivel.

A többoldalú integrációs intézkedések egyeztetett terve kb. 30 olyan nagy jelentőségű intézkedés közös megoldásának módszereit és formáit határozza meg, amelyek intenzíven hatnak az egyes KGST-tagállamok nemzetgazdaságainak kölcsönös összefonódására. Olyan többoldalú integrációs intézkedésről van szó, mint például a hatalmas és korszerű gazdasági komplexumok együttes felépítése, a termelés specializációjának és kooperációjának továbbfejlesztése, a tudomány és technika területén jelentkező közös feladatok megoldása, valamint konkrét segítségnyújtás a Mongol Népköztársaság gazdasági fejlődéséhez.

Csehszlovákia majdnem mindegyik akcióban aktívan részt vesz. A szemléletesség kedvéért egy példa: Csehszlovákia részvétele az azbesztkitermelő és -dúsító kombinát építésében a következő azbesztszállításokat biztosítja Csehszlovákia számára: 1980-ban 7 ezer, 1981-ben 12 ezer, 1982—1991 között 14 ezer tonna évenként.

A következő vállalkozás, amelyben Csehszlovákia ugyancsak részt vesz, a Vinnyica—Albertirsa közötti 750 kV feszültségű villamos távvezeték építése. A beruházási költségek 10 százalékát Csehszlovákia fedezi, és így népgazdasága 1978-tól több villamosenergiához jut.

Köztudott Csehszlovákia részvétele az orenburgi gázvezeték építésében, amely elkészülte után Csehszlovákiának 20 éven keresztül évi 2,8 milliárd m³, azaz összesen 56 milliárd m³ földgázt biztosít.

Hasonlóképpen példászerű és érdekes Csehszlovákia részvétele a többoldalú termelési kooperációban és szakosításban: aktívan bekapcsolódik főként a konténeres szállítási rendszer műszaki berendezéseinek gyártásába, mégpedig az elektromechanikus emelők és emelőberendezésekkel ellátott önjáró konténerszállító gépkocsik gyártására szakosodva.

Az atomerőművi berendezések gyártása az egyeztetett terv további feladata; ennek értelmében Csehszlovákia a specializációs és kooperációs megállapodások keretében kötelezettséget vállal komplett reaktor-tartályok, generátorok és kompresszorok gyártására a VVER 440 típusú erőművekhez.

Említhetnénk további specializációs és kooperációs megállapodásokat, így például a gördülőcsapágyak, a személyautók vagy a szintetikus festékek és más termékek gyártását. Most megelégszünk csupán azzal a megállapítással, hogy ezek az intézkedések közvetlenül hatnak a termelés koncentrációjára, a vegyipar és a gépipar fejlődésére és a jó minőségű, kedvező műszaki-gazdasági paraméterekkel bíró tömegfogyasztási cikkek gyártására. Így lehetőség nyílik arra, hogy a gépeket és berendezéseket világszinten gyárthassák.

Az „egyeztetett terv” feladatai nagyon bonyolultak. Megvalósításukra kb. 9 milliárd rubelt kell beruházni. Az egyes KGST-országok nemzeti tervei tartalmazzák e feladatokat, és valamennyi KGST-tagállam tervében kijelölik az „egyeztetett terv” feladatainak megoldásához szükséges anyagi és pénzügyi eszközöket, nyersanyag-, munkaerő- és egyéb tartalékokat.

Tudomány és technika — az együttműködés fontos tényezői

A szocialista társadalmi rend biztosítja a legkedvezőbb feltételeket a nemzetközi tudományos-technikai fejlődéshez. A tudomány és a technika egységes fejlődési folyamatának fokozatos kialakítása a KGST-országok közösségében már a tervezés, a kutatás és a termelés-előkészítés fázisaiban megteremti a beruházások nemzetközileg összehangolt megvalósításának és a termelés nemzetközi szakosításának feltételeit, s elválaszthatatlanul összekapcsolódik a gazdasági integráció folyamatával.

A tudományos-technikai fejlődés napjainkban már olyan méreteket öltött, hogy egy ország nem képes kutatómunkát folytatni a tudomány és a technika valamennyi területén. Ezzel összefüggésben szembe-tűnően kidomborodik a Szovjetunió kulcsszerepe. A szovjet párt- és kormánysszervek rendszeres gondoskodásának köszönhetően a Szovjetunió hatalmas gazdasági és tudományos kutatási potenciáljával olyan tudományos-technikai bázissá vált, amelyhez az Egyesült Államokon kívül a világ egyetlen országa sem mérhető. Így például 1975-ben a Szovjetunióban 5251 tudományos szervezet és intézet volt. A tudományos kutatásban foglalkoztatottak száma elérte a három és fél milliót. Ez a tudományos-technikai bázis — a Szovjetunió gazdasági potenciáljával együtt — ma olyan tényező, amelyre az együttműködés keretei között a többi KGST-tagország is támaszkodhat, s amely a szocialista világrendszernek lehetőséget ad arra, hogy lépést tarthasson a világ tudományos-technikai fejlődésének élvonalával, vagy ami sok esetben előfordul, maga álljon e fejlődés élén.

A Csehszlovák Szocialista Köztársaság ez ideig is aktívan kivette részét a tudományos-technikai együttműködés kiszélesítéséből és elmélyítéséből. Részt vett ezért „A tudomány és technika fő irányai és fő problémái” című dokumentum előkészítésében, valamint „A KGST-tagországok valamennyi országot érdeklő tudományos-technikai kutatási együttműködésének egyesített terve 1976—1980-ra” című dokumentum kidolgozásában. Az „egyesített terv” 862 témát magában foglaló 264 problémát, valamint 17 teljesen önálló témát ölel fel. A többi között hangsúlyozni kell, hogy ez a terv tartalmazza a KGST-országok tudományos akadémiái többoldalú tudományos-technikai együttműködésének programját is.

Az „egyesített terv”-nek része a „KGST-tagországok fűtőanyag- és energiaügyi tudományos-technikai együttműködésének 1976—1980. évi, valamint hosszú távú (1990-ig szóló) programja”, továbbá „A KGST-tagországok és Jugoszlávia együttesen kialakított, 1980-ig érvényes programja az emberi környezet védelmére és jobbá tételére, illetve a természeti erőforrások ezzel összefüggő ésszerű hasznosítására”.

Az első program megoldásában a KGST-tagországok 370, a másodikban pedig 360 szervezete vett részt. E programok kidolgozása a legfontosabb tudományos-technikai feladatok komplex megoldására való áttérés egyre erősödő tendenciáját bizonyítja.

Csehszlovákia számára az „egyesített terv” szolgál alapul arra, hogy meghatározza saját tudományos-technikai bázisa feladatát a közös többoldalú tudományos-technikai fejlődésben, valamint az eredmények saját népgazdaságunkban történő felhasználásában.

A többoldalú együttműködés szorosan kapcsolódik a kétoldalú együttműködéshez. Az 1976—1980-as ötéves tervkoordinációról folytatott kétoldalú konzultációk eredményeként a tudomány területén két és félezer kérdés és téma megoldására irányuló egyezmény született.

Csehszlovákiának a tudományos-technikai együttműködésben való részvételéről alkotott teljes képhez hozzátartozik a hét legjelentősebb kérdéskör kidolgozásában való részvétele, amelyet „A többoldalú integrációs intézkedések egyeztetett terve” tartalmaz.

Míg az „egyeztetett terv” beruházási akcióira — mint ahogy már említettük — 9 milliárd transzferábilis rubelt fordítanak, addig e jelentős tudományos-technikai problémák közös megoldásának költségei kb. 600 millió transzferábilis rubelt tesznek ki.

E problémák a következők:

- a fűtőanyag- és energiaforrások ésszerű felhasználása és bővítése;
- a fémek korrózió elleni védelme;
- a fának mint nyersanyagként a komplex felhasználása;
- az orvosi biológiai készülékek és a tudományos kutatást, valamint gyógyítást szolgáló orvosi műszerek fejlesztése;
- a peszticidek új fajtáinak kikutatása, a növényvédelem biológiai és más módszereinek kidolgozása és a növényvédőszeres környezetre gyakorolt hatásának komplex kutatása;
- a meglévő élelmiszerek tápértékének fokozása és újfajta, jó minőségű élelmiszerek létrehozása;
- a nagy teljesítményű gáztisztító berendezések kifejlesztése.

Tudatában vagyunk annak, hogy a tudományos-technikai együttműködés komplex hatását az egyes megvalósult konkrét esetek eredményeinek összegeződése adja. Így már világossá válik, hogy milyen hatalmas tartalékok tárulnak fel előttünk, ha az együttműködést ezen a területen következetesen és céltudatosan fejlesztjük.

Célprogramok — a megtervezett jövő

A KGST-tagországok fokozott figyelmet fordítanak a jövőre, vagy mondhatjuk, a tervezés jövőjére. A termelőerők jelenlegi fejlődése, a KGST-tagországok élet- és kulturális színvonalának állandó növekedése, a termelés szerkezetének tökéletesítése és a népgazdaság növekvő szükségleteinek kielégítése — tehát a Komplex Programban kijelölt feladatok megoldása — a KGST-tagországi jelenlegi és hosszú távú terveinek egyesítését követeli.

A KGST XXX., berlini ülészaka — az együttműködés eddigi eredményeinek értékelése után — meghatározta a gazdasági és tudományos-technikai együttműködés további elmélyítéséhez és fejlesztéséhez szükséges intézkedések átfogó komplexumát.

Ennek az együttműködésnek a súlypontja célprogramok kidolgozása az elkövetkező 10—15 évre (azaz a Komplex Program teljes, még hátralevő időszakára) a következő ágazatokban:

- tüzelőanyag-energetikai és nyersanyag-kitermelő ágazatok;
- gépipar;
- mezőgazdaság és az alapvető élelmiszerek termelése;
- ipari közszükségleti cikkek;
- közlekedés.

Az együttműködés hosszú távú célprogramjai kidolgozásától várható, hogy — hosszabb időszakot szem előtt tartva — segítséget nyújt az alapvető problémák közös megoldásához, s nem csupán ahhoz, hogy nagy vonásokban megállapítsuk a célprogramok megvalósításának eszközszükségletét, hanem ahhoz is, hogy figyelembe vegyük az országoknak az egyes akciókban való részvétele időbeli lehetőségeit is. Ezáltal létrejön a reális alap az 1980 utáni ötéves tervek koordinációjához, és az eddiginél könnyebb lesz kellő időbeli előrelátással, tervszerűen megalapozni az országaink népgazdaságában szükséges szerkezeti változásokat, amelyek az egyes országok beruházási politikájában testet öltő intézkedésekre támaszkodnak. Ez természetesen nemcsak az alapvető ágazatokat érinti, hanem céltudatosabb intézkedésekre készítet a feldolgozó iparban is, mindenekelőtt a termelés nemzetközi specializációja és kooperációja területén.

Az együttműködés hosszú távú célprogramjai keretében kidolgozandó problémák kiválasztása megfontoltan történt; a figyelmet az alapvető kérdések viszonylag korlátozott körére összpontosítja. Azokra, amelyek 1980 után döntő jelentőségűvé válnak közösségünk és országaink gazdasági szerkezetének átalakításában.

A célprogramok — mint abban megállapodtak — az erőfeszítéseket úgy kapcsolják össze, hogy azok mind az exportőrök, mind az importőrök érdekeit szolgálják, figyelembe véve egyebek között a kölcsönös kereskedelem szerkezetét, a beruházási igényeket és más specifikus feltételeket.



A KGST XXX. ülészakája az eddigi eredmények és a KGST nemzetközi tekintélye növekedésének tükrében pozitívan értékelte a tagországok kölcsönös együttműködésének jelenlegi rendszerét és a KGST tevékenységének módszereit is. Ugyanakkor az ülészaká határozatot hozott arról is, hogy a továbbiakban javítják a KGST tevékenységét, szervei munkastílusát és -módszereit. Megbízták a KGST Végrehajtó Bizottságát, hogy a Tanács XXXI. ülészakára e kérdésekre vonatkozó konkrét javaslatot terjesszen elő.

A tervezés területén az együttműködés fejlesztése már egy komplex rendszer fokozatos kialakításának útján halad, amelynek legfontosabb elemei az ötéves és a hosszú távú tervek koordinációja, az együttműködés hosszú távú célprogramjainak kidolgozása, a termelés egyes ágazatainak és típusainak együttes tervezése az érdekelt országok részvételével, kölcsönös konzultációk a gazdasági és a tudományos-technikai politika alapvető kérdéseiről, „A többoldalú integrációs intézkedések egyeztetett tervének” kidolgozása és az együttműködési intézkedések beépítése a nemzeti tervekbe.

Az együttműködést a következő irányokban kell továbbfejleszteni:

— A gazdaságpolitika alapkérdéseiről folytatott kölcsönös konzultációk hatékonyságának fokozása, és a hosszú távú tervmunka erősítése, a hosszú távú tervek szélesebb körű egyeztetése, ami különösképpen fontos olyan helyzetben, amelyben az alapvető társadalmi-gazdasági feladatok egyre általánosabb jelleget öltenek, és nő a tagországok kölcsönös gazdasági függése.

— A tervezőtevékenység koordinációjának továbbfejlesztése (az ötéves tervkoordináció operatívabb lebonyolítása, a tervidőszak előtti befejezése, a megfelelő államközi egyezmények és a gazdasági szervezetek közötti szerződések időben történő megkötése).

— A többoldalú integrációs intézkedések egyeztetett ötéves tervvel összefüggő munkák tökéletesítése (a tervben foglalt kulcsproblémák körének, amelyet az érdekelt országok többoldalú együttműködés alapján oldanak meg, a hosszú távú célprogramokhoz kötve kell fejlődnie).

— A közös tervezés szélesebb körű bevezetése.

— Egyeztetett módszertani és normatív bázis biztosítása az együttműködés valamennyi formája számára a tervezőtevékenységben, továbbá a tervezőszervek szorosabb együttműködésének, a többoldalúság erősítésének biztosítása.

— A tapasztalatcserét célzó munkák erősítése a népgazdaság tervszerű irányításában.

A szocialista nemzetközi integráció a testvéri kommunista és munkáspártok vezette, egységes marxista—leninista ideológia alapján álló országok szoros együttműködésének gyakorlati kifejeződése. Kifejezője a termelési eszközök társadalmi tulajdonának nemzetközi méretekben. Ezért lehetséges és objektíve szükséges a szocialista integráció fejlődését a nemzeti gazdaságok tervezésére, az egyes KGST-tagországok népgazdasági tervkoordinációjára és végül a közös és egységes tervre alapozni.

Kádár Iván—Kovács Péter:

VÁLLALATI ÉS NÉPGAZDASÁGI PÉNZFOLYAMATOK INFORMÁCIÓS ÉS SZÁMÍTÁSTECHNIKAI PROBLÉMÁI

Régóta kutatott és vitatott téma a közgazdasági elméletben, hogy a vállalati és népgazdasági pénzfolyamatok miként tükrözik a vállalati és népgazdasági reálfolyamatokat, s hogy elemzésük milyen következtetésekre vezet a reálfolyamatok szempontjából, ad-e lehetőséget a reálfolyamatokat befolyásoló intézkedésekre. A szerzők e probléma megoldásához elengedhetetlenül szükséges, korszerű számítástechnikai-informatikai apparátus kidolgozását tűzték ki célul könyvükben. Hogyan lehet a pénzfolyamatok elemzését, értékelését a modern számítástechnikai módszerek felhasználásával olyan információvá alakítani, amely hatékonyabbá, operatívabbá teszi a vállalati és országos vezetők gyakorlati intézkedéseit? Ez a könyv központi problémája.

A mű két részre tagolódik. Az első rész a pénzügyi információk, a második a pénzügyi vezetői információk rendszert tárgyalja. A szerzők alapvetően funkcionális módon fogják fel a pénzügyi információk rendszert, és ennek megfelelően a pénzügyi információk rendszer alrendszeri a pénzügyek egy-egy önálló területét — költségvetés, hitel, deviza, fejlesztés stb. — jelentik. A pénzügyi vezetői információk rendszer tárgyalásakor mindenekelőtt a vezetői információk rendszer meghatározásából indulnak ki, és definíciók alapján írják le a pénzügyi vezetői információk rendszer lényegi sajátosságait. A könyv témája igen aktuális, a gyakorlati szakemberek hasznos kézikönyvként forgathatják.

248 l., fűzve 29,— Ft

A Közgazdasági és Jogi Könyvkiadó kiadványa

P. BOŻYK:

A KGST-országok együttes beruházásai és közös vállalatai; Lengyelország részvétele

Az együttes beruházásokon azokat az integrációs folyamatban közösen megvalósítandó objektumokat értjük, amelyeket a beruházó ország finanszíroz, részint saját erőből, részint hosszú lejáratú hitelekkel. Ezeket a hosszú lejáratú hitelek az országok folyósítják, amelyek érdekelték abban, hogy a közös objektumok termékeit megkapják vagy szolgáltatásait igénybe vegyék.¹ A külföldi hitel részesedése valamennyi beruházási ráfordításból meglehetősen differenciált; extrém esetben elérheti a beruházási költség 100 százalékát. A vállalat azonban minden esetben a hitelfelvevő tulajdona és a hitelfelvevő által irányítandó.

A beruházáshoz nyújtott hitel — a konvertibilis valutától kezdve a technika, a technológia s az építőanyag-formájában folyósított hitelekig stb. — terjedhet. A konvertibilis valuta a hitelfelvevőnek lehetőséget ad arra, hogy a nemzetközi piacon bármilyen gépet, berendezést vagy egyéb beruházási javakat megszerezzen. A konvertibilis valuta a külföldi beruházások finanszírozásának rendkívül előnyös formája.

A hitelező akkor folyósít konvertibilis valutát, ha érdekelt a közösen finanszírozott termelésben, nem állít elő beruházási javakat, a hitelfelvevő pedig ezeket a beruházási javakat a nemzetközi piacon könnyen megvásárolhatja. A naturáliákban nyújtott hitel lényege az, hogy a hitelező szállítja a beruházási javakat olyan gépek, berendezések vagy egyéb anyagi elemek — olykor fogyasztási cikkek — formájában, amelyek a közösen finanszírozott objektum építésénél foglalkoztatott munkások munkabéremelésének következményeként a beruházó országban a növekvő kereslet ellensúlyozásához szükséges. Anyagi hitelre akkor kerül sor, ha a hitelező beruházási javakat állít elő, vagy a hitelfelvevőnek túlságosan nehéz lenne ezeket az anyagi javakat a nemzetközi piacon megszereznie.

A hitelfelvevő differenciáltan vesz részt az együttes beruházás kivitelezésében. Olykor munkaerőt, olykor építőanyagot bocsát rendelkezésre, vagy részt vesz egy, az együttesen felépítendő iparvállalat létrehozásában. Előfordul, hogy a részvétel csupán másodrendű, infrastrukturális vagy egyéb fejlesztéssel kapcsolatos tevékenységben merül ki.

A gazdaság valamennyi területén lehet együttes beruházásokra vállalkozni, mégis ez azokra a termelési területekre korlátozódik, amelyeknek a fejlesztésében mindkét fél érdekelt. A hitelezőt az teszi az együt-

¹ Lásd Góra, S.—Knyziak, Z.: Nemzetközi termelészszakosztás a KGST-országokban. Varsó, 1974. 200. l.

tes beruházásokban érdekeltté, hogy azok biztosítják számára a nemzetközi piacon nehezen hozzáférhető értékes áruk szállításának lehetőségét. A hitelfeltevő főképpen akkor érdekelt az együttes beruházásban, ha saját beruházási eszközei kimerülőben vannak, s bizonyos áru-fajtákból növekvő szükségleteit nem tudja kielégíteni.

A nyersanyagiparban mind gyakrabban vállalkoznak együttes beruházásokra, mert a nyersanyag a KGST egészét tekintve hiánycikk. A nyersanyaghiány okozója ezekben az országokban a gazdaságfejlesztés gyors üteme. Ugyanakkor a nyersanyag-kitermelés a tőkeigényes termelési ágak sorába tartozik. Ezért nem lehet csupán néhány KGST-tagországot a tőkeigényesség következményeivel megterhelni, a tőkeigényesség terheit valamennyi tagország között arányosan kell megosztani. A nyersanyagimportőr országok érdekeltsége az együttes kitermelő ipari beruházásokban a világpiacon uralkodó egyre mélyülő nyersanyaghiány következménye. A nyersanyaghiány kivált az 1973—1975-ös időszakban nyilvánult meg a nyersanyagárak rendkívül gyors emelkedésében. A kitermelő iparon kívül még számos más termelési területen valószínűsíthetők meg együttes beruházások. Az együttes beruházásokban való érdekeltséget meghatározó tényezők különbözők lehetnek.

Elsősorban a „Barátság”-vezeték építését soroljuk az együttes beruházásokhoz. Ez a példa, amely a gazdasági együttműködés problematikája kapcsán minden KGST-ország szakirodalmában felmerül, majdan klasszikusnak számít. 1959. december 18-án kötöttek egyeményt olajvezeték építésére a Szovjetunió, az NDK, Lengyelország, Csehszlovákia és Magyarország. A „Barátság”-vezeték az Ural—Volga-medence olajlelőhelyeit köti össze a szocialista országok felvevőpiacával. Az olajvezeték déli szakaszát — amely a Szovjetunióból indul s Csehszlovákián át Magyarországra vezet — 1962 októberében helyezték üzembe. E szakasz átbocsátó képessége az üzembe helyezéskor évi 4 millió tonna volt. 1970-ben többszörösére növelték átbocsátó képességét. Ezt a műveletet az új atmoszférikus lepárló üzemek átadásával párhuzamosan végezték el.

A Bratislava melletti finomító, a „Sary” például 1963-ban évi 1,5 millió, 1967-ben évi 4 millió, 1970-ben pedig már 9 millió tonna olajat fogyasztott. A szászhalombattai finomító 1970-ben 4 millió tonna olajat dolgozott fel. A schwedti üzem (NDK) 1964-ben 2 millió tonna olaját dolgozott fel, 1970-ben már 10 milliót. A plocki finomító (Lengyelország) 1964-től 1970-ig évi 1 millió tonna olajról évi 8 millióra növelte kapacitását. 1971-től 1975-ig tovább bővítette kapacitását. Kormányközi egyezmény értelmében a szovjet Mozir-Breszt szakasz (kiterjedése 575 km) építésének költségeit 100 százalékban a Szovjetunió fedezte. A keleti, 243 kilométeres Breszt-Plock szakasz felét Lengyelország, felét az NDK, a Plock és Schwedt közötti 427 kilométeres szakaszt 100 százalékban az NDK finanszírozta. Ugyanilyen elveket állapított meg a „Barátság”-vezeték déli elágazásának építésénél a Szovjetunió, Csehszlovákia és Magyarország.

A „Barátság”-vezeték mellett még számos más példát hozhatunk fel Lengyelországnak a KGST-tagországok együttes beruházási tevékenységében való részvételére. A hetvenes évek elején például néhány egyezményt kötöttek közös bányaiipari beruházásokról. Lengyelország első-

sorban a kurszki mágneses anomália területén épülő fémkombinátot látja el kőszénnel. Meg kell még említeni az Angara menti Uszty-Ilimszk-i cellulózkombinátot (amely a szovjet tajga hatalmas erdeinek bázisán épül) és a dél-uráli kijembajevi azbesztkombinátot. Épül a „Barátság”-vezeték második szakasza, áteresztő képessége lényegesen nagyobb lesz az elsőnél.

Ez a vezeték fogja szállítani az olajat a Szovjeunió szibériai területéről (Tyumenből) az NDK-ba, Csehszlovákiába, Magyarországra és Lengyelországba. 1973-ban fejezték be az „Északi Hajnal”-olajvezeték építését, amely földgázt szállít Nyugat-Szibériából Csehszlovákiának és az NDK-nak, 1975-től pedig Lengyelországnak is. Csehszlovákia, az NDK, Lengyelország és Románia megkezdte egy közös cellulózkombinát építését Brăilában (Románia), a Duna alsó folyása medencéjében az ott levő nád bázisán. Mongóliában energiaipari komplexumot hoznak létre a többi KGST-tagország részvételével. Kubában pedig együttes erővel fejlesztik a nikkeltermelést.

A feldolgozó ipar területén az együttes beruházásokban való érdekltség alapja az optimális gyártási sorozatnagyság és az egyes országok szükségletei közötti különbség. Ilyen beruházásokra akkor kerül sor, ha a termelés műszakilag annyira feloszthatatlan, hogy nem ad lehetőséget a szakosítás és a kooperáció fejlesztésére. Ha egy olyan vállalatot kellene felépítenünk, amely méreteit tekintve kisebb az optimálisnál, akkor az egyetlen megoldás egy optimális gyártási sorozatnagyságot s adott kínálatot biztosító iparvállalat együttes felépítése lehet — annak ellenére, hogy egy, az optimálisnál kisebb méretű vállalat felépítése természetesen elképzelhető —, de csak a gyártási költségek jelentős emelkedésével. Fokozza az együttes beruházásban való érdekltséget, ha a termék nagyon tőkeigényes. (Példának hozhatjuk fel az atomenergiaipart.) Az egyes országok területi közelsége is növeli az együttes beruházásokban való érdekltséget, mert csökkenti a szállítási költségeket.

Végül — a közös beruházásokban való együttműködés fontos előfeltételeként — ott vannak a termelés komplementáris tényezői. Annak az országnak a legjobbak az esélyei, amely viszonylag bővében van szakképzett munkaerőnek és egy viszonylag tőkeerős országgal folytathat együttes beruházási tevékenységet. Ez kivált akkor fontos, ha gazdaságosabb egy vállalatot felépíteni, mint kettőt, és ha az érintett országok fizetésimérleg-gondokkal küzdenek.

Az együttes beruházások gazdasági hatékonyságát a következők határozzák meg: a hitel nagysága, a kamatláb, a várakozási idő, a beszerzett beruházási berendezések és a hiteltörlesztés nagyságát meghatározó termékek árai. A hitelfeltevő részéről az együttes beruházások határát elsősorban a hitel nagysága dönti el. A felvett hitel nagyságától függ ugyanis a felhalmozás méreteinek növelése, vagyis az, hogy — a fogyasztásra nézve negatív következmények nélkül — növelhetők-e a beruházási alapok egy országban a beruházás kivitelezésének időszakában. A hitelfeltevő érdeke ugyanakkor a lehető leghosszabb várakozási idő (a hiteltörlesztés megkezdéséig). Ha a hiteltörlesztés az együttesen épített objektum termékével történik, akkor a várakozási időt az építkezések és a gyártásba vétel időtartamához számítják. Ezenkívül a hitelfeltevő érdeke a minél alacsonyabb kamatláb. Végül nem lehet közöm-

bős a hitelfelvevőnek az sem, hogy milyen árszinten vásárolja meg a beruházáshoz szükséges berendezéseket, s milyen árszinten adja majd el az együttesen felépítendő vállalatban gyártott termékeket. A hitelezőnek rendkívül fontos: mi a garancia arra, hogy a közösen felépítendő üzem adott mennyiségű termékét a megadott áron importálhatja. A hitelező ehhez a két alapparaméterhez „igazítja” az ügylet többi elemét is, a hitel nagyságát, a várakozási időt, a kamatlábat stb.

Természetes, hogy a hitelező — a hitelfelvevőhöz viszonyítva — el-
lenkező oldalról nézi a kérdést. Az az érdeke, hogy a megállapított ka-
matláb a legmagasabb, a várakozási idő a lehető legrövidebb legyen, a
beruházási berendezések ára magas, a hiteltörlesztés fejében szállítandó
árúké pedig alacsony legyen.

Közös vállalatok

Közös nemzetközi vállalaton olyan gazdálkodó egységeket értünk,
amelyek két vagy több ország tulajdonában vannak; s amelyeket két
vagy több országból irányítanak. Az ilyen vállalatokat a nemzeti integ-
rációs szervezetek speciális nemzetközi egyezményei alapján hozzák
létre.

1959-ben alapítottak egy lengyel—magyar részvénytársaságot — a
HALDEX-et. A HALDEX tevékenységének tárgya a kőszén kitermelése
Lengyelország meddőhányóiból, annak dúsítása és eladása. Vagyis a
meddőhányók területén levő anyagokat dolgozza fel hasznosításuk és
eladásuk céljából. A megkötött szerződés értelmében a lengyel fél a
nyersanyagot (a meddőhányóról), az építőanyagokat, a munkaerőt, a
villamos energiát szállítja s lebonyolítja az üzemen belüli szállítást. A
magyar fél a technológiai folyamatokat dolgozta ki s a szükséges beren-
dezéseket szállítja. Lengyel—magyar egyezmény alapján hozták létre
a Sziléziai-medencében levő széndúsító üzemeket; évi kapacitásuk 3,5
millió tonna 10 százalékos szénen tartalmazó melléktermék feldolgozása.
Az ilyen eljárással nyert szénen az érintett országok egymás között el-
osztják, a visszamaradt palát a lengyel fél vásárolja meg és téglá-, va-
lamint cementgyáraiban használja fel. A HALDEX legfelső szervei: a
közgyűlés és a felügyelő bizottság. A *közgyűlés* jogkörébe tartoznak a
nyereség elosztásával, a veszteségek fedezésével, a részvénytőke növe-
lésével és csökkentésével kapcsolatos döntések. A közgyűlés hagyja jóvá
az éves pénzügyi beszámolókat és a nyereség—veszteség—mérlegeket.
A *felügyelő tanács* fogadja el a termelő beruházások terveit és költség-
előirányzatait; a társaság működési és pénzügyi terveit; állapítja meg
a társaság igazgatóságának hatáskörét; a felveendő bankhitelek nagysá-
gát és felhasználási módját; továbbá jóváhagyja az éves pénzügyi be-
számolókat és értékeli a HALDEX gazdálkodásának eredményeit.

Lengyel—NDK egyezmény alapján 1972 óta működik a lengyelor-
szági Zawiercie-ben egy közös vállalat. A vállalatot közösen irányítják
(a vezetőségi tagok közül három lengyel, három NDK állampolgár), kö-
zösen üzemeltetik. A Zawiercie-i fonógyár az említett közös vállalatok-
tól — amelyek formája a korlátolt felelősségű társaság — eltérően mű-
ködik, mert közös államközi vállalat. Az utóbbit nem a részvényesek

közgyűlése irányítja, hanem a két érdekelt ország irányító szervei. A vállalati szabályzat értelmében a Zawiercie-i fonódnak az ún. igazgatótanács alá rendelése — egy 1972-től érvényben levő kormányközi egyezmény szerves része. Az igazgatótanács — amelybe négy lengyel és négy NDK állampolgárságú személy tartozik —, nem állandóan működő szerv, időszakonként hívják csak össze rendes és soron kívüli ülésekre. Az igazgatótanácsban — amely az adminisztrációs és a gazdasági egyesülésekéhez hasonló funkciókat tölt be (egy közös vállalathoz nem lenne célszerű egy közös egyesülést is szervezni) mindkét országból három tárca: a könnyűipar, a pénzügy és külkereskedelem van képviselve. A könnyűipari minisztériumot az igazgatótanácsban mindkét fél részéről két fő képviseli: egy miniszterhelyettes és egy pamutipari egyesülés vezérigazgatója. A többi tárcát egy-egy fő képviseli. A tanács elnöki tisztét könnyűipari miniszterhelyettesek felváltva, egy-egy évig látják el. Az igazgatótanács tagjait a könnyűipari miniszterek nevezik ki, mindegyiket a maga illetékes minisztere. A tanács jogkörébe mindenekelőtt a közös vállalat fejlesztési irányainak kijelölése, az éves és az öt-éves tervek, valamint a beruházási programok jóváhagyása tartozik. Az igazgatótanács határozza meg továbbá a közös vállalat termelési tevékenységének elveit, hagyja jóvá a tervmutatókat és a normatívákat, a vállalat szervezési, irányítási, tervezési rendszerét, s dönt a nyereség elosztásáról, a vállalati alapok képzéséről, felhasználásáról. A tanács revíziós bizottságot alakít (országoként két főből), amely ellenőrzi a vállalat pénzügyi tevékenységét. Az igazgatótanács döntései a vállalati adminisztráció számára kötelező érvényű határozatok. A döntéseket egyhangúlag hozzák ugyan, de a tanácsban mindkét fél csak egy-egy szavazattal rendelkezik.

A vállalati adminisztráció vezetője a vezérigazgató, erre a posztra lengyel állampolgárt jelölnek. Első helyettese NDK állampolgár. Ezeket a vezető dolgozókat — egyetértésben német kollégájával — a lengyel könnyűipari miniszter nevezi ki és hívja vissza. A közös vállalat vezetőségének többi tagját az igazgatótanács nevezi ki és hívja vissza. Az irányítást az együttműködő országokban érvényes elvek szerint végzik, a pamutipari egyesülések viszont nemcsak formálisan felettes szervei a közös vállalatnak. A kérdések lényegét tekintve szoros a kapcsolat a közös vállalat és a lengyel, illetve az NDK-beli pamutipari egyesülések között. Mindkét ország kormányzati gyakorlatának — e konkrét esetben elsősorban a könnyűipari minisztériumok képvisellete révén — befolyása van a vállalati tevékenységre, nem közvetlenül, hanem pamutipari egyesülése révén. Ezáltal az egyesülések valóban befolyásolják a közös vállalat terveinek összeállítását, a vállalat tevékenységét. Emellett a közös vállalat határozata kötelezi az egyesüléseket arra, hogy neki — működési hely nyújtása formájában — segítséget nyújtsanak, ez kiváltképpen a lengyel egyesülésre vonatkozik.

A közös vállalat és a két ország pamutipari egyesülései közti kapcsolat formálisan is kifejezésre jut abban, hogy az egyesülések igazgatói részt vesznek az igazgatótanácsban. A 25 évre kötött egyezmény ezen időszak lejártá előtt öt évvel felmondható. Ha nem mondják fel, hatálya automatikusan 10 évvel meghosszabbodik.

A közös vállalatok működésének elveit a telephelyet biztosító or-

szág törvényhozása szabja meg. Ez lehet a nemzeti vállalatokat jellemző vagy a közös vállalatokra vonatkozó speciális. A befizetések nagyságát, az állami garanciákat, a nyereségelosztást a közös vállalat alapításáról szóló egyezményben lefektetett elvek szabályozzák.

A szocialista országok nemzetközi egyezmények vagy az együttműködő gazdálkodó szervezetek által kötött egyezmények alapján létesíthetnek közös vállalatokat. A gyakorlatban mindig a nemzetközi egyezmények alapján létrehozott közös vállalatok vannak túlsúlyban. A Komplex Program szerint: „Az érdekelt felek szabályozzák a közös vállalatok szervezeti formáit, funkcióit és minden egyéb, a közös vállalatok létrehozásával, működésével kapcsolatos kérdést.”²

Következésképpen semmiféle formai korlátozás sem áll az együttműködő országok egyesülési, nemzeti vállalatai által alakított közös vállalatok fejlesztésének útjában. A közös vállalatok létrehozásának alapfeltétele az alapító társaknak nyújtott előnynek kell lennie.

Ezek az előnyök kapcsolatosak lehetnek a KGST-tagországokban fellelhető hasznos ásványokkal, a meglévő munkaerővel és termelőparátussal. A termelési struktúrának a termelési erőforrásokhoz való igazítása nem minden országnak egyformán kedvező. Azoknak az országoknak, amelyek jelentős természeti ásványi nyersanyaggal rendelkeznek, sokkal inkább az anyagigényes ágazataik fejlesztésére kellene fordítaniuk eszközeiket, tekintettel ezeknek az ágazatoknak a tőkeigényességére és a hosszú építési-kivitelezési időre. A munkaerőbővítésben levő országoknak munkaigényes ipari tevékenységeiket fejlesztve jelentős eszközöket kellene fordítaniuk a szociális infrastruktúrájuk hálózatának fejlesztésére. Emiatt azok az országok, amelyek viszonylag bőséges nyersanyagforrásokkal, illetve viszonylag bőséges munkaerőforrásokkal rendelkeznek, nem érdekeltek termelési struktúrájuk meglévő erőforrásaik szerinti alakításában. Az együttes termelés teremti meg az ilyen akadályok elhárításának feltételeit és nyújt lehetőséget az egyoldalú szakosodás elkerülésére. A közös termelés ugyanakkor megadja a termelési méretek növelésének s ezáltal az önköltség csökkentésének a lehetőségét is. Elsősorban a kisebb és közepes nagyságú országok lehetőségei korlátozottak a nagysorozatú gyártás fejlesztésében, kivált akkor, ha műszaki okok miatt a termelés oszthatatlan, s ha nemzetközi termelési kooperációra nincs lehetőség.

Az együttes termelés arra is lehetőséget ad, hogy a műszaki haladás eredményeit gyorsabban ültessük át a gyakorlatba, vagyis: a tudományos-műszaki kutatások könnyebben hasznosíthatók az integrációs csoportosulás keretei között, mint egy-egy országban. Másképpen, a közös nemzetközi vállalatok teremtik meg a tágan értelmezett termelési erőforrások jobb kihasználásának lehetőségét és vezetnek a termelési hatékonyság növeléséhez, a termékkibocsátás dinamikájának fokozásához. Ennek eredményeként a közös vállalatok növelik az együttműködő országok nemzeti jövedelmét.

A közgazdasági irodalom figyelmet fordít arra a tényre, hogy a szocialista országok közös vállalatai — a nemzetközi szocialista integráció fejlesztésének terén — megteremtik az institutionális és instru-

² A KGST-tagállamok gazdasági integrációjának komplex programja. Kossuth Könyvkiadó, 1971. II. rész 55. l.

mentális akadályok elhárításának lehetőségét. S. Góra és Z. Knyziak azt írja, hogy a közös vállalatokban sokkal következetesebben lehet megszervezni olyan közös tervezést, amely egyébként különféle nehézségekbe ütközne.³ Ezt a nézetet osztja B. V. Reutt.⁴

J. Nykryn cseh közgazdász véleménye szerint a közös vállalat a gazdasági együttműködésnek, a szocialista országok legmagasabb szintű együttműködésének, az integrációs kapcsolatoknak a legtökéletesebb formája.⁵

Véleményünk szerint a közös nemzetközi vállalatok működési rendszere fő vonalaiban harmonikusan illeszkedik azon ország vállalatainak működési rendszeréhez, amelynek területén a közös vállalat létesült. Ilyen elvek alapján a közös nemzetközi vállalatok a nemzetközi együttműködés fejlesztésekor a nemzeti vállalatokéhoz hasonló nehézségekbe ütköznek.

A központosított tervezési és irányítási rendszerben a közös vállalatok működése elsősorban az alapítóországokkal való elszámolás területén ütközik nehézségbe, a valuták konvertibilitásának és a reális valutaárfolyamoknak a hiánya miatt.⁶ Emiatt az átlagoló megközelítést alkalmazzák. Ezt a következőkben foglalhatjuk össze. *Egyfelől* egy nemzetközi valutában (konvertibilis rubelben) való elszámolást illető döntésben s a KGST-árakban, *másfelől* mindegyik fél részesedésének megfelelően primér tőkéjének (termelési álló- és forgóalapok) az összeadásában. Az ilyen megoldás nem küszöböli ki azonban a nemzeti valuta transzferábilis rubelra való átszámításából eredő nehézségeket.⁷ Hiszen az egyes országok részesedését a termelési alapok képzésében a KGST-tagországok nemzeti valutájában kell kiszámítani.

Az említett alapoknak nem minden alkotórészére érvényesek a nemzetközi árak, ezek az alapok nem minden esetben alkotják nemzetközi csere tárgyát. Ezzel analóg nehézségek adódnak a közös vállalatok működése során is. A nehézségek elsősorban a termelés nemzeti valutában kifejezett importtényezőinek (munkaerő, alapanyagok, nyersanyagok stb.) a KGST-valutára való átszámítására vonatkoznak. A közös vállalat elszámolását ugyanis annak az országnak a nemzeti valutájával kapcsolatos elvek szabályozzák, ahol a közös vállalat telephelye van. A partnerországok a közös vállalathoz irányított szállítmányaikat külkereskedelmi áron számolják el. Hasonló elvek szabályozzák a közös vállalat késztermékeinek értékesítését. Egy ilyen rendszer lehetőséget ad arra, hogy egyfelől a telephelyet adó ország nemzeti valutájában, másfelől nemzetközi valutában (az importált, illetve exportált áruk arányában) állítsuk össze a közös vállalatok tevékenységének mérlegét. Ekkor viszont felmerül az előbbi két alkotórész (az export, illetve az import) egységes elszámolásának kérdése. Az importált, illetve exportált áruk aránya megoldatlan marad az infrastrukturális ráfordítások elszámolásában is. Nehéz a földjáradék problémájának megoldása is, a ter-

³ Góra, S.—Knyziak, Z.: Nemzetközi termelészakosítás a KGST-országokban. Varsó, 1971. 79. l.

⁴ Reutt, B. V.: Termelészakosítási formák. A szocialista országok gazdasági integrációja című kötetben. Varsó, 1970. 163—174. l.

⁵ Nykryn, J.: Az államközi vállalatok kettős arculata. Zahranicni Obchod, 1971. 10. sz. 1—5. l.

⁶ Knyziak, Z.: A nemzetközi tervezés elemei a népgazdasági tervekben. Gospodarka Planowa. 1975. 3. sz. 148. l.

⁷ Bożyk, P.: A KGST-országok gazdasági együttműködése. Varsó, 1976. 140—141. l.

melővállalatokat ui. nem egy esetben szántóföldnek kijelölt övezetekbe telepítik.

Azok az árfolyamok, amelyeknek segítségével a közös vállalatnak telephelyet adó ország nemzeti valutájára (vagy ellenkezőleg) átszámítjuk a nemzetközi valutában kifejezett áruvolument, elvileg különböznek a közös vállalatot alapító társország hasonló koeficienseitől: s emellett a különbségek nem az árfolyamok eltérésein alapulnak.

Még ha nincsenek is ilyen különbségek, a közös vállalatok elszámolásakor számba kell vennünk egy sor átszámítási koeficiens (eltérőeket a gép- és berendezésfajtákra, a nyersanyagokra és anyagokra, valamint a többi termelési tényezőre). Mindez igen bonyolult.

Ezen elvek alapján institutionális eszközökkel igyekszünk mindazokat a felsorolt nehézségeket leküzdeni, amelyek a nemzeti valuták át nem válthatóságából, illetve a nemzeti valuták reális árfolyamának hiányából adódnak. Példának felhozhatjuk azt a nemzetközi egyezményt, amelyet Lengyelország, illetve az NDK írt alá egy fonóüzem Zawiercie-ben való létesítéséről. E vállalat tevékenysége a korábban korlátolt felelősségű társaságként létrehozott közös vállalatoknál érvényes pénzügyi elszámolásokon, illetve újabb institutionális döntéseken alapszik. Az egyezmény értelmében mindkét fél részesedése 50 százalék. A beruházási ráfordításokat is egyenlő arányban fedezik, 50—50 százalékban szállítják a nyersanyagot a termeléshez, s a késztermékből is fele-fele arányban részesednek. Az együttes beruházási és termelési tevékenység elszámolása azon az elven alapszik, hogy a közös vállalat által az NDK-ba szállított késztermékek értékéből levonják az onnan hozzájárulásként kapott javak értékét, s az így fennmaradó értékkülönböt a lengyel fél kívánsága szerinti áruajtával egyenlítik ki. A közös vállalat a Lengyelországban érvényes önálló elszámolás elvei szerint számol el. A dolgozók bérét a lengyel munkanormák és bérek szerint állapítják meg, s megilleti őket a közfogyasztás figyelembevételével a megfelelő szociális ellátás.

Lengyelországban érvényes munkaidőt és a munkafeltételeket állapítanak meg, tehát az NDK állampolgárok az ide vonatkozó lengyel jogszabályok szerint kapják az orvosi, illetve a szociális ellátást. Az öreg-ségi és rokkantsági nyugdíjak, segélyek folyósítására pedig az NDK előírásai vonatkoznak rájuk.

A nyersanyagok és késztermékek ármegállapításának alapjai a KGST-elvek. Hasonló módon állapítják meg az áruk árát, amelyeket Lengyelország az NDK-tól kap cserébe a közös fonóüzem termékeiért. A vállalati nyereség felosztása: vállalati alap, szociális alap, a készlet-növelés finanszírozásának alapja, tartalékalap, beruházási és karbantartási alap. A kormányközi egyezmény kimondja: a nyereség az NDK-nak nem adható át. Megvan viszont a lehetőség a vállalat bővítésére. Az előadódó veszteségeket a vállalat 8 százalékos kamattal terhelt hitelszámlájának terhére térítik meg. Következésképpen, a Zawiercie-i közös vállalat működésének gazdasági elvei a lengyel vállalatéhoz közelítenek, ebből a szempontból hasonló a KGST-tagországokban korábban alkalmazott megoldáshoz.

A Zawiercie-i NDK—lengyel közös vállalat széles körű vitát váltott ki a nemzetközi gazdasági kapcsolatokkal foglalkozó elméleti és

gyakorlati szakemberek körében.⁸ Véleményünk szerint a közös vállalat formulát a következővel lehetne felváltani: az NDK 50 százalékos részesedését a fonóüzem építési költségeiből Lengyelország egy adott időszakban történő késztermék-szállítással egyenlítené ki. A nehézségek, amelyekkel a lengyel vállalatok egy ilyen ügylet hatékonyságának, gazdaságosságának megállapításakor szembekerülnének, nem sokkal lennének kisebbek, mint a közös vállalatnál.

Az együttes beruházási és termelési tevékenység további dinamikus fejlesztése tehát szükségessé teszi az institutionális, valamint az áru- és pénzeszközök párhuzamos tökéletesítését. Az áru- és pénzeszközök tökéletesítése nélkül ugyanis nincs semmiféle lehetőség semmilyen számottevő haladásra a pénzügyi elszámolások terén sem. Éppen ezért a közös vállalatok létrehozása a szocialista országokban nem tekinthető a gazdasági mechanizmus tökéletesítését célzó egyéb intézkedésekkel versengőnek, azokat helyettesítőnek, ellenkezőleg, azt úgy értékeljük, mint a közös vállalatok működési mechanizmusának hatékonyságát emelő alapvető tényezőt — mint haladást az áru- és pénzeszközök működésének területén. „A KGST-tagállamok gazdasági integrációjának Komplex Programjában” lefektetett irányelvek, a komplementaritás nem helyettesítik a szocialista integrációs folyamat előrehaladásban a term-, az áru- és a pénzviszonyok továbbfejlesztését.

Számolnunk kell tehát azzal, hogy a KGST-tagországok e téren felgyülemlett tapasztalatai az elkövetkező években elő fogják segíteni a közös vállalatok jelentőségének további növekedését a gazdasági együttműködésben. Ebben Lengyelország, és a többi KGST-tagország is érdekelt.

⁸ Lásd Koprowski, J.: A nemzetközi vállalat mint szocialista integrációs forma — a Zawiercie-i lengyel—NDK fonóüzem példáján; A nemzetközi vállalat mint szocialista integrációs forma című témával foglalkozó összhangos tudományos konferencia anyagában, Lódz, 1974. 78. l., valamint P. Bozyk: A KGST-tagországok gazdasági együttműködése. Varsó, 1976. 277. l.

A KGST többoldalú integrációs intézkedéseinek hatása a magyar népgazdaságra az 1976—80-as években

A KGST-országok gazdasági integrációja olyan komplex folyamat, amely az együttműködő népgazdaságok különböző területein, a gazdálkodás egyes szintjein párhuzamosan, de korántsem gépies egyöntetűséggel, hanem differenciáltan, ütembeli különbségek és időszakonkénti súlypontváltások közepette fejlődik. A mostani időszakban a komplex folyamat egyik kiemelkedően fontos része a többoldalú integrációs intézkedések terve, amely együttes érdekből eredő közös akciókat irányoz elő kiemelt témákban. Ezek a közös akciók természetesen hatást gyakorolnak a magyar népgazdaság helyzetére és fejlődésére. E hatások némely vonatkozásával kívánok foglalkozni ebben a cikkben.

Ismeretes, hogy a többoldalú intézkedések terve még nagyon fiatal, 1975-ben a KGST XXIX. tanácsülésén fogadták el és a mostani ötéves tervidőszak elejétől lépett érvénybe. Új jelenségekről lévén szó, fontos, hogy helyesen ítéljük meg szerepét és jelentőségét az együttműködés egész rendszerében, hiszen csak így használhatjuk ki jól a benne rejlő lehetőségeket.

Az új együttműködési forma szerepét és jelentőségét magyar részről abban látjuk, hogy elősegíti a tagországok importszükségletének jövőbeli teljesebb kielégítését, elmélyíti a termelés nemzetközi szakosodásának folyamatát azáltal, hogy

— bizonyos fokig megalapozza és szélesíti az együttműködés többoldalú rendszerét, előtérbe helyezi a többoldalú kapcsolatokat a tagországok népgazdasági tervezésében és a terv teljesítésének menetében;

— bővíti a tervezési együttműködés eszköztárát egy olyan új formával, amely tágítja a népgazdasági tervezők nemzetközi előrelátását, s egyúttal szélesíti a KGST-ben a tervkoordináció lehetőségeit, fokozza hatékonyságát;

— az együttes akciókat, a kétoldalú kapcsolatok rendszerében nehezen, kisebb hatékonysággal megoldható kiemelkedő fontosságú témákra koncentrálja, ezzel mintegy kiegészíti és tágítja (tehát nem helyettesíteni próbálja) a kétoldalú kapcsolatokat;

— lehetővé teszi, hogy a tagországok a többoldalú intézkedéseket saját belső tervezési és irányítási rendszerüknek megfelelően illesszék be a gazdasági gyakorlatba, ezzel elkerüli az unifikált sémák merevségét és mindenképpen jobban szavatolja megvalósításukat.

Az új kezdeményezés minden bizonnyal nagy horderejű az integrációs fejlődés folyamatában. De mint minden új dolgot, ennek hatását és hatékonyságát is ellenőrizni kell még a gyakorlatban, a módszereket pontosítani, vagy éppen módosítani, helyenként bővíteni, másutt esetleg szűkíteni. Az is kétségtelen, hogy a többoldalú intézkedéseknek megfelelő, tisztázott helyet kell kapniuk az együttműködés egész rendszeré-

ben, ki kell alakítani az új forma kapcsolatát számos más együttműködési formával.

Az új forma lényeges előrelépést jelent az együttműködés elmélyítésében, de indulásának körülményeit két okból sajátosnak kell tekintelnünk: egyrészt a hosszú távú gazdasági terveknek és programoknak még előtte vagyunk, így azokra nem építhetjük a közös akciókat, másrészt a KGST-országok nemzetközi közgazdasági eszköz-rendszere még nem segíti kellő hatékonysággal az integrációs típusú termelési és áruforgalmi kapcsolatok elmélyítését.

A kellően kidolgozott hosszú távú fejlesztési koncepciók hiánya azért lényeges körülmény, mert a többoldalú integrációs intézkedések feladata éppen a hosszú távú gazdasági folyamatok középtávú, egy ötéves időszakra szóló összehangolása. Ilyenek az alapanyag-termelésben eszközölt beruházások, a szállítási hálózat fejlesztése, a műszaki-tudományos együttműködés, a termelési szakosítás és kooperáció. A hosszú távú fejlesztés KGST-beli tervrendszerének jelenleg még mind a népgazdasági vetülete (a népgazdasági tervekkel való kapcsolata), mind a közösségi vetülete (a hosszú távú célprogramok összeállítása) kidolgozatlan, bár mindkét területen folyik már tervező és programozó munka. Ezen sajátos körülmény okozta nehézségek mellett sikert jelent, hogy az ötéves népgazdasági tervek egyeztetése keretében többoldalú intézkedések kidolgozására is sor került. Az új forma jövője azonban erősen kötődik a hosszú távú tervezéshez és programozáshoz, kifejlett formáját azokhoz kapcsolódva érheti majd el.

A KGST jelenlegi ár-, hitel- és valutarendszerének jellegzetessége, hogy a kétoldalú kapcsolatok szolgálatában jött létre és fejlődött, a többoldalú kapcsolatok kibontakozását csak feltételesen, korlátozott módon képes előmozdítani, s ezért lényeges továbbfejlesztést igényel. Ebből a körülményből ered a többoldalú intézkedési tervnek az a sajátos vonása, hogy a közös célú beruházásoknak, a szakosításnak és a tudományos együttműködésnek eddig csak a természetes oldalát lehetett maradéktalanul kidolgozni, az értékoldalát csak részben. Pedig az értékoldal előzetes tisztázása rendkívül fontos az érdekelt népgazdaságok számára. A későbbiekben ezt a fogyatékoságot okvetlenül ki kell küszöbölni, hiszen a hatékony tervezés és gazdálkodás elve nyilvánvalóan megköveteli az újratermelési folyamat természetes és értékoldalának egyidejű kellő ismeretét. Az értékoldal kellő tisztázottságának hiányából egyelőre még némi bizonytalanság származik a népgazdasági hatások tekintetében.

Mindehhez társul még a tőkés világgazdaságból eredő külső bizonytalansági tényező. Ennek tünete például, hogy közös célú beruházásaink kivitelezési költsége — a jelentékeny tőkés importhányad folytán is — általában meghaladja az előzetes előirányzatot. Ez esetenként számottevő többletkiadásokat okoz az érdekelt népgazdaságoknak. Ennél az együttműködési formánál is gondoskodni kell tehát a tőkés világgazdasággal kapcsolatos következmények számításba vételéről; nem indulhatunk ki abból, hogy „a mi házunk a mi várunk”, hogy lényeges külső hatásokkal nem kell számolnunk.

A megoldandó jelentős problémák és nehézségek nagy figyelmet igényelnek, hiszen az új kezdeményezés értéke a résztvevő tagországok számára maradéktalanul csak megoldásukkal realizálható.

Jelentős siker, hogy mintegy kétéves előkészítő munka nyomán 1975-ben megszületett a többoldalú intézkedések terve és az érdekelt tagországok — a Komplex Programban elhatározott érdekeltégi elv alkalmazásával — beépíthették azt saját ötéves népgazdasági tervükbe. Ennek során a Magyar Népköztársaság maradéktalanul beépítette 1976—80. évi ötéves népgazdasági tervébe a vállalt többoldalú kötelezettségeket.

A többoldalú intézkedések és a magyar népgazdaság

A Magyar Népköztársaság teljes körű érdekeltséget vállalt a szóban forgó többoldalú akciókban. Jövőbeli áruszállítások ellenében nyújtott hitelekkel, berendezések szállításával és munkateljesítménnyel részt vesz tíz közös célú, nagy beruházási objektum létesítésében és tevékenyen bekapcsolódik a nemzetközi szakosításokba és a tudományos kooperációkba is.

A magyar szállítási kötelezettségeket, valamint a tényleges építésben való részvétellel kapcsolatos feladatokat anyagi-műszaki jellegű mennyiségi mutatókkal szinte teljes egészében meghatározták, azokat az érintett szervek kétoldalú államközi egyezményekben rögzítették. Az érték-vonatkozások azonban még kevésbé tisztázottak, e tekintetben csak hozzávetőleges, a nagyságrendeket érzékeltető számításokkal rendelkezünk.

A magyar népgazdaság többoldalú integrációs intézkedések megvalósításában öt év alatt csaknem 1 milliárd transzferábilis rubel értékű áruszállítással és munkateljesítménnyel vesz részt; ez kereskedelmi árfolyamon mintegy 35 milliárd forintnak felel meg. Ez az összeg a beruházások teljes kivitelezési költségének viszonylag kis részét fedezi, a magyar népgazdaság felhalmozási lehetőségeihez viszonyítva azonban jelentős tétel. Ez az összeg a magyar népgazdaság öt év alatti teljes beruházásának mintegy 4 százaléka, a központosítottan kezelt fejlesztési alapnak pedig több mint 8 százaléka. A befektetés természetesen fokozatosan megtérül a magyar népgazdaság számára, a beruházások üzembe helyezése után meginduló áruszállítások révén. Nekünk is érdekünk tehát kötelezettségeink határidőre és jó minőségben való teljesítése, hiszen ettől is függ, hogy időben és jó minőségben kapjuk meg az ellentélt. Éppen ezért a résztvevő magyar intézmények és dolgozók számára nemcsak erkölcsi kötelezettség a gondos, pontos, jó munka, ezt diktálja a jól felfogott gazdasági érdek is.

Magyarország számára nagy jelentőségű lesz az orenburgi gázvezetéken keresztül érkező jelentős mennyiségű földgáz. A jelenlegi évi 1,7 milliárd m³-es földgázimportunkat az orenburgi szállítások 1980-ra évi 4,3 milliárd m³-re növelik. E növekményt népgazdaságunk jól tudja hasznosítani, csökkentőleg hat hazánk tőkés viszonylatú szénhidrogénimportjának arányára, egyúttal szélesedik a magyar vegyipar hatékony ágazatainak fejlesztési bázisa. Az orenburgi gázvezeték működésbe lépése minden bizonnyal kedvezőbb feltételeket teremt majd a további — 1980 utáni — energetikai együttműködéshez is.

Ugyancsak nagyon fontos népgazdaságunk számára a Vinnycsa—Albertirsa közötti 750 kV-os távvezeték megépítése, amelyhez kapcsolódik a 400 kV-os magyarországi hálózat bővítése. A hazai energiahordo-

zó-bázis viszonylagos szűkössége és a magas energiatermelési költségek miatt már jó ideje importálunk a Szovjetunióból villamos energiát. Az új nemzetközi vezeték megépítése lehetővé teszi a villamosenergia-felhasználás biztonságos bővítését, egyúttal növeli a magyar energiarendszer üzembiztonságát, s lehetővé teszi nagyobb energiatermelő egységek egyidejű beléptetését az energiarendszerbe. A nemzetközi távvezeték építését szovjet területen a Szovjetunió, saját területükön pedig az érintett országok végzik. E munka kapcsán külön megállapodás jött létre Csehszlovákia és Magyarország között, amelynek keretében Csehszlovákia saját hozzájárulásként Magyarországon építi meg a vezetéknek egy 66 km-es szakaszát.

Részt veszünk az Uszty-Ilimszk-i cellulózzgyár közös felépítésében, amely a kelet-szibériai gazdag fakészletekre és az Angarán épülő vízi erőműre települ. A cellulózzgyár évi 500 ezer tonnás teljes termeléséből 1980-tól kezdve évi 40 ezer tonna cellulózt szállít Magyarországra, ami az akkori évi teljes importszükségletünknek mintegy 24 százalékát fedezi majd. Ez az együttműködés egyben tovább mélyíti a Szovjetunió és Magyarország közötti papíripari szakosodást, amelynek alapján a magyar termelés jelentős részben a könnyűpapírokra összpontosulhat, mivel nehézpapír-szükségletünket a Szovjetunióból fedezzük.

A kijembajevi azbesztűsítő kombinát építésében Magyarország gépek és berendezések, járművek és közszükségleti cikkek szállításával vesz részt. Ennek fejében a kombinát Magyarországra irányuló azbeszt-szállításai fokozatosan nőnek, úgy, hogy 1980 után eléri az évi 2,5 ezer, majd az évi 3 ezer tonnát.

A magyar gazdaság fejlődéséhez nélkülözhetetlen az ipari nyersanyagimport folyamatos növelése, mivel a hazai termelés iparunk nyersanyag-szükségletét csak részben fedezi. Mind a szocialista országokból, mind a tőkés világpiaconról jelentős mennyiségben importálunk ipari nyersanyagokat, most is és minden bizonnyal a jövőben is. A helyzetet jellemzi, hogy 1975-ben rubel viszonylatban összes importunk 57 százaléka anyag, energia és félkésztermék volt, dollár viszonylatban pedig az összes import 64 százalékát tették ki ezek a termékek. Mindebből következik, hogy a magyar népgazdaságban rendkívül fontos az anyagigényesség fokozatos csökkentése. Olyan ipari termelési, valamint exportstruktúrát kell kialakítanunk, amelyet kisebb anyagigényesség mellett főleg a hozzáadott érték gyorsabb növekedése jellemez. Ez a megfontolás vezeti törekvéseinket a nemzetközi szakosításban és kooperációban való részvételünk során, amikor keressük az adottságainknak megfelelő s az adott partnerországoknak is hasznos megoldásokat.

A többoldalú intézkedések tervében fontos helyet foglalnak el a kiemelt fontosságú szakosítási és kooperációs együttműködések. Magyarország a többoldalú tervben előirányzott kilenc intézkedés közül öt jelentős szakosítási és kooperációs akcióban vesz részt. Ezek: új növényvédőszer-gyártó kapacitások létesítése, az atomerőművi berendezések gyártásának megosztása, a VAZ személygépkocsik (Zsiguli, Lada) gyártási kooperációja, a számítástechnikai berendezések gyártásának megosztása, valamint szakosítás és kooperáció a gördülőcsapágy-gyártásban.

A szakosítási és kooperációs együttműködés jelenlegi fejlődését országainkban az jellemzi, hogy a teljesen új termékek és kapacitások létrehozása könnyebben és lendületesebben fejlődik, míg a régebben mű-

ködő termelőkapacitások összehangolása viszonylag lassúbb tempóban, helyenként nehezen halad előre. A nemzetközi szakosodást lassítja, hogy országainkban a korábban gyártott termékek közül a nem korszerűek, vagy a kevésbé keresettek termelésének visszaszorítása, illetve e kapacitások átállítása új, keresett termékek termelésére, a kelletnél lassabban halad előre. Ennek magyarázata valószínűleg abban keresendő, hogy a szakosítási és kooperációs folyamatot jelenleg még túlnyomó részben csak az állami szervek kezdeményezik és irányítják, a vállalatok öntevékenysége nem kielégítő. A munkamegosztás elmélyítését az is gátolja, hogy a gazdasági mechanizmusok, a tervezés és a pénzügyi szabályozás adott rendje csak kevésbé tereli és ösztönzi a vállalatokat a nemzetközi szakosodás és kooperáció gyorsabb, szélesebb körű fejlesztésére. Ez a tény egyben jelzi a KGST-beli együttműködés további fejlesztésének egyik fontos irányát is.

Magyarország szakosítási és kooperációs megállapodásokat legnagyobb számban a KGST-országokkal köt, de ahol érdekeinek megfelelő, tőkésvállalatokkal is fejleszti a kooperációt. A szakosítás és a kooperáció a Szovjetunióval fenntartott gazdasági kapcsolatainkban játszik a legnagyobb szerepet. Az 1976—1980-as évekre eddig kötött megállapodások szerint a Szovjetunióba irányuló magyar gépexportban 64, a Magyarországra irányuló szovjet gépexportban 46 százalékot tesz ki a szakosított termékek aránya. A Szovjetunióba irányuló magyar gépexport 14, a hazánkba irányuló szovjet gépexport 12 százaléka alkatrész- és részegység-kooperáció keretében történő szállítás. Mindez korántsem jelenti még a szakosítás és a kooperáció adta előnyös lehetőség megfelelő kihasználását. E téren még sok a lehetőség és a tennivaló.

Részvételünk az atomerőművi berendezésekkel kapcsolatos munkamegosztásban nagyon fontos iparunk műszaki fejlődése szempontjából is, ezért készségesen, örömmel veszünk benne részt. Nagy érdekünk fűződik ahhoz, hogy a hazai nehéziparossági és műszeripar jól hasznosítsa termelési lehetőségeit a KGST-országok széles körű kooperációjára épülő atomenergetikai gépgyártásban.

A szakosítás a növényvédőszer gyártásában ugyancsak hasznos számunkra, aktívan részt veszünk benne. Ezen a területen a korábbi időszakban jelentős magyar szellemi kapacitás fejlődött ki, külföldi műszaki kapcsolataink is számottevőek. Mindez a KGST-együttműködés területén jól hasznosítható.

A golyóscsapágyipari együttműködésben hazánk kezdettől fogva részt vesz, a munkamegosztás eddigi fejlődését eredményesnek tekinthetjük. Indokolt és helyes, hogy ezt a témát a kiemelt szakosítási intézkedések közé sorolta az ülés, hiszen a szakosodás további elmélyítése fontos feltétele annak, hogy a KGST-országok golyóscsapágy-igényeit jobban ki lehessen elégíteni.

Az elektronikus számítástechnikai eszközök a műszaki fejlődést előrevivő termékek közé tartoznak, szakosításukban szintén tevékenyen részt veszünk.

Jelentős szakosítási terület számunkra a gáz- és olajvezetékek automatikáinak, telemechanikus rendszereinek termelése, e területen fontos feladatunk a komplett alrendszerek kifejlesztése és gyártásuk megindítása.

A VAZ személygépkocsi-kooperációban Magyarország jelenleg is és a jövőben is érdekelt. Több magyar vállalat is részt vesz ebben a programban; az általuk gyártott alkatrészekből és részegységekből 3—4 százezres szériákat szállítanak a Szovjetunióba, ahonnan viszont e kooperáció révén fedezzük személygépkocsi-importunk döntő részét.

A kiemelt szakosítási és kooperációs együttműködési témák önmagukban is jelentősek. De még növeli jelentőségüket a KGST-országok iparában kifejtett továbbgyűrűző hatásuk. Mindezen felül „minta-együttműködésnek” is tekinthetők, jól hasznosítható tapasztalatokat nyújtanak a szakosodáshoz és a kooperációs együttműködés rendszerének továbbfejlesztéséhez.

A szakosodás és a kooperáció a legutóbbi években kétségtelenül sokat fejlődött, de még nem érte el a kívánatos szintet. Magyar vonatkozásban például az a helyzet, hogy a KGST-országokba irányuló részegység- és alkatrészexportból jelenleg mintegy 16—18 százalék a szakosított termék, a nyugati országokba irányuló exportból pedig mindössze 4—5 százalék. Ha ezt összevetjük azzal, hogy a Közös Piac országai- ban (számítások szerint) a részegység- és alkatrészexportban 40—50 százalékot is elér a szakosított termékek aránya, nyilvánvaló, hogy a szakosításban további jelentős fejlődésre van szükségünk. A lendületesebb előrehaladás biztosítékát minden bizonnyal nem annyira a jogi eszközökben, hanem a kölcsönös gazdasági (állami és vállalati) érdekelttség elmélyítésében kell keresnünk.

A többoldalú integrációs intézkedések tervének végrehajtása Magyarországon

A többoldalú intézkedési terv végrehajtását hazánkban az ötéves terv végrehajtásával együtt a Minisztertanács irányítja, az illetékes minisztériumokon és állami szerveken keresztül. A Minisztertanács úgy határozott, hogy az együttes intézkedésekből eredő feladatok hazai végrehajtását a magyar gazdaságirányítási rendszer általános rendjében, annak eszközeivel kell biztosítani. A gazdaságirányítás magyarországi rendszere a nemzetközi kötelezettségek teljesítése szempontjából megfelelőnek bizonyult, rendkívüli eszközök igénybevételeire nincs szükség.

Ennek megfelelően a termelési kötelezettségeket az általános termelésirányítás, a munkaerővel kapcsolatos intézkedéseket a munkaügyi irányítás, a pénzeszközök biztosításával kapcsolatos feladatokat a pénzügyi irányítás, az export-import feladatokat a külkereskedelmi irányítás általános rendjében kell megoldani. A tudományos-műszaki együttműködés feladatainak megvalósításáról az Országos Műszaki Fejlesztési Bizottság gondoskodik.

Az ágazati minisztériumok feladata ellenőrizni és figyelemmel kísé- rni a nemzetközi együttműködés által érintett vállalatok felkészülését a kötelezettségek teljesítésére. Biztosítaniok kell, hogy a vállalati közép- távú tervek tartalmazzák a nemzetközi együttműködéssel kapcsolatos feladatokat, s hogy ezek teljesítése ütemesen megtörténjék.

A Külkereskedelmi Minisztérium összefogja, irányítja és szervezi a többoldalú intézkedésekkel összefüggő kölcsönös áruszállítások teljesítését. A kötelezettségeket beépíti a hosszú lejáratú és az éves államközi megállapodásokba; gondoskodik róla, hogy a vállalati magánjogi szerző-

déseket időben megkössék; folyamatosan figyelemmel kíséri mind az export-, mind az importkötelezettségek teljesítését.

Hazánkban a gazdaságirányítás általános rendjén belül különleges módszer kialakítása eddig egyetlen vonatkozásban vált szükségessé. A Minisztertanács az orenburgi gázvezeték közös építésével kapcsolatos magyarországi feladatok jó elvégzése érdekében — tekintettel az együttműködő szervek nagy számára — országos koordinációs bizottságot hozott létre; ennek feladata részben az ellenőrzés, részben az operatív cselekvés összehangolása.

A végrehajtás során szerzett gyakorlati tapasztalatokat folyamatosan értékeljük; ezek figyelembevételével a végrehajtás jövőbeli rendjét és módszerét is fejleszteni lehet.

A jövőbeli fejlődés iránya

A most következő évek nyilvánvalóan sok tapasztalatot adnak majd a többoldalú intézkedések hatásáról, a megvalósítás módszereiről. Bizonyos vonatkozásban a fejlődés szükséges iránya már most is előre látható. Ezzel kapcsolatban a következő gondolatok merülnek fel:

— A többoldalú egyeztetett intézkedések tervét a jövőben minden bizonnyal össze kell majd kapcsolni a hosszú lejáratú célprogramokkal, valamint a hosszú lejáratú népgazdasági tervvel. Éppen ezért ki kell dolgozni a három intézmény közötti hatékony kapcsolati rendszert.

— A többoldalú intézkedések tervének a jövőben is két szempontot kell összehangolnia. Az egyik a hosszú lejáratú célprogramokban megtestesülő törekvés az ágazati vagy alágazati közösségi optimum elérésére a termelésben és a szükségletek kielégítésében; a másik a résztvevő népgazdaságok termelési és szükségletkielégítési optimumának elérésére való törekvés. E két optimum összehangolása iteratív alapon látszik lehetségesnek, oly módon, hogy egyiket sem rendelik fölébe a másiknak, hanem mindegyik hat a másikra.

— Mind a tervezés hatékonysága, mind pedig a tervek megvalósításának eredményessége megköveteli a nemzetközi áru- és pénzviszonyok továbbfejlesztését a KGST-országok együttműködésében, beleértve ebbe az árpolitikát, a külkereskedelmi módszereket, a valuta- és hitelrendszert. Mivel az értékfolyamatok tervezése nélkülözhetetlen része az együttműködés egész rendszerének, az áru- és pénzviszonyok továbbfejlesztése kulcskérdéssé válik az együttműködés elmélyítése tekintetében.

Az egyes népgazdaságok szempontjából megvizsgálandó és kialakítandó, hogy felhalmozási és beruházási lehetőségeik keretében milyen mértékű részvételt vállalhatnak a nemzetközi beruházási folyamatokban, annak érdekében, hogy e nemzetközi részvétel ne csökkentse a népgazdaság termelőerőinek fejlődését, hanem éppen ellenkezőleg, pótlólagos forrást biztosítson ahhoz. Nyilvánvaló, hogy e téren is létezik egy optimum, amelyet elérni kívánatos, s azon túlmenni nem ajánlatos.

A többoldalú integrációs intézkedések terve egyik lényeges tényező lehet az integrációs folyamat előrevitelében. Ahhoz, hogy e lehetőség valóra váljék, kölcsönös erőfeszítésekre, a tapasztalatok rendszeres elemzésére és a tanulságok hasznosítására van szükség a résztvevő tagországok részéről egyenként és közösen.

K. STUBENRAUCH:

A többoldalú integrációs intézkedések egyeztetett tervének jelentősége a tudományos-műszaki haladás számára az NDK-ban

Az NSZEP IX. kongresszusán az NDK-ban célul tűzték ki a fejlett szocialista társadalom további kialakítását, és ily módon a kommunizmusba vezető fokozatos átmenet alapvető feltételének megteremtését szilárd testvéri szövetségben a Szovjetunióval és a szocialista közösség más országaival. Ebben az összefüggésben hangsúlyozta E. Honecker elvtárs, az NSZEP főtítkára, hogy az erőteljes népgazdasági dinamika kulcsa a tudományos-műszaki haladás meggyorsítása és a kitűzött cél elérésének alapvető feltétele a szocialista gazdasági integráció további elmélyítése, a testvérpártokkal közösen kidolgozott, a Komplex Program megvalósítását célzó irányvonal alapján.

Az NSZEP IX. kongresszusa — éppúgy, mint az SZKP XXV. és a többi testvérpárt legutóbbi kongresszusa — mérleget készített az elmúlt öt év fejlődéséről és eredményeiről. A mérleg pozitív.

Ha elemezzük az NDK népgazdasága stabil és folyamatos fejlődésének okait, akkor ennek egyik döntő forrásaként a Szovjetunióval és a többi szocialista állammal való gazdasági és tudományos-műszaki együttműködés eredményei mutatkoznak.

A népgazdasági feladatok megoldásában az integrációs tényező nemcsak az NDK-ban, hanem minden egyes szocialista testvérországban mind nagyobb szerepet játszik.

Ezt a megállapítást a KGST XXX. ülészsaka határozottan megerősítette. Az ülészsak közleménye ezzel kapcsolatban a következőket mondja: „A Komplex Program megvalósításának éveiben a KGST-tagországok kollektív alapon új, jelentős intézkedéseket kezdeményeztek az anyagi termelés szférájában”.

Ebből kiindulva a tagállamok iparának és mezőgazdaságának gyors fejlődése azt eredményezte, hogy az 1971—1975. közötti időszakban az ipari termelés 47, a nemzeti jövedelem 36 és a munkatermelékenység 35 százalékkal nőtt. Emellett a munkatermelékenység növekedése eredményezte az össznövekedésnek több mint 80 százalékát.

Az elmúlt ötéves tervidőszak világosan megmutatta, hogy a KGST-országokban előtérbe lépnek az intenzív gazdasági növekedés tényezői. Ez a népgazdaság irányítási és tervezési rendszerének és módszereinek állandó tökéletesítésére irányuló törekvés eredménye. Ebben természetesen minden ország a problémák megoldásakor saját feltételeiből indul ki. Nagy jelentőségű a terv alapelveinek megerősítése az irányítási te-

vékenységben, valamint a mennyiségi és minőségi mutatók emelésére irányuló ösztönzése. Különösen lemérhető eredményeket sikerült elérni a közép- és hosszú távú tervezés javításában, valamint a szocialista gazdasági integráció irányításának tökéletesítésében. Az integrációs intézkedések a KGST-tagállamok népgazdasági terveinek alkotórésze. E tervekben irányozzák elő anyagi fedezetüket.

Egészében véve megállapítható — ahogyan az NDK Minisztertanácsának elnöke a XXX. ülészenon kifejtette —, hogy a Komplex Program új minőséget adott a KGST-országok közötti együttműködésnek.

Az együttműködés szervezeti rendszerének megszilárdítására jelentős munkát fordítottak. KGST-bizottságokat létesítettek a tervezés, az anyagi-műszaki ellátás területén való együttműködésre és a tudományos-műszaki kooperációra, számos államközi és nemzetközi gazdasági szervezetet hoztak létre. Ezek eredményesen működnek.

Az együttműködés a tervezési tevékenység területén — mint fő módszer az együttműködés kialakítására és a nemzetközi szocialista munkamegosztás elmélyítésére — továbbfejlődött és tökéletesedett.

Az 1976—1980-as időszak koordinálása befejeződött. Ezt közvetlenül összekapcsolták a Komplex Program tökéletesítésének feladataival. A középpontban a következő problémák együttes megoldása áll: a specializáció és kooperáció továbbfejlesztése, termelési kapacitások létesítése és az együttműködés kiépítése a tudomány és a technika területén.

A tudományos-műszaki együttműködés további elmélyítését szilárd bázisra lehet építeni. Jelenleg a KGST-tagországoknak kb. 1600 kutató intézménye, köztük a tudományos akadémiák 200 tudományos intézménye dolgozik együtt széleskörűen és többoldalúan.

Több mint 80 többoldalú tudományos-műszaki együttműködési egyezmény és 47 tudományos koordináló központ, nemzetközi tudóskollektíva, közös kutatási és fejlesztési intézmény, valamint laboratórium van.

A KGST-tagországok tudományos és műszaki tervei koordinálásának fontos alapja a KGST Tudományos-Műszaki Együttműködési Bizottságának útmutatására kidolgozott „A tudomány és technika fő irányai, legfontosabb problémái az 1976—1980-as időszakban és kölcsönös érdekek az együttműködésben”.

A KGST-határozatok és a tervezés területén való együttműködéssel foglalkozó KGST-Bizottság határozatai alapján a Tudományos-Műszaki Együttműködési Bizottságban 1973 óta kiterjedt munkálatokat végeztek e fő irányok kidolgozására. Megvalósításuk hosszú távra megteremti a szükséges előfeltételt a KGST-tagországok termelése specializálásának és kooperációjának közös tervezésére és a beruházások végrehajtására.

Az 1976—1980. évi többoldalú integrációs terv keretében a tudományos-műszaki együttműködésre a következő feladatkomplexumokat rögzítették:

- a fűtőanyag- és energiaforrások ésszerű hasznosítása és bővítése;
- a fának mint nyersanyagnak komplex hasznosítása;
- a fémek korrózió elleni védelme;
- az orvosbiológiai készülékek és műszerek megalkotása;
- az újfajta peszticidek és növényvédelmi módszerek kifejlesztése;

— a hatékony fehérjegytártási módszer, valamint az élelmiszerek tápértékének emelését célzó módszerek kidolgozása;

— gáztisztító berendezések és felszerelések kifejlesztése, beleértve a szükséges mérő- és ellenőrző-készülékeket.

A főirányokban megadott egységes tartalmi alapból kiindulva 1975-ben kidolgozták a tudományos-műszaki együttműködés terveit, valamint a két- és többoldalú kutatási programokat az 1976—1980-as időszakra, s azokat a KGST-országok között egyeztetették.

Emellett megegyeztek abban, hogy melyek azok a fontos tudományos-műszaki feladatok, amelyeket 1980-ig a KGST-országok minisztériumainak, intézeteinek és társulásainak közösen kell kidolgozniuk. Ez mindenekelőtt az alapkutatásra, az energiagazdálkodásra, a széniparra, a vegyiparra, az elektronikai iparra, a vegyipari berendezések gyártására, a szerszámgépiparra, az építőanyag-iparra és az építésügyre vonatkozik.

Az 1976—1980-as időszak kutatási koordinálásával országaink kutatási kooperációját jobban a tudományos-műszaki haladás fő irányaira és a gazdasági együttműködés legfontosabb céljaira irányították, s tovább mélyítették a két- és többoldalú tudományos-műszaki együttműködés közötti tematikai kapcsolatot.

Ez főleg a többoldalú integrációs tervben szereplő tudományos-műszaki feladatokra vonatkozik.

A KGST Tudományos-Műszaki Együttműködési Bizottsága 1976. januári ülésén intézkedési javaslatot fogadott el az 1976—1980-as időszakra a KGST-országok többoldalú integrációs tervében szereplő tudományos-műszaki feladatok megoldására. Ezek az intézkedések a munkatervék pontosítására, valamint egyezmények és megállapodások kötésére vonatkoznak. A KGST minden tagországa felvette tudományos és műszaki nemzeti tervébe az integrációs tervben szereplő kötelezettségeket. Így az együttes terven keresztül országaink kutatási és fejlesztési potenciáljának mind mélyebb összefonódása jön létre. Ugyanakkor az integrációs intézkedések az országok tudományos és műszaki terveiben lefektetett feladatok végrehajtásában mind nagyobb szerepet játszanak. Ily módon az NDK állami tudományos és műszaki tervében a feladatkomplexumoknak már több mint 80 százaléka kapcsolatos a nemzetközi kutatási kooperációval.

Az NDK a döntő területeken részt vesz az integrációs terv átfogó és perspektivikus munkálatainak végrehajtásában.

Köztársaságunkban a dolgozók nagy erőfeszítéseket tesznek, hogy fokozzák a belföldi nyers- és fűtőanyagok kiaknázását, átfogóan használják ki a szekunder nyersanyagokat és döntően javítsák az anyaggazdálkodást. A dinamikus gazdaságfejlesztés biztosítására azonban a jövőben is kiterjedt nyersanyag- és fűtőanyag-behozatalra van szükség.

A KGST keretében egyeztetett — a fűtőanyag és energiagazdálkodás fejlesztésére vonatkozó — közös intézkedéseknek megfelelően az NDK részt vesz a fűtőanyag- és nyersanyag-kitermelés kiépítését célzó közös beruházásokban, valamint a KGST-országok egyesített energiarendszerének kifejlesztésében.

A növekvő importszükséglet megköveteli, hogy az NDK az 1980-ig terjedő időszakban beruházási részesedését 7—8 milliárd márkára emelje.

Az NDK részvétele főképp vegyipari berendezések, hengermű- és felszíni fejtési felszerelések, könnyűfém szerkezetek, emelő- és szállítóberendezések, szivattyúk, kompresszorok, szerelvények és más felszerelések szállításából áll.

Ezen túlmenően az NDK építi az Orenburg és a Szovjetunió nyugati határa közötti földgázvezeték egy szakaszát. Mindez nagy erőfeszítéseket követel a termelés további emelésében és a teljesítmény növelésében mindenekelőtt a nehéziparban, a vegyipari berendezések gyártásában, valamint az elektrotechnikában, illetve elektronikában.

A tudománynak és a technikának döntően hozzá kell járulnia a szükséges teljesítménynövekedés eléréséhez.

Ebben az összefüggésben főleg a KGST-tagországok nyers és fűtőanyag-, valamint energiaproblémáinak megoldására irányuló tudományos-műszaki együttműködési program kidolgozása a kiemelésre méltó.

Az integrációs terv keretében komplex probléma a tudományos-műszaki munkálatok súlypontja. Előtérben állnak a következők:

— A KGST-országok saját tüzelőanyag- és energiaforrásainak feltárása és átfogó kihasználása;

— A primer energia ésszerű átalakítása hasznos energiává;

— Új eljárások és technológiák, energiaberendezések és felszerelések alkotása új energiaforrások kihasználására, valamint a meglévő berendezések hatékonyságának és teljesítményének fokozása.

A KGST-tagországok egyes területein vizsgálatokat végeznek tüzelőanyag-források felkutatására. Az ásványolaj, földgáz és szén feltárásánál új módszerek kialakítását és a meglévők tökéletesítését célzó kutatómunkákat terveznek.

Az integrációs tervben megfogalmazott tudományos-műszaki feladatok kidolgozásában az NDK részesedése — az NSZEP KB és az NDK Minisztertanácsa szén- és energiakonferenciájának határozataival egyetértésben — a következő kutatási és fejlesztési munkálatokra koncentrálódik:

— A barnaszénnek mint az NDK legfontosabb primer energiaforrásának további kihasználására;

— Atomerőmű-kapacitások felépítésére és hatékony használatára;

— Az ásványolaj és a földgáz elsődleges anyaggyártási használatára a vegyiparban, valamint magas hőmérsékletű folyamatokra a kohászatban, az üveg- és kerámiaiparban;

— Az ésszerű energiafelhasználásra, amikor is különösen kiemelendők a lakóépületek és az ipari építmények fűtésénél és világításánál fellépő energiavesztések korlátozására vonatkozó munkálatok, beleértve a szükséges mérő- és szabályozókészülékek kifejlesztését.

E közös kutatási munkák eredményei már az 1976—1980-as ötéves tervidőszakban pozitívan befolyásolják majd a népgazdaságilag fontos folyamatok intenzívebbé válását, valamint az anyag- és energiagyártás javítását.

A tervezett tudományos-műszaki feladatok magas fokú gazdasági hatékonyságának előfeltétele az, hogy a kutatás és a termelés a jövőben még szorosabban összefonódjék.

A kutatás és a fejlesztés állandóan növekvő előmunkálatai szükségessé teszik, hogy az új kapacitások már az új eljárások és felszerelések

tervezésének szakaszában megfeleljenek a termelés későbbi specializálásának és kooperációjának, hogy optimális nagyságú, modern nagyszériájú és tömeggyártásra alkalmas termelőhelyeket lehessen létesíteni.

Ehhez az első lépéseket a többoldalú integrációs intézkedések terével tették meg, s ezeket a jövőben majd még jobban ki kell építeni.

Összefoglalva, a helyzetet úgy értékelhetjük, hogy az 1976—1980-as időszakra vonatkozó többoldalú integrációs intézkedések egyeztetett tervének a KGST XXIX. ülészakán történő elfogadásával az együttműködés elmélyítésének és tökéletesítésének új szakasza kezdődött.

Ez az új szakasz folytatódik a KGST XXX. ülészakán hozott — az együttműködést elősegítő közös célprogramok kidolgozására vonatkozó — határozatokkal.

Ezekben a határozatokban számoltak annak szükségességével, hogy egy sor létfontosságú gazdasági probléma megoldását hosszabb időszakra (10—15 évre) kell tervezni. E programok a nyers-, fűtőanyag- és energiaproblémák perspektivikus megoldására, a népgazdaságok nagy hatékonyságú gépekkel és berendezésekkel való jobb ellátására, a mezőgazdaság továbbfejlesztésére, a fogyasztási cikkek gyártásának a lakosság növekvő igényeinek kielégítését célzó kibővítésére, valamint a szállítás gyorsított fejlesztésére irányulnak.

Ugyanakkor első ízben kezdik meg a KGST-ben — az ötéves tervek eddigi koordinálásán túlmenően — a fontos ágazatok hosszú távú gazdasági fejlesztési koncepcióinak és megvalósításuk gyakorlati útjainak közös kidolgozását.

A hosszú távú célprogramok kidolgozása, az anyagi-műszaki bázis minden oldalú megerősítése a szocialista államok közösségének politikailag és gazdaságilag fontos feladata lesz.

TÓTH TIBOR: NAGYBIRTOKTÓL A NAGYÜZEMIG

A mű a 19. század elejétől az első világháborúig — több mint száz évet átfogva — mutatja be mezőgazdaságunk nagy történelmi átalakulását a nagybirtoktól a tőkés nagyüzemig. A könyv e folyamat minden fázisát végigkíséri. A vizsgált időszakot két részre, 1948 előttire és utánira osztva tárgyalja a témát. A szinte teljesnek mondható, fennmaradt írásos anyagok alapján rekonstruálja az üzemvezetés és -szervezés legapróbb részleteit is, a termelési szerkezet és szervezet átalakulásának teljes folyamatát. A szerző hagyományos statisztikai módszereket használ a szabadságharc előtti időszakra, számítógépes módszerekkel dolgozza fel az ezt követő évek adatait (az üzem- és alaptőkék alakulását). Termelékenység- és önköltségszámítást végez az alaptevékenységeknél, trendszámítást a külső vertikumoknál és mérlegmódszert az alapvető technológiai összefüggésekre, ezek változására.

A könyv számot tarthat a közgazdászok, a történészek, az üzemgazdagsággal és üzemtörténettel foglalkozók, a kutatók és az egyetemi hallgatók érdeklődésére.

376 l., kötve 95,— Ft

A Közgazdasági és Jogi Könyvkiadó kiadványa

A tervszerűség erősítése a KGST-tagországok együttműködésében

A Szovjetunió Kommunista Pártjának XXV. kongresszusa kijelölte a szocializmus pozíciójának az egész világra kiterjedő további erősítéséhez vezető stratégiai utat. A kongresszus általánosította a szocialista országok gazdasági és tudományos-műszaki együttműködésére vonatkozó összegyűlt tapasztalatokat és kidolgozta anyagi alapjaik megerősítésére, továbbá a szocialista gazdasági integráció elmélyítésére vonatkozó irányvonalat.

Az SZKP XXV. kongresszusán elfogadott említett irányvonal realizálását jelenti a Szovjetunió 1976—1980-as évekre vonatkozó öt éves népgazdaságfejlesztési terve. A terv előírja a Szovjetunió fokozottabb részvételét a szocialista nemzetközi munkamegosztásban, valamint a baráti szocialista országok közötti gazdasági együttműködés valamennyi formájának további fejlesztésében, elsősorban a szocialista gazdasági integráció Komplex Programjában megjelölt intézkedések realizálásában. A Szovjetunió új, X. öt éves terve a szocialista országok egymáshoz való közeledésének, az integrációs folyamatok többoldalú elmélyítésének, a Szovjetunió és a KGST-országok közti együttműködésében a tervszerűség fejlesztésének és tökéletesítésének fontos mérföldköve lesz.

A KGST-országok népgazdasági tervkoordinációja — amelyet az egyes nemzeti öt éves tervek összeállításával párhuzamosan valósítottak meg — lehetővé tette, hogy egyeztessék „a szocialista országok gazdasági együttműködésének alapvető fejlődési irányvonalát az 1976—80-as időszakban”, és összehangoljanak számos fontos népgazdasági — az anyagi termelés szférájában végbemenő integrációs folyamat szempontjából nagy jelentőségű — probléma megoldására irányuló intézkedést. A tervkoordináció során meghatározták a legfontosabb áruk kölcsönös szállításának volumenét, s a későbbiekben ezeket vették alapul a hosszú lejáratú kereskedelmi és gazdasági döntések meghozatalánál. A KGST-országok kölcsönös árucere-forgalma az 1971—1975 közötti években majdnem megkétszereződött, 1975-ben meghaladta a 70 milliárd rubelt. Ez a folyamat a X. öt éves terv során továbbfejlődik.

A Szovjetunió a KGST-tagországokkal lebonyolított áruforgalma a IX. öt éves tervben — folyó áron számítva — több mint 92 milliárd rubelt tett ki. Az 1976-tól 1980-ig terjedő időszakban ez az áruforgalom 1975. évi áron számítva meghaladja a 155 milliárd rubelt, a kereskedelem volumene pedig ezekben az években nem kevesebb, mint

másfélszeresére növekszik. A tőkés gazdaságot megrázó heves valutáris-pénzügyi, energia- és általános gazdasági válság láttán különösen kiemelkedő a KGST-tagországok népgazdasági és külgazdasági kapcsolatainak tartós, dinamikus fejlődése.

Az új ötéves terv időszakában mind nagyobb jelentőségre tesz szert az anyagi termelés szférájában és a beruházások területén folyó együttműködés. Ez a folyamat tükrözi a KGST-országok közti, egyre mélyülő integráció objektív szükségleteit, ami abban fejeződik ki, hogy az érdekelte országok egyre fokozzák részvételüket a hiánycikket jelentő nyersanyagok kitermelésére irányuló új kapacitások létrehozásában, továbbá fejlesztik a termelési szakosítást és a kooperációt a gépiparban, a vegyiparban és más ipari ágazatokban. E tendenciák fejlődése egyidejűleg megköveteli a tervszerűség további megerősítését, a szocialista országok közötti együttműködés megszervezését és a közös tervezési tevékenység formáinak és módszereinek tökéletesítését.

A KGST-tagországok 1976—80. évekre vonatkozó népgazdasági terveinek koordinációja nemcsak ahhoz teremtett biztos alapot, hogy a szocialista közösség országai kidolgozassák nemzeti ötéves terveiket, hanem lehetővé tette azt is, hogy a KGST tevékenysége folyamán először kidolgozzák és elfogadják a KGST-tagországok 1976—80. évekre vonatkozó többoldalú integrációs intézkedéseinek egyeztetett tervét. A Szovjetunió népgazdaságának fejlesztésére vonatkozó állami tervekben már 1974-től konkrét intézkedéseket irányoztak elő a Szovjetunió és a többi KGST-ország közötti szocialista gazdasági integráció fejlesztésére. De csak az új ötéves tervben sikerült először megtervezni a Szovjetunió és a többi KGST-ország közötti szocialista gazdasági integráció fejlesztésére vonatkozó intézkedések egész komplexumát, beleértve jelentős objektumok együttes építését, az ezekkel kapcsolatos kölcsönös áruszállításokat és szolgáltatásokat, a termelés szakosítását és a kooperációt, továbbá a tudomány, a technika és a szabványosítás területén folytatott együttműködést.

A Szovjetunió 1976—1980-as népgazdasági tervének egy külön fejezete számos olyan jelentős integrációs objektum építésével foglalkozik, amelyet a KGST-tagországok részvételével a Szovjetunió területén valósítanak meg. A Szovjetunió területén az 1976—1980-as időszakban a KGST-országok részvételével összesen tizenegy integrációs objektumot létesítenek, amelyek huszonöt konkrét építkezést foglalnak magukban. Ezek hozzávetőleges értéke 7,4 milliárd rubel, amiből 3,4 milliárd rubel a KGST-tagországok hozzájárulása. Ez a hozzájárulás beruházási jellegű berendezésekből, anyagszállításokból, valamint az egyes országok építőipari szervezeteinek részvételéből áll. Az ilyen integrációs jellegű építkezések közül a legjelentősebbek: az Uszty-Ilimszk-i cellulózkombinát és a kijembajevi azbesztdúsító kombinát. A terv nagy jelentőséget tulajdonít a vasérc, pellet és különböző vasötvözetek előállítására alkalmas kapacitások létrehozásának. A X. ötéves terv legjelentősebb integrációs jellegű létesítménye az orenburgi gázlelőhely feltárása és az Orenburgtól a Szovjetunió nyugati határáig húzódó gázvezeték megépítése. A KGST-tagországok 1979-től kezdődően részesednek majd e gázvezetékben érkező földgázból.

A Szovjetunió számos KGST-országban intenzíven részt vesz nehéz-

ipari kapacitások létesítésében. Így például részt vesz a mongol—szovjet „ERGOLIT” réz- és molibdénkombinát építésében, amely a maga nemében a legnagyobb Ázsiában, s amelynek első részlegét 1978-ban helyezik üzembe; továbbá egy, a Kubai Köztársaságban létesülő nikkel-kobalt tartalmú termékeket gyártó kapacitás létrehozásában, új atom- és hőerőművek felszerelésében a KGST-országokban, ezenkívül jelentős kohászati kombinátok, kőolajfeldolgozó üzemek stb. megépítésében.

A Szovjetunió és a többi KGST-ország együttműködésének nagy eredménye, hogy tovább mélyül a termelési szakosítás és a kooperáció gazdasági együttműködésünk legdinamikusabban fejlődő területén, a gépiparban. Elég megemlítenünk, hogy az 1976—80-as években a Szovjetunió és a többi KGST-tagország közötti árucseré-forgalom teljes növekményének mintegy fele gépek és berendezések kölcsönös szállításából valósul meg. A gépek és berendezések árucseré-forgalma a IX. ötéves tervhez viszonyítva 85 százalékkal növekszik és meghaladja az 55 milliárd rubelt. A Szovjetunió és a többi KGST-ország között a gép- és berendezés-kereskedelmi forgalom kb. 50 százalékát termelésszakosítási és kooperációs egyezmények rögzítik, amelyek teljes egészében beépültek az 1977. évi tervbe, valamint a Szovjetunió 1976—1980. évi népgazdasági tervének speciális, integrációs részébe. A X. ötéves terv kifejezi, hogy az integrációs intézkedések egyeztetett tervében nagy figyelmet fordítanak a termelési kooperáció további fejlesztésére, valamint az ágazaton belüli és a technológiai szakosításra. Ez elsősorban a gépkocsiiparra, az elektronikus számítógépek gyártására, a szerszámgépipar néhány termékére, az útépítő gépekre és az atomerőművekhez szükséges berendezések előállítására vonatkozik.

Az integrációs tervnek egy külön fejezete irányozza elő egyéb két- és többoldalú termelésszakosítási és kooperációs megállapodások realizálását. Az 1976—80. évekre szóló terv összesen 190 megállapodást foglal magában és közülük 159 egyezmény az ötéves tervidőszakra vonatkozóan szabályozza a gépipar területén a szakosítást és a kooperációs szállításokat.

Ahhoz, hogy megerősítsük az együttműködés tervszerűségét és komplex módon közelíthessük meg a gazdasági és tudományos-műszaki együttműködés kimunkálását, szükségessé vált, hogy az integrációs tervekben külön fejezetet szenteljünk a tudományos-műszaki problémák kidolgozásának. Az 1976—1980. évekre 17 jelentős tudományos-műszaki probléma együttes kidolgozását irányozták elő összesen mintegy 600 millió transzferábilis rubel összköltséggel. A költségek felét a Szovjetunió, másik felét pedig az összes többi KGST-ország viseli.

Az együttesen kidolgozandó tudományos-műszaki problémákhoz tartozik például az 1000 MW kapacitású atomreaktor által üzemeltetett energiablokk létrehozása, az egyes energiahordozók hatékonyabb felhasználását szolgáló berendezések kialakítása stb.

A KGST-tagországok 1976—1980-ra szóló népgazdasági terveinek koordinációja nemcsak a hosszú lejáratú kereskedelmi egyezmények megkötését tette lehetővé, hanem termelési oldalról biztosan megalapozta a műszaki haladást és az anyagi termelés fontos ágazatainak fejlődését. A tervkoordináció ezenkívül nagy hatást gyakorolt a KGST-tagországok új beruházásaira is.

A népgazdasági tervek koordinációjának új szakasza, minőségileg új fokozata ez, amely feltételezi, hogy a kollektív tervezési tevékenység erősítésével tovább fejlődjön a szocialista országok közösségének gazdasági együttműködése. A szocialista országok kollektív tervezési tevékenységét nem lehet megvalósítani az egyeztetett gazdasági és tudományos-műszaki prognózisokra támaszkodó közös gazdasági és műszaki politika nélkül. Az egységes gazdasági és tudományos-műszaki politika, valamint az együttes tudományos előrejelzés lehetővé teszi az egyes konkrét területeken folyó gazdasági együttműködés fejlesztési koncepciójának megalapozott kidolgozását, azoknak a kérdéseknek a meghatározását, amelyeket célszerű az egyes országok közös erőfeszítésével megoldani, továbbá azt is előmozdítja, hogy kipróbálják a döntések lehetséges variánsait és egyeztessék az együttműködő országok álláspontját a kölcsönös érdeklődésre számot tartó kérdésekben.

A KGST-tagországok szocialista gazdasági integrációjának sikeres fejlesztése és elmélyítése meghatározó módon függ attól, hogy gyakorlatilag miképpen valósul meg a KGST-tagországok gazdasági kapcsolatainak fejlesztése. E kapcsolatok révén az egyes résztvevő országok és az egész szocialista közösség javára maximális megtakarítást lehetne elérni a társadalmilag szükséges munka felhasználásában. Ezt a feladatot azoknak a hosszú lejáratú célprogramoknak a segítségével kell elvégezni, amelyek tartalmazzák a legjelentősebb népgazdasági problémák tervszerű megoldására irányuló intézkedések rendszerét.

„Az elért eredményekre támaszkodva — mondotta L. I. Brezsnyev az SZKP XXV. kongresszusán a Központi Bizottság beszámolójában — megtehetjük a következő lépést előre. A hosszú lejáratú célprogramok kidolgozása és megvalósítása került napirendre. E programok célja az, hogy közös erőfeszítéssel kielégítsük a gyorsan növekvő energia-, fűtőanyag- és az alapvető nyersanyagigényeket, s jobban kielégítsük az élelmiszerek és az ipari fogyasztási cikkek iránti keresletet, emeljük a gépgyártás színvonalát és gyorsítsuk a szállítás fejlődését. Ezek a mi következő feladataink.” A KGST-tagországok valamennyi kommunista és munkáspártja támogatta azt az elképzelést, hogy ilyen együttműködési célprogramokat dolgozzunk ki. A KGST XXX. ülészsaka részletes határozatot fogadott el arról, hogy 1977—78-ban az anyagi termelés említett ágazataira ki kell dolgozni az együttműködés célprogramjait.

Az együttműködés hosszú távú célprogramjainak kidolgozása szorosán kapcsolódik annak az irányvonalnak a gyakorlati megvalósításához, amely szerint a KGST-országok tovább kívánják fejleszteni a szocialista gazdasági integrációt. Az 1976—80. évekre szóló tervek egyeztetése során a KGST-tagországok sikeresen valósították meg a szocialista gazdasági integráció Komplex Programjában kitűzött fontos feladatokat. Amint az SZKP XXV. kongresszusán elhangzott, a jelen időszakban lényegesen elmélyült a KGST-országok gazdasági életének egymásra gyakorolt hatása és ezek egyre nagyobb mértékben egészítik ki egymást. A KGST-országok erősödő gazdasági kapcsolatai és a közös tervezési tevékenység elért eredményei lehetővé tették, hogy a KGST-országok gazdasági fejlődésében új szintre emelkedjünk, biztosítsuk a népgazdaság magas és egyenletes fejlődési ütemét és valóra váltsuk a szocialista közösség gazdasági integrációjának realizálását célzó program első szakaszát.

A KGST-országok összes testvéri kommunista és munkáspártja által kollektívan kialakított szocialista gazdasági integráció további fejlesztésének és a szocialista gazdasági világtrendszer fokozatos kialakításának célja marad az irányelv.

A KGST-országoknak az anyagi termelés legfontosabb ágazataiban folytatott együttműködésére vonatkozó hosszú távú célprogramok kidolgozásának szorosan kell kapcsolódnia a KGST-országokban folyó, az egyes népgazdaságok 1990-ig szóló perspektivikus fejlesztési terveinek összeállításával kapcsolatos munkához. Ezért is nagyon fontos, hogy a perspektivikus tervek kidolgozásánál gondosan kiválogassák és megalapozzák az együttműködés azon konkrét feladatait, amelyeket a KGST-országoknak többoldalú együttműködése alapján kollektívan kell megoldaniuk.

Egyelőre korai még vizsgálni az együttműködési célprogramok tartalmával kapcsolatos kérdéseket. De már most elmondhatjuk, hogy az együttműködés hosszú távú célprogramjainak nemzetközi jellegűeknek kell lenniük. A KGST-országok ilyen együttműködési programjai sikeres kidolgozásának és realizálásának elengedhetetlen feltétele, hogy a résztvevő országok nemzeti és nemzetközi érdekeiknek megfelelően készek legyenek felhasználni minden kincsüket, anyagi, munkaerő- és pénzügyi forrásaikat, továbbá, hogy az országok ilyen együttműködés esetén készek legyenek közösen cselekedni. A programok kidolgozását meg kell alapozni a KGST-országok nemzetgazdaságainak, ésszerűbb és gyakorlatilag megvalósítható fejlesztési irányaiknak, a fejlesztés ütemének mélyreható elemzésével, össze kell kapcsolni a meglévő forrásokkal, s figyelembe kell venni az egyes országok népgazdaságának struktúrájában végbemenő célszerű változásokat. Az együttműködési célprogramok kidolgozásakor nagy jelentőségűek a kitűzött célok és feladatok, illetve a tudományos-műszaki haladás eredményei, a technika, a technológia és az ipar különböző ágazataiban a termelés és a szervezés közötti kapcsolat.

A hosszú távú célprogram tartalmának ki kell fejeznie egyik vagy másik népgazdasági feladat komplex megoldására irányuló, a perspektivikus időszakra közösen kidolgozott, gazdasági és tudományos-műszaki stratégiát. Minden egyes programnak tartalmaznia kell az együttműködés alapelvét, irányát és a népgazdaságnak az együttműködésre kiválasztott ágazatait érintő határozatokat.

A Kölcsönös Gazdasági Segítség Tanácsa szerveit az együttműködés célprogramjainak kidolgozása során a Tervezési Együttműködési Bizottság fogja irányítani, és az — lényegét tekintve — a közös tervezési tevékenység új formáját jelenti. Ez elsősorban a munka megszervezésével szemben támaszt nagy követelményeket. Valamennyi KGST-ország tervezéssel foglalkozó szervezetének nagy erőfeszítésére van szükség ahhoz, hogy rövid idő alatt hosszú évekre kidolgozzák az előttük álló perspektivikus időszak alatti tevékenység tudományosan megalapozott programját.

KAHULITS LÁSZLÓ:

Jövedelmezőség és termelékenység

Ellenvetések Jánosi Ferenc vitacikkéhez*

Jánosi Ferenc vitát kezdeményezett arról, hogy mi a gazdaságosság kategóriájának tartalma a különböző termelési módokban. Terjedelmes cikkében valóban nagy helyet kap a kérdés vizsgálata, alapvető elméleti és politikai mondanivalója azonban abban csúcsosodik ki, hogy mit is tekint a szerző a szocializmus adekvát termelési viszonyainak, s ezzel összefüggésben, hogyan kell a szocialista termelést szabályozni.

A gazdaságosság, illetve a termelékenység lényegének megközelítésében, feltárásában számomra a cikk nem adott újat, a mérés problémáihoz pedig úgy érzem a statisztikusok jobban értenek. A vitacikk alapvető elméleti kérdésekben azonban olyan állásfoglalásokat tartalmaz, olyan szemlélettel íródott, amellyel nem értek egyet, s ezért is teszem meg ellenvetéseimet.

Jánosi Ferenc alaptétele a következő: „*Szocialista árutermelési viszonyok között akkor és csak akkor juthat érvényre a szocialista társadalom alaptörvénye, ha a termelést minden szinten az alaptörvényben kifejtett célnak megfelelően munkatermelékenység-maximalizálás alapján szabályozzák.*” (1365. l.) „Olyan termelési viszonyok között, ahol a termelést nyereségmaximalizálás alapján szabályozzák, csak szólam a munkatermelékenység növelésének mint társadalmi érdeknek a hangsúlyoztatása. Csak ha a termelő abban érdekelt, hogy a rendelkezésre álló munkával és eszközökkel maximális *értéktömeget* állítson elő, vagy ami ugyanezen érdekelttség másik oldala, a fizetőképes kereslet kielégítéséhez szükséges árukat a legkisebb élő és holt munkával állítsa elő, akkor válik a munkatermelékenység-növekedés objektív gazdasági törvénye — a történelem folyamán először — feltétlen érvényűvé.” (1364—1365. l. Kiemelés tőlem. — K. L.)

Az *első ellenvetésem*: A szocialista árutermelési viszonyok között a termelést nem lehet minden szinten és kizárólag a munkatermelékenység-maximalizálás alapján szabályozni.

Bizonyítani lehet, hogy a munkatermelékenység a kommunizmus felső fokán sem egyedüli szabályozója a gazdaság működésének (erre később visszatérek), de a szocializmusban már csak a társadalmi fejlődés adott történelmi sajátosságai miatt sem az. Jánosi Ferenc felfogása

* Szerkesztőségünkbe igen sok cikk érkezett, amelyek Jánosi Ferencnek „A gazdaságosság kategóriájának tartalma a különböző termelési módokban” című, lapunk 1976. novemberi számában közölt írásával vitatkoznak. Nem kívánunk vitát nyitni erről a kérdésről, az említett cikkel szemben felhozott érvek reprezentálása végett azonban két anyagot közlünk.

mindenekelőtt azért téves, mert a szocializmus viszonyait sok helyütt a kommunizmuséival azonosítja, s ami ebből logikusan fakad: vágyait ülteti át vagy szeretné átültetni a szocializmus valóságába. Érzelmileg érthető egy elkötelezett kommunista esetében, hogy szeretné társadalmunkat a legfejlettebbnek látni, ezzel az óhajjal azonban még nem lehet viszonyaink éretlenségét kiküszöbölni.

A szocializmus termelési viszonyai jelenleg a legfejlettebbek a világon, de ez nem azt jelenti, hogy már kialakult a társadalmi tulajdon legérettebb formája, s a viszonyok abszolút módon szolgálják a termelőerők fejlődését. Jánosi Ferencnél viszont ezzel kapcsolatban a következőket olvashatjuk: „A szocialista társadalmi tulajdon körén belül folyó termelésben . . . — a szocialista társadalom adekvát termelési viszonyai között — a viszonyok már nem akadályozzák a munkatermelékenység-növekedés objektív gazdasági törvényének érvényesülését. A szocialista termelési viszonyok között ez a gazdasági törvény abszolút módon, minden más gazdasági törvényt maga alá rendelve jut érvényre.” (1346. l.)

Ha el is tekintek attól, hogy egy törvény — ha már más összefüggéseket „maga alá kell rendelnie” — eleve nem érvényesülhet abszolút módon (és ha nem is teszem itt most bírálat tárgyává a törvények „hierarchiájának” többszörösen megcáfolt téves felfogását), mégis azt kell állítanom, hogy a gyakorlat nem igazolja a törvény abszolút értelemben vett érvényre jutását. Itt nem arról van szó, hogy vitatnám a törvény érvényesülését, abszolút érvényét azonban már igen. Nem a szocializmus viszonyaiból fakad-e a különböző érdekek létezése és hatása? Érdeke-e minden esetben az egyénnek a legtermelékenyebb munka? Az áruviszonyok létét Jánosi is elismeri. Vajon nem akadályozzák-e az árutermelők ellentétes érdekei a termelékenység növekedését? Arról nem is szólva, hogy bár a szocializmus gyökeres változást hoz az emberi képességek kifejlesztésének lehetőségeiben, e formáció „éretlensége” azonban ezt is korlátozza, illetve nem teszi korlátlanul lehetővé.

És ha van is részgazság abban, hogy „*A magunk teremtette korlátok miatt szűkítettük a munkatermelékenység növelésének lehetőségeit, lehetetlenné tettük a termelőerők optimális fejlődését*” (1363. l.) — a termelési viszonyok az adott fejlődési szakaszban tőlünk függetlenül, objektíve is bizonyos korlátokat jelentenek. A szocializmusban sem lehet abszolút harmóniát teremteni a termelőerők és a termelési viszonyok között, akkor sem, ha érvényesül a közöttük fennálló összhang törvénye. Jánosi Ferenc elismeri ellentmondásunkat, de azt a hibás szabályozásnak tudja be, sőt úgy véli, hogy ez a szabályozás a termelési viszonyokat is eltorzítja. „Ha különböző okokból is — írja az 1363. lapon —, de az 1968 előttihez hasonlóan, a mai termelési viszonyok is csak a termelőerők fékezett fejlődését teszik lehetővé.” Bizonyára kevesebb korlátba ütközne a fejlődés, ha gazdasági szabályozásunk tudatosabban és jobban tükrözné termelési viszonyainkat, termelőerőink fejlettségét, gazdálkodásunk egyéb körülményeit és feltételeit. Ilyen kedvezőbb körülmények között is lennének azonban ellentmondások a termelőerők és a termelési viszonyok között. Semmiféle szabályozás sem tudja megszüntetni azokat az ellentmondásokat s ezzel a fejlődést fékező tényezőket sem, amelyek a szocialista vállalatok létéből, továbbá a szövetkezeteknek mint a társadalmasítás alacsonyabb fokán álló tulajdonformák-

nak a fennmaradásából fakadnak. Nem is szólva a munkaerő személyi tulajdonáról, ami különösen szűkös munkaerőhelyzetben igen erős fékező hatást gyakorolhat. Meg kell említeni a termelési eszközök nemzeti tulajdonának formáját is, ami szintén visszafoghatja a termelőerők fejlődését, különösen ott, ahol a termelőerők szükségszerű internacionálizálódása szembetalálja magát a nemzeti tulajdon kereteivel és korlátaival.

Bármennyit is siránkozunk ezen, tudomásul kell vennünk, hogy a szocialista termelési viszonyok a termelési eszközök és termelők közvetlen egyesülésének s ugyanakkor az egyes termelők, illetve közösségek elkülönülésének viszonyai. Ezért a szocialista gazdaságban a tervszerűség törvényével együtt hat még az értéktörvény is. Úgy tűnik, hogy ezt itt-ott Jánosi Ferenc is elismeri, akkor azonban egyáltalán nem érthető a következő dörgedelme: „Márpedig a konstituált áruár vagy a konvertibilis valuta kitermelési *költsége* mint valutaárfolyam összeegyeztethetetlenek a szocialista árutermelő társadalom adekvát termelési viszonyaival. A konstituált áruár és valutaszorzó a szocialista termelési viszonyok rendszerét inkonzisztenssé teszi, egyfajta eklekticizmus megnyilvánulásaként értékelhető, amelyeket ki kell küszöbölni, először elméletileg, majd gyakorlatilag is.” (1356. l.)

Az eklekticizmus vádja csak akkor lenne jogos, ha maga a szocializmus valósága nem lenne kettős. Minthogy a valóság maga is e kettősségben létezik, ezért helye van a konstituált áruárnak, ha tetszik, ha nem. Az is könnyen eldönthető, milyen szabályozórendszer lehet viszonyainkkal adekvát, attól függően, hogy figyelembe vesszük-e a világgazdaság viszonyait, vagy sem. Nem vitatható, hogy a nemzetközi munkamegosztásba való bekapcsolódásunk szükségszerű, ezért az is törvényszerű, hogy a világgazdasági hatásokat „el kell viselnünk”. De hogyan viseljük el? Jánosi azt mondja, hogy e hatások gazdaságunkban jelentkező következményeit védjük ki, vagyis tegyük azt, amit 1974—1975-ben tettünk. Elméletileg ez elképzelhető és vitapartnerem szemlélete szerint nem is okoz bajt, hiszen a vállalatokat ez esetben a munkatermelékenység alakulása szerint értékeljük. Igaz, így is nagyobb jövedelmet kell tőlük elvonnunk, mint korábban, mert valahogyan fedezni kell a világgazdasági hatásokkal szembeni „védelem” költségeit. Ugyanakkor azonban semmi sem készíti a vállalatokat arra, hogy igazodjanak ezekhez a feltételekhez (még hozzá előre és tervszerűen) a hatások orientáló, olykor kényszerítő jellege következtében.

A második ellenvetésem: A társadalmi munka termelékenységét még a „vasemberrel” kombinált mércével sem lehet abszolút módon mérni, még kevésbé lehet vállalati szinten és az árutermelés viszonyai között. „Az árut előállító munka termelékenységét, változásának mértékét bármilyen területre, bármilyen aggregátumra vonatkozóan *általános formában, abszolút mércéként egy olyan tört hányadosa mutatja meg, amelynek számlálójában a nettó termelési érték + amortizáció, vagyis a hozzáadott érték (v + m + értékcsökkenés), a GDP van, a nevezőjében pedig a munkaidő + az értékcsökkenésből képzett munkaidő (élő + vasember) van.*” (1355. l.)

Ezt a mutatót, de semmilyen más mutatót sem lehet a munkatermelékenység abszolút mércéjének kikiáltani. Eltekintve olyan önkényes

feltételezésektől — amelyekkel Jánosi Ferenc él —, hogy a munka termelékenységére csak a munkaeszközök hatnak, a munka tárgyai pedig nem, illetve, hogy a termelékenységre a „vasember” az értékcsökkenés mértékében hat — lényegesebb problémákkal is szembe találjuk magunkat.

Mindenekelőtt azzal a problémával: hogyan lehet mérni a munka termelékenységét különböző területeken, szinteken és általában is. Jánosi Ferenc helyesen idézi a tankönyveinkből ismert munkatermelékenység-fogalmat: „Az embernek az a céltudatos tevékenysége, amelylyel a természetet szükségleteinek megfelelően átalakítja, a munka. A munkavégzés hatékonysága, az ember termelőképességének színvonalát a termelékenység.” (1354. l.) Csakhogy ebből világosan kiderül, hogy a termelékenység a használati értékkel összefüggő kategória, annak mércéje, milyen terjedelmű emberi szükségletet tudunk a rendelkezésünkre álló munkával kielégíteni. Ha elfogadnánk Jánosi Ferenc javaslatát, akkor tulajdonképpen a használati értéket akarnánk pontosan, abszolút módon az értékkel mérni, azzal az értékkel, amelynek mozgása nincs egyértelmű függvénykapcsolatban a használati érték mozgásával. A használati érték és az érték mozgása egyáltalán nem párhuzamos, különösen akkor nem, amikor a szükségletstruktúrában, de a termelés technikai és emberi struktúrájában is jelentős, helyenként gyökeres változások következnek be.

Egy kis kitérőt jelent ugyan, de szeretnék itt arra is utalni, hogy Jánosi Ferenc cikke végén nem is a szükségletek kielégítését, a használatiérték-termelést tekinti a termelő céljának, hanem azt, hogy „maximális értéktömeget” állítson elő, ami természetesen nem azonos a szükségletkielégítés maximálásával. Hibás logikája miatt így önmagával kerül szembe, amikor a teljesítményt azonosítja az értéktömegeg. Igaz, hogy rendszerébe ez jól illeszkedik, hiszen a termelékenységet ő értékalapon méri, de maga a rendszer hibás.

Még nagyobb problémába ütközünk, ha a termelékenység maximalását az alaptörvény érvényesülésével köttjük össze, a szerző által javasolt (és mért) módon. Az emberek szükségletei ugyanis egy meghatározott struktúrában jelentkeznek s ezeket kell kielégíteni. Ha Jánosi Ferenc szerint a munkatermelékenység-növekedés törvénye minden más gazdasági törvényt maga alá rendel, akkor olyan termelést kell kialakítani, amelynek struktúrája biztosítja a termelékenység maximalizálását. Ha csak az a szempont, hogy azokat a területeket fejlesszük, ahol a legnagyobb termelékenység-emelkedés érhető el, akkor mivel fűt majd a lakosság, mit tesz a levesbe zöldség helyett, ki javítja meg a háztartási gépeket, lehet-e egyáltalán ruhát csináltatni? (Gondolom, Jánosi Ferenc egyetért azzal, hogy a közeljövőben ezeknél a tevékenységeknél nem várható viharos termelékenységemelkedés.) Nyilvánvaló, a termelékenység maximalizálása csak egy eleve adott struktúra mellett képzelhető el, ha nem is alárendelve, de összhangban az arányosság törvényével.

Bár a szerző felfogását nem érinti, de gondolatmenetemhez kapcsolódik a következő probléma: Az sem valószínű persze, hogy a lakosság által mindenkor támasztott szükségletek struktúrája az, amit termelési arányaink alakításakor figyelembe kell vennünk. A szükségletek

valódisága, a szükségletek rangsora is meghatározza azt, mit termeljünk, illetve milyen arányban. Termelhetnénk nagysorozatban lőfegyvereket személyes használatra, igen magas termelékenységgel, de nem tesszük, mert ez a szükséglet szocialista társadalomban nem akceptálható. Hasonlóképpen növelhetnénk a zsírtermelést is, hiszen bizonyított, hogy magasabb „termelékenységet” lehet elérni a zsírsertések tenyésztésével, mint a sovány hűssertésekével, de ez a legkevésbé sem szolgálná az egészséges táplálkozást. Valószínű, hogy a szesztermelés is magasabb termelékenységgel lehet, mint a gyümölcsle előállításának termelékenysége, ahol a tartósítás külön gond. Különösen akkor lenne kedvezőtlen a gyümölcsletermelés, ha — ahogyan vitapartnerünk javasolja — a termelékenységet értéktömeg-termeléssel mérnénk.

Ezért már a szocializmusra is érvényes Engels következő megállapítása, amelyet eredetileg olyan társadalomra vonatkoztatott, ahol az érték „nem jön közbe”: „A különböző használati tárgyak haszonhatásai — egymás között és az előállításukhoz szükséges munkamennyiségekhez képest mérlegelve — fogják a tervet végül is meghatározni.”*

A munka termelékenysége — mint a szükségletkielégítés hatékonyságának mutatója — azt a problémát is fölveti, hogyan hat ez a munka magára az emberre, az emberek kisebb-nagyobb csoportjaira. Hiszen az embernek nemcsak a táplálkozás, a szórakozás, az öltözködés, a kultúra a szüksége, hanem az is, hogy önmagát megvalósítsa, fejlődjék a természetben is, munkáját egészséges környezetben végezze, sőt kedvező társadalmi közegben, ahol mint tulajdonos érvényesítheti jogait és teljesítheti kötelességeit. Nem lehet tehát a munka hatékonyságát szűkeklű ökonomizmustól vezéreltetve értelmezni, és különösen nem akkor, ha a munkát a gazdasági alaptörvénnyel szoros kapcsolatban szemléljük.

A harmadik ellenvetésem: A termelésnek a nyereség kategóriájával történő szabályozása egyáltalán nem azonos a tőkés szabályozással. Továbbá az sem felel meg a valóságnak, hogy a termelést hazánkban csak a „nyereségmaximalizálás alapján szabályozzák”.

„Felvetődik azonban a kérdés — olvashatjuk az 1363. lapon —, *milyen elmélet vagy megfontolás alapján alakítottuk a termelési viszonyokat a reform kapcsán úgy, hogy a termelést — akárcsak 1968 előtt — most sem céljainknak megfelelően szabályozzuk, hanem úgy, mintha a termelés célja nálunk is a profit volna.*”

Ne térjünk ki most arra, hogyan látja Jánosi Ferenc a profit és a nyereség különbségét, ne tegyük fel azt a kérdést, ki sajátítja el nálunk a profitot, ha az viszonyaink között létezik. Azt azonban vitatni kell, hogy a nyereségmaximalizálás céllá változott. Gazdasági szabályozóink kialakításakor kiinduló tézisünk is az volt, hogy azok a vállalatok, kollektívák érjenek el nagyobb nyereséget, amelyek jobban igazodnak a társadalom szükségleteihez és hatékonyabban gazdálkodnak. A jövedelem-szabályozás — ezen belül a nyereségszabályozás — csupán e célok megvalósításának az eszköze, s nem is egyetlen eszköze. A termelés és a szükségletek alapvető összhangját meghatározó struktúraváltozásokat nem a nyereség orientálja, hanem ezek főként központi elhatározások

* Engels: Anti-Dühring. Marx—Engels Művei 20. kötet. Budapest, 1963. 303. l.

függvényei. A termelékenység növekedését szolgáló tudományos kutatások, a szakemberképzés sem nyereségmaximalizálás alapján folyik.

A Központi Bizottság határozata ugyan valóban kimondta, hogy „Ilyen körülmények között lehetővé és szükségessé válik, hogy a szocialista állami vállalatok tevékenységének fő iránytűje és mércéje a nyereség (hosszabb távú) alakulása legyen.” De ugyanott azt is leszögezte, hogy: „A szocialista termelés társadalmi célja természetesen nem lehet a nyereség, hanem csak a társadalmi szükségletek mind jobb kielégítése. De lehetséges és szükségszerű megteremteni a szocialista gazdaság olyan mechanizmusát, amelyben a vállalatok törekvése nyereségük növelésére — ez a vállalati cél — hatékony eszközzé válik a társadalmi cél elérésében, a szükségletek lehető legjobb kielégítésében.”*

Továbbá azt is látnunk kell, hogy a nyereség nálunk nem egyszerűen az általában vett áruviszonyok függvénye, hanem a *tervszerű* áruviszonyoké. Nagysága függ az áraktól, amelyeket elég intenzíven szabályozunk, függ a keresleti-kínálati viszonyoktól, amelyeket szintén *tervszerűen* alakítunk, függ a munkaerő költségeitől, amelyeknek központi kézben tartása még a legszabadabb jövedelemszabályozás körülményei között is jellemző volt.

Végül Jánosi Ferenc helyesen mondja, hogy a vállalatokat nem a tényleges élő- és holtmunka-ráfordítás érdekli, hanem csak ezek költségei, ebből következően azt is látnia kell, nem is a nyereségmaximum fontos számukra, hanem a náluk maradó és a fennálló szabályozórendszer által megszabott *felhasználható* nyereség.

Az a nyereségkategória tehát, amely nálunk létezik, nem egyenlő a végletekig hajtott áruviszonyból, a tőkeviszonyból fakadó nyereséggel, a profittal, hanem a *tervszerű* árutermelés speciális megjelenése. E kategória objektíve létezik, viszonyainkkal adekvát, s megtalálható más szocialista országokban is.

Végül a negyedik ellenvetésem: A címben szereplő két kategória abszolút szembeállítás helytelen, „tudománytalan és inadekvát termelési viszonyainkkal”. Nem helyes úgy fogalmazni, hogy *termelékenység* vagy *jövedelmezőség* — még a szabályozásra célozva sem —; a helyes formula: *termelékenység és jövedelmezőség*. Ugyanakkor e kategóriákkal elválaszthatatlanul összekapcsolódik az arányosság meg a munka szerinti elosztás is, vagyis a szocializmus tudatos építése az objektív feltételek és törvényszerűségek alapján (nem egy vagy két kategória, illetve törvény önkényes előtérbe tolása alapján). Ezért írtam már vitaírásom elején: a kommunizmusban is úgy kell a termelést szabályozni, hogy ne csak egy törvény, hanem valamennyi törvény érvényesülésére építsünk.

A szocializmusban uralkodó viszonyok nem teszik lehetővé, hogy válasszunk a nyereségmaximalizálás, illetve a termelékenységmaximalizálás között. Mindkettőt, sőt még többet is kell vállalnunk. Azt természetesen vitathatjuk, hogy mi legyen a fő szabályozó, s azon is kell és lehet vitatkozni, hogy amit fő szabályozó eszközként választottunk, az jól funkcionál-e.

Kétségtelen tény, hogy legfontosabb társadalmi céljaink alapvetően

* Lásd az MSZMP KB 1966. május 25—27. ülésének határozatát a gazdasági mechanizmus reformjáról. (Az MSZMP KB Agitációs és Propaganda Osztálya. 1966. 102. 1.)

naturálisak, akár a szükségletkielégítésről, akár az egyensúlyról van szó, de nem tekinthetünk el az „értékviszonyokban” rejlő céloktól sem. Eszközeink a vállalati gazdálkodás szabályozásában pedig túlnyomóan értékjellegűek (ár, önköltség, hitel, nyereség, deviaszorzó stb.). E gazdasági eszközök esetében azonban elsősorban a vállalatok tevékenységének központi szabályozásáról van szó. A vállalatok életében, működésében pedig fontos szerepük van az elkülönülésből fakadó áruviszonyoknak, ezért az érték kategóriák felhasználása itt — Jánosi Ferenc véleményével ellentétben — összhangban van valóságos viszonyainkkal.

Más kérdés az, hogy milyen szerepet tulajdonítunk az érték kategóriáknak, köztük a nyereségnek. Szerintem nem az volt — és jelenleg sem az — a fő probléma, hogy a nyereség fontos szabályozója-e a termelésnek vagy sem, hanem az, miképpen tudjuk a termelést ezen túlmenően is tudatosan szabályozni, s a nyereség alakulást úgy befolyásolni, hogy az társadalmi céljainkat tükrözze. A fő probléma tehát az: a felhasználható nyereségben érdekelt vállalatok hogyan követik a népgazdaság érdekeit, hogyan érzékelik és sajátos céljaikkal hogyan hozzák összhangba azt. Gazdasági törvényszerűség ugyanis, hogy ha valamely ágban vagy valamely termék termelésében monopóliumhelyzetet teremtünk vagy a kínálat (kapacitáselégtelenség miatt) alacsony, akkor az itt működő vállalatok nagyobb nyereséget realizálhatnak, mint amekkorát valóságosan megtermeltek. Tudatosság kérdése, hogyan tudjuk elvonni azt a nyereséget a vállalatoktól, amely nem jobb munkájukat tükrözi. Le kell tehát számolnunk azzal az illúzióval, amit bizonyos „közgazdasági kategóriák, például a nyereség szabályozó képességével” kapcsolatban táplálunk. Nem vezet azonban megoldásra az sem, ha ugyanebbe a hibába esünk egy másik kategória szabályozó szerepének abszolutizálása miatt. Úgy gondolom illúzióinkból már kigyógyultunk, és azon az úton járunk, amely a gazdálkodás rendszerének állandó tökéletesítése felé visz, viszonyaink jobb megismerése alapján, cselekvésünk tudatosabbá tételével. Lenin írta egy helyütt: „Ha egy japán tudósnak azért, hogy az embereknek a vérhaj legyőzésében segítsen, elég türelme volt ahhoz, hogy kipróbálja 605 vegyi készítményt, amíg elő nem állította a 606.-at, azt a készítményt, amely megfelelt bizonyos követelményeknek, akkor azoknak, akik nehezebb feladatot akarnak megoldani, akik a kapitalizmust akarják legyőzni, elég kitartással kell rendelkezniük száz meg száz új harci módszer, eljárás, eszköz kipróbálásához, hogy ilyenformán kidolgozzák azokat, amelyek a legalkalmasabbak.”*

* Lenin Összes Művei, 39. kötet, Kossuth Könyvkiadó, 1973. 20. l.

Jövedelmezőség, termelékenység*

Közhely, hogy minden példa sántít, magán viseli az esetlegesség elemeit. Cikkünket mégis egy példával kezdjük. Jánosi Ferenc megtévesztően meggyőzőnek látszó gondolatmenete és példái készítették bennünket arra, hogy — mielőtt még a dolog mélyebb rétegeihez eljutnánk — először a felszínen mutassuk be okfejtésének és következtetésének hibás voltát. Példánkban egy család házimunkájának gépesítési lehetőségeiről van szó. (A házimunka természetesen emberi szükségleteket elégít ki; megfelelő fejlettség mellett e munkafajták önállóulhatnak is és besorolódhatnak a társadalmi munkamegosztásba.)

A gépesíthető munkafajták: a takarítás, a főzés, a mosogatás, a mosás. A szóba jövő háztartási gépek árai: takarítógépek 6000, főzést előkészítő gépek 10 000, mosogatógép 9000, mosógép 5000 Ft.

Az egyes munkafajták munkaidőigényét s a gépesítésből adódó munkamegtakarítás lehetőségeit mutatja az 1. sz. táblázat.

1. sz. táblázat

Munkafajta	Munkaráfördítés órában		Munkamegtakarítás órában	
	Gép nélkül	Géppel	Egy napra, illetve egy hétre	5 évre számítva
Takarítás (nap)	1,5	0,5	1,0	1820
Főzés (nap)	1,0	0,7	0,3	550
Mosogatás (nap) ...	0,5	0,1	0,4	730
Mosás (heti)	3,0	0,5	2,5	650
Összesen	—	—	—	3750

A táblázat legutolsó oszlopát azért töltötték ki, mert a feltételezés szerint a háztartási gépek élettartama 5 év. (Az adott kérdés szempontjából elhanyagolható persze, hogy üzemeltetési költségek, javítási költségek stb. is felmerülnek.)

Most az egybevetéshez az órák „forintosítására” vagy a forintok „órásítására” van szükség. Tegyük fel, hogy a példabeli család úgy számol, hogy tagjai egy óra alatt 20 forintot keresnek, 20 forintot „állítanak elő”, ennélfogva

* Hozzászólás Jánosi Ferenc: A gazdaságosság kategóriájának tartalma a különböző termelőmódokban című cikkéhez. Közgazdasági Szemle, 1976. 11. sz.

a takarítás gépesítése	300 órát
a főzés előkészítésének gépesítése	500 órát
a mosogatás gépesítése	450 órát
a mosás gépesítése	250 órát
mindez összesen	1500 órát

képvisel, szemben a kimutatás szerinti 5 év alatt megtakarítható 3750 órával. Ezután a legkisebb gyerek, aki már tanult bizonyos közgazdasági alapfogalmakról, felkiált: „Mindegyik gépet meg kell venni, hiszen a „vasemberek” minden munkafajta esetében növelik a termelékenységet.”

A család azonban nem dönthet ilyen egyszerűen. Számba kell venniük, mennyi a megtakarított pénzük, milyen megtakarítási lehetőségek vannak, „megéri”-e a nadrágszűj meghúzása (az étkezés, a színházba járás mérséklése, lemondás a színes tv-ről vagy a nyaralásról), esetleges többletmunka vállalása azt, hogy a 30 000 Ft összegyűjtését követő 5 év alatt napi 1, 0,3 és 0,4, valamint heti 2,5 óra munkamegtakarítást érjenek el, azaz összesen 1500 órányi ráfordítás árán 5 év alatt összesen 3750 óra munkát takarítsanak meg.

A számokból valószínűsíthető, hogy a család — gazdaságilag racionális megfontolások alapján — a takarítás és a mosás gépesítését megszavazza (összesen 550 órányi egyszeri ráfordítással 5 év alatt 2370 munkaóra megtakarítás) és mellőzi a főzés és a mosogatás gépesítését (950 óra egyszeri munkaráfordítással 5 év alatt 1280 munkaóra megtakarítás). Nem valószínűsítenek meg tehát minden lehetséges termelékenységnövelő akciót, pedig törekvéseiket a dolog lényegét tekintve a termelékenységnövelés igénye hatja át. A példában pedig kizárólag a munkaidővel való gazdálkodás általános alapelemei és szempontjai jönnek számításba és semmiféle szerepe nincs tőkének és tőkésnek, profitnak és profitérdekeknek.

A probléma lényege

Jánosi Ferenc fő állítása, hogy téves, sőt egyszerű „utánzás” az a szemlélet, amely a lekötött eszközök egységére jutó hozamot¹ szocializmusban is a gazdaságosság alapvető mércéjének tekinti. Visszakanyarodás egy olyan gazdálkodási elvhez, amely szükségyszerű tőkés viszonyok között, a termelőeszközök társadalmi tulajdonának bázisán azonban a fejlődésnek az érdekviszonyok által nem indokolt — éppen ezért értelmetlen — gátja. A szocializmus alaptörvényére hivatkozva kiindulópontként megfogalmazza: a társadalom célja, hogy egységnyi munkaidő-ráfordítással maximális használatiérték-tömeget állítson elő. Ennek érvényesítéséhez pedig olyan gazdaságossági mércét és erre épülő érdekeltségi rendszert kell kialakítani, amely *közvetlenül*, vagyis a tőkés érdekviszonyokból fakadó áttételektől és torzításoktól mentesen a (helyesen értelmezett) termelékenység fokozására ösztönzi a gazdálkodókat.

¹ Hozamnak a nyereséget vagy a tiszta jövedelmet, mindenesetre valamilyen a bérköltséget nem tartalmazó kategóriát tekintve.

A szerző által helyesnek ítélt termelékenységi mutató valóban kifejezi az egységnyi munkaidő-ráfordításra jutó használatiérték-tömeg maximális növelésére irányuló törekvést. A számlálóban szereplő hozzáadott érték népgazdasági szinten a társadalmi végterméknek felel meg. A nevezőben pedig a végtermék előállításához szükséges teljes (az amortizációnak megfelelő munkaidőt is magában foglaló) munkaidő-ráfordítás szerepel. (Az absztrakció adott szintjén a munkák különműségétől még nyugodtan el lehet tekinteni.) E mutatót alapul véve tehát a döntési lehetőségeknek olyan rangsorolása valósulhatna meg, amely — a fennálló árviszonyok mellett — egységnyi munkaerő-ráfordítással maximális hozzáadott-értéktömeg (végtermék) előállítását segítené elő.

Példák nélkül is logikusnak tűnik, hogy a termelékenység növelését jobban szolgálja egy olyan gazdaságossági-érdekeltségi elv, amely közvetlenül ezt állítja célként a termelő elé, mint a lekötött eszközöket a hozammal szembeállító jövedelmezőség elve. A cikkben szereplő példák feladata a logikailag könnyen belátható ellentmondás hatásainak konkrét megjelenítése, annak kimutatása, hogy a termelékenység és jövedelmezőség közötti eltérés nem csupán extremitásokban megnyilvánuló elvi probléma, hanem komoly társadalmi veszteségeket okoz. Megakadályoz egy sor olyan termelékenységet növelő gazdasági akciót, amelyre pedig a gazdaság adott fejlettségi szintjén objektív lehetőségünk volna. Mindebből már kínálkozik a végkövetkeztetés: a szocializmus fölényét biztosító legfőbb tényezőt az eddigiekben nem tudtuk kiaknázni. Ha mindez igaz, joggal teheti hozzá Jánosi Ferenc „... a profitmaximalizálás alapján való termelésfejlesztésben csak gyenge epigonok lehetünk...” (1364. l.) A profitmotívumnak a számára idegen — szocialista — viszonyok közé való átültetése értelemszerűen nem lehet olyan hatásfokú, mint amilyen hatásosan funkcionál a profitöszönzés a neki természetes, tőkés feltételek között. Így a mesterségesen konstruált gazdaságossági-érdekeltségi elv alkalmazásából származó (a példák alapján valószínűsíthetően számottevő) veszteségek magyarázatot adhatnak arra is, hogy miért igényel olyan nagy erőfeszítést, hosszú időt — sőt egy-egy periódusban komoly társadalmi áldozatvállalást is — a legfejlettebb országok utolérése.

Az olvasónak mégis kellemetlen érzése támad. Talán lehetséges, de mindenesetre nehéz elképzelni, hogy fejlődésünk legnagyobb korlátja egy fatális tévedéssorozat lenne és az, hogy a gyakran idézett klasszikusokat egyre ritkábban olvassuk. (A múltban rosszul, naturalisan és a bruttó termelési érték alapján értelmeztük a termelékenységet, ma pedig nemcsak hogy tudomásul vesszük a valóságot, az árutermelés tényét, hanem — átesve a ló másik oldalára — konzerváljuk a fejlődést korlátozó szemléletet, gazdaságossági-érdekeltségi elvet is.) Elgondolkodtató az is, hogy ez a felfogás, amely a termelékenységet közvetlenül kívánja megragadni, és amely a szocialista közgazdasági irodalomban újra és újra felmerül (például Sz. G. Sztrumilin, J. A. Kronrod írásai-ban), akarva-akaratlanul újraélesztheti a gyors, problémamentes utolérés keservesen leküzdött illúzióját.

Az érvelésből adódó következtetésekkel szembeni ellenérzés azonban még nem ellenérv. Úgy gondoljuk azonban, hogy Jánosi Ferenc té-

ved. Figyelmen kívül hagyja a beruházási lehetőségek korlátozottságát, illetve ami ezzel csaknem azonos, az idődimenziót.

Ha a termelékenységnövelésre orientált gazdálkodás számol a beruházási lehetőségekkel és az idődimenzióval, a reális kérdésfelvetés jövedelmezőségi szemléletű lesz: mennyi munkaidőt kell a társadalomnak *előlegeznie* — több év alatt elhasználódó berendezés, épület, készlet vagy akár kutatás formájában — ahhoz, hogy *később* ezek munkamegtakarító és egyben termelékenységnövelő hatását élvezhesse. A jövedelmezőség — amennyiben a bért nem tekinti hozamnak — társadalmi méretekben azt a szükségyszerű (tulajdonképpen tautologikus) kapcsolatot is kifejezi, hogy a megvalósuló akkumuláció és a (szélesen értelmezett) termelőeszköz-bővítés formáját öltő megelőlegezés között szoros összefüggésnek (lehet mondani egyensúlynak) kell érvényesülnie.

A jövedelmezőség fogalmát most nem a tőkés gazdálkodás, hanem a munkaidővel való általános gazdálkodás szemszögéből irtuk körül. A valóságban sem csak a tőkés előlegez, hanem a társadalom egésze is, a tapasztalatok szerint átlagosan 3—5 évnyi munkának (nemzeti jövedelemnek) megfelelő nemzeti vagyont.² Így hát a *jövedelmezőség nemcsak a tőkés viszonyok sajátos kategóriája, hanem a munkaidővel való általános gazdálkodás szempontjából is értelmes kritérium.*

A továbbiakban a vitacikkben szereplő példák segítségével mutatjuk be: az eszközök korlátozott voltát és idődimenzió létezését figyelembe véve az árutermelő szocializmus viszonyai között sem lehet a *gazdaságosságnak más mércéje, mint a bért nem tartalmazó hozam és a lekötött erőforrások hanyadosa.*³ A szocializmus fölényét tehát nem valamiféle látványosan újszerű gazdaságossági elv érvényesítésében kell keresni. Társadalmunk annyival lehet ésszerűbb a kapitalizmusnál, amennyivel a józan, egyenesen közlekedő ember a mozgását csak korlátozottan uralni képes, cikkcakkban haladóval szemben (feltéve persze, hogy tényleg józanul, illúzióktól mentesen mérjük és ismerjük fel saját lehetőségeinket).

A példák

A vitacikk Marxtól származó példákat használ fel a jövedelmezőség és termelékenység eltéréseinek illusztrálására. A továbbiakban ugyanezekben a példákban keresztül követjük a szerző gondolatmenetét.

Az *első példában* (1347—1349. l.) a tőkés, termékegységre vetítve 1 sh amortizációs költségtöbblettel megtakaríthatna 1 sh bérköltséget. E döntés hatására a termelékenység feltétlenül növekedne, hiszen az 1 sh-nyi amortizációs költségben a gépet előállító munka bérköltségén túl a meg nem fizetett munka, az *m* is szerepel. A tőkésnek azonban a helyettesítés mégsem érdeke, mert a profitráta (feltéve, hogy a tőkés az

² Lásd Bródy András: A termelés tőkeigényessége a kapitalizmusban. Akadémiai Kiadó, 1966. 57. l.

³ A beruházási eszközök korlátozott volta figyelembevételének, az idődimenzió érvényesítésének, a folyó ráfordítások és az eszközleltés megkülönböztetésének szükségessége a szocialista gazdálkodásban nem e hozzászólás íróinak találmánya. A szocialista közgazdaságtudományban régóta letárgyalt kérdésekről van szó. Elegendő, ha ezzel kapcsolatban az úgynevezett ártitára, a beruházás gazdaságossági vitára, az optimális tervezésről szóló vitára hivatkozunk, másfelől — kiragadva — Hacsaturov, Notkin és Novozsilov, illetve Turánszky Miklós, Esze Zsuzsa és Bródy András munkáit említjük meg; végül, ha arra utalunk, hogy a szocialista országok a gyakorlatban alkalmazzák-érvényesítik is — bár véleményünk szerint nem a kellő következetességgel — e felismert szükségyszerűséget.

anyagban, bérben és gépben megtestesülő ráfordításokat egyaránt egy évre előlegezi meg) változatlan marad.

A *második példa* (1350—1354. l.) az amortizációs költségeket már visszavezeti a gépet előállítók eleven munkaidejére (a szerző szóhasználatával élve „vasemberekre”). Ebből kiderül, hogy még az ugrásszerű — a példa szerint 25 százalékos — eleven ember + vasember „megtakarítás” is közömbös lehet a tőkésnek. Nyilvánvaló, a példát úgy is meg lehetne konstruálni, hogy az ne éppen határeset legyen, hanem a termelékenység növelését eredményező akció járjon a profitráta csökkenésével, vagyis a tőkés ne csak közömbös legyen a termelékenység növelése iránt, hanem kifejezetten „ellenérdekelt”.

A *harmadik példa* (1357. l.) két döntési lehetőséget egybevetve bemutatja, hogy a tőkés számára kedvezőbb, a profitráta növelésével járó változat kevesebb globális munka- (eleven ember + „vasember”-) megtakarítást eredményezhet, mint egy termelékenységet jobban növelő, a profitráta színvonalát viszont kifejezetten rontó variáns. (A példa szerinti tőkés csak három embert megtakarító variánst választ húsz ember megtakarításának lehetőségével szemben.) A kétféle rangsorolás tehát egymásnak ellentmondhat.

A példák szigorú logikával épülnek egymásra. Az *első* az egyes tőkés szempontjából mérlegel, a ráfordításokat a tőkés pénzárfordításai formájában véve figyelembe. Ez az ellentmondás *felszíni* megjelenési formája. A *második* ugyanezt az *ellentmondást* *össztársadalmi* síkra viszi, amikor az összes költséget élőmunka-ráfordításra vezeti vissza. Itt tűnik ki, hogy a munkaerő kiváltásának az az „akadálya”, hogy a gépben megtestesült munka a tőkés számára — a kizsákmányolás fokától függően — drágább, mint az az eleven munka, amelyet ki kellene váltania.⁴ A társadalom — azaz a munkaidővel való gazdálkodás általános törvénye — szempontjából tehát nem egyenértékben mérődnek össze a vasemberek és az élő emberek. A ráfordítások pusztán munkaidő-felhasználására való visszavezetése révén mondja ki a szerző, hogy az *első* példában még *felszíni* jelenséggként bemutatott ellentmondás nem csupán lehetőség, hanem általános törvényszerűség. A *harmadik*, az alternatív példa pedig azt hivatott igazolni, hogy az eltérés nem pusztán elvi jelentőségű, a profitmotívum érvényesítése miatt előnyben részesíthetik az alacsonyabb termelékenységnöveléssel járó variánst.

A példák tehát a konkrét jelenségtől az általánosítás felé, majd a törvényszerű elvi ellentmondástól a gyakorlati döntési mechanizmusban érvényesülő eltérés kimutatása felé haladnak, nevezetesen annak az eltérésnek a kimutatása felé, amely a két motívum (profit és termelékenység) közötti szelekciós hatásban mutatkozik meg. A levonható következtetés egyértelműnek látszik: a profitmotívum érvényesítése ugyan törvényszerűen termelékenységnövelő szelekciót hoz magával, de egyben korlátja is a termelékenység növekedésének.

⁴ Fontos momentum, hogy a gépeket előállítók termelékenysége pénzértékben kifejezve azonos a példabeli átlagtermelékenységgel, hogy tehát a munkaerő kiváltásának nem a gép árában realizálódó extraprofit az „akadálya”.

A gyenge pontok

A logikusnak látszó példasorozat döntő fontosságú kérdéseket hagy megválaszolatlanul a jövedelmezőségen és a termelékenységen alapuló alternatívák egybevetése szempontjából. A következőkben ezeket vesszük sorra.

a) A gondolatmenet azt sugallja, hogy a jövedelmezőség mértéke (a „vasember” egységére jutó hozam), egyszerűen nem fejez ki az általános emberi munkával való gazdálkodás szempontjából ésszerűségi kritériumot. (A magasabb profitszintre törekvésnek lehet előnyös, de lehet hátrányos hatása is a fajlagos ráfordításokra.) Nézzük meg közelebbről az ezt a problémát illusztráló harmadik példát.

A kiinduló helyzetben 100 ember 4800 font értékű nettó terméket állít elő. A kizsákmányolás rátája 100 százalék, a bérköltség 2400 font. A tőkének két lehetősége van:

1. A 30 ember munkájával előállított $(30 \cdot 48 =)$ 1440 font árú géppel megtakaríthatja 50 ember munkáját, azaz 1200 font bérköltséget.

2. Az egy ember munkáját megtestestítő 48 font árú géppel megtakaríthatja 4 ember bérét, 96 fontot.

A példából a szerző levonja a következőt: a tőkés a második variációt fogja választani, holott az elsővel 3 helyett 20 ember munkáját takaríthatná meg. E ponton azonban megáll, holott a kérdést tovább kellene gondolnia.

Az értéktörvény (és az átlagprofitráta törvénye) a korlátozott erőforrásokkal korlátlanul szaporítható javakra érvényes tendencia. Fel kell tételezni, hogy nemzetgazdasági méretekben nem egyetlen, hanem sok hasonló gépet lehet beállítani. Ha a kérdést így nézzük, a helyzet alapvetően megváltozik: az 1440 fontnyi beruházási forrásból nem egy — 30 ember eleven munkáját kiváltó — gépet, hanem 30, egyenként 48 fontos és összesen 120 ember eleven munkájának megtakarítását lehetővé tevő gépet kell beállítani. Az előbbi variáns 20 fő, az utóbbi viszont 90 fő nettó megtakarítását teszi lehetővé.⁵ Persze nem biztos, hogy lehetőség kínálkozik 30 db 48 font értékű gép beállítására. Trivialitásként lesozgezhetjük azonban: előbb minden lehetséges 48 fontos gép beruházását meg kell valósítani, s csak azután jöhet szóba a másik változatnak akár csak a mérlegelése is. Éppen a példa alapján lehet (és kellett volna) eljutni tehát oda, hogy a jövedelmezőbb alternatíva a társadalom számára is előnyösebb.

b) További gyenge pontja az érvelésnek, hogy valamennyi példa a gépek egy év alatti elhasználódását feltételezi. Mivel a példák egyébként is évi egyszeri megtérüléssel számolnak, egyszerűen eltűnik a modellben a folyó ráfordítások és a tartós megelőlegezést jelentő tőkelekötés (egyszeri ráfordítások) közötti különbség.⁶ A számításokban szereplő

⁵ Ráadásul éppen e példa alapján minősíthető szigorúbb mércének a vitacikk a termelékenység orientációt a jövedelmezőségi orientációnál. (1357. l.)

⁶ Itt jegyezzük meg: a feltevésben nem az a lényeg, hogy a gép éppen egy év alatt használódik el, hanem az, hogy a bér- és az anyagráfordításokkal azonos idő, egy termelési ciklus alatt épül be az előállított termékbe. Holott a folyó ráfordítás és a tőkelekötés eltérő dimenziójú: az előbbi időegységre vetített (Ft/év), az utóbbi, a tőkelekötés pedig egyszerűen egy árösszeg (Ft). A valóságban élesen elválik egymástól az anyagköltség és a lekötött anyagkészletek viselkedése is.

nyereség ennek következtében nem a lekötött eszközökkel, hanem tulajdonképpen az önköltséggel arányos.⁷

Az elvonatkoztatás a folyó ráfordítások és a tőkelekötés közötti különbségtől indokolt absztrakció lehet például az újratermelési sémánál, de megengedhetetlen az olyan analízisnél, amely a termelékenységi (folyó ráfordításokban gondolkodó) és profit- (a tőke megelőlegezéshez viszonyító) érdekelttség (és gazdaságossági elv) problémáját kívánja tisztázni. Ha a gépek más (anyag- és bér-) ráfordításokkal azonos megtérülését feltételezzük, akkor valóban korlátlanul lehet termelékenységnövelő beruházásokat végrehajtani, hiszen a beruházás már egy periódus alatt fogyasztásicikk-többletet eredményez.

Az egyéves megtérülési idő feltételezése miatt így éppen a legizgalmasabb kérdéseket, a beruházási lehetőségek szűkösségét és az idődimenziót, a „több *mai* befektetéssel nagyobb *holnapi* fogyasztásnövekményt vagy több *mai* fogyasztást”, alternatívák objektív problémáját kerüljük meg. Ha e kérdések még csak fel sem merülnek, akkor egyáltalán nem érdemes keresni a jövedelmezőségi orientáció értelmét.

A második (valamennyi ráfordítást munkaidőre visszavezető) példa — amelynek az lenne a funkciója, hogy a jövedelmezőségi és a termelékenységi szemlélet ellentmondását osztársadalmi síkon mutassa be — ebben az összefüggésben éppen azért hamis, mert a társadalmi méretekben folyó gazdálkodás modellje nem vázolható fel a felhalmozás korlátozottságát figyelmen kívül hagyva. Ugyancsak nem juthatunk érvényes következtetésre, ha kikapcsoljuk a fogyasztás/felhalmozás arányára vonatkozó — a kapitalizmusban állami és egyéni, főként vállalkozói döntések eredőjeként, a szocializmusban viszont többé-kevésbé közvetlenül megvalósuló — társadalmi mérlegelést. A folyamatos ráfordítások megtérülésének egy periódusa alatt amortizálódó gépeket működtető sémában — termelékenységnövelő befektetéseket feltételezve — nem fordulhat elő, bármennyire növeljük is a felhalmozási rátát, hogy átmenetileg visszaessen, stagnáljon vagy legalábbis kevésbé növekedjék a fogyasztás. Az idődimenzió és a szűkösség mellőzése tehát ugyanannak a hibának a két megjelenési formája.

c) Az idődimenzió és a szűkösség megkerülése folytán még a tőkés gazdálkodás feltételei között is teljesen értelmetlenné válik, hogy a gépben megtestesült munka az élő munkánál „drágábban” (m elemet tartalmazva) jelenik meg. Ha abból a példából indulunk ki, amelyben a tőkés számára közömbös, hogy 50 embert helyettesíthetne a 25 ember munkájával előállított géppel, akkor — Jánosi feltételeihez igazodva — az igazán találékony tőkés egy harmadik megoldást választana: *saját maga termeltetné meg a gépet*, 25 emberét erre a feladatra állítva rá, a fennmaradó 25 embert pedig elbocsátaná, s ily módon megtakaríthatna 1200 fontot.

Ilyen megoldást azonban a gyakorlat általában nem produkál (a fonaltermelő tőkés a legkritikább esetben válik egyik napról a másikra

⁷ A tőke III. kötetében a termelési árra vonatkozó képlet voltaképpen önköltség típusú árat határoz meg. A problémára Bródy András „Érték és újratermelés” című munkája (Közgazdasági és Jogi Könyvkiadó, 1969.) hívja fel a figyelmet: „Ez az egyenlet tehát, ellentétben a bevezetésképp idézett definícióval — ti. Marx szövegszerű definíciójával — a profitot nem az áru termelésében *alkalmazott*, hanem az *elfogyasztott* tőke, azaz az önköltség után számítja.” (78—79. l.)

fonodai géptermelővé is.) Ahhoz ugyanis, hogy a 25 ember most már gépet termeljen, tőkét kellene befektetni, meg kellene előlegezni a géptermeléshez szükséges épületet, gépeket és készleteket.

„Technikailag” arról van szó, hogy Jánosi sémájában — amelyet egyébként a termelékenységi és a profitorientáció eltéréseinek bemutatására alkalmaz — az ún. önköltség típusú árrendszer érvényesül (a profit a folyó ráfordításokkal arányos).⁸ Így a példák nem azt bizonyítják, amit szeretnének: a tőkés érdekeivel nem a gép felhasználása ellentétes, hanem a megvásárlása; saját gyártás esetén a gép beállítása tetemes profittöbbletet hozna. Ugyanezzel a logikával azt is be lehetne bizonyítani, hogy nem éri meg a szövödetulajdonosnak fonalat venni és azt megszöni, mert sokkal jobban jár, ha a fonalat is, ezután pedig — mint láttuk — a fonodai gépeket is stb. maga állítja elő. Nem kell hozzá nagy fantázia, hogy a séma — tovább gondolva — rövid úton „az egész ország egy nagy gyár” vízióját idézze fel. A tőkés termelésre viszont történelmileg éppen az a jellemző, hogy az önellátásra berendezkedett gazdálkodási formákat felbomlasztva, széles körű specializációt valósít meg, ami a fejlődéssel egyre fokozódik. Igen valószínűtlen, ami vitapartnerünk példájából viszont egyértelműen következik, hogy a specializáció és kooperáció kibontakozásának folyamata egy olyan ár- és érdekeltégi rendszer talaján ment volna végbe, amely kifejezetten az önellátásra ösztönöz és gátolja a munkamegosztás elmélyülését, a specializáció fokozódását.

A felhalmozás korlátozottsága és ami ebből következik . . .

Úgy véljük, hogy az előbbi ellenvetések elégségesek ahhoz, hogy megingassák a meggyőzőnek ható gondolatmenetet és kétségessé tegyék a gondolatmenet alapjául szolgáló példák valóságtartalmát, bizonyító erejét. Ellenvetéseink azonban nem pozitívak. Nem azt bizonyítják, hogy a jövedelmezőség racionális gazdálkodási elv, hanem csak azt, hogy az e mutató szocializmusbeli irracionalitását bizonyítani hivatott gondolatmenet és a példák is sántítanak. A továbblépéshez arra van szükség, hogy korrigáljuk a hibás feltevéseket, bevezessük a felhalmozási lehetőségek korlátozott voltát, azaz megkülönböztessük a folyó ráfordítást és az eszközleköltést.

Térjünk ismét vissza az általános emberi munkával való gazdálkodást ábrázoló második példához. Most azonban tegyük fel, hogy a termelésben alkalmazott gépek nem egy évig, hanem tíz évig működnek, ennek megfelelően nem egy, hanem — ami realisabb feltételezés — tíz év alatt térülnek meg. Egyébként legyen minden egyéb körülmény változatlan. Továbbra is igaz tehát, hogy 25 vasember évi munkája — amortizációként elszámolva — évente 50 ember munkáját helyettesíti. Ehhez azonban előbb 250 ember évi munkájával elő kell állítani azt a berendezést, amely 10 év alatt fejti ki munkamegtakarító hatását. Tíz évet választva időegységnek a helyzet pontosan ugyanaz, mint Jánosi Ferencnek a példához kapcsolódó elszámolásában: a gép beállítása révén 250 ember egyéves munkája, évente tehát 25 fő takarítható meg.

⁸ Az árrendszer hatásai szempontjából közömbös, hogy a hibás feltételezés miatt a folyó ráfordítás azonos a tőkeleköltéssel.

Más a helyzet viszont, ha az első évet nézzük. Az egységnyi használati értékre jutó munkaráfordítás ugyan változatlanul 33 százalékkal csökken, azonban — nem a felhasznált munkát, hanem az adott termelésben lekötött 250 ember munkáját számításba véve — az első évben 50 ember helyettesítése azzal áll szemben, hogy 250 emberrel kevesebben termelhetnek fogyasztási cikket. A fogyasztási cikkek termelése szempontjából tehát az első évben 200 ember munkája kiesik, így — változatlan árakon számolva — 9600 fonttal csökken a fogyasztásicikk-termelés. Következésképpen folytatva e gondolatmenetet — ez esetben csökkennie kell a reálbérszintnek. Ezzel teremődik meg a felhalmozáshoz szükséges forrás.

A második évben persze már csak a beruházás termelékenységnövelő hatása jelenik meg, a fogyasztás volumene a visszaesés egy éve után magasabb lesz, mint a kiinduló helyzetben volt. A gép munkamegtakarító hatása tehát fokozatosan kárpótolja a társadalmat a kezdeti veszteségért. Az adott példában — tekintve, hogy a gép évente 50 ember munkáját helyettesíti — a társadalom fogyasztása öt év alatt kerül egyensúlyba: öt év alatt összesen éppen annyi használati értéket fogyaszthat el, mint amennyit a gép beállítása nélkül fogyaszthatott volna. A gép működésének további öt évében a fogyasztási színvonal már emelkedik.

Ha a gépet munkamegtakarító, jövedelemnövelő hatása miatt már beállították, akkor ésszerűtlen lenne azt feltételezni, hogy a gép elhasználódása után a termelés visszaáll a korábbi, alacsonyabb termelékenységi szintre. A reális megközelítés az, hogy az elhasználódásnak megfelelő ütemű folyamatos pótlás megy végbe, s ezzel egy standard lekötött tőkeállomány alakul ki. Feltételezhetjük, hogy a társadalom folyamatosan pótolja a berendezésekből elhasználódó értékreszt. Így kalkulációnk két ponton módosul: egyrészt állandóan 250 ember egy évi munkája lesz lekötve vasember formájában; másrészt, bár a gép 50 embert helyettesít, a megtakarított 50 ember közül azonban 25-nek folyamatosan gépet kell termelnie, hogy pótolja az elhasználódást (ennyi az amortizáció). Így fogyasztási cikkekben mérve a „nyereség” évente 25 ember megtakarítása (illetve e 25 ember által megtermelhető fogyasztásicikk-többlet) lesz. Eszerint a társadalmat az elfogyasztható használatiérték-volumen tekintve épp 10 év alatt kárpótolja a termelékenységnövekedés a lekötött, s így a folyó felhasználástól elvont munkaerőért. Ezt követően azután már magasabb színvonalú lehet a fogyasztás annál, mint ami akkor lett volna, ha nem került volna sor a vasemberek beállítására (lekötésére). A társadalom tehát átmeneti fogyasztás-kiesés árán hosszú távon jobban jár.

Társadalmi méretekből megjelenik tehát a „mai” és a perspektivikus érdek ellentmondása:⁹ a példa jelzi a befektetéskor mérlegelendő kérdés lényegét. A tőkelekötés¹⁰ formáját öltő ráfordítás több termelési ciklussal megelőzi a többlettermék (illetve a költségmegtakarítás) rea-

⁹ Egyébként a perspektivikus érdek túlzott előtérbe helyezése olyan társadalmi feszültséget okozhat, amely a megfelelő anyagi érdekek hiánya, illetve a rossz társadalmi közérzet miatt akadályozhatja a termelékenység — technikai oldalról egyébként megalapozott — növekedését.

¹⁰ Az egyszerű kifejtés végett a „tőkelekötés” kifejezést a szocialista viszonyokra is érvényesítve használjuk, hangsúlyozva a tőkelekötés mögött a kapitalizmusban és a szocializmusban eltérő társadalmi-termelési viszonyokat.

lizálását. Ezért korlátozott a tőkelekötés bővítésének lehetősége. Ebből már következik, hogy a gazdálkodásban ezt az időeltolódást valamiképpen „értékelni” kell. És bár nem helyeztük el a dolgot a növekedési folyamat feltételrendszerébe, néhány általános érvényű következtetést most már levonhatunk:

1. Minden tőkelekötést eredményező döntést bizonyos értelemben fogyasztást korlátozónak lehet tekinteni. Népgazdasági méretekben is igaz többnyire, hogy a felhalmozási hányad növekedése rövidebb időszakban növeli a termelést, de mégis korlátozza a fogyasztás lehetőségét és fordítva, csökkenése pedig növeli azt. Ez nem feltétlen törvényszerűség, de abban a „sávban”, amelyben a gazdaságpolitika egyáltalában mérlegelni képes, feltétlenül érvényes. Ahogyan bármilyen termék belső gyártásának természetes alternatívája lehet a konvertibilis import, a tőkelekötésnek is alternatívája ugyanannak a munkaidőalapnak a nem késleltetett, folyó fogyasztásként való felhasználása (akár úgy is, hogy gépet exportálunk és fogyasztási cikket importálunk).

2. A termelékenységnek, az egységnyi használati értékre jutó költségeknek a szempontjából önmagában közömbös, hogy adott megtakarítást mekkora tőkelekötéssel lehet elérni. A leszűkített termelékenységi rangsorolás mellett optimálisnak mutatkozhat olyan variáns, amely a fogyasztási alapot jelentősen — akár hosszabb időre is — csökkenti. Ez sem pusztán „elvi” kérdés: az 50-es évek erőltetett felhalmozási politikája legalábbis viszonylagosan korlátozta a fogyasztást.¹¹ Ennek a valóságosan felmerülő problémának az érzékelésére a pusztá termelékenységgelv alkalmatlan.

3. Az $\frac{\text{évi munkaidő-megtakarítás}}{\text{munkaidő-lekötés}}$ hányadosa (az előbbi példában $\frac{25 \text{ fő/év}}{250 \text{ fő}} = \text{évi } \frac{1}{10}$ ad választ arra a kérdésre, hogy egy befektetés ter-

melékenységnövelő hatása mennyi idő alatt ellensúlyozza a kezdetben feltétlenül jelentkező fogyasztáskorlátozást. Szemmel látható a megtérülési ráta közeli rokonsága a jövedelmezőséggel. A felszínen úgy tűnik, mintha a termelékenységi mutató venné figyelembe a fogyasztási oldalt is — mert a számlálója a bért, ezen belül a bérszintemelkedést is tartalmazza —, míg a jövedelmezőség csak a tőkés sajátos érdekeit fejezné ki, hiszen e mutató csak a profitot minősíti eredménynek. Valójában viszont éppen a szűk termelékenységi szemlélet hagyja figyelmen kívül a fogyasztási színvonalra gyakorolt hatást, a jövedelmezőségben viszont ugyanez — jóllehet közvetetten — mégis kifejeződik.

4. A növekedési folyamat összefüggésrendszeréből kiragadva ugyan, de feltétlenül igaz, hogy egy fejlesztésre vonatkozó döntés

— vagy felhalmozásnövekedéshez vezet,

— vagy a felhalmozás egy meghatározott nagyságát feltételezve, más beruházási lehetőséget „szorít ki”.

Az első esetben a relatív fogyasztáscsökkenés kompenzálása a kérdés, amelyet már elemeztünk. A második esetben valamilyen meghatá-

¹¹ Hasonló problémára utal (a profiton alapuló rangsorolás ellenére) a klasszikus tőkés válságmechanizmus: a fellendülés hatására a felhalmozás fokozódása újabb és újabb profitábilis — és természetesen termelékeny — beruházási lehetőségeket nyit meg, a termelés néhány évig akadálytalanul és gyorsuló ütemben bővíülhet úgy, hogy a fogyasztásnövekedés elmarad a gazdasági növekedés mögött.

rozott felhalmozási rátát feltételezve a döntési variánsok rangsorolása a feladat. Ha abból indulunk ki, hogy X nagyságrendű erőforrás (munkaidő) lekötésére van lehetőség, és e korlátozó feltételt figyelembe véve akarjuk a Jánosi Ferenc által megjelölt célt — a maximális termelékenység-növelést — elérni, akkor éppen az egységnyi lekötött munkaidőre jutó folyóráfördítés-megtakarítás lesz a rangsorolás kritériuma.

Felmerül a kérdés: érvényesek-e az előbbi következtetések akkor is, ha nem az adott időpontra vonatkozó (s már csak ezért is statikus szemléletű) felhalmozási döntést vizsgálunk, hanem a növekedési folyamat keretei között — egyértelműen dinamikus és makroökonómiai kérdésfelvetéssel — figyelmünket a felhalmozási ráta változtatásának hatására, következményeire fordítjuk.

Az adott téma és a vitacikk szempontjából túlságosan hosszadalmas s az elmondottak után felesleges is lenne a növekedéstudomány eredményeit mozgósító bizonyítás. Úgy gondoljuk, elegendő a népgazdasági tervezés gyakorlati problémáitól nem idegen illusztratív igazolás.

Egyszerű példát választva tegyük fel, hogy a bázisévben a nemzeti jövedelem 1000 egység, a nemzeti vagyon 4 évnyi nemzeti jövedelemnek, azaz 4000 egységnek felel meg. Az 1. számú tervváltozat 5 százalékos egyenletes növekedési ütemmel, továbbá — megtartva a nemzeti jövedelem és a nemzeti vagyon arányát¹² — 20 százalékos nettó felhalmozási rátával számol. Az 1. számú tervváltozatnak az ezekre a (növekedési modellel és a tervezési gyakorlattal is összhangban álló) feltételezésekre épülő fő adatait tartalmazza a 2. sz. táblázat.

2. sz. táblázat

Megnevezés	Bázis	Első	Második	Harmadik	Negyedik	Ötödik
	év					
Nemzeti jövedelem	1000	1050	1102,5	1157,6	1215,5	1276,3
Felhalmozás	200	210	220,5	231,5	243,1	255,3
Fogyasztás	800	840	882,0	926,1	972,4	1021,0
Nemzeti vagyon	4000	4200	4410,0	4630,5	4862,0	5105,1

Ha a 2. számú tervváltozat — egyébként változatlan feltételezések mellett — a gazdasági növekedés ütemét 5 százalékról 6 százalékra kívánja növelni, akkor a felhalmozási rátát 24 százalékra kell emelni. (L. a 3. sz. táblázatot.)

A két tervváltozat közötti döntés „benne van” a gazdaságpolitika valóságos mozgásterében. Az adatokból leolvasható, hogy a nö-

3. sz. táblázat

Megnevezés	Bázis	Első	Második	Harmadik	Negyedik	Ötödik
	év					
Nemzeti jövedelem	1000	1060,0	1123,6	1191,0	1262,5	1338,2
Felhalmozás	240	254,4	269,7	285,8	303,0	321,2
Fogyasztás	760	805,6	853,9	905,2	959,5	1017,0
Nemzeti vagyon	4000	4240,0	4494,4	4764,1	5049,9	5352,9

¹² E feltevés megfelel a Domar—Harrod-féle növekedési modellnek.

vekedési ütemnek és ennek megfelelően a termelékenységváltozásnak a felhalmozási hányad emelésével együtt járó és arányos felgyorsulása a fogyasztási színvonal relatív (az 1. számú tervváltozathoz viszonyított) elmaradását vonja maga után. Ez az elmaradás — feltételezéseink mellett — kb. 5 év alatt szűnik meg. Ha folytatnánk a két számsort, akkor az is kitűnne, hogy a kezdeti viszonylagos fogyasztáskiesés egészét a társadalom — az adott feltételezések mellett — a 10. évben nyerné vissza.

De a gondolatmenetet még tovább is folytathatnánk. Rámutathatunk, hogy ha a fogyasztók értékítéletét is beépítjük a modellbe, akkor — az időbeli különbségeket kiegyenlítő diszkontálás eredményeként — a kezdeti relatív fogyasztáskiesés „megtérülésének” időtartama még jobban elnyúlik. Kielezve a növekedés és a fogyasztás közötti részleges ellentmondás lehetőségét, hivatkozhatnánk a gazdaság korlátozott beruházási „abszorpciós képességére”, arra, hogy — adott technikai bázison — a felhalmozási ráta bizonyos színvonal feletti tartományában nyilvánvalóan csökkenő hozadék érvényesül. Ennek alapján bemutatathatnánk, hogy reális dolog a fogyasztás és a nemzeti jövedelem (illetve társadalmi végtermék) színvonala szempontjából ellentétesen elhelyezkedő növekedési pályák szembeállítását: olyan pályáé, amely egy másik variánszal szemben magasabban elhelyezkedő nemzeti jövedelmet eredményez a nemzetijövedelem-növekményt meghaladó felhalmozástöbblet és ezért szisztematikusan alacsonyabb fogyasztási színvonal mellett.¹³ Úgy gondoljuk azonban, hogy a bemutatott két tervváltozat alapján is leszögezhetjük: a dinamikus makroökonómiai megfontolások igazolják a korábbi statikus vizsgálat eredményét. A felhalmozási lehetőségek korlátozottak; a felhalmozási ráta emelése során nem pusztán a termelékenységnövekedés mértékét, illetve tényét, hanem a relatív fogyasztási veszteség és az általa elérhető termelékenységnövekedés viszonyát is mérlegelni kell. A munkaidővel való általános gazdálkodás szempontjából ez tekintendő a jövedelmezőségi elv tartalmának és érvényesülése-érvényesítése indokának. Ezért van az, hogy a tőkelekötéshez a szocializmusban is hozamkövetelmény fűződik, s ennek következtében „drágább” a tárgyasult — és így már tőkelekötést is magába foglaló — munka az élő munkánál.



Epilógusként vissza kell térnünk erre is: Jánosi Ferenc példái valóban Marx példái, amelyekkel Marx a gépek használatának tőkés korlátait mutatta be. Igaza van Falusné Szikra Katalinnak: „A marxizmus klasszikusai nem jósok voltak, hanem tudósok, forradalmárok”.¹⁴ Nem helyes tehát művük egészét betűről betűre egyértelműen érvényesnek, részletmegállapításukat mindenkor tévedhetetlennek tekinteni (örökségük effajta kezelése éppen szemléletüknek talán a leglényegesebb elemét sikkasztja el, a fejlődés érzékelését, nyomon követését és a történetiség elvét). Nem az ő hibájuk, hogy hagyatékuk óriási fegyvertárából

¹³ Vö. E. E. Phelps: A felhalmozás aranszabálya, továbbá többek között Branko Horváth: Az optimális beruházási hányad. (lásd: „A gazdasági fejlődés feltételei” című kötetben. Közgazdasági és Jogi Könyvkiadó, 1963. 216—239. l.), Szakolczai György: Az erőforrások értékelése. Közgazdasági Szemle, 1973. 4. és 5. sz.

¹⁴ Falusné Szikra Katalin: A munka szerinti elosztás értelmezésének néhány kérdése. Közgazdasági Szemle, 1977. 1. sz. 3. l.

az utódok olyan téziseket vesznek kölcsön, amelyek bizonyos szempontból elnagyoltaknak bizonyulnak.

A marxi műben foglalt lényeges tendencia fennáll: a gépek alkalmazása tőkés viszonyok között valóban korlátozott, ha azt a szabad emberek szabad társulásához viszonyítjuk. Ez a korlátozottság — az absztrakció szintjén — abból adódik, hogy a géparak (a termelőeszköz-árak) magukban foglalják a tőkés fogyasztást (a parazita fogyasztást) képviselő értékreszt is, vagy ami tulajdonképpen a probléma másik oldala: a bér (a „v”) nem foglalja magában a fogyasztás egészét, mert hiányzik belőle a tőkés (a parazita) fogyasztás. Ezért irracionálisan magas a holt munka ára az élő munkához képest. Nem indokolt azonban az, hogy Marx a gépek alkalmazásának tőkés korlátját az árakban foglalt „m” egészére vezeti vissza, s ezzel — mint már korábban rámutattunk — a tőkelekötési lehetőségeket a munkaidővel való gazdálkodás szempontjából korlátlan lehetőségként kezeli, s mellőzi az adott összefüggésben — ahol pedig ennek alapvető jelentősége van — a tőkelekötés és a folyó ráfordítás közötti minőségi (dimenzionális) különbséget.

Ez a hiba Marxnál a kimutatott tendenciát nem érinti, csupán annak mértékét mutatja erőteljesebbnek (hozzá kell tenni, jóval erőteljesebbnek) a valóságosnál. Ez a hiba Jánosinál — száz és még valahány évvel később — tendenciájában hibás következtetésekre vezet a szocialista gazdálkodás természetét, érdekviszonyait s az érdekeltségre épülő szabályozást illetően.

Papanek Gábor:

AZ IPARI TERMÉKSZERKEZET JAVÍTÁSÁNAK IDŐSZERŰ FELADATAI
(Időszzerű közgazdasági kérdések sorozat)

A könyvben a szerző rendkívül időszzerű témával foglalkozik, ismerteti egyrészt az ipar- és vállalatgazdaságtannak a mikrostruktúra-fejlesztéssel kapcsolatos elveit, másrészt a szerkezetátalakítás gyakorlatában az elmúlt évek tapasztalatait. Tudományos igénnyel, gyakorlati szempontból is hasznosíthatóan tárja fel az ipar jelenlegi helyzetét. Elemzése középpontjában a szerkezetátalakítás feladatainak és lehetőségeinek vállalati szintű bemutatása áll, ugyanakkor mindvégig érzékelteti, hogy a szocialista gazdaságtan a termékszerkezet javításának nemcsak mikroszintű, hanem ágazati és népgazdasági szintű feladatai is vannak. Konkrét elemzések, felmérések alapján feltárja az operatív és a hosszabb távú szerkezetfejlesztés eddigi eredményeit és hiányosságait. Áttekintve a termékszerkezet-fejlesztés lehetséges módszereit, felvázolja az elemzésekből adódó teendőket, s ismerteti a jobb specializációban, diverzifikációban, minőségsszabályozásban és a piackutatásban rejlő lehetőségeket. Gyakorlati példákon mutatja be, hogy a fokozott tervszerűség révén miképpen hasznosíthatók azok a lehetőségek, amelyeket a munkamegosztás tökéletesítése, a tipizálás fokozása, a gyártmánykorszerűsítés, a tervszerű önköltségsökkentés stb. nyújt a szocialista gazdaságnak.

A könyv értékes gondolatokat és jól hasznosítható javaslatokat tartalmaz a vállalati vezetők — különösen a tervezés, a gyártmányfejlesztés, a gazdasági elemzés kérdéseivel foglalkozó szakemberek —, valamint az irányítószervek dolgozói számára.

172 l., fűzve 13,— Ft

A Közgazdasági és Jogi Könyvkiadó kiadványa

**V. Azar—Sz. Koszjacszenko—
I. Pletnyikova—N. Usakova:
A lakossági szolgáltatások árainak
tökéletesítése**

(Planovoje Hozjajsztvo,
Moszkva, 1976. 10. sz.)

A lakossági szolgáltatási szféra fejlesztése együtt jár az árképzés folyamatos tökéletesítésével az adott ágazatban. Ezzel összefüggésben a Szovjetunióban a X. ötéves terv folyamán a következő intézkedések válnak szükségessé:

— Be kell fejezni a főbb szolgáltatási szférák árjegyzékeinek bevezetését. Ez adja majd a technikai és normatív alapját az egységes számítástechnikai rendszer alkalmazásának a lakossági szolgáltatások árainak elemzésében, ellenőrzésében, hatékonyságuk értékelésében.

— Erősíteni kell az áraknak a szolgáltatások minőségének javítására ösztönző funkcióját.

— Intézkedéseket kell kidolgozni a különféle szolgáltatások a jövedelmezőségében mutatkozó eltérések felszámolására, új szolgáltatások bevezetésére, a meglévők hatékonyságának fokozására.

— Folytatni kell az árkoordináció metodikai alapjainak kidolgozását, fokozatosan közelíteni kell ezáltal az egyes területeken érvényesített szolgáltatási díjakat, kiküszöbölve az indokolatlan ártételeket.

— Biztosítani kell az árstabilitást az alapvető szolgáltatásoknál.

Az egyik fő problémát a lakossági szolgáltató vállalatok jövedelmezőségében mutatkozó lényeges eltérések jelentik. Az eltérések területenként és szolgáltatásfajtaként változóak. Ezeket az indokolatlan eltéréseket a szolgáltatási árképzés metodikai irányításának, a normaszámításnak és a költségkalkulációnak a hiányosságai okozzák.

Az 1974. évi jövedelmezőségelemzés azt mutatja, hogy a szövetségi köztársaságokban a jövedelmezőség 16,1 és —0,1 százalék között mozog, legmagasabb a Litván, a legalacsonyabb a Türkmen SZSZK-ban. Ezen belül lényeges eltérések mutatkoznak szolgáltatásmenként is: a cipőjavítás jövedelmezősége

például a Litván SZSZK-ban —1,6, a Lett SZSZK-ban 12,8 százalék, a vegy-tisztításé a Türkmen SZSZK-ban —17,2, az Üzbég SZSZK-ban 18,7 százalék. Az eltéréseket a már említett okok mellett a természeti-klimatikus feltételek, illetve a kulturális és társadalmi tradíciók különbözősége is okozhatja.

Általános érvényű az a megállapítás, hogy a szolgáltató ágazat a legkevésbé jövedelmező az ágazatok között, s csak az szől mellett, hogy fontos szociális funkciója van.

Az eltérő jövedelmezőség a területenként eltérő árból közvetlenül is adódik, de még ott is lényegesek a különbségek a jövedelmezőségben, ahol egységes árak vannak érvényben. Az átlagos árszínvonal-emelkedés sem mindig vezet a jövedelmezőség növekedéséhez. Eltér a jövedelmezőség továbbá a koncentráció és a specializáció fokától, a szolgáltatási hálózat kiépítettségétől, a szolgáltatás méreteitől, a kapacitások kihasználási fokától stb. függően.

Új árjegyzékek bevezetése sem fogja tehát feltétlenül megszüntetni a jövedelmezőségi eltéréseket. Előnyben lesznek azok a területek, ahol a magas árfekvésű szolgáltatások aránya magasabb. Itt a vállalatok könnyebben megengedhetik maguknak az olyan szolgáltató tevékenységek elvégzését is, amelyek egyébként veszteségesek vagy alacsony hatékonyságúak.

Véleményünk szerint szükség van arra, hogy központi árintézkedésekkel kiegyenlítsék a szolgáltatási árak színvonalát, és széles körű pénzügyi szabályozással megszüntessék a jövedelmezőségeltérések kedvezőtlen következményeit. Az 1976—1980-as időszakban tehát enyhíteni kell a területi árdifferenciák mértékét, s ezen belül preferálni kell azokat a szolgáltatási fajtakat, amelyek igénybevétele a leginkább érinti a lakossági kiadásokat és amelyek erősen befolyásolják a szabad idő hosszát. Az áregységesítést csak fokozatosan lehet megvalósítani, de már most indokolt az egységes árak bevezetése például a gépkocsijavító állomásokon. Az autójavítás ugyanis viszonylag új és gyorsan terjedő szolgáltatásfajta, az egységes árak bevezetése tehát nem ütközik a megszokásból fakadó akadályokba.

Szükségesnek tartjuk továbbá az egyéges árak bevezetését az egyedi termékek előállításában, elsősorban a ruháneművarrásban, amit az indokol, hogy ez a szolgáltatásnem nagyban érinti a lakosság szolgáltatásokra fordított kiadásait (1973-ban a Szovjetunióban ez a fajta szolgáltatás 21,5 százalékos arányt képviselt). Fontos szempont, hogy az adott szolgáltatás igénybevétele és a ruházati ipar termékeinek vásárlása alternatív lehetőségként értékelhető, a ruházati termékek árai pedig egyégesek.

Végezetül lehetségesnek tartjuk az áregységesítést, ha a szolgáltatásokat területenként azonos munka- és anyagnormák alapján végezzük, még akkor is, ha színvonalukban különbségek állnak fenn.

Az ár akadályozhatja vagy ösztönözheti a szolgáltatásnak mint használati értéknek a realizálását. 1973-ban a Moldáviai SZSZK-ban kérdőíves felmérés útján keresték a választ arra a kérdésre, hogy a lakosság miért tartózkodik a mosodai szolgáltatás igénybevételétől. A felmérés eredményeképpen kiderült, hogy a családok 40 százalékát a felvevőhelyek számukra kedvezőtlen területi elhelyezkedése, 17 százalékát a szolgáltatás minősége, 25 százalékát a szolgáltatás hosszú vállalási időtartama, 7 százalékát saját mosógép birtoklása, 11 százalékát pedig a magas árak tartják vissza.

Természetes, hogy a fogyasztót, amikor dönt valamely szolgáltatás igénybevételéről, mind a minőség, mind az ár befolyásolja. A minőség kifejezi a személyes szükségletek kielégíthettségének fokát — adott társadalmilag szükséges munkaráfordítások mellett. Ezért előfordulhat, hogy a minőségjavítás nem kívánatos, ha a társadalmilag szükséges ráfordítások jelentős növekedését, ebből következően (sokszor aránytalan) árnövekedést von maga után. Ugyanakkor az árstabilitás sem vonzza a fogyasztót, ha romlik a szolgáltatás minősége — ami tulajdonképpen burkolt áremelés.

Az ár és a minőség megfelelését a szabványosítás biztosíthatja, a szabványok betartásának szigorú állami és társadalmi ellenőrzése mellett. Szabványosítani lehet az egyes vállalatok szolgáltatásfajtáinak osztályozását és a szolgáltatási határidőket. A fő nehézséget itt az okozza, hogy a megfelelő rendelkezések kidolgozásához nem alakult ki olyan mennyiségi paraméterrendszer, amellyel egy szolgáltatási szabványt megbízhatóan jellemezni lehetne. Ezért

találkozhatunk esetenként indokolatlanul magasabb osztályba való sorolással, ami jelentős (1,8—2-szeres) áremelést jelent. Véleményünk szerint ezért magukat a vállalatokat kellene szolgáltatásuk minősége szerint — az állami szabványelőírások és a köztársasági szolgáltatási főhatóságok rendelkezései alapján — osztályba sorolni.

Mit lehet tenni a teljesítési határidők vonatkozásában? A határidő jelentősen befolyásolja a szolgáltatások igénybevételét s ezáltal a rendelkezésre álló szabad idő nagyságát, hiszen a döntés ebből a szempontból attól függ, hogy a szolgáltatás igénybe vevője nélkülözheti-e rövidebb-hosszabb ideig bizonyos háztartási felszereléseit, illetve ruházati cikkeiket. Az expressz és gyors szolgáltatás magasabb ára csak akkor indokolt, ha valóban rövidebb a határideje, mint a közönséges szolgáltatásé, és ha a vállalási feltételek megszegése megfelelő szankciókat von maga után.

Érdemes felfigyelni a Bulgáriában alkalmazott szolgáltatási árrendszerre. Itt valamennyi alapvető lakossági szolgáltatásra a legrövidebb teljesítési határidőt írják elő. Ha egy vállalat nem teljesíti határidőre vállalásainak 10 százalékát, akkor megfosztják expressz- és gyors határidőre való vállalási jogától. A határidő megszegése maximum 30 százalékos árcsökkenést von maga után. Ha pedig az expressz és gyors szolgáltatási határidőt nem tartják be, akkor 20 százalékkal csökkentett, a normál szolgáltatásra előírt árakat alkalmazhatnak.

A szolgáltatások minőségének vizsgálata során ki kell térnünk a lakoságnak nyújtott szolgáltatások választékára, skálájára és a kielégítés fokának kérdésére. Új termékek megjelenése természetesen maga után vonja új szolgáltatások bevezetésének a szükségességét. Az „új szolgáltatás” fogalma azonban nem értelmezhető minden esetben azonos módon. A világos értelmezés ugyanakkor azért is fontos, mert az új szolgáltatások bevezetését 10—20 százalékkal magasabb jövedelmezőséggel ösztönzik. Előfordul, hogy egy szolgáltatás csak az adott kerületben, köztársaságban új, máshol már megszokott, köznapi jelenség.

Nézetünk szerint újnak nevezhető az a szolgáltatás vagy szolgáltatásfajta, amelyet előzőleg még más területeken sem alkalmaztak és új termelési technológiát, illetve új alapanyagfajtát igényel. Azt is fontos tisztázni, hogy

adott tevékenység a lakossági jóléti szolgáltatásokhoz tartozik-e, s hogy nem más ágazatból került-e át ide új szolgáltatásként.

Az új szolgáltatások színvonalát lényegesen emelheti az előfizetéses átalánydíjas rendszer bevezetése. Előnye a fogyasztó számára abban rejlik, hogy komplex szolgáltatási tevékenységeket foglal magába, s garantálja az árjegyzék szerinti szolgáltatást, hiszen itt egyáltalán nincs lehetőség magasabb ár elszámolására. A vállalat számára is kedvező, mivel állandó, egyenletes bevételhez juttatja, lehetőséget ad a tartalékalakítás-gazdálkodás tervezésére, következőképpen a javítások folyamatosságának, időben való elvégzésének biztosítására. Az átalánydíjas forma kedvező feltételeket teremt a munkaszervezésre, a gazdaságosabb üzemelésre.

Az előfizetéses átalánydíjas rendszer bevezetésének is legfontosabb feltétele a gazdaságilag megalapozott árképzés. Ennek nehézsége abban rejlik, hogy meg kell találni a termelő, illetve a szolgáltató érdekének (az átalánydíjas és a közönséges szolgáltatás egyaránt kedvező jövedelmezősége) és a fogyasztó, illetve a szolgáltatást igénybe vevő érdekének (a komplex szolgáltatás olyan kedvező ára, amely előfizetésre ösztönöz) a találkozási pontját, miközben elsőbbségben kell részesíteni a fogyasztói érdeket.

A gyakorlat azt mutatja, hogy az előfizetéses rendszer hatékonysága elsősorban az előfizetők számától függ. Az Ukrán SZSZK-ban például a jövedelmezőség 20,5 százalékról 44,5 százalékra nőtt, miután a televíziójavítási előfizetések 6 ezerről 24 ezerre emelkedtek.

A vállalatok számára meg kell állapítani az előfizetéses rendszer határjövödelmezőségét. Az érvényben levő metodikai utasítások mellett az új szolgáltatások ártervei ezt 10—20 százalék között rögzítik. A statisztikai adatok szerint a Szovjetunióban 1973-ban a háztartási gépek javításának jövedelmezősége átlagosan 16,7 százalékos volt (11,4—23,8 százalék szélső értékekkel), a televízió- és rádiószerelvizé 17,5 százalék (11,8 és 23,2 százalékos szélső értékekkel) köztársasági szinten.

A szolgáltatási árak továbbfejlesztésének elő kell segítenie a szolgáltatások modernizálását és hatékonyságuk fokozását.

(Ism.: *Juhász Attiláné*)

Bronislaw Wojciechowski: A lengyel gazdaság importigényességének problémái

(Gospodarka Planowa,
Varsó, 1976. 12. sz.)

A lengyel népgazdaság 1971 után felgyorsult fejlődése a külkereskedelem szerepének lényeges növekedéséhez vezetett. Az export aránya a nemzeti jövedelemben az 1966—1970-es időszakra jellemző 20,8 százalékról 1971—1975-re 23,1 százalékra nőtt. Ugyanebben az időszakban az import aránya 19,1 százalékról 26,4 százalékra emelkedett. A lengyel gazdaság importigényének erőteljes növekedését jelzi az import és a nemzeti jövedelem dinamikájának alakulása is: az import évi növekedési üteme 1966—1970 között 8 százalék, 1971—1975 között évi 15 százalék volt, míg a nemzeti jövedelem 1971—1975 között átlagosan 10 százalékkal nőtt évente.

Az 1971-ben a LEMP VI. kongresszusán hozott határozatok végrehajtása — a gazdasági növekedés felgyorsítása, a termelőapparátus korszerűsítése, valamint hatékonyságának növelése végett — elsősorban a beruházási célú import növelését tette szükségessé. De növelni kellett a fogyasztási célú importot is, hogy teljesebben kielégítsék a lakosság gyorsan növekvő szükségleteit. A termelés céljait szolgáló import növekedése a termelés növekedésének, valamint egy sor más tényezőnek a következménye.

A 70-es évek adatai alapján az importnak kb. a 60 százaléka a folyó termelést szolgálta, 25 százalékot tettek ki a beruházási, 15 százalékot a fogyasztási importjavak. A leggyorsabban a beruházási javak behozatala nőtt: a beruházási import növekedési üteme az 1966—1970-es időszakra jellemző évi 7 százalékról 1971—1975 között évi 27 százalékra szökött fel. Ennek következményeként az 1971—1975 közötti beruházási ráfordításokban a közvetlen import aránya — szemben az 1966—1970-es évekkkel, amikor 11 százalék volt — 17 százalékra emelkedett. Csupán a gépek és berendezések beruházási ráfordításaiiban az import részesedése 36 százalékról 47 százalékra emelkedett. Mindez lehetővé tette a termelőberendezések modernizálását és a termelőkapacitások növelését, s ezáltal hozzájárult a nemzeti jövedelem növekedési ütemének felgyorsulásához.

Hasonlóképpen pozitívan kell megítélni a fogyasztási javak importjának lendületes növekedését. A közvetlenül fogyasztásra szánt import 1966—1970 között csak lassan — évi 3 százalékkal — nőtt. A növekedési ütem évi 10 százalékra való felgyorsulása a következő ötéves időszakban lehetővé tette a lakosság jobb ellátását. Az importárúk aránya a fogyasztási cikkek piacán a hetvenes években 9 százalék volt. Ez az arány még mindig nem kielégítő, célszerűnek látszik tovább növelni az ilyen jellegű behozatalt.

Ha a termelés importanyag-felhasználását felosztjuk a végső felhasználás különféle céljai között, az ágazati kapcsolatok mérlegének adatai alapján végzett becslés a következő eredményt adja: 1973-ban a teljes import 39 százalékát használták fel végső soron fogyasztásra, 46 százalékát felhalmozásra és körülbelül 15 százalékát exportra. A végső fogyasztás elemeinek importigényességét mutatja a következő táblázat.

Megnevezés	1967	1973	Növekmény 1967—1973 között
Végső felhasználás összesen.	15,8	21,5	29,6
Ebből:			
Lakossági fogyasztás	12,9	16,9	24,4
Bruttó beruházás.....	20,1	29,2	38,6
Export	14,6	17,9	22,1

A hazai termelés importigényessége lényegesen fokozta mind a fogyasztás, mind a felhalmozás teljes importigényét.

A hazai termelés importigényességének alakulását nehéz egyértelműen megítélni. Importanyagok felhasználására kétségtelenül szükség van a termelésben. Az importigényesség stabil növekedése azonban sok szempontból kedvezőtlen. Egyre nagyobb megterhelést ró a fizetési mérlegre, mivel nem teremti meg az import közvetlenül exporttal való ellentételezésének feltételeit. Az importnyersanyagok árának gyors emelkedése gyakran a termelési költségek növekedéséhez és a jövedelmesség romlásához vezet. (Különösen így volt ez az 1972—74-es időszakban.)

Mik az okai ennek a kedvezőtlen jelenségnek? Megalapozottnak tűnik az a feltételezés, hogy a fokozatosan kimerülő hazai nyersanyagkészletnek nem képesek a gyorsan növekvő termelés igényeit kielégíteni. Ez azonban semmi

esetre sem a fő ok, mivel viszonylag lassan nő az importált nyersanyagok volumene, és arányuk az összes importanyag-felhasználáson belül csökken. A nyersanyagok dinamikájánál jóval nagyobb az ipari félkésztermékek és a kooperációban termelt termékek behozatalának növekedési üteme. (Ennek ellenére viszonylag jelentős az alapvető nyersanyagok importjának növekedése. A termelés 1 százalékos emelkedése 1966—1970-ben a nyersanyagimport 0,6 százalékos, 1971—1975-ben pedig már 0,9 százalékos növekedését hozta magával.)

Kedvezőtlen a kép, ha a termelés importanyagigényének és a termelés volumenének növekedését vetjük össze. A termelés évi 1 százalékos növekedése az import 1,4 százalékos növekedésével járt. Ugyanez a mutató az NSZK gazdaságában 1960—1972 között alig 1,07 százalék. A fejlett ipari országok mélyreható változtatásokat hajtanak végre termelésük struktúrájában és technoló-

giájában, és a legmagasabb feldolgozottsági fokú, viszonylag kevés anyagi ráfordítást, sok műszaki ismeretet igénylő termékek előállítását fejlesztik. Ennek köszönhető, hogy a termelés anyagigényessége ezekben az országokban nemcsak hogy nem nő, hanem gyorsan csökken. A fejlett országok importjának legdinamikusabb alkotórésze a „kooperációs import”. Bár a kooperációs import arányának növekedése kívánatos lenne, a lengyel gazdaságban ennek az importkategóriának a jelentősége egyelőre kicsi.

A termelés importigényességének növekedésére az ágazatközi és ágazatokon belüli struktúraváltozások is hatással voltak. A lengyel gazdaság leggyorsabban fejlődő ágazatait — különösen a villamosgépgyártást és a vegyipart — az anyag- és importigényesség átlagon felüli színvonala jellemzi. A szerkezetváltozások hatása azonban nem egy irányú, hiszen az ugyancsak gyorsan fejlődő építőipar importigénye viszony-

lag alacsony. Az ágazati struktúra megváltozását tehát nem lehet a növekvő importigényesség döntő okának tekinteni.

Nagyobb jelentőségűek voltak az 1971 után meggyorsított növekedés első szakaszának bizonyos fejlődési aránytalanságai. Ebben az időszakban a beruházások főképp egyes végtermékgyártó, illetve alapvető nyersanyagokat (rész, szén) előállító ágazatokban koncentráálódtak, míg a közbeeső termelési fázisok fejlődésükben elmaradtak, s ezáltal lelassult az ipar alapvető félkésztermékekkel való ellátása is.

A növekvő importigényeknek minden bizonnyal a legfontosabb oka a termelés fejlesztésének túlzottan anyagigényes iránya, és a nem kielégítő technológiai haladás a nyersanyagok felhasználásában. Ennek következtében egyes nyersanyagok és energiaforrások fajlagos felhasználása meghaladja más fejletti ipari országok hasonlóit. A lengyel ipar még mindig túl kevésbé érdekelt abban, hogy a kevés anyagráforgást és jelentős műszaki tudást igénylő termékek gyártására specializálódjék, felkutassa az anyagot megtakarító megoldásokat és konstrukciókat. Ezért van az, hogy például a kapitalista országokba irányuló gépipari export 1 tonnájának átlagértéke 3—4-szer kisebb, mint az onnan származó importé. E hatalmas különbség — a devizaárak különbségein túl — jórészt a lengyel export kedvezőtlen gyártmányszerkezetének a következménye.

E jelenség okai között lényeges tényezőként tartották számon a gazdaságirányítási rendszer hatását. A termelők hosszú időn keresztül nem viselték az anyagigényesség növelésének terheit, sőt az ilyen irányú fejlődés megkönnyítette számukra a bruttó termelési értékben megadott terv teljesítését. A nagyvállalatoknál bevezetett intézkedések, illetve a hozzáadott értéken alapuló ösztönzés (a bruttó termelési érték helyett) már eddig is bizonyos mértékű javulást eredményezett.

Kedvezően hat a korszerű technika importja is, mivel az anyagigényesség növekedése gyakran az elmaradott technológia következménye. A korszerű technika importja azonban bizonyos esetekben növeli az importigényt, mert egyes hazai alapanyagok és félkésztermékek alacsony minőségi színvonaluk miatt alkalmatlanok a felhasználásra.

Az importigényesség további növekedésének megfékezése halaszthatatlan feladat. A Szovjetunióból származó

nyersanyagok és energiahordozók mennyisége csak korlátozottan növelhető, a kapitalista országokból származó anyag- és energiainportnak a lengyel export növekedése szab határt. Az export dinamikájára kedvezőtlenül hatott — a többi között — a kapitalista országok 1974—75-ös gazdasági recessziója, továbbá az élelmiszer-gazdasági termékek exportjának visszafogása. A belső ellátási nehézségek miatt az élelmiszerkivitel továbbra is csökkenő tendenciájú lesz, és a szénexport sem fokozható.

Az import növekedési ütemének optimalizálása végett közép- és hosszú távon ható intézkedések széles skálájára van szükség. Megfelelő beruházási politikát kell folytatni, amely a jövő fejlődésének irányát az importigényesség figyelembevételével jelöli ki. Fejlesztetni kell a jövedelmező importhelyettesítést. Egyidejűleg tökéletesíteni kell a gazdaságirányítás rendszerét, hogy aktivizálja a gazdaságos exportot és ésszerűsítse az importot. E célok elérése végett fokozni kell az ösztönzést. Igen fontos a gazdasági elszámolás rendszerének javítása, ami a helyes döntések alapja. Továbbá realisabbá kell tenni a nyersanyagok árát és a devizaszorzókat. Végül szükség van a külkereskedelem tervezési módszereinek javítására, mindekenkelőtt arra, hogy minden egyes termelőegység importnövelésének lehetőségét exportjuk megfelelő növelésével kössük össze.

(Ism.: *Skwarek Ęri Vilma*)

N. Kaldor: Infláció és recesszió a világgazdaságban

(The Economic Journal, London, 1976. 12. sz.)

A második világháborút követő huszonöt év kivételes szakasz a főbb ipari országok gazdasági növekedésében. E periódus jellemzője az életszínvonal gyors növekedése, a munkanélküliség alacsony színvonal, valamint a termelés és az árak viszonylagos stabilitása a háború előtti állapotokhoz képest. Igaz, hogy az árak mindvégig emelkedtek, az infláció azonban mérsékelt volt, s a hatvanas évek végéig nem mutatható ki egyértelmű gyorsulás. Az infláció mértéke 1953 és 1964 között évi

átlagban valamivel több mint két százalékos (tizenegy vezető ipari ország összesített adatai alapján). Az áremelkedés a fejlett országok ipari szektorára korlátozódott, az élelmiszerek és az alapanyagok ára (a koreai háború korszakát kivéve) feltűnő stabilitást mutatott. 1968-tól kezdve azonban minden megváltozott. Valamennyi fejlett országban növekedett az egységnyi ipari termelésre jutó bérköltség, még hozzá eltérő mértékben. A nemzetközi fizetések növekvő feszültségei miatt végül is feladták a rögzített árfolyamrendszert. Ezt 1972—1973-ban a nyersanyagárak ugrásszerű emelkedése követte, megelőzve az olajárrobbanást. Az eredmény: példátlan infláció. A fogyasztói árak az OECD-országokban két év alatt (1974—1975) 26 százalékkal emelkedtek, az Egyesült Királyságban 44 százalékkal, s még a viszonylag stabil árakat felmutató NSZK-ban és Svájcban is 13, illetve 17 százalék a megfelelő adat. Békeidőben ilyen infláció korábban sohasem bontakozott ki. A jelenlegi infláció másik sajátos vonása, hogy az áremelkedés az ipari termelés recessziójához társult. Míg a hatvanas években a világ ipari termelése meglehetősen stabilan, átlagosan évi 6—7 százalékkal emelkedett, 1971—1973 között 8 százalékkal, addig 1974-ben stagnált, 1975-ben 10 százalékkal visszaesett, miközben a munkanélküliség az 1930-as évek utáni legmagasabb szintjére szökött fel. Az ipari országokban az infláció és recesszió teljesen új kombinációja állt elő, ami a közgazdászok számára valóságos intellektuális kihívást jelentett. Eredménytelen kísérlet lenne e helyzet magyarázatát egyetlen okban keresni, legyen az a pénzállomány növekedése vagy akár egyfajta társadalmi egyezkedés következtében létrejövő költségnyomás. Helytelen lenne az infláció erőteljes felgyorsulásában a kúszó infláció elkerülhetetlen következményét látni. Hogy e monokauzális sémából kilépjünk — írja a szerző —, a megszokottnál jobban fel kell bontanunk a makroökonómiai elemzésekben használatos aggregátumokat. A világgazdaságot három szektorra bontjuk: az első szektor látja el az ipart alaptermékekkel, élelmiszerekkel, fűtőanyaggal, alapanyagokkal, a második az anyagokból beruházásra és fogyasztásra alkalmas késztermékeket gyárt, a harmadik szektor a szolgáltatásoké. Ez utóbbi vizsgálata most elhanyagolható, míg az első és a második szektor egyaránt inflációs forrássá válhat, termé-

szetesen mind az okot, mind a következményeket tekintve eltérő módon.

A folyamatos és kiegyensúlyozott gazdasági növekedés előfeltétele, hogy e két szektor termelése megfeleljen egymásnak. A köztük kialakítandó összhangnak nincs technikai garanciája. Az egyensúly megteremtése az ármechanizmus, pontosabban a relatív árak, a „terms of trade” mechanizmusának feladata. Minél kedvezőbb a terms of trade a mezőgazdaság és a bányászat szempontjából, és minél gyorsabb itt a technikai haladás, annál inkább bővíthetik termelésüket ezek az ágazatok. Ha az első szektor növekedése meghaladja az ipari kereslet növekedését, a terms of trade az ipari szektor javára tolódik el. Ez — elvileg — ösztönzi az ipari termelést, ezáltal bővül az elsődleges termékek kereslete, és így — bizonyos kiséssel persze — a termelésük is. Mivel a kétfajta árnak ilyen kitüntetett szerepe van, a következő lépés az, hogy megvizsgáljuk ezeknek a termékeknek a piacait. Az elsődleges termékek piacán az ár adott nagyság az egyes termelők és fogyasztók számára, az árak a piaci erők hatására mozognak, ahogyan azt a klasszikus tanításokban ábrázolják. Az árak terhatát a termelés és a fogyasztás egymáshoz igazításában a jelzőrendszer szerepét töltik be.

Egészen más a helyzet a modern gazdaság ipari szektorában, ahol a termelés zöme óriástársaságokban koncentrálódik, az árak „adminisztratív” árak, azaz maguk a termelők állapítják meg azokat, így a termelésnek a kereslethez való felzárkózása az árváltozásoktól függetlenül megy végbe, lényegében egy sajátos „készletmechanizmus” révén. Ha nő az eladhatatlan terméktömeg, csökken a termelés, ellenkező esetben pedig nő. Az ipari árak másik sajátossága, hogy e szektorban a tipikus termelő kihasználatlan kapacitásokkal „dolgozik”, így a termelés növelése nem jár költségnövekedéssel. A termelés bővítése a nagy társaságok számára többnyire azért is hasznot hajt, mert csökken az egységnyi termékre jutó költség. E szektorban az árak alakulásában költségdetermináció és nem piaci determináció érvényesül. Az „adminisztratív” árak úgy jönnek létre, hogy a bér- és anyagköltségekhez hozzáadják a profitot. Tehát az ipari szektorban a profitrés — csakúgy mint a bérköltség — nem kifejezetten keresletorientált. Mindez azt jelenti, hogy a két szektor diszharmoniajának terheit szinte teljesen az első szektor viseli. A nyersanya-

gok és a mezőgazdasági termékek „viselkedése” azonban meglehetősen kiszámíthatatlan, nagy befolyást gyakorolnak rá a készletekkel kapcsolatos spekulációs várakozások. E vonást erősíti a kereslet árrugalmatlansága és a felzárkózás időigénye is. Ha a termelés meghaladja a fogyasztást, a készletek azonnal növekednek, ez a folyamat azonban évekig is eltarthat, ha a jövőbeli keresletre vonatkozó várakozások optimisták. Ez volt a helyzet 1925 és 1929 között. Ekkor az árak is csak mérsékelten csökkentek. Amikor azonban a válság kirobbant, az árak zuhanása katasztrofális méreteket öltött, két év alatt átlag 50 százalékos árcsökkenést regisztráltak. Csökkent az első szektor kereslete az ipari termékek iránt, és hasonló irányban változtak az ipari országok beruházásai az első szektorban. Ezt a keresletkiesést a városi lakosság reáljövedelmének növekedése következtében keletkező többlet-vásárlóerő (ami az élelmiszerárak csökkenése miatt jött létre) nem volt képes ellensúlyozni. A nyersanyag- és élelmiszerárak gyors esése a történelem legnagyobb ipari depresszióját vezette be.

A nyersanyag- és élelmiszerárak bármilyen irányú gyors változása — tehát akár kedvező az az első szektor termelői számára, akár nem — visszafogja az ipar aktivitását. Ennek két oka van. Az egyik ok az, hogy míg az alaptermékek áresése nagy hatással (természetesen negatív hatással) van a termelő országok terms of trade-jére, addig az áremelkedés valószínűleg közel sem ilyen hatásos a terms of trade javukra történő megváltoztatásában. Az árak viselkedésének ez az aszimmetriája azzal magyarázható, hogy míg az elsődleges termékek — mint láttuk — keresletérzékenyek, addig az ipari árak költségérzékenyek. Az elsődleges termékek inflációs hatása felgyorsul, mivel valamennyi termelési lépcsőn az árakat a termelési költségek és az erre százalékosan vetített nyereségtételek határozzák meg. Az eredeti áremelés hatása így többszörösen is jelentkezik. Ez növeli a hozzáadott értékben a profitrészt, ami önmagában is magyarázza a bérek növelésére irányuló törekvést. A „reálbér-rezisztencia”, vagyis az, hogy a munkások ellenállnak reálbéreik csökkentésének, hasonló irányban hat. Mindebből következik, hogy a terms of trade-nak a mezőgazdasági és nyersanyagtermelők javára történő eltolódása nem tarthat sokáig. Az ipari szektor — piaci hatalmára építve —

megakadályozza reáljövedelmének csökkentését. Az ipari termelők az elsődleges termékek áremelkedését egyszerűen költségként számolják el. Így jön létre az ipari árak költség indukálta inflációja.

A másik ok: az infláció deflációs jellegűen hat az ipari javak reálkeresletére, részben azért, mert az elsődleges szektor profitjával nem nőnek egyes arányban e szektor kiadásai (lásd például az olajtermelők felhalmozott pénzeszközeit), részben pedig azért, mert az ipari országok többsége az inflációt költségvetési és monetáris eszközökkel igyekszik visszafogni, ami a maga részéről csökkenti a fogyasztói keresletet és visszafogja az ipari beruházásokat. Ekkor már az alaptermékek ártrendje is megfordul. Erre a folyamatra jó példa az Egyesült Államok 1972—1973-as inflációja, amely tisztán költséginfláció volt, nem pedig bérinfláció.

Ha az eddig elmondottak igazak, akkor már kézenfekvő a következtetés: a piaci mechanizmus ma egyáltalán nem szabályozza hatékonyan az elsődleges termékek keresletének és kínálatának egymáshoz való folyamatos felzárkózását. Az elsődleges termékek többlete, amelynek elvileg gyorsítani kellene az iparosodást, rendellenesen hat, csökkentheti az ipari termékek keresletét. Hiánya pedig nem bővíti az elsődleges szektort (a kedvező árak következtében), hanem felgyorsítja az ipari árak emelkedését. Ez előbb-utóbb ellensúlyozza a terms of trade javulását, s felel az ipari aktivitást, rontja a beruházási kedvet.

Mint láttuk, az elsődleges termékek ára az 1970-es évekig lényegében stabil volt. Ennek legfőbb magyarázata az, hogy az agrártechnika korábban elképzelhetetlen ütemű fejlődésen ment keresztül. A főbb gabonatermelő és -exportáló országokban jelentős többlet keletkezett. Ennek árhatása azonban elmaradt a kormányok ártámogató politikájának és a stratégiai célokat szolgáló készletek feltöltésének köszönhetően. Ez az ártámogatás lehetővé tette a mezőgazdasági jövedelmek stabil növekedését, és így azt is, hogy az elsődleges szektor az ipari termékek megbízható vásárlója legyen.

Mire vezethető vissza az 1953. és 1967. közötti időszakot jellemző kúszó infláció? Úgy gondolom, hogy a bérinfláció két szokványos elmélete — amely a költséginflációra és a munkaerőpiac feszültségeire visszavezethető keresleti inflációra hivatkozik — nem adja meg

a magyarázat kulcsát. A fő ok természetesen a társadalmi erők mozgásában rejlik, a bérmegállapítás jellegében, nevezetesen abban, hogy a bérek egymáshoz képest viszonylag stabilak, így a „húzó”, magas termelékenységű iparágakban érvényesített béremelés többé-kevésbé meghatározza az átlagbér növekedési ütemét. A húzó iparágakban ugyanakkor a termelékenység növekedése messze meghaladja az átlagot. A béremelkedés ugyan általában lassúbb, mint a termelékenység itteni emelkedése, de jelentősen gyorsabb más szektorok termelékenység-növekedésénél. Egy olyan gazdaságban, amelyet a nagy társaságok uralnak, az árharc nem olyan hatékony, hogy a cégeket árcsökkentésre kényszeríthetné. A társaságokat semmi sem készíteti arra, hogy a költségeik csökkenésének előnyeit árcsökkentés formájában átengedjék a fogyasztóknak. E magatartásuk béremeléséhez vezet, mivel a fogyasztókat az motiválja, hogy a munkáltató mennyit képes fizetni, és nem az, hogy mennyit szükséges fizetni ahhoz, hogy a munkaerőt beszerezze.

Nem vállalkozhatok az 1968—1971-es bérrobbanás kimerítő magyarázatára — írja továbbá a szerző —, de egy megjegyzést mégis szükségesnek tartok. A szakszervezetek növekvő harciasságának okát — egy OECD-elemzéshez hasonlóan — abban látom, hogy hirtelen emelkedtek a fizetéseket terhelő jövedelemadók és biztosítási hozzájárulások. A bérinflációhoz társult a feldolgozott javak árszínvonalának a bérekénél gyorsabb emelkedése a nemzetközi kereskedelemben. 1953 és 1968 között az ipari termékek ENSZ-árindexe a világkereskedelemben (dollárban számolva) évi egy százalékkal nőtt, 1968—1971 között viszont már öt százalékkal. A lassú, de kitartó áremelkedés következtében mind erősebben romlott az elsődleges termelők terms of trade-je; 1953 és 1971 között összesen 24 százalékkal. Az elsődleges termékek ára csak 1972 második felében kezdett el emelkedni, mindaddig ugyanis nem csökkent jelentősen a főbb mezőgazdasági termékek készlete. A világ búzakészlete 1973-ban a normális szint felére esett vissza, s ez a helyzet 1974-ben és 1975-ben sem változott. A búzakészletek csökkenése nagyrészt a váratlan szovjet vásárlásokra vezethető vissza, és arra, hogy az amerikaiak csak lassan értették meg: a terhes többlettermelés sok-sok éve után a hiány korszaka következik. A textíliák és a fémek vonatkozásában

is hasonló volt a helyzet: úgy tűnt, hogy az ipari termelés gyors növekedése meghaladta az elsődleges szektor bővítésének lehetőségét. De nem ez volt az egyetlen tényező. A dollár aranyra való átválthatóságának formális felszámolását követő valutáris zűrzavar, az általánossá váló inflációs várakozások nagymértékben hozzájárultak a nyersanyagvásárlásokhoz. A nyersanyagokban inflációbiztos menedéket kerestek. Igen erős korreláció volt ugyanis az aranyár-alakulás és a nyersanyagár „The Economist-indexe” között. A nyersanyagárak ebben az időszakban feltűnően ingadoztak: először duplájukra vagy háromszorosukra nőttek, az ezt követő ipari recesszió következtében közel hasonló ütemben csökkentek, és csak 1976 februárja óta, az ipari expanzió első jeleire kezdtek ismét emelkedni. Az élelmiszerárak az 1974-es szinthez képest csak mérsékelten csökkentek és jelenleg újra emelkednek. Állandósult a munkanélküliség magas színvonala. A nyersanyagtermelők terms of trade-je (kivéve az olajtermelőket) végül is nem sokkal jobb, mint amilyen 1970-ben volt. Ha olajvásárlásaikat is számításba vesszük, akkor valószínűleg rosszabb.

A jelenlegi helyzet azért veszélyes, mert a nyersanyagárak emelkedése új inflációs hullámot válthat ki az ipari országokban, ez pedig az 1974 és 1975-ben lezajlott folyamatok ismétlődéséhez vezethet, méghozzá a munkanélküliség sokkal magasabb szintjéről kiindulva. A nyersanyagárak növekedési hajlama azt mutatja, hogy erősödik az inflációs várakozások befolyása. Ugyanakkor hiányzik egy olyan monetáris eszköz, amely menedéket nyújthatna az infláció ellen, tehát a kereslet bármilyen felénkülése a nyersanyagárak (spekuláció által is táplált) növekedéséhez vezet. Innen csak egy lépés a recesszió!

A múlt tapasztalata azt mutatja: ha a nyersanyagárak stabilak, nő a termelők (beruházók) biztonsága, és ezáltal a kínálat. Tehát éppen a stabil árak, a növekvő nyersanyagkínálat, a nyersanyagkereslet és -kínálat összehangolásának feltételei. Meg vagyok győződve arról — írja a szerző —, hogy a világ-gazdaság stabilitásához vezető, legtöbb reményt nyújtó út az, ha a főbb nyersanyagokból és élelmiszerekből nemzetközi tartalékalapot hoznak létre, és ezen tartalékok finanszírozását közvetlenül kapcsolatba hozzák a nemzetközi pénz (így az SDR) kibocsátásával. A nemzetközi pénz fedezetét tehát e kész-

letek képeznek, a pénz e termékekre közvetlenül átváltható lenne. A ki-egyenlítő mechanizmus a következőképpen működne: Ha nyersanyag- és élelmiszer-többletermelés van kialakulóban, a nemzetközi tartalékokkal gazdálkodó hatóságok nemzetközi pénz kibocsátásával felvásárolnák e többleteket. Az így kibocsátott pénz pótlólagosan növelné a termelők jövedelmét. Ez multiplikátor hatást indítana be. Nőne ugyanis az ipari javak kereslete, következésképpen az ipari beruházási kedv is. A folyamat végül is az ipari termelés olyan bővülését eredményezné, amely mellett az ipar már képes lenne felhasználni a megnövekedett nyersanyag- és élelmiszertömeget. A tartalékmechanizmus tehát az ármechanizmust pótolná, amely lassú és alacsony hatékonyságú volt, s az ipari termelés szükségtelen ingadozását váltotta ki.

Másfelől, még tisztázásra vár, hogy egy olyan monetáris rendszer, amely csak egymásra átváltható papírvalutákra épül, valaha is képes lesz-e biztosítani a valuták vásárlóerejének stabilitását. Noha az arany szerepe az 1920-as évek óta ingatag, a Bretton Woods-i rendszer formális (bár gyenge) kötődése az aranyhoz azt az illúziót kellette, hogy a dollár épp olyan jó, mint az arany. Ez együtt járt azzal a feltételezéssel, hogy az áruknak hosszú távon „természetes” dollárárak van, és a piaci árak e körül ingadoznak. Az arany formális demonetizálása nagymértékben csökkentette e stabilizáló erőt. Nem hiszem, hogy a pénzellátás szabályozása valaha is kielégítően helyettesíthetné a pénz árukhöz kötött konvertibilitását, vagy hogy a spontán piacgazdaságban konvertibilitás nélkül képesek leszünk egy olyan pénzt kreálni, amely — kellő stabilitás fenntartása mellett — felszabadítaná a gazdasági expanzió erőt is.

(Ism.: *Szegő Szilvia*)

Enrique Agilar: Demokratikus válasz a gazdasági válságra

(Le Monde Diplomatique,
Párizs, 1976. július)

Spanyolország az utóbbi harminc év legmélyebb válságát éli át, a gazdasági stagnáció és a depresszió minden területre kiterjedt. A bruttó hazai termék növekedése 1975-ben gyakorlatilag nulla

volt, 1973 vége óta a termelési indexek folyamatosan csökkennek, a készletek és a pénzügyi nehézségek viszont — néhány monopólium kivételével — valamennyi vállalatnál növekednek.

Számos ipari és kereskedelmi közepes, illetve kisvállalat felfüggesztette fizetéseit, csődöt jelentett be, vagy — a kisebbik rosszat választva — nagyvállalatokba olvadt be. Egyre több vállalat kényszerül külső pénzügyi források, külföldi kölcsönök igénybevételére.

1973 végén a külföld felé történő eladósodás mértékét 1,839 milliárd dollárban, 1976 elején 3 milliárd dollárban jelelhetjük meg. Az eladósodás növekedését és a fizetési mérleg deficitjét 1974-ben még ellensúlyozta a turistaforgalomból és a külföldi munkavállalásokból származó devizabevétel, a világméretű válság azonban — ami a turistaforgalom csökkenésében és az emigránsok hazatérésében is megnyilvánult — a külkereskedelmi, illetve a fizetési mérleg jelentős deficitjéhez vezetett (8,5 milliárd, illetve 3,47 milliárd dollár).

Ezek a feltételek megkönnyítik a külföldi tőke beáramlását, a nehézségekkel küszködő üzemek, vállalatok áron aluli megvásárlását, új leányvállalatok létesítését.

A francóizmus idején jellemzővé vált korrupcióhoz és spekulációhoz most a tőkésék elmenekülése társul. A „Newsweek” információi szerint egyedül 1976 januárjában több mint 50 millió dollárnyi tőke vándorolt ki az országból.

E szomorú gazdasági helyzetnek természetesen megvannak a maga súlyos következményei. A 13 milliós aktív népességből 1 millió a munkanélküliek száma, akiknek csak mintegy negyede kap segélyt. A hivatalos statisztikák szerint további egymillió ember minimális bérért dolgozik. Minthogy ez a bér nem fedezi a létfenntartási költségeket, napi 13—14 órát kénytelenek dolgozni. A helyzet az építőiparban és a mezőgazdaságban a legtragikusabb. Az építőiparban a munkanélküliek aránya 14 százalékos, de ez a probléma még elenyészőnek minősíthető a parasztság problémáival összemérve.

A valóság az, hogy a rezsim politikájának és annak a néhány ezer földtulajdonosnak, akik a megművelhető földterület 50 százalékát birtokolják, az a többszázezer napszámos és szegényparaszt a fő áldozata, akik nemcsak hogy munkanélküliek, de a szó valódi értelmében éheznek is, főleg Andalúziában és Estrenadurában. Andalúziában él a spanyol lakosság 15 százaléka, de a

munkanélküliek 40 százaléka itt található.

A mezőgazdaság nemcsak a latifundium-rendszer súlyos terheit viseli, hanem a mezőgazdasági termékek importjával is meg kell küzdenie. Több száz ezer paraszt és mezőgazdasági munkás kénytelen elhagyni a földeket. A hivatalos statisztikák szerint 1980-ra az egy négyzetkilométerre jutó lakosok száma Soria tartományban 8 főnél kevesebb lesz, és több más tartományban sem haladja meg majd a 11-12 főt.

1975-ben Spanyolország 808 millió dollár értékben importált mezőgazdasági termékeket az Egyesült Államokból, 148 millióval többet, mint 1974-ben, miközben az oda irányuló exportja mindössze 158 millió dollárt tesz ki.

Sajátos paradoxon: Spanyolország agrárország, s egyidejűleg az amerikai mezőgazdasági termékek jelentős felvevőpiaca. Miközben az aragóniai parasztok barrikádokat emelnek az utakon, mert nem tudják eladni kukoricatermésüket, az állattenyésztők amerikai kukoricát vásárolnak takarmányozásra. A valenciai narancstermelő kénytelen igen alacsony áron értékesíteni termékét, vagy el sem tudja adni, miközben a piac telítve van amerikai narancsjuice-szal.

A spanyol gazdaságra nehezedő amerikai nyomás más területeken is jelentkezik. Az 1953-ban aláírt egyezmény szerint Spanyolország kapui nyitva állnak az Egyesült Államok előtt. Az amerikaiak nemzeti területeket kaptak katonai támaszpontok létesítésére, s a spanyol gazdaságot is szabad vadászterületnek tekinthetik. Cserében támogatják a diktatúrát, nélkülük a francóista rezsim nem maradhatott volna fenn 40 évig.

Annak illusztrálására, hogy milyen érdeke fűződik a külföldi tőkének a spanyol nemzetgazdasághoz, idézzük a következő adatokat: A külföldi tőke által 1959 és 1974 között megvalósított összes beruházást több mint 600 000 millió pesetára becsülték. A külföldi beruházások közül az amerikai beruházások a legjelentősebbek mind mennyiségi, mind minőségi tekintetben. 1974-ben a Spanyolországban eszközölt külföldi tőkebefektetések 74 százaléka amerikai befektetés volt.

Miért fektetnek be itt szívesen a külföldiek? A válasz egyszerű: területeket, adókedvezményt, olcsó munkaerőt, piacot biztosítanak számukra, a törvényeket is módosítják, ha a külföldi beruházók úgy kívánják. Felvonulási terület-

ként használják Spanyolországot a többi európai ország, valamint az arab és latin-amerikai országok gazdasági „elfoglalásához”.

Jelenleg több mint 1500 Spanyolországban található vállalat az amerikai monopóliumok leányvállalata vagy azok ellenőrzése alatt áll. Minden jelentősebb spanyol vállalat amerikai érdekkörbe tartozik.

A gazdasági függés technológiai és tudományos gyarmatosításhoz is vezet, elősegíti az ideológiai és kulturális behatolást, az oktatási rendszer fokozatos befolyás alá vonását. Spanyolországban jelenleg az amerikai egyetemeknek tíz „leányegyeteme” működik. Olyan intézkedések is születtek, amelyek megkönnyítik a multinacionális vállalatok behatolását. Villar Mir pénzügyminiszter így nyilatkozott: Spanyolorzágnak évente több mint 1 milliárd dollárnyi külföldi tőkére van szüksége. Hogy ehhez hozzájusson, a spanyol kormány nem riadt vissza a bérbefagyasztástól, a valutaleértékeléstől, az inflációs intézkedésektől, amelyek a megélhetési költségeket 1975-ben mintegy 2,5 százalékkal növelték. 1976 végére azonban 20 százalékos növekedést jósoltak.

A jelenlegi helyzetben politikai változásokra van szükség: a demokratikus jogok biztosítására, a nemzetiségek örendelkezési jogának elismerésére, s ezzel egyidejűleg olyan gazdasági változásokra, amelyek ezt a politikai irányvonalat alátámaszthatják.

(Ism.: *Juhász Attiláné*)

A nagy szárazság után ... Kilátások az 1976—1977-es mezőgazdasági évré

(The OECD Observer,
Párizs, 1976. október)

Az 1976-os szárazság egyes területeken igen jelentős problémákat okozott, különösen az állatállomány vonatkozásában, ennek ellenére azonban a világ általános élelmiszer-ellátási helyzete nem romlott érezhetően. A világ gabonatermelése 1976-ban rekordszintet ért el nemcsak Észak-Amerikában, hanem a Szovjetunióban és a fejlődő országok nagy részében is. Középtávon azonban mindenképpen bizonytalan, hogy sikerül-e a kínálat jelenlegi szintjét fenntartani. Az OECD Mezőgazdasági Bizottsága 1976 végén elemezte a világ

mezőgazdasági termelésének alakulását, s e jelentés alapján *Gérard Viatte*, az OECD Mezőgazdasági Igazgatósága Piaci Osztályának a vezetője a következőkben foglalta össze a vizsgálat eredményeit.

Gabonatermelés

1972 óta a gabonapiacot nagymérvű instabilitás és árhullámzások jellemezték. (1972 és 1976 között a gabona ára bushelként 2 és 6 dollár között mozgott a chicagói gabonatőzsdén.) 1977-re a kilátások igen kedvezőek: a gabona világtermelésének rekordszintet kell elérnie az 1976/1977-es mezőgazdasági évben. 1976-ban kivételesen jó aratás volt Észak-Amerikában, s a Szovjetunió — szemben az 1975-ös katasztrófális gabonaterméléssel — szintén rekordtermelésről számolhat be. Igaz, hogy a szárazság sújtotta EGK-országok a szokásosnál alacsonyabb hozamokat értek el, de az összes betakarított gabona mennyisége a termésterület megnövekedése miatt mégis kb. 2 millió tonnával meghaladta a tavalyit. Ausztráliában és Kelet-Európában a szárazság erősebben érezte hatását, s így ezekben az országokban jelentős — kb. 30 százalékos — termés-kiesés regisztrálható.

A fejlődő országokról szólva nyilvánvaló, hogy 1977 elején termelésüknek növekednie kell, rizstermelésük is jelentősnek mondható, bár a rizs esetében a tavalyihoz képest kb. 2 százalékos terméscsökkenésre számíthatnak.

A hetvenes évek elejének viszonylagos stagnálása után tehát úgy tűnik, hogy végre kibontakozik a fejlődő országokban is a cereáliatermelés. Ez valószínűleg a kedvező külső körülmények (az általában kedvezően alakuló klimatikus viszonyok) és bizonyos strukturális változások (a mezőgazdaság problémáinak szentelt nagyobb figyelem, növekvő beruházások stb.) együttes eredménye. Mindazonáltal a fejlődő

országok — s különösen a legszegényebb fejlődő országok — továbbra is rászorulnak majd az élelmiszersegélyekre, s az élelmiszersegélyeket nyújtó országok ki is fejezték azon szándékukat, hogy teljesítik ilyen irányú kötelezettségeiket.

A termelés növekedésének két alapvető következménye a piacon megfigyelhető határozott árcsökkenés és a gabonakészletek újbóli feltöltése. Az Egyesült Államok 7,6 millió tonnával növelte készleteit, s elérte a 25,7 millió tonnát, a Szovjetunió pedig kb. 40 millió tonnára becsült raktározási kapacitás kialakítására törekszik.

Bár a pillanatnyi helyzet kedvező, nem lenne helyes a jövőre vonatkozóan túl optimista következtetéseket levonni. A bizonytalanság továbbra is jelen lesz a gabonapiacra, s az időjárás, az árcsökkenés miatt bekövetkező termelési terület-csökkentés negatív hatásokat hívhat életre. Bizonyos előjelek veszélyes ciklikus tendenciák kialakulására utalnak, és ez maga után vonhatja, hogy az állattenyésztésben megfigyelt hagyományos ciklikusság a gabonatermelésben is megjelenik.

Az európai szárazság miatt bekövetkező takarmánydeficit újra a szójababra irányította a figyelmet, amelynek a jelentősége az évek során egyébként is folyamatosan növekedett. Az Egyesült Államok szójababtermelése 1976 őszén csak 34 millió tonnát ért el, szemben az 1975-ös 41 millió tonnával. Szerencsére azonban a tartalékok az év elején jelentősek voltak, s így az alapvető igényeket sikerült kielégíteni. A következő évben a szójabab ára továbbra is magas marad, bár valamelyes árcsökkenés itt is megfigyelhető az 1976 nyarán tapasztalt csúshoz képest, amikor is az európai szárazság okozta takarmányhiány rekordmagaságba emelte a szójabab árát. A táblázatban az elmúlt három év gabonatermelésének eredményeit foglaljuk össze régióként.

A gabonatermelés eredményei régióként (millió tonnában)

Régiók	Búza				Egyéb gabonafélék			
	1971— 1975 átlaga	1974	1975	1976	1971— 1975 átlaga	1974	1975	1976
Fejlett tőkésországok	144,9	150,2	157,2	162,7	313,3	285,5	319,3	307,0
Fejlődő országok	62,6	61,7	67,1	74,0	135,4	137,7	147,5	151,0
Szocialista országok	151,4	149,0	132,1	152,0	209,9	230,4	198,6	238,0
Világ összes termelése	358,9	359,7	354,7	388,7	658,6	653,4	665,4	696,0

Állattenyésztés — a szárazság hatása

Az európai szárazság bár kedvezőtlenül érintette a takarmánygabona-félék és a kukorica termelését is, mindenekelőtt azonban a legelőgazdálkodás és a takarmánynövények termelésének visszaesésén keresztül sújtotta az állattenyésztést. Franciaországban például az átlagos takarmányhiány a normális nyári és őszi időjárás mellett betakarítható takarmánymennyiség $\frac{1}{3}$ -ára rúgott. Ez az átlagos szám azonban elmosza az egyes országrészek között tapasztalható jelentős különbségeket, hiszen a legsúlyosabban érintett régiókban a hiány volumene a normális takarmánymennyiség 60 százalékát is elérte. Európa más részei is súlyosan károsodtak az aszálytól, leginkább Dél-Anglia, Belgium néhány körzete és az NSZK bizonyos régiói.

A szeptember—októberi időjárás szerencsére kedvezett a legelőgazdálkodásnak, s ez bizonyos mértékben enyhítette a takarmányhiányból fakadó nyomást.

Az elmúlt hónapok állatvágási aránya szorosan összefüggött az időjárás alakulásával. Nyáron igen sok állatot levágtak — különösen Franciaországban és az NSZK-ban volt ez a szám magas —, és így a húspiac meglehetősen nyomott volt. A helyzet valamelyest javult 1976 végén, így az EGK-ban a húsárak némiképpen emelkedtek. A következő néhány hónap alatt — 1977 elején — a marhahús- és a borjúhústermelés szorosan az időjárás függvényében alakult majd.

A marhahús jelenleg az EGK-ban a termelési ciklus lefelé ívelő ágán helyezkedik el, és ez 1977-ben valószínűleg így marad, sőt a dekonjunktúra talán még tovább mélyül a hosszán tartó rossz takarmányhelyzet miatti kényszerű növekedése következtében.

Ugyanakkor várható, hogy a húskínálat és -termelés hosszabb távon mégis kielégítő marad, részben a jelentős marhahúskészletek, részben pedig a sertés-hústermelés növekvő súlya folytán. Az Egyesült Államokban hasonlóképpen magas vágási szám várható a takarmány magas ára és a kedvezőtlen legeltetési feltételek miatt. Az 1976. október 13-án bevezetett importkvóták azonban inkább a hazai piac kiszélesedése irányában hatnak.

A marhahús és borjúhús ára 1977 második felében várhatóan emelkedni, míg termelésük csökkenni fog az OECD-országok zömében. Az állattenyésztés és hústermelés eddig megfigyelt ciklikussága még valószínűleg erősödik is az ideai télen várható növekvő állatvágások következtében.

Egyes nyugat-európai országokban a tej- és tejterméktermelés hasonlóképpen jelentősen csökkent a szárazság következményeként. A szárazság hatása ebben az ágazatban leginkább Franciaországban mutatkozott meg, s a tél folyamán Franciaországban a tejtermelés valószínűleg alacsony szinten marad majd. Ugyanakkor azonban Nyugat-Európa egészében az 1976—1977-es gazdasági évben a tejtermelés várhatóan mégis enyhén növekszik. Európa egészét illetően 1977-ben a tejtermelés erőteljes növekedésével számolhatunk.

A nyugat-európai tejpiacon komoly aggodalom figyelhető meg a tejporkészletek volumene miatt. Bár az európai és ausztráliai szárazság bizonyos mértékben csökkentette a tejporkészleteket, mégis 1976 végére a készletek a fő termelő országokban valamelyest még meg is haladták az 1975-ös szintet, s ha nem korlátozzák a termelést, ez a tendencia 1977-ben még csak fokozódik.

(Ism.: *Arva László*)

Majlát Lászlóné: A termelési eszközök piacának kutatása

Közgazdasági és Jogi Könyvkiadó, 1976. 274 l.

A könyv három fejezetre és egy függelékre oszlik, az utóbbi segédletként szolgál a termelési eszközök piackutatásához.

Az első fejezet a termelési eszközök piackutatásának szerepével foglalkozik a műszaki fejlesztés tervezésében, a gazdaságpolitikai döntések előkészítésében. Egyet kell érteni a szerzővel abban, hogy vállalataink általában nem használják ki megfelelően az adott piackutatási lehetőségeket még a belső piacon sem, arról nem is szólva, hogy milyen ritka az olyan vállalat, amely termékei minőségéről, alkalmazási tapasztalatairól szervezeten és rendszeresen visszajelzést kér. Semmivel sem jobb a helyzet a beszerzési piac tanulmányozása tekintetében.

E problémák messze túlmutatnak a vállalatok keretein. A piac kellő ismeretének hiánya — a belső piac vonatkozásában — felveti a piacsabályozás lehetőségeinek korlátait is. Amint írja: „A termelési eszköz-piackutatás helyzete arra utal, hogy szocialista gazdaságunkban olyan piacot igyekszünk szabályozni, amelynek feltételeit, kívánalmait — lehetőségeinken belül — nem ismerjük megfelelően.” (36. l.) E probléma okait keresve arra a megállapításra jut, hogy nem megfelelő a vállalatok érdekeltsége a hosszabb távra szóló műszaki fejlesztésben, s ebből következően abban sem, hogy a piackutatást a műszaki fejlődés szolgálatába állítsák.” A szerző e kérdésben nem túl optimista, mivel úgy „prognosztizál”, hogy megfelelő érdekeltség mellett is legalább 5 év kellene ahhoz, hogy a szükséges piackutató tevékenység kibontakozhassék. Ennek csökkentésére javaslatokat tesz különféle átmeneti intézkedésekre.

Egybevetve a kapitalista és a szocialista országokban folyó termelési eszköz-piackutatást, a szerző arra a megállapításra jut, hogy két alapvető területen van eltérés:

„a) fokozottan kialakítható kollektív jellegében (munkamegosztási és kooperációs lehetőségek a piackutatásban) és

b) a társadalmi tulajdonból eredő, közös érdekeken alapuló szervezési lehetőségek jobb kiaknázásában.” (41. l.)

Ehhez csak annyit tesztek hozzá, hogy ezek mint lehetőségek valóban fennállnak, csak sajnos vállalataink sok esetben nem élnek vele. A kapitalizmusban viszont — bár más indíttatással — találkozunk ilyen együttműködéssel is.

Úgy gondolom, bővebben kellett volna foglalkozni a TEK-vállalatok tevékenységével, mivel munkájukkal főleg a beszerzési, de az értékesítési piacon is számolnunk kell.

Mindenképpen egyet kell érteni a szerzővel abban, hogy a műszaki fejlesztés meggyorsításában, irányának helyes kijelölésében nagy fontosságú a piackutatás. Abban viszont kételkedem, hogy a megoldásnak az az útja járható-e, illetve előbbre vivő-e, amelyet a szerző — jogos türelmetlenségében — így fogalmaz meg: „Így — jelenlegi adottságainkat figyelembe véve — további központi intézkedésekkel és szervezési eszközökkel célszerű bizonyos mértékben kényszerpályára vinni a termelési eszközök piackutatását...” (42. l.)

A második fejezetben tárgyalja a szerző a műszaki fejlesztési tervek hatékony megalapozásának kérdéseit. Maga a tárgyalási mód és a tárgyalt témák is mutatják, hogy a szerző a piackutatást nem célnak, hanem eszköznek tekinti. Különösen ez a fejezet sugallja, hogy talán a könyv címét is másként kellett volna megfogalmazni, például így: A piackutatás a műszaki fejlesztés szolgálatában. Ez persze nem különösebben fontos kérdés, a lényeg az, hogy a könyv tartalmilag helyesen haladjon túl a piackutatás szűkebben értelmezett tevékenységét.

Tulajdonképpen helyeselhető az, hogy „A termelési eszköz-piackutatás specifikuma a fogyasztás-cikk-piackutatással szemben a műszaki fejlesztés előrejelzései-

nek sokkal nagyobb szükségessége". (45. l.) A nagyobb időhorizontra való hivatkozás mellett úgy gondolom, rá kell mutatni arra, hogy maga a termelési eszköz-piac is mutat egyéb specifikumokat, amelyek speciális módszereket és eszközöket követelnek a piac e szegmenseiben. Gondolok például arra, hogy minőségileg *más vevőkkel van dolga az eladóknak*.

Ismeretes, hogy a határhaszon-elmélet képviselői olyan számító, racionális fogyasztót tételeznek fel, aki megfelelő ítélőképességgel, széles körű áru- és piaci ismerettel rendelkezik, s mindezek alapján alakítja ki a maga preferenciaskáláját, amelyben pontos helye van a különböző áruknak és szolgáltatásoknak. A fogyasztók persze általában nem ilyenek, a termelési eszközök vásárlóira azonban ráillik ez a jellemzés. Ez — a többi között — azt is eredményezi, hogy a termelési eszköz-piacon sokkal kisebb jelentősége van a szubjektív elemeknek. Véleményem szerint ez az egyik legjelentősebb specifikuma e piacnak, amely döntő fontosságú a piackutatás eszközei és módszerei kiválasztásában s alkalmazásában. A többi között ezért is helytálló a szerző megállapítása, hogy „indokolt, sőt *elkerülhetetlen, hogy a piaci értékítélet elemzésében mérnök és közgazda együttesen tevékenykedjék*". (80. l.)

Szerintem megkönnyítené a helyzetet, ha a szakemberképzésben, illetve továbbképzésben olyan hiányzó szakembertípust próbálnánk képezni, amelyet én legszívesebben „kereskedő mérnöknek” neveznék.

Nagyon figyelemre méltó mindaz, amit a szerző a vevők értékítéletének szerepéről a gyártmány kialakításában, a vevői tapasztalatok megszerzéséről és felhasználhatóságáról ír. Részletesen kidolgozott módszereket és tanácsokat ad gazdasági számításokra, ismételten túlhaladva a szűken vett piackutatási feladatokat.

A könyv eredetiségéhez tartozik, amit a szellemi termékek piackutatásának főbb kérdéseiről mond. Talán többet is megérdemelt volna ez a „terra incognita”-nak minősíthető kérdés. A könyv értékelésénél külön ki kell emelni, hogy a szerző „végig viszi” az egyes problémákat. Nemcsak megfogalmazza, rendszerezi azokat, hanem megoldásukhoz kidolgozott módszereket is ad. Ez különösen a harmadik fejezetben dominál.

Súlyának megfelelően a szerző nagy teret szentel a piackutatás munkamegosztási problémáinak. Meggyőzően bizonyítja, hogy a szocialista viszonyokban rejlő lehetőségeket egyelőre igen kis mértékben használják ki vállalatunk. Inkább jellemző a vállalati titok olyan módon való misztifikálása, amely nem szolgálja sem a népgazdasági, sem a jól felfogott vállalati érdekeket.

A magam részéről elhagyhatónak tartom az információk gyűjtésével, tárolásával, rendszerezésével foglalkozó részt. Úgy gondolom, hogy ezek az ismeretek más-honnan — esetleg alaposabban — is megszerezhetők. Igen jó viszont az információk feldolgozásáról, értékeléséről és a piaci előrejelzések készítéséről szóló rész.

Az egész könyv egyik leghasznosabb része a Függelék, amelyben a szerző segédleteket, esettanulmányt ad a piackutatási feladatok gyakorlati szervezéséhez, elvégzéséhez.

Örvendek a könyv stílusa, amely „tudományos nagyképűségtől” mentesen tárgyalja az elvi-módszertani kérdéseket, s jut el a gyakorlati felhasználáshoz adott részletes útmutatásig. A tárgyalási mód nemcsak a hozzáértést mutatja, hanem a témakör fontosságába vetett hitet, a szinte szenvedélyes úgyszeretetet és az előremenetel iránti egészséges türelmetlenséget.

Színvonalas, nagy gyakorlati hasznosságú könyvvel gyarapodott a magyar piackutatás egyelőre nem túl bő szakirodalmá.

Forgács Tibor

КРАТКОЕ СОДЕРЖАНИЕ СТАТЕЙ

Н. В. Фаддеев

Согласованный план многосторонних интеграционных мероприятий стран-членов СЭВ — важный этап совместной плановой деятельности

Автор дает оценку согласованному плану многосторонних интеграционных мероприятий, одобренному СЭВ, указывая на его взаимосвязь с задачами, намеченными Комплексной Программой в области плановой деятельности. Сотрудничество в области планирования распространяется на разработку прогнозов, согласование долгосрочных отраслевых планов, координацию пятилетних планов развития народных хозяйств, совместное планирование в отдельных промышленных отраслях, охватывающее несколько стран, а также на обмен мнениями в интересах усовершенствования систем планирования и хозяйственного управления. В статье представляются результаты, достигнутые во всех перечисленных областях планового сотрудничества.

Перейдя к согласованному плану многосторонних интеграционных мероприятий, автор констатирует: этим планом в значительной мере определяются материальные основы, служащие углублению экономического и научно-технического сотрудничества между социалистическими странами, причем не только на пять лет, но и на более длительный период. Сметная стоимость намеченных для совместного осуществления объектов составляет около 9 миллиардов переводных рублей, а на совместное решение научно-технических вопросов предусматривается приблизительно 600 миллионов переводных рублей.

В дальнейшем статья дает обзор о фигурирующих в согласованном плане важнейших объектах капитального строительства, об обязательствах по обеспечению требующихся для их осуществления ресурсов, о наиболее значительных мероприятиях по специализации и кооперированию, а также о научно-технических проблемах и, в заключение, о мероприятиях по ускорению экономического развития Монгольской Народной Республики.

С. Косев

Основные направления развития НР Болгарии в 1976—1980 годы и роль социалистической экономической интеграции

В статье автор останавливается на важнейших целях социально-экономического развития, намеченных в согласии с решением XI-го Съезда Болгарской коммунистической партии на период седьмого пятилетнего плана — на 1976—1980 годы; на своеобразных чертах этого периода и на роли социалистической экономической интеграции в осуществлении этих целей.

Автор в общих чертах представляет достижения шестого пятилетнего планового периода, завершившегося в 1975 году, ссылаясь на то, что они являются объективными предпосылками выполнения задач, стоящих перед страной. Затем он подробно анализирует важнейшие характерные черты и факторы хозяйственного развития в период 1976—1980 годов, — осуществляемого подобно предыдущему периоду ускоренными темпами, — в том числе вопросы, связанные с интеграцией: необходимость и возможности усиленного участия в социалистической экономической интеграции, расширения и углубления интеграции, развития интеграционных форм.

В завершение автор подчеркивает: успешный экономический рост невозможен без всестороннего сближения с СССР и сотрудничества с другими странами-членами СЭВ.

Р. Рохличек

Новый этап планомерного развития интеграции

Комплексная Программа, направленная на дальнейшее усовершенствование и углубление интеграции, уделяет большое внимание плановой деятельности. Координация народнохозяйственных планов, в области которой страны-члены СЭВ уже и до сих пор выполнили большую работу, является одним из основополагающих методов сотрудничества. С точки зрения Чехословацкой Социалистической Республики в этом отношении примером может послужить сотрудничество с СССР на плановый период 1976—1980 годов, в рамках которого большое внимание было уделено проблемам концентрации и специализации, сотрудничеству в форме кооперации и вопросам снабжения наиболее важными сырьевыми и топливными материалами. Практика доказала, что координация пятилетних народнохозяйственных планов подводит надежную основу под успешное развитие отдельных стран, способствуя при этом уменьшению до минимального воздействия имеющих место в мировом капиталистическом хозяйстве кризисных явлений. Принятый на XXIX-ой Сессии СЭВ в Будапеште документ «Согласованный план многосторонних интеграционных мероприятий на 1976—1980 годы» представляет собой новый элемент совместного планирования и начальную стадию единого экономического плана, покоящегося на общих интересах стран-членов. Этим документом определяются методы и формы тридцати имеющих большое значение мероприятий, чуть ли не в каждом из которых и Чехословакия принимает участие.

Из числа форм сотрудничества следует выделить еще кооперирование в развитии науки и техники, программу которого содержит «Объединенный план», включающий 862 научные темы. В этой области ключевую позицию занимает Советский Союз, научный производственный потенциал которого несоизмерим с научным потенциалом ни одной страны мира, за исключением США.

Чехословакия принимает участие в разработке семи наиболее значительных, содержащихся в «согласованном плане многосторонних интеграционных мероприятий» групп вопросов (рациональное использование топливно-энергетических материалов, защита от коррозии, комплексное использование древесных материалов, развитие медицинских инструментов, исследование средств защиты растений, повышение питательного содержания продовольственных товаров и создание новых продуктов, создание оборудования большой мощности по очистке газов). Страны-члены по ходу сотрудничества в области планирования уделяют большое внимание будущему, согласованию перспективных планов. В рамках этого ими разрабатываются целевые программы, в которых указываются потребности в средствах, требующихся для осуществления этих программ, и согласуются интересы участвующих в них стран-членов — экспортеров и импортеров.

Социалистическая интеграция практически выражает тесное сотрудничество между руководимыми коммунистическими и рабочими партиями и стоящими на единой идеологической основе дружескими странами, развитие которого развертывает координацию народнохозяйственных планов, и которое в конце концов приводит к совместному и единому плану.

П. Божик

Совместные объекты капитального строительства и совместные предприятия стран-членов СЭВ; участие Польши

В своей статье автор занимается принципиальными и практическими вопросами основания и деятельности совместных предприятий. Совместные объекты, связанные с производством сырья, требуют огромных капиталовложений, которые не могут ложиться бременем на одну страну, а должны быть распределены между странами-членами в интересах рационального обеспечения потребностей в сырье. С соблюдением таких принципов осуществляются провод «Дружба», курский металлокомбинат, усть-илемский целлюлозный комбинат, киембаевский асбестовый комбинат, целлюлозный комбинат в Браиле.

Заинтересованность в совместных объектах обрабатывающей промышленности основана на достижении оптимальной серийности, приводящей к значительной экономии издержек.

В дальнейшем автор на нескольких конкретных примерах анализирует деятельность, организационную структуру совместных предприятий. Такими предприятиями являются ХАЛДЭКС, действующий как польско-венгерское акционерное общество, и совместное предприятие Польши и ГДР в Заверце. Принципы функционирования совместного предприятия определяются заинтересованными сторонами и законодательством страны, в которой предприятие находится.

Автор подробно анализирует факторы, обеспечивающие эффективность деятельности совместных предприятий, систему их расчетов, а также заботы, связанные с отсутствием реальных валютных курсов и возникающие в отношении как обеспечиваемого отдельными странами капитала, так и оценки конечной продукции. В заключение он предлагает, чтобы была изменена применявшаяся до сих пор форма совместных предприятий, и вносимая партнерами доля капитальных вложений в течение определенного периода компенсировалась поставками конечной продукции.

В заключение автор полагает, что опыт, накопленный в отношении совместных предприятий, способствует усовершенствованию товарно-денежных инструментов в соответствии с Комплексной Программой.

Режс Нериш

Влияние многосторонних интеграционных мероприятий СЭВ на венгерское народное хозяйство в 1976—80 годы

В вводной части статьи автор констатирует, что значение упоминаемой в заглавии новой формы сотрудничества для Венгрии состоит в том, что она различными путями способствует лучшему удовлетворению импортных потребностей стран-членов, углубляя процесс международной специализации производства. Кроющиеся в ней возможности могут быть использованы лишь в том случае, если мы сможем правильно оценить ее роль и значение в системе сотрудничества. При этом необходимо контролировать ее воздействие и эффективность, уточнять и, в случае необходимости, изменять ее методы. Обстоятельства введения этой новой формы своеобразны по двум причинам: с одной стороны, совместные мероприятия пока еще не могут быть включены в долгосрочные хозяйственные планы, с другой стороны же, система международных экономических инструментов еще недостаточно эффективно способствует углублению интеграционных взаимосвязей в производстве и товарообороте.

Ввиду того, что настоящая ценовая, кредитная и валютная система СЭВ сложилась и развивалась под знаком двухсторонних отношений, она требует существенного усовершенствования. Ибо сегодня можно было разработать лишь натуральную сторону плана многосторонних мероприятий, а стоимостную сторону — лишь частично, в то время как выяснение стоимостной стороны очень важно для заинтересованных участников. Этот недостаток безусловно должен быть устранен в будущем.

Автор указывает и на то, что нельзя забывать о внешних неопределенных моментах, связанных с мировым капиталистическим хозяйством.

Венгрия безостаточно включила в текущий пятилетний план взятые на себя многосторонние обязательства. В совокупности они означают товаропоставки и выполнение работ в сумме одного миллиарда переводных рублей, что представляет собой существенную статью по отношению к возможностям накопления Венгерской Народной Республики.

Для нашей страны большое значение будут иметь строящиеся оренбургский газопровод, а также линия электропередачи в 750 киловольт между Винницей и Альбертширшей. Мы принимаем участие и в строительстве усть-илемского целлюлозного комбината и киембаевского асестообогатительного комбината.

Вторая часть статьи занимается вопросами сотрудничества в области специализации и кооперирования, занимающего важное место в плане многосторонних мероприятий. Для этой области характерно, что успешное развитие наблюдается в отношении новых видов продукции и создания новых мощностей, в то время как координирование имеющихся производственных мощностей продвигается вперед с трудом. Углублению разделения труда препятствует то обстоятельство, что хозяйственные механизмы едва поощряют предприятия в направлении более быстрого развития специализации и кооперирования.

После перечисления важнейших областей специализации и кооперирования, в которых Венгрия принимает участие, автор указывает на то, что этот важный вид сотрудничества значительно развивался, не достигнув, однако, желаемого уровня. Он в наших отношениях играет гораздо меньшую роль, чем, например, в сотрудничестве между странами Общего Рынка.

Автор останавливается на административной структуре выполнения многосторонних интеграционных мероприятий в Венгрии, а затем обрисовывает желаемые направления развития в будущем. Он указывает на то, что так как планирование стоимостных процессов — неотъемлемая часть системы сотрудничества, усовершенствование товарно-денежных отношений становится ключевым вопросом углубления сотрудничества. В статье констатируется, что участие отдельных стран в строительстве международных объектов желательно лишь в той мере, чтобы в результате этого не умерило развитие производительных сил их народных хозяйств, а, наоборот, для этого обеспечивались дополнительные ресурсы. Целесообразно соблюдать существующий в этой области оптимум, превзойти который не рекомендуется.

К. Штубенраух

Значение согласованного плана многосторонних интеграционных мероприятий с точки зрения технического прогресса в Германской Демократической Республике

Автор в вводной части статьи подчеркивает, что одним из решающих источников стабильного и непрерывного развития народного хозяйства ГДР является экономическое и научное сотрудничество с Советским Союзом и с остальными странами-членами СЭВ. Ввиду того, что в странах-членах СЭВ на передний план выступают факторы интенсивного экономического роста, требуется усовершенствовать социалистическую интеграцию.

Координация планов на период 1976—1980 годов завершилась. В будущем при углублении научно-технического сотрудничества можно опираться на прочную основу. В основу координации научно-технических планов ложится разработанный согласно указаниям Комитета по научно-техническому сотрудничеству документ, в котором зафиксированы важнейшие проблемы сотрудничества и основные направления развития науки и техники на период 1976—1980 годов.

В статье перечисляются основные комплексы задач, установленные в плане многосторонних интеграционных мероприятий на 1976—1980 годы, и представляются важнейшие научно-технические задачи, совместно разрабатываемые странами-членами СЭВ до 1980 года.

ГДР принимает участие в решающих областях выполнения всеохватывающих и долгосрочных работ интеграционного плана. До 1980 года доля ГДР в совместном строительстве объектов достигнет 7—8 миллиардов марок. В частности она принимает участие в строительстве газопровода Оренбург — западная граница СССР

Перечислив темы, представляющие собой центр тяжести в научно-технических работах в рамках интеграционного плана, автор указывает на то, что совместно проводимые научно-исследовательские работы уже и в настоящий период оказывают положительное влияние на интенсификацию важных народнохозяйственных процессов, а также на лучшее использование сырьевых материалов и энергетических ресурсов.

Подытоживая ранее сказанное, автор констатирует, что согласованный план многосторонних интеграционных мероприятий на 1976—1980 годы вводит новый этап углубления и совершенствования сотрудничества.

Автор статьи придает большое значение разработке долгосрочных целевых программ — важной задаче во всестороннем укреплении социалистического сотрудничества стран и его технической базы.

Н. Иноземцев

Укрепление планомерности в сотрудничестве стран-членов СЭВ

Автор останавливается на опыте, накопленном в экономическом и научно-техническом сотрудничестве социалистических стран, указывая, какое значение имеет дальнейшее углубление социалистической экономической интеграции с точки зрения планомерного развития всех социалистических стран. Он подчеркивает, что десятый пятилетний план СССР является важной вехой в развитии и совершенствовании планомерности сотрудничества между социалистическими странами.

На основе координации планов социалистических стран значительно возрос объем взаимных товарных поставок, и постоянно расширяется круг производственных коопераций. Страны-члены СЭВ разработали и одобрили на период между 1976—1980 гг. с гласованный план многосторонних интеграционных мероприятий, которым охватывается весь комплекс мероприятий по развитию сотрудничества: совместное строительство значительных объектов, связанные с этим взаимные товаропоставки и услуги, специализация и кооперирование производства, сотрудничество в области науки и техники.

Автор оценивает это развертывающееся в наши дни широкое и планомерное сотрудничество как качественно новый этап координации народнохозяйственных планов, предпосылкой которой является укрепление коллективной плановой деятельности. В этом, по его мнению, большая роль принадлежит согласованному экономическим и научно-техническим прогнозам, разработке основанных на них концепций развития сотрудничества и разработке долгосрочных целевых программ.

Ласло Кажулич:

Рентабельность и производительность труда

Автор статьи реагирует на опубликованную в ноябрьском номере журнала «Кэзгазлашаги Семле» за 1976 год статью Ференца Яюши о содержании экономической эффективности. Он останавливается в первую очередь на проблемах, касающихся производственных отношений социализма и регулирования хозяйственной деятельности.

Прежде всего автор указывает на то, что производственные отношения при социализме представляют собой отношения непосредственного объединения средств производства и производителей, но в то же время — и отношения обособления отдельных производителей, их коллективов. Поэтому невозможно регулировать производство только лишь на основе максимализации производительности труда, необходимо использовать

и категории стоимости, рентабельности, а также и все другие категории и закономерности. Затем автор доказывает, что для измерения производительности труда нет «абсолютного мерила», а в особенности невозможно ее измерять при помощи «стоимостной массы», что приводит к противоречиям и в исходной концепции Яноши.

Далее он высказывает свою точку зрения, согласно которой система регулирования прибылей не может быть тождественной регулированию прибылей при капитализме, так как прибыль, реализуемая в условиях общественной собственности зависит от *нормативных* товарных отношений.

В дальнейшем автор выражает свое несогласие с абсолютным противопоставлением производительности труда и прибыли. Основную проблему он видит не в том, что прибыль является главным регулятором, а в том, каким образом удастся сознательно регулировать производство, учитывая совокупность множества экономических законов при социализме. Необходимо отказаться от иллюзии регулирующей способности экономических категорий, и неправильно абсолютизировать какую бы то ни было категорию.

Ласло Антал—Габор Ревес

Рентабельность, производительность труда

Авторы полемизируют с тем тезисом Ференца Яноши, согласно которому при социализме взгляд, считающий прибыль в расчете на единицу используемых в производстве средств (рентабельность) мерилom экономической эффективности, является просто-напросто ошибочным. Показатель производительности труда, применяемый Яноши, как единственное мерило экономической эффективности, по мнению авторов, приемлемо лишь в том случае, если не принимать во внимание два фактора, имеющие решающее значение в социалистическом хозяйстве: ограниченные инвестиционные возможности и фактор времени. С этими факторами, однако, при наших условиях нельзя не считаться. В представляющихся логичными примерах, собранных в статье, можно выявить целый ряд слабых точек. Первая группа доводов авторов служит тому, чтобы показать: соображения, призванные доказать иррациональность рентабельности, довольно-таки хромают. Этим, однако, еще не доказываются рациональная сущность рентабельности. Авторы в дальнейшем поправляют ошибочные предположения Яноши, вводя предположение ограниченного характера возможностей накопления и, в тесной взаимосвязи с этим, — фактор времени. Они считают с тем, что интересы, связанные с «настоящим», могут попасть в противоречие с перспективными интересами. Цитирование в данной статье оригинальных примеров, примененных Марксом, по мнению авторов, получилось не слишком удачно. Существенные тенденции, описанные Марксом, правомерны и для сегодняшнего дня, и нет необходимости в том, чтобы все детальные утверждения его произведений представлялись сегодня безоничными. (Такой подход к марксовскому наследству не переживает как раз самого важного, характерного для образа мышления классиков: способности опознавать новые тенденции и историчности.)

SUMMARY OF THE ARTICLES

N. V. Faddeyev:

The collated plan of the manysided integration measures of CMEA countries -- an important stage of joint planning

The article reviews and evaluates the collated plan of manysided integration measures adopted by the CMEA organs, in its relationship with the tasks set for planning activity in the Comprehensive Program.

Planning cooperation embraces the drawing up of prognoses, the collation of long-term plans for industries, the collation of five-year national plans, and the joint planning with the participation of several countries in some industries, as well as the exchange of experience regarding the improvement of planning and economic control methods. The article reviews the results hitherto achieved in these fields of planning cooperation.

Passing to the collated plan of manysided integration measures, the author states that this plan considerably determines the material bases of deepening economic and technico-scientific cooperation among socialist countries, not only for five years but for a longer period as well. The budget estimates of the projects planned to be implemented in common amount to about 9 billion transferable rubles, and the estimated costs of the joint solution of technico-scientific problems are a further 600 million transferable rubles.

The article then surveys the major investment projects figuring in the collated plan, the commitments relating to the resources necessary for their implementation, the major specialization and cooperation measures, the technico-scientific problems and, finally, the measures provided for accelerating the economic development of the Mongolian People's Republic.

S. Kosev:

Main development directions of the Bulgarian People's Republic in 1976-1980 and the role of socialist economic integration.

The article reviews, in harmony with the resolution taken at the 11th Congress of the Bulgarian Communist Party, the main goals of socio-economic development set for the years 1976-1980, constituting the seventh five-year plan, the particular features of this period and the role of socialist economic integration in implementing these goals.

As objective precondition of the tasks set the author refers to the fulfilment of the sixth five-year plan ending in 1975, to the successes achieved, which are also roughly outlined. Then the main characteristics and factors of the accelerated development between 1976-80 are reviewed, with the problems related to integration among them: increasing participation in the socialist economic integration, widening and deepening of the integration, the necessity and possibility of developing the forms of integration.

In conclusion the author stresses that successful economic growth is impossible without approach to the Soviet Union and cooperation with the other CMEA member countries.

R. Rohlíček:

New stage of the planned development of integration

The Comprehensive Program aimed at the further perfection and deepening of integration devotes great attention to planning activity. Plan-coordination, in which important work has been already done by the CMEA countries, is one of the basic methods of cooperation. An example to be quoted from the point of the CSSR may be the comprehensive cooperation in the plan period 1976-1980. In collating it great attention has been paid to the problems of concentration and specialization, to other forms of cooperation, to supply with the most important raw materials and fuels. Practice has proven that coordination of the five-year national economic plans of the member countries of the CMEA provides a safe basis for the successful development of each country and allows to reduce to minimum the effect of crisis phenomena emerging in the world economy. The document adopted at the 29th session of the CMEA in Budapest: "The collated plan of multilateral integration measures for 1976-1980" is a new element in planning and an initial stage of a uniform economic plan of the member countries relying on common interests. This document determines the methods and forms of 30 major actions, in almost all of which also Czechoslovakia will participate.

From among the forms of cooperation also the one applied in the development of science and technology should be stressed, whose program is laid down in the "Unified plan" comprising 862 scientific themes. In this field a key role is played by the USSR, with whose scientific potential the scientific capacity of no other country is commensurable — with the exception of the USA.

The CSSR also participates in the elaboration of the seven most important spheres of problems formulated in the collated plan of multilateral integration measures: rational utilization of fuels and sources of energy, development of medical instruments, research of plant protectives, increasing the nutritive value of foodstuffs and the creation of new ones, development of high-capacity gas cleaning equipment. In the course of cooperation in planning the member countries devote great attention to the future, to the collation of perspective plans. In this framework target-oriented programs are worked out in which also the assets needed for implementation are given and the interests of the member countries—of exporters and importers—are harmonized.

Socialist integration is the practical expression of the close cooperation among friendly countries, led by communist and worker parties, standing on the basis of a uniform ideology, and its development will lead to a better coordination of national economic plans and, finally, to common and uniform plans.

P. Bozhik:

Joint investments and joint enterprises of CMEA countries: the participation of Poland

The author discusses the theoretical and practical problems related to the foundation, and operation of joint enterprises. The joint investments related to producing basic materials are highly capital intensive, and thus they cannot be borne by a single country; they must be divided among the member countries in order to secure the raw material supply in a rational manner. It is on the basis of such principles that the "Friendship" pipeline, the metallurgical combine of Kursk, the cellulose combine of Usty-Ilimsk, the asbestos combine of Kiambaev and the cellulose combine of Braila are being implemented.

The joint interest in manufacturing investments is based on the economies of scale, the optimum size of series produced secures important savings in costs.

Next the author analyses with some concrete examples the activities and organizational setup of joint enterprises. These are: the Polish-Hungarian joint company HALDEX, the Polish-GDR joint company at Zawiercie. The principles of operation of the joint company are determined by the interested parties, and by the legislation of the country where the site is found.

The author analyses in detail the factors securing the efficiency of joint enterprises, the accounting system of the enterprises, the troubles resulting from the lack of realistic rates of exchange, for both the capital to be contributed by the individual countries and for the valuation of final output. He proposes to modify the valid statutes of the joint company and that the investment contribution of the partners should be counterbalanced by delivery of finished goods by the common enterprise during a definite period.

Finally, the author believes that the experiences related to the joint companies may help perfection of the commodity and monetary relations according to the Comprehensive Program.

Rezső Nyers:

Effect of the mansided CMEA integration measures on the Hungarian economy in 1976 - 1980

In his introduction the author states that the importance for Hungary of the new form of cooperation mentioned in the title consists in that it promotes a better future satisfaction of the import needs of member countries in several ways, deepens the process on international specialization in production. The possibilities inherent in it can be utilized only if its role and importance in the system of cooperation are judged correctly. Its effect and efficiency must be checked, its methods rendered more exact or, if necessary, modified. The starting circumstances of the new form are particular for two reasons: one the one hand, the joint actions can not yet be based on the long-term economic plans and, on the other hand, the system of economic tools of the CMEA countries does not yet help the deepening of the integrational production and commodity turnover relations efficiently enough.

Since the present price, credit and monetary systems of the CMEA were born with a view to bilateral relationships, and developed accordingly, they require essential improvements. At present, namely, only the physical aspects of the mansided plan of measures could be elaborated, the value aspects only partially, though a previous clarification of the latter is highly important for those interested. This deficiency must be by all means eliminated in the future.

The author stresses that the uncertainty factor deriving from the capitalist world economy must not be neglected either.

The multilateral commitments undertaken were built into Hungary's current five-year plan without fail. These are embodied in commodities and performances amounting to almost one billion transferable rubles and, in view of Hungary's accumulation possibilities, this is an important item.

It will be highly important for Hungary to participate in the construction of the Orenburg gas pipeline and the 750 kV transmission line between Vinnitsa and Albertirsa. We also participate in building the cellulose factory at Usty-Ilimsk and the asbestos factory at Kiambaev.

SUMMARY OF THE ARTICLES

In the second part of the article the author discusses the specialization and cooperation occupying an important place in the plan of multilateral measures. He characterizes them by stating that these are successful in respect of new products and the creation of new capacities, but harmonization of existing productive capacities proceeds with difficulties. A deepening of the division of labour is hindered by the fact that the economic mechanisms stimulate little the enterprises to develop specialization and cooperation at a faster rate.

After listing the major specialization and cooperation relations of Hungary the author points out that this important kind of cooperation underwent much development, yet it has not attained the desirable level. It plays a much smaller role still than e.g. in the cooperation among the Common Market countries.

Reviewing the administrative setup of the implementation of multilateral integration measures, the author outlines in conclusion the desirable directions of future development. He stresses that, since the planning of value processes is an indispensable part of the system of cooperation, improvement of the commodity and monetary relations becomes a pivotal problem of deepening cooperation. He states that participation of the individual countries in international investments is desirable to such extent as not to slacken the development of the productive forces of their economies; on the contrary, participation must secure additional resources for them. It is desirable to attain in this field the optimum, but it is not advisable to pass beyond.

K. Stubenrauch:

Importance of the collated plan of multilateral integration measures for technical and scientific progress in the German Democratic Republic

In his introduction the author stresses that one of the decisive sources of stable and continuous development of the GDR economy is economic and scientific cooperation with the USSR and the other member countries of the CMEA. Since in these countries the factors of intensive growth have come to the fore, this necessitates further improvement of the socialist integration.

Coordination for the period 1976—1980 has ended. In the future deepening of scientific and technological cooperation a firm basis can be already relied upon. The basis for coordination of the technological and scientific plans is the document worked out according to the guidelines of the Scientific-Technological Committee, laying down the most important questions of cooperation and the main directions of science and technology.

The article lists the main complex tasks established in the multilateral integration plan for 1976—80 and reviews the important scientific and technological problems the CMEA countries intend to work out up to 1980 in common.

The GDR participates in the decisive field in implementing the comprehensive and perspective tasks of the integration plan. Up to 1980 the GDR has to raise her investment contribution to 7—8 billion DM. She will participate in the gas pipeline to be built from Orenburg to the Western frontier of the USSR.

Having listed the subjects that constitute points of emphasis of scientific and technological work in the framework of the integration plan, the author points out that common research projects already have a positive influence in the current period on the intensification of important national economic processes as well as on the improvement of supply with materials and energy.

Summing up, it is stated that the collated plan of multilateral integration measures introduces a new period of deepening and perfecting cooperation.

Great importance is attributed by the author to the working out of the long-term target-oriented programs, which will be an important task in the mansided consolidation of the socialist community of states and its technological basis.

N. Inozemtsev:

Consolidation of planned development in the cooperation among CMEA member countries

The author outlines the experiences accumulating in the cooperation of socialist countries in economic and scientific-technological fields and stresses the importance of further deepening the socialist economic integration for the planned development of every socialist country. He emphasizes that the tenth five-year plan of the Soviet Union is an important milestone in developing and perfecting planned cooperation among the socialist countries. On the basis of plan coordinations between the socialist countries the volume of mutual commodity deliveries has increased and the scope of production cooperations is continually increasing. The CMEA member countries worked out and adopted the collated plan of mansided integration measures in 1976—80, which comprises a whole complex of measures relating to developing cooperation: joint building of important projects, the related mutual commodity deliveries, and services, specialisation and cooperation in production, and in developing science and technology.

The author evaluates the wide and planned cooperation emerging as a new phase in the coordination of national economic plans, which assumes the strengthening of collective planning. In this a great importance is attributed to collated economic and scientific-technological prognoses, to the elaboration of development projects to be carried out in cooperation as based on the former, and to the working out of long-term target-oriented programs.

László Kahulits:

Profitability and productivity

The article is an answer to the article by Ferenc Jánosi, published in the November issue of this periodical, on the contents of efficiency. It discusses mainly the problems pertaining to the relations of production of socialism and the regulation of management.

First of all it is pointed out that the relations of production of socialism are those of the direct union of means of production and producers, but, simultaneously, also those of separation of individual producers and communities. This is why production cannot be regulated merely on the basis of maximizing productivity, also the categories of value and profitability and other categories and rules must be applied. The author then proves that productivity cannot be measured with an "absolute yardstick", particularly not with a "mass of values" — being a contradiction in terms even in Jánosi's basic concept.

Kahulits also takes a stand that the valid regulation of gains cannot be equated simply with profit regulation, since the profit is in Hungary a function of *planned* commodity relations and asserts itself under relations of social ownership.

Finally, according to the author an absolute confrontation of productivity with profit is incorrect. The main problem is not that profit is the main regulator, but how we succeed in deliberately regulating production while taking into account the many economic laws of socialism in their combination. The illusion that particular economic categories are capable to regulate in themselves must be discarded, none of them has absolute validity.

László Antal—Gábor Révész:

Profitability, productivity

The authors challenge the thesis of F. Jánosi according to which the view in socialism that considers the yield per unit of assets engaged (profitability) as a measure of efficiency would be simply a mistake. The indicator of productivity applied by Jánosi as the only measure of efficiency would be acceptable according to the authors only if two decisive factors were left out of account in the socialist economy: the limited investment possibilities and the time factor. But under our conditions these can by no means be neglected. Several weak points may be found in the seemingly logical series of examples offered by Jánosi. The first group of arguments advanced by the authors serves to show that the line of reasoning called upon to prove the irrationality of profitability is wrong. But with this alone the rationality of profitability can not be proved. Proceeding further, the authors correct the incorrect assumptions of Jánosi, include the assumption of limited accumulation possibilities and, in close relationship with it, the time factor. They reckon with the fact that interests related to "the present" may get into conflict with perspective interests. The quoting of the original Marxian examples was not fortunate, according to the authors, in the debated article. The essential tendencies described by Marx are true also today and there is no need for making every statement of his appear infallible. This kind of handling the Marxian heritage fails to take over from the classics what is most important in their approach: the capability for recognizing new tendencies, and historical approach.

ВОПРОСЫ
ЭКОНОМИКИ

1977. évi 1. sz.

A fejlett szocializmus gazdasági törvényei-
nek alkalmazása

Aszturov, G.: Fő fejlesztési irány a nem
feketeföldi övezet állattenyésztésében

Takszir, K.—Krasznokutskij, M.: Az új
technika gyakorlati alkalmazásának szerve-
zeti formái

Szolomin, V.: A beruházási építés tervezé-
sének és szervezésének minősége

Zaleszkisz, T.: Nyereségesítés az első
láncszem szintjén

Rumjancev, A.: A szovjet közgazdaságtu-
domány egyik letéteményese (Sztanyiszlav
Gusztavovics Sztumulinn születésének 100. év-
fordulóján)

Uralisz, B.: Népesedési problémák Sz. G.
Sztumulinn munkáiban

Velusev, M.: Életmód — közgazdasági
aspektusból (A burzsoá koncepciók bíráló-
tához)

Kozlov, R.—Szafranov, V.: Az irányítás
szervezeti struktúrájának és módszereinek
javítása

Kusevszkij, Ju.—Cserednyicsenko, N.: Az
élő és holt munka termelékenységének mé-
rése vállalatnál

Izmajev, V.: Az építőipari munkatermelé-
kenység mérésének módszertana

Gavrilov, R.: A teljes ráfordításokból ki-
számtolt munkatermelékenységi mutatóról

A műszaki haladás és a géprendszerek ter-
vezése

The
ECONOMIC
JOURNAL

1976. évi decemberi szám

Kaldor, N.: Infláció és recesszió a világ-
gazdaságban

Smith, G. W.—Schink, G. R.: A nemzetközi
őnegyezmény — Egy újraértékelés

Chiplin, B.—Sloane, P. J.: Személyes tu-
lajdoságok és nemek szerinti különbségek
az értelmiségiek foglalkoztatásában

Shapiro, E.: Az árak és a termelés ciklikus
ingadozásai az Egyesült Királyságban, 1921—
1971

Mishan, E. I.: Kockázattal járó választások;
egyszerű lépések egy ordinalista elemzés
felé

Amsteden, A. H.: Feldolgozó ipari termékek
kereskedelme a fejlődő országok között

Kopits, G.: Vállalaton belüli járadékjével-
delmek mozgása határokon át és transfer-
árazási magatartás

Schefold, B.: A műszaki fejlődés külön-
böző formái

Martin, J. P.: Változó termelésintenzív-
ellátás és a Heckscher—Ohlin—Samuelson-
modell

Howard, J. V.: Modell az infláció keretek
között tartására

wirtschafts
wissenschaft

1977. évi 1. sz.

Heinrich, R.: A mezőgazdasági munka ala-
kulása az iparszerű termelési módszerek al-
kalmazási folyamatában a szocialista mező-
gazdaságban

Karsch, P.: A szocialista munkaverseny to-
vábbi kibontakozásának kérdései az ipari ku-
tatás és fejlesztés területén

Zschockelt, W.: A valutaárfolyamok terv-
szerű kihasználásának feladatai és lehetősé-
gei a szocialista gazdasági integrációban

Gürmann, K.—Kubrin, E. J.—Schreiber, K.:
A készletintenzitás javítása mint tervezési cél

Garbe, E.—Graichen, D.: A gazdaságos
anyagfelhasználás mint intenzifikálási té-
nyező a szocialista vállalatban

Zurbuchen, V.: A népgazdaság és a kul-
túra fejlesztésének fő irányai a Mongol Nép-
köztársaságban 1976-tól 1980-ig

Huber, G.—Mater, H.: Vietnam gazdasága
— egy új fejlődési szakasz kezdete

Stahl, R.: A népgazdasági tervek elszámó-
lási rendszerének kvalifikálása a számvitel és
statisztika tökéletesítése útján

Graf, D.: A KGST-tagországok együttmű-
ködése a környezetvédelem területén

Bartl, W.—Luck, H.: Tudományos kollok-
vium a Wilhelm Pieck Egyetemen Rostock-
ban

POLITICKÁ
EKONOMIE

1977. évi 1. sz.

Kraihner, J.: Tervszerű irányítási rendszer
a hatékonyság felé

Janda, J.: Az árak állami szabályozási rend-
szerének elmélyítése Csehszlovákiában

Nevařil, F.: A gazdasági hatékonyság mé-
rése és az árak

Seják, J.: Adalékok a termelés hatékonysá-
gának és a mezőgazdaság strukturális vál-
tozásainak kutatásához

Toms, M.: Naturális mutatók és haszon-
hatások maximalizálásán alapuló optimum-
kritériumok

Mořna, Z.: A szocialista gazdaság irányí-
tástudományának néhány módszertani prob-
lé mája

Kasan, J.—Kotulan, A.: Nemzetközi szem-
narium a közgazdasági normatívákról, az ár-
képzésről és a természeti erőforrások érté-
keléséről

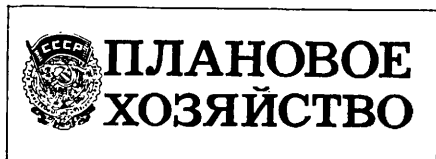

1977. évi 1. sz.

Az 1977. évi népgazdasági terv
Jefimov, K.: A tudományos eredmények gyakorlatba való átültetésének tervezése, szervezése

Beruházási építés a X. ötéves terv második évében

Sirjajev, G.: Fontos népgazdasági feladat a tervezési és költségvetési előirányzat készítése

Bazov, R.: A vállalati rekonstrukció hatékonyságfokozásának útjai

Paszselj, M.: A hitel mint a beruházási építés intenzifikálásának tényezője

Kamenyicer, Sz.: Az ipari termelés néhány fejlesztési iránya

Mergelov, G.: Az össz-szövetségi ipari egyesülés önálló elszámolásának alapjai

Kacura, P.: Az „AvtoVAZ” ipari egyesülés irányításának közgazdasági módszerei

A szocialista gazdaság élő- és holtmunka-ráfordításainak hatékonysága

Bor, M.—Jakunyina, N.: A társadalmi termelés hatékonyságának tervezése

Rumjancev, A.—Piszarenko, E.: A szocialista tervezés kérdései Sz. G. Sztumulín akadémikus munkáiban

Karpenko, B.: Gazdasági irányítás a fejlett szocializmus viszonyai között

Kurajtis, Sz.: A bőr és a bőrárk minőségjavításának tartalékai

Ivanov, N.—Zelenszkij, A.: A berendezések elosztási módszereinek tökéletesítése

A KGST-országok központi tervezőszervei elnökhelyetteseinek hetedik tanácskozása (Bukarest, 1976. szeptember)



1977. évi 1. sz.

Az 1977. évi terv felbontása
Karpinski, A.: A mai gazdasági helyzet és a hosszú távú társadalmi-gazdasági fejlődés
Secomski, K.: Regionális gazdaságtan: alapjai és helye a társadalmi-gazdasági tudományok rendszerében

Porwyk, K.: Az irányítás regionális aspektusai

Nyekraszov, N. N.: A regionális gazdaságtan elméleti és gyakorlati feladatai

Opoka, R.—Petrovski, M.: Főbb élelmiszer-termelési tartalékok a lengyel közép-keleti makrorégióban

Glikman, P.—Poznanski, K.: A gazdálkodó szervezetek beruházási tevékenysége

Kaminski, M.: A komplex, kollektív bérvisszonyok megállapítása

Kleer, Je.: A gazdasági integráció fokának méréséhez

Paczkowski, Z.: A licencimportok jövedelmezőségének kérdése

Guzowski, Cz.: A lenfeldolgozó ipar fejlesztési irányának problémái

Gontarski, Z.: A foglalkoztatáspolitikai néhány kérdése

Bialon, L.—Rożnowska, M.: Japán iparosítási politika 1985-ben



1977. évi 1. sz.

Melnyikova, T.: A termelőmunka kategóriájának kutatási alapjai

Csulkov, T.: Az extenzív és intenzív gazdaságnövelési utak korrelációjának faktorelemzése

Abramov, V.: A termelő állóalpok kopása és kinasználtsági fokának javítása

Alekszandrov, V.: Az új technika gazdasági hatékonyságának meghatározása

Hrakovszkij, Ju.—Kovaljov, A.: Az ésszerű beruházási struktúra kérdéséhez

Cagolov, N.: Adam Smith: „A nemzetek gazdagsága”. A mű aktualitása

Rumjancev, A.—Piszarenko, E.: Sztanyiszlav Gusztavovics Sztumulín és helye a közgazdaságtudományok történetében

Krandjjevszkij, Sz.: Az orosz gazdaság története Sz. G. Sztumulín műveiben

Tkeselavtli, N.: Sz. G. Sztumulín, a kiváló tudós és pedagógus (Visszaemlékezések)

Pasztnova, T.: Az ipari forradalom és a tőkés iparosítás

Lerner, F.: A „demokratikus szocializmus” modellje

Dronov, F.: A termelés hatékonyságának problémái a párt gazdasági stratégiájában

Lunyakova, A.—Mljcev, I.: Számok, tények, szakirodalom a „Termelési költségek és árrendszer a szocialista társadalomban, Vállalati nyereség” témához

Popov, A.: Az OSZSZSZK közgazdaszainak kutatásai (Alapvető eredmények és soron következő feladatok)

Filippov, N.—Csicskanov, V.: A tudományos munkaszervezés és a termelésirányítás tökéletesítése

Szuhin, V.: Köztársasági szeminárium Leningrádban „A szociális fejlesztés tervezési hatékonyságának problémái a nem feketeföldi övezet autonóm köztársaságaiban és területein” című témáról

Zaharov, P.—Zubkova, T.—Szakovics, D.: A minszki főiskolák és üzemek együttműködéséről

Az elosztás „módjáról”, „formájáról”, „fajtájáról” mint terminológiáról

СОДЕРЖАНИЕ

Усовершенствование сотрудничества стран-членов СЭВ в области планирования	385
<i>Н. В. Фаддеев</i> — Согласованный план многосторонних интеграционных мероприятий стран-членов СЭВ — важный этап совместной плановой деятельности.....	389
<i>С. Косев</i> — Основные направления развития НР Болгарии в 1976—1980 годы и роль социалистической экономической интеграции	399
<i>Р. Рохличек</i> — Новый этап планомерного развития интеграции	407
<i>П. Божик</i> — Совместные объекты капитального строительства и совместные предприятия стран-членов СЭВ; участие Польши	414
<i>Режэ Нери</i> — Влияние многосторонних интеграционных мероприятий СЭВ на венгерское народное хозяйство в 1976—1980 годы	423
<i>К. Штубенраух</i> — Значение согласованного плана многосторонних интеграционных мероприятий с точки зрения технического прогресса в Германской Демократической Республике	430
<i>Н. Иноземцев</i> — Укрепление планомерности в сотрудничестве стран-членов СЭВ.....	435
 <i>ДИСКУССИЯ</i>	
<i>Ласло Кахулич</i> — Рентабельность и производительность труда (Примечания к статье Ференца Яноши)	440
<i>Антал Ласло—Габор Ревес</i> — Рентабельность, производительность труда (Примечания к статье Ференца Яноши).....	447
<i>ОБЗОР ЗАРУБЕЖНЫХ ЖУРНАЛОВ</i>	460
 <i>КРИТИКА И БИБЛИОГРАФИЯ</i>	
Ласлоне Майлат «Исследование рынка средств производства» (<i>Тибор Форгач</i>)	472
Резюме статей на русском и английском языках.....	474
<i>ИЗ СОДЕРЖАНИЯ ЗАРУБЕЖНЫХ ЖУРНАЛОВ</i>	482

Főszerkesztő: *Zsarnóczai Sándor*
Szerkesztőségi titkár: *Hidas Bertalanné*
Rovatvezetők: *Balázs Sándor*
Gábor R. István
Molnár Ferenc
Sinkovics Alfréd
Szabó Katalin
Vági Ferencné
Tördelőszerkesztő: *Bánhalmi Andrea*

KÖZGAZDASÁGI SZEMLE

5

A tartalomból

SIMAI MIHÁLY:

Külgazdasági stratégiánk néhány nemzetközi összefüggéséről

FRISS ISTVÁN:

A KGST-országok együttműködésének törvényszerűségeiről

MANDEL MIKLÓS—GÁSPÁR LUJZA:

A gazdasági folyamatok térben való szintetizálása

RÓZSA JÓZSEF:

A gyermekgondozási segélyezés egy évtizede

SZÜCS ISTVÁN:

A termelés optimális területi elhelyezése

D. M. KAZAKEVICS:

A szocialista népgazdasági tervezés fejlesztésének főbb irányzatai

XXIV. évfolyam

1977. május

A szerkesztő bizottság tagjai:

AUGUSTINOVICS MÁRIA, BOGNÁR JÓZSEF, CSIKÓS-NAGY BELA, CSIZMADIA ERNŐ, ERDŐS PÉTER, FALUSNE SZIKRA KATALIN, FEKETE FERENC, GANCZER SANDOR, HETENYI ISTVÁN, HORVÁTH LÁSZLÓ, HUSZÁR ISTVÁN, KÁPLÁR JÓZSEF, KESERŰ JÁNOSNE, KORNAI JÁNOS, MEGYERI ENDRE, NAGY TAMÁS, NYERS REZSÓ (elnök), SIPOS ALADÁR, SZABÓ KÁLMÁN, SZAMUELY LÁSZLÓ, VINCZE IMRE, ZSARNOCAI SÁNDOR (főszerkesztő)

TARTALOM

M	—	<i>Simai Mihály</i> : Külgazdasági stratégiánk néhány nemzetközi összefüggéséről	485
M	✓	<i>Friss István</i> : A KGST-országok együttműködésének törvényszerűségeiről	506
K	✓	<i>Mandel Miklós—Gáspár Lujza</i> : A gazdasági folyamatok térben való szintetizálása	524
G	✓	<i>Rózsa József</i> : A gyermekgondozási segélyezés egy évtizede	535
A	✓	<i>Szücs István</i> : A termelés optimális területi elhelyezése és a kedvezőtlen adottságú mezőgazdasági területek hasznosítása ..	545
A	—	<i>D. M. Kazakevics</i> : A szocialista népgazdasági tervezés fejlesztésének főbb irányzatai	556
VITA			
	✓	A tulajdonvitáról	567
SZEMLE			
M	✓	A fejlett tőkésországok gazdasága 1976-ban (<i>Pócs Ervin</i>)	568
A	✓	A Lengyel Népköztársaság központi tervező és tervezési információellátó rendszerének továbbfejlesztési irányjai (<i>Riskó Lajos</i>)	581
FOLYÓIRATSZEMLE			591
B. Tabacsnikasz—M. Szkljár: Önálló elszámolás tudományos-termelési egyesülésekben — Az oligopóliumok szabályozása és az állami monopóliumok — T. Przewciszewski: A társadalmi tervezés alapjai — Jacques Lecaillon: A munkabéremelések áterjedése			
SZAKIRODALMI TÁJÉKOZTATÓ			
X		A munkaerő-mobilitás szociológiai kutatásának módszertani problémái (<i>Galasi Péter</i>)	600
G		Nemes Ferenc: Érdekeltség — magatartás — tartalékok (<i>Varga Károly</i>)	604
A cikkek orosz és angol nyelvű rövid tartalmi kivonata			605
KÜLFÖLDI FOLYÓIRATOK TARTALMÁBÓL			609

E SZÁM SZERZŐI:

Friss István akadémikus, az MTA Közgazdaságtudományi Intézetének tudományos tanácsadója; Galasi Péter, a Marx Károly Közgazdaságtudományi Egyetem munkatudományi tanácskének tudományos munkatársa; dr. Gáspár Lujza, a Marx Károly Közgazdaságtudományi Egyetem Gazdaságpolitikai Kutató Csoportjának tudományos munkatársa; Kazakevics, D. M., a közgazdaságtudományok doktora, az Ipargazdasági és Üzemszervezési Intézet igazgatóhelyettese (Novosibirszk); Mandel Miklós, a Marx Károly Közgazdaságtudományi Egyetem Gazdaságpolitikai Kutató Csoportjának tudományos tanácsadója; Pócs Ervin, az MSZMP Központi Bizottságának munkatársa; Riskó Lajos, az OT Tervegazdasági Intézetének főelőadója; dr. Rózsa József kandidátus, a Munkügyi Minisztérium főosztályvezetője; dr. Simai Mihály akadémikus, az MTA Világgazdasági Kutatóintézetének igazgatóhelyettese; dr. Szücs István kandidátus, a MÉM Statisztikai és Gazdaságelemző Központjának osztályvezetője; Varga Károly, a szociológiai tudományok kandidátusa, az MTA Szociológiai Kutatóintézetének tudományos főmunkatársa.

SIMAI MIHÁLY:

Külgazdasági stratégiánk néhány nemzetközi összefüggéséről*

A világgazdaság nagy változásai, a bolygónk egyes térségeiben keletkező gazdasági egyensúlyzavarok és problémák nemzetközi kisugárzásai a XX. század hátralevő részében új feltételeket állítanak az államok elé. Gazdaságpolitikájuknak az a része, amely a nemzetközi gazdasági kapcsolatokat illetően fogalmaz meg várakozásokat, alakít ki elképzeléseket vagy célokat, kulcsfontosságúvá vált. Különösen azok az országok kénytelenek ezt tudomásul venni, amelyek nagymértékben vannak ráutalva a nemzetközi gazdasági kapcsolatokra, vagy hatni kívánnak és tudnak azokra. Változik azoknak az eszközöknek a fontossága is, amelyeket az államok külgazdasági elképzeléseik realizálására alkalmaznak tartanak. Új a helyzet a tekintetben is, hogy egyidejűleg százötven különböző társadalmi rendszerű ország keresi a feltételeket helyzetének javítására a világgazdaságban. Eltérő gazdasági fejlettségük szintje, mások a méreteik, adottságaik. Ugyanakkor mindinkább függnek egymástól.

A külgazdasági stratégia fontosságának növekedése a gazdaságpolitikában szorosan összefügg a nemzetközi gazdasági viszonyok fokozott politikai jelentőségével is.

Nemcsak a korábbiakhoz hasonlóan fonódnak össze a világpolitikai és világgazdasági folyamatok, hanem a világgazdasági kapcsolatok egyes nagy problémái kikerülnek a vállalatok, tehát a hagyományos gazdasági intézmények és szereplők köréből: az államok között növekvő fontosságúvá váltak a világgazdasági konzultációk, amelyek mind nagyobb mértékben terjednek ki a nemzeti gazdaságpolitikák koordinálására, a konjunktúrapolitikák összehangolására s a külgazdasági politika célrendszerének és eszköztárának nemzetközi egyeztetésére.

A hazai és nemzetközi törekvések és tapasztalatok már lehetőséget adnak a tudománynak bizonyos általánosításra, ugyanakkor új követelményeket is kikerülnek a tudományos kutatással szemben: segítse jobban, hatékonyabban hazánkat a megváltozott külső feltételek megértésében, a változások irányának nyomon követésében s a megfelelő következtetések levonásában.

A nemzetközi gazdaságpolitika, a külgazdasági stratégia sajátos helyet foglal el az államok gazdaságpolitikájában. Mivel a nemzeti gazdaságpolitika nemzetközi következményeivel és a világgazdasági impulzusokra való reagálásával kapcsolatos, olyan közegre kíván hatni — illetve az onnan érkező hatásokat felfogni —, amelyben a változások

* A szerző 1977. február 24-én tartott akadémiai székfoglaló előadása alapján.

befolyásolására általában sokkal korlátozottabb a lehetősége, mint a maga területén a nemzeti gazdaságpolitikának.

Külgazdasági stratégiánk kialakításában több tényező együttes hatása érvényesül. Ezek közé tartozik például: világgazdasági helyünk, helyzetünk pontos értékelése; érdekeink megfelelő felismerése; a nemzeti gazdasági változások nemzetközi összefüggéseinek helyes megfogalmazása; a gazdaságunkat a világgal összekötő mechanizmus ismerete; a világgazdasági és nemzetközi politikai változások irányának megértése és ebből megfelelő következtetések levonása.

Mindezekből következik az is, hogy a nemzeti gazdasági stratégia, elsősorban közép és hosszú távon, az 5 évre vagy hosszabb időre szóló népgazdaságfejlesztési koncepció része. Előfordul természetesen, hogy a világgazdasági változások vagy a népgazdaság egyes problémái miatt a külgazdasági stratégiát rövidebb időszakonként is módosítani kell.

A magyar gazdaság és a külkapcsolatok — a „nyitottság” problémája

A Magyar Népköztársaság gazdasági életében az elmúlt évtizedben nőtt a nemzetközi gazdasági együttműködés jelentősége. Ez természetes, hiszen hazánk európai méretekben kis ország. Aránya a KGST-államok termelésében 1,7—1,9 százaléék körül van, a világtermelésnek pedig 0,5 százalékat adja (1975. évi adatok).

A nemzetközi gazdasági kapcsolatokat fontosságát hagyományosan is elmélyítő tényezőkhöz (a felhasznált energia mintegy 50 százaléknak, az összes nyersanyag-felhasználás kb. harmadának külföldi eredete, az a tény, hogy exportunk értéke kb. egyenlő a nemzeti jövedelem felével stb.) újak járultak. *Ilyen tényező a közvetlenül külföldi eredetű új technika növekvő súlya.* Magyarország, bár jelentős tudományos és fejlesztési potenciállal rendelkezik, mégis tipikusan követő ország. Az elmúlt évtizedben bevezetett új technika (gyártmányok, termelési eljárások) növekvő hányada származott közvetlenül külföldről. Nőtt a külföldi szabadalmakért, licencekért és know—how-ért fizetett összeg aránya fizetési mérlegünkben.

Továbbá: az utóbbi években a nemzetközi gazdasági kapcsolatok fokozott szerepet játszanak a gazdaság bővítésének finanszírozásában is. Ez kis országok esetében természetes, hiszen adott fejlődési szakaszban, különösen nagy szerkezeti változások idején a belső felhalmozási források korlátozottsága elkerülhetetlenül fékezne a kitűzött célok megvalósítását. A folyó ötéves tervperiódusban az összes beruházás minimalisan 5 százalékat valósítjuk meg külső erőforrásokból. Nő a külső eredetű technika és gépek aránya is a beruházásokban. Az 1970-es évek első felében beruházott gépek és berendezések 50 százaléka származott külföldről; ezen belül az importgépek 56 százaléka szocialista, 44 százaléka fejlett tőkésországokból. (1960—1965 között a beruházott külföldi gépek és berendezések aránya 41,8 százaléék volt, ezen belül 76 százaléék a szocialista, 24 százaléék a fejlett tőkésországokból származott.)

Külgazdasági stratégiánk kialakításakor nem szakadhatunk el az olyan alapvető realitásoktól sem, mint az, hogy az elmúlt években be-

fejezett vagy a folyamatban levő nagyberuházások általában inkább növelik, mint csökkentik a külgazdasági kapcsolatok fontosságát hazánk számára, s az említett változások miatt nemzeti jövedelmünk import-és exportrugalmassága aligha csökkenhet a következő 5—10 esztendőben.

*Szakirodalmunkban éveken keresztül használták a „nyitott” vagy „nyílt” jelzőt gazdaságunk jellemzésére. A valóságban gazdaságunk nem volt nyitott. A forgalom institucionális értelmezésében egyetlen szocialista gazdaság sem nyitott.**

Nyitottnak az olyan gazdaság tekinthető, amelyben a külső hatások rögtön és lényegében korlátozás nélkül érvényesülnek a belső gazdasági folyamatokban. A külső árszint emelkedése például az importárakon keresztül azonnal „begyűrűzik” a belső termelői és fogyasztói árakba, s így közvetlenül hat a jövedelmek és a kereslet szintjére. Ugyanakkor természetesen az exportárak emelkedése vagy csökkenése is kihat az exportra termelő ágazatokra. A fizetési mérleg ilyen körülmények között lényegében szabályozó szerepet játszik a gazdasági tevékenység szintjének alakításában, s az importverseny közvetlenül hat a termelésre.

A magyar gazdaság ilyen értelemben tehát nem nyitott, hanem a nemzetközi gazdasági környezet változásától nagymértékben függő gazdaság.

Az állami gazdaságpolitika eszközeinek alkalmazása lehetővé teszi, hogy egyrészt a külső hatásokat átmenetileg mérsékeljük, másrészt arra is lehetőséget ad, hogy az állam a gazdaságpolitikai célok hierarchiájának megfelelően ossza el a nemzetközi gazdasági feltételek megváltozásából eredő veszteségeket. Ezt a politikát folytatta hazánk az 1973—1975-ös időszakban is.

Az intézkedéseknek egyébként átmenetinek tekinthető zavarok esetében csak a nehézségeket kell áthidalniuk, ellenkező esetben azonban hosszabb távú feladatot kell megoldaniuk, a gazdaság átállását kell segíteniük.

Az állami gazdaságpolitika lehetősége (szabadsága) természetesen egyik esetben sem korlátlan.

A külső árszint tartós emelkedése a belső árak színvonalához képest, a belső és világgpiaci árak elszakadása egy importtól lényegesen függő gazdaságban dezorientálja a gazdasági döntéseket, különösen a mikrogazdaság, a vállalatok sférájában. Ez végső soron a gazdasági szerkezet olyan változásához vezet, amely gyakorlatilag elviselhetetlen költségeket ró a népgazdaságra, fékezi a hatékony iparágak fejlesztésének lehetőségeit, hozzájárul a külső eladósodás növekedéséhez. Visszafojga tehát a gazdasági fejlődés lehetőségeit.

A belső fogyasztói árak szintjének fenntartása a külső árszint tartós emelkedése esetén egyrészt ugyancsak dezorientált, dráguló fo-

* A tőkésállamok sem tekinthetők többé nyitottnak a szó szoros értelmében. A tényleges helyzet, a kapcsolatok elemzése azt bizonyítja, hogy a második világháború után nem érvényesült tényleges „szabad piaci” modell a tőkésállamokban. A kormányok beavatkoztak a versenybe, s nemzetközi méretekben eltorzították a termelés szerkezetét ahhoz képest, amilyen szabadkereskedelem esetén lett volna. A kormányok különösen jelentősen avatkoztak be a mezőgazdaságba. A fejlődő és a szocialista országokból származó importot ugyancsak erősen korlátozták. A fejlett tőkésországok tehát az állami eszközök felhasználásával beavatkoztak a kereskedelmi és a termelési szerkezet alakulásába, s a külső hatásokat is igyekeztek befolyásolni.

gyasztáshoz vezet, másrészt viszont hatalmas állami ártámogatást tesz szükségessé. Ennek összege akkorára duzzadhat, hogy esetleg súlyos zavarokhoz vezet az állami költségvetési gazdálkodásban. Korlátozza a költségvetési forrásokból fedezett fejlesztés lehetőségeit, s így lassítja a gazdasági növekedést. Az élet- és fejlődőképes, hatékony ágazatok teszik lehetővé a szubvenció növelését, de végső soron ezek lehetőségei korlátozódnak, ami visszahat az egész gazdaságra is.

Jelentős korlátai vannak az állam „szabadságának” a tekintetben is, hogy miután a költségvetési mechanizmusok segítségével vagy más módon fékezte, enyhítette a külső hatások érvényesülését, miképpen ossza el a gazdaságot ért veszteségeket.

Elvileg természetesen több változat lehetséges, még a szociálpolitikai megfontolások figyelembevételével is. Az átállást ösztönző változásokat figyelembe vevő lehetőségek azonban már szűkebbek. Nyilvánvaló például, hogy nem lehet tartósan (és büntetlenül) visszafogni a beruházásokat. Éppúgy súlyos problémákat és zavarokat okozhat a lakossági fogyasztás csökkentése vagy növekedésének korlátozása is. Az ésszerű politika e tekintetben a gazdasági és társadalompolitikai célokkal összhangban álló szelektivitás. Ez természetesen nagy rugalmasságot, megfelelő információs bázist, áttekintést és gyors reagálást követel a gazdasági vezetéstől. Ugyanakkor olyan gazdasági mechanizmust tétel fel, amelyben a gazdasági élet szereplői az intézkedésekre megfelelő gyorsasággal és a kívánt irányban reagálnak.

A külgazdasági eredetű zavarok forrásai természetesen nemcsak árváltozások lehetnek, hanem például bizonyos területeken fontos partnereink részéről megrendelések lemondása, vásárlások beszüntetése, a vásárolt áru késése, a vártnál rosszabb minősége. A külső hitelfeltételek romlása is nehéz helyzetet teremthet. A nemzetközi gazdaságpolitikának az ilyen problémákkal is számolnia kell. Ezek ugyanis gyakran csak alternatív export-, illetve importlehetőségek megteremtésével háríthatók el, és szükségessé tehetik a gyors átállást is. Az ilyen zavarok azonban normális körülmények között általában elég ritkák, bár nem kizártak. Olaszország például a Közös Piac döntése alapján néhány éve Magyarországról is leállította a hagyományos marhahúsimportot. Emiatt népgazdaságunk súlyos helyzetbe került volna, ha a Szovjetunió nem vásárolja meg konvertibilis valutáért az olasz exporthozánt árutömeget.

A nemzetközi gazdasági biztonság és az új világgazdasági helyzet

Gazdasági fejlődésünk külső feltételeinek 1974 óta tartó rosszabbodása a külgazdasági stratégia átalakításának egyik fő ösztönzője.

A közgazdaságtudományt — nálunk és külföldön is — többször marasztalták el azért, mert nem jelezte előre a hetvenes évek első felében a világgazdaságban bekövetkezett változásokat. Ezek egyes lényeges elemeit a magyar közgazdaságtudomány is feltárta. Arra azonban nem voltunk és nem is lehettünk képesek, hogy a változások összhatását a maguk teljességében fogalmazzuk meg, s azokat a nemzet-

közi politikai és világgazdasági körülményeket sem láthattuk előre, amelyek sajátos egybeesése egyes területeken robbanásszerű változásokhoz vezetett.

Az 1970-es éveket megelőzően a szocialista építés kezdete óta gazdasági fejlődésünk külső feltételei — a kisebb-nagyobb problémák ellenére — általában nem voltak kedvezőtlenek. A tőkésországok diszkriminációs politikájának hatását gazdasági életünkre például nemcsak ellensúlyozta a KGST-államok közötti együttműködés fejlődése, hanem gazdasági növekedésünk fontos forrásává lett. A világgazdasági változások, az árak mozgása is, a gyorsan bővülő világkereskedelem különösen a hatvanas években, a hetvenes évek elején segítették népgazdaságunk fejlődését. A hatvanas évek végén megfogalmazott hosszú távú fejlesztési elképzelések ennek alapján a külső feltételek viszonylagos stabilitásával számolhattak. Annak ellenére, hogy a világgazdasági környezetet átalakulásának, hosszú távú rosszabbodásának elemei már a hatvanas években érlelődtek, a hetvenes évek világgazdasági változásai benünket is váratlanul értek.

Igaz, már a hatvanas évek második felében világossá vált gazdasági szerkezetünk fokozódó korszerűtlensége a fejlett ipari országokéhoz képest. Érezhető volt az is, hogy a műszaki fejlődés üteme nem elég gyors. Az 1968-as gazdasági irányítási reform egyik fő célja nemzetközi gazdasági pozícióink javítása volt. A termelési szerkezet ezt követő átalakulása azonban elmaradt a szükségéstől, sőt, a kedvező világpiaci áralakulás miatt némileg háttérbe is szorult.

A hatvanas évek végén mindinkább láthatóvá vált az is, hogy legfontosabb tőkés partnereink, a Közös Piac tagállamai — a politikai légkör javulása ellenére — kapcsolatainkban növekvő adminisztratív nehézségeket támasztanak, s hogy a kelet—nyugati együttműködés eddig alkalmazott formái közelednek bővítési lehetőségük határaihoz. Azt azonban, hogy a kelet—nyugati kapcsolatok kiegyensúlyozatlansága ilyen gyorsan nő, s ennek alapján szükség lesz több külső hitelforrás felhasználására, aligha lehetett előrejelezni.

Az 1973-as „árrobbanás” előtti években is látszott már, hogy népgazdaságunk nyersanyag-ellátásának külső feltételei csak rosszabbodhatnak. Fő nyersanyagszállítónk, a Szovjetunió fokozottan arra kényszerült, hogy drágábban kitermelhető és nehezen hozzáférhető keleti lelőhelyekre tegye át termelésének súlypontját. A gyarmati rendszer felbomlása befejezéséhez közeledett, s a fejlődő országok növekvő aktivitással kezdték követelni a nyersanyagpiacok érdekeiknek jobban megfelelő szervezését. Az alacsony nyersanyagárak hosszú éveken át korlátozták sok fontos nyersanyag termelésének növelését a világgazdaságban. Azonban az árak robbanásszerű változása s az ezt kiváltó konkrét feltételek — például az olajárak megnégyszereződését lehetővé tevő politikai helyzet: a közel-keleti háborúhoz kapcsolódó olajembargó — nem voltak előre jelezhetőek.

A tőkés infláció és a nemzetközi pénzügyi rendszer strukturális zavarai már a hatvanas évek vége felé világossá tették a Bretton—Woods-i építmény gyengeségeit, s előrevetítették fontos alappillérei összeomlásának veszélyét is.

Már az 1969—1970-es válság idején, sőt korábban is felfigyeltek

arra, hogy a tőkés gazdaságban a gazdasági hanyatlás és az infláció erősödése többé nem egymást kizáró tényezők.

Az 1973—1975-ös inflációs túltermelési válság sok vonatkozásban — mélységét, tartósságát, belső és nemzetközi következményeit tekintve — mégis meglepetéseket tartogatott a közgazdaságtudomány számára. 1973 és 1975 között, két esztendő alatt, a fejlett tőkésországokban az árak 26 százalékkal nőttek. Az áremelkedés Angliában 44 százalékos volt, Japánban 39 százalékos, Svájcban 17 százalékos és a Német Szövetségi Köztársaságban 13 százalékos. Békeidőben ekkora áremelkedésre ilyen rövid idő alatt nem volt még példa a mai kapitalizmus történetében. Ugyanakkor 1974-ben stagnált, 1975-ben pedig 18 százalékkal csökkent az a tőkés világ ipari termelése. Erre sem volt példa az 1930-as évek óta. Számottevően visszaesett a világkereskedelem volumene is. Ezen belül nagyobb mértékben csökkent az import, mint az export. A fejlett tőkésországok különösen az ún. marginális fontosságú piacokról származó importjukat csökkentették. Sok tőkésország minket is az ilyen importcsökkentő kategóriába sorol.

A külső feltételek ilyen mértékű és egyidejű romlására a nem szocialista relációban nem lehettünk felkészülve. Nem számítottunk arra sem, hogy világgazdasági problémáinkat a KGST-államok helyzetében és nemzetközi gazdaságpolitikájában végbemenő változások másképp, kedvezőtlenebbül befolyásolhatják, mint a múltban.

A KGST-országok, köztük hazánk, ugyanis nem csupán a világgazdaság nem szocialista részében végbement kedvezőtlen tényezők hatását érezték és érzik. A fejlett tőkés- és a fejlődő országok súlyos strukturális zavarai és a gazdaság egyes fontos területein kibontakozott válságjelenségek egybeestek a gazdasági növekedés extenzív tartalékai kimerülésének következményeivel az európai szocialista államokban. Ez a szakasz önmagában is egész sor új és nehéz feladatot tűzött napirendre: a műszaki fejlődés meggyorsítása, a termelési és a fogyasztási szerkezet számottevő modernizálása, az infrastruktúra átalakítása egyidejűleg vált szükségessé. Új követelményeket támasztott a nemzetközi gazdasági kapcsolatok terén is minden viszonylatban az új helyzet. Mindez fokozta a KGST-országok többségének egyensúlyi zavarait.

Az új feladatok egyébként is igen jelentős erőfeszítéseket igénylő megoldását az is nehezítette, hogy a legfontosabb KGST-országot, a Szovjetuniót ebben az évtizedben két alkalommal is a mezőgazdasági termelés jelentős csökkenése sújtotta, és más szocialista országokban is problémákat okozott a mezőgazdaság műszaki, illetve szerkezeti elmaradottsága.

A szocialista világgazdaságon kívüli zavarok, az áremelkedés és az 1973—1975-ös válság következményei azért voltak jelentősebbek, mert eleve nehéz helyzetben érték a szocialista országokat, köztük hazánkat is.

A világgazdaság egyes térségeinek és a nemzetközi gazdasági kapcsolatok rendszerének elemzése arra utal, hogy a kedvezőtlen külső feltételek tartósak maradnak. A világgazdaság fejlődése lassúbb lesz, mint az 1973 előtti 10—15 esztendőben. A következő egy-két évtized során a fejlett tőkésországokban aligha ismétlődhet meg a hatvanas években megszokott gyors fejlődés. A fellendülés is mérsékeltebb és ellentmon-

dásosabb lesz, a gazdasági visszaesések gyakoribbá válnak, miközben a struktúra átalakítása a termelés alapvető ágaiiban néhány vezető tőkésországban folytatódik.

A fejlődő országok belső s nemzetközi szerkezeti problémái a következő másfél-két évtizedben általában nem enyhülnek. 10—14 fejlődő ország (olajexportőrök és egyes iparosodottabb államok) helyzete számottevően javul. A fejlődő országok túlnyomó többségében azonban csak jelentős társadalmi átalakulás teheti kedvezőbbé a növekedési feltételeket.

A szocialista országok gazdasági fejlődésének kilátásait a következő években nagymértékben az határozza meg, hogy mennyire sikerül a minőség és a hatékonyság javításához megteremteni a műszaki és szervezeti változásokat, beleértve a KGST-együttműködés színvonalának számottevő emelését és a nemzetközi munkamegosztásban való szélesebb részvételünk feltételeinek kedvezőbbé tételét is. Nem számíthatunk arra sem, hogy a múlthoz hasonlóan, a cserearányok változása jelentősen enyhítheti helyzetünket, vagy elodázhathatja a szükséges szerkezeti változások valóra váltását. A gazdasági fejlesztéshez s a termelés fenntartásához szükséges import költségei tovább emelkednek. A világpiaci árak az elmúlt években meglehetősen differenciáltan alakultak a legfontosabb piacokon. Az importunknak megfelelő összetételű világpiaci árindex az átlagos árváltozásoknál gyorsabban emelkedett. Tovább tart a magas világpiaci árak begyűrézése a szocialista országokból származó nyersanyagimportunkban, s előreláthatólag az eredetileg számítottnál később „tetőzik”. Ugyanakkor exportcikkeink ára az elmúlt öt évben lassabban nőtt az átlagos ipari árindexnél. A változás háttérben ugyanis nem ideiglenesen ható, hanem tartós tényezők állnak: a nyersanyagtermelés költségeinek növekedése, a termelők és exportőrök erősödő szervezettsége, a termelésünk fenntartásához szükséges, jó minőségű importalapanyagok és -alkatrészek átlagosnál gyorsabban emelkedő árszintje, az adott fejlettségi szinten szükséges import ily módon viszonylag magasabb ára. Az ingatlanság és a bizonytalanság a következő évtizedben nehezíti, egyszersmind ösztönzi az erőfeszítéseket a világgazdasági kapcsolatok szervezettebbé tételére. Ezek több szinten bontakozhatnak ki.

Az egyik a fejlett tőkésországok közötti együttműködés erősödése. A másik a fejlődő s különösen a nyersanyagexportőr fejlődő országok lehetséges összefogása az OPEC-hez hasonló termelői egyesülésekben. Az UNCTAD IV. határozatai részleges megvalósításával egyes területeken az összefogás ennél szélesebb globális keretek között is kibontakozhat.

E változásokkal a háttérben kell megfogalmazni a nemzetközi gazdaságstratégiánk segítségével érvényesíteni kívánt célokat, és a bizonytalanabbá vált külső feltételek közepette kell felülvizsgálni a nemzetközi gazdasági kapcsolatokban alkalmazott eszközöket és mechanizmusokat.

A külgazdasági stratégia a mi viszonyaink között is részben *defenzív*, tehát a külső hatásokkal szemben védekező tevékenységből, másrészt *offenzív*nek tekinthető, tehát az ország gazdasági potenciálját, nemzetközi versenyképességét erősítő elemekből tevődik össze. A kettő

között merev határok ugyan nincsenek, a defenzív elemek azonban alapvetően *a szűken értelmezett gazdasági biztonság*, az offenzív elemek pedig *a nagyobb hatékonyság* oldaláról közelítik a megoldandó feladatokat.

Az államunk nemzetközi gazdasági biztonságának erősítésére irányuló célkitűzések nemegyszer az eredeti elképzelésekkel és feltételekkel ellentétesen ható gazdaságpolitikai döntésekhez vezettek. Az ötvenes években a külső gazdasági kapcsolatoktól való függőség csökkentésére végrehajtott gazdaságfejlesztés következménye a külső piacoktól és nyersanyagoktól való megnövekedett függőség lett.

Szűkebb értelemben véve a biztonság az államok politikai és gazdasági létezésének biztosítottóságát, illetve ehhez kötődő feltételrendszer meglétét jelenti. A létezés, a fennmaradás azonban ritkán kérdéses, és a legtöbb állam többet óhajt, mint egyszerűen létezésének biztosítását. Változik a biztonság megteremtéséhez szükséges feltételrendszer is. Az államoknak az a törekvése, hogy alapvető értékrendszerüket élvezni tudják, a mai viszonyok között például szorosan összefonódik annak a rendszernek a biztonságával is, amelyben az államok léteznek.

A politikai biztonság problémája az államok számára elsősorban társadalmi, lélektani és katonai kérdéseket helyez előtérbe, de természetesen lényeges gazdasági problémákat is. A katonai biztonságot hagyományosan olyan helyzetként határozták meg, amelyben nem áll fenn a fegyveres fenyegetés veszélye. A gazdasági biztonság hasonló értelemben azt jelenti, hogy az állam lakosságának jólétét külföldről nem fenyegeti gazdasági veszély. A szűken értelmezett nemzetközi gazdasági biztonság célrendszerében egyes államok nemegyszer tudatosan választják az alacsonyabb hatékonyságot mint alternatívát avégett, hogy az esetleg növekvő külső gazdasági sebezhetőséget, a növekvő külső gazdasági hatásokat elkerüljék, s a biztosabbnak tűnő nemzeti megoldást részesítik előnyben a nemzetközi kapcsolatokból eredő lehetséges nyereséggel szemben. A gazdasági biztonság mint cél szorosan kapcsolódik a gazdasági fejlettség, az életszínvonal elért szintjéhez is. A gazdagabb ország közvéleménye inkább hajlik az adott szint védelmére, és kevésbé hajlandó azt veszélyeztetni további lehetséges nyereséért. A nemzetközi gazdasági biztonság „elszigetelt” felfogása azonban a mai világban értelmetlen és lehetetlen.

A világ ugyanakkor messze van még attól, hogy a kollektív gazdasági biztonság megteremtését reális célként tűzhessek ki. Ennek gazdasági és társadalmi feltételei sem globális, sem regionális viszonylatban nem alakultak még ki.

A mai világban az államok céljai és lehetőségei eleve túlságosan különbözőek ahhoz, hogy egyidejűleg közeledjenek a kollektív gazdasági biztonság eléréséhez.

— A tőkésállamok túlnyomó többségének gazdaságpolitikai célrendszeréből hiányzik más államok gazdasági biztonsága, bár ma már nem hagyhatják figyelmen kívül partnereik gazdasági stabilitását.

— Eltérő az államok külső gazdasági sebezhetőségének mértéke, és eltérőek pozícióik a nemzetközi gazdasági kapcsolatok rendszerében.

— Különböző az államok lehetősége arra, hogy a külső gazdasági sebezhetőséget a világ gazdasági változásokhoz alkalmazkodva vagy azo-

kat befolyásolva csökkentsek. A kölcsönös gazdasági függőség mértéke is rendkívül aszimmetrikus.

— A KGST tagállamai jutottak a legközelebb annak lehetőségéhez, hogy az adott szinten a regionális kollektív biztonság fontos elemei nemzetközi gazdasági kapcsolataik rendszerében kialakulhassanak. A lehetőségek valóra váltása azonban rendkívül nehéz feladatnak bizonyult, különösen akkor, ha a szocialista országok helyzetét a szélesebb, globális méretekben és a változó világgazdasági helyzet és erőviszonyok fényében vizsgáljuk. Márpedig — megítélésem szerint — ez a helyes megközelítési mód. A szocialista országok példája mind pozitív, mind negatív értelemben azt is világossá tette, hogy a statikusan értelmezett, rövid távú biztonság és a dinamikus, a gazdasági bázis erősítéséből, a gazdasági növekedésből fakadó kollektív biztonság értéke nagyon is különböző, és a magasabb fokú kollektív gazdasági biztonság eléréséhez szükséges mechanizmus nem azonos a szűklátókörűen értelmezett gazdasági biztonság elérésének mechanizmusával.

A kollektív gazdasági biztonság az egyes államok szemszögéből különösen ma csak nemzetközi kompromisszumok rendszereként képzelhető el, amelyben az államok bizonyos területeken áldozatokat hoznak azért, hogy más területeken erősítsék biztonságukat.

A helyes külgazdasági stratégia tehát nem értelmezheti a gazdasági biztonságot szűken, defenzív módon, s tudomásul kell vennie a kockázatot, a bizonytalanság elemeit is.

Az exportorientált struktúra és a szelektív fejlesztés feltételei

A nemzetközi gazdaságstratégia ún. offenzív elemei mind az export, mind pedig az importpolitikát érintik, s kihatnak az együttműködés formáira és a partnerek megválasztására is. A gazdaságfejlesztés, a termelés és a javak felhasználása szerkezetének megfelelő irányú átalakítása az offenzív nemzetközi gazdaságstratégia legfontosabb belső eleme.

A fejlesztéssel egyidejűleg, a politika szerves részét képezi meghatározott iparágak, illetve gyártmányok visszafejlesztése, megszüntetése és a munkaerő ennek megfelelő átcsoportosítása is. Hazánk, más szocialista országokhoz hasonlóan, sokkal kevésbé alakította ki a visszafejlesztés, az átállás gazdasági mechanizmusait, mint a fejlesztését. Ez is fékezi a termelési struktúra átalakítását és az intenzív, a termelékenység emelésén alapuló, gyors és hatékony gazdasági növekedés megvalósítását.

A külgazdasági kapcsolatoktól nagyobb mértékben függő országokban, köztük hazánkban is, nehezítheti az átállást a főbb partnerországok gazdaságának lassúbb fejlődése, gazdasági visszaesése. A gazdasági fejlődés ütemének a következő évtizedre jelzett lassulása például egyes fejlett tőkésországokban vagy néhány szocialista állam 1976—1980-as terveiben előirányzott, a korábbinál lassúbb növekedése csak akkor nem zavarja a részben az e térségekbe irányuló kivitel bővítésével összefüggő strukturális átállási programunkat, ha termelésünkben és kivitelünkben nő az olyan árucikkek aránya, amelyek iránt a kereslet az átlagosnál gyorsabban bővül.

Ilyen, exportra orientált külgazdasági stratégia belső megfelelője, ma még inkább, mint a múltban, csak szelektív fejlesztési politika lehet: az exportképes áruk termelésének gyorsabb fejlesztése, új, minden piacon keresett gyártmányok meghonosítása. A szelektív fejlesztés feltételezi a belső és a nemzetközi munkamegosztás elmélyítését, vagyis szükségessé teheti a támogató iparágak megfelelő fejlesztését és az import átcsoportosítását. A szelektív fejlesztés kritériumait ezért sem lehet elszigetelten csak az export vagy csak az import oldaláról megfogalmazni. Ezek a kritériumok csak komplex összefüggésben alakíthatók ki.

Az exportorientált szelektív fejlesztéssel kapcsolatos problémáinkat igen összetetté teszi gazdasági fejlettségünk szintje is. A sáv, amelyben elhelyezkedünk — a közepes fejlettség felső, a magas fejlettség alsó határa — az egyik „veszélyzóna” a világgazdaságban. Ugyanis:

a) Az iparosodó fejlődő országok képesek arra, hogy viszonylag gyorsan betörjenek ebbe a zónába, s fontos iparágainkban versenytársainkká váljanak.

b) A fejlett tőkésországok intézkedései nem élenjáró iparágai és mezőgazdaságuk védelmére is az átlagosnál jobban sújtanak bennünket.

c) A fejlettségi szint kiegyenlítődéésének folyamata a KGST-államok között eddig nem úgy ment végbe, hogy a kooperáció és a specializáció lényegesen befolyásolhatta volna a kialakuló ipari struktúrát a megközelítően hasonló szinten levő államokban. Egyes esetekben magasabb szinten termelődött újra a párhuzamos szerkezet, hiszen a technikai-gazdasági paraméterek hasonló ipari szerkezet kiépítését ösztönzik, ha csupán belső szükségletekből vagy a KGST-n kívüli exportlehetőségekből indulnak ki.

Mindebből az következik, hogy a kitörés e zónából a magasan fejlett ipari országok szintje irányában külgazdasági céljaink valóra váltása szemszögéből is létkérdés. Ezért helyes az a koncepció, hogy erőfeszítéseinket olyan területekre összpontosítsuk, ahol az élenjárókkal azonos vagy hozzájuk közel álló szintet értünk el.

Ugyanakkor igyekezzünk fokozni erőfeszítéseinket, hogy a szocialista országok közötti együttműködés rendszere jobban támogassa az ehhez szükséges feltételeket. Ez nemcsak a mi érdekünk, valamennyi hasonló helyzetben levő szocialista ország kölcsönös érdeke is.

Lehetőségeink a magasan fejlett gazdasági bázis kiépítésére s ennek megfelelően helyzetünk javítására a nemzetközi gazdasági kapcsolatok rendszerében részben adottak, részben azonban a következő években kell őket kialakítanunk.

Egyik kitűnő adottságunk például viszonylag jó ellátottságunk szakképzett és különösen a magasan kvalifikált tudományos és műszaki munkaerővel. Ahhoz azonban, hogy ezt — mint komparatív előnyt — hasznosítani tudjuk, *egyrészt* szükséges a tudományos és fejlesztő, valamint a termelőpotenciál szervezesebb és céltudatosabb összekapcsolása. *Másrészt* jobban kell koncentrálni a tudományos és fejlesztési feladatokat ellátni tudó munkaerőt s anyagi eszközöket azokban az ágazatokban és vállalati rendszerekben, amelyek kulcsfontosságúak a minden piacra termelni képes fejlett gazdasági bázis szemszögéből. *Vitathatatlan az is, hogy fokozottan kell törekedni a kutatási és különösen a fej-*

lesztési együttműködés erősítésére, elsősorban a KGST-államokkal, de ennél szélesebb keretek között is.

Számottevően modernizálni kell gazdaságunk műszaki bázisát is: a gyártmányokat, a termelési eljárásokat és a termelés szervezetét. Ez utóbbiban elmaradottságunk általában nagyobb, mint a műszaki szintet meghatározó egyéb területeken. Tudomásul kell vennünk, hogy nem a nyersanyagbehozataltól való nagy és növekvő függőség a magyar népgazdaság alapvető problémája, hanem az, hogy az elkerülhetetlenül emelkedő szintű nyersanyagárak mellett nem képes elég hatékonyan és jó minőségben előállítani a készárakat, amelyek nemcsak ellentételezik az importált anyagokat és technikát, hanem elegendő többletet is biztosítanak. (Ugyanez vonatkozik a hazai eredetű anyagok feldolgozására is, figyelembe véve a kitermelési költségek emelkedését és a kitermelő ágazatok növekvő importigényét.) A műszaki bázis modernizálása — a szelektív gazdaságfejlesztés követelményeivel összhangban — egyrészt azt igényli, hogy a szabadalmak és termelési eljárások importját a legfontosabb ágazatokra koncentráljuk. Másrészt olyan műszaki fejlesztési politikát követel, amely képes megfelelően „szűrni” a vásárolt, átvett új technikát, értékelni tudja annak nemzetközi és hazai „elhelyezkedését” és következményeit, a technika importjánál a hazai hatékonyság és alkalmazó képesség szempontjából legmegfelelőbb alternatívák kiválasztására törekszik, s tekintetbe veszi az importált technika hatását a külkereskedelemre, esetleges kisugárzásait termelésünk és a fogyasztás egyéb területeire. Különösen fontos ez nagyobb jelentőségű beruházásoknál. Képesnek kell lennie arra is, hogy érdekeinknek megfelelően szelektáljon a rendelkezésre álló külső technikai források között.

Ilyen műszaki fejlesztési politika végrehajtásának lényeges személyi és szervezeti feltételei is vannak. (Egyebek között a központi szervek mellett erősíteni kell a vállalatok újítóképességét, és javítani kell ennek ösztönzését.)

Javítanunk kell a népgazdaságunkat a világgazdasággal összekötő szervezetét és mechanizmust is. Korszerűsíteniük kell az értékesítés rendszerét, fokozottan kell alkalmaznunk az exportban a közös vállalkozásokat, s igazodnunk kell a piacokon kialakult új értékelési formákhoz. Közvetlenebbé kell tennünk a termelővállalatok külgazdasági részvételét, s fokozni kell érdekeltségüket a nemzetközi gazdasági kapcsolatok hatékonyságának növelésében.

A döntések „buktatói” — két példa tükrében

Annak szemléltetésére, hogy milyen összetett feladat a szelektív fejlesztés, s hogy mennyire elegyednek a különböző, nemegyszer a döntésekre ellentétesen ható tényezők adott területen, két példát vizsgálók kissé részletesebben. Az egyik a mezőgazdasági termékek, a másik az ún. komplex termelési rendszerek vagy kultúrák exportját előmozdító fejlesztés.

Az ország természeti és tudományos-műszaki feltételei a korszerű mezőgazdaság fejlesztéséhez kitűnőek. Ha a hozamokat a mai szintről az éghajlati szempontból hasonló fekvésű, élenjáró országok szintjére

futtatnánk fel, a magyar mezőgazdaság termelte több cikkből kétszer-háromszor annyit lennének képesek exportálni, mint amekkora az ország lakosságának fogyasztása. *Ez azt sugallná, hogy fokozott erőfeszítéseket tegyünk a mezőgazdaság mint döntő fontosságú exportágazat fejlesztésére.* Erre utalnak a világ demográfiai adatai is, amelyek szerint 2000-re legalább 50 százalékkal több embert kell majd táplálni bolygónkon, mint 1977-ben.

Mit mutatnak a külső feltételek?

1. *A fejlett ipari tőkésországokban a mezőgazdasági protekcionizmus rendszere, amely egyik legdöntőbb akadálya komparatív előnyeink érvényesítésének, továbbra is erős, és aligha módosul jelentősen.* Okai ugyanis meglehetősen szerteágazóak: jövedelempolitika, stratégiai megfontolások, nemzetközi fizetési problémák és átfogóbb világgazdasági és nemzetközi politikai tényezők játszanak szerepet abban, hogy a fejlett ipari tőkésországok védik és a jövőben is védeni fogják mezőgazdaságukat. Ha időnként sikerül is a kivitel növelése e térségbe, tartós javulás — legalábbis 10—15 esztendő távlatában — aligha képzelhető el.

2. *A fejlődő országok mint mezőgazdasági felvevőpiac rendkívül elmentmondásos, differenciált térség. Demográfiai és gazdasági okokból a következő évtizedekben e térségben kerül sor a keresletnövekedés döntő részére, főleg hagyományos cikkekből, elsősorban gabonafélékből. Ezeknek az országoknak a többsége azonban a jövőben sem rendelkezik elegendő külföldi fizetési eszközzel ahhoz, hogy számottevően növelni tudja mezőgazdasági importját.* Ün. minőségibb mezőgazdasági cikkek külső piacról történő beszerzésére még kevésbé lesznek képesek. A jelentősebb vásárlóerővel rendelkező és élelmiszerimportra szoruló fejlődő országok agrárpolitikája (nemzeti méreteken vagy regionálisan) az élelmiszerimporttól való függőségük csökkentésére irányul. A mezőgazdasági önellátásra való törekvés egyébként az egész harmadik világot jellemzi.

3. *Fizetésimérleg-problémák s más gazdasági és politikai okokból a szocialista országok is arra törekednek, hogy alapvető élelmiszerekből importjukat megszüntessék, illetve minimálisra szorítsák.*

Az európai szocialista országok élelmiszer-fogyasztásának szerkezete azonban mind hasonlóbbá válik az iparilag fejlett tőkésországokéhoz. Mivel az 1985-ig terjedő időszakban a termelés növekedése és szerkezetének változása nem tarthat lépést minden országban a szükségletekkel, még jó mezőgazdasági években is állandóan az élelmiszerimport. A szocialista országok közül a Szovjetunió mezőgazdaságának ingadozásai voltak a legnagyobb hatással a világpiaci keresletre. A jelenlegi szervezeti intézkedések és a tervezett beruházások teljesítése a tervezett hatékonysággal sem lesz képes mezőgazdaságának helyzetét annyira megjavítani, hogy lemondhatnának például a takarmánygabona- vagy a húsimportról.

4. *Az említett törekvések ellenére egyrészt éghajlati, időjárás-problémák, másrészt gazdasági zavarok miatt az alapvető élelmiszerekből nagy importigények jelentkezhetnek mindhárom országcsoportban. Ezek azonban inkább lökésszerűek lesznek majd, esetleg olyan évek után, amelyekben a túltermelés lenyomta az árakat.*

A viszonylag jelentéktelen termelésingadozások ugyanis lényegesen nagyobb áringadozásokat válthatnak ki a nemzetközi piacokon. 1972—1973-ban a világ gabonatermelésének 4 százalékos csökkenése a világpiaci árak megháromszorozódásához vezetett. Az okok és a következmények aszimmetriája azt bizonyítja, hogy a nemzetközi piac nem megfelelően jellemzi sok mezőgazdasági cikk helyzetét. Például gabonafélékből a teljes fogyasztáshoz képest csak viszonylag kis mennyiség kerül a nemzetközi piacra, ahol azután az ingadozások megsokszorozott erővel hatnak. Az aszimmetria miatt az élelmezési helyzet alakulását mindig nagyon gondosan kell elemezni. Az árak megháromszorozódása például az 1970-es évek elején súlyos hiányokra utalt, miközben a termelés csak kismértékben csökkent. Megtörténhet azonban, hogy az élelmezési biztonság érdekében a világ gabonatermelése már a következő 10—15 esztendőben jelentősen előrehalad a nemzetközi együttműködés olyan erősítésével, amely — legalábbis bizonyos határok között — kölcsönös kötelezettségvállalásban testesül meg a szállításokat és a vásárlásokat illetően. Ez stabilabb, de igen lassan bővülő piacot eredményezne.

5. *Jobb a minőségi és a tartósított, feldolgozott vagy speciális élelmiszerek, élelmiszer-különlegességek helyzete. Ezekből a fejlett tőkés- és szocialista országokban is tartósabb és biztosabb keresletre lehet számítani. Tartós és biztos a minőségi élelmiszerek értékesítésének lehetősége a közel-keleti olajexportőr országokban is. A minőségi feltételek (például az egészségügyi szabványok, az egyenletes minőség és a folyamatos szállítás követelménye stb.) azonban emelkednek. Ugyanakkor a nemzetközi verseny e sávban is meglehetősen éles, s ebből a szempontból az állandó műszaki fejlesztés létfontosságú. Jelenleg például a fejlett ipari országokban a fagyasztott élelmiszerek iránti kereslet új területe bontakozott ki: a mélyhűtött ételkülönlegességek piaca, amely részben kizoríthatja a hagyományos ételkonzerveket a piacról. A feldolgozott és tartósított élelmiszerek csomagolása is döntő, részben környezetvédelmi, részben közvetlen gazdasági okokból (súly, ár stb.).*

6. *A külső feltételek megítélésénél a mezőgazdaságot illetően feltétlenül számolni kell azzal is, hogy exportjának növelése és általában a mezőgazdaság fejlesztése közvetlenül és közvetve egyaránt importigényes. Minden kilogramm gabona termelése növekvő arányban igényli az energiafelhasználás növelését.*

A mezőgazdaság szerepe nemzetközi gazdasági céljaink realizálásában tehát meglehetősen összetett, ellentmondásos, és csak igen körültekintő, az ágazaton belüli erősen szelektív és rugalmas politika lehet célravezető. Hasonlóan nehéz probléma az ún. termelési kultúrák fejlesztése és kivitele is.

Az utóbbi években a külgazdasági stratégiával kapcsolatban meglehetősen elterjedt nálunk az a koncepció, hogy fokozottan rá kell térnünk ún. *komplex termelési vagy szolgáltatási rendszerek exportjára* ott, ahol erre adottságaink megfelelőek.

E koncepció mögött alapjában véve helyes, korszerű, mindenképp figyelmet érdemlő törekvések állnak. Vannak persze olyan megfontolások is, hogy ha nem tudjuk egy áru vagy árucsoport kivitelét bővíteni, meg kell kísérelni „rendszerbe kapcsolva” exportálni. Más felfogások helyes vagy kényszerű importgyakorlatunkat vetíthetik exportunkra.

Előfordulhat azonban az is, hogy az absztrakt elképzelés inkább kívánság, mint realitás.

1. Létezik jelenleg olyan kereslet a világon, amely nem egy-egy cikkre irányul, hanem kulcsrakész technikát akar szerezni, meghonosítani. Ilyen például a mezőgazdaság iparosodásával összefüggésben a nagyüzemi sertés- vagy baromfityenyésztés meghonosításával összefüggő piac bizonyos — elsősorban szocialista és egyes fejlődő — országokban. Ez magában foglalja a tenyésztő és nevelő bázist, a takarmánytermelés és -keverés rendszerét, a feldolgozást és a csomagolást, az ezekhez szükséges gépeket és berendezéseket, a szervezési tapasztalatokat, az agrobiológiai és technikai know-how-t. Ugyancsak létezik bizonyos kereslet komplex egészségügyi rendszerek iránt is, különösen ott, ahol az egészségügyi hálózat most alakul ki. Más termelési, illetve szolgáltatási rendszerek iránt is van nemzetközi kereslet (például a városi szemét komplex kezelése és hasznosítása, bányák komplex gépesítése, közlekedési hálózatok távirányítási rendszerének, távközlési rendszereknek a kifejlesztése, illetve átalakítása stb.). Ez utóbbiak inkább a fejlett tőkésországokban jelentkeznek.

2. A komplex rendszerek iránti kereslet meglehetősen sajátos. Általában nagy állami vagy helyi közigazgatási fejlesztési programok keretében valósulnak meg. A megrendelők ritkán magántársaságok. Finanszírozásukban jelentős szerepet játszanak nagy nemzetközi, államközi hitelmegállapodások. A fejlődő országokba irányuló ilyen kivitel jelentős részét például nemzetközi vagy kétoldalú segélyprogramokból finanszírozzák. A megrendelések elnyerésének feltétele tehát sok esetben a kivittelt finanszírozó állami hitelnnyújtás. (A szocialista országok esetében más a helyzet.) E szállítások nagymértékben összefonódnak a szakértők nemzetközi képzésének rendszerével s a nemzetközi szakértőáramlással is. A szállító ország vállalatának érdeke rendszerint nem, illetve nem elsősorban a közvetlen szállítás, hanem inkább tartós technikai függőség kialakítása. Fejlett tőkésországokban az állami segélyekből finanszírozott létesítmények nemcsak egyszeri üzletet jelentenek a magántársaságoknak, hanem utat nyitnak a későbbi exportlehetőségeknek is.

3. A termelési, szolgáltatási rendszerek vagy kultúrák exportjából származó előnyök realizálásának feltételei tehát igen sokoldalúak. A szállító országnak nemcsak megfelelő saját termelési bázissal kell rendelkeznie, hanem viszonylag jelentős számú hazai és külföldi „referencia-létesítménnyel”. Képesnek kell lennie arra, hogy tartósan biztosítsa a szükséges számú és felkészültségű szakértőt. Fel kell készülnie valamennyi szállított technika szervizelésére, az alkatrész- és gép- vagy berendezés-utánpótlásra, valamint a műszaki fejlesztésre is. Mindemellett megfelelő anyagi eszközökkel is kell rendelkeznie az adott létesítmények részleges vagy teljes finanszírozásához. A komplex rendszerek exportjából származó előnyök olyan arányban csökkennek, amilyen mértékben az exportőr ország híján van e feltételeknek. Az előnyök hátránnyá válhatnak, ha az említett technikai feltételek biztosítása túl nagy megterhelést jelent.

4. A rendszerek vagy kultúrák exportjánál figyelembe kell venni azt is, hogy a műszaki fejlődés a termelés egyes területein általában

egyenlőtlen. Egészségügyi rendszereknél például a lézertechnika gyors terjedése a sebészet, a számítógépek kombinálása az egészségügyi műszerekkel pedig a diagnosztika bizonyos területeit forradalmasítja. Ezek egyidejű alkalmazására a kórházak általában nem képesek. Egy-egy műszer vagy műszerrendszer beállításával azonban számottevően javíthatják adott területen tevékenységük minőségét. Hasonló példákat lehetne hozni máshonnan is. A rendszerek exportjának lehetőségét e tendenciák nagymértékben korlátozzák. Értelmes fejlesztők úgy állítják össze a vásárlási listát, hogy az egyes országokból a technikailag legjobbat igyekeznek beépíteni az adott rendszerbe, ha erre anyagilag lehetőségük van.

5. A rendszerek exportja mindenképpen rendkívül körültekintő elemzést igényel az olyan országokban, ahol az export importtartalma rendkívül magas, s különösen a modern technika tekintetében általában követő országokról van szó.

A rendszerek, termelési kultúrák kivitele tehát csak korlátozott jelentőségű cél maradhat számunkra is.

A partnerek kiválasztása: objektív és szubjektív feltételek

A nemzetközi gazdaságpolitika stratégiai céljai csak akkor realizálhatók, ha megfelelnek a legfontosabb partnerországok lehetőségei és szükségletei változásának is, illetve a partnerországok gazdasági fejlődésének iránya és szerkezete a mi szükségleteinkkel összhangban változik.

Emellett természetesen szükséges a készség is a kapcsolatok fejlesztésére, illetve fenntartására. Ez utóbbi szempontból közismerten rendkívül nagy jelentőségű egymás politikai, stratégiai és szűken vett gazdasági érdekeinek egybeesése, illetve eltérései, az együttműködési tapasztalatok, egymás hatékonyságának ismerete is. A partnerek kiválasztása vagy cseréje, fontosságuk változtatása tehát nem szubjektív óhajokon alapul.

A világgazdaság főbb országcsoportjaiban végbemenő változások és hazánk érdekeinek és lehetőségeinek egybevetése mindenekelőtt arra utal, hogy a szocialista országokkal való együttműködés stratégiai fontossága nőni fog, esetleg annak ellenére, hogy a nem szocialista viszonylat súlya külkereskedelmünkben valamelyest emelkedik.

Ennek okai, illetve feltételei a következők:

1. A nemzetközi gazdasági kapcsolatok biztonsága e relációban fontos ösztönző tényező olyan világgazdaságban, amelyben nagy marad a bizonytalanság az olyan típusú ország számára, mint hazánk.

2. A KGST-együttműködés szervezeti továbbfejlődésében, tökéletesedésében s ezzel összefüggésben közös és sajátos gazdasági érdekeink érvényre juttatásában, megfelelő kompromisszumok kialakításában lehetőségeink jobbakként, mint a nem szocialista viszonylatban.

3. A KGST-országok erőfeszítéseinek eredményei a műszaki fejlődés meggyorsítására bővítik a lehetőséget, hogy a műszaki fejlesztésünkhöz szükséges gépeket és berendezéseket e relációból szerezzük be, amelyben kiviteli lehetőségeink is kedvezőbbek, s ily módon jobban biztosítsuk hazánk nemzetközi gazdasági egyensúlyát is.

4. A KGST-ben legfontosabb gazdasági partnerünk továbbra is a Szovjetunió marad. Műszaki és tudományos potenciálja s ennek további fejlődése lehetővé teszi, hogy műszaki fejlődésünkhöz egyes kulcsfontosságú területeken szovjet behozatalból biztosítsuk a technikát, a know-how-t, a gépeket és a berendezéseket. A következő években is a Szovjetunióval való kapcsolatok biztosítják a legfontosabb nyersanyagokat és energiahordozókat népgazdaságunknak, s ugyancsak a szovjet piac marad iparunk legfontosabb vásárlója.

5. Gazdasági fejlődésünk szükségletei (s e tekintetben érdekeink azonosak a többi KGST-országéval) megkövetelik a szocialista együttműködésben a hosszú távú strukturális jelentőségű együttműködési formák erősítését, s evégett a tervezés, az elszámolási és árrendszer tökéletesítését. Tulajdonképpen ez a világgazdasági együttműködés egyetlen olyan területe, amelynek kialakítására, formálására bizonyos fokig mi is hatni tudunk.

6. A szocialista országok a következő 10—15 esztendőben is a világ-gazdaság átlagánál 1,2—1,3-szor gyorsabban bővítik termelésüket és fogyasztásukat. Különösen gyorsan bővül és differenciálódik a Szovjetunió belső piaca.

A KGST- és különösen a szovjet piac gyors bővülése természetesen nem jelenti a kereslet azonos struktúrájának, a múltra jellemző minőségi követelményének a fennmaradását. Mindkettő viszonylag gyorsan változik, ami e viszonylatban is fokozott követelményeket támaszt kivitelnünkkel szemben.

Új feltételek alakulnak ki nemzetközi gazdasági kapcsolatainkban a „harmadik világ” növekvő differenciálódása, a gazdasági fejlődés egyenlőtleniségének fokozódása nyomán is.

Nagyobb lehetőségek nyílnak a minőségi és a tömegfogyasztást szolgáló élelmiszerek, mezőgazdasági gépek, szállítóeszközök, szerszám-gépek, gyógyszerek kivitelére. Nagy jelentősége lehet a technika, a termelési és szervezési tapasztalatok exportjának is. Segíthetünk ezzel a fejlődő országok nagy feladatainak megoldásában: a lakosság ételmezésének javításában, az egészségügyi ellátás kiépítésében, az adott országok fejlesztési céljaival összhangban álló ipari és mezőgazdasági fejlesztés előmozdításában.

Probléma volt a múltban a fejlődő országokkal való kapcsolatainkban az, hogy mit vásároljunk tőlük, hogyan hangoljuk össze exportlehetőségeikkel a magyar népgazdaság szükségleteit, rövid és hosszú távú igényeit. Importunk fejlesztése a jövőben is kulcskérdés. Ugyanakkor a fejlődő országokban és a világgazdasági viszonyokban végbemenő változások jó lehetőséget nyitnak érdekeink megfelelő összehangolására.

A következő évtizedben igen jelentős változások várhatók a fejlődő országok bizonyos csoportjainak ipari készárú-kivitelében. Néhány latin-amerikai, ázsiai és afrikai fejlődő ország mai termelési szerkezetének és terveinek, valamint egyes iparilag fejlett tőkésországok tudatos iparkitelepítési politikájának elemzése nyomán, a következő főbb iparcikkek közül látszik valószínűnek a fejlődő országok mainál sokkal jelentősebb fellépése a világpiacon:

a) Félkészárú és bizonyos fokig feldolgozott ipari nyersanyagok (például növényolaj, feldolgozott élelmiszerek, fűrészárú, faköszörüle-

tek és papír-, fémalapanyagok). E cikkek termelése a fejlődő országoknak hazai nyersanyagaik értékesebb formában történő exportja mellett bizonyos munkalehetőségeket is biztosít. A fejlett ipari országok elsősorban a nyersanyagoknál kisebb súlyú félkészárúk szállítási és beruházási költség-megtakarításaiból profitálnak. Különösen jelentős lesz e cikkekből az afrikai országok kivitele.

b) Hagyományos és új munkaintenzív ipari készárúk (konfekció- és textilárúk, fehérneműk, cipők és egyszerűbb fémtömegcikk, bútorelemek, műanyag- és faárúk). Az alacsony munkabéreköltség, a viszonylag alacsony gépigény, a könnyebben biztosítható minőségi követelmények teszik a következő másfél évtizedben a fejlődő országokat különösen versenyképesé e cikkekből. Az e kategóriába tartozó áruk termelésének csökkenése a fejlett tőkésországokban különösen nagy lehet, s ily módon valószínű, hogy a fejlődő országok ezekre növekvő importkedvezményeket, egyoldalú preferenciát kapnak. A fejlődő országok gazdaságfejlesztési tervei, programjai alapján valószínűsíthető adatok s a fejlett tőkésországok iparszerkezeti fejlesztési koncepciói szerint 1985-re a világ textil- és konfekcióipari exportjának mintegy 30 százaléka, a bőr és cipő kivitelének 25 százaléka, a fémtömegcikk-kivitel 7—10 százaléka fejlődő országokból származik majd. India, Sri Lanka, Pakisztán, Kenya, Szenegál, Irán, Algéria, Zambia, Elefántcsontpart és több kisebb afrikai ország válik, illetve marad e cikkek legfőbb exportőre.

c) Gép- és villamos ipari gyártmányok, elektronika. Szélesedik az ilyen gyártmányokat termelők és exportálók köre a fejlődő országok között. Ezekben összetettebb, munkaigényes iparcikkek is szerepelnek, amelyek nagy hányada alkatrész vagy részgyártmány, s ezeket másutt összeszerelésre kerülő árukhoz termelik. E gyártmányok kivitelének növelésében különösen nagy a szerepe a nemzetközi társaságok tevékenységének. Több „fejlettebb” vagy fejlettebb iparral is rendelkező fejlődő ország, köztük Mexikó, Argentína, Brazília, India, Irán, Dél-Korea, Venezuela, Algéria stb. jelentős erőfeszítéseket tesz, hogy növekvő mennyiségben exportáljon járműveket, gépeket, rádió- és tv-készülékeket, villamos háztartási gépeket stb. E cikkekből (az alkatrészek kivételével) a fejlődő országok piacain jelentős, a fejlett tőkésországokban pedig különösen éles versennyel kell számolniuk.

d) Vegyipari alapanyagok, vegyi áruk, műszálak, műtrágyák stb. E cikkek az 1980-as évek elejétől fontos szerepet játszanak néhány, elsősorban olajtermelő ország készárú kivitelében. Különösen jelentős exportőrre válik e cikkekből Irán, Irak, Algéria stb. E gyártmányok egy része ugyancsak a fejlett ipari tőkésországok tudatos iparkitelepítési politikájának eredményeként kerül át fejlődő országokba, a gyártás nagy vízszükséglete s környezetszennyező hatása miatt. A műtrágyatermelés (és -kivitel) fejlesztési programjai a mezőgazdasági termelési tervekkel összefüggésben ugyancsak nagy jelentőségűek néhány országban, s jelentős exportáru alapok is képződnek (különösen a közel-keleti olajtermelő államokban). E cikkek aránya a fejlődő országok készárú kivitelében 1980—1985 között eléri a 9—10 százalékot, s megközelíti a cikkcsoport világgexportjának 7—8 százalékát. A cikkcsoportban a fejlődő országok éles versennyel találkoznak a nemzetközi piacokon. Komparatív előnyök elsősorban az olcsó helyi nyersanyagforrások és a környezet-

szennyeződéssel kapcsolatos enyhébb törvények miatt jelentősek. Ugyanakkor azonban a gyártmányok szabadalmait, a technikát illetően még nagyobb mértékben függenek a fejlett tőkésországoztól, mint mástt.

Bizonyos területeken például fogyasztási iparcikkek, háztartási gépek, fémalapanyagok, félkészárúk, vegyi cikkek stb. tekintetében fokozottan támaszkodhatunk a fejlődő országokból származó importra. Ez hazánkban különösen fontos lehet például a munkaerőhiány mérséklése szempontjából is. Mindez azonban nem lehet ad hoc jellegű. Csak tervszerű munkamegosztás alapján építhetjük ki tartós és számottevő együttműködésünket. Ez azt is jelenti, hogy ha a feltételek megengedik, lemondunk bizonyos gyártmányok fejlesztéséről, vagy visszafejlesztünk egyes gyártmányokat, gyártmánycsoportokat.

Növekvő mértékben vásárolhatunk a következő évtizedben a fejlődő országokból anyagokat, félkészárúkat, köztük jelenleg még más relációból beszerzetteket is. Ennek során fokozottan kell törekednünk hosszú lejáratú megállapodásokra. Tekintettel kell lennünk arra is, hogy az előttünk álló egy-másfél évtizedben valószínűleg szervezettebbé válik a nemzetközi nyersanyagpiac, s minden területen nő a hosszú lejáratú megállapodások szerepe. Az UNCTAD IV. is megszavazta az integrált nyersanyagprogramra vonatkozó tárgyalások megindítását.

Jelenleg 13 fejlődő országból származik importunk 67 százaléka, és oda irányul a fejlődő országokkal kapcsolatos exportunk 83 százaléka. Hazánk természetszerűen a jövőben sem lesz képes arra, hogy lényegesen növelje partnereinek számát a fejlődő országok között. Olyan partnereket kell keresnünk, akikkel a kölcsönös érdekek és előnyök jól érvényesíthetők, s a távolság sem számottevően korlátozó tényező.

A világgazdasági viszonyok változásainak és hazánk gazdasági fejlődésének jelenlegi szakaszában az új külgazdasági stratégia kialakításának céljai sok vonatkozásban befolyásolják a *fejlett ipari tőkésországoztal kiépült kapcsolatainkat is*. Az új feltételek megnehezítik a régi — az elmúlt két-három évtizedben kialakult — együttműködés egyszerű folytatását, és segítik az új formák fejlődését.

Az 1970-es évek közepére gazdasági kapcsolataink a fejlett ipari tőkésországoztal túllépték azt a kört, amely az egyszerű export- és importügyletek összesítéseként megjelent a nemzetközi kereskedelmi statisztikában. Igaz, még ma is meghatározó szerepet játszanak a nyugati vállalatok és a magyar ipari vagy külkereskedelmi partnereik közötti egyedi megállapodásokon alapuló kereskedelmi kapcsolatok. Az együttműködés növekvő hányada azonban már hosszabb távú szabadalmi, ipari kooperációs megállapodásokon, közös termelésen, közös vállalkozásokon alapul. Növekvő fontosságúak a kapcsolatok fejlődésében a kölcsöntőkeügyletek is.

A gazdasági szerkezet átalakulása és a fejlett tőkésállamok közötti viszonyok változásai nyomán azonban új lehetőségek is kibontakoznak a kapcsolatok fejlesztésében. E lehetőségek realizálása merészebb és rugalmasabb formákat követel. A változások a fejlett ipari tőkésországoztal kiépült kapcsolatainkban is új szakasz kezdetét jelentetik. Megítélésem szerint az iparilag fejlett tőkésországoztal fontosságának változása forgalmunkban a következő 10—15 esztendőben jórészt attól függ, hogy

milyen mértékben kerülnek alkalmazásra az új, a partnerek érdekeit és konkrét céljait tartósabban integráló fejlettebb eszközök, mint a közös vállalkozások, az ipari-műszaki kooperáció, a harmadik piacokon való együttműködés stb.

Vannak még bizonyos tartalékai a hagyományos együttműködés fejlesztésének is. Külkereskedelmi munkánk színvonalának emelésével, a piacszervezés, a piackutatás fejlettebb, a XX. század utolsó negyedének megfelelő formáinak alkalmazásával javíthatjuk a mai helyzetben is a kapcsolatok feltételeit és növelhetjük azok volumenét. A kapcsolatok fejlesztésének fontos feltétele még, hogy együttműködésünk a szocialista és tőkésországokkal sokkal szervezesebben egészítse ki és támogassa egymást, mint a múltban.

A fejlett ipari tőkésországokkal kiépült kapcsolataink továbbfejlesztését a világpolitikában és a világgazdasági viszonyokban végbemenő egyes változások segíthetik is, ha biztosítjuk ehhez a belső termelési és szervezeti feltételeket.

Először is, *a világ államainak többsége érdekelt az enyhülés folytatódásában.* Ennek alapján bízunk abban is, hogy a helsinki záróokmányban foglaltak megvalósulnak (beleértve a gazdasági kapcsolatok diszkriminációmentes fejlesztését előirányozó ún. 2. kocsarat is). Ugyanakkor feltételezzük azt is, hogy az enyhülés alapján lehetővé válik a kapcsolatok elmélyítése az együttműködés új, még inkább hosszú távú elkötelezettségekre épülő formáinak kialakítása.

Másodsor, *valószínű a gazdasági kapcsolatok fokozódó multilateralizálása.* Ez számunkra azt is jelenti, hogy a fejlődő és a fejlett tőkésországokhoz fűződő kapcsolatainkban növekedni fog az áruforgalom mellett a finanszírozás, a kooperáció és a specializáció s más elemek fontossága (olyan közös vállalati szervezeti formáké, amelyben több iparilag fejlett és több szocialista ország vesz részt, esetleg fejlődő országokkal együtt). Az ilyen háromoldalú ipari kooperációnak a jövőben különösen nagy jelentősége lesz. A KGST-államok közötti — hazánk szempontjából is döntő fontosságú — együttműködésben szintén uralkodóvá válnak a kapcsolatok többoldalú formái, s fejlődik annak mechanizmusa is.

Harmadszor, *kapcsolataink fejlődését elősegítheti a nyugat-európai tőkésországok s közöttük is legfontosabb partnereink gazdasági életében a következő években végbemenő strukturális átállás.* Ez egyrészt bizonyos iparágak leépítését, másrészt új, modern ágazatok szerepének növekedését jelenti.

A fejlett tőkésországok nagy társaságai ugyanis bizonyos munkaigényes fázisokat vagy egész termelési ciklust növekvő arányban egyes fejlődő országokba telepítenek ki, ahol jelentős mennyiségben áll már rendelkezésre megfelelő képzettségű (írni-olvasni tudó és könnyen betanítható) olcsó munkaerő. A kitelepítés intenzitása azonban jórészt a fejlett tőkésországok foglalkoztatottsági helyzetétől függ. A munkanélküliség lassúbb felszívódása esetén e folyamat csak az 1980-as években válik intenzívebbé. Környezetvédelmi megfontolások is iparágak vagy egyes termelési fázisok kitelepítésére készítetnek (különösen a legnagyobb mértékben szennyezett környezetű tőkésországokból). Ugyancsak hozzájárulhat a kitelepítés gyorsításához néhány fejlődő országnak a nemzetközi társaságok befektetéseit ösztönző helyi programja, melynek

célja, hogy előmozdítsa a helyi nyersanyagok elemi vagy nagyobb mértékű feldolgozását és feldolgozott formában történő exportját. Az iparágak kitelepítése következtében végbemenő változások növelik a fejlett tőkésországok importját, s lehetőséget adnak exportjuk fokozására is.*

A kitelepítésre kerülő cikkek jelentőségét aláhúzza, hogy a helyi fogyasztást is szolgálhatják, és könnyen konvertálhatók különböző piacokra. *Bizonyos gyártmányokat a kitelepülő iparágakból mi is átvehetünk, s esetenként ez erősítheti az együttműködést a fejlett tőkésországokkal. Az átvett gyártmányok műszaki színvonala nem jelentheti a hazai ipari bázis degradálását, s szükséges az is, hogy irántuk a nyugati piacokon továbbra is jelentős legyen a kereslet. Ugyanakkor alkatrészek, részegységek szállításával, kutatási és fejlesztési együttműködés kiépítésével bekapcsolódhatunk az új, modern ágazatokba.*

Negyedszer, *a Magyar Népköztársaság új, a szelektív iparfejlesztésen alapuló, exportorientált külgazdasági stratégiája ugyancsak kedvező belső feltételeket teremt a fejlett ipari tőkésországokkal való gazdasági kapcsolataink fejlesztéséhez.* Gazdaságunk teljesítőképességének növekedése, a világkereskedelemben minden piacon keresett cikkek termelésének bővítése irányuló erőfeszítések, az együttműködés növekvő fontosságú új formái lehetőséget adnak kapcsolataink magasabb szintre emeléséhez, egyszersmind jobb kiegyensúlyozásához.

Ötödször, *igen lényegesnek tartjuk a nemzetközi gazdasági együttműködés átfogóbb szervezeti kérdéseinek rendezésére irányuló erőfeszítéseket.* A fejlett tőkésországokkal való kapcsolatok miatt is igen jelentős figyelmet fordítunk a GATT keretében zajló multilaterális világkereskedelmi tárgyalásokra és globális méretű rendezésre. Úgy gondoljuk, hogy részvételünk e tárgyalásokban és arra irányuló erőfeszítéseink, hogy a tárgyalások kiinduló elve valóban realizálódjék, fontos elemei a a fejlett tőkésországokhoz fűződő viszonyunknak a kereskedelempolitika, a külgazdaságpolitika problémáit illetően.

A várható, kedvező irányú változások mellett kialakulhatnak a kapcsolatok fejlesztésével ellentétes tendenciák is a világ gazdaságban. Ilyen például a gazdasági növekedés ütemének esetleges nagyobb lassulása a fejlett ipari tőkésországokban a következő években. Ez nemcsak a kereslet bővülését lassítja, hanem a versenyt is élezi. Ilyen helyzet kialakulása esetén a következő években számunkra éppúgy, mint partnereink számára még fontosabbá válnak a hosszú távú megállapodások és az új együttműködési formák, s természetesen azok a szerkezeti változások is, amelyek lehetővé teszik, hogy hazánk magasabb szinten kapcsolódjon be a XX. század utolsó évtizedeiben a nemzetközi munkamegosztás rendszerébe — minden viszonylatban.

A fejlett tőkésországokkal folytatott kereskedelmünkben legfontosabb partnereink a nyugat-európai fejlett tőkésországok maradnak, az Európai Gazdasági Közösség országai, mindenekelőtt két iparilag fejlett ország: a Német Szövetségi Köztársaság és Olaszország. E két ország

* Az importot elsősorban a következő cikkekből érinthetik a kitelepítés nyomán fellépő változások: tartósított élelmiszeripari alapanyagok és konzervek; különféle, de főleg pamutfonalak; konfekcióipari termékek, pamutárúk és szövetek; bőr- és cipőárúk, fémtömegcikk (autóalkatrészek, játékok, edények); egyszerűbb villamos háztartási cikkek, rádiók; fémek, ötvözetek, lemezárúk, vegyipari alapanyagok (kénsav, marónátron stb.); autógumi; papíráruk.

mögött harmadik legfontosabb tőkés partnerünk marad Ausztria.* A kereskedelempolitikai feltételek javulása esetén azonban számottevően bővílnének kapcsolataink az Egyesült Államokkal is.

Az elmondottakból — úgy vélem — világos, hogy nemzetközi gazdasági kapcsolataink, a külső feltételek, a világgazdaság változásainak s legfontosabb gazdasági partnereink fejlődésének, igényeinek, lehetőségeinek és készségeinek reális számbavétele alapján, változásokat diktálnak népgazdaságunk fejlesztésében. Sokkal nagyobb erőfeszítéseket követelnek tőlünk, mint az 1973 előtti másfél évtizedben. Gyorsabb reagálásra, nagyobb rugalmasságra, fokozottabb kockázatvállalásra kell készsé tenni gazdaságunkat. Ezt csak úgy tudjuk megvalósítani, ha gazdaságpolitikai döntési, tervezési, végrehajtási és ösztönzési rendszerünk hatékonyságát növeljük, javítjuk a szervezettséget és az állami fegyelmet minden szinten, a kalkulációk és összehasonlítások szemszögéből is áttekinthetőbbé tesszük gazdálkodásunkat. Feladatainkat, problémáinkat s szűkülő alternatíváinkat közelebb kell vinnünk a közvélemény szélesebb rétegeihez is, hogy megértsék a gyors változások szükségességét. Külgazdasági stratégiánk nemzetközi és belső feltételeinek összhangja csak így teremthető meg.

* Figyelemre méltó, hogy a Magyar Népköztársaság tőkés kivitele 60 százalékban 3 tőkésországra jutott. Ha ennyire nem is, igen magas a koncentráció a behozatalunkban is. Importunk, de különösen exportunk koncentrációja néhány iparilag fejlett tőkésországra több tényező eredménye. Szerepet játszanak benne bizonyos hagyományok. A tradicionális kapcsolatok olyan időszakokban is fennmaradtak, sőt bővültek, amikor egyébként a világkereskedelemben romlottak az értékesítés feltételei. Figyelemre méltó az is, hogy e relációkban — különösen az NSZK-val, de Ausztriával is — nagyobb mértékben került sor a külkereskedelmet már túllépő, fejlettebb együttműködési forma (például ipari-műszaki kooperáció) alkalmazására. Mindezek mellett e piacok — és különösen a Német Szövetségi Köztársaság piaca — viszonylag gyorsabban bővült, mint más tőkésországoké, különösen olyan cikkek esetében, amelyeket a fejlett ipari tőkésországokba exportálunk. A mennyiségi kvóták megszüntetése vagy csökkentése és bizonyos egyéb adminisztratív könnyítések e piacokon ugyancsak szerepet játszottak a forgalom növekedésében. Az import oldalán az 1970-es évek első felében megnyilvánult olyan törekvés is, hogy bizonyos cikkek termelését (vagy termelésük egyes fázisait) hazánkba telepítsék át, és vállalatok közötti sajátos specializáció jöjjön létre. Esetenként az export és az import szorosabb összekapcsolhatósága is szerepet játszott adott országokkal való együttműködés fejlődésében. E tényezők a jövőben is számottevően befolyásolják kapcsolataink fejlődését.

FRISS ISTVÁN:

A KGST-országok együttműködésének törvényszerűségeiről*

A szocialista világgazdaság fejlődésének törvényei

Előadásom témájából adódik, hogy ha röviden is, de foglalkoznom kell a szocialista világgazdaság fejlődési törvényeinek néhány vonatkozásával. Elsősorban e törvények hatáskörét, érvényesülésük területét szükséges tisztázni. Előfordul a szocialista gazdasági integrációval foglalkozó művekben, hogy a KGST-ben megfigyelt folyamatok (jelenségek) összefüggéseiből levezetett törvényszerűségeket az egész emberiség fejlődésére általánosítják. Ezt még akkor sem szabad megtenni, ha az említett törvényszerűségeket megtoldják klasszikusaink egyes megállapításaival, esetleg bizonyos előzetes elképzelésekkel vagy a szocializmusnak a kapitalizmussal szemben fennálló fölényének elméleti megállapításával. Nem arról van szó, mintha a KGST-országok gyakorlatából nem lehetne a szocialista gazdasági fejlődés fontos törvényeire, törvényszerűségeire következtetni. Sokkal kisebb gazdasági egységek tevékenységében is fontos törvények valósulnak meg, köztük olyanok is, amelyek sokkal nagyobb egységekre vagy éppen az egész közösségre jellemzőek. Ám a gazdasági törvények, mint ismeretes, a gazdasági folyamatok bizonyos objektív összefüggéseinek gyakran előforduló (visszatérő, ismétlődő) konstellációiból folyó (adódó, következő) fejlődési tendenciák, amelyek létezhetnek egymás mellett, egymást gyengítve, egymást erősítve. Mondhatjuk azt is, természetesen, hogy a szocialista gazdaság törvényei együtt a szocialista gazdasági törvények rendszerét alkotják. Ebből azonban még nem sok következik e törvények rendszerére nézve. Nem tudunk olyan kutatási eredményekről, amelyek alátámasztanák azt a felfogást, hogy a gazdasági törvények merev rendszert alkotnak, amelyben szigorú alá- és fölérendeltségi viszonyok uralkodnak. Viszont a KGST-országok adottságaiból folyó összefüggések nem feltétlenül ismétlődnek meg időben és térben távoli, más méretű és fejlettségű szocialista országokban. Ezért minden megfigyelt vagy felfedezett törvény, törvényszerűség esetében gondosan kell vizsgálni és mérlegelni, hogy hatálya meddig terjed. Minél nagyobb területre és minél távolabbi jövőre vonatkoztatják a szűk területen vagy spekulációval „megállapított”

* A KGST Nemzetközi Intézetének 1977. március 15–17. között rendezett „A szocialista világgazdaság fejlődésének alapvető törvényei és felhasználásuk a szocialista gazdasági integráció elmélyítésének folyamatában (A KGST-országok együttműködése és tevékenysége tapasztalatainak elemzése alapján)” című konferenciáján tartott előadás. A konferenciáról a következő számunkban részletes beszámolót közlünk.

törvényeket, annál nagyobb a melléfogás veszélye. A jövőt illetően nem egyszer tévedtek klasszikusaink is. Abban például, hogy a szocializmus először a gazdaságilag fejlettebb országokban fog győzni, hogy egyszerre fog győzni a legfejlettebb országokban, hogy a termelőeszközök társadalmi tulajdonba vételével megszűnik az árutermelés. Ne próbálkozzunk tehát azzal, hogy a KGST jelenlegi tapasztalatai alapján évtizedekre előírjuk az emberi társadalom fejlődésének útját. Ez feltételezné, hogy az emberiség KGST-n kívüli részének, tehát az emberiség kilenctized részének jövőbeli sorsa, cselekvései, nemzeti és nemzetközi osztályharcái évtizedeken át nem befolyásolják a világ történelmét, s hogy ebbe a történelembe nem hozhat minőségileg új, általunk nem látott és nem látható elemeket a tudomány, a technika, a termelőerők fejlődése a legközelebbi évtizedekben.

Lehet-e a KGST-országok együttműködési tapasztalatainak elemzéséből következtetni a szocialista világgazdaság fejlődésének alapvető törvényeire? Lehet, bizonyos feltételek (korlátok) figyelembevételével. Nem szabad elfelejtkeznünk következtetéseinknek határt szabó néhány alapvető tényről. Először is arról, hogy milyen területen megfigyelt folyamatok összefüggéseiből vontuk le következtetéseinket. A KGST-együttműködés ma összesen kilenc országra és sok területen Jugoszláviára terjed ki. Ennél a szocialista világgazdaság már ma is lényegesen nagyobb és sok jel szerint növekedőben van. Fontos figyelembe venni azt is, hogy a gazdasági fejlettség milyen fokán mentek végbe a megfigyelt folyamatok. A kilenc ország közül hét — lakosságának számát tekintve a KGST teljes népességének több mint 97 százaléka — ipari- agrár ország vagy fejlett ipari ország, a másik kettő a gazdasági fejlettség alacsonyabb fokán álló, egymástól és a többitől alapvetően különböző ország. Lényegesen befolyásolhatják a gazdasági események lefolyását, a gazdasági törvények érvényesülését a nemzetközi és a belpolitika rendkívüli eseményei, a világpiacon viszonyok alakulása, természeti csapások. Ezek hatását lehetőleg ki kell szűrni, de ez a kiszűrés általában igen nehéz. Jelentős körülmény tehát, hogy háború által nem zavart és egészében a hidegháborútól az enyhülés felé tartó időszakra esett az egész vizsgált és vizsgálható együttműködés. Természeti katasztrófák (árvíz, földrengés) ismételtén sújtottak KGST-országokat, de az érintett országok gazdasági potenciálját ezek a csapások csak viszonylag rövid, átmeneti időre vetették vissza. Ugyanez mondható bizonyos politikai-társadalmi zavarokról, például a magyarországi ellenforradalomról. Nem mellékes az eredmény érvényessége szempontjából az sem, hogy milyen hosszú időszak tapasztalataiból következtetünk. Az elemezhető múlt időtartama az országok többségénél 28 év, Mongólia esetében 15, Kuba esetében 5 év, az egyes részfolyamatoknál általában csak néhány év. Következtetéseinknél, amelyeket együttműködésünk tapasztalataiból a szocialista világgazdaság törvényeire vonatkozólag levonhatunk, mindezt szem előtt kell tartanunk és ezek figyelembevételével kell mérlegelnünk, hogy következtetéseink érvényesek-e és mennyire, ezektől a körülményektől függetlenül, ezeken túlmenően is.

Gyakran egymásnak ellentmondó, egymást keresztező folyamatok, összefüggések, törvényszerűségek kibontakozását figyelhetjük meg. Ez nem meglepő felfedezés, hiszen — mint ismeretes — éppen ebből

adódik a gazdasági törvények tendencia jellege. Minden fejlődésnek ellentmondások, ezek ütközése, feloldódása, újabb ellentmondások keletkezése képezi az alapját. Nincsen teljesen egyenletes, ellentmondásmentes fejlődés. Akár az egyes KGST-országokat, akár a KGST egészét nézzük, gazdasági fejlődésük sohasem volt problémáktól, nehézségektől mentes. Ezeket mindig megoldották, de utánuk mindig új problémák, nehézségek következtek. Egészében a fejlődés útja mindig felfelé vezetett, a nép jólétének, anyagi és kulturális színvonalának emelkedésével járt együtt, de időnként ez az út kitérőkön át vezetett. Ebből két következtetést kell levonnunk. 1. Az alapvető, hogy a termelőerők állandó növekedése, gyarapodása, gazdagodása és ezzel együtt a lakosság jólétének és kulturájának állandó emelkedése mind az egyes KGST-országok, mind az egész KGST gazdasági fejlődésének alaptörvénye. Kézenfekvő, hogy ez a törvény érvényesül a szocialista világgazdaságban is. 2. Ez a törvény sem érvényesül magától, ellentmondások nélkül, e törvény érvényesülését is — mint a gazdasági törvényekét általában — lehet könnyíteni, gyorsítani és lehet akadályozni, lassítani, gátolni. A szocialista országok társadalomtudományainak, köztük elsősorban a gazdaságtudományoknak legnemesebb feladata, hogy a termelőerők és a társadalmi jólét növekedése törvényének érvényesülését, az érvényesülés követelményrendszerének feltárásával segítsék megkönnyíteni és gyorsítani.

A KGST-országok együttműködésének fejlődése

Szembeötlő, ugyancsak általánosan érvényesülő és a szocialista világgazdaságra is kiterjeszhető törvény a KGST-országok együttműködésének állandó szélesedése és mélyülése, sokoldalúbbá, sokrétűbbé válása, a társadalmi gazdaság egyre több területére való kiterjesztése, az alkalmazott együttműködési formák sokasodása, fejlődése, fokozatos tökéletesedése, az együttműködés jogi és szervezeti kereteinek kialakítása és fokozatos fejlesztése.

Egy cikk, de még egy könyv hasábjain is lehetetlen képet adni ennek a fejlődésnek minden, vagy akár minden fontosabb mozzanatáról. Be kell érünk azzal, hogy a legfontosabb folyamatokra, eredményekre legalább futó pillantást vessünk, ezzel bizonyítva állításunkat. Az együttműködés természetesen a külkereskedelem fejlesztésével kezdődött. Sokáig a külkereskedelem vitathatatlanul a legfontosabb és legátfogóbb területe volt az együttműködésnek. Azzal, hogy a külkereskedelemben egymás legfontosabb partnereivé váltak — azután, hogy előzőleg alig voltak egymással kapcsolataik —, fokozatosan a KGST-országok termelési szerkezete is kezdett igazodni egymás szükségleteihez. Bár egyeduralgó szerepét régen elvesztette, a külkereskedelem mindmáig az együttműködés egyik legfontosabb területe.

Nagyon hamar jelentős szerephez jutott a KGST-országok közötti tudományos-műszaki együttműködés is. Kezdetben ez elsősorban a Szovjetunió tudományos-műszaki segítségnyújtását jelentette. Később más KGST-országok is aktívan tudtak bekapcsolódni, s ma a legtöbb KGST-országban széles és szilárd bázisa van a tudományos-műszaki együttműködésnek. Korán megindult a kapcsolatok felvétele a termelés

különböző területein is. Az ötvenes évek első felében megkezdődött az egyes KGST-országok energiarendszereinek összekapcsolása. Ebből fejlődött ki a valamennyi európai KGST-országra kiterjedő Egyesített Villamosenergia-rendszer, prágai diszpécserközpontjával. Sok megállapodás született abból a célból, hogy segítsék egymás ellátását különböző nyersanyagokkal, alumíniummal, műanyagokkal, műtrágyával, hengerelt áruval. Rendkívül fontos és egyre jelentősebb formája az együttműködésnek a termelési szakosodás és kooperáció. Viszonylag egyszerűbb gépipari szakosodással kezdődött, hogy olyan fejlett formáig jusson el, mint az Egységes Számítógéprendszer, vagy a petrokkémiaiában a modern nagyüzemi méretű szakosodás, miközben e téren még hatalmas kimerítetlen tartalékok vannak. A villamos hálózatok összekapcsolása mellett megindult az olaj és gáz országok közti szállítást szolgáló hatalmas vezetékrendszerek építése. A hatvanas évek első felében már elkészült a Barátság Kőolajvezeték több mint négy és félezer kilométeres szakasza. Közös vállalatok, szervezetek, egyesülések alakultak, részben termelési, részben közös tervezési, szervezési, gazdálkodási feladatokkal, ilyenek a Haldex, az Agromas, az Intranszmas, az Intermetall Vaskohászati Együttműködési Szervezet, az Intertextilmas, az Interatomenergo, az Interchim, az Interatominstrument és mások. Ugyancsak a hatvanas évek elejére nyúlik vissza a Közös Vasúti Teherkocsi Park létrehozása. A termelési együttműködés fejlesztését szolgálta a közös, Szabványügyi Intézet megalakítása. Kiterjedt az együttműködés a pénzügyek területére is: nevezetes állomásai voltak a Nemzetközi Gazdasági Együttműködési Bank megalapítása 1963-ban, az országok közötti elszámolások lebonyolítására és a Nemzetközi Beruházási Banké 1970-ben, elsősorban olyan beruházások finanszírozásának elősegítésére, amelyekben több KGST-ország érdekelt. Nagyobb múltra tekinthet vissza, de különösen az utóbbi években vált jelentőssé a közös beruházás, tehát több érdekelt ország hitelben történő szállításokkal való részvétele nagy, főleg nyersanyagtermelést szolgáló beruházásokban. Az együttműködésnek ezek és más, itt nem említett formái nem jöhettek volna létre a KGST-szervezet időközben bekövetkezett megfelelő, széles körű hálózatának kiépítése nélkül.

Felfoghatjuk ezt az egész, az előzőekben vázlatosan jelzett fejlődést, mint a termelőerők növekedésének, ezzel a termelési és forgalmi folyamatok nemzetköziesedésének szükségszerű velejáróját. Ilyen felfogásban a KGST története a termelőerők fejlődésének története, illetve e fejlődés következménye. Csakhogy ez semmiképp sem a teljes igazság. Hiszen a KGST megalakítása az egész fejlődésnek nem következménye, hanem előzménye volt, a szocialista államoknak a szocialista elvekből folyó gazdasági összefogása, tudatos beavatkozás a gazdaság menetébe, gazdaságpolitikai elhatározás és tett, a fejlődés meggyorsítására. Ezt a gazdaságpolitikai vonalat folytatták és fejlesztették tovább a KGST-országok kommunista és munkáspártjai a következő években, többek között akkor is, midőn képviselőik 1962-ben elfogadták a szocialista nemzetközi munkamegosztásnak a KGST által kidolgozott alapelveit. Jeilemző erre a gazdaságpolitikai vonalra a célkitűzés: „A szocialista országok kialakítják a népgazdaság sokágazatú struktúráját, amely optimális komplexumban kapcsolja össze az ipart és a mezőgazdaságot, a ki-

termelő és a feldolgozó ágakat, a termelőeszközök és a fogyasztási cikkek termelését, s elősegíti a szocialista országok gazdasági fejlődése ütemének és hatékonyságának fokozását”. Még két megállapítás az Alapelvekben is rögzített gazdaságpolitika jellemzésére: „A mai szakaszban a szocialista nemzetközi munkamegosztás tervszerű elmélyítésének és az egyes szocialista országok termelési erőfeszítései egyre szorosabb egyesítésének fő eszköze a népgazdasági tervek összehangolása.” Továbbá: „A szocialista nemzetközi munkamegosztást az egész világra kiterjedő nemzetközi munkamegosztás figyelembevételével szervezik.” Ezek a gazdaságpolitikai elvek kiállták az idő próbáját az Alapelvek elfogadását követő és az együttműködés rohamos fejlődését hozó évtized alatt. A KGST XXV. ülészsaka 1971-ben az együttműködést magasabb színvonalra emelő — 15—20 évre szóló — Komplex Programot fogadott el, de ez is megismétli, hogy „a szocialista nemzetközi munkamegosztás a világban végbemenő munkamegosztás figyelembevételével jön létre” és a tervkoordinációt az együttműködés alapvető módszereként jelöli meg.

Általánosan érvényesülő törvénynek neveztük a KGST-országok együttműködésének állandó szélesedését és mélyülését. Valószínűnek látszott, hogy e mozgáson belül törvényszerűen s hosszabb időn át hol az egyik, hol a másik formának van elsőbbsége. A külkereskedelemnek legalábbis az első szakaszban kétségtől elválasztható szerepe volt. Később azonban már nem találkozunk hasonló törvényszerűséggel. Különböző formák egyre gyarapodó mennyisége található egymás mellett, részben egymást kiegészítve anélkül, hogy akár az egyik, akár a másik tartósan maradna előtérben. Mindössze a tervkoordináció lép fel immár több mint másfél évtizede azzal az igénnyel, hogy a tervszerű munkamegosztás és az együttműködés fő módszereként érvényesüljön. Ez nyilvánvalóan a szocialista államoknak azt a gazdaságpolitikai törekvését tükrözi, hogy az együttműködés minden formáját, ágát, módszerét egyre inkább beleillesszék tervgazdaságaik rendszerébe, tervgazdálkodásuk, fejlődésük egészének szerves részévé tegyék.

Az együttműködési formák fejlődése

Nem maradnak azonban változatlanok a fejlődés során, mint ez valamennyire már az elmondottakból is észrevehető, az azonos névvel jelölt együttműködési formák sem. Nem az ma már a külkereskedelmi, a tudományos-műszaki együttműködés, de nem az a szakosodás és kooperáció, s természetesen a tervkoordináció sem, mint ami korábban volt. E változások tengeréből csak néhány legfontosabbra szükséges rámutatnom, nem azért, hogy valamely törvényszerűség után kutassak — a törvényszerűség itt az összefolyamat lényegéből következik, vagyis abból, hogy az együttműködés szélességben, mélységben, sokoldalúságban egyre bővül —, hanem azért, hogy a változások mértékét és minőségét érzékeltessem.

A külkereskedelem esetében funkcióváltozásról beszélhetünk, hiszen az ötvenes évek közepéig a KGST-tevékenység zöme a tagországok közötti kereskedelem fejlesztéséből állt. Kezdetben éves külkereskedel-

mi megállapodásokat kötöttek, azután rátértek a hosszú távú megállapodásokra és 1961-től ezek ugyanarra az időszakra szóltak, mint az országok népgazdasági tervei. A KGST-tagországok külkereskedelmi forgalmának volumene gyorsan nőtt, sokkal gyorsabban, mint az országok nemzeti jövedelme. Fokozatosan a külkereskedelem vált a tervek összehangolásának fő formájává, pontosabban: a tervkoordináció elsősorban a népgazdasági tervekből levezetett kölcsönös szállítási kötelezettségek megállapításából állott. Ahogy változott és a gazdasági fejlettség magasabb színvonalára emelkedett a tagországok termelési struktúrája, úgy változott — természetesen nem azonos arányokban — a külkereskedelmi struktúrája és foglaltak el benne mind nagyobb helyet a gépek, a berendezések és a közszükségleti cikkek. Az országok gazdasági szervezetének változásával, a nagyobb egységek, nagyobb hatáskörű egyesülések kialakulásával nőtt az ipar, a termelővállalatok szerepe a külkereskedelmi üzletkötésben. Jelentős része volt a külkereskedelmi kapcsolatok fejlesztésében a megállapodásokban hosszabb időre rögzített áraknak. Kezdetben — 1951-ig — a KGST kereskedelmi forgalmában alkalmazott árak a világgpiaci árak voltak. Mi mások is lehettek volna? Mikor azonban a koreai háborúval és a különböző spekulációkkal kapcsolatban a világgpiaci árak erősen emelkedtek, a KGST-országok úgy döntöttek, hogy nem tehetik ki tervgazdaságaikat a világgazdasági áringadozásoknak. Egy más közötti áraitak az 1949—1950. I. félévi világgpiaci árak szintjén rögzítették. Átfogó árszabályozási elvet az 1958-as bukaresti IX. ülés szak fogadott el. Ez a konjunkturális és monopolisztikus hatásoktól megtisztított világgpiaci árakat vette alapul, emellett lehetővé — de inkább kivétellé — tette az árak megváltoztatását, különösen egy-egy ötéves tervszakaszon belül. A gyakorlatban az árakat még annál is merevebbé tették, amit az elv előírt. Ez gátolta a szerkezeti átalakulást és az összehangolódást. A világgpiaci árak és arányok rendkívüli eltolódásának kellett bekövetkeznie ahhoz, hogy a KGST-országok 1975-től átterjenek külkereskedelmi árait évenkénti felülvizsgálására.

Nem kisebb fejlődésen ment keresztül a tudományos-műszaki együttműködés. Már említettem, hogy ez kezdetben főleg a Szovjetunió tudományos-műszaki segítségnyújtását jelentette. 1949-ben a kisebb KGST-országok éppen csak befejezték vagy még be sem fejezték a háború okozta pusztítások helyreállítását, az országok közül kevés rendelkezett kiterjedt és átfogó tudományos-műszaki bázissal s több termelési ágra kiterjedő magas tudományos és műszaki színvonalú termeléssel. Egyedül a Szovjetunióban volt jóformán minden termelési ágra kiterjedő magas színvonalú és széles tudományos-műszaki kutatóhálózatra, nagyszámú tudósra támaszkodó termelés. De a KGST megalapítását követően a kisebb KGST-országok is — messzemenően támaszkodva a Szovjetunió segítségére — viszonylag gyors ütemben építették ki tudományos-műszaki kutatóhálózatukat és terjesztették ki modern technikára épülő termelésüket. 1957-től egyre szélesebb körűvé vált az egyes országok tudományos kutató és műszaki tervezési szervezetei között az együttműködés, egyre jobban terjedtek köztük a tudományos-műszaki fejlesztésről folytatott konzultációk és az együttes kutatások is. Utóbbiak száma hamarosan már ezrekre rúgott. Éppen ez a mennyiségi növekedés tette különösen fontossá a tudományos-műszaki együtt-

működés fejlesztését, széles körű szakosodásra és kooperációra való növelését. Gyors ütemben nőttek ugyan az egyes országok tudományos-műszaki potenciáljai, de nem kevésbé gyors ütemben nőtt a tudományos-műszaki kutatás és a termelés igénye egyre nagyobb és költsége-sebb gépek és műszerek, rendkívül költséges, nagyméretű termelési berendezések, továbbá tudósok és szakemberek iránt. Ahhoz, hogy a tudományos-műszaki kutatások szét ne forgácsolódjanak, hogy ne rekedjenek meg a kutatások szintjén s eredményeik a gyakorlatban hasznosulhassanak, a kutatási témák nagyfokú koncentrációjára és specializációjára, a tudósok és szakemberek összefogására, nagy célokra való irányítására van szükség. Nem kevésbé fontos megfelelő kapcsolat teremtése a tudományos-műszaki tevékenység, a tervezés és a termelés között. Ez vezetett oda, hogy 1971-ben a Tudományos-Műszaki Állandó Bizottságot, amely a KGST végrehajtó bizottságának közvetlenül alárendelt Tervezési Együtműködési Bizottság mellett az együtműködés kérdéseivel a legszélesebben foglalkozott, ugyancsak a KGST végrehajtó bizottságának közvetlenül alárendelt Tudományos-Műszaki Együtműködési Bizottsággá szerveztek át. Közben az együtműködés feladatköre túlterjedt a KGST határain is. Olyan, a KGST-nél szélesebb körben nemzetközileg megoldandó, mert igazában csak ilyen nemzetközi méretben megoldható problémák kerültek előtérbe, mint a természet- és környezetvédelem, beleértve a folyók, tengerek, óceánok tisztaságának kérdését, a nyersanyag- és energiaellátás nagy távlatokban való biztosításának, az élelmiszer-termelésnek a világ lakossága élelmiszer-szükségletének kielégítését biztosító feladata. Ebben az együtműködési formában tehát nagyarányú mennyiségi és minőségi fejlődés ment végbe.

Említettem már, hogy az együtműködés különböző formái közül legrégebben — immár több mint másfél évtizede — a tervkoordináció az, amit a tagországok együtműködésük alapvető módszerének tekintenek. Magában véve azonban a tagországok erre vonatkozó állásfoglalása még csak a szándékot és nem a megvalósulást jelentette. Részben már az 1956—60-as évekre vonatkozó tervegeztetés is olyan célokat tűzött ki — például az új termelőkapacitások maximális kihasználását, a termelőkapacitások és a nyersanyagbázis aránytalanságainak kiküszöbölését —, amelyeket csak részletekben és fokozatosan sikerült megvalósítani. Kezdetben még a tervezés sem állott minden országban olyan fokon, hogy ezeket a célokat elérhették volna. Ebben az egyeztetésben először került sor mérlegek felállítására a legfontosabb termékfajták forrásaira és szükségletére nézve, s először javasolták a beruházási tervek egyeztetését. Fontos lépés volt előre, amikor 1957-ben felvetették a legfontosabb népgazdasági ágak 10—15 évre terjedő távlati terveinek összehangolását. Népgazdaságaik méreteinek és feladatainak növekedése egyre inkább előtérbe helyezte az ötéves periódusokon túlnyúló feladatokat, és nyilvánvalóvá tette, hogy a népgazdasági tervek egyeztetése csak akkor lehet valóban hatékony, ha a legfontosabb feladatok 15—20 éves perspektívájára támaszkodik. Ez különösen világosan jut kifejezésre az 1971-ben elfogadott Komplex Programban, amely a tervező tevékenységben a fejlődés főbb irányjai között jelöli meg prognózisok kidolgozását a gazdaság, a tudomány és a technika legfontosabb területeire, valamint a legfontosabb népgazdasági ágakra és termékfajtákra vonat-

kozó hosszú távú tervek koordinációját. Emellett a Komplex Programban — mint ismeretes — előkelő helyen szerepelnek a kölcsönös konzultációk a gazdaságpolitika alapvető kérdéseiről. Ezek viszont döntően a távlati tervezést érintő fő célokra és feladatokra vonatkoznak.

Mennyiben beszélhetünk a KGST-országok együttműködésében érvényesülő törvényekkel kapcsolatban a szocialista világgazdaság törvényeiről? Összefoglalóan azt mondhatjuk, hogy az együttműködés minden említett területén törvényszerűen érvényesült a KGST fejlődésének egészére vonatkozó törvény. Az együttműködés kiterjedésben, mélységben és sokoldalúságban egyre bővült és egyre hatékonyabb lett, azzal a már említett általános érvényű megszorítással, hogy a fejlődés általában nem teljesen egyenesvonalú, nem mentes esetenkénti kitérőktől vagy visszaesésektől. Egyúttal annak is szemléletes bizonyítékát kaptuk, hogy az együttműködési formák fejlődése szorosan kapcsolódott az általános fejlődéshez, függött az egyes országok termelőerőinek és termelési viszonyainak fejlettségétől és minden egyes forma fejlődése a többivel kölcsönhatásban ment végbe. Ebből az is következik, hogy ami érvényes az ipari fejlettség magas fokán álló KGST-országokra, az nem feltétlenül érvényes a mezőgazdasági-ipari jellegű országokra vagy a gazdasági fejlettség alacsonyabb fokán álló Mongóliára. Ennek mérlegelésével összpontosítsuk figyelmünket a KGST-országokban érvényesülő gazdasági törvényekre és ne igyekezzünk ezek hatályát minden áron kiterjeszteni a szocialista világgazdaságra. Mutatis mutandis mindezt alkalmazhatjuk a szocialista világgazdaságnak a KGST-n kívül álló országaira, valamint mindazokra az országokra, amelyek később fogják a szocialista világgazdaság országainak számát szaporítani. További módosításokat jelent majd mindaz a változás, ami az egész összetételének változásából és növekedéséből az egyes részekre vonatkozólag fog adódni.

Termelőerők és termelési viszonyok

A filozófusok a világot csak különbözőképpen *értelmezték*; de a feladat az, hogy *megváltoztassuk*. Ez végső feladatuk a szocialista világgazdaság törvényeit kutató tudósoknak is. Fel kell fedniük azokat az összefüggéseket, törvényeket, amelyek megfelelő felhasználása előre viheti, meggyorsíthatja a szocialista társadalom fejlődését és az összefüggések feltárásával azt is megmutatni, hogy felhasználásuknak mi a legcélszerűbb módja. Arra is rá kell mutatniok — és a KGST-országok együttműködésének tapasztalataiból erre vonatkozólag sokat tanulhatunk —, hogy milyen összefüggések, törvények figyelmen kívül hagyása, elhanyagolása akadályozhatja, nehezítheti, fékezheti, késleltetheti a szocialista társadalom, illetve világgazdaság fejlődését.

Csaknem a KGST megalakulása óta foglalkoztatta magának a szervezetnek résztvevőit és mindazokat, akik a szocialista országok gazdasági együttműködésében érdekeltek voltak, hogy az együttműködés mennyire, milyen hatásfokkal valósítható meg két-két ország kölcsönös viszonyában és mennyire a KGST több vagy éppen minden tagját felölelő többoldalú együttműködésben. Egyszerű volt kimutatni, hogy hasznosabbnak tekinthető a többoldalú együttműködés, mert több lehetsé-

get nyújt arra, hogy ha az egyik országban valamiféle hiány keletkezik, azt egy másik vagy harmadik, esetleg negyedik ország pótolja, s hasonlóképpen, ha egy országban valamiféle felesleg mutatkozik, azt a társ-országok valamelyike hasznosítsa. Behatóbb vizsgálódások azonban már ebben a kezdeti időszakban kimutatták, hogy a többoldalú együttműködés lehetőségei a KGST-n belül viszonylag szűk körre korlátozódnak. Mindmáig különböző területeken, így a külkereskedelemben, pénzügyi téren, közös vállalatok alakításában, tudományos-műszaki együttműködésben napirenden levő és — kisebb áttörések ellenére — meg nem oldott kérdés a többoldalúság, a multilateralitás. Kézenfekvő, hogy megoldása előmozdíthatná, gyorsíthatná a gazdasági együttműködést. Min múlik tehát, hogy a probléma mégis, most már közel három évtizede megoldatlan maradt?

Mint a nagy horderejű kérdéseknél általában, itt sem lehet a feletet egyetlen összefüggésre, egyetlen nehézségre korlátozni. Amit azonban már az első vizsgálatok felszínre hoztak, az az a nehézség, amely közvetlenül az érintett szocialista országok tervezési rendszeréből fakadt. Azóta sokat fejlődött minden szocialista országban a népgazdasági tervezés, de a többoldalú együttműködésnek a tervezési rendszerből származó akadályait máig sem sikerült felszámolni. Lényegében abba a ténybe ütözköttek bele a probléma kutatói, hogy a népgazdasági tervezésnek a 40-es évek végén, az 50-es évek elején kialakult erősen központosított rendszere minden, az újratermelési folyamatban előállított termék felhasználásáról magában a tervben intézkedett. Feleslegeket nem terveztek, ilyenek csak akkor keletkezhettek, ha valamely termelési egységben vagy termelési ágban túlteljesítették a tervet vagy éppen nem tudták teljesíteni a tervet, mert valamely más termelőegység vagy termelési ág lemaradt azoknak a termékeknek a szállításával, amelyekre a tervteljesítéshez szükség lett volna. Ahhoz tehát, hogy két ország egymásnak szállítani tudjon, az volt szükséges, hogy az érintett országok megtervezzék a szállítandó termékek termelését. Két ország esetében ez a követelmény aránylag könnyen teljesíthető volt, bár olyan tervezési együttműködést követelt meg, amely ekkor még ismeretlen volt. Három vagy több ország esetében már sokkal bonyolultabb, az 50-es években még teljesen megoldhatatlan tervezési együttműködésre lett volna szükség. Hiszen ehhez arra lett volna szükség, hogy A ország B ország részére termeljen és szállítson valamit, aminek ellentételét viszont C vagy D országtól kapja meg, a megfelelő cserearányokat feltételezve A és C, B és C közt stb.

Ezt a problémát tetézte egy másik ugyancsak áthidalhatatlannak látszó nehézség. A és B ország, A és C ország, A és D ország, B és C ország stb. nagyon különböző áraikon kereskedtek egymással, ügyelve arra, hogy szállításaik kölcsönösen kiegyenlítődjenek, illetve a megtervezett mértékben mutassanak fel hiányt vagy többletet. Általában rubelben számoltak el. Ám, hogy ennek a rubelnek mi volt az ellenértéke áruban, az attól függött, hogy milyen árukat cseréltek ki egymással. Más szóval, ha A országnak rubeltartozása volt B országgal szemben és rubelkövetelése C országgal szemben, az A és B ország viszonyában szereplő rubelnek egészen más értéke volt, mint az A és C ország, vagy a B és C ország viszonyában szereplő rubelnek. Szó sem lehetett tehát

arról, hogy a különböző országok kereskedelmi forgalmában szereplő rubeleket egymással egyenértékűnek vegyék, tehát arról sem, hogy ha A ország egymillió rubelt követelt egy másik országtól, és egymillió rubellel tartozott egy harmadik országnak, akkor az egymillió rubeles követelés feltétlenül kiegyenlíthesse az egymillió rubel tartozást. Együtt jelentkezett itt mind a két említett nehézség. Az egymillió rubeles követelés nem egyenlíthette ki az egymillió rubeles tartozást, mert az egymillió rubelnek más értéke volt a tartozásban és más a követelésben, valamint azért sem, mert a tartozás kiegyenlítésére olyan áruk szolgáltak volna, amelyekre a követelő országnak — tervéből eredően — nem volt szüksége.

Egy általános törvény speciális megjelenési formájával állunk itt szemben. Ismeretes, hogy a termelőerők fejlődése változásokat követel a termelési viszonyokban is. Általában a termelőerők fejlődése a mozgató, az előrehajtó erő, s a termelési viszonyok több-kevesebb késéssel mozdulnak el a termelőerők növekedése által megkövetelt irányba. Ilyen kölcsönös összefüggésekre és mozgásokra számtalan példát találunk a szocialista és nem szocialista országok fejlődésében egyaránt. Gyakran előfordul például, hogy a termelőerők fejlődése együtt jár a termelés társadalmasításának fokozódásával, a termelési eszközök, gépek, berendezések, épületek, nyersanyag jelentős természetbeni és értékbeli növekedésével. A termelési eszközöknek ez a mennyiségi növekedése, mely a termelőerők fejlődésének következménye volt — akár új anyagok, akár új termelési eljárások, új gépek felfedezésének és bevezetésének következményeként — változásokat vont maga után a termelési viszonyokban, esetenként például a központi tervező szerv és a termelőüzem viszonyában, az irányítás terén, a centralizáció és decentralizáció fokában, a termelőüzem és a külkereskedelem viszonyában, a termelőüzem önállóságának, döntési jogának, pénzügyi, elszámolási, hitelviszonyainak alakításában stb. stb. Létrejött tehát a termelőerők fejlődése következtében a termelési viszonyok változása és a változott termelési viszonyok most már megfelelő mozgásteret biztosítottak a megnövekedett termelőerőknek s esetleg további növekedésüknek is.

Változások következtek be a KGST-országok és a KGST egészének előbb említett termelési viszonyaiban is, a tervezésben, a KGST-országok közötti elszámolási viszonyokban s általában a forgalom terén. Ezek a változások azonban nem voltak olyan mértékűek, hogy a különböző KGST-országok egymással folytatott kereskedelmében és pénzügyi elszámolásaiban a termelőerők növekedésének megfelelő mozgásteret biztosíthattak volna. Ha összefoglaló nevet keresünk az ily módon elmaradt és a fejlődést nehezítő, fékező termelési viszonyoknak, azt mondhatjuk, hogy itt az áru- és pénzkapcsolatokról van szó. Érdemes aláhúzni, hogy a gazdasági integráció komplex programjában több helyen — mint arra még visszatérek — nyomatékos utalás van e termelési viszonyok fejlesztésének szükségességére. Mindjárt az első fejezet 4. pontja kiemeli az áru- és pénzkapcsolatokat a következő módon: „A KGST-tagállamok abból indulnak ki, hogy gazdasági és tudományos-műszaki együttműködési rendszerük a szocialista építés általános törvényszerűségein és a szocialista gazdaságirányítás alapelvein, a tervkoordinációnak mint az együttműködés alapvető módszerének az áru- és pénzkapcsolata-

tok szélesebb körű felhasználásával történő szerves összekapcsolásán nyugszik.”

Az áru- és pénzkapcsolatok fontosságának hangsúlyozása nem új keletű. Több mint tíz éve, hogy a KGST-országokban és a KGST szervezeteiben is felvetették, méghozzá egyre többen és egyre sokoldalúbban a jelenleg uralkodó áru- és pénzkapcsolatok rendkívül szűkre szabott és a fejlődést számos területen nehezítő, akadályozó, késleltető jellegét. Említettem már, hogy a rubelnek más az értéke két-két különböző tagország forgalmában. Ez többek között majdnem lehetetlenné teszi közös termelővállalatok és közös beruházások megvalósítását. Minden ilyen eset ugyanis újból felveti a kérdést, hogyan számolják el egymás között, hogyan hozzák közös nevezőre az egyes országok hozzájárulásait a vállalatok alapításához vagy a beruházásokhoz, hogyan számolják el a termelési költségeket, s hogyan a nyereséget. Ezek az elszámolások még akkor is rendkívül bonyolultak, akkor is sokféle indexszám, átszámítási kulcs igénybevételét követelik, amikor két ország közös vállalatáról van szó, mint például a Haldex esetében. Problémákat vet fel egyébként nemcsak az elszámolás, hanem a közös vállalat, vállalkozás, beruházás stb. beillesztése több ország egymástól különböző tervezési rendszerébe is. Szükségszerűen hasonló problémák merülnek fel más alapvető együttműködési formák területén is, így a szakosodás, a specializáció, valamint a tudományos-műszaki együttműködés kérdéseiben. Időről időre visszatér az a panasz, hogy bár mindezekben a területeken jelentős volt a fejlődés, de mindenütt lehetett volna még lényegesen gyorsabb is.

Am a pénz- és áruviszonyok elmaradottságának más, nem kevésbé súlyos következményei is vannak. A KGST-országok egyikében sem olyanok az árrendszerek és árviszonyok, hogy azok önmagukban, különböző segédeszközök igénybevétele nélkül megfelelő tájékoztatást adjanak a termelés vagy a beruházások gazdaságosságáról. Időről időre mindegyik országban végrehajtottak olyan árreformokat, melyek azt a célt szolgálták, hogy legalább a termelői árarányok megfeleljenek a ráfordítási arányoknak. Ezek az árreformok azonban nem teljes mértékben tudták ellensúlyozni azokat a nehézségeket, amelyek az egy-egy termelési ágon belül a termelési eszközök rendkívül nagy különbségeket felmutató hatékonyságából származtak és soha sem tudták figyelembe venni vagy befolyásolni a fogyasztási cikkek árait, amelyeknek csak igen laza kapcsolatuk van a ráfordítási arányokkal, viszont messzemenően befolyásolják az igények és a felhasználás arányait. Ezek a hiányosságok minden egyes szocialista országban rendkívül megnehezítik a leghatékonyabb termelési, beruházási, szakosodási és együttműködési módszerek, megoldások kiválasztását, s így akadályozzák a termelés hatékonyságának fokozására irányuló törekvések érvényesülését. Tetézi a bajt, hogy minden egyes szocialista ország árarányai, termelői és fogyasztói áraké egyaránt, különböznek minden más szocialista ország árarányaitól. Ráadásul ezek az árak minden szocialista országban — bár egyikben nagyobb, másikban kisebb mértékben — el vannak szakadva a világgiazi áráktól. A nem szocialista világban, tehát a világ nagyobb részében, és különösen a fejlettebb ipari országokban az árarányokban végbemenő változások egyéb — például a monopóliumok hatalmából, a konjunktúraingadozásokból, a spekulációból folyó — okokon kívül elsősor-

ban annak következményei, hogy a munka termelékenysége s a termelési költségek az egyes termelési ágakban, az egyes gyártmányok előállításában nagyon különböző mértékben változnak. Így az árányváltások, különösen ha jelentősek, felhívják a figyelmet arra, hogy itt viszonylag jelentős tudományos-műszaki fejlődés következményével állunk szemben. Mivel azonban ezek az árányváltások a szocialista országok nagy részében kevéssé hatnak a belföldi árányokra, a figyelmeztető jelzés is elmarad.

Hosszan lehetne folytatni azoknak a káros következményeknek a felsorolását, amelyek a szocialista országok belső és egymás közti kapcsolataiban az áru- és pénzviszonyok viszonylagos elmaradottságából következnek. Úgy hisszük azonban, hogy a felsorolt példák elég beszédesek és nem szorulnak bővebb kiegészítésre. [Ilyen kiegészítéssel egyébként szolgál a Komplex Programnak a valutáris, pénzügyi és hitelkapcsolatok fejlesztésével foglalkozó része. Ez hosszan sorolja azokat a feladatokat, amelyeket a kollektív valutának el kellene látnia, amelyek ellátására tehát ma nincs a KGST-országoknak eszközü. A kollektív valuta töltse be a nemzetközi valuta alapvető (értékmérő, fizetési és felhasználási eszköz) funkcióit, legyen ténylegesen átutalható, legyen reális árfolyama. Tegye lehetővé a közgazdaságilag megalapozott döntéseket. Segítse a kölcsönös elszámolások tökéletesítését, a nemzeti valutában történő elszámolásokat objektumok közös építésénél és üzemeltetésénél. Segítse kialakítani a nemzetközi szervezetek finanszírozásának és elszámolásainak, a tevékenységükből származó eredmények felosztásának formáit és módszereit, a tudományos-műszaki kutatások eredményeinek átadásánál és cseréjénél alkalmazandó elszámolásokat stb.] Kézenfekvő viszont az a kérdés, hogy ha a felsorolt és egyéb hiányosságok már huzamosabb ideje ismertek, miért nem sikerült őket mindmáig megszüntetni.

Erre a kérdésre a helyes válasz valószínűleg az, hogy itt roppant súlyú és méretű, nagyon gondos és hosszadalmas felkészülést, valamint felelősségvállalást követelő feladatról van szó. Amikor a kérdéseket több mint tíz évvel ezelőtt felvetették, sokan azzal utasították el őket, hogy itt másodrendű, a forgalom körébe tartozó problémákról van szó. A fontos a tervezés és a termelés, s ha ott jó eredményeket érünk el, a forgalomban is bekövetkeznek a szükséges változások. Ez az okoskodás két szempontból is sántít. Egyrészt az újratermelés folyamatát ugyanúgy megzavarhatják a forgalomban, mint a termelésben beálló zavarok. Másrészt a szükséges változások önmaguktól, automatikusan nem következnek be. Viszont némileg magyarázza a változásoktól való húzódozást az a tény, hogy ezek a gazdasági életnek nem egy, hanem sok fontos területét érintik, s hogy részben igen mélyreható változásokról van szó, amelyek sokéves vagy évtizedes szokásokat, beidegződött magatartásokat törnek meg. Fokozza a feladat bonyolultságát, hogy érintve van egyrészt minden egyes KGST-ország, másrészt a KGST-országok kölcsönös kapcsolatainak egész szerteágazó rendszere. Összhangba kell tehát hozni az egyes országok által saját hatáskörükben és belátásuk szerint megteendő lépéseket a KGST külkereskedelmi, nemzetközi ágazati termelési, tudományos-műszaki, valutáris-pénzügyi és egyéb szervezeteiben és szerveiben valamennyiük egyetértésével, egyhangúlag megteendő intézkedésekkel.

Midőn a termelőerők, mint napjainkban is, gyorsan fejlődnek és átalakulnak, a termelési viszonyoknak sem szabad megcsontosodniuk. A fejlődéstől elmaradó, azt fékező termelési viszonyok közt az éppen tárgyaltak a legfontosabbak. De korántsem csak ezek szorulnak fejlesztésre. Gyorsan fejlődő szocialista társadalmakban a termelési viszonyokat, egy más összefüggésben használatos, de itt is a lényegyet helyesen kifejező szóval, állandóan karban kell tartani. Egyébként azokban a javaslatokban, amelyek a Komplex Programban „a népgazdaság tervezési és irányítási rendszerének tökéletesítése”, ezen belül „az anyagi ösztönzés és érdekelttség alkalmazása”, vagy „a beruházások tervezése, finanszírozása és kihasználása” cím alatt szerepelnek, elsősorban szintén termelési viszonyok kívánatos fejlesztéséről van szó.

Semmiféle tudományos erőfeszítés sem képes a változást, az újba való átmenetet könnyűvé, súrlódás mentessé és gyorsá tenni. De a tudomány megteheti azt, hogy messzemenően tisztázza a megteendő lépéseket, azok szükségszerűségét és várható hatásait, már amennyire ez a gyakorlati végrehajtás megkezdése előtt egyáltalán lehetséges. Azt persze nem lehet elkerülni, hogy nagyobb méretű változások ne járjanak még az előzetes tisztázás után is váratlan fordulatokkal, meglepetésekkel, nehézségekkel. De ha a tudomány segítségével sikerül a döntésre illetékesek megközelítőleg egységes felfogását a megteendő lépésekre nézve kialakítani, ezzel a tudomány lényegesen hozzájárul a KGST-országok közti együttműködés fejlesztéséhez, ezáltal a szocialista világ gazdaság és a szocialista társadalom fejlődésének meggyorsításához.

A gazdaságpolitika növekvő súlya

Övtünk attól, hogy viszonylag kis területen, viszonylag rövid idő alatt szerzett tapasztalatok alapján bárki megpróbálja felvázolni az egész világra kiterjedő szocialista gazdaság felépítésének törvényeit. Ez csak találgatás lehet, vagy leegyszerűsített séma kivetítése a távoli térbe és időbe, de semmiképpen sem tudomány. Tudományos szempontból viszont teljesen jogos az a kérdés, hogy a szocialista és a nem szocialista világban ma kibontakozó és megfigyelhető tendenciák alapján milyen fejlődés várható a KGST-országok közösségében. Igaz, erre azt is lehet válaszolni, hogy ezt a fejlődést az 1971-ben elfogadott Komplex Program 15—20 évre előírta és ebből az időből még alig több mint öt év telt el. Csakhogy a Komplex Program nem arról szól, hogy mi lesz, hanem arról, hogy mit kell tenni. Erről is úgy szól, hogy nem állapít meg sem időbeli, sem fontossági sorrendet. Így nem is ment fel bennünket az alól a kötelezettség alól, hogy a feltett kérdésre feleletet keressünk.

Áttekintve a futólag már tárgyalt belső és a még nem érintett külső tényezőket, a sokféle irányzat között egyet látunk kiemelkedni s egyre határozottabban uralkodóvá válni: a szocialista országok politikája és megfelelő gazdaságpolitikája elsőbbségének mind következetesebb érvényesülését. Szó volt már arról, hogy a KGST megalakítása nem a gazdasági fejlődés szükségszerűen bekövetkezett következménye volt, hanem a fejlődésbe való tudatos beavatkozás, gazdaságpolitikai tett. Igaz, hogy ez a beavatkozás azért lehetett olyan eredményes, mert megfelelt a gaz-

dasági fejlődés törvényének, beleillett a fejlődés alapvonalába. Azóta is a KGST minden lényeges tevékenységi körének és irányzatának megállapítása kívülről jövő gazdaságpolitikai beavatkozás, legtöbbször a tagországok párt- és állami vezetői előzetes tanácskozásának és megállapodásának eredménye volt. Magától értetődik, hogy ezek a beavatkozások nem álltak ellentétben a szocialista társadalmak és gazdaságok fejlődéséből, önmozgásából folyó törvényekkel, hanem éppen a felismert törvények megvalósulását segítettek megkönnyíteni, gyorsítani.

Kezdetben a KGST főleg azért jelentett sokat a tagországok számára, mert egymástól még távol álló, egymásnak még idegen országok között érintkezési lehetőségeket teremtett, tartós kapcsolatokat biztosított, elsősorban a külkereskedelemben és a tudományos-műszaki együttműködésben. Ezek a kapcsolatok először csak kevésbé érintették, az idő múlásával azonban mind érezhetőbben módosították az egyes államok gazdaságának fejlődési irányait. Láttuk, hogy az együttműködés újabb és újabb gazdasági életelemekekre terjedt ki, elérte a termelést, az energia-hálózatot, a fűtőanyag- és nyersanyagellátást, a közlekedést, igyekezett tágítani a szakosodás és a kooperáció lehetőségeit, sok oldal felől, a beruházások vonaláról is befolyásolta, alakítgatta a baráti országok gazdasági szerkezetét. Egyre hosszabb időre szóló megállapodások születtek az együttműködés különböző formáiban. Növekedett a KGST-nek, tehát a szocialista közösségnek a tagjai gazdasági életét, fejlődését befolyásoló, alakító ereje.

Közösség és tagok számtalan kapcsolat termékenyítő, sokoldalú kölcsönhatásában erősítették, izmosították egymást. Fejlődött — részben kisebb-nagyobb hibák, kudarcok okai felismerésének és kijavításának útján — az egyes országok gazdaságpolitikája, fokozódott tudományos megalapozottságuk. Ez növelte a KGST-n belül is a tudományosan megalapozott gazdaságpolitika iránti igényességet, emelte a KGST szerveiben folyó munka színvonalát. Következésképpen a közösség szerveiben dolgozó és az egyes tagokat képviselő munkatársak is fokozódó igényekkel léptek fel saját országaik gyakorlati és elméleti munkájával szemben, javítva annak színvonalát. Például egyes tagállamok képviselői részéről indult el az a gondolat és javaslat, hogy hosszú távú — 15—20 évre szóló — népgazdasági terveket kellene készíteni és a KGST-ben született azután megegyezés, hogy minden ország ugyanarra a húszéves időszakra dolgozza ki a maga népgazdasági tervét és ezeket egyeztessék egymással.

Ugyanabba az irányba, a gazdaságpolitika tudományos színvonalának növelése és súlyának gyarapítása irányába mutat a KGST egész tevékenységének, az együttműködés valamennyi fajtájának fejlődése. Más szavakkal: erősödőben van a gazdasági együttműködés, az egész közösség gazdasági fejlődése meggyorsítására a tagállamok gazdaságpolitikájának összehangolása. Ennek a fejlődésnek különböző mozzanataival találkoztunk a különböző együttműködési formák fejlődésének áttekintésénél. Kifejeződött ez már az ötvenes évek közepén abban, hogy a tagállamok rátértek ötéves népgazdasági terveik egyeztetésére, hogy hosszú lejáratú kereskedelmi egyezményeket kötöttek egymással, hogy a 60-as évek elején a tervegyeztetést jelölték meg az együttműködés alapvető formájának, a KGST-tevékenység fő módszerének, hogy 1980-ig, majd

1985-ig, később 1990-ig terjedő tervek koordinálását kezdték meg (de az energia és fűtőanyag, fontosabb nyersanyagok termelése területén és sok más területen ezen az időpontra is túlmentek szándékaik, elképzeléseik és terveik egyeztetésében), hogy 1971-ben a Komplex Programban bejelentették az alapvető gazdaságpolitikai és tudományos-műszaki-politikai kérdésekről folytatandó kölcsönös konzultációkat, hogy a XXX. ülészenon néhány nagyon fontos termelési terület hosszú távú együttműködési célprogramjának kidolgozásában állapodtak meg.

Azoknak a kérdéseknek a köre, melyekről a Komplex Program szerint a tagállamok gazdaságpolitikai konzultációkat folytatnak vagy fognak folytatni, felöleli a minden országban napirendre kerülő fő gazdaságpolitikai célokat és feladatokat, az elérésüket, megvalósulásukat szolgáló minden fontos eszközzel együtt. Néhány együttműködési forma azonban, így különösen néhány az érdekelt országok közös erőfeszítésével megvalósuló nagyberuházás már ma is, anélkül, hogy erről külön szó esett volna, egyidejűleg több gazdasági és gazdaságpolitikai feladatot teljesít. Formálja a termelési szerkezetet, a termelőerők területi elosztását, a szakemberállományt és -képzést, a közlekedést és sok más gazdasági tényezőt befolyásol abban az országban, ahol a beruházás megvalósul. Egyidejűleg messzemenően befolyásolhatja a beruházásban szállításokkal, tudományos-műszaki együttműködéssel, tervezéssel, áruvagy valutahittel részt vevő más tagállamok termelési szerkezetét, szakemberállományát, felhalmozási lehetőségeit, pénzügyi helyzetét, és ezeknek az államoknak gazdasági és műszaki fejlődésére ható más tényezőket is.

Viszonylag részletesen foglalkoztunk azokkal a nehézségekkel és problémákkal, amelyek a termelési viszonyok bizonyos elmaradásából, a termelőerők szabad mozgását, fejlődését, növekedését fékező megcsontosodásából származnak. Ezek közül is különösen azoknál időztünk, amelyek az áru- és pénzkapcsolatok nem kielégítő alakulásával függtek össze, mivel mai körülményeink között ezek erős fékjei gazdasági együttműködésünk erőteljesebb kibontakozásának a termelésben, a szakosodásban, a kooperációban, a tudományos-műszaki együttműködésben, a közös vállalatok és vállalkozások alapításában, a közös beruházásokban, a pénzügyi műveletekben stb. Tudjuk, vannak más termelési viszonyok is, amelyek már nem megfelelő mozgásformák a gyorsan fejlődő termelőerők számára. De tudjuk azt is, hogy ezeknek a termelési viszonyoknak és különösen az áru- és pénzkapcsolatoknak a megváltoztatása rendkívül gondos, körültekintő, sokoldalú és hosszadalmas előkészítést igényel. Részben teljesen a tagállamok hatáskörébe tartozó lépések szükségesek, részben ezekre támaszkodva a tagállamok összehangolt, a KGST egész szervezetét, csaknem minden egyes részét érintő lépésekre. Sok beidegződött szokás, magatartásforma szorul felülvizsgálatra s ez mindig beleütközik a szokások híveinek ellenállásába. De nemcsak a régi és új elmentétéről van szó. A régivel sokan — egyének, csoportok, szervezetek — nemcsak azért békültek meg, mert megszokták, hanem azért is, mert sikerült mellette érdekeiket is megvédeni. Érdekek ellentétéről is szó van. Ezért is nem könnyű ezekben a kérdésekben egy tagországon belül sem, hát még a KGST egészében egységes politikai-gazdaságpolitikai állásfoglalásra és elhatározásra jutni. Pedig ez elkerülhetetlenül szükséges.

Társadalomtudósoknak, elsősorban közgazdászoknak nagyon alaposan kell a megteendő politikai-gazdaságpolitikai lépések tudományos megalapozását kidolgozniuk, hogy az illetékes párt- és állami tényezők cselekedhesenek.

Eddigi fejtegetéseinkben a KGST és tagállamai fejlődésének belső tényezői, ezek összefüggései vezettek el a gazdaságpolitika súlyának szükségszerű növekedésére. Vannak ugyanebbe az irányba ható külső tényezők is. Erősödik a szocialista világrendszer nemzetközi pozíciója, nő a KGST nemzetközi tekintélye és a kívülálló országokra gyakorolt vonzereje is. E tekintélyt és vonzerőt gyarapítja és megszilárdítja egyrészt a KGST-országok gyors, a nem szocialista országokét felülmúló gazdasági növekedési üteme, másrészt a tagállamok gazdasági és politikai szilárdsága; az, hogy a nemzetközi élet politikai és gazdasági viharai-ban, válságaiban megingathatatlanok maradnak, határozott, tudományosan megalapozott politikájuk, gazdaságpolitikájuk biztosítja népeik jólétének törésmentes emelkedését. Ez a tény fokozza a szocialista országok iránti érdeklődést és rokonszenvet különösen a fejlődő országokban és közöttük is elsősorban azokban, amelyek előtt nyitva áll a nem tőkés úton való fejlődés lehetősége is. Tudományos, mégpedig a KGST társadalomtudósai együttes erőfeszítéseivel megoldandó feladat választ adni a fejlődő országoknak és különösen a szocialista fejlődési út felé tapogatózó fejlődő országoknak a számukra létfontosságú kérdésekre. Hozzáértő alapossággal és gondossággal ki kell dolgozni, saját tapasztalataink messzemenő felhasználásával azokat a — feltehetően országoként vagy országcsoportonként különböző — politikai és gazdaságpolitikai stratégiákat és taktikákat, amelyekkel politikai függetlenségük elnyerése után fokozatosan elvághatják az imperialista hatalmak és monopóliumok által hálóként köréjük font kötelekeket, s elkerülhetik a neokolonializmus gazdasági és katonai segélyként álcázott gazdasági, valamint politikai csapdait.

Növekvő súlyuk van a szocialista államoknak és a KGST-nek a nemzetközi gazdasági szervezetekben is. Ezekben egyre inkább előtérbe kerülnek a nagy világgazdasági problémák: a mind nehezebben, legalábbis költségesebben biztosítható energia, nyersanyag, élelmiszer, a sok nemzetet egyszerre érintő nagy környezet- és természetvédelmi kérdések, a folyók, tengerek, óceánok megtisztítása és tisztán tartása, a sok oldalról fenyegető sugárártalmak elhárítása. Nemzetközi megegyezés, összefogás nélkül ezeket a problémákat lehetetlen megoldani. Nemzetközi egyetértést és összefogást pedig elsősorban a KGST-országok közt lehet és kell elérni. Együttesen kell kidolgozniuk a problémák megoldását leg-hathatósabban szolgáló politikát és gazdaságpolitikát, mint saját gazdaságpolitikájuk fontos részét. Közös állásfoglalást kell kialakítaniuk a nagy nemzetközi szervezetek, az ENSZ és fontosabb szervezetei, például az EGB és az UNCTAD, a fejlődő és az el nem kötelezett országok, a szakszervezetek nemzetközi szervezetei, a GATT elé kerülő, általában a KGST-államok számára is fontos gazdaságpolitikai kérdésekben.

Összehangolt gazdaságpolitika kialakítására és gyakorlására ennél is sokkal szélesebb körben van szükség a KGST-n belül. Sokszor napirendre került már különböző KGST-szervekben, hogy a tagállamok egyeztessék külső, harmadik országokkal szembeni kereskedelmi, gazda-

sági gyakorlatukat, politikájukat. Születtek erre vonatkozó határozatok is, kielégítő eredmény nélkül. Az utóbbi években azonban a nemzetközi gazdasági életben kialakítandó egyeztetett szocialista gazdaságpolitika fontossága jelentősen nőtt. Megszűnt a dollár aranyra való átválthatósága, összeomlott a második világháború után kiépített, a tőkés világot átfogó monetáris pénzügyi rendszer, a fejlett tőkésországok valutái elvesztették értékük jelentékeny részét, általánossá vált a gyakran kétjegyű számot is elérő infláció, a világpiacon robbanásszerűen emelkedtek egyes energiahordozók, nyersanyagok és élelmiszerek árai, gyökeresen megváltoztak a világpiaci árarányok és ártendenciák, s mindez bele-torkollott egy csaknem minden tőkésországot elérő termelési válságba, tizenöt milliót felülmúló munkanélküliséggel. Mindezek a hatalmas méretű gazdasági mozgások hatottak természetesen a KGST-országokra is. Külkereskedelmük jelentékeny részét a KGST-országok tőkésországokkal folytatják, s vannak a különböző társadalmi rendszerű országok között egyéb, gazdasági-műszaki, termelési és pénzügyi kapcsolatok is. Nyilvánvaló, hogy egységes gazdaságpolitikai válasszal a szocialista országok megkönnyíthetik a tőkés világból érkező zavaró impulzusok elhárítását. Aláhúzza a kapitalista országok irányában folytatott összehangolt, egyeztetett gazdaságpolitika fontosságát a helsinki konferencia, illetve az a világpolitikai és főleg európai enyhülési folyamat, amelynek kiemelkedő állomása volt Helsinki. Sokasodnak a gazdasági kapcsolatok szocialista és tőkésországok között. Ezeket akkor tudjuk maximálisan kihasználni az enyhülés, a béke és saját rendszerünk erősítésére, ha kellően összehangolt gazdaságpolitika kalauzol a kapcsolatok érdekében.

Világgazdasági és belső gazdasági folyamatok, fejlemények együtt fokozott követelményeket támasztanak mind az egyes KGST-államokkal, mind a KGST egészével szemben. A kisebb tagországok többsége kevés nyersanyaggal rendelkezik és közülük egyiknek sincs a termelés minden ágához szükséges nyersanyaga. Legfontosabb nyersanyagszállítójuk a Szovjetunió. De a Szovjetunió európai és Európához közel fekvő nyersanyaglelőhelyei nem kimeríthetetlenek, s gyakorlatilag kimeríthetetlen nyersanyagforrásai távoli, nehezen megközelíthető, zord éghajlatú vidékeken fekszenek, kiaknázásuk erősen drágítja a nyersanyagok kitermelését. Még ezek a drágább nyersanyagok sem fedezik azonban a kisebb KGST-országok gyorsan növekvő nyersanyagszükségletét, így ezek az országok fokozódó mértékben kénytelenek tőkés nyersanyagforrásokat igénybe venni. Növekednek tehát minden tagállamban a termelési költségek. Ha legalább megközelítőleg tartani akarják a gazdasági fejlődésnek és a népjólét emelésének eddigi ütemét, nem elég az eddig megfigyelt tendenciák folytatása, az integráció elemeinek szaporodása és növekedése. Magasabb színvonalra kell emelni az egész gazdasági munkát, növelni kell minden tagországban, minden termelési ágban a társadalmi munka hatékonyságát, gyorsítani a műszaki fejlődést és a munka termelékenységének emelkedését. Ezek a magasabb követelmények csak akkor valósulhatnak meg, ha átalakul a termelési szerkezet, a gazdasági és irányítási, a tervezési és az anyagi ösztönzési rendszer. Ezek átalakítása viszont csak a gazdaságpolitika tudományos megalapozottságának fokozásával érhető el, s csak akkor, ha a tagállamok egyesítik tudomá-

nyos erőfeszítéseiket, átveszik egymástól mindazt, ami haladó, ami előrevisz, figyelembe véve és megőrizve mindazt, ami az egyes országokban, az ottani adottságoknak megfelel és bevált, valamint egyesítve ezeket a sajátságokat a nemzetközi tapasztalatok törvényeiből folyó követelményekkel.

Amikor ismételten összehangolt, egyeztetett gazdaságpolitikai állásfoglalásokról beszéltünk, nem a különböző KGST-országok gazdaságpolitikáinak uniformizálódása vagy egybeolvadása lebegett szemünk előtt. Erre legalábbis az áttekinthető jövőben sem szükség, sem lehetőség nincs. Azon viszont nem töprengünk, hogy mi lesz néhány évtized múlva, mikorra minden külső és belső körülmény gyökeresen megváltozik. Sejtjük, hogy a valóság — amint az lenni szokott — más lesz, sokrétűbb, sokszínűbb, mint azt ma elképzelni tudjuk. Ha pedig ez a sejtés helyes, akkor az odavezető út is az egység és sokféleség együttes kibontakozásán át vezet.

Minden szocialista ország állandóan alakítja, fejleszti gazdaságpolitikáját. A gazdaságpolitika összetevői, tényezői sok helyről, vállalatok gyakorlatából, tudományos műhelyekből, millió gazdasági tapasztalatból származnak és fokozatosan válnak a gazdaságpolitika részeivé. Összehangolt gazdaságpolitika a KGST-n belül csak fokozatosan, lépésről lépésre alakulhat ki, mert mint minden gyümölcsöző gazdasági együttműködés, csak az összes tagállam érdekeinek figyelembevételével és kielégítésével alakítható ki. Egyeztetni az érdekeket, megtalálni érintkezési pontjaikat, beilleszteni őket a különböző nemzeti és közös szervezetekbe, intézményekbe, szabályozó rendszerekbe nem könnyű, de minden bizonnyal párt- és állami vezetők, tudósok és gyakorlati szakemberek erőfeszítéseire méltó feladat.

A KÖZGAZDASÁGI SZEMLE szerkesztősége

pályázatot hirdet olvasószerkesztői munkakör betöltésére.

Feltételek: közgazdasági egyetemi végzettség, szerkesztői gyakorlat, orosz és angol nyelvtudás.

Fizetés: 3000—5800 Ft.

A pályázatok benyújtásának határideje: 1977. május 30.

Címünk: 1112 Budaörsi út 43—45.

Telefon: 853-775, 853-776.

A gazdasági folyamatok térben való szintetizálása

Az elmúlt évtized jelentős változásokat hozott a világgazdaság kapcsolatrendszerében, a magyar gazdaság fejlettségi színvonalában.

Ezek a változások lényegében gazdasági növekedésünk extenzív fejlesztési lehetőségeinek kimerülésére, egy új fejlettségi szakasz elérésére vezethetők vissza. Az említett fejlődési szakaszban minőségileg más feladatokat kell megoldanunk, mint korábban, ami — meghatározván a gazdaság működési kereteit — egyben módosíthatja a gazdálkodás formáit.

A gazdasági tartalom és a neki megfelelő forma dialektikus kölcsönhatásának mindenkori vizsgálata lényegében két kérdés elemzését jelenti:

— mennyire alkalmasak a gazdaság működésének keretei a megváltozott követelményrendszerből fakadó igények kielégítésére;

— ha az új követelmények és a gazdálkodás formái között nincs összhang, milyen módon lehet a gazdaság intézményi kereteit az újfajta célok szolgálatába állítani.

Cikkünkben lényegében e két kérdés megválaszolására teszünk kísérletet. A probléma összetett, bonyolult volta miatt válaszainkat nem tekintjük az ilyen irányú kutatások lezárásának, hanem inkább ezek fontosságára kívánjuk felhívni a figyelmet.

Az ágazatcentrikus modell

A vizsgált téma aktualitása

Az európai szocialista országok többségében a szocialista termelési viszonyok kialakulása a gazdaság olyan fejlettségi szakaszában ment végbe, amikor az extenzív fejlődés forrásai igen jelentős gazdasági növekedést biztosítottak.

A szocialista iparosítás extenzív szakaszában a termelés gyors növekedését nem korlátozták a termékek realizálási lehetőségei. Ezt a tényt három körülmény magyarázza:

1. a szocialista piac, elsősorban a szovjet piac méretei lényegében korlátlan elhelyezési lehetőséget biztosítottak még a szerényebb minőségi paraméterekkel rendelkező termékek számára is;

2. a belföldi piacon jelentkező kereslet jelentős mértékben meghaladta a kínálatot;

3. a világgazdaság értékítéleteit közvetítő nem szocialista piac marginális szerepet játszott a realizálásban.

A termelés gyors ütemű növekedését az extenzív jellegű fejlesztési források szükségége nem korlátozta. A szocialista iparosítás kezdetén ugyanis a mezőgazdaságból és a háztartásokból felszabaduló munkaerő, a rendelkezésre álló bőséges munkaerő-tartalék az extenzív fejlesztés egyik legfontosabb feltételét biztosította. A gazdaság bővülő nyersanyag- és energiahordozó-szükségletét pedig a szocialista, elsősorban (az extenzív iparfejlesztés produktumaival ellentételezett) szovjet import korlátlanul kielégítette. Végül, de nem utolsósorban az extenzív iparfejlesztést segítette az a tény is, hogy a mennyiségi növekedés állóeszköz- és technológiai igényeit nem minden esetben a legkorszerűbb technika alapján határozták meg.

A szocialista gazdaság működési mechanizmusa, keretei az extenzív fejlesztés időszakában alakultak ki. A gazdaság irányításának redistribúciós módszereivel — a rentabilitás kényszere nélkül — kielégítették az extenzív fejlesztés viszonylag magas felhalmozási szükségleteit, megteremtve ezáltal a gyorsított iparosítás anyagi alapját. A gyors iparosítás kezdeti előnyei révén elért magasabb gazdasági fejlettségi színvonal egyben életre hívta az extenzív gazdasági növekedést korlátozó tényezőket is.

A hatvanas évek végére, különösen pedig a hetvenes években a szocialista gazdaságirányítás új jelenségekkel találta szemben magát.

A magyar gazdaságban az extenzív növekedés következményeként kialakult munkaerőhiány gátolta a további extenzív jellegű fejlődést. A gazdaság nyersanyag-, energiahordozó-, beruházási eszköz- és technológiai szükségleteit mindinkább csak piacképes termékek realizálása révén lehetett kielégíteni. Nem elhanyagolható továbbá a beszerzésben a konvertibilis valutájú országokkal folytatott árucserre növekvő szerepe sem, amely természetesen megfelelő exportorientációt vont maga után.

Mind a szocialista, mind a belföldi piacokon megszűntek tehát a világpiacon színvonalától elmaradó termékek korlátlan realizálási lehetőségei, és a gazdasági növekedés szempontjából megkülönböztetett szerepet kapott a termékrealizálás. Ezért a korábbi időszak mennyiségi növekedésével szemben, a minőségi követelmények, a korszerű termékstruktúra kialakítása lett a gazdasági növekedés legfontosabb feltétele.

A továbbiakban az ily módon megfogalmazott új követelmények és a gazdaság működési kereteinek összhangját vizsgáljuk.

A gazdasági folyamatok rendező elve

A gazdasági folyamatok rendező elvének a gazdaság egésze és részei viszonyában, szervezeti rendszerében, valamint irányításában a meghatározó szerepet játszó elemet tekintjük. A magyar gazdaság működésének legfontosabb rendező elve az ágazati elv. A népgazdaság különböző egységei jelenleg az ágazati elv alapján különülnek el egymástól. A gazdaság irányításában, az eszközáramlásban, a népgazdasági tervek összeállításában az ágazati megközelítés dominál.

Az ágazati szemléleti mód tartalmát naturális célok adják. A gazdaság fejlesztési koncepciói — bármilyen területről is legyen szó (ipar, oktatás, közlekedés stb.) — naturális célokat foglalnak egységbe, és ez teszi lehetővé a tevékenységek ágazati besorolását. Az ilyen jellegű tartalom legmegfelelőbb megjelenési formája az ágazati elv. A gazdaság ágazati felépítése tehát nem oka, hanem inkább következménye a naturális célok megfogalmazásának. A népgazdaság ezen elv alapján működő modelljét a továbbiakban ágazatcentrikus modellnek nevezzük.

Bármilyen gazdaságról legyen is szó, a gazdaság egésze természet-szerűleg meghatározott egységekre tagozódik. A kérdés az, hogy van-e a gazdaság működési mechanizmusában olyan belső automatizmus, amely biztosítja, hogy a népgazdasági terv egyes fejezetei — megtartva egyedi sajátosságait — integrálódjanak az egészbe.

Az ágazatcentrikus modellnek — megítélésünk szerint — az a legfőbb hibája, hogy a csoportokba való rendeződés nem gazdasági egységek, hanem statisztikai-számbavételi egységek szerint történik. E mesterséges aggregátumok pedig nem teszik lehetővé a rendszerből fakadó olyan belső követelmény kialakítását, amely biztosítaná a rész és egész dialektikus összhangját. Az ágazat a gazdasági fejlettség jelenlegi színvonalán nem megfelelő hordozója az elkülönülésnek, s éppen ezért a szükségesnél nagyobb mértékű elkülönüléshez vezet.* A túlzott elkülönülés egyrészt a gazdasági célok elérését biztosító eszközök variálásának lehetőségeit korlátozza, s így sok esetben akadályozhatja a hatékonysági kritérium teljesülését, másrészt számos problémát okoz a gazdaság működési mechanizmusában is.

E problémák feltárása vezetett el bennünket ahhoz, hogy a gazdasági célok és megvalósulásuk formái közötti összhang biztosítása végett valamilyen más utat keressünk.

Az ágazatcentrikus modell működésének főbb problémái

A következőkben — a teljesség igénye nélkül — a működési modell azon legfontosabb jellemvonásait körvonalazzuk, amelyek alapján levezethetők az ágazatcentrikus modell főbb ellentmondásai.

a) Az ágazati elv érvényesülésének következménye, hogy a fejlesztési eszközök allokációja döntő mértékben naturális célok alapján történik.

A naturális célok megjelenését egyetlen gazdaság sem szüntetheti meg teljesen, hiszen a kollektív fogyasztás szükségletei csak naturáliákban tervezhetők. A problémát abban látjuk, hogy az ágazatcentrikus modellben *minden cél* — az árutermelés körébe tartozó célok is — na-

* A termelési profilok szerinti elkülönülést az irányítási rendszer soha sem tudta „teljes tisztaságában” megvalósítani. A fémgyártás például a profil szempontjából a Nehézipari Minisztérium hatáskörébe tartozna, de a Csepel Művekben folyó fémgyártás mégis a KGM irányítása alatt áll.

A gépgyártás egységes felügyelete is sokszor volt kérdéses. A bányagépgyártás azelőtt a NIM felügyelete alá tartozott, a mezőgazdasági gépgyártást hol a KGM, hol a MÉM irányította.

Ezt a profil szerinti elkülönülést más szempontból is megkérdőjelezték. Kozma Ferenc például továbbfejlődésünk kulcskérdésének tartja az ún. egységes technikai kultúrák kialakítását. Ez feloldaná a merev ágazati kereteket, példa erre a komplex egészségügyi termékrendszer, amely az egészségüggyel összefüggő különböző tevékenységeket (orvosműszer- és gyógyszergyártás, gyógyszerek és műszerek forgalmazása, egészségügyi ellátás, orvosképzés stb.) foglalná egységes keretbe.

turális. A célok megjelenésének így nincs a gazdaság teherbírása által megszabott korlátja, nem érvényesül a rendszerből fakadó belső szelekciós mechanizmus, amely a célok kijelölésekor hatékonyságuk és megterülésük szempontjából rangsorolná őket.

b) A célhierarchia hiányát a modell egy sajátos preferenciarendszerrel helyettesíti. Mivel a fejlesztés túlfeszítettsége elsősorban a termelésben jelentkezik, a tervcélok összeállításakor általában előnyt élveznek az ún. ágazati fejlesztési koncepciók, az infrastruktúra, a gazdasági háttér fejlesztése rovására.

A tervösszeállítás termeléstcentrikus sorrendisége az extenzív szakaszban nem okozott ellentmondást. A gazdasági fejlődés intenzív szakaszában azonban a korszerű termékstruktúra kialakítása elsősorban fejlett ipari háttér és infrastruktúra függvénye.

c) A célhierarchia tisztázatlansága még egy jelentős problémát szül a modell működésében. A népgazdasági tervezés elméletileg nagy jelentőséget tulajdonít a gazdaság működését meghatározó makroarányok meghatározásának. A középtávú tervekben első helyen szerepelnek a gazdaság növekedési ütemének, a felhalmozás és a fogyasztás arányainak, a nemzetközi együttműködés szerkezetének és más makroarányoknak az előírányzatai. E tervezési rendszernek ugyanakkor sajátossága, hogy a makroarányok tervezésével párhuzamosan *ugyanolyan súlyú tervcélként* kezeli az egyes termelési kapacitások konkrét termelési irányainak a meghatározását. E két típusú, vagyis a két különböző formanyelven megfogalmazott cél esetében olyan hierarchiára van szükség, amelyben a makroarányok megvalósítása az elsődleges cél, míg az ágazatfejlesztés természetes koncepciói csak e célkitűzéseknek alárendelten, az előbbieket eszközeként működnek.

A jelenleg érvényesülő modell gyakorlatában a vázolt célhierarchia nem így funkcionál. A két típusú cél alá- és fölérendeltségi viszonya megváltozik, és a konkrét természetes fejlesztési irányok megvalósításának kényszere háttérbe szorítja a makroarányok megvalósításának kötelezettségét.

d) Az ágazati elkülönülés számos esetben nem teszi lehetővé a különféle szervek érdekkellentéteinek feloldását. Ha például a gazdasági irányítás elsőbbséget ad az exportorientált fejlesztésnek, úgy minden termelő *önmagá* kíván exportálni. Az érdekek olyan egyeztetését, amely azon a felismerésen nyugszik, hogy az exportőrnek szállító is hozzájárul az export növeléséhez, a gazdaság nem tudja megfelelően akceptálni.

A gazdasági egységek eltérő érdekei tehát sok esetben megmerevednek, és a különböző szervezetek közötti összhangot adminisztratív, egyedi beavatkozással lehet csak megvalósítani.

Az ágazati elkülönülés problémái nemcsak az érdekszférában jelentkeznek. Miután a gazdálkodás fő irányait az ágazatok közötti eszközallokáció határozza meg, a modell korlátozza az ágazatok közötti eszközátcsoportosítást, amely elsősorban a gazdálkodás variációs lehetőségeit szűkíti.

e) A fennálló rendszer tervezésének kétféle aspektusából (területi és ágazati) történő allokációja sajátos kettősséget okoz. A társadalmi közös fogyasztás az eszközszükséglet jelentős részét teszi ki. E szükség-

letek a népgazdaság meghatározott *területi* egységeiben merülnek fel, míg kielégítésük az *ágazati* allokáció útján megy végbe. Az ellentmondás így a keresleti struktúra területi és kínálati struktúra ágazati megközelítésének meg nem feleléséből keletkezik.

A tércentrikus modell

A gazdasági fejlettségi színvonal emelkedése, továbbá a világgazdasági kapcsolatok megváltozása a következőkben felsorolt követelmények teljesítését igénylik a működő gazdasági modelltől:

— biztosítsa a makroarányok tervezésének primátusát, hozzájárulva a gazdasági egyensúlyt érintő problémák központi kézben tartásához;

— segítse elő a termelési háttér, az infrastrukturális környezet gyors ütemű fejlesztését;

— oldja fel a gazdaságban jelentkező merev elkülönülést, elősegítve a makroszintű gazdálkodás feltételeinek kialakítását;

— és végül küszöbölje ki a modell területi dimenziókban megjelenő ellentmondásait.

A tércentrikus modell elvi felépítése

A vázolt követelményrendszer olyan működési modellt feltételez, amelyre már nem jellemző a gazdaság uniformizált ágazati felépíttessége. A modell — tartalmát tekintve — a társadalmi tevékenységek tervezése, amelynek során egyformán mérlegelendők a különféle termelőtevékenységek, a fogyasztás, a foglalkoztatottság stb. Ebben a modellben nem az igények típusa, fajtája (ipari, kereskedelmi stb.) a terv rendező elve, hanem az, hogy a különféle szükségleteket milyen térségben célszerű kielégíteni (például országos, megyei vagy nemzetközi szinten). A modell keretét tehát a gazdasági tér adja.

A következőkben kísérletet teszünk egy olyan gazdasági modell leírására, amely

— egyrészt a gazdasági szereplőket és azok funkcióit különböző területi egységekhez rendeli;

— másrészt a gazdasági szervezetek működését funkciók alapján különíti el egymástól.

Az e két kritériumnak megfelelő gazdasági modellt — a jelenleg működőtől megkülönböztetve — *tércentrikus tervezési modellnek* nevezzük.*

Hangsúlyozni szeretnénk, hogy tércentrikus tervezési modellen nem annak a követelménynek a teljesítését értjük, hogy a gazdaság különböző egységeit a központi ágazati szervek helyett a területi szervek irányítsák. A tér annyiban hasonlít az ágazathoz, hogy rendező elvként, a gazdasági folyamatok kereteként funkcionál. A kettő közötti különb-

* A cikk szerzőinek „A területfejlesztési tervezés döntéselőkészítő eljárásainak továbbfejlesztése” című tanulmánya (Marx Károly Közgazdaságtudományi Egyetem Gazdaságpolitikai Kutató Csoport, 1973.) tartalmazza a modell részletes leírását.

seget az adja, hogy a térhez nem feltétlenül kapcsolódik az irányító funkció. A feladat jellege határozza meg tehát, hogy a különböző gazdasági funkciókat milyen típusú szervezet lássa el, milyen szinten, illetve az adott tevékenység irányítására mely szervezet hivatott.

A modellalkotás hagyományos szabályainak megfelelően először a gazdasági folyamatot a főbb résztvevők és azok feladatai szerint mutatjuk be, majd a tércentrikus modell logikájának megfelelően kialakított gazdasági szervezetek különböző működési szférákban kialakult kapcsolatrendszerét körvonalazzuk.

A modell szereplői és funkcióik

Az államigazgatás makroegyensúlyáért felelős irányító szervek

A népgazdaság központi irányítása két vetületben: a tervezés és a pénzpolitika keretei között bonyolódik le. A modellben ezt a két funkciót a tervezési központ, a központi költségvetés és a hitelszféra csúciszerve, a központi bank szimbolizálja.*

Ezek az irányító szervek olyan gazdaságpolitikai feladatokat látnak el, amelyek lényegében egy adott időszakra meghatározzák a gazdasági folyamat kereteit, a gazdasági fejlődés fő arányait, fejlődési irányait kialakító mechanizmus szabályozására törekednek. Feladatuk továbbá, meghatározni a jövedelmek központosításának módját, mértékét. Lényeges makrodöntés annak körvonalazása, hogy az egyes tulajdonosok közötti jövedelemallokációt (központ, terület, vállalat, szervezet, lakosság) milyen mennyiségi arányok jellemezzék.

Az államigazgatás irányító szervei az egész népgazdaságot érintő kérdésekben döntenek. A döntések lényegében a tervfeladatokban öltönek testet, amelyek a központi irányítás közvetlen eszközei.

Központi ágazati irányító szervek

A különféle ágazatok szakirányításának csúciszervei funkciójukat illetően kettős szerepet töltenek be; *egyrészt hatósági funkciót, másrészt gazdálkodási funkciót.*

1. *A hatósági funkció.* A népgazdaság irányításához a termelő és nem termelő szektorokban egyaránt szükség van különböző hatósági előírásokra (termelésbiztonsági, városrendészeti, építészeti, tűzrendészeti, egészségügyi, oktatási követelmények, export- és importengedélyezés stb.), azok betartatására. E hatósági előírások bizonyos mértékig közvetlenül meghatározzák és szabályozzák a gazdasági folyamatokat.

2. *Gazdálkodási funkció.* A tércentrikus modell lényeges vonása, hogy a központi ágazati irányító szervek gazdálkodási tevékenységét a rendszer leépíti. (A központi ágazati irányító szervek e modellben tehát

* A modell elvonatkoztat konkrét államigazgatási szervezeti megoldásoktól. Így tervközpont nem kizárólag az Országos Tervhivatal vagy a Tervbizottság értendő, hanem az a tervezési jogkör, amelyet az államigazgatásban a kormány mondhat magáénak. A központi költségvetés működtetése sem kizárólagosan a Pénzügyminisztérium, hanem a gazdaságpolitikai kormányzat jogkörében valósul meg. Így a két funkció (a tervezés és a költségvetés) szervezetenként egységes, de a gyakorlati tevékenységet illetően kettéválasztásuk mégis jogosult.

elsősorban hatósági funkciók betöltésére hivatottak.) Bizonyos területeken a központi irányító szervek gazdálkodási funkciókat is elláthatnak. Ilyeneknek minősülnek a kollektív fogyasztás azon területei, ahol a hálózatot célszerű népgazdasági szinten kialakítani (vasút, légi és vízi közlekedés, vízgazdálkodás, energiatermelés és -elosztás stb.). Ezt a tevékenységet azonban — jellegeből következően — nem lehet a vállalkozási szektor nyereségre orientált vállalati szervezeteinek keretei között folytatni.

Láthatjuk tehát, hogy a gazdálkodási funkció gyakorlásának két iránya között lényeges különbség van: Az első irány az országos hálózatok fejlesztése, amely a központi szerv közvetlen hatáskörébe tartozik, jellegét tekintve *naturális tervfeladatokban* konkretizálódik. Az erre vonatkozó döntésekben a (nem termelő) közüzemi szektor egy részének várható fejlődését határozzák meg, a naturális célokat és ezek megvalósításának eszközeit, vagyis a célok megvalósításának helyesebb útjait.

Más az államigazgatási szféra szerepe az árutermelő szektorok irányításában. A termelő szektor fejlesztésének tervezése nem közvetlenül államigazgatási feladat. A központi szerveknek csupán azt a feltételrendszert kell kialakítani, amelyben a vállalat működik, a feltételrendszer formálásával befolyásolni a gazdálkodás menetét. E funkció az irányítás közvetett eszközeivel valósítható meg, s *feltételtervezésnek* nevezhető.

Az államigazgatás helyi szervei

Az államigazgatás helyi szervei egy-egy terület fejlődéséért felelősek. A helyi szervek feladatköre egyrészt a központi irányításban is szereplő két funkcióval (tervezési és pénzügyi funkcióval) jellemezhető, másrészt államilag meg kell szervezniük az adott terület szolgáltatási rendszerét. Tehát a helyi államigazgatási rendszer a hatósági és gazdálkodási funkcióit egyszerre látja el. A modell lényeges követelménye, hogy lehetővé váljék egy meghatározott területi egység önfinanszírozása, azaz a terület infrastrukturális hálózatának fejlesztése növelje a területek jövőbeli pénzbevételét.

Az, hogy közvetlenül tervezi és irányítja a területi államigazgatási szerv a helyi szolgáltatási rendszer fejlődését, közvetett eszközt biztosít számára a területén működő vállalatok és az ott élő lakosság magatartásának befolyásolására. A területi szervek tehát a központi ágazati irányító szervekhez hasonlóan az infrastrukturális háttér kialakításával gyakorolnak hatást az említett két gazdasági szereplő döntéseire. Ennek megfelelően a területi irányító szervekre is jellemző az előző részben már említett naturális célú tervezés és a feltételtervezés.

Közüzemi szektor

Az e szektorban folytatott tevékenységek esetében közvetlenül nem mérhető a hasznosság, fejlesztésükben a cél a feléjük irányuló szükséglet meghatározott szinten történő kielégítése. A szektor ágazataira jellemző, hogy működésüket nem a piaci impulzusok határozzák meg, e

szektor tehát a gazdaságfejlesztés, a termelésbővítés feltételeit, a lakosság igényeinek kielégítését biztosító, a közvetlen termelőtevékenységen kívüli tevékenységeket foglalja magában.

A közüzemi szektorba tartozó tevékenységek *funkcionálisan* sosem bonthatók fel központi, illetve a helyi szervek feladatkörébe tartozó feladatok szerint. Úgyis mondhatnánk, hogy ugyanannak a funkciónak van központi és van meghatározott területhez tartozó megoldási formája.

A csak központilag szervezhető tevékenységek esetében egyértelmű, hogy a központi ágazati irányító szervek mind a hatósági, mind a gazdálkodási funkciót ellájtják. Amikor azonban a helyi szervezés a célszerű, a hatósági és a gazdálkodási funkció bizonyos értelemben megfojlik a két döntési szféra között. A központ hatósági szabályokkal befolyásolja, irányítja a régióban folytatott szolgáltató tevékenységet, míg a helyi államigazgatási szerv — a gazdálkodási funkciót ellátva — államilag szervezi azokat.

Ha szabályozni akarjuk az említett szektor tevékenységét, felosztva az ezzel kapcsolatos feladatokat a központi és a regionális szervek között, a következőt mondhatjuk:

Azok a tevékenységek, amelyek a nekik keretet nyújtó területtől elválaszthatatlanok, a területen található termelési tényezők valamilyen módon történő felhasználását, kisajátítását célozzák, illetve amelyek az adott helyen élők szükségleteinek kielégítését biztosítják, helyi rendszerben szervezendők. Ilyenek a népességhez és a földhöz kapcsolódó tevékenységek. Ezzel szemben vannak olyan szükségletek, amelyeknek kielégítését országos szinten célszerű megoldani, elszakadva a konkrét területegységektől. Példa erre az országos hálózatok (mind anyagi, mind humán) kiépítése.

A közüzemi szektor tevékenysége sajátos, s mint ilyent — a többi tevékenységétől eltérő — sajátos tervezési és gazdálkodási módszerek jellemzik.

Mind a közüzemek működési mechanizmusának, mind az ezzel összefüggő tervezési gyakorlatnak kifejezésre kell juttatnia valamilyen speciális célra való orientálását.

E társadalompolitikai cél dönti el, hogy milyen feladatokat kell megoldani. Tehát a sokféle funkció egy programban, egy közös célban összegeződik, amiből az is következik, hogy a különböző funkciók a közös cél tükrében összehasonlíthatóvá válnak.

Az elmondottakból világos, hogy a közüzemek érdekelttségét is e célok teljesítéséhez kell kapcsolni, illetve a modell egy meghatározott feladat elvégzése költségeinek alakulásához kötni e szervezetek minőségét.

A vállalati szféra

A népgazdaságban folyó árutermelést megvalósító szervezeteket a vállalati szféra fogja össze. Magatartásukat a termelési tényezők gazdaságos kombinációjára való törekvés jellemzi, amely mögött elsősorban a nagyobb nyereség elérésének célja áll.

A vállalati szférába tartozó szervezeteket tehát a nyereségérdekelttség és vagyongyarapítás motiválja. A termelési tényezők beszerzésére

pénzt fordítanak, termelési kibocsátásaikért és szolgáltatásaikért pénzbevételekhez jutnak. A modellben a vállalkozási szektort kizárólag gazdasági megfontolások jellemzik. E gazdasági megfontolásokat az állami-gazdasági szervek egyrészt gazdasági eszközökkel (adóelengedés, tarifapolitikai eszközök stb.), másrészt hatósági előírásokkal (szabványok, export- és importengedélyezés stb.) szabályozzák. A szektor résztvevői tehát — a piaci értékítéletek és az állami befolyásolás hatása alatt — maguk határozzák meg fejlesztési stratégiájukat.

A lakosság különféle rétegei

A lakosság rétegei egy meghatározott terület lakói, illetve meghatározott vállalati vagy szolgáltatószektor munkavállalói.

A lakosság érdekei az elmondottak alapján kettősek. Mint egy adott település lakói egyrészt kényelmes, megfelelő szolgáltatásokkal ellátott lakóterület kialakításában érdekeltek, másrészt mint munkavállalók megfelelő foglalkoztatottságuk biztosításában. Ez a két érdek néha ellentétbe kerülhet egymással és adott esetben a különböző lakossági rétegek ellentétes érdekeltségében is kifejeződhet.

A lakosság magatartását e kettősség alapján az determinálja, hogy egyrészt termelési tényezőként szolgáltató munkaerejének magasabb szinten történő értékesítését, másrészt az általa igénybe vett termékek (termékek, szolgáltatások, illetve közüzemi szolgáltatások) ár-színvonalának stabilitását igyekszik elérni. A rendszerben a lakosság kollektív érdekeit képviselői rendszeren keresztül juttatja érvényre. A lakosság az államhatalmi szervek bázisa, s mint ilyen ellenőrzi az állami-gazdasági szervek működését.

A természeti tényezők

A népgazdaság működését meghatározó tényezők között a különféle szereplők mellett meg kell említeni a rendelkezésre álló természeti forrásokat (föld, ásványkincsek stb.).

A szocialista tulajdonviszonyokból fakad az a követelmény, hogy a természeti tényezők kiaknázása nem egyes elkülönült tulajdonosok, hanem a központosított jövedelemtulajdonos (költségvetés) bevételi forrásait gyarapítsa.

A modell működési szférái

A felsorolt szereplők funkcióit három szférában valósítják meg:

1. *A központi kormányzati szféra.* Ebben a szférában nem folytatnak konkrét gazdálkodást, ez a népgazdasági tervezésnek, a hatósági irányításnak, a jövedelmek központosításának szférája.

2. *Az interregionális szféra* a gazdálkodás fontos területe. Ebbe a vállalati szféra azon egységei (irányító szervek) tartoznak, amelyeknek tevékenysége közvetlenül nem kötődik egy-egy konkrét területhez. Fő-

ként olyan nagyvállalatokról van szó, amelyeknek üzemegységei különböző régiókban helyezkednek el. Ebben a szférában szerveződnek továbbá az országos infrastrukturális szolgáltatások (vasút, posta, légi közlekedés stb.), valamint a külkereskedelmi tevékenységre specializált vállalatok is.

3. *Regionális szféra.* A regionális szféra az egy-egy területhez kapcsolódó államigazgatási és gazdálkodási funkciók megvalósításának mozgásteré, itt a feladatok egy adott térben összegeződve jelentkeznek. Lényeges vonás, hogy a rendszer fontos tényezői, illetve szereplői — a lakosság és a föld — minden esetben csak a területhez kapcsolódnak.

A modell kapcsolódásainak vázlata

A modell szereplői egymással kapcsolatba lépnek, kapcsolatuk különböző mozgásformákat ölt. E kapcsolatok jellegüket tekintve háromfélék: 1. gazdaságpolitikai kapcsolatok; 2. anyagi- naturális kapcsolatok; 3. pénzügyi kapcsolatok.

A döntési modell szereplőinek kapcsolatrendszerét ebben a csoportosításban mutatjuk be.

A modell a gazdaságpolitikai kapcsolat két formáját különbözteti meg: a lakossági politikai kapcsolat és az irányítási kapcsolatot.

Az irányítási kapcsolat szintén két formában jelentkezik: a tervirányítás és a hatósági előírások formájában.

E kapcsolat kiindulópontja a kormányzati szféra, ezen belül a tervközpontként funkcionáló szerv. A tervközpont a területi igazgatás vonatkozásában kapcsolódik a központi költségvetéshez, a központi ágazati szakirányításhoz, a központi bankszervezethez.

Az irányítási kapcsolat megvalósításának formái a hatósági előírások is. A hatósági előírások a központi ágazati szakirányító szervektől indulnak ki és a területi igazgatás, továbbá az interregionális és regionális szférában működő közüzemi és vállalati egységek felé tartanak. Ehhez a kapcsolati formához tartozik a központi költségvetés kapcsolata a területi költségvetéssel, illetve az interregionális vállalati és közületi egységekkel.

A gazdaságpolitikai kapcsolat másik formája a lakosság képviselői rendszerén keresztül realizálódik. E kapcsolat alulról a lakosság rétegeiből indul ki, s a választási rendszeren keresztül kialakítja azokat a képviselői (országos és helyi) szerveket, amelyek az igazgatás ellenőrzését és az igazgatási szervek beszámoltatását is megvalósítják. Így ezt a kapcsolatot az előző kormányzati kapcsolat visszacsatolási rendszerének is tekinthetjük.

A séma az anyagi-naturális kapcsolatokat két típusba sorolja, amelyek közül az egyik a természeti tényezők és a munkaerő igénybevételének útját, a másik az áru és szolgáltatásáramlás irányát követi.*

A természeti tényezőket és a munkaerőt a vállalatok, a közüzemek és a lakosság veszi igénybe. Itt a különböző termelő- és szolgáltatások-

* Azokból az egyszerűsítő feltevésekből indultunk ki, hogy a lakosság nem bocsát ki árut, illetve nem végez szolgáltatást és a kormányzati szféra szereplői nem vesznek igénybe árukat és szolgáltatásokat.

torok munkaerő-igénybevételére és a természeti tényezők (föld-terület, természeti kincsek) valamelyikének felhasználására gondolunk.

A kapcsolatok második típusát az áruk és a szolgáltatások áramlása határozza meg. Ez az áramlás a vállalat vagy a közüzem kibocsátásaiból indul ki és a vállalat, a közüzem, illetve a lakosság felé mint felhasználók felé irányul.

A döntési modell pénzügyi kapcsolataiban három típus különböztethető meg:

1. az áruk és szolgáltatások pénzügyi ellenértéke;
2. a modell szereplőinek a költségvetéssel fennálló pénzügyi kapcsolatai;
3. a nemzetközi fizetésekkel kapcsolatos pénzügyi mozgások.

Az első kapcsolatrendszer tárgyát az árukat és a szolgáltatásokat igénybe vevők pénzügyi ellenszolgáltatásai képezik. Ezek a pénzügyi ellenszolgáltatások lényegében az anyagi kapcsolatok, vagyis az áru- és szolgáltatásáramlás inverzeként foghatók fel. Az említett kapcsolatokon kívül ábrázolni kell a hitelrendszer beiktatása következtében kialakuló pénzügyi mozgásokat. E hitelrendszer ábrázolásakor a kormányzati szférában megjelenik a bankrendszer, amelyet pénzügyi kapcsolat fűz a modell úgyszólván valamennyi szereplőjéhez (az interregionális és regionális szervezetben működő vállalatokhoz, a közüzemekhez, a lakossághoz, a területi költségvetéshez).

A második kapcsolatrendszert a költségvetéssel létesített pénzügyi elszámolás határozza meg. A kapcsolat jellemzője, hogy legalább egyik pontján a költségvetési (központi vagy területi) szervezet áll és a viszony elvonások, illetve támogatások formájában ölt testet. A központi költségvetés és a központi bank közti kontaktus a költségvetési és hitel-szféra összekapcsolódását illusztrálja.

A kapcsolatrendszer harmadik körét a devizális műveletek határozzák meg. E kapcsolattípus jellemzője, hogy az állami devizamonopólium következtében valamennyi konkrét viszony egyik szereplője mindig a bankrendszer.



A bevezetőben már utaltunk arra, hogy gazdasági folyamatok működési kereteinek ellentmondásai rendkívül bonyolultak, feloldásukra ezért egyetlen dolgot sem lehet javaslatot tenni. Hasonlóan nem tekinthetjük az általunk vázolt tércentrikus tervezési modellt minden tekintetben kiforrott, egyedüli célravezető megoldásnak.

Cikkünkben abból indultunk ki, hogy a gazdasági fejlettség magasabb szintjén a termelési tényezők adott korlátai között a gazdasági folyamatok kibontakozásához más kereteket kell biztosítani, mint az extenzív fejlődés időszakában. Az új követelményekhez történő alkalmazkodás a gazdasági összefolyamat szereplőinek, funkcióinak, működési területeiknek az átértékelését igényli.

A gyermekgondozási segélyezés egy évtizede

Az elmúlt évtizedben alig akadt olyan gazdaságpolitikai és társadalompolitikai intézkedés, amely annyi vitát váltott volna ki, mint az 1967-ben bevezetett gyermekgondozási segélyezés. Miközben ez a rendszer a szülő nők körében egyre népszerűbb, a túlnyomórészt nőket foglalkoztató vállalatok növekvő munkaerőgondjaikat részben a segélyezés rovására írják. Számos kutató, író, publicista bizonyos ellenérzéssel tekint erre a szociálpolitikai juttatási formára, mivel ez — megítélése szerint — nem segíti elő, hanem kifejezetten gátolja a női egyenjogúság érvényesítését. A következőkben igyekszem áttekinteni a — hadd szögezzem le mindjárt: szerintem alapvetően sikeresnek bizonyult — gyermekgondozási segélyezés tényleges eredményeit s a felmerült gondokat. Továbbá megkísérlem vázolni a fejlesztési célokat és irányokat.

A gyermekgondozási segély igénybevétele

Közismert, hogy hazánkban a nők foglalkoztatottsága a háború utáni három évtizedben nemzetközileg is magas szintre emelkedett. A háztartásban levő nőknek a társadalmilag szervezett munkába való bevonásával párhuzamosan történtek ugyan intézkedések a gyermeknevelés és egyéb családi-háztartási tevékenységek nagy részének társadalmi átvállalására, illetve megkönnyítésére (gondolunk itt a nőknek nyújtott különféle kedvezményekre, az úgynevezett második műszak ellátásának javuló feltételrendszerére, a gyermekintézmények hálózatának bővítésére), azonban a foglalkoztatottság gyors növekedése támasztotta követelményekkel nem sikerült minden tekintetben lépést tartani. Az ebből — mindenekelőtt a kevés bölcsődei férőhelyből — adódó feszültségek enyhítésére 1967. január 1-én bevezetésre került a gyermekgondozási segélyezés rendszere, amely nemzetközi elismerést váltott ki, s azóta e rendszert más országok is követik.

A segélyezés bevezetésében további szempontok is közrejátszottak. Közismert, hogy 1967-ben kezdtek munkába lépni az 1950-es évek elején született nagy létszámú korosztályok; e „demográfiai hullám” kedvezőtlen társadalmi hatásait is semlegesíteni kívánta ez a segélyezés azáltal, hogy a dolgozó szülő nők egy részét a munkából való időleges kiválásra készítette — objektíve javítva ezzel a munkába lépő újabb korosztályok elhelyezkedési lehetőségeit. Az akkori elemzéseket olvasva, megállapítható, hogy a demográfiai hullámból fakadó elhelyezkedési gondoknak (melyeket egyébként eltűloztunk, mert alábecsültük a külön-

böző ágazatok munkaerő-felvevő képességét) sikerült is ily módon elejét venni.

A segélyezés bevezetését alapvetően az indokolta, hogy a nők foglalkoztatásának bővülésével a szülő nők között mind nagyobb lett a munkaviszonyban álló, aktív keresők aránya. (Az 1950-es évek elején 1 millió 300 ezer nő, a női munkaerőforrás 43—44 százaléka végzett keresőtevékenységet; az 1970-es évek közepére számuk megközelíti a 2,5 milliót, ami a női munkaerőforrás 72—73 százaléka.)

Gondoljunk vissza: milyenek voltak egy évtizede a kisgyermekes családok körülményei. Ha sikerült is elhelyezni a gyermeket a mainál jóval kevesebb bölcsőde valamelyikében, a szolgáltatáshálózat akkori elmaradottsága ez esetben is komoly próbatétel elé állította a dolgozó anyákat, akik csak nagy nehézségek árán tudhatták valamennyire összehangba hozni anyai és munkahelyi feladataikat. Az anyák gyakran (a mainál jóval gyakrabban) vettek igénybe táppénzt beteg gyermekük gondozására, ami — nem tervezhető volta miatt — zavarta a tervszerű munkaerő-gazdálkodást. Ha a gyermek sokat betegeskedett, az anya kénytelen volt fizetés nélküli szabadságot is igénybe venni, vállalva ennek anyagi hátrányait. Az ilyen keresetkiesések növelték a családok egy főre jutó jövedelme közötti különbségeket, s az ismertetett helyzet a gyermekre, az anyára és a munkára is kedvezőtlen következményekkel járt. A gyermekgondozási segély bevezetése jelentősen mérsékelte e negatívumokat.

A gyermekgondozási segélyt évről évre többen vették igénybe. (L. az 1. sz. táblázatot.) Különösen a bevezetést követő első években, főként

1. sz. táblázat

A segélyezettek számának alakulása (ezer fő)

Megnevezés	1967	1968	1969	1970	1971	1972	1973
A segélyt igénybe vevők . .	61,4	68,2	69,1	77,0	82,0	89,0	98,2
Segélyen levők az év végén	34,0	92,0	144,0	167,0	178,0	185,0	195,0

Forrás: A gyermekgondozási segély főbb adatai, 1967—1974. Központi Statisztikai Hivatal, 1975. 348. kötet.

az átlagosnál alacsonyabb fizetésű és iskolai végzettségű nők éltek a gyermekgondozási segély lehetőségével.

Az elmúlt évtizedben a gyermekgondozási segélyt igénybe vevők bizonyos fokú átrétegződése ment végbe a magasabb jövedelműek javára. Így a kereset szerinti megoszlásuk ma már kevésbé tér el az összes dolgozó nőkéttől, s bár átlagkeresetük továbbra is némileg alacsonyabb az átlagos női keresetnél, ebben feltehetően az is közrejátszik, hogy a gyermekgondozási segélyen levők viszonylag fiatalok, s hogy az alacsonyabb jövedelműek általában több gyermeket vállalnak.

A gyermekgondozási segély igénybevételének további sajátossága, hogy a magasabb szakképzettséggel rendelkező nők sokkal kevésbé élnek ezzel a lehetőséggel. Igaz, az utóbbi években e tekintetben is csökkentek a különbségek: közeledett egymáshoz az általános és a középiskolát végzettek körében az igénybevételi arány, sőt a felsőfokú végzettségűek érdeklődése is határozottan nőtt.

2. sz. táblázat

A kereset szerinti megoszlás alakulása

Havi kereset (Ft)	A segélyt igénybe vevő				Az állami szektorban dolgozó összes	
	munkás és alkalmazott nők százalékos megoszlása					
	1967	1969	1972	1973	1968. IX.	1972. IX.
—1000	11,9	8,2	4,3	3,3	11,0	2,7
1001—1500	64,2	60,9	38,3	30,8	44,6	19,0
1501—1800	17,9	21,8	29,9	30,4	22,9	21,6
1801—2000	3,4	5,1	11,6	14,0	8,7	15,0
2001—2500	2,0	3,4	10,9	14,7	9,0	22,7
2501—	0,4	0,6	2,9	4,5	3,8	19,0
Ismeretlen	0,2	0,0	2,1	2,3	—	—
Összesen	100,0	100,0	100,0	100,0	100,0	100,0

3. sz. táblázat

Az iskolai végzettség szerinti igénybevétel alakulása

Iskolai végzettség	1967	1968	1969	1972	1973
Általános iskola	77,3	76,2	71,6	76,0	81,1
Középfokú végzettség . .	65,3	63,9	59,9	72,5	76,4
Felsőfokú végzettség . . .	34,4	33,0	32,6	50,8	56,2

Az elmúlt évtizedben összesen csaknem 1 millió dolgozó édesanya vette igénybe a gyermekgondozási segélyt.

Már utaltunk rá, mekkora érdeklődést váltott ki külföldön is a szóban forgó segélyezési rendszer. A szocialista országok egy részében azóta többé-kevésbé hasonló célokat hasonló eszközökkel szolgáló intézkedéseket hoztak — nem állítjuk természetesen, hogy csupán a magyar tapasztalatok alapján, hiszen az ilyen intézkedések szorosan összefüggnek az adott ország társadalmi viszonyaival és a szociálpolitikai intézményrendszer egészével. Különösen szoros a kapcsolat a női foglalkoztatottság alakulásával, a lakosság népesedési magatartásával, a népesedéspolitikai célokkal.

A gyermekgondozási segély és a munkaerőhelyzet

Már előljáróban szeretném leszögezni, hogy a gyermekgondozási segélyrendszer hatása a munkaerőhelyzetre, megítélésem szerint, nem egyértelműen kedvezőtlen, sőt végső soron inkább előnyösnek tekinthető. Ennek érzékeltetésére tekintsük át a segélyezés és a munkaerőhelyzet több tekintetben ellentmondásos viszonyát.

Jelenleg népgazdasági szinten átlagosan a kereső nőknek kb. 10 százaléka veszi igénybe a gyermekgondozási segélyt; jóval nagyobb természetesen az igénybevétel azokban az ágazatokban és vállalatoknál, ahol a foglalkoztatottnak viszonylag nagy része a fiatalabb korosztályokhoz tartozó nő. (L. a 4. sz. táblázatot.)

Igénybevétel a pamutiparban
(1974. IV. negyedév)

4. sz. táblázat

Megnevezés	A dolgozó nők átlagos állományi létszáma (fő)	A segélyt igénybe vevők	
		száma (fő)	aránya (%)
Pamutipar összesen.....	41 140	5747	14,0
<i>Ebből:</i>			
pamutfonodák.....	7 974	1318	16,5
<i>pamutfonodákban fonók</i>	3 615	908	25,1
pamutszövődék.....	14 136	2632	18,6
<i>pamutszövődékekben szövőők</i>	5 547	1656	29,9
Pamutnyomóipari Vállalat össze- sen.....	14 688	1655	11,3
<i>Ebből:</i>			
pamutfonoda.....	2 263	292	12,9
<i>pamutfonodában fonók</i>	950	133	14,0
pamutszövőde.....	5 014	778	15,5
<i>pamutszövődében szövőők</i>	2 063	482	23,4
Pamutfonóipari Vállalat összesen	5 685	957	16,8
<i>Ebből:</i>			
pamutfonoda.....	2 891	546	18,9
<i>pamutfonodában fonó</i>	1 309	399	30,5
Pamuttextilművek összesen....	5 516	849	15,4
<i>Ebből:</i>			
pamutfonoda.....	767	122	15,9
<i>pamutfonodában fonók</i>	471	89	18,9
pamutszövőde.....	1 558	345	22,1
<i>pamutszövődében szövőők</i>	1 146	320	27,9

Forrás: A Könyvüipari Minisztérium által készített kimutatás.

A túlnyomórészt nőket foglalkoztató vállalatok munkaerőgondjait a gyermekgondozási segély bevezetése kétségtelenül tovább növelte. Értethető tehát, ha ezeken a területeken a közvetlen vezetők — akiket elsősorban az általuk irányított részlegek termelési eredményei érdekelnek — nem egyértelműen helyeslik a segélyezés bevezetését. Nem is tehetők felelőssé a munkahely keretein messze túlnyúló, olyan általános társadalompolitikai tevékenységekért, mint amilyen a népesedéspolitika is.

Népesedéspolitikai céljaink megvalósulása azonban elképzelhetetlen a munkahelyek megértése és támogató közreműködése nélkül. Jó lenne elérni, hogy a gyermekgondozási segélyt igénybe vevő nőt a munkahelyek ne nézzék rossz szemmel. Talán nem felesleges emlékeztetni a munkahelyi vezetőket arra, hogy ha nem lenne gyermekgondozási segély, átmenetileg akkor is jórészt otthon volnának kénytelenek maradni (fizetés nélküli szabadságon) azok az anyák, akik gyermeküket nem tudják bölcsődében elhelyezni.

A munkahelyi vezetők munkaszervezési tevékenységén a segélyezési rendszer bevezetése — bár ez az első pillanatban talán meglepően hangzik — tulajdonképpen még könnyített is. Hiszen korábban azoknak

a dolgozó anyáknak, akik gyermeküket bölcsődében helyezték el, vagy más módon oldották meg az ellátását, gyermekük megbetegedésekor táppénzes állományba kellett lépniük, ami a gyermekgondozási segélyrendszer bevezetése előtt nagymértékben növelte a hiányzásokat. Az ilyen címen kieső idő nagy volumene mellett különösen rendszertelensége, nem tervezhető, előre nem látható volta okozott komoly munkaszervezési problémákat. A gyermek betegsége miatt igénybe vett táppénzes napok számának a segélyezés bevezetésével összefüggő csökkenése és az időkiesések tervezhetősége megkönnyítette a kisgyermekes anyák munkából való átmeneti távolmaradása okozta munkaerőgondok szervezett enyhítését, jobb feltételeket teremtett ahhoz, hogy erre a munkahelyek — egyebek közt gépesítéssel és technikai fejlesztéssel — idejekorán felkészülhessenek. Mindebből arra következtethetünk, hogy a gyermekgondozási segély bevezetése nemcsak általában — népgazdasági szinten — nem hatott egyértelműen negatívan a munkaerőhelyzetre, hanem még a kifejezetten nőket foglalkoztató vállalatoknál sem.

5. sz. táblázat

Az állami iparban foglalkoztatott nők száma és megoszlása*

Iparcsoportok	1970		1973	
	1000 fő	%	1000 fő	%
Bányászat	18,9	3,2	19,1	3,2
Villamosenergia-ipar.....	8,6	1,5	9,7	1,6
Kohászat	23,6	4,0	26,6	4,4
Gépek és gépi berendezések gyártása	31,6	5,4	32,5	5,4
Közlekedési eszközök gyártása	32,5	5,5	30,8	5,1
Villamos ipari gépek és készülékek gyártása	19,5	3,3	21,5	3,6
Hűtadás- és vákuumtechnikai ipar ..	44,4	7,7	48,6	8,0
Műszeripar.....	18,3	3,1	20,7	3,3
Fémöntömegek- és ipar	31,0	5,1	28,3	4,7
Gépipar együtt	176,3	30,1	182,4	30,1
Építőanyag-ipar	30,3	5,2	31,8	5,2
Vegyipar	41,2	7,0	45,4	7,5
Nebézipar összesen	298,9	51,0	315,0	52,0
Nebézipar bányászat nélkül	280,0	47,8	259,9	48,8
Fafeldolgozó ipar	16,2	2,8	13,3	2,2
Papíripar	6,4	1,0	6,3	1,0
Nyomdaipar	9,9	1,7	10,3	1,7
Textilipar.....	92,0	15,7	90,2	14,9
Bőr-, szőrme- és cipőipar.....	26,4	4,5	26,2	4,3
Textilruházati ipar	33,1	5,7	35,3	5,8
Kézmű- és háziipar.....	7,7	1,3	7,8	1,3
Könyvűipar összesen	191,7	32,7	189,4	31,2
Egyéb ipar	14,5	2,5	14,9	2,4
Állami ipar élelmiszeripar nélkül.....	505,1	86,2	519,3	85,6
Élelmiszeripar.....	81,2	13,8	87,1	14,4
Állami ipar összesen	586,3	100,0	606,4	100,0

* Gyermekgondozási segélyen levők nélkül.

Az 5. sz. táblázatból megállapítható, hogy a jelzett időszakban, miközben erőteljesen emelkedett a gyermekgondozási segélyen levő nők száma, az állami ipar nődolgozóinak létszáma is — a gyermekgondozási szabadságon levők nélkül — emelkedett: 1973-ban húszezerrel több nőt

foglalkoztatott, mint 1970-ben. Még inkább gyarapodott a nők száma a szolgáltatás területén. (Az ipar egyes ágazataiban ugyanakkor a létszám-növekedés nem egyforma ütemű: a textilipari ágazatokban például több ezres csökkenés következett be.) Az 1970-es évek elejétől némely ágazatokban kiéleződött munkaerőhiány már ezért sem írható egyértelműen a gyermekgondozási segélyezés rovására. Sőt, megalapozottnak látszik az a feltevés, hogy a segélyezés népgazdasági méretekben hozzájárult — s bár csökkenő mértékben, ma is hozzájárul — a női munkaerőforrás bővüléséhez. Hiszen bevezetésével a háztartásban levő fiatal nők könnyebben vállalkozhatnak munkaviszony létesítésére. Hogy milyen indokok váltották ki a kereső nők ágazati struktúrájában beállott — imént jelzett — változásokat, annak elemzése messze túlvezet a gyermekgondozási segélyrendszer keretein. Nyilvánvaló, hogy szerepet játszott a képzés rendszere, továbbá az adott ágazatokban, munkakörökben elérhető jövedelem, a munkakörülmények, valamint a foglalkoztatás általános egyensúlyi helyzete. Vonatkozik ez például a textiliparra, ahol a létszámcsökkenésben egy sor ilyen, a segély viszonylag nagyarányú igénybevételétől független ok is közrejátszott.

Az elmúlt években többféle módon is megkíséreltünk a túlnyomórészt nőket foglalkoztató ágazatok munkaerőgondjain enyhíteni. Például úgy, hogy 1976-ban 10 textilipari nagyvállalat gyermekgondozási segélyen levő dolgozói számára lehetővé tettük a bedolgozói munkát. Az ötezer érintett nődolgozó közül azonban mindössze 50—60-an vállalkoztak e munkára, s ezek többsége is néhány hónapon belül megváltoztatta szándékát. Az okokat vizsgálva megállapítottuk, hogy az üzemek egy része eleve visszariadt a bedolgozói munka szervezésével járó többlet-feladatoktól. Ahol pedig vállalkoztak a szükséges szervező munkára, ott a gyermekgondozási segélyen levők érdektelenségén futott zátonyra a kezdeményezés. A segélyezettek úgy találták, nem tudják megnyugtatóan megoldani gyermekük ellátását és felügyeletét, ha érdemleges mennyiségű bedolgozói munkát végeznek; napi 2—3 órában viszont (gyermekük ellátása mellett nagyjából ennyit tudnának bedolgozói munkára fordítani) nem lehet olyan jövedelemre szert tenni, amiért megérné vállalni a bedolgozói tevékenységgel járó kötelességeket.

Hasonló eredményre vezettek azok a szűkebb körben folytatott kísérletek, amelyek a gyermekgondozási segélyen levők részmunkaidős foglalkoztatásának lehetőségeit kutatták. Ezek szintén azért nem jártak sikerrel, mert az anyák nehezen tudják megoldani távollétük idejére a gyermek ellátását; továbbá a munkahelyre való bejárás és a hazautazás idejét is figyelembe véve, az érdekeltek anyagilag sem ítélték kifizetődőnek az ilyen, rendszeres kötöttség vállalását.

Bedolgozói jogviszony létesítésével és részmunkaidős foglalkoztatással azokon a területeken folytak kísérletek, illetve próbálkozások, ahol közismerten és bizonyítottan nagyfokú a munkaerőhiány: elsősorban a komoly utánpótlási gondokkal küszködő fizikai munkakörökben. (Nem fizikai munkakörökben talán valamivel sikeresebb lett volna egy ilyen kísérlet.)

A vázolt próbálkozások kudarcra igazolta a feltételezett út járhatatlanságát. A munkaerőhelyzet azonban arra késztet bennünket, hogy az ésszerű megoldások keresését ne vegyük le a napirendről.

Tanulságos felfigyelnünk azokra az eltérésekre, amelyek a különböző munkakörűek között a segély igénybevételének időtartamában mutatkoznak. Általános tapasztalat, hogy a segélyre jogosultak egyharmada az első év lejártával visszamegy dolgozni. Ugyancsak mintegy harmaduk veszi igénybe a segélyezést a teljes hároméves időtartamra; ők döntően több műszakban dolgozó munkásnők. Itt is azt látjuk, hogy a segély igénybevételének gyakorisága és időtartama összefügg az adott területeken végzett munka jellegével, körülményeivel és a kereseti lehetőségekkel. Következésképpen, ha az igénybevételbeli eltérések gondokat okoznak, ezek nem számolhatók fel a gyermekgondozási segélyezés valamilyen reformjával. A megoldás lehetőségét a munkafeltételek javításában, illetve a jövedelmi arányok fokozatos korrekciójában kell keresnünk.

A gyermekgondozási segély és a gyermekgondozás egyéb változatai

A távlati munkaerő-tervezésnek a gyermekgondozási segélyrendszer fenntartásával és továbbfejlesztésével kell számolnia. A fejlesztés módjainak meghatározásához mérlegelni kell a 3 éves kor alatti gyermekek nevelésének, gondozásának mai lehetőségeit. Ismeretes, hogy az ilyen korú gyermekek száma 4—500 ezer; több mint 60 százalékukat gyermekgondozási segélyen levő édesanyák gondozzák, 10—12 százalékukat bölcsődében helyezik el, a fennmaradó egynegyedük ellátása pedig egyéb, nem társadalmilag szervezett (többnyire családi) keretekben történik. Felmerül a kérdés: mi a legcélszerűbb formája a három év alatti gyermekek gondozásának és nevelésének. Változtassunk-e az említett arányokon, s ha igen, milyen következményekkel kell számolnunk?

Amennyiben a kisgyermekek nevelésének, ellátásának oldaláról igyekszünk a kérdést megközelíteni, a gyermekgondozási segélyt találjuk a legelőnyösebbnek. Orvosok és pszichológusok állítják, hogy a gyermek testi és pszichikai fejlődése szempontjából az anyai gondozás a megfelelőbb forma. (Erre a kérdésre még visszatérek.)

A különböző megoldások pénzügyi kihatásait mérlegelve is lényegében ugyanez a következtetés adódik. Hiszen a bölcsődei helyek létesítése és fenntartása viszonylag munka- és költségigényes: egy bölcsődei hely létrehozása 200 ezer forintba kerül, fenntartása pedig havi 1800 forintba; s 1000 gyermeket 3—400 bölcsődei dolgozó lát el. A fajlagos költség- és létszámgigény számottevő mérséklésére nem látunk lehetőséget.

A családi jövedelmek szempontjából vizsgálva a kérdést, azt látjuk, hogy a gyermekgondozási segélyen levők családjában az egy családtagra jutó jövedelem (az egyéb feltételeket azonosnak tekintve) alacsonyabb, mint ott, ahol a gyermeket bölcsődében helyezik el, s közben az anya részt vesz a társadalmilag szervezett munkában. A gyermekgondozási segélyt igénybe vevők sok esetben nem választhatják ez utóbbi formát, mivel a bölcsődei kapacitások erőteljes fejlesztése ellenére az igényekhez képest meglehetősen nagy a férőhelyhiány. Az MSZMP XI. kongresszusán elfogadott Programnyilatkozat célul tűzte ki a gyermekintézmények (köztük természetesen a bölcsődék) hálózatának olyan fejlesztését,

hogy bármelyik kisgyermekes szülő, ha óhajtja, igénybe vehesse ezt a szolgáltatást.

A leírtakból az a következtetés adódik, hogy növelni kell a nők választási lehetőségét három év alatti gyermekük nevelését illetően. Ehhez egyidejűleg kell — a lehetőségek szabta határokon belül — erőteljesen fejleszteni a bölcsődei hálózatot és fenntartani a gyermekgondozási segélyrendszert.

A gyermekgondozási segélyrendszerrel kapcsolatban gyakran találkozhatunk túlzó vagy egyoldalú álláspontokkal. Vannak, akik a gyermekgondozási segélyt valamiféle szükséges rossznak tartják. Meggyőződésem: ez a felfogás alapvetően téves, s arra vezethető vissza, hogy bizonyos — valóban létező és részben már említett — problémák jelentőségét eltúlozzák.

A tapasztalatok szerint a segélyezés során az anyák élete kiegyensúlyozottabbá válik; a munkából való átmeneti kiválással jelentősen csökken a terhelésük, s több idejük jut a gyermek nevelésére, gondozására és a család ellátására. Az otthon gondozott gyermekek — az illetékes szakemberek véleménye szerint — kevésbé kapnak el fertőző betegségeket, s a pszichés problémák is ritkábbak náluk. Nincs kora reggeli kapkodás a munkába induláskor, nem zsúfolódik össze a bevásárlás, a gyermek ellátása és a háztartási munka. A mai fiatal nők egy része talán nehezebben viseli a gyermekkel való otthonmaradással járó életformaváltozást, azt, hogy nélkülöznie kell a munkában való folyamatos részvételt, esetleg az alkotás élményét, a kollektívát stb. A társadalmi termelőapparátusban végzett felelős és jó minőségű munka mellett azonban az anyai hivatás gyakorlása és a család ellátása akkora teher, amelyet a fiatal anyák közül nagyon sokan a társadalmi segítségnyújtás mai színvonalán nem tudnak vállalni. Ezért — gyakran csak átmenetileg, nem a teljes 3 évre — örömmel választják a gyermekkel való otthonmaradást.

A fiatal anyák döntő többsége nagy gondot fordít csecsemője egészségének megóvására, testi és pszichés fejlődésére. Az egészségügyi szakemberektől szervezett formában, valamint népszerűen megírt kiadványokból ehhez sokoldalú segítséget, tájékoztatást kapnak.

A gyermek egészséges testi-lelki fejlődéséről szólva, hangsúlyoznunk kell a társadalom, a család, ezen belül az apák felelősségét abban, hogy a gyermekgondozási segélyt igénybe vevő nők számára minden tekintetben biztosítsák az anyai hivatás zavartalan és eredményes el látását.

Jogok és lehetőségek

Ma csaknem 300 ezren vannak gyermekgondozási segélyen. Az élveszületések, a szociális körülmények és döntően a bölcsődei kapacitás alakulásától függően számuk a jövőben változhat. A legfontosabb, hogy a nőknek ezzel a rétegével tudatosan és szervezeten foglalkozzunk: mindenekelőtt a munkahelyeknek jobban meg kell ismerniük a gyermekgondozási szabadságon levő nődolgozóik családi és anyagi helyzetét, hogy meglelhessék a segítség legcélszerűbb módjait.

A kisgyermeküket otthon nevelő anyákat távollétük ideje alatt ugyanolyan elbírálásban kell részesíteni a bérezés tekintetében, mint a termelőmunkát végző társaikat: indokolt, hogy ők is a hasonló munka-

körben dolgozókéhoz hasonló béremelést kapjanak. Helyeselhető gyakorlat, hogy a vállalat írásban közli az érintett dolgozókkal a béremelést. A vállalathoz való tartozás erősítése végett a gyermekgondozási szabadságon levőknek is fizethető a korábban végzett munka jogán év végi részesedés. A törzsgárdatagságba be kell számítani a segélyezés idejét, s így kell meghatározni a törzsgárdajutalomra való jogosultságot; a jutalmat a segélyen levő anyáknak is ki kell fizetni. Hivatalos rendelkezések lehetővé teszik, hogy ahol a dolgozóknak bérükön felül természetbeni juttatások is járnak (például textilutalvány, illetményföld, lakás stb.), ezeket a fizetés nélküli szabadságon gyermekgondozás címén ott-hon tartózkodó nők is megkapják. Helyeselhető az a gyakorlat is, amikor a segélyben részesülő anya többi kisgyermekét is bevonják a vállalati szervezésű gyermeküdültetésbe, vagy amikor a családos üdültetés keretében a gyermekgondozási segélyen levő anyáknak speciális helyzetükhöz igazodó, csoportos, kedvezményes üdültetést szerveznek.

A gyermekgondozási segélyen levő nők többsége 30 éven aluli; az igénybe vevőknek csaknem fele általános iskolát végzett, egyötödük szakmunkás képesítésű. Ezek az édesanyák életük olyan szakaszában válnak ki átmenetileg a termelésből, amikor a legnagyobb szükségük van szakmai fejlődésük megalapozására, a tanulásra, továbbképzésre. Széles körű társadalmi összefogással, a helyi szervek és vállalatok sokoldalú közreműködésével többhelyütt megkezdték a gyermekgondozási szabadságon levő nők képzését, illetve továbbképzését. Mindenekelőtt az általános iskola elvégzéséhez és a szakmunkás-képesítés megszerzéséhez nyújtanak segítséget. Ezek mellett különböző szaktanfolyamokat szerveznek, sőt középiskolai vagy esetenként felsőfokú tanulmányok elvégzését is támogatják. A vállalatok és tanácsok segítségével, a családon belüli munkamegosztás javításával kezdeti lépések tehetőek a gyermekgondozási szabadságon levők, képzésére, továbbképzésére, s ily módon — kétségkívül nagy erőfeszítések árán — csökkenthetők a munkából való hosszabb távollét okozta hátrányok. Mindez mutatja, hogy közös összefogással sokat tehetünk a kisgyermek nevelése címén a munkahelyükről törvényesen távollévő édesanyák szakmai elmaradásának mérséklésére.

Nagy gondot kell fordítani a gyermekgondozási szabadságról visszatérő nők fogadására — mindenekelőtt a gyermekek bölcsődei vagy óvodai elhelyezésének, továbbá a megfelelő munkakörülményeknek, jövedelemnek és munkaidő-beosztásnak a biztosításával. A munkába visszatérő anyát több olyan munkajogi kedvezmény illeti meg (például a gyermekgondozási segély első 12 hónapjára járó fizetett szabadság, a gyermekek után járó fizetett szabadnapok stb.), amelyről a vállalatok egy része megfelel, ezért itt hívjuk fel rájuk a figyelmet.

A fejlesztés irányáról

A gyermekgondozási segély rendszeréről — mint a bevezetőben is említettük — az utóbbi években sokféle, nemritkán egymásnak ellentmondó elgondolás látott napvilágot. Talán elég, ha most csak a munkahelyi vezetők panaszaira meg a női egyenjogúság képviselőinek más indítékú és természetű bírálataira utalunk. Mindegyik kritikában van

igazság. A gyermekgondozási segélyezés rendszerének léte természetesen nem tehető kérdésessé. Erőfeszítéseinket arra kell összpontosítanunk, hogy egyfelől növeljük a nők választási lehetőségét kisgyermekük gondozási módjának megválasztásában, másfelől átfogó társadalmi segítséggel, szervezeten hárítsuk el a munkából való ideiglenes távollétnek a nők szakmai, munkahelyi érvényesülését hátráltató következményeit.

E felfogás alapján a gyermekgondozási segélyezést olyan irányban kell fejleszteni, hogy a segélyezés eredeti céljai korszerűbben és hatékonyabban valósulhassanak meg. Ezt szolgálhatná az abszolút összegben meghatározott segély reálértékének megóvása, sőt növelése, úgy, hogy az lépést tartson a bérek átlagos emelkedésével, s ezáltal csökkentse a családi jövedelemkülönbségeket. Tervezzük továbbá az igénybevétel viszonylag szigorú jogi feltételeinek enyhítését, vagyis lényegében a jogosultak körének bővítését. Ezek az elgondolások a jelenlegi tervidőszakra vonatkoznak. Hosszabb távon indokoltnak látszik az igénybevételt a mainál is jobban a gyermek 2 éves koráig ösztönözni, mégpedig olyan ütemben, ahogyan a gyermekintézmények fejlesztése és működtetése ezt lehetővé teszi.

Tjaden, K. H.:

SZOCIÁLIS RENDSZER ÉS SZOCIÁLIS VÁLTOZÁS

(A két fogalom jelentésének és történetének kutatása)

A szerző vizsgálódásainak kiindulópontja: számos szociológiai elméletnek az a sajátossága, hogy nem képes megoldani a társadalmi és szociális élet változatlan és változékony vonásai közötti viszony problémáját. Ez a probléma kezdetől fogva foglalkoztatja a szociológiát; ennek adózott a szociológiai statika és dinamika kétes értékű megkülönböztetése a régebbi társadalomtanokban.

Tjaden könyve e szociológiai kettősség legfontosabb elméletitörténeti és időszerű megjelenési formáit tárgyalja, miközben feldolgozza a szociológia egész történetét. A szerző bemutatja, hogy A. Comte és H. Spencer nagyszabású társadalomtanától a különböző szociálpszichológiai irányzatokon át Talcot Parsons-nak a kibernetikai rendszerelméletek eredményeit felhasználó koncepciójáig miként változnak a legjelentősebb szociológusoknak és szociológiai iskoláknak a szociális rendszerre és szociális változásokra vonatkozó nézetei. A mű egyetlen központi kérdésfeltevés alapján bejárja egy, ma már nem fiatal tudomány viszonylag nagy területét. A szerző a kötetben felsorakoztatott számos elméleti elgondolást eredeti gondolatmenetüket követve mutatja be: röviden összefoglalja a tárgyalt elmélet lényegét, s megfelelő bírálattal egészíti ki. Világosan felismeri a polgári szociológia korlátait — erre vallanak a polgári szociológiában szokatlan bírálati, hátrázott állásfoglalásai.

A szerző különböző elméletek és elméleti próbálkozások alapos és megbízható ismertetésével olyan kézikönyvet ad a kötetben felvetett kérdésekkel nap mint nap szembekerülő társadalomfilozófusoknak, szociológusoknak és szociálpszichológusoknak a kezébe, amely megkönnyíti számukra a ma már könyvtárnyi szakirodalom áttekintését.

312 l., kötve 60,— Ft

A Közgazdasági és Jogi Könyvkiadó kiadványa

SZÜCS ISTVÁN:

A termelés optimális területi elhelyezése és a kedvezőtlen adottságú mezőgazdasági területek hasznosítása

Mezőgazdaságunk intenzív fejlődése az utóbbi évtizedben jónéhány területen meggyorsult. A folyamat kiteljesedését, általánossá válását szolgálják azok a gazdasági intézkedések is, amelyek a fejlődés objektív követelményeihez igazodva utat nyitottak a mezőgazdasági vállalatok felhalmozási alapjainak képződéséhez, ezen keresztül a termelés saját erőből történő fejlesztési lehetőségeinek megteremtéséhez. A kedvezőtlen természeti adottságú területek művelésben tartása azonban az élelmiszer-termelés bővítésére kétirányú visszahúzó hatást gyakorol:

— A kedvezőtlen adottságú területeken folytatott termelés *alacsony hatékonysága* korlátozza, kizárja a fejlődéshez szükséges felhalmozási erőforrások megtermelését (illetve realizálását).

— A kedvezőtlen adottságú területek fejlesztéséhez nyújtott anyagi eszközöket részben *a jó területeken realizált jövedelemből csoportosítják át,** így nemcsak a kedvezőtlen, hanem a jobb területek fejlődése is bizonyos mértékig az *újraelosztás* (a jövedelemelvonás és visszajuttatás sokszor bonyolult és szubjektív elemektől terhes) *függvénye* lesz.

Az alapprobléma megfogalmazása

A szövetkezeti gazdaságok szervezésével párhuzamosan megindult a termelési feltételek kritikai elemzése, a kedvezőtlen adottságok gazdaságföldrajzi, közgazdasági körülhatárolása, majd ezek ismeretében olyan intézkedések hozatala, amelyek a kedvezőtlen gazdasági körülményeket voltak hivatottak ellensúlyozni.

Az intézkedések hatékonyságának megítéléséhez szükség volt arra, hogy a kedvezőtlen adottságot mint minőségi ismérvet definiálják és valamilyen *mennyiségi* jellemzőkkel *felruházzák*.

Laczkó István és Pilling András meghatározása szerint „A természeti erőforrásokban szűkös (kedvezőtlen természeti adottságú) mezőgazdasági területek azok, ahol a mezőgazdasági termelésre ható tényezők összessége jelentős mértékben korlátozza, illetve kockázatosabbá teszi a mezőgazdasági termelést.” [4] Majd a későbbiek során hozzáfűzik: „ahol a kedvezőtlen adottságok következtében a gazdaság a fejlődésben elmaradt és eltartó képessége emiatt korlátozott”. [4] A definíciót kriti-

* Ennek mértéke az árak kialakításánál figyelembe vett — önköltséget meghatározó — feltételektől függően változik ugyan, de a kérdésfeltevés aspektusából most nem ez a lényeg.

kailag elemezte és tovább finomította Kovács Kálmán és Kukovics Sándor, s a fentiekben túlmenően megvizsgálandónak tartották, „hogy a különböző tényezők közül melyek a tartós, illetve állandó jellegűek”. [3]

Közös álláspont alakult ki a tekintetben, hogy

— „a gyenge gazdaságok kritériumát ne a jövedelem színvonalából, hanem azokból az objektív okokból vezessük le, amelyek az üzemek jó vagy rossz mutatójától függetlenül határozzák meg a gazdálkodás végeredményét”. [2]

— „... «a kedvezőtlen adottság» fogalomkörébe tartozik a gyenge talajok csekély termékenysége is”, ezért ilyen körülmények között a ráfordítások hatékonysága jóval alacsonyabb az országos átlagnál. [3]

Kovács Kálmán és Kukovics Sándor szükségesnek tartja a természeti tényezők értéksorrendjének kialakítását, amely a mezőgazdasági termelés területi egységeihez kapcsolható, és ily módon a termőterületek értéksorrendje is felállítható.

A kedvezőtlen adottságú gazdaságok támogatásával, illetve a felemelkedés lehetőségének körvonalazásával foglalkozó szakemberek megítélése szerint (mint az a kedvezőtlen adottságú gazdaságok állami támogatásának tapasztalatával foglalkozó, országos tanácskozáson is ki derült) [1] e területek gazdasági problémái megoldhatatlanok, bár a lehetséges megoldások irányai, módjai az évek során már kirajzolódtak. Ilyen megoldási lehetőségek például a legkedvezőtlenebb területek mezőgazdasági termelésből való kivonása, a mezőgazdasági termelés intenzifikálás nélküli fenntartása, a művelési ágak megváltoztatása és a termelési szerkezet módosítása, meliorációs befektetésekkel a természeti feltételek javítása. Elvi megoldásként említhető még a ráfordítások társadalmi szükségességének elismerése: „... mivel a rosszabb minőségű területek termelésére rá vagyunk utalva...”, „... a kedvezőtlen természeti adottságú területeken folyó mezőgazdasági tevékenységet társadalmilag szükséges tevékenységnek kell elismernünk, ... beleértve az érintett népesség eltartását, megélhetésének biztosítását is”. [3]

Hogy a lehetséges megoldások közül ki tudjuk a legjobbat vagy a legjobbak kombinációit választani, a következő kérdésekben kell határozni:

a) *Milyen mértékben vonjuk be* vagy tartjuk *termelésben* a kedvezőtlen adottságú mezőgazdasági területeket (termékenként vagy termékcsoportonként részletezve).

b) Milyen mértékű *termelésbővítést* kell megvalósítani a jobb adottságú területeken (termékenként vagy termékcsopontonként), hogy a ki-
eső termelést *pótolhassuk, ill. a növekvő szükségleteket kielégíthessük.*

Az alapproblémák eldöntésekor azt is mérlegelni kell, hogy a termelő vállalatok adott időperiódusban mekkora munkamennyiséget fordíthatnak az egyes termékek megtermelésére.

A kedvezőtlen természeti adottságú mezőgazdasági területek és a területi elhelyezés kapcsolata

A mezőgazdasági termelés területi elhelyezésének kérdése nem választható el a mezőgazdasági termelés színvonalának és optimális szerkezetének problémakörétől és attól az általános társadalmi követelménytől sem, hogy a lakosság szükségleteit a *rendelkezésre álló összes mun-*

kamennyiség leghatékonyabb felhasználása mellett elégtük ki. Azonos munkamennyiséggel (mezőgazdasági termelésre kiszakítható összes munkamennyiséggel) nagyobb és minőségileg igényesebb szükségletek elégtük ki a termelés ésszerű területi elrendeződése esetén. Van tehát olyan objektív mércénk (tudniillik a társadalmi munka hatékonysága), amelyet a területi elhelyezés kritériumává tehetünk. Probléma azonban, hogy esetenként már most is, de a gyorsan növekvő népgazdasági igények (belföldi fogyasztás, export, ipari felhasználás) növekedésével a jövőben mindenképpen művelésbe vonandók és tartandók a gyengébb minőségű mezőgazdasági területek is, ami a bővített újratermelés térbeli elhelyezésének és időbeli alakulásának hangsúlyozottabb vizsgálatát követeli meg. A területi elhelyezési kérdések megválaszolása során ezért módot kell keresni a különböző földminőségű területek fejlődésében megfigyelhető ütemkülönbségek mérlegelésére és számszerűsítésére.

A mainál jobb területi elhelyezésre törekedve, különböző ütemben haladhatunk, s ennek megfelelően a felhalmozási erőforrások elosztásában, illetve a feltételek megteremtésében is eltérő szempontokat érvényesíthetünk.

Rövid távon — sőt középtávon is — a termék sajátosságaitól, illetve a hozzátartozó dologi jellegű kötöttségektől függően a mezőgazdasági termelés területi elhelyezésének gyors ütemű módosítása a legtöbb esetben nem lehetséges. (Ilyen kötöttség például az ültetvények hosszú élettartama, az állattenyésztési épületek lassú amortizálódása stb.) Csak az élelmiszeripari üzemek kapacitásának folyamatos bővítésén vagy visszafejlesztésén keresztül formálódik egy-egy termelési körzet gazdasági arculata. Nem kizárt, hogy a termeléselhelyezés módosításának automatikus, természetes útja (amikor a fejlődés üteméhez, a már működő objektumok elhasználódási idejéhez igazodva a pótlást — új objektum létesítésének formájában — a kijelölt területre csoportosítjuk át) a hosszabb időtávlat fő céljainak eléréséhez vezet. Gyakorlati szempontból egyébként ez a legjárhatóbb út, különösen, ha figyelembe vesszük az egyes termelési körzetek jelenleg kialakult termelési szerkezetéhez való — sokszor szubjektív — ragaszkodást, a munkások helyhez kötődését, a falusi térségekben a táj arculatának megfelelően alakuló kultúra és egyéb infrastrukturális tényezők hatását. E tényezők — amelyek végső soron hivatottak eldönteni a területi elhelyezés mozgását — mindig gyorsabban fejlődnek a tudati tényezőknél, illetve a gazdasági tényezőkhöz szorosan kapcsolható, de más tartalmú infrastrukturális tényezőknél.

A különböző minőségű földterületek művelésben tartásának indokoltsága

A mezőgazdasági termelés közgazdasági és természeti viszonyai meglehetősen szétágazóak, viszonylag nehéz olyan területek vagy gazdaságcsoportok kialakítása, amelyek talaj-, domborzati és éghajlati adottságok, valamint piaci és egyéb ismérvek alapján egyöntetűnek, nagyjából homogénnak tekinthetők. Az ország területének ilyen felosztása és a felosztáshoz a növénytermelési és állattenyésztési ágazatok különböző mutatóinak hozzárendelése az információs és nyilvántartási

rendszer jelenlegi színvonalán aligha lehetséges. Márpedig részletes információk beszerzése nélkül nem állítható fel olyan modell, amellyel az egyes termékek iránti igények kielégítéséhez szükséges, különböző minőségű területek nagysága meghatározható.

Ez a „kényszerhelyzet” támasztotta azt az igényt, hogy a „hozzáférhetetlen” alapsokaságot *mintával helyettesítsük*, vagyis *egy mintavételre nyugvó területi tervezési modellt konstruáljunk*.

A különböző minőségű területek elhatárolásának fő ismérvei a *termésátlagok* és a *hatékonyság* színvonala (ez utóbbit a termékek önköltségadatainak felhasználásával számszerűsítettük). Az egyes csoportokat (területeket) aszerint értékeltük, hogy

- milyen szinten állnak a hozamok,
- egységnyi termék megtermeléséhez mekkora ráfordításra van szükség,
- milyen minőségű (illetve piaci keresletnek örvendő) terméket állítanak elő,
- egységnyi területen milyen tömegű többletermék termelhető meg.

Egy mintavételbe vont k gazdaság adatai alapján minden \bar{q} (termésátlag) és G (önköltség) értékhez hozzárendelhető egy σ_q és σ_g szórás, amely az egyes ágazatok átlagos színvonalára, illetve e színvonal mögött differenciálódásra utal. *Minél differenciáltabbak az egyes termékek termelési feltételei*, annál nagyobb a szórás, vagyis a *szórás alkalmas az ágazatok termelési különbségeinek megítélésére*.

\bar{q} termésátlaghoz tartozó G önköltség, illetve a $p\sigma_q$ és $p\sigma_g$ távolságokkal mért termésátlag- és önköltségsávok különböző talajminőségek *reprezentánsaiként* foghatók fel. A sávok annál homogénebbek, minél kisebb a p -érték, vagyis minél szűkebbek az osztályközök.* Mivel azonos talajminőség mellett a *termésátlag változhat több termelési tényező miatt is* (munkaszervezés, technológia, pótlólagos befektetések színvonala), a módosító hatást a termésátlagsávok és az önköltségsávok variációinak képzésével próbáljuk meg kiszűrni.

A termésátlagok és az önköltségek csoportjainak (osztályközeinek) számát a relatív szórás nagyságától tettük függővé.

$$\begin{aligned} \text{Ha: } \sigma q / \bar{q} &\geq 0,5, \text{ akkor } 5, \\ \sigma q / \bar{q} &< 0,5, \text{ akkor } 3. \\ \sigma g / G &\geq 0,5, \text{ akkor } 5, \\ \sigma g / G &< 0,5, \text{ akkor } 3, \end{aligned}$$

csoportot képeztünk és a lehetséges variációk száma növényenként $3 \cdot 3$ és $5 \cdot 5$ között változik.

A termésátlagok és az önköltségek különböző színvonalából visszakövetkeztetett talajminőségi differenciák kialakítása lehetővé teszi a *21 mezőgazdasági termék termelésének különböző minőségű talajok közötti elosztását lineáris programozás segítségével*.**

* A termésátlag és az önköltség osztályközeinek meghatározására $p = 0,25\sigma$ távolságot választottunk el.

** A termékek listája: búza, rozs, cukorrépa, napraforgó, burgonya, vöröshagyma, zöldborsó, paradicsom, zöldpaprika, alma, szőlő, őszi-tavaszi árpa, kukorica, lucerna, vöröshere, silókukorica, tejtermelés, marhahizlalás, sertésenyésztés, gyapjútermelés.

A modell változói a 16 növénytermelési és 4 állattenyésztési ágazat különböző termésátlag- és önköltségsávjait reprezentálják, vagyis a különböző talajminőségi kategóriákat jellemzik. Például x_{11} azokat a búzaterületeket, ahol három év átlagában a búzatermelésben hektáronként 34,4 q-t (legjobb) meghaladó átlagtermést 167,20 Ft/q-nál alacsonyabb (legkedvezőbb) önköltséggel érnek el. x_{19} viszont azoknak a búzaterületeknek a reprezentálása, ahol az átlagtermelés 31,0 q/ha-nál kevesebb (legrosszabb) és az önköltség 186,10 Ft/q-nál több (legmagasabb). A képzett változók száma 170. (A modell felépítésének logikáját lásd még az 1. és 2. sz. ábrán.)

1. sz. ábra

A területi elhelyezés modellezéséhez szükséges csoportok és változók kialakításának folyamatábrája

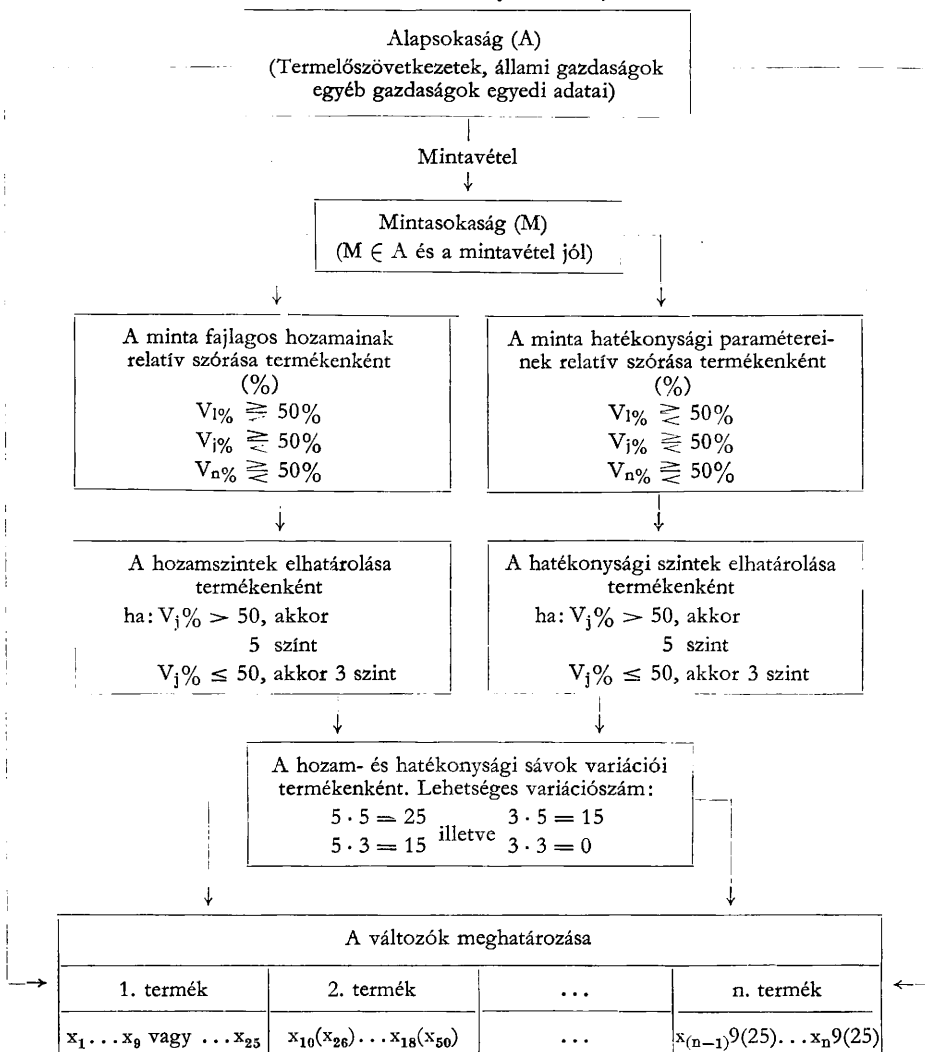

A mintából képzett homogén csoportok eredményeinek általánosítása

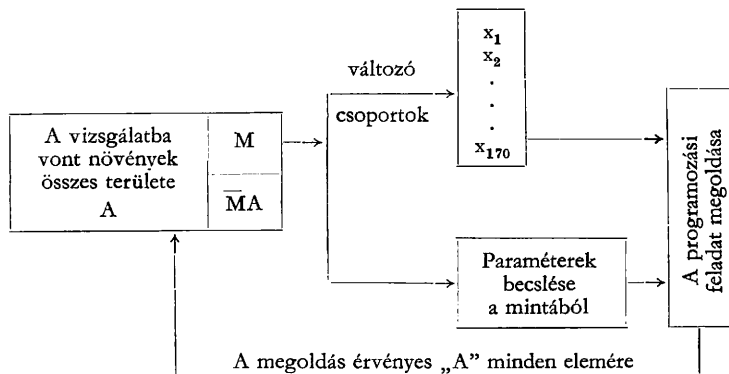

A megoldás népgazdasági szinten akkor használható, ha a mintavétel segítségével kapott megoldások általánosan is igazak.

Az egyes talajminőségi csoportok súlyaránya:

$$\frac{t_1}{T_1} = \alpha_1 \quad \frac{t_2}{T_1} = \alpha_2 \dots \quad \frac{t_{9(25)}}{T_1} = \alpha_{9(25)},$$

$$\text{ahol: } t_1 + t_2 + \dots + t_{9(25)} = T_1 \text{ és}$$

$$\alpha_1 + \alpha_2 + \dots + \alpha_{9(25)} = 1$$

t = a különböző minőségű talajok területe a mintában;

T_1 = az összes mintaterület (M);

α = a minta talajminőség szerinti megoszlását jelző viszonyyszám;

A = a vizsgálatba vont növények összes területe.

Ha viszont kiinduló feltételünk igaz (vagyis a mintavétel jó, vagyis kellő biztonsággal reprezentálja az alapsokaságot), akkor érvényes a következő összefüggés is:

$A = \alpha_1 A + \alpha_2 A + \dots + \alpha_{9(25)} A$ és az A alapsokaság minden eleme valamelyik talajminőségi csoportba sorolható.

Ennek az összefüggésnek a felhasználásával igyekeztünk meghatározni, hogy a különböző minőségű területeket milyen mértékben indokolt művelésbe vonni.

Különböző korlátozó tényezők (földterület nagysága, minőség szerinti összetétele,* megtermelendő összes termésmennyiség termékenként, a rendelkezésre álló összes kézi munkaerő, illetve ennek lehetséges változásai, az állattenyésztés és a takarmánytermelés belső arányai), valamint több célfüggvény szerepeltetésével összesen 10 különböző változatot futtattunk le. Az optimális megoldás megkeresése az IBM 1140 számítógépen 15–18 percet vett igénybe, az iterációk száma 17 és 122 között változott.

* A minőség szerinti korlátozásnál a növényeket csoportosítottuk a talajigény szerint, így egy csoporton belül a növények versenyeznek, de kizárjuk, hogy valamely növény olyan területet foglaljon el, amelyen gyakorlatilag nem is termelhető (I. csoport: búza, őszi árpa, tavaszi árpa, kukorica, cukorrépa, vöröshere, silókukorica. II. csoport: rozs, napraforgó, burgonya. III. csoport: lucerna. IV. csoport: zöldborsó, paradicsom, zöldpaprika, vöröshagyma. V. csoport: alma. VI. csoport: szőlő).

A továbbiakban részletesen csupán két változat eredményeivel foglalkozunk. Mindkét változat a jelenlegi igények megtermelését irányozza elő, az első költségminimalizálás, a második jövedelemmaximalizálás esetén.

Az egyes növények optimális területlekötése a különböző minőségű területekből

A különböző minőségű területek növények közötti felosztása általában változatanként mutat némi eltérést, de fő vonásaiban megegyező. Az első változatban (vagyis a költségminimalizálás esetén) például a búzatermelésre igénybe veendő terület

55,3 százalékát	1. minőségű,
22,8 százalékát	2. minőségű,
7,4 százalékát	4. minőségű,
14,5 százalékát	5. minőségű

talajon volna célszerű.

A kidolgozott 10 változat közül eltérő arányban ugyan, de mindegyik javasolja búzatermelésre a jó minőségű területeket. A költség és a jövedelem ellentétes mozgása miatt a jövedelemmaximumra beállított második változat a búzatermelés

19,2 százalékát	1. minőségű,
11,6 százalékát	5. minőségű,
13,8 százalékát	6. minőségű,
55,4 százalékát	9. minőségű

talajokra helyezi át. Ez azzal függ össze, hogy a jó minőségű területeken több más növény termelhető, amelyek területegységen nagyobb összegű jövedelem realizálását teszik lehetővé.

1. sz. táblázat

A különböző csoportba tartozó növények területének minőség szerinti optimális megoszlása (%)
(1. változat — Költségminimalizálás)

Növény	1.	2.	3.	4.	5.	6.	7.	8.	9.
I. Búza	55,3	22,8	—	7,4	14,5	—	—	—	—
Cukorrépa	100,0	—	—	—	—	—	—	—	—
Kukorica	—	—	—	10,1	—	—	39,8	41,0	9,1
II. Rózsa	—	14,7	—	—	17,9	11,6	0,5	31,8	23,5
Burgonya	100,0	—	—	—	—	—	—	—	—
Napraforgó	49,1	—	24,8	21,5	—	4,6	—	—	—
III. Lucerna	26,2	—	6,5	12,0	—	—	24,1	—	31,2
IV. Vöröshagyma	78,1	—	—	—	—	21,9	—	—	—
Zöldborsó	—	25,4	—	—	—	—	—	16,0	58,6
Paradicsom	57,2	—	—	26,0	—	—	16,8	—	—
Zöldpaprika	100,0	—	—	—	—	—	—	—	—
Együttesen	33,7	10,9	1,8	8,8	7,0	0,7	15,0	13,2	8,9

**A különböző csoportba tartozó növények területének minőség szerinti
optimális megoszlása (%)**

(2. változat — Jövedelemmaximalizálás)

Növény	1.	2.	3.	4.	5.	6.	7.	8.	9.
I. Búza	19,2	—	—	—	11,6	13,8	—	—	55,4
Cukorrépa	76,5	—	—	—	—	—	—	23,5	—
Tavaszi árpa	—	58,3	41,7	—	—	—	—	—	—
Kukorica	—	—	—	21,4	—	—	39,7	38,9	—
Vöröshere	100,0	—	—	—	—	—	—	—	—
II. Rózsa	36,5	18,1	—	—	5,5	—	0,6	39,3	—
Burgonya	100,0	—	—	—	—	—	—	—	—
Napraforgó	—	—	16,2	14,1	9,1	10,8	—	—	49,8
III. Lucerna	24,8	—	11,5	11,3	—	—	22,8	—	29,6
IV. Vöröshagyma	55,2	—	—	—	—	44,8	—	—	—
Zöldborsó	—	23,7	—	—	—	—	—	14,9	61,4
Paradicsom	57,2	—	—	26,0	—	—	16,8	—	—
Zöldpaprika	100,0	—	—	—	—	—	—	—	—
Együttesen	23,2	7,5	6,7	6,1	4,8	5,7	10,3	9,1	26,6

Hazánkban ma már a búzatermelés jól gépesített, hozama és jövedelme viszonylag stabil, kevés üzemszervezési problémát okoz, kis kockázattal jár. Ezért az utóbbi években a búzát (és általában a kenyérgabonát) a gazdaságok szívesen termelik. Ezzel szemben a mi számításainkban a jövedelemmaximalás esetén a több év átlagában nagyobb jövedelmet adó termékek (cukorrépa, vöröshere, burgonya, zöldpaprika stb.) kerültek előtérbe (1. és 2. sz. táblázat.) A költségminimálással számított változat a cukorrépat, a burgonyát és a zöldpaprikát 100 százalékban I. osztályú területen javasolja megtermeltetni. A jövedelemmaximum esetén nagyjából hasonló képet kapunk. Lényeges eltérés azonban, hogy a cukorrépa termelésének egy része, 23,5 százaléka, ez utóbbi számításban a gyengébb adottságú területekre szorul.

A lekötött terület és a megtermelt termésmennyiség alakulása

A jövedelemmaximumra számított változatok a jelenlegi szántó 100,0—98,8 százalékát, a költségminimumra programozott változatok viszont csak 68,8, 73,5 százalékát kötik le.

A 3. sz. táblázatban összefoglaltuk a rendelkezésre álló különböző minőségű földterületekből a számítások szerint termelésre javasolt területek alakulását. Az igénybevételre nem javasolt felszabaduló terület nagysága az esetek többségében a kedvezőtlen adottságú gazdaságok területeivel esik egybe.

A 2. változat I. növénycsoport 9 területcsoportjából például az első, második, negyedik, ötödik, hetedik, nyolcadik talajminőségű csoportot 100 százalékban lekötötte a program. A kilencedik csoport területének viszont csak 8,6 százalékára van szükség, míg a harmadik és a hatodik

csoport területén e növények termelését nem javasolja a számítás. A III. növénycsoportnál* (a 9., tehát a legrosszabb csoport egyharmadának kivételével) minden talajminőségre szükség van.

Sokkal tisztábbak a számításból levonható következtetések, ha a fentieket növényenként is megvizsgáljuk.

A 2. változat alapján a jelenlegihez viszonyítva a következő változásokat lehet javasolni:

— A búzával, rozssal, cukorrépával, tavaszi árpával, kukoricával, vörösherével, silókukoricával hasznosított területeken *jelentős átcsoportosítást érdemes végrehajtani*. A rozst csak ötféle, a búzát négyféle, a cukorrépát, tavaszi árpát, vöröshagymát pedig már csak kétféle talajtípuson volna célszerű termelni, az eddigi 8, illetve 9 talajtípus helyett.

— E területcsoportok kihagyása a termelésből egyúttal a termékek földrajzi elhelyezésének rendeződését is jelenti. A reprezentációba vont területek közül például az almatermelés zöme a szabolcsi termőtájon, a rozs úgyszintén, valamint a Duna—Tisza közén, a vöröshagyma a hagyományos makói termőtájon helyezkedik el.

A megtermelt termésmennyiség alakulására, a jelenlegihez viszonyított változására jellemző, hogy a 2. változat maximális mennyiség termelését javasolja napraforgóból, burgonyából, zöldborsóból, zöldpaprikából, őszi árpából, tavaszi árpából, lucernából és vörösheréből. Vöröshagymából, zöldborsóból, zöldpaprikából, kukoricából közepes (alsó és felső határ közötti) termésmennyiséget, míg rozsból és silókukoricából a minimumot mutatják megtermelendőnek a számítások. A termés megtermelésére is más területnagyságot javasol felhasználni ez a változat. (3. sz. táblázat.) A 2. változatnál a cukorrépa termésátlaga a javasolt területi elhelyezés megvalósulása esetén 26,1 százalékkal, a burgonyáé

3. sz. táblázat

A növényenként megtermelt termésmennyiség alakulása az egyes változatokban (1000 t)

Növény	1971—1973. évek		Termésmennyiség	
	minimuma	maximuma	1	2
változatban				
Búza	3143,3	3696,4	3143,3	3143,3
Rozs	106,3	116,4	106,3	106,3
Cukorrépa	1792,1	2429,2	1792,1	1792,1
Napraforgó	119,9	137,7	119,9	137,7
Burgonya	309,8	550,0	309,8	550,0
Vöröshagyma	83,7	100,1	83,7	86,8
Zöldborsó	59,8	69,3	59,8	63,5
Paradicsom	248,2	332,7	248,2	248,2
Zöldpaprika	105,3	116,2	105,3	116,2
Őszi árpa	338,0	385,0	—	—
Tavaszi árpa	254,5	312,0	—	982,2
Kukorica	1929,3	2851,7	1762,9	1810,7
Lucerna	1103,6	1341,7	1340,1	1451,2
Vöröshere	228,2	312,0	—	2089,0
Silókukorica	2304,0	2999,2	—	—

* Ide tartozik: rozs, napraforgó, burgonya.

42,8 százalékkal, a vöröshagymáé 43,1 százalékkal emelkedik, s csak három növénynél, a napraforgónál, zöldborsónál és a kukoricánál csökkenének 3,0, 21,5, illetve 11,3 százalékkal a hozamok.

A rossz minőségű talajok kivonásával és a termelés átrendeződésével elérhető költségmegtakarítás, illetve jövedelemtöbblet

A vizsgálatba vont 16 növénytermelési ág 1971—1973. évi átlagos tiszta jövedelme összesen 8321 millió Ft-ra tehető.*

A program szerinti optimális területi elhelyezés jövedelemnövelő hatása a jövedelemmaximumra kidolgozott változatoknál 1851 millió és 3204 millió Ft között változik, azaz egyszerűen a növénytermelés területi elhelyezésének módosulása — a jelenlegi gazdaságossági, hatékonysági és jövedelmezőségi viszonyok mellett is — 25—30 százalékos jövedelemnövekedést biztosítana. (Az utóbbi években a növénytermelésben realizált jövedelem évi átlagos növekedési üteme alig haladta meg a 2 százalékot.)

A költségminimumra számolt változatok ugyan 28—37 százalékkal alacsonyabb termelési költséget mutattak, de emellett a tiszta jövedelem nem haladja meg a jelenlegi szintet, sőt egy változatban még el sem éri. Az egyes változatokban a jövedelmezőségi százalék:

	Jövedelemmaximalizálás esetén	Költségminimalizálás esetén
jelenlegi	42,7	42,7
2. változat	69,3	65,1
1. változat	58,2	59,7

Végeredményben minden változat kedvezőbb jövedelmezőségi szintet biztosít a jelenleginél. A mezőgazdasági termelés területi elhelyezésének módosításában olyan tartalékok vannak, amelyek feltárása a mezőgazdaság további gyors fejlődésének egyik lényeges biztosítója.

A jövedelem és a jövedelmezőség összevont, szektorszintű alakulása mellett meg kell említenünk a termékenkénti jövedelmezőségi helyzet változásának irányait is. A jelenlegi és a 2. változat alapján várható jövedelmezőségi szintek közötti eltérést a 4. sz. táblázat mutatja.

A javasolt elhelyezés mellett a napraforgó és a zöldborsó búzához viszonyított jövedeleमारányai romlanának, a többi növényé pedig javulnának. Különösen kedvező lehetne a burgonya, paradicsom, zöldpaprika, kukorica, vöröshere és az alma jövedeleमारánya. (Például jelenleg a búzatermelésben a 100 Ft termelési költségre jutó tiszta jövedelem 40,30 Ft, a burgonyánál 29,30 Ft. Optimális elhelyezés esetén a búzáé 39, a burgonyáé 66,50 Ft volna.)

A relatív jövedeleमारányok változásának nyomonkövetése mindekelőtt azért fontos, mert a vállalatokban a termelési szerkezet mozgásának belső rugója éppen a termékek egymáshoz viszonyított jövedeleमारányainak változása. Ez, mint a közgazdasági szabályozórendszer egyik eleme, sikeresen mozgósítható, az optimális területi elhelyezés szolgálatába állítható.

* Becsült adat. A reprezentatív felvételből számolt egy hektárra jutó tiszta jövedelmet növényenként megszoroztuk az összes termelészövetkezeti területtel (növényenként), majd a szorzatokat összeadtuk.

**Az egyes termékek búzához viszonyított jövedelemarányai jelenleg
és az optimális elhelyezés esetén
(2. változat)**

Növény	1 ha-ra jutó nettó jövedelem Ft		A búza jövedelmének %-ában	
	1971—1973	optimum	1971—1973	optimum
Búza	2 328	2 068	100,0	100,0
Rózsa	711	1 191	30,5	57,6
Cukorrépa	2 769	6 152	118,9	297,5
Napraforgó	4 258	3 395	182,9	164,2
Burgonya	7 146	17 083	307,0	826,1
Vöröshagyma	10 138	13 596	435,5	657,5
Zöldborsó	3 246	1 743	139,4	84,3
Paradicsom	2 687	10 164	115,4	491,5
Zöldpaprika	1 137	25 549	48,8	1235,4
Őszi árpa	3 117	—	133,9	—
Tavaszi árpa	4 092	5 598	175,8	270,7
Kukorica	2 467	3 727	106,0	180,2
Lucerna	3 605	3 605	154,9	174,3
Vöröshere	2 216	7 736	95,2	374,1
Silókukorica	1 069	—	45,9	—
Alma I.	15 095	31 070	648,4	1502,4
Alma II.	40 967	8 017	1759,8	387,7
Szőlő	6 549	13 064	281,3	631,7

A jövedelemarányok változása arra is felhívja a figyelmet, hogy a területi elhelyezés módosítása esetén az ágazatok fejlesztésére fordítandó saját és idegen erőforrások mértéke és ágazatonkénti aránya, ennek megfelelően a közgazdasági ösztönzők szükséges hatásfoka változik.

A megoldott programok mutatják: az optimális elhelyezés általában azokat a területeket hagyja ki a termelési programból, amelyeket az érvényben levő besorolási kritériumok kedvezőtlennek minősítenek.

Kiinduló pontunk szerint (hogyha a mintavétel jó, akkor a megoldás igaz az alapsokaság minden területére) lehetőségünk van egy-egy konkrét gazdaság egyedi helyzetének megítélésére. Ez az a pont, ahol a vállalati tervek kapcsolódnak a szektorszintű, illetve népgazdasági követelményekhez. Ennek konkrét kifejtése és kimunkálása azonban további elemzéseket követel meg.

Felhasznált irodalom

- [1] Ács Rudolf: Országos tanácskozás a kedvezőtlen adottságú gazdaságok állami támogatásának tapasztalatairól. Gazdálkodás, 1970/3.
- [2] Faragó Tibor—Laczkó István—Pilling András—Vita Istvánné: A természeti erőforrásokban szűkös agrárterületek művelésiág-változásaira vonatkozó tanulmány. 1969. MÉM Közgazdasági Főosztály, Kézirat.
- [3] Kovács Kálmán—Kukovics Sándor: Tanulmányok a kedvezőtlen természeti adottságok között gazdálkodó mezőgazdasági üzemekkel kapcsolatos feladatok végrehajtására kidolgozott feladatterv megvalósításához. Agrárgazdasági Kutató Intézet. 1970.
- [4] Laczkó István—Pilling András: A kedvezőtlen adottságú területek célszerű hasznosítása. 1971. 197 1. MÉM Közgazdasági Főosztály. Sokszorosítás.

D. M. KAZAKEVICS:

A szocialista népgazdasági tervezés fejlesztésének főbb irányzatai

A szocialista gazdaságirányítási rendszerben központi helyet foglal el a népgazdaság tervezése. A népgazdaság tervezése a távlati fejlesztési célok meghatározásának, a konkrét feltételek, feladatok és reális fejlesztési lehetőségek tanulmányozásának és értékelésének, valamint mindezek alapján a gazdaságfejlesztési irányok és irányelvek kidolgozásának folyamata. A tervezés a szocialista állam legfontosabb gazdaság-szervezési funkciói közé tartozik.

Az elmúlt évtized nyugati közgazdasági szakirodalmában megpróbálják igazolni azt a tételt, hogy a tervezés nem függ össze a társadalmi rendszer jellegével, hanem az csupán adminisztratív technika. Nyugaton a tervezésen a gazdasági fejlődés előrejelzésének a gazdaság állami befolyásolásával és a gazdasági visszaesés megelőzését célzó állami szabályozással való összekapcsolását értik. Közismertek azok a gazdasági ösztönzők, amelyek segítségével az állam ezt a szabályozást végrehajtja. Az indikatív tervezés módszereiről van szó. R. Akoff nagyon találóan határozta meg a fejlett kapitalista országokban elterjedt tervezést: „... a tervezés az egymással kölcsönös kapcsolatban álló döntéskomplexumok időbeni meghozatalának és értékelésének folyamata, olyan szituációban, amelyben feltételezhető, hogy a kívánt állapot nem következne be, ha nem hoznának speciális intézkedéseket. Viszont a megfelelő intézkedésekkel növelhető a kedvező kimenetel valószínűsége.”*

Akoff ebben a meghatározásában megadja a gazdaságba való állami beavatkozásnak és a gazdasági szabályozás lényegének pontos értelmezését. A tőkésországokban folyó tervezés lényegileg különbözik a szocialista országok tervezésétől. A szocialista országokban a gazdaság állami kézben van, a termelőeszközök társadalmi tulajdona biztosítja az egész gazdaság egységét, tudatos, központi társadalmi szabályozását, valamint az elfogadott távlati terveknek megfelelő fejlesztését.

Az 1921-ben kidolgozott GOELRO-terv óta a Szovjetunióban a távlati tervezésnek több mint fél évszázados tapasztalata halmozódott fel. A tervezés tartalma és módszerei a szocialista népgazdaság fejlődésével együtt változnak, tökéletesednek, mivel nőnek a gazdaság méretei és belső kapcsolatai is bonyolultabbá válnak. A népgazdaság tervezésének tökéletesedése a szocializmus gazdasági törvényeinek fejlődéséből és a tudományos-technikai forradalom követelményeiből fakad.

* R. Akoff: Tervezés nagy gazdasági rendszerekben. Moszkva, Szovjet Rádió, 1972. 17. l.

Az SZKP 1976 elején megtartott, XXV. kongresszusán kijelölték a szocialista népgazdasági tervezés további fejlesztésének, tökéletesítésének új útjait.

A terv társadalmi aspektusainak növekvő jelentősége

A terv társadalmi aspektusainak jelentősége a szocializmus gazdasági alaptörvénye hatásának erősödése következtében egyre nő. A távlati népgazdasági tervben az első helyre kívánkozik az a program, amely a szocialista társadalomban az ember tevékenységének és életének minden oldalról való javítására irányuló egyeztetett intézkedések összessége. A távlati terv különleges programja magában foglalja a következő legfontosabb kérdések megoldására vagy megoldási módozataira vonatkozó intézkedéseket:

- a) a termelési viszonyok tökéletesítése és a társadalom szociális struktúrájának megváltoztatása;
- b) a munka jellegének és a munkakörülményeknek a megváltoztatása — a szellemi és a fizikai munka közötti, jelenleg meglevő különbségek fokozatos megszüntetése;
- c) a lakosság anyagi jólétének fokozása — a jövedelmek növelése és elosztásuk javítása, az anyagi javak és a szolgáltatások színvonalának emelése, struktúrájuk javítása, a szolgáltató szféra fejlesztése stb.;
- d) az emberek szellemi igényeinek mind teljesebb kielégítése, a lakosság műveltségi és kulturális színvonalának emelése;
- e) a dolgozók szabad idejének hasznos eltöltése;
- f) a lakosság egészségvédelmének javítása — a társadalom tagjainak tevékenységéhez és pihenéséhez a legkedvezőbb társadalmi-gazdasági feltételek megteremtése;
- g) a falu és a város között meglevő különbségek felszámolása;
- h) a szovjet életforma kialakítása, a társadalmi tudat és mindenekelőtt a munkához való kommunista viszony kifejlődése.

A műszaki-tudományos fejlesztési terv a népgazdasági terv kidolgozásának alapja

A műszaki-tudományos fejlesztési terv és a műszaki-tudományos eredmények népgazdaságban való felhasználásának terve — a távlati időszak szociális programjával együtt — a távlati népgazdasági terv kidolgozásának alapja. A társadalmi-gazdasági és műszaki-tudományos fejlesztési tervek között igen szoros kapcsolat van. A társadalmi-gazdasági terv határozza meg a népgazdasági terv céljait. De e célok megvalósítása függ a műszaki-tudományos fejlesztési programtól is. Ezért össze kell hangolni e két — a társadalmi fejlesztési és a műszaki-tudományos fejlesztési — programot a távlati terv előtt álló időszakra.

A műszaki-tudományos fejlesztési program kidolgozásának fő célja, hogy egyesítse a tudományos-technikai forradalom vívmányait a gazdaság szocialista rendszerének előnyeivel. Azokról az előnyökről van szó, amelyek a termelési eszközök társadalmi tulajdonával, a gazdaság egységével, az eszközöknek a tudomány és a modern technika leg-

fontosabb fejlődési irányaira való koncentrálásával, valamint az egész népgazdaság tervszerű fejlesztésével és a műszaki-tudományos fejlődés fő irányai szerint történő fejlesztésének lehetőségével kapcsolatosak.

A X. ötéves tervet a Szovjetunióban a tizenötéves hosszú távú népgazdasági fejlesztési terv részeként dolgozták ki. A hosszú távú terv kidolgozását pedig a Szovjetunió Tudományos Akadémiája, a Szovjetunió Minisztertanácsa Tudományos és Műszaki Állami Bizottsága, sok ágazati tudományos kutatóintézet közös munkája előzte meg. A műszaki-tudományos fejlesztés hosszú távra szóló programjának kidolgozásáról van szó. Ezt a programot tanulmányozásra benyújtották az állami szerveknek, a Szovjetunió Állami Tervhivatalának, az összeállításra vonatkozó munkákat jóváhagyta az SZKP XXV. kongresszusa, és határozat született a programmal kapcsolatos munkák folytatásáról. Ez abban áll, hogy a legfontosabb mutatókat — a tudomány és a technika legújabb eredményeit figyelembe véve — időről időre felül kell vizsgálni. A kidolgozott műszaki-tudományos fejlesztési program volt a tizenötéves hosszú távú terv és a X. ötéves terv összeállításának alapja. A kidolgozott műszaki-tudományos fejlesztési program és a Szovjetunió műszaki-tudományos problémáit érintő távlati tervek szerint a jövőben át kell térni az egyes gépek kidolgozásáról a magasabb szintű teljes technológiai rendszerek kidolgozására. Amikor komplex módon oldják meg az új technológiára való átállást, akkor új géprendszereket kell kidolgozni, meg kell változtatni a gyártástervezést is, hogy ezt az új technológiát a termelés valamely területén bevezethessék. A X. ötéves terv műszaki-tudományos állami fejlesztési tervének is az egységes technológiai rendszerek kidolgozása az alapja. A tudomány és technika tervezésében fontos az egységességre való törekvés a tudományos kutatásokban és eredményeik felhasználásában.

Jelenleg a tudományos kutatás és a termelés ciklusát egyszerre tervezik. E ciklus magában foglalja az alapkutatásokat, az alkalmazott tudományos kutatásokat, valamint az új technológiai folyamatokat szolgáló új gépek sorozatgyártású termelésének megszervezését is. Így az egységes ciklus nyomon követhető a kutatásoktól kezdve az új technológiai rendszerek vagy termékfajták kidolgozásán keresztül a sorozatgyártásig.

A távlati megközelítés elmélyítése. A tervezési horizont tágítása

A népgazdasági tervek kidolgozásában a távlati megközelítés elmélyítése a hosszú lejáratú prognózisok, a hosszú távú (mintegy tizenöt évre szóló) távlati tervek, a középtávú (5 éves) és a folyó (éves) tervek összekapcsolásában fejeződik ki. A távlati megközelítés elmélyítése egyben a tervkészítés dinamikus megközelítését és a tervezés folyamatosságát is jelenti.

A Szovjetunióban jelenleg nagy munka folyik a gazdasági előrejelzés módszereinek kialakítására és a létrehozott módszerek meghonosítására a népgazdaság tervezési gyakorlatában. Ezen belül a következő prognózisfajtákat lehet megkülönböztetni:

a) Társadalmi prognózisok, amelyek felölelik az említett társadalmi folyamatokat és a problémák megoldásának útjait.

b) A tudomány és a technika fejlődésének, valamint a műszaki-tudományos fejlődési folyamat népgazdaság fejlődésére gyakorolt hatásának prognózisa. Az említett hosszú távú komplex műszaki-tudományos fejlesztési programot az ország műszaki-tudományos fejlődésének előrejelzésére irányuló hatalmas munka alapján hozták létre.

c) Gazdasági (népgazdasági) prognózisok, beleértve a gazdasági fejlődés, a népgazdaság strukturális változásai, az állóalapok újratermelése és a népgazdasági beruházások, az életszínvonal és a fogyasztói igények alakulása, a külgazdasági kapcsolatok stb. prognózisait is.

d) Demográfiai és a munkaerő-tartalékok prognózisai, beleértve a területközi vándorlást is.

e) A természeti kincsek prognózisa és bekapcsolásuk a gazdasági fejlődésbe.

f) Ágazati és területi prognózisok (ezek megelőzik a népgazdasági prognózisokat).

A népgazdaság különböző szintjein kölcsönösen kapcsolódó prognózisok kidolgozásának iteratív folyamatáról van szó, amelyben felhasználják a szakértői értékelés, az extrapoláció módszereit, a normatív módszert, valamint az előrejelzendő folyamatok matematikai modellezésének módszereit, ami jelenleg különösen fontos.

Az egész prognózisrendszer magvát a társadalmi-gazdasági és a műszaki-tudományos prognózisok alkotják, amelyek között a népgazdasági fejlődés előrejelzésénél feltétlenül figyelembe veendő mély belső összefüggés van.

A népgazdaság hosszú távú fejlesztési tervének kidolgozása nem pusztán három ötéves terv egyszerű összekapcsolása és mechanikus egyeztetése. A tizenöt éves tervet olyan időszakra állítják össze, amely elegendő a nagy gazdasági manőverek végrehajtásához, a népgazdasági arányok nagymértékű megváltoztatásához, s ilyen alapon a szocialista tervgazdaság előnyeinek és a tudományos-technikai forradalom eredményeinek egyesítéséhez. A népgazdaság hosszú távú fejlesztési tervének kidolgozásában központi és meghatározó momentumok: a soron levő hosszú távú időszakokra a fejlődés társadalmi-gazdasági céljainak meghatározása úgy, hogy a gazdaság fejlesztését alárendelik e célok leghatékonyabb megvalósításának; a hosszú távú terv társadalmi-gazdasági céljai leghatékonyabb elérésének alapjául szolgáló hosszú távú műszaki-tudományos fejlesztési terv meghatározása.

A hosszú távú terv jelentőségéről L. I. Brezsnyev az SZKP XXV. kongresszusán tartott beszámolójában a következőket mondta: „... a X. ötéves terv kidolgozásával egyidejűleg kimunkálták az ország 1990-ig terjedő távlati gazdaságfejlesztési terve kiinduló céljait. A tizenöt éves orientációs eszközöknek természetesen nem lehet ugyanolyan utasítás jellege, és nem lehetnek olyan részletesek, mint amilyenek az öt éves tervben szerepelnek. Jelentőségük másban rejlik. Abban, hogy idejében meghatározhatassuk az előttünk álló feladatok jellegét és nagyságrendjét, s erőinket megoldásukra összpontosíthatjuk... A konkrét számok, feladatok, távlatok kidolgozásában még nagy munka áll előttünk.”

A távlati megközelítés feltételei közé tartozik a népgazdasági ter-

vek kidolgozásának dinamikus megközelítése és a tervezés folyamatosságának biztosítása. Ez a következőket jelenti:

a) A távlati terv kidolgozásakor nem egy évre, hanem a tervezési időszak több kiválasztott évére kell megvizsgálni a gazdaság állapotát, és figyelembe kell venni a tervezett időszak minden kiválasztott évében a feltételek kölcsönhatásait. Nemcsak az előző évek feltételei hatnak a jövőre vonatkozó döntésekre, hanem a következő években várható jövőbeli feltételeket is figyelembe kell venni a közelebbi évekre vonatkozó határozatok meghozatalakor.

b) A dinamikus közelítés megköveteli a tervhatározatok megvalósításának várható eredményei és a megvalósításukhoz szükséges ráfordítások vizsgálatát. Az összes ráfordítások és az összes eredmények, hatások egybevetésekor az időtényezőt is figyelembe kell venni, mivel a népgazdasági ráfordítások nem egyforma jelentőségűek a különböző időszakokban.

c) A dinamikus megközelítés azt jelenti, hogy a tervkidolgozás kevésbé részletezett a távolabbi évekre, hiszen ezekhez az évekhez közeledve a tervet még korrigálják és részletezik.

d) A dinamikus megközelítés feltételezi a csúszó tervidőszak fogalmát, azaz, minden következő időszakra vonatkozó határozatok korrigálásával és részletezésével együtt a vizsgált tervidőszak befejezési évének is tovább kell mozdulnia. A távolabbi évekhez újonnan bekapcsolt tervperiódusra nagy vonalakban el kell végezni a számításokat. Így azonban ezeknek az éveknek a feltételei már hatást gyakorolnak a közelebbi időszakaszok döntéseire. Ezzel biztosítható a tervezés folyamatossága, valamint a gazdaság szakadatlan fejlődése.

A tervezés ágazatközi komplex megközelítésének fejlesztése

A társadalmi munkamegosztás jelenlegi fejlettségi szintjén a technika és a gyártáskoncentráció mai színvonalán a népgazdaság irányításának ágazatcentrikus megközelítése tovább már nem alkalmazható, mert fékezheti a termelőerők és az ország gazdaságának fejlődését.

A tervezési tevékenységnek a végső népgazdasági eredmények elérésére kell irányulnia. A végső népgazdasági eredményekre irányuló tervezés egyrészt megköveteli a végcélok elemzését és a végső népgazdasági eredmények meghatározását, másrészt a népgazdaság ágazatközi kapcsolatainak elemzését igényli. A lehető legcélszerűbben ki kell választani az ágazati tervkomplexumokat, az egymáshoz kölcsönösen kapcsolódó olyan iparágak összességét, amelyeket a terv kidolgozása-
kor együttesen kell vizsgálni, és a megvalósításhoz szükséges erőforrásokat az ágazati komplexumok előtt álló végső célokkal összhangban kell kijelölni. Ezzel összefüggésben felvetődik a kapcsolatok vizsgálatának és a népgazdasági ágazatközi komplexumok kiválasztásának a problématikája. A Szovjetunió iparában a kapcsolatok szorosságának tanulmányozásából kiindulva olyan ágazati komplexumokat választottak ki, amelyeket a tervezés folyamatában célszerű együttesen megvizsgálni. Ezek a következők: 1. agrár-ipari komplexum; 2. kohászati komplexum; 3. általános gépipari komplexum; 4. az információtechnika és a vezetés

technikai eszközeinek komplexuma; 5. fűtőanyag-energetikai komplexum; 6. a fa- és fafeldolgozó ipar ágazati komplexumai; 7. vegyipari komplexum; 8. a mezőgazdasági alapanyagú fogyasztási cikkek komplexuma; 9. szállítási komplexum, amely magában foglalja az ország egységes szállítási rendszerét alkotó összes szállítási ágazatokat; 10. építőipari komplexum; 11. a természeti erőforrások komplexuma; 12. lakás- és kommunális gazdálkodási komplexum; 13. telekommunikációs komplexum.

Mit jelent a termelési erőforrások iránti igények nagyságának meghatározása az ágazati tervkomplexumok vizsgálata alapján? Például azt, hogy amikor a fa- és fafeldolgozó ipar ágazati komplexumáról van szó — a végső népgazdasági eredményekből kiindulva — meghatározzuk a népgazdaság számára szükséges, ezen ágazatokban előállított végtermékek volumenét, majd megvizsgáljuk a komplexumba tartozó teljes ágazati láncot — a fakitermelést, a fafeldolgozás különböző stádiumait egészen a késztermék előállításáig —, valamint azokat az ágazatokat, amelyek közvetlenül az adott komplexumot szolgálják (adott esetben a faipari gépgyártást), és ezután kijelöljük a termelési erőforrásokat. A beruházások elosztásakor a beruházások kiválasztásának alternatív változatait kell megvizsgálni. Ha a fakitermelő, fafeldolgozó ágazatokra nagy beruházási hányadot jelölünk ki, akkor ez feltételezi, hogy ezeket az ágazatokat nagy mennyiségű, ugyanilyen színvonalú technikával látjuk el. A faipari gépgyártásban az alternatív változat olyan — elvileg új — gépkomplexumok létrehozását célzó nagyberuházásokból áll, amelyek biztosítják a fakitermelés és a fafeldolgozás új technológiai módszereinek alkalmazását, azaz feltételezik az adott ágazati komplexum magasabb műszaki színvonalra emelését. A komplex megközelítésből kiindulva tehát el kell döntenie, ki kell választani a beruházások — a fakitermelés, fafeldolgozás és faipari gépgyártás közötti — elosztásának optimális változatát. Ezeket az ágazatokat egymástól elkülönülten vizsgálva nem mindig hoztak helyes döntést. Rendkívül nagy beruházásokat hajtottak végre a fakitermelő és fafeldolgozó ágazatokban, de a faipari gépgyártásban nem eleget, s ez visszatartotta a faipar műszaki felszerelését.

A népgazdasági terv ágazati és területi tartalékainak szerves kapcsolata

Az ipari termelés tervezésének komplex megközelítése mellett (ami az ágazati komplexumok kiemelésében fejeződik ki) tovább fejlődik a népgazdasági terv kidolgozásának területi megközelítése. Az ágazati komplexumoknak és az egyes területek gazdaságainak egyenlő értékű tervezési objektumoknak kell lenniük. A népgazdasági tervet az ágazati komplexumokra és az ország területi egységeire vonatkozó tervkészítés iteratív folyamata alapján kell kialakítani. Ezen iteratív folyamat minden lépésével az ágazatok és az ország területi egységei között tervinformáció-csere történik. A tizenötéves távlati terv és az ennek részét alkotó X. ötéves terv kidolgozásánál biztosították a területi szemléletet minden szövetségi köztársaság gazdaságfejlesztésének tervezésé-

vel, valamint a Szovjetunió nagy gazdasági egységeinek (a Szovjetunió észak- és közép-európai része, a dél-európai rész, az Urál-Volga menti rész, Szibéria, Távol-Kelet, Kazahsztán, Közép-Ázsia) gazdaságfejlesztési tervezésével, ezenkívül kijelöltek néhány, az előbb felsorolt regionális egységek gazdasági ágazataihoz kapcsolódó különösen fontos vagy újonnan használatba vett területi egységeket. Külön vizsgálták meg Moszkvát, a tyumeni területet, ahol a kőolaj- és földgáz tartalékok feltárását és a régió ezen az alapon történő fejlesztését kell megoldani, valamint megvizsgálták a krasznojarszki területet és a Jakut ASZSZK-t. A nagy gazdasági területi egységeken belül kijelöltek egyes össz-szövetégi jelentőségű, gyorsan fejlődő területi termelési komplexumokat.

A hosszú távú regionális tervnek biztosítania kell a termelőerők elhelyezésének és a területi arányoknak a javítását. Az egyes régiók terveiben figyelembe kell venni fejlődésük különleges sajátosságait, gazdasági hatékonyságuk növelésének és az adott terület lakossága életszínvonal-emelésének feladatait. A hosszú távú területi tervezés specifikus feladatai közé tartozik az ipar elhelyezése, az adott terület természeti tartalékainak felhasználása, a nyersanyagok folyamatos feldolgozása, az egymásra épülő folyamatos ipartelepítés. A regionális gazdaságtervezés egyik specifikus feladata továbbá a terület természeti tartalékainak legésszerűbb kiaknázása a környezetvédelmi feladatok figyelembevételével. A regionális gazdaságfejlesztés komplex fejlesztésének fontos feladata az adott körzet területén kialakuló, az összes többi ágazatot kiszolgáló infrastruktúráis ágazatok fejlesztése is. És végül a szociális és jóléti infrastruktúra, valamint az egész lakáskörülmeny-komplexum fejlesztése is a körzet gazdasági fejlesztésének és tervezésének specifikus feladatai közé tartozik.

Ilyenformán a tervezés objektumairól, az ágazati tervkomplexumokról és a területi gazdasági komplexumokról van szó. Meg kell állapítanunk, hogy mind a mai napig nincsenek kellően kidolgozva azok a tervezési módszerek, amelyek biztosíthatnák a tervkidolgozás ágazati és területi megközelítésének szerves összekapcsolását.

A népgazdasági tervezés programszerű megközelítésének fejlődése

Ma és a jövőben mind nagyobb jelentőségűvé válik a nagy, 2—3 öt-éves tervre méretezett komplex programok kidolgozása. A program tulajdonképpen tervdokumentum, amely meghatározza az egy vagy több cél megvalósítására irányuló társadalmi, műszaki, termelési, szervezési, tudományos és egyéb intézkedések rendszerét. A program felöleli a közös rendeltetési célok szerint csoportosított anyagi, pénzügyi és munkatartalékok összességét, s kapcsolatot teremt a célok és az erőforrások között. A program egyesíti a cél eléréséhez szükséges különböző tevékenységeket.

A program abban különbözik a tervtől, hogy a programnak saját megvalósítási határideje van, amely nem feltétlenül esik egybe az elfogadott tervperiódusokkal. A terveknek viszont tartalmazniuk kell a programok megvalósításának megfelelő időszakaszokat.

A tervben az adott tervidőszaknak megfelelő különböző programok időszakaszai a tervcél elérésének és a különböző programok erőforrással való ellátásának szempontjából kapcsolódnak össze egymással.

A megoldandó problémák jellegének megfelelően a következő programfajtákat lehet megkülönböztetni:

a) Ágazatközi programok — az egymással kölcsönösen kapcsolatban álló ágazatok komplexumának fejlesztési programjai. Így például a mezőgazdasági termelés további hatékony fejlesztéséhez az agrár-ipari komplexum minden egyes elemének, olyan hosszú távú komplex fejlesztési terveknek a kidolgozása és megvalósítása szükséges, amelyek az ország élelmezési potenciáljának növelésére irányulnak. Ezt a programot szigorúan egyeztetni kell az erőforrások, az idő, az ország körzetei és a végrehajtás, a kapcsolódó ágazatok (mezőgazdasági termelőeszköz-ellátás, szállítás, értékesítés stb.) összehangolása végett. Jelenleg erre a programra különösen nagy figyelmet fordítanak, hiszen sikeres végrehajtásától függ az ország további gazdasági fejlődése.

b) A tudomány és technika hosszú távú komplex fejlesztési programja.

c) Tudományos-termelési programok. Például a termonukleáris szintézis-probléma megoldásának és az atomenergia népgazdaságban való felhasználásának programja, a kozmikus program, az információ-technika és a vezérléstechnikai eszközök fejlesztésének programja stb.

d) A természeti tartalékok programja — a természeti kincsek megőrzése, újratermelése és ésszerű felhasználása. (Például az erdőre, a vízmedencék védelmére, a világóceán gazdaságának kiaknázására vonatkozó programok.)

e) Funkcionális programok. Például ilyen az ipari termelés anyagigényességének csökkenését szolgáló intézkedések programja vagy a népgazdasági beruházások hatékonyságnövelési programja.

f) Regionális programok, amelyek az ország egyes területein az életfeltételek javítására és a termelőerők komplex fejlesztésének biztosítására irányulnak.

g) Szociális programok. Többek között a lakásprogram, az egészségügyi fejlesztésének programja, oktatásfejlesztési program stb.

k) A külgazdasági kapcsolatok fejlesztésének programja, ezen belül is különösen nagy jelentőséget kell tulajdonítani a szocialista gazdasági integráció további fejlesztése programjának.

A népgazdasági tervezés optimális közelítésének megvalósítása. Az optimalizációs módszerek fejlesztése és szélesebb körű alkalmazása a népgazdaság tervezésében

A gazdaságfejlesztési tervek optimalitása a szocialista gazdasági rend lényegéből következik: a szocialista gazdaság egységéből, ami a termelési eszközök szocialista társadalmi tulajdonával áll kapcsolatban; fejlesztési céljaink egységéből, amit a szocializmus gazdasági alaptörvénye határoz meg; a szocializmus gazdaságának tervszerű fejlesztéséből, azaz a gazdaság tudatos, társadalmi szabályozásából. Az optimalitás elve feltételezi az egész népgazdaságban található korlátozott erőforrások legésszerűbb elosztását és felhasználását az egységes hatékonysági

kritérium szempontjából, ez pedig csakis az egységes gazdaság feltételei között történhet. Végül, az optimalitás a tervszerűség kifejezési formája, amennyiben a tervszerűség nem más, mint a társadalmi termelés egységes céljainak elérését szolgáló egységes terv alapján, az egész szocialista termelés tudatos, társadalmi szabályozása az erőforrások legjobb felhasználása mellett.

A tervek optimalitásának követelményét már a népgazdaság szocialista tervezése fejlődésének kezdetén megfogalmazták. Utalhatnánk Lenin kijelentéseire. Az SZK(b)P XV. kongresszusának határozatában „A népgazdaság ötéves tervének összeállítására vonatkozó irányelvekről” (1927 december) külön kiemelték a tervezésben a fogyasztás és a felhalmozás optimális kombinációja elérésének feladatait. Az SZKP XXII. kongresszusán 1961-ben elfogadott programban megfogalmazták a gazdaság irányításának legfontosabb elvét a szocializmusban: a társadalom érdekében az erőforrások legjobb kihasználása mellett a legnagyobb eredmények elérésének elvét. Itt lényegében megfogalmazódik a terv optimalitásának követelménye is.

Jelenleg azonban a terv optimalitásának követelménye magában foglalja az optimumszámítás azon modern módszereinek alkalmazását is, amelyek a modern matematika és a számítástechnika vívmányai nyomán fejlődtek ki. Ez a gazdasági tervek optimalitását minőségileg új fokra emeli. A népgazdasági tervek optimalitásának követelménye ma már kötelező feltételként tartalmazza az optimális tervváltozat kiválasztását biztosító modern gazdasági-matematikai tervmodellek alkalmazását. A ma már lehetséges módszerek alkalmazásának elmulasztása az optimumkövetelmények nemteljesítését és megszegését jelenti.

Ma még nem rendelkezünk a népgazdaság optimális tervezésének mindent felölelő módszerével. Nincs kidolgozva a gazdasági hierarchia különböző szintjeit magában foglaló modellrendszer. Nem kielégítően kidolgozott az ilyen tervezési rendszerekhez szükséges információk megszerzésének módja, s még nincs elegendő gyakorlati tapasztalat arra, hogy áttérjünk erre a tervezési rendszerre, de már ma is fontos a tervkészítés optimális megközelítése. Az egyes ágazatok és iparági komplexumok fejlesztésének és területi elhelyezésének modelljei, az adott területen elhelyezett különböző iparágakat felölelő modellek segítségével meghatározhatók az ágazatközi kapcsolatok, valamint a népgazdaság fejlesztési üteme és arányai. Az optimális megközelítés fokozatos megvalósítása kapcsán a tervdöntésekben, a helyi jellegű tervszámításokban figyelembe kell venni a termék létrehozásához szükséges teljes népgazdasági ráfordításokat. Meg kell szervezni a tervezés iteratív folyamatában az információcserét olyan szintek között, amelyekben az optimalizálási modelleket már alkalmazni lehet. Egyeztetni kell a tervoptimalizálási kritériumokat a tervezés különböző szintjein. Figyelembe kell venni a termelési eszközök és a fogyasztási cikkek gyártásának összehangolását. A termék mennyisége helyett mindinkább a termék hasznosságát, használati értékét kell figyelembe venni. A gazdaságmatematikai tervezési modellek további tökéletesítésének egyik fontos feladata a műszaki-tudományos fejlődés tükröződése, a műszaki-tudományos tényezők következetes felhasználása a tervezési modellek megalapozásában.

Jelenleg a Szovjetunióban nagyszabású előmunkálatok folynak automatizált tervszámítások rendszereinek (az ASZPR-nek) a létrehozására. Ez a rendszer több elemet ölel fel: a Szovjetunió Állami Tervhivatalának, a szövetségi köztársaságok Állami Tervhivatalainak tervszámítási rendszerét, az Ágazati Automatizált Vezetési Rendszereket (az OASZU-t), amelyeknek központi láncszemei a megfelelő ágazatok távlati fejlesztésének alrendszerai. Az ASZPR-ben kétféle modellt kell használni: a tervezési objektumok modelljeit — gazdasági és a tervezési folyamat modelljeit —, továbbá információs modelleket, s meg kell valósítani e modellfajták szintézisét.

A közigazgatási és gazdasági módszerek összehangolása a népgazdaság tervezésében

A szocialista népgazdasági tervezésnek a demokratikus centralizmus elve szerinti szervezése feltételezi az állami gazdasági tervek konkrétságát és kötelező jellegét. Ez azonban nem jelenti a tervezés adminisztratív jellegét és kényszer alkalmazását; nem zárja ki, hanem feltételezi a tervek gazdasági és tudományos megalapozottságát. Ugyancsak feltételezi a centralizált és a decentralizált tervezés összekapcsolását, bizonyos tervezésirányítási funkciók átadását a köztársasági szervezeteknek, a helyi tanácsoknak és a gazdasági hierarchia különböző szintjein működő gazdasági egységeknek (az össz-szövetségi és köztársasági ipari egyesüléseknek, termelési egyesüléseknek stb.).

A gazdaságirányítás központi szerveinek tervezési funkciói közé tartoznak a következők:

a) a legfontosabb népgazdasági arányok tervezése, a társadalmi termelés első és második osztályának fejlődési üteme, a népgazdasági ágazatok aránya és fejlesztési ütemük, a társadalmi és egyéni fogyasztási alapok aránya, a termelő és a nem termelő felhalmozás és más fontos arányok tervezése;

b) a központi tervezés eszközeivel az egységes állami politika megteremtése a nagyberuházások elosztása, iparelhelyezés, a munkabérek, az árak, a pénzügyek stb. területén;

c) a műszaki-tudományos, a tudományos-termelési, a nyersanyag-, a regionális stb. programok megvalósításának tervezése;

d) a külgazdasági kapcsolatok tervezése;

e) a népgazdasági terv összehangolása az ágazati és a regionális gazdasági komplexumok terveivel;

f) az alapvető termékek forrásainak és felhasználásának tervezése;

g) a legfontosabb normatívatervek kidolgozása;

h) az egységes statisztikai rendszer kialakítása és a tervteljesítés menete ellenőrzésének biztosítása.

A tervezés kötelező jellege feltételezi bizonyos adminisztratív módszerek alkalmazását a tervezésben. E módszerek azonban önmagukban nem elegendők. A szocialista népgazdaság tervszerű irányítási módszere az adminisztratív módszerekkel megvalósuló konkrét tervezésnek és az ipar gazdasági befolyásolása módszereinek — röviden: a gazdasági tervezési módszereknek — az ötvözetére épül. A gazdasági terve-

zés a termelőkollektívák gazdasági érdekein keresztül gyakorol befolyást a termelésre.

A gazdasági tervezésben az állam az áru-pénz-viszony kategóriáit szabályozóként használja fel. A tervezés gazdasági módszereinek alkalmazása lehetővé teszi, hogy bizonyos feladatok megoldását — direkt teremtés helyett — közvetett eszközökkel segítsük. A gazdasági ösztönzés, a gazdasági ösztönzők alkalmazása közvetett módon olyan feltételeket teremt a gazdasági egységek számára, amelyekben azok gazdasági érdekeik által vezérelve olyan önálló döntéseket hoznak saját működésükről és fejlődésükről, amelyek megfelelnek az egész népgazdaság érdekeinek is.

A gazdasági tervezési rendszerben használatos gazdasági ösztönzők közé tartoznak az eladási árak, az állami költségvetésbe bekapcsolt gazdasági egységek közötti nyereségfelosztás szabályozása, a hitel, a termelési tartalékok hatékony felhasználásának az ország egészére vagy az ország egyes területeire kidolgozott normatívái, a többi között a népgazdasági beruházások hatékony felhasználásának normatívái, a természeti kincsekből adódó különbözeti járadék normatívái, befizetések az állami költségvetésbe. A gazdasági ösztönzők közé tartoznak az önálló költségvetésű gazdasági egységek nyereségének rovására létrehozott, a termelés fejlesztésére és a munkatársak anyagi ösztönzésére felhasznált alapok normatívái is.

A gazdasági módszerek alkalmazása a tervezésben lényegében a negatív visszacsatolás kihasználását jelenti a gazdaságban. Annak a mechanizmusnak a használatát, amely biztosítja, hogy a gazdasági egységek az egész népgazdaság érdekeinek érvényesülése mellett önállóan működjenek.

A gazdasági tervezési rendszerben alkalmazott gazdasági mutatókat csak olyan feltételek mellett lehet megfelelő pontossággal és helyesen kidolgozni, azok csak úgy lehetnek hatékonyak, ha ezeket a mutatókat a népgazdasági terv optimalizálásának eredményeként nyertük. A termelési kapacitások felhasználási normatíváit például a népgazdasági terv optimalizálása alapján lehet meghatározni. Az értékesítési árak szintjét is a népgazdasági terv optimumszámításai alapján lehet helyesen megállapítani.

A Szovjetunió népgazdaságában a tervezés tökéletesítésének tendenciáit ma főként a tervszámítások rendszereinek megteremtésén munkálkodó és a centralizált tervezési módszerek tökéletesítésére törekvő kutatások jelzik. Nagy jelentőséget kell még tulajdonítani az ipar gazdasági befolyásolását segítő tervezési módszereknek s további tökéletesítésüknek. Különösen fontos ez a gazdasági demokrácia fejlesztése és az önálló gazdasági elszámolás alapján működő termelési egyesülések eredményes tevékenysége szempontjából.

A tulajdonvitáról

Folyóiratunk hasábjain több mint két éven keresztül nagy érdeklődést kiváltó vita folyt a tulajdonról. A vitában igen sokan kértek és kaptak szót. Fiatal közgazdászok is megszólaltak, akik közül néhány először vállalkozott arra, hogy gondolatait szélesebb közgazdasági közvélemény elé tárja. A szerkesztőség úgy véli, hogy a kibontakozott vita elérte határát, ezért további vitacikkek szervezett közlésétől eltekint.

A vitát figyelemmel kísérő olvasók meggyőződhetnek a téma bonyolultságáról s remélhetőleg hasznos ismeretekkel gazdagodtak. Ugyanakkor a vita gyakorlati hasznát illetően hiányérzetük is keletkezhet. Kellemebb helyzetben lenne szerkesztőségünk, ha az eddigi vitát minden szempontból egyértelműen eredményesnek, hasznosnak minősítve lehetne lezárni, összegezve a tanulságokat és ráirányítva a figyelmet a továbbiakban tisztázandó kérdésekre. A megnyugtató összegezés azonban ez esetben lehetetlen, az udvarias közhelyektől viszont tartózkodni kívánunk. A csaknem hároméves vitában ugyanis — noha sok embert mozgatott meg, több reális, előrevivő gondolatot hozott — nem született szintézis. Még azt sem mondhatjuk, hogy az álláspontok (legalábbis bizonyos kérdésekben) érezhetően közeledtek. Szerkesztőségünknek így nincs módja a tanulságok összegezésére, hiszen nincsenek olyan következtetések, amelyekben a vita résztvevői — gondolataik kicserélése után — egyetértésre jutottak volna. A vita azonban semmi esetre sem vész kárba, hanem segítheti a valóság mind jobb megismerésére irányuló újabb erőfeszítéseket.

A tulajdon nemcsak a közgazdasági elméletnek, hanem a társadalmi gyakorlatnak is egyik leglényegesebb, legelevenebb problémája. Szerkesztőségünk szerette volna, ha a vita gyakorlatiasabb jelleget ölt, s a szerzők írásaikban a gyakorlathoz közelebb álló kérdésekkel is foglalkoznak. Azt vártuk és ösztönöztük, hogy az elméleti tételek tükrében azok az időszertű feladatok, gondolatok verődjenek vissza, amelyeknek megoldása közvetlenebbül szolgálná gazdasági és társadalmi előrehaladásunkat. Ez a törekvésünk azonban kevés sikerrel járt, a polémia helyenként túlzott mértékben terminológiai kérdésekre, az általában vett tulajdon meghatározására, a klasszikusok ezzel kapcsolatos megállapításainak értelmezésére korlátozódott. A szellemi torna megmaradt az elvont elmélet bástyái között, bár felcsigázta az érdeklődést, jellegénél fogva nem érthette el azt a célt, ami az ilyen viták létjogosultságát elsősorban megadja: hozzásegíteni ahhoz, hogy válaszoljunk a gyakorlat által feltett kérdésekre.

A vitacikkek szervezett közlésének lezárása természetesen még időlegesen sem jelenti a vita befejezését. Minden bizonnyal tovább folyik majd a meditáció, az elemzés és a kötetlen eszmecsere a tulajdonról, s később remélhetőleg folyóiratunk is helyt adhat az általánosságokon túllépő, gazdasági valóságunk problémáit érzékelő és feldolgozó publikációknak.

A tulajdonviszonyok fejlődésének kérdése, összefüggése a termelési viszonyok konkrét formáinak fejlődésével, természetesen folyóiratunk állandó témái között szerepel majd a jövőben is.

A szerkesztőség

A fejlett tőkésországok gazdasága 1976-ban

Általános helyzetkép

Az 1972—1973. évi fellendülés időszakában kiéleződött gazdasági problémák, valamint a nyersanyag- és olajárrobbanással létrejött új külgazdasági feltételek, 1974—1975-ben a második világháború utáni időszak legmélyebb gazdasági válságát váltották ki a fejlett tőkésországokban. A válságban a termelés és fogyasztás színvonalának általános csökkenése, a munkanélküliség nagymértékű növekedése, a kapacitáskihasználás visszaesése mellett meggyorsult az infláció, felborult az országok külső és belső gazdasági egyensúlya. A világgiazi árarányok jelentős és tartósan ígérkező módosulása kiélezte a fejlett tőkésországokban a strukturális (kitermelő és feldolgozó ágazatok közötti, és egyes ágazaton belüli) problémákat. Ezek megoldásához, valamint az energiatakarékosági programok megvalósításához és a belföldi energiaforrások kihasználásához óriási fejlesztések lennének szükségesek. Egyidejűleg nagymértékben differenciálódott és átlagosan is romlott a vállalatok pénzügyi helyzete, a gazdasági légkör bizonytalanná vált. A strukturális és egyensúlyi válság mélységével függ össze, hogy ezek az országok 1975 második félévétől a korábbi gazdasági visszaeséseknél alkalmazott gazdaságösztönző intézkedésektől eltérő gazdaságpolitikai döntésekre kényszerültek. A válságban ez ideig még fokozódó infláció miatt nem alkalmaztak széleskörűen és erőteljesen „hagyományos” gazdaságélénkítő politikát. A tőkés világkereskedelem — a korábbi visszaesések idején tapasztaltakkal ellentétben — az inflációs tendenciák to-

vábbterjesztőjének, sőt erősítőjének bizonyult. Az állami kiadások és a személyi fogyasztás ösztönzésének lehetőségét korlátozta — az infláció mellett — a külső gazdasági egyensúly helyreállításának sürgős feladata is. Gyengült a nemzetközi gazdaságpolitikai koordináció, a nehezebb külgazdasági feltételek s a velük járó országok közötti differenciálódás élezte a gazdasági érdekellentéteket. Eközben olyan gondok keletkeztek a nemzetközi kereskedelemben és a pénzügyek területén, amelyek megoldása megkívánná a szorosabb együttműködést. A szerkezeti átrendeződés igénye nem járt a beruházási kereslet fellendülésével, mivel a szükséges változások iránya és mértéke még nem tisztázódott, s így a vállalatok — a hosszú távú bizonytalanság miatt — tartózkodtak a jelentősebb fejlesztésektől. A fejlett tőkésországok gazdasági problémáinak súlyossága, összetettsége és lehetőségei korlátai miatt az 1975 második felében megindult gazdasági megélénkülés 1976 nyarán ismét lelassult. Az újabb visszaeséstől, a világkereskedelem bővülésének lassulásától való félelem a fejlett tőkésországok többségét 1976 végén, illetve 1977 elején fontos belső gazdaságpolitikai és nemzetközi együttműködési döntések meghozatalára készítette.

A gazdaságilag fejlett tőkésországok egészében a végtermék 1976-ban kb. 5 százalékkal nőtt. Az átlagot meghaladóan fejlődött a gazdaság az Egyesült Államokban, Japánban és az NSZK-ban. A többi országban a gazdasági növekedés átlagosan 3—4 százalékos volt. Ezen belül a kisebb nyugat-európai országokban a gazdasági fejlődés csak mintegy 2,5 százalékos volt, kivéve Norvégiát (amely

5 százalékos növekedést ért el) és Finnországot (ahol a végtermék fél százalékkal csökkent). A fejlett tőkésországok többségében az 1976. évi növekedés jórészt csak az 1974—1975. évek csökkenését pótolta. 1976 őszén például az országcsoport egészének ipari termelése az 1973. évi átlagos színvonalat érte el. Az év folyamán a gazdasági fejlődés — a kormányok óvatos költségvetési és monetáris politikája, a gazdaságélénkítés korlátozott hatékonysága és a fejlesztések bizonytalansága miatt — megtorpant. 1976 második felében ezekben az országokban a végtermék növekedése az első félévnek csupán a felét érte el.

Az infláció mérséklését, a külső és a belső egyensúlyt, a valuták értékállandóságát tekintve a fejlődés csupán az Egyesült Államokban, Japánban és az NSZK-ban volt megalapozott. Franciaországban és Olaszországban a gazdasági egyensúly javítására és az infláció korlátozásához a múlt évinél kiegyensúlyozottabb gazdasági fejlődés szükséges. A kisebb nyugat-európai országok gazdasági fejlődési lehetőségei tavaly — elsősorban a nemzetközi kereskedelem bővülésének korlátai, illetve strukturális problémák és kisebb alkalmazkodó képességük folytán — az említett három vezető tőkésországnál kedvezőtlenebbek voltak.

1. sz. táblázat

A végtermék alakulása

(Százalékos változás az előző évhez képest, változatlan áron)

Ország	Az 1963—64 és 1973—74 közötti időszak átlaga	1975	1976	1977 (előrejelzés)
Fejlett tőkésországok összesen	5,0	—1,2	5	3,5—4
Anglia	2,7	—1,8	1	1,5
Ausztria	5,2	—2,0	4	3—3,5
Belgium	5,0	—1,8	3	2,5—3
Finnország	5,2	0,1	—0,5	4
Franciaország	5,4	—1,2	5	3
Hollandia	5,3	—1,1	3,5	3—3,5
NSZK	4,4	—3,2	5,5	3,5—4
Norvégia	4,7	3,0	5	7
Olaszország	4,7	—3,7	4,5	—0,5
Spanyolország	6,6	0,8	2	1,5
Svájc	3,6	—7,6	0,5	1,5
Svédország	3,6	0,8	1,5	2—2,5
Egyesült Államok	4,0	—1,8	6	4,5
Kanada	5,4	0,6	4,5	3,5
Japán	9,4	2,1	6	6

Forrás: OECD Economic Outlook, 1976. december; OECD Main Economic Indicators, 1977. január; National Institute Economic Review, 1976. november; Wirtschaft und Statistik, 1977. január—február.

Ipar

Az elmúlt két évben a fejlett tőkésországok ipari termelése jelentős ingadozásokkal fejlődött. 1975-ben a végtermék 1,2 százalékkal csökkent, de az ipari termelés — a szolgáltató ágazatok nagy súlyával magyarázhatóan — 8 százalékkal esett, míg 1976-

ban a gazdaság 5 százalékos fejlődését meghaladó mértékben, 7 százalékkal nőtt. Az ipari termelés 1976. évi növekedése az országok többségében lényegében kiegyenlítette az 1975. évi csökkenést, így 1976 őszén az ipari termelés színvonala az országcsoport egészében megközelítette a válság előtti 1973., illetve 1974. évi csúcs-

Az ipari termelés alakulása
(Százalékos változás az előző évhez képest, változatlan áron)

Ország	1974	1975	1976	1977 (előrejel- zés)
Anglia.....	-2,7	-4,9	0,5	3
Ausztria.....	5,0	-6,2	6	5
Belgium.....	3,4	-10,0	9	6,5
Franciaország.....	2,5	-7,5	10 ^a	3
Hollandia.....	3,4	-5,0	5,5 ^a	3
NSZK.....	-0,9	-6,3	7	4,5
Norvégia.....	4,3	6,7	7	6,5
Olaszország.....	3,5	-9,8	11 ^a	—
Svédország.....	5,4	-2,2	-1	4
Egyesült Államok.....	—	-8,9	10	5
Kanada.....	4,1	-4,5	5 ^a	3,5
Japán.....	-3,1	-10,9	13	10,5

a) becült decemberi adatok.

Forrás: OECD Economic Outlook, 1976. december; OECD Main Economic Indicators, 1977. január; ECE Statistical Indicators of Short Term Economic Changes in ECE Countries, 1977. január—február.

pontot. Az utóbbi három évben — Norvégia kivételével, ahol a feltárt olajforrások megszilárdították az ipari fejlődés perspektíváit — egyetlen fejlett tőkésországban sem nőtt számottevően (évi 1—2 százalékos meghaladó mértékben) az ipari termelés.

Az 1973 őszi olajárrobbanás és az ipari termékek arányainak ezt követő átrendeződése a nemzetközi piacokon az iparszerkezet fokozatos átalakítását, fokozott energia- és anyagtakarékosságot, a hazai erőforrások gyorsított ütemű fejlesztését és kihasználását tette szükségessé. Az iparban az elmúlt 3 év alatt a szerkezetváltozási elképzeléseknek — a kitermelő és feldolgozó ágazatok közötti és az egyes ágazatokon belüli változásoknak — csak kis része valósult meg. Kitűnt, hogy a szükséges változások hosszabb időszak, esetleg évtizedek alatt érhetők csak el, s hogy a fejlett tőkésországok iparában is meglévő bizonytalansággal járó beruházási pangás nem kedvez a fejlesztéseknek, a szerkezeti módosítások vállalásának. Így nem rajzolódhattak ki a jelenlegi világgazdasági feltételeknek megfelelő szerkezeti arányok, s az sem, hogy a ter-

mékszerkezet átalakulásában melyek lesznek a vezető szerepet játszó termékcsoportok. A fejlesztési kedvet az is gyengíti, hogy az ipari kapacitások kihasználása a legtöbb országban 1974—1975-ben jelentősen csökkent, az 1976. évi megélénkülés idején pedig a korábban kiesett kapacitásoknak csupán mintegy a felét kapcsolták be ismét a termelésbe. Így a kapacitaskihasználás még mindig 5—10 százalékkal alacsonyabb, mint a válságot megelőző konjunktúra csúcán volt.

A fejlett tőkésországokban 1970 és 1973 között a bányászat termelése lényegében stagnált, aránya csökkent. 1973 után e tendencia folytatódott: 1976. III. negyedében a bányászat termelésének súlya az iparban Észak-Amerikában, Japánban és Nyugat-Európában egyaránt alacsonyabb volt, mint 1973-ban, illetve 1975-ben. A válság által legsúlyosabban érintett ágazatok egyike a kohászat volt. Több tényező együttes hatására — ilyenek: a fejlett tőkésországok kohászata versenyképességének csökkenése, az anyagigényesség némi mérséklődése, a gépipari termelés lassú növekedése stb. — általában meggyorsult a kohászat visszaszorulása

ezen országok ipari termelésében. A gépipar 1976 végére sem tudta visszaszerezni az ipari termelésben 1973. évi pozíciót. Ebben jelentős szerepe volt a beruházási kereslet vontatott emelkedésének (több országban pangásának). A gépiparon belül a termékszerkezet némileg eltolódott egyes tartós fogyasztási cikkek, a villamos gépek, energetikai berendezések stb. javára. A közlekedési eszközök gyártásában 1976-ban elért növekedés két év jelentős — mintegy 10 százalékos — csökkenését egyenlítette ki. 1973-ig az ipar legdinamikusabban fejlődő ágazata a vegyipar volt. Termelése 1974-ben

stagnált, majd az 1975-ös válságévben az ágazatok közül — a kohászat mellett — a legnagyobb mértékben csökkent. Ezt követően az 1976. évi megélénkülés is a vegyiparban volt a legerősebb, így az ágazat 1976. év végi aránya az ipari termelésben Észak-Amerikában és Nyugat-Európában ismét meghaladta az 1973. évit. Japánban viszont a múlt évben a vegyipar csak másodlagos szerepet játszott az ipari megélénkülésben, a gépipar és a kohászat mögött. A fogyasztásicikk-gyártó ágazatok közül 1973 óta lassult a textil-, a ruházati és bőripar arányának korábbi viszonylag gyors csökkenése, az élelmi-

3. sz. táblázat

Az ipari termelés ágazati szerkezete
(Százalékos megoszlás, összehasonlítható árakon számított adatok alapján.)

Megnevezés	1970	1973	1975	1976 III. negyedév
Észak-Amerika				
Ipar összesen	100,0	100,0	100,0	100,0
Ebből				
Bányászat	7,0	6,1	6,6	6,0
Kohászat	6,5	6,3	5,4	5,8
Gépipar	34,8	36,0	34,8	34,8
Élelmiszeripar	9,8	9,0	10,1	9,7
Textil-, ruházati és bőripar	6,4	6,2	6,2	6,2
Vegyipar	12,8	13,5	14,2	14,6
Villamos energia, gáz ...	6,4	6,2	6,9	6,5
Japán				
Ipar összesen	100,0	100,0	100,0	100,0
Ebből				
Bányászat	0,9	0,6	0,6	0,5
Kohászat	10,0	10,4	10,0	9,8
Gépipar	43,0	45,0	45,0	46,4
Élelmiszeripar	7,7	6,9	7,8	7,3
Textil-, ruházati és bőripar	7,8	6,8	6,6	6,1
Vegyipar	16,1	16,5	16,5	16,1
Villamos energia, gáz ...	2,8	2,9	3,4	3,2
Nyugat-Európa				
Ipar összesen	100,0	100,0	100,0	100,0
Ebből				
Bányászat	4,5	3,9	4,2	3,8
Kohászat	8,8	8,4	7,8	7,7
Gépipar	29,0	28,5	29,3	28,2
Élelmiszeripar	10,0	9,7	10,5	10,0
Textil-, ruházati és bőripar	9,1	8,5	8,3	8,1
Vegyipar	15,8	17,2	16,5	17,3
Villamos energia, gáz ...	7,4	8,2	9,3	9,3

Forrás: OECD, Industrial Production, 1976. 4. sz.

szeripar súlya pedig átmenetileg emelkedett is. A villamosenergia-termelés a válságban is egyenletes, lassú ütemben nőtt. Az 1976. évi megélénkülés időszakában a villamosenergia-ipar termelésének fejlődése (részben az energiatakarékosági intézkedések eredményeként) elmaradt az átlagtól. 1974—1975-ben — elsősorban a rossz konjunktúra miatt — némileg mérséklődött a fejlett tőkésországok energiafogyasztásában az import aránya. Például a közös piaci országok energiafogyasztásuknak 1973-ban 61,4, 1974-ben 61,1, 1975-ben 56,9 százalékát fedezték importból. Amint a bányászat és ezen belül a szénbányászat termelésének alakulásából kitűnik, korlátozott eredménnyel jártak a hazai források fejlesztésére fordított erőfeszítések. A közös piaci országok villamoserőműveiben például 1974—1975-ben a kőszénfelhasználás — fűtőértékben számítva — mintegy 9 százalékkal alacsonyabb volt, mint 1973-ban, és a többletenergia-felhasználást egészében földgázból fedezték. 1976-ban — az ipari termelés megélénkülésével — jelentősen (kb. 11 százalékkal) nőtt a fejlett tőkésországok energia-hordozó-importja, így importfüggőségük ismét fokozódott.

Az 1974—75. évi válság idején a fogyasztók jelentős keresletet halasztottak el. 1975 végén, illetve 1976 el-

ső felében az ipari termelés megélénkülését részben ennek az elhalasztott keresletnek a megjelenése és a nyers- és alapanyagkészletek feltöltése ösztönözte. A kormányok — az 1976. évi választásokra való tekintettel — gazdaságélénkítő intézkedéseket hoztak. Ezek hatása elsősorban a lakossági fogyasztás növekedésében mutatkozott meg. Az ipari termelésen belül — az említett keresleti tényezőkkel összefüggésben — a fogyasztási javakat és féltermékeket gyártó ágazatok termelése nőtt az átlagnál jobban. A beruházási javak termelése főleg Japánban, az Egyesült Államokban és az NSZK-ban állt talpra.

1976-ban, a gazdasági válságból való kilábalás idején, a fejlett tőkésországokban — az Egyesült Államok és Norvégia kivételével — az ipari termelés növekedése kizárólag a termelékenység és a munkaintenzitás növekedéséből, a kapacitáskihasználás — korábbi csökkenést részben ellensúlyozó — javulásából és a normális hosszúságú munkanapra való visszatérésből adódott. A termelésnövekedéssel nem járt együtt a foglalkoztatottsági színvonal visszaállítása. Az országok többségében a feldolgozó iparban foglalkoztatottak száma — a válságban kialakult alacsony színhez képest — 1976-ban tovább csökkent (Ausztriában, Angliában és az NSZK-ban 2—2,5, Hollan-

4. sz. táblázat

A beruházási és a fogyasztási javak, valamint a félkésztermékek gyártásának alakulása 1976-ban^a
(Százalékos változás az előző évhez képest)

Ország	Ipar	Beruházási javak	Fogyasztási javak	Félkésztermékek
Ausztria	6	3	7	9
Anglia	0,5	-2	1	5
Franciaország	10	5	12	11
NSZK	7	6	7	10
Olaszország	10	7	14	11 ^b
Japán	13	13	19 ^c	14

a) Egyes decemberi adatok számítottak. b) Anyagok. c) Tartós fogyasztási cikkek, nem tartós javak termelése 9 százalékkal nőtt.
Forrás: ECE Statistical Indicators of Short Term Economic Changes in ECE Countries, 1977. január—február; OECD. Main Economic Indicators, 1977. január.

5. sz. táblázat

A munkanélküliség alakulása
(1000 fő)

Ország	1976 január	1976 november	1976 december	1977 január
Anglia	1303	1377 ^a	1371	1448
Belgium.....	229	251	261	..
Franciaország	1017	1041
Hollandia	237	206	218	226
NSZK	1351	985	1090	1249
Olaszország.....	681	777 ^a
Egyesült Államok...	8200	7100	7000	7800
Japán	1250	1000 ^a

a) Októberi adatok.

Forrás: ECE Statistical Indicators of Short Term Economic Changes in ECE Countries, 1977. január–február; OECD. Main Economic Indicators, 1977. január.

diában, Svédországban és Japánban mintegy 3 százalékkal). A feldolgozó iparban foglalkoztatottak száma az Egyesült Államokban nem egészen 4 százalékkal nőtt, a termelés növekedésének mintegy kétharmada a munkatermelékenység növekedéséből adódott, noha az a többi országénál lassúbb volt.

A bérköltségekkel való takarékoságot és a termelékenység növelését célzó foglalkoztatáspolitikai következményeként a munkanélküliek száma 1976-ban is magas maradt, illetve — részben a termelés növekedési üte-

mének lassulása miatt — a II. félévben még emelkedett is. 1976 végén, 1977 januárjában Belgiumban, Franciaországban, Olaszországban és Angliában a munkanélküliek száma magasabb volt, mint a múlt év elején. A fejlett tőkésországok többségében a II. világháború óta még sohasem volt válságból való kilábalás idején olyan sok a munkanélküli, mint 1976 végén.

A foglalkoztatottsági színvonal csökkenése az iparban és a nagy számú feldolgozóipari munkanélküli lehetővé tette az átlagos órakerese-

6. sz. táblázat

Az átlagos órakereset és a termékegységre jutó bérköltség
alakulása a feldolgozó iparban
(Százalékos változás az előző évhez képest)

Ország	Átlagos órakereset		Termékegységre jutó bérköltség		Munkater- melékenység ^b 1976
	1975	1976	1975	1976	
Anglia	26,3	20	32,4	14	3
Franciaország	17,3	13	19,6 ^b	5 ^b	11
NSZK	8,2	6	7,6 ^b	-1 ^b	9,5
Olaszország	26,7	21	30,1	16	11
Egyesült Államok...	9,1	8	12,1	2	6
Japán ^a	11,5	13	22,1	-3	16

a) Havi keresetek. b) Az egész iparban.

Forrás: OECD Economic Outlook, 1976. december; OECD Main Economic Indicators, 1977. január; ECE Statistical Indicators of Short Term Economic Changes in ECE Countries, 1977. január–február.

tek növekedésének lassítását. 1976-ban a fejlett tőkésországokban a feldolgozóipari átlagkeresetek 10—11 százalékkal nőttek, mintegy 1,5—2 százalékkal gyorsabban a fogyasztói áraknál. A reálkeresetek átlagosan 1,5—2 százalékos emelkedése az országok többségében jóval lassúbb a munkatermelékenység növekedésénél. A vezető tőkésországok közül a termékegységre jutó bérköltség csupán Olaszországban és Angliában emelkedett jelentősen (16, illetve 14 százalékkal, ami az 1975. évinek fele, illetve harmada). Japánban és az NSZK-ban ez a mutató — ellentétben a korábbi évekkal — csökkent. A termékegységre jutó bérköltség növekedésének lelassulása mellett kedvezett a tőkés érdekeknek az is, hogy 1975 eleje óta a feldolgozó iparban a termelői anyag- és félkésztermék-ráfordítások (input) és a késztermék-kibocsátás árszintje lényegében azonos mértékben emelkedtek. Véget ért az az időszak, amikor a nyersanyagárak emelkedését csak korlátozottan lehetett továbbhárítani a késztermékek árában. Emellett 1976-ban több országban mérsékelten nőttek a termékegységre jutó tőkéköltségek is, így — legalábbis a fejlett tőkésországok egy részében — a termékegységre jutó összköltség a bérköltségnél is lassabban emelkedett. A költségsszínvonal kedvező alakulása és a bővülő értékesítési lehetőségek együttes hatására a vezető tőkésországok iparában átlagosan 20—30 százalékkal emelkedtek a vállalati profitok. Mivel azonban a vállalatok fejlesztéseiket az üzleti kilátások bizonytalansága miatt az or-

szágok többségében elhalasztották, megtakarításuk tovább nőtt, a hitel-felvételük csökkent.

Mezőgazdaság

A hetvenes évek első felében a fejlett tőkésországok mezőgazdasági termelése a világtágnál mérsékeltebben — évente 1,8 százalékkal — nőtt. 1976-ban az országocport egészében stagnált a mezőgazdasági termelés. Nyugat-Európában — ahol aszály pusztított — az 1975. évi visszaesést követően tovább csökkent a mezőgazdasági, illetve az élelmiszertermelés. Észak-Amerikában — ahol hosszabb időszakot tekintve a mezőgazdasági termelés növekedése a nyugat-európainál nem gyorsabb — 1975-ben és 1976-ban a mezőgazdasági terméseredmények kedvezően alakultak.

Szántóföldi növényekből az Észak-Amerikában és a szocialista országokban betakarított termés kedvező ellátást ígér. 1976-ban a világ gabonatermelése mintegy 7 százalékkal nőtt. Búzából rekordtermést takarítottak be: 410 millió tonnát, 17 százalékkal többet, mint 1975-ben. A jó termés hatására a hagyományos importőr országok kereslete csökkent, így ez év közepéig várhatóan mintegy 10 százalékkal kevesebb búza kerül a nemzetközi kereskedelembé, mint az elmúlt mezőgazdasági évben. Ezért a korábbi éveknél több búzát használtak fel takarmányozásra, és a gazdasági év végére az exportáló országok várhatóan feltöltik készleteiket is. 1976. II. felében a megnöve-

7. sz. táblázat

A mezőgazdasági termelés alakulása
(Százalékos változás az előző évhez képest)

Országocport	1971— 1975. évek átlaga	1973	1974	1975	1976
Világ összesen	2,2	5,5	0,9	1,9	2—3
Fejlett tőkésországok ..	1,8	2,3	2,0	3,0	0—1
Nyugat-Európa.....	1,9	4,2	4,6	—2,2	—(1—2)
Észak-Amerika.....	1,8	1,5	0,3	6,9	2—3

Forrás: FAO Monthly Bulletin of Agricultural Economics and Statistics, 1976. november.

kedett kínálat hatására a világpiacon számottevően csökkentek a búzaárak, az év végére megközelítve az 1972. évi alacsony árszintet. 1977-ben a búza nemzetközi ára valószínűleg stabilizálódik. (További csökkenése esetén az árak a termelési költségeket is alig fedeznék, veszélyeztetve a termelők érdekeltségét a termelési színvonal fenntartásában, főként az Egyesült Államokban.)

A világon összesen mintegy 700 millió tonna takarmánygabona termett 1976-ban, 5 százalékkal több, mint 1975-ben. Ezen belül, Észak-Amerikában kedvező volt a kukoricatermés, ezzel szemben Nyugat-Európában a kedvezőtlen nyári időjárás miatt helyenként takarmányellátási nehézségek várhatók (főleg szálas takarmányokból). 1976 őszén a bőséges észak-amerikai kukoricatermés — a feszült nyugat-európai ellátási helyzet ellenére — mérsékelte a takarmánygabona világpiaci árát. Decemberben a takarmánygabona-árak — az élénkülő kereslet és az észak-amerikai készletezési törekvések hírére — megszilárdultak. Az Egyesült Államok szójababtermése jelentősen (kb. 18 százalékkal) csökkent.

Nyugat-Európában a szárazság miatt több országban rossz volt a termés burgonyából, egyes zöldségfélékből és gyümölcsből. A gyümölcsstermés 1973 óta évről évre csökken. Mindkét régióban visszaesett a növényolaj-termelés.

A fejlett tőkésországokban 1976-ban tovább nőtt a hústermelés. A növekedés elsősorban marha- és baromfihúsból volt jelentős (4, illetve 6 százalék). 1976. II. felében — a takarmányozási nehézségek miatt — erősödtek a törekvések a szarvasmarha-állomány egy részének kivágására. Nyugat-Európában a magas húskészletek megfelelő ellátást biztosítanak, az importkereslet (főleg a közös piaci országokban) korlátozott. Az év második felében azonban az állatállomány csökkenésével várhatóan mérséklődik a marhahús-termelés. Bár a kiesést részben pótolja a növekvő sertéshús-termelés, a marhahús iránti kereslet fokozódik, és így áremelkedés várható.

1976-ban Nyugat-Európában 2, Észak-Amerikában 1 százalékkal nőtt a tejtermelés. A tejtermelők érdekeltségét csökkentik, hogy a tej- és a takarmányárak viszonya kedvezőtlenül alakul.

8. sz. táblázat

A fontosabb mezőgazdasági termékek termelésének alakulása
(Millió tonna)

Megnevezés	Észak-Amerika			Nyugat-Európa		
	1974	1975	1976	1974	1975	1976
Gabonafélék	235,4	285,3	298,1	159,1	146,9	141,4
Ebből: Búza	62,2	75,2	82,0	62,9	53,1	56,4
Kukorica	121,0	150,1	157,7	26,5	27,4	24,0
Árpa	15,4	17,9	18,5	47,5	45,6	42,3
Burgonya	18,0	17,3	18,5	57,6	47,8	48,4
Zöldségfélék	25,4	26,4	26,1	48,1	47,9	47,9
Gyümölcs (szőlővel együtt)	23,8	25,3	24,5	63,3	61,8	61,7
Növényolaj	8,1	9,8	8,1	2,2	2,6	2,3
Cukor (nyers)	5,0	6,5	6,7	11,2	12,8	12,7
Hús	26,1	25,4	27,0	24,5	24,2	24,5
Ebből: Marhahús	11,7	12,3	12,9	8,2	8,2	8,1
Sertéshús	6,9	5,7	6,0	10,4	10,1	10,4
Tej	60,0	60,1	60,9	125,2	124,8	127,3
Tojás	4,2	4,1	4,1	4,9	5,0	5,1

Forrás: FAO Monthly Bulletin of Agricultural Economics and Statistics, 1976. december.

Jövedelmek, árak, fogyasztás, beruházás

A fejlett tőkésországok többségében 1976-ban az egyik legfontosabb gazdaságpolitikai cél az 1974—1975-ben felgyorsult fogyasztóiár-emelkedés ütemének mérséklése volt. E célból a kormányok visszafogták az állami fogyasztás és a beruházások növekedését, a lakossági jövedelmek növekedését pedig — az adóterhek növelésével — a főbb országokban együttesen átlagosan csaknem 1 százalékkal mérsékeltek. A jövedelempolitika mellett segítette az infláció mérséklését a termelői árak befolyásolása, egyes országokban árelenőrzés, illetve árkorlátozás is. A korábbi évekkal ellentétben, enyhült a nyomás a fogyasztói árakra a nyersanyag- és energiaárak, általában az importárak irányából is. A fogyasztói árak növekedése a fejlett tőkésországok egészében 1976-ban az előző évi 11-ről 8 százalékra mérséklődött.

Segítette a válságból való kilábalást a személyi fogyasztói kereslet és a készletezés élénkülése. 1976-ban a főbb tőkésországokban a háztartások adózás előtti reáljövedelme — az 1974—1975. évi stagnálást követően

— 4 százalékkal, adózás utáni reáljövedelme pedig mintegy 3 százalékkal nőtt. A fogyasztás az adózás utáni reáljövedelemnél nagyobb (az adózás előttihez hasonló) mértékben emelkedett, annak folytán, hogy csökkent a lakossági megtakarítás. A végtermék növekményének mintegy a felét a fogyasztás növekedése tette ki. 1976. II. félévében, a megélénkülés megtorpanásával egyidejűleg, mérséklődött a lakossági fogyasztás növekedése is. A megélénkülésben — különösen 1976 elején — nagy szerepet játszott a készletezés. 1976. I. félévében a végtermék növekményének kerekén egyharmadát a készletek bővítése szívta fel.

Az 1976. év eleji megélénkülés fel lendüléssé fokozódását az gátolta meg, hogy a készletek feltöltését, a lakossági fogyasztás bővülését — néhány ország kivételével — nem követte a beruházási tevékenység megélénkülése. (Annak ellenére, hogy a legtöbb országban javult a vállalatok pénzügyi helyzete, jelentősen nőttek a profitok.) A fejlesztések és az állami kiadások elégtelen növekedése folytán elmaradt a foglalkoztatottság javulása, ami a II. félévben kedvezőtlenül hatott vissza a fogyasztás alakulására. A megvalósult beruhá-

9. sz. táblázat

A fogyasztói árak alakulása
(Százalékos növekedés az előző évhez képest)

Ország	Az 1962— 1972 évek átlaga	1973	1974	1975	1976
Fejlett tőkésországok ...	3,9	7,9	13,4	11,7	8
Anglia	4,9	9,2	16,0	24,2	16,6
Ausztria	3,9	7,6	9,5	8,4	7,3
Belgium	3,8	7,0	12,7	12,8	9,2
Franciaország	4,4	7,3	13,7	11,7	9,6
Hollandia	5,2	8,0	9,6	10,2	8,8
NSZK	3,2	6,9	7,0	6,0	4,5
Olaszország	4,3	10,8	19,1	17,0	16,8
Spanyolország	7,1	11,4	15,7	16,9	17,7
Svédország	4,7	6,7	9,9	9,8	10,2
Egyesült Államok	3,3	6,2	11,0	9,1	5,8
Japán	3,7	11,7	24,5	11,8	9,3

Forrás: OECD Economic Outlook, 1976. december; OECD Main Economic Indicators, 1977. január; ECE Statistical Indicators of Short Term Economic Changes in ECE Countries, 1977. január—február.

10. sz. táblázat

**A személyi és a közületi fogyasztás, valamint
a beruházás alakulása**

(Százalékos változás az előző évhez képest,
változtatlan áras adatok alapján)

Ország	1975	1976	1977. évi előrejelzés
Személyi fogyasztás			
Anglia	-0,7	-0,3	-1
Franciaország	3,3	4	3
NSZK	2,6	3,4	3,5
Olaszország	-1,8	3	-0,5
Egyesült Államok...	1,5	5,5	4
Japán	6,0	5	5
Közületi fogyasztás			
Anglia	4,7	2,5	0,5
Franciaország	2,7	4	3
NSZK	3,9	2,6	2
Olaszország	0,8	2,5	2
Egyesült Államok...	1,8	1	3
Japán	6,8	4,5	4
Beruházások			
Anglia	-1,2	-3,5	-2,5
Franciaország	-4,3	3	1,5
NSZK	-4,1	4,4	3,5
Olaszország	-12,7	-2	-5
Egyesült Államok...	-13,7	9	9
Japán	-3,3	5	7,5

Forrás: OECD Economic Outlook, 1976. december; Wirtschaft und Statistik, 1977. január-február.

zások, korszerűsítések helyenként — a várakozásokkal ellentétben — nem növelték, hanem csökkentették a foglalkoztatottságot. A beruházási tevékenység Japánban, az Egyesült Államokban és az NSZK-ban a legérőteljesebb, ahol az infláció mértéke a fejlett tőkésországok közül — Svájc kivételével — a legkisebb és a külgazdasági egyensúly viszonylag kedvező.

Külkereskedelem, fizetési mérleg

A fejlett tőkésországokban a konjunkturális helyzet meghatározó a külkereskedelemre is. 1975-ben, a válság mélypontján, a gazdasági tevékenység 1—1,5 százalékos csökkenése mintegy 7 százalékkal — az ipari termelés csökkenésével közel azonos mértékben — vetette vissza az importot. Az importkereslet ilyen

mérvű visszaesését az országok többségében a készletek leépítése idézte elő, de csökkent a kereslet a fogyasztási és beruházási javak egymás közötti forgalmában is. 1975-ben az egymás közötti forgalom — 1974-hez hasonlóan — az összforgalomnál kedvezőtlenebbül alakult: mintegy 8 százalékkal csökkent.

Az 1976. évi élenkülés az országok többségében fokozta az exportot és az importot. A növekedés kiegyenlítette az 1975. évi forgalomcsökkenést; az országcsoport egészének külkereskedelmi forgalmában helyreállt — mintegy 7 százalékkal magasabb szinten — az 1974. évi export-import arány. Az év első felében — az erőteljes készletfeltöltés hatására — gyors (az exportét meghaladó) ütemben bővült az import. Az év második felében bekövetkezett megtorpanás a külkereskedelmi forgalom bővülését is mérsékelte.

1976-ban a fejlett tőkésországok egymás közötti forgalma — részben még csak a korábbi csökkenést ellensúlyozva — az átlagnál gyorsabban (összehasonlítható árakon 14 százalékkal) bővült. A kőolajimport és az országcsoporton kívüli országokból származó egyéb termékek importja egyaránt 11 százalékkal nőtt. Az import e növekedését csupán az olaj-exportáló országokba irányuló dinamikus felütő export ellensúlyozta. A többi fejlődő országba irányuló export volumene lényegében stagnált, a szocialista országokba exportált áruké pedig csak kissé (kb. 3 százalékkal) nőtt. Az exporténál gyorsabb importnövekedés miatt romlott a külkereskedelmimérleg-helyzet. Az egyenlegromlás két országra, az Egyesült Államokra és Franciaországra összpontosult. A cserearányok romlásából adódó veszteségek elősorban az NSZK-t, Olaszországot, Japánt és a kis nyugat-európai országokat sújtották.

A válság során jelentősen változott a fejlett tőkésországok külkereskedelmének áruszerkezete. Jól jellemzik ezt a közös piaci országok áruforgalmának szerkezeti változásai. Amellett, hogy a kőolajár-robbanást követően az importban jelentősen megnőtt az energiahordozók súlya, a legjelentősebb változás az volt, hogy az importban mérséklődött a gépek és berendezések, a nyersanyagok és féltermékek, a Közös Piacon kívülről jövő behozatalban pedig az élelmiszerek aránya. A Közös Piacon kívüli exportban mérséklődött az anyag jellegű áruk és emelkedett a gépek és berendezések aránya. 1976. I. felében a korábbi évekkel részben ellentétes szerkezeti módosulások bontakoztak ki a Közös Piac külkereskedelmében. Az egymás közötti forgalomban a gépek és berendezések aránya ismét megközelítette az 1973. évi, kissé nőtt az anyagok és féltermékek, s jelentősen a vegyi termékek aránya. Mérséklődött viszont a Közös Piacon belüli forgalomban az élelmiszerek és a fogyasztási cikkek súlya. A Közös Piacon kívülről származó import szerkezetében említést

érdemlő változás az anyag jellegű áruk és a fogyasztási cikkek előtérre és az élelmiszerek visszaszorulása. Egyes országokban szörványos korlátozó intézkedéseket hoztak a Közös Piacon kívülről származó olcsó fogyasztási iparcikkek és élelmiszerek importjának visszaszorítására. A közös piaci országok kifelé irányuló exportjában 1976. I. felében mutatkozó szerkezeti változások a korábbi (1973-at megelőző) tendenciákhoz való visszatérést jeleznek: az exportban elsősorban a gépek és berendezések, valamint a vegyi áruk aránya nőtt.

Az NSZK-nak az egész 1976. évre vonatkozó külkereskedelmi adatai alapján valószínű, hogy a közös piaci országokban 1976. I. félévében kibontakozott szerkezeti változások folytatódtak az év második felében is. Az NSZK importjában az 1973. évi nyersanyag- és olajáremelkedést követően jelentősen nőtt a nyersanyagok és félkésztermékek, továbbá a végső felhasználásra kerülő késztermékek aránya. 1976-ban az import csaknem egyharmada nyersanyag és félkésztermék volt. Folytatódott az élelmiszerek súlyának mérséklődése az importban. Az exportban — a többi közös piaci országhoz hasonlóan — nőtt a beruházási és fogyasztási célokat szolgáló gépek és vegyi áruk aránya. 1976-ban az NSZK exportjának 54 százalékát, a beruházási javakat előállító ágazatok adták.

1975 végén és 1976-ban a fejlett tőkésországokban az is megkönnyítette az import bővítését, hogy az import átlagárak a belföldi árszínvonalnál mérsékeltebben emelkedtek. Korábban az import és exportárak nőttek a belföldi áraknál gyorsabban, így a nemzetközi árucere fokozta az inflációt az egyes országokban.

1975-ben és 1976-ban az élelmiszerek, a nyersanyagok, és az energiahordozók exportárai stabilizálódtak. 1976-ban a legjelentősebb árváltozás a mezőgazdasági eredetű ipari nyersanyagok és a színes fémek árának növekedése, illetve a gabonaárak csökkenése volt. Ezekhez járult még a kínálat csökkenése nyomán a kávé

11. sz. táblázat

A közös piaci országok külkereskedelmének áruszerkezete
(Százalékos megoszlás)

Megnevezés	1970	1973	1975	1976. I. félév
Közös Piacon belüli forgalom				
Élelmiszerek	13,3	14,4	14,7	13,5
Energiahordozók	4,4	4,7	7,0	7,0
Nyersanyagok	5,8	5,0	4,9	5,0
Gépek, berendezések	30,1	29,2	28,2	29,1
Vegyí áruk	9,4	10,0	10,6	11,5
Ipari termékek alapanyaguk szerint osztályozva	25,3	24,7	22,4	22,7
Ipari fogyasztási cikkek és egyéb termékek	10,3	10,6	10,7	10,3
Import Közös Piacon kívülről				
Élelmiszerek	18,4	17,4	13,6	12,6
Energiahordozók	16,6	19,0	30,9	31,0
Nyersanyagok	20,1	18,1	13,7	13,9
Gépek, berendezések	13,4	14,5	13,3	13,3
Vegyí áruk	5,0	4,5	4,3	4,5
Ipari termékek alapanyaguk szerint osztályozva	20,1	18,2	14,4	14,9
Ipari fogyasztási cikkek és egyéb termékek	5,3	7,2	7,0	7,4
Export Közös Piacon kívülre				
Élelmiszerek	7,2	7,7	6,5	6,8
Energiahordozók	2,9	3,1	3,9	3,8
Nyersanyagok	2,7	2,8	2,2	2,3
Gépek, berendezések	41,6	41,1	43,9	44,7
Vegyí áruk	11,2	11,4	11,3	11,9
Ipari termékek alapanyaguk szerint osztályozva	22,9	22,9	21,8	20,0
Ipari fogyasztási cikkek és egyéb termékek	9,8	9,3	8,1	8,5

Forrás: Eurostat Monthly External Trade Bulletin 1976. évi számai.

12. sz. táblázat

A külső és a belső árak alakulása a fejlett tőkésországokban
(Százalékos növekedés az előző évhez képest)

Megnevezés	1974	1975	1976
A végtermék árszínvonal ^a	12	12	8
Fogyasztói árak ^a	13	11	9
Külkereskedelmi átlagárak, nemzeti valutában			
Export	27	9,5	6,5
Import	45	7	8
Külkereskedelmi átlagárak dollárban			
Export	25	11,5	—
Import	43	9	1,5

a) Exportarányokkal súlyozottan számítva.

Forrás: OECD Economic Outlook, 1976. december

Az exportárak alakulása
(Index, 1975 = 100)

Megnevezés	1976. I. negyedév	1976. II. negyedév	1976. III. negyedév
Élelmiszerek	94	99	100
Hús	106	106	106
Tejtermékek	99	97	99
Gabonafélék	91	89	88
Mezőgazdasági eredetű ipari nyersanyagok.....	103	108	115
Vasérc	100	102	103
Színesfémércsek	91	97	101
Fűtőanyagok	107	104	104
Szén	95	94	94
Kőolaj	107	104	104
Színesfémek	100	113	118

Forrás: UN. Monthly Bulletin of Statistics, 1976. december.

és a kakaó árának ugrásszerű emelkedése.

A nyersanyag- és energiahordozóárak növekedése különböző hatást gyakorolt a fejlett tőkésországok külgazdasági egyensúlyára. A rosszabb gazdasági helyzetben levő, az országcsoport gazdasági potenciáljának mintegy harmadát kitevő országok fizetési mérlegében az 1974—1976. években 75 milliárd dollárnyi hiány halmozódott fel. A jobb helyzetben levő, gazdaságilag erősebb országok viszont (Egyesült Államok, Japán, NSZK, Kanada, Belgium, Hollandia, Norvégia és Svájc) az elmúlt három évben fizetési mérlegükben kereken 20 milliárd dollár többletet értek el. A fejlett tőkésországok 1975. évi 5,5 milliárd dolláros kereskedelmérleg-többlete 1976-ban 13—14 milliárd dolláros hiányra fordult, a folyó fizetési mérleg passzívuma pedig — meghaladva a 22 milliárd dollárt — megháromszorozódott. A főbb országok közül 1976-ban különösen fokozódott az eladósodása Franciaországnak (6 milliárd dollár hiány), Olaszországnak, Angliának és Spanyolországnak (országonként 3—4 milliárd dollár hiány).

1976-ban a fejlett tőkésországok közötti további differenciálódás valutájuk árfolyamának változásában is kifejezésre jutott: évkezdetől no-

vember végéig a font és a líra 20, a francia frank 12 százalékkal leértékelődött, ezzel szemben a svájci frank és a nyugatnémet márka értéke 8—10, a yené 4 százalékkal nőtt, a dollár tényleges értéke nem változott.

Előrejelzés

A várható 1977. évi gazdasági fejlődés megítélésében a szokásosnál is nagyobb a bizonytalanság. A gazdaságelemzők, előrejelzők többsége egyetért abban, hogy a következő egy-másfél év konjunktúrája nem lesz egységes. Viszonylag rövid és mérsékelt növekedés váltakozhat kisebb visszaesésekkel, a kormányok gazdaságpolitikájától függően. A gazdasági feltételek és célok összegezése alapján 1977-ben a múlt évinél mérsékeltbb ütemű fejlődés látszik valószínűnek. Az elmúlt évek gazdaságpolitikai gondjai megmaradnak. Közülük a legfontosabbak:

— Az infláció — bár több országban mérséklődik — továbbra is gyors ütemű és a kereslet alakulására érzékeny marad.

— A gazdasági tevékenység várható színvonala nem teszi lehetővé a munkanélküliség érezhető csökkentését, illetve a beruházások jelentősebb bővítését.

— A gazdasági fejlődés lehetőségeit sokban befolyásolják az országok közötti jelentős különbségek. A gazdaságilag erősebb országok gyorsabb növekedése élénkítheti a nemzetközi kereskedelmet, de az így megélnkülő exportkereslet csak kis mértékben járul hozzá a gyengébb országok gazdasági egyensúlyának helyreállításához.

A fejlett tőkésországok külkereskedelme — a stabilizációs politika és ennek folytán a mérséklődő gazdasági fejlődés korlátai között — várhatóan az 1976. évinél lassabban nő. A gazdasági helyzettől függően fokozódnak a törekvések a külgazdasági egyensúly javítására (az exportnak az importot meghaladó bővítésére) és a további cserearányromlás kivédésére. Az Egyesült Államokban, az NSZK-ban és Japánban az import átlagosnál gyorsabb (változatlan áron 8, 9, illetve 12 százalékos) növekedése, Angliában és Olaszországban lényegében az import stagnálása valószínű. A fejlett tőkésországok piacain élesedő versenyre, az országcsoporton kívülről jövő importárak árszintjének viszonylag lassú emelkedésére lehet számítani. (Importáraik növekedése várhatóan ebben az évben is elmarad a belső árak emelkedése mögött.)

★

Összefoglalva: 1976-ban a fejlett tőkésországok gazdasága kilábalt a recesszióból, az 1976. évi növekedés nagyobbrészt az 1974—1975. évek gazdasági visszaesését pótolta. Az év

folyamán a gazdasági fejlődés — a kormányok óvatos adó- és monetáris politikája és a fejlesztés területén megnyilvánuló bizonytalanság hatására — megtorpant. Az infláció mérséklődött, bár továbbra is jelentős mértékű maradt. A gazdasági tevékenység megélnkülése nem volt elégséges a munkanélküliség csökkentéséhez, illetve az országok többségében a beruházások jelentősebb bővítéséhez. 1976 őszén ismét nőtt a munkanélküliség. Az ipar szerkezetének átalakítása (a belföldi energiatermelési lehetőségek kihasználása, a kitermelő, elsődleges feldolgozó és késztermékgyártó ágazatok közötti, valamint ágazatokon belüli arányok módosítása) vonatottan halad. Nyugat-Európa gazdasági nehézségeit fokozta a rossz mezőgazdasági termés. Az 1976. évi gazdasági megélnkülés fellendítette a külkereskedelmi forgalmat. Az országok többségében romlottak a cserearányok, az Egyesült Államokban és Franciaországban az exportnál gyorsabban nőtt az import. A fejlett tőkésországokban a folyó fizetési mérlegek passzívuma — az 1975. évihez képest — megháromszorozódott. Az 1977. évi gazdasági fejlődés lehetőségeinek megítélésében a szokásosnál is nagyobb a bizonytalanság. Várható, hogy viszonylag rövid távú és mérsékelt fellendülések váltakoznak kisebb visszaesésekkel, a tőkés kormányok gazdaságpolitikájának és nemzetközi gazdasági együttműködésének függvényében.

Pócs Ervin

A Lengyel Népköztársaság központi tervező és tervezési információellátó rendszerének továbbfejlesztési irányai

Bevezető gondolatok

A népgazdasági tervezés és irányítás mind magasabb színvonalra emeléséhez elengedhetetlen, hogy világos képünk legyen a népgazdaság jelenlegi és múltbeli állapotáról s a

várható tendenciákról. E kép egy jól definiálható információhalmazban ölt testet. Ahhoz, hogy ezt az információhalmazt megfelelő hatékonysággal tudjuk kezelni, jól működő információellátó rendszerekkel kell rendelkezünk. A korszerű informá-

cióellátó rendszerek kialakításához egyrészt ismernünk kell azt az alaprendszert, amelynek szolgálatában az információellátó rendszert létrehozzuk, másrészt azokat a legújabb elméleti és gyakorlati módszereket, technikai lehetőségeket, amelyek egy ilyen rendszer kialakításához napjainkban elengedhetetlenül szükségesek. Továbbá azt is át kell gondolnunk, hogy a megvalósított információellátó rendszer milyen haszonnal jár, mivel javítja az alaprendszert. A tudományos módszerek figyelemmel kísérésével kapcsolatban olyan diszciplínák újabb eredményeit említhetjük, mint a közgazdaságtan, a rendszerelmélet, a modellelmélet, az informatika és a számítástechnika.

Ezeket túlmenően állandóan figyelemmel kell kísérnünk más országok hasonló területeken elért eredményeit, tapasztalatait, hogy a tanulságokat a rendszertervezésben és -szervezésben hasznosíthassuk. Ennek megfelelően a népgazdasági tervezés információellátásának tökéletesítésére irányuló munkánk folyamán érdemes figyelniük és alaposan megvizsgálnunk olyan gyakorlati eredményeket vagy terveket is, amelyek külföldön — elsősorban baráti szocialista országokban — alakultak ki vagy vannak folyamatban. Ebből a megfontolásból kiindulva szeretném vázolni azokat a fontosabb terveket és gyakorlati eredményeket, amelyeket e téren Lengyelországban a központi tervező rendszer tökéletesítésére irányuló munka folyamán kidolgoztak, illetve elértek.

Általános irányelvek

A Lengyel Népköztársaságban párt- és kormányhatározatok születtek, amelyek az információtechnikai fejlesztések koncepcióit szervesen hozzákapcsolják a népgazdaság és az állam funkciórendszerének tökéletesítésére vonatkozó koncepciókhoz. Ezekből két, módszertani jellegű követelményt érdemes külön is kiemelni. Az egyik az, hogy a népgazdaság és az állam funkciórendszerét csak fokozatosan lehet és kell tökéle-

tesíteni, míg a másik, hogy minden új megoldást az általános bevezetés előtt ellenőrző jelleggel ki kell próbálni. E határozatok szellemében dolgozták ki az általános és országos információtechnikai fejlesztési koncepciót és az egyes részrendszerek elvi terveit. Ezek azt is igazolják, hogy a lengyel népgazdaság fejlesztéséhez alapvető feltételnek tekintik az olyan korszerű információellátó rendszereket, amelyek szervesen illeszkednek a népgazdaság és az állam működési sajátosságaihoz, a szükséges mértékig gyorsak, megbízhatóak és folyamatosan fejleszthetők, s mint operatív szolgáltató rendszerek, jelentősen megnövelik a tervező és irányító szervek hatékonyságát.

Az elvi tervek elfogadott javaslatait minisztertanácsi és szakminiszteri határozatokkal is megerősítették. Ezután a megvalósítási sorrendben előre sorolt információellátó rendszerek terveit a kiviteli részletek mélységéig kidolgozták. A tervek alapján először megépítették és üzembe helyezték a próbarendszert, majd pedig a kísérleti üzem tapasztalatait is hasznosítva létrehozták a végleges rendszert. A munkát az 1972—73. években kezdték. *Ma már számos speciális információellátó rendszer működik a korábbi statisztikai rendszeren kívül.* E részrendszerek egymással is együttműködnek bizonyos munkamegosztási rendkezei között.

Az 1974. január 11-i 3/74. számú kormányhatározat értelmében 1980-ig terjedően meghatározták az informatika alkalmazásának fő irányait a gazdaság tervező és irányító szférájában is. Ennek alapján kiemelt, országos jelentőségű rendszernek tekintik a statisztikai, a banki, intézményi, valamint a műszaki-tudományos információellátó rendszer mellett a központi népgazdasági tervezés információellátó rendszerét is.

A határozatban leszögezték, hogy a népgazdasági tervezés információellátó rendszerének lényegesen javítania kell a központi tervező rendszer munkáját, különösen az alábbiak vonatkozásában:

- a) a gazdaságpolitikai célok és stratégiák kiválasztása,
 b) az éves és többéves tervek kidolgozása,
 c) a népgazdasági terveket megvalósító munka irányítása.

A rendező koncepció

Az általános irányelvek a lengyel tervhivatalban és intézményeiben megindult fejlesztési munka folyamán három, egymással integrált szemléleti rendező által érvényesülnek. Ezek: a *terv*, a *metódika* és az *információ*. Gyakorlatilag ez azt jelenti, hogy a meglévőhöz képest tökéletesített, jövőbeli tervező rendszer koncepciójában a bevezetendő tervmodellekhez részletesen kidolgozzák a velük való — tervhivatalon belüli — műveletek logikai rendjét (akkor is, ha nem számítógépesített a modell) és a tervezők információellátását. A tervező rendszert is tervszerűen fejlesztik. Ez azt jelenti, hogy különböző részletméltségű terveket dolgoznak ki a tökéletesített tervező rendszerre. Függetlenül attól, hogy koncepció, általános elvi terv vagy részlettervek formájában készülnek dokumentumok a tökéletesített tervező rendszerre, a *terv-metódika-információ* hármasa valamennyi kifejtési szinten érvényesül. Ez a hármas az információtechnikai szemléletben is általánosan meghatározó szerepet játszik.

A tökéletesített tervező rendszer első átfogó koncepcióját, a *CENPLAN-rendszert*, a lengyel tervhivatal Tervgazdasági Intézete dolgozta ki még 1973-ban. Azóta elkészült egy második, nagyobb részletméltségben kifejtett dokumentumsorozat, amely továbbfejleszti az első lépcsőt a tervek, a tervszámítások műveleti rendje és az ezekből származtatott információellátás szempontjából. *Az információellátó rendszerre vonatkozó átfogó koncepciót és az ebből kibontott rendszertervet tehát nem önálló problémaként fogták fel, hanem a tervező rendszer egészéhez kapcsolódó problémák egyik szerves cso-*

portjaként. A népgazdasági tervező rendszert érintő információtechnikai fejlesztő munka számára is ez a keret adja az általános rendezőelvet. Ez nekünk is tanulságos és figyelemre méltó momentum.

Fokozatos rendszerépítés átfogó koncepció alapján

Az új rendszert tervező és létrehozó szakemberek munkájuk kezdetén a következő kérdéssel találták szembe magukat: a rendkívül sokféle információellátó munkából mit és milyen program szerint modernizálnak, gépesítsenek? A válasza két alternatíva mutatkozott:

1. gépesítsék mindazt az információellátó munkát, amit addig hagyományosan csináltak;

2. egészen új rendszert dolgozzanak ki, legalábbis bizonyos elvi szinten és a rendszer koncepcióját fokozatosan valósítsák meg egy-egy sürgetőbb, a gyakorlatban élő probléma megoldásaként.

A második változat mellett döntöttek. A döntést azzal indokolták, hogy *az első esetben megmerevítettek, sőt konzerváltak volna egy már akkor elavult rendszert*, amely a fejlődést is akadályozná. A második fejlesztési stratégia nyitottabb a fejlődés számára, ezen belül a fokozatos előrelépés csökkenti a kockázatot s hatékony tapasztalatszerzési lehetőséget nyújt. A kiépítési fokozatok mindegyikéhez átfogó rendszerkoncepcióval teremtik meg az egységes keretet.

A *CENPLAN* koncepciórendszerét fokozatosan, az indító koncepciónak megfelelően bontakoztatják ki. Első lépcsőben rögzítik a népgazdasági tervek rendszerére vonatkozó elgondolásokat. A többi között azt, hogy mit tervezzenek meg, milyen tervformákkal, milyen formalizáltan is rendezett kapcsolat legyen a hosszú távú, az ötéves és az éves tervek között, milyen résztervekből állítsák össze a különböző távú terveket és milyen tartalmi, illetve logikai kapcsolat legyen köztük. Továbbá azt, hogy a tervezőmunkában milyen metodikai

és műveleti programot kell betartani. A CENPLAN minden egyes tervezési lépcsőjéhez részletes tervdokumentumot készítenek. Különböző táblázatokkal, blokkdiagramokkal, logikai ábrákkal és az ezekhez fűzött kísérő szöveggel fejtik ki a népgazdasági terveket és azok metodikai oldalát, még matematikai reprezentáció nélkül.

A második lépcsőben kidolgozzák a tervezőmunkához használandó tervmodelleket, elvi matematikai reprezentációjukat (ha van), s meghatározzák a modellekkel megoldható speciális népgazdasági problémákat. Részletesen, blokkdiagramokkal leírják az egyes modellek alkalmazásának, a tervezőmunka menetének logikai rendjét és a gyakorlati számítások algoritmusának főbb lépéseit.

A harmadik lépcsőben meghatározzák egyrészt a modellek információtechnikai vonatkozásait, feltárva, hogy az egyes modellekben milyen adatokat kell felhasználni, ezen adatoknak hol vannak a közvetlen forrásai és milyen információellátó szolgáltatásokkal kell a modellek adatigényét kielégíteni. Másrészt felvázolják, majd részletezik a tervező munkatársaknak mint információt felhasználóknak a rendszerrel való kapcsolódási pontjait. Vagyis azt, hogy a tervezők milyen információellátó rendszerrel legyenek közvetlen vagy közvetett kapcsolatban. Milyen ennek az ellátó rendszernek a működése. Milyen munkaprogram szerint kell a tervezőknek dolgozni ahhoz, hogy hatékonyan használhassák a rendszer szolgáltatásait.

A várható eredmények és a gyakorlati feladatok

A tervezett információellátó rendszer elsősorban a népgazdasági tervező rendszert szolgálja ki. Mint ilyennek, saját adatforrásai, adattovábbító csatornái és feldolgozó apparátusa van, de szervesen kapcsolódik a statisztikai és egyéb adatszolgáltató rendszerekhez is. *A tervező rendszer*

és információellátó rendszere sajátos együtttest képez, amellyel a következő elvi követelményeket igyekeznek kielégíteni:

- a) növelje a népgazdasági tervező rendszer rugalmasságát;
- b) biztosítsa, hogy a korábbinál jóval több, gyakorlati értékű tervváltozattal tudjanak a tervezők dolgozni;
- c) fokozatosan növelje a népgazdasági tervek által átfogott időtávot, és hathatós segítséget nyújtson a különböző távlatú tervek szerves kapcsolathoz, a folyamatos tervezéshez;
- d) információszempontból rugalmasan, adaptívan alkalmazkodjék az ország és a népgazdaság szervezeti rendszerében végbemenő állandó és szükségyszerű változásokhoz.

A korábban már említett kormányhatározat értelmében 1980-ig a CENPLAN rendszer keretében a következő alrendszerekkel kell a felelős szerveknek kiépíteni:

1. A tervkoordinációs alrendszer.
2. A gazdaságirányítási funkciót erősítő alrendszer. Ez két fő részből tevődik össze, amelyeket külön alrendszerekként kezelnek.
- 2.1. A népgazdasági tervek megvalósítása ellenőrzésének és értékelésének alrendszere.
- 2.2. A beruházásokhoz kapcsolódó alrendszer.

3. A hosszú távú tervek kidolgozásának alrendszere.

Már a fejlesztés első szakaszában szükséges, sőt elengedhetetlen a Statisztikai Hivatal, a Pénzügyminisztérium, a Nemzeti Bank és az egyes tárcák illetékes szerveivel való együttműködés. A központi tervező rendszer számára gépi úton információt szolgáltat a Statisztikai Hivatal és a Nemzeti Bank. E téren a koordinációs munkák már korábban beindultak. Az Állami Tervbizottság és a Statisztikai Hivatal adatbázisát meszszemenően egyeztetették és folyamatosan egyeztetik is, hogy az esetleges átfedések, illetve hiányok kiküszöbölhetőek legyenek.

A CENPLAN-rendszer keretében messzenemően alkalmazzák a korszerű információtechnikai és számítástechnikai eljárásokat. A rendszer

technikai bázisát képező nagy kapacitású elektronikus számítógépet intelligens programrendszerek felhasználásával sokoldalúan hozzáférhetővé teszik valamennyi tervező munkatárs számára oly módon, hogy az Állami Tervbizottság egyes részeihez helyezik ki a számítógép beszélgetésszerű kapcsolatra alkalmas végberendezéseit (például képernyős megjelenítőket), amelyeken keresztül az információvisszakeresések, -feldolgozások, modellszámítások stb. könnyen, különösebb számítógépes ismeret nélkül is elvégezhetők.

A rendszer tervezéséért és üzembe helyezéséért egy külön erre a célra létrehozott csoport a felelős, amely a Tervgazdasági Intézet felügyelete alá tartozik. A csoport nagyszámú szakértőt és több intézményt (például a Tervbizottság Informatikai Központját, az Informatikai Egyesülést, a Szervezési és Számítástechnikai Intézetet, a Statisztikai Hivatalt, a tárcaikat, a Nemzeti Bankot, az egyetemeiket) von be a rendszer egyes részeinek kidolgozásába. A fontosabb munkák közül megemlíthető a tervmodellek elvi formája és matematikai reprezentációja, a különböző részmodellek közti összhang megteremtésének metodikája, a modellszámítások algoritmusai, a modellek és a számítási műveletek gépi reprezentációja, az ember és gép közötti interaktív kapcsolat gépi reprezentációja stb.

A következőkben az 1980-ig kiépítendő alrendszerek lényegesebb tervezési és megvalósítási szempontjait kívánom bemutatni.

A tervkoordinációs alrendszer

Ezen alrendszer létrehozatalának célja, hogy közvetlen, hathatós segítséget nyújtson az éves és többéves tervek kidolgozásához. Az alrendszert fokozatosan kívánják kiépíteni. Az első fokozatot már 1975-ben üzembe helyezték, de a teljes fejlesztés 1980-ig tart. Kiépítettségében az alrendszer a következőket fogja nyújtani a tervhivatal egyes részei, elsősorban a tervkoordinációs csoport számára:

a) számítógépes szimulációs modelvizsgálatok, amelyek a koncepciók és tervezetek összehasonlítását teszik lehetővé a makroökonómiai kritériumok szemszögéből;

b) népgazdasági mérlegvizsgálatok a különféle tendenciák és eltérések elemzésével s az okok diagnosztizálásával;

c) a gazdaság főbb fejlesztési stratégiáinak elemzése.

Az alrendszer fejlesztése elsősorban problémaorientált. Ennek megfelelően kijelölték azokat a problémablokkokat, amelyeket a fejlesztés folyamán fokozatosan ki akarnak alakítani. A következő problémablokkokat tervezik:

a) az összgazdasági növekedési arányok modellje;

b) a makrosztintű összefüggések dinamikus modellje;

c) az árváltozások tovaggyűrűző hatásai;

d) az ágazati kapcsolatok mérlege;

e) a külkereskedelmi forgalom és hatásai;

f) az éves népgazdasági terv elemzése;

g) az ötéves népgazdasági terv elemzése.

Az alrendszer egyes problémablokkjainak folyamatos üzembe helyezése 1975 óta tart. A számítógépen valamennyi problémablokkot egy-egy problémaorientált programcsomag testesít meg. Közös tulajdonságuk, hogy mindegyikük a CENPLAN központi adatbázisát használja a számítások elvégzéséhez, kiegészítve ezt a felhasználók által az egyes modellek számára közvetlenül beadott változó adatokkal. A tervező munkatársak oly módon lépnek kapcsolatba a rendszerrel, hogy a Tervbizottság épületébe kihelyezett számítógépvégberendezéseken keresztül kapcsolódnak az egyes problémablokkok gépi rendszereihez. Például, amikor a gazdasági növekedés makroökonómiai arányváltozásait szimuláló modell programrendszeréhez kapcsolódik egy tervező munkatárs, akkor a rendszer a modell endogén változóit saját számított eredményei alapján szerzi be, míg az exogén változókat

vagy a központi adatbázisból (például retrospektív adatok esetén) vagy közvetlenül a tervező munkatárstól kéri. Tehát a felhasználóknak lehetőségük van a modell egy-egy paraméteréhez tetszőleges értéket hozzárendelni. Így a tervezők különböző variánsokat szimulálhatnak a különféle feltételezett relációk, tényezők, növekedési ütemek stb. változtatásával. Az alrendszer először működésbe lépett része *KORPLAN* néven funkcionál.

Célul tűzték ki, hogy egy későbbi lépcsőben a Statisztikai Hivatal információellátó rendszerével (SPIS) is közvetlen interaktív kapcsolatot építsenek ki, hogy így lehetővé tegyék a SPIS rendszer egyes részeinek közvetlen elérését a tervezők számára.

A népgazdasági tervek megvalósítása ellenőrzésének és értékelésének alrendszere

E rendszer létrehozatalának célja, hogy segítségével tökéletesebb legyen az ország gazdasági helyzetét feltáró elemző munka, s makroökonómiai szempontból a tervteljesítési folyamat értékelése helyesebb legyen. A rendszernek lehetővé kell tennie a legkülönbélebb analitikus modellek alkalmazását, amelyek következtetéseként bővítik és elmélyítik a központi tervező szervnél a gazdasági elemzések körét. Ezáltal a Tervbizottság a végbemenő folyamatokat tökéletesebben és sokoldalúbban tudja értékelni a további tervezőmunka megalapozása végett.

A rendszer információtechnikai szempontból egyrészt egészen friss helyzetképet, tényadatokat igényel a népgazdaság aktuális állapotáról, másrészt ugyanezen adatok vonatkozásában elegendően hosszú retrospektív idősorokat is a különféle elemzések, trendek, prognózisok elkészítéséhez.

A tényhelyzet és a múlt elemzése (mégpedig gépesített módon történő elemzése) egyrészt leveszi a tervezők válláról a különféle számítási, adatrendezési, ellenőrzési munkákat,

amelyeket eddig maguk végeztek s amelyek elvonták őket az érdemi tervezőtevékenységtől. Másrészt viszont lehetővé teszi, hogy új, eddig még nem alkalmazott, magasabb rendű elemzési eljárásokat vezessenek be a terv teljesítésének értékelésébe és a várható következmények, illetve a szükséges tennivalók előrejelzésébe. Végül, de nem utolsósorban gyorsabban ad helyzetképet a központi szervek számára a gazdaság mindenkori állapotáról az éves terv tükrében.

A rendszer kiépítésének első lépésjében elsősorban a jelenlegi havi, negyedéves és éves elemzésekhez kapcsolódó adatellátást gépesítik, nagy feldolgozottsági fokkal. A rendszernek gyors, közvetlen hozzáférést kell biztosítania a tényadatbázisban tárolt információkhoz mind az alapadatok, mind az alapvető mutatószámok, mind pedig az ezekből számított fő gazdasági mutatószámok vonatkozásában. A rendszernek segítenie kell a tervrealizálás nyomon követését és a rövid határidőre szóló előrejelzések elkészítését.

Az adatok köre szempontjából a rendszernek az első megvalósítási szakaszban a következő területekre kell kiterjednie: az anyagi termelés növekedésének, a fogyasztói piac egyensúlyának, a beruházási folyamat lefolyásának és a külkereskedelmi forgalom helyzetének értékelésére.

A rendszer egy következő fejlesztési fokozata már magasabb rendű elemzési eljárásokat is lehetővé tesz majd. Így különféle ökonometriai modellek alkalmazását, elsősorban a mezőgazdasági termelés és növekedésének tényezői, a fogyasztási piac belső egyensúlya és a konjunkturális tényezők külkereskedelmi vonatkozásában. Egy következő elemzési módszer, amelyet be kívánnak vezetni, a népgazdaságnak és részeinek fejlődési arányait értékelő ún. mutatómódszer. Ennek keretében bizonyos alapvető gazdasági mutatókat kívánnak rendszeresen számolni, majd pedig e mutatókat ún. logikai láncokba kapcsolni, amely által lehetővé válna a fejlődési aránytalanságokat

kiváltó zavaró okok nyomon kövéte.

A gépesített elemzési eljárások kétféle típusú terméket fognak produkálni. Egyrészt egy ún. vészjelző információt, amelynek célja a gazdaság éppen előforduló különös állapotának azonnali jelzése, vagyis gyors figyelemfelhívás vészhelyzet kialakulására. Másrészt rendszeres elemző táblázatokat (mintegy 60-félét), amelyek az adott időszakra mutatják a gazdaság jellemző állapotát s egyben összehasonlítást tesznek a tervvel. Kiszámítják a fejlődési dinamika alapmutatóit a különféle gazdasági relációkra vonatkozóan stb.

A fentiekben vázolt célok elérése végett szoros együttműködést alakítottak ki a Statisztikai Hivatallal és a Nemzeti Bankkal, mivel a tényadatok vonatkozásában ők a legfontosabb információforrások. Mindkét szerv számítóközponttal is rendelkezik, úgyhogy az igényelt adatok gépi adathordozón történő átvétele és a CEN-PLAN központi adatbázisába való bevitel realizálható.

A beruházásokhoz kapcsolódó alrendszer

Ezen alrendszer beindítását a központi népgazdaságirányítási funkció javítása céljából tervezik. Annak ellenére, hogy Lengyelországban nagy eredményeket értek el a beruházási folyamatok irányításának tökéletesítésében, szükségét látták a beruházási tervezési és irányítási módszerek továbbfejlesztésének a központi tervező szerv keretein belül. A problémát úgy határozták meg, hogy lehetővé kell tenni a folyamatban levő és a tervezett beruházások, beruházási programok hatékonyabb előkészítését és figyelemmel kísérését.

A követelményeknek megfelelően az új rendszernek információt kell nyújtania elsősorban az éves tervezés számára a folyamatban levő beruházások megvalósításához szükséges eszközökről, a beruházási program előrehaladásának mértékéről,

(jelezve a határidő előtti elkészülést, illetve az elcsúszásokat), valamint a tervezett beruházások előkészítéséről, hogy szimulálni lehessen a folyamatban levő és a tervezett beruházások megvalósításának folyamatát, valamint a döntések következményeit. Az új rendszernek megfigyelhetővé kell tenni a beruházási terv elkészítése és megvalósítása folyamán hozott intézkedések következményeit.

A rendszer alapvető információs egységének az egyes beruházásokat tekintik. Ezen belül a következő öt csoportba sorolt információk gyűjtését irányozzák elő:

1. azonosítási adatok;
2. költségvetési adatok;
3. a beruházási ciklus egyes éveire vonatkozó előírt realizálási adatok;
4. a beruházási ciklus egyes éveire vonatkozóan előirányzott felhasználható összegek;
5. az eredmények és azok költségei.

A mindezek alapján kialakított és folyamatosan karbantartott beruházási adathalmaznak biztosítania kell a központi szervek számára az éves terv kialakítása során a folyamatban levő és tervezett beruházások főbb jellemzőinek teljes áttekintését. A folyamatban levő beruházásokra vonatkozó információk forrásai az egyes beruházó vállalatok lesznek, míg a tervezettek az egyes tárcák, amelyek az éves tervkészítés folyamán az adathalmazt aktuális adatokkal naprakészen tartják.

Az alrendszer tervezésében és megvalósításában elsősorban a Lengyel Nemzeti Bank Számítóközpontjának és az Állami Tervbizottság Informatikai Központjának munkatársai vesznek részt a következő munkamegosztás szerint: A Nemzeti Bankban létrehozott beruházási információs halmazt teljesen kiépítik a folyamatban levő beruházásokra vonatkozóan. Az Állami Tervbizottság Informatikai Központjában pedig létrehozzák a tervezett beruházások információs halmazát. Mindkét központban biztosítják az adatok aktualitását és kumulálását az éves terv elkészítése, illetve a beruházás teljes ciklusa folyamán.

A hosszú távú tervek kidolgozásának alrendszere

A lengyel hosszú távú tervezésben a hetvenes évek elejétől kezdve új irányzat érvényesül, ami továbblépést jelent a hatvanas évek ilyen irányú munkáihoz képest. Változást figyelhetünk meg mind a hosszú távú tervek tartalma, mind pedig a hosszú távú tervezőmunka módszertana szempontjából. Tartalmi szempontból korábban a hangsúlyt az egyes területek és ágazatok gazdasági jelzőszámrendszerének kidolgozására helyezték. E tekintetben a továbblépés abban testesül meg, hogy a hosszú távú tervezésen belül eltolódott a hangsúly a jövő társadalmi szociáliskulturális keretének kidolgozása felé, elsősorban a problémaorientált ágazatközi, az ágazati, a területi és a területközi fejlesztési programok vonatkozásában, különös tekintettel az infrastrukturális problémák megoldására.

A módszertani oldalt tekintve a már három éve beindult továbbfejlesztési munkák során kimutatták, hogy korábban bizonyos mértékig elhanyagolták a hosszú távú tervezés teljes folyamatának elemzését és rendszerezett végiggondolását a gazdaságpolitikai céloktól egészen a tervekig és a hozzájuk szükséges információkig. Régebben, új módszerek után kutatva, inkább csak a számítástechnika azonnali alkalmazását helyezték előtérbe. Ehhez képest nagy előrelépést jelent, hogy a tervező alrendszer továbbfejlesztésekor most már érvényesítik a *terv-metodika-információ* rendező hármast, amelyet a teljes CENPLAN-rendszer alapelveinek tekintenek.

Az említettek alapján a következőkben tekintsük át azokat a témaköröket és problémákat, amelyek az új rendszer tervezése közben a kutatás fő irányait képezik.

A tervezési eljárások tökéletesítése és bővítése

A problémakör szoros kapcsolatban van azzal a már említett koncepcióváltozással, amely a hetvenes évek

elején alakult ki az 1990-ig terjedő tervezési fázisra vonatkozóan. Így e kutatási területen belül a következő három témára helyezik a fő hangsúlyt:

1. a népgazdaság hosszú távú ágazatközi programjai és kidolgozásuk rendje (például motorizáció-, lakás-, nyersanyag-, energia- stb. program),

2. a népgazdaság hosszú távú ágazati programjai és kidolgozásuk rendje (például az élelmiszeripar, a nehézipar stb. programja),

3. a hosszú távú terv egyéb vonatkozásai és metodikai problémái (például nemzeti jövedelem, a lakosság egyéni jövedelmei, a fogyasztás stb. alakulása).

Mindhárom tématerületen kiemeltek néhány kulcsfontosságú követelményt. A lényegesebbek: a jövőben jobban kell érvényesíteni a területi tervezés követelményeit, a programok kidolgozása folyamán minél több változatban kívánatos gondolkodni, az ágazati programok kapcsán az anyagi és a nem anyagi jellegű termelési szférát egyaránt vizsgálni kell, alkalmazni kell a hálótervezést azért, hogy az egyes programokban érzékenyebben kimutathassák a kritikus pontokat és utakat.

A probléma- és ágazatorientált programok összehangolása

A vázolt kutatási főirány két fő tématerületének — az ágazati és az ágazatközi programoknak — összehangba hozása olyan jelentős feladat, hogy külön kutatási főirányt képez. Ezen összhang megteremtésének azért nagy a jelentősége, mivel a terv mérlegének fontos elemét képezi. E területen megoldásra váró problémák a következők:

A tervezői gyakorlatban a mérlegek statikus jellegűek, az ágazati és ágazatközi programok viszont dinamikusak abban az értelemben, hogy meghatározott időn belül kell teljesíteni őket. Ráadásul a problémaorientált népgazdasági programok nem fedik le a terv teljes területét. Így a probléma megoldása, az össz-

hang és a koordinálás megteremtése még elmélyült vizsgálatokat igényel. A gyakorlati megoldást ismét csak a hálótervezési módszerek alkalmazásában látják, mégpedig úgy, hogy az ágazati és az ágazatközi programok hálót összekapcsolják. Ez lehetővé teszi a két terület vonatkozásában az oda-vissza iterálást és a visszacsatolást. E bonyolult probléma csak megfelelő formalizálással és számítástechnikai apparátus felhasználásával oldható meg.

A hosszú távú terv szintézise

Az új tervezési alrendszer létrehozására irányuló kutatási-fejlesztési munka harmadik fő iránya a hosszú távú terv szintézisével foglalkozik. Nem szándékoznak — legalábbis a jelen fejlesztési szakaszban — a hosszú távú terv szintézisének teljes formalizálásával foglalkozni, de szükséges, hogy a terv belső összhangját valamilyen módon megteremtsek, s ez további kutatásokat igényel. Ezzel kapcsolatban kétféle összhangról van szó: mérleg típusúról és időbeli típusúról. Ennek megfelelően két kutatási irányt terveznek. Az egyik célja: a terv egyes részblokkjai közti összhang. Ezzel ugyan az összes társadalmi-gazdasági jelenség egyidejű összhangját nem lehet elérni, viszont az egymással kapcsolódó blokkcsoportok közti részösszhang megteremthető. Ennek alapján kimutatható, hogy mely lényeges jelenségek befolyásolják a teljes összhangot. E kutatás csak statisztikai jellegű lesz s egy meghatározott időintervallumra fog vonatkozni.

A másik célt abból kiindulva határozták meg, hogy egyedül a terv statisztikai összhangját vizsgálva nem lehet kimutatni a terv kritikus pontjait. Ezért kívánatosnak tekintik, hogy a hosszú távú terv módszertanába beépüljön a hálótechnika is. Ez lehetőséget nyújt a különféle stratégiák alaposabb összehasonlító elemzésére. A hálóterv segítségével a tervben foglaltakat részleteiben tudják vizsgálni, feltárva az elemek közti különféle kapcsolódásokat és a kü-

lönböző okozati láncokat. A Tervebizottság Informatikai Központja a hálótechnikai módszerekre már kidolgozott célprogramokkal rendelkezik.

Az alrendszer megtervezésének és kiépítésének munkája a következőkre terjed ki:

a) a programok, illetve tématerületek terveinek információigénye;

b) a terv inputadatainak konzisztenssé tétele s annak meghatározása, hogy az ellátó rendszer hogyan tudja ezt szolgáltatni a bázisadatokból;

c) az egyes programoknak más programokkal való egyeztetése és az egész hosszú távú tervben betöltött szerepének meghatározása,

d) az egyes programok és a fő népgazdasági jelzőszámok kapcsolatának meghatározása,

e) a tervek elkészítési folyamatának formalizálása a számítógépes feldolgozhatóság végett,

f) a hálóprogramok kidolgozása az ágazati és az ágazatközi programokra s a kritikus pontok kijelölése.

Az ismertett feladatok megvalósításához hasonlóan a többi alrendszerhez nélkülözhetetlen az új rendszer összekapcsolása a CENPLAN központi adatbázisával. Ezt az összekapcsolást két irányban tervezik. Egyrészt a rendszer, illetve annak egyes részei felhasználják a központi adatbázis aktuális tartalmát a szükséges retrospektív, illetve éves és öt-éves tervadatok vonatkozásában, másrészt viszont gyarapítanak az adatbázis tartalmát a hosszú távú terv elkészítéséhez szükséges speciális információk bevitelével. Ily módon létrehozható egy közvetett kapcsolat a CENPLAN adatbázisán keresztül a tervezés más területeivel.

A rendszer kidolgozásának további várható előnye, hogy lehetővé teszi a hosszú távú tervváltozatok kidolgozását és ellenőrzését, amelyet eddig igen munkaigényes volta miatt csak ritkán tudtak megvalósítani. Végül pedig lehetővé teszi a megfelelő tervezési eljárások rendszerezését, a hosszú távú tervezés rendszerszemléletű leírását.

Riskó Lajos

Felhasznált irodalom

Zalozenia projektowe głównych podsystemów informacyjnych dla potrzeb planowania centralnego. IC Komisji Planowania, Varsó, 1975.

Hajnal Albert, Filep György, Riskó Lajos: Útjelentés a lengyel tervbizottság intézeteiben tett látogatásról és tanulmányútról. Tervgazdasági Intézet, 1975.

Jedynakowa, J., Rybicki, M.: CENPLAN, podsystem ogólnogospodarczych proporcji wzrostowych KORPLAN: Projekt Wstepny — Dok. XII. oraz Projekt Techniczny — Dok. 33., Instytutu Planowania, Varsó, 1975.

Porwit, K.: Wstepne zalozenia rozwoju system informatycznego planu centralnego CENPLAN, Instytutu Planowania, Varsó, 1973.

Porwit, K.: Central Planning in Poland, Institute of Planning, Varsó, 1975.

Vásárhelyi Pál: A lengyel adatbank-hálózat koncepciója, Tervgazdasági Intézet, 1972.

Walkiewicz, J.: CENPLAN, podsystem ogólnogospodarczych proporcji wzrostowych KORPLAN: Projekt Techniczny — Dok. 35., Instytutu Planowania, Varsó, 1975.

Sajtó alatt!

Morozenko, V. V.—Hegedüs József:

ANGOL—OROSZ—MAGYAR STATISZTIKAI ÉS SZÁMÍTÁSTECHNIKAI SZÓTÁR

Egy új tudományág kialakulása mindig az egységes és világos terminus technikusok kialakításával kezdődik. Hazánkban a számítástechnika, illetve a kvantitatív közgazdaságtan az elmúlt 10—15 évben ugrásszerű fejlődésen ment keresztül. E fejlődést sokszor nehezítette egyes alapfogalmak, kifejezések egységes, szabatos magyar megfelelőinek a hiánya. A számítástechnika hazai elterjedése egyúttal a magyar számítástechnikai szaknyelv kialakítását is megkövetelte, hiszen nélküle elképzelhetetlen a tudományág eredményes művelése.

A számítástechnika, illetőleg a kvantitatív közgazdaságtan alapvető szakirodalma főként angol és orosz nyelvű, mivel e tudományágak eredetileg elsősorban az Egyesült Államokban s a Szovjetunióban alakultak ki. Ez az oka, hogy a magyar számítástechnikai szakkifejezések döntő többsége angol kifejezések átvételéből, esetleg szó szerinti lefordításából jött létre. Ezeket a terminus technikusokat azonban nem mindig azonos értelemben használják, s előfordul, hogy ugyanazt különféle kifejezésekkel jelöli a magyar szakirodalom.

A több mint 10 000 címszót tartalmazó szótár legfőbb érdeme az igen kiterjedt, széles körű szóanyag, a sok szókapcsolat és a teljességre való törekvés. Újszerű vonása a szótárnak, hogy az egyes címszavak szaknyelvi, illetve általános előfordulási gyakoriságát is jelöli. Ez a nyelvtanítás során nyújthat igen hasznos segítséget.

A háromnyelvű szakszótár jelentősen hozzájárul a számítástechnika egységes magyar szaknyelvének továbbfejlődéséhez, és hasznos segítőtársa lesz a matematikai közgazdaságtan, a számítástechnika és a matematikai statisztika művelőinek, kutatóinak, illetve a megfelelő témákban az egyetemi hallgatóknak is.

Kb. 400 l., kötve kb. 65,— Ft

A Közgazdasági és Jogi Könyvkiadó kiadványa

B. Tabacsnikasz—M. Szkljár: Önálló elszámolás tudományos- termelési egyesülésekben

(Voproszi Ekonomiki, Moszkva,
1976. 12. sz.)

Az ipar különféle területein jelenleg száznál is több a tudományos-termelési egyesülések (NPO) száma. Ezeknek az egyesüléseknek a feladata új típusú gépek, felszerelések, késztermékek, anyagok és más ipari termékek kissorozatban való gyártása és beáramoltatása a gazdasági vérkeringésbe, felhasználva a hazai és nemzetközi tudományos-technikai eredményeket. Az NPO-k az ágazatok tudományos-technikai központjai-ként működnek.

Működésüket elemezve arra a következtetésre juthatunk, hogy a tudomány és termelés új formában való egyesítésének előnyei még korántsem realizálódtak teljes mértékben. Ennek okát az egyesülések gazdasági szétaprózottságában kereshetjük, ami számos más működési zavar forrása is. A továbbiakban el kell érni az egyesülések belső szervezeti egységét az elszámolási rendszer teljes integrációja alapján. Az NPO elszámolási egység, a népgazdaság alapvető vonásainak hordozója. A tudományos-termelési egyesülések anyagi erőforrásokat és pénzügyi eszközöket mozgósítanak, s megvalósítják ezeknek az eszközöknek a körforgását és újratermelését. Az NPO-k önállóan lépnek fel az áru- és pénzvviszonyok szférájában, s kereteik között végbemegy a termelési eszközök egyesítése munkaerővel.

Az NPO tevékenysége és gazdasági elszámolása azonban egy sor sajátosságot mutat más népgazdasági egységek elszámolásával összehasonlítva.

1. Az NPO-k a szervezeti és technikai elkülönültség sajátos keverékei, integrálják magukban a termelő- és a nem termelő tevékenységet. A nem termelő szektorhoz tartozik a tudományos-termelési egyesülésen belül a tudománykutató, a tervező-szerkesztő és a technológiai szervezet, míg a NPO-ban részt vevő iparvállalatok a termelő szférához

sorolhatók. A nem termelő tevékenység végtermékei a tudományos gondolatok, az új termékek, a legkülönbébb tudományos információk, amelyek az NPON-n keresztül realizálódnak.

2. A gazdaságilag elkülönült NPO-k eszközeinek körforgása erősen elüt más gazdasági egységektől. A kutatómunka ráfordításai hosszú ideig nem hoznak eredményt, s csak egy idő után realizálódnak. Ezért a finanszírozás különleges formáira van szükség az egyesített kutató- és termelőtevékenységgel kapcsolatos ráfordítások megtérüléséig.

3. Ugyancsak egészen sajátos ezeknél a gazdasági egységeknél a ráfordítások összemérése, valamint a kiadásoknak a bevételekkel történő fedezése. Az egyesülések tudományos-termelő tevékenységének eredményeit ugyanis nemcsak adott vállalat keretén belül élvezik, hanem azok más területeken is felhasználhatók, bevezethetők.

4. Egy sor különös vonás jellemzi az NPO-kban mint gazdasági komplexumokban érvényesülő anyagi érdekeltiséget. Az egyesülések kollektívájának a tiszta bevételből való részesedésével ösztönözni kívánják a „kutatás-termelés” hosszadalmas folyamatának a lerövidítését, a gazdasági hatékonyság növelését, más termelővállalatok termékstruktúrájának korszerűsítését. Evégett más egyesülések és termelőszervezetek is áramoltatnak eszközöket az NPO ösztönzési alapjába.

5. Az NPO-ban kialakuló belső gazdasági kapcsolatok sajátosságai közé tartozik, hogy a tudományos és termelőtevékenység finanszírozásához önálló források szükségesek. Ezeknek jóval nagyobbaknak kell lenniük a tiszta termelői egyesülések vagy az önálló tudományos szervezetek alapjainál.

Olyan ösztönzési rendszert kell létrehozni, amely — miközben minden egyes területet és résztvevőtevékenységet optimálisan ösztönöz — alapvetően a végső eredményre orientál, az új termékre vagy technológiára, amelyben testet ölt a tudományos-termelési egyesülések valamennyi dolgozójának erőfeszítése.

Az NPO-n belül mindmáig lényegesen különböztek a szakképzettség gazdasági

ösztönzésének forrásai és módszerei, s lényeges eltérés volt megfigyelhető a tudományos dolgozók és termelők premizálásában. Az „AGROPRIBOR” elnevezésű tudományos-termelési egyesülésben például a tudományos kutatás területén dolgozók prémiuma az évi munkabér 5—6 százaléka, míg a termelőké eléri a 20—30 százalékot is. Ezt semmiképpen sem tekinthetjük helyénvalónak.

Az NPO-kra alkalmazott (előírt) normatívák és értékmutatók rendszerének sokrétű funkciókat kell betöltenie: sokoldalúan kell jellemeznie az NPO-k tevékenységét, biztosítani kell a népgazdasági tervek teljesítését az új technika és technológia fejlesztésében, elő kell segíteniük a népgazdasági hatékonyság tervezett értékének elérését, és biztosítani kell a népgazdaság eme láncszemeinek gazdasági önállóságát és eredményességét.

A központilag megállapított mutatókon kívül az egyesüléseknek önállóan is ki kell dolgozniuk olyan gazdasági mutatókat, amelyek alkalmasak tevékenységük gazdasági elemzésére, segítségükkel javíthatók az egyesülések gazdálkodásának különféle paraméterei (például a foglalkoztatottak struktúrája stb.).

Az NPO tevékenységét jellemző általános mutatóknak az alábbi funkciókat kell betölteniük. Anyagilag ösztönözniük kell az egyesülés dolgozóit, elő kell segíteniük a szervezés fejlesztését, a szociális és kulturális ellátottság javítását, a tudomány és technika fejlesztését. Az általános mutatókat egyes részterületeken sajátos formákban kell alkalmazni. E mutatók segítségével kell biztosítani a magasabb szakképzettség megszerzésére való ösztönzést. Alkalmasnak kell lenniük a gazdasági elemzésre és a szocialista munkaverseny értékelésére.

A tudományos-termelési egyesülések fejlődésében nehézségeket okozott, hogy terveiket a IX. ötéves tervben csak a termelő szférával koordinálták, a tudományos központtal (NIOKR) nem volt megfelelő a tervezetetés.

Az NPO-k tevékenységében jelentős szerepet kell kapnia a „kutató- és termelőtevékenység” normatív átfutási idejének, az adott termékek, technológiák életciklusának. Nagyon fontos mérce ez, amellyel jellemezhető a tudományos intézetek, a tervező-konstruktóri szervezetek és a NPO-k tevékenysége. Az életciklus — sorsdöntő volta ellenére — mégis szubjektív, „szemre” van meghatározva, mert eddig még nem dolgoztak ki megfelelő módszert ennek kiszámí-

tására. Úgy tűnik, hogy a „kutatás-termelés” közepes (átlagos) életciklusát kétféle úton lehet megközelíteni.

Ezek közül az egyik módszer az NPO-k adataira és mutatóira támaszkodik. Ezt a módszert azonban csak az NPO-ban lehet alkalmazni, mert más területeken csak a rövid időt átfogó „kutatás-termelés” ciklusra ösztönöz, s kiiktatja a jelentősebb előkészületeket igénylő, hosszabb távú fejlesztési munkákat. A közepes „kutatási-termelési” periódus megállapításával kapcsolatos másik értékelés a NIOKR tervéhez köthetik. Ez utóbbi költségvetési adatokon nyugszik vagy a kutatási eredmény bevezetésének évi eredményéből, gazdasági hatékonyságából indul ki. E második módszer, illetve az ezzel összefüggő mutatók alkalmasak a hosszú „kutatási-termelési” periódus jellemzésére is.

Mint hogy az NPO-k a „polnaja hozrazsot” rendszerében működnek, nagyon fontos a kapcsolatuk a népgazdasági tervezéssel. Tevékenységük megfelelő gazdasági szabályozásával is elő kell segíteni a tudományos eredmények megszületését, a termelésbe való bevezetését, e fázisok hatékonyságát, az NPO egész tevékenységének javítását, a „kutatási-termelési” periódus rövidítését, jobb minőségű termékek kibocsátását, vagyis röviden: a gazdasági hatékonyság növelését.

(Ism.: *Vajda Lajos*)

Az oligopoliumok szabályozása és az állami monopóliumok

(The Economist, London, 1976. november 20 és 27)

Köztudott, hogy a gyakorlatban nem léteznek tökéletes verseny, sem tiszta monopólium. Viszont általánosan elterjedt az oligopolisztikus verseny, amikor is a termelők korlátozott száma adja a kínálat nagy részét. Vajon miért?

Mi magyarázza azt, hogy az oligopoliumok képesek elriasztani lehetséges vetélytársaikat, és megakadályozhatják, hogy a verseny „szabadversenyessé” alakot öltson. Lényegében a verseny minden olyan korlátja magyarázatul szolgál, amelybe a kisebb vetélytársak — még mielőtt igazán kifejlődhetnének — beleütköznek. Ilyenek:

1. a *szabadalmak*, amelyek jogi akadályt jelentenek. Az általuk nyújtott

védelem azonban csak addig tart, amíg egy konkurens termék meg nem jelenik a piacon. Ennél is fontosabb

2. a *méret- (volumen-) gazdaságosság* (az olajtermelés, a petrokémia, az acélipar stb. gazdaságosabban valósítható meg nagyobb méretekben). Amennyiben ez gyors technikai haladással párosul, az adott iparágban feltétlenül kirostálja a kisebb termelőket s végül is oligopolista versenyhez vezet, még akkor is, ha eredetileg számos konkurens termelő volt. A világ gépkocsitermelését például jelenleg csupán néhány nagyvállalat határozza meg. A legbonyolultabb kérdés azonban az oligopóliumokkal kapcsolatban nem is az, hogy miként nőnek ki a sok kisebb vagy közepes vállalatból, hanem, hogy miért nem fejlődnek monopóliumokká. Azok az okok, amelyek következtében a méretgazdaságosság adott számú termelőt „hagy csak versenyben”, nem mindig teljesen nyilvánvalók. Miért van Angliában négy nagy kliringintézet, miért nem öt vagy három? Világos, hogy a piacon levő termelők számát nemcsak a méretgazdaságosság határozza meg, hanem az erősen függ az összeolvadások pszichológiájától is.

A méretgazdaságosság egyáltalán nem juthat érvényre, ha nincsenek hatalmas piacok, amelyek felszívják az óriási tömegű termékeket. A szállítás forradalma a XIX. században elsöpörte a kis termelők világát. A XX. század közepén az olcsó szállítás — a többi között — például a pékségek nagyüzemmel fejlődéséhez vezetett, az egy kenyérré jutó fűtőanyaghányad csökkenése miatt. Ugyanakkor manapság megfigyelhető a kis pékségek reneszánsza, nemcsak azért, mert termékeik jobb ízűek, hanem azért is, mert az olajár emelkedése következtében nőttek a szállítási költségek és megdrágult a központi szétosztás. Az oligopóliumok esetenként tehát ugyanúgy el is tűnhetnek, ahogyan megjelentek. Tény azonban, hogy a XX. század vége felé közeledve Angliában a legtöbb területen az oligopolisztikus versenyé a jövő. Jól mutatja ezt a koncentráció foka, amelyet a piacnak a nagyobb termelők által elfoglalt hányadával szoktak érzékelteni. A legtöbb iparágban „nagyobb termelőkn” az öt legnagyobb vállalat értendő. Angliában 1971-ben az így kiszámított koncentrációs mutató a vegyiparban 64, az elektromos iparban 63, a fémfeldolgozásban 61 százalék volt. Nem szabad azonban elfelejteni, hogy ha a hazai termelők kevesen is vannak és igen erősek, piaci

hatalmukat számottevően befolyásolja az import alakulása. 1971-ben például a négy legnagyobb angol autógyár állította elő az Angliában üzemben tartott gépkocsik 80 százalékát, 1975-re azonban kétharmadára csökkent részesedésük az angol piacon.

Minden jelentékenyebb termelő befolyásolhatja a piaci árat anélkül, hogy szabályozná azt. Minden nagy termelő ármegállapítási és termelési politikája hatással van a többiekre, akik erre reagálnak. Így tehát az oligopolisztikus verseny fő jellemzője az „*ártapadás*”. Csak a mindenkit érintő költségemelkedések háríthatók át a fogyasztókra büntetlenül. Ez okozza azt, hogy az ármegállapításban vannak *vezérek és követők*. A meghatározó helyzetben levő termelő (általában az, aki a legalacsonyabb költségekkel termel) átveheti a vezető szerepet az ármegállapításban, míg a többiek rá várnak, s csak utána állapítják meg áraikat.

Az „*ártapadás*” következményeként *kartellek alakulhatnak ki és az árakat rögzíthetik*. Az előbbire jó példa az OPEC, az utóbbira a légi tarifák.

Az oligopóliumok azonban versenyeznek: *differentiálják termékeiket* a rekárverseny különböző eszközeivel (reklám, díszítés, védjegy-hasonmás stb.). Bizonyos esetekben azonban *versenyszerűen csökkenthetik áraikat*. Ez akkor fordulhat elő, ha a piaci kereslet nem elegendő ahhoz, hogy a versenytársak a tervezett értékesítési szintet elérjék.

Az oligopólium a fogyasztó számára akkor előnyös, ha a méret-, illetve volumengazdaságosság az árak csökkenésében nyilvánul meg. Az oligopólium azonban kapacitásfeleslegből eredő veszteségeket is okozhat, másrészt monopóliumok kialakulásához vezethet. Az oligopóliumok ténykedése következtében kartellek alakulhatnak és ármegállapodások születhetnek, amelyek keretében az oligopolisták monopolistákként tevékenykednek a piacon. Az oligopolisztikus verseny klasszikus példája a petrokémiai ipar második világháború utáni növekedése.

Az állam és monopóliumai

Az államnak különböző eszközök állnak rendelkezésére, hogy közbelépésen a monopóliumok hatalmának korlátozására, illetve a magánmonopóliumok által diktált árak ellenőrzése végett. Módjában van az is, hogy az érintett

iparágat nemzeti tulajdonba vegye, azaz államosítsa.

Mit értenek Angliában állami vállalatokon? A kormány 1975 júliusában megbízta a Nemzeti Gazdaságfejlesztési Irodát, hogy készítsen átfogó tanulmányt az angol államosított vállalatokról. A tervezett tíz rész tanulmányból eddig egy tanulmány és egy háttéranyag jelent meg. Az említett tanulmány részletesen meghatározza az állami vállalatok fogalmát. Eszerint csak az a vállalat tekinthető állami vállalatnak, amelynek aktívái állami tulajdonban vannak, amely részvénytársasági formában működik, igazgatótanácsát államtitkár nevezi ki, amelynek tagjai nem lehetnek köztisztviselők, továbbá elsősorban ipari vagy kereskedelmi tevékenységet folytat.

Miért célszerű államosítani?

1. A magántulajdonban levő monopóliumok államosításának *elsődleges gazdasági oka* a monopolista hatalommal való visszaélés megelőzése. Egyes állami monopóliumok feladata a természeti források (például a vizek, az energiaforrások) feletti ellenőrzés gyakorlása, mások egyedüli termelői bizonyos termékeknek, illetve egyedüli szolgáltatóként lépnek fel (acéltermelés, hírközlés). Egy vállalat államosítása még korántsem jelenti azonban azt, hogy ezzel kiküszöbölhető monopolista pozíciójának kialakulása. A francia dohánymonopólium célja például éppen az, hogy az államnak juttassa a monopolista profitot.

Az államosított vállalatok monopolista hatalma azonban a gyakorlatban igen eltérő fokon valósul meg. Angliában az állami vállalatok sem függetleníthetik magukat teljesen a verseny hatásaitól.

2. Az államosítás gyakorlati gazdasági szempontjai visszatükröződnek a *politikai gazdaságtani elméletben is*, amely a marxista elemzésben és az angol munkáspárti doktrínákban gyökeredzik. A termelőeszközök tulajdona hatalom, csak az a kérdés, ki kell e hatalommal felruházni. Angliában nem a dolgozók a hatalom birtokosai (amint azt sok XX. századbeli szocialista remélte), hanem az állam. Az államosítás angol formája az volt, hogy az egyéni részvénytulajdonosoktól elvett aktívák feletti ellenőrzést állami alkalmazottakra és (névlegesen) feletteseikre — a miniszterekre — ruházták át.

3. Az államosítás *második gazdasági oka* az, hogy ily módon megvalósíthatják a méret-, illetve volumengazdaságosságot. Az egymással versenyző vál-

latok esetleg egyenként túl kicsik ahhoz, hogy optimalizálhassák termelésüket. A nagy szériákat előállító vállalatokra azért van szükség, hogy a tőkeigényes iparágak termelői képesek legyenek a világgiaci versenyben a nemzeti érdek védelmére. Az állami vállalatok esetében — éppen ebből a funkciójukból következően — a beruházás elmulasztása megengedhetetlen. Ha az állami vállalatok elmulasztják a fejlesztést és a beruházást, ördögi körbe kerülnek. Az elavult termelőkapacitások következménye az alacsonyabb profit, ami tartózkodóvá teszi a pénzügyi köröket a beruházásokhoz szükséges tőke rendelkezésre bocsátásában. Egy ilyen ördögi kör kialakulása a „reprivatizálás” (államosított vállalatok visszaszármaztatása magánkézbe) mellett érvelőket támasztja alá.

4. *Politikai* érvek szólnak azoknak az iparágaknak az államosítása mellett, amelyek részben szociális szolgáltatásokat nyújtanak: a) vagy típusszolgáltatásokat biztosítanak alacsony egységáron, még ha ez egyik-másik esetben jelentős veszteséggel is járhat; b) avagy a „szolgáltatás” tulajdonképpen a foglalkoztatás biztosítása. Erre azért lehet szükség, mert nem gazdaságos iparágakat elengedhetetlenül fontosnak ítélnék meg egyes régiók gazdasági egyensúlyának biztosítása szempontjából (példa erre a veszteséges szénbányák működtetése olyan területen, ahol nagyfokú munkanélküliség van).

5. A gyakorlatban különösen fontos *politikai-gazdasági* ok lehet az államosításra a beteg iparágak „megmentése” (ezt tapasztalhattuk például a British Leyland és a Rolls Royce esetében). Előfordul, hogy az állam kénytelen államosítani egy zürzavaros helyzet felszámolása végett (ezt példázza a brit vasutak sorsa). Gyakran kényszerállamosításra vagy az érintett vállalat ügyeinek „fügőny mögötti” kézbevitelére van szükség, így kerülhető el csak az összeomlás vagy egy szolgáltatás teljes megszűnése. Meg kell azonban jegyezni, hogy az államosítás ilyen esetekben korántsem oldja meg magának a vállalatnak a problémáit.

A legtöbb nyugati országban állami kézben van a posta. Általában (az Egyesült Államokat kivéve) a távbeszélőhálózat is állami monopólium. A vasút lehet magánkézen, az állam kezelésében vagy vegyes tulajdonban. Az az elterjedt meggyőződés azonban semmivel sem támasztható alá, hogy a nyugati államok közül a „legsocialistáb-

bak" veszik a legtöbb iparágat állami kezelésbe (lásd például Svédországot).

Nagy-Britanniában az államosítás vagy a reprivatizálás tendenciái nemcsak a kormány politikai arculatának függvényei voltak, hanem a nap mint nap adódó kényszerhelyzetekből fakadtak. Anglia tehát több ok miatt is igen sok államosított vállalattal rendelkezik. Államosított vállalatok adták az ország 1975. évi bruttó hazai termékének 11 százalékát. Az állótoke-beruházásokban 19 százalékkal, az ipari beruházásokban 24 százalékkal részesültek.

A termelési eszköz-termelők igen érzékenyek a megrendelésekben bekövetkezett változásokra. A kormányra ennek következtében nemcsak az államosított iparágak szakszervezetei gyakorolnak nyomást, hanem a többi (magánkézben levő) iparág munkásai is, amely iparágakban termelt termelészököknek az állami ipar egyedüli (monopszonista) felvásárlója.

Az államosított iparágak Angliában a munkaerő 8 százalékát foglalkoztatják. Az 1970-es években — szemben az 1960-as évek tendenciájával — a bérek az állami szektorban általában gyorsabban növekedtek, mint a magánszektorban.

A következő megvizsgálandó probléma, hogy milyen alapokon nyugszik az állami vállalatok beruházási és árpolitikája. Az államosított vállalatok a 40-es évek végén, az 50-es évek elején meglehetősen nehezen indultak meg, részben azért, mert alapító okirataikban bizonytalanul, sőt egymásnak ellentmondóan fogalmazták meg céljaikat. A későbbiekben az államosított vállalatoknak — amelyeknek először a világos célkitűzések hiánya okozott gondot — a legnagyobb problémát az jelentette, hogy a célokat semmibe vették. Az állami tulajdonban levő üzemek gyakran váltak a politikai labdarúgás eszközzé, amint azt — az évek során őket érintő intézkedéseken keresztül — a cikk részletesen bemutatja.

Az ízlés, a formák és a technológia állandóan változik. A régi termékek iránti kereslet csökken, az új termékek iránti kereslet nő. Egy magánvállalat mind termékeinek változtatásával, mind a munkaerő átcsoportosításával rugalmasan alkalmazkodhat a változó helyzethez. Korántsem mondható ez el az államosított vállalatokról, amelyeket olyan történelmileg meghatározott feladatok terhelnek, amiket külső körülmények által meghatározott munkaerővel kell ellátniuk. Nem alakul ki tehát

esetükben a magánvállalatokra olyannyira jellemző természetes diverzifikáció, mivel a) továbbra is biztosítaniuk kell a hagyományos termékeket és a szolgáltatásokat; b) ha szabadjára engednék a fejlesztést, az egyrészt „tisztegtelen verseny!” támasztana a magánszektor számára és esetleg c) a források helyten allokációjához vezetne. Az államosított iparágak tehát nagy hátrányban vannak, mert feladataik kifejezetten elzárják őket a vállalati fejlődés természetes útjaitól.

(Ism.: *Balázs Béláné*)

T. Preciszewski: A társadalmi tervezés alapjai

(*Ekonomista*, Varsó, 1976. 4. sz.)

A társadalmi tervezés viszonylag új fogalom, a hatvanas és hetvenes évek fordulóján keletkezett. Ez azonban nem jelenti azt, hogy a társadalmi tervezés körébe tartozó kérdések ne foglalkoztatták volna a szocialista országok közgazdászait és ne szerepeltek volna a népgazdasági tervekben.

A társadalmi vonatkozások figyelembevételével nagy érdemeket szerzett G. Sztrumilin professzor a huszas években. Arra törekedett, hogy meghatározza, milyen befolyást gyakorol a munka minősége — azaz a szakképzettség színvonala — a nemzeti jövedelem növekedésére, és leszögezte, hogy az ún. emberi beruházások gazdaságilag hatékonyabbak, mint a termelésben lekötött állóeszközök bővítésére fordított kiadások.

A társadalmi tervezés elméleti problémáit a második világháború után kezdték szisztematikusan kutatni az egész világon. Sok új megfigyélést építettek be a közgazdaságtanba — mindenekelőtt a fejlett tőkésországokban — a termelésen kívüli szolgáltatási szféra és a gazdasági fejlődés összefüggéseiről. Számos statisztikus, ökonometriai szakember és közgazdász mutatott rá, hogy a hagyományos termelési tényezők mellett egyre nagyobb szerephez jutnak azok az új tényezők, amelyek a szakképzettség növelésére vagy a tudományos-technikai haladásra fordított kiadások eredményei.

A korunkban végbemenő gyors társadalmi változások hatására a hatvanas évek folyamán megnőtt az érdeklődés egyrészt a hosszú távú társadalmi prognózisok, másrészt a rövid és a közép-távú társadalmi tervek iránt. A társadalmi tervezési rendszer lényegének és körének meghatározásában nagy lépést tett előre a Nemzetközi Társadalmi Munkaügyi Konferencia (International Conference of Social Work), különösen ennek 1964. évi athéni ülészaka, a kutatók közül pedig megemlíthető az amerikai Donald McGranahan.

A jelentős tudományos erőfeszítések ellenére a nyugati országokban a társadalmi tervezés nem játszik lényeges szerepet, és részben a politikai gazdaságtan kiegészítő fejezete, részben — és elsődlegesen — pedig olyan eszköz, amely a tőkés gazdasági növekedés során szükségképpen keletkező ellentétek és feszültségek enyhítését szolgálja.

Egészen más helyet kap ez a kategória a szocialista világban. A távlati tervek készítésével kezdődtek az első próbálkozások a tervezési módszerek megváltoztatására abban az értelemben, hogy a tervezés kiindulópontja az életszínvonnallal összefüggő mutatórendszer legyen. Az új szemléletű tervezésre való átállás egyidejűleg ment végbe a Szovjetunióban és Lengyelországban az ötvenes évek végén és a hatvanas évek elején. Lengyelországban ilyen jellegű volt az 1961—1975. évi hosszú távú terv, míg a Szovjetunióban e vonatkozásban az új pártprogram kidolgozását említhetjük meg. Ennek szerves része volt a XXII. kongresszuson elfogadott húszéves terv a kommunizmus anyagi-műszaki termelési bázisának megerősítéséről.

A szűk értelemben vett társadalmi tervezés Lengyelországban az 1970. decembere utáni fordulattal veszi kezdetét és az 1971—1975. évi tervben már nagyszabású feladatokban ölt testet. Fokozatosan kialakul a társadalmi tervezés két változata: 1. a tulajdonképpeni társadalmi tervezés, amelynek gazdája a Minisztertanács Mellett Működő Tervbizottság megfelelő osztálya; 2. az ún. szociális tervezés az újonnan létesített Munkaügyi Minisztériumban. (Teljes nevén Munka-, Bér- és Szociálisügyi Minisztérium.)

Az ötéves tervekben kívül a társadalmi tervezéssel kapcsolatban még két nagyobb szabású munka említhető meg. Az egyik a társadalmi prognosztizálási rendszer, amelynek keretében különféle előrejelzések készülnek. Ez a munka a

Lengyel Tudományos Akadémia „Lengyelország 2000-ben” elnevezésű bizottsága irányításával folyik. A másik az úgynevezett problémaprogramozás, amely az 1990-ig szóló előzetes távlati tervjavaslat kidolgozásának része. A problémaprogramozás túllép a szokásos tervfejlesztési-ágazati bontáson, s meghatározott társadalmi feladatokból indul ki, amelyeket azután részben gazdasági, részben szociális programokként fogalmaz meg. Utóbbiakban főleg a lakossági jövedelmek növekedésére és a szolgáltatásokra koncentrálnak.

1974-ben a Minisztertanács mellett működő Tervbizottság irányelveket adott ki a problémaprogramokkal kapcsolatos munkák második szakaszáról. Az irányelvek magasabb rangra emelték a programokat, az ágazati és szervezeti bontásban készített tervek fölé helyezve őket. Ez az új értékrend szükségessé teszi, hogy szélesebben fogják át a társadalmi tervezést, mint különálló alrendszer az integrált társadalmi-gazdasági tervezés általános rendszerének keretei között. Ily módon ez egyike lenne a három alrendszernek a már kiépített gazdasági tervezés és a szépen fejlődő területi tervezés mellett.

A társadalmi tervezés elsődleges tárgya — szorosan értelmezve — a szolgáltatások és a társadalmi infrastruktúra fejlesztésének problémaköre. A szociális-kulturális szolgáltatások területén fontos feladat a helyes osztályozás. Négy csoport megkülönböztetése látszik célszerűnek:

1. szociális munkaerő-újratermelő szolgáltatások (a munkabiztonsággal, a munkaegészségüggyel és az egészségvédelemmel együtt);
2. társadalmi-gazdasági szolgáltatások (kommunális és lakásgazdálkodás formájában);
3. oktatási-kulturális szolgáltatások;
4. egyéb szolgáltatások.

Ami a társadalmi infrastruktúrát illeti, mindenekelőtt arra van szükség, hogy e témát összekapcsolják és koordinálják a beruházások problémakörével. Az infrastrukturális beruházások a nem termelő beruházások közé tartoznak. Az általános fejlesztés aspektusából a beruházások népgazdasági osztályozásakor — a hagyományos felosztás mellett — figyelembe kell venni a szociális beruházások kategóriáját, mintegy szembeállítva őket a gazdasági beruházásokkal.

Végül hangsúlyozni kell, hogy a társadalmi tervezés alrendszerének megerősítése szempontjából elengedhetetlenek az e területen végzett elmélyült

tudományos kutatások. Ennek két fő követelménye van: figyelemmel kell kísérni a külföldi tapasztalatokat és olyan kutatóközpontot kell létrehozni, amely gazdjává válhat ennek a nagyon időszerű témának.

(Ism.: *Kolos Miklós*)

Jacques Lecaillon: A munkabéremelések áttekintése

(Revue d'Economie Politique,
Párizs, 1976. szeptember—
október)

A modern közgazdasági elmélet általában elfogadja azt a jelenséget, hogy a béremelések áttekintenek egyik iparágból a másikba, egyik földrajzi egységből a másik földrajzi egységbe, s ha valahol egyszer magasabb bért állapítanak meg, a magasabb bér általánossá válik a hasonló képesítésűek között. E béremelési láncreakció feltételezi a demonstrációs hatást, ami erősen befolyásolja az ipari országokban érvényesülő béralku formáit.

Gyakran mutattak rá, hogy a különböző — de egymástól nem elszigetelt — területeken a bérek hasonló ütemben emelkednek, még akkor is, ha a termelékenység és területeken merőben különböző. Minden úgy megy végbe, mintha az egyenlő elosztás elve érvényesülne, vagyis egy olyan mechanizmus, amely a termelékenységből adódó nyereséget átáramoltatja a kedvezőtlen feltételek között működő ágazatok dolgozóihoz. E rendszerből logikusan adódik, hogy a bérstruktúra igen merev, ami gátolja az újraelosztási mechanizmusok kibontakozását. Azok a vállalatok, amelyek az átlagosnál termelékenyebben dolgoznak, nem csökkentik az árakat; ugyanakkor azok, amelyeknek szerényebb a nyeresége, kénytelenek árakat emelni a bérköltségek emelésének fedezése végett. Az effajta — béremeléssel összefüggő — áremelkedés „termelékenységi infláció” néven ismeretes.

A termelékenységi infláció azonban csak egyik különleges esete annak az általános jelenségnek, hogy a bérek emelkedése szétterjed, szétszóródik az egész gazdaságban. Bár a bérdemonstráció (az elért magasabb bérek „propagálása”) triviális közgazdasági fogalom,

mégis mélyreható következményei vannak.

A bérek propagálása feltételez egy, a bérek kérdésében vezető szerepet játszó tényezőt. Ez a vezető szerep abban a befolyásban fejeződik ki, amelyet a meghatározó csoport — a béremelési kulcsok keresztül — gyakorol a munkavállalók „árfolyamára”, mindazokban a foglalkozásokban, amelyeket ez a szétszóródási mechanizmus átfog. A béremelések láncreakciószerűen terjednek. anélkül, hogy szükségszerű kapcsolatban lennének azzal a helyzettel, ami a béremeléseket egy meghatározott területen eredetileg elindította.

Általánosabban fogalmazva, a bérek „propagálása” összefüggést feltételez a kulcsbér, illetve azok között a tényezők között, amelyek a kulcsbért meghatározzák egyfelől, és másfelől a bérszintek változása között a gazdaság egészében, ha a gazdaság kellően integrált.

A kulcsbér meghatározásánál a statisztikai bázison túlmenően igen fontos annak feltárása, hogy milyen okok játszanak közre a „meghatározó” béremelkedés kiharcolásában. Az ok lehet egyszerű véletlen, de lehet — a helyi túlfoglalkoztatottság, vagy egy termelékenységre vonatkozó megállapodás a munkáltatók és a munkavállalók között. Meghatározó béremelést eredményezhet például egy erős szakszervezet különösen célravezető munkája, egy fontos iparágban (acél, autók), vagy egy kiemelt földrajzi régióban (például a párizsi körzet Franciaországban) folytatott bérharc. Ezekén kívül még számos más körülmény okozhatja, hogy a kulcsbér elsőként emelkedik.

Mulvey és Trevithick egy dolgozatukban kimutatták, hogy az a konkrét piac a meghatározója a bérek általános emelkedésének, ahol a feszültség a legnagyobb, még akkor is, ha más piacon a munkaerőhelyzet más béreket indokolna.

A kulcsbér nem mindig ugyanabban a gazdasági ágazatban vagy földrajzi helyen jelentkezik. A kulcsbér a körülményeknek megfelelően változhat, ami különösen megnehezíti a bérdemonstráció propagandahatásának kimutatását, különösen akkor, ha a kulcsbér éppen visszafejlődik.

Ha minden munka egyforma és minden munkavállaló tökéletesen mobil lenne, a bérek „propagálásának” kérdése nem is merülne fel. De a piac nem egységes egész, hanem mozaikszerű részpiacokból tevődik össze, amelyek szoros kapcsolatban állnak egymással,

így közöttük minden gazdasági áramlat többé-kevésbé gyorsan, járványszerűen terjed.

Ha a munkabérek kérdését a kereslet-kínálat oldaláról vizsgáljuk, akkor a probléma leegyszerűsödik: A kulcsbérék emelkedése megmagyarázható az adott konkrét piacon uralkodó keresletből, a csatlóspiacokon létrejövő béremelkedés pedig abból, hogy a csatlóspiacon is nagyobb a kereslet.

Pontosabban az a feltételezés, hogy a bérek alakulása az összes vezető (leader) piacokon egy egyszerű Phillips-egyenlettel írható fel:

$$\dot{w} = f(u_i) \quad [1]$$

ahol \dot{w} = a kulcsbér változása százalékban a vezető piacon, u_i pedig a munkanélküliség alakulása ugyanazon a piacon.

A többi, többé-kevésbé csatlós munkapiacon a képletet a következőképpen adhatjuk meg:

$$\dot{w} = f(u_i) + h_i(\dot{w}^x - f(u_i)). \quad [2]$$

Ezeket a piacokon a bérváltozások két forrásból táplálkoznak. A bérváltozások egyik típusa a munkaerő-kereslet túlsúlyából indul ki. A másik egy arányos demonstrációs hatás kibontakozásának a következménye, amelynek alapja a mintaként szolgáló kulcsbér és az azon bér közötti közeparányos, amely a demonstrációs hatást kikapcsolva jönne létre.

A kulcsbérváltozás, amely példaként szolgál, átlagtermészetű, de lehet a legmagasabb észlelt emelkedés is. Példánkban csak egy vezető piacról és egy kulcsbérről van szó, a valóságban azonban több piac és ennek megfelelően több kulcsbér létezik.

Mínél nagyobb a munkanélküliség, illetve a munkaerő-kereslet szóródása a különböző munkapiacon, annál erősebb a bérek propagálásának hatása és a béremelések irányában gyakorolt nyomás.

A bérekkel összefüggő demonstrációs hatás egyforma erővel működik az összes csatlós piacon.

A Phillips-görbéből kiindulva képletekben lehet megadni a munkabérek általános színvonalának változását összefüggésben a különböző részpiacokon fennálló kereslet-kínálat viszonyokkal, illetve a munkanélküliség fokával a különböző területeken.

Ha általános képet akarunk nyerni

arról, hogy a munkabérek emelésének a propagálása milyen hatást gyakorolt a gazdaságra, az általánosságban megfogalmazott béregyenleteket az egyes ágazatokban és szektorokban, valamint különféle földrajzi egységekben uralkodó bérvizonyok, illetve a magasán kvalifikált és a kevésbé képzett munkások bérei közötti összefüggések elemzésére használjuk fel.

A statisztikusok — technikai okokból — rendszerint földrajzi csoportosításban vizsgálják a bérek alakulását. Ez azonban nem zárja ki, hogy a témát más oldalról is megközelítsék.

A földrajzi alapon végzett vizsgálatokból kiderül, hogy nem szükségszerűen azok a földrajzi egységek játsszák a vezetőszerepet a munkabérek kérdésében, ahol a legnagyobbak a feszültségek. Sokkal inkább azok a földrajzi egységek töltik be ezt a szerepet, ahol a munkabérek abszolút szintje a legmagasabb. A magas fizetési átlagszint rendszerint együtt jár a dolgozók képzettségének magasabb színvonalával és fokozott aktivitásukkal. E tekintetben a párizsi körzet tekinthető tipikusnak.

Más esetekben, ha a munkaerő mobil, akkor az az irányzat, hogy olyan földrajzi régiókba áramlik, ahol magasabban a bérek. Ezáltal mozgásba lendül a munkaerő-kereslet és -kínálat, ami a bérek kiegyenlítődésének irányában hat.

Az eddigiekben azt bizonyítottuk, hogy a béremelések jelensége és szóródása a munkaerő-kereslettől és -kínálattól, vagyis tulajdonképpen a piaci mechanizmustól függ. Számos elemzés ugyanakkor a szakszervezetek szerepét hangsúlyozza a béremelések transzmissziós folyamatában.

A szakszervezetek nyomása is abban az irányban hat, hogy a különböző területeken uralkodó bérek ne szakadjanak el egymástól. Az a tény, hogy a szolidaritás hatását ennyire hangsúlyozzák, egy fontos következtetés levonására készítet: eszerint a magasabb bérek propagálása a szakszervezetek „politikai” szerepének fontos vonatkozása. A szakszervezetek politikája független a különféle szektorok gazdasági helyzetétől és az ebből adódó béremelési lehetőségektől. Ennek következtében — még akkor is, ha maga a kiinduló béremelés az adott szektor gazdasági viszonyaiból következik is — a láncreakciószerűen elterjedő béremelési „mozgalomnak” már nem sok köze van a többi szektor gazdasági helyzetéhez, sokkal inkább a szakszervezetek harcához. Ez a jelenség csak-

nem elkerülhetetlenül inflációs hatást vált ki. A szóródás mechanizmusának effajta felfogása a szakszervezeti tevékenység inflációs hatásáról szóló általánosabb vita keretébe tartozik, amelyet az empirikus kutatások alapján nem mindig lehet eldönteni.

Kétségtelen azonban, hogy a főbb ipari országokban állandósult az infláció, a munkanélküliség és a szociális feszültségek növekedése ellenére. Ezt minden gazdasági helyzetelemzésnek tekintetbe kell venni.

A szakszervezetek felelősségét az inflációs folyamatért igen eltérően ítélik meg. Ezzel kapcsolatban két iskolát kell megemlíteni: Az elsőhöz azok a közgazdászok tartoznak, akik úgy vélik, hogy az inflációs rátát a kereslet túlsúlya és az a törekvés határozza meg, hogy elébe vágjanak a várható áremelkedésnek. Ez a magyarázat a növekvő munkanélküliség és a gyorsuló infláció együttlétezésére, s ugyanakkor az ebből adódó konfliktusokat a szakszervezetek és a munkáltatók között mint következményt magyarázzák. Az infláció eszerint a szakszervezeti tevékenység oka és nem következménye. E felfogás képviselői tagadják azt, hogy a szigorú jövedelempolitika és -ellenőrzés hatásos lenne mint az áremelkedés elleni eszköz.

Ennek az iskolának az elméleti ellenfelei viszont fenntartják azt az álláspontot, hogy a munkásszervezetek bérkövetelései a fő okozói az árak emelkedésének. Ebből a gondolatmenetből következik, hogy az inflációt inkább szociológiai, mint gazdasági jelenségnek tartják. Ha elfogadjuk ezt a koncepciót, akkor egyben azt is el kell fogadnunk, hogy a monetáris és költségvetési politika nem is gyakorolhat stabilizáló befolyást, s ennél fogva át kellene adnia a helyét a jövedelempolitikának. A jövedelempolitikának nemcsak az lenne a funkciója, hogy korlátozza a bérek

emelkedését, hanem esetleg a munkaadók és munkavállalók közötti jövedelemelosztás módosítása, igazságosabbá tétele is.

A bérpropaganda hatását kutató elmélet ingadozni látszik e két vázolt felfogás között. Valójában joggal vagy jogtalanul, de elfogadott, hogy az irányító bérek kezdeti emelkedése megmagyarázható a piac jelenségeivel, a szétszóródás folyamata viszont szükségszerűen együtt jár a bérparitáson örökődő szakszervezetek közbelépésével. A tulajdonképpeni feladat tehát az, hogy felismerjük, mennyi a része ebben a folyamatban a piac erőinek és mennyi a szakszervezetek nyomásának.

Empirikusan vizsgálva a kérdést, megállapítható, hogy a szakszervezetek harcosságának összes mutatója közül (sztrájkok száma, kiesett napok száma, kiesett létszám stb.) érdekes módon a konfliktusok száma az, amely a bérváltozásokra döntő hatást gyakorol.

Különböző vizsgálatok — német, belga, brit, francia, olasz és holland tapasztalatok alapján — ugyanakkor azt mutatták ki, hogy az inflációs nyomást nem lehet a szakszervezeti harcokból levezetni, kivéve talán Olaszország esetét.

Ha összevetjük a munkáltatók és munkaadók közötti konfliktusok számát a béremelésekkel, akkor — különböző számítások alapján — arra az eredményre jutunk, hogy legalább évi ezer sztrájkra lenne szükség ahhoz, hogy 1 százalékos általános béremelésre kerüljön sor. Hozzá kell azonban tenni, hogy bár a szakszervezeti bérkövetelések a bérek emelésének és az emelkedés szétterjedésének elengedhetetlen eszközei, mégis ez a tényező csak korlátozott befolyást gyakorol az általános gazdasági feltételekre.

(Ism: *Kálmán Endréné*)

SZAKIRODALMI TÁJÉKOZTATÓ

A munkaerő-mobilitás szociológiai kutatásának módszertani problémái

(Szerkesztette: T. I. Zaslavszkaja és R. V. Rivkina)
Közgazdasági és Jogi Könyvkiadó, 1976. 291 l.

Hazánkban a munkaerő-mobilitással kapcsolatos kutatások az elmúlt fél évtizedben vettek nagyobb lendületet. A munkaerő-mobilitás kérdéseiről azonban a jelenlegi munkaerőhelyzetből adódó fontosságuk ellenére mind ez ideig nem jelent meg magyar nyelven összefoglaló jellegű módszertani mű. Ezt a hiányt pótolja a Közgazdasági és Jogi Könyvkiadó gondozásában megjelent tanulmánykötet, amely a novoszibirszki Ipargazdasági és Szervezési Intézetben csaknem másfél évtizede folyó kutatások módszertani eredményeit foglalja össze. A könyv emellett azért is számot tarthat a szakemberek érdeklődésére, mert az oroszul nem tudók számára is hozzáférhetővé teszi a Szovjetunióban e témában elért eredményeket. (A kötet szerzői közül magyar nyelven eddig csak T. I. Zaslavszkajától olvashattunk néhány tanulmányt.)

A tanulmányok sokszínűek: kutatási program ismertetése, tervezési és előrejelzési módszerek bemutatása, konkrét kutatások leírása stb. található közöttük. Valahol félúton állnak a kifejezetten elméleti jellegű és a mérés technikai fejtegetések között. Csokorba gyűjtik a módszertani kérdések jelentős részét, de nem tesznek kísérletet a felsorolt és a modellbe foglalt változók operacionalizálására, illetve mérésük nehézségeinek ismertetésére.

A könyv három olyan erényét emelhetjük ki, amellyel az e témakörben megjelent munkák általában nem rendelkeznek. Legfontosabb vonásuk a *komplexitás*. A szerzők magát a problémát: a munkaerő-mobilitást kívánják megragadni, s minthogy az egyszerre közgazdasági, szociológiai és szociálpszichológiai jelenség, együtt tárgyalják a hagyomány szerint különböző tudományágakhoz tartozónak tekintett kérdéseket, s megkísérik összekapcsolni egymással az egyes területek sajátos fogalomkészletét. A másik lényeges vonás a munkaerő-mobilitás szintjeinek, pontosabban a *kutatási szinteknek a szétválasztása*. A munkaerő-mobilitás népgazdasági (makro-) szinten elsősorban a közgazdaságtan és a szociológia eszközeivel kutatható, ha viszont az egyének szintjén vizsgálódunk, akkor a szociálpszichológiai módszerek alkalmazása lehet eredményes. Ezek a szintek egymásra rétegződnek, s egyben a tudományterületek kapcsolódási pontjait is kijelölik. A harmadik újszerű vonás a *rendszer szemléletű megközelítés*, a mobilitás feltételrendszerének konzisztens modellbe foglalása.

Végül figyelmet érdemel a kötet tanulmányainak az törekvése, hogy rendszer szemléletű modellezés váltsa fel az empirikus vizsgálódásokat. Az empirikus kutatás versus rendszermodell azonban nem valóságos alternatíva, mert a kialakított modell csak tapasztalati adatokkal igazolható, illetőleg konkretizálható. De még így is kérdéses, képes-e a modell olyan pontossággal tükrözni a valóságot, hogy szimulálásra és előrejelzésre alkalmas legyen — nem beszélve az extrapoláción alapuló előrejelzések közismert fogyatékoságairól.

A kötet három tanulmánya tarthat számot a legszélesebb körű érdeklődésre: Zaslavszkaja összefoglaló tanulmánya (A munkaerő-mobilitás mint a közgazdasági és szociológiai kutatások tárgya), Rivkinának a mobilitás legfontosabb szociológiai és szociálpszichológiai kérdéseit összefoglaló munkája (Adalékok a munkaerő-mobilitás szociológiai-pszichológiai aspektusainak kutatásához), végül Kalmiknak az egyének vertikális mobilitását elemző írása (A munkakarrier kutatásának programjához).

Zaslavszkaja tanulmánya a munkaerő-mobilitás általános elméleti-módszertani problémáit tárgyalja. Először meghatározza a munkaerő-mobilitás fogalmát, amely „felöleli a dolgozóknak a népgazdasági ágazatok közötti és ágazaton belüli, a vállalatok közötti és vállalaton belüli, az ország egyes területei és települései közötti, az egyes szakmák és szakmai csoportok közötti mozgását”. (9. l.) Ezeket a folyamatokat elsősorban a közgazdaságtan és a szociológia elemzi, s a kutatók általában a termelőerők és a termelési viszonyok újratermeléséből indulnak ki. Az újratermelés egyik stádiuma az elosztás, s a munkaerő-mobilitás általánosan elsősorban elosztásként jelenik meg — mégpedig a munkaerő-tartalékok elosztásként és a társadalom tagjainak a társadalom osztálystruktúrájában való elosztásként. A mobilitás e kettős jellege eredményezi a kétfajta (közgazdasági és szociológiai) elemzés szétválasztását.

A munkaerő-tartalékok elosztásának és újraelosztásának folyamataival foglalkozó közgazdasági kutatások főként a mobilitásnak a gazdasági szerkezetben betöltött szerepét elemzik. Ennek során az újratermelés két aspektusa kerül előtérbe: 1. a „kialakulás”, tehát a lakosság természetes újratermelése és a szakképzés, tehát a munkaerő minőségének újratermelése, valamint 2. a „felhasználás”, vagyis a munkaerő alkalmazása a termelésben.

A szociológiai megközelítés a munkaerő-mobilitást a társadalmi mobilitás egyik formájának tekinti, mégpedig főként a munkamegosztás keretein belül végbemenő mozgásnak. A munkaerőforrások újratermelését elemezve az egyén két vonatkozásban jelenik meg: 1. mint termelő (a munkaerő tulajdonosa); 2. mint anyagi és szellemi javak fogyasztója. Az egyén e két oldala igen sokféleképpen vizsgálható attól függően, hogy milyen, lényegesnek tartott metszetet emelünk ki. A szociológiai megközelítés egyik sajátossága éppen az, hogy sokdimenziós (a település, a termelési szervezet, a kiscsoport, a család stb. oldaláról indul ki).

A szociológiai elemzéshez kapcsolódnak a szociálpszichológiai jellegű vizsgálatások, amelyek „az ember és mikrokörnyezete közötti kölcsönhatás konkrét mechanizmusaira” (13. l.) irányítják a figyelmet. Ezek a kutatások a személyiségből indulnak ki, amelynek jellege a mobilitás megvalósulását, illetve formáját nagymértékben befolyásolja.

A különböző megközelítések jellegzetességeinek felvázolása után a szerző megkísérli az eddig elért eredmények összegezését, rendszerezését. A munkaerő-mobilitás legkisebb egysége az elemi (egyszeri) munkahely-változtatás. Ez az elemi aktus a „munkamegosztás alapsejtjében” megy végbe, vagyis adott egyéni munkahely és adott dolgozó viszonyát változtatja meg. Mind a munkahelyet, mind az egyént különböző ismérvekkel jellemezhetjük. A munkahely három szempontból vizsgálható: 1. a munkahely elhelyezkedése a termelés hivatalos (intézményi, szervezeti stb.) és regionális struktúrájában; 2. a munkahely minősége, munkamegosztási jellemzői (a munka tartalma, a munkaszervezetben betöltött funkció, a szakmai-szakképzettségi követelmények); 3. a munkahely javadalmazási, juttatási tulajdonságai. A munkahelyet jellemző ismérveknek a dolgozó hasonló jellegzetességei felelnek meg (lakóhely; képzettség-tapasztalat; szükségletek).

A mobilitás közvetlen kiváltó oka az egyéni munkahely és a munkát végző egyén felsorolt ismérveinek meg nem felelése. Ha e tulajdonságok nem felelnek meg egymásnak, akkor nagyon valószínű, hogy a dolgozó hajlamos a munkahely-változtatásra. Ennek feltétele: 1. létezzon megüresedett munkahely, amit a dolgozó elfoglalhat; 2. a dolgozó tudjon róla; továbbá 3. feleljen meg az új munkahely formális követelményeinek; 4. a vállalat vezetése egyezzen bele a dolgozó felvételébe; végül pedig 5. „a korábbi munkahelyen uralkodó helyzetnek olyannak kell lennie, hogy az lehetővé tegye a dolgozó távozását”. (17. l.) Mindemellett számos további tényező akadályozhatja vagy segítheti elő a munkahely-változtatást (a családnak, a munkahelyi kiscsoportnak, a dolgozó személyiségének stb. a szerepe). A megvalósult munkahely-változtatás nem feltétlenül tartós (adaptációs problémák).

A munkaerő-mobilitás elemi egységének belső mechanizmusa után a szerző a külső feltételrendszert elemzi. Ez egyet jelent a munkaerő-mobilitás makroszintű kutatásával, azaz a társadalmi termelés munkahelyeinek, valamint a munkaerőforrásoknak és a munkahelyek közötti elosztásuknak a vizsgálatával. Társadalmi szinten válik világossá, hogy az egyedi munkahely-változtatási aktusok összessége nem egyszerűen a mozgások összegét jelenti, hanem a társadalom munkahelyeinek és munkaerőjének egymáshoz való viszonya fejeződik ki benne.

Empirikusan nagyon nehéz ezt a viszonyt megragadni, mégpedig mindenekelőtt amiatt, hogy a munkahelyek rendszere meghatározhatatlan. Hiszen túl azon, hogy adott munkafeladatok elvégzéséhez különböző számú dolgozóra lehet szükség képzettségüktől függően, s a munkahelyek mindenkori száma függ a munkaerő-kínálattól, azért is nehéz e viszonyt konkrétan jellemezni, mert a termelés szervezése, szervezete nagymértékben hat a szükségesnek vélt munkahelyek mennyiségére. További nehézség a munkaerőforrás minőségi összetételének meghatározása, mégpedig nem elsősorban a potenciális munkavégző képesség kiszámítása, hanem a szükségletek meghatározása, amelyek döntően befolyásolják, hogy a dolgozók mely munkahelyeken hajlandók dolgozni. E kérdések megválaszolása híján nem egyértelmű, milyen módszerekkel kívánja a szerző megvalósítani a munkaerő-mobilitás mechanizmusának és funkcióinak a leírását, amihez a tanulmányban ismertett modellje szolgálja alapul.

Népgazdasági szinten munkaerő-mobilitás akkor megy végbe, ha a munkahe-

lyek rendszerét és a munkaerőforrásokat bizonyos tényezők megváltoztatják. Ilyen tényezők: a tudományos-technikai, társadalmi-gazdasági haladás, a társadalom munkaerőforrásainak természetes és társadalmi újratermelése, a személyiség fejlődése és szükségleteinek megváltozása. E faktorokan keresztül a munkaerő-mobilitás gazdasági funkciói elemezhetők, míg a társadalmi funkciók elsősorban a munkakarrier (szakmai életpálya) vizsgálatán keresztül ragadhatók meg. A munkakarrier egyfelől minden dolgozó adott időszakban megvalósított mozgásait, másfelől az egyes dolgozóknak vagy csoportjaiknak az életút során végbemenő mozgásait jelenti.

Zaszlavszkaja tanulmánya egészében véve úttörő munka: lényegében az első kísérlet a munkaerő-mobilitás komplex elemzésére, s ez a fő erénye. Ugyanakkor viszonylag sok kérdést hagy tisztázatlanul, némely fontos módszertani nehézséget meg sem kísérel megoldani. A leglényegesebb hiányosságot abban látjuk, hogy nem kínál megoldást a munkahelyek számának meghatározására, miközben helyesen állapítja meg, hogy a munkahelyek rendszerének kvantifikálása nélkül a munkaerő-mobilitás mechanizmusa makroszinten nem írható le. Mivel fogalmi rendszeréből (és modelljéből) kimarad a gyáron (üzemen, vállalaton, gazdasági egységen) belüli munkamegosztás (és annak lehetséges típusai), a munkahelyek száma elvileg is meghatározhatatlan marad.

A másik, nem kevésbé fontos és érdekes tanulmány, *Rivkina* munkája, a munkaerő-mobilitás szociológiai és pszichológiai tényezőit kísérel meg „leltározni” és modellba foglalni. Az irodalom már korábban rámutatott arra, hogy sem a rövid távú munkaerő-keresleti, -kínálati függvények által leírt „tökéletes” (perfect) mobilitás, sem a Clark-féle szektorelmélet nem magyarázza meg a munkaerő-mobilitás konkrét mechanizmusát. A szerző ezt a következőképpen fogalmazza meg: korábban a munkaerő-mobilitást úgy vizsgálták, mint „ami elsősorban a termelés szférájában bekövetkezett globális változások... következménye”. (73. l.). A munkaerő-mobilitás jelensége csak akkor érthető meg, ha gazdasági, demográfiai, szociológiai és szociálpszichológiai vonatkozásait és ezek kölcsönhatásait is elemezzük.

A Rivkina-féle megközelítés emberközpontú, amennyiben az összes olyan tényezőt, amely nem a szubjektum oldalán jelenik meg, külső feltételként kezeli. Ennek alapján különbözteti meg a munkaerő-mobilitás belső struktúráját és külső mechanizmusát.

A belső struktúrát a dolgozók, a dolgozók tudata (a változtatási hajlandóság léte vagy hiánya) és maguk a munkahely-változtatások alkotják. A munkahely-változtatás szubjektumát, munkával kapcsolatos tudatát és a tényleges munkahely-változtatást azonban befolyásolja a társadalom külső feltételrendszere, amelynek a szerző három elemét különbözteti meg: a társadalom szociális struktúráját, a társadalmi és a csoporttudatot.

A csoport-, illetve a személyiségnormák és értékek, valamint az ezekkel összefüggő szükségletek határozzák meg azokat az egyéni és csoportállapotokat, amelyek a mobilitás kiváltói vagy fékezői lehetnek. A szükségletek és értékek azonban a konkrét élettevékenységek jellegétől s különösen a társadalmi termelésben végzett munka jellemzőitől függően lesznek többé vagy kevésbé kielégítve. A magas szakképzettségigényű munkát végző egyén például — a szerző szerint — összes szükségletét kielégítheti, míg az alacsony képzettséggel ellátható munkán dolgozó egyén egyes szükségleteinek kielégítési lehetősége a konkrét körülményektől függ.

A mobilitás vizsgálatát a társadalmi presztízsrre is ki kell terjeszteni. A presztízshierarchia az adott társadalom tagjai által az egyes csoportoknak juttatott megbecsülés, tekintély, „érték” alapján felállított rangsor. A presztízsskálák meghatározása lényeges feltétele a (vertikális) munkaerő-mobilitás kutatásának, mert e nélkül nem hasonlíthatók össze az olyan helyzetváltoztatások, amelyek nem azonos funkcionális hierarchiához tartozó munkahelyek között mennek végbe. A presztízshierarchiáknak a mobilitásra gyakorolt közvetlen hatása azonban csak a konkrét személyes preferenciák elemzésén keresztül vizsgálható, amelyben nemcsak a társadalmi presztízst vesszük figyelembe, hanem mindazokat a feltételeket, amelyek az egyénre vonzerőt gyakorolnak. A személyes preferenciák elemzésének révén jut el a szerző a már lezajlott mobilitás motívumaihoz. A motíváció kutatása a szociológiai-pszichológiai motívumokra helyezi a hangsúlyt. Ugyanakkor a motívumok nem azonosak a mobilitást kiváltó okokkal. Ezt — mint Rivkina rámutat — az empirikus kutatások többsége nem veszi figyelembe. Természetesen igaz, hogy a mobilitást „végző” egyén véleménye, a mobilitásra adott magyarázata jellemző az egyén magatartására, de nem maga a magatartás.

Rivkina is egy kevéssé kutatott és elméletileg eléggé tisztázatlan területet választott tanulmánya témájaként. Fontosabb eredményei közül kiemelhetjük a presztízsrangsorok szerepének hangsúlyozását, bár kérdéses, hogy a presztízsz több-e módszertani eszköznél, amelynek segítségével az összes egyén egy dimenzióba hozható. Az egyre szaporodó empirikus fluktuációvizsgálatokat látva, rendkívül időszerűnek kell itélnünk, hogy Rivkina rámutatott a véleménykérdésekre adott válaszok oksági magyarázatoként való elfogadásának veszélyeire. (A magyar irodalomban is mind divatosabb, hogy a dolgozó vagy a vállalat fluktuációira vonatkozó magyarázatait „kézpénznek” veszik.) Ugyancsak újszerűnek tekinthetjük a munkaerő-mobilitás és a szükségletek fogalmának összekapcsolását, ami lehetővé teszi, hogy a munkaerő minőségén túlmenően a munkaerő mint egyén is elemezhető legyen egy fogalmi rendszerben.

A terület feltáratlanságának tudható be, hogy a szerző fejtegetéseinek nagy része hipotézis. Ez ugyan nem róható fel hibának, de kétségtelen, hogy a tanulmány javaslatai alapján nem fogalmazhatók meg empirikus kutatások. Egyes fogalmakat nem a megszokott értelemben használ. Az irodalom nagyobb részétől eltérően a tanulmányban a szükséglet azonos az értékkel, illetve a szükségletek rendszere az értékrendszerrel. Ezt elméletileg hibásnak kell tartanunk még akkor is, ha lehetséges, hogy empirikus kutatásban a két fogalom nem különíthető el egymástól (az újabb irodalom élesen megkülönbözteti a szükséglet-aktivitás-érték fogalomhármast).

Végül a harmadik tanulmány *Kalmiknek* a munkakarrier-kutatás fontosabb problémáit összefoglaló dolgozata. A munkakarrier vizsgálata a munkaerő-mobilitás kutatásának egyik lehetséges útja; lényegében az egyének vertikális mozgásának elemzése. Ebben a megközelítésben a munkaerő-mobilitás individuális „lenyomatára” és az egyéni élettörténetekre helyeződik a hangsúly.

A vertikális egyéni mozgásoknak különböző szabályszerűségei vannak. Például függnek a szakképzettségtől, a konkrét munkától, az életkortól stb. A mozgás vertikális jellegét az adja, hogy a társadalom munkatevékenységei „stratifikált rendszert” (201. l.) alkotnak, vagyis egyenlőtlenségi viszonyokkal jellemezhetők. A munkakarrier kutatása egyet jelent ezeknek az egyenlőtlenség-rendszereknek a feltérképezésével, s annak leírásával, hogy az egyes egyének milyen módon és mértékben képesek az egyes szinteket elérni vagy túlhaladni.

Az egyenlőtlenségek alapja a munkák hierarchikus rendszere (kvalifikációs követelmények) és a szakmák hierarchiája (kvalifikációs szintek). A munkák és a szakmák jellemzői különböző állapotokat vehetnek fel, amelyek a teljes integráción keresztül az adaptációig, valamint a szakítási szituációig terjednek. E két „elem közötti egyensúly hiánya ösztönzi a munkahely-változtatást”.

Az alapmechanizmus leírása után a szerző a munkakarriert befolyásoló tényezőket veszi sorra. Mindenekelőtt a társadalmi (és csoport-) normák, valamint a személyiségstruktúra szerepét hangsúlyozza. E tényezők ismeretében felvázolható a munkakarrier mechanizmusának modellje és ebből a modellből kiindulva a munkakarrier típusai. A modell empirikus alkalmazásához természetesen a munkák rangsorát (vertikális osztályozási rendszerét) is ki kell alakítani, ezt a szerző a szakképzettségi szintek alapján végzi el. Az így kialakított vertikális skála azonban ebben a formában nem verifikálható. Igaz: nem képzeltető el minden szempontból tökéletes osztályozási rendszer. Azonban az irodalomban már kidolgoztak ennél finomabb és több dimenzióval rendelkező rangsorokat is (például az ún. szocio-ökonomiai skálák).

A módszertanilag kifogásolható megoldások mellett (további példákra most nem hivatkozunk) bizonyos fogalmi nehézségek is adódnak a tanulmány olvasása közben. Így mindvégig nem derül ki, mit jelent „a munkahely-változtatás törvénye” (201. l.), amely pedig a dolgozat kulcsfogalma; a szerző szerint ugyanis ez a törvény a munkaerő-mobilitás alapja. Vannak ezen kívül olyan fogalmak is, amelyek valószínűleg a téves fordításból adódóan nem világosak. Ilyen például a „potencionális mobilitás” fogalma, amely a szövegösszefüggés alapján inkább „potenciális mobilitás”.

A bírált fogyatékoságok eltörpülnek a kötet értékei mellett. Olyan munkát tart a kezében az olvasó, amely — ha a szakemberek felfigyelnek rá — nagymértékben előrelendítheti a hazai munkaerő-mobilitás kutatását.

Galasi Péter

Nemes Ferenc: Érdekeltség — magatartás — tartalékok

Közgazdasági és Jogi Könyvkiadó, 1976. 147 l.

A könyvben összefoglalt kutatási eredmények arra a lényeges felismerésre épülnek, hogy az erőforrások tényleges hasznosítása a különféle magatartástípusokat követő vállalatoknál nem egyforma mértékben tér el az optimálistól, a szándékolatlan tartalék, a lazaság („slack”) az egyes vállalati csoportokban különböző.

Az e szempontból fontos vállaltípusok megragadásához a szerző — áttekintve a főbb vállalatelméleteket; elméleti irányzatokat — a következő három felfogást vette alapul: a vállalati működést a profitmaximalizálással magyarázó hagyományos közgazdasági, a meglegedésre való törekvéssel magyarázó szervezetelméleti, valamint a szinten szervezetelméleti indíttatású magatartástudományi koncepciót. Ez utóbbi az adaptivitásnak tulajdonít különös jelentőséget, s a közgazdasági elmélet „mindentudóan racionalis” vállalatképe helyébe az „adaptívan racionalis” vagyis „tanuló” szervezeti modellt állítja. A szerző típusait, amelyeket azután független változóként kezel a szándékolatlan tartalékképződés vizsgálatában, aszerint határolja el — s ezzel egyben túl is lép a felfogások egyoldalúságán —, hogy a részmozgások milyen intenzitással érvényesülnek a vállalat tevékenységében.

A típusokra vonatkozó fontos előfeltevése, hogy a mi társadalmi-gazdasági közegünkben különösen elterjedt a „melegedésre” irányuló vállalati magatartás. Igaz, a vállalati magatartásnak ez a fajtája feltehetőleg a világ más országaiban is terjed, nyilván éppen ezért kerül előtérbe e felfogás az újabb vállalatelméletekben. A szerző azonban úgy ítéli meg, hogy a mi vállalataink „melegedésre” törekvése túl megy a bizonytalanságra való egészséges reagálásokon, káros mértékűvé, negatív következményekkel járó viselkedésmóddá vált, illetve válik. Eközben a leginkább előremutató adaptív típusnak kicsi az aránya.

A melegedésre irányuló vállalati magatartás okait kutatva, a szerző hangsúlyozza a szabályozórendszer bizonyos kedvezőtlen hatásait. Mindenekelőtt a részesedési nyereségrész progresszív adóztatásának mértékét kifogásolja, amely „nemcsak egy maximalizálásra törekvő magatartástól tart vissza, hanem az eleven gazdasági környezethez rugalmasan alkalmazkodó, hosszú távon optimalizáló vállalati magatartás létrejöttének is gátjává vált”. (128. l.) Az indokolatlan tartalékolás másik, szintén a szabályozórendszeren belüli gyökere a vállalati dolgozók különböző rétegeinek, csoportjainak eltérő érdekelttsége, de ludas benne a vállalatokat létszámhígításra készítő bérszínvonal-szabályozás is.

A melegedésre irányuló magatartás „elburjánzását” leghathatósabban a verseny tudná megakadályozni — vallja sokakkal együtt a szerző. Nálunk azonban, mint kimutatja, az ipari termelés 70 százalékát monopol-, illetve oligopol-helyzetben levő vállalatok adják. (106. l.) Oknyomozó munkájában nagy fontosságot tulajdonít a szemléleti tényezőknek; ugyanakkor hangsúlyozza, hogy a vállalati vezetők hibás szemléletében nagyrészt éppen a felsorolt objektív tényezők (a szabályozórendszer, illetőleg a versenytől való megóvottság) jutnak kifejezésre. A vállalatok az emberi erőforrás hatékonyságának többnyire csak múltbeli szintjével számolnak, és nem veszik tekintetbe azt a többlet hatékonyságot, amelyet a dolgozók ösztönzésével elérhetnének. A tényleges és a lehetséges hatékonyság közötti feszültség olyan tartalék, amelynek felszabadítása növelhetné a vállalatok adaptivitását. (121. l.)

A vállalati és szövetkezeti vezetőkkel készített felmérés tovább finomítja az okokról felrajzolt képet. Szemléletükre és az érdekstruktúrában elfoglalt helyükre jellemző tényként kell kezelnünk, hogy a nem intézményesített tartalékokat létrehozó tényezők közül az első helyre a kooperációs nehézségeket vagy általában a népgazdasági szabályozórendszert teszik, míg a szakértelem hiánya a fontossági rangsor végére szorul. (71. l.)

A szerző szerint komoly gond a vezetési-döntési szakismeretek hiánya. „A vállalatok többsége gyakran még a legalapvetőbb optimumszámítási módszereket sem ismeri, s talán még nagyobb a lemaradás az ezeket a módszereket alkalmazni tudó szakemberek tekintetében.” (122. l.) Egyetért interjúalányaival abban, hogy a tartalékok mindenekelőtt a szervezés színvonalának emelésével tárhatók fel.

Köztudott, hogy ez a fontos folyamat egyelőre csigalassúsággal halad. Talán nem tévedünk, ha feltételezzük, hogy a könyvben összefoglalt értékes kutatási eredmények is hozzájárulhatnak a meggyorsításához.

Varga Károly

КРАТКОЕ СОДЕРЖАНИЕ СТАТЕЙ

Михай Шими

О некоторых международных взаимозависимостях венгерской внешнеэкономической стратегии

Внешнеэкономическая стратегия стала более важной в экономической политике всех стран мира из-за экономических проблем международного происхождения и усиления взаимной зависимости. Международная экономическая стратегия занимает своеобразное место в экономической политике государств, так как в ней должны реализоваться международные цели национальной экономической политики, и в то же время она должна реагировать на международные изменения. В развитии Венгерской Народной Республики в последние годы продолжало увеличиваться значение международных экономических отношений. К уже существовавшим факторам добавились новые элементы: повышение значения внешних ресурсов, увеличивающееся содержание импорта в капитальных вложениях и усиленная внешнеэкономическая ориентация новых сооружений. Вопреки этому венгерское хозяйство не может рассматриваться, как «открытое». Зависимость от международных экономических взаимоотношений не означает открытости. Экономический механизм не позволяет автоматического внутреннего действия внешних помех.

Увеличение значения внешнеэкономической стратегии в Венгрии связано в первую очередь с помехами внешнего происхождения. Подавляющее большинство их можно было предвидеть — каждое в отдельности, но не одновременно. Из числа защитных и «наступательных» элементов внешнеэкономической стратегии для нас более важными являются «наступательные», то есть направленные на разрешение проблем путем значительного преобразования экономической структуры. Перспективные экономические издержки т. е. защитных решений были бы гораздо более высокими. «Наступательное» решение означает ориентированное на экспорт селективное развитие, которым соответствующим образом используются, концентрируются и развиваются человеческие, природные и технические ресурсы страны. На практике селективное развитие — трудная и, как показывают ориентированные на экспорт соображения по развитию сельского хозяйства и других отраслей, сложная задача.

Одним из решающих вопросов внешнеэкономической стратегии является выбор партнеров, причем это — вопрос не субъективных желаний, а объективных условий. Экономический анализ доказывает, что и в последующее десятилетие наиболее благоприятными экономическими партнерами Венгерской Народной Республики останутся страны-члены СЭВ. Новые возможности открываются для перспективного развития международного разделения труда с развивающимися странами. Развитие взаимоотношений с развитыми капиталистическими странами в случае сохранения благоприятных политических условий зависит в значительной мере от применения новых форм и методов и с традиционными партнерами. К этим условиям относится и усиление многосторонности. Новое положение в мировом хозяйстве требует для решения стоящих перед нами задач большей гибкости, дисциплинированности и повышенных усилий.

Иштван Фриш

О закономерностях сотрудничества стран-членов СЭВ

В первой главе своей статьи автор указывает на то, что только в результате тщательных исследований можно установить, в какой мере действуют определенные при данных обстоятельствах закономерности в иных условиях. В литературе, занимающейся вопросами социалистической экономической интеграции, встречается такое явление, что на основе закономерностей, наблюдающихся в развитии стран-членов СЭВ, делают далеко ведущие выводы относительно того, каким образом должно развиваться все мировое социалистическое хозяйство в последующие десятилетия и тогда, когда уже весь мир станет социалистическим. Такое философование невозможно, даже если для его подтверждения цитируются наши классики, развиваются различные спекулятивные соображения и размышления о преимуществе социализма над капитализмом. Равномерного и лишенного всяких противоречий развития нет, но в качестве действительного для стран-членов СЭВ и общего для мирового социалистического хозяйства закона можно определить постоянный рост производительных сил, непрерывное повышение благосостояния и культуры населения и усиленное сплетение экономик социалистических государств. Облегчить и ускорить действие этих законов — вот главная задача социалистических ученых.

В следующих двух главах автор дает обзор о развитии сотрудничества между странами-членами СЭВ. В первой из них перечисляются крупные достижения сотрудничества, а во второй — развитие различных форм сотрудничества.

В четвертой главе своей статьи под заглавием «Производительные силы и производственные отношения» автор выявляет, что отставание производственных отношений, методов планирования, организационных форм и, в особенности, товарно-денежных отношений от развития производительных сил во многих аспектах тормозит все развитие. У стран-членов СЭВ нет таких денег, которые могли бы стать общим показателем стоимости, выраженных в национальных валютах стран-членов. Поэтому в случае каждого совместного предприятия, капитального вложения, научно-технического сотрудничества, специализации, кооперирования между двумя или несколькими социалистическими странами возникают трудно разрешимые проблемы расчета. Эту заботу лишь усугубляет то обстоятельство, что соотношения оптовых и розничных цен каждой социалистической страны отличаются от соотношений в других социалистических странах, а также и от ценовых пропорций мирового рынка. Изменение такого положения затрудняется в силу глубоко коренящихся и развивающихся причин. Никакие научные усилия не в состоянии облегчить и ускорить это изменение. Но наука может помочь в выяснении предпринимаемых мер, может способствовать формированию согласованной позиции тех, кто компетентен в принятии соответствующего решения.

В заключительной части статьи автор в качестве закономерности выявляет, каким образом ставится в силу внутренних и внешних факторов необходимым выдвигание на передний план во всей деятельности СЭВ проблем, требующих все большего, распространяющегося на более обширные территории и на более дальний горизонт времени согласования экономической политики в масштабах мирового хозяйства. Согласованная экономическая политика в рамках СЭВ может сложиться лишь постепенно, шаг за шагом, так как она, как и всякое успешное экономическое сотрудничество, может сложиться лишь с учетом интересов всех стран-членов. Для этого требуются объединенные усилия партийных и государственных руководителей, ученых и практических специалистов.

Миклош Мандел—Луйза Гашпар

Синтетизация экономических процессов в пространстве

Авторы статьи ищут ответа на два вопроса. Во-первых: насколько пригодны рамки функционирования венгерского хозяйства для удовлетворения изменившейся системы требований. Во-вторых: каким путем можно поставить имеющиеся учреждения экономики на службу удовлетворению новых требований.

Авторы делают попытку формулировки принципа упорядочения хозяйственного процесса. Таким принципом они считают метод планирования хозяйства, в фокусе которого находятся отрасли, указывая на важнейшие проблемы его модели:

- гегемония натуральных целеустановок в функционировании хозяйства;
- неудовлетворительное функционирование иерархии плановых целей;
- противоречия отраслевого обособления;
- отстранение на задний план роли пространства в экономических процессах.

Авторы принципом упорядочения экономических процессов считают «пространство». С этой стороны приближает вторая часть статьи к теме, формулируя важнейшие критерии такой модели планирования.

Авторы представляют важнейших действующих лиц и факторы экономической деятельности, группируя их по функциям. Они дают краткую характеристику системе взаимосвязей между действующими лицами экономического процесса, обособляя системы связей экономической политики, а также материально-натуральных и финансовых связей.

Йозеф Рожка

Десятилетний опыт предоставления пособия матерям, воспитывающим малолетних детей

Автор в своей статье анализирует десятилетний опыт системы предоставления пособия матерям, воспитывающим дома малолетних детей. Он констатирует, что опыт, как правило, благоприятен, так как эта система популярна в кругу рожаящих женщин. В то же время следует отметить и тот факт, что за последнее десятилетие было немало таких мер экономической и социальной политики, которые вызвали бы столько дискуссий, как эта система. Дискуссии вызваны тем, что этот способ обеспечения заботы о детях до трехлетнего возраста решил очень много проблем, но в то же время привел к новым.

В статье представляются важнейшие характерные данные матерей, пользующихся пособием, изменение их структуры по категории заработной платы и по школьному образованию. Детально анализируется связь между системой пособий и положением рабочей силы. В последние годы в несельскохозяйственных отраслях возросла численность женской рабочей силы, в то время как увеличилось и число матерей, пользующихся пособием, а одновременно в некоторых отраслях (например, в текстильной промышленности) сократилось число женщин. Этот факт связан не с системой пособий по воспитанию малолетних детей, а с изменением структуры занятости женщин.

Автор анализирует возможные формы обеспечения заботы о детях в возрасте 0—3 лет, с учетом воздействия этих форм на использование бюджета, а также на доходы семей. В заключение в статье описываются некоторые предложения по совершенствованию системы пособий по воспитанию малолетних детей.

Д. М. Казакевич

Основные направления совершенствования социалистического планирования народного хозяйства

В качестве введения автор представляет некоторые соображения о характере социалистического планового хозяйства, представляя затем на основе советского опыта новые пути совершенствования социалистического планирования народного хозяйства. Он останавливается на растущем значении социальных аспектов плана, на плане научно-технического развития как основе разработки народнохозяйственного плана. Он также подчеркивает важность перспективного подхода к планированию, расширения горизонта времени планирования и значение прогнозов в этом.

Автор останавливается на принципиальных и практических проблемах мажораслевого комплексного подхода к планированию, далее на органической взаимосвязи между отраслевыми и территориальными резервами народнохозяйственного плана, на значении комплексных программ развития и их взаимосвязи с планом. В отдельной главе он говорит об изучении оптимальности планов и о пригодных для этого современных методах. В заключение автор подчеркивает значение увязки административных и экономических методов в планировании народного хозяйства.

SUMMARY OF THE ARTICLES

Simai Mihály:

On some international aspects of our foreign economic strategy

As a consequence of the increasing economic problems of external origin and due to the impact of the growing international interdependence, international economic policy (strategy) has become more important for states. International economic strategy in general plays a special role in the economic policy of nations, since it has to react to the changes in external economic environment and at the same time it has to define and implement the international aims of national economic policies. The importance of international economic relations has increased in the development of the Hungarian People's Republic. New elements were added to the factors deepening the dependence from the outside world: the importance of external resources has increased, the import content of investments has become more substantial and the new projects have been more foreign trade oriented. In spite of the changes the Hungarian economy cannot be characterised as an open one. The increased dependence from external economic relations does not mean openness since the economic mechanism does not permit the automatic internal spill-over of external disturbances.

The increasing importance of international economic strategy for Hungary is closely connected with the economic disturbances of external origin. Many of these problems were foreseen individually by economic science, their coincidence however was unexpected. From among the defensive and offensive elements of international economic strategy, Hungary devotes special attention to the latter, which wants to solve the problems by radical changes in the patterns of output. The costs of defensive solutions would be prohibitively high.

The offensive solution dictates an export oriented selective development policy, based on the dynamic comparative advantages of the country. In practice, this proved to be an extremely difficult task. A decisive issue of international economic strategy is the choice of partners, which is not the question of wishful thinking. Economic analysis indicates the continuous importance of CMEA countries as main partners. New possibilities emerge in our relations with the third world. The relations with the developed western countries depends very much on further political improvements and also on the use of new forms in cooperation. Increasing multilateralism is also one of the conditions.

The new international economic situation and tasks require greater discipline, flexibility and greater efforts than in the past.

István Friss:

On the laws governing cooperation among CMEA countries

In the first chapter of the study the author calls attention to the fact that it can be established only with careful investigation to what extent laws observed under given conditions are valid under other ones. It occurs in the literature treating socialist economic integration that from the laws observed in the development of CMEA countries far-reaching conclusions are drawn for the development of the whole socialist world economy in the next decades and also when the whole world will be socialist. Such reasoning is not permissible even if for their support the classics are quoted, various speculations are made and the superiority of socialism over capitalism is emphasized. There is no even development free from contradictions, but it can be established as a law valid for the CMEA countries and that can be generalized for the socialist world economy that the forces of production are steadily growing, the welfare and culture of the population are continually increasing and the economies of the socialist countries are increasingly intertwining. The main task of the socialist scientists is to facilitate and accelerate the assertion of these laws.

In the next two chapters a comprehensive picture is given of the growing cooperation among CMEA countries. The first lists the great results attained through cooperation and the second presents the development of the various forms of cooperation.

In Chapter four, entitled: "Forces of production and relations of production", the author shows that the lagging behind of particular relations of production, planning methods, organizational forms and, especially, of commodity and monetary relations relative to the development of the forces of production puts a brake on the whole development in many respects. There exists no such currency of the CMEA countries that could be a common denominator of the values expressed in the national currencies of the member countries. Therefore, every joint venture, investment, scientific and technological cooperation, specialization and cooperation in production between two or more socialist countries raises accounting and settlement problems difficult to solve. In addition, the relative producer and consumer prices of each socialist country differ from those of the others, but also from those prevailing on the world market. Changes are rendered difficult by deep-rooted and ramified reasons. No scientific effort can make the change easy or fast. But

SUMMARY OF THE ARTICLES

science may help in clarifying the steps to be taken, it may contribute to the development of a harmonized standpoint by those who are competent to take decision.

In the concluding chapter the author points out a general trend: internal and external factors demand that problems affecting ever wider fields, of longer horizon, in part of world-dimension and requiring harmonization of economic policies should come to the fore in the whole activity of the CMEA. A harmonized economic policy can develop within the CMEA only gradually, step by step, because—similarly to every fruitful cooperation up to now—it can be worked out only by taking into account the interests of every member country. For this the united efforts of party and government leaders, scientists and practical experts are needed.

Miklós Mandel—Lujza Gáspár:

Synthetizing economic processes in space

The article wishes to give answer to two questions: The first one is to what extent the frameworks for the operation of the economy are suited to satisfy the needs of the changed requirements system of the Hungarian economy. The second, how the institutional framework of the economy can be put at the service of new objectives.

The authors make an attempt at formulating the ordering principle of the economic process. They consider as such the sector-centred method of planning the economy. They go on reviewing the most important problems of the operation of the sector-centred model:

- predominance of physical targets in the operation of the economy,
- unsatisfactory functioning of the hierarchy of plan targets,
- contradictions deriving from the separation of sectors,
- unsatisfactory role of space in the economic processes.

The article considers "space" as the ordering principle of economic processes. The second part of the article sets out from this approach, formulating the most important criterion of such planning model.

The most important actors and factors in economic activity are presented in a grouping by functions. The systems of relations of those participating in the economic process is outlined, separating the systems of the economic policy, material-physical and financial links.

József Rózsa:

Ten years of the child-care allowance

The author analyses the experience with the child-care allowance in the ten years since its introduction. He establishes that the experiences are generally favourable, this solution is popular among young mothers. It is, however, similarly a fact that few measures of economic and social policy have released so many discussions in the last ten years as the child-care allowance has. The discussions are related to the fact that while this way of caring for children under three years of age solved many problems it also caused new ones.

The articles surveys the most important characteristics of those availing themselves of the allowance, the changes in their structure by earnings and school qualification. The relation between child-care allowance and the labour situation is analysed in detail. In recent years the number of female earners has increased in the non-agricultural branches, while the number of those on child-care allowance has also increased; in some branches (e.g. in the textile industry), however, the number of female earners has diminished. According to the author this is not related to the child-care allowance, but to a restructuring of female earners for other reasons.

The articles surveys the most important characteristics of those availing themselves considering the claims on the budget as well as the effect on family incomes. Finally the study reviews a few proposals on the improvement of the child-care allowance.

D. M. Kazakevich:

Main development trends of socialist national economic planning

In his introduction the author expounds a few ideas about the character of socialist planned economy and then discusses the new paths of improving socialist national economic planning by relying on Soviet experience. He writes about the growing importance of the social aspects of the plan, and about the planned technological and scientific development as the basis for working out the national economic plan. He emphasizes the importance of the long-term approach, of widening the horizon of planning and, within it, the significance of prognoses. The interindustrial complex approach to planning is treated from the aspect of theoretical and practical problems. Also the organical links between the reserves in the branches and those to be found in the regions as well as the importance of complex development programs and their relation to the plan are discussed. A separate chapter is devoted to the optimization of plans and the methods suited for this purpose. Finally, the importance of harmonizing administrative and economic methods for planning is underlined.

KÜLFÖLDI FOLYÓIRATOK TARTALMÁBÓL

ВОПРОСЫ ЭКОНОМИКИ

1977. évi 2. sz.

Iszajev, V.: A beruházási építkezés hatékonyságának fokozása

Zsamin, V.: Infrastruktúra a szocializmusban

Kraszovszkij, V.: A szovjet infrastruktúra gazdasági problémái

Kiperman, G.—Muntjan, Ju.—Poljakova, M.: Végtermékek tervezésének és számbavételének módszertani szempontjai

Kastrina, M.: A középső láncszem az ágazati irányítás szervezeti struktúrájában

Popov, G.: Programcélos megközelítés az irányításban

Liszician, N.: A pénz-forgóeszközök és a társadalmi termelés hatékonysága

Oszadcsaja, I.: Baloldali keynesiánizmus és mai antimarginalizmus

Gorizontov, B.—Petuhova, Sz.: A KGST-országok nemzetközi infrastruktúrájának fejlesztése

Szimcsera, V.: Vezető káderek kiválasztása, elosztása, alkalmazása

A munkatermelékenység mérésének módszertani kérdései

Kapusztyin, Je.: A munkatermelékenység mutatóiról (A szerkesztőségi vita eredményeinek összegzése)

Pereverzev, I.: A falu szociális fejlesztése

Turovec, O.—Szmoljakov, Ju.: A tudományos kutatások és műszaki elaborátumok gyakorlati alkalmazásának meggyorsítása

Kogan, Je.: A KGST-tagországok környezetvédelmi együttműködése

Georgiev, F.: Szovjet—francia szimpozion a prognóziskészítés problémáiról

wirtschafts wissenschaft

1977. évi 2. sz.

Brass, H.—Steeger, H.: Az ötéves terv mint a népgazdasági tevékenység irányításának fő eszköze minden területen

Busch, U.—Grotjan, E.: A fogyasztási javak szocialista elosztási módjának szerepe a gazdaság- és társadalompolitika egységének megvalósításában

Rennert, O.—Stingl, K.: Az áruforgalom néhány tendenciája a fejlett szocialista társadalom kialakításakor

Jakovleva, S. I.: Új vonások az ipari proletariátus kapitalista kizsákmányolásának formáiban és módszereiben

Klinger, H.—Kohlert, P.: Termelőüzemek cirkulációs kapcsolatai és befolyásuk a vállalati újratermelési folyamat intenzifikálására

Zurbuchen, V.: A Szovjetunió X. ötéves népgazdaságfejlesztési terve (1976—1980)

Falk, J.—Pampel, J.: Az állóalap-gazdálkodás kiválasztott problémáiról folyó vita

Strohbach, E.: Szocialista demográfusok nemzetközi demográfiai konferenciája

Планово стопанство

1977. évi 1. sz.

Az 1977. évi terv — A gazdasági fejlődés és a további életszínvonal-emelés programja
Valcsanov, Sz.: A termelő állóalakok teljes kihasználásáról

Szivenov, B.: Az ágazatközi termelési kapcsolatok, valamint a tervszerű agrártermelőeszköz-forgalom mechanizmusának módszertani kérdései

Nikolov, H.: Szankciók és ösztönzők a gazdasági szerződések területén a VII. ötéves terv időszakában

Radev, R.—Sztocjanov, Z.: A termelési szerkezet optimalizálása területi aspektusból

Csalikova, R.: Amortizációs leírások tervezésének tökéletesítése

Joncsev, C.: Gazdaságmatematikai modellek a kereskedelmi vállalatok forgalmi szerkezetének optimalizálására

Popov, N.: A szocialista gazdasági integráció időszerről problémái

Nikolov, K.: Bulgária részesedése a szocialista gazdasági integrációból

Sztancsina, P.: A diploma megszerzése utáni szakosodás — fontos tényező a termelés hatékonyságának fokozásában, minőségének javításában

Petrunova, C.: Specializáció (szakosítás) és koncentráció a gépgyártás felszerszámozásában



PLÁNOVANÉ HOSPODÁŘSTVÍ

1977. évi 2. sz.

Rázl, S.: A Cseh Szocialista Köztársaság gazdasági feladatai a VI. ötéves tervben

Janeček, V.: A nagykereskedelmi árrendezés eredményei

Fülöp, V.: A terv átszámítása és az árak

Suchánková, J.: A dél-morvaországi terület gazdasági fejlődése

Mátoušková, J.: A szállítók és megrendelők viszonya az agrár-ipari komplexumban

Galbavý, J.: A népgazdasági szükségletek kielégítése és a tartalékok

Rosovannyj, I.—Tyll, J.: A szocialista integráció és továbbfejlesztése

Hnilica, M.: A munka- és egészségvédelem az V. ötéves tervben

Tomascín, M.: A személyi anyagi érdekelttség a tudományos-technikai haladásban

Nezhyba, F.: A közlekedés a népgazdaság hosszú távú fejlődésében

Ulřp, Z.—Vávra, F.: A hírközlés a VI. ötéves tervben és hosszú távon



1977. évi 2. sz.

Újabb elemek gazdaságpolitikánk végrehajtásában

Knyziak, Z.: Perspektivikus tervezés
Kowalczyk, E.: A hírközlés fejlesztésének problémái

Pađowicz, W.: A lengyel lakosság képzettségében és foglalkoztatásában beállott változások tendenciáinak előrejelzése

Cholewicka—Goździk, K.: A minőség prognosztizálásának céljai, feltételei

Styś, A.: A szolgáltatási kínálat és kereslet területi differenciálódása

Klasić, A.: A regionális gazdálkodás intenzifikálása

Rejduch, Ju.: Főbb társadalmi-gazdasági problémák egy délkeleti makrorégió perspektivikus tervében

Néhány adat a jelenlegi gazdasági helyzetről és a tervteljesítés menetéről

Dabrowski, M.: A bérszabályozás eszközei Csehszlovákiában

Kolek, Ju.: A Csehszlovák Szocialista Köztársaság társadalmi-gazdasági fejlesztési modellje 1980-ig



1977. évi 2. sz.

Bicskov, A.: Termelési viszonyok a szocializmusból a kommunizmusba való átmenet időszakában

Mogilnyickaja, K.: A szocializmus gazdasági ellentmondásai

Konovarov, A.—Sziszoljatyiny, Je.: A szocializmus alapvető gazdasági ellentmondásai

Lavrov, Je.: A szocializmus gazdasági alap kategóriájának kutatási módszertana

Szlepcova, V.: Gazdasági törvények a szocializmusból a kommunizmusba való átmenet folyamatában

Gorjunov, A.: Az idő ökonómiájának törvénye, működési szférája és felhasználása
Jelovikov, L.: A munkaerő-újratermelés törvényeinek rendszere

Medvegyev, V.: A szocialista termelés szerkezete és intenzív típusú fejlesztése

Lipanovics, V.—Szemenyihina, V.: Szocialista felhalmozás a X. ötéves tervidőszakban

Sniper, R.: Szipéria népgazdasági problémái az SZKP KB XXV. kongresszusán hozott határozatok fényében

Mekkelj, Sz.: A természeti és klimatikus viszonyok hatása a társadalmi termelés hatékonyságára

Nyehorosev, Ju.: A tudományos-műszaki eredmények elterjesztésének gazdasági ösztönzése

Pomitkin, Je.: A termelésfejlesztési alap ösztönző szerepének növelése

Saparenko, I.: A társadalmi fogyasztási alapok és a gazdasági érdekek realizálása

Szavanko, A.: Kvantitatív jelleggörbe a személyes szükségletek kielégítettségi szintjének jelzésére

Jevszejev, M.: A szovjetológia mai koncepciói a fejlett szocializmus agrárstruktúrájáról

Citlenok, V.: Tudományos-műszaki haladás a fejlett szocializmus viszonyai között

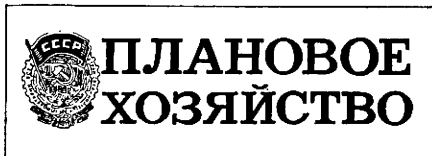

1977. évi 2. sz.

Műszaki felújítás és rekonstrukció a vállalatokban

Morozov, N.: A termékminőség szabályozásának rendszere

Budunova, N.: Iparvállalati rekonstrukció gazdasági hatékonyság-meghatározásának módszertani kérdései

Zimovljev, N.: A vállalatok műszaki rekonstrukciója és a beruházási struktúra tökéletesítése

Adasev, I.—Luckij, Sz.: A közlekedési építőtevékenység javító-karbantartó bázisának távlati fejlesztési terve

Donyec, Ju.: Gépipari komplexum: a termelőrendszerek felépítése

Bogorad, D.: A Hegyvidéki Altáj autonóm terület termelőeri fejlesztésének perspektívái

Pasztusenko, V.: Közsükségleti cikkek gyártása a Baskir ASZSZK iparában

Csurakov, Ju.: A KGST-tagországok gazdasági integrációs mechanizmusának tökéletesítése

Avdeicev, L.—Zajcev, I.—Moszkalkov, Sz.: A szovjet népgazdaság regionális fejlődése — a szocialista gazdasági integráció hatására

Kalasznyikov, B.—Sabalin, A.: Az exportra termelés gazdasági hatékonysága

Merkin, R.: A célszerűség jegyeinek érvényre jutása normatív információk rendszer kialakításában

Csernyavszkij, V.: Az optimális ágazati terv határfordításai

Szidorov, A.—Dmitrijev, Sz.: Az anyagi erőforrások normázásának elméleti aspektusai

Kalinkin, Je.: A szakképzés tervezésének és a szakemberek elosztásának tökéletesítése

Klimov, N.: A mai tudományos-műszaki forradalom és társadalmi-gazdasági kihatásai

Kirseva, A.: Az értékesítendő termék mutatójának tervezése

Iljmennyev, V.: Az agrárberuházások hatékonysága

Vasziljenko, I.: A tervezőmunkákkal kapcsolatos beruházások ésszerű felhasználása

Szakov, A.—Blohin, Ju.—Kolomejceva, G.: A termékosztályozás és a tervezés követelményeinek összehangolása

Manszurova, H.: Az árképzés tökéletesítésének kérdései

Vaszilov, N.: Önálló elszámolás és állóalap-kihasználás

EKONOMISTA

1976. évi 6. sz.

Hacsaturov, T. S.: A szovjet gazdaság hatékonyságának és intenzifikálásának fokozása

Dabkowskij, A.: A központi tervezési folyamatok számítógépesítésre való alkalmazásának problémái

Bulcerowicz, L.: Az új termékek termelésének beindítási költségei

Meredyk, K.: A mezőgazdaság fejlődésének makroökonómiai mutatója

Matkowskij, Z.: A végső kereslet ciklikus ingadozása az Egyesült Államokban és a konjunktúrális ciklus elmélete

Hass, A.: Az állami termelőszektor mint az olaszországi gazdasági aránytalanságokat enyhítő tényező

POLITICKÁ EKONOMIE

1977. évi 2. sz.

A Politická Ekonomie kerekasztal-beszélgetése: „A kommunista pártok értekezletének útmutatói a jelenkori kapitalizmus elméleti kutatásának elmélyítéséhez”

Nikl, J.: Megnyitó

Rumler, M.: A tudományos-technikai forradalom előrehaladása a fejlett tőkésországokban mint a kapitalizmus általános válsága elmélyülésének forrása

Roubal, K.: A tudományos-technikai forradalom hatása a jelenlegi ipari-gazdasági ciklusra és a fejlett tőkésországokban

Holub, A.: „Az új gazdasági rend” feltételei, vonásai és problémái

Hozzászólások a vitához

economia y desarrollo

32. sz.

Castro, F. J.: Az első kubai marxista-leninista párt 50. évfordulója

Perzabal Marcuse, C.: Közgazdasági kategóriák mint a termelés társadalmi kapcsolatainak kifejezői

Mayorov, B.: A Huszak Bizottsága és a Nyugat nemzetközi pénzügyi rendszerének reformja

Carnota, O.: Megjegyzések a vezetés történelmi tendenciáiról

Nova Gonzalez, A.: Az anyagi eszközök beérésének és immobilizációjának időszaka a citromfélék termelését szolgáló befektetésben

Azcuy, A.: A merkantilista termelés és az áru

Kondratiev, V.: Elmaradt országok: a szakemberek kivándorlása

A CEPAL-ülések XVI. időszaka: kubai vélemények

Az ONUDI II. általános konferenciája: A limai deklaráció

ИКОНОМИЧЕСКА МИСЪЛ

1977. évi 1. sz.

Dinamikus és hatékony bolgár gazdasági fejlődés

Raskov, R.: Elméleti és módszertani problémák a KGST-országok tudományos-műszaki színvonalának közelítésében

Valcssev, N.: A gazdálkodási tevékenység és a jövedelemelosztás értékelésének kritériumai

Dulev, Sz.: Az automatizált tervszámítási rendszer létrehozásának problémái

Nikolov, N.: Gazdaságmatematikai modellek információellátásának problémái

Mayer, Ch.: Az alap kutatás — a tudományos-műszaki haladás alapja

Ruszev, B.: Az életkor szerinti halálzási arányszám összemérése az átlagéletkorral

Todorov, V.: A munka tárgyainak mint a termelőeszközök teljes ráfordításainak elszámolása

Andonov, B.: A szocializmus gazdasági törvényei és a népgazdasági optimum problémái

Georgiev, G.: A KGST-tagországok környezetvédelmi együttműködésének gazdasági és szervezeti alapjai

Radev, I.: A dezinformáció szociálpszichológiai és elméleti-szervezeti okai bonyolult felépítésű szervezetekben

1977. évi 2. sz.

Zahariev, I.: Környezetvédelem a tervezdálkodási rendszerben

Jancsev, D.: A gazdasági érdek kategóriájának problémái

Kalcssev, V.: Bulgária részesedése a KGST-tagországok célhiteleiből

Sztrasilov, Z.: A különbözőzeti járadék és az agrártermelés gazdasági feltételeinek kiegyenlítése

Konarev, A.: Az élelmiszer- és édesipar termelési hatékonyságának problémái

Zsekova, V.: A bolgár nők termékenysége, 1965–1975

Sztojcssev, A.: Különleges lehívási jog: problémák és perspektívák

Dimitrova, P.: Egy többtényezős gazdaságfejlesztési modell

Gekova, P.: A termelési folyamat optimalizálásának modellje

Georgiev, Sz.: Az automatizált gazdaságirányítási rendszer időszervi problémái

Petrov, K.: Közgazdaságtudomány és gazdaságpolitika

Anacszkova, V.: A tudományos-műszaki haladás társadalmi-gazdasági hatékonysága

Angelova, L.—Radeva, R.: Ifjaltal közzegazdászok VIII. nemzetközi nyári egyeteme

СОДЕРЖАНИЕ

<i>Михай Шимаи</i> — О некоторых международных взаимозависимостях венгерской внешнеэкономической стратегии	485
<i>Иштван Фриш</i> — О закономерностях сотрудничества стран-членов СЭВ ...	506
<i>Миклош Мандел—Луйза Гашпар</i> — Синтетизация экономических процессов в пространстве	524
<i>Йозеф Рожс</i> — Десятилетний опыт предоставления пособия матерям, воспитывающим малолетних детей.....	535
<i>Иштван Слоч</i> — Оптимальное территориальное размещение производства и использование сельскохозяйственных площадей с неблагоприятными условиями	545
<i>Д. М. Казакевич</i> — Основные направления совершенствования социалистического планирования народного хозяйства	556
 <i>ДИСКУССИЯ</i>	
К дискуссии о собственности	567
 <i>ОБЗОР</i>	
Экономики развитых капиталистических стран в 1976 году (<i>Эрвин Поч</i>) ...	568
Направления усовершенствования системы центрального планирования и снабжения планирования информацией в Польской Народной Республике (<i>Лайош Ришко</i>)	581
 <i>ОБЗОР ЗАРУБЕЖНЫХ ЖУРНАЛОВ</i>	591
 <i>КРИТИКА И БИБЛИОГРАФИЯ</i>	
Методические проблемы социологического исследования передвижения рабочей силы (<i>Петер Галаши</i>)	600
Ференц Немеш «Заинтересованность — поведение — резервы» (<i>Карой Варга</i>)	604
Резюме статей на русском и английском языках	605
 <i>ИЗ СОДЕРЖАНИЯ ЗАРУБЕЖНЫХ ЖУРНАЛОВ</i>	609

Фőszerkesztő: *Zsarnócai Sándor*
Szerkesztőségi titkár: *Hidas Bertalané*
Rovatvezetők: *Balázsy Sándor*
Gábor R. István
Molnár Ferenc
Sinkovics Alfréd
Szabó Katalin
Vági Ferencné
Tördelőszerkesztő: *Bánhalmi Andrea*

KÖZGAZDASÁGI SZEMLE

A tartalomból

SIPOS ALADÁR:

Az agrár-ipari integráció

VINCZE IMRE:

A KGST közös valutájáról és
nemzetközi elszámolási rendszeréről

HÁMORI BALÁZS:

A szocialista életmód és a gazdaság szférái

GÁLASI PÉTER—SÍK ENDRE:

Adalékok a munkapiac elemzéséhez

MOLNÁR FERENC:

Az 1974—1975-ös amerikai gazdasági válság
és néhány tanulsága



XXIV. évfolyam

1977. június

A szerkesztő bizottság tagjai:

AUGUSTINOVICS MÁRIA, BOGNÁR JÓZSEF, CSIKÓS-NAGY BÉLA, CSIZMADIA ERNŐ,
ERDŐS PÉTER, FALUSNÉ SZIKRA KATALIN, FEKETE FERENC, GANCZER SÁNDOR,
HETÉNYI ISTVÁN, HORVÁTH LÁSZLÓ, HUSZÁR ISTVÁN, KÁPLÁR JÓZSEF, KESERU
JÁNOSNÉ, KORNAI JÁNOS, MEGYERI ENDRE, NAGY TAMÁS, NYERS REZSŐ (elnök),
SIPOS ALADÁR, SZABÓ KÁLMÁN, SZAMUELY LÁSZLÓ, VINCZE IMRE, ZSARNÓCZAI
SÁNDOR (főszerkesztő)

TARTALOM

9	Sipos Aladár: Az agrár-ipari integráció	613
3	Vincze Imre: A KGST közös valutájáról és nemzetközi elszá- molási rendszeréről	627
F	Hámori Balázs: A szocialista életmód és a gazdaság szférái	644
G	Galasi Péter—Sík Endre: Adalékok a munkapiac elemzéséhez	661
B	Molnár Ferenc: Az 1974—1975-ös amerikai gazdasági válság és néhány tanulsága	671

SZEMLE

M	Sebességváltás és pályamódosítás a japán gazdaságban (Ehrlich Éva)	692
---	---	-----

TUDOMÁNYOS TÁJÉKOZTATÓ

K	A gazdaságpolitika továbbfejlesztésének tudományos megalapo- zása (Tervtanulmány. A főirány Koordinációs Tanácsá- nak dokumentuma alapján)	704
K	A szocialista gazdasági integráció lényege és történelmi sze- repe a szocialista világgazdaság fejlődésében (Sinkovics Alfréd)	715

FOLYÓIRATSZEMLE

V. V. Lopatov: Az európai szocialista országok és a harma-
dik világ. Együttműködés a vegyes vállalatok keretében —
H. G. Johnson: Keynes „általános elmélete”: forradalom vagy
függetlenségi háború? — Gerhard Tintner—Peter Peck: Mar-
ginalizmus és lineáris közgazdaságtan Keleten és Nyugaton

SZAKIRODALMI TÁJÉKOZTATÓ

A	Megméretve... Márton János—Újhelyi Tamás: Élelmiszer- gazdaságunk jövője és a nemzetközi munkamegosztás (Zsarnóczai Sándor)	727
---	---	-----

A cikkek orosz és angol nyelvű rövid tartalmi kivonata

KÜLFÖLDI FOLYÓIRATOK TARTALMÁBÓL

E SZÁM SZERZŐI:

Dr. Ehrlich Éva kandidátus, az OT Tervgazdasági Intézetének munkatársa; Galasi Péter, a
Marx Károly Közgazdaságtudományi Egyetem munkatudományi tanszékének munkatársa;
dr. Hámori Balázs, a Marx Károly Közgazdaságtudományi Egyetem adjunktusa; dr. Molnár
Ferenc kandidátus, az MTA Közgazdaságtudományi Intézetének főmunkatársa, a Közgazda-
sági Szemle rovatvezetője; dr. Sík Endre, az Ifjúsági Lapkiadó Vállalat munkatársa; Sinkovics
Alfréd, a Közgazdasági Szemle rovatvezetője; dr. Sipos Aladár akadémikus, az MSZMP Poli-
tikai Főiskola tanszékvezető egyetemi tanára; dr. Vincze Imre, a közgazdaságtudományok
doktora, pénzügyminiszter-helyettes; dr. Zsarnóczai Sándor tanszékvezető egyetemi tanár, a
Közgazdasági Szemle főszerkesztője.

Az agrár-ipari integráció*

Az agrár-ipari integráció korunk egyetemes érvényű jelensége, amely különböző módon és tartalommal ugyan, de végbemegy mind a kapitalista, mind a szocialista országokban. A szocialista országok tapasztalatai azt mutatják, hogy a szocialista társadalom előrehaladásával az agrár-ipari integráció kutatása elméletileg és gyakorlatilag növekvő fontosságú. Az agrár-ipari integráció ugyanis nem pusztán közgazdasági folyamat, hanem társadalmi-gazdasági jelentősége is igen nagy, hiszen előmozdítja a szocialista termelési és tulajdonviszonyok továbbfejlődését, utat nyit az ipari és a mezőgazdasági munka, a munkásosztály és a parasztság helyzetének közeledéséhez, a falu és a város közti lényeges különbségek felszámolásához.

A tulajdonviszonyok mennyiségi és minőségi fejlesztése a szocializmusban objektív szükségszerűség, a termelőerők fejlődésének következménye. Sokoldalú, bonyolult folyamat ez, amely fő vonalaiban magában foglalja a tulajdon anyagi alapjainak változását, a társadalmasodás színvonalának emelkedését, a szocialista elosztás elvének következetesebb érvényesítését, különféle népgazdasági ágak, iparágak, vállalatok közötti kooperáció elmélyülését, a gazdaságirányítási rendszer tökéletesítését, a társadalmi-gazdasági viszonyok változását. E változások következtében a szocialista társadalom előrehaladása során fejlődik, változik mind az állami, mind a szövetkezeti tulajdon, a két forma közeledik egymáshoz és végső soron a társadalmi tulajdon magasabb rendű formájává, *kommunista össznépi tulajdonná fejlődik*. A tulajdonviszonyok fejlesztése azonban nem öncél, értelmét az adja, hogy előmozdítja a termelőerők további fejlődését és hatékonyabb felhasználását a társadalom érdekében. Az agrár-ipari kooperáció végső kifejlődésében megteremti a feltételeit az ipar és a mezőgazdaság magasabb fokon megvalósuló szintézisének, a mezőgazdaság és az ipar egyesülésének.

A mezőgazdasági és az ipari termelés társadalmi-gazdasági közeledésének, összefonódásának feltételei hosszabb történelmi felődés során érlelődtek, illetve érlelődnek meg. E folyamat egyik alapvető tényezője a termelőerők minőségi változása.

A második világháború után kibontakozó tudományos-technikai forradalom következtében a mezőgazdaság technikai bázisa lényegesen átalakult, a mezőgazdaság egyre több ágazatában figyelhető meg az iparszerű tömegtermelés térhódítása. A fejlett technika mind szélesebb körű alkalmazása, új technológiai, biológiai módszerek elterjedése, termelékenyebb állatfajták kitenyésztése és számos jelentős felfedezés, új szervezési elvek alkalmazása forradalmasítón hatott a mezőgazdaságra.

A mezőgazdaságban lezajló tudományos és technikai forradalom következtében a mezőgazdaság munkaigényes ágazatból tőkeigényes ágazattá alakult át. A kézi munkát egyre inkább gépi munka váltja fel. A mezőgazdasági munka termelékenysége gyorsan növekszik, a legtöbb fejlett ipari országban gyorsabban, mint az ipari munka termelékeny-

* A szerző 1977. március 30-án tartott akadémiai székfoglaló előadása alapján.

sége. Egyre több országban figyelhető meg, hogy a mezőgazdaság, illetve annak egyes ágai a manufaktúra szakasról fokozatosan áttérnek a gyáripar szakaszára.

A technikai fejlődés törvényszerűen hozza magával a specializáció, a munkamegosztás elmélyülését, következésképpen a termelési kooperáció és koncentráció szükségességét. Az ipar által gyártott nagy teljesítményű erő- és munkagépek gazdaságos felhasználása megköveteli az üzem, a termelés méretének növelését, mert a modern termelési eszközök csak így használhatók ki gazdaságosan. Azt mondhatjuk tehát, hogy a termelés koncentrációja és szakosodása a termelőerők fejlődésével együtt járó folyamat. Ezzel magyarázható, hogy a horizontális integráció mind a kapitalista, mind a szocialista országokban előrehalad, noha annak tartalma és következményei a két társadalmi rendszerben jelentősen eltérőek.

Magyarországon ez a folyamat a mezőgazdaság szocialista átszervezése óta jelentősen előrehaladt, bár nem minden ágazatban egyenlő mértékben. Az 1960-as évek eleje óta az állami gazdaságok száma 271-ről 1976-ra 141-re, míg a termelőszövetkezetek száma 4500-ról 1470-re csökkent, miközben a gazdaságok átlagos területe az állami gazdaságokban 7000 hektárra, a termelőszövetkezetekben pedig 1190 hektárról 3400 hektárra emelkedett. Ezek az üzemméretek, megfelelő vezetéssel és szervezéssel párosulva — a szakosítás kisebb-nagyobb ütemű fejlesztése mellett — általában alkalmasak arra, hogy megfelelő kereteket biztosítsanak az iparszerű termelés kialakításához és fejlesztéséhez. Megfontolt, átgondolt üzemösszevonásokra persze a jövőben is szükség lesz, nem lehet azonban elfogadni azokat a törekvéseket, amelyek a termelőszövetkezetek kampányszerű, megalapozatlan és tömeges egyesítésére irányulnak. A mechanikusan egyesített nagy méretű üzemekben a nagyüzemi gazdálkodás színvonalának emelkedése, a technika, a technológia fejlesztése, az üzem- és munkaszervezés tökéletesítése nem minden esetben követi *komplex módon* az üzemi méretek emelkedését. A tapasztalatok szerint a gazdaságok kellően át nem gondolt egyesítése nem egyszer csökkenti a termelés hatékonyságát és ellentétes lehet gazdaságpolitikai céljaink megvalósításával is. Így például háttérbe szoríthatja a munkaigényes kultúrák termelését, aminek következtében munkaerő szabadul fel, s ez növeli a foglalkoztatási gondokat. Problémát jelent az is, hogy a tervezettnél gyorsabb ütemben növelik a személyi jövedelmeket. Az összevonás révén keletkezett nagyobb üzemben ugyanis természetesen törekvés van arra, hogy a jövedelmeket az egyesülés előtt a legmagasabb kereseteket biztosító üzemekéhez igazítsák, attól függetlenül, hogy az összevonás után emelkedett-e a termelés, javult-e annak hatékonysága, vagy sem.

Általában megfigyelhető, hogy a technikai fejlődés a tudományos-technikai forradalom idején gyorsabb, mint ahogyan a vállalatok méreteit ahhoz lehet igazítani. Ilyen körülmények között különösen fontos annak figyelembevétele, hogy az üzemek összevonása a termelés koncentrációjának és specializációjának nem egyedüli járható útja. Egyes szocialista országok tapasztalatai — nem utolsósorban a hazai tapasztalatok is — azt bizonyítják, hogy ha az üzemterület nem biztosítja a fejlett technika gazdaságos alkalmazását és kihasználását, a különböző tí-

pusú társulások megfelelő mozgásformát adnak ezen ellentmondás feloldására. Ezek az ugyancsak horizontális vállalatközi kapcsolatok — mindenekelőtt a termelési rendszerek — a gyakorlatban bizonyították, hogy hatékony eszközei egy-egy termelési ág iparszerű technológiákon alapuló fejlesztésének. Ezért a horizontális vállalati kapcsolatokra a jövőben is nagy gondot kell fordítani. A közös vállalkozási formák jelentősége kiemelkedik abból a szempontból is, hogy ha az egyes mezőgazdasági üzemek anyagi eszközei kevésnek bizonyulnak optimális nagyságú termelőegységek létrehozásához — főleg az állattenyésztésben —, társulás révén biztosíthatók az ilyen telepekhez szükséges anyagi eszközök.



A tudományos-technikai forradalom teremtette lehetőségek, valamint követelmények és az agrárstruktúra közti ellentmondás tompítására a fejlett tőkésországok is szolgáltatnak példát. Ez a forma a *vertikális integráció*, amely a koncentrált élelmiszeripari és élelmiszer-kereskedelmi nagyvállalatok új szükségleteit tükrözi és szolgálja. A vertikális integráció ugyanis feltétele, de egyben oka is a nagymértékben gépesített és specializált gyárszerű, tömegtermelést folytató mezőgazdasági vállalatok létrejöttének. A vertikális integráció rendszerében résztvevő mezőgazdasági üzem egy-egy termékből már nagy mennyiséget állít elő; arra törekszik, hogy terméke minél egységesebb minőségű legyen, mert ez számára gazdasági előnyökkel jár. Alapvető gazdasági érdeke azonban az is, hogy a megtermelt nagy mennyiségű terméket hiánytalanul értékesítse.

A mezőgazdaság és az ipar integrációjának fontos tényezője a *fogyasztói igények* megváltozása — az életszínvonal emelkedése, a nők fokozott foglalkoztatása, a hűtőgépek elterjedése, a vásárlói szokások átalakulása stb. — következtében az *élelmiszer-feldolgozás* és az *élelmiszer-kereskedelem* jelentőségének növekedése. Nő a *feldolgozott* élelmiszerek iránti igény: a fogyasztó egyre inkább a jól előkészített, konyhakész árukat keresi. Napjainkban a mezőgazdasági termékek egyre jelentősebb hányadát dolgozza fel az élelmiszeripar, illetve valamilyen előkészítésen megy át, mielőtt a kereskedelembé és a fogyasztóhoz kerülne.

A *fogyasztói igények változását* mutatja, hogy a hagyományos és olcsóbb élelmiszerek fogyasztása csökken, az értékesebb élelmiszereké pedig nő. Míg a háztartások kiadásaiknak egyre csökkenő hányadát fordítják élelmiszerekre, az elfogyasztott élelmiszerek reálértéke emelkedik. (A fejlett tőkésországokban például ez az emelkedés az utóbbi 50 év alatt elérte a 100 százalékot.) Különösen gyorsan növekszik a fogyasztásban a gyárilag feldolgozott élelmiszerek aránya. Ez a fejlődés tovább tart s a fogyasztói szokások és az értékesítési formák változásával egyre gyorsul.

E folyamat jellemző a szocialista országokban is, noha az élelmiszeripar viszonylagos fejletlensége következtében az iparilag feldolgozott mezőgazdasági termékek aránya még elmarad a fejlett tőkésországok hasonló mutatóitól. Az élelmiszeripar korszerűsítése, fejlesztése elengedhetetlen követelmény a szocialista országokban, így hazánkban is.

Ezt nemcsak a belső ellátás javítása, hanem exportlehetőségeink bővítése is indokolja.

Jelentős átalakuláson ment, illetve megy keresztül az *élelmiszer-kereskedelem* szervezete és technikája is. Az élelmiszer-kereskedelem koncentrációja, az önkiszolgálás és más új típusú értékesítési formák térhódítása ugyancsak erősen növeli a követelményeket a mezőgazdasági eredetű termékekkel szemben.

A hagyományos mezőgazdaság tehát egyre inkább az élelmiszer-előállítás sok résztvevőenységéből álló folyamatának láncszemévé, a mezőgazdasági termelés pedig mindinkább élelmiszeripari nyersanyagtermelő ágazattá válik, ami egyfelől a mezőgazdasági termelés koncentrációjára ösztönöz, másfelől újfajta együttműködési (integrációs) formák kialakulását teszi szükségessé. A mezőgazdaság és a mezőgazdaságot megelőző és követő ágazatok kapcsolatainak elmélyülése megköveteli, hogy az élelmiszer-termelés különböző vertikumainak a tevékenységét még jobban összehangolják.

Figyelembe kell venni azt is, hogy a gyárszerű tömegtermelés nemcsak a mezőgazdaságból kikerülő mezőgazdasági végtermékek előállításában honosodott meg, hanem tért hódít a termelési folyamat mezőgazdaságon belül zajló szakaszaiban is. Ezekben a mezőgazdaságon belüli, egymáshoz vertikálisan kapcsolódó, de üzemileg elkülönült termelési folyamatokban az egyes szakaszokat megvalósító üzemek teljes termelése egyúttal nyersanyaga az utána következő szakasznak, míg végül mezőgazdasági végtermékként kerül ki a mezőgazdaságból.

Az egyes vertikumok között létrejövő technológiai összefüggések szükségszerűvé teszik a piaci-értékesítési koordináción túlmenő összehangolást, a *termelési-technikai koordinációt*. Ez a szükségszerűség a fejlődés bizonyos szakaszán jellemző mind a szocializmusban, mind a kapitalizmusban.

Történelmileg ez először az Egyesült Államokban jelent meg — ahol a mezőgazdaság a világon elsőként lépett az iparosodás útjára — és H. J. Davis amerikai agrárközgazdász vertikális integrációnak nevezte. A vertikális integráció lényege a *végtermék-előállítás láncszerűen egymáshoz kapcsolódó tevékenységeinek a koordinálása és az élelmiszer-előállítás különböző fázisainak: a mezőgazdasági termelőeszköz-ellátásnak, a mezőgazdasági termelésnek, a termékfeldolgozásnak, valamint a termék elosztásának egységes döntési hatalom alatti koncentrációja*.*

A vertikális integráció lényege tehát a különböző szakaszokra vonatkozó döntések egy kézben való összpontosítása. *Formailag* arról van szó, hogy az élelmiszer-előállítás folyamatában a résztvevők egyike — az integrátor — saját kezében koncentrálja a többi fázisra vonatkozó döntéseket. *Tartalmilag* viszont a vertikális integráció nem más, mint a mezőgazdaság integrálása a nagy ipari és kereskedelmi vállalatok által. A más ágazatokban megvalósuló termelési együttműködéssel szemben ugyanis a mezőgazdaság vertikális integrációjának az a sajátossága, hogy igen különböző gazdasági erejű egységek tevékenységét koordinálja. Atomizált, az iparhoz képest még mindig kis gazdasági erejű

* Davis, J. H.—Goldberg, R. A.: A Concept of Agrobusiness. Harvard University, Boston. 1957. 2—7. o.

mezőgazdasági üzemek erősen centralizált ipari és kereskedelmi vállalatokkal állnak szemben. Ebből következik, hogy a feltételek diktálója, a döntéseket koordináló integrátor sohasem a farm. Ha a vertikális integrációban résztvevők erőviszonyait figyelembe vesszük, nyilvánvalóvá válik, hogy az integráció tárgya maga a mezőgazdaság.

A vertikális integráció azonban — mint arra már rámutattunk — a kapitalizmusban előmozdítja a *gyárszerű tömegtermelés kialakulását és elterjedését*. A vertikális integráció szerződéses formája azáltal, hogy áthidalja a kisüzemi termelés korlátait, a termelési viszonyok olyan változását eredményezi, amely teret ad a termelőerők további — bár korlátozott — fejlődése számára a kapitalizmuson belül. Az integrációval együtt járó specializáció ugyanis lehetővé teszi, hogy a farmerek jobban alkalmazkodjanak a technikai követelményekhez az üzemméret kialakításában. Az integrátorok igyekeznek gyorsan megszabadulni az alacsony hatékonysággal termelőktől, mert ezek túl nagy kockázatot jelentenek. Így ezek kiszorulnak, a termelés pedig a nagyobb üzemben összpontosul. Ezáltal a vertikális integráció előmozdítja a mezőgazdasági termelés koncentrációját.

A vertikális integráció keretében tehát csak azok a mezőgazdasági üzemek maradhatnak fenn, amelyek a tőkebefektetés növelése révén képesek termelésük volumenét *állandóan* növelni. Az integrátornak ugyanis az a törekvése, hogy az ellenőrzése alatt álló termelési tényezők koncentrálásával minél nagyobb haszonhoz jusson. Az ipari, kereskedelmi nagyvállalatoknak ez a törekvése úgyszólván automatikusan hozza magával az integrációba bevont egységek méreteinek a növelését. Minél nagyobb ugyanis a termelési egység, annál jobban kihasználható az integrátor gazdasági és műszaki segítsége, s ezáltal csökken a termékek összegyűjtésének a költsége is. A döntések központosítása lehetővé teszi, hogy az integrátorok nyomást gyakoroljanak az integrációba bevont mezőgazdasági üzemekre saját céljaik megvalósítása végett. Általában megfigyelhető, hogy a vertikális integrációt szerződéses alapon létrehozó nagyvállalatok nem az integrációba bevont üzemek számát szaporítják, hanem arra törekszenek, hogy az integrációba bevont mezőgazdasági üzemek termelése növekedjen, s javuljon a termékek minősége.

A vertikális integráció a kapitalizmusban az újratermelési folyamat olyan szervezése, amely biztosítja a monopóliumok uralmát a mezőgazdaságban. A farmerek döntései erősen korlátozottak, az üzemirányítás egyre jobban kicsúszik kezükből, gazdasági helyzetüket tekintve egyre kevésbé különböznek a bérmunkásoktól. A vertikális integráció tehát erősen fokozza a farmerek függését a tőkétől, s ily módon eloszlatja a paraszti függetlenséggel kapcsolatos illúziót.

A vertikális integrációnak — létrejöttét tekintve — két alapvető formája van: a tulajdoni és a szerződéses integráció. Az első esetben, amikor a nyersanyag termelése és feldolgozása, esetleg az értékesítés tulajdonjogilag is egy vállalatban egyesül, *kombinátokról* beszélhetünk. A második esetben — ez ma az uralkodó forma — *szerződés* biztosítja az integrátor számára a döntések jogát. Az integrátor a legtöbb esetben élelmiszeripari vagy kereskedelmi nagyvállalat. De a tőke elleni védekezés céljából a vertikális integráció a tőkésországokban szövetkezeti

alapon is terjed. Ez esetben a mezőgazdasági termékek termelésének és feldolgozásának magas fokú koncentrációját a farmerek hozzák létre, s mivel ők az integrátorok, ők élvezik az integrációval kapcsolatos előnyöket is.

Jelenleg nem rendelkezünk átfogó adatokkal arra vonatkozóan, hogy a tulajdoni integrációnak mekkora a súlya az egyes tőkésországokban. A viszonylag kevés tényanyag alapján is megállapítható azonban, hogy terjed az integrációnak ez a formája. A tapasztalatok szerint a szerződéses formát az integrátorok általában előnyben részesítik a tulajdoni integrációval szemben. Ennek egyik alapvető oka a mezőgazdasági termelés koncentrációjának alacsony foka. Emiatt nincs lehetőség arra, hogy az ipari nagyvállalatok az egyes mezőgazdasági üzemeknek történő eladás vagy a tőlük való vásárlás során kapacitásukat kihasználják. Továbbá a mezőgazdasági üzemek termelési programja lényegesen eltér a feldolgozó vagy a termelési eszközöket szállító vállalatok termelési programjától. Ez utóbbiakban a specializáció foka lényegesen magasabb, mint a mezőgazdasági üzemekben. Bár számos, mezőgazdasági terméket feldolgozó (főleg a mélyhűtő és konzerváló) üzem a kapacitás jobb kihasználása végett többfajta termék feldolgozását végzi, termelési programjuk azonban nincs összhangban a mezőgazdasági üzemekével. A közös vállalatvezetés ilyen esetben nem mentesülne a mezőgazdasági termékek integráción kívüli pótlólagos beszerzésétől, az ezzel kapcsolatos kockázattól. E gondokkal együtt teherterelt jelentene a mellékesen keletkező és a saját üzemből nem értékesíthető termékek eladása is. Mindebből következik, hogy a mezőgazdasági termékeket feldolgozó ipari nagyvállalatok akkor érnek el nagyobb hasznot, ha a nyersanyagszállításra szerződést kötnek a farmerekkel. Ugyanez a helyzet a mezőgazdasági üzemeknek termelési eszközöket szállító ipari nagyvállalatok esetében is. K. Skovgaard például a baromfitenyésztéssel kapcsolatosan az 1960-as évek közepén azt írta, hogy az „integrátorok számára eddig jobban kifizetődött a termékeknek a gazdákkal kötött szerződés útján való biztosítása, mivel így megtakaríthatták a termelési létesítményekhez szükséges beruházásokat. Különösen előnyös az a körülmény, hogy ily módon olcsóbb és hatékonyabb munkaerőhöz jutottak, mint a teljes integrációval.”* A tulajdoni integráció a baromfi-hús-termelésben csak akkor került előtérbe, amikor a baromfitenyésztés gazdaságosságának a növekedése nyomán a bérköltségek jelentősége csökkent. A nagyipari vállalatok által létrehozott, föld nélküli állattenyésztő üzemek számának a szaporodása a magas fokú gépesítettség és az automatizálás terjedése következtében, ma már — a pecsenyebarmfi tenyésztésén kívül — megfigyelhető a tojástermelésben, a szarvasmarha- és a sertésenyésztésben is. Általánosságban azt mondhatjuk, hogy a mezőgazdaság technikai fejlődésével megteremtődik annak feltétele, hogy az ipari és a kereskedelmi vállalatok megfelelő haszonnal fektessenek be tőkéjüket az említett ágazatokba. Valószínű, hogy az ilyen vállalatok száma a jövőben megnő, ami a verseny fokozódását eredményezheti a világpiacon is. Az sem kizárt, hogy a jövőben túlsúlyba kerül ez a forma. Ahhoz azonban, hogy ebben a kérdésben megalapozottan ál-

* Tidsskrift for Landøkonomi, 1969. 7. sz.

lást foglaljunk, még további kutatómunkára van szükség. Ez azért is fontos, mert mezőgazdaságunk exportjában nagy jelentősége van a tőkésországokba irányuló kivitelnek. A tőkés világpiac fejlődési tendenciáinak nem kellő értékelése kedvezőtlenül befolyásolhatja mezőgazdasági termékeink kivitelét.



A szocialista országokban — ellentétben a kapitalizmussal — más és kedvezőbb társadalmi-gazdasági feltételek között valósulhat meg az agrár-ipari kooperáció és a mezőgazdaság iparosodása.

A kisüzemekre alapozott mezőgazdasági termelés szocialista átalakítása a szocializmus építésének adott szakaszában objektív szükségszerűség volt. E felismerés alapján a szocialista állam „felülről” kezdeményezte a mezőgazdaság termelési viszonyainak átalakítását, a társadalmi tulajdon létrehozását, a mezőgazdaság termelőerőinek egyidejű fejlesztésével és sokirányú támogatásával, elhárítva ezzel azt az akadályt, amelyet a szétaprózott agrárstruktúra állít a termelőerők fejlődése elé. Ma már a legtöbb európai szocialista országban a mezőgazdaság fejlődése nagyüzemi bázison, az állami gazdaságok és a termelőszövetkezetek keretei között megy végbe. Azokban a szocialista országokban, amelyekben ez a folyamat befejeződött, uralkodóvá váltak a szocialista termelési viszonyok. Az állami és a szövetkezeti tulajdon *egytípusú* szocialista tulajdon, ezért a köztük levő kapcsolatokban kizárt az uralom és az alávetettség, amelyet a tőkésországokban megvalósuló vertikális integráció elemzésekor láttunk. Az ipari és a mezőgazdasági üzemek kapcsolatainak, integrációjának tehát a vállalatok egyenjogúságán, kölcsönös előnyeik kell nyugodnia, ami végül is osztársadalmi érdek.

Am a szocializmusnak ezek az objektív előnyei nem bontakoznak ki automatikusan az élelmiszer-termelés különböző vertikumaiban, hanem sokoldalú, tudatos társadalmi cselekvést feltételeznek mind a központi szervek, mind a vállalatok részéről.

A szocialista országokban hosszabb-rövidebb időre volt szükség ahhoz, hogy az agrár-ipari integrációban rejlő objektív előnyöket felismerjék és tudatosan érvényesítsék. A legtöbb országban — így Magyarországon is — hosszú ideig a munkamegosztást, a specializációt, a vállalatok együttműködését egyoldalúan fogták fel a mezőgazdaságban.* Ez abban is tükröződött, hogy jogszabályok tiltották még a legegyszerűbb és szorosan a mezőgazdasághoz kapcsolódó ipari tevékenységeket is. A fordulat e tekintetben az 1960-as évek végén, az egységes szemlélet kialakulása, az egészséges tendenciák kibontakozása az 1970-es évek elején következett be. Az állami gazdaságok és a termelőszövetkezetek feladata ma már nemcsak a szűkebb értelemben vett mezőgazdasági termelés növelése, hanem a hozzá kapcsolódó ipari szolgáltatások és az élelmiszer-feldolgozás fejlesztése is. E tevékenységek azon alapulnak, hogy a magasabb műszaki színvonalon gazdálkodó és szakosodó mezőgazdasági nagyüzemek az iparszerű termelési rendszerek alkalmazásával egyre nagyobb volumenű terméket állítanak elő. A termelés gazdaságossága viszont — az ipari termeléshez hasonlóan — megköve-

* Vö. Csizmadia Ernő: Új vonások a hetvenes évek magyar mezőgazdaságában. Közgazdasági Szemle, 1974. június.

teli a késztermék előállításához nélkülözhetetlen ipari javító és szolgáltató tevékenységet, valamint a belső kooperációt. A nagy volumenű élelmiszer-nyersanyag előállítása nemcsak lehetővé, hanem esetenként, ágazatonként különböző mértékben, szükségessé is teszi, hogy a mezőgazdasági nagyüzemek termékeiket vagy azok egy részét maguk dolgozzák fel, sőt közvetlenül értékesítsék. Enélkül ugyanis a megtermelt — de könnyen romló — termékek egy része tönkre menne vagy csak részben hasznosulna.

Ma már némely szocialista országban — köztük Magyarországon is — a mezőgazdasági nagyüzem termelési profiljába beletartoznak mindazok a gazdasági tevékenységek (gépjavítás, építés, karbantartás, feldolgozás, szállítás), amelyek az élelmiszer-termelés vertikumán belül a bővített újratermelés megvalósításának elengedhetetlen feltételei. Esetenként megfigyelhető az is, hogy egy-egy mezőgazdasági nagyüzem eredményesen kapcsolódik be olyan mezőgazdasági gépek gyártásába, amelyek előállítására a gépipar nem vállalkozik. (Például a Bábolnai Mezőgazdasági Kombinát ma már az általa gyártott, jól bevált szemes-termény-szárítókkal nemcsak a hazai igényeket elégíti ki, hanem exportra is termel.)

A mezőgazdasági nagyüzemek kiegészítő tevékenységében jelentős az *élelmiszerek feldolgozása*. Magyarországon például ez a tevékenység az elmúlt években állandóan bővült, és 1975-ben a mezőgazdasági üzemek ebből származó bevétele meghaladta a 10 milliárd forintot.* Ilyen formán a szocialista országokban bővül a mezőgazdasági nagyüzemekben belüli vertikális irányú kooperáció, ami azt is eredményezi, hogy mind társadalmi, mind gazdasági szempontból új formációk alakulnak ki. Ide sorolhatók például a *kombinátok* vagy a Szovjetunióban az ún. *agrár-ipari vállalatok* (kolhozüzemek, szovhozok), amelyek működése belső fejlődésük következtében ma már nem korlátozódik a növénytermesztésre és az állattenyésztésre, hanem kiterjed ipari tevékenységekre is.

A kombinátoknak lényeges szerepük lehet a mezőgazdaság fejlesztésében, az ipar és a mezőgazdaság kapcsolatának elmélyítésében. A jelenleg működő kombinátok nálunk vertikálisan szervezett állami gazdaságokból alakultak. Kombinát azonban — az agrár-ipari egyesülés analógiájára — létrejöhet több vállalat részvételével is. Egy-egy kombinátban kiépíthető a teljes vertikális lánc. Megfontolandó például olyan, több vállalatot magában foglaló kombinát kialakítása is, amelyben az egyes vállalatok megőrzik önállóságukat. Különösen indokolt lehetne a jövőben az új, elsősorban a kis és középméretű élelmiszerüzemek létesítésekor ezt a szempontot figyelembe venni, mert ennek sok gazdasági előnye van. Így például előnyös egy adott körzetben termelt nyersanyagot helyben feldolgozni. Ez javítja az érintett körzet lakosainak ellátását, kiküszöböli a felesleges szállításokat, ami költségmegtakarítást eredményez, s megelőzi a nyersanyagok (például hús, tej stb.) romlását is.

A szocialista országokban az ipar és a mezőgazdaság kapcsolatainak különböző formái alakultak, illetve alakulnak ki, amiben szerepet játszanak a nemzeti sajátosságok, az egyes országok adottságai. Az agrár-

* Major Lajos: Együttműködések az élelmiszer-termelés fejlesztésére. Népszabadság, 1977. február 2.

ipari integráció kialakulásában több országban megfigyelhető bizonyos fokozatosság is, vagyis a fejlődés a lazább együttműködési formától halad a fejlettebb társulás, illetve integráció felé. Itt nincs lehetőség a különböző formák olykor lényeges különbségeinek elemzésére, ezért csak tézisszerű utalásokra szorítkozom. Bonyolítja a kérdést az is, hogy az egyes szocialista országokban nemegyszer az azonos fogalmaknak is eltérő a tartalmuk. Bulgáriában például csaknem az egész mezőgazdasági termelést a termelőszövetkezetek és az állami gazdaságok összevonása révén nagyméretű ún. agrár-ipari komplexumokba egyesítették, amelyek azonban nem vontak be ipari üzemeket. Ezt követi második lépésként a vertikális integráció fokozatos megvalósítása, amelynek keretében az ipari és mezőgazdasági tevékenység egyesítésére kerül sor. (Ezeket ipari-agrár egyesüléseknek nevezik.)

Magyarországon a mezőgazdasági üzemek és az élelmiszeripari, valamint a kereskedelmi vállalatok közti kapcsolatok legrégebb bevált formája a *termelési és a szállítási szerződések* rendszere. E szerződéses kapcsolatokat a jövőben is fenn kell tartani, sőt tovább kell fejleszteni. Növelni lehet például a különféle szolgáltatásokat, ésszerűbben kell megosztani a kockázatvállalást, el kell érni, hogy a szerződéses alapon termelt mezőgazdasági termékeket időben átvegyék, mert ennek elmulasztása gazdasági károkat okoz. A termelési biztonságot növeli, ha a szerződéseket hosszabb időre kötik. E szerződéses kapcsolatok kiindulópontját képezhetik a szorosabb integrációs formáknak. Ezt célozná például, ha döntési hatáskörrel közös szervezetet hoznának létre, amelynek feladata lenne a nyersanyagtermelés és -feldolgozás összehangolt fejlesztése, az együttműködő vállalatok közti vitás kérdések eldöntése és a szerződésben foglalt kötelezettségek teljesítésének ellenőrzése.

Az együttműködés szorosabb és hatékonyabb formái a különböző *társulások*. Számuk jelenleg meghaladja az 500-at. Ezek keretében már új termelő kapacitások is keletkeznek.

A társulásoknak nálunk három alaptípusát különböztetjük meg:

1. A leglazább együttműködési forma az *egyszerű társulás*, amely nem önálló jogi személy. A társulás eszközeit az együttműködő gazdaságok adják össze és az eredményekben a hozzájárulás arányában részesednek. Többnyire egyszerű társulásoknak tekinthetők a termelési rendszerek is.

2. A *közös vállalkozás* az alapító (csatlakozó) gazdaság közreműködésével tevékenykedő jogi személy.

3. Fejlettebb társulási forma a *közös vállalat*, amely a népgazdaság vállalati rendjének megfelelően önálló jogi személyként működik. A közös vállalatok mint jogi személyek saját termelési eszközökkel, vagyonnal is rendelkeznek. Ezzel szemben az egyszerű társulások különböző szolgáltatásokat nyújtanak a taggazdaságoknak, de saját termelési eszközökkel nem rendelkeznek.

A társulásokban ma még többnyire csak mezőgazdasági termelőszövetkezetek vesznek részt. De működnek olyanok is, amelyek állami gazdaságok és termelőszövetkezetek társulásai, sőt részt vesznek bennük nem mezőgazdasági élelmiszeripari, kereskedelmi vállalatok és általános fogyasztási és értékesítő szövetkezetek is. Kívánatos, hogy ezekben a társulásokban egyre több állami (élelmiszeripari, kereskedelmi)

vállalat, általános fogyasztási és értékesítő szövetkezet, sőt esetenként ipari szövetkezet is részt vegyen.

A társulások továbbfejlesztése, számuk növelése ugyancsak indokolt, mert a bennük részt vevő állami gazdaságok, termelőszövetkezetek, állami ipari, kereskedelmi vállalatok, fogyasztási és ipari szövetkezetek vagyona egy részének egyesítése révén olyan gazdasági feladatok megoldására képesek, amelyek meghaladják egy-egy üzem, vállalat lehetőségeit. Jelenleg azonban az önálló jogi személyiségű társulások száma csökken, amiben közrejátszik a gazdasági feltételek hiánya, a nem kielégítő jogi és közgazdasági szabályozás. „Sürgős feladat tehát a társulási jog újraszabályozása, amely szerepel is a kormány jogalkotási tervében. Indokoltá teszik ezt a termelőüzemek közötti gazdasági együttműködés fejlesztéséhez fűződő népgazdasági érdekek is. E nézőpontból egyébként a termelőszövetkezetek, az állami gazdaságok és az élelmiszeripari vállalatok szabályozó rendszerének további közelítése az egyik soron levő, több tárcát érintő közös feladat.”*

A társulások között különös figyelmet érdemelnek a nemzetközileg is egyre nagyobb érdeklődést kiváltó *iparszerű termelési rendszerek*, amelyek létrehozását élenjáró állami gazdaságok kezdeményezték. A termelési rendszerek a magyar mezőgazdaságban az 1960-as években jelentek meg a baromfihús- és a tojástermelésben, valamivel később pedig a sertéshús termelésében. Az 1970-es évek elejétől terjednek az iparszerű termelési rendszerek a növénytermesztés területén is; 1975-ben a mezőgazdasági nagyüzemek csaknem fele társult a különböző termelési rendszerekben. A termelési rendszerek a horizontális integráció sajátos formái, amelyekben ésszerű munkamegosztás alakul ki a rendszerközpont és a tagvállalatok, üzemek között. Ennek lényege abban foglalható össze, hogy az ipari alapokon szervezett termelési folyamat valamennyi szakaszában komplexen alkalmazzák és összehangoltan fejlesztik a korszerű termelési tényezőket. Az így létrehozott, tudományosan megalapozott technológiát meghonosítják a taggazdaságokban. Az iparszerű termelési rendszerek lényeges ismérve a hozamok jelentős növelése. A hazai tapasztalatok szerint a modern technikán és genetikán alapuló komplex állattenyésztési és növénytermesztési rendszerek hatathatós eszközei az iparosított mezőgazdaság megteremtésének. Ezt a tevékenységet folytatni kell a következő évtizedekben is, levonva természetesen a fejlődés tanulságait, hogy a termelési rendszer hatékonysága tovább növekedjék. A teljesség igénye nélkül felsorolunk néhányat a feladatok közül:

1. Az iparszerű termelési rendszerekben nagy volumenű mezőgazdasági terméket állítanak elő. Ez lehetővé és egyben szükségessé is teszi, hogy a termékek ipari feldolgozásában a termelési rendszerek nagyobb szerepet kapjanak. Így például a kukoricatermesztő rendszerekben a szállítók és a tárolók mellett célszerű takarmánykeverő üzemet is létrehozni. Ez különösen akkor indokolt, ha a kukoricát saját felhasználásra termelik. Célszerű lehet a rendszerben egyéb mezőgazdasági termékeket is feldolgozni. E feladatok megoldására azonban a rendszerben levő mezőgazdasági üzemek sok esetben nem tudnak vál-

* Romány Pál: Egységbe az anyagi és szellemi erőforrásokat. Magyar Mezőgazdaság, 1977. január 5. 3. l.

lalkozni, ezért szükséges a nyersanyagtermelő és -feldolgozó, valamint forgalmazó vállalatok együttműködése. Meggondolandó az is, hogy a nagy volumenű mezőgazdasági terméket előállító rendszereknek — legalábbis kísérletképpen — már működő ipari feldolgozó üzemet adjunk át.

2. A termelési rendszerekben a hozamok jelenleg nagyon különböznek. Vannak olyan üzemek is, amelyekben a termelés a rendszerbe való belépés után csak kevéssé emelkedett. Ebben szerepet játszik az is, hogy a gazdaságok nem mindig tartják be a technológiai utasításokat, de az is előfordul, hogy a termelési technológia adaptálásában és a szaktanácsadás során az egyes gazdaságok adottságait nem veszik eléggé figyelembe. A termelési technológia adaptálását ki kell terjeszteni oly módon, hogy a rendszer a taggazdaságok tevékenységébe beépüljön. Az ezzel kapcsolatos szervezési feladatok megoldása annál is indokoltabb, mert a termelési rendszerben levő gazdaságok jelentős része ma még erre nem képes. Nagyobb gondot kell tehát fordítani a korszerű szervezési elvek, megoldások gyorsabb elterjesztésére, hiszen ez legalább olyan fontos, mint a technika, ráadásul jóval olcsóbb is.

3. Vannak megoldásra váró problémák a rendszerközpontok és a tagvállalatok közti *érdekeltség* tekintetében is. Jelenleg az anyagi érdekelttség a rendszerek egy részében ma is a terméstöbbletbe kötődik. A taggazdaságok azonban a nyereség alakulásában érdekeltek, és számukra a termésátlag növelése csak addig célszerű, ameddig az összhangban van nyereségérdekeltségükkel. A rendszerközpont viszont a termésátlag maximalizálásában érdekelt, amely — a pótlólagos ráfordítások és a többlethozam nem mindig kedvező értékarányai miatt — nem feltétlenül jár együtt a nyereség növekedésével. Az érdekeltséget tehát olyan irányban kell fejleszteni, hogy a rendszerközpont az üzemi jövedelem alakulásában is érdekelt legyen.

4. Nagyobb gondot kell fordítani a mezőgazdaság néhány problematikus ágazatában — például a zöldség-, gyümölcs- és szőlőtermesztésben — a megalapozott iparszerű termelési rendszerek létrehozására.

5. Végül, egy általam helytelennek tartott szemléletre kívánok rámutatni. Igaz, hogy Magyarországon a mezőgazdaság iparosodásának fő formája az iparszerű termelési rendszerek sikeres elterjesztése, de nem tekinthető egyedüli formának, amelynek bevezetése minden üzemre és ágazatra kötelező. Az újat nem önmagáért, nem azért kell alkalmazni, mert az „modern”. Még hosszabb ideig meg kell tartani a hagyományosan bevált, esetleg kevésbé „modern”, de gazdaságosabb, kisebb befektetésekkel járó termelési módszereket, amelyek nem ellentétesek a gazdálkodás fennálló karaktereivel. A mezőgazdaság iparosodásának feltételei ugyanis üzemenként is eltérőek, és csak a konkrét feltételekhez alkalmazkodó fejlesztés lehet eredményes.

Az agrár-ipari integráció magasabb fokát képviselik az *agrár-ipari egyesülések*, vagy ahogyan egyes szocialista országokban nevezik, az *agrár-ipari komplexumok*. Az utóbbi elsősorban népgazdasági, az előbbi viszont mikroszintű fogalom. Az agrár-ipari egyesülések ugyanis vertikális vállalati, de egyben vállalatközi kapcsolatot is jelentenek. Az ilyen típusú egyesülések az utóbbi években jelentek meg. Leginkább elterjedtek a Szovjetunió egyes köztársaságaiban (Moldáviában, Ukrajnában).

Nálunk kísérleti jelleggel négy agrár-ipari egyesülés létesült. Ezekben a részt vevő ipari üzemek és mezőgazdasági vállalatok megtartják önállóságukat.

A közgazdasági irodalomban vita folyik az agrár-ipari egyesülések, komplexumok lényegéről, kialakulásáról és belső tartalmáról. Eléggé elterjedt az a vélemény, hogy az agrár-ipari komplexumok három fő komponensből tevődnek össze, és pedig

1. A mezőgazdaság számára termelési eszközöket gyártó iparágakból és ezen iparágak által a mezőgazdaság anyagi-műszaki ellátására létrehozott termelő-értékesítő vállalatok széles hálózatából;

2. a mezőgazdaságból és

3. az élelmiszeriparból, valamint az élelmiszer-kereskedelemből.

Ami az agrár-ipari komplexum makroszintű értelmezését illeti, kétségtelen, hogy az ipar egyre nagyobb tömegű termelési eszközt szállít a mezőgazdaságnak és — mint arra rámutattunk — a mezőgazdasági termékek mind jelentősebb részét dolgozza fel az élelmiszeripar. Mindezek következtében szükségszerűen erősödik ezen ágazatok kapcsolata. E kapcsolatok az ágazati kapcsolatok mérlegében valóban kirajzolódnak és nagyon is indokolt a tervező és a fejlesztő munkában a komplex szemlélet érvényesítése. Ez a többi között azt jelenti, hogy a szocialista országokban a nemzetközi munkamegosztás alapján erőteljesebben kell fejleszteni a mezőgazdaság számára termelési eszközöket gyártó iparágakat. Az ipar struktúráját úgy kell módosítani, hogy a mezőgazdaság iparosodása által támasztott szükségletek kielégíthetők legyenek. Hasonlóképpen sok a teendő az élelmiszeripar fejlesztésében is azért, hogy a nyersanyagtermelés és -feldolgozás kapacitása közti összhangot megteremtjük. Ebből azonban nem következik, hogy az említett ágazatok irányítását valamiféle szuperminisztérium létrehozásával oldjuk meg. Ha az említett blokk az ágazati kapcsolatok mérlegében valóban ki is mutatható, nincs azonban olyan objektív mérce, amellyel egyértelműen megállapíthatnánk, hogy mi tartozik az agrár-ipari komplexumba. Mi sem bizonyítja ezt jobban, mint az, hogy szinte minden szerző másutt vonja meg az agrár-ipari komplexum határait. Ennek megfelelően beszélnek szűkebb és tágabb értelemben vett komplexumról, de ezeket sem egyértelmű tartalommal töltik meg.

Hasonló bizonytalan helyzetbe kerülnénk akkor is, ha az agrár-ipari komplexumok analógiájára létrehoznánk a vegyipari, az építőipari, az olajipari stb. komplexumot, hiszen ezeknek legalább annyi a létjogosultságuk, mint az agrár-ipari komplexumoknak. Sőt, ezek az ipari komplexumok az ágazati kapcsolatok mérlegében meg is vannak. A tervezés, a fejlesztés során tehát itt is komplex szemléletre van szükség.

Több szempontból vitatható az agrár-ipari egyesülések, komplexumok mikroszintű értelmezése is. Így például aligha fogadható el, hogy a mezőgazdasági gépgyártás vállalati szinten egyesül a nyersanyagtermeléssel és -feldolgozással. Annak ellenére, hogy a mezőgazdaság egyre több gépet használ, a mezőgazdasági gépipar fejlődését, a gépek műszaki színvonalát a gépgyártás egészének a helyzete határozza meg. A mezőgazdasági gépgyártásnak a gépipar többi ágaival kell kooperálnia. Esetenként persze elképzelhető, hogy az agrár-ipari egyesülésekben termelési eszközöket előállító vállalatok is részt vesznek. Ennek tisztázása,

úgy vélem, további kutatásokat igényel. Egészében azonban a mezőgazdaság és a számára termelési eszközöket gyártó vállalatok közti kapcsolatok erősítését — amire valóban szükség van — megítélésem szerint nem itt kell keresni. Az iparszerű termelési rendszerek esetében nálunk jelenleg is megfigyelhető a mezőgazdasági és a termelési eszközöket gyártó vállalatok között szerződéses kapcsolat. Így például az IKR keretében (Nagyigmánd) az egyes mezőgazdasági üzemekben sokrétű kísérleteket végeznek mezőgazdasági gépekkel, és szoros együttműködés valósult meg a gépgyártókkal, valamint a fejlesztő intézetekkel. Az együttműködés eredményes, a gépgyártók az IKR által összegyűjtött tapasztalatokat jól hasznosítják. Az ilyen kapcsolatokat erősíteni és szélesíteni kell a jövőben is, a partnerek kölcsönös előnyeire alapuló szerződések révén. Ez végső soron a gyártó vállalatnak is érdeke.

Ugyancsak problematikusnak látszik az élelmiszer-kereskedelmi vállalatok egyesítése az agrár-ipari egyesülésekben. A probléma a mezőgazdasági üzemek és a kereskedelmi vállalatok ellentétes fejlődési irányából adódik. A mezőgazdasági üzemek egyre jobban szakosodnak, az élelmiszer-kereskedelemben pedig a szakosított boltokkal szemben terjednek az univerzális áruházak (szupermarketek). Ezek az élelmiszeripartól szerzik be az általuk árusított termékeket. További problémát jelent az is, hogy ezek az univerzális áruházak nemcsak élelmiszeripari, hanem egyéb fogyasztási cikkeket is árusítanak. Az agrár-ipari egyesülések persze létrehozhatnak saját bolthálózatot, de ezek szaktoltok, ahol az egyesülések saját termékeiket árusítják. Az agrár-ipari egyesülések kialakításakor nem lenne helyes a kereskedelmi vállalatok tömeges bevonására törekedni. Az univerzális áruházak és az agrár-ipari egyesülések közti kapcsolatoknak is elsősorban szerződésen kell nyugodniuk. Ezért is hangsúlyoztuk, hogy a szerződések rendszere fennmarad a jövőben is.

Ha ez érvényes az élelmiszer-kereskedelemre, még inkább vonatkoztatható azokra az ágazatokra, amelyek nemcsak az agrár-ipari egyesüléseket szolgálják ki (például energiatermelés, szállítás, hitelezés stb.). Ezeknek is kapcsolataik vannak a mezőgazdasággal, de vállalataik mégsem olvadhatnak össze a mezőgazdasági vállalatokkal.

Végül is arra a következtetésre jutunk, hogy az agrár-ipari egyesülésekben a nyersanyagot termelő állami gazdaságok és mezőgazdasági termelőszövetkezetek, élelmiszeripari vállalatok, esetenként fogyasztási és értékesítő szövetkezetek, tudományos kutatóintézetek, szükség szerint a mezőgazdaság számára bizonyos termelési eszközöket előállító vállalatok vehetnek részt. Az agrár-ipari egyesülésnek ez a felfogása természetesen nem zárja ki, hogy abban legyen gépjavító, karbantartó, szállító, kereskedelmi tevékenység. Csupán azt kívánom hangsúlyozni, hogy nem helyes elvárni az agrár-ipari egyesülésnek az az értelmezése, amely — mint említettük — ma eléggé általános. Úgy vélem, hogy az agrár-ipari egyesülések tartalmi kialakítása még további vitákat igényel.

Az agrár-ipari egyesülések előmozdítják az élelmiszer-termelés hatékonyságát, ezért nagy gyakorlati fontosságuk van. Elterjedésük az objektív és szubjektív feltételek kialakulása alapján csak fokozatos lehet. Ma elsődleges feladat a meglévő és bevált együttműködési formák jobb kihasználása, a hazai és más szocialista országokban működő agrár-ipari egyesülések tapasztalatainak tanulmányozása, gondos elemzése. Ennek

alapján kell dönteni kialakításukról és elterjesztésük üteméről. Úgy vélem, távlatilag indokolt, hogy az integráció *sokszínűsége* megmaradjon, mert ez gazdasági szempontból előnyös.

Az agrár-ipari integráció, illetve a különböző tulajdonú vállalatok egyesítése, együttműködése — mint említettük — segíti a szocialista termelési és tulajdonviszonyok továbbfejlődését is. E formák tulajdonviszonyainak vizsgálatával a közgazdaságtudomány ma még adós. A teljességre való törekvés nélkül is megállapítható azonban, hogy a nálunk létrejött társulásokban, közös vállalatokban mindenekelőtt a *szövetkezeti és állami vegyes vállalatokban* figyelhetjük meg a tulajdonviszonyok változását, fejlődését. A közös vállalatok tulajdonosai a termelési eszközöknek, s ez a tulajdon elkülönül a taggazdaságok tulajdonától. Az elkülönülés azonban kisebb, mint az állami gazdaságok és a termelőszövetkezetek közti elkülönültség, hiszen a tagvállalatok *résztulajdonosai* a közös vállalatoknak és közvetve, képviselőik révén részt vesznek annak irányításában. Amennyiben a társulásokban csak termelőszövetkezetek vesznek részt — noha ezek a társulások gazdasági szempontból jelentősök — kialakulásuk alig érinti a tulajdonviszonyokat.

Jelentősebb változásokat eredményez a szocialista tulajdonviszonyokban az agrár-ipari egyesülés, amennyiben állami és szövetkezeti vállalatokat foglal magában. E vegyes tulajdon jellegében közeledik az egységes össznépi tulajdonhoz. A vegyes tulajdonban magasabb szintre emelkedik a munka és a termelés társadalmasítása. Az agrár-ipari integrációban részt vevő különböző tulajdonú vállalatok a többlettermék egy részét a közös vállalkozás újratermelési folyamatának bővítésére fordítják, s az így bővülő közös vállalat egyaránt szolgálja valamennyi résztvevő jólétének növekedését. A tulajdon magas fokú koncentrációja alapján magasabb színvonalon valósítható meg a tagvállalatok közti együttműködés, kooperáció és a tervszerű irányítás is. Az agrár-ipari egyesületek lehetővé teszik a munka szerinti elosztás következetesebb megvalósítását. Végeredményben az agrár-ipari egyesülések előmozdítják a munkásosztály és a szövetkezeti parasztság életkörülményeinek és tudatának, gondolkodásmódjának közeledését is, vagyis a két baráti osztály közti különbségek megszűnése irányába mutatnak. Ezt a folyamatot azáltal is előmozdítják, hogy az egyesülés tagjai között csökken (esetleg megszűnik) a gazdasági elkülönültség és jobban érvényesül az érdekek összhangja is.



Összegezve az elmondottakat, a meglehetősen tézisszerű összefoglalás alapján is megállapítható, hogy az agrár-ipari integráció sokrétű folyamata hathatós tényezője gazdasági-társadalmi fejlődésünknek. Sok azonban még az előttünk álló feladat, jöhetnek az első lépések mind az elméletben, mind a gyakorlatban megtörténtek. Sőt, azt mondhatom, hogy a gyakorlat nem egy vonatkozásban megelőzte az elméletet, így az elméletnek sok a törleszteni valója. E kérdések kimunkálása mélyreható és felelősségteljes erőfeszítéseket igényel a közgazdaságtudományok művelőitől. A siker csak akkor lesz teljes, ha a téma kutatását interdiszciplinárisan szervezzük meg.

A KGST közös valutájáról és nemzetközi elszámolási rendszeréről

A KGST-tagországok államközi megállapodás alapján 1964. január 1-én létrehozták közös valutájukat, a transzferábilis rubelt (tr Rb), egyúttal megalapították — nemzetközi elszámolásaik központjaként — a Nemzetközi Gazdasági Együttműködési Bankot, és lefektették nemzetközi elszámolásaik, valamint közös bankjuk hitelezési tevékenységének alapelveit.

Az alapítás óta eltelt tizenhárom esztendő viszonylag rövid idő ugyan, de ahhoz azért elegendő gyakorlati tapasztalattal szolgált, hogy értékelhessük, milyen eredménnyel és hogyan valósult meg a KGST-tagországok közötti gazdasági kapcsolatok elszámolása, milyen szerepet tölt be a gyakorlatban a KGST közös valutája, a transzferábilis rubel, mennyire igazolódtak az erre vonatkozó előzetes feltételezések. Fontos érdekünk, hogy a tényleges tapasztalatok alapján elfogulatlan következtetéseket vonjunk le anélkül, hogy mindenképpen az előzetes feltételezések megvalósítását akarnánk bizonyítani. A további előrehaladásnak ugyanis nyilvánvalóan feltétele a helyes ténymegállapítás, a jó diagnózis, hiszen csak ilyen alapon határozhatók meg az időszerű tennivalók.

A reális értékelésre annál is inkább szükség van, mert a KGST-tagországok szocialista gazdasági integrációja fejlesztésének Komplex Programja lényeges feladatként jelöli meg a KGST-tagországok közöségén belül a nemzetközi valutáris-pénzügyi viszonyok további tökéletesítését, ezek között a pénz szerepének növelését a tagországok közötti gazdasági kapcsolatokban, a kollektív valuta szerepének fokozását, az árfolyamrendszer tökéletesítését, a közösségen belüli nemzetközi hitelrendszer továbbfejlesztését. E feladatok teljesítése megkívánja a reális értékelést.

1. Az induláskor meghatározott célok és elvek

A KGST-tagországok egymás közötti gazdasági kapcsolataiban keletkező követelések és tartozások pénzügyi elszámolása 1974. január 1-től közös bankjuknál, a Nemzetközi Gazdasági Együttműködési Banknál (NGEB) kollektív valutában, vagyis transzferábilis rubelben történik. Az elszámolás kiterjed az egymás közötti áruforgalomra, az áruforgalmon kívüli fizetésekre (például szállítási-fuvarozási tevékenység), a

KGST-tagországok egymásnak nyújtott államközi hiteleinek törlesztésére, a nem kereskedelmi fizetésekre, továbbá az NGEB által nyújtott hitelek folyósítására és törlesztésére.*

A kollektív valutában megvalósuló nemzetközi elszámolási rendszer elhatározásakor az elszámolási rendszerrel kapcsolatban a következőket fogalmazták meg:

— szüntesse meg annak szükségességét, hogy a KGST-tagországok egymás közötti gazdasági kapcsolataiban az egyensúlyt kétoldalú alapon teremtsék meg;

— tegye lehetővé a tagországok közötti áruforgalom többoldalú alapon való kiegyensúlyozását és elszámolását; ezt különösen a gazdasági együttműködés olyan fejlettebb, többoldalú kiegyensúlyozást igénylő módozatai kívánják meg, mint a nemzetközi termelészakosítás és kooperáció, a közös erőforrásból megvalósuló beruházások, a közös vállalatok;

— tegye elkerülhetővé, hogy a KGST-tagországok a kétoldalú klíring számlákon jelentős pénzeszközöket tartsanak meddő tartalékban;

— a közösség nemzetközi elszámolási rendszere ösztönözze a tagországok közötti áruforgalom gyors ütemű fejlesztését.**

A többoldalú elszámolási rendszerről szóló egyezményt aláíró országok kormányai kötelezettséget vállaltak arra, hogy a KGST-tagországok *összessége* tekintetében meghatározott időszakban (naptári év vagy más egyeztetett időszak) biztosítják bevételeik és kiadásaik összhangját, figyelembe véve természetesen a hitelezési tevékenységet is.

A kollektív valuta — a transzferálabilis rubel — meghirdetett főbb jellemzői:

— egysége 0,987412 gramm színaranyat képvisel;

— hitelpénz, amelyet az NGEB, a KGST-tagországok közös bankja bocsát ki saját alaptőkéje és a tagországok betétei alapján, következésképpen a kollektív valuta biztos árufedezettel rendelkezik;

— egysége a KGST-tagországok egymás közötti áruforgalmában és elszámolásában meghatározott vásárlóerőt képvisel;

— arra hivatott, hogy betöltse a világpénz alapvető funkcióit, értékmérő, nemzetközi fizetési eszköz és felhalmozási eszköz legyen;

— a KGST-tagországok csak a nemzetközi elszámolások szférájában használják, az egyes népgazdaságokon belül nem kerül forgalomba;

— a kollektív valuta a KGST-tagországok meghatalmazott bankjainak az NGEB-nál vezetett folyószámlái között korlátlanul átutalható (transzferálható);

— a kollektív valuta egyelőre nem váltható át konvertibilis valutákra, vagyis nem konvertálható;

— csak korlátozott körben, előre szabályozott módon váltják át a tagországok nemzeti valutáira.

Az NGEB a bankári műveletek során a következő elveket juttatja érvényre:

* Kivételt képez a tagországok között konvertibilis valutában elszámolt áruforgalom és hitelezési tevékenység.

** Részletesebb kifejtését lásd Svesnyikov, M. N.: Szisztyema raszesotov mezsdu sztranimi szocialiszticheszkogo szodruzsesztva című cikkében. Finanzi, Moszkva, 1964.

— fizetési megbízást a meghatalmazott bank* folyószámláján mutatkozó szabad pénzeszközök (követelés) terhére teljesít;

— mindazon esetekben, amikor egy tagország (illetőleg annak vállalata) egy másik tagország (illetőleg annak vállalata) részére árut szállít vagy szolgáltatást teljesít, az áruszállításban részesített tagországok meghatalmazott bankjának számláját az áruszállítás, szolgáltatás értékével megterheli, a szállítást teljesítő ország meghatalmazott bankjának számláját pedig a megfelelő összeggel elismeri (transzferál). Áruszállítás, szolgáltatás teljesítése más tagország számára növeli a meghatalmazott bank számláján mutatkozó transzferábilisrubel-követelést; más ország által teljesített áruszállítás, szolgáltatás igénybevétele pedig csökkenti azt;

— a meghatalmazott bankok az NGEB-nál vezetett folyószámlájukon mutatkozó transzferábilisrubel-követeléseiket felhasználhatják más tagországok által teljesített áruszállítások, szolgáltatások megfizetésére, az NGEB által nyújtott hitelek törlesztésére és kamatainak megfizetésére, államközi hitelek törlesztésére és kamatainak megfizetésére, nem kereskedelmi fizetések céljára, továbbá a tagországok közötti kapcsolatokban felmerülő egyéb fizetési kötelezettségek teljesítésére;

— amennyiben meghatározott időpontban egy-egy meghatalmazott bank folyószámláján nem rendelkezik szabad transzferábilisrubel-követeléssel, fizetési kötelezettségének NGEB-hitel igénybevételével tehet eleget. Az NGEB a meghatalmazott bankok számára ez idő szerint elszámolási hitelt vagy határidős hitelt nyújthat. Az elszámolási hitel felső határa egy tagország számára a többi tagországba teljesített éves kivitelének 2 százaléka. Az elszámolási hitelnek megújuló jellege van. Azt az NGEB a meghatalmazott bank részére szükség esetén külön kérés nélkül nyújtja, s amikor már nem szükséges, külön egyeztetés nélkül vissza is hívja.

A bevételek és kiadások összhangjának huzamosabb és jelentősebb hiánya esetén az NGEB a meghatalmazott bankoknak határidős hitelt nyújt, általában egyéves határidőre, az NGEB tanácsának határozata alapján pedig maximálisan három évi időtartamra. Az NGEB által kollektív valutában nyújtott hitelek fedezete saját alaptőkéje, a meghatalmazott bankok betétei, illetőleg számlamaradványai;

— az NGEB a tagországok meghatalmazott bankjainak a nála elhelyezett betéteik után 1,5—4,0 százalékos éves kamatot fizet: míg az általa nyújtott elszámolási hitel után 2—3 százalékos, a határidős hitelek után pedig 3,25—5 százalékos éves kamatot szed.

2. Az 1964—1976. évek gyakorlati tapasztalatai

A kollektív valutában megvalósuló nemzetközi elszámolási rendszer működésének tizenhárom évi tapasztalatai arról tanúskodnak, hogy az induláskor megfogalmazott célok közül többet sikerült eredményesen megvalósítani, néhány csak módosított formában érvényesül, egyesek megvalósítása pedig még megoldatlan.

* Mindegyik KGST-tagország saját bankjai közül egyet hatalmaz fel arra, hogy az NGEB-nál folyószámlát nyisson és képviselőként eljárjon, fizetési meghatalmazást adjon, illetőleg bevételhez jusson.

a) Az 1964—1976 időszakban a Nemzetközi Gazdasági Együttműködési Bank mint nemzetközi elszámolási központ, maradéktalanul ellátta feladatát. Fennakadás nélkül lebonyolította a KGST-tagországok közötti áruforgalommal, szolgáltatás-teljesítéssel, a nem kereskedelmi fizetésekkel, az államközi hitelek törlesztésével kapcsolatos elszámolásokat. A gyakorlatban jól alkalmazhatónak bizonyult a fizetéseknek a kedvezményezett bank fizetési igénylése alapján történő teljesítése (prompt-inkasszó).

A KGST-tagországok meghatalmazott bankjai között kollektív valutában lebonyolított elszámolások volumene az 1964. évi 22,9 milliárd tr Rb-ről 1970-re 35,4 milliárd tr Rb-re, 1976-ra pedig 82,5 milliárd tr Rb-re növekedett. Tizenhárom év alatt 3,6-szeres tehát a növekedés. Az 1965—1974. közötti időszakban a forgalom növekedése éves átlagban 9—11 százalékos, az 1975. és 1976. években ennek több mint a kétszerese volt. Az ütem e növekedése kapcsolatos a szocialista külkereskedelmi árak ezekben az években bekövetkezett számottevő növekedésével is. A KGST-tagországok közötti elszámolási forgalom növekedésének alapvető tényezője azonban a külkereskedelmi forgalom növekedése.

Az elszámolási forgalmon belül az államközi hitelekkel kapcsolatos műveletek összege az egész időszakban lényegesen nem változott, 1964-ben 1,3 milliárd, 1976-ban 1,7 milliárd tr Rb-t tett ki.

A nem kereskedelmi műveletek összege, amely 1964-ben 0,3 milliárd tr Rb volt, 1972-ben elérte az egy milliárd tr Rb-t, 1976-ban pedig ez az összeg 1,2 milliárd tr Rb. A nem kereskedelmi műveletek körében 13 év alatt elért négyszeres növekedés mindenekelőtt a tagországok közötti turistaforgalom öröndetes fejlődésével kapcsolatos.

b) Jelentősen növekedett az NGEB kollektív valutában megvalósított hitelezési tevékenysége. 1964-ben a Bank 1510 millió tr Rb összegű hitelt nyújtott a tagországok meghatalmazott bankjainak. 1970-ben 1975 millió tr Rb-t, 1972-ben 3047 millió, 1976-ban pedig 4223 millió tr Rb volt az NGEB hitelnyújtása. (Ezen évek végén az adósi pozícióban levő KGST-tagországok adóssága az NGEB-nál 125,7, 466, 1011 millió tr Rb volt.)

A Bank által nyújtott hitelek összegének túlnyomó része — mintegy háromnegyede — elszámolási hitel volt, míg a határidős hitelek ke-
reken egy negyedrészt képviseltek. A Bank a vizsgált időszakban a hatékonyság növelése céljából több alkalommal módosította a hitelezés rendszerét és a hitelkamatokat.

c) Az NGEB dinamikusan fejlesztette bankári tevékenységét konvertibilis valutákban. Ennek keretében mind a nyugati országok bankjaival, mind az NGEB tagbankjaival növekvő mértékben bonyolított le aktív és passzív bankári műveleteket. A konvertibilis valutákban megvalósított műveletek volumene az 1964. évi 0,9 milliárd tr Rb-ről 1970-re 21,2 milliárd tr Rb-re, 1976-ra pedig 70 milliárd tr Rb-re növekedett.

d) Az 1964—1976. időszakban változott és tökéletesedett az NGEB árfolyampolitikája. Az NGEB tevékenységében — de a KGST-tagországok gazdasági együttműködésében is — nagy jelentősége van a konvertibilis valuták, mindenekelőtt a dollár transzferábilis rubelben kife-

jezett árfolyamának.* A konvertibilis valuták árfolyamának (vásárlóerejének) 1971-ben bekövetkezett csökkenése után az NGEB a transzferábilis rubelt felértékelte. 1 \$ árfolyama 0,9 tr Rb helyett 0,71—0,74 tr Rb lett, a többi konvertibilis valuta árfolyama pedig a pénzpiaci értékelés figyelembevételével módosult.

Az 1975—76. években a KGST-tagországok pénzügyi szervei módosították valutáik egymás közötti nem kereskedelmi árfolyamát, továbbá meghatározták nemzeti valutáik transzferábilis rubelhez viszonyított árfolyamait (koefficienseit). Ezek hatással voltak a nemzetek egymás közötti elszámolásaira.

e) Azok a változások, amelyek a legutóbbi években bekövetkeztek — egyfelől a tőkés valuták körében 1971-től kezdve az aranytartalom deklarálásának és a rögzített árfolyamoknak a megszüntetése, áttérés a lebegő árfolyamok rendszerére, a különböző valutákban kifejezett árak emelkedése, másfelől a transzferábilis rubelben kifejezett szocialista külkereskedelmi árak színvonalának emelkedése — szükségessé teszi a KGST kollektív valuta aranytartalmáról és vásárlóerejének szilárdságáról szóló tételek újbóli átgondolását.

A kollektív valuta aranytartalma — lényegét tekintve — már létrehozásakor is csak közvetett mutató volt. Ismeretes, hogy 1971-ig a konvertibilis valuták árfolyama a dollárhoz képest rögzített volt. A valuták átválthatók voltak dollárra, a jegybankok pedig dollárkészleteiket átválthatták az Egyesült Államok kincstáránál a dollár deklarált aranytartalma szerint aranyra. A transzferábilis rubel aranytartalmát az NGEB a dollár és a transzferábilis rubel vásárlóerő-paritásának megfelelő árfolyamarány szerint, a dollár aranytartalmából kiindulva állapította meg. (Magának a transzferábilis rubelnek aranyra történő átváltását nem vállalták és nem deklarálták sem az NGEB, sem az azt alapító tagországok.)

A legutóbbi években jelentős változások következtek be a nemzetközi monetáris viszonyokban és a nemzetközi árakban. 1971-ben felfüggesztették a dollár aranyra való átváltását, ezt követően pedig két alkalommal is leértékelték. Megszüntették a többi konvertibilis valuta deklarált aranytartalmát, a rögzített árfolyamokról pedig áttértek a lebegő árfolyamok rendszerére. Az arany ára a nemzetközi piacokon magasra szökött, a konvertibilis valutában kifejezett nemzetközi árak színvonala átlagosan mintegy kétszeresére nőtt, azon belül az energiahordozók ár-színvona három-négyszeresére, más fontos anyagoké két-háromszorosára emelkedett.

Az NGEB a KGST kollektív valutát, a transzferábilis rubelt a dollárhoz képest viszonylag csak csekély mértékben értékelte fel. Az 1964—1971. években az NGEB a dollárt 0,9 tr Rb árfolyamon jegyezte. 1971-től kezdve a dollár árfolyama 0,73—0,75 tr Rb-re csökkent, ami a transzferábilis rubel 18,8, illetve 16,6 százalékos felértékelésének felelt meg. Mivel a világpiacon ennél jóval nagyobb mértékben emelkedtek, az egy dollár = 0,73—0,75 tr Rb árfolyam alapulvételével képzett szocialista külkereskedelmi árak 1975-től kezdve — miután a szocialista

* Ez azzal kapcsolatos, hogy a KGST-tagországok ezt az árfolyamot használják a külkereskedelmi árak képzésekor a konvertibilis valutában megjelenő világpiacon ártékelt rubelben való kifejezésére.

árak alapjaként elfogadták a világszerte átlagát — jelentősen emelkedtek.

Mindebből azt a következtetést lehet levonni, hogy a szocialista külkereskedelmi árak korábbi stabilitása is megszűnt, és a szocialista külkereskedelmi árak emelkedése nyomán a kollektív valuta egységének eszmei aranytartalma is csökkent.

f) A KGST elszámolási rendszeréről, a kollektív valutáról szóló nemzetközi megállapodásban megfogalmazott célkitűzés ellenére, a KGST közösség *belüli elszámolásokra mind ez ideig nem a többoldalúság, hanem továbbra is a kétoldalúság a jellemző.*

Az NGEB olyan elszámolási rendszert alkalmaz, amely lehetővé teszi mind a többoldalúságot, mind a kétoldalúságot. Korlátlanul biztosítja a meghatalmazott bankok folyószámlái között az átutalhatóságot (a transzferálhatóságot). A tagországok közötti gazdasági kapcsolatok gyakorlatában azonban a kétoldalúság érvényesül. A tartozások és követelések kiegyenlítése kétoldalú viszonylatonként csak áruszállítással vagy valamilyen nemzetközi megállapodáson alapuló szolgáltatás teljesítésével történhet meg. Függetlenül a nemzetközi elszámolási rendszer többoldalúságot lehetővé tevő elveitől, a tagországok továbbra is kétoldalú viszonylatonként tartják nyilván a kivitt és a behozatalt. A kivitt és a behozatal egyensúlyának létrejöttét továbbra is kétoldalú viszonylatonként követelik meg. Más szavakkal: a KGST-tagországok közötti együttműködés rendszerében — ha a felszín alá ásunk — makacs kétoldalúság van! Ennek alapján válik megmagyarázhatóvá, hogy meghatározott kétoldalú viszonylatban követeléssel rendelkező KGST-tagország ezt a követelést nem használhatja fel más kétoldalú viszonylatban mutatkozó adóssága megfizetésére. A KGST nemzetközi elszámolási rendszerében ez idő szerint kétoldalú tartozás véglegesen nem rendezhető pénzáttalással, a kollektív valuta megfelelő összegének átutalásával.

Azt is meg lehet állapítani, hogy transzferábilis rubel követeléssel rendelkező ország ezt csak tervszerű rendben használhatja fel áru, illetőleg szolgáltatás vásárlására, rendszerint abban a kétoldalú viszonylatban, amelyben a követelés keletkezett.

g) Az NGEB a meghatalmazott bankok nála vezetett folyószámláján nyilvántartja a bevételeket, a teljesített kifizetéseket, s minden időpontban ennek megfelelően összesítetten mutatja ki az egyenleget, vagyis a meghatalmazott bank követelésállományát transzferábilis rubelben. (Az egyenleg lehet nulla vagy tartozás is, utóbbi esetben hitel igénybevételére kerül sor.)

A folyószámla összesített egyenlege azt a látszatot kelti, mintha közböns volna, hogy az összesített egyenleg milyen kétoldalú viszonylatonkénti bevétel-kiadás pozíciókból adódik. A nemzetközi pénzügyi elszámolás szabályai szerint tényleg csak akkor kell az NGEB-nek elszámolási vagy határidős hitelt folyósítania egy-egy meghatalmazott bank számára, ha annak folyószámláján nincs elegendő követelés valamely fizetési kötelezettség teljesítéséhez. A KGST-közösség valóságos viszonyai között azonban egyáltalán nem közböns a kétoldalú viszonylatok gazdasági kapcsolatának mérlege. Kétoldalú viszonylatonként ugyanis nem lehet pénzbeli átutalással rendezni a számlát, nincsen kölcsönös

beszámítási lehetőség, hanem áruval, szolgáltatással kell véglegesen megteremteni a kivitel és a behozatal egyensúlyát.

A tagországok gazdasági kapcsolatainak elszámolása az NGEB-nál ez idő szerint pénzbeli formában történik, de teljesen kötődik az áru-mozgáshoz, a szolgáltatás teljesítéséhez, mégpedig kétoldalú viszonylatonként, s attól nem szakad el!

h) Általános gyakorlat szerint a KGST-tagországok behozatalukat és kivitelüket minden kétoldalú viszonylatban általában évenként kiegyenlítik. Ennek megfelelően év végén a KGST-tagországok egymás közötti éves kiviteléhez viszonyítva csak csekély összegű kiegyenlítésesség mutatkozik (az 1964—1970-es időszakban 3—400 millió tr Rb, az 1971—76-os időszakban 800—1000 millió tr Rb). Ez úgy adódik, hogy néhány meghatalmazott bank követel, néhány meghatalmazott bank pedig tartozik.

i) Az e), f) és g) pontban leírtak alapján újfajta következtetésekre lehet jutni az NGEB hitelezési tevékenységét illetően.

A KGST-tagországok közötti gazdasági kapcsolatokban az áruk szállítása és a szolgáltatások teljesítése lényegében kétoldalú viszonylatokban és évenként előre kialakított és nemzetközileg egyeztetett értékösszegben és áruösszetételben történik. Ez az országok közötti tervszerű árumozgás előre felmérten (és tudatosan) egyes országok számára átmenetileg pénzbeli követeléssel, más országok számára átmenetileg pénzbeli tartozással zárulhat. A pénzbeli követelés megjelenik meghatalmazott bankjuknak az NGEB-nál vezetett folyószámláján, illetőleg az NGEB-nál betétként helyezhetik el. Más oldalról a pénzbeli tartozás szükségessé teszi, hogy az illető ország meghatalmazott bankja az NGEB-nál elszámolási hitelt vagy határidős hitelt vegyen igénybe, mindaddig, amíg számláját ki nem tudja egyenlíteni. Maga az elszámolási rendszer teremti meg tehát a hitelek fedezetét.

A követelésállományt, illetőleg a tartozásállományt növelheti vagy csökkentheti a terven felüli áruszállítás, illetőleg a tervtől való elmaradás.

Az NGEB hiteleivel kapcsolatban még egy összefüggésre indokolt rámutatni: követelésállománnyá egyes meghatalmazott bankok számláján a behozatallal nem ellentételezett kivitel válik, hitelállománnyá pedig azon országok tartozásállománya, amelyeknél a behozatal meghaladja a kivitelt. A követelés és a tartozás elsődlegesen a KGST-tagországok egymás közötti kiviteli-behozatali kapcsolataiban jelenik meg, majd ezután az NGEB-ban tartott betétként, illetőleg az NGEB által nyújtott hitelként.

j) Az NGEB fennállása óta több alkalommal módosította a betétek után fizetett, s a nyújtott hitelek után szedett kamatlábat és lejárat szerinti differenciáltságát. Ennek ellenére, az NGEB kamatrendszerének gazdasági ösztönző ereje csekély. Az NGEB ugyanis külön tartja nyilván mind az egyes meghatalmazott bankok által betétük, számlakövetelésük után kapott, mind pedig az igénybe vett hitelek után általuk fizetett kamatokat. A kamatok csak az NGEB-bel szemben jelentenek kötelezettséget, illetőleg követelést. Kamatbevétellel csak az NGEB-nak tud fizetni a meghatalmazott bank — árut, szolgáltatást vásárolni érte nem tud. Ez nyilvánvalóan csökkenti az érdekeltséget a hitelnyújtásban, és

erősen kétségessé teszi a kamatok ösztönző hatását. Ezért e területen előre kellene lépni.

k) Az 1971-ben megalakult Nemzetközi Beruházási Bank kollektív valutában — transzferábilis rubelben — is nyújthat beruházási hitelt, közép- és hosszú lejáratra. Az NBB által nyújtott transzferábilis rubel-hitelek forrását a tagországok alaptőke-befizetési és betétei alkotják.

Az 1971 óta eltelt idő tapasztalatai arról tanúskodnak, hogy a Nemzetközi Beruházási Bank transzferábilisrubel-hiteleinek felhasználása ez idő szerint nehézkesen valósítható meg. A Bankot alapító tagországok transzferábilis rubel igénybevételére adnak lehetőséget az NBB-nak (alaptőkejuttatás formájában), konkrét áruszállítási kötelezettség nélkül. Az NBB részére nyitott eszközigénybevételi lehetőség nem párosul az NBB elsődleges rendelési jogával. Az NBB, illetőleg az az ország, amelynek hitelt nyújt, csak nehezen tud árut rendelni, bármely tagországtól. (Az országok közti áruszállítások tervszerűen meghatározottak a kétoldalú öt éves és éves kölcsönös áruszállítási tervekben.) Az a tagország ugyanis, amely az NBB áruval közvetlenül nem fedezett transzferábilis rubele ellenében árut szállít beruházási célra egy másik tagországnak, az így szerzett transzferábilisrubel-követelést nem tudja kétoldalú követelessé és ezzel számára szükséges áruvá átváltoztatni. Végül is, maga válik beruházási hitelnyújtóvá. Nyilvánvalóan ez a probléma is kapcsolatos azzal, hogy a KGST közös valutát csak a kétoldalú kapcsolatokhoz kötötten lehet felhasználni.

Bár a KGST szervei a vázolt probléma leküzdésére több alkalommal, több ajánlást dolgoztak ki a tagországok számára, a problémára még nem sikerült átfogó rendezési módot találni.

l) Mind a Nemzetközi Gazdasági Együttműködési Bank, mind a Nemzetközi Beruházási Bank alapítási okmányai és alapszabályai lehetővé teszik, hogy a KGST-n kívüli országok is bekapcsolódjanak a kollektív valutában — transzferábilis rubelben — megvalósuló nemzetközi elszámolási rendszerbe, s hogy KGST kollektív valutában közép- és hosszú lejáratú hitelben részesüljenek.

Az NGEB részletesen kidolgozta azokat a szabályokat, amelyek szerint a harmadik országok részt vehetnek a KGST nemzetközi elszámolási rendszerében. Ezekről a feltételekről több nemzetközi konzultációt folytattak, főként fejlődő országokkal. A Nemzetközi Beruházási Banknál speciális hitelalapot hoztak létre. Ebből kaphatnak hiteleket a fejlődő országok, s ennek javára számolják el a hiteltörlesztéseket is.

Mind ez ideig azonban KGST-n kívüli országok nem kapcsolódtak be a kollektív valutában megvalósuló nemzetközi elszámolási rendszerbe, nem vették igénybe az NGEB és az NBB transzferábilis rubelben igényelhető hiteleit.

Ebben nyilván szerepet játszik az, hogy a jelenlegi feltételekkel bekapcsolódásuk ezen elszámolási rendszerbe nem vonzó, s annak inkább a nehézségeit, mint az előnyeit látják. Tartanak attól is, hogy bekapcsolódásuk e rendszerbe elszigetelné őket a tőkés világ monetáris rendszerétől.

3. A nemzetközi elszámolási rendszer és a közös valuták szerepét és sajátosságait meghatározó tényezők a KGST-közösségben

A KGST-tagországok nemzetközi valutarendszerének a megelőző fejezetben ismertett sajátosságai és fogyatékoságai felszínes megközelítésben úgy jelennek meg, mintha azok egyedül e valutarendszer fogyatékoságai lennének, s mintha azokon valutáris-pénzügyi rendszá-bályokkal lényegesen változtatni lehetne. Kissé alaposabb vizsgálódás azonban arról győz meg, hogy a valóságos összefüggések mások!

A pénz szerepét a KGST-országok egymás közötti gazdasági kapcsolataiban csak azoknak a társadalmi-gazdasági adottságoknak és sajátosságoknak a figyelembevételével lehet helyesen értékelni, amelyek ezen országok népgazdaságában és egymás közötti gazdasági kapcsolataiban érvényesülnek. A pénz szerepének a KGST keretében együttműködő szocialista országok esetében főképpen a következő objektív tényezők adnak sajátos jeget:

- a társadalmi-gazdasági rendszer alapelvei;
- a tagországok társadalmi termelésének színvonala és szerkezete;
- a tagországok nemzeti gazdaságirányítási rendszerének sajátosságai;
- a tagországok egymás közötti gazdasági együttműködésének érvényben levő módszerei és eszközei.

E tényezők elemzése alapján a következő megállapítások tehetők:

a) A KGST-tagországok szocialista társadalmi rendszerű országok. Közülük egyesek már a fejlett szocialista társadalom megvalósításán, mások a szocializmus alapjainak lerakásán munkálkodnak.* A társadalom és a népgazdaság szocialista átalakítása, a szocializmus alapjainak lerakása és a fejlett szocializmus építése a marxizmus—leninizmus tudománya által meghatározott politikai, gazdaságpolitikai tartalmat foglal magában. A társadalom szocialista átalakításának és a szocializmus építésének vannak általános törvényszerűségei. A szocializmus politikai-gazdaságpolitikai tartalmához tartozik: a munkásosztály politikai hatalma, a munkásosztály szövetsége a társadalom más dolgozó osztályaival és rétegeivel, a munkásosztály forradalmi pártjának vezető szerepe az ország életében; gazdasági oldalról az alapvető termelési eszközök társadalmi tulajdona, a szocialista állam gazdaságirányító és szervező szerepe, a népgazdaság tervszerű fejlesztése; az, hogy a szocializmus építésének alapvető célja a dolgozó népesség életkörülményeinek szakadatlan javítása.

b) A KGST-tagországok gazdaságpolitikai céljaira — sőt a gazdaságirányítás nemzeti rendszerére, valamint a gazdasági együttműködés módszerére és eszközeire is — hatással vannak társadalmi-gazdasági adottságaik, gazdasági fejlettségük elért színvonala.

A statisztikai adatok meggyőzően tanúsítják, hogy a KGST-tagországok attól az időponttól kezdve, hogy a társadalom szocialista átalakí-

* A KGST alapokmánya lehetővé teszi, hogy a KGST-n kívüli — szocialista és nem szocialista — országok külön megállapodás alapján együttműködjenek a KGST-vel a gazdaság szűkebb-tágabb területén. Ezekben az esetekben az együttműködés körét és rendjét illetően a megállapodás tartalmi előírásai a mértékadóak. Ertelemszerűen, a KGST-tagországok többi köteleme ezen országokra nem vonatkozik.

tásának útjára léptek, nagyszerű eredményeket értek el népgazdaságuk fejlesztésében. Gyors ütemben növekedett társadalmi termelésük, nemzeti jövedelmük. Megváltoztatták népgazdaságuk termelésének szerkezetét, gyors ütemben növelték a társadalmi munka termelékenységét, sikeresen emelték lakosságuk életszínvonalát. A legnagyobb szocialista ország, a Szovjetunió, a gazdasági fejlettség alapvető mutatói tekintetében egyre inkább megközelíti az Amerikai Egyesült Államokat, a tőkés világ legerősebb hatalmát: ipari termelése 80 százaléka, nemzeti jövedelme 67 százaléka az Egyesült Államokénak.* Jelentős fejlődés figyelhető meg a többi KGST-tagországban is. Különösen gyorsan fejlődnek a szocialista építés megkezdésekor gazdaságilag kevésbé fejlett KGST-tagországok. A KGST-közösség a világ legdinamikusabban fejlődő régiója.

A gazdasági fejlődés elért nagyszerű eredményei ellenére sem szabad azonban szem elől téveszteni a következőket:

A KGST-országoknak az eddigi fejlődés nyomán elért termelési színvonala és szerkezete több termékből csak korlátozott mértékben — a szükségletektől elmaradóan — tudja kielégíteni a felmerülő nemzeti és KGST-közösségen belüli szükségleteket.** Feszültségek és tartós egyensúlyhiányok tapasztalhatók energiahordozókban, hatékony feldolgozást lehetővé tevő minőségi anyagokban és félgyártmányokban, korszerű technikai színvonalat képviselő gépi berendezésekben, mezőgazdasági termékekben, jó minőségű fogyasztási javakban (ruházati cikkek és élelmiszerek). E feszültségek és hiányok mind az egyes KGST-országokon belül, mind a KGST-országok közötti gazdasági kapcsolatokban különféle gazdálkodási kötöttségekre, sok esetben kényszerű megoldásokra vezetnek.

A KGST-tagországok egymás közötti gazdasági kapcsolataiban az áruforgalom sajátos struktúrája alakult ki. A KGST-tagországok közötti cserében rendszerint azonos arányban adnak úgynevezett kemény és puha cikkeket. A kemény cikkek elsődleges fontosságúak a népgazdaság nyersanyag- és energiaellátása, a műszaki fejlődés és a lakosság élelmezése szempontjából. A puha cikkek nem elégitenek ki elsődleges fontosságú népgazdasági vagy lakossági szükségletet. Igénybevételük viszonylag tág határok között mozgatható. Az országok érdekeltsége a kemény cikkek kivitelében lényegesen kisebb, mint a puha cikkek esetében.

A cikkek keménységi foka, keresettsége mindig tényező a KGST-tagországok külkereskedelmi terveinek egyeztetésekor.

c) Az egyes KGST-tagországok a szocialista társadalmi-gazdasági rendszer alapelveiből, népgazdaságuk társadalmi-gazdasági adottságai-ból, elért fejlettségi szintjéből kiindulva alakítják ki és fejlesztik nemzeti gazdaságirányítási rendszerüket.

A nemzeti gazdaságirányítási rendszereknek közös vonásaik mellett széles körben vannak csak egy-egy ország gazdaságirányítási rendszerét jellemző jegyei is.

* Forrás: V. Kudrov: *Ekonomiceszkoje szorevnovanyije szocializma i kapitalizma na szovremennom etape. Mirovaja ekonomika i Mezdunarodnie otnosenyija* 1976. 12. Moszkva.

** E megállapítás olyan termékekre vonatkozik, amelyek egyébként a geológiai és klimatikus adottságok alapján a KGST-országokban termelhetők.

Mindegyik KGST-tagország nemzeti gazdaságirányítási rendszerében a népgazdasági tervek játsszák az alapvető szerepet. A *népgazdasági tervek megvalósításának eszközeül egyrészt közvetlen állami döntések, kötelező jellegű utasítások, másrészt közvetett eszközök, gazdasági szabályozók szolgálnak*. Mindegyik KGST-tagország gazdaságirányítási rendszerében megtalálható a népgazdasági terv megvalósítását szolgáló eszközöknek ez a két csoportja. Országonként azonban jelentős különbségek vannak a közvetlen eszközök (az utasítások) és a közvetett eszközök (a gazdasági szabályozók) arányában és súlyában. Azt is meg lehet állapítani, hogy a gazdasági szabályozók (árak, adók, pénzügyi támogatások, valutaárfolyamok, bankhitel stb.) fokozott mértékben viselnek magukon nemzeti jegeyeket.

E cikk keretében a nemzeti gazdaságirányítási rendszereknek csak azon néhány fő jegyével foglalkozom, amely a cikk tárgya szempontjából különösen jelentősnek minősül.*

A KGST-tagországok gazdaságirányítási-népgazdaságtervezési rendszerének ma általában az a jellemzője, hogy a gazdasági egységek (trösztök, egyesülések, vállalatok, gazdaságok) az állami gazdaságirányítási szervektől *kötelező jellegű* tervfeladatokat kapnak. A kötelező tervfeladatok egyrészt értékbeli mutatókkal meghatározottak (például termelési érték, a belkereskedelem számára szállítandó áruk összértéke, a kifizethető beralap stb.), másrészt természetes mértékegységben meghatározottak (például a népgazdasági tervben vagy a minisztériumi tervben kiemelt termékek termelési feladata, a termelt termékek elosztása a fő felhasználók vagy anyaggazdálkodási szervek között, az anyagfelhasználás limitje a főbb anyagokból stb.). Azon termékek elosztását, amelyek a népgazdasági tervekben és a minisztériumi tervben naturálishan szerepelnek, s amelyek előállítására a gazdasági egységek kötelező jellegű feladatot kapnak, anyaggazdálkodási szervezet végzi. A természetes mértékegységben meghatározott termelési feladatok köre különösen széles körű a Szovjetunióban, a Német Demokratikus Köztársaságban, de jelentős a Csehszlovák Szocialista Köztársaságban, a Román Szocialista Köztársaságban és a Bolgár Népköztársaságban is. A Magyar Népköztársaságban a gazdasági egységek kötelező jellegű termelési feladatot nem kapnak, de 23 anyagfajta felhasználását limitálják a nagygyasztók részére.

A külkereskedelmi forgalom alakításának lényeges tényezője, hogy mindazon termékek behozataláról és kiviteléről, amelyeket átfog a népgazdasági tervezés, amelyekre kiterjed az állami anyaggazdálkodás, ugyancsak központi állami szervek döntenek. A kivitel vagy behozatal mennyiségén, viszonylatán a vállalatok saját hatáskörükben nem változtathatnak.

d) A KGST-tagországok közösen alakították ki és fejlesztik tovább gazdasági együttműködésük tervezésének és szervezésének módszereit, eszközeit. Ezek a módszerek és eszközök a KGST-tagországokban érvényesülő társadalmi-gazdasági rendszer, ezen országok társadalmi termelése színvonalának és szerkezetének, továbbá a tagországok népgazda-

* A KGST-tagországok nemzeti gazdaságirányítási rendszereivel részletesen a Pénzügyi Szemle 1977. január és februári számában megjelent cikkem foglalkozik.

ságirányítási rendszerének hatására formálódnak. E mellett függnék a gazdasági együttműködés alapvető céljaitól is.

A KGST-tagországok közötti gazdasági együttműködés módszer- és eszköztárának legfontosabb elemei a következők:

— tervezési együttműködés és a népgazdasági tervek nemzetközi összehangolása;

— hosszabb időszakra szóló államközi együttműködési megállapodások, ennek keretében az érdekelt országok eszközeinek bevonása az anyag- és energiatermelő kapacitások bővítésébe a nyersanyagszükségletek fokozott kielégítése végett;

— gyártmányszakosítási és kooperációs megállapodások;

— öt évre szóló külkereskedelmi megállapodások és a hozzájuk kapcsolódó éves jegyzőkönyvek;

— a KGST külkereskedelmi árai;

— a KGST valutarendszere: a nemzetközi elszámolás pénze, rendje és a nemzetközi hitelezés.

A KGST-tagországoknak az a közös véleménye — ezt több általuk elfogadott nemzetközi okmány tartalmazza —, *hogy a tervezési együttműködés, különösen pedig a népgazdasági tervek összehangolása az együttműködés szervezésének, a szocialista munkamegosztás elmélyítésének alapvető módszere.*

A tervezési együttműködés, a népgazdasági tervek összehangolása több tárgyalási menet után végül a következő eredménnyel jár: mindegyik KGST-tagország számára ismertté válik, hogy egy-egy ötéves tervidőszakban (alapvető anyagok és energiahordozók esetében még hosszabb időhorizontban) saját népgazdasága fejlesztéséhez a többi KGST-tagországtól a fontos anyagok, energiahordozók, mezőgazdasági termékek, gépek, műszerek, járművek, fogyasztási cikkek milyen választékát és mennyiségét kapja; másrészt milyen anyagok, mezőgazdasági termékek, gépek, fogyasztási cikkek szállításával járul hozzá más tagországok szükségleteinek kielégítéséhez. Ezt a KGST-tagországok között előre megtervezett árumozgatást foglalják magukban az ötéves népgazdasági tervek feladatait rögzítő kétoldalú jegyzőkönyvek. Az e jegyzőkönyvekben foglalt termékszállítási kötelezettség a tapasztalatok szerint eléri a leendő hosszú lejáratú külkereskedelmi megállapodásoknak 75—80 százalékát.

Az öt évre szóló kétoldalú *külkereskedelmi megállapodások* az országok között szállítandó termékeket évekre bontva, általában természetes mértékegységben (tonna, m³, db) foglalják magukban. Csak az igen széles választékú termékekre írják elő a szállítási kötelezettséget transzferábilis rubelben (például gépkocsialkatrész, gyógyszer), de még ezek esetében is kiemelnek egyes fontos termékeket természetes mértékegységben. A külkereskedelmi megállapodások rendszerint kétoldalúan kiegyenlítettek (kivéve, ha államközi hitel nyújtásában állapodtak meg). A külkereskedelmi megállapodások előírásainak teljesítése nemzetközi kötelezettség.

A KGST-tagországok *külkereskedelmi árakat* — mint ismeretes — a világgpiaci (főpiaci) árak alapján határozzák meg. Az árak követik a nemzetközi piacok alapvető tendenciáit, a világgpiaci áralakulás konjunkturális változásait, monopolisztikus torzulásait viszont közös meg-

egyezőssel figyelmen kívül hagyják. A külkereskedelmi árakat 1974 végéig általában ötéves időszakonként, 1975-től kezdve — tekintettel a világpiacon áruk nagyarányú átrendeződésére — szükség szerint, évenként módosítják.

A szocialista külkereskedelmi árak színvonalának és arányainak alakulása igen lényeges az egyes tagországok számára, mivel nagymértékben ettől függ, mennyi (milyen nemzeti értékű) árut kell szállítaniuk behozataluk kiegyenlítéséhez.

A KGST-tagországok közötti áruszállításokat a nagyfokú — szinte kizárólagos — természetbeni meghatározottság jellemzi.

A KGST-tagországok meghatalmazott bankjainak a Nemzetközi Gazdasági Együttműködési Banknál vezetett folyószámláján az jelenik meg pénz formában, hogy kivitele után bevételhez jut, behozatala után pedig fizetnie kell. Egy-egy időpontban a folyószámla egyenlege szabad eszközt vagy hiányt mutathat. A szabad eszközt azonban csak tervszerű rendben lehet árubeszerezésre fordítani, lényegében úgy, ahogy a hosszú lejáratú külkereskedelmi megállapodások előíranyozzák. Rendszerint csak a következő év külkereskedelmi forgalmának egyeztetésekor lehet a pénzfelesleget árubeszerezésre felhasználni, abban a kétoldalú viszonylatban, ahol a követelés keletkezett. Más viszonylat ugyanis transzferábilis rubel ellenében nem szállít árut.



Az elmondottak feltételezhetően bizonyítják a következőket:

— A KGST közös valutájának, nemzetközi elszámolási rendszerének ez idő szerint másodlagos (kiszolgáló, nyilvántartó, elszámoló) szerepe van. Elsődleges szerepet a tervezés kötelező, természetbeni elemei játszanak, mind a tagországok többségének nemzeti gazdaságirányítási rendszerében, mind a KGST együttműködés nemzetközi módszer- és eszköztárában.

— A kétoldalú kiegyensúlyozottság a tervösszehangolásról szóló jegyzőkönyvek és a hosszú lejáratú külkereskedelmi megállapodások általános jellemzője. Ezzel az elszámolási rendszer már kialakult adottságként számolhat.

— Ahhoz, hogy a KGST-tagországok egymás közötti gazdasági együttműködésében növekedjen a pénz — a közös valuta — szerepe, előbb a tagországok társadalmi termelésének színvonalában, a nemzeti gazdaságirányítási rendszerekben, az együttműködés nemzetközi módszer- és eszköztárában kell megfelelő változtatásokat véghezvinni.

4. A KGST közös valuta pénzfunkcióinak érvényesüléséről

A KGST-tagországok közigazgatásai által közzétett, a KGST nemzetközi elszámolási rendszeréről és közös valutájáról szóló, elég nagyszámú cikk többsége a közös valuta pénzfunkcióinak érvényesülését — véleményem szerint — túlságosan leegyszerűsítetten tárgyalja. Többségük kijelent, mélyebb elemzés és vizsgálódás nélkül.

Gyakran lehet találkozni azzal a megállapítással, hogy a KGST-valuta betölti a világpénz alapvető funkcióit, vagyis értékmérő, fizetési eszköz és felhalmozási eszköz.

Egyes szerzők utalnak arra, hogy a kollektív valuta még nem tölti be maradéktalanul a nemzetközi pénz alapvető funkcióit. E funkciókat a KGST kollektív valutája — szerintük — csak olyan mértékben fogja betölteni, ahogyan annak a konkrét gazdasági és szervezeti feltételei megteremtődnek. De ezek a szerzők sem fejtik ki, minek kellene megváltoznia ahhoz, hogy a kollektív valuta következetesen világpiénz legyen, s hogyan következnek majd be ezek a változások.*

A kollektív valuta pénzfunkcióinak érvényesülése tekintetében folytatott vizsgálódásaim során a következő megállapításokra jutottam:

a) A KGST-közösség kollektív valutája *értékmérő funkciójának* érvényesülését — megítélésem szerint — nem elegendő annak állításával bizonyítotttnak tekinteni. Ennek kapcsán mérlegelni kell néhány más lényeges körülményt és összefüggést is.

A KGST-tagországok külkereskedelmi árait a tőkés világpiacról (a főpiacról) származtatják, lehetőség szerint megtisztítva azokat a konjunkturális és monopolisztikus torzulásoktól. A világpiaci árak átszámítására — kollektív valutában történő kifejezésére — a konvertibilis valuták KGST kollektív valutában kifejezett árfolyamát használják. Ezt az árfolyamot a Nemzetközi Gazdasági Együttműködési Bank határozza meg. A szocialista külkereskedelmi árak — a konjunkturális torzulásoktól való megtisztítás vagy több év árának átlagolása folytán — kisebb-nagyobb mértékben eltérhetnek a tőkés világpiaci (főpiaci) áraktól, de alapjában mégis a világpiaci (főpiaci) árak által meghatározottak, a világpiaci áralakulás tendenciáit követik. Ebből következik, hogy a KGST-tagországok által egymásnak szállított áruk árát a világpiaci ártendenciák alapjában meghatározzák, még mielőtt azokat adaptálták volna a szocialista külkereskedelemre, mielőtt még a KGST kollektív valutában kifejezték volna őket. Vagyis a valóságos értékmérés a KGST-közösségen kívül, a világpiacon történt és történik. A kollektív valuta — a transzferábilis rubel — lényegében csak az *ármérce* szerepét tölti be. Aktív szerephez csak abban az esetben és arányban jut, amennyiben a szocialista külkereskedelmi árakat tudatosan eltérítik a világpiaci (főpiaci) áraktól.

A KGST kollektív valuta értékmérő funkciójának itt vázolt sajátosságán az sem változtat, ha fajlagos értékét a konvertibilis tőkés valutákhoz képest növelik (s ezzel összhangban a külkereskedelmi árak nominális színvonalát leszállítják) vagy fajlagos értékét csökkentik a konvertibilis tőkés valutákhoz képest (s ezzel összhangban a szocialista külkereskedelmi árak színvonalát emelik).

b) A KGST nemzetközi elszámolási rendszere keretében az egyes tagországok első megközelítésben kollektív valutával fizetik meg a nekik szállított áruk ellenértékét, továbbá a részükre teljesített szolgáltatások ellenértékét. Ebben a valutában számolják el a nem kereskedelmi fizetéseket, törlesztik a közös bankok által nyújtott hiteleket és fizetik a hitelek kamatait, törlesztik az államközi hiteleket, végzik a közös beruházásokkal és a közös vállalatokkal kapcsolatos fizetéseket is. Ez a megfogalmazás azt a látszatot kelti, mintha a kollektív valuta korlátlan fizetési eszköz volna — s ebből fakadóan általános egyenérték és álta-

* Részleteiben: Mezsdunarodnaja szocialiszttyicseszka valuta sztran eslenov SZEY, Finanszi, Moszkva, 1972.

lános vásárlóeszköz lenne. A valóságos helyzet azonban más. A KGST elszámolási rendszerében kollektív valutával jelenleg csak a terv szerint keletkező adósságokat, fizetési kötelezettségeket lehet kiegyenlíteni. A kollektív valuta kötetlenül nem cserélhető árura, hanem csak tervszerű rendben.

A közös erőfeszítéssel megvalósuló beruházások esetében meghatározott áruk szállítását, meghatározott építési-szerelési tevékenység teljesítését várja a kedvezményezett ország. Vagyis nem lehet pénzzel fizetni.

Nem fordul elő, hogy meghatározott kétoldalú viszonylatban keletkezett követelést a követeléssel rendelkező bank más kétoldalú viszonylatban utalna át. Mindez arra mutat, hogy a kollektív valuta fizetési eszköz funkciójának érvényesítése ez idő szerint sajátos kényszerpályán mozog.

A KGST-tagországok közötti áruforgalom döntő hányadát az a termékör alkotja, amelyben a népgazdasági tervek nemzetközi egyeztetése, majd azt követően az államközi külkereskedelmi megállapodások irányozzák elő a KGST-tagországok közötti kölcsönös áruszállítások termékösszetételét, a különböző termékekből szállítandó mennyiségeket. Bár e termékek tekintetében a kölcsönös szállítások nyilvántartása és elszámolása a tagországoknak (a meghatalmazott bankoknak) az NGEB-nál kollektív valutában vezetett folyószámláján történik, egyértelmű, hogy az államközi megállapodások előírásai az elsődlegesek, a kollektív valuta pedig lényegében csak a nyilvántartás és a számlavezetés eszköze, vagyis másodlagos.

c) Véleményem szerint túlságosan leegyszerűsített és a valóság tényeitől elszakadt az a több szerző által megfogalmazott tétel, miszerint a kollektív valuta korlátlanul betölti a felhalmozási eszköz funkcióit.

Az NGEB elszámolások tapasztalatai arról tanúskodnak, hogy a Bank által lebonyolított éves elszámolási forgalomhoz képest az egyes évek végén csak viszonylag csekély összegű követelés — szabad kollektív valutaeszköz — marad. Ezt az egyenleget a követeléssel rendelkező tagországok úgy tekintik, mint kivitelük és behozataluk átmeneti időre szóló egyensúlyhiányát. A tagországok nem törekszenek arra, hogy transzferábilis rubelből követelésállományt (pénztartalékot) halmozzanak fel. Az, hogy az egyes KGST-tagországok ténylegesen mennyiben érdekeltek kollektív valuta tartalékolásában, reálisan attól függ, hogy a tartalékolt pénzt milyen gyorsan és mennyire eredményesen lehet a népgazdaságuk számára szükséges áruk megszerzésére felhasználni. Mint az előzőekben már utaltunk rá, ez idő szerint a kollektív valutát csak tervszerű rendben és lényegében ahhoz a kétoldalú viszonylathoz kötötten lehet felhasználni, amelyben keletkezett. Mindez érthetően erősen korlátozza, hogy az országok a kollektív valutában tartalékot képezzenek.

Egyes szerzők a kollektív valuta felhalmozási funkciója megnyilvánulásának tekintik azt, hogy a több KGST-ország közös anyagi hozzájárulásával megvalósuló beruházások esetében ez a valuta a nyilvántartás, az elszámolás és esetleg a gazdasági számítások eszköze. Néhány közgazdasági összefüggésre azonban ennek kapcsán is indokolt felhívni a figyelmet. A KGST-tagországok közös anyagi hozzájárulásával meg-

valósuló beruházások esetében az elsődleges cél mindig az, hogy általa a részvevő tagországok meghatározott termékekből, anyagokból meghatározott ideig bizonyos többletmennyiséghez jussanak. A beruházás megvalósításához pedig nem meghatározott összegű valutával, hanem gépekkel, műszerekkel, anyagokkal és építési-szerelési munkával járulnak hozzá.

A Nemzetközi Beruházási Bank kollektív valutában nyújtott beruházási hiteleinek felhasználása ma még nehézkes. Mindig keresni kell ugyanis egy olyan partnert, aki vállalja az NBB hitele ellenében a gépek, műszerek, anyagok szállítását, illetőleg építési-szerelési munka teljesítését. Az NBB-ből kollektív valutához jutott tagország (meghatalmazott bank) nehezen tudja azt meghatározott országra szóló követelésé, illetőleg saját számára szükséges áruvá átváltani.

Az elmondott példák arról tanúskodnak, hogy a kollektív valuta fizetési eszköz funkciója sajátos és korlátozott.

d) A KGST-közösség kollektív valutában megvalósuló nemzetközi elszámolási rendszerének jelenleg az is egyik lényeges jellemzője, hogy az NGB keretében a tagországok meghatalmazott bankjai között bonyolódik le.

A gazdasági kapcsolatok túlnyomó hányadát a tervszerűen egyeztetett külkereskedelmi áruforgalom adja. A külkereskedelmi árak közvetlenül kollektív valutában — transzferábilis rubelben — meghatározottak. A külkereskedelmi forgalom jelenlegi elszámolási rendjében nemzetközi síkon nem vetődik fel annak szükségessége, hogy a KGST-közösség nemzetközi valutáját, a transzferábilis rubelt, a tagországok nemzeti valutájára váltsák át. A tagországok gazdálkodó egységei nem jutnak transzferábilis rubelhez, nem kerülnek közvetlenül kapcsolatba a transzferábilis rubellel. Kiviteli teljesítményük után ugyanis a KGST-tagországok többségében a nemzeti valutában kifejezett nemzeti termelői árat kapják, a szocialista országokból behozott termékekért pedig a belföldi hatósági termelői árat fizetik. Egyes országokban alkalmaznak ugyan árfolyamot (koefficiens) a transzferábilis rubel nemzeti valutára való átszámítására, de az így adódó átszámítást széles körben korrigálják egyéb pénzügyi eszközökkel. Az elmondottak azt jelentik, hogy a transzferábilis rubel egyetlen tagország belföldi piacán sem jelenik meg sem vásárlási, sem fizetési eszközként.

A több ország közös eszközfördítésével megvalósuló beruházások esetében egyes, a telephely-ország nemzeti valutájában felmerülő költségek átszámítására alkalmaznak összevont vagy differenciált koefficienseket, de ezen a területen a nemzetközi elszámolások eléggé nehézkesek, éppen annak következtében, hogy a KGST-tagországok nemzeti termelői árai arányaikban rapszódikusan eltérnek a szocialista külkereskedelmi árak arányaitól.

A többi KGST-ország közös tulajdonát képező vállalatok, nemzetközi gazdálkodó egyesülések elszámolásában hasonló nehézségek mutatkoznak, mint a közös erőfeszítéssel megvalósuló beruházások elszámolása esetében.

A nem kereskedelmi fizetések körében — mindenekelőtt a nemzetközi turistaforgalom pénzellátása — a KGST-tagországok nemzeti valutáik nem kereskedelmi árfolyama, valamint a szovjet fogyasztói rubel

és a transzferábilis rubel átszámítási koefficiense alapján rendezik a transzferábilis rubel átváltását a tagországok nemzeti valutáira (és fordítva). A nem kereskedelmi fizetések céljára átváltható pénz mennyiségét azonban a KGST-tagországok kétoldalú viszonylatonként tervszerűen szabályozzák.

Az *a—d* pontban leírtak feltételezhetően elegendőek annak bizonyítására, hogy az a leegyszerűsített állítás, miszerint a KGST kollektív valuta, a transzferábilis rubel, maradéktalanul betölti a nemzetközi pénz alapvető funkcióit — értékmérő, fizetési eszköz és felhalmozási eszköz —, csak lényeges megszorításokkal és a korlátozó tényezők elismerésével fogadható el. Helytelen és szükségtelen azt a látszatot kelteni, mintha a KGST közösségében a kollektív valuta ugyanolyan értelemben lenne pénz, mint a tőkés világban a konvertibilis valuták.



A KGST-közösségben ez idő szerint érvényesülő körülmények és követelmények sajátos vonásokat adnak a KGST nemzetközi elszámolási rendszerének, a KGST közös valuta pénzfunkció érvényesülésének. E körülmények, követelmények közül több állandó jellegű és a távolabbi jövőben is fennmarad. Ezek a nemzeti és nemzetközi mértékben érvényesülő szocialista termelési viszonyok lényegéhez kapcsolódnak. Így a jövőben is szükség lesz a fejlődés tervszerű formálására mind az egyes tagországok népgazdaságán belül, mind nemzeti kapcsolatainkban. Ebből következően a jövőben is szükség lesz arra, hogy a népgazdasági újratermelésben, a lakosság ellátásában alapvető jelentőségű termékek termelését és nemzetközi forgalmát természetes mértékegységben is előíranyozzák. Az alapvető termékek külkereskedelmi árait a jövőben is tudatosan, tervszerűen fogják formálni. Véleményem szerint ilyen értelemben a KGST-országok nemzetközi piaca a jövőben is tervezett szocialista piac lesz.

Sok területen azonban előre lehet lépni. Mind az egyes népgazdaságokon belül, mind a KGST-tagországok egymás közötti gazdasági kapcsolataiban növelni lehet az áru- és pénzkategóriák szerepét. Az előrehaladás egyik feltétele a termelés színvonalának növekedése, szerkezetének változása a tagországokban. Az egyes KGST-tagországok — saját állami döntéseik alapján — növelhetik nemzeti gazdaságirányítási rendszerükben az áru- és pénzkategóriák szerepét. Minderre támaszkodva átgondoltan változtatni lehet a KGST-együttműködés nemzetközi módszer- és eszköztárát, közte a KGST nemzetközi valutarendszerét.

TISZTELT ELŐFIZETŐNK!

A **Közgazdasági Szemle** legközelebbi, összevont 7—8. száma augusztus 16-án jelenik meg.

A szocialista életmód és a gazdaság szférái

A hatvanas évek vége, illetve a hetvenes évek eleje óta a marxista társadalomtudósok megkülönböztetett figyelmet szentelnek a szocialista életmód kérdésének. Vajon mi rejlik az érdeklődés megnövekedése mögött? Tudományos divattal lenne dolgunk, amelynek hulláma felszínre dob néhány új fogalmat, vagy mélyebben fekvő áramlatról, jelentős társadalmi változásokról van szó, arról, hogy a „miként élünk” kérdése már nem oldódik fel a mindennapok gyakorlatában, hanem dilemmává, sőt tudományos problémává válik.

Minden jel arra mutat, hogy az életmód témája nem véletlenül vált pszichológusok, irodalmárok és szociológusok tárgyából a közgazdaságtan egyik fő — bár fejlődése kezdeteinél tartó — kutatási irányává. Több tényező közül kettőt kell ebben az összefüggésben kiemelni:

1. Köztudott, hogy a szocialista társadalom a hetvenes években fejlődése új szakaszához érkezett. Gazdaságilag ennek az új szakasznak a legfontosabb jellemzője a korszakváltás az extenzív és az intenzív gazdasági fejlődés között. A szocializmusban a fejlett, intenzív termelés, a kibontakozó tudományos-technikai forradalom világának középpontjában *szükségszerűen* az ember áll.¹ A munkás ezen a fokon már nem a termelőfolyamatba bezárt, annak alávetett „passzív” lény, akinek képességeit a termelőfolyamat szükségleteihez szabottan egyoldalúan aknázzák ki, hanem — ahogyan Marx utalt rá — mindinkább a termelési folyamat mellé lép, szabad időt nyer képességei teljes kibontakoztatására, s ez az egyén fejlődésére szolgáló idő „... maga mint a legnagyobb termelőerő megint visszahat a munka termelőerőjére”.²

A kevésbé vagy közepesen fejlett szocialista országok, amelyek még csak most érkeznek el a tudományos technikai forradalom küszöbéhez, történelmük során nem kerülhették ki az extenzív iparosítás korszakát, végre kellett hajtaniuk a végig nem vitt tőkés fejlődés történelmi

¹ A tudományos-technikai forradalom — ellentétben a tőkés ipari forradalommal, amely a dolgozó embert a tőkeként funkcionáló objektív termelőerőnek vetette alá — kiszabadítja a munkást „gépkatétrész” szerepéből, „talpára állítja” az objektív és szubjektív termelőerők között a tőke által „fejetetejére állított” viszonyt: nem a gép kezelezi be a munkást, hanem a munkás vonja ellenőrzése és uralma alá a tárgyi világot. A monopolkapitalizmus körülményei között meginduló tudományos-technikai forradalomban azonban az objektív és szubjektív termelőerők eme „új” viszonya nem teljesebben ki, sőt, a monopoltőke a szubjektív termelőerő alávetettségét még fokozni is igyekszik. Ezért a kapitalizmus viszonyai között a tudományos-technikai forradalom egyrészt deformálódik, másrészt pedig nem teljesebben ki. A szubjektív és objektív termelőerő megváltozott, azaz természetes kapcsolatának csak a szocializmus adhat megfelelő társadalmi formát. Lásd ezekről a kérdésekről részletesebben például Ágh Attila munkáit. Ágh Attila: Marx kommunizmuselmélete és a tudományos-technikai forradalom világméretű folyamata. Társadalmi Szemle, 1971. 11. sz.; továbbá Ágh Attila: A tudományos-technikai forradalom elméletének marxi alapvetése. Az Oktatási Minisztérium Marxizmus—Leninizmus Oktatási Főosztályának Tájékoztatója, 1976. 5. sz.

² K. Marx: A politikai gazdaságtan bírálólatának alapvonalai. Marx—Engels Művei, 46/II. kötet. 1972. 174—175. l.

feladatát, a gépi nagyipar, a tömegtermelés, a futószalagrendszer stb. kialakítását, a termelés tárgyi feltételeinek radikális fejlesztését. Noha a szocialista iparosítás — éppen mert a szocialista társadalmi forradalom részeként zajlik — lényegileg különbözik a tőkés ipari forradalomtól, mégiscsak — többek között — (a kisipari munkásokéhoz képest) a munkás képességeinek a redukálásával, a képzetlen munkaerő tömeges alkalmazásával stb. járt együtt. Éppen ezért a szocialista gazdaság fejlődésének az extenzív szakaszában az emberi kibontakozás inkább csak a szocialista eszményekből fakadó társadalmi cél, amely kevéssé közvetlenül kapcsolódik a termelés problémáihoz, nem elkerülhetetlen gazdasági szükségszerűség.

A tudományos-technikai forradalom szocializmusbeli kibontakozásával a szubjektív termelőerő nem a technikához alkalmazkodó, képességeit a gépekhez idomító munkás csupán, hanem mindinkább a technikai fejlődés kulcsszereplője, akitől a többi tényező kihasználása mind nagyobb mértékben függ. *Az intenzív gazdasági növekedés korszakában az ember lényegének és alkotóerőinek kibontakozása a legfőbb termelési feltétel.* „... a humanizmus elvont kérdésfeltevései felett eljárt az idő — fogalmazza meg más összefüggésben, de nagyon is ide illően Ágh Attila — a valóságos humanizmus kérdése konkrétan maga is *gazdasági kérdésként, az emberi termelési tényező dinamikájaként* vetődik fel, szoros összefüggésben az életmód, az élet minősége problematikájával.”³ Ez az egyik magyarázata annak, hogy az életmód, a látszólag szubjektív szférába tartozó kérdések kutatása (művelődés, szabad idő stb.) miért ígérkezik tartós irányzatnak, miért tekinthetjük joggal a közgazdaságtan egyik születő, új ágának.

2. A termelés távlatainak kitágulása — a hosszú időszakot átfogó folyamatok, a huszonöt, sőt harminc éves perspektívákban való gondolkodás szükségszerűsége — mind jobban megkövetelik a tervezőktől az életmód kérdésének beépítését a tervekbe. A rövid és középtávú tervekben az életmódot — lassan változó volta miatt — adottságnak vehetjük, hosszú távon azonban az életmód változik, illetve változtatható, s változása tervezhető. *A közgazdászok nem tudnak előrehaladni munkájukban, ha nem világos előttük az a társadalmi program, amelynek a gazdasági alapját tervezni kívánják.* Az életmód társadalmi tervezése tehát egyrészt kiindulópontja a szűkebb értelemben felfogott gazdasági tervezésnek, másrészt számolnunk kell a gazdasági folyamatoknak a társadalmi következményeivel. Ez utóbbi annál fontosabb: 1. minél inkább nő a társadalmi-gazdasági folyamatok komplexitása, 2. minél inkább szűnőben van a termelő ember és az ember, a technikai és az ún. humánszféra kapitalizmusra jellemző — attól örökölt —, az extenzív fejlődés korszakában bizonyos fokig nálunk is tovább élő dualitása. Minthogy a termelés fejlődése a sokoldalúan fejlett, képzett munkaerőtől⁴ s még inkább az „összmunkástól”, vagyis az egymással

³ Ágh Attila: Útkeresések a polgári antropológiában. Valóság, 1976. 10. sz.

⁴ A képzettség növekvő szerepe a közgazdasági elméletek fejlődésében is tükröződik. Aligha véletlen az az elméleti fordulat, amiről Berend T. Iván így ír: „A gazdaságelmélet hosszú ideig elhanyagolta a műveltség, a képzettség szerepét a gazdasági folyamatokban. A növekedés tényezői között még a marxista közgazdaságtudomány is megfeledkezett ezen összefüggésről ... nagyon is üdvözlőnk kell azt a szemléletet, amely ... ma már egyre inkább áthatja a közgazdasági gondolkodást, s a műveltségi-képzettségi szint emelkedését a növekedés egyik központi fontosságú tényezőjének tekinti”. Berend T. Iván: Gazdaság—műveltség—társadalomtudomány. Közgazdasági Szemle, 1976. 7—8. sz. 781—782. 1.

közösségi módon kooperáló egyének együttesétől függ, a munkaerő újratermelése sem kizárólag a termelés rendszerén kívül, „magánfogyasztásként” megy végbe. Mind nagyobb része „társadalmasul”, kerül a termelési rendszer, a termelési szervezetek látókörébe, hatósugarába. Mind társadalmi, mind vállalati méretekben egyre nagyobb gondot fordítanak a munkaerő képzésére és újratermelésére. Ezt számos gyakorlati ténnyel lehetne alátámasztani. Csak példaként említjük, hogy a szovjet mezőgazdaságban a szovhozok és kolhozok gyakran létesítenek közös úttörőtáborokat, éjjeli szanatóriumokat. Az állami nagyvállalatok is mind több szociális funkciót vállalnak magukra. A Lihacsov Autógyárnak és több más nagyvállalatnak saját főiskolája van. A szociális terv a múlt évtől a magyar állami iparvállalatok tervezési rendszerében is helyet kapott.

Az életmód-kategória tartalma

Bár az életmód fogalma körül heves viták zajlanak a szocialista irodalomban, cikkünk terjedelme mégis arra kényszerít, hogy ne időzünk terminológiai problémáknál. Az *életmódot* — számos szerzővel egyetértésben — *úgy fogjuk fel, mint a termelés módjának, még inkább a társadalmi-gazdasági formációnak a megnyilvánulását az egyén mindennapos tevékenységében, gyakorlatában, kapcsolatainak rendszerében, gondolkodásában.* Az életmód fogalmában — e meghatározásból következik —, objektív és szubjektív elemek olvadnak egybe, s összefonódik benne hosszú időtartam és mindennapiság, alap és felépítmény. *Az életmód kategóriájának specifikumát éppen az a kölcsönhatás adja, amely az embernek a társadalomban elfoglalt helye, objektív létfeltétele és az ember személyes tevékenysége, belső világa között megvalósul.*

Az életmód tehát nem valamiféle mentalitás, lelki történet, nem az egyén szubjektivitása, még ha ilyen szubjektív elemek vannak is e kategóriában. Az életmódját „termelő” *egyén*, az önmagát termelő, megvalósító *egyén* egyben a létfeltételeket termelő, a társadalmi viszonyokat és az intézményeket termelő *egyén*, *a történelem drámáját író társadalmi lény.* Az életmód leírása tulajdonképpen a termelési mód, sőt a társadalmi-gazdasági formáció ábrázolása *meghatározott aspektusból*, az egyének, társadalmi osztályok tevékenységének (s nemcsak termelőtevékenységének), „hétköznapi” életének, mindennapos életmegnyilvánulásainak aspektusából.

Az életmód és a termelési mód dialektikáját a marxizmus klasszikusai gyakran hangsúlyozták; „A termelésnek ezt a módját nem szabad pusztán abból a szempontból néznünk, hogy ez az egyének fizikai létezésének újratermelése. Hanem ez már ezen egyének tevékenységének egy meghatározott mikéntje... egy meghatározott *életmódjuk.* Ahogyan az egyének életüket megnyilvánítják, olyanok ők maguk. Az tehát, hogy mik, egybevág termelésükkel, mind azzal, *amit* termelnek, mind pedig azzal, *ahogy termelnek.*”⁵

⁵ Marx—Engels: A német ideológia. Marx—Engels Művei, 3. kötet. 1960. 23. l.

A gazdasági tevékenységek szférái és az életmód vizsgálata

Ákárcsak a termelés módja, az életmód, az életmegnyilvánítások is csak totalitásként értelmezhetők. Marxisták között nem is lehet vitatott, hogy az emberi élettevékenységek közül a főszerep a munkatevékenységé.⁶ A munkavégzés módja, a munka társadalmi és technikai megosztása döntő a társadalom tagjainak sajátos életvitelében. A munkára ösztönző motívumoknak kitüntetett szerepe van az emberek célrendszerében. *Az életmód problémájának közgazdasági vetülete azonban nem korlátozódik csupán a munkatevékenységre.* Nem tárható fel az életmód kizárólag a termelés szférájában mozogva, nem vezethető le tehát mechanikusan az anyagi termelés összefüggéseiből.

Az emberi tevékenységre, gondolkodásmódra, magatartásra nem csupán a termelés hat, noha ez az alapvető, meghatározó elem. Ezért az életmód közgazdasági problémáinak vizsgálatakor sem elegendő a szűken vett termelésre szorítkozni. *Az életmód alakulása csak valamennyi társadalmi-gazdasági tevékenységszféra elemzésével, kölcsönhatásainak vizsgálatával érthető meg és írható le.* Így nézve azonban az életmód történelmileg meghatározott, konkrét és objektív rendszerként áll előtünk.

Az adott társadalom életmódját az anyagi termelésen kívül a gazdaság többi szférái, *az elosztás, a csere, a fogyasztás,* a népesség demográfiai viszonyai, a társadalom intézményrendszere és a mindezen viszonyok által motivált és történelmileg meghatározott, az emberek között létrejövő anyagi és szellemi kapcsolatok rendszere formálja.

Mindezek nem „általában vett”, hanem térben és időben elrendezett, attól a földrajzi tértől és konkrét időtől függő tevékenységek, melyben lejátsszódnak. Ha tehát az életmódot vizsgáljuk, és el akarjuk kerülni mind a szubjektivitást, mind pedig az egyoldalú ökonomizmust, olyan összefüggésrendszerben kell gondolkodnunk, amely az emberek életmódját nem helyezi a gazdaságon kívülre, de nem is erőlteti bele a gazdaságba.

A továbbiakban a termelés, az elosztás, a forgalom és a fogyasztás időben és térben meghatározott rendszerében gondolkodva kíséreljük meg a gazdaság adott szférájának életmódbeli vetületeit megfogalmazni s felhívni a figyelmet néhány konkrét problémára.

Egy gyakran boncolgatott kapcsolatrendszer: életmód és termelés

A klasszikusok számos művükben, például „A német ideológiá”-ban, a „Nyersfogalmazvány”-ban és „A tőké”-ben részletesen elemezték, hogy a termelőtevékenység egy meghatározott módja — akár manufaktúráról, akár textiliparról, akár vasútépítésről legyen szó — hogyan forgatja ki sarkaiból a hagyományok által szentesített életmódot. Minként vezet például a szövegép az emberek közötti kapcsolatok, a fo-

⁶ A munkatevékenységet emeli ki, mint az életmód alapvető, meghatározó faktorát Szabó Imre is. Szabó Imre: Társadalmi átalakulás és az életmód változása. Társadalmi Szemle, 1976. 8–9. sz.

gyasztási szokások, a településformák megváltozásához vagy éppen a nyersanyagokért folytatott háborúkhöz. Nem vitatható, hogy a szocialista életmód közgazdasági vetületeinek elemzésekor vizsgálni kell az anyagi termelésben megnyilvánuló életmódot: a munkavégzés módját és feltételeit, a munka megosztását, a munka indítékait, a munkában megnyilvánított, illetve a munka által kifejlesztett vagy korlátozott, esetleg deformált képességeket, a munkavégzők vagy annak hatására kialakított társas kapcsolatokat, konfliktusokat.

Nyilvánvaló, hogy az életmód alakulása szempontjából a munka módja, a munkafolyamat jellege döntő jelentőségű, és az egyéb szférákra is nagy hatást gyakorol. E cikkben azonban csak utalok a termelés életmód-meghatározó szerepére, mivel az életmóddal foglalkozó munkákban ez ideig a legtöbbet — s a leghangsúlyosabban — éppen ezzel foglalkoztak. *Eközben aránytalanul kisebb figyelmet szenteltek a gazdaság többi szférájának, a forgalomnak, a fogyasztásnak és az elosztásnak. Az életmód gazdasági meghatározottságáról szólva szinte mindig és automatikusan a termelés általi meghatározottságot értik, teljesen elsikkad, hogy a gazdaság e funkciójában is komplex rendszer, s életmód-alakító szerepe éppen e komplexitás által érvényesül.*

Ami a termelés, illetve a munkatevékenység életmód-alakító szerepét illeti, példaként megemlíthetjük a hagyományos patriarchális és paraszti kisárutermelő életmód s felfogás éles kontrasztját a nagyipari szervezett munkásságéval. *A különbségeknek sok ismert oka van, de a lényegi ok a hagyományos mezőgazdasági és a gépi nagyipar által megkövetelt munka eltérő követelményrendszere és hatása az emberre:* hatása az ember időbeosztására, a szabad idő és a munkaidő megosztására, az eltérő módon felhalmozódó termelési és társadalmi tapasztalatokra s az ezáltal is alakított igényekre, az ezekből szükségszerűen következő, eltérő településformákra, valamint az eltérő társadalmi osztálykultúrára s az előbbieken alapján szerveződő formális és informális kapcsolatokra. A hatvanas évek óta az említett — hagyományos — paraszti életmód hazánkban egyre rohamosabban bomlik. Ez a folyamat nyomon követhető mind a mai napig. A mezőgazdaságban megjelentek a gépek, az elektromos energia, a hibridizáció, a növényvédőszeres, a műtrágyák és az állatgyógyászati szeres. Az új, közösségi nagyüzemi tulajdonformák bázisán egyre rohamosabban „iparosodik” a mezőgazdaság, lazul a paraszti munka röghöz kötöttsége, megjelennek az új munka- és üzemszervezési formák.⁷ Mindez új tudással rendelkező, „új fajta” embert követel a mezőgazdaságban, átalakítja a dolgozók kapcsolatait, megváltoztatja a mezőgazdasági települések arcula-

⁷ Figyelemre méltó Gyenes Antal elemzése a mezőgazdaságban létrejövő komplex, kis létszámú, önálló növénytermesztő és állattenyésztő brigádokról. Ezeket a brigádokat a teljes gépesítés és automatizálás talaján kibontakozó, egészen új típusú szocialista kollektívaként értékeli. E kollektívák tagjai képzett, a közös gazdálkodásért, termelésért felelősséget és kockázatot vállaló, közös érdekeikért dolgozó emberek, akik nem egyszerűen csavarok a termelés gépezetében, hanem *a szó igazi értelmében szocialista módon termelő emberek.* Életmódjuk, a munkához való viszonyuk tekintetében nemcsak a gyakorlatilag múltba vesző paraszt alakjával nem hasonlíthatók össze, de a hagyományos fútoszalmunkással sem. Gyenes ezeknek az önálló kis termelési egységeknek, brigádoknak — amelyek létrehozásának gondolata egyébként a Szovjetunióból származik — az elterjesztésében és az iparszerű, több szövetkezettel átfogó termelési rendszereknél való alkalmazásukban látja a fejlődés útját, az új szocialista mezőgazdasági termelő „kinevelésének” feltételét. Gyenes Antal: A termelőerők és a termelési viszonyok összhangja a mezőgazdasági termelőszövetkezetekben. Közgazdasági Szemle, 1975. 3. sz.

tát, térszerkezetét, építészeti megjelenését, az iparral behatol a faluba a modern infrastruktúra. Mindezek révén megváltozik a munkaidő és a szabad idő eloszlása, beteljesedik a falusi nagycsalád bomlása, átalakul a parasztság kultúrája.

Ez a fejlődés számos vonatkozásban ellentmondásos, ezért sok új kérdést vet fel a kutatóknak. A mezőgazdaság „forradalma” nem marad hatástalan a hagyományos nagyipari, szervezett munkásságra sem. Az ipar rohamos méretű kitágulása, új termelési ágazatok megjelenése és növekedése nagy tömegű munkaerőt kíván, amely a mezőgazdaságból szabadul fel, és magával hozza a hagyományos paraszti életforma sok anyagi-tudati elemét. A munkásság új rétegeinek többsége nem él urbanizált területeken, sőt kétlaki, s az így fennmaradó patriarchális kötöttségei (jelenleg legalábbis) rontják az ipari munka fegyelmét, szervezettségét. A nagy tömegeket érintő — a lakóhely és a munkahely nagy távolsága miatti — ingázás az új munkásrétegek jelentős részét kivonja például a munkásokra oly jellemző közösségi tevékenységi és művelődési formák hatása alól, ugyanakkor ezek a rétegek már hagyományos életvitelüktől, kulturális gyökereiktől is elszakadnak.

A gépi nagyipari munka és mezőgazdasági települési és létformák együttes hatása a formális szabad időre, ötvöződve a kispolgári (mert a „kétlaki” mellékesen kisárutermelő) tudatformákkal egy új fajta életmódhoz vezet. Ez az új fajta életmód éppoly kevésbé hagyományos munkás vagy paraszti életmód — noha részben ezeknek az elemeiből „építkezik” —, mint amennyire szocialistának sem mondható. Ez az életmód átmeneti, osztály- és történelmi értelemben egyaránt. Társadalmunk mai fejlettsége, erőforrásaink szűkösége, korlátai következtében mégis ideig-óráig az is lehetséges, hogy nem az előremutató, hanem esetleg a visszahúzó vonások erősödnek.

Az elosztás és az életmód alakulása

Az elosztás mennyiségi és minőségi változására igen érzékenyen reagál a társadalom, ezek a kérdések mindig is a kutatók érdeklődésének homlokterében álltak. Számptalan közgazdasági munka született már a különféle ösztönzési rendszerekről, elosztási formákról. Talán a munkabérekhez tapadó elosztási problémák a legkidolgozottabbak. Az elosztás és életmód kapcsolatában gondolkozva elemeznünk kell az elosztás rendszerének megnyilvánulását az életmódban: az elosztással összefüggő társadalmi nivellálási és differenciálási tendenciákat, az elosztáshoz tapadó ítéleteket, az elosztási formákat (az elosztás munkához kapcsolódó, illetve a munkavégzéstől független formáinak következményeit a társadalom tagjainak életére).⁸ Ezek szocializmusbeli szerepének, pontos hatásmechanizmusának a feltárásában nagyok a közgazdaságtan adósságai, nem beszélve az életmódot közvetettebben befolyásoló olyan elosztási folyamatok hatásának elemzéséről, mint a beruházási eszközök ágazati és területi allokációja stb.

⁸ Az elosztás életmóddal összefüggő kérdéseit újszerűen elemzi Kozma Ferenc: Jólét szocialista módon című könyvében. Közgazdasági és Jogi Könyvkiadó, Budapest, 1976.

A szocialista elosztás problémái közül talán a leggyakrabban a munka szerinti elosztás, illetve a szociális juttatások arányainak, viszonyának kérdését vitatják. Ezért itt csupán ezzel a kérdéskörrel foglalkozunk.

A szocialista fejlődés kezdetei óta állandó bérpolitikai törekvésünk, hogy a társadalom tagjainak a társadalom által létrehozott anyagi és szellemi gazdagságból való részesedése mértékét mindinkább az egyes embernek a társadalom gyarapodásában betöltött szerepe határozza meg. Azért, hogy az elosztásban az emberek között alapvetően a végzett munka mennyisége és minősége tegyen különbséget, semlegesítenünk kell — legalább részben — az egyébként objektíve létező egyenlőtlenségeket, amelyek például a családon belüli kereső—eltartott-arányból, az öröklött vagyoni és kulturális tényezőkből stb. fakadnak.

Minél nagyobb a társadalmi felelősségvállalás és anyagi hozzájárulás mértéke az iskoláskorú gyermekek vagy a munkaképtelenek eltartásához (s minél kevésbé terhelik ennek költségei a munkával szerzett családi jövedelmeket), annál kevésbé lehetséges például, hogy egy középszerűen, esetleg hanyagul dolgozó ember — szerencsés demográfiai adottságú családjánál fogva — életnívójában, lehetőségeiben könnyedén meghaladjon egy kiemelkedő teljesítményt nyújtó, de nagy-családos dolgozót. Minél demokratikusabb az oktatási rendszer, minél jobban közvetíti az adott periódusban a legkorszerűbb ismereteket a lakosság valamennyi rétegéhez — éppen azért, hogy figyelembe vegye a lakosság kulturális rétegződését, az öröklött és sok tekintetben máig is meglevő kulturális monopóliumokat (megszüntetve őket, illetve újabbak keletkezését meggátolva) —, annál kevésbé termelődnek újra az egymást követő generációkban ezek az egyenlőtlenségek. Ezek az egyenlőtlenségek ugyanis — ameddig léteznek — behatárolják az emberek valódi képességeinek kibontakoztatását, korlátozzák tevékenységüket, és így mind a társadalom, mind az egyén szempontjából jórészt nem vagy nagyon nehezen kompenzálható veszteségekhez vezetnek.

A nem munkával kapcsolatos egyenlőtlenségek semlegesítését célzó elosztási formák tehát — céljukat tekintve — nivelláló tényezők az életmódban. Biztosítják a szocialista társadalomban alapvetőnek elismert — a társadalom minden egyes tagja számára nélkülözhetetlen — javaknak és szolgáltatásoknak (egészségügy, oktatás, kultúra stb.) a felmerülő tényleges szükségletek arányában (vagy tendenciájában ahhoz közelítő módon) való igénybevitelét. Más körülmények között, e javak és szolgáltatások árúként való elosztása esetén az adott szükségletek kielégítését korlátozná a fogyasztók egyéni értékítélete, az elért kulturáltsági fok stb. Noha e javak és szolgáltatások mai elosztási formái bizonyos értelemben előremutatnak, kommunisztikus csírákat hordanak magukban, ma, a szocializmusban elsődleges funkciójuk annak elősegítése, hogy alapvetően a munka szerinti különbségek hassanak a társadalom tagjainak életére. Éppen ezért — többekkel ellentétben — úgy vélem, hogy ezek, itt és most, nem kommunista elosztási formák a szó teoretikus értelmében, hanem nagyon is maiak, szocialisták. Nélkülözhetetlenek a munka szerinti elosztás érvényesüléséhez, és bizonyos fókig annak függvényében szemlélhetők. A cél és a megvalósuló ered-

mény között, sajnos, itt sincs mindig teljes összhang, s a nivellálást célzó intézkedések esetenként nem kívánt differenciáláshoz vezetnek.⁹

Látni kell azonban azt is, hogy az ilyen — munkától független — egyenlőtlenségek semlegesítését célzó elosztási formák kiterjesztése a mindenkori társadalmi gazdagságtól és nem szubjektív indulattól függ. Ha ugyanis viszonylag alacsonyabb fejlettségi szinten, nem túl magas fogyasztási és életnivó esetén túlzottan kiterjesztjük az ilyen elosztási formákat, akkor lehet, hogy az életmódbeli egyenlőtlenségek nem csökkennek, hanem nőnek. Ez ugyanis — relatíve — szűkösebbé teszi ezeket a javakat, s ezáltal pedig a társadalomnak éppen azon tagjai jutnának előnyhöz, akik erre kevésbé szorulnak rá, ám kulturáltságuk, személyes kapcsolataik stb. révén jobban hozzáférnek e szolgáltatásokhoz. Ugyanakkor azonban a munkában meglevő — üdvösen hangsúlyozandó — különbségeket is eliminálhatjuk, mert *nem marad elég eszközünk az e téren egyébként követelősen szükségszerű differenciálásra*. Így a társadalom tagjai viszont nem érdekeltek munkájuk mennyiségének növelésében és minőségének javításában, mert a több vagy jobb munka — ad absurdum! — az életükön vajmi keveset változtat.

A forgalom szerepe az életmód alakításában

Az életmód közgazdasági vetületeinek vizsgálatakor elemeznünk kell az emberek életmegnyilvánulásait a forgalmi szférában, az eladók és vevők kapcsolatait, a piac életmódbefolyásoló hatását, a kereskedelem „áruterítésének”, a kereskedelmi tevékenység jellegének az életmóddal összefonódó vonásait.

E cikkben csak utalni kívánok a „forgalom és életmód” témájának irányaira, részletesen csupán egyetlen kérdést elemzek, ez a forgalmi szféra termelési szférától való relatív önállósulása s ennek a viszonylagos önállóságnak az életmódra gyakorolt hatása.

A forgalmi szféra sokszor „deklínáló” hatást fejt ki, miközben közvetíti a termelésből fakadó következményeket az egyének, a fogyasztók felé. Például igen nagy színvonalbeli és korszerűségi különbség mutatkozhat egy-egy adott termék, termékcsoport termelése és forgalmazása között, gyakran a forgalmazás rovására, és mint mindig és mindenütt, itt is a „szűk keresztmetszet” a meghatározó. A modern termelési lehetőségek kihasználását például akadályozza az éppen a legkorszerűbbek között számon tartott mirelit áruknál a kereskedelmi hálózat technikai felkészületlensége, a „hűtőlánc” hiánya vagy hiányosságai stb. A mirelit vagy félkész áruk forgalmának növelése pedig egyáltalán nem elhanyagolhatóan hat a háztartási tevékenységre, továbbmenve a családon belüli munkamegosztásra, a szabad idő felhasználására. A belső csere — ezen belül a belkereskedelem szférája — igen jelentősen alakítja az életmódot, a termelésből a fogyasztás felé közvetített hatásokat sokszor erősen deklínálva, három tekintetben is: 1. a vásárlásra fordított, gyakran több órát lekötő idő;¹⁰ 2. az áruterí-

⁹ Lásd Ferge Zsuzsa: Társadalompolitika, szociálpolitika és a központosított újraelosztás típusai. Közgazdasági Szemle, 1975. 6. sz.; továbbá Breitner Miklós: Lakáspolitikánk kérdőjelei. Valóság, 1976. 12. sz.

¹⁰ Hazánkban a napi vásárlások száma meghaladja a lakosság számát. A kis tételek vásárlásának szokása és a belkereskedelmi munkaerőhiány majdnem elegendő magyarázat arra a többmillió munkaórára (vagy „szabadidő”-órára), ami a kereskedelem jelenlegi fejlettségi foka mellett kárba vész.

tés, áruválaszték, az üzlethálózat szerkezete és elosztása s így a termelés által felkinált termékek közötti választás lehetősége és módja; 3. a kereskedelmi reklám — amely természetesen a szocializmusban semmiképpen sem ölthet manipulatív, „agymosó” jelleget — befolyásolja a vásárlási elhatározásokat, a jövedelem-elköltség szerkezetét és módját motiváló hatása révén.

A külső piacok, a nemzetközi árucseré ugyancsak igen sok szálon kapcsolódnak az országon belül kialakult — kialakítandó életmódhoz is. Ennek egyik, bár nem feltétlenül legfontosabb formája a sokat (rendszerint negatív előjellel) emlegetett „demonstrációs hatás”, amely az importtermékkel fogyasztói magatartást, életmódot, életformát közvetít a befogadó ország társadalmához. A fejlett tőkésországo kból származó importtermékekbe „beépített” gyorsított avulás, az ezzel kapcsolatos fogyasztói (és tegyük hozzá: termelői) szokások elterjedése, „begyűrűzése” a szocialista országokba a demonstrációs hatás negatív példája. A gyorsított avulás a monopoltökének a túltermelés levezetésére alkalmazott — a termék használati értékének deformálódásához vezető — eszköze. A szocialista gazdaság feltételei között semmi sem igazolja alkalmazásának szükségességét.

A szocialista gazdaság alapvetően a szükségletek kielégítésére orientálódik, körülményeink között inkább a folyamatos túlkereslet, semmint a termékek eladása, vevőkre kényszerítése jelent valóságos gazdasági problémát. Bár viszonyainknak ellentmond, mégis sok jel utal arra, hogy „importáljuk” a gyorsított elavulást, illetve nem mindig igyekszünk (sikerül) tudatosan korlátozni ezt a jelenséget.¹¹ Pedig a gyorsított elavulás nemcsak hogy a szűkös erőforrásokkal (munkaerővel, kapacitásokkal) való irracionális gazdálkodás, hanem tovagyűrűző hatása társadalmi elégedetlenségben, mesterséges feszültségekben nyilvánulhat meg. Nem arról van szó, hogy egy termék élettartamának bármely rövidülése feltétlenül gyorsított elavulás volna. Egyes tartós fogyasztási cikkek napi vagy eldobható cikkek válása sok esetben pozitív tendenciákat, az egészségügyi kultúra fejlődését, az életmód gazdagodását, a szükségletek differenciálódását stb. jelenti. Ezért, ha a külföldi életmódformáló vetületét csupán a demonstratív hatás *negatív* oldaláról szemléljük, meglehetősen egyoldalú képet kapunk. Az importtermék (legyen akár divatcikk, akár más fogyasztási cikk) nem csupán a monopoltöké tőlünk idegen szükségleteit, nemcsak a fogyasztói hedonizmust, nemcsak az „anyagiaságot”, hanem sajátos *anyagi kultúrát* is közvetít. Ezzel egyrészt hozzájárul a hazai fogyasztás színvonalának emeléséhez, a minőség javításához, másrészt a hazai termelők — akik a különféle termékek licencét megvásárolják, esetleg a külföldön kifejlesztett terméket bér munkában gyártják — műszaki színvonala emelkedéséhez, a technológiai fegyelem megszilárdulásához, újító szelleme ösztönzéséhez vezet. (A Coca-cola importja lendítette ki például a rokontermékek hazai gyártóit termelésfejlesztési és kereskedelmi paszivitásukból, de más példák is akadtak az említett kedvező hatásra.)

¹¹ E témáról lásd Bóc Imre: A fogyasztási cikkek minőségében rejlő erőforrás-tartalmak című cikktől, ahol a szerző számos példával illusztrálja e jelenséget. Közgazdasági Szemle, 1976. 6. sz.

Egy-egy külpiazi aktus tehát — tovagyrúzó hatásai révén — másodlagos életmód-alakító tényezőként is hat.

A közzgazdászok sokkal ritkábban tárgyalják a külső forgalmi szféra életmód-alakító hatását fordított összefüggésben, azt, hogy miként hat az exportszektor és fejlődése a hazai életmódra.¹² Nyilvánvaló, hogy egy exportszektor tartósan nem maradhat enkláv, nem különülhet el véglegesen a gazdaság többi részétől, beépül az ország gazdaságába. A belső piacnál magasabb világpiaci követelményeknek, az erős nemzetközi versenynek általában csak akkor felelhet meg az exportőr, ha vannak már hazai piaci tapasztalatai. Az exporttermékek tehát általában tárgyai a hazai forgalomnak, a hazai fogyasztásnak. Ekkor fellép az említett másodlagos hatás: *az exporttermelés szigorúbb követelményei, fegyelme befolyásolja az életmódot*. Nyilvánvaló viszont, hogy ha az exportszektor fejlett tőkés piacokra termel, akkor mind a termelési folyamat, mind annak technológiája, mind pedig eredménye: maga a termék vagy szolgáltatás alávett a céljainktól idegen, tőkés, jórészt monopolista értékítéletnek, kívánalomnak, piaci kontrollnak is. Bármennyire módja van a szocialista tervezgazdaságnak e hatások ellenőrzésére, kézbentartására, semlegesítésére, ezek élnek és befolyást gyakorolnak a belföldi folyamatokra. Vagyis bizonyos fokig belföldön is érezteti a hatását — a folyamatos piacbiztosítás monopolista érdeke miatt a termékekbe beletervezett — gyorsított műszaki avulás. Az ilyen technikával (technológiával) előállított termékek — egyébként sokszor kétségtelenül magas színvonaluk mellett is — csökkent használati értékűek (ti. a lehetségesnél és szükségesnél gyorsabban használnódnak el, mégpedig nem csupán erkölcsileg, hanem anyagilag is — gondoljunk az autóparrára, a televíziógyártásra stb.). Ennek következtében ugyanazon szükséglet kielégítésére — a lényegében változatlan szükséglet-kielégítési nívó biztosítására — folyamatosan többször kell egy meghatározott társadalmi munkamennyiséget „ráfördíteni”, ami elvonást jelent más szükségletek kielégítésétől. Ez veszteségek forrása.

A fogyasztás hatása életmódunkra

Az életmód és a fogyasztás összefüggéseinek vizsgálatánál meghatározó jelentőségű a fogyasztás gazdasági elméletének fejlettsége, a fogyasztásban érvényesülő gazdasági törvények felismerése. A fogyasztás közzgazdasági elemzése sokáig az egyik legelhanyagoltabb kutatási terület volt: „... a témakör marxisták számára ... gyanúsnak tűnhetett. Marx nem utolsósorban azért dicsérte Ricardót, mert ez utóbbi par excellence a termelésnek, és főleg az elosztásnak a közzgazdája volt... Termelés, forgalom, elosztás — úgy látszott, ezek alkotják a közzgazdaságtudományok három nagy kutatási területét, míg a fogyasztás a gazdaság terrénumának legperiférikusabb része vagy még azon is kívül terül el: magánügy.”¹³

¹² Ebből a szempontból érdekes tanulságokkal szolgál Izikné Hedri Gabriella tanulmánya, amely ezt az aspektust kiemeli. (Izikné Hedri Gabriella: A közzgazdasági stratégia és a társadalmi fejlődés néhány sajátos összefüggése. Közzgazdasági Szemle, 1977. 2. sz.)

¹³ Lásd Erdős Péter recenzióját Hoch Róbert: Fogyasztás és ár című könyvéről. Közzgazdasági Szemle, 1973. 6. sz. 749. l.

A fogyasztáselmélet fejlődési folytonosságának megszakadása, pontosabban a kezdeteknél való megrekedése oka annak, hogy ma, amikor ezek a kutatások szinte burjánzanak, s se szeri, se száma (főként a szovjet és a lengyel közgazdasági irodalomban, de máshol is), az e témájú publikációknak, még meglehetősen ritkán találunk letisztult elméleti tételeket. A fogyasztás és az életmód összefüggésrendszere is bonyolult komplexum. Számításba veendő itt a fogyasztás színvonala, szerkezete, módja, a termeléstől viszonylag független tendenciái. Vizsgálni kell továbbá a fogyasztás formáit, a növekvő súlyú közfogyasztás belső összefüggéseit, hatásait az életmódra, a háztartásban — mint fogyasztóegységben — jelentkező folyamatokat, a szolgáltatásokat, a szolgáltatások fejlődésének, területi elosztásának, igénybevételi módjainak problémáit stb. Ugyancsak fontos kutatási területek a fogyasztói szervezetek és a fogyasztási szokások.

A tömegtermelés korában nagyon jellemző, hogy egy-egy új termék megjelenése a fogyasztásban jelentősen átalakítja a fogyasztás szerkezetét. Kihat a fogyasztási szokásokra, vele az egész életmódra azzal, hogy olyan kiterelőyosodó mozgásokat indít el, amelyeket *elsősorban* e szféra belső összefüggései alapján magyarázhatunk meg. *Ezek a fogyasztás fejlődésének, a szükségletkielégítésnek az önmozgásai, a termeléstől relatíve független változások.* Az autó megjelenése és rohamos elterjedése egy sor kapcsolódó, kiegészítő termék és szolgáltatás fogyasztását is kiváltja, amelyeknek csak egy része határozódik meg közvetlenül az autógyártással (például karbantartás). Az autó megváltoztatja a szabad idő eltöltésének a módját, a jövedelemköltség szerkezetét stb. Mobilizáló hatása miatt az autó az egyik mozgatórugója a bel- és külföldi turizmus fejlődésének. A turizmus viszont nagyban befolyásolja az életmódot, kitágítja az emberek látókörét. Ezek a fogyasztási összefüggések (például a turizmus fejlődése) természetesen visszahatnak a termelési folyamat fejlődésére is.

A fogyasztással kapcsolatos legalapvetőbb kérdés az, hogy létezik-e specifikus szocialista fogyasztási modell, és ha igen, miként foghatók meg sajátosságai. Vagy ellenkezőleg: a valóság nem igazolja egy ilyen sajátos modell létezését, s a fogyasztási világtrendek lényegében társadalmi formától függetlenül érvényesülnek. Eszerint az iparilag fejlett tőkésországok fogyasztása a szocialista országoknak csak saját jövőjük képét mutatná?

Közismert, hogy a szocialista országokban a fogyasztás színvonalában és szerkezetében végbemenő változások első pillantásra igen sok rokon vonást mutatnak a tőkés fejlődés sajátosságaival. A világtrendek érvényre jutása fogyasztásunk materiális struktúrájában semmiképpen sem meglepő, épp oly kevésbé az, mint a termelési világtrendek jelentkezése. A termelés és a fogyasztás társadalmi „minőségét” nem kizárólag és nem elsősorban a termelt, illetve fogyasztott javak milyensége szabják meg. „A gép éppúgy nem közgazdasági kategória, mint az ökör, amely az ekét húzza. A gépek jelenlegi alkalmazása egyike jelenlegi gazdasági rendszerünk viszonyainak, a gépek kiaknázásának módja, ellenben egészen más dolog, mint maguk a gépek.”¹⁴ (Kiemelés tőlem — H. B.)

¹⁴ Marx—Engels Válogatott Művek, II. kötet. Kossuth Könyvkiadó, 1963. 410. l.

Ugyanazok a fogyasztási javak a fogyasztás alapvetően különböző módját fejezhetik ki, mint ahogyan ugyanazokat a termelőeszközöket használhatják tőkeként is, meg nem is. Talán nem felesleges ezeket a marxisták számára evidens igazságokat ismételten hangsúlyozni. *Ugyanis gyakran felmerül, hogy csak akkor lehetne sajátos szocialista fogyasztói modellről beszélni, ha az a fogyasztásnak (fogyasztási cikkeknek) valamilyen egészen más kombinációját jelentené, mint a fejlet tőkésországokban. Ez a szemlélet nyilvánul meg bizonyos ideig néhány fogyasztási cikk fenntartással való kezelésében, mivel valamiféle, eleve nem szocialista jelleget tulajdonítottak nekik.*

Mindezzel nem azt akarjuk mondani, hogy a szocialista országokban fogyasztott javaknak feltétlenül a technikai fejlődésben előttünk járó tőkésországokban termelt javak másolatának kell lenniük. Csupán azt kell hangsúlyozni, hogy a fogyasztás *szocialista vagy tőkés jellegét nem elsősorban a fogyasztás „anyaga”, tárgya adja meg, hanem a fogyasztás módja, társadalmi meghatározottsága.*

Tudomásom szerint eddig nem született olyan empirikus alapokra támaszkodó tanulmány, amely számokkal, adatokkal igazolta volna a szocialista és a (hasonló fejlettségű) tőkésországok fogyasztási struktúrájának, szokásainak egymást átfedő voltát. Néhány valóban hasonló tendencia miatt (az „Engel-törvény általános érvényesülése, az élelmiszer-fogyasztás összfogyasztáson belüli arányának csökkenése, bizonyos divatárúk nemzetközi elterjedése stb.) könnyen megfeledeznek a tőkés- és szocialista országok lényegesen eltérő árstruktúrájáról, a fogyasztási struktúra kapitalizmusbeli konjunktúrával összefüggő ki-egyensúlyozatlanságáról (a válság szakaszában például az élelmiszerek fogyasztásának aránya — amely egyébként tendenciában csökkenő — néhány ponttal ismét felfelé tolódik). Elhanyagolnak olyan „tényezőket”, mint a jövedelemelosztás nivellált, illetve erősen differenciált volta, a társadalmi fogyasztási alapok eltérő súlya és felhasználása stb. Ezek a különbségek pedig nagyon fontosak, s lényeges eltéréseket okozhatnak a fogyasztásban.

Gyakran ugyanazon a technikai bázison nyugvó tendenciák sajátosan érvényesülnek a fejlett tőkés- és a szocialista országokban. A nők társadalmi termelésbe való bevonásának eltérő üteme és mértéke miatt például sok tekintetben eltérő modellt mutat a háztartások modernizálása a tőkés- és a szocialista országokban. A szocialista háztartásfejlesztési modelleket alapvetően az jellemzi, hogy a háztartás egyre több munkát, funkciót ad a szolgáltató ágazatoknak (gyermekgondozás, étkezés, tisztítás stb.). Viszonylag gyors ütemben szűkülnek tehát a háztartásban végzett tevékenységek. *Hosszú távon ez a hagyományos háztartás elsorvadása felé mutat, akkor is, ha ez a tendencia nem egyirányú és nem egyenes vonalú.*¹⁵ Már ma is jelentős az ún. garzon háztartások száma. Ebben az irányban kényszerít a lakótelepi lakások építése is, amelyekben — jelenlegi méreteiknél fogva — egyszerűen nincs hely, mód jelentősebb háztartási tevékenységre. A szolgáltatások mai fejlettségi színvonala mellett ez persze nem egyértelműen üdvözlendő tény.

A fejlett tőkésországokban határozottan felismerhető egy más — ezt keresztező — tendencia: nem elsorvadnak a háztartások, hanem

¹⁵ Burger Kálmáné: A háztartás és a szolgáltatások. Kossuth Könyvkiadó, 1975.

„tudományosan” megszervezik őket, fenntartják a férfi és nő közötti hagyományos (patriarchális) családon belüli munkamegosztást az azt feszegető új viszonyok között. Olyan tanácsadó szolgálatok fejlődnek ki, amelyek a háztartás ökonómiájára tanítják meg a háztartást vezető nőket. Jelentős funkciókat hagynak a háztartás keretei között — legfeljebb „iparosítják” őket.¹⁶ Nyugat-Németországban például egész seretéket, hatalmas tömegű húst dolgoznak fel és konzerválnak modern eljárásokkal a magánháztartásokban, óriási befogadóképességű hűtőszekrényekben. A ruhaneműkészítés és -javítás, a „fodrászat”, a kozmetika, a gyermekgondozás és az étkezés például sok fejlett tőkésországban szinte teljes mértékben az otthon falai között történik, s még a déli ebédszünet is a munkahelyről ebédelni hazajáró alkalmazott igényeihez igazodik. Egy cikk keretei között nincs lehetőség a két megoldás pontos bemutatására, illetve értékelésére akár társadalmi, akár gazdasági szempontból. Két dolog mindenesetre biztos: 1. közöttük divergencia van, és 2. mindkét irányzat a tudomány diffúzióján, illetve a technikai haladáson nyugszik.

Ide kívánczok még egy gondolat. A fogyasztás szocialista módját, jellegét nem ritkán a közfogyasztás súlyával (a csak közösen élvezhető javak összefogyasztáson belüli arányával) mérik. Ebben az esetben ugyan látszólag eltávolodunk a fogyasztás tárgyától és a szocialista fogyasztást (annak közösségi módját) állítjuk szembe a tőkésországok fogyasztásával. Valójában amikor a fogyasztás módjáról, jellegéről beszélünk, nem csak arra gondolunk, hogy közösen, avagy egyénileg fogyasztathatók-e a javak. Egy út, egy oktatási intézmény vagy színház a tőkésországban éppúgy csak közösen „fogyasztható”, mint a szocialista országokban. Ugyanúgy, mint ahogyan az elektromos áramot, az acélt, vagy az autót sem lehet manapság egyedül termelni. Míg ez utóbbi tényben a termelés szükségszerűen előrehaladó társadalmasodása, *a közfogyasztásban* — ha tetszik — *a fogyasztás „társadalmasodásának” általános történelmi tendenciája nyilvánul meg.* Mint ahogyan a társadalmasodott termelőerők — tőkés körülmények között — a magánelsajátításnak szolgáltak alapul, a közfogyasztás a kapitalizmusban ugyanúgy a monopoltőkés felhalmozás eszköze, a monopoltőke manipulációjának tárgya, akár az egyéni fogyasztás. (Ami persze nem jelenti azt, hogy a közfogyasztást semmi sem különbözteti meg az egyéni fogyasztástól.)

A közösségi fogyasztás és az egyéni fogyasztás dialektikája jóval bonyolultabb annál, semmint hogy olyan képletekre egyszerűsíthetnénk le a dolgot, hogy: „*egyéni fogyasztás = kapitalizmus, közösségi fogyasztás = szocializmus*”. A kapitalizmus kiragadta az egyént természetes elszigeteltségéből, szétzúzta a hagyományos nagycsaládokat, megszüntette az otthon és a munkahely egységét, az egyes embert a gyárakba koncentrált „összmunkás” parányi szervévé változtatta, a kollektív tömegtermeléssel párhuzamosan megteremtette a tömegfogyasztást és a kollektív fogyasztás olyan — nem közvetlenül egyénre szabott — eszközeit, mint a vasút vagy a tömeges szakoktatás stb. A monopolkapitalizmus még tovább haladt ezen az úton: nemcsak hogy

¹⁶ Rövid, de igen figyelemre méltó írást publikált ezzel kapcsolatban Kenéz Gyözőné, *Háztartásfejlesztési modellek Európában* címmel. Kereskedelmi Szemle, 1973. 6. sz.

óriási mértékűvé szélesítette a kollektív fogyasztást, de bizonyos értelemben még a magánfogyasztás tárgyául szolgáló javakat is „kollektivizálta”. Az *otthon* már majdnem jelképes *falai közé bevitte a kollektív fogyasztói rítusokat*. Egy egész ország „együtt fogyasztja” például a televízió műsorát. *A fogyasztásnak még a legkollektívabban működtetett formák esetén is megmarad azonban az individuális jellege*. (David Riesmann amerikai szociológustól kölcsönvéve a „magányos tömeg” kategóriáját, ma — a modern kapitalizmusban — magányos tömegfogyasztóról beszélhetnénk.)

A kapitalizmus a fogyasztás szempontjából is a magán- és a társadalmi fogyasztás ellentmondásában mozog. Gazdasági természetének jobban megfelel az egyéni fogyasztó, s a kollektív fogyasztás is csak az egyéni fogyasztásra szolgáló termékeknek alárendelten valósul meg. Ez lépten-nyomon kiütközik. „Fontosságot tulajdonítanak például (s az erre a célra fordított reklámösszegek ezt jól mutatják) a szappannak és a fogkrémnek, de a közegészségügy szempontjából mégis csak fontosabb állami klinikák nem részesülnek hasonló támogatásban... Az ipari rendszer nem tartja különösen fontosnak az olyan állami szolgáltatásokat, mint a betegekről, öregekről... való gondoskodást... Az erre fordítható összegeket az ipari rendszer megpróbálja kisajátítani olyan célokra, amelyek összhangban állnak a fogyasztás agresszív irányításával. Az amerikai kórházak ezért sokkal rosszabb helyzetben vannak, mint az autógyártással összefüggő állami útépítés.”¹⁷ A kapitalizmus — ha rá is kényszerül — fejlődésének egy bizonyos fokán, hogy némely probléma egyéni fogyasztás útján való eredeti megoldását kollektív megoldással cserélje fel (például a magánautózás kiszorulása a nagyvárosi centrumokból és a közlekedés kollektív megoldása), mégis a fogyasztás kollektív megoldása tőkés viszonyok között részleges, befejezetlen, habozó jellegű.

A szocializmus fejlődésének egészen korai fázisában felmerült már elméleti és gyakorlati szempontból is a fogyasztás közösségivé tétele, a beszűkült individualista megoldások elvetése. Noha távlataink a közösségi fogyasztási megoldások kitágulása felé mutatnak (kollektív üdülőtelepek, lakóközösségek stb.), itt sem lehet egyszerű képlettel elemezni a problémát s kívánságlistává egyszerűsíteni vele a szocialista életmódot.

Óvakodni kell attól is, hogy a szocializmusban automatikusan azonosítsuk a progresszív, a kollektív társadalom felé előremutató irányzattal a közfogyasztást, s retrográd, hosszú távon korlátozandó trendnek tekintsük az egyéni fogyasztást. Ez a problémaközelítés arra vallana, hogy nem értjük az egyén és a közösség, az egyéni és a közösségi dialektikáját. *A közösség fejlődése szocialista viszonyok között nem lehet egyenlő az egyén elsorvadásával*. Ellenkezőleg az *csakis az egyének kibontakozásán alapulhat*.

Extrém példán szeretnénk bemutatni, hogy a közfogyasztás semmiképpen sem automatikusan magasabb rendű, mint az egyéni (ha egyáltalán ilyen etikai kicsengésű fogalmak használata e témában megengedhető). A Szovjetunióban és hazánkban is lassan kivész a kettes, hár-

¹⁷ J. K. Galbraith: Az új ipari állam. Közgazdasági és Jogi Könyvkiadó, 1970. 358. l.

mas, ötös társbérlet. Ezek felszámolása, és egyáltalán a lakás „individua-
lizált” használata, nem retrográd, közösségellenes folyamat, mint ahogy
korábban a társbérletek megléte sem az adott fogyasztási szisztéma fej-
lettségét, magasabbrendűségét igazolta. De hogy egy jellemzőbb példát
is említsünk: az egyénre szabott tanítási módszerek, a tanulókkal való
egyéni foglalkozás sem alacsonyabb rendű, mint az oktatásnak az egész
közösséget átfogó formái.

*A tőkés és a szocialista fogyasztás közötti különbség azokban a vi-
szonyokban van, amelyek között a fogyasztó hozzájuthat a fogyasztás
tárgyaihoz a közvetítettségben, tehát abban, hogy a fogyasztás (amely
végső soron minden termelés célja) mennyire közvetlen célja a terme-
lésnek. Ez a különbség, amely par excellence társadalmi különbség, csak
bizonyos fokig, közvetve jut kifejezésre magukban a fogyasztott javak-
ban, bár kétségkívül kifejezésre jut. Mint ahogyan a tőkés viszonyokra,
érdekekre is legfeljebb csak következtetni lehet a termelőeszközök jel-
legéből. Ám semmiféle mechanikus összefüggésről nincs szó.*

A tér és az idő dimenziója az életmód alakulásában

Az életmódot alkotó tevékenységeket a tér és az idő dimenzióját
figyelembe véve is vizsgálni kell. Mások a kialakult, illetve kialakítható
forgalmi viszonyok a hegyvidéki falvakban, mint a milliós nagyváro-
sokban vagy a lakótelepeken. Mások a fogyasztási, vendéglátási szoká-
sok a Szovjetunió kaukázusi köztársaságaiban, mint az NDK-ban.
A termelőerők térbeli elhelyezése, koncentrációja meghatározza a for-
galmi hálózat sűrűségét. A szférák egymásra hatása, meghatározó, il-
letve meghatározott volta térbeli vetületben is érvényesül. A meghatá-
rozás természetesen itt sem mechanikus. Bizonyos vásárosok for-
galmi centrum szerepe például nem a termelőerők térbeli koncentrá-
ciójával, hanem földrajzi fekvésükkel vagy tradícióikkal magyarázható.
A tér dimenziójának figyelembevétele különösen fontos a népességhez,
illetve a földhöz kapcsolódó élettevékenységeknél (demográfiai moz-
gások, mezőgazdaság, kitermelő ipar.) A térbeli vetület egy sajátos inter-
pretációja lehet az ágazati, illetve iparági vetület érvényesítése az élet-
mód vizsgálatában. Nemcsak a bányászmunka különbözik a textilgyár-
ban folyó munkától, hanem a bányászszolidaritás vagy kultúra is eltér
a többi iparágra jellemző munkáskultúrától.

A térbeli vetületnél fontosabb az időbeli dimenzió, a történelmi
szemlélet érvényesítése. Ahogyan a modern termelési módok mellett
fennmaradnak vele sajátos szimbiózisban levő anakronisztikus termelési
módok is, ugyanúgy hasonló tendenciákat találunk az életmódban.
A meghatározó típusjegyek mellett — velük olykor a felismerhetet-
lenségig összefonódva, élő kövületként — valamennyi vonatkozásban
megjelennek elavult, történelmileg túlhaladott életformajegyek. Sőt,
*szinte általánosanak tűnik, hogy a technika gyorsabban változik, mint
az élet módja.* Az emberek lassan alkalmazkodnak magatartásformáik-
kal (tevékenységüknek nem közvetlenül a technika által meghatározott
paramétereivel) a termelés módjának változásaihoz. Egyfajta fáziskü-
lönbségről lehet beszélni, amelyet részben az egyéneknek a változások-

hoz való viszonylag lassú alkalmazkodása, részben pedig a különböző szektorok egyenlőtlen fejlődése idéz elő. Ez magyarázza meg például a paraszti vagy kispolgári életforma továbblépését a hagyományos paraszti gazdálkodás megszűnése, illetve a kisipari termelés igen jelentős összeszűkülése után is.

Ahogy az uralkodó termelési mód megszabja valamennyi (köztük a periférikus, a múltból ránhagyott) termelési tevékenység helyét, rangját, befolyását az egészben, úgy ezen belül minden fejlődési szakaszban létezik egy uralkodó életmód, amely egyrészt meghatározza, átjárja a különféle élettevékenységeket, másrészt integrálja a különböző életformák előremutató vonásait. *Ilyen és csak ilyen értelemben használhatjuk ma a szocialista életmód kifejezést, nem pedig úgy, mintha a szocialista életmód a szocialista termelési viszonyok kialakulásával párhuzamosan a társadalom minden tagjára azonnal vonatkoztatható volna, vagy az élet valamennyi aspektusát a maga teljességében és részleteiben átfogná.* Teljesen egyetértünk e tekintetben a kérdés NDK-beli szakértőjével, Günther Manz-cal, aki a következőket mondja: „Félreismerhetetlen, hogy még nincs egységes szocialista életforma... A termelőerők fejlődésével a tudományos-technikai forradalom körülményei között, a szocialista termelési viszonyok növekvő érettségi fokával, a munka szocialista jellegével, a város és a falu, valamint a szellemi és a fizikai munka között jelenleg létező különbségek legyőzésével, a szocialista biztonsággal, a dolgozóknak mint tulajdonosoknak és termelőknek a társadalmi újratermelési folyamat tervezésében és vezetésében való részvételével fejlődnek ki az egységes szocialista életmód alapjai.”¹⁸

Igen lényeges — ezért is idéztem Günther Manzot —, hogy a szocialista életmódot fejlődésében, változásaiban, ellentmondásaiban ragadjuk meg. *Igen nagy a kísértés a szocialista életmód differenciálatlan, idealizált, a valóságot vágyainkkal felcserélő szemléletére.* A szocialista életmódot nem ritkán valamilyen hamis harmóniaeszmény nevében, statikus tökéletességként, „normaként” fogják fel. Ez a statikus-utópisztikus életmódeidéal (vagyis az ellentmondások és az éretlenség tényének fel nem ismerése, bagatellizálása) a valóság összefüggéseinek a figyelmen kívül hagyásából származik. A statikus-utópisztikus életmódfelfogás érhető tetten például abban a közhelyszerű tézisben, amely a szocialista társadalomra jellemző egzisztenciális biztonságot eleve adottként, a szocializmus morális fölényéből következőként ábrázolja, s amit — ebből következően — már nem lehet továbbfejleszteni. Ha társadalmunk átfogó összefüggéseit tekintjük, természetesen az egyén egzisztenciális biztonsága teljes. Nincs munkanélküliség, biztosított a megélhetés, nem fenyeget senkit kilakoltatás, nincs tömeges bűnözés, nem fenyegeti a társadalom egyetlen tagját sem a tönkremenetel. A szocializmusra jellemző létbiztonság társadalmunk eléggé nem hangsúlyozható előnye. Ez azonban egyrészt nem zárja ki az esetleges, helyenként jelentkező — fejlettségi szinttől is függő — egzisztenciális nehézségeket (például a lakáskérdés megoldatlanságát, a kis nyugdíjából eredő megélhetési problémákat stb.), másrészt nem egyszerűen társadalmunk valamilyen el-

¹⁸ Günther Manz: Aspekte der Lebensweise und des Lebensniveaus in der sozialistischen Gesellschaft. Wirtschaftswissenschaft, 1976. 8. sz. 1165. 1.

vont, morális fölényéből következik, hanem a közösségi termelési viszonyokból és a tervszerűségből. Tehát gazdaságilag meghatározott. A szociális biztonság további fejlődése elengedhetetlenül szükséges feltétele az egységes szocialista életmód kialakításának. Azonban a jelenleginél is szilárdabb létbiztonsághoz meg kell oldani a lakáskérdést, az öregek problémáit, küzdeni kell a deviáns magatartásformák ellen (ilyen például az alkoholizmus, amely — mint közismert — a családok tízezreit taszítja a társadalom perifériájára, jelentős társadalmi veszteségekkel jár a termelési folyamatban, komoly egészségügyi probléma, köztörvényes bűncselekmények forrása stb.).

Hogy kapcsolódik mindez a tervszerűséghez? Minél tudatosabban és előrelátóbban, a valóságos viszonyokat mind pontosabban érzékelve, felmérve szervezi meg egy társadalom gazdaságának és a felépítményi szférába tartozó intézményeinek a fejlődését, annál kevésbé valószínűek nagy megrázkódtatások, bizonytalanságok. A tervszerű gazdálkodás el-
lensúlyozza, tompítja a bizonytalansági tényezőket. A tervszerűség keretei között végbemenő gazdasági fejlődés biztosítja a meglevő, az életmódra is negatív hatást gyakorló bizonytalansági tényezők fokozatos felszámolását és a szocialista életmód további kiteljesedését. Ez azonban távolról sem automatikus folyamat.

Amikor — az életmóddal összefüggésben — tervszerűségről beszélünk, természetesen nemcsak a népgazdasági szinten értelmezett tervszerűségre gondolunk, hanem a társadalom tagjait körülvevő mikroökonómiai viszonyokra, ezek szervezettségére, az egyén mindennapos tevékenységét, életét közvetlenül érintő folyamatok „rendezettségére”, racionalitására is. Erről már nem lehet csupán országos méretekben, központi döntésekkel gondoskodni. *A szocialista életmód fejlesztése, kiteljesítése tehát nemcsak a társadalom valamennyi tagját érintő feladat, hanem a társadalom valamennyi tagjának a feladata.*

Adalékok a munkapiac elemzéséhez*

A munkapiac fogalma

A munkapiac első megközelítésben a munkaerő és az alkalmazók találkozásának helye. Ahhoz, hogy ez a hely egyáltalán létezzen, munkaerejével elvileg szabadon és termelőeszközökkel közvetlenül nem rendelkező munkaerőre s elkülönült alkalmazókra van szükség. Ez utóbbiak szervezetenként elkülönült egységekként jelennek meg, amelyeknek módjukban áll a munkaerőt alkalmazni és elbocsátani. A munkapiac két szereplője formálisan szabadon választhatja meg egymást: viszonyuk nem hierarchikus, hanem tranzaktív.

A szereplők piaci helyzetét nem érthetjük meg csupán saját „jellemzőik” és egymáshoz való viszonyuk alapján. A munkapiac mint intézmény „tömeges” megjelenése óta, mintegy harmadik szereplőként, illetve a piacot és a két aktor viselkedését integráló tényezőként mindig jelen van az állam.** Az aktorok cselekvési sávja azokkal a lehetőségekkel együtt értelmezhető, amelyeket számukra az állami szabályozás nyújt. E szabályozás nem feltétlenül irányul közvetlenül az aktorokra, de mindig befolyásolja cselekvéseiket.

A munkaerő munkapiaci viselkedése általánosan nem írható le kizárólag gazdasági kategóriákkal. A munkaerő csupán egyik „aspektusa” az emberi egyéneknek, akinek viselkedését gazdaságon kívüli tényezők is motiválják. Természetesen az állam — konkrét megjelenési formájában: mint az egyes piaci aktusoknál jelen levő „felettes szerv” — és az alkalmazó (vállalat) sem csak gazdasági megfontolások alapján cselekszik, de általánosan fogalmazva a gazdasági momentumok a döntőek. A munkapiac tehát olyan szabályozott piac, ahol az elemi piaci aktusok nem pusztán gazdaságilag meghatározottak, bár eredményük mindig gazdasági is.

A munkapiacot és változásait empirikusan legkönnyebben *a munkaerő mozgásával lehet leírni*. A mozgások az aktorok *szembesülését* jelentik. A folyamatok és a változások okainak elemzéséhez az államot,

* A tanulmány részeredménye a „Szocialista vállalat országos kutatási főirányon” belül a Marx Károly Közgazdaságtudományi Egyetem munkatudományi tanszéke által koordinált „Vállalati munkaerő-gazdálkodás és munkaviszonyok” című irány keretében folyó kutatásnak, amely egy helyi munkapiac munkaerőmozgásainak elemzésével foglalkozik. Ez a cikk az empirikus elemzéshez szükséges fogalmi apparátus fontosabb elemeit tartalmazza. A fogalmakat operacionalizálható formában és tézisszerűen fejt ki, s nem törekszik a kifejezetten elméleti problémák taglalására.

** Az állam természetesen különböző szervein keresztül hat a piacra; továbbá nem állami szervezetek (szakszervezetek stb.) is befolyásolják működését — ezek szerepére azonban a tanulmány nem tér ki.

továbbá a két aktor egyéb „tulajdonságait” is vizsgálni kell. A munkapiacra megy végbe a két termelési tényező (a tőke és a munkaerő) összekapcsolódása, de e piac a legmegfoghatóbb módon a munkaerő allokációjában nyilvánul meg. A munkaerő allokációjának szerepét aligha értékeljük túl, ha azt állítjuk, hogy e folyamatban meghatározódnak a munkaerő életlehetőségei, szakmai-foglalkozási összetétele, az erőforrások (legalább területi) struktúrája stb.

A munkapiacra végbemenő folyamatok nem a kereslet és a kínálat mechanikus egymáshoz igazodásán keresztül zajlanak le. A két aktor és az állam a piacon eltérő érdekekkel lép fel, ennél fogva konfliktusokra kerül sor. Az aktorok és az állam képes változtatni viselkedésén, érdekeik megvalósítására eszközökkel és stratégiával rendelkeznek. A különbségek elsősorban az eszközök és a stratégiák tárgyában, alkalmazásuk módjában (tudatosságában, összehangolhatóságában) van.

A piaci mozgások, folyamatok szerveződését tehát a két aktor értékrendje és ismeretei (piaci helyzetükről alkotott képük), az uralkodó normák-szokások — egyszóval stratégiájuk — és a jogi-közgazdasági rend (konkrétan: az állami szabályozás) szabja meg.

A munkapiac ebben a felfogásban az a „tér”, ahol az elemi piaci aktusokat s azok feltételeit a két aktorcsoporthoz tartozó stratégiaja és a piacot szabályozó állam előírásai határozzák meg. (Ennek a megfogalmazásnak nem mond ellent, ha az aktorok az előírásokat megsértik, hiszen a szabályozás megsértésének csak az előírásokhoz képest van értelme.)

Részipiacok

A munkapiac nem foglal magában minden munkavégző képességgel rendelkező egyént. Bizonyos csoportjaik történeti-gazdasági okok és normák miatt egyáltalán nem, más csoportok csak időszakonként jelennek meg a munkapiacra, ismét más csoportok részei ugyan a piacnak, de munkaerejük egy részét tőle függetlenül hasznosítják. A munkapiac szempontjából az első csoportot potenciálisnak, a másodikat átmenetinek, a harmadikat részlegesnek, a kizárólag a munkapiacra megjelenő munkaerőt stabil munkaerőnek nevezhetjük. E csoportok kialakulásában a következő tényezők játszhatnak szerepet: 1. munkaerő-felesleg van; 2. munkaerőhiány van ugyan, de a stabil munkaerővé válást objektív korlátok akadályozzák (például közlekedés); 3. munkaerőhiány van ugyan, de a piaci jelenlétet szubjektív tényezők (normák, szokások stb.) lehetetlenné teszik; 4. a munkaerőnek nincs szüksége arra, hogy megélhetését a munkapiacra bízta, illetve lehetősége van arra, hogy munkaerejét ne a munkapiacra hasznosítsa.

Az aktorok sohasem ismerhetik pontosan a piac pillanatnyi és várható állapotát, döntéseik már csak azért sem felelhetnek meg tökéletesen a tiszta piaci racionalitásnak. A vállalatoknak nincs teljes képük a munkapiac egészéről, nem ismerik a kereslet teljes struktúráját, sem az egyes munkahelyek „igényeit”, nem képesek prognosztizálni a piac jövőjét. Ugyanígy az egyének információi is hiányosak, aminek következtében a vállalati döntéseknek és viselkedéseknek a hatásai a munkaerőre nem számíthatók ki egyértelműen. A vállalatról alkotott kép,

amely a munkaerő cselekvését közvetlenül befolyásolja, az információhiány miatt pontatlan, ezen felül szükségképpen szubjektív elemek szövik át, hiszen közrejátszik benne a munkaerő értékrendje.

A munkapiaci mozgások mechanizmusainak, szerveződésének leírásakor nem tekinthetünk el a hagyományok erősségének vizsgálatától sem. Ezek szerepétől függően kap nagyobb vagy kisebb súlyt a munkaerő választási motívumain és a mozgás konkrét formáin belül a munkaerő közvetlen környezetének (rokonság, baráti kör, munkatársak) és a vállalatoknak a szerepe. A munkapiac kialakulásának kezdeti szakaszában, illetve olyan társadalmakban, ahol a család—rokonság „értéke” nagyobb, a munkapiaci mozgások is elsősorban e tényezők közvetítésével szerveződnek.

A munkapiac elemzésekor mindenekelőtt azt kell szem előtt tartani, hogy nem homogén. Sem a munkaerő, sem a vállalatok nem képeznek „egységes tömböt”, de a piacot integráló szabályozás sem azonos a munkaerő és a vállalatok egyes csoportjait tekintve. Pusztán közgazdasági szempontból (és a szabályozás mozzanataitól eltekintve) a munkamegosztás és annak fejlettsége, valamint a vállalatok technológiai és termelés-szervezeti jellemzői teszik a munkapiacot heterogénná, amely elsősorban a munkaerő kvalifikáltsági jellemzőiben, a vállalatok munkaerő-szükségletének strukturális eltéréseiben, a munkaerő konvertálhatóságának mértékében jelenik meg. A munkamegosztásból (és a konvertálhatóságból) adódó korlátokat erősíti vagy gyengíti az állami szabályozás, amely nem egyformán kezeli a munkaerő és a vállalatok egyes csoportjait.

A termelés technológiai és szervezeti feltételeinek, valamint az állami szabályozásnak a függvényében telítődik közgazdasági tartalommal az átmeneti és a stabil munkaerő fogalma, valamint az ilyen típusú munkaerőt igénylő vállalatok megkülönböztetése. E dimenziók mentén ragadható meg a munkaerőnek, illetve egyes csoportjainak konvertálhatósága is.

A munkapiac típusait a szabályozás, a konvertálhatóság és a megjelenő munkaerő stabil vagy időszakos jellege alapján határozhatjuk meg. Megkülönböztethetünk formális és informális piacot (a szabályozás technikája alapján), szabályozott és szabályozatlan piacot (a szabályozás mértékének függvényében), üzem-, ágazat-, szakmaspecifikus piacot (a konvertálhatóság dimenziója szerint), állandó és időszakos piacot (a megjelenő munkaerő stabilitása alapján).

A piac e részekre tördelését, „felszeletelését” nem egyszerűen a munkapiaci folyamatok *elemezhetőségének szempontja diktálja*. Többről van szó: a munkapiac ténylegesen is *részpiacokra tagozódik*. A munkapiacra bizonyos típusú aktorok csak bizonyos típusú partnert választhatnak; másképpen fogalmazva: a részpiacok lényege az, hogy ezeken csak egyes munkaerőcsoportok vannak jelen, más részpiacokon más csoportok jelennek meg, s az átlépés az egyik részpiacról a másikra nem gyakori.*

* A részpiacok munkaerőcsoportjai természetesen igen sok dimenzió mentén válnak, illetőleg választhatók szét; maguk a részpiacok is a mindenkori elemzési célnak megfelelően alakíthatók.

A munkaerő oldaláról ez annyit jelent, hogy a munkapiacra olyan strukturális korlátok vannak, melyek bizonyos munkaerőcsoportoknak adott pozíciók elérését teszik lehetővé, s így a munkaerő aszerint rétegezhető, hogy milyen lehetőségek érhetők el számára, és melyekből van kirekesztve. A munkaerő természetesen több részpiacra is megjelenhet. A vállalatok sem feltétlenül egy részpiacnak a részei, illetve részpiacoként eltérő a státuszuk, különböző az értékük a munkaerő szempontjából, illetőleg más és más munkaerőcsoport számára érhetők el. A vállalatok részpiacoként külön-külön elemzendők.

Lehet olyan részpiac, amely egyetlen vállalatra korlátozódik, de nincs olyan vállalat, amely csak egy részpiacba tartozna. Mivel a vállalat több részpiacnak szereplője, a vállalaton belül is több részpiac van: ezek nemcsak „saját” külső részpiacukkal, hanem a vállalaton belüli más részpiacokkal is kapcsolatban állnak. Ezt a kapcsolatrendszeret belső (intern) munkapiacnak nevezzük. A munkapiac részpiacai — a definícióból következően — nem közvetlenül függenek össze, de egymásra való közvetett hatásaik jelentősek. (E hatások elemzését hosszú időre kell vizsgálni, mivel az időben változnak, illetve az idő függvényében jelentkeznek).

Részpiacokat legegyszerűbb foglalkozásonként elkülöníteni, bár a foglalkozás csak jelzi, hogy itt gazdasági és szociológiai tényezők összefonódásaként szignifikánsan különböző rétegekről van szó. A foglalkozáscsoportonként elhatárolható részpiacok kialakulásának okai közül megemlíthetjük a konvertálhatóság „objektív” korlátait, a munkaerő szakmához kötődését („szubjektív” korlát), a jogi szabályozás által felállított korlátokat, a bérszínvonal különbségeit, a kereslet oldaláról jelentkező, kifejezetten metaökonómiai korlátokat (például: nemek szerinti megkülönböztetések).

A foglalkozáspecifikus részpiacok közötti kapcsolatokat a foglalkozáscserén keresztül lehet vizsgálni. Ennek alapján csökkenő és növekvő részpiacok is megkülönböztethetők. A foglalkozáscserék iránya elsősorban a gazdasági növekedés tendenciáinak megfelelően alakul; ezeket a piac szereplőjéhez a bér- és a presztizviszonyok változása közvetíti.

A részmunkapiacok — szereplőik szignifikáns különbségein túlmenően — eltérő integráltsági fokkal, eltérő szabályozással, illetve azonos szabályozásra való eltérő „reakciókkal” jellemezhetők. Különbözhetnek egymástól továbbá a szabályozhatóság mértéke szerint is.

A részpiacok is tipizálhatók mind a vállalatok, mind a munkaerő jellemzői alapján (bérszínvonal, vállalatnagyság, ágazat, életkor, nem, iskolai végzettség, szakképzettség, élől munka-igényesség stb.). Analitikusan azonban elsősorban a stabilitás dimenzióját tartjuk lényegesnek. Konkrétan: adott részpiac munkaereje túlnyomórészt stabil, részleges vagy átmeneti, illetve ezek milyen kombinációja.

Ahol a munkaerő többsége stabil, ott a részmunkapiac kizárólagos és folytonos (kizárólag a részpiacra szerezhető meg a személyi szükségletek kielégítésének anyagi forrásai, és a részpiac állandóan „üzemel”). Ahol a részleges munkaerő van túlsúlyban, a részpiac nem kizárólagos, de folytonos, Ahol az átmeneti munkaerő dominál, a részpiac kizárólagos, de időszakos.

Helyi munkapiac

A helyi munkapiac elemzéséhez új dimenziókat kell bevonnunk a vizsgálatba. A helyi munkapiac az a terület, amelyben megtalálható az a ténylegesen működő és potenciális munkaerő, amelyet adott vállalat bizonyos feltételek mellett alkalmazhat, illetve amelyen jelen vannak azok a vállalatok, amelyekkel adott vállalat versenyben áll a munkaerő megszerzéséért. A piac ebben a megközelítésben elsősorban területi-földrajzi fogalom. Egyrészt a piacon kívülség és belülség dimenziója földrajzi-területi értelmet nyer, másrészt a konkrét piaci helyzetek és mozgások sokkal megfoghatóbban rajzolódnak ki. Ezen túlmenően, a tér (terület) dimenziójának bevezetésével a településrendszer változói is bekerülnek a piacot befolyásoló tényezők közé.

A helyi munkapiac csak viszonylagos területi elkülönültséget jelent. Létezésének kritériuma csupán az, hogy a *területen belül* lezajló munkapiaci aktusok száma lényegesen meghaladja a kívülről befelé és a belülről kifelé irányuló mozgások számát. Nem rendszerről van tehát szó, minthogy a területen megjelenő *aktorok* nem feltétlenül kapcsolódnak egymáshoz (bár pusztán jelenlétükkel hatnak egymásra), hanem csak a gazdaság egy alkalmasan kiválasztott szeletéről, ahol a piaci mozgások jó része az egységen belül értelmezhető.

A helyi munkapiac folyamatait csak a „helyi” jelző maximális figyelembevételével lehet leírni. A terület gazdasági és szociológiai múltja és jelene, a munkaerő (helyi) normái és tradíciói, továbbá a különös formában megjelenő állam (helyi vezetés) szerepe másképpen nem érthető meg. Hasonlóan jelentősnek ítéljük a tér (terület) jellemzőinek vizsgálatát, minthogy a piac ráépül a területen levő településrendszerre és kommunikációs hálózatra, amely meghatározza a munkaerő és a vállalatok számára egymás elérhetőségét. Természetesen ez az „alap” vagy „háttér” maga is az aktorok és az állami szabályozás egymásra hatásának terméke, de a tényezőket a piachoz képest külső faktoroknak tekintjük.

A helyi munkapiac és a részpiacok fogalmai összekapcsolhatók. Például a foglalkozásspecifikus részpiacok különböző mértékben „szoríthatók be” a helyi piacok kereteibe. A nagyobb konvertálhatóságú foglalkozások részpiacain kiterjedtebbek a mozgások; más részpiacok mozgó jellegűek, területileg nem megfoghatóak, így a helyi munkapiacot empirikusan nehéz behatárolni.

Munkapiac és munkaerőmozgás

Már korábban utaltunk arra, hogy a munkapiac empirikusan elsősorban a munkaerő allokációján keresztül elemezhető. Ebből következik, hogy a munkapiac központi folyamatának a munkaerő mozgását tekintjük. A mozgások elemzése hosszú távú és rövid távú metszetben történhet. Hosszú távon elsősorban a tipikus utakat, tendenciákat, egyszerűen a mozgásokat tárhatjuk fel, rövid távon nagyobb súlyt kap az aktorok struktúrája és stratégiája, céljaik és viselkedésük elemzése. Míg az időt bekapcsolva a piaci mozgásokat és a struktúraváltozásokat

együtt kezeljük, addig statikus metszetben adott struktúrák között és azokon belül lezajló mozgásokat figyelhetünk meg. A piacot hosszú távon elemezve, elsősorban a mozgásoknak és az aktorok stratégiáinak gazdasági meghatározottsága kerül előtérbe, a rövid távú elemzésben viszont jóval nagyobb szerepet kap a munkapiac szociálpszichológiája és a piaci, valamint a piacon kívüli, de azzal kapcsolatos információs rendszer.

A munkaerő mozgása mint a munkapiac központi kategóriája mobilitási kategóriákkal írható le. Magukat a munkapiaci mozgásokat a szakirodalomban elfogadott fluktuáció kategóriája fedi. A munkaerő munkahelyek közötti áramlása megfelel az irodalomban szokásos „fluktuáció”-fogalomnak. Ám a piaci mozgások egy része kívül esik ezen. A potenciális, az átmeneti és a részmunkaerő ki- és belépései hiányoznak e fogalom értelmezési tartományából. A fluktuációt és az ilyen típusú ki- és belépéseket együttesen munkaerő-áramlásnak nevezzük.

A mobilitásnak a fluktuáción kívül két analitikusan elkülöníthető mozzanata van: migráció és intragenerációs társadalmi mobilitás. A mobilitás a térben migrációs, a gazdasági szférában fluktuációs, a társadalomban (rétegek között) intragenerációs társadalmi mobilitásként jelenik meg. A három mozzanat elemzési célú szétválasztásakor persze tudatosítani kell, hogy a munkaerőmozgás mint fluktuációs mozgás a másik két mozzanattal együtt van jelen a mobilitás konkrét megvalósulásában. (A mobilitás három mozzanatának összefüggéseit a következő táblázat érzékelteti.)

A mozgások típusai

Fluktuáció	Intergenerációs társadalmi mobilitás	Migráció	A típus sorszáma
van	van	van	1.
		nincs	2.
	nincs	van	3.
		nincs	4.
nincs	van	van	5.
		nincs	6.
	nincs	van	7.
		nincs	8.

A három mozzanat együttes figyelembevételével nyolc mozgástípust különböztethetünk meg. Az 1. típusú mozgástól a 8. típus felé haladva a mozgások egyre „szegényednek”, a nyolcadik típus esetében pedig már nincs is mozgás. A táblázat alapján az egyes mozgástípusok a következőképpen jellemezhetők:

1. és 2. típus — új munkahelyen új foglalkozás (munkakör), mely az előzőtől annyira eltér, hogy új társadalmi rétegbe való átkerülést jelent; az 1. típusnál mindez térbeli mozgással jár;

3. és 4. típus — új munkahelyen új foglalkozás társadalmi réteg-váltás nélkül, a 3. típusnál térbeli mozgással;
5. és 6. típus — intern munkapiacon (adott munkáltatónál) társadalmi rétegváltással járó munkakörváltozás, az 5. típusnál térbeli elmozdulással;
7. típus — intern munkapiacon csak térbeli elmozdulás;
8. típus — nincs mozgás.

A munkapiac történetéhez

A munkapiac folyamatai és struktúrájának változásai — bármilyen finoman kidolgozott kategóriarendszerrel közelítsük is — nem érthetők meg a munkapiac történeti előzményeinek és társadalmi-gazdasági-történeti összefüggéseinek elemzése nélkül. Maga a munkapiac is történeti termék: a kapitalista gazdaság szülötte. Eredeti formájában emberpiac. Az emberpiacon még a munkapiac konkrét helye is értelmezhető: ott gyűlnek össze a munkát keresők és az alkalmazók.

A vállalati formák fejlődésével, a vállalati méretek növekedésével a személyes piaci jelleg természetesen visszaszorult. A munkapiaci aktusok a munkaerő és a vállalat megbízottja (később szakértője) között zajlanak le. Ez a folyamat a munkapiac kiterjedésével haladt előre, egészen addig, míg azután a hatékonyság elve ezt a formát tette kizárólagossá. A munkapiacok fejlődésük kezdeti szakaszában helyiek, kis méretűek és homogének voltak, részpiacokként működtek. A munkapiac kiterjedésével e helyi piacok felbomlottak, nagyobb vonzáskörzetek, országgrésznyi, országos, sőt bizonyos tekintetben nemzetközi munkapiacok jöttek létre.

A munkapiac kiterjedése az urbanizációval, az iparosodással, a kommunikációs rendszer fejlődésével párhuzamosan ment végbe. Ezen belül másként zajlott le a munkapiac alakulása, eltérő rész-, valamint helyi piacok jöttek létre ott, ahol az ipari fejlődés és a városiasodás korán megindult, mint ahol csak később és felemás módon kezdődött meg. Nyugat-Európában a modern kor kezdetén kis térbeli kiterjedésű, zárt helyi munkapiacok jöttek létre, közepes városi központokkal, illetve néhány metropolisszal (és a hozzájuk tartozó agglomerációval). Kelet-Európában az ipari forradalom megindulásakor — főként a nagybirtokok és a nagy munkaerő-felesleg következtében — az agrárfélfelproletárok és -proletárok nagy csoportjai térbelileg kiterjedt, konvertálható munkaerőt felvevő, idényszerű és részleges munkapiacon helyezkedhettek el.

A munkapiac a középkor végén a városokban alakul ki. (Egy-egy foglalkozás részpiaca korábban is létre jöhet, ez időszakos, kicsi és zárt: például házatlan zsellér a feudalizmusban.) A helyi piac később egyre veszt jelentőségéből, mert a termelés és az kiszolgáló folyamatok, valamint a fogyasztás országos szintre terjednek ki. A városok ipari üzemei is függetlenednek településeiktől. A munkapiac az egyetlen piac, mely az iparosodott társadalom városában összeköti a települést a területén levő termelési egységekkel. E kapocs szoros, és nem is látszik lazulni; ez a várostelepülés továbbfejlődését alapvetően meghatározó elem. A társadalom munkamegosztása nő. Ez több foglalkozásspecifi-

kus részpiacot hoz létre. Ugyanakkor a helyi piacok határai kitolódnak. De a munkamegosztás nem növeli a végtelenségig a részpiacok számát, mert nő a részpiacok nyitottsága, egyre inkább lehetővé válik a szakma- és a foglalkozásváltozás, az átlépés más részpiacokra. Ez a tény a részpiacok számának csökkenése irányában hat. Ebben nagy szerepe van az átképzésnek is. Az ellentétesen ható két tényező eredőjeként nő vagy csökken az adott helyen levő részpiacok száma.

A hazai szocialista munkapiac néhány vonása

A szocialista gazdaságban a munkapiaci folyamatok és mozgások leglényegesebb sajátosságát abban látjuk, hogy bár a munkaerő munkáltatótól származó jövedelmét nem piaci erők, hanem az állam határozza meg, a munkaerő mégis piaci mechanizmusok közvetítésével sorolódik be a munkamegosztás ilyen vagy olyan helyére (a piac létezésének mindkét kritériuma adott).^{*} Természetesen ez nem teljesen igaz a munkaerő minden csoportjára és minden időszakra. Az 1950-es években a munkaerő mozgásának korlátozása, illetve a szabad munkavállalás megszüntetése a munkaerő mozgásának nem piaci útját tette szokásossá. Jelenleg ismét nagyobb súlyt kapnak a munkaerő besorolódását közvetlenül irányító eszközök. A munkaerő tehát a szabályozott piac keretein belül sem határozhatja meg szabadon stratégiáját.

Ugyanakkor a munkaerő — bármilyen eszközzel történő — szabályozása sohasem lehet teljes, részben mert a munkaerőnek van stratégiája, részben mivel a munkapiac nem fogja át a gazdaság (szűkebben: a termelés) egészét; a munkaerő egy része kiléphet a munkapiacról.

A piac szabályozása csak akkor lehet hatékony, ha figyelembe veszi a piaci szereplők helyzetét és stratégiáját. Ellenkező esetben a szabályozott piac mellett létezik a szabályozás ellenére működő munkapiac is, mely éppen a szabályozás és a piaci folyamatok (erők) pillanatnyi viszonyát tükrözi. A jelenlegi „munkaerőhiányos” helyzetben például a vállalatoknak fontos célja a munkaerő megtartása, így minduntalan kénytelenek megsérteni a szabályozást. Általánosabban fogalmazva: a két aktor stratégiája és viselkedése megséríti a piacot integráló állami szabályozást, ha az nem veszi kellőképpen figyelembe a piaci mechanizmusokat, illetve ha a tranzaktív viszonyokat pusztá eszközként kívánja kezelni. A szocialista munkapiac csaknem teljesen átfogja a munkaerő egészét. A gazdaság szocializált szférája mellett megtalálható egy látzólag csekély terjedelmű nem társadalmisított szféra is. Ennek jelentőségét az adja, hogy a társadalmisított szférában megjelenő munkaerő lényeges része a másik szférában is jelen van. Itt gyakorlatilag nincs munkapiac, a kisárutermelés vagy az önellátó családi termelés dominál. A munkaerő stratégiájának szempontjából azonban e szféra jelentőségét aligha lehet túlértékelni.

A szocialista munkapiac elhatárolását, különös munkaerőcsoportjainak meghatározását ugyancsak a piaci jelenlét és annak tartóssága alapján végezhetjük el. Korábbi típusaink annyiban változnak, hogy a

^{*} A másik lényeges vonás az állam munkaerő-keresletet szabályozó funkciója. Erre azonban nem térünk ki.

potenciális, átmeneti és részleges munkaerő a társadalmasított és a nem társadalmasított szféra közötti mozgásokkal, illetve a mozgás hiányával is jellemezhető. A típusok effajta meghatározása a stratégiák magyarázatát teszi lehetővé.

A szocialista munkapiac történetének leírása elengedhetetlenül szükséges a jelenlegi helyzet megértéséhez, annál is inkább, mert az elemzés során megvizsgált munkaerő mozgásai átfogják az elmúlt 20—25 évet, ami időben nagyjából megfelel a kisárutermelő mezőgazdaság megszűnésének és a szocialista iparosításnak. Ha csak e két tényt említjük is, világossá válik, hogy a vizsgált időszak döntő változásokat hozott mind a munkapiac nagysága, mind struktúrája, mind jellege (integráltsága, homogenitása, szabályozottsága) szempontjából. A gazdasági-társadalmi változások legfontosabb munkapiaci következményeit röviden a következőkben foglalhatjuk össze.

— Megjelenik és teljessé válik a társadalmasított munkapiac — a munkaerő ma döntően itt helyezkedik el —, a nem szocializált munkapiac csaknem teljesen megszűnik, a kisárutermelő szféra döntően munkapiaci szférává alakul át.

— A munkapiacon kívüli népesség aktív korú része belép a munkapiacra.

— Egymástól kevésbé függő és eltérő szabályozású munkapiacokból országos munkapiac alakul ki (a helyi szabályozás háttérbe szorul az állami szabályozással szemben, egységes központi ár- és bérszabályozás lép működésbe). A helyi piacok és a helyi jellegű szabályok természetesen nem szűntek meg, de alapjaiban a központi szabályozás dominál.

— A munkaerő és a vállalat hierarchikus (alá- és fölérendeltségi) viszonya tranzaktív viszonyra alakul át (adminisztratív szabályozásból gazdasági szabályozás, vevők piacából eladók piaca a formális egyenlőség viszonyai között).

Lényegében a hatvanas évek végére tehető az országos társadalmasított munkapiac létrejötte, amelynek jellege feltehetően nem változik lényegesen a közeljövőben. Gyors struktúraváltozásokra, átrétegződésre, nagy volumenű mozgásokra nemigen lehet számítani.

A helyi munkapiacok szempontjából e változások más metszetben jelennek meg, de lényegében azonosak. A második világháború előtt a helyi piacok egyértelmű túlsúlyát részben a nagymértékben differenciált bérszínvonal (és a létfenntartási költségek, valamint a fogyasztási struktúra területi eltérései), részben a helyi „szervek” — viszonylagos — autonómiája, részben a vállalatok eltérő munkaerő-politikája jelzi.

Az 1950-es évek elején a munkapiacok helyi vonásainak gyengülése az egységes szabályozásnak (különösen a bérszabályozásnak), továbbá az iparosítás területi stratégiájának, valamint annak volt a következménye, hogy a helyi szervek az állam kihelyezett képviselőivé váltak. Az egységes szabályozás az adott területen való munkavállalást az állami munkaerő-politika függvényében tette előnyössé vagy hátrányossá, a munkapiacok területi változatai a területi szervek önállóságának csökkenésével gyakorlatilag eltűntek. Az iparosítási politika a már iparilag fejlett körzetek további növekedését preferálta, ennek következtében

nagy méreteket öltött a nem iparosodott területekről az iparosodott területekre irányuló ingázás, vagyis az addig helyi jellegű nem ipari munkapiacokat „felszívták” az ipari jellegű munkapiacok. Az iparosodott helyi munkapiacok regionális vagy országos munkapiaccá alakultak.

Az 1960-as évek végétől az ún. vidéki ipartelepítés, a megyék (és részben a járáások, települések) önállóságának növekedése nyomán megállt a nagy (ipari) munkapiacok növekedése, s mellettük újra létrejöttek kisebb helyi piacok. A helyi jellegűt a „helyi” ipari munkaerő növekedése mellett a mezőgazdaság szocialista átszervezése és a helyi autonómia erősödése is növelte.

E folyamat másik (területi, helyi) sajátossága, hogy míg korábban a munkaerő allokációja volt a munkapiaci struktúrák és a helyi munkapiacok kialakulásának uralkodó folyamata, addig jelenleg elsősorban a vállalatok allokációja a döntő.

Felhasznált irodalom

1. Balán, J.—Browning, H. L.—Jelin, E.: Men in a developing society. Geographical and Social Mobility in Montenegro. Univ. of Texas Press, Austin—London, 1973.
2. Bertalan László: Mezőgazdaság—munkaszervezet—munkaerőpiac. MTA Szociológiai Kutatóintézet, 1973.
3. Galasi Péter: A községekben élő ipari-építőipari munkások mint a munkaerő sajátos csoportja. Közgazdasági Szemle, 1976. 3. sz.
4. Hegedüs András—Márkus Mária: Ember, munka, közösség. Közgazdasági és Jogi Könyvkiadó, 1966.
5. Héthy Lajos—Makó Csaba: A munkaerő-vándorlás és a gazdasági szervezet. Társadalomtudományi Szemle, 1973. 5. sz.
6. Kalmük, V. A.: Izmenenyija uszlovij i sztruktur zanyatosztyi szelszkovo naszelenija v processze urbanizaciji gyerevnyi. Szociologicseszkiye Isszledovanyija, 1976. 3. sz.
7. Kemény István: A magyar munkásosztály rétegződése. Szociológia, 1972. 1. sz.
8. Malinyin, E. D.: Ekonomicseszkiye oszнови planyirovanyija tyerritorialnoj mobilnosztyi trudovih reszurszov. A „Metodologicseszkiye problemi mobilnosztyi trudovih reszurszov” című kötetben. Szerkesztette: R. V. Rivkina és T. I. Zaszlavszkaja. Novoszibirszk, 1974.
9. Munkácsy Ferenc: A munkaerőhiány és a munkapiac sajátosságainak összefüggései. Munkügyi Szemle, 1976. 6. sz.
10. Nemes Ferenc: Mozgás és stabilitás a munkaerő világában. Valóság, 1969. 9. sz.
11. Rivkina, R. V.: K izucsenyiju szociologo-pszichologicseszkih aszpektov trudovoj mobilnosztyi. A 8. sz. kötetben.
12. Timár János: Fluktuáció és mobilitás. Valóság, 1969. 9. sz.
13. Timár János: Foglalkoztatáspolitikánkról és munkaerő-gazdálkodásunkról. Közgazdasági Szemle, 1977. 2. sz.
14. A vállalati munkaerő-gazdálkodás és munkaviszonyok. A szocialista vállalat, 3. kötet, Akadémiai Kiadó, 1975.
15. M. Venyige Júlia—Józsa Ödön—Gyetzvai László: Munkaerő-szerkezet és mobilitás. Közgazdasági és Jogi Könyvkiadó, 1975.
16. Viszt Erzsébet: A munkaerő szakmai mobilitása. Ipargazdasági Értekezések, 8. k. Akadémiai Kiadó, 1975.
17. Zaszlavszkaja, T. I.: A falusi lakosság városba településének társadalmi funkciói. A Városshociológia című kötetben. Közgazdasági és Jogi Könyvkiadó, 1973.
18. Zaszlavszkaja, T. I.: Trudovaja mobilnosztyi kak predmet ekonomikoszociologicseszskovo isszledovanyija. A 8. sz. kötetben.

Az 1974—1975-ös amerikai gazdasági válság és néhány tanulsága

Az Egyesült Államok 1974—1975-ben a II. világháborút követő három évtized legsúlyosabb gazdasági válságát élte át. *A válság mélységét, kiterjedését, időtartamát és az amerikai dolgozók helyzetére gyakorolt negatív hatását tekintve egyaránt túltett az elmúlt évtizedek valamennyi visszaesésén.*

A válság *mélységét*, vagyis a termelés visszaesését szemlélteti, hogy a legátfogóbb gazdasági mutató, a végtermék (Gross National Product) volumene a csúcspont (1973 negyedik negyede) és a mélypont (1975 első negyede) között 6,6 százalékkal¹ esett vissza, míg 1957—1958-ban csökkenése 3,2 százalékos volt. A konjunktúra alakulása szempontjából döntő fontosságú ipari termelés hanyatlása az 1974. júniusi csúcstól az 1975. márciusi mélypontig 15,3 százalék volt (1957—1958-ban 13,5 százalék).

A válság *kiterjedését* mutatja, hogy a tartós javak termelésén és a gyáriparon túl kiterjedt a termelés és a fogyasztás valamennyi egyéb területére is, s különösen erősen sújtotta az építési tevékenységet, amelynek volumene 1973 első és 1975 második negyede között 28,9 százalékkal esett. A II. világháború óta először fordult elő, hogy a fogyasztás reálvolumene *éves szinten* is csökkent: 1974-ben 1,1 százalékkal volt kisebb az előző évinél.

A válság *időtartamát* jellemzi, hogy a végtermék csökkenése 5 negyedéven át tartott, míg 1957—1958-ban a hanyatlás csak féléves volt (1957 harmadik negyedétől 1958 első negyedévéig). Így a végtermék volumene — a háború utáni időszakban — ugyancsak páratlan jelenséggént két egymást követő évben csökkent: 1974-ben 1,7, 1975-ben pedig 1,8 százalékkal. Az ipari termelés csökkenése igen éles, de rövid volt: 9 hónapig tartott, míg 1957—1958-ban 14 hónapig. A válság előtti színvonalat azonban csak a mélypontot követő 20. hónapban (1976 novemberében) sikerült ismét (minimálisan) túlszárnyalni.

A *dolgozók helyzete* a válság alatt a legutóbbi évtizedekben ismeretlen mértékben rosszabbodott; a munkanélküliség 1975 májusában — amikor a legnagyobb volt — 8,9 százalékot ért el (1958-ban a munkanélküliség maximuma „csak” 7,3 százalék volt); erősen csökkentek a reálbérek is. A nem mezőgazdasági magánvállalatok munkásainak heti

¹ Itt és a továbbiakban minden értékatat — ahol más megjelölés nincs — 1972-es *dolárban, éves szinten* értendő. A százalékok így kifejezett abszolút számokon alapulnak, tehát reálvolumeneket, illetve ezek változását vagy arányát fejezik ki. Az adatok forrása — ahol másképp megjelölve nincs — a hivatalos statisztika, az Egyesült Államok Kereskedelmi Minisztériumának havi kiadványa, a Survey of Current Business és annak mellékletei.

reálbére az 1973. júliusi csúcs és az 1975. áprilisi mélypont között 8,1 százalékkal esett. A munkások *elkölthető* heti reálbérenek csökkenése a fokozódó adóteher miatt ennél is nagyobb (több mint 10 százalék) volt.

A válság lefolyásának fő vonásai

Az 1974—1975. évi gazdasági válság az 1969—1970. évi visszaesést követő rövid, mintegy két és fél éves fellendülés után bontakozott ki. A végtermék fő összetevőinek alakulását elemezve azt látjuk, hogy a visszaesés — az 1960—1961. évihez hasonlóan — úgy indult, mint a tartós fogyasztási cikkek és a lakásépítés iránti kereslet hanyatlása miatti általános, de enyhe lanyhulás. A *fogyasztói beruházások* 1973 első negyedévében tetőztek, ezt követően a tartós fogyasztási cikkek vásárlása 7, a lakásépítkezés pedig 8 negyedéven át csökkent. A csökkenés mértéke a tartós fogyasztási cikkekénél 17,5 százalék, a lakásépítkezésben 45 százalék volt. A *személyi fogyasztás* 1973 harmadik negyedévében tetőzött, majd 5 negyedéven át esett, s 2,9 százalékos csökkenés után, 1974 negyedik negyedévében érte el a mélypontot. A végtermék csaknem kétharmadát kitevő személyi fogyasztásnak e hanyatlása a következő negyedévben a végtermék egészének nagyfokú csökkenését eredményezte. A csökkenés 1973 negyedik és 1975 első negyedéve között 81,5 milliárd dollárt tett ki. Mint a korábbi visszaesések idején is, a fogyasztáson belül a hanyatlás kevésbé (bár a korábbiaknál súlyosabban) érintette a *nem tartós javak* vásárlását, ahol a csökkenés 7 negyedéven át tartott (1973 első negyedévéától 1974 negyedik negyedévéig) és 3,6 százalékot tett ki. A visszaesés ezúttal sem érintette a *személyi fogyasztásra* való szolgáltatások szektorát; e vásárlások a válságban is negyedévről negyedévre nőttek.

Az újratermelési folyamatban — s így a válság alakulásában — döntő szerepet játszó állótöke-beruházások csökkenése csak viszonylag jelentős késéssel követte az általános hanyatlást. (Talán ez az oka annak, hogy sokan — köztük e sorok írója is — alábecsülték a kibontakozó visszaesés várható súlyosságát.) Az állótöke-beruházások egészen 1974 első negyedévéig lassan emelkedtek. Ezután csökkenés következett be, amely másfél évig tartott, s 17,5 százalékos hanyatlás után 1975 harmadik negyedévében érte el a mélypontot.

A válság lefolyása szempontjából nagy szerepe volt a készletek alakulásának. Az inflációs áremelkedésre számító felhasználók — főleg 1973 második felében — rendkívüli mértékben növelték készleteiket, ami az utolsó negyedévben (éves szinten) 25,4 milliárdot tett ki. Ezt követően a készletfelhalmozás lelassult, 1975 elején pedig megkezdődött a készletek apadása (1975 második negyedévben, szintén éves szinten, a csökkenés 20,5 milliárdot tett ki). Így a végtermék említett 5 negyedévi 81,5 milliárd dolláros csökkenéséből csaknem 46 milliárd (50,3 százalék) jutott a készletváltozásra.

Az ipari termelés válság alatti csökkenését szemlélteti az 1. sz. táblázat.

Az adatok azt mutatják, hogy az ipari termelés csökkenése rövid ideig tartott, de nagyarányú volt. A válságszerű csökkenés tulajdonkép-

Az ipari termelés csökkenése a válságban
(Federal Reserve Board index, 1967 = 100)

Megnevezés	Csúcspont		Mélypont		A csökkenés	
	időpont	index	időpont	index	tartama hónapok- ban	mértéke %-ban
Összesen	1974. június	131,9	1975. március	111,7	9	15,3
Fogyasztási cikkek ..	1974. augusztus	132,2	1975. február	116,1	6	12,2
Beruházási felsz.	1974. szeptem- ber	146,5	1975. április	125,6	7	14,3
Anyagok	1974. június	135,7	1975. március	108,3	9	20,2

pen 1974 szeptembere és 1975 márciusa között ment végbe, s mértéke e rövid — 6 hónapos — időszakban 15,3 százalékot tett ki, ami éves szinten több mint 30 százaléknak felel meg. Ezt összehasonlítva az ipari termelés 1957—1958-as csökkenésével megállapíthatjuk, hogy a visszaesés 1974—1975-ben sokkal meredekebb volt az 1957—1958. évinél, s nagyobb része összpontosult egy rövid időszakra. A nagyarányú csökkenést mindkét visszaesésnél 6—8 hónapig tartó pangás, illetve lanyhulás előzte meg. A táblázatból az is kitűnik, hogy a csökkenés különösen az anyagoknál volt nagy (több mint 20 százalékos). Az ipari átlagnál kisebb mértékben csökkent a beruházási javak termelése, mutatva, hogy a válságot sokkal inkább a fogyasztói, mintsem az állótőke-beruházások visszaesése okozta. Összehasonlításképpen: 1957—1958-ban a gépi beruházási javak termelése csaknem 23, a tartós javaké pedig 21,5 százalékkal esett, de a feldolgozó ipari termelés egészének csökkenése kisebb volt mint 1974—1975-ben, mivel a nem tartós javak szektorát a válság akkor kevésbé érintette. 1957—1958-ban a fogyasztási cikkek termelése jóval kisebb mértékben (5,7 százalékkal) csökkent, mint az ipari termelés egésze (13,5 százalékos csökkenés), míg 1974—1975-ben a kettő között nem volt nagy különbség (12,2, illetve 15,3 százalék). Az ipari termelés nagyarányú visszaesése együtt járt az ipari kapacitáskihasználás zuhanásszerű csökkenésével; a kapacitások kihasználtsága 1975 második negyedében 67 százalékos volt, s a II. világháború óta a legalacsonyabb szintre süllyedt.

A válság — a végtermék egészét tekintve — 1975 első negyedében (az ipari termelés 1975 márciusában) érte el a mélypontját. Azóta a végtermék felhasználását, az ipar termelését jellemző mutatók — kisebb-nagyobb ütembeli és időbeli eltéréssel — felfelé mozognak. A végtermék egésze 1975. első negyedében (éves szinten számítva) 10,4 százalékkal csökkent, a második negyedében 5,6, a harmadikban 11,4, a negyedekben 3,3 százalékkal nőtt. Míg a harmadik negyedév erős növekedése jórészt a készletcsökkenés jelentős mérséklődéséből eredt (az első negyedben több mint 20 milliárddal, a második negyedben mintegy 21 milliárddal, a harmadik negyedben mintegy 1 milliárddal), addig a negyedik negyedben a növekedés már más, szélesebb bázison nyugodott. 1976-ban — negyedévről negyedévre növekedve — a végtermék 6,1

százalékkal volt nagyobb az 1975. évinél. A végső kereslet csaknem kétharmadát kitevő személyi fogyasztás 1975 első negyedében már emelkedni kezdett. (Az üteme utóbb fokozódott — amiben nagy szerepe volt a később még tárgyalandó, 1975 második negyedében életbe léptetett adócsökkentésnek.) A személyi fogyasztás volumene 1975 harmadik negyedében már kissé túlhaladta a válság előtti (1973. harmadik negyedévi) csúcsertékét. E tendencia a személyi fogyasztás mindhárom összetevőjére kimutatható, bár a tartós javak vásárlása a válság előtti csúcsot csak 1976 harmadik negyedében haladta meg. Az állótőke-beruházások később érték el mélypontjukat, de 1975 negyedik negyedében itt is megindult — bár egyelőre csak igen lassan — növekedésük. (Az állótőke-beruházások még 1976 harmadik negyedében is 12 százalékkal elmaradtak a korábbi csúcshoz képest.) Bekövetkezett a fordulat a válság által igen erősen sújtott lakásépítésben is, bár a lakásépítés 1976 harmadik negyedében még 25 százalékkal alatta maradt a korábbi csúcshoz képest. A végső felhasználás szintén 1975. első negyedében érte el a mélypontját. Az emelkedés azóta erőteljes: a korábbi csúcsot gyorsan, 1975 negyedik negyedévére kissé, 1976 harmadik negyedévére pedig jelentősen túlhaladta. Határozott fordulat volt — összefüggésben a már említett adócsökkentéssel — az elkölthető jövedelmek emelkedésében.

A válságból a megélénkülésbe végbement fordulatot jól mutatja az ipari termelés alakulása, amely az 1975. márciusi mélypont óta szinte hónapról hónapra — 1976 márciusáig kb. 15 százalékkal — emelkedett. Az 1976. évben így 10 százalékkal volt magasabb az ipari termelés az előző évinél. Ennek megfelelően a kapacitáskihasználás is emelkedett: 1975 utolsó negyedében 70,8, 1976 végén pedig 81,0 százalékra.

A fordulat a munkanélküliség alakulásában is megmutatkozott. A munkanélküliek aránya az 1975. márciusi 8,9 százalékos maximumról — lassan csökkenve — 1975 decemberében 8,3, 1976 decemberében pedig 7,9 százalékra csökkent.

1974—1975-ben az Egyesült Államok gazdaságpolitikájának irányítói megvalósították azt, amit korábban mindenki lehetetlennek tartott. Az ország gazdasági életének hajóját bekormányozták a II. világháború utáni időszak legsúlyosabb gazdasági válságába, s egyidejűleg kitétték a rohanó sodrású inflációnak is. Erről tanúskodik, hogy a fogyasztói árindex emelkedése 1972 decembere és 1973 decembere között 8,9 százalékos, 1974 decembere és az előző év azonos időpontja között pedig 12,2 százalék volt. *Az infláció üteme csak a válság elmúltával mérséklődött.* A fogyasztói árindex 1975 decemberében már „csak” 7,8 százalékkal, 1976 decemberében pedig kb. 5 százalékkal volt magasabb az egy évvel korábbinál. A válságnak éppen az adott rendkívüli — minden korábbitól eltérő — jelleget, hogy a termelés nagymértékű csökkenése gyors, kétszámjegyű inflációval párosult. Noha a visszaesés időszakában is folytatódó áremelkedés korántsem szokatlan a II. világháború utáni időszak gazdaságtörténetében, a két „betegség” ilyen mértékű, s egyidejű érvényesülése egyedül álló jelenség a gazdasági válságok másfél évszázados történetében. *Kétségtelenül ez ennek a válságnak a legfőbb megkülönböztető vonása.*

Még élesebb a fordulat a nagykereskedelmi árak alakulásában, amelyek 1973 decembere és 1974 decembere között több mint 20, a következő

12 hónap alatt pedig alig több mint 4 százalékkal emelkedtek. A rákövetkező 12 hónapban az emelkedés 4,7 százalékot tett ki.

Felmerül a kérdés: jelent-e ez a válság — amely a II. világháborút követő három évtizedben kétségtelenül a legsúlyosabb volt — *valami új, gyökeres fordulatot*. Vajon alapvetően megváltoztak-e ebben az időszakban az Egyesült Államok újratermelési folyamatának, ezen belül a visszaeséseknek a jellemző sajátosságai? 1963-ban vázoltam azokat az új sajátosságokat, amelyek az Egyesült Államok háború utáni ciklusait jellemezték és ezeket a régebbi — különösen pedig a két világháború közötti — ciklusoktól megkülönböztették:

1. A válságok eléggé sűrűn ismétlődtek.

2. Viszonylag enyhék és rövidek voltak, a személyi fogyasztás a válságokban alig csökkent, az állótőke-beruházások csökkenése pedig sohasem ért el olyan mértéket, hogy az állótőke-állomány, s így a termelőkapacitás csökkent volna.

3. A válságok egyrészt nem robbanásszerűen törtek ki, hanem a termelés csökkenését mintegy félévig tartó stagnálás előzte meg, másrészt teljesen elmaradt vagy egészen rövid volt a depresszió fázisa.

4. A termelés erősebb csökkenése a tartós javakra korlátozódott.

5. 1948—1949-et kivéve a válságokat nem áresés, hanem áremelkedés kísérte.

6. A válságokat nem kísérték a korábbi időkből jól ismert látványos pénzügyi események (tőzsdekrach, bankcsődök, hitelválság stb.)²

Úgy vélem, akkori megállapításaim ma is helytállóak, annak ellenére, hogy az itt tárgyalt válság súlyosabb volt az 1957—1958. évinél. A személyi fogyasztás csökkenése nagyobb volt ugyan, mint 1958-ban, de még mindig enyhe, miközben a nem tartós és tartós javak termelésének csökkenése között most is jelentős különbség volt az utóbbi rovására. Ezért állapíthatjuk meg: nem történt gyökeres változás, a II. világháború óta eltelt időszakban kialakult „válságmodell” nem változott. Akkor pedig mi az oka annak, hogy az általános „válságmodell” változatlansága ellenére az 1974—1975. évi válság mégis sokkal súlyosabb volt a korábbiaknál?

E kérdésre csak részletesebb elemzéssel adhatunk választ. Az 1974—1975-ös gazdasági válság sajátosságainak, lefolyási mechanizmusának elemzése végett mindenekelőtt vegyük szemügyre, hogy milyen szerepük volt a legátfogóbb gazdasági mutató, a végtermék globális csökkenésében a felhasználás, illetve a termelés egyes összetevőinek. Erről a 2. sz. táblázat e két időszakra vonatkozó adatait összehasonlítva a következőket mondhatjuk.³

Mindenekelőtt megállapíthatjuk, hogy a végső felhasználás, illetve a készletezés súlya a két válságban eltérő volt. 1957—58-ban az előbbi, 1974—75-ben az utóbbi játszott nagyobb szerepet a végtermék csökkenésében. A személyi fogyasztás visszaesése a korábbi válságban a csökkenés jóval nagyobb hányadát adta. Ezen belül a tartós javak vásárlásának szerepe mindkettőben nagyjából hasonló, míg a nem tartós javak

² Molnár Ferenc: Gazdasági növekedés és válságok az Egyesült Államokban. Közgazdasági és Jogi Könyvkiadó, 1963. 215. l.

³ Az abszolút adatokat tekintve, ne felejtjük el, hogy a két válság között az egész gazdaság volumene (a GNP) nagyon megnőtt, mintegy 1,8-szorosára. Így az összehasonlítást elsősorban a százalékos megoszlási arányok alapján kell megtennünk.

A végtermék csökkenésének megoszlása

Megnevezés	Csökkenés 1973 negyedik és 1975 első negyede között		Csökkenés 1957 harmadik és 1958 első negyede között	
	Mrd 1972-es \$-ban	Százalékos megoszlása	Mrd 1972-es \$-ban	Százalékos megoszlása
<i>Végtermék</i>	81,5	100,0	22,2	100,0
Személyi fogyasztás	11,3	13,9	4,2	18,9
Tartós javak	12,1	14,8	2,9	13,1
Nem tartós javak	7,4	9,1	3,3	14,9
Szolgáltatások*	-8,3	-10,2	-2,1	-9,5
Bruttó magánberuházás	82,5	101,2	16,9	76,1
Állótöke	36,6	44,9	6,5	29,2
Nem lakás állótöke	18,0	22,1	5,9	26,6
Épület	8,2	10,1	0,6	2,7
Termelőberendezés	9,8	12,0	5,2	23,4
Lakás	18,6	22,8	0,6	2,7
Készletváltozás	45,9	56,3	10,5	47,2
Nettó export	-7,2	-8,8	4,7	21,2
Állami** vásárlás*	-5,1	-6,3	-3,6	-16,2
Ebből szövetségi vásárlás*	-0,5	-0,6	-0,3	-1,4
Állami és helyi vásárlás*	-4,5	-5,5	-3,4	-15,3
Végző felhasználás	35,6	43,7	11,8	53,1
Fogyasztói beruházás	30,7	37,7	3,5	15,8
Jószágtermelés	65,2	80,0	22,1	99,5
Tartós javak	42,5	52,1	21,3	95,9
Nem tartós javak	22,8	28,0	0,8	3,6
Építés	29,5	36,2	-1,0	-4,5
Anyagi termelés	94,7	116,2	21,1	94,9
Szolgáltatások	-13,2	-16,2	1,2	5,3

* E tételeknél a válság időszakában nem csökkenés, hanem növekedés volt. A - jel arra utal, hogy e tétel mérsékelte a csökkenést.

** Pontosabban közületi vásárlásokról van szó. Csupán a konvencionális szóhasználatnak megfelelően használom az „állami” jelzőt. A „szövetségi” megjelölés a szövetségi kormányra vonatkozik, az „állami és helyi” tétel az USA 50 állama, továbbá a helyi (járási, városi, községi) szervek áru- és szolgáltatás vásárlásait tartalmazza.

vásárlásának csökkenése 1974—75-ben jóval kisebb volt, mint 16 évvel korábban. A szolgáltatások mindkét esetben (és hasonló mértékben) mérsékeltek a végtermék csökkenését. Feltűnő a különbség a magánberuházások csökkenésben játszott szerepében (101, illetve 76 százalék). Ez a különbség elsősorban abból adódik, hogy a lakásépítési kedv, amely a korábbi válság időszakában nem csökkent számottevően, most érezhetően alábbhagyott. A lakásépítés visszaesése, amely 1957—1958-ban az egész végtermékcsökkenés mindössze 2,7 százalékáért „volt felelős”, 1974—1975-ben annak 22,8 százalékát okozta! *Ez újabb bizonyíték amellett, hogy az 1974—1975-ös válság elsősorban a fogyasztói beruházások, nem pedig az üzleti állótöke-beruházások visszaesésére vezethető vissza*, hiszen a fogyasztói beruházások az egész végtermék csökkenésének 1974—1975-ben 37,7 míg 1957—1958-ban csupán 16 százalékát tették ki. További fontos különbség az állami vásárlások megváltozott szerepe. Ezek mindkét válságban nőttek, de 1974—1975-ben növekedésük csupán 6,3 százalékban ellensúlyozta a végtermék csökkenését, míg 1957—1958-ban több mint 16 százalékban. A visszaesés mindkét válságban lényegé-

ben az anyagi termelésre korlátozódott, sőt 1974—1975-ben a szolgáltatások volumene még emelkedett is. (L. a 2. sz. táblázatot.)

A kereslet, illetve a termelés több fontos összetevőjénél a csúcs-, illetve a mélypont *nem esett egybe* az egész végtermék mozgásának csúcs-, illetve mélypontjával. A 3. sz. táblázat a fő mutatók teljes csökkenésének időtartamát és százalékos mértékét szemlélteti, szembeállítva az 1974—1975. évi és az 1957—1958-as adatokat.

A személyi fogyasztáson belül a tartós javak vásárlása 1974—1975-ben erősebben csökkent, mint 1957—1958-ban, de ez a csökkenés egy teljes évvel rövidebb ideig tartott. 1957—1958-ban ugyanis a tartós javak termelése (a lakásépítés is!) már 1955-ben elérte csúcspontját. Ezt erős csökkenés követte, s magában a válságban csökkenésük már minimális volt.

3. sz. táblázat

A végtermék-felhasználás és a -termelés fő mutatóinak csökkenése

(1972-es \$-adatok alapján)

Megnevezés	Az 1974—75. évi csökkenés		Az 1957—58. évi csökkenés	
	időtartama negyedévek- ben	mértéke %-ban	időtartama negyedévek- ben	mértéke %-ban
Keresletfajták szerint				
Végtermék	5	6,6	2	3,2
Személyi fogyasztás	5	2,6	1	1,4
Tartós javak	7	17,5	11	15,3
Nem tartós javak	7	3,6	2	1,7
Szolgáltatások	csökkenés nem volt		csökkenés nem volt	
Bruttó magánberuházás	6	40,4	10	24,9
Állótöke	9	23,6	10	11,7
Nem lakás állótöke	6	17,6	8	13,3
Épület	7	22,0	10	10,1
Termelőberendezés	6	17,3	4	19,3
Lakás	8	45,0	11	20,3
Készletváltozás	6	—	9	—
Nettó export	1	19,0	5	65,3
Állami vásárlás	1	0,1	csökkenés nem volt	
Szövetségi vásárlás	2	1,0	2	1,7
Ezen belül:				
Katonai	8	9,6	2	2,9
Állami és helyi szervek vásárlása	1	0,01	csökkenés nem volt	
Termékfajták szerint				
Végző felhasználás	6	3,3	2	1,7
Anyagi termelés	5	13,4	2	5,2
Jószágtermelés	5	11,3	2	6,8
Tartós javak	7	18,6	10	20,4
Nem tartós javak	5	6,7	3	1,0
Építés	9	28,9	9	3,0
Szolgáltatások	1	0,6	1	0,7
Kiegészítő tételek				
Fogyasztói beruházás	8	25,3	11	16,6
Autótermék	8	40,1	11	43,1
Elkölthető személyi jövedelem	5	4,0	2	1,2

Megjegyzés: Néhol a csökkenés tartama meghaladja a 8 negyedévet, azaz a két nap-tári évet.

A személyi fogyasztás nem tartós szektorában a csökkenés 1974—75-ben jóval hosszabb ideig tartott, mint 1957—1958-ban, százalékos mértéke azonban most is csekély volt, a szolgáltatások volumene pedig egyik válságban sem csökkent.

A nem lakásépítés jellegű állótőke-beruházások csökkenése mindkét válság idején hasonló mértékű volt, de 1957—1958-ban két évig, 1974—1975-ben csak másfél évig tartott. Azonos arányú, de 1974—1975-ben elhúzódóbb volt a termelő berendezések vásárlásának csökkenése is.

Említésre méltó különbség, hogy az állami vásárlások a korábbi válságban nem csökkentek, 1974—1975-ben viszont — ha minimálisan is — igen. A végső felhasználás csökkenése ebben a válságban jóval elhúzódóbb, s százalékban is a duplája volt. Nagyjából ugyanezt állapíthatjuk meg az anyagi termelés csökkenéséről is. A tartós javak termelésének visszaesése viszont 1957—1958-ban volt elhúzódóbb (a százalékos visszaesés hasonló fokú). Feltűnő sajátossága az 1974—1975-ös válságnak, hogy az építés százalékos esése majd tízszer akkora, mint 1957—1958-ban, noha a visszaesés időtartama (összefüggésben a fogyasztói beruházások már említett, 1955 utáni hanyatlásával) azonos. Nagyon fontos különbség 1957—58-hoz viszonyítva, hogy 1974—1975-ben az elkölthető személyi jövedelem csökkenése jóval tovább tartott, és bár a 4 százalékos csökkenést nem lehet túl nagynak nevezni, az mégis jelentős, hiszen a korábbi esetben 1 százalék végtermékcsökkenéssel az elkölthető jövedelem mindössze 0,4 százaléknyi, 1974—1975-ben viszont 0,6 százaléknyi — vagyis másfélszer akkora — csökkenése párosult.

A válság alakulására ható szerkezeti tényezők

Az említett néhány fő különbség megállapítása után vizsgáljuk meg, milyen tényezők, folyamatok okozták a két válság eltérő lefolyását. Ehhez elemezzük a végtermék termelésének és felhasználásának szerkezetét a válságot megelőző évben, 1973-ban, illetve 1957-ben. (L. a 4. sz. táblázatot.) A személyi fogyasztás aránya 1973-ban csekély mértékben meghaladta a 16 évvel korábbit. E két időpont között azonban lényegesen nőtt a tartós javak szerepe; ezek vásárlása 1957-ben az egész végterméknek 7,3, a személyi fogyasztásnak pedig 12,0 százalékát tette ki, míg 1973-ban a megfelelő arányok 9,9, illetve 15,9 százalék. Ez azt jelenti, hogy a személyi fogyasztáson (és az egész keresleten) belül megnövekedett egy közismerten ingatag és válságérzékeny keresletfajta súlya. A legkevésbé válságérzékeny keresletfajta — a szolgáltatások — aránya valamelyest szintén nőtt. Az állótőke-beruházásokon belül némileg nőtt a lakásépítés hányada, e változás azonban csekély. Fontosabb, hogy *lényegesen eltolódott az üzleti állótőke-beruházások és a fogyasztói beruházások aránya az utóbbiak javára*. Míg 1957-ben minden dollár üzleti állótőke-beruházásra 1,2 dollár fogyasztói beruházás jutott, addig 1973-ban 1,4 dollár. Ez az egyik magyarázata annak, miért lehetett a válság ilyen mély, annak ellenére, hogy az állótőke-beruházások csökkenése nem volt túl nagy. Az állótőke-beruházásokon belül viszont megnőtt az ingatagabb elem, a termelőberendezés-vásárlások súlya. Nőtt valamennyit a lakásépítés jelentősége is. A legfontosabb szerkezeti eltérés a két

időpont között az, hogy az állami vásárlások hányada 23,5-ről 20,4 százalékra esett vissza.

4. sz. táblázat

A végtermék-felhasználás és -termelés szerkezetének főbb mutatói

(A végtermék százalékában, 1972-es \$-adatok alapján)

Megnevezés	1973	Belső arányok	1957	Belső arányok
Keresletfajták szerint				
Személyi fogyasztás*	62,2	(100,0)	60,9	(100,0)
Tartós javak	9,9	(15,9)	7,3	(12,0)
Nem tartós javak	25,0	(40,3)	28,6	(47,0)
Szolgáltatás	27,2	(43,8)	25,0	(41,0)
Bruttó magánberuházás*	16,7		14,3	
Nem lakás állótoke	10,6	(100,0)	9,7	(100,0)
Épület	3,7	(34,7)	4,1	(42,6)
Termelőberendezés	6,9	(65,3)	5,6	(57,4)
Lakás	4,8		4,4	
Készletváltozás	1,3		0,2	
Állami vásárlás*	20,4		23,5	
Termékfajták szerint				
Végző felhasználás	98,7		99,8	
Anyagi termelés	57,0	(100,0)	59,0	(100,0)
Jószágtermelés	46,1	(100,0) (80,8)	47,3	(100,0) (80,1)
Tartós javak	19,1	(41,6) (33,6)	17,0	(36,1) (28,9)
Nem tartós javak	26,9	(58,4) (47,2)	30,2	(63,9) (51,2)
Építés	10,9	(19,2)	11,7	(19,9)
Szolgáltatás	43,0		41,0	
Kiegészítő tételek				
Fogyasztói beruházás	14,7		11,7	
Autótermék	4,1		3,8	

* E tételek összege 1973-ban 0,7, 1957-ben 1,3 százalékkal kisebb a végterméknél, az elterést a küllforgalmi mérleg aktív egyenlege adja.

Ne felejtjük el, hogy a II. világháború után az újratermelésben bekövetkezett legfontosabb változás az állami monopolkapitalizmus megerősödése volt. Ez az Egyesült Államokban éppen abban nyilvánult meg, hogy az állami vásárlások stabil piacot jelentettek a termelés jelentékeny részének. Ez a stabil piac 1973-ra viszonylag összezsugorodott a vietnami háború „deeszkalációjával”, illetve befejezésével kapcsolatban, a katonai vásárlások csökkenése miatt.⁴

Mivel az Egyesült Államokban az állam jelentős hatást gyakorol az újratermelési folyamatra, a válságok alakulására is, részletesebben is foglalkozunk az állam gazdasági súlyát szemléltető mutatók alakulásával. Az 5. sz. táblázat 1973-ra és 1957-re ad erre vonatkozó adatokat. A táblázat arról is tájékoztat, nőtt-e avagy csökkent a két időpont között az állam gazdasági súlya, s hogyan változott ezzel összefüggésben a gazdaság válságérzékenysége: milyen adottságokkal rendelkezett a központi államhatalom, vagyis a szövetségi kormány aktív válságellenes gazdaságpolitika folytatásához.

⁴ Az állami vásárlások hányada a végtermékből 1953-ban — a koreai háború idején — volt a legmagasabb, amikor is 27,3 százalékot ért el. Ezt legjobban az 1958-as válságévben közelítette meg: 24,9 százalékkal. Alig valamivel maradt el ettől a vietnami háború csúcán, 1968-ban (24,6 százalék). Ezt követően évről évre csökkent az 1973-as mélypontra.

Az állam gazdasági szerepének fő mutatói

Megnevezés	1973		1957	
	Mrd 1972-es \$-ban	A végtermék %-ában	Mrd 1972-es \$-ban	A végtermék %-ában
Összes állami kiadás*	395,6	32,0	201,7	29,6
Szövetségi kiadás*	225,8	18,2	127,4	18,7
Állami és helyi szervek kiadásai .	169,8	13,8	74,3	10,9
Állami áru- és szolgáltatásvásárlás..	252,5	20,4	160,1	23,5
Szövetségi	96,6	7,8	89,8	13,2
Ebből:				
Katonai	69,5	5,6	79,0	11,6
Állami és helyi szervek	155,9	12,6	70,3	10,3
	az összes ilyen vásárlás %-ában		az összes ilyen vásárlás %-ában	
Állami anyagi javak vásárlása	63,8	9,1	50,3	12,5
Tartós javak vásárlása	16,1	6,8	18,7	16,1
Építkezés	30,8	22,8	22,4	28,0
Állótöke-beruházás	36,2	21,6	24,6	27,2
	az összes személyi jövedelem %-ában		az összes személyi jövedelem %-ában	
Állami eredetű személyi jövedelmek	250,4	25,1	90,4	17,5
Bérek és fizetések	140,6	14,1	60,7	11,7
Transzfer	109,8	11,0	29,7	5,7
	millió fő	az összes foglalkoztatottak %-ában	millió fő	az összes foglalkoztatottak %-ában
Állami foglalkoztatás	14,8	17,4	10,8	15,3
Katonai foglalkoztatás	2,4	2,7	2,8	4,3

* A kettős számítás kiküszöbölése végett a szövetségi kormány állami és helyi szerveknek nyújtott segélyei nélkül.

Már említettük, hogy az állam vásárlásainak aránya 1957-hez viszonyítva jelentősen csökkent. Ugyanakkor azonban nőtt az összes állami kiadás és a végtermék viszony száma. Közelebbről szemügyre véve az adatokat azt látjuk, hogy a szövetségi kiadások aránya csökkent, míg az állami és a helyi szerveké nőtt. Könnyű belátni, hogy több ezer állami, járási, városi és községi szervnek nincs és nem is lehet egységes, az országos érdekeket figyelembe vevő kiadási és bevételi politikája, ezért gazdaságuk hatása a konjunktúra alakulására ellentmondásos.

Kimutatható a szövetségi kormány háttérbe szorítása az áru- és szolgáltatásvásárlásoknál is, mindenekelőtt a katonai kiadások abszolút és relatív visszaesése miatt. A mérleg itt teljesen átbillent a helyi szervek javára.

Az állami piac szűkülését mutatja az állam két időpontban eszközölt anyagi vásárlásainak egybevetése is. A konjunktúra alakulására legnagyobb hatást gyakorló — különösen nagy ingadozásokat mutató — szektorban, a tartós javakéban, az állam vásárlásai abszolút mértékben is csökkentek, arányuk pedig az 1957-es évnek a felénél is kevesebbre esett vissza! Ennek csak részben oka a hadfelszerelés-vásárlás csökkenése. Jelentősen csökkent az állam szerepe az állótöke-beruházásokban is.

Ugyanezt mondhatjuk az államnak az építkezésben betöltött szerepéről. *Jelentősen visszaesett tehát az állami kereslet aránya az összes keresleten belül mindkét, a konjunktúraalakulás szempontjából általában, az 1974—1975-ös válságban pedig különösen fontos területen (építkezés és tartós javak).*

A vázoltakkal ellentétes irányú változás ment végbe az *állami foglalkoztatottság* és az ezzel összefüggő *állami eredetű személyi jövedelmek alakulásában*. Itt az állam szerepe *jelentősen nőtt*, annak ellenére, hogy a fegyveres erők létszáma abszolúte is csökkent. Különösen jelentősnek kell minősítenünk az állami eredetű jövedelmek, köztük elsősorban a transzferek szerepének növekedését. (Az előzőek aránya 17,5-ről 25,1 százalékra, az utóbbiaké 5,7-ről 11 százalékra nőtt.)

Összefoglalva: csökkent az állam közvetlen piaci szerepe, de megnőtt a hatása a foglalkoztatásra és a személyijövedelem-képződésre, tehát a piac közvetett alakítására. Korai volna most állást foglalni, hogy „per saldo” jobb vagy rosszabb volt-e az állam kiinduló pozíciója az eredményes válságellenes gazdaságpolitikához 1973-ban, mint 1957-ben. Halaszszuk el véleményünk megfogalmazását a válság alatt végbement folyamatok megvizsgálása utánra. De már most pontosíthatjuk előbbi, nagyon is általános megállapításainkat. Ha megnézzük, mekkorára tehető az állam teljes, közvetlen és közvetett piaci szerepe együttesen⁵, azt látjuk, hogy ez 1957-ben a végtermék 21,1, 1973-ban pedig 25,5 százalékát tette ki, tehát elég jelentősen megnőtt. Ezen belül azonban a közvetlen vásárlások súlya az 1957. évi közel felerészről 39 százalékra ment vissza. Ezen kívül a megmaradó közvetlen vásárlásokon belül is erősen csökkent a szövetségi kormány szerepe, 1957-ben ez még 61,7, 1973-ban már csak 39 százalék, ami a végterméknek mindössze 3,9 százaléka az 1957. évi 6,4 százalékkal szemben. A szövetségi kormány 1973-ban volumenben is kevesebb anyagi javat vásárolt, mint 1957-ben; 21,5 milliárdot a 28,4 milliárddal szemben. (Ezek a vásárlások az összes anyagi javak 3,1, illetve 7,1 százalékának felelnek meg.)

Előző megállapításunkat tehát ki kell egészítenünk azzal, hogy az *állam piaci súlya eltolódott a közvetett szerep felé, miközben a közvetlen beszerzéseken belül nagymértékben csökkent a szövetségi kiadások aránya.*

Az állam gazdasági szerepe és a válság alatt tett főbb intézkedések

Kezdjük az állam szerepének legismertebb és talán legátfogóbb mutatójával, az áru- és szolgáltatásvásárlásokkal. Összegük a konjunktúra csúcsát, az 1973 negyedik negyedévét követő 3 negyedév alatt 252 mrd \$-ról 257,1 mrd-ra, a végterméken belüli arányuk pedig 20,2-ről 21,2 százalékra nőtt. A válság mélypontján — 1975 első negyedévében — az

⁵ Ezt úgy számíthatjuk ki, hogy az állam közvetlen vásárlásaihoz (ami nem egyenlő az áru- és szolgáltatásvásárlásokkal, mert az munkabéreket is tartalmaz, amit a kettős számítás kiküszöbölése végett figyelmen kívül kell hagynunk) hozzáadjuk az állami jövedelmekből történő fogyasztást, feltételezve, hogy az adók, pénzügyi kifizetések és a megtakarítások levonásával e jövedelmeknek ugyanakkora hányadát költik fogyasztásra, mint a személyi jövedelmekét általában.

összegük ugyanennyi volt: ez a közben csökkent végterméknek 22,1 százaléka. (Összehasonlításként: e mutató 1957—1958-ban a csúcsot követő 3 negyedévben 4,6 százalékkal, a végtermék 23,4 százalékról 24,6 százalékra emelkedett, amivel a válság véget is ért.) A szövetségi kormány vásárlásai az első 3 negyedévben 1,5 százalékkal nőttek, ezután csökkentek, összegük a válság mélypontján csak fél százalékkal volt több, mint a csúcson. (Összehasonlításként: 1957—1958-ban a szövetségi kormány vásárlásai 3 negyedév alatt 3 százalékkal nőttek.)

Tartós javakból az állami vásárlás 1973 negyedik negyedéve és 1974 harmadik negyedéve között 14,7 mrd \$-ról 13,2 mrd-ra esett, 1974 negyedik negyedévében pedig kissé — 13,6 mrd-ra — emelkedett (10,2, illetve 7,5 százalékos csökkenés 1973 negyedik negyedéhez képest). A szövetségi kormány ilyen vásárlásai előbb 9,1 mrd-ról 7,3 mrd-ra estek, majd 7,8 mrd-ra nőttek.

Az építkezésekre fordított összes állami kiadás 3 negyedév alatt 1,7, az egész válság alatt 9,2 százalékkal csökkent. Ebből a szövetségi kiadások 3 negyedév alatt 9,1 százalékkal estek vissza, e szinten maradván a válság végéig, sőt kissé még azután is csökkentek. A szövetségi építkezés az egész időszakban abszolút mértékben is kevesebb volt a 16 évvel korábbinál. Az állami és a helyi szervek építkezései az első három negyedévben alig csökkentek, a válság végére azonban több mint 9 százalékkal visszaestek. *Vagyis a válságtól leginkább sújtott két területen az állami kereslet csökkenése még csak fokozta a nehézségeket, nem piacstabilizáló, hanem az értékesítési problémát kiélező tényezőként hatott!* Igaz, az állami kereslet csökkenése e szektorokban jóval kisebb mértékű volt, mint a magánkeresleté (az üzleti és fogyasztói beruházásoké), így egy viszonylagos stabilizáló szerepet mégsem vitathatunk el az állami szektortól. 1957—1958-ban azonban a tartós javak állami vásárlása háromnegyed év alatt 4,2 (a szövetségi 4,7), az építkezés pedig 9,9 (a szövetségi 12,6) százalékkal nőtt. Együttesen az állam közvetlen piaci vásárlásai (áru- és szolgáltatásvásárlás mínusz bérek) a válság első három negyedévében 111,4 mrd-ról 115,3 mrd-ra nőttek, majd 1975 első negyedévére 113,9 mrd-ra visszaestek. Egészben véve tehát *volt valamelyes stabilizáló hatásuk a közvetlen állami vásárlásoknak*, de ez csak a nem tartós javak és a szolgáltatások válságtól alig vagy egyáltalán nem érintett piacán érvényesült. Összehasonlításként: 16 évvel korábban a közvetlen vásárlások háromnegyed év alatt 10,3 százalékkal nőttek és kiterjedtek valamennyi áru-fajtára.

Az állam *közvetett* (az állami béreken és transzfereken keresztül gyakorolt) és *teljes* piaci szerepét vizsgálva azt találjuk, hogy az előbbi a válság során háromnegyed év alatt 3,8, illetve ötnegyed év alatt 8,7 százalékkal, az utóbbi pedig 3,7, illetve 6,3 százalékkal nőtt. De az összehasonlítás itt is 1957—1958 javára üt ki: akkor a növekedés háromnegyed év alatt 9,6, illetve 10,0 százalékos volt.

Figyelemre méltó, hogy 1974—1975-ben a két hatás közül nagy túlsúlyban volt az állam *közvetett* piaci szerepe (86,8 százalékkal), míg 1957—1958-ban a kettő aránya szinte azonos volt (közvetlen 51, közvetett 49 százalék).

A *közvetett* kereslet felé való eltolódás az állam piacstabilizáló erejét több szempontból is kedvezőtlenül befolyásolja. Először is az állam

egyik kezével pénzt ad az emberek kezébe bérek és transzferek formájában, a másikkal azonban elvesz: adót szed, *s e két kéz tevékenysége korántsincs mindig jól összehangolva*. Nem is lehet, hiszen a bérek és transzferek közel kétharmadát fizető állami és helyi szerveket sok — egymásnak néha homlokegyenest ellentmondó — szempont mozgatja. Az adózás után fennmaradó összegből pedig több-kevesebbet megtakarítanak. A megtakarításokat szintén sokféle tényező befolyásolja, e téren gyakran tapasztalunk hirtelen változásokat, amelyek hatása a konjunktúrára korántsem mindig kedvező. (Például a megtakarítási hányad 1973 végén magasra emelkedett, ezután csökkent, majd 1975 első negyedében ismét felszökött.) A *közvetlen* állami vásárlás azért is hatékonyabb piacstabilizáló eszköz, mert jórészt *megrendelések formáját* ölti, így előre — gyakran hosszú időre — kiszámítható keresleti tényező a tőkés piacon.

Mindenféle növekedési és megoszlási százaléknál világosabban, szemlélteti a változást két abszolút szám: 1974—1975-ben háromnegyed év alatt az állam összesen 11,1, 1957—1958-ban ugyanennyi idő alatt 14,3 mrd \$-ral⁶ növelte a keresletet! *Tehát a közelmúltbeli válságban az állam abszolút összegét tekintve is kevésbé bővítette a piacot, mint 16 évvel korábban*. Ha ehhez még hozzátesszük, hogy az állami piacbővítés az egyik esetben a válságot közvetlenül megelőző negyedévi végtermék egyebütt beállott csökkenését 45,1, a másikban pedig 27,1 százalékban ellensúlyozta, akkor egyértelművé válik, hogy *1974—1975-ben sokkal kevésbé érvényesült az állam piacstabilizáló szerepe, mint 1957—58-ban*.

Vegyük most közelebről szemügyre az állam két kezének — a jövedelmeket juttatónak és az adószedőnek — válságbeli tevékenységét, minthogy ez nagymértékben befolyásolja az *elkölthető személyi jövedelmek alakulását*. Mint említett munkámban kimutattam⁷ — a legfontosabb változás a második világháború utáni tőkés válságok mechanizmusában az, hogy a termelés és a beruházások adott mérvű csökkenéséhez az elkölthető jövedelem sokkal kisebb arányú csökkenése tartozik, mint a két világháború közti időszak válságaiban. Ez a körülmény — mely a termelési viszonyok, az újratermelés szerkezete és egyes intézmények változásaiban gyökeredzik — akadályozta meg a válságok elmélyülését szokásosan kiváltó kumulatív folyamat kibontakozását. Néhány évvel később Erdős Péterrel közösen írott cikkünkben⁸ szélesebb összefüggésben és kvantitatíve vizsgáltuk a kumulatív folyamatot, különös tekintettel arra, hogy milyen szerep tudható be e folyamat mérséklődésében *egyrészt* a szerkezeti változásoknak, *másrészt* az állam operatív intézkedéseinek. Az „állam két keze” tevékenységének, s e tevékenység eredményességének egy tényleges válság adatai alapján való konkrét vizsgálata hozzájárulhat az említett probléma további tisztázásához.

Nézzük, mi is történt! 1973 első negyedévében az állam jobb kezével (gondolom, indokolt jobb kéznek azt nevezni, amelyik ad) bérek és

⁶ Ez az adat is, mint minden eddigi — ahol másként nem jelöltük meg — 1972-es \$-ban, éves szinten értendő.

⁷ I. m. 227—228. l.

⁸ Erdős Péter—Molnár Ferenc: A tőkés gazdaság strukturájának és a válsághajlam csökkenésének összefüggéseiről. Közgazdasági Szemle, 1969. 7—8. sz. 907—923. l.

fizetések formájában 140,7 mrd \$-t⁹, transzferek formájában 108,2 mrd-ot (együttesen 248,9 mrd) fizetett ki személyeknek. Ugyanakkor 145 mrd személyi jövedelemadót, illetéket stb. szedett be, vagyis nettó 103,9 mrd személyi jövedelemnek volt a forrása. Háromnegyed évvel később a megfelelő adatok: 137,2 mrd bér, 116,9 mrd transzfer (együtt 254 mrd) és 147,1 mrd adó . . .

Itt álljunk meg egy percre! Hogyan? Háromnegyed éve a válságban az állam nagyobb *reálértékben* szedett be személyi adókat, mint a konjunktúra csúcspontján? Hiszen éppen a progresszív személyijövedelem-adók rendszerét tekintették az egyik leghatékonyabb beépített anticiklikus stabilizátornak, amely jó konjunktúrában korlátozza az elkölthető személyi jövedelem mértékét, emelkedését, recesszióban pedig mérsékli csökkenésüket. Az elmúlt három évtized recesszióiban az adórendszer nagyjából be is töltötte e szerepet — még 1957—1958-ban is. Most miért nem? Az *ok* egy zavaró, mondhatni, fontos összefüggéseket fejtetőre állító tényező: az *infláció*. Arról van szó, hogy az inflációval járó jelentős *nominális* bér- és fizetésemelkedés folytán sokan magasabb kulccsal adózó jövedelemkategóriákba kerültek (anélkül, hogy reáljödelmük emelkedett volna, sőt annak csökkenése esetén is), s ez jelentősen növelte az adókat. Az állam ez ellen nem tett semmit. A közgazdászok, az állam szakértői ebben az időszakban rendszeresen alábecsülték mind a recesszió várható mélységét, mind az inflációs ár-emelkedés ütemét. Így azután előrejelzéseiket állandóan pesszimistábbakkal kellett felváltaniok.¹⁰ Így történhetett meg, hogy a nem transzfer jellegű személyi jövedelmek átlagos szövetségi adóterhe az 1973. évi évi 12,2 százalékról az 1974-es válságévre 13 százalékra emelkedett. De emelték a dolgozók társadalombiztosítási hozzájárulását is, ez a vizsgált háromnegyed év alatt 1 mrd-dal kurtította meg a személyi jövedelmeket.

De térjünk vissza számainkhoz. Ezek szerint 1974 harmadik negyedévében az állam nettó 107 mrd-dal járult hozzá a személyi jövedelmekhez. Ez 3,1 mrd-dal több, mint a konjunktúra csúcán volt. Azóta azonban az egyéb forrásból eredő személyi jövedelmek több mint 23 mrd-dal csökkentek, s ezt az állami eredetű jövedelmek nettó emelkedése mindössze 15 százalékban kompenzálta. Így aztán az elkölthető személyi jövedelem több mint 20 mrd-dal csökkent. Mivel az adóteher nőtt és a bérek csökkentek, a kompenzálás kizárólag a transzferek növekedéséből eredt. Összehasonlításképpen: 1957—1958-ban 3 negyedév alatt az állam által kifizetett bérek 1,5 mrd-dal, a transzferek 6,2 mrd-dal nőttek, miközben az adók 2,9 mrd-dal csökkentek, tehát az államtól származó jövedelmek nettó növekedése 10,6 mrd volt (abszolút összegben háromszor akkora, mint 1974—1975-ben), s így több mint háromnegyed részben kompenzálta az egyéb személyi jövedelmek 13,7 mrd-os csökkenését. Eredmény: *az elkölthető személyi jövedelem csak 3 mrd-dal csökkent.*

⁹ Természetesen ez is 1972-es \$, mint e számítás valamennyi adata. Az amerikai statisztika ezeket az adatokat csak folyó dollárban közli. Mivel ezeket a jövedelmeket fogyasztásra fordítják, a fogyasztói kiadások árdeflátorával való osztás útján számítottam át őket 1972-es dollárra. Így összehasonlíthatók az egyéb adatokkal, mindenekelőtt az így is közölt elkölthető jövedelmekkel.

¹⁰ A. M. Okun: A Postmortem of the 1974 Recession. Brookings Papers on Economic Activity, 1975. 1. sz. 214—216. 1.

Menjünk tovább. A válság mélypontján, 1975 első negyedévében az állam 137,4 mrd bért, 127,6 mrd transzfert, összesen tehát 265 mrd-ot fizetett ki és 144,9 mrd személyi adót szedett be. Az államtól származó nettó személyi jövedelem tehát 120,1 mrd volt. Ez kerekén 16 mrd növekedés az 5 negyedévvvel korábbihoz képest, ami 31,8 százalékban kompenzálta az egyéb jövedelmek több mint 50 mrd-os csökkenését. Ez most is kizárólag a transzferek — ezen belül is felerészben a munkanélküli segélyek — emelkedéséből eredt. *Ez a beépített stabilizátor most is működött*, bár erőteljes emelkedése, jelentős jövedelemkiesés-kompenzáló szerepe részben abból fakadt, hogy a törvényhozás kiterjesztette a munkanélküli segélyre jogosultak körét és a jogosultság időtartamát. Az elkölthető összes személyi jövedelem azonban 1973 negyedik negyedéhez képest így is több mint 34 mrd-dal visszaesett.

A válság előrehaladott szakaszában fordulat következett be a szövetségi kormány magatartásában, amely addig — félve az inflációtól — semmit sem tett a válság költségvetési eszközökkel való enyhítésére. A fordulatot az „1975 évi Adócsökkentési Törvény” jelentette, amely éves szinten mintegy 16 mrd-dal csökkentette a személyi adókat, és 1,8 mrd \$ egyszeri juttatást (fejenként 50 \$-t) adott a nyugdíjasoknak. A hatás az elkölthető jövedelmekre, ezen keresztül a végtermék csaknem kétharmadát kitevő személyi fogyasztásra, ezzel pedig az egész gazdaságra gyors és erőteljes volt. Lássuk ezt a számok tükrében. Az állam 1975 második negyedévében bérekre 138,9 mrd-ot, transzferekre 135,3 mrd-ot (összesen 274,2 mrd) fizetett ki és csak 113,7 mrd személyi adót szedett be, 31,2 mrd-dal kevesebbet, mint az előző negyedévben. Az államtól származó nettó személyi jövedelem ezzel 160,5 mrd-ra ugrott, ez 40,6 mrd-dal (54,4 százalékkal) haladta meg az 1973 negyedik negyedévit. S noha a nem állami eredetű bérek és fizetések még ebben a negyedévben is csökkentek (az anyagi termelésben több, mint 3 mrd-dal), az államtól származó nettó személyi jövedelmek növekedése ezt túlkompenzálta. Így az elkölthető személyi jövedelmek — öt negyedév után először — ismét emelkedtek: 41,8 mrd-dal (5 százalékkal) túlszárnyalva az előző negyedévi összeget, sőt 7,6 mrd-dal (közel 1 százalékkal) az 1973 negyedik negyedévi konjunktúracúcson elért szintet is. Az adócsökkentés megindította a folyamatot; az elkölthető jövedelem már magasabb volt, mint a csúcson, noha a végtermék — bár a leírt fordulat hatására szintén emelkedni kezdett — még 65,5 mrd-dal (5,3 százalék) elmaradt a válság előtti csúcstértéktől. Ezzel szilárd bázist kapott a fogyasztásnak — az előző negyedben még csak a megtakarítási hányad csökkenése miatt — megindult növekedése, megkezdődött a (folyó dollárban kifejezett) profitok, a következő negyedben pedig — elsősorban a lakásépítkezés megélénkülésére támaszkodva — a beruházások emelkedése is. *A válság véget ért, elkezdődött a megélénkülés.* Az adócsökkentés — jövedelemnövekedés — fogyasztásnövekedés láncolatának döntő szerepét a fordulatban bizonyítja, hogy a depresszív hatású készletcsökkenés éppen 1975 második negyedében érte el maximumát (21,2 mrd-ot), 1,8 százalékkal csökkentve a végterméket az előző negyedévihez képest, s a végtermék ennek ellenére nőtt.

Annak szemléltetésére, hogy az állam csökkent gazdasági súlya — és az így is meglevő lehetőségek elégtelen kihasználása — milyen ha-

tással volt a válság lefolyására, illetve hogy mennyire lehetett volna mérsékelni a válság elmélyülését, vizsgáljuk meg *néhány feltételezett eset hatását a végtermék alakulására*. Kezdjük az állami áru- és szolgáltatásvásárlásokkal.

1. Ha az állami vásárlások *aránya* a végtermékben akkora lett volna, mint 1957-ben, *mozgásuk viszont az 1974—75. évvel* azonos, akkor a végtermék 1974 harmadik negyedévében 2,3, 1975 első negyedévében pedig 4,3 Mrd-dal több lett volna a ténylegesnél.

2. *1973-as arányt*, de az 1957—58. évvel azonos dinamikát feltételezve a többlet 6,4, illetve 14,2 Mrd lett volna.

3. Ha *mind a kiindulási arány, mind a dinamika az 1957—58-assal lett volna azonos*, a többlet a vizsgált időszakokban 9,8, illetve 20,8 Mrd-ra rúgott volna. Más szóval: a válság mélypontjáig a végtermék nem 81,5, hanem csak 60,7 Mrd-dal (6,6 helyett csupán 4,9 százalékkal) csökkent volna.

Az állam közvetlen piaci szerepe (áru- és szolgáltatásvásárlások, az alkalmazottak díjazása nélkül) az 1. feltételezés mellett az említett időszakokban 2,0, illetve 2,2 Mrd-dal;

a 2. esetben 10,1, illetve 20,1 Mrd-dal;

a 3. esetben 10,3 illetve 21,6 Mrd-dal növelte volna a végterméket. Az utóbbi esetben a válság mélypontján bekövetkezett csökkenés 6,6 helyett 4,8 százalékos lett volna.

A teljesség kedvéért vizsgáljuk meg még azt is, mi lett volna az eredmény az előbbi feltételezések mellett a válság által legjobban sújtott szektorban — a tartós javak termelése és az építkezések területén.

Az 1. esetben a tartós javak szektorában a válság mélypontján szerény (3,9 Mrd-os) többlet, az építkezéseknél egészen minimális (0,3 Mrd-os) romlás mutatkozott volna.

A 2. esetben a tartós javaknál 1974 harmadik negyedévére 3,1 Mrd-os, az építkezéseknél 3,6 Mrd-os, a válság végére 3,8, illetve 8,1 Mrd-os többlet mutatkozott volna.

A 3. esetben mindkét szektorban és mindkét időszakban jelentős lett volna a többlet: a tartós javaknál 5,8, illetve 9,4 Mrd, az építkezéseknél pedig 5,5, illetve 11,0 Mrd. E feltételezés mellett tehát a két szektorban együtt a válság végére 20,4 Mrd végtermék-többlet keletkezett volna, ami e szektorok 72 Mrd-os csökkenését 28,8 százalékosan ellensúlyozta volna. Ebből a válság első 3 negyedévében 10,7 Mrd többlet keletkezett volna e szektorokban, amely az addig bekövetkezett 25,6 Mrd-os csökkenést 41,8 százalékosan ellensúlyozta volna.

Kiegészítve az említetteket az állam közvetett keresletlénkítő lépéseinek hatásával, azt találjuk, hogy az e vonatkozásban legkedvezőbb 2. esetben (1973-as arányok, 1957—1958-as dinamika) 1974 harmadik negyedében összesen 25,6, 1975 első negyedében pedig 42 Mrd többlet jött volna létre. Vagyis a végtermék 3 negyedév alatt alig (mindössze 0,3 százalékkal) csökkent volna. *Kérdés, hogy a válság egyáltalán tovább mélyült volna-e?* Ha igen, úgy mélypontjáig a csökkenés alig haladta volna meg a 3,6 százalékos, a valóságos adat felét.

Eddig feltételezéseinkben csak az állam egyik „kezével”, a jövedelmeket juttatóval foglalkoztunk. Ha az adószedő „keze” is úgy tevékenykedett volna, mint 1957—1958-ban, vagyis ugyanolyan arányban csök-

kentette volna a személyi adókat, ez az említett időszakban további 6,8, illetve 8,5 mrd-dal több végtermék számára teremtett volna piacot.

A két „kéz” tevékenységét együtt elemezve pedig azt látjuk, hogy 1974 harmadik negyedében már a végtermék kevéssel (2,7 mrd-dal) több is lett volna, mint 1973 negyedik negyedében, s a válság talán véget is ért volna. De ha mégse, 1975 első negyedére a csökkenés mindössze 2,5 százalékot tett volna ki.

Tegyük hozzá, hogy számításainkban nem vettük figyelembe a megnövekedett állami kiadások tovagyrúzó hatását. Feltételezéseinkben minden egyéb keresletfajta úgy „alakult”, mint a válságban ténylegesen. Ezért jogos az a feltételezésünk, hogy a tényleges hatás a számítottnál nagyobb lett volna, s a válság minden bizonnyal nemcsak kevésbé mély, hanem jóval rövidebb is lett volna.

Meg kell állapítanunk azt is, hogy nemcsak a költségvetési politika nem állt a helyzet magaslatán, de a monetáris politika sem, amiért a felelősséget nem a szövetségi kormány, hanem a Szövetségi Tartalék Rendszer vezetői, élükön a konzervatív Burns-szel viselik. A pénzbocsátási politika nem segítette a válságból való kiemelkedést, a kamatpolitika pedig rendkívül rossz hatással volt a lakásépítések alakulására.

Érdemes megemlíteni: az Egyesült Államok egyik kiemelkedő közgazdasági kutatóintézetében (a Brookings Institutionban) egy nagyméretű modellel végzett szimulációk szintén arra az eredményre vezettek, hogy megfelelő költségvetési és monetáris politikával egészen más irányt lehetett volna adni a gazdaság menetének. G. L. Perry, az intézet munkatársa megállapította, hogy a kialakult helyzet követelményeit (nem utolsósorban az olajáremelés hatását) figyelembe vevő monetáris politika és megfelelő időpontban megvalósított 20 mrd-os adócsökkentés esetén 1975 első negyedében a végtermék 3,3 százalékkal több lett volna mint a valóságban (vagyis a csökkenés mintegy fele lett volna a valóságosnak), miközben az árszint csak fél százalékkal lett volna magasabb.¹¹

Az infláció és a válság

Már említettem, hogy az éles termeléses csökkenéssel párosult kétszámjegyű infláció az 1974—75. évi válság legfőbb megkülönböztető jegye volt. Inflációs tendencia jellemezte — több okból — az egész háború utáni gazdasági fejlődést. Ilyen irányban hatott az állam megnövekedett szerepe, a sorozatos és nagy összegű költségvetési deficitek, egyes beépített stabilizátorok stb. E tendenciát kielezte az 1970-es évek néhány kedvezőtlen eseménye: rossz termés az Egyesült Államokon kívül 1972-ben, majd az országon belül 1974-ben, ami erősen felhajtotta az élelmiszerárakat. Igen nagy szerepe volt természetesen az olajárak 1973 végi megnégyszereződésének, a fő tőkésországok egyidejű, 1973-as túlhajtott konjunktúrájának stb.¹² Fokozta az inflációt, hogy a Nixon-kormány éppen 1974 áprilisában szüntette meg teljesen az 1971 augusztusá-

¹¹ G. L. Perry: Policy Alternatives for 1974. Brookings Papers on Economic Activity, 1975. 1. sz. 222—235. l.

¹² Bővebben lásd: Prices in Recession and Recovery, Federal Reserve Bulletin, 1976. július, 557—565. l.

ban bevezetett, majd fokozatosan leépített árellenőrzést, végképp szabaddá téve az utat az árfelhajtó tényezők érvényre jutása előtt. Az infláció menetét nagy vonásokban a 6. sz. táblázat adatai szemléltetik.

6. sz. táblázat

Az inflációs áralakulás fő mutatói
(Féléves, az idényszerű ingadozásoktól megtisztított változások,
éves szinten, százalékban)

Megnevezés	1974		1975		1976	
	június	december	június	december	június	december
Fogyasztói árak	12,2	11,6	6,6	7,0	4,4	5,3
Nagykereskedelmi árak . . .	18,1	23,8	0,5	8,6	2,3	4,8
Ezen belül:						
Energiaárak	82,1	26,2	5,4	20,9	-5,1	25,0
A végtermék árdeflátorá* .	10,5	12,5	7,3	7,0	4,3	6,0

Forrás: Federal Reserve Bulletin. Idézett cikk. Economic Report of the President 1975. és 1976. Survey of Current Business különböző számai.

* Az árindex, amellyel korrigálva a folyóáras adatokat, eljutunk az 1972. évi S-ban kifejezett volumenekhez.

A táblázat adataiból kitűnik, hogy a legerősebb áremelkedés — az említett okok, elsősorban az olajáremelés és az árellenőrzés lehető legszerencsétlenebbül időzített megszüntetése miatt — éppen a legerőteljesebb termeléseszkök időszejára esett. A korábbi — mondhatni — főleg azáltal, hogy növeli a nominális profitot — a konjunktúra javulása irányában kellett volna hatnia. A nem pénzügyi részvénytársaságok nominális bruttó profitja 1973 negyedik és 1974 harmadik negyedéve között nőtt is (több mint 20 mrd-dal), de az utóbbi időszakban profitjuknak csaknem a fele készleteik árának emelkedéséből származott. *Ezt leszámítva a profit* — a termelés és a kereslet visszaesése miatt — 18,8 mrd-dal csökkent. Reálértékben a csökkenés persze még nagyobb volt (hogy mekkora, azt pontosan, megfelelő árindex hiányában, nem lehet megmondani). Ilyen nagymértékű áremelkedés idején persze az említett profitnövekedés egyáltalán nem ösztönözte a tőkések a beruházások fokozására, de annál inkább a nagyfokú készletfelhalmozásra. Később, amikor kiderült, hogy a felduzzadt készletekkel szemben nem áll megfelelő kereslet, ez nagyarányú készletleépítésbe csapott át, kiélezve a termelés csökkenését, a válságot.

Az infláció — paradox módon — nem fokozta a további áremelkedéstől féltő fogyasztók vásárlásait. A bérből és fizetésből élőkön elhatalmasodott a gyorsan növekvő munkanélküliségtől való félelem, amit fokozott a dolgozók reálbérének csökkenése. Feltehetően ezzel magyarázható, hogy a megtakarítási hányad a válság idején abnormálisan magas volt. Az infláció negatív hatását a jövedelemadó-rendszer mint beépített stabilizátor működésére már említettük.

Fokozta az infláció káros következményeit, hogy leküzdésére a Szövetségi Tartalék Rendszer vezetői — az egyéb körülményeket figyelmen kívül hagyva — restriktív pénzpolitikát alkalmaztak. Nem vették figyelembe, hogy az olajáremelés 1974 végére mintegy évi 37 mrd-dal

növelte az országban felhasznált olajipari termékek költségét, ami önmagában 2,6 százalékkal bővítette a pénzkeresletet.¹³ Ha nem is lehet egyetérteni az említett Burns egy 1975. szeptemberi beszédében tett túlzó megállapításával: „A recesszió alapvető oka az volt, hogy nemzetünk nem tudott hatékonyan elbánni a hatvanas évek közepén megindult és hamarosan gazdasági életünk uralkodó vonásává vált inflációval”,¹⁴ az előbbieken alapján elmondható, hogy az *infláció számos objektív és szubjektív tényezőn keresztül a válság elmélyítése irányában hatott.*

Néhány tanulság

Az Egyesült Államok gazdaságát 1974—75-ben megrázó, minden korábbi háború utáni recessziónál mélyebb, kiterjedtebb és hosszabb válságot néhány sajátossága határozottan megkülönbözteti az előző negyedszázad válságaitól és recesszióitól. Közülük a legszembeötlőbb s a legfontosabb kétségtelenül a kétszámjegyű inflációval párosuló volta. Ez nemcsak érdekes gazdaságtörténeti unikum volt, hanem a válságot érezhetően elmélyítő és meghosszabbító tényező is. Említésre méltó sajátosság még az építési tevékenység hanyatlásának jelentős szerepe. Ez abban is tükröződött, hogy a *végtermék* — egyéb recesszióktól eltérően — *jó ideig az ipari termelésnél gyorsabb ütemben csökkent.*

1974-ben az amerikai gazdasági válság valamennyi fejlett tőkésországot átfogó, tehát világméretű visszaesés része volt. Utóbbiról a hazai közgazdasági irodalomban Erdős Tibor mutatta ki,¹⁵ hogy nem klaszikus, periodikus túltermelési válság volt, hanem speciális tényezők okozták. Az eddig ismertetett adatok és tények amellettszólnak, hogy e megállapítás érvényes az Egyesült Államokra is, ott sem periodikus túltermelési válság, hanem speciális, jórészt egyszeri tényezők kiváltotta visszaesés zajlott le.¹⁶

Ez a válság — el nem hanyagolható megkülönböztető jegyei ellenére — hasonló, *egy típusú volt a háború utáni időszak többi válságával, visszaesésével. Mindazok a szerkezeti változások, amelyek a korábbi válságokat — a válságmélyítő kumulatív folyamatra gyakorolt mérséklő hatásukkal — enyhítették, most is fennállottak.* Ilyen — hogy csak a legfontosabbakat említsem — az improduktív szektor, ezen belül az állam, továbbá a szolgáltatások megnövekedett súlya.

E döntő és tartósnak bizonyult szerkezeti változások következtében *ez a válság is kifejezetten enyhébb volt a háború előttiéknél.* Ennek bizonyítására az eddigi felsorakoztatott adatokon túl még egy fontos jelenségre kívánom felhívni az olvasó figyelmét. Mint a többi háború utáni recesszióban, e válságban is *elvált egymástól a bővített újratermelés és a felhalmozás.* A termelés ugyanis csökkent, tehát „szűkített

¹³ Perry: I. m. 223. l.

¹⁴ Burns, Arthur F.: The Real Issues of Inflation and Unemployment. Challenge, 1976. január—február 8. l.

¹⁵ Erdős Tibor: A tőkésországok nemzetközi gazdasági kapcsolatai és a gazdasági válság. Társadalmi Szemle, 1975. 10. sz. 43—54. l.

¹⁶ Közbevetve: ha valaki azt állítja, hogy a közelmúltbeli válság periodikus volt, akkor választ kell adnia arra a meglehetősen fogas kérdésre, hogy milyen hosszú is volt ez a ciklus, melyik is volt az ezt megelőző, a ciklus kezdetét meghatározó válság: az 1969—70-es, az 1960—61-es, vagy éppen az 1957—58-as.

újratermelés” ment végbe, a felhalmozás azonban folytatódott: az állótőke-állomány volumene (mind bruttó, mind nettó értelemben), s vele a termelőkapacitás tovább nőtt, mert a beruházások nem csökkentek annyira, hogy az állótőke elhasználódását ne fedezték volna.

Mindemellett a válság szignifikánsan súlyosabb volt a háború utáni időszak minden megelőző visszaesésénél. Ennek egyaránt voltak külső és belső okai. A külsők közül kétségtelenül első helyre kívánkozik az olajár „robbanása”. Az olaj nagyarányú drágulása egyrészt fokozta az inflációt, másrészt — a dráguló üzemanyagárak miatt — csökkentette a gépkocsikeresletet, ami — az ország gazdaságában betöltött fontos szerepe miatt — komoly tényezőjévé vált a válság elmélyülésének. A többi fejlett tőkésország egyidejű válsága szintén kedvezőtlenül befolyásolta az amerikai gazdaságot.

A döntőek azonban a *belső okok* voltak. Köztük a *legfontosabb* az, hogy a gazdaság szerkezetében néhány — részben ideiglenesnek tekinthető — változás fokozta a gazdaság válságérzékenységét. Csökkent az állam gazdasági súlya. A válság olyan időpontban érte a gazdaságot, amikor ez a vietnami háború csúcspontját (1968-at) követően kibontakozott folyamat még nem futotta ki magát. Az állami kiadásokon belül eltolódás ment végbe egyrészt az állam közvetett szerepe, másrészt az átfogó, anticiklus gazdaságpolitikát nem folytató — objektíve erre nem is képes — helyi szervek javára. Ennek következtében éppen a válság által leginkább sújtott két szektorban — tartós javak termelése és építkezés — csökkent számottevően az állami kereslet súlya.

A válságérzékenység fokozása irányában hatott az is, hogy a végterméken belül valamelyest nőtt a gyáripar és azon belül a tartós javak hányada.

Súlyosbította a helyzetet, hogy — eltérően a korábbi válságoktól — *egybeesett két döntő keresletfajta*, az üzleti állótőke-beruházások és fogyasztói beruházások *hanyatlása*. Ezt a harmadik fő keresletfajta, az állami, a vázolt okokból alig ellensúlyozta.

Többféle módon is nehezítette a helyzetet az *infláció*, nem utolsósorban egy fontos *beépített stabilizátor* — a progresszív jövedelemadórendszer — deformálása révén.

A *fogyasztói kereslet* mondhatni *harapófogóba került*, amelynek egyik ágát az elkölthető jövedelem csökkenése, a másikat a megriadt fogyasztók szokatlanul magas megtakarítási kedve képezte. Kisebb jövedelmük nagyobb hányadát takarítva meg, a fogyasztóknak természetesen erősen csökkenteniük kellett vásárlásaikat.

Végül, de korántsem utolsósorban, a *válság elmélyülésének fő tényezője volt a kormány rossz, erőtlen, helytelenül időzített gazdaságpolitikája*.¹⁷ Ennek fő sajátosságait már ismertettük. Bizonyos fokig várható is volt, hogy válság idején a republikánus kormányzat nem áll majd feladata magaslatán, hiszen történeti tapasztalatok tanúsítják, hogy fő gondja hasonló helyzetekben mindig az infláció volt, nem pedig a munkanélküliség elleni harc. Ráadásul a helyzet most objektíve is nehezebb volt, mint bármikor a megelőző negyedszázad folyamán. Ép-

¹⁷ A Ford-kormányzat és ezen belül Burns válság alatti tevékenységének rövid, de maró és találó bírálatát adta a Nobel-díjas Samuelson. Lásd: Samuelson, Paul A.: Behind Ford's Plan, Newsweek, 1975. okt. 20.

pen a döntő időszakban, 1974 első félévében, feltehetően az is hozzájárult a kormányzat tehetetlenségéhez, hogy az akkori elnök, Nixon figyelmét elsősorban az kötötte le, hogyan mentse a menthetetlent — a Watergate-botrány következtében veszélybe került elnöki tisztét.

A válság alatti gazdaságpolitika balsikeréből nem kevesen azt a — nézetem szerint túlzott — következtetést is levonták, hogy itt tulajdonképpen csődöt mondott az egész korábban sikerrel alkalmazott keynesi gazdaságpolitikai koncepció. Az mindenesetre kiderült, hogy inflációs viszonyok között az ilyen típusú gazdaságpolitika igen sok objektív nehézségbe ütközik, kevésbé hatékony. Minthogy azonban a késői, de jelentős összegű — az 1975 tavaszán törvényté vált adócsökkentésben tetet öltött — költségvetés-politikai fordulatnak gyors és pozitív hatása volt, következtetésünk inkább az lehet, hogy a keynesi recept egyrészt nem mindig egyformán hatásos, másrészt — minden más gyógyszerhez hasonlóan — csakis akkor hat, ha a beteg beveszi, vagy ha kell, belediktálják.

Mind a válság lefolyása, mind pedig az alkalmazott gazdaságpolitikai intézkedések erre gyakorolt befolyása bizonyítja, hogy egy gazdaság *válságérzékenységét döntően strukturális tényezők határozzák meg*, de e keretek között az adott válság *súlyossága jelentős mértékben függ konkrét, operatív gazdaságpolitikai intézkedésektől — vagy azok elmulasztásától — is.*

Felhasznált irodalom

Burns, Arthur F.: The Real Issues of Inflation and Unemployment. Challenge, 1976. január—február 6—11. l.

Economic Report of the President 1975, 1976 és 1977. United States Government Printing Office, Washington, 1975, 1976, illetve 1977.

Erdős Péter—Molnár Ferenc: A tőkés gazdaság struktúrájának és a válsághajlam csökkenésének összefüggéseiről. Közgazdasági Szemle, 1969. 7—8. sz. 907—923. l.

Erdős Tibor: A tőkésországok nemzetközi gazdasági kapcsolatai és a gazdasági válság. Társadalmi Szemle, 1975. 10. sz. 43—54. l.

Molnár Ferenc: Gazdasági növekedés és válságok az Egyesült Államokban. Közgazdasági és Jogi Könyvkiadó, 1963.

Okun, Arthur M.: A Postmortem of the 1974 Recession, Brookings Papers on Economic Activity, 1975. 1. sz. 207—221. l.

Perry, George L.: Policy Alternatives for 1974. Brookings Papers on Economic Activity 1975. 1. sz. 222—237. l.

Prices in Recession and Recovery. Federal Reserve Bulletin 1976. július, 557—565. l.

Samuelson, Paul A.: Behind Ford's Plan, Newsweek, 1975. október 20. Survey of Current Business különböző számai, U. S. Department of Commerce, Washington.

Sebességváltás és pályamódosítás a japán gazdaságban*

A munkavégzés, a foglalkoztatás és az életmód néhány sajátossága

A távol- és a közelmúlt Japánban a munkavégzés és foglalkoztatás, továbbá az életmód olyan sajátosságait hozta létre, amelyek figyelembevétel nélkül a japán gazdaság fejlődése, ennek feltételei és problémái, valamint jövőbeli kilátásai megfelelően nem értelmezhetők. Négy — egymással szorosan összefüggő — sajátos vonás felvázolását tartom szükségesnek. Ezek: 1. a több-foglalkozású munkaerő; 2. a hagyományos és a modern munkaszervezetek ötvöződése; 3. az egész életre szóló (törzsgárda jellegű) foglalkoztatás, s az ehhez kapcsolódó bérstruktúra; 4. igénytelen, fegyelmezett életvitel.

1. A több-foglalkozású munkaerő

Japánban az iparosodás korábbi szakaszain az ipar terjedése mindegyiknél a mezőgazdaságon belül zajlott le és csak jóval később gyorsult fel az a tendencia, hogy az ipar szervezeten is önállóvá válva leválassza a munkaerőt (annak egy részét) a mezőgazdaságtól. Így tehát az ipar egyrészt a mezőgazdaságon belül, másrészt attól szervezeten különválva terjedt el. A főfoglalkozású mezőgazdasági munkaerő azonban például a vasút- és az útépitésben is nagy szerepet játszik: egy részük a közlekedési pályák építésén dolgozik, az évente általában kétszeri riksaratás idején pedig a vasút- vagy közútépités szünetel.

A többféle foglalkozás űzése az ipar és a terciér szektor vonatkoz-

* A szerző több ország hosszú távú gazdasági folyamatait vizsgálja. E munka során elemzi az élenjárók utolérésének útját járó Japán gazdaságát is. A szerző tanulmányt tett Japánban, amelyen konzultációkat folytatott a japán gazdasági fejlődés közelmúltbeli és aktuális tendenciáinak, problémáinak megismerése és megértése céljából. A szerző ezúton is köszönetet mond mindazoknak, akik konzultációit lehetővé tették. Továbbá annak a mintegy 40 gazdaságtörténésznek, közgazdásznak és gazdaságpolitikusnak, akiktől rendkívül értékes és sok segítséget nyújtó információt kapott.

sában is tapasztalható. A főfoglalkozásként iparban dolgozók számottevő része — a napi (általában 8—9 órás) munkanapból hazatérve — háza földszintjén levő (esetleg a feleség által fenntartott) kis üzletben, vagy műhelyben, vagy a házon kívül tovább dolgozik. Japánban a nők általában csak férjhezmenetelükig dolgoznak szervezeten. Ezt követően otthonukban a házimunka és a gyermeknevelés mellett esetleg többféle kereső foglalkozást is folytatnak: mezőgazdasági munka, kiszolgálás az üzletben, ipari bedolgozás stb.

Mindezt a foglalkoztatottság szokásos nomenklátúra szerinti (mezőgazdaság, ipar, terciér szektor stb.) szerkezete Japánban igen keveset mond a munkaerő tényleges tevékenységének szerkezetéről. A foglalkoztatási és tevékenységi szerkezet lényegesen eltér egymástól, mert rendkívül elterjedt a több foglalkozás, a többfajta tevékenység együttes űzése, a több szakma egyidejű gyakorlása.

A több foglalkozás egyidejű folytatása gyakorlatának hatása az is, hogy Japánban az iparosodás egész elmúlt 100—110 éve alatt (kivéve a II. világháborút követő speciális 10 évet) általános gyakorlat volt a valamilyen szektorban, szakmában (esetleg egyszerre többen is) való foglalkoztatottság. Európai értelemben vett munkanélküliség még az 1929—1933-as világgazdasági válság idején sem volt. A több foglalkozás, több szakma együttes űzésének hatása, hogy a munkában töltött idő rendkívül meghosszabbodik. (Az üzletek általában este 8—9 óráig tartanak nyitva, az otthoni éjjelbe nyúló bedolgozó munka hozzátartozik a japán család mindennapi életéhez.)

2. Tradicionális és modern munkaszervezeti formák

Japánban még ma is a törpe- és kisüzemek (a továbbiakban miniüzemek) dolgozói képezik az ipari fog-

lalkoztatottak többségét és csak kisebb részük tevékenykedik a nagyobb munkáslétszámú nagyüzemekben vagy a többrezen létszámú mammutvállalatokban.

A miniüzemek túlsúlyának történelmi gyökerei vannak. Ezek: a régi társadalom keretei között kialakult és megszilárdult családi szervezet. A mezőgazdasági tevékenység mellett a családi közösségen belüli, kisáruteremelő jellegű (házi, illetve kézműves) iparúzés a miniüzemek rendszerének közvetlen elődje. Az iparosodási folyamatban a nagyipar elterjedése nem semmisítette meg, hanem jelentős részében felhasználta, illetve integrálta a családi kisipari szervezetet. Ezáltal saját céljainak rendelése alá a csupán családi keretekben mozgósítható munkaerőt és egyben konzerválta a hagyományos, patriarchális családi kötöttségeket.

A már kialakult, megszilárdult nagyipar vezető szerepe mellett az a miniüzem, amelyet szoros szálak fűztek és fűznek ma is egy-egy vállalatához, a többinél nagyobb biztonságot élvez. Ezért hatalmas a versengés a miniüzemek között a nagyvállalathoz tartozás státuszaért. E harcban, valamint a piaci konjunktúra változásai miatt évente a miniüzemek ezrei mennek tönkre. Így ezek — sőt a középüzemek egy része is — állandóan a megszűnés és az újraszerveződés állapotában vannak, ami a technika, a termékkibocsátás választéka szempontjából alacsony tőkeigényesség mellett, igen nagy rugalmasságot biztosít. Kialakult tehát a nagyvállalatokhoz kapcsolódó, felülről-lefelé szaporodó alvállalkozók egymásra épülő hierarchikus rendszere. Ennek eredményeként a nagyvállalatok és a miniüzemek szorosan egymáshoz kapcsolódva működnek.

3. Törzsgárda jellegű, életre szóló foglalkoztatás

Az I. világháborút követő időszakban a nehézipar előretörése, berendezései egy részének a gazdaságilag fejlettebb országokból való importja szakmunkaerő-hiányt okozott. Ez vál-

totta ki a nagyvállalatoknál az olyan rendszer kialakítását, amellyel biztosíthatták a szakmunkaerő-gárdának a nagyvállalatoknál való megtelepedését és a már kiválasztott, itt kiképzett munkaerő megtartását. Az 1920-as évek közepétől kezdtek bevezetni a törzsgárda jellegű, egész életre szóló (pontosabban: az iskola elvégzésétől a nyugdíjig tartó) foglalkoztatást és a szolgálati idő hosszával emelkedő bérfizetés rendszerét. Amíg az ilyen foglalkoztatás, az egy vállalathoz való kötés — mint a családdhoz kötés utódja — a szakmunkaerő számára létbiztonságot, perspektívát jelent, addig a szolgálati idő hosszával növekvő bér biztosítja egyfelől a szakmunkaerő anyagi ösztönzését mind nagyobb erőfeszítés kifejtésére, másfelől teljes odaadását, költődését és azonosulását a vállalat céljaival és problémáival.

A nagyüzemekhez kötött szakképzett törzsgárda kialakulása az egyik póluson, párosul a többségében szakképzetlen munkaerőt igénylő bedolgozói, családi munkán alapuló miniüzemekkel a másik póluson.

E két szélső pólus között helyezkedik el az a betanított, illetve egy-egy munkára szakosodott munkaerőréteg, amely a piaci konjunktúrától függően hol a nagyüzemekhez, hol pedig a miniüzemekhez kapcsolódik. Ez a réteg szükség esetén kiegészíti a nagyüzemek állandó létszámú törzsgárdáját. Mivel a piaci igények hol ebben, hol abban az ágazatban követelnek több vagy kevesebb munkaerőt, s mivel a nagy- és miniüzemek — természetesen különböző mértékben és súllyal — az ipar minden ágában megtalálhatók, így ez a foglalkoztatási forma lehetőséget ad arra, hogy az éppen felfutó ágazatok nagyüzemei felszippantsák e munkaerőréteget, rossz konjunktúra esetén pedig újra elbocsássák, mindig ügyelve arra, hogy törzsgárdájukat megtartsák.

Amíg tehát az életreszólóan egy vállalathoz kötött, elit szakmunkaerő szinte teljes munka- és létbiztonságot élvez a nagyvállalatnál, addig a szer-

ződéses alkalmazottak, a családi munkások és a bedolgozók számára nincsen ilyen munkabiztonság.

A foglalkoztatás e sajátos rétegeződésének felel meg a két világháború közötti időszakban uralkodóvá vált s megerősödött sajátos bérstruktúra is. E bérrendszer fő jellemzői: a szakképzettségtől függő jelentős bérszínvonal-különbségek; a törzsgárdatagoknak a szolgálati idő hosszával növekvő bére, szemben az azonos szakképzettségű nem törzsgárda tagok szolgálati időtől független bérével. Az iskolából kikerülő fiatalok induló bére — akár nagy-, akár miniüzemben nyernek foglalkoztatást — alacsony. Néhány év eltelte után azonban a törzsgárdatagok bére jelentősen meghaladja a más munkaszervezeti formákban dolgozókéét.

4. Igénytelen, fegyelmezett életvitel

Az évszázados földhiány miatt a japánok piciny házakban laktak és laknak ma is. A házak 80—85 százaléka 40—60 m² lakóterületű. Többnyire kétszintes faház, 3—5 ember lakja, roppant egyszerű és viszonylag olcsón felépíthető. Táplálkozásuk — alkalmazkodva az ország természeti, földrajzi és éghajlati viszonyaihoz — sovány és szinte teljesen zsírtalan. Ennek megfelelően főzési technikájuk és konyhafelszerelésük egyszerű. Mivel tejet, tejterméket, húst (s vele zsírt, olajat vagy vaját) még alig fogyasztanak, a konyha berendezéséből, felszereléséből lényegében hiányoznak a nagyobb főző- és sütőedények.*

Az alapjában véve rizsre, halra, különféle zöldségekre és gyümölcsökre épülő, az európai mennyiségekhez képest kevés élelem nem igényel különösebb tárolóedényeket és evőeszközöket. Étkezésükhöz csupán néhány pici tálkát, evőpálcikát és pohá-

* Nagyobb edények csupán az állandó zöldtea főzésére szolgáló igen modern és praktikus, forró vizet melegítő és tároló termoszközből, a jobbára elektromosan működő — zárt rendszerű — nemcsak a főzést, hanem a melegentartást is automatikusan biztosító rizsfőzőből és néhány palacsinta-sütőszerű edényből állnak.

rat használnak. (Az utóbbi években — egyelőre még rendkívül szűk rétegnél — megkezdődött a tej és tejtermék fogyasztása, lassan növekvőben van a húsfogyasztás is.) Ruházkodásuk — alkalmazkodva az időjárás-hoz — egyszerű, igen könnyű és általában finom anyagokból áll. Mivel — Hokkaidót, az északi szigetet kivéve — télen nincs különösebben hideg, néhány kötöttkabátból eltekintve nagyobb mennyiségű melegholmi sem szükséges. Ezért a ruházat elhelyezése a faházakban levő kisebb előtérben, faliszekrényekben, általában zárt polcokon történik.

A japán házakból jóformán hiányzik a bútor. A bútorzat ma még jobbra csupán egy nagy, egészen alacsony étkezőasztalból és az ún. díszsarokból áll. Többségükben még ma is a földön térdepelve, párnákon ülve táplálkoznak. Ugyanebben a helyiségben éjjel — az étkezőasztalt feltámasztva — rizs-szalmagyékényen (tatami) és egy matracon alszanak. Ily módon tehát ágyakra sincs szükség.

Az elmondottakkal éles ellentétben, szinte minden japán házban és családban elterjedt a rádió, a fekete-fehér és mindinkább már a színes tv is, a kisméretű magnetofon és lemezjátszó, hangfalak, sztereohatású egyéb szórásközpontú eszközök és felszerelések. Ez összefügg azzal, hogy a japánok — nemcsak az ázsiai átlagszínvonalhoz, hanem az európai fejlettebb országokhoz képest is — kiemelkedően magas általános, de főképpen technikai, szakmai műveltséggel rendelkeznek, tájékozottságuk szakmájuk területén a világ élenjáró színvonaláról, technikájáról, technológiai jellemzőiről kiváló.

A japán emberek jellemzően kis termetük ellenére igen munkabíróak és szívósak. Kézügyességük igen nagy, ez sajátos evés- és írásmódjuknak is következménye, illetve feltétele. Az évszázadok alatti kemény élet következtében nagy az ön- és közfegyelmük, továbbá az éghajlat és a rendkívüli sűrűségben való együttélés nagy rend- és tisztaságszeretetet fejlesztett ki. Emberi szerénységük, európai értelemben vett igénytelen-

ségük kiváló utánzóképeséggel, vizuális készséggel és szerény beszéd-készséggel párosul.

A japán gazdaság jelenlegi fordulópontjának legfontosabb megnyilvánulásai és okai

Közismert, hogy 1970 óta — de különösen az utóbbi három évben — a japán gazdaság növekedési üteme a korábbi átlagos évi 11 százalékról évi 6—7 százalékra csökkent.*

A világgazdasági körülményekben és feltételekben bekövetkezett változás, ezen belül az 1973-ban „kitört” olajválság erősítette, elmélyítette és gyorsította a már megindult belső folyamatokat, s ezért nagymértékben járult hozzá a mai — a korábbihoz képest jóval nehezebb és problematikusabb — gazdasági helyzet kialakulásához.

Úgy tűnik, a gazdaságpolitikusok és a közgazdászok — a rendkívül heves viták ellenére is — egyetértenek abban, hogy a növekedési ütem csökkenése döntően a japán gazdaságban az utóbbi évtizedekben bekövetkezett lényeges változásoknak tulajdonítható, s hogy e csökkenés új gazdaságfejlődési periódus előszelének tekinthető. Eszerint azokban a tényezőkben, feltételekben, körülményekben, amelyek egészen az 1970-es évekig a gyors gazdasági növekedést táplálták, több lényeges változás indult meg. A lényeges változások pedig a különböző belső és külső tényezők közötti, korábban meglevő konzisztenciát megbontották és a gazdaság növekedési ütemét a kialakult pozitív visszacsatolásból kimozdították.

A teljesség igénye nélkül kiemelek néhány ilyen momentumot:

1. A munkaerő kínálatában és keresletében bekövetkezett változások;
2. a felhalmazási-beruházási hányad és szerkezet megváltozása;

* A végtermék reálnövekedése 1960—70 között évi 10,8, 1971—73-ban 6,5, 1975-ben 2,0, 1976-ban 5,0 százalék volt. A válságban, 1974-ben félszázalékos csökkenés ment végbe. Az előrejelzések szerint az évi átlagos növekedés 1977—80-ban 7 százalék lesz. Forrás: The Japanese Economy in 1985. The Japan Economic Research Center. 1976. március.

3. a magánvállalkozás „irányváltása”;

4. a „technológiai rés” szűkülése;

5. a kül- és belpiaci feltételek módosulása;

6. és végül a gazdasági szerkezet módosulását igénylő tényezők.

1. A munkaerő kínálatában és keresletében bekövetkezett változások

A II. világháborút követő évtizedben Japánban első ízben volt munkanélküliség, amelyet az 1950-es évek közepére számoltak fel. Ennek legfőbb okai:

— a korábbi japán gyarmatokról mintegy 6—6,5 millió ember hazatérése;

— a Japánt lefegyverző egyezményeknek megfelelően a hadiipar békeiparra való átalítása.

Egyfelől a II. világháborúban a felnőtt lakosságban bekövetkezett veszteségek folytán, másfelől a háború utáni évtizedben a gyors lakossággyarapodás miatt „megfiatalodott” a japán népesség; a 14 évnél fiatalabbak tették ki az összlakosság 33,4 százalékát. Az 1950-es évek második felére a fiatal munkaerőből tehát hatalmas kínálat keletkezett.

A munkaerő-kínálat szempontjából igen kedvező helyzet az 1970-es évekre módosult: a fiatalok aránya (14 éves korig) aránya 23,8 százalékra csökkent. A lakosság öregedett. 1970—1975 között az arányok már romlottak: a fiatalok aránya ugyan nem változott (0—14 éves korig 24 százalék), de az idősek (60 éven felüliek) 11,7 százalékra emelkedett. (Arányuk 1950-ben 8,1 százalék, 1970-ben már 10,6 százalék volt.)

Részben a lakosság korösszetételének változásával, az öregek számának és arányának megnövekedése, részben pedig a tanulási idő meghosszabbodása miatt csökkent a korán munkába vonható fiatal munkaerők száma, s elkezdődött a munkaerő-szűkösség korszaka Japánban.

A nők férjhezmenetelük után — mint említettük — szervezeten álta-

lában nem dolgoznak (esetleg idősebb korban részmunkaidőben), s így még potenciális munkaerő-tartalékként jöhetnének számításba. Tervezett foglalkoztatásukat azonban nem tartják gazdaságosnak és célszerűnek. A közgazdászok többségének megítélése szerint ugyanis a nők — mindenekelőtt a szülőképes korban levő asszonyok — foglalkoztatásának nagy a kockázata és tekintélyesek a társadalmi költségei (bölcsődék általában nincsenek, óvodák csak elvétve). A munkaerőimport lehetőségét politikai stabilitási, társadalmi és strukturális okokból — figyelembe véve egyfelől a japán nemzet homogenitását, másfelől a kevésbé fejlett, illetve gazdaságilag fejletlenebb környezetet — kizárják.

Ilyen körülmények között tehát egyre kevésbé biztosított, főképpen a fiatal munkaerők utánpótlása. A nagyobb gyárakban — figyelembe véve az egész életre szóló foglalkoztatást — ez azzal a következménnyel jár, hogy nő az öregek aránya, ami mind a műszaki színvonal emelése, mind pedig a termelékenység növelése szempontjából káros. E gyárakon belül — mint az egész életre szóló foglalkoztatás szerves része — alapjában véve csak belső mobilitás létezik: a folyamatos előremenetel megfelelő színvonalú és mennyiségű munka elvégzésével, illetve állandó szakmai fejlődéssel érhető el. A fiatal munkaerő-utánpótlás csökkenése következményeként jelentkező törzsgárda-előregedést, továbbá a pozíciók betöltéséért folyó verseny lanygulását perspektívában igen kedvezőtlen jelenségnek tartják.

Mindehhez járul, hogy Japánban is megkezdődött a hivatalos munkaidő-rövidítés: 1974-ben a nehézipar jelentős részében, főként a nagyvállalatoknál bevezették az ötnapos munkahetet.

Megváltozott a foglalkoztatottság tevékenység szerinti szerkezete is. Csaknem felére csökkent azon mezőgazdasági dolgozók száma (az 1955. évi 16 millióról 8,4 millióra), akik idejük nagyobbik részében mezőgazdasági munkát végeznek. Ennek el-

lentételeként megnőtt egyfelől az iparban szervezett formában alkalmazottak száma, másfelől az iparral és tercier tevékenységgel egyaránt foglalkozók száma és aránya is. A főként mezőgazdasági munkával foglalkozók most már más szektorok munkaerőigénye szempontjából is mindinkább csökkenő forrásként vehetők számításba.

2. A felhalmozási hányad és a beruházás-szerkezet megváltozása

Közismert, hogy Japánban az utóbbi 20—25 évben milyen nagymértékben nőtt a felhalmozás (végtermékhez viszonyított) aránya. Világviszonylatban is legnagyobb hányadát, tetőzését 1970-ben és 1973-ban érte el, 40,0 százalékos (folyó áron számított) arányával.*

Ez mindenekelőtt három tényezővel magyarázható:

— egyrészt a vállalkozói kedv nagymértékű felélénkülésével és a magántőke-befektetések megnövekedésével;

— másrészt azzal, hogy a munkaerő kínálata a keresletet az 1970-es évekig meghaladta; s végül

— harmadrészt — az előbbiből következően — azzal, hogy fenntartható volt a termelékenység és a reálbér egymáshoz viszonyított szintje és dinamikája között, az utóbbi rovására fennálló különbség, amelyet a sajtós japán munkaszervezet és a munkamegosztási formák segítettek és tápláltak.

Mindhárom tényezőben az utóbbi 10 évben változások kezdődtek. Egyfelől — később említendő okokból — csökkent a vállalkozói kedv és a magántőke hazai befektetéseinek aránya, másfelől szűkültek a munkaerőforrások, s végül az ún. nemzeti jövedelmet megkettőző 10 éves terv (1961—1970) időszakában megkezdődött a termelékenységgel többé-ke-

* Az arány 1960-ban 35,5, 1965-ben 33,8 százalék volt, míg az 1966—70. évek átlagában 39 százalékot tett ki. Forrás: Five-year Economic Forecast 1976—1980. The Japan Economic Research Center. 1976. június.

vésbé azonos ütemű reálbérszínvonal-emelkedés is.

Érdeemes felvázolni Japán beruházási szerkezetének néhány sajátosságát.

1. Energiahordozó- és nyersanyag-szegénysége folytán minimális az e területre irányuló beruházások aránya.

2. Igen egyszerű és olcsó építési módokat alkalmaznak. Eredményeként alacsony az építési beruházások aránya. (Megemlítem, hogy például a lakások nagy része több célú: a család otthona, s ugyanakkor üzlet vagy műhely is).

3. A sajátos termelési szervezet, a mini- és kisüzemek rendkívül nagy aránya nemcsak az építési költségek tekintetében, hanem általában is viszonylag alacsony beruházási igénynyel jár. (Emellett a fenntartási, működtetési költségeknél is sok megtakarítást tesz lehetővé.)

Mind ezek a beruházási szükségleteket csökkentő tényezők.

Ezzel szemben a feldolgozó ipari beruházások aránya,* nemzetközi mércével mérve is igen magas. Ez jelentős részben az ún. alap-nehéziparok (vas-, acél-, nehévegyipar) utóbbi másfél évtized alatti kifejlesztésével függ össze. A hatalmas beruházási összegek túlnyomó többségét azonban egyfelől gépek, felszerelések, műszerek vásárlására, másfelől licencek, know-how-ok tömeges beszerzésére fordították és fordítják. Az általában megdöbbenően szerény építésű és külsejű üzemek és termelőegységek jórészt igen modern gépparkkal, műszerezettséggel, mind ezek állandó és folyamatos működését (javítását, tőkéletesítését stb.) biztosító anyagi eszközökkel és szerzőmókkal rendelkeznek. Ennek folytán a legújabb technika-technológia befogadására és működtetésére alkalmasak, magas hatékonyságúak. A gépek, berendezések, felszerelések,

műszerek folyamatosan modernizálódnak, sűrűn kerülnek cserére. Emellett sajátos rotáció is végbe megy: a legmodernebb technikával, eszközökkel dolgozó nagyobb üzemektől a kevésbé modern eszközök lekerülnek a kisebb üzemekbe.

Ami a tercier szektor beruházásait illeti: a lakások mérete, magassága és területe kicsi. A viszonylag igen szerény életszínvonal miatt a lakás iránti igények stagnáltak. A hagyományos japán házak építési anyagának, fenntartási módszereinek és lényegében építési, műszaki technikájának fenntartása pedig azt eredményezi, hogy a lakásépítésre fordított beruházások aránya — nemzetközi mércével mérve — egészen a legutóbbi időkig igen alacsony volt.

A tercier szektoron belül a másik nagy tőkefogyasztó általában a közlekedés. Legfőképpen kedvezőbb beruházási igénye miatt választották Japánban a II. világháború utáni időszakban az Egyesült Államoktól és Nyugat-Európától eltérő közlekedésfejlesztési utat, a vasútnak a mai legmodernebb technikára alapozott, legnagyobb gyorsaságot és kényelmet biztosító, zavartalan nagyvárosi tömegközlekedés lebonyolítására is alkalmas kiépítését.* (Csak példaként említem, hogy jelenleg Tokió lakossága mintegy 12—13 millió. Hozzászámítva a külvárosi részeket és a vele szinte egybeépített Yokohama várost is, lakosainak száma mintegy 25 millióra tehető. A városi közlekedésnek — földalatti, állami és magánvasút közös állomásokkal — naponta mintegy 8—10 millió embert kell mozgatnia.) Tekintettel a földhiányra, a hallatlan lakosságsűrűségre, az összes japán vasútnak nagy sebességet (átlagosan 80—100 km/óra, illetve a legmodernebb „Sinkanzen” 200 km/óra) biztosító szabadpályán haladnak, s igen olcsó technikával és technológiával, oszlopokra épültek.

* Figyelembe véve, hogy Japánban az állattenyésztés szerepe jelentéktelen és a növénytermelést döntő részben a rizs kézi munkára alapozott — igen nagymértékben szubvencionált — termelése jelenti, a statisztika hiánya ellenére feltételezzük, hogy a mezőgazdasági beruházások aránya meglehetősen kicsi.

* Az Egyesült Államokban, illetve Nyugat-Európában az 1920-as évektől kezdve a vasút-korszakot mindinkább az autózásra alkalmas út építése, majd a II. világháború után az autópálya-építés, továbbá — egészen a legutóbbi időkig — főként a nagyobb városokban a tömegközlekedés igen nagy hiánya jellemezte.

(Hasonló okokból oszlopokra épített például a Tokiót körülvevő ún. gyorsforgalmi autópálya is.)

Ily módon a tercier szektor három tőkeigényes ágazatából kettő (a harmadik a hírközlés) részben a választott fejlesztési mód következtében — nemzetközi mércével mérve — kisarányú beruházásokat emésztett fel.

Az utóbbi években azonban mind a felhalmozási arány nagyságában, mind a beruházások szerkezetében változások indultak meg. Ami a felhalmozás arányát illeti, a reálbér az utóbbi 10—12 évben gyors ütemben növekedett, a felhalmozás aránya pedig az 1966—70-es időszak 39 százalékaról az 1971—75-ös évek átlagában 36,7 százalékra esett vissza.*

Egyrészt az iparosodás hatásaként jelentkező, nagyvárosokban kiemelkedő mértékű levegő- és vízszennyeződés folytán, másrészt az életszínvonal emelkedése következtében a meglévő infrastruktúrában szűk keresztmetszetek keletkeztek, s ezért elengedhetetlen az ezek kiküszöbölésére fordított beruházások arányának emelése. Ez mindenekelőtt három infrastrukturális területre — a környezetvédelemre, — a lakásproblémák enyhítésére, valamint — a motorizáció elterjedésével az autótak (autópályák) nagyobb arányú építésére vonatkozik. Elsősorban az infrastruktúra területén a beruházási arányt mind ez ideig csökkentő „sajátos vonások” eltűnésben vannak, és a stagnáló vagy tovább mérséklődő beruházási arány mellett beruházási szükségleteket növelő tényezőkké alakulnak át.

3. A magánvállalkozás irányváltása

Japán általában véve önerőből fejlesztette gazdaságát. Ebben a fejlődési folyamatban a vállalkozási és beruházási hajlandóság alapvető sze-

* A felhalmozás aránya a végtermékben 1975-ben 36,9 százalék volt. Előrejelzések szerint az 1976—1980-as évek átlagában 32,9 százalék lesz. Forrás: Five-Year Economic Forecast 1976—1980. Japan Economic Research Center, 1976. július.

repet játszott. Az egész magántőkét az országon belül fektették be. E helyzet azonban a legutóbbi években változott. Mint említettük, csökken a felhalmozási ráta és emellett megkezdődött a japán tőke külföldre áramlása.

A környező ázsiai országokban a Japánhoz képest ma már jóval alacsonyabb bérszint és a működő tőke egyéb, Japánnál kedvezőbb befektetési feltételei miatt megkezdődött könnyűiparuk bizonyos ágainak japán tőkével való kiépítése. Ma már ezen országok számos könnyűipari terméke sikerrel versenyez a világpiacra a japán könnyűipari termékekkel.

Hasonló folyamat kezdődik az alap-nehéziparokban is. A nyersanyagigényes acél- és nehéz-vegyipar fejlesztése és elterjesztése Japánban nagymértékű levegő- és vízszennyeződést, szennyvízelvezetési problémát, egyszerűen „ipari zsúfoltságot” eredményezett. Ez elengedhetlenné tette olyan szigorú rendszabályok bevezetését, amelyek akadályozzák a további romlást, illetve enyhítik a szennyeződés jelenlegi mértékét. Életbe léptetésük ugyanakkor megnövelte a működő tőke költségeit és ez a növekvő bérköltségekkel együtt tovább mérsékli a profitot. A japán magántőke egy részének külföldre vitele és ottani működtetése a jelenlegi viszonyok közepette — úgy tűnik — nagyobb haszonnal és kisebb kockázattal jár. A hazai felhalmozási aránynak a tőkeexport fokozódása következtében is bekövetkezett mérséklődése (a tőkeexport a végtermék 2,5—3 százalékát tette ki 1973-ban) viszont változtatásokat kíván az állam adópolitikájában is.

4. A technológiai rés szűkülése

A mindig legmodernebb technikai eszközök (gépek, felszerelések, műszerek stb.) és technológiák (gyártási eljárások, know—how stb.) hozzáférhetőségének különböző módszerekkel és formákban (például közös vállalat stb.) való biztosítása, lehető-

ség szerint megvétele, megtanulása, alkalmazása, természeti és emberi feltételeikhez való hozzáigazítása évtizedek óta folytatott gyakorlat Japánban. Az elterjesztés és alkalmazásbavétel legkülönbébb módszerei s emelői ismeretesek. Közülük csupán néhányat említék:

1. A nagyüzemek legmodernebb eszközeinek és eljárásainak „leadása”, közép-, kis- és miniüzemek részére, az eszközök kezelésének és javításának megtanulása, illetve az új eljárások főbb „buktatóinak” megismertése, mint a modern technika-technológia termelésben való elterjesztésének egyik legolcsóbb, leggyorsabb és leghatékonyabb módja.

2. A nagy- és miniüzemek, a bedolgozók egymással összefonódott termelési együttműködésének, harmonikus összedolgozásának biztosítása céljából elengedhetetlen volt az importált technológia egyszerű munkafolyamatokra, munkaműveletekre való „lebontása”: egyszerűsítése, érthetővé tétele. Az ilyen leegyszerűsített munkaműveletek automata gépekre való átvitele viszont már gördülékenyen biztosítható, elterjeszthető.

3. A most már japánok által alkalmazott és segítségével gyártott legmodernebb technikát, technológiát képviselő eszközök (zsebszámológók, fényképezőgépek, látcsövek, elektronikus szórakoztató eszközök, sztereo rádió, magnó, lemezjátszó, tv stb.) tömeges elterjedése, állandó használata, „lakásbavitele” biztosítja egyrészt a lakosság széles rétegei számára a műszaki műveltséget és az ehhez való hozzászokást, másfelől az új generáció számára már gyermekkorban a technikai jártasságot, az eszközök kezelésének, működtetésének és javításának elsajátítását.

4. Az importált új technikához, technológiához kapcsolódó üzemekben rendszeres a gyakorlati, szakmai tovább-, illetve átképzés.

A középiskolai végzettség általánossá válása, s jelenleg — a Japán Statisztikai Évkönyv megfogalmazása szerint — a „kvázi egyetemi végzettség” (ami inkább magasabb szín-

vonalú középiskolának, technikumnak, mint egyetemnek felel meg) elterjesztése folytán az iskolai végzettségi fok emelkedett és továbbra is nő. A modern technika-technológia folytán bizonyos területeken elterjedt az ún. rutinszerű munka végzése, ami itt magas fokú iskolai végzettség esetén sem okoz társadalmi-gazdasági problémát. A munka szerepe ugyanis az emberek életében, magatartásában kitüntetett jelentőségű. Így a legegyszerűbb munkát is nagy igyekezettel, kedvvel, felelősséggel és szorgalommal végzik.

Mindezek együttes eredményeként a legfejlettebb országokhoz viszonyított technológiai rés széles fronton szűkült. Ezzel rövidesen befejeződik az a korszak, amelyben a japán gazdaságnak lehetősége volt technikai, technológiai hátramaradottságából származó előnyök kihasználására. A további előrelépés most már egyre inkább és mind több területen csak a saját technika-technológia fejlesztése, további tökéletesítése útján lehetséges, ami tökeigényes alapkutatói bázis létrehozását igényli.

5. A kül- és belpiaci feltételek módosulása

A külpiaaci feltételek megváltozását két körülmény okozta: egyrészt a környező országok könnyűipari termékei bizonyos csoportjának megjelenése — alacsony exportárak — a világpiacon, ami fokozatosan visszaszorítja Japánt korábbi külpiaacairól, másrészt a nyersanyagárak változása. A nyersanyagárak és a készáruk árának új — még 1976-ban sem stabilizálódott — arányai ugyanis megváltoztatták a japán gazdaság importfeltételeit és ennek következtében exportlehetőségeit is.

A belső szükségletek oldaláról: mind ez ideig az ország kiépítésével kapcsolatos ún. primer termelési és személyes fogyasztási szükségletek kielégítése dominált. Ezek közé tartozik a termelés és fogyasztás révén egymással csak lazán összefüggő különböző területek, piacok egybekap-

csolása, integrált fejlesztési szükségleteinek kielégítése (mint például a vasutak, utak, gyárak építése stb.). A közeljövőben az ilyen fajta piaci igények bizonyos fokú csökkenését az eddigi gyors gazdasági növekedés során keletkezett szűk keresztmetszetek bővítése, illetve új szükségletek (mint például a környezetvédelem vagy a terjedő motorizáció) új igényeinek kielégítése ellensúlyozza.

Változóban vannak a személyes fogyasztási szükségletek is. Az utóbbi 10 évben a reálbér megkétszereződése folytán létrejött életszínvonal-emelkedés egyrészt növelte a táplálkozás — ma még jórészt hagyományos szerkezetű — színvonalát, másrészt a korszerű, kényelmes konfekcionált ruházattal való ellátást, s végül a lakások megteltek modern (főként villamos) eszközökkel és berendezésekkel (korszerű főzőedények, teafőzők, hűtőszekrények, szórakoztató eszközök sokasága stb.). Ebben a szférában bizonyosra vehető a lakásigények fokozódása és a méretek nagyobbodásával a bútorszati igények megjelenése, továbbá az élelmiszerfogyasztási szerkezet további lassú, fokozatos modernizálódása. (Főként a hús, tej és tejtermék fogyasztásának emelkedése.)

A közeljövőben tehát mind a termelésben, mind a személyes fogyasztásban most már az elsődleges igények kielégítése talaján a differenciáltabb belpiaci szükségletek kielégítése kerül napirendre. A külső és belső piaci szükségletek megváltozása lényeges szerkezeti változtatásokat igényel a gazdaságban.

6. A struktúra megváltoztatásának szükségessége

A struktúra átalakítását a termelési feltételekben (mindenekelőtt a munkaerőben, a beruházásokban, a természeti erőforrásokban, illetve a nyersanyagárakban) bekövetkezett, illetve várható változások is sürgetik.

A japán gazdaság szerkezetét eddig az jellemezte, hogy a munkain-

tenzív (nagy mennyiségű élő munkát igénylő) és a tőkeintenzív (az élő munkához képest sok holt munkát igénylő) termelési ágazatok egymást igen szerencsésen kiegészítő kombinációban működtek együtt. A gazdaság termelő szektoraira azonban alapvetően a munkaigényesség és a tőkemegtakarítás volt a jellemző: a mezőgazdaságot a nagyarányú kézi munka; a feldolgozó ipar 300 főnél többet foglalkoztató — mindenekelőtt alap-nehézipari — nagyüzemeit a tőkeigényesség, a többséget kitevő mini-, illetve kisüzemeket pedig (függetlenül attól, mely feldolgozóipari ágazatban működnek) a munkaigényesség jellemzi. Az építőipar egészében véve ugyancsak munkaintenzív gazdasági ágának minősíthető.

Az egyfelől a termelő szektorok igényeihez, másfelől az életszínvonalhoz kapcsolódó terciér szektorban ismét kettősség tapasztalható: míg a kereskedelem, a szolgáltató szektor, az oktatás, az egészségügy és végül a közigazgatás igen munkaigényes alágazatok, addig a vízügy, a környezetvédelem, a vasút- és útépítés és az energiatermelés alágazatai erősen tőkeigényesek.

A munkaerő és a tőkeigény, a nyersanyagárak, továbbá a külpiaci feltételek és a belföldi szükségletek megváltozása együttesen bontják meg a munkaintenzív és tőkeintenzív ágazatok (alágazatok) együttműködésének eddigi harmóniáját. A munkaerő szűkössége és az ennek nyomában megemelkedett reálbér előtérbe helyezi az élő munkát nagyobb mértékben megtakarító gazdasági szerkezet kialakítását. Ez természetesen elsősorban a termelő szektorokra: a mezőgazdaságra, az építőiparra és a feldolgozó iparra vonatkozik. E struktúra kialakításánál azonban a legjobb esetben stagnáló (de esetleg csökkenő) felhalmozási arányra is tekintettel kell lenni.

Ez annál is fontosabb, mert a terciér szektoron belüli újabb szükségletek kielégítése (a közlekedésben az útépítés előtérbe kerülése, a modernebb technikát igénylő lakótelepek építése, a víz-, a csatorna- és a

szennyvízhálózat korszerűsítése, védelme), a környezetvédelmi feladatok ugrásszerű felszínre kerülése az eddiginél nagyobb tökeigényesség irányában mutat.

★

Japán tehát a gazdasági és társadalmi élet szinte minden területén a gyökeres fordulat, a gyors gazdasági növekedésről egy lassúbb fejlődésre való átállás időszakát éli. A változások lényege abban összegezhető, hogy Japán belépett a gazdaságilag fejlett országok klubjába, s ily módon az eddigi „utolérési magatartás” megváltoztatására van szükség.

A továbbhaladás dilemmái

A minden területre kiterjedő kényszerű átalakulás idején kerülnek bonckés alá az objektív nehézségek, a meglévő ellentmondások különféle enyhítési és megoldási lehetőségei, módjai, előnyeik és hátrányaik mérlegelése. Mindezekből a leglényegesebbnek tartott két problémacsoportot emeljük ki.

1. *A hagyományos foglalkoztatási formák és a gazdaságos munkaerő-felhasználás összeegyeztetése a munkaerő-szükség körülményei között.* Az életre szóló foglalkoztatásnak a nagyüzemekben általános rendszerét már említettem. Bár a mini- és kisüzemekben erről szó sincs, minden odatartozó, néhány éve stabilan ott dolgozó foglalkoztatott elvárja, hogy nehéz körülmények közötti odaadását, áldozatkészségét, túlmunka-vállalását, szorgalmát és becsületét cége azzal honorálja, hogy rossz konjunkctúra idején sem „dobja utcára”. (Nevezzük ezt az iratlan törvényt „quasi életre szóló” foglalkoztatásnak.) Ily módon az életre szóló és a quasi életre szóló rendszer igen kiterjedt Japánban. E hagyományos formák és normák nagy előnyt jelentenek a termelés, a termelékenység, a stabil, jó termékminőség és a pontos szállításkor biztosítása tekintetében.

A munka- és közkerölcs, közszel-

lem tehát akkor is megköveteli a munkaerő foglalkoztatottként való megtartását, ha piaci akadályok — vagy más okok miatt — a munkával való „szokásos” ütemű ellátás nem biztosítható. Ennek többféle negatív hatása van: növeli a most már megemelkedett munkabéreköltségek révén a termelés költségeit és befolyásolja a vállalat nyereségességét is; demoralizálólag hat a munkafegyelmre, hiszen a munkaerő egy része semmittevésre kényszerül, akadályozza a struktúra gyors átalakítását, mert nem biztosítja a különböző vállalatok közötti mobilitást, jöllehet ez gyakorta vállalatok megszűnését, megszüntetését és újak alakítását is megköveteli. A modernebb gépek, berendezések üzembe helyezése sem járhat a törzsgárdatagok elbocsátásával. (Ennek „megkerülése” céljából terjedt el — különösen az utóbbi években — a munkakör megszüntetésének gyakorlata, ami viszont lehetővé teszi az egyébként kiváló munkaerő esetleges elbocsátását is.) De ez az oka annak is, hogy például az exportlehetőségeknek az olajválság hatásaként is jelentkező szűkülése, illetve az általános gazdasági visszaesés folytán a termelés nagymértékű csökkenése — más tőkésországoctól eltérően — Japánban nem járt az ország politikai-társadalmi stabilitását erősen veszélyeztető munkanélküliséggel.

Meg kell tehát találni a hagyományos foglalkoztatási formák és normák okozta bizonyos fokú túlfoglalkoztatottság csökkentésének, illetve fokozatos megszüntetésének olyan módszereit, amelyek megőrzik a japán munkaerő gazdaságilag és társadalmilag is különlegesen előnyös tulajdonságait és szigorú munkaerőkölcsét, ugyanakkor azonban a mind szűkösebbé váló munkaerő-kínálat mellett is képesek biztosítani a munkaerő gazdaságos és célszerű felhasználását, tehetségének, képességeinek és tudásának maximális kihasználását. Ez ugyanis elengedhetetlen feltétele az új struktúra kialakításának, amely — mint látni fogjuk — feltételezi a magas képzettségű, fegyelme-

és munkaerőkölcsű munkaerő megmaradását.

2. *A gazdaság tőkeigényessége növekedésének összeegyeztetése a tőkeexport megindulásával és az új gazdasági szerkezet kialakításával.* Várható, hogy a jelenlegivel azonos, vagy esetleg csökkenő felhalmozási arány mellett is nő a gazdaság tőkeszükséglete. Ezt egyrészt az elsődleges alapanyagokat feldolgozó iparok ilyen sűrűn lakott országban való elterjesztése kiváltotta hallatlan mértékű levegő- és vízszennyeztség csökkentése, másrészt a földhiány fokozódása, a földárak emelkedése, illetve a lakásprobléma enyhítése, s végül az életszínvonal emelkedésével megjelenő új, főként infrastruktúrális más tőkeigényes területek (mint például autópálya építése) fejlesztésének elengedhetetlen megindulása eredményezi. Másfelől — mint már rámutattam — megindult a japán magántőke (közvetlen és közvetett) külföldi befektetése. Ez pedig áttételesen keresztül csökkenti a japán állam belső tőkeforrásait éppen akkor, amikor az infrastruktúra szűk keresztmetszeteinek bővítése mind nagyobb állami-közületi pénzforrásokat igényelne. A hazai befektetések megdrágulása (például az elkerülhetetlen környezetvédelmi rendszabályok miatt) további félelmet vált ki a vállalkozók körében, ami ismét a tőkeexport fokozódásának irányában hat. Létrejön tehát egy hibás kör, ami azzal a veszéllyel járhat, hogy tovább csökkenti a belső felhalmozás arányát.

Valószínűleg ezzel is összefügg, hogy „megnyitották az országot” a külföldi, főként a gazdaságilag fejletett országok tőkéje előtt is.

A magántőke exportjának fellendülése, az alapanyagot elsődlegesen feldolgozó iparok Japánból való ki-, illetve áttelepítése külgazdasági következményekkel is jár. Egyfelől más országokba exportálja a levegő- és vízszennyeztségét, s ezzel meglehetősen nagy ellenszenvet válthat ki, másfelől a tőkeexporttal együtt a modern japán technika-technológia átadását, transzferálását sem nélkü-

lözheti. Ezen országoknak ugyanis az adott világgazdasági körülmények és feltételek között általában csak így van lehetőségük nyersanyag-gazdaságuk mellett az ilyenfajta feldolgozó, főként nehézipari ágak kifejlesztésére. Ez viszont azzal a veszéllyel jár, hogy — mint manapság a könnyűipari termékekkel történik — a japán tőke segítségével való fejlesztésük (ahogy ők mondják: felnevelésük) „bumeráng”-ként visszaüt és világgazdasági versenyt támaszt most már e termékekben is Japánnak.

A jelenlegi japán gazdasági szerkezet átalakítása mégis elkerülhetetlen. A meglévő fő ágazati, alágazati arányokon (kereteken) belül olyan ipari struktúra kialakítására van szükség, amely

— magasabb bérek mellett is biztosítja a japán iparcikkek külföldi versenyképességét;

— termékei iránt a világgazdaságon és a belpiacon egyaránt egyre bővülő kereslet;

— nem fokozza, hanem csökkenti a jelenlegi levegő- és vízszennyezett-ségét; s végül

— lehetővé teszi a munkaerő maximális kihasználását, feltételezve a hazai magas képzettségű, erős fegyelmű és szigorú munkaerőkölcsű munkaerőtípus további fennmaradását.

E szerkezet kialakítása — a jelenlegi nyersanyagárakat figyelembe véve — valószínűleg a feldolgozó iparban a tőkeigény növekedésével jár együtt. Ez összefügg azzal is, hogy Japán elért fejlettsége szintjén most már nem takaríthatja meg a technika-technológiai értelemben vett mindinkább „úttörő” szerepével az ebből adódó kísérletezéssel együttjáró költségtöbbletet.

E követelményeket figyelembe véve az új ipari struktúra célul tűzi ki az ún. elsődleges alapanyagokat feldolgozó iparok, valamint „munka-intenzív” termékcsoportok, mint például a nehéziparon belül az acél, a nehévegyipari termékek, részben a személygépkocsik, a könnyűiparon belül az alacsony feldolgozottsági fokú termékek gyártásának fokozatos

csökkentését és helyébe az ún. tudás-intenzív termékek, termékcsoportok (az ún. finomárúk) termelésének meghonosítását. Ilyenek:

— a komputeripar kisméretű és specializált nagyszériás tömegtermelésének kifejlesztése;

— az új nukleáris energiaforrások feldolgozásához szükséges gépek, berendezések gyártásának megindulása;

— a levegő- és vízszennyezettség mérséklését, illetve megelőzését biztosító gépek, berendezések, vegyi anyagok termelésének megkezdése.

Az új szerkezet kialakítása a magán-tőkeexport növekedésén kívül további külgazdasági hatásokkal is jár. Növekszik Japán függősége az ipari nyersanyagokat termelő, illetve elsődlegesen feldolgozó országoktól. Megjegyzem, hogy a japán nagytőke éppen az alapanyagokat elsődlegesen feldolgozó iparok Japánból való ki-telepítése hatásaként keletkező ellenszenv kialakulásától, s így a jószomszédsági viszony megromlásától való félelmében, illetve gazdasági függőségének több irányúvá tétele miatt is szorgalmazza a Japántól távol levő, de politikai-gazdasági tekintetben eléggé stabil országokkal (Ausztráliával, Brazíliával) való gazdasági együttműködés kialakítását.

Mindehhez járul még egy további tényező is. Említettem, hogy az élet-színvonal emelkedésével lassan és fokozatosan, de megindult az élelmiszer-fogyasztás szerkezetének modernizálódása. Ismeretes, hogy a japán mezőgazdaság legfőbb terméke a rizs. A japán rizs **terméshozama** (50—55 q) világviszonylatban is igen kiemelkedő.* Ez mindenekelőtt a palántázott, előnevelt és kitűnően táplált, vízzel és műtrágyával megfelelő

* Sajnos nem rendelkezem olyan számadattal, amely megmutatná, hány élőmunka-óra-ráfordítással termelnek 1 q rizst Japánban. Feltételezem azonban, hogy a munkaráfordítást véve alapul, jóval kisebb „termelékenységget” kapnánk.

időben és módon ellátott földnek, tehát elsősorban a hatalmas mennyiségű élő munkának, továbbá a kedvező éghajlatnak köszönhető. Mivel a rizsfogyasztási igény fokozatosan csökken és az állattenyésztés a földhiány miatt nem fejleszthető s nem terjeszthető el, elengedhetetlen Japán mezőgazdasági termelési szerkezetének megváltoztatása, az újabb élelmiszer-fogyasztási igényekhez való igazítása. Úgy tűnik azonban, hogy még így sem kerülhető el a jelenlegi 72 százalékos élelmiszer-önellátottsági fok további csökkenése. Japán tehát a jelenleginél nagyobb élelmiszerimportra szorul majd.

Mindebből következik, hogy Japán további gazdasági fejlődése többé már nem függetleníthető más országok politikai és gazdasági helyzetének, stabilitási viszonyainak alakulásától. Következésképpen a japán gazdaság világgazdasággal való sokoldalú összefonódottsága elkerülhetlenné vált.

A továbbhaladás e legfontosabb dilemmáinak felvillantásával talán sikerült érzékeltetnem, hogy a gazdasági növekedést eddig tápláló belső és külső feltételek megváltozása, illetve a gazdaságilag fejlett országokhoz való gyors ütemű felzárkózás időszakának befejeződése teljesen új fejlődési szakasz kezdetét jelenti. Ez az előbbihez képest — úgy tűnik — csak lassabb növekedési ütemmel valósulhat meg.

Szerintem a japán gazdaságnak és növekedésének tanulmányozása, fordulópontja jellegzetességeinek és buktatóinak megismerése segítheti egyfelől a Japánnal, a többi ázsiai és más földrészen levő országgal folytatott gazdasági kapcsolataink koncepciójának megformálását, másfelől tapasztalatot ad és bizonyos fokig tanulsággul szolgálhat népgazdaságunk céljainak kitűzéséhez, hosszú távú gazdaságpolitikánk kialakításához.

Ehrlich Éva

TUDOMÁNYOS TÁJÉKOZTATÓ

A gazdaságpolitika továbbfejlesztésének tudományos megalapozása*

A Minisztertanács az év elején „A gazdaságpolitika továbbfejlesztésének tudományos megalapozása” című kutatási főirányt országos szinten kiemelt kutatási főiránynak minősítette és felvette az Országos Távlati Tudományos Kutatási Tervbe.

A főirány bázisintézete az MTA Közgazdaságtudományi Intézete.

A főirány Koordinációs Tanácsának elnöke *Nyers Rezső*, titkára *Révész Gábor*, tagjai: *Ballai László, Berend T. Iván, Bognár József, Csikós-Nagy Béla, Friss István, Gadó Ottó, Hagelmayer István, Hetényi István, Márton János, Morva Tamás, Román Zoltán, Sebestyén János, Somogyi Gyula, Szita János.*

A főirány kutatási irányvonalát, vázlatos perspektivikus programját foglalja magába az ún. tervtanulmány. A kutatási főirány tervtanulmányát (annak érdemi, a kutatási feladatokat megfogalmazó részét) itt közöljük.

A tervtanulmány közzétételének az a célja, hogy a kutatók, a szakemberek szélesebb körével ismertessük meg, s egyben felhívjuk az érdekeltek figyelmét a *főirányban folyó kutatásokhoz való csatlakozásra.*

A kutatási főirányhoz javaslatokat lehet benyújtani olyan kutatási elgondolásokra (tervekre) vonatkozóan, amelyek a tervtanulmányban rögzített kutatási célokhoz kapcsolódnak. Jelentkezni lehet már elkészült tanulmányokkal is.

A főirány keretében mód van kutatási megbízások kiadására és — szakmai véleményezés alapján — új kutatási eredményeket magukban foglaló munkák honorálására, emellett a kutatásokkal kapcsolatos munkák (kódolás, gépelés, interjúk készítése stb.) bizonyos fokú anyagi fedezésére is.

A kutatási főirány társadalmi és tudományos jelentősége

Gazdaságpolitikán a szocializmusban legáltalánosabban a gazdasági folyamatok tervszerű társadalmi (állami) irányítását, az emberek gazdasági cselekvésének ehhez igazodó céltudatos befolyásolását értjük. A szocializmus viszonyai között, ahol a termelőeszközök döntő része társadalmi tulajdonban van és ahol ennek folytán az osztály- (réteg-) ellentétek nem antagonisztikusak, a gazdaságpolitika legfőbb feladata, hogy a gazdasági folyamatokban érvényre juttassa a társadalmi érdekeket, azaz, hogy — a mai cselekedeteinktől független történelmi, természeti, társadalmi és nemzetközi adottságok mellett — az egész gazdaság társadalmi szempontból legkedvezőbb fejlődését biztosítsa.

A gazdaságpolitikát a párt — objektív társadalmi folyamatokban gyökerező — eszméi vezérlik. A gazdaságpolitikának ennek megfelelően figyelembe kell vennie azokat a *társadalmi-gazdasági törvényszerűségeket, összefüggéseket*, amelyek alapvetően meghatározzák a gazdasági fejlődés lehetőségeit, a gyakorlati cselekvés irányát. E törvényszerűségek, összefüggések feltárása, működési mechanizmusuk és felhasználási lehetőségeik tisztázása a marxista közgazdaságtudománynak talán a legfontosabb kutatási terepe.

* Tervtanulmány. A főirány Koordinációs Tanácsának dokumentuma alapján.

A gazdaságpolitika továbbfejlesztésének tudományos megalapozását célzó *kutatások társadalmi és tudományos jelentőségét* az adja meg, hogy *e kutatások általános feladata* a közgazdaságtudományok apparátusával *tisztázni gazdasági fejlődésünk* objektív összefüggéseit, a szocialista gazdasági rendszerben rejlő előnyök jobb kihasználásának lehetőségeit, eszközeit a gazdaságpolitikai döntéshozatal s az ezt előkészítő tervezőmunka számára felhasználható módon. Mérlegelve a külső és belső feltételeket, a kutatásoknak körvonalazniuk kell hosszú és középtávra a tervszerű, arányos *fejlődés alternatíváit, lehetőségeit*.

A kutatások szűkségképpen érintik a *tudomány* és a *politika* közötti racionális munkamegosztást is. E munkamegosztás lényege, hogy a tudomány döntően a meghatározottságok tisztázásával, a lehetséges mozgástartomány meghatározásával, az alternatív megoldások és következményeik feltárásával foglalkozik, a politika pedig a döntéshozatal szempontjainak kialakításával és érvényesítésével s e szerepeket betöltve kölcsönösen hatnak egymásra. E kutatások ilyenformán *elősegíthetik a tudomány és a politika gyümölcsözőbb kapcsolatrendszerének kialakulását* a gazdaságpolitika szférájában.

A gazdaságpolitika megalapozását célzó kutatómunka nem nélkülözheti a *különbféle tudományágak* (főként a politikai gazdaságtan, az ágazati gazdaságtudományok, a gazdaságtörténet, a szociológia, az állam- és jogtudomány) *szoros együttműködését*. Az egymást kiegészítő szaktudományokat mozgósító kutatások sokoldalúan *serkentik e tudományágak fejlődését, erősítik a kutatómunka interdiszciplináris és szintetizáló jellegét*.

A gazdaságpolitika továbbfejlesztésének megalapozását célzó tudományos kutatómunka közvetlenül hazai célú kezdeményezés. A kutatásokban mindemellett fel kell használni a baráti országok (és a KGST-intézmények munkájának) tapasztalatait, tudományos eredményeit is. A kutatások elsősorban magyar vonatkozásban, de bizonyos mértékben a *szocialista országokra is általánosíthatóan* járulnak majd hozzá a tudomány és a gazdaságpolitika kapcsolatának továbbfejlesztéséhez.

A gazdaságpolitika tudomány megközelítése

A gazdaságpolitika tartományai

A gazdaságpolitika igen sok részelemet foglal magában, s kiterjed a gazdasági folyamatok és döntések szinte minden területére. A *gazdaságpolitika részelemeinek* legalább *három* — egymással szoros kölcsönhatásban levő és a gyakorlatban egymást részben átfedő — tartományát lehet megkülönböztetni:

1. A haladás általános vonalába beilleszkező társadalmi-gazdasági célrendszer, amely biztosítja az időszakos változásokra való racionális alkalmazkodást, továbbá a feladatok és eszközök közötti legfontosabb összefüggéseket;

2. a célrendszer konkretizálására szolgáló lényeges funkcionális, továbbá ágazati és területi céloknak, az ezekhez kapcsolódó alcéloknak, valamint megvalósításuk eszközeinek a meghatározása;

3. a gazdaságirányítás módszereinek, a tervezésnek, a gazdasági szabályozásnak, a gazdaság szervezeti tagolásának, azaz a gazdaságirányítás egész rendszerének (a gazdasági mechanizmusnak) a megválasztása, működtetése, fejlesztése.

A társadalmi-gazdasági célrendszer, az ezekkel kapcsolatba hozott átfogó gazdaságfejlesztési feladatok — egységes, többé-kevésbé konzisztens rendszert alkotva — *a gazdaságfejlesztési koncepcióban, a gazdaságfejlesztési stratégiában* öltönek testet. Annak a követelménynek, hogy a gazdaságpolitika a gazdaság társadalmilag legkedvezőbb fejlődését, az össz társadalmi érdek érvényesülését segítse elő, elsősorban éppen a helyes gazdaságfejlesztési stratégia (konceptió) kialakításával lehet megfelelni.

A gazdaság adott helyzete, a gazdaságfejlődés objektív törvényszerűségei természetesen behatárolják a lehetőségeket, a választható gazdaságfejlesztési stratégiát (konceptiót). Magából a gazdaságból azonban mégsem vezethető le az, hogy mit tekinthetünk a társadalmi érdeket leginkább kifejező fejlődésnek. Nem áll ugyanis (és a dolog természeténél fogva nem is állhat) rendelkezésre egzakt módszer arra, hogy a különböző szükségletek, törekvések és érdekek közös nevezőre legyenek hozhatók és így sorba rendezhetők legyenek. Szükségszerű tehát, hogy a

gazdaságpolitikai koncepció meghatározása szempontjából a vezető politikai testületek látják el a társadalmi érdekek képviselőit, rangsorolják a szükségleteket, kívánságokat stb., mérlegelve a gazdasági és politikai szempontokat, illetve azok kölcsönhatásait.

Ahhoz, hogy meghatározzuk a követendő gazdaságfejlődési tendenciákat, a legfontosabb általános gazdaságfejlesztési célokat

— jobban meg kell ismerni a *gazdasági növekedés* objektív törvényszerűségeit, ezeket alkalmazni kell gazdaságunk adott helyzetére;

— számba kell venni a növekedés mozgósítható erőforrásait, beleértve az egyének és kollektívák munkakedve, kezdeményezőkézsége fokozása révén felszabadítható erőket;

— meg kell határozni az erőforrások hasznosításának feltételeit, tisztázva és szem előtt tartva lehetőségeink határait;

— meg kell jelölni a fejlődés fő irányát és arányait, továbbá a meglévő feszültségekből is levezethető tennivalókat, amelyek a gazdasági növekedés általános céljának, az *életszínvonal emelésének (az életmód gazdagításának)* a szempontjából napirendre tűzendők.

A gazdaságpolitika stratégiai döntéseinek megalapozása a múltbeli mozgásoknak és az adott helyzetnek az elemzését, leplezetlen problémafeltárást, a lehetséges alternatívák, a velük összefüggő ellentmondások és kölcsönös kapcsolatok felvázolását igényli. Mindehhez a népgazdasági (makroökonómiai) összefüggéseket, a gazdasági növekedés törvényszerűségeit, a szocialista életmód kialakulásával kapcsolatos problémákat feltáró *tudományos kutatómunkára* és tudományosan megalapozott tervezőmunkára van szükség.

Az általános gazdaságfejlesztési koncepciót további gazdaságpolitikai döntésekkel konkretizálni kell. Ez a konkretizálás már többnyire az egyes funkcionális, ágazati (és területi) gazdaságirányítási szervek és a vállalatok közreműködésével megy végbe, oly módon, hogy kisebb-nagyobb mértékben visszahat a stratégiai gazdaságpolitikai döntésekre.

A konkretizálás választást jelent a lehetséges és a felvetődő alternatívák között. A választáskor — egyebek között — mérlegelni kell

— mennyire hatékonyan szolgálják az egyes alternatívák a gazdaságfejlesztési koncepciót, illetve milyen — esetleg azzal nem egyező — mellékhatásokkal kell számolni;

— melyek a konkrét alternatív megoldások megvalósításának feltételei, nehézségei, hogyan hatnak e megoldások — a fejlesztési akciók jövőbeli hatásait is figyelembe véve — a gazdasági egyensúly alakulására, illetve mennyiben okoznak feszültségeket vagy esetleg növelik a már meglévőket;

— hogyan értékelhetők az egyes alternatívák gazdaságossági hatásait, továbbá kockázati fokukat tekintve.

Több irányban folytatott vizsgálatokra van szükség ahhoz, hogy ezekben a kérdésekben a társadalmi érdek érvényesítése szempontjából megnyugtató módon lehessen állást foglalni. Az ilyen, a gazdasági (népgazdasági) tervezőmunka részét is képező vizsgálatok pedig amellet, hogy számos *tudományosan megoldandó* módszertani (ezen belül tervezésmódszertani) problémát vetnek fel, *multidiszciplináris szakmai, ágazatfejlesztési összefüggések*, az egyes ágazatokban érvényesülő technikai adottságok és munkamegosztási viszonyok sajátosságainak ismeretét és alkotó alkalmazását igénylik.

A gazdaság termelő- és szolgáltatóegységei tevékenységének kereteit, feltételeit, a népgazdasági terveknek a gazdaságpolitika megvalósításában játszott szerepét, a gazdasági döntések hatásköri elhatárolását s ennek keretében a vállalatok és az irányítószervek közötti viszonyokat — ebből következően a vállalati önállóság és érdekelttség érvényesülő formáját — a *gazdaságirányítás adott rendszere* (a gazdasági mechanizmus) alakítja, szabályozza.

A gazdaságirányítás rendszerének a *gazdaságfejlesztési stratégiát* kell szolgálnia. A gazdaságirányítási rendszerre vonatkozó gazdaságpolitikai döntéseknél erre messzemenően tekintettel kell lenni.

A gazdaságirányítási rendszert azonban nem kezelhetjük egy adott gazdaságfejlesztési koncepció derivátumaként. A gazdaságirányítás konkrét rendszerében a *szocializmus objektív termelési viszonyai* jutnak kifejezésre, s érvényesülnek adottság- és fejlettségbeli különbözőségek. Helyes gazdaságpolitikai döntésekkel biztosítani kell, hogy a szocializmus termelési viszonyai olyan megjelenési formát kapjanak, olyan gazdaságirányítási rendszer alakuljon ki, amely az adott feltételek

között a leginkább előmozdítja a gazdasági hatékonyság növekedését, a népgazdaság megfelelő ütemű és kiegyensúlyozott fejlődését, az emberek szükségleteinek kielégítését.

A vállalatok, valamint a gazdaságirányítás különféle szintű ágazati és funkcionális szervei között áramló információk felhasználása, kezdeményezések kiaknázása nélkülözhetetlen a gazdaságfejlesztési koncepció kialakításakor, az ezt konkretizáló célok és döntések megvalósításakor, vagyis a gazdasági tervezés egész folyamatában. Az információkat, kezdeményezéseket, azok áramlását és felhasználását viszont meghatározóan befolyásolják azok a konkrét szervezeti formák, alá- és főfőrendeltségi, érdekeltségi viszonyok, illetve a gazdasági szervezetek ehhez is igazodó törekvései, amelyeket a gazdaságirányítás adott rendszere részben örököl, részben létrehoz és alakít. Ebben az összefüggésben olyan gazdaságirányítási rendszert kell működtetni, amely

— elősegíti a gazdaságirányító, döntést hozó szervek és testületek valóságos információkkal való ellátását, illetve munkájuk segítségét az adott lehetőségekkel racionálisan számoló, a gazdaság működését élénkítő kezdeményezésekkel;

— a döntés-előkészítés és döntéshozatal folyamatában nyílttá teszi a részérdekeket s ezzel, valamint ütközésükkel is hozzájárul a társadalmi érdek felismeréséhez és elsőbbségének érvényesítéséhez.

A gazdaságirányítási rendszerre vonatkozó döntések meghozatalakor tehát széles körű és egymással bonyolultan összekapcsolódó követelményekkel kell szembenézni. A döntések megalapozásához szükség van a gazdaság működésének, a gazdasági folyamatok különböző oldalainak, a gazdasági szereplők viselkedésének tudományos igényű empirikus vizsgálatára, de a szocialista termelési viszonyokra vonatkozó általános törvényszerűségekre orientált elméleti igényű kutatásokra is.

Új feltételek és feladatok

Az előttünk álló évtizedben a gazdaságpolitikának és az azt segíteni kívánó tudományos kutatásnak a gazdaságfejlődés feltételeinek lényeges változásából adódó feladatokkal kell megbirkóznia.

A termelésben foglalkoztatott munkaerő képzettségi szintjének erőteljes emelkedésével lehet számolni: a munkába lépő újabb generációk iskolázottsága, műveltségi színvonala magasabb, mint a már dolgozó generációké. A munkaerő-tartalékokra, a termelésben foglalkoztatott munkaerő folyamatos bővülésére épülő gazdaságnövelés lehetőségei ugyanakkor végleg kimerültek. A mezőgazdaságban foglalkoztatottak számának csökkenése elkerülhetetlen lassú folyamat. A nem termelő ágazatoknak — figyelembe véve viszonylagos elmaradottságukat — szükségszerűen gyors ütemű fejlődése előre vetíti, hogy az ipari foglalkoztatottak aránya és száma valamelyest szintén csökken majd.

A termelő és a nem termelő infrastruktúra viszonylagos — a termelésfejlesztést is gátló — elmaradottsága elsősorban a beruházásigényes területeken nagy. Az infrastruktúra nagy beruházásokat igénylő fejlesztése korlátozza a termelés másik tényezőjének gyarapítását, a korábbi időszakkal összevetve jobban eltávolodik egymástól a termelőberuházások iránti igény és a beruházások tényleges lehetősége. Fokozza ezt a feszültséget (a viszonylagos „tőkehiányt”), hogy a termelőberuházások számottevő részét eszakiigényes energetikai létesítmények létrehozása köti le, továbbá, hogy a mezőgazdasági termelés beruházási igénye is folyamatosan nő.

Fejlettségünk elért szintjén a fejlődés egyik szükségszerű, objektív eleme és egyben mind fontosabbá váló potenciális hajtóereje a nemzetközi munkamegosztásban való részvételünk kiterjesztése, intenzitásának fokozása. Ezzel összefügg az a tendencia, hogy a gazdasági növekedés hazánkban az importigényesség gyors fokozódása mellett megy végbe. Ezzel kapcsolatban figyelmet érdemel kül gazdasági kapcsolataink feltételeinek alakulása:

— importunk és exportunk természeti adottságainkból adódó eltérő összetétele folytán a világpiaci árváltozások érzékenyen érintik külkereskedelmünk gazdaságosságát;

— a tőkés világpiaci ingatagságának fokozódása a továbbiakban is sok bizonytalanság és veszteség forrása lesz;

— a baráti szocialista országok — érthetően és indokoltan — egyre nagyobb követelményeket támasztanak exporttermékeinkkel (különösen készterméke exportunkkal) szemben;

— a nemzetközi munkamegosztás kiszélesítésének számunkra elsősorban adott

közegében — a KGST-ben — a gazdasági integráció felgyorsulását számos tényező késlelteti. Ezek között megemlítendő például a valamennyi tagországban fennálló, a fejlődés üteméhez képest mutatkozó relatív beruházási eszköz-hiány, a fejlett technika szűkössége, az ipari struktúra bizonyos párhuzamossága, továbbá a tervezési együttműködés nem kielégítő színvonala, valamint az áru-, pénz-, illetve valutáris viszonyok fejletlensége.

Fejlődésünk eredményeként jórészt elértük a korunkra jellemző alapvető igények (táplálkozás, ruházkodás, egyszerűbb háztartási gépek, az új nemzedék iskoláztatása, általános egészségügyi ellátás) mennyiségi szempontból többé-kevésbé megfelelő kielégítését. Az infrastruktúra már említett elmaradottsága mai fejlettségi szintünkön már égető hiányként jelenik meg, emellett mindinkább akadályozza azoknak a lakosság anyagi fogyasztásában jelentkező eredményeknek a realizálását is, amelyeket a termelés emelkedése egyébként megalapoz (ilyen korlátozó tényező a kereskedelmi hálózat túlszűfolttsága, a javítószolgálat fejletlensége stb.). Az *életszínvonal*-politikában az anyagi fogyasztás minőségi vetületeinek, valamint az infrastrukturális ellátottságnak viszonylag gyors javítása válik aktuálissá. Számolnunk kell azzal, hogy az előttünk álló periódusban a munkajövedelmeknek a munkára ösztönzés miatt szükségszerű differenciálódása és a társadalmi egyenlőtlenségek csökkentésének a követelménye között levő ellentmondás viszonylag magas reáljövedelmek mellett vetődik majd fel. A periódus végére — amikor többé-kevésbé a kor színvonalának minden szempontból megfelelő lakossági ellátottság alakul majd ki — a szocialista életmód kibontakozásának számos újszerű problémájával találjuk magunkat szemben.

Az új feltételek között a korábbiaknál élesebben vetődnek fel bizonyos *területfejlesztési összefüggések*. Ilyennek minősül például a munkaerő-adottságok, a természeti tényezők, valamint az infrastrukturális ellátottság komplex összehangolásának feladata, a lakosság életkörülményeiben mutatkozó területi eltérések kiegyenlítése, az oktatási és a foglalkoztatási struktúra területi összehangolása.

A gazdaságpolitikának reagálnia kell az új feltételekre. Pontosabban: folyamatosan igazodva az új feltételekhez (beleértve a jelentkező feszültségeket is), a gazdaság működésének tényezőihez, a gazdaságpolitika mindhárom tartományát érintő döntésekkel érvényesíteni, konkretizálni kell azt a gazdaságfejlesztési irányváltást, amelyet — az új feltételeket érzékelve — általános formában már az MSZMP Központi Bizottságának 1966. májusi határozata, majd a X. és XI. kongresszus határozata, továbbá részletesebben az V. ötéves terv magában foglal, illetve amely perspektivikusan az 1990-ig előre tekintő távlati terv kidolgozásakor körvonalázódott. A konkretizálás során a következő teendők vannak:

— Meg kell keresni és mozgásba kell hozni a *gazdasági növekedésnek* azokat a hajtóerőit, amelyekkel elérhető, hogy a fejlődés üteme ne csökkenjen számottevően. Azokra a hajtóerőkre gondolunk, amelyek biztosítják a dolgozó népesség mind magasabb képzettségi színvonalának gazdasági hasznosulását, az ennek megfelelően gyors ütemű termelési növekedést, a beruházásokkal való ésszerű gazdálkodást, a termelési tényezők területi összhangjának a megteremtését, a technikai apparátusnak és a termelési struktúrájának, ezen belül a termékválasztéknak a külgazdasági kapcsolatok fejlesztési igényeihez igazodó korszerűsödését, s mindezek talaján a termelés és forgalmazás gazdaságossága gyorsabb javulását.

— Ki kell munkálni az *életszínvonal* fejlesztésének a meglévő, illetve kialakulóban levő feszültségek csökkentését elősegítő útját. Ki kell dolgozni azokat az irányelveket, amelyek az előttünk álló hosszabb időszakra nézve körvonalazzák a szocialista életmód kialakítása céljait és feltételeit. Mindezt — kölcsönös kapcsolataik figyelembevételével — össze kell hangolni a meghatározandó gazdaságpolitikai célokkal, továbbá azzal a személyi jövedelempolitikával, amely nem mellőzheti a munkára való ösztönzés fenntartásának, sőt erősítésének a követelményét sem.

— Tovább kell fejleszteni a *gazdaságirányítás* egész rendszerét (a gazdasági mechanizmust), hogy az segítsen mozgásban tartani és minél magasabb szinten, minél intenzívebben hasznosítani a gazdasági növekedés már említett hajtóerőit. El kell érni, hogy a gazdasági mechanizmus ennek megfelelő törekvéseket váltson ki a gazdaságban működő szervezetekből, továbbá, hogy hatékonyabbá és ezáltal megfelelőbbé tegye a gazdaságpolitikai döntés-előkészítést, döntéshozatalt és döntésvégrehajtás folyamatait, s erősítse e folyamatok társadalmi ellenőrzését.

Az újszerű feltételek és az említett feladatok szempontjából kiemelten kell értékelni a *társadalmi termelés két alapvető ágazata*: az ipar és a mezőgazdaság helyzetét, a technikai adottságokban és a munkamegosztási viszonyokban érvénye-

sülő sajátosságai fejlődési tendenciáit, ezek hatását a tudományos-technikai haladás eredményeinek adaptálására, valamint az innovációs folyamatokra. Az említett tényezőkkel számolni kell a gazdaságfejlesztés termeléspolitikai céljainak a kijelölésekor, továbbá a gazdasági szabályozórendszer működtetése során. Ugyancsak kiemelten kell kezelni a gazdaságpolitikai elhatározások, döntések szempontjából a KGST-n belüli kapcsolatok fejlesztését, a KGST integrációs folyamatainak kibontakozását és e folyamatok várható alakulását.

A gazdaságpolitika megalapozására irányuló nemzetközi és hazai kutatások helyzete

A közgazdaságtudományoknak a *szocialista országokban általános* fejlődési tendenciáit illetően a következők állapíthatók meg:

— Mindinkább előtérbe kerülnek a gazdasági hatékonyság növelését célzó kutatások. Ezzel összefüggésben erősödik az a felismerés, hogy az adott gazdaságirányítási rendszer lényeges fejlesztésére van szükség.

— Fokozódik az érdeklődés a gazdasági fejlődés (növekedés) és az ezzel kapcsolatos emberi, környezeti problémák iránt. Ez ismét ráirányítja a figyelmet a területi, regionális fejlődésre.

— Növekvő súlyt kap a világgazdaság működésének, ellentmondásainak és fejlődésének, a termelés nemzetközivé válásának, a gazdasági integrációknak és az integráció elősegítését célzó lehetőségeknek és intézményeknek a vizsgálata.

— Tért hódít a közgazdaságtudományban a társadalmi, institutionális viszonyok fontosságának elismerése és tanulmányozása.

Hazai közgazdaságtudományunkat is hasonló tendenciák jellemzik. Ha viszonyítási alapként a szocialista (KGST-) országok összességét tekintjük — a magyar közgazdaságtudomány jól fejlődik. Tudományágunk jelentős segítséget nyújtott az alapvető gazdaságpolitikai elhatározásokhoz, segített a szocialista építés, a gyakorlati gazdasági tevékenység problémáinak megoldásában. Ebből a szempontból elsősorban a gazdasági növekedés (fejlődés), a népgazdasági tervezési metodológia és eszköztár, a szocialista gazdasági szabályozórendszer, az ipar- és agrárgazdasági problémák, egyes világgazdasági és KGST-együttműködést érintő kérdések kutatása terén elért eredmények érdemelnek figyelmet.

A gazdaságpolitikához kapcsolódó kutatások — a kétségtelen eredmények ellenére — elmaradtak a társadalmi igényektől, követelményektől. Elmaradás mutatkozik mindenekelőtt a gazdaságpolitika elméleti alapjait érintő mélyebb összefüggések feltárásában, az erre irányuló szintetizáló jellegű kutatásokban. Ezt az elmaradást már csak azért is szóvá kell tenni, mert a jelenségek és részösszefüggések mind jobb megismerése most már egyre inkább lehetőséget nyújt az általánosításra. A gazdaságpolitika gyakorlati problémáinak megoldása is egyre inkább igényli az eddig felgyülemlett tapasztalatok általánosítását. Ide kapcsolódik az is, hogy a kutatások csak kevéssé jutottak el a szocialista gazdaságirányítási rendszer alapkérdéseinek mély elméleti megvilágításához. Elhanyagolt terület a gazdaságirányítás szervezeti (intézményi) kereteinek, a vállalati szervezettel kapcsolatos problémáknak a vizsgálata is. Közgazdaságtudományunk még nem világította meg eléggé termelési struktúránk gazdaságos fejlesztésének és a munkaerővel való hatékony gazdálkodásnak a kérdéseit, az intenzív növekedés szakaszában. Bár voltak és vannak bizonyos kezdeményezések, a tudomány jórészt adós a szocialista országok gazdasági fejlődése és gazdaságpolitikája történelmi tapasztalatainak elemzésével és értékelésével.



A gazdaságpolitikának a szocializmus építésében betöltött alapvető fontossága; továbbá az a szerep, amelyet a közgazdasági kutatás — természeténél fogva — a gazdaságpolitika megalapozásában betölt; a gazdaság fejlődésének szüntelenül változó feltételei; végül pedig kutatás eddigi eredményei és hiányosságai a gazdaságpolitika segítségével indokolják, hogy kiemelten kezeljük a gazdaságpolitika továbbfejlesztésének tudományos megalapozását szolgáló kutatásokat. Jogos az a társadalmi igény, hogy közgazdaságtudományunk a kutatások célirányos koncentrációja és koordinációja révén fokozott segítséget adjon ahhoz, hogy — az objektív összefüggések és fejlődési tendenciák alaposabb ismeretében — helyesen határozhassuk

suk meg a gazdaságpolitikai célokat. A közgazdaságtudománynak kell segíteni abban is, hogy kijelöljük e célok elérésének eszközeit, szocialista gazdaságunk termelőerőinek és termelési viszonyainak, reálfolyamatainak és gazdaságirányítási rendszerének fejlesztési irányait; előbbrevívően oldjuk meg fejlődésünk ellentmondásait; gazdaságunk megfelelően reagáljon a világgazdaságban, külgazdasági környezetünkben történő változásokra.

A kutatási célok

Elhatárolások

A közgazdaságtudomány természetéből következik, hogy minden valóságos eredménye közvetlenül, vagy több-kevesebb közvetettséggel segítséget nyújt a helyes gazdaságpolitika kialakításához. Az összes, a gazdaságpolitikához (vagy annak valamelyik oldalához) kapcsolódó kutatás áttekintése és irányítása reménytelen, megoldhatatlan feladat. Már csak ezért is elhatárolásokra van szükség.

Olyan kutatásokat célszerű „A gazdaságpolitika továbbfejlesztésének tudományos megalapozása” című kutatási főirányba vonni, illetve a főirány keretében támogatni, amelyek

— a gazdaságpolitika egy-egy tartományára vagy kiemelten fontos és más elemekkel meghatározó összefüggésben levő elemeire, továbbá a gazdaságpolitika lényeges metszeteire irányulnak;

— tárgyukat az általános összefüggések figyelembevételével közelítik meg, témájukat a gazdaságfejlődés, illetve a gazdaságpolitika egésze szempontjából dolgozzák fel;

— kiemelten — a problémák megoldása igényével — kezelik gazdasági fejlődésünk új feltételeit és az ebből adódó gazdaságpolitikai feladatokat.

A kívánatos kutatások előbbieken megjelölt elhatárolása lehetővé teszi észszerű koncentrációjukat, feltétele a koordinációs munka hatékonyságának.

A kutatási irányok és célok

Az említett körülhatárolás ellenére az idetartozó kutatások szerteágazóak, többirányúak. A főirányt ezért kutatási irányokra kell tagolni, s az átfogó irányítás és koordináció mellett az egyes konkrét irányokkal való foglalkozást külön testületekre (iránykoordináló tanácsokra) bízni.

A korábban elmondottakkal összefüggésben hét kutatási irány megkülönböztetése indokolt. A hét kutatási irány és az azokhoz tartozó kutatások körvonalai a következők:

Első irány: Gazdaságpolitikánk alakításának és megvalósulásának komplex vizsgálata; az irány Koordinációs Tanácsának elnöke: *Friss István*, titkára: *Hege-dűs Miklós*; bázisintézete az MTA Közgazdaságtudományi Intézete.

A kutatási irány a hatékony gazdaságpolitikai döntéshozatal és döntésvégrehajtás feltételeit, megfelelő mechanizmusát kívánja megalapozni. Evégett a kutatások — bár egy-egy fontos gazdaságpolitikai döntést (döntéscsoportot) vonnak vizsgálatuk körébe — alapvetően a gazdaságpolitika egészére irányulnak, a gazdaságpolitikai döntéseket, azok hatásait, a gazdaság, illetve a társadalom egészébe beágyazva, annak részeként, a közvetlen és közvetett, a rövid és hosszú távú hatásokat egyaránt figyelembe véve értelmezik. Igyekeznek számba venni és értékelni azokat a direkt és indirekt impulzusokat, amelyek a döntéshozatali folyamatot befolyásolják és felmérni a gazdaságpolitikai döntésnek a gazdasági és társadalmi folyamatokban kiváltott hatásait.

A kutatások során kényes kérdésekkel is szembe kell nézni. Választ kell keresni például arra, hogyan érvényesülnek a gazdaságpolitikai döntések, milyen gazdaságpolitika valósul meg a gyakorlatban, miért nem hajtanak végre esetleg többször is elfogadott, helyesnek tartott határozatokat, miért nem tudjuk jobban kihasználni a szocialista rendszerünk által nyújtott előnyöket, miért nem gyorsabb, egyenes-vonalúbb társadalmi-gazdasági fejlődésünk.

A kutatások figyelembe veszik, hogy a népgazdaság egységes, eredményes központi irányításának feltétele a világos és egyértelmű gazdaságpolitikai koncepció s az egyes gazdaságpolitikai döntések alárendelése e koncepciónak. Ezért mérlegelik:

mennyire tisztázottak a legfontosabb társadalmi-gazdasági feladatok a döntéshozatalkor, s az egyes döntések hogyan kapcsolódnak e feladathoz, számolnak-e a valóban lényeges objektív összefüggésekkel, gazdasági-gazdaságpolitikai kölcsönhatásokkal. A kutatás kiter annak vizsgálatára is, hogyan hatnak a döntés-előkészítésre és döntéshozatalra az érintett intézményi, ágazati, területi, vállalati, egyéni és rétegérdekek, illetve milyen ellentétes érdekek jelentkezésével kell számolni, továbbá arra, hogy a döntések, intézkedések, utasítások milyen érdekeket, illetve milyen kompromisszumokat fejeznek ki.

A kutatások során vizsgálják, hogyan, mennyire célirányosan működnek a gazdaságirányítás intézményei, amikor a felső szintű döntések végrehajtását szorgalmazzák a vállalatoknál. A kutatások feltérképezik a vállalati viszonylatokat is; igyekeznek megvilágítani azoknak a közvetlenül a vállalatokat érintő külső és belső érdekviszonyoknak a működését, amelyek a vállalat magatartását a döntés-előkészítésben és döntések végrehajtásában alapvetően befolyásolják. A kiemelt döntéseket, illetve gazdasági folyamatokat elemezve igyekeznek tisztázni: mi történt a vezető szervek vagy egyének által tudatosan akart módon. Döntéseik, intézkedéseik vagy utasításaik alapján, és mi történt a tőlük független, spontán folyamatok eredményeként.

A vizsgálatok tárgyát a felsőbb párt- illetve kormány szinten hozott legfontosabb határozatok (határozatcsoportok) alapján kell kiválasztani. A kutatási irány szintetizáló jellegű, ezért a kutatómunkában törekedni kell más, a gazdaságpolitika témakörébe vágó (azt érintő) tudományos vizsgálatok anyagának, eredményeinek a felhasználására.

Második irány: Gazdasági növekedésünk üteme, a gazdasági szerkezet átalakítása különös tekintettel az ipari struktúrára és munkaerő-problémákra; az irány Koordinációs Tanácsának elnöke: *Nyers Rezső*, titkára: *Erdős Tibor*; bázisintézete az MTA Közgazdaságtudományi Intézete.

A kutatási irány abból a koncepcióból indul ki, hogy a cél nem egyszerűen a gazdasági növekedés elvont elméleti elemzése, hanem elsősorban a magyar gazdaságfejlesztés gyakorlatának vizsgálata, illetve a gyakorlat számára nyújtott segítség. Az ilyen koncepció nem zárja ki, sőt egyenesen feltételezi a fontos összefüggések elméleti igényű elemzését, a nemzetközi vizsgálatokat, s azok tapasztalatainak a magyar fejlődés szempontjából való értékelését. A kutatás alapvetően a következő kérdések megválaszolására irányul: hogyan biztosítható hazánkban — a sok szempontból új feltételek mellett — a megfelelő ütemű gazdasági növekedés; hogyan fokozhatjuk gazdálkodásunk gazdaságosságát (hatékonyságát); milyen szerepet játszhat mindebben a gazdaság struktúrájának változása, illetve a munkaerőhelyzet.

A kutatás igyekszik feltárni a gazdasági növekedés anyagi tényezőinek állapotát és szerepét. Ezen belül elsősorban a nyersanyag- és energiaellátottság, a beruházási arányok, a beruházások hatékonysága, az állóalap-kihasználás, a már meghonosított technika hasznosítása kérdéseivel foglalkozik. A kutatási irány keretében vizsgálják a műszaki fejlődés, a gazdaság struktúráváltozása és a gazdasági növekedés közötti összefüggéseket. Kitérnek a műszaki fejlődés mélységben és szélességben való előrehaladása és a termelékenység-növekedés közötti viszonyra, a korszerű technika importjának és alkalmazásának a feltételeire, a gyorsabb korszerűsítés lehetőségeire.

A kutatás során mérlegelik munkaerő-politikánk jelenlegi és távlati lehetőségeit, a munkaerőforrások bővítésének módjait, a munkaerőhiány csökkentését elősegítő fejlesztéspolitika kilátásait és feltételeit. Vizsgálják a munkaerő-szükséglet strukturális átalakulásának várható tendenciáit, a lakosság képzettségi színvonala erőteljes emelkedését, figyelembe véve a munkaerő-szükséglet és a munkaerő-kínálat strukturális megfelelésének, illetve aránytalanságának problémáit.

A nemzetközi gazdasági kapcsolatok és a növekedés összefüggése szempontjából a kutatásokban értékelik az importhelyettesítésre, illetve a versenyképes export növelésére orientált gazdaságfejlesztés különbségeit, e két fejlesztési irány kombinációinak lehetőségeit, tekintettel a fejlett tőkés- és a KGS1-országokkal való nemzetközi kooperáció fejlesztésének kilátásaira és a magyar gazdaság rugalmasságára, alkalmazkodóképessége fokozásának feltételeire.

Mindezek alapján a kutatás megkísérli számba venni a gazdasági növekedésünk ütemét alapvetően meghatározó tényezők szerepét, a jelentkező szűk keresztmetszeteket, továbbá bemutatni azt a tartományt, amelyen belül gazdaságunk növekedése reálisan prognosztizálható.

A kutatás során végül fel kívánják dolgozni a gazdasági növekedés néhány társadalompolitikai problémáját is (így a női foglalkoztatottság felső határát, növekedésének közvetett hatásait; a személyi jövedelmek differenciálódásának gazdaságilag és politikailag indokolt határait; a gazdasági növekedés és infláció, továbbá az iparfejlesztés és az urbanizáció összefüggését és társadalmi problémáit).

Harmadik irány: Az életszínvonal-politika (jövedelemelosztás, fogyasztás, életkörülmények, életmód) tudományos megalapozása; az irány Koordinációs Tanácsának elnöke: *Gadó Ottó*, titkára: *Rácz Albert*; bázisintézete a Központi Statisztikai Hivatal Közgazdasági Főosztálya.

Ez a kutatási irány a társadalmi termelés és a társadalmi fogyasztás kapcsolatának aktuális kérdéseit hivatott vizsgálni, fejlődésünk adott szakaszában az életszínvonal-politika szemszögéből. Fel kell vázolni azokat a legfontosabb alternatívákat, amelyek a fogyasztás fejlesztésében számunkra adódnak, figyelembe véve az életszínvonal alakulása tudati visszatükröződését is.

A kutatásnak elemeznie kell a fogyasztási preferenciarendszerünknek és a fogyasztás szerkezetének történelmileg kialakult struktúráját, rögzíteni kell a preferenciarendszer módosulásának azt az irányzatát, amelyet a gazdasági-társadalmi fejlődés folyamata indokol. Fel kell tárnunk azokat a módszereket, amelyek segítségével — a társadalompolitikai feszültségek kiéleződésének veszélyét elkerülve — a fogyasztói arányokat és a fogyasztás szerkezetét az életkörülmények alakítása szempontjából megfelelő irányba lehet terelni.

Gazdasági fejlettségünk elért szintjén elsősorban az infrastrukturális (például lakás-, egészségügyi, kereskedelmi) ellátottságban jelentkeznek szűk keresztmetszetek. E területeken kell számottevő javulást elérni. Az irányhoz tartozó kutatásoknak ki kell térniük arra a kérdésre, hogyan egyeztethető össze a gyorsabb infrastrukturális fejlesztés a lakossági folyó fogyasztás folyamatos, érzékelhető növelésére vonatkozó társadalmi, politikai követelményekkel.

Az irány keretében vizsgálni kell, hogy — a gazdasági növekedéshez, a gazdaságosság javulásához fűződő érdekeinket szem előtt tartva — a személyi munkajövedelmek differenciálódásának milyen irányú (jellegű) és mértékű változása célszerű. Figyelembe kell venni, hogy a személyi jövedelmek viszonylag magas színvonalra mellett új módon vetődik fel a személyi fogyasztás kiegyenlítésének szocialista irányzata. Az irányhoz tartozó kutatásokban meg kell tehát világítani a jövedelem-differenciálódási és a fogyasztáskiegyenlítődési tendenciákból adódó feszültség időbeli változásait, azokat az eszközöket, amelyek révén a feszültségek csökkenthetők, levezethetők, illetve a társadalmi fejlődés szolgálatába állíthatók.

Foglalkozni kell az irány keretein belül az életfeltételek egyes rétegek és földrajzi területek közötti kiegyenlítésének, a szocialista életmód kialakításának azon problémáival, amelyek — várhatóan egy viszonylag magas gazdasági fejlettség és társadalmi fogyasztás talaján — a század utolsó évtizedében vetődnek fel és amelyekre társadalmilag, továbbá a gazdasági struktúra alakítása szempontjából az előttnék álló 15 évben fel kell készülnünk.

Negyedik irány: A gazdaságirányítási rendszer (a gazdasági mechanizmus) fejlesztése; az irány Koordinációs Tanácsának elnöke: *Morva Tamás*, titkára: *Bukta László*; bázisintézete az Országos Tervhivatal Tervgazdasági Intézete.

A kutatási irány célja mindenekelőtt annak tisztázása, hogy milyen tervezési, szabályozási és szervezeti megoldások felelnek meg leginkább társadalmi-gazdasági struktúráinknak, gazdaságfejlesztési céljainknak. Már ebből a kérdésfelvetésből is következik ennek az iránynak a szoros kapcsolata a főirány többi irányával, különösen azokkal, amelyek a gazdaságpolitika tartalmi céljait kutatják.

Az irány kutatási a népgazdasági tervekkel (tervezéssel) elsősorban mint a gazdaságpolitika kialakításának, megfogalmazásának és végrehajtása megszervezésének eszközeivel foglalkoznak. Ennek megfelelően tisztázni kell a hosszú távú, valamint a középtávú (ötéves) tervek funkcióit és tartalmát, kapcsolatait; fel kell tárnunk az alternatívák, illetve tervvariánsok kidolgozásának lehetőségeit és feltételeit a hosszú távú, valamint az öt éves tervezésben. Vizsgálni kell a népgazdasági, ágazati és területi, valamint a vállalati tervezés összefüggéseit, egymásra hatásukat, ennek keretében a különféle szinteken hozott döntések megalapozásának, a felmerülő érdekellentétek feltárásának problémáit és megoldásuk mechanizmusát. Vázolni kell a kiemelt komplex fejlesztési célok (programok) megalapozásának tova-gyűrűző gazdasági és társadalompolitikai hatásai felmérésének és mérlegelésének lehetőségeit.

A gazdaságirányítási kutatások egyik központi kérdése a gazdaságpolitikai célok és eszközök kölcsönhatásainak feltárása és jobb összehangolásuk. E témakörben külön is kiemelkedő annak vizsgálata, hogyan érvényesül a hatékonyság elve a tervezésben és a szabályozásban, valamint a tényleges gazdasági folyamatokban, mit kell tenni következetesebb megvalósítása érdekében.

Mind a központi célok érvényesülése, mind a vállalati önállóság szemszögéből vizsgálni kell a szabályozás normatív, valamint egyes, illetve egyedi elemeinek tervezett és tényleges szerepét, hatását. A munka során fel kell vázolni az árrendszer, a bér- és vállalati érdekeltiségi rendszer, az állóeszközök egyszerű és bővített újratermelését és a technikai fejlődést — ezen belül a tőkeátcsoportosítást — szabályozó rendszer, a külkereskedelmi folyamatok irányítási rendszere fejlesztési lehetőségeit. A kutatások során ki kell térni a KGST-oroszágok gazdaságirányítási rendszerei fejlődési irányainak általános és sajátos vonásaira, vázolni kell az ezekből fakadó következményeket és feladatokat.

A kutatási irányhoz tartozik (az előbbiekből érintett témacsoportokhoz kapcsolva) a gazdaságirányítás szervezeti struktúrájának vizsgálata. Foglalkozni kell az irányítási szintek funkcióival, a szintek közötti és szinteken belüli munkamegosztás racionális lehetőségeivel, az irányítási rendszerben érvényesülő hierarchikus és oldalirányú kapcsolatokkal, az e kapcsolatokban ható érdekvizonyokkal. Fel kell mérni ezek hatását a gazdaságirányítási szervezet működésére, a gazdaságpolitikai döntések előkészítésére, a döntéshozatalra és a döntésvégrehajtás megszervezésére. Vizsgálni kell a gazdaságirányítás ágazati, szakmai szerveinek funkcióit, a tulajdonosi funkciók és az ágazatirányítás összefüggéseit.

Ki kell térni a népgazdaság vállalati szervezetével kapcsolatos kérdésekre: összhangban van-e a vállalati szervezet társadalmi struktúrákkal és a termelőerők adott fejlettségével; hogyan befolyásolja a vállalati szervezet a vállalatok és irányítószervek közötti, továbbá a vállalatok közötti kapcsolatokat, a vállalati kezdeményezéseket és döntéseket, a vállalatban belüli viszonyokat és általában a vállalatok működését.

Mindezek alapján válaszolni kell arra, hogy — a társadalmi-gazdasági fejlődés tendenciáit is figyelembe véve — a gazdaságirányítási szervezetnek, továbbá a népgazdaság vállalati szervezetének milyen irányú fejlesztése célszerű.

Ötödik irány: Az iparpolitika tudományos megalapozása, különös tekintettel az ipar intenzív fejlesztésére és szervezeti rendszerére; az irány Koordinációs Tanácsának elnöke: *Román Zoltán*, titkára: *Botos Balázs*; bázisintézete az MTA Ipargazdaságtani Kutató Csoportja:

A kutatási irány keretében elméleti-módszertani síkon rendszerezni kell az iparpolitika fogalom-, cél- és eszközrendszerét, s ki kell alakítani azokat a módszereket — ideértve a gazdaságosság (hatékonyság) mérésének módszereit is —, amelyekkel előkészíthetők és értékelhetők az iparpolitikai döntéseket. Az ide tartozó kutatások feladata tisztázni a közgazdasági szempontokat is érvényesítő szelektív iparfejlesztés fogalmát és követelményeit, a népgazdasági tervezés, a központi és ágazati irányítás, valamint a vállalati szféra közötti funkciómegosztást a szelektív iparfejlesztés kialakításában, végrehajtásában, különösen a külpiazi versenyképéséget szolgáló eszközrendszer működtetésében.

Az elméleti-módszertani feladatok mellett a kutatási irány keretében konkrétabb vizsgálatokat is napirendre kell tűzni. Tudományos módszerességgel vizsgálni kell egyes kiválasztott konkrét iparpolitikai célok megvalósításának lehetőségeit, azokat a módszereket, amelyeket — az ipargazdaságtan és a vezetélmélet eredményeinek hasznosításával — az iparpolitikai döntések előkészítésére, megvalósításuk utólagos értékelésére, a tanulságok levonására célszerű alkalmazni. Kísérletet kell tenni összefüggő, hosszabb távú iparpolitikai koncepció (koncepcióváltozatok) kialakítására.

Vizsgálni kell, hogy az iparfejlesztés milyen követelményeket támaszt az iparvállalatokkal szemben, hogyan lehet a vállalatok magatartását a racionális iparfejlesztés szempontjából kedvezően befolyásolni. A kutatásban — a forgalmazási, illetve értékesítési relációkra is figyelemmel — fel kell vetni azt a kérdést: vajon az ágazati, területi, vállalati csoportérdekek adott mozgásformái, ütköztetésük intézményi rendszere, továbbá a vállalatirányítás adott szervezete és az ipar vállalati szervezete, végül a szakosítás, kooperáció, illetve profilmeghatározás kialakult megoldásai összhangban vannak-e az aktuális, megoldandó iparfejlesztési feladatokkal.

Hatodik irány: Az agrárpolitika tudományos megalapozása, különös tekintettel

a mezőgazdaság iparosodására; az irány Koordinációs Tanácsának elnöke: *Márton János*, titkára: *Kovács Kálmán*; bázisintézete az Agrárgazdasági Kutató Intézet.

E kutatási iránynak meg kell világítania azokat az alapvető változásokat, amelyek a mezőgazdaságban foglalkoztatható munkaerő szakképzettségében és életvitelében (szokásaiban, felfogásában), továbbá a mezőgazdasági termelés, termékfeldolgozás és -forgalmazás technikai bázisában végbemennek. Fel kell vázolni ezek alapján a mezőgazdasági tevékenységet is magában foglaló élelmiszer-gazdaság kialakulásának folyamatát. A kutatás fő feladata tisztázni, hogyan lehet a hazai feltételek között ezeket a változásokat úgy befolyásolni, hogy az — figyelemmel az élelmiszer-gazdaság működésének hatékonyságára és jelentőségére a hazai ellátásban, valamint külgazdasági kapcsolatainkban — a gazdaság kiegyensúlyozott növekedése és az életszínvonal szempontjából a legkedvezőbb legyen.

Választ kell keresni arra a kérdésre, hogy milyen feltételrendszerben, milyen fejlődésvonalon mentén indokolt az élelmiszerek termelésében, feldolgozásában és forgalmazásában a hagyományos és a tudományos-technikai forradalom által biztosított legkorszerűbb megoldásokat együttesen alkalmazni. Konkretizálni kell, vagyis részleteiben fel kell tární a mezőgazdaság további iparosodásának menetét, a folyamat hazai és nemzetközi — elsősorban KGST-vonatkozású — gazdasági és társadalmi feltételeit. Vázolni kell a gazdálkodási keretek és formák ezzel kapcsolatos módosulását, a vállalati, földrajzi koncentrálódást és specializálódást, a horizontális és vertikális integráció feltételeinknek megfelelő, racionálisan alkalmazható megoldásait.

Számolni kell azzal, hogy a mezőgazdaság iparosodása, az élelmiszer-gazdaság kialakulása nem szünteti meg a mezőgazdasági kistermelést, sőt az a munkások és alkalmazottak hétvégi telkeinek további gyarapodása folytán még bővíthet is. A kistermelésnek ezt a típusát nem helyes a mai háztáji és kiegészítő gazdaságokkal azonosítani: ennek figyelembevételével kell vizsgálni a kistermelés perspektíváit, azt, hogy miként, milyen feltételek mellett illeszkedhet be a legracionálisabban az élelmiszer-gazdaságba.

A fejlődés várható tendenciáit szem előtt tartva értékelni kell a gazdaságirányítási eszközök mezőgazdasági alkalmazásának különféle alternatíváit. Körvonalazni kell a mezőgazdasági termelésben, termékfeldolgozásban és -forgalmazásban a tulajdon- és érdekviszonyokban bekövetkező várható változásokat, ezek befolyásolásának lehetőségeit és a befolyásolás célszerű irányait.

Hetedik irány: A KGST-országok gazdasági együttműködése és integrációja, különös tekintettel Magyarországgal külgazdasági kapcsolataira; az irány Koordinációs Tanácsának elnöke: *Szita János*, titkára: *Földes Károly*; bázisintézete az MTA Közgazdaságtudományi Intézete.

Ez a kutatási irány a KGST-országok együttműködése, a világgazdasági kapcsolatok fejlődése, valamint a magyar népgazdaság általános, hosszabb távon érvényesülő fejlődési szükségletei vizsgálatával kíván hozzájárulni a gazdaságpolitika továbbfejlesztésének tudományos megalapozásához. A kutatás kiter a gazdasági együttműködés és ennek keretében az érvényesülő integrációs folyamatok lehetséges tendenciáira, összefüggésben a KGST-országok kapcsolataiban érvényesülő gazdasági mechanizmussal, illetve annak várható változásaival.

A kutatási irány keretében számolni kell a KGST-országok gazdasági növekedése kilátásaival, az egyes országok számára ebből adódó feladatokkal, azokkal az elemekkel, amelyek a növekedési folyamatban erősítik az országok egymásrautaltságát, továbbá azokkal is, amelyek az országok közötti érdekülönbségeket kiváltják és fenntartják. Konkrétan vizsgálni kell a termelészakosítás és kooperáció fejlődésének lehetséges tartományait, a hazai nyersanyagszükséglet KGST-országokból való kielégítésének gazdaságos útjait, a magyar népgazdaság ebből adódó elkerülhetetlen kööttségeit.

Fel kell tární, hogy a KGST gazdasági integrációja a KGST-országok közötti kapcsolatokat jelenlegi rendszerben milyen lehetőségeket nyújt Magyarországgal szemben a társadalmi-gazdasági céljainak eléréséhez, a tudományos kutatás, a termelés és az értékesítés szférájában. Elemezni kell, hogy a szocialista munkamegosztás, az anyag- és energiaellátás, a célprogramok, a beruházási együttműködés ma észlelhető fejlesztési irányzatai milyen változásokat hozhatnak a magyar gazdaság számára, illetve milyen változásokat követelhetnek.

Az irányhoz tartozó kutatásokban meg kell világítani a KGST-együttműködés és integráció nemzetközi gazdasági mechanizmusa továbbfejlesztésének eddigi tapasztalatait s a továbbfejlesztés lehetséges alternatíváit. Ennek keretében — hosz-

szabb távra előre tekintve — foglalkozni kell a tervezési együttműködés, a KGST nemzetközi ármechanizmusa, az együttműködés és integráció valuta- és pénzügyi mechanizmusa stb. fejlesztésének lehetőségeivel.

Értékelni kell Magyarország szempontjából a KGST-integráció helyét és fejlődési lehetőségeit a világgazdaság jelenlegi és jövőbeli rendszerében, vizsgálni kell a KGST-tagországok és a fejlődő országok, a KGST-tagországok és a fejlett tőkés-országok, ezen belül a KGST és az EGK közötti kapcsolatok fejlődésének, illetve továbbfejlesztésének kilátásait.

Mindezek alapján vázolni kell a KGST gazdasági integrációba való beilleszkedésünk számunkra kedvező alternatíváit.

Más kutatási irányokhoz való kapcsolódások

Számos olyan kutatási terület van, amelyet az előbb körvonalazott hét irány nem (vagy csak periférikusan) foglal magában, jóllehet vizsgálata a gazdaságpolitika továbbfejlesztésének tudományos megalapozása szempontjából már csak azért sem hanyagolható el, mert szoros kölcsönhatásban van más, ide tartozó kutatási témákkal. Abból a célból is figyelemmel kell kísérni tehát az egyéb területeken folyó kutatásokat, hogy azok eredményeit e főirány kutatásaiban megfelelően felhasználják és alkalmazzák.

Fokozottan figyelemmel kell kísérni a gazdaságpolitika továbbfejlesztésének tudományos megalapozását célzó kutatómunka szempontjából

— „A szocialista vállalat” kutatási főirány keretében a vállalatok racionális gazdálkodásának feltételeire és a szocialista (munkahelyi) demokrácia fejlesztésére irányuló kutatásokat;

— „A világgazdaság fejlődési tendenciái különös tekintettel a magyar gazdaságpolitika és tervezés szempontjaira” főirány keretében a nemzetközi munkamegosztásban való részvételünk lehetőségeinek meghatározására irányuló kutatásokat;

— „A tudományos-technikai forradalom társadalmi feltételei és várható következményei a magyar társadalom fejlődésben” főirány keretében a technikai haladás (műszaki fejlődés) hazai problémáinak feltárását célzó kutatásokat;

— „A közigazgatás fejlesztésének komplex tudományos vizsgálata” főirány keretében a funkcionális, ágazati, valamint területi gazdaságirányító szervek együttműködésével, továbbá a regionális problémákkal foglalkozó kutatásokat;

— „A szocialista életmód alapvető ismérvei, feltételei, fejlődési tendenciái” kutatások keretében a fogyasztási szerkezetet érintő, továbbá a szocialista (munkahelyi) demokrácia fejlesztésére irányuló, végül a munkahelyi munkaviszonyokkal foglalkozó kutatásokat.

A szocialista gazdasági integráció lényege és történelmi szerepe a szocialista világgazdaság fejlődésében

A KGST Végrehajtó Bizottsága 74. ülésén a KGST Nemzetközi Közgazdasági Intézete 1976—1980 közti tudományos kutatótevékenységének fő irányvonalairól hozott határozat értelmében 1977. március 15—18. között Moszkvában tudományos konferenciát rendeztek „A szocialista gazdasági integráció lényege és történelmi szerepe a szocialista világgazdaság fejlődésében” címmel. A konferencián a KGST-országok kb. 150 tudományos kutatója vett részt.

A konferencia négy témával foglalkozott:

1. A szocialista gazdasági integráció lényege, szerepe, megvalósításának módszerei; 2. A szocialista világgazdaság fejlődésének fő törvényszerűségei; 3. a szocialista gazdasági integráció s az együttműködés szakaszai, perspektívái; 4. A szocialista gazdasági integráció történelmi szerepe a szocialista világregyszer fejlődésében.

A konferencián kilenc előadás hangzott el, s az ezt követő vitában mintegy harmincan szólaltak fel. E tájékoztatóban ismertetjük az előadásokat, röviden fel-

idézzük a hazai kutatók hozzászólásait, majd áttekintjük a vitában elhangzott fő gondolatokat.

M. Szenyin (Szovjetunió) megnyitó előadásában négy témával foglalkozott igen részletesen: a gazdasági élet internacionalizálódásának mai szakaszával, a szocialista gazdasági integráció szerepével a szocialista világközösség fejlődésében, a szocialista gazdasági integráció útján megoldandó gazdasági problémákkal, végezetül néhány elméleti megfontolással a szocialista gazdasági integráció irányítását illetően.

Az első témával kapcsolatban kifejtette, hogy *a gazdasági élet internacionalizálódása mindkét társadalmi rendszerben hatalmas államközi egyesülésekhez vezetett*: kialakult és gyorsan fejlődik a szocialista világrendszer keretében a KGST; a tőkés világban létrejött és működik az EGK és az EFTA, valamint integrációs csoportosulások születnek a harmadik világban is. Bírálta azokat a nézeteket, amelyek szerint a tőkés és a szocialista integráció mindenképpen a hatószféra jegyeiben tér el egymástól.

Az integrálódó országok körül létrejön egy „*sajátos övezet*”, amely a velük együttműködő országokat fogja át. Ezt a folyamatot jellemzik a KGST és Jugoszlávia, illetve Finnország stb. között megkötött egyezmények. A különféle társadalmi rendszerű országok integrációs államközi egyesülései között *kapcsolatok jönnek létre* a békés egymás mellett élés elve alapján.

A gazdasági élet internacionalizálódási folyamatából kiemelte az ipari kooperáció jelentőségét, mely közös programok kialakításához, a szakosítás fejlesztéséhez, vegyes vállalatok létrehozásához s kölcsönös információcseréhez vezet.

Az integráció értelmezésében abból indult ki, hogy ez a fogalom „különálló részek egységes egészévé való egyesítését jelenti”.

A második téma a szocialista országok és a szocialista világrendszer, illetve a közös tulajdonú gazdaság létrehozása. A klasszikusok — állapította meg a szerző — nem arra gondoltak, hogy a világszocializmus széttagoltan, egymástól elkülönült szocialista államok keretei közt fejlődik. Az egyesülés szükségessége és elkerülhetlensége számukra axióma volt. Annak, hogy a II. világháború után önálló országokban épül a szocializmus, az egyik fő gazdasági oka az eltérő fejlettségi színvonal.

A közös tulajdonú gazdaság megteremtésének két útja a közvetett és a közvetlen út. Az előbbi a tulajdon közvetett integrációja, a szakosítás, a kooperáció, a tervezettség stb., az utóbbit a nemzetközi vállalatok és bankok létrehozása jellemzi. E téma kapcsán tárgyalta a közös jogrend és államjog jegyeinek kialakulását s annak szükségességét, hogy az egyes szocialista országoknak az integráció igényeihez kell igazítaniuk irányítási rendszerüket.

E téma tárgyalása során Szenyin nem mutatott rá arra, hogy az általa jelzett feladatokat, folyamatokat mikor, melyik öt-, illetve tízéves periódusban kell megvalósítani, elősegíteni. A gyakorlati gondoktól, sajátos feladatoktól elszakítva, mintegy sterilen tárgyalta az integráció kérdéseit.

Harmadik témaként az integrációt szükségessé tevő gazdasági tényezőket vizsgálta. Felvetette, hogy a nemzeti érdekek között ellentmondások is keletkezhetnek, amelyek a közösség megszilárdulása mellett járhatnak az egyik fél veszteségével és a másik nyereségével. Felvetette továbbá, hogy a kis szocialista országok és a Szovjetunió gazdaságában eltérőek az optimális vállalati méretnagyság elérésének feltételei. Az előbbieket csak az integráció piacainak egészére tekintettel építhetnek ki optimális termelési méretű vállalatokat.

A negyedik téma az integráció irányítása. Itt két alapvető folyamatra utalt: 1. a szuverenitás erősödésére és 2. a közeledés, a kiegyenlítődség folyamatára. A belső és a nemzetközi kapcsolatok irányításának szintjei a vállalati, az ágazati és a népgazdasági szint. Tíz pontban foglalta össze a megoldandó közzgazdasági feladatokat — köztük például a valutakonvertibilitás kérdését. E téma befejezéseket váratlanul tűnt, hogy az integrációs munka legfontosabb területének az ideológiai frontot nyilvánította. Az előadás történetfilozófiai szemléletű volt, amely alig szentelt figyelmet a konkrét feladatoknak és gondoknak.

E. Matejev (Bulgária) a szocialista gazdasági integráció lényegével és módszertani kérdéseivel foglalkozott. A szocialista gazdasági integráció lényegét és jelentőségét illetően csatlakozott *M. Szenyin* álláspontjához. Előadása első pontjában a tőkés integráció természetével foglalkozott, vizsgálva annak jellemzőit. Kiemelte, hogy a tőkés gazdasági integráció — gazdasági természetét illetően — a tőkés nagyvállalatokra, kooperációkra, multinacionális vállalatokra alapozódik, amelyek kap-

csolatai nem csupán az ipari, tudományos-technikai együttműködést célozzák, de magukban foglalják az éles, antagonisztikus konkurrencia viszonyait is. Míg a tőkés integrációkban a tőkésvállalatok érdekeinek megfelelő feltételek és megoldások kialakításán van a hangsúly, addig a szocialista gazdasági integráció keretében közvetlenül az államok kapcsolataira épül az együttműködés — állította az előadó. Ez az álláspont egyoldalúnak tűnik, mivel eltekint a szocialista országok vállalatainak együttműködésétől, valamint a közös vállalatoktól mint a szocialista gazdasági integráció fejlődésének fontos tényezőitől.

A továbbiakban Matejev a szocialista és a tőkés integráció közti különbségek alapján fejtette ki, miben látja a szocialista gazdasági integráció lényegét, a benne ható törvényszerűségeket. Foglalkozott a nemzeti árrendszerek közelítésének kérdésével, azok viszonyával a szocialista szerződéses árakhoz, s megállapította, hogy az operatív irányítás legfőbb módszertani eszközei a tervezézetés, valamint a nemzetközi komplexumok kiépítése. Szükség van a nagy ipari rendszerek kölcsönös tervezési együttműködésére. A szocialista gazdasági integrációval kapcsolatban egyelőre nincsenek egységes mutatószám-rendszerek. A soron levő feladat a mutatók kidolgozása. A tőkés integrációval szemben nálunk ma még nincsenek nemzetek feletti szervek. De ezek a jövőben ki fognak fejlődni. „Minél hamarabb, annál jobb” — tette hozzá előadása végén Matejev.

G. Stimmerling (NDK) „A szocialista gazdasági integráció mint a fejlődő szocializmus egyik jellemzője” címmel tartott előadást. Hangsúlyozta, hogy az integráció eszköz és nem cél. A szocialista gazdasági integráció elméletétől nem lehet többet követelni, mint amit a gazdasági mechanizmus elmélete jelenleg nyújtani tud. Eppen ezért tudomásul kell venni, hogy amit nem tud megoldani az egyes országok gazdaságirányítási mechanizmusa, azt nem oldhatja meg az integrációs mechanizmus sem. Nem lehet tagadni a gazdasági, a technikai-tudományos együttműködés jelentőségét a termelőerők fejlődésében, az intenzifikálás folyamatában, mégis többet kell foglalkozni a szocialista termelési viszonyok problematikájával, benne az áru- és pénzvizonyok kérdéseivel. A szocialista gazdasági integráció folyamatában a politikai és a gazdasági együttműködés szoros kölcsönhatásban áll, s így nem ért egyet azokkal a nézetekkel, amelyek a politikai, ideológiai együttműködést a gazdasági együttműködés rovására túlhangsúlyozzák. *Alapvető feladat a szocialista gazdasági integráció gazdasági mechanizmusának kidolgozása.* Az integráció végbemegy a felépítményben is, mégis, a szocialista gazdasági integrációnak a hatékonyság növelését kell szolgálnia. Ezért a szocialista gazdasági integrációval kapcsolatos kutatásokat nem az ideológiai, hanem a hatékonyság növelését szolgáló feladatokra kell koncentrálni.

Friss István előadásában* a szocialista gazdasági integráció fejlődési törvényeivel, a KGST-országok együttműködésének fejlődésével, az együttműködési formákkal, a termelőerők és termelési viszonyok kérdéseivel, a gazdaságpolitika szocialista gazdasági integráción belüli növekvő súlyával foglalkozott.

Nincs teljesen egyenletes, ellentmondásmentes fejlődés, a gazdasági törvények nem alkotnak merev, hierarchikus rendszert. A KGST — s ezzel a KGST-országok — gazdasági fejlődésének alaptörvénye: a termelőerők állandó növekedése, gyarapodása, gazdagodása, s ezzel a lakosság jólétének, kultúrájának állandó emelkedése. Akár az egyes KGST-országokat, akár a KGST egészét tekintjük, gazdasági fejlődésünk sohasem volt problémáktól, nehézségektől mentes. A keletkező problémák megoldása mindig új meg új gondokat vetett fel.

Sokáig a külkereskedelem volt az együttműködés legfőbb és legátfogóbb területe. Ez elősegítette, hogy a KGST-országok termelési szerkezete fokozatosan igazodjék egymás szükségleteihez. Hamar kibontakozott a tudományos-műszaki s a termelési együttműködés. Egyre jelentősebbé válik a termelési szakosodás és kooperáció. Eddig hol az egyik, hol a másik együttműködési forma elsőbbsége látszott törvényszerűnek. Jelenleg viszont mind több együttműködési forma található meg — részben egymás mellett, részben kiegészítve egymást —, s csak a tervkoordináció az az együttműködési forma, amelyet immár másfél évtizede a tervszerű munkamegosztás és együttműködés fő formájának tekintenek.

Ezután Friss István a KGST-n belüli termelőerők és termelési viszonyok néhány kérdésével foglalkozott. Megállapította, és sokoldalúan bizonyította, hogy a pénz- és áruviszonyok fejlődése nem tartott lépést a termelőerők fejlődésével, a pénz- és áruviszonyok nem váltak a termelőerők megfelelő mozgásformájává, s

* Az előadást az 1977. évi májusi számunkban teljes terjedelmében közöltük.

ezért sok tekintetben fékezik, akadályozzák a fejlődést. A pénz- és áruviszonyok adott természete összefüggött a KGST-országokban kialakult tervezési és irányítási rendszerrel is. Az utóbbi csak szűk keretekben tett lehetővé nem tervezett többoldalú együttműködést. Viszont a többoldalú együttműködést roppant nehéz volt megtervezni, még a többoldalú árucserét is. Más és más árarányok és árrendszerek alakultak ki az egyes KGST-országokban és az országok közötti kereskedelmi kapcsolatokban is. Nincs megfelelő kapcsolat a termelői és a fogyasztói árak között. Az árarányok nem felelnek meg a ráfordítások arányainak. Az árak és árarányok elszakadtak a világgiazi áráktól és árarányoktól is. Nincs a KGST-nek olyan közös pénze, amelyre minden tagország simán és egyértelműen át tudná számítani az országon belül felmerült költségeket, kiadásokat, ráfordításokat. Egyebek közt ez az egyik oka annak, hogy minden két vagy több KGST-ország által alapítandó közös vállalat, megvalósítandó beruházás, szakosítás, kooperáció, tervezési és tudományos együttműködés nehezen megoldható kérdéseket vet fel. Mindezek a nehézségek már huzamos ideje jól ismertek a KGST-országokban, felszámolásuk szerepel a Komplex Program követelményei között is, de a nehézségek gyökerei olyan mélyre nyúlnak és olyan szerteágazóak, hogy a felszámolás hosszú, gondos, sokoldalú előkészítést követel.

Előadása befejező részében Friss István kimutatta, hogy a KGST fejlődésében törvényként érvényesül a szocialista országok politikai és gazdasági együttműködéséből fakadó gazdaságpolitika egyre növekvő súlya, jelentősége. A szocialista országok közös gazdaságpolitikai döntése és lépése volt a KGST létrehozása. A KGST sikere bizonyította, hogy ez a lépés megfelelt a szocialista társadalom fejlődéstörvényeinek. Később is az együttesen hozott és a társadalmi-gazdasági fejlődés törvényeinek megfelelő döntések határozták meg a KGST fejlődésének fő vonalát. Újabbban, részben világgazdasági, részben világpolitikai, részben KGST-országokbeli vagy a KGST egészét érintő fejlemények következtében, sok olyan kérdés került a szocialista gazdálkodás és politika napirendjére, amely fontosságánál, méreténél, hatásánál fogva ajánlatossá teszi a KGST tagországainak összehangolt, egyeztetett álláspontját vagy cselekvését. Nő tehát a gazdaságpolitika súlya a KGST egész tevékenységében. Az egyes tagállamok gazdaságpolitikájának egyeztetése, összehangolása nem jelent uniformizálást, erre belátható időn belül sem szükség, sem lehetőség nincs.

P. Bozsik—V. Iszakra (Lengyel Népköztársaság) közös előadását P. Bozsik tartotta meg. A referátumban a szerzők a szocialista gazdasági integráció lényegével és történelmi helyével foglalkoztak a világgazdaság fejlődésében. Az egyes országok közötti színvonal-kiegyenlítődének van egy minőségi és egy mennyiségi aspektusa. *Mennyiségi szempontból az egyes KGST-tagországok gazdasági fejlettségi színvonala lényegében kiegyenlítődt, a soron levő feladat a minőségi színvonalban levő különbségek kiegyenlítése.* A hangsúly ezért a szakosodáson, a kooperáción, a specializáción van.

A szocialista gazdasági integráció keretében figyelni kell a technikai fejlődés irányait. A minőségi színvonalkülönbség leküzdéséhez szükség van a technológiai szakosodásra, az ágazatokon belüli struktúrák differenciálódására. *A szocialista gazdasági integrációt alá kell rendelni a hatékonyság növelésének.*

A szocialista országok gazdasági fejlődését belső és külső feltételek, adottságok határozzák meg. Az előbbieket közé tartozik: a foglalkoztatottak száma és szakképzettsége, a felhalmozás és annak hatékonysága. Külső tényezőknek a világgal fennálló gazdasági kapcsolataik tekinthetők, amelyeknek szerepe egyre nő. A szocialista gazdasági integráció oly módon vezet a hatékonyság növekedéséhez, hogy a nemzeti erőforrásokat a nemzetközi munkamegosztás viszonyai között hatékonyabban hasznosítják. Lehetővé válik az erőforrások átcsoportosítása a nagyobb hatékonyságot biztosító ágazatokba, s ennek révén a szocialista gazdasági integráció pozitív hatást gyakorol az egyes országok nemzeti jövedelmére.

A KGST keretében a szocialista országoknak — lévén a Szovjetunió kivételével viszonylag kis gazdasággal rendelkező országok — szakosodniuk kell, szűkítve termelési struktúrájukat, hozzáigazítva azt erőforrásaikhoz és tartalékaikhoz. A struktúrafejlesztés keretében figyelemmel kell lenni a tagországok igényeire, hogy a szakosítás és kooperáció révén azokat megfelelően kielégítsük.

Végül elemezték a tagországok gazdasági fejlettségi szintkülönbségeinek minőségi (és mennyiségi) vonatkozásait, rámutatva, mely tényezők jobb kihasználásával segíthető elő a kiegyenlítődé folyamatata.

J. Sirjajev (Szovjetunió) előadásában a szocialista gazdasági integráció kifejlődésének történeti szakaszait vizsgálta — tézisszerűen. Az integrációs folyamatot három szakaszra osztotta: Az *első* szakaszban megindult a közösség elsődleges gazdasági és szervezeti struktúrájának kialakulása, bár ekkor még igen sok, nem az integrációval összefüggő feladatot kellett megoldani. A *második* a strukturális integráció szakasza. Ekkor a tervszerűség elmélyül, a termelési struktúra összekapcsolódik. E szakasz több éves terüldőszakot fog át. Első lépcsőfokaként kialakulnak a nemzetközi termelési komplexumok, közeledik egymáshoz az egyes országok gazdasági fejlettségi színvonala, a gazdaság minden szintjén uralkodóvá válik a tervszerűség, kialakul az integrált piac. E fejlődési szakasz befejezéséig egységes ágazati-területi struktúra alakul ki. At lehet térni a harmadik szakaszra, amely már a távolabbi történelmi perspektívát jelenti, ezért csak megközelítően jellemezhető. Ekkor a nemzeti gazdaságok egységes gazdasági egésszé olvadnak össze.

Sirjajev részletesen foglalkozott a KGST-gazdaság modellezésének szükségességével, amely a *szuverén* népgazdaságok kölcsönhatását hivatott ábrázolni a reálflolyamatok, a tervszerű gazdaságirányítás és az általa szabályozott áru- és pénzvizonyok tekintetében.

A szocialista gazdasági integráció mindenoldalú közeledés, s napjainkban egyre nő az együttműködés szerepe. Észre kell azonban venni — hangsúlyozta —, hogy jellege változik, az együttműködés tárgyának változása következtében. *A jelenlegi fejlődés során áttérünk az integráció strukturális szakaszára*: ez a célprogramok, a tervezetetés, a folyamatok hosszú távú szervezésének eredménye lehet. Nem kívánta kisebbiteni az elméleti kérdések jelentőségét, de a gyakorlati kérdések megoldását minősítette alapvetőnek. Nincs és a közeljövőben nem is lesz szükség egységes tervezési központra — állapította meg —, a hangsúly e téren a tervezési együttműködésen van.

A szocialista gazdasági integráció elmélyítésében ma a pénzügyi-gazdaságirányítási rendszerrel kapcsolatos kérdések a leglényegesebbek. Fejleszteni kell a gazdaságirányítási rendszereket, kutatva, mely formák a legcélszerűbbek az együttműködés irányításában.

P. Nerguj (Mongol Népköztársaság) előadásában a Mongol Népköztársaság társadalmi-gazdasági fejlődésének elemzésével, a szocialista világközösségbe tartozó országok fejlődésének szakaszaival, majd a szocialista gazdasági integráció fejlődési periódusaival foglalkozott. Áttekintette azt az utat, amelyet a Mongol Népköztársaság gazdasági fejlődése során eddig megtett a fejlett ipari-agrár országgá válás folyamatában. Ezt követően elemezte, hogy a KGST-tagállamok mely fejlődési szakaszhoz érkeztek.

A szocialista gazdasági integráció fejlődését négy szakaszra bontja. Az *első* szakaszban (1917—1945) a világ két — szocialista és tőkés — rendszerre szakadt. A *második* szakaszban (1950—1960) gyors mennyiségi növekedés és minőségi színvonal-emelkedés ment végbe. A *harmadik* szakasz (1960—1980) Nerguj felfogásában két részperiódusra oszlik. A hatvanas évek végére a Szovjetunióban lerakták a kommunizmus alapjait, a többi szocialista országban pedig megkezdték a fejlett szocializmus építését. A hetvenes években felerősödik a szocialista országok gazdasági együttműködése, e folyamat hordozója a szocialista gazdasági integráció. *A szocialista gazdasági integráció — P. Nerguj felfogásában — a tagországok termelőerőinek, gazdasági életének magasabb fokú internacionalizálódása.* A szocialista gazdasági integráció jellegzetességeit tíz pontban elemezte. A szocialista gazdasági integráció *negyedik* szakasza (a 90-es évek) a kommunizmus építésének ki-szélesedésével kezdődik és a kommunista világrendszer kialakulásához vezet.

V. Kves (Csehszlovákia) előadásában a szocialista gazdasági integráció történelmi helyzetével, fejlődésével foglalkozott, s szerepével a szocialista világrendszer megerősödésében. Hangsúlyozta, hogy a szocialista gazdasági integráció objektív fejlődése nem automatikus folyamat, a külfőle vezetési szinteken esetlegesen megnyilvánuló szubjektivitás fékező hatást gyakorolhat.

Az integráció tartalmát Kves a nemzeti gazdaságok teljes összeolvadásában, egységes, közös gazdasági szervek létrejöttében jelölte meg. Ezt követően a szocialista gazdasági integráció fejlődési szakaszait elemezte. Ismertette a különféle célprogramokat és elemezte azok hatásait a KGST-tagállamok gazdaságára.

V. Iszkra (Lengyel Népköztársaság) hangsúlyozta, hogy nem lehet a szocialista gazdasági integráció jelentőségének, fejlődésének elemzésekor a termelési viszonyok problematikájától eltekinteni. A szocialista gazdasági integráció tárgyalásakor

szerinte csak hosszú távon lehet a nemzeti gazdaságok komplex összefonódásáról beszélni. *Ma a szocialista gazdasági integráció struktúraalakító szerepe a legfontosabb.* Az integrációs folyamat az erőforrások racionálisabb kihasználása révén csökkentheti a fejlődés felhalmozási igényességét.

Földes Károly hangsúlyozta, hogy *az integrációs stratégia alapja a szocialista népgazdaságok megismerése.* Ezután elemezte a KGST-országok konkrét belső gazdasági feltételeit, amelyek a szocialista gazdasági integráció fejlődését is meghatározzák. Teljes a foglalkoztatottság, sőt, relatív munkaerőhiány bontakozott ki, miközben a túlfoglalkoztatás jelei is mutatkoznak szinte minden KGST-országban. Fontos helyzetmeghatározó a termelőapparátus és az infrastruktúra elért műszaki színvonala. A szocialista országokban az álló- (és forgó-) alapok növelésére irányuló fejlesztési igények rendszeresen meghaladják a rendelkezésre álló eszközöket, forrásokat. Az egyidejű tőke- és munkaerőhiány a hatékonyságnövelésre irányuló nemzeti gazdaságpolitikát is befolyásolja. A világgazdasági korszakváltás és egy sereg más — ettől független — tényező egyensúlyzavarokhoz vezetett, amelyek a KGST piacán a kemény cikkek iránti növekvő keresletben, hiánycikkekben, a konvertibilis valutában levő adósságállomány növekedésében nyilvánulnak meg. A termelés személyi és tárgyi feltételeinek egyesítését a szocialista tulajdon, a tervszerűség és a munka szerinti elosztás követelményei szabják meg. A szocialista elszámítók közti tervszerű munkamegosztást áru gazdasági viszonyok formájában kell szervezni. Viszonyainkban tehát nagy szerepe van az áruforgalomnak, az ár-, bér-, nyereség- és az adórendszer kategóriáinak. A szocialista gazdasági integráció fejlesztési koncepciójának erre — s az egyes országok gazdasági önállóságára — tekintettel kell lennie.

Ezután Földes Károly foglalkozott az egyes tagországok gazdasági önállóságának és szuverenitásának a szocialista gazdasági integrációra gyakorolt hatásával. Jelenleg, de az elkövetkező évtizedekben is, a termelőerők és termelési viszonyok alapján az együttműködési, illetve munkamegosztási döntések a nemzeti előnyökre törekvésből indulnak ki, s a KGST szintjén jelentkező előnyök nem szoríthatják háttérbe a nemzeti előnyöket. *A nemzeti és a nemzetközi előnyök összeegyeztetése az integrációs mechanizmus fő funkciója ebben az időszakban.*

Az integrációs stratégiának mindenekelőtt arra kell választ adnia, hogy — utalva az ismert növekedési problémákra — mik azok az együttműködési irányok és mechanizmusok, amelyek a legjobban elősegítik a tagországok gazdasági növekedését.

A termelés internacionalizálódása a tőkés és a szocialista országok közt is végbemegegy. A szocialista gazdasági integráció koncepciójának választ kell adnia arra, hogy miként erősíthető a résztvevők világgiazi helyzete a megváltozott feltételek között.

A strukturális integráció vonatkozásában gondot okoz, hogy az alapvető nyersanyagok és energiahordozók területén, ahol a legerősebbek az integrációs törekvések, az integrálódást ismert okok korlátozzák.

A nemzetközi munkamegosztás legfejlettebb formája az ágazaton belüli tényleges szakosodás. A gépiparban nagyok a nemzetközi munkamegosztás elmélyítésének akadályai, sok a felesleges párhuzamosság. A többoldalú szakosítási szerződések nem vezetnek a meglévő exportstruktúrától eltérő kialakítására, a külkereskedelem viszont nem képes a kompetitív ágak összekapcsolására. Gépforgalmunk struktúrája nem felel meg a korszerűségi kívánalmaknak.

A felsorolt gondok és körülmények meghatározzák az együttműködési mechanizmus fejlesztésének fő tendenciáit. Mivel a tagállamok fejlődési irányait a nemzeti gazdaságpolitikák szabják meg, feltétlenül szükség van az országok közti gazdaságpolitikai konzultációkra, a fejlesztési források, illetve a beruházási célok jobb összehangolására, az alapanyag- és energiahordozó-termelés harmonikus fejlesztésére, a multilaterális szaldókiegyenlítés feltételeinek megteremtésére stb.

A gazdaságpolitikai konzultációk segíthetik a tervezési együttműködést. A hagyományos kereskedelemben is vannak kihasználatlan tartalékok. Ezek feltárhatók az exportra termelő s az importterméket vásárló vállalatok érdekltségének felkeltése, viszonylagos önállóságuk, közvetlenebb világgazdasághoz kapcsolódásuk révén. Ezért nem elegendő, ha az integrációs folyamat „felülről” (adminisztratív-szervezeti úton) megy végbe, ezt kombinálni kell az „alulról” (a gazdasági egységek közti csere révén) megvalósuló együttműködési kapcsolatokkal is.

Kozma Ferenc előadásában áttekintette a KGST történetét. Mi volt a KGST-tagországok eddigi egyeztetett gazdaságstratégiájának alapja? Ez részben a gyors

iparosítás kívánalmából, részben pedig annak szükségességéből adódott, hogy a tagországok elhárítsák az embargó következményeit.

Ma új helyzettel kell szembenéznünk: a tőkés világban válság, a világgazdaságban árforradalom ment végbe. Egyidejűleg új helyzet bontakozik ki a KGST-ben is. Vége az extenzív gazdaságfejlődési szakasznak, és megkezdődött az intenzív szakaszra való áttérés. Az előbbi két trend időben egybeesett, és ez komoly gondot okoz a szocialista gazdasági integráció folyamatában. Meg kell teremteni az intenzív szakaszra való áttérés feltételeit, s közben az ehhez szükséges eszközöket a KGST-tagállamok ma kevésbé tudják egymásnak nyújtani.

Mi a megoldás? *Szükség van egy új együttműködési stratégiára, amelyet minden országnak ki kell alakítania* saját gazdaságfejlesztési stratégiájával egyidejűleg. Ennek szükségességére utal az elkészült hosszú távú tervek egyeztetése is. *A nemzeti stratégiai elképzelések egyeztetésének három eleme van, ezek az együttműködés fő útjai.*

1. Mindenütt közös erővel kell fejleszteni a technikai-gazdasági kultúrákat. Úgy kell elmélyíteni a munkamegosztást, hogy minden ország az anyagi és szellemi erőforrásainak megfelelő maximumot nyújthassa. Amelyik szakterületen az adott országban ez megvalósíthatatlan, ott is biztosítani kell az innovációs színvonal gyors követését. Az előbbinek feltétele a piac és a nyersanyagellátás biztosítása, valamint a termelési kooperáció intenzívebbé tétele a feldolgozó iparban.

2. Az együttműködésnek *védenie* kell a kapitalista világgazdaság nemkívánatos hatásaitól (válság, infláció). Korunk nem az embargó, hanem a kelet-nyugati együttműködés kora, így az integrációnak elő kell segítenie a szocialista országok exportképessége növelését a közösségen kívüli országok felé is.

3. Az előbbi két pontban felsoroltak eltérő erőfeszítést igényelnek a KGST-tagállamoktól. A költségek és a veszteségek kiegyenlítésére létre kellene hozni egy sokoldalú kompenzációs rendszert. *Ez a feltétele a továbbfejlesztendő mikroökonómiai együttműködésnek* is. Ilyen értelemben kell fejleszteni az áru- és pénzvizonyokat (a hitelrendszert, valutapolitikát, az árrendszert stb.).

Az integráció irányítási mechanizmusát alá kell rendelni a műszaki fejlesztés gyorsításának mint stratégiai célnak és a megváltozott viszonyoknak. Ez a mechanizmus más lesz, mint az eddigi. Alapvető motívum marad a tervgazdaságok együttműködése, de a jelzett védelmi, exportosztónzó stb. rendszer a korábbitól minőségileg eltérő vonásokat visz a tervezési együttműködésbe is. Ugyanakkor az így fejlődő áru- és pénzvizonyok továbbra is — lényegük miatt — el fognak térni a tőkés integrációban uralkodó viszonyoktól.

A konferencián mintegy harminc hozzászólás hangzott el. A felszólalók egyebek között felvetették, hogy a gazdaságos fejlődésnek megvannak a maga határai. Nincs lehetőség ugrásokra, ezekért ugyanis mindig fizetni kell. Elhangzott, hogy az integráció előfeltétele és faktora a hatékonyságnak. A gazdaságban az ár a hatékonyság mércéje, más eszköz nem áll rendelkezésre. Ennélfogva a szocialista gazdasági integráció fejlődésének alapfeltétele, hogy közelítsük a nemzeti árrendszereket. Ez elkerülhetetlen. Az ármechanizmusok közelítésének alapjául szolgálhatnak a szocialista külkereskedelmi árak.

★

Összefoglalva: A konferencián kétféle szemlélet uralkodott. Az egyik megközelítés a szocialista országok belső viszonyaiból kiindulva — s számításba véve a világgazdaságban végbemenő fő tendenciákat — kereste a szocialista gazdasági integrációnak a KGST keretén belüli továbbfejlesztési útjait, mégpedig nagyon gyakorlatiasan, tárgyyszerűen. A másik megközelítés gazdaságfilozófiai, politikai gazdaságtani igénnyel vizsgálta a szocialista gazdasági integráció problémakörét, de történelmi konkrétság híján nem tudott kellő színvonalon eleget tenni ennek az igénynek. Az elsőként említett megközelítési mód magasabb színvonalon fogta át a tárgyalt témákat. *A konferencia helyesen tükrözte a szocialista gazdaság integrációval kapcsolatos elvi és gyakorlati megfontolásokat, ezért feltehető, hogy az elsőként jelzett megközelítés dominál* az elkövetkező években a szocialista gazdasági integráció továbbfejlesztésére irányuló kutatómunka során. A konferencia hűen tükrözte az egyes országokban a témában folyó kutatások eddigi eredményeit és a megoldásra váró problémákat.

Sinkovics Alfréd

V. V. Lopatov: Az európai szocialista országok és a harmadik világ. Együttműködés a vegyes vállalatok keretében

(Narodi Azii i Afriki, Moszkva, 1976. 6. sz.)

A KGST-országok és a harmadik világ országai közötti gazdasági együttműködés továbbfejlesztése és elmélyítése új kooperációs formák alkalmazását teszi szükségessé.

A hatvanas években a harmadik világ országaiban az elsődleges feladat az importhelyettesítő ágazatok kifejlesztése volt. A fejlődő országok gazdaságpolitikája az utóbbi években új irányt vett: szembevető jellegzetessége a gazdaság exportszektorának erőteljes bővítésére való törekvés. E feladatok megoldására a fejlődő országok jelentős mértékben vesznek igénybe külső finanszírozási forrásokat. A nyugat-európai vállalatok részvételével a fejlődő országokban jó néhány olyan új vállalatot létesítettek, amelyeknek a termelése — a hazai szükségletek kielégítésén túl — az exportot is szolgálja. A nemzetközi állami hitelek viszonylagos csökkenése miatt a fejlett tőkésállamok és a fejlődő országok közötti gazdasági kapcsolatokban nagyobb szerepet kaptak a magántőke-beruházások. Egyre jobban elterjednek a vegyes vállalatok. Annak ellenére, hogy ezekben a vállalatokban a nemzeti tőkének gyakran alárendelt szerep jut, a fejlődő országok nem mondhatnak le az e vállalatokban való részvételről. Sőt, készséggel gyarapítják számukat. A nemkívánatos következmények azonban, amelyeket a fejlődő országoknak a monopoltőkével való közös vállalkozói tevékenysége idéz elő, felvetik az együttműködés igényét a szocialista országokkal e forma keretében.

A fejlődő országok és az európai szocialista országok kölcsönös törekvése a külkereskedelmi kapcsolatok formáinak tökéletesítésére már eddig is jelentékeny számú vegyes vállalat alapításához vezetett. E vállalatok létesítésé-

nek objektív alapja a hosszú távú gazdasági kapcsolatokra való törekvés és meghatározott kereskedelmi előnyök elérése. A fejlődő országokat ösztönzi az új technikához és a termelés-szervezési tapasztalatokhoz való hozzájutás lehetősége, a piacbővítés, az új ágazatok megteremtésének szükségessége, az imperialista monopóliumoktól való függőség csökkentése, az állami szektor erősítése stb. A szocialista országok számára ez az együttműködési forma lehetővé teszi az ipari termékek exportjának bővítését, bizonyos termékek beszerzési forrásainak biztosítását, a vegyes vállalat működéséből származó pénzeszközöket a külföldi képviseltek és intézményeik finanszírozására használhatják fel stb.

A vegyes vállalatokban a szocialista országok részéről külkereskedelmi egyesületek és vállalatok, a fejlődő országok részéről pedig állami, félállami és olykor magánszervezetek vesznek részt. Jogi-szervezeti státuszuk szerint a vegyes vállalatok általában részvénytársaságok vagy korlátozott felelősségű társaságok. A közös vállalkozói tevékenység időtartamát bizonyos esetekben előre meghatározzák, más esetekben a szervezeti szabályzatban megfogalmazzák, hogy a szocialista partner bármikor kész — a fejlődő országok kívánsága szerint — lemondani saját tulajdonosi részesedéséről, a vegyes vállalatban, illetve annak tevékenységében való részvételével kapcsolatos kiadások megtérülése után.

Ez ideig a szocialista és a fejlődő országok vegyes vállalatai a legszélesebb körben a kereskedelemben és a termelésben terjedtek el. A kereskedelmi jellegű vegyes vállalatok a szocialista országok termékeinek értékesítésével foglalkoznak a fejlődő országokban. Fő feladatuk — a szokásos kereskedelmi alapon — a szállított berendezések és technika kiszolgálása, az alkatrészellátás és a helyi termelők termékeinek megvétele. Az a tény, hogy egyes szocialista országok fejlődő országokba irányuló iparitermék-exportjának számottevő hányada kereskedelmi vegyes vállalatokon keresztül bonyolódik le,

bizonyítja ezen együttműködési forma hatékonyságát. A kereskedelmi vegyes vállalatok tevékenységét a befogadó országok törvényei és rendelkezései szabályozzák.

A kereskedelmi vegyes vállalatok mintegy átmenetként szolgáltak a termelővállalatok formájában megvalósuló együttműködéshez. E forma esetében a szocialista partner nyújtja a közös termelővállalat számára szükséges berendezéseket, szabadalmakat és licencceteket, míg a fejlődő országokbeli partnerek hozzájárulása az építkezéshez szükséges földterületből, az épületekből, az elektromos áram- és vízellátásból stb. áll. Működnek már vegyes termelővállalatok mind a feldolgozó, mind a kitermelő iparban. A feldolgozó iparban a súlyuk mind ez ideig meglehetősen szerény. A fejlődő országok előtt álló gazdaságfejlesztési feladatok megoldása szempontjából kívánatos lenne számuk gyarapítása.

Ahol a szükséges feltételek megvannak, bonyolult technológiákkal felszerelt vegyes vállalatokat hoznak létre, amelyek lehetővé teszik a termelés világszínvonalon történő megszervezését. Példa erre az izzólámpa- és neoncsőgyártásban a magyar–Sri-Lanka-i vegyes vállalat, amelyet magyar technológia alapján hoztak létre.

A szocialista országok részvételével létesített vegyes termelővállalatok fontos sajátossága a szocialista országokból származó alkatrész- és részegység-szállítások csökkentése s a fejlődő országbeli partner termelésének megfelelő bővítése. Az ilyen jellegű együttműködéshez sorolható például a csehszlovák–indiai traktor-összeszerelő vállalat.

Viszonylag nem nagy volumenű beruházásokkal magas jövedelmezőséget biztosítanak a gyógyszergyártásban létesített vegyes vállalatok. A magyar Medimpex vállalat például Indiában és Nigériában hozott létre sikeresen működő vegyes vállalatokat. Az Indiában működő vállalat az ország B₁₂ vitaminszükségletének 25–33 százalékát elégíti ki, s működésének első három évében négyszeresére növelte aktívait.

A vegyes vállalatok keretében való együttműködést egyre gyakrabban alkalmazzák a fejlődő országok természeti kincseinek kutatására és feltárására. Az ezen a területen folytatott együttműködés távlatilag hozzájárulhat a fejlődő országok gazdasági független-

ségéért folytatott küzdelemhez. Románia különösen aktív a nyersanyagok feltárását és kitermelését szolgáló vegyes vállalatok létesítésében. Jugoszlávia Guineában hozott létre vegyes vállalatot, amely bauxit-, timföld- és alumíniumtermeléssel foglalkozik. A guineai kormányé a részvények 51 százaléka, és — a megállapodás szerint — a vállalat nyereségéből 75 százalékban fog részesedni. E vállalat révén Guinea növelheti exportjában a feldolgozott nyersanyagok arányát.

A szocialista országok a rendelkezésükre álló tudományos és technikai tapasztalatokra alapozva az utóbbi időkben létrehoztak a fejlődő országokban vegyes műszaki-szaktanácsadói és beruházó vállalatokat is. A fejlődő országokban tapasztalható akut szakemberhiány, valamint az építési technika és a műszaki ismeretek iránti igény kedvező feltételeket teremt a tanácsadó és beruházó vegyes vállalatok formájában való együttműködés számára.

A szocialista országok részvétele a fejlődő országokbeli vegyes vállalatokban új jelenség a két országcsoport közötti gazdasági kapcsolatokban. E vállalatok számának gyarapodása ellenére előfordul, hogy egyeseket közülük felszámolnak. Ez utóbbi eseteket a vegyes vállalatok keretében való együttműködés ellenzői érvként használják fel a vegyes vállalatok nem hatékony voltának bizonyítására. A szerző szerint a meglévő vegyes vállalatok tevékenységének elemzése ezzel szemben azt igazolja, hogy a partner helyes választása, a piac és a vállalat lehetőségeinek értékelése, jól képzett szakemberek részvétele stb. esetén a vegyes vállalatok hatékony eszközei lehetnek a szocialista és a fejlődő országok közötti gazdasági kapcsolatok bővítésének. E forma mellett szól a két országcsoport kölcsönös érdekeltsége a vegyes vállalatok tevékenységében. Ilyen közös érdek nyilvánul meg például a nyersanyagtermelő és feldolgozó vállalatok létesítésében, amelynek célja, hogy fokozzák a nyersanyagok kivételét a szocialista országokba. A fejlődő országok is érdekeltek ebben, mivel ennek révén szélesíthetik termelési bázisukat, növelhetik szakembereik képzettségi színvonalát, erősíthetik az állami szektort és stabil értékesítési piacokra tehetnek szert.

(Ism.: *Dobozi Istrán*)

H. G. Johnson: Keynes „általános elmélete”: forradalom vagy függetlenségi háború?

(The Canadian Journal of Economics, Toronto, 1976. 4. sz.)

A cikk emlékeztet arra, hogy 40 évvel ezelőtt jelent meg John Maynard Keynes műve: A foglalkoztatás, a kamat és a pénz általános elmélete. Ez a mű indította el a közgazdaságtanban a „keynesi forradalmat”. Az évforduló egybeesik a 200 éves amerikai forradalom emlékének szentelt ünnepekkel, amely forradalmat manapság inkább függetlenségi háborúnak neveznek.

A szerző arra keres választ: mennyiben idézett elő az „általános elmélet” forradalmat a közgazdasági gondolatok konvencionális, alapvetően változatlan rendszerében és milyen mértékben tekinthető „függetlenségi háborúnak”, amely a gazdasági rendszer tökéletesebb megértésének és ésszerűbb gazdaságpolitika kialakításának a lehetőségét teremti meg. Keynes könyvét — az említettek értelmében — inkább „függetlenségi háborúnak” tekintette, mintsem „forradalomnak”. Érthető, hiszen az „általános elmélet” szerzőjének politikai pozícióját egész életén át a liberalizmus jellemezte.

Keynes alap gondolata igen egyszerű, de annál lényegesebb: feltételezése az volt, hogy a teljes (aggregált) termelés nem rögzített, hanem változtatható. A változás a jövőről alkotott nézetek, elképzelések hatására bontakozik ki, amelyek monetáris kategóriákban fejeződnek ki. Keynes ezeket szembeállította a barteren nyugvó társadalom kategóriáival. A teljes termelést meghatározó tényezők közönséges keresletkínálat elemzés révén fejezhető ki. Ahhoz, hogy idáig eljusson, Keynesnek először értékelnie kellett a „fogyasztás lélektani törvényét”, s ki kellett azt terjesztenie a hatékony kereslet vizsgálatára. Ezután monetáris mozzanatok kellett bekapcsolnia a likviditási preferencia fogalmán keresztül, majd az összes előbbi tényezőt a tőke hatékonyságának megfelelő fogalommal kellett egybefognia.

A monetáris elmélet fejlődése szempontjából vizsgálva az általános elméletet az ún. keynesi forradalom a monetáris (és tőkés) gazdasági elmélet harmadik szakaszának tekinthető. Az

első a klaszikus közgazdaságtan korszaka, amelyben a tudományos probléma a gazdasági rendszer mint koherens, interdependens rendszer természetének a megvilágítása. E rendszer mennyiségi és árváltozói egyensúlyi megoldás felé tendálnak. A pénzelmélet célja ekkor a pénz semlegességének kimutatása volt a gazdasági folyamatok szempontjából, amely a mennyiségi pénzelméletben (illetve egyenletben) testesült meg.

Később a pénzelmélet művelőinek érdeklődése a pénz semlegességének kimutatásáról a monetáris egyensúly feltételeinek, illetve a monetáris egyensúlytalanság okainak a vizsgálatára helyeződött át. Ennek eszköze pedig nem a mennyiségi pénzelméletet kifejező egyenlet, hanem egy olyan dinamikus egyenlet volt, amelyet a közgazdaságtanban mint időszakelemzést, a matematikában mint első (és magasabb) fokú differenciaegyenletet ismernek. E modellek megőrizték a teljes foglalkoztatottság mellett fennálló egyensúly rendszerének klasszikus pénzelméleti feltételezését, s emiatt korlátozódtak arra, hogy a konjunktúraciklusokat és más ingadozásokat *adott* (teljes foglalkoztatottság esetén elérhető) teljes termelés összetételében bekövetkezett változásokkal vagy a munkanélküliséggel és a kihasználatlan kapacitásokkal fejezzék ki. A kihasználatlan kapacitások létét a túlságosan magas reálbérek klasszikus mechanizmusa keretében magyarázták. A monetáris elmélet fejlődésének harmadik szakaszát Keynes nevével fémjelhezhetjük. Keynes szakított ezzel az elméletileg tarthatatlan és empirikusan sem igazolható feltételezéssel, s az adott teljes termelésből való kiindulást a merev pénzbérek feltételezésével váltotta fel.

A keynesianizmus az Egyesült Államokban, szemben Angliával, sohasem lett a kormányzat vagy az uralkodó elit ortodoxiája. Leginkább a Kennedy-kormányzat és a Walter Heller „új közgazdaságtana” idején hódított az Egyesült Államokban. A szerző szerencsésnek tartja a keynesianizmus korlátozott érvényesülését az amerikai gazdaságpolitikában.

A gazdaságpolitikára vonatkozó keynesi gondolatok az idő múlásával mindinkább veszítenek jelentőségükből, azoknak a feltételezéseknél a következőkben, amelyek Keynes társadalmi-gazdasági környezetével magyarázhatók. A teljes foglalkoztatás csak egyik lehetséges alternatívája a tömeg-

méretű gazdasági és társadalmi biztonság elérésének. A másik alternatíva a társadalombiztosítás és a rászorulóknak állami támogatása, valamint a közös szükségletek állami kielégítése. E területeken a harmincas évekhez képest nagy előrehaladást tapasztalhatunk, amelynek következtében a teljes foglalkoztatásra mint gazdaságpolitikai célra helyezett hangsúly egyre inkább célját téveszti és félrevezető.

A monetáris elmélet fejlődésének negyedik szakaszát a szerző annak az új elméleti megközelítésnek a megszilárdulásával és kiterjesztésével jellemzi, amelyet Keynes mint pénzteoretikus fejlesztett ki. Ez a több irányzathoz kapcsolható fejlődési (vagy konszolidációs) szakasz Tobin, Patinkin és Friedman munkáiban testesült meg. A jelenlegi, ötödik szakasz a keynesianizmustól való eltávolodás szakasza. Jellemzője mind a keynesi elméletnek, mind általában véve a pénzelméletnek a megkérdőjelezése, amely egyes esetekben csaknem reménytelen kétségbeesésbe fullad. Némelyek már nem hisznek a közgazdaságtanban mint társadalmilag lényeges és hasznos tudományban, felhívásokat intéznek a szociológusokhoz, hogy segítsék kihúzni a kátyúból a közgazdaságtant.

A szerző szerint az „általános elmélet” sem többet, sem kevesebbet nem nyújtott annál, amit egyes kortárs kritikuskor tulajdonítottak neki, nevezetesen a mély válság — vagy másképpen kifejezve — a tőkés válság elméletét. A harmincas évek végétől a hetvenes évek elejéig a tőkés gazdasági rendszer meglehetősen kiegyensúlyozottan és normálisan funkcionált. Ennek volt a következménye, hogy a közgazdaságtan jöszereivel ismét vizsátért a tisztá el-mélethez. A jelenlegi stagfláció tapasztalatai azonban ugyanazt a traumát váltják ki, mint a „Nagy Válság.” Nem meglepő ezért, hogy a stagfláció hasonló társadalmi jelenségekkel jár. A közgazdászok és a gazdaságról folyó viták mind politikusabbak lesznek, jellemző a segélykiáltás más tudomány-ágak felé és alkalmanként egy második Keynes mint a megmentő nagy közgazdasági teoretikus eljövételének hiú reménye. A szerző abban is reménykedik, hogy újabb forradalom következik majd be a gazdasági elméletben, de nagyon valószínű, hogy az egy ember nevéhez fűződne.

(Isrn.: Dobozi István)

Gerhard Tintner—Peter Peek: Marginalizmus és lineáris közgazdaságtan Keleten és Nyugaton

(History of Political Economy,
Durham, 1976. 3. sz.)

A szerzők szerint Nyugaton újra feléledt a „lineáris” közgazdaságtan és viszonylag háttérbe szorult a marginalizmus. A „lineáris” módszerek bevezetése talán forradalmasítja majd a nyugati közgazdasági gondolkodás alapvető eszméit. Lineáris közgazdaságtanon az input-output modelleket, a lineáris programozást, a tevékenység-elemzést, Neumann dinamikus modelljét és más hasonló módszereket kell érteni. E modellekben fontos feltételezés az, hogy az összes lényeges gazdasági összefüggések lineárisak, továbbá lineáris a célfüggvény és a modellekben szereplő korlátok is lineáris egyenlőtlenségek formájában fogalmazódnak meg.

A lineáris programozás kidolgozása alapvetően Kantorovics szovjet matematikusnak tulajdonítható. A lineáris módszereket kiterjedten alkalmazták — elsősorban a gazdasági tervezés céljaira — a szovjet és a kelet-európai közgazdaságtanban. Nyugaton úgyszintén széleskörűen használják a lineáris közgazdaságtan által kidolgozott összefüggéseket mind az elméleti tudományban, mind az ökonometriában.

A lineáris közgazdaságtan és a hagyományos marginális módszerek közötti összefüggésről Hicks a következőket mondja: A munkaérték-elmélet, amely arra a tételre épül, hogy a termékek ára arányos a beléjük fektetett munka költségével (abban az esetben, ha a munka az egyedüli szűkös tényező), a marginalizmus sajátos esetének tekinthető.

A Nyugaton alkalmazott két legfontosabb elméleti modell — a Leontief-féle input-output modell és Neumann dinamikus gazdasági modellje — nem foglalják magukban a fogyasztást, ezért tulajdonképpen implicite a munkaérték-elmélet feltételezéseit tartalmazzák.

Oskar Lange a Nyugaton elterjedt marginális megközelítést a praxeológia egyik ágának tartotta. A lengyel közgazdász szerint, abból kiindulva, hogy a cselekvés ésszerűsége az emberi tevékenység számos konkrét formájának jellemző vonása, felmerül az a probléma, hogy melyek az általában vett racionális tevékenységek közös tulajdonságai.

Ez vezet el a racionális tevékenység általános törvényszerűségeinek tanulmányozásához, a praxeológiához, amelynek a következő ágazatai vannak: operációkutatás, programozás, kibernetika, differenciál- és integrálszámításon nyugvó módszerek, valamint a lineáris programozás.

A lineáris közgazdaságtan a francia fiziokrata, Quesnay által eredetileg kifejlesztett gazdasági eszmék általánosításán alapszik, szorosan kapcsolódik az angol klasszikus közgazdaságtani iskolához és Marxhoz. Ezzel szemben a klasszikus marginalista megközelítés abból indul ki, hogy a gazdasági összefüggések „folyamatos” függvényekkel reprezentálhatók, amelyek határértékekkel rendelkeznek. Nyugaton a gazdasági elmélet nagyrészt — és sok ökonometriai modell is — a marginális gondolatokon nyugszik.

A legutóbbi időkgig a marxista közgazdaságtanban ritkán alkalmazták a határelemzést, noha néhány szovjet közgazdász — például Novoszilov — sohasem habozott marginális elemzési eszközöket igénybe venni. A szovjet közgazdászok ifjabb nemzedéke manapság már természetesen találja a marginális elemzést. A marginális eszközök felhasználásán alapuló ökonometriai munkák a következő területeken folynak: fogyasztás, termelési függvények. Pugačov figyelemre méltó modellje, amely a fogyasztás és a beruházás hosszú távon értelmezett optimális allokációjával foglalkozik, elméletileg nem különböztethető meg a nyugati modellektől. Bizonyos szintézis figyelhető meg magyar közgazdászok (Bródy, Kornai) munkáiban is. Lange tanulmányában alkalmazta mind a marginális gondolatokat, mind a marginális elemzési technikákat. Lange legutolsó — tervezéssel összefüggő — publikációiban azonban a hangsúly a marginális módszerektől a lineáris módszerekre helyeződött át. A modern gazdasági és ökonometriai elemzési módszerei „értékesek”, s csak remélni lehet, hogy inkább békés, semmint katonai célokra alkalmazzák őket.

A szerzők Konis egy 1967-ben publikált tanulmányán keresztül mutatják be, hogy miképpen társíthatók a marginális („nyugati”), a marxista („keleti”) és a lineáris („semleges”) elemzési módszerek. Konis modelljének feltételezéseiből következően a marginális

munkabérköltség az átlagos munkabérköltséggel egyenlő a társadalmi optimum feltételezett helyzetében. Konis abban a hiszemben jutott erre az eredményre, hogy 1. a marginális elemzés és a marxista makrogazdaságtan nemcsak összeegyeztethető, hanem kiegészítik egymást; 2. a társadalmi hasznosságra vagy a dolgok hasznosságai függvényére vonatkozó feltételezések nem idegenek a marxizmus gondolatvilágától, hanem előfeltételei bármiféle optimumra irányuló vizsgálódásnak. Amikor Konis modelljében a társadalmi hasznossági függvényt maximalizálja, a munkaerő-inputok a marxi értelemben vett társadalmilag szükséges munkaráfordítások.

A cikk kitér a nyugati „új baloldal” ideológiájára is. Ez a mozgalom, amely politikailag igen tevékeny az akadémiai körökben, nem vesztett jelentőségéből. A mozgalom ideológiája bírálja mind a nyugati, mind a keleti típusú gazdasági rendszereket (talán Kínával tesz csak kivételt). Az „új baloldal”-hoz olyan nevek kapcsolhatók, mint Joan Robinson, Paul Sweezy és Herbert Marcuse. Bírálják a hagyományos gazdasági elmélet képviselőit amiatt, hogy elhanyagolják az olyan kérdések tanulmányozását, mint az imperializmus vagy a gazdaságpolitika jövedelmi és elosztási vonatkozásai. Az „új baloldal”-hoz tartozó kritikások elutasítják mind a kompetitív (piaci), mind pedig a tervezési rendszert azzal az indoklással, hogy az előbbi nagy társadalmi egyenlőtlenségekhez vezet, az utóbbi pedig bürokratikus természetű. Az „új baloldal” nem sokat mond arról, hogy melyek azok a feltételek, amelyekre az új baloldali értékekre alapozott tervezés felépíthető. Rendszerint Kínára hivatkoznak, ahol a mozgalom egyes ideológusai — például Joan Robinson — szerint jelenleg is ilyen rendszer létezik.

Olykor azt állítják, hogy a közgazdaságtanban nincs hely az „új baloldal” számára, mivel az mind a kompetitív, mind a tervezési rendszert elutasítja. Az „új baloldal” még egyáltalán nem dolgozta ki komplex gazdasági elméletét. Nehéz lenne most megmondani, hogy ez a rendszer mennyiben különbözne a klasszikus utópisztikus szocializmustól.

(Ism.: Dobozi István)

Megmértetve . . .

Márton János—Újhelyi Tamás: Élelmiszer-gazdaságunk jövője és a nemzetközi munkamegosztás

Közgazdasági és Jogi Könyvkiadó, 1976. 487 l.

„Habent sua fata libelli” („A könyveknek megvan a maguk sorsa”), de az a sors nagyon ritkán foglal magában már a születésekor olyan szigorú megmértetést, mint amilyenben Márton János—Újhelyi Tamás „Élelmiszer-gazdaságunk jövője és a nemzetközi munkamegosztás” című könyvének volt része.

„Tudományosan előre látni a fejlődés döntő vonalait, sávjait, irányát, szerkezetét, dinamikáját, a legnehezebb feladatok közé tartozik. A gazdasági változások előrejelzése ugyanis tele van bizonytalanságokkal” — írta Márton János 1974 decemberében a könyv nyomdába adott kéziratának bevezetőjében. (13. l.) Abban az időben, amikor a világgazdaságban olyan árobbanás, a cserearányok olyan átrendeződése ment végbe, amire az első ipari forradalom óta nem volt példa, s ami szinte minden gazdasági prognóziskészítőt 1976-ban és 1977-ben mentegetődzésre kényszerített. Az első kérdés tehát, amire a recenzens választ keres: minden tudományos mű legszigorúbb és legpontosabb mérlegén az objektív valóság, a gyakorlat által megmértetve Márton János és Újhelyi Tamás műve milyennek találtatott.

A könyv megírása és megjelenése közötti időszakban (1974—1976) nemcsak a világgazdaság fejlődésében nyomult a kontinuitás elé a változás, hanem egyesek úgy ítélték meg, hogy az a párt két évtizede folytatott agrárpolitikájára is érvényes. A korábbi agrárpolitika megváltoztatási szándékának részeként néhányan „hadjáratot” indítottak e könyv címében is szereplő „élelmiszer-gazdaság” fogalom ellen. Egy szerző a magyar újságírók és szerkesztőségek számára „hivatalos közlönynek” minősülő „Magyar Sajtó” című folyóiratban 1975 márciusában figyelmeztette a szerkesztőségeket arra, hogy ne használják az élelmiszer-gazdaság fogalmát. Sőt, arra intette a szerkesztőségeket: „Szerkesztőségeinknek meg kell győzniük a külső szerzőket is, hogy ne írják le, ne használják lapjainkban ezt a zavaros, megfoghatatlan fogalmat”.* A fogalom „politikai hitelrontását” növelte az is, hogy legtekintélyesebb ideológiai folyóiratunkban, a „Társadalmi Szemle”-ben, egy mezőgazdasági témájú könyv recenziójában a bíráló azt írta: „Az ismertetés tárgyilagosságot azonban megzavarja az élelmiszer-gazdaság fogalmának a használata . . .”** Valóban hibát követ el az a szerző, ki az élelmiszer-gazdaság fogalmát használja? A választ igénylő második kérdés tehát az: Hibája-e Márton János és szerzőtársai könyvének a címben is használt élelmiszer-gazdaság-fogalom és az ennek megfelelő szemléletmód.

A gyakorlat mérlegén

Az a tudós, aki gazdasági prognózis készítésére vállalkozik, számol azzal, hogy következtetéseit végső soron a gyakorlat minősíti. Az esetek többségében azonban ez a minősítés csak évek vagy évtizedek múlva következik be. Addigra pedig a téma tudományos kutatásával nem foglalkozó olvasók előtt részint a számtalan publikáció, részint az idő a feledés homályába rejti a mű megállapításait. Márton János és szerzőtársainak műve olyan időszakban jelent meg, amikor a történelem a cezúrát a könyv kéziratának nyomdába adása és a könyv megjelenése között húzta meg. Ebből pedig az következik, hogy közvetlenül a könyv megjelenésének időszakában vált az olvasó számára lehetségessé a könyv alapját képező kutatás megállapításainak szembevetése a gyakorlattal, tehát a mű tudományos értékének, a prognózis pontosságának lemérése.

Mivel is foglalkoznak a szerzők könyvükben? A könyv 4 részből és 16 fejezetből áll. A Márton János által írt első rész „A külgazdaság vonzása a magyar élelmiszer-gazdaság iránt” címmel öt fejezetet tartalmaz. A szerző „A mezőgazdasági »túltermelés« hipotézise” című I. fejezetben sorra veszi a világelelmelésben tapasztalható változásokat és feleletet keres arra a kérdésre: mi jellemzi a világot, az éhínség vagy a túltermelés.

A kérdésre adott feleletet a szerző közel 200 tudományos értékű forrásmű feldolgozására és a valóság tényeire alapozza. A téma történeti megközelítésével is

* Magyar Sajtó. 1975. március, 73. l.

** Társadalmi Szemle. 1975. december, 93. l.

bizonyítja, hogy az élelmezés helyzetében és annak megítélésében nemcsak a társadalom és a termelés viszonya játszik szerepet, hanem a kor politikai viszonyai is. Az élelmezési gondokat a történelem során nemegyszer használták fel ürügyül a hódító politika igazolására. Ennek bizonyítására a szerző 1096-ig nyúl vissza, amikor is II. Orbán pápa a Szentföldre indított kereszties hadak feladatát abban jelölte meg: „... lépjétek a Szentföldre vezető útra, szerezzétek vissza azt a hitetlenektől, mert azt a föld, ahogy az Írás mondja: tejjel-mézszel folyó Kánaán!” (25. l.) E példa ellenére a téma irodalmi áttekintésénél nem az évezredekén átívelő történelmi múltra helyezi a hangsúlyt, hanem elsősorban azokat a megállapításokat elemzi, amelyek a jelenlegi évtizedben jellemzőek a világ élelmezési helyzetének megítélésére.

ENSZ-tanulmányok és különböző népszerűvé vált prognózisok elemzése után a szerző jogosan erősíti azt a felfogást, amely szerint az éhínség nem objektív természeti törvényszerűségből fakadó következmény, hanem olyan társadalmi probléma, amelyet a társadalom fejlődésére vonatkozó mai tudásunk és az élelmszer-termelést megalapozó tudományos ismeretek alkalmazásával meg lehet oldani. A téma hangsúlyozottan társadalmi kezelést vezet el a szerzőt annak megállapításáig: „A jóllakottság természetes állapotához közeledő népességnek az éhező vagy luxus-szinten táplálkozó népességhez viszonyítva egyértelműen növekvő aránya annál is érdekesebb tény, mert az általános gazdasági fejlettség növekvő differenciálódásának irányzatával szemben érvényesül, s jelzi, hogy az *élelmszer-gazdaság a nemzetközi gazdasági kapcsolatoknak az a területe, amelynek csatornáiban elsősorban nyerhetnek utat a széttagolt világ részeit egységesítő gazdasági folyamatok*; hogy az élelmszer-kereskedelem a gazdasági egyenlőtlenség felszámolásának első számú, legyorsabban megjelenő és érzékelhető eleme.” (60. l.) S még mielőtt az olvasó ebből a megállapításból arra következtethetne, hogy a szerző a termeléssel szemben eltúlozza a forgalom szerepét, már el is jut ahhoz a mondathoz: „Az éhínség és a »túltermelés« szakadékaik között kiegyensúlyozott élelmezési viszonyokat csupán külkereskedelmi eszközökkel kialakítani természetesen nem lehet.” (60. l.)

Azon tapasztalati ténynek a megmagyarázására, hogy miként lehetséges a témának teljesen ellentétes értelmezése — hiszen hol az emberiséget veszélyeztető éhínségről lehet olvasni, hol pedig élelmszer-túltermelési válságról —, a szerző elemzi az élelmszerigények és az élelmszer-termelés növekedése közötti ütemkülönbséget. Márton János az élelmszerforrások és az élelmszer-felhasználás viszonyának ingatag megítélésével, illetve a bizonytalan élelmszertermeléseken alapuló hibás általánosításokkal magyarázza a helyzetértékelés végleit. Majd meggyőzően bizonyítja, hogy a világelelmezés javításának fő eszköze a mezőgazdaság iparosodása. Mindezt úgy teszi, hogy nem a „természet átalakításának” illúzióját próbálja visszaidézni. „Forradalmi változást követel a domesztikált növényi és állati világ egész értékelésében, megítélésében, az emberi társadalomhoz fűződő viszonyának meghatározásában. Az élő természet folyamataiba az emberi beavatkozás olyan átfogó és mélyreható lett, az ember által gyártott eszközök olyan sokasága, gazdagsága került bele, amely már nem engedi meg, hogy a mezőgazdaságot a korábbi kettős vonalú tevékenységnek tekintsük, amelyben az egyik vonalon a természet, a másik vonalon pedig az emberi munka halad. Igaz, a természet hatásait nem szüntették meg, de olyan mértékig mérsékeltük és mérsékeljük, hogy az ipari jellegű mezőgazdaság központi tényezője nem a természet, hanem a technikával felszerelt ember.” (87. l.)

Az első rész II. fejezetében a szerző sorra veszi a magyar élelmszerexport előtt álló korlátokat. A közvetlen és közvetett korlátok ismertetése után állást foglal a külpiazi bizonytalanság keretei között kialakítható kiviteli stratégia megítélésében. „Így az élelmszer-külpiaicotak általánosan jellemző ingatagságból, valamint a törvényszerűen különböző irányú ingadozásból *nem lehet más kiutat találni, mint az alternatív lehetőségek rugalmas kihasználását.*” (102. l.)

Az első rész III. és IV. fejezetében „A nemzetközi élelmszerpiac Magyarországot átszelő vonásvonalai”, illetve „A létező és lehetséges külgazdasági vonások minősítése” címen olyan részletes áttekintést találunk, amely kiterjed közvetlen szomszédainktól Japánig és Kanadáig, azaz szinte az egész Glóbusunkat átfogja. Az elemzésekből egyértelműen kitűnik, hogy nem lehetséges minden időszakra és minden országra egyformán alkalmazható elveket kidolgozni, s a világ különböző térségében differenciáltan jelentkező igények közvetítése a termelő szektor felé a külkereskedelem elsődleges feladata. E feladat megoldásához biztosítani kell a

termelő és forgalmazó szervezetek együttes anyagi érdekelttségét. „*A kifejezetten exportnövekményre fejlesztendő ágazatok befektetéseihez mindenképpen szükséges volna a külkereskedelemnek a jelenleginél még erőteljesebben, és feltétlenül anyagi érdekeltségen nyugodó együttműködési keretben hozzájárulni.*” (177. l.)

Az első rész a „Gondolatok az élelmiszer-gazdaság exportgazdaságosságának megítéléséhez” című V. fejezettel zárul. Márton János az exportgazdaságosság megítélésének mai elméleti és metodikai problémáinak ismertetése után azt hangsúlyozza: „Különleges szerepe van a gazdaságosság megítélésében a tartósságnak. A nagy ingadozások, a sok esetiség *a gazdaságosságban arra ösztönöz, hogy a szerényebb gazdaságosságú, de stabil keresletű termékek exportját, pontosabban termelését növeljük.*” (180. l.)

Nyilvánvaló, hogy a szerzőnek ezt a végkövetkeztetését csak azzal a korábbi okfejtéssel együtt lehet helyesen értelmezni, amelyből az is kiderült, hogy a magyar népgazdaság nem mondhat le az igények állandó változásából, a sokszor csak rövid ideig adódó lehetőségek gyors kihasználásáról sem.

A könyv második része „Az előrejelzések (prognózisok) szerepe a külkereskedelmi vonzások megítélésében” címmel, amely a VI—X. fejezeteket fogja át, több szerző műve. Ennek a résznek a kidolgozásában Márton János mellett Cseres Tiborné és Takács Jánosné is részt vett. A nemzetközi gyakorlatban általában alkalmazott módszerek bemutatása mellett részletesen ismertetik a szerzők a Német Szövetségi Köztársaságban, Olaszországban, Angliában, Franciaországban és Hollandiában alkalmazott prognózisokat, azt is értékelve, hogy e prognózisok hogyan váltak be. Külön fejezet foglalkozik a magyar élelmiszer-gazdaság prognózisaival, majd a népgazdasági szintű prognosztika és tervegyeztetés helyzetével a KGST-országokban. A második rész szintézisét képezi „A magyar élelmiszer-gazdaság reális prognosztikai sávjai a külföldi prognózisok alapján” című X. fejezet. A fejezetben a szerző az Európai Gazdasági Közösséget elemezzé jut el a következő megállapításhoz: „*A mi szempontunkból különösen figyelemre méltó, hogy a Közös Piac kibővülése egyértelműen az állattenyésztő jellegű országok erősödését és túlsúlyát jelenti.*” (263. l.)

A könyv megjelenésével szinte egyidőben volt módunk ennek a helyzetnek a magyar népgazdaság számára kedvezőtlen hatását tapasztalni. Tehát amit a szerzők művük kéziratának nyomdába adásakor jeleztek, már könyvük megjelenésekor valósággá vált. Mint ahogy valósággá vált ez a megállapításuk is: „*Elvileg tehát a szocialista országok a magyar élelmiszer-gazdaság számára potenciálisan növekvő és alkalmas az egész termékválasztékra kiterjedő piacot jelentenek.*” (265. l.)

Mintegy az előző fejezet folytatását képezi a könyv harmadik része, „A magyar élelmiszer-gazdaság és a szocialista nemzetközi integráció fejlődése” címmel. A XI. és XII. fejezeteket magában foglaló rész elsősorban leíró, tényközlő jellegű. Kitérő információt nyújt az olvasó számára, de egyben szerkesztési hiányérzetet is kelt. Ugyanis nehezen lehet az elvi alapjait megtalálni annak, miért kellett külön részben tárgyalni a viszonylag rövid XI. és XII. fejezetet. Ezzel részint szerkezeti aránytalanságot teremtve (a könyv első része 170 oldal, a második része közel 100 oldal, a negyedik rész több mint 150 oldal, ez a harmadik rész pedig mindössze 20 oldal terjedelmű), részint külön elhelyezve olyan 20 oldalt, amely tartalmánál fogva akár a második, akár az első résszel is együtt kezelhető.

A könyv negyedik része „A magyar élelmiszer-gazdaság külpiacainak feltárása és szervezése” címmel Újhelyi Tamás műve. A szerző a XIII. és XIV. fejezetben a piackutatás eddigi gyakorlatát elemzi. Nemcsak ismerteti, de értékeli is a piackutatási rendszereket. Majd a XV. fejezetben részletesen ismerteti a mezőgazdaság és élelmiszerpiac piackutatási sajátosságait. A műnek ez a negyedik része bár szóhasználatban, stílusban és kissé szemléletmódban is eltér az előző részekétől, azokkal nem ellentétes, sőt kitérő kiegészítője azoknak. Ebből a részből a kötet olvasói számára a legérdekesebb a XVI. „Hiedelmek és igazságok a magyar termékekről, élelmiszereink és mezőgazdasági termékeink piackutatása és piacszervezése” című fejezet. A szerző a gyakorlat tényeinek elemzése alapján veszi fel a harcot az olyan közkeletű naivitásokkal szemben, amelyek szerint a magyar élelmiszer világszerte ismert és más termékekkel szemben feltétlenül előnyt élvez. Ugyanakkor azonban helyesen állapítja meg Újhelyi Tamás: „Mondhatjuk-e, hogy élelmiszereink kiválósága annyira nyilvánvaló, hogy egyszerű megjelenésünk a piacon elegendő ahhoz, hogy sikert érjünk el? Vagy legünk szerényebbek és önmérséklettel hírnevünket úgy tekintjük, mint jó alapot a vevő figyelmének felkeltésére és számunkra való megnyerésére? Vagy ellenkezőleg: A romantikus meggyőződést nevelés, túlhala-

dott elfogódottságnak ítéljük, és vessünk el minden magyar jellegre való utalást, hivatkozást, és a magyar áruknak a világgiazi árutömeg szürke áramlatába való jellegzetesség nélküli beilleszkedését tekintsük piacszervezési stratégiánk céljának.” (436. l.)

A választ a szerző részletes elemzés alapján adja meg. A válasz egyben a könyv utolsó bekezdése: „Tulajdonképpen tehát a kezdetben érzéketlen piacoknál is meg kell kísérelni valamilyen jellegzetesség iránti fogékonyság kialakítását, de ez más lenne, mint a tradicionális magyar jelleg. Ha ez nem sikerül, nincs más lehetőség, mint teljes névtelenséggel szerepelni az exportpiacokon. Ez egyetlen esetben megengedhető, ha tartós kooperációs kapcsolat formájában biztonságos átvevővel kötött hosszú távú szerződés keretében történik. Más esetben azonban, ha valamilyen termék jellegzetesség nélkül, a konkurrenca maximális nyomásának kitéve jelenik meg a világgiacon, ez olyan kedvezőtlen helyzet, amiből valamilyen irányban minden körülmény között ki kell törni.” (450. l.) Azon lehet vitatkozni, hogy helyes volt-e ezt a jelentős művet a könyv egészének mondanivalóját tekintve mégiscsak a metodikát jelentő negyedik részzel zárni. Azon is lehetne vitatkozni, nem kellett volna-e a negyedik rész stílusát, szóhasználatát a mintaszerű első részhez igazítani. Az azonban vitathatatlan, hogy az „Élelmiszer-gazdaságunk jövője és a nemzetközi munkamegosztás” című könyv tudományosan újat jelent, a lehető legjobb időben jelentős segítséget ad a gazdaságpolitikai stratégia kialakításához, s a gyakorlat szigorú mérlegén megméretve: időtállóan, értékesnek bizonyult.

Tudományos és politikai okokból indokolt-e az élelmiszer-gazdaság fogalmát „üldözni”?

Hibája-e Márton János és Újhelyi Tamás könyvének az élelmiszer-gazdaság fogalmának használata? Ha valaki elemzi egy-egy tudományág fejlődéstörténetét, vizsgálatokat folytat egy-egy fogalom értelmezéséről, meggyőződhet arról, hogy alig van olyan tudományos kategória, fogalom — néhány axiómától eltekintve —, amelynél ne lennének értelmezési különbségek. De nemcsak egy-egy tudományág fogalomrendszerénél általános a véleményeltérés. Ugyanez előfordul a mindennapos szóhasználatban, a naponta előforduló fogalmak értelmezésekor is. Néhány évvel ezelőtt a televízió felhasználásával azt vizsgáltuk: ki hogyan értelmezi a munka fogalmát, és mit ért a munkásosztály vezető szerepén. A feltárt kép meglepően tarka volt. Tiltsuk ki a sajtóból a munka és munkásosztály kifejezést, mert értelmezése nem mindenkinél azonos? Vagy ne használjuk a szabadság és szabad ország fogalmakat, mert a kapitalista ideológusok egészen másképpen értelmezik, mint mi? Nyilvánvaló, hogy egy szóhasználat jogosultságának nem lehet az a kritériuma, hogy mindenki egyetértson vele, illetve azt mindenki teljesen azonosan értelmezza.

A tudomány fejlődésének természetes velejárói a viták. Különösen így van ez a társadalomtudományokban — így a gazdaságtudományokban is —, ahol a laboratóriumi kísérleteket az absztrakció igyekszik pótolni, ezért a fogalomalkotásban kisebb az egzaktitás lehetősége, mint a természettudományokban, a műszaki vagy agrártudományokban. Az élelmiszer-gazdaság fogalmának nincs hosszú múltja, tehát érthető, ha a helyesírási és az értelmező szótárban nem találni meg. Nem is lehet megtalálni, mivel az ezt a fogalmat szülő valóság jelenségei — a mezőgazdaság nagyüzemi rendszere; a végtermék-érdekeltségéből visszavezethető kapcsolatrendszer; az élelmiszer-termelés iparosodása; a tudomány közvetlen termelőerővé válásának jelei stb. — csak az utóbbi évtized valóságának részei. A tudomány a fogalomalkotással egyelőre csak követni próbálja a gyakorlat jelenségeit. Pedig az lenne a helyes, ha megelőzné azt. A tudománynak joga lenne olyan fogalomhasználatra is, amely még nem a ma, hanem a jövő gyakorlatának követelménye. Ma nemcsak könyvek, tudományos és tudományt népszerűsítő tanulmányok elfogadott fogalma az élelmiszer-gazdaság, hanem a Magyar Tudományos Akadémia jóváhagyott távlati tudományos kutatási programjának is része.

Tudományos-tudománypolitikai szempontból teljesen helyénvaló Márton János és szerzőtársainak fogalomhasználata, s ami ennél is fontosabb, az élelmiszer-gazdaság fogalmának használatával összhangban levő szemléletmód érvényesítése művükben. Ezzel nemcsak a ma valóságában már megtalálható új összefüggéseket, kapcsolatrendszert tükrözik helyesen, hanem a gyakorlatra is kedvező irányba igyekeznek hatni.

Van-e okunk arra, hogy politikai megfontolásból tiltsuk az élelmiszer-gaz-

daság fogalmának használatát? Erre a kérdésre azért is kell válaszolni, mivel a bevezetőben említett cikk szerzője politikai megfontolásokból kívánja kitiltani az élelmiszer-gazdaság fogalmát a magyar szerkesztőségek tájékról. A cikk szerzője azzal is megpróbálja „politikailag megbízhatatlanná” tenni e fogalmat, hogy arra hivatkozik: „Nagyon is megalapozott elvi-politikai oka van annak, hogy sem a párt-, sem az állami dokumentumok ezt a kifejezést a mai napig nem alkalmazzák.”* Nem tudni, mire alapozta a szerző ezt a megállapítását. Ugyanis ez enyhén szólva tévedés. A cikk megírásának időszakában a Magyar Szocialista Munkáspárt Központi Bizottságának és szerveinek több dokumentumában szerepelt az élelmiszer-gazdaság-fogalom. Hasonlóan általánosan használt fogalma volt a Mezőgazdasági és Élelmiszerügyi Minisztérium, az Országos Tervhivatal több dokumentumának is. Az azonban mindenki számára ismert tény, hogy egyetlen olyan párt- vagy állami dokumentum nem található, amely arra utalna, hogy az élelmiszer-gazdaság fogalma és annak használói veszélyeztetik a szocializmus építését. Pedig a Magyar Szocialista Munkáspárt az utóbbi években nem egy esetben foglalt állást olyan nézetekkel szemben, amelyek helytelen, vagy zavart keltő jellegük miatt idegenek eszmévilágunkban, vagy károsak a szocializmus építésére. Gondosan figyelemmel kísérve az élelmiszer-gazdaság témakörben megjelent valamennyi könyvet, tudományos értékű publikációt, egyetlen példáját sem találtam annak, hogy a szerző, az élelmiszer-gazdaság fogalmának trójai falovában, a munkásosztály vezető szerepét, az ipar fontosságát, vagy bárminemű, a proletárdiktatúrát veszélyeztető elméletet vagy szándékot kívánt volna becsempészni szocialista várunk bástyái mögé. Akadhat olyan magyar állampolgár, aki az élelmiszer-gazdaság fogalmát félreérti, vagy politikailag hibás szándékainak leplezésére kívánja felhasználni? Úgy gondolom, akadhat ilyen. A sajtó munkatársainak is kötelessége, hogy bírálják ezeket a nézeteket, tettenérhető, konkrét esetekben.

Ha már egy fogalomba politikai veszélyt magyaráz bele néhány szerző, arra is felfigyelhetek volna: minden fogalom használatának társadalmi-politikai értékét a vele elért eredmények határozzák meg. Ma, amikor több mint három évtizedet és a felszabadulásunkat megelőző világégett íveli át népünk emlékezése, mindenki számára nyilvánvaló: azóta zavartalan az ország élelmiszer-ellátása, amióta a Magyar Szocialista Munkáspárt agrárpolitikájában a bevált elveken alapuló folyamatosságot érvényesíti, és e politika részeként az élelmiszer-gazdaság fogalmával is lehet találkozni. Akkor keletkeztek zavarok, termelési problémák (1974—1975-ben, 1976-ban), amikor a kedvezőtlen időjárást még az is súlyosbította, hogy egyesek a korábbi agrárpolitika helyességét kezdték kétségbe vonni, bizonytalanságot teremtettek az agrárpolitika folyamatosságának megítélésében és ennek egyik részletkérdéseként az addigi politika fogalomhasználatát — benne az élelmiszer-gazdaság fogalmát is — „üldözik”. A Magyar Szocialista Munkáspárt agrárpolitikájának kialakításában mindig társadalmunk érdekeiből indul ki, s mivel az élelmiszerhiány elsősorban a munkásokat sújtotta, a bevált agrárpolitika töretlen folytatásával egybeeső élelmiszerbőség munkásérdekeket szolgál. Pártunk ráta- lált arra az agrárpolitikára, amely egyaránt szolgálja az élelmiszer-termelők és az élelmiszer-fogyasztók érdekeit.

E gondolatsor végére kíváncsok még egy megjegyzés. A Magyar Szocialista Munkáspárt oly sok eredményt szülő politikájának az is tartópillére, hogy nem enged teret a demagógiának, nem engedi, hogy ellenségnek kiáltsák ki azt, aki barát, s hogy egy szűk csoport vagy akár néhány személy jóindulatú tévedése — vagy hozzá nem értése — akadályozza pártunk politikájának érvényesülését. Népünk keserves történelmi leckét kapott abból, hová vezet, ha a politikai harc eszközeit indokolatlanul próbálják alkalmazni a tudományos alkotó munka, a szocialista építés érdekében folytatott újat keresés területein.

Következésképpen politikai okokból teljesen indokolatlan az élelmiszer-gazdaság fogalmát és használóikat kitiltanunk a sajtó hasábjairól. Tehát politikai okokból sincs okunk Márton János és szerzőtársai fogalomhasználatát elutasítani.

Az „Élelmiszer-gazdaságunk jövője és a nemzetközi munkamegosztás” című könyv mind a gyakorlat, mind a politika mérlegén megméretve súlyosnak talál- tatott és nemcsak fontos ismereteket közöl olvasóival, hanem segítséget ad gazdaságpolitikánknak a világ gazdasági változásokhoz való igazodáshoz.

Zsarnóczai Sándor

* Magyar Sajtó 1975. március, 72. 1.

КРАТКОЕ СОДЕРЖАНИЕ СТАТЕЙ

Аладар Шипош

Аграрно-промышленная интеграция

Аграрно-промышленная интеграция представляет собой общедействительное явление нашей эпохи, наблюдаемое — хотя и с различными путями осуществления и содержанием — как в капиталистических, так и в социалистических странах. Опыт социалистических стран показывает, что с продвижением социалистического общества вперед исследование аграрно-промышленной интеграции становится все более важной задачей как теоретически, так и практически. Ибо аграрно-промышленная интеграция — это не просто экономический процесс. Ее социально-экономическое значение очень велико, так как она способствует усовершенствованию социалистических отношений производства и собственности; сближению промышленного и сельскохозяйственного труда, положению рабочего класса и крестьянства; прекращению существенных различий между городом и деревней.

Условия социально-экономического сближения, сплетения сельскохозяйственного и промышленного производства созрели и созревают в результате относительно длительного исторического развития. Одним из фундаментальных факторов этого процесса является качественное изменение производительных сил. Вследствие преобладающей в сельском хозяйстве научно-технической революции оно из трудоемкой отрасли превратилось в капиталоемкое. Техническое развитие в силу объективной необходимости приносит с собой углубление специализации, разделения труда, а вследствие этого — и потребность в производственной кооперации и комбинации.

Вследствие изменения потребностей потребителей важным фактором интеграции сельского хозяйства и промышленности является увеличение значения обработки продовольственных товаров и торговли ими.

Углубление связи между сельским хозяйством и отраслями, предшествующими ему или последующими за ним, требует особенно тщательной координации деятельности различных вертикалей производства продовольственных товаров. Из-за технологической взаимосвязей между отдельными вертикалями помимо координации рыночного сбыта необходимой становится и производственно-техническая координация. Эта объективная необходимость на определенном этапе развития характерна как для социалистических, так и для капиталистических стран.

Для социалистических стран понадобилось более или менее долгое время, чтобы опознать объективные преимущества, кроющиеся в аграрно-промышленной интеграции, и приступить к сознательным действиям.

В социалистических странах складывались и складываются различные формы связи между промышленностью и сельским хозяйством. В разрывании аграрно-промышленной интеграции в ряде стран наблюдается определенная постепенность, то есть развитие движется от формы менее тесного сотрудничества к более развитым формам объединения, интеграции.

В Венгрии наиболее старой и оправдавшей себя формой связи между сельскохозяйственными предприятиями и предприятиями пищевой промышленности, а также с внешнеторговыми организациями является система контрактов по производству и поставке товаров.

Более тесными и эффективными формами сотрудничества являются различные объединения. Наименее тесной формой сотрудничества является простая ассоциация, не являющаяся самостоятельным юридическим лицом. Более развитой формой объединения является совместное предприятие, действующее в соответствии с народнохозяйственным порядком деятельности предприятий как самостоятельное юридическое лицо.

Более высокую ступень аграрно-промышленной интеграции означают аграрно-промышленные объединения. Автор анализирует, как сложились эти формы, каково их содержание, и какое действие оказывают они на социалистические отношения собственности.

Имре Винце

О коллективной валюте и системе международных расчетов СЭВ на основе практического опыта

Автор проводит глубокий анализ опыта в связи с функционированием вступившей в силу с 1-го января 1974 года коллективной валюты стран-членов СЭВ — переводного рубля и системы международных расчетов, а также деятельности Международного банка экономического сотрудничества. Он констатирует, что МБЭС успешно выполняет функцию центра международных расчетов, его кредитная деятельность играет важную роль в экономических связях между странами-членами, совершенствовалась и политика курсов, проводимая банком. С другой стороны, однако, внешнеторговое обращение между странами-членами СЭВ продолжает балансироваться на двусторонней основе, то есть еще не развернулось многосторонние отношения. В настоящее время страны-члены не заинтересованы в накоплении запасов коллективной валюты, так как она может быть обращена в товары лишь по истечению длительного времени, в планомерном порядке. Не решено и товарное обеспечение процентов. Использование кредитов, предоставляемых Международным инвестиционным банком в коллективной валюте, сталкивается с трудностями.

Автор polemизирует с теми мнениями, согласно которым коллективная валюта безоговорочно выполняет основные функции международных денег — измерителя стоимости, платежных средств и средств накопления. Он указывает на то, что и в этом отношении имеются специфические факторы, означающие определенные барьеры.

Своеобразные черты коллективной валюты и системы международных расчетов в рамках СЭВ, а также их в настоящее время ограниченный характер с одной стороны вытекают из социально-экономической системы стран-членов СЭВ, с другой стороны связаны с уровнем и структурой общественного производства в странах-членах, с национальными системами хозяйственного управления, с действующими в настоящее время методами и средствами экономического сотрудничества стран-членов между собой. Для того, чтобы в содружестве стран-членов СЭВ изменилась роль денег, необходимо осуществить надлежащие изменения в кругу этих трех факторов.

Балаж Хамори

Социалистический образ жизни и сферы хозяйства

Вопрос образа жизни стал, хотя и только что начавшим развиваться, но все же одним из главных направлений экономических исследований. При экономическом изучении социалистического образа жизни центральным вопросом большей частью считают взаимосвязь между образом жизни и производством. Однако экономический аспект образа жизни отнюдь не ограничивается производственной деятельностью в узком смысле. Экономические проблемы, связанные с социалистическим образом жизни можно вскрыть путем анализа всех сфер хозяйства: производства, разделения, обмена, потребления. Кто бы стал оспаривать, что первоепенную причину распада традиционного крестьянского образа жизни, преобразования сельской производственной структуры и архитектуры, изменения проведения свободного времени, обычаев, семейных связей работающих в сельском хозяйстве следует искать в том, что на смену традиционного крестьянского труда пришел труд нового типа в крупных хозяйствах. Однако, кроме производства, на образ жизни очень большое — во многих случаях определяющее — влияние оказывает сфера обращения. Как благоприятные и неблагоприятные воздействия внешней торговли, так и внутреннее обращение: взаимосвязь между продавцами и покупателями, рынок, распределение и ассортимент товаров, обращаемое на покупки время, реклама и т. п. являются факторами, в значительной мере влияющими на образ жизни. Относительно лучше разработана взаимосвязь между разделением и образом жизни. Однако и здесь недостаточно принимать во внимание разделение по труду предметов потребления и влияние различных социальных льгот. Весьма значительными с точки зрения образа жизни являются и те проблемы разделения, которые как будто бы далеки от повседневной жизни людей. Примером для этого может послужить территориальное и отраслевое распределение капитальных вложений, которое формирует образ жизни в гораздо большей мере, чем это можно предположить на первый взгляд. В конце статьи автор рассматривает, какое воздействие на образ жизни оказывает потребление. При этом он указывает на то, что было бы неправильно упрощать эту проблему. Таким упрощением является, например, когда социалистический характер образа жизни связывают с материальными свойствами предметов потребления, а также и то, когда между социалистическим потреблением и коллективным потреблением автоматически ставят знак равенства. К этой проблеме можно подходить только дифференцированно, принимая во внимание и противоречивость разветвляющегося в наши дни социалистического образа жизни. Такой подход не только лучше приближает к действительности, но и более пригоден для представления развития, для вскрытия движущих им сил.

Петер Галаши—Эндре Шик

К анализу рынка рабочей силы

Авторы пытаются дать определение важнейшим понятиям, возникающим по ходу эмпирического исследования рынка рабочей силы. Изучая понятие рынка рабочей силы, они в первую очередь стремятся определить участников рынка посредством анализа роли рабочей силы, предприятий и государства. На рынке рабочей силы авторы различают частные рынки, обособляя их друг от друга на основе «свойств» рабочей силы. Далее они анализируют рынок рабочей силы в территориальном разрезе (местный рынок), а затем указывают на взаимозависимость между рынком и передвижением рабочей силы, рассматривая один за другим типы этих передвижений. Коротко авторы останавливаются на историческом изменении рынка рабочей силы и на важнейших характерных чертах социалистического рынка рабочей силы.

Ференц Мольнар

Экономический кризис 1974—75 гг. в США и некоторые его уроки

В вводной части статьи автор описывает в общих чертах и сравнивает с кризисом 1957—58 годов экономический кризис 1974—75 годов, который по глубине, распространению, протяжению и отрицательному влиянию на положение трудящихся был наиболее серьезным в период после второй мировой войны. Он указывает на то, что важнейшим отличительным критерием этого кризиса было резкое сокращение производства, сопровождаемое высокой нормой инфляции. На основе обширного статистического материала автор анализирует прочие своеобразные черты кризиса (например, необычно большой спад строительной деятельности по ходу кризиса и т. д.). На основе приведенных данных он констатирует, что несмотря на его относительную серьезность этот кризис был такого же типа, как и остальные спады в послевоенный период, и может рассматриваться как специфический спад, вызванный большей частью однократными факторами, а не как общий, периодический кризис перепроизводства. Ставя перед собой задачей объяснить, почему все же этот кризис был значительно серьезнее прежних спадов, автор также с использованием обширных статистических данных представляет структурные изменения — в первую очередь отнесение на задний план экономического веса монополично-капиталистического государства, — которые по сравнению с 1957 годом к 1973 году несколько повысили чувствительность американского хозяйства по отношению к кризисам.

Для того, чтобы более четко изобразить влияние упомянутых структурных изменений и экономической политики государства на процесс кризиса, автор изучает, как сложилась бы конечная продукция между верхней точкой конъюнктуры и точкой тяжести кризиса в определенных гипотетических случаях, при установлении связи между соотношениями 1957 и 1973 годов и вариантами формирования государственных затрат. На основании этого он приходит к выводу, что в случае более благоприятных исходных соотношений и соответствующей экономической политики кризис был бы, вероятно, более коротким, а конечная продукция сократилась бы приблизительно только наполовину по сравнению с действительностью.

В конечном счете в углублении кризиса определенную роль играли как внешние, так и внутренние факторы. Менее важными являются внешние причины: «взрыв» цен на нефть, а также экономический спад, одновременно развернувшийся и в других развитых капиталистических странах. Из числа внутренних причин, которые автор считает более важными, наиболее существенными были некоторые структурные изменения, повысившие чувствительность хозяйства по отношению к кризису. Прежде всего: понижение экономического веса государства, а также сдвиг внутри государственного спроса в пользу косвенного спроса, с одной стороны, и затрат местных органов, неспособных продолжать единую антициклическую политику, с другой стороны. Углубил кризис одновременный спад двух важных типов спроса, имеющих с точки зрения формирования конъюнктуры решающее значение: инвестиций в основной капитал и инвестиций потребителей, причем он не

компенсировался третьим типом спроса — государственным. Посредством ряда факторов значительно затрудняла положение инфляция. И, наконец, основным фактором углубления кризиса была неправильная, бессильная, проводимая не во-время экономическая политика правительства. Поэтому ее неудачность доказывалась не вообще провал экономической политики кейнсианского типа, а скорее то, что лекарство помогает больному, только если тот примет его. Об этом свидетельствует быстрое и положительное влияние на экономику понижения налогов в 1975 году.

Ева Эрлих

Изменение скорости и модификация трассы в японской экономике

В рамках изучения перспективных экономических процессов в разных странах автор занимается анализом экономики Японии, следующей по пути настигания идущих впереди стран.

В данной статье затрагиваются лишь некоторые вопросы, которые, по мнению автора, важны с точки зрения усвоения настоящего положения японского хозяйства и тенденций его развития в ближайшем будущем и заслуживают особого внимания с точки зрения Венгрии.

Статья состоит из трех частей. В первой части представляются некоторые весьма важные характерные черты, корнящиеся в прошлом, но действующие и в настоящем японского хозяйства, а в определенном смысле — и японского общества. Здесь указывается на некоторые особенности выполнения работы, обеспечения занятости и образа жизни, какими являются, например, рабочая сила с несколькими профессиями; сочетание традиционных и современных организаций труда и, наконец, непреходящий и дисциплинированный уклад жизни.

Далее автор останавливается на важнейших проявлениях и причинах настоящего поворота в японской экономике. Не пытаясь дать полной характеристики, она занимается следующими вопросами: изменениями предложения и спроса на рабочую силу; изменением величины и структуры соотношения накопления и капиталовложений; «модификацией направления» частного предпринимательства; сокращением «технологического разрыва» и, наконец, факторами, требующими изменения экономической структуры.

В заключение автор указывает на две самые существенные дилеммы дальнейшего развития, а именно: 1) согласование традиционных форм обеспечения занятости с экономически эффективным использованием рабочей силы в условиях нехватки рабочей силы; 2) согласование роста капиталоемкости экономики с начавшимся заграничным вывозом капитала и становлением новой хозяйственной структуры.

SUMMARY OF THE ARTICLES

Atadár Sipos :

The agro-industrial integration

The agro-industrial integration is a universal phenomenon of our age, taking place, if in different ways and with different contents, both in socialist and capitalist countries. Experiences of the socialist countries have shown that with the progress of socialist society research into the problems of agro-industrial integration are of increasing importance both from theoretical and practical points of view. The agro-industrial integration is, namely, not merely an economic process, but its socio-economic importance is also great, since it promotes the development of socialist relations of production (ownership relations), breaks a way to the mutual approximation of industrial and agricultural labour, the situations of the working class and the peasantry, to the elimination of essential differences between town and countryside.

The conditions for the socio-economic approach and intertwining of agricultural and industrial production matured and are maturing in the course of a longer historical development. One of the fundamental factors of this process is a qualitative change in the productive forces. As a consequence of the scientific and technological revolution taking place in agriculture, that latter has turned from a labour-intensive sector into a capital-intensive one. Technological progress necessarily entailed specialization, deepening of the division of labour and, as a consequence, the necessity of cooperation and combination in production.

An important factor in the integration of agriculture and industry is the growing importance of food processing and trade in foodstuffs as a result of changes in consumer demand.

Intensification of the relationships between agriculture and the industries preceding and following it in the technological chain, demands that the activities of the various vertical stages of food production should be increasingly harmonized. The technological relationships coming about between the individual vertical steps necessitate a harmonization reaching beyond the coordination of marketing, i. e. a production technological coordination. This necessity is characteristic of both socialism and capitalism at a certain stage of development.

In the socialist countries some longer time was needed to recognize the objective advantages inherent in the agro-industrial integration and to make deliberate steps in this direction.

In the socialist countries various forms of relationships between industry and agriculture have developed and are still developing. In several countries also a certain graduality may be observed, that is development proceeds from the looser forms of cooperation towards more advanced association and integration.

The oldest and tested form of relations between agricultural farms and the food industry as well as the commercial enterprises in Hungary is the system of production and delivery contracts.

Closer and more efficient forms of cooperation are the various associations. The looest form is the simple association which is not an independent legal entity. A more developed form is the joint enterprise, which functions as an independent legal entity in the enterprise system of the economy.

A higher stage is represented by the agro-industrial unions. The author analyses the development and content of these unions as well as their effect on the socialist ownership relations.

Imre Vince:

On the common currency of the CMEA, and its system of international settlements

The author makes an intensive study of experiences with the common currency of the CMEA member countries introduced with January 1st, 1974—the transferable rouble—and with the operation of the system of international economic settlements, the functioning of the International Bank for Economic Cooperation. He states that the IBEC successfully plays the role of international clearing centre, the crediting activities of the IBEC play an important role in the economic relations of the member countries and also the exchange rate policy of the IBEC has developed. On the other hand, however, bilateralism is still characteristic of the trade between CMEA countries, multilateralism has not developed. For the time being, the member countries are not interested in forming reserves in the common currency, since they can change it into commodities only after the lapse of considerable time, in a planned manner. Nor is the commodity cover for interest payments solved. It is cumbersome to utilize the credits granted by the International Investment Bank in the common currency.

The author challenges the view that the common currency completely fulfils the basic functions of international money—measure of value, means of payment and means of accumulation. He shows that in this respect there are particular factors at play which also raise obstacles.

The particular features, and, for the time being, the constraints of the common currency of the CMEA and its system of international settlements, originate in part from the principles of the socio-economic system of the member countries and in part are related to the level and structure of social production in these countries, to the national systems of economic control and management, to the methods and means of economic cooperation among the member countries. In order to change the role of money in the CMEA community corresponding changes must be effected in the sphere of these three latter factors.

Balázs Hámori:

The socialist way of life and the spheres of the economy

In recent years the way of life has become one of the major directions of research in economics, although it is only at the beginnings of its development. In the economic analysis of the way of life usually the relations between the way of life and production are put into the centre. But the economic aspect of the way of life is not at all restricted to productive activity in the narrow sense of the word. The economic problems related to the way of life can be explored only by analysing every sphere of the economy: production, distribution, exchange and consumption. Who would challenge that the causes of the dissolution of the traditional peasant way of life, of the transformation of the spatial structure and architecture in villages, of the changes in the leisure time, customs, family relationships of those engaged in agriculture can be found primarily in the "disappearance" of the traditional peasant work, in its replacement by a new type of work in the large-scale farms. Beside production, however, the sphere of circulation has a great, in many instances a determining, effect on the way of life. Both the favourable and unfavourable effects mediated by foreign trade, and internal turnover, relations between sellers and buyers, the market, the allocation and range of choice of goods, the time spent on purchases, advertisement etc., all have a considerable influence on the way of life. The relationship between distribution and the way of life is somewhat better elaborated. But it is not sufficient here to take into account the distribution of the objects of consumption according to work performed and the effect of social benefits. From the point of view of the way of life also such distribution problems are highly important which, at least seemingly, are far from the everyday life of people. An example may be the allocation of investments by regions and branches, which has a much greater influence on the way of life than one would be inclined to believe. At the end of his article the author discusses the aspects of consumption from the viewpoint of the way of life. He calls attention to the dangers of simplification. Such is e.g. when the socialist character of the way of life is sought in the material properties of the objects consumed, but also when socialist consumption is automatically equated with collective consumption. There is no uniform socialist way of life. The problem can be approached only in a differentiated manner, taking into account also the contradictions of the socialist way of life just emerging in our days. Such approach is not only nearer to reality, but better suited for presenting development and exploring its motives as well.

SUMMARY OF THE ARTICLES

Péter Galasi—Endre Sik:

Contributions to the analysis of the labour market

The authors make an attempt at defining the most important notions emerging in the empirical research into the labour market. Examining the notion of labour market they make efforts to define first of all those appearing on the labour market, by analysing briefly the role of labour, the enterprises and the state. They distinguish partial markets on the labour market, first of all on the basis of the "properties" of labour. After the partial markets, also the territorial aspects of the labour market are analysed (local labour market), and then the relationships between the labour market and the movement of labour are pointed out and the types of movements scrutinized. Briefly the historical changes of the labour market and the features characterizing the socialist labour market are mentioned, too.

Ferenc Molnár:

The 1974—75 recession in the United States and some of its lessons

The introductory part of the paper outlines the development of the 1974—75 US recession (comparing it simultaneously with that of 1957—58), which was in respect of its depth, breadth, duration and negative consequences for the American working people, the most severe of the postwar decades. The coupling of a sharp drop in production with double-digit inflation is stressed as the most important *differentia specifica* of the recession. Based on ample statistical material other specific features of the recession (such as a sharp drop in construction activity, etc.) are also analysed. On the basis of statistical data it is stated, that the recent recession was not a general, periodical crisis of overproduction, but one brought about by specific, mostly one-time, factors and was—in spite of its relative severity—of the same type as the previous postwar recessions. In order to explain the fact why it was significantly more severe than those, the author statistically demonstrates the structural changes—first of all the diminished share of government in the economy—having taken place between 1957 and 1973, increasing the propensity to contract of the economy.

In order to show the effect of the above structural changes and economic policy, certain hypothetical assumptions are analysed coupling in various forms 1957 viz. 1973 structural shares and developments, resulting in the conclusion, that a combination of more advantageous shares at the outbreak of the recession with appropriate economic policy might have shortened the recession and cut by about half the decrease in real GNP compared with the actual one.

The author's overall conclusion is that the unusual severity of the recession was caused by the combined effect of external and internal factors. Less important were those belonging to the former group, such as the oil price explosion and the simultaneous recession in all developed capitalist countries. Decisive, however, were the internal causes, the most important among them being certain structural changes increasing the propensity to contract of the economy: first of all the diminished government share in the economy and within government demand a shift in favor of the purchases of state and local governments without any national anticyclical policy on the one hand and in favor of indirect government demand on the other. The situation was aggravated by the fact that sharp contractions in two major types of demand—business fixed investment and consumers' investment—coincided and were not compensated—due to causes mentioned above—by an increase in government demand. Inflation, through a number of factors also effected a worsening of the situation. The main factor causing the recession to deepen was the bad, weak and illtimed economic policy. Thus its failure does not demonstrate the bankruptcy of Keynesian economic policy in general, but the fact, that this medicine—similar to all others—has a curative effect only if swallowed by the patient. This was convincingly shown by the prompt and positive effects of the 1975 tax cut.

Eva Ehrlich:

Change of speed and modification of course in the Japanese economy

The author is engaged in the examination of long-term economic processes in several countries. This article analyses the Japanese economy which intends to catch up with those in the vanguard. It touches only upon a few questions which are important for an understanding of the present and forthcoming development tendencies of the Japanese economy and which are particularly worth attention from the viewpoint of Hungary.

The article falls into three parts. First some highly important features of the Japanese economy, in a sense, of Japanese society, are presented which are rooted in the past but also act in the present. Some characteristic features of work performance, employment and the way of life are discussed; such as: labour performing several trades, amalgamation of traditional and modern organizations of work, employment for life, and the related wage structure, and, finally, the undemanding and disciplined way of life.

Next the major manifestations and causes of the present turning point of the Japanese economy are discussed. Without a claim to completeness, the following questions are treated: changes in the supply of and the demand for labour, changes in the size and the pattern of the rate of accumulation and investment, the "change of course" of private enterprise, narrowing of the "technological gap", and finally, the factors demanding a modification of the economic structure.

The article closes with the presentation of the two most important dilemmas of progress: 1. harmonization of traditional forms of employment with an efficient utilization of labour under conditions of scarcity of labour and 2. harmonization of growing capital intensity with starting of capital exports and the development of the new economic structure.

ВОПРОСЫ ЭКОНОМИКИ

1977. évi 3. sz.

Az SZKP XXV. kongresszusának határozatai és végrehajtási utasításai a közgazdaságtudomány szférájában

Galjperin, V.: Az új technika ára és hatékonysága

Kosuta, A.—Rozenova, L.: Arfunkciók a tudományos-műszaki haladás feltételei között

Közszükségleti cikkek gyártásának és kereskedelmének fejlesztése

Kronrod, Ja.: A gazdasági ellentmondásokról

Cholaj, H.: A lengyel szocialista társadalom felépítésének általános törvényszerűségei és sajátos vonásai

Siskov, Ju.: Nyugat-európai integráció: elmélet és realitás

Grjaznov, B.: Kettős változók optimális ártervi minőségben

Volkonszkij, V.: Az árképzés elveiről

Oljszevics, Ju.: A fejlett szocializmus gazdaságirányítási rendszere és burzsoá kritikája

Rozsnyeva, L.: Alkalmazott kutatási produktciók és laboratórium árképzése

Galeckaja, R.: A demográfia társadalmi-gazdasági problémái

Hasztyev, T.: A tudományos-műszaki haladás irányítása a KGST-országokban

Mimrikov, N.: Szakosítás és koncentráció a gazdaságközi kooperáció, az agráripari integráció bázisán

Kiszetyova, L.—Cserkasov, Ju.: A tudományos-műszaki haladás irányítása

Szmirnova, N.: Az alapvető önálló elszámolási láncszem működési hatékonyságának kritériuma

Grinberg, Ja.—Utkin, L.: Közgazdaságtudományi és szociológiai kutatások koordinálása (egy uráli akadémiai kutatóintézetben)



1977. évi 3. sz.

Bortsenko, V.: A termelési viszonyok fajtái és megjelenési formái a szocializmusban

Dobruszin, A.: A társadalmi munkamegosztás fejlődési szakaszai

Zajljan, V.: Program módszer a tervezésben

Szmirnov, V.: A gazdálkodási feltételek nivellálása és a szovhozgasdaságok fejlődése az OSZSZSZK nem feketeföldi övezetében

Gyukov, V.: Munkadíjazás és munkaerő-újratermelés a kolhozokban

Kapitonov, V.: A KGST-tagországok együttműködése a szállítás területén

Iljaszov, V.: A tőkés valutarendszer struktúrája, dinamikája

Sztagyicsenko, A.: Az arany- és a valuta-forgalom problémái

Igolkin, A.: Újabb apologetikus variációk a tőkés nemzetközi munkamegosztás témájára

Bikov, V.: A termékinfőzés javításának gazdasági feltételei, ösztönzői

Romanova, V.—Zsuravljova, G.—Cviklisz, I.: Számok, tények, irodalom az alábbi témákhoz: „Az önálló elszámolás sajátos vonásai a mezőgazdaságban”, „Áruforgalom és szocialista újratermelés”

Scserbakov, G.—Halturina, V.: A XXV. pártkongresszus határozatainak végrehajtása a főiskolák politikai gazdaságtani tanszékein

Galín, V.—Szlaboszpicikij, A.: A társadalmi termelés hatékonyságának fokozása a tudományos-műszaki haladás bázisán

Griscsenko, N.: A fő termelőerő a fejlett szocializmus viszonyai között

Baszakova, M.: A burzsoá politikai gazdaságtan bírálatának időszzerű feladatai

wirtschafts wissenschaft

1977. évi 3. sz.

A Szovjetunió és az NDK közgazdászainak második gyűbesbizottsági üléséről: „A szocialista bővített újratermelés intenzifikálásának és a hatékonyság fokozásának problémái a szocialista gazdasági integráció feltételei mellett”

Koziolok, H.: A szocialista termelés intenzifikálásának problémái a KGST-tagországok gazdasági integrációjának feltételei mellett (Főreferátum NDK részről)

Anszsiskin, A.—Iszupov, V.: A szocialista termelés intenzifikálása a KGST-országok gazdasági integrációjának feltételei mellett (Főreferátum szovjet részről)

Kormnov, J.: A termelési kooperáció mint a termelési hatékonyság növelésének tartaléka

Kunz, W.: Szocialista gazdasági integráció, intenzifikálás, a KGST-tagországok tervezetési tevékenysége

Kusiccka, H.: A tudományos-műszaki haladás kulcsszerepe a hatékonyságnövelésben, valamint a tudományos-műszaki haladás összefonódása az egyéb intenzifikálási tényezőkkel

Tammhäuser, S.: Az állólap-újratermelés intenzifikálásának problémái

Heinrichs, W.: Az anyaggyártó tőkeleteltesítése elmélyült intenzifikálási folyamatban

Karpuhin, D. N.: A társadalmi termelés intenzifikálása és a munkatermelékenység növekedése

Hanspach, H.: A társadalmi munkaképesség szerepe az intenzifikálásban

Friedrich, G.: A kombinátok és az állami vállalati egyesülések mint az NDK ipari termelésének és a további termelésintenzifikálási folyamatnak fontos társadalmi szervezeti formái

Karhin, G. I.: Intenzifikálás — infrastruktúra — integráció

Heinrich, R.: Belterjesítés az NDK szocialista mezőgazdaságában

Steeger, H.: A népgazdasági hatékonyság — az intenzifikálás fontos gazdasági fokmérője

Mehrbach, H.: Minőség és intenzifikálás
Borozgyiny, Ju.: Arak a termékminőség-javítás gazdasági ösztönzőinek, valamint a társadalmi termelés intenzifikálásának rendszerében

Kapusztyn, Je.: Termelésintenzifikálás és szocialista munkaverseny

Mikulski, K. I.: A szocialista termelés intenzifikálásának néhány társadalmi aspektusa a jelenlegi szakaszban

Winkler, G.: A szocialista életmód intenzifikálása és érvényre jutása közötti összefüggés problémái

Krzyzanowski, W.: Az intenzifikálás és a további tudományos kutatómunka irányai, tényezői

Salecker, W.: A Szovjetunió és az NDK közgazdasági vegyesbizottságának további munkája (1977—1980)

Kare, A.—Koroljov, V.: Beruházási építések anyagigényessége és alapanyag-felhasználási normái

Ruzsinov, Ja.: A termékértékesítési mutatóról

Tikidzsiev, R.: A helyiipari árutermelés tervezésének tökéletesítése

Peruhin, A.: A társadalmi termelés hatékonyságmeghatározásának módszertani kérdései

Satalin, Ju.—Volkov, A.: A beruházási építések tervezése és az általános ipartelepítési sémák optimalizálása

Közszükségleti cikkek gyártásfejlesztési és kereskedelmi problémái a X. ötéves terv-időszakban

Svetlov, O.: A külgazdasági kapcsolatok megszüllődítése — fontos népgazdasági probléma

Pasko, I.—Szavin, A.—Ivanov, G.: Tartalékok a vaskohászati jövedelmezőségének növelésére

Benkunszkij, Sz.—Ter-Ovaneszov, Je.: Objektumok tervezési és építési sorrendjének megállapítása

Szarikov, L.—Miscenko, V.: A vállalati igazgatás tökéletesítésének tervezése

Dolgorukov, Ju.: Az új technika bevezetésének ösztönzési feltételei

POLITICKÁ EKONOMIE

1977. évi 3. sz.

Chalupský, Z.—Molnár, Gy.—Pelzer, M.: A nemzetközi szocialista gazdasági integráció folyamatának irányítása

Nikolič, P. D.: A marxista—leninista politikai gazdaságtan internacionalista küldetése — módszertani megjegyzések

Soukup, M.: A nemzetközi kapcsolatok átrendeződésének komplex elemzése

Iša, J.: A jelenkori kapitalizmus növekvő gazdasági instabilitásának tükröződése a modern polgári gazdaságban

Foltýn, J.: A nem marxista elmélet néhány koncepciója a fejlődő világ belső egységéről

Sedivec, V.: A kapitalizmus válságának alakulása a hetvenes években

Stouračová, J.—Roubalová, L.: A szovjet közgazdászok hozzájárulása a külgazdasági kapcsolatok hatékonyságának kutatásához

Toms, M.: A társadalmi szükségletek kielégítési foka mutatóin alapuló optimalitáskritériumok

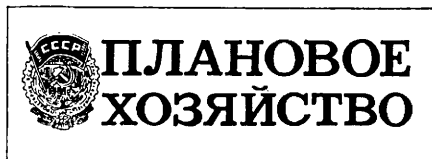

1977. évi 3. sz.

A tudományosan megalapozott normatívák tervezési bázist alkotnak

Tokarjev, A.: Ipari építés a X. ötéves terv-időszakban

Pokrovskij, V.: A tudományos—műszaki potenciál hatékonyabb kihasználásáról

Peruhin, M.: Szövetségi köztársaságok gazdasága a X. ötéves tervidőszakban

Pokarjev, G.: Az anyagnormatívák tervezési rendszere

economia y desarrollo

33. sz.

Dorticos, O.: A bankállamosítás XV. évfordulója

Dorticos, O.: A gazdasági hatékonyság maximális növelése

Rodriguez, C. F.: A Karib-térség Fejlesztési és Együttműködési Bizottsága: Az erőfeszítések egyesítése a fejlődés érdekében

Leon Torres, R.: A Kubai Nemzeti Bank XXV. évfordulója

Aguilar, A.: Gazdasági válság és az állammonopolista kapitalizmus

Carriazo, G.: A nemzetközi pénzügyi rendszer reformja és a váltóforgalom speciális kérdései

Volkov, Y.—Krujmaliov, A.: A szocializmus, a kommunizmus első szakasza

Heras, H.: Megjegyzés Marx: A politikai gazdaságtan bírálatához című művéhez

Diaz LLorca, C.: Az információ struktúrái A Karib-térség Fejlesztési és Együttműködési Bizottságának alakuló nyilatkozata

Chaguaramas értékelése

34. sz.

Lopez Coll, A.: Integráció és gazdasági együttműködés a Karib-tenger térségében

Afanaszjev, V.: A társadalom tudományos irányítása

Diembiz, A.: Kuba benépesítése a cukortermelés alapján: Állandóság és társadalmi-gazdasági funkciók

Suarez Lugo, N.: Megjegyzések a káderek értékeléséről

KGST: A gazdasági tervek integrálása és koordinációja (1)

A latin-amerikai gazdasági rendszer (A SELA)



PLÁNOVANÉ HOSPODÁŘSTVÍ

1977. évi 3. sz.

A KGST-tagországok együttes tervezési tevékenységének tökéletesítése
Faggyejev, N. V.: A KGST-tagországok többoldalú integrációs intézkedéseinek egyeztetett terve — az együttes tervezőtevékenység fontos szakasza

Koszev, Sz.: A Bolgár Népköztársaság fejlődésének fő irányai az 1976—1980-as években és a szocialista gazdasági integráció szerepe
Rohliček, R.: Az integráció tervszerű fejlődésének új szakasza

Stubenrauch, K.: A többoldalú integrációs intézkedések egyeztetett tervének jelentősége a tudományos-műszaki haladás számára az NDK-ban

Božyk, P.: A KGST-országok együttes beruházásai és közös vállalatai; Lengyelország részvétele

Inozemcev, N.: A tervszerűség erősítése a KGST-tagországok együttműködésében

Hetényi István: A társadalmi fejlődés és a hosszú távú tervezés

Kubašovský, J.: Beruházási építkezések — a nyugat-szlovákiai terület komplex fejlesztésének döntő tényezője

Kříž, M.—Matějovský, I.: Az irányítás automatizált rendszerének egységes koncepciójáról

Nurseitov, A.: Az anyagi-műszaki ellátottság — a gazdaság aktuális problémája

Czesaný, S.: A mezőgazdaság fejlődésének perspektívái a KGST-országokban

Čop, O.: A szállítás és a nemzetközi árucseré 1976—1980 között

Планово стопанство

1977. évi 2. sz.

A KGST-országok együttes tervezési tevékenységének tökéletesítése

Faggyejev, N. V.: A KGST-tagországok többoldalú integrációs intézkedéseinek egyeztetett terve — az együttes tervezőtevékenység fontos szakasza

Koszev, Sz.: A Bolgár Népköztársaság fejlődésének fő irányai az 1976—1980-as években és a szocialista gazdasági integráció szerepe
Mirov, G.—Dimov, I.: A KGST-tagországok hosszú távú programjainak egyeztetése

Stubenrauch, K.: A többoldalú integrációs intézkedések egyeztetett tervének jelentősége a tudományos-műszaki haladás számára az NDK-ban

Božyk, P.: A KGST-országok együttes beruházásai és közös vállalatai; Lengyelország részvétele

Inozemcev, N.: A tervszerűség erősítése a KGST-tagországok együttműködésében

Rohliček, R.: Az integráció tervszerű fejlődésének új szakasza

Hadzsiev, F.: A feltalálói tevékenység tematikus tervezésének helyzete, feladatai
Coneva, I.: A termelőkapacitások teljesebb kihasználásának útjai



1977. évi 3. sz.

Bradisztilov, D.: Településrendszer és környezetvédelem

Georgiev, I.: A termelési kapacitáskihasználás javítása — a hatékonyságfokozás fontos tartaléka

Sztobjanova, K.: Az optimalitás népgazdasági kritériumainak néhány problémája
Maszakov, V.: Többágazatú közép- és hosszú távú gazdaságfejlesztési prognózis komplex kidolgozása

Jakimov, K.: Agrár-ipari komplexumok termékeinek gyártása, feldolgozása, értékesítése

Vacsev, N.: Gazdálkodási szervezetek az európai KGST-országokban

Angelova, L.: A fejlődő országok élelmiszer- és nyersanyag-kereskedelmének problémái

Milev, Je.—Assza, I.: Egy kétszektoros gazdaságfejlesztési modell

Rizov, Sz.: Korunk gazdasági fejlődésének időszerű kérdései

Szavov, Sz.: A társadalmi munkatermelékenység

Kirova, K.: A környezetvédelem gazdasági problémái

Radev, I.: Szakosított tudományos-műszaki információs problémarendszerek

1977. évi 4. sz.

Bogomolov, O.: Szocialista gazdasági integráció — fontos törvényszerűségi és fejlett szocializmus felépítésének, valamint a kommunizmusba való átmenet időszakában

Sztanojev, D.: Ármechanizmus a kutatási-fejlesztési tevékenység szférájában

Fakirova, G.: A beruházási javak elosztásának értékelési paraméterei

Radeva, N.—Nikolov, G.—Milenkov, Sz.: Tudományos-műszaki haladás és munkatermelékenység a geofizikai kutatásokban

Szolov, R.: Bulgária és NDK gazdasági együttműködése és integráció

Cacsevski, V.: A fejlődő országok harca az imperializmus ellen az egyenrangú gazdasági kapcsolatok kialakításáért

Marinov, M.: A svéd ipar specializálódása

Kulev, N.: Dinamikus, optimalizált ágazati egyensúlyi modell a gazdaság fejlesztésére adott külkereskedelmi egyenleg mellett

Zselev, M.—Parmakov, P.: Az optimális tervezés és szervezés problémái szakosított szarvasmarha- és takarmánytermelő üzemekben

Petrov, K.: Egy figyelemre méltó tanulmány a KGST-tagországok gazdasági együttműködésének és integrációjának kérdésköréből

Velev, I.: A szocializmus termelőeri és anyagi-műszaki bázisa a Bolgár Népköztársaságban

Sztobjkova, R.—Dimitrov, N.—Kancseva, Sz.: A társadalmi termelés hatékonyságának problémái

СОДЕРЖАНИЕ

<i>Аладар Шипош</i> — Аграрно-Промышленная интеграция	613
<i>Имре Винце</i> — О коллективной валюте и системе международных расчетов СЭВ на основе практического опыта	627
<i>Балаж Хамори</i> — Социалистический образ жизни и сферы хозяйства	644
<i>Петер Галаши—Эндре Шик</i> — К анализу рынка рабочей силы	661
<i>Ференц Мольнар</i> — Экономический кризис 1974—75 гг. в США и некоторые его уроки	671
 <i>ОБЗОР</i>	
Изменение скорости и модификация трассы в японской экономике (<i>Ева Эрлих</i>)	692
 <i>НАУЧНАЯ ИНФОРМАЦИЯ</i>	
Научное обоснование усовершенствования экономической политики.....	704
Суть и историческая роль социалистической экономической политики в развитии мирового социалистического хозяйства (<i>Альфред Шинкович</i>)	715
 <i>ОБЗОР ЗАРУБЕЖНЫХ ЖУРНАЛОВ</i>	722
 <i>КРИТИКА И БИБЛИОГРАФИЯ</i>	
Янош Мартон — Тамаш Уйхей: «Будущее нашего сельского хозяйства и пищевой промышленности и международное разделение труда» (<i>Шандор Жарноцаи</i>)	727
Резюме статей на русском и английском языках	732
 <i>ИЗ СОДЕРЖАНИЯ ЗАРУБЕЖНЫХ ЖУРНАЛОВ</i>	737

Főszerkesztő: *Zsarnóczai Sándor*
Szerkesztőségi titkár: *Hidas Bertalanné*
Rovatvezetők: *Balázs Sándor*
Gábor R. István
Molnár Ferenc
Sinkovics Alfréd
Szabó Katalin
Vági Ferencné
Tördelőszerkesztő: *Bánhalmi Andrea*

A Magyar Tudományos Akadémia 1977. május 4. és 6. között tartotta 137. közgyűlését. E számunkban közöljük Berend T. Ivánnak a közgyűlés együttes ülése keretében május 4-én elhangzott előadását, valamint Bognár Józsefnek a gazdaság- és jogtudományok osztálya ülésén ugyancsak május 4-én elhangzott előadását, továbbá Nyers Rezső és Osztrovszki György ehhez kapcsolódó korrekcióját.

BEREND T. IVÁN:

Mai gazdaságpolitikánk — történelmi összefüggésben*

Jelen ötéves tervünk időszakában, vagyis 1975 és 1980 között, a beruházások átlagosan 26 százalékkal, ezen belül az iparban 28, a mezőgazdaságban 3 százalékkal növekedtek. Az ipari beruházások 40 százalékát a bányászatban, a kohászatban és a villamosenergia-iparban koncentráljuk. E tények kapcsán hadd tegyem fel a nyilván nem is kevesekben megfogalmazódó, s társadalomtudományi hagyományokkal jócskán összefüggő kérdést: *feladata-e a gazdaságtörténetnek*, hogy az ilyen és hasonló, a jelen vagy a közeljövő gazdaságpolitikáját jellemző tényeket vizsgálódási körébe vonja? Avagy ezt a feladatot a jelen közgazdaságtudományára, illetve a későbbi korok gazdaságtörténetészeire kell hagynia? Ez utóbbi kérdésre sok közgazdász (akik nem tartják történelemnek az élő jelent) hajlamos igenlő választ adni. (Ezzel szemben már mintegy évtizede áthatja gazdaságpolitikai gyakorlatunkat az igény, hogy a gazdasági stratégia formálásában, a hosszú és a középtávú tervezésben a gazdaságtörténeti elemzés tanulságait is hasznosíthassa. A gyakorlat konkrét megrendeléseit eddig nagyobb ösztönzést, inspirációt több segítséget adtak a kutatásnak, mint amit az viszonzni tudott.)

A jelen közgazdasági elemzése valóban nem nélkülözheti a történeti megközelítést, teljesen elhibázott volna a mindenkori jelen elszakítása a múlt folyamataitól.¹ „A felszabadulás utáni időszak”, vagy a „hatvanas-hetvenes évtized”, esetleg a „folyamatban levő ötéves terv” „még nem történelem”! — hallhatjuk gyakorta. Csakhogy ez régebbi előítélet, mint hinnénk. Több mint három évtizede a híres francia történész, M. Bloch is vitába szállt e nézettel: „Ma is sokan, szívesen ismétlik el, hogy 1914 és 1940 óta az már nem történelem. Anélkül azonban, hogy különösebben tisztáznák egymás között a tagadás indokait. Egyesek abban a hiszemben, hogy a tények, ha hozzánk közelebbiek, éppen emiatt semmiféle igazán elfogulatlan vizsgálat tárgyai nem lehetnek, pusztán meg szeretnék óvni a szűz Kliót a túl forró érintéstől.”² Múlt és jelen összekapcsolódásának félreértését, vagylagosan szembeállító elválasztását hazai társadalomtudományi szemléletünkben talán még nyelvünk is megerősíti, hiszen múlt és jelen között a magyarban nincs kapcsolódás. Valami vagy

* Az előadás alapvető forrásait hazai és nemzetközi statisztikák, valamint a negyedik (1971—1975) és ötödik (1976—1980) ötéves terv dokumentumai képezték. Építettem a témához kapcsolódó korábbi munkáimra is. A szövegben jelzett hivatkozások részben további tény-, részben forrásinformációt tartalmaznak.

¹ Egyes álláspontok szerint közgazdaságtan és gazdaságtörténet között olyan munkamegosztás van, melyben az utóbbi „a letűnt rendszerek és formák közgazdaságtana”. Erre az álláspontra mondják, A világ gazdaságtörténete a XIX. és a XX. században (Kossuth Könyvkiadó, 1974.) című munka lengyel szerzői — J. Ciepielewski, I. Kostrowicka, Z. Landau és J. Tomaszewski —, hogy „Ez igaz, de nem teljesen, mivel a gazdaságtörténetészek a jelenhez mind közelebb levő korszakokkal is foglalkoznak...” (8. l.)

² M. Bloch: A történelem védelmében. Gondolat Könyvkiadó, 1974. 53. l.

múlt, vagy jelen idejű: nem ismerjük azokat a múltidőket, amelyek a jelenre ható, következményeikkel a jelenben létező történésekre utalnak. Múlt és jelen elválaszthatatlanságának igazságáért, úgy tűnik, újra és újra meg kell harcolni. Pedig régi igazság ez. Goethe ezt az igazságot tömören úgy fogalmazta meg, hogy „Gestaltungslehre ist Verwandlungslehre”, vagyis az állapotot a változás folyamatából lehet csak megérteni. De talán mindenkinél szebben, varázslatos-játékos fejtegetéssel szölt a történelmi időről, múlt és jelen síkjainak egymásba csúszásáról József-trilógiájában Thomas Mann, aki az „egyszer volt” hagyományos múltszemléletével szembeszegezi minden történelmi munka mottójának kínálkozó felkiáltását: „a múlt van, mindig van”.

Az emberi társadalom fejlődésének oszthatatlanul egységes folyamatát egyre jobban darabokra szabdaló társadalomtudományi diszciplínák között magasodó falakat bizony még nem romboltuk le eléggé, s amennyire előnyös, amennyire segíti az elmélyült vizsgálódást, hogy külön elemezzük a társadalomfejlődés gazdasági és társadalmi, pszichológiai és művészeti, jelen és múltbéli folyamatait, annyira hátráltatja a folyamat teljességének, az egésznek a megértését, ha nem törekszünk összekapcsolni gazdaságit és társadalmit, jelent és múltat.

Világgazdaság és nemzeti gazdaság

Mai gazdaságpolitikánk szempontjából — kiindulásként — két történelmi tényezőre, a *világgazdaság* és a *nemzeti gazdaság* jelenhez vezető történelmi összefüggéseire kell utalni.

Gazdaságpolitikánk ugyanis — változatlan céljait munkálva — az 1973—74 fordulójától drámai erővel kirobbant energiaválság, majd kiterelvényesedő világgazdasági átalakulások kihívására keresi a választ. A külső hatásokra ugyanakkor a gazdaságpolitika válasza csakis azon keretek között volt megfogalmazható, amelyekre az előző évtizedek fejlődési útja, gazdaságpolitikai előzményei alakítottak ki. Mai gazdaságpolitikánk tehát a magyar gazdasági fejlődés immanens követelményeinek és a világgazdasági változások következményeinek együttesen alakított történelmi folyamataiba illeszkedik.

A világgazdaságban 1973 ősztől, 1974-től kibontakozó változások eleinte úgyszólván véletlenszerű, politikai indítású átmeneti zavarnak, majd (vagy) valamiféle szokásos válságnak tűntek. Sokan most sem látnak benne mást, és a világgazdaság különféle zavarjelenségeit a tőkés világ gazdasági gondjaként kezelik, azon medítálva, hogy ez vajon kedvező vagy kedvezőtlen a szocialista gazdaságra.

A felszíni jelenségek mögé hatoló elemzések azonban nem álltak meg a sarkaiból kimozdult árárányok még oly jellegzetes tüneténél, az infláció megfékezhetetlenségénél, a növekedési ráták csökkenésénél. Bognár József fejtegetéseiben³ az általa kiemelt hat fundamentális világgazdasági probléma — bár részben a legfejlettebb, részben a legelmaradottabb országokat, régiókat érinti, méghozzá egyeseket előnyösen, másokat hátrányosan — egységge csoportosul. Mindezt egyetlen szer-

³ A témába vágó tanulmányainak felsorolása helyett csupán összefoglaló kötetére utalok. Bognár József: Világgazdasági korszakváltás. Tanulmányok és beszélgetések. Közgazdasági és Jogi Könyvkiadó, valamint Gondolat Könyvkiadó, 1976.

kezetben szemléli és elemzi, s arra a messzemenő következtetésre jut, hogy világgazdasági *korszakváltás* tanúi, részesei vagyunk.

A gazdaságtörténeti kutatások — amelyek alapján a modern világgazdaság 16. századi születése óta két nagy világgazdasági korszak rajzolódik ki — megerősíteni tűnnek ezt az álláspontot. E keretek között természetesen aligha lenne lehetőség a világgazdaság 16—18. századi, majd a 19. század elejétől a 20. század közepéig, utolsó negyedéig tartó korszakainak jellemzésére.⁴ Két jellegzetes mozzanatot mégis szeretnék felidézni. Az első a korszakváltás megrázkódtatásaira utal. A tulajdonképpeni világgazdaság kialakulása a 16. századtól áttörte a korábban önállósra alapozott gazdasági egységeket, felbomlasztotta a régi típusú kereskedelmi kapcsolatokat. Az áruk és a nemesfémek hatalmas új áramlása az addigi európai „világgazdaság” teljes átrendeződését vonta maga után, azon belül a 16. századot sajátos árforradalom korszakává tette.⁵ E nagy átrendeződés nyomán alakultak ki az alapján a korszak egészére érvényes ár- és cserearányok, amelyek a világgazdaság centrumát képező fejlett nyugat-európai országok uralkodó pozícióját tükrözték.

Hasonló jelenségek hívják fel a figyelmet az ipari forradalom nyomán bekövetkező világgazdasági korszakváltásra a 19. században. A változások, átalakulások zavarait ismét az „árforradalom” fejezi ki leglátványosabban.

Az árszínvonal rohamosan csökkent, illetve a világgazdasági árszintet a legfejlettebb tömegtermelést elért országok árszintje határozta meg — amihez nagyban hozzájárult a tömegszállítás költségeinek zuhanásszerű csökkenése is⁶ —, s ez a legkülönbözőbb termékek ár- és értékesítési válságát vonta maga után az elmaradottabb, s még a régi (vagy ahhoz közelebb eső) termelési költséggel termelő országokban.⁷

Az árválság tehát a termelési szerkezet válságává vált.

A másik mozzanat a két világgazdasági korszak azonos tartalmi vonására utal: a kialakuló világgazdaság ugyanis a 16—18. században a nyugat-európai centrum gyors tőkés átalakulása és gazdasági előretérése,

⁴ E kérdések irodalmából — azon belül is a világgazdaság 16. századi kialakulására vonatkozó hazai kutatások közül — hadd utaljak Pach Zsigmond Pál nemzetközileg is úttörő munkásságára: *The Shifting of International Trade Routes in the 15th—17th Centuries*. *Acta Historica* 14. 1968; *The Role of East-Central Europe in International Trade (16th and 17th Centuries)*, *Etudes Historique*, 1970; *Diminishing Share of East-Central Europe in the 17th Century International Trade*, *Acta Historica* 16. 1970. A nemzetközi irodalomból pedig I. Wallerstein: *The Modern World System (Capitalist Agriculture and the Origins of the European World Economy in the Sixteenth Century)* című munkáját emelem ki. New York, San Francisco, London, 1974. Az ipari forradalommal bekövetkező világgazdasági korszakváltás könyvtárnyi irodalma helyett ezúttal csupán A. Kenwood—A. Longhead: *The Growth of the International Economy 1820—1960*. (London—Sydney, 1971.) című kiválóan tömör összegezésére hivatkozom.

⁵ A 16. századi árforradalomra lásd: *The Price Revolution in Sixteenth Century England*. Ed. By P.H. Ramsey. London, 1971. Zimányi Vera: *Magyarország az európai gazdaságban 1600—1650*. Bp. 1976; G. Wiebe: *Zur Geschichte der Preisrevolution des XVI. und XVII. Jahrhunderts*. Leipzig 1895; E. Hobsbawm: *The General Crisis of the European Economy in the 17th Century*. Past and Present 1954. 5—6. sz. A témakör rendkívül kiterjedt újabb nemzetközi irodalmából utalhatunk P. Vilar, F. Braudel, M. Baulant, J. Meuvret, S. Hoszowski és J. Topolski könyveire, tanulmányaira.

⁶ Ehhez nagy lehetőséget biztosított a világ modern közlekedési rendszerének kiépülése a 19. században. A rohamosan terjedő gőzhajózás gyorsabb, szorosabb közlekedési kapcsolatot teremtett a kontinensek között, az utakat nemzetközi jelentőségű csatornák rövidítették le (1869-ben elkészült a szuezi, 1915-ben a Panama-csatorna). A gőzhajón szállított áruk mennyisége csak 1873 és 1898 között is több mint kétszeresére ugrott. Mindezzel összefüggésben a hajószállítás költségei először 1815 és 1850, majd 1870—1910 között, két lépcsőben jelentősen mérséklődtek. A század első évtizedeiben meginduló vasútiépítés nyomán a vasúthálózat az 1840. évi 9,1 ezerrel 1910-re már 1063,1 ezer kilométerre bővült, biztosítva a szárazföldi tömegszállítás roppant arányú fellendülését.

⁷ Így vált a spanyol tengerparton olcsóbbá az Angliából szállított szén, mint az ország belső területén 50—100 km-re szállított hazai termelésű szén, így vált versenyképtelenné az európai gabona az Európát elárasztó amerikai gabonával szemben stb.

gyarmatbirodalmi rendszerének kiépítése és központi világpiaci szerepének megalapozása jegyében állt. A világgazdaság éppen e centrum körül, ahhoz kapcsolódva szerveződött egységes rendszerré. Kiépült a nemzetközi munkamegosztás sajátos rendje, melyben a periféria országai a mezőgazdasági termékek és nyersanyagok termelőjének szerepét játszhatták.

Az ipari forradalom időszakától kibontakozó új világgazdasági szakaszban az előző századokban kiépült centrum-periféria típusú kapcsolat elmélyült, regionális és gazdasági értelemben is kiszélesedett.⁸

Ez a világgazdasági feltételrendszer századunk közepétől, a II. világháború utáni időszaktól fokozatosan, de gyökeresen átalakult. A szocialista közösség létrejötte és gazdasági megerősödése, a gyarmati rendszer felbomlása és a világpolitikai-katonai erőegyensúly kialakulása (ami a korábbi periféria országai számára új helyzetet és lehetőségeket teremtett) évszázados kereteket zúzott szét. Ezekkel nem csak a nyersanyag-termelők és iparikészáru-szállítók közötti munkamegosztás „adottságai”, váltak kérdésessé, de a tömegnyomor és éhhalál „természetes” megszokottsága is tűrhetelenné. A különleges gyorsaságú fejlődés ugyanakkor egyre szédültebb tempóra kapcsolta az energia- és nyersanyagigénynek növekedését. A II. világháború óta eltelt évtizedekben 10—15 évente megkétszereződött az emberiséget körülvevő javak és szolgáltatások mennyisége. Ez egyrészt rendkívül kielezte az élelmiszer- és nyersanyagforrások szűkösségéből adódó problémákat, másrészt aggasztó mértékben fokozta a környezetpusztítás hatásait.

A megváltozott nemzetközi helyzetben, amikor a korábban perifériára szorult országok politikai-társadalmi és részben katonai helyzetében is hatalmas változások álltak be, amikor a szocialista országok egész csoportja kitört az elmaradottságból és eredményes iparosítást hajtott végre, amikor a régi értelemben vett európai periféria, s velük az Európán kívüli, korábban elmaradott országok egy csoportja általában is felzárkózóban van, a világpiac 19—20. századi szerkezete és arányai felbolydultak, megbomlottak. A nemzetközi pénzügyi rendszer összeomlott. Az árak hihetetlen kilengései általános, nagyarányú áremelkedésre vezettek, egyúttal az előző világgazdasági szakaszokra — vagyis több száz év óta — jellemző nyersanyag és élelmiszer, illetve feldolgozott ipari termék cserearányok megváltozásának új tendenciái rajzolódtak ki az előbbieket felzárkózása jegyében.

A történeti folyamatok egységes szemlélete arra enged következtetni, hogy a különböző zavarok ellenére nem egyszerűen válságról, hanem válságjelenségek által kísért korszakváltásról van szó. (A nagy világgazdasági korszakváltásokat mindig válságjelenségek, súlyos zavarok, árforradalmak kísérték.) Ha pedig így van, akkor képtelenség csupán a tőkés világ gazdasági zavaraként felfogni az átalakulás megrázkódtatásait, hiszen a világgazdaság új korszakának kibontakozása természet-

⁸ A nemzetközi munkamegosztás korábbi jellegének megszilárdulására utal, hogy az első világháború előtt a világkereskedelemben eladott nyerstermékek közel háromnegyedét Anglia, néhány északnyugat-európai fejlett tőkésország, illetve az Egyesült Államok és Kanada importálta, miközben a világ többi országa — vagyis Európa és más kontinensek periféria-országai — az ipari késztermékek importjának kb. kétharmadát vette át. Más oldalról közelítve: a periféria-országok a 20. század elején is nyerstermelők voltak; az európai periféria-országok exportjának $\frac{3}{4}$ -ét, a többi elmaradott ország exportjának 90 százalékát nyerstermékek tették ki. Ezzel szemben a maroknyi európai centrumország kivitelének 50—70 százalékát ipari termékek képezték.

szerűen új kereteket teremt minden ország nemzeti gazdaságának, s az ezekbe való beilleszkedés, az új feltételekhez való alkalmazkodás egyes országok esetében súlyos megrázkódtatás, mások számára kevésbé nehéz, megint másoknak pedig a korábbinál kedvezőbb lehetőségeket bontakoztat ki.

A világgazdasági korszakváltás gazdaságunk jelenét és jövő fejlődését jelentősen meghatározó tényező. Ezen belül csak átmenetiek és zavaró követelményeik ellenére sem a legfontosabbak a világpiacon instabilitásból eredő kellemetlenségek. Ez akkor is igaz, ha az instabilitás periódusát magát is hosszabb történelmi átmeneti időszakként fogjuk fel.⁹ Mégis, sokkal fontosabbak, és mai gazdaságpolitikánk szempontjából központi jelentőségűek azok a *tartós* tendenciák, amelyek a változás sokszor kusza szövvényéből kibontakoznak, amelyekhez alkalmazkodnunk kell, s amelyek mércéi lesznek jövőnk eredményeinek.

A világgazdasági korszakváltás gazdaságpolitikai következményei azonban nem értékelhetők *önmagukban*, annak figyelembevételével nélkül, hogy mindezen változások történelmileg sajátosan egybeesnek hazánk *belső* gazdasági fejlődésének korszakváltásával!

A magyar gazdaság ugyanis több mint egy évszázada indult meg az ipari forradalom által kijelölt úton, de csak jelenünkben — századunk utolsó harmadában — jutott el a nemzeti gazdaság ipari jellegének kialakulásáig, amikor is az ipar túlsúlya természetesen a kor követelményei szerint a gazdaság egészének viszonylagos fejlettségére épül. Az elmúlt évtizedben és jelenünkben léptük-lépjük át az alacsony és magas fejlettség között húzódó történelmi határmezsgyét. Ez a következtetés részben a gazdaság szerkezetének gyökeres átalakulásából vonható le. A foglalkoztatottak körében ugyanis a legutóbbi időszakban tört csupán meg az agrárnépesség túlsúlya — a mezőgazdasági keresők aránya az 1910. évi 64 és az 1949. évi 56 százalékról napjainkra 20 százalék körüli szintre süllyedt — és alakult ki a magas fejlettség küszöbét jelző foglalkoztatási arány, amit nem utolsósorban az ipari keresők nemzetközileg is a legmagasabbak közé tartozó 40 százalékhöz közelítő, valamint az infrastrukturális-szolgáltatási területek hosszú időn át stagnáló létszámárányának megindult emelkedése, s 30 százalékhöz közelítő aránya jelez.¹⁰ A nemzeti jövedelem termelésében a 20. század közepéig a mezőgazdaság adta a legnagyobb — igaz, csökkenő — hányadot (1910: 62 százalék, 1953: 38 százalék), jelenleg viszont már az ipar állítja elő a nemzeti jövedelem mintegy felét, a mezőgazdaság pedig nem egészen egyötödét.

A legfőbb gazdaságszerkezeti vonások mellett — amelyek kiegészíthetők lennének a külkereskedelmi szerkezet fejlettségi szintet ugyancsak tükröző tényezőivel — a lakosság fogyasztásának színvonala — amely 1950 és 1975 között 2,8-szeresére nőtt — és átalakuló szerkezete¹¹ egyértelműen tükrözi a fejlettségi korszakváltás jeleit.

⁹ A világgazdasági korszakváltások megrázkódtatásaira visszatekintve Bognár József hivatkozott kiváló elemzéséből egyetlen mozzanat tűnik kérdésesnek: a világgazdasági instabilitás általa „legalább 5–10 éves”-nek ítélt időtartama. A nagy korszakváltások mércéjével mérve ez talán túlzottan optimista előrejelzés, hiszen az átállás zökkenői, a nagy ármozgások, a pénzügyi rendszer bizonytalanságai ennél jóval hosszabb időszak jellemzői is lehetnek.

¹⁰ Az 1975. évi népszámlálás szerint az aktív keresők népgazdasági ágak közötti megoszlása a következő volt: mezőgazdaság 22,7; ipar 35,7; építőipar 7,4; közlekedés 7,7; kereskedelem 9,8; közszolgálat és egyéb 6,7 százalék.

¹¹ Az élelmiszer-fogyasztás elmaradottságra valló túlsúlya, amely a 20. század elején 60 százalékos volt, s a két világháború között csak alig csökkent, időközben megszűnt. Az 1973. évi fogyasztási adatok szerint a lakosság összes fogyasztásának 32 százalékát teszik

Az alacsony fejlettségből a magas fejlettségbe való átmenet jellemző vonása továbbá, hogy *kimerülnek* a gazdaságfejlesztés (főként az iparosság) *extenzív forrásai*, amelyek a hatvanas évtized közepéig-végéig a fejlesztés legfőbb forrásait biztosították.¹² Ilyen előzmények után a források kimerülése a magasabb fejlettségi szerkezet talaján önmagában is meghatározó jelentőségre emelkedik, hiszen a továbbhaladás egyedüli lehetőségét immár a növekedés intenzív forrásainak feltárása, a műszaki-szervezési-termelékenységi tényezők elsődlegessége jelenti.

A magyar gazdaság tehát átlépte a magas fejlettség küszöbét és ezzel belső fejlődésében is korszakváltáshoz érkezett.

Rövid és hosszú távú hatások, változó értékrendek

A világgazdasági és hazai fejlődési korszakváltások egybeesése, gazdaságunk jelenét és jövőjét befolyásoló hatásai formálják azt a közeget, amelyben a jövőt alakító gazdaságpolitikánk mozoghat. Az ebből adódó meghatározottság elemzésekor arra kell törekedni, hogy — amennyire lehetséges — különválasszuk a rövid és a hosszú távon érvényesülő hatásokat. A mindennapokban jelentkező számtalan változás, megrázkódtatás és meglepetés közegében az eligazodás sürgető kényszere könnyebben vezet konfúzióra, mint nagy távlatokat is szolgáló konklúzióra. Vitathatatlan, hogy a világgazdasági korszakváltásból ma elsősorban az energiahordozók árának számunkra nyomasztó emelkedését, a külkereskedelmi deficitet, az egyensúlyzavart érzékeljük. Belső fejlődési szakaszváltásunk legszembetűnőbb megnyilatkozása a legtöbb területen megmutatózó munkaerőhiány, s ezzel összefüggésben az adminisztratív létszám túlméretezettsége, a modern gépi felszerelések részleges kihasználatlansága stb. Ilyen helyzetben a gazdaságpolitika elsődleges kötelezettsége az energiaellátás biztosítása, a külkereskedelmi-pénzügyi egyensúly helyreállítása, a munkaerőgondok enyhítése.

Az 1976-ban megindult ötödik ötéves tervben — a magasabb fejlettségi szintből következő hosszú távú feladatok szem előtt tartásával — arra kellett *elsősorban* törekedni, hogy biztosítsuk a jelentkező súlyos gondok áthidalását, választ találjunk a világgazdasági változások által feltett, s előrehaladásunkat veszélyeztető kérdésekre. A terv ezt sikeresen oldotta meg, amennyiben dinamikus gazdaságfejlődést és további életszínvonal-emelkedést tudott előirányozni, ha mindezt mérsékelt ütemben is. Különösen jelentős a külkereskedelmi egyensúly helyreállítására, s az energiaellátás biztosítására kidolgozott megoldás, amely a terv központi

ki az élelmiszerek, bár élvezeti cikkekkkel együtt arányuk eléri a 46 százalékot. A ruházati cikkek fogyasztása további 10 százalékkal. Az ún. fogyasztói beruházások — építkezés, tartós fogyasztási cikkek — értéke 17 százalékra nőtt. A legfejlettebb iparral rendelkező országokban ez utóbbi tétel 3-szor, a ruházati kiadásoké 2-szer magasabb, míg az élelmiszer-fogyasztás ennek megfelelően jóval alacsonyabb. Ez utóbbi arányok természetesen nem szolgálhatnak mércéül, hiszen magukon viselik az eltérő árányok hatásait, valamint a manipulált fogyasztás jegyeit, de így is kifejeznek összefüggéseket fejlettség—gazdagság—fogyasztási szint—fogyasztási szerkezet között.

¹² Erre jellemző, hogy 1950 és 1975 között a magyar ipar termelésének értéke hétszerezére ugrott, az egy ipari foglalkoztatottra jutó teljes termelési érték azonban csak háromszorosára emelkedett. Még szemléletesebb, hogy a hatvanas évek második felében az ezer lakosra jutó ipari foglalkoztatottak arányát illetően Magyarország 35 ország között a hetedik helyen állt, az egy lakosra jutó nettó ipari termelés alapján azonban csak a 22. helyen. Az ipari növekedésben tehát a technikai-termelékenységi tényező alárendelt szerepet játszott.

magvát alkotja. Ez utóbbival függ össze, hogy az ipari beruházások 40 százaléka a bányászat, a kohászat és a villamosenergia-ipar területén összpontosul, ami a tervidőszakon túl is biztosítékot ad az energia- és nyersanyagellátás megoldására, egyben azonban a fejlesztési erőforrások akkora hányadát köti le, hogy az az iparon belül a feldolgozó ipar ágai-ban már csak az átlagnál szerényebb fejlesztésre ad lehetőséget.

E közvetlen, s rövid távon központi jelentőségű gondokon túl tekintve azonban a gazdaságpolitika és a tervezés további, távolra mutató gazdaságpolitikai útjelzőket keres. A korszakváltásokhoz ugyanis — hosszú távon — nem elsősorban az átállás zavaraira és megrázkódtatásaira reagálva igazodhatunk. A korszakváltások sokkal mélyebb és marandóbb változással járnak, legfőképpen az *értékrendek átalakulását* eredményezik. Tudatunkban, gondolkodásunkban azonban több évtizedes, sőt esetenként évszázados beidegzettségek alapján természeti törvényként jelennek meg, élnek tovább a régi értékrendek, s feltételes reflexként az azok alapján történő cselekvés megszokottsága. Rendkívüli jelentősége van tehát az új értékrendek feltárásának, tudatosításának. Vegyük ezt közelebről is szemügyre.

A belső gazdasági korszakváltás mintegy évszázados utat zárt le. Ezen belül a szocialista átalakulás időszaka a hatvanas évtized közepéig erőltetett menetelés volt az iparosítási áttörés eléréséhez. E sorsforduló évtizedeiben a legfőbb eredmény a korábbi alacsonyabb fejlettségi szintre jellemző gazdaságszerkezeti arányok megbontása volt, hangsúlyozottan aránytalan fejlesztési út követésével, olyan gazdaságpolitikával, mely minden eszközzel, árarányokkal, bérpolitikával, beruházási szerkezettel, a gyors iparosítást szolgálta. Ebben az értékrendben az extenzív fejlesztési források maximális kiaknázása, a hatalmas beruházásokkal létesített új munkahelyek százezrei és az iparba bevont 1 millió új munkaerő segítségével elért évi 10 százalékos, vagyis a korszak világátlagát 50 százalékkal meghaladó ipari növekedési ütemben kifejezésre jutó teljesítmény képviselte a legfőbb értéket. Ennek révén sikerült ugyanis kilábalni a gyenge-közepes fejlettségi szint, az agrár-ipari szerkezet állapotából. A régi arányok átalakításának következménye, ha úgy tetszik, az iparosítás ára az agrárfejlődés elmaradása volt, hiszen az agráröllő révén elvont, mezőgazdaságban megtermelt jövedelem és a mezőgazdaságból elvándorló 1 milliós munkáshadsereg vált az iparosítás legfőbb forrásává. Bár különféle hibák is hozzájárultak, hogy az agrártermelés évi átlagban csak 0,7 százalékkal nőtt, ami a világátlag egyharmadát érte csupán el, s így relatív elmaradottsága tovább fokozódott, az iparosítás gyökeresen másként aligha valósulhatott volna meg. Ugyanígy hibákkal is tetézett szükségszerű stagnálás következett be az infrastrukturális területeken, amelyekre beruházás is kevés, új munkaerő pedig úgyszólván egyáltalán nem jutott. Az összes beruházás ide jutó 33—40 százaléka jóval kevesebb volt a megelőző félévszázad 50 százalék körüli, különösen pedig a fejlett ipari országokban a II. világháborút követően elért 50—70 százalék közötti aránynál. Így az infrastruktúra — miután feléltük a korábban a termelőágazatok fejlettségi szintjénél magasabb színvonalon álló háttérágazatok tartalékait — nem tudta követni a termelő és a fogyasztási szektorok megnövekedett igényeit.

A belső korszakváltás, a magasabb fejlettségi-szerkezeti szint új

közegében megváltoztak tehát az értékrendek. A leggyorsabb, extenzív forrásokra alapozott iparfejlesztés helyett a korszerű technikára és a *termelékenység* növelésére épített — mérsékeltébb ütemű — iparfejlesztés alapján előtérbe került a magasabb fejlettségi szint *arányosságainak* helyreállítása, az iparosodott szerkezethez *felzárkózó* fejlett mezőgazdaság és a magas fejlettségű háttérágazat megteremtésének igénye. Ezeket az égető követelményeket a gazdaságpolitika nem csak felismerte, de az elmúlt évtizedben rendkívül sokat is tett érvényre juttatásáért. Ennek talán a legszembetűnőbb jele az agrárölló jócskán szétnyílt szárainak fokozatos összezárása és a beruházási szerkezet alapos átalakítása. A hetvenes évek első felében — a negyedik ötéves tervben — az ún. nem termelő ágazatok beruházásai már kétszer olyan gyorsan növekedtek, mint a termelő ágazatoké, az infrastrukturális beruházások aránya pedig meghaladta az összes beruházás felét. A mezőgazdasági termelés növekedési üteme évi 4—5 százalékkal nemcsak a korábbiak 6—7-szeresére, de egyben a világtárlagnak is kétszeresére ugrott, a háttérágazatok, szolgáltatások pedig évi 8 százalékos ütemmel a *leggyorsabban* fejlődő területté váltak. Nem valamiféle véletlenszerű átcsoportosításról, átmeneti változásról volt itt szó, hanem objektív új értékrend érvényesítéséről.

Rendkívüli jelentőségű, hogy jelenlegi ötéves tervünk — az adott lehetőségek között — folytatni kívánja az előző tervben érvényesített fejlesztési elveket, törekedve például az agrárnövekedés vagy a lakásépítkezés gyors ütemére. A sorsdöntő egyszűlyi és energiaellátási feladatok megoldásának rendkívüli forrásigénye azonban lehetetlenné teszi, hogy egyetlen ötéves tervben egyidejűleg közelítsük meg a rövid és a hosszú távú átállási célokat. Ennek következtében jelen tervünkben átmenetileg megtört az elmúlt évtizedben követett és hosszú távon nagyfontosságú agrárfejlesztés üteme: miközben az átlagos beruházás növekedése 26, az iparé pedig 28 százalékot ér el, a mezőgazdaság beruházásai csak 3 százalékkal növekednek. Az élelmiszeripar beruházási részesedése is az előző tervidőszak szintjén marad (kerekén 10 százalék), s nem nyílik lehetőség részesedésének nagyon is indokolt növelésére.

A korszakváltás szerkezeti átalakítása az infrastrukturális területeken sem követhető maradéktalanul. Míg az elmúlt tervidőszakban a termelő ágazatokban a beruházások 41, a nem termelő ágazatokban pedig — a felzárkózási igény felismerését jelezve — 88 százalékkal nőttek, jelen tervünkben a rés ismét összezárult; a termelő ágazatok beruházási előirányzata 22 százalékos, a nem termelő ágazatoké 25 százalékos növekedést jeleznek. Az egészségügyi és szolgáltatási beruházások *arányai* valamelyest csökkentek is. Az energiarendszer nélkül számított infrastrukturális ágazatok részesedése változatlan, ami az átalakítás igényéhez viszonyítva ma tulajdonképpen kevesebb, mint a múltban.

Jelenünk ellentmondása tehát az, hogy az egymásra torlódó, egymással ütköző rövid és hosszú távú feladatok megoldása során a közvetlenül következő lépésekre koncentrárlva nem tudjuk maradéktalanul követni a már felismert gazdaságpolitikai célokat. E halasztás természetesen elkerülhetetlen, de annál fontosabb annak hangsúlyozása, hogy csakis halasztásról lehet szó s nem a fejlesztési politika irányváltozásáról. Ezt különösen aláhúzza a világgazdasági korszakváltás új értékrendje. Ez az értékrend ugyan még nem tapintható ki egyértelműen, de annyi

már bizonyos, hogy a régi értékrend összeomlásával, az élelmiszerek, nyersanyagok és energiahordozók szükségének fokozódásával, árarányaik nemzetközi cserearányokat átalakító, sokat emlegetett emelkedésével, s általában világgpiaci jelentőségük ugrásszerű növekedésével megváltozott a fejlettség és a fejletlenség hagyományos mércéje, a termelésükkel asszociált előny és hátrány a nemzetközi kereskedelemben.

Míg az előző világgazdasági korszakokban — több évszázados beidegződés nyomán — szinte természeti törvénynek tűnt, hogy az élelmiszer-gazdaság nagy súlya a nemzeti gazdaságban és az exporttevékenységben alárendeltséget, kedvezőtlen cserét, általában elmaradottabb, alacsonyabb fejlettséget jelent, amitől szabadulni kell, addig az új világgazdasági korszak új, tartósnak tekinthető tendenciái értékrendünk újragondolását sürgetik. Esetünkben ez annál is inkább hangsúlyozható, mivel az élelmiszer-gazdaság azon kevés exportágazatunk közé tartozik, ahol a világgpiaci lehetőségeket termelési hagyományokra és főként hazai nyersanyagforrásokra támaszkodva aknázhathatjuk ki.

Az iparon belül ugyancsak nagyarányú értékátrendeződés játszódik le. Az energia- és nyersanyagárak tartós emelkedése (s nem utolsósorban a környezetpusztítás fokozódó veszélye) új, alapvető értéktényezőt iktat a fejlesztési döntések megítélésébe, ami megkérdőjelezi egyes korábbi irányok továbbkövetését. A különösen importnyersanyag- vagy energiaigényes ágazatok fejlesztése ebben a helyzetben nemcsak azért válik veszélyessé, mert a ráfordítás költségei ugrásszerűen növekednek, s ezáltal gyökeresen új, kedvezőtlen érték- és értékesítési viszonyokat idéznek elő, hanem azáltal is, hogy egyre gyorsuló, növekvő importigényeket támasztva, állandóan fokozzák a gazdaság külkereskedelemre utaltságát. Az importkényszer értelemszerűen exportkényszert vált ki, a gazdaság sérülékenysége az elviselhetőnél nagyobb lesz.

Szüksős nyersanyagadottságok mellett tehát az importpótló jellegű iparfejlesztés — amely Magyarországon a 20. század második-harmadik évtizedétől gyakorlatilag a hatvanas évek közepéig jellemző volt, hatásai-val pedig ma is jelen van — hátrányossá válik. Márpedig az iparfejlesztési politikát korábban az határozta meg, hogy éppen az importpótló iparosítás volt a könnyebb, gyorsabb előrehaladás útja. A behozott nyersanyag és energiahordozó viszonylag olcsó volt és korlátlanul növelhetőnek tűnt. A széles skálájú belföldi gyártás (ami abban is megnyilvánult, hogy az ún. végső felhasználásra került ipari termékeknek alig $\frac{1}{3}$ -a volt importcikk) fejlesztése ugyan rohamosan növelte az importigényeket, de létrehozta azok exportellátételét is. Az új helyzetben — hosszú távon — csak viszonylag kis anyag- és energiaigényű gyártmányok, ágazatok fejlesztése gazdaságos. E fejlesztéseknek viszont exportorientált jellegűeknek és kellő hatékonyságúaknak kell lenniük, hogy ezek az ágak is húzóerőt gyakorolhassanak a népgazdaság egészére. Ezt a felismerést tükrözi öt éves tervünk azon új — összecszerúségén túlmutató — konstrukciója, amely 45 milliárd forintos hitelkeretben éppen az exportorientált fejlesztést hivatott meggyorsítani.

Az ipari és gyártmány szerkezet átalakítása, a kisebb anyagigényű, magasabb feldolgozottsági szintű, jóval szűkebb spektrumú, de exportra orientált fejlesztés természetesen a selektivitás új minőségét követeli. Nemcsak a további fejlesztést kell ilyen elvek szerint végezni, hanem le

is kell építeni az ezen elveknek meg nem felelő gyártási területeket. Ide kívánczó gyakorlati példa Japán ipari struktúrájának jelenlegi átalakulási folyamata, mely az új értékrendhez való különlegesen gyors igazodás mintája lehet, s melyre az elmúlt évtizedekben kiépített anyagigényesebb ágazatok fokozatos „leadása”, a magasabb feldolgozási, tudás- és technikai szintet megtestesítő ágazatok, gyártmányok még erőteljesebb kiemelése, valamint a mezőgazdaság erőteljes preferálása — 1985-re egy magyarországnyi művelhető területről mintegy 125 milliós lakosság élelmiszerrelátásának 75 százalékos biztosítása — a jellemző.¹³

Befelé fordulás vagy rugalmas alkalmazkodás a világgazdasági változásokhoz?

Az elmúlt egy-két év gazdaságpolitikai útkeresései, vitái azt mutatják, hogy az új értékrendek felismerése korántsem egyértelmű. Vannak, akik az erőteljes külgazdasági orientációval, mások meg éppen valamilyen befelé fordulással kívánják levonni a következtetéseket. Ez utóbbiak szemében az exportra orientált fejlesztés nem csökkenti, hanem fokozza a külpiazi kiszolgáltatottságot, a gazdasági sérülékenységet. Ezért — mondják —, amit csak lehet, termeljünk meg magunk, minél kevesebbet vásároljunk a világpiacon, váljunk tőle minél függetlenebbé. Vannak, akik úgy vélik, hogy a tőkésországokkal való kereskedelmet minimálisra kell korlátozni, külgazdaságunkat minél teljesebben a szocialista országokra kell építeni, mert így elkerülhetjük a tőkés gazdaság problémájának ítélt megrázkódtatásokat. Nem is kevesen vannak le ilyen és hasonló következtetéseket. Csakhogy *világgazdasági* átrendeződés részesei vagyunk, nem pedig valamiféle kizárólag tőkés válságé. A *világpiacon* elől világunkban nem lehet félrehúzódni. A szocialista országok egymás közötti kereskedelme is része a világgazdasági kapcsolatrendszerének. A KGST keretében alkalmazott árak a világpiacon árat követik. (Ha nem is azonosak azokkal, az elmúlt 20 évben ötévenként igazodtak a világpiacon árhoz, napjainkban pedig évről évre a megelőző öt év világpiacon átlagáraival egyenlők.) A KGST mai integrációs előrehaladása éppen a szelektív fejlesztést igényli és teszi lehetővé, a világpiacon követelmények érvényesítéséhez és nem azok kirekesztéséhez nyit jó feltételeket.

A befelé fordulás adottságaink talaján, fejlettségünk mai szintjén nem valóságos alternatíva többé, hanem zsákutca, önáltatás. Az importpótló iparfejlesztés csak az alacsonyabb fokú iparosodottság esetében előrelendítő, s még akkor is gyakran hátrányokkal járó, a technikai termelékenység fejlődés ellen ható módszer. Érdemes emlékeztetni ezzel kapcsolatosan a védővamos, importpótló iparosítási politika híres német teoretikusának, List Frigyesnek (aki Kossuth közvetítésével a magyar

¹³ Economic Plan for the Second Half of the 1970s. Economic Planning Agency. Government of Japan. May. 1976. Az 1976. május 14-én jóváhagyott terv szerint a japán kormány „Elősegíti az ipar szerkezetének átalakítását a kevésbé nyersanyag- és energiaigényes, technológia-intenzív ágazatok térnyerése irányában. Ezzel összefüggésben erőtestítéseket tesz az exportszerkezet javítása érdekében, valamint a technikailag élenjáró iparágak fejlesztésére”. (13. l.) Az ipar szerkezete olyan irányban alakul át, hogy „teljesen kihasználja a hatalmas és teheséges emberi potenciált és fejlessze a hazai fejlett technikát, olyan területeken, mint az információfeldolgozás. Japán egész gazdasága olyan irányban alakul át, hogy kevesebb energiát és nyersanyagot fogyasszon...” (69. l.) Néhány hagyományos ágazatban, például a textiliparban és más munkaiányes ágazatban a belső struktúra fejlesztését kell előtérbe állítani a feldolgozás fokának növelésével. (70. l.)

gazdasági közgondolkodásra is nagy hatást gyakorolt) arra a kevésbé ismert kiinduló tézisére, hogy az elzárkózó fejlesztés csak egy jellegzetes történeti szakaszban, az agrárról az ipari szerkezetre való átmenet idején kedvező. Kis vagy közepes méretű országok esetében azonban a magas fejlettség szintjéhez a történelem nem ismer más utat, mint a szelektíven exportra orientált fejlesztést. A világgiazi versenyképesség technikai, hatékonysági szintjét elért kevesebb számú, nagy mennyiségben, széles piacra termelt termékkel összehasonlíthatatlanul kedvezőbb feltételek mellett, olcsóbban eléghetjük ki szükségleteinket, mint ha a számunkra szükséges termékek zömét rosszabb feltételek között magunk próbálnánk előállítani. A hektáronkénti 70—100 mázsás kukoricatermés és az ipari nagyüzemi baromfigyártás hasonló értékű és jelentőségű a kőolaj-kitermeléssel; az autóbusz-program révén, a gyógyszer- vagy az elektrotechnikai ipar termékeiért cserébe kedvezőbb feltételekkel juthatunk személygépkocsikhoz és a beruházási javak nagy részéhez, mint ha magunk gyártanánk azokat.

Gazdaságunk tehát nem válik sérülékenyebbé, sőt kevésbé lesz az, ha megnyergeli a világgiazi *számunkra kedvező* feltételeit, a számunkra kedvezőtlené vált feltételeket pedig enyhíti. A kölcsönös világgazdasági függőségek rendszerében ez az egyedüli ésszerű politika.

Vitába kell szállni azonban azokkal az elképzelésekkel, amelyek úgy értelmezik a korszakváltás következményeit a magyar népgazdaságra, hogy annak egyre fokozottabban külgazdaságra orientált gazdasággá kell átalakulnia. Ezek a következtetések több okból is túlzottnak tűnnek.

Mindenekelőtt arra utalhatok, hogy miközben az ipar korszerű továbbfejlesztése csakis exportra orientált jelleggel, kooperációs, integrációs bázison, vagyis valóban fokozott külgazdasági tevékenységgel lehetséges, a népgazdaság *egészére* ellentétes tendenciák is hatnak. A külső és a belső gazdasági korszakváltás fontos hatásai ugyanis egyidejűleg *fékezik* is a külgazdasági orientáció gyorsuló felerősödését, amennyiben az élelmiszer-gazdaság lényegesen növekvő szerepét állítják előtérbe és napirendre tűzik az infrastrukturális, szolgáltatási ágazat átlagosnál gyorsabb növekedését. A mezőgazdaság ugyanis erősen exportra orientált, de viszonylag kevésbé importigényes ágazat, az infrastrukturális területek pedig jóval inkább fejleszthetők autonóm nemzeti gazdasági keretek között, mint az egyéb ágazatok. Ehhez még hozzátehető, hogy a magasabb fejlettség szintjén a fogyasztás növekedése — az Engel-törvényben megfogalmazott tendenciáknak megfelelően — az élelmiszerek és az anyagi javak fogyasztásáról eltolódik a szolgáltatások nagyobb fogyasztása irányában.

Mindez fékezheti a külgazdasági orientáció egyre gyorsuló növekedését. Ebből arra a következtetésre juthatunk, hogy hosszú távon — helyes reagálás esetén — a gazdasági kifeléfordulás *növekedési* tendenciája és üteme nem fokozódik.

Vajon irreálisnak ítélné-e tehát ezek után, ha bárki nagyobb gazdasági sérülékenység veszélyétől tart? Semmiképpen sem! Kevesebb termék exportra orientált termelése az iparban, továbbá az élelmiszer-gazdaság külső piaci lehetőségek nélküli megrekedésének veszélyei valóban sérülékenyebbé tehetik a gazdaságot — ha az merev, váltásra, átállásra, ármozgásokra (amelyek a következő évtizedekben is jócskán várha-

tók) nem tud kellő rugalmassággal reagálni. Ezt az aggályt azzal az érveléssel sem lehet alaptalannak nyilvánítani, hogy minél fejlettebb a gazdaság, annál rugalmasabbá válik, tehát ha jól igazodunk a korszakváltások feltételeihez, ha *dinamikusan* tudunk továbbhaladni, akkor egyre kevésbé fenyeget a rugalmas reagálás hiánya is.

A *gazdasági rugalmasság* ugyanis a korszakváltás talán legjelentősebb és korántsem automatikusan teljesíthető követelménye. Kellő rugalmasság híján súlyos sérülés érheti egy ország gazdaságát ugyanattól a gazdasági hatástól, amelyből egy másik, rugalmas reagálásra képes ország hatalmas előnyöket húzhat.

A történeti fejlődés különösen kiemelkedő tanulsága, hogy a nagy korszakváltásokban csak azok az országok álltak helyt, amelyek rugalmas alkalmazkodóképességgel meg tudták ragadni az új lehetőségeket. Az Új Világ kincseiből Spanyolország kaparintotta meg magának a legtöbbet, de a 16. századtól kibontakozó új világ gazdasági követelményekre Flandria, Hollandia és Anglia tudott rugalmasan reagálni. A következmény: Spanyolország fokozatosan az elmaradottak közé süllyedt. A 19. századi átalakulások közepette Dánia rendkívüli rugalmassággal állt át a gabona-termelésről a vaj és a sertéshús termelésére, ezek exportra orientált fejlesztésével az I. világháborúig felzárkózott az iparosodott országok sorába. Svédország az 1890-es évektől a korábbi kitermelő ágazatokról átállt a feldolgozó ipar legkorszerűbb ágaira, s túlnyomóan agrár-nyersanyagtermelő szerkezetét a legfejlettebb ipari szerkezetre váltotta. Ugyanez a korszakváltás súlyos csapást mért a rugalmas reagálásra képtelen Portugáliára, Görögországra, Kelet-Európa legtöbb országára, amelyek a világpiacon agrárárak lemorzsolódásától hosszú időre kiheverhetetlen sérüléseket szenvedtek, megrekedtek a régi szerkezetben és konzerválták elmaradottságukat.

A megfelelő vagy elégtelen rugalmasság ugyanazon cserearány-változások hatásait is gyökeresen ellentétessé teheti az egyes országokban. Például, Angliában 1860 és 1960 között a cserearányok állandó javulására (1914-ig 20, majd a következő periódusban 30 százalék) a növekedés lassulása volt a válasz, míg Japánban az 1880 és 1936 közötti 40 százalékos, s a hatvanas évekig lényegében fennálló cserearányromlást a növekedés példátlan felgyorsulása kompenzálta.¹⁴

A rugalmas reagálási képesség alapfeltételei

Csakhogya gazdasági rugalmasság nem egyszerűen felismerés kérdése, nem attól függ csupán, hogy a gazdaságpolitika hogyan *akar* reagálni. A rugalmas alkalmazkodásnak belső feltételei vannak, a belső meghatározottságok behatárolják a reagálás lehetőségeit. Ebben az össze-

¹⁴ J. Hicks—N. Nosse: *The Social Framework of the Japanese Economy*. Oxford University Press. 1974. 257—260. I. A hatások rendkívüli sokrétűségére utal, hogy a modern angol gazdaságtörténet egyetlen időszakában, 1820 és 1860 között figyelhető csak meg a cserearányok romlása. Az utóbbi időszakban ugyanazon egységnyi importért 50 százalékkal többet kellett exportálni. Ezek az évtizedek viszont az angol gazdaság legnagyobb lendületű növekedésének időszakát jelentették. Japánban a II. világháború előtt ugyanazon egységnyi importért 60 százalékkal többet kellett exportálni, mint fél évszázaddal korábban. Ez a körülmény azonban nemcsak a megtermelt nemzeti jövedelem egy részének elvesztését okozta, de a termelékenység, s ezáltal a növekedés rendkívüli felgyorsulását is — amit a különlegesen rugalmas reagáló képesség tett lehetővé. (A hivatkozott munka elsősorban a kérdés alapvető történeti statisztikai forrásait összegezte: Mitchell—Deane: *British Historical Statistics*. Cambridge University Press. 1962., valamint K. Okhawa, et al. „Bukka” (*Prices*, Vol. 8.) *Estimates of Long-term Economic Statistics of Japan since 1878*. Tokio. 1967.)

függésben nyilvánvalóan nagy szerepe van a tervezési-irányítási-szabályozási rendszernek, illetve ennek révén a rugalmas *vállalkozói* reagálás lehetőségének és ösztönözöttségének. Erre a — fő összefüggését tekintve alaposan kimunkált — kérdésre azonban most nem térek ki.

A rugalmas reagálás másik meghatározó feltétele kétség kívül a belső szerkezet fejlettsége, azon belül is a háttérágazat, az infrastruktúra fejlettségi szintje. Minél fejlettebb a háttérágazat, annál nagyobb az egész gazdaság rugalmassága és fordítva. Az építkezési tevékenység elmaradottsága, a közművesítés alacsony foka, a raktározási és szállítási rendszer hiányai, a hírközlés gyengélkedése eleve lelassítják, sőt esetenként lehetetlenné is teszik a termelésátcsoportosító jellegű reagálást, az új technikai törekvések megvalósítását. A szolgáltatások elmaradottsága, a mindenre jellemző várakozások, a rossz egészségügyi ellátás, a gyermekgondozás intézményes feltételeinek megoldatlansága, a meg nem felelő iskolarendszer, s általában a fogyasztási infrastruktúra elégtelenségéből felhalmozódó megoldatlan problémák termelékenységre, hatékonyságra, munkaerőköltszre is visszaható következményei végül is közönyös, kellően fel nem készült, alkalmatlan munkaerőt „eredményeznek”, meghatározzák a különféle vezetési-irányítási szintek színvonalát. Mindez együttvéve nehézkesen mozgó és reagáló gazdaságban ölt testet. A háttérágazat tehát, mind az ún. termelési, mind pedig a legszélesebb értelemben vett fogyasztási, szolgáltatási infrastruktúra kellő fejlettsége a gazdasági rugalmasság létfeltétele!

A gazdasági rugalmasság biztosítása azonban korántsem csak a vállalkozói mozgékonyaságon és a háttérágazat fejlettségén múlik. Már az infrastrukturális összefüggések is elvezettek az emberi tényezőkhöz. Amint a gazdaságtörténeti elemzés mélyebb és mélyebb rétegeihez érkezőnk, úgy válik mindinkább nyilvánvalóvá, hogy a gazdaság növekedése, mozgástörvényei egyre kevésbé magyarázhatók kizárólag gazdasági tényezőkkel. A gazdasági rugalmasság képessége — vagy annak hiánya — sem vezethető vissza tisztán gazdasági okokra.

Napjaink közgazdasági gondolkodása, felocsúdva a növekedési elméletek ökonomizmusából — a kiváló Polányi Károly terminológiáját használva: a gazdaság „formális” értelmezéséből, amelyben a gazdaság mozgása tisztán gazdasági aktusok láncolataként tűnt fel — kezdi újra felfedezni a gazdaság „szubsztantív” jelentését, kezdi a gazdaságot az ember és a természet közötti kölcsönhatás intézményesített folyamataként szemlélni.¹⁵ De bármennyire is erősödni látszik az Arisztotelésznél embriónálisan felbukkanó, Marx által pedig már részletesen is kibontott gazdaságszemlélet, amely az emberi közösségre vonatkozó általános tétel részeként megjelöli a gazdaság helyét a társadalomban, napjainkban sajnos még általában érvényes — s kevés kivétellel reánk is vonatkozik — G. Myrdal kritikája, ami szerint: „A közgazdászok, amikor ismertetik elgondolásaikat . . . , hangsúlyozzák, hogy végső fokon a fejlődés »emberi probléma« . . . S mikor ezzel eleget tettek annak a követelménynek, hogy szertartásosan meghajoljanak az előtt, amit napjainkban általában „nem gazdasági” tényezőnek neveznek, rendszerint úgy folytatják, mintha ezek a tényezők nem is léteznének.”¹⁶

¹⁵ Vö. Polányi Károly: Az archaikus társadalom és a gazdasági szemlélet. Gondolat, 1976.

¹⁶ G. Myrdal: Korunk kihívása: a világszegénység. Gondolat, 1974. 35. l.

Pedig a gazdaság rugalmassága, az új körülményekhez és lehetőségekhez való gyors alkalmazkodása — a történelmi vizsgálatok tanúsága szerint — döntően éppen az „emberi tényezőn” múlik. Egyik előfeltétele a társadalom megfelelő *mobilitása*, ami önmagában is szerteágazó összefüggésrendszer. Társadalom- és településszerkezeti összefüggéseiről, osztályhátteréről most aligha szólhatok. Hadd említsem azonban szerves kapcsolatát az oktatás és a szakmai képzés rendjével. A rugalmas gazdasági reagálás, a gyors ágazati és termékszerkezet-váltási képesség egyik meghatározó feltétele a kor színvonalán mért magas általános képzettségi és kulturális színvonal, amely megalapozza a szakmai szerkezet rugalmas változásainak lehetőségét. (A skandináv országok 19. századi rendkívüli rugalmasságának egyik fő tényezője *oktatási rendszerük* különleges fejlettsége volt, amely kb. egy évszázaddal előzte meg a fejlett nyugat-európai országok oktatási eredményeit is. Ugyanez mondható el Japánról is, melynek oktatási rendszere, a gazdaság viszonylagos elmaradottsága ellenére — akár az 1860-as években, akár a századfordulón, vagy a jelenben — mindig a világon gazdaságilag éppen legfejlettebb országok szintjén állt.¹⁷ Enélkül nyilván aligha lenne érthető a japán gazdaság rugalmassági foka, s különleges „követőképessége”.)

Oktatáspolitikánk — a hosszú távú gazdaságpolitika kulcskérdése

Ha a gazdasági rugalmasság ennyire összefügg az oktatás szintjével, akkor fel kell tenni a kérdést: vajon megfelelő feltételeket ad-e képzési, oktatási rendszerünk a szükséges rugalmassághoz.¹⁸ A felszabadulás idején oktatásügyünk — közismerten — elmaradott volt. Az Eötvös-féle tömegoktatási keretek kiválóak voltak és módot adhattak volna a gyors haladásra, de e keretek nem voltak kitöltve, a 20. század első felének oktatásügyében végbement minőségi előrelépést pedig végképp nem tudtuk követni. A szocialista átalakulás három évtizedében sem csupán az volt a feladat, hogy pótoljuk a korábbi elmaradást. Egyidejűleg követnünk kellett a modern gazdaság új igényeiből következő újabb korszakos oktatásminőségi változásokat is, amelyeket a II. világháború után a magas gazdasági fejlettségű országokban a középfokú oktatás úgyszólván általánossá válása, valamint a felsőfokú oktatás tömegesedése fejezett ki.¹⁹ E nemzetközi tendenciák csakis olyan közegben és rendben voltak követhetők, amelyben oktatásunk a szocialista átalakulás alapvető preferenciáit, ezek között is elsősorban a szocialista egyenlőségi elv érvényesítését szolgálta. A felszabadulást követő első évektől hatalmas lendülettel, úgyszólván egyidejűleg indult meg a sokféle tennivaló megvalósítása. Ortutay Gyula aláírásával az Eötvös-féle iskolatörvényhez fogható új rendelkezések láttak napvilágot, átalakítva a csaknem évszázados kereteket. A kötelező népoktatás kereteit az iskolaköteles korú fiatalság tulajdonképpen csak ezekben az évtizedekben kezdte valóban kihasz-

¹⁷ Jelenleg Japánban a megfelelő generáció több mint 90 százaléka végzi el a középső iskolát, vagyis 12 osztályt és 40 százaléka részesül felsőfokú oktatásban.

¹⁸ Erre a kérdésre ad részben választ a gazdaság és műveltség összefüggéseit középpontba állító, a II. osztály ülésén elhangzott előadásom az MTA 1976. évi közgyűlésén. (Gazdaság—műveltség—társadalomtudomány. Közgazdasági Szemle, 1976. július—augusztus.)

¹⁹ A felsőfokú oktatás a megfelelő korosztályok korábbi 3—5 százaléka helyett napjainkra a magas fejlettségű országokban a generáció 10—18 százalékára terjed ki, egyes országokban pedig ez az arány megközelíti a generáció felét.

nálni, kitölteni.²⁰ Ezzel nemcsak eleget tettünk az ipari forradalom korszaka mindaddig nem teljesített képzési követelményeinek — a század eleji nyugat-európai szintre, 1 százalék alá szorítva az analfabetizmust —, de napjainkra elértük, hogy a kereső lakosság kétharmada 8 osztályos vagy ennél magasabb végzettséggel rendelkezik. Megindult tehát a középfokú oktatás tömegessé válása is. A korábbi — elmaradott szerkezetet tükröző, ha úgy tetszik, 19. századi „elit”-képzés jellegű — 10 százalékra rúgó középiskolai képzés helyett már 1960-ra a megfelelő korosztályok egyharmada tanult középfokon, ezeknek is 70 százaléka gimnáziumokban, a hagyományos, általánosan képző iskolatípusban. E folyamat csúcspontján az 1961. évi iskolai reform nemcsak 16 évre emelte az iskolai korhatárt, de deklarálta a kötelező középiskolai képzés viszonylag rövid időn belüli bevezetését is. Napjainkban az 1940. évi 20 százalékkal szemben a 15—19 éves korosztálynak mintegy a fele középiskolában tanul, s az általános iskola után a korosztály kb. 95 százaléka jelentkezik valamilyen középfokú oktatási intézménybe, ideértve a szakmunkásképzőket is. Ez már a 20. század képzési igényeihez való felzárkózás tendenciáira utal. Ha figyelembe vesszük, hogy mindezek mellett a felsőfokú képzés is rohamosan kiterjedt, sőt a legnagyobb mennyiségi és szerkezeti változás éppen e területen következett be,²¹ akkor azt is hozzátehetjük, hogy századunk második felének legkorszerűbb képzési követelményei is jócskán kezdenek érvényre jutni oktatásunkban. A korábbi elmaradások behozása és a jelen új tendenciáinak követése irányában történt korszakos oktatási előretörés azonban korántsem következetes. A legfejlettebb oktatási igényektől eltérően, az elmúlt másfél évtizedben nem folytatódott a középiskolai képzés általánossá válásának folyamata, sőt visszaesés következett be. Míg 1960-ban a 15—19 éves korosztály egyharmada, napjainkban már alig több mint egyötöde tanul gimnáziumokban. A középiskolában továbbtanulók között az általánosan képző, vagyis a magasabb általános képzettségi, műveltségi alapok egységes emelésére hivatott iskolatípusban tanulók aránya 70 százalékról 40—50 százalékra csökkent, s túlsúlyra jutott a szakmaorientált szakközépiskola, amely legújabbban kezd szakmunkásképző jelleget ölteni. Ha hozzászámítjuk a továbbtanuló korosztályok több mint egynegyedét felölelő szakmunkásképzést, megállapíthatjuk, hogy a tovább tanuló 15—19 évesek háromnegyede valamilyen formában szakmát tanul, amelyhez az általános képzésnek csak bizonyos elemei kapcsolódhatnak.

Oktatási folyamatainkat elemezve az MSZMP 1972. évi oktatáspolitikai irányelvei mind a közép-, mind a felsőfokú oktatásra vonatkozóan fontos, új szemléleti felismeréseket tartalmaznak. Talán nem túlzás azt állítani, hogy szemléleti fordulatot tükröznek az ötven-hatvanas évek képzési törekvéseivel szemben. Az ismeretanyagok a tudományos és technikai-gazdasági fejlődés által előidézett gyors növekedésére az oktatáspolitikai által korábban adott választ — kissé leegyszerűsítve — úgy foglalhatjuk össze, hogy a régi keretekbe igyekezett mind több és több ismeretet, tudást beszűfölni. Ezt nemcsak a tantárgyak, tanórák, vizsgák számának állandó növekedése kísérte, hanem az is, hogy a mind nagyobb

²⁰ A tanköteles korosztályok úgyszólván egésze részt vett az oktatásban, s ami még lényegesebb előrehaladás, 90 százalékuk el is végzi az általánosan képző alapfokú iskolát.

²¹ A korosztály mintegy 7 százaléka tanul felső fokon, fele részben műszaki, közgazdasági és mezőgazdasági pályákra készülve.

ismeretanyagot — mivel a keretek természetesen még így is szűknek bizonyultak — egyre szűkebb területen lehetett csak közvetíteni, ami a képzés specializálása irányába hatott. Az általánosan képző iskolai szakasz ezért is szűkült a konkrét szakmai ismeretek javára, s a felsőfokú oktatás is egyre erősebben specializált, szakosított és megnyújtott formákban fejlődött tovább. Ez a tendencia határozta meg közép- és felsőfokú oktatásunk tartalmát és szervezetét is. A hetvenes évek úttörő új felismerése, hogy szakítást hirdet — a növekvő ismeretanyag elsajátítása és a tudásszint emelése érdekében — a reménytelen és rossz irányú versenyfutással a több és több (tehát speciálisabb és szűkebb) ismeretért. Ehelyett az általános alapozás megerősítésében, a megújuló, gyorsan bővülő ismeretekkel lépést tartó önálló továbbfejlődés, rugalmas továbbképzési formák, önfejlesztő tanulási készség kialakításában jelöli meg az oktatáspolitikai választ a kor kihívására.

E felismerések megvalósításának útja azonban még nem tekinthető nyitottnak. Sőt, mintha a középfokú oktatás tartalmi-szervezeti változási folyamatai — minden különösebb reform nélkül, csupán a mindennapok operatív oktatásigazgatási intézkedései révén — változatlanul a korábbi felismerési szint megrögzöttségei szerint, vagyis részben a kívánattal ellentétes irányban haladnának!

E ponton — kiemelkedve az oktatási folyamatokból — összekötő *kapcsolódást* kell keresni oktatás és gazdaság, ha úgy tetszik, *oktatáspolitikai és gazdaságpolitika között*. Megkockázatom a megállapítást, hogy a kapcsolódási pontok jórészt gazdaságpolitikai gyakorlatunkban sem lelhetők még fel (hiszen a hosszú távú munkaerő- és szakemberképzési tervek elkészítését még akkor sem lehetne így értelmezni, ha az oktatáspolitikában következetesen érvényesülnének a tervek konzekvenciái). Ez érthető, ha hozzátesszük: a tudományos felismerés is jórészt hiányzik még.²² Nem egyszerűen arról van ugyanis szó, hogy a tudomány és oktatás fejlődésének belső törvényszerűségei bizonyos új oktatáspolitikai felismerésekre vezetnek — esetünkben az általánosan képző oktatási szakasz és formák elsődleges szerepét állítják előtérbe a tudományos és technikai fejlődés követésének lehetőségeként —, hanem arról is, hogy ez a képzési feladat korunkban a gazdasági rugalmasság elérésének egyik *alapvető* feltételévé vált. Az általános képzettségi alapozás továbbfejlődésének elmaradása konzerválja mobilitási gyengeségeinket, a szakmára orientált képzési formák előtérbe helyezése a szakmaszerkezet merevítése irányában hat. A következő évtizedek alapvető gazdaságpolitikai követelményéhez, a világgazdasági változásokra való rugalmas reagálási képességhez — amely összefonódik a magasabb fejlettségi szint változási-átalakulási igényével —, a gyors termékváltások és ágazati átállások szükséges láncolatához a legfőbb alap, amit le kell raknunk: a szükséges szakmasztruktúra-váltások, rugalmas átállások, a mind maga-

²² Az oktatás és gazdaság kapcsolatát tárgyaló munkákat értékelve jogosnak tartom a kritikát, mely szükségesnek ítéli és elveti a jelenlegi „választékok”: a kérdés vagy *ökonómista*, vagy *szociológiai* megközelítését. Az előbbi az oktatást úgy fogja fel, mint ami „válaszol” a gazdaság igényeire, „szállítja” az egyik fontos termelési tényezőt. Az utóbbi az oktatás szociális funkciójára összpontosítja a figyelmét. A szakirodalom, a kutatás nagyobbik része nem tudta tehát igazán összekapcsolni a gazdaságot és a társadalmat, holott a gazdasági viszonylatok alapján társadalmi viszonylatok. Bár e kritika a tőkésországokra vonatkozó kutatásokra utal, alapvető kiindulása hazai vonatkozásban is figyelmet érdemel. (A. Hussain: The Economy and the Educational System in Capitalistic Societies. Economy and Society, Vol. 5. 4. sz. 1976. november.)

sabb szakmai-technikai-tudományos igények jegyében történő át- és továbbképzések képzési megalapozása a jelenben.

Más szavakkal: *az oktatáspolitikánk jelen gazdaságpolitikánk egyik kulcskérdésévé vált.* Ennek felismerése viszont elvezet annak szükségességéhez, hogy ebben a vonatkozásban újragondoljuk a megszokott kérdésfeltevéseket, a rájuk adott válaszokat, egész hagyományos értékrendünket. Ha történelmi utunk *elmúlt évtizedeiben* az iparosítási áttörésnek kellett — közvetlenül vagy közvetve — alárendelni társadalmi-gazdasági fejlődésünk széles területeit, s ezen belül képzési-oktatási fejlesztésünk szocialista céljai is e meghatározottságok között érvényesülhettek, ha e korlátok a képzés anyagi ellátottságát is erőteljesen meghatározták, úgy ez most már felülvizsgálatra szorul. Némi túlzással úgy is fogalmazhatunk, hogy míg eddigi gazdasági értékrendünkben — nagyjából szükségszerűen — a gazdaságfejlődéstől függött a képzés fejlesztése, addig új, jövőbe tekintő értékrendünkben gazdaság és képzés kölcsönös meghatározottságában megfordulhat a helyzet: a képzés fejlesztése határozhatja meg a gazdaságfejlődést. A messze vezető összefüggések jelzésének igényével hadd utaljak az értékrend-kiigazítás bérpolitikai összefüggéseire is.

A bér- és jövedelemrendszer hatása

Közhelynek számít napjainkban, hogy a pedagógusok fizetése nem megfelelő. Ezt önmagában is nyilvánvalóvá teszi a tény, hogy a közoktatásban dolgozó pedagógusok országos fizetési átlaga 2700 forint, vagyis mintegy 10 százalékkal kevesebb, mint a munkás-alkalmazotti átlagfizetés. Nyilván ezzel is összefügg, hogy nő a képesítés nélküli pedagógusok száma. A jelenleg működő pedagógusok 40 százaléka az adott szintnek megfelelő képesítés nélkül állt munkába, s csak utólag — esti, levelező formákban — szerzett megfelelő képesítést. Egyáltalán nem újdonság, hogy a pályára már úgyszólván kizárólag nők jelentkeznek és kötött elhelyezéssel kell biztosítani a végzetek pályán maradását stb. Ezek természetesen önmagukban is súlyos tények. Oktatáspolitikáinknak egyre inkább központi kérdésévé váltak. Gazdaságpolitikai szempontból azonban, *eddigi* értékrendünkben, legfeljebb addig a következtetésig vezettek el, hogy amennyiben és amennyire anyagi lehetőségeink engedik, javítani kell a helyzeten. Elmaradt azonban bérpolitikánk lényegig hatoló újraelemzése, annak feltárása, hogy jelenlegi bér- és jövedelemarányaink milyen gazdaságpolitikai feladatok jegyében és szolgálatában, milyen értékpremisszák alapján alakultak ki, s vajon nem keresztezik-e immár jelen gazdasági céljainkat. A kérdés rendkívül fontos, s természetesen messze túlmutat az oktatás-képzés területén.

A béarányok összefüggése azonban szorosan kapcsolódik jelen gondolatmenetünkhöz. *A gazdaságpolitikai követelmények szempontjából* ugyanis a pedagógusbérezés kérdése nem szűkíthető le arra, hogy mennyivel engedhet meg többet a népgazdaság. A kérdést gazdaságpolitikailag csak arra a felismerésre támaszkodva közelíthetjük meg, hogy a jelenben érvényes bérrendszer, bérszerkezet az iparosítási áttörés szolgálatában és jegyeit viselve alakult ki. Ennek megfelelően preferálta az ipari tevékenységet, egyebek közt az infrastrukturális ágazatokban vég-

zett tevékenységhez képest. (Nem utolsósorban ezzel is biztosítva az extenzív iparfejlesztés bőséges munkaerőforrásait, korlátozva az infrastruktúra esetleges ellen- vagy elszívó hatását.) Ez a meghatározottság erősebbnek bizonyult, mint a munka bonyolultsága, szakképzettsége szerinti rendező elv.

Gazdasági fejlődésünk belső korszakváltása már hosszabb ideje napirendre tűzte a bér- és jövedelmi rendszer átalakítását. Ezt követeli az elmaradt ágazatok felzárkóztatásának igénye is. Ez utóbbi ugyanis nemcsak a beruházási arányok változását tette elengedhetlenné, a korábban elmaradt ágazatok javára. Hasonló átalakításokat igényeit az árrendszer tekintetében is, hiszen ez utóbbi nélkül a felzárkóztatás elképzelhetetlen (azért is, mert az iparosítást szolgáló árrendszer mellett még a valóságos szerkezeti arányok is felismerhetetlenek, továbbá mert az iparosítást segítő árrendszer folyamatosan elszívja a jövedelmeket az egyéb ágazatoktól, fékezi fejlődésüket). De a szerkezeti átalakítás ellen hat — különösen amióta általánossá vált a munkaerőhiány — a bér- és jövedelemszerkezet régi arányainak tartósítása is. Ezek az arányok ugyanis éppen a felzárkóztatandó területeken nem biztosítanak megfelelő érdekeltséget, növelik a relatív munkaerőhiányt és rontják a rendelkezésre álló munkaerő színvonalát. Valóságos fordulatot tehát nem lehet elérni annak felismerése nélkül, hogy a gazdaság korszakváltása történelmileg kapcsolja össze és tűzi napirendre a bér- és jövedelemszerkezet átalakulását a gazdaságfejlődés legfőbb folyamataival. Az újraértékelés nyomán indokoltnak felismert bér- és jövedelemarány nyilván nem valósítható meg egyetlen radikális lépés eredményeként, valószínűleg még egy-két éves átalakulási időszakban sem, hanem csak a lehetséges reális lépések hosszú távon egy irányba rendeződő láncolatával. A legkevésbé kedvező megoldás azonban az élet nem intézményesített korrekciós rendszere,²³ amely számos informális (és immorális) csatornán keresztül, sajátos módon hozza „egyensúlyba” a bérarányokat.

Az oktatás — azon belül annak anyagi ellátottsága és a pedagógusok bérezése — tehát szorosan beilleszkedik a gazdasági korszakváltás nyomán átalakuló új értékpremisszák rendjébe, fontos új fejlődési követelmények részét képezi, amennyiben a sorsdöntő gazdasági rugalmasság biztosításának eszköztárához kapcsolódik, s ebben az összefüggésben elsődleges gazdaságpolitikai jelentőségre emelkedik.

Tudati, pszichológiai tényezők

A gazdasági rugalmasság ultima rációjaként felmutatott társadalmi-emberi tényezők természetesen egyáltalán nem szűkíthetők oktatási-szakmastrukturális mozzanatokra. Ezekkel legalábbis egyenrangúak a társadalmi magatartások, az azokat mozgató élő erkölcsi normák, társadalmat átható és befolyásoló előítéletek, nézetek, eszmék és ideológiák. Marx egy kevéssé ismert, de rendkívül fontos tézisében felhívta figyelmünket az osztályhelyzet társadalomlélektani oldalaira.²⁴ Az osztály-

²³ Ennek kiváló elméleti és empirikus elemzését adja Héthy Lajos és Makó Csaba két munkája, melyben kizárólag munkásbérezési kérdéseket vizsgálnak ugyan, de következtetéseik általános érvényűek.

²⁴ Erre a gondolatra Bertalan László előadása nyomán utalok.

helyzet — mutat rá Marx — korántsem csak gazdasági meghatározottság, hanem hagyományoktól áthatott érzelmi viszonyok rendszere is. Ez utóbbi meghatározottság gazdaságilag irracionális cselekedetekben is testet ölthet. Tőkés viszonyok között például — az elmaradottság közegeiben — tovább éltek nem profitorientált motívumok, amelyek a földnek nagyobb társadalmistátus-jelentőséget kölcsönöztek, mint a jobban jövedelmező üzleti vállalkozásnak. Hasonló motívumok az elnyomott osztályok magatartásában is fenntartottak a céhes hierarchiából eredő szakmai ragaszkodásokat, szakmai értékrendeket — a nagyobb bérre orientált értékrend helyett. A gazdasági elmaradottság tehát hagyományos magatartásokat konzervál, s ezek az új értékrendektől eltérő irracionális, gazdaságon kívüli okokra vezethető társadalmi merevségekben jutnak kifejezésre. A hivatalok rangja, az adminisztratív munkakörök státusa, a diplomák, oklevelek és a fokozatok hierarchiája s fétise napjainkban is sajátos, racionális gazdasági alapról sokszor megmagyarázhatatlan falakat épít szükséges társadalmi mobilitásunk és ezzel gazdasági rugalmasságunk útjába. Mindez szorosan összekapcsolódik a marxizmus gondolatot továbbgondoló Lukács György fontos megállapításával, mely szerint az elmaradottság nemcsak gazdasági tényével sújt, de eszmei, ideológiai következményeivel is, amelyek gyakorta vezetnek az „elmaradottság fetiszizált dicsőítéséhez”.²⁵ Így váltak büszkén vállalt nemzeti sajátossággá társadalmi torzulások, torzult mentalitások, tartósodó értékrenddé a rossz dzsentri reakció, a romantikus antikapitalizmus, melyben a pazarlás elegáns erény, a gazdálkodás lenézett, sőt „idegen” bűn.

A tudati-pszichológiai elemek, mivel nem egyszerűen „tükröződések”, hanem önálló életre kelt tényezők, tovább is élnek mint kiváltó okaik. Az új magasabb fejlettségű társadalmi viszonyok közegeiben és a magas gazdasági fejlettségi szint küszöbén sem akadnak fenn. Kiváltó okaik tisztítása mellett rendkívül fontos önállósult képződményeik irtása is, avult szemléletek, előítéletek, magatartási és erkölcsi normakövetkezők rombolása. Így válik a szélesebb értelemben vett tudatformálás maga is elsődleges gazdasági feltételek megteremtőjévé, a széles értelemben vett közművelés az aktuális gazdaságpolitika döntő eszközévé. Jelen gazdaságpolitikánkban mindennek csak elemei ismerhetők még fel.

Ezen összefüggések feltárása, kimunkálása azonban még jórészt a tudományos kutatásra vár. Adósság, melyet a társadalomtudományok megszokott keretei között aligha lennének képesek törleszteni. A hagyományos diszciplinák kereteinek jóval rugalmasabb áttörésére, a gyakorlathoz való kapcsolódás jóval nagyobb igényére, s mindezek előmozdítására a tudományszervezés, irányítás elmúlt években kibontakozott új eredményeinek következetes kiteljesítésére van szükség. Mindezek nyomán néhány évtized múltán nyelvész kollégáink — talán éppen akadémiai közgyűlési előadás keretében — jelentik majd be, hogy korrigálták az értelmező szótár egyik definícióját. Az „akadémikus vita” többé nem „elvonat, elméleti, a gyakorlat szempontjából meddő”, hanem a gyakorlat formálását, elmélettel történő átalakítását, esetünkben gazdaságpolitikát és gazdaságot szolgáló vitává, cselekvéssé válik.

²⁵ Lukács György: Magyar irodalom — magyar kultúra. Válogatott tanulmányok. Gondolat, 1970. 511. l. Lukács ezt a gondolatot a magyar irodalom 1848 és 1945 közötti tendenciái kapcsán fejti ki.

Világ gazdasági korszakváltás és társadalomtudományaink feladatai

A társadalomtudományok fejlődésében a megismerés mély vágya mellett az emberi szükségletekből és érdekekből fakadó *racionális cselekvés* jelenti a legnagyobb hajtóerőt. A racionális cselekvés követelménye viszont abból a felismerésből fakad, hogy a természeti — társadalmi — gazdasági jelenségek helyes ismerete lehetővé teszi e jelenségek bizonyos keretek és korlátok között történő irányítását (szabályozását). Természetesen az emberi szükségletek és érdekek minősítése, rangsorolása és a kielégítésüket szolgáló intézmények és mechanizmusok jellege elválaszthatatlan a *hatalom* problémájától. Nincsen ugyanis a szükségletektől, érdekektől és a hatalomtól elszakítható (függetleníthető) racionalitás.

A különböző társadalmak történetében, valamint a racionális cselekvés megtervezése és előkészítése során vannak olyan időszakok és helyzetek, midőn a szükségleteket és érdekeket az adott struktúrában képviselő hatalmi viszonyok lényegében változatlanok, vagy csak kissé módosulnak. Ilyen esetekben is kialakulnak, illetve kialakulhatnak új szükségletek és új érdekek, de a fennálló hatalmi-intézményi rendszer ezeket még nem fejezi ki. Például: bizonyos rétegek a fennálló elosztási rendszerben — valamilyen okból — nem jutnak kellő vásárlóerőhöz. Ilyenkor a gazdasági jelenségek világa csak a szokásos (jellemző) *növekedési, ciklikus* és *szerkezeti* mozgásformákat (változásokat) mutatja. A jellemző mozgásformák kedvező alakításában azonban ilyen körülmények között is hatalmas szerepe van a tudománynak, hiszen a jelenségvilág belső összefüggéseinek, az egyes tényezők kölcsönhatásainak teljesebb megismerése, valamint a befolyásolási (irányítási) módszerek és eljárás módok javítása és finomítása jelentékeny eredményeket biztosít.

Vannak azonban a gazdasági jelenségvilágnak más mozgásformái is. Ezek a hatalmi viszonyok változásán vagy lényeges eltolódásán keresztül a gazdasági racionalitás *tartalmát*, egész cél- és eszközrendszerét érintik. Ilyenkor az a probléma merül fel: kinek az érdekét szolgálja, kinek (milyen rétegek) szempontjából racionális a gazdasági cselekvés. E probléma felmerül a nemzeti gazdaságokon belül is. Ám ez a nemzetközi gazdasági kapcsolatok rendszerét csak abban az esetben érinti, ha a szóban forgó ország a nemzetközi gazdasági kapcsolatok rendszerét teljesen elutasítja. Ez pedig nehezen képzelhető el, hiszen ebben az esetben a belső átalakulással együtt járó feszültségek kulminációs időpontjában a külső világgal kapcsolatban is maximális feszültségeket kellene vállalni, ami csak rend-

kívüli körülmények és hatalmas erőforrások esetén ígérhet „túlélést” (ami természetesen még nem azonos a gazdasági sikerrel). A hatalmi viszonyok változása esetén tehát nem a gazdasági jelenségek jellemző mozgásformáival kerülünk szembe, és a cselekvők magatartását sem a gazdasági racionalizmusnak az említett tényezők előzetesen történt elrendezését eleve feltételező normái diktálják. A nemzetközi hatalmi viszonyok átalakítása azonban egy extrém fejlődési különbségeket tartalmazó világban nemzedékek kérdése, s az átalakulásért folytatott küzdelemnek szükségszerűen vannak élesebb és viszonylag békésebb periódusai. Ennek következtében a gazdasági racionalitás *tartalmának* azok érdekében történő átalakítása, akik jelenleg annak struktúrájában nincsenek, vagy csak elenyészően vannak képviselve, szintén sokáig tartó, sikerekkel és balsikerekkel, eredményekkel és visszaesésekkel járó folyamat.

E folyamat várható alakulásának jobb megítélhetősége végett utalunk arra a körülményre, hogy a jelenlegi világban a nemzetközi politika és gazdasági mozgások gyorsan összefonódnak egymással, de a politikai hatalom szerkezete és megoszlása lényegesen eltér a gazdasági hatalométól. A nemzetközi politikai hatalom szerkezete ugyanis jelenleg még *bipoláris* (szovjet—amerikai), bár az általános megítélés szerint multipolaritás felé tarthat. Ilyen jellegű szerkezeti változás azonban egy-két évtizeden belül még aligha mehet végbe. A gazdasági hatalom azonban nemcsak *multipoláris*, hanem *multiinstitucionális* is, amennyiben gazdasági hatalommal nem kizárólag az államok rendelkeznek. A tőkés világban a gazdasági hatalom eszközeinek és intézményeinek jelentős része nem az államok kezében összpontosul (multinacionális vállalatok, bankrendszerek, nagyerejű tőkés társaságok stb.). A politikai hatalomtól eltérően oszlik meg azonban az államok közötti gazdasági hatalom is; az Egyesült Államok szerepe nem olyan egyértelműen domináns a tőkés gazdaságban, mint a politikában és a biztonsági szférában; a Szovjetunió gazdasági hatalma kisebb, mint politikai és biztonsági erői; Japán és a Közös Piac — elsősorban az NSZK — gazdasági értelemben „nagyhatalmak”; a tőkeerős fejlődő országok jelentős pénzügyi hatalmat képviselnek. A hatalom e két fajtájának eltérő szerkezetéből adódik, hogy a nemzetközi politikai történések a politikai szférában rendkívül gyors és intenzív cselekvési reakciókat váltanak ki, míg a gazdasági szférában a nemzetközi politikából érkező „ingerek” viszonylag lassú, az eredeti hatástól lényegesen különböző és gazdasági hatalom egyes birtokosai (a részvevők) szerint is módosuló magatartásformákat váltanak ki.

A jelenlegi világgazdasági változások egyik legerőteljesebb mozgató rugója a fejlődő országok törekvése, hogy a mai, történelmileg kialakult nemzetközi gazdasági rendszer és mechanizmus racionalitását a harmadik világ szükségleteinek és érdekeinek megfelelő „racionalizmussal” váltsák fel. A harmadik világ törekvése az új gazdasági világrend eszméjében és az annak megteremtéséért — változatos eszközökkel — folytatott harcban jut kifejezésre. E koncepció kialakítása, világgazdasági modellként történő felvetése, majd a nemzetközi közvéleményvel és szervezetekkel történő elfogadtatása a nemzetközi hatalmi viszonyok gyökeres átalakulását bizonyítja. A hatalmi viszonyok megváltozása annyit jelent, hogy a nemzetközi politikai élet egyes szereplői — a jelen

esetben a harmadik világ — több befolyásra tesznek szert, míg mások veszítenek befolyásukból. Ki azonban a vesztes, ha a harmadik világ a nyertes? Elsősorban a nyugat-európai kolonializmus, hiszen napjainkban ér véget az a történelmi korszak, amely Colombusszal és Vasco de Gammával kezdődött, majd a spanyol, portugál és angol hódításokkal folytatódott. Nyugat-Európáról beszélünk és nem Európáról, hiszen Kelet-Európának Nyugat-Európa nagy expanziója idején keleti hódítókkal szemben kellett létét és önállóságát megvédelmeznie.

A változások második nagy mozgatórugóját az ún. *globális problémák* jelentik, amelyek intenzív jelentkezése időben egybeesik a harmadik világ erőteljesebb fellépésével a nemzetközi porondon. Ismeretes, hogy az emberiség lélekszámának felgyorsult növekedése, valamint a termelés exponenciális fejlődése következtében lényeges változások mentek végbe az emberiség létfeltételeit biztosító környezeti egyensúlyviszonyokban és folyamatokban. Az ökológiai egyensúly bizonytalanságai, a meg nem újuló erőforrások korlátai és a megújuló erőforrások használata során elkövetett visszaélések gazdálkodásunk egyes alapelveinek felülvizsgálatát követelik meg. Az ily módon előállott problémák bolygónk (a föld űrhajó) minden lakosát érintik, tekintet nélkül fajra, felekezetre és politikai meggyőződésre. A változások következtében megszűntek „a szabad javak” (a klasszikus közgazdaságtan fogalomrendszerében ilyennek tekintik például a levegőt és a vizet), hiszen minden gazdálkodási rendszerben, amelyben a termelés nem- szabad tényezői (amelyeknek áruk van) drágák, szabad tényezői pedig ingyenesek, az ún. optimumok a szabad tényezők terhére valósulnak meg. Ennek következtében a szabad tényezők felhasználása nem arányosan, hanem szinte rablógazdálkodásszerűen történik. Mivel a szabad tényezők aránytalan felhasználása az ipari forradalom megjelenése óta egyre gyorsuló ütemben folyik, nyilvánvaló, hogy a globális problémák megoldására (minimálisan a további romlás megakadályozására) sürgős intézkedéseket kell tenni. E problémák és kérdések rendezése széles nemzetközi együttműködést és közös akciókat követel.

A változások harmadik nagy mozgatóereje abból a helyzetből adódik, hogy különböző társadalmi-gazdasági rendszerű országok békés együttélését kell biztosítani planétánkon, egy olyan időpontban, midőn az interdependencia egyre magasabb fokot ér el, megjelentek a globális problémák és extrém gazdasági egyenlőtlenségek vannak a különböző országok lakosainak életfeltételeiben. Az *interdependencia* — amely a nemzetközi politikai és gazdasági élet egyik legátfogóbb jelensége — nemcsak annyit jelent, hogy bolygónk lakosai sorsukban, jövőjükben és gazdasági fejlődésükben egymástól függenek, hanem azt is, hogy nemzeti optimumaink kialakítása és gazdaságpolitikai döntéseink meghozatala során figyelembe kell vennünk az általunk elindított folyamatok hatását más országokra. Más megközelítésben ez annyit jelent, hogy nemzeti (belső) döntéseinknek sokkal nagyobb lesz a nemzetközi (külső) tartalma. Csupán zárójelben jegyzem meg, hogy nálunk a nemzetről és a nemzetköziről többnyire mint a történelmi fejlődés során egymást felváltó kategóriákról gondolkoznak, holott egyáltalán nem bizonyított, hogy a folyamatnak „felváltás” formájában kell megvalósulnia. Elképzelhető az is, hogy a sok nemzetközi összefüggés lassan átalakítja a nemzeti dönté-

sek jellegét és közeledés jön létre a kétféle döntési rendszer háttérét képező érdekviszonyokban.

Az *interdependencia* tehát feltételezi a különböző társadalmi-gazdasági rendszerű országok közötti együttélés, együttműködés alternatíváját. Ez teljes összhangban van a szocialista országok azon törekvéseivel, hogy *békestruktúrát* kell létrehozni, mert a háborút, illetve a fegyverkezési versenyt tápláló erők igen erőteljes szerkezetűek.

Az interdependencia követelményrendszerének megvalósítása, a békestruktúra kiépítése és a harmadik világ fejlődését is előmozdító együttműködés azonban csak abban az esetben jöhet létre, ha „a kölcsönös elrettentés egyensúlya” néven ismert biztonsági rendszert valamilyen korszerűbb, kollektív biztonsági rendszerrel váltják fel.

A „kölcsönös elrettentés egyensúlya” közgazdaságilag — rendkívül magas költségeinél fogva — elviselhetetlen. 1976-ban 388 milliárd dollárt értek el a fegyverkezési kiadások, miközben a nyugati országok gazdasági növekedése lelassult, az olajjal nem rendelkező fejlődő országok rendkívüli nehézségekkel küzdenek és a szocialista világnak is nagy erőfeszítéseket kell tennie a korszakváltás negatív hatásainak kiegyensúlyozására. Eközben az energia és a nyersanyagok drágábbak lettek, az infláció folytatódik, s az ökológiai egyensúly biztosítása, valamint a harmadik világ fejlődésének előmozdítása egyre nagyobb anyagi erőket követel. Gondolni kell arra is, hogy a nemzetek külső biztonsága elválaszthatatlan a megfelelő gazdasági dinamikában és a lakosság megelégedettségében rejlő belső biztonságtól.

A közgazdasági szempontokon kívül utalni kell arra is, hogy a nagyobb fegyverkezés a mai körülmények között inkább nagyobb pusztító erőt ad, mint nagyobb biztonságot. Végül, ez a nemzetközi biztonsági rendszer — a mai ütemű műszaki fejlődés mellett, amely objektíve is sok, a létrejött megállapodásokban még nem rendezett, új problémát vet fel — a *kölcsönös gyanakvás* olyan légkörét teremti meg, amely eleve lehetetlenné teszi az egymás érdekeivel becsületesen számoló együttműködést.

A világgazdasági korszakváltás fundamentális tényezőinek ismertetése során a tudományos megállapítások minősége (osztályozása) szempontjából eltérő kategóriájú tényezőkkel dolgoztunk. A megállapítások egy része kialakult *helyzeteket* ír le, másik része a kialakult helyzetekből adódó *cselekvési lehetőségeket és korlátokat* jelöli meg, harmadik része a *kívánatos cselekvést* (posztulátumokat) vázolja fel. Minek kell a szóban forgó helyzetben történnie akkor, ha az emberiség egyfelől túl akarja élni a veszélyeket, másfelől biztosítani kívánja az egyensúlyviszonyok szempontjából kívánatos fejlődési ütemet? Az adott helyzetben a világgazdasági folyamatok különböző részvevői — érdekeiktől és törekvéseiktől függően — eltérő módon cselekszenek, s így a *kívánatos eredmény* (a posztulátum) különböző, egymással összehangolt, egymástól független és gyakran egymással ellentétes cselekvések eredője. Így a cselekvés megtervezése egyelőre — a globálisnak minősített és nemzetközi rangra emelt problémák kivételével — csak az egyes részvevők szempontjából lehetséges; persze oly módon is, hogy az ellenérdekű vagy a párhuzamosan cselekvő felek ellenlépéseit és törekvéseit is figyelembe vesszük.

Persze az objektív helyzet, a cselekvés lehetőségei és korlátai minden résztvevő szempontjából adottak, noha az objektív helyzet is eltérően értékelhető és a korlátokat sem veszik minden időpontban figyelembe.

Szeretném e kissé talán elvontnak látszó fejtegetéseket az egyik fundamentális tényező: a harmadik világ ésszerű gazdasági cselekvése és magatartása szempontjából megvilágítani. Nézzük először a *helyzet* rövid összefoglalását. Vitathatatlan, hogy bolygónkon olyan gazdasági egyenlőtlenségek jöttek létre, amelyek akkora regionális katasztrófákat idézhetnek elő a világ egyes övezeteiben, hogy azok egy interdependens világban könnyen nemzetközi (világ-) katasztrófákká erősödhetnek.

Észak-Amerika és Európa birtokolják a világ jövedelmeinek 61,8 százalékát, a világnépesség 19,2 százalékával; Ázsia kapja a jövedelmek 10,7 százalékát, a világ népességének 52,7 százalékával; Afrika részese-dése 2,4 százalék a jövedelmekben és 10,2 százalék a népességben.

A kép teljességéhez tartozik az is, hogy a *jelenlegi világgazdasági rendszerben* a fejlett világ jövedelmei gyorsabban nőnek, mint a fejlődőé, míg a népesség a fejlődő világban mutat robbanásszerű változásokat.

Természetesen a földrészek vagy a nemzetek közötti arányok csak részben fejezik ki a jövedelemelosztás egyenlőtlenségeit (horizontális tagolódás), mivel a nemzeteken belül is vannak magasabb és alacsonyabb jövedelmek (vertikális tagolódás). Az alacsony jövedelmű országok szegényei jelenleg a világnépesség 36 százalékát alkotják, 100 dollár alatti egy főre jutó jövedelemmel, a módosabb országok szegény rétegei pedig a világnépesség 24 százalékát jelentik 300 dollár egy főre jutó jövedelemmel.

Hozzá tartozik a képhez a *trend* is, ti hogy az egy főre jutó nemzeti jövedelem 1913 és 1960 között Észak-Amerikában és Nyugat-Európában megduplázódott, míg például Délkelet-Ázsiában változatlan maradt.

Érthető, ha ilyen körülmények között a harmadik világ új világgazdasági rendet követel a régi helyett, amelyben e röviden ismertetett helyzet kialakult. A harmadik világ tehát harcot kezdett egy olyan nemzetközi gazdasági rendszerért, amelyben az ő érdekei nagyobb mértékben elégűlnek ki, illetve egyes esetekben *domináns* jellegűek.

A vezető tőkésországok a harmadik világ törekvéseinek megállítására különféle „ellenstratégiákat” dolgoztak ki, amelyek skálája a teljes elutasítástól a rokonszenvező koncepciókon át egészen a „túllicitálásig” terjed. A szocialista országok támogatják a fejlődő országok aktív harcát az új világgazdasági rend megteremtéséért, azzal a megkötéssel, hogy egyfelől a nagyobb gazdasági egyenlőség mélyreható társadalmi reformok megvalósítását követeli meg a harmadik világban, másfelől a harcnak olyan eszközökkel és módszerekkel kell folynia, hogy a békés együttélést fenn lehessen tartani és a kialakuló feszültségek ne vezessenek a fegyverkezési verseny további fokozódásához. A cselekvő felek közé tartozik a nyugati üzleti világ — a bankoktól a multinacionális cégeken át egészen a szövetkezetekig —, amely gazdasági hatalmát és profitlehetőségeit igyekszik megővni.

Ebben a helyzetben tehát mindenki cselekszik és minden egyes kis és konkrét lépés befolyásolja a körülmények alakulását.

E sokféle cselekvésnek azonban racionális korlátai is vannak. Nyil-

vánvaló, hogy e problémák fennállnak és az a hatalom kérdéseivel összefüggő cselekvési szférákban nem hagyható figyelmen kívül. Ha a felek egyike mégis ezt tenné, a helyzet rövidebb-hosszabb időn belül szándékai és törekvései ellen alakulna, hiszen a nagyon masszív tények erősebbek, mint a megalapozatlan vagy a helyzet félreértéséből eredő politikai szándékok. A nemzetközi politikai fejlődés felgyorsulása és a fejlődő világ helyzetének súlyosbodása (1970 és 1980 között 800 millió ember születik; ezek közül 700 millió a fejlődő világban) következtében a tévedések korrigálására — ami a politikában általában „kurzusváltás” formájában megy végbe — rendkívül rövid idő áll rendelkezésre. Rövid távon persze a tévedések egyes politikai mozgalmak, vezető csoportok vagy egyének számára tragikus következményekkel járhatnak, hosszabb távon azonban csak színező, módosító erőt, „sajátos tényezőt” jelentenek. Korlátozást jelent az a körülmény is, hogy minden fél az érdekeinek megfelelően cselekszik, azzal, hogy azokat a szükséghez képest módosíthatja és átrendezheti. Végül soron azonban mégis olyan cselekvési alternatívát választ, amelyben saját érdekeit biztosítva látja.

A cselekvést korlátozó feltételek mellett — amelyek igen nagy szerepet játszanak — figyelembe kell venni a nemzetközi politikai és gazdasági folyamatok összefüggéseit és szabályszerűségeit. A politikai mozgástörvények közül olyanokra gondolunk, mint a *szövetségesekhez való viszony* (a tartalomból nyilvánvaló, hogy itt a harmadik világra mint aktív félre gondolunk és arra a szövetségi viszonyra, amelyet az őt támogató erőkkel kialakít), valamint a *ciklikusság*. Egy világnézetileg megosztott, interdependens és egyre inkább nemzetközivé váló világban az egyes fejlődő országok kormányainak sikerei vagy balsikerei a belső közvélemény szemében a külső orientációt is érintik. Mivel feltehető, hogy a fejlődő országokban — a lehetőségek és az elvárások közötti hatalmas szakadék következtében — sok kormány- és kurzusváltásra kerül sor, nyilvánvaló az is, hogy az egyes országok külpolitikai orientációja hangulati okokból is gyakran változik. Korlátai vannak azonban annak is, hogy a külpolitikai irányvonal mennyire változtatható. E korlátok éppen az érdekviszonyokban rejlenek, tehát tartósak, hiszen nyilvánvaló, hogy egy túlságosan messzemenő változásnak ingatag helyzetben visszahatásai lesznek. Ezért a hasonló jelenségeket nyugalommal és türelemmel kell kezelni, mivel a tehetséges politikus időben felismeri cselekvésének értelmesebb korlátait, a kevésbé tehetséges pedig úgy sem maradhat sokáig hatalmon az adott, nagyon bonyolult helyzetben.

Az elmondottakból — amelyek természetesen inkább példát, mint a kérdés tárgyalását jelentik — két tanulság minden esetre levonható. 1. A cselekvés racionális korlátainak és következményrendszerének a jelenlegi világhelyzetre történő vetítése azt bizonyítja, hogy az *interdependencia* nemcsak azt jelenti, hogy sorsunk egymástól függ, hanem azt is, hogy a nemzetközi szférában a cselekedetek hatásai rendkívül felgyorsultak. Ezt a tényt a bel- és külpolitikai lépések egymáshoz viszonyított időrendszerében figyelembe kell venni. 2. A különböző felek viselkedésének korlátait (játékerét) előre lehet látni és ennek alapján az alternatívákat is új megvilágításba lehet állítani. Kérdéses ugyanis, hogy egy-egy alternatíva meddig alternatíva és cselekvési rendszerként történő elfogadása a későbbiekben milyen visszahatásokkal jár. Erre a kér-

désre a cselekvés korlátainak sokoldalú elemzése útján általában megbízható választ kaphatunk.

A tudományos vizsgálódás szempontjából tehát olyan új komplex (nemcsak gazdasági) jelenségvilág alakult ki, amelynek mozgásformái többé nem jellemezhetők a gazdasági növekedés szokásos mozgásformáival (növekedés, ciklikus mozgások, szerkezeti változások), mivel az számomra új elemet tartalmaz.

Ezen új tényezők természetesen szoros kölcsönhatásban vannak a régiekkel. Napjaink és a következő évtizedek jelenségvilága mégis inkább az új tényezőkkel jellemezhető, mivel azok nagyobb dinamikájuknál fogva (a mozgásban levő tényező dinamikája mindig nagyobb) nagyobb hatással lesznek a régiekre, mint fordítva. E helyzet természetesen átmeneti; azaz mindössze néhány évtizedig tart, amíg a konfliktusok és az együttműködés párhuzamos, vagy egymást követő szakaszaiban kialakul az ésszerű gazdálkodás egy új modellje, amely összhangban van a gazdasági hatalomnak és érdeknek a korszak végén várható eloszlásával.

Felmerül a kérdés: honnan erednek e *lökésszerű és tartós* (szekuláris) változások, amelyek időlegesen bizonytalanra tehetik a gazdaság energiatermelő képességét és meglepetésszerű fordulatokat tartalmaznak, noha a gazdaság generáló képességére nagyobb szükség van, mint valaha és a növekedés természeténél fogva jobban szereti a folyamatos-
ságot és a beláthatóságot (tervezhetőséget), mint a kiszámíthatatlanságot.

A *lökésszerűség* a gazdasági jelenségek világában (a makrojelenségekben) több körülménynek az eredője. Az egyik befolyásoló tényező a gazdaságot ilyen helyzetekben különösen erőteljesen mozgató külső (politikai-társadalmi-nemzetközi) körülmények hatásából ered. E tényezők mozgástörvényei és szerkezeti összetevői ugyanis lényegesen eltérnek a gazdaság mozgástörvényeitől; ezért felerősödésük esetén másféle mozgásformákat kényszerítenek a gazdaságra. A másik körülmény az időben fel nem ismert, halmozódó tényezők megjelenésével kapcsolatos. A döntést hozó szervezetek nem érdekeltek az új jelenségek felismerésében, ezért figyelmen kívül hagyják azt; vagy érdekeik a jelenség következményrendszerének elhárítását diktálják, ezért ellentétes vagy ellensúlyozó cselekvési formákat választanak.

Ahogy azonban halmozódnak egy tényező hatásai, úgy válik mindinkább lehetetlenné tudomást nem venni róla. Ha pedig az ellensúlyozó cselekvés túlságosan költséges vagy éppen irracionális, akkor a felhalmozódott tényező hirtelen jelentkezése — a kapcsolódó jelenségek szféráját is figyelembe véve — olyan intenzitást ér el, hogy az az alkalmazkodó cselekvések belső arányait és egyensúlyát felborítja, sőt jellegét is megváltoztatja.

Ilyen esetben a cselekvés részvevőinek *új döntést* kell hozniuk. Ezen új és régi elemeket egyaránt tartalmazó jelenségvilág tehát mélyen érinti az ember (a társadalom) és a természet, az egyén és a különféle közösségek, valamint az államok egymás közötti kapcsolatait; ezért új reagálások, magatartások, alkalmazkodások és döntések tarka sokaságát feltételezi. Az új jelenségvilág természeténél fogva integráltabb, bonyolultabb és a kölcsönhatások bonyolult rendszerét teljesebben áttekinthető cselekvési rendszert kíván a nemzetközi gazdaságban, de a nemzeti társadalmakban is.

A szóban forgó jelenségvilág megismerésére meg is indultak az *első nagy intellektuális, nemzetközi vállalkozások*.

E nemzetközi vállalkozások egyik formáját a nemzeti tudományok bevonásával a nagy globális problémák megközelítésére létrejött *hatalmas ENSZ-konferenciák* jelentik. Olyan globális problémákra és konferenciákra gondolok, mint a népesedés, a környezet, a világlélelmezés, a település (Habitat), a tengerjog, a víz, az ipari fejlődés, az energia és a tudomány időszerű problémáit megtárgyaló összejövetelek voltak, illetve lesznek. E nagy kongresszusoknak elsősorban *helyzetfeltáró, figyelemfelhívó és informáló* szerepük volt és lesz. Az információk nyújtásának természetesen az a célja, hogy emlékeztessenek a *kritikus pontokra* és ezekkel kapcsolatos felelősségre és megjelöljék a legfontosabb *cselekvési lehetőségeket és programokat*. E vállalkozások *újszerűsége* tehát *tárgykörükben* (globális problémák), *egyeztetett és sorozatszerű megrendezésükben*, valamint *méreteikben* rejlik.

Hagyományosnak tekinthetjük ezzel szemben, hogy inkább a kialakult ismeretek és kutatási módszerek adott időpontban történő *rögzítését* (kontrollját) jelentik, mint azok céltudatos továbbfejlesztését. Nincsenek ugyanis olyan nemzetközi kutatócsoportok, amelyek az egyes problémákban vagy feladatokban kialakult közös tudás továbbfejlesztésén munkálkodnának. E konferenciák — az adott keretek folytán (ENSZ és a tagállamok) — inkább a nemzeti kutatóműhelyek és iskolák, mint a tudás reprezentációját jelentik. E keretek és korlátok között is növekvő mértékben alkalmaznak interdiszciplináris módszereket és ellenőrzik az egyes tudományszakok eredményeit más tudományszakok oldaláról.

Feltehető, hogy a nemzetközi szervezetek nagyszabású tudományos vállalkozásai a jövőben még gyakoribbak lesznek és módszereikben is tovább fejlődnek és korszerűsödnek. Az általuk nyújtott gazdag ismereti és információs anyag nemcsak a globális problémák teljesebb és mélyebb áttekintését mozdítja elő, hanem saját problémáink, lehetőségeink és korlátaink jobb megértését is.

Kialakultak azonban az elmúlt esztendőkből más típusú nemzetközi tudományos vállalkozások is, amelyek keretében a legjobb szaktudósok folytatnak interdiszciplináris alapon, több éves és hatalmas technikai apparátussal alátámasztott kutatómunkát az emberiség fennmaradásának és jövőjének kérdéseiről. E vállalkozások, illetve e tudóskollektívák különféle alternatívák és hipotézisek alapján, eltérő aspektusokból keresik az emberiség jövőjét biztosító racionális — morális alapokon nyugvó cselekvési rendszereket. Munkahipotéziseiket nyilvánosságra hozzák és az elhangzó kritikai észrevételek alapján módosítják elgondolásaikat.

Olyan „intellektuális nagyvállalkozásokra” gondolok, mint a Római Klub és dokumentumai, a Rio-program (szerkesztője Jan Tinbergen), az emberiség jövőjéről összeállított Leontief-tanulmány, vagy az Aspen Intézet kiadványai az új gazdasági világrendről.¹⁻⁶

Kutatásaik tárgyai és megközelítési (kutatási) módszereik alapján tevékenységüket nagyon korszerűnek minősíthetjük.

A tárgy olyan globális világprobléma vagy világrendszer, amelynek megoldása vagy megvalósítása lehetővé teszi az emberiség számára nemcsak a túlélést, hanem a fejlődést is. E problémákat — amint arra már

utaltam — nemzetközi alapon, a legjobb szakemberekből, interdiszciplináris bázison kialakított kutatói kollektívák vizsgálják, amelyek több éven át maradnak együtt (természetesen nem abban a formában, hogy kizárólag e kérdésekkel foglalkoznak), és a felkért opponensek és mások kritikai észrevételei alapján eredeti hipotéziseiket készségesen módosítják. Más megközelítéssel élve: munkájukat nem tekintik lezárt helyzetképnek vagy cselekvési rendszernek, hiszen a jelenségek maguk is mozgásban vannak, az újabb információk és vizsgálatok módosíthatják eredeti felfogásukat, a különböző érdekrendszerek között kialakított kompromisszumok pedig elavulhatnak.

Bizonyosra vehető az is, hogy a globális problémákra, az interdependencia cselekvési és következményrendszerével számot vető, a veszélyekkel, kritikus pontokkal, lehetőségekkel és korlátokkal az egész földgolyó vonatkozásában számoló gondolkodásmód, ismeretek és módszerek elvezetnek egy új közgazdasági diszciplína, az *orbi-ökonómia* kialakulásához.⁷ Feltehető, hogy ez a fejlődés nem korlátozódik a közgazdaságtudományokra, hanem a jog- és államtudományok, valamint a szociológia területén is megvalósul. Természetesen egy ilyen tudományos diszciplína, gondolkodásmód és egyes esetekben cselekvési rendszer kialakulása egyáltalán nem jelenti azt, hogy az érdekek és a hatalom mint a racionális gazdasági cselekvés fókuszai, megszűnnek működni és hatni. Erről szó sincs, hiszen az érdekektől irányított cselekvés jobb, mint a kényszer által irányított, kiszámíthatóbb (előreláthatóbb) és „kompromisszumkészebb”, mint a meggyőződésből folyó lehet egy olyan világban, ahol nagyon eltérő meggyőzések, hitek és koncepciók léteznek. Nyilvánvaló azonban, hogy az érdek- és hatalmi viszonyok is jelentősen módosulni fognak az orbi-ökonómiai gondolkodásmód fejlődése esetén.

E hatalmas és újszerű intellektuális vállalkozások jelentőségének kiemelése, valamint tevékenységük módszereinek és szerveztségének a jövő egyik fontos tényezőjeként történő megjelölése természetesen egyáltalán nem jelenti azt, hogy a szerző a nemzetközi tudományos munkabizottságok (műhelyek) minden következtetésével vagy vizsgálati módszerével egyetért, vagy azokat minden vonatkozásban következetesnek érzi.

Ellenkezőleg, továbbra is elutasítom a Római Klub 0-növekedési koncepcióját: absztraktnak, a valóságos érdek- és hatalmi viszonyoktól elvonatkoztatónak érzem a Rio-program eddigi változatait; sok egyoldalú nézőpont (és közvetve érdek) fogalmazódik meg Leontief, illetve Cleveland tanulmányorozataiban is. A teljes megismerést korlátozó, illetve befolyásoló ismert tényezők (a szerzők a priori felfogása) mellett, számolni kell azzal is, hogy a szerzők munka közben is változtatják eredeti felfogásukat, illetve elképzeléseiket. A nézetek továbbfejlődése azonban gyakorlatias jelleggel történik; ezért mindig lehetséges, hogy a nézetek, vagy a különböző gyakorlati javaslatok mögött álló felfogások nincsenek összhangban.

Például a Rio-program összeállítói eljutottak az ún. „alapvető szükségletek kielégítésének elvéig”⁸ — ami jelenlegi formájában egy olyan közgazdaságtudomány potenciális létezésére utal, amely a veszélyelhárítás időszakában a szegénység és nyomor megszüntetését érzi elsődleges

feladatának —, de ezt a racionális-utilitárius filozófiának a lehető legtöbb ember boldogságára utaló tételei alapján teszik. Ebből a filozófiai alapelvből azonban a gyakorlatban a lehető legnagyobb nyereség elve lett. Felmerül tehát a probléma: alkalmas-e a különbségek csökkentésére az a filozófiai rendszer, amely a különbségeket — mai formájukban és méreteikben — létrehozta.

Nem tekinthetjük következetesnek azt sem, hogy a tanulmányok egyfelől az „önerőre való támaszkodás” követelményét hirdetik, másfelől a fejlődő országok iparosításának prioritásait a komparatív költségek elmélete alapján igyekeznek meghatározni. Közismert, hogy a mai világ legfőbb közgazdasági problémája a fejlődő országok *belső piacának* megteremtése; azaz vásárlóerő biztosítása azon százmilliók számára, akik ma nem árufogyasztók. A komparatív költségek absztrakt elméletének tehát egyelőre inkább a cserével kapcsolatban van fontossága; azaz az export-szektor fejlesztése során. A közgazdasági politikának természetesen tartalmaz és a jövőben még csak növekvő jelentősége van, de a legjobb közgazdasági politika sem helyettesítheti azt a gazdaságpolitikát, amelynek a ma még passzív százmilliók mozgósítására kell épülnie.

E kritikai megjegyzésekkel inkább a vállalkozás bonyolult voltára kívántam utalni, mint a megjelent tanulmányok értékét megkérdőjelezni. Újólág szeretném hangsúlyozni, hogy *e nagy nemzetközi vállalkozások megindulását egy új korszak kezdetének tartom a társadalomtudományok történetében*. A feladat természetesen rendkívül bonyolult, de a munka során kialakuló módszerek, hipotézisek és koncepciók a következő évtizedekben olyan szervező és generáló hatással lesznek a társadalomtudományokra, mint az atomfizika vagy az űrkutatás volt és van a természettudományokra.

A világgazdasági korszakváltás jelenségvilágának hatása alatt természetesen más, tudományos, vagy jelentős tudományos elemzőmunkát és előkészítést igénylő gyakorlati problémák is felmerültek, amelyek válaszra várnak. Ezek közül néhányat — a kialakult helyzet és szükség-szerűségek újszerűségének érzékeltetése végett — nagy tömörségre törekedve bemutatok.

Mekkora legyen (lehet) *a világgazdaság növekedési üteme* a következő évtizedekben, ha egyfelől a korlátozó tényezőket (körük a környezetvédelemtől a strukturális árváltozásokon át az inflációig terjed), másfelől a három részvevő blokk társadalmilag kívánatos dinamikáját és ezeknek egymásra tett hatását az interdependencia jegyében egyaránt figyelembe vesszük? A korlátozó tényezők a növekedési ütem csökkenése mellett szólnak, az egyes blokkokhoz tartozó nemzeti gazdaságok *szükségletei* erőteljesebb ütemet involváltnának. Például: ha a fejlődő országok növekedésük természetes folyamányaként nyersanyagaik nagyobb hányadát dolgozzák fel, úgy a vezető tőkésállamok (Japánt beleértve, az Egyesült Államokat azonban kihagyva) növekedésének lassúlnia kell, hiszen olajfogyasztásuk 90, földgázfogyasztásuk 78, a bauxit 62 százalékát importálják. Más példa: a KGST-országoknak erőteljesen kell növelniük exportjukat a vezető tőkésországokba, egyrészt az intenzív fejlődési szakasz szükségletei, másrészt a növekvő kamat- és hitelvisszafizetési terhek következtében. Az előrejelzések szerint azonban a fejlett tőkés-országok importrugalmassága csökkentő tendenciát mutat, miközben

valamennyi lehetséges partnerük fokozni kívánja exportját. Létrehozhatók-e a társadalmi-gazdasági fejlődés olyan modelljei a tőkés világban, amelyek alacsonyabb gazdasági dinamika mellett is képesek az egyensúlyt biztosítani? (Bár kisebb méretekben, a szocialista világban is felmerül ez a probléma.)

A nemzeti gazdaságok növekedésének a múltban is erőteljes külső feltételrendszere volt. Az interdependencia, a globális problémák és a harmadik világgal összefüggő helyzet következtében szigorúbbá vált a figyelembe veendő külső feltételrendszer (azaz a világ hatása a nemzeti gazdaságra), egyúttal többszörösére nőtt az a hatás is, amelyet az egyes nemzeti gazdaságok alternatív növekedési típusai más gazdaságokra kifejtenek (a nemzeti gazdaság hatása más nemzetgazdaságokon keresztül a világgazdaságra). S itt nemcsak *mennyiségi*, hanem *érzékenységi* (sebezhetőségi) problémákról is szó van. Mivel a következő évtizedekben a világgazdaság *érzékenységi* együtthatói igen magasak lesznek és a gazdasági szférán kívül a politikai-biztonsági szférában fel is erősödnek, elképzelhető, hogy viszonylag nem nagy mennyiségi változások hatalmas erőket hozhatnak mozgásba.

E helyzetből következik, hogy a nemzeti gazdaságok irányítóinak politikájuk kialakításakor és fejlődésük megtervezésekor nemcsak a szokásos külgazdasági tényezőkkel kell számolniuk, hanem azt is mérlegelniük kell, hogy a tervezett (megvalósításra kiszemelt) növekedési modellnek milyen hatása lesz a világ, illetve más gazdaságok fejlődése szempontjából.

Új problémák és szükségletek jelentkehetnek az *elosztási rendszerekkel, valamint az igazságos elosztás és ösztönzés* kérdéseivel kapcsolatban is. Ez a probléma legerőteljesebben szintén a harmadik világban jelentkezik, ahol egyszerre kell biztosítani a gyors fejlődés érdekében az *ösztönzést* (magas és konkrét anyagi érdekeltséget), valamint a létfeltételeikben veszélyeztetett rétegek számára szükséges jövedelmi biztosítékokat. A feltételezés ugyanis az, hogy a következő évtizedekben a legalacsonyabb jövedelemmel rendelkező rétegek éhhalál fenyegeti.

Nyilvánvaló tehát, hogy a különböző növekedési alternatívák megválasztása során tisztán kell látni az alsó jövedelmi kategóriákat érintő következményeket. Számolni kell azzal is, hogy jelenleg a növekedési ütem esetleges csökkentése szintén elsősorban az alsó jövedelmi kategóriába tartozó egyének és családok létét veszélyezteti.

Ebből következően meg kell kísérelni olyan növekedési alternatívák kidolgozását, amelyek képesek az elosztást az alacsony jövedelműek javára megváltoztatni. Feltehető, hogy ez rendkívül bonyolult feladat lesz, hiszen az ösztönzésnek meg kell maradnia, mert annak csökkenése vagy gyengesége esetén bizonyos gazdasági tevékenységek nem jönnek létre vagy lényegesen visszaesnek. Ismeretes az is, hogy a gazdasági élet a maga belső természeténél fogva nem hoz létre ilyen elosztási rendszert, tehát feltehető, hogy annak újraelosztás útján kell létrejönnie, viszonylag gyenge és többnyire korrupt államapparátus mellett.

Részben ezen elosztási probléma, illetve ennek háttere foglalkoztatott bennünket, midőn arra utaltunk, hogy a *nyereségmaximalási* gondolkodásmódot fel kellene váltani egy másféle gondolkodásmóddal (értékrendszerrel), amelyben a *veszélyek elhárítása* és a *szegénység meg-*

szüntetése döntő szerepet játszik. Természetesen jól meg kell fontolni az ilyen koncepciók hatását a termelésre és a növekedésre, mert minden jószág emberi (egyéni és csoport-) elhatározások és tevékenységek eredője gyanánt áll csak rendelkezésre.

Új problémát jelent a társadalmak, az államok és a nemzetközi közösség számára a *környezet minimális megterhelésével járó növekedési típusok*, valamint az *energia- és anyagtakarékos technikai rendszerek kialakítása*. A nyereségmaximalizálás eddig egyrészt a környezet terhére, másrészt az olcsó nyersanyagok pazarló felhasználására épült. Nyilvánvaló, hogy az egyre fokozódó szűkösség mellett ez a gyakorlat tovább nem folytatható. (Csupán zárójelben jegyzem meg: a szűkösségről szólva indokoltnak tartom annak megvizsgálását is, hogy milyen viszonyban van a jelenlegi szűkösség a közgazdaságtudomány korábbi szűkösségi koncepciójával. Szűkösségről ugyanis már a klasszikus elméletek is szólnak; a szűkösség más fajtája jelent meg a fejlődő országok növekedési problémáiban; a szűkösség újabban felmerülő formái pedig mindkettőtől elütő vonásokat mutatnak.)

Az említett növekedési típusok előnyben részesítése azonban megköveteli az egész eddigi közgazdasági feltételrendszer átalakítását, de legalábbis jelentős módosítását.

Felépíthető-e elméletileg az a *világgazdasági rend (mechanizmus)*, amely elsősorban a fejlődő országok érdekvizonyaihoz igazodik, de a fejlett világban (a tőkés és az európai szocialista országokban) is előmozdítja a kívánatos növekedési ütem fenntartását és ösztönzi a kelet—nyugati kereskedelmet, a békestruktúra egyik legfontosabb összetevőjét?

Az emberiség — és azon belül a fejlődő országok — érdekei azt követelik, hogy az új világgazdasági rend kialakítása olyan cselekvési program keretében menjen végbe, amely törekszik a *zavarok minimalizálására*. A követelmény megfogalmazásakor figyelemmel vagyunk arra, hogy a program teljesen zavarmentes megvalósítása lehetetlen, a túlságosan nagy zavarok viszont dezorganizálhatnák a nagyon érzékeny és egyébként is sok új problémával küzdő világgazdaságot; tehát a fejlődő országok növekedését is lehetetlenné tennék.

Az új világgazdasági rend (mechanizmus) legfőbb összetevői már megvannak, illetve elfogadásra kerültek a nemzetközi szervezetekben. Egyes, igen fontos tartóoszlopai azonban még hiányoznak. Ilyennek tartjuk a kelet—nyugati kereskedelemmel, valamint a rendkívül költséges „kölcsonös elrettentési egyensúly” megváltoztatásával összefüggő kérdéseket.

Az új rend kialakult összetevői négy fő folyamatba sorolhatók:

- a) az újraelosztás különféle formái,
- b) preferenciák a nemzetközi gazdasági kapcsolatokban,
- c) a fejlett országok különféle módszerekkel megvalósuló közreműködése a harmadik világ fejlődésében,
- d) a harmadik világ belső intézkedései — különös tekintettel a társadalmi reformokra — saját fejlődésének meggyorsítására és a veszélyeztetett társadalmi rétegek megmentésére.

Az első három pont csak abban az esetben valósítható meg, ha a fejlett világ növekedése az egyébként is megnehezült feltételek ellenére

eléri a belső stabilitás biztosításához és az említett feladatok megvalósításához szükséges nagyságrendet.

Különösen fontosak ebből a szempontból a kelet—nyugati kapcsolatok, mint a két fél növekedését előnyösen befolyásoló tényező, amely a harmadik világ megsegítése szempontjából is új erőforrásokat tárhat fel.

Ilyen jellegű program azonban csak úgy valósítható meg, ha a felek és a világ népességének aktív többsége elfogadja, hogy itt *szükségállapotról* (veszélyelhárításról, katasztrófaelhárításról) van szó, mivel a világ jelenlegi interdependens helyzetében a lokális zavarok is magukban hordják az általános háború kockázatát.

A megnehezült gazdasági helyzetben — amelyet az infláció és a deficitek jellemeznek — viszonylag kevés a szabad forrás, amelyet hitelek és segélyek útján újra lehetne elosztani. (Árak útján persze folyik bizonyos újraelosztás, de ez rendkívül egyenlőtlen.) Ezért fokozott erővel merül fel a világ közgazdasági rendszere részéről „a kölcsönös elrettenés egyensúlya” néven ismert biztonsági rendszer problémája, amely az elmúlt esztendőben 388 milliárd dollár kiadással járt.⁹ Nyilvánvaló az is, hogy „az egyensúlyrendszernek” ez a fajtája állandó gyanakvást és kölcsönös bizalmatlanságot ébreszt, ami gazdasági, és tudományos téren nagyon nehezíti a kooperációt. Így vezetnek el interdependens világunkban a nemzetközi gazdasági problémák a nemzetközi biztonsági rendszerhez, illetve megfordítva.

E tanulmányban nem törekszem a különböző felek lehetséges cselekvési rendszeréből adódó kombinációk felvázolására. A problémára csak azért utaltam, hogy felhívjam a figyelmet egy új társadalomtudományi (és politikai) feladatra: „az átmeneti korszakok” kezelésének kérdésére egy rendkívül érzékeny és instabil világban. Korábban általában kielégítőnek vélték a kiinduló állapot alapos ismeretét egyfelől, a „végcél” megjelölését másfelől. Ez azonban ma már nem elegendő, mert a kezdő állapotból a végcél (a jól funkcionáló, új mechanizmus működése) felé való előrehaladás során igen sok konkrét jelenség és folyamat keletkezik, amelyek egyrészt váratlanok, másrészt ellenlépéseket váltanak ki, és lényeges mértékben befolyásolják a „végcél” felé való előrehaladás módját, sebességét és a kialakítható struktúrát. Más megközelítéssel: az átmeneti korszakból a végcél felé történő előrehaladás folyamatos, nem felváltási jelleggel történik. A mai érzékeny és instabil világban azonban figyelembe kell venni azt is, hogy a veszélyek és feszültségek rendkívül nagyok, ezért egy-egy kényszerhelyzet robbanást okozó feszültségeket válthat ki. Előfordulhat az is, hogy a robbanás megakadályozása vagy megelőzése csak a jövőt eltorzító eszközök alkalmazásával mehet végbe.

Ezért az új világgazdasági rend megvalósításával összefüggő folyamatok prognosztizálása és megtervezése során rendkívüli gondot kell fordítani az átmenet lehetséges formáinak és problémavilágának kidolgozására, ami szintén a társadalomtudományi kutatási módszerek további fejlesztését követeli meg.

A korszakváltás idején új, az eddiginél lényegesen közvetlenebb és termékenyebb viszonyt kell kialakítani a politikai vezetés és a tudomány között. Együttműködésükre természetesen eddig is nagy szükség volt. Most azonban a helyzet fordulatszerűen változott meg. A politikai veze-

tők szakértelme szükségszerűen két nagy kérdéscsoportra koncentrálódik: egyrészt a tömegek befolyásolására és a politikai gépezetek irányítására, másrészt olyan szakkérdés jellegű kormányzati problémák áttekintésére, amelyek megoldásában a politikai hatalom irányító, befolyásoló, döntőbírói vagy kényszerítő szerepet játszik. (Az eredeti képzettségekből — orvos, mérnök, tanár stb. — származó szakértelem kérdéseit itt nem érintjük.)

A megváltozott jelenségvilágban már nem csak arról van szó, hogy a szakkérdések bonyolultabbá váltak, vagy arról, hogy a döntésekhez szükséges információk mennyisége megtöbbszöröződött. Erőteljesebben kell foglalkozni a döntések következményrendszerével, akár saját, akár külső (más országokban történő) döntésekről van szó. A gazdasági körforgás nemzeti vagy világméretű, de a következményrendszerek azért is bonyolultak, mert több helyen jelentkeznek; egyik helyen van a túlhasználat (nyersanyagkimerülés), másik helyen esetleg a szennyeződés, a harmadik helyen a fogyasztás és esetleg a negyedik helyen a döntés. A következményrendszert azonban két, egymástól nagyon eltérő esetben is mérlegelni kell: 1. ha mi hozzuk a döntést (a döntés hatása másokra az interdependencia szellemében), 2. ha a döntést mások hozzák, de annak következményeit mi is érezzük.

Az elmondottakból következik, hogy a politikai vezetésnek az említett problémákat többféle időrendszerben és sokféle cselekvés eredője gyanánt kell figyelemmel kísérnie és értékelnie.

Utalni szeretnék arra is, hogy az *interdependencia* gondolatrendszerének következetes keresztülvitele a cselekvésben, illetve mások cselekvéseinek ebből a szempontból történő mérlegelése szinte új „szakmát”, új gondolkodási — cselekvési rendszert testesít meg. Az interdependencia jelensége a politikai cselekvésnek is új tartományait nyitja meg. Az előrehaladás ezen új tartományokban csak a politika és a tudomány szoros együttműködése alapján lehetséges. Az új cselekvési rendszer és ennek döntései — előkészítési mechanizmusai — még sok tanulmányt, tapogatást, kísérletet igényelnek. A tudomány nagyobb mértékű közreműködésére azért is szükség lesz, mert az új problémákhoz alkotóbb, lényegre törőbb formában kell közeledni. Közismert az is, hogy az állami hivatalok képességei inkább a begyakorolt és beidegzett típuscselekvések esetében érhetnek el magas színvonalat. A folytonosan változó helyzetek sokoldalú elemzése és előítéletmentes megértése, az alkalmazkodó vagy válaszoló cselekvések gyors és következményekkel számoló kidolgozása gyakran „időhiányos” helyzetekben általában nem tartozik az állami hivatalok erősségei közé.

Mérlegelve, milyen bonyolult és szövevényes problémák és jelenségek komplexumát lendítette mozgásba a világgazdasági korszakváltás, meggondolva, milyen úttörő vállalkozásokra van szükség a világtudományban ahhoz, hogy a problémák nagy részét (nem is az egészét) megérthessük és azokra racionálisan válaszolhassunk, bizonyára sokakban felmerül a kérdés: miért kell nekünk — egy 10 milliós ország kutatóinak — e kérdésekkel foglalkoznunk. Hiszen a felmerült problémák annyira bonyolultak és összetettek, a tapasztalat pedig olyan kevés, hogy e feladatok a legnagyobb nemzetek és a legkiválóbb tudományos kutatóműhelyek képességeit is messze meghaladják. Ha pedig ismert hátrányaink

ellenére valamilyen vonatkozásban mégis megtalálnánk a helyes megoldást, az sem sokat érne, hiszen a döntő kérdésekben azoké a döntő szó, akiknek kezében a politikai és gazdasági hatalom összpontosul.

Súlyos tévedés volna azonban egyenlőségjelet tenni a lehetséges nemzetközi befolyás és a szükséges nemzetközi áttekintés közé. Egy kis országnak nem azért kell foglalkoznia a nemzetközi kérdésekkel, mintha megfelelő szorgalom és hozzáértés esetén hozzászólásra vagy a döntésben való közreműködésre nyílna lehetősége. A nagy nemzetközi politikai és gazdasági kérdésekkel azért kell foglalkoznunk, mert azok *hatnak ránk és lényegesen* — néha alapvetően — *befolyásolják mindennapi életünket*. Ha pedig a bennünket érő hatások és befolyások mibenlétét nem ismerjük, nem értjük, akkor nem leszünk képesek helyesen viselkedni, racionális megtartást kialakítani.

Szenvedélyes érdeklődésünk tehát nemcsak intellektusunkból, humanitásunkból és szolidaritásunkból fakad, hanem reálishan felfogott *érdekeinkből is*.

Az említett hatalmas változások hatásukat már ma is kifejtik, befolyásolják mindennapi életünket, számos ténykedésünket ezekhez kell szabnunk, és a hatások mennyisége és intenzitása növekvő tendenciát mutat. Ha nem értjük, elemezzük és követjük nagy körültekintéssel és szervezettséggel e folyamatokat, sokszerű hatások érhetnek bennünket, ami egyáltalán nem kívánatos.

Társadalomtudományi kutatásaink fejlődése pedig elképzelhetetlen azon új jelenségvilág, gondolkodásmód és kutatási módszerek ismerete nélkül, amelyek a világgazdasági korszakváltás nyomán formálódtak ki, vagy kezdenek kifermődni. Ilyen értelemben a hazai társadalomtudományi kutatásra is érvényes, amit a társadalomtudományok nemzetközi fejlődésének új és eddig elképzelhetetlen lehetőségeiről mondtam.

Irodalom

1. The Limits to Growth. A report for the Club of Rome's project on the predicament of mankind. By Donella H. Meadows, Dennis L. Meadows stb. New York, Universe Books, 1972. 205. l.
2. Mihailo Mesarovic—Eduard Pestel: Menschheit am Wendepunkt. 2. Bericht an den Club of Rome zur Weltlage. Stuttgart, Deutsche Verl.—Anst. 1974. 183. l.
3. Reshaping the International Order. A report to the Club of Rome. Coordinator: Jan Tinbergen. New York, Dutton, 1976. 325. l.
4. The Future of the World Economy. A study on the impact of prospective economic issues and policies on the international development strategy. Dir. Wassily Leontief. New York, United Nations, 1976. 350. l.
5. Harlan Cleveland: The Third Try at World Order. Special ed. for Convocation of United Nations Leaders. Philadelphia, 1976. World Affairs Council. 121. l.
6. The Planetary Bargain. Proposals for a new international economic order to meet human needs. Aspen, Colo. Aspen Institute for Humanistic Studies, 1975. 36. l.
7. Bognár József: A tervvégrehajtás kérdései makro-ökonómikus és orbi-ökonómikus szinten. Budapest, MTA Afro-Azsiái Kutató Központ, 1968. 10. l.
8. Basic Needs and National Employment Strategies. = Tripartite World Conference on Employment, Income Distribution and Social Progress and the International Division of Labour, Geneva, 4—17 June, 1976. Geneva, ILO, 1976. 195. l.
9. World Armaments and Disarmament. SIPRI Yearbook, 1976. Stockholm, Almqvist and Wiksell, 1976. 493. l.

A szocialista tudomány feladatai világgazdasági vonatkozású problémáink megoldásában

Bognár elvtárs előadásában széles körű összefüggésekben és érdekes formában tárta elénk a világgazdasági korszakváltás lényegét, ezzel kapcsolatban a politikai, a gazdasági, az intellektuális tényezők bonyolult kölcsönhatását. Sietek kijelenteni: gondolatmenetével rokonszenvezek, mondanivalójának velejével pedig egyetértek. Indokoltnak tartom, hogy előadásában globális méretű problémákat elemez, mert egyre inkább a Föld válik az egyes nemzetek tágabb értelemben vett „életterévé”. Úgy-szintén üdvözlöm azt, hogy a témát messzemenő tudományos tárgyilagossággal kezeli.

Az a komplex folyamat, amit világgazdasági korszakváltásként emlegetünk — a benne kifejeződő változások horderejét tekintve jogos az erőteljes elnevezés — a társadalomtudományok számos ágát érinti, tehát tudományközi témát képez. Hozzászólásomban részint a marxista politikai tudomány, részint pedig a magyar közgazdaságtudomány szempontjából szeretnék foglalkozni a változások hatásával. Magától értetődik, hogy e kérdésekben nem lehetek elfogulatlan, sem pártatlan, de töreksem arra, hogy szocialista realizmussal nyúljak a témához.

A változások történelmi folyamatában marxista elméletünkben eredő kötelességünk időről időre feltenni a kérdést: mi az, amit megőrzött, mi az, amit elköptatott korábbi felfogásunkból a gyakorlati tapasztalat, és mi újjal kell kiegészítenünk a tudományos szocializmus elődeinktől örökölt elméletét. Eszméink, egész gondolatrendszerünk életrevalóságát éppen a továbbfejlődésre való képességgel bizonyíthatjuk. Klasszikusaink — Marx, Engels, Lenin — mindig egy meg-megújuló tisztázódás folyamataként kezelték az elméletet, s utánuk is csak ez lehet a helyes szemlélet. A hatalmas szovjet tapasztalatok, a többi szocialista ország gyakorlata, a tőkésországbeli munkásmozgalom harca mind fejlesztően hat az elméletre, ha kellő és kollektív erőfeszítéseket teszünk a gyakorlat elemzésére és elméleti általánosítására.

A tudományos szocializmus eszméi szempontjából a mai társadalmi valóság a maga teljességében tanulmányozást és feldolgozást igényel. Tárgyunk szempontjából a következő kérdéseket emelem ki: az államok és régiók súlyos fejlődésbeli egyenlőtlenségének megszüntetését; a tőkés világ munkásmozgalmának stratégiáját a sok szempontból új feltételek közepette; az enyhülési folyamat összefüggését a társadalmi erők harcával; a szocialista országok további fejlődésével kapcsolatos hangsúlyeltolódásokat. Mindezek elsősorban a marxista politikai elmélet témái,

de nagymértékben a gazdaságtudományoké és jelentősen más társadalomtudományoké is.

Bognár elvtárs nagy meggyőző erővel fejtette ki a gazdasági fejlettség súlyos egyenlőtlenségének globális vagy orbitális kérdéskomplexumát. Bizonyosra vehetjük, hogy nem rövid vagy közép-, hanem hosszú távú problémával állunk szemben, amely csak néhány évtized múlva oldódik meg, tehát a most születő nemzedék életét végigkíséri majd. Ezzel párhuzamosan jelentkezik globális méretekben a „szocializmus vagy kapitalizmus” alternatívája, amely minden bizonnyal szintén hosszú távon dől el az emberiség nagy része számára. A két kérdés helyes vagy helytelen összekapcsolása is lehetséges, e tekintetben további tisztázásra van szükség. Nyilván nincs igazuk azoknak, akik a fejlett és a fejletlen országok egyenlőtlenségének problémáját nemzetközi síkon fölébe akarják helyezni a szocializmus és a kapitalizmus társadalmi ellentmondása kérdésének; azoknak sem, akik a fejlődő országok belső társadalmi viszonyait a szocialista elvek és tanulságok figyelmen kívül hagyásával próbálják rendezni. Részünkről viszont nem volna helyes, ha úgy vélnénk, hogy a szocialista út választása önmagában megszüntetheti a súlyos nemzetközi egyenlőtlenségeket, tehát hogy a szocializmus problémájától elkülönült fejletlenségi probléma nem létezik. A fejlődő országoknak egy új világgazdasági rendre vonatkozó elgondolása jelzi, hogy összefüggő nemzetközi intézkedéssorozat igénye vetődik fel, ezt el kell ismernünk, s ezzel kapcsolatosan szocialista nemzetközi stratégiát kell kialakítani. Egyáltalán: az új felismerések birtokában és az új körülmények közepette keresnünk kell a lehetőséget, hogy újszerűen és jobban összekapcsolódjék a szocializmusért való nemzetközi mozgalom a fejlődő világ érdekeinek tisztázásával és ügyének előmozdításával.

A tőkés világgazdaság válságjelenségei csak megerősítik és igazolják azokat az elemzéseket, amelyeket a kapitalizmus természetéről és alapvető ellentmondásairól Marx, Engels és Lenin hagyott ránk. Igazolódik a kizsákmányolás ténye és a munkásosztály ellenérdekeltsége a fennálló renddel, az is, hogy az állam nem pártatlan hatalom a társadalmi osztályok felett, úgyszintén az, hogy a tőke nemzetközi hatalmával szemben nemzetközi összefogásra van szükség. Figyelembe kell vennünk viszont a mai valóság olyan tényeit, hogy a tőkés világ nagy részének gazdasági fejlődési képessége nem szűnt meg, vagy helyreállítható, s hogy a dolgozó tömegek — bár nem érdekeltek a kapitalizmusban — érdekeltek a gazdasági növekedés folyamatosságában, tehát békés utat keresnek a szocializmus felé. Figyelemre méltó az is, hogy a szocializmus politikai feltételei a különböző tőkésországokban erősen eltérőek, a sor egyik végén az Egyesült Államok és Kanada kedvezőtlen, a másik végén Olasz- és Franciaország kedvező feltételeivel. Amíg tehát a mai körülmények közepette némely országban nincs kilátás szocialista fordulatra, számos országban lehetséges az államhatalom meghódítása demokratikus úton és a szocializmus érdekében való felhasználása. Ennek az átalakításnak fő ereje és támasza a munkásosztály lehet, de nem egyedül; hanem más dolgozó rétegekkel szövetségben, s ez a szövetség új tényező, mert minden korábbinál nagyobb szerepet kap a társadalmi küzdelemben. Ha a szocializmus felé egy olyan politikai szövetség törekszik, amely a valószínűs érdekek összekapcsolásán alapul, természetes az is, hogy a szövetség

ség részvevőinek biztosítékot kell kapniok arra, hogy a szocializmust építő államban is lesz lehetőségük érdekeik és elgondolásaik intézményes képviselőjére a társadalmi érdekek megfelelő pluralizmus keretében. Mindez indokolja, hogy a tudományos szocializmus elméletének fejlesztésével törekedjünk helyesen megoldani egyfelől a szocializmus általános elveinek, másfelől a nemzeti sajátosságoknak az elvi tartalmát és kapcsolatát, azért, hogy az alapelveket megőrizve nagyobb lehetőséget teremtsünk az egyes pártok önálló politikai stratégiájának kialakítására.

A békés egymás mellett élés és az enyhülési folyamat előrehaladása egyik döntő tényezője — oka is meg okozata is — a világgazdasági korszakváltásnak. Az enyhülés továbbfejlesztésének fő nehézsége és fő feladata a konfliktusok politikai megoldása és újabb konfliktusok veszélyének mikénti elhárítása. Ezzel a témával a kommunista mozgalomban intenzíven foglalkoznak, Bognár elvtárs fejtegetéseiben is nagy szerepet kapott, én csupán azt az oldalát érintem a kérdésnek, hogy az enyhülés mindkét oldalról az eszmék fenntartásával, az eszmék hirdetésének jogával párosul, tehát óhatatlan az eszmei szembenállás kifejeződése. Mivel az eszmei különbözőség megmásíthatatlan valóság, az enyhülési folyamatot csak úgy lehet egyáltalán megvalósítani, ha mindkét részről eltűnjük, hogy a szembenállás időről időre különböző formában kifejezésre jut. Követelmény viszont, hogy az eszmei szembenállás ne a kormányok egymás közti kapcsolatában nyerjen kifejeződést, és egyáltalán, a különbözőségek mellett mindig hangsúlyt kapjon az emberiség közös nagy kérdéseit illető közös felelősségvállalás. Feszültségek ismételt jelentkezése is elkerülhetetlen, de minimálisra kellene csökkenteni a helyzet és egymás félreértéséből eredő feszültségeket. A tudományos érintkezés bővülése is felveti azt az igényt, hogy a politikai és társadalmi kérdések megvitatásában helyesen értsék egymást a különböző társadalmi rendszerek képviselői. Ezt kétségtelenül nehezíti bizonyos fogalmak eltérő értelmezése, néha azonos jelenségre más-más elnevezések használata. Bizony nem ritka, hogy kis félreértések emiatt nagy félreértéssé halmazódnak. Az eszmei lényeg fenntartása mellett éppen ezért kölcsönösen törekedni kellene az értelmezések helyességére, s ebben fontos szerepe van a tudománynak.

A korszakváltás tényezőjeként említhetjük, hogy nagymértékben nőtt a szocialista országok aktív szerepe és befolyása mind Európa, mind a világ ügyeiben, s ez nem választható el országaink gazdaságának folyamatos növekedésétől és a társadalmi viszonyok fejlődésétől. Gazdaságunk és társadalmunk sok mindenben különbözik a húsz év előttitől, s bár csak prognosztizálni tudjuk a jövőt és nem pontosan előre látni, biztos, hogy húsz év múlva sokban különbözik majd a maitól. Sok tény szól amellett, hogy a szocialista világ fejlődésében is egy sajátos korszakváltás megy végbe, mely gondolatilag a Szovjetunió Kommunista Pártjának XX. kongresszusával vette kezdetét, a gazdasági és politikai folyamatokban pedig a 60-as évek közepétől bontakozott ki. Ennek a változássorozatnak a lényegét leginkább azokkal a hangsúlyeltolódásokkal tudom jellemezni, amelyek a társadalmi és politikai törekvésekben megfigyelhetők. Melyek ezek?

Elsőként említem, hogy a hidegháború után és a hatalmi viszonyok konszolidálódásával a szocialista országok politikai stratégiájában a

hangsúly mindinkább a gazdasági és kulturális fejlődésre helyeződik, bár meg kell mondani, hogy a nagyméretű fegyverkezési verseny kényszere miatt az anyagi eszközök elosztása egyelőre alig-alig változik a gazdaság és a kultúra javára.

Másodikként szeretném aláhúzni, hogy a szocialista gazdaságban, tudományban, kultúrában lényegesen nagyobb hangsúlyt kapnak a nemzetközi kapcsolatok, mind szűkebb térre szorítkozik a zárt nemzeti (álami) modellben való gondolkodás, bár Bognár elvtárs jogosan figyelmeztet arra a helyes értelmezésre, hogy a nemzetköziség nem felváltja, hanem kiterjeszti a nemzeti gondolkodást és létformát, annak szükség-szerű fennmaradása mellett.

Harmadikként felhívom a figyelmet azon markáns változások komplexumára, amelyek a gazdaságpolitikában jelentkeznek: a felhalmozás fontossága mellett nagyobb hangsúlyt kap a fogyasztás és az életmód fejlesztése, a központi irányítás mellett erősödik a vállalatok önállósága és felelőssége, a gazdaságpolitikai célokat nem csupán a központi tervezéssel, hanem a gazdasági mechanizmus egészével törekszünk megvalósítani, a teljesítményt és a fejlődést egyre kevésbé mennyiségi, egyre inkább hatékonysági-minőségi mércével mérjük.

Negyedikként utalni szeretnék arra a hangsúlyeltolódásra, amely a politikai mechanizmusban jelentkezik, az állami erő adminisztratív kiépítése mindinkább helyet ad a szocialista demokrácia fejlesztésének, vagyis legáltalánosabban azt mondhatjuk, hogy a nép érdekében való kormányzás korábbi gyakorlatáról fokozatos áttérés jelentkezik a nép részvételével való kormányzás módszerére. Ez az áttérés történelmileg még a kezdetén van és nem hátrány, inkább előny, ha a különböző országok eltérő viszonyai mellett más-más formákban bontakozik ki.

Úgy vélem, hogy e hangsúlyeltolódások tudományos elemzése és segítése társadalomtudományaink fontos feladata. Miként a hajózó a folyam kitérőit és kanyarait, a társadalomkutató sem hagyhatja figyelmen kívül az időszakos vagy helyi kitérőket, de hosszú távon mindkettő csak úgy tud boldogulni, ha jól ismeri a főirányt.

Rátérek mondanivalóm második részére, arra, hogy miképpen reagáljon a magyar közgazdaságtudomány a világgazdasági korszakváltásra. Tény, hogy nem most kezdünk foglalkozni világgazdasági kérdésekkel, különösen sokat foglalkoztunk a külkereskedelmi vonatkozásokkal. Mégis, úgy érzem, hogy a mostani időszakban két szempontból újra át kell gondolnunk a helyzetet: részint abból a szempontból, hogy milyen szélességben és viszonylati szerkezetben kapcsolódunk a világgazdasághoz, részint pedig abból, hogy az új világgazdasági helyzetben miként valósíthatjuk meg gazdaságpolitikai céljainkat. Az új helyzethez alkalmazkodó külgazdasági stratégia, s ezzel összhangban levő fejlődésre van szükségünk, s a teendők kidolgozásában a politikai szervekkel együtt tekintélyes feladat hárul a tudomány képviselőire. Ez a hatalmas munka tulajdonképpen már kezdetét vette, de a nagyja még hátra van.

Amikor világgazdaságról beszélünk, azon belül mindig különleges helyet kell adnunk a szocialista országokhoz, különösen a KGST-országokhoz fűződő kapcsolatainknak, mert a kölcsönös kedvezmények elvére épülő együttműködés óriási fontosságú számunkra most és a jövőben. A KGST-kapcsolatok mai súlya és szerepe nem politikai erőltetésen,

hanem a magyar népgazdaság természetes érdekén alapul, ezért e kapcsolatok bővített újratermelésén kell dolgoznunk. Ugyanakkor az is igaz, hogy a nem szocialista világhoz fűződő gazdasági kapcsolatainkat nem volna helyes természetellenesnek, magyar érdeket nélkülöző kényszerűségnek felfogni.

A KGST-országok gazdasági integrációjának fejlesztése segítheti a gazdasági kapcsolatok elmélyítését, a lehetséges előnyök fokozott kihasználását minden részvevő javára. Az integráció fejlesztésének kulcskérdése az, hogy a mai országonkénti erősen kétoldalú kapcsolatok helyett kialakítható lesz-e — a nemzetgazdasági önállóság fenntartásával — egy erősen sokoldalú gazdasági rendszer. Egy ilyen sokoldalúságnak egyelőre még számos alapvető eszköze hiányzik. A sikeres integráció feltétele az is, hogy nemzetközileg leküzdjünk kétfajta téves felfogást: azt a nézőpontot, amely öncélnak fogja fel az integrációt, ahelyett hogy a nemzeti (állami) célok előmozdítása eszközének tekintené, valamint a „totális összefonódás” téveszméjét, amely a nemzetgazdaságok valamennyi részterületét nemzetközi szervezetekkel fogná át, s így mindent akarva, alighanem semmit sem vinne előre.

Mivel a magyar népgazdaságban hosszú távon alapvető lesz a KGST-kapcsolatok szerepe, és emellett hosszú távon jelentős lesz a világgazdasági kapcsolatoké is, külgazdasági koncepciónkat kettős célra alapozhatjuk: a KGST-integráció fejlesztésére és világgazdasági versenyképességünk javítására. Úgy kell követnünk a két célt, hogy azok mindenkor egymást segítsék.

A Bognár elvtárs által orbitálisnak nevezett közgazdasági problematikából, úgy vélem, több tanulságot levonhatunk a magunk számára. Így például az élelmiszerek világ méretű elégtelenségének előrevetítése arra int, hogy élelmiszer-termelésünk fejlesztése alapvető fontossággal bír, bár az „iparcikkeket élelemért” cserére nem építhetjük jövőnket. Magas világpiaci olajárral számolhatunk, s a KGST-olajár, bár kedvezményes, de mégis a világpiaci árhoz igazodó, tehát számunkra viszonylag magas lesz. Továbbá, a nemzetközi nyersanyaghelyzet feszültségekkel telítettségéből következik, hogy anyagfelhasználásunk hatékonyságát fokozatosan javítani kell, de nem egyszerűen azzal, hogy csak a munkaigényességet részesítjük előnyben, hanem azzal, hogy egységnyi anyagot minél nagyobb értéknövelő munkával dolgozzon fel népgazdaságunk. Végül, számot kell vetnünk azzal, hogy ha nem is a közeli, de a távolabbi jövőben fokozott anyagi hozzájárulással kell majd segítenünk a fejlődő országok előrehaladását.

Az új világgazdasági helyzetből eredően a legáltalánosabb és egyúttal a legnehezebb feladatunk az, hogy a tudomány oldaláról is elősegítsük ipari termelési szerkezetünk erőteljes javítását, a nemzetközi munkamegosztásból származó előnyök fokozódjanak, bővüljön a tartós, hosszú lejáratú nemzetközi kapcsolatok aránya, s több igényesebb termékkel jelenjünk meg a KGST-tagállamok piacain és a tőkés világpiacon egyaránt.

Az ipari szerkezet fejlesztése erőteljes központi ráhatást igényel a gazdálkodásra úgy, hogy a strukturális fejlesztési koncepció irányába terelje, helyenként kényszerítse a termelővállalatokat, szűkítse az alacsony hatékonysággal termelők jövedelemkiegészítő állami támogatását,

ösztönözze az alacsony hatékonyságú termelés importtal való helyettesítését, úgyszintén az alacsony hatékonyságú export gazdaságos exporttal való fokozatos felváltását. A feladat jellegéből következik, hogy azt nem lehet egyetlen, mégoly hatalmas kampánnyal sem megoldani (ezzel nem akarom azt mondani, hogy a folyamat megindításában nem lehet szerepük kampány-módszereknek), hanem a népgazdasági tervnek és az állami szabályozásnak kell az összefüggések rendezése mellett irányítania a folyamatot. Tudományos tényezők közreműködésével alakíthatják ki jól a gazdasági irányítószervek a kiemelt szerkezetmeghatározó fejlesztések körét és módszerét. A tapasztalatok arra intenek, hogy a kiemelések módszere erős társadalmi szűkítés mellett hatékony, mert ha számszerűen sok a kiemelés, akkor minden kiemelt terület eszköz-szűkébe kerül, miközben a nem kiemelt területekről túl sok eszközt kell elvonnunk.

A gazdasági hatékonyság és a termelési szerkezet fejlődése szempontjából kiemelendő fontosságú feladat árrendszerünk továbbfejlesztése. Ez egyfelől jelenlegi árpolitikánk alapelveinek érvényesítését, másfelől az árkialakítás gyakorlatának lényeges javítását igényli azért, hogy az ár a mainál inkább a népgazdasági célok megvalósítására orientálja a gazdálkodás minden tényezőjét. Tárgyalási témánk szempontjából felmerül annak szükségessége, hogy a nemzetközi árák nagyobb hatást gyakoroljanak a termelési szerkezet alakítására, az ilyen irányú hatások a népgazdasági mérlegeken túl gyűrűződjenek tovább a vállalatok felé és teremtsenek a mainál sokkalta nagyobb érdekeltséget a termelés szerkezeti javítására. Megjegyzem, hogy nem a külső inflációs árszint, hanem a külső árarányok fokozott begyűrűztetésére gondolok. Ez sem megy egyik napról a másikra. Mindenesetre nyomos érvek szólnak amellett, hogy a külpiaci és a belső árák szerves kapcsolatát a jövőben erősítsük, a pénzügyi hidak szerepét pedig szűkítsük.

A struktúrapolitika csak kétszintű döntések sorozatával vihető sikerre. Az ágazati és a kiemelt fejlesztési célok központi döntéssel jelölhető meg, a termelés szélesebb területein pedig vállalati döntések vihetik előre az ügyet. A jó végrehajtás miatt a maihoz képest szélesíteni kellene a vállalati cselekvési lehetőséget, a jogi túlszabályozás tendenciáját meg kellene állítani, a pénzügyi feltételekben fokozott stabilitást kellene elérni, az ágazati hatóságok nem egyértelmű szerepét rendezni kellene annak figyelembevételével, hogy a valóságos gazdasági folyamatok széles területen tulajdonképpen nem a mai ágazati keretekben, hanem több vagy sok ágazat keretében fejlődnek.

Felvetődik annak szükségessége, hogy a termelővállalatok kerüljenek közelebb azokhoz a műszaki-tudományos műhelyekhez, amelyekről termékeik vagy technológiájuk fejlesztéséhez segítséget kaphatnak. Ez a téma alapos vizsgálatot igényel, s bár már most tudjuk, hogy semmiféle modellszerű megoldás sem lehetséges, a helyzet érettnek látszik arra, hogy sok területen a mainál jobb megoldást alkalmazzunk.

A közgazdaságtudomány három kiemelt kutatási főiránya — véleményem szerint — kellően összefogja a gazdasági fejlődés kulcsterületeit, jó alapot ad arra, hogy a tudomány részéről megismerjük, összefüggéseiben értékeljük és segítsük a gyakorlatot újabb lehetőségek feltárásával. A különböző társadalomtudományok együttműködésével és egymásrahatásával a mértékével viszont nem lehetünk elégedettek.

Járuljon hozzá társadalomtudományunk alkotó módon a világméretű problémák marxista alternatívájának kidolgozásához

Bognár akadémikus előadásában felvázolta azokat a világméretű változási tendenciákat, amelyek napjaink világtársadalmát és világgazdaságát jellemzik. Azt hiszem, az ilyen típusú gondolkodásmód rendkívül hasznos és elterjesztésre érdemes a szocialista országokban általában és konkrétan Magyarországon is. Igaza van Bognár akadémikusnak abban, hogy a gazdasági-társadalmi problémákat mind kevésbé lehet nemzeti méretekben megoldani, de még megérteni is.

A modern technika, hírközlés és közlekedés lerövidítette a távolságokat országok és világrészek között, a világkereskedelem csatornáin a műszaki újítások gyorsan eljutnak a világ bármely részébe. Mindez olyan helyzetet hozott létre, amelyben még egy Európán kívüli ország tudói sem gondolkozhatnak saját országuk keretei között.

Európa közepén pedig teljesen korszerűtlen, sőt lehetetlen társadalomtudományi felfogás lenne nem számolni a világban végbemenő, egymással kölcsönös összefüggésben levő folyamatokkal.

Figyelemmel kell kísérnünk a globális méretű társadalomtudományi gondolkodás mindazon termékeit, amelyek külföldön megjelennek, így elemeznünk kell azokat a hatalmas munkákat, amelyekről Bognár akadémikus beszélt, s amelyek számunkra is tanulságosak lehetnek. Igaz, hogy e munkák igen nagy technikai apparátussal, bőséges információbázisra támaszkodva készültek. Általában pozitív kezdeményezésként értékelhetők még akkor is, ha világosan látjuk végső eredményeik korlátait s az ezzel kapcsolatosan nyugati közgazdász és műszaki körökben elhangzott kritikák jogosságát.

E munkálatok részvevőinek többsége világszerte elismert tudós. Nem lehet elvitatni tőlük szakmai tudásukat, s az emberiség sorsa iránti felelősségérzetüket. A Bognár akadémikus által említett munkák nagyméretű, jelentős fejlesztési és világkereskedelmi-társadalmi javaslatokat tartalmaznak, de ezek — természetüknél fogva — nem érintik az alapvető társadalmi és tulajdonviszonyokat. Ezért végül is féllábon állnak, nem mennek a problémák gyökeréig, olyan típusú fejlesztési és világkereskedelmi modellekké vagy tervekké szűkülnek, amelyek önmagukban lehetnek igen racionálisak, megvalósításuk azonban a világgazdaság tőkés szektorának társadalmi és hatalmi korlátaiba ütközik. Ez az a láthatatlan fal, amelyen a nem marxista társadalomtudomány eddig nem

tudott áthatolni, s amely alapvető oka annak, hogy hosszú távon minden, még a gyakorlatban időlegesen látványos eredményeket hozó elképzelés is a tőkés világ gazdasági bajainak súlyosbodásához vezetett.

A szocialista világ társadalomtudósai egyelőre még nem vállalkoztak olyan méretű, az egész emberiség problémáival foglalkozó prognózisok készítésére, mint amilyeneket a Római Klub vagy egyéb nyugati szervezetek kidolgoztak. Ez nem pozitív jelenség. Ismerve azonban a szocialista világ eddigi fejlődését, nem marasztalhatjuk el egyértelműen társadalomtudósainkat azért, hogy az eddigiekben nem jutottak el a prognózis készítésének erre a szintjére. Mindenekelőtt, hadd említsem meg, hogy a szocializmus viszonylag fejletlen termelőerőkkel rendelkező országokban győzött, a nemzeti, politikai körülmények is hosszú ideig kedvezőtlenek voltak. Ennek következtében a szocialista országok közgazdasági és egyéb társadalmi tudományokat művelő tudósai elsősorban ezekkel a rendkívül nehéz körülményekkel, illetve a fejlődési problémák ilyen körülmények közötti megoldásával voltak elfoglalva. Nem lehet tehát pálcát törni felettük, amiért kevésbé tekintettek ki a szocialista országok, illetve a szocialista közösség határai mögé. Ez a helyzet azonban változóban van.

A szocialista világ fejlődése nagy utat járt be, a hatalom stabilizálódott, a gazdaság fellendült, kibontakoztak, illetve kibontakozóban vannak a fejlett szocialista társadalom vonásai Kelet- és Közép-Európában, sőt olyan országokban is, mint Kuba, vagy az alig néhány hónapja felszabadult Vietnam. A szocialista országok belső fejlődési problémái, valamint a szocialista világrendszer fejlődési problémái ma egészen másféleképpen vetődnek fel, mint egy-két évtizeddel korábban.

A hidegháborús nyomás megszűnésével, a politikai enyhüléssel a szocialista világrendszer országainak lehetőségük nyílt szélesebb fronton bekapcsolódni a nem szocialista világ gazdasági és egyéb társadalmi folyamataiba is. E világfolyamatok mind erősebben befolyásolják a szocialista világrendszerben végbemenő folyamatokat is. A szocialista országok mind kevésbé tudják megnyugtatóan megoldani belső gazdasági, valamint nemzetközi gazdasági problémáikat a világgazdasági összefüggések elemzése és figyelembevétele nélkül. Következésképpen, nemcsak mód nyílik a globális szemléletmód kifejlesztésére a szocialista társadalomtudományban, hanem elemi érdekünk is — mert belső problémáink megoldásához elengedhetetlen — e szemléletmód kifejlesztése.

A múltban azért sem fejlődhetett ki a szocialista, marxista—leninista társadalomtudomány globális szemléletmódja, mert a szocialista közösség országai — szocialista átalakulásuk előtt — gazdasági és társadalmi szempontból a tőkés világrendszer perifériáján mozogtak. Szerepük a világfolyamatokban inkább passzív, mint aktív volt. De jó ideig még szocialista fejlődésük megindulása után sem rendelkeztek kellő ismeretekkel, információkkal a világgazdaság műszaki és társadalmi folyamatairól, annak részleteiről, kevés volt a személyes kapcsolatuk és a gyakorlati tapasztalatuk. Márpedig a globális problémák globális méretű megoldásához összefüggéseiben is, részleteiben is rendkívül széles és mély információs bázis szükséges. Újabban azonban a helyzet változóban van. A szocialista közösség országai mindinkább megismerkednek a rajtuk kívül álló világ tényeivel, folyamataival, összefüggéseivel. Műszaki és társadalomtudományi szakértők ezrei szereztek személyes tapasztá-

latot a nem szocialista világban. Kiterjedt kereskedelmi és együttműködési hálózat alakult ki, különösen a fejlődő országokkal. Aktív részeseivé váltak a világszervezetek munkáinak. (Jól példázza ezt a folyamatot az, hogy több mint száz magyar szakember dolgozik az ENSZ titkárságain és a különböző szakosított világszervezetekben. Több százan dolgoztak a KGST központjában és szervezeteiben is.)

Megnyíltak az írásos információk csatornái is. Következésképpen, ma már a szocialista országok információk elzártsága is jelentősen csökkent, nyugodtan mondhatjuk, hogy rövid időn belül eltűnik.

Mindezek nyomán megnyílik az objektív lehetőség, hogy a szocialista világ társadalomtudománya globális méretű koncepciókat dolgozzon ki az emberiség globális méretű problémáinak megoldására. A burzsoázianak rövid időn belül el kell veszítenie ezt a monopóliumát is. Marxista alternatíváknak kell születniük a világméretű gazdasági és társadalmi problémák megoldására. Ezek az alternatívák egy alapvető szempontból különbözni fognak az eddig megjelentektől és ismertektől. Ez az alapvető különbség a szemléletmódban gyökeredzik: a marxista társadalomtudomány az emberiség problémáit lényegesen komplexebben fogja fel, mint akár a legkörültekintőbb és tudományosan legjobban megalapozott polgári szemlélet is.

A Nyugaton megjelent globális szemlélet alapvető fogyatékosága, hogy nem számol a termelési viszonyok változásával. Számukra a magántulajdonon alapuló társadalom nem történelmi kategória. Azokat az emberiség jövőjét, jólétét és békéjét fenyegető problémákat, amelyeket a tőke magántulajdona hozott létre, a tőkés tulajdon érintetlenül hagyásával — legfeljebb némi nemzeti vagy nemzetközi koordinálással — kívánják a megoldás felé vinni.

A szocialista globálstratégiának azonban alapvető tényezőként kell számolnia a világméretben folyó osztályharcra, annak sajátos formáival és történelmi tendenciáival. Ezért a szocialista globálstratégia építőkövei nem egyszerűen országok, földrajzi régiók, fejlettségi szintek, a termelési tényezők sajátos kombinációi lesznek, hanem olyan gazdasági-társadalmi alakulatok, amelyekben az osztályharc különböző formákban és stádiumokban, de történelmileg meghatározó tényezőként van jelen.

A szocialista világ gazdasági-társadalmi koncepciója három nagy erőre épít: 1. a szocialista világrendszer országainak gyors fejlődése, gazdaságuk erősödése, társadalmuk virágzása, világpolitikai és társadalmi szerepük fokozatos növekedése; 2. a fejlett tőkésországok haladó mozgalmainak erősödése, élükön a forradalmi munkásmozgalmakkal; 3. a fejlődő országok népeinek harca az imperializmus ellen, beleértve az imperializmus megváltozott taktikája és stratégiája ellen, a valódi függetlenségért, tehát a gazdasági és kulturális függetlenségért vívott harcot is. A szocialista világkoncepció alapja e három óriási erő egyesítése, összhangba hozása, ennek alapján a világ imperialista pusztító erőinek megfékezése, majd — nagy történelmi távlatokban — kiküszöbölése a fejlődést meghatározó tényezők közül.

Természetesen e koncepció is számol az iparfejlesztéssel, a mezőgazdaság és az élelmezés problémáival, a foglalkoztatottsággal, a nemzetközi pénzügyi rendszerrel és az infláció megfékezésével, a világegészségüggyel, az emberi környezet elszennyeződésének meggátlásával, a

Föld kincseinek ésszerű kiaknázásával, szóval mindazokkal a problémákkal, amelyekkel a Nyugaton kidolgozott globálstratégiák számolnak.

Ezeket a kérdéseket azonban alapvetően a világban végbemenő hatalmas osztályküzdelmek, e történelmi alapfolyamat szemszögéből teszi vizsgálat tárgyává és ilyen értelemben tesz javaslatot a megoldásukra is.

A marxista társadalomtudományok magyar művelőinek alkotó módon kell hozzájárulniuk a világméretű problémák marxista megoldási alternatíváinak kidolgozásához. Ehhez nagyon sok feltétellel rendelkezünk. A magyar társadalomtudomány nemzetközileg jegyzett, társadalomtudósaink kiváló felkészültségűek. Hazánk — nyitott gazdaság lévén — érzékenyen reagál a világban végbemenő változásokra. Nem hiányoznak tehát azok a külső impulzusok sem, amelyek okvetlenül szükségesek a világproblémák meglátásához és megértéséhez.

Ahhoz azonban, hogy a világfejlődés szocialista alternatívájának kidolgozásához alkotó módon hozzá tudjunk járulni, a világproblémákat szervesen össze kell kapcsolnunk a szocialista világgazdasági szektor problémáinak megoldásával, ezen belül a magyar gazdaság és társadalom fejlesztésének tudományos megalapozásával.

Nem hiszem, hogy világméretben gyümölcsöző eredményeket tudna elérni egy olyan társadalomtudomány, amely közvetlen gazdasági és társadalmi környezetének problémáival nem képes megbirkózni. Az ilyen társadalomtudomány könnyen megkaphatná, hogy „bort prédikál és vizet iszik”. Vagyis a szocialista világrendszernek és ezen belül saját országunknak globálstratégiánk „referenciabázisává” kell válnia.

Ez annál is sürgetőbb feladatot ró a magyar társadalomtudomány művelőire, mivel a változóban levő világgazdaság sok tekintetben új helyzet elé állítja a társadalomtudományok — ezen belül a közgazdaságtudományok — művelőit a szocialista országokban.

A Napnál is világosabbá vált, hogy azok a veszteségek, amelyeket az utóbbi években külgazdasági kapcsolatainkban elszenvedtünk, végső soron termelőerőink relatív elmaradottságának is következményei. A szocialista közösség országainak — így Magyarországnak is — legfontosabb megoldandó feladata termelőeri fejlesztésének optimális meggyorsítása, aminek természetesen nélkülözhetetlen feltétele a munkaerővel, anyaggal és energiával való takarékoság. A társadalomtudományoknak ki kell dolgozniuk azokat az irányvonalakat, amelyek hozzásegítenek a műszaki fejlesztés meggyorsításához, a világgazdaság új követelményeinek megfelelő gazdasági struktúra kialakításához, valamint a nemzetközi munkamegosztásba való gyors beilleszkedéshez.

Korábban már hangsúlyoztam: elengedhetetlenül szükséges, hogy a szocialista országok társadalomtudományában globális szemlélet alakuljon ki. Emellett szükség van egy másféle integrációra is, arra, hogy e nagy cél érdekében egyesítsük mindazon tudományágak művelőinek munkásságát, akiktől az ország gazdasági felemelkedése függ.

Hazai viszonylatban több esetben jó eredményt értünk el ilyen integrációval. Például közgazdászok, szociológusok, mérnökök, agronómusok, orvosok együttes munkával alakítottak ki fontos társadalom- és gazdaságformáló elképzeléseket, amelyek megvalósításuk esetén nagymértékben hozzájárulhatnak az ország gazdasági felemelkedéséhez, a külkereskedelmi egyensúly helyreállításához.

Köztudomású, hogy a tudományok fejlődésének ez az interdiszciplináris iránya kezd világjelenséggé válni. E téren Magyarországnak igen gyorsan kell reagálnia a világ fejlődésére. Nemcsak azért, mert a világproblémák megértése és megoldásuk stratégiájának kidolgozása számos tudományág művelőinek együttes munkáját követeli meg, hanem azért is, mert a magyar gazdasági fejlődés jövőbeli stratégiai vonalának kidolgozása el sem képzelhető a társadalomtudományi és a műszaki szakemberek szoros együttműködése nélkül. Ha a két szemléletmód egymással csak a vitákban találkozna, energiájuk nagy része elveszne az egyoldalú szociológiai vagy közgazdasági és az egyoldalú műszaki szemlélet közötti meddő csatározásokban.

A népgazdaság problémáit csakúgy, mint az emberiség átfogó problémáit nem az egyoldalú nézetek konfrontációja és harca, hanem az integrált nézetek alapján kidolgozott stratégiák tudják előrevinni.

Végül, néhány szót arról, milyen helyzetet foglal el a globális problémákban Magyarország, illetve milyen áttételeken keresztül hatnak a globális problémák a magyar fejlődésre. Közhelyszámba megy, hogy Magyarország a világban csupán kicsinyke pont. Mégis, belső fejlesztési erőnk céltudatos tervszerű mozgásba hozása, e mozgás felgyorsítása — különösen azokon a területeken, ahol a hazai termelőerők a leginkább fejlődőképesekek és a legmagasabb fokon vannak — aktív hatást gyakorolhatnak a világfolyamatokra. Például a KGST integrációs folyamataiban igen jelentős magyar kezdeményezéssel épült ki az egységes energia-rendszer. Ennek legutóbbi eredménye az 1200 km-es Vinnyica—Albertirsa közötti 750 kV-os távvezeték rendszer. Ez valószínűs energetikai ütőere a KGST egyesített energiahálózatának. Több mint 2000 MW-os teljesítményével a világ 6. ilyen erőátviteli rendszere. Megoldani az emberiség problémáit soha sem fogjuk tudni, de érezhetően hozzájárulhatunk a szocialista világszisztem fejlődéséhez néhány olyan vonatkozásban, ahol szellemi és anyagi kapacitásaink jelentősek. Hatást gyakorolhatunk a fejlődő világ néhány olyan problémájának megoldására is, ahol szellemi és anyagi erőink eléggé fejlettek ezek megoldásához. Gondolok itt olyan területekre, mint a térképezés és geológiai feltárás, a vízgazdálkodás, az egészségügy, az oktatás, az élelmezési kérdés, az alumíniumipar, a vákuumtechnika, a várostervezés, a magas- és mélyépítés s még sorolhatnám tovább. Ezek egyben azok a területek is, amelyek a legkedvezőbbek a műszaki és gazdasági kultúrák szelektív fejlesztésére a mi viszonyaink között. Jelenleg 28 kormányközi műszaki-tudományos együttműködési megállapodás fémjelzi hazánk és a fejlődő országok kapcsolatát. A TESCO szervezésében a már említett kormány-megállapodások keretében több mint 600 magyar szakértő dolgozik, elsősorban Algériában, Líbiában, Nigériában, Irakban, Tanzániában, Peruban; 45 fejlődő ország 1800 ösztöndíjasa tanul a magyar oktatási rendszerben.

Igyekeznünk kell helytállni mindezen területeken, főként pedig a szocialista nemzetközi munkamegosztásban. Több évtizedes tapasztalat bizonyítja, hogy a szocialista világon kívüli gazdasági kapcsolatokban ott tudunk igazán helytállni, ahol támaszkodhatunk a szocialista közösségre. A magyar—szovjet kapcsolatra alapozott Rába—MAN motor- és hátsóhidgyártás olyan műszaki kultúrát alapozott meg, amelyre támaszkodva képesek voltunk a legfejlettebb amerikai traktor- és mezőgé-

rendszerek hazai adaptálását, sőt gyártását igen gyorsan és gazdaságosan megvalósítani.

A magyar—szovjet timföld-alumíniumipari egyezmény hazánk komplex alumíniumipari, szellemi, tervezési és termékexportját alapozta meg. Hasonló távlatok nyílnak a magyar gyógyszer-, növényvédőszer- és műszeregyezmények után, ami már a komplex rendszerek exportját is megalapozhatja, elsősorban a fejlődő országokba.

Fel kell használnunk a lehetőségeket a világ többi országaival és régióival való együttműködésre abból a célból is, hogy ismereteinket és piacainkat bővítsük, a népgazdaság számára szükséges alapanyagokat és technikát beszerezzük, s ezáltal a szocialista munkamegosztásba való bekapcsolódásunkat is gyümölcsözőbbé tegyük.

A szocialista integrációban való részvételünk és a kelet—nyugati gazdasági kapcsolatok a magyar világgazdasági kapcsolatoknak egymással szemben álló, hanem egymást kiegészítő területei. Hazánk világgazdasági helyzetének a szocialista munkamegosztásban való részvétel az alapja, de a két főirány — helyesen kialakított gazdaságpolitika esetén — egymást kölcsönösen erősíti, népgazdaságunk fejlődése javára. A magyar közgazdaságtudomány egyik legizgalmasabb feladata ennek a kölcsönhatásnak a tudományos megalapozása.

Végül egy gyakorlatibb jellegű, de a tárgyalt elvi kérdésektől korántsem idegen javaslat: hazai tudománypolitikánk helyesen tenné, ha megvizsgálná, milyen tudományos és tervezési intézményrendszer szervezése a legmegfelelőbb a gazdasági korszakváltáshoz való hatékony rugalmas alkalmazkodásunk előmozdítására.

Sobieski Artur—Hole György—Kovács Imre—Szigethy Károly:

SPANYOL TÁRSALGÁSI ÉS KÜLKERESKEDELMI NYELVKÖNYV

A legutóbbi években jelentősen kibővült a spanyol nyelvterület — ezen belül is elsősorban Latin-Amerika — országaival külkereskedelmünk. Ennek megfelelően fokozódik az érdeklődés a spanyol nyelv iránt, hiszen egyre több embernek van szüksége a spanyol nyelvre szakmai tekintetben is. Ennek az igénynek a kielégítésében kíván segíteni a középfokú nyelvkönyvsorozat legújabb kötete, a spanyol külkereskedelmi nyelvkönyv. Tematikája azonos a korábbi kötetekével: az I. rész (a könyvnek mintegy a fele) általános társalgási anyag, amelyből megismerkedhet az olvasó a mindennapi élet beszédhelyzeteivel. Az egyes leckékhez bőséges beszéd- és nyelvtani gyakorlatok is kapcsolódnak. A II. rész gazdasági olvasmányokat, a III. külkereskedelmi szövegeket, a IV. a külkereskedelmi levelezés fontosabb levélmintáit tartalmazza. A két záró rész szakmai szöveganyagai szerkezetükben a külkereskedelmi ügylet lebonyolításának folyamatát követik, a spanyol rövidítésgyűjtemény pedig a spanyolul jól tudó közgazdászok számára is hasznos segítség.

Az I. rész az általános nyelvvizsga, a II., III. és a IV. rész a külkereskedelmi szakmai nyelvvizsga kötelező anyaga.

A Közgazdasági és Jogi Könyvkiadó kiadványa

446 l., kötve 67,—Ft

SZITA JÁNOS:

Az összeurópai gazdasági együttműködés helyzete — Helsinki után és Belgrád előtt

A történelmi jelentőségű Európai Biztonsági és Együttműködési Konferencia 1975 nyarán Helsinkiben jóváhagyott záróokmánya sok tekintetben egy korszak befejezését — gondolok mindenekelőtt az európai országok határainak sérthetetlenségére —, más vonatkozásokban egy új korszak kezdetét jelentette. Az utóbbihoz kell sorolni a záróokmánynak az aláíró országok gazdasági együttműködésének fejlesztésére irányuló részét.

Ennek két legfontosabb vonását emelném ki. Az egyik, hogy első ízben kerültek tárgyalásra a különböző társadalmi rendszerek gazdasági együttműködésének kérdései a biztonsági problémákkal szoros összefüggésben. A másik, hogy ugyancsak először fogalmazták meg legmagasabb szinten az együttműködés olyan perspektíváját, amely a külkereskedelmen túl felöleli a gazdasági kapcsolatok igen sok más területét, és minden eddiginél szélesebben közelíti meg az összeurópai gazdasági együttműködés távlatait.

1975 tavaszán megjelent könyvemben¹ igyekeztem összefoglalni a kérdéssel kapcsolatos problémákat és elgondolásokat a Helsinki Konferenciát megelőző időszakig. A konferencia óta eltelt kb. két év nem elég ahhoz, hogy az összeurópai gazdasági együttműködés fejlődését, s még kevésbé ebben a konferencia hatását átfogóan értékelhessük, mégsem felesleges megvizsgálni, hogyan alakult a záróokmány jóváhagyása óta az aláíró országok gazdasági együttműködése és milyen összefüggéseket kell a jövőben számba vennünk. Különösen időszerűvé teszi ezt a belgrádi találkozó, amelynek feladata az első átfogó számvetés elvégzése a konferencia óta megtett útról és a záróokmányban foglalt célok végrehajtását szolgáló további feladatok meghatározása.

I.

A kelet—nyugati kereskedelem* alakulása

Az európai szocialista és a fejlett tőkésországok közötti gazdasági kapcsolatokat mindenekelőtt a kereskedelem alakulása alapján lehet megítélni.

A 70-es években a világkereskedelem nem fejlődött egyenletesen. Az elmúlt tíz évben a világkereskedelem értéke átlagban évi 10 száza-

¹ Az összeurópai gazdasági együttműködés távlatai. Kossuth, 1975.

* A tanulmányban ezen az *európai KGST-országok* és a fejlett tőkésországok közötti kapcsolatok értendőek. Az előbbi országocsoport a szövegben — a rövidség kedvéért — szocialista vagy európai szocialista országok néven szerepel.

léknál nagyobb ütemben nőtt. 1972-től kezdve a vezető tőkés valuták válsága, a nyersanyagárak emelkedése, az infláció meggyorsulása, majd 1974—75-ben a tőkés gazdaság válsága következtében a fejlődés távolról sem volt egyenletes. A világkereskedelem értékben 1972-ben 18, 1973-ban 38, a következő évben 45 százalékkal nőtt, míg 1975-ben csak 5 százalékkal, 1976-ban pedig közel 13 százalékkal nőtt. Eltérő képet mutat a kereskedelem volumenének alakulása, amelynek növekedése a szóban forgó évek közül csak 1973-ban haladta meg a 10 százalékot, 1975-ben — a válság mélypontján — kb. 4 százalékkal visszaesett. E tendenciaváltozásokat csak azért jelzem, mert ezek tükrében könnyebb megítélni a kelet—nyugati kereskedelemben végbement változásokat.

a) A kelet—nyugati kereskedelem fejlődését az elmúlt években több tényező ösztönözte, de ezeket keresztettként ellentétes irányú politikai és gazdasági törekvések is, és nem volt mentes a világkereskedelem hullámzásától sem. E kereskedelem alakulását évtizedünkben több szakaszra kell bontanunk, hogy helyesen ítélhessük meg az érvényesülő fő tendenciákat.

— A kelet—nyugati kereskedelem fejlődése 1960-tól 1970-ig többé-kevésbé egyenletes és gyors ütemű volt. Növekedése értékben meghaladta az évi 10 százalékot és volumenben is évi 8—9 százalék körül mozgott. 1960—65 között a világkereskedelem átlagánál gyorsabb ütemben, 1965—1970 között pedig azzal körülbelül azonos mértékben nőtt.

— Rendkívül gyors fejlődést mutatott a kelet—nyugati kereskedelem 1972—1974 között: 1972-ben értéke 25, 1973-ban 46, 1974-ben 43 százalékkal emelkedett. Kétségtelen, hogy e nagy számok mögött jelentős áremelkedés is meghúzódik, de a forgalom volumene is nőtt, 1972-ben 15, 1973-ban 20, majd 1974-ben 11 százalékkal.

— A fejlődés iránya érdekesen változott az elmúlt két évben. Bizonyos mértékig megtévesztő volna ezekben az években a kelet—nyugati kereskedelem összértékéből kiindulni (volumen adatok ezekre az évekre még nem állnak rendelkezésre). E kereskedelem értékben 1975-ben 18, 1976-ban 9 százalékkal nőtt, tehát ha nem is a korábbi rendkívül gyors, de lassúnak semmiképpen sem nevezhető ütemben. Míg azonban a korábbi években sem indokolatlan külön vizsgálni a kivitel és a behozatal, az elmúlt két év fejlődésének jellegzetessége úgy ítélni meg reálisan, ha a forgalom két irányát külön is szemügyre vesszük. Míg ugyanis 1975-ben az európai szocialista országok teljes külkereskedelmi forgalma a fejlett tőkésországokkal egészében 18 százalékkal nőtt, addig kivitelük csak 3, behozataluk viszont 32 százalékkal emelkedett. Előzetes számítások szerint behozataluk volumenének emelkedése is meghaladta a 18 százalékot. Lengyelország kivételével az európai szocialista országok tőkés kivitele 1975 folyamán vissza is esett. Ezen országok exportjának növekedésében tehát éles törés következett be, mindenekelőtt a tőkésországok válsága következtében — behozataluk azonban ekkor még változatlanul gyorsan nőtt. E tendencia 1976-ban megváltozott. Az előzetes adatokból arra következtethetünk, hogy a nyugat-európai lassú fellendülés eredményeképpen újra nőtt a szocialista országok tőkés viszonylatú exportja, mintegy 15 százalékkal, viszont behozataluk növekedése lassult, és kb. 5 százalék körül mozgott, sőt Romániáé és Bulgáriáé valamelyest vissza is esett. Reálértékben a behozatal növekedésé-

nek lassulása ilyen erős törést nem mutat, mert a világpiacon áruk lemorzsolódása következtében a behozatal volumene kb. 10 százalékkal nőtt. Ha tehát az elmúlt két évben a kelet—nyugati kereskedelem összességében a korábbinál lassúbb, de még mindig kielégítően nőtt, ez azzal magyarázható, hogy 1975-ben a szocialista országok behozatala mutatott — kivitelük megtorpanása mellett — dinamikus növekedést, míg 1976-ban a tendencia megfordult és kivitelük emelkedett erősebben. E változás egyébként csökkentette a tőkésországokkal folyó kereskedelem kiegyensúlyozatlanságát.

— Az összevont számok mögött nem kis mértékű eltérés mutatkozott országonként, és ez még inkább jelentkezett az elmúlt két év folyamán. A Szovjetunió például, amely a KGST-országok tőkés világgal lebonyolított forgalmának mintegy felét bonyolítja le, 1976-ban kivitelét és behozatalát egyaránt gyorsabban növelte a többi országnál — ugyanakkor behozatala nem alakult egyenletesen, különösen az 1975. évi rossz termés okozta jelentős gabonabehozatal miatt. Egy másik jellemző vonás, hogy 1975-ben néhány szocialista ország tőkés relációjú exportja visszaesett, míg 1976-ban két ország — Bulgária és Románia — esetében nemcsak a tőkés behozatal növekedésének lassulásáról, hanem csökkenéséről beszélhetünk.

Ugyancsak jelentős szóródás tapasztalható az egyes tőkésországok kereskedelmében a KGST-országokkal. Az Egyesült Államok 1976-ra a KGST-országok külkereskedelmi partnerei körében Olaszországot és Japánt megelőzve, a harmadik helyre zárkozott fel az NSZK és Franciaország mögé; igaz ugyan, hogy ezt az amerikai export mintegy 70 százalékát kitevő mezőgazdasági termékek kivitelének ugrásszerű növekedése, tehát ideiglenes tényező okozta, nem pedig a külkereskedelmi kapcsolatok tartós javulása. A közös piaci tagországok zöme forgalmának növekedése az elmúlt évben a kelet—nyugati átlag alatt maradt. Egyedül Franciaország növeli évek óta folyamatosan kereskedelmét a KGST-tagországokkal és jelent erősödő versenytársat a hosszú idő óta első helyen álló NSZK számára.

b) A kelet—nyugati kereskedelem szerepének megítélésekor érdemes néhány olyan összehasonlítást tenni, amely a fejlődés egyszerű dinamikáján túl megkönnyíti e kereskedelem szerepének megítélését a nemzetközi gazdasági kapcsolatok egész rendszerében.

— E kereskedelem növekedése az utóbbi években jóval meghaladta a világkereskedelem fejlődési ütemét. Ez már érvényes volt az 1960—1965 közötti időszakra is; a következő öt évben lényegében a világkereskedelemmel azonos, évtizedünkben pedig több évben a keleti—nyugati kereskedelem növekedése ugyancsak meghaladta a világkereskedelmét.

— Különösen érdekes összehasonlításra ad alkalmat, ha összevetjük a kelet—nyugati kereskedelem alakulását a szocialista, illetve a fejlett tőkésországok egymás közötti, régióon belüli kereskedelmével.

A kelet—nyugati kereskedelem növekedése tehát 1972 óta (1975-öt, illetve 1976-ot kivéve, amelyről jeleztük, hogy a kereskedelem két irányának erős eltérése miatt az összevont adat nem jellemző) minden évben meghaladta az egyes országcsoportok egymás közötti kereskedelmének bővülését.

1. sz. táblázat

Megnevezés	1972	1973	1974	1975	1976
A kelet—nyugati kereskedelem évi értékének növekedése százalékban.....	24,5	48,5	43,0	18,2	9,1
A szocialista országok egymás közti forgalmának évi százalékos növekedése értékben.....	20,8	23,9	12,2	32,2	13,7
A fejlett tőkésországok egymás közti forgalmának évi százalékos növekedése értékben	19,5	35,3	27,7	1,1	14,6

E tendenciát a kereskedelem volumenének adatai is alátámasztják. Erről az 1974. utáni adatok nem állnak rendelkezésre, viszont az említett tendencia már 1971 óta érvényesül.

2. sz. táblázat

Megnevezés	1971	1972	1973	1974
A kelet—nyugati kereskedelem volumenének évi százalékos növekedése	5,1	14,9	19,5	11,2
A szocialista országok egymás közti forgalmának évi százalékos növekedése volumenben	7,2	9,1	9,7	11,5
A fejlett tőkésországok egymás közti forgalmának évi százalékos növekedése volumenben	6,6	10,0	11,8	2,5

A volumenadatok vizsgálata is alátámasztja tehát, hogy évtizedünk első éveiben — 1971-et kivéve — a kelet—nyugati kereskedelem növekedésének üteme meghaladta az egyes régiókon belüli forgalom növekedésének ütemét.

E jelenség értékeléséhez néhány megjegyzést kell fűzni. Az a körülmény, hogy a kereskedelem gyorsabban fejlődött a régiókon belüli kereskedelemnél, nem vezethet az utóbbi jelentőségének alábecsülésére. A szocialista országok külgazdasági kapcsolatainak alapja változatlanul egymás közti együttműködésük. A szocialista integráció előrehaladása is mindenekelőtt egymás közti külkereskedelmük növekedésében realizálódik. A szocialista integráció fejlődési irányának azonban téves értelmezése volna, ha azt hinnénk, hogy ennek az egymás közti forgalom arányának állandó növekedésében kell megvalósulnia. Ez ugyanis végső soron a közösség szintjén való autarkiaára vezetne, ami a hatékonyság csökkenésével járna és ellentétbe kerülne a szocialista országok általános, a békés egymás mellett élés megszilárdítására irányuló politikájával is. Ha tehát a szocialista országok egymás közti kereskedelmének aránya állandó marad, vagy akár néhány százalékkal csökken, ez nem tekinthető minden további nélkül negatív jelenségnek; sőt tulajdonképpen annak bizonyítékként is felfogható, hogy a KGST-országoktól távol áll a törekvés, hogy akár KGST szinten is autarkiaára törekedjenek.

Mindezt annál is inkább hangsúlyozni kell, mert a szocialista integráció előrehaladását távolról sem az egymás közti kereskedelem arányának alakulása jellemzi, hanem mindenekelőtt az, hogy az integráció sok-

rétű folyamata milyen módon járul hozzá az egyes népgazdaságok és a KGST-be tömörülő szocialista országok közössége egész fejlődéséhez, a gazdálkodás hatékonyságának javulásához, a világpiacon folytatott tevékenység eredményességéhez.

A tőkésországok vonatkozásában is arra kell föl hívni a figyelmet, hogy változóban van az a tendencia, hogy külkereskedelmüket fokozódó mértékben egymással bonyolítják le. Így például a Közös Piac megalakulása idején tagországai külkereskedelmük mintegy 35 százalékát bonyolították egymással. Ez az arány a 60-as években évről évre nőtt, és erősen közeledik az 50 százalék felé. E tendencia azonban korlátlanul nem folytatható; míg egymás közti forgalmuk dinamikusan nőtt, külkereskedelmük a kívül álló országokkal vonatottan fejlődött és ez komoly konfliktusokkal is járt. Érthető ezért, hogy egy bizonyos ponton túl az egymás közti kereskedelem arányának növekedése megáll és a forgalom a világ más országaival — többek között a szocialista országokkal — egyre határozottabban nő.

Mindezt egybevéve tehát azt a fontos megállapítást tehetjük, hogy évtizedünk első felében a kelet—nyugati kereskedelem jelentősége nőtt mindkét régió szempontjából és súlya is valamelyest növekedett az egész világkereskedelemben, az 1960. évi 4,4 százalékról 1976-ra 6,9 százalékra.

— A kelet—nyugati kereskedelem erősen aszimmetrikus, mivel jóval nagyobb a súlya a szocialista országok forgalmában, mint a fejlett tőkésországokéban. A fejlett tőkésországok részesedése a KGST-országok együttes kivitelében 1970—76 között 21,6 százalékról 26,3 (sőt 1974-ben 29,7 százalékra), míg behozatalukban ugyanezekben az években 25,7 százalékról 35,6 százalékra emelkedett; a forgalom két irányát együttvéve tehát körülbelül 23-ról 32 százalékra nőtt. A különbségek e tekintetben sem jelentéktelenek az egyes országok között; az arány legmagasabb Lengyelország és Románia, míg viszonylag szerényebb Bulgária és Csehszlovákia esetében, a Szovjetunió, Magyarország és az NDK pedig kb. a középén helyezkedik el. A Szovjetunió külkereskedelmében a fejlett tőkésországok aránya különösen 1973 óta nő. A fejlődés nem minden országnál volt egyenletes, így például Romániánál 1974-ben volt a legmagasabb az arány, és azóta valamelyest csökkent.

Ugyancsak nő a szocialista országokkal folyó kereskedelem aránya a fejlett tőkésországok kereskedelmében, de itt a számok nagyságrendileg mások. A szocialista országok részesedése a fejlett tőkésországok exportjában 1960—76 között nem egészen 4 százalékról több mint 6 százalékra emelkedett. A behozatalban ez az arányszám csak kisebb mértékben, 3,2-ről alig 4 százalékra nőtt. A szocialista országokba irányuló összes forgalom aránya tehát 3,5-ről mintegy 5 százalékra emelkedett.

A kedvező földrajzi helyzet, a gazdaságok nagyságrendi hasonlósága és más tényezők következtében Ausztria külkereskedelmében Finnországot követően az európai fejlett tőkésországok közül viszonylag a legmagasabb, mintegy 13 százalék a szocialista országok aránya. Az NSZK, Franciaország és Olaszország kivitelében lényegében azonos — 6 százalék körüli — ez az arány, bár a növekedési ütem eltérő volt.

A francia kivitelben az elmúlt másfél évtizedben több mint másfélszeresére emelkedett, az olasz és NSZK exportban csupán 1—1,5 százalékkal bővült a szocialista országok részaránya. Import oldalon már nem

ilyen egységes a kép: Franciaország esetében 3—3,5, az NSZK esetében 4—5, Olaszországban 6 százalék körül mozgott a szocialista országok súlya. Az amerikai importban ugyanabban az időszakban ez az arány csupán 1 százalék, az exportban viszont 2-ről kb. 4 százalékra nőtt. A fejlett tőkésországok külkereskedelmében tehát eltérő a szocialista országok részesedése, de általános az a tendencia, hogy az exportban gyorsabb ütemben nőtt, mint az importban; utóbbiban a legtöbb ország esetében lényegében stagnált.

c) A kelet—nyugati kereskedelem az elmúlt években nem volt kiegyensúlyozott. A 60-as évek közepétől a KGST-országok kereskedelmi mérlege a fejlett tőkésországokkal deficitet mutatott. Ez a 70-es évek elejéig nem volt számottevő és csak lassan nőtt, 1972-ig mindössze évi 200—600 millió dollár között mozgott, míg 1972 után a korábnál gyorsabban emelkedett.

A KGST-országok kivitelét meghaladó behozatal egyik magyarázata az, hogy a hetvenes évek elején a szocialista országokban a gazdasági fejlődés intenzív szakasza kezdett kibontakozni. Az ezzel járó struktúrapolitika, a termelés átfogó korszerűsítése a korábnál nagyobb erőforrások megelőlegezését igényelte, mégpedig elsősorban olyan célokra, amelyek korszerű kapacitások kiépítésével teremtették meg a további gazdasági fejlődés és egyúttal a hitelek visszafizetésének előfeltételeit. Mindez nagy, komplett berendezések, termelési rendszerek vásárlását tette szükségessé, amelyeket a világ gazdaságban kialakult szokásoknak megfelelően jelentős hitelműveletek kísérték.

A tőkésországokkal folyó külkereskedelem kiegyensúlyozatlanságában 1974-től kezdve szerepet játszott a cserearányok romlása. A szocialista országok egy részét, mindenekelőtt a nyersanyagszegény országokat a világ gazdaságban végbement árarányváltozások rendkívül hátrányosan érintették. Magyarországnak például azonos volumenű behozatal biztosítására ma kb. 20 százalékkal nagyobb kivitelt kell lebonyolítani, mint 1972-ben.

A cserearány-változások — a KGST-országok külön megállapodása értelmében — egymás közötti forgalmukban csak fokozatosan érvényesülnek, de a tőkés forgalomban ezek viharos gyorsasággal zajlottak le. A szocialista országok mindegyike az 1973 végén bekövetkezett árrobbanás után is arra törekedett, hogy biztosítsa a gazdasági fejlődés stabilitását és lehetővé tegye a fokozatos alkalmazkodást a megváltozott világ-gazdasági viszonyokhoz. A világ országainak többsége — ideértve jónéhány szocialista országot is — olyan választást elé került, hogy drasztikus rendszabályokkal fogja-e vissza a gazdaság fejlődését, vagy vállalja az adósságállomány átmeneti emelkedését. A tervgazdálkodás alapján fejlődő szocialista országok természetesen az utóbbit választották, hogy elkerüljék a világ gazdaságban végbement óriási árváltozások okozta sokk-hatást és fokozatosan figyelembe vegyék az új világ gazdasági viszonyok megváltozott követelményeit gazdaságuk fejlesztésében. Ez teszi lehetővé az egyensúlyi probléma megoldását olyan szerkezeti változások végrehajtása révén, amelyek a gazdaság korszerűsítése útján teremtik meg az egyensúly helyreállításának feltételeit. Mindez tehát átmenetileg szintén hozzájárul számos szocialista ország esetében az aszimmetria növeléséhez.

Végül, de nem utolsó sorban a tőkésországokkal folyó kereskedelem kiegyensúlyozatlanságában az említett években szerepet játszottak azok a nehézségek, amelyek a szocialista országok ezen országokba irányuló kivitelében mutatkoztak. Míg ugyanis a behozatal értéke a már említett tényezők következtében a korábnál gyorsabban nőtt, addig a kivitel növekedése ezzel nem tudott lépést tartani.

Ennek egyik oka a tőkés világban 1973 óta kibontakozó válság volt, amely rendkívül megnehezítette a tőkésországokba irányuló exportot, kiélezte a versenyt, tehát olyan konjunkturális elemekkel függött össze, amelyek időben egybeestek a szocialista országok behozatalának növelését kiváltó tényezőkkel. Emellett változatlanul jelentős — bár az egyes szocialista országok exportstruktúrájának függvényében különböző mértékben korlátozó — szerepet játszanak azok a diszkriminatív intézkedések, mindenekelőtt mennyiségi korlátozások, amelyeket egyes nyugat-európai, elsősorban közös piaci országok a szocialista országok kivitelével szemben alkalmaznak.

d) A kelet—nyugati kereskedelem aszimmetriájában jelentős a szerkezeti tényezők szerepe. Az egész világkereskedelemben a feldolgozott ipari termékek (SITC 5, 6, 7, 8) aránya növekvő tendenciájú. 1960 és 1975 között a fejlett tőkésországok exportjában e termékek részesedése 68-ról 75 százalékra nőtt. Az átlagnál magasabb ez az arány a szocialista országokba irányuló kivitelükben, ahol — az említett időszakban — 72-ről 82 százalékra emelkedett. Az iparcikkek arányának növekedése a szocialista országokba irányuló kivitelükben tehát még fokozottabban érvényesült, mint külkereskedelmük egészében.

E tendencia a szocialista országok összexportjában is megjelenik, de nem érvényesül a fejlett tőkésországokba irányuló kivitelükben. Ezen országok összkivitelében a feldolgozott iparcikkek aránya 1960-ról 1974-re lassan, mindössze 1 százalékponttal, 56-ról 57 százalékra nőtt. A növekedés azonban különösen a többi szocialista országba irányuló exportnál jelentkezik, ahol ez az arány 62 százalékról 71 százalékra emelkedett. A fejlett tőkésországokba irányuló kivitelükben az említett termékcsoport aránya 1960 és 1974 között ugyan 33-ról 39 százalékra nőtt, de a reális megítéléshez tartozik, hogy ez az arány 1965-ben már 40 százalékos volt, tehát az elmúlt 10 évben lényegében nem változott, sőt valamelyest csökkent. Teljes körű adatok még nem állnak rendelkezésre, de a részadatokból megállapítható, hogy e tendencia az elmúlt két évben sem változott.

Mindez egyrészt azt jelenti, hogy a szocialista országoknak a tőkésországokba irányuló kivitele távolról sem felel meg gazdasági fejlettségüknek és összkivitelük szerkezetének, s ez az ellentmondás gazdasági fejlődésük előrehaladásával évről évre nő. Ez azért is egyre súlyosabb kérdéssé válik, mert a nemzetközi kereskedelem legdinamikusabban fejlődő ága az iparilag feldolgozott termékek forgalma, s éppen ez játszik másodrendű szerepet a szocialista országok kivitelében. Ezt azért is hangsúlyozni kell, mert a kelet—nyugati kereskedelem eddigi dinamikus fejlődésének fenntartása, valamint a kereskedelem egyensúlyának biztosítása egyre inkább attól függ, hogy milyen mértékben lehet elérni a szocialista országok iparcikkexportjának növekedését.

Kétségtelen, hogy ebben a vonatkozásban is eltérések mutatkoznak

az egyes országok tekintetében. A legnagyobb nyersanyag-exportáló a Szovjetunió, kisebb mértékben Lengyelország, és emellett — ha a mezőgazdasági nyersanyagokat is ide számítjuk — Románia, Bulgária. A gépek és berendezések aránya legmagasabb az NDK és Csehszlovákia tőkés viszonylatú exportjában, de végső soron még ezek kivitelében sem játszik döntő szerepet. A szocialista országok tőkés exportjában tehát nem tükröződnek kellőképpen azok az eredmények, amelyeket gazdasági és műszaki fejlődésükben az elmúlt évtizedek során elértek. Kivitelükben túlsúlyban vannak azok a termékek, amelyeknek világpiacon helyzete különösen bizonytalan, amelyekben erős a verseny, és részben azok, amelyekkel szemben erősen érvényesülnek a diszkriminatív eljárások is (pl. textilipari, ruházati termékek, feldolgozott élelmiszerek, egyéb könnyűipari termékek). A kelet—nyugati kereskedelem, illetve közelebbről az európai KGST-országok exportszerkezetének korszerűsítése tehát e kereskedelem további fejlődésének mozgatórugója.

A kelet—nyugati kereskedelem fejlődését fékező tényezők

A Helsinkiben elfogadott záróokmány kimondta, hogy a felek „törekedni fognak arra, hogy fokozatosan felszámolják a kereskedelem fejlesztésének mindennemű akadályát...” Joggal merül fel a kérdés: történt-e előrehaladás a záróokmány elfogadása óta e téren. Ha egy mondatban kellene erre válaszolni, a válasz aligha lehetne más, mint az, hogy jelentős előrehaladás nem történt, sőt erőteljesen jelentkeznék e célkitűzéssel ellentétes tendenciák is.

A tőkés világban lezajlott gazdasági válság erősítette a protekcionista tendenciákat és ez, ha tovább erősödik, súlyos zavarokat okozhat a nemzetközi kereskedelemben. A tőkésországok különböző módokon igyekeznek védeni hazai iparukat és mezőgazdaságukat. Az ezt célzó lépések — bár nem egyformán — tőkés-, fejlődő és szocialista országokkal szemben egyaránt érvényesülnek.

Az erősödő protekcionista tendenciák fokozottan érvényesültek a szocialista országokkal szemben. Minthogy a szocialista országok kivitele nem meghatározó a tőkés piacok helyzetének alakulása szempontjából, világos, hogy a gazdaságiak mellett politikai motivációk is érvényesültek. Míg a szocialista országok részesedése a fejlett tőkésországok behozatalában mintegy 4 százalék, addig a feldolgozott termékeknél — amelyeknél különösen erős a protekcionizmus nyomása — arányuk 2 százalékot sem ér el. Mégis, a fejlett tőkésországok a szocialista országok ellen tartósabb és sokrétűbb korlátozó intézkedéseket alkalmaznak, mint többi partnereikkel szemben.

A szocialista országokkal szembeni diszkriminatív kereskedelem-politika nem újkeletű, hiszen erre utal a záróokmány már idézett mondata is. A záróokmány ellenére számottevő javulás nem tapasztalható. Ezt magyar szempontból annak keretében is vizsgálni kell, hogy hazánk a GATT-hoz való csatlakozás során minden tőkés partnerével — kivéve az Egyesült Államokat — megállapodást kötött a kereskedelemben alkalmazott diszkriminatív korlátozások felszámolására. A GATT csatlakozási jegyzőkönyv elsősorban a mennyiségi korlátozások megszüntetésére vonatkozik. GATT-beli kötelezettségeik ellenére és a záróokmány előírásait

is figyelmen kívül hagyva a Közös Piac országai továbbra is fenntartják a KGST-országokkal szemben diszkrimináló, a kereskedelmet fékező mennyiségi korlátozásokat. A GATT csatlakozási jegyzőkönyvünk alapján, vagyis 1973 óta csak két ország szüntette meg ezeket; Ausztria és Finnország. Az Egyesült Államok változatlanul fenntartja a szocialista országokkal szemben alkalmazott diszkriminatív kereskedelmi politikáját.

A fejlett tőkésországok nagy része ezzel kapcsolatban azt hangoztatja, hogy a szocialista tervgazdálkodás, a külkereskedelmi monopólium is a kereskedelem akadályának tekintendő és a záróokmányban a kereskedelem mindenfajta akadályának elhárításáról van szó. E szemlélet tarthatatlansága nyilvánvaló, hiszen a záróokmányt a két eltérő gazdasági és társadalmi rendszer együttműködése érdekében írták alá, nem pedig a szocializmus vívmányainak megszüntetése, vagy akárcsak megkérdőjelezése céljából. A tőkésországok egy részében érvényesülő nézetrendszer folytatását jelenti az, hogy elvileg tagadják a szocialista országok jogát az egyenlő elbánásra tervgazdálkodásuk és külkereskedelmi monopóliumuk ürügyén. A hangsúlyt arra helyezik, hogy nem egyenlő rendszerekről van szó, ahelyett, hogy a rendszerek valóban fennálló különbözőségéből adódó problémák áthidalásának módját keresnék. A fenti alapon vonják kétségbe, hogy a legnagyobb kedvezmény elvének megfelelő tartalma lehet a szocialista tervgazdálkodás körülményei között, és erre hivatkozva hozzák a szocialista országokat hátrányos helyzetbe. Az egyenlő elbánás, az abból adódó legnagyobb kedvezmény elvének következetes érvényesítése lehet azonban az egyetlen alapja az egyenlőségen nyugvó gazdasági kapcsolatoknak, annak, hogy Helsinki betöltse szerepét a gazdasági kapcsolatokat akadályozó tényezők felszámolása terén.

Megállapítható tehát, hogy — bár néhány ország vonatkozásában történtek lépések a kereskedelmi akadályok fokozatos megszüntetésére — az uralkodó tendencia nem ez volt, hanem a szocialista országokkal szembeni diszkrimináció fenntartása és a protekcionista tendenciák erősödése. Ennek magyarázata kétségtelenül a tőkés gazdasági válságban rejlik, de ez a tényeken nem változtat. Helsinki szellemének megvalósítása a kereskedelmet akadályozó tényezők fokozatos felszámolására vonatkozóan ezért még a jövő feladata.

Pénzügyi kapcsolatok

a) A szocialista és a tőkésországok közötti gazdasági együttműködésben az utóbbi években növekvő szerepet kaptak a pénzügyi kapcsolatok. A kelet—nyugati forgalom megélénkülése a hetvenes évek elején természetesen maga után vonta a hitelkapcsolatok bővülését. A hitelezés kereskedelmet élénkítő hatása is sokkal szélesebb körben érvényesült, mint korábban. A forgalom általános emelkedésén belül külön is szerepet játszott, hogy a KGST-országok nagymértékben növelték gép- és berendezésimportjukat a tőkésországokból, s e vásárlások az egész világgazdaságban hitelműveletekkel párosulnak. A nyugati bankok is ebben az időszakban aktivizálták erőteljesebben tevékenységüket a KGST-országok piacán. Magyarország olyan gyakorlatot alakított ki, amely szerint a

kereskedelem készpénzfizetés alapján bonyolódik le és a kereskedelmi műveletek pénzügyi alátámasztásáról a bankok külön gondoskodnak. Ez lehetővé tette kedvező feltételek elérését az importban, továbbá biztosított olyan pénzügyi lehetőségeket, amelyek a saját fejlesztési források kiegészítéseként hasznosan szolgálták az export fejlesztését is. A világ-gazdaságban szokásos, de a szocialista országok gyakorlatában korábban kevésbé alkalmazott módszerek is kezdtek meghonosodni, például bank-konzorciumok útján történő kötvénykibocsátások hazánk és a legutóbbi időben néhány más szocialista ország esetében.

Az elmúlt időszakban a szocialista országok pénzügyi kapcsolatai a világ többi részével az általuk nyújtott hitelek révén is tovább bővültek. Bizonyos fokig nő a hitelezés szerepe a KGST-országok egymás közötti kapcsolataiban. A KGST-országok 1970-ben megalakult Nemzetközi Beruházási Bankja az elmúlt években fejlesztette ki hitelezési tevékenységét a szocialista integrációt elősegítő objektumok finanszírozására. Jelentős hitelek áramlottak továbbá az európai szocialista országokból Kubába, Mongóliába, Vietnamba, Észak-Koreába.

A fejlődő országokkal egyre sokrétűbb gazdasági kapcsolatok a hitelkapcsolatok bővülésével jártak. Egyedül 1976-ban 260 új kormányközi megállapodás született 42 fejlődő országgal különféle objektumok felépítésére. Az objektumok létrehozását, valamint a műszaki segítségnyújtást a KGST-tagállamok általában kormány- és célhitelek nyújtásával is segítik. A pénzügyi kapcsolatok tehát aktív szerepet játszanak a szocialista és a fejlődő országok közötti gazdasági kapcsolatok elmélyítésében.

b) A szocialista országok tőkés viszonylatú adósságállománya — bár nem egyforma mértékben — mindenekelőtt azért emelkedett, mert a tőkésországokkal folytatott kereskedelmük nem volt kiegyensúlyozott. Rendkívül fontos, hogy e jelenséget miképpen ítéljük meg, tekintettel arra is, hogy e körül, különösen a nyugati sajtóban, a kérdést tendenciózan kezelő értékelések is napvilágot láttak.

A hitelállomány nagyságának megítélését igen sok politikai és gazdasági tényező befolyásolja. Akár a hitelállomány abszolút összegét vesszük alapul, akár az exporthoz vagy a nemzeti jövedelemhez viszonyított arányát, azt csak az országok gazdasági helyzetének, gazdaságpolitikájának, fejlődési perspektívájának függvényében lehet reálishan megítélni. E minőségi tényezőket nehéz ugyan számszerűsíteni, az értékelésben mégis döntő szerepet játszanak. Csak két tényezőt kívánok hangsúlyozni. Az egyik a hitelek célja. Nagyobb hitelek felvételét mindenekelőtt olyan beruházások indokolják, amelyek egyúttal elősegítik a külkereskedelmi egyensúly megszilárdítását, — vagy jelentősen növelve az ország exportkapacitását, vagy pedig az importot számottevően csökkentő beruházásokkal járulnak ehhez hozzá. A szocialista országok gazdaságpolitikája mindenekelőtt arra irányul, hogy ilyen megoldások finanszírozását helyezze előtérbe részben saját eszközeik, részben külső erőforrásaik igénybevételével. A másik kritérium, amelyet a hitelállomány nagyságának megítélésénél a világon mindenütt első helyen vizsgálnak: az adott ország egész gazdasági helyzete és fejlődésének távlatai. A szocialista országok gazdaságát világszerte töretlenül fejlődőnek ítélik meg s egymás közti gazdasági kapcsolataikat is egész gazdasági fejlődésük

egyik fontos biztosítékának tekintik. Mindennek tükrében a KGST-országok hitelállománya gazdasági fejlődésükkel összhangban állónak tekinthető, és a kelet—nyugati gazdasági kapcsolatok további elmélyülése nyilvánvalóan együtt fog járni a hitelkapcsolatok további arányos bővülésével is. Hozzá kell tenni ehhez, hogy a fizetési mérleg és a hitelállomány alakulásában az elmúlt években világszerte óriási eltolódások következtek be. Állandó tendenciának csak a fejlődő országok adósságállományának növekedése tekinthető, amely 1976-ban 170—180 milliárd dollár körül mozgott. Az energia- és nyersanyagárak hirtelen emelkedése következtében jelentős fizetésimérleg-hiányok keletkeztek a nyugat-európai országok nagy részénél. Fizetésimérleg-hiányuk az elmúlt három évben több mint 60 milliárd dollárral emelkedett. Megjegyzendő, hogy emellett néhány tőkésország, mint például az Egyesült Államok, az NSZK, Hollandia, Belgium mintegy 46 milliárd dolláros aktívumra tett szert. Mindehhez viszonyítva a szocialista országok dollár-adósságállománya — akármelyiket vesszük alapul az utóbbi időben megjelent sok becslés közül — semmiképpen sem tekinthető különleges problémákat kiváltó jelenségnek.

A dolog lényege nem egyszerűen abszolút összegek vagy különböző viszonyszámok vizsgálatában rejlik. A pénzügyi kapcsolatok nem önmagukért léteznek, hanem a gazdasági reálfolyamatok velejárói — egyes esetekben ösztönzői —, és ezért a pénzügyi kapcsolatokat is helyesen csak e reálfolyamatokkal összefüggésben lehet megítélni, azzal, hogy miképpen ítélni meg a szocialista országok gazdasági fejlődésének, valamint nemzetközi gazdasági kapcsolataik alakulásának perspektívája. Ennek tükrében a legfontosabb körülmény, hogy a szocialista országok gazdasági fejlődését sem a tőkés világgazdaság válsága, sem a világgazdaságban végbemenő átfogó szerkezeti változások nem ingatták meg, s ezért a szocialista országok régiója továbbra is a világgazdaság legegyenletesebben fejlődő részének tekinthető.



A pénzügyi kapcsolatokat összefoglalva tehát azt állapíthatjuk meg, hogy azok az elmúlt fél évtizedben a korábbinál nagyobb szerepet játszottak a kelet—nyugati kapcsolatokban. Nem várható, hogy e szerep csökkenne, de határozottabban összpontosul majd a kelet—nyugati gazdasági kapcsolatok további bővülését közvetlenül vagy közvetve elősegítő célok szolgálatára.

A gazdasági együttműködés előtérbe kerülő területei

A záróokmány egyértelműen tükrözi, hogy a nemzetközi gazdasági kapcsolatok rendszere a gazdasági élet olyan szféráit is felöleli, amelyek korábban nem, vagy csak kivételes esetekben játszottak szerepet a nemzetközi együttműködésben.

a) A záróokmány nagy súlyt helyezett a termelési kooperációra mint a gazdasági kapcsolatok egyik legdinamikusabban fejlődő új formájára. Szerepe az elmúlt évek során erőteljesen, a hagyományos forgalomnál dinamikusabban nőtt — bár a fejlődés pontos méréséhez a statisztikai adatok még nem eléggé megalapozottak. Az EGB-adatai szerint ma mint-

egy 1200 ilyen megállapodás van érvényben, és bár a termelési kooperáció keretében lebonyolódó forgalom az egész kelet—nyugati kereskedelemnek csak 3—4 százalékát teszi ki, jelentősége ennél sokkal nagyobb, elsősorban a korszerű technológia szempontjából. Minthogy a termelési kooperáció az együttműködés új tartalékait tárta fel, továbbra is a gazdasági kapcsolatok gyorsan bővülő ágának tekinthető. Továbbfejlődése nagymértékben függ a vállalatok érdekeltségén túl attól, hogy a nyugat-európai kormányok — túlnyomó részükkel ezekre vonatkozó hosszú lejáratú állami megállapodások is érvényben vannak — mennyire aktívan segítik e tevékenység bővítését.

b) Új jelenségek mutatkoznak az együttműködésben az energetika terén. Fő jellemvonásuk, hogy növekvő mértékben épülnek tartós kapcsolatokra, tükrözve az energiafogyasztók és energiaszállítók kölcsönös érdekeltségét. A növekvő energiaszállítások következtében nagy nemzetközi jelentőséget kapott az energia-, elsősorban a gáz- és a villamosenergia-vezetékek kiépítésének összehangolása.

c) A helsinki konferencia óta is tovább folyik az együttműködés fejlesztése az európai országok között a közlekedés terén. A különböző csatornákon megvalósuló együttműködés részletes bemutatása meghaladná e tanulmány kereteit, és ezért csak néhány magyar vonatkozású példa szolgáljon az egész folyamat jellemzésére. Magyarország a Helsinki Konferencia óta

— csatlakozott az átdolgozott TIR-egyezményhez, amely a közúti szállításban egyszerűsíti a határokon történő átkelést;

— bevezette a gépjárműalkatrészek és -tartozékok minőségének jóváhagyására vonatkozó egyezmény előírásait;

— fokozta részvételét a konténerizációban, amely rendkívül nagy szerepet játszik a nemzetközi forgalom meggyorsításában;

— közúti fuvarozási egyezményt kötött Norvégiával, Portugáliával, parafált Görögországgal és előkészületeket tett az NSZK-val való egyezmény létrehozására;

— fejlesztette Ausztriával kétoldalú kapcsolatait új határátkelőhely megnyitásával és a Bécs—Budapest közötti vasúti közlekedés meggyorsításával;

— aktívan részt vesz a transzeurópai észak—déli autópálya megvalósításának előkészítésében, amely a Balti-tengert az Adriai-, Földközi- és a Fekete-tengerrel, illetve a Közel-Kelettel kötné össze.

d) Előrehaladás mutatkozik a környezetvédelemben való együttműködésben is. Magyar példánál maradva, 1976-ban fogadott el az országgyűlés törvényt az emberi környezet védelméről, ideértve annak a nemzetközi együttműködést érintő vonatkozásait is, s az 1976—80. évekre szóló öt éves terv is messzemenően figyelembe vette a környezetvédelem követelményeit. Emellett több kétoldalú megállapodást kötöttünk különböző országokkal és a szocialista országok e téren aktívan vesznek részt a sokoldalú nemzetközi fórumokon felmerülő feladatok megoldásában.

e) A tudományos-műszaki együttműködésben is van bizonyos előrehaladás. Az együttműködés az alap kutatásokban többnyire egyetemekkel és állami kutatóintézetekkel, az alkalmazott kutatások és a fejlesztés terén vállalatokkal valósul meg. Ez utóbbiak részben gazdasági együttműködéssel, licencvásárlással is párosulnak.

f) A záróokmány végrehajtására határozott lépések történtek az idegenforgalom terén, bár a turistaforgalom világszerte mutatkozó visszaesése miatt az idegenforgalom az elmúlt két évben lényegében stagnált. 1976-ban például a Magyarországra érkező nyugati turisták száma valamelyest csökkent, míg a kiutazó magyar turistáké az előző éveknél lassabban nőtt. Magyar részről több intézkedés is történt az idegenforgalom támogatására, mint például a turisták valutaellátásának növelése, a vámmentesen behozható áruk értékhatárának emelése, a határ-formalitások egyszerűsítése, több új szálloda létesítése.

Alá kívánom húzni, hogy ez a felsorolás csak példaszzerű, inkább csak jelezni kívánja azt a nem is könnyen áttekinthető, rendkívül széles körű tevékenységet, amely az elmúlt évek során a szocialista és tőkésországok közötti kapcsolatok igen sok új területen való bővítésére irányult és amelyek elmélyülésének a helsinki konferencia jelentős új impulzust adott.

A gazdasági kapcsolatok rendszerének fejlődése

A helsinki záróokmány gazdasági vonatkozású rendelkezései a kapcsolatok igen sokrétű rendszerén keresztül valósulnak meg. A záróokmány gazdasági rendelkezéseinek hazai teljesítése különösebb nehézségekbe nem ütközött; az eddigi magyar gyakorlat e rendelkezésektől nem tér el, s ezért alapvetően új intézkedésekre nem is volt szükség. Ez azonban nem vezetett passzív magatartáshoz. A helsinki konferencia teremtette légkör a korábbinál jóval nagyobb aktivitást tett lehetővé az enyhülés politikájának továbbvitelére csakúgy, mint a gazdasági kapcsolatok elmélyítésére. A KGST-országok, s így Magyarország is, éltek is e lehetőségekkel, sokat kezdeményeztek és e magatartást folytatják a jövőben is. Ezt azért is alá kell húzni, mert a tőkésországok a záróokmány gazdasági rendelkezéseit illetően alig kezdeményeznek, sőt — mint láttuk — sok, annak szellemével ellentétes hatású rendszabályt is alkalmaznak és csupán időnként a dokumentumnak az információnyújtásra, cégképviseltek nyitására és néhány más kiragadott részére vonatkozóan tesznek észrevételeket a KGST-országokkal folytatott tárgyalásokon.

a) A záróokmány aláírása óta bekövetkezett pozitív jelenségek egyike, hogy sűrűbbé váltak a szocialista és tőkésállamok közötti magas szintű tárgyalások és ezek során egyre nagyobb helyet kapnak a gazdasági együttműködés problémái. 1975. augusztusa óta az MSZMP KB első titkára három, a Minisztertanács elnöke öt alkalommal tett látogatást fejlett tőkésországban; egyre gyakrabban tárgyalnak a miniszterelnök helyettesei és a kormány más tagjai tőkésországokbeli partnereikkel. E tárgyalások — még akkor is, ha nem végződnek mindig konkrét megállapodásokkal — nagymértékben elősegítették Helsink szellemében a tőkésországokkal való gazdasági együttműködés bővítését.

A magyar diplomácia is jelentős akciósorozatot hajtott végre. A Külügyminisztérium 18 tőkésországnak tett konkrét javaslatot kétoldalúan alkalmazható rendelkezések megvalósítására, illetve olyan közös munkacsoport létesítésére, amely figyelemmel kísérené a záróokmány rendelkezéseinek végrehajtását.

b) Tovább fejlődött az elmúlt években a közvetlen kapcsolatok rend-

szere, amelyre a nyugati tárgyaló partnerek szorgalmazására a záróokmány nagy súlyt helyezett és amelyet azóta is nagy figyelemmel kísérnek.

A nemzetközi vásárok száma tíz évvel ezelőtt évente 420 volt, és ma meghaladja az ezret. A nyugati vállalkozások szocialista országokban működő képviselőiteinek száma 400-ra emelkedett, ebből 130 a Szovjetunióban működik. Magyarországon az elmúlt két évben olasz, svéd és több japán vállalat mellett három nyugati bank kapott engedélyt képviselői létesítésére. A magyar jogszabályok széles körben teszik lehetővé magyar és nyugati vállalatok közös vállalkozásának létrehozását. Magyarország több tőkésországgal tárgyalásokat kezdeményezett a kettős adóztatás elkerülését célzó megállapodás kötésére és ilyen megállapodás aláírására, illetve parafálására került sor az NSZK-val, Angliával, Olaszországgal, előkészítés előtt van az Egyesült Államokkal, Japánnal és Finnországgal.

c) Magyar részről megfelelő intézkedések történtek a gazdasági információ további javítására. Több nyelven megjelent népgazdaságunk ötödik ötéves terve, rendszeresen közlésre kerülnek az éves tervek, a Központi Statisztikai Hivatal kiadványai hozzáférhetőek minden érdeklődő számára. A Külkereskedelmi Minisztérium megjelenteti az 1974—75. évekre vonatkozó nemzetközileg összehasonlítható vámtarifa és származási-rendeltetési országok szerinti export—import-statisztikát, amelyet a jövőben is évente rendszeresen közread. A Magyar Kereskedelmi Kamara több nyelven kiadja és terjeszti az országgyűlés és a kormány által jóváhagyott fontosabb törvényeket, rendeleteket és határozatokat.

d) A kereskedelmi kapcsolatokat — a közös piaci országok és az Egyesült Államok kivételével — kétoldalú államközi megállapodások szabályozzák. Ezek rendelkezései a záróokmánnyal összhangban vannak. Az EGB titkársága 94 ilyen megállapodást tart ma nyilván európai szocialista és tőkésországok között az 1960. évi 23-mal szemben. A Közös Piac országai nem voltak hajlandók az 1975-ben lejárt megállapodások meghosszabbítására, mivel a kereskedelempolitika integrálásra került s a közös kereskedelempolitikát a Közös Piac brüsszeli bizottsága képviseli harmadik országok felé. Mivel a szocialista országok nem voltak hajlandók szerződést kötni a brüsszeli bizottsággal, ezért a Közös Piac országaival korábban érvényben volt megállapodások megszűntek, azonban ezek hiánya a kereskedelmi kapcsolatokban különösebb zavarra nem vezetett. Magyarországnak a Közös Piac országaival jelenleg a külkereskedelmet szabályozó egyetlen jogi egyezménye Magyarország Csatlakozási Jegyzőkönyve a GATT-hoz, amely jogalapot nyújt arra, hogy követeljük a Közös Piac országaitól mindennemű diszkrimináció felszámolását.

A Közös Piac vonatkozásában az elmúlt két év legfontosabb eseménye az a javaslat, amelyet a KGST a Közös Piacnak tett a két intézmény, illetve országcsoport közötti tárgyalások megkezdésére és együttműködésük bővítését szolgáló megállapodás kötésére. A KGST-tagállamok javaslata arra irányul, hogy állandó és rendszeres kapcsolat jöjjön létre a KGST és a Közös Piac között, hogy e kapcsolatok mindenekelőtt a kereskedelmet korlátozó akadályok felszámolására összpontosuljanak, és új lehetőségeket tárjanak fel a kereskedelmi, termelési és egyéb kapcsolatok kölcsönösen előnyös bővítésére.

A Közös Piac eddigi válasza a KGST-országok javaslatára nem tekinthető pozitívnak. Igaz ugyan, hogy az EGK késznek mutatkozik a KGST-vel rendszeres kapcsolatok kialakítására másodrendű kérdésekben, így például a statisztikák egységesítése terén, de elzárkózik a kereskedelempolitikai kérdések megtárgyalásától. Eredménynek eddig mindössze az tekinthető, hogy egyáltalán elkezdődött a párbeszéd a KGST és a Közös Piac között. A Helsink-i konferencia határozatainak végrehajtása azonban azt követelné, hogy e párbeszéd valóban megállapodásra és a gazdasági kapcsolatokat hatékonyan elősegítő, rendszeres együttműködésre vezessen. Ennek megvalósulása a közös piaci országok magatartásán múlik.

e) A helsink-i konferencia gazdasági céljainak megvalósításáért erőfeszítések történnek a többoldalú együttműködés keretében is. Kiemelkedő szerepet ebben azok a javaslatok játszanak, amelyeket a Szovjetunió tett összeurópai konferenciák összehívására az energetika, a környezetvédelem és a közlekedés terén. E tanácskozások nem szakértői megbeszélések volnának, hanem az említett három területen az európai országok gazdaságpolitikájának konkrét összehangolását céloznák.

Ezek megfelelő előkészítése, a kormányok magas szintű képviselői részvételével való lebonyolítása, majd határozatainak végrehajtása újabb lendületet adhatna azon célkitűzéseknek, amelyet a helsink-i konferencia a gazdasági együttműködés terén kitérített, különösen a kereskedelmen túlmenő, a gazdaság egész idegrendszerét képező infrastruktúra összeurópai méretekben összehangolt fejlesztése tekintetében. Az első ilyen konferencia megtartása kérdésében — a környezetvédelem terén — az EGB idei áprilisi ülészakán megállapodás történt és megkezdődik a munka ennek előkészítésére.

II.

A következőkben néhány olyan összefüggésre szeretnék rámutatni, amelyek részben az ismertetett folyamatok elemzéséből adódnak, részben azok összevetéséből más olyan folyamatokkal, amelyek hatással vannak a szocialista és a tőkésországok gazdasági kapcsolataira. Céлом, hogy a gazdasági együttműködésben mutatkozó új elemekre irányítsam a figyelmet. Természetesen ezek újszerűsége nem abszolutizálható, mert nagy részük csírájában már korábban is érvényesült; így egyrészt bizonyos tendenciák erősödéséről, másrészt új összefüggések fokozatos kibontakozásáról is lesz szó.

1. Az elmúlt években tovább folyt a gazdasági élet nemzetközivé válása, fokozódott a világgazdaságban a kölcsönös függés. Nem akarok e rendkívül izgalmas folyamat részletes jellemzésébe bocsátkozni. Nemcsak átfogó, a gazdaság egyre több szféráját érintő világméretű folyamatról van szó, de egyúttal olyan fejlődésről, amely nem egyenletesen halad előre, hanem rendkívül eltérő módon és intenzitással jelentkezik a világ különböző régióiban, a gazdaság különböző ágaiban. E helyütt a gazdasági élet nemzetközivé válásának csak néhány, az elmúlt időszakra különösen jellemző vonását emelem ki.

Az első az, hogy a nemzeti gazdaságok összefonódása nemcsak a külkereskedelmen keresztül erősödött, hanem egyre sokrétűbbé váltak a

közvetlen termelési, műszaki-tudományos, az infrastruktúrában kibontakozó kapcsolatok is. Az ilyen együttműködés az elmúlt időszakban is tovább fejlődött a KGST-országok között a szocialista gazdasági integráció keretében. Az integrálódás folytatódott az Európai Gazdasági Közösség országai között is. Számottevően bővültek ugyanakkor a műszaki és termelési kapcsolatok a KGST- és tőkésországok között, s együttműködésük rendszerének állandó, új vonásává váltak. A szorosabb termelési kapcsolatok legtöbb esetben a kereskedelmi kapcsolatok állandósulásából indulnak ki, amelynek során a partnerek közelebbről megismerik egymást, fokozódik egymás iránti bizalmuk. Ez vezet el egy idő múlva olyan együttműködésre, amelyben jelentkeznek már az egyszerű kereskedelmen túlmenő elemek, mint például műszaki eljárások átadása, együttműködés az értékesítésben, kooperáció a termelésben. E folyamat vezet tovább a közös vállalkozások különböző formáihoz, amelyek az eddigi jelek szerint növekvő szerepet kapnak a kelet—nyugati gazdasági kapcsolatokban.

A nemzetközivé válás másik jellemzője, hogy az számottevően előrehaladt a különböző társadalmi rendszerű országok között. A gazdasági csoportosulásokon belüli kapcsolatok további bővülése mellett előtérbe került az egyes gazdasági régiók közötti kapcsolatok elmélyülése. Szándékosan használom az „előtérbe került” kifejezést, mert a gazdaság internacionalizálódásának fejlődését nemcsak a reálfolyamatok elemzése támasztja alá, hanem az a feszítő erő is, amely egyre határozottabban követeli a régiók közötti kapcsolatok elmélyítését. Erre utal többek között az, hogy erre az időszakra esik a KGST és a Közös Piac közötti kapcsolatok felvétele, a két integrációs csoportosulás közötti párbeszéd előkészítése.

A harmadik jelenség a szocialista, fejlett tőkés- és fejlődő országok közötti együttműködés megjelenése a nemzetközi gazdasági kapcsolatokban.

Korábban a gazdasági kapcsolatok elsősorban két-két országcsoport között fejlődtek — vagyis a szocialista és fejlett tőkés-, szocialista és fejlődő, valamint a fejlett tőkés- és fejlődő országok között —, és gyakorlatilag elhanyagolható volt a háromoldalú együttműködés. Az elmúlt években ez utóbbi elszigetelt jelenségből egyre gyakoribbá vált. Ilyen típusú együttműködésre elsősorban a fejlődő országok részére történő komplett berendezések szállítása esetén került sor. Ha figyelembe vesszük a már megvalósult vagy folyamatban levő műveletek mellett az előkészítés alatt állókat, akkor egyértelműen megállapítható, hogy a gazdasági élet nemzetközivé válásának új vonásáról van szó. E folyamat eredete nem elsősorban az európai fejlődésben, hanem a fejlődő országok súlyának és gazdasági szerepének fokozódásában rejlik. A szocialista országok részéről a hangsúly a fejlődő országok iparosítási igényeihez kapcsolódó objektumok létrehozásán van, amelyhez kiegészítő forrásokat nyújthat a fejlett tőkésországokkal való kooperáció, az utóbbiak viszont új piacok szerzése reményében támogatják ezt az együttműködést.

Végül egyáltalán nem újszerűsége, csak rendkívüli jelentősége miatt kell megemlíteni a tőke nemzetközi koncentrációjának további előrehaladását, a nagy nemzetközi monopóliumok további térnyerését, amely a tőkés gazdaságban végbemenő internacionalizálódásnak változatlanul leginkább jellegzetes folyamata.

Összefoglalva tehát: a gazdasági élet nemzetközivé válásának történelmi folyamatában az elmúlt évek olyan szakaszt jelentettek, amelyben az internacionalizálódás nemcsak az egyes integrálódó országcsoportokon belül, hanem a csoportok között is szélesedett, a különböző gazdasági régiók elszigetelődése csökkent, és több jel mutatja, hogy e folyamat tartósnak tekinthető.

2. Az európai országok gazdasági kapcsolatainak alakulását — ha nem is függ össze a Helsinki Konferenciával — az elmúlt néhány évben *nagymértékben befolyásolta a fejlett tőkésországokban lezajlott gazdasági válság.*

a) Mindenekelőtt figyelembe kell venni, hogy a válság a tőkés rendszer legmélyebb válsága volt az 1929. évi óta. 1975-ben a fejlett tőkésországok ipari termelése az 1973., illetve azzal azonos 1974. évi színvonalhoz képest 8 százalékkal esett vissza és nemzeti jövedelmük is hosszú évek óta először mutatott visszaesést. A világkereskedelem 1975. évi 6 százalékos visszaesése is ezzel függ össze. 1975-ben a tőkésországok importjának növekedése nagyobb mértékben torpant meg, mint ipari termelésük, holott a második világháború utáni korábbi ciklusok mélypontján a behozatal növekedési üteme az ipari termelésnél kevésbé fékeződött le. Az importkereslet 1974—75. évi visszaesésének okai között döntő, hogy a bekövetkezett visszaesés a háború óta az első, amelyben a fő tőkés régiókban (Egyesült Államok, Nyugat-Európa és Japán) egyidejűleg lassult a gazdasági fejlődés. Az erős áremelkedések miatt egyes országok már az 1970-es évek elején is huzamosan alkalmaztak deflációs eszközöket, de akkor még nem sok eredménnyel. 1973 végétől az évtizedek óta példa nélküli infláció megfékezésére alkalmazott komolyabb restriktív az OECD-régió termelési értékének közel kétharmadát adó három legnagyobb országban (Egyesült Államok, NSZK, Japán) már erősen hozzájárultak a kereslet csökkenéséhez. A forgalom visszaesésére hatott az is, hogy a válságot megelőző időszakban felhalmozott termelői készleteket erőteljesen kezdték leépíteni.

b) Anélkül, hogy részletekbe bocsátkoznék a tőkés válság jellemzését illetően, csak címszavakban említem meg néhány olyan új vonását, amelyet nem lehet figyelmen kívül hagyni a további perspektíva megítélésénél. Az egyik, hogy az infláció és a munkanélküliség együttes megjelenése krónikussá, a tőkés gazdaság alapvető kísérő jelenségévé vált. Amellett, hogy erősen eltérő az infláció ellenes és a teljes foglalkoztatottságot célzó politika, a Keynes-i megoldás, amely inflatörikus eszközökkel, újabb vásárlóerő kibocsátásával lendítette fel a gazdaságot és csökkentette a munkanélküliséget, csődöt mondott. Mindez ugyancsak nem közömbös a szocialista országok szempontjából sem, amelyek jelentős anyagi áldozattal is járó erőfeszítéseket kénytelenek tenni a tőkés infláció begyűrésének megakadályozására.

Krónikussá vált a tőkés valutarendszer válsága. Ez nemcsak a reál-folyamatokban végbemenő gazdasági válság kísérő jelensége, hanem szerepet játszik a válság elmélyülésében, a kiéleződött gazdasági problémák megoldásának elodázásában, abban, hogy azok egyre gyakrabban vezetnek élesebb konfliktusokhoz, és ily módon a tőkés gazdaság ingtagságának fokozódásához. A tőkés világ nemzetközi pénzügyi rendszere — többek között az árrobbanások folyamataként — a pénzügyi erőforrá-

sok hatalmas eltolódása következtében nem volt képes betölteni szerepét a gazdasági kapcsolatok normalizálása, a kívánt fejlődés pénzügyi oldalról történő alátámasztása terén.

c) Folytatódott az erőviszonyok eltolódása a tőkésországok között. A legerősebbeknek, így az NSZK-nak, az Egyesült Államoknak és Japánnak sikerült pozíciójukat erősíteni. Gyengült Anglia, Olaszország és valamelyest Franciaország helyzete. Erősödtek a legnagyobb nemzetközi monopóliumok világgazdasági pozíciói.

d) A tőkés gazdaság fejlődésének visszaesése időben egybeesett azon mélyreható szerkezeti változások — például az olajárak viharos emelkedése, a tőkés világ energiaválsága, egy sor nyersanyag és élelmiszer áralakulásának hatalmas kilengései — kirobbanásával, amelyek rendkívül felgyorsították a világgazdaságban napjainkban lezajló folyamatokat. E szerkezeti változások — amelyeket az árváltozások csak jeleznek — maguk is részben az egész tőkés világrendszer mélyreható válságával függnek össze. E körülmény nagyban fokozta a tőkés világgazdaság helyzetének ingatagságát, s nem várható, hogy e bizonytalanság a közeli években megszűnik. Ez sem hagyható figyelmen kívül a kelet—nyugati gazdasági kapcsolatok értékelésénél.

3. Az elmúlt időszakot is változatlanul a politikai és gazdasági tényezők szoros összefüggése jellemezte. A szocialista és tőkésországok gazdasági kapcsolatai igen érzékenyek a politikai hatásokra. Ezt az elmúlt időszak elemzése is alátámasztotta. Ez továbbra sem jelenti annak tagadását, hogy a gazdasági érdekek befolyásolják a politikai irányzatokat, sőt a gazdasági kérdések súlya a nemzetközi kapcsolatok egész rendszerében napról napra fokozódik és egyre nagyobb szerepet kapnak a politikai elhatározások gazdasági rugói. Mégis a politikai szempontok elsődlegességét mutatja, hogy ott, ahol politikai erők léptek működésbe a kelet—nyugati gazdasági kapcsolatok bővítésével szemben, a gazdasági érdekek csak kevéssé tudták ezek hatását megakadályozni vagy fékezni.

a) Bár a helsinki konferencia egész előkészítési folyamatának, a konferencia létrejöttének, a záróokmány elfogadásának történelmi szerepe volt az enyhülési folyamat további kibontakozásában, sok tőkésországban a konferencia óta kiéleződött az enyhülés pártolói és ellenzőinek viszonya. E kérdésre összpontosultak az erők az NSZK-beli választásokon. A tőkésországok szervezetein belül, így a NATO-ban és az Európai Gazdasági Közösségben gazdasági szankciókkal is igyekeznek politikai hatást elérni az egyes tagországokban, így például Olaszországban, a kommunisták kormányra jutásának megakadályozásában. Igen erős aktivitást mutatnak az enyhülés ellenzői a belgrádi konferencia taktikai előkészítésével összefüggésben az emberi jogok ürügyén más országok belügyeibe való beavatkozás kísérletével. E kampány megítélésében ugyan rendkívül eltérőek a nyugati vélemények — vezető politikusok álláspontjától kezdve a széles közvéleményig —, mégis mérgezik az enyhülés levegőjét. Szembetűnő az Egyesült Államok kormányának magatartása, amely továbbra is teljesen alárendeli a gazdasági kapcsolatok ügyét politikai megfontolásoknak, fenntartva továbbra is a szocialista országokkal szembeni diszkrimináció rendszerét.

Ugyanakkor jelentős más irányú politikai változások is tapasztal-

hatók, amelyek viszont kedvező hatást gyakorolnak és gyakorolhatnak a jövőben a kelet—nyugati gazdasági kapcsolatokra. Ilyen például az utolsó, nyílt fasiszta-rendszerek bukása Európában, vagy a haladó erők előretörése néhány nyugat-európai országban.

b) Érdekesen jelentkeznek a tőkésországokban lezajlott gazdasági válsággal kapcsolatban a növekvő munkanélküliség politikai hatásai, amelyek erősen visszahatnak ezen országok gazdaságpolitikájára és a szocialista országokkal való gazdasági kapcsolatokra is. A fejlett tőkésországokban 1973 és 1976 között mintegy 7 milliőről több mint 16 millióra nőtt a munkanélküliek száma. Csökkent a Nyugat-Európában dolgozó vendégmunkások száma, ami részben a dél-európai országokban növelte a munkanélküliséget. A munkanélküliség növekedése és emellett a rohamos infláció nem kis mértékben rendítette meg a bizalmat a nyugat-európai országok kormányaiban. A francia és olasz baloldali erők térhódítása többek között ezt is tükrözi.

Mindez a külgazdasági politikában fölélesztette a lappangó és az előző évek fejlődése során valamelyest háttérbe szorult protekcionista tendenciákat. Utóbbiak erősödése a legtöbb tőkésország magatartásában jelentkezett — jellemző módon talán leginkább a szabadkereskedelem korábbi szószólója, Anglia esetében — és ugyancsak érződött a Közös Piac, illetve tagországainak különböző lépéseinél. A kormányokra a kevésbé versenyképes termelők részéről növekvő nyomás nehezedett a hazai ipar és mezőgazdaság védelme érdekében, amelynek következtében például megsokszorozódtak a külső versenytársakkal szembeni dömpingeljárások. Ezzel magyarázható például egyes KGST-országokkal szembeni célzatos dömpingvadás hangoztatása is az Egyesült Államokban, Angliában és több más nyugati országban. Ha nem is kívánom kizárni annak lehetőségét, hogy egyes esetekben egyes szocialista országok vállalatai alacsony áron adtak el, alapvető érdekük változatlanul a mennél kedvezőbb árak elérése. Nyilvánvaló ezért, hogy nem a szocialista országok exportpolitikájában következett be olyan változás, amely a dömpingvadásokat indokolta volna, hanem a nyugati országokban éledt fel a protekcionizmus. Ez egyébként nemcsak a kelet—nyugati kereskedelemben volt tapasztalható, hanem élesen megnyilvánult például Japánnal szemben, de kiélezett igen sok problémát különböző nyugat-európai ország között is. Mégis van különbség a szocialista és más országokkal szembeni magatartásukban, mert az előzőeknél a gazdasági problémák gyakran politikai töltetet is kaptak, a belső protekcionista erők a hazai termelés védelmét gyakran a szocialista országok iránti bizalom aláásására, az enyhülési folyamat fékezésére igyekeztek felhasználni.

c) A gazdasági együttműködés és a biztonság kölcsönös összefüggése ma már általánosan elfogadott tétel, s a helsinki záróokmány maga dokumentálja ezt az összefüggést a legvilágosabban. A kollektív biztonság fokozódása nagymértékben megszilárdítja a gazdasági együttműködés alapjait és fordítva, a bővülő gazdasági együttműködés a kölcsönös érdekelttség összefüggő rendszerén keresztül szilárd alapot nyújt a biztonság fokozódásához. A két kérdés összefüggései közül ma talán leginkább azt kell kiemelni, hogy a biztonság megőrzését és az erők egyensúlyát alátámasztó fegyverkezés olyan óriási összegeket von el az egészséges

gazdasági fejlesztéstől, ami már megközelítheti azt a pontot, amikor az előző összefüggés visszajára fordul, a biztonság megszilárdulása nem a gazdasági fejlődés s az ennek alapján bővülő gazdasági kapcsolatok elősegítőjévé, hanem fékezőjévé válik.

Tekintettel arra, hogy a világ biztonsága ma mindenekelőtt a Szovjetunió és az Egyesült Államok viszonyától függ, a biztonság és a gazdasági fejlődés összefüggése nem európai probléma. A fegyverkezési hajszá megállítása, a SALT-megegyezés körének kibővítése, konkrét lépések a leszerelés útján óriási erőket szabadíthatnak fel nemcsak a fegyverkezésben különösen érintett országokban, hanem az egész világgazdaság számára. Ezért mindezek a nemzetközi gazdasági együttműködés rendkívül jelentős új tényezőjévé válhatnak, a nemzetközi politika és a világgazdaság fejlődésének új szakaszát alapozhatják meg.

A gazdasági együttműködés fejlődésével együtt jár a kormányok szerepének és felelősségének fokozódása. Az együttműködést szabályozó elvek rögzítése, a kormányok gazdaságszervező, kezdeményező funkciójának fokozódása a világ minden régiójában előtérbe került és ez alól nem kivétel a kelet—nyugati kapcsolatok rendszere sem. E kapcsolatok elsőrendű előfeltétele az enyhülés politikájának továbbvitele, a politikai, gazdasági, kulturális, személyi kapcsolatok bővítése, a kölcsönös bizalom fokozása. Ehhez tartozik a múltban felgyülemlett és az észszerű gazdasági kapcsolatokat akadályozó tényezők elhárítása, ideértve a szocialista országokkal szemben alkalmazott mindennemű megkülönböztetés megszüntetését. A gazdasági kapcsolatokban politikai szempontokból alkalmazott diszkriminatív rendszabályok megszüntetése továbbra is a gazdasági kapcsolatok fejlődésének elsőrendű és kiinduló feltétele.

4. A következőkben célszerű megvizsgálni, milyen tényezők befolyásolják jelenleg a *szocialista, illetve a tőkésországok érdekelttségét* a kelet—nyugati gazdasági kapcsolatok fejlődésében.

a) Az érdekelttség mértékének vizsgálatánál figyelembe kell venni a szóban forgó országcsoportok kereskedelmében a másik országcsoport részesedését. Már korábban jeleztük az erős aszimmetriát e vonatkozásban. Az eltérő arányokon kívül azonban sok más tényező is szerepet játszik az érdekelttségben, többek között a kelet—nyugati gazdasági kapcsolatok perspektíváinak megítélése.

A KGST-országok érdekelttsége gazdasági kapcsolatainknak a fejlett tőkésországokkal való bővítésében összefügg azzal, hogy külgazdasági kapcsolatainkban a tőkésországok szerepe mindenütt jelentős. Magyarország esetében a gazdasági élet gyakorlatában alkalmazott valutárfolyamokon számítva 1976-ban a nem szocialista országok részesedése a külkereskedelmi forgalom 43 százalékát tette ki, s ez az arány az öt-éves terv végére valamelyest még emelkedhet. Ennek túlnyomó része, kb. 34 százalék a fejlett tőkésországokra jutott. Azért is kell aláhúzni az összes szocialista ország gazdasági kapcsolataiban a fejlett tőkésországok jelentős szerepét, mert nyugati részről az utóbbi másfél évben gyakran elhangzottak olyan megjegyzések, hogy a szocialista országok a világgazdaságban bekövetkezett változások hatására egymás közti gazdasági kapcsolataik erősítése végett háttérbe szorítják gazdasági kapcsolataikat a tőkés világgal. A forgalom adatai azonban bizonyítják, hogy a

szocialista országokban nem ez a felfogás uralkodik. A KGST-országok tervszerű és átfogó együttműködése döntő szerepet játszik abban, hogy az elmúlt negyedszázadban ez volt a világ leggyorsabban és legstabilabban fejlődő régiója. Integrációjuk, együttműködésük a gazdasági fejlődés hatékonyságának fokozását, nem pedig a más országokkal való forgalom háttérbe szorítását célozza. Ellenkezőleg: a szocialista közösségben, a Kölcsönös Gazdasági Segítség Tanácsában egyre határozottabb a törekvés, hogy bővítsék a gazdasági kapcsolatokat a világ többi részével és az eddiginél szervezettebben teremtsék meg kollektíven is ennek előfeltételeit. A KGST Közös Piacnak tett javaslatai többek között ezt is célozzák.

Az aszimmetria összefügg azzal is, hogy a szocialista közösség kialakításának első két évtizedében a szocialista országok gazdasági fejlődésének alapja mindenekelőtt a belső piac és az egymás közötti forgalom bővítése volt. A szocialista országok túlnyomó részének korábbi szerkezeti elmaradottsága még ma is érezteti hatását külgazdasági kapcsolataikban. A KGST-országok közötti együttműködés feltételei kedvezőbbek voltak számukra, mint a tőkés piacoké. A szocialista országok kereskedelmének bővítése a tőkésországokkal még ma is sok nehézségbe ütközik utóbbiak piaci viszonyai, tradíciói, az ott már kialakult munkamegosztás miatt. Ehhez járul, hogy a szocialista országok termékeinek egy része még nem mindig elégíti ki a korszerűség szempontjából a tőkés piaci igényeket, bár e tekintetben az utolsó évtizedben rohamos fejlődés mutatkozott. Mindez arra vall, hogy ha rövid időn belül nem is lehet számolni a mai jelentős aszimmetria megszűnésével, de mértéke a szocialista országok versenyképességének fokozódásával csökkenni fog.

b) Változások mutatkoznak a kelet—nyugati gazdasági kapcsolatok megítélésében is.

A szocialista országokban az elmúlt egy-másfél évtizedben gyökeresen megváltozott a nemzetközi munkamegosztás és különösen a tőkésországokkal való gazdasági kapcsolatok megítélése. Az intenzív fejlődés követelménye előtérbe állította a hatékonyság problémáit és ezzel összefüggésben általánosan elfogadták, hogy a külkereskedelem bővítése, a nemzetközi gazdasági kapcsolatok elmélyítése nem kiegészítő szerepet játszik, hanem az egész gazdasági tevékenység hatékonyságának egyik alapvető tényezője.

E felismerés már korábban uralkodóvá vált a szocialista országok egymás közötti kapcsolatait illetően, hiszen a KGST-együttműködés korán feltárta a hatékonyság növekedésének abban rejlő tartalékait. Egy ideig azonban még élt az a felfogás, hogy a világ nem szocialista részével csak a szocialista országok együttműködése keretében meg nem oldható gazdasági problémák oldandók meg. Behozataluk a tőkésországokból ezért a feltétlenül szükségesnek tekintett importra korlátozódott és háttérbe szorult a kompetitív import, vagyis az, amely azért valósul meg, mert a behozatal gazdaságosabb, mint a hazai termelés. E szemlélet, amelyet gyakran „maradék elvnek” neveznek, ma már a múlté. Általános az a felfogás, hogy a nemzetközi munkamegosztásban rejlő tartalékok éppúgy igénybe veendők a nem szocialista országok viszonylatában, mint a KGST-országok egymás közötti együttműködésében, hogy a KGST-országok egész gazdasági fejlődésük meggyorsításának, a haté-

konyság fokozásának fontos tényezőjeként tekintik a fejlett tőkésországgal való együttműködés kibővítését is.

A fejlett tőkésországokban az ún. kelet—nyugati kapcsolatok megítélését illetően bizonyos hullámvás tapasztalható. Az enyhülési politika kibontakozásának idején nagy illúziók is keletkeztek e kapcsolatok bővítésének perspektíváját illetően. Az illúziók időszakát kiábrándulás követte és erőteljesen hallatszottak olyan hangok, amelyek a kelet—nyugati kapcsolatok jelentőségének túlbecsülését hangsúlyozták. Rámutatnak, hogy sok megkezdett tárgyalás nem járt eredménnyel, hogy egyes nagy együttműködési konstrukciók, például a Szovjetunióban és más szocialista országokban fellelhető nyersanyagkincsek kiaknázására az elképzeltnél nagyobb összegeket igényelnek. E kiábrándulásba erőteljesen bekapcsolódtak az enyhülést ellenző erők is, hangoztatva például azt a hamis érvelést, hogy a nyugati technika eladása vagy hitelek nyújtása egyoldalú előnyöket biztosít a szocialista országoknak.

Most azonban sok jel mutatja, hogy a kezdeti illúziók, majd az azt követő kiábrándulás után lassan megéri a kelet—nyugati kapcsolatok jövőjének reális megítélése, amely nem vár csodákat egyik fél számára sem, de józanul ítéli meg a szocialista országok töretlen fejlődéséből és a tőkésországgal való kapcsolataik elmélyítésében való érdekeltységükből adódó lehetőségeket.

c) A különböző társadalmi-gazdasági rendszerű európai országok érdekeltségének gazdasági együttműködésük elmélyítésében gazdasági fejlődésük szerkezetét érintő okai is vannak.

Az európai szocialista országokban napjainkban bontakozik ki a gazdasági fejlődés intenzív szakasza. A gazdasági fejlődés extenzív forrásai kikapadtak, nem áll rendelkezésre számottevő szabad munkaerő, föld, tőke vagy kihasználatlan temelési kapacitás. Jelentősen nőnek a munkaerőköltségek. Néhány ágazat műszaki színvonala még elmarad a világ legmodernebb technikájától. Mindez igen előkelő helyre állítja a szocialista országok értékrendszerében a műszaki fejlesztés szempontjait, a modern technika vásárlása pedig jelentősen érdekeltté teszi őket az e technikával rendelkező tőkésországgal való gazdasági kapcsolatok bővítésében.

Mindez a szocialista országokban — bár nem egyforma mértékben és nem azonos időben — új fejlesztési és külgazdasági stratégiát követel. Ezek közös jellemvonása a hatékonyság fokozása, a meglévő erőforrások optimális kihasználása, a rendelkezésre álló nyersanyagok menő értékesebb termékeké történő feldolgozása, a minőségi termelés előtérbe állítása és mindezzel összefüggésben a termelés korszerűségének növelése. Mindez fontossá teszi a rendelkezésre álló szellemi kapacitások jobb kihasználását, a kutatómunka fejlesztését, az élenjáró technika saját erőből és megvásárlása útján való alkalmazását. Mivel azonban a rendelkezésre álló erőforrások nem teszik lehetővé a célok megvalósítását a gazdasági élet minden területén, az élenjáró ágazatok mögött felsorakoznak olyan ágazatok, amelyek a legmodernebb műszaki színvonalat nem képesek saját erejükből elérni, de megfelelő együttműködés keretében képesek azt követni. A gazdasági fejlesztés ilyen célkitűzései is fokozzák a szocialista országok érdekeltségét a tőkésországgal való együttműködésben.

Mélyreható szerkezeti változások mennek végbe a tőkésországokban is. Ezek szintén hatással vannak a kelet—nyugati kapcsolatokra. A monopolkapitalizmus kénytelen tőkénének egy részét az eddigi munkamegosztás megváltoztatására fordítani. Arra törekszik, hogy a termelés kevésbé dinamikus részét kitelepítse, többek között neokolonialista jellegű kapcsolatok rendszerében a fejlődő országokba, a felszabaduló erőket viszont még jobban összpontosítsa saját gazdaságában a legfejlettebb technika területére. E folyamatot mutatja például a különösen kutatás-igényes ágazatok további koncentrálódása az Egyesült Államokban és néhány nyugat-európai ország nagy monopóliumainak kezében.

E reális megítélést alátámasztja az is, hogy a tőkés gazdaság változatlanul érdekelt piacainak bővítésében és a szocialista országok kétségtelenül biztosan bővülő piacot jelentenek számukra. Különösen érvényes ez a fejlettebb technikát képviselő termékekre, amelyek értékesítésében fokozottan érdekeltek. Emellett éppen gazdasági fejlődésük ingatagságának fokozódása miatt fontos számukra, hogy stabilizáló tényezőket is keressenek és a szocialista országokkal való kapcsolatok kétségtelenül ilyenek.

A stabilitás igénye a tőkésországokban energia- és nyersanyagellátásuk tekintetében is fennáll. Az 1973 végén kirobbant energiaválság óta különösen megerősödött az a törekvés, hogy függőségüket csökkentésük, energia- és nyersanyagbeszerzési piacukat diverzifikálják. Ezért is nő az érdeklődés energiahordozók és különböző nyersanyagok szocialista országokból való beszerzése iránt és várható, hogy a már megkezdett programok száma e területen a jövőben is növekedni fog.

A munkamegosztás új lehetőségeinek keresésénél sok tőkésország, illetve vállalat figyelembe veszi a szocialista országokkal fennálló lehetőségeket is. Kedvező tényezőnek minősítik a szocialista országok politikai stabilitását, viszonylag fejlett műszaki kultúráját, infrastruktúráját és az utóbbi időben nagyobb figyelmet fordítanak arra a körülményre is, hogy a szocialista országokban erős ütemben fejlődik mind az alap-, mind az alkalmazott kutatás. Ezzel magyarázható, hogy a szocialista országok vállalatai egyre több, egyes termelési folyamatok átadására, a termelésbeni munkamegosztásra, részegységek terén való együttműködésre, vagy más típusú kooperációra irányuló ajánlatot kapnak nyugat-európai partnerektől. E javaslatok egy részének elfogadása aligha válna a szocialista országok általános fejlődésének javára, mert éppen az elavult technikával gyártott, kevésbé gazdaságos termelés átadásáról van szó. A javaslatok másik része azonban egybevághat a szocialista országok érdekeivel, mindenekelőtt akkor, ha nem a műszaki színvonalban fennálló különbségek konzerválására irányul, hanem lehetővé teszi fokozatosan a fejlett műszaki színvonal elérését.

A kelet—nyugati együttműködést ösztönző hatások mellett a tőkésországokban jelentkeznek ellenhatások is. Ezek mindenekelőtt azokkal az önellátásra irányuló tendenciákkal függnek össze, amelyek változatlanul érvényesülnek igen sok nyugat-európai országban, így különösen a mezőgazdaságban és az élelmiszeriparban. A szocialista országokból származó nyersanyagok és energia keresletét nemegyszer politikai és katonai megfontolások is fékezik. Mindehhez járulnak a diszkrimináció ismert maradványai.

Felmérve azonban az összhatásokat, megállapítható, hogy az európai tőkésországok részéről is jelentkezik határozott érdekeltség a szocialista országokkal való gazdasági együttműködésben, amelynek mozgatórugói gazdasági szerkezetük változásában keresendők. Nehéz megjósolni, hogy a különböző érdekeltségi viszonyok milyen dinamikára vezetnek a kelet—nyugati forgalomban. A növekedés egyik előfeltétele kétség-telenül a szocialista országok exportképességének fokozódása. Ebben intenzív fejlődésük nem kis szerepet fog játszani. A szocialista országok kivételében fennmaradnak és továbbra is jelentős szerepet játszanak — néhány ország esetében — az energiahordozók, az egyszerűbb tömeggyártás útján feldolgozott termékek és egyes országoknál a tömegélelmiszerek, de ezek jellegüknél fogva nem képezhetik a forgalom dinamikusan fejlődő részét. Hasonlóan nem tekinthető dinamikusnak behozataluk ipari fogyasztási cikkekben és élelmiszerekben. A dinamikus fejlődés hordozói mindkét oldalon a modern technikát megtestesítő termékek lehetnek és ezek körét kiegészíthetik a szocialista exportban más magasabb fokú, értékesebb árukká feldolgozott termékek, valamint a minőségi fogyasztási cikkek és élelmiszerek. E termékek részesedésének növekedése lehet elsősorban alapja a kelet—nyugati forgalom erőteljes növekedésének.

5. Ha utoljára is hagytam a *világgazdaságban végbemenő mélyenjáró szerkezeti változásokat*, az kizárólag azért történt, hogy éppen fejtegetéseim végén legyen mód rámutatni az ezekből adódó összefüggésekre. Mélyreható változásokról van szó, amelyek összességét sokan világgazdasági korszakváltásnak nevezik. Függetlenül azonban e jelenségek összességének elnevezésétől, kétségtelen, hogy a világgazdaságban végbemenő változások felgyorsultak, hatásuk minden ország gazdaságát érinti és ezért természetesen az ún. kelet—nyugati kapcsolatokat is. Ezek egy része a hirtelen bekövetkező arányváltozásokkal kezdődött, de ezek is mélyenjáró, mégpedig nem átmeneti, hanem tartós jellegű szerkezeti változások jelei.

Hogy e különböző változások hogyan függnek egymással össze, milyen együttes hatást fognak gyakorolni a világgazdaság fejlődésére, ma még nem mérhető fel: egyrészt mert egy részük még csak napjainkban bontakozik ki, másrészt a közgazdaságtudomány sincs kellően felkészülve e változások együttes elemzésére. Azok az elmúlt évek során megjelent munkák, amelyek új világgazdasági modellek kialakítására irányulnak, kétségtelenül úttörő jelentőségűek, de ugyanakkor nemcsak a „növekedés hatáiról” szólnak, hanem valóságismeretünk határait is megmutatják. A közgazdaságtudomány egyik legizgalmasabb feladatává válik a következő években annak vizsgálata, hogy a szóban forgó gyökeres változások külön-külön milyen hatást gyakorolnak a gazdasági életre és még inkább annak elemzése, hogy milyen az összhatásuk.

A továbbiakban a végbemenő világgazdasági változások közül csak néhányra utalok (természetesen egyiket sem fejtem ki, hiszen mindegyike önálló tanulmányt igényelne).

a) Gyökeresen megváltozott az energiahelyzet, illetve az energetikai problémák megítélése. Függetlenül attól, hogy közgazdaságilag mennyire indokoltak a mai olajárak, illetve milyen mértékben tartalmaznak monopolista járadékot, kétségtelen, hogy az olcsó energia korszakának

vége. Még nem állapítható meg világosan, hogy milyen szinten állapodik meg az energiahordozók ára, és ettől természetesen nagymértékben függ a különböző energiatípusok szerepének jövőbeni megítélése, de bizonyosra vehető, hogy az energiagazdálkodás minden országban kulcskérdéssé válik, új megközelítést követel és minden eddiginél fontosabb helyet kap a nemzetközi gazdasági kapcsolatokban.

b) Ha nem is ugyanolyan mértékű, de irányában hasonló felértékelődés megy végbe az ipari nyersanyagok vonatkozásában. Az olcsó nyersanyagok korszaka is befejezettnek tekinthető, s ez új nyersanyagpolitikát követel meg minden országban és világméretben is.

c) Megkezdődött a mezőgazdaság felértékelésének folyamata. Ez különösen az alapvető élelmiszerek termelésénél látható. Gondolok itt egyrészt a gabonára, amelynek politikai jelentősége is rendkívülivé válik a fejlődő országok egész sorában fennálló éhínség veszélye miatt. Emellett felértékelődnek a magas fehérje tartalmú termékek, mindenekelőtt a hús, az élelmezés korszerűsítésére irányuló igények következtében. A mezőgazdaság fejlődése szorosan összefügg az ipar, illetve az egész gazdaság fejlődésével. Egyre élesebbé válik az az ellentmondás is, hogy a mezőgazdasági feleslegek éppen az iparilag legfejlettebb országokban keletkeznek. Nehéz megítélni, hogy a mezőgazdaság területén is hasonló robbanás várható-e, mint ami végbement az energetikában, de bizonyosra vehető, hogy a mezőgazdasági termékekkel való ellátás is rövidesen világproblémává válik és új, világméretű megközelítést igényel.

d) A tudományos-műszaki forradalom új fejezetet nyit az egész világgazdaságban. A műszaki haladás a gazdasági fejlődés kulcsává válik. Ez egyrészt erős differenciálódásra vezet a gazdasági értékítéletben a legmagasabb technikai színvonalat képviselő termékek javára, egyúttal leértékelve a közepes és különösen az elmaradott technikát megtestesítő termékeket. A műszaki fejlődés ugyan az egész világon terjed, a leginkább élenjáró technika mégis egyre jobban összpontosul az iparilag legerősebb hatalmaknál, a tőkés rendszerben a nagy nemzetközi monopóliumok kezében. Mindennek következtében a gazdasági fejlődés egyre nagyobb mértékben válik függővé a műszaki fejlődéstől, azoktól az erőktől, amelyek utóbbi kulcsát kézben tartják.

e) Új világproblémaként merül fel a környezetvédelem. Ez a szó — ilyen átfogó jelentéssel — egy-másfél évtizede szótárunkban még nem is szerepelt. Az ipari fejlődés azonban robbanásszerűen váltotta ki az átfogó környezetvédelem szükségességét és az utóbbi évek tapasztalata igen világosan mutatja, hogy ez távolról sem csak egyes országok ügye, hanem a nemzetközi együttműködés fontos területévé vált.

f) A világgazdaság egyetemes problémája a fejlődő országok gazdasági felemelkedése. A gyarmati rendszer szétesése, a volt gyarmatok függetlenségének kivívása nem járt együtt gazdasági függetlenségük megalapozásával. Az imperializmus rendszere következtében létrejött torz gazdaságuk változatlanul függő helyzetben van és ez döntően hátráltatja gazdasági fejlődésüket. Az a körülmény, hogy ezekben az országokban él az emberiség nagyobbik része, eleve világproblémává teszi gazdasági felemelkedésük ügyét. Még inkább globális problémának tekinthető azért is, mert a gyarmati rendszer öröksége következtében saját erejükből nem tudják a gazdasági fejlődés olyan induló sebességét elérni, amely később

gazdaságukat biztos pályára juttatja. A harmadik világ gazdasági fejlődése és gazdasági függetlenségének megteremtése ezért korunk elsőrendű világproblémájává vált.

g) A megoldatlan globális problémák sorába számítható a világ monetáris rendszerének kérdése. A tőkés világgazdaságnak a második világháború után kialakult és a dollár hegemoniáján nyugvó pénzügyi rendszere szétesett, de új, a mai kor követelményeinek megfelelő egyetemes monetáris rendszer még nem jött létre. Ez számos bizonytalanság forrása. A jelenlegi pénzügyi intézményrendszer ma már nem képes teljes mértékben áthidalni az adós és a hitelező országok közötti új viszonyokból adódó problémákat, nem képes a leggazdaságosabb felhasználás felé terelni hatalmas, újonnan keletkező pénztökéket, nem képes olyan biztonságot teremteni, amely kedvezne jelentős tőkék hosszú látra szóló biztonságos elhelyezésének.

A külön-külön — a teljesség igénye nélkül — említett globális problémák együttes áttekintése azt mutatja, hogy a szocialista világgazdasági közösség létrejötte, a gyarmati rendszer szétesése, az említett globális problémák előtérbe kerülése az imperializmus rendszerében kialakult nemzetközi munkamegosztás gyökeres reformjának szükségességét veti fel. Ilyen átfogó módon azonban a kérdés egyelőre valójában nincs napirenden, bár sok jel mutat arra, hogy nem lehet messze az idő, amikor napirendre kell kerülnie. Erre vall az „új világgazdasági rend” követelése a fejlődő országok részéről. Ez ugyan még nem átfogóan veti fel az egész világban uralkodó munkamegosztás reformját, hanem elsősorban a fejlődő országok 25 százalékos részesedésének követelésére irányul a világ ipari termelésében — mégis a világméretű munkamegosztás reformjának irányába mutat. Ugyancsak ilyen jelnek tekinthetők a különböző világmodellek kialakítására irányuló tudományos kutatások. Az a körülmény, hogy az elmúlt öt évben több nagy világmodell született, arra utal, hogy a különböző világgazdasági folyamatok együttes értékelése, egy új nemzetközi munkamegosztás szükségessége a következő évtizedben a világforumok asztalára kerül.

A globális problémák és a kelet—nyugati, illetve az összeurópai együttműködés között sokrétű az összefüggés. Amellett, hogy változatlanul elsőrendű a szocialista országok számára együttműködésük a KGST és a Közös Piac tagországai számára az Európai Gazdasági Közösség keretében, az együttműködés problémái az integrációs csoportosulások határainál nem állnak meg.

Az új szakasz egyik jellemvonása az, hogy nő az interregionális kapcsolatok jelentősége és szűklátókörűnek bizonyul minden olyan gondolkodás, amely a világgazdasági folyamatokból kiszakítva közelíti meg a gazdasági integrációk ügyét vagy a különböző országcsoportok egymás közötti kapcsolatait. Az integrációs folyamatok kiemelkedő fontossága mellett növekvő jelentőséget kapnak az ezeknél szélesebb kört felölő kapcsolatok. Ezek egy része világprobléma, és megoldásuk világméretű nemzetközi együttműködést követel. E kapcsolatok rendszerében határozottan bontakozik ki az összeurópai problémaként kezelendő sáv is, amely az európai országok együttműködését igényli, bizonyos kérdésekben számítva az Egyesült Államok és Kanada hozzájárulására is. Az összeurópai együttműködés sávjának meghatározása gondos mérlegelést igényel.

nyel abból a szempontból, hogy mely problémák oldhatók meg leginkább összeurópai keretben. Gondolok itt a kelet—nyugati kereskedelem bővítésén kívül a műszaki és termelési kapcsolatok elmélyítésére, valamint a termeléssel összefüggő infrastruktúra (például az energetika, a közlekedés, a környezetvédelem) terén való együttműködésre. Végül az összeurópai együttműködés fontos vonása, hogy óhatatlanul hosszú távra szól, hiszen az érintett problémák megfelelő közelítése, kidolgozása is sokszor éveket igényel, megvalósításuk pedig hosszabb történelmi időszakot.

Az összeurópai együttműködés nem áll ellentétben sem az integrációs fejlődéssel, sem azzal, hogy bizonyos alapvető kérdések világméretű együttműködést igényelnek. Ha így kezeljük az összeurópai együttműködés problémáit, akkor változatlanul időszerűnek tekinthetők azok a feladatok, amelyeket a helsinki záróokmány kitűzött. Ezért is célszerű nemcsak időről időre áttekinteni az elért eredményeket és a további fejlődés előfeltételeit, hanem kellő energiát fordítani a kitűzött célok megvalósítására. Nem egy-két év munkájáról, hanem évtizedekre szóló célkitűzésekről van szó, amelyek menetközben változhatnak, kiegészülhetnek, de amelyek fő vonala — hogy kutassa a szocialista és tőkésországok gazdasági együttműködésének új lehetőségeit, feltárja az összeurópai gazdasági együttműködés új távlatait — nem változik.

III.

A kifejtettek alkalmat nyújtanak néhány következtetés levonására:

1. Az Európai Biztonsági és Együttműködési Értekezlet óta eltelt időszak is igazolja az ott rögzített irányvonal helyességét. Tovább kell haladni tehát a Helsinkiben kijelölt úton és a változó világgazdasági helyzetben is folyamatosan keresni kell a kölcsönös érdekek alapján a gazdasági együttműködés bővítésének lehetőségeit. Egyre inkább számolni kell a biztonság és a gazdasági együttműködés kölcsönhatásával. A gazdasági együttműködés nem kis mértékben attól függően tud fejlődni, hogy milyen előrehaladás érhető el az enyhülés útján a nemzetközi légkör további javulásában. Az erőviszonyok alakulásából joggal lehet következtetni arra, hogy az enyhülési folyamat — ha nem is zökkenők nélkül — tartós lesz, és ezért a gazdasági kapcsolatok fejlődése számára is megfelelő politikai háttérrel nyújt.

E kapcsolatok további bővülése azonban nem lenne számottevő, ha azt csak a spontán erők befolyásolnák. Az érdekek egybeesésével éppúgy kell számolni, mint ellentétes hatásokkal. Növekvő szerepet kap a kormányok gazdaságpolitikája és gazdaságszervező funkciója. Ez érinti a kapcsolatok fejlődése számára kedvező kereskedelempolitikai elvek és szabályozó rendszerek kialakítását, a kormányok ez irányú politikájának összehangolását, de ezen túl a gazdasági kapcsolatok további fejlődése nem kismértékben az érdekelt kormányok és üzleti körök aktivitásától, kezdeményezésétől függ, attól, hogy mennyi energiát fordítanak e kapcsolatok fejlesztésére. Mivel azonban a politikai és gazdasági érdekek bonyolultak és sok konfliktussal terhesek, a gazdasági kapcsolatok fejlődése csak nagy erőfeszítések árán lesz elérhető.

2. Nehéz megítélni a szocialista és tőkésországok gazdasági kapcsol-

latai további fejlődésének ütemét és felelőtlenség volna számszerű jóslásokba bocsátkozni. A fejlődés több különböző irányú hatás érvényesülésétől függ. A szocialista országok oldaláról változatlanul erős marad az érdekeltség a nemzetközi gazdasági kapcsolatok bővítésében és várhatóan fokozzák erőfeszítéseiket a szocialista integráció elmélyítésére. Ez játszik szerepet a fejlődés intenzív szakaszának kibontakozásában, exportképességük fokozódásában, s ez utóbbi lesz az egyik legfontosabb meghatározó tényező a kelet—nyugati gazdasági kapcsolatok bővülésében is. Arra aligha számíthatunk, hogy a közeljövőben újra elérhető legyen a kelet—nyugat kapcsolatok olyan gyors ütemű fejlődése, mint amilyenek a 70-es évek elején lehettünk tanúi. Ugyanakkor feltételezhető, hogy a kapcsolatok az elkövetkezendő években is a világkereskedelem átlagánál gyorsabban bővülnek. A fejlődés üteme részben attól is függ, hogy mennyire nő a kapcsolatok rendszerében a hosszabb távú, tartós munkamegosztásra irányuló együttműködés szerepe. Az enyhülés előrehaladása, a szocialista országok nyugodt gazdasági fejlődése, integrációjuk elmélyülése, a tőkés gazdaság érdekeltsége a stabil piacok megtartásában és bővítésében együttesen szilárd alapul szolgálhat a gazdasági kapcsolatok további erőteljes növekedéséhez.

3. Figyelemmel a tőkés világgazdaság ingatag helyzetére, a szocialista és tőkésországok közös érdeke feltárni azokat a tényezőket, amelyek a gazdasági kapcsolatokat szilárd alapokra helyezhetik. E tényezők szélesebb körű alkalmazása új szakasz kezdetét is jelentheti Európa különböző társadalmi-gazdasági berendezkedésű országainak gazdasági együttműködésében.

Célszerű fokozni a hosszú lejáratú államközi megállapodások szerepét. Egész sor ilyet kötöttek már meg az elmúlt években is és körük tovább szélesíthető. E megállapodások megfelelő kereteket biztosíthatnak a gazdasági kapcsolatok elmélyítéséhez és stabilizálásához. Előtérbe kerülhet hosszú lejáratú megállapodások kötése olyan vállalatok között is, amelyek kölcsönösen érdekeltek a piac, illetve az ellátás több évre szóló biztosításában.

A stabilizáló tényezők közé lehet sorolni a hagyományos külkereskedelmen túlmenő kapcsolatokat, ideértve az ipari kooperáció különböző formáit. A műszaki fejlesztésben, a termelésben, az értékesítésben való együttműködés formái tovább gazdagíthatók. A gazdasági érdekek egyre szélesebb körben teszik indokolttá közös vállalkozások létrehozását, amelyek a legszorosabb együttműködést és érdekközösséget hozzák létre a partnerek között.

E tényezők közé tartoznak azok az erőfeszítések — még ha nem is találunk gyorsan megértésre —, amelyek Európában az infrastruktúra különböző területein való együttműködés bővítését célozzák. Utalok a környezetvédelem, valamint a későbbiekben az energetika és a közlekedés ügyében megtartandó összeurópai tanácskozások gondolatára. Egy-egy ilyen konferencia többéves előkészítése, majd a tanácskozáson hozott határozatok gyakorlati alkalmazása rendkívül nagyjelentőségűvé válhat az infrastruktúra összehangolt kiépítése szempontjából és ily módon jelentős stabilizáló tényezővé válhat az európai országok gazdasági együttműködésében.

Az említett tényezők együttesen többet jelentenek, mint különböző

újszerű gazdasági megállapodások halmazát. Az együttműködés olyan rendszerének kibontakozása felé mutatnak, amely már magában hordozza egy hosszabb időre szóló munkamegosztás bizonyos elemeit is. Önmagában ugyan nem küszöbölhetik ki a tőkés gazdaság ingatagságából adódó problémákat, de bizonyos mértékig ellensúlyozhatja azokat éppen tudatos felismerésük és a megoldásukra teendő lépések tervszerű összehangolása révén. A szocialista országok már csak gazdaságuk belső rendszerének természete következtében is eleve érdekelték minden, a gazdasági kapcsolatokat stabilizálására irányuló lehetőség kiaknázásában, s nehezen tagadható, hogy a tőkés gazdaság is érdekelt ebben.

4. A globális jellegű világproblémák előtérbe kerülése nagyobb figyelmet igényel az összeurópai együttműködés keretében is. Annak felismerése, hogy e problémák csak egyetemes alapon, vagyis a világ minden országának és országcsoportjának aktív részvételével közelíthetők meg, maga is növelheti az európai országok gazdasági együttműködésének jelentőségét, hiszen ebben a térségben áll leginkább előtérben a különböző gazdasági — társadalmi rendszerű országok együttműködése. Itt gyűlt össze a legtöbb tapasztalat, s ezért innen várható a legtöbb kezdeményezés is sok probléma megoldására. Az összeurópai együttműködés gondolata, tehát egy olyan együttműködésé, amelyben egy hatalmas és gazdaságilag rendkívül fejlett térség országai egyesítik erőiket közös problémáik megoldására, maga is része annak a folyamatnak, amely átfogóbb keretekben közelíti meg a gazdasági fejlődés, a világ-gazdasági kapcsolatok új problémáit.

Óhatatlanul számolni kell a gazdasági kapcsolatok többoldalú vonásainak erősödésével. Erre vall több olyan terv előtérbe kerülése, amely több országot érint, például az európai vízi utak, egyéb közlekedési kapcsolatok vagy összefüggő energiarendszerek kiépítése. Erre vall az integrálódó régiókon belüli kapcsolatok elmélyülése mellett a különböző régiók közötti kapcsolatok szerepének fokozódása.

Ugyanebbe az irányba mutatnak a pénzügyi kapcsolatok, amelyek egyre szélesebb körben fonják át Európa országait és amelyek körében ugyancsak nő azon pénzügyi műveletek száma, amelyekben több ország pénzügyi intézetei vesznek részt.

Végül ugyancsak a multilateralizálódás felé mutat a szocialista, fejlett tőkés- és fejlődő országok közötti együttműködés bővülése. A kétoldalú kapcsolatok mellett tehát egyre növekvő szerepet kapnak a többoldalú gazdasági kapcsolatok és várható, hogy e tendencia Európában is erősödni fog.

5. A fejlett tőkésországokkal való gazdasági kapcsolatok további bővítése nem kevés teendőt igényel a szocialista országok gazdaságában. Talán első helyre lehet sorolni azokat, amelyek a tőkésországokba irányuló kivitel fokozását célozzák és amelyek eredményességétől végső soron a behozatal növelésének lehetősége is függ. A szocialista országok kivitelének fokozása elsősorban azt igényli, hogy termelésük rugalmasabban igazodjék a világgazdaság változó követelményeihez — megőrizve ugyanakkor a gazdaság tervszerű fejlesztésének követelményeit. A szocialista országok nagy részében — így többek között hazánkban is — jelentős változásokat kell végrehajtani a termelés szerkezetében, növelve a korszerűbb termelés arányát, a gazdasági adottságok optimális

kihasználását, biztosítva a magas igényű tőkés piacok követelményeinek kielégítését.

Mindez az exportfeladatok komplex megközelítését igényli, amelyben a termelés és a kereskedelem minden szektora felelős szerepet és ha kell, megfelelő kockázatot is vállal. A tőkés piacok problémái kiéleztek a szocialista országok külgazdasági tevékenységének nem egy fogyatékoságát, így különösen a piaci munka gyengeségét. Míg a szocialista országok az elmúlt negyedszázadban hatalmas utat tettek meg termelésük fokozása és szerkezetének korszerűsítésében, elmaradásuk változatlanul jelentős a külgazdasági munka piaci oldalán. A további fejlődés egyik kulcsa e tevékenység színvonalának emelése. Ebben jelentős a termelővállalatok szerepe, amelyeknek egyrészt közvetlenül is érezniük kell a piac nyomását, és gyorsabban kell reagálniuk arra, másrészt aktívan kell közreműködniük a külkereskedelmi tevékenységben. Ez szükségessé teszi a termelés, a beszerzés és értékesítés szoros kapcsolatát, a közös érdekeltséget, esetleg az együttműködés új szervezeti formáit belső és a nemzetközi kapcsolatokban is.

6. Nemcsak a szocialista, hanem a tőkésországok vonatkozásában is érvényes, hogy a kapcsolatok bővítése nagyobb aktivitást igényel. Erre két irányban van szükség. Az egyik a politikai alapon létrejött akadályok elhárítása, mindennemű diszkrimináció megszüntetése, a protekcionista tendenciák leépítése. A másik: kezdeményező fellépés — kormányzati és üzleti körök szintjén egyaránt — a szocialista országokkal való gazdasági kapcsolatok bővítésére. Ehhez többek között fel kell ismerni, hogy ne egyoldalúan exportérdekeiket tartsák szem előtt, hanem hatékonyabban működjenek közre a szocialista országokból származó behozatal fokozásában is; ezt ne tekintsék az utóbbiak egyoldalú érdekének, hiszen azok hosszú távon csak kiegyenlített kereskedelmi forgalom mellett tudják kapcsolataikat a tőkésországokkal bővíteni. Ennek biztosításához nem elég a nyugati részről sokszor tapasztalható passzív magatartás. A gazdasági élet minden igazi ismerője jól tudja, hogy a verseny mennyire nem szabad, hogy milyen sok tényező hátráltatja vagy segíti a versenyben résztvevőket. Ezért a gazdasági kapcsolatok további alakulása nagymértékben attól függ, hogy mennyire hatékonyan támogatják a szocialista országok kivitelének növekedését szerkezetének korszerűsítését és így a szélesebb értelemben vett munkamegosztás elmélyítését.



A belgrádi találkozó a résztvevő országok gazdasági együttműködése szempontjából akkor jelenthet előrelépést, ha a gazdasági kérdések megközelítéséből az említett megfontolások nem hiányoznak. A találkozó hasznos segítséget nyújthat a résztvevő országok további gazdasági együttműködése számára, különösen azonban akkor válhat az együttműködés további fejlődésének fontos állomásává, ha hatékony tud lenni az enyhülés továbbfolytatásában, a gazdasági együttműködés számára nélkülözhetetlen kedvező politikai légkör megteremtésében. Erről ugyan már igen sok nyilatkozat hangzott el, de még nem mondhatjuk, hogy a találkozó jó léggömbje és eredményessége biztosítva van. A szocialista országok arra töreksenek, hogy konstruktív eszmecsere jöjjön létre — és e törekvésükben számítanak a tőkésországok reálisan gondolkodó politikai és gazdasági tényezőire.

A természeti erőforrások ára*

A monopoljára és a csökkenő hozadék törvénye

Van olyan vélemény, amely szerint *diszparitás* van a kitermelő és a feldolgozó ágak termékeinek árszínvonala között, mégpedig az előbbiekről rovására, ami az oligokulturás szerkezetű fejlődő országokat sújtja. Ha ez a nézet helytálló, mivel magyarázható a természeti erőforrások nagymérvű kiaknázása az iparilag fejlett területeken? A Szovjetunió és az Egyesült Államok a természeti erőforrások fő termelői. A Szovjetunió esetében még lehet úgy érvelni, hogy az árstruktúra nem játszik meghatározó szerepet a tervszerű fejlesztés struktúrapolitikájában. Az Egyesült Államok esetében azonban szabadpiaci gazdasággal van dolgunk, ahol a profitmotívum mindig meghatározó volt a beruházási tevékenységben.

A természeti erőforrások áralakulásának specifikus vonásait *Marx*-nak az extraprofit földjára való átváltozásáról szóló fejtegetései tárják fel. Eszerint, ha valamely földterület mezőgazdasági hasznosítása csupán az átlagprofitot hozná, akkor csak e föld tulajdonosa vonhatná művelés alá. Haszonbérleti rendszerben az árnak az átlagprofit mellett abszolút földjára is kell hoznia. Ezért a mezőgazdasági termékek árát a tőkés módon művelt legrosszabb föld termelési feltételei szabályozzák. Értelemszerűen vonatkozik ez a bányászatra is.¹

Ezek az összefüggések a második világháború után lényegében csak egy vonatkozásban módosultak. Az *európai agrárprotekciónizmus* következtében a mezőgazdasági termékek árszínvonala alacsonyabb, mint akkor lenne, ha az államok a kedvezőtlen természeti adottságú (hegyvidéki stb.) termelőknek nem nyújtanának költségvetési támogatást, ha nem szubvencionálnának egyes mezőgazdasági termékeket, illetve, ha nem biztosítanának az intenzifikálás (beruházás, korszerű agrotechnika) ösztönzésére árubeszerzési, hitel- és más kedvezményeket. Összegezés-ként megállapítható:

- a feldolgozó ágak árszínvonalát az átlagprofitráta,
- a kitermelő ágak árszínvonalát a földjára (bányajára) kiegészítő átlagprofitráta szabályozza,
- a különösképpen kedvező természeti feltételek között termelt áruk ára pedig monopoljára is tartalmaz.

Vegyük példának a kőolaj világszintű árát. Ez az ár az ötvenes évek vége felé két ízben is jelentősen csökkent. Amikor a mélypontra volt,

* A Nemzetközi Közgazdasági Társaság 1977. VIII. 29.—IX. 3. között Tokióban rendezte az V. Közgazdasági Világkongresszust, a „Gazdaságnövekedés és források” témában. Ez a tanulmány a kongresszushoz benyújtott „A természeti erőforrások múltbeli és jövőbeli ára” című dolgozat felhasználásával készült.

¹ Marx, K.: A tőke. III. kötet. Kossuth, 1961. 598—742. 1.

1,76\$-ért lehetett (fob közelkeleti kikötő) 1 barrel kőolajat vásárolni. Ez vezetett 1960-ban az OPEC megalakítására. A cél akkor még csak az áringadozások elleni védekezés volt. De a kőolaj világpiaci ára még a mélyponton is tartalmazott monopoljárdékat. A költségviszonyok az OPEC megalakulása körüli időszakban az 1. sz. táblázat adatai szerint alakultak.

1. sz. táblázat

A kőolaj önköltsége 1961-ben

Megnevezés	Részese- dés a tőkés világ termeléséből*	Önköltség**	
		\$/barrel	USA-önköltség = 100
Egyesült Államok	38%	1,63	100
Közél-Kelet.....	30%	0,17	11
Venezuela.....	16%	0,68	42

* Petroleum Press Service, 1962. január.

** La Cooperation économique européenne. Troisième rapport de l'OECD Párizs, 1962.

Ami hátrányos a fejlődő országok számára, az valójában a történeti háttér, hogy mint gyarmatok függtek az iparilag fejlett országoktól. Ez a függőség hozta létre és tartotta fenn oligokultúrás struktúrájukat. Emellett, az iparilag fejlett országok vállalatai aknázták ki a természeti erőforrások nagyobbik részét, így ezek a vállalatok akumulálták — részben-egészben — a földjárdékat vagy monopoljárdékat. Végül, a multinacionális vállalatok árpolitikáját — amint arra később még kitérünk — az iparilag fejlett országok érdekei vezérelték.

Konvencionális vélekedés szerint a mezőgazdasági termékek és az ásványi anyagok *relatív ára* a föld csökkenő hozadéka miatt hosszú távon csak emelkedhet. Ezt a törvényt — miként ismeretes — *Ricardo* fogalmazta meg.²

A csökkenő hozadék általános megfogalmazásában a következő: egy bizonyos ráfordításfajtának (például a munkának) a többi változatlan ráfordításhoz (például a földhöz) viszonyított növelése — a technológia adott színvonala mellett — növeli az összkibocsátást, de egy ponton túl az azonos nagyságú pótlólagos ráfordításokhoz tartozó pótlólagos kibocsátás egyre kisebb lesz. Vannak, akik az így értelmezett csökkenő hozadékot a közgazdaságtan és a technológiai *alapvető* törvényének tekintik.³ Ha azonban a társadalmi-gazdasági *fejlődés* törvényszerűségeit tekintjük alapvetőnek, akkor ez a megállapítás vitatható.

Érdekes felidézni *Lenin vitáját Bulgakovval*: »... ha a földbe egymást követően befektetett munka és tőke nem csökkenő, hanem egyforma mennyiségű terméket hozna, akkor — írja *Lenin* — egyáltalán semmi értelme sem volna a vetésterület bővítésének... Ez a szokásos (és *egyetlen*) érv az „egyetemes” törvény mellett. De aki csak egy kicsit is elgondolkozik ezen, nyomban látja, hogy ez az érv a legtartalmatlanabb absztrakció, amely figyelmen kívül hagyja a legfontosabbat: a technika színvonalát, a termelőerők állapotát. Hiszen lényegében maga a „pótlólagos (vagyis egymást követő) munka- és tőkebefektetés” fogalma is

² Ricardo, D.: Principles of political economy and taxation London, 1817.

³ Samuelson, P. A.: Közgazdaságtan. Közgazdasági és Jogi Könyvkiadó, 1976. 89–90. l.

feltételezi a termelési módok megváltoztatását, a technika átalakulását... Természetesen viszonylag kis méretekben, a technika adott, változatlan színvonala mellett is lehetőségek (és elő is fordulnak) „pótlólagos munka- és tőkebefektetések”; ebben az esetben *bizonyos fokig* alkalmazható abban az értelemben, hogy a technika változatlan állapota viszonylag igen szűk határokat szab a pótlólagos munka- és tőkebefektetéseknek. Egyetemes törvény helyett fölöttébb viszonylagos „törvényt” kapunk...⁴

Ricardo azonban a hasznosítás alá vont terület *bővítésével* kapcsolatban fogalmazta meg a föld csökkenő hozadékát. Feltevése szerint a szükségletek bővülésével az emberiség egyre rosszabb hatékonysággal hasznosítható területeket kénytelen igénybe venni. A mezőgazdaságban növekszik az átlagosnál rosszabb termékenységű és a piactól távolabb fekvő földek aránya. A bányászatban növekszik a kedvezőtlen természeti adottságok miatt az átlagosnál nagyobb fajlagos ráfordítással kiaknázható ásványi anyagok aránya. Ez húzódik meg a természeti erőforrások relatív árának emelkedésére vonatkozó hipotézis mögött, amit a századunk utolsó negyedére vonatkozó prognosztizálások is igazolni látszanak.

A világgazdaság jövőjét ábrázoló ún. *Leontief*-modell az Egyesült Államokra számított fajlagos ráfordítások általánosításával feltételezi, hogy — konstans árszínvonal mellett — az 1970 és 2000 közötti időszakban az ásványi anyagok ára 2,6-szorosára nő, a mezőgazdasági termékek ára 14 százalékkal emelkedik, ennek megfelelően a késztermékek relatív ára 6,8 százalékkal csökken.⁵

A Szovjetunióban *J. Jakovec* szerint hasonló tendenciákkal számolhatunk. E szerint a nehézipar nagykereskedelmi árszínvonala 1973-ban 9 százalékkal haladta meg az 1940. évit, de ezen belül a szénkitermelő ipar árszínvonala 4,71-szeresére, a vaskohászaté 2,42-szeresére, az építőanyag-iparé pedig 1,73-szorosára emelkedett. A bányaiipari termékek önköltsége távlatilag szemlélve, szerinte még erőteljesebben fog emelkedni, mert a gyors ütemű kiaknázással romlanak a termelés természeti feltételei. Át kell térni újabb, minőségileg rosszabb és távolabbi lelőhelyek kitermelésére.⁶

A természeti erőforrások átirányzatát vizsgálva mindazonáltal nem hagyhatók figyelmen kívül *Harold J. Barnett* és *Chandler Morse* kutatásának eredményei. Közel egy évszázad adatait elemezve, bizonyították, hogy az Amerikai Egyesült Államokban csökkent a természeti erőforrások relatív értéke, vagyis nőtt a föld hozadékképessége.⁷

A feldolgozott statisztikai adatok szerint a kitermelő ágak egységköltsége mintegy a felére csökkent. A bányászatban még nagyobb mértékű volt a költségcsökkenés. A hozadék csak az erdőgazdaságban esett vissza: az egységköltség a polgárháborútól az első világháborúig emelkedett. De az első világháború után a hozadék az erdőgazdaságban megközelítően állandó (vagy kissé emelkedő) volt.

⁴ Lenin, V. I.: Az agrárkérdés és a „Marx-kritikusok” V—IX. fejezet. Ozrazovanyije, 1906. 2. sz. Lenin Összes Művei. 5. kötet. 91—244. l. Kossuth Könyvkiadó, 1965.

⁵ The Future of the World Economy. United Nations, 1976. Department of Economic and Social Affairs. A jelentést egy munkaközösség készítette *Anna P. Carter*, *Wassily Leontief* és *Peter Petri* vezetésével.

⁶ Jakovec, J.: Az ásványi nyersanyagok árának mozgása. Voproszi Ekonomiki, 1976. 6. sz.

⁷ Barnett, H. J.—Morse Ch.: Scarcity and Growth. The Economics of Natural Resource Availability. Baltimore, 1962.

2. sz. táblázat

A kitermelő ágakban az output egységére jutó munka- és tőkeinput az Egyesült Államokban (1929 = 100)

Időszak	Kitermelő ágak	Mezőgazdaság	Bányászat	Erdőgazdaság
1870—1900	134	132	210	59
1919	122	114	164	106
1957	60	61	47	90

Ricardo hipotézise: a romló természeti feltételek jórészt közömbösítik a műszaki fejlesztés hatását. Következésképpen a kitermelő ágakban emelkedniök kell az egységköltségeknek a feldolgozó ágakéhoz viszonyítva. Valójában azonban az Egyesült Államokban a kitermelő ágakban az egységköltség a vizsgált időszakban a feldolgozó ágak egységköltségéhez képest csökkent. E tekintetben megint csak az erdőgazdaság jelentett kivételt.

3. sz. táblázat

A kitermelő ágak relatív ráfordítása a feldolgozó ágakhoz képest az Egyesült Államokban (1929 = 100)

Időszak	Kitermelő ágak	Mezőgazdaság	Bányászat	Erdőgazdaság
1870—1900	99	97	154	37
1919	103	97	139	84
1957	87	89	68	130

Persze tudjuk, hogy az Egyesült Államokban a fejlesztések piaci indítéka mindig is rendkívül erőteljes volt. Belföldi természeti erőforrások kiaknázására tőkebefektetést — a háborús állapotoktól eltekintve — csak akkor eszközöltek, ha ez a tőkekitételnél jövedelmezőbbnek bizonyult.

Az értékviszonyok egyesült államokbeli alakulása kapcsán érdemes felfigyelni a csökkenő földhozadék törvény megszületésének körülményeire. Ricardo a Napoleon által elrendelt kontinentális zárlat nyomán Angliában kialakult helyzet tapasztalataira támaszkodva fogalmazta meg ezt a törvényt. Ez sajátos helyzet volt, ami önmagában nem ad alapot „egyetemes” igazság megfogalmazására. Annak lehetőségét persze nem zárhatjuk ki, hogy századunk utolsó évtizedeiben a csökkenő földhozadék tendenciája jut érvényre. Úgy tűnik azonban, hogy az 1970—2000 közötti időszakban a természeti erőforrások áralakulását nem annyira a ráfordítások alakulása, mint inkább — a relatív hiány fokozódása nyomán — a föld- (monopol-) járadék maximálására irányuló törekvés, illetőleg az ehhez kapcsolódó ellentétes érdekű erőviszonyok alakulása határozza meg.

A történelmi és a várható árstruktúra

A természeti erőforrások relatív árának alakulását a világkereskedelemben a *külkereskedelmi cserearány méri*. A kitermelő és a feldolgozó ágak termékei közötti külkereskedelmi cserearány az elmúlt fél évszázadban a 4. sz. táblázat adatai szerint alakult.

4. sz. táblázat

A kitermelő és a feldolgozó ágak külkereskedelmi cserearányának alakulása (1950 = 100)

Év	Kitermelő	Feldolgozó	Cserearány
	ágak		
1928	87	129	146
1938	34	62	182
1948	100	121	121
1958	98	123	126
1965	102	136	133
1970	105	149	142
1975	317	271	85

Az elmúlt fél évszázadban a kitermelő ágak számára két rendkívül kedvező időszak adódott; az egyik a koreai háború nyomán 1950—1952; a másik az olajárrobbantás nyomán 1974—1975. A feldolgozó ágak számára a második világháború előtti utolsó békeév volt kedvező. A kereslet-kínálati tényezők eltérő *intenzitású* és némelykor eltérő *irányú* ármozgást indukáltak egyfelől a természeti erőforrások, másfelől az ipari készáruk körében.

5. sz. táblázat

Az árak szóródása az átlag körül

Időszak	Kitermelő	Feldolgozó	Átlag
	ágak		
1950—1959	8,7	5,7	7,5
1960—1969	2,2	0,9	1,0
1970—1975	25,8	5,9	17,5

Az árak nagyobb mértékben szóródnak a kitermelő, mint a feldolgozó ágak termékeinél. A háború okozta keresletnövekedés vagy természeti csapás okozta terméskiesés nyomán felszökik a természeti erőforrások ára, hogy aztán az új beruházások vagy a kedvező klimatikus viszonyok okozta túltermelés árzuhanást idézzen elő. A rövid távú áringadozások az instabilitás elemeit honosítják meg a gazdaságban. Ez az instabilitás nagy hátrányokat is jelent.

— *Árzuhanás* esetén az exportőr ország devizabevételtől esik el, amellyel fejlesztési politikájában számolt. Ez a hátrány különösen nagy, ha monokultúrás gazdaságú fejlődő országot érint.

— *Árfelszökés* az importőr országnak okoz váratlanul több devizakiadást, ami felboríthatja a nemzetközi fizetési mérleg egyensúlyát.

Az 1973. évi olajárrobbantás — úgy tűnik — alapvetően új helyzetet teremtett. Azóta a természeti erőforrások körében *hektikus áremelkedés*

dések tapasztalhatók. De míg a legtöbb természeti erőforrás esetében az árak konjunktúraérzékenysége többé-kevésbé ma is érvényesül, addig az olaj relatív ára most már kb. négy éve stabilizálódott az árrobbantással megemelkedett szinten. Az olajár ettől függetlenül is megkülönböztetett figyelmet érdemel. *Először* is, az olaj a legfontosabb bányászati termék. Erről győzhetnek meg *Friedensburg* számításai.⁸

6. sz. táblázat

A fontosabb ásványi anyagok részesedése a világ bányászatának értékében (%)

Ásvány	1860	1913	1962
Kőolaj	0,1	8,1	41,4
Földgáz	—	0,5	3,9
Szén	54,1	52,4	21,4
Energiahordozók	54,2	61,0	66,7
Összes többi ásványi anyag	45,8	39,0	33,3
Összesen	100,0	100,0	100,0

Másodszor, a belátható jövőben elsősorban az energia állíthat korlátot a gazdaságnövekedésnek. Ilyen következtetésre jutott csaknem valamennyi — a növekedés problémáit tárgyaló — nemzetközi értekezéslet, köztük az Európai Gazdasági Bizottság védnöksége alatt 1973 decemberében Stockholmban folytatott kerekasztal-beszélgetés, amelyet *Erik Lundberg* elnökletével a közgazdászok egy csoportja a hosszú távú növekedés tényezői és feltételei tárgykörében folytatott.⁹

A természeti erőforrások várható ártendenciáját így mintegy az olajár útján igyekszünk megközelíteni, noha tudjuk, hogy az általános törvényszerűségek háttérében sok egyedi jelenség húzódik meg, amelyek csak egy vagy néhány természeti erőforrásra érvényesek. De talán általános érvényűen szögezhető le: a természeti erőforrásoknak a világpiacra végbemenő hektikus ármozgásai nem magyarázhatók meg a piaci árelmélet keretei közé illesztve.

A piaci árelmélet szerint *a kereslet az árral határozódik meg*, az ár függvényében változik. Az 1973. évi olajárrobbantás egyik napról a másikra négyszeresére emelte a kőolaj világpiaci árát. A keresletnek a keresleti görbe által előírt pályán csökkennie kellett volna. Valójában az árrobbantás nem, illetve alig gyakorolt befolyást az olajkeresletre. Csak annyi történt, hogy napirendre kerültek a gazdaságossági megfontolásokból korábban elvetett fejlesztések és fokozott hangsúlyt kapott az energiatakarékosság. Mindez érzékelhető és fontos hatás ugyan, de jellemben eltér a hagyományos árelmélet feltételezéseitől.

Leginkább a „tökéletlen” verseny, valamint a „monopolista” verseny elméletei szolgálnak alapul a kerszerű piaci árugazdaságokban az

⁸ Friedensburg, F.: Die Entwicklung der Bergwirtschaft der Welt in den letzten Hundert Jahren. Glückauf, 6. Jan. 1965. 63—77. l.

⁹ A vitában a következők vettek részt: *Blanc, L. P., Horvat, B., Mason, E., Pajestka J., Stone J. R. N. és Tinbergen, J.* — UN: Factors and Conditions of Long-Term Growth, Seminar on Factors and Conditions of Long-Term Growth, Stockholm (Sweden), 3—7. December 1973. New-York, 1974.

áralakulás tudományos kifejtéséhez.¹⁰ A „monopolista” verseny elmélete szerint a termékek helyettesíthetősége a vállalatok közötti versenyt a termékek közötti versennyé változtatja. Az olaj — tüzeléstechnikai célra való alkalmassága folytán — közös nevezőre hozható a többi energia-hordozóval, például a szénnel. Az egybevetetőség a fűtőértéken alapul. Alapjában véve azt lehetne feltételezni, hogy az energia-hordozók relatív világszintű ára igazodik azok relatív fűtőértékéhez. Valójában azonban a kettő egybeesése csak esetleges, a lehetséges eltérés pedig mindkét irányban számottevő.

7. sz. táblázat

A kőolajnak szénegyenértékben kifejezett
relatív világszintű ára* (Szénár = 100)

Év	Relatív ár	Év	Relatív ár
1929	131,5	1958	112,0
1938	125,0	1965	87,7
1948	98,0	1970	54,6
1954	101,0	1975	242,1

* A számítások NSZK-beli statisztikai adatokon alapulnak; az olajár NSZK kikötő, a szénár NSZK bányáé értendő.

Vegyük az olajhelyettesítés költségét, amely a ma uralkodó felfogás szerint a jövőbeli olajár fő meghatározója. Az e tekintetben mutatkozó véleményeltérésekre mutat rá a 8. sz. táblázat.

8. sz. táblázat

A kőolaj 2000 körüli becsült relatív világszintű ára

Megnevezés	1976. évi vásárlóerejű \$-ban \$/barrel
Alsó árhatár	7
Bázisár (1976. évi ár)	11,5
Felső árhatár:	
I. becslés	18
II. becslés	20—30

Az olaj barrelenkénti 7 dolláros ára az az ár, amelyet az olajárrobbantást követően néhány iparilag fejlett ország minimális árként deklarált, abból a célból, hogy ösztönözze az olajimportot helyettesítő befektetéseket. A 20—30 dollár körüli barrelenkénti árat a H. Ager—Hanssen-tanulmány indokolja.¹¹ Ezt a tanulmányt a norvégiai Stawangerben az 1976 őszen tartott „Offshore North Sea” olajkonferencia vitatta meg. Az Oxford Energiapolitikai Klub 1976. november 13-i ülésén többen a barrelenkénti 18 dolláros árat tekintették a reálistan számításba veendő jövőbeli olajárnak. Lehetne ezt folytatni a prognosztizálás más változataival, de az eddigiek is jól érzékeltetik, hogy a helyettesíthetőség mértéke, módja, a határköltség megítélése stb. bonyolult problémákat vet fel, amelyek tekintetében lényeges véleményeltérésekre lehet jutni.

¹⁰ Lásd Robinson, J.: Economics of Imperfect Competition. London, 1954. Chamberlin, E. H.: The Theory of Monopolistic Competition. Cambridge, Mass. 1947.

¹¹ Ager-Hanssen, H.: Norwegian oil and alternative energy resources. Norvégia olaj- és alternatív energiaforrásai. (Kézirat).

Fel kell tennünk a kérdést: lehet-e a világgazdaságban érvényesülő viszonyok között elvont modellekben ábrázolt piaci formákra épülő ár-elmélet kritériumait alkalmazni? Ez az, ami vitatható. A természeti erőforrások ára egyensúlyi árként működik, de a háttérben meghatározott — hatalmpolitikai szempontok által motivált — *árpolitika* húzódik meg. Ezért a természeti erőforrások jelenlegi és jövőbeli árának elemzésekor a piaci mechanizmus csak szűk keretek közt vehető számításba. Ami e tekintetben a jelent a múlttól megkülönbözteti, az abban foglalható össze, hogy a természeti erőforrások árpolitikája mindinkább kikerül a multinacionális vállalatok hatóköréből; növekedőben van a nyersanyagexportáló országok szerepe.

A fejlődő világ olajkincsét az OPEC megalakulásakor a nyugati világ nemzetközi monopolvállalatai aknázták ki. Külföldi tőkebefektetések révén ezek a vállalatok saját — iparilag fejlett — országaik számára kedvező piaci viszonyokat tudtak megalapozni. Saját üzleti érdekeik is azt diktálták, hogy a föld- és a monopoljáraadó egy részét ne realizálják az olajárban, hanem a járadék minél nagyobb részét a termelés magasabb vertikumaiban, vagyis a hazai termelésben realizálják. Az olajárpolitika így nagyban hozzájárult a hazai ország általános iparosításához.

A multinacionális vállalatok az olaj világpiaci árát — általános szabályként — annak relatív használati értéke alatt tartották. *Ez az árstruktúra meghatározott termelési struktúrát* alakított ki, amely kedvezett az iparilag fejlett kapitalista országoknak, hozzájárult iparosításuk finanszírozásához. Ezt az árpolitikát sajátos költségvetési politika támasztotta alá. 1. Olyan *vámrendszer*, amely vámmentes behozatalt biztosít a természeti erőforrások számára és az ipari feldolgozási fok függvényében alkalmaz növekvő vámtételeket. 2. Olyan fogyasztói árrendszer, amely a természeti erőforrásokban realizálódó járadékjövedelem egy részét az ipari fogyasztási cikkek (benzin, cukor stb.) árában — vagyis nem a nyersanyag-kitermelés, hanem a készáru-előállítás helyén — vonja el. Eszerint a *történelmi árstruktúra* csak annak a hatalmi struktúrájának az ismeretében magyarázható meg, amely az oligocentrikus világgazdaságot jellemezte és amelynek a gyarmati rendszer szerves tartozéka volt.

A dolog természetéből folyik, hogy a korábbi gyarmati területek önálló országokká válásával változnak a gazdasági döntések kritériumai, így az ármeghatározódás rendszere is. A fejlődő világ az ENSZ keretén belül és kívül egyaránt a természeti erőforrások felértékelésére irányuló árpolitikát folytat. Az OPEC árpolitikája az ENSZ keretén kívüli kihívás leglátványosabb megnyilvánulása. Lényege: *a multinacionális olajvállalatok vegyianyag-centrikus olajárpolitikájának átváltoztatása nyersanyag-centrikus olajárpolitikává*. Éppen az ilyen átváltás az a momentum, amelyre elsősorban érdemes figyelemmel lenni, amikor a természeti források jövőbeli árát kívánjuk megítélni.

Az *OPEC árpolitikája* az olaj világpiaci árát annak relatív használati értéke fölé emelte. Ez az árpolitika új termelési struktúra-politikát alapoz meg, és mint ilyen, átmeneti strukturális válság hordozója.

Árstabilitás vagy kereskedelmi háború

A természeti erőforrások jövőbeli relatív ára alapvetően az ún. Észak—Dél problémával kapcsolatos, mivel a gazdaságilag fejlett világ gazdasági szerkezete polikultúrás, a fejlődő világ termelési szerkezete pedig oligokultúrás. A fejlődő világ exportjának nagyobbik hányadát ásványi anyagok és mezőgazdasági termékek teszik ki. Egyes fejlődő körzetekben ezekből adódik a devizabevétel 80—90 százaléka. Ilyen körülmények között a fejlődő világban úgy ítélik meg, hogy a történelmileg viszonylag még hosszú átmeneti szakaszban a természeti erőforrások relatív árának emelkedése jelentheti a legbiztosabb esélyt az erőteljes gazdaságnövekedés finanszírozásához szükséges anyagi alapok előteremtésére.

Mindez ugyanakkor ellentmondásos folyamat, hiszen a természeti erőforrások relatív árának emelkedése nem egyértelműen kedvező a fejlődő világ számára. A differenciált ármozgások időről időre más-más országcsoportoknak kedveznek és okoznak egyidejűleg súlyos gazdasági nehézségeket más fejlődő országokban. Tény azonban, hogy a természeti erőforrások felértékelése egyike azoknak a központi kérdéseknek, amelyeket a fejlődő világ az új nemzetközi gazdasági rend intézményi rendszerében napirendre tűzött.

A természeti erőforrások relatív ára emelkedésének nem kell törvényszerűen maga után vonnia az árszínvonal általános emelkedését, feltéve, hogy az áremelés mértéke és módja összhangban marad az árstabilitás követelményével. A természeti erőforrások relatív árának ilyen emelkedése a jövedelmek újraelosztását jelenti

- az országok között az export-import áruszerkezet függvényében;
- az országokon belül a gazdasági ágazatok között a kitermelő ágazatok javára.

Úgy tűnik, hogy a *Leontief*-modellben megjelölt árstruktúra-változás jelzi a természeti erőforrások relatív ára emelkedésének az árstabilitás követelményével összeegyeztethető módját. Az ENSZ-nek az új nemzetközi gazdasági rendről szóló határozata szolgálhat alapul a világpiaci árstruktúra ilyen átalakításához. Ez a határozat a fejlődő világ országainak *kedvezményes elbánása* érdekében sürgeti

- a természetes anyagok versenyképességének javítását a műanyagokkal szemben;
- a nyersanyag-kitermelő kartellek elismertetését;
- a nyersanyagárak indexálását (a késztermékek árának emelkedésével egyidejű és arányos emelését);
- hosszú lejáratú áruegyezmények megkötését; stabilizációs készletek és árkiegyenlítő kasszák egymással összefüggő rendszerének megteremtését.

Ezzel az ENSZ-határozattal összhangban fogadta el a IV. UNCTAD az *integrált nyersanyagprogramot*. Ez a következő termékeket öleli fel: banán, bauxit, kakaó, kávé, réz, gyapot, keményrostok és termékeik, vasérc, juta és termékei, mangán, hús, foszfát, gumi, cukor, tea, trópusi fa, ón, növényi olajok, beleértve az olívaolajat és az olajosmagvakat. Az integrált nyersanyagprogram célja stabil nyersanyagárak kialakítása olyan szinten, amely

- igazságos a termelőnek és méltányos a fogyasztónak;
- figyelembe veszi az inflációs hatásokat és a világban végbemenő gazdasági és pénzügyi változásokat;
- előmozdítja a kereslet és a kínálat egyensúlyát.

Ez idő szerint azonban *gyengék* a kölcsönös érdekek egyeztetése alapján a *stabilizálás útját egyengető erők*. Ezt az Integrált Nyersanyag-program körüli viták is jelzik. Az Integrált Programnak megfelelően két fő területen folynak tárgyalások.

A 18 nyersanyagra 1978 végére kell létrehozni az *áruegyezményeket*. Ezeknek az egyezményeknek a keretében meg kell határozni az adott áruk kívánatosnak vélt árát; ezen irányár meghatározásának elveit és módszereit; azokat az eszközöket és szabályokat, amelyek elvileg biztosíthatnák, hogy a tényleges világpiaci ár az egyezményes ársáv határain belül maradjon. Ilyen eszközök lehetnek: intervenciós vásárlásokra és eladásokra szolgáló nemzetközi ütköző készletek, exportkvóták, az exportőrök és importőrök kölcsönös ellátási, illetve vásárlási kötelezettségvállalásai stb.

A *közös pénzügyi alap megtárgyalása*. A cél: 6 milliárd dolláros alap felállítása a 18 legfontosabb nyersanyag árkiegyenlítő készletének finanszírozására. Az exportőrök és az importőrök fele-fele arányban járulnának hozzá ehhez az alaphoz. Az egyes országok által fizetendő összeg nagyságát az Integrált Programban szereplő 18 áru, vagy (a kóólajat kivéve) valamennyi nyersanyag világkereskedelemben való részesedése, a GNP és az egy főre jutó GNP nagysága alapján határoznák meg.

A megegyezést az a természetes érdekellentét nehezíti, amely abban jelentkezik, hogy az exportőr az árstabilitást magas, az importőr pedig alacsony árszinten óhajtja. Minden áringadozás valamilyen átlagot fejez ki. A magas exportár időszakában az exportőr ország tartalékolhatná az árbevétel egy részét, s e tartalékból egészíthetné ki jövedelmét, amikor az exportár alacsony. Az importőr ország pedig az alacsony importárak időszakában tartalékokat képezhetne, s ezekből támogathatná az importot, amikor az ár magas.

E problémában némi eligazodást jelenthet, ha arra utalunk, hogy az árstabilitás intézményes megoldásának keresése mindig akkor kerül előtérbe, amikor a nyersanyagok és a mezőgazdasági (trópusi) termékek ára a világpiacon alacsony, de sohasem akkor, amikor azok ára magas. Ez azt jelenti, hogy az exportáló országok a fő kezdeményezők. Másképp kifejezve: erősebb képvisellete van annak, ami megfelelő a termelőnek, mint annak, ami méltányos a fogyasztónak.

A természeti erőforrások relatív ára problémájának bonyolultsága azáltal is fokozódik, hogy *inflációban* merül fel, és így össze van kapcsolva az *indexálás* problémájával. Az indexálás ugyanis végsősoron tovább gyorsítja az inflációt, mert a termékek meghatározott körét kivonja az átlag törvényszerűsége alól, amennyiben az átlagot az áremelés minimális mértékének tekinti.

A világpiaci árviszonyokat elemezve úgy tűnik, hogy az olajárrobbanás nyomán a *kereskedelmi háború jegyei* erősödnek. Ez egyben jelzi azt is, hogy hagyományos úton, a piaci árat automatizmus rendszerében racionális megoldás aligha remélhető. Szinte kínálkozik az a feltételezés, hogy a szabadpiaci mechanizmus csak abban az időszakban volt működő-

képes, amikor alkalmazni lehetett a hatalmpolitikai fegyvelmezést és mint végső megoldást, a háborút.

Az OPEC által elrendelt 1973. évi olajembargó, az energiahordozók és egyes nyersanyagok árának ezt követő robbanásszerű emelése, pontosabban ezeknek az akcióknak a sikere rámutatott a fejlett kapitalista országok viszonylagos sebezhetőségére, egységproblémáikra és retorziós lehetőségeik viszonylagos korlátozottságára. Az OPEC nyilván számolt a kereslet merevségével is, amelyet az iparilag fejlett tőkésországokban a gazdaságnövekedéshez és foglalkoztatottsághoz fűződő alapvető érdek hoz magával.

A fejlődő világ kihívásának is szerepe lehet abban, hogy az iparilag fejlett tőkésországok megváltoztatták exportár-politikájukat. A hetvenes évekig a világpiacon viszonylagos árstabilitás uralkodott, noha az iparilag fejlett tőkésországokban az infláció egyre fokozódott. A hetvenes években azonban az infláció a világpiacra is áterjedt.

9. sz. táblázat

Az infláció átlagos rátája országokon belül és a világpiacon

Időszak	Világpiaci*			Országokon belül**
	évi átlagos inflációs ráta			
	a kitermelő ágakban	a feldolgozó ágakban	összesen	
1950—1959	—0,5	2,4	1,0	3,1
1960—1969	0,6	1,3	0,8	3,0
1970—1975	25,4	12,9	17,9	9,0

* Monthly Bulletin of Statistics, illetve a Yearbook of International Trade Statistics.

** Az international Monetary Fund, Research Department 14 iparilag fejlett tőkésország adataiból számított évi ráták átlagosításával nyert adatok (nagykereskedelmi árindex).

A második világháború után a hetvenes évekig az iparilag fejlett tőkésországok arra törekedtek, hogy a belföldi inflációnak a világpiacra való átgyűrűződését lehetőleg elkerüljék. Ezt a vállalati üzletpolitika a nemzetközi versenyképesség megőrzése végett tartotta fontosnak, amit az állami gazdaságpolitika a valuta értékállandósága érdekében támogattott. Az országokon belüli inflációs ráta így mintegy finanszírozta a viszonylag stabil exportár-politikát. Ez a helyzet a hetvenes években megfordult. Ebben az időszakban — legalábbis egyes iparilag fejlett tőkésországokban — már az a törekvés figyelhető meg, hogy a világpiaci inflációt az országokon belüli antiinflációs politika céljaira használják fel. Ez egyike azoknak az új vonásoknak, amelyeket a természeti erőforrások jövőbeli árának vizsgálatakor is számításba kell vennünk.

A világpiaci áralakulásban megnőtt a kormányzati politikák jelentősége. Ezek — direkt vagy indirekt úton — jelentős befolyást gyakorolnak a világpiaci árak alakulására. Következésképpen, gazdasági stabilitás csak kormányzati szinten megvalósuló, nemzetközileg egyeztetett árpolitika révén remélhető. Arra volna szükség, hogy az új nemzetközi gazdasági rend alapelveinek értelmezésében és gyakorlati alkalmazásában mielőbb megegyezés szükséges, ezt követően pedig egyeztetett operatív árpolitika valósuljon meg.

AUGUSTINOVICS MÁRIA:

Kvantitatív szintézis a távlati tervezésben

Távlati tervezési gyakorlatunk eddig két tervezési ciklusra tekinthet vissza. Az 1971—85 közötti, tizenötéves tervezési időszakra vonatkozó munka 1968-tól 1972-ig tartott; azután 1975 végére alakultak ki első változatban az 1976—90 közötti időszakra szóló elgondolások. Jelenleg ezeknek az újabb ismeretekkel való kiegészítése, továbbfejlesztése folyik. Az előzetes elképzelések szerint 1978—79-ben kezdődnek majd a harmadik — talán nem is tizenöt évet, hanem az ezredfordulóig tartó húszéves időszakot átfogó — távlati tervezési ciklus munkálatai.

A távlati tervezés sok új problémával találkozott. Ha mindezeket nem is tudta még maradéktalanul megoldani, sok új elemmel, társadalmi, közgazdasági, gazdaságpolitikai, módszertani, tervezés-szervezési vonással gyarapította a népgazdasági tervezés gondolkörét és eszköztárát. A társadalmi-gazdasági célok kijelölése, a műszaki-tudományos fejlődés felvázolása, a prognózisok felhasználása, a részkonceptiók és részvariánsok kidolgozása, a kvalitatív és a kvantitatív elemek összehangolása és még nagyon sok fontos tervezési feladat és tapasztalat közül itt most *egyetlen egyet* emelek ki. Ebben a cikkben a *kvantitatív szintézis módszereit*, a kidolgozott matematikai-közgazdasági modelleket és a menetközben kialakult számítógépes tervezési rendszert szeretném röviden ismertetni.*

Tervezéseméleti megfontolások

Sokféle matematikai-közgazdasági modell ismeretes; még többet lehet újonnan kigondolni. Sokféle gyakorlati tervezési célra lehet modelleket alkalmazni, például az ágazati tervezésben vagy az ágazati tervezéstől független, prognózis jellegű makroökonómiai számításokban. Ennek megfelelően sokféle matematikai forma és technika alkalmazható; különféle forrásokból lehet adatokat szerezni és becsülni a modellek kvantifikálásához. Ez a sokféleség nemcsak lehetséges, hanem kívánatos is, mert sokoldalúan gyarapíthatja tudásunkat a gazdasági fejlődés különböző vonatkozásairól, sok területen járulhat hozzá a tervezőmunka színvonalának emeléséhez. Nem kétséges, hogy ez a sokszínűség fogja jellemezni a modellek tervezési alkalmazását a jövőben is.

* A Közgazdasági Szemle 1969. 10. és 11. számában [3] írtam a hosszú távú tervezés módszertanával és a kvantifikálás lehetőségével kapcsolatos, induló elgondolásokról. Az akkor tervezett harmadik cikkre — a makroökonómiai számításokban alkalmazandó matematikai modellekről — már nem került sor. A munka megindult és sem időt, sem teret nem hagyott további, előzetes elmélkedésre. Ezt a sokéves adósságot szeretném most törleszteni az eddigi végzett munkáról szóló beszámolóval.

A távlati tervezés megindulásakor azonban számolnunk kellett az-
zal, hogy erőink és lehetőségeink korlátozottak. Meg kellett határoz-
nunk az első és legfontosabb alkalmazási területet, ki kellett jelölnünk a ter-
vezési „technológia” fejlesztésének fő „célpontját”.

Abból indultunk ki, hogy szocialista termelési viszonyok között vá-
lik először történelmileg lehetségessé és egyben szükségessé a *gazda-
sági összefolyamat tudatos társadalmi szabályozása*, a gazdaság egyes
részeinek a többivel és az egészszel összehangolt, a társadalmi érdekek
alá rendelt fejlesztése. A *népgazdasági szintű* tervezésnek ezért — szem-
ben a minden társadalomban megtalálható parciális tervezéssel — az a
sajátos feladata, hogy kidolgozza az *összefolyamat* szabályozásának alter-
natív stratégiáit és taktikáját; hogy előkészítse az erre vonatkozó gazda-
ságpolitikai döntéseket. (A centralizált döntéseket közvetlenül, a decent-
ralizált döntéseket pedig a mindenkori konkrét irányítási rendszeren
keresztül.) Ebből következik, hogy a népgazdasági szintű tervezés sa-
játos központi metodológiai problémája a *szintézis*, a részek egészbe fog-
lalása úgy, hogy az egész aktívan visszahasson a részekre. Ez nem
puszta összefoglalás, még kevésbé a részek tervmutatóinak összeadása,
hanem ellenkezőleg: a társadalmilag *kívánatos* és a népgazdasági össze-
függésrendszer keretében *összehangolt* fejlesztési irányaik kijelölése.

A szintézis szerepe, funkciója a népgazdasági tervezés egész mun-
kafolyamatán belül kettős. Egyrészt kialakítja a társadalmi követelmé-
nyekkel összehangolt növekedési ütem és népgazdasági fő arányok *mak-
roökonómiai* koncepcióját. Másrészt azonban éppen ennek alapján vissza
kell hatnia a nagy jelentőségű részdöntésekre, visszacsatolhatónak kell
lennie a legfontosabb *konkrét fejlesztési problémákhoz*. Ez csak akkor
valósítható meg, ha maga a makroökonómiai koncepció nem önmagában
mint „sajátos részkoncepció” születik meg, hanem a fontos részterületek
fejlesztési alternatíváiból kiindulva, azokra támaszkodva, azokkal szer-
ves egységben és kölcsönhatásban. Bármilyen nagyok legyenek is itt a
gyakorlati megvalósítás nehézségei és korlátai, aligha vitatható, hogy a
népgazdasági szintű tervezés — a parciális tervezéstől eltérően — ezzel
az elvi követelménnyel néz szembe és fejlődésének folyamata e köve-
telmény egyre jobb kielégítésén mérhető.

A szintézis egyik feladata a *konzisztencia*, azaz ellentmondásment-
esség biztosítása. A konzisztencia fogalmát az adott tervezési feladat és
munkaszakaszk jellegétől függően értelmezhetjük szigorúbban vagy la-
zábban, részletesebben vagy összevontabban; de valamilyen adott érte-
lemben mindig konzisztenciára törekszünk. Ez azonban nem elegendő.
Nem egy, hanem sok konzisztens változat kidolgozása kell ahhoz, hogy
körülhatároljuk a döntési-cselekvési szabadság tartományát, hogy ki-
jelöljük az objektíve lehetséges fejlesztési irányokat, *kiértékeljük elő-
nyeit és hátrányait*, hogy megalapozottan készítsük elő a gazdaság-
politikai döntéseket. A szintézisben tehát ismerni kell a legfontosabb
részek lényeges fejlesztési alternatíváit, valamint a gazdasági fejlődés
objektív, külső adottságaira vonatkozó alternatív prognózisokat, és *va-
riánsokban* kell kidolgozni az összefolyamat jövőbeli képét.

A gazdaság fejlődésével a népgazdasági összefüggésrendszer egyre
bonyolultabbá válik, egyszerű eszközökkel egyre kevésbé áttekinthető.
Ezért konzisztens variánsokat kidolgozó, a részek fejlesztésére aktívan

visszaható kvantitatív szintézis ma már egyre kevésbé valósítható meg kézi számítások sorozatával, és ez az *egész* népgazdasági tervezési munkafolyamat szűk keresztmetszetévé válhat. A szintézisben szükség van olyan technikai eszközökre, amelyek lehetővé teszik bonyolult, körköroesen tovagyuúruzó összefüggések nyomonkövetését, egy vagy több tényező változásából az egész megváltozásának levezetését, az egyes részek alternatíváinak az összefolyamat fényében való kvantitatív kiértékelését; mégpedig mindezt viszonylag gyorsan, sok változatban és tetzés szerint ismételhetően. Ebben van a *matematikai-tervezési modellek* alkalmazásának korszakos jelentősége a tervezési „technológia” fejlesztése számára.

Ezek a tervezéselméleti megfontolások vezettek a matematikai modellek fő alkalmazási területének kijelölésénél a távlati tervezésben. Úgy gondoltuk, hogy a korszerű módszereket, a matematikai modelleket és a számítástechnikát mindenekelőtt a *kvantitatív szintézis* technikai, tervezés-technológiai megalapozására kell felhasználnunk.

Ugyanezt a célkitűzést támasztotta alá egy gyakorlatiasabb megfontolás is. Ha több, egymástól független részterületen parciális modellfejlesztésbe kezdünk, megvan a veszélye annak, hogy ezek soha nem fognak „összeérni”, nem fogják egymást kölcsönösen kiegészíteni és ellenőrizni — sem módszertanilag, sem a számítási eredmények közgazdasági értelmezhetőségét tekintve. Ha ezzel szemben először létrehozuk a legfontosabb népgazdasági összefüggések kvantifikálásának szilárd magját, közgazdasági, logikai és számítástechnikai vázát, akkor ebből később fokozatosan elágazások keletkezhetnek, akkor az egyes részkérdések és részterületek modellezése már szilárd makroökonómiai háttérre támaszkodhat majd, ugyanakkor azt gazdagítja és kiegészíti. (A távlati tervezés második ciklusában már napirendre is tűzhattük néhány ilyen „elágazás” kifejllesztését.)

Mind az elméleti, mind a praktikus megfontolások mögött végső soron a rövid és a középtávú tervezés évtizedes gyakorlatából leszűrhető tapasztalati anyag van. A *távlati tervezés sajátos*, eltérő vonásait ezzel szemben az indulásnál csak logikailag lehetett körvonalazni: két távlati tervezési ciklust átfogó mai tapasztalati anyagunk sem nyújt még biztos alapot az általánosításhoz.

A távlati tervezés is *népgazdasági szintű* és nem csak parciális tervezés. Lényegében tehát a kvantitatív szintézis szerepe a tervezési folyamat egészén belül ugyanaz, mint a rövidebb távú tervezésben. A távlati tervezés *célja, jellege, gazdaságirányítási szerepe azonban különbözik* a rövidebb távú tervektől, ezért az egész tervezőmunka, ezen belül a kvantitatív szintézis megvalósításának módja, konkrét követelményei és szervezése is jelentősen eltérnek. Pontosan miben, mennyiben, hogyan kell másnak lenniük — ez vitatott volt és minden bizonnyal még sokáig az is marad, mert ezt csak gazdagabb gyakorlati tapasztalat döntheti el, mint amilyennel ma rendelkezünk.

Az egyik legfontosabb sajátosság bizonyára a tervezési időhorizontból fakadó, sajátos *közgazdasági tematika*. A távlati tervezésben elsősorban azokkal a gazdasági folyamatokkal kell foglalkoznunk, amelyek *csak hosszú távon bontakoznak ki és ezért csak hosszú távon vonhatók tudatos társadalmi befolyás alá*. Ilyen a gazdasági fejlődés kölcsönös ösz-

szefüggése a társadalmi folyamatokkal és a természeti környezettel, ilyen az anyagi javak és a szellemi (emberi) kapacitások visszafordíthatatlan felhalmozási folyamata. Ezek a korszakos tendenciák azonban nem önmagukban élnek, hanem a gazdasági tevékenység mindennapi környezetében; a termelés, a fogyasztás, a külkereskedelem szerkezeti változásaiban fejeződnek ki, azok egyensúlyától, növekedési ütemétől, széles értelemben vett gazdaságosságától függenek. Ezért a távlati tervezés *közgazdasági fogalom- és mutatószámrendszere* sem lehet gyökeresen más, mint a rövidebb távú tervezésé és mint az operatív közgazdasági gondolkodásé, csak bizonyos vonatkozásokban *gazdagabbnak*, sokoldalúbbnak kellene lennie.

A távlati tervezőmunka rendelkezésére álló hosszabb idő — sőt, helyesebben, a munka kívánatos folyamatossága — itt lehetővé és szükségessé teszi a *tervezési munkafolyamat* sajátos felépítését, ezen belül szervezését is. Ebből a távlati tervezésnek néhány olyan vonása adódott, amelyekben sok a szokatlan és újszerű, amelyek megvalósítása nem lehetett problémáktól, nehézségektől mentes.

A távlati tervezőmunkának ezeket a sajátosságait *adottságnak* tekintettük a kvantitatív szintézist szolgáló tervezés-technikai eszközök kidolgozásakor. Modellt természetesen másféle tervezési felfogáshoz, másféle metodikához, más adott információhoz is lehet szerkeszteni, a számítógép pedig bármilyen adatot feldolgoz. Nem ezek alkalmazása miatt tér el a távlati tervezés a rövidebb távútól, hanem a távlati tervezés sajátosságai következtében sajátos körülmények között került sor a modellek és a számítástechnika integrált tervezési alkalmazására.

A matematikai-közgazdasági modellek és a számítástechnika távlati tervezési alkalmazásában fontos *előzményekre* támaszkodhattunk. [6] Ezeknek pozitív és negatív tapasztalatait, részben konkrét eredményeit is hasznosíthattuk:

— az éves tervezésben 1968 óta, az ötéves tervezésben a II. ötéves terv óta folytak „terv-sakktábla” számítások, azaz készültek *tervezett ágazati kapcsolati mérlegek*;

— az ötéves tervezés céljaira a III., a IV. és az V. ötéves tervhez — változó részletességben, felfogásban és szervezésben — szerkesztettek és a gyakorlati tervezőmunkával párhuzamosan számszerűsítettek viszonylag nagyméretű *lineáris programozási tervmodelleket*;

— a III. ötéves tervmunkában sikertelen, de negatív tanulságaival hasznos kísérlet történt a szokásos (nem-matematikai) tervszámítások *gépesítésére* Hollerith-technikával;

— az éves és ötéves tervezésben — a statisztikával párhuzamosan — kibővült és megszilárdult a *népgazdasági mérlegszámítások rendszere*, amelyet a makroökonómiai összefoglalás gondolati-módszertani keretként készen átvehettünk.

Az előzmények és a korábbi tapasztalatok azonban két fontos vonatkozásban nem nyújthattak eligazítást, és ezekben nemzetközi tapasztalatok sem voltak ismeretesek. Nem voltak kidolgozott módszerek a tizenöt-húszéves, *hosszú tervezési időhorizont követelményeinek megfelelő matematikai-tervezési modellek* szerkesztéséhez. Nem létezett továbbá egységes, a matematikai modelleket és az úgynevezett hagyományos tervszámításokat egyaránt magában foglaló, *számítógépes tervezési*

rendszer. Ezek kidolgozása, gyakorlati megvalósítása és alkalmazása távlati tervezésünknek *új vonása.*

A hosszú távú tervezés Közgazdasági Bizottsága 1968-ban közzéadta és matematikus szakértőkből álló Albizottságot kért fel, hogy dolgozzon ki javaslatot a matematikai modellek távlati tervezési alkalmazására. A gyakorlati munka az Albizottság által kialakított irányban, egy távlati tervezési modell-család kifejlesztése irányában indult meg. Lényegében, elvileg ma is ezen az alapon dolgozunk, bár az Albizottság akkori konkrét javaslataiból néhány fontosat — elsősorban a távlati tervezési szempontból jelentős részterületeken szektormodellek kiépítését — máig sem sikerült megvalósítani, másrészt a gyakorlat sok olyan feladatot is napirendre tűzött, amelyeket az Albizottság nem láthatott előre.

Azóta megelégnék, sok értékes művel gyarapodott a hosszú időtávval és a népgazdasági tervezési rendszerekkel foglalkozó nemzetközi szakirodalom is. A tőkésországokban hosszú távú, részben világméretű, előrejelzési modellek és számítási eredmények láttak napvilágot. A szocialista országokban — főként a Szovjetunió és az NDK szakirodalmában — a népgazdasági tervezés kibernetikai alapon felépített modellrendszerei felé fordult a kutatók érdeklődése. Nem végeztük még el azt a munkát, hogy a távlati tervezési gyakorlatunkban kialakított modelleket és számítógépes tervezési rendszert módszeresen, tételesen összehasonlítsuk a legfontosabb ilyen jellegű művekben felvázolt javaslatokkal. Tudjuk, hogy sok eltérés és szemléletbeli különbség mellett sok hasonló vonást is találhatunk, hiszen a népgazdasági tervezés továbbfejlesztésének problémái, ha nem is azonosan, de hasonló történelmi körülmények között vetődnek fel a szocialista országokban; másrészt a gazdasági fejlődés távlati perspektívájának makroökonomiai kérdései szintén nem azonos, de hasonló gondolati keretben élnek a világ majd minden táján. A hasonló vonások mellett minden bizonnyal megkülönböztető sajátosság azonban, hogy a kvantitatív szintézisnek a hazai távlati tervezési gyakorlatban alkalmazott, matematikai modelleket is magában foglaló, számítógépes tervezési rendszere egy *valóságos, élő tervezési munkafolyamat keretében*, annak szerves részeként jött létre és működik.

A matematikai-tervezési modellek

Szűkebb értelemben „*tervezési modelleknek*” azokat a matematikai-közgazdasági modelleket nevezem, amelyeket népgazdasági szintű tervvariánsok előállítására használunk fel. Ezek a szakirodalomban „*döntési modellek*”-nek nevezett típusba sorolhatók — habár természetesen a modell nem „*dönt*”; a modell a gondolkodásnak, az összefüggések felismerésének és tanulmányozásának, a döntések előkészítésének eszköze. (A kvantitatív szintézis keretében más célra felhasznált, más típusú modellekről a következő részben lesz szó.)

Bőséges nemzetközi és hazai szakirodalom, valamint az ötéves tervezési alkalmazás hazai tapasztalatai jól bevált módszereket alakítottak ki arra, hogyan lehet a *népgazdasági szintézis feladatait* megfogalmazni *matematikai-programozási modellek* formájában. [13; 12]

A megfogalmazás legáltalánosabb, közös vonásait a következőképpen foglalhatjuk össze: A gazdaság egyes részeinek adott időszaki tevékenységi színvonalát (a termelés, a fogyasztás, az export és az import volumenét) a modell *változói* képviselik. A tevékenységek ráfordítási struktúráját a változókhoz tartozó *együtthatók* jellemzik. Az összefolyamat konzisztenciáját a feltételi egyenletek vagy *egyenlőtlenségek* írják elő; az eredményességét a *célfüggvény* (a változók értékétől függő, maximálandó vagy minimálandó függvény) jelképezi. Ezek a modellek olyan rendszert ábrázolnak, amelyeknek igen sokféle megoldása lehetséges; adott feltételek mellett a megoldást a célfüggvény aktuális megválasztása teszi egyértelművé. Ez megfelel annak a közgazdasági feltevésnek, hogy a társadalom sokoldalú és reális választási lehetőségekkel rendelkezik a népgazdaság fejlesztésében; egyben lehetővé teszi, hogy a modelleket a gazdasági összefüggésrendszer tanulmányozására, elemzésére használjuk fel.

Elvileg is új, kevés irodalmi előzménnyel támogatott feladatot jelentett azonban az ilyen típusú modellek alkalmazása, átfogalmazása, továbbfejlesztése a *hosszú tervezési időhorizont* követelményeinek megfelelően. Eleve nyilvánvaló volt, hogy ezt a feladatot egycsapásra megoldani nem fogjuk, itt többféle megközelítésre, kísérletezésre, tapasztalatra van szükség. Ezért szerkesztettünk *több* tervezési modellt a kvantitatív szintézis számára.

Ezek a modellek néhány alapvető tulajdonság szempontjából nagyon hasonlítanak egymáshoz. Felépítését tekintve valamennyi modellünk *többperiódusos*, azaz nem egy, hanem több egymást követő időszakra értelmezi a résztvékenységeket képviselő változókat és az összefolyamat konzisztenciáját előíró feltételeket. Többnyire három ötéves periódusra, egyik modellünkben azonban tizenöt egyéves periódusra bontjuk a tizenötéves tervidőszakot. A ráfordítási együtthatók általában periódusról periódusra *változnak*. Valamennyi modellünk *tartalmaz időszakok közötti (intertemporális) összefüggéseket*. Ezek közül *explicit* összefüggés a *beruházások és a termelés* időszakokon átnyúló kapcsolata. (E kapcsolat konkrét formája minden modellben más és más; éppen ez az egyik különbség a modellek között.) A beruházásokat minden modellünk *endogén* módon kezeli; az egyes időszakok beruházási színvonala az egész összefüggésrendszer hatása alatt alakul ki és nincs — néhány speciális célú vizsgálatról eltekintve — kívülről korlátozva. Ugyancsak minden modellben szerepelnek *implicit* intertemporális összefüggéseket kifejező, úgynevezett *simasági korlátok*; ezekkel előírjuk, hogy egyes tevékenységek az időben nem növekedhetnek egy kívülről megadott korlátnál lassabban vagy gyorsabban.

Mindegyik modell alternatív célfüggvények kezelésére van „berendezve”, de amikor éppen nem a célkitűzés, hanem más tényezők szerepét vizsgáljuk, akkor általában a (szolgáltatások fogyasztását is magában foglaló) lakossági fogyasztást maximáljuk — hiszen hosszú távlatban a termelés, a beruházás, a külkereskedelem növelése aligha tekinthető önmagában célnak, a gazdasági egyensúly különböző vonatkozásait pedig a feltételek írják elő kötelezően.

Ezek a vonások kialakultak és beváltak a modellezési gyakorlatban, mint a *hosszú időtáv modellezésének alapvető „fogásai”*. Segítségükkel

nemcsak a távoli záróidőszakot, hanem az odavezető útvonalat is ábrázolni tudjuk. Ezeknek tulajdonítható, hogy modelljeink jelenlegi formájukban is „megállnak a lábukon”. Kellő értelmezés és gondos elemzés mellett mindegyik használható távlati tervezési modell: lehetővé teszi — és gyakorlatilag lehetővé tette — a maga absztrakciói által meghatározott körben a távlati makrovariánsok előállítását, a népgazdaság fejlődésére ható egyes tényezők kvantitatív vizsgálatát, kvalitatív közgazdasági következtetések levonását.

Mégsem vagyunk teljesen elégedettek ezekkel a modellekkel. Nem tekintjük eléggé fejlettnak éppen a távlati tervezés sajátos tartalmi orientációjának tükrözését, mindenekelőtt a gazdasági fejlődés *társadalmi vonatkozásainak* ábrázolását. Modelljeinkben a fogyasztás és a munkaerő túlzottan aggregált; a fogyasztás, a jövedelmek és a munkakínálat közötti kölcsönös összefüggéseket nem követjük. Az oktatás, a kultúra, az egészségügy fejlődésének a termelékenységre gyakorolt hatását nem ismerjük. Röviden: laza és egyirányú a kapcsolat a termelés és a társadalom között, mintha a társadalom csak fogyasztó haszonélvezője lenne a termelésnek és nem cselekvő megvalósítója is. Mindez természetesen nem a modellek kizárólagos tulajdonsága; a modellek szerkezetében közgazdasági ismereteink hiányosságai, közgazdasági fogalom- és mutatószámrendszerünk korlátozottsága tükröződik. Ezek a hiányosságok azonban a modellekben élesebben mutatkoznak, mert itt nem pótolhatók verbális eszközökkel. A modellek tartalmi továbbfejlesztése tehát elsősorban közgazdasági jellegű tervezési feladatok megoldását kívánja.

Matematikai formáját tekintve valamennyi döntési modellünk *lineáris programozási* modell; ma ez az egyetlen gyakorlatilag, számítástechnikailag is realizálható technika nagyméretű rendszerek kezelésére. A lineáris programozás távlati (hosszú időtávú) tervezési alkalmazását sok előítélet kíséri. Gyakorlati tapasztalatunk szerint azonban a *matematikai programozás* a legjobb technikai eszköz egy objektív adottságok által korlátozott, de mégis a lehetőségek széles skáláját magában rejtő *döntési-cselekvési tartomány* felderítésére; a *lineáris* forma pedig nem zárja ki azoknak a *nem lineáris közgazdasági összefüggéseknek* a figyelembevételét, amelyeket közgazdaságilag megfogalmazni és kvantifikálni képesek vagyunk. A közgazdaságilag ismert és a tervezésben kvantifikált nem lineáris összefüggéseket eddig mindig sikerült „beügyeskednünk” a lineáris keretbe; a nehézség sokkal inkább közgazdasági, tervezési és statisztikai természetű, mintsem technikai.

Ezen belül a legfontosabb, hogy a gazdasági valóságban sem a termelési, sem a fogyasztási függvények nem lineárisak. Más szóval: a termelési egysége számított ráfordítási fajlagosok, illetve a fogyasztási struktúrát leíró együtthatók nem „konstansak”, hanem függenek a termelés, illetve a fogyasztás színvonalától; a termelésben a minőségi összetételtől, a piaci orientációtól, a fogyasztásban a jövedelemelosztástól, és még nagyon sok más tényezőtől. E függésnek azonban alakját sem ismerjük, még kevésbé képes a tervezési gyakorlat a jövőbeli összefüggés zárt alakban való, explicit kvantifikálására. A nem lineáris termelési és fogyasztási függvényekkel való operálás tehát nemcsak számítástechnikai, hanem tervezési okokból sem kerülhet szóba. Ez ugyanúgy problémát jelenthet a rövidebb tervezési időhorizont modellezésénél is,

de ott a termelési, illetve fogyasztási színvonal viszonylag szűkebb tartományban mozog. Hosszabb tervidőszak végére ezzel szemben a lassabb vagy gyorsabb növekedéstől függően a színvonalkülönbség jelentőssé válhat. Az együtthatók *nem konstans* volta tehát a *növekedési dinamika* kérdésével szorosan összekapcsolódik a távlati tervezésben. Elsősorban ennek a kérdésnek a kezelésében különböznek egymástól döntési modelljeink.

A távlati tervezési módszertan előírta, hogy ki kell dolgozni mind ágazatonként a termelés fejlesztésének, mind az életszínvonal távlati alakulásának néhány, koncepcionális tartalommal kitöltött variánsát, amelyek a dinamikai irányzat és a ráfordítási — illetve fogyasztási — struktúra változása szempontjából különböznek egymástól, és amelyek együttvéve az adott terület egész, gyakorlatilag figyelembe vehető növekedési tartományát „lefedik”.

Ha egy lineáris programozási modell változói ilyen variánsokat képviselnek, akkor a variánsok közötti választás vagy a variánsok különböző súlyozású kombinálása során a modell érzékeli, hogy az egyes variánsokhoz más-más együtthatók tartoznak. A lineáris forma ellenére tehát a modell nem konstans, hanem a termelés (fogyasztás) színvonalától, a növekedési dinamikától vagy a variánsképzésben érvényesített, bármilyen más koncepcionális tényezőtől *függő* fajlagosokkal dolgozik. Nem „ismeri” ugyan e függés általános alakját a variánsokon kívüli tartományokban; de gyakorlatilag megelégedhetünk azzal, hogy „ismeri” a lefedett tartomány diszkrét sávjaiban, amelyeket egy-egy variáns képvisel.

Két modellt kifejezetten ilyen variánsokkal való munkára szerkesztettünk meg. Az egyiknek a neve HOVA (HOsszú távú VÁlogató), a másiké DINAMIKUS. [5, 8, 9] Eredeti elgondolásunk szerint mindkettőben 0—1 értékű változók képviselték volna egy-egy, az egész tizenöt éves időszakot átfogó, dinamikai és strukturális fejlesztési alternatíva megvalósítását, *vagy* meg nem valósítását. A modellek tehát csak *választottak* volna a sokoldalúan kidolgozott variánskészletből; jelezték volna, hogy *milyen* népgazdasági célok és korlátozó adottságok esetén egy-egy részterületen *melyik* fejlesztési alternatívát kívánatos megvalósítani. Ez a részek és az egész kapcsolatát kimunkáló szintézisben egy bizonyos munkamegosztást tételez fel. A „központ” ismeri az objektív külső és belső adottságokat képviselő, korlátozó összefüggésrendszert és meghatározza — szintén variánsokban, alternatív formában — a követendő társadalmi-gazdasági célokat, de bölcsen tudja, hogy nem rendelkezik elegendő konkrét szakismerettel, ténybeli információval ahhoz, hogy „kitalálja”: mi mindent és hányféleképpen lehet tenni az egyes részterületeken. A *részterületek tervezője* gazdag, specializált társadalmi-gazdasági-műszaki tudásanyag birtokában kidolgozza a lehetséges alternatívákat, de bölcsen tudja, hogy nem rendelkezik elegendő áttekintéssel ahhoz, hogy megállapítsa: az egész népgazdaság szempontjából melyik a legjobb vagy legalábbis a jobb. Kettőjük *párbeszédének* eszközéül szántuk két, részvariánsok közül válogató modellünket.

Az azonos tervezési felfogáson belül a két modell elsősorban a termelés és a beruházás közötti intertemporális kapcsolat kezelésében különbözött egymástól. A HOVA-modellben a megvalósításra kiválasztott

variáns megvalósításának *mértéke* egy megadott — eredetileg szűknek gondolt — sávban szabadon mozoghatott; a megvalósítás mértékét variánsenként egy folytonos változó képviselte. A sávon belül a termelés és a beruházás együtt, azonos arányban mozdult el az eredetitől; az elmozdulás mértékétől függően megváltozott tehát a tőke/termelés-hányados, de az eredeti maradt a termelés/beruházás-hányados — és természetesen a kiválasztott variánshoz tartozó, összes többi ráfordítási fajlagos. A DINAMIKUS modellben a megvalósításra kiválasztott variáns fejlesztési — azaz beruházási — előirányzata pontosan az eredeti mértékben és ütemezésben valósult meg. Az így létrehozott kapacitásokon a termelés lehetett kisebb vagy — korlátozottan — nagyobb is az eredetinél, ugyancsak az eredeti folyó ráfordítási fajlagosok mellett.

A távlati tervezés eddigi két ciklusában azonban a részterületek valószínűségi fejlesztési alternatíváinak feltárása és kvantifikálása sok, előre nem látott akadályba ütközött. A tudás korlátainak bölcs ismerete, úgy látszik, egyik oldalon sem volt tökéletes. A kidolgozott részvariánsok száma eleve is kicsi volt. A variánsok igen kevés esetben tükröztek valódi, koncepcionális alternatívákat, inkább csak színvonalban és ütemben különböztek egymástól, még ráfordítási struktúrában sem lényegesen. (A nem lineáris termelési függvények kvantifikálási lehetőségeinek ékes példájaként.) A kidolgozott részvariánsok központi „zsűrítése”, a szintézis számára való elfogadása közben pedig még ezek többsége is „elhullott”. Végül a kvantitatív szintézis számára ágazatonként egyetlen variáns, a dinamikai irányzatnak és a ráfordítási struktúra jövőbeli változásának egyetlen elfogadott, felhasználásra alkalmasnak ítélt, kvantifikált képe állt rendelkezésre, amelyet már csak megszokásból nevezünk továbbra is „variánsnak”. (A kidolgozott, de elvetett, technikailag javítatlan variánsokat kísérleti modellszámításokban hasznosítottuk.) Ez nemcsak először történt meg; az első ciklus tapasztalataira támaszkodó, alapos előkészítés és felkészülés, megváltozott szervezési formák és munkamegosztás ellenére így történt a második ciklusban is. Mindez elgondolkodtató, bár még nem teljesen kiérlelt tanulságokat kínált a távlati tervezés harmadik ciklusának előkészítéséhez.

Mindenesetre, változtatnunk kellett egyrészt a modellek szerkezeti felépítésén, másrészt a modellszámítások szerepének értelmezésén.

A gyakorlati tervszámítások során „üzemen kívül helyeztük” a HOVA modell 0—1 értékű változóit.* Első lépésben az egyes ágazatok „variánsához” rendelt folytonos változók mozgási sávját alaposan ki kellett bővítenünk, hogy egyáltalán lehetséges megoldást kapjunk. A tizenöt éves időszak egészére vonatkoztatott variánsnak az egész időszakon végig azonos arányú, lineáris elmozdítása azonban nehezen értelmezhető növekedési dinamikát eredményezett. Különösen az első tervperiódusra adódtak a bázishoz képest irreálisan magas vagy alacsony színvonalak.

Dinamikai alternatívák kiértékelése, a közülük való választás helyett tehát a „monovariáns” készlet dinamikai kötöttségét kellett első-sorban feloldanunk. Különböző elvi és gyakorlati megfontolások alap-

* Az Országos Tervhivatal Számítástechnikai Központjában előállították — az említett, javítatlan variánskészlettel — a modell vegyes változók, eredeti változatának több megoldását is. A számítástechnikai tapasztalatok azt mutatták, hogy sikeres paraméter-beállítás esetén a teljes modell is jól kezelhető, bár természetesen sokkal időigényesebb, mint a leszűkített, folytonos változat.

ján nem a modell formális átszerkesztése, hanem „mesterséges variánsok” előállításával mellett döntöttünk.

Második lépésben minden ágazat „variánsához” szerkesztettünk egy alsó és egy felső korlátvariánst. Ezek olyan egy pontból — a bázisból — kiinduló, mintegy „tölcsér” alakú sávot képeznek az eredeti variáns köré, amelynek alakja megtartja az eredeti dinamikai irányzatot — például lassuló vagy gyorsuló növekedést képvisel a tervidőszak folyamán —, de amelyen belül a mozgási szabadság az első periódusban kisebb, később fokozatosan nő, és amelyen belül a konkrét növekedési dinamikát a modell határozhatja meg. A tölcséren belül maradási ágazatonként egy feltétel biztosítja, amely előírja, hogy a megoldás az alsó és a felső korlátvariáns konvex lineáris kombinációja legyen. Az alsó és a felső korlátvariánshoz különböző ráfordítási együtthatók tartozhatnak, így a tölcséren belül nem konstans, hanem a növekedési ütemtől függő ráfordítási fajlagosok alakulnak ki minden konkrét megoldásban. (Más kérdés, hogy „monovariáns” készlet esetén rendelkezik-e a „központ!” elegendő szakszerű információval ahhoz, hogy a kisebb vagy nagyobb termelési szinthez a megfelelő fajlagosokat rendelje. Gyakorlatilag ezt a lehetőséget csak annyiban használtuk ki, hogy a fajlagos beruházási szükségletet mozgattuk; a többi ráfordítási fajlagost mind az alsó, mind a felső korlátvariáns számára az eredeti „variánsból” vettük át.)

Ebben a formájában a HOVA-modell már értelmesen alkalmazkodott az „egy ágazat—egy variáns” helyzethez. Ez a helyzet azonban tervezési, érdemi következményeit tekintve elfogadhatatlannak bizonyult a szintézis számára. A monovariáns készlet által meghatározott, — lényeges pontokon egymásnak ellentmondó — dinamikai irányzatok és hatékonysági változások, adott külgazdasági feltevések mellett, rendkívül szűk tartományt jelöltek ki a távlati társadalmi és gazdasági célok megvalósítására. Szükségessé vált, hogy érdemben, tartalmilag eltérjünk az adott monovariáns készlettől, legalábbis vizsgáljuk az eltérés lehetőségét, korlátait, eredményét.

Harmadik lépésben számos ágazatban újabb, speciális „mesterséges tevékenységeket” szerkesztettünk a HOVA-modell számára. Ezek most már nem az egész tizenötéves tervidőszakra, hanem csak egy-egy tervperiódusra értelmezett, előjel-kötetlen termelésmódosító változók, s így lehetővé teszik a „tölcsér” által meghatározott dinamikai irányzattól való eltérést, lassulás helyett gyorsulást vagy a fordítottját is. Emellett ezekhez a változókhoz az eredetitől eltérő ráfordítási fajlagosokat rendeltünk, ebben az esetben most az ágazati tőke/termelés-hányados — különböző feltételekkel körülbástyázott — mozgását, „kialakítását” bízva a modellre. Így lehetővé vált hatékonysági alternatívák képzése is.

Ebben a kibővített formában szolgálta a HOVA-modell a második távlati tervezési ciklus népgazdasági szintű számításait. Sok egyedi megoldás mellett paraméteres sorozatokkal operáltunk, főleg célfüggvény-, de néhány esetben korlát-paraméterezéssel is. Emellett kísérletezni kezdtünk az OT Számítástechnikai Központjának számítógépén újabban realizálható, úgynevezett szeparábilis programozási eljárással is. Ma még csak kísérleti jelleggel, de működik a HOVA-modell SZEPI nevű változata, amelyben a külkereskedelmi struktúra változtatásának nem lineáris szabályozására próbáljuk használni a szeparábilis programozást.

A második távlati tervezési ciklus eredményeinek folyamatban levő kiegészítése során ez év őszén készülnek el újabb, felülvizsgált, módosított részvariánsok — reméljük, most valóban többes számban. Nyilvánvaló, hogy az új munkaszakasz követelményeinek megfelelően ismét alakítani fogunk a modellt. Egyáltalán, kezdjük megszokni a gondolatot, hogy a HOVA nem is egy konkrét modellnek a neve (hiszen már eddig is a sokadik változatánál tartunk), hanem szimbolikus gyűjtőnév a mindenkori tervezési adottságokhoz és feladatokhoz formált, a gyakorlati tervszámítások középpontjában álló, matematikai programozási modell számára.

A DINAMIKUS-modell „válogató” jellegét nem szüntettük meg, 0—1 változóit nem irtottuk ki. Ezt a modellt tartottuk fenn a variánsok közötti választás technikájának és lehetséges eredményeinek tanulmányozására. A dinamikai kötöttségen azonban itt is lazítottunk valamit, megengedtük a modellnek, hogy átütemezze a kiválasztott fejlesztési variáns beruházási programját tervperiódusok között. Ezzel a modellel is több számítássorozatot végeztünk. Ezeket kísérleti jellegűnek kell tekintenünk, hiszen a modell a szintézis számára el nem fogadott, technikailag sem javított ágazati variánsokkal dolgozott. Az eredmények azonban közgazdaságilag értelmesnek és tanulságosnak bizonyultak.

További két döntési modellünk már eleve is a részvariánsoktól jobban távolodó matematika alapján készült, olyan kérdések tanulmányozására, amelyek kevésbé lehetnek a „központ” és a részterületi tervezők közötti, közvetlen, gyakorlati párbeszéd tárgyai. Különböző okok miatt a TÖBBTECHNOLÓGIÁS nevű modell csak az első távlati tervezési ciklusban működött, míg a KÉSLELTETŐ nevű, csak a második ciklusban kelt életre és még ma is kamasz korban van, bár egy-két lényeges megállapítással már hozzájárult a második ciklus eddigi gondolati anyagához.

A TÖBBTECHNOLÓGIÁS a IV. ötéves tervkoncepció kidolgozásához szerkesztett, ötéves tervezési modell alapján, annak három ötéves periódusra való kiterjesztésével jött létre. [17] Nem az ágazati tervezésben kidolgozott fejlesztési alternatívákból indult ki, hanem három, előre és minden ágazat számára egységesen definiált „technológiából” — a meglevő, a rekonstruált és az új kapacitáson folyó termelésből — maga súlyozta össze az ágazati fejlesztés stratégiáját. Az egyes technológiákhoz időben változatlan ráfordítási fajlagosok tartoztak; a ráfordítási struktúra időbeli változása a modellben alakult ki a három technológia tervperiódusról tervperiódusra változó súlyától függően.

A KÉSLELTETŐ-modell viszont az időszakbeosztás és az intertemporális összefüggések, a *növekedési dinamika* kezelésében tér el az összes többitől. [4] Nemcsak ötéves időszakonként, hanem *évről évre* megállapítja a résztvevőkészségek színvonalát, természetesen évenkénti konzisztenciafeltételeket kielégítve, évről évre változó ráfordítási fajlagosok mellett. Ezen belül figyelembe veszi — statisztikaj tényadatok alapján — a beruházások ágazatonként különböző kivitelezési idejét, azaz a késleltetést; ennek következtében 5—6 egymást követő év termelési színvonalai között tételez fel kölcsönös összefüggést. Ez a modell tehát az *időbeli lefutás* alternatíváinak, a *beruházási folyamat* belső összefüggéseinek vizsgálatát szolgálja. Három-négy helyett tizenöt-húsz

időszak kezelése természetesen erősen megnöveli a méreteket, ezért ez a modell ágazatonként csak egy alternatívát vesz figyelembe; ezt külső, előzetes választás szabja meg. Annak érdekében, hogy a modell dinamikai munkáját lényeges szerkezeti inkonzisztencia ne gátolja, adatbázisát célszerű egy konzisztens szerkezetből felépíteni. Ennek megfelelően ezt a modellt a második tervezési ciklusban eddig úgy használtuk fel, hogy segítségével a HOVA-modell egy megoldásának dinamikai változatait állítottuk elő. Előre látható, hogy a most következő távlati tervezési munkaszakaszban a beruházási folyamat kérdései előtérbe fognak kerülni, ezért az ilyen típusú vizsgálatoknak az eddiginél nagyobb szerepet szánunk.

Visszatekintve megállapíthatjuk, hogy a gyakorlati tervszámítások elvégzésében, a szintézis gondolati anyagának kialakításában modelljeink nem egyforma súllyal jutottak szóhoz. Gyakorlatilag lehetetlennek bizonyult három vagy négy modellt egy időpontban lehasznosítani, párhuzamosan, egyforma intenzitással működtetni, a tervezőmunkában naponta felvetődő új kérdésekre naponta négyféle, négy különböző modelltől származó választ adni. A modellek között bizonyos munkamegosztás alakult ki. A gyakorlati, folyamatos és operatív tervszámítások középpontjába a HOVA került. A többi modell egyrészt a maga sajátos szerkezetének megfelelő módszertani tanulságot szolgáltatott, másrészt a HOVA számításokkal felderített tartomány egy-egy sávjának vagy pontjának mélyebb, a sajátos szerkezetből fakadó sajátos szemléletű, további elemzését tette lehetővé. Ezt a munkamegosztást így nem terveztük meg előre, ez a gyakorlatban alakult ki, de olyan tapasztalatot jelent, amellyel a jövőben már tudatosan számolunk.

A többféle megközelítés feltétlenül szükséges és hasznos volt. A termelés, a tőke és a beruházások közötti intertemporális, hosszú távú kapcsolatok kezelése, a növekedési dinamika és az ennek függvényében alakuló ráfordítási szerkezet ábrázolása egyik jelenlegi konkrét formájában, egyik megfelelő modellünkben sem teljesen kielégítő. Úgy látszik azonban, hogy az eddigi tapasztalatok alapján képesek leszünk az előnyöket egyesítő, a hátrányokat többé-kevésbé kiküszöbölő, egységes megfogalmazásra. Ha ez sikerül, a több modellel való, többoldalú tapasztalatszerzéssel új problémákat szeretnénk majd célba venni: a gazdasági fejlődés társadalmi vonatkozásainak elmélyültebb modellezését és néhány kiemelkedően fontos gazdasági részfolyamat rész-modelljének kidolgozását, a központi modellel való összekapcsolását.

Az elemzési modellek

Egy távlati tervezési ciklus kezdetén kvantitatív makroökonómiai tájékoztatást, orientációt kell biztosítani a részvariánsok kidolgozásához. Ez az *indító makroökonómiai elemzés*, amely a múltbeli fejlődés vizsgálatára és különböző prognózisokra támaszkodva, a gazdaság egészének legáltalánosabb fejlődési tendenciáit, a gazdasági növekedés jövőbeli ütemét és legfőbb arányait valószínűsíti. Csak „valószínűsíti”, mert ebben a szakaszban, kidolgozott részterületi alternatívák hiányában, a központi számítás és gondolkodás még nem tartalmaz stratégiai, döntési elemeket.

Az első ciklus indításakor a múltbeli fejlődés elemzésének egyik eszközét a *trendszámításokban* kerestük. Úgy véltük, hogy a múltbeli fejlődés alaptendenciáinak jövőbeni kivetítésével sikerül a távlati fejlődés pályáinak olyan élesen torz képet előállítani, amelyek segítségével néhány alaptendencia megváltoztatásának szükségessége világossá válik. Különböző hipotéziseken nyugvó trendeket illesztettünk azoknak a makroökonómiai mutatóknak az idősoraira, amelyekből egy *nemzeti-jövedelem-mérleg* előállítható.

A görbeillesztéseknél kezdetben igen sokféle függvénytípust használtunk; abból a matematikai statisztikai követelményből indultunk ki, hogy a közelítő függvény *legjobban illeszkedjen* a tényidősorhoz. Hamar kiderült, hogy az ilyen görbék segítségével kapott extrapolációs értékek vagy közgazdasági abszurditáshoz vezetnek (például negatív termelési értéket eredményeznek), vagy közgazdaságilag nem értelmezhető ténybeli sajátosság kivetítését reprezentálják. A tanulságokat leszűrve, azután *három függvénytípust* használtunk fel, amelyek a vizsgált mutatók időbeli alakulásának három tulajdonságát fejezték ki: lineáris és exponenciális trendeket, továbbá — ahol az extrapolációs időszakban ez nem vezetett közgazdaságilag abszurd eredményre — másodfokú parabolikus trendeket.

A trendszámításokból adódó extrapoláció valóban a feltételezett torz képet tükrözte. A nemzetijövedelem-mérleg struktúrája és egyensúlyi helyzete — valamint az extrapolált foglalkoztatásnak az akkor már ismert munkaerőprognózissal való szembesítése — világosan mutatta, hogy a múltbeli tendenciák változatlan irányú és azonos paraméterekkel való folytatása a jövőben lehetetlen. Ezt bizonyos értelemben *negatív prognózisnak* is nevezhetjük. [2]

A második ciklusban már jobb lehetőségeink voltak: 1985-ig rendelkezésre álltak az első ciklus kvantitatív szintézisének eredményei.

Az előkészítő makroökonómiai számítások céljára egy kisméretű, de hosszú időtávot — múltat és jövőt egyaránt — átfogó modellt dolgoztunk ki, amelyet *MAKRO*-modellnek neveztünk. A modell azt vizsgálja, *hogyan függ a fogyasztás hosszú távú növekedése a foglalkoztatás színvonalától és főágazati struktúrájától, valamint a főágazati hatékonyságtól*. A hatékonyságot a modellben a termelékenység, az állóeszköz-felszereltség, a forgóeszköz/állóeszköz arány, a selejtezési ráta és a beruházások kivitelezési ideje képviseli, továbbá az export- és importrugalmasság. Ezek a tényezők együttesen meghatározzák a bruttó hazai terméket, a felhalmozást és a külföldi felhasználást — egyenlegként adódik a fogyasztás.

A modell *minden évre egy egyenletet* tartalmaz, amely implicite a bruttó hazai termék (GDP) mérlegét írja le; az egyenletet a fogyasztásra oldjuk meg. Az évi felhalmozás a beruházási késleltetés miatt *inter-temporálisan* függ a megelőző év és néhány későbbi év termelésétől, ezért az egyenletek nem oldhatók meg évről évre haladva. Az egész rendszer mégis megoldható *szekvenciális kiszámítással*, ha tényezőről tényezőre haladunk: az egész átfogott időtávra először meghatározzuk a termelés idősorát, ebből adódik egyrészt a külkereskedelem, másrészt az eszközállomány, majd ebből a felhalmozás idősora — végül az egész rendszer eredőjeként a *fogyasztás hosszú távú idősora*.

A modellt az 1950—1990 közötti negyvenéves időszakra oldottuk meg. A „*múlt modellezése*” azt a célt szolgálja, hogy a múltbeli gazdasági folyamatokat ugyanabban az *összefüggésrendszerben* mutassuk be, amelyben a jövőt vizsgáljuk. A múltra való támaszkodás, a múlttal való összehasonlítás teszi lehetővé, hogy a jövőt jellemző *tendenciaváltozásokat* világosan lássuk, hogy a viszonylag rövid, tizenötéves tervidőszakot a *gazdaság korszakos történetébe* ágyazva tudjuk megítélni. [7]

Távlati tervezésünk eddigi két ciklusában az indító makroökonómiai orientációt a részvariánsok kidolgozása, majd ezek alapján a tervezési modellekkel végzett központi számítássorozatok követték. E számítások közvetlen eredményei, a tervezési modellek egyes megoldásai a modell felépítését és működését jól ismerők számára „önmagukért beszélnek” — de roppant szűkszavúan. A modellszámításokkal felderített fejlődési tartomány egyes, kitüntetett pontjai — például a határnak minősíthető szélsőséges esetek, vagy a belül elhelyezkedő „reálisnak” ítélt megoldások — elmélyültebb közgazdasági elemzést igényelnek. Ez az elemzés, az indító makroökonómiai elemzéssel ellentétben, már az alternatív döntési stratégiák jövőbeli hatását hivatott feltárni, az egyes stratégiák eredményeként a kialakuló gazdasági struktúrát vizsgálni.

Tervezési modelljeink együtthatói és a változók megoldásbeli értékei minden tervperiódusra teljes — természetesen a maga absztrakciós szintjén teljes — népgazdasági összefüggésrendszert írnak le. Ezeknek a feltételezett, jövőbeli gazdasági struktúráknak az elemzésére az *input-output modell* különböző formái hasznos eszköznek bizonyultak.

A távlati tervszámítások lényegében volumenszámítások: mind a részvariánsok, mind a tervezési modellekkel előállított makrovariánsok változatlan belföldi áron készülnek. (A világpiacon árképzés prognosztizált változását természetesen figyelembe vesszük.) Szükséges azonban az *értékarányok* tervidőszakbeli változásának elemzése, egy távlati *árpolitikai* koncepció megalapozása is. Erre a célra dolgoztuk ki *ármodellünket*, amelynek elméleti formáját a szakirodalomban készen találtuk [10], gyakorlati alkalmazása mégis sok új tapasztalatot hozott.

A szokásos ártípus-számításoktól eltérően, nem nyílt, hanem *zárt input-output modellt* alkalmazunk. Összekötjük a bérköltséget a fogyasztással, az eszközköztétést a felhalmozással, az importot az exporttal; így a termelés minden — széles társadalmi értelemben vett — ráfordítását körkörösén begyűrűztetjük az árakba. Ez a *teljes körköröség* a modell *formai* tulajdonsága, amely matematikai szempontból egy sajátérték—sajátvektor feladatban fejeződik ki.

A zárt forma azonban nem határozza meg automatikusan a kiszámítandó *ártípust*; ez az egyenletrendszer konkrét felírásától, a változók és együtthatók konkrét tartalmától függ. Az értékviszonyok távlati változásának elemzéséhez elsősorban *kétcsatornás, ráfordításarányos* árrendszereket használtunk, amelyeket úgy definiáltunk, hogy a béarányos tiszta jövedelem a fogyasztási alap béren felüli részével, az eszközarányos tiszta jövedelem pedig a felhalmozási alappal legyen egyenlő. Számítottunk azonban úgynevezett *fejlesztési vagy önfinanszírozó árakat* is, ezekben a felhalmozást finanszírozó tiszta jövedelem nem a lekötött eszközökkel arányos, hanem ágazatonként az aktuális felhalmozási költséggel egyenlő. Felhasználtuk a modellt *háromcsatornás, két-*

szintű árrendszerek kiszámítására is. Itt a béren felüli fogyasztás nagyobbik részét a termelői és a fogyasztói árak közé épülő forgalmi adó finanszírozza.

Az ármodell egy-egy megoldása egy-egy — adott volumenvariáns szerinti, adott tervperiódusra vonatkozó, adott ártípusnak megfelelő — árrendszert szolgáltat.* Ezzel az árrendszerrel *átárazzuk* a kiinduló volumenvariánst, s így olyan távlati makrovariánshoz jutunk, amely nem volumenben, hanem árban különbözik az előbbtől.

Az *árvariánsok elemzésével* eddig három nagy kérdéscsoportot próbáltunk vizsgálni. Hogyan módosulnak a ráfordítási struktúra által meghatározott értékarányok, hogyan változik az értékstruktúra a távlati tervidőszakban? Ha mostani árrendszerünk maradna érvényben, hogyan változna — tompulna vagy éleződne — az árarányok és a ráfordítási arányok közötti eltérés, hogyan alakulna például a mai árrendszerünket közismerten jellemző agráröllő? Végül, más képet kapunk-e a növekedési ütemről és a gazdasági struktúráról, például a fogyasztás és a felhalmozás arányáról, ha valóságos árrendszerünk helyett ráfordításarányos árakon mérünk?

Az ármodell egyenletrendszere, ha az elméletileg is értelmezhető kétszatornás ráfordításarányos ártípusra írjuk fel, egyben *zárt egyensúlyi modellt* alkot. Jobboldali sajátvektora a változatlan arányokat fenntartó növekedés — az úgynevezett egyensúlyi vagy Neuman-pálya — termelési arányait adja meg. Természetesen a változatlan arányú növekedés nem „tervvariáns” — ezért nem tekinthető ez a modell szűkebb értelemben tervezési modellnek. Az egymást követő tervperiódusokra egyenként értelmezett „egyensúlyi pályák” időbeli változásának elemzése azonban sok érdekes tanulságot kínál, betekintést enged a gazdasági struktúra változásának mélyebb összefüggéseibe. Nem érdektelen az a kérdés sem, hogy vajon a gazdaság a távlati tervidőszakban közelebb kerül-e saját egyensúlyi pályájához, vagy éppen távolodik tőle? A zárt modell e „primális” oldalának elemzésével csak az első ciklusban foglalkoztunk; a második ciklusban ezt a munkát, sajnos, fel kellett függesztenünk, hogy szellemi kapacitást szabadítsunk fel gyakorlatiasabb, sürgetőbb feladatokra.

Ugyancsak az első ciklusban kezdtünk foglalkozni a zárt egyensúlyi modell *dinamizálásával*, a távlati szempontból különösen vonzónak látszó *szabályozásméleti* megközelítés alapján. [14, 15] Itt azonban a kezdeti eredmények után komolyabb matematikai természetű nehézségekbe ütköztünk. A problémát az OT Számítástechnikai Központjában kutatják.

A *nyílt, statikus input-output* elemzés is szerepet kapott a távlati gazdasági struktúraváltozás vizsgálatában. A makrovariánsokként és tervperiódusonként változó, úgynevezett *teljes tartalom mutatók* kiszámítása finomítja a közvetlen hatékonysági mutatók, például a termelékenység vagy az eszközigenységesség alakulásáról alkotott képet. Az *export és az import időben változó, teljes létszám- és teljes tőketartalmának* meghatározása összevont, általánosított jellemzést ad a *külkereskedelmi struktúra* változási irányáról. (Ilyen számításokból értettük meg egyebek

* Természetesen „áron” itt is, mint a hasonló árszámításokban, „árindexet” kell érteni, hiszen a modellben nem konkrét termékek szerepelnek, hanem a távlati tervezés szektorbontásának megfelelően 32 ágazat.

között a HOVA-modell „viselkedését”, váratlan és szokatlan külkereskedelmi „törekvéseit”). Ugyancsak a nyílt modellnek egy aggregáltabb (7 szektoros), sajátos felépítésű változatával elemeztük a népgazdaság *kompetitív és nem kompetitív szférái közötti* kölcsönös kapcsolatokat.

Az input-output technikát alkalmaztuk néhány kérdés *nemzetközi összehasonlító* vizsgálatában is. [16] Módszeres nemzetközi összehasonlításra, elsősorban a megalapozó adatgyűjtésre nem futotta erőnkből. Élni akartunk azonban azzal a lehetőséggel, hogy rendelkezésünkre állt több európai ország és az Egyesült Államok statisztikailag már összehasonlíthatóvá rendezett *ágazati kapcsolati mérlege*. Megvizsgáltuk: néhány, a tervezési modellek számítássorozataiból feltáruló struktúraváltozási tendencia hogyan fest más, többnyire gazdaságilag fejlettebb országok strukturális jellemzőivel egybevetve?

Eleve is csak olyan dimenziójú mutatókkal dolgoztunk, amelyek valutakulcsokkal való átszámítást nem igényelnek. Így is zavart azonban, hogy a nemzeti árrendszerek eltérései miatt sohasem tudtuk: valóságos hasonlóságot, illetve különbséget látunk-e, vagy csak az árak játszanak velünk. Ezért ármodellünk egy erősen egyszerűsített változatával kiszámítottuk a szóban forgó országok *saját, kétszatornás ráfordításarányos* árait és *az összehasonlítást ráfordításarányos áron is elvégeztük*; többek között azt is kutatva; vajon saját árrendszerünk jelenlegi és tervidőszakbeli sajátosságai egyedülállóak vagy éppen tipikusak-e?

A jövőben szeretnénk elemzési módszereinket gazdagítani, az elemzésre használt modellek és a vizsgált kérdések körét egyaránt bővíteni. Úgy látszik azonban, hogy az input-output elemzés központi szerepe továbbra is megmarad. Ennek oka nemcsak a modellek egyszerűsége, könnyű kezelhetősége, hanem elsősorban az, hogy a gyakorlati népgazdasági tervezés *sokszektoros* gazdasággal dolgozik, és pedig nem egyenként, külön-külön, hanem éppen *kölcsönös kapcsolataikban* kell vizsgálnia e szektorok jelenét és alternatív jövőbeli pályáit.

A számítógépes tervezési rendszer

Kezdetben nem gondoltunk semmiféle „rendszer szervezésre”. Modelleket akartunk szerkeszteni és felhasználni, hogy segítségükkel igényesen, sokoldalúan oldhassuk meg a kvantitatív szintézis feladatait a távlati tervezésben. Hamarosan tapasztaltuk azonban, hogy igen sok olyan számítást is kell végeznünk — részben a modellekhez kapcsolódóan, részben azoktól függetlenül —, amelyek tartalmilag és formailag egyszerűek, matematikai megfogalmazást nem igényelnek, de pusztán mennyiségüknél, idő- és munkaigényüknél, ismétlődő jellegüknél fogva számítógépre kívánkoznak. Az is gyorsan megmutatkozott, hogy nem hártevény, ha az egyes számítási feladatokat egymástól függetlenül, külön-külön gépesítjük, mert akkor megint csak nagy tömegű emberi munkával, kézi számolással lehet közöttük a szükséges kapcsolatot megteremteni. Menet közben, a gyakorlati munka tapasztalatai alapján jutottunk tehát arra a következtetésre, hogy a kvantitatív szintézissel kapcsolatos számítási feladatokat — nemcsak a matematikai modellek megoldását, hanem a többit is — egységes, összefüggő számítógépes rendszerbe kell szerveznünk. Rendszerünk legfontosabb elemei már a távlati tervezés

első ciklusában is működtek; a második ciklusban a rendszer számottevően bővült és átgondoltabbá vált.* Felépítését nem tekintjük befejezettnek; úgy gondoljuk, hogy a mindenkori tervezési szükségletekhez igazodó fejlesztése állandó folyamat lesz.

Mit értünk számítógépes tervezési rendszeren? Már egyetlen számítási feladat egyszerű gépesítése is megkívánja, hogy a feladat rendelkezését tisztázzuk, a tőbblettől elhatároljuk; a számításhoz szükséges bemenő adatokat, a közgazdasági feltevéseket, a számítási eljárásokat, végül a kibocsátandó számítási eredményt pontosan specifikáljuk. Egy-egy ilyen elhatárolt, pontosan definiált feladatot *tervezési funkciónak* nevezünk.

Ha már most nem egymástól független tervezési funkciókat gépesítünk, hanem *összefüggő tervezési funkciók sorozatát*, ahol egy vagy több funkció eredményét egy vagy több más funkció felhasználja bemenő adatként; továbbá, ha mindez egységes közgazdasági mutatószámrendszer és egységes számítástechnikai megoldás alapján történik, akkor ez a funkciók együtt *számítógépes tervezési rendszert* alkotnak. Ez teszi lehetővé, hogy egymást követő tervezési feladatok hosszú láncolatának gépi számításait gyorsan, operatíván, emberi beavatkozás nélkül elvégezhessük. (Természetesen a láncot bárhol meg is szakíthatjuk, ha a beavatkozásra szükség van.)

Mind a közgazdasági, mind a számítástechnikai felépítés elvileg bármikor megváltoztatható; gyakorlatilag azonban nem helyes túl gyakran változtatni, mert ez lehetetlenné tenné a rendszer folyamatos működését. Általában egy tervezési cikluson belül célszerű kitartani egy konkrét közgazdasági és számítástechnikai felépítés mellett, kivéve, ha a tervezőmunka feltételei és követelményei közben lényegesen megváltoznak. Ez kétségkívül bizonyos *formai kötöttséget* jelent a kézi tervek számításokban megszokott teljes formai szabadsággal szemben, de csekély ár a korlátlan *ismételhetőségért*, ami a variánsokban történő tervezés technikai alapja.

A rendszerbe szervezett tervezési funkciók *első csoportját* azok a központi számítási feladatok alkotják, amelyeket egy távlati tervezési ciklus kezdetén kell elvégezni. Ezeket összefoglalóan a *CIKLUSINDÍTÁS* feladatainak nevezzük. Ide tartozik a múltbeli tényadatok — összevontabb *hosszú idősorok* és részletesebb *bázisadatok* — átalakítása, rendezése az adott tervezési ciklus metodikájának megfelelő, összehasonlítható formában és mindezeknek az ágazati tervezők rendelkezésére bocsátása. Ide tartozik más megszerezhető *háttér-információk* (például nemzetközi összehasonlító adatok) hasonló rendezése. Végül, de érdemi szempontból elsősorban, ide tartoznak az előző részben tárgyalt *indító makroökonomiai elemzés* számításai.

A tervezési funkciók *második csoportjába* a kidolgozott ágazati, életszínvonal- és külkereskedelmi variánsok, összefoglaló kifejezéssel a *RÉSZVARIÁNSOK FOGADÁSA, FELDOLGOZÁSA* tartozik.** Ennek

* Az első ciklusban e munka kényszerű melléktermékeként — pontosabban technikai feltételeként — kialakítottuk egy tervezésorientált számítógépi programrendszer alapjait. Az OTSZK által azóta jelentősen továbbfejlesztett programrendszer máig is a népgazdasági tervezés számítástechnikai munkáinak egyik leggyakrabban használt eszköze. [11].

** A részvariánsokat a távlati tervezés első ciklusában szakértői munkacsoportok, a második ciklusban — a szakminisztériumok által készített részkonceptiók alapján — az Országos Tervhivatal főosztályai dolgozták ki. A népgazdaságot az első ciklusban 46, a második ciklusban 32 ágazatra bontottuk.

során *gépi adathordozóra* visszük a részvariánsok eredeti adatait; *kiegészítjük* azokat olyan mutatókkal, amelyek a koncepcionális alternatívák jellemzésére szánt eredeti adatokból már mechanikusan is származtathatók; *kiszámítjuk és kinyomtatjuk* a részvariánsok összehasonlító elemzéséhez szükséges indexeket, ütemet, fajlagosokat és egyéb viszonyszámokat. Ide soroljuk a HOVA-moddal kapcsolatban említett *mesterséges variánsok szerkesztését* is.

A tervezési funkciók *harmadik csoportja* alkotja az egész rendszer központi magját: ez a népgazdasági szintű vagy röviden **MAKROVARIÁNSOK ELŐÁLLÍTÁSA**.

Ezen belül első, előkészítő lépésként általában nyers összesítéseket készítünk. Minden ágazat variánsai közül egyet kiválasztunk, ennek az egynek minden mutatószámát változtatás nélkül elfogadjuk és ezeket a népgazdaság egészére összesítjük. Ez az eljárás lényegében ugyanaz, mint a hagyományos tervkoordinációs folyamat első lépése, azzal a különbséggel, hogy számítógépen történik és sok változatban (mivel az ágazatok variánsai közül elvben sokféleképpen lehet választani). Az így keletkező makrovariánsokat *kombinációnak* nevezzük; ezek természetesen általában nem konzisztensek. Az eljárás célja, hogy egyrészt a tervezők számára kölcsönös tájékoztatást nyújtson egymás elgondolásairól és az együttes elgondolások népgazdasági hatásairól; másrészt előzetes áttekintést adjon arról, milyen irányú és mértékű inkonzisztenciát kell a modellszámításokban feloldani.

Közgazdaságilag értelmezhető, konzisztens makrovariánsok előállítására a már részletesebben ismertetett népgazdasági szintű, többperiódusos, *lineáris programozási* modelleket használjuk. Aligha szükséges még külön is hangsúlyozni, hogy a modellekkel előállított makrovariánsokat nem tekintjük „optimális” vagy „ideális”, vagy „jóváhagyandó” tervváltozatoknak. Amikor az adott tervezési munkaszakasz úgy kívánja, akkor szigorúan reális korlátozó feltételek mellett igyekszünk olyan makrovariánsokat kidolgozni, amelyek a tervkoordináció gyakorlati folyamatában is betölthetik az elfogadható, reális alternatíva szerepét. Ezeket „*koordinációs variánsoknak*” nevezzük. Igen gyakran azonban szélsőséges, nem szigorúan reális feltevések mellett is végzünk számítás-sorozatot, hogy tanulmányozhassuk egyes tényezők változásának hatását az egész gazdasági növekedésre és a struktúrára; az így előállított makrovariánsokat „*kutató variánsoknak*” nevezzük.

Végül a tervezési funkciók *negyedik csoportját* a **MAKROVARIÁNSOK ELEMZÉSÉT** szolgáló különböző számítások alkotják, amelyek nagyszámú makrovariáns gyors és hatékony kiértékelését teszik lehetővé. Ide tartozik például az az *eredményközlő táblarendszer*, amely a népgazdasági tervezésben megszokott mérlegek és mutatószámok formájában közli több makrovariáns összehasonlító eredményeit, bármilyen módszerrel vagy modellel készültek is ezek a variánsok. Az elemzés keretében visszatérünk a ciklusindító aggregált számítások problémaköréhez is: most már a szintézis keretében körülhatárolt jövőbeli tartományt helyezük a *közél félévszázados áttekintés* perspektívájába. Végül ide tartoznak az elemzési modellek között ismertetett *input-output* számítások.

A rendszerbe szervezett tervezési funkciókat itt *logikai* sorrendben

tüntettem fel röviden. A valóságban természetesen a tervezőmunka sohasem halad egy menetben, megszakítás és visszatérés nélkül, elejétől végig a logikai láncon. A későbbi eredmények alapján a logikailag korábbi lépés megismétlése, a végeredmény iteratív megközelítése a kvantitatív szintézis lényegéhez, a részek és az egész közötti párbeszéd lényegéhez tartozik. Egy-egy távlati tervezési cikluson belül is sokszor visszatértünk a logikailag korábbi funkcióhoz; a leírt számítások a valóságban nem egyhuzamban folytak, hanem *sok ismétlődő lépésben*. A makrovariánsok elemzése mindig igényt támaszt legalábbis újabb makrovariánsok előállítására iránt, hiszen mindig keletkeznek újabb „mi lenne, ha” kérdések, amelyekre csak újabb makrovariánsok előállításával lehet választ kapni. De gyakran igényt támaszt az elemzés újabb részvariánsok kidolgozása iránt is, hiszen sok kérdést nem lehet a meglévő részvariánsok alapján megválaszolni. Ezt a lépést, a részvariánsok kidolgozásához való visszatérést is megismételtük ciklusonként egyszer. Többszöri, nem pusztán hibajavító, hanem érdemi párbeszédet jelentő ismétlésre a távlati tervezésben egyelőre, sajnos, nem került sor.

A logikailag egymást követő tervezési funkciók időbeni, iteratív ismétlése a számítógépes tervezési rendszerben éppúgy lehetséges, sőt technikailag általában könnyebb, mint a kvantitatív szintézis megszozott, kézi módszerej mellett. Annak sincs technikai akadály, hogy észszerű határok között változtassuk a számítás mélységét és szélességét, hogy például részletesebben vagy összevontabban ismételjünk meg egy-egy korábbi számítás. Van viszont egy lényeges előnye a számítógépes rendszernek: összehasonlítható formában megőrzi a korábbi eredményeket. Így az időben egymás után kialakult variánsok is egyidejűleg összehasonlítható variánsokká válnak. Szubjektíve nem mindig kellemes ez az összehasonlítás, akár mert túl nagy, akár mert túl kicsinynek találjuk a különbséget. Objektíve azonban csak úgy válhat a népgazdasági tervezés „tanuló folyamattá”, ha megőrzi és kritikusan tanulmányozza saját korábbi eredményeit, ez pedig csak a visszatérési, ismétléses folyamat számítógépes szervezottsége mellett valósítható meg.

Tapasztalatok, feladatok

A távlati tervezés keretében létrejött az *első gyakorlatban működő, számítógépre szervezett tervezési rendszer*, amely a kvantitatív szintézis különböző tervezési funkcióit valósítja meg, egyes funkciókban *matematikai-közgazdasági modellek* alkalmazásával. Ez önmagában is előrelépés a tervezési módszerek fejlesztésének folyamatában.

Az operatív munkát biztosító számítógépes rendszer és az ennek keretében végzett modellszámítások *a népgazdasági szintű kvantifikálás magasabb színvonalát* biztosítják, mint a technikai lehetőségek által erősen korlátozott, szokásos összefoglaló számítások. Különösen a céltudatos vizsgálódás érdekében kialakított „kutatóvariánsok” és a belőlük levonható kvalitatív következtetések alkalmasak arra, hogy *közgazdasági-gazdaságpolitikai feltevéseket megerősítsenek vagy megcáfoljanak, hogy új ismereteket adjanak*. Mindez az állandó folyamatként felfogott távlati tervezőmunka menetében, az adott időpontig végzett kvantifikálás ösz-

szefoglaló értékelését, a további gondolkodás nyersanyagát, a munka folytatásának fontos kiindulópontjait szolgáltatja.

A rendszer segítségével mindkét távlati tervezési ciklusban sikerült rövid néhány hónap alatt, sokoldalú számítás-sorozatokkal közgazdaságilag hasznosítható számítási eredményeket nyerni. Az előállított népgazdasági szintű variánsok összehasonlító elemzése feltárta távlati gazdasági fejlődésünk néhány fontos összefüggését, például a termelési, fogyasztási, külkereskedelmi struktúra és a növekedési ütem kölcsönhatását; mindez kvalitatív közgazdasági következtetésekkel hozzájárult az összefoglaló munkához.

Az új technikai eszközök segítségével a *kvantitatív szintézis a távlati tervezésben betöltötte a makroökonómiai koncepciót formáló szerepét*. Ugyanakkor nem zavartalan még a rendszer beilleszkedése a tervezési munkafolyamat egészébe; ezért *egyelőre kevésbé bontakozott ki a kvantitatív szintézisnek a részterületek konkrét döntési problémáira visszaható szerepe*.

Ehhez hozzájárult a kvantitatív szintézis rendszerének kezdeti ki-forratlansága, a mutatószámrendszer és a modellek közgazdasági tartalmának korlátozottsága, kezdeti tapasztalatlanságunk a modellezési „taktika” megválasztásában és sok hasonló tényező. Hozzájárult, hogy hiányos volt a szélesebb tervezőapparátus folyamatos tájékoztatása a számítások menetéről; hiányzott a szakmai tervezők aktív részvétele a munkában. Ezek a tipikusan kezdeti problémák viszonylag gyorsan megoldhatók és részben máris enyhülően vannak. Van azonban ezeken kívül két lényeges, hosszabb időtartamú, céltudatos módszertani fejlesztő munkát igénylő tényező, amelyeket a jövő fejlődés érdekében érdemes alaposabban szemügyre venni.

Az egyik, hogy a szélesebb értelemben vett távlati tervezési módszertan kifejlesztése, az eredeti, igényes módszertani célok megvalósítása nem volt egyenletes a tervezőmunka minden területén.

Az egyes ágazatok, valamint — elgondolásunk szerint — az ágazatokból kiemelendő, komplex, ágazatközi fejlesztési programok hosszú távú fejlesztési perspektíváját *variánsokban* kértük kvantifikálni. Bár mindenki egyetért abban, hogy a szigorú ágazati keret önmagában nem elégséges a konkrét fejlesztési döntések megalapozásához, a komplex programok ágazatokból kiemelt kvantifikálására eddig egyik ciklusban sem került sor. Az ágazatonként kidolgozott variánsok „elfogyásának” következményeit pedig már a tervezési modellekkel kapcsolatban leírtam. A HOVA-modell számára szerkesztett „mesterséges variánsok” javították a számítási eredmények hitelét és értelmezhetőségét, de nyilvánvalóan nem nyújtották ugyanazt az eredményt, mintha valóságos, kidolgozott technológiai-gazdasági alternatívák megítélésére kerülhetett volna sor a modellszámítások keretében.

Az ágazati variánsok kidolgozóitól a fejlesztési alternatívák *komplex* jellemzését kértük, amely a termelésen és beruházáson kívül az anyag- és munkaráfordításokra, valamint az ágazatközi és a külkereskedelmi kapcsolatokra is kiterjed. Ez alapvető eltérés a rövidebb távú tervezés gyakorlatától, ahol ez a komplex jellemzés nem a szintézis kiindulópontját, a döntési folyamat információs bázisát képezi, hanem csak a tervezési folyamat végére, a szintézis eredményeként alakul ki, széles-

körü munkamegosztásban, a funkcionális és koordináló szervek közreműködésével. Ezért ez a feladat a szűkebb tervező apparátus számára szokatlan volt és az úgynevezett külső kör (tervező- és kutatóintézetek, egyetemi tanszékek, szakértők) alkotó együttműködését tétélezte fel. Ez az együttműködés azonban nem volt zavartalan; munkaszakaszonként változóan hol az egyik, hol a másik oldalra került a munka zöme. Így nem fejlődhetek ki a *sajátos, szakmai jellegű távlati tervezési módszertanok*; a részterületi koncepcionális munka és a szintézishez szükséges, rendeltetésénél fogva „uniformizált” kvantifikálás között hiányzott az összekötő láncszem.

Mindezekkel összefüggésben vitathatóvá vált a kvantitatív szintézis bemenő adatainak minősége, megbízhatósága. Az általánosabb, makroökonomiai következtetések megfogalmazásánál ezt a hibaforrást többé-kevésbé figyelembe tudjuk venni, másrészt eleve is számolhatunk a sok részterület becslési hibáinak bizonyos kiegyenlítődésével. (Ezt néhány adatellenőrző számítás, érzékenységi vizsgálat eredményei is tanúsítják.) Az egyes részterületekre vonatkozó, konkrétbb következtetések levonása azonban ilyen körülmények között csak a tüzetes ellenőrzést is biztosító, folyamatos párbeszéd keretében valósulhatna meg; ezt pedig a tervezőapparátus más irányú terhelése nehezítette.

Távlati tervezőmunkánkban tehát bizonyos lépéstávolság alakult ki egyfelől a kvantitatív szintézist szolgáló, korszerű tervezéstechnikai eszközök alkalmazása, másfelől az általános távlati tervezési módszertani sajátosságok kifejlesztése között. A távlati tervezés harmadik ciklusának előkészítése során kell majd konkrétan kidolgoznunk az ebből fakadó teendőket, további fejlesztési feladatokat.

A másik tényező, amely a kvantitatív szintézis eredményeinek vizsgálható, visszacsatoló szerepét korlátozta, valószínűleg nem sajátosan távlati, hanem általánosabb jellegű. Abból fakad, hogy a tervezés évtizedes gyakorlatában a tervkoordináció nemcsak kvantitatív összehangolásra, nemcsak a konzisztencia megteremtésére irányul, hanem magában foglalja a vélemények cseréjét és az érdekek ütközését is. A *számolás* és a *vita* együtt, egymásba kapcsolódva folyik. Ezért a fokozatosan, több iterációs lépésben kialakuló makrovariáns nemcsak — a munka szervezésétől és minőségétől függően többé vagy kevésbé — konzisztens, hanem *koordinált* is, azaz elfogadott, mint a tervezőapparátus javaslata a gazdaságpolitikai vezetés számára.

Ebből a szempontból minden gépesített eljárás alapvetően különbözik a hagyományos tervezési eljárástól. A gépesített eljárások eltérnek egymástól a konzisztencia biztosításának módjában és mértékében, de teljesen megegyeznek abban, hogy elválasztják egymástól egy makrovariáns *előállítását* és *elfogadását*. Ez nyilvánvaló, hiszen gépesíteni csak az előbbit lehet, az utóbbit nem. Az előállítás és az elfogadás különválasztása korántsem jelenti azt, hogy a gépesített eljárásokban ne lenne ugyanolyan súlya, meghatározó szerepe a szubjektív, emberi tényezőnek. Csak *máshová* kerül az emberi munka súlya: magának az eljárásnak a megszerkesztésére és bemenő adatainak kidolgozására, majd az előállított makrovariánsok értelmezésére, gazdasági-politikai megítélésére. A vélemények cseréjének és az érdekek ütközésének az eljárás működtetése *előtt* és *után* kell zajlania.

Továbbá a gépesített eljárások lehetővé teszik sok alternatíva egyidejű, összehasonlító vizsgálatát; ez éppen alkalmazásuk elsődrendű célja. Viszont nagyszámú makrovariáns együttes, összehasonlító kezelésében a tervezőapparátusnak nincs kialakult gyakorlata. Különösen idegen és szokatlan még a „kutatóvariáns” fogalma, amelyet nem kell elfogadni vagy elvetni, amellyel nem kell egyetérteni vagy ellene szólni, amelyen csak gondolkodni kell.

Mindebből következik, hogy a gépesített eljárások beépítése, integrálása a tervezési munkafolyamatba feltételezi az emberi közreműködés és együttműködés új formáit, a koordináció fogalmának átértelmezését és a „kiszámítás” aktusától elválasztott *koordinációs folyamat újfajta szervezését*. Úgy látszik, hogy ez a nehezebbik feladat. A távlati tervezés eddigi két ciklusa alatt a gépesített eljárások szerkesztésében és működtetésében elértünk valamelyes eredményeket. A „koordinációs” variánsok elfogadását vagy elvetését, a „kutatóvariánsok” koncepcionális hasznosítását célzó párbeszéd azonban egyelőre szűk körre korlátozódott. Az új módon előállított és új módon értelmezendő makrovariánsok széles körű hasznosításának módszereit és szervezési formáit még kutatnunk kell.

Már az eddigi tapasztalat is bizonyítja a kvantitatív szintézist szolgáló számítógépes tervezési rendszer gyakorlati előnyeit. A meglévő rendszer a távlati tervezés keretében jött létre és konkrét formájában a távlati tervezés céljaira készült. Kialakítása azonban természetesen nem támaszkodhatott másra, mint a rövid és a középtávú tervezés évtizedes gyakorlatából leszűrt tapasztalatokra. Ezért *a rendszer fő vonásait tekintve nem kizárólagosan, nem specifikusan távlati jellegű*; a tervezési időhorizonttól független, általános keretei tulajdonképpen kiforrottabbak, mint hosszú távú sajátosságai.

A távlati tervezés közgazdasági fogalom- és mutatószámrendszerében, azután ennek alapján a modellszerkesztésben és a kvantitatív vizsgálatok, elemzések témakörében határozottabban kell majd érvényesítenünk a hosszú időtáv követelményeit. Emellett szeretnénk elérni, hogy a rendszerhez — a távlati szempontból legfontosabb területeken — részmodellek csatlakozzanak.

A rendszer kifejlesztésében elért általánosabb, tervezési időtávtól független eredmények, elsősorban a rendszerszervezési tapasztalatok, hasznosíthatók a rövidebb távú tervezésben is. Figyelembe véve azonban egy számítógépes tervezési rendszer megszervezéséhez szükséges szellemi befektetést és az üzemeltetés folyamatos munkakielégítést, nem lenne célszerű a különböző időtávú tervezőmunkákban egymástól független, párhuzamos rendszereket létrehozni és működtetni. Nem lenne helyes olyan mértékű uniformizálást sem végrehajtani, hogy az veszélyeztesse a tervezési időhorizontból szükségképpen fakadó sajátosságok érvényesítését.

Vannak viszont olyan tervezési funkciók, amelyek a különböző időtávú tervezőmunkákban egyformán vagy minimális eltéréssel jelentkeznek. Ilyen például a bázisadat-ellátás, a szakmai tervezés eredményeit rögzítő tervszámítások (a részvariánsok) feldolgozása, a népgazdasági mérlegszámítás és sok más. Ezeket kellene első lépésként egy — a távlati rendszer jelenlegi kiépítettségénél egyelőre szűkebb körű — *egysé-*

ges és közös rendszerbe szervezni. Egy ilyen egységes számítógépes tervezési rendszer igen sok szellemi energiát szabadíthat fel a tervezési időtávtól valóban függő, közgazdaságilag indokolt sajátosságok érvényesítésére és fejlesztésére; ezek azután a közös rendszerből való sajátos kiágazásként valósulhatnak meg, ahhoz szükség szerint lazábban vagy szorosabban kapcsolódva.

Az Országos Tervhivatal elnöke 1976-ban jóváhagyta a népgazdasági tervezés fejlesztésének több évre szóló, központi munkaprogramját. Ez a program előírja a különböző időtávú (éves, ötéves, távlati) tervezőmunkákban a népgazdasági szintű számítások közös magjának egységesítését és gépesítését. Az egységes számítógépes tervezési rendszernek olyan időpontban kell működőképesnek lennie, hogy gyakorlatilag felhasználható legyen a VI. ötéves terv kidolgozásában és a távlati tervezés harmadik ciklusában.

Felhasznált irodalom

- [1] A kvantitatív szintézis rendszere a távlati tervezésben. Budapest 1976. OT sokszorosítvány, 237. l.
- [2] *Ács Magda (Ulbrich Sándorné):* Makroökonómiai mutatók alakulása 1950—1985. Közgazdasági Szemle, 1970. 2. sz.
- [3] *Augustinovics Mária:* A hosszú távú tervezés módszertanához. Közgazdasági Szemle, 1969. 10. sz.; A hosszú távú terv kvantifikálásáról. Közgazdasági Szemle, 1969. 11. sz.
- [4] *Augustinovics Mária:* Egy hosszú távú tervezési modell-sorozat. Szigma, 1970. 1. sz.
- [5] *Augustinovics Mária—Fekecs Gábor:* Javaslat a hosszú távú terv ágazati, integrációs, külkereskedelmi és életszínvonal variánsainak kiválasztását szolgáló matematikai modellre (HOVA). Budapest, 1970. OT sokszorosítvány, 23. l.
- [6] *Augustinovics Mária:* Matematikai-közgazdasági modellek alkalmazása a népgazdasági tervezésben Magyarországon. Közgazdasági Szemle, 1972. 10. sz.
- [7] *Augustinovics Mária:* A hosszú távú növekedés néhány tényezője a magyar gazdaságban (1950—1990). Közgazdasági Szemle, 1975. 1. sz.
- [8] *Bod Péter:* Dinamikus lineáris programozási modell hosszú távú tervezési koncepciók központilag történő generálására és vizsgálatára. Szigma, 1969. 4. sz.
- [9] *Bod Péter:* Egy további matematikai modell a hosszú távú tervezés összefoglaló munkáihoz. Szigma, 1970. 3. sz.
- [10] *Bródy András:* Érték és újratermelés. Közgazdasági és Jogi Könyvkiadó, 1969.
- [11] *Fekecs Gábor:* A népgazdasági tervezés programrendszere. A számítástechnika legújabb eredményei 3. Statisztikai Kiadóállalat, 1976.
- [12] Népgazdasági tervezés és programozás. Szerkesztette: *Ganczer Sándor.* Közgazdasági és Jogi Könyvkiadó, 1973.
- [13] *Kornai János:* A gazdasági szerkezet matematikai tervezése. Közgazdasági és Jogi Könyvkiadó, 1965.
- [14] *Szepesi György—Székely Béla:* A gazdasági növekedés optimális pályái egy szabályozott gazdasági rendszerben. Szigma, 1971. 4. sz.
- [15] *Szepesi György—Székely Béla:* Egy dinamikus input-output modell további elemzése. Szigma, 1972. 3—4. sz.
- [16] *Szepesi György—Székely Béla:* A gazdasági struktúra néhány jellemzője — nemzetközi összehasonlítás. Gazdaság, 1972. 3. sz.
- [17] *Újlaki Zsuzsa:* Hosszú távú többperiódusos összevont (B_2) programozási modell. Szigma, 1969. 4. sz.

KOMONYI ZOLTÁN:

Számítógép alkalmazása a rugalmas vállalati tervezésben*

Bár e cikk alapjául szolgáló vizsgálatok időpontjában még sok vállalatunknál folyt az V. ötéves tervidőszakra szóló középtávú tervek formálása, a tervkészítés főbb tapasztalatai már értékelhetőek voltak. Amint az előre volt látható, a bizonytalanság — elsősorban a tőkésországokban felgyorsult, és többnyire nehezen kiszámítható ármozgások következtében — az 1976—80-as tervidőszakra még a korábbinál is jobban éreztette hatását, zavarva a vállalatok tervezőmunkáját. E bizonytalanságot nemcsak azok a vállalatok tapasztalták, melyek jelentős export- vagy importtevékenységet folytatnak, hanem a begyűrűző árhatások következtében lényegében az egész vállalati szféra. A tapasztalatok azt is tükrözik, hogy — bár a IV. ötéves tervidőszakhoz viszonyítva a vállalati középtávú tervezőmunkában határozott előrelépés van — sok vállalatunk nem rendelkezett megfelelő eszközzel a bizonytalanság csökkentésére, s annak „kezelésére”.

E probléma fontosságát az is jelzi, hogy a bizonytalanság az V. ötéves terv körültekintő előkészítése ellenére is nehézségeket okozott vállalatainknak. 1972-ben az országgyűlés a népgazdasági tervezésről törvényt fogadott el; létrejött az Állami Tervbizottság; a korábbinál több, megalapozottabb fejlesztési (köztük ágazatok közötti műszaki fejlesztési) koncepciót dolgoztak ki; a tervkoordináció országon belül és nemzetközileg is nagy intenzitású volt; a vállalatokat az Országos Tervhivatal a tervkészítésbe már annak korai szakaszaiban is bevonta. Először 80 nagyvállalattal lépett kapcsolatba, majd a vállalati középtávú tervezéshez részletes irányelveket bocsátott ki [10]. Az ágazati minisztériumok nemcsak részletes utasításokat készítettek a vállalatok részére, hanem a korábbinál jobban informálták őket és koordinálták tervezőtevékenységüket. 1976 első felében elemezték az elkészült terveket, majd megvitatták a vállalati vezetőkkel a korábban megnyugtatóan nem tisztázott kérdéseket.

Az elmondottak is jelzik, hogy bár az előkészítés, a vállalati tervezőmunka támogatása, a szükséges népgazdasági és ágazati információk biztosítása a vállalati ötéves tervezés nélkülözhetetlen elemei, ezek önmagukban még nem oldják meg a vállalati tervezés nehézségeit. A bizonytalanság elleni eredményes védekezés a tervezésben aligha lehetséges a korszerű döntéseméleti módszerek, valamint a számítógép alkalmazása nélkül. E cikkben ennek egy lehetséges közelítését: a *rugalm-*

* A II. Ipargazdasági Tudományos Konferencián 1977. március 22-én elhangzott előadás alapján.

mas tervezés és a hozzá szükséges számítógép-alkalmazás néhány aspektusát szeretném felvázolni.

Bármilyen időtávra szóló tervezés lehet rugalmas. A tervezés célját, lehetőségeit, vállalataink adottságait, valamint a számítógép-alkalmazást tekintve a rugalmasság főként a középtávú tervezésben jelentős. Az ezzel kapcsolatos vizsgálat két irányú volt. Az egyik irány a középtávú vállalati tervezés rugalmasságának, a másik a vállalati számítógép-alkalmazás hatékonyságának kérdéseit elemezte.¹

A rugalmas tervezés jellemzői

Az utóbbi években gyakran esik szó a tervezés rugalmasságának szükségességéről. A tervezés rugalmassága ugyanakkor egy sor kérdést is felvet: Milyen kritériumok teljesülése esetén tekinthetjük a vállalati tervezést rugalmasnak? Milyen ésszerű lehetőségekkel és korlátokkal számoljanak vállalataink ezzel összefüggésben? Mely kérdésekre összpontosítsák vállalataink figyelmüket, és milyen eszközök állnak rendelkezésükre a tervezés rugalmasabbá tételéhez? Egyáltalán: hogyan értelmezzük a „vállalati rugalmasság”, illetve a „rugalmas tervezés” megjelöléseket?

A vállalati rugalmasság legfőbb ismérve, hogy az előre nem látott új helyzetekre és környezeti hatásokra reagálva a vállalat az eredetileg előirányzott eszközöktől, magatartásformáktól eltérőket is igénybe vesz. A merev vállalati viselkedést ennek ellenkezője jellemzi: az előre nem látott, váratlan helyzetekben az eredetileg tervezett cselekvésekhez ragaszkodik. Ha a „tervszerűségnek” ez a formális megvalósítása bizonyos mértéket túllép, akkor a tervezés céljait is veszélyeztetheti és pedig kétféleképpen. Egyrészt gátolhatja, esetleg meg is hiúsíthatja a vállalati tervezés általános célját, a hatékony gazdálkodást és az ésszerű döntést. Másrészt az egyes megtervezett eszközökhöz, a korábban — bizonytalan információk alapján — hozott döntésekhez való ragaszkodás veszélyeztetheti a konkrét tervcélok elérését is.

A tervezés a vezetés eszköze. Ebből is következik, hogy a rugalmas tervezés célja az ésszerű vállalati rugalmasság biztosítása. A tervezés sajátos tevékenység is, és a rugalmasság biztosításának is vannak sajátos vonásai: 1. a vállalat a tervében figyelembe nem vett, de már *ténylegesen bekövetkezett*; 2. a *jövőben várható* eseményekhez igyekszik alkalmazkodni; 3. nem arra törekszik, hogy magatartását alakítsa

¹ Az MTA Ipargazdaságtani Kutatócsoportja mindkét kutatást a hazai és a nemzetközi szakirodalom részletes feldolgozásával, valamint empirikus vizsgálatokkal készítette elő s kezdte meg 1973-ban. A középtávú tervezéssel kapcsolatos kutatás bázisát a korábbi, a vállalati magatartással és döntésekkel kapcsolatos elemzési eredményeink alkották. Ezt követően 60 vállalati esettanulmány készült. Ezek nagyobb része közép- és felsőszintű vállalati vezetőkkel — előre kidolgozott kérdőív alapján — folytatott interjú volt. Majd felkérésünkre 14 — több ágazathoz tartozó — iparvállalat vezetője készített tanulmányt vállalata IV. ötéves tervezésének tapasztalatairól. Az 1976–80. évekre szóló vállalati tervek kidolgozása után részt vettünk hét (nehéz-, illetve könnyűipari) nagyvállalat öt éves tervének minisztériumi zsűri-zésén.

A számítógép-alkalmazás empirikus vizsgálatát 50 olyan vállalatnál, szervezőintézetnél, számítógépközpontnál végeztük, amelyek a Számítástechnikai Kormányprogram megvalósításában jelentős szerepet játszanak. E vizsgálatok során esettanulmányok és interjúk készültek. Ezt követően a legtöbb problémákról 17 intézmény 400 számítógépes szakemberével készítettünk kérdőíves felmérést.

a jövőbeli eseményekhez, hanem magukat az *eseményeket* igyekszik céljainak megfelelően befolyásolni. A rugalmas tervezés e három iránya a gyakorlati tervezésben — az egyes tervezési területek adottságaitól függően — egyidejűleg érvényesíthető. Eszerint a rugalmas tervezéssel kapcsolatban az *eseményeket követő, előretekintő, illetve aktív rugalmasságról beszélhetünk*. A vállalati rugalmasság fogalmát, különféle irányainak realizálását és ezek főbb feltételeit hivatkozott tanulmányunk [6] részletesen tárgyalja. A feltételek megteremtését segíti, ha a vállalat a tervdöntések rendszerét, a döntésfa-megközelítés figyelembevételével alakítja ki.

A középtávú tervdöntés szakaszainak döntési fája

1. sz. ábra

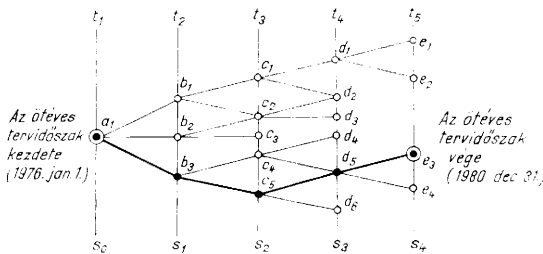

A középtávú tervfeladat ebben a megfogalmazásban az, hogy a t_1 időpontban, a vállalati célrendszer szempontjából az optimálisat minél inkább megközelítő döntési lépéseket (részdöntéseket) válasszunk. Az ábrán jelzett, adott esetben ezek programja az a_1, b_3, c_5, d_5, e_3 döntési pontoknál hozott részdöntésekből tevődik össze.

A rugalmas tervezés akkor és annyiban lehetséges, amikor és amilyen mértékben a döntéshozóknak módjuk van a t_2, t_3, t_4, t_5 időpontokban döntéseiket felülvizsgálni. Másként fogalmazva: lehetőleg sok, a tervezettől eltérő, stratégiai lépés közül is választási lehetőséggel kell rendelkezniük.

A döntésfa módszerű közelítés nemcsak a már említett feltételek teljesülését segíti, hanem azt is, hogy a tervezés figyelembe vegye azokat az újabb híreket, amelyek a vállalat jövőbeli magatartását jelentősebben befolyásolhatják, és tartalmuk a korábbi tervezés során értékelt hírekétől számottevően eltér. A jövőbeli események bekövetkezéséről különböző időpontban kapott hírek információtartalmát célszerű az információelméletben szokásos módon értékelni.²

Legyen valamely lényeges jövőbeli esemény lehetséges bekövetkezési alternatíváinak száma n . Alkosson az n esemény teljes rendszert (egészen bizonyos, hogy egy esemény bekövetkezik az n -ből). Jelöljük a lehetséges események halmazát E_1, E_2, \dots, E_n -nel. Legyen az egyes események bekövetkezésének előzetes (az első tervkészítés időpontjára vonatkoztatott) valószínűsége rendre

$$x_1, x_2, \dots, x_n.$$

² Megjegyezem, hogy ez az információérték nem tartalmazza a hír „szubjektív információtartalmát”. Ezt részletesebben a kutatásról készülő tanulmányban a tervezési információrendszerrel foglalkozó fejezete tárgyalja.

Módosítsa a tervezést követően beérkező újabb hír az előzetes bekövetkezési valószínűségeket rendre

$$y_1, y_2 \dots y_n$$

utólagos valószínűségek. Az újabb hír várható információtartalmát I -vel jelölve, ennek értékét a következő összefüggés adja [12]:

$$I(y : x) = \sum_{i=1}^n y_i \log \frac{y_i}{x_i} . \quad (1)$$

(Ha az y -ok egyike 1, s az összes többi 0, akkor a hírt az információelmélet „közvetlen”-nek tekinti; ez az előbbi általános meghatározás speciális esete, amely az egyik lehetséges esemény tényleges bekövetkezését jelenti.)

Bizonyítható, hogy az $I(y : x) = 0$ egyenlőség akkor, és csakis akkor áll fenn, ha minden indexre érvényes, hogy $x_i = y_i$; továbbá hogy a függvény minden esetben csak pozitív értékeket vehet fel. Ez azt jelenti, hogy egy újabb hír csak akkor nem értékes a tervező számára, ha minden korábbi valószínűséget változatlanul hagy. Más megfogalmazásban: az újabb hír a korábbi valószínűségeloszlás bármilyen változását jelzi, ez információelméleti szempontból mindig pozitív információértéket jelent.

E cikkben nem tárgyalom részletesebben, hogy mely esetekben célszerű az újabb hírek figyelembe venni a vállalat középtávú terveiben, illetve a tervet módosítani. Csupán utalok arra, hogy ez elsősorban két tényező függvénye:

— minél fontosabb a vállalat jövőbeli magatartása szempontjából az az esemény, amelyre a hír vonatkozik;

— minél nagyobb az $I(y : x)$ értéke, annál lényegesebb, hogy vállalat a hírt a tervezésében értékelje.

Az a megállapításunk, hogy a döntésfa rendszerű vagy — azonos elvekre épülő — más módszer (például a preferenciafüggvények vagy az állapotfa stb.) szerinti közelítésnél a középtávú tervezési módszer lényege az, hogy a vezetés a $t_1, t_2 \dots t_i \dots t_n$ időpontokban a vállalati célrendszer szempontjából az optimálisat minél inkább megközelítő döntési lépéseket (részdöntéseket) válassza, triviális, ha statikusan értelmezzük. Hiszen — elvileg — minden tervezés és minden döntéshozó az optimálisat (minél inkább) megközelítő alternatíva választására törekszik.³

Egészen más értelmet kap azonban ez a kritérium, ha meggondoljuk: a legtöbb tervdöntés nemcsak egy „út” választását jelenti, hanem más utak és jövőbeli döntési lehetőségek választásának kizárását is. Ha például a vállalat megvásárol egy gépsort, ezzel hosszú időre elkötelezte magát egy adott technológia — vagy technológiák meghatározott csoportja — mellett. Belátható időn belül még akkor sem alkalmazhat ezektől jelentősen eltérő technológiát, ha az az újabb információk alapján gazdaságosabbnak, ésszerűbbnek mutatkozna. Ezért fontos meggondol-

³ A szakirodalomban ez vitatott. Van olyan nézet is, mely szerint a vállalatok többsége nem optimális, hanem csak a „kielégítő” tervezésre (planning satisficing) törekszik.

nunk, hogy a középtávú terv nemcsak egy adott időpontban hozott döntések konzisztens rendszere, hanem konzisztensnek kell lennie az időben egymást követő döntések összefüggésében is. A vállalat tehát csak akkor határozhatja meg egy tetszőleges t_i időpontban a lehetőségek közül az optimális alternatívát, ha figyelembe veszi, hogy az egyes alternatívák választása miként befolyásolja a későbbi döntések közötti választás lehetőségét. Ez csak akkor történhet így, ha a vállalat a jövőbeli cselekvéseit meghatározó döntéseket a jelenlegi cselekvéseivel összhangban hozza meg és ily módon számol a jövőben lehetséges környezeti változások bizonytalanságával, azzal, hogy a jövőben különféle valószínűséggel várható környezeti változásoknak megfelelően dönthessen. Az elmondottakból következik, hogy az a tervezés, mely bár szimultán dönt a jelen és a jövőbeli akciókról, de az utóbbiakat nem lehetséges jövőbeli döntések formájában vizsgálja, hanem a környezet jövőbeli változására való tekintet nélkül dönt, merev tervezéshez vezet.

A rugalmas tervezés tehát nem csupán annyit jelent, hogy az időbeli előrehaladás során az újabb információknak megfelelően módosítják a középtávú tervet; vagy hogy a t_i időpontban ésszerű lehet egy korábbi t_i időpontban elvetett alternatíva választása. A rugalmas tervezés azt is jelenti, hogy bizonytalan körülmények között (ahol a bizonytalanság jelentősége a tervezés időhorizontjával nő) a későbbi időpontbeli rugalmas alkalmazkodás és döntés lehetőségeit megteremtve kell a korábbi döntéseket meghozni. Ennek módszerét a rugalmas tervezés — később ismertetett — modellje írja le egzakt módon. A továbbiakban a bizonytalanságot az eddig elmondottak alapján közelítjük.

A bizonytalanság minden tervezés velejárója és gondja. A bizonytalanságot többféleképpen szokták közelíteni, értékelni. Ha a korábbi — információelméleti — közelítés szerint járunk el, a bizonytalanságot a várható információérték duáljának tekinthetjük. A korábbi feltételből kiindulva, valamely $H(x)$ hír várható információtartalmát úgy kapjuk meg, ha a valószínűségek logaritmusainak várható értékét negatív előjellel képezzük.

$$H(x_i) = \sum_{i=1}^n x_i h(x_i) = - \sum_{i=1}^n x_i \log x_i. \quad (2)$$

ahol x_i = az i -edik esemény bekövetkezésének a priori valószínűségével. Bizonyítható, hogy a várható információ értéke akkor maximális, ha minden esemény egyenlően valószínű⁴ [12].

Eszert a bizonytalanság annál nagyobb, minél nagyobb a lehetőségek száma, és minél kisebb a különbség ezek bekövetkezésének valószínűsége között. Azonos számú alternatíva esetén tehát a bizonytalanság akkor maximális, ha különböző alternatívák bekövetkezésének valószínűsége egyenlő. (Ha mind az n valószínűség $\frac{1}{n}$ -nel egyenlő.)

A bizonytalanság „kezelésére” a tervezésnek alapvetően két út áll a rendelkezésére: a bizonytalanság csökkentése és a bizonytalansággal

⁴ Az $x_i = -1 - \lambda$ (ahol λ a Lagrange-féle multiplikátor) akkor áll fenn minden i -re, ha mind egyenlő $\frac{1}{n}$ -nel.

való számolás. A bizonytalanság csökkentésénél legfontosabb a megfelelő (mennyiségű, minőségű, valamint csoportosítású) tervezési információ biztosítása, továbbá a tervezés előkészítése. Nyilvánvaló, hogy léteznek a bizonytalanság csökkentésének egy lehetséges és egy ésszerű határa. Az előbbi eszközeink tökéletlenségének és lehetőségeink korlátozott voltának a következménye. A gazdasági tervezés során a „lehetséges” határ jelentősége csekély; valójában nem is törekszünk a bizonytalanság csökkentésének összes lehetőségét kimeríteni; célunk csupán az „ésszerűségi határ” megállapítása és elérése. Ezért is nagy szerepe van a tervezésben a bizonytalansággal való számolásnak.

A bizonytalan körülmények közötti gazdasági döntéshozatallal a merkantilisták már a XVII. században foglalkoztak; Bernoulli 1713-ban megjelent könyvének harmadik fejezetében pedig már valószínűségi alapon közelítette a témát. 1950-ig — Wald Ábrahám könyvének megjelenéséig — azonban a tudományos módszerekkel végzett döntéshozatal céljának azt tekintették, hogy a „valóság” állapotát megítélik és ennek leginkább megfelelő döntést hozzanak.

A klasszikus bizonytalanságelmélet előre adottnak tekintett alternatív akciókból indult ki, s olyan módszereket keresett, amelyekkel ezen alternatívák közül a bizonytalan körülmények közötti céladekvát alternatívák kiválaszthatók. Ezért elsősorban azoknak a feltételeknek a kidolgozásával foglalkozott, amelyek teljesülése esetén a bizonytalan körülmények közti döntéseket ésszerűnek tekinthetjük. Ehhez a racionális magatartás különféle axiómáit fogalmazták meg, hogy ezek alkalmazása révén kiválasztható legyen az alternatív akciók halmazából, a vállalati célok szempontjából legkedvezőbb akció. A klasszikus bizonytalanságelmélet bírálói rámutatnak arra, hogy az ilyen módszereket alkalmazó vállalatvezetésnek először ki kell dolgoznia egy sor lehetséges alternatív akcióprogramot. E programok mindegyikére alkalmazni kell — e bizonytalanságelmélet keretében kidolgozott — döntési kritériumok valamelyikét; ennek alapján választható ki a vállalati célok szempontjából a legkedvezőbbnek mutatózó program. Az, hogy a kiválasztott program valóban a célnak legmegfelelőbb akcióprogram vagy sem, nem lehet eldönteni. Ez függ attól, hogy a valóban céladekvát program „véletlenszerűen” szerepel-e a vállalatvezetés által többé vagy kevésbé önkényesen kidolgozott programok sorozatában.

A „modern” döntéselmélet célja olyan módszerek keresése, amelyek révén a valóság ismerete nélkül — szélsőséges esetben a jövőbeli események bekövetkezésének valószínűségeloszlását sem ismerve — lehet hatékony döntéseket hozni. Az egyik csoportba tartozó módszerek úgy tekintik a jövőbeli eseményeket, mint amelyeket egy racionális ellenfél alakít. Ezekkel az eseményekkel szemben tanúsított magatartás meghatározását különféle játékelméleti módszerek szolgálják. A módszerek másik csoportja nem tételezi fel ilyen ellenfél létét. *A rugalmas tervezés is ezek közé tartozik.*

A rugalmas tervezés sajátos feltétele a számítógép alkalmazása is. E feltétel azért sajátos, mert bár elvben nélkül is végezhető rugalmas tervezés, a gyakorlatban azonban nem.

A rugalmas tervezés számítógépre is alkalmazható modellje

A rugalmas vállalati tervezés számítógépre is alkalmazható modelljének⁵ egyrészt magában kell foglalnia az eddig tárgyalt kritériumokat, másrészt figyelemmel kell lennie a tervdöntések sajátosságaira.

A rugalmas tervezésnél a következő döntési helyzetben vagyunk: a t_1, t_2, \dots, t_n egymás után következő időpontokban különböző cselekvési lehetőségek között választhatunk. A választás függ attól, hogy a korábbi t_1, t_2, \dots, t_{k-1} időpontokban milyen cselekvéseket választottunk; továbbá attól, hogy a körülmények miként alakultak az addig eltelt időszakokban (feltéve, hogy azok alakulásáról tudomást szerezhettünk). Vagyis a t_k időpontbeli döntési lehetőségek függnek a korábbi döntésektől és a t_k időpontig tudomásunkra jutott, a döntés szempontjából lényeges információktól. Minden t_k időpontban bizonytalan az, milyen lesz a körülmények alakulása a következő t_{k+1}, \dots, t_n időpontokban. Jóllehet tudjuk, hogy milyen jellegű információkhoz juthatunk a későbbi időpontokban, *bizonytalan a későbbi időpontokban kapott információ pontos tartalma.*

A rugalmas tervezés során minden t_k időpontban és minden rész-döntési helyzetben úgy határozzuk meg az optimális cselekvést, hogy figyelembe vesszük: az erre irányuló döntés miként befolyásolja a későbbi t_{k+1}, \dots, t_n időpontbeli cselekvési lehetőségeket, a körülmények alakulását, illetve annak gazdasági következményeit.

Feltételezzük, hogy a t_1 kezdeti időpontban a $d(r_1)$ ($r_1 = 1, 2, \dots, r_1$) (ahol r_1 a felső indexhatár) véges, sok (r_1) döntési lehetőség (cselekvés) között választhatunk. Tudjuk azt, hogy a $d(r_1)$ döntést választva, a (t_1, t_2) első időszakaszban a körülmények a véges, sok $c(s_1)$ ($s_1 = 1, 2, \dots, s_1$) módon alakulhatnak; azaz a t_2 időpontban az előbbi módon jelölt információk valamelyikéhez juthatunk. Tudjuk annak valószínűségét, hogy a $d(r_1)$ döntés után a $c(s_1)$ információhoz jutunk, azaz a

$$P \{c(s_1) | d(r_1)\} \quad (r_1 = 1, 2, \dots, r_1) \quad (3)$$

$$(s_1 = 1, 2, \dots, s_1)$$

feltételes valószínűségekhez. Tehát bár bizonytalanság van a döntés utáni körülmények alakulásában, de becsülni tudjuk a lehetséges helyzetek bekövetkezési valószínűségeit. Ha a t_1 időpontban a $d(r_1)$ döntést hoztuk és a (t_1, t_2) időszakazon a $c(s_1)$ információt kaptuk, a t_2 időpontban véges sok

$$d(r_2) \quad (r_2 = 1, 2, \dots, r_2)$$

döntési lehetőség között választhatunk. Ezenkívül ismerjük a

$$P \{c(s_2) | d(r_1) c(s_1) d(r_2)\} \quad (4)$$

valószínűségeket; azaz annak valószínűségeit, hogy a (t_2, t_3) időszakasz után a $c(s_2)$ ($s_2 = 1, 2, \dots, s_2$) információkhoz jutunk, feltéve, hogy a $d(r_1) c(s_1) d(r_2)$ eddigi döntés-, illetve információsorozat áll rendelkezésünkre.

⁵ Dr. Nagy Béla adjunktus nyújtott segítséget a modell készítéséhez.

Általában: feltéve, hogy a

$$d(r_1) \quad c(s_1) \dots d(r_k) \quad c(s_k)$$

döntés-, illetve információsorozat valósult meg a t_{k+1} időpontig, ezen időpontban a

$$d(r_{k+1}) \quad , \quad (r_{k+1} = 1, 2, \dots, r_{k+1})$$

döntések között választhatunk, és ismernünk kell a $c(s_{k+1})$ információ

$$P \{c(s_{k+1}) \mid d(r_1) \quad c(s_1) \dots c(s_k) \quad d(r_{k+1})\} \quad (5)$$

bekövetkezési valószínűségeit a (t_{k+1}, t_{k+2}) időszakon.

A teljes tervezési időszak egy lehetséges lefolyása tehát valamely

$$d(r_1) \quad c(s_1) \dots d(r_n) \quad c(s_n) = S \quad (6)$$

sorozattal jellemezhető, amely a $d(r_k)$ döntések elfogadásából áll a t_k időpontokban és $c(s_k)$ információk megszerzéséből a (t_k, t_{k+1}) időszak végén. Megjegyezzük, hogy a jelöléseket itt bizonyos mértékben egyszerűsítettük⁶, ez azonban nem vezethet félreértéshez a későbbiekben.

A tervezési időszak minden lehetséges S lefolyása (a körülmények alakulásának egymásutánja, amelyeket befolyásolnak a közbülső döntések) természetesen valamilyen kvantifikálható következménnyel, vagy következményekkel (például nyereség-, exportbevétel- stb. változással) jár. E következmények hozzárendelhetők a tervecélok elérésének bizonyos állapotához. Ezt $H(S)$ -sel vagy részletesebben

$$H(S) = [d(r_1) \quad c(s_1) \dots d(r_n) \quad c(s_n)] \quad (7)$$

módon jelöljük és a fentiek értelmében „célmegvalósításnak” vagy eredménynek is nevezhetjük. Megjegyezzük, hogy e $H(S)$ cél elérése többnyire a döntések $d(r_k)$ és a körülmények $c(s_k)$ alakulása által előidézett részeredményeknek (részcélok megvalósulásának) az összege:

$$H(S) = h/d(r_1) + h/c(s_1) + \dots + h/d(r_n) + h/c(s_n). \quad (8)$$

• Modellünk sémáját a 2. sz. ábrán szemléltetjük.

2. sz. ábra

A tervek megvalósítására irányuló modell sémája

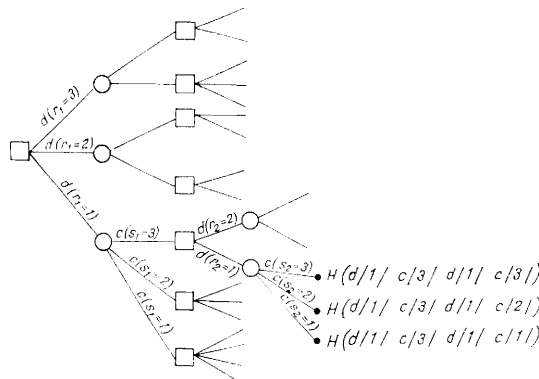

⁶ Az egyszerűsítés abban áll, hogy mind a c információk jellege, mind pedig s_k száma függ az addig megvalósult eseménysorozattól; s ugyanez áll a $d(r_k)$ döntésekre is.

Az optimális döntések kiválasztása a dinamikus programozás — Bellman által megfogalmazott — alapelve szerint történik. A t_n időpontban a $d(r_1) c(s_1) \dots d(r_n)$ eseménysorozat által meghatározott várható eredmény:

$$H^x [d(r_1) c(s_1) \dots d(r_n)]$$

az illető sorozatra következő $c(s_n)$ ($s_n = 1, 2, \dots, \underline{s}_n$) események által meghatározott eredmények várható értéke. Ennek kiszámítási módja:

$$\begin{aligned} H^x [d(r_1) c(s_1) \dots d(r_n)] &= H[d(r_1) c(s_1) \dots d(r_n) c(s_n = 1)] \cdot \\ &\cdot P \{c(s_n = 1 | d(r_1) c(s_1) \dots d(r_n))\} + \dots + \\ &+ H(d(r_1) c(s_1) \dots d(r_n) c(s_n = \underline{s}_n)) \cdot \\ &\cdot P \{c(s_n = \underline{s}_n | d(r_1) c(s_1) \dots d(r_n))\} \end{aligned} \quad (9)$$

A számításhoz szükséges adatok — feltételünk szerint — rendelkezésünkre állanak. Kiszámítva az összes

$$H^x [d(r_1) c(s_1) \dots c(s_{n-1}) d(r_n)]$$

mennyiségeket, tekintsünk egy rögzített

$$d(r_1) c(s_1) \dots d(r_{n-1}) c(s_{n-1})$$

eseménysorozatot: ez jelenti a t_n időpontig megtörtént döntések és információk egymásutánját. A t_n időpontban hozott optimális döntés:

$$d(r_n^x) = d(r_n^x) \{d(r_1) c(s_1) \dots d(r_{n-1}) c(s_{n-1})\} \quad (10)$$

az lesz, amelyre nézve a várható eredmény (célmegvalósítás) maximális, vagyis:

$$\begin{aligned} H^x [d(r_1) c(s_1) \dots c(s_{n-1}) d(r_n^x)] &= \\ &= \max H^x [d(r_1) c(s_1) \dots c(s_{n-1}) d(r_n)]. \end{aligned} \quad (11)$$

$$1 \leq r_n \leq r_n$$

E döntés révén maximalizált, várható eredmény (célmegvalósítás) jelölése a következőkben:

$$H [d(r_1) c(s_1) \dots d(r_{n-1}) c(s_{n-1})] = H^x [d(r_1) c(s_1) \dots c(s_{n-1}) d(r_n^x)] \quad (12)$$

lesz. Ez az eljárás visszafelé szukcesszíve folytatható, ami lehetővé teszi a különböző alaphelyzetekben olyan optimális döntések:

$$d(r_k^x) = d(r_k^x) \{d(r_1) c(s_1) \dots d(r_{k-1}) c(s_{k-1})\} \quad (13)$$

meghozatalát, amelyek rendre a

$$d(r_1) c(s_1) \dots d(r_{k-1}) c(s_{k-1})$$

„előzményeknek” megfelelő optimális döntések. Az utolsó lépésben:

$$H^x(d(r_1)) = H(d(r_1) \ c(s_1 = 1) \cdot P \{c(s_1 = 1) \mid d(r_1)\} + \dots \\ \dots + H(d(r_1) \ c(s_1 = s_1)) \cdot P \{c(s_1 = s_1) \mid d(r_1)\} \quad (14)$$

a $d(r_1)$ kezdeti döntés által meghatározott várható eredmény (célmegvalósítás) és

$$H = H^x(d(r_1^x)) = \max_{1 \leq r_1 \leq r_{-1}} H^x(d(r_1)) \quad (15)$$

a $d(r_1^x)$ kezdeti optimális döntés, valamint a továbbiakban a $d(r_k^x)$ optimális döntések által meghatározott, a teljes tervezési időszakra vonatkozóan maximalizált várható eredmény (célmegvalósítás).

Az optimalizálás eredményeképpen a t_1 időpontban a $d(r_1)$ döntést választjuk. Ha ezután a $c(s_1)$ információhoz jutunk, akkor a

$$d(r_2^x) = d(r_2^x) \{d(r_1^x) \ c(s_1)\}$$

döntést választjuk a t_2 időpontban. Általában a

$$d(r_k^x) \ c(s_1) \ d(r_2^x) \ c(s_2) \ \dots \ d(r_k^x) \ c(s_k)$$

eseménysorozat megvalósulása esetén a t_{k+1} időpontban a

$$d(r_{k+1}^x) = d(r_{k+1}^x) \{d(r_1^x) \ c(s_1) \ \dots \ d(r_k^x) \ c(s_k)\} \quad (16)$$

optimális döntést választjuk.

A modell abban az esetben alkalmazható rugalmas vállalati tervezésre, ha:

a) a tervezési részzszakaszok — döntési lépcsők vagy periódusok — száma véges (e feltétel természetesen teljesül);

b) a döntési pontokban a döntési lehetőségek száma véges;

c) a döntések után a „körülmények alakulása” csak véges sokféleképpen lehetséges;

d) ismerjük az egyes döntések után az említett lehetőségek bekövetkezésének valószínűségeit, illetve becsléseket tudunk adni e valószínűségekre;

e) becsülni tudjuk a bekövetkező eseménysorozatok által előidézett — valamilyen módon kvantifikálható — eredményt (a célmegvalósítás mértékét).

E feltétel teljesülése esetén a modell még nagyobb volumenű problémáknál is kezelhető marad (nagyobb számú döntési lehetőség, illetve helyzetalakulás, több döntési lépcső). *A vállalati középtávú tervezés általában ilyen számításgigényt jelent.* Ezekben az esetekben a modell számítógépre alkalmazható; illetve indokolt a számítógép igénybevétele.

E formájában a modell nem alkalmazható olyan problémákra, amelyekben az egyes döntési helyzeteknél a döntési lehetőségek száma végtelen, vagy egyes döntések után a „körülmények alakulása” végtelen sokféleképpen lehetséges. Ilyen helyzetben a rugalmas tervezés az állapotfa vizsgálatának módszerével, illetve a lineáris és az egész értékű programozás módszereivel valósítható meg; ez azonban további vizsgálatokat igényel.

A számítógép szerepe

A feladatok tartalmi vonatkozásait és azok megoldásának eszközét együtt tárgyalva az utóbbit gyakran mellékesnek tekintik. Többnyire megfelelnek arról, hogy a tartalmi problémák csak megfelelő eszközökkel oldhatók meg. Igaz, a tervezés rugalmassága sokkal inkább szemléletmód, vezetési stílus kérdése, mint tervezéstechnikai probléma. *E szemléletmód realizálásában azonban nagyon fontos szerepet játszanak a megvalósítás eszközei*, köztük is elsősorban a számítógép. A számítógép alkalmazása főképpen két vonatkozásban segítheti a tervezés rugalmasságát:

— a számítógépes tervezési információrendszer és adatbank kialakítása, illetve

— különféle számítások (matematikai programozás, gazdaságossági, érzékenységi számítások, előrejelzés-technika, szimulációs eljárások stb.) révén.

Mindkét vonatkozásban három körülményt érdemes figyelembe venni. 1. A számítógép csak akkor segítheti hatékonyan a középtávú vállalati tervezést, ha nem kizárólag a rugalmas reagálást szükségessé tevő okok felmerülésekor, hanem már az eredeti terv készítésekor is alkalmazzák. 2. A számítógépes módszerek jelentősen segítik a tervdöntések megalapozását, értékelését, a tervezés számos területén az optimumkritériumok meghatározását. Szerepük azonban sohasem lépheti túl a tervezési segédlet szerepét. 3. Lényeges körülmény az „útkeresés” a számítógépes tervezési módszerek területén (ez összefügg a másodikként említett szemponttal is). A szakirodalom számos — matematikai szempontból korrekt — eljárást ismertet. A vállalati gazdasági tevékenységek, folyamatok többnyire sztohasztikus jellegűek — szemben a rendszerint egyértelműbb, jóval kevesebb bizonytalanságot tartalmazó műszaki folyamatokkal —, s bonyolult összefüggéseiket a különféle módszerek sokszor csak közelítik, nem tükrözik reálisan; így nem adnak megnyugtató megoldást a gyakorló vállalati vezetők számára. Növeli a gondot, hogy a nyugati számítógépgyártó cégek által kidolgozott vállalat tervezési software — főként az eltérő feladatok és feltételek miatt — a szocialista vállalatoknál gyakran csak rossz hatáskokkal (vagy egyáltalán nem) alkalmazható. Főként ezt a problémát tapasztaltuk vizsgálataink során több vonatkozásban is. (Ezt részletesebben tárgyaltuk két korábbi publikációnkban [5, 7].)

A számítógépes tervezési módszerekkel rendszerint egy vagy több meghatározott cél „legjobb” megvalósítását keressük. E célok lehetnek például a nyereségtömeg vagy az egy főre jutó nyereség maximalizálása; a rendelkezésre álló kapacitások legteljesebb kihasználása; az adott feladat teljesítése a legkisebb önköltséggel; a leghatékonyabb beruházási alternatíva kiválasztása stb. Az említettek közül kiderül, hogy e módszerek segítségével: *a)* rendszerint fontos, de nem végső tervcélok optimumát keressük; *b)* csak — valamilyen módon — kvantifikálható célok optimális megvalósítását tervezhetjük.

E lehetséges célok kisebb-nagyobb mértékben át is fedik egymást. A termelőberendezések jobb kihasználása például rendszerint kiváltja

az önköltség csökkentését, továbbá a nyereség növelését is. Egy-egy cél indokolatlan előtérbe állítása viszont akadályozhatja más célok elérését. Például az ésszerű mértéket meghaladó önköltségcsökkentés a minőség romlásához, a termelés mennyiségének visszaeséséhez (vagy a tervezett növekedési ütemtől való elmaradáshoz) vezethet. *Ezért rendszerint helyes, ha a számítógépes tervezésben nem csupán egy, hanem több célból álló célrendszer optimalizálását tűzzük célul.* Ez előmozdítja a modell valósághűségét, azt, hogy a vállalat által követett célok a számítógépes termodellben is megjelenjenek. Eddigi vizsgálataink egyértelműen azt mutatják, hogy a vállalatok ezzel a lehetőséggel — általában — nem éltek. A termodellek többnyire a fedezeti nyereség maximalizálására irányultak. Néhány esetben a tőkés devizaegyenleget maximalizálták vagy a beruházási költségeket minimalizálták.

Az, hogy a vállalat mennyire tudja megközelíteni a célfüggvény optimumát, sok tényezőtől függ. E tényezők közül egyesek alakulását a vállalat befolyásolhatja, másokét nem. Befolyásolható tényező a vállalat szervezete, a termékszerkezet összetétele, a hatóságilag nem rögzített termékek ára, a választható beruházási alternatíva. A vállalat nem befolyásolhatja a gazdasági szabályozókat, a világpiac alakulását, a tudományos-műszaki fejlődés ütemét stb. *A racionális tervezés egyik fontos feltétele, hogy a vállalat helyesen értékelje az egyes tényezők alakításának lehetőségeit.* Ha a terv célrendszerét C , a befolyásolható tényezőket T_b , a vállalat által nem befolyásolhatókat T_v -vel jelöljük, akkor felírhatjuk a tervezési célfüggvényt általános alakban is:

$$C = f(T_b, T_v) \quad (17)$$

E célfüggvény valamely szélső értéke adja az optimális megoldást. Lényeges momentum, hogy a legtöbb befolyásolható (T_b) tényező értékét is csak bizonyos határok között változtathatja a vállalat. Az ezeket kifejező korlátozó feltételek összessége csak a termodell szempontjából és csak egy meghatározott időpontra vonatkoztatva változhatatlan. Az időben előrehaladva, bizonyos korlátozó feltételek alakítása módunkban áll, másoké nem. Ez két szempontból jelentős. *Egyrészt* a korlátozó feltételek helyes meghatározása biztosítja, hogy a tervező csak ésszerű (erőforrásbeli, értékesítési viszonylatbeli stb.) lehetőségekkel számoljon. *Másrészt* a túlzott óvatosság, a korlátozó feltételeknek az indokoltnál szigorúbb meghatározása nagymértékben leszűkítheti azt a területet, amelyen belül a számítógép az optimális megoldást keresheti. *A korlátozó feltételek irracionális meghatározását* — mindkét irányban — vizsgálataink során számos esetben tapasztaltuk.

Hat vizsgált vállalatnál pl. a termékösszetétel optimalizálását célzó modellek korlátozó termelési feltételként csak a termelési kapacitásokat és az értékesítési (minimális és maximális) volumeneket tartalmazták. Egyéb termeléskorlátozó feltételeket — például az anyagkészleteket, az energiaszükségleteket, a devizakeretet, a TMK-kapacitást stb. — egyik vállalat sem vett figyelembe. A termékösszetételt optimalizáló programcsomag felhasználásával kialakított modellek többnyire szűk döntési lehetőséget adtak. E modellekben a felső kapacitáskorlá-

tokhoz (100 százalék) viszonyítva magas alsó kapacitáskorlátokat állítottak be. Ezek vállalatonként átlagos értékeit az 1. sz. táblázat mutatja.

1. sz. táblázat

**A termékösszetételt optimalizáló
modellekben beállított alsó
kapacitáskorlátok hat vállalatnál**

Vállalat	Az alsó kapacitáskorlát a felső kapacitáskorlát százalékában
A	94
B	81
C	95
D	76
E	93
F	89

Forrás: A kutatás során készített esettanulmányok.

A jelzett csekély eltérések arra utalnak, hogy a vizsgált vállalatok piaci-értékesítési lehetőségeiket többnyire kevésbé rugalmasan fogták fel. Az alternatívák vizsgálatát már egy korai tervezési időpontban is szűk térre korlátozták, noha ekkor még a tervidőszak alatt értékesíthető termékvolumennek csak viszonylag kis része (0–30 százaléka) volt (keret-) szerződéssel lekötve. Még B vállalat is — mely a számítások célját az értékesítési politika kialakításában jelölte meg — nagyon magas alsó kapacitáskorlátokkal számolt.

Nemcsak az említett hat vállalat aknázza ki csekély mértékben a számítógépes tervezés lehetőségeit. Így például a tanulmányozott vállalatok nem vizsgálták, hogy egy-egy szállító partner megváltoztatása milyen struktúra-, illetőleg eredményváltozásokat okoz. Az alkalmazott modellek nem tartalmazzak olyan vizsgálati, elemzési lehetőségeket, hogy a kapacitások egy valószínű tartományon belüli változásai milyen következményeket okozhatnak. *Olyan vállalattal, melynek tevékenysége a „rugalmas tervezés” kritériumait — akárcsak részben is — kielégítette volna, vizsgálataink során nem találkoztunk.*

Korábban utaltunk rá, hogy a számítógép alkalmazása a rugalmas tervezés sajátos feltétele. Annak is vannak feltételei, hogy a számítógépet ésszerűen alkalmazzák a tervezésben. E feltételek egyik része lehetővé teszi, hogy nemcsak a rugalmas tervezéssel összefüggésben vizsgáljuk a számítógépnek mint eszköznek a szerepét. E közelítés során a legfontosabb kérdések: Milyen területeken célszerű a *korlátozott számban* rendelkezésünkre álló számítógépeket alkalmazni? Mely feladatoknál várható a számítógépekbe fektetett nemzeti vagyon hatékonyabb felhasználása? Mik e vonatkozásban a gazdaságosság ismérvei? E kérdésekkel már korábban [7] is foglalkoztunk. Most csak arra utalunk, hogy bár a gazdaságosság mérését e területen számos tényező nehezíti,

vizsgálataink — elég egyértelműen — azt mutatják, vállalatainknál a számítógépek felhasználása az érdemi döntések előkészítésénél igéri a legnagyobb hatékonyságot. Erre a következtetésre jutottak a kérdőíves felmérésünkben résztvevő hazai számítógépes szakemberek is.

2. sz. táblázat

Felmérési eredmények a számítógépes feladatoknak a hatékonyságra gyakorolt befolyásáról

A feladatok rangsora	A feladatok típusa	Azoknak a válaszadóknak a száma, akik a várható hatékonyságnövelést az első, második vagy a harmadik helyre sorolták		
		1.	2.	3.
1	Termelésprogramozás	88	114	73
2	Integrált információrendszer	103	59	61
3	Tervezés	43	42	52
4	Adatbank	48	36	43
5	Nyereségmodell-számítás	28	44	29
6	Anyaggazdálkodás	27	21	27
7	Termelés műszaki előkészítése	29	25	52
8	Folyamatszabályozás	18	23	15
9	Rendelésnyilvántartás	5	5	14
10	Statikai számítások, méretezések	8	4	1
11	Állóeszköz-gazdálkodás	1	6	13
12	Anyagüggyvitel	2	11	3
13	Bérelszámolás	1	5	8
14	Munkaugyi statisztika és nyilvántartás	—	6	7
15	Műszaki rajzok készítése, aktualizálása	—	—	1
	Összes válasz	401	401	399

Forrás: A végzett kérdőíves felmérés.

A számítógéppel végzett feladatok aránya a különböző időben számítógépesített vállalatoknál az USA-ban

3. sz. ábra

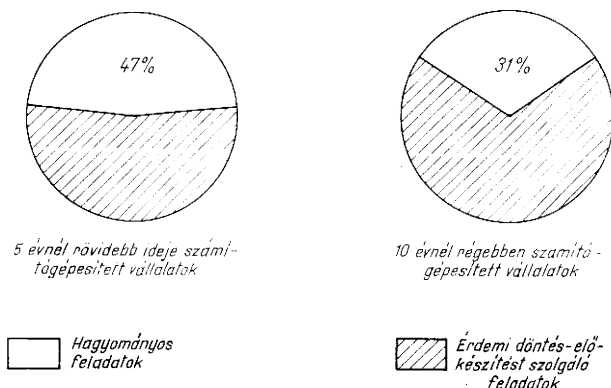

Forrás: Müller, W.: Die Simulation betriebswirtschaftlicher Informationssysteme. Betriebswirtschaftlicher Verlag, Wiesbaden, 1969.

Kérdőívünkben 15 számítógép-alkalmazási feladatot soroltunk fel, s a válaszadóktól azt kértük, jelöljék meg ezek közül 1—3 sorszámmal azt a hármát, amelynek számítógépesítése — véleményük szerint — a következő öt évben leginkább növelheti a vállalati hatékonyságot. A kérdésre 401-en feleltek. A válaszok a *tervezést* — valamint néhány a tervezéssel kapcsolatos feladatot előresorolták. A feladatok rangsorát a 2. sz. táblázat mutatja.

Hasonló következtetésre jutott két korábbi USA-beli vizsgálat is, amelyek megállapításait a 3., 4. és 5. sz. ábra szemlélteti.

Jóllehet a vállalatnál a számítógépeket elsősorban az érdemi döntések előkészítésében célszerű felhasználni, több országban — közöttük hazánkban is — ez a kívánatos tendencia a tényleges alkalmazás során nem — vagy csak kismértékben — valósul meg. Ezt tükrözi a 3. sz. táblázat

3. sz. táblázat

A hazai számítógépek programfutásainak feladatok szerinti megoszlása

A munka jellege	A munka időszüksége (órában)		Százalékos megoszlás		Százalékos változás	
	1972	1973	1972	1973	+	-
Tudományos számítások	92 200	79 125	16,3	13,3		3,0
Gazdaságmatematikai, tervezési, operációkutatási számítások	32 808	20 985	5,8	3,5		2,3
Műszaki konstrukciós számítások	19 798	26 576	3,5	4,5	1,0	
Termelésirányítás	24 323	27 426	4,3	4,6	0,3	
Készletgazdálkodás	34 504	48 858	6,1	8,2	2,1	
Statisztika	75 797	81 977	13,4	13,8	0,4	
Ügyvitel, számvitel, bérelszámolás	143 674	163 525	25,4	27,8	2,4	
Nyilvántartás, dokumentáció	17 535	37 849	3,1	6,4	3,3	
Folyamatirányítás	2 263	8 679	0,4	1,5	1,1	
Egyéb (például vezetőképzés, oktatás)	122 745	97 499	21,7	16,4		5,3
Összesen:	565 647	592 499	100,0	100,0	10,6	10,6

Forrás: Számítástechnikai Évkönyv, 1974. Statisztikai Kiadó, 1975.

4. sz. ábra

A számítógéppel végzett tevékenység a különböző időben számítógépesített vállalatoknál

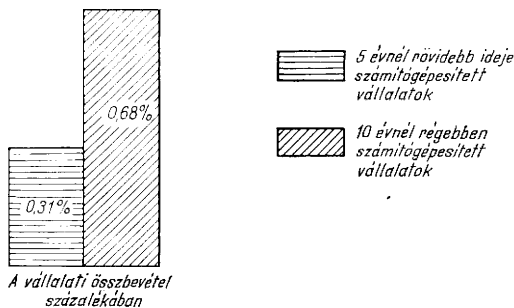

Forrás: Taylor, J.—Dean, N.: Managing to Manage the Computer. Harvard Business Review, 1966. szeptember—október.

lázat, amely mutatja a hazai számítógépek programfutásainak feladatok szerinti megoszlását.

Az 1973-ban közzétett adatok szerint a gazdaságmatematikai, tervezési, operációkutatási, műszaki konstrukciós számítások, továbbá a termelésirányítás és folyamatirányítás az összes programfutás 14,1 százalékát tették ki. Az ügyvitel, a számvitel, a bérelszámolás, a statisztika, a nyilvántartás és a dokumentáció 48 százalékot. Az említett arányo-

5. sz. ábra

A hagyományos, illetve érdemi döntés-előkészítést szolgáló számítógépesített feladatok nagysága

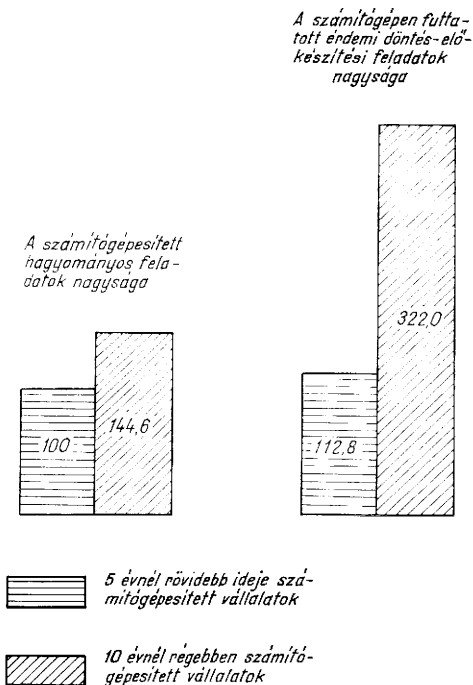

Forrás: Taylor, J.—Dean, N.: Managing to Manage the Computer. Harvard Business Review, 1966. szeptember—október.

kat csak tüzetes elemzés alapján lehet érdemben értékelni, ez azonban messze vezetne cikkünk tárgyától. Az előbbi arány még akkor is kedvezőtlennek ítéhető, ha figyelembe vesszük, hogy a programfutások mintegy felét kitevő ügyviteli jellegű feladatok között olyan (főként statisztikai) adatfeldolgozások is vannak, amelyeknek megoldása számítógép nélkül nagy nehézségekbe ütközne (ugyanakkor ez a szám még nem tartalmazza a készletgazdálkodási és az „egyéb” programfutásokat).

A 3. sz. táblázat azt is megmutatja⁷, hogy a gazdaságmatematikai, tervezési, operációkutatási számítások részaránya az 1972. évi 5,8 százalékról 3,5 százalékra (mintegy 40 százalékkal) csökkent. Az ügyviteli, számviteli, bérelszámolási munkák 25,4 százalékos részaránya pedig 27,8 százalékra nőtt. E tendenciát némileg módosítja a folyamatirányítással kapcsolatos programfutások számának jelentős növekedése.

4. sz. táblázat

**A gazdaságos számítógép-alkalmazás feltételeinek fontossága
a válaszadók véleménye szerint**

A feltételek	A feltételek fontosságát					A válaszok összpontszáma		A feltételek rangsora
	1.	2.	3.	4.	5.	az 1. értékelés szerint	a 2. értékelés szerint	
	helyre soroló válaszok száma							
Átfogó rendszerterv készítése a számítógépes szervezés megkezdése előtt	154	110	46	34	26	1442	2014	1
A vállalat szervezeti szintje (mint a számítógépes rendszer kialakításának kiinduló pontja)	126	85	61	32	20	1237	1700	2
A vállalatvezetés részvétele a rendszer céljainak, fő vonásainak meghatározásában; támogatása a szervezés végrehajtásában	91	92	69	72	27	1201	1566	3
A szükséges software és a programok időben való megrendelése, adaptálása (vagy elkészítése)	8	44	81	104	69	703	804	4
A feladatnak leginkább megfelelő hardware biztosítása	16	44	64	67	49	631	723	5
A szervezésben közreműködni hivatott vállalati dolgozók megfelelő anyagi érdekeltségének megteremtése	12	20	30	31	87	379	435	6
A szervezendő vállalat dolgozóinak tájékoztatása a számítógépes módszerekről, a várható eredményekről	10	10	32	52	65	355	395	7
A vállalati dolgozók ellenérzésének feloldása	4	16	36	23	69	307	335	8
Összesen:	421	421	419	415	412	—	—	—

Forrás: A végzett kérdőíves felmérés.

⁷ Az 1975-ben publikált Számítástechnikai Évkönyv sajnos még nem tartalmazza az 1974. évi feladatok szerinti programfutásokat. A korábbi évkönyv az 1971. évi adatokat eltérő csoportosításban közli, így pontos összehasonlításra nincs módunk. Mégis az 1971. évi adatok át-csoportosításával végzett számítás, továbbá az 1975. évi — még nem végleges megoszlás — megerősíti az előbb mondottakat.

Szerintünk az érdemi döntés-előkészítésre irányuló programfutások alacsony részaránya nem elsősorban valamiféle helytelen számítógép-alkalmazási irányzatot vagy a helyes elképzelések helytelen megvalósítását mutatja. Sokkal inkább azokat a valóban meglévő nehézségeket, problémákat tükrözi, amelyek miatt az elvben hatékonyabb alkalmazások a gyakorlatban sokszor gazdaságtalanabbak, mint az ügyviteli, illetve más, rutin jellegű munkák számítógépesítése. Következésképpen a számítógépeink hatékonyabb felhasználását ígérő alkalmazások — ezek között a tervezés — arányát csak akkor javíthatjuk, ha először az említett akadályozó tényezőkkel vesszük fel a harcot. *Vizsgálataink azt is mutatják, hogy ezt elsősorban a gazdaságos számítógép-alkalmazás feltételeinek megteremtésével érhetjük el.* A legfontosabb feltételek rangsorát a 4. sz. táblázat mutatja.

Figyelemre méltó, hogy az első három helyen szervezési, vezetési feltételek szerepelnek. Más — a számítógépesítésben nagy jelentőségű — feltételek (hardware, software) csak ezt követik. A feltételek megteremtésének különféle szempontjait a hivatkozott tanulmány [7] részletesen tárgyalja. Ezért cikkünkben csak a legfontosabb feltételre, a rendszemléletű közelítésre utalunk.

A vállalat számítógépes tervezési rendszerének kialakítása során két különböző rendszert kell célszerűen „egybeépíteni”: a vállalati és a számítógéprendszert. A vállalat több alrendszerből álló ember-gép rendszer; a számítógép technikai jellegű rendszer. A technikai rendszer elemei (például a számítógép memóriája vagy aritmetikai egysége) úgy működnek, hogy annak a rendszernek céljait mozdítják elő, amelynek részei. A vállalati rendszer különféle elemeinek — a vezetőknek, az osztályoknak, a gyáregységeknek stb. — rendszerint saját céljaik is vannak, amelyek nem mindig esnek egybe a rendszer egészének céljaival [5].

A vezetésnek szintetizálnia kell a vállalat elé kitűzött feladatokat és dolgozóinak törekvéseit; összevetve ezeket a vállalat gazdasági és társadalmi környezete által támasztott követelményekkel, a vállalat fejlődésének lehetőségeivel és belső feltételeivel; meghatározva és konkretizálva az elérendő célokat, valamint az egyénekből kollektívát kovácsolva a célok megvalósítására [9]. E vezetői feladatok megvalósítása célszerűen — jelentős részben — a tervezés során történik. A vállalat fő folyamatait átfogó, hosszabb távú döntéseit meghatározó számítógépes tervezési rendszer megfelelő kialakítása is jelentősen segítheti ezt a koordinációt. Ezért is sajnálatos, hogy a számítógépek vállalati alkalmazásakor a technikai jellegű számítógéprendszert gyakran csak a vállalat technikai folyamataival (alrendszerével) hozzák összhangba, *az egész vállalat céljaival, vezetésével nem.* Ez a középtávú tervezésnél szerényebb feladat számítógépesítésekor is diszharmonióra vezet a vállalaton belül; a vállalat főbb folyamatait irányító középtávú tervezés esetén az így adódó ellentmondás különösen súlyos lehet. Célszerűen a két rendszer hierarchikus kapcsolatát kell kialakítani. *Ezen belül a vállalati rendszer elsődleges.* Ennek hangsúlyozása azért is indokolt, mert ma még gyakori, hogy a számítógép kihasználása fontosabb szempont, mint a vállalati célok elérését segítő középtávú terv — esetleg ismételt — számítógépes kidolgozása.

A két rendszer kapcsolatának kialakítása a gyakorlatban sok problémát vet fel. Gondot okoz például a vállalati tervezéshez, illetőleg a számítógép-alkalmazáshoz szükséges komplex ismeretek hiánya. A számítógépek működését, programozását stb. ismerő — nem túl nagy számú — számítástechnikai szakemberek jelentős része csak kevéssé ismeri a vállalati folyamatokat, problémákat. A vállalati szakembereknek pedig idegen a számítógépes gondolkodás. Ez a gond a vállalati számítógép-alkalmazás során többnyire *élesen* jelentkezik. A számítástechnikai szakemberek — érthetően — saját kategóriáikban gondolkodnak. Gyakran nem veszik tudomásul, hogy ami számukra output, specifikáció, rekord, file, struktúra, az a vállalat tervezési szakembereinek többnyire rajz, anyag, ember, gép stb.

Eddig nem alakult ki a hierarchikus kapcsolat a vállalati célok tervezésében sem. Említettük, hogy a vizsgált vállalatok csak egy cél (általában a fedezeti nyereség) optimalizálását helyezték előtérbe. Ezzel figyelmen kívül hagyták, hogy a döntéseket több cél motiválja. Kétségtelen azonban, hogy ezt nem csupán — vagy talán nem is elsősorban — a vállalati jószándék hiánya okozta. Azoknak a számítógépes tervezési módszereknek az alkalmazása, amelyek egynél több cél közös optimumának meghatározására alkalmasak (például a paraméteres programozás), nálunk a gyakorlatban még sok nehézségbe ütközik. Ezért a főbb cél megvalósítását, optimalizálását érzékenységi számításokkal lehet racionálisabban szolgálni. Az érzékenységi tervszámításoknak mind a két fő iránya (módosított, illetőleg változatlan modellszerkezettel végzett számítás) sok lehetőséget rejt magában. A tárgyalt témában az előrejelzést elsősorban olyan, változatlan struktúrájú modellel futtatott tervszámítások segíthetik elő, amelyeket változatlan input adatokkal végzünk, és a célfüggvényt változtatjuk. Az ilyen számítások választ adnak arra, hogy ha például a vállalat az elérhető maximális fedezetnél kevesebbel (például 90 vagy 95 százalékkal) megelégszik, akkor ez mekkora létszámcsökkentést vagy milyen beruházási költségminimalizálást stb. tesz lehetővé.⁸

A különböző számítások során kapott eredményeket egymással összevetve figyelemre méltó mutatók birtokába juthatunk (például létszámhatékonyság, eszközhatékonyság, megtérülési idő stb.). Az ilyen mutatók reális értékeléséhez rendszerint szükség van a duális megoldásban kapott árnyékarak elemzésére is.

A különféle célok szerepének értékelése a középtávú tervezésben főként akkor nagy jelentőségű, ha — különösen hosszabb távra — gyors változásokkal kell számolnunk. Ilyenkor nem az az elsődleges, hogy valamilyen mutatót optimalizáljunk, hanem az, hogy a vállalati rendszert optimális irányba állítsuk, felkészítsük a változó körülményekhez való gyors, eredményes alkalmazkodásra, s így alapvető céljainak megvalósítására.

⁸ A lineáris programozás során végzett érzékenységi számítások kérdését részletesen tárgyalja Varga József—Veér Balázs: *Érzékenységi vizsgálatok alkalmazása a vállalati tervek kidolgozásánál* c. tanulmánya. Budapest, 1972.

Felhasznált irodalom

- [1] Borch, K.: The Economics of Uncertainty. Princenton University Press, 1968.
- [2] Hax, H.—Laur, M.: Flexible Planung — Verfahrensregeln und Entscheidungsmodelle für die Planung bei Ungewissheit. Zeitschrift für betriebswirtschaftliche Forschung, 1972. 5. sz.
- [3] Ivancsenko, V.: Az ötéves terv a tervirányítás rendszerében. Voproszi Ekonomiki, 1975. 1. sz.
- [4] Kaufmann, A.: Az optimális programozás. Műszaki Könyvkiadó, 1964.
- [5] Komonyi Zoltán: A vállalati számítógéppalkalmazás problémái. Közgazdasági Szemle, 1974. 10. sz.
- [6] Komonyi Zoltán: A rugalmasság a középtávú vállalati tervezésben. Ipargazdasági Szemle, 1975. 2. sz.
- [7] Komonyi Zoltán: Gazdaságos-e a vállalat számítógépes fejlesztése, Közgazdasági- és Jogi Könyvkiadó, 1974.
- [8] Majminasz, E. Z.: A gazdasági tervezés rendszerének információs folyamatai. Közgazdasági és Jogi Könyvkiadó, 1975.
- [9] Román Zoltán: A szocialista vállalat céljai. Közgazdasági Szemle, 1973. 4. sz.
- [10] Román Zoltán: A vállalati középtávú tervezés időszerű kérdései. Pénzügyi Szemle, 1975. 11. sz.
- [11] Számítástechnikai Évkönyv 1974. Statisztikai Kiadó, 1975.
- [12] Theil, H.: Közgazdaságtan és információelmélet. Közgazdasági és Jogi Könyvkiadó, 1970.
- [13] Veér Balázs: A számítógéppel kidolgozott vállalati tervek stabilitásának néhány kérdése. Vállalatvezetés — Vállalatszervezés, 1976. 1. sz.

Kádár Iván—Kovács Péter:

**VÁLLALATI ÉS NÉPGAZDASÁGI PÉNZFOLYAMATOK INFORMÁCIÓS
ÉS SZÁMÍTÁSTECHNIKAI PROBLÉMÁI**

Régóta kutatott és vitatott téma a közgazdasági elméletben, hogy a vállalati és népgazdasági pénzfolyamatok miként tükrözik a vállalati s a népgazdasági reálfolyamatokat; a pénzfolyamatok elemzése milyen következtetéseket tesz lehetővé a reálfolyamatok szempontjából, ad-e lehetőséget a reálfolyamatokat befolyásoló intézkedésekre. A szerzők a kérdéskör megoldásához elengedhetetlenül szükséges korszerű számítástechnikai-informatikai apparátus kidolgozását tűzték célul könyvükben. Hogyan lehet a pénzfolyamatok elemzését, értékelését a modern számítástechnikai módszerek felhasználásával olyan információvá alakítani, amely a vállalati és népgazdasági szintű vezetők gyakorlati intézkedéseit elősegíti, hatékonyabbá, operatívabbá teszi? Ez a könyv központi problémája.

A mű két nagyobb részre tagolódik. Az első rész a pénzügyi információs rendszert, a második rész a pénzügyi vezetői információs rendszert tárgyalja. A pénzügyi információs rendszert a szerzők alapvetően funkcionális módon fogják fel, és ennek megfelelően a pénzügyi információs rendszer alaprendszerei a pénzügyek egy-egy önálló területét — költségvetés, hitel, deviza, fejlesztés stb. — jelentik. A pénzügyi vezetői információs rendszer tárgyalásakor mindenekelőtt a vezetői információs rendszer meghatározásából indulnak ki, és definíció segítségével írják le a pénzügyi vezetői információs rendszer sajátosságait. A könyv szerzői igen aktuális témát tárgyalnak, s művük a gyakorlati szakembereknek hasznos kézikönyvvül szolgál.

Kb. 240 lap, kötve kb. 30,— Ft

A Közgazdasági és Jogi Könyvkiadó kiadványa

A zöldség- és gyümölcsfogyasztás rugalmassága

A Kertészeti Egyetem agrárgazdasági tanszékén folyó kutatás keretében vizsgáljuk a zöldség- és gyümölcsfogyasztás alakulását. A választás nem véletlenül esett erre a területre. A zöldség- és gyümölcsfogyasztás — élettani fontosságán túl — közgazdasági vonatkozásban is figyelemre méltó. Mikromodelljében olyan közgazdasági jelenségek vizsgálhatók, amelyek a fogyasztás más területén nem, vagy csak korlátozottan érvényesülnek.

Magyarországon hagyományosan jelentős a zöldség- és gyümölcstermelés. Klimatikus adottságaink, talajaink, a termelők szaktudása és a II. ötéves terv jelentős gyümölcsstelepítései lehetőséget teremtettek a termelés nagyobb arányú fejlődésére. Zöldségtermő területünk a felszabadulás előttinek több mint kétszeresére, a gyümölcsös terület csaknem háromszorosára növekedett. Jelentősen nőtt ezekből a termékekből az export is, élelmiszerexportunk — az állatok és állati eredetű termékek exportja mellett — mindinkább a kertészeti termékek exportjára szakosodott.

Zöldségfogyasztásunk az 1960-as évek elejéig növekedett, ez idő óta azonban alig nőtt. Az egy főre jutó 85 kg-os zöldségfogyasztás európai összehasonlításban közepesnek mondható, jóval kevesebb, mint a hagyományosan nagy fogyasztó dél-európai országokban, viszont számottevően magasabb, mint a nálunk északabbra fekvő országokban. Az egy főre jutó gyümölcsfogyasztás 1960 és 1974 között 35 százalékkal nőtt és a 75 kg-os fogyasztás megközelíti a közepes európai színvonalat.

A belső ellátás hosszú éveig zavartalan és kiegyensúlyozott volt, bár a termésingadozások hatást gyakoroltak a fogyasztásra.

A zöldség- és gyümölcsfélék évenkénti termés- és kínálati ingadozásaihoz az árváltozások igazítják a keresletet. A forgalomnak mintegy fele bonyolódik le a szabadpiacon, illetőleg a magánkereskedelemben, ahol az árak teljesen szabadon változnak, de a bolti, szövetkezeti kereskedelem árai is jelentősen ingadoznak az idénytől és a kínálattól függően.

Az árváltozások (nagy termés, illetőleg nagy kínálat esetén alacsony árak, megfordítva pedig viszonylag magasak) két vonatkozásban kedvezőek a fogyasztás vizsgálatára szempontjából. Először is vizsgálhatóvá teszik a fogyasztás, illetőleg a fogyasztók reagálását az árváltozásokra. Lehetőséget adnak az élelmiszerfogyasztás más területeit érintő következtetésekre az árak és a fogyasztás kölcsönhatásait illetően. Másodszor, a változó árak azért is előnyösek a fogyasztás vizsgálatánál, mert többnyire kiküszöbölik a fizetőképes kereslettel szemben jelentkező áru-

hiányt. Olyan területeken, ahol áruhiány van, nehéz megállapítani, hogy milyen a valóságos kereslet bizonyos termékek iránt, illetőleg milyen lenne a kereslet, ha bőven volna kínálat. Hiány az esetek többségében ugyanis — legalábbis a mi fejlettségi szintünkön — nem általában, hanem a fizetőképes kereslettel szemben jelentkezik. A változó árak egyensúlyba hozzák a keresletet és a kínálatot, részben a kínálat serkentésével vagy visszaszorításával, részben a kereslet növelésével, illetőleg csökkenésével. Ezt a funkciójukat az árak mindaddig betöltik, amíg csak a kereslet és kínálat ingadozásairól, kisebb-nagyobb időszakos csökkenéséről és növekedéséről van szó. Ha azonban a kínálat tartósan stagnál vagy csökken, tehát, ha a hiány állandósul, akkor az árak már többnyire felmondják a szabályozó szerepet. Általános áruhiány mellett ilyenkor következik be az infláció, vagy árrögzítések esetén a hiánygazdálkodás. A részleges hiány egy-egy áru vagy árucsoport árszínvonalának gyors emelkedésére (nemzetközi példa az élelmiszerárak gyors növekedése világszerte 1973 és 1975 között), vagy stabil árak melletti tartós hiányára vezethet. Hangsúlyozandó, hogy tartós hiány esetén mind mozgó, mind rögzített árak mellett valóságos, ténylegesen érzékelhető a hiány, ahol a mozgó áraknak sem lehet hiányt kiküszöbölő szerepük.

Sajnos, éppen ilyesféle hiányperiódushoz érkeztünk napjainkban a zöldség- és gyümölcsfélék esetében. A zavartalan ellátás akadozni kezdett, a fogyasztók által megszokott termékbőség megcsappant az utóbbi években. Különösen érezhető volt a hiány 1976-ban.

Az 1960-es évek vége óta kedvezőtlenül alakult a zöldség- és gyümölcstermelés. Az elégtelen termelés több tényező együttes hatásának tulajdonítható. Közöttük nagy szerepet játszott a munkaigényes kultúrák termesztésében jelentkező munkaerőhiány, a nem kielégítő gépesítettség és a kevésbé munkaigényes kultúráknál alacsonyabb jövedelmezőség.

A zöldség- és gyümölcschiány a szabad áralakulás következtében nem volt olyan kifejezett, mint más rögzített áras termékekből. Egyetlen zöldségfajta, illetőleg gyümölcsféle sem tűnt el a kereskedelemből vagy a piacról a *termelési* szezonban. Az árak azonban számottevően emelkedtek. A fokozatos áremelkedés 1976-ban ugrásszerű növekedésbe csapott át, és már kezdett olyan méretűvé válni, mint amikor az árak nem képesek tovább betölteni a kereslet és a kínálat közötti egyensúlyozó funkciójukat. 1976 első tíz hónapjában a zöldségfélék bolti ára 25, a gyümölcsöké 19, a zöldségfélék piaci ára 48, a gyümölcsöké szintén 19, a két cikkcsoport ára együttesen a boltokban 23, a piacokon 34 százalékkal nőtt.*

1976. nyár elején a nem primőr gyümölcsök árai magasabbak voltak, mint a déligyümölcsök árai, amelyek pedig nálunk nemzetközi mértékkel mérve is drágák. A cseresznye budapesti fogyasztói ára például a szocialista kereskedelemben 18, a magánkereskedelemben 26 Ft volt, a meggyé 23, illetve 29 Ft, a földieperé 18, illetve 21 Ft. Az előző év azonos időszakához viszonyított együttes árindexek e három terméknél 158, 131 és 153 voltak.

Megjegyzendő azonban, hogy az „árrobbanás” csak az összes értékben számított fogyasztás 4,35 százaléka terjedt ki, amiből a zöldség

* Termelői felhozatal, szabadpiaci árak. 1976. október. Csarnok- és piacigazgatóság statisztikai csoportja.

1,76, a gyümölcs 2,59 százalékot képviselt. Az élelmiszer-fogyasztásban a zöldség- és gyümölcsfogyasztás 14 százalékos arányú (a zöldség 5,7, a gyümölcs 8,3⁰/₀) a burgonyáé ezen felül 3 százalék. A zöldség- és gyümölcsfélék — bár igen fontosak a fogyasztásban — sok más élelmiszerral helyettesíthetők (a zöldség például tésztával, rizzsel, burgonyával, bár utóbbiból szintén kevés a hazai termelés) és importból is pótolhatók.

Ezek a tényezők enyhítik a probléma súlyosságát. A termelés növelésére tett intézkedések, továbbá a remélhetőleg kedvezőbb időjárás a következő években feljogosít a reményre, hogy az 1976-os helyzet — amikor a tavasz hűvös, a nyár pedig nagyon száraz volt — rendkívülinek tekinthető és nem ismétlődik meg.

De ha az 1976-os fogyasztóiár-alakulástól el is tekintünk, nem hagyhatjuk figyelmen kívül az előző éveket. Az élelmiszerárak akkor az 1. sz. táblázat szerint alakultak.

1. sz. táblázat

Fogyasztóiár-indexek
(Előző év = 100)

Megnevezés	1971	1972	1973	1974	1975
Élelmiszerek és élvezeti cikkek boltokban					
összesen	101,4	101,3	105,1	101,1	101,8
Ezen belül idénycikkek	112,2	104,1	106,3	98,6	108,5
Zöldség a piacokon	116,7	100,5	118,5	105,1	97,2
Gyümölcs a piacokon	118,6	112,3	99,1	107,3	109,6

Forrás: Statisztikai Havi Közlemények 1976/11. KSH.

A legtöbb élelmiszer ára kötött. Az úgynevezett szabad áras cikkek (konzervek, bor, egyéb élvezeti cikkek) árváltoztatása is hatósági engedélyhez kötött. A zöldség- és gyümölcsfélék árát (kivéve a vöröshagymát és az almát) viszont a kínálatnak megfelelően változtatja a kereskedelem, és a kereslet-kínálatnak megfelelően változnak a piaci árak is. Az élelmiszerárak átlagos évi 1—1,5 százalékos emelkedésében az 1960-as évek vége óta évi 7—8 százalékot képviselnek a zöldség- és gyümölcsfélék, mint a legfontosabb idénycikkek, nem jelentéktelen tényezőjeként az élelmiszerár-színvonal átlagos növekedésének. Bár 1974—75-ben megtorpant a növekedés az állami támogatás hatására, 1976-ban már a támogatás nem tudta lefékezni az áremelkedést.

A mozgó és a stabil vagy csak ritkán változó árak következtében az élelmiszerárak arányai eltolódtak. Összehasonlítva néhány ország, illetve leg város 1975. évi árányait, a 2. sz. táblázat szerinti képet kapjuk.

Az árányok országonként igen különbözőek. Megállapítható azonban, hogy a felsorolt három terméknek (sajnos a nemzetközi adatok között nem szerepel több zöldség-, illetve gyümölcsféle) az alapvető fogyasztási cikkekhez — így a tejhez és a kenyérhez — viszonyított ára nálunk magasabb, mint a legtöbb ország fővárosában. Tekintettel a csekély számú adatra, az összehasonlításból nem lehet messzemenő következtetéseket levonni. Valószínűsíthető azonban, hogy nálunk a zöldség-

Néhány termék viszonylagos ára

Megnevezés	Budapest	Hága	Bonn	Brüsszel	Párizs	Róma
(Tej ára = 100)						
Paradicsom..	257	148	165	272	261	189
Hagyma	126	48	86	37	78	47
Alma	144	74	107	91	131	76
Kenyér ára = 100						
Paradicsom..	356	274	112	418	119	171
Hagyma	175	89	61	57	35	43
Alma	199	137	76	139	59	69

Forrás: Emelkedő élelmiszerárak a tőkésországokban. Prága, Zemetské Aktuality, 1976. 1.

és gyümölcsfélék árai az alapvető élelmiszerekhez viszonyítva azért magasabbak, mint a tőkésországokban, mert ott valamennyi élelmiszer ára változik — a jelenlegi inflációs viszonyok között növekszik —, nálunk pedig az alapvető fogyasztási cikkek ára nem, vagy ritkán, a zöldség- és gyümölcsféléké viszont folyamatosan emelkedik. A különbségek annak ellenére nagyok, hogy a három cikk közül kettőnek a központi árhatóság állapítja meg nálunk időről időre a bolti fogyasztói árát, így az ár — bár nem rögzített — kevésbé emelkedik. Emellett nálunk éppen almából és jó éveken vöröshagymából is kielégítő a termelés és a kínálat.

A fogyasztók egyebek között azért is érzik súlyosnak a zöldség- és a gyümölcсарак emelkedését, mert 1. más élelmiszerek ára ugyanakkor nem, vagy csak ritkán változik; 2. elsősorban a zöldségfélék között igen sok alapvető élelmiszer is van, amelyek a mindennapi táplálkozásban fontos helyet foglalnak el.

Az *alapvető* élelmiszerekre általában jellemző, hogy fogyasztásuk rugalmatlan. A fogyasztás változását a reáljövedelmek és az árak változásának függvényében vizsgálva, azt látjuk, hogy az alapvető élelmiszerek elfogyasztott mennyisége többé-kevésbé független vagy viszonylag kevésbé függ az árak és a jövedelmek alakulásától. Sőt, számos alapvető élelmiszer fogyasztása csökken, ha a jövedelmek nőnek. A fogyasztásban ilyenkor más élelmiszerek kerülnek előtérbe. A fogyasztás rugalmatlansága részben az egyes élelmiszerek élettani szerepével, részben — adott jövedelmek mellett — olcsóságukkal függ össze. A fizikai igénybevétel csökkenése kevésbé kalóriadús, kevésbé zsíros táplálkozást igényel (ezért csökken a cereáliák és a zsírok egy főre jutó fogyasztása); ennek megfelelően a modern táplálkozástudomány is inkább vitamin- és fehérjedús, mintsem szénhidrát- és zsírdús fogyasztást propagál. Más cikkek fogyasztása a táplálkozástudomány eredményeitől függetlenül nő a jövedelmek emelkedésével, ilyenek például az élvezeti cikkek, italok és édességek. Minél magasabb a jövedelemszínvonal, annál több fogyasztási cikk iránti kereslet — nemcsak az élelmiszereké, hanem az iparcikkeké is — válik rugalmatlanná a jövedelmek változásának függvényében. A rugalmatlan cikkek általában a viszonylag olcsó cikkek. Ezek fogyasztása bizonyos árváltozásokon belül is rugalmatlan marad.

Eltűnhet vagy csökkenhet azonban a rugalmatlanság, ha az árváltozások nagyok, ha például az olcsó cikk, más hasonló célt szolgáló cikkekhez viszonyítva megrágul. Ezt tapasztaljuk napjainkban a zöldség- és gyümölcsfélék egy részénél.

A KSH számításai szerint az élelmiszerek a 3. sz. táblázat szerinti rugalmassági csoportokba sorolhatók.

3. sz. táblázat

Különbféle élelmiszerek jövedelemrugalmassági együtthatói	
Jövedelemrugalmassági csoportok	Munkás- és szellemi háztartásokban, átlagos jövedelmi szinten
Rugalmas kiadások (1,00 és magasabb)	Vendéglió étkezés 2,3
Közepesen rugalmasak (0,50—0,99 között)	Édesség 0,99
	Tejtermékek 0,87
	Vaj 0,79
	Gyümölcs 0,69
	Hentesáru 0,66
	Étolaj, margarin 0,65
	Zöldség 0,56
	Nyershús 0,51
	Tojás 0,50
Kismértékben rugalmasak, illetve rugalmatlanok (0,49 és alacsonyabb)	Cukor 0,32
	Baromfi 0,26
	Tej 0,23
	Kenyér 0,12
	Étkezési szalonna 0,09
	Burgonya 0,07
	Zsír, zsírszalonna —0,08
	Liszt, száraztészta —0,10

Forrás: Fogyasztási cikkek és szolgáltatások jövedelemrugalmassága. KSH, 1972. április 24/12.

Saját számításaink szerint a zöldség- és gyümölcsfélék jövedelemrugalmassága a 4. sz. táblázat szerint csoportosítható.*

A 4. sz. táblázat szerint átlagos jövedelmi szinten a zöldségfélék jelentős részének és jó néhány gyümölcsnek közepes a jövedelemrugalmassága, több zöldség, illetőleg gyümölcs fogyasztása pedig rugalmatlanul reagál a jövedelmek növekedésére. A fejeskáposzta jövedelemrugalmassága

* A keresztmetszeti jövedelemrugalmassági számításokat 9, illetve 10 jövedelemkategóriára és több évre végeztük el a különféle zöldségek és gyümölcsök mennyiségi és értékbeli fogyasztására vonatkozóan, súlyozott másodfokú regressziós függvények segítségével. A súlyokat az egyes jövedelemkategóriákban megfigyelt személyek száma adta. A másodfokú regressziós függvény képlete:

$$Y_{ik} = b_{i0} + b_{i1}m_k + b_{i2}m_k^2 + u_{ik}, \text{ ahol}$$

Y = a fogyasztás; b_{i0}, b_{i1}, b_{i2} = a függvény paraméterei; m = az egy főre jutó évi jövedelem; k index = a k -adik jövedelemkategóriára utal; i index = a terméket jelöli; u = hibatermék.

Ebből a rugalmasság a következő formula szerint adódik:

$$E_{ik} = 1 - \frac{b_{i0} + b_{i2}m_k^2}{Y_{ik}}$$

**Friss és tartósított zöldség- és gyümölcsfélék értékben számított fogyasztásának
jövedelemrugalmassági együtthatói**

Jövedelemrugalmassági csoportok	Munkás és szellemi háztartásokban, átlagos jövedelmi szinten			
	1973		1974	
	termék	rugalm. együttható	termék	rugalm. együttható
Zöldségfélék				
Rugalmas kiadások (1,00 és magasabb)	Gomba	1,48	Gomba	1,39
	Savanyúság	1,17	Savanyúság	1,24
	Főzelékkonzerv	1,00		
Közepesen rugalmasak (0,50—0,99 között)	Mélyhűtött főzelék ...	0,96	Főzelékkonzerv	0,99
	Egyéb friss zöldség ..	0,94	Egyéb friss zöldség ..	0,99
	Paradicsomkonzerv ..	0,82	Mélyhűtött főzelék ...	0,98
	Karfiol	0,80	Karfiol	0,95
	Zöldpaprika	0,73	Paradicsomkonzerv ..	0,81
	Sóska	0,73	Zöldpaprika	0,75
	Fejessaláta	0,73	Sóska	0,72
	Zöldborsó	0,70	Kelkáposzta	0,61
	Paradicsom	0,61	Paradicsom	0,60
	Sárgarépa-petrezselyem	0,52	Zöldbab	0,59
			Sárgarépa-petrezselyem	0,56
			Fejessaláta	0,54
			Savanyúkáposzta	0,51
Rugalmatlanok (0,49 és alacsonyabb)	Kelkáposzta	0,48	Zöldborsó	0,49
	Zöldbab	0,48	Úborka	0,45
	Savanyúkáposzta	0,43	Vöröshagyma	0,24
	Úborka	0,40	Fejeskáposzta	0,06
	Vöröshagyma	0,22		
	Fejeskáposzta	—0,01		
Gyümölcsök				
Rugalmas kiadások (1,00 és magasabb)	Mélyhűtött gyümölcs .	1,60	Mélyhűtött gyümölcs .	4,08
	Eper	1,17	Gyümölcskonzerv ...	1,14
	Egyéb gyümölcs	1,10	Eper	1,07
	Gyümölcskonzerv ..	1,06	Egyéb gyümölcs	1,07
	Sárgadinnye	1,05		
	Déli gyümölcs	0,04		
Közepesen rugalmasak (0,50—0,99 között)	Szőlő	0,91	Déli gyümölcs	0,98
	Őszibarack	0,79	Őszibarack	0,92
	Körte	0,77	Szőlő	0,90
	Görögdinnye	0,75	Sárgadinnye	0,87
	Sárgadinnye	0,69	Görögdinnye	0,73
	Cseresznye	0,58	Körte	0,70
	Meggy	0,57	Cseresznye	0,61
	Alma	0,56	Sárgabarack	0,59
			Alma	0,54
Rugalmatlanok (0,49 és alacsonyabb)	Szilva	0,32	Meggy	0,40
			Szilva	0,39

massága átlagos jövedelemszinten már évek óta negatív volt — 1974-et kivéve — tehát a jövedelmek növekedésével csökkent a fogyasztása. Ezzel szemben egyre több termék kerül a rugalmatlan kategóriából a közepes rugalmasságú kategóriába. Ez a táblázatban feltüntetett két évben is látható, főként a zöldségféléknél.

A táblázat szerint mind a zöldségfélék, mind a gyümölcsök többsége a közepesen rugalmas kategóriába tartozik. A legérzékenyebben reagál a fogyasztás a jövedelmek növekedésére a gomba, a tartósított főzelékek, a konzerv- és a mélyhűtött gyümölcsök, a friss gyümölcsöknél pedig az eper és a déli gyümölcsök esetében. A zöldségek közül a közepes rugalmasságú cikkek felső kategóriájába tartozik a zöldpaprika, a karfiol, a fejjessaláta és a sóska, a gyümölcsök közül a körte, az őszibarack, a szőlő, a sárgadinnye, a görögdinnye.

A gyümölcsök jövedelemrugalmassága általában magasabb, mint a zöldségeké. A zöldségfélék közül meglehetősen sok cikk tartozik a rugalmatlan kategóriába, a gyümölcsök közül jóval kevesebb. Mivel azonban a rugalmasság, illetőleg rugalmatlanság adott árszinthez kötődik, az ár-emelkedéssel csökken a rugalmatlan zöldségfélék száma (a vizsgált két évben is jól láthatóan, de 1972-ben például még 8 volt a rugalmatlan kategóriába eső zöldségfélék száma, 1973-ban 6, 1974-ben már csak 4). Sok cikknél (zöldségnél és gyümölcsnél egyaránt) több jövedelmi kategóriában nőnek a rugalmassági értékek.

A fogyasztás jövedelemrugalmassága a jövőben várható tendenciát is jelzi. Több, közepes és rugalmatlan kategóriába eső termék — főként zöldség — esetében a fogyasztott mennyiség csekély növekedése várható csak a jövedelmek növekedésével. Jobban nőhet azonban az értékben mért fogyasztás, egyrészt az éves átlagárak emelkedése, másrészt az idé-

5. sz. táblázat

Budapesti háztartások értékbeli fogyasztásának jövedelemrugalmassága az 1971—73. évek átlagában

Évszak	1500 Ft	1801—	2501—
	alatti	2100 Ft	3000 Ft
egy főre jutó jövedelem			
Paradicsom			
II. negyedév	1,1	0,8	0,6
III. negyedév	0,5	0,4	0,2
IV. negyedév	1,0	0,7	0,3
Évi átlag	0,7	0,5	0,3
Zöldpaprika			
I. negyedév	1,1	0,7	0,6
II. negyedév	1,0	0,8	0,5
III. negyedév	0,6	0,5	0,3
IV. negyedév	0,7	0,5	0,4
Évi átlag	0,7	0,6	0,4
Uborka			
II. negyedév	0,7	0,6	0,4
III. negyedév	0,6	0,4	—0,01
Évi átlag	0,6	0,5	0,2

nyen kívüli drágább cikkek fogyasztásának és a feldolgozott termékek — főként a legmagasabb jövedelemrugalmasságú mélyhűtött termékek és gyümölcskonzervek — fogyasztásának növekedése folytán. Erre mutat, hogy — mint a későbbiekben látni fogjuk — ugyanazon cikkek fogyasztásának magasabb az értékbeli rugalmassági mutatója, mint a mennyiségi. Az árártól való függést mutatja a rugalmasság szezonális alakulása is néhány olyan terméknel, amelynél nagy a fogyasztás és az árak szezonális ingadozása.*

Az 5. sz. táblázatból mindenekelőtt az látható, hogy a jövedelemrugalmasság a termelési időnyen kívül azokban az időszakokban a legnagyobb, amikor a legmagasabbak az árak. A magasabb jövedelmű rétegek fogyasztásának rugalmassága kisebb, mint az alacsonyabb jövedelműeké. A magasabb jövedelmű rétegek fogyasztása az árváltozásokra is rugalmatlanabban reagál, mint az alacsony jövedelműeké.

A zöldségfélék többségének fogyasztása tehát közepesen rugalmasan vagy rugalmatlanul reagál a jövedelmek változására és pedig — mint később látni fogjuk — annál rugalmatlanabban, minél magasabb a jövedelemszint. Erre utal az is, hogy változatlan árakon számítva 1961 és 1970 között éves átlagban 0,5 százalékkal, 1971—74 között pedig 0,1 százalékkal csökkent a friss zöldség egy főre jutó fogyasztása. Ez nem csupán a hiányos ellátásnak tudható be, hiszen ez főként 1970 után volt érezhető, amikor a fogyasztás csökkenése is kisebb volt. Ugyanakkor a zöldségkészítmények egy főre jutó fogyasztása évi 9, illetőleg évi 7,1 százalékkal nőtt. A friss zöldség fogyasztásához hasonló mértékű csökkenés csak a liszt, a rizs, a burgonya, a zsír, a zsírszalonna és a hüvelyesek fogyasztásában figyelhető meg. Ez is bizonyítja, hogy a zöldségfélék többségének fogyasztása az alapvető élelmiszerekéhez hasonlóan alakul.

6. sz. táblázat

A zöldség- és gyümölcsfogyasztás mennyisége országoként

Egy főre jutó fogyasztás mennyisége (kg)	A megfelelő kategóriákba tartozó országok	
	zöldségfélék fogyasztása szerint	gyümölcsfélék fogyasztása szerint
60-nál alacsonyabb	Finnország, Norvégia, Svédország, Dánia	Csehszlovákia, Finnország, NDK, Egyesült Királyság
60—80	Jugoszlávia, Egyesült Királyság, NSZK, Ausztria	Dánia, Jugoszlávia, Magyarország ^a , Norvégia
80—100	NDK, Svájc, Magyarország ^b , Csehszlovákia, Hollandia, Belgium	Belgium, Franciaország, Hollandia, Portugália, Svédország, Spanyolország
100-nál magasabb	Bulgária, Spanyolország, Franciaország, Görögország, Portugália, Olaszország	Bulgária, Ausztria, Olaszország, NSZK, Svájc, Görögország

a) 75 kg; b) 85 kg.

* A számítások a KSH havi háztartásstatisztikai adatai alapján készültek az éves keresztmetszeti vizsgálatoknál ismertetett módszerrel, 6 jövedelemkategóriára és 3 évre vonatkozóan. A kevés adat miatt a 3 évre vonatkozó (3 · 6 = 18) adatot együtt tekintettük, s hogy a különbségek markánsabban megmutatkozzanak, a havi adatokat nagyobb időegységekbe, általában negyedéves adatokká vontuk össze. A táblázaton csak három jellegzetes, idényen kívül is frissen fogyasztott terméket és három jövedelemkategóriát szerepeltetünk.

A nyershús fogyasztása például 1971 és 1974 között is évi 1,4 százalékkal növekedett, a húskészítményeké 9,4 százalékkal.

A friss hazai gyümölcs fogyasztása értékben kifejezve 1961 és 1970 között évi 2,5 százalékkal nőtt, 1971—74 között azonban már évi 1 százalékkal csökkent. A déligyümölcsök fogyasztásában 12, illetőleg 3,8 százalékos volt a növekedés. A gyümölcs fogyasztása rugalmasabb, mint a zöldségé. Valószínű, hogy a második periódusban főként a kínálat csökkenése okozta a fogyasztás csökkenését. De ezen a területen is már bizonyos telítődésre utal a déligyümölcs-fogyasztás emelkedésének lassulása.* A zöldségfogyasztásban a nemzetközi tapasztalatok szerint is telítődés következik be. Ezt támasztja alá az a tény is, hogy a közép-európai országok egy főre jutó zöldségfogyasztása a második világháború után egy ideig gyorsan növekedett, majd 80 kg körül állapodott meg (több fejlett európai országban ennél is alacsonyabb és csak a hagyományosan nagy termelő és fogyasztó országokban magasabb).

Feltétlenül óvatosan kezelendő tehát az a közkeletű megállapítás, hogy a táplálkozás a vitamindús ételek felé tolódik. Ez csak annyiban igaz, amennyiben növekszik bizonyos — főként drágább — gyümölcsök és egyes zöldségfélék fogyasztása, de főként a feldolgozott és az idényen kívüli termékeké. A feldolgozott zöldségek fogyasztása a friss fogyasztás terhére nő, az idényen kívüli fogyasztás pedig elsősorban értékbeli és nem mennyiségi növekedést jelent. Bármennyire kívánatos is tehát élettanilag a zöldségfogyasztás jelentős mennyiségi növekedése, erre a kialakult táplálkozási és fogyasztási szokások miatt nemigen lehet számítani.

A közepes jövedelmű budapesti családok (1801—2100 Ft egy főre jutó jövedelem) — mennyiségben mért — fogyasztásának jövedelemrugalmassága 1971—73-ban évi átlagban így alakult: összes zöldség 0,2, finom zöldség 0,3, összes gyümölcs 0,7, friss hazai gyümölcs 0,4.

Nagyon eltérőek a rugalmasságok az egyes jövedelmi szinteken. Ha a rugalmassági értékeket 200 Ft-onként emelkedő jövedelemkategóriáknál vizsgáljuk — ahol a legalsó kategória 800 Ft-nál kisebb és a legfelső 2400 Ft-nál nagyobb egy főre jutó jövedelmet képvisel —, akkor a mennyiségben és értékben mért fogyasztásra az alsó kategóriától a felsőig haladva csökkenő rugalmassági sort kapunk. Álljon itt példának néhány termék rugalmassági szélső értéke 1973-ra és 1974-re. (7. sz. táblázat)

Minél magasabb tehát a jövedelemszint, annál kevésbé változik a fogyasztás a jövedelemnövekedés függvényében. A legfelső kategóriában számos termék együtthatója már negatív, tehát a jövedelem növekedésével csökken a fogyasztás. Figyelemre méltó azonban, hogy a mennyiségi rugalmassági értékek általában alacsonyabbak, mint az értékbeliek, és kisebb is a különbség az alsó és a felső kategóriák értékei között. Ez arra mutat, hogy az értékbeli fogyasztás rugalmasabb, mint a mennyiségi. A fogyasztott mennyiségek különbségei jóval kisebbek a kategóriák között, mint az értékek különbségei. Az alacsonyabb jövedelműek kevesebb primórt, kevésbé jó minőséget és általában olcsóbb árut fogyasztanak, mint a felső kategóriák, de fogyasztásuk nem ugyanannyival kevesebb mennyiségben, mint értékben. Jövedelmük növekedé-

* A lakosság jövedelme és fogyasztása 1960—1974. KSH.

Rugalmassági együtthatók határértékei a munkás-alkalmazotti családoknál

Termék	Jövedelem	Mennyiségi rugalmasság		Értékbeli rugalmasság	
		1973	1974	1973	1974
Kelkáposzta	800 Ft alatt	0,5	1,0	0,6	1,2
	2400 Ft felett	-0,2	-0,5	-0,04	-0,3
Zöldborsó	800 Ft alatt	0,6	0,3	1,1	0,6
	2400 Ft felett	-0,04	-0,1	0,03	0,06
Uborka	800 Ft alatt	0,3	0,4	0,5	0,5
	2400 Ft felett	-0,5	-0,4	-0,2	-0,005
Zöldpaprika	800 Ft alatt	0,5	0,5	0,9	0,9
	2400 Ft felett	0,1	0,09	0,4	0,5
Meggy	800 Ft alatt	0,5	0,2	0,7	0,3
	2400 Ft felett	-0,2	0,03	0,06	0,2
Földieper	800 Ft alatt	1,5	1,6	1,6	3,4
	2400 Ft felett	0,7	0,9	1,1	0,5
Szőlő	800 Ft alatt	1,0	1,0	1,3	1,3
	2400 Ft felett	0,3	0,5	0,5	0,6
Alma	800 Ft alatt	0,4	0,3	0,6	0,6
	2400 Ft felett	-0,006	0,2	0,2	0,2

sével viszont jobban nő fogyasztásuk értéke, mint a mennyisége. Különösen áll ez az alapvető zöldségfélékre és az olcsóbb gyümölcsökre. Hasonló jelenséget figyelhetünk meg az időbeli változásoknál. A rugalmasságok az évek során számos termék esetében növekedtek. Ezt a termékek drágulása okozta. A kelkáposzta éves átlagára 1973-ban 5,35 Ft/kg, 1974-ben 6,16 Ft/kg volt. A zöldborsóé 11,58-ról 10,25-re csökkent. Az előbbi termék rugalmassági értékei nőttek, az utóbbié csökkentek. Az uborka ára 8,17-ről 9,63 Ft/kg-ra, a zöldpaprikáé 18,58-ról 18,75-re, a meggyé 18,46-ról 19,11-re, a szőlőé 10,97-ről 12,07 Ft/kg-ra növekedett, az eperé 28-ról 25,62-re csökkent. Az epret és a meggyet kivéve valamennyi termékénél nőttek a rugalmassági értékek. (Az eperénél a rugalmasság csökkenése inkább az ellátás hiányosságaival magyarázható.) Az évente megfigyelhető rugalmasságváltozás kisebb volt mennyiségben, mint értékben (különösen az alapvető és a viszonylag olcsó zöldségeknél és gyümölcsöknél). Az értékbeli rugalmasságok jobban nőttek, mint a mennyiségiek. Ez azzal magyarázható, hogy az áremelkedés hatására a vásárlás — különösen az alacsonyabb jövedelmű rétegeknél — a kevésbé jó minőségű, olcsóbb áruk felé tolódott. A drága gyümölcsök-nél viszonylag nagy még a felső jövedelmű kategóriák fogyasztási rugalmassága is és kisebb a kategóriák közötti különbség, de kisebb a mennyiségi és az értékbeli rugalmassági értékek közötti különbség is. Utóbbi valószínűleg azzal magyarázható, hogy kisebb a lehetőség az olcsóbb áruk vásárlására (kisebb az árkülönbség a minőségi kategóriák, valamint a szabadpiaci és bolti árak között, gyors egyes termékek lefutása, tehát a tömeges érés időszakában sem sokkal alacsonyabbak az árak, mint a primőr időszakban stb.)

Megjegyzendő azonban, hogy a különböző jövedelmű kategóriák között meglehetősen nagyok a fogyasztott mennyiségek különbségei is.

A mennyiségénél magasabb értékbeli rugalmasságok csupán arra mutatnak, hogy a jövedelemváltozást nagyobb értékbeli fogyasztási változások kísérik, mint mennyiségié. Kelkáposztából például a legalsó jövedelmekategóriában levő családok évi 1,2 kg-ot, a legfelsőben levők 2,04 kg-ot fogyasztottak 1973-ban. 1974-ben a megfelelő értékek 0,7, illetve 1,9 kg voltak. Paradicsomból 1973-ban 5,8, illetve 9,2 kg volt a fogyasztás, 1974-ben pedig 6,3 és 8,7 kg. A mennyiségi különbség az alsó és felső kategória között kelkáposztából 1973-ban 166 százalékos, az értékbeli 217 százalékos, 1974-ben 257, illetve 319 százalékos volt. Paradicsomnál a mennyiségi különbség 1973-ban 159 százalékos, az értékbeli 236 százalékos volt, 1974-ben pedig 138, illetve 318 százalékos.

A lakosság egy jelentős rétegének — a parasztságnak és a kettős jövedelműeknek, s részben a kiskertekkel rendelkezőknek — jóval kevésbé függ a fogyasztása a jövedelemszínvontól, a jövedelem változástól és az áraktól, mint a fogyasztását főként vásárlásból fedező városi lakosságnak. A parasztság és a kettős jövedelműek fogyasztása ennek megfelelően jóval magasabb zöldségből és gyümölcsből (általában élelmiszerből), mint a városi lakosságé. A háztartásstatistika szerint 1975-ben zöldségből a városi munkásháztartások 58,5, a községiek 68,9 a kettős jövedelműek 76,9, a parasztok pedig 86,4 kg-ot fogyasztottak. Jelentős a különbség a városi és vidéki szellemi foglalkozású háztartások között is. A városi háztartások fogyasztása 53,3 kg, a községieké 68 kg. A gyümölcsfogyasztás különbségei kisebbek. A városi munkásháztartások 53,2, a községiek 53,9, a városi szellemi foglalkozásúak 57,9, a községi szellemiek 59,6, a kettős jövedelműek 59,1, a parasztok 65,6 kg-ot fogyasztottak fejenként 1975-ben gyümölcsből. Feldolgozott árukból viszont a városi lakosság fogyasztása nagyobb, mint a falusiaké.

A háztartásstatistikai adatokból idősoros vizsgálatokat is végeztünk és ennek kapcsán árrugalmasságokat is számítottunk.*

Az 1962-es évvel kezdődő és 1974-ig terjedő idősorban az árrugalmassági együtthatók — növekvő jelleggel — a 8. sz. táblázat szerinti értékek között mozognak.

8. sz. táblázat

A cikkszoportok árrugalmassági határértékei

Megnevezés	Értékek
Összes zöldség	—0,5 ——0,7
Durva zöldség	—0,17— —0,19
Finom zöldség	—0,67— —1,02
Összes gyümölcs	—1.1 —

Az árrugalmassági együtthatók elemzése alátámasztja a keresztmetszeti jövedelemrugalmassági vizsgálatokból kapott eredményeinket. Mindenekelőtt megállapítható, hogy az olcsóbb termékek árrugalmassága jóval kisebb, mint a drágábbaké. A zöldségfélék árrugalmassága általá-

* A számításokat több függvénytypussal végeztük, kiválasztva az idősorokhoz legjobban illeszkedőket. Ha kétváltozós (ár és jövedelem) regressziós függvénnyel számoltunk. Közülük a Cobb—Douglas-függvénytypus paraméterei elaszticitásokat adtak, a többi esetben a paraméterek és a számított függvényértékek alapján számítottuk a rugalmasságot.

ban alacsonyabb, mint a gyümölcsöké. Az utóbbiak tehát inkább „luxus” fogyasztási cikkek, az árváltozásra érzékenyebben reagálnak, mint az előbbiek. Az alapvető élelmiszerek kategóriájába tartozó durva zöldségek fogyasztása úgyszólván érzéketlen az árváltozásokra, a drágább finom zöldségek viszont határozott érzékenységet mutatnak. Valamennyi termékcsoportnál megfigyelhető, hogy az árrugalmasságok növekvő tendenciát mutatnak, tehát az árak növekedésével a fogyasztás is érzékenyebbé válik az árváltozásokra. Megállapítható tehát, hogy a vizsgált cikkek közül a legfontosabb zöldségfélék — így a durva zöldségek, de a finomak közül is az olyan nagy mennyiségben fogyasztottak, mint például a paprika és a paradicsom — az alapvető élelmiszerek kategóriájába tartoznak.

Az elmondottakból kitűnik, hogy élelmiszerár-rendszerünk nem konzisztens a tekintetben, hogy az alapvető élelmiszerek árának jelentős része rögzített és támogatott (átlagosan 20 százalékos ártámogatás, amely 0-tól 65 százalékig szóródik termékenként), más része viszont szabad és gyorsan emelkedő. Emiatt az inkonzisztencia miatt vált a zöldségárak problémája már évek óta megoldatlan közéleti kérdéssé. Emellett, tekintettel az árak fogyasztást orientáló szerepére, ez is fokozza az olcsó, támogatott, szénhidrátban és zsírban gazdag élelmiszerek fogyasztását. Az egy lakosra jutó kalóriafogyasztásunk amúgy is magasabb, mint a hasonló fejlettségű és életszínvonalú országokban. Ide hat a kalóriatudós élelmiszerek viszonylagos olcsósága és mások viszonylagos drágasága, illetőleg emelkedő ára.

Említettük, hogy a drágább árak árrugalmassága általában magasabb, mint az olcsóké. Ha az előbbiek ára nő, fogyasztásuk csökken, vagy kevésbé nő, mint ahogyan azt a reáljövedelem indokolná. A fogyasztás más, helyettesítő cikkek fogyasztása felé tolódik el.

Az árarányok azonban nemcsak az egymást közvetlenül helyettesítő termékek fogyasztására hatnak, hanem hatásuk sokkal szélesebb körű. Nemcsak az élelmiszerek árában levő magas vagy alacsony tiszta jövedelem, illetőleg ártámogatás befolyásolja az élelmiszer-fogyasztást, hanem más árucsoportoké is, például az iparcikkeké.

A különböző termékek fogyasztása meghatározott rangsorban nő a jövedelmek növekedésének függvényében. Az élelmiszerek fogyasztásának viszonylagos telítődését rendszerint a ruházkodási cikkek fogyasztásának növekedése követi a rangsorban. Ma nálunk az alacsonyabb jövedelmű rétegek életszínvonalá eljutott arra a lépcsőfokra, amikor kiadásainkban a ruházkodási kiadások növekedése következik. (Egy-másfél évtizeddel ezelőtt még a ruházkodás fejezte ki a magasabb jövedelmet és elsősorban ebben nyilvánult meg a magasabb jövedelmű rétegek ún. státuszfogyasztása is. Ma már a magasabb jövedelemmel rendelkezők státuszfogyasztása más termékekben — tartós fogyasztási cikkek, autók, lakás, nyaraló stb. —, illetőleg szolgáltatásokban fejeződik ki.) Ezt bizonyítja a háztartásstatisztika is. A legfelső jövedelmi kategóriába tartozó családok ruházkodási többletkiadásai az alsóhoz viszonyítva alig haladják meg az élelmiszere fordított többletkiadást. Az élelmiszere fordított kiadás a felsőben 37, a ruházkodásra fordított pedig 45 százalékkal több, mint a legalsó kategóriában. Ellenben a közlekedési, hírközlési kiadások (ebben szerepel az autók is), több mint harmincszorosa, a lakás, a fűtés, a

lakóházépítés kiadásai csaknem hatszorosa, a háztartásra és a lakásfelszerelésre fordított kiadások hétszeres különbséget mutatnak.

Tekintettel arra, hogy árrendszerünk a forgalmi adó jelentős részét a ruházatkodási cikkek árában realizálja, 15 és 46 százalék között szóródóan (átlagosan 20 százalékot), az alacsony jövedelmű rétegeket a ruházatkodási cikkek viszonylag magas ára és ruházati igényeik kielégítése is arra ösztönzi, hogy a legolcsóbb élelmiszeri cikkek felé orientálódjanak. Különösen erőssé válik ez a tendencia akkor, ha az árak, az olcsóbb élelmiszereket kivéve, emelkedő tendenciát mutatnak. (Nemcsak a zöldségárak emelkednek, de a ruházatkodási árak is. A ruházatkodási cikkek ára 1975-ben 15,8 százalékkal haladta meg az 1970-es színvonalat.)

Ezek a megfontolások ellentmondanak azoknak az elveknek, amelyekkel jelenlegi fogyasztói árrendszerünket és áreltérítéseinket indokolni szokták. Eszerint árrendszerünk a nominális jövedelmi különbségeket igyekszik csökkenteni, a magasabb jövedelműektől jövedelmet von el és az alacsony jövedelműeket támogatja. Ellenkezőjét bizonyították már más szerzők is akkor, amikor kimutatták, hogy a fogyasztói ártámogatásokból legtöbbit a magas jövedelműek élveznek. Az utóbbiak fogyasztása ugyanis a támogatott cikkekből is magasabb, mint az alacsony jövedelműeké.* Az inkonzisztencia tehát nemcsak az élelmiszerárrendszert, hanem az egész fogyasztói árrendszert érinti. Az árak ráfordításarányossága, illetőleg a költségmozgásokat követő ármechanizmus nem csupán a termelés orientálása, hanem az egészségesebb és életszínvonalunknak jobban megfelelő fogyasztási szerkezet kialakítása érdekében is kívánatos lenne. Amíg azonban nem sikerül ilyen árrendszert kialakítani, csak helyenkénti orvoslás jöhet szóba. Milyen megoldás kínálkozhat a zöldség- és gyümölcsárak rendezésére?

Szóba jöhet a bolti árak rögzítése vagy az emelkedés adminisztratív korlátozása. Ez azonban hiányt okozhatna, az üzletekből eltűnne az áru. Emellett még inkább emelkednének a szabadpiaci árak. A szabadpiac korlátozása pedig a kistermelők termelési kedvének hanyatlásához vezetne.

Megfontolandó lehet a zöldség- és gyümölcsfélék fogyasztói árának eddiginél nagyobb támogatása. Ez annál inkább indokolt lenne, mert a termelés fokozódó fejlesztése a nagyüzemekben emelkedő költségeket és tovább emelkedő árakat indukál. Az ártámogatás mérséklő hatással lehet a szabadpiaci árakra is. Ha a nagyüzemi fejlesztés nem elég gyors, az ellátás még nagyobb mértékben a kisüzemekben és a szabadpiacon működik. Végleges megoldást csak a nagyüzemi termelés gyorsabb fejlődése és az árübőség hozhat.

* Ladányi János: A fogyasztói áreltérítések hatása az egyes rétegek jövedelmére és fogyasztására. Szövetkezeti Kutató Intézet. Közlemények 1975.; Ladányi János: Fogyasztói árak és szociálpolitika. Valóság, 1975. 12. sz. 16–29. l. és Gazdasági mechanizmus, szociális juttatások, szociálpolitika. Valóság, 1976. 9. sz. 33–46. l.; Zafir Mihály: A társadalmi osztályok és rétegek jövedelmi különbségei című cikkében (Statistikai Szemle, 1975. 5. sz. 453–473. l.) azt is kimutatja, hogy a magasabb jövedelmű szellemi dolgozók 30 százalékkal több szociális juttatást kapnak mint a munkások, és 26 százalékkal többet, mint az ipari fizikai dolgozók.

Az árak szerepe a zöldségtermelés és -fogyasztás alakulásában

Az élelmiszer-termelés területén kevés termékcsoporra mondható el, hogy a termelők és a fogyasztók vitájának egy évtizede állandó kereszttüzeben áll. A zöldségféléket a termelők veszteségesnek tartják, ezért termelésüket olykor visszafogják. A fogyasztók az egyenlőtlen kínálat mellett az évről évre emelkedő árszínvonalat panaszozzák.

A zöldségtermelés fejlesztése, a lakosságnak friss és tartósított árúkkal való biztonságos és folyamatos ellátása, valamint a növekvő export teljesítése végett hozott ár- és támogatási intézkedések sokoldalúan igyekeznek biztosítani a termelői érdekeltséget. A termelői árváltozások a friss árak szabad árformája révén várhatóan a fogyasztói árakra is hatnak. A tartósított árúk fogyasztói árát pedig 1977. január 10-től központi határozat emelte.

Joggal vetődik fel a kérdés, miként érintik ezek a változások a termelői érdekeltséget, és mennyiben érintik a fogyasztói érdekeket, milyen gazdasági áldozattal kell számolnunk a program megvalósítása során.

A kérdés megválaszolásához egy részleges vizsgálatra vállalkoztunk. A vizsgálatba csak a legfontosabb — a termelés és a fogyasztás túlnyomó hányadát kitevő — zöldségeket vontuk be, de kiegészítettük a terméksort a burgonyával. Ez utóbbit a statisztikai és szakmai besorolás ugyan elválasztja a zöldségféléktől, fogyasztói nézőpontból azonban indokolt ezt is figyelemmel kísérni, esetenként pedig együttesen számitásba venni.

A termelés mennyiségi változása

A burgonya és a zöldségfélék termelésének alakulását egész Európában eltérő tendencia jellemezte az elmúlt évtizedben. [1] Az 1961—1965. évek átlagához viszonyítva 1971—1973-ban az egy főre jutó burgonya-termelés 319 kilogrammról 272 kilogrammra, 14,7 százalékkal csökkent. Ezzel egyidőben a zöldségtermelés — 16 kiemelt zöldséggel jellemezve — 16,7 százalékkal nőtt (77,4 kg-ról 90,3 kg-ra). A zöldségek közül a fejeskáposzta, a spárga és a süttők termelése csökkent, a kelvirág, a gyöngy- és a fokhagyma, valamint a sárgadinnye termelése változatlan maradt, a többi zöldségféléé pedig elérte vagy meghaladta a zöldségfélék termelésének átlagos növekedését. Figyelemre méltó és egyben a termelés összetételének változására jellemző a legnagyobb mennyiséget kitevő fejeskáposzta és paradicsom közötti lényeges átcsoportosulás. A fejeskáposzta egy főre jutó termelése 17,5 kilogrammról 16,8 kilogrammra csökkent, a

paradicsomé ezzel szemben 18,9 kilogrammról 24,5 kilogrammra emelkedett. A paradicsom termelése tehát egy évtizeden belül Európa egészében kerekén 30 százalékkal nőtt.

Hasonló tendencia tapasztalható Európán belül a KGST és az EGK tagországaiban egyaránt, országonként természetesen eltérő mértékben (esetenként irányban is).

A KGST-tagországokban a burgonyatermelés 3,7 százalékkal, az EGK-országokban 29,3 százalékkal csökkent. Az átlagost meghaladó mértékű volt a csökkenés Bulgáriában, Csehszlovákiában, Magyarországon és az NDK-ban, az átlagos körül alakult Lengyelországban, nőtt a termelés Romániában és a Szovjetunióban. E két utóbbi országban is megtört azonban a fejlődés és 1973 óta már elmaradt a termelés a bázisévek átlagától. Ennek ellenére a KGST-tagországok egy főre számított 440 kg-os termelése két és félszerese az EGK-országokban termelt mennyiségnek (164 kg). Ez utóbbiaknál a csökkenés nagyságára jellemző, hogy Írországban és az NSZK-ban mintegy 200 kg, Dániában és Franciaországban kerekén 100 kg volt tíz év alatt az egy főre jutó termelés csökkenése.

A zöldségtermelés 14,6 százalékkal nőtt a KGST tagországaiban, 10,9 százalékkal az EGK-országokban. Az átlagosnál gyorsabb volt a növekedés üteme Magyarországon, az NDK-ban, Romániában és a Szovjetunióban, nem változott Bulgáriában és Lengyelországban, Csehszlovákiában pedig csökkent az egy főre jutó termelés. Dinamikus fejlődést általában a korábban alacsony egy főre jutó termelést elért országokban (NDK, Románia, Szovjetunió) tapasztalhatunk. Kivétel ez alól Csehszlovákia és Magyarország. Az előbbiben a korábbi alacsony (79 kg) szintről átmeneti emelkedés után a kiinduló szint alá esett, csökkent a termelés. Ezzel szemben hazánkban a már korábban is viszonylag magas szintről (127 kg) nőtt tovább 22 százalékkal. Ezzel (155 kg) a tagországok között elfoglalt második helyünket megerősítettük, a bázisidőszakban Bulgária mögött 43 százalékkal maradtunk el, most 20 százalékra mérséklődött az elmaradásunk.

Az EGK-országok között Olaszország (162 kg) és Hollandia (117 kg) áll az élen, míg a sort Dánia (39 kg) és az NSZK (16 kg) zárja. A százalékos arányt tekintve a legdinamikusabb fejlődés ebben az országcsoportban főleg a korábban alacsony termelést elért országokban (Belgium, Dánia, Egyesült Királyság) tapasztalható, több kivétellel. Hollandia és Olaszország exportorientáltsága világosan kitűnik a korábban is magas, a belső ellátás igényeit meghaladó szintű és tovább növekvő termelésből. A másik oldalon a Közösségben korábban is legalacsonyabb termelést elért NSZK-ban további csökkenés történt.

A nemzetközi összehasonlítás tükrében tehát termelésünk helyzete kifejezetten jó. Az ellátásban átmeneti problémákat okozó burgonyatermelésünk Belgium, Dánia és Franciaország szintjén áll még az utolsó években is, a zöldségtermelésben pedig a vizsgált 14 ország között Bulgária mögött, közvetlenül Olaszország után a harmadik helyen állunk.

Az utolsó néhány évben azonban olyan kedvezőtlen tendencia alakult ki, ami nemcsak a további fejlődést, de még a jelenlegi szint tartását is megkérdőjelezi.

A nagyüzemi hozamokat és a kistermelést egymás mellé állítva vi-

lágosan kidomborodik a nagyüzem fölénye. Az 1951—1960 közötti évtizedben a nagyüzemek termésátlaga még általában elmaradt a kistermelőkétől, az 1961—1970 közötti évtizedben már elérte és szerény mértékben meg is haladta azt, a legutóbbi öt évben pedig már mintegy 50 százalékkal volt nagyobb a területegységre jutó hozam a nagyüzemekben. Ezt a kétségtelenül pozitív jelenséget két tényező árnyékolja be.

Az egyik a két nagyüzemi szektor közötti látszólag érthetetlen különbség. Az állami gazdaságok más termékekből kiemelkedő terméseredményei — a burgonya kivételével — a zöldségféléknél rendre elmaradnak a termelőszövetkezeti közös gazdaságok hozamaitól. Az 1971—1975 közötti évek átlagában a termelőszövetkezetekben a fejeskáposzta termésátlaga (198,4 q) 26,9 százalékkal, a vöröshagymáé (158,5 q) 13,5 százalékkal, a paradicsomé (240,7 q) 5,6 százalékkal, a zöldpaprikáé (113,3 q) 27,3 százalékkal volt nagyobb, mint az állami gazdaságokban. A legfontosabb zöldségfélék közül ez utóbbiak csak a zöldborsóból (65,8 q) érték el a termelőszövetkezeteknél 11,1 százalékkal jobb eredményt.

A másik negatívum a nagyüzemi vetésterület csökkenése mind az állami gazdaságokban, mind a termelőszövetkezetekben. A vizsgált zöldségfélék szántóföldön termelt mennyiségén belül — az abszolút mennyiség szerény növekedése ellenére — csökkent a nagyüzemi részesedés aránya. Kivételt ez alól is a zöldborsó jelenti, amelynek vetésterületét mindkét nagyüzemi szektor növelte, így — mivel a hozamok is jelentősen nőttek — 1971—1975 között a nagyüzemek aránya a termelésben már 96,1 százalékot, a kiskerti termelést is számításba véve 87 százalékot ért el. Ezzel szemben a kiskerti termékekkel együtt számított össztermésben a nagyüzemek részesedése paradicsomból 73,2, vöröshagymából 66,3, zöldpaprikából 62,2, fejeskáposztából 50,8, burgonyából pedig csak 29,9 százalék volt.

A nagyüzemekben tehát nyilvánvaló a bevezetőben említett negatív termelői magatartás. Az állami gazdaságok az állami „elvárás” hatására tartották fenn így is csökkenő zöldségtermő területüket, de nem törekedtek pótlólagos ráfordításokkal a terméseredmények növelésére. A termelőszövetkezetek jobb eredményei is csak viszonylagosak, nemzetközi összehasonlításban nem kielégítőek, a területcsökkentési tendencia itt is megfigyelhető. Kérdés, milyen mértékig és mennyiben indokolja e kedvezőtlen tendenciát a termelői érdekeltség hiánya.

Termelői árak, termelői érdekeltség

A termelői érdekeltséget elsősorban a termelői árakban biztosított jövedelem határozza meg. Korábban a Központi Statisztikai Hivatal, majd a MÉM Statisztikai és Gazdaságelemző Központ költség- és jövedelemszámításai — egy-egy kiugróan kedvező évtől eltekintve — e termékek termelését a mindenkori értékesítési árakon következetesen veszteségesnek mutatták. E számítások objektív voltát sokan vitatják, bár a termelői magatartás messzemenően alátámasztja ezek realitását. Meg vagyok győződve, hogy a számítások a valóságos helyzetet tükrözik, a tendenciákat helyesen mutatják. Ezúttal azonban mégsem az ár- és költségviszonyok hatásaként számított jövedelemhelyzetből, hanem

a termelői árak nemzetközi összehasonlításából indulok ki. Hosszabb időszorban, valamint országok közötti összehasonlításban egyrészt a valuták átszámításának nehézségei, másrészt pedig az inflatőrikus jelenségek miatt az árszínvonal-vizsgálat helyett helyesebb az árarányokat elemezni. Az árarányok vizsgálatához bázisnak a búza termelői árát vesszük, ami azért indokolt, mert a búzának (a vetésterületen belüli nagy aránya miatt) mindig meghatározó a szerepe a mezőgazdaság jövedelmének alakulásában, ezért tőkés viszonyok között is igyekeztek és igyekeznek árát — szükség esetén állami beavatkozással, vagy befolyásolással — kielégítő szinten tartani. A Közös Piac országában a világpiacon árhoz viszonyított támogatás összege a hatvanas évek végén például 56,6 százalék volt [2]. Az ilyen nagyarányú támogatással növelt belső árhoz viszonyítjuk a zöldségfélék árát a tőkésországok árarányainak megállapításakor.

A hazai termelői árakat vizsgálva azt tapasztaljuk, hogy az 1961—1965. évekhez képest 1971—1974 között a búza ára és a burgonya, valamint a zöldségfélék ára közötti különbség lényegesen csökkent. A burgonya termelői ára a bázisidőszakban 54, az elmúlt években 76,5 százaléka volt a búzáénak. A zöldségféléket vizsgálva — természetesen termékenként igen nagy eltéréssel — az átlagos ár a búzáár 64,8 százalékaról 81,3 százalékra emelkedett. Számottevő kivételt jelent ezen a területen is a zöldborsó, amelynek termelői ára a búzáéhoz viszonyítva a bázisidőszak 104,4 százalékaról 71,3 százalékra csökkent. Hogyan alakultak az árarányok más országokban?

A burgonya termelői ára Csehszlovákiában 1960—1973 között 48,50 koronáról 84,91 koronára, 75,1 százalékkal emelkedett mázsánként. A búzához viszonyított árarány 37,2 százalékról így 50,7 százalékra nőtt [3]. Az NDK-ban még nagyobb volt a burgonya termelői árának változása: 9,61 márkáról 1974-ig 25,08 márkára emelkedett, s a búzáéhoz viszonyítva 37,9 százalékról 66,2 százalékra nőtt [4]. Hasonló tendencia tapasztalható azonban Nyugat-Európában is, ahol 1973-ig a búza árának 71,6 százalékaig emelkedett a burgonya ára.

A zöldségfélék termelői árának változására nem található adat a szocialista irodalomban. A tőkésországok is csak részleges adatokat közölnek, s ezekből a burgonyához hasonló tendencia állapítható meg. A búzához viszonyított árarány termékenként eltérő mértékben, 12—50 százalékponttal szűkült és 1971—1973 között a zöldségfélék átlagos árszínvonala már mintegy 10 százalékkal meg is haladta a búza árát.

Jól látható tehát, hogy a hazai áralakulás tendenciája megegyezik a termékcsoportra vonatkozó nemzetközi adatokéval, a különbség csak a mértékben van. Az összehasonlítás azt mutatja, hogy a burgonya viszonylagos ára hazánkban valamelyest magasabb, a zöldségféléké viszont általában lényegesen alacsonyabb volt a vizsgált időszakban, mint Nyugat-Európában. Levonható tehát a már említett jövedelemszámításokkal összhangban az a következtetés, hogy a termelői érdekeltség az ár oldaláról valóban nem volt megalapozva. Ebből a nézőpontból érthető a termelők tartózkodó magatartása, elsősorban az élő munkát termelési költségeként elszámoló nagyüzemekben a terület csökkentése, de éppen ezért indokolt és szükséges volt az a központi intézkedés, amely ez évtől a védőárak körének kiterjesztését és azok szintjének emelését jelentette.

Nyilvánvaló, hogy a mezőgazdasági nagyüzemek érdekeltségét az áron kívül sok más tényező is jelentősen befolyásolja. Ilyeneknek tekinthetjük

— a vizsgált termékcsoport igen nagy, lökésszerűen jelentkező, más ágazatokhoz nehezen kapcsolható, a termésingadozás miatt rosszul tervezhető élőmunkaigényét;

— a nagyüzemi termelésre alkalmas, nagy és homogén terméktömeget adó fajták hiányát, illetve a szaporítóanyag megbízhatatlanságát;

— a technikai fejlődés (főként a gépesítés) elmaradottságát, így a komplex technológiák hiányát;

— a nagy termelési és értékesítési kockázatot, melynek megosztására, illetve elhárítására eddig kevés hatásos intézkedés történt;

— a növénytermelés más ágazatainak kedvezőbb jövedelmezőségét és viszonylag kiegyenlített fejlődését.

A felsorolt tényezők súlyát nem kisebbítjük, sőt aláhúzzuk, amikor az adott helyzetből kiindulva (arra építve) elsősorban az árakkal biztosítható jövedelemérdekeltség oldaláról közelítjük a kérdés megoldását. Nyilvánvaló az is, hogy csak a termékenként eltérően jelentkező sajátosságok figyelembe vételével kidolgozott jövedelmezőséget teremtő, illetve javító intézkedésektől várható eredmény.

A nagyüzemi termelésben rejlő lehetőségeket a termésátlagok növelésében nagyüzemeink már megcsillogtatták, a zöldborsó-termelés alakulásával pedig bizonyították. A nagyobb hozamú fajták bevezetésével párhuzamosan a termelés minden fázisának gépesítése a termelés bővítésére ösztönözte a termelőket, a termékegységre jutó ráfordítások csökkenése pedig területegységre számítva növekvő termelői jövedelmet biztosított.

Mint a nemzetközi összehasonlításból kiderült, a termelésben tapasztalható hiányosságok nem a pillanatnyi belső szükségletek kielégítését, hanem a jövő ellátási és exportnövelési előirányzatainak együttes teljesítését kérdőjelezzik meg. A hozott intézkedések — úgy látszik — olyan mértékig teremtik meg a termelői érdekeltséget, ami elegendő a további területcsökkenés megakadályozására, sőt szerény mértékű fejlesztésre is sor kerülhet. Jelentősebb eredmény középtávon mégis inkább a termésátlagok növekedése révén elérhető többlettermékből várható. *Távlati stabilitáshoz és jelentősebb területnöveléshez azonban további intézkedésekre van és lesz szükség, amelyek főként a műszaki-technikai fejlesztést, a biológiai-technikai összhangot hivatottak magasabb szinten megteremteni.* Ezek megvalósulása illesztheti be a termékcsoportot, illetve a csoport termékeit fokozatosan és véglegesen a szántóföldi növénytermelés ágazatai közé.

A zöldségtermelés fejlesztése tehát nem kizárólag mezőgazdasági kérdés. Az említett feltételek technikailag a gyakorlatban eddig csak a zöldborsónál és a burgonyánál valósultak meg, elvileg adottak a zöldbab, a vöröshagyma és a gyökérzöldségek termelésében. Eddig csak egy-egy fázisa található meg a paradicsom- és a fűszerpaprika-termelésben, de még a körvonalai sem bontakoztak ki a zöldpaprika- és az uborka-termelésben. *Mindez óvatosságra int a termékcsoporttal kapcsolatban eddig tett intézkedések eredményeihez fűződő túlzott várakozás iránt.*

A fogyasztásra ható főbb tényezők

A korszerű és egészséges táplálkozási szokások terjedése már a gazdaságilag közepesen fejlett országokban is — egyéb élelmiszerek fogyasztásában történő átcsoportosulás mellett — általában a burgonya-fogyasztás csökkenésével és a zöldségfogyasztás növekedésével jár együtt.

A KGST-tagországokban 1960—1961 és 1970 között 146,4 kilogrammról 132,6 kilogrammra (tehát 9,4 százalékkal), az EGK-országokban 99,7 kilogrammról 90,6 kilogrammra (9,1 százalékkal) csökkent az egy főre jutó burgonyafogyasztás. Ugyanebben az időszakban a zöldségfélék fogyasztása a szocialista országokban 72,4 kg-ról 83,5 kg-ra (15,3 százalékkal), az EGK országaiban 91,3 kg-ról 101,4 kg-ra (11,1 százalékkal) nőtt.

A csoportokon belül tapasztalható eltérések azonban megkérdőjelezzik e tendencia általános érvényességét, ezért célszerű még szélesebb körben áttekinteni néhány ható tényezőt.

1. sz. táblázat

A burgonya és a zöldségfélék fogyasztásának alakulása 1960/61 és 1970 között

Ország	Burgonyafogyasztás			A zöldségfélék fogyasztása		
	1960/61	1970	A változás mértéke	1960/61	1970	A változás mértéke
	kg/fő/év		%	kg/fő/év		%
Ausztria	87,7	70,4	-19,7	68,9	66,1	- 4,1
Belgium	126,2	120,1	- 4,8	75,8	87,2	+15,0
Bulgária	34,8	25,9	-25,6	122,3	117,6	- 3,8
Csehszlovákia	100,0	110,4	+10,4	87,3	87,9	+ 0,7
Dánia	123,1	84,0	-31,8	43,3	53,3	+23,1
Egyesült Királyság	102,2	101,8	- 0,4	60,9	62,1	+ 2,0
Franciaország	117,1	97,8	-16,5	145,0	130,7	- 9,9
Finnország	112,9	84,0	-25,6	15,2	20,4	+34,2
Hollandia	101,0	89,4	-11,5	69,2	85,0	+22,8
Jugoszlávia	70,1	65,0	- 7,3	56,6	61,0	+ 7,8
Kanada	69,1	78,5	+13,6	74,6	77,7	+ 4,2
Lengyelország	223,0	197,0	-11,7	.	.	.
Magyarország	97,6	75,1	-23,1	84,1	83,2	- 1,1
NDK	173,9	153,5	-11,7	60,7	84,8	+39,7
NSZK	134,1	108,8	-18,9	52,6	65,0	+23,6
Olaszország	47,4	47,1	- 0,6	128,0	170,1	+32,9
Portugália	105,6	113,2	+ 7,2	104,0	142,0	+36,5
Spanyolország	117,7	110,2	- 6,4	123,5	129,2	+ 4,6
Svédország	87,4	86,1	- 1,5	29,2	40,2	+37,7
Svájc	71,8	57,7	-19,6	70,3	82,9	+17,9
Szovjetunió	143,0	130,0	- 9,1	70,0	82,0	+17,1
Egyesült Államok	47,6	55,1	+15,8	98,7	116,1	+17,6

Forrás: Nemzetközi Statisztikai Évkönyv. KSH, 1974. 328—329. l., adatai alapján számítva.

A fejlettség adott színvonalával magyarázható, hogy Portugáliában nőtt, Olaszországban alig csökkent, míg Dániában, az NSZK-ban és Svájcban jelentősen csökkent a burgonya fogyasztása. Ugyanebből a nézőpontból vizsgálva nehezen érthető az emelkedő tendencia Csehszlovákiában, Kanadában és az Amerikai Egyesült Államokban.

A zöldségfogyasztásban a fejlettséggel összhangban áll a növeke-

dés sok országban, de a fejlettség oldaláról nem indokolt a fogyasztás nagymértékű emelkedése a többi között Olaszországban és Portugáliában. Különösen, ha figyelembe vesszük, hogy egyidejűleg Csehszlovákiában, az Egyesült Királyságban, Kanadában alacsonyabb szinten stagnált, Ausztriában és Franciaországban pedig csökkent a zöldségfogyasztás.

A *termelési háttér* nyilvánvalóan befolyásolja a fogyasztást. Ez szerepet játszhat Csehszlovákiában, Kanadában és az Amerikai Egyesült Államokban a burgonyafogyasztás növekedésében. Viszont Hollandia, Franciaország, Lengyelország, az NDK és az NSZK fogyasztásának csökkenése szemben áll ezzel a feltételezéssel.

A zöldségtermeléshez kiváló termelési körzetekkel rendelkező országok közül Olaszországban, Portugáliában és az Egyesült Államokban nőtt, ezzel szemben Bulgáriában és Franciaországban csökkent a fogyasztás. Az importra szoruló országok közül jelentősen nőtt az NDK-ban, az NSZK-ban, Svájcban és Svédországban, stagnált Csehszlovákiában és az Egyesült Királyságban, végül csökkent Ausztriában a fogyasztás.

Befolyásoló tényező lehet természetesen a *fogyasztási szokás* is. A burgonya kedvelt népelelmezési cikk Finnországban, Lengyelországban, az NDK-ban és az NSZK-ban, fogyasztása mégis jelentősen csökkent. Ugyanígy csökkent olyan országokban, amelyekben a fogyasztás korábban is szerény volt, mint Bulgáriában és Olaszországban. Ezekkel áll szemben Csehszlovákia, ahol a korábbi erős közepes szintről tíz százalékkal nőtt a fogyasztás.

A zöldségfelhasználásban élen járó mediterrán országokban a hagyományok folytatásának volna tekinthető a magas szintű fogyasztás további dinamikus növekedése. Az Olaszországban és Portugáliában világosan érzékelhető tendencia megtörik Spanyolországban; a vele határos Franciaországban pedig 1970-ben egy főre számítva 15 kilogrammal kevesebb zöldséget fogyasztottak, mint tíz évvel korábban. Viszont jelentős felfutás tapasztalható a korábban nem zöldségfogyasztó skandináv államokban.

Nyilvánvalóan befolyásolják a fogyasztók döntéseit az *árarányok*, vagyis a helyettesítő cikkek párhuzamos vagy eltérő áralakulása. E tekintetben sem vonhatunk le azonban egyértelmű következtetést. Kilenc vizsgált tőkésország* közül az Egyesült Államok kivételével mindegyikben nőtt a liszt és a cukor, valamint a burgonya ára közötti különbség. A fogyasztók így 1971-ben 1 kg liszt vagy cukor áráért több burgonyát vásárolhattak, mint 1965-ben**. Ennek ellenére 3—3 országban csökkent, stagnált, illetve nőtt a fogyasztás.

A burgonyához viszonyítva a zöldségfélék minden országban drágultak, mégis öt országban erőteljesen, kettőben enyhén emelkedett és csak kettőben csökkent a fogyasztás.

A vizsgálatok tehát azt mutatják, hogy *a fogyasztás alakulására egyetlen tényező sem hat kizárólagosan meghatározóan, bár mindegyik*

* Ausztria, Dánia, Egyesült Királyság, Franciaország, Olaszország, Portugália, Svédország, Kanada, Egyesült Államok.

** Az 1971 után megindult infláció újabb árarány-eltolódást hozott (például jelentősen emelkedett a cukor viszonylagos ára), de ebből ma még nehéz a tartósnak tekinthető változásokat megállapítani.

befolyásolja, motiválja azt. Ezt kell figyelembe vennünk a hazai fogyasztás mérlegelésekor is.

Magyarországon az egy főre jutó burgonyafogyasztás, mint azt a táblázat adatai mutatják, rendkívül gyorsan csökkent. A tendencia a hetvenes években is folytatódott és 1975-ben 67 kg volt az egy főre jutó évi mennyiség. Ezzel a szomszédos Ausztria és Jugoszlávia, valamint a nem hagyományosan burgonyát fogyasztó fejlett országok (Dánia, Olaszország, Svájc, Egyesült Államok) szintjén állunk. A csökkenés okaként a fogyasztási szokások kétségtelen változása mellett a termelés visszaesését, és nem utolsósorban a kiskereskedelmi forgalomban levő áru minőségének romlását említhetjük, amihez még a szabadpiaci árak időnkénti lényeges emelkedése is hozzájárult.

Zöldségfogyasztásban a bemutatott 22 ország között éppen középen helyezkedünk el. Az 1960/61 évhez képest bekövetkezett csökkenés nem egyenletes tendencia következménye. Az elmúlt évtizedben 1965—1966-ban 76,7 kg volt a mélypont, azóta lassú növekedésnek lehetünk tanúi, 1973-ban kerekén 85 kg volt a fogyasztás. Ez a mennyiség nem kevés, de kétségtelen, hogy az V. ötéves tervidőszak végére előirányzott 100 kg-os fejenkénti fogyasztás eléréséhez a növekedés ütemének gyorsítására van szükség.

A fogyasztás differenciáltsága Magyarországon

A különböző rétegeket képviselő háztartásokban végzett vizsgálatok a fogyasztásban jellegzetes eltéréseket, differenciáltságot mutatnak. A munkás és alkalmazotti háztartásokat (1. csoport), valamint a paraszti és a kettős jövedelmű háztartásokat (2. csoport) külön vizsgálva a burgonyafogyasztásban a kiegyenlítődést, a zöldségfogyasztásban a korábbi különbség csökkenését tapasztalhatjuk [5].

Az 1961—1965 közötti évek átlagában a különböző rétegek megfigyelt családjainak burgonyafogyasztásában még 15 kilogramm (25 százalék) volt a különbség. Az 1. csoport községekben és városokban élő családjai egy főre számítva 60—63 kg-ot, a paraszti családok 75 kg-ot fogyasztottak. Ugyanebben a sorrendben 1975-ben 56—57 kilogrammra, illetve 59 kilogrammra alakult a burgonyafogyasztás, tehát gyakorlatilag kiegyenlítődt a helyzet.

A bázisidőszakban a munkás-alkalmazotti háztartások zöldségfogyasztása 64—70 kg/fő, a paraszti családoké 79 kg, azaz 13—23 százalékkal több volt. A közlekedés a munkás-alkalmazotti háztartások felhasználásának gyorsabb, a paraszti háztartások fogyasztásának lassúbb növekedésével jött létre. Az 1. csoport 1975-ben 81—86 kg*, a második 92 kg zöldségfélét fogyasztott, tehát az első csoportnál már csak 7—14 százalékkal többet.

A munkás-alkalmazotti háztartásokat az egy főre jutó havi átlagos jövedelem szerint tovább csoportosítva, két lényeges jelenségre mutathatunk rá. Az egyik az, hogy az 1000 forintnál kevesebb és a 2200 forintnál több egy főre jutó jövedelemmel rendelkezők között a fogyasztott mennyiségben ugyan lényeges különbség van (az 1971—1975. évek átlagában burgonyából 33,3 százalék, zöldségből 69,7 százalék a magas

* Községekben és városokban élő családok sorrendjében.

jövedelműek javára), de ez a különbség csak a cereáliáknál és a zsiradékknál tapasztalható eltérést haladja meg. Alig nagyobb ennél a magas jövedelműek fogyasztási többlete cukorból (59,3 százalék), lényegesen elmarad a tojás fogyasztásában meglévő különbségtől (98,0 százalék), és különösen kicsi a különbség a hentesáru és a nyershús fogyasztásában megfigyelhető eltéréshez viszonyítva, amelyekből a magas jövedelműek 135,6, illetve 180 százalékkal többet fogyasztanak.

A másik megállapítás az, hogy 1965 és 1975 között a két szélső jövedelemkategóriába tartozók fogyasztása közötti különbség csökkent. A csoportok közötti közeledést jelzi, hogy a különbség burgonyából 28,3 kilogrammról 22,5 kilogrammra, zöldségféléből 72,7 kilogrammról 44,4 kilogrammra szűkült.

Kétségtelen, hogy a háztartásstatisztika adatai a megfigyelt családok viszonylag kis száma, a tízéves időszak alatt még ezeken belül is történt változások, az adatszolgáltatás pontatlanságai miatt csak fenn tartással fogadhatók el, de tendenciájukban és arányaikban feltételezhetően valós helyzetet tükröznek. Ezek alapján pedig viszonylag nagy biztonsággal állapíthatjuk meg azt, hogy a *burgonya és a zöldségfélék fogyasztásában az országban belül a különböző rétegek és jövedelemszint szerinti csoportok között nincs olyan különbség, amit a termékcsoport sajátosságaként könyvelhetnénk el, de még a meglévő különbség is csökkenő tendenciát mutat.*

A fogyasztói árak változása

A termelői árarányok bemutatott mozgása természetesen megjelenik a fogyasztói árakban is, egyszer valós, másszor vélt feszültségek forrását képezve. Az éves kiskereskedelmi átlagárak azonban gyakran a termelői áraknál lényegesen nagyobb arányban is emelkedhetnek. Az 1961—1975 közötti 15 év alatt a munkás-alkalmazotti háztartások számára vásárolt burgonya és zöldségfélék bolti fogyasztói ára Magyarországon termékenként igen eltérően, 20—225 százalék között, átlagosan 107 százalékkal emelkedett. Csaknem azonos időszakról (1961—1973) kilenc tőkésországból három termék éves fogyasztói átlagárát ismerjük. Eszerint a változás mértéke rendkívül hasonló a hazai áralakuláshoz:

2. sz. táblázat

A változás százalékban

Megnevezés	Magyarországon	A vizsgált tőkésországokban
Vöröshagyma	68,9	69,0
Burgonya	80,8	103,7
Paradicsom	224,9	237,4

A szoros kapcsolat éppen úgy nem véletlen, mint a termékenként igen eltérő mértékű változás. Ez részben már a termelői árarányok alakulásából várható volt, de egyéb tényezők is közrejátszottak (az idény széthúzása, kulturáltabb csomagolás és árusítás, minőségjavulás, forgalmi költségek növekedése stb.), amelyek közül különösen a szezonális igen nagymértékű hatására kell felhívni a figyelmet.

A szezonális csökkentése, a termelési időszak megnyújtása, a fogyasztóknak friss zöldséggel minél hosszabb ideig történő ellátása önmagában is jelentős mértékű éves átlagárváltozást okoz, és a fogyasztói gondolkodásban stabilnak elfogadott arányok lényeges módosulását váltja ki. Ezt az éves átlagárak és a főidénybeli árak, valamint az év különböző időszakaiban fogyasztott zöldségfélék árának eltérő alakulásával támasztjuk alá.

A burgonya és a négy legfontosabb zöldség 1966—1974 közötti fogyasztói áralakulását vizsgálva azt tapasztalhatjuk, hogy a főidénybeli árakhoz képest a jól tárolható termékek éves átlagára emelkedett kevésbé, míg a nem tárolható paradicsom és zöldpaprika éves fogyasztói átlagárának emelkedési üteme két-háromszorosa a főszezonban kialakult ár változásának.

3. sz. táblázat

A burgonya és néhány zöldségféle főidénybeli és évi átlagos fogyasztói árának változása 1966—1974 között

Termék	Főidénybeli fogyasztói átlagár		A változás mértéke %	Éves fogyasztói átlagár		A változás mértéke %
	1966	1974		1966	1974	
	Ft/kg			Ft/kg		
Burgonya	2,40	3,28	36,7	2,79	3,70	32,6
Fejeskáposzta	1,10	1,91	73,6	2,17	2,90	33,6
Vöröshagyma	3,10	4,36	40,6	3,25	5,08	56,3
Paradicsom	1,90	3,10	63,2	3,08	9,16	197,4
Zöldpaprika	3,10	5,79	86,8	5,43	13,45	147,7

Forrás: Belkereskedelmi Évkönyv 1968—1974., Központi Statisztikai Hivatal, 1975.

A burgonya és a fejeskáposzta főidénybeli ára és évi átlagos ára egyaránt 80—90 fillérrel emelkedett nyolc év alatt kilogrammonként, tehát az év folyamán a tárolásból értékesített termék árában is csak a főszezon árváltozása, lényegében a termelői árváltozás érvényesült. A vöröshagyma főidénybeli árának 1,26 Ft-os kg-onkénti emelkedését az évi átlagár 1,83 Ft-os növekedése követte. Itt egyrészt a növekvő tárolási veszteség, másrészt pedig az importból származó drágább termék árhatalása érezhető. A paradicsom 1,20 Ft-os és a zöldpaprika 2,70 Ft-os főidénybeli áremelkedését ennek többszörösét kitevő, 6,08 Ft-os, illetve 3,02 Ft-os átlagárváltozás követte. Az ilyen nagy különbség joggal veti fel a kérdést, hogy milyen mértékben változott meg a fogyasztás időbeli eltolódása.

A fogyasztás időbeli alakulása

Az 1970. és 1974. évi bolti és piaci értékesítésre vonatkozó adatok szerint 1974-ben 1500 tonnával kevesebb (30 817 tonna) paradicsomot vásároltak a fogyasztók, mint 1971-ben, mégis 73,5 millió forinttal többet fizettek ki. A mennyiségi csökkenésből kerekén 1000 tonna jut a VIII—X. hónappal jellemzett főidényre és 750 tonna a hagyományos primőridőszakra, valamint az előszezon V—VII. hónapjára. Ezzel szemben 250 tonnával volt több a fogyasztás (509 tonna) a téli félévben (XI—

IV. hó). Logikus, hogy a téli melegházi paradicsom kilogrammonkénti 40—80 forintos ára mennyiségi növekedésével nagyobb súllyal hatott az éves átlagár alakítására, mint a főidénybeli ár viszonylag szerény, mindössze 13 filléres emelkedése.

Hasonló a helyzet a zöldpaprikánál, azzal a különbséggel, hogy az összes fogyasztás is nőtt, kerekén 3 ezer tonnával. Ebből a többletmennyiségből 100 tonna jut a főidényre, 1800 tonna a hagyományos primőrökre, valamint az előszezonra (V—VII. hó) és 1100 tonna a téli félévre. Ilyen körülmények között nem csodálható, hogy a főidénybeli 1 forinttal szemben az évi átlagár kerekén 5 forinttal emelkedett kilogrammonként. Látni kell azonban, hogy itt két alapvetően különböző termékről van szó. Szántóföldi zöldséggel szemben fűtött üvegházban, illetve fóliasátrokban előállított „élvezeti cikket” vásárol a fogyasztó.

Friss paradicsomra és zöldpaprikára a boltokban és a piacokon 1970-ben 643 millió forintot, 1974-ben már 935 millió forintot költött a lakosság. Ebből az összegből 302 millió forint (47,0⁰/₀), illetve 341 millió forint (36,5⁰/₀) jutott a főidényre. Tehát 1974-ben a magyar fogyasztók a friss paradicsomra és a zöldpaprikára fordított kiadásaiik 36,5 százalékaért vásárolták meg a termékek 77 százalékát, kiadásaiik 63,5 százalékaért pedig az alapvető élelmiszerek közé már nem sorolható különleges termékeket, „élvezeti” cikkeket szereztek be.

A fogyasztói árarányok összehasonlítása

A zöldségfélék fogyasztói árát három alapvető élelmiszer, a búzaliszt, a kristálycukor és a sütni való sertéshús (sertéscomb) árához viszonyítva vizsgáltuk Magyarországon és 9 tőkésországban (4. táblázat). Az 1965—1971. évek átlagos adatai azt mutatják, hogy a burgonya kivételével a zöldségfélék ára hazánkban elmaradt a vizsgált országokhoz képest a három alapvető élelmiszer árától. Ez tehát azt jelenti, hogy a magyar fogyasztó még a jelentős fogyasztói ártámogatást élvező élelmiszerekhez képest is olcsóbban vásárolhatja a szabadáras zöldségféléket, mint amennyit azokért a tőkésországok lakosainak (nem támogatott, tehát magasabb árszínvonalú élelmiszerekhez viszonyítva) kell fizetniük.

A fogyasztói árszínvonal emelkedésében egyre gyakoribb tényező a szabadáras zöldségfélék áremelkedése. Nem vitatva ennek kétségtelenül érvényesülő hatását, fel kell hívnunk a figyelmet a burgonya és a zöldségfélék szerény arányára a fogyasztói kosárban. A zöldségfélékre fordított kiadás az élelmiszer árucsoporton belül 1960—1975 között 4,9 százalékról 6,6 százalékra emelkedett. Ez az arány a hetvenes évek elején Ausztriában 4,1, Franciaországban 10,7, Olaszországban 8,2 százalék volt.

A magyar fogyasztáson belül az élelmiszerekre fordított kiadások aránya az elmúlt másfél évtizedben csökkent. Az összes lakossági kiadásból így az élelmiszer termékcsoporton belüli növekvő részarány ellenére a zöldségfélék vásárlására fordított pénzösszeg aránya változatlanul 2 százalék körül alakult.

A munkás-szellemi háztartások egy főre jutó nettó kiadása 1960—1975 között 10 330 forintról 24 160 forintra, 133,9 százalékkal emelke-

4. sz. táblázat

Fogyasztói árarányok az 1965—1971. évek átlagában

Termék	Egy kilogramm					
	búzalisztért		cukorért		sertéshúsert	
	vásárolható mennyiség (kg)					
	Magyar- országon	Tőkés- országok- ban*	Magyar- országon	Tőkés- országok- ban*	Magyar- országon	Tőkés- országok- ban*
Burgonya.....	1,52	2,00	3,12	2,27	12,50	14,90
Fejeskáposzta....	1,79	1,19	3,70	1,25	14,29	8,33
Vöröshagyma....	0,87	1,15	2,38	0,91	10,00	6,25
Sárgarépa.....	.	0,84	.	0,86	.	5,88
Leveszöldség.....	0,78	.	1,64	.	6,67	.
Kelvirág.....	0,86	0,54	1,79	0,62	7,14	4,17
Paraj.....	0,68	0,24	1,43	0,25	5,88	1,47
Paraj mélyhűtött...	0,41	0,34	0,85	0,37	3,45	2,86
Fejessaláta.....	0,61	0,45	1,27	0,39	5,26	2,56
Paradicsom.....	1,41	0,33	2,94	0,33	12,50	2,17
Zöldpaprika.....	0,77	0,30	1,61	0,31	6,67	1,85

* Ausztria, Dánia, Egyesült Királyság, Franciaország, Kanada, Olaszország, Portugália, Svédország és az Egyesült Államok átlagos adatai.

Forrás: Preise, Löhne, Wirtschaftsrechnungen Reihe 9. Preise im Ausland II. Einzelhandelspreise Wiesbaden, 1968—3., 1971—4., 1976. IX., KSH Belkereskedelmi Évkönyv és a KSH Háztartásstatisztika adatai alapján számított értékek.

5. sz. táblázat

A többletkiadások megoszlása

Megnevezés	Ft	Százalék
Élelmiszerek.....	3 102	22,4
Ital és dohányáru.....	1 237	8,9
Ruházkodás.....	1 521	11,0
Lakbér, lakáskarbantartás, fűtés-világítás és lakóházépítés	2 424	17,5
Háztartás- és lakásfelszerelés (tartós fogyasztási cikkek)...	1 168	8,4
Egészségügy, testápolás.....	317	2,3
Közlekedés, hírközlés.....	1 851	13,4
Művelődés, oktatás, sport, szórakozás.....	1 160	8,4
Egyéb kiadások.....	1 050	7,7
Összesen.....	13 830	100,0

dett. A többletkiadások az 5. sz. táblázat adatai szerint oszlottak meg.*

Az élelmiszerekre fordított többletkiadások összegén belül a zöldségfélék 277 forinttal, a 13 830 Ft összes többletköltség 2 százalékával részesedtek. Az áremelkedések kétségtelen ténye ellenére az összecszerülés azt bizonyítja, hogy a zöldségféléknek nincs lényeges szerepük a reálbérek alakításában, nagyságrendjük kizárja azt, hogy visszahúzóan hassanak az életszínvonal alakulására. Lényegében ezt mutatják a la-

* KSH Háztartásstatisztika 1960/65. 61—62. l., és KSH Háztartásstatisztika 1975. 52—53. l. adatai alapján.

kossági kiadások növekedésének bemutatott adatai is. Döntő kérdés az ellátás problémája, aminek lényeges része az árak alakulását befolyásoló idényszéthúzás mint az életszínvonal emelkedésének egyik kétségtelen jele. *A főidényen kívüli árak éves átlagárat emelő hatása tehát nem az életszínvonal emelkedését gátló, hanem éppen az életszínvonal emelkedéséből fakadó tényező.* Egy kalap alá vonni a kettőt annyit jelentene, mint nem életszínvonal-emelkedésként, hanem leegyszerűsítetten árszínvonal-emelkedésként elkönnyelni a világvevő asztali és a stereo rádió, vagy a hagyományos jégláda és a korszerű hűtőszekrény közötti kétségtelenül jelentős, többszörös árkülönbözetet.

Összefoglaló következtetések

Az elmondottak alapján megválaszolható a bevezetésben felvetett három kérdés, s felvázolható a zöldségtermelés és fogyasztás várható alakulása is.

A termelői érdekeltség, a termelési és értékesítési biztonság fokozatos megteremtésével, a technikai feltételek javításával a mezőgazdaság két nagyüzemi szektorában szerény területbővítés és a fajlagos eredmények erőteljesebb javulása révén a terméktömeg további növekedésével számolhatunk. A nagyüzemek a népgazdasági tervekkel összhangban *érdekeltségi és nem csak „elvárási”* alapon fogják bővíteni termelésüket. Hangsúlyozni kell azonban, hogy *a zöldségfélék termelésének jövedelme még így is jóval elmarad mind eszköz-, mind ráfordításarányosan a főbb növényi termékek jövedelmétől*, így termelésük bővítése változatlanul az ellátás érdekében hozott áldozatot jelent a mezőgazdasági nagyüzemek részéről. Önámítás volna azonban arra számítani, hogy a közgazdasági feltételek javításával minden zöldségféle termelési problémája megoldódik a nagyüzemekben. Jó eredmény elsősorban a burgonya, a vöröshagyma, a gyökérzöldségek, a zöldborsó, a zöldbab, a spenót termelésében várható. Valamelyest javuló helyzettel számolhatunk a fűszerpaprika- és a paradicsomtermelés területén. Változatlanul kritikus terület marad a zöldpaprika mellett több zöldségféle szántóföldi termelése és a gyorsan növekvő főidényen kívüli fogyasztói igények üvegházi, melegágyi termékkel való ellátása. *A nagyüzemekben egyrészt a nagy volumenű termeléshez szükséges kézi munkaerő hiánya, másrészt — az utóbbi termékeknél — a termelés igen nagy beruházásigénye jelent középtávon megoldhatatlan, objektív korlátot.* Ennek feloldása kizárólag a falvakban és községekben élő lakosság kiegészítő termelőtevékenységének bővítésével képzelhető el. Nem a termelészövetkezeti tagok háztáji gazdaságairól van itt szó — ezek csak egy részét, a kisebb felét adhatják a kistermeléstől várt zöldségféléknek —, hanem a vidéki településeken lakó, a népgazdaság legkülönbözőbb területein dolgozók kerten belüli termeléséről. Az új árak, a termelőeszközökre adott támogatás, az egységes kistermelői adórendszer, a forgalmazó szervezetek szerződés-kötési, termelést szervező és átvételi kötelezettsége együttesen olyan érdekeltséget teremt *a kistermelői rétegeknél, ami a központi intézkedések eddiginél következetesebb helyi megvalósítása esetén az egyéni és a népgazdasági érdek közötti példamutató kapcsolatot képezve segíti a termelési tervek megvalósulását.*

A fogyasztók érdekeit közvetlenül három oldalról is szolgálják a termelés fejlesztésére és a termelői érdekelttség javítására hozott intézkedések. Joggal és biztonsággal számolhatunk burgonyából és a legfontosabb zöldségfélékből egyaránt növekvő mennyiségű és javuló minőségű terméktömegre a főidényben, valamint a tárolható termékekből egész éven át. A nagyüzemi termelés bővülése a feldolgozó üzemek jobb ellátása révén a fogyasztóknak a jelenleginél egyenletesebb, egész éven át tartó konzerv és mélyhűtött termékekkel való ellátását biztosítja. Végül lehetőséget teremt arra, hogy a főidényen kívüli fogyasztás dinamikája ne törjön meg, az életszínvonal javulásának megfelelően a fogyasztók egész éven át vásárolhassanak friss zöldségeket.

A mérleg másik serpenyőjébe kerül a kétségtelen áremelkedés minden fogyasztót érintő negatív hatása. Az elmondottak, a nemzetközi áttekintés és a fogyasztói kiadások bemutatása azonban joggal támasztják alá azt a véleményt, hogy a százalékos változás látszólag riasztó adatai a valóságban a jövedelemhelyzetet alig befolyásolják. Az értékelés során nem szabad figyelmen kívül hagyni azt, hogy az áremelkedésre központi intézkedések nélkül is sor került volna. A termelés további csökkenése elkerülhetetlenül az árak emelkedéséhez vezetett volna, de termékbőség helyett hiánycikkekhez kapcsolódva. A mérleg két serpenyőjét tekintve *a fogyasztók oldaláról is az állapítható meg, hogy az előnyök meghaladják a hátrányokat.* El kell vetni tehát az olyan szubjektív véleményt, mely szerint a termelői érdekelttség a fogyasztók rovására, a fogyasztói érdekeket sértve valósul meg.

A program megvalósításának „ára” megoszlik a költségvetés (állami támogatás), a termelők (alacsony jövedelem) és a fogyasztók (magasabb árak) között. Közteherviselésről van szó olyan népgazdasági cél érdekében, amely amellet, hogy közvetlen lakossági érdekeket szolgál, a termelés társadalmi hatékonyságának javításával, az exportárualap bővítésével közvetve még nagyobb jelentőséggel bír. Nem gazdasági áldozatról kell tehát beszélnünk, hanem olyan fejlesztési programról, amely nem egy zárt gyárkapun belül valósul meg, hanem a nagyüzemek primátusa mellett 1,7 millió kistermelő családot (az ország lakosságának felét) mozgósítva a feldolgozóipari és a forgalmazó szervezetek integrálásával az ország nyilvánossága előtt folyik, bizonyítva a tervecélok megvalósulásának szolgálatába állított közgazdasági eszközök alkalmazásának hatékonyságát.

Felhasznált irodalom

- [1] Production Yearbook. FAO, Róma, 1961—1974.
- [2] Le Plan Mansholt. Le Rapport Vedel Seclaf, Párizs, 1969. 325. l.
- [3] Statistická Ročenka CSSR 1974. SNTL Nakladatelství Technické Literatury Prága, 1974. 484. l.
- [4] Statistisches Jahrbuch der DDR Staatsverlag der DDR, Berlin, 1972. 343. 1.; 1974. 294. l.
- [5] Háztartásstatisztika. Központi Statisztikai Hivatal, 1961—1975.
- [6] Preise, Löhne, Wirtschaftsrechnungen Reihe 9. Preise im Ausland Wiesbaden, 1965—1973.
- [7] Varga Gyula: Zöldségtermelésünk helyzete és fejlesztési tennivalói. Közgazdasági Szemle, 1977. 2. sz.; 165—172. l.

MÓZESNÉ BÍRÓ EMMA:

A magyar mezőgazdasági gépgyártás lehetőségei a KGST együttműködésben*

A nagyüzemi mezőgazdasági termelés és a mezőgazdasági gépgyártás fejlődésének kölcsönös összefüggése

Marx a gyári termelés és az azt megelőző egyszerű kooperáció, valamint a manufaktúra klasszikus formája közötti alapvető különbséget abban összegezi, hogy a kézi munkaeszközt felváltotta a gép. „Gépi berendezésként a munkaeszköz olyan anyagi létezési módra tesz szert, amely az emberi erőnek természeti erőkkel, a tapasztalatszerű gyakorlottságnak pedig a természettudomány tudatos alkalmazásával való helyettesítést feltételezi. A manufaktúrában a társadalmi munkafolyamat tagozódása tisztán szubjektív, részmunkások kombinációja, a géprendszerekben a nagyiparnak egészen objektív termelési organizmusa van, amelyet a munkás mint meglévő anyagi termelési feltételt készen talál.”**

Ez a termelési mód kialakulásával szükségképpen a nagybani áru-termelést vonja maga után, hiszen a termelés fenntartásához és bővítéséhez szükséges gépi berendezéseket, nyers- és segédanyagokat — a munkamegosztás fejlődésének eredményeként — másoktól kell a termelőnek beszereznie. Gyökeresen megváltozik a tőke technikai összetétele és megnő a tőke szerves összetétele. Mindez szükségképpen a termelés és a tőke koncentrációjához is vezet.

Ez a gyári termelés először az iparban fejlődött ki. A mezőgazdaságban csak a közelmúltban, illetve napjainkban alakul ki ott, ahol a termelőerők fejlettsége ezt lehetségessé és szükségessé teszi. A mezőgazdaságban ennek a gépi nagyüzemi termelésnek a kialakítását az adott népgazdaság iparosodásának szintje és folyamata, közelebbről a mezőgazdasággal vertikális kapcsolatban levő ágazatok és tevékenységek fejlettsége és ezeknek a mezőgazdaság iparosodási szükségleteihez igazodó kölcsönös koordinálása determinálja. A mezőgazdaság fejlesztése szempontjából egyre fontosabbakká válnak az ún. közvetett — a mezőgazdaság fejlesztése érdekében más ágazatokban megvalósuló — befektetések, fejlesztések. Ebből az következik, hogy a mezőgazdaság iparosítása és fejlesztése nem valósítható meg és nem zárul le a mezőgazdasági termelő-

* A cikk „A tudományos-műszaki haladás meggyorsítását elősegítő irányzatok, formák és módszerek a KGST-országok gépipari együttműködésében” címmel, Moszkvában 1977. április 18—23 között megrendezett tudományos konferenciára benyújtott előadás alapján készült.

** Marx: A tőke I. kötet. Magyar Helikon, 1967. 423. l.

eszköz-állomány növelésével, hanem ezzel összehangoltan fejleszteni kell a mezőgazdaságot termelőeszközökkel ellátó iparágakat is.

Ezen iparágak egyike a gépipar, szűkebben a mezőgazdasági gép- és berendezésgyártás, amelynek a szocialista mezőgazdaság anyagi-műszaki bázisa megteremtésében és fejlesztésében döntő súlya és szerepe van. *A gépi nagyüzemi mezőgazdaság fejlesztése nem nélkülözheti a korszerű, jól szervezett, a mezőgazdaság igényeit rugalmasan kielégíteni képes gépipari hátteret.*

Iparosodó mezőgazdaságunk fejlesztésében nem kevésbé fontos a vegyipari termékekkel való ellátás, a nagyobb hozamú, új fajtákat előállító biológiai háttér fejlesztése, de ezekkel itt nem foglalkozunk.

A magyar mezőgazdaság és mezőgazdasági gépgyártás fejlődését elemezve a következőket állapíthatjuk meg:

— A XX. század közepéig, amíg a mezőgazdaságban túlnyomórészt a kisparaszti gazdaságok és a hagyományos nagyüzemek — mezőgazdasági manufaktúrák — keretei között folyt a termelés, ennek gépesítése és gépeltatása csaknem teljes egészében a hazai gyártásra épülhetett és épült is. Emellett mezőgazdasági gépekből jelentős exportot is bonyolítottunk le, főleg a Közel- és Közép-Kelet országaiba. Mezőgazdasági gépimportunk a 30-as években csak mintegy 18 százalékát tette ki mezőgazdasági gépexportunknak.

— A szocialista nagyüzemi átszervezés megindulásával korszerű mezőgazdasági gépek iránt olyan igény keletkezett, amelyet a korábbi gyártó kapacitás sem mennyiségben, sem pedig választékban nem elégíthetett ki. Az ugrásszerű gépigény, a géptípusok változatossága, ezek gazdaságos gyártásának követelménye túllépte a hazai keretek biztosította lehetőségeket, és a mezőgazdaság gépeltatásában az import aránya egyre növekedett. A hatvanas évek első felében a gépeltatás 60 százaléka a hazai gyártásból és 40 százaléka importból származott, napjainkban viszont a hazai gyártás aránya 40 százalékra szorult vissza. Természetesen közrejátszott ebben számos olyan gazdasági és gazdaságpolitikai intézkedés is, amely az import növekedésének ezt az amúgy is törvényszerű tendenciáját meggyorsította.

Problémát okozott a mezőgazdaság gépesítésében az is, hogy a hazai gyártás és az import együttesen is hosszú időn át nagyon elmaradt a mezőgazdaság mennyiségi igényeitől. Emiatt azután nem volt olyan drága, vagy akár korszerűtlen gép, amelyet meg ne vásároltak volna. A hiánygazdálkodás körülményei között a mezőgazdaság mint vásárló függőségbe került a gyártó és importáló vállalatoktól, a fejlődést kiváltó impulzusok helyett inkább az azt gátló tényezőkkel kellett számolnia. A gyártókat viszont gazdasági érdek nem ösztönözte a korszerűsítésre, a műszaki fejlesztésre, hiszen minden gépüket el tudták adni.

Ez a helyzet a 70-es évek első felében változott meg, s azóta az importált gépek mennyisége és minősége egyaránt versenyt támaszt a hazai gyártásnak.

A mezőgazdaság fejlesztési céljai és a gépipari háttér

A szocialista országok — hazánkhoz hasonlóan — a következő terv-időszakra a mezőgazdaság dinamikus fejlesztését irányozták elő.

A fejlődés mai szakaszában, a döntések meghozatalakor a mezőgazdaságot ellátó és a mezőgazdasági termékeket feldolgozó ágazatok fejlesztésében is következetesen figyelembe kell venni a mezőgazdaság fejlesztési céljait. A KGST-országok 1976—1980-ra szóló ötéves terveik előirányzatai szerint a mezőgazdasági termelés jelentős (országanként 15—20 százalékos, sőt ennél is nagyobb mértékű) növekedésével számolnak.*

A kitűzött célok realizálódását nagymértékben meghatározza a nép-gazdaság egészének, valamint az ágazatok kölcsönösen arányos fejlesztésének megvalósítása.

Nézzük meg, hogy két alapgép esetében a mai állományi szint és termelési volumen milyen lehetőségeket teremt a szocialista országok viszonylatában.

A rendelkezésre álló KGST statisztikai adatok alapján a két mezőgazdasági alapgép — a traktor és a kombájn — gyártási és állományi adatainak egybevetésével megkíséreltünk választ keresni az alábbi kérdésekre:

— a KGST-országok traktor- és kombájngyártása a gépállomány milyen újratermelését biztosítja (feltételezve, hogy a gyártott gépekből KGST-n kívülre nincs export);

— a korszerű gépek 5—6 éves amortizációjával számolva, milyen gépigényt jelent évente a kiselejtezett gépek pótlása.

1973-ban a szocialista országokban a traktorok és a gabonabetakarító kombájnok állományát, illetve termelését mutatja az 1. sz. táblázat.

1. sz. táblázat

A KGST-országok traktor- és gabonakombájn állománya, illetve termelése

Ország	Traktor-		Gabonakombájn-	
	állomány (ezer db)	gyártás (darab)	állomány (ezer db)	gyártás (darab)
Bulgária	54,0 ^{a)}	3 958	10,0	—
Magyarország	64,8	1 149	13,6	—
NDK ^{b)}	143,0	3 885	11,9	—
Mongólia	6,9	—	2,0	—
Lengyelország	319,0	50 156	18,6	2 402
Románia	116,0	38 800	40,4	2 903
Szovjetunió	2188,0	479 681	658,0	84 832
Cscheszlovákia	141,0	23 975	18,3	—
Összesen	3032,7	601 604	772,8	90 137

^{a)} 1970. évi adat.

AZ NDK kombájngyártása az utóbbi években dinamikusán fejlődik.

Forrás: KGST Statisztikai Évkönyv 1974. 220. 1., 92. 1.

* Szita János: A szocialista gazdasági integráció útján. Közgazdasági Szemle, 1976. 9. sz. 1015. 1.

(Az állomány és a gyártás adatai csak bizonyos fenntartással vehetők egybe. Az állomány ugyanis a gépek kora és kapacitása szempontjából rendkívül heterogén összetételű, a most gyártott gépek viszont korszerűek, viszonylag nagy teljesítményűek. Vagyis egy új gép nem ekvivalens egy kiselejtezett régivel. Ennek ellenére úgy véljük, hogy következtetéseink nagyjában és egészében helytállóak.)

Hazánkban — a szűkös gépellátás miatt — korábban mindkét gép üzemeltetési időtartama *elérte a 10 évet*, vagyis az állomány éves selejtezési aránya mintegy 10 százalék. Ezekkel az arányokkal számolva a KGST-országok adatai szerint a traktortermelés fedezi az éves selejtezést és majdnem 10 százalékos bővítésre is lehetőséget nyújt. A gabonakombájnok esetében a termelés a selejtezés fedezetén túl már csak mintegy 1,5 százalékos állománybővítést tesz lehetővé.

Traktorokból tehát az ellátás mennyiségi szempontból kielégítőnek látszik, de típus szerinti összetétel szempontjából már nem. Hazai tapasztalatok szerint az 50 és 250 lóerős traktorokból a fedezet biztosított, a 120 lóerősből hiány van, 160 lóerősből pedig az igények kielégítéséhez tökéletes import is szükséges. Kombájnállományunk 25—30 százaléka tíz évnél idősebb, kicserélésük halaszthatatlan, tehát a közeljövőben *a 10 százalékos selejtezés emelkedni fog*. A termelésnek ehhez mennyiségben és összetételben igazodnia kellene.

A mostani tervidőszakban mindkét gép esetében műszaki szintváltás várható. A műszaki-technikai fejlődés ütemének gyorsulásával a mezőgazdaságban is mind korszerűbb, nagyobb teljesítményű gépeket alkalmaznak, s ezek fokozottabb kihasználására törekszenek. Tehát a gépek és eszközök fizikailag hamarabb elhasználódnak, illetve elavulnak. Ennek következtében várható, hogy az amortizációs idő a jövőben 5—6 évre csökken. Ennek megfelelően az éves selejtezési arány mintegy megduplázódik. Így a traktortermelés fedezi az igényt, de a kombájngyártás csak alig valamivel több mint felét biztosítja az éves selejtezések pótlását szolgáló gépigénynek.

A kombájn- és traktorgyártásnak már hagyományai vannak, ennek ellenére nem, vagy alig érte el az igényeknek megfelelő színvonalat. Az újabb, korszerű, nagy teljesítményű egyéb mezőgazdasági gépek gyártása a szocialista országokban még csak kezdeti szakaszban van, így az igények megelőzik az ellátási lehetőségeket. A megfelelő gyártóbázis kialakítását a szocialista országok a célok és a tevékenységi körök megfelelő egybehangolása útján érhetik el.

A Szovjetunió az egyetlen szocialista ország, amely elméletileg rendelkezik minden feltétellel ahhoz, hogy önállóan alakítsa ki és fejlessze a mezőgazdaság iparosodásához szükséges ipari — ezen belül gépipari — ágazatokat. A többi szocialista ország mindegyike egymaga erre képtelen, és csakis nemzetközi ipari bázisra támaszkodhat. Gyakorlatilag azonban helyesnek látszana, hogy a Szovjetunió se törekedjék teljes körű és választékú önellátásra. Egyrészt azért, mert jelentős anyagi eszközöket kellene a bázis fejlesztésére koncentrálnia és elvonnia más, nem kevésbé fontos területek fejlesztésétől, másrészt azért, mert a speciális — egy-egy országban csak kisebb mennyiségben szükséges — gépeket nem gazdaságos kisebb szériában gyártani. Az egyetlen — mindannyiunk számára — kézenfekvő és járható út a KGST-n belüli együttműködés jó kimunká-

lása, további elmélyítése és fejlesztése. Ez az együttműködés Magyarország számára létkérdés. Ennek felismeréséhez már több mint 20 évvel ezelőtt eljutottunk, bár gyakorlati megvalósítása nehezen halad előre.

Magyarország és a szocialista országok között kialakult együttműködés

Magyarország már az 1950—54-es tervidőszakban profiltárgyalásokat kezdeményezett a szocialista országokkal. Ezek azonban eredménytelenül végződtek, főképp azért, mert akkoriban a szocialista országok mindegyikében autarchiás gazdaságfejlesztési törekvések érvényesültek.

A népgazdasági tervek egybehangolása, a nemzetközi munkamegosztás kialakítása útján az első lépések 1955—1956 folyamán történtek. Magyarország az 1956-os berlini tanácskozáson elvállalta az aratócséplőgép és a kukoricatermesztés gépeinek gyártását, s megszüntette több, külföldi piac hiánya miatt gazdaságtalan termék (gabonavető-gép, műtrágyaszóró, rendszóró) gyártását.

A mezőgazdasági gép- és traktorgyártás szakosításáról első ízben 1962-ben kötöttünk megállapodást. Hat gép szakosított gyártását vállaltuk, de a legnagyobb mennyiséget jelentő gabonakombájn termelését a következő évben megszüntettük. Jelentős exportot vállaltunk kukoricakombájnól és magcsávázóból. Ezeket az exportfeladatokat csak részben teljesítettük. Ugyanakkor Magyarország lemondott 8 gép gyártásáról. A traktorgyártásra átfogó szakosítást fogadtak el. Hazánk a 2 tonnás kerek traktorok gyártását vállalta. Ebből elsősorban NDK-ba és Lengyelországba szállítottunk, igaz az előírányozottnál kevesebbet. A 0,9 tonnás kerek traktorok gyártását az előírányzat szerint meg kellett volna szüntetnünk, de a megfelelő behozatali lehetőség hiánya, valamint a meglévő hazai igények miatt a gyártást még hosszú ideig folytatnunk kellett.

A szakosítási és kooperációs javaslatok nagyrészt a már kialakult helyzetet tükrözték és azokra a termékekre terjedtek ki, amelyeket amúgy is csak egy ország gyártott. Nem érintették a gépipar legfontosabb termékeit, és az elfogadott javaslatok nagy részét azután nem hajtották végre. Általában az új termékek gyártására való áttérés viszonylag még könnyebb volt, mint a már gyártott típusok megszüntetése. Egy-egy géptípus esetében pedig a végrehajtott *gyártásszakosítás éppen a gyártmányfejlesztés konzerválódásához* vezetett, mert a *gyártó vállalat monopolhelyzetbe került nemcsak a belföldi, hanem a külföldi piacokon is*, a vásárló kiszolgáltatott helyzetben volt, s így a gyártót semmi sem ösztönözte, hogy jobbat és olcsóbbat gyártsion.

Az 1966—1970-es időszakban lefolytatott KGST szakosítási munkacsoport-ülések jegyzőkönyvei már tükrözik azt a felismerést, hogy — a KGST-méretű kezdeményezések meghiúsulása miatt — a végtermékre irányuló gazdaságos munkamegosztást két- vagy többoldalú együttműködés (vállalatok közötti szakosítás) révén, részegységek, szerelvények gyártásának szakosításával kellene megoldani, a végtermékre történő szakosodás mellett.

Magyarország elsősorban azokkal az országokkal törekedett együttműködését kiszélesíteni, amelyekkel korábban is jelentős külkereske-

delmet bonyolított le mezőgazdasági gépekből. A különféle gépekre vonatkozó együttműködési megállapodások a következő szocialista országok között jöttek létre:

Talajművelő gépek tekintetében: Magyarország, Szovjetunió, Jugoszlávia, NDK;

Gabonatermesztés gépei: Magyarország, Szovjetunió, NDK;

Gyümölcs-, zöldség-, szőlőművelő gépek: Magyarország, Szovjetunió, Bulgária;

Növényvédelmi gépek: Magyarország, NDK;

Állattenyésztés gépei: Magyarország, Szovjetunió, Csehszlovákia, NDK.

A szóban levő időszakban a többoldalú együttműködés kialakítása és előmozdítása végett megindított tervkoordinációs tárgyalások nem hozták meg a kívánatos eredményeket. Ebben egyebek között szerepet játszott az is, hogy nem volt mindegyik szocialista országnak megalapozott mezőgazdasági és mezőgépgyártási hosszú távú fejlesztési koncepciója.

1970—75 között a mezőgazdasági gépgyártás területén jelentős előrelépés történt a szocialista országok együttműködésében. Ma már elmondhatjuk, hogy ez az együttműködés élő és alkalmas arra, hogy a KGST keretei között az egyik legjelentősebb integrációs folyamat itt alakuljon ki. A tervegyeztetések 1980-ig megtörténtek, folynak az 1990-ig szóló egyeztetés előkészületei.

Magyarország eredményes kétoldalú gazdasági együttműködést alakított ki a Szovjetunióval, az NDK-val, Csehszlovákiával, Lengyelországgal, Bulgáriával, Jugoszláviával és Kubával. Ugyanezen országokkal — Jugoszláviát kivéve — kétoldalú műszaki tudományos együttműködést is folytatunk.

A magyar—szovjet gyártásszakosítási egyezmény szerint a Szovjetunió 32, Magyarország 15 gyártmányra szakosodott. Jelentős (évi 1200 db) csavázógép-kivitelünk, emeletes ketreces tojóházakból évente 23 millió Rb értékben szállítunk. Szovjet dokumentáció alapján gyümölcs- és szőlőtermesztési gépek gyártását és exportját is előirányoztuk — szovjet részegységsszállítás igénybevételével. Szovjetunióból elsősorban traktorokat és gabonakombajnokat hozunk be. NDK-ba főként növényvédő, valamint zöldségbetakarító gépeket, továbbá gabonakombajn-ferdefelhordót szállítunk, onnan pedig járvaszecskázót, rendrearatót és gabonakombajnt hozunk be. A német fél jelentős részt vállalt a kooperációban gyártott termékekhez szükséges alapanyagok szállításában. Termelési kooperáció alakult ki a Kombinát Fortschritt és a VEB Weimar Kombinat, valamint a hazai mezőgépgyártó vállalatok között. Csehszlovákiában szakosítási egyezmény alapján növényvédőgépeket szállítunk, s kooperációban gyártunk különböző géprendszereket, amelyek a háztáji és kiegészítő gazdaságok számára nélkülözhetetlenek. Lengyelországba a szakosítási egyezmény alapján rotációs szárzúzókat, kukoricavető és -betakarító adaptereket szállítunk. Eredményesnek ígérkező háromoldalú fejlesztési és gyártási kooperáció indult meg Csehszlovákia, Lengyelország és Magyarország között a II. generációs járvaszecskázó kialakítására és gyártására.

Az AGROMAS magyar—bolgár együttműködésben 1965-ben alakult budapesti székhellyel. Feladatául tűzte ki a zöldség-, a gyümölcs és szőlő-

termesztés munkafolyamatainak komplex gépesítéséhez szükséges gépek fejlesztésének és gyártásának koordinálását, valamint a gépértékesítés elősegítését. A társasághoz 1969-ben csatlakozott a Szovjetunió, majd 1973-ban az NDK. A résztvevők egyezményt írtak alá a traktor- és mezőgépipari termékek gyártásának AGROMAS keretében történő többoldalú nemzetközi szakosításáról és kooperációjáról.

Ez a gyártásszakosítás ma már 73 géptípusra terjed ki, amelyek kölcsönös szállítása 1973—74-ben, valamint az 1976—80-ra szóló tervek alapján a 2. sz. táblázat adatai szerint alakul.

2. sz. táblázat

A gyártásszakosítás géptípusainak kölcsönös szállítása

Ország	Az egyes országokból exportált géptípusok száma		Az egyes országokba importált géptípusok száma	
	1973—74-ben	1976—80-ban	1973—74-ben	1976—80-ban
Bulgária	6	18	16	34
Magyarország	15	22	14	32
NDK	1	5	13	31
Szovjetunió	9	29	15	29

Megjegyzés: A termékek azonos típusából több ország is importál.

Forrás: Az élelmiszer-termelés távlati technológiai fejlesztése. OMF. 1976. 153. 1.

Az AGROMAS Társaság ma már több mint 10 éves múltra tekint vissza, eredményei jelentősek, jövője biztató.

A KGST Gazdasági Állandó Bizottságának traktor- és mezőgépipari szekciója keretében 1972-ben létrejött a „Traktorok és mezőgazdasági gépek gyártásszakosítására és kölcsönös szállítására vonatkozó egyezmény”, amelyet 1976-ban az elkövetkező 5 évre kiegészítettek és meghosszabbítottak. Ennek keretében Magyarország 61-féle gép gyártására szakosodott, 23-féle gép exportját és 75 gép importját irányozta elő. Több műszaki-tudományos együttműködési témára egyezményt írtak alá a tagországok gépgyárai, a felhasználó, illetve a külkereskedelmi vállalatok képviselői. A fejlesztési egyezményben különböző növényi kultúrák (gabona, szalastakarmány, burgonya, cukorrépa, kukorica) termelésének, betakarításának, esetenként feldolgozásának komplex gépesítését irányozták elő. Az együttműködési témák további rész témákra, „objektumokra” tagozódnak. Magyarország két objektum fejlesztési munkáiban vállalt objektumkoordinátori funkciót, több esetben — mint végrehajtó fél — részfeladatokat megoldását vállalta.

A részegységszakosítás területén a következő témákban indult meg együttműködés: kúpkerekes áthajtóművek, kardántengelyek, láncok, vágószerkezetek, szakosításában. Magyarország a kúpkerekes hajtóművek koordinátora. A munka az egy fokozatú kúpkerekes hajtóművekkel megkezdődött. Lényege az építőszekrény-élv, csereszabatoság, gazdaságos sorozatnagyságban történő gyártás. Előreláthatólag 1979-ben indulhat meg a sorozatgyártás, amely a KGST-országok teljes szükségletét képes lesz kielégíteni. Előrelépés van a KGST keretében az egységes szabványosítás megvalósításában is.

Az említett traktor- és mezőgépipari szekció tulajdonképpen az a szerv, amely KGST-méreteken belül összefogja és irányítja a mezőgép- és traktorgyártás területén folyó többoldalú együttműködést. Ehhez illeszkednek a kétoldalú együttműködések. Mindezek, az AGROMAS keretében megvalósuló együttműködéssel együtt tulajdonképpen felölelik és átfedik a meglévő mezőgépipar egészét.

Az elért eredmények közül kiemelkedők:

- a közös, egyeztetett műszaki-fejlesztési tevékenység jelentőségének felismerése;
- a részegység-szakosítási kezdeményezések, amelyek a gépiparon belüli, valamint a nemzetközi munkamegosztás alapját képezik;
- a gyártási kooperáció fejlődésével meginduló, vállalatok közötti közvetlen kapcsolatok kialakítása, vertikális és horizontális kibontakozása.

E jelentős eredmények ellenére a szocialista országok együttműködését még sok gátló tényező nehezíti. A gondok egy része speciálisan a mezőgépgyártás helyzetéből adódik, más része viszont a KGST mechanizmusával összefüggő általánosabb probléma. A szocialista országokban a mezőgazdasági gépek iránti kereslet még mindig meghaladja a kínálatot. Így a piac jó felvevő képessége és a szinte automatikus értékesítési mechanizmus folytán a szocialista gyártó vállalatok igen kényelmes helyzetben vannak. Ennek számos kedvezőtlen hatása van:

- a piaci igények egyáltalán nem, vagy csak mérsékelten hatnak ösztönzően a műszaki fejlesztésre;
- új gyártmányok kialakítása, gyártásuk megindítása a kívánatosnál jóval hosszabb ideig tart;
- semmi sem ösztönzi a gyártó vállalatot a jól szervezett piackutatás megteremtésére;
- nem alakult ki az erő- és munkagépek összhangja, hiányoznak az olyan komplex géprendszerek, amelyeknek minden egyes eleme teljesítmény szempontjából optimálisan illeszkedne egymáshoz;
- nincs megoldva a gyártmányok szerviz- és alkatrészellátása.

Összefoglalva megállapíthatjuk, hogy a nagyüzemi gépesített mezőgazdaság gépigényének növekedésével együtt minden szocialista államban dinamikusan fejlődött a mezőgépipar. Azonban minden állam arra törekedett, hogy a gépek teljes skáláját gyártsa. A szocialista országok többségében még ma is hiányzik, vagy csak igen lassan halad előre a gépelem, a fődarab és az ipari szerelvény gyártása. A KGST-n belül kialakult szakosítás végtermék-szemléletű és a kialakult „mindent gyártó” helyzetet rögzíti, ezért nem érvényesül a gazdaságos sorozatnagyságon alapuló koncentráció, és az ezzel együttjáró elmélyülő specializáció, amely elvezet a gépelem-, és a részegység-szakosításhoz. Ehhez elengedhetetlen feltétel a jobban összefogott és összehangolt KGST-szakosítási együttműködés, amely a világpiacon versenyképesség elérését, a világpiacon is gazdaságos termelés kialakítását és fejlesztését eredményezheti. Közös érdekünk, hogy a KGST egészében, illetve egyes tagországaiban a mezőgazdasági gépgyártás gazdaságos legyen.

Együttműködés tőkésvállalatokkal

A hetvenes évek elején a tőkésországokból behozott mezőgazdasági gépek importja az éves gépbeszerzés mintegy ötödét tette ki, de 1975-ben meghaladta az egyharmadát is. Ennek oka abban keresendő, hogy a tőkésországokból származó gépimport lehetővé tette olyan mezőgazdasági ágazatok, munkafolyamatok gyorsabb és korszerűbb gépesítését, amelyekhez sem a hazai, sem a szocialista országok mezőgazdasági gépgyártása nem rendelkezett megfelelő teljesítményű és mennyiségű gépekkel. E gépek, géprendszerek, komplett berendezések alkalmazása a technológia korszerűsítésével, a nagyobb hozamú új fajták termelésbe vonásával járt együtt, így komplex módon járult hozzá a mezőgazdaság fejlesztéséhez.

Elsősorban a nagy teljesítményű traktorokhoz szükséges munkaeszközök fejlesztési, gyártási és értékesítési jogát igyekezett Magyarország megszerezni, és ennek pénzügyi terheit kooperációs szállításokkal enyhíteni. Ezek eredményeként alakult ki néhány korszerű, nagy teljesítményű gép hazai konstrukciója, és indult meg gyártása. Ilyenek: az amerikai John—Deer-tárcsák, az NSZK-beli RAU-cég kombinátorai, az Akkord-cég pneumatikus vetőgépei, a Claas-kukoricaadapterek.

A mezőgazdasági nagyüzemi termelés gépesítésében jelenleg kettős irányzat érvényesül:

- a korábbi, hagyományosnak minősíthető gépsorok teljes kifejlesztése, illetve korszerűsítése;
- a komplex géprendszerek kialakítása és alkalmazása.

Az utóbbi tendencia megjelenését az váltotta ki, hogy jelentősen megnőtt az alkalmazott gépek száma egy-egy termelési folyamaton belül, s ezeket a gépeket úgy kell összeválogatni, hogy a technológia teljes egészében és az egyes technológiai elemek között is biztosítsa a teljes összhangot. Elsőként azokban az ágazatokban alakultak ki ilyen géprendszerek, amelyekben a termelési folyamat független volt a természeti tényezőktől (erre példa a baromfihús- és a tojástermelés ipari módszere). Az itt szerzett tapasztalatok, valamint a tudományos, technikai fejlődés és a népgazdasági követelmények hatására alakult ki a szántóföldi növények (különösen a búza, a kukorica, a cukorrépa és bizonyos zöldségfélék, például zöldborsó) iparszerű termelése is.

A szocialista országok jelenlegi mezőgépgyártását az említett két irányzat közül ma még elsősorban az első jellemzi. Ebből két dolog következik:

- az iparszerű termelési technológiák és módszerek kialakulása és terjedése még sok tőkés gépimportot kíván;
- a jövő útja az iparszerű technológiák, a komplex géprendszerek alkalmazása, ennek következtetéseit a szocialista mezőgépgyártásnak is le kell vonnia, és mezőgépgyártásunkat ennek megfelelően kell fejleszteni.

Magyarország körülbelül harmincféle mezőgazdasági és élelmiszeripari gép gyártásában kötött kooperációs megállapodást tőkésvállalatokkal. Am az ilyen együttműködés hatása nem áll meg az ágazat, de még az ország határain belül sem, hanem — megítélésünk szerint — kedvező kihatással lehet hazánk és a többi szocialista ország mezőgépgyártásának

további fejlődésére, valamint a hazai és a KGST-exportlehetőségek bővítésére is.

Szemlélteti ezt az emeletes ketreces tojoházak és az adapterek gyártásának példája. Kezdetben csak behoztunk ilyen berendezéseket, majd eredményesen gyártani kezdtünk, és ma már komoly szállítói vagyunk a szocialista piacnak, sőt harmadik országokba is kialakulóban vannak exportlehetőségeink. Gyártunk adaptereket NDK-kombájnokokhoz is, amelyeket ez a baráti ország jól értékesít fejlett nyugat-európai országokban. De kedvezően hatott az ilyen tőkés gépimport és együttműködés egész gépesítési szemléletmódunkra, bizonyos területeken stagnáló műszaki fejlesztésünk és gépgyártásunk színvonalának alakulására is.

Differenciálódás és integrálódás a gépgyártásban

Az iparilag fejlett országokban a gépipari termelés szakosodottsága, az alkatrészek és részegységek kereskedelme magas színvonalú. Ennek eredményeként rövidebb a gyártmány- és gyártásfejlesztés átfutási ideje, rugalmasabb a termelési szerkezet piaci alkalmazkodó képessége, nagyobb tömegű a termelés és ezáltal jobb a gazdaságossága is. Éppen ezek a — nálunk ma még hiányzó — gazdasági előnyök és megfontolások vetik fel mind sürgetőbben a gépipari alkatrészek és részegységek szakosított termelésének kiszélesítését belföldi és nemzetközi vonatkozásban egyaránt.

Ma még a gépipar részvétele a nemzetközi munkamegosztásban nem kielégítő. Bizonyosságul vessünk egy pillantást a gépipari szakosítás témakörében készült tanulmány igen szemléletes adataira!

3. sz. táblázat

A gépipari importtermékek aránya a gépipar anyagfelhasználásában (1965)

Országok	Százalék
Kisebb tőkésországok	
Belgium	59,3
Hollandia	51,8
Ausztria (1964)	48,1
Nagyobb tőkésországok	
Olaszország	17,4
Franciaország	10,2
NSZK	8,8
Magyarország	8,9

Forrás: Nemes Ferenc—Tóth Antal: A gépipar termelészakosításának néhány kérdése. Gazdaság, 1975. december, 36. l.

Az adatok szerint a nagyobb iparral és belső piaccal rendelkező országok részvétele a nemzetközi munkamegosztásban kisebb mértékű, mint a kisebb iparral és belső piaccal rendelkezőké, vagyis a kisebb országok gazdasága nagyobb mértékben „nyitott”. Meghatározott beruházási eszközök és felhalmozási lehetőségek mellett, viszonylag kis terje-

delmű belső piac esetén az ipari vertikális integráció jelentős mértékben és szükségszerűen a nemzetközi kooperáció területére terjed át. Magas műszaki színvonalat képviselő, szerteágazó fejlesztési követelményeket támaztó, dinamikusan fejlődő gépgyártást nemcsak célszerű, de kis országnak lehetetlen is zárt belső vertikális alapon fejleszteni. *A szakosítást helytelen úgy értelmezni, hogy iparágak vagy gyártmánycsoportok teljes termelési ciklusát a hazai ipar foglalja magában.* Ez megakadályozza az egyes vertikumokban az optimális kapacitások és gazdaságos sorozatnagyságok kialakítását, nem teszi lehetővé minden egyes fázis egymással összhangban levő folyamatos műszaki fejlesztését. *A gyártmány- és gyártásfejlesztés nem korlátozódhat a végtermék konstrukciójára, hanem azonos jelentőségű a termelés minden egyes vertikális fázisában.* Vagyis minden fázist külön-külön arra a szintre kell fejleszteni, amely a végtermék rendeltetésének megfelel.

Magyarországon a gépipari termelésben, így a mezőgépgyártásban is még mindig a késztermék-szemlélet az uralkodó, amit a kínálatot meghaladó piaci kereslet, a szocialista export még hosszú ideig növekvő lehetősége is táplál. Eredményes előrelépés és a kialakult helyzet megváltoztatása csak a nemzetközi munkamegosztásban való részvétel növelésével lehetséges, de a részvételt tartalmilag és szervezeten kívül kellene fejleszteni. Tartalmilag arra kellene törekedni a KGST-n belüli együttműködésben, hogy *a szakosításban a végtermék-szemléletet fokozatosan váltsa fel a részegységre és alkatrészgyártásra kifejlesztett szakosodás szemlélete és gyakorlata. A nemzetközi kooperáció ne korlátozódjék főként és elsősorban a gyártás fázisára, hanem a tervezésben, műszaki-fejlesztésben, gyártásban, forgalmazásban, szerviz és egyéb szolgáltatások biztosításában egyaránt valósuljon meg.* Ehhez azonban tovább kellene lépni az egész KGST gazdasági mechanizmus ilyen célú fejlesztésében, a tervezés, ár-, pénzügyi szabályozás kérdéseiben és a szervezeti kapcsolatok tökéletesítésében is.

A műszaki-fejlesztés területén az alap kutatás és fejlesztés eltérő tökeigénye miatt célszerű lenne a munkamegosztásban résztvevő országok mindegyikét — vagy többségét — érintő alapvető kérdések kutatását közösen szervezett, koordinált és finanszírozott kutatóintézetekben megvalósítani, míg a fejlesztés nagyobb nemzeti vagy nemzetközi vállalatok közvetlen tevékenységévé válhatna.

A folyamatos műszaki fejlesztésre ösztönzés érdekében szükséges az általunk igényelt megoldásokat megvalósító tőkésországokból származó gépek importját fenntartani, mert az eddigi tapasztalatok szerint verseny nélkül nincs — vagy csak lassú — az előrehaladás. Kisebb termékeknel, részegységeknél ez a verseny nemzeti határok között is érvényesülhet, nagyobb termékeknel csak nemzetközi méretekben biztosítható.

Ki kellene alakítani — a meglevő gyártó bázisra alapozva — az egységes részegység-szakosításra épülő gyártó és ellátó vállalati rendszert. *A gyártó vállalatok egy része az egységesített részegységek, alkatrészek nagysorozatú, tömegszerű gyártását végezné.* Ezek regionálisan bárhol elhelyezkedhetnek, de biztosítani kell számukra a megfelelő alpanyag-ellátást, a nagy tömegű, állandó megrendelést, viszont meg kell tőlük követelni a megbízható, pontos szállítást, a korszerű, jó minőségű, olcsó

termékek előállítását. A gyártó vállalatok *másik része tulajdonképpen a piaci igényekhez rugalmasan alkalmazkodó végszerelde* lehetne. Ez fővállalkozóként összeszerelné a vállalati kapcsolatok alapján szállított részegységekből, alkatrészekből a készterméket. Esetenként saját profilként gyárthatná a késztermék rendeltetését meghatározó speciális részegységeket is. Ezek a végszereldék tulajdonképpen az alapgépek többféle változatát szerelhetnék össze a speciális felhasználói igényeknek, az eltérő munkavégzési körülményeknek megfelelően. Kialakításuk — főként a mezőgazdasági gépeknél — már speciális feltételekhez kötődhetne. A kész gépet gyártó ország maga is lehetne jelentős felhasználó és így megfelelő tereppel rendelkezne az új típusok kipróbálásához a sorozatgyártás megkezdése előtt.

Így több nagyvállalat alakulhatna ki a szocialista táboron belül, amelyek — a szükséges versenyzési lehetőségek biztosítása esetén — állandóan ösztönözve éreznék magukat és ösztönöznének másokat is a piaci igényeknek megfelelő, korszerű, jó minőségű, viszonylag olcsó gépek gyártására. Ez a fővállalkozói tevékenység egyes területeken összekapcsolódhatna a teljes gépi technológia — a mezőgazdaság esetében az iparszerű termeléshez szükséges géprendszerek — kidolgozásával és szállításával.

Ezek a vállalatok közvetlen kapcsolatban lennének az alapkutatást végző nemzeti vagy nemzetközi intézetekkel, a jelentősebb felhasználókkal, s ennek alapján végeznék saját fejlesztési tevékenységüket. Biztosítanák a gépek és berendezések szervizellátását és egyéb speciális szolgáltatásokat.

A nagyobb felhasználók — horizontális és vertikális integrációs rendszerek, nagy vállalatok — gépeiket vagy az egész géprendszert közvetlenül a gyártó vállalattól szereznék be; a forgalmazó, illetve kereskedelmi vállalatok készletezést és értékesítést csak a kisebb felhasználók részére végeznének. A javító, karbantartó szolgáltatást a nagyobb felhasználók önmaguk láthatnák el, a kisebb felhasználók vagy az előbbiekekkel, vagy a gyártó vállalatok nagyobb javító telephelyein végeztetnék el.

Mindehhez természetesen elengedhetetlen feltétel lenne *a vállalatok közötti közvetlen kapcsolatok megteremtése*. Mégpedig nemcsak azonos tevékenységi körön belül, hanem a gazdasági élet különböző szféráiban működő vállalatok között is. Így a termelővállalatnak — amennyiben indokolt és szükséges — közvetlen kapcsolatba kell tudni lépnie másik termelő vállalattal vagy vállalatokkal, kutató és fejlesztő intézetekkel, felhasználó és értékesítő vállalatokkal, országhatáron belül és kívül egyaránt.

További feltétel és követelmény, hogy az eddigi mérlegelven alapuló kétoldalú külkereskedelmi és elszámolási kapcsolatokból tovább jussunk a többoldalú elszámolás gyakorlatához, amely megkönnyítené a közös beruházásokat, vállalatok létesítését és fenntartását is.

HERTER HILDA:

Készletstatisztika — készletinformációk

A legutóbbi években a szakirodalomban több írás foglalkozott a készletekkel kapcsolatos elvi és gyakorlati kérdésekkel.¹ Ez érthető is, hiszen a készletgazdálkodás az életszínvonal-politika és a gazdasági növekedés szempontjából egyaránt fontos tényező:

— a készletállomány 1976 elején elérte — folyó áron — a 391 milliárd forintot, ami kb. egy évi nemzeti jövedelemnek felel meg;

— készletek alkotják a népgazdaság felhalmozott eszközeinek csaknem egynegyedét;

— a legutóbbi években a készletek növelésére — folyó áron — évente a nemzeti jövedelem 2—8 százalékát fordítottuk;

— a készletfelhalmozás a népgazdaság összes nettó felhalmozásának 8—24 százalékát tette ki;

— a készletfelhalmozás — a beruházásokhoz hasonlóan — évenként nagymértékben ingadozott; 1971-ben — folyó áron — 1,8-szerese, 1974-ben kb. négyszerese, 1975-ben pedig fele volt az előző évinek.

A készleteknek a gazdasági életben betöltött szerepe alapján nyilvánvaló, hogy a népgazdaság kiegyensúlyozott fejlődéséhez ezen a téren is szükség van a hatékonysági követelmények érvényesítésére. A hatékony készletgazdálkodáshoz nélkülözhetetlen: 1. a gazdasági szándékok, célok ismerete és tervezése, 2. az ezeket a célokat közvetítő szabályozórendszer, 3. a vállalati magatartás mozgó rugóinak ismerete. E három terület közül makroszinten a szabályozók kérdése állt leginkább az eddigi vizsgálatok középpontjában.

Az elmúlt évek készlethelyzetének elemzése felhívta a figyelmet arra, hogy a közzgazdasági feltételek, szabályozók által befolyásolt vállalati magatartásban nem érvényesültek kellően a készletgazdálkodáshoz fűződő népgazdasági érdekek. Ennek felismerését mutatja az 1975. évi népgazdasági terv, különösen pedig az 1976. január 1-től érvényes közzgazdasági szabályozórendszer határozott törekvése arra, hogy a vállalatokat az ez irányú népgazdasági érdekek figyelembevételére készítse. A szállítói (vevői) monopolhelyzetben levő vállalatokat adminisztratív irányítási eszközökkel (szállítási szerződés-kötési kötelezettség, a kizárólagos beszerzők, illetve értékesítők kijelölése stb.) terelik a megfelelő irányba, így korlátozva a monopolhelyzettel való visszaélés lehetőségét. *A TEK-vállalatoknak a közelmúltban juttatott forgóalap a termelésben fel nem használt készletek értékesítését hivatott segíteni.* Az az intézkedés, amely a fejlesztési alap felhasználásakor a forgóeszköz-állomány

¹ *Arvay János*: A készletfelhalmozás mérésének főbb módszertani kérdései. Statisztikai Szemle, 1976. július.; *Fábrri Ervin*: Forgóeszköz-likviditás és készletezés. Pénzügyi Szemle, 1975. 9. sz.; *Fábrri Ervin*: Változó egyensúly — hullámozó készletváltozás. Pénzügyi Szemle, 1976. 12. sz.; *Gadó Ottó*: Közzgazdasági szabályozó rendszerünk 1976-ban. Kossuth Könyvkiadó, 1976. 84—85. és 110—122. l.; *Nagy Márta*: A vállalati készletgazdálkodás szabályozása. Közzgazdasági Szemle, 1975. 4. sz. 479—490. l.

növekedését a beruházások elé helyezi, szintén készlettakarékosságra készíti a termelővállalatokat.

A szabályozórendszer azonban csak *egyik* befolyásoló tényezője a készletgazdálkodásnak. Feladata a feltételek, követelmények közvetítése, s így nem helyettesítheti sem a célok meghatározását, sem a vállalati magatartás vizsgálatát.

A készletgazdálkodás sajátosságainak vizsgálata, a célok és a mozgatórugók ismerete adatok tömegét igényli. A következőkben a statisztikai adatbázis néhány területének kritikai elemzésével szeretném felhívni a figyelmet arra, milyen kevés (és heterogén) információ áll ma rendelkezésre a készletek és a gazdasági élet többi területe között levő sokrétű kapcsolat jellemzésére.

Megfelelő információk hiányában a készletváltozás részfolyamatai, összetevői sok esetben rejtve maradnak, s emiatt nehezen határozhatók meg azok az irányok is, amelyek felé a részfolyamatokat terelni akarjuk.

Nagy Márta például hivatkozott cikkét azzal zárta, hogy „A legsürgősebb feladat e vonatkozásban — a készletgazdálkodás hatékonyságával kapcsolatos — a népgazdasági célok meghatározására szolgáló módszerek fejlesztése.”² Én egy lépéssel tovább mennék. *Nem a módszertan, hanem az adatbázis fejlesztését tartom elsődlegesnek.* Ezért néhány területen megkísérlem körvonalazni az adatbázis általam szükségesnek vélt bővítési irányát. Javaslataim nyilván vitathatók. Úgy gondolom azonban, szükség van a készletek szolid adatbázisának mielőbbi megteremtésére, a készletekre vonatkozó adatgyűjtés felülvizsgálatára, az ehhez vezető első lépés pedig nyilvánvalóan a lehetséges lépések megvitatása.

A készletek adatgyűjtési és -közlési rendszere³

A Központi Statisztikai Hivatal (a továbbiakban KSH) a készletadatok többségét a mérlegbeszámoló rendszere alapján gyűjti össze. Ez egyúttal azt is jelenti, hogy *a készletekről elvileg ugyanolyan adatbázis áll rendelkezésre, mint a többi gazdasági jelenségről.* A készletek nyilvántartása és a velük kapcsolatos gazdasági műveletek beépültek a számviteli rendbe. A gazdálkodó szervezetek a készletekről részletes szintetikus és analitikus nyilvántartást tartoznak vezetni, amelyekből a készletek értéke és egyes készletfajtáknál (például anyagoknál, állatoknál, késztermékeknél stb.) természetes mértékegységben számított volumene is meghatározható. (A számlakeretben a készletelszámolások terjedelme kb. ugyanakkora, mint az állóeszközökkel és a beruházásokkal kapcsolatos elszámolásoké együttvéve.) A vállalati mérlegbeszámolókból megállapíthatók a készletek legfontosabb adatai: nagyságuk, fajtánkenti összetételük, a készletváltozás fontosabb összetevői.

A mérlegbeszámolót készítő gazdálkodó szervezeteknél található a

² Nagy Márta i. m. 490. l.

³ A statisztikai törvény értelmében a gazdaság helyzetét, fejlődését bemutató statisztikai adatok tekintetében a Központi Statisztikai Hivatal feladata, hogy: „rendszeres közlési módokat alakít ki a vezetés, valamint a közvélemény tájékoztatására, a tudományos célokra, a nemzetközi adatszolgáltatási kötelezettségek teljesítésére.” A statisztikáról szóló 1973. évi V. törvény és végrehajtási jogszabályai. Budapest, 1975. 17. l.

A statisztikai adatbázis problémáit ezért alapvetően a KSH-publikációkban közzétett adatok alapján mutatom be, s csak esetenként térek ki egyéb publikációkra.

készletállomány kb. 86 százaléka. Ez tartalmazza a mezőgazdaságon kívüli termelő ágazatok készleteinek szinte teljes egészét. A mezőgazdaságban a mérlegbeszámoló készítésére kötelezett állami gazdaságok és termelőszövetkezetek a készletek mintegy 60 százalékaival rendelkeznek. A háztáji és egyéb kisüzemi gazdaságoknál levő készletek nagyságát és azok változását becsléssel, természetes termékmérlegek alapján állapítják meg.⁴

A mérlegbeszámolókra — mint legfontosabb adatforrásra — támaszkodva központi adatközlési rendszerünk (a KSH-publikációk) a készleteket alapvetően két — szemléletmódját és az adatok nagyságrendjét tekintve is eltérő — vetületben mutatja be.

A makroszintű készletmozgásokról a népgazdasági mérlegrendszer keretében kapunk tájékoztatást. Ilyen információk találhatóak a Statisztikai Évkönyv, illetve a Statisztikai Zsebkönyv „Nemzeti termelés — Nemzeti jövedelem” összefoglaló fejezetében, illetve egyéb speciális kiadványokban.⁵ A népgazdasági szemléletű adatok eléggé összevontak. A készletek összetétele, allokációja, a készletfelhalmozás összetevői és egyéb részletező információk ezen a szinten nem állnak rendelkezésre, vagy ha igen, akkor csak egy-két éves késéssel jelennek meg. Így a folyamatos elemzési igényeket nem elégíthetik ki.

Részletesebb, ágazati szintű adatok az ágazati statisztikai adatközléményekben (illetve a Statisztikai Évkönyv ágazati fejezeteiben) találhatóak. Összevetésüket egymással és a népgazdasági szintű adatokkal azonban akadályozza eltérő részletezettségük, csoportosításuk. A Statisztikai Évkönyv „Ipar” című fejezetében a szocialista iparra készletfajtként, ágazati bontásban állnak rendelkezésre állomány- és készletváltozás-adatok. Ezek megfelelően reprezentálják az ipar készlethelyzetét. A másik alapvető termelő ágazatról viszont a „Mezőgazdaság” című fejezet csak az állami gazdaságok és a mezőgazdasági termelőszövetkezeti közös gazdaságok állományadatait közli, a készletek mintegy 40 százalékaival rendelkező kisüzemekről az Évkönyvben nincs semmiféle adat. Az „Építőipar” című fejezetben egyáltalán nincs készletadat.

A szaklapokban és egyéb (nem a KSH által közzétett) kiadványokban levő készletelemzések általában egy harmadik típusú adatcsoportosítást használnak fel: a mérlegbeszámolót készítő vállalatok és szövetkezetek mérlegadatait.⁶ Ezek az adatok szorosan kapcsolódnak a jövedelemszabályozási, illetve hitelezési rendszerhez, és alapul szolgálnak a hitelpolitikai, készletadózási döntésekhez. A különféle publikációkban közzétett adatok között általában nincs számszerű kapcsolat. A makroszintű készletinformációknál alapvető követelmény a teljeskörűség és az, hogy az adatok illeszkedjenek a népgazdasági elszámolásokhoz. Az adatok eltérésének zömét a velük szemben támasztott eltérő követelmények indokolják. Az adatok körének teljességét a mérlegbeszámoló készítésére

⁴ A népgazdasági mérlegrendszer módszertana. KSH Módszertani füzetek. 9. sz. 1973. IV. Felhalmozás és állóeszköz-állomány című fejezete.

⁵ A készletekről eddig a legrészletesebb adatokat „A nemzeti vagyon és az állóeszköz-állomány, 1960—1973” című KSH-kiadvány tartalmazta. Ebben 1972-ig szerepelnek a készlet-adatok fajta, ágazat és tulajdonforma szerinti bontásban. Az elemzési lehetőségeket azonban korlátozza, hogy az ágazati bontás nem eléggé részletes. Így például az eltérő feladatot betöltő fogyasztásicikk- és termelőeszköz-kereskedelem, valamint a felvásárló vállalatok adatai összevontan, a belkereskedelem ágazatban szerepelnek. Ez nagymértékben leszűkíti a készletfelhalmozás termelési és fogyasztási aspektusainak elemzési lehetőségét.

⁶ Fábri Ervin: I. m.

nem kötelezett területek adatainak becslése biztosítja. A becslés azonban csak a főbb tényezőkre irányul, így a becsült adatok nem olyan részletesek, mint a mérlegbeszámolót készítő gazdálkodó egységeké.

Az „illeszkedési” követelmény teljesítését a készletváltozás és a készletfelhalmozás fogalmainak elkülönítése biztosítja. A *készletváltozás* (a készletek tárgyidőszaki nyitó- és záróállományának különbözete) *vállalati kategória*. Ezt a fogalmat általában az ágazati statisztikák stb. használják. Erre épül a hitelezés is. A *készletfelhalmozás viszont a népgazdasági mérlegrendszer kategóriája*. Úgy számítják, hogy a készletváltozást korrigálják az árváltozások miatti átértékelések összegével és egyéb — a tárgyidőszaki termeléssel nem összefüggő — tényezőkkel. E korrekciós tényezőkkel Árvay János — hivatkozott cikkében — részletesen foglalkozott. Egy részük, például az átértékelési különbözet, a termeléshez való igazodás miatt elkerülhetetlen. *Évenként eltérő mértékben korrigálják viszont a készletváltozási adatokat olyan — például a számbavétel időpontjának eltéréseiből adódó — tényezőkkel is, amelyek a készletgazdálkodás vizsgálatát zavarják* (ilyenek az úton levő külkereskedelmi készletek stb.). E kérdésekben a nemzetgazdasági elszámolások 1976-tól érvényes módosításai megnyugtató megoldást ígérnek.

A készletváltozás és a készletfelhalmozás közötti jelentős eltérés (alakulásukat mutatja az 1. sz. táblázat) az egyes tényezőknek az eddigieknél sokkal részletesebb és mélyrehatóbb vizsgálatát tenné szükségessé.

1. sz. táblázat

Népgazdasági készletváltozás és készletfelhalmozás
(Folyó áron, milliárd Ft)

Megnevezés	1970	1971	1972	1973	1974	1975
1. Nyitóállomány	247	267	288	299	323	360
2. Záróállomány	267	288	299	323	360	391
3. Állományváltozás (2—1)	20	21	11	24	37	31
4. Átértékelés	—6	—1	—1	—9	0	—11
5. Egyéb korrekció	—2	+2	—2	—8	—9	—5
6. A készletfelhalmozás (3+4+5)	12	22	8	7	28	15

Forrás: Népgazdasági mérlegek, 1975. KSH, 1976. november 18. 55. l.

A vállalati adatok aggregálásával készült ágazati és népgazdasági szintű készletadatokat az információt felhasználók eltérő igényei miatt *tartalmilag* is különböznek. A vállalatoknál a készletek a gazdálkodás eszközei. Nagyságukat gazdasági megfontolások befolyásolják: az alacsony készletszint akadályozhatja a termelés (forgalom) folyamatosságát, a magas készletállomány viszont gazdasági szempontból hátrányos, mivel költségnövekedést (nagyobb eszközlekötési járulékot, bankkamatot) okoz, illetve idegen források igénybevitelére készíti a vállalatokat. A készletekhez kapcsolódó gazdasági, jövedelemszabályozási, hitelezési feltételek ágazatonként, vállalatonként, sőt gazdasági tevékenységenként is eltérnek, *a készletváltozás tendenciái ezért térben és időben is különböznek*.

Jelenlegi megfigyelési rendszerünk a vállalatokat ágazatokba sorolja, és az ágazati adatokat összesíti népgazdasági szintre. Ez az adatgyűjtési rendszer azonban csak a vállalati szinten teszi lehetővé specifikus vonások megfigyelését, készletadatok csoportosítását. *A vállalati adatok aggregálásával készülő ágazati, népgazdasági összesítések a sajátosságokat eltüntetik, az ellentétes irányú eltérések kiegyenlítődnek.* Ezzel a kiegyenlített népgazdasági átlaggal szemben a vállalati és az ágazati aggregátumok is jelentős eltérést mutathatnak. Az iparági, ágazati aggregált készletadatok *veszélyes* általánosításra csábítanak, s tévesen orientálhatnak, aminek a veszélyét fokozza, hogy időrendben és részletezettségben sokszor megelőzik a népgazdasági adatközléseket.

Gyakran előfordul, hogy azonos névvel jelölt adatok háttérben eltérő közgazdasági tartalmú fogalmak húzódnak meg. Például a saját termelésű készleteket — az általános fogalom meghatározás szerint — szűkített önköltségen kell kimutatni. Lehetőség van azonban arra, hogy — indokolt esetben — ettől eltérjenek. Az iparban mód van a saját termelésű készletek közvetlen költségen való elszámolására.⁷ A mezőgazdaságban rendelet írja elő,⁸ hogy a saját termelésű készleteket csak akkor lehet szűkített önköltségen nyilvántartani, ha a közvetlen költségek és a főágazati általános költségek együttes értéke nem haladja meg a felvásárlási árat, illetve szabadáras terméknel a tárgyévi átlagos eladási árat. Ellenkező esetben nem a szűkített önköltség, hanem a felvásárlási ár, illetve a tényleges átlagos eladási ár a nyilvántartási érték.

Nagyrészt ezek a tényezők magyarázzák a vállalati adatokra épülő statisztikák sokféleségét, és azt, miért nem használhatók ezek az adatok közvetlenül a népgazdaságban érvényesülő készlettendenciák elemzésére. A készletekre vonatkozó ismeretanyag bővítésének, megbízhatósága, konzisztenciája biztosításának alapfeltétele a számviteli rendre épülő, a mérlegbeszámolóknak rendelkezésre álló készletadatok fogalmi, módszertani, feldolgozási és publikációs rendszerének egységesítése.

A készletpublikációk információtartalma

Makroszinten a legátfogóbb készletmutató a nemzetijövedelem-számításoknál használt *készletfelhalmozási mutató*. Ez a mutató *sűrítve* tartalmazza mindazokat a problémákat, amelyek a készletadatok széles körű elemzését nehezítik.

A készletfelhalmozási mutató *állapotmutató*, amely az egyik pillanatfelvételnél (a záróállománynál) egy másik pillanatfelvételhez (a nyitóállománnyhoz) viszonyított növekményéről vagy csökkenéséről ad számot. Voltaképp „stock”-fogalom, az egyik stocknak egy másikhoz viszonyított változását fejezi ki. A változások okának, tényezőinek megismerését az állapotmutatók általában nem teszik lehetővé. Ehhez azoknak a *forgalmi (flow) folyamatoknak* az ismerete is szükséges, amelyek a változást létrehozták. *A készletforgalom folyamatait népgazdasági szinten jelenlegi statisztikai rendszerünk nem kíséri figyelemmel. A vásárolt*

⁷ Tüü Lászlóné: Az országos iparstatisztikai adatbázis („I-STAR”) kialakításának módszertani problémái. Ipari és Építőipari Statisztikai Értesítő, 1975. 8–9. sz.

⁸ 700/21/1975. PM XII. számú számviteli közlemény az eszközök 1976. január 1-i átértékeléséről, valamint az 1976. évi hatósági árváltozásokból eredő készletértékelési különbözet elszámolásáról. Pénzügyi Közlöny, 1975. december 22. 34. sz.

készleteknél a beszerzés és a felhasználás (értékesítés), illetve a *saját termelésű készleteknél* a termelés és az értékesítés (felhasználás) adatai csak vállalati szinten állnak rendelkezésre. A kizárólag állományadatokra támaszkodó makroszintű készletstatisztika alapján nincs lehetőség a vállalati magatartást befolyásoló tényezők megismerésére, a készletmozgásra ható törvényszerűségek feltárására. A készletek a forgalmi folyamatokon keresztül kapcsolódnak a népgazdaság többi területéhez. E folyamatok ismeretének hiánya bizonytalanná teszi a kapcsolatelemléseket is.

A magyar népgazdasági mérlegrendszer egyik legbonyolultabb kérdése a *készletfelhalmozás volumenének időbeli mérése*, a nominál- és a reálfolyamatok kapcsolata a készletalakulásban. A gazdasági élet legfontosabb területein a *statisztikai megfigyelés az értékfolyamatokra, az árhatásokra és a naturáliákra terjed ki*. A volumenváltozás ezek alapján az $\frac{\text{értékindex}}{\text{árindex}} = \text{volumenindex}$ összefüggéssel és a naturáliákban

mért indexekkel is meghatározható. Például az ipari termelés változásának volumene kifejezhető az összehasonlítható áras bruttó termelési érték-indexszel és az ún. termékosor indexszel is. (A két indexsor között hosszabb időszakot tekintve nincs lényeges különbség.) A mezőgazdaságban is ismert a termelési érték naturáliákban meglévő háttere; például a felvásárlás számbavétele a naturáliákon alapszik. Ez a többoldalú számbavétel egyúttal lehetőséget ad az ellenőrzésre is, ami nagymértékben fokozza az adatok hitelét, megbízhatóságát.

A készleteknél *nincs többoldalú számbavétel*. A termékek sokfélesége, az értékelés és az elszámolás különféle módjai (beszerzési ár, szűkített önköltség, LIFO-, FIFO-módszer stb.), a felhalmozáshoz közvetlenül hozzáférhető áradatok hiánya meggátolja az árindexszámítást. A *legfontosabb anyagokról ugyan állnak rendelkezésre természetes mértékegységben mért készletadatok, de e termékek köre szűk*, és mivel kiválasztásuk nem a statisztikai mintavétel szabályai, hanem fontosságuk szerint történik, e készletadatok *nem használhatók fel a volumenméréshez*. Közvetlen forrás a vállalati és szövetkezeti mérlegbeszámoló. Ez a forrás nemcsak körében, de adattartalmában sem teljes: *segítségével csak a nyitó- és záróállomány értékkülönbözete állapítható meg*. A többi tényező meghatározását — amint arra Árvay János is utal hivatkozott cikkében — egy sor értelmezési, számviteli, módszertani probléma nehezíti. Különösen az 1973-ban megindult áremelkedések okoznak volumenmérési gondokat.

A készletállomány változásáról a nemzetivagyon- és a nemzetijövedelem-számítások keretében található rendszeres statisztikai információk. A módszertani útmutatás szerint a nemzetivagyon-számításokban a készletállomány volumenét „a névleges értékadatokból kiindulva árindex-számok segítségével állapítottuk meg. Mivel a népgazdaság különböző területein elhelyezkedő készletek árszínvonala igen eltérő módon alakul, az ilyenkor szokásos deflálást ennek megfelelő részletezettségben végeztük el.”⁹ E módszertani útmutatás szerint a nemzeti vagyon-

⁹ A nemzeti vagyon és az állóeszköz-állomány, 1960—1973. KSH 1974. április. Módszertani megjegyzések. 13. l.

ként elszámolt készletállomány folyó és összehasonlítható áras adatának összevetéséből meghatározható a készleteket érintő árhatás. Az 1969—1974 közötti árhatást mutatja a 2. sz. táblázat.

2. sz. táblázat

Árhatás a készletek 1969—1974 közötti változásában a nemzetivagyon-számítások szerint
(Milliárd Ft)

Év	Készletváltozás		Árhatás
	folyó áron	1968. évi árszinten	
1969	12	6	6
1970	20	9	11
1971	21	15	6
1972	11	4	7
1973	24	8	16
1974	37	22	15

Forrás: A nemzeti vagyon és az állóeszköz-állomány, 1960—1973. KSH, 1974. április. 23—24. l.; Nép gazdasági mérlegek, 1975. KSH. 1976. november 18. 70—71. l.

A nemzetijövedelem-számítások többféle vetületben is kimutatják az árváltozások hatását. A folyóáras készletfelhalmozás-számítások fontos tényezői a hatósági árváltozások, valamint a mezőgazdasági kisüzemek termény- és állatkészletének átértékeléséből származó értékmódosulások. Emiatt 1969 és 1975 között három ízben: 1970-ben, 1973-ban és 1975-ben értékelték át a készletállományt. Az 1970. és 1973. évi átértékelés a mezőgazdasági felvásárlási árak előző évihez viszonyított 8—8 százalékos emelkedésével, az 1975. évi átértékelés az ipari termelői árak 11 százalékos emelkedésével függött össze. Az ezen kívüli árhatásokat a folyó és változatlan áron számított készletfelhalmozás értékének különbözete tükrözi, eleget téve ezzel annak a követelménynek, amely szerint a „készletfelhalmozás volumene... a készletek naturális mennyiségében bekövetkezett szaporulatot vagy csökkenést fejezi ki”.¹⁰ A spontán ármozgások hatása — ha viszonylag kisebb mértékű ármozgásokról van szó — elég megbízhatóan becsülhető. 1968-tól 1972-ig az ipari termelői árak és a behozatali árak elég stabilak voltak, az árindex növekedése évi 1,0—2,5 százalék között volt. Ennek a készletállományra gyakorolt hatása — az árhatás — évi 5 milliárd Ft. Az 1973-ban a világpiacon bekövetkezett árrobbanás megbolygatta a korábban stabil belföldi árrendszerünket, s ez a spontán árhatások szerepének növekedéséhez vezetett. 1974-ben és 1975-ben az árhatás a korábbi évek 5—6 milliárd Ft-os szintjéről 11—13 milliárd Ft-ra nőtt. Ezt mutatja a 3. sz. táblázat.

Az árak lökésszerű és nagyarányú emelkedése — párosulva a közvetlen mérhetőség hiányával, a készletinformáció rendszerének fehér foltjaival és a stabil árrendszer talaján kialakított készletbecslési módszerekkel — egyre bizonytalanabbá teszi a valós készletfolyamatok megismerését és így a készletalakulásról alkotható ítéleteinket is. Erre utal

¹⁰ Árvay János: I. m. 706. l.

az is, hogy 1972 óta egyre nagyobb az eltérés a nemzetivagyon- és a nemzetijövedelem-számítások alapján kimutatott árhatás között. (Lásd a 2. és a 3. számú táblázat adatait.)

3. sz. táblázat

Árhatás a készletfelhalmozásban a nemzetijövedelem-számítások szerint
(Milliárd Ft)

Év	Átértékelés	A folyó áras és a változatlan áras készletfelhalmozás különbözete	Együtt
1969	1	5	6
1970	6	5	11
1971	1	5	6
1972	1	5	6
1973	9	6	15
1974	0	13	13
1975	11	11	22

Forrás: Népgazdasági mérlegek, 1960—1970. KSH. 1971. június 4. 203. l.; Népgazdasági mérlegek, 1975. KSH. 1976. november 18. 55. és 30—31. és 75. l.

Az árhatásbecslések csak a népgazdaság készletalakulásának főbb jellemzőit határolják körül, ez viszont olyan gazdasági környezetben, ahol „a népgazdasági készletalakulás a ténylegesen végbemenő vállalati készletmozgásokból tevődik össze” és „az autonóm vállalatok gazdálkodói döntései határozzák meg a készletek alakulását”,¹¹ nem ad elegendő tájékoztatást. Megfelelően részletezett adatok hiányában nem biztosítható a népgazdasági és a vállalati szint közötti kapcsolat, a népgazdasági szintű készletmozgásból (felhalmozásból) nem vezethető le az ágazatok, vállalatok készletfelhalmozása és fordítva.

Pótlólagos információszerzési lehetőségek

Közvetlen mérőszám hiányában és a felsorolt problémák miatt a készletekhez kapcsolódó területek (termelési, értékesítési, kereskedelmi, árstatisztika stb.) meglévő statisztikai információira kellene fordítani a figyelmet. A készletállomány összetételének, a készletértékelés módjának vizsgálata lehetőséget adhat arra, hogy a népgazdasági szinten figyelembe vett tényezőket alacsonyabb (például ágazati) szinten is meghatározhassuk. Gondolok itt elsősorban azokra a jelentős árhatásokra, amelyek a hatósági átértékelés mellett egyre nagyobb szerephez jutnak.

Kiindulási pontot a vásárolt készletek forgalmi (flow) folyamatait befolyásoló árváltozások jelenthetnek. A készletállomány mintegy 80 százaléka ugyanis *vásárolt*, de a vásárolt készletek aránya az egyes ágazatok összes készletében eltérő. Legnagyobb a vásárolt készletek aránya a kereskedelemben, valamint a szállításban és hírközlésben (98—99 százalék), továbbá a vízgazdálkodásban (90 százalék). Az iparban, az építő-

¹¹ Nagy Márta: I. m. 479. l.

iparban és a nem anyagi ágazatokban a készletek kb. háromnegyed része vásárolt. Ezekkel az ágazatokkal szemben a *mezőgazdaságban és az erdőgazdálkodásban a saját termelésű készletek dominálnak*, a vásárolt készletek aránya az összes készleten belül csak 40 százalék. *A vásárolt készletekre szűkített vizsgálat a mezőgazdaságon és erdőgazdálkodáson kívüli ágazatokban megfelelő, a mezőgazdaságról és az erdőgazdálkodásról azonban nem ad kielégítő információt.*

A vásárolt készletek *forgalmi folyamatainak* vizsgálatához a nyitó- és a záróállomány adatai ismertek, a beszerzés és a felhasználás adatai azonban hiányoznak. Ha a két hiányzó adat közül sikerülne az egyiket meghatározni, a másik adat a nyitóállomány + beszerzés = felhasználás + záróállomány összefüggésből kifejezhető. A meglevő ismeretek alapján a felhasználási adatok megközelítése tűnik reálisabbnak. A vásárolt készletek a termelő ágazatokban felhasználva félkész-, illetve késztermékké válnak. Az átváltozás pénzügyi-számviteli vetülete: az anyagkészlet anyagköltséggé alakul át. A kereskedelemben a vásárolt készletet továbbértékesítik, itt az áruból pénzzé változás folyamata megy végbe. *A készletfelhasználást ilyen alapon az iparban és az építőiparban az anyagköltség, a kereskedelemben az eladott áruk beszerzési értéke mérheti.*

Az *árhatások* becsléséhez a készletek nyilvántartási ára és az árváltozások kapcsolatának elemzése nyújthat segítséget. A vásárolt készleteket — mint ismeretes — tényleges beszerzési áron tartják nyilván, amely több részből tevődik össze:

1. Alapja a vételár, amely a belföldön termelt és közvetlenül a felhasználónak értékesített termékeknél az ipari (mezőgazdasági) termelői ár, a belföldön termelt és a kereskedelem útján a felhasználóhoz jutó termékeknél a kereskedelmi árréssel növelt termelői ár, az importtermékeknél pedig a behozatali ár.

2. A vételár mellett a beszerzési árat a pénzügyi hidak közül a beszerzéskor fizetett adók, a vám, az import-forgalmiadó s az árkiegészítések is befolyásolják. Az elvonások növelik, a támogatások csökkentik a vételárat.

A termelői és az importárindexek ismeretében — változatlan jövedelemszabályozási rendszer esetében — a készletbeszerzésre jutó árhatás becslhető. A becsléshez az árstatisztikából rendelkezésre áll az ipari értékesítési árindex értékesítési irányok szerint (belföldre, nagy- és kiskereskedelemnek, rubel és dollár elszámolású exportra), valamint az importárindex. Tisztában kell azonban lenni azzal, hogy az árindexek a kibocsátó ágazat értékesítési szerkezetének és nem a készletbeszerzés összetételének megfelelően tükrözik az árhatást. Ez esetenként — az értékesítés és a készletbeszerzés eltérő szerkezete folytán — jelentős torzítást okozhat.

Az árváltozás hatását egy szélsőséges példával illusztrálnám. (Szélsőséges annyiban, hogy a jelenlegi gyakorlat lényegében csak a hatósági ártértékelésből származó értékkülönbötet ismeri el árhatásként,¹² ezzel mintegy feltételezi, hogy a vállalatok által beszerzett anyagok kizárólag fixáras termékekből állnak, míg a példa feltételrendszere szerint a vállalatok csak szabadáras anyagokat szereznek be.)

¹² Statisztikai Évkönyv, 1975. KSH. 1976. 154. 1.

Az érvényes számviteli utasítások szerint a szabadáras termékeknel az árváltozást arányosan kell megosztani a termelőfelhasználás és a készletek között. A megosztási arány számításának menete:

$$\frac{\text{beszerzési árkülönbözet}}{\text{nyitókészlet} + \text{beszerzés (elszámoló áron)}} = \text{anyagárkülönbözet}$$

$$\text{felhasználás (elszámoló áron)} \cdot \text{anyagárkülönbözet} = \text{felhasználásra jutó árkülönbözet.}$$

1975-re 114 százalékos beszerzési árindexszel számolva a szocialista iparban — élelmiszeripar nélkül — az anyag- és fogyóeszköz-készletek záróállományára jutó árhatás a 4. sz. táblázat adatai szerint becsülhető.

4. sz. táblázat

Anyag- és fogyóeszköz-készletek a szocialista iparban (élelmiszeripar nélkül) 1975-ben
(Milliárd Ft)

Megnevezés	Folyó áron	Árkülönbözet	Elszámoló áron
Nyitóállomány	79,6	—	79,6
Beszerzés	290,3	—35,7	254,6
Felhasználás	277,9	—26,8	251,1
Záróállomány	92,0	— 8,9	83,1
Készletváltozás (záróállomány — nyitóállomány) ..	12,4	— 8,9	3,5

Forrás: Ipari adatok. 1975. IV. negyedév. KSH 1976. április 2. 98. l.; Statisztikai Evkönyv, 1975. KSH. 1976. 154—155. l. alapján.

A készletek folyó áron 12,4 milliárd Ft-os növekedést mutatnak, amit a jelenlegi készletváltozás-számítási módszer szerint korrigálni kell a hatósági áremelkedésből fakadó átértékelési különbözettel. 1975-ben hatósági áremelkedéssel összefüggő átértékelési különbözethez az iparban — élelmiszeripar nélkül — a vásárolt készleteknél 4 milliárd Ft-ot számoltak el. A korrigált készletnövekedés eszerint 8 milliárd Ft-volt (12 milliárd Ft — 4 milliárd Ft). (Az árhatás szempontjából teljes körű, a szabadáras anyagbeszerzést is magában foglaló készletnövekedés becslésem szerint csak mintegy 3,5 milliárd forintra volt tehető.)

Tisztában vagyok azzal, hogy számítási módszerem több szempontból is vitatható; különösen vitatható az a feltételezés, hogy valamennyi ármozgásra a szabadáras termékeké a jellemző. De legalább ennyire vitatható az a számítási mód is, amely csupán a hatósági árváltozásokkal korrigál. Céлом az volt, hogy felhívjam a figyelmet azokra a lehetőségekre, amelyek a pótlólagos információforrásokban rejlenek.

A pótlólagos adatforrások felhasználásának lehetőségét korlátozza a statisztikai információs rendszer inkonzisztenciája is. Az ágazati készletpublikációk szerkezete, az adatok tartalma egyik évről a másikra oly mértékben változik, hogy az már határozottan nehezíti az elméletileg elfogadhatónak tűnő számítások gyakorlati végrehajtását. Ezek áthidalásának további kutatása pedig nélkülözhetetlen a készletprobléma sokoldalú feltárásához.

SZEGŐ MÁRTA:

Még egyszer a szocialista vállalati érdekről

Hozzászólás Zelkó Lajos vállalati érdekről vallott felfogásához¹

Az érdek a szükségletekkel — a társadalmi termelés rendszerében korlátozottan kielégíthető szükségletekkel — és a kielégítésükre irányuló tevékenységgel — mégpedig a termelés társadalmi jellege folytán bonyolult, kölcsönös függőségi viszonyok keretében végzett tevékenységgel — kapcsolatos viszony. *Az érdek az egyén (csoport, társadalom) viszonya a társadalmi termelés rendszerében kielégíthető szükségleteihez és az erre irányuló tevékenységéhez.*

A szocialista árutertermelés viszonyai között a vállalati érdek szocialista árutertermelői érdek. Meghatározásához a következő tételekből kell kiindulni:

- a szocialista vállalat termelőtevékenységet végez;
- termelőtevékenységének célja a társadalmi szükségletek kielégítése;
- a termelőtevékenység *indítéka* az egyének szükségleteinek kielégítése;
- az előbbit a szocialista társadalmi munkamegosztás szervezetében a saját munkájával csak közvetve, közvetlenül pedig a csere révén realizálja;
- a cserénél a vállalat az egyenértékűség elve alapján törekszik a befektetett élő és holt munkán felül, egy kedvező mértékű többletérték elismertetésére, más szóval arra, hogy befektetéseit a társadalmilag szükségesnél (átlagosnál) kedvezőbbnek ismerjék el;
- a vállalat tartós képződmény, így saját és dolgozói szükségleteinek kielégítését hosszú távon kell megszerveznie;
- a szükségletek bővülő körét tevékenysége állandó (intenzív és extenzív) fejlesztésével tudja kielégíteni.

A szocialista vállalati érdeket — az egyesült köztulajdonos árutertermelők érdekét — a legelvontabb formában tehát a következőképpen fogalmazhatjuk meg: *a társadalmi szükségletek kielégítésére irányuló termelőtevékenység révén a vállalat és az azt alkotó termelők szükségleteinek növekvő mértékű és tartós kielégítése a tevékenységek lehető legkedvezőbb (optimális) cseréjével.*

A szocialista vállalati érdek három mozzanata ezek szerint:

- a saját szükséglet kielégítése (jövedelemszerzés);
- a társadalmi szükséglet kielégítése (a termelés révén);

¹ Zelkó Lajos: Szocialista vállalatelmélet, politikai gazdaságtan és gazdaságirányítás. Közgazdasági Szemle, 1976. 12. sz.

— törekvés a tevékenységek hatékony cseréjére (gazdálkodás).

Akármelyik mozzanat hiánya vagy tökéletlensége gátolja az egyéni, a vállalati, illetve az osztálytársadalmi érdek realizálását. Azt, hogy milyen mértékben gátolja, nyomon követhetjük mind a direkt, mind az indirekt típusú gazdaságirányítás rendszerében.

A direkt típusú gazdaságirányításban a vállalat végrehajtó szerepet játszott, a gazdálkodás mozzanata jószerevével nem létezett, a társadalmi szükségletre irányuló termelést a tervszámok voltak hivatottak közvetíteni s a tervteljesítés adatai azt bizonyítani. A vállalati érdek így a vállalati tevékenységet a termelés mennyiségi mutatóinak teljesítése irányába „húzta”. A következmények ismertek. A vállalat, ha gazdaságtalanul termelt is, fennmaradt, sőt, további eszközökhöz is jutott. A dolgozóknak törvény biztosította a létbiztonságot jelentő munkát, illetve a munkáért járó bért, még akkor is, ha óriási mennyiségű elfekvő készlet, a szükségletek tökéletlen kielégítése (gyenge minőség, választék) bizonyította, hogy a befektetett élő és holt munka társadalmilag nem volt hasznos (szükséges).

A vállalat és az egyén nem tett mást, mint az adott körülmények között érdekét realizálta. *S tette ezt a népgazdasági érdek rovására, sőt hosszabb távon saját és vállalati kollektívája rovására.* Az adott körülmények között kitűzött céljaitól tartósan sem adminisztratív intézkedések, sem más hatások nem téríthették el a hatékonyság irányába.

Az *indirekt típusú* gazdaságirányítás felerősítette a hatékony gazdálkodás követelményét. A vállalati érdek azonban továbbra is számos esetben a népgazdasági érdek (a rendelkezésre álló termelési tényezők leghatékonyabb felhasználása, illetve a szükségletek mind magasabb színvonalon történő kielégítése) ellenében hat. Az érdektorzulások magyarázatát abban kereshetjük, hogy az új szabályozórendszer is módot ad a vállalat gazdasági tevékenységének *teljesítményétől független társadalmi-gazdasági (piaci) megítélésére és elismerésére* (elismertetésére), s ezáltal az *egyéni, valamint a vállalati érdek gazdaságon kívüli tényezők révén való kielégítésére.* Ez nem minden esetben indokolt és jár együtt a népgazdasági érdek érvényre juttatásával.²

Zelkó Lajossal ellentétben (I. m. 1395. 1.) leszögezhető, hogy a vállalat a szocialista gazdaság domináns tényezője, a szocialista társadalom anyagi léte mikéntjének Achilles-sarka. A vállalatok a politikai gazdaságtan fontos összefüggéseinek és kategóriáinak rendkívül *érzékeny tükrözői*. Egy vállalat milyenségét objektív és szubjektív körülményei határozzák meg. Objektív tényezők a technikai felszereltség, a bővítési, illetve fejlesztési lehetőségek stb., szubjektívek a vezetés minősége, a dolgozók szakmai felkészültsége, a munkafegyelem stb.

Marx és Engels „A német ideológiában” kifejtik, hogy az emberi cselekvés általában, így a kommunizmus emberének cselekvése *sem épülhet az önfeláldozásra, a saját érdekeket sértő, a saját érdekekkel szembenálló cselekvésekre.* Ez vulgárisan idealista felfogás. Az egyén és a vállalat racionálisan jár el akkor, amikor érdekei érvényesítésének legkevesebb akadállyal járó lehetőségeit keresi, illetve valósítja meg.

Amibe érdekei érvényesítésekor az egyén, illetve a termelőegység

² Ezeket a tényezőket sok szerző tárgyalta részletesen e folyóiratban is, ezért nem kívánok ismétlésekbe bocsátkozni.

mindig is beleütközik, az *nem az önkorlátozás, hanem a külvilág, a környezet kemény és kényszerítő feltételrendszere.*³

A szocialista társadalom az egységes társadalmi érdektől — mint hajtóerőtől — vezérelve képes arra, hogy uralma alá rendelje ezeket a mindenkitől független, spontán (és sokszor rombolóan) ható, elidegenült társadalmi feltételeket, az *árutermelők bonyolult függőségi viszonyainak törvényszerűségeit.* A szocialista gazdaság születése óta annak a történelmi kísérletnek a színtere, amelynek célja a hatékony, zavarmentes fejlődésre indított társadalmi újratermelés a tudatosan felhasznált törvényszerűségek, valamint a kimunkált ösztönző és szabályozó eszközök révén. A szocialista társadalomnak olyan mesterséges gazdasági környezetet, feltételrendszert kell teremtenie, amely képes mozgósítani a termelők egyéni érdekét a társadalmi termelés hatékonyságának szüntelen növelésére.

Az árutermelés viszonyai között az érdek alapvetően érték kategóriákban jelenik meg. A szocialista gazdaságirányítás ezeket a kategóriákat *indokolt esetekben (és mértékben)* tartósan eltérítheti és — gazdaságpolitikai-szociálpolitikai megfontolásokból — el is kell hogy térítse az értéktől. Ha ez az eltérés voluntarista indítékú, akkor a *körülményeket igazítja a gazdaságtalan termeléshez* az utóbbi felszámolása helyett, s az érték kategóriák elveszítik orientáló szerepüket, a gazdasági egységek indokolatlan védettségre tesznek szert, a *gazdasági hatékonyság frontjai összekuszálódnak, áttekinthetetlenekké válnak.* Előbbiek révén mód nyílik arra — esetleg egyedüli lehetőségként —, hogy a vállalat az érdekeit a társadalom érdekeit sértő módon érvényesítse.

A *vállalati érdek végtelenül érzékenyen reagál a gazdasági szabályozásra,* s amennyiben a vállalati érdekek tömegesen és általánosan szembekerülnek a népgazdasági érdekekkel, az arra vall, hogy a szabályozók előre nem látott (s nem kívánt) hatásokat váltanak ki. A szabályozók tökéletlenségéből adódó lehetőségekkel a vállalatok visszaélhetnek, ügyeskedéssel rövid távon saját érdekükben „használhatják ki” őket. Ilyenkor a vállalat szűklátókörűen jár el. *Rosszul ismeri fel érdekét, vélt érdeket követ.* Ezzel kárt okozhat a népgazdaságnak, a partnervállalatainak és a fogyasztónak. Előbb-utóbb azonban a negatív hatások visszagyűrűznek hozzá. Ezt mindannyian jól tudjuk. *A szabályozás és az ösztönzés a gazdaságirányításban nem öncél, nem a vállalatok ellen, hanem a vállalatokért, az egységért van: a társadalmi célok megvalósításának eszköze.* Mind a népgazdaságnak, mind a vállalatoknak jól felfogott érdeke a vállalati tapasztalatok felhasználása, a vállalatok aktív közreműködése a szabályozó és ösztönző eszközök alakításában.

A társadalmi, a vállalati és az egyéni érdek mozgásában feszülő fő konfliktusok véleményem szerint a következők:

³ Marx írja: „Minden terméknek és tevékenységnek csereértékké való feloldódása előfeltételezi . . . a termelők egymástól való mindenoldalú függőségét. Egyrészt mindegyik egyesnek a termelése függ valamennyi többinek a termelésétől; másrészt az, hogy terméke önmaga számára létfenntartási eszközzé változik át, függővé vált valamennyi többinek a fogyasztására . . . A tevékenységek és termékek általános cseréje, ami minden egyes egyén számára életfeltétellé vált, kölcsönös összefüggésük, nekik maguknak idegenül, függetlenül, dologként jelenik meg. . . maga a magánérdek is társadalmilag meghatározott érdek és csak a társadalom által szabott feltételek között és az általa adott eszközökkel érhető el (Kiemelés tőlem. — Sz. M.); tehát e feltételek újratermeléséhez van kötve. A magánszemélyeknek az érdeke; de tartalma, valamint a megvalósítás formája és eszköze, mindenkitől független társadalmi feltételek által adott.” Marx: A politikai gazdaságtan bírálatának alapvonalai. Kossuth Könyvkiadó, 1972. I. kötet 73—74. l.

a) a munka szerinti elosztás elvének érvényesítése (az egyéni és vállalati teljesítmények mennyiségének és minőségének értéke és ezek mérése);

b) a mai és a jövőbeli szükségletek kielégítésének helyes arányai (fogyasztás és felhalmozás).

A munka szerinti elosztás elvében az *értékmérés* problémája húzó-dik meg, a létrehozott új érték nagyságának megállapítása s ennek elosztása, illetve újraelosztása egyéni, vállalati és központosított jövedelemként. Ezen belül az ösztönzés fontos kérdése: az egyenlő teljesítmények egyenértékűsége (akár az egyén, akár a vállalat szintjén) a szakmasztruktúra — s ezáltal az egyes munkafajták társadalmi hasznossága megítélésének — állandó változása közepette. Az értékmérés problémájához tartozik tehát minden, ami az ár, a gazdaságosság, a hatékonyság stb. kérdéseit illeti. Olyan területek ezek, amelyek nélkülözhetetlen elemei a vállalat objektív külső gazdasági környezetének, s amelyek elméleti és gyakorlati tökéletesítése még várat magára.

A mai és a jövőbeli szükségletek helyes arányainak megállapításakor szemben találjuk magunkat a köztulajdonos-termelő és a szabad munkavállaló konfliktusával. A termelő — szabad munkavállalóként — egyéni köztulajdonosi érdekeit csak hosszabb-rövidebb távon „építi be” a vállalati érdekbe, *annak elsősorban rövid távú érdekeivel azonosul*. A hosszabb távú eredményes gazdálkodásban való érdekelttsége nem (vagy legfeljebb csekély mértékben) tudatosul, nem viselkedik „jó gazda”, vagy éppen „vállalkozó” módjára. A fokozott munkaerő-vándorlás, a *munkaerőpiac egyensúlyának hiánya fokozott nyomást gyakorolhat a rövid távú érdekek* — főleg a gyors jövedelemnövelésre irányuló igény — *érvényesítésére*. A hosszú távú érdekek teljes figyelmen kívül hagyásától azonban mégsem kell tartanunk. Gondolati modellben persze felvázolhatunk egy tömeges tőke kivonási folyamatot, ennek képtelensége azonban nyilvánvaló. (A cigány lova is akkor múlik ki, amikor már csak az utolsó zabszemről kellett volna leszoknia.) Ahogy a földműves rendszeresen és önként elvonja mai fogyasztásától a jövő évi termést biztosító magot, úgy a szocialista vállalat sem tekinti érdekének az esz-köz-kivonást — akár van erről határozott tudata, akár nincs. Mi több, a vállalati vezetők — éppen a jövőbeli érdekekre tekintettel — rendszeresen igyekeznek megalapozni a vállalat fejlődését, ezzel is hozzájárulva a jelzett ellentmondás feloldásához.

A vállalati érdek érvényesítésének módját a vállalati célok kitűzésével határozzák meg, amikor is számításba veszik a mindenkori külső körülményeket. A vállalati célok irányítják tehát — elvben — a vállalat konkrét magatartását, s egyúttal jelzik reakcióját az adott, konkrét körülményekre. A vállalat persze rossz célokat is kitűzhet, vélt (rosszul felismert) érdekeket követve. A célok helyességét végső soron csak a valóság, a konkrét gyakorlat igazolhatja vagy cáfolhatja meg. Az, hogy a rossz célok követése milyen következményekkel jár a vállalatra, érdekei megvalósulására vagy megghiúsulására, az egyéni és vállalati szükségletek kielégítésére, a külső gazdasági környezettől függ.

Zelkó Lajos cikkében a szocialista vállalati érdekre hivatkozva, de annak tartalmi megvilágítását megkerülve, az „immanens” vállalati célok elemzése után levonja azt a következtetést, hogy „Szocialista társadalmi

viszonyok mellett is szükségszerűen a vállalatoknál összpontosul a termelőerők döntő része. Vajon azt is jelenti-e ez, hogy a vállalat a szocialista gazdaság domináns tényezője, s így alapvető céljaiból levezethetők a politikai gazdaságtan fontos összefüggései és kategóriái? Véleményem szerint nem, mert a szocialista vállalatok alapvető céljainak elemzéséből levonható következtetések közül a legfontosabb éppen az, hogy ezek *önmagukban nem tartalmazznak olyan normákat, amelyek szerint a népgazdaság mint egész automatikusan szabályozható.*" (Kiemelés tőlem. — Sz. M., I. m. 1395. l.)

Ez a marxista politikai gazdaságtan alapján hibás magyarázata. Való igaz, a vállalatból nem vezethető le a népgazdaság automatikus szabályozása. A kisárutermelő vagy a tőkésvállalat sem rendelkezik önmagában olyan immanens tulajdonságokkal, amelyek a kisárutermelő vagy tőkés árutermelő gazdaságot létrehozzák. Az egyház feudális majd tőkés vállalkozásai, Owen utópista munkatelepe, de a mai hippicsaládok vagy a nyugati kommunista pártok vállalatai is azt igazolják, hogy *egy gazdasági egység* — bármilyen legyen is belső indíttatása — *azzá válik, amivé a környezeti gazdasági feltételei válni kényszerítik.* A „norma” egymás és valamennyiük számára tőlük független külső körülmények, feltételek, kényszerítő szükségszerűségek — a gazdasági viszonyok — eredménye. A koncertet pedig a *létérdek* vezényli. Olvassuk csak újra Marxnak a 3. sz. lábjegyzetben hivatkozott sorait: „... magánérdek... csak a társadalom által szabott feltételek között és az általa adott eszközökkel érhető el.”

A szocialista politikai gazdaságtan központi kérdése az, amit Zelkó Lajos számon kér a vállalattól: milyen eszközökkel lehet a vállalati tevékenységet dinamikussá, szüntelenül fejlődővé és hatékonyabbá tenni? Nem tagadom, hogy mérhetetlenül sok múlik a vállalati magatartáson, a társadalmi célok megvalósításához való hozzáálláson, a társadalmi érdek figyelembevételén, a szubjektív feltételeken, a vállalatvezetésen. De meggyőződésem, hogy a megoldás nem az öngerjesztésben keresendő. Egy idillikus szocialista vállalat most és itt hasonló sorsra jutna, mint — annak idején — Owen telepe.

Mivel Zelkó Lajos nem találja meg a vállalatban azt a normát, amelynek ott lenne a helye, „kiönti a vállalatot a vízzel együtt”, azzal egészítve ki a szocialista társadalmi tulajdonról meglevő ismereteinket, hogy: „*a szocialista társadalmi tulajdon bizonyos területek központi irányítása nélkül egyszerűen nem is funkcionálhat.*” (I. m. 1398. l.) Teszi ezt pedig úgy, hogy a mai magyar állapotot vizsgálva a vállalat „immanens” céljaiból levont következtetéseit végérvényesnek tekinti. „Főként a növekedés és az öncélú műszaki fejlesztés vállalati céljaiból következik, hogy *a szocialista vállalatok általában érzéketlenek a saját vállalaton kívüli gazdaságosabb befektetési alkalmakra.* E célok alapját adó vállalati különérdekből következik, hogy a vállalatok eszközeit akkor is maguk igyekeznek felhasználni, ha másutt kedvezőbb felhasználási lehetőségek nyílnak. Emiatt elkerülhetetlen, hogy a vállalatoknál képződő nyereség döntő részét a vállalatoktól elvonják, s... újraelösszák. Ellenkező esetben a nyereség egy részét, még hozzá valószínűleg jelentős hányadát, ésszerűtlenül fektetnék be.” (I. m. 1396. l.)

A szocialista vállalat nem különérdekből adódóan érzéketlen a más

területen történő befektetésre, hanem azért, mert *gyakorlatilag nincs* — a gazdasági társulások kivételével — spontán vállalati eszközáramlás. Ellenkező esetben a vállalat igencsak érzékeny lenne arra, hogy eszközeit jövedelmezőbb iparágba fektesse. S noha ezzel a gazdaságosabb termékstruktúra kialakításának folyamatát feltehetően gyorsítani lehetne, az eszközáramlás feltétlenül felborítaná a népgazdaság — némileg autark színezetű — egyensúlyát. Az pedig, hogy a vállalatok — Zelkó Lajos szerint — nyereségük jelentős hányadát valószínűleg ésszerűtlenül fektetnék be „öncélú” fejlesztésekbe, csak arról tanúskodik, hogy ma jelentős mértékű nyereség képződik olyan területeken, amelyek fejlesztése ésszerűtlen, vagyis, hogy baj van a gazdasági tisztánlátással.

Nem céлом, hogy elmerüljek Zelkó Lajos megállapításainak elemzésében. *Csak azt igyekeztem bemutatni, milyen zavarokat szülhet a szocialista vállalati érdek tartalmának elméleti tisztázatlansága.* Azt, hogy a szocialista vállalat immanens céljainak Zelkó Lajos által kifejtett tartalma *elméletileg tarthatatlan.* Amit a szerző vizsgál, az egy — az adott körülmények által kiváltott — állapot tükrözése. Talán eljutunk egy olyan állapothoz is, amikor a stabilitást biztosító optimális mértéken felüli tartalékolást, a teljesítményvisszatartást senki sem minősíti a szocialista vállalat „immanens” céljának. Zelkó Lajos módszertani eljárása akaratlanul is Királyhegyi Pál anekdotáját juttatja eszünkbe. „Minden magyar ilyen kicsi?” — kérdezte tőle Bernard Shaw első találkozásukkor. „Minden írnek ilyen fehér szakála van”? — kérdezte válaszul Királyhegyi.

Végezetül: Nem „temetni” jöttünk a szocialista vállalatot, nem is dicsérni. Abban, hogy egy vállalat érdekei érvényesítésének mely útjait választja, milyen célokat tűz ki maga elé, az adott gazdasági feltételrendszer hatása alatt meghatározó szerepet játszanak a személyi feltételek: a vezetők felkészültsége, a munkaszervezés színvonala, a döntés-előkészítés alapossága, a vállalaton belüli ösztönzés módszerei, a munkahelyi demokrácia stb. Mindezek hatására igen nagy változatosságot mutat a vállalatok reagálása egyazon körülmények között is.

A vállalati érdek érvényesítésében a reagálás széles skáláját tapasztalhatjuk az indirekt gazdaságirányítás bevezetése óta: a kisstílusú minőségrontástól, ármanipulációktól a vállalati önállótlanág jelein („kijárás” a hatóságoknál stb.) keresztül a hazai és a külföldi kereslethez rugalmasan alkalmazkodó fejlődésig.

A valódi, a helyes érdekek felismerésében — a negatív jelenségek, a megfizetett „tanulópénz” ellenére — feltétlenül *pozitív tendenciák vannak kibontakozóban.* Határozott *polarizálódás* indult meg a vállalatok között a gazdaságosság és életképesség erővonalai mentén; a hatékony gazdálkodás teret követel magának a gyengék rovására. Ez pedig nem a vállalatok „megtérése” a bizonyítéka, hanem annak, hogy kibontakozik egy, a társadalmi érdek erőteljesebb érvényesítésére irányuló kényszerítő feltételrendszer.

Az európai KGST-országok gazdasági fejlődése 1976-ban

Az európai KGST-országok 1976. évi tervei lényegében az 1975. évit kismértékben meghaladó gazdasági növekedéssel számoltak. Az átlag kialakításában meghatározó szerepe volt a Szovjetunióknak, ahol az 1975. évi 4,5 százalékos növekedési ütemmel szemben 5,4 százalékos gazdasági fejlődést terveztek. A nemzeti jövedelem növekedésének gyorsulását tervezték Romániában és — kisebb mértékben — a Német Demokrati- kus Köztársaságban is. Ugyanakkor a tervezett gazdasági fejlődés Csehszlovákiában és Lengyelországban valamivel kisebb volt az előző évi tényleges növekedésnél. Az európai KGST-országokban 1976-ra a gazdasági fejlődés dinamizmusának fenn- tartása mellett — az 1976—1980. évekre vonatkozó ötéves népgazdasági tervek gazdaságpolitikai céljai- val összhangban — általában a belső és külső gazdasági egyensúly javítá- sát, a gazdasági hatékonyság, a gaz- dálkodás minőségi mutatószámainak javítását irányozták elő.

Különböző gazdasági, illetve azon kívüli tényezők hatására 1976-ban az európai KGST-országokban együttesen a nemzeti jövedelem mintegy 5 százalékkal nőtt, lényegé- ben ugyanolyan mértékben, mint 1975-ben. Több országban a terve- zettnél, illetve az előző évinél mér- sékeltebb volt a gazdasági fejlődés. A nemzeti jövedelem csekélyebb nö- vekedése ellenére a mezőgazdasági termelés alakulásával függött össze. Több országban a kedvezőtlen időjá- rás hatására csökkent egyes mező- gazdasági termékek termelése. Bár a világpiacon árváltozások az egyes országokra különbözőképpen hatot-

tak, az új világgazdasági feltételek között az európai KGST-országok számára megnehezült a fejlett tőkés- országokba irányuló export bővítése. Ezt súlyosbította több fejlett tőkés- ország diszkriminatív, a szocialista országokból származó importot kor- látozó gazdaságpolitikája, amely akadályokat gördített a külgazdasági egyensúlynak az export erőteljes fo- kozása útján való javítása elé. Más- részt az európai KGST-országokban — a gazdasági fejlettség függvényé- ben — fokozatosan szűkülnek a nö- vekedés extenzív forrásai, míg a gaz- dálkodás töretlen továbbfejlődését biztosító intenzív tényezők hatása a gazdasági folyamatokban fokozato- san bontakozik ki. A termelőágaza- tokban foglalkoztatottak száma nem változott, illetve alig — legfeljebb 1 százalékkal — emelkedett. Így a termelés növekedésének legalább há- romnegyede a munka termelékeny- ségének növekedéséből adódott.

A beruházások és a lakosság fo- gyasztásának növekedése általában kiegyensúlyozott volt. A beruházá- sok az országok többségében a gaz- dasági fejlődés üteménél valamivel mérsékeltebben nőttek, a lakosság reáljövedelme, illetve fogyasztása is a nemzeti jövedelem, a nagyobb tel- jesítmények függvényében emelke- dett. Az életszínvonal javulásában tovább nőtt a társadalmi juttatások szerepe.

A legtöbb országban a külgazdasá- gi egyensúly javítását célzó gazda- ságpolitikai törekvésekkel összhang- ban továbbra is dinamikusán, a nem-zeti jövedelmet meghaladó mérték- ben bővült a nemzetközi áruforga- lom. Az 1975. évvel ellentétben az

1. sz. táblázat

A nemzeti jövedelem növekedése
(Százalékos változás az előző évhez képest)

Országok	1975 tény	1976 terv	1976 tény (előzetes)	1977 terv
Bulgária	9,0	9,0	7	8,2
Csehszlovákia	6,4	5,0	4	5,2
Lengyelország	9,0	8,3	7,5	5,7
Magyarország	5,4	5—5,5	3,0	6—6,5
NDK	4,9	5,3	3,7	5,5
Románia	9,8	10,5	10,5	11,3
Szovjetunió	4,5	5,4	5	4,1 ^{a)}

^{a)} Felhasznált nemzeti jövedelem.

Forrás: Itt és a továbbiakban az egyes országok statisztikai évkönyvei, között tervei és tervjelentései.

export általában az importnál gyorsabb ütemben nőtt.

1977-re az európai KGST-országok többségében a gazdasági fejlődés gyorsulását, néhány országban az 1976. évi ütem mérséklődés, illetve a tervtől való elmaradás ellensúlyozását tervezik.

Ipar

1976-ban a gazdasági fejlődés fő hordozója továbbra is az ipar volt. Bár termelésnövekedésének mértéke nem érte el az 1975. évit, a népgazdasági terv főbb ipari céljait az országok többségében teljesítették. Az országok egészét tekintve az ipari termelés közel 6 százalékkal, a tervezettnél gyorsabb ütemben nőtt.

A mennyiségi növekedés fenntartása mellett egyre nagyobb szerepet kapnak a fejlődésben az ipari termelés minőségi mutatói. Jelentősek azok a törekvések, amelyek az ipari termelés termékszerkezetének átalakítására, a termékek minőségének növelésére, versenyképességük fokozására, a műszaki-tudományos fejlődés gyorsítására, a tudományos eredmények alkalmazási idejének lerövidítésére irányulnak. Előtérbe került az erőforrások minél hatékonyabb felhasználása is. A munka termelékenységére növelésére jobban ösztönző bérezési rendszerek terjednek el, in-

tézkedéseket hoznak a munkaidő és a termelőkapacitások jobb kihasználására, a munka szervezethez való növelésére. Minden országban megkülönböztetett figyelmet fordítanak az anyaggal és energiával való takarékosagra, a költséggazdálkodásra.

1976-ban az országok többségében erőteljesen fejlesztették az energetikai ágazatot és továbbra is gyors, az átlagot meghaladóan nőtt a gép- és a vegyipar termelése (az előbbi általában 9—13, utóbbi 8—16 százalékkal).

Az európai KGST-országok egésze számára kedvező, hogy a Szovjetunióban a kőolaj- és a földgáztermelés az ipari átlagot meghaladó mértékben (6, illetve 11 százalékkal) nőtt s emelkedett a széntermelés is. Dinamikusan (7 százalékkal) emelkedett a villamosenergia-termelés. A Szovjetunióban a termelés növekedési ütemét, a fejlődésben betöltött szerepét tekintve a vegyipar és a gépipar továbbra is az ipari termelés élvonalában van, a fejlődés egyik fő hordozója. Termelésük 1976-ban a tervezettnél gyorsabb ütemben (8, illetve 10 százalékkal) nőtt. A gépiparon belül különösen jelentős volt az automatizálási rendszerek és a számítógépek gyártásának fejlődése. Érdemes megemlíteni, hogy az ipar nemcsak termelési eszközökből, hanem fogyasztási cikkekből is többet gyártott a tervezettnél. Tovább bő-

vült a személygépkocsi-gyártás (1976-ban több mint 1,2 millió darabot állítottak elő), és gyors ütemben nőtt egyes tartós fogyasztási cikkek (például mosógép, hűtőszekrény) termelése.

Bulgáriában az ipari átlagot meghaladóan nőtt a villamosenergia-termelés (10 százalékkal), az acéltermelés (9 százalékkal) és a gépipar termelése (13 százalékkal). Az utóbbin belül elsősorban egyes mezőgazdasági gépek (traktorok), erőgépek és számítástechnikai eszközök gyártása bővült. Jelentős volt 1976-ban Bulgáriában az élelmiszeripar termelésének emelkedése (a hústermelés 14 százalékkal nőtt) is.

Csehszlovákiában az ipari termelés fejlődésének hordozója elsősorban a gépipar és a vegyipar volt (mindkét iparág termelése közel 9 százalékkal nőtt). A gépiparban dinamikusan (több mint 10 százalékkal) nőtt a vegyipari és a mezőgazdasági gépek, tehergépkocsik és a korszerű fém-megmunkáló gépek gyártása. A műtrágya és a műanyagok termelésének gyors ütemű emelkedése a vegyipari termelés fejlődésében játszott jelentős szerepet. A korábbi évekhez képest gyorsult az üveg- és kerámia-, a fafeldolgozó és papíripar termelésének növekedése és változatlanul gyorsan fejlődik az építőanyagipar. Az ipari értékesítésen belül emelkedett az exportált termékek aránya.

Lengyelországban a legtöbb iparág termelése dinamikusan fejlődött. Említésre érdemes a gépiparon belül a termelőeszközök közül a fém-megmunkáló szerszámgépek, az automata és ellenőrző rendszerek, a tartós fogyasztási javak közül a személygépkocsik és a hűtőszekrények termelésének ugrásszerű növekedése.

A Német Demokratikus Köztársaságban az ipari ágazatok többségében kiegyensúlyozottan, nagyjából hasonló mértékben (4—5 százalékkal) nőtt a termelés. A legjelentősebb termelésnövekedést a villamosgépiparban és az elektronikaiparban érték el. Emellett a vegyiparban a műtrágyatermelés, a gépgyártásban a fém-megmunkáló gépek gyártása bővült az átlagot kiugróan meghaladó mértékben.

Romániában a korábbi évekhez viszonyítva 1976-ban meggyorsult a fogyasztási javakat gyártó iparágak fejlődése és változatlanul dinamikus a növekedési ütem a vegyiparban, a gépiparban, a vaskohászatban, az építőanyag-iparban és a villamosenergia-iparban.

A KGST-országokban kedvezően alakult több, a lakosság áruellátása szempontjából fontos iparcikk termelése, mint például a személygépkocsié (Lengyelországban 32, Romániában 9 százalékkal nőtt), a háztartási gépeké, a bútore (a Német Demokratikus Köztársaságban, Romániában, Csehszlovákiában 7—11, a

2. sz. táblázat

A termelés, a foglalkoztatottság és a termelékenység alakulása az iparban, 1976-ban
(Százalékos változás az előző évhez képest)

Országok	Termelés ^a	A foglalkoztatottak száma	Egy foglalkoztatott-ra jutó termelés ^a
Bulgária	8,0	0,6	7,4
Csehszlovákia	5,5	0,6	4,9
Lengyelország	10,7	0,5	10,2
Magyarország	4,1	—0,8	4,9
NDK	5,9	—0,1 ^b	6,0
Románia	11,5	2,5	8,8
Szovjetunió	4,8	1,5	3,3

a) Összehasonlítható árak alapján számítva.

b) Számított adat.

Szovjetunióban 6 százalékkal nőtt), a műszálaké (a Német Demokratikus Köztársaságban, a Szovjetunióban, Lengyelországban 6—8, Romániában és Bulgáriában 19—22 százalékkal nőtt), a műanyagoké (a Szovjetunióban 8, Csehszlovákiában 36 százalékkal nőtt).

A foglalkoztatottság az iparban viszonylag mérsékelten bővült az országok többségében (a növekedés Románia és a Szovjetunió kivételével 1 százalék alatt maradt, Magyarországon a foglalkoztatottak száma csökkent). A termelés emelkedésében fokozódott a termelékenység jelentősége.

Mezőgazdaság

1976-ban az európai KGST-országok többségében kedvezőtlen időjárás sújtotta a mezőgazdasági termelést, így a népgazdasági terv előirányzatait — Románia kivételével — nem érték el. Lengyelországban az állattenyésztés fékezte a mezőgazdaság fejlődését.

Az európai KGST-országokban 1976-ban rekordmennyiségű, több mint 300 millió tonna gabona termelt, 19 százalékkal több, mint az 1971—1975. évek átlagában. A kiemelkedő terméseredményeket a modern termesztési módszerek, a nagyobb terméshozamot biztosító vetőmagfajták elterjesztésével és az előkészítő munkák minőségének javítá-

sával érték el. Mindemellett általában az időjárás is kedvezett a gabonaféléknek (különösen a búzának és rozsnak, illetve a kukoricának Romániában és a Szovjetunióban).

Az egyéb növények közül burgonyából és cukorrépából 1976-ban nagyobb termést takarítottak be, mint 1975-ben, annak ellenére, hogy egyes országokban a szárazság kedvezőtlenül befolyásolta a burgonya és cukorrépa fejlődését. Kedvezőtlenül alakult a zöldségtermelés. A betakarított termés jelentősen elmaradt az 1973. évi rekordtermés mögött. Ezzel szemben évről évre fokozatosan nő — az országok egészét tekintve — a gyümölcsstermelés. 1976-ban rekordmennyiségű almát és szőlőt takarítottak be. Az ipari növények terméseredményei általában kedvezően alakultak. Jelentősen nőtt például a gyapottermelés a Szovjetunióban és a melegebb éghajlatú országokban a dohánytermelés.

Az állattenyésztést a növénytermelésnél kigyensúlyozottabb fejlődés jellemzi. 1976-ban az állattenyésztés egyik központi kérdése a hústermelés fokozása volt. Ebben az évben több országban a sertésciklus mélypontját érte el, és az alacsony állomány gátolta a vágósertés-felvasárlás bővítését és egyes országokban a lakosság egyenletes húsellátását. Kedvező, hogy az év második felében a sertésciklus több országban túljutott mélypontján, megkezdődött

3. sz. táblázat

Az ipari termelés alakulása ágazatonként, 1976-ban
(Százalékos változás az előző évhez képest)

Iparágak	Bulgária	Csehszlovákia	Magyarország	NDK	Románia	Szovjetunió
Villamosenergia-ipar	—	6	8	5—6	9	7
Vaskohászat	13	4	3 ^{a)}	6 ^{a)}	11	5 ^{b)}
Gépipar	13	9	4	4 ^{d)}	12	10
Vegyipar	5	9	11	5	16	8
Építőanyag-ipar	8	7	3	8	14	4
Textil-, ruházati és bőripar	5	3—4	3 ^{c)}	4	13	3
Élelmiszeripar	8	—	1	2	9	—

a) Kohászat.

b) Minisztériumi ipar.

c) Könnyűipar.

d) Gépgyártás és közlekedési eszközök.

A mezőgazdasági termelés alakulása 1976-ban
(Százalékos változás az előző évhez képest)

Országok	Mezőgazdaság összesen	Ebből	
		növény- termelés	állat- tenyésztés
Bulgária	3,1	4,2	1,9
Csehszlovákia	-2,7	-6,3	0,2
Lengyelország	-0,8	5,4	-7,5
Magyarország	-3,0	-5,0	-1,0
NDK	-9,8 ^{a)}
Románia	17,2
Szovjetunió	4,0

^{a)} Nettó termelés.

A búza termésátlaga és termésmennyisége

Országok	Termésátlag q/hektár		Termésmennyiség 1000 tonna	
	1975	1976	1975	1976
Bulgária	33,8	39,0	2 771	3 100
Csehszlovákia ^{a)}	35,9	37,5	4 202	4 800
Lengyelország ^{a)}	28,3	31,3	5 207	5 700
Magyarország	32,0	38,8	4 005	5 138
NDK	39,7	36,0	2 736	2 700
Románia	20,6	27,0	4 846	6 800
Szovjetunió	10,7	16,3	66 144	96 900

^{a)} Részben FAO-bebecslések.

Forrás: Mint az előbbi táblázatoknál és FAO Monthly Bulletin of Agricultural Economics and Statistics.

az állomány növekedése. A szarvasmarha-állomány kismértékben változott, az országok többségében az év végén kevesebb szarvasmarhát tartottak, mint az év elején. Változatlan tehénállomány mellett a tejtermelés jelentősen nőtt. A tojástermelés rekordmennyiséget ért el.

Több országban központi intézkedéseket hoztak az állattenyésztés jóvelmelmezőségének fokozására.

Az agrárpari komplexumokban folytatódott a termelés koncentrációja, a szakosodás és a mezőgazdaság-
nak az élelmiszeriparral összefonódó vertikális integrációja.

Általában nőtt a beruházás és az ipari anyagfelhasználás a mezőgazdaságban. Fokozódott a talajjavítás.

Nőtt a műtrágya-felhasználás (főleg Romániában és a Szovjetunióban). Kevesebb volt a gépi beruházás, de nőtt a beruházott gépek teljesítőképessége. Tovább terjedt a komplex gépesítés, az egyes növények termesztésének ipari módszere. Bővült a nagyüzemi állattartást és hizlalást biztosító férőhelyek száma és a tárolóter. Fejlesztették a takarmánykeverékek ipari előállítását, tovább terjedt felhasználásuk az állattenyésztésben.

Beruházások, építőipar

Az európai KGST-országok többségében 1976-ban a korábbi éveknél mérsékeltebben nőttek a beruházá-

6. sz. táblázat

A szarvasmarha-, sertés- és baromfiállomány 1976 végén
(Százalékos változás az év eleji állományhoz képest)

Országok	Szarvasmarha	Ebből: tehén	Sertés	Baromfi	Juh
Bulgária	4	3	-11	4	-3
Csehszlovákia	2	—	2
Lengyelország ^{a)}	-4	-4	-10	..	7
Magyarország	-1	1	13	26	15
NDK	-1	—	-2	3	—
Románia	4	—	16	..	3
Szovjetunió	-1	—	9	..	-1

^{a)} 1976. június az egy évvel korábbihoz képest.

7. sz. táblázat

A vágóállat- és a tejfelvásárlás alakulása 1976-ban
(Százalékos változás az előző évhez képest)

Országok	Vágóállat	Tej
Bulgária	10	2
Csehszlovákia	-2 ^{a)}	23 ^{a)}
Lengyelország	-6	9
Magyarország	-8	7
NDK	-1	—
Szovjetunió	—

^{a)} Termelés.

sok. Tovább nőtt a rekonstrukciós jellegű beruházások szerepe. Ennek folytán a beruházásokon belül általában nőtt a gépek aránya. A figyelem a beruházások időben való üzembe helyezésére, a befejezetlen beruházások állományának csökkentésére összpontosult. Ezért helyenként korlátozták a beruházási kezdések számát. Több országban intézkedéseket hoztak a kivitelezés szervezettségének növelésére (az anyagellátásban, a kooperációban, a beruházások előkészítésében még meglévő hiányosságok felszámolására), a kivitelezés időtartamának csökkentésére.

Több országban 1976-ban előtérbe került az energetika és a saját nyersanyagbázis fejlesztése; nagy gondot fordítottak a lakosság áruellátását javító és az exportárualapokat létrehozó beruházásokra (főleg a versenyképes, jó minőségű termékeket gyártó kapacitások bővítésére), valamint a lakásépítkezésre.

Általában mérséklődött az építőipar termelésnövekedése. Folytatódott a technikai felszereltség növelése és a géppark korszerűsítése. Több országban a termelékenység növelése érdekében új szervezési és ösztönzési módszereket vezettek be. (L. a 8. sz. táblázatot.)

A lakosság jövedelme és fogyasztása

A lakosság reáljövedelme és kiskereskedelmi vásárlásainak volume-ne — a gazdasági fejlődés függvényében — 1976-ban valamennyi európai KGST-országban nőtt. A reáljövedelmek növekedési üteme Romániában és Lengyelországban volt a legmagasabb. Több országban a parasztság reáljövedelme a munkásokét és alkalmazottakét meghaladó mértékben emelkedett. Gyors ütemben bővült a kiskereskedelmi áruforgalom Romániában, Bulgáriában és Lengyelor-

A beruházások és az építőipar 1976-ban
(Százalékos változás az előző évhez képest)

Országok	Beruházások	Építőipari (kivitelező)		
		termelés	létszám	termelékenység
Bulgária	3,0	4,4	-1,6 ^{a)}	6,1
Csehszlovákia ..	5,2	7,6	1,2	6,4
Lengyelország ..	3,5	5,8	-1,6	7,5
Magyarország ..	0,2	5,4	-0,8	6,3
NDK	6,8	6,0
Románia	8,2
Szovjetunió	4,0	3,0	-0,3 ^{a)}	3,3

^{a)} Számított adat.

szágban. Több országban azonban a reáljövedelem gyors növekedése a lakosság keresletét egyes fogyasztási cikkek (főleg egyes élelmiszerek, mint például a hús, zöldséfgélék) iránt annyira fokozta, hogy az áruellátásban időszakos feszültségek keletkeztek. A lakosság áruellátásának javítására több országban az exportból is visszatartottak fogyasztási cikkeket, illetve növelték az importot (például Lengyelországban a húsimportot). Az ellátási gondokhoz az is hozzájárult, hogy egyes fogyasztási cikkek alacsony ára fokozta a lakosság keresletét, amelynek kielégítésével nőtt az állami költségvetésből e cikkek termeléséhez, illetve forgal-

mazásához igényelt támogatás összege is. (Lengyelországban például a költségvetési kiadások jelentős hányadát fordították az élelmiszerárak dotálására.)

1976-ban az európai KGST-országokban további szociálpolitikai intézkedésekre került sor. Egyes országokban (Bulgária, Német Demokratikus Köztársaság, Lengyelország) emelték a nyugdíjakat.

A kiskereskedelmi áruforgalomban az átlagosnál erőteljesebben bővült egyes tartós fogyasztási cikkek (például bútorok, háztartási gépek, személygépkocsik) eladása. A lakosság ellátásában fokozódik a szolgáltatások fejlesztésének, minőségük javi-

A reáljövedelem és a kiskereskedelmi áruforgalom
volumenének alakulása 1976-ban

(Százalékos növekedés az előző évhez képest)

Országok	Egy lakosra jutó reáljövedelem	Kiskereskedelmi áruforgalom (összehasonlítható árak alapján)
Bulgária	4,4	7,3
Csehszlovákia ...	2,8 ^{a)}	3,7 ^{e)}
Lengyelország ...	5,6 ^{b)}	13,2 ^{e)}
Magyarország ...	0,8	1,4
NDK	5,0	4,3
Románia	kb. 8	8,6 ^{e)}
Szovjetunió	3,7	4,6

^{a)} Nominálbér.

^{b)} Pénzjövedelmek reálértéke.

^{c)} Polyóáron számított forgalom.

tásának szerepe. (A lakossági szolgáltatások 1976-ban például Romániában és a Szovjetunióban 7—8, Lengyelországban 13 százalékkal nőttek.)

Külkereskedelem

Az európai KGST-országok külkereskedelmi forgalma 1976-ban továbbra is gyors — a nemzeti jövedelem és az 1975. évi külkereskedelmi forgalom növekedésénél gyorsabb — ütemben bővült. Ebben az évben az országok egészét tekintve az összes külkereskedelmi forgalom volumene mintegy 9 százalékkal nőtt (1975-ben 6 százalékkal). A forgalom élénkebb volumennövekedésével szemben az átlagárak növekedési üteme mérséklődött.

Az európai KGST-országok egymás közötti forgalmának korábbi dinamikus fejlődése 1976-ban folytatódott. A növekedés mértéke megközelítette az összforgalom bővülését. Az áruforgalom tervszerűen, az államközi megállapodásoknak megfelelően alakult.

Élénkült az európai KGST-országok exportja a fejlett tőkésországokba. Kereskedelmi forgalmuk egyenlegét némileg javították a világpiacon átváltozások. A fejlett tőkésországok helyenként diszkriminatív importpolitikáját a KGST-országok erőteljes, a kereskedelmi deficit csökkentésére irányuló exportösztönzéssel ellensúlyozták. Törekvéseik megvalósulását elősegítette a tőkés konjunktúra javulása is.

1976-ban a Szovjetunió külkereskedelmi forgalmának értéke 12 százalékkal nőtt. Ezen belül az export dinamikája meghaladta az importét, a külkereskedelmi forgalom passzívuma jelentősen csökkent. Tervszerűen, mintegy 10 százalékkal nőtt az áruforgalom a KGST-országokkal. Ebben a viszonylatban nőtt a forgalom egyenlegének aktívuma. Dinamikus — mintegy harmadával — nőtt a Szovjetunió exportja az iparilag fejlett tőkésországokba. Az onnan származó importban a gabonavásárlások és a hosszulejártú hitelekre beérkező gépek és berendezések a legjelentősebbek.

A terven felüli importot következtében 1976-ban Lengyelország külkereskedelmében az import növekedése — a szocialista és tőkésországok viszonylatában egyaránt — meghaladta az exportét. Ennek folytán a szocialista országokkal lebonyolított forgalomban csökkent az aktívum, a fejlett tőkésországokkal — ezzel szemben — tovább nőtt a külkereskedelmi deficit. Gondot jelentett, hogy egyes fontos lengyel exportcikk (például a szén) árszínvonala a tőkés piacokon mérséklődött.

Lengyelországnál gyorsabb ütemben (14, illetve 14,5 százalékkal) bővült a Német Demokratikus Köztársaság és Románia külkereskedelmi forgalma. Romániában az export értéke 14,9 százalékkal, az import 14,1 százalékkal haladta meg az 1975. évit. Csehszlovákiában és Bulgáriában — az európai KGST-országok többségéhez hasonlóan — az export az importnál nagyobb mértékben bővült. Bulgária elsősorban a KGST-országok, Csehszlovákia a nem szocialista országok viszonylatában javította külkereskedelmi forgalmának egyenlegét.

A KGST-országok többségének exportjában továbbra is dinamikus — az átlagnál gyorsabban — bővül a gépek és berendezések eladása. Bulgária és Magyarország exportjában megélénkült, Csehszlovákiában és Lengyelországban némileg mérséklődött a nyersanyagok és félkésztermékek értékesítése. Az élelmiszerek exportját jelentősen befolyásolták a mezőgazdasági terméseredmények: Csehszlovákiában és Magyarországon például a kedvezőtlen időjárás 1976-ban lehetetlenné tett számottevő élelmiszerexport-bővülést. Az exporthoz hasonlóan az importban is általában az átlagnál jobban emelkedett a gépbehozatal. A kereskedelmi mérleg egyenlegének javítása végett Bulgáriában és Csehszlovákiában elsősorban az élelmiszerek és fogyasztási cikkek importját fogták vissza. Lengyelország behozatalában a legdinamikusabban a nyersanyag- és félkésztermék-vásárlások nőttek.

A KGST-országok egymás közötti forgalma 1976-ban tervszerűen és erőteljesen bővült. A fejlődésben

egyre nagyobb szerepet játszanak a tagországok közötti kooperációk és szakosítási megállapodások.

A kelet—nyugati kereskedelemben a KGST-országok exportszerkezete kedvezően változott: a forgalombővülésben a legjelentősebb szerepet általában az élelmiszerek és vegyi termékek játszották, de bővült a gépek és energiahordozók eladása is. A KGST-országok importjában a gépek és berendezések korábban rendkívül dinamikus bővülése mérséklődött.

Összefoglalva: az európai KGST-országok gazdasága 1976-ban egyes kedvezőtlen külső gazdasági körülmények és több országban a mezőgazdasági termelést sújtó aszály ellenére viszonylag dinamikus fejlődött. A növekedés fő hordozója az ipar volt. A teljesítmények és a gazdasági egyensúly javításának függvényében nőtt a lakosság életszínvona-

la, javultak életkörülményei, illetve megszilárdultak a már korábban elért eredmények. 1977-re az országokban — a Szovjetunió és Lengyelország kivételével — az egy évvel korábbinál gyorsabb gazdasági fejlődést irányoztak elő. Ebben jelentős szerepet kap a mezőgazdasági termelés erőteljes fejlesztése, a gazdasági hatékonyság és minőség eddigénél fokozottabb javítása. A reáljövedelmek mérsékeltebb növelése mellett központi helyet foglal el a lakosság áruellátásának javítása. Az országok többsége a külgazdasági egyensúly javítását, az export erőteljes, az importot meghaladó bővítését tervezi. Az ez évi népgazdasági tervek, a növekvő gazdaságpolitikai követelmények teljesítésével tovább szilárdul az európai KGST-országok helyzete, nő súlyuk a világ gazdaságban.

Pócs Ervin

Néhány gondolat a környezetvédelem és a regionális tervezés összefüggéseiről

Az emberi környezet fokozódó, általános jellegű romlása, a természeti körfolyamatok egyensúlyának helyenként már végbement vagy rövidesen várható felbomlása mindenkint aggaszt. A helyzet orvoslásával kapcsolatban azonban a nézetek világszerte erősen megoszlanak. A szocialista országokban e problémák megoldása az egész nép ügyévé válik, mely saját jövőjét formálva, tervszerűen képes a környezeti feltételeket is kedvezően alakítani.

A környezetvédelem ügyében mi is sok irányban számos intézkedést tettünk már eddig is és teszünk jelenleg is. A szocialista tulajdon alapján folyó tervgazdálkodás ehhez viszonylag kedvező feltételeket nyújt. Így tehát, ha a környezetvédelem gondoljai régebben hazánkban nem is voltak annyira előtérben, mint manapság, sok tudatos cselekvés irányult eddig is arra, hogy a legrosszabbnak elejét vegyük. Ezt a célt

szolgálják a többi között az építési szabályzatok, az engedélyezési eljárások, a beruházásokra vonatkozó előírások. Ahhoz azonban, hogy mindezen tevékenységeink hatékonyak, átfogóak és a természet körfolyamatainak megfelelően komplex jellegűek legyenek, még sokat kell tenni, nem utolsósorban a tudatformálásban. A környezet védelméhez fűződő érdekeket a gazdasági-társadalmi élet minden szintjén képviselnünk kell, nem csupán akkor, amikor a környezeti ártalmak szenvedő alanyai vagyunk, hanem akkor is, amikor ipari, gazdasági vagy egyéni tevékenységünkkel mi magunk szennyezzük környezetünket, legfőképpen pedig akkor, amikor olyan technológiai eljárások alkalmazásáról kell dönteni, amelyek a környezetre ártalmasak (például a cementgyártás egyes technológiái, a nem lebomló mosószeres gyártása, a csomagolás-technika némely iránya, a növényvé-

dőszerek gyártása és egyéb technológiák).

A környezet romlása világprobléma. Egyrészt, a Föld egész területén, annak minden országában egyre növekvő mértékben észlelhető, másrészt, káros jelenségei a politikai és a földrajzi határokon akadálytalanul áthatolnak, így leküzdésük csakis valamennyi ország részvételével lehetséges. Ezen a világméretű egységen belül természetesen minden országnak megvannak a maga sajátos problémái, amelyek részben az illető ország társadalmi-gazdasági rendszerétől és fejlettségétől, részben pedig földrajzi helyzetétől, demográfiai viszonyaitól, kulturális — olykor vallási — hagyományaitól és más tényezőktől is függenek.

Az ENSZ égisze alatt megszervezett stockholmi Környezetvédelmi Világkonferencián a kérdést így vették fel: „Ez a bolygó egymagában forog a világűrben, egymagában tartja fenn életadó rendszereit, elképzelhetetlen erejű energia jut el hozzá a legérzékenyebb, legfinomabb módosulások és korrekciók nyomán, egészen sajátos, valószerűtlen, előre nem látható, de tápláló és lelkesítő, a legnagyobb mértékben gazdagító és szép otthona valamennyi földlakónak. Nem érdemelne meg, hogy szerezsek? Nem érdemelne meg, hogy minden ötletességünkkel és bátorságunkkal, minden nagyvonalúságunkkal azon legyünk, hogy megóvjuk a romlástól és a pusztulástól és ezen keresztül biztosítsuk saját fennmaradásunkat?”[1]

Folytassuk azonban a kérdésfeltevést: Előteremthető-e az ember kenyeré anélkül, hogy ez a természet, a világ ősi arculatának, szépségének a teljes pusztulásával járjon? Egy Földön élő emberiséget vezérelhet-e más cél, szemlélet, mint ami összhangban áll egészségének, létének védelmével? Van-e létjogosultságuk a gazdasági céloknak és eszközöknek, ha nem szolgálják egyértelműen a jobb emberi létet és boldogulást? Az ember, a társadalom és a környezet egymásra gyakorolt hatása kapcsán a társadalmi szervezetek hogyan ké-

peselek részt venni a környezet védelmében és helyreállításában? Mind ezen kérdések megválaszolásához két nagy témakör vizsgálatát tartjuk szükségesnek, nevezetesen a környezetvédelem körébe tartozó fogalmaknak és összefüggéseknek, valamint a környezetvédelem és a regionális tervezés kapcsolatának vizsgálatát.

A környezetvédelem körébe tartozó fogalmak és összefüggéseik

A környezeti problémákkal kapcsolatban a legutóbbi időben egy-egy cikk, előadás, könyv és jogszabály pontatlan vagy ellentmondásos megfogalmazása téves képzeteket keltett. Például a „természeti környezet” védelmének nevezik a „környezetvédelmet”, holott igazi természeti környezet Földünkön jóformán már nem is található, de ha mégis, az a mai ember életfeltételeinek biztosítására semmiképpen sem alkalmas.

A környezetvédelem elsődleges célja: önmagunk, társadalmunk, anyagi és szellemi javaink védelme, magunk és utódaink egészségének, munkaképességének, fennmaradásának és az élet egyre jobb minőségének biztosítása.

Mind ehhez csak eszköz környezetünk megóvása a szennyeződésektől, a rongálódásoktól, a természeti kincsek veszélyes mérvű kiaknázásától. Az emberiség mindenkor a maga igényeinek megfelelően igyekezett környezetét kialakítani. A „természeti” környezetből fokozatosan „művi” környezetet, ún. kultúrtájat hozott létre. Ennek során a történelem folyamán az emberiség olyan hibákat is elkövetett, amelyek következményeivel szemben egyre inkább védekezésre szorult. A helyes út azonban mégsem a pusztaság „környezetvédelme”, hanem a „tervszerű környezetfejlesztés”, amely környezetünket szükségleteink szerint — az ártalmak egyidejű megelőzésével — alakítja. Végtelen hiba volna, ha az egyre gyakrabban előforduló, egyre súlyosabb környezeti ártalmak ad hoc elhárítására irányított „tűzoltómunka” mellett zavartalanul folytatódna az

ártalmak forrásainak „bővített újra-termelése”.

Az ember a környezetével szerves kölcsönhatásban fejlődik. Általában használja, illetve hasznosítja — főként a maga javára, bizonyos esetekben, például háború esetén, mások kárára — annak természeti kincseit és művi alkotásait. Ennek során azonban rendszerint csak tevékenységének közvetlen — főként gazdasági — hasznára törekszik, sok esetben nem veszi figyelembe annak káros környezetélettani — ökológiai — következményeit. Így például az ember egyre növekvő mennyiségben használja fel a természeti kincseket (ásványkincsek, víz, levegő, talaj stb.). Az ásványkincsek nagy része felhasználásuk során káros hulladékká alakul át, s ezek a csupán igénybe vett természeti kincseket (például vizet, levegőt, talajt) szennyezik. Így a környezetben egyre fogynak az emberek számára nélkülözhetetlen természeti kincsek és egyre csökkennek a megmaradóknak az ember számára kedvező sajátosságai. Ennek káros következményeit fokozzák az emberi magatartásból és a műszaki felszereltség hibáiból eredő hatások, továbbá az emberiségnek a technikai civilizáció fejlődésével egyidejűleg észlelhető fiziológiai gyengülése. Mindez — ha nem folytatunk ellene tervszerű küzdelmet — végzetessé válhat.

A művi környezet legfejlettebb állapota az urbanizált környezet. A környezeti ártalmak a legnagyobb mennyiségben a legkoncentráltabb településekben figyelhetők meg. Ennek ellenére, a társadalmat nagyobb távlatban nem annyira a városokban ható környezeti ártalmak fenyegetik, hanem sokkal inkább a városi területekről távol eső térségekben — különösen a tengerekben és óceánokban — felhalmozódó szennyeződések, a talajerózió, a fotszintézishez szükséges növényi állomány csökkenése. Ennek megakadályozásában ugyanis a közvélemény feszítő ereje és ennek folytán az illetékes hatósági szervek szükséges mérvű aktivitása is kevésbé érvényesül.

A magyar szóhasználatban a környezetnek több nagyságrendi fokozatát is megkülönböztetik: a makro-, a mezo- és a mikrokörnyezetet.

A helyiségeken, létesítményeken belüli térségeket nevezik mikrokörnyezetnek, a településeknek a létesítményeken kívüli térségeit mezokörnyezetnek, a települések területein kívüli térségeket pedig makrokörnyezetnek.

Néhány szóval említést kell tennünk a környezeti hatások forrásáról (az emisszióról) és behatásáról (az immisszióról). Az immisszió egy részét az ember nem érzékeli közvetlenül, felhalmozódó hatásuk csak hosszabb idő után — számos esetben csak az utódokban — vált ki káros következményeket (ilyenek például a radioaktív sugárzások és a mérgező anyagok egyes fajtái, továbbá a zaj stb.).

A környezeti ártalmakat előidéző emissziók fajtái közül a legjelentősebbek a sugárzások, a légszennyezések, a vízszennyezések, a szilárd, a cseppfolyós, a gáznemű káros organizmusokat tartalmazó vagy kedvezőtlen hőmérsékletű anyagok, a talajszennyezések, területkárosítások, a zajhatások, rezgések, rengések előidézése, a helyi mikroklima megváltozása, a természetes ökológiai folyamatok akadályozása stb.

Mindezek figyelembevételével a környezetvédelem műszaki feladatai a következő három fő csoportba sorolhatók: 1. káros emissziók csökkentése, illetve kiküszöbölése a források területén, 2. a káros emissziók továbbjutásának vagy koncentrállódásának megakadályozása, 3. az immissziók helyén alkalmazott védőeszközök.

A környezettel foglalkozó megnyilatkozásokban rendszerint vagy a téma biológiai-műszaki-közgazdasági igazgatási vonatkozásait helyezik előtérbe, vagy pedig hangsúlyozottan az esztétikai szempontokat. Ez utóbbi szemlélet főként a környezetünk védelmében, de még inkább annak alakításában, fejlesztésében kiemelkedő szerepet betöltő építésszek, városrendezők, építő-iparművészek és kerté-

szek megállapításaiban tükröződik. A környezetvédelem azonban csakis minden összetevő komplex figyelembevételével lehet eredményes. Jelen-tőségének megfelelően, de valameny-nyi tényező összességébe beillesztve kell kezelni az esztétikum sajátos szerepét is. Az esztétikum egyebek között környezetünk minőségét is ki-fejezésre juttatja. A budapesti új aluljáróknak és a metró megállóinak viszonylag költséges, de láthatóan jó kivitelű kiképzése és magas fényere-jű megvilágítása naponta több száz-ezer utas hangulatát kedvezően be-folyásolja. Műemlékeink szakszerű védelme és hasznosítása, az ember által létrehozott értékek megbecsülé-sének bizonyításával is hozzájárul a kedvező társadalmi közérzet kialakít-ásához. Az iparban előforduló táj-romboló tevékenységet a közvéle-mény általában jogosan ítélte el, és az ellenintézkedéseket, mint amilyen a bazalt bányászatának megszünte-tése a Badacsonyi-hegyen, a pécsi salakbányák felszámolása, a Visonta-környéki Thorez-külfejtés területén tönkretett táj mezőgazdasági célra való rekultivációja, kedvezően fo-gadta.

Az egyértelműen káros környezeti hatásokon túl vannak azonban olyan jelenségek is, amelyek hatása általán-ban kedvező az emberre és így ked-vezőtlen hatásaiak háttérbe szorulnak. Viszonylag keveset törődnek például azokkal a környezeti ártalmakkal, amelyek a környezet pozitív irányú fejlődéséből, az egyre korszerűbb munkahelyekből és otthonokból, a tömegkommunikációs eszközök út-ján „házhoz szállított” szórakozásból erednek. Bizonyított tény, hogy a fi-zikai, testi igénybevételek csökken-tésének túlzott mértéke, valamint a minden vonatkozásban fejlett művi környezet is rejt magában veszély-forrásokat. Ezek káros hatásaival szintén szükséges foglalkozni.

Említést kell tenni még a környe-zetvédelem gazdasági és etikai ténye-zőiről is.

A közvélemény, sőt a szakemberek nagy része is a környezeti ártalmak elhárítását döntően természettudo-

mányi-műszaki problémának tekinti. A környezeti ártalmak okainak a kö-vetkező főbb kategóriáit figyelhetjük meg:

— egyes osztályok, rétegek, cso-portok, országok hatalmi törekvései, amelyek kielégítésére környezetpusztító eszközöket is alkalmaznak;

— a gazdasági érdekeltég hiánya vagy éppen a gazdasági ellenérde-keltég a rendszerint igen nagy tár-sadalmi munkát és eszközleltést igénylő, a termelés, illetve üzemelte-tés önköltségét növelő és így a ter-melő vagy szolgáltató szerv piaci versenyképességét csökkentő, csak lassan megtérülő környezetvédelmi ráfordításokkal szemben;

— a környezeti ártalmakat előidéz-ő, azokat elszennvedő és az azok el-hárítására illetékes szervek „ágazati” egyoldalúsága;

— egyes gazdaságilag fejlett or-szágokban kialakult műszaki megold-ások, módszerek divatszzerű alkalmazása anélkül, hogy meglennének az e megoldásokkal járó új környe-zeti követelmények kielégítéséhez szükséges műszaki-gazdasági feltételek;

— bizonyos környezeti ártalmak megszüntetésének objektív gazdasági vagy műszaki-tudományos akadályai;

— a szükséges környezetszerető szemlélet — „környezeti etika” — hiánya.

Mindezen esetekben megállapítha-tó, hogy a megoldásukra igénybe ve-hető természettudományi-műszaki eszközök csakis akkor érvényesülhet-nek a gyakorlatban, ha annak a gaz-dasági és etikai feltételei is megvan-nak. Ez különösen azért lényeges számunkra, mert ebben a vonatko-zásban mutatkoznak a legnagyobb különbségek a tőkés és a szocialista társadalmi rendszer környezetvédel-me között. Kétségtelen ugyan, hogy nálunk is vannak a környezetvéde-lemnek jelentős gazdasági indítékai és nálunk is fontos szerepük van az etikai hatásoknak. A fejlett tőkésor-szágokban kialakult etika azonban szükségszerűen eltér a mienkétől. A maximális haszon érdekében mani-

pulált „fogyasztói társadalom” erkölcsi elvileg sem lehet azonos a reális szükségletek maximális mértékű kielégítésére törekvő népgazdaságokéval. Amikor tehát a tőkésországokban a vezetés emberségességét hirdelve küzdenek például a vízfolyások és az óceánok elszennyeződése ellen, akkor nyilvánvalóan a tőkésvállalatok érdekeit érintő vízkivételi nehézségekről, illetve halpusztulásról van szó. E küzdelem hatását természetesen erősíti a munkásosztálynak a szakszervezetek és a munkáspártok útján kifejtett nyomása, továbbá a lakosságnak a választások során az egyes pártok esélyeit befolyásoló követelése.

Az a körülmény, hogy a nyugati országokban a környezet állapota — magas színvonalú tudományos-technikai ismereteik és eszközeik ellenére — olyan mélyre sülyedhetett, hogy a szennyeződés számos vonatkozásban (például az amerikai Nagytavaknál, a Rajna folyó teljes hosszúságában) elérte az irreverzibilitás (a károsodási folyamat megoldhatatlanságának) határát, döntően ennek a tőlünk idegen „erkölcsnek” tulajdonítható.

A szocialista országokban azonban — bár a helyzet újszerűsége folytán a vezetésnek kezdetben még nem volt módjában kellően áttekinteni és irányító módon befolyásolni a környezet alakítását — az intézkedések egész sora bizonyította a szocialista rendszer „emberközpontú” államigazgatási törekvéseit. Továbbmenve a gazdasági szempontok mélyítésében, már az eddigi „hagyományos” számítási módszerek is egyértelműen bizonyították a környezetvédelmi ráfordítások hatékonyságát. Ezek szerint nálunk — és több más, hasonló környezeti sajátosságokkal rendelkező országban — az érték kategóriában mérhető környezeti károk nagysága hozzávetőleg a nemzeti jövedelem 3—5 százalékát teszi ki és emelkedő tendenciájú. Hasonló nagyságrendű ráfordításokat igényel e károk elhárítása, ugyancsak emelkedő tendenciával.

A környezeti ártalmak jelentős ré-

szét a természeti kincsekkel való pazarlás okozza. Ezért a környezetvédelem egyik leghatásosabb eszköze az elfogyasztott, felhasznált, illetve elszennyezett természeti kincsek reális újratermelési költségeinek megfizetése volna. A legkézenfekvőbb az az álláspont, hogy az újratermelés költségeit fizessék meg azok, akik közvetlenül idézték elő az eredeti állapot megváltozását. Például a Dunai Cement- és Mészmű szennyezi Vác lakosságának a levegőjét, tehát a vállalatnak kell viselnie a cementpor megfelelő mértékű kiszűrésével járó költségeket. Erre a vállalatnak gazdasági szempontból két lehetősége van: vagy nyereségéből fedezi a szűrők beruházásának és üzemeltetésének költségét, vagy hozzászámítja a termelési költségekhez. Ha pedig oly módon egyszerűsítjük a problémát, hogy a természeti kincseket a „társadalom” veszi igénybe és szennyezi, tehát az egész társadalomnak kell fizetnie — vagyis a természeti kincsek újratermelésének minden költségét központi alapból fedezik —, akkor semmi sem ösztönzi a természeti kincsek közvetlen fogyasztóit és szennyezőit arra, hogy ezt a tevékenységüket a lehetséges minimumra csökkentsék. Nem kétséges, hogy ez a megoldás elfogadhatatlan.

Közismert, hogy minden gazdasági tartalmú döntést hatékonysági vizsgálatok alapján kell meghozni, hiszen csakis ez biztosíthatja, hogy mindenkor erőforrásaink a lehető legnagyobb eredményeket hozzák létre társadalmunk számára. A gazdasági tényezők mellett „az élet minőségének” jellemzői is egyre nagyobb szerepet kapnak a társadalmi eredmények között. Az elmélet már megkülönbözteti a társadalom mindenfajta érdekét magában foglaló, tehát magasabb rendű „társadalmi hatékonyságot” a „gazdasági hatékonyság” kritériumától, de az előbbinek a mérésére még nincsenek megfelelő paraméterek.

Ez az a pont, ahol a társadalommal szemben érzett és vállalt felelősség vonatkozásában az etikai és a látszólagos ökonómiai megítélés

szembekerül egymással. Ezt az el-
lentmondást fokozatosan csökkenti a
környezeti ártalmak folytán kelet-
kező károk tényleges gazdasági vo-
natkozásainak egyre alaposabb meg-
ismerése. A végső egyensúlyt azon-
ban az emberi lét boldogulását szol-
gáló gazdasági feltételek teremthetik
csak meg. Mielőbb érvényt kell sze-
rezni a gazdasági gyakorlatban an-
nak a gondolatnak, hogy a megfelelő
környezet megteremtése nem „jóté-
konyság” a közösség részéről annak
egyes tagjai vagy kisebb-nagyobb
csoportjai számára, hanem az egész
társadalom jól felfogott önvédelme.

A környezetvédelem és a regionális tervezés kapcsolata

A környezetvédelem igen sok tu-
dományterületet érint. A mezőgaz-
dasági, egészségügyi és biológiai tu-
dományokon kívül a műszaki tudomá-
nyok több területe, a földtudo-
mányok, az egzakt természettudomá-
nyok számos ága is érdekelt a problé-
mák megoldásában. Egyre inkább
előtérbe kerül a társadalomtudomá-
nyok fontossága is a környezetvéde-
lemben.

Mintogy a földrajzi környezetet
károsító hatások térben, területen
megfigyelhető, területi dimenzióban
felfogható jelenségek, a regionális
tervezés hivatott — mint a területi
szintetizálás és a termelőerők éssze-
rű elhelyezésének eszköze — átfogó
vizsgálati és prognosztikai módszere-
ket és ezekre épülő koncepciót adni
a környezetvédelmi feladatok koor-
dinálásához és megoldásához. A kör-
nyezetvédelem problémái a *vízvéde-
lem*, a *vízügy* területén például a kö-
vetkezőképpen jelentkeznek.

Jelenleg még nem megoldott sem
a külföldi eredetű vízszennyeződések
elhárítása, sem pedig az egyre nö-
vekvő mennyiségű hazai vízigény
hiánytalan kielégítése. Mindkét vo-
natkozásban elkerülhetetlen a nem-
zetközi együttműködés, a közösen
meghatározandó vízminőségvédelmi
követelmények és a közös vízkészlet
hasznosítását szabályozó előírások

szigorú betartása. Legnagyobb hozamú folyóknak — a Duna, amely a ha-
zai vízigénynek 70 százalékát elégíti
ki — egy baráti szocialista (CSSZK),
egy semleges tőkés (Ausztria) és egy
velünk nemrég diplomáciai viszony-
ba lépett tőkésország (NSZK) felől
érkezik hozzánk. Regionális vízgyűj-
tő területe egy évtizeden belül össze-
kötetésbe kerül a Rajna és a Majna
(a mi vizeinknél közismerten sok-
szorta szennyezettebb) vízkészletével,
egyben a tőkés Közép- és Nyugat-
Európa ipari, mezőgazdasági és tele-
pülési koncentrációival.

Vízvagyonunk általános elégtelen-
ségén belül nagy gond annak egyen-
lőtlen területi elosztása. A mai víz-
kivételi és elvezetési lehetőségek,
valamint a tényleges vízkivételek és
szennyvízbekötések területi elhelyez-
kedésének elemzése arra mutat, hogy
jelentős vízigényű ipari vagy telepü-
lésfejlesztés a jövőben — kiemelke-
dően nagy vízgazdálkodási ráfordítá-
sok nélkül — már csak a Duna men-
tén lehetséges. Vagyis a környezet-
életteni körülmények gazdaságos ki-
elégítésének korlátozott lehetőségei
a víz vonatkozásában igen erős be-
folyást gyakorolnak a termelőerők
— és a települések — térbeli rend-
szerének fejlesztésére. Az üdülési
rendeltetésű régiók fejlesztését is
mindinkább korlátozzák a vízviszo-
nyok. A Balaton és a Velencei-tó
üdülési kihasználtsága már közeledik
a határértékhez, viszont nem hasz-
nosíthatjuk még kellőképpen az or-
szág területének mintegy harmadré-
szén általában gazdaságosan feltár-
ható geotermikus melegvizeket.

A víztől eltérően, minden ország
levegővagyona arányos az ország te-
rületével, s annak szennyezettsége
általában az ország szennyező és vé-
dő tevékenységétől függ. Azért csak
általában, mert a főként ipari lég-
szennyeződések a levegő áramlásával
rendszerint túljutnak a szennyező or-
szág határain. Svédországban például
egyre több káros szennyeződést ész-
lelnek, amelyeket bizonyíthatóan az
angliai gyárak bocsátanak ki. Ha-
zánkban is több ízben meg lehetett
figyelni a csapadék radioaktivitását

nak növekedését az Óceániában végzett magaslégtörési nukleáris robbantások után. A nemzetközi áthatások aránya azonban Magyarországon egyelőre még jelentéktelen azokhoz a helyi szennyeződésekhez képest, amelyek az ipari gócpontok és általában a nagyvárosok körzetében észlelhetők. Ezekben a körzetekben egyre súlyosbodó minőségi eltérés tapasztalható az ország egyéb területeire jellemző légtörési szennyezettségi viszonyokhoz képest.

Áttérve a talajvédelem problémakörére, hazánkban — mint jelentős mezőgazdasággal rendelkező országban — a talaj mennyiségének és termőképességének megőrzése (sőt fokozása) igen fontos követelmény. A környezetünkben jelentős szerepet játszó talajok nagy része nem mező-, illetve erdőgazdasági, hanem települési, ipari, üdülési, közlekedési és más hasznos célokat is szolgál. Vannak környezetünkre káros talajok is, amelyeket még semmilyen célra nem vettünk igénybe. A futóhomokos területek porát a szél a termőterületekre hordja és a települések levegőjét is szennyezi vele. Megkötésük tehát akkor is szükséges, ha ez pusztán a termelési eredmények szempontjából nem gazdaságos. Egyre szaporodnak a művi úton létrehozott „talajok”: a salak- és meddőhányók, a települések és ipari üzemek szemétdombjai, szeméttelpei. Ezeknek nemcsak a szennyező hatása káros, hanem csökkentik a természetes tájak esztétikus hatását is. Ha viszonylag lassú ütemben is, de már megindult ezeknek humusszal történő beborítása. Ide tartoznak azok a külszíni bányaművelések is — (például Visonta körzete), amelyek — a bányakincs helyétől függően — gyakran nagy értékű termőterületeket vesznek igénybe. Ma már egyre több gondot és energiát fordítanak az ilyen területek humusszal való befedésére és beültetésére a bányaművelés befejezése után.

Mezőgazdasági talajaink regenerálásának és minőségük javításának (meliorációjának) közgazdasági problémája, hogy a szükséges ráfordítá-

sok és az elérhető terméktöbblet aránya a gyengébb minőségű, az erodált és a kedvezőtlen domborzatú talajok esetében ma igen kedvezőtlen. A regionális terv itt éppen azt a célt szolgálja, hogy bár gazdaságtalan a kiemelkedő jelentőségű központilag támogatott területek rekonstrukciója (például a szőlőkultúrájáról Európaszerte ismert tokaji Öreghegyé), mégis sor kerüljön rá. Ehhez járul még az is, hogy a művelésből kivont területek nagymértékű növekedésének gátat kell vetni, valamint az ésszerű földhasznosítás keretében elhatározott termőképesség javítására intézkedéseket kell hozni.

Bár a hulladék problematikája környezeti vonatkozásban átnyúlik a víz, a levegő és a talaj szennyezésének területére, sőt — az elszállítás jelenlegi módszerei mellett — jelentős tényezője a zajártalmaknak is — mégis érdemes vele külön foglalkozni.

Az ipar által termelt hulladékanyagok, mérgező vagy radioaktív hatású hulladékok, a szennyvíztisztító berendezésekből kikerülő szennyiszap eltüntetése és ártalmatlanná tétele szinte külön városgazdasági ágazatot jelentő feladatkör. A közterületek tisztán tartásának problémája összefügg a lakosság jelentős hányadának még fejletlen szemléletével. Az utcai és üdülőterületi személtelés mértéke is azt mutatja, hogy még sokat kell tennünk a szocialista együttélés követelményeinek általános megértéséért és érvényesítéséért.

A teljesség kedvéért szükséges megemlíteni a zajvédelem problémáját. Az előzőekben vázolt ágazatok közvetlenebbül kapcsolódnak a „szennyeződés” fogalmához, mint a zaj, amely „tisztá” és talán ezért is nehezebb megvívni ellene a ma már elengedhetetlen küzdelmet. Káros hatásain kívül a zaj abban is hasonlít a többi környezeti ártalomhoz, hogy ezt is ki lehet szűrni; mind az emisszió, mind pedig az immiszió helyén. Továbbá, a zajnak is bizonyos küszöb alatti mértéke még nem ártalmas az emberre, és vannak köz-

vetlenül tartós ártalmat előidéző minőségű és mértékű, valamint kisebb intenzitású zajok is. Nem véletlen, hogy New York hadakozik a Concorde-gépek leszállítása ellen Amerikában, s hogy Magyarországon is számottevő kutatási költségeket fordítanak a Ferihegyi Repülőtér környezetének zajvédelmi korlátozására.

Végül, de nem utolsósorban meg kell említenünk a városiasodás (lényegében a települések) minőségi és nagyságrendi fejlődését, amely a termelőerők és a szolgáltatások tömörülésével jár. A városiasodás világszerzte is, nálunk is, rohamosan folytatódik, mégpedig mind a városok nagyságrendi növekedése és minőségi fejlődése, mind pedig a vidéki települések műszaki ellátottságának átalakulása útján. Feltételezhető, hogy a mezőgazdaság hatékony műveléséhez szükséges, valamint a mezőgazdasághoz közvetlenül kapcsolódó iparágakban dolgozó, továbbá a mezőgazdasági népesség ellátását, szolgáltatásait biztosító népesség tartósan távol marad a városoktól. Ellátottsági igényeik folytán azonban ezek lakóhelyei a műszaki és intézményi ellátottság színvonalai tekintetében állandóan közelíteni fognak a mindenkorai városhoz. Amikor távlatban városi lakosságról beszélünk, abba bele kell értenünk a várossal szervesen együttélő agglomeráció lakosait is.

Objektív körülmény, hogy az ipari termelési eszközök, a közintézmények és közellátási létesítmények, a közlekedési eszközök és maguk az emberek mind nagyobb fokú tömörülése, s így velük együtt a káros emissziók sűrűsödése, szükségszerűen növeli a káros immisziók koncentrációját és együttes hatásait is.

Környezetvédelmi koncepciónk azonban lehetővé teszi, hogy fővárosunk a ma még jelentős környezeti problémákkal küszködő világvárosból az évszázad végéig a környezet-életteni követelményeket általánosságban kielégítő „művi mezo- és makrokörnyezetté” alakuljon át.

A regionális tervezés az ágazati adottságok elemzésén keresztül ter-

vezési tevékenységébe építve hivatott szolgálni a környezetvédelem ügyét a társadalmi igényeknek megfelelően.

A környezetvédelem eszköz- és intézményrendszere, szervezeteinek szerepe

A környezet védelmét irányító hazai szabályozó és végrehajtó szervek, valamint azok eszközei (az általuk alkotott szabályok és a szabályok betartását biztosító hatáskörök, intézkedési lehetőségek) a jogrend és az igazgatási rendszer sajátos vonásait mutatják.

A Balti-tenger mentén fekvő országok, például többoldalú megállapodásban rögzítették a „tengerük” tisztaságának védelmét biztosító nemzetközi szintű szabályokat. Ezek minden részvevő országban saját nemzeti jogszabállyá váltak. Hasonló kezdeményezések történtek a Földközi-tengerre is, sőt (Nixon elnök 1972-ben Moszkvában tett látogatása alkalmával kötött megállapodások között) az óceánok tisztaságának közös védelmére is.

A környezetvédelem egyes részterületeire vonatkozó kétoldalú nemzetközi megállapodásokat már Magyarország is kötött a szomszédos országokkal; a KGST keretei között pedig 1971-ben egyezményt kötöttünk az „Intézkedések kidolgozása a természet védelmére” című komplex program keretében való együttműködésre.

A környezeti védelem szervezeti és szabályozási rendszere négy szintű koordinációt biztosít: Kialakultak a nemzetközi, nemzeti (országos) és kisebb területi egységekre kiterjedő hatáskörű szervek és szabályok, s emellett egyes szakterületekre, ágazatokra, tevékenységfajtákra vonatkozó szabályok és az azok kidolgozására, illetve betartásuk biztosítására illetékes szervek.

A területi szabályozók legkonkrétabb fajtái a területrendezési (településrendezési, regionális) tervek, amelyek — az általános érvényű területi szabályok felhasználásával —

meghatározzák a területrészek felhasználási módját, a létesítmények elhelyezésének rendszerét is. Előképzítés alatt áll a területi tervek módszertanának olyan irányban történő bővítése, hogy a tervek a jövőben alapul szolgáljanak a tervszerű környezetfejlesztéshez is.

Ma már több mint 200 olyan jogszabállyal rendelkezünk, amely a környezet, a természet, az emberi élet és egészség védelmét szolgálja. Ezek a szabályok átfedik a környezeti problémák nagy hányadát, mégis találunk néhány jelentős ágazati területet, amelynek szabályozottsága vagy csaknem teljesen hiányzik, vagy nem kielégítő.

A környezetvédelem ügyében tett első konkrét nemzetközi lépések az Európai Gazdasági Közösség tanácsának és környezetvédelmi bizottságának tevékenységéhez fűződnek. Az Európai Gazdasági Közösség államainak 1972. évi párizsi értekezletén felhívták a tagállamokat, hogy záros határidőn belül dolgozzanak ki védekezési tervet. Az Európai Gazdasági Közösségnek a környezettel kapcsolatos tevékenysége három területre: a környezeti ártalmak megelőzését és a környezet javítását célzó intézkedésekre, valamint a nemzetközi szervezetek tevékenységében való részvételre terjed ki.

Az egységes szempontok — amelyeknek a Föld egyetemes megóvása és környezetének védelme céljából valóban egységeseknek kell lenniük — kialakításában minden ország illetékes szervének segítséget nyújt az Európai Bizottság, amely 1973-tól kezdve folyamatosan ad ki a környezetvédelemmel és a környezeti veszélyek kritériumaival kapcsolatos előírásokat és szabványjavaslat-gyűjteményeket.

A környezetünk védelmét szolgáló szabályozó és rendeletrendszer birtokában kerülhet sor az égető problémává vált környezetszennyezés és elhárítás (a talaj-, víz- és levegőszennyezés elhárítása, sugárzásvédelem, hulladékeltávolítás) feladatainak megoldására.

A környezetterhelés csökkentése

érdekében például több tevékenység együttes vizsgálatára kerül sor; az emberi egészségre és a környezetre veszélyes terhelések megállapítására, a természetes környezet védelmének, a szennyező anyagok elleni védelemnek a kimunkálására.

Az emberi egészségre, a faunára és a flórára veszélyes káros anyagok tárgyilagos értékelése hosszadalmas munkát igénylő feladat. Alapja a környezet jelenlegi szennyezettségi fokának a megállapítása és az eddig már elvégzett kutatások ismerete, valamint azoknak a mérési eljárásoknak és mérőeszközöknek az összehasonlítása, amelyek alapján a káros hatóanyagok hatásának arányai lemérhetők.

Az élővilágot felölelő csoportba tartozó munkák során igen sok akadályt kell leküzdeni. Hiányoznak a kimerítő statisztikai és tudományos adatok. A különféle mérőeljárásokkal kapott eredmények nehezen hasonlíthatók össze; a szakértők sokszor ellentétes álláspontot foglalnak el.

A természetes környezet védelméhez a vizek, a levegő és a talaj megóvása tartozik. A vizek védelmekor a felhasználási igényeknek megfelelően állapítják meg a minőségi követelményeket. Összhangba hozzák a szennyezőanyagok meghatározási módszereit és kölcsönösen kicserélik az EGK-n belüli vizsgálati eredményeket. A környezetvédelmi bizottság 1975 februárjában javaslatot terjesztett az EGK tanácsa elé, amely az édesvízi és tengeri fürdőhelyek vizének előírásait tartalmazta. Az év folyamán a hal- és kagylótenyésztésre, valamint a vízellátásra szolgáló vizekre készültek el a minőségi irányelvek. A mezőgazdasági területek öntözésére és az ipari célokra szolgáló vizekre is terveznek irányelveket.

A talajvédelem keretében az EGK tanácsa 1974-ben irányelveket adott ki a fáradtolaj, valamint a mérgező hulladékanyagok tárolására és kezelésére. Irányelveket készül kiadni egyes hulladékanyagokra, például az állattenyésztéskor vagy a bányászat

alkalmával keletkezőkre. Megbízásokat adott a különösen ártalmas hulladékanyagok és a vágóhídi hulladékok megsemmisítésének vagy hasznosításának vizsgálatára, valamint a fémek felületi megmunkálásakor keletkező hulladékoknak a vizsgálatára.

A zajártalom csökkentése végett javaslatot készítettek gépjárművek, építőgépek, betontörők és légkalapácsok zajszintjének korlátozására. Kidolgozás alatt áll a repülőgépek és a fűnyírógépek zaját korlátozó intézkedések összeállítása is.

A radioaktív hulladékanyagok tárolására és kezelésére 1975-ben adtak ki irányelveket.

Érdekes megemlíteni, hogy az EGK tanácsa jóváhagyta a tagállamoknak tett javaslatokat, amelyek a környezetvédelemben való hatékony beavatkozásra és a költségek felszámítására vonatkoznak. Ez az első lépés annak az elvnek a bevezetésére, hogy a kárt okozó viselje a teljes felelősséget. Továbbá, a Bizottság javasolta egy a környezetvédelemre vonatkozó információs forrásokat tartalmazó európai címjegyzék összeállítását és vezetését. Megvitatták az államokat tájékoztató rendszer felállítását. Ez a környezetvédelmi törvényekre, a környezetvédelem technológiájára és a környezetvédelmi konferenciákra vonatkozó kérdéseket öleli fel. A szakértők szükségesnek tartják egy európai tájékoztató hálózat kiépítését is.

Befejezés előtt áll a városközpontok környezetvédelmi problémáinak tanulmányozása is. A Bizottság javaslatára a Tanács elhatározta az élet- és munkafeltételek javítását szolgáló európai egyesülés megalakítását.

Amikor a környezetkárosító veszélyek felmérésére kerül sor, meghatározzák a már meglévő szennyeződési szintet, számba veszik a felhasználható mérőmódszereket és műszereket, végül kritikailag elemzik a szennyező, illetve esetleg ártalmat okozó dózisosok és hatásaik közötti összefüggéseket.

Szükséges azonban megjegyezni,

hogy mindezek az intézkedések a gyakorlatban a vártnál kisebb eredményt hoztak, egyes intézkedéseket pedig teljesen elvetettek. A tőkésországokban ugyanis a társadalom és a környezet között fennálló ellentmondásokat a termelési viszony jellege határozza meg. Ezek a viszonyok az ember és a természet közötti viszonyban további aránytalanságot okoz, a természetet környezeti minőségének további romlására, egyes természeti erőforrásoknál a helyreállítás feltételeinek megszűnésére vezetnek.

A Kölcsönös Gazdasági Segítség Tanácsa, illetve az annak keretében együttműködő szocialista országok baráti közössége — amely a többi között fokozatosan fejleszti a tagországok környezetvédelmének közös feladatait is — 1971-ben egyezményt hozott létre: „Intézkedések kidolgozása a környezet védelmére” címen. További tevékenysége a tagországoknak egységesen ajánlható irányelvek kidolgozására, valamint a tagországok környezetvédelmét szolgáló gyakorlati feladatok összehangolt megoldására irányul.

A KGST ajánlásai tették lehetővé, hogy az együttesen érdekelt országok két- és többoldalú megállapodásai alapján nemzetközi közösségek jöttek létre. Ezek egyelőre főként ágazati jellegűek, s elsősorban a közös vízvágyon minőségének védelmére és mennyiségi biztosítására terjednek ki. A jelenleg érdekelt nyolc ország részvételével megalakult Dunabizottság foglalkozik majd a hajózásból eredő szennyeződés megakadályozásával is. A bizottság (mint-hogy befejezése előtt áll a Duna—Majna—Rajna csatornarendszer) előreláthatóan Európa országainak többségét magában foglaló szervezeté fog bővülni.

A környezetvédelem ügyében tett nemzetközi és hazai intézkedések margóján indokolt megemlíteni, hogy a környezetvédelmi problémák mindinkább világméreteket öltenek, ezért világméreteken kell őket megoldani. De sem a gazdasági fejlődésben, sem a környezetvédelemben nem le-

het komoly haladást elérni mindaddig, amíg nem tanulta meg minden egyes ország, hogyan kell saját adottságaival jól gazdálkodni.

Egyazon világon belül elméletileg igen sokféle különböző világ létezik. Egyik a másiktól nem csupán fizikai adottságokban és gazdasági struktúrában különbözik, hanem kulturális hagyományokban és a kitűzött célok tekintetében is.

Vizsgálódásainkból kitűnik, hogy előteremthető az emberiség kenyere anélkül, hogy a természet, a világ ősi arculatának, szépségének a teljes pusztulása következék be. Ehhez azonban rendkívül következetes intézkedések közös, szervezett megvalósítására van szükség az egész Földön. A Földön élő emberiséget közös céloknak, egységes szemléletnek kell vezetnie abban, hogy létét és az ahhoz szükséges feltételeket fenntartsa.

Az emberi szempontból kívánatos környezet létrehozása többet követel, mint az ökológiai egyensúly fenntartását, a természeti erőforrások gaz-

daságos kihasználását, valamint a biológiai és a lelki-szellemi egészségre veszélyt jelentő erőknek az ellenőrzését. Megköveteli azt is, hogy a társadalmi csoportok és az egyének lehetőséget kapjanak arra, hogy választásuk szerint alakíthassák életmódjukat és környezetüket. Az ember környezetében nem csupán fennmarad és életfunkciót fejt ki, de alakítja is környezetét, miközben általa maga is átalakul. Az ember és környezetének állandó kölcsönhatása révén mindkettő határozott sajátosságokat vesz fel, amelyek a természeti törvények keretein belül fejlődnek, de ugyanakkor túl is terjednek a természeti jelenségek determináltságán. Az emberi környezet izgalmas gazdagsága nem csupán a genetikai felépítés és a természeti jelenségek hallatlan sokrétűségének, hanem egyúttal a természeti erők és az emberi akarat végtelen kölcsönhatásának a következménye is.

Nyitra Réka

Felhasznált irodalom

- [1] *Barbara Ward—René Dubois: Csak egyetlen Föld van.* Közgazdasági és Jogi Könyvkiadó, 1975.
- [2] *Jócsik Lajos: Az öngyilkos civilizáció. A levegő és víz szennyeződése, a talajerő pusztulása.* Közgazdasági és Jogi Könyvkiadó, 1971.
- [3] *Jócsik Lajos: Környezetünk védelmében. Hazai feladatok és nemzetközi együttműködés.* Közgazdasági és Jogi Könyvkiadó, 1976.
- [4] *Az ember és természeti környezetének védelme. Előterjesztés a Magyar Tudományos Akadémia Elnöksége 1972. április 25-i ülésére.* Készítette: Láng István főtitkárhelyettes.
- [5] *I. Zachariew: A társadalmi szervezetek szerepe a környezetvédelemben és a környezet helyreállításában.* 1975/MTESZ.
- [6] *Dr. Gerle György: Környezetvédelem Magyarországon.* Kossuth Könyvkiadó, 1974.
- [7] *Dr. Madas András: A környezetvédelem időszerű kérdései a szocialista országokban.* Egyetemi jegyzet, 1975.

TUDOMÁNYOS TÁJÉKOZTATÓ

A II. Ipargazdasági Tudományos Konferencia

A konferenciára, melynek célja az *időszerű ipargazdasági kérdések tudományos megvitatása* volt, március 22—24-én Budapesten került sor, az MTA Ipargazdasági Bizottságának és Ipargazdaságtani Kutatócsoportjának közös rendezésében.* A tanácskozás céljára, jellegére is utal, hogy a mintegy harmadfélszáz résztvevője nagyjából fele-fele arányban oszlott meg *gyakorlati* (jelentős számban: vállalati) *szakemberek és tudományos területeken tevékenykedők* között.

A tanácskozás első délelőttjén *Osztrovszki György* (akadémikus, az Országos Műszaki Fejlesztési Bizottság elnökhelyettese, az MTA Ipargazdasági Bizottságának elnöke) elnöklétével tartott *plenáris ülésen* a megnyitó beszédet *Kópeczi Béla* (akadémikus, a Magyar Tudományos Akadémia főtitkárhelyettese) tartotta. Bevezetőjében hangsúlyozta a *társadalomtudományok szerepét és felelősségét*. Ezt követően *Havasi Ferenc* (miniszterelnök-helyettes) tartott előadást „Iparpolitikánk és az ipar előtt álló feladatok” címmel, majd másfél napon át (három-három ülésen) párhuzamosan két munkacsoportban folyt tovább a tanácskozás: az elsőben „Az ipar termelési struktúrájának fejlesztése”, a másodikban „Az iparvállalat a gazdaságirányítás rendszerében” témakörben. A két szekcióban összesen 22 előadás hangzott el. Ezeket nagyjából kutatók tartották, s az esetek többségében a gyakorlati élet képviselőiből kerültek ki a felkért hozzászólók, némelykor pedig elméleti szakembereket bíztak meg értékelés, bírálat készítésével. A konferencia záró *plenáris ülésén* a szekcióelnökök — *Horváth László* és *Trethon Ferenc* (miniszterhelyettesek) — számoltak be a munkacsoportjukban folytatott tanácskozásról, majd *Román Zoltán* (kandidátus, az MTA Ipargazdaságtani Kutatócsoportjának igazgatója) tartott előadást „Iparunk és a vállalatok változó arculata. A Konferencia tanulságai” címmel. A konferencia munkája *Osztrovszki György* zárszavával ért véget.

A következőkben az előadások és a felkért hozzászólók által elmondottak *vázlatos* ismertetésével** igyekszünk képet adni a konferencia munkájáról.

„Iparpolitikánk és az ipar előtt álló feladatok”

Havasi Ferenc előadásának első részében nemzetközi összehasonlításban elemezte iparunk eredményeit, erős és gyenge pontjait. A felszabadulás után a magyar gazdaság felgyorsult növekedésének az ipar volt a motorja — állapította meg. Az 1950—1975 közötti huszonöt esztendőben az ország nemzeti jövedelme négyeszeresére, az ipar által megtermelt nemzeti jövedelem — az ipari létszám megkétszereződésével egyidőjűleg — hat és félszeresére nőtt. Az előadás rámutatott: az egy lakosra jutó ipari termelés tekintetében nemzetközileg igen kedvező helyzetünk a magas ipari foglalkoztatottság és a viszonylag alacsony (a fejlettebb országokénak legfeljebb a felét elérő) átlagos ipari termelékenység eredője. A kisebb termelékenység a korszerű gépekkel, berendezésekkel való gyengébb ellátottság és az esetenként kedvezőtlenebb természeti adottságaink mellett nagyobb részben az ipar vezetésének, szervezettségének és a termelés műszaki kultúrájának alacsonyabb színvonalából fakad.

Az előadó ezt követően összefoglalta iparpolitikánk fő gondjait és célkitűzéseit. Az ipar fejlesztésével szemben jelentkező legfontosabb új követelményeknek három fő csoportját különböztette meg. 1. A gazdaságunk fejlődéséből, az intenzív növekedési szakaszból adódó követelményekről szólva, hangsúlyozta annak döntő jelentőségét, hogy a létszámtartalékok kimerülése ellenére a termelékenység emelkedésének meggyorsításával az elkövetkező néhány ötéves tervidőszakban elkerüljük az ipari termelés korábbi gyors növekedési ütemének lényeges mérséklődését. Ehhez az szükséges, hogy a munkaerővel valóban gazdálkodjunk, minden eszközzel segítsük elő a dolgozók képességeinek és munkaidejének jobb kihasználását, egyidejűleg mindenütt keressük a munka ésszerűsítésének, a felesleges, nélkülözhető tevékenységek kiiktatásának lehetőségét — hangoztatta. 2. Az ipar fejlesztésében figyelembe veendő társadalmi követelmények jelentőségének növekedése azzal

* Az első ilyen konferenciát 1972-ben rendezték.

** A konferencia anyagait az Ipargazdasági Szemle 1976—1977. évi különszáma fogja tartalmazni.

függ össze — mondotta —, hogy az elemi szükségletek kielégítése után, magasabb életszinten új igények (illetőleg korábban kevésbé fontosnak tartott igények sürgetőbben, tömegesebben) jelentkeznek — részben a munkahelyeken a munkával, a munka tartalmával, jellegével, „minőségével” szemben, részben a lakosság ellátását s különösen ennek területi kiegyenlítését illetően. 3. A külgazdasági követelmények növekedése mindenekelőtt abból adódik — állapította meg az előadó —, hogy a modern gazdálkodás a nemzetközi munkamegosztásba való intenzívebb bekapcsolódást kívánja meg, s ezért külkereskedelmi forgalmunk jobban növekszik, mint maga a termelés. Mind a lakosság, mind a termelőszféra igényeinek kielégítése — egyebek között a műszaki színvonal emelése — az import növelését teszi szükségessé, aminek fedezetét növekvő exportárualeapokkal kell biztosítanunk.

A továbbiakban részletesen tárgyalta az V. ötéves tervben az ipar elé tűzött feladatokat, az 1976. évi tervteljesítést s az előirányzatokat, kiemelve az iparváltalatoknak és az iparirányításnak a hatékonyság, a termelékenység fokozása és a termelési struktúra fejlesztése terén megoldandó feladatait. Számolni kell azzal — mondotta —, hogy az ipar s a gazdaság jövőbeli energia- és alapanyag-szükségletének kielégítéséhez, valamint az infrastruktúra fejlesztéséhez igen jelentős beruházások szükségesek, ezért a feldolgozó ipari ágazatok beruházási lehetőségei a korábban elgondoltnál kisebbek lesznek. Ugyanakkor a feldolgozó iparral szembeni követelmények nőnek: az ipari termelés növekményének viszonylag magas hányadát exportpiacokon kell értékesítenünk, és nagy arányban bővítenünk tőkés viszonylatú exportunkat. Az ipari fejlődés irányáról szólva az előadó kifejtette: Iparpolitikánk előtt hosszabb távon az a cél áll, hogy korszerű, a versenyben helytálló, a világgazdasági változásokhoz rugalmasan alkalmazkodni képes, erős ipari potenciált teremtsünk. Rövidebb távon a figyelem középpontjába a termelés tartalékainak jobb kihasználását, üzemeink gyors ütemű korszerűsítését, racionalizálását, a gazdaságos exporttermékek előállításának az átlagosnál gyorsabb ütemű növelését kell állítanunk.

Előadásának befejező részében arról szölt, hogy termelésünknek a jövőben jobban kell igazodnia a kereslethez. Ennek egyik eszköze a struktúra átalakítása. Nem kevésbé fontos eszköze azonban a termékek fejlesztése, korszerűsítése, gyártásuk hatékonyságának fokozása. A fejlesztésnek kísérője a visszafejlesztés — tette hozzá —: számolni kell azzal, hogy a gazdaság mai, intenzív fejlődési szakaszában elkerülhetetlen a termelőegységek át- vagy leállítását és a munkaerő (most már nem elsősorban jövedelemkülönbségek által ösztönzött, hanem) a műszaki és a struktúrafejlődés által szükségessé tett mozgása.

I. szekció: „Az ipar termelési struktúrájának fejlesztése”

1. A munkacsoport első ülése struktúrapolitikánk általános kérdéseit tárgyalta, különös tekintettel a világgazdasági helyzetre és külgazdasági kapcsolatainkra. Az ülés társelnöki tisztét *Kallós Ödön* (a Magyar Kereskedelmi Kamara elnöke) látta el.

Kádár Béla (kandidátus, az MTA Világgazdasági Kutatóintézetének tudományos főmunkatársa) „A nemzetközi ipari struktúraátalakulás kérdései” címmel tartott előadást. A magyar ipar struktúrapolitikájának alakításában igen fontosnak ítélte a fejlődő országok megváltozott világgazdasági szerepének figyelembevételét. A fejlett országokban fokozatosan leépülnek az egynemű technológiájú, munkaerőigényes ágazatok, és áttelepülnek a fejlődő országokba. Az ún. lemaradó ágak elvándorlását sok fejlett tőkésországban (például az Egyesült Államokban) átmenetileg lassítja ugyan a belső munkaerő-vándorlás, illetve a vendégmunkásrendszer (NSZK, Franciaország stb.), a folyamat azonban megállíthatatlan, mert a lemaradó ágak gyorsított műszaki fejlesztéssel sem tarthatók életben. Az automatizálást, mint ami ellensúlyozhatná ezen ágazatok gazdaságosságának csökkenését, egyebek közt a szükséges három műszakos üzemeltetéssel szembeni szakszervezeti ellenállás gátolja, ugyanakkor a fejlődő országok részéről megnyilvánuló importverseny fokozódása ösztönzi. A világkereskedelem szerkezetére jellemző, hogy a legdinamikusabban az ún. lemaradó ágazatok forgalma növekszik. A műszakilag legfejlettebb ágazatokban viszont nem bontakozik ki hasonlóan széles körű munkamegosztás: ezekben az ágazatokban romlottak a kévsé iparosodó, továbbá a kis gazdasági potenciálú fejlett országok világgiaci pozíciói. Hazánk esetében, tekintettel gazda-

ságunk nagyfokú világgazdasági érzékenysége, a nemzetközi strukturális átalakulás egyre inkább követeli a világgazdasági viszonyok figyelembevételét az iparpolitikában.

Kozma Ferenc (a közgazdaságtudományok doktora, az NGKT főosztályvezetője) „A világgazdasági realitások és a magyar fejlesztési politika” címmel tartott előadásának mondanivalója némileg eltért Kádár Bélától. A világgazdasági realitások legfontosabb jellemvonásának azt tekintette, hogy jelenleg az összeszűkült kapitalista világ egy sokoldalú válság kibontakozásának közbülső szakaszához érkezett, amelynek csupán egyik mozzanata a gazdasági válság. A helyzetre jellemző, hogy a tőke az általunk általában feltételezettnél sokkal rugalmasabb, hajlékonyabb, minden helyzetben megpróbál alkalmazkodni. Korunkban a volt gyarmati országokat például az alkirályok és légiók helyett egy talán még erősebben gúzsba kötő eszközzel igyekeznek hatalmában tartani: a tudás monopóliumával. Az általános fejlődés következtében a fejlettebb gazdaságok feldolgozó ipari monopóliuma megszűnt, helyébe a technikai, szervezési, kereskedelmi, pénzügyi innováció monopóliuma került. Ebben a nemzetközi helyzetben a világpiac egyre kevésbé ismeri el az olyan ország nemzeti munkáját, amelyik csak feldolgoz. Ha az innovációt egy ma már arra képes ország elmulasztja, a mulasztásért 15—20 év múlva életszínvonalával lesz kénytelen fizetni, s ez Magyarország gazdaságpolitikájára vonatkoztatva is megszívlelendő. Gazdaságunk néhány nagyon jól kiválasztott területén (például: mezőgazdaság — mezőgazdaságigépgyártás — agrokémia) korszerű, versenyképes gyártási kultúrát kell kialakítani. A távlati tervezéskor sem az ágazat, sem a termék nem megfelelő tervezési egység. Az ágazat Magyarország számára túl széles, a termék pedig túl bizonytalan kategória. A magyar gazdaság fejlődése újróponthoz érkezett: vagy vállalja a kockázattal járó szelektív fejlesztést, vagy kénytelen tudomásul venni a viszonylagos lemaradást. Kár, hogy az előadó nem határozta meg pontosabban a megszokott értelmezéstől többé-kevésbé eltérően használt olyan fogalmakat, mint a „feldolgozás”, a „gyártási kultúra” stb., mert emiatt gondolatmenetét a hallgatóság — úgy tűnt — helyenként félreértette.

Hegedűs Miklós (kandidátus, az MTA Közgazdaságtudományi Intézetének tudományos főmunkatársa) „Gazdasági fejlődésünk módosult feltételei és strukturális politikai érdekei” című előadásában hangsúlyozta, hogy strukturális politikai problémáink nem csupán a világgazdasági helyzetnek a legutóbbi években végbement változásaival, hanem eddigi gazdasági fejlődésünk jellegével, az elmúlt negyedszázad eredményeivel és megoldatlan kérdéseivel függnek össze. A reális strukturális politikai célok kijelölése, megfogalmazása tehát nem nélkülözheti sajátos belső gazdasági fejlődésünk alapos, elfogulatlan kritikai elemzését. Az elmúlt negyedszázadban a szerkezeti változások elsődlegesen a gyors gazdasági növekedés kibontakozásának és előrehaladásának feltételeiként jelentkeztek, ebből következően a gazdaságpolitikai intézkedések döntő hányada a gazdasági növekedésre és annak legfőbb emelőire irányult. Napjainkban a gazdasági növekedés és a struktúra kapcsolata minőségileg eltérő módon vetődik fel. A jövőben már nem maga a növekedés okoz strukturális változásokat: a gazdasági növekedés jellege, iránya és mértéke egyre inkább a gazdaság belső strukturális átrendeződésétől, az elérhető struktúraváltozások nagyságától, intenzitásától, eredményességétől függ. Hazánkban elterjedt strukturális politikai nézetekkel vitatkozva megjegyezte, hogy önmagában a világgazdaság nyersanyaghelyzetének változásából nem következik szükség-szerűen a belső nyersanyagforrásokra épülő ágazatok gyorsabb fejlesztésének szükségessége. Figyelemre méltó az a — vitát kiváltott — megjegyzése, hogy le kellene számolnunk azzal az illúzióval, amely szerint a magyar munkaerő képzettségi szintje, munkakultúrája önmagában a fejlődés, a váltás könnyen kiaknázható tartaléka.

A három előadáshoz kapcsolódott *Kovács Endre* (a Konjunktúra- és Piackutató Intézet igazgatója), *Morva Tamás* (kandidátus, az OT Tervgazdasági Intézetének igazgatója) és *Rabi Béla* (miniszterhelyettes) korreferátuma.

Kovács Endre a szerkezetváltoztatás és a gazdaság reakcióképessége kapcsolatának további vizsgálatát, valamint a keresleti tényezők gyenge érvényesülése okainak kutatását javasolta. Hangsúlyozta, hogy a koncepciókat a végrehajtáskor folyamatosan felül kell vizsgálni és szükség esetén módosítani. Leszögezte, hogy a vállalat és a központi szervek felelősségét nem megosztani kell, hanem elhatárolni.

Morva Tamás az előadók gondolatmenetét folytatva kiemelte, hogy a jövőben nagyobb figyelmet kell fordítani a komplex, adott technikai összefüggést hordozó termékek láncszemeinek gyártástechnológiáira, ezek hatékonyságát és piacképes-

ségét együttesen kell vizsgálni. Kádár Béla előadásának néhány gazdaságpolitikai következtetésével vitázva megemlítette, hogy Magyarországnak rövid távú külkereskedelmi politikájában alkalmazkodnia kell ugyan a fejlett és fejlődő tőkésországok között kialakult nemzetközi munkamegosztáshoz, de hosszú távon más megoldást kell választania. A napjainkra kialakult gazdasági világképben Magyarország egyedül nem tudja megállni a helyét: alapvető érdekünk a szocialista integráció. Vizsgálunk kell a szocialista országok együttes fejlődésének világgazdasági helyét, szerepét, lehetőségeit.

Rabi Béla a struktúrávaltoztatás követelményéből a gépiparra háruló feladatok ismertetésével egészítette ki az előadásokat. Megítélése szerint a magyar gépiparnak van néhány olyan gyártási kultúrája, ahol reális cél a nemzetközi élmézonyt követő fejlesztés kitűzése licenc- és know-how-vásárlással. (Ilyen például a járműgyártás.) A jövőben e területeken jobban kell ügyelnünk arra, hogy a gyors adaptálás lehetőségéből adódó előnyöket ne veszítsük el amiatt, hogy egyes fejlesztéseket a teljes adaptálás helyett időigényes kiegészítő kutatásokkal próbálunk megoldani. A gépipar innovációs csomópontjainak megtalálásához a tervezés szemléletmódjának megváltozására is szükség van: túl kell tekinteni az egyes ágazatok határain, s gyártási kultúrákban kell gondolkodni (például: gyógyszeripar — gyógyszergyártó gépek, gyógyászati segédeszközök stb.). Az exportorientált fejlesztés nélkülözhetetlen feltétele az elavult értékesítési szervezet, értékesítési kultúra átalakítása.

2. A szekció második ülésén (társelnök: *Wilcsek Jenő* kandidátus, ny. egyetemi tanár) a struktúrapolitika egy-egy sajátos aspektusát tárgyalták, így a szelektivitás és komplexitás, a struktúra- és a beruházáspolitikai összefüggéseit, továbbá a vállalati termékpolitikával és a struktúradöntések ár- és költségelemzési megalapozásával kapcsolatos kérdéseket.

Botos Balázs (az MTA Ipargazdaságtani Kutatócsoportjának tudományos munkatársa) „A beruházások és az ipar struktúrájának fejlesztése” című előadásában a beruházások tervezésének, allokációjának formai kereteit a struktúra változtatásával való kapcsolat szempontjából két csoportra osztotta: makroszinten közvetlenül meghatározottak (nagyberuházások) és a közvetetten determináltak (a többi beruházás). Elemezte ezek alakulását az elmúlt és a jelenlegi tervidőszakban. Álláspontja szerint jelenlegi tervezési, statisztikai és iparirányítási rendszerünk első sorban az ágazati szemléletű vizsgálatok létjogosultságát indokolja.

Goldperger István (az OT Tervgazdasági Intézetének munkatársa) „A termelési szerkezet stabil és változó elemeinek fejlesztése” című előadásában azt fejtegette, hogy a struktúrávaltoztatási feladatok új módszerű megfigyelést igényelnek. A gazdasági szerkezet korszerűsítésében a szelektivitás és a komplexitás elválaszthatatlan, egymást kölcsönösen feltételező folyamat. A gazdaságpolitika, a tervezés, a struktúrapolitika döntési szabadsága nem teljesen azonos. Ha kialakítunk valamilyen végtermékszerkezetet, ez meghatározza a szükséges termelési háttért. Vitakozott azzal a szemlélettel, amely szerint a kompetitív szférában valamennyi gyártási ág egyformán ítéltető meg. A termelési háttér hiányát nem lehet egyszerűen az import „számlájára” írni, mert a gazdaság korlátozott exportképessége egyben korlátozott importképességet is jelent. A struktúrapolitikában szakítani kell azzal a szemlélettel, hogy egy-egy ágazat gyártásának fejlesztését mennyiségi ismérvekben írjuk elő. A fejlesztésről minőségi ismérvek alapján kell dönteni, mert ezek határozzák meg az ágazat, sőt esetleg a háttéréül szolgáló ágazatok versenyképességét is.

A felkért hozzászólók — *Havas Péter* (az Állami Fejlesztési Bank elnöke) és *Dániel Tamás* (kandidátus, a Pénzügyminisztérium főosztályvezető-helyettese) — részben kiegészítették, részben bírálták az elhangzottakat.

Havas Péter kritizálta azt a kutatói szemléletet, amelyik az ok-okozati összefüggések láncolatából azt a problémát ragadja meg, amelynek kutatásához az eszközök a legegyszerűbben hozzáférhetők. A struktúrapolitika megalapozásához a statisztikai vizsgálat nem elegendő, kritériumokra is szükség van, melyek alapján eldönthető: mi a jó, mi a rossz. Szerinte a kutatóknak többet kellene foglalkozni a „Mit ne fejlesszünk?” kérdésével. A visszaszorítással munkaterületet és munkakultúrát nyerhetünk. A közgazdaságtudomány ma még adós a visszaszorítás, a leállítási gazdaságosságának kérdéseivel. Nem szolgálhatja megfelelően gazdasági fejlődésünket az olyan piacpolitika, amely a tőkés piaci értékesítést a stabil háttérrel adó belföldi piac rovására helyezi előtérbe.

Dániel Tamás a komplex szemléletű tervezéssel értett egyet, s hozzátette: a fejlesztőintézetek feladatait a külkereskedelmi stratégiával összhangban kell megfogalmazni.

Papanek Gábor (az MTA Ipargazdaságtani Kutatócsoportjának tudományos munkatársa) „Gyártmánystruktúra és termékpolitika” című előadásában hangsúlyozta, hogy a struktúrafejlesztést mindig folyamatként kell vizsgálni. Különösen a gyártmánystruktúra alakításakor nem lehet állást foglalni abban, hogy *mit* kell fejleszteniünk anélkül, hogy eldöntenénk: *mikor* fejlesszünk. Egy-egy termék életciklusán belül az ötéves periódus igen hosszú idő. A fejlesztési akció sikere szempontjából nem közömbös, hogy egy tervperióduson belül melyik évben kerül piacra a termék. Előadása második részében számos módszert ismertetett, amelyeket külföldi (elsősorban belga) vállalatok alkalmaznak gyártmánypolitikájuk kialakításakor. A hazai iparvállalatok gyakorlatát ezzel szembeállítva, láthatjuk, hogy vállalataink termékfejlesztő munkájából gyakran elmarad a piacra orientáltság. (A holland Philipsnek például külön termékpolitikája van a szomszédos belga piacra.) Köztudott, hogy számos termék esetében szükség van a fejlesztési koncepciók vállalatok közötti összehangolására. A tőkésvállalatok esetében ez nagy erőfeszítéseket igényel — nálunk a siker egyik garanciája lehetne.

Tompa Miklós (kandidátus, a Pénzügyminisztérium munkatársa) „Az ár és az önköltség szerepe a termékszerkezet gazdaságosságának mérésében” címmel tartott előadásában úgy foglalt állást, hogy a kalkulált „önfinanszírozó ár” nem tájékoztat a termékszerkezet változtatásának szükségességéről és irányáról. Helyette ilyen célra eredményesebben alkalmazható a termék társadalmi hasznosságát, minőségét is kifejező, a külpiaci értékarányokat tükröző „termelészabályozó ár”. A szűkített önköltségszámítások mellett, népgazdasági szempontból fontos a kiemelt termékek valódi gazdaságosságának megfigyelését a termelési fáziskalkuláció alapján is elkészíteni.

Beck Tamás (a Lenfónó és Szövőipari Vállalat vezérigazgatója) korreferátumában a szerkezetváltozás néhány olyan problémájára hívta fel a figyelmet, amelyekkel a gazdálkodó szervezeteknek kell megküzdeniük. A jövedelemszabályozási és az árrendszer gyakran eltakarja a problémákat, továbbá a jelenlegi ár nem tájékoztat a jövőről. A szocialista exportpiacon az új gyártmányokat nehéz a magasabb árban is elismertetni. A kereskedelmi apparátusra még ma is inkább az elosztói, mint az értékesítői szemlélet jellemző.

Pappné Ritter Jolán (az Országos Anyag- és Árhivatal főosztályvezető-helyettese) részletesen bírálta Tompa Miklós előadását. Véleménye szerint a termékszerkezet-változtatás orientációs problémáját nem oldaná meg, ha a kalkulált „önfinanszírozó ár” helyett „termelészabályozó árat” alkalmaznának. Ez utóbbi is csak megfelelő gazdasági környezetben fejtheti ki hatását. A struktúra rugalmas átalakításának nélkülözhetetlen feltétele a realizált jövedelmek racionális átcsoportosításának megoldása — mondotta.

3. A munkacsoport harmadik ülése — ezen *Lendvai István* (az MSZMP KB Ipari, Közlekedési és Mezőgazdasági osztályának osztályvezető-helyettese) volt a társelnök — három ágazat struktúrafejlesztési koncepciójának kidolgozásával kapcsolatos tapasztalatokat és tanulságokat elemezte.

Bakos Zsigmond (miniszterhelyettes) „A ruházati ipar helyzete és fejlesztési feltételei” című előadásában szólt arról, hogy a ruházati ipar egyik szerkezeti problémája a pamutipar túlsúlya. Arányát azért nem csökkenteni, mert a textiltermékek közül ez az egyik legbiztonságosabban (de nem a legjobban) értékesíthető exportcikkünk. A ruházati ipar vállalatainak a gyártmányszerkezet javítása végett mindenekelőtt a nemzetközi és a hazai divat mind gyorsabb ütemű követésével kell kedvezőbb eredményeket elérniük. Hosszú távon a gyártmányszerkezet gazdaságosságának javítási lehetőségeit számos tényező befolyásolja. Egyebek között az, hogy a jelenlegi 15 százalékról meg lehet-e növelni 25 százalékra az importcikkre arányát a belső fogyasztásban. Tisztázásra vár továbbá, hogy milyen mértékben és meddig szükséges a ruházati cikkek szocialista exportját dinamikusabban növelni, illetve, hogy megteremthetők-e az ehhez szükséges nagymértékű tőkebefektetés lehetőségei; esetleg nem érdemesebb-e azokat a népgazdaság egyéb területeire irányítani.

Balassa János (a NJM Ipargazdasági és Üzemszervezési Intézetének igazgató-helyettese) „Szerkezet és hatékonyság a vegyiparban” című előadásában elemezte a magyar vegyiparon belüli aránytalanságokat. A műtrágyagyártás és a gyógyszeripari termelés igen nagy arányú. A vegyiszálltermelés aránya viszont alacsony,

továbbá nincs megfelelően fejlett műanyagalapanyag- és növényvédőszer-gyártásunk, s csaknem hiányoznak az intermedier gyártási ágak. Az aránytalanságok az előadó véleménye szerint, a szocialista államok között kialakuló munkamegosztás segítségével feloldhatók. Előadásában ismertette a vegyipar 1965–1975 közötti fejlődését elemző (az 1975. évi áras NIM ÁKM alapján készített) tanulmány néhány fontosabb következtetését. A vegyipar jövőjéről szólva hangsúlyozta, hogy a szerkezetfejlesztést KGST-méreteken, a szocialista államok közötti munkamegosztás lehetőségeit kihasználva kell megvalósítani, összhangban népgazdaságunk erőforrásaival, változásokat befogadó képességével.

Balogh Sándor és Kóbor Kálmán (az Élelmiszeripari Gazdaságkutató Intézet munkatársai) „A mezőgazdasági és az élelmiszeripari termelés növekedésének arányai és összefüggései” című előadásukban a hazai élelmiszer-termelés- és -fogyasztás elmúlt negyedszázados alakulását áttekintve megállapították, hogy iparszerkezetünkben az élelmiszeripar fejlődése nem kapcsolható kizárólag vagy főként a hazai fogyasztás alakulásához. A magyar ipar fejlődési sajátossága, hogy az ipar egészének növekedési tempója nem távolodik az élelmiszeripari termelés bővülési ütemétől, hanem közeledik hozzá. A hosszú távú fejlesztési koncepciókat vizsgálva a kutatók arra a megállapításra jutottak, hogy ezek megvalósulása esetén a népgazdaság egésze szempontjából kedvezőtlenül alakulna a mezőgazdasági és az élelmiszeripari termelés aránya, s alacsonyabb feldolgozottságú termékek exportjára kényszerülnénk.

Darvas György (az Országos Tervhivatal ipari főcsoportjának vezetője) hozzászólásában a gyakorlati alkalmazás szemszögéből értékelte a kutatók előadásait, s megfogalmazta további munkájuk néhány követelményét. A ruházati iparban — véleménye szerint — meg kell vizsgálni: elképzelhető-e valójában a struktúra minőségi változása; alkalmas-e ilyen változásra a ruházati ipar, valamint a külkereskedelem jelenlegi szervezete. Nagyra értékelte a vegyipar újszerű vizsgálatát. Véleménye szerint a mérés bizonytalanságai miatt a hatékonyság vizsgálatának inkább a közeli, mint a távolabbi jövő szempontjából van jelentősége. A mezőgazdaság és az élelmiszeripar problémáinak további kutatása során az export vizsgálatának nagyobb szerepet kellene biztosítani — mondotta.

Simán Miklós (a Gazdaságkutató Intézet osztályvezetője) korreferátumában megjegyezte, hogy a szakmai vitát nehezíti a struktúrafogalom egységes értelmezésének hiánya. Nagyon nehéz ma megmondani, hogy milyen irányban célszerű fejleszteni a vállalati struktúrát. A nyereségtartalomnak kellene orientáló szerepet betöltenie, de ennek alapján senki sem mer és nem is merhet dönteni. Gyakran hangoztatott cél, hogy a gazdaságosság fokozása érdekében szűkíteni kell a gyártmánykialát. Ehhez viszont pontosan meg kellene jelölni, kinek a feladata az igények kielégítése, a helyettesítő termékekről való gondoskodás.

Stark Antal (a közgazdaságtudományok doktora, a Marx Károly Közgazdaságtudományi Egyetem rektorhelyettese) hozzászólása az előadásokban vizsgált iparágak néhány fejlesztési problémájára hívta fel a figyelmet. A ruházati ipar erős exportorientáltsága véleménye szerint megkérdőjelezhető. Az alacsonyabb bérszínvonalból adódó előnyünk a versenyképesség tekintetében az életszínvonal emelkedésével fokozatosan csökken, az új technika alkalmazásának terhei pedig meghaladják a munkaerő-megtakarításból származó költségsökkenést. A nemzetközi tapasztalatok szerint ez nem ellensúlyozható. A vegyiparban meg kell vizsgálnunk, mi az oka annak, hogy a fejlett tőkésországokéhoz hasonló technológia mellett jóval nagyobb létszámmal állítunk elő hasonló termelési volument; átalakítható-e a vegyipar struktúrája oly módon, hogy az ágazat dinamikus fejlődésével ne járjon együtt a jelenlegihez hasonlóan nagy halmozott importigénnyel, és mérséklődjék a gazdaság pótlólagos importszükséglete. Az élelmiszeripar legfontosabb problémája valóban az — szögezte le —, hogy növekedése elmarad a mezőgazdasági termelés bővülésének ütemétől. A jövőben vizsgálni kell azt is, milyen összefüggés van az egyes mezőgazdasági termékek feldolgozhatósága között.

II. szekció: „Az iparvállalat a gazdaságirányítás rendszerében”

A munkacsoport három ülésének részvevői elsősorban mai gazdaságirányítási rendszerünknek és a vállalatok ehhez igazodó magatartásának jellemző vonásait és a hatékonyabb vállalati magatartás feltételeit elemezték. Bár az egyes ülések tematikailag távolról sem határolódtak el egymástól mereven, az előadások eltérő

jellege s az egyes problémakörök tartalmi sajátosságai itt is az ülésenkénti ismeretetés mellett szólnak.

1. Az első ülés középpontjában a vállalati tervezés problémái, a tervezés matematikai módszerei és a vállalati magatartás alakításának egyes kérdései állottak. Az ülés elnöki tisztét *Bakos Zsigmond* (könnyűipari miniszterhelyettes) látta el.

Komonyi Zoltán (az MTA Ipargazdaságtani Kutatócsoportjának tudományos munkatársa) „A vállalati középtávú tervezés rugalmassága és a számítógépek alkalmazása” című előadásában a vállalati tervezés és a bizonytalanság kapcsolatából indult ki. A bizonytalanság csökkentésének egyik lehetőségét a tervezés jobb előkészítésében, információs bázisának javításában jelölte meg, amelyben sokoldalú segítséget nyújthat a számítógép. A bizonytalansággal való számolás jelenti a másik lehetőséget. Ennek fontos eszköze lehet a rugalmas vállalati tervezés. A tervezés rugalmassága a többféle jövő, illetve a súlyponti feladatok tervezésével fokozható. Ez az alternatívák alapján való tervezés módszerével valósítható meg. Itt fontos feladat az alternatívák közötti különbségek, a különféle változatok és a terv fő célkitűzései közötti összefüggések elemzése. A módszerek nagy többsége számítógép alkalmazását igényli. A számítógépek alkalmazási területeinek vizsgálata azonban azt mutatja, hogy a gazdaságmatematikai, a tervezési, az operáció-kutatási célú alkalmazás aránya alacsony és csökkenő tendenciájú.

Hozzászólásában *Vándorffy József* (kandidátus, a Kohó- és Gépipari Minisztérium csoportvezetője) csaknem nyolcvan kohászati és gépipari vállalatra kiterjedő felmérés tapasztalatai alapján emelte ki okként a tervezőki vállalati apparátuson belüli mai helyzetét, amiből következően a korszerűbb módszereket nem tudják a vállalati vezetéssel elfogadtatni. Igaz viszont, hogy a tervezőapparátusok szakemberállománya sem mindenütt alkalmas ilyen igényű feladatokra.

Jancsár Sándor (a NIM Ipargazdaságtani és Üzemszervezési Intézetének igazgatója) és a további hozzászólók is hangsúlyozták, hogy szükséges a tervezési szervezetek, a közgazdasági gondolkodásmód erősítése, a korszerű tervezési módszerek elméleti és gyakorlati eredményeinek elterjesztése.

A korszerű tervezési módszerek vállalati alkalmazásának lehetőségeiről számolt be *Szintay István* (a Nehézipari Műszaki Egyetem Ipargazdaságtani tanszékének adjunktusa) „Vállalati input—output modellek alkalmazása a komplex tervezésben” című előadása. Ebben olyan termelés-tervezési modulrendszer ismertetett, amely az éves tervek kidolgozására alkalmas, s egészében az input—output modellek vállalati tervezésében való alkalmazását kívánja elősegíteni.

Kovács Álmos (a Számítógéppalkalmazási Kutató Intézet tudományos munkatársa) „Nyereségérdekeltség és vállalati viselkedés” című előadása a vállalati magatartásmodelleket állította az elemzés előterébe. Ezek a nyereségérdekeltség három változatát veszik figyelembe a célfüggvényben. A nyereségérdekeltségi rendszerekhez kapcsolódó vállalati viselkedéstípusokat általánosabb lineáris modellekkel és termelési függvények segítségével mutatja be.

A vállalati tervezés problémáihoz több tekintetben is kapcsolódik az a kutatás, amelyről *Chikán Attila* (a Marx Károly Közgazdaságtudományi Egyetem adjunktusa) adott áttekintést „Tartalékok a vállalati rendszerben” című előadásában. A „tartalék” fogalmának közgazdasági elemzéséhez és a tartalékolási magatartás vizsgálatához az empirikus háttérrel egy 34 vállalatra kiterjedő kérdőíves felmérés szolgáltatta. A tartalékokat az előadó a vállalatnál adott időpontban meglévő és a termelési-forgalmi folyamatba bevonható erőforrások kihasználatlan termelőképességeként értelmezi. Ezzel kapcsolatban hangsúlyozta, hogy a tartalék a rugalmas vállalati alkalmazkodóképesség fontos feltétele. Azok a gyakran emlegetett tartalékok, amelyek hasznosítását gazdaságirányításunk fontos gazdasági, politikai feladatként kezeli, ténylegesen nem tudatos tartalékok, hanem a gazdasági szervezet hatásfokának gyenge pontjai. Mint az előadásban és az ezt követő vitában is megfogalmazódott, a tartalékok különböző fajtái természetesen nem vizsgálhatók egymástól elszigetelten.

2. A szekcióülés középpontjában iparvállalatainknak gazdasági irányítási rendszerünk által körülhatárolt környezeti feltételei és az ezekhez való alkalmazkodás kérdései álltak. Az ülés társelnöki teendőit *Parányi György* (kandidátus, az MTA Ipargazdaságtani Kutatócsoportjának igazgatóhelyettese) látta le.

Gergely István (kandidátus, az MTA Ipargazdaságtani Kutatócsoportjának tudományos főmunkatársa) „Kockázat és versenyképesség” című előadása a kockázatnak és versenyképességnek a szocialista gazdálkodás keretei közötti szerepével és sajátos problémáival foglalkozott. Rámutatott arra, hogy a szocializmusban a

verseny hatóköre leszűkül. Azokkal a nézetekkel ért egyet — mondotta —, amelyek szerint, ha szűk is az a szféra, ahol a verseny valamennyi formája kibontakoztatható lenne, szűk az a terület is, ahol a verseny semmiféle formájára sem lenne lehetőség.

Helyesli a különbségtételt a kollektív fogyasztás, az egyéni, egymástól elkülönült fogyasztók, valamint az olyan alapvető anyagokkal való ellátás szférája között, amelyet az állam a népgazdaság érdekében szavatolni kíván. E három területen nem annyira a verseny mértékében van különbség, mint inkább a gazdasági verseny eltérő természetében. Ezt a megállapítását több példával is szemléltette, majd aláhúzta, hogy a versenyképesség oldaláról a struktúraalakítás előfeltétele nemcsak a termékek magas műszaki színvonala: a világpiacon eladható termékekre van szükség. Alapvető fontosságúnak ítélte a „piacra jutás” feltételeinek és a korlátoknak a tisztázását; s rámutatott arra, hogy a „piacra jutás” és a piaci jelenlét korlátai nemcsak a szorosan vett piaci versenyhelyezettel kapcsolatosak, hanem összefüggnek a vállalat tevékenységének egészével, és befolyásolják azt. Mint mondotta, a korlátok áttörésének fő eszközeit a vállalati stratégiai kidolgozásban, a piaci és a termékirányú specializáció erősítésében, valamint az állami irányításnak az eddigieknél fokozottabb és célirányosabb közreműködésében látja.

Lányi Kamilla (a Konjunktúra- és Piackutató Intézet munkatársa) „Vállalatok, piacok és versenyhelyzet” című előadása a vállalati környezet kapcsolatrendszerének három területét különböztette meg: az információs és propagandakapcsolatokat, az alkukapcsolatokat és a készenléti vagy megfigyelési kapcsolatokat. A piac többféle piac együtteséből tevődik össze, de a kapcsolatrendszer típusai valamennyi piacon közös elemet jelentenek. Mint mondotta, a vállalatnak az adott kapcsolatrendszer által meghatározott pozícióját tekintve versenyhelyzetnek, amely megfogalmazása szerint „... a vállalat normális helyzete, sőt az egyetlen természetes helyzet, amelyben tevékenykedni tud”. A vállalati kapcsolatok formáihoz jól hozzákapcsolható a vállalatok egyensúlyi helyzete mint a versenyhelyzet egyik sajátos aspektusa: Egy vállalat akkor nincs egyensúlyi helyzetben, ha nem tudja a szükséges információs kapcsolatokat megszervezni, ha alkukapcsolatai hiányosak, végül, ha készenléti kapcsolatainak kockázatát nem tudja viselni. Aláhúzta azt is, hogy az egyensúly létrejöhet torz árrendszer, szűk keresztmetszetek, hiányhelyzetek és eladási nehézségek mellett is. A vállalatok helyzetüket a kapcsolatformák módosításával és átrendezésével változtathatják meg. Az erre irányuló eszközkombinációkat a jogszabályok, az intézményi rendszer és a közmegegyezés mellett három további tényező korlátozza: az eszközkombinációk anyagi mérlegelésének szükségessége, az eszközkombinációk rendkívül nagy száma és a vállalat önkéntes lemondása bizonyos eszközökről. Az előadó kiemelte, hogy tanulmánya kísérlet az empirikus vállalati vizsgálatok egyértelmű fogalmi bázisának körvonalazására. Ez a fogalmi rendszerezés azonban figyelmen kívül hagyja a bank- és hitelpolitika szerepét a vállalati kapcsolatokban. Nem kaptak kellő súlyt a vállalat pozíciói, hatalmi viszonyai sem. Végül a fogalmi bázis jelenlegi formájában nem alkalmas az állami irányítás informális intézkedéseinek nyomonkövetésére.

Deák Anna (a Pénzügykutató Intézet tanácsadója) és *Mezei Barna* (a Chinoin Gyógyszer- és Vegyszeti Termékek Gyárának igazgatója) elismerte az előadások tudományos és gyakorlati értékeit. Deák Anna, külön hangsúlyozva az elméleti megközelítés fontosságát, kiemelte: a verseny elégtelen volta azt mutatja, hogy e tekintetben a kényszer, a gazdasági nyomás nem megfelelő, ám ez a kérdés nem kapott kellő hangsúlyt az előadásokban. Felhívta a figyelmet a verseny rövid és hosszú távú értelmezésére, ez a különbségtétel azonban — mint mondotta — még további kutatásokat igényel.

Mezei Barna tekintélyes exportot lebonyolító vállalata tapasztalataiból indult ki. Egyetértett a rövid és a hosszú távú versenyképesség megkülönböztetésével. A gyógyszeripar területén a versenyképesség fokozásának két fontos feladatát emelte ki: a hazai kutatásokon alapuló „eredeti” termékek számának növelését és a nemzetközi értékesítési hálózat kiépítését. Azt is fontosnak ítélte, hogy a további kutatásokban nagyobb teret kapjon az emberi képességek jelentőségének vizsgálata, valamint annak igazolása, hogy hosszabb távon csak a műszaki kockázatok van igazán szerepe. Gergely István ez utóbbi megállapításával vitatkozva rámutatott, hogy mindenképpen számolni kell a piaci kockázattal is.

A vállalatok gazdasági környezetének a külső piacok felé mutató elemeivel foglalkozott *Végső Béla* (az MTA Ipargazdaságtani Kutatócsoportjának tudományos munkatársa) „Külkereskedelem az iparvállalatok szemszögéből: kapcsolatok

és exportorientáció” című előadása. Az előadó az iparvállalatoknak a külkereskedelem szervezeti rendszeréhez való viszonyát és az exportorientációnak az iparvállalatok szemszögéből jelentkező problémáit átfogó kutatási eredményekről számolt be. Kiindulásként úgy fogalmazott, hogy a külgazdasági kapcsolatainkkal összefüggő problémák vizsgálatakor a termelést, illetve a termelővállalatot kell a középpontba állítani. Ez azonban nem jelenti azt, hogy mindenben a termelésnek vagy a termelővállalatnak kell meghatározó szerepet játszania. Az iparvállalatok és a külkereskedelem közötti kapcsolatokat három fő csoportba sorolta: szervezeti kapcsolatok, információs kapcsolatok és érdekkapcsolatok. Az egyes típusokat áttekintve, rámutatott az iparvállalat és a külkereskedelmi vállalat harmonikus együttműködését zavaró körülményekre. Külön kitért a kiszolgáltatottság kérdésére. Hangsúlyozta, hogy az iparvállalat formálisan nincs kiszolgáltatott helyzetben, de szabályozási rendszerünk nem oldja fel az érdekek különbözőségéből fakadó ellentéteket. A problémákat — mint mondotta — abban látja, hogy a kiszolgáltatottság érzése negatív anyagi erővé válhat. Nem az a kérdés, hogy kinek legyen export- és importjoga — szögezte le. Az alapvető az, hogy minden esetben az érintett termék, a termelési folyamat, a vállalat sajátosságai, valamint a termékhez, a termelési folyamathoz kapcsolódó külkereskedelmi sajátosságok együttesen kerüljenek mérlegelésre. Az előadó az olyan típusú exportösztönzők mellett foglalt állást, amelyek nemcsak a rövid távú érdekeket közvetítik a vállalatokhoz, hanem a tartós exporteredményekben teszik őket érdekeltté.

Pusztai Béla (a Finommechanikai Művek gazdasági igazgatója) hozzászólásában egyetértett a termelésből való kiindulás fontosságának hangsúlyozásával. Gyakorlati tapasztalatokkal szemléltette, hogy a külkereskedelmi és az ipari vállalatok között tényleges érdekellentétek húzódnak. Egy részük megszüntethető, ha mindkét fél több információval rendelkezik. Az iparvállalatok kiszolgáltatottságát súlyosabbnak ítélte, mint az előadás, s az iparvállalatoknak biztosított önálló külkereskedelmi jog mellett foglalt állást. Az előadó válaszában kiemelte, hogy akár fennáll objektíve a kiszolgáltatottság, akár nem, a kiszolgáltatottság érzése ugyanolyan káros hatásokkal jár. A kutatók feladata ezért éppen az, hogy feltárják, milyen reális alapokon nyugszik az iparvállalatoknak ez az érzése.

A tevékenységi közeg sajátos és fontos kérdéseivel, az üzemi demokrácia kérdéseivel foglalkozott *Mód Aladárné* (kandidátus) „A munkások szerepe az iparvállalatok vezetésében” című előadásában. Azokról a korábbi vizsgálatokról számolt be, amelyekkel a munkásoknak az iparvállalatok vezetésében betöltött szerepét elemezték. A vizsgálat a termelési tanácskozások tapasztalataira terjedt ki. Ez az a fórum, ahol a munkások az üzemi életre vonatkozó információk túlnyomó többségét megszerzik. A kérdésekre kapott válaszok azt mutatják, hogy a munkások elsősorban a közvetlen munkásérdekek védelmében kívánnak a jelenleginél fokozottabban részt venni a vezetésben — állapította meg az előadó. Hangsúlyozta azonban, hogy a képviselőre való képesség még hiányos, s ezért csak fokozatosan lehet előrelépni.

Pethes András (az Ózdi Kohászati Művek vezérigazgatója) referátumában abból indult ki, hogy üzemi demokrácia nélkül nincs hatékony vezetés. Rámutatott arra, hogy az előadás nem vette kellően figyelembe a termelési tanácskozáson kívüli fórumokat. Nem értett egyet az előadónak azzal a tézisével, hogy a munkásrészvételnek még csak a kezdeti lépéseinél tartunk. Emellett a vizsgálat időpontja óta eltelt 5—6 évben sok olyan változás történt, amelyet figyelembe kellett volna venni. A szélesebb módszertani eszköztár alkalmazását is hiányolta. Elismerve a vizsgálat érdemeit, felhívta a kutatókat, hogy elemzéseikkel gyakorlati módszereket dolgozzanak ki a vállalati vezetők számára.

A vita számos további kérdést emelt ki. Ilyen például az a követelmény, hogy ne csak a munkájukkal kapcsolatban kérjék ki a dolgozók véleményét, hanem „fordítsák” le nekik a vállalat egészét érintő kérdéseket is. Többen úgy ítélték meg, hogy a részvételi formákat illetően messzebbre jutottunk, s nem vizsgáljuk eléggé a tartalmi kérdéseket. Egy további probléma, hogy nem a „tulajdonosi hozzáállás” az általános. Fontosnak ítélték, amit közvetve a korreferens is kiemelt, hogy ma még nem élünk a rendelkezésünkre álló lehetőségekkel. Rámutatott a vita arra is, hogy a vállalati vezetők és a munkások között nincs teljes érdekazonosság.

Mód Aladárné válaszában két kérdésre tért ki. A vizsgálat óta eltelt időszak hossza véleménye szerint nem változtat azon a következtetésen, hogy a munkások esetében továbbra is a tradicionális érdekek a meghatározóak. A vezetők és a mun-

kások érdekazonosságával kapcsolatban pedig úgy fogalmazott: Tudomásul kell vennünk, hogy van érdekelletét is. A hiba az lenne, ha az ellentétek nem jutnának kellően kifejezésre a megfelelő fórumokon.

3. A szekció harmadik ülése a vállalati döntésekkel, a vállalatok megítélésével, a vállalatok nagyságának és növekedésének összefüggéseivel kapcsolatos előadásokat vitatott meg.

Tardos Márton (a Konjunktúra- és Piackutató Intézet főosztályvezetője) „A vállalatok helyzetének változása a mechanizmusreformról napjainkig” című előadásában három középállalat vizsgálata alapján elsőként azt emelte ki, hogy a fejlesztési döntésekhez a vállalatok nem dolgoznak ki valódi alternatívákat. Általános, hogy az alap gondolatot nagyjában körvonalazva döntenek. A döntés után kényszerpályán, a beruházás megvalósításával párhuzamosan folyik a részletes tervezés. Ennek fő okát az előadó a gazdálkodás objektív feltételeire vonatkozó információk szűk körében és bizonytalanságában jelölte meg. A gazdaságirányításnak segítenie kell a vállalatok céljainak megfogalmazását, s kényszerítő hatást kell kifejtenie a külső környezethez való alkalmazkodásra. Az irányítás és ellenőrzés csatornái azonban korlátozzák a vállalatok önállóságát és alkalmazkodó képességét. Emellett irányítási rendszerünk önmagában is tartalmaz ellentmondásos elemeket.

Az előadást követő vita megerősítette azt, hogy a vállalatok fejlesztési döntéseiben az alternatívák szerepe kicsi. *Szikszai Béla* (az MSZMP KB Gazdaságpolitikai Osztályának alosztályvezetője) és *Dunajszky András* (kandidátus, a Ganz Műszer Művek vezérigazgatója) hozzászólása is kiemelte, hogy az előadó alábecsüli a vállalat rendelkezésére álló információk megbízhatóságát, és némely megállapítása egyoldalú. A központi beavatkozás sok esetben elkerülhetetlen. Vannak olyan feladatok, amelyeket vállalati szinten nem lehet megoldani. A központi irányítás hatékonyságának növelése ténylegesen feladatunk, s ez nem áll ellentmondásban a vállalatok önállóságának megtartásával. A vállalatok differenciálása iránti igény jogos. A hozzászólók közül többen úgy vélték, hogy a nyereség növeléséhez fűződő érdekeltség további kibontakozásával ez a tendencia erősödni fog.

Laki Mihály (a Konjunktúra- és Piackutató Intézet munkatársa) „Téves üzleti döntések” című előadásában az új termékek bevezetésére irányuló sikertelen döntések okait vizsgálta. Sajtócikkek alapján 194 vállalat 370 új termékének piaci sorsát követte nyomon. Közülük 40-nél a piaci helyzet a vártnál kedvezőtlenebbül alakult. A teljes mintával összehasonlítva, a sikertelennek bizonyult termékek között gyakoribbak a fogyasztási cikkek, a viszonylag nagy „ugrást” kívánó műszaki fejlesztésekhez kapcsolódó termékek, a szocialista államközi szerződésben és a kiemelt központi programokban szereplő termékek, a gyártók között pedig sürűbben fordulnak elő a közép- és nagyvállalatok. Az előadás a termék sikertelenségét eredményező okok három csoportját különítette el. Az első csoportot az egyszeri, váratlan hatások (például a piaci „árrobbanás”) alkotják. A második csoport a korábbi irányítási rendszerben kialakult vállalati magatartás továbbélésének jellemzőit foglalja magában. (Ilyenek a rossz minőségű termékkel kapcsolatos, alaptalan várakozások, az egyoldalúan műszaki szemléletű döntések stb.) A harmadik csoport az alkalmazkodó képesség hiányára vezethető vissza. Ez elsősorban a fogyasztási cikkek gyártó közép- és nagyvállalatokra jellemző.

A szerzőnek a rugalmas vállalati alkalmazkodás hiányára mutató megállapításával a hozzászólók egyetértettek, de itt is rámutattak a vizsgálat információforrásának és reprezentációjának nem kielégítő voltára, amely az általános következtetések levonásakor nagyobb óvatosságra int.

A faktoranalízisnek a vállalat, a vállalati tevékenység értékelésében történő felhasználásáról számolt be „Kísérlet a vállalatok tevékenységének összegzett megítélésére” című előadásában *Havas Gábor* (kandidátus, a Pénzügykutató Intézet osztályvezetője).

Nyitrai Ferencé (kandidátus, a Központi Statisztikai Hivatal főosztályvezetője) és a többi hozzászóló is rámutatott arra, hogy a faktoranalízis csak más módszerekkel együtt használható eredményesen. A munka folytatásával kapcsolatban kívánatosnak tűnik a modell továbbfejlesztése dinamikus vizsgálatokhoz és előrejelzések készítéséhez. Ezekkel a gondolatokkal az előadó is egyetértett.

Kazár Péter (a Marx Károly Közgazdaságtudományi Egyetem tanársegédje) „Vállalati növekedés az ipari kisvállalatoknál” című előadásában a vállalati méretek és a növekedés kapcsolatának vizsgálatából nyert eredményekről számolt be. A háttérül szolgáló kutatás 98 ipari kisvállalat (szövetkezet) növekedését vizsgálta. Az 1969—1973 közötti fejlődésüket előrevetítve az adódott, hogy a nagyobb szövet-

kezetek mérete 8 év múlva eléri a közepes állami vállalatokét. Ez azonban az erőforrásszerkezet olyan fokú módosulásával járna, ami kérdésessé tehetné a szövetkezetek eredeti célját és működésük összhangját.

A hozzászólók kiemelték a probléma időszerűségét, a vállalati hatékonyság, a rugalmasság, az optimális vállalatnagyság és az ipar centralizáltsága közötti összefüggéseket.

Burkus Egon (a Könyvüipari Minisztérium főosztályvezetője) utalt arra, hogy a könnyüiparban a szövetkezeti szektor fontos feladatot lát el a választék bővítésében. Az előadást kiegészítve elemezte, milyen tényezőkre vezethető vissza a könnyüipari szövetkezeteknek a nagyvállalatokénál magasabb jövedelmezősége.

A konferencia záró plenáris üléssel ért véget. Az ipar termelési szerkezetének fejlesztésével foglalkozó szekció munkáját ismertetve, *Horváth László* kiemelte, hogy a tanácskozás — a témában folyó korábbi bizottsági munkák és kutatások eredményeire épülve — segítette a szerkezetfejlesztés fő feladatainak és rendező elveinek sokoldalú megvilágítását és a végrehajtás módszereire vonatkozó további kutatási feladatok kijelölését. Hangsúlyozta, hogy a termelési szerkezet előretökintő fejlesztése a vállalatok, az ágazati és a központi irányítás együttes, összehangolt munkáját kívánja meg. A vállalatoknak nagyobb figyelmet kell fordítaniuk a várható piaci feltételek elemzésére, értékesítési kultúrájuk fejlesztésére. A fejlesztések mellett elkerülhetetlenek a visszafejlesztések is, ezek gazdaságtani és társadalmi összefüggéseit az ipargazdasági kutatásoknak alaposabban kell feltárniuk.

Az iparvállalat a gazdaságirányítás rendszerében címmel megjelölt másik szekció üléseiről készített beszámolójában *Trethon Ferenc* elmondotta, hogy az előadások és a viták gazdag képet adtak iparvállalataink helyzetéről, munkájuk fejlesztésének feladatairól, bár konkrét módszertani javaslatokban viszonylag kevesebbet nyújtottak. Kiemelte a vállalkozói kedv erősítésének és a nagyobb előretökintésnek a szükségességét. A központi szervek következetes törekvése, hogy ehhez kedvező feltételeket biztosítsanak, és közelépéseiket a népgazdasági-társadalmi érdekből szükséges keretek közé szorítsák. Szólt arról, hogy a gazdaságban levő jelentős tartalékok és problémák ellenére eredményeinkre büszkék lehetünk. Feladataink megoldását a fő céljainkat szem előtt tartó, további konkrét kutatások hatahatosan segíthetik.

Záró előadásában *Román Zoltán* a konferencia fő tanulságaként azoknak a legfontosabb változásoknak, új tendenciáknak és követelményeknek a megfogalmazását emelte ki, amelyek irányadóak mind az iparpolitika és az iparvállalatok, mind az őket segítő hivatott és törekvő további kutatómunka számára. A változások idejében való felismerése segítheti, hogy lefolyásukat harmonikusabbá tegyük; a kedvező változásokat meggyorsítsuk, a kedvezőtleneket mérsékeljük, esetleg megelőzzük vagy helyrehozzuk. E változások jórészt olyan jelenségekkel függenek össze, amelyeket a tudományos-technikai forradalommal, a világgazdasági korszakváltással, az intenzív fejlődési szakasszal és a fejlett szocializmus építésével hozhatunk összefüggésbe. Gazdaságunk, iparunk, iparvállalataink mai helyzetét és holnapját, a változások igényét és szükségsszerűségét e jelenségek sajátos, mély elemzést igénylő összetételközása adja.

Az előadás a gazdaságunk belső fejlődéséből adódó és a külgazdasági változások mellett kiemelte az ipari termelés jellegében végbemenő változásokat. A munkamegosztás országhatárokon túlnyúló növekedésével a gazdaság egyre bonyolultabbá válik, mind több fogaskerék kapcsolódik egymáshoz, s ez a finom és kényes szerkezet érzékenyebb lesz bármilyen zavaró tényezővel szemben. A modern ipart magas fokú kooperációs fegyelem, az erős szakosítás mellett (sokirányú kooperációra épülő) tevékenységi láncok és integráló szervezetek kiépítése is jellemzi.

A műszaki fejlődés gyorsulása folytán a műszaki és az ezekhez társuló szervezési és vezetési ismeretek a munkaerő és a munkaeszközök mellett a termelés alapvető tényezőjévé válnak. A kutatás nagy költség- és időigénye folytán e téren is fokozódik a nemzetközi munkamegosztás és az ismeretek (licenc, know-how) adásvétele. A kis országok élre törő kutatásaikat néhány területre korlátozzák, más területeken az adaptálás és az erre épülő továbbfejlesztés a céljuk. Az irányításnak és a vezetésnek nemcsak a gazdaság és a technika bonyolultabbá válása, hanem az a körülmény is új feladatokat ad, hogy a korábrinál nagyobb hangsúllyal kell foglalkoznia a dolgozók munkával (a munka jellegével, tartalmával, szervezésével) kapcsolatos igényeinek kielégítésével.

Befejezésül kiemelte, hogy a konferencia sok új szempontot és indítékot, a gyakorlati szakemberek érdeklődése újabb ösztönzést adott az ipargazdasági kutatásokhoz. Az Országos Távlati Tudományos Kutatási Terv kereteibe illesztett koordináció kibontakozása e téren is segítheti az erők jobb összefogását, a kutatások hatékonyságának növelését.

Osztrovszki György zárszavában rámutatott arra, hogy a konferencia rendkívül időszerű kérdésekkel foglalkozott. Az ipar előtt a következő években igen komoly feladatok állnak, ezeknek középpontjában a termelési szerkezet fejlesztése s az iparvállalatok erre és a nagyobb hatékonyságra törekvő munkájának biztosítása áll. A konferencián sokat beszéltünk gondjainkról, de sok sikeres példa és akció bizakodással tölthet el. Iparunkban megvan az erő e feladatok megoldásához. A konferencia tanácskozásai segítették feladataink és megoldásuk útjainak áttekintését; remélhetőleg hasznos ösztönzést adtak mind a gyakorlati szakembereknek, mind a további kutatásoknak.

Inzelt Annamária—Végső Béla

A KGST-tagállamok közgazdaságtudományi, tervelméleti folyóiratai főszerkesztőinek negyedik, budapesti tanácskozása

A KGST-tagországok közgazdaságtudományi, tervelméleti folyóiratainak főszerkesztői, illetve munkatársai 1977. június 6. és 10. között Budapesten tartották meg IV. tanácskozásukat. A tanácskozáson Bulgáriát a „Planovo Sztopansztvo”, Csehszlovákiát a „Planované Hospodárstvi”, Kubát a „Economia y desarrollo”, Lengyelországot a „Gospodarka planowa”, Magyarországot a „Közgazdasági Szemle”, Mongóliát az „Edijn zaszag” a Német Demokratikus Köztársaságot a „Die Wirtschaft”, a Szovjetuniót a „Planovoje Hozjajsztvo” főszerkesztői, illetve munkatársai képviselték.

A tanácskozást dr. Hetényi István államtitkár, az Országos Tervhivatal elnökhelyettese nyitotta meg. A résztvevőknek dr. Várkonyi Péter államtitkár, az MSZMP KB tagja, a Minisztertanács Tájékoztatási Hivatalának elnöke tájékoztatót tartott.

A főszerkesztők negyedik tanácskozásán megvitatták a szófiai értekezlet óta eltelt időszakban végzett munkát. Megállapították: erősödött a két- és többoldalú kapcsolatok rendszere, a szerkesztőségek megjelentették a második közös számot. Az e számban megjelent cikkek nagy jelentőségűek voltak a szocialista gazdasági integráció problémáinak feldolgozásában és a KGST-tagországok olvasóit széleskörűen tájékoztatták a Komplex Program teljesítéséről.

A résztvevők szerint a jövőben is fejleszteni kell a szerkesztőségek közötti multilaterális és bilaterális kapcsolatokat, szorgalmazni kell az olyan tanulmányok cseréjét, amelyek a távlati tervezéssel, a társadalmi termelés intenzifikálásával és hatékonyságának emelésével függnek össze.

A jelenlevők azzal a kéréssel fordultak a „Planovoje Hozjajsztvo” szerkesztőségének munkatársaihoz, hogy tájékoztassák a KGST Titkárság illetékes szerveit a hatáskörükbe tartozó és a tanácskozáson elhangzott észrevételekről, javaslatokról. Ennek megtörténte után értesítsék az egyes folyóiratok szerkesztőseit.

A tanácskozás résztvevői megállapodtak abban, hogy a harmadik közös szám a hosszú távú célprogramoknak a KGST-tagállamok hosszú távú terveiben betöltött szerepével foglalkozik majd.

Végül a szerkesztőségek képviselői megállapodtak abban, hogy a következő, ötödik ülés 1978-ban lesz, amelynek helyéről és közelebbi időpontjáról később döntenek.

B. A.

G. Matyuhin: A világpénz új formája

(Mirovaja Ekonomika i Mezdunarodnije Otnosenija, Moszkva, 1977. 4. sz.)

A pénz — mint minden közgazdasági kategória — történelmi jelenség. Történelmének legfontosabb állomásait az árutertermelés jellegében bekövetkező változások jelölték ki. Az egyszerű árutertermelésben a magánmunkának társadalmi munkaként való elismerése lényegében a piaci mechanizmusok révén megy végbe. Ekkor az árutömegeből válik ki az a konkrét áru, amely betölti a pénzfunkciókat. A tőkés árutertermelésben azonban a munka társadalmi voltának elismerése nemcsak a piacon, hanem a termelésben is végbemegy, ahol a tőke uralkodik. A tőke viszont már nem magán-, hanem társadalmi kategória. Ebből következik, hogy a pénz uralkodó formája nem lehet többé áru. A kapitalizmusban csak olyan gazdasági tényező ölthet pénzfórmát, amely a tőke körforgásának valamennyi fázisát végigjárja. A pénz szerepét ezért a pénztőke, a hitelpénz veszi magára.

Az egyik pénzfórmának egy másikkal való felváltása azonban hosszú történelmi folyamat, az árupénz és a hitelpénz így sokáig együtt él. Ennek egyik oka a gazdaság többszektörúsága. Amint egy bizonyos társadalmi-gazdasági viszony meghatározóvá válik, a neki megfelelő pénzfórmula is fokozatosan uralkodó pozícióba kerül. A XIX. század végén egyre inkább a hitelpénz vette át a vezető szerepet, ekkor az Egyesült Államokban a pénztömeg 70 százaléka hitelpénz volt. Franciaországban és Görögországban a megfelelő adat 30, illetve 40 százalék. A többszektörúság csak részben magyarázza a pénzfórmák egymás mellett élését. A másik ok a pénzfunkciók természetében rejlik. A pénz a forgalomban elsősorban mint vásárlóeszköz lép fel. Az arany mint vásárlóeszköz sikeresen töltötte be pénzszerpét. A pénzviszonyok

fejlődésével a vásárlóeszköz-funkció háttérbe szorult, a pénz egyre gyakrabban fizetési eszközként bonyolította le az áruforgalmat. Nőtt a hitelpénz jelentősége, igaz ez a hitelpénz egy ideig még az aranyra támaszkodott. Történelme korai szakaszában csak addig a mértékig látott el önállóan pénzfeladatokat, amíg a követelések és tartozások kiegyenlítették egymást. A végső fizetés, a kölcsönös beszámítások után fennmaradt egyenlegek rendezésének eszköze az arany maradt. Arany forgott a kiskereskedelmi forgalomban is. Csak miután a bankjegy elfogadását kötelezővé tették, funkcionálhatott a hitelpénz a végső elszámolások eszközeként.

Ez dióhéjban a nemzeti pénz fejlődésének története. A világpénz fázis-késésekkel és némi módosulásokkal ugyan, de azonos utat jár végig. A kétséget az magyarázza, hogy a tőkésállamok közötti gazdasági viszony sokáig az egymástól függetlenül működő árutertermelőkéhez volt hasonló. A hitelpénz nemzetközi szerepvállalásához szükség volt arra, hogy 1. az államok közötti hitelviszonyok intenzívebbé váljanak; 2. az állammonopolista szabályozás lépjen ki a nemzeti keretek közül.

A hitelpénz fejlődésének első szakasza a világpiacon a magánhitelnyújtásokhoz kötődik, elsődlegesen a váltókhöz. A váltó külföldi aláírója többnyire ismeretlen volt, így a váltóforgatás nehézségekbe ütközött. Az egyszerű váltó helyébe ezért az intézvény, az idegen váltó lépett. Ez hitelpénzzé csak akkor válhatott, amikor a bankok is bekapcsolódtak a nemzetközi műveletekbe. A nagybankok által elfogadott váltókat ugyanis már könnyen forgathatták, hitelüket országuk szinte teljes pénzpiaca szavatolta. A hitelviszonyok fejlődésével a csekkek is pénzszerpéhez jutottak, vásárlóeszközüll szolgáltak. De a váltó, a csekk és a hitelpénz más fajtái — a bankjegy kivételével — csak a tartozások és követelések kiegyenlítésének mértékéig válhattak végső fizetési eszközzé. A nemzetközi forgalomban azonban a kompenzáció jelentősége még ma is kisebb, mint a belföldi forgalomban. A többi között azért is, mert mind ez

ideig nem sikerült létrehozni egy nemzetközi kliringintézetet, ahová a nemzetközi követelések és tartozások befutnának. Ezzel is magyarázható, miért haladja meg a nemzetközi piac készpénzszükséglete a belföldi piacokét. Amíg a készpénz az arany volt, a fizetési egyenlegeket többé-kevésbé kielégítő módon rendezték. Minden megváltozott azonban akkor, amikor az arany fokozatosan kivonult a forgalomból, de a folyamatot — a belföldi fejleményekkel ellentétben — nem kísérte egy, az aranyhoz hasonlóan jó bankjegy térhódítása a nemzetközi fizetésekben. Nem volt ugyanis olyan világbank, amely nemzetközi érvénnyel bíró bankjegyet bocsáthatott volna ki. Míg a belföldi pénzforgalomban a fejlődés stádiumai: váltó — leszámított váltó — bankjegy — csekk és bankszámlapénz, addig a nemzetközi forgalomban kimaradt egy rendkívül fontos lépcső, a világbankjegy. Helyette nemzeti bankjegyek vették át az arany feladatait, a századfordulón például a német márka, a francia frank, az angol font sterling és az amerikai dollár. E valuták körül valutaövezetek szerveződtek, de a font sterling és később a dollár eleve kitüntetett jelentőségű. Az első világháború után megindult a harc a két valuta között a vezető szerepért. A harc eredményét Bretton Woods-ban rögzítették: jogilag az arannyal tették egyenlővé a dollárt.

A világpénz fejlődésének sajátossága azonban nem merül ki ebben: funkciói (az értékmérés, a tartalékolás és a nemzetközi elszámolások eszköze) is különösek. Az aranystandard rendszerben az elsőként említett funkció elesett, hiszen az árfolyamokat az aranyparitások meghatározták. Az aranyparitások megszűntével a nemzetközi értékmérő funkciót az árfolyamokban nyert kifejeződést. Hogyan szűnt meg az aranyparitás? A harmincas években, amikor a belföldi forgalomból az arany lényegében már kivonult, az áruk hitelpénzárak lettek, a nemzetközi forgalomban azonban még aranyárakban mérték az árukat. A belföldi és a külső áruk így ellentmondásba kerültek egymással, s csak egy lépés hiányzott ahhoz, hogy ezt a szétválást mesterségesen is elősegítsék. A külső versenyképesség fokozására egyre több ország értékelte le valutáját. Ez leértékelési háborúba torkollott, amelynek egyik következménye, hogy az aranyparitások már nem tükrözték az országok termékeinek valóságos értékviszonyát. Ezt az

ellentmondást részlegesen akkor oldották fel, amikor a 30-as években az aranyparitások helyett valutaparitásokat adtak meg. Ez a következőképpen történt: először azt állapították meg, hogy mekkora legyen a hazai valuta árfolyama az érték kifejezés alapjául szolgáló idegen valutában. Csak azután számították ki az aranytartalmát az idegen valuta aranytartalmából kiindulva. Az aranyparitás így pusztán formálissá vált. Így határozta meg valutája aranytartalmát a második világháború után Dánia, Norvégia, Portugália, Finnország, Svédország, a dél-amerikai országok és Japán, a font sterlingben számított valutaparitások közvetítésével.

A valutaparitás hiányossága az aranyparitással szemben, hogy nem rendelkezik az „aranypontok”-hoz hasonló automatizmussal, a tényleges árfolyamok jelentősen eltérhetnek a vásárlóerő-paritásoktól. Az árfolyamingadozásokat ilyenkor nemzetközi egyezményekkel kell szabályozni. Ez a gyakorlatban nehézségekbe ütközött, így a reális értékarányok többnyire válságokon keresztül törtek maguknak utat.

Azazl párhuzamosan, hogy a font sterling és a dollár a valuták értékviszonyának kifejezőjévé vált, e két valuta — egymással harcolva — tartalékeszközzé és a nemzetközi elszámolások eszközevé lett. A harcból a dollár került ki győztesen, de győzelmét nem élvezhette sokáig. A 60-as évek közepétől rohamosan csökkent a súlya a tartalékeszközök között (1965-ben még 63 százalék, 1970—1972 között már csak 44 és 48 százalék között ingadozik). Az energiaválság később valamelyest visszafogta ezt a tendenciát, de nem szüntette meg. A nemzeti valuta világpénz szerepének ellentmondásossága a dollár válság idején mutatkozott meg legtisztábban. A font sterling válsága idején az ellentmondások kibontakozását fékezte, hogy a font helyébe, amint az megüresedett, azonnal beugrott a dollár. A dollár esetében azonban nem volt trónutód, válsága így a világpénz válságává terebélyesedett. Nyilvánvaló lett annak ellentmondásossága, hogy nemzeti hitelpénzek látnak el nemzetközi funkciókat. Ennek az ellentmondásnak a terméke: a kliring- (két- vagy többoldalú kliring-) elszámolások elterjedése.

A kliringeljárásoknak nagy múltja van. Előtérben álltak a nagy világgazdasági válság idején, a 30-as években, a második világháborúban és há-

ború utáni években. Többoldalú klíringelszámolási rendszert hoztak létre az Európai Fizetési Unióban (EPU), mely 1950-től 1958-ig funkcionált, és a konvertibilitásra való áttérést segítette elő. A kölcsönös beszámítások gyakorlata megteremtette a mesterséges elszámoló pénzeket, de ezek nem voltak képesek betölteni a világpénz szerepét. Először azért nem, mert érvényességük a klíringben részt vevő országokra korlátozódott, másodsor azért nem, mert nem támaszkodhatnak világméretben működő klíring-szervezetre. Eddig minden ilyen kísérlet kudarcot vallott. A Nemzetközi Fizetések Bankja (BIS) sem vált nemzetközi klíring-szervezetté, annak ellenére, hogy az EPU-elszámolások révén gazdag tapasztalatokra tett szert. Harmadszor: a klíringrendszernek ellentmond a nemzetközi fizetések tartós kiegyensúlyozatlansága.

A húszas években több polgári közgazdász foglalkozott azzal, hogy olyan intézményeket kellene létrehozni, amelyek nemzetközi bankjegyet bocsátanak ki és zsriforgalmat bonyolítanak le. Hasonló javaslattal élt a második világháború után Keynes. Feltételezése szerint a tagországokat nem köteleznék az aktív, illetve a passzív egyenlegek rendezésére, amennyiben az nem haladja meg kvótájuk meghatározott százalékát. A tőkésországok közötti ellentmondások azonban sokkal mélyebbek voltak annál, hogy egy — a keynesi tervnek megfelelő — egyezményt hozzanak létre.

A nemzetközi bankjeggyel kapcsolatos elméleti viták az 50-es 60-as években újra felélénkültek. Pénzelméleti munkák sora foglalkozott azzal, hogy a Nemzetközi Valuta Alapot fejlesszék nemzetközi központi bankká, amely lebonolítaná a nemzetközi klíringforgalmat és saját bankjegyet is kibocsátana. Ha ezek az elvek nem is váltak gyakorlattá, az SDR létrehozása mégis ilyen irányban mutatott. A Nemzetközi Valuta Alap Átmeneti Bizottsága 1976-ban javaslatot tett arra, hogy az SDR — amely jelenlegi formájában csak pótlólagos tartalékeszköz — legyen a nemzetközi fizetések legfőbb tartalékaktívája. Az SDR betölti a felhalmozási és fizetésieszköz-funkciót is. Nemzetközi hitelpénzként való kifejlődését segíti, hogy 1976. januárja óta nem szükséges az IMF előzetes beleegyezését kérni ahhoz, hogy SDR-rel fizethessenek. Az SDR-rel jelenleg csak központi bankok operálhatnak, de máris vannak tervek arra, hogy magánintézmények is

forgalmazhassák és erre a célra Euro-SDR-t bocsássanak ki. Az SDR értékét már nemcsak egy ország határozza meg, vásárlóerejét a 16 valutát tartalmazó ún. valutakosár segítségével számítják ki. Az SDR jelentőségére utal az is, hogy a világpénz szerepéért vívott harc először mindig az értékmérő-funkcióért folyik. Ezt a funkciót hódította el a dollár a font sterlingtől, s ez volt későbbi monopolhelyzetének alapja. Hogy a világpénz fizetésieszköz-funkciója kevésbé lényeges, mutatja az is, hogy e funkciót a font még akkor is megőrizte, amikor mint világpénz már leszorult a színpadról. Hasonló folyamat játszódik ma le a dollár és az SDR vonatkozásában.

Nehéz ma megmondani, mi lesz a sorsa az SDR-nek, amely jelenleg mélyen ellentmondásos és kezdetleges képződmény. Ahhoz, hogy világpénzzé váljék, óriási nehézségeket kell leküzdenie. Valószínű az is, hogy ez a folyamat nagyon lassú lesz.

Az SDR és a dollár harcával párhuzamosan kibontakozott egy másik folyamat, amelynek lényege: a nemzeti valuták sajátos módon hozzáigazodnak nemzetközi pénzszerepükhöz. Ez történik az eurodollár és az europénzek piacán. Az europénz már nem nemzeti pénz, a kormányok nem gyakorolnak ellenőrzést felette, hanem mintegy szabadon forog a világban, ezért kívül esik a nemzeti bankok és pénzügyi szervek hatókörén. Térhódításának ütemére jellemző, hogy 1964-ben az europénz volumene 12 milliárd dollár, 1976 elején pedig már 258 milliárd dollár. Mivel magyarázható az europénzek gyors előretörése? Azzal, hogy részben megoldották azt az ellentmondást, amely a hitelpénzek nemzeti jellege és a valutaforgalom nemzetközi jellege között húzódik. Azért részlegesen, mert nem nemzetközi művelettel jönnek létre, származási országukhoz való kapcsolódásukat — még ha az gyengül is — nem veszítik el. Az europénzek forgalma ugyanis függ a nemzeti tőkepiacoktól, a kamatlábak alakulásától, a származási ország hitelpolitikájától. Az europénzpiacokon a központi bankok is fellépnek, így a kibocsátó bank is. További kapcsolódást teremt a származási országokhoz az, hogy a transznacionális vállalatok — amelyek fizetési műveleteikben széleskörűen támaszkodnak az europiacokra — szorosan kötődnek az europénz származási országának piacához is. Valójában tehát az europénzek sem nemzetközi hiteljegyek.

Mire tanít a világpénz eddigi történelme? Arra, hogy gyengül az arany-nak mint világpénznek a szerepe, funkcióit — akárcsak belföldön — nemzetközi vonatkozásban is hitelpénzek hódítják el. Az időszakonként kirobbanó valutaváltságok közös alapja: a világpénz ellentmondásokkal terhes fejlődése. A világpénz története kísérletek sorozata, amelyek arra irányulnak, hogy nemzeti valutával nemzetközi funkciókat végeztessenek el, s olyan nemzetközi pénzt teremtsenek, amely a valutaárfolyamok szabályozásának a valuták értékviszonyait kifejező stabil mértékéül szolgálja.

(Ism.: *Szegő Szilvia*)

H. Cholaj: A társadalom- és gazdaságpolitika integrációja a szocialista fejlődésben

(Nowe Drogi, Varsó, 1977. 2. sz.)

A fejlett szocializmus építésének objektív törvényszerűsége a gazdasági tervek erős társadalmi orientációja. Ez nemcsak lengyel sajátosság, megtalálható a szocialista közösség többi országában is, tükrözvén a társadalmi-gazdasági fejlődésükben végbemenő minőségi változásokat.

Az új stratégiai orientáció lényege nemcsak abban mutatkozik meg, hogy az eddignél több tervfeladat foglalkozik a társadalom életének és jólétének különféle területeivel, hanem abban is, hogy elsőbbséget ad annak a társadalompolitikai célnak, amit a lengyel terminológia „fejlődés az emberért és az ember által” formulával fejez ki.

Az ember megkülönböztetett szerepének elismerése az elméleti előfeltétele annak, hogy új módon határozzák meg a fogyasztás és a gazdasági növekedés közötti kapcsolatokat. Az új felfogás értelmében a fogyasztás nemcsak a gazdasági növekedés eredménye, nem reziduum, hanem a társadalmi-gazdasági fejlődés célja és mindenekelőtt e fejlődés mozgatórugója, eszköz, amely lényegesen befolyást gyakorol a növekedés ütemére.

A legfontosabb társadalompolitikai feladatokat kizárólag a gazdasági hatékonyság fokozása révén lehet megoldani. A hatékonyságnövelés azonban nem képzelhető el másként, mint a tudományos-technikai haladás bázisán. Ez az

összefüggés hosszabb idő figyelembevételével érvényesül. Minél érettebb a szocialista társadalom, annál inkább fejleszti és felhasználja a tudományt, a termelés bővítésének és intenzifikálásának közvetlen tényezőjévé változtatva azt.

A gazdasági, a technikai és a tudományban kibontakozó folyamatok közötti szoros kapcsolat miatt egyre fontosabb korunk nagy kérdéseinek a komplex megközelítése. Mind intenzívebbé válnak a társadalom- és gazdaságpolitika, valamint a tudományos politika és a technikai fejlesztési stratégia integrációs folyamatai. Ezen a komplexumon belül a vezető szerep a társadalompolitikát illeti meg. A társadalompolitika meghatározza a gazdaságpolitika és a tudománypolitika, valamint a szocialista társadalom egészének érdekei közötti összhang kritériumait. A termelőerők bővítése és fejlesztése formáinak, módszereinek meg kell felelnie a szocialista fejlődés adott szakaszára jellemző társadalmi céloknak.

A fejlődési folyamat társadalmi és gazdasági aspektusainak integrációja és a társadalmi célok elsőbbsége új, jelentős tényezőket hoz mozgásba. Ezek figyelembevételével lényegesen gazdagodhat a fejlődési folyamatokról alkotott koncepcióink. Ezzel kapcsolatban felvetődik néhány elméleti és gyakorlati probléma.

1. Le kell küzdeni az egyoldalú gazdasági szemléletet, és szélesebb összefüggésrendszerben kell elemezni a gazdasági célokat. A szocialista országokban nem az ún. fogyasztói társadalom, az irracionális szükségletek társadalma a cél, hanem a szocialista ember sokoldalúan fejlett személyiségének kialakítása. A szocializmustól azonban idegen az aszketizmus is. Primitív viszonyok között nincs alapja a fejlett szocializmusnak. Az „új baloldal” egy részének lelkesedése a primitív kommunizmusért nem más, mint az ún. tömegfogyasztói társadalomra való szélsőséges reakció.

2. A fogyasztás gyors növelésének igénye a szocializmusban nemcsak abból fakad, hogy ez a rendszer először viszonylag alacsony színvonalú és kevésbé racionális szerkezetű fogyasztással rendelkező országokban győzött, hanem mindenekelőtt a szocializmus immanens sajátosságaiból, abból, hogy a szocializmus az anyagi termelést a dolgozók szükségletei kielégítésének rendeli alá. A fejlett szocializmust az jel-

lemzi, hogy a dolgozók életszínvonalával kapcsolatos társadalmi-gazdasági problémák széles körét oldja meg. Hosszú időn át a marxista gazdasági irodalomban az a nézet uralkodott, hogy a társadalom termelési viszonyainak rendszere csak az emberek között az anyagi javak termelésében, elosztásában és cseréjében keletkező viszonyokat öleli fel. Ennek következménye, hogy a fogyasztás gazdasági törvényeinek az elemzése a szocializmus politikai gazdaságtanának gyenge láncszeme.

3. A társadalom- és gazdaságpolitika megalapozásához konkretizálni kell a társadalmi-gazdasági fejlődés célját. E célt nem értelmezhetjük egyoldalúan és szűken. A társadalom célja nem csupán a jólét növelése, hanem a munkafeltételek javítása, az emberek részvétele az innovációs tevékenységben, a kulturális életben stb.

4. Témánk szempontjából igen fontos a társadalmi gazdagság kategóriájának vizsgálata. A fejlett szocialista társadalomban az anyagi gazdagság az ember szellemi gazdagságának előfeltétele és alapja. Az anyagi és a szellemi gazdagság szembeállítását tévútra vezet. Az emberi személyiség fejlesztése — az ismeretek kiszélesedésén, az oktatáson és képzésen stb. keresztül — a szocializmusban nem valamiféle verseny cél, akármennyire is eltolódik a hangsúly a szocialista társadalom építésében az ember „minőségi fejlődésére”.

5. Az anyagi és kulturális színvonal emelkedése a társadalom legfőbb termelőerejének, az embernek a további fejlődését jelenti. Az utóbbi 10—15 év közgazdasági vizsgálódásainak nagy eredménye, hogy elvetették a társadalmi termelőerők kategóriájának leegyszerűsített felfogását. E felfogás helyébe a termelőerőknek mint alkotóelemeknek bonyolult rendszerének elmélyült kutatása lépett.

6. A fejlett szocialista társadalom építése folyamán megváltozik a felhalmozás és a fogyasztás dialektikus ellentmondásának jellege. Ez az ellentmondás megvan a szocializmusban is, de nem antagonisztikus. A fejlett szocializmusban gyorsabban nőnek azok a szükségletek, amelyek kielégítése az egyén mindenoldalú fejlődését szolgálja.

7. Az első és második osztály növekedési üteme közötti viszony elméleti elemzését össze kell hangolni az empirikus-történeti elemzésekkel. Ebből minden bizonnyal levonható néhány új következtetés a fejlett szocialista társa-

dalomra vonatkozóan. Különösen két körülményt kell itt figyelembe venni: a) A szocializmus nem számolhatja fel azokat az általános törvényszerűségeket, amelyek — anyagi-tárgyi oldalát tekintve — a gépi nagyipari termelés fejlődését jellemzik; b) A két osztály viszonyában új, specifikus mozzanatok merülnek fel azzal kapcsolatban, hogy e két ágazat kiegyensúlyozott és arányos növekedésében egyre nagyobb súlyú a társadalmi termelés hatékonyságának a fokozása és a termelési eszközökkel való takarékoskodás.

8. A gazdasági hatékonyság növelése minden időszakban kívánatos, de jelenlegi stratégiai feladataink megoldása sokkal jobban függ tőle, mint bármely, a korábbi szakaszokra jellemző feladaté. A nagyobb gazdasági hatékonyság objektív szükségszerűsége megköveteli a megfelelő rendszermegoldások elemzését a gazdasági mechanizmus fejlesztésében.

(Ism.: *Kolos Miklós*)

Detlef Krause: Politikai gazdaságtan és az élet minősége

A rendszer és az elosztás
perspektívája
(Jahrbuch für Sozialwissenschaft,
Zeitschrift für
Wirtschaftswissenschaften,
1976. 1. füzet)

Az élet minőségének taglalásakor a gazdasági növekedési és környezeti válság okozta nehézségek hangsúlyozása helyett inkább általános alapelvekből kellene kiindulni és ezekből kellene levezetni egy elméleti rendszert. Az élet minőségét csak rendszer- és elosztási szempontok alapján lehet elméletileg kielégítően megfogalmazni.

Jelenleg az élet minőségét kevésbé fenyegetik a gazdasági növekedési és a környezeti válság okozta nehézségek, mint a várható társadalmi esélyek és helyzetek egyenlőtlen volta, valamint a személyiség kibontakozásának és cselekvési lehetőségeinek beszűkülése. Az egyenlőtlen elosztás oka a társadalmi struktúrában rejlik.

Az életminőség fogalmának tisztázása végett meg kell vizsgálnunk a „modern” gazdaságelméletet és a jóléti elméletet általában, továbbá a gazdasági növeke-

dés és a jólét fogalmainak alkalmazhatóságát.

A modern növekedési és jóléti elmélet nem tesz fel kérdést arra vonatkozóan, hogy mi növekszik; ez az elmélet csak azzal foglalkozik, hogy kimutatja a javaknak és szolgáltatásoknak a piac (ár) szempontjából egységes növekedését, anélkül, hogy az egyensúly további feltételeit vizsgálná.

W. Zapf szerint (Az élet minőségének mérése. 1972.) a növekedés és a jólét fogalmából — az élet minőségének dimenzióit illetően — hiányzik a teljesség és a tartalom. A jólét fogalma ebben a koncepcióban egydimenziós, partikuláris és anyagias.

A gazdasági egységek által folytatott tevékenységek költségeit és a hozamokat lehetetlen egyes tevékenységekre meghatározni. A társadalmi költségek és hozamok nem esnek egybe az adott helyen felmerülő költségekkel és hozamokkal. Ellentmondás van továbbá a magán és társadalmi nettó határtermék között. Problémák merülnek fel azzal kapcsolatban, hogy a termelés fogalmát szűkebben vagy bővebben értelmezik (ártermelés vagy társadalmi termelés), továbbá azért, mert a gazdasági egységeket (vállalatok, háztartások) intézményesen elhatárolják, valamint abból következően, hogy a magánszféra feladatai elválnak a közös feladatoktól. A növekedés és a jólét egészen különböző definícióit ismerjük, attól függően, hogy milyen szempontból vizsgáljuk azokat.

A jólétet a társadalmi termék és a növekedés alapján határozzák meg mint a lakosság egy főre jutó reális társadalmi termékét, éspedig pénzben kifejezve. A javak és szolgáltatások társadalmilag átlagosan lehetséges birtoklását közelíti meg, adott vásárlóerő-elosztás mellett. Ebben a felfogásban a pénz csak az allokációs és elosztási folyamatok semleges közvetítője. A növekedést nemcsak az allokációtól vonatkoztatják el, hanem a rendszerbeli és elosztási problematikától is. Egy közvetlenül használatiérték-orientált termelési és elosztási mód fejlett munkamegosztással rendelkező, komplex társadalmakban nem képzelhető el. Ennek a növekedési fogalomnak a fényében nem határozható meg azonban a különböző áttételek szerepe sem (pénz, piac, terv).

Az élet minőségének vizsgálatakor a társadalmi aktivitás inputját és outputját minőségileg igényesebben és lehetőleg párhuzamosan kell elemezni, az elképzelhető legnagyobb részletességgel. A vizsgálat akkor a leghasznosabb, ha

komplex egy- és/vagy többdimenziós input-output-analízissel, történelmi és összehasonlító módszerrel történik. A növekedés nem fetiszizálódó szükség-szerűség, a jólét pedig sem következménye, sem oka a növekedésnek. A növekedés és jólét minősége és a növekedés eredményeinek az elosztása az igazi probléma. A növekedési és a környezeti válság teóriáját az élet minőségének kategóriájából kiindulva kell megfogalmazni.

Növekedési válságról háromféle értelemben lehet beszélni. 1. Minden fejlett munkamegosztással rendelkező ipari társadalomban fennáll a mennyiségi és minőségi növekedés közötti alternatíva. 2. A társadalmak beleütköznek az erőforrások problémájába, a növekedés az emberi lét anyagi alapjainak elpusztításaihoz vezet. 3. A növekedési és környezeti válság csak felszíni jelenségei a tőkés társadalmi rendszer mélyebb válságainak.

A mennyiségi növekedés egyben mindig minőségi növekedést is jelent. A növekedéssel együtt járnak az erőforrás- és arányproblémák. Ezek a növekedés általános problémái. A tőkés rendszerben, amely az értékképzést az értékesítési lehetőségektől teszi függővé, a növekedés — a használati értékek növekedése helyett — főleg csereértékek növekedését jelenti. Ebben a rendszerben a növekedési válság a növekedési folyamat lelassulását, illetve megváltozását jelenti. Az értékesítési lehetőségek beszűkülése következtében a növekedési válság csak annyiban terebélyesedik ki életminőség-válsággá, amennyiben az egy főre jutó társadalmi termék csökkenésével lehet számolni. (A használati értékre orientált társadalmakban viszont paradox módon a termelés kényszer-kiterjedésének tendenciája figyelhető meg.)

Hogy meghatározhassuk az élet esélyeit, az élethelyzeteket és az élet minőségét, konkrétan meg kell vizsgálni az egyéni magatartás és az emberi tevékenység okait és azok kapcsán a társadalmi és politikai feltételeket. Az élet-esélyek, az élethelyzetek kialakulását és ezek társadalmi csoportok szerinti jellegzetességeit az élet minőségének részeként kell felfogni.

Meg kell vizsgálni, hogy bizonyos társadalmi rendszerek milyen mértékben engedik meghatározott szükségletek kielégítését és mennyiben vezetnek a rendszer természetéből adódó társadalmi megkülönböztetések egyenlőtlen szükségletkielégítéshez. A szükségle-

tek természete és a társadalmi struktúra közötti összefüggés kifejezi az emberi magatartási kényszerek, tevékenységi feltételek és a társadalmi rend közötti összefüggést.

Egyértelmű kritériumok léteznek, amelyek alapján különbséget tehetünk egyrészt az igazi és valóságos, másrészt a hamis és az emberi természettel ellentétes szükségletek között.

Meg kellene határozni a történelmi-társadalmi szükségleti struktúrákat és kielégítésük feltételeit. A szükségletkielégítés kapcsolatosan tisztázandó, mennyiben függ a csereérték alapuló termelés a használati értékben megfogalmazott követelményektől. Polgári szemszögből vizsgálva a kérdést, a szükségletkielégítésben a piac mint szabályozórendszer léphet fel. A marxista fel fogás szerint a tőkés rendszerben a szükségletek kielégítése a csereérték közvetítésével történik. Éppen ezért nem alapvető a használati érték, a szükségletek kielégítése bizonyos fokig vak a használati értékkel szemben.

Az élet esélyei és az élethelyzetek horizontális és vertikális egyenlőtlenségének okai a társadalmi termelés — egyéni kisajátítás ellentmondásból vezethetők le. Mind világosabban megmutatkozik, hogy az alapvető ellentmondás a vertikális elosztás síkján helyett a különböző szükségletek egyenlőtlen kielégítésének horizontális síkján mozog.

Az az általános jelenség, hogy az élet esélyei egyenlőtlenül oszlanak meg a társadalom tagjai között, különböző feltételek között különböző formákban fejeződik ki. Tőkés körülmények között a kiváltságos magántulajdon és a kiváltságos jövedelem törvényesített. A termelőeszközök tulajdonának relatíve egyenlőtlen elosztása erősödik, a kiváltságos osztályok közvetlen tevékenységének egyidejű csökkenése mellett.

A gazdaságilag és politikailag uralkodó magánmonopóliumok megnehezítik a fogyasztó számára, hogy szükségleteit hamisítatlanul fogalmazza meg. A ki nem elégített szükségletek miatt meg kell vizsgálni a társadalmi döntési mechanizmusok „kumulatív elégtelenségének” hatását.

A csereértékre és a használati értékre irányuló termelési és elosztási rendszerekben egyaránt gondosan kell foglalkozni az olyan szervezetekkel és eljárásokkal, amelyek elősegíthetik az igények spontán megfogalmazását és a homogén, illetve heterogén igények sokrétű kielégését.

A piac túlhaladottságának tézise, va-

lamint a tőkés rendszer válságára való hivatkozások tehát nem elegendők ahhoz, hogy kimerítően indokolják a szükségletkielégítés ellentmondásos és hiányos voltát. Az infrastrukturális javakkal és szolgáltatásokkal való hiányos el láttottság tendenciája általános, bár főleg az iparosodott komplex társadalmak strukturális és elosztási problémája.

A vagyon- és jövedelemelosztás egyenlőtlenségének foka csak kisebb részben vezethető vissza a tőkés vagy a szocialista társadalmi rendszerre, hanem inkább a társadalmi rendszerek konkrét fejlettségi fokára, továbbá bizonyos véletlenekre. A mindenkor uralkodó társadalmi differenciáló és jutalmazó mechanizmusok módja és formája egyfelől erősen függ a gazdasági fejlődéstől, másfelől pedig irányítja és orientálja a gazdasági rendszert. Az objektív tények — mint a vagyon- és jövedelemegyenlőség mértéke, valamint az anyagi és nem anyagi szolgáltatásokkal való kielégítetlenség tendenciája — főleg társadalmi-gazdasági kategóriákon keresztül ragadhatók meg és egy társadalmi vagyon- és jövedelemszámításban kimutathatók lennének.

Ha ugyanis az élet minősége sok apró, külön értékelhető tényező aggregátuma (Werner), úgy praktikus mutatók is sokat mondhatnak róla.

A komplex mérést illetően viszont valódi dilemma áll fenn. Ha olyan megállapításra akarunk jutni, hogy milyen mennyiségű élelmiszer, milyen mennyiségű nem anyagi szolgáltatásnak felel meg, vagy hogy milyen mennyiségű jó ivóvíz egyenlő egy meghatározott műveltségminőséggel, akkor valamilyen formában összehasonlítható, egységes értékmérővel kellene rendelkezni.

Az, hogy az életminőség fogalmát szociális indikátorokkal kell meghatározni, minden valószínűség szerint az elmélet hiányára vezethető vissza. Helytálló lehetne viszont az életminőség következő pozitív megfogalmazása: Az élet minősége javul mind az egyén, mind a társadalom szintjén akkor, ha sikerül a történelmileg mindenkor fennálló különbségeket az egyéni és társadalmi startesélyek között csökkenteni, az egyéni önrendelkezést kibontakoztatni, a társadalom javaiban és szolgáltatásaiban való részesedést fokozni, és a társadalmi-politikai döntésekben való részvételt erősíteni. Emellett a gazdasági és társadalmi mutatóknak még mindig döntő információs és eligazító szerep juthatna.

(Ism.: Kálmán Endréné)

**O. Szaenko—V. Orlov: A tartós
fogyasztási cikkek kereslete
alakulásának alapvető
törvényszerűségei
és szabályozásának módszerei**

(Izvesztyija Akademii Nauk
SZSZSZR.

Szerija Ekonomicseszka,
Moszkva, 1977. 2. sz.)

A Szovjetunióban az elmúlt három évtizedben a tartós fogyasztási cikkek fogyasztása nőtt a leggyorsabban. 1950—1970 között az élelmiszer-fogyasztás alig kétszeresére, míg a kulturális és jóléti rendeltetésű javak, valamint a háztartási berendezések fogyasztása nyolcszorosára nőtt.

A Szovjetunió terveiben a tartós fogyasztási cikkek forgalmának, illetve fogyasztásának mérésére jelenleg két-fajta mutatót alkalmaznak. Az egyik a tartós fogyasztási cikkek vásárlásának évi színvonalát jelzi, a másik mutatócsoport egyes tartós fogyasztási cikkek elterjedésére utal; arra, hogy a lakosság mekkora hányada rendelkezik már ezekkel. E mutatók idősorainak összehasonlításából kitűnik, hogy a legtöbb tartós fogyasztási cikk vonatkozásában a Szovjetunió már túl van az új termék „tömeges elsajátításának” időszakán, s eljutott a „piaci telítettség” szakaszába. A telítődési periódus hossza a különféle termékeknel eltér: a televízió esetében például 15 év, az óráknál, rádióknál 10 év volt.

A telítődési idősakra az jellemző, hogy e szakaszban még valamennyi piacra kerülő termék az ellátottság növelését szolgálja. A piac telítődésekor, illetve a cikk élettartamától, az értékesítés növekedésének intenzitásától stb. függően esetleg már a telítődés előtt megkezdődik a termék kicserélése. Minél nagyobb ebben a szakaszban a kicserélés mértéke, annál kevésbé nő az ellátottság.

A tartós fogyasztási cikkek iránti kereslet dinamikáját az élettartam és a felhalmozás intenzitása befolyásolja. Jól példázza ezt az, hogy a Szovjetunióban a televízió, a hűtőgép és a mosógép nagyjából egyszerre jelent meg a piacon, mégis az 1975. évi összes cserét célzó vásárlás 55,6 százalékát a televíziók tették ki, 28 százalékát a mosógépek és mindössze 3 százalékát a hűtőgépek. Egy adott tartós fogyasztási cikk keresletének ingadozása annál nagyobb

és egy teljes periódus annál hosszabb időt ölel át, minél intenzívebben meg végbe a piac elsődleges telítődése és minél hosszabb az átlagélettartam.

A tartós fogyasztási cikkek iránti mutatózó kereslet irányításának fontos tényezője a termeléssel és a forgalommal kapcsolatos intézkedések időzítése. Az intézkedések kellő ütemezéséhez viszont szükség van az egyes tartós fogyasztási cikkek iránti kereslet várható csökkenésének prognosztizálására. A prognózisok lehetővé teszik az össztársadalmi érdekeknek megfelelő keresletirányítást. A tartós fogyasztási cikkek keresletének csökkenését a következő módszerekkel igyekeznek megakadályozni: 1. egy adott termék elsődleges és pótlólagos keresletének (egy második példány beszerzése ugyanabból a jószágból) ösztönzése, 2. a csereszándék felkeltése, 3. az új tartós fogyasztási cikkek iránti kereslet élénkítése.

A Szovjetunióban jelenleg még nem lehet a tartós fogyasztási cikkek iránti szükségletek abszolút kielégítéséről beszélni, csak az adott árak és jövedelmek mellett fennálló fizetőképes kereslet kielégítéséről. A keresletirányítás ezért az elsődleges és a pótlólagos kereslet ösztönzésére koncentrálna. Ebből a szempontból viszont különös súlyt kell fektetni azon családok keresletének ösztönzésére, amelyeknél 1. az egy főre jutó jövedelem alacsony, 2. a fiatal, a közös életet most kezdő családokra.

A tartós fogyasztási cikkek elsődleges keresletét ösztönző eszközök között meg kell említeni 1. az adott tartós fogyasztási cikk széles választékának biztosítását, amelynek révén figyelembe vehetik a fogyasztási szokások eltéréseit és a fogyasztói ár differenciálásával „meghódíthatják” a legkülönbözőbb fogyasztói rétegeket; 2. az áruvásárlási hitelek kiterjesztését, amely lehetővé teszi, hogy a potenciális vevők előzetes megtakarítások nélkül is vásárolhassanak; 3. az avulásnak és fizikai kopásnak kitett áru cseréjét, csereakciók szervezését (a régi fogyasztási cikk újra való cserélésének lehetősége szerencsésen kapcsolja össze a csere ösztönzését a kereslet kitégítésével).

A tartós fogyasztási cikkek iránti pótlólagos kereslet tényezői két csoportba sorolhatók. Az egyik a pótlólagos tartós fogyasztási cikk megszerzésének bizonyos feltételeivel, lehetőségeivel kapcsolatos (a második televízió megvásárlásának előfeltétele például a többszörös lakás), a másik pedig magával a vásárlási döntéssel függ össze, tehát

azzal, hogy milyen motívumok alapján döntenek a fogyasztók a vásárlás mellett vagy ellen.

Az árral mint keresletösztönző eszközzel kapcsolatban célszerű lenne a lépcsőzetes nagykereskedelmi ár alkalmazása. A szerző a kereskedelmi és az ipari nagykereskedelmi ár közelítésével a ténylegesen realizált forgalom növelésére való ösztönzést kívánja megvalósítani. E koncepció szerint a kereslet kielégítésének mértékében nőne a forgalmi adó, viszont ugyanilyen arányban csökkenne a beszerzési ár, az iparvállalat pedig az államtól kapna visszatérítést.

A viszonylagos kielégítettség stádiumában bizonyos esetekben célszerű az új tartós fogyasztási cikkek iránti kereslet ösztönzése. Erre akkor kerül sor: 1. amikor egy adott tartós fogyasztási cikk fogyasztásának bővítése olyan akadályba ütközik, amelynek leküzdése nagyon költséges és időigényes, 2. amikor vannak az adott tartós fogyasztási cikkhez — amelynek fogyasztása még csak megkezdődött és amiből a lakosság ellátottsága csekély — hasonló javak.

A kereslet irányításában nagy feladatok hárulnak a reklámra. A szerző szerint a reklámnak jelenleg két irányban kell fejlődnie: rugalmasabbá és célirányosabbá kell válnia.

(Ism.: *Ékes Ildikó*)

Maurice Roussillat: A fogyasztó uralma?

(Revue des Etudes Coopératives, Párizs, 1977. I. negyedév)

Az elmúlt évtizedben több olyan publikáció látott napvilágot, amely azt igyekszik bizonyítani, hogy a társadalmi-gazdasági porondon a munkaadó és a munkavállaló mellett egy harmadik szereplő lépett fel: a fogyasztó.

A fogyasztók, akik többé-kevésbé szintén szervezettek, bizonyos nyomást fejtenek ki. 1960 óta „consumerisme”-ről, „fogyasztóiság”-ról is lehet beszélni: egy mozgalomról, amelynek a fejlődése felgyorsult. Jelenleg például Franciaországban 745 jelentősnek mondható fogyasztói szervezet működik, amelyek csaknem mind 1950 után jöttek létre.

A fogyasztók első védelmezői a fogyasztási szövetkezetek. Eredeti céljuk

az volt, hogy „igazságos árak” kiharcolásával védjék a munkások vásárlóerejét. A szövetkezeti mozgalom keretében született meg azután a „fogyasztó uralma” jelszó is.

Az első kérdés, amely a gondolatkörrel kapcsolatosan felmerül: ki játssza a gazdaságban és a társadalomban a vezető szerepet: a termelő vagy a fogyasztó.

A klasszikus liberális közgazdasági elmélet, amely az egész gazdaság középpontjába a tőkésvállalatot helyezi, egyszerű és egyértelmű választ ad erre, amelyet Charles Gide, az első fogyasztáscentrikus közgazdász így összegezett: „a termelő az, akit szeretni és támogatni kell; a fogyasztót meg kell túrni és ellenőrizni”.

Ezzel a felfogással vitatkozva Gide kifejlesztette a századfordulón a fogyasztás elsődlegességének elméletét. „A fogyasztás nem alsóbbrendű tevékenység; ellenkezőleg, ez a legfontosabb, mert nélküle megszűnne minden más gazdasági tevékenység... A fogyasztás a cél, a termelés az eszköz. Az ember nem azért fogyaszt, hogy termelhesen, hanem azért termel, hogy fogyaszthasson”.

A modern üzemek termelési kapacitásai azonban felidéznek a gondolatot: csak azért fogyasztunk, hogy a termelő gépezetből kifolyó árutömeget eltüntessük. Mind többet és többet kell fogyasztani, mert ez további termelésre ösztönöz, míg végül is ördögi kör alakul ki. A termelés előtérbe helyezése felboríthatja a gazdasági és társadalmi struktúrákat.

Gide másik érve a fogyasztás elsődlegességének alátámasztására az, hogy a fogyasztók érdeke és az általános érdek teljesen összefonódik. Ezt az állítást azzal indokolja, hogy mind a termelők, mind a nem termelők kivétel nélkül fogyasztók is.

A fogyasztó általában elfogadja, amit a termelő nyújt neki, annak ellenére, hogy a termelő a profit érdekében termel és a társadalmi szükségletet csak a profit szempontjából veszi figyelembe. Egy kísérletben a jobb minőségű árut olcsóbban árusították, mint a rosszabb minőségű, de márkás cikket. A közönség a rosszabb és drágább, de márkás árut vásárolta szívesebben. A fogyasztói szövetkezetek egyik feladata a fogyasztók nevelése, felvilágosítása.

Kennedy elnök a téma kapcsán kifejtette, hogy a fogyasztók, akik az összes gazdasági kiadások kétharmadát eszközlik, nem gazdasági súlyuknak

megfelelően szervezettek, és az ő véleményüket hallgatják meg legkevésbé. A fogyasztóknak — véleménye szerint — meg kell adni a jogot a biztonságra, a meghallgatásra, a tájékozódásra és a válogatásra.

Franciaországban 1912-ben alakult az első fogyasztói szövetkezet. A fogyasztói szervezetek az idők folyamán különféle típusú szervezetékké differenciálódtak. E szervezetek egyik típusa az ún. takarékosági liga, amelynek célja, hogy a fogyasztót kevesebb fogyasztásra ösztönözze. Az első ilyen liga az I. világháború idején rendkívüli körülmények között jött létre, és a francia kormány akkor nem értett egyet céljával. Közben azonban változtak az idők, és a jelenlegi francia kormány takarékoságra szólít fel. Az olcsó energia időszakának vége, de a takarékoság népszerűtlenné, ha állami felszólításra történik.

A fogyasztói szervezetek másik típusa az ún. fogyasztók ligája. Célja az árak csökkentése. Az ilyen típusú ligák a fogyasztók sztrájkjaiból nőttek ki. Az első fogyasztói sztrájkot Németországban jegyezték fel a század elején: a sör ára robbantotta ki. Az árcsökkenést célul kitűző ligák nem voltak hosszú életűek, aminek az volt az oka, hogy a munkás-ság elsősorban a béremelésért küzd. A munkás érzékenyebben reagál a béremelésre, mint az árcsökkenésre. Azonkívül a fogyasztók nagy része egyben termelő is. Ebben a minőségében nehezen viseli el az árcsökkenést, mert tudja, hogy az olcsó árak politikája maga után vonja a bérek csökkentését. A Harvard Business Review 1974. szeptember-októberi számában ismerteti egy, a fogyasztói magatartással kapcsolatban végzett vizsgálatának eredményeit. Ebből kitűnik, hogy a fogyasztó problémái elsősorban a termék minőségével, használatának biztonságával, javíthatóságával és kezelésével kapcsolatosak; az árak — és különösen az ár-emelések — csak negyedik helyen állnak a fontos és a valótlan reklámozás kérdésével azonos súllyal szerepelnek.

A fogyasztó képzeletében ár és minőség között konstans kapcsolat van: számára két hasonló áru közül a drágább jelenti a jobbat.

További fogyasztói szervezeti típusok jelentenek a „vásárlók társadalmi ligái” nevű szervezetek. Ezeknek azonban semmi kapcsolata sincs az eddig említett szervezetekkel. Nem a fogyasztók érdekeit védik, hanem a munkásokkal szembeni vállalkozói magatartásra igye-

keznek nyomást gyakorolni a fogyasztókon keresztül. Az első ilyen liga 1902-ben alakult és listát adott ki azokról a cégekről, ahol a kizsákmányolás az átlagosnál nagyobb, illetve kisebb volt. Így keletkeztek a „fehér”, illetve a „feketelisták”. Ez a típusú liga lassanként elhalt, és helyette nem jött létre hasonló.

Említésre méltók még a „vásárlási csoportosulások” néven működő szervezetek. Eredeti céljuk, hogy hallgatólagosan megállapodjanak egyes kereskedőkkel, amelyekben a kereskedők kötelezik magukat bizonyos visszatérítések-re, míg a vevők arra, hogy az árulistáikon szereplő cikkeket kizárólag náluk vásárolják. Ezeknél a csoportosulásoknál senki sem védi a vevők érdekeit, és az iparral fokozatosan kialakuló közvetlen kapcsolataik miatt a kereskedők szemében sem túl népszerűek.

Utolsóként említjük a „fogyasztási szövetkezeti társaságot” mint fogyasztói szervezeteket. A szövetkezetek hívei számára ez az egyedül lehetséges és elfogadható fogyasztói szervezet.

A fogyasztók védelmének biztosítására két megoldás lehetséges: Az első a munkások szakszervezeteihez hasonló társulások létrehozása, amelyek követelésekkel lépnek fel, tiltakozó akciókat szerveznek és amelyeket a termelőknek és a hatóságoknak tekintetbe kell venniük, amikor a fogyasztók érdekeit érintő döntéseket hoznak. Ezt a megoldást a fogyasztói szervezetek csaknem egyhangúlag elfogadják, mind Franciaországban, mind külföldön. A másik megoldás, hogy maguk a fogyasztók szervezik meg saját érdekvédelmüket, vagyis a fogyasztó emancipációja magának a fogyasztónak a feladata. Ez a szövetkezeti megoldással azonos. Ilyen jellegű szervezetek már 100 évvel ezelőtt létrejöttek s azóta nemcsak fennmaradtak, hanem fejlődtek is. Hogy ennek a formának a megvalósítása mégsem sikerült jobban, annak több oka is van. Az idők során számos ellenfele támadt a legkülönbözőbb irányból. Ellenzik a liberális kapitalizmus hívei, akik álcázott bojkottal próbálják megbénítani. A szövetkezeti vállalatok dolgozói például nem lehetnek tagjai a megfelelő szakmát képviselő szakszervezeteknek. A szövetkezeti vállalatokkal szemben változó a munkásszakszervezetek és pártok magatartása is.

A szövetkezeti formában megvalósuló érdekvédelem azért sem bontakozhatott ki jobban, mert a közönség közömbössé vált a szövetkezetekkel szemben. Ehhez

a szövetkezetek maguk is hozzájárultak. A szövetkezetek ugyanúgy reagáltak a technikai és kereskedelmi fejlődésre, mint a tőkés cégek, s most már nincs visszaút. Szervezetük sajátos szövetkezeti színezete megfakult. Ennek az lett a következménye, hogy a közönség szemében a szövetkezeti árúelosztó szerv és más kereskedelmi cégek közötti különbség nagyjából eltűnt.

A szövetkezeti kereskedelem belső nehézsége az, hogy felborult az egyensúly a kereskedelmi vállalati forma és a szövetkezeti demokrácia között. A szövetkezeti társaságok a fejlődés során a kereskedelmi jellegnek adtak elsőbbséget. Egy évszázadon keresztül a szövetkezeti tagok olyan üzleteket alapítottak, amelyekre szükségük volt, amelyek helyét maguk jelölték ki és a tőke egy részét is maguk adták össze. Jelenleg a folyamat fordítva játszódik le: a szövetkezeti társaság határozza el piackutatás alapján, hogy hol és milyen üzletet nyit s azután toborozza hozzá a tagokat. Ez a módszer a szövetkezeti demokrácia szétrombolásához vezet. Még kellene találni a módját annak, hogyan lehet a marketing modern technikáját a szövetkezeti alapelvekhez adaptálni.

Charles Gide szerint a fogyasztó isten, aki nem uralkodik. Luc Bihl tovább fűzte a gondolatot: a fogyasztó becsapott isten. E cikk szerzője azt kérdi: ki csinált istent a fogyasztóból. A fogyasztási szövetkezetek talán csak egyszerűen öntudatos és hatalommal rendelkező demokratát csinálnának belőle.

(Ism.: *Kálmán Endréréné*)

Franciaország és Lengyelország fogyasztásának ár- és volumenösszehasonlítása

(INSEE-GUS, Párizs—Varsó, 1975.)

A francia és a lengyel statisztikai hivatal (az INSEE és a GUS) az 1972-es évre vonatkozóan kettős céllal végzett vizsgálatot:

— a fogyasztás színvonalának és a fogyasztói árak struktúrájának összevetése;

— az egy főre jutó fogyasztás volumenének és struktúrájának összehasonlítása.

A munka két fázisban zajlott le: először 1972 végén Párizs és Varsó üzle-

teiben feltérképezték a fogyasztói árakat, s becsléseket végeztek a fogyasztás értékére, majd ezeket az eredményeket — a meglévő statisztikai adatok alapján — az adott ország egészére vonatkoztatták.

Az összehasonlítás tárgya a háztartások végső fogyasztása, ahogyan azt az ENSZ statisztikai rendszere meghatározza. (E mutató nem tartalmazza a magánlakás-építést, a közvetlen adókat, a társadalombiztosítást, az oktatást és egyéb közszolgáltatásokat, valamint a kölcsönök kamatát.)

Az árak összehasonlításában csak a háztartások vásárlásait vették figyelembe, a saját termelésű árukat, a saját lakással rendelkezők fiktív lakbére és az egészségügy (amelyért nem kell fizetni) nem került bele az árszösszehasonlításba.

A fogyasztási színvonal összehasonlításakor a háztartások kiadásait a fogyasztó által fizetett áron értékelték; a saját termelésű árukat a legközelebbi kiskereskedelmi piacon érvényben levő árakon, a fiktív lakbéréket a hasonló színvonalú lakások tényleges lakbére alapján vették számításba.

A volumen-összehasonlítás módszertani okokból nem terjedt ki az egészségügyi és kommunális szolgáltatásokra, az utóbbira vonatkozóan azonban számításokat végeztek, amelyek figyelembevételével — külön változatban — korrigálták a főbb eredményeket.

Az ár-összehasonlítások alapjául az egyedi árindexek szolgáltak. Egy meghatározott termék vonatkozásában az árindex a nemzeti valutában kifejezett árak viszonyát jelenti. Mértékegysége ugyanaz, mint az árfolyamnak: zloty/frank vagy frank/zloty, a viszonyítás irányától függően. Ha a vaj árindexe például 5,43 zloty/frank, ez azt jelenti, hogy ugyanolyan mennyiségű vajért Franciaországban 1 frankot, Lengyelországban pedig 5,43 zloty kell fizetni.

A termékenkénti árindexeket az egyik, illetve a másik ország fogyasztási szerkezetével súlyozva (Laspeyeres-, illetve Paasche-formula alapján) átlagolták. Minthogy a kétféle súlyozású index — a fogyasztási szerkezet különbségei miatt — számottevően eltért egymástól, meghatározták a két index mértani átlagát, az ún. Fisher-féle árindexet is.

A fogyasztás egyes csoportjaira kiszámított árindexek alapján meghatározható ezeknek a csoportoknak a *volumenindexe* is, azaz kiszámítható, hogy az egyes termékfajtákból az egyik

ország egy főre jutó fogyasztása hány százaléka a másik országénak.

Az összefogyasztást — amint a közölt táblázatok is mutatják — 12 főcsoportra bontották. Ezen belül 54 csoportot, 96 alcsoportot és 168 termékcsoportot különböztettek meg.

Az árindexek meghatározása négy fázisban zajlott le. 1. A termékcsoportokra bizonyos számú reprezentánst határoztak meg, amelyek kielégítették a reprezentáció és az összehasonlíthatóság követelményét. A fővárosi üzletekben megállapították ezek árait. 2. A reprezentánsok árindexeit termékcsoportokra aggregálták. 3. Meghatározták a fővárosi árak és az egész országra vonatkozó átlagárak egymáshoz viszonyított arányát. 4. Ez utóbbiak alapján kiszámították a termékcsoportokra a két ország közötti árindexeket.

Az egy főre jutó fogyasztás összehasonlításához a két ország nemzeti valutában megadott, termékcsoportok szerint bontott adataiból indultak ki.

A tanulmány szerzői kielégítő pontosságúnak tekintik a fogyasztás egészére, valamint az egyes részagregátumokra számított ár- és volumenindexeket.

A Fisher-formula alapján számított összevont *árindex* azt mutatja, hogy 1 frank 4,27 zlotyval, illetve 1 zloty 0,23 frankkal egyenlő. A mértani átlag jelentősen eltérő két értékéből származik:

egy francia fogyasztó 5,38 zlotyt költene el ugyanezért, amiért saját hazájában 1 frankot, amennyiben otthoni fogyasztói szokásait Lengyelországban is követi. Ha viszont „lengyelként viselkedik”, akkor 1 frankja 3,39 zloty ér Lengyelországban. Ugyanilyen különbség tapasztalható akkor is, ha a lengyel fogyasztóból indulunk ki.

Az összevont adatoknál érdekesebbek az egyes termékcsoportok árindexei. Lengyelországban például a szolgáltatások általában olcsóbbak, mint Franciaországban, a feldolgozott termékek árai viszont relatíve Lengyelországban magasabbak, mégpedig annál magasabbak, minél magasabb a feldolgozottság foka. Például míg a kevésbé feldolgozott mezőgazdasági cikkek (hús, friss hal, zöldség) árai Lengyelországban viszonylag alacsonyak, addig ugyanezek feldolgozott formában (konzervek) lényegesen drágábbak. Lengyelországban különösen drágák az importtermékek. Ugyancsak magas az importált élelmiszerek ára (déligyümölcs). Hasonló a helyzet a tartós fogyasztási cikkek és valamivel kisebb mértékben a konfekció esetében, ellenben viszonylag olcsó ugyan-ezen cikkek javítása, illetve a ruha- és cipőcsináltatás.

Franciaországban különösen drága a fűtés és a világítás. (Az egy kalória átlagára alapján végzett összehasonlítás-

1. sz. táblázat

Az összehasonlítás összevont eredményei

Megnevezés	Árindex = zloty/frank		Átlag Fisher-index	Volumenindex (Franciaország = 100)		Átlag Fisher-index
	A francia	A lengyel		A francia	A lengyel	
	fogyasztási struktúra szerint			árakon értékelve		
Élelmiszerek	4,60	3,81	4,18	76	64	69
Italok	12,19	4,94	7,76	64	26	40
Dohány	3,29	2,17	2,67	120	79	98
Ruházat és lábbeli	6,24	4,57	5,34	53	35	45
Felszerelések, háztartási cikkek	5,02	3,62	4,26	41	30	35
Fűtés, világítás	2,23	2,04	2,13	55	50	52
Higiéniiai cikkek és szolgáltatások	3,37	2,60	2,96	34	26	30
Közlekedés és hírközlés	7,10	2,70	4,38	37	14	23
Szabad idő, szórakozás	4,93	3,11	3,92	35	22	28
Kulturális szolgáltatások ..	2,76	1,98	2,34	83	59	70
Szálloda, étterem, büfé	4,04	2,21	2,99	72	39	53
Egyéb javak és szolgáltatások	5,62	2,37	3,65	19	8	13
Összesen	5,38	3,39	4,27	57	37	46

nál azonban nem vették figyelembe, hogy Franciaországban a szénhidrogén-tüzelés szélesebb körben terjedt el, mint Lengyelországban.)

Jelentős különbség figyelhető meg a közlekedés költségeiben: míg Lengyelországban a gépkocsi sokkal drágább, Franciaországban ugyanezt mondható el a tömegközlekedésről.

A *volumen-összehasonlítás* átfogó eredménye azt mutatja, hogy a Fisher-index szerint Lengyelországban az egy főre jutó lakossági fogyasztás valamivel kisebb, mint a Franciaországban egy főre jutó fogyasztás fele. (A fogyasztás — mint említettük — nem tartalmazza az egészségügyi ellátást, az oktatást, és a lakbéreket.) Az átlagolt két index lényegesen eltér egymástól, lengyel áron számolva a lengyel fogyasztás a francia fogyasztásnak 37 százaléka, francia áron pedig 57 százaléka. Számottevően különböznek az egyes fogyasztási csoportok volumenindexei is. Szembetűnő, hogy a 12 főcsoport közül (a dohányfogyasztástól eltekintve) az élelmiszerfogyasztás volumene áll legközelebb a franciához, viszont a feldolgozott termékek lengyel fogyasztása átlagosan az az 1/3-át sem teszi ki a franciaországinak. Ezt az ellentétes tendenciát részben az árindexek fordított előjelű eltérése magyarázza. A fogyasztás szerkezetének különbségeit természetesen más tényezők is befolyásolják: a fejlettségi színvonal különbözősége, a fogyasztási szokások, a termékekkel és szolgáltatásokkal való ellátottság.

A lengyel fogyasztás a következő területeken mutat jelentős — az átlagot meghaladó — elmaradást: a ruházat és lábbeli (amit részben ellensúlyoz a mérték után készített ruházat nagy, a francia szintet több mint kétszeresen meghaladó volumene); a háztartási javak és szolgáltatások; a szórakozást szolgáló tartós fogyasztási cikkek (elektrotechnikai és fotó cikkek stb.); az egyéni közlekedési eszközök (autó). Ezzel szemben viszonylag nagy volumenben veszik igénybe Lengyelországban a kulturális szolgáltatásokat (színház, mozi) és a tömegközlekedési eszközöket. A lengyel-francia összehasonlítás említett jellegzetességei tendenciájukban egybevágóak azokkal az eredményekkel, amelyet az ENSZ nemzetközi összehasonlító programjából származó, Magyarország és néhány fejlett nyugat-európai tőkésország fogyasztásának szerkezetére vonatkozó adatok mutatnak.*

A lengyel-francia összehasonlítás az ár- és volumenindexek mellett bemutatja a két ország fogyasztási szerkezetét, külön figyelembe véve a francia és a lengyel árakat. (Lásd a 2. sz. táblázatot.) Ebből kitűnik, hogy Lengyelországban lényegesen magasabb az élelmiszerfogyasztás aránya, viszonylag alacsony a közlekedés és a hírközlés igénybevételének aránya.

* A bruttó hazai termék és a vásárlóerő nemzetközi összehasonlításának rendszere. Nemzetközi szervezetek statisztikai tevékenységéből. 30. sz. KSH 1976.

2. sz. táblázat

A fogyasztás struktúrája
(százalékban)

Megnevezés	Francia fogyasztás		Lengyel fogyasztás	
	francia	lengyel	lengyel	francia
	árakon		árakon	
Élelmiszerek	28,5	24,3	42,3	37,7
Italok	5,5	12,3	8,6	6,1
Dohány	1,7	1,0	2,2	3,5
Ruházat és lábbeli	12,1	14,0	14,7	11,2
Felszerelések, háztartási cikkek	11,9	11,1	9,0	8,6
Fűtés, világítás	4,9	2,0	2,8	4,7
Higiéniiai cikkek és szolgáltatások	2,8	1,8	1,3	1,7
Közlekedés és hírközlés	13,4	17,5	6,8	8,8
Szabad idő, szórakozás	6,8	6,2	3,8	4,2
Kulturális szolgáltatások	0,9	0,5	0,8	1,4
Szálloda, étterem, büfé	8,9	6,6	7,1	11,2
Egyéb javak és szolgáltatások	2,6	2,7	0,6	0,9
Összesen	100	100	100	100

tele, valamint a szórakozást szolgáló felszerelések fogyasztása. Franciaország összfogyasztásában viszont relatíve kisebb súlyúak a kulturális szolgáltatások, valamint néhány más szolgáltatás (étterem, ruha- és cipőkészítés). A két ország fogyasztásában nagyjából azonos a ruházat, a fűtés és a világítás, valamint a háztartási felszerelések aránya.

Az összehasonlítás két részszámításal egészült ki: 1. a lakásszolgáltatások figyelembevételével teljesebbé tették a számításokat; 2. közelítő eljárással 1973-ra is kiszámították az összehasonlítás legfontosabb tényezőit.

A lakásszolgáltatás figyelembevétele nem volt könnyű feladat. Gyakorlati megfontolások miatt az árszínhasonlítás a ténylegesen kifizetett lakbérek alapján történt, viszont a volumen-összehasonlításba — az azonos színvonalú bérlakások tényleges lakbérével számolva — a saját tulajdonban levő, illetve az ingyenes állami lakások is bekerültek.

A lakbérek figyelembevételével számított összevont árinde — amelyet itt nem közlünk — mindhárom formula szerint Lengyelország javára változott

meg. Ennek az az oka, hogy Lengyelországban a lakbérek lényegesen alacsonyabbak. A lakbérek árinde alapján egy frank még egy zlotyt sem ér.

Ugyanakkor a lengyel fogyasztás volumene a lakásfogyasztás bevonásával a franciához viszonyítva nem nő, hanem — ha kis mértékben is — csökken. Magyarazatul az szolgál, hogy Lengyelországban — minden bizonnyal a lakáshiány miatt az egy főre jutó lakásfogyasztás valamivel alacsonyabb a többi fogyasztási cikk és szolgáltatás fogyasztásánál.

Az összehasonlítás eredményeinek aktualizálása 1973-ra egyszerűsített módszerrel történt, mégpedig az egyes fogyasztási csoportokra vonatkozó 1972—1973-as nemzeti árindeknek és a fogyasztás volumene növekedésének alapján. Ezek a számítások — amelyeket a szerzők csak közelítő értékűnek tartanak — azt mutatják, hogy a két valuta vásárlóerő-aránya 1973-ra jelentősen közelebb került (Fisher-formula szerint 1 frank=4,01 zloty). Lengyelország fogyasztásának volumene is közeledett Franciaországhoz (46-ról 48 százalékra nőtt).

(Ism.: Szarvas Péter)

Kováts Sándor—Szilágyi Ernő:

AZ AKKREDITÍV AZ ÚJ NEMZETKÖZI SZABÁLYOZÁS TÜKRÉBEN

Az akkreditívről utoljára 1965-ben jelent meg egy könyv, amely rövid idő alatt teljesen elfogyott. Időközben a Nemzetközi Kereskedelmi Kamara több éves munkával átdolgozta az akkreditív nemzetközi gyakorlatát szabályozó ún. Regles et Usances-t, amelynek új változata 1975. október 1-én lépett hatályba. Az új nemzetközi szabályozáshoz a világ úgyszólván valamennyi bankja, köztük a szocialista országok bankjai, így a külkereskedelmi kapcsolatokkal foglalkozó két magyar bank is csatlakozott.

E könyv már az 1975. évi új nemzetközi szabályozás alapján tárgyalja az akkreditívet. A munka nélkülözhetetlen kézikönyv mindazok részére, akik a külkereskedelmi vállalatoknál, a külkereskedelemmel kapcsolatban álló termelővállalatoknál vagy bankoknál dolgoznak. Ezenkívül oktatási segédeszközként szolgál a Közgazdaságtudományi Egyetemen, a Pénzügyi és Számviteli Főiskolán és a Külkereskedelmi Főiskolán. A könyv hét fejezete részletesen tárgyalja az akkreditív gazdasági összefüggéseit, az akkreditívvel kapcsolatos bankfunkciókat, az alapmegbízásokat és azok végrehajtását, az akkreditív igénybevételével kapcsolatos problémákat, a határesetek és viták tisztázását, az akkreditívben és azzal összefüggésben keletkező jogviszonyokat, végül a megszokottól eltérő, különleges típusú akkreditíveket és a kapcsolódó ügyleteket. A kézikönyv használhatóságát tárgymutató növeli.

288 l., kötve 44, —Ft

A Közgazdasági és Jogi Könyvkiadó kiadványa

Kozma Géza: Bilaterális mérlegegyensúly és külkereskedelmi hatékonyság

Közgazdasági és Jogi Könyvkiadó, 1976. 248 l.

A szerző magas absztrakciós szinten aktuális problémát tárgyal: milyen hatással van a viszonylatonkénti mérlegegyensúly megteremtésének kényszere a külkereskedelem hatékonyságára. Fő mondanivalója, hogy a bilateralizmus korlátozza a külgazdasági kapcsolatok racionális megszervezését, s így a hatékonyság növelését. Merész javaslata: a pénzügyek, a fizetési módok változtatása terén kell megtenni a kezdeményező lépést. Úgy véli, nem helytállóak azok a nézetek, amelyek szerint a konvertibilitás „alapja” a „konvertibilis áru”. A szerző szerint a konvertibilis elszámolásokra való áttérés előfeltétele a gazdaságosabb struktúra kialakításának és nem fordítva. Időszerűvé teszi a könyv témáját, hogy a KGST-országok számára is mind fontosabb a külgazdasági kapcsolatok hatékonyságának fokozása. Ez pedig — mint a szerző hangsúlyozza — a konvertibilitás megvalósítása nélkül csak korlátozott lehet.

Mielőtt részletesebben elemeznénk a könyv mondanivalóját, nézzük meg a koncepció kifejtésének „hogyanját”, az alkalmazott módszereket.

Kozma Géza a történeti-logikai feldolgozás egy meghatározott módját választotta. Nem elsősorban a valóság tényeit, hanem a bilateralizmus „eszmetörténetét” írta meg. Végigkísérte — nagy irodalmi anyagra alapozva — a bilateralizmus hatásairól kifejtett gondolatokat. Következtetéseit olyan feltételrendszerben vonta le, amelynek eleme a nyereségért, helyzetük hosszú távú javításáért tevékenykedő, szabadon döntő, csak ár jellegű kritériumok figyelembevételével dolgozó vállalatok léte. Az sem mellékes a feltételek közül, hogy az „ár jellegű kritériumok” helyes orientáló hatása csak akkor bontakozhat ki, ha az árak kifejezik a ténylegesen létező korlátok értékelését.

A bevezetett absztrakciókat azzal indokolja, hogy feloldásuk nem változtatna a bilateralizmus, illetve a konvertibilitás *hatáskülönbségén*, amit a gazdaságosság alakulásán mérhetünk le. A kétoldalú kiegyensúlyozás követelményét támasztó pénzügyi rendszer e szempontból mindenképpen kedvezőtlenebb. E következtetés akkor is igaz, ha a konkrét valóság tényeit figyelembe vesszük.

Itt mindjárt érdemes megjegyezni, hogy e döntő fontosságú feltételezés *meggyőzőbb igazolása* növelhetné volna a könyv értékét. Egyrészt az akadályozza a szerző koncepciójának áttekintését, hogy az egyes vizsgált kérdéseknél a vázolt absztrakciók korlátaitól különböző mértékben tekint el: hol figyelembe veszi a valós viszonyokat, hol újra a „tisztá elmélet” síkján mozog. Másrészt nem indokolható az egyensúlyelméleti gondolatok tárából annak a tételnek az átvétele sem, amely szerint a mikro- és makroszintű optimális döntések azonos eredményre vezetnek. E valóságidegen feltételrendszernek a KGST külkereskedelemre való adaptálása további súlyos problémákat vet fel. Igaz, maga a bevezető szöveg rögzíti: a kialakított modell nem alkalmas a szocialista külgazdasági kapcsolatok „kezelésére”. Ezzel a szerző elébe ment az alkalmazott módszerek jogosságát vitató kritikáknak. E felismerés ellenére párhuzamosan tárgyalja az egyes fejezetrészeknél a tőkés és a szocialista klíring-viszonyokat, holott lényeges különbség van a kettő között. Ha el is fogadnánk, hogy *tőkés piacgazdaságokban a mikroegységek szintjén és azok kockázatára történő döntések népgazdasági optimumra vezethetnek*, akkor is kételkedve kell tekintenünk a mikro- és makroszintű döntések eredményeinek egybeesését állító tételekre a KGST külkapcsolatok területén.

A KGST jelenlegi gazdasági kapcsolatai elsődlegesen és meghatározóan makroszintűek. Itt — például — nem biztos, hogy minden döntésnél a tisztá jövedelem nagysága a döntő; inkább fogalmazhatjuk úgy, hogy a nemzeti jövedelem

alakulása a mérvadó, ha tetszik, a „hatékonysági követelmény”. Nem juthatunk helyes következtetésekre, ha összekeverjük az „elvárásokat” (ti., hogy a KGST-ben is fejleszteni kellene a közvetlen termelői kapcsolatokat, a nyereségérdekeltségen alapuló nemzeti irányítási rendszereket) és a valós viszonyok absztrakt elemzését.

Ha a szerző módszereit, vitatható absztrakcióit, egyes következtetéseit bírálja is, kutatási eredményeit a recenzius nagyra értékeli. Úgy tűnik, számos kérdésben olyan felismerésekig jutott el, amelyek döntő jelentőségűek lehetnek a külgazdasági folyamatok, a szocialista országok nemzetközi pénzügyeinek rendszerbe foglalásához. Ezek közül idézzünk néhány figyelemre méltó gondolatsort.

1. A bilaterális, a multilaterális és a konvertibilis elszámolások között a különbség az elszámoló valuta *likviditásának fokában* rejlik. A szerző kategóriarendszerében likviditás nem a hagyományosan értelmezett fizetőképeséget, hanem a valuta vásárlóerejébe és átválthatóságába vetett bizalmat kell érteni. Minden elszámolási rendszerben lehetséges az egyik valutánemből a másikba történő átmenet. A kérdés csupán az, *hogyan és mennyiért*. Az átváltás történhet pénzpiacon, a hivatalos vagy megtúrt, esetleg „fekete árfolyamon”; de lényegében megvalósulhat *áruswitchek* segítségével is. Az árfolyam a kereskedelmi ügyleteknél az árak átszámítására szolgál. Nagysága, mértéke befolyásolja a mikroegység szintjén az üzlet gazdaságosságát. Az áruarbitrázzsal járó költségek hasonló hatásúak. Nem állítható ugyan, hogy áruswitchekkel — ha kicsit drágábban is, de — megoldható a bilaterális forgalom multilaterálissá tétele. Nehézkés ugyanis a megfelelő partnerek megtalálása; az azonban kétségtelen, hogy megvalósításuk a szigorú kétoldalú kiegyensúlyozás követelményét enyhíti.

2. A bilaterális klíringeknek számos változata lehetséges. A kétoldalú egyensúly — szabad áralakulást és nyereségérdekeltséget feltételezve — megteremthető az *árfolyamok differenciálásával*, valamint *mennyiségi szabályozással*. Az árfolyamok differenciálása történhet burkolt módon, amikor az egyes termékekre, viszonylatokra adott szubvenciók, támogatások, devizafelárak — de a switchügyletekkel kapcsolatos hitelműveleti költségek is — a deklarált egységes árfolyamot lényegében egyedí, különböző árfolyamokká változtatják. A szerző szerencsésebb megoldásnak tartja — s ebben egyet lehet érteni vele —, ha az eltérő értékelést az árfolyamok kifejezik. Burkolt, „rejtett” árfolyamok mellett nehezebbé válik a racionális gazdálkodás. A mennyiségi szabályozással — nyereségérdekeltséget feltételezve — csak azok a módszerek férnek össze, amelyek a kontingensek teljesítését ösztönzés, támogatás segítségével kívánják biztosítani. Egyes válfajai lényegében feladják a nyereség alapján történő gazdálkodás elvét. A mennyiségi szabályozás leginkább direktív, naturális formája az *áralkut* kizáró bilaterализmus. Ez a megoldás erősen háttérbe szorítja a gazdaságosság szempontokat. Jelenleg, amikor már nem a külkereskedelmi forgalom megindítása a cél (mint például a háború utáni időszakban, amikor csaknem bármilyen áron, tartalékok nélkül kellett lehetővé tenni a külkereskedelmet), hanem a hatékonyan termelő kapacitások bővítése az irányadó szempont, a merev bilaterализmus igen kedvezőtlen hatású. Nyilvánvalóan ezek a gondolatok vezetnek a szerző következtetéséhez: elkerülhetlenné vált a KGST-együttműködésben is a pénzügyi viszonyok határozottabb továbbfejlesztése a multilaterализmus irányában.

3. Bilateralizmus esetén az ár és árfolyam közötti határ — különösen kis országok esetében — *elmosódik*. Ennek az a magyarázata, hogy eltérő a kis és nagy országok nemzeti árrendszerének rugalmassága. A külkereskedelmi áraknak — belföldi pénzegységre átszámítva — be kell illeszkedniük a hazai ár- és költségstruktúrába. Az utóbbi a mérvadó az ár és az árfolyam közötti határ meghúzása szempontjából. Kis országok árrendszere inkább alkalmazkodik a világpiaci árakhoz, pontosabban, a jelentősebb partnerek árvizonyaihoz; így nehezebb elkülöníteni az ár, illetve az árfolyam szerepét. E problémakörhöz kapcsolódik a kereslet—kínálat rugalmasságának kérdése is.

A polgári közgazdasági irodalom szerint az árfolyam módosítása a kölcsönös kereslet és kínálat csekély árrugalmassága miatt nem tud kellő hatást kifejteni. Bár Kozma Géza úgy véli, hogy kis országok számára a külföldi rugalmasság mind exportban, mind importban végtelen (az eladott vagy vásárolt marginális mennyiséget gyakorlatilag nem befolyásolják a külkereskedelmi árak), bilateralizmus esetén a „rugalmassági pesszimizmust” valós problémának látja. A páros viszonylatok keretei között a mennyiségi változások lehetőségei lényegesen kisebbek, mint konvertibilis forgalom esetén. Az utóbbinál joggal feltételezhető, hogy minden ország exportkínálata specializáltabb, mint a vele szemben álló partnerek importkeres-

lete. Kétoldalú kapcsolatokban viszont már erősebbek a kölcsönös naturális meghatározottságok. Egyszerűbben fogalmazva: csak bizonyos termékekre van igény, de ezeknél az ár kisebb szerepet játszik. Nem lehet arról szó, hogy mindegy, mit veszünk, csak a vásárolható termékek közül a számunkra leggazdaságosabb legyen.

Miért értékelhetők a vázolt elméleti fejtegetések igen pozitívan? Részben azért, mert segítségükkel tovább léphetünk a KGST külgazdasági kapcsolatok mélyrehatóbb elemzése terén; részben, mert a gyakorlat nyelvére lefordítva, hasznos tanulsággal szolgálhatnak a gazdaságpolitika számára is. Ilyennek ítélem az importkereslet merevségének figyelembevételét árfolyampolitikánk, sőt pénzügyi politikánk szempontjából. A vázolt törvényszerűségek feltárása ugyanis segíthet azoknak a *korlátoknak* az áttekintésében, amelyek a KGST-országok sajátos piaci viszonyai közepette a pénzügyi politika eszközeinek működési mechanizmusára hatnak.

Példaképpen idézhető az export ösztönzését, illetve a devizahelyzet javítását a valuta fel- vagy leértékelése útján elérni kívánó közgazdák nézeteinek ütközése. Az ár és az árfolyam határának elmosódottságát, az importkereslet merevségét figyelembe véve indokoltnak tűnhet az az első látásra a pénzügypolitika eszközeinek hatásmechanizmusával össze nem férő tétel, hogy a devizahelyzet javítását a szocialista országok gazdasági viszonyai között *inkább szolgálja* a valuta *felértékelése*, mint annak fordítottja.

4. Ugyancsak figyelemre méltó a bilateralizmus és a cserearányok összefüggésének elemzése. A szerző nem jelöl meg egyedül üdvözítő megoldást, hanem a gazdaságpolitikai mérlegelés határhelyzeteit mutatja be. Helyesen exponálja, hogy a bilateralizmus következtében kialakult strukturális egyensúlyhiányok, a létrejött torz árárányok változtatása egyensúlyi árfolyam működtetésével választás elé állítja az országok gazdasági vezetését. A nemzetközi munkamegosztás *csökkenése* által okozott kár, illetve a *cserearány romlása* közül a kisebbik rossz megtalálása a feladat, amennyiben — és itt a feltételezés megkérdőjelezése erősen indokolt — van e kettő között *választási lehetőség*. A mű befejező részében ugyanis maga a szerző mutat rá a bilateralizmusról a multilaterális elszámolásokra való áttérés problémáira: a munkanélküliség veszélyére, a gazdasági növekedés átmeneti lassulására (ha nem akad „olcsó” hitelező a strukturális passzívumok áthidalására). Ezek olyan horderejű kérdések, amelyektől eltekinteni, korlátozó szerepüket a maguk konkrétságában *nem értékelni*, még elméletileg sem lehetséges.

A magas elméleti igényű, kezdeményező munkát — amely ugyan az okfejtés világossága tekintetében több helyütt nem tudott a saját követelményei mércéjének megfelelni — bátran ajánlhatjuk az aktuális közgazdasági kérdések iránt érdeklődő, elméleti problémák iránt fogékony olvasóknak. Mindenekelőtt azért, mert továbbgondolkodásra serkentő, témagazdag mű.

Botos Katalin

Szentes Tamás: Az elmaradottság és fejlettség dialektikája a tőkés világ gazdaságban

Kossuth Könyvkiadó, 1976. 496 l.

A gazdasági elmaradottság vizsgálata korunk közgazdasági irodalmának kiemelkedő témája a polgári teoretikusok és a marxista—leninista elméleti és gyakorlati szakemberek számára egyaránt. Számos elmélet és gazdaságpolitikai megközelítés látott napvilágot az utóbbi években a „fejlődő országok” gazdasági elmaradottsága és az ún. fejlett tőkésországok fejlettsége közötti kölcsönhatások magyarázatára. E munkák többsége a polgári ideológia talaján keletkezett és igyekszik a monopólikapitalizmus fejlődéstörténetét elméletileg igazolni. Ugyanakkor sok tanulmány született marxista szerzők tollából is, amelyek bizonyítják, hogy a fejlettebb országok a legkülönbözőbb eszközökkel kizsákmányolják az elmaradottakat; sőt, ipari fölényük már önmagában, a világpiaci ármechanizmus működése révén automatikusan is különleges előnyöket, monopolista extraprofitot biztosít az előbbieik számára.

Szentes Tamás — miután már több művében foglalkozott a fejlődő országok problémáival — legújabb könyvében a gazdasági fejlettség és elmaradottság ösz-

szefüggéseinek és kölcsönhatásainak komplex elemzésére vállalkozott, s azt — következetes marxista szemlélettel, széles körű tárgyi ismeretek birtokában és a tudományos elemző munka magas színvonalú eszközeivel — sikeresen meg is valósította.

A könyv első részében a szerző sokoldalúan elemzi a gazdasági elmaradottsággal foglalkozó polgári elméleteket, amelyek „felfogadhatatlanok mint az elmaradottság általános magyarázatai —, ... másfelől jól szolgálgják bizonyos részjelenségek megértését”. (17. l.) Ebből a megközelítésből, a politikai és gazdasági mutatók kritikai elemzése útján fejti ki a fejlődő országokra jellemző gazdasági elmaradottság és a gazdasági fejlettség közötti összefüggéseket. Vizsgálódásai általában figyelemre méltóak, azonban különösen kiemelkedőnek tartom azoknak két területét.

Az egyik a természeti, földrajzi, demográfiai adottságok szerepének elemzése a gazdaság fejlődésében. A szerző egyfelől rámutat e tényezők nagy fontosságára, ugyanakkor munkájából egyértelműen kitűnik a marxizmus—leninizmus helyes álláspontja e kérdésben. Az, hogy a társadalmi—gazdasági haladás karakterisztikáját nem lehet társadalmon kívüli, azaz természeti, éghajlati stb. okokkal magyarázni, hanem csakis társadalmi tényezőkkel. Nem a természeti adottságok határozzák meg a társadalmi fejlődést vagy elmaradottságot, hanem ellenkezőleg: a társadalmi—gazdasági viszonyok elért színvonalától függ, hogy az ember mennyire képes a természeti, földrajzi adottságokat saját társadalma további fejlesztésének szolgálatába állítani, céljaira felhasználni. Később természetesen ezek az adottságok visszahatnak a gazdasági helyzet alakulására, fékezhetik vagy gyorsíthatják a társadalmi fejlődést.

Foglalkozik a szerző továbbá azzal a kérdéssel is, vajon a „fejlődő ország” elnevezés egyszerű udvariasság-e az elmaradott országokkal szemben, vagy van-e tényleges tartalma. Megítélésem szerint okfejtése ebben a kérdésben is teljesen helytálló, azonban fogalmazását nem érzem eléggé egyértelműnek. Szerintem az „elmaradott” jelző értelemszerűen magában foglalja, hogy az illető ország gyarmat, vagy legalábbis erőteljesen függő ország, elnyomott és kizsákmányolt, azaz erőszakosan megfosztották a fejlődés, a gyors gazdasági növekedés lehetőségétől. A „fejlődő” jelző ezzel szemben azt fejezi ki, hogy az illető ország felszabadult a gyarmati elnyomás alól, kivívta független nemzeti létét és — bár magán viseli a gazdasági elmaradottság minden ismervét — potenciálisan megnyíltak számára a gazdasági növekedés lehetőségei, amennyiben nincs politikai elnyomója, tehát nem kényszeríthetik többé az elmaradottság fenntartására.

A könyv második részében a szerző az elmaradottság és a fejlettség dialektikáját vizsgálja, történelmi szemlélettel, a tőkés világgazdaság konkrét rendszerében. E részben — amely az egész műnek több mint kétharmada — a szerző elméleti alapról kiindulva konkrétan vizsgálja a gazdasági elmaradottság és fejlettség problémáit a világgazdaság tényleges fejlődésének körülményei között. E rész tíz fejezete kétségtelenül a legfontosabb összefüggéseket elemzi, mégpedig már nemcsak a polgári álláspontokkal vitázik és bírálja azokat, hanem több marxista, közöttük számos kortárs magyar szerző véleményét is ismerteti, nemegyszer azokkal is polemizál.

A könyv első, lényegét tekintve elméleti vonatkozású részében hiányoztak a különböző marxista teoretikusok elemzései és állásfoglalásai. Ezt a hiányt Szentés Tamás könyvének második részében pótolja. A marxizmus—leninizmus alapján álló vélemények komplex vizsgálatának igényét azonban itt sem elégti ki maradéktalanul, mivel más magyar szerzők véleményét jobbra csak a „Jegyzetek”-ben említi vagy ismerteti, s csak egy-két esetben foglalkozik vagy éppen vitázik azokkal magában a tanulmányban. Továbbra is hiányossága marad a könyvnek, hogy nem ismerteti a fejlődő országok több nagynevű teoretikusának — például P. K. Bardhan, J. N. Bhagwati indiai tudósok és mások — elméleteit és gazdaságpolitikai állásfoglalásait (például a protekcionizmus és szabadkereskedelem kérdését a fejlődő országokban), amelyeknek elemzése pedig a gazdasági fejlettség és elmaradottság komplex vizsgálatában manapság alig nélkülözhető.

Mindezen kisebb hiányosságok mellett a könyv pozitív vonásai, hűzágpótló jellege és tudományos igényessége dominálják a szerző munkájának értékelését. A második részben különösen figyelemre méltónak tartom „A tőkés világgazdaság mai válságjelenségeinek háttere” című III. fejezetet. Itt a szerző utal a nemzetközi munkamegosztás ún. hagyományos formái (nyersanyagokat és mezőgazdasági cikkekét ipari késztermékek ellenében, azaz a természeti különbözőségeken alapuló

gazdaságok komplementer cseréje, a fejlett iparral rendelkező és az elmaradott gyarmati országok közötti munkamegosztás), valamint a nemzetközi munkamegosztás új jellege közötti összefüggésekre is. A munkamegosztás alapját itt már nem a részt vevő országok eltérő, hanem éppen azonos termelési szerkezete determinálja, a legdinamikusabban fejlődő és a legmagasabb technológiát igénylő termékek legnagyobb gyártói és exportálói lesznek egyben ugyanezen termékek legnagyobb vásárlói, importálói is.

A szerzőnek nagyon fontos megállapítása az is, hogy a tudományos-technikai forradalom alapján fejlődő nemzetközi munkamegosztás — amelyre már hivatkoztam — nem jelenti azt, hogy megszűnt, vagy akár csökkent az elmaradott országok által termelt és szállított nyersanyagok fontossága a fejlett országok számára, legfeljebb e termékek világkereskedelmi részesedése csökkent, mivel a természeti adottságok határt szabnak termelésük növelésének, miközben a legdinamikusabb iparágak készáruinak szérianagysága a szinte határt alig ismerő tudományos fejlesztés függvénye. Mindezzel párhuzamosan a szerző bebizonyította azt is: szó sincs arról, hogy napjainkban a fejlett ipari országok gazdasága megint jobban és egyre jobban függ a fejlődő országok nyersanyagaitól és energiájától. Igaza van a szerzőnek, amikor megállapítja: „mindkét következtetésben van bizonyos rész igazság, a megítélés 180 fokos fordulata alig egy évtizeden belül legalábbis a túlzás és az egyoldalú szemlélet veszélyére figyelmeztet”. (227. l.)

A továbbiakban a könyv részletesen foglalkozik az ún. centrum—periféria-vizsny fő vonásainak vizsgálatával, az e viszonyból a harmadik világ országaira származó hátrányokkal. Szovjet közgazdászok elemzésére, valamint az OECD és az UNCTAD statisztikai adataira támaszkodva meggyőzően bebizonyítja, hogy a fejlődő országok jelenleg is kizsákmányoltak, gazdaságuk egyoldalúan függ a fejlett országoktól. Kereskedelmi függőségük és a nemzetközi munkamegosztásba való aránytalan bekapcsolódásuk miatt könnyen sebezhetőek, s mind a tőkeimport, mind a koncentrált export-, valamint az importszerkezet nagyarányú diverzifikáltsága és nemzeti termelésük torz, egyoldalú szerkezete miatt világgazdasági kapcsolataikban állandó veszteségeket kell elszenvedniök a cserearányok romlása, a gyarmati, illetve a neokolonialista munkamegosztás és a pénzügyi-devizális kapcsolatok révén egyaránt.

Sokoldalú kutatásainak eredményeit összegezi a szerző a fejlődő országok közötti differenciálódás felgyorsulásának bemutatásával. Ismerteti és ugyanakkor keményen bírálja a harmadik világ országainak az UNCTAD által kidolgozott és a polgári irodalomban úgyszólván polgárjogot nyert statikus kategóriáit, majd nagyon logikus magyarázattal felvázolja a differenciálódás olyan új csoportosítását, amely „kifejezi az örökölt, a kolonialista nemzetközi munkamegosztásnak megfelelő struktúrákat is, de egyben ezeknek a tőkés világgazdaság átrendeződése folyamatában eltérően alakuló fejlődését is”. (443. l.) Mindezek alapján — véleményem szerint nagyon reálisan — a fejlődő országokat hat csoportra osztja, mégpedig a kőolajexportőr; a más ásványi nyersanyagokat exportáló; a mezőgazdasági kivitelre (agrár eredetű ipari nyersanyagok, alapvető élelmiszerek és az ún. gyarmatárúk) specializálódott; a már számottevő iparral rendelkező és ipari késztermékeket szállító országok; továbbá a „legkevésbé fejlett exportenklávék országai”; végül pedig a tömeges éhínséggel, munkanélküliséggel és krónikus eladósodással küszködő, nagy népsűrűségű országok csoportjára.

E csoportosítással, valamint az elmaradottság és fejlettség összehasonlító elemzésével a szerző érthetővé teszi azt az utat, amelyet a fejlődő világ megtett a gyarmatosítás elleni harcban. Ugyanakkor elemzéséből az is nyilvánvalóvá válik, hogy a fejlődő országok imperialistaellenes forradalmát nem lehet általános, a harmadik világ országainak együttes felkelésétől remélni, hanem csakis az osztályharc fokozódása az egyes országokban és annak a nemzetközi munkásmozgalom imperialistaellenes harcával való egyesítése vezethet el a fejlődő országok tíz-és százmillióinak végleges felszabadulásához, kizsákmányolásuk teljes megszüntetéséhez, szocialista fejlődésük megalapozásához. E harcukban a fejlődő világ természetes szövetségei a szocialista országok.

A könyv utolsó fejezete tömören összefoglalja a szocialista országok szerepét a fejlődő országok megsegítésében. Rámutat, hogy a szocialista világgazdasági rendszer pusztá léte már önmagában is felbecsülhetetlen segítséget jelentett az imperializmus gyarmati rendszerének felszámolásában és jelent napjainkban is a felszabadult országok függetlenségének megszilárdításában és önálló nemzeti gazdaságuk megteremtésében. Emellett a szocialista országok önzetlen segítsége

nemcsak példát mutat, hanem — úgymond — rákényszeríti a fejlett tőkésorszá-
gokat is, hogy preferenciákkal és egyéb kedvezményekkel könnyítsék a harmadik
világ országainak előrehaladását. Megmutatja a szerző végül azt is, hogy a szocia-
lista országok egyre mélyülő baráti kapcsolatait a fejlődő országokkal a politikai
érdekek és a gazdasági ésszerűség egyaránt motiválják, s a kapcsolatok kiszélesí-
tése és elmélyítése a szocialista országoknak és a fejlődő országoknak egyaránt
érdekük.

Szentes Tamás új könyve végeredményben a fejlettség és elmaradottság köl-
csönhatásainak újszerű, mély elméleti alapokra épített, komplex elemzését adja.
Szemlélete következetesen marxista, stílusa olvasmányos, irodalmi. Számos új
gondolatot fogalmaz meg és fejt ki. Éppen ezért a könyv egyaránt kiválóan szol-
gálja a témával foglalkozó tudományos kutatók, valamint a gyakorlati szakembe-
rek munkáját. Emellett hasznos tudnivalókat nyújt a téma iránt érdeklődő olva-
sóknak is.

Radó László

Komplex népgazdasági tervezés*

Szerkesztette: N. P. Fedorenko
Közgazdasági és Jogi Könyvkiadó, 1976. 315 l.

E könyv szerzői (J. R. Lejbkind, E. Z. Majminasz, J. M. Szamohin, N. P. Fedo-
renko, O. M. Juny) hosszú évek óta aktívan részt vesznek a Szovjetunió Állami
Tervbizottságának és a szövetségi köztársaságok állami tervbizottságainak mun-
kájában. Feladatuk és céljuk a tervszámítások automatizált rendszerének a kiala-
kítása. Az e téren végzett eddigi kutatásaik egyre inkább erősítik azt a meggyőző-
dést, hogy a népgazdasági tervezés metodikájának a tökéletesítését a gyakorlatban
a tervszámítások automatizált rendszerében kell biztosítani.

A könyvben a szerzők a komplex tervezési rendszer metodológiai és metodi-
kai problémáit tárgyalják. A komplex tervezési rendszer a tervszámítások auto-
matizált rendszerének és ezáltal az egész népgazdasági tervezés tökéletesítésének
metodikai alapjaként tekinthető. A szerzők annyiban érintik a tervezés szervezé-
sének és információval való ellátottságának kérdéseit, amennyiben ezeket a komp-
lex tervezési rendszer általános sémája határozza meg és amennyiben ezek felté-
telei a komplex tervezési rendszer gyakorlati megvalósításának. Ma már a terve-
zési feladatok megoldását egyre inkább csak komplex módon lehet közelíteni.

Minden hosszú távú tervnek bele kell illeszkednie egy adott ország általános
gazdaságfejlesztési koncepcióiba. Ma már a népgazdasági tervezés döntéseinek ha-
tékonyabbá tétele végett a gyakorlatban is tudjuk alkalmazni a matematikai mo-
delleket, a rendszerelemzés módszereit.

A könyv a tervezési és népgazdaságirányítási rendszerek új tudományos, tech-
nikai bázisra történő állítását tárgyalja, amelyek alapvetően igénylik a gazdaság-
matematikai módszerek és a modern számítástechnika széleskörű komplex fel-
használását.

A népgazdasági tervezés további tökéletesítésének útjait két egymással kölcsö-
nösen összefüggő tényezőcsoport adja meg: 1. a tervezés tárgyában végbemenő
minőségi változások; 2. a tervezési rendszer új tudományos, technikai bázisra he-
lyezése.

A könyv szerkezetét e kérdések részletes elemzése határozza meg.

Az első két fejezet a szovjet tervezés problémáit vizsgálja fel. Itt foglalkoznak
a szerzők a tervezés metodológiájának jelenlegi állapotával és mintegy helyzet-
képet tárnak az olvasó elé.

A könyv egyes fejezetei általános érvényű megállapításokat tartalmaznak, míg
a további részek speciálisan csak a szovjet tervgazdaság problémáit boncolják.
Történelmi szemléletben vizsgálják a szerzők a népgazdasági tervezés menetének
a kialakulását a GOELRO-tervtől napjainkig. Az első fejezetben inkább a múltra

* A mű eredeti címe: Komplekсноje narodnohazajsztvvennoje planirovanije. Izda-
tyelsztvo Ekonomika, Moszkva, 1974.

vonatkozó jegyeiről írnak, míg a második fejezetben napjaink problémáiról és a tervezés tökéletesítésének lehetőségéről. Megismertetik a tervezés rendszerszemléletű közelítésének alapelveit, majd az egyes alapelveket külön fejezetekben részletesen tárgyalják. A szerzők ismertetik a népgazdasági tervezés általuk kidolgozott logikai sémáját (amit komplex népgazdasági tervezési rendszernek neveznek).

A komplex népgazdasági tervezési rendszer logikai sémája

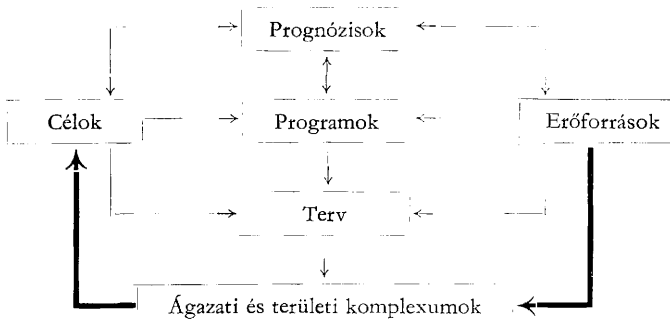

Nyilvánvaló, hogy egy ilyen tervezési rendszer bevezetése nem valósítható meg máról holnapra; itt csak fokozatosságról lehet szó. Ezért a komplex tervezés folyamatának lényeges mozzanata maga az átmeneti folyamat is, vagyis az új rendszernek a tervezési gyakorlatba történő bevezetése.

A harmadik fejezet a komplex tervezés elveivel és az általános séma leírásával foglalkozik. A komplex tervezéshez szükséges:

- gazdaságmatematikai módszerek és modellek felhasználása;
- bőséges információ és feldolgozásához megfelelő számítástechnikai, rendszertechnikai, hírközlési eszközök;
- káderek kiképzése és átképzése;
- a népgazdasági tervezés módszertanának, technológiájának és szervezetének további tökéletesítése.

A továbbiakban a szerzők a tervezés lényeges aspektusát alkotó program- cél közelítés módszertani kérdéseit vizsgálják. A tervezés folyamatában ez a közelítés a prognózisok, célok és programok kidolgozásában realizálódik.

A negyedik, ötödik, hatodik fejezet sémák segítségével szemléletesen illusztrálja a különböző prognózisok, célok és programok kidolgozásának a menetét és irányait. A három fejezet megírása világossá teszi, hogy mit is jelent a komplex népgazdasági tervezés a prognózisok, a célok és a programok oldaláról, hogy milyen minőségi változást kíván a komplexitás. A népgazdasági tervezés elé nemcsak új jelzőt helyeztünk, hanem magát a tervezést minőségileg új módszerek felhasználásával végezzük.

A hetedik fejezet azokat az új módszereket ismerteti, amelyek eredményesen használhatók a komplex tervezés rendszerében. A komplex tervezés elveinek gyakorlati megvalósítása, a tervkidolgozás folyamatába szervesen beépülő gazdaságmatematikai modellek felhasználásával adhat tökéletes eredményt. A gazdaságmatematikai modellek használata azért is indokolt, mert maguk a modellek is komplex jellegűek és nagyszámú tényezőt vonnak be a vizsgálatba. A modelleket itt a könyv tartalmi és formai oldalról osztályozza. A hetedik fejezet nagyon logikusan és szemléletesen ad áttekintést a modellkritériumok osztályozásáról is (táblázatba gyűjtve 173/11. tábla). A modellosztályok nagy száma arra utal, hogy a rendelkezésre álló modellrendszerek sokrétűek, de még inkább útkereső, kísérleti jellegűek. A tervezés folyamatában alkalmazható modellrendszerek még nem alkotnak az egész népgazdaságot felölelő egységes összefüggő rendszert, bár a tervszámítások eléggé nagy és jelentős blokkjait már átfogják. A gazdaságmatematikai modellek elterjedtebb alkalmazása hazánkban az elkövetkezendő időszakban várható.

A nyolcadik fejezet a komplex tervezési rendszer megszervezésével foglalkozik. Az köztudott, hogy bármely irányítási rendszer sikeres működésének a hatékony szervezés az egyik legfontosabb feltétele. Ezért is szenteltek a szerzők egy külön fejezetet a tervezés szervezésének folyamatában felvetődött problémáknak, különös figyelemmel az új típusú tervezési rendszerre, a komplex népgazdasági tervezési rendszer megszervezésére. A fejezet második felében szó esik a tervezés alapegységeiben létrejött változásokról, a különböző egyesülési formákról.

A komplex tervezési rendszer működésének feltételei között meg kell változnia az információs szervek tevékenysége színvonalának és jellegének, erre mutat rá a kilencedik fejezet. Egy új típusú terv megvalósítása elképzelhetetlen megfelelő információs bázis kialakítása nélkül. A kialakítandó információs rendszer meg kell, hogy feleljen a népgazdasági tervezés kiválasztott szintjének és a tervek fajtáinak. A tervezés minden szervét különböző típusú információkkal kell ellátni. A gazdaságmatematikai modellek és az elektronikus számítógépek alkalmazása az irányítás gyakorlatában olyan lehetőséget ad számunkra, hogy nagy mennyiségű adathalmazt dolgozzunk fel gyorsan és pontosan, úgy hogy az outputként minőségi információ létrejöttét eredményezze. Nagyon fontos, amit szintén itt kell megemlíteni, az információk megbízhatósága és sürgőssége (naprakész állapot). A gazdaságmatematikai módszereknek és modelleknek a kísérleti kipróbálását alapvetően a gazdasági információk hiánya fékezi. Ma még sajnos a kutatási munka jelentős részét a megfelelő adatok begyűjtésére fordítják. Ebben a fejezetben leírásra kerülnek még a stratégiai adatok és az operatív adatok összegyűjtésének különböző lehetőségei, és ezek beépítési módja az automatizált irányítási rendszerbe.

A könyv utolsó része a komplex tervezési rendszer megvalósulásának problémáit tárgyalja. A tizedik fejezetben a népgazdasági tervezés folyamatát egészében vizsgálják a szerzők, külön is figyelmet fordítva a tervezési technológia kérdéseire, az új tudományos módszerek alkalmazására, illetve a népgazdasági tervmutatók struktúrájára és e struktúra kialakítására.

A tizenegyedik fejezet a tervszámítások automatizált rendszerével foglalkozik, amelyben a szerzők részletesen írnak a tervszámítások színvonaláról. Ezt a színvonalat véleményem szerint is tovább lehetne javítani az információk megbízhatóságával, minőségével vagy éppen a tervvariánsok körének bővítésével.

A szerzők nagyszámú irodalom alapján elemezték az általuk vizsgált komplex tervezési rendszert. A könyv szerkezete logikus, világos, érezhető rajta a szerzők gyakorlati problémákban való jártassága. A kötet hasznos mindazok számára, akik a tervezéssel hivatásszerűen foglalkoznak, s azoknak is, akik csak érdeklődnek a népgazdaság tervezési problémái iránt.

Sikos T. Tamás

Ágazati rendszerek tervezése

Optimalizációs modellek és módszerek

Szerkesztették: A. G. Aganbegjan, L. A. Kozlov, D. M. Kazakevics

Közgazdasági és Jogi Könyvkiadó, 1976. 340 l.

Az 1976-ban magyarul is megjelent tanulmánykötet az ipari ágazatok hosszú távú fejlesztési terveinek optimalizálásával foglalkozik. E monográfia kiadásával a Közgazdasági és Jogi Könyvkiadó figyelemre méltó szakkönyvet tett hozzáférhetővé. A könyv a legfrissebb kutatási eredményekből ad válogatást. Szerkesztői a szovjet közgazdaságtudomány ismert képviselői, a Szovjetunió Tudományos Akadémiája Szibériai Osztálya Ipargazdasági és Szervezési Intézetének vezetői. Intézetük már 1961-ben bekapcsolódott az ágazati tervek optimalizálására törekvő, a Szovjetunióban folyó munkába, s azóta gazdag tapasztalatokat halmozott fel. Mintegy 75 ilyen természetű feladatot oldottak meg a különböző gazdaságtervezési, ágazati és műszaki tervezői intézmények megrendelésére. A most megjelent tanulmánykötet módszertani eredményeik bemutatására helyezte a hangsúlyt.

A kötet 13 tanulmányt közöl. Valamennyi matematikai modellezési megközelítésben mutatja be a tervezési problémákat és megoldásuk módszereit. A feldolgozás e módja az elemzések mélyítését teszi lehetővé, de a tárgyalt kérdéskörnek bizo-

nyos leszűkítését is eredményezi. A vizsgálatok középpontjába a szerzők az ágazati tervezés külső és belső összefüggéseit állították. Segíteni kívánták a tervező szervezetet abban, hogy az ágazati tervek készítése során lépjenek túl a szűk ágazati kereteken, és hangolják össze az ágazatok gazdasági fejlesztését a végső népgazdasági célokkal. Arra kerestek választ, hogy miként lehet összeegyeztetni az egyes ágazatok fejlesztési terveit (tervmodelljeit) a gazdaság fejlesztésének további koncepcióival.

A könyvben A. G. Aganbegjan bevezető tanulmánya — amelyre külön fel szeretnék hívni a figyelmet — rendszerezi az ágazati tervezési rendszerek és a népgazdaság más tervrendszerei közti kapcsolatokat. Rámutat, hogy a hosszú távú népgazdasági tervek komplex rendszerében számos alrendszer lehet megkülönböztetni. A makroszintet az egész népgazdaságot átfogó alrendszerek, például a dinamikus ágazati kapcsolati mérlegek, illetve a többágazatos, több gazdasági körzetre kiterjedő optimalizációs modellek alkotják. Ezek segítségével határozhatók meg az egész népgazdaságra a fejlesztési lehetőségek variánsai, valamint az összevont területi tervezési arányok. A következő szint alrendszerei alkotják az egész tervezési rendszernek a központi részét, ezen alrendszerek optimalizációs modelljei nyújtanak segítséget a legjobb fejlesztési variánsok kiválasztásához. Két típusuk van, ezek egyrészt a legidősebb fejlesztési problémák megoldásának komplex célprogramjai, másrészt az ágazati fejlesztés hagyományos tervezési rendszere. Az utóbbiakat gyakran egészítik ki az ágazat ágazatközi kapcsolatait jellemző modellek is. Végül, a tervezési rendszer harmadik — regionális — szintjén az egyes gazdasági körzetek fejlesztési paramétereit optimalizálják, és így hangolják össze a fejlesztő munka népgazdasági és ágazati szempontjait a gazdasági körzetek érdekeivel.

A különböző célokra (szintekre, ágazatokra stb.) kidolgozott tervezési modellek összehangolása ez ideig csupán elméleti jelentőségű kísérletnek számított. A Szovjetunióban azonban, ahol ma már csaknem minden ágazatban használnak tervezési modelleket, a hosszú távú tervezés területén a tervrendszerek összehangolása vált a módszertani tökéletesítés egyik legfontosabb irányává. A kötet természetesen nem foglalkozik — nem foglalkozhat — a vázolt komplex tervezési rendszer valamennyi alrendszerének kapcsolataival. Azok a tanulmányok, amelyek a népgazdasági és ágazati szintek kapcsolatait elemzik, részletesebben csak az ágazati rendszerek és az ágazatközi kapcsolatokat kifejező modellek összehangolásáról szólnak. Két e célra alkalmas konkrét módszert mutatnak be, az „értékelések” (árak, aránykárak) korrekcióján és a költségfüggvények felhasználásán alapuló módszereket.

A könyv legnagyobb terjedelmű tanulmányai egyes konkrét ágazati rendszerek elemzési módszereit tárgyalják, s ennek során szintén kiemelten foglalkoznak a különböző rendszerek összehangolásának kérdéseivel. A szóban forgó rendszerek hagyományos típusai az ágazati rendszer „belső” összefüggéseit elemző-optimalizáló „kétszintű” modellek. Köztudott, hogy ezekben a modellekben a termelési egységek tervszámításai egyrészt információkat szolgáltatnak a felsőbb szint számára, másrészt ugyanezen egységek „felülről” is kapnak információkat azon fejlesztési variánsok meghatározásához, amelyek az ágazati terveket is figyelembe véve optimálisnak tekinthetők. A módszertani kutatás eredményeket ért el a modellek egyszerűsítő hipotéziseinek feloldásában, az ezt lehetővé tevő számítási módszerek kidolgozásában. A kötetben bemutatásra kerülnek például a dekompozíciós eljárásokkal már nem megoldható tervezési feladatok kélsjaira kialakított iterációs eljárások. Ezek felhasználása jelentősen kibővíti a kétszintű tervezési rendszerek lehetőségeit. Módot nyújtanak arra, hogy jelentősen bővítsék a számításokban a fejlesztési lehetőségek körét, lehetővé teszik továbbá a tervezés bizonytalanságának a figyelembevételét stb.

Érdekesek az ismertetett „többszakaszos” tervmodellek. Ezek lényege, hogy alkalmasak a termelőfolyamat egymást követő szakaszainak reprezentálására (például: nyersanyagkitermelés, szállítás, feldolgozóipari termelés, szállítás, fogyasztás). Összeállításuk során az alrendszer „felső” szintjére (az ágazati szintre) ki kell dolgozni egy tervvariánst, ennek megfelelő tervváltásokat kell összeállítani az egyes szakaszokra, majd az információk kétirányú áramlását kihasználó iteratív megoldási módszereket kell alkalmazni. Fő alkalmazási területeik a Szovjetunióban a szállításiigényes ágazatok, amelyekben a termelési és szállítási feladatok együttesen optimalizálhatók. E feladatok megoldása például a kötetben is bemutatott ún. gazdaságossági koeficiensek módszerével végezhető. Ismertetésre kerül továbbá egy olyan többszakaszos rendszer felépítése és optimalizálási módszere is, amelyben az

alsó szintet területi-ágazati alrendszerek (az egymáshoz közel levő vállalatok rendszerei) alkotják.

A kötetben tárgyalt ágazati tervezési rendszerek közül különösen érdekesek a magyar olvasók számára azok, amelyek a gazdasági célprogramok és az ágazati hosszú távú tervek összehangolását végzik. E rendszerek egyik típusa abból indul ki, hogy a tervidőszakban az ágazat termékei iránt jelentkező szükséglet meghatározott és ismert nagyságú, s e szükségletek minimális ráfordításokkal történő kielégítése a gazdaság célja. A szóban forgó tervezési rendszerek más típusai nem tekintik eleve meghatározottnak a szükségletkielégítés szintjét (illetve a szükségletkielégítés végső határidejét). Egyes ismertett számítások már a célprogramok kidolgozásának első fázisaiban is alkalmazhatóak, amikor még nem törekszünk arra, hogy a program és az ágazati tervek között összhangot alakítsunk ki; ekkor gráfmódszerek és lineáris modellek használhatóak. A célprogram és az ágazati tervek összhangjának vizsgálatára ajánlható módszerek közül a kötet azt mutatja be, amely egyetlen ágazat terveinek és a célprogramnak az illeszkedését optimalizálja.

Több tanulmány foglalkozik az ágazati és a területi tervek közti összhang kérdéseivel. A feladatok nagy részét a szükségletek kielégítését biztosító termelési és szállítási ráfordítások minimalizálása útján javasolják megoldani, s több a szükségleti szint bizonytalanságával számoló eljárást is bemutatnak.

A hosszú távú matematikai tervezés tökéletesítésének munkája a Szovjetunióban nem korlátozódik a különböző tervezési rendszerek összehangolásával kapcsolatos kutatásokra. A könyv további kutatási irányokról is ad számunkra hasznos információkat. Ilyen irány például a tervezés időbeliségével kapcsolatos elemzés témája, amelyben igen fontos eredmények születtek. A kötet ugyanis szinte kivétel nélkül „dinamikus”, az időbeli változásokkal számoló metodikákat ismertet, mivel ma már természetesnek tekintik, hogy a tervezés közgazdasági realitása a dinamikus tervezési rendszerek alkalmazásával biztosítható. A szerzők számos további témakörben viszont arra utalnak, hogy napjainkban még sok tervezés-módszertani, matematikai probléma megoldatlan. A problémák közül a jelen kötetben kettőt tárgyalnak részletesebben. Kiemelik, hogy a hosszú távú ágazati terveknek nagyon sok gazdasági és társadalmi követelményt kell kielégíteniük, így például számolniuk kell a gazdasági hatékonysággal, a lakosság életszínvonalával, a kevésbé feltárt körzetek fejlesztésének szükségességével, a környezetszennyezettség csökkentésével és a védelmi erő növelésének követelményeivel stb. A *több cél szerinti optimalizálás* ismert módszerei azonban még gyakran kezdetlegesek. Több szerző is foglalkozik a tervezés *bizonytalanságával* kapcsolatos módszertani kérdésekkel és az e kérdésekben ez ideig elért eredményekkel. Ilyen eredmény a kétszintű tervezési rendszerek céljaira ajánlható szimulációs tervszámítások kialakítása. De a vállalatok statisztikai (regressziós) modelljei — amelyek összeállításának és felhasználásának problémáit a könyv összefoglalóan tárgyalja — szintén hathatós segítséget adnak a jövő bizonytalanságának megfelelő értékeléséhez.

A könyvben tárgyalt fontosabb kérdések e rövid áttekintése meggyőzően mutatja a monográfia értékeit. A számos új eredményt tartalmazó tanulmányok több területen is útmutatást adhatnak a tervezőmunka tökéletesítésére irányuló magyar kutatásokhoz. A szovjet szakirodalomban esetleg nem olyan ismerős olvasók szempontjából indokolt lehet azonban, ha emlékeztetünk itt a könyv matematikai tárgyalásmódjára, arra, hogy a szerzők elsősorban a tervszámítások konkrét problémáival foglalkoznak. Talán nem felesleges felhívni a figyelmet arra, hogy a tervezés közgazdasági problémáira vonatkozó szovjet álláspontok ismertetését elsősorban más könyvekben kell keresni.

Nem mulaszthatom el, hogy méltassam a könyv magyar fordításának igen nehéz, de összességében jól megoldott munkáját. A világos, jó magyarsággal írt mondatok könnyítik az olykor igen nehéz szakszöveg megértését. Szükségesnek tartok azonban — nem bírálat céljából, hanem a lassan alakuló magyar terminológia csi-szolása végett — egy további megjegyzést is. A könyv ugyanis a szovjet elnevezés szó szerinti fordítását (az „objektíven meghatározott értékelések” kifejezést) használja a szakirodalomunkban meghonosodott „árnyékar” szó helyett. Ez csak a kötet felületes olvasása esetén lehet értelemezavaró, mivel megmagyarázzák a szóhasználatot. Úgy véljük azonban, hogy kár lenne a már elterjedt egyszerű magyar kifejezést egy bonyolultabb megnevezéssel felcserélni.

Papanek Gábor

КРАТКОЕ СОДЕРЖАНИЕ СТАТЕЙ

Иван Т. Беренд

Сегодняшняя венгерская экономическая политика — в исторической взаимозависимости

На основе доклада, произнесенного на сессии Венгерской Академии Наук, автор ищет в статье ответа на некоторые вопросы востоящей экономической политики, причем в историческом приближении.

Настоящий энергетический кризис и драматический сдвиг в международных условиях торговли автор — соглашаясь с мнением академика Йозефа Богнара — оценивает как явления, сопровождающие историческую смену периодов. Он подчеркивает, насколько важно правильно толковать природу этих изменений, своевременно и гибко приспосабливаясь к ним. Автор на исторических примерах иллюстрирует, что страны, способные гибко приспосабливаться к изменяющимся условиям, в конечном счете могут обратить на свою пользу даже поначалу неблагоприятные изменения, в то время, как страны, застоявшиеся в статическом положении, не могут избежать спада даже в случае благоприятных для них условий мирового хозяйства.

Гибкость — констатирует автор — должна прежде всего проявляться в способности изменения ранее сложившихся ценностных оценок, и этим приспосабливаясь к изменившимся реальным обстоятельствам.

Особенно важно, чтобы уровень и характер обучения отвечал требованиям, ведь в конечном счете все зависит от человека, а формирование людей производится большей частью посредством обучения. Поэтому сегодня уже не темп развития обучения должен зависеть от потенциала хозяйства, а наоборот: обучение следует развивать таким образом, чтобы оно способствовало должным темпам и гибкости в развитии хозяйства.

Йозеф Богнар

Смена эпох в мировой экономике и задачи венгерских общественных наук

Статья, основывающаяся на докладе, прочитанном на заседании Венгерской Академии Наук в этом году, рассматривает задачи, которые ложатся на обществоведение, вытекая из смежных эпохи в процессе мировой экономики.

Из рычагов изменений современной мировой экономики автор выделяет три фактора: 1. Стремления развивающихся стран к преобразованиям, соответствующим потребностям международной экономики. 2. Так называемые глобальные проблемы, вытекающие из растущей ограниченности природных ресурсов и нарушения экологического равновесия. 3. Проблему мирного сосуществования стран с различным экономическим и политическим строем в условиях бурно растущей интердепенденции.

Задачи науки в связи с этими проблемами заключаются в следующем: описание сложившегося положения; выявление возможностей и ограничений: наконец, установление необходимых действий.

Для того, чтобы выявить новые явления в мировой экономике, начали осуществляться первые крупные международные интеллектуальные мероприятия (в рамках конференций ООН и вне их). По всей вероятности, исследование темы в будущем приведет к возникновению новой экономической дисциплины — орбизкономики.

В заключительной части статьи автор рассматривает некоторые актуальные проблемы мировой экономики, так, например, вопрос оптимальных темпов роста мировой экономики, некоторые специфические черты интердепенденции, дилемму справедливого распределения и стимулирования, и то, как создать при минимальных нарушениях новую систему мировой экономики, в равной степени приемлемую как для развивающихся, так и для развитых стран.

Режэ Ньери

Возможности и задачи социалистической науки в решении проблем мировой экономики

В содокладе к выступлению академика Йозефа Богнара автор выразил свое согласие с содержанием прочитанного доклада. Он подчеркнул важность выявления новых явлений, творческого развития теории и в рамках всего этого огромную роль общественных наук, сделав после этого дополнительные замечания по некоторым важным темам, как например, в области неравномерного развития экономики, которое считается проблемой, разрешимой только в перспективе. Формирование нового порядка в мировой экономике тесно связано с борьбой всего мира за победу социализма. Социалистическое преобразование осуществляется рабочим классом только в союзе с широкими слоями трудящихся, и это требует того, чтобы мы, развивая теорию научного социализма, правильно увязывали общие принципы социализма с национальными особенностями.

Противопоставление идей сохранится и в условиях мирного сосуществования, однако, необходимо стремиться к избежанию недоразумений, к правильному взаимопониманию. В этой области наука играет большую роль.

В завершение автор рассматривает смещение тех аспектов, которое произошло за последние два десятилетия в социальных и политических устремлениях социалистических стран.

Дьердь Островски

Вносить творческий вклад в разработку марксистской альтернативы проблем мирового масштаба

В содокладе к докладу Йозефа Богнара автор подчеркивает: имеется всё меньше возможности для решения, более того, для понимания общественно-экономических проблем в национальных масштабах. В тех международных разработках, на которые ссылался Богнар, существует много ценных результатов и существенных предложений, однако, их осуществление ограничено рамками мировой капиталистической экономики.

Ученые-обществоведы мира социализма пока еще не смогли разработать объемлющую весь мир прогностку. Однако, без анализа и учета мировой экономики социалистические страны всё в меньшей мере способны должным образом решать свои экономические проблемы. Следовательно, выражение глобального мировоззрения является элементарной потребностью.

Общественно-экономическая концепция мира социализма опирается на три крупные силы: развитие стран мировой системы социализма, усиление прогрессивного движения в развитых капиталистических странах и борьбу народов развивающихся стран.

Ученые-обществоведы Венгрии должны внести творческий вклад в разработку марксистской альтернативы мировых проблем, органически соединяя их с научным обоснованием собственных проблем, которые возникают в связи с развитием экономики Венгрии и мировой системы социализма.

Янош Сита

Некоторые проблемы общеевропейского экономического сотрудничества — после Хельсинки и перед Белградом

В первой части книги автор дает анализ развития экономического сотрудничества между Востоком и Западом во время, прошедшее после Совещания по безопасности в Хельсинки. В книге подробно рассматриваются различные этапы развития торговли и вскрываются факторы, стимулирующие и тормозящие это развитие. Автор книги занимается и экономическими связями, выходящими за рамки непосредственной торговли, которые с точки зрения общеевропейского сотрудничества приобретают всё более серьезное значение.

Исходя из первой части книги, во второй части автор рассматривает новые элементы экономического сотрудничества. Дается анализ интернационализации экономической жизни, воздействия кризиса экономики, который за последнее время происходил в развитом капиталистическом мире, взаимодействия политических и экономических факторов, заинтересованности социалистических и капиталистических стран в развитии связей между Востоком и Западом, а также тех глубоких структурных изменений в мировой экономике, которые требуют подхода ко всё большему числу проблем на мировом уровне.

В третьей части книги автор делает выводы относительно тех факторов, которые должны учитывать социалистические страны в ходе сотрудничества между Востоком и Западом. Автор считает, что направление, принятое в Хельсинки, оказалось правильным, однако, развитие связей между Востоком и Западом является настолько сложным заданием, что его можно выполнить только ценой больших усилий. Общим интересом социалистических и капиталистических стран является поведение прочной базы под экономические связи, что может быть осуществлено только на почве политической разрядки. Всё это может стать одновременно и новым этапом в связях между странами с различным экономическим и общественным строем, а это имеет первостепенное значение и с точки зрения поиска решения глобальных проблем в мировом масштабе.

Белградская встреча может превратиться в важный этап дальнейшего развития сотрудничества в том случае, — завершает автор свою книгу, — если сможет принять эффективные меры для создания благоприятной политической атмосферы, которая необходима для развития экономического сотрудничества.

Бела Чикош-Надь

Цена природных ресурсов

Статья написана на основе того доклада, который был представлен автором по теме «Рост экономики и ресурсы» на V-ый Всемирный Конгресс Экономистов, который состоялся в Токио с 29-го августа по 3-е сентября 1977-го года.

Вступлением автор рассматривает монопольную ренту, теоретические взгляды на закон уменьшающейся прибыли и их исторический фон. Вслед за этим он переходит к описанию развития исторически сложившейся структуры цен, обращая особое внимание на вопрос цен на нефть. Автор перечисляет все теории, объясняющие формирование цен нефти. По теории монополистической конкуренции, цена нефти определяется затратами на добычу остальных энергоносителей, способных заменить нефть, например, угля. Автор указывает на то, что эта теория тоже не дает возможности для относительно точного прогнозирования будущей цены нефти: прогнозы цены нефти на 2000 год составляют 18—36 долларов за барель. Складывается такое впечатление, что цена нефти определяется не просто критериями теории цен, а главным образом политикой оптовых и розничных цен, что мотивируется и аспектами политики власти.

В дальнейшем автор статьи распространяет свои исследования на проблему цен остальных природных ресурсов, с особым учетом потребностей развивающихся стран относительно создания справедливой и прочной базы цен на сырье.

Мария Аугустинович

Количественный синтез в перспективном планировании

В венгерской практике долгосрочного (15—20-летнего) народнохозяйственного планирования применяются новые методы количественного синтеза. В статье представляются соображения теории планирования, обосновывающие введение этих методов; модели математического планирования, разработанные для получения плановых вариантов; модели анализа, использованные в исходных макроэкономических прогнозах и в более глубоком изучении плановых вариантов; система планирования при помощи ЭВМ, сложившаяся в силу необходимости; накопленный до сих пор опыт применения и задачи по усовершенствованию этих методов.

Золтан Комони

Применение ЭВМ в гибком планировании на предприятиях

Автор в своей статье рассматривает, каковы характерные черты гибкого планирования предприятий, а затем представляет его модель. Важнейший критерий гибкого поведения предприятия состоит в том, что в непредвиденных ситуациях предприятие прибегает к средствам и формам поведения, отклоняющимся от предусмотренных. Для этого возможность представляется гибкое планирование.

В дальнейшем автор подробно представляет математическую модель гибкого планирования и аппарат этой модели. В заключение он останавливается на проблемах использования ЭВМ при гибком планировании на предприятиях.

Анна Гимеш Бургерне

Эластичность потребления овощей и фруктов

Автор статьи рассматривает эластичность спроса на некоторые виды овощей и фруктов в зависимости от цен, на базе расчетов при помощи временных рядов и разрезов, с применением данных макростатистики и бытовой статистики.

Согласно исследованиям эластичности доходов большинство овощей и фруктов относится к категории средней эластичности (0,50—0,99). Преобладающая часть овощей является основным видом питания, и как таковой, входит в категорию неэластичных товаров (0,49 и ниже), более того, эластичность спроса по некоторым из них (например, кожаной капусте) в определенные годы и при определенных категориях доходов становится отрицательной. В верхней полосе категории средней эластичности расположены более дорогие и редкие виды овощей. Большинство фруктов имеет более высокий коэффициент эластичности доходов, чем овощи.

Однако, можно пронаблюдать, что с резким повышением цен на некоторые овощи в течение нескольких лет повышается и эластичность доходов. Хотя по исследованиям и эластичность цен на некоторые виды продукции близка по величине к эластичности доходов, однако, чувствительность цен имеет растущую тенденцию. Следует обратить особое внимание на овощи, которые считаются основным видом питания. Чувствительность цен на них сильна потому, что большинство цен на основные виды питания являются твердыми и неизменными, следовательно, одновременно с повышением цен на овощи потребитель ощущает не только изменение фактических, но и изменение относительных цен.

Неизменность цен на остальные виды питания, а также относительно высокие и растущие цены на прочие группы товаров, так, например, на продукцию швейной промышленности, а также повышение спроса на них в большей степени ориентирует потребителя на приобретение относительно дешевых продуктов с твердыми ценами (щербаты, жиры, сало, и т. д.), чем это обосновано уровнем средних реальных доходов в современной Венгрии.

Изменение структуры цен и превращение этой структуры в более эластичную обосновывается в том числе и требованием формирования более современной и более здоровой структуры потребления и питания в Венгрии.

Андраш Чепели-Кнорр

Роль цен в формировании производства и потребления овощей

В статье в международном сопоставлении рассматриваются тенденции формирования венгерских оптовых и розничных цен.

По мнению автора материальная заинтересованность производителей недостаточна для достижения запланированного развития. Перспективная стабильность и относительно значительное увеличение площадей под овощеводство требуют значительного технического развития, для которого имеются лишь частичные возможности. Расширение овощеводства, таким образом, является не исключительно сельскохозяйственным, а в большей мере машиностроительным вопросом, что в свою очередь указывает на то, что следует быть осторожным в отношении чрезмерных ожиданий в связи с мерами, уже принятыми в этой отрасли.

Анализ показывает, что на средние годовые розничные цены в период между 1968—1974 годами наиболее сильно влияло удлинение сезона выращивания свежих овощей. Венгерские потребители в 1974 году за счет 36,5% издержек, обращенных на покупку свежих помидоров и перца, купили 77% этих продуктов в основном сезоне (август—октябрь), а за счет 63,5% своих затрат они уже покупали особые продукты, которые не могут быть причислены к основным продовольственным товарам, — специфические парниковые «деликатесы».

Повышательный эффект внесезонных цен — фактор, не препятствующий повышению жизненного уровня, а как раз наоборот, вытекающий из него.

Эмма Биро, Мозешне

Некоторые проблемы развития сотрудничества стран-членов СЭВ. (На примере венгерского сельскохозяйственного машиностроения)

Автор в вводной части статьи останавливается на взаимозависимостях между развитием сельскохозяйственного производства и сельскохозяйственного машиностроения. Она констатирует, что индустриализирующееся сельское хозяйство не может обойтись без современного, хорошо организованного машиностроительного фона, способного гибко удовлетворять потребности сельского хозяйства. Такая машиностроительная база, по ее мнению, в случае Венгрии и социалистических стран может быть только международной.

В дальнейшем, на основе анализа конкретных данных автор приходит к выводу, что ожидаемая потребность стран-членов СЭВ в сельскохозяйственных машинах превышает возможности снабжения. Единственным путем решения этого вопроса является дальнейшее углубление сотрудничества в рамках СЭВ.

Автор затем дает обзор и оценку о применявшихся до сих пор формах сотрудничества Венгрии и стран-членов СЭВ в области сельскохозяйственного машиностроения, его результатах и проблемах. Сотрудничество, сложившееся с капиталистическими фирмами, и импорт машин из капитран она считает благоприятными с точки зрения подхода к механизации, а также их воздействия на техническое развитие, застой которого наблюдался в некоторых областях.

В заключение автор представляет некоторые соображения относительно усовершенствования сотрудничества между странами-членами СЭВ в этой области как по содержанию, так и в организационном плане.

Гильда Гертер

Статистика и информации о запасах

Автор статьи ищет ответа на вопрос, в какой мере способна настоящая статистическая система следить за изменениями запасов. При этом она изучает, как выполняются предъявляемые к статистике требования на отдельных этапах работы — при сборе данных, при их обработке и публикации. Сопоставляя данные, публикуемые на уровнях народного хозяйства и отдельных отраслей, она указывает на то, что, как правило, между этими данными не имеется цифровой взаимосвязи, что ослабляет достоверность информации, затрудняет положение пользующихся этими данными и мешает разобраться в этом и без того сложном вопросе. Автор выявляет такие расхождения, которые вытекают из противоречивости требований, из отличающегося друг от друга, самостоятельного развития отраслевых статистик.

Во второй части статьи автор изучает показатель накопления запасов, определяемый на макроуровне. Она констатирует, что этот показатель не представляет возможности для лучшего распознавания причин изменений. Таким образом, таким путем — на основе данных на народнохозяйственном уровне — невозможно раскрыть факторы, влияющие на поведение предприятий; закономерности, воздействующие на запасы. Посредством анализа показателя накопления запасов автор указывает на недостатки, вследствие которых трудно измерять объем изменения запасов. В отношении запасов — в отличие от других областей хозяйственной жизни — нет многостороннего учета, и, так как в связи с накоплением запасов не имеется связанных непосредственно с ним ценовых данных, нет возможности и для исчисления ценового индекса. Зачастую противоречивы и два источника информации об объеме изменения запасов — данные о национальном доходе и национальном имуществе.

В заключение автор пытается восполнить недостаток информации о запасах, используя данные «сопряженных областей». При этом она оценивает ценовое воздействие на изменение объема покупаемых запасов, при условии, что наряду с ведомственными изменениями цен наблюдается значительное повышение цен и на товары, реализуемые по свободным ценам. На конкретном примере — выявляя влияние изменения цен за 1975 год на запасы промышленных материалов — автор акцентирует внимание на одной из возможностей использования дополнительных источников информации.

Марта Сегз

Еще раз об интересах социалистических предприятий

Автор в своей статье рассматривает, в чем состоят интересы социалистического предприятия. По ее мнению, при социалистических отношениях интерес предприятия можно сформулировать следующим образом: в рамках производства, направленного на удовлетворение общественных потребностей, устойчивое и постоянно расширяющееся удовлетворение потребностей предприятия и объединенных в нем производителей путем оптимального обмена затрат общественного труда. Таким образом, основные моменты: удовлетворение собственных потребностей — производство в интересах удовлетворения общественных потребностей — рациональное использование факторов производства. Лишь при условии, что эти три момента действуют одновременно, возможно, чтобы интересы социалистического предприятия служили общественным — в том числе народно-хозяйственным — интересам.

Удовлетворение потребностей индивидумов и предприятия, и, таким образом, реализация интересов не может осуществляться путем самоограничения. Социалистическое хозяйство представляет собой такую систему общественного производства, которая с использованием экономических закономерностей способна создавать для производителей искусственно — то есть сознательно формируемую, а не стихийно складывающуюся — систему условий (производственные отношения), обеспечивающую бесперебойное и расширяющееся удовлетворение общественных потребностей. Социалистическое предприятие, его направляемое интересами поведение, как чувствительный инструмент, реагирует на систему внешних условий хозяйствования, адекватный или неадекватный характер которой должен отражаться на результатах деятельности предприятия в области удовлетворения общественных потребностей.

Полемизуя с Лайошем Зелко, автор констатирует, что теория социалистического предприятия должна строиться на положениях и методах марксистской политической экономии, и что поведение социалистического предприятия может быть изучено лишь в данной системе условий хозяйствования, и на основе этого следует делать теоретические выводы.

SUMMARY OF THE ARTICLES

Iván T. Berend:

Current Hungarian economic policy — in a historical context

The study is based on a lecture read at the yearly session of the Hungarian Academy of Sciences and seeks answers to some topical problems of present-day economic policies by means of a historical approach.

Agreeing with the statements of academician J. Bognár, the author evaluates the present energy crisis and the dramatic shift in the international terms of trade as concomitants of the new era of world economy. He emphasizes the importance of correctly interpreting the nature of changes and of adjusting to them in time and in a flexible manner. He illustrates with historical examples that countries capable of flexible adjustment may turn even originally detrimental changes to their advantage, while countries which cannot move from their static, rigid state are not guarded from decline even by favourable changes in the world economy.

Flexibility should become manifest first of all in our being able to modify earlier established orders of value, thereby adapting to changed realities — states the author.

It is particularly important that the standards and character of education should answer the requirements, since, in the final analysis, everything depends on man and people are mostly shaped by education. Therefore, the rate of developing education must not be made dependent on the capacity of the economy, but conversely: education must be developed so as to enable the economy to grow at an adequate rate and with adequate flexibility.

József Bognár:

New era in the world economy and the tasks of Hungarian social sciences

The study is based on a lecture held at the session of the department for economics and law of the Hungarian Academy of Sciences this year. It surveys the tasks devolving on social sciences by the new era of world economy which is just taking shape.

From among the motives of the present changes in the world economy the author stresses three: 1) the efforts of the developing countries at transforming their economies to conform to the needs of the international economic system, 2) the global problems deriving from the scarcity of natural resources and the disturbances of the ecological system, and 3) the problem of peaceful coexistence of countries with different socio-economic systems under relations of an interdependence reaching ever higher degree.

In facing these problems the task of science consists in describing the situation developed, recognizing the possibilities for and the limits to actions and, finally, outlining desirable actions.

The first great intellectual international ventures aimed at learning the new phenomena of world economy have started (in the framework of UN conferences and outside those as well). Analysis of the subject will certainly lead to the development of a new economic discipline: "orbi-economics".

The concluding part of the article outlines a few topical problems of the economy, thus the question of the optimal growth rate of the world economy, some specific aspects of interdependence, the dilemma between equitable distribution and stimulation, and how we can reach a new world economic order—equally satisfactory for the developing and the developed countries—with the minimum of disturbances.

Rezső Nyers:

Possibilities and tasks of socialist science in solving the problems of world economy

In his comment on the lecture of József Bognár at the Academy of Sciences the author expressed his agreement with the main statements. He stressed the importance of exploring new phenomena and of developing science further in a creative manner. In all these the role of social sciences was stressed and a few additions were made to some important subjects, thus also to the problem of uneven development, which can be solved only in the long run. The development of a new world economic order is closely related to the worldwide movement for socialism. The socialist transformation is implemented by the working class in close alliance with other working strata and this justifies that the general principles of socialism should be correctly linked to national features by improving the theory of scientific socialism.

Both ideological confrontation and peaceful coexistence will remain side by side, but efforts should be made to avoid misunderstandings, at correctly interpreting each other. Science has an important role in that.

Finally, the author reviewed the shifts in emphasis having taken place in the social and political efforts of the socialist countries in the last two decades.

György Osztrovski:

Let us contribute in a creative manner to working out a Marxist alternative to the worldwide problems

Joining the lecture by József Bognár, the author emphasized that it is increasingly difficult to solve, and even to understand the economic and social problems in a national context. In the international initiatives mentioned by prof. Bognár there are many valuable results and important proposals, but their implementation runs against the constraints of capitalist world economy.

Social scientists of the socialist world have not, for the time being, drawn up a worldwide prognosis. But the socialist countries can less and less solve their economic problems without analysing and taking into account the world economy. Thus it is of primary interest to develop a global approach.

The economic and social conception of the socialist world relies on three great forces: development of the countries belonging to the socialist world system, strengthening of the progressive movements in advanced capitalist countries and the fight of the peoples in developing countries.

Hungarian social scientists must creatively contribute to working out a Marxist alternative to the worldwide problems, organically linking this work to the scientific clarification of our own problems emerging in the course of developing the Hungarian economy and the socialist system of world economy.

János Szita:

The state of all-European economic cooperation—after Helsinki and before Belgrade

The first part of the study analyses developments in East—West economic cooperation since the Helsinki Conference on European Security. The different stages of development of trade are analysed in detail and the stimulating and hindering factors identified. Also the economic relations transcending direct trade and being of growing importance for all-European cooperation are shown.

The second part of the study discusses the new elements in economic cooperations. Internationalization of economic life, the effects of the recent economic crisis in the developed capitalist world, the interrelation of political and economic factors, the interests of socialist and capitalist countries in developing East—West relations, as well as the deep structural changes in the world economy necessitating a global approach to a growing number of problems are discussed in detail.

In the third part the author draws the conclusions which it is expedient for the socialist countries to take into account in the course of East—West cooperation. He believes that the guideline set in Helsinki has proved to be correct, but the development of East—West relations is a highly complicated task which can be attained only through major efforts. It is in the interest of both socialist and capitalist countries to provide a solid foundation for economic relations. This can be done only on the basis of political détente. All that may indicate the beginning of a new stage in relations between countries with different social and economic systems, which is of primary importance also from the point of view of finding solutions to worldwide, global problems.

The Belgrade Conference may be an important milestone in further developing cooperation—concludes the study—if it can take effective steps in creating a favourable political atmosphere necessary for economic cooperation.

Béla Csikós-Nagy:

The price of natural resources

The article is based on a study entitled "Economic growth and resources", submitted by the author for the Fifth World Congress of Economists to be held in Tokyo between Aug. 29—Sept. 3, 1977.

In the introduction the author surveys the theoretical views about monopoly rent and diminishing returns and their historical background. Then he outlines the historical development of the price structure, with particular attention to the problem of oil price. He reviews one by one the theories explaining the price of oil. According to the theory of monopolistic competition the price of oil is determined by the extraction costs of other sources of energy suited for substituting oil—e.g. those of coal. The author points out that this theory does not allow an approximately accurate prognostication of the future oil price either: the prognoses of the oil price relating to the turn of the century show a dispersion

SUMMARY OF THE ARTICLES

between 18 and 36 dollars per barrel. It seems that the price of oil is not determined by purely price-theoretical criteria, but mostly by the price policies of producers and users—motivated by power politics.

In the following the article extends to examining the price problems of other natural resources, with particular attention to the claims of developing countries regarding fair and stable raw material prices.

Maria Augustinovic:

Quantitative synthesis in long-term planning

In the Hungarian practice of long-term national economic planning, involving 15–20 years, new methods are used in quantitative synthesis. The article reviews the considerations of planning theory underlying the introduction of new methods and the mathematical planning models worked out for producing plan variants, together with the analytical models used in the initial macroeconomic prognosis as well as for a deeper investigation of plan variants. The computerized planning system worked out for practical reasons, the experiences of its application and the tasks of further development are also reviewed.

Zoltán Komonyi:

Use of computer in flexible enterprise planning

The author examines the characteristics of flexible enterprise planning and presents a model to be used for this purpose. The most important criterion of flexible enterprise planning is that in unforeseen situations the enterprise avails itself also of means and forms of behaviour different from those planned. The possibility is served by flexible enterprise planning.

Following an analysis of the criteria, the author reviews in detail the mathematical model of flexible enterprise planning, and its machinery. Finally the problems of using a computer for flexible enterprise planning are discussed.

Mrs. Burger, Anna Gimes:

Elasticity of vegetable and fruit consumption

The article examines the elasticity of demand for certain kinds of vegetables and fruit as a function of incomes and prices, with the aid of times series and cross-section computations, using data of macrostatistics and household budget statistics.

According to income elasticity analyses the majority of vegetables and fruits belongs to the moderately elastic category (0,50–0,99). A considerable part of vegetables is staple food and as such is inelastic (0,49 and less), and the income elasticity of some (eg. cabbage) even becomes negative in some years and in some income brackets. The more expensive and rarer kinds of vegetables occupy a higher zone in the moderately elastic category. The income elasticity coefficient of most fruits shows a higher value than that of most vegetables.

It may be observed, however, that with the steep rise in the prices of some kinds of vegetables their income elasticity increases in the course of years. Though, according to the analyses, also the price elasticity of some groups of articles shows a value near to income elasticity, their sensitivity to price changes is growing. This is particularly remarkable with some vegetables considered as basic foodstuffs. Their sensitivity to price changes is strong because the majority of the prices of staple foodstuffs is fixed and unchanged and thus with a rise in the prices of vegetables the consumer perceives not only the actual rise but also the relative change.

The unchanged level of the prices of other staple foodstuffs, and the relatively higher and growing prices of other groups of commodities—e.g. of clothing—as well as the growing demand for the latter orientate consumers towards relatively cheaper foodstuffs with fixed prices (eg. cereals, lard etc.) to a much greater extent than would be warranted by the average level of real income in Hungary.

A changing of the price structure and, in general, its greater elasticity, is thus necessitated among other things also by the need to develop a more up-to-date and healthier pattern of food consumption.

András Csepely-Knorr:

The role of prices in the production and consumption of vegetables

The article examines through international comparison the tendencies of Hungarian producer and consumer prices.

According to the author for attaining planned development it is not sufficient if producers are interested financially. For long-term stability and a greater increase in area significant technological and technical development is needed, and the possibilities for this are only partially given. The expansion of vegetable production is thus not merely an agricultural but mostly an engineering problem. This suggests caution as regards exaggerated expectations towards the result of measures hitherto taken in connection with this group of products.

According to investigations, between 1968 and 1974 average annual consumer prices were most strongly affected by the lengthening of the production season. In 1974 Hungarian consumers bought for 36,5 per cent of their outlays on fresh tomatoes and green paprika 77 per cent of these products in the high season (August–October), and for 63,5 per cent of their expenses they bought special hothouse products which cannot be ranked as staple food any more.

The effect of prices outside the high season which increases average annual prices is a factor deriving from rising living standards and not one hindering it.

Mrs. Mózes, dr. Emma Bíró:

Some problems in the development of CMEA cooperation—the example of Hungarian agricultural machinery production

In the introductory part of her article, the author treats the mutual interrelations between large-scale mechanical production in agriculture and the development of agricultural machinery production. She states that development of agriculture cannot dispense with modern, well organized engineering background capable of satisfying the needs of agriculture in a flexible manner. She takes the stand that in the case of Hungary and the socialist countries this engineering base can be only an international one.

By analysing factual data, the conclusion is reached that the expected demand of CMEA countries for agricultural machinery will exceed supply possibilities. The only way for solution is to deepen further cooperation within the CMEA.

Next the forms, results and problems of cooperation between Hungary and the socialist countries in the field of agricultural machinery production are surveyed and evaluated. Cooperation with capitalist firms and imports are held advantageous by the author because of their effect on the approach to mechanization and in some fields on the stagnating technological development.

In conclusion some ideas are raised in connection with the contentual and organizational development of CMEA cooperation.

Hilda Herter:

Inventory statistics—inventory information

The article seeks answer to the question to what extent the prevailing system of inventory statistics can follow up the changes in stocks. Surveying the main phases of the work—data collection, processing, publication,—the fulfilment of several requirements raised against statistics is examined. Comparing the publications on national and industry data the author points out that, in general, there can be no numerical relationship found among the data which impairs the credibility of information, renders the situation of data users difficult and disturbs clear sight in this field which is complicated enough in itself. She reveals important deviations which derive from the contradictory nature of requirements, from the autonomous, deviating development of the industrial statistics.

The second part of the article examines the inventory accumulation indicator available at macrolevel. It is stated that this indicator does not allow to learn the causes of changes. In this manner—thus, on the basis of national-level data—there is no possibility for revealing the factors influencing enterprise behaviour, the rules affecting stocks. Through the examinations of the contents of the indicator of inventory accumulation, attention is called to the deficiencies which render difficult the measurement of the volume of changes in stocks. As opposed to other fields of the economy, in respect of stocks there is no many-sided observation and the lack of price data that could be directly related to inventory accumulation also hinders the computation of price index numbers. Also the two sources of information on the change in the volume of stocks, the computations of national income and of national wealth, in some cases contradict each other.

In conclusion the author makes an attempt at replacing the lacking information on stocks by using data of “fields related to” stocks. In its course she estimates the price effect on the changes in stocks of purchased goods, under conditions when, beside official price changes, there is a considerable price rise also of products with free prices. Through a concrete example—showing the effect of price changes in 1975 on inventories of industrial materials—she calls attention to a possible use of additional sources of information.

Márta Szegő:

Once again on the interests of the socialist enterprise

According to the author the interests of the enterprise under socialist relations may be formulated as follows: lasting and growing satisfaction of the needs of the enterprise and the associated producers constituting it through producing for social needs by an optimal exchange of social labour inputs. Its individual factors are thus: meeting of own needs—production for social needs — managing the factors in production. Simultaneous assertion of the three is an indispensable condition for socialist enterprise interest to serve the global social interests and within that those of the national economy.

The way of satisfying individual and enterprise needs—and of asserting the interests in this context—is not self-restraint. Socialist economy is such system of socialist production which is capable of creating for producers—by relying on economic laws—an artificial, thus a deliberately shaped and not spontaneously developing, system of conditions (relations of production) that secures an undisturbed and expanding satisfaction of social needs. The behaviour of the socialist enterprise—led by its interests—reacts as a sensitive instrument to the external system of conditions of management, and its adequacy or inadequacy must be reflected in the results of enterprise activity serving social interests.

Arguing with L. Zelkó the author states that the theory of the socialist firm must be based strictly on the theorems and methods of Marxist political economy, and the behaviour of the socialist enterprise can be examined only within the given system of conditions of management, and the theoretical conclusions drawn accordingly.

KÜLFÖLDI FOLYÓIRATOK TARTALMÁBÓL

ВОПРОСЫ ЭКОНОМИКИ

1977. évi 4. sz.

Vilenszkij, M.: Villamosítás és tudományos-műszaki forradalom

Szodobnov, Sz.: A szövetkezés lenini eszméinek továbbfejlesztése az SZKP mai agrárpolitikájában

Korjagin, A.: A szocialista tulajdon továbbfejlesztése

Cserkaszov, G.: Az új technika társadalmi hatékonysága

Zotov, M.: Beruházási hatékonyság és hitelviszonyok az építőiparban

Bjelkin, V.—Ivanter, V.: Pénzügyi és külgazdasági kapcsolatok a népgazdasági mérlegben

Martinov, B.: Termelőkapacitások kihasználásának javítása

Guszeva, G.: Rekonstrukciós ráfordítások tervezése, finanszírozása, számbavétele

Rahlin, I.—Dusztabajev, S.: Az új anyagok használatának társadalmi-gazdasági alapjai

Kasszirov, L.: Jövedelmezőség és szocialista mezőgazdaságban (Módszertani kérdések)

Csertko, N.: A beruházási ciklus tartama külföldön

Uskalov, I.: A KGST-országok munkaerőforrás-kihasználásának hatékonysága

Motiljev, V.: A „Római Klub” prognózisai: realitások és jóslatok

Ljuscic, N.: A tudományos-műszaki haladás és a társadalmi termelés hatékonysága (Moszkva)

Kusnyikova, I.—Cvetkov, B.: A tudományos-műszaki haladás meggyorsítása (Minszk)

Logacsov, V.—Meljnyikova, Je.: A tudományos-műszaki haladás prognosztizálása, hatékonysága (Breszt)

Kozlovszkaja, V.—Krajeva, N.: A nem termelő gazdaság mai problémái (Moszkva)

Kuljbovszkaja, N.: Az új technika társadalmi-gazdasági kihatásai (Szovjet—bolgár szimpózium, 1976. október, Moszkva)

Планово стопанство

1977. évi 3. sz.

Vilcsanov, Sz.: A beruházások és a társadalmi termelés hatékonyságának fokozása

Rangelov, N.: A szolgáltatások hatékonysága és minősége — az életszínvonal emelésének fontos tényezője

Gozesz, H.—Grivekov, D.: Építőipari önköltség kalkulációjának és számbavételének tökéletesítése

Szotirova, M.: A termelés, a munka és az irányítás tudományos megszervezését célzó intézkedések tervezésének ellenőrzéséről

Anacsikova, V.: A tudományos-műszaki eredmények felhasználásának meggyorsítása, hatékonyságtervezésének tökéletesítése

Trifonov, N.: Normatív önköltség, normatív jövedelmezőség — a mezőgazdasági árképzés kritériumai

Kusljeva, V.—Markov, N.: Önelszámoló brigádok a szalagrendszerű lakóházépítések-nél

1977. évi 4. sz.

Uzunov, V.—Krasztev, T.: A munkabérszerkezet tökéletesítéséről

Kalinov, Sz.—Videnov, Sz.: A társadalmi irányítás tudományos szintjének további emeléséről

Zserev, N.: A KGST-tagországok nemzetközi tudományos-termelési egyesülései

Trifonov, L.: Az árképzés tökéletesítése a szolgálati szférában

Popova, V.—Dimitrov, N.: A tudományos-műszaki eredmények élettartama és a tudományos-műszaki haladás irányításának tökéletesítése

Laleva, C.: Nagykereskedelmi árak problémái a termékminőség számbavételekor és ösztönzésekor

Damjanov, A.: A jobb állóalap-kihasználás — a termelési hatékonyság javításának tényezője

Tonkova, Sz.: A rayonok ágazati-kapcsolati mérlegeinek bővített sémája — a területi arányok elemzésének eszköze

Petrov, J.: A tudományos zöldség- és gyümölcstermelési komplexum — újabb dinamikus perspektivikus integrációs rendszer

1977. évi 5. sz.

Relovszki, N.: Nagyobb felelősséget a tervezés szerződéses kötelezettségek be nem tartása esetén!!!

Matincev, Je.: A multiplikatív megközelítés és a társadalmi termelés koncentrációjának és specializációjának hatékonysága

Andonov, G.—Taskov, K.: Az erdők bővítése és termőképességének fokozása

Lavov, D. Sz.: A tudományos kutatások és laboratóriumok hatékonyságának fokozása

Nikolov, N. B.: Az állattenyésztői munka termelékenységének regressziós analízise

Kosztova, Sz.: A belkereskedelmi irányítás és tervezés tökéletesítése az automatizált irányítási rendszer bevezetésével

Zaharjeva, D.: A gazdasági fejlődés — a munkásosztályon belül végbemenő strukturális változások alapja

Információk a KGST Tervegyeztetési Bizottságának harmincadik üléséről

Sztancsina, P.: Szocialista gazdasági integráció — külkereskedelmi és árproblémák

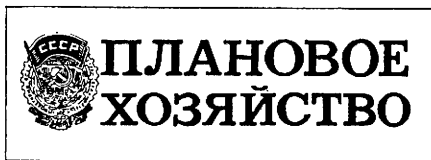

1977. évi 4. sz.

A KGST-országok együttes tervezési tevékenységének tökéletesítése

Faggyejev, N. V.: A KGST-tagországok többoldalú integrációs intézkedéseinek egyeztetett terve — az együttes tervezőtevékenység fontos szakasza

Koszev, Sz.: A Bolgár Népköztársaság fejlődésének fő irányai az 1976–1980-as években és a szocialista gazdasági integráció szerepe

Stubenrauch, K.: A többoldalú integrációs intézkedések egyeztetett tervének jelentősége a tudományos-műszaki haladás számára az NDK-ban

Bożyk, P.: A KGST-országok együttes beruházásai és közös vállalatai; Lengyelország részvétele

Inozemcev, N.: A tervszerűség erősítése a KGST-tagországok együttműködésében

Rohliček, R.: Az integráció tervszerű fejlődésének új szakasza

Morozov, B.: V. I. Lenin és a népgazdaság irányítási szerveinek létrehozása

Maszlennjikov, N.: Dinamikus fejlődés az OSZSZSZK gazdaságában

Griktavics, P.: A kommunista építés új horizontjai a Litván SZSZK-ban

Smeljov, D.: Az SZKP XXV. kongresszusának irányában

Plyszewski, B.: Új módszer a lengyel beruházások gazdasági hatékonyságának meghatározására

Szilim, V.—Szuhov, A.: A hatékonyság tartalékai

Szkorobogatyko, N.: A munkatermelékenység-növelés — a társadalmi termelési hatékonyság fontos tényezője

Pogoszjan, G.: A munkanormázás tökéleteseinek kérdései

Kapacina, N. stb.: A kereskedelmi munka tervszámainak tökéletesítéséről

Plahtirja, N.: A bányaiipar forgóeszközeinek kihasználásáról

Sztarkov, A.: Műszaki rekonstrukció az állattenyésztésben

Tinyakov, N.: Üzemben levő géppark tartalékalkatrész-gyártásának megtervezése

Borogyinya, A.: Az „Alkatrészenkénti tervek számítása” című program számítógépes megoldásának standardizálása

Iszkarjeva, N.: Az improduktív szféra társadalmi-gazdasági szerepe

Popov, N.—Kirpicseva, L.—Klinszkij, A.: A szocialista gazdaság elemzésének és tervezésének mérlegmódszerei

Pavlov, V.—Szpektor, A.: Az ukrán gépgyártás rendelkezésére álló anyagi erőforrások kihasználásának gazdasági hatékonysága

1977. évi 5. sz.

A tervszámítások automatizált rendszere

Lebegyinszkij, N.: A tervszámítások automatizált rendszere — fontos tervezési eszköz

Artyemjev, Je.: A találmány mint szocialista tulajdon

Szavocsko, B.: A Nagy Október útján (Moldáviában)

Bezrukov, V.: Az automatizált tervszámítási rendszer létrehozásának és bevezetésének szervezési munkái

Asasztjiny, R.: A számítástechnika kihasználásának hatékonysága a népgazdaságban

Gyenyiszenko, I.: Gazdaságmatematikai mutatók tervezésében

Sirjajev, Ju.: A közös tervezési tevékenység — a szocialista integráció gazdasági mechanizmusának alapja

Kormnov, Ju.: Tudományos-műszaki haladás a KGST-tagországok gépipari integrációjában

Kirilov, A.: A szovjet gép- és berendezés-export

Kosuta, A.—Vihljajev, A.: Nagykereskedelmi árak tükrében vizsgált nyereségnormatívák tervszerű megállapításának módszertani kérdései

Szemjonov, V.: Terv és önálló elszámolás a szovhozokban

Gordjovszkaja, Je.: Az agrártermékek költségkalkulációja

Zinin, V.: A szovjet társadalom gazdasági és szociális fejlesztési programjának egysége

Ignatovszkaja, T.: A termelési koncentráció ágazati sajátosságai

Paruszov, Je.—Balaszjan, V.: Mini elektronikus számítógépek használatának tapasztalatai a Goszplan részlegeiben

Monahov, V.—Arutyjanov, Z.: Rádiókészülékek (kulturális és jóléti) gyártástervezése

Zsukov, A.—Csurakov, V.: A lakosság orvosi ellátásának javítása



1977. évi 4. sz.

Trepelkov, V.: Vlagyimir Iljics Lenin tanítása az imperializmusról és a jelenkor

Pityercev, N.: Az imperializmusról szóló lenini főmű keletkezésének történetéről

Pravotorova, L.: A monopolista profit kérdései Leninnek az imperializmusról szóló tanáiban

Filatova, Je.: A demokratikus agrárátalakulás lenini programja

Kondrasov, V.: A közvetlen társadalmi munka — a kommunista munka formája

Kascsenko, A.: Az önálló elszámolás és a közvetlen társadalmi termék

Szediscev, Ju.: Az áru- és pénzviszonyok funkciói a szocializmusban

Malinovszkaja, Je.: A gazdasági mutatók összetételének és struktúrájának komplex tökéletesítése

Nyikityin, V.: Időmegtakarítás és kollektív munkára való ösztönzés

Szagaljak, E.: Árképzés a gazdaságközi kooperáció és az agráripari integráció feltételei mellett

Kurapov, V.: A „kettős foglalkoztatottság” — az abszolút értéktöbblet termelésének módszere

Topcsan, B.: Foglalkoztatottsági tendenciák az amerikai gépiparban a tudományos-műszaki forradalom feltételei mellett

Polikarpova, L.—Figurnova, N.: Számok, tények, irodalom „A társadalmi termék bővített újratermelése” című témához

Jaszko, A.: A fejlett szocializmus társadalmi viszonyainak és gazdasági törvényeinek rendszere (Volgograd, 1976. november)

Gyevjatykin, L.: A tudományos-műszaki forradalom eredményeinek összehangolása a szocializmus vívmányaival

1977. évi 5. sz.

Dzaraszov, Sz.: A politikai gazdaságtan módszertanának gyakorlati jelentősége

Szigov, I.: A gazdasági mechanizmus mint a népgazdaság irányításának alrendszere

Poljakov, Sz.: Kölcsönhatás a munkaeszközök használati értéke és hasznossági foka között

Alekszejenko, M.—Ivanov, T.: Tökéletesebb anyagi ösztönzést az új technika létrehozásának és bevezetésének érdekében

Szolovjov, A.: A szakmai orientáció közgazdasági problémái

Silejka, A.: A kisegítő magángazdaság jellege és szerepe a munkaerő újratermelésében

Hadonov, T.: A kisegítő magángazdaságok fejlődésének irányítása
Bartov, V.: Az értéktöbblet és a természeti kincsek kifosztása
Bozsedomov, A.: A természeti tényezők hatása az I-es számú különbözőzeti járadékra a tőkés olajkitermelő-iparban
Kozirjev, A.: Gazdasági előrejelzés a szovjet tervezés megszületésének éveiben
Kljექtјј, V.: Nyereség terhére elszármolt anyagi ösztönzés fejlesztése a háború utáni években
Fajnberg, Ja.: Az opportunista fikciók — antikommunista eszméi fegyverek
Polіkarpova, L.—Lapin, N.—Pokodcsenko, M.: Számok, tények, irodalom „A szocialista világrendszer” című témához
Prokoskına, T.: „Economics” a brit egyetemeken (Interjú)
Donszkoј, G.—Mokrov, G.: A szocialista újratermelés időszerű kérdései (Moszkva)
Regin, A.: A szolgáltatási szfóra fejlesztésének időszerű problémái (Lvov)
Peftijev, V.: A jövő pedagógusainak közgazdasági képzése (Jaroslavl)

ИКОНОМИЧЕСКА МИСЪЛ

1977. évi 5. sz.

Petkova, R.: A további életszínvonal-emeles — fontos társadalmi feladat
Dimitrov, N.: A nemzeti jövedelem képzésének és számbavételének problémái
Dragonov, Je.: A külgazdasági kapcsolatok osztályozása és néhány fajtája
Dimov, N.: Vaszil Kolarov és a világgazdasági válság időszakában jelentkező agrár-problémák
Dülgenszki, G.: A kapitalizmus válsága és a burzsoá ideológia
Fundulisz, H.: A nemzetközi monopóliumok mai formái
Alekszandrov, A.: A Hongkong-faktorok, valamint a gazdasági fejlődés eredményei és ellentmondásai
Damjanov, N.: A fuvarrakományok szállítási fajták szerinti megosztásának tökéletesítéséről
Kalcseva, I.: Az agráripari integráció lényege, céljai, feladatai
Ljubikov, T.: A bolgár—szovjet tudományos—műszaki és termelési integráció problémái
Rizov, Sz.: Bulgária a KGST-tagországok tudományos akadémiáinak 1976. évi nemzetközi együttműködésében
Atanaszov, B.: Szolgáltatások a tudományos—műszaki forradalom feltételei között és szerepük a szocialista társadalomban

1977. évi 6. sz.

Tuzsarov, D.: A minőségjavítás és az ellenőrzési hatékonyság fokozása — a párhátározatok végrehajtását jelentik
Mihajlov, M.: Ami Bulgária számára parancsoló szükségszerűség...
Nikolov, K.: Szocialista országokban működő nemzetközi gazdasági szervezetek gazdálkodásának rendje
Mircsev, A.: A bolgár lakásállomány felújításának és modernizálásának problémái

Trenyeva, M.: A kereskedelem és a termelés kapcsolatának problémái
Leonyidov, A.: A foglalkoztatottság szabályozásának politikája a fejlett tőkésországokban: újabb problémák és ellentmondások
Filijeva, P.: Az olaj, valamint az arab és a fejlett kapitalista államok kölcsönkapcsolatai
Ljpcsev, Sz.: Az extenzív gépkihasználás ellenőrzésének módszere
Todorov, H.: A gazdasági hatékonyság mérése termelővállalatoknál
Radev, I.: Nemzetközi tudományos—műszaki információs szervezetek

POLITICKÁ EKONOMIE

1977. évi 4. sz.

Hába, Z.: A politikai gazdaságtan tárgyáról
Čaha, J.: A termékek hatékonyságának értékelési kritériumai
Lisa, M.—Novotný, V.: A beruházások kapacitásnövelő hatásánál jelentkező késleltetés meghatározása a csehszlovák gazdaságra vonatkozóan
Czesaný, S.: Az élőmunka-helyettesítés módszertani problémái a mezőgazdaságban
Dvořák, J.: A bérforrások és a struktúra hatása a termelés volumenmutatójára
Kamenicek, J.: Új tudományág születésének vagyunk tanúi?
Toms, M.: A költségek minimalizálásának kritériumai és a célfüggvények kutatásának néhány új irányzata
Kluson, V.: Jelentős előrelépés az irányítás rendszerelméletének kutatásában

gospodarka planowa

1977. évi 3. sz.

Szczepanski, J.: A fogyasztás szerepe és sajátosságai a fejlett szocialista társadalomban
Krencik, W.: A vállalatok és a dolgozók munkateljesítménye mérésének problémái
Kalinin, D.—Maciejewski, W.—Zajchowski, J.: A lengyel gazdaság 1967—1975-re vonatkozó KP—3K negyedéves modellje
Brzost, W.: Lengyelország nemzetközi tudományos együttműködése 1971—1975
Kinze, H. H.—Poller, R.: Az NDK tapasztalatai a távlati tervezés területén
Rychlewski, E.: A gazdasági növekedés tényezőinek Denison-féle mérése
Podobinski, A.: A valutaárfolyam árképző szerepe a szocialista gazdasági integráció fejlődésében
Matecki, Z.: Még egyszer a vitatott valutáris kérdésekről
Sawczuk, T.: Az anyagi ösztönzés rendszerének fejlődése Magyarországon

1977. évi 4. sz.

Starzyk, K.: Lengyel—szovjet tudományos együttműködés

Szczygiel, A.—Sekuła, W.: A közlélemezés problémái Lengyelországban

Wojciechowski, T.: Az anyagellátási rendszer helyzete és további korszerűsítésének irányai

Feibur, S.: A reálbér és a munka társadalmi termelékenységése

Gawrzyński, J.—Lipowski, A.: Árváltozások és a gazdasági szervezetek bérhelyzete

Zabrzewski, R.: A szocialista fogyasztási modell problémái

Glinski, B.: Gazdasági paraméterek és normatívák a központi tervezésben

Moszkowicz, M.: A prognosztizálás gyakorlatáról

Kotowicz, J.: Az infláció problémái Nagy-Britanniában

wirtschafts wissenschaft

1977. évi 4. sz.

A szocialista gazdasági integráció továbbmélyítésének elméleti kérdései különös tekintettel a nemzetközi gazdasági szervezetek problémáira

Herold, M.—Hartmann, K.: A következetes intenzifikálással megvalósított hatékonyságfokozás egyes feladatai

Hoffmann, U.: A monopolár és az érték-törvény hatásának módja az állammonopolista kapitalizmusban

Schuster, W.: Elemzés és összehasonlítás a szocialista üzemgazdaságban

Zurbuchen, V.: A Bolgár Népköztársaság VII. évtizedes társadalmi (1976—1980-ra) szóló egyetemes társadalom- és gazdaságfejlesztési terve

Welskopf, R.: „A nemzeti jövedelem és a nettó termék faktoranalízisének problémájához”

Graupner, K. H.—Krzyzanowski, W.—Roesler, T.: A Közgazdaságtudománykutató Tanács 19. üléséről

Hoffmann, L.: Intenzifikálás és termelő-erő-telepítés

Beetz, W.—Gronwald, B.—Schott, W.: Eszserűsítés a gépgyártásban

The American Economic Review

1977. évi 5. sz.

Sheshinski, E.—Dreze, J. H.: Keresletfluktuáció, kapacitáskihasználás és költségek

Hamilton, B. W.: A helyi adók közötti törvényes differenciálások tökéltése

Ehrenberg, R. G.—Oaxaca, R. L.: Munkanélküliség elleni biztosítás, a munkanélküliség időtartama és az ebből eredő bérnyereség

Black, S. W.: A beruházási árak dinamikus modelljében keletkező zavarok ésszerű figyelemmel kísérése

Blinder, A. S.—Goldfeld, S. M.: Új intézkedések a pénzügyi és monetáris politikában, 1958—1973

Mayer, W.: A Rybczynski, Stolper—Samuelson és a tényezőáras egyenlőségi teoreémak az ár bizonytalanság feltételei között

Feldstein, M.: Infláció, jövedelemadók és kamatláb: elméleti elemzés

Toikka, R. S.: A munkások véleménye a munkaerőpiacról Markovi modellje

Osborne, D. K.: Kartell-problémák

Griffin, J. M.—Gregory, P. R.: Az országban belüli energiahelyettesítés modellje

Taubman, P.: A keresetek meghatározó tényezői: genetikai, családi és egyéb környezeti tényezők

Howard, D. H.: Egyensúlyhiányos modell egy irányított gazdaságban: a Barro—Grossman-féle modell empirikus vizsgálat

Marshall, J. M.: Erkölcsei kockázat

Gram, H. N.: A tőke és a növekedési elmélet kétszektoros modellje

E SZÁM SZERZŐI:

Augustinovic Mária kandidátus, az Országos Tervhivatal osztályvezetője; **dr. Berend T. Iván** akadémikus, a Marx Károly Közgazdaságtudományi Egyetem rektora; **dr. Bognár József** akadémikus, az MTA Világgazdasági Kutatóintézetének igazgatója; **dr. Botos Katalin** kandidátus, a Pénzügykutató Intézet osztályvezetője; **dr. Burgerné Gimes Anna**, a közgazdaságtudományok doktora, tanszékvezető egyetemi tanár (Kertészeti Egyetem); **Csepely-Knorr András**, az Agrárgazdasági Kutató Intézet főosztályvezetője; **dr. Csikós-Nagy Béla**, a közgazdaságtudományok doktora, az Országos Anyag- és Árhivatal elnöke; **dr. Herter Hilda**, a Központi Statisztikai Hivatal főelőadója; **Inzelt Annamária**, a Gazdaságkutató Intézet munkatársa; **dr. Komonyi Zoltán**, az MTA Ipargazdaságtani Kutatócsoportjának munkatársa; **Mózesné dr. Bíró Emma**, az MTA Közgazdaságtudományi Intézetének munkatársa; **Nyers Rezső**, az MSZMP KB tagja, az MTA Közgazdaságtudományi Intézetének igazgatója; **dr. Nyitrai Réka**, a Városépítési Tudományos és Tervezőintézet munkatársa; **dr. Osztrovski György** akadémikus, az Országos Műszaki Fejlesztési Bizottság elnökhelyettese; **dr. Papanek Gábor**, az MTA Ipargazdaságtani Kutatócsoportjának munkatársa; **Pócs Ervin**, az MSZMP Központi Bizottságának munkatársa; **Radó László**, a Marx Károly Közgazdaságtudományi Egyetem docense; **Sikos T. Tamás**, az MTA Pöldrajztudományi Kutatóintézetének tudományos-műszaki ügyintézője; **Szegő Márta**, a Magyar Kereskedelmi Kamara referense; **dr. Szita János**, a közgazdaságtudományok doktora, a Nemzetközi Gazdasági Kapcsolatok Titkárságának vezetője; **Végső Béla**, az MTA Ipargazdaságtani Kutatócsoportjának munkatársa.

СОДЕРЖАНИЕ

<i>Иван Т. Беренд</i> — Сегодняшняя венгерская экономическая политика — в исторической взаимозависимости	741
<i>Йожеф Богнар</i> — Смена эпох в мировой экономике и задачи венгерских общественных наук	760
<i>Режез Ньерш</i> — Возможности и задачи социалистической науки в решении проблем мировой экономики	775
<i>Дьердь Островски</i> — Вносить творческий вклад в разработку марксистской альтернативы проблем мирового масштаба	781
<i>Янош Сита</i> — Некоторые проблемы общеевропейского сотрудничества — после Хельсинки и перед Белградом	787
<i>Бела Чикош-Надь</i> — Цена природных ресурсов	817
<i>Мария Аугустинович</i> — Количественный синтез в перспективном планировании	828
<i>Золтан Комони</i> — Применение ЭВМ в гибком планировании на предприятиях	851
<i>Анна Гимеш, Бургерне</i> — Эластичность потребления овощей и фруктов ...	871
<i>Андраш Чепели-Кнорр</i> — Роль цен в формировании производства и потребления овощей	884
<i>Эмма Биро, Мозешне</i> — Некоторые проблемы сотрудничества стран-членов СЭВ (На примере венгерского сельскохозяйственного машиностроения)	898
ДИСКУССИЯ	
<i>Гильда Гертер</i> — Статистика и информации о запасах	910
<i>Марта Сегэ</i> — Еще раз об интересах социалистических предприятий	920
ОБЗОР	
Экономическое развитие европейских стран-членов СЭВ в 1976 году (<i>Эрвин Поч</i>)	926
Некоторые соображения о взаимозависимостях между защитой окружающей среды и районным планированием (<i>Река Нитраи</i>)	934
НАУЧНАЯ ИНФОРМАЦИЯ	
П-ая научная конференция по экономике промышленности (<i>Аннамария Инзельт — Бела Вегшэ</i>)	945
Четвертое, будапештское совещание главных редакторов журналов по экономической науке и теории планирования стран-членов СЭВ (<i>А.Б.</i>)	956
ОБЗОР ЗАРУБЕЖНЫХ ЖУРНАЛОВ	957
КРИТИКА И БИБЛИОГРАФИЯ	
Геза Козма «Двустроннее балансирование и внешнеторговая эффективность» (<i>Каталин Ботош</i>)	971
Тамаш Сентеш «Диалектика отсталости и развитости в мировом капиталистическом хозяйстве» (<i>Ласло Радо</i>)	973
«Комплексное планирование народного хозяйства» Редакция — Н. П. Федоренко (<i>Тамаш Т. Шикош</i>)	976
Планирование отраслевых систем. Редактировали — А. Г. Аганбегян, Л. А. Козлов, Д. М. Казакевич (<i>Габор Пананек</i>)	978
Резюме статей на русском и английском языках	981
ИЗ СОДЕРЖАНИЯ ЗАРУБЕЖНЫХ ЖУРНАЛОВ	988

Főszerkesztő: Zsarnóczai Sándor
Szerkesztőségi titkár: Hidas Bertalanné
Rovatvezetők: Balázs Sándor
Gábor R. István
Molnár Ferenc
Sinkovics Alfréd
Szabó Katalin
Vági Ferencné
Tördelőszerkesztő: Bánhalmi Andrea

KÖZGAZDASÁGI SZEMLE

A tartalomból

BOGN ÁR JÓZSEF:

A kelet-nyugati kereskedelem és az enyhülés
folyamata

KOVÁCS GÉZA:

Prognosztika és hosszú távú tervezés

PETSCHNIG MÁRIA:

Az infláció és az árszintemelkedés kapcsolata

JUHÁSZ ÁDÁM:

A vállalati önállóságról

HÜTTL ANTÓNIA:

A vállalati differenciáltság vizsgálata
egzakt módszerekkel



XXIV. évfolyam

1977. szeptember

A szerkesztő bizottság tagjai:

AUGUSTINOVICS MÁRIA, BOGNÁR JÓZSEF, CSIKOS-NAGY BÉLA, CSIZMADIA ERNŐ, ERDŐS PÉTER, FALUSNÉ SZIKRA KATALIN, FEKETE FERENC, GANCZER SANDOR, HETÉNYI ISTVÁN, HORVÁTH LÁSZLÓ, HUSZÁR ISTVÁN, KÁPLÁR JÓZSEF, KESERŰ JÁNOSNÉ, KORNAI JÁNOS, MEGYERI ENDRE, NAGY TAMÁS, NYERS REZSŐ (elnök), SIPOS ALADÁR, SZABÓ KÁLMÁN, SZAMUELY LÁSZLÓ, VINCZE IMRE, ZSARNÓCZAI SÁNDOR (főszerkesztő)

TARTALOM

<i>Bognár József</i> : A kelet—nyugati kereskedelem és az enyhülés folyamata	993
<i>Kovács Géza</i> : Prognosztika és hosszú távú tervezés	1008
<i>Petschnig Mária</i> : Az infláció és az árszintemelkedés kapcsolata	1017
<i>Juhász Ádám</i> : A vállalati önállóságról	1029
<i>Hüttl Antónia</i> : A vállalati differenciáltság vizsgálata egzakt módszerekkel	1046
V I T A	
<i>Nyikos László</i> : A vállalatok érdekeltsége az érvényes szabályozórendszer tükrében	1060
<i>Kertész István</i> : Miként értékeljük a bér- és jövedelemszabályozók első tapasztalatait?	1071
S Z E M L E	
A foglalkoztatás szintjének és hatékonyságának alakulása az NDK-ban (<i>E. Sachse—D. Schultz</i>)	1077
TUDOMÁNYOS TÁJÉKOZTATÓ	
„Az institutionális közgazdaságtan értelmezése, jelentése és érvényessége” címmel tartott előadást Gunnar Myrdal professzor (— <i>r</i> — <i>c</i>)	1086
A Magyar Tudományos Akadémia Közgazdaságtudományi Intézete Klubjában. Téma: Sertésstenyésztésünk problémái (<i>V. L.</i>)	1087
FOLYÓIRATSZEMLE	
J. Kronrod: A gazdasági ellentmondásokról — W. Baka: A tervezési és irányítási rendszer tökéletesítése Lengyelországban — Pierre Juvigny: A dolgozók védelme a modern adattárolás és az informatika technikájával szemben	1097
SZAKIRODALMI TÁJÉKOZTATÓ	
P. A. Samuelson: Közgazdaságtan (<i>Mátyás Antal</i>)	1102
Nagy Lajos: Munkatermelékenység és személyi jövedelmek a mezőgazdaságban (<i>Simonits Zsuzsanna</i>)	1107
Fekete Ferenc—Earl O. Heady—Bob R. Holdren: Célok és optimumok a termelőszövetkezeti gazdálkodásban (<i>Benet Iván</i>)	1109
A cikkek orosz és angol nyelvű rövid tartalmi kivonata	1113
KÜLFÖLDI FOLYÓIRATOK TARTALMÁBÓL	1117

Dr. Benet Iván kandidátus, az MTA Közgazdaságtudományi Intézetének főmunkatársa; **dr. Bognár József** akadémikus, az MTA Világgazdasági Kutatóintézetének igazgatója; **dr. Hüttl Antónia**, az OT Tervgazdasági Intézetének munkatársa; **dr. Juhász Ádám**, a műszaki tudományok kandidátusa, nehézipari minisztériumi államtitkár; **Kertész István**, a mátészalkai Szatmár Bútorgyár osztályvezetője; **dr. Kovács Géza**, a közgazdaságtudományok doktora, a Marx Károly Közgazd. Egyetem egyetemi tanára; **dr. Mátyás Antal**, a közgazdaságtudományok doktora, a Marx Károly Közgazdaságtudományi Egyetem tanszékvezető egyetemi tanára; **dr. Nyikos László**, a Ganz Műszer Művek gazdasági igazgatója; **dr. Petschnig Mária**, a Pécsi Tudományegyetem adjunktusa; **dr. Sachse, Ekkehard**, a közgazdaságtudományok doktora, egyetemi tanár, a berlini „Bruno Leuschner” Közgazdasági Főiskola Munkagazdaságtani Intézetének vezetője; **dr. Schulz, Diethard**, a berlini „Bruno Leuschner” Közgazdasági Főiskola Munkagazdaságtani Intézetének tudományos csoportvezetője; **dr. Simonits Zsuzsanna**, a Marx Károly Közgazdaságtudományi Egyetem adjunktusa.

A kelet—nyugati kereskedelem és az enyhülés folyamata*

I.

Az európai gazdasági együttműködés alakulásának és fejlődésének problémáival foglalkozunk egy olyan világtörténeti korszakban, amelyben a politikai-biztonsági és a gazdasági kérdések összefonódása mind a nemzeti társadalmakban, mind a nemzetközi életben eddig ismeretlen méreteket ért el. Ezt a korszakunk jellegére és jövődjére annyira jellemző tendenciát felfogásunktól és gondolkodási szempontunktól függő hangsúlyeltolódásokkal érzékeltethetjük. Rámutathatunk, hogy a nemzetközi gazdasági kérdések súlya a nemzetközi politikai és biztonsági problémákhoz viszonyítva lényegesen megnő és e folyamat folytatódik. A közgazdászok bizonyára a változásoknak ezt az elemét hangsúlyozzák. Ha viszont a politika szót szélesebb értelmezésben használva a döntéseket hozó és az ésszerű cselekvési arányok kialakítására törekvő *hatalom* szempontjából indulunk ki, akkor a tendenciát azzal jellemezhetjük, hogy lényegesen erősödtek a politikai döntések gazdasági összetevői.

A nemzetközi kereskedelem egyes problémáinak hagyományos közelítése esetén nem lenne feladatunk, hogy e tanulmányban politikai és biztonsági kérdéseket tárgyaljunk. Kérdéses azonban, mennyire eredményesek a hagyományos megközelítési módszerek abban az esetben, ha a vizsgált jelenségvilág olyan mozgásformákat és ingadozásokat mutat, amelyek „belülről” (a gazdasági tényezők eredőjeként) nem magyarázhatók. A „hagyományos” megközelítés természetesen ilyen esetben is elképzelhető, de a jelenségvilág összefüggésrendszerének megközelítése szempontjából kitérést jelent.

Amennyiben azonban a politikai-biztonsági és a gazdasági kérdések összefonódását, valamint a gazdasági problémák növekvő jelentőségéről szóló állítást elfogadjuk, úgy nyilvánvalóan indokolt egy kialakult vagy ezután kialakítandó biztonsági rendszer rövid elemzését *közgazdasági szempontból is elvégezni*, hiszen annak jellege erőteljesen befolyásolja a belső és a nemzetközi gazdaságban kialakítható viszonyokat. Ezen elemzés elvégzése mellett szól az is, hogy a két szorosan összefonódó tényező helyzete és potenciálja alapvetően megváltozott. Ismeretes, hogy a tudományos-műszaki forradalom a nemzetek, a társadalmi rendszerek és egyes régiók biztonságáról alkotott korábbi feltételrendszereket gyö-

* E cikk az Einhovenben 1977. április 21-én tartott előadás alapján készült.

keresen megváltoztatta. Nyilvánvaló, hogy a *világgazdasági korszakváltás*¹ a gazdaság lehetőségeiről és korlátairól, valamint normális működésének feltételrendszeréről kialakult korábbi véleményeket is alapvetően módosította. Közismert, hogy a „kölcsonös elrettentés egyensúly” néven kialakult biztonsági rendszer igen nagy erőforrásokat von el a gazdasági fejlődéstől. Kérdéses, hogy a lassuló növekedéssel a termelési tényezők drágulásával, a nyersanyagforrások áthelyeződésével, a környezeti egyensúly romlásával, a megnövekedett világnépesség élelmezésével, az alapvető emberi szükségletek kielégítésével², ár- és szerkezeti változásokkal és inflációval küzdő gazdaságok képesek-e, illetve milyen következmények vállalásával képesek e biztonsági rendszer fenntartásához a szükséges erőforrásokat előteremteni. (Zárójelben jegyezzük meg: a katonai kiadások rendkívül magas szintje lényegesen hozzájárult, hogy a világgazdasági korszakváltás jelenségei éppen ezekben az években és ilyen súlyos körülmények között robbantak be életünkbe.) Ez már közgazdasági probléma; mégpedig a legnagyobb, amivel a nemzeti gazdaságoknak szembe kell nézniük. *Az említett biztonsági rendszer azonban nemcsak a belső gazdaságra van hatással, hanem a nemzetközi gazdasági kapcsolatokra is.* Nyilvánvaló, hogy e biztonsági rendszer — amely a kölcsönös gyanakvás légkörét állandóan táplálja — közvetett hatásaival nehezíti olyan gazdasági kapcsolatok kialakulását, amelyek egy szoros összefüggésekkel átszőtt világban szükségesek és bizonyos keretek között a mai világgazdasági mechanizmusok mellett is lehetségesek, de kölcsönös bizalmat és jóindulatot feltételeznek.

A világgazdaságban viszont erősödik az *interdependencia*; amely alapvetően a természettel való együttélést és az emberi társadalom együttélésének egyik új, vezető normáját jelenti, de szűkebb értelemben — a világgazdaságot illetően — arra figyelmeztet, hogy az egyik ország vagy integrációs csoport gazdasági növekedése, politikája és helyzete erőteljesen befolyásolja a másik ország vagy integrációs csoport gazdaságának lehetséges fejlődését; az egyikben megvalósuló gazdasági történések gazdasági környezetet (feltételrendszert) jelentenek a másik számára.

Kifejezetten akadályozzák azonban e biztonsági rendszer kisugárzó hatásai a világgazdaság valamennyi részvevőjét alapvetően érintő *globális problémák* megoldását előmozdító mechanizmusok, szabályozók és együttműködési formák kialakulását. Ezek ugyanis feltételezik a kölcsönös bizalom magas fokát, aktív érdekközösséget a kölcsönös függőség gondolatának elfogadását.

Összegezve az említett biztonsági rendszer hatásait a gazdasági növekedés *belső feltételrendszerére*, megállapíthatjuk, hogy a gazdasági erőforrások lényeges részének rendszeres elvonása a gazdasági szférából növeli a világgazdasági korszakváltás jelenségei által már egyébként is előidézett ingatagságot.

Közismert azonban, hogy növekvő belső ingatagság mellett elképzelhetetlen a „külső” biztonság. Feltehető tehát, hogy egy bizonyos ponton túl a gazdasági erőforrások felhasználása biztonsági célokra nagyobb

¹ Bognár József: Világgazdasági korszakváltás, Közgazdasági és Jogi Könyvkiadó, 1976.

² Basic needs — Munkaügyi világkonferencia (ILO konf. 1976.).

bizonytalanságot idéz elő, mint amekkora katonai téren ugyanezen eszközök gazdasági célokra való felhasználása esetén keletkezne.

A gazdasági növekedés külső feltételrendszerének romlásával összefüggő helyzeteket, tényezőket és következményeket nagyon körültekintően kell számításba vennünk. Nemcsak az okoz problémát, hogy a különböző gazdaságok különböző mértékben részesülnek a nemzetközi munkamegosztás és kereskedelem előnyeiből — ami persze a megnehezült növekedési körülmények között önmagában is súlyos probléma —, hanem az is, hogy az emberiség életfeltételeinek objektív fenyegetettsége olyan tényezők és folyamatok útján jelentkezik, amelyek megváltoztatása vagy veszélyes elemeik megszelídítése nemzetközi együttműködést, több gazdasági eszközt és egyeztetett cselekvést követel. E valószínű veszélyek elhárítását vagy szelídítését előmozdító nemzetközi légkör megteremtésének akadályozása — amiben persze a kölcsönös elretentés egyensúlyának és az ahhoz kapcsolódó gondolkodási és viselkedési rendszernek igen lényeges szerepe van — nagyobb mértékben veszélyezteti az emberiség létfeltételeit, mint amennyivel növeli — ha egyáltalán növeli — az egyes államok vagy katonai szövetségek „biztonságát”.

A biztonsági-politikai és a gazdasági tényezők kölcsönhatásainak rendszeréből értelemszerűen következik, hogy a gazdaság nem passzív, pusztán hatásokat befogadó közeg, hanem aktív erő, amely működésével és mechanizmusaival visszahat a biztonsági szférára. Minden új együttműködési eredmény, korszerű módszer és bátor kezdeményezés, amely közös érdekeltséget teremt, előmozdítja annak a kölcsönös bizalmatlanságnak a csökkentését vagy eloszlását, amely a korábbi helyzetben az említett biztonsági rendszer kialakulásához vezetett. A létrejött közös érdekek tehát részben pozitív hatást fejtenek ki, részben egy ponton túl ellentmondásba kerülve a biztonsági struktúrával, egyidejűleg léteznek, azzal kölcsönösen tehetetlenségre ítélve egymást. Számolni kell azzal is, hogy a szervezett emberi társadalomban — így a nemzetközi kapcsolatok területén is — a különböző erőtevézők negatív hatalma mindenkor nagyobb, mint a pozitívaké; azaz lényegesen könnyebb valaminek a kialakulását megakadályozni, mint egy új helyzetnek megfelelő magatartási normákat elfogadtatni és a cselekvés alapjává tenni. „Teljes áttörés” tehát a gazdaság oldaláról nehezen képzelhető el, mivel a belpolitikában a kialakult biztonsági struktúrák évtizedek alatt nagyon megerősödtek, a nemzetközi életben viszont a biztonsági struktúra és a gazdasági hatalom megoszlása nagyon lényeges eltérést mutat.³ Emiatt a politikai hatalom szférájában keletkező energiák könnyebben és gyorsabban mennek át a gazdaságba, mint fordítva. A jelenlegi világban ugyanis a politikai-katonai hatalom viszonylag koncentrált, míg a gazdasági hatalom az államok között is jobban megoszlik, egyes formái pedig (transznacionális vállalatok) olyan önálló gazdaságpolitika megtestesítői, amely az államoktól is független. A világgazdasági korszakváltás azonban új döntéseket tesz szükségessé; egyrészt azért, mert a növekedési feltételek romlása következtében a gazdaság csak az életkörülmények rovására képes ezt a biztonsági rendszert erőforrásokkal táplálni; másrészt azért,

³ M. Camps: *The Management of Interdependence*, Council on Foreign Relations, New York, 1974.

mert egyes, a gazdasági szférában jelentkező tényezők bizonytalan egyensúlya ma minden másnál nagyobb veszélyt jelent még akkor is, ha ezek a veszélyek nem a klasszikus, nemzeti-állami keretben jelennek meg, hanem globálisan vagy nagy régiókra vonatkoztatva.

Közgazdasági tényezők és összefüggések alapján mérlegelve a jelenlegi helyzetet és a jövőndőt, arra a következtetésre jutottunk, hogy az előttünk álló évtizedekben olyan biztonsági koncepciókra lesz szükség, amelyek

a) nem vonnak el túl sok erőforrást az eszközhiányban szenvedő gazdaságtól;

b) nem akadályozzák, hanem előmozdítják a nemzetközi politikai és gazdasági kapcsolatok egy olyan rendszerének a kialakítását, amelynek segítségével az emberiség képessé válik a tudományos-technikai forradalom és a világgazdasági korszakváltás által felvetett problémák megoldására. A „megoldás” egyrészt bizonyos fenyegető veszélyek (nukleáris katasztrófa, nagyobb ökológiai katasztrófa, a gazdasági rendszer összeomlása stb.) elkerülését, másrészt olyan programok megvalósításának elindítását jelentené, amelyek az alapvető emberi szükségletek kielégítésére, a gazdasági tevékenység ésszerű elosztására, a harmadik világ fejlődési feltételeinek biztosítására irányulnak.

Nyilvánvaló, hogy a világgazdasági korszakváltás fényénél a kelet—nyugati kapcsolatokat sem kezelhetjük elkülönítve, kétoldalú alapon. E kapcsolatok részét képezik a világ politikai egyensúlyának, ami annyit jelent, hogy a harmadik világ szempontjából a növekedést befolyásoló környezetet is jelentenek. E környezetet *békés és konstruktív* volta politikai és gazdasági szempontból egyaránt előnyös, feszült volta mindkét szempontból hátrányos számukra. A feszültség ugyanis egyfelől előmozdítja a lokális-regionális problémák nemzetközi konfliktusokká szélesedését, másrészt nagy gazdasági erőforrásokat von ki a világgazdaság vérkeringéséből. Olyan kelet-nyugati kereskedelem kialakítására van tehát szükség, amely egyfelől elég hatékony a közös érdekek megteremtésében és fejlesztésében, másfelől képes a harmadik világ növekedését is előmozdító új erőforrásokat bekapcsolni a világgazdaságba.

E tanulmány eddigi felépítése és megközelítési módszerei talán azt a benyomást ébresztették az olvasókban, hogy szemléletmódunk indokolatlanul *normatív*.

Inkább azt fejtegetjük, hogy minek kellene lennie és nem azt, hogy miképpen fejleszthető tovább az, ami eddig a gyakorlatban kialakult és így kiindulási alapot képez.

A *normatív szemléletmód kiindulásként* azonban nemcsak jogos, hanem kifejezetten indokolt és hasznos is olyan esetekben, amidőn egy adott feltételrendszerből származó *gondolkodási mód* változásáról van szó, hiszen új gondolkodási rendszer új célrendszert, új optimumokat is jelent. A változás lényege éppen az, hogy az új feltételrendszerben esetleg nem kívánatos és nem célszerű többé az, ami korábban az volt, illetve olyan új követelmények is jelentkeznek, amelyekkel korábban nem számoltunk. A korábbi pragmatikus cselekedetek következményeivel ma mint megtestesült gyakorlattal találkozunk, de e cselekedetek is valamilyen koncepció termékei voltak. Természetesen nyilvánvaló, hogy a

normatív megközelítés sohasem lehet kizárólagos, hiszen a valóságos cselekvések tartalmilag az érdekekből, „tolóerejük” szempontjából pedig a gazdasági erőviszonyokból erednek. Ha erről megfeleledkezünk, úgy egykettőre az utópiák birodalmában találjuk magunkat.

A tanulmány következő részében tehát *pragmatikus alapon* vizsgáljuk a kérdéseket és ezen az alapon is igyekszünk bizonyos következtetéseket levonni. E kétféle nézőpont egyidejű alkalmazása és körültekintő összekapcsolása lehetővé teszi, hogy a célok és a valóságos helyzet közötti kapcsolatokat megteremtjük.

II.

A 70-es évtizedben kialakult folyamatok és tendenciák elemzése azt tanúsítja, hogy a kelet-nyugati kereskedelem — a megelőző időszakban keletkezett bizonytalansági tényezők egy részének fennmaradása és újak keletkezése közepette és ellenére — minden tekintetben *lényeges fejlődést mutat*. A korábbi időszakban (a hatvanas években) végzett elemző munkák egyik fontos megállapítása az volt, hogy a kelet–nyugati kereskedelem, amely különböző társadalmi-gazdasági rendszerű országok között folyik, rendkívül érzékeny a politikai fejleményekre és változásokra. Ebből a premisszából kiindulva, most arra, a következtetésre jutunk, hogy az enyhülés és a hidegháború csökkenése *új lendületet adott a kereskedelmi-gazdasági kapcsolatok fejlődésének*.

1. E gazdasági-kereskedelmi kapcsolatok volumenének számottevő növekedése abban is tükröződik, hogy 1976-ban a kelet–nyugati kereskedelem részesedése a világkereskedelemben 3,1 százalékra emelkedett. 1970-ben még 2,6 százalék volt. Más megközelítésből: a kelet–nyugati kereskedelem növekedési üteme a 70-es évtizedben — a válság időszakának mélypontját is beleértve — lényegesen meghaladta a világkereskedelem emelkedési ütemét. Emelkedett az OECD-országok részesedése a KGST-államok külgazdasági tevékenységében is. [Ez az arány — amely természetesen országonként változik — ma 30–35 százalék között mozog és különösen egyes tengerentúli országokkal (Egyesült Államok, Japán, Ausztrália) mutat gyors fejlődést.]

Nyilvánvaló, hogy a gazdasági kapcsolatok erőteljes bővülése — amely a világgazdasági korszakváltás által okozott ár- és strukturális megrázkódtatásokkal, a tőkés gazdaság válságával és a szocialista gazdaságok új növekedési típusra (az extenzívről az intenzívre) történő átterésével egyidőben valósult meg — számottevő problémákat és feszültségeket is kiváltott. A robbanásszerűen fellépő jelenségek következtében a szocialista országok egyes importpiacai összezsugorodtak, s emiatt nem voltak képesek exportjukat olyan ütemben növelni, mint ahogyan a lényegesen megdrágult import kiegyenlítése ezt megkövetelte volna. Jórészt ezért adósodtak el számottevően, amit csak átállásuk gyorsításával képesek kiegyensúlyozni. Ez az átállás a gazdaságok külgazdasági orientációjának következetes megvalósítását jelenti; azaz új külgazdasági stratégiát kíván. E problémákra később még visszatérünk; most csak arra szeretnénk utalni, hogy a szocialista országok eladósodása nem

„megdöbentő” fejlemény a nemzetközi fizetési forgalom mai helyzetében, hiszen az áremelkedések (a terms of trade romlása) azonnal hatnak, *míg a strukturális változások* (az export növelésére, illetve gazdaságosabbá tételére irányult lépések) *időt követelnek*, másrészt a nemzetközi monetáris rendszer és szervezet egyáltalán nem volt (és nem is lehetett) e változásokra felkészülve.

Az így kialakult helyzetet olyan „együttműködési tolóerőnek” kell felfognunk, amely hasznos szerepet játszhat, ha a szükséges lépéseket mindkét oldalon megteszik. Az utóbbiakat elsősorban az fogja meghatározni, hogy a világgazdaságból levezetett kölcsönös függőségi viszonyok között milyen együttműködési mechanizmusokat tudunk kialakítani.

2. Erősödött a kelet-nyugati kapcsolatok *hatása* a kereskedelemben részt vevő országok *belső gazdasági fejlődésére*. Feltehető, hogy ennek különlegesen nagy jelentősége van olyan korszakban, amelyben a gazdasági növekedés lassulásával kell számolni.

Az európai szocialista országokban az elmúlt években új felfogás alakult ki a külgazdasági kapcsolatok hatásáról és jelentőségéről. Az új felfogás objektív háttere egyrészt az intenzív növekedési típus követelményei, másrészt a nemzetközi feszültség csökkenése. Az extenzív növekedés és a hidegháború korszakában a nem szocialista országokból származó importot egyszerűen *hiánypótlónak*, az exportot pedig *kiegészítő tényezőnek* tekintették. Más megközelítéssel: nem alakulhatott ki olyan importpolitika, amely a behozatalt az ésszerű gazdasági szerkezet egyik összetevőjének, az exportot pedig a fejlesztési politika egyik összetevőjének tekinti.

Az új felfogásban kifejezésre jut az a felismerés, hogy a külgazdasági kapcsolatoknak *gazdaságfejlesztő* hatásuk van és lehet, s a szocialista gazdaság fejlődése során nem nélkülözheti a külgazdasági tevékenységből származó impulzusokat.

E felfogás elfogadása esetén a szocialista gazdaságoknak a fejlett tőkésországokkal folytatott kereskedelemről származó előnyei — a nyereségen kívül — a következők:

a) A műszaki fejlődés gyorsulása az importált termelőeszközök *közvetlen* és *közvetett* hatásai révén. Közvetett hatásról azért beszélünk, mert az egy iparágban elért műszaki fejlődésnek egyrészt kisugárzó hatásai, másrészt vonzatai vannak.

b) A piacok bővülése és ezáltal a gazdasági növekedés gyorsulása.

c) A termelési kultúra fejlődése, különösen a technikában élen járó gazdasági egységekkel megvalósuló kooperáció esetén.

d) Egyes fogyasztói szükségletek magasabb színvonalon történő kielégítése és ennek közvetett hatásai.

e) Bizonyos időszakokban pótlólagos fejlesztési eszközök biztosítása.

f) A növekedést és fejlődést előmozdító hatások mellett természetesen eddig igen lényeges szerepet játszott és a jövőben is azt játszik majd a gazdasági tevékenység *folyamatos biztosításával* összefüggő import, például a hiányzó nyersanyagok vagy félkésztermékek, illetve egyes időszakokban és egyes országokban szűkében levő mezőgazdasági termékek (élelmiszerek) importja.

E felsorolásból nyilvánvaló, hogy a kelet—nyugati gazdasági kapcsolatok bővítésének a szocialista országok szempontjából *gazdaságfejlesztő* hatása van.

Ez a megállapítás más megközelítésben azt jelenti, hogy e kapcsolatok fejlődéséhez a szocialista országoknak (gazdaságoknak) *lényeges érdekeik* fűződnek. Ezen érdekek közül itt és most kizárólag a gazdaságiakról szoltunk, mivel a politikai érderendszer egyes tényezőit már érintettük, s a továbbiakat (a belső társadalmi struktúrára kifejtett hatások igen összetett problémavilágát) ebben a tanulmányban nem tárgyaljuk.

A KGST-országokkal folytatott kereskedelem *pozitív hatásai* a fejlett tőkésországok gazdasági növekedésére a következők:

a) A piac export útján történő bővítése növekedés-előmozdító hatású. E hatásnak a gazdasági növekedés lassulása idején különleges fontossága van és lesz. Ismeretes, hogy az 1990-ig terjedő prognózisok a növekedés lassulását várják, ami igen sok társadalmi problémát vet fel.

b) Előmozdítja a gazdasági-termelési szerkezet további korszerűsítését, ha az import egyes kevésbé gazdaságos ágazatok termelésének felfekéséhez vagy választékának átrendezéséhez kapcsolódik. Ilyen esetekben az együttműködés egyes beruházások megtakarítását, illetve koncentráltabb felhasználását is lehetővé teszi.

c) Előmozdítja és növekvő mértékben mozdíthatná elő az együttműködés az energia- és nyersanyagellátás diverzifikálását. A fejlett tőkésországok (elsősorban Nyugat-Európa és Japán, de bizonyos mértékig az Egyesült Államok is) a világgazdaság legnagyobb energia- és nyersanyagimportőrei lesznek a jövőben is. A stabil nyersanyagellátás — megfelelő politikai és gazdasági garanciák mellett — továbbra is gazdasági növekedésük egyik döntő kérdése marad. A szocialista országok közreműködése nyersanyagtermelési kapacitásainak fejlesztésében *stabil nyersanyagellátásuk* fontos tényezője lehet. Ilyen jellegű megállapodások már jelentős számban jöttek létre és több hasonló megállapodás előkészítése van folyamatban.

d) Az import előmozdítja bizonyos fogyasztói, illetve termelési szükségletek szélesebb skálájú kielégítését.

Az eddigiekben a gazdasági kapcsolatok bővülésének *nemzetgazdasági* hatásait emeltük ki, de szeretnénk utalni azon *üzleti* előnyökre is, amelyek a nyereségből, a műszaki-technikai együttműködésből, a nagyobb specializálódásból és a dinamika erősödéséből származnak. Ezen előnyök élvezői nemcsak a tőkeerős nagyvállalatok, hanem az egy-egy termék gyártásában magas színvonalat elért kis- és középvállalatok is.

A kelet—nyugati kereskedelem *pozitív hatásai* azonban nem álltak és állnak meg a fejlett világ határainál. Kialakulóban van a fejlett tőkés-, a szocialista és a fejlődő országok közötti *hármás termelési kooperáció*,⁴ amely a mai világgazdaság problémáinak egyik legkonstruktívabb megközelítése. Hozzájárul a „valóságos” világgazdaság kialakulásához, összeszoktatja a keleti és nyugati vállalatokat, előmozdítja a technikai transzfert és gyorsíthatja a harmadik világ fejlődését. Az eddigi

⁴ Gutman—Arwright: La Coopération industrielle tripartite entre pays à systèmes économiques et sociaux différents de l'Ouest, de l'Est et du Sud, Politique Etrangère, 1975. 6. sz. 621—655. 1.

hármás kooperációk 70 százaléka komplett üzemek szállítására és helyszíni beindítására koncentrálódik.⁵ Földrajzilag a legtöbb hármás kooperáció a Maghrebre és a Közel-Keletre koncentrálódik, de Fekete-Afrika, Indiára és más országokra is kiterjeszthető.

A hármás termelési kooperáció jelentős szerepet játszhat a fizetési rendszer multilateralizálásában és a bilateralizmusból eredő hiányok kiegyensúlyozásában, sőt bizonyos kérdésekben előmozdíthatja egy univerzális, de más összefüggésekben egymással erőteljesen kooperáló három blokkból álló világgazdaság kialakulását. E problémákat e tanulmányban nem tárgyaljuk részletesen, mert e bonyolult kérdések sokoldalú és árnyalt megközelítése messze röpitene témánktól.

A kelet—nyugati kereskedelem problémáinak elemzése során a szerzők gyakran utalnak a kapcsolatok *aszimmetrikus* voltára. Az aszimmetria elsősorban abban áll, hogy a fejlett tőkésországok részesedése a KGST-országok külkereskedelmében 30—35 százalék, míg a szocialista országok részesedése ugyanezen államok külgazdasági tevékenységében mindössze 3—4 százalék. Az aszimmetria ténye elsősorban a külgazdaság azon diametrikusan eltérő szerepéből és felfogásából adódik, amelyet az egyfelől a kapitalista, másfelől a szocialista gazdaság fejlődésében az elmúlt évtizedekben, illetve évszázadokban betöltött. A nyugat-európai tőkés gazdaságok fejlődésének egyik döntő hajtóereje *a világgazdaság és a világgpiac volt*. A belső piacok igazi fejlesztése is csak olyan időpontban kapott nagyobb lendületet, midőn a kifelé terjeszkedésnek politikai-hatalmi vagy gazdasági gátjai keletkeztek. (Nyugat-Európát mondtunk, mert az Egyesült Államok növekedési modellje eltért az itt felvázolt típustól.)

A szocialista gazdaság növekedésének legfőbb hajtóerejét az elmúlt évtizedekben a *belső piac* jelentette. A kialakult növekedési típus erre koncentrált. Ebből a gazdaságtörténeti-fejlődési különbségből adódik, hogy a kapitalizmusban kialakuló gazdasági energiák szinte „in se” konvertálható energiák, míg a szocialista gazdaságok eddigi történetében a *konvertálhatóság* csak egy további lépés és külön erőfeszítés gyümölcse. E gazdaságtörténeti és gazdaságpolitikai különbség azonban csökkenőben van, mert az intenzív fejlődés periódusában a *növekedés külső tényezőinek* súlya lényegesen megnő, s ezért új külgazdasági stratégia kialakítására van szükség. Az új külgazdasági stratégia lényege éppen az, hogy a létrehozott gazdasági energiák egyre növekvő részét *konvertálhatóvá* tegye. Ennek következtében a jövőben az aszimmetria fokozatos csökkenésével számolhatunk.

3. Lényegesen előmozdítják és egyben szemléltetik is a kelet-nyugati kapcsolatok fejlődését az elmúlt évek során előbb meghonosodott, majd növekvő gyakorisággal realizálódott új együttműködési formák és módszerek. E megállapítás egyáltalán nem jelenti azt, hogy ne volna szükség a formák és módszerek további gazdagodására vagy a meglévő formák intenzívebb felhasználására. Ezek természetesen a fejlődés nélkülözhetetlen tényezői egy olyan korszakban, amelyben egyfelől a világ gazdasági rendszere mélyreható változásokon megy keresztül, másfelől a kelet-nyugati kapcsolatok dimenziói is jelentős fejlődésről

⁵ Ua.

tanúskodnak. Ezen új szükségletek és követelmények tudatában is megállapíthatjuk azonban, hogy ami e téren történt, az nem is kevés.

Gondoljuk át röviden, melyek azok az új kapcsolati formák és módszerek, amelyek már eddig is számottevő eredményeket hoztak:

a) A termelési kooperációk jó ütemű térhódítása. Irodalmi források mintegy 1000 vállalati kooperációról beszélnek, de ezek száma feltehetően nagyobb, hiszen egyedül a magyar vállalatok mintegy 500 termelési együttműködést alakítottak ki különböző tőkés vállalkozásokkal. Úgy gondolom, a kooperációk kölcsönös előnyeiről nem szükséges szólnom, csak azt szeretném újra hangsúlyozni, hogy különböző társadalmi rendszerű országokhoz tartozó vállalatok kooperációjáról van szó. Egyes kereskedelmi-gazdasági viszonylatokban — például a Német Szövetségi Köztársaság—Magyarország esetében — a kölcsönös szállítások 6—8 százaléka már kooperációból származik.

Utalni kell még a hármas termelési kooperációk meghonosodására is, hiszen ezek a következő évtizedek világgazdasági fejlődésében még igen lényeges és konstruktív szerepet fognak játszani.

b) Létrejöttek — ha még nem is nagy számban, de a szocialista törvényhozások által biztosított formában — az első vegyesvállalatok, és kialakultak a nyersanyagtermelés fejlesztésében való közreműködés új formái is. Mindkét együttműködési forma túljutott a kezdet nehézségein, de a bennük rejlő lehetőségek még távolról sincsenek kiaknázva. Feltehető természetesen, hogy a kooperációk különösen előnyös és tartós formái idővel vegyesvállalatokká fejlődhetnek. A hármas termelési kooperációk is alapot adnak vegyesvállalatok kialakításához, hiszen többekévé hasonló feladatok megvalósítására a harmadik világban gyakran és sok helyen kerülhet sor, s így a szilárd együttműködési forma igen nagy előnyöket biztosít. Nyilvánvaló, hogy az *alkalmi együttműködési formákra* elsősorban az összeszoktatás, a közös tanulás és közös tapasztalatok, valamint a kölcsönös bizalom megteremtése végett van szükség. A nyersanyagtermelésben való közreműködés lehetséges formáinak egyrészt a nyugat-európai országok növekvő, diverzifikált és biztosított nyersanyagellátása, másrészt a kelet-európai export növelése szempontjából van és lesz kiemelkedő fontossága.

c) Lényeges fejlődést mutatnak a hitel- és pénzügyi kapcsolatok is. Új forrásokra egyrészt az intenzív fejlődési periódusban ugrásszerűen emelkedő belső tőkeigények, másrészt a terms of trade romlása és az exportpiacok szűkülése következtében keletkezett importtöbbletek finanszírozása végett volt szükségük a szocialista gazdaságoknak. Az áruhitel mellett növekvő mértékben nyílt lehetőség közép- vagy hosszú lejáratú kedvező (alacsonyabb kamatozású) bankhitel felvételére, illetve kötvénykölcsönök kibocsátására is. Növekvő szerepet játszottak a bankok a gazdasági partnerek összehozásában is.

A sűrűsödő pénzügyi kapcsolatok szervezeti vonatkozásban alátámasztást kaptak, midőn a szocialista bankok képviselői a nyugat-európai országokban, a különböző nagybankok képviselői pedig a szocialista országokban váltak honossá.

Súlyos gondokat okoz az a *világprobléma*, hogy a jelenlegi nemzetközi pénzügyi szervezetben nincsenek olyan intézmények, amelyek a fi-

zetési forgalomban bekövetkezett helyzet (tíz ország közül kilencnek deficitese a fizetési mérlege és viszonylag magas az adósságállománya) áthidalására képesek. Feltehető, hogy a kereskedelmi bankok — amelyek eredeti funkcióikat már régen és messze meghaladták — a jövőben nem lesznek képesek a szakadék áthidalására. Ezért olyan új megoldásokat kell keresni, amelyekben az államok megfelelő szerepet vállalnak; tehát új nemzetközi megállapodásokra lesz szükség.

d) Lényeges előrehaladás mutatkozik a tudományos-műszaki együttműködésben is, amelyet a különböző államközi vagy intézetek közötti megállapodások gyakran a termelésre is kiterjesztenek. Ily módon nemcsak a tudományos értékek és eredmények cseréjére került sor, hanem olyan kutatási kooperációk megvalósítására is, amelyek egyfelől lehetővé tették a komplex problémák több nézőpontból való megközelítését, másfelől a gazdaságba is átvezettek. Utalni kell arra, hogy a kelet-európai országok — különböző kutatóintézetek összefüggő rendszerének évtizedekkel ezelőtti kiépítése révén — igen jelentős *kutatási kapacitásokkal* rendelkeznek.

Nyomatékosan szeretnénk hangsúlyozni, hogy a fegyverkezés közgazdaságilag elfogadható színvonalra történő csökkentése mindkét oldalon nagy kapacitásokat szabadíthatna fel, amelyek a nemzeti és európai problémák mellett a harmadik világ érdekében is hasznosíthatók lennének. A problémák ismeretében nyugodtan mondhatjuk, hogy erre — amint ezt az új gazdasági világregd kérdéseivel foglalkozó konferenciák is kifejezésre juttatták⁶ — igen nagy szükség lenne.

e) Pozitív szerepet játszottak az együttműködés előmozdításában, szervezésében és garanciáinak biztosításában a magas szinten kötött, hosszú lejáratú államközi szerződések.

Ezt a tényt a fejlődés egyik *igen korszerű elemének* tekintjük, hiszen nyilvánvaló, hogy az államok és a kormányok szerepe és felelőssége a következő évtizedekben erőteljesen fokozódik a nemzetközi gazdasági kapcsolatok előmozdításában, az új világhelyzetnek megfelelő együttműködési elvek és prioritások meghatározásában, valamint a kapcsolatokat befolyásoló belső és külső mechanizmusok kialakításában.

Ez a tendencia egyébként összhangban van az államok gazdasági jogairól és kötelességeiről deklarált kartáival is.⁷

Ily módon ezen államközi szerződések (keretszerződések) igen széles körű és hatékony *gazdaságszervező funkciót* töltenek be; meghatározzák az együttműködés alapelveit (különböző társadalmi-gazdasági rendszerű országokról lévén szó; ennek mindkét fél nagy jelentőséget tulajdonít, és politikai orientáló szerepük az egyes országok közvéleményében és a gazdasági szakemberek körében vitathatatlan); kijelölik a lehetséges együttműködés legfontosabb területeit; kiterjesztik a kooperációt tudományos-műszaki területekre és biztosítják — a szükséghez képest — a vállalatok közötti együttműködés és kapcsolatok állami garanciáit. E szerződésekkel a nemzetközi gazdasági kapcsolatok jogi eszköztára is gazdagodott; azzal ugyanis, hogy a jognak inkább a szervező

⁶ Reshaping the International Order, A Report To The Club of Rome, E. P. Dutton et Co. Inc. New York, Coordinator Jan Tinbergen.

⁷ The Charter of Economic Rights and Duties of States. U. N. 1974.

funkciója, mint szankcionálási lehetőségei domborodtak ki. Ezt a tendenciát — mivel egyrészt *államközi*, másrészt *gazdasági* kapcsolatokról van szó — igen helyesnek és egészségesnek ítéljük.

Gazdagítani fogják az államközi együttműködést azok a szovjet, illetve KGST-javaslatok is, amelyek bizonyos alapvető gazdasági problémák összeurópai szintű megvitatására irányulnak.

Nagyon sajnálatos ezzel szemben, hogy a KGST-országok javaslatait a két integrációs szervezet együttműködésére alkalmas *kereskedelempolitikai elvek* megvitatására eddig még nem fogadták el. Az Európai Gazdasági Közösség ezzel kapcsolatos vonakodása és halogatása nemcsak a kelet—nyugati kapcsolatok további fejlődését nehezíti, hanem a világ-gazdasági problémákról folytatandó háromoldalú konzultációk létrejöttét is akadályozza. A mai világgazdaság súlyos problémáit értő és az idő jelentőségét felismerő gazdasági szakemberek, politikusok és tudományos kutatók számára érthetetlen, hogy „a tárgyalások korában” — midőn az atomfegyverkezés ellenőrzésétől a közép-európai haderőcsökkentésig minden „kényes” problémáról lehet és kell tárgyalni — miért éppen a kereskedelempolitikai elvek kérdésében késik a problémák-összinté és nyílt megközelítése.

III.

A kelet—nyugati gazdasági kapcsolatok fejlődésével és erősödésével egyidejűleg — országonként eltérő mértékben — a szocialista gazdaságokban változások formálódtak ki a gazdaságpolitikai törekvéseket és irányítási módszereket illetően.

E változások részben az intenzív fejlődési típus új követelményrendszerével, részben az új külgazdasági stratégiák kialakításával függenek össze. A változások jelentős hányada tehát abban az esetben is szükséges és ésszerű lett volna, ha a világgazdasági korszakváltásként emlegetett közgazdasági jelenségek fellépésére nem kerül sor. Ez utóbbiak azonban radikálisabb, gyorsabb és célratörőbb alkalmazkodást követelnek.

E változások szerves részei egy olyan reformfolyamatnak, amely a különböző szocialista országokban az irányítási rendszer megújítására törekszik. Ez a folyamat egyes országokban látványosabban, következetesebben és koncentráltabban, más országokban lassabban és számottevő visszaesésekkel tarkítva valósul meg. E reform lényegét hiba volna kizárólag a *decentralizációban* látni — mint a különböző helyzetelemzők ezt gyakran teszik. A decentralizáció a változások egyik igen fontos eleme ugyan, de inkább okozat, mint ok. Az irányítási rendszer jellege ugyanis a szocialista gazdaságban elsősorban attól függ, hogy milyen jelentőséget tulajdonítunk a közgazdasági kategóriáknak. A központosított, tervutasításos irányítási rendszernek azért *kellett kialakulnia*, mert egyes közgazdasági kategóriákról úgy vélték, hogy nem, vagy csak igen korlátozottan hatnak a szocialista gazdaságban. Ha ez a premissza igaz, úgy nyilvánvaló, hogy a különféle, szorosan összefonódó gazdasági folyamatokat csak *naturális alapon* és *egybehangolt utasítások rendszeré-*

ben lehet irányítani. Ha viszont az említett közgazdasági kategóriák valóságos, mérhető és ellenőrizhető *hatást* fejtenek ki a szocialista gazdaságban, akkor nyilvánvaló, hogy a közgazdasági kategóriák útján történő irányítás a legeredményesebb.⁸ A szocialista gazdaságokat részben saját érdekeik, részben a gazdaságban jelentkező világproblémák megértése vezérli arra, hogy az irányítási rendszerben a világpiaci folyamatok és történések várható eredményeit, hatásait és következményeit fokozottan vegyék figyelembe. Ezért vezet a mai gazdasági helyzet az irányítási rendszer további tökéletesítéséhez.

A 70-es években az irányítási rendszerben elsősorban olyan változások valósultak meg, amelyek a világgazdaságból érkező hatások gyorsabb felfogására (megértésére), a döntési mechanizmusok operatívabbá tételére, az ésszerű szerkezeti változások meggyorsítására, az értékesítési képességek fejlesztésére és ösztönzésére, valamint a szükséges rugalmasság biztosítására irányulnak. Ezek a változások a múlthoz képest erősítik a közgazdasági kategóriák szerepét, helyettesítenek olyan szabályozókat (ösztönzőket), amelyek nem bizonyultak elég hatékonynak, az értékesítéshez közelítik az anyagi ösztönzés rendszerét, szélesebb sávban teszik lehetővé a rugalmasságot és kockázatvállalást a gazdasági cselekvésben. Különleges figyelem tárgyat képezi az a törekvés, hogy a közgazdasági kategóriák hatására kialakuló gazdasági döntések és cselekvések tartalmilag — s formailag is — megőrizték kapcsolatukat a tervszerű fejlődés követelményrendszerével.

A továbbiakban *konkrétan* is szeretnénk szólni néhány olyan változásról, amelyek viszonylag megbízhatóan tükrözik az irányítási rendszer javítását célzó törekvéseket.

a) Mivel a tervezés metodikája az extenzív és szinte kizárólag a belső piac fejlesztésére koncentrált gazdaságpolitika időszakában alakult ki, az új helyzetben olyan módszereket kellett kifejleszteni, amelyek a világgazdaság várható tendenciáit és a külső piacok várható igényeit a koncepció kialakításának első pillanatától fogva figyelembe veszik. Ha e törekvést, illetve követelményt sikerül megvalósítani, úgy megszűnik a szocialista tervezés azon „sajátossága”, hogy hajlamos a zárt, nemzeti modellben történő gondolkodásra. Ennek érdekében több ponton történtek lényeges (korántsem pusztán módszertani, hanem lényeginek tekinthető) változások.

Az ötéves terv koncepcionális bázisát a 10—15 évre szóló *világgazdasági prognózis* képezi. A prognózist tudományos intézetek készítik. Ennek következtében a különböző *fejlesztési alternatívák* elemzése és mérlegelése során kezdettől fogva figyelembe veszik a *külgazdasági kapcsolódási lehetőségeket* (külső piacok áruigényei, kooperációs lehetőségek, technikai alternatívák stb.). Ennek során megvizsgálják a fejlesztési feladatok tágitásának azon összetevőit is, amelyek külső részvétellel javíthatók. Más megközelítésből: az egész *fejlesztési-beruházási politika* külgazdasági orientációval alakul ki.

Talán felesleges is említenem, hogy a különböző konstrukciók, kooperációk és közös tevékenységek szilárdan beépülnek a népgazdasági tervbe.

⁸ Bognár József: A szocialista gazdaság irányítása és működése. Közgazdasági és Jogi Könyvkiadó—Gondolat Kiadó, 1966.

b) A külgazdasági tevékenység — különösen az export — azonban nem nélkülözheti a termelővállalatok aktív kezdeményezését és kockázatvállalási készségét. A gyorsan és néha meglepő módon változó világpiaci helyzetek exportpolitikai célokra történő kihasználása olyan szabad anyagi eszközöket (tőkét és termelőkapacitást) kíván, amelyek a terv eredeti elosztási rendszerében még nem kerültek felhasználásra. Ezért — például a Magyar Nemzeti Bank — az áruexport növelése végett külön hitelkeretekkel rendelkezik, s azokat pályázat alapján folyósítja a legkedvezőbb ajánlatokat tevő vállalatoknak. E hitelek *kizárólag* exportcélokat szolgálnak.

c) Gazdaságszervezési területen folytatódik az értékesítési és vásárlási feladatok közelítése a termeléshez. Ismeretes, hogy a szocialista gazdaság fejlődésének első szakaszában a termelési és értékesítési feladatokat mereven és következetesen elválasztották egymástól. (Ez a gazdaságszervezési tévedés — amelynek okait hosszú lenne részletezni — későbbiekben sok zavar és nehézség forrásává vált.) E merev szervezeti keretek feloldása és ésszerűsítése 1957 óta folyik, de nagyobb lendületet csak a gazdasági reformokban kapott. Most újabb értékesítési feladatok kerülnek át a termelővállalatokhoz, a belső és külső munkamegosztási kapcsolatok új rendszere jön létre (komplex és vertikális alapon), komplex „exportrendszerek” alakulnak ki, s ezáltal oldódik a gazdaság merev ágazati kapcsolódása.

d) Új exportösztönzési rendszereket vezetnek be a vállalatok és a termelők közvetlen anyagi érdekeltségének megerősítése végett.

e) Új döntési formákat és módszereket alakítanak ki, amelyek a lehetséges kooperációs partnerek és az esetleges versenytársak „időrendszeréből” indulnak ki.

Felmerülhet az a már korábban is érintett probléma, hogy a bevezetésre kerülő változtatások túlzottan a külgazdaság körül koncentrálódnak; ezért hatásuk korlátozottabb lesz a kialakult mechanizmus többi eleménél. Felmerülhet egy olyan aggály is, hogy esetleg „külgazdasági enklávé” beépítésére kerül sor a szocialista gazdaságba. Az ilyen jellegű aggályokkal kapcsolatban hangsúlyozni szeretném, hogy a gazdaság olyan *egység*, amely különböző résztvékenységekből áll, és e tevékenységek egyikében végbemenő változások nyilvánvalóan befolyásolják a többi tevékenységet. A reform szempontjából pedig azt mondhatjuk: nem az a fontos, hogy valamely reform honnan indult el, hanem az, hogy merre tart!



Az a világ, amelyben a következő évtizedekben az emberiségnek élnie kell, két szempontból is rendkívül veszélyes. Az első veszély — amint azt már a bevezetőben is érintettük — abban összegezhető, hogy a tudományos-műszaki forradalom által megteremtett hatalmas lehetőségek ellentétbe kerültek a kialakult biztonsági rendszerrel. A második veszély abban foglalható össze, hogy a világgazdasági korszakváltás által kialakított új követelmények és szükségletek ellentétbe kerültek a kialakult nemzetközi gazdasági rendszerrel. E veszélyek önmagukban is példátlan méretűek, de kölcsönhatásaikban még súlyosabbak, hiszen a két rendszer közeledése igen széles sávon folyik.

Ebben a nagyon bizonytalan egyensúllyal rendelkező világban kereshnünk kell olyan viszonylag stabil vagy stabilá tehető folyamatokat és kapcsolati rendszereket, amelyekre támaszkodva lehet a veszélyeket mérsékelni és az új viszonyokat kialakítani. Ilyen stabilá tehető folyamat és kapcsolati rendszer lehet a *kelet—nyugati együttműködés*, mind a biztonságban, mind a gazdaságban.

Tanulmányunkból nyilvánvaló, hogy a kapcsolatok fejlesztésében számottevő eredményeket értünk el mind a biztonsági, mind a gazdasági területen. Európa többé nem gyújtópontja a más földrészekre is kisu-gárgzó veszélyeknek, többé nem is olyan földrész, amely a kölcsönösen előnyös gazdasági kapcsolatok fejlesztésének elemi kérdéseit sem képes megoldani.

Az elmúlt években sok minden történt a kölcsönös biztonság problémáinak realisabb megközelítése és a gazdasági kapcsolatok fejlesztése érdekében. Ma már nem csupán ártunk, de használunk is egymásnak, a harmadik világnak és a globális problémák új megközelítésének.

Mégis, új lépésekre és új kezdeményezésekre van szükség. Valamilyen formában le kell vonnunk annak konzekvenciáit, hogy a kialakult biztonsági rendszer fenntartása *gazdaságilag* többé nem viselhető el. Gazdaságilag viszont jobban kell segítenünk egymást, mert a korszakváltás a gazdasági növekedés feltételrendszerét rendkívül bonyolulttá tette. Együttműködés nélkül nem boldogulunk és a harmadik világ fejlődéséhez sem leszünk képesek a szükséges impulzusokat megadni. Különösen két dologra van nagy szükség: 1. a kereskedelempolitikai (gazdasági együttműködési) elvek és szabályok kölcsönösen méltányos rendezésére, 2. a felelős kormányzatok állandó pozitív kezdeményezéseire. Különösen nagy szükség lesz a szüntelen kezdeményezésre és körültekintésre bizonyos közös veszélyek felismeréséhez és megelőzéséhez, valamint az átmenetileg fellépő feszültségek csökkentéséhez. Fordulatot kell elérni a kormányzatok tevékenységi súlypontjainak áthelyezésében; hiszen ma még példátlanul sok energiát emésztenek fel azon kérdések, amelyek a múlt problémái (azaz már meghaladottak), vagy nem az új nemzetközi biztonsági és gazdasági helyzet új imperatívuszaiból vezethetők le.

Nagy feladataink vannak nekünk, *közgazdászoknak* is világszerte. A gazdaság szerepe a nemzetközi politikában és az egyes népek életében tovább nő. Nyíltan kell szólni azonban arról, hogy a gazdaságnak a múltban gyakran *negatív hatása* is volt. A közgazdasági gondolkodás és a gazdasági fejlődés új korszakot nyitott az emberiség történetében, előmozdította, hogy a lélekszámban gyorsan növekvő emberiség birtokába vegye az egész földgolyót. Megteremtette az előfeltételét annak, hogy az anyagi javak gyorsan növekvő mennyiségben álljanak rendelkezésre, bár az elosztási rendszert nem volt képes annyira megjavítani, hogy az emberhez méltó életkörülmények mindenki számára biztosíthatók legyenek. A kevesek kezében felhalmozott gazdasági erőforrások — a modern hatalom alapjai — előmozdították más államok elnyomását, leigázását és háborúk kirobbanását.

Ilyen hatalmas erőforrás-veszteségekkel és veszélyekkel többé nem élhet együtt az emberiség! Olyan gazdaságra lesz szükség a jövőben,

amely nemcsak új erőforrások keltésére és új szükségletek kielégítésére lesz képes, hanem — a tudomány és a politikai vezetés segítségével — fékezni tudja saját veszélyes hatásait, s energiáinak az eddiginél nagyobb részét képes azokhoz eljuttatni, akik jelenleg a világ különböző pontjain még nélkülözik azt.

Nekünk, a tudomány képviselőinek ma *mértéktartóknak* kell lennünk, s be kell látnunk, hogy a korábitól ennyire különböző világban nem lehet minden részletében általános érvényű rendszert teremteni. *Aktívan* elő kell mozdítanunk a különböző rendszerek közötti termékeny kapcsolódást és a globális problémák megoldását. És elég *bölcsnek* kell lennünk ahhoz, hogy a különbségek mellett, amelyek egymástól elválasztanak, azt is felfedezzük, hogy egy interdependens világban nem létezhetünk és alkothatunk egymás nélkül.

A tudomány képviselőinek *különleges felelősségére* azért utalunk, mert *veszélyekkel és bizonytalanságokkal terhes korszakban* élünk, amikor azonban a *racionális-humanista cselekvésben óriási lehetőségek rejlenek*.

Az emberi cselekvés tényezőinek dialektikus természetéből következik, hogy a veszélyek és a lehetőségek ugyanazon problémák kezelésében, felismerésében vagy fel nem ismerésében és megoldásuk megkísérlésében jelentkeznek. Ilyen történelmi korszakokban (sorsfordulók idején) a lehetőségek és veszélyek felderítése (érzékelése), valamint a különböző cselekvési alternatívák hatás- és következményrendszerének előrevetítése elsősorban *tudományos feladat*, hiszen a múltból származó politikai-kormányzati tapasztalatok jelentősége ebben a vonatkozásban korlátozott. Ezért a legnagyobb intellektuális bátorságra és a hangulati tényezők teljes kikapcsolására van szükség.

Szeretném remélni, hogy e nagy felelősségnek mindenki (tudósok, kögazdászok, politikusok és a kommunikációs rendszerek irányítói egyaránt) tudatában lesz. Csak ebben az esetben remélhetjük ugyanis, hogy *Belgrád* valóban további és igen fontos lépést jelent az európai együttműködés és azon keresztül egy interdependens világ következményrendszerének megértése és aktív adaptálása felé.

KOVÁCS GÉZA:

Prognosztika és hosszú távú tervezés

A népgazdasági tervek és a prognózisok rendszerének kapcsolatáról

A népgazdasági tervezéssel foglalkozó szakirodalom már eléggé régen csoportosította a terveket és a gyakorlat is kialakította a tervezés intézményes rendszerét. Bár a tervezéssel kapcsolatos kutatómunka és a tervezési gyakorlat fejlődésének újabb eredményei nagyrészt beilleszthetők a meglévő struktúrába, mégis célszerű a tervek rendszerének újbóli átgondolása és továbbfejlesztése. Ezt több ok is indokolja.

Egyrészt az eddigi tervezés jellegét tekintve gazdasági tervezés volt, bár a szocialista országok tervezése sohasem korlátozódott gazdasági kérdésekre. Ma már a tervezés életünk és tevékenységünk egyre több területét fogja át. Miközben a tervek differenciálódnak és ezáltal sokkal inkább hangsúlyozzák a tervezés tárgyának specifikumát, egyre inkább igény támad egy magasabb szinten végrehajtott tervintegráció, egy átfogóbb, összetettebb, ezért társadalmibb terv kidolgozására is. Nehéz lenne elvitatni például a tudományos kutatások, a műszaki fejlesztés, az oktatás, az egészségügy, a településhálózat tervezésének a gazdasági tervezéstől különböző sajátos vonásait. Ezzel együtt azt is, hogy a tervezés mind kevésbé tekinthető a közgazdászok közötti munkamegosztás egy területének. A tervezésbe egyre inkább be kell vonni mérnököket, a szaktudományok képviselőit, szociológusokat, pedagógusokat, sőt pszichológusokat is. Az is kétségtelen, hogy a különböző területek tervezési sajátosságainak erősítése nem nélkülözheti a gazdasági megfontolásokat sem a támasztott igényeket, sem a rendelkezésre bocsátható erőforrásokat illetően. E gazdasági megfontolásokat azonban egyre inkább átszövik az átfogó társadalompolitikai szempontok. Ebben az átfogóbb társadalompolitikai összefüggésrendszerben jól kapcsolható össze az egyes területek sajátosságának a hangsúlyozása és a magasabb, valóban társadalmi szintű integrálás. Ezt az összefüggést azért is hangsúlyoznunk kell, mert bár a népgazdasági tervek fejlődésükben mind több ponton töltődnek fel társadalompolitikai szempontokkal, valójában többről van szó, mint a gazdasági tervezés gazdagabbá, többoldalúvá válásáról.

Másrészt olyan új elemek kerülnek a tervek rendszerébe, amelyek a korábbiakban nem kaptak ilyen formában hangsúlyt. Ilyen elemek például a KGST-méretű célprogramok. A célprogramok olyan feladatok együttes megoldását irányozzák elő, amelyeknek kiemelkedő jelentősége van az egyes szocialista országok népgazdaságának fejlődésében,

de a KGST-tagországok együttműködésének elmélyítésében is. Emellett az egyes szocialista országokban kidolgoznak olyan további fejlesztési programokat is, amelyek teljesítésének ugyancsak nagy szerepe van a társadalmi-gazdasági fejlődésben. E programok egymással is szorosán összefüggnek, jellegükből adódóan hosszú távú problémakezelést igényelnek és a tervezés döntő láncszemei.*

Végül a korábbiakhoz képest nő a hosszú távú tervezés szerepe és többoldalúvá válik a hosszú távú tervek funkciója. A középtávú terv kidolgozásában játszott szerepe ennek tudományos megalapozásával kapcsolatos. A változások természetes felgyorsulásának következtében a korábbiakhoz képest szükségszerűen növelni kell a hosszú távú tervnek a középtávú tervre gyakorolt hatását. Ám a hosszú távú terv szerepének növekedését indokolja az is, hogy a társadalmi-gazdasági fejlődésben mind inkább előtérbe kerülnek olyan feladatok, amelyeknek átfutási ideje hosszú, és megoldásuk nagy időszakokat tételez fel. Ezekben az esetekben már arról van szó, hogy csak hosszú távú tervezéssel lehet a tervszerű fejlődést biztosítani. Ez az egyik leglényegesebb érv amellet, hogy a hosszú távú tervek is a cselekvési programként kezelt tervrendszer részét alkotják és a távlati megfontolást igénylő kérdésekben — oktatás, településhálózat-fejlesztés, közlekedési hálózatok kiépítése stb. — a döntések közvetlenül a távlati terveken alapulnak. Ezen nem változtat az sem, hogy a távlati tervek „műfajukat” tekintve különböznek a középtávú tervektől, például abban, hogy több bennük a prognosztikai, sőt hipotetikus elem és esetleg egy-egy kérdésben a döntések nyitva hagyására való utalás.

Az említettek alapján a tervek rendszerének láthatóan változatosabb szerkezete alakul ki; rugalmasan fejlődik a tervek rendszere, s ezzel együtt változatosan, a tartalomnak megfelelően alakul a tervek tagozódása is. Különösen nagy szerepet játszik ebben a távlati tervezés és az ugyancsak távlati orientációjú kiemelt szerepkörű fejlesztési programok kidolgozásának fokozódása. Mindez lehetővé, de egyben szükségessé is teszi a tervben szereplő összefüggések, belső kapcsolatok ismételt felülvizsgálását.

A tervek rendszerének fejlődésétől nem függetleníthető a prognózisok rendszere. Ha abból indulunk ki, hogy a prognosztizálás a tervezés — és ezen keresztül a társadalmi-gazdasági irányítás — tudományos megalapozását szolgálja, akkor a prognózisoknak elsősorban azokban a kérdésekben kell a tisztánlátást előmozdítaniuk, amelyekről a tervezés folyamatában dönteni kell. Ezért a prognózisok szerkezete és a tervek rendszere sokban rokon. A két szerkezet azonban nem lehet azonos.

A tervek rendszerének különböző elemeit és a különböző tervek célkitűzéseit tekintve a prognózis szükségessége, jelentősége nagyon különböző. Részint azért, mert egyes összefüggések annyira determináltak, hogy eme összefüggésekkel egyszerűen nem lehet és nem kell

* Sajnos a szakirodalomból még hiányzik e programok pontos, egyértelmű megjelölése. A továbbiakban e programokat jobb megjelölés hiányában kiemelt szerepkörű fejlesztési programokként említem. Ide értem a KGST-célprogramokat és a hazai társadalmi-gazdasági programokat is. Természetesen ez utóbbiaknak is lehetnek nemzetközi vonatkozásai.

valószínűségi jelleggel foglalkozni, nincs is mód alternatívák kidolgozására. Részint pedig azért, mert a gyakorlati tervezők felhalmozott tapasztalata számos feladatot megold különösebb prognosztizálás nélkül is. Nem mellékes az sem, hogy *a prognosztizálás körének bizonyos irányokban meg kell haladnia a tervezés körét.* Az információk körének ugyanis szélesebbnek kell lenniük a tervelőirányzatok körénél. Emellett prognosztikai tevékenységgel olyan új összefüggéseket is fel lehet tárni, amelyek — ismeretük hiányában — nem szerepeltek a tervezés problémakörében. Ezek éppen a prognosztika eredményeként válhatnak a tervezői munka témaköreivé. Ilyennek tekinthető például a környezetvédelem. Ez utal arra, hogy a prognosztizálás nemcsak a tervezők által feltett kérdésekre keres választ, hanem maga is vet fel kérdéseket és ad ajánlásokat a tervezésnek. A prognosztizálásnak ez az aktív szerepe egyik formája a tervezés tudományos megalapozásának.

A prognosztizálás magában foglal olyan témaköröket is, amelyek önfejlődése szempontjából fontosak. Készülhetnek olyan prognózisok, amelyek nem közvetlenül a tervek megalapozását szolgálják, hanem elsősorban a prognosztizálás „fehér foltjainak” eltüntetésében és így a prognózisok együttes hatásfokának a növelésében van szerepük. *Ezért beszélhetünk a prognózisok önálló szerkezetéről.* Mindennek ellenére a prognózis-struktúrák önállósulását korlátok között kell tartani, nem célszerű merev prognózisrendszerek kialakítására törekedni. *A rugalmasság — ezzel együtt a prognózisrendszerek rugalmas változtatása — a prognosztizálás eredményességének lényeges tulajdonsága.*

Valószínű, hogy a tervgazdálkodás viszonyai között a prognosztizálásnak elsősorban a hosszú távú tervezést és a kiemelt szerepkörű fejlesztési programok kidolgozását kell alátámasztania. Egyrészt azért, mert a hosszú távú tervezés területén rendelkezünk a legkevesebb tapasztalattal. Ezért a hosszú távú tervezés csak korlátozottan támaszkodhat a tervezők felhalmozott tapasztalatára, kifejtett érzékére. Másrészt, mert az időszak hosszúságával törvényszerűen nő az alternatív választási lehetőség, miközben a bizonytalansági tényezők erősödnek.

A rövid és középlejártatú prognózisok szerepéről megoszlanak a vélemények. E prognózisok szükségességét gyakran adott gazdaságirányítási formákhoz kapcsolják. Úgy vélik, hogy a rövid és középlejártatú prognózisok készítését az ún. közvetett irányítási formák, elemek szerepének a növekedése teszi szükségessé. A gazdasági szabályozás, a piac persze igényli a prognosztizálást. Mégis, ez a közelítés a probléma leszűkítését jelenti. *A szocialista gazdasági irányítás bármely konkrét formáját vesszük is alapul, mindig létezik egyfajta automatizmus.* Az automatizmus léte eleve prognosztizálási igényt támaszt. Emellett — az előzőtől talán nem is függetlenül — nem mellékes az sem, hogy *egyetlen irányítási rendszer sem tudja teljesen kizárni az ösztönös elemeket.* Számos tényező (természeti tényezők, nemzetközi összefüggések stb.) nem áll kielégítő mértékben ellenőrzésük és befolyásuk alatt.

Célszerű visszatérni *az éves és a középtávú tervek várható teljesítésének vizsgálatára is.* Meg kell nézni, hogy a várható tervteljesítés számításai mennyire tekinthetők prognosztizálásnak és a prognosztikai módszerek jobb hasznosításával mennyire tehető jobbá a tervezőmunka e fontos szakasza.

A prognosztizálás elhanyagolt területe a tervre épülő prognózisok kidolgozása. A tervek teljesítése kapcsán hozott döntések — köztük a távlati tervben szereplő döntések is — rendszerint következményeikben érdekesek. Ez utóbbiak prognosztizálására a jövőben nagy gondot kell fordítani. A tervek időtartamának felső határa — bármely időtartamú terv esetében — azért tűnik lezárónak, mert a záróév utáni időszakra nincs „kitekintés”. Ezt a merevséget már csökkenti, ha a terv kidolgozásakor a tudományos előrelátás időtartama meghaladja a terv időtartamát. Tehát, ha a tervet megalapozó prognózisok, jövőképek a távolabbi jövőbe tekintenek. Szükséges azonban a tervcélok várható teljesítésének következményeit is prognosztizálni. Ezek *a tervre épülő prognózisok tehát természetükből adódóan nem azonosak a terveket megalapozó prognózisokkal.*

A prognózisok szerkezetére olykor rányomja a bélyegét az a szemlélet, amely a terveket — főleg a hosszú távú terveket — hangsúlyozottan fejlesztési terveknek tekinti. Ezért *a terveket megalapozó prognózisok is hangsúlyozottan a növekedés, a fejlődés, a haladás alternatíváival foglalkoznak. Nem térnek ki a visszafejlődés, a visszafejlesztés, a negatív jelenségek kérdéseire.* A visszafejlesztés vagy a negatív tendenciák terjedésének megakadályozását célzó döntéseket is prognosztikai munkával alá kell támasztani.

A nemzetközi feltételek újbóli átgondolása

A hosszú távú tervezés előttünk álló munkaszakaszában a legfontosabb kérdéscsoportot a nemzetközi feltételek újbóli átgondolása jelenti. *A nemzetközi feltételek a távlati tervezésnek egyébként is a legfontosabb összefüggését adják.* A hosszú távú tervet sokkal inkább a nemzetközi fejlődés kínálta feltételrendszerből, mint a bázisidőszak alatti hazai fejlődésből kell kibontani.

Mindenekelőtt *az európai helyzet várható alakulását kell mérlegelni.* A legutóbbi évek tanulsága szerint a társadalmi-gazdasági fejlődés és ennek tervezési problémái egyre kevésbé oldhatók meg nemzeti keretek között. A „világmodellek” kidolgozásának tapasztalatai azonban azt is feltárták, hogy nem értek meg a feltételek a világproblémák „globális” kezeléséhez. E tekintetben a jövőbeli fejlődés a tervezés területén is az országok kereteit meghaladó, de még világméretűnek nem tekinthető *problémakezelésben* jelölhető meg. Ez jelenthet például KGST vagy Közös Piac méreteket, esetleg földrészeket, vagy más regionális egységeket stb. Az európai helyzet várható alakulásának azért lényeges a szerepe távlati fejlődésünkben, mert műszaki-gazdasági tapasztalataink nagy hányada Európából ered. Az európai szocialista országokkal való sokoldalú kapcsolatunk mellett — történelmi és földrajzi adottságainknál fogva — leginkább az európai tőkésországokkal van kapcsolatunk. Az európai piacok leginkább fontosak számunkra, mint ahogy fejlettebb technikánk egy része is az európai tőkésországokból származik.

Az európai helyzetet illetően két feltételezéssel mindenképpen élni lehet. *Európa a tartós béke területe lesz; a szocialista országok és a tő-*

késországok kapcsolatának alakulásában tendenciaváltozás nem várható. A haladó erők, mindenekelőtt a szocialista országok erőfeszítései a helsinki megállapodásokhoz vezettek. E megállapodások egyébként egy folyamatban levő fejlődés közbülső állomásának eredményei. Mőd van tehát a kapcsolatok további elmélyítésére. Ám a tőkés társadalom általános válságának talaján a ciklikus fejlődés újra és újra akadályokat gördíthet az együttműködés elmélyítése elé. Ezeket az akadályokat ismétlő erőfeszítésekkel kell leküzdeni.

A másik fontos kérdés a *tőkés gazdasági válság perspektívájának megítélése*. Az 1973-ban kibontakozott tőkés gazdasági válságra viszonylag későn reagáltunk, s nem tártuk fel e válság begyűrűzésének várható mértékét. Nem elemeztük eléggé azt sem, hogy ebben a válságban milyen súllyal szerepelnek tartósabb tendenciaváltozások és olyanok, amelyek a tőkés gazdaság ciklikus fejlődésével kapcsolatosak. Kétségtelen, hogy a tőkés gazdaság ciklikus fejlődésének nagyobb arányú ingadozásaitól az utóbbi évtizedekben elszoktunk. Így aztán fennállhat annak a veszélye is, hogy nem reagálunk időben a ciklikus fejlődésből fakadó újbóli fellendülésre és megfeledekezünk esetleg arról is, hogy a tőkés gazdaság válságai nemcsak rombolnak, hanem egyben megtisztítják az utat a termelőerők további fejlődése előtt. Miközben a kapitalizmus általános válságának elmélyülése napjainkban egyre több tekintetben kirajzolódik, nem szabad elfelejteni, hogy a tőkés gazdaság még nem merítette ki maradéktalanul továbbfejlődésének lehetőségeit, ezért műszaki és gazdasági tekintetben — ha korlátok között is — további előrelépések várhatók.

Árnyaltabb feltételezésekkel kell élnünk az ún. *harmadik világ fejlődésének megítélésében* is. Amint ez ma már általában elfogadott, a harmadik világ nem homogén. További társadalmi-gazdasági fejlődésük nemcsak a szocialista, hanem a tőkés fejlődési alternatíva erősödését is eredményezheti. Ez a fejlődés érintheti az e térségben eszközölt befektetések kockázatát is. A szocialista perspektíva erősödésének eltúlzása indokolatlan optimizmusra vall. Több függetlenné vált ország esetében megfigyelhető, hogy fejlődésük korai szakaszában támaszkodnak a szocialista tábor anyagi, műszaki és erkölcsi erejére, fejlődésük későbbi szakaszában esetleg újból erősödő kapcsolatokat építenek ki tőkeerősebb, fejlett technikával rendelkező tőkésországokkal, még ha e kapcsolatok azután nem is hozzák a remélt eredményt. Azzal is számolni kell, hogy a nyersanyag- és energiaforrások megnövekedett jelentősége erősen befolyásolja a térség politikai törekvéseit. De hatással van az e térséggel kapcsolatot építő partnerek politikai törekvéseire is. Hiszen a nyersanyag- és energiaforrások jelentőségük miatt érthetően befolyásolják a politikai törekvéseket. A nyersanyag- és energiaforrások elhelyezkedésének nemzetközi gazdasági és politikai „kalkulációkba” való bekapcsolása ösztönzi a fejlett tőkésországokat arra, hogy e térségre vonatkozó politikájukat egyeztessék. A harmadik világot illetően a szocialista országoknak *is sokkal inkább egyeztetett stratégiát kell folytatniok*, együttesen mérlegelve és vállalva az ilyen irányú kapcsolatok bővítésének kockázatát is.

Nem mellékes az sem, hogy a nyersanyag- és energiaforrásokkal rendelkező fejlődő országok számos ponton, különféle hasonló vagy he-

lyettesíthető termékeket illetően a szocialista országok versenytársai-ként jelennek meg a fejlett tőkésországok piacán. Emellett ezek az országok egyben piacai is a fejlett tőkésországoknak. Fel kell tehát készülnünk arra az alternatív — de természetesen nem egyetlen — lehetőségre, hogy a tőkés világgazdasági válság megszűnése, sőt már jelentős mérséklődése is a fejlett tőkésországok és a fejlődő országok kapcsolatának erősödését vonhatja maga után. E lehetőség konzekvenciáit alternatív formában a távlati tervezésben is le kell vonni.

A harmadik világgal való kapcsolat fejlődésének alternatíváit fokozottan kell figyelembe venni a KGST-országok együttműködésének távlati fejlesztésében is. Azt kell megvizsgálni, hogy e kapcsolatok milyen arányokban, mekkora bizonytalanság mellett és milyen gazdaságosság alapján építhetők ki.

A távlati tervezés nemzetközi feltételeivel összefüggésben még egy fontos kérdés adódik: *mérlegelni kell a nemzetközi fejlesztési kötelezettségekhez való hozzájárulás lehetséges mértékét és a külföldi pénzeszközök távlatilag igénybe vehető nagyságát.* Ezzel összefüggésben mindenekelőtt meg kell vizsgálni a nemzeti jövedelem adott nagyságát és egyéb tényezőket figyelembe véve azt, hogy népgazdaságunk beruházható javainak hány százaléka erejéig vehet részt a szocialista országok integrációja keretében folyó beruházásokban, közös vállalkozásokban. Meg kell vizsgálni azt is, hogy távlatilag milyen mértékben kötelezhetjük el magunkat nem szocialista országokkal szemben globálisan és különböző fokú kockázatvállalásokat feltételezve tételesen is. Végül vizsgálni kell azt is, hogy a nemzetközi regionális makrorendszerek (hálózatok) kiépítéséből adódó kötelezettség esetén mennyire juthatunk hozzá a külföldi erőforrásokhoz és ennek reményében — tekintettel erőforrásainak szűkös voltára — mennyire léphetünk fel halasztó hatással leendő nemzetközi rendszerek kiépítésében.

Az említett kérdések megválaszolása fejlettebb prognosztikai — benne politikai prognosztikai — tevékenységet igényel. Ezek egyben a prognosztika megkerülhetetlen, de rendkívül nehéz területei.

A gazdasági növekedés üteme alternatív formában is felvázolható. Az említett összefüggésben az alternatívák alapjául a világgazdaságban bekövetkező, számunkra hátrányos tőkés gazdasági válság begyűrűzésének megítélése szolgálhat. A tőkés gazdasági válság negatív hatása rövid és középtávon egyaránt jelentős. A hosszabb távú hatás megítélése bonyolultabb. Részben azért, mert a világgazdaságban kialakuló tendenciaváltozások és a tőkés gazdaság ciklikus fejlődéséből fakadó periodikus válság ható tényezői más-más kombinációkban jelennek meg. E kombinációk nem eléggé ismertek. Erre utal egyébként az is, hogy a tőkésországokban készült prognózisokban nagyon eltérő feltételezésekkel élnek a fellendülés időpontját, várható mértékét illetően. A tőkés gazdasági válság hosszabb távú negatív hatásának megítélését nehezíti az is, hogy nem tártuk fel eléggé azoknak az igénybe vehető eszközöknek a kombinációit, amelyek e hatásokat lényegesen mérsékelhetik. Közéjük tartozhat a szocialista országok együttműködésében rejlő előnyök fokozottabb kihasználása, a tőkés gazdaságban előbbutóbb bekövetkező fellendülésből származó előnyök jobb kiaknázása, a harmadik világot figyelembe vevő egyeztetett stratégia stabilizáló ha-

tása csakúgy, mint országunkon belül a tervgazdaságban rejlő előnyök kiaknázása. Ilyen lehet például a termelési szerkezet gyökeresebb megváltoztatása, hatékony takarékosági intézkedések bevezetése. E tényezőkben bekövetkező javulást eltérő mértékben lehet figyelembe venni.

Az elmondottak alapján célszerű egy gyorsabb és egy mérsékeltőbb növekedési ütemre felépíteni a variánsokat. A gyorsabb ütem esetén a javító tényezők optimistább kombinációjával számolnak. Az alacsonyabb ütemre pedig egy minimális célként kezelhető tervvariánst lehetne felépíteni. A variánsok közötti átmenetek kimunkálása is fontos lenne az „előnyben részesítések” és „megszorítások” rangsorolásának kialakításához.

A nyersanyag-, energia- és vízkészletek feltárásának, hasznosításának perspektivikus kérdései

A nyersanyag-, az energia- és a vízkészletek feltárása és hasznosítása problémájának együttes felvetése csak részben indokolt. Annyanban, hogy mind nyersanyagokban, mind energiában, mind pedig „szabad rendelkezésű” vizekben — a geológiai feltárásokból adódó ismereteink alapján — a szegény országok közé tartozunk. Az e készletekkel való gazdálkodás már csak emiatt is megkülönböztetett figyelmet érdemel, és a szigorú takarékoság nemzetközi tendenciáin túlmenően is követelményeket támaszt. Az e készletekkel való gazdálkodásban fontos a helyettesíthetőség és a felhasználási alternatívák közötti súlypont-áthelyezés. Például bizonyos energiaforrások (olaj, földgáz) ipari nyersanyagként is használhatók. Hőforrásaink hasznosításában a fűtés, a melegházak ellátása mellett az üdültetési és gyógyászati megfontolások is növekvő szerepet kaphatnak.

Közös vonás az is, hogy hazánk tényleges — véglegesnek tekinthető — készletei pontosan nem ismertek, ezért nem tudjuk azt sem egészen pontosan, hogy nyersanyag-, energia- és vízszegénységünk milyen mértékű, és hogyan ítéhető meg hazánk jövőbeli helyzete e téren. *Az előttünk álló feladatok közül talán a legfontosabb nyersanyag-, energia- és vízkészleteink pontosabb feltárása, perspektivikus lehetőségeink jobb megismerése.* El kell jutnunk odáig, hogy az egyes készletek jobb ismeretén túl tudományosan megalapozott, átfogó helyzetelemzéssel rendelkezünk távlati lehetőségeinkről. Erre annak ellenére szükség van, hogy a nyersanyag-, az energia- és a vízszegénység kritériumai maguk is változhatnak!

Az említettekből kiindulva kell eldönteni, hogy *e készletekkel való gazdálkodásban mekkora súlyt kapjanak középtávú, hosszú távú és nagy távú megfontolások.* A nyersanyagok és az energia vonatkozásában nemzetközi szinten ma kettős, többé-kevésbé felemás törekvés figyelhető meg. Egyrészt a nyersanyag- és energiaárak emelkedése miatt a különböző országokban a hazai készletek fokozott hasznosítására törekcszenek. Másrészt nagy távlatú stratégiák figyelembevételével arra is vannak törekvések, hogy más országok, más térségek nyersanyag-készleteit hasznosítsák, a saját készleteiket pedig esetleges válságosabb

időre tartalékolják. Bármennyire ellentmondásosnak látszik is ez a felemlés gyakorlat, annyiban érthető, hogy a saját források hasznosításában, illetve megóvásában a jelen és a távoli jövő igénye kerül ellentmondásba az újra nem termelhető nyersanyagforrások kimerülésének esetleges veszélye miatt. Végig kell tehát gondolni, hogy *egy kis ország, amely nyersanyagban is, tőkében is szegény, miként egyeztesse össze rövid, közép-, hosszú és nagy távlatú szempontjait ebben a kérdésben.* Egyáltalán, egy kis ország berendezkedhet-e és milyen feltételek között a saját erőforrások korlátozott felhasználására nagy távlatú szempontok mérlegelésével? Vagy esetleg célszerűbb-e a hazai erőforrások felhasználásának szorgalmazása devizatakarékossági megfontolásból? Az említettek nyilván alternatívaként kell kezelni. Amennyiben a távlatibb megfontolásokra helyezük a hangsúlyt, sokkal inkább élünk azzal a feltételezéssel, hogy a nemzeti keretek nagy távlatokat tekintve csökkenő jelentőségűek lesznek a tervezésben, nő a regionalitás szerepe, jelentősebben megváltozik a műszaki szerkezet és mindez hat a nyersanyag- és energiaigényre is. A nagy távlatú mérlegelésben szerepet kap egy-egy térség eltartó képességének vizsgálata, a különböző térségek szerepének eltérő alakulása és mindez nemzedéki kérdésként is megfogalmazódik. Rövid és középtávú megfontolásoknál gazdaságossági, jövedelmezőségi szempontok csakúgy előtérbe kerülnek, mint a devizatakarékossági megfontolások. A nyersanyag-, energia- és vízkészletek hasznosításának közös problémái mellett célszerű ezek sajátosságait is fokozottabban figyelembe venni.

Egyrészt *a három tényező eltérő mértékben jelent korlátokat a nagy távlatú fejlesztést illetően.* A víz esetében a korlátok nagyobbak, mint például az energia területén. Nagy valószínűséggel állítható, hogy az energiaproblémákat könnyebb perspektivikusan megoldani, mint az újra nem termelhető nyersanyagok szűkösségéből adódó gondokat. (5—15 éves időszakra persze lehetnek problémák az energiaigények kielégítésében is, de ez mégis más jellegű.) *Romló helyzetek esetleges bekövetkezésekor a bevezetett korlátozások sem egyformán viselhetők el.* A legnehezebbek a vízkorlátozások. Itt most nem arról van szó, hogy ne lehetne szabályokat hozni a mainál értelmesebb vízfelhasználásra. Bizonyos vízigények számos területen például kielégíthetők egyszer már hasznosított vizek újbóli felhasználásával. Mégis, *minthogy a víz a biológiai élet nélkülözhetetlen feltétele, a krónikus és jelentős, már a biológiai feltételeket is érintő vízszegénység súlyosabb problémát okoz, mint az energia- és nyersanyagszegénység.* Inkább csak a probléma szemléltetése miatt említem, hogy országunk lakossága a háború alatti hiányokat azért viselte el túrhetően, mert a fogyasztásnak olyan területeit érinthette a korlátozás, amelyeken a szükségletek és azok kielégítésének mértéke nagyon alacsony szintre állítható még fejlett — több tekintetben kényelemhez szokott — országokban is. Nyilván súlyosabban lettek volna a problémák, ha a vízellátás romlott volna olyan mértékben, mint például a tartós fogyasztási cikkekkel, ruházati termékekkel, egyes élelmiszerekkel való ellátás. Mindez arra utal, hogy *a vízzel való gazdálkodásra a nagy távlatok szempontjából is megkülönböztetett figyelmet kell fordítani.*

A vízkészletek és azok hasznosítása kiváltképp nemzetközi mére-

tekben való gondolkodást igényel. A hazánk vízellátásában fontos szerepet játszó folyók zöme külföldön ered. Vízellátásunk ezért nagymértékben függvénye nemzetközi megállapodásoknak. Bár a nemzetközi együttműködés mechanizmusának további fejlődésével számolhatunk, mégsem szabad elfelejteni, hogy bizonyos területeken — ezek közé tartozik a vízellátás is —, ha feszültségek alakulnak ki, gyorsan zavart okozhatnak az együttműködésben. Nagy távlatú vízprognózisok a XXI. századra Európát, így hazánkat is, a vízben szegény területek közé sorolják. Ezt a vízszegénységet már eddig eléggé jól megismert fejlődési tendenciák alapján körvonalazták. Az újabb tapasztalatok, például az időjárás ingataggá válása, az egyenlítői erdőirtásokból származó esetleges légáramlási pályafelborulások lehetősége a helyzetet csak élezheti. *Meg kell tehát gyorsítani a vízkészletek és felhasználásuk távlati tervezésével és az ezt megalapozó prognosztizálással kapcsolatos munkálatokat.* Ennek kapcsán célszerű lesz újra megvizsgálni — nagy távlatok szempontjából — a felszín alatti víztárolás arányának növelési lehetőségét, a fokozott erdősítéssel kombinált talajvíz-gazdálkodás továbbfejlesztésének szöba jöhető útjait.

Az energiaellátás területén a hosszú távlatú tervezés szempontjából — nagy távlatú közelítésben — két kiemelkedő jelentőségű kérdéscsoport tüzetes vizsgálata kínálkozik: *a nemzetközi energiahálózatok perspektívája és az atomenergia jövőbeli szerepe.* Anélkül, hogy itt az energiatovábbítás műszaki megoldásának nagy távlatú változásait prognosztizálnánk, valószínű, hogy e területen előbb-utóbb jelentősebb változások várhatók. Ezek nyomán új megvilágításba kerül az energiatermelőegységek területi felosztása, fokozottan figyelembe véve környezetvédelmi és egyéb szempontokat is. Az atomenergia-termelés és -felhasználás várható arányának alakulásáról ma még megoszlanak a vélemények, részben biztonsági okokra, részben a távolabbi jövőt sejtető energiaforrások (napenergia, geotermikus energia) szerepének a vártnál gyorsabb ütemű növekedésére hivatkozva. Mindennek ellenére az ezredfordulóig terjedő időszakra a prognózisok az atomenergia szerepének jelentősebb növekedésével számolnak.

PETSCHNIG MÁRIA:

Az infláció és az árszintemelkedés kapcsolata

Az infláció és az áremelkedés problematikája a XX. századi közgazdasági kutatások egyik legfontosabb témája. Ez érthető is, hiszen az inflációs jelenségek rendkívül széles körben hatnak és alapvető érdekeket érintenek. Emellett az infláció összefüggésben látszik lenni a gazdasági növekedéssel is. Ahhoz, hogy ezt a szerepét helyesen tudjuk megítélni, az árak viselkedésének természetét kell vizsgálnunk a gazdasági növekedés folyamatában.*

E cikk célja, hogy az infláció sokat vitatott fogalmának tisztázásához hozzájáruljon. Az inflációs problémakör vizsgálatakor első feladat a fogalmak megközelítően pontos körülhatárolása; csak ez után lehet érdemben foglalkozni az infláció okaival, forrásával, gazdasági-társadalmi szerepével és jelentőségével.

A köznapi szóhasználatban, de még sok tudományos publikációban is szinonimaként használják az infláció és az áremelkedés fogalmát. Pedig a kettő nem azonosítható, mégha a gyakorlatban nehéz is elkülöníteni őket. Az infláció ugyanis tovagyűrűző folyamat, mely áthatja az egész gazdaságot, s mindenféle áremelkedésben tör magának utat. Az áremelkedés viszont nem mindig inflációs jellegű. Az elméleti kutatásokban meg kell különböztetni az áremelkedés inflációs és nem inflációs eseteit; a gazdasági cselekvés csak így épülhet a tényleges folyamatok reális értékelésére. Másfelől a témakutatásoknak ki kell terjedniük az infláció rögzített árak melletti elemzésére is.

A következőkben azt igyekszem bizonyítani, hogy nem minden áremelkedés inflációs természetű, illetve az infláció nem csak áremelkedés formájában jelenhet meg.

Az áremelkedés esetei

Áremelkedésről akkor beszélünk, amikor a fogyasztó (a termelő fogyasztó is) egy korábbi időszakhoz képest drágábban tudja megvásárolni a szükségletei kielégítésére alkalmas terméket.** Az áremelkedés megjelenési formája igen sokféle lehet. Az áremelkedések csoportosíthatók például mechanizmusuk alapján (spontán piaci hatásokra bonta-

* Lásd Geoffrey Maynard: *Economic Development and the Price Level*, Macmillan and Co. London 1963.

** Lényeges dologra hívja fel a figyelmet az áremelkedés kapcsán Hoch Róbert: „Fogyasztás és ár” című könyvében (Közgazdasági és Jogi Könyvkiadó, 1972. 39. l.) „Árszínvonal-növekedésről beszélünk, ha a termékegységekért több pénzegységet kell fizetnünk, ha a pénzegységért kevesebb terméket kapunk, akkor is, ha a pénzegységért egyidejűleg több értéket kapunk!” (Kiemelés tőlem. — P. M.).

kozik-e ki, vagy „felülről” diktáltan), ágazatok, szektorok szerint stb. Meghatározott nézőpontból a felsorolt ismérvek szerinti csoportalkotás bármelyike szükségesnek bizonyulhat, általuk lényegében az áremelés formái oldalai írhatók körül. Az áremelkedések tartalmára azonban annak okainak elemzésével világíthatunk rá; a továbbiakban ebből a szempontból vizsgálom az áremelkedés különféle eseteit.

Az áremelkedésre vezető klasszikus* helyzet az, amikor a kereslet-kínálat találkozásokor a fizetőképes kereslet meghaladja a piaci kínálatot. Az áremelkedés ilyenkor mintegy automatikusan megindítja az egyensúly helyreállítására vezető folyamatot, hiszen a termelők által realizált, illetve elérhető nagyobb nyereség a termelés bővítésére ösztönöz (az átlagosnál nagyobb költségráfordítással termelők is beleférnek az árba).

Konjunkturális fellendülés idején a beruházások által kiváltott áremelkedést *konjunkturális áremelkedés*nek tekintjük. A beruházások indukálta átmeneti túlkereslet mind a beruházások, mind a fogyasztási cikkek piacán áremelkedésre vezethet. Az áremelkedés — ha nincs infláció — a beruházások hatékony megvalósulása után megáll, sőt a belépő új termelőkapacitások áresést is előidézhetnek.

Áremelkedés következhet be, ha a termékegységre fordított átlagos *munkamennyiség* tartósan nő. Emelkedhetnek a termelés ún. fix költségei vagy/és változó költségei. (Továbbra is feltételezzük, hogy a költségnövekedés nem inflációs jellegű.) Természetesen nem biztos, hogy a megnövekedett munkaráfordításokat a piac (vagy az illetékes árhatóság) azonnal el is ismeri. A megnövekedett munkaráfordítások hatása azonban hosszú időszakot tekintve okvetlenül utat tör; vagy emelkedik az ár, vagy csökken a termelés (mert kiszorulnak azok a termelők, akiknek a termelési költségeit az árbevétel immár nem fedezi).

Az árszínvonal akkor is emelkedhet, ha a *fogyasztás struktúrája* tartósan *eltolódik* a drágább cikkek javára, vagyis az árszínvonal alakulásában szerepet kapó súlyarányok áremelő módon változnak. A drágább terméknek nem kell okvetlenül nagyobb munkaráfordítást tartalmaznia, lehet, hogy a fogyasztó csak a szükségletkielégítés szempontjából megfelelőbb „hasznosságot” fizeti meg a magasabb árban. A fogyasztói struktúra vázolt módosulása meghatározott jövedelemszínvonalat feltételez és soha sem tekinthető véglegesnek.

Hatnak az árak színvonalára a különféle *monopolpozíciók* is. A monopolista pozíció kizárólagos jogok élvezetét jelenti. Társadalmi-gazdasági hatásukat tekintve különbséget kell tenni a termelési viszonyok alapján és az egyéb tényezők hatására létrejövő monopolpozíciók közt. Mind a tőkés-, mind a szocialista országokban lehetséges, hogy gazdaságilag elkülönült egységek monopolhelyzetre tesznek szert. De a társadalmi rendszertől függően nagy különbség van abban, hogyan jöttek létre és miként hatnak ezek a monopolpozíciók. A tőkés monopolvállalatok magántulajdonban vannak; a szocialista — monopolpozícióban

* Feltéve, hogy a kínálatnál nagyobb fizetőképes kereslet nem infláció hatására jött létre, hanem azért, mert adott cikk vonatkozásában a jövedelmek így strukturálódtak. A termelés megfelelő alkalmazkodása után a megnövekedett kínálatnak árszínvonal-csökkentő hatása lesz. (Ha e klasszikus eset inflációval párosul, az árak valószínűleg nem fognak mérséklődni. A kínálatbővülés árhatása ekkor legfeljebb változatlan árszínvonalban vagy mérsékeltebben emelkedő árakban tükröződik, attól függően, hogy miként viszonyul egymáshoz a termelés növekedése és az infláció erősödése.)

levő — vállalatok össznépi tulajdonban. Ez alapvető különbség, még akkor is, ha a kizárólagos helyzetben levő vállalatok árutermelő tevékenysége mutat is bizonyos hasonlóságot, például előfordul, hogy valamely szocialista vállalat kizárólagos helyzetében indokolatlanul emeli árait.

Mindkét társadalmi-gazdasági formációban sajátos helyzetben vannak azok a gazdasági alanyok, akik a korlátozottan rendelkezésre álló természeti erőforrások birtokosai vagy tulajdonosai. Különösen a nem pótolható, kimerülő ásványi nyersanyagok, illetve energiaforrások „gazdái” foglalnak el az átlagostól eltérő gazdasági pozíciókat. Az ár ilyen termékeknél pusztán amiatt is emelkedhet, mert a megnövekedett szükségletek kielégítéséhez művelésbe kell venni a korábinál nagyobb ráfordítással termelő egységeket is. (Ilyenkor nő az árat meghatározó legrosszabb leőhelynél jobb területeken realizálható bányajáradék. Végső soron ezt is a szükséges munkaráfordítás emelkedésének tekinthetjük, azzal a különbséggel, hogy itt az ún. hamis társadalmi érték nő, amelyet azonban akár hamis, akár nem, el kell ismernie a társadalomnak.)

A nemzetközi gazdasági kapcsolatokkal összefüggő fontos kérdés az importtermékek drágulása következtében előálló árnövekedés. A behozott áruk ára emelkedhet inflációs és nem inflációs okokból. (Előbbi esetben az infláció importjának egyik esetéről van szó, a hazai áremelkedés szempontjából azonban az ok közömbös.) Ha az importtermék feldolgozásra kerül, akkor valószínű, hogy a belőle készülő késztermékek ára — az anyagköltség-növekedés miatt — ugyancsak emelkedik. Az ár-emelkedés valószínű, de nem szükségszerű. Elkerülésére nemcsak a kötött állami árszabályozás adhat lehetőséget (amely amúgy is csak időlegesen állhatja útját az árfelhajtó gazdasági törvényszerűségeknek). Az importanyagok drágulásából eredő költségemelkedést — nyeresége terhére, változatlan árszínvonal mellett — a termelővállalat is viselheti, illetve más költségeinek csökkentésével ellensúlyozhatja. Ez utóbbi megoldás feltételezi az ésszerű importanyag-takarékosságot, általában a termelési tényezők racionális kombinációját és hatékonyabb felhasználását. Ehhez költségcsökkentésre kényszerítő piaci hatások szükségesek. Lánya kínálat mellett ilyen piaci hatásra nem számíthatunk, s ezeket gazdaságon kívüli „felhívások”, „elvárások” sem pótolhatják.

Áremelkedés következhet be végül bármely felsorolt esethez kapcsolódóan, abból következően vagy attól függetlenül, *infláció* hatására. Ennek részletesebb elemzéséhez azonban szükség van az infláció fogalmának körülhatárolására.

Az infláció

Ma is időszerű az 1929-ben kiadott Közgazdasági Enciklopédiának (Athéneum rt. kiadása) az a megállapítása, hogy „Az infláció megjelölést a napi gazdaságpolitikában és a közgazdasági elméletben sem használják egyértelműen.”*

* Az infláció kategóriáját sokféleképpen értelmezik mind a szocialista, mind a polgári elméleti közgazdászok, egységes álláspont azonban nem alakult ki. „A korszerű gazdasági elemzés során az infláció jelenségéről beszélünk, illetőleg — csekély megszakításoktól eltekintve — olyan jelenség ellen harcolunk, amelyről tulajdonképpen nem tudjuk, hogy mi a lényege.” (I. Biacabe) — írja Faluvégi Lajos: Állami pénzügyek és gazdaságirányítás című könyvében. Közgazdasági és Jogi Könyvkiadó, 1973. 219. l.

Az infláció fogalma nem kizárólag és nem elsősorban terminológiai kérdés. Kategóriájának körülhatárolása mögött létezésének fel- és elismerése vagy tagadása húzódik meg.

Az infláció kifejezést először az 1861—65-ös amerikai polgárháborúban használták. Ekkor az árak általánosan emelkedtek, s a papírosanyagú pénz ellenében az árszínvonal emelkedett. Az 1911-es nagy Révai Lexikonban az infláció címszó alatt a felfúvódás biológiai folyamatáról olvashatunk. A fogalom értelemszerű pénzpólitikai használata az I. világháborúban vált általánossá, amikor azon általános áremelkedést értettek. Az infláció fogalmának az áremelkedéssel szinonim értelmezése beágyazódott mind a köznap, mind a tudományos gondolkodás-módba.* Ilyen alapon érthető az az álláspont, hogy rögzített árak esetén — a szocializmus viszonyai között — nem lehet infláció. A szocializmus és az infláció viszonyának tárgyalását a marxista közgazdászok elméleteiben Hoch Róbert 1965-ben így foglalta össze.

„Elméletileg azt valljuk, hogy a mai kapitalizmus és a szocializmus között e tekintetben is elvi különbség van, mert az előbbiben a jelenlegi feltételek között szükségszerű, hogy a személyes fogyasztást szolgáló keresetek gyorsabban nőjenek az árualagnál, tehát szükségszerű az árszínvonal emelkedése, a nomináljövedelmeknek reáljövedelmeknél gyorsabb ütemű növekedése (hacsak a tőkésállam adópolitikájával nem biztosítja, hogy az elkölthető nettó jövedelmek lassabban emelkedjenek a ténylegesen kifizetett bruttó jövedelemnél). Ezzel szemben a szocializmusban — mondjuk a teóriában — a tervszerűség lehetővé teszi, hogy miközben a gazdaság gyorsan fejlődik, a bruttó és nettó pénzjövedelem arányosan nő egymással és az árualagnal, az árszínvonal stabilitása, sőt esetleg csökkenése alapján egyensúly van a kereslet és kínálat között”.**

Ma már általánosan elfogadottá vált, hogy ezen az állásponton túl kell lépni, nem folytathatunk „struccpolitikát”, mivel az hátráltatná a szocialista gazdaságpolitika elméleti fejlődését is, meg a gyakorlatát is.

Az infláció meghatározását módszertani oldalról az nehezíti, hogy az infláció az ártermelési viszonyok közt lezajló komplex folyamat, te-

* Ennek bizonyítására — a teljességre való törekvés nélkül — néhány kiemelt példa:

„Infláció — a forgalom csatornáinak túltelítődése az áruforgalom szükségleteihez képest fölösleges mennyiségű papírpénz, a papírpénz elértéktelenedése a pénzáruhoz viszonyítva, s ennek következtében az árúárak emelkedése.” *Közgazdasági Kislexikon*, Kossuth, Bp. 1960. 179. l.

— „Mivel a belforgalomban a bankjegyet nem váltják be aranyra, és mivel ma már csak nagyon hátrébe szorítva — a redizkontáláson keresztül — létezik az ún. bankjegy-mechanizmus, a pénzforgalom nem igazodik automatikusan az áruforgalom szükségleteihez. Ilyen körülmények között könnyen bekövetkezhet az infláció, vagyis az olyan árszínvonal-emelkedés, amelynek oka, hogy az aranyra beválthatatlan bankjegyből és számlapénzből a forgalom szükségleteit meghaladó mennyiség keletkezik.” *Marxizmus—Leninizmus Esti Egyetem Tankönyve*, Kossuth. 1969—70. 175. l.

— „Ha az áremelkedés gazdasági tartalma a pénzforgalom felhígulása, akkor inflációról beszélünk.” *A kapitalizmus politikai gazdaságtana című tankönyv a Marx Károly Közgazdaságtudományi Egyetem hallgatói számára*, Kossuth, 1970. 295. l.

— „Inflációnak nevezem az árszínvonal nyilvánvaló, kétséget kizáró emelkedésének folyamatát.” Radnóti Éva: *A kúszó infláció elméleti problémái*, *Közgazdasági és Jogi Könyvkiadó*, 1974. 15. l.

— „Minden olyan esetben, ahol a kereslet meghaladja a kínálatot, legyen az bármilyen kismértékű és pozitív hatású, szabadpiaci mechanizmusban, ahol az árak mozgásának adminisztratív korlátai csak másodlagos jelentőségűek, árszínvonal-emelkedés, azaz infláció következik be, és fordítva, ha a kínálat nagyobb, mint a kereslet, az árszínvonal mindig csökken, defláció van.” Kopátsy Sándor: *Az utóbbi két évtizedben tapasztalt pénzromlással kapcsolatos néhány elvi kérdés*. *Pénzügyi Szemle*, 1967. 7—8. sz. 545. l.

— Így értelmezi az inflációt a polgári közgazdászok többsége: J. Tinbergen, G. Haberler, J. Pedersen, J. M. Clark, M. Friedmann, Hicksel stb.

** Hoch Róbert: *Piaci egyensúly és az árszínvonal változása a szocializmusban*. *Közgazdasági Szemle*, 1965. 9. sz. 1030. l.

hát fel kell tárnunk *folyamat* jellegét, ugyanakkor *kategóriát* kell meghatározni. *Ebből az igényből kiindulva, első megközelítésben infláción a pénz vásárlóerejének csökkenését érthetjük.*

Az irodalomban általánosan elfogadott tétel, hogy a belső értékkel nem bíró pénz értékét vásárlóereje határozza meg. (A továbbiakban pénzértéken mindig a pénz vásárlóereje értendő.)

A pénz vásárlóerejével több tanulmányban is foglalkozó *Földes Károly* a következőképp határozza meg annak fogalmát: „A pénz vásárlóereje a nemzeti valuta egységéért vásárolható anyagi javak és szolgáltatások társadalmi termékszerkezetnek megfelelően súlyozott volumene. Mint átlagnagyság az általános árszínvonal reciprokával egyenlő és azzal fordított arányban változik.”* Ugyanebben a cikkben állapítja meg azt is, hogy „A fix árak rendszere képtelen megakadályozni a pénz vásárlóerejének romlását.” Relyen ellentmondásos következtetésekre jut már idézett cikkében *Kopátsy Sándor* is. Meggondolandó *Faluvégi Lajos* megállapítása is: „A nagyobb használati érték magasabb ára nem jelenti a pénz vásárlóképességének csökkentését, feltételezve, hogy a magasabb ár arányban van a használhatóság növekedésével, valamint a korábban gyártott és továbbra is igényelt alacsonyabb használati értékű és árú termék a fogyasztóknak rendelkezésre áll, és így szabadon választhatnak a kétféle árú termék között.”**

Úgy tűnik tehát, hogy a pénz vásárlóerejének az árszínvonal reciprokával történő meghatározása *állapotában* igaz lehet. *Folyamatában* tekintve azonban nem ilyen egyértelmű a helyzet. A pénz vásárlóereje (értéke) változatlan árak esetén is csökkenhet és természetesen csökkenhet az árak emelkedése folytán is. Ki vitatná például, hogy az el nem költhető pénz kevesebbet ér, mint az a pénz, amelyért tetszés szerinti árut vagy szolgáltatást lehet vásárolni?

A leírtak alapján az a következtetés adódik, hogy az infláció pénzérték-csökkenésként való meghatározása újabb bonyodalmakat eredményez a „pénzérték” fogalma kapcsán. Ezért a problémából kivezető két megoldás közül egy harmadikat kell választanunk.

Mondhatjuk például, hogy a pénzérték minden csökkenését inflációnak tekintjük, akár áremelkedésből, akár másból ered. Vagy tehetünk olyan megkülönböztetést, hogy a pénz vásárlóereje csökkenhet inflációs áremelkedés hatására is, de áremelkedés nélkül is. Az első esetben az inflációt, a másodikban a pénz vásárlóerejét határoztuk meg tágabban, de egyik variációban sem problémamentesen. Az elsónél az adja a nehézséget, hogy az infláció fogalmába kerül az áremelkedés ama része is, amely nem tekinthető inflációnak (ezt a későbbiekben tárgyaljuk). Tétélesen kellene meghatározni a rögzített árak melletti infláció eseteit anélkül, hogy erre vonatkozóan lenne bármiféle rendező elvünk. A másik megfogalmazásnál ugyanez a probléma, csak más kategóriákkal.

Pontosabbá kell tehát tenni az infláció meghatározását. Ezek szerint *infláción a pénz vásárlóerejének bizonyos csökkenését* értenénk. Ahhoz, hogy a „bizonyos” megkülönböztető jelző tartalmát megadjuk, túl kell lépni az eddigi vizsgálati körön. Az infláció és a pénzértékcsök-

* Földes Károly: A pénz vásárlóereje. Pénzügyi Szemle, 1970. 1. sz. 41. l.

** Faluvégi Lajos: A külső és belső gazdasági feltételek hatása a pénz vásárlóképességére, Pénzügyi Szemle, 1975. 10. 794. l.

kenés közös részét (amely nem az áremelkedés) a pénzügyi szférában kell keresnünk, pontosabban annak a reálszférával való kapcsolatában. Ilyen értelemben, inflációnak nevezhető a pénz vásárlóereje csökkenésének az az esete, amikor a pénzforgalom — az áruforgalom szükségleteihez képest — felfűvődik. A pénzmenyiség növekedését az inflációban nem a bővített újratermelés normális finanszírozási szükséglete váltja ki, hanem az, hogy a piacon az esedékes kínálatot meghaladó esedékes vásárlóerő jelenik meg, és a kereslet-kínálat szilárd egyensúlyának megvalósulása nem várható a kínálat mennyiségének emelkedésétől. A pénzbőség az infláció folyamatában a pénz képviseleti értékének csökkenésére vezet.

Az eddigiekből úgy tűnhet, hogy a pénzhígulás csupán pénzoldalról indulhat ki. Erről azonban szó sincs! Egyrészt, a pénzoldalról kiinduló infláció sem tisztán pénzügyi jellegű, másrészt a pénzforgalom úgy is felhígulhat, hogy a társadalmilag indokolatlan, lezajlott áremelkedés finanszírozási szükséglete szívja magához a forgalomba a többletpénzt.*

Akár a pénz-, akár az áruoldal nyitja meg az infláció csapját, az így forgalomba lépő többletpénz sajátos utat jár be. E sajátos út miatt tekinthetjük az inflációt folyamatnak,** amelynek különböző állomásai vannak. Az állomások sajátossága, hogy egyrészt nem jelentenek megállóhelyet, másrészt, hogy a reálfolyamatok sokszínűsége miatt a köztük lezajló forgalom nem egyirányú. Ennek következtében az állomások sorrendjét nem lehet menetrendbe foglalni, legfeljebb csak felsorolni. Így ezek lehetnek: keresleti struktúra megváltozása, áremelkedés, kényszer-takarékosság, burkolt áremelés, feketepiac, kényszervásárlás stb.

Szegő Szilviával egyetértve, megengedhetetlennek tartom ebben a koncepcióban az inflációt, a pénzhígulás folyamatát, annak egyik elemével, az áremelkedéssel azonosítani. Az *áremelkedés* csupán az infláció kiinduló és végpontja, az *infláció folyamatának egyik megjelenési formája*, amelynek tartalma a viszonylagos pénzhiány (a kínálat reáltartalmához képest). A tartalom és a forma felcserélése ebben az esetben is csak nehezítheti a valóságos összefüggések felismerését.

Meghatározható-e az infláció mennyiségi oldalról?

Széleskörűen elterjedtek és ismertek azok a nézetek*** amelyek — ha különböző formákban is, de lényegileg azonos tartalommal — azt juttatják kifejezésre, hogy *inflációról meghatározott százaléku árszint-*

* Hosszú időn át tartotta magát (és tartja még ma is) az a nézet, amely szerint infláción csak a pénzoldalról kiinduló értéksökkenést kell érteni. A megváltozott gazdasági gyakorlat megköveteli az infláció ilyen meghatározásának felülvizsgálatát. Úgy tűnik, nem helyes me-reven elkülöníteni egymástól az áru- és a pénzoldalról jelentkező hatásokat, azt állítva, hogy az előbbi nem inflációs természetű, az utóbbi pedig egyértelműen az. Az áruoldalról érkező hatások ugyanis egyáltalán nem tekinthetők homogénnek. Inflációs fogalmunk megalkotásához célszerűbbnek tűnik elismerni az áruoldalról érkező hatások heterogenitását, kiemelve ebből az eddig egységesnek vélt blokkból mindazokat a folyamatokat, amelyek közelebb állnak az inflációban kifejezésre jutó pénzromláshoz.

** Az infláció meghatározásába nemcsak módszertanilag nem fér bele a folyamat jellegének bemutatása, de tartalmilag is kifogásolható, mert a folyamat lejártszódása — tértől és időtől függően — különböző.

*** Erre utal Kopátsy Sándor is. „Az utóbbi két évtizedben tapasztalt pénzromlással kapcsolatos néhány elvi kérdés” című cikkében. (Pénzügyi Szemle, 1967. 7-8. sz. 545. l.). „Az utóbbi időben elég általános jelenség, hogy közgazdászaink a kisebb mértékű árszínvonal-emelkedést nem tekintik inflációnak, vagy azt mondják, hogy lehetnek olyan viszonylag kisebb mérvű áremelkedések, amelyekből nem származik infláció.”

emelkedés felett beszélhetünk. Közös bennük egyrészt, hogy nem tesznek különbséget az áremelkedés inflációs, illetve nem inflációs formái között, másrészt, hogy valamiféle konvención alapulnak.*

Az ilyen nézetek az inflációs folyamat minőségi problémáit pusztán mennyiségi tényezőkként kezelik. Ez a módszer azonban alkalmatlan az infláció lényegének megragadására.

Az infláció, mint minden más kategória, minőségi és mennyiségi meghatározottságú. Lényegét minősége határozza meg, ami természetesen mindenkor konkrét formában jut kifejezésre. Az infláció belső tartalma 2 vagy 10 százalékos inflációs ráta mellett is azonos, ha ezek hatása eltérő is. A mennyiségi viszonyok az infláció minőségét *hatásán* keresztül „tarkíthatják”, de alapvetően nem határozzák meg. Az árindex az infláció mérésére szolgál, de a mérés eredménye nem azonosítható a megmértendő tartalmával. A ma használatos árindexek nem alkalmasak az infláció ütemének jellemzésére sem, egyrészt, mert nem tesznek különbséget az inflációs és a nem inflációs áremelkedések között, másrészt mert nem tükrözik az infláció áremelkedésen kívüli megjelenési formáit. Ismereteink jelenlegi fokán tehát több szempontból is tökéletlen mérési eredményt nyerünk. Ebből persze nem következik, hogy az inflációt ne lehetne mérni. Ha ki tudnánk alakítani az infláció ütemét pontosan tükröző árindexet, értelmetlen lenne az olyan kérdésfelvetés is, hogy hány százalékos árszintemelkedéstől kezdődik az infláció.

Különösen az 50—60-as évek szocialista gondolkodását** jellemezte az *infláció reálbércsökkenésként való felfogása*. Ez tükröződik a szovjet közgazdászok szerkesztésében készült,*** 1960-ban, a Kossuth Könyvkiadónál megjelent Közgazdasági Kislexikon meghatározásában is: „Infláció idején az árúárak gyorsabban emelkednek, mint ahogyan a munkások névleges munkabére és a lakosság más dolgozó rétegeinek jövedelme növekszik. Ennek következtében csökken a reálbér, fokozódik az összes dolgozók elnyomorodása.” (179. l.)

Mármost elvileg nyilvánvaló, hogy az infláció nem hozza magával szükségképpen a reálbér (reáljövedelem) csökkenését vagy stagnálását. A tények azt mutatják, hogy a II. világháború utáni világgazdasági fejlődés nem volt mentes az inflációtól, ugyanakkor a reálbérek növekedtek. A reálbér emelkedése nem zárja ki az inflációt, mint ahogyan a

* Ha a fogyasztói árszint emelkedése nem haladja meg az évi 2 százalékot, akkor az árszint *viszonylagos* stabilitását biztosítottnak tekintjük. Ez persze konvenció, de tapasztalataink szerint politikailag és gazdaságilag elvisehető konvenció. Zala Júlia: Elkerülhető-e a pénzérték csökkenése a szocialista tervgazdálkodásban? Közgazdasági Szemle, 1974. 4. sz. 407. l.

** Elméletörténeti szempontból érdekes, ahogyan 1975-ben Berényi Árpád: „Infláció és gazdasági válság” című cikkében ír az inflációról: „Az infláció az aranyra be nem váltható pénzjelek — gyűjtőnéven papírpénz — forgalmának tartós növekedését jelenti. Forrása minden olyan gazdasági helyzet, amely lehetetlenné teszi, hogy az állam többletkiadásait költségvetési bevételekkel fedezze. A költségvetési deficitből eredő papírpénzfolyam emeli az árakat, rontja a pénz vásárlóerejét, s ennek káros hatását főképpen a munkások és fizetésből élő alkalmazottak, valamint egyéb fix jövedelmű rétegek érzik meg.” Korunk, 1975. 1—2. sz. 98. l. E megfogalmazás pregnáns összefoglaló példája a hagyományos szocialista irodalomban tükröződő inflációfelfogásnak. Ezek szerint:

1. az infláció = a papírpénzforgalom növekedése,
2. az infláció forrása a költségvetési deficit,
3. infláció idején szükségszerű a reálbércsökkenés.

Az inflációnak ilyen, meghatározott viszonyokra alkalmazott bemutatása lehetővé tette, hogy a korabeli szocialista irodalomban tagadják az infláció szocializmusbeli létezését. (A logikus érvelés a következő volt: a szocializmus pénze nem papírpénz, a szocialista költségvetés nem deficités, a szocializmusban a reálbérek emelkednek.)

*** Szerkesztette: G. A. Kozlov és Sz. P. Pervusin.

reálbércsökkenés sem jelent feltétlenül inflációt. Igaz viszont, hogy az inflációnak *lehet reálbércsökkentő hatása*, de ez bekövetkezhet a nominálbérek mérséklődése vagy a nem inflációs természetű áremelkedés hatására is.

Az infláció reálbércsökkenésként való értelmezése nem más, mint az infláció egyik lehetséges hatásának felcserélése az infláció tartalmával.

Ehhez kapcsolódik az az utóbbi időben — különösen a verbális kifejtésekben — elterjedt felfogás is, hogy a *jövedelempolitikai intézkedésekkel ellensúlyozott ármozgás nem tekinthető inflációnak*.^{*} Pedig a jövedelempolitikai intézkedések nem szüntetik meg az áremelkedés inflációs természetét (ha az ilyen), legfeljebb ellentételezik azt. Egy dolog az infláció, más dolog az emelkedő árak életszínvonal-politikai intézkedésekkel való „ellensúlyozása”. A jövedelempolitikai intézkedések az infláció lakosságra káros hatásának kiküszöbölésére szolgálnak, de nem számolhatják fel az infláció okait, s így magát az inflációt sem. Az infláció okai ugyanis a termelés reál- és monetáris folyamataiban rejlenek, nem pedig a fogyasztásban. Az infláció megszüntetésére (ha az egyáltalán lehetséges) nem a fogyasztási szféra stimulálása szükséges, hanem az inflációt „kitermelő” (szűkebb értelemben vett) termelés megfelelő befolyásolása.

A szocializmusbeli inflációt tagadó álláspont egyik újabb megjelenési formája *csak a nem tervezett áremelkedést ismeri el inflációnak*. Ez a felfogás jelenik meg Rácz László: „Árszínvonal és tervszerű árpolitika” című cikkében:^{**} „... az inflációtól meg kell különböztetnünk azokat a tervszerű ár- és bérmodosításokat, amelyeket meghatározott problémáink megoldására a tervben előirányozunk és végrehajtunk.”

Az ártervezés szükségszerű a szocializmusban, fontos része a tervezési rendszernek, de ettől még nem szűnik meg az áremelkedés esetleges inflációs természete. Az áremelkedés nem a tervezés hiányában inflatórikus vagy a tervezés folytán nem inflatórikus, hanem aszerint, hogy *milyen okokra vezethető vissza*. Az okok ismerete, figyelembevétele, a hatásukkal való számolás magukat az okokat még nem küszöböli ki. A tervezett áremelkedés bizonyos létező inflációs folyamatok okozataként is felfogható: az okozat (ti. az, hogy az ártervben áremelkedéseket kell előirányozni) éppen az okok létezését bizonyítja, nem pedig azok nem létezését. Az ártervezés és az infláció kapcsolatára vonatkozóan helyesen csak annyit állíthatunk, hogy a szocializmusban érvényesülő tervszerűség törvénye specifikus vonásokat kölcsönöz az infláció folyamatának, elsősorban hatásmechanizmusának.

Az áremelkedés nem inflációs esetei

Amikor az áremelkedés inflációs és nem inflációs eseteit igyekszem elkülöníteni egymástól, tisztában vagyok azzal, hogy inflációs közegben ezt csupán elméletileg lehet megtenni. Gyakorlatilag egyetlen áremel-

^{*} Ez az álláspont olvasható Csikós-Nagy Béla: „Adalékok az inflációelmülethez” című cikkében is. Közgazdasági Szemle, 1975. 5. sz.

^{**} Közgazdasági Szemle, 1969. 1. sz. 442. 1.

kedésről sem állíthatjuk, hogy az egyik vagy a másik kategóriába tartozik, még azt sem tudjuk megállapítani, hogy az áremelkedés milyen arányban vezethető vissza inflációs tényezőkre. *A módszertanilag nem követhető valóság azonban létezik, s törekednünk kell a realitásoknak megfelelő megismerésére.* Erre hívja fel a figyelmet Csikós-Nagy Béla is: „Az áralakulás általános folyamatában meg kell tudnunk különböztetni azokat az elemeket, amelyek a gazdasági stabilitással nemcsak összeegyeztethetők, de a gazdasági stabilitás megőrzésének feltételei, azoktól az inflációs elemektől, amelyek gyengítik, sőt esetleg alá is áshatják a stabilitást.”*

Az inflációs áremelkedés jellemzője, hogy benne a pénzforgalomnak az áruforgalom szükségletét ex ante meghaladó felfúvódása jut kifejezésre, amely nem képes önmaga megszüntetésére. Ezzel szemben a *konjunkturális áremelkedés* átmenetinek tekinthető, hatékony beruházások megvalósulása esetén megszűnik, sőt az újonnan belépő kapacitások — a kínálat bővítésével, adott kereslet mellett — áresést is előidézhetnek. Az összhang nemcsak a ciklus átlagában jöhet létre; lehetséges, hogy a konjunkturális áremelkedés sem sértette meg azt, mert éppen az arányosság helyreállítását váltotta ki. Az ilyen áremelkedést a gazdaság fejlődése szempontjából pozitívan értékelhetjük, oka pedig lényegében a kereslet és a kínálat átmeneti fáziskülönbsége. Egyébként minden olyan területen, ahol az értéktörvény gazdaságszabályozó szerepe kifejezésre tud jutni, az csak áringadozásokon keresztül tud érvényesülni. Ha az értéktörvény gazdaságszabályozó erő, akkor természetes a teljes egyensúlyban sohasem levő folyamatok belső egyensúlyának *tendenciaszerű* megteremtése. Ha az árak bármely területen emelkednek, de ezzel a termelés bővülését váltják ki, aminek következtében aztán az áremelkedés megszűnik, akkor ezt nem minősíthetjük inflációs áremelkedésnek. Az ilyen áremelkedés a termelés időleges elmaradásából következett be, s magában hordja önmaga megszüntetését. Az inflációs áremelkedésből éppen ez az arányos egyensúly irányába mutató erő hiányzik.

Áremelkedésben tükröződhet a termékegységre eszközölt *ráfordítás növekedése* is. Ha a társadalomnak valamely termék előállítása a korábbinál több munkájába kerül, akkor ennek árban történő elismertése nem jelent inflációt.

Változatlan technikai feltételek mellett is elképzelhető, hogy a társadalmi szükségletek kielégítésére jobban megfelelő használati érték létrehozása a korábbinál nagyobb társadalmimunka-ráfordítással valósítható meg. A *technikai fejlesztés* sem jár mindig feltétlenül az egysegnyi termékre jutó munkaráfordítás csökkenésével.

A műszaki fejlődés nyomán vagy annak ellenére bekövetkező nagyobb társadalmi munkaráfordítást tükröző áremelkedés szintén nem tekinthető inflációs jellegűnek. A társadalmi tervezésnek azonban okvetlenül számolnia kell az ebből eredő hatással, különösen ha meggondoljuk, hogy egyre több energiahordozó és ásványi nyersanyag kiaknázása jár emelkedő ráfordításokkal (mindaddig, amíg a ma még ismer-

* Csikós-Nagy Béla: Adalékok az inflációelmülethez. Közgazdasági Szemle, 1975. 5. sz. 569. l.

retlen, rendkívüli technikai újítások nem mérséklék a kitermelési költségeket).

Ha minden más egyébtől eltekintve, csak a tényleges munkaráfordítások alakulását, s azok árban való megjelenését vizsgáljuk, akkor is nyilvánvaló, hogy merev, rögzített árak nem tükrözhetik a társadalmilag szükséges munkaráfordításokat. A hatékony gazdaságvezetésnek és gazdálkodásnak elengedhetetlen feltétele, hogy az árrendszer legalábbis megközelítően pontos képet adjon a tényleges ráfordításarányokról. Az áraknak ahhoz, hogy megfeleljenek funkciójuknak, időnként változniuk kell. Az ebből eredő áremelkedés, ha valóban csupán a ráfordítások növekedését tükrözi, szintén nem inflációs természetű.

A *fogyasztási struktúra* tartós megváltozásából adódó árszintemelkedést sem tekinthetjük inflációnak. Világszerte ismert jelenség, hogy a fogyasztás eltolódik a jobb minőségű, nagyobb használati értékű termékek irányába, amelyek termelése többnyire költségesebb és így az árak is magasabbak. A fogyasztás szerkezet ilyen irányú változása két, hatásában ellentétes folyamat következtében állhat elő:

1. Nőhet a drágább cikkek iránti kereslet a fogyasztók önkéntes (esetleg manipulált) döntései nyomán. Ennek következtében az árarányok módosulása kiválthatja az általános árszínvonal emelkedését. Ez nem tekinthető inflációs áremelkedésnek, ha a fogyasztási struktúra tartós változásáról van szó, s ha az olcsóbb cikkek iránti kereslet is kielégíthető. Inflációs hatású viszont, ha az olcsóbb cikkek iránt nincs kereslet, s mégis gyártják e termékeket. Termelésük ugyanis olyan jövedelemképződéssel jár, amelynek „ellentétele” elfekvő készlet, vagyis a kereslet egy részével szemben nincs megfelelő kínálat. (A nem szükséglet szerinti termelés egyik oka az inflációnak, ennek vizsgálata azonban túlnőne e tanulmány keretein.)

2. Hatással van a fogyasztás szerkezetére a termelési szerkezet változása is. Ha a termelők megszüntetik keresett olcsóbb cikkek gyártását, akkor ezt inflációs folyamatnak kell tekintenünk. Az így bekövetkező áremelés a monopolista áremelés sajátos esete.

Az infláció megjelenési formái rögzített árak mellett

A felhíguló pénzforgalom következtében előálló túlkereslet árrögzítéssel nem szüntethető meg. Arra az igazságra, hogy a rögzített ár egyáltalán nem hatékony védekező eszköz az infláció ellen, már Diocletianus császár uralkodása idején rájöttek. Az infláció folyamatát nem lehet megállítani az árak „zárolásával”.

Az ármozgások megkötésének az infláció jövedelemviszonyokat érintő káros hatása elleni védekezés szempontjából van jelentősége, de az infláció okai, forrásai teljesen közömbösek vele szemben. Az inflációs folyamat vonatkozásában az árrögzítés semmit meg nem oldó, probléma-elodázó, tüneti kezelés csupán.

Éppen ezért téves azt hinni, hogy inflációval terhelt gazdaságban a rögzített ár stabil árat jelent, hogy az árrögzítés egyben árstabilitást biztosít. A stabil ár — állapotában tekintve — olyan változatlan ár, amelyben a kereslet és a kínálat tartós egyensúlya fejeződik ki, a gaz-

daság belső egyensúlyának, a reálegyensúlynak árakban, pénz formában való megjelenése. Így nem lehet egyetérteni azzal, a sokszor és sok helyen elhangzó vagy olvasható gondolattal, hogy a viszonylag széles körű ármegkötés garantálja az árstabilitást. Ezzel kapcsolatban csupán annyi állítható bizonyossággal, hogy a kötött árak rendszere lassítja az árszínvonal emelkedését (ami jövedelempolitikai szempontból talán kedvezőbb), az inflációt azonban nem küszöböli ki. Egyébként is, ellentmondás egyfelől elismerni a rögzített árak melletti pénzérték-erózió lehetőségét, másfelől az ármozgások megkötésétől várni a pénzérték védelmét. A kötött árak melletti infláció természetesen más mozgásformákat ölt, így kifejezésre juthat:

- időközönként végrehajtott áremelésekben,
- szabadpiaci áremelkedésekben,
- az áremelés burkolt formáiban,
- fekete piac, külön juttatáshoz (csúszópénzhez) kötött árubeszerzési helyzet kialakulásában,
- a költségvetési deficit növekedésében,
- kényszermegtakarításokban,
- kényszervásárlásokban,
- kényszerfelhalmozásban.

(Az infláció felsorolt megjelenési formáinak leírásával a magyar irodalomban részletesen foglalkozik *Drechsler László, Hoch Róbert, Radnóti Éva.*)

Az első négy tényező lényegileg árnövekedésként* foglalható össze (a csúszópénz is kvázi-felár).

A költségvetési deficit növekedésében jelenik meg az infláció mindazokban az esetekben, amikor az inflációs áremelkedés szükségessége nyilvánvaló, de a költségvetés az árrögzítés terheit magára vállalja, a mikroszféra által „termelt” inflációt pénzügyi oldalról a költségvetés kívánja lerendezni.

A kényszermegtakarítás azt jelenti, hogy a többletpénz pénz formájában kiválik a forgalomból. A kényszervásárlás a kényszerfelhalmozás sajátos esete. Az elfekvő készletek inflációs folyamatról tanúskodnak, a termelésük során forgalomba lépő pénz — globálisan tekintve — feleslegesnek bizonyul, de valamilyen módon mégis realizálódik egy része az elfekvő készletek terhére.

Az inflációval foglalkozó tanulmányok többsége ezeket a burkolt inflációs formákat az inflációs *nyomás* eseteinek tartja, s nem kifejezetten inflációnak. Inflációnak csak a mérhető áremelkedést tekintik. Ha az inflációt a jelen munkába leírt módon fogjuk fel, akkor nyilvánvaló, hogy az inflációs nyomás** is infláció, csak még nem kapott „zöld utat” áremelkedés formájában. Pontosabban kifejeznék tartalmát az inflációs nyomás fogalma, ha azon a gazdaságban belülről kitermelt vagy importált, de pénzoldalról még nem finanszírozott feszültséget értenénk, amely valóban nyomást gyakorol a bankrendszerre, hogy annak „hitelcsapjai” megnyíljanak.

* Ismét hangsúlyozandó, hogy nem minden időközönként végrehajtott áremelés vagy szabadpiaci áremelkedés jelent inflációt.

** Az irodalomban találkozhatunk még a rögzített árak melletti infláció kifejezésére, a visszafogott, elnyomott, elfojtott infláció fogalmának megjelenésével. Ezek használata megfélelőbb, pontosabb, mint az inflációs nyomás kategóriája.

Az áremelkedés tehát csak egyik megjelenési formája az inflációnak, a pénzfelhígulás folyamatának egyik „végső” következménye. Rögzített árak esetén a pénzhiány más mozgásformákra lel. A gazdaságvezetés, az egyensúlyteremtés lehetősége szempontjából persze nem mindegy, hogy az infláció milyen módon jelenik meg. A fogyasztó nézőpontjából úgy tűnik, mintha a burkolt megjelenési formák kedvezőbbek lennének. Valójában ezek veszélyesebbek a szabad áralakulás mellett kibontakozónál, mivel információs, jelző szerepük különböző. A kényeszermegtakarításról, a burkolt áremelésről stb. a gazdaságvezetés későn és mennyiségileg megfoghatatlan jelzést kap,* s így a beavatkozást szükségessé tevő döntés aligha lehet optimális.

A rögzített árak melletti infláció más szempontból is veszélyes. Hasonló helyzetet teremt, mint amikor a palackba zárt gáz belső nyomása változatlan külső feltételek mellett fokozódik. Ilyenkor a külső és a belső folyamatok kölcsönös egymásrahatásukban felerősödnek, egyre nagyobb erővel törekedve a kialakult állapot megváltoztatására. A változás végül csak bekövetkezik, de a gyakorlatban hirtelen, nagy erővel és nem ismert káros hatásokkal valósul meg.

Az elfojtott infláció, hatását tekintve, még más okból is károsabb a nyílt formájú inflációnál. Egyrészt így nem tud kibontakozni az infláció termelésnövelő vagy aránykorrigáló hatása, másrészt „robbanás” esetén a gazdaságra zúduló folyamatok jövedelempolitikai oldalról történő kivédése fokozott erőfeszítéseket igényel.

★

Remélem, a lehetőségek adta kereteken belül sikerült bizonyítanom, vagy legalábbis felhívnom a figyelmet arra, hogy az áremelkedés az inflációnak nem a lényege, hanem csak egyik megjelenési formája. Az inflációs folyamat belső tartalma az esedékes kínálatot a pénzmeny-nyiség felfúvódása által tartósan meghaladó esedékes kereslet viszonylatában keresendő.

* A burkolt áremelés mérési módszereivel foglalkozva Drechsler László. „Az életszínvonal mérése és mérhetősége” című könyvében a következő megállapításra jut: „Láttuk azt, hogy a burkolt árváltozások méréséhez különböző minőségű jellemzőket kell közös nevezőre hozni: akármilyen megoldást is keresünk erre, lehetőségeink csak korlátozottak. Mindig lesznek olyan burkolt árváltozások, amelyeknek a hatását nem tudjuk megbecsülni.” (Statistikai Kiadó Vállalat, Budapest, 1974.)

A vállalati önállóságról

A vállalati törvény folyamatban levő kidolgozása, a vállalatokon belüli termelési struktúra, a vállalati termékszerkezet fejlesztésének követelményei újból ráirányítják figyelmünket a vállalati önállóságra. A termelő — elsősorban az ipari — vállalatok önállóságát, az önállóság fejlesztésének irányait a következő általános alapelvekből kiindulva célszerű vizsgálni:

— A vállalati önállóság mértéke, tartalma, szabályai nem vezethetők le a szocialista társadalmi rend alapvető gazdasági törvényeiből, *azt mindenkor a társadalmi termelés hatékonyságának igényei szerint kell meghatározni és szükség szerint módosítani.* Ennek megfelelően a fejlődés egyes szakaszaiban más és más lehet a vállalati önállóság célszerű mértéke.

— A szocialista társadalom demokratizmusának követelményeiből sem lehet közvetlenül meghatározni a vállalati önállóság kívánatos szintjét. A társadalmi és üzemi demokrácia igényeit különböző tartalmú és nagyságú vállalati önállóság esetén is ki lehet elégíteni.

— Az érdekek ütközése esetén az alacsonyabb szintű (egyéni, csoport-, vállalati) érdeket kell alárendelni a magasabb szintű (népgazdasági, társadalmi) érdekeknek. Ezt lehetőleg az érdekek egyeztetésével kell megoldani, de ha az nem lehetséges, más eszközöket is igénybe kell venni. A valóságos érdekek összhangjának (és szükség esetén az alárendelés módjának) meghatározása a gazdaságirányítás egyik legfontosabb feladata.

— A szocializmus tudatosan irányított társadalom, ezért a vállalati önállóság kérdésében is tudatosan kell állást foglalni.

— A tulajdonosi jogokat az állam gyakorolja. A vállalat a tulajdonos államtól kapja jogait és önállóságát.

Ezekből az alapelvekből következik, hogy *a vállalati önállóság nem cél, hanem a társadalmi termelés hatékonyságát szolgáló eszköz.* Ezért nem fogadható el az az álláspont, hogy az önállóság célszerű optimuma mindenkor egyenlő a lehetséges maximummal, még akkor sem, ha a szocialista társadalmi rendszerünkben adódó felülről lefelé való „beleszólási” lehetőség csábítása miatt a tényleges vállalati önállóság sokáig kisebb volt az optimálnál. *A fő veszélyt a jövőben is a maximális hatékonyságot biztosító önállóság szűkítésére irányuló tudatos vagy spontán törekvések jelentik,* éppen a „beleszólók” hierarchikus fölérendeltsége miatt. Ugyanakkor az a veszély sem hanyagolható el, hogy az ésszerűtlenül túlhajtott önállóság miatt a termelés hatékonysága a le-

hetségesnél kevésbé növekszik, és kedvezőtlen tendenciák is kibontakozhatnak.

A vállalati önállóság optimumának meghatározásához segítséget nyújtanak a tervgazdálkodás általános premisszái, amelyek előírják:

- a jogok és a felelősség összhangját,
- a döntéseknek a legjobban informált, a jó döntésben leginkább érdekelt vezetési szintekre való telepítését,
- a termelő kollektívának a termelés eredményességében való közös érdekelttségét és ezt alátámasztó jogait,
- az egyszemélyi vezetést és felelősséget stb.

Ezek azonban nem adhatnak közvetlen választ az esetenként felmerülő konkrét kérdésekre, a további fejlesztés irányaira. Márpedig a vállalati önállóság tartalma és mértéke sem lehet egyszer s mindenkorra rögzített, hiszen a termelési viszonyok részeként követnie kell a termelőerők fejlődését, s alkalmazkodnia kell a környezethez — a szocialista és a tőkés világ gazdaságához — is.

A vállalati önállóság optimumának meghatározásakor csak azt kell (és szabad) kivenni a vállalati döntési körből, illetve csak azon a területen kell kívülről befolyásolni a vállalati döntéseket, ahol arra a termelés jelenlegi és jövőbeli társadalmi hatékonyságának biztosításához okvetlenül szükség van. Tehát ott, ahol a vállalat saját hatáskörében — vezetési vagy koncepcionális hibák vagy tőle független okok, például a szabályozó- és árrendszer helytelen irányban orientáló hatása miatt — nem hoz helyes döntéseket. Ezt az elvet általában mindenki elfogadja; a gyakorlati következtetések azonban sokszor eltérnek, ami nem egyszer ellentmondásos intézkedésekben is megnyilvánul. Itt jegyzem meg, hogy a vállalati önállóságot nemcsak „felülről” lehet befolyásolni, hanem „belülről” is. Ez utóbbiról — tehát arról a helyzetről, amikor a vállalati vezetés vagy a vállalati kollektíva nem él (esetleg visszaél) az önállóság adta lehetőségeivel, és ezáltal annak érvényesülését korlátozza — általában kevesebb szó esik. Pedig a vállalati hatékonyság szempontjából ez nem kevésbé fontos terület: idetartoznak a vállalaton belüli gazdálkodás érdekeltégi és ösztönzési viszonyai, a kezdeményező készség és felelősségvállalás, az üzemi demokrácia, a döntéshozatal mechanizmusa, a szervezés és vezetés módszerei stb.

A vállalati önállóságot sokszor állítják szembe a központi, ezen belül az ágazati irányítással, gyakran úgy tüntetve fel a helyzetet, hogy a kettő kizárja, de legalábbis korlátozza egymást. *Valójában itt egymást feltételező dolgokról van szó.* A vállalat nem képes eredményes tevékenységre megfelelően szabályozott gazdasági környezet és hatékony — a gazdaság belső és külső egyensúlyát, a termelés feltételeit, az anyag- és munkaerő-ellátást, szervezett bel- és külpiazi viszonyokat, az infrastruktúrát, a nemzetközi szakosítást stb. tervszerűen biztosító — központi irányítás nélkül. Az irányításnak az a célja, hogy a hatékony vállalati működést lehetővé tegye. A jó irányítás kritériuma a vállalatok és (ezek összességéeként) a népgazdaság eredményes működése. Az objektív egymásra utaltság nyilvánvaló, ez azonban nem zárja ki a helytelen gyakorlatot egyik fél részéről sem.

A vállalati önállóság mai tartalma és mértéke lényegében jól megfelel „funkciójának”, egyrészt módot nyújt a vállalati kezdeményező

készség megfelelő érvényesülésére, másrészt a társadalmunk tudatos voltából adódóan a központi akarat érvényesítésére is. Jogszabályaink lehetővé teszik az esetleges ellentmondások zömének áthidalását is. Természetesen a vállalati önállóság — mint a termelési viszonyok része — állandó fejlődésben van, és annak konkrét tartalmát rendszeresen hozzá kell igazítani a maximális hatékonyság követelményeihez. Természetes az is, hogy az önállóság fejlesztésének objektíve célszerű és szükséges igénye először a fejlődés élvonalába tartozó területeken merül fel, sokszor akkor, amikor a „középmezőny” még nem érzékeli, nem igényli, a „sereghajtók” pedig nem is könnyen tudnának alkalmazkodni hozzá. A folyamatok jellegéből adódik tehát, hogy a vállalati önállóság hatékonysági követelményekhez való hozzáigazításának igényei megelőzik az általános szemléletet (a „vállalati és állami tudatot”) s a konzekvenciák jogszabályokban való rögzítését.

A vállalati önállóság kérdéseit is „a konkrét helyzet konkrét elemzése” lenini módszerével kell vizsgálnunk, amint azt az MSZMP XI. kongresszusán hozott határozat is tükrözi; „... szükséges a központi irányítás hatékonyságának növelése, a népgazdasági és a vállalati tervezés színvonalának emelése, az érték- és mennyiségi mutatók, valamint a tervcélok és eszközök teljesebb összhangja”, amint hogy szükséges az is, hogy gazdaságirányításunk „építsen a vállalati önállóságra, a közérdekű kezdeményezésekre, növelje a munka hatékonyságát”.^{*} Vagyis — mint pártunk határozata is kifejezi — a vállalati önállóság fejlesztése és a központi irányítás hatékonyságának növelése nem ellentétesek, hanem feltételezik egymást. Ennek az elvi álláspontnak az felel meg, ha egyidejűleg vizsgáljuk, hol szükséges 1. a jelenlegi időszakban erősíteni a központi (funkcionális és ágazati) irányítás és a vállalati tevékenység esetenként nem kielégítő összhangját; 2. bővíteni a vállalati önállóságot.

A vállalati tevékenység és a központi irányítás összhangjának növeléséről

Bár a vállalatok, általában megfelelnek a velük szemben támasztott követelményeknek, a magasabb rendű érdekek zavartalanabb és gyorsabb érvényesülése érdekében a központi irányítás részéről több területen is kell (és lehet) befolyásolni a vállalati tevékenységet a jelenlegi időszakban, így biztosítva a funkcionális és az ágazati irányítás folyamatos összhangját.

Iparpolitikai-fejlesztési döntések

Fejlesztésre fordítható — korlátozottan rendelkezésre álló — erőforrásaink és az őket lényegesen meghaladó, reális igények összehangolása, valamint a fejlesztések optimális társadalmi hatékonysága csak népgazdasági szintű tervezés révén biztosítható. E célok megvalósításának alapvető eszköze a középtávú népgazdasági terv.

A népgazdasági tervek keretében kell meghatározni a termelő és a

^{*} Az MSZMP XI. kongresszusának jegyzőkönyve, Kossuth Könyvkiadó, 474. l.

nem termelő (infrastrukturális) beruházások arányát. Az utóbbiak (beleértve a szociális-kulturális és lakásberuházásokat, valamint az energiaellátási, közlekedési, távközlési, vízgazdálkodási és környezetvédelmi beruházásokat is) teszik ki a beruházások 2/3—3/4 részét. *Ezen a területen a vállalati önállóság szerepe eleve alárendelt és jórészt a központi döntésekkel meghatározott célok végrehajtásának a „hogyanjára” korlátozódik.* A „hogyan”-ra adott válasz (költségek, kapacitás és létszámigény) természetesen visszahat a célokra is, befolyásolja azok mértékét és tartalmát. Ezért a központi beruházási döntések valójában többnyire „vegyes” (központi és vállalati) döntések.

A fejlesztési erőforrások további, igen jelentős részét kötik le azok a beruházások, amelyeket a kormány szinten vállalt nemzetközi kötelezettségeink teljesítésére kell elvégeznünk. Bár a nemzetközi egyezmények előkészítésében, a feladatok vállalásában az érdekelt vállalatok ma már minden esetben részt vesznek, a vállalatok hatásköre itt is elsősorban a végrehajtás „hogyanjára” korlátozódik. (Megjegyzem, hogy a vállalati „hogyan”-tól nagymértékben, esetenként döntően függ az adott feladat vagy megállapodás végrehajtásának gazdasági hatékonysága.)

A fejlesztési eszközöknek csak az ezen felüli, viszonylag kis része tartozhat tehát közvetlenül vállalati döntési hatáskörbe. De még ebben a körben is érvényesítenünk kell a népgazdasági preferenciákat, ami szükségképpen (és várhatóan növekvő mértékben) korlátozza a vállalatok szabadságfokát a beruházási döntésekben. Termékszerkezetünk közismert hibája, hogy túl sokféle terméket gyártunk. Ezért a struktúrafejlesztés fő irányaként szűkíteni kell a termékválasztékot, szelektíven kell fejleszteni. A tapasztalatok szerint ez vállalati hatáskörben nem mindig oldható meg, különösen ha egy-egy üzemrész, telephely, vagy éppen egy egész vállalat megszüntetése, másik vállalatba való beolvasztása és átprofilozása válik szükségessé. *Az érintett vállalatoknál aligha képzelhető el az önkritika olyan szintje, hogy önként, saját döntési jogkörükben kezdeményezzenek önfelszámolást.*

A valóságban a kívánatosnak éppen az ellenkezőjét tapasztaljuk: a termékválaszték nemhogy szűkülne, de évről évre bővül, noha évek óta hirdetjük a szakosítás, a szelektív fejlesztés elvét, s a vállalatok tevékenységét agitációval is, a legkülönbélebb közvetett eszközökkel is ebbe az irányba kívánjuk terelni.

A tőkés gazdaságban tömeges jelenség a csőd, vagy az annak megelőzését szolgáló önfelszámolás. Ez a „mechanizmus” szocialista viszonyaink között — érthetően — nem érvényesülhet, s nem is volna helyes megvárni a vállalatok tönkremenését. Viszont az is vitatható, hogy szabályozórendszerünk ma — elvben is és a gyakorlatban is — lehetővé teszi, hogy a *hosszabb ideje gazdaságtalan vagy perspektívában nem elég gazdaságos s struktúrapolitikánk alapján is visszafejlesztendő vállalatok hosszú időn keresztül nemcsak működhetnek, de fejlődhetnek is.* A felújításokat elvégezhetik a termelési költségek terhére, az amortizációból fejlesztési alapot képezhetnek, ezeket hitelekkel egészíthetik ki, s gyakran állami támogatást is kapnak. Lehetőségük van a munkaerő megtartására s gazdaságtalan foglalkoztatására is, mert a bérfejlesztés nagy — esetenként túlnyomó — része nem kapcsolódik a vállalati eredményekhez.

Ha termelési struktúránkat a kívánatos ütemben akarjuk fejleszteni, és ehhez a fejlesztési eszközöket, valamint a létszámot a nagyobb hatékonyságú területekre kívánjuk átcsoportosítani, úgy a gazdaságtalanul — vagy a struktúrafejlesztés kívánatos irányától eltérően — működő vállalatokkal szemben megfelelő intézkedéseket kell tenni. Ez esetenként a vállalati önállóság korlátozásával jár. Az ehhez szükséges — a hatékony ráhatást biztosító közvetett és közvetlen — eszközök ma még hiányoznak irányítási mechanizmusunkból. (A budapesti agglomerációról hozott határozatok végrehajtása különösen szemléletesen mutatja, hogy gyakran még a legfontosabb iparpolitikai döntések sem érvényesíthetők csupán az automatizmusok segítségével. Ezeknek az intézkedéseknek a végrehajtásához ma már nyilvánvalóan elkerülhetetlen a tudatos beavatkozás.)

A vállalati döntési körön belül is tovább növeli a központi irányítás szerepét a fejlesztési döntésekben az a körülmény, hogy a gazdaságos termelési volumen gyakran csak nagy üzemekben érhető el, ami sok esetben közvetlen állami döntéseket és ebből következően a kockázat legalább részbeni átvállalását is igényli. Ebben az irányban hat

— az értékesítési és az export—import-kapcsolatok nagy volume (nemzetközi szakosítási és termékcsere-, valamint kooperációs és nyersanyagimport-megállapodások kötése),

— az infrastrukturális és kapcsolódó beruházások nagy értéke,

— a szerteágazó és összehangolt döntést igénylő vállalatközi kooperációk,

— a döntésekkel járó — a vállalatok teherbíróképességét gyakran messze meghaladó mértékű — kockázat.

Nyilvánvaló, hogy a technikai fejlődés és a nemzetközi munkamegosztás előrehaladtával a legtöbb iparágban egyre kisebb számú, de egyre költségesebb beruházást kell megvalósítanunk. Az ezekkel kapcsolatos döntésekhez a vállalatok joga és feladata a lehetőségek feltárása, a javaslatok előkészítése és megtétele. A döntés azonban a központ kötelessége, annál is inkább, mert a vállalati fejlesztési javaslatok száma általában jóval meghaladja a megvalósíthatókat.

A vállalati döntési körbe tartozó — viszonylag kisebb — vállalati fejlesztési elképzeléseknél is dominál az állam döntési szerepe. Az *állami szervek a vállalati javaslatokat versenyeztetve, a vállalati gazdaságossági számítások (jövőt illető becslések) megbízhatóságát, „szavahihetőségét” szuverén módon elbírálván döntenek.* Más kérdés, hogy ezekben az esetekben melyik szerv vagy szervek képviselik az „állam”-ot és helyes-e az állam képviselőténak adott módja. E területen jól bevált a fejlesztési hitelek exportfejlesztési célokra való odaítélésének az utóbbi időszakban kialakított — a pályázók versenyeztetésén alapuló — módszere. E módszert a jövőben szélesebb körben is célszerű alkalmazni a termelőberuházásoknál, figyelembe véve a struktúrafejlesztési elképzeléseket. Ma ugyanis az exportfejlesztésre adott hiteleket a vállalatok gyakran olyan fejlesztésre is felhasználják, amelyek nem állnak összhangban a távlati struktúrafejlesztés követelményeivel. Másfelől, a struktúrapolitika preferált céljai nem részesülnek az őket megillető kedvező elbírálásban.

Általában is elmondható: a fejlesztési források jelenlegi, részben au-

tomatikus (a múlt nyereségének bázisán képződő fejlesztési alapok), részben a hitelkérelmek elbírálása alapján történő felosztása ma még nem segíti kellően a dinamikusan fejlesztendő területek bővítését, és alig jár a termelés visszafejlesztésével ott, ahol ez kívánatos volna. Ebben a kérdésben az ágazati és a funkcionális szervek részéről egyaránt nagyobb következetességre és a szelektív fejlesztés elvének fokozott mértékű érvényesítésére van szükség.

A fejlesztési döntésekben már ma is a központi irányítás a domináló szerep, és a jövőben valószínűleg még inkább az lesz. Ebből korántsem következik, hogy a vállalati önállóság ezen a téren ne érvényesülhetne. Ellenkezőleg. A vállalatoknak joguk és kötelességük a kezdeményezés fejlesztési koncepciók, hiteligények előterjesztésére. Az a vállalat, amely fejlesztési koncepcióját iparpolitikánk (ezen belül struktúrapolitikánk) és a hatékonyság követelményeivel összhangban alakítja ki, számíthat a központi irányítás egyetértésére és támogatására. Persze, ennek fordítva is igaznak kell lennie.

Az V. ötéves középtávú vállalati tervek — szemérmesen zsűrízésnek nevezett — tervvitája mutatja, hogy az iparpolitikai célok, a népgazdaság egyensúlyának helyreállításából adódó követelmények, a külkereskedelmi mérleg egyensúlya, a termelékenységek növelésének kötelezettsége, a vállalati gazdálkodás indokolt támogatási igényeinek érvényesítése elengedhetetlenné teszi a vállalati hosszú és középtávú (esetenként éves) tervek részletes megvitatását a vállalat vezetői és az államot képviselő szervek között. Ennek hiányában *a vállalatok elszakadhatnak a realitásoktól*, irreális fejlesztési vagy export—import-elképzeléseket alakíthatnak ki, nem létező létszámmal kalkulálhatnak, mindeképpen kielégítendő belföldi és/vagy exportigényeket hagyhatnak ki terveikből. A vállalati stratégiai és középtávú tervek megvitatását intézményesíteni kell, fenntartva azt az elvet, hogy *a vállalati terveket végül is az igazgató hagyja jóvá*. Mindez csak látszólag korlátozza a vállalati önállóságot. A tervek e megvitatása egyaránt hasznos a népgazdaságnak és a vállalatnak, hiszen így mind a vállalati, mind pedig a népgazdasági tervek realisabbak lesznek, a központi iparpolitikai elképzelések jobban érvényesülhetnek.

Társadalmi igények

Gazdaságirányítási rendszerünk — különösen annak jelenlegi gyakorlata — önmagában nem képes minden társadalmi, gazdasági igényt helyesen és hatékonyan közvetíteni a vállalatok felé. Ezért még a *legtökéletesebb irányítási rendszerben sem nélkülözhetjük a társadalmi igények vállalatbefolyásoló szerepét*, különösen a termelés minősége és a termelékenységek tekintetében nem.

A társadalmi feyelem és igényesség, „a munkaidő alatt dolgozni és a munkát jól elvégezni elemi kötelesség” elv társadalmi méretű tudatosodása nélkül sem az NDK-ban, sem az NSZK-ban, sem Japánban nem érhettek volna el kiemelkedő sikereket a minőség, a termelékenységek, valamint az élet más területein. A társadalmi igényeknek érvényesülniök kell a vállalatok és az egyes dolgozók tevékenységében akkor is,

ha a munkaerőhiány miatt válogatni lehet a munkahelyek között. *A feyelmezetlenség, a rossz minőségű, alacsony termelékenységű munka, az udvariatlan kiszolgálás nem „joga” sem vállalatnak, sem dolgozónak. Ezt a vélt jogot — ahol ilyen a szemlélet — korlátozni kell.* A vállalatokkal szemben az ösztönzőkön kívül olyan követelményeket kell támasztani, hogy sehol sem az átlag, hanem a *legjobb legyen a mértékadó.* E követelmények megfogalmazása és számonkérése a társadalom nevében a központi, elsősorban az ágazati irányítás feladata.

Területfejlesztés

Az utóbbi évek iparfejlesztésének jellemző vonása, hogy a Budapesten és más — iparilag telített — helyeken működő vállalatok részben vagy teljesen vidékre települtek, illetve bővítésük vidéki településeken történik. Ez az alapvetően helyes és ésszerű folyamat minden bizonnyal folytatódik, hiszen könnyebb és olcsóbb a termelő létesítményeket a meglévő és letelepült munkaerőhöz vinni, mint fordítva. Ez a folyamat azonban — kellő alapozás és a koordinálás hiányában — eddig sem volt, sőt, várhatóan egyre kevésbé lesz mentes bizonyos problémáktól. A párhuzamosan, összehangolás nélkül végzett ipartelepítés miatt egyes körzetekben (például Szegeden, Salgótarjánban, Zalaegerszegen, Balassagyarmaton) a munkaerőhiány a budapestivel azonos arányú, az odatelepített, vagy új beruházásként aktivált állóeszközök kihasználása esetenként még alacsonyabb, mint a törzsgyárban.

A munkaerőforrások ésszerűbb hasznosításához a vidékre való ipartelepítést az eddiginél hatékonyabban kell koordinálni. Ez azonban nem lehet *csak* a helyi tanácsok feladata. *Elsőbbséget kell adni a struktúrapolitika szempontjainak és igényeinek.* A vállalati kezdeményezéseket elsősorban a funkcionális szerveknek kell szelektálniuk, koordinálniuk. Ez is a vállalati törekvések és a központi irányítás nagyobb összhangjához vezet.

Kutatás, műszaki fejlesztés

Az a megállapítás, hogy a profil túlságosan széles, fokozott mértékben érvényes a kutatásra és a fejlesztésre (K+F). Itt ugyanis még inkább elaprózzuk erőnket, nagymértékben csökkentve e tevékenységek hatásfokát. Ismeretes, hogy a kutatási témák száma nálunk meghaladja a kutatók számát. *Bizonyos kutatások ezzel eleve kudarcra vannak ítélve,* mert egy-egy kutató még a saját témájára vonatkozó szakirodalmat sem képes feldolgozni. Ezért is olyan sok az újrakutatás. *A témák számát radikálisan csökkenteni kell, erőnket — a struktúrapolitika céljaival összhangban — kisebb számú témára koncentrálni.* Sok témában saját kutatási, fejlesztési eredményeinkre, másutt a vásárolt ismeretekre támaszkodva kerülhetünk a műszaki fejlődés élvonalába.

Ezen a téren is szükség van a vállalati tevékenység befolyásolására, a műszaki fejlesztés célszerű mértékű állami irányítására, az erőforrások, az anyagi eszközök és a káderek megfelelő elosztására. Vállalati

lataink — köztük is elsősorban kutató- és fejlesztőintézeteink — jelentős része ugyanis nem eléggé értette meg, hogy kutató-fejlesztő tevékenységét és erre szolgáló erőforrásait a termékstruktúra fejlesztésének szolgálatába kell állítania. Az önálló kutató- és fejlesztőintézetek érdekeltviszonyai nem ösztönöznek érdemben a szelektív kutatáspolitikára.

A vállalati magatartást elsősorban a központosított műszaki-fejlesztési alappal való — az eddiginél tudatosabb, szelektívebb — gazdálkodással lehet befolyásolni. Ez a lehetőség azonban korlátozott, mert nem terjed ki a műszaki fejlesztési alapok nagyobbik — vállalati hatáskörbe tartozó — részére. A korábban kidolgozott — a struktúrafejlesztési koncepciók kialakítását megelőző — távlati és középtávú kutatási terveket a struktúrapolitikai elvek rögzítése után minden bizonnyal felül kell vizsgálni. A Nehézipari Minisztérium 1977-re irányozta elő e korábban kidolgozott kutatási-fejlesztési programok átfogó felülvizsgálatát, célul tűzve az anyagi és szellemi erőforrások dinamikusan fejlesztendő területekre való koncentrálását.

Nemzetközi együttműködés — integráció

A nemzetközi munkamegosztás és szakosítás, az itthon nem gyártott vagy leállítandó gyártmányok hosszú távú megállapodás keretében történő importja, a népgazdaság nyers- és alapanyag-szükségletének importból való tartós biztosítása területein, a nagyobb jelentőségű nemzetközi kooperációk és külföldi vállalkozások szervezésekor *nem nélkülözhető a vállalati kezdeményezés*. Ezek azonban összetett, sok területet érintő feladatok, amelyeket ma már a tőkésországokban is központilag koordinálnak, állami irányítással szerveznek. Természetes, hogy a tervgazdálkodás keretei között ez fokozott mértékben szükséges, különösen a többi szocialista országgal fennálló kapcsolatokban. A magyar—szovjet tíföld—alumínium-egyezmény, az olefinkémiai egyezmény, a magyar—lengyel vegyiszálcseré-egyezmény stb. végrehajtása is rendszeres állami beavatkozást igényel. Sok előnytől fosztanánk meg magunkat, ha nem vennénk figyelembe a partnerek gazdaságirányítási gyakorlatát, és csak vállalati szinten kívánnánk megoldani olyan kérdéseket, amelyeket a partnerek állami szinten intéznek.

A nemzetközi kapcsolatok felsorolt területein a központi irányítás kötelessége — és a vállalatok érdeke — a tevékenységek koordinálása. Másfelől nem szabad lassítani a nemzetközi gazdasági együttműködés fejlődését azzal, hogy nem adunk jogot a vállalatoknak meghatározott keretek és feltételek között kapcsolatok létesítésére, megállapodások kötésére a szocialista országok vállalataival, kötelezettségek vállalására a kialakított közvetlen kapcsolatok keretében is. A vállalatoknak is aktívan részt kell venniük a szocialista partnerekkel állami szinten folyó — területüket érintő — tárgyalásokon.

Mai gyakorlatunk e téren eléggé bizonytalan, nincsenek egyértelműen tisztázva a jogok és a kötelességek. Ez nehezíti nemzetközi kapcsolataink fejlődését, gyakran lehetlenné teszi a szükséges és az indokolt nagyvonalúságot, a döntések időben való meghozását. A vállalati

vezetőknek sokszor kedvét szegi a sok előre nem látható ügyintézési, döntési komplikáció, a bürokrácia, esetenként pedig a helyes vállalati kezdeményezések nem elég hatásos — vagy elmaradó — állami támogatása. Másfelől viszont nem ritkán gondot okoznak a népgazdasági tervvel és koncepciókkal ellentétes vállalati kezdeményezések, kötelezett-ségvállalások. *Itt is szükség van a vállalati tevékenység és a központi irányítás jobb összhangjára.*

Vállalati vezetők és a vezetés értékelése

Az állam — tulajdonosi jogán — kinevezi és leváltja a vállalatok felső vezetőit, értékeli, minősíti tevékenységüket, s ennek alapján prémizálja őket. Az állami személyzeti munkában, a vállalati vezetés értékelésében gyakran viszonylag alacsonyak a követelmények. *A viszonyítás alapja gyakran itt is az átlag és nem a reálisan elérhető szint.* Ezért fordulhat elő — nem is ritkán —, hogy azokban az ágazatokban is, ahol kedvezőek az adottságok a versengésre és a jobbak előretörésére, a vállalatok számottevő műszaki fejlesztés, erőfeszítés nélkül is látszólag jó eredményeket érnek el. Éveken keresztül teljesítik ugyan a maguk szabta terveket, nyereségük is van (gyakran éppen állami támogatásokból), de korántsem használják ki lehetőségeiket. *A vezetést és a vezetőket mégsem tesszük ezért felelőssé, sőt prémiumot is kapnak.* Ez is a társadalmi igényesség alacsony színvonalának egyik megnyilvánulása. Nem válhat sem az egyének, sem a kollektívák jogává az igénytelenség, a látszateredményekre való törekvés, az öntevékenység és lelkesedés nélküli, a csak a követelményminimumra, az átlagra való orientálódás.

Különösen megengedhetetlen (bár sajnos nem ritka eset), hogy az egyszer kinevezett vezető mindaddig beosztásában maradjon — még akkor is, ha tevékenységével relatíve kárt okoz —, ameddig valamilyen nyilvánvalóan súlyos mulasztásával fel nem hívja magára a figyelmet. Ez szintén az „átlaghoz” való igazodásra ösztönözhet. Egy vállalat vezetési színvonalának megítéléséhez, az objektív, tőlük független problémáknak a tevékenységükből fakadó hibáktól és az elmulasztott, ki nem használt lehetőségektől való megkülönböztetéséhez jól kell ismerni a vállalat munkáját.

Az objektív értékeléshez mértékre van szükség. Gazdaságirányítási rendszerünk kidolgozásakor az volt a feltételezés, hogy elsősorban a nyereségesség lesz a vállalati vezetés színvonalának objektív mércéje, tehát itt is bizonyos fokú automatizmus fog érvényesülni. Ismert ár- és egyéb gazdálkodási viszonyaink eltérítő hatása miatt ez csak részben igazolódott. Így a nyereségesség még a vállalati döntési körbe tartozó területeken sem lehet egyedüli kritériuma a gazdasági vezetés minősítésének, a politikainak még kevésbé. *Ma már látjuk, hogy más mértékekre is szükség van,* de ilyenek kialakítása nem egyszerű, e téren nincs mindenre jó mértékrendszerünk.

Arra azonban van lehetőség, hogy az azonos profilú és adottságú legjobb bel- és külföldi vállalatok különböző műszaki és gazdasági mutatóit vegyük viszonyítási alapnak. Ez a viszonyítás tapasztalataink szerint még a termelékenység egyébként igen nehezen értékelhető szín-

vonalának a mérését is lehetővé teszi. A Nehézipari Minisztériumban nagy jelentőséget tulajdonítunk — módszerként — üzemeink nemzetközi összehasonlításának, műszaki és hatékonysági színvonaluk értékelésének egyaránt.

A vállalati vezetők értékelése, bírálata és elismerése (ez utóbbi legalább annyira fontos és hasonlóan elhanyagolt terület, mint az előbbie) *elsősorban az ágazati irányítás feladata és egyben annak szerves része.* A konkrét és objektív értékelés nemcsak a központi irányításnak érdeke, hanem a vállalati vezetők is igénylik, hiszen tudni kívánják, miként értékeli teljesítményüket. Az értékeléssel összefüggő káderfejlesztés pedig a vállalati kollektívák elsőrendű érdeke.

Szabályozás—ösztönzés

A társadalom érdekeit elsősorban a jól kialakított automatizmusokkal (szabályozókkal és ösztönzőkkel) kell közvetíteni a vállalatokhoz. A vállalati vezetők tevékenységét azonban sosem csak a szabályozók (és az ösztönzés) motiválják, hanem közvetlenül a felismert társadalmi igények is. *Ezek esetenként az ösztönzéssel ellentétes irányú cselekvésre is készítetnek.* (Ilyen eset például a belföldi igények kielégítése az előnyösebb exportlehetőségek ellenére is.)

A szabályozók és ösztönzők általános (és átlagos) jellege, valamint a gazdasági jelenségek gyakran egyedi jellege közti ellentmondás miatt még a jól kialakított szabályozók által meghatározott mozgásirány sem mindig esik egybe a társadalmi optimummal (más kérdés, hogy ez utóbbi miként ismerhető fel). Ezért a helyes mozgásirány — mint a vállalatok sokirányú tevékenységének eredője — lassú folyamatként automatikusan alakul ki. Nyilvánvaló, hogy semmilyen szabályozórendszer sem képes előre figyelembe venni — még elvileg sem — a jövőben bekövetkező változásokat, világpolitikai hatásokat, a technikai fejlődés követelményeit. *Ezért az automatizmusok elsősorban a jelen és a közeljövő vállalati gazdálkodását képesek hatékonyan és helyes irányban befolyásolni,* ezt is csak akkor, ha nem közömbösítjük az automatizmusokat egyedi, indokolatlan kivételekkel.

A jól kialakított *automatizmusok* megfelelő információkat és kereteket adhatnak a helyes gazdaságpolitika kialakításához, de nem irányíthatják a gazdaságpolitikát! Azt csak a népgazdaság egészét, vagy annak nagyobb, összefüggő területeit átlátó, a fejlődési tendenciákat összefüggésükben érzékelő irányítószervek *tudatos* tevékenységével lehet kialakítani és érvényesíteni.

A fejlődés irányában ható tendenciák minél gyorsabban és zavartalanabb kibontakoztatásához, a dinamikus fejlesztés feltételeinek megteremtéséhez, a szükséges visszafejlesztésekhez elkerülhetetlen, hogy a vállalati akarat is megfelelően érvényesüljön. Az ehhez szükséges — a gazdaságirányítási mechanizmussal összhangban levő — gyakorlati módszereket azonban ez ideig nem találtuk meg, holott ez fejlődésünk egyik záloga.

Nem vonom kétségbe az automatizmusok fontosságát és hasznosságát, jelenlegi irányítási mechanizmusunk vitathatatlanul kiemelke-

dő eredményeit. *Az esetenként a vártnál kisebb mértékű ösztönzés okát éppen irányítási rendszerünk nem elég következetes alkalmazásában, végrehajtásában látom.* Azt is szem előtt kell azonban tartani, hogy az automatizmusok érvényesülési köre *térben, időben és mértékét tekintve is korlátozott.* A tudatos irányítást nem az automatizmusok helyett, hanem azok mellett, azokat eszközként használva és formálva kell megvalósítani.

Nem szabad megfeledkeznünk arról, hogy a viszonylagos vállalati önállóság lényegében csak a kompetitív területeken, az ún. versenyszférában teljesebben ki. Ez a terület népgazdaságunknak csak egy része, akár a termelési értéket, akár a lekötött eszközöket, akár a foglalkoztatott létszámot tekintjük. Mivel a termelőtevékenység jelentős része ezen a szférán kívül esik (energiatermelés- és ellátás, vasúti szállítás, hírközlés, közművek, az alapanyag-termelés nagy része), hiba volna a vállalati törvényt, a szabályozórendszerünket, az irányítási módszereket és a vállalati önállóságot csak a versenyszféra feltételeinek és igényeinek megfelelően formálni (a vállalati törvény előkészítésében e kérdés a „közüzemek” elkülönítésével megfelelő súlyt kapott).

Ma gondot okoz, hogy a versenyszférán kívüli vállalatok hathatós ösztönzése a hatékonyság és a termelékenység növelésére, a munka minőségének és kultúráltságának javítására még kevésbé megoldott, mint a versenyszférában működő vállalatoknál. Az általános ösztönzők rájuk gyakran nem értelmezhetők, egyéb feladatok vagy mutatók kötelező előírása viszont az ott is szükségszerű vállalati önállóságba ütközik. Márpedig itt is követelményeket kell támasztanunk, mert ezek hiánya a társadalmi méretű igénytelenség további terjedésére vezethet.

A vállalati önállóság bővítéséről

Vannak területek, ahol kívánatos a vállalatok jelenlegi önállóságának és jogainak bővítése, mert így jobban megfelelhetnek a növekvő hatékonysági követelményeknek. A korábban meghatározott önállóság, a jogok s az ezzel együtt járó felelősség bővítését esetenként indokolhatja azok eredetileg hibás meghatározása (amelyet csak idővel lehet felismerni), a vállalatok és vezetésük fokozatos „nagykorúvá válása”, a bel- és külgazdasági környezet változása is.

A dinamikus fejlődéssel kapcsolatos jog

Vállalataink (és irányító szerveink) jelentős részének szemléletében nemegyszer helytelenül értelmezik a fokozatosság és az arányos fejlődés elvét. Ezt sokan túlságosan általánosítva, egyes vállalatok kiugróan gyors fejlődését kizárva értelmezik, még akkor is, ha a piaci igények és a szelektív fejlesztés elve ezt gyakran lehetővé, sőt szükségessé tennék. A vállalatoknak jogot és lehetőséget kell kapniuk arra, hogy kedvező feltételek esetén az átlagosnál lényegesen gyorsabban (s nem is okvetlenül egyenletes ütemben) fejlesszék tevékenységüket, termelésüket. *Mai gyakorlatunkban a gazdasági „előzés” speciális szabályai jórészt hiányoznak, az „előzni” akarók jó esetben is csak egyedi elbírálás alap-*

ján kaphatnak erre lehetőséget. Az ilyen „kérelmek” elbírálásának, kimenetelének bizonytalansága és többnyire előre nem kalkulálható időtartama, valamint a hirtelen létrejövő, tartósan esetleg nem állandósítható eredménytöbblet azonnali „bázissá” válása, a bérfejlesztés 6 százalékos feletti részének progresszív adóztatása stb. *korlátozza a vállalatok „kiugrásra” irányuló törekvését.* A dinamikus fejlődést gyakran nem preferáljuk, hanem — ha nem is szándékosan — korlátozzuk. Az elmúlt nyolc év tapasztalatai azt is bizonyították, hogy a vállalati nyereséggel kapcsolatos szigorúan meghatározott alapképzési rend éppen a legdinamikusabban fejlődő vállalatokat hozta szükségtelenül hátrányos helyzetbe. Az 1976-tól érvényes szabályozás sok vonatkozásban előrelépést jelent. Pénzügyi szabályozóink azonban gyakorlatilag ma is kizárják annak a lehetőségét, hogy egy vállalat termelési értékét saját erőből és a 30 százalékos önrészesedés mellett igénybe vehető bankhitellel együtt — tartósan évi 10—15 százaléknál gyorsabb ütemben növelje.

A szelektív fejlesztés elve viszont azt követeli, hogy a tartós előnyöket ígérő területeken ennél lényegesen gyorsabb is lehessen a feljutás.

A különösen „harcos” vállalatok esetenként ma is el tudják ugyan érni, hogy egyedi elbírálás alapján valamely kötöttség alól mentesítést kapjanak. Ez azonban hosszú és bizonytalan kimenetelű küzdelem, és kevés vállalat vállalkozik a végigvitelére. *Logikus volna, hogy a dinamikusan fejlesztendő és a minden piacon értékesíthető termékeket gazdagságosan termelő vállalatok eleve mentesítést kapjanak a 30 százalékos önrészesedési kötelezettség alól.* Ugyancsak nagyobb bizalmat, tehát nagyobb önállóságot kellene biztosítani a tartósan kiemelkedő eredményeket felmutató vállalatoknak, például hitelkérelmeik gyorsabb, soron kívüli és bürokráciamentes elbírálásával. További kedvezményként e vállalatoknál évi 6 százaléknál nagyobb bérfejlesztést is lehetővé tevő adózást kellene megállapítani, természetesen csak a dinamikus termelésemelkedés, export- és termelékenység-növekedés ellenében. Jelenleg az ilyen jellegű kedvezményeket is csak egyedi elbírálás alapján lehet kapni, a 328/1975. sz. PM—KkM közleményben foglaltak szerint. Az ilyen egyedi és eseti elbírálások alapvetően korlátozzák a vállalati önállóságot. Mindezeknek a fordítottját kellene érvényesíteni a viszszafejlesztendő vállalatoknál, illetve tevékenységeknél.

Export- és importtevékenység

Az export—import forgalom ma már nemzeti jövedelmünkkel azonos nagyságú, és ez az arány folyamatosan növekszik. Sok vállalat a termelésének nagyobbik felét már ma külföldön értékesíti, s az ilyen exportra orientált vállalatok száma folyamatosan növekszik. Az exportra termelő vállalatok — elsősorban a nagyobbak — komoly külföldi kapcsolatokat építettek ki; külkereskedelemhez értő szakembergárdával, s széles körű piaci ismeretekkel, tapasztalatokkal rendelkeznek.

Ilyen körülmények között a vállalatok egy részénél már indokolat-

lan az az önállóságukat is korlátozó merev gyakorlat, amely teljesen eltérő utakat és módokat ír elő a belföldi és az export értékesítésre, a belföldi beszerzésre és az importra. *Véleményem szerint megérett az idő arra, hogy az önálló export—import-joggal felruházott vállalatok körét fokozatosan kibővítsük.* Természetesen a külkereskedelem állami monopóliumát fenn kell tartani, ez azonban a tapasztalatok szerint maradéktalanul biztosítható — a Külkereskedelmi Minisztérium funkcionális és ágazati irányításával — a termelő vállalatok export—import-tevékenységében is.

A magyar vállalatok felesleges külpiazi versengésének elkerülésére az önálló külkereskedelmi jogot elsősorban olyan vállalatoknak célszerű megadni, amelyek az adott termék (vagy termékcsoport) teljes vagy csaknem teljes forgalmát képesek átfogni. A vállalati külkereskedelmi jog bővítése természetesen nem elsősorban a vállalati önállóság növelése céljából, hanem a magasabb rendű érdekek eredményesebb szolgálata, külpiazi tevékenységünk hatékonyságának gyorsabb növelése érdekében szükséges. A vállalati önállóság növelése itt is csak eszköz céljaink elérésére.

A trösztökhöz tartozó vállalatok önállóságának mértéke

A trösztök — mint gazdálkodó egységek — célszerűségét a gyakorlat az erre alkalmas területeken már egyértelműen beigazolta. A trösztök nagy eredményeket értek el termelésük bővítésében és szervezettségének javításában. Tevékenységükről, a trösztök rendszerének kiterjesztéséről mégis megoszlanak a vélemények. Ennek okát a trösztök belső gazdálkodásának szabályozatlanságában, a trösztökön belüli belső érdekelttségi rendszerek és az ösztönzési gyakorlat fejletlenségében látom. Ezért sokan úgy vélik, hogy a gazdaságirányítási mechanizmus érvényessége szükségképpen csak a tröszt kapujáig terjed. Ez a vélemény ugyan nem nélkülöz minden alapot, de nem szükségszerű, hogy így legyen. Ennek érdekében módosítani és szabályozni kellene a trösztök tevékenységét, hogy ezáltal tovább növekedjen hatékonyságuk és megszűnjön a funkcionális szervek bizalmatlansága a trösztök (s e szervezeti forma) iránt.

A trösztök belső gazdálkodása, belső érdekelttségi és ösztönzési rendszere kiforratlan, kevés kivételtől eltekintve a voluntarista, tervelőírásos rendszernek felel meg. A trösztök vezetése számára ez kényelmes, mert kevesebbet kell foglalkozni belső gazdálkodási problémáikkal. A trösztön kívüli új és a trösztön belüli régi mechanizmusból sok ellentmondás adódik: nem kielégítő a belső ösztönzés, elterjedt az egyenlődsdi, a „jóktól elvenni, a rosszaknak odaadni” gyakorlata stb. A trösztökhöz tartozó vállalatok ezért fejlesztési igényeiket általában a gazdaságossági szempontok mellőzésével, jelentős tartalékokat képezve alakítják ki. A tröszt-központ pedig nem mindig akar vagy tud ebbe hatalmi szóval beavatkozni. A trösztök belső gazdálkodásának jegyei kisebb-nagyobb mértékben megfigyelhetők mind a horizontális, mind a vertikális trösztöknél.

Ezen a helyzeten intézményesen kellene javítani. Gazdaságirányítási mechanizmusunk gyakorlatát be kell vinni a trösztök belső tevé-

kenységébe is, a hozzájuk tartozó vállalatokat még inkább érdekeltté kell tenni tevékenységünk eredményességében, el kell érni, hogy közvetlenebbül érzékeljék tevékenységük pozitív vagy negatív hatásait. Ezen belül olyan szabályt kellene érvényesíteni, hogy a tröszt-központok csak azokban a kérdésekben rendelkezzenek a vállalatok felett korlátlan döntési joggal, amelyek a trösztökhöz tartozó vállalatok együttes hatékonyságának optimumához elengedhetetlenek. Ilyen kérdések a tervezés, a fejlesztési koncepciók kialakítása, a nemzetközi együttműködés, a szervezetfejlesztés, a műszaki fejlesztés.

A trösztök mai gazdálkodásának talán legnagyobb negatívuma a trösztökhöz tartozó vállalatok nemegyszer szinte teljes érdektelensége a fejlesztések gazdaságosságában. E negatívum megszüntetésére egyrészt intézményesen kellene rendezni a trösztön belüli elszámoló árakat s azok rendszerét (összhangba hozva azt a népgazdasági, illetve a külpiaci árszínvonallal), másrészt a fejlesztést végző vállalatra (és nem a tröszt egészére) kellene érvényesíteni a hitelpolitika elveit és gyakorlatát, fenntartva emellett a tröszt egészének „kezesi” felelősségét.

Ehhez a trösztökhöz tartozó vállalatok jogait, kötelezéseit és önállóságuk mértékét egyértelműbben kell szabályozni, nem csökkentve, hanem növelve a trösztök központjainak hatáskörét és felelősségét a tröszti szintű gazdálkodás hatékonyságának növelésében.

A beavatkozás módjáról

Lényegében minden — a vállalatokra vonatkozó — törvény, rendelet és előírás egyfajta korlátozása az önállóságnak. Ezek nélkül azonban koordinált tevékenység nem képzelhető el. Nem is az általános szabályokat, hanem az egyedi, utasítás jellegű intézkedéseket szokták a vállalati önállóságot sértőnek minősíteni. Gazdaságirányítási mechanizmusunk eddig alapvetően a közvetett, általános jellegű, tartós, a vállalatok számára előre ismert szabályozókkal kívánta az irányítást végezni. Ez a helyes elv azonban csak részben valósult meg, mivel a mechanizmus egyes elemeit tartalmukban és mértékükben többször módosítani kellett. Ez természetes is. Nem természetes azonban, hogy *fokozatosan kialakult a vállalatok pénzügyi „beszabályozásának” egy látszólag közvetett, valójában közvetlen módszere, amely lényegét illetően alig különbözik a tervutasításoktól.* Itt az egyedi pénzügyi támogatások és elvonások kiterjedt és sokrétű gyakorlatára utalok elsősorban.

Ismeretes például, hogy 1976-ra a termelési adók és az exporttámogatás mértékét eltérően kellett megállapítani az alágazatokra, sőt esetenként a vállalatokra is. Igaz, ez általános elvek alapján a nyereségszint csökkentését szolgálta és formailag közvetett szabályozás volt. Szükségessége sem vitatható. Mégis lényegében váratlan és közvetlen beavatkozást jelentett a vállalatok gazdálkodásába. Még közvetlenebb (bár formailag szintén közvetett) egyedi beavatkozást jelent az állami döntés alapján megvalósuló fejlesztések finanszírozásának utólagos, esetről esetre eltérő módon történő rendezése: a támogatás, a hitel és a visszterhesség arányainak esetenként egymástól teljesen eltérő mértéke, aránya. A vállalati hitelkérelmek egyedi elbírálása és több más in-

tézkedés — ehhez hasonlóan — gyakran csak látszólag közvetett. Az export—import-engedélyek kiadásának, illetve megtagadásának jelenlegi módja pedig a legközvetlenebb beavatkozás a vállalatok gazdálkodásába.

E gyakorlat okai és céljai ismertek, nem is vitathatók. Jobb megoldást nehéz volna javasolni. Csak azt kívánom vele illusztrálni, hogy a vállalati önállóságot nem csak az ágazati és felügyeleti minisztériumok beavatkozása korlátozhatja. Sokan hajlamosak azt hinni, hogy a vállalati önállóságot csak az ipari tárcák „önkénteskedése” korlátozza, s a funkcionális szervek intézkedései — közvetett megjelenési formájuk miatt — eleve megfelelnek irányítási rendszerünk követelményeinek, hiszen közvetett, általános, előre ismert és tartós jellegűek. A hatását illetően azonban aligha van tartalmi különbség a között, amikor egy ágazati minisztérium a struktúrapolitikával összhangban egy vállalati fejlesztési elképzelést utasítással vagy — ha erre nincs joga — meggyőzéssel leállít, és a között, amikor a bank egy adott fejlesztési hitelkérelemre — közvetett eszközökkel élve — nem ad hitelt. Nincs biztosíték arra, hogy a bank megítélése *mindig* objektívebb, megalapozottabb, mint az ágazati minisztériumé. *Altalában is elmondható tehát, hogy egy-egy intézkedés helyes vagy helytelen voltának nem elegendő kritériuma megjelenési formájának közvetett, illetve közvetlen volta.*

Úgy gondolom, hogy azokban a kérdésekben, ahol ez indokolt és szükséges, mindenekelőtt a struktúrapolitika végrehajtása, a társadalmi igények közvetítése és a vezetés munkájának objektív értékelése érdekében el kell ismerni az ágazati minisztériumok jogát a vállalati önállóság magasabb érdekek szerinti befolyásolására. Mindennek jogi alapját is rendezni kell. Kádár elvtárs a XI. kongresszus beszámolójában ezzel kapcsolatban az irányító szervek feladataként jelölte meg, hogy „Ne habozzanak beavatkozni, ha kell utasítani ott és akkor, ahol és amikor arra szükség van.”*

Javaslat

A dinamikusan fejlesztendő, a szinten tartandó és a visszafejlesztendő vállalatok (illetve tevékenységek) differenciált, de jól összehangolt irányítást igényelnek minden állami szervtől, s az adott vállalat vezetésétől. Az irányítás differenciált jellege azonban jelenleg nem egységes, az egyes központi szervek (funkcionális és ágazati szervek, bankok) eltérően fogják azt fel és esetenként eltérően érvényesítik. Az irányítási módszerek, szabályok egységes szempontok szerinti differenciáltságának hiánya nehezíti a struktúrapolitika megvalósítását, következtelenné teszi azt. Ez azzal a veszéllyel jár, hogy nem érvényesíthetjük határozottan a szelektív fejlesztés és főleg a visszafejlesztés elvét. Pedig ez az elv a vállalatok, illetve a tevékenységek között határozottabb megkülönböztetést igényel. Már többször utaltam rá, hogy sok az egyedi, csak látszólag közvetett szabályozás. Ennek egyik oka minden bizonnyal az, hogy szabályozóink az „átlagos” vállalatokra méretezettek, így nem teszik lehetővé, hogy az élet által megkövetelt módon kü-

* Az MSZMP XI. kongresszusának jegyzőkönyve. Kossuth Könyvkiadó, 474. l.

lönbséget tegyünk a vállalatok között. Az egyedi szabályozások számának csökkentése a vállalati önállóság növekedésének is egyik feltétele.

Irányítási rendszerünk előbb jelzett belső ellentmondásait jórészt fel lehetne oldani, ha a vállalatokat (több fontos termékcsoporthoz gyártó vállalatnál ezek szerint is bontva) nyilvánosan publikált és tartósan rögzített fejlesztési kategóriába sorolnánk, hasonlóan ahhoz, ahogy ezt a budapesti agglomerációba tartozó vállalatoknál például a kötelező munkaközvetítéssel összefüggésben tesszük. A kategóriába sorolásnál fontos — esetenként döntő — szempontként kellene figyelembe venni a vállalati vezetés színvonalát, dinamizmusát. Ez a besorolás olyan jellegű megkülönböztetés lenne, mint a tőkés bankok által alkalmazott „bonitási sorrend”. A kategorizálás lényegében a struktúrapolitikai kategóriarendszer alapján történhetne. Ilyen kategóriák lennének:

I. Élvonalba tartozó, dinamikusan fejlesztendő vállalatok és tevékenységek,

II. Potenciálisan az élvonalba fejleszthető vállalatok, illetve tevékenységek.

III. Szinten tartandó vagy elsősorban a belföldi fogyasztás igényeinek megfelelő, lassú ütemben fejlesztendő vállalatok, illetve tevékenységek. Ide tartoznának az infrastrukturális és szolgáltató tevékenységet folytató vállalatok is.

IV. Átprofilozandó, visszafejlesztendő, megszüntetendő vállalatok, illetve tevékenységek.

E kategóriák valamelyikébe kellene sorolni minden vállalatot (esetenként csak a fő tevékenységre vonatkoztatva), nagyságuktól függetlenül. A besorolást időnként felül kellene vizsgálni, hogy a vállalatok lehetőséget és ösztönzést kapjanak arra, hogy termékszerkezetük, termékeik műszaki színvonalának javításával, piaci munkájuk fejlesztésével kérhessék átsorolásukat magasabb kategóriába, vagy — a vezetés hibájából esetleg a körülmények változása miatt — alacsonyabb kategóriába kerülve érzékeljék erőfeszítéseik fokozásának szükségességét.

Anélkül, hogy konkrét rendszert kívánnék adni a vállalatok differenciált elbírálására, példaként felsorolok néhány lehetőséget, amelyek alkalmasnak látszanak arra, hogy az egyes tevékenységek dinamikus fejlesztését, mások visszafejlesztését az esetenkénti egyedi beavatkozás minimumával, gazdasági automatizmusként hatékonyan elősegítsék. A felsorolt elemek — bár velük szemben nyilván felmerülhetnek ellenvetések — részletesebb elemzés és megfelelő kiegészítés után feltehetően alkalmassá tehetők arra, hogy egy összefüggő rendszer részeként — szabályozórendszerünk továbbfejlesztése keretében — kipróbáljuk őket.

— Az I. kategóriába sorolt vállalatok az általános hitelfeltételek teljesítése esetén soron kívül, önrészesedési kötelezettség nélkül kaphatnának fejlesztési hiteleket. A IV. kategóriába sorolt vállalatoktól viszont a képződő fejlesztési alapok nagy részét el kellene vonni. E vállalatok is lehetőséget kapnának azonban arra, hogy magasabb kategóriába jutásuk érdekében (alapos, egyedi elbírálás alapján) fejlesztési hitelt vegyenek igénybe.

— Az I. és a II. kategóriába sorolt vállalatok megemelt kulccsal képezhetnének műszaki fejlesztési alapot, amelyet teljes egészében ma-

guk használnának fel. A IV. kategóriába tartozó vállalatoknál képződő műszaki fejlesztési alap nagy részét elvonnák, de felsőbb kategóriába jutásuk érdekében jelentős összegű műszaki fejlesztési támogatást kaphatnának konkrét célokra, elsősorban licenc- és know—how vásárlásra.

— Az egyes kategóriák vállalataira eltérő érdekeltségi és bérfejlesztési szabályok vonatkoznának. Az I. és a II. kategóriában relatív bértömeggazdálkodás lenne érvényes, bérfejlesztési adózás nélkül, a III. és a IV. kategóriába soroltakra pedig központi vagy progresszív adózású relatív bértömeggazdálkodás. Ezzel a kötelező munkaközvetítés most bevezetett — meglehetősen adminisztratív jellegű — módszere egy idő után feltehetően szükségtelenné válna.

— Az I. kategóriába sorolt vállalatok indokolt esetben kérhetnék az önálló export—import-jogot.

— Az I. és a II. kategóriába sorolt vállalatok a szelektív fejlesztés érdekében előnyben részesülnének a szocialista exportengedélyek kiadásakor is, feltéve, hogy egyidejűleg tőkés viszonylatú exportjukat is arányosan fejlesztik.

Elsősorban az I. kategóriába sorolt vállalatok kapnának jogot és lehetőséget új telephelyek létesítésére, míg a IV. kategóriába sorolt üzemeknek ez általában tilos lenne.

— Az I. kategóriába sorolt vállalatok részére lehetővé kellene tenni a IV. (esetenként a III.) kategóriába sorolt vállalatok, illetve az ebbe a kategóriába sorolt tevékenységű részlegeik „megvásárlását”, beolvasztását is.

— Az I. kategóriába sorolt vállalatok igazgatói, vezérigazgatói jogot kapnának helyetteseik kinevezésére, illetve felmentésére. A IV. kategóriába sorolt vállalatok vezetői megbízatásukat meghatározott időre (például 3 évre) kapnák, amelynek lejártával általában új vezetőket neveznének ki, ugyancsak meghatározott időre, mindaddig, amíg a vállalat magasabb kategóriába nem kerül vagy meg nem szűnik (be nem olvad).

— A vállalatok vezetőinek alapbére, valamint a feltételekhez kötött prémium összege erősen differenciálódna a vállalatok besorolási kategóriájától függően.

A vállalatok kategóriába sorolása és az a lehetőség, hogy jó munkával magasabb, gyenge munka esetén pedig alacsonyabb kategóriába kerülhetnek, nagy ösztönző erőt jelentene a vállalati vezetés és a vállalat egész kollektívája számára. A javasolt kategorizálást fokozatosan, először csak a vállalatok egy részénél lehetne kipróbálni.



Összefoglalva: a központi akarat fokozott érvényesítésében és a vállalati önállóság növelésében is érvényesül a dialektika ismert elve, amely szerint a tényleges szabadság a felismert objektív szükségszerűség szerinti cselekvés. Azon vállalatoknál, amelyek képesek felismerni a gazdasági fejlődés, a belső és a külső piac változó követelményeit, és törekszenek tevékenységük ezekkel összhangban való fejlesztésére, a központi akarat érvényesülése objektíve nem jelenti önállóságuk korlátozását, sőt, mivel szándékaik és cselekvéseik egybeesnek a központi akarat által közvetített társadalmi szükségszerűséggel, élvezniük kell a társadalom anyagi és erkölcsi támogatását.

A vállalati differenciáltság vizsgálata egzakt módszerekkel

A vállalatok differenciáltsága

Sok sportágban alkalmaznak esélykiegyenlítő, közismertebb néven „hendikep”-szabályokat. A versenyben minden résztvevőnek biztosítani akarják az egyenlő nyerési esélyt azzal, hogy a versenyző egyéni képességeitől független tényezők hatását kiküszöbölik.

Bár az új mechanizmus bevezetésekor egyik legfontosabb elvnek az egységes elbírálást tekintették, mégis a gazdasági versenyfeltételek kialakításakor egyes szabályozási paramétereket már az induláskor differenciáltan állapítottak meg. A vállalatokat osztályokba, ágazatokba sorolták, s egy-egy ágazatban például a nyereségfelbontásban szerepet játszó bérszorzót a szerves összetételtől függően írták elő. Ezen túlmenően kivételes esetekben egyedi „hendikep”-ekre — pénzügyi megkülönböztetésekre, beruházási kérelmek kivételes elbírálására — is sor került.

Az egységes, egyes elemeiben ágazatonként differenciált szabályozórendszer nem teremtett egyenlő esélyeket a vállalatok számára. Ahhoz, hogy a gazdasági verseny — elsősorban a személyi jövedelmek vonatkozásában — „igazságos” legyen, a kivételesnek szánt egyedi megkülönböztetéseket általános szabállyá kellett tenni. Mivel nehéz elbírálni, hogy a támogatás iránti igények mikor és milyen mértékben jogosak, ezek nemcsak a vállalati munkától független tényezők utólagos korrigálására szolgálnak, hanem a vállalatok részéről egyre inkább természetes követelményként jelentkeznek.

A vállalati munka elbírálásában alkalmazott esélykiegyenlítő szabályok tehát nagyon esetlegesek. Egyáltalán nem biztos, hogy a vállalatokat ágazati hovatartozásuk szerint kell differenciáltan szabályozni, az egyedi megkülönböztetések módszere pedig (már a neve is mutatja) külön és ezért sokszor szubjektív megítélésen alapszik.

Ha elismerjük — márpedig a tények alapján el kell ismernünk —, hogy szükség van differenciált szabályozásra, akkor ez csak egységes elvek alapján felépített differenciált szabályozást jelenthet.¹

A vállalati tevékenység átfogó elbírálása néhány jövedelmezőségmutató alapján történhet.² Azt, hogy a lehetséges mutatók közül végül

¹ Differenciált szabályozáson a nyereségelvonás árnyaltabb alkalmazását értem, ez a szabályozóelem kapcsolódik a legszorosabban a vállalati munka komplex értékeléséhez.

² Vállalati adatokból csak az adott termelési fázis gazdaságosságát tükröző mutatókat lehet meghatározni. A továbbiakban mind a hatékonyság, mind a jövedelmezőségmutató elnevezést ilyen értelemben használom. Hozzámak a hatékonyságmutató számlálóját, a nevezőben szereplő ráfordítások révén keletkező „eredményt” nevezem.

is melyiket állítsuk a középpontba, úgy döntjük el, hogy kiket vagy milyen tevékenységet akarunk ösztönözni. Beszélhetünk a vállalat érdekelttségét kifejező bérjövodelmezőségről, nyereségérdekelttségről, a nép-gazdasági szempontokat tükröző tiszta jövodelmet maximalizáló érdekelttségről és a vállalati hosszabb távú fejlődést szabályozó jövodelmezőségi mutatóról. Adott árrendszer esetén az érdekelttségi mutatók közül nem választhatunk szabadon, az árképzés és az érdekelttség elvének bizonyos határok között összhangban kell lennie. Ellenkező esetben a különböző termelési tényezők felhasználása nem ugyanannyiba kerül. Bérjövodelmezőség és eszközarányos árak esetén például az eszközök ingyenesek, az élömunka-felhasználás pedig veszteséges. Az eszközfelhasználás növelésével ugyanis az érdekelttségi mutató számlálója emelkedik — a tiszta jövodelmet az eszközök arányában képződik —, ellenben a bérek növelése a nevezőt nagyobbítja, de tiszta jövodelmet nem hoz létre. Ilyen érdekelttség esetén az ingyenes eszközök felhasználása nő, az élömunka-ráfördítés csökken. Rögzített árak esetén az érdekelttségi rendszert az árképzési elvekhez kell igazítani, hiszen nem célszerű a szűkössé vált termelési tényezők további felhasználására ösztönözni.

Nézzük meg, hogy melyik érdekelttségi rendszer melyik ártípusnak felel meg.

Az *önköltség típusú ár* a *nyereség/árbevétel* jövodelmezőségi mutatónak megfelelő kategória. A mutató ráfordításként értékeli az összes költségként elszámolt tételt, és így igen érzékeny a költségkalkuláció valamennyi torzítására. A vállalati tevékenységet mégis gyakran e mutatón keresztül ítélik meg.

Egymással összhangban állónak tekinthetjük az *értéktípusú árat* és az *egy főre jutó bér + részesedési alap* mutatót. Természetesnek látszik, hogy a vállalati tevékenység végső célja a személyi jövodelmek növelése. Az viszont még nem tisztázott, hogy mennyire szabad ezt a törekvést érvényre juttatni: ehhez többet kellene tudnunk arról, hogy egyrészt milyen szoros a kapcsolat az egyéni teljesítmény és a vállalati eredmény között, másrészt fejlettségünk mai szintjéhez a munka szerinti és a szükségletek szerinti elosztás milyen optimális aránya tartozik. Nehezebben igazolható, hogy az ehhez tartozó ártípus, az értékár valóban létezik. Tiszta formájában semmi esetre sem, de az kétségtelen, hogy a jelenlegi munkaerőhiányt nagyrészt az idézte elő, hogy egységnyi élő munka hozama jóval nagyobbak bizonyult az egységnyi lekötött eszköz hozamánál, és így a termelés extenzív, létszámnöveléssel való bővítése extranyereséget hozott.

Éppen emiatt nem tartom viszont elképzelhetőnek, hogy árrendszerünk a *termelésiár-típusú* árhoz hasonlítana. Ha a nyereség kizárólag a lekötött eszközök arányában képződik, akkor a munkelő-felhasználás a gazdálkodók számára csak kedvezőtlen lehet, a gyakorlat pedig éppen ennek az ellenkezőjét látszik igazolni.

Az eddigi gondolatmenetből már sejthető, hogy ár- és érdekelttségi rendszerünk leginkább *kétszatornásnak* nevezhető, és az ehhez tartozó érdekelttségi rendszer is kétszatornás. A probléma elsősorban az, hogy milyen súlyok alkalmazásával lehet a bér- és eszközráfördítéseket, illetve hozamokat összeadhatóvá tenni. Más és más kérdésfeltevésből kiindulva ugyan, de ez a feladat már régóta a közgazdaságtan egyik alap-

problémája, és így az irodalomban igen sok, elméleti háttérrel rendelkező megoldási módszert lehet találni. Az elmúlt évek mechanizmusvitáiban is ez volt az egyik kulcskérdés, több, gyakorlati megfontolásokat is tartalmazó javaslat látott napvilágot.³ E tanulmányban csupán egyetlen, meglehetősen prakticista szemléletű érdekeltségi mutató megalkotására és elemzésére vállalkoztam.

Számos gazdasági nehézségünk — az alacsony műszaki színvonal, a laza munkafegyelem stb. — közös forrása, hogy az eszközök az élő munkához képest túl drágák, az eszközökkel szemben tehát irreálisan magasak, a munkaerővel szemben viszont alacsonyak a jövedelmezőségi követelmények. Az is világossá vált, hogy jelenlegi árrendszerünkben a bér- és az eszközjáruléék arányának módosítása nem oldja meg a problémát, mert a nyereség terhére ez nem hajtható végre, a költségkenti elszámolás pedig a magas termelői árakból fakadó halmozódás következtében a holt munka viszonylagos drágaságán nem segítene. Az árrendszer megváltoztatása hosszabb előkészítést igényel, és csak több lépésben, hosszabb idő alatt hajtható végre. Addig is átmenetileg meg kellene kísérelni, hogy a további fejlődés szempontjából hátrányosabb körülmények között levő vállalatoknak alacsonyabb adókulcsokat megszabva miként lehetne a feszültségeken enyhíteni.

A vállalatok fejlődési lehetősége akkor tekinthető azonosnak, ha befektetésük azonos idő alatt térül meg — függetlenül attól, hogy nyereségüket extenzív vagy intenzív módon történő dinamikus szintentartásra fordítják-e. Mai viszonyaink között a választási lehetőség úgy vetődik fel, hogy vagy béremeléssel a munkaerő megtartására törekedni, vagy azt beruházással kiváltani. Évi 5 százalékos béremelés elegendőnek látszik arra, hogy a vállalatnak ne kelljen félnie nagyobb arányú létszámcsökkenéstől, vagyis a lekötött bérköltségnek minimálisan évi 5 százalékos kamatot kell hoznia, azaz itt 20 éves megtérüléssel számolhatunk.

Ehhez akarjuk viszonyítani az élők munká-kiváltó beruházások drágaságát. Ha tudnánk, hogy egységnyi lekötött eszköznek és egységnyi munkaerőnek mennyi a hozama, miként kvantifikálható a jelenlegi árrendszerben a nyereségképző funkciójuk, akkor azt is ismernénk, hogy egy forint eszközberuházás annyszor drágább egy forint béremelésnél, ahányszor kevesebb nyereséget hoz létre. Ezt számszerűsíteni persze szinte lehetetlen, így ehelyett a mutató megalkotásakor egy egyszerű gyakorlati megfontolásból indultam ki. A beruházás-gazdaságossági számításokban többnyire 8—12 százalékos kamatlábat alkalmaznak. Ennek alapján elfogadhatónak látszik az a feltevés, hogy a vállalat számára akkor rentábilis egy beruházás, ha az amortizáció és az adóként elvont eszköz-kezelési járuléék felett a még meg nem térült nettó eszközök 10 százalékos hasznot hoznak. Vagyis egy forint nettó eszközértékkel szemben legalább kétszer olyan nagyok a jövedelmezőségi elvárások, mint a munkaerővel szemben, így a vállalatok — az említett feltételeket elfogadva — akkor lesznek azonos szintentartási helyzetben, ha a $\text{nyereség}/2 \cdot \text{nettó eszközérték} + \text{bér}$ mutatójuk egyenlő.

Végül megkíséreltem egy a *népgazdasági szemléletet tükröző* hatékonyságmutatót is megalkotni. A mutató létjogosultsága vitathatatlan, de vállalati adatokból számszerűsíteni inkább csak jelképesen lehet.

³ Lásd például a Figyelőben megjelent vitacikkeket [3], [10], [12].

A számlálóban hozamként a *nettó jövedelem*⁴ szerepel, a nevezőben a ráfordításokat — csak az extenzív bővített újratermeléshez szükséges megtérülést megkövetelve — az *amortizáció és a bérköltség* jellemzi.

Bármelyik mutatót fogadjuk is el a jövedelemszabályozás alapjául, mindegyikből ki kell szűrni a vállalattól független gazdálkodási feltételek hatását, vagyis — aszerint, hogy ezek a tényezők mennyire befolyásolják a hatékonyságmutatót — a nyereségelvonási kulcsokat differenciálni kellene. Igaz ugyan, hogy az exogén tényezők hatását legalább egy évre előre kellene megbecsülni, az előrejelzéshez azonban hasznos információt nyújtanak a bázisidőszakra vonatkozó összefüggések is.

Sajnos nem sikerült minden, a jövedelmezőséget befolyásoló, a vállalat szempontjából exogén tényezőkre vonatkozóan információt szerezni. Nem tudtam megvizsgálni, hogy az értékesített termékek árforgalma, vagyis az, hogy az értékesítés rögzített vagy szabad áron történik, mennyire befolyásolja a fajlagos nyereség szóródását. Kimaradt a kapacitáskihasználtság fokát számszerűsítő mutató is. Ez elsősorban nem a vállalatok jövedelmezőségének adott évi szóródását magyarázza, hanem azt, hogy a vállalatnak milyen lehetősége van a termelés beruházás nélküli bővítésére és ezen keresztül a nyereség gyorsabb növelésére. Figyelmen kívül kellett hagyni azt is, hogy mekkora a vállalat által gyártott termékek köre. Nem lehetett mérlegelni azt sem, hogy mennyire képes rugalmasan alkalmazkodni a piaci konjunkturális lehetőségekhez.

Az elemzésbe bevont tényezők a következők:

- az összes foglalkoztatottak létszáma,
- a bruttó termelési érték,
- a bruttó állóeszközérték,
- az ingatlanok aránya a bruttó állóeszközértékben,
- a gépek aránya a bruttó állóeszközértékben,
- a járművek aránya a bruttó állóeszközértékben,
- a szerves összetétel,
- az állóeszközök nettó értéke/bruttó értéke,
- a 0-ra leírt állóeszközök aránya a bruttó állóeszközértékben,
- a 0-ra leírt ingatlanok aránya,
- a 0-ra leírt gépek aránya,
- a 0-ra leírt járművek aránya,
- az anyagköltség/összes költség,
- az egyéb költség/összes költség,
- az export aránya a nettó árbevételben,
- a dollár viszonylatú export aránya,
- a rubelviszonylatú export önköltséghányada,
- a dollár viszonylatú export önköltséghányada,
- a támogatás/nyereség,
- az eszközköltési járulék a bruttó eszközérték százalékában,
- az előző években üzembe helyezett beruházások aránya az állóeszközértékhez viszonyítva,
- a hitel- és kölcsöntörlesztés aránya a nyereségből.

Persze, ha ezen tényezők hatásával korrigált jövedelmezőségi mutató alapján differenciált szabályozást vezetnének be, fennáll a veszély,

⁴ Nettó jövedelem = nyereség + a termelési költségben elszámolt és a forgalomhoz kapcsolt jövedelmek — támogatások.

hogy a vállalatnak kifizetődőbb a jövedelemszabályozási mutatóban szereplő tényezők értékét változtani, s így kedvezőbb feltételeket biztosítani magának, mint a saját csoportján belül jobb gazdálkodással növelni a nyereséget. (A sportversenyek erre is sok tanulságot szolgáltatnak.) Amennyiben az esélykiegyenlítő mutatót jól alkottuk meg, akkor erre csak nagyon szűk keretek között van lehetőség. Egyrészt a képletben éppen azokat a tényezőket vettük figyelembe, amelyek a vállalat számára külső adottságok, és így, ha akarna sem tudna változtatni rajtuk. Másrészt, a hendikep nagyságának éppen akkorának kell lennie, mint a kedvezőbb helyzetből származó előnynek.

Az elemzési módszer⁵

Matematikai statisztikai módszerek segítségével mutatom be, hogy a vállalatok helyzetét jellemző különböző jövedelmezőségi mutatókra milyen külső tényezők milyen erős hatást gyakorolnak. Tisztában vagyok azzal, hogy erről a szabályozórendszerünk lényegét érintő kérdéssel a matematikai módszerek segítségével csak meglehetősen sematikus, leegyszerűsített képet nyújthatunk. E módszerek elsősorban arra alkalmasak, hogy logikai úton levezetett vagy tapasztalati adatokból leszűrt és verbálisan fogalmazott összefüggéseket, megállapításokat, bizonyos kikötésekkel ugyan, de egzakt úton verifikáljanak. Ezekkel a kikötésekkel, feltevésekkel kapcsolatos aggályaimat már előre közlöm.

Bármilyen matematikai módszer alkalmazásakor két lépést különböztetünk meg. Az első lépésben — a modellalkotáskor — a problémának a vizsgálat szempontjából lényegesnek ítélt összefüggéseit matematikai formulák felhasználásával írjuk le. Ehhez csupán a matematika nyelvezetére, tiszta logikai struktúrájára van szükségünk. A második lépésben az összefüggések átalakításához a matematikai apparátust hívjuk segítségül. Az így nyert új összefüggések értelmezésével újabb tudományos megállapításokhoz juthatunk. Mindkét szakaszban több — a vizsgálandó probléma természetére vonatkozó — megszorítással kell élnünk. Az első lépéshez szükséges feltevéseket még többnyire világosan megfogalmazzuk (más kérdés, hogy ezek mennyire elfogadhatók). Az összefüggések formai átalakításához megkívánt kikötéseket azonban már kevésbé tudjuk az eredeti probléma „nyelvére” lefordítani, s részben ezért is fordítunk kevesebb gondot ezek értelmezésére.

Különösen sok nehézséget okoz e probléma a matematikai statisztika alkalmazásakor, hiszen ezen módszerek erőssége éppen a formai átalakítások változatosságában rejlik. Ahhoz, hogy eldönthessük, a többféle lehetőség közül melyiket válasszuk, ismernünk kellene az egyes módszerekhez szükséges feltevések tartalmi jelentését. Erről nagyon sok esetben semmit sem tudunk, enélkül pedig a módszereket csak heurisztikusnak tekinthetjük. Amennyiben egy a tapasztalatok vagy bizonyos elméleti koncepciók alapján már előre megsejtett eredményt akarunk verifikálni, akkor megmondhatjuk, hogy azt melyik módszerrel lehet reprodukálni. Ezáltal elsősorban az alkalmazott feltevések realitását igazolhatjuk. Amikor azonban új összefüggéseket akarunk ily módon bizo-

⁵ A számítástechnikai munkákat Szántai Tamásné végezte.

nyítani, akkor az eredményeket csak nagyon óvatosan, „feltételes módon” szabad értékelnünk.

Visszatérve konkrét feladatunkhoz: a modell megfogalmazásakor a vállalatok helyzetét több tényezővel jellemezzük. Ezeket valószínűségi változóknak tekintve, a mintavétellel kapott megfigyelési értékekből következtetéseket vonhatunk le az alapsokaság tulajdonságaira — az eloszlás típusára, paramétereire — vonatkozóan. E szakaszban a feltételezések megbízhatóságát hipotézisvizsgálattal ellenőrizhetjük.

Továbbmenve, a mintaértékek viselkedéséből a vállalati jövedelmezőséget befolyásoló tényezők alapján a vállalatok helyzetére próbáltam meg következtetéseket levonni. Két irányban indultam el. A két út — a faktoranalízis és a clusteranalízis — annak alapján válik szét, hogy a vállalatok összetartozását hogyan értelmezzük. A *faktoranalízis* a tényezők számát redukálja, és egy vagy néhány tényezőből már szemléletesebben kivehetők az összetartozó vállalatcsoportok. A tényezők számának csökkentéséhez az egymás közti kapcsolatok erősségét mérni kell, e célra a korrelációs együttható szolgál. De mi van akkor, ha a kapcsolat nem lineáris. Nem a lineáris közelítés ellen van kifogásom, hanem csak arra akarom a figyelmet felhívni, hogy a nem lineáris kapcsolatban álló változókat is korrelálatlanoknak tekintjük és ezáltal téves következtetésekre juthatunk.

A *clusteranalízis* a megfigyelési értékek között definiált távolságok alapján csoportosít. A vállalatok jelentik a megfigyelési objektumokat, ezeket n tényezővel jellemezve az n dimenziós tér pontjainak feleltethetjük meg. Ezen rengeteg különböző távolságot definiálhatunk.⁶ Közülük az euklidesi távolságnak⁷ tulajdonítunk kitéüntetett szerepet, de csak azért, mert ez felel meg a leginkább a szokásos térbeli távolságképzetünknek.

Mindkét módszer elég sok heurisztikus elemet tartalmaz, amelyek mellett csak gyakorlati megfontolások szólnak, de elméleti alapokra aligha tudjuk őket visszavezetni. Az eredmények értékelésekor e nyitott kérdésekre még részletesebben kitérek, bár megnyugtató választ még magamnak sem tudtam adni.

A minta

Rendelkezésre állt a 49 kiemelt vállalat 1968 és 1974 közötti évekre vonatkozó mérlegbeszámolója. Ezek a vállalatok nem reprezentálják az átlagos vállalati helyzetet. Népgazdasági jelentőségük miatt tevékenységüket jobban figyelemmel kísérik, és a szélsőséges értékeket hamarabb korrigálják. Jövedelmezőség szempontjából viszont a rangsorban hátul foglalnak helyet. Egyszerű véletlen mintavétellel nyert mintában a mutatók értékei minden bizonnyal erősebb ingadozást mutatnának. Választani kellett, hogy vagy idősoros csoportosítású adatokkal azt vizsgálom, hogy a jövedelmezőség változása egyik évről a másikra a vizsgált muta-

⁶ Minden olyan függvény eleget tesz a távolsággal szemben támasztott követelményeknek, amely a) nem negatív, b) akkor és csak akkor nulla, ha a két pont egybeesik, c) szimmetrikus, d) kielégíti az ún. háromszög-egyenlőtlenséget.

⁷ Az euklidesi távolság a pontok különbségének négyzetösszegéből vont gyök.

tók alakulásával mennyire párhuzamosan megy végbe, vagy keresztmetszeti adatokból arra keressék választ, hogy egy időpontban a jövedelmesség szóródását az említett tényezők mennyire magyarázzák meg. Az idősoros elemzés mellett szól, hogy extrapoláció céljaira egy hosszabb időszak megbízhatóbb alapot szolgáltat. Azért vettem mégis el ezt a lehetőséget, mert éppen olyan tényezőkről volt szó, amelyek hatása csak időlegesen érvényesült, nem is beszélve arról, hogy az időközben végrehajtott szabályozómódosítás hatását sem lehet kiszűrni. Ezért egyelőre csak az 1974-es adatokat használtam fel a számításokhoz.

Az eredmények

Korrelációs kapcsolat

A vizsgálat első lépéseként azt néztem meg, hogy a különböző szempontokat tükröző hatékonyságmutatók milyen viszonyban állnak egymással, illetve ezek nagyságát milyen tényezők befolyásolják. A mintából számított korrelációs koefficiensek alapján az elméleti — a teljes sokaságra vonatkozó — lineáris összefüggés létezésére vagy hiányára nézve vonhatunk le következtetéseket adott megbízhatósággal.⁸

1. sz. táblázat

A különféle hatékonyságmutatók közötti korrelációs együtthatók

Megnevezés	$\frac{\text{Nyereség}}{\text{nettó árbevétel}}$	$\frac{\text{Nyereség}}{2 \cdot \text{nettó állóeszk.} + \text{bér}}$	$\frac{\text{Bér} + \text{bruttó R alap}}{\text{létszám}}$	$\frac{\text{Nettó jövedelem}}{\text{értékcsökkenés} + \text{bér}}$
$\frac{\text{Nyereség}}{\text{nettó árbevétel}}$	1			
$\frac{\text{Nyereség}}{2 \cdot \text{nettó állóeszk.} + \text{bér}}$	0,54	1		
$\frac{\text{Bér} + \text{bruttó R alap}}{\text{létszám}}$	0,16	-0,03	1	
$\frac{\text{Nettó jövedelem}}{\text{értékcsökkenés} + \text{bér}}$	0,70	0,53	0,59	1

Az eredmények alapján megnyugtatónak látszik, hogy a vállalati és a népgazdasági érdekeltséget kifejező mutatók között elég magas a korrelációs együtthatók értéke, azaz az érdekek közel azonos „irányban” mutatnak. Ennek ellentmond viszont az az — ugyanezen adatokból szá-

⁸ Sajnos a mintánk nem felel meg az egyszerű véletlen mintavétel követelményeinek. A függetlenség állításához ezenkívül fel kell tételeznünk azt is, hogy a mintaértékek kétváltozós normális eloszlásból származnak.

mított — eredmény, hogy nem sokkal lazább összefüggés mutatható ki a támogatások és a befizetések között (a korrelációs együttható értéke 0,53). Ez arra utal, hogy a célok azonossága nem érzékelhető eléggé, a tiszta jövedelem elosztása a vállalatok és a népgazdaság között bonyolult újraelosztási folyamaton keresztül valósult meg.

Még inkább elgondolkoztató talán az a megállapítás, hogy a dolgozók érdekeltségét tükröző bérjöveldelmezőségi mutató egyetlen más hatékonyságmutatóval sem áll értékelhető kapcsolatban. Az összefüggés hiányát attól függően értékelhetjük pozitívan vagy negatívan, hogy az anyagi ösztönzést és a munka szerinti elosztást milyen elméleti modellből vezetjük le. *Szabó Kálmán* modelljében [9] az árupiacokon értékelődik a vállalati kollektíva által kifejlesztett társadalmilag szükséges munkamennyiség, és a személyi jövedelmeket ebből vezetik le. Így magas vállalati jöveldelmezőség magas személyi jöveldellemmel párosul. *Révész Gábor* tanulmányában [8] bemutatja, hogy ugyanazon szocialista viszonyok között a munka szerinti elosztás és a vállalati gazdálkodás kapcsolata másként is felépíthető. Amennyiben feltételezzük önálló munkaerőpiac létezését, akkor az egyéni teljesítmények közvetlenül összevethetők, s így azonos elbírálásban részesülnek. A vállalat számára a munkabér adottság és a gazdálkodás hatékonysága ennek függvényeként értelmezhető. A hazai gyakorlatban a két felfogás „keveréke” honosult meg. Elvileg az első változat szerint a bérek alakulását a vállalati nyereséghez kapcsolták, de a személyi jövedelmek kiáramlásának korlátozása és a nagyméretű bérdifferenciák tompítása miatt ezt a kapcsolódást — különféle eszközökkel — lazítani igyekezsenek. A bérszínvonal-differenciák ennek ellenére elég jelentősek, és a számítások alapján a vállalati jöveldelmezőségtől függetlenek. Az 1976-tól érvényes szabályozó rendszerben a bérfejlesztés progresszív adóztatása miatt a béremelés üteme várhatóan mérséklődik, és ez a kialakult bérszínvonal-aránytalanságokat konzerválni fogja.

Az elemzés következő szakaszában — a *jöveldelmezőséget befolyásoló tényezők szerepét elemelve* — három szignifikancia-szintet különböztettem meg. Ezek azt tükrözik, hogy a korrelációs együttható értékétől és a mintanagyságtól függően milyen megbízhatósággal állíthatjuk, hogy a feltételezett kapcsolat valóban fennáll. A szignifikancia-szint:

- 95 százalék, ha a korrelációs együttható = 0,3
(jelölése + vagy —, a kapcsolat irányától függően)
- 99 százalék, ha a korrelációs együttható = 0,36
(jelölése ≠ vagy =, a kapcsolat irányától függően)
- 99,9 százalék, ha a korrelációs együttható = 0,45
(jelölése ≡ vagy ≡, a kapcsolat irányától függően).

Az eredmények két kérdésre válaszolnak. Megmutatják, hogy melyek azok a külső tényezők, amelyek hatást gyakorolnak a vállalati jöveldelmezőségre, függetlenül attól, hogy mivel mérem azt. De feltehetjük a fordított kérdést is: melyek azok a jöveldelmeelosztásban szerepet játszó tényezők, amelyekről nem mutatható ki, hogy a bruttó (adózás előtti) nyereséget befolyásolják.

A gazdálkodási feltételek hatása a jövedelmezőségi mutatókra

Megnevezés	Nyeresség		Bér+bruttó R alap létszám	Nettó jövedelem értéksök- kenés+bér
	nettó árbevétel	2·nettó álló- eszközérték+ bér		
Bruttó termelési érték.....	—	—		
Létszám.....	≡	≡	≠	—
Bruttó állóeszköz-állomány ...		≡		
Szerves összetétel.....		≡		
Ingatlan/bruttó állóeszköz-állo- mány.....				
Gép/bruttó állóeszköz-állomány	+			
Jármű/bruttó állóeszköz-állo- mány.....				
Állóeszköz nettó állomány/ bruttó állomány.....				
0-ra leírt állóeszköz/bruttó ál- lomány.....				
0-ra leírt ingatlan/0-ra leírt álló- eszköz.....				
0-ra leírt gép/0-ra leírt állóesz- köz.....				
0-ra leírt jármű/0-ra leírt álló- eszköz.....	≡			
Anyagköltség/összes költség..				+
Egyéb költség/összes költség..				≠
Exportárbevétel/nettó árbevétel	+	≡		≠
\$ export/összes exportárbevétel				≡
Rubel export önköltséghányad	≡			≡
\$ export önköltséghányad....		+		≡
Támogatás/nyereség.....	≡	—		≡
Eszközjárulék az eszközök szá- zalékában.....	≠			+
1971 évi üzembe helyezett be- ruházás/1971. évi bruttó álló- eszköz-állomány.....				
1972 évi üzembe helyezett be- ruházás/1972 évi bruttó álló- eszköz-állomány.....				
1973 évi üzembe helyezett be- ruházás/1973 évi bruttó álló- eszköz-állomány.....	+			
Hitel- és kölcsöntörlesztés/nye- reség.....	≡	≡		

Az első kérdéshez: Nehéz magyarázatot találni a foglalkoztatott létszám szélsőséges viselkedésére. Eléggé közismert ugyan, hogy a nagyvállalatok a jövedelmezőséget tekintve hátrányosabb helyzetben vannak, ennek okát többen (lásd például [5]) abban látják, hogy a nagyvállalatok nem tudják kihasználni a vállalati nagyságból adódó szervezeti előnyt. Már több megfontolást igényel az, hogy a vállalati méretet számszerűsítő tényezők közül miért éppen a létszám hatása a legerősebb. Itt megint vissza kell kanyarodnunk a termelési tényezők hozama és ráfordítása közt fennálló aránytalansághoz. Ha feltesszük, hogy a nyereség önköltségarányosan képződik, akkor az állóeszközérték hozama

vállalatonként nagyjából azonos, de a létszámhoz képest túlértékelt. A nyereségfelhasználás szerint képzett jövedelmezőségi mutató esetében nem ilyen egyértelmű a kép: e mutató alakulásában mind az állóeszköz-állomány, mind a létszám, mind a kettő hányadosa (az ennek megfelelő kategória, a szerves összetétel) negatív szerepet játszik. Ezek arra utalnak, hogy a két legfontosabb termelési tényező felhasználása — az eszköz- és a berráfördítés — nemcsak egymáshoz viszonyítva értékelődik aránytalanul, hanem abszolút értelemben is „drágák”, a nyereségképződésben rajtuk kívül egyéb ráfordítások is elismerődnek. Így a hozamképzést befolyásolja például az exportértékesítés aránya. Ez a jelenség az elmúlt években a világpiacon végbemenő infláció ismeretében aligha szorul külön magyarázatra.

A dolgozók jövedelemérdekeltségét (az egy főre jutó bér + bruttó R alap nagyságát) befolyásoló gazdálkodási feltételeket vizsgálva viszont az élőlunakigényes területek vannak előnyösebb helyzetben. Az eszközök drágaságáról beszélni már szinte közhelyszámba megy, tehát ez az eredmény sem igényel külön magyarázatot. Inkább az az elgondolkozottat, hogy a 2. sz. táblázatban szereplő többi jövedelmezőségi mutató miatt az ellenkező tendenciát mutatja ki.

A második kérdéshez: Talán még izgalmasabb feladat a számításokkal azt kideríteni: melyik tényezőkről mondhatjuk el, hogy a jövedelmezőséget — a várakozással és így a szabályozó rendszer kidolgozásánál figyelembe vett szempontokkal ellentétben — nem befolyásolják. A 2. számú táblázatban közölt eredmények alapján ide sorolom az állóeszközök elhasznátságát reprezentáló mutatókat, valamint azt a jelenséget, hogy a megelőző években üzembe helyezett beruházásoktól várt többlet-hozam elmaradt. Ezt támasztja alá az is, hogy az eladósodott, a nyereség nagy hányadát hitel- és kölcsöntörlesztésre fordító vállalatok bruttó nyeresége az átlagosnál alacsonyabb. Így viszont kérdésessé válik, hogy miből tudják a kölcsönöket visszafizetni, ha a beruházás nemcsak hogy nem emeli a jövedelmezőségi rátát, hanem a költségek a hozamnál gyorsabb ütemben nőnek. Az az 1976-tól érvényes szabályozási forma, hogy az amortizáció bevonható a hitelvisszafizetési források közé, talán enyhíti a problémát, de a kapcsolat irányának a megfordítására aligha lesz képes.

A regressziós függvény

A korrelációs együttthatók a vállalati jövedelmezőséget befolyásoló tényezők szerepét külön-külön számszerűsítik. Érdekes feladat választ keresnünk arra is, hogy a tényezők együttesen miként, hogyan magyarázzák a jövedelmezőség alakulását, a jövedelmezőségi különbségekből mekkora rész tulajdonítható a vizsgált és a vállalat számára többé-kevésbé adottágnak tekinthető tényezőknél. E célból mind a négy jövedelmezőségi mutatót egy-egy regressziós görbével közelítettem. Mint-hogy semmiféle előzetes információval sem rendelkezem a „legjobb” regressziós függvény típusára nézve, kizárólag azért esett a választásom

az $y = b + \sum_{i=1}^n a_i x_i$ típusú, hatványkitevős függvényre, mivel az a^i reg-

ressziós együtthatókat ebben az esetben lehet a legszemléletesebben értelmezni. Az a paraméterek jelentése: a független változók, a gazdálkodási feltételeket számszerűsítő tényezők egy százalékos növekedése hány százalékos változást okoz a függő változóknak, a jövedelmezőségi mutatókban.

Minthogy ezzel a módszerrel a vártnál sokkal jobban illeszkedő görbét kaptam, nem volt értelme esetleg még jobb függvényfajtaikkal kísérletezni. A becslés jóságát a tényleges és a függvénnyel becsült jövedelmezőségi mutatók kapcsolatát mérő többszörös korrelációs együttható mutatja. Ennek értéke (75 százalékos F szinten) az 1. számításban: 0,89, a 2. számításban: 0,95, a 3. számításban: 0,92 és a 4. számításban 0,89.

Az illeszkedés pontossága ellenére a regressziós együtthatók megbízhatatlansága miatt az eredményeket csak kellő óvatossággal szabad értékelni. Ennek jele az is, hogy a regressziós becslésben elég sok olyan magyarázó változó szerepel, amelyről az előzőekben nem mutattuk ki, hogy a jövedelmezőséggel szignifikáns korrelációs kapcsolatban állna. Igaz ugyan, hogy a regressziós függvény a változók logaritmusai között fennálló lineáris kapcsolatokra épül, és ez nem feltétlenül felel meg a korrelációs együtthatókban kimutatott, az eredeti változók közötti lineáris összefüggéseknek, de a változók logaritmusaira meghatározott korrelációs koefficiensek sem sokat módosítanak a kialakult képen. Azt, hogy a korrelációs és a regressziós becsléssel ennyire eltérő eredményekhez jutottunk, a magyarázó változók között fennálló sztochasztikus viszony okozza. A regressziószámítási program szerint minden lépésben az az új változó kerül be a magyarázó változók közé, amely az előző, eggyel kevesebb változóval felírt becsléshez képest a becslés pontosságát a leginkább javítja; vagyis nem közvetlenül a függő változót magyarázza, hanem az eddigi becsléshez képest szolgáltat új információt. A kollinearitás miatt a regressziós együtthatók számértéke sem sokat mond, ezért nem is tartottam fontosnak ezeket közölni.

Igy az eredmények is inkább csak tendenciák érzékeltetésére alkalmasak. Érdekes például, hogy — a $bér+R$ alap/létszám jövedelmezőségi mutatót kivéve — mindhárom számításban az eszközköltési járulék százaléka került elsőként a magyarázó változók közé, és ezzel a jövedelmezőségi helyzetet már 70—80 százalékban „magyarázni” tudtuk. A magyarázni igét azért tettem idézőjelbe, mert valójában az eszközköltési járulék aránya ugyan nem oka, hanem következménye a jövedelmezőségi különbségeknek, előbb-utóbb azonban beépül a nyereségbe, a vállalat számára elvárásá alakul át. Mindenesetre abból, hogy az eszközköltési járulék fizetése alóli mentesítés nagyon lényeges támogatási forma, arra következtethetünk, hogy a járulék nemrég bevezetett csökkentése — vetítési alapként a bruttó eszközérték helyett a nettó érték szerepel — a jövedelmezőségi differenciákat tovább élezi.

Érdekes lenne magyarázatot találni arra, hogy a dolgozók személyi jövedelemérdekeltségét kifejező mutató alakulását miért nehezebb leírni, azaz ebben a függvényben miért szerepel lényegesen több, ellentétes előjelű magyarázó változó.

A jövedelmezőségi mutatók regressziós becslésében szereplő magyarázó változók

Megnevezés	Nyereség	Nyereség	Bér+bruttó	Nettó
	nettó árbevétel	2. nettó álló- eszközérték+ bér	R alap létszám	jövedelem értéksök- kenés+bér
Bruttó termelési érték		×	×	
Létszám		×	×	
Bruttó állóeszköz-állomány ...		×	×	×
Szerves összetétel	×	×	×	×
Ingatlan/bruttó állóeszköz-állomány			×	
Gép/bruttó állóeszköz-állomány				
Jármű/bruttó állóeszköz-állomány				
Állóeszköz nettó állomány/ bruttó állomány		×	×	×
0-ra leírt állóeszköz/bruttó állomány			×	
0-ra leírt ingatlan/0-ra leírt állóeszköz		×	×	
0-ra leírt gép/0-ra leírt állóeszköz		×	×	
0-ra leírt jármű/0-ra leírt állóeszköz			×	
Anyagköltség/összes költség ..	×	×	×	×
Egyéb költség/összes költség ..	×	×		
Exportárbevétel/nettó árbevétel	×			
\$ export/összes exportárbevétel			×	
Rubel export önköltséghányad				×
\$ export önköltséghányad			×	
Támogatás/nyereség	×			
Eszközjárulék az eszközök százalékában	×	×		×
1971 évi üzembe helyezett beruházás/1971 évi bruttó állóeszköz-állomány		×		
1972 évi üzembe helyezett beruházás/1972 évi bruttó állóeszköz-állomány		×	×	
1973 évi üzembe helyezett beruházás/1973 évi bruttó állóeszköz-állomány			×	
Hitel- és kölcsöntörlesztés/nyereség	×	×	×	×

A vállalatok csoportosítása

Mint arról már szó volt, az elemzés végső céljaként azt tűztem ki, hogy a kiemelt vállalatokat a felsorolt jellemzők szerint csoportosítsam, és megnézzem, hogy kirajzolódnak-e olyan karakterisztikus vállalattípusok, amelyeket a szabályozók differenciálásakor figyelembe lehetne venni. Azt is említettem, hogy a csoportosításhoz felhasznált vizsgálati módszerek igen sok heurisztikus elemet tartalmaznak, és ezért az eredményeket körültekintéssel kell értékelni.

Kezdjük a clusteranalízissel: több számítást végeztem különböző csoportképzési módszerekkel. Itt mind a 24 tényező szerepelt, mégpedig egyforma súllyal. A különböző számítások gyakorlatilag azonos eredményre vezettek: van néhány vállalat, amely erősen elkülönül — ilyen a Szénbányászati Tröszt, az élelmiszeripari vállalatok — a többiek homogén csoportot alkotnak. Ahhoz, hogy a feldolgozó iparon belül is tudjunk csoportokat képezni, a számításokat tovább kellene finomítani. Ehhez azonban először végig kellene gondolnunk azt, hogy milyen „távolságot” értelmezzünk a vállalatok között és ebben az egyes tényezők mekkora súllyal szerepeljenek.

A faktoranalízis eredményei már könnyebben interpretálhatók. A három számításban csak azokat a tényezőket vettem figyelembe, amelyek a megfelelő jövedelmezőségi mutatóval — az egy főre jutó jövedelem mutató kivételével — szignifikáns korrelációs kapcsolatban állnak. (A bér + részesedés/létszám mutatót azért nem vettem figyelembe, mert itt — mint a 2. sz. táblázatból látható — mindössze egyetlen olyan tényező van, amely ezzel a mutatóval szignifikáns kapcsolatban áll.) Ezeket a változókat egyetlen faktorrá transzformáltam, s ezzel a változók együttes viselkedését 40—50 százalékban magyarázni lehetett. A faktornak az egyes vállalatokra vonatkozó értéke alapján 6 csoportot képeztem. Igaz ugyan, az osztályközöket elég mechanikusan állapítottam meg, a tartományt egyenlő hosszúságú intervallumokra osztva, de nem hiszem, hogy ez az eredményeket lényegesen befolyásolná.

A három számítást összehasonlítva arra lehet következtetni, hogy — a gazdaságossági mutató megválasztásától függően — mennyire más-ként rendeződnek a vállalatok. Megnéztem, hogy a három számításban az egyes vállalatok hány csoporton belül mozognak: 11 vállalat végig azonos csoportban marad, 26 csupán egy csoporttal kerül arrébb a rangsorban és 12 olyan vállalat van, amely legalább két hellyel jut előbbre vagy hátrább. Ennek alapján a vállalatok helyzetét a hatékonyságmutatók megválasztására nézve viszonylag stabilnak tekinthetjük.

E megállapítást még inkább erősíti az eredményeknek a mai ágazati besorolással való összevetése. Majdnem minden ágazat legalább három különböző csoportból tevődik össze, vagyis a vállalati munka hatékonyságát befolyásoló gazdasági feltételek egy-egy ágazaton belül a vállalatokat erősen differenciálják. Tehát nem az az elsődleges szempont, hogy a szabályozás milyen hatékonyságmutatóra épül, hanem az, hogy a szabályozók differenciálását ne az ágazati hovatartozás, hanem a vállalati adottságok döntsék el.

Illusztrációképpen bemutatom a kiemelt vállalatoknál a nyereség/nettó árbevétel szerinti csoportosítás és az ágazati besorolás kapcsolatát a 4. sz. táblázatban.

A faktor alapján képzett csoportokban balról jobbra haladva a vállalati tevékenységet befolyásoló adottságok szerepe csökken.

Foglaljuk össze még egyszer a tapasztalatokat: kiinduló hipotézisünk az volt, hogy egy működőképes szabályozó rendszernek jobban figyelembe kellene vennie azokat a tényezőket, amelyek a jövedelmezőségre a vállalati tevékenységtől függetlenül hatást gyakorolnak. Ilyen tényezők léte kimutatható, és ennek alapján csoportosítva a vállalatokat, az ágazati bontástól lényegesen eltérő szabályozási struktúrához jutunk.

A vállalatok csoportosítása a faktorértékek alapján

Ágazati* besorolás	A faktorértékek alapján képzett csoportok					
	I.	II.	III.	IV.	V.	VI.
Bányászati**	2					
Villamosenergia-ipari	1					
Kohászati			3	3		
Gépipari			2	11	7	
Építőanyag-ipari			1	2		
Vegyipari			1	2	4	1
Könnyűipari			1	4	1	
Élelmiszeripari	3					

* A trösztí formában működő egységeket aszerint soroltuk be valamelyik ágazatba, hogy termelési értékükben melyik ágazathoz tartozó vállalatok dominálnak.

** Az Országos Kőolaj- és Gázipari Trösztöt is ide soroljuk.

Tehát nem az ágazatokat kellene szabályozási egységeknek tekinteni. Természetesen ahhoz, hogy képet kapjunk a helyes osztályozásról, még további közgazdaságilag értelmezhető, nagyobb mintán alapuló számításokból származó információkra lenne szükség.

Felhasznált irodalom

1. Az ipari nagyvállalatokról. (A Gazdaságkutató Intézet tanulmánya.) Gazdaság, 1973. 4. szám.
2. Antal László: Az élő munka és a lekötött eszközök költségterheinek szerepéről. Pénzügyi Szemle, 1973. 12. szám.
3. Dániel Tamás: A termelési tényezők értékelése. Figyelő, 1976. 4. szám.
4. Getherné Simon Erzsébet: ICL System 4—70 Matematikai statisztikai programrendszer — Faktoranalízis. OT SZK kiadványa, 1974.
5. Kollarik István: Az iparvállalati szervezet és hatékonyság. Pénzügyi Szemle, 1974. 8. szám.
6. D. M. Lewley—A. E. Marwell: Factor Analysis as a Statistical Method Butterworths, London, 1971.
7. Marrison: Multivariate Statistical Methods. McGraw—Hill Book Company, New York, 1967.
8. Révész Gábor: Ösztönzés, munka szerinti elosztás, keresletszabályozás. Megjelent: „A dolgozók társadalmi-gazdasági ösztönzése” című kötetben. Kossuth Könyvkiadó, 1975.
9. Szabó Kálmán: Az új mechanizmus és a munka szerinti elosztás mércéje. Közgazdasági Szemle, 1966. 6. szám.
10. Szokolczai György: A termelési tényezők és az árak. Figyelő, 1975. 53. szám.
11. Szántai Tamásné: ICL System 4—70 Matematikai statisztikai programrendszer. Lineáris regresszióanalízis. OT SZK kiadványa, 1974.
12. Szira Tamás: A termelői ár szerepe. Figyelő, 1976. 14. szám.

NYIKOS LÁSZLÓ:

A vállalatok érdekeltége az érvényes szabályozórendszer tükrében

Megtörtént 1976. évi gazdasági fejlődésünk hivatalos értékelése, ismeretesek a fejlődés ütemével, az egyensúlyi helyzettel kapcsolatos gondjaink. A vállalati mérlegbeszámolók elkészülte után már pontos számviteli adatok is rendelkezésünkre állnak az V. ötéves terv első esztendejéről. Megkísérelhető tehát bizonyos tapasztalatok ismertetése, a tapasztalt jelenségek megvitatása, ebből következtetések levonása, esetleg javaslatok kidolgozása a szükséges intézkedésekhez. Tapasztalataim megfogalmazására főként az inspirált, hogy elolvastam Szilárd Csaba a bér- és jövedelemszabályozóknak az építőipari vállalatokra való hatásáról írt cikkét.¹ Úgy vélem ugyanis, hogy ha egy népgazdasági ág (az építőipar) vállalatainak tapasztalatai sok rokon vonást mutatnak az iparvállalatok (azon belül is a gépipari, illetve a műszeripari vállalatok) gondoljaival, akkor szükséges azok kicserélése, megvitatása a szabályozókban rejlő ellentmondások feltárása végett.

Cikkemben részben vitatom, részben kiegészítem Szilárd Csaba megállapításait, gondolatait, annak tudatában, hogy az építőipart — mint önálló népgazdasági ágat — alapvető sajátosságok különböztetik meg az ipartól. Az érvényes szabályozásnak feltétlenül számolni kellett ezzel. Tény, hogy a gépipar egyéves tapasztalatai — a szabályozórendszer tekintve — nem adnak okot akkora aggodalomra, mint amekkorát a Szilárd Csaba cikkében szereplő építőipari vállalat helyzete az olvasóban kelt. A továbbiakban sorra veszem azokat a kérdéseket, amelyekben nem — vagy csak megszorításokkal — értek egyet a szerzővel!

1. Szilárd Csaba nehezményezi az V. ötéves tervidőszak szabályozórendszerének késői megjelentetését. Emiatt — mondja — zavarok támadtak a vállalatok életében, főként az éves és a középtávú tervezési munkálatok tolódtak el 1976 első felére. Jobb lett volna, ha a népgazdaság V. ötéves tervét és az annak teljesítését elősegíteni hivatott új közgazdasági szabályozókat (természetesen nemcsak a bér- és jövedelemszabályozókat) korábban megismerhették volna a vállalatok.² Nem szabad azonban elfeledkeznünk az *akkori* kül- és belgazdasági körülményekről (energiaválság, valutaválság, dekonjunktúra, cserearány-

¹ Szilárd Csaba: Az új bér- és jövedelemszabályozók első tapasztalatairól. Közgazdasági Szemle, 1977. 3. sz.

² A közgazdasági szabályozók módosításáról szóló közleményt 1975 augusztusában tették közzé. Tervgazdasági Értesítő, 1975. 12. sz.

romlás, árrendszer módosítás, egyensúlygondok, növekedésiütem-problémák stb.).

Nincs szándékomban „megvédeni” a döntéshozókat, a jogszabályok alkotóit, csupán hangsúlyozni kívánom: figyelemmel az említett gondokra, számomra teljesen érthető (sőt elfogadható), hogy a szabályozók csak 1975 végén váltak ismertté. Gondoljunk arra is, hogy több európai szocialista ország (köztük a Szovjetunió) csak 1976-ban hagyta jóvá ötéves tervét, s vegyük figyelembe azt is — miként erre Szilárd Csaba is utalt —, hogy az „odafigyelőket” kevésbé érték váratlanul a változások. *Igaz, nálunk nincs intézményesítve a mikrogazdaságban dolgozók bevonása a szabályozók módosítását előkészítő szakmai konzultációkba* (eltekintve talán a kiemelt 49 vállalattól). Mégsem szükségszerű, hogy a szabályozórendszer ilyen jelentős megváltoztatására, annak fogadására ne készüljenek fel vállalatunk. Kétségtelen: ehhez szükség van informális, félhivatalos kapcsolatokra az irányító szervekkel, a vezető társadalmi intézményekkel. A kényszerű, passzív várakozás türelmetlenséget, ingerültséget, később kapkodást szül. Aktívan elébe menni az eseményeknek — ez a lényeg. Ezzel éppen azt az átállási időt rövidítjük le, amit Szilárd Csaba a tehetetlenség törvényéből vezet le.

Egyetértek a szerzővel abban, hogy a vállalatok magatartását egyfajta várakozás, elbizonytalanodás jellemezte,³ de ezt természetesnek tartom, hiszen minden, ami a korábitól eltér, ilyen emberi reakciót vált ki. Nem hiszem, hogy az illetékes szervek tudatosan késleltették volna a jogszabályok megjelentetését, abból a megfontolásból kiindulva, hogy ezzel elkerülik majd a vállalatok taktikázását a bázisok kialakításakor.

Szilárd Csaba cikkében egy mintavállalat adataiból kiindulva vezeti le az adózást és a vállalati érdekeltségi alapok képzését. *A példában használt adatok valóságos arányokat mutatnak, a számítások is szakszerűek.* Néhány következtetésében azonban egyoldalúan egyszerűsít, amellyel vitatkozni kell.

2. A szerző a kötelező tartalékalap-képzést nem tekinti vállalati érdekeltségi alapképzésnek a nyereségnek az állam és a vállalat közötti felosztásakor („a tartalékalap gyakorlatilag nem marad itt”), noha az elkülönített bankszámlán levő, tartósan lekötött tartalékalap után a Magyar Nemzeti Bank a vállalatnak 8 százalékos kamatot fizet. Egyrészt e kamat összege — a tartalékalap nagyságától függően — a vállalatok évi nyereségének 1—2 százalékát is kiteheti. Másrészt a tartalékalapból — bizonyos feltételek megléte esetén — ki lehetett egészíteni az 1976. évi fejlesztési és a részesedési alapot. Harmadrészt — s ez szintén nem mellékes — a Pénzügyminisztérium Bevételi Főigazgatóságának revízióit követő eredményhelyesbítéseknek a fejlesztési és a részesedési alap képzésére való hatását is a tartalékalappal szemben lehetett elszámolni. *A tartalékalapnak sajátos funkciói vannak mind a vállalati gazdálkodásban, mind az állami pénzügyi politikában, amit nem hagyhatunk figyelmen kívül, ha a szabályozókat rendszerként értelmezzük,*

³ Ilyen véleményt fogalmazott meg például Bácskai Tamás, az MNB ügyvezető igazgatója a külkereskedelmi vállalatokkal kapcsolatban. Lásd Gazdasági magatartások. Élet és Irodalom, 1977. március 12. sz.

és nem csupán egyes, bár kétségtelenül a legizgalmasabb elemeit, a bér- és jövedelem szabályozást vizsgáljuk.

3. A nyereségből tehát a tartalékalappal együtt — a szerző példájánál maradva — nem 41 050, hanem 47 110 eFt, vagyis a korábbi nyereségnek nem 69,9, hanem kerekén 80 százaléka marad a vállalatnál. A példabeli vállalat nyereségből ugyanannyi fejlesztési alapot képzett 1976-ban, mint amennyi 1975-ben képződött. Részesedési alapja azonban — a progresszív adózás miatt — *nem éri el az 1975. évi felét sem*. A lecsökkent részesedési alap belső szerkezetét vizsgálva a szerző arra a következtetésre jut, hogy „1976-ban legalább annyi jövedelemcsökkenéssel kell számolnunk, amennyivel a nettó részesedési alapunk csökken”.⁴ Ez a csökkenés pedig — a példa szerint — igen jelentős: az egy főre jutó jövedelmet tekintve 4340 Ft, *mintegy 9 százalék!* A feltételezett vállalatnál tehát — változatlan nyereséget számítva — jelentősen csökkent a dolgozók életszínvonala a szabályozók változása miatt. Nem említi meg azonban a szerző azt, hogy az V. ötéves tervidőszakban a részesedési alap szerkezete jelentős eltérést mutat a korábbi időszakhoz képest. *A jóléti és kulturális alap életre hívásával ugyanis megszűnt az ún. R_{fiz}-túllépések részesedési alaphoz való finanszírozásának kényszere*. Helyette a fejkvóta szerint képzett jóléti alapot kell kiegészíteni, ami — legalábbis a gépipari vállalatoknál — lényegesen kisebb teher az előbb említettétnél. Arról sem esik szó, hogy az új bérszabályozás mellett az a racionális vállalati magatartás — s a vállalatok többségének ez is a törekvése —, hogy keményen adóztatott részesedési alapjából *bérfejlesztési adót* már ne kelljen fizetnie. A példában levezetett — új és régi szabályozás szerinti — nettó részesedési alapok ezért csak kellő körültekintéssel vethetők össze. Építőipari vállalatunk ugyanis bérfejlesztési adót nem fizet, és az sem valószínű, hogy a jóléti és kulturális alap kiegészítésére ugyanolyan összeget kellene részesedési alapjából biztosítania, mint korábban, az R_{fiz}-túllépések finanszírozására. Ha pedig ez így van, akkor — gépipari vállalati tapasztalatok szerint — az 1976. évi nyereségből képzett részesedési alap *az előző évinek csak kétharmadához, háromnegyedéhez hasonlítható*. (Néhány megvizsgált műszeripari vállalatnál az említett két tényező 1976-ig 30—35 százalékkal is csökkentette a bázisban a részesedési alapot.)

Túlzottnak tartom Szilárd Csabának azt a következtetését is, amely szerint nincs egyéb alternatíva, „mint a napi munkával összefüggő, a közvetlen anyagi ösztönzést szolgáló rész (prémiumok, jutalmak) csökkentése”.⁵ *Nemcsak az F- és az R-alap nagyságának a megállapítása van ugyanis vállalati hatáskörben, hanem az anyagi ösztönzésre szolgáló pénzeszközök forrása is*. Arról is a vállalat dönt, hogy a prémiumokat, a jutalmakat a bérköltségből vagy a részesedési alaphoz fizeti-e. Ha feltételezett vállalatunk vezetői úgy döntenek, hogy — bérszínvonal-emelési lehetőségeik kihasználásakor — a prémiumokat, jutalmakat részben vagy egészben a beralapból finanszírozzák (ilyen döntés azért is kínálkozik, mert a példabeli vállalat létszámhoz viszonyított bértömege számottevő, az éves átlagbér több mint 40 eFt), akkor aligha állhat elő olyan helyzet, mint amelyet a szerző bemutat. *Ek-*

⁴ Szilárd Csaba i. m. 314. l.

⁵ Uo.

kor esetleg még kisebb részesedési alap is elegendő lehet. Példabeli vállalatunk csaknem 9 százaléknyi bértömegnek megfelelő részesedési alapot képez, amiért — 6 százalék fölött — már négyszeres, illetve ötszörös adót fizet.⁶ Ez utóbbi két sávban több mint 12 millió Ft adót takaríthatna meg, amivel fejlesztési alapját növelhetné. Ekkor viszont már legalább annyi, sőt több nyereség marad a vállalatnál, mint korábban.

4. Félreérthető, ahogyan a szerző a központosításról ír. A tiszta jövedelem centralizált hányadának növelése a szabályozók változtatásának egyik célja volt. Ez megvalósulhat a vállalati nyereség korábnál kisebb hányadának centralizálása mellett is. A tiszta jövedelem fokozott centralizációja ugyanis nemcsak a nyereségadózás, hanem a költségként elszámolt tisztajövedelem-jellegű tételek növelésével, újak kivetésével is megvalósulhat (közterhek emelése, termelési adó kivetése, a devizaszorók, devizaárfolyamok csökkentése, az ár- és kalkulációs rendszer változtatása stb.). Akkor tehát, amikor a közgazdasági szabályozórendszer egyes elemeit (a bér- és jövedelemszabályozókat) vizsgáljuk, nem feledkezhetünk meg a többi elemről sem, még ha azokat — kibernetikai szóhasználatával élve — „fekete doboznak” tekintjük is. A tiszta jövedelem nagyobb arányú központosítására való törekvésből nem szükségszerűen következik, hogy az „egyértelműen az ösztönzés rovására” történik.⁷

5. Abból a tapasztalatból kiindulva, amely szerint a rövid távú érdekek erőteljesebben hatnak a perspektivikusaknál, Szilárd Csaba úgy vélekedik: „nem lett volna szabad az alapok nagyságának, illetve arányainak megállapítását a *mai körülmények* között a vállalatokra bízni”.⁸ Biztos vagyok abban, hogy — a szerzőhöz hasonlóan — a vállalati vezetők többsége a fejlesztési alapot jelentőségéhez méltóan kezeli, és nem hanyagolja el azt a nagyobb részesedési alap kedvéért. De még ha nem is volnának elég előrelátóak, akkor is gyorsan kijózanítaná őket egyetlen számszerű példa a részesedési alap rendkívül progresszív adózásáról. Abban az esetben ugyanis, ha a vállalat nem elégszik meg a 6 százaléknyi bértömegnek megfelelő részesedési alappal, az adózás és a kötelező tartalékalap-képzés után megmaradó nyereségnek csak egyötödével tudja azt növelni, de *négyötödnyi adó árán*. Az alapok aránya ebben az adósávban tehát 5:1, a következő adósávban — ahová a feltételezett vállalat is eljutott — 6:1 (6 millió forint fejlesztési alappal szemben áll 1 millió forint részesedési alap és 5 millió forint adó). *Mint azt az 1976. évi tévyszámok is mutatják, a vállalati döntésekben a 4:1 arányt preferálták.* Tehát értékesebbnek tartottak 1 millió forint fejlesztési alapot 200 ezer forint részesedési alapnál. Ellentétben a szerző vélekedésével, a vállalatok nyereségüket a feltételezettnél mérsékeltebben használták fel részesedési célra. Nem mellőzik tehát a fejlesztési alap képzését. Sőt, tapasztalataim szerint a megnövekedett szabadságfok nagyobb felelősséggel párosult. Emellett erősödött a társadalmi szervek aktivitása is. A szakszervezetek egyes vállalatoknál már a be-

⁶ A Pénzügyminisztérium Bevételi Főigazgatóságának előzetes összesítése szerint a részesedési alap a termelőágazatokban 1976-ban a bérköltség 6 százaléka. L. a Népszabadság, 1977. március 20-1 számát.

⁷ Szilárd Csaba i. m. 313. l.

⁸ Szilárd Csaba i. m. 315. l.

ruházáspolitikáról is véleményt nyilvánítanak. Az üzemi demokrácia fejlesztéséhez is jelentős impulzust adott ily módon az érdekeltségi alapok saját hatáskörben való képzésének lehetősége. *A magam részéről a szabályozórendszerben végrehajtott módosítások közül éppen a vállalati hatáskör ilyen irányú bővítését tartom a leginkább figyelemre méltónak.*

6. A gépipari vállalatok tervezési tapasztalatait tekintve csak részben látom általánosíthatónak azt a gyakorlatot, mely szerint „a vállalati tervezés (s benne a nyereségtervezés) is részesedéialap-szemléletű, azaz a fejlesztési alap a felosztható nyereség és a részesedési célú felhasználási rész különbségeként” képződik.⁹ A nyereség tervezésekor ez csak az egyik — és nem is a legfontosabb — motívum. Erőteljesebben ható motívum a bérfejlesztési mutató javításához szükséges nyereség tömege, s annak növelése (a gépipari vállalatok többsége a bérfejlesztési mutatótól függő bérszínvonal-szabályozás keretei közt dolgozik). Ez érthető is, hiszen a pénzbeli személyi jövedelmek döntő többsége — több mint 90 százaléka — bér jellegű. Így az életszínvonal javításának lehetősége is jobban függ a bérszínvonal emelésétől, mint a részesedési alap nagyságától. A tervezéskor ezért elsősorban azt veszik számba, hogy az ún. „saját erős” bérfejlesztés mekkora bérszínvonal-növelést tesz lehetővé adómentesen, tehát úgy, hogy a keményen adózottat részesedési alaphól ne kelljen további bérfejlesztési befizetést teljesíteni. Az adómentes bérfejlesztést az államilag biztosított évi 1,5 százalékos kötelező bérszínvonal-növekmény egészíti ki, továbbá preferenciák, amelyekhez pályázatokon való részvétel útján juthatnak a gépipari vállalatok.¹⁰

A nyereségtervezés szabályozója tehát tapasztalataim szerint a népgazdasági tervben meghatározott reálbérnövekmény, a fogyasztói árszínvonal emelkedése és az ágazati bérpolitika stb. alapján előírányzott bérszínvonal. Csak ezt követően szabályoz az érdekeltségi alapok nagysága. *Ez utóbbiakat tekintve sem kap mindenütt prioritást a részesedési alap.* Sok olyan vállalat működik ugyanis a gépiparban, amely korábban jelentős hiteletet vett fel, s így — mivel a vállalatnál maradó nyereség felhasználásának sorrendjében a bankkal szembeni kötelezettségek teljesítése megelőzi az egyéb igények kielégítését — a fejlesztési alap nyereségági képzését is kényszerpályára terelhetik a felvett hitelek törlesztőösszegei. Nem lehet tipikusnak tekinteni az olyan vállalati gazdálkodást, amely engedi „elszaladni” a részesedési alap felhasználását — akár a tervezetthez, akár a kitermelt nyereséghez viszonyítva —, s ha ilyen mégis előfordulna, az extrém eseteket leszámítva akkor sem a fejlesztési alap, hanem inkább a *részesedési alapon belül* az év végi részesedés a „biztonsági szelep”.

7. Tény, hogy a szabályozók változtatása miatt csökkentek a vállalati részesedési alapok. (Mint utaltam rá, e csökkenést enyhítette a jóléti és kulturális alap képzése, valamint a bérfejlesztési befizetések megtakarítása.) A vállalatok több mint egyharmada mégis nagyobb év végi részesedést fizetett ki 1977-ben, mint egy évvel korábban. Igaz,

⁹ I. m. 314. l.

¹⁰ A pályázati feltételek között a legjelentősebbek egyike a tőkés export fokozása. Ez az építőipari vállalatokra természetesen nem értelmezhető.

a vállalatok 60 százalékánál kisebb lett a nyereségrészesedés. Ezeknél azonban általában nőttek az évközi kifizetések.¹¹ Tény az is, hogy a nyereség kisebb az előző évinél. A korrigált bázishoz viszonyított növekedési ütem viszont megközelíti a korábbi éveket. Lehet, hogy mindez csupán a termelő ágazatok összességére érvényes, az építőipari vállalatokra nem. Az is lehet, hogy a jogszabályok szigorúbb feltételeket szabtak ennek a népgazdasági ágának, mint a feldolgozó iparnak.¹² Érthető, hogy Szilárd Csaba példájában nem számolt a nyereség növelésével. Az is nyilvánvaló, hogy „változatlan nyereség mellett a bérfejlesztési mutató sem javulhat számottevően”.¹³ Kevésbé érthető viszont, hogy a változatlan összegű, de az új feltételek között realizált nyereséget miért nem az általa is megmagyarázott korrigált színvonalhoz viszonyítja. Ha ugyanis ezt tette volna, akkor javul a bérfejlesztési mutatója, következésképpen a részesedéialap-csökkenés bérből való rekompenzálásának lehetősége is. Beszél a fixálás szerződésekről és a költségszint emelkedéséről, de nem említi a nyereségnövelés két legkézenfekvőbb forrását: a termelés növelését és az önköltség csökkentését. Tudom, hogy változatlan létszámmal nem könnyű növelni a termelést, és azt is elfogadom, hogy az önköltség csökkentésének vannak az építőipari vállalatokon kívüli feltételei is. Mégis, az a véleményem, hogy a részesedési alap csökkenését a nyereség növelésével kell az építőiparban is ellensúlyozni.

8. A szerző megállapítja, hogy mind a vállalatok, mind a népgazdaság helyzete nehéz, erőteljesebb ösztönzésre volna szükség. Ezen azt érti, hogy a létrehozott tiszta jövedelemből a jelenleginél többet kellene a vállalatoknál hagyni. A továbbiakban két szenvedélyes — de szónokinak tűnő — kérdést tesz fel: „ha már az új értékhez kapcsoljuk a jövedelem változását, miért nem tettük egyidejűleg rendbe árrendszerünket is, továbbá miért nem mentesítettük a vállalatokat a 'technikai bérszint-emelkedéssel' járó hátrányos következményektől”.¹⁴

Az első problémával kapcsolatban csak annyit jegyzek meg, hogy az árrendszert a szabályozórendszer kulcskérdésének tartom, aminek a rendbetétele aligha csak elhatározás kérdése. (Elég, ha utalunk az egy-szintűség-kétszintűség problémájára, a külkereskedelemnek népgazdaságunkban betöltött rendkívüli szerepére, a KGST-árelv módosítására vagy a konvertibilis devizák kereskedelmi árfolyamának kérdésére.)

Ami a „technikai bérszintemelkedést” illeti, annak — mint vállalati vezető — magam is szenvedő alanya vagyok. Mégsem hiszem, hogy a vállalatok mentesíthetők volnának ez alól. A mentesítés ugyanis minden bizonnyal az adminisztráció további duzzasztásához, a „bizonyítási eljárások” tömegéhez, az illetékes irányító szervekkel való vég nélküli alkudozásokhoz vezetne. A vállalatok érdeke nyilvánvalóan az lenne, hogy — az átlagos bérszínvonalnál alacsonyabb bérű dolgozó kilépése esetén — kérjék a bérszínvonal emelését. Ellenkező esetben viszont — például kezdő szakemberek munkába állásakor — az irányító szervek ellenőrzési feladatai növekednének meg, hiszen ilyenkor az ellenkező

¹¹ A Pénzügyminisztérium Bevételi Főigazgatóságának előzetes összesítése szerint.

¹² Az állami építőiparban a személyi jövedelmek nagysága kb. 7 százalékkal nagyobb, mint az iparban. (Statisztikai Évkönyv, 1975.)

¹³ I. m. 315. l.

¹⁴ I. m. 318. l.

korrekció kívánatos. Népgazdasági szinten ezek a hatások végül is kompenzálják egymást, a vállalatok és az ágazatok között azonban jelentős jövedelemszínvonal-különbségek adódhatnak. Emellett elkerülhetetlenül jelentős tervtartalékokat kellene beépíteni a népgazdasági tervbe, amivel egy országos hatáskörű szerv (OT, MÜM) gazdálkodhatna, anélkül azonban, hogy képes lenne a spontán bérszínvonal-differenciálódás megakadályozására. Ez esetben nem lehetne érvényesíteni az államilag biztosított, évi 1,5 százaléknyi bérszínvonal-emelést sem, hiszen azt ugyanúgy megkapná egy magas „technikai bérszintre” fejlődött vállalat, mint az, ahová az alacsony bérű munkaerő távozott. A bérszínvonal-szabályozás számos hátrányát magam is tapasztalom. *Egyetértek Szilárd Csabával abban, hogy a racionálisabb munkaerő-gazdálkodást, a „létszámfelszabadítást”, a belső munkanélküliség felszámolását nem ösztönzi, egyik gátja a termelékenység növelésének, a munkafegyelem megszilárdításának.* Úgy gondolom azonban, hogy még mindig ez a legkevésbé rossz bérszabályozási forma, mert egy „féktelen” bértömeggazdálkodás súlyos társadalmi konfliktusokhoz vezethetne. Nem a munkanélküliség veszélyére gondolok, mert a nélkülözhető vagy fölösleges munkaerőt ma feltehetően felszívna a terciér szektor, hanem arra, hogy *a mi viszonyaink között a társadalmi tudat nem fogad el bármilyen jövedelemarányokat.* Márpedig a bértömegszabályozás — tiszta formájában — spontán jövedelemszóródásokhoz vezetne, ha számításba vesszük, hogy a szakmai közvélemény által 20 százalékra becsült belső tartalékok vállalatonként erősen eltérő méretűek.

9. Úgy tűnik, mintha Szilárd Csaba főként az anyagi ösztönzéstől várná a létszámfelszabadítást. Az elmúlt évben mind az iparban, mind az építőiparban csökkent a foglalkoztatottak száma. Ez aligha magyarázható a bér- és jövedelemszabályozók ilyen irányú orientáló hatásával, tudatos vállalati törekvésekkel. A tapasztalatok szerint a „létszáméhséget” nem csillapította sem a közterhek 10 százalékos emelése, sem pedig a bérfejlesztési mutatóra épített bérszínvonal- vagy bértömegszabályozás. (A magasabb bérszínvonalú vállalatok éppen úgy munkaerőhiányra panaszkodnak, mint azok, amelyek bérszínvonalukkal kevésbé versenyképesek a munkapiaccon.) A csökkenés demográfiai, gazdasági, társadalompolitikai, jogi és más természetű hatások eredőjeként, a vállalatok létszámnövelő *szándéka ellenére* következett be. A létszám csökkentésére tehát a közgazdasági szabályozókkal — eddig legalábbis — nem lehetett rábírnai a vállalatokat, ezért is kellett egyéb (jogi) eszközökhöz folyamodni.¹⁵

Amin változtatni kellene

Szilárd Csaba megállapításai végül is azért borúlátóak, következtetései helyenként azért nem győznek meg, mert a kelleténél nagyobb jelentőséget, szinte mindenhatóságot tulajdonít a szabályozóknak. A reálfolyamatokról (a termelésről, fejlesztésről, gazdálkodásról) említ-

¹⁵ Ismert, hogy a vállalatok telephelyeit az illetékes szervek a fejleszthetőség szempontjából különböző kategóriákba sorolták. A legújabb munkaügyi jogszabályok alapján további létszámcsökkenéssel lehet számolni a fővárosi agglomerációban működő gépipari- és könnyűipari vállalatoknál. L. 5/1976. (FK 9—10. sz.) tanácsi rendeletet.

tést sem tesz. Pedig népgazdaságunk, vállalatunk mai helyzetének kulcsa itt, nem pedig a szabályozási szférában keresendő. Közismert, hogy termelésünk nem eléggé piacorientált, hatékonyságunk messze elmarad a nemzetközi követelményektől, a munkaidőalap koránt sincs kihasználva, szervezési kultúránkkal, vállalatvezetési munkánk eredményességével nem nagyon büszkélkedhetünk, a szelektív és intenzív fejlesztésnek inkább csak a kényszerét, semmint a gyakorlati megvalósítási lehetőségeit ismertük fel. *E feladatok megoldására nem elegendő a jelenleginél tökéletesebb szabályozórendszer sem. Itt szükség van az irányítás direkt eszközeire: központi elhatározásokra, utasításokra, engedélyekre, tilalmakra, egyedi intézkedésekre is.*¹⁶ Gondjaink a mai helyzetben nem csupán a szabályozórendszer esetleges korrekciójával, hanem az imént említett problémák megoldását szolgáló teendők elvégzésével enyhíthetők. *A jól működő szabályozórendszer gyorsíthatja, a kevésbé jó fékezheti a kívánatos tendenciákat, de nem várhatjuk tőle minden bajunk orvoslását. A szabályozók tökéletesítése végett — amely gyorsíthatja az említett gondok megoldását — szeretném megragadni az alkalmat arra, hogy néhány jobbító szándékú javaslatot magam is felvessék.*

Szilárd Csaba is említést tesz a *termelési adóról*, amely — véleményem szerint — idegen elem a szabályozórendszerben. Eredeti funkciója szerint az olyan — *kiugróan* magas — vállalati nyereségek egy részének az elvonására szolgál, amelyek — főként a kitermelő ágazatokban — járadék jellegű nyereségként realizálódnak.¹⁷ *E klasszikus értelmezésnek, illetve elvnek a termelési adó mai formájában egyáltalán nem felel meg, közgazdaságilag pedig megalapozatlan (egyéb ráfordítás-ként kell elszámolni).* Érvényesülési módja is magában hordozza ellentmondásosságát, hiszen a gyakorlatban szinte ahány vállalat, annyiféle mentesség, mentesítés található. Az egyébként is nehezen áttekinthető adórendszer ezzel még bonyolultabb lett. Nem csodálkozhatunk tehát azon, ha — a termelési adót tekintve — mások is úgy vélekednek, mint Szilárd Csaba: a vállalatokat a szabályozók alkotói „csak adóalanyokként” kezelik. Ennek az adónak a létjogosultságát a feldolgozó iparban még talán meg lehet magyarázni azzal, hogy növekvő exportra ösztönöz, az építőiparra viszont még ezt sem mondhatjuk. Ezért mielőbb ki kellene iktatni a termelési adót, célszerűbb formát keresve a tiszta jövedelmen való osztozkodáshoz.

A bérszabályozás módosításának egyik deklarált célja a vállalati nyereség és a bérszínvonal korábbi, függvényszerűen szoros kapcsolatának lazítása volt. Ezt részben az államilag biztosított béremeléssel érték el, részben azzal, hogy — a bérszínvonalnak a bázishoz viszonyított növekedését tekintve — 6 százaléknál nagyobb bérfelállítás esetén újabb adó (bérfelállítási befizetés) lép működésbe. Bérszabályozásunk e két eleme is ellentmondásokat hordoz magában. Azzal, hogy a vállalatok évente 1,5 százalékkal automatikusan emelhetik bérszínvonalukat, a szabályozás tulajdonképpen feltételezi, hogy a köztük kialakult bérszínvonalarányok helyesek, szakmailag indokolhatók, társadalmilag elfogadhatók. Ez azonban a gyakorlatban nincs így!

¹⁶ A közvetett gazdaságirányítás tiszta formájában sohasem érvényesült, még az 1968-at közvetlenül követő években sem. Az egyik legjelentősebb állami szubvenció volt például az 1973. évi bérintézkedés, amely a fizikai dolgozók bárányainak kiigazítását szolgálta.

¹⁷ L. a Közgazdasági Kislexikont. Kossuth Könyvkiadó, 1968. 305. l.

Ha a gépipari vállalatokat vizsgáljuk, alig találunk olyat, amelynél a szakmastruktúra, a munkakörülmények, a munka nehézségi foka, a munkában töltött idő által indokolt besorolási bérek vagy bérszínvonal kisebb-nagyobb mértékben ne térne el a kívánatostól, a szakmailag indokolttól. Ellentétben a kiindulóponttal (hogy ti. a nyereség és a bérek merev kapcsolatát fel kell oldani), 1968—1975 között *a gyakorlatban nem is volt olyan merev az összefüggés a bérszínvonal, a személyi jövedelmek növelési lehetősége és a nyereségtömeg között.* A kiemelt kormányprogramokban való részvétel, a különböző címenek elnyerhető bérpreferenciák, a speciális termelés részaránya, a „nehéz helyzetbe” kerülés mind-mind olyan tényezők, amelyek vállalataink bér- és jövedelemarányait eltérítették (és eltérítik ma is) a „játékszabályok” által formálttól. A jelentős központi támogatással szanált öt gépipari vállalat bérhelyzete (de más olyan vállalatoké is, amelyeknek egyensúlya megingott) ma kedvezőbb, mint több olyan vállalaté, amely mindvégig a „játékszabályok” keretein belül igyekezett dolgozói bér- és jövedelemszínvonalát javítani. Ez — úgy gondolom — nem szorul kommentálásra. Mindezzel nem vitatni akarom az effajta intézkedések helyességét, csupán azt a véleményemet alátámasztani, hogy *a IV. öt éves terv-időszak végére kialakult vállalati bérszínvonalak arányaiban a szükségese-nél nagyobb szerepet játszott a spontaneitás, az indokolhatónál többet a szubjektív elemek.* Ha pedig ez így van, akkor az évről évre azonos ütemű központi béremelés — amellet, hogy a magasabb bérszínvonalra jutott vállalatoknak kedvez — spontán bérszínvonal-differenciálódást eredményez, hiszen a magasabb bérszínvonalnak azonos százalékkal történő emelése azt jelenti, hogy az átlagbérek abszolút különbsége nőni fog.¹⁸

A jelenlegi bérszabályozás másik problémája, hogy *vállalati erőből, a bérfejlesztési mutató javításával nem lehet „kitörni”, nem lehet a bérszínvonal tekintetében az ágazaton belül elfoglalt pozíción változtatni.* Ez pedig kétségesse teszi, érdemes-e vállalni az egészséges vállalati versengést. A 6 százaléknál magasabb bérszínvonal-növekmény után ugyanis akkor is adózni kell, ha azt egyébként a bérfejlesztési mutató javulása lehetővé tenné. *Ez tehát olyan határ, amelyen ésszerűtlen átlépni,* mivel a részesedési alapból teljesítendő magas bérfejlesztési befizetést igényel. A 6 százalék fölötti bérszínvonal-növekmény három címen adózik: nyereségadóként, az R-alap progresszív adójaként és bérfejlesztési befizetési kötelezettségként. További nyereségcsökkentő költségtényező még a magasabb bérjárulék is.

A bérek növelését tehát felülről gazdaságilag korlátozza a bérszabályozás mai formája, az árszínvonal emelkedése viszont — az erősödő társadalmi nyomás miatt — a bérszínvonal minél nagyobb ütemű emelésére kényszerít. A köztük levő olló ma nem zárulhat össze. Azzal, hogy a bérfejlesztési mutató javítása révén megkeresett, de fel nem használt bérfejlesztési lehetőség a következő évekre tartalékként átvihető, kétségtelenül erősödött a távlati szemlélet, a bázisérdekelttség tompulásá-

¹⁸ Van olyan gépipari ágazat, ahol a legelőnyösebb „bérhelyzetben levő” vállalat bérszínvonala 20 százalékkal nagyobb az ágazati bérrangsorban utolsó helyen állóknál. Mivel mindkét vállalat saját bázisán számítja az egységes béremelés összegét, az előbbinél ennek mértéke (ha feltételezzük, hogy 40 eFt-os bérszínvonalon áll) évente kb. 100 forinttal, öt év alatt legalább 500 forinttal több, mint a másikonál.

val egyidejűleg viszont megjelent a bérszínvonal tartalékolásának a kényszere.

E hatások eredőjeként az államilag biztosított, valamint a bérfeljesztési mutató javulásából és a preferenciákból elért vállalati bérszínvonal-növekedési ütemek a gazdaságosan vállalható maximum közelébe, egyúttal egymáshoz igen közel kerültek. *A béremelési lehetőségek tehát nivellálódnak. Nem nagyon van mód arra, hogy egy vállalat — akár közvetlen környezetéhez, akár az alágazat többi vállalatához, akár az új tarifafokokhoz mért — elmaradását a jogszabályok keretén belül maradvá számottevően csökkenthesse.*

Az ilyen helyzetben levő vállalatok részesedési alapjának felhasználási szerkezete is eltér a tipikustól. Mivel a társadalmi nyomás főleg az alapbérek emelését szorgalmazza, e vállalatok igyekeznek a bértömeg minél nagyobb hányadát alapbéresíteni, a mozgóbéreket (prémiumokat, jutalmakat stb.) pedig átterelni a részesedési alapba. Így adódhatott olyan helyzet, hogy egyes vállalatoknál a 20—25 napi bérnek megfelelő részesedéalap-képzés sem tett lehetővé olyan mértékű nyereségrészesedést, mint amekkorát a magasabb bérszínvonalra eljutott vállalatok kisebb részesedési alapjukból is ki tudtak fizetni. Utóbbiak emellett még jelentős adókat is megtakarítottak, növelve ezzel fejlesztési alapjukat. (A bérszabályozás, pontosabban a bérszínvonal nagysága tehát nagy befolyással van a vállalatok beruházási és hitellehetőségeire is.)

A lassan egy évtizedes vállalati tapasztalatok alapján csakúgy, mint a szaksajtóban időről időre megújuló viták ismeretében elmondhatjuk, hogy *bér- és jövedelem szabályozásunk legalább annyi új problémát vetett fel, mint amennyit sikerült megoldania. Jelenleg — a bérszínvonal-növekedés ütemét tekintve — olyan nivellálódási folyamatnak vagyunk szemtanúi, amivel együtt jár a korábban kialakult különbségek konzerválódása, sőt növekedése.*

A prohibitív adózás azokat a vállalatokat is visszatartja az ösztönzőbb, a hatékonyságot jobban szolgáló bérpolitika alkalmazásától, amelyeknek jövedelmezősége az átlagosnál nagyobb béremelést is lehetővé tenne. *Ily módon a nyereségérdekeltség is tompul, pedig ez a mai helyzetben végképp nem célszerű.* Elvileg is nehezen lehetne megvédeni egy olyan koncepciót, amely a mai helyzetben csökkenő mértékben épít az anyagi ösztönzésre, az árutermelő társadalmak fejlődésének egyik legfőbb hajtóerejére.

A nyereségérdekeltséget a vállalatokhoz közvetítő mechanizmus néha csikorog. Ezen nem is csodálkozhatunk, hiszen a legbonyolultabb társadalmi mozgásformát próbálja jogszabályok keretei közé szorítani. A társadalmi valóság végtelen gazdagsága miatt a szabályozás sohasem lehet tökéletes. Ehhez hozzájárulnak még olyan tényezők is, amelyekre már utaltam (kiemelt programokban való részvétel, tradíciók, politikai megfontolások). A szabályozás ma is fellelhető hiányosságai véleményem szerint a mechanizmusreform bázisestendejére, 1967-re vezethetők vissza. Azok a vállalatok, amelyeket — ma már közömbös, hogy milyen okból — alacsony bérszínvonalról „indítottak útnak”, egy évtized alatt sem tudták behozni lemaradásukat, még akkor sem, ha gaz-

dálkodásuk színvonala mindvégig átlag fölötti volt.¹⁹ Más vállalatok később — akaratuk ellenére — teremtettek jó bázisívet (1970) maguknak azzal, hogy minimális nyereséget realizáltak, és így — legalábbis a bérszínvonal szempontjából — később nem jártak rosszul.

A IV. ötéves terv bér- és jövedelemszabályozói is a nyereségtömeg előző évhez képest bekövetkezett növekedési ütemét honorálták, de kezdetben nem írtak elő tartalékolási kényszert bizonyos bérszínvonal-növekmény fölött. Ez — egyebek között — azt is lehetővé tette e vállalatoknak, hogy bér- és részesedési alapjuk között olyan átcsoportosításokat hajtsanak végre, aminek nyomán a részesedési alap csaknem teljes egészében nyereségrészesedésként lett kifizethető. Szinte lehetetlen megmagyarázni a vállalati közvéleménynek: miképpen lehetséges az, hogy egy-egy iparág elismerten a legjobbak között levő vállalata feleannyi részesedést sem tudott év végén kiosztani, mint azok, amelyek — kedvező bér- és jövedelemhelyzetük ellenére — profil-, pénzügyi vagy értékesítési nehézségekkel küszködnek.

Következtetésem ezért az, hogy a bérszabályozásnak mielőbb fel kell oldania a tartalékolási kényszert, de legalábbis az eddigi 6 százalékos *fölött* kell meghúznia azt a határt, amelyen túl a bérfelvezetést már progresszív befizetési kötelezettség terheli. Fontosnak tartom ezt a változtatást a szabályozók tekintélyének védelmében is. Legfőbb rendelkezésüket, a vállalatok helyes irányú, kellő intenzitású anyagi ösztönzését ugyanis csak akkor tölthetik be, ha olyan anyagi érdekeltséget közvetítenek, amely elkedvetlenedés helyett ambíciókat szül.



Nem volt szándékomban a szabályozórendszer egészéről véleményt mondani. Szabályozórendszerünket egészében jónak, a korábbinál mindenestre jobbnak tartom. Néhány elemének továbbfejlesztésétől viszont úgy érzem, nem lehet eltekinteni.

¹⁹ 1976-ig a részesedési alap forintja egyrészt nem volt annyira „kemény”, mint a jelenlegi (az érdekeltégi alapok kényszerpályán képződtek), másrészt bizonyos határig érdemes volt abból bérfelvezetési befizetést vállalni, s ezáltal a bérszínvonalat emelni. Volt olyan gépipari vállalat, amely bérszínvonal-elmaradásának felszámolása érdekében az átlagosnál kb. kétszeresre nagyobb mértékben terhelte bérfelvezetési adóval részesedési alapját, mégsem sikerült felzárkóznia az ágazati középmezőnyhöz.

Miként értékeljük a bér- és jövedelemszabályozók első tapasztalatait?*

Az 1976-os évet követően több alkalommal sajnos olyan értékelések kerültek a különféle fórumokon a közvélemény elé, amelyek — az első pillantásra tényleg súlyos problémákat feltáró elemzéseikkel — károsan befolyásolhatják a kevésbé hozzáértőket, vagy esetleg azokat, akik megelégednek a cikk elolvasásával, a riport meghallgatásával. Véleményem szerint az említett cikk is ezek közé tartozik. Ezért szükségesnek tartom, hogy a problémát alaposabban megvizsgáljam.

A szabályozórendszerben 1976. január 1-től lényeges változás lépett életbe. Erre kétféleképpen lehet reagálni:

1. A megváltozott körülményekhez való lassú alkalmazkodás miatti hibákért, anyagi hátrányokért az új rendszert hibáztatni, a régit dicsőíteni.

2. A megváltozott gazdasági környezet feltételeihez alkalmazkodni, annak szellemében tevékenykedni azért, hogy az adott körülmények között a számunkra is optimális eredményt elérhessük.

Természetesen minden új szabályozás vethet fel problémákat, amelyeket meg kell oldani. Az 1976-ban bevezetett szabályozórendszer módosítás szükséges és halaszthatatlan volt, további egyenletes fejlődésünk csak a kitűzött főbb célok elérésével valósítható meg. *A leglényegesebb cél pedig* — mint azt Nyilas András a Közgazdasági Szemle 1977. 3. számában megjelent cikke ismerteti — *éppen az volt, hogy csak annyi jövedelem áramoljon ki, amennyi mögött valóban elvégzett, jó minőségű munka van.* Az V. ötéves tervidőszakban is alapvető követelmény, hogy a fogyasztás növekedésének üteme — az elmúlt évekkel szemben — ne haladja meg a nemzeti jövedelem növekedésének ütemét.

Ezt az alapvető követelményt tévesztette szem elől Szilárd Csaba, amikor kiragadott példáján keresztül (ami már csak a kiinduló adatok miatt sem általánosítható, elvégre a gyakorlatban elég ritka a több mint 22 százalékos eszközarányos jövedelmezőség) téves következtetéseket vont le, és választotta az előzőekben említett két magatartásforma közül a lényegesen könnyebbet. De más szempontból is bírálni kell a cikkét: statikusan vizsgálja a nagyon is dinamikus gazdasági folyamatokat, ezért azután nem is tud helyes következtetést levonni, útmutatást adni.

* Hozzászólás Szilárd Csaba „Az új bér- és jövedelemszabályozók első tapasztalatairól” című cikkéhez. Közgazdasági Szemle, 1977. 3. sz.

A cikk szerinti „beszűkült” lehetőségekhez a következőket szeretném hozzátenni:

1. Az új szabályozórendszer kétségkívül fejlesztésre orientáló hatású. Egyértelműen arra ösztönöz, hogy a nyereségből minél több fejlesztési alapot képezzenek, és a saját erőből végrehajtott fejlesztésekkel a népgazdasági, a vállalati és a személyi jövedelmek növelésének jövőbeli lehetőségét biztosítsák, illetve alapozzák meg. (Ez a törekvés egyébként a korlátozott hitelkeretekben is jelentkezik.) *Ebből következik az, hogy a személyi jövedelmek növelésének fő forrása ezentúl a bérköltség terhére kifizetett jutalom, prémium, bér kell hogy legyen.* Az ösztönzés céljára szolgáló pénztömeget ezentúl a bértömeg mozgóbér részéből célszerű biztosítani. Annál is inkább, mert ez az összeg folyamatosan kiadható, míg a részesedési kifizetés csak egyszeri, évenkénti — a nyereség alakulásától függő — juttatást jelent. (Dinamikus szemlélet!)

Kétségkívül hátrányos helyzetbe kerültek azok a vállalatok és gazdálkodó szervek, amelyek a személyijövedelem-növekmény jelentős részét a részesedési alapból biztosították. *Náluk növekedni fog a nyereség centralizációjának foka, és ez esetleg ideiglenes jövedelemcsökkenést is jelent.* Azonban a gazdálkodó szervek többségére nem ez a jellemző. Az 1. sz. táblázat adataival mutatom be, hogy ez a jövedelem-átcsoportosítás (aminek révén a személyi jövedelmek növelését a jövőben a bérköltségek terhére célszerű eszközölni a részesedési alap helyett) az V. ötéves tervidőszakban perspektivikusan már többletjövédelmet jelent. A táblázatban — ahol lehetett — alkalmazkodtam Szilárd Csaba cikkének adataihoz.

Egyértelmű, hogy egy év (az 1976-os) kivételével a körülmények-

1. sz. táblázat

A személyi jövedelmek lehetséges növekedési üteme részesedéialap- és bérköltség szemléletű vállalati jövedelem politikákkal

Megnevezés	Személyes jövedelem	1975 (bázis)	1976	1977	1978	1979	1980	V. ötéves terv- időszak
Részesedéialap- centrikus* vállalati politikákkal	Bérből	40 000	40 600	41 209	41 827	42 455	43 091	209 182
	Részesedési alapból	5 278	5 359	5 440	5 521	5 604	5 688	27 612
	Összesen	45 278	45 959	46 649	47 348	48 059	48 773	236 799
Bérköltségcentrikus vállalati jövedelem- politika**	Bérből	—	41 800	43 681	45 647	47 701	49 847	228 676
	Részesedési alapból	8%	3 344	3 494	3 652	3 816	3 988	18 294
	Összesen	—	45 144	47 175	49 299	51 517	53 835	246 970
	Eltérés		—815	526	1 951	3 458	5 056	10 177

* Évi 1,5 százalékos biztosított bérfeljesztést tartalmaz, a 13,2 százalékos részesedés aránya állandó.

** Kedvezményes 4,5 százalékos bérfeljesztés, amely szerényebb 8 százalékos részesedéssel párosul.

hez jobban alkalmazkodó vállalat többet fizethet, dolgozói öt év alatt több mint 10 ezer forinttal magasabb jövedelmet érhetnek el.

2. A hozzáadott érték Szilárd Csaba által követett megközelítése elvileg sem helytálló. A vállalati teljesítményhez kötött bértömeg-gazdálkodás esetében a bérszínvonal növelésének valóban három lehetősége van:

- a hozzáadott érték megfelelő arányú növelése,
- a létszámmal való takarékos gazdálkodás, létszámcsökkentés,
- a kettő kombinációja.

E három lehetőség közül nyilván a harmadik lesz a járható út. A szabályozórendszer szellemében magasabb színvonalú munkával, a termelés növelésével, megfelelő gazdálkodással ez biztosítható is. A cikk a hozzáadott érték vizsgálatokor két tényezőt hagyott figyelmen kívül.

— Figyelmen kívül hagyta a hozzáadott érték termelésnövelésből származó emelésének lehetőségét. Egyetlen terv, egyetlen elemzés sem tekinthet el a fejlődés kihatásának vizsgálatától. Változatlan hatékonyság mellett a termelés növelésével nő: a bérköltség, az illetményadó, a társadalombiztosítási járulék, a nyereség.

— A nyereség nem feltétlen a hozzáadott érték más összetevőinek rovására nő, sőt nem is ez az általános. A nyereség ugyanis nő: a termelésnöveléssel (a hozzáadott érték többi alkotóelemével együtt) és a hatékonyság növelésével (ilyen hatású a többi között az anyagtakarékosság). Emiatt nem helytálló a létszámcsökkentési követelményt bemutató számítás sem.

3. A cikk számszerű levezetését illetően számításokkal támaszthatom alá, hogy az 1 főre jutó bérszínvonalat 4,5 százalékkal 1976-ban is lehet növelni. Az 1976. évi adatokat — túlzottnak egyáltalában nem mondható — 5 százalékos termelésnövekedéssel korrigáljuk, s feltételezzük, hogy a nyereség változatlan anyaghányad mellett növekszik.

Kérdésünk: Milyen létszámcsökkenéssel, milyen nyereséget kell a vállalatnak elérnie, hogy a 4,5 százalékos bérfejlesztést megvalósíthassa. A számítási adatokat a 2. sz. táblázat mutatja.

Az 5 százalékos nyereségnövekményről feltesszük, hogy termelés-felfutásból, továbbá a bértömeg és a vele járó költségvonatok 5 százaléknál kisebb mértékű (4,5 százalékos) növeléséből adódik.

2. sz. táblázat

A hozzáadott érték elemeinek és a nyereségnek az alakulása

Megnevezés	M. e.	1975	1976
Termelési érték	%	100	105
Bérszínvonal	%	100	104,5
Bérszínvonal	Ft/fő	40 000	41 800
Létszám	fő	2 500	?
Értékcsökkenés	m/Ft	35 000	35 000
Eszközlektési járulék	m/Ft	22 500	22 500
Bér jellegű egyéb költség ...	a bértömeg százalékában	10	10
Korrekciós együttható	—	—	0,5
Biztosított bértömeg-fejlesztés	m/Ft	—	1 500
Nyereség	m/Ft	100 000	?

Először számítsuk ki változatlan létszám mellett az 1976. évi — növekvő — nyereséget (a bértömegnek és vonzatainak 4,5 százalékos fel-tételezett növekedése mellett):

$$Ny_1 = 105\,000 \text{ m/Ft} + 0,5\% (100\,000 \text{ m/Ft} + 45\,000 \text{ m/Ft}) = \\ = 105\,725 \text{ m/Ft.}$$

A bázis és tárgyévi hozzáadott érték (jelöljük őket Hé₀-val és Hé₁-gyel) a példa adatait figyelembe véve a következőképpen alakul:

$$Hé_0 = 100\,000 \text{ m/Ft} + 100\,000 \text{ m/Ft} + 35\,000 \text{ m/Ft} + 22\,500 \text{ m/Ft} + \\ + 45\,000 \text{ m/Ft} = 302\,500 \text{ m/Ft.}$$

$$Hé_1 = 104\,500 \text{ m/Ft} + 105\,725 \text{ m/Ft} + 57\,500 + 104\,500 \cdot 0,45 = \\ = 314\,750 \text{ m/Ft.}$$

$$\frac{Hé_1}{Hé_0} = \frac{314\,750 \text{ m/Ft}}{302\,500 \text{ m/Ft}} = 104,05\%.$$

A biztosított kedvezményes bértömegnövelési lehetőség = 1,5 százalék
A mutatóhoz kötött kedvezményes bértömegnövelési

lehetőség 4% · 0,50 = 2,0 százalék

Kedvezményes bértömegnövelési lehetőség: = 3,5 százalék

Tényleges fejlesztés 4,5% = 4,5 százalék

150-os adókulccsal adózott bértömegnövelés
változatlan létszám mellett = 1,0 százalék.

Az adó összege: 100 000 m/Ft · 0,01 · 1,5 = 1500 m/Ft.

Ha a vállalat (a részesedési alap megkímélésére) a bérfejlesztést minden körülmények között adómentesen kívánja végrehajtani, akkor a létszámot 24 fővel csökkentenie kell, de ennek nyereségkonzekvenciái is vannak. Az 1976. évi nyereség = 105 000 m/Ft + (105 000 m/Ft — 103 500 m/Ft)1,45 = 107 175 m/Ft, a tárgyévi bértömeg 103 500 m/Ft. A hozzáadott érték összetevői itt valóban egymás javára változnak. Ezzel a Hé₁-gyel a bértömeg kedvezményesen 3,5 százaléknnyit növekedhet, a kívánt bérszínvonal-fejlesztés és a bértömeg maximuma meghatározza a létszámcsökkentés mértékét: Ha a maximális bértömeg 103 500 m/Ft lehet, s a kívánt bérszínvonal 41 800 Ft/fő, akkor a megengedhető létszám 2476.

Abban az esetben, ha a vállalat vezetése jobb munkaszervezéssel 24 főt meg tud takarítani (ez az összlétszám 1 százaléka), akkor bérfejlesztési befizetést egyáltalában nem kell teljesítenie. *Példánk szerint tehát reális lehetőség van a bérszínvonal 4,5 százalékos növelésére.*

A vállalati szintű személyi jövedelem másik forrása a részesedési alap. A bázisévi részesedés alapján Szilárd Csaba azért vonhatott le messzemenően negatív konzekvenciákat, mert már a bázisévi részesedési alap számításánál is hibát követett el, és nem számolt a reálisan elérhető 1976. évi nyereséggel sem. (L. a 3. sz. táblázatot.) A 4. és 5. számú táblázat az R-alap adójának levezetését mutatja 1975-ben és 1976-ban.

3. sz. táblázat

Nyereségfelosztás az új és a korábbi szabályozás előírásai szerint
(m/Ft)

Megnevezés	1975	1976
Nyereség	100 000	107 175
Községfejlesztési adó	—6 000	—6 431
Általános nyereségadó	—	—36 268
Kötelező tartalékalap	—	—9 671
Felosztható nyereség	94 000	54 805
Fejlesztési alap	56 400	19 740
A fejlesztési alap adója	—33 840	—
Tartalékalap-képzés	—2 820	—
Nettó fejlesztési alap	19 740	19 740
Részesedési alap	37 600	35 065
A részesedési alap adója	—22 520	—25 426
Részesedésialap-tartalékképzés	—1 885	—
Nettó részesedési alap	13 195	9 639
Vállalatnál maradó (R + F)	32 935	29 379
Bértömeg	100 000	103 500
Létszám	2 500	2 476
Az 1 főre jutó nettó részesedés (Ft/fő)	5 278	3 893
Bérszínvonal (Ft/fő)	40 000	41 800
Vállalati jövedelem (Ft/fő)	45 278	45 693

A 3. számú táblázatból kitűnik, hogy 1976-ban is mód lett volna a személyi jövedelmek kismértékű növelésére, így egyáltalában nem lehet a jövedelem veszélyes csökkenéséről beszélni. A vállalati nyereség centralizálásának mértéke csak azért növekedhetett, mert a vállalat 9,31 százalékos részesedésialap-képzést határozott el. Ha ebben az évben csak 8 százalékos részesedésialap-képzést valósít meg, akkor a vállalatnál maradó nyereség 36 175 m/Ft (8280 m/Ft az R-alap és 27 895 m/Ft az F-alap), amely az összes nyereségben is nagyobb arányt képvisel az 1975. évinél. *Ha a részesedésialap-képzés 8 százalékos, a nyereség koncentrációjának mértéke kisebb lesz a 4,5 százalékos bérfejlesztéssel, s az V. ötéves terv során, az első részben levezetett vállalati forrásból származó 1 főre jutó személyes jövedelem is növekedik.*

Az előzőek alapján levonhatjuk a következtetést, hogy minden példa, minden általánosítás a hibás következtetés lehetőségét rejti magában. Ezt senki sem kerülheti el. Ilyen fontos témában — amilyen a személyes jövedelem alakulása — komolyabb, megfontoltabb vizsgálatra van szükség.

4. sz. táblázat

Az R-alap adója 1975-ben (Me: m/Ft)

R-alap a bértömeg százalékában	Adóalap	Adókulcs- százalék	Adó
0— 6	6 000	40	2 400
6—12	6 000	50	3 000
12—20	8 000	60	4 800
20—	17 600	70	12 320
—	37 600	—	22 520

5. sz. táblázat

Az R-alap adója 1976-ban (Me: m/Ft)

R-alap a bértömeg százalékában	Adóalap	Adókulcs- százalék	Adó	R-alap-felhasználás	
				az adósávban	kumuláltan
2	2070	—	—	2 070	2 070
2	2070	200	4 140	6 210	8 280
2	2070	300	6 210	8 280	16 560
2	2070	400	8 280	10 350	26 910
2	1359	500	6 796	8 155	35 065
9,31	9639	—	25 426	35 065	35 065

A problémák megoldásának lehetőségét meg kell keresni és élni kell velük. Az ösztönzés továbbra is fontos tényező, csak forrása változik. A következő években körültekintő gazdálkodással, alapos elemzéssel meglesz a lehetőség az optimális variáció kiválasztásával a jó munka honorálására. Esetleg nem a régi módon, a régi eszközökkel.

A foglalkoztatás szintjének és hatékonyságának alakulása az NDK-ban

A társadalmi munkaerő racionális felhasználása az NDK-ban is ma és a jövőben a gazdasági fejlődés egyik döntő kérdése. Ennek egymással szoros kapcsolatban levő két oldala: a munkaképes lakosság foglalkoztatásának megfelelő szintje és a minél hatékonyabb munkaerő-felhasználás. Tanulmányunk az ezzel kapcsolatos fő kérdéseket tárgyalja: vázolja az élő munka ésszerű felhasználásának problémáit és tapasztalatait az NDK-ban.

A munkaképes lakosság munkaerejének kihasználása

A munkaerő kihasználásán a munkaerőforrások kiaknázását, a *foglalkoztatottság szintjét*, mértékét értjük. Ez önmagában még nem meg-

bízható mércéje a munkaerő-felhasználás gazdasági hatékonyságának, azonban szoros kapcsolatban van vele.

A társadalmi munkaerőforrások hasznosításának elemzésekor figyelemmel kell lenni az ország sajátos népességalakulására. Mint ismeretes, az NDK-ban abszolút népességcsökkenés ment végbe, ami természetszerűen kedvezőtlenül befolyásolta a munkaképes korú lakosság számát és arányát is. 1975 és 1985 között viszont újból várható a munkaképes lakosság számának abszolút növekedése, ezt azonban ismét visszaesés fogja követni.

Lássuk mármost a társadalmi munkaerő hasznosításában mutatkozó alapvető tendenciákat és gondokat.

1. sz. táblázat

A foglalkoztatási szint alakulása
(A foglalkoztatottak aránya százalékban)

Népességekategóriák	1950	1955	1960	1965	1970	1975
Népesség.....	44,2	49,6	52,4	53,5	54,8	56,5
ebből: nők.....	31,2	38,0	42,5	45,4	47,9	49,3
Munkaképes korú népesség	68,9	77,6	85,4	91,9	94,6	95,0
ebből: nők.....	48,9	60,7	71,9	81,9	88,0	88,9
Korcsopontonként (év)						
20—25.....	.	.	66,0	69,0	73,6	75,0
26—30.....	.	.	55,0	70,0	76,5	78,0
31—35.....	.	.	56,5	70,7	78,3	80,0
36—40.....	.	.	59,1	71,5	79,4	81,0
41—45.....	.	.	66,4	72,0	80,1	82,0
46—50.....	.	.	66,0	71,0	78,8	79,5
51—55.....	.	.	52,4	64,0	73,7	75,0
56—60.....	.	.	51,0	53,6	62,5	64,0

Forrás: az NDK 1975. évi Statisztikai Évkönyve (Staatsverlag der DDR, Berlin, 1975.) 54. és 392—393. l.; az 1964. és 1971. évi népszámlálás kötetei (Staatliche Zentralverwaltung für Statistik); a Demographic Yearbook 1964, illetve 1972. (United Nations, New York, 1965., illetve 1973.); az NSZK 1974. évi Statisztikai Évkönyve (Statistisches Bundesamt, Verlag Kohlhammer GmbH, Stuttgart—Mainz, 195. l.); valamint a szerzők becslései.

A 20—60 évesek foglalkoztatási szintje

Ország	1960	1965	1970	1975
NDK.....	61,6	69,2	75,3	77,4
Bulgária.....	74,3	76,7	79,8	—
Lengyelország.....	65,5	70,7	76,3	79,4
Magyarország.....	47,9	57,1	61,8	66,6
Egyesült Államok...	41,7	45,9	50,0	53,8
Franciaország.....	44,0	—	47,5	—
Japán.....	55,1	56,4	57,9	59,2
NSZK.....	46,3	47,2	49,3	51,5
Svédország.....	38,7	46,5	50,9	—

Forrás: L. az 1. sz. táblázatot.

10 000 megfelelő korú gyermekekre jutó férőhely

Év	Bölcsöde	Óvoda	Napközi
1955	800	3450	—
1960	1280	4610	—
1965	1650	5280	—
1970	2560	6450	5200
1975	4100	8100	7000

Forrás: Az NDK 1975. évi Statisztikai Évkönyve, 325., 326., 246., 379., 382. és 392. 1.

Az aktív keresők aránya a nyugdíjas korúak között
1971-ben

Korcsoport (év)	Férfi	Nő	Együtt
60—64	—	31,5	31,5
65—69	44,2	14,3	26,8
70—74	22,4	6,2	.
75—79	11,1	2,1	.
80—	3,9	0,7	.
Együtt	27,3	14,4	19,5

Társadalmi gyakorlatunk a lakosság számának csökkenése mellett — mint az 1. és 2. táblázat mutatja — a foglalkoztatás viszonylag *magas szintjét* eredményezte, s ma már minden lényeges munkaerő-tartalék kimerült. Különösen kiemelendő a nők nagyfokú bevonása a társadalmilag szervezett munkába. Ennek egyebek között a gyermekek ellátását szolgáló intézmények lendületes fejlesztése volt a feltétele. (L. a 3. sz. táblázatot.)

Említésre méltó az *öregségi nyugdíjra* jogosultak* foglalkoztatásának évtizedek óta töretlenül magas színvonalra. (4. sz. táblázat).

A munkaerőforrások fokozódó kihasználásában a szakképzettségi struktúra átalakulásának (5. sz. táblázat) hatása is megnyilvánul. A gazdasági aktivitásban ugyanis nagyok az eltérések a népesség különböző

* Az NDK-ban a magyarországinál 5 évvel magasabb a nyugdíjkorhatár. (Szerk.)

szakképzettségi szintű csoportjai között (6. sz. táblázat).

A dolgozók folyamatosan növekvő szakképzettsége egyenes következménye a gazdasági, tudományostechnikai fejlődésnek s az oktatás fejlesztésére irányuló jelentős erőfeszítéseknek. Miután felsőfokú végzettségű és szakiskolát végzett szakemberekből sikerült fedezni a szükségleteket, a létszámban mért fejlődés némileg lassul, és egyidejűleg az intenzifikálással összefüggő képzési követelmények kerültek előtérbe.

A foglalkoztatás szintjét elemezve meg kell említenünk, hogy a munkaképes népességben belül egyre nő azoknak az aránya, akiket a munkaerő újratermelésével összefüggő funkciók teljesítése (tanulás, továbbképzésben való részvétel, a nők esetében szülési, gyermekgondozási szabadság) átmenetileg távol tart a keresőmunkától.

A foglalkoztatottak aránya mellett a foglalkoztatási szintnek fontos ösz-

szetevője a *munkaidő*, amelyet fokozatosan csökkenteni kívánunk. Itt vetődik fel a rész munkaidőben foglalkoztatott nők kérdése. (Ma a dolgozó nők mintegy 35 százaléka rész munkaidőben dolgozik.) A rész munkaidős foglalkoztatás társadalmi hatásáról és gazdasági hatékonyságáról felettébb eltérőek a felfogások. A dolgozó nők jelentős hányada ragaszkodik e formához, mégpedig nem csak azok a többgyermekes anyák, akik munkába lépésének megkönnyítésére e formát eredetileg szánták, hanem — mint ezt szociológiai felmérések megvilágítják — számottevő mértékben a viszonylag kedvező körülmények között élő, a család, illetőleg a háztartás ellátásának teendőivel kevésbé megterhelt asszonyok is ezt a megoldást választják. A nők rész munkaidős foglalkoztatási formájának értékelése messzire vezetne, hiszen nem csekély ideológiai vonatkozásai is vannak. Az mindenesetre tény, hogy a rész munkaidősök há-

5. sz. táblázat

A keresők szakképzettségi szerkezetének változása

Év	Betanított és segéd munkások	Szakmunkások, beleértve a művezetőket	Szakiskolát	Főiskolát
			végzettek	
1962	59,6	33,7	4,3	2,4
1965	55,1	36,4	5,4	3,1
1970	43,8	45,0	7,1	4,1
1971	42,3	46,0	7,4	4,3
1975	32,9	53,0	8,6	5,5

Forrás: Az 1962—1970. közötti évekre: Zur Reproduktion des Qualifikationsniveaus der Werktätigen und der Bildungsfonds. Akademie Verlag, Berlin, 1973. 26. l.; az 1971. és 1975. évekre: Berliner Zeitung 1976. augusztus 7—8. szám, 2. l.

6. sz. táblázat

A kereső foglalkozást űzők aránya (%)

A szakképzettség szintje	Férfiak	Nők	Együtt
Felsőfokú végzettségűek ...	97,8	90,2	95,7
Szakiskolát végzettek	98,4	87,2	94,3
Művezetők	97,7	81,0	96,0
Szakmunkások	95,1	78,3	87,5
Szakképzetlenek	81,1	71,1	74,3

Forrás: Zur Reproduktion des Qualifikationsniveaus der Werktätigen und der Bildungsfonds, 24. l.

nyadának mérséklésére irányuló erőfeszítések lényegében eredménytelennek bizonyultak.* Természetesen továbbra is igyekezzünk a nőket megnyerni olyan tevékenységekre, amelyek teljes munkaidejüket kitöltik. Úgy látjuk azonban, hogy e tekintetben csak nagyon szerény célokat tűzhetünk ki.

A foglalkoztatási szint alakulásának áttekintése után vizsgáljuk meg röviden a foglalkoztatás jövőbeli alakulásának néhány kérdését.

A várható fejlődést illetően abból kell kiindulnunk, hogy nincsenek stratégiai jelentőségű, extenzív munkaerő-tartalékaink. A nők foglalkoztatásának területi egyenlenségeiből ugyan arra következtethetünk, hogy egyes vidékeken vannak bizonyos női munkaerő-tartalékok. Az eddig végzett ilyen vizsgálatok azonban óvatosságra intenek e munkaerő-tartalékok tényleges mozgósítási lehetőségének megítélésében.**

A tapasztalatok alapján úgy ítéljük meg, hogy a női foglalkoztatás a gyermekellátás és a szolgáltatások további javításával, valamint a dol-

gozó anyák munkaidejének differenciált rövidítésével is csupán csekély mértékben, 1—3 százalékponttal növelhető.

A nyugdíjasok foglalkoztatását a mai szinten kell tartani, illetve gátat kell szabni foglalkoztatásuk túlzott csökkenésének. Ennek egyik előfeltétele az életkoruknak megfelelő munkahelyek kialakítása. Munkaerőforrás-bővítő hatását tekintve, eredményesnek bizonyult az a legutóbbi intézkedés, amely bővítette a rokkantsági nyugdíjasok nyugdíj melletti munkavállalásának lehetőségét. Kiegészítő keresetük elérheti nyugdíjuk kétharmadát (korábban $\frac{1}{3}$ volt a felső határ).

Ha vannak is létszám-bővítésre bevethető kisebb munkaerő-tartalékok, összességében elmondható: lezárult a fejlődésnek az a szakasza, amelyet elsődlegesen az extenzív munkaerő-tartalékok mozgósítása jellemezett. A foglalkoztatás foka megközelítette lehetséges maximumát. A munkatermelékenység emelkedésének a termelésnövekményből való részesedése alapján (7. sz. táblázat) az állapítható meg, hogy e szakasz az 1960-as évek elején-közepén ért véget.

* A teljes munkaidőben foglalkoztatottak aránya az elmúlt évtizedben a következőképpen alakult: 1965-ben 95,5; 1968-ban 94,4; 1972-ben 93,4; végül 1975-ben 92,8 százalék.

** A női munkavállalás befolyásoló tényezőire és megvalósítható mértékére vonatkozóan 1975-ben végzett egyik helyi vizsgálat eredményei a következők: A térségben összesen 247 fő, közülük 94 nő munkába állása látszik szükségesnek; 160 személyé váltott műszakban. Ezzel szemben a térség 472 munkaképes korú asszonyából 238 jelezte, hogy megfelelő feltételek esetén hajlandó munkába állni, közülük 135-en teljes, 103-an csak részmunkaidőben. A teljes munkaidejű állást vállalni tudó 135 nő közül 100-an 6 év alatti gyermekeik számára összesen 77 bölcsődei helyet és 59 óvodai helyet igényelnek; a részmunkaidős elhelyezkedésre hajlandóságot mutató 103 nőből pedig 54-nek volna szüksége 38 bölcsődés korú és 25 óvodás korú gyermeke elhelyezésére. A megkérdezett nők fele nem hajlandó elhelyezkedni, mégpedig (százalékos megoszlásban) a következő indoklással:

egészségügyi szempontok	16,6
kicsiny, illetve iskolaköteles	
gyerekek	48,8
beteg családtagok ápolása	11,2
közreműködés a mezőgazdaságban	1,8
idénymunka	0,8
a férj kielégítő keresete	0,8
egyéb ok, vagy nem indokolta	20,0
összesen	100,0%

A megkérdezettek közül mindössze 16-an hajlandók többműszakos munkát vállalni.

7. sz. táblázat

A bruttó termelés növekedésének tényezői (%)

Időszak	A létszám-növekedés	A termelés- kenység- növekedés
	részesedése	
1951—1955	35	65
1956—1960	23	77
1961—1965	0	100
1966—1970	5	95
1971—1975	14	86
1976—1980	11	89

Forrás: Az adatok kiszámításához felhasználtuk az NDK 1971. évi Statisztikai Evkönyve 22., 23. és 104. lapján szereplő adatokat, a Német Szocialista Egységpárt VIII. kongresszusának dokumentumait (Dietz Verlag, Berlin, 1970. 49. l.), valamint a Német Szocialista Egységpárt IX. kongresszusának az 1976—1980. közötti időszakra vonatkozó tervelírányzatait (Dietz Verlag, Berlin, 1976. 8. és 13. l.).

A foglalkoztatás hatékonyságának fokozása

A teljes foglalkoztatottság feltételei között polgárjogot nyert a munkaerőhiány fogalma. A munkaerőhiány egyfelől ösztönzi a munkatermelékenység növelését és a racionalizálást, s ennyiben előnyös hatású. Másfelől viszont káros következményeket is előidéz, például a kölcsönös munkaerő-csábítást. Sok vállalat és intézmény továbbra is létszám bővítéssel számol, illetve erre törekszik. Ilyen körülmények között a potenciális munkaerő nagysága és szerkezete, valamint a munkaerő-szükséglet összhangjának biztosításában fontos szerep jut a reális, kiegyensúlyozott munkaerőtervek összeállításának, ezen belül a munkaerő-szükséglet valósághű megállapításának. Mindmáig azonban nem sikerült számszerűsíteni egy sor alapvető összefüggést a munkaerő létszáma, szakképzettségének szintje és jellege, valamint a munkafolyamat elemei között.

A munkaerő ésszerű felhasználásának szempontja a szakképzés területén mindenekelőtt egy új képzési modellre való fokozatos átállásban jut érvényre. Az új rendszer — melyet a legutóbbi években kezdtünk bevezetni — arra az elvre épül, hogy mind a szakmunkásképzésben, mind a felsőoktatásban a munkaerő konvertálhatóságát biztosító, széles alapozó képzésre van szükség. Az átállást célzó intézkedések gondoskodnak az alapképzéshez jól kapcsolódó, differenciált továbbképzési rendszer kialakításáról is. A szerkezeti változások mellett természetesen továbbra is kiemelkedően fontos, hogy fokozódjék magának a képzési folyamatnak a gazdaságossága.

Az intenzív fejlődésnek, a tudományos-műszaki haladás gyorsulásának szakaszában megélnék a munkaerőmozgások, fokozódik a jelentőségük, s új problémák vetődnek fel a munkaerő irányításában. A mozgások kiterjedtségét jelzi, hogy évente nagyjából 1 millióan végeznek *extern*, a népesség gazdaságilag aktív

és inaktív része közötti mozgást — ez döntően a munkaképes korú nők ki- és belépéseiből, az iskolát követő munkába lépésekből és az idősök nyugdíjba vonulásából adódik —, s csaknem ugyanennyien *intern*, belső mozgást — közülük 1:2 arányban adott vállalaton belül, illetőleg vállalatok között. Az ilyen mozgások, felméréseink szerint, jelentős költséggel járnak.

A munkaerő irányításában eddig szerzett tapasztalataink arra intenek, hogy a területek közötti nagyobb arányú átírányítások nem hoznak hatásos és tartós megoldást. Úgy ítéljük meg, hogy a munkaerőgondokat elsődlegesen az adott területeken belül kell megoldani. A területek közötti átírányításra inkább csak a fiatalok esetében nyílik lehetőség, mégpedig a leghatásosabban a lakáshoz jutás vonzerejének kihasználásával. A munkaerőmozgások befolyásolására irányuló tevékenység súlypontja ma a *munkahely-változtatások* (fluktuáció) *korlátozása*.

A munkaerő ésszerű, hatékony felhasználásának fontos tényezője a *munkaidő és a szakképzettség* megfelelő hasznosítása. A 8. sz. táblázat tájékoztatást nyújt a munkaidő-kihasználás, a munkaidő-vesztés alakulásáról.

A táblázat adataiban kifejezésre jut mindenekelőtt azoknak az 1955. és 1974. között hozott tudatos és tervszerű intézkedéseknek a hatása, amelyek a születési arányszám emelésére, illetőleg a szabad idő növelésére, ezáltal a pihenés, a továbbképzés és a társadalmi kötelezettségvállalás feltételeinek javítására irányultak, s amelyek csupán az ipar termelőmunkásainak körében mintegy 200 ezer dolgozó munkaidejének megfelelő időalap-csökkenést eredményeztek. A hosszabb munkaidő, a nagyobb munkaidőalap rövid távú gazdasági előnyeiről tehát hosszabb távlatban realizálódó gazdasági-társadalmi előnyök érdekében mondunk le.

A munkaidőalap szándékos csökkentésével egyidejűleg sikerült lényegesen mérsékelni az ún. elkerül-

Az ipari termelőmunkások munkaidőmérlegének főbb tételei

Megnevezés	1955	1965	1970	Az 1974 évi adat az 1970 évi százalékában, illetőleg százalék-pontban
<i>Névleges munkaidő (óra)</i>				
Évente (a rövidített heti munkaidő figyelembevételével)	2450	2275	220	90,6
Hetente	48	45,0	43,75	—
<i>Tervezett kieső idők</i>				
Szabadság, beleértve a pótszabadságot (nap)	14	16	20	—
A szabadság miatt kieső idők a munkaidő-csökkenés figyelembevételével (millió óra)	222	274	297	133,8
Terhességi szabadság (hét)	11	14	18	—
Terhesség miatti kieső idők, a születésszám alakulásának figyelembevételével (millió óra)	22,6	40,7	37,2	164,6
Társadalmi kötelezettségek és törvényes felmentések következtében kieső idő (millió óra)	59,5	65	70	117,6
<i>A rendelkezésre álló munkaidőalap túlórák nélkül (millió óra)</i>	4554	4244	4015	88,2
<i>A ténylegesen felhasznált munkaidőalap (millió óra)</i>	3551	3286	3250	—
<i>Munkaidő-kihasználás (százalék)</i>	78	77,4	80,9	+2,9
<i>Elkerülhető kieső idő (millió óra)</i>	1003	958	766	76,4
<i>1000 márka bruttó termelésre jutó órárfordítás</i>	68	31	18	—

Forrás: A szerzők számításai az NDK 1975. évi Statisztikai Évkönyve 108., 112., 126. és 127. l., valamint a munkaidő és a szabadság mértékére vonatkozó törvényes rendelkezések alapján. A számítások közelítő jellegűek, mivel a szerzők nem vették figyelembe a dolgozók egyes csoportjainak szabadság- és munkaidejére vonatkozó eltérő szabályozást.

hető munkaidő-vesztéseket. Így a rendelkezésre álló munkaidőalap kihasználása az 1975. évi 78 százalék-ról 1974-ben 80,9 százalékra javult.

A vázolt intézkedések eredményeképpen a születési arányszám 1976-ban végre ismét elérte a 10 évvel korábbit. A munkaidő-kihasználás és a munkatermelékenység javulásának hatására pedig, mint a táblázat mutatja, folyamatosan és számottevően csökkent az egységnyi bruttó termeléshez szükséges munkaidő.

A veszteségidők további csökkentésében a fő szerep a megfelelő termelés-előkészítésnek és -szervezésnek jut, amely összhangot teremt a

vállalati részlegek között, és biztosítja a zökkenőmentes anyagáramlást. Vannak bizonyos tartalékok az

9. sz. táblázat

Az 1000 munkásra és alkalmazottra jutó üzemi baleset

Év	Baleset
1971	40,35
1974	34,60

Forrás: Az NDK 1975. évi Statisztikai Évkönyve. 69. l.

üzemi balesetek csökkentésében és a táppénzes állományban töltött idő mérséklésében is. (Ezek alakulását mutatja a 9. és a 10. táblázat.)

10. sz. táblázat

A betegállomány a rendelkezésre álló munkaidőalap százalékában

Év	Férfiak	Nők	Együtt
1960	5,8	6,4	6,1
1963	5,2	5,6	5,4
1970	5,4	5,9	5,6
1974	5,5	6,3	5,9

Forrás: Az NDK 1975. évi Statisztikai Évkönyve, 385. l.

További lényeges hatékonysági tartalékokat tárhatnánk fel a közvetlen termelőmunkában dolgozók ará-

nyának növelésével. A főbb dolgozó-kategóriák létszámviszonyainak alakulását a 11. sz. táblázatban mutatjuk be.

Az adatok szerint az egyéb személyzet (vezetők, műszaki, ügyviteli és kisegítő dolgozók) száma lényegesen megnövekedett. A 430 ezres létszámnövekmény 240 ezer felsőfokú, illetőleg szakiskolai végzettségű dolgozóból, valamint 190 ezer egyéb foglalkoztatottból tevődik össze. Óvakodnunk kell attól, hogy a dolgozó állomány szerkezetének javulását eleve a tudományos-műszaki forradalom által támasztott követelmények megfelelő tükröződéseként könyveljük el. A jelek szerint ugyanis a legutóbbi időig bizonyos alkalmazotti munkakörök ellátását hátrányosan befolyásolta a szükséges képzettségű munkaerőben mutatkozó hiány. (L. a 12. sz. táblázatot.)

11. sz. táblázat

A dolgozók főbb csoportjainak létszámalakulása az iparban

Megnevezés	1955	1960	1968	1970	1974	Állomány-változás	Az 1974 évi adat az 1955 évi százalékában
	1000 fő						
Termelőmunkások	1983	2150	2032	1949	1995	12	100
Egyéb foglalkoztatottak.....	634	727	849	967	1055	421	166
Munkások és alkalmazotok együtt	2617	2877	2881	2916	3050	433	117

Forrás: Az NDK 1975. évi Statisztikai Évkönyve 108., 112., 126. és 127. l. alapján végzett számítások.

12. sz. táblázat

Az alkalmazotti munkakörök szakemberállománya 1971-ben

Munkakör, illetve képzettségi igénye	Tényleges képzettség, illetve minősítés					Betöltetlen állás	Összes állás
	főiskola	szakiskola	technikus	művezető	egyéb szakember		
Főiskola	60,5	23,2	0,5	0,6	7,3	7,9	100,0
Szakiskola	2,9	47,5	3,9	6,4	33,0	6,3	100,0
Művezető	0,0	1,3	1,0	63,2	31,2	3,3	100,0

Forrás: Zur Reproduktion des Qualifikationsniveaus der Werkötigen und der Bildungsfonds, 115. l.

1971 óta, a szakemberképzés arányainak megváltoztatásával, sikerült egyensúlyt teremteni a felsőfokú és a szakiskolai végzettségű dolgozók száma és az ilyen képzettségigényű munkakörök között. Ennek eredményeképpen mérséklődik a nem megfelelő képzettségű szakemberekkel betöltött alkalmazotti állások aránya. A szakképzettség és a munkaköri követelmények összhangja természetesen a fizikai dolgozóknál sem kevésbé fontos, hiszen a szükségesnél alacsonyabb szintű szakképesítés gyakran minőségi hiányosságok előidézője. De olyan eset is sok van — sőt egyre gyakrabban fordul elő —, hogy a szakképzettségben rejlő lehetőségeket az adott munkafeltételek mellett nem tudják kellően kihasználni, ami azután esetleg a pálya elhagyásához vezet.

A tudományos-műszaki fejlődés hatása megnyilvánul az egy dolgozóra jutó állóalapot volumenének erőteljes növekedésében. E tendencia következtében nagy jelentőségre tesz szert az állóeszközök minél jobb kihasználása.

A kapacitáskihasználásnak, különösen a nagy teljesítményű gépek és gépi berendezések kihasználásának a növelése az intenzív fejlődés egyik legbonyolultabb feladata. Megoldásához a vállalatok általában nem támaszkodhatnak pótlólagos munkaerő igénybevételére; ehelyett belső munkaerő-tartalékaikat kell felkutatniuk s megfelelő intézkedésekkel felszabadítaniuk, majd ezeket a dolgozókat megfelelő ösztönzéssel (műszakonként lépcsőzetesen kialakított

bérpótlékolás; a második, harmadik műszakot vállalók kiemelkedő erkölcsi és anyagi megbecsülése) második—harmadik műszakba átcsoportosítaniuk. A vállalati kezdeményezések mellett átfogóbb, szélesebb körű intézkedésekkel is elő kell segíteni a magasabb műszakszám elérését. Több vállalatot és lehetőleg egész területeket átfogó, komplex programok kidolgozására gondolunk, amelyek végrehajtásához felhasználnák az ösztönzés különféle eszközeit, a munkaerő tervszerű átcsoportosításának módszerét, a szakképzést, az át- és a továbbképzést stb. Számottevő hatás várható a 2—3. műszakban dolgozó munkások munkaidejének csökkentésétől.

A gyakorlatban mindinkább bebizonyosodik, hogy csak akkor lehet a kívánatos mértékben javítani a munkaerő-felhasználás hatékonyságán, ha megfelelően ösztönözzük a munkaerőnek a *társadalmi* tervcélokkal összhangban álló képzését, alkalmazását és mozgásait. A jelenlegi szabályozás nem kielégítő. Fokozottabban kell anyagilag ösztönözni az élő munkával való takarékoskodása. A mai hiányosságok mindenekelőtt az élő és a tárgyiasult munka eltérő gazdasági értékelésére vezethetők vissza. Az alkalmazók nem veszik figyelembe, nem érzékelik az élő munka újratermelésének olyan lényeges ráfordításelemeit, mint például a képzési költségek. Elméletileg elképzelhető, hogy közvetlenül ezen a gazdasági értékelési rendszeren változtatunk, gyakorlatilag azonban jelenlegi körülményeink között, egy ilyen

13. sz. táblázat

A szocialista ipar termelőmunkásainak
a műszakok közötti megoszlása (%)

Műszak	1971	1972	1973	1974
1.	75,6	75,2	75,5	75,0
2.	15,7	16,1	15,8	16,1
3.	8,6	8,7	8,6	8,9

Forrás: Az NDK 1975. évi Statisztikai Évkönyve, 122. 1.

megoldás nagy nehézségekkel járna. Kivihetőbbnek látszik a megoldás, hogy további anyagi ösztönzők bevezetésével tegyük érdekelttőbbé a vállalatokat és a dolgozókat az élő munka megtakarításában.

Néhány vállalatunknál végzett kísérletek azt mutatják, hogy ezen az úton jelentősen túlszárnyalhatjuk az eddigi eredményeket. E tapasztalatok szerint az előrehaladás alapja a komplex tudományos munkaszervezés, az ügyviteli munka racionalizálása, a vezetők, az ügyviteli dolgozók és termelőmunkások létszámára vonatkozó normatívák kialakítása, a munkafeladatok célszerű összeolvasz-

tása, a felesleges munkák és ésszerűtlen munkamódszerek, a párhuzamosságok megszüntetése stb.

Az élő munka hatékonyabb foglalkoztatásának problémái, mint e rövid helyzetlelemzésből is érzékelhető, roppant szerteágazók. Csak hosszú távra kimunkált stratégiai koncepció alapján és a gazdaságpolitika egészébe beillesztve s csak lépésenként, jól átgondolt sorrend, csoportosítás szerint haladva oldhatjuk meg őket. Ezért is tulajdonítunk rendkívüli jelentőséget annak, hogy megismerkedjünk a többi szocialista ország tapasztalataival.

E. Sachse—D. Schulz

Goldmann, Josef:

A MAKROÖKONOMIAI ELEMZÉS ÉS ELŐREJELZÉS

(Időszerű közgazdasági kérdések sorozat)

Az utóbbi években — a gazdasági növekedés problémái mellett — egyre inkább a népgazdasági folyamatok elemzése és előrejelzése került a közgazdasági kutatások homlokterébe. E témakörnek — különösen az elemzések és előrejelzések módszertanát, technikáját illetően — viszonylag gazdag irodalma van. Goldmann könyvét elsősorban sajátos közelítési módja emeli ki az ilyen jellegű publikációk közül: kifejezetten elméleti értelemben közeledik vizsgálatának tárgyához, az újratermelési folyamat egészét a maga konkrét voltában vizsgálja. Célja annak a szemléletnek, közelítésmódnak a bemutatása, körülhatárolása és indoklása, amely a közgazdasági kutatásoknak ezt az irányát más törekvésektől megkülönbözteti. A könyv igen jól tükrözi az elemzési és előrejelzési kutatások „filozófiájának”, ismeretelméleti alapjainak, reális lehetőségeinek és objektív korlátainak, valamint a különböző vizsgálati módszerek alkalmazhatóságának megítélésében az utóbbi években bekövetkezett változásokat.

A szerző az újratermelési folyamat egészének vizsgálatában elsősorban az elemzés és az előrejelzés összekapcsolásának fontosságát állítja előtérbe. Valamivel nagyobb hangsúlyt ad ugyanakkor az elemzéssel összefüggő kérdéseknek, amelyek az előrejelzéshez képest eddig bizonyos mértékig háttérbe szorultak, bár az elmélet és a tudatos gazdaságirányítás szempontjából nem kevésbé fontosak. Jelentős teret szentel a népgazdasági elemzés és előrejelzés rendszerelméleti megközelítésének, a gazdasági rendszer struktúrájának és viselkedésének. Az elemzés eszköztárát vizsgálva a népgazdasági mérlegrendszeren alapuló nem formalizált modellek fontosságát hangsúlyozza a szocialista gazdaságban. Újszerűen és érdekesen kezeli a bizonytalansági tényező szerepét és hatását. A mű — amelyet elsősorban népgazdasági tervezéssel foglalkozó szakembereknek, tervmatematikuskoknak, gazdaságpolitikuskoknak, elméleti közgazdászoknak, egyetemi hallgatóknak ajánlunk — értékes hozzájárulás a magyar nyelvű prognosztikai és modellezési szakirodalomhoz.

245 l., kötve 28,50 Ft

A Közgazdasági és Jogi Könyvkiadó kiadványa

„Az institutionális közgazdaságtan értelmezése, jelentése és érvényessége”

Gunnar Myrdal Nobel-díjas professzor 1977. június 13-án a fenti címmel a Külkereskedelmi Kamara székházában a Világgazdasági Kutatóintézet és a Magyar Közgazdasági Társaság rendezésében előadást tartott.

A sok személyes, életrajzi adatban is bővelkedő előadása kezdetén elmondotta, hogyan vált elméleti közgazdászról institutionalista közgazdásszá. Elméleti közgazdászként írta meg „A politikai elem a gazdasági elmélet fejlődésében” című ismert könyvét. Később érdeklődése a tiszta elmélet területéről mindinkább az intézmények a fejlődésben, a gazdasági életben betöltött szerepe, elemzése felé fordult. Svédországban a munkaspártnak 1932-ben történt hatalomra kerülése után a párt politikáját támogató Myrdal professzor gyakorlati kérdésekkel foglalkozott. Ennek eredménye volt — a többi között — egy 1934-ben írott könyv a családpolitikáról. Ez a könyv hatást gyakorolt a Svédországban e területen később megvalósított reformok kialakítására.

A professzor említett tett az egyesült államokbeli négerkérdésről készített tanulmányáról, amelynek kidolgozása során különösen világossá vált előtte, hogy a gazdasági-társadalmi kérdéseket csak igen komplex megközelítésben lehet sikeresen vizsgálni.

Előadása következő részében a gazdasági mozgásban érvényesülő kölcsönös és cirkuláris összefüggések, valamint az egyes gazdasági történéseket összekapcsoló láncreakció problematikájával foglalkozott.

Ezt követően hangsúlyozta, hogy milyen óvatosan kell eljárni akkor, amikor a közgazdászok a fejlett tőkésországokban kialakult gazdasági kategóriákat, téziseket a fejlődő országok merőben eltérő viszonyaira kívánják alkalmazni. Óvott a statisztika, a számok vagy a bűvös matematikai modellek kritikátlan átvételétől is. Ezzel kapcsolatban elmondotta, hogy amikor „Ázsiai dráma” című könyvének függelékét írta, megpróbált könyvéhez egy általános modellt adni, algebrai eszközök és diagrammok segítségével. Végül is arra kellett ráébrednie, hogy ez semmi lényegeset nem adott hozzá már meglevő tudásához.

Előadása befejező részében Myrdal professzor példákkal is szemléltette, hogy milyen hibákat okoz az, ha a fejlett országokra kialakított modelleket kritikátlanul próbálják ráhúzni a fejlődő országok problémáira.

A hallgatóság köréből feltett kérdésre válaszolva annak a véleményének adott kifejezést, hogy nagyon nehéz elhatárolni, melyek a jelenlegi világ gazdasági helyzet fontosnak és kevésbé fontosnak minősíthető problémái. Véleménye szerint mindenestre igen nagy az ún. demográfiai robbanás jelentősége és a megoldás eszközeit csak nemzetközi összefogással lehet megtalálni, illetve megvalósítani. Ugyancsak lényeges kérdésnek tartotta, hogy jelenleg a fejlődő országok a fejlettektől nem kapnak elég segítséget tökehiányuk leküzdésére. Ha kapnak is ilyet, nem egy országban megnehezíti a nagymértékű korrupció annak eredményes felhasználását.

Végül — ugyancsak egy kérdésre válaszolva — a technológiaátadás nehézségeiről s az annak sikerességéhez szükséges politikai változások fontosságáról beszélt.

A nagy érdeklődéssel kísért előadás után *Bognár József* akadémikus mondott rövid zárszót, megköszönve Myrdal professzor előadását, amellyel hozzájárult a címben említett tárgykörre vonatkozó ismereteink bővítéséhez.

A Magyar Tudományos Akadémia Közgazdaságtudományi Intézete klubjában

Beszélgetünk. Nem előre felkészülten, hanem csak úgy, ahogy egymás gondolatai újabb gondolatokat vagy ötleteket szülnek. Vitathatóknak tartjuk sokszor hirtelen vagy ösztönösen kimondott álláspontunkat vagy következtetésünket, s ha újra el kellene mondanunk, talán máris megmásítanánk. De ezt nem tesszük még most sem, amikor publikáljuk, mert ha megmásítanánk, a vitára, az újragondolásra való kedvet is elvonnánk. Legyen hát úgy, ahogy elhangzott!

Mai témánk: SERTÉSTENYÉSZTÉSÜNK PROBLÉMÁI

Az Intézet klubjában folytatott beszélgetést az élelmiszer-gazdasági osztály vezetője, Komló László vezette. A beszélgetésben részt vettek: *Nyers Rezső*, a Közgazdaságtudományi Intézet igazgatója; *Keserű János*, az Állattenyésztési Kutató Intézet főigazgatója; *Szabó Berény*, az Állatforgalmi és Húsipari Trósztt vezető igazgató-helyettese; *Rácz Lajos*, az Agrárgazdasági Kutató Intézet osztályvezetője; *Sándi Ottó*, az Állattenyésztési Kutató Intézet munkatársa; *Heinrich István*, az Állattenyésztési Kutató Intézet munkatársa; *Hont János*, a Közgazdaságtudományi Intézet tanácsadója; *Benet Iván*, a Közgazdaságtudományi Intézet főmunkatársa; *Csizmadia Ernőné*, a Közgazdaságtudományi Intézet főmunkatársa; *Tóth A. Ernő*, a Közgazdaságtudományi Intézet főmunkatársa.

Keserű: Kezdeném a sertésenyésztés általános helyzetével s aztán folytatnám iparosodásának kérdéseivel. A mezőgazdaság bruttó termelésében az állattenyésztés aránya 1975-ben 44⁰/₀ volt. Ez az arány csökkenő: 1970-ben 46,7⁰/₀-ot jelentett, de 1980-ban már csak 43,1⁰/₀ lesz. Ezt a csökkenést nem tartjuk egészséges tendenciának, mert a növénytermesztés, a nyersanyagtermelés aránya nő, nem pedig a fel dolgozott termékeké. A fejlett országokban az állattenyésztés aránya mindenhol meghaladja az 50⁰/₀-ot. Az ország fejlettségének színvonala és az állattenyésztés fejlettsége, illetve aránya között bizonyos összefüggés van. A sertéshústermelés az állati eredetű termékek termelésén belül növekszik: 1960-ban 36,1⁰/₀, 1970-ben 36,3⁰/₀, 1971-ben 39,4⁰/₀ volt. A hízó állatok értékesített súlyából is a sertéshús volt a legtöbb, a szarvasmarha csak 26⁰/₀, a juh 2⁰/₀, a baromfi 15⁰/₀. A kistermelő gazdaságok húsertékesítéséből is a sertésé volt az elsőbbség, mégpedig 38⁰/₀, a szarvasmarháé 26⁰/₀, a juhé 12⁰/₀, a baromfié 12⁰/₀. Az elmúlt 15 év alatt mezőgazdaságunkban a sertésenyésztés fejlődött a leggyorsabban. Ez azért érdekes, mert sokan a gabonára, a kukoricára gondolnak, holott a sertés tenyésztése gyorsabban nőtt még ezeknél is. 1975-ben 180⁰/₀-a volt az 1960. évinek. A mezőgazdaságon belül a sertés aránya ezzel a gyors növekedéssel 15-ről 17⁰/₀-ra emelkedett. A sertésenyésztés nyújtotta termékek tömegének értéke több, mint a bányászaté és több, mint a villamos energiáé. Talán ez sem érdektelen.

Nyers: A bányászattal pontosan nem vethető össze, mert abban nincs vertikum, de a népgazdaság tervezése, irányítása szempontjából a súlyok aránya valóban nem elhanyagolható.

Keserű: Az adatoknál maradva, a sertéstartásban a kisüzemi termelés dominál, és nagyon érdekes, hogy 1965 és 1975 között ennek aránya tulajdonképpen nem változott: 1965-ben a sertéshústermelés 58⁰/₀-át, 1970-ben 59⁰/₀-át és 1975-ben 58⁰/₀-át adták. Érdekes az is, hogy a nagyüzemknél a sertés tipikusan állami gazdasági: az állami gazdaságok össztermelésének (az ipari tevékenységet nem számítva) 20⁰/₀-át adja a sertéshús, míg a termelőszövetkezetekének 10⁰/₀-át sem éri el, illetve csökken, mert 1965-ben 11,5⁰/₀, 1975-ben meg már csak 9,5⁰/₀ volt. A sertéshús mintegy 85⁰/₀-át itthon fogyasztjuk el. Az export aránya nem változott: korábban is, most is a sertéshús 15⁰/₀-át exportáljuk.

Nyers: A hazai felhasználásba beleértendő az egész konzerv-, illetve húsipar?

Keserű: Igen. A sertésnél egyre jobban *csökken a saját vágás*, nő az ipari feldolgozás és emelkedik a kiskereskedelem forgalma. 1970-ben 40% volt a saját vágás és 60% az ipari feldolgozás, 1974-ben pedig 20, illetve 80%. Ma már a falusi lakoságnak is igen jelentős része iparilag feldolgozott sertéshúst akar vásárolni. *A sertéstartás ciklikussága csökken.* Az utóbbi 5 évben a mélypont 1970-ben volt 5,9 millió sertéssel, 1973-ban 6,9 millió és 1976-ban 7,1 millió volt a létszám. A ciklus mérséklődésében jelentős szerepe van a nagyüzemi sertésállomány növekedésének és a biztonságos termelési feltételek megteremtésének. Érdekes összefüggés figyelhető meg a kukorica szabadpiaci ára és a sertéstenyésztési ciklus között. Ha a kukorica ára és a sertés ára leginkább megközelíti egymást, akkor a következő évben a sertésállomány csökken, pedig ma már az állomány túlnyomó része nem kukoricát, hanem keveréktakarmányt fogyaszt.

Nyers: A keveréktakarmány ára igazodik a kukorica árához?

Keserű: Valamennyest, de azért nem olyan nagyfokú a keveréktakarmány árváltozása, mint a kukoricáé. A sertéságazat fejlődésének egyik legnagyobb problémája az *alacsony jövedelmezőség*. A MEM STAGEK legújabb felmérése szerint a sertéstermelés *1975-ben veszteséges* volt, mivel 1 kg hizott sertés 28,08 Ft-os önköltségével szemben az értékesítési átlagár csak 25,61 Ft volt. Ezt a 25,61 Ft-ot az állami támogatás 26,— Ft-ra emelte. Az alacsony jövedelmezőségnek, illetve a ráfizetésnek több oka van. *Alacsony a hasznosult malacszaporulat.* 1975-ben 100 kocára nálunk mindössze 1336 hasznosult malacszaporulat jutott, míg a fejlettebb országokban 1800—2000. Nem nagy vigasz, hogy a fejlődés e téren nálunk is jelentős, mert 1960-ban még csak 900 volt ez a szaporulat. Az alacsony szaporulat egyik oka a *szopós malacok magas elhullása*, ami 1975-ben az állami gazdaságokban 12,4%, tsz-ekben 11,6% volt.

Komló: Ez takarmányozási vagy technikai okokra vezethető vissza?

Keserű: Azt hiszem, majdnem kizárólag technikai okokra.

Komló: A háztáji elhullásra nincsenek adatok?

Keserű: Pontosak nincsenek, de ott valamivel jobb a helyzet, mint a nagyüzemekben.

Komló: Következik-e ebből az, hogy a malacnevelés, ahol a legnagyobb gondossággal kell eljárni, még nem találta meg a maga ipari technológiáját?

Rácz: Az ún. iparszerű technológiával működő elletőkben technikai eszközök, nevezetesen elletős és malacnevelő rácsok elhelyezésével csökkenteni lehet az elhullási arányt. Tapasztalataink szerint ilyenkor akár a felére is csökkenhet a fiatal állatok elhullása, mert a tenyésztőszint felemelésével mérséklődik a fertőzés veszélye. Tehát az elletők technológiájának hatékonyságát technikai berendezésekkel is lehet javítani, de azért nem mondhatjuk, hogy a jó minőségű takarmány és a hozzáértő gondos emberi munka elhanyagolható vagy másodrangú tényező volna.

Keserű: *Igen kedvezőtlen a született és a hasznosult szaporulat aránya is.* 1975-ben az állami gazdaságokban egy kocára 16,4 élőmalac-szaporulat jutott, de csak 14,1 hasznosult. A tsz-ekben 15,4 élőszaporulatból csak 11,8 lett hizott sertés. A kiesés állategészségügyi okoknak tudható be. *A teljes állomány elhullási aránya 30% körül mozog.* Ez nagyon csúnya szám és nagyon lerontja az egész sertéstenyésztés hatékonyságát. Lényeges mutató a *hízó sertések napi súlygyarapodása*. Becsléseink szerint ez 1975-ben 452 g volt, ami nagyon alacsony, mert a fajtaminősítő állomásokon 1974-ben napi 674 g-ot értek el. A fejlett országokban általában 500—600 g közötti az átlagos országos napi súlygyarapodás. Például az NDK-ban is meghaladták a napi 500 g-ot. Ehhez járul az is, hogy *túl sok takarmányt használunk fel:* 1 kg súlygyarapodáshoz országosan 3,6 kg keményítőértékű takarmány kell, a fajtaminősítő állomásokon meg csak 2,2 kg.

Komló: Ez a saját termésű takarmány rossz minősége vagy a takarmányipar által szállított takarmányok minősége miatt van így?

Keserű: Ez eléggé bonyolult kérdés. Szerepe van benne az elhullásnak is. Magas a takarmányozási veszteség különösen azokon az iparszerű telepeken, ahol padlóról etetnek. Sok a minőségi probléma is. Az utóbbi években nagyon *sok tárolási hiba* fordult elő a kukoricánál (penészedés, fertőződés). *A kedvezőtlen mutatók okai kizárólag tartástechnológiai és nem biológiai természetűek:* rossz tartási körülmények, laza munkafegyelem, technológiai hanyagságok, rossz technikai felszerelés. A sertéstartás ráfizetéses voltának ilyen okai is vannak. Ezek azonban mégsem tehetik teljesen indokolttá a jelenlegi alacsony jövedelmezőségi szintet. És érthető, ha ez a szint nem ösztönzi a nagyüzemeket sem az ágazat fellendítésére, sem a fel-

sorolt hiányosságok megszüntetésére. Nem is csodálkozhatunk, hogy az utóbbi időben szinte teljesen leállt a nagyüzemi sertéstelepek építése.

Nyers: Hol keresendő tehát a probléma megoldása?

Szabó: Újra tapasztalhattuk, hogy csak ukázokkal új termelési technológiákat bevezetni és különösen tartósan üzemeltetni nem lehet. Amikor felemeltük az árakat, javult a gazdaságosság, azonnal megnőtt az érdeklődés. Érdekes módon nem igazolódott, amit sokan mondanak ma, hogy egy áremelés konzerválja az alacsony termelési színvonalat. Ellenkezően, a megemelt ár éppen arra ösztönzött, hogy a termelés tartalékait minél gyorsabban és jobban kihasználják.

Rácz: Egy érdekes adalék. Még jól emlékszem rá, hogy az 1960-as évek elején, amikor a Bábolnai Állami Gazdaság elindította a pecsenyecsirke iparszerű termelését, olyanok voltak az árviszonyok, hogy a csirkehústermelésben komoly munkával akár 25%-os nyereséget is el lehetett érni, s ugyanakkor az állam ezt a tevékenységet 80%-os dotációval támogatta. Az állami támogatás csak évek múltán és fokozatosan mérséklődött. Az is igaz, hogy az árviszonyok átalakulása miatt mintegy 6—8 évvel később ebben az ágazatban is jelentkeztek olyan jövedelmezőségi problémák, amelyeket orvosolni kellett. Itt most csak azt szeretném hangsúlyozni, hogy az iparszerű csirkehústermelés, amely napjainkig oly komolyan fejlődött és nemzetközi mércével mérve is számottevő eredményeket ért el, annak idején nagy preferenciákkal indult. Ugyanezt nem mondhatjuk el az iparszerű sertéshústermelésről és talán éppen itt van a mai problémák gyökere.

Hont: Nem szabad leegyszerűsíteni a dolgot. A baromfitermelés rendszere sokkal kiforrottabb, mint a sertésé. Ezenkívül Burgert megkövetelte a rendet és nem is engedte nagyon gyorsan terjeszteni az új rendszert. A sertésenyésztéssel kapcsolatos beruházásoknak jóval nagyobb volt a támogatása. A régi technológiával jövedelmező is volt. Az új technológiához azonban nem alkalmazkodtak még az üzemek, az új technológiát nem tanultuk meg. Ennek következményei érződnek a jövedelmezőség csökkenésében.

Nyers: Úgy tűnik, a jövedelmezőség megteremtése a sertésenyésztés fellendítésének ma egyetlen járható útja. A nemzetközi összehasonlítások viszont arra utalnak, hogy stratégiai célunk a ráfordítások csökkentése legyen. A taktikai lépéseket ezek figyelembevételével kellene megtennünk.

Hont: Ellenkező esetben beleesnénk abba a hibába, hogy minden kedvező változást mindvégig az árváltozásoktól várjunk, ám most tényleg az árak rendezésével kell lökést adni a sertésenyésztésnek.

Keserű: Mezőgazdaságunkban eltorzultak a növénytermesztés és az állattenyésztés arányai. Végső soron ez okozza a feszültségeket. A növénytermelés általában jövedelmezőbb, és az üzemekben a jövedelmezőbb ágazatokat igyekeznek feltüntetni. Nálunk 1 kg sertéshús ára 10,7 kg kukorica árának felel meg, az USA-ban 16 kg-énak. Nálunk a kukoricának a sertéshez viszonyított ára meglehetősen magas. Nyugat-Európához viszonyítva szintén ilyen a helyzetünk. Megjegyzendő, hogy a nyugat-európai országok importálják a kukoricát. Ha a nyugat-európai országok keveréktakarmány-árát hasonlítjuk össze a magyar megfelelővel, Magyarországon 6 kg táp ára egyenlő 1 kg sertéshús árával, Angliában 8,2, az NSZK-ban 7,9, Belgiumban 7, Hollandiában 7,1, Dániában 6,8 kg-éval.

Nyers: Persze itt az is kérdés, hogy egész mezőgazdasági árszintünk nyomotabb-e, mint Nyugat-Európában. Az az érzésem, hogy igen, sőt túlságosan is az.

Hont: Egyébként ez nem árarány kérdése. Csak árarány-módosítással nem lehet kiegyenlíteni egyes termékek jövedelmezőségének a diszparitását.

Komló: Az állattenyésztés mai fejlesztése nagy beruházásokat kíván. A szükséges technikai eszközök jó részét külföldről vásároljuk és ahogy hallom, 40%-os vámtétel terheli az állattenyésztési gépeket. Saját ipari áraink is magasak. Mindez alaposan megemeli az iparosodó mezőgazdaság, illetve állattenyésztés költségeit.

Szabó: Pílisen van egy hízaló telepünk. Háromfajta technológia működik benne, a legősibb félszabad tartásútól egészen az automatizáltig. Az ember azt várná, hogy ez az utóbbi a leghatékonyabb, a legjövedelmezőbb. Valójában éppen ellenkező a helyzet, mert nálunk a holt munka borzasztóan drága. A szomorú a dologban az, hogy a mezőgazdasági munkaerő folytatódó csökkenése miatt — akár akarjuk, akár nem — kénytelenek vagyunk valami hasonló modern technológiára áltérni a nagyüzemekben. Meggyőződésem, hogy ezzel egyidőben viszonylag szerényebb technológiával a kisgazdaságoknál hallatlanul nagyot lehetne és kellene a sertéshústermelésben előbbre lépni.

Keserű: Az iparszerű sertéstelepekről röviden annyit, hogy 1969—73 között 281

épült. Ebből 165 a tsz-ekben, 71 az állami gazdaságokban és 45 közös vállalkozásban. Ezek a telepeken van a kocaállomány 23⁰/₀-a, és innen kerül ki a hízó sertés 30,9⁰/₀-a. Ez már a hazai termelésben jelentős mennyiség. A telepekkel kapcsolatos tapasztalatok igen vegyesek és a kommentárok is nagyon eltérőek, mert az értékelés valóban igen nehéz. Szerintem az új sertéstelepek előrelépést jelentenek. Kielégítő a fialási gyorsaság (évi 2,2) és a malacsziporulat (19,9 db/év), de magas a malacelhullás, mert — sajnos — az iparszerű telepek jelentős része nagyon rossz konstrukciójú. A választástól az értékelésig ezeken a telepeken további 1 sertés hullik el kocánként, s így az összes elhullás 21,5⁰/₀, ami ugyan igen magas, de mégis jóval alatta van az országos 30—32⁰/₀-nak. Az 1 kg súlygyarapodáshoz felhasznált abrak 4,4 kg, azaz kb. 3,5 kg keményítőérték, ami az országos átlagnál valamivel jobb eredmény. A beruházási döntést megalapozó javaslatok napi 550—650 g-os súlygyarapodással kalkuláltak. Ezt messze nem érik el az iparszerű telepeken. Összegezve a mutatókat, azt mondhatnám, hogy a *termelési mutatók nem az iparszerű telepek mellett tanúskodnak, de az adott munkaerőhelyzet miatt a fejlesztésnek más járható útja nem volt.* A telepek ráfordításait is elemezni tudjuk. Kezdem a beruházási költségekkel. A kép nagyon csúnya: egy férőhely költsége az iparszerű telepeken kb. háromszorosa a hagyományos telepekének.

Nyers: És az eszközök megtérülése? Ha valamivel gyorsabb, elméletileg kompenzálhatná ezt a hátrányt.

Keserű: A tervek nagyon rózsaszínben tüntették fel a várható termelési mutatókat; azok szerint 8—9 év volt rendszerint a megtérülés.

Benet: A beruházási költségeket figyelembe véve körülbelül mekkora az amortizáció az iparszerű telepeknél, 5—6⁰/₀ körüli?

Heinrich: Az amortizáció nem a beruházási, hanem a bekerülési költségre épül. Itt tehát — az 50⁰/₀-os állami dotáció miatt — 50⁰/₀-ot már eleve figyelmen kívül hagyunk. Továbbá a leírás szinte teljesen az üzem kezében van. Tőle függ, hogyan értékeli saját telepét, saját épületeit, és általában mindenét *aldéértékeli*. Ezekre is gondolnunk kell, amikor azt halljuk, hogy a vizsgált telepeken az amortizáció 4,2⁰/₀. A 2,5⁰/₀-os fenntartási költséggel együtt még így is *évi 441 Ft épületköltség jut egy hízó sertésre!* Nemzetközi viszonylatban ez borzasztóan magas, mert egyetlen nyugat-európai telep sem engedheti meg magának, hogy 7—8⁰/₀-nál magasabb legyen az amortizációja.

Benet: Van olyan terület, ahol az állami támogatás 70⁰/₀, ezeknél a beruházási költségeknek csak 30⁰/₀-a jelenik meg bekerülési költségként, illetve a gazdaság tényleges költségei között csak ennyivel szerepel. Ez pedig nagyon torzít, sőt félrevezet.

Keserű: A ráfordításoknál jelentős az *energiafelhasználás*. A hagyományos telepekhez viszonyítva kb. 10-szeres. A *takarmányköltség* az összköltségen belül *csaknem annyi, mint a munkabér*. Ez meglepő, mert 1975-ben 1 q élőszület-gyarapodáshoz az eredetileg tervezett 5-höz képest 12,2 munkóra kellett, mégpedig azért, mert egy csomó felesleges ember is van ezeken a telepeken.

Nyers Miért?

Szabó: Mert a technika nem megbízható és ilyen nagy állományokat nem lehet bizonytalanságban hagyni.

Keserű: A telepek között az *élő munka felhasználása* terén a különbség óriási. *100 kocára számítva van 95 munkaóra és van 1019 munkaóra is.*

Komló: Az új telepeken?

Keserű: Igen. (Lásd: Nagy László cikke. Gazdálkodás, 1976. 8. sz.)

Komló: Ez hogyan lehetséges?

Keserű: Nos, ebbe belejárt az állami termelőszövetkezet foglalkoztatási kényszere is. A tsz-ben nem takarékoskodnak úgy a munkaerővel, mint az állami gazdaságokban. Talán érdekes még a *nyereség*, illetve a veszteség alakulása is az iparszerű telepeken. 1974-ben a 281 iparszerű telep összességében 4,57⁰/₀-os nyereséget ért el. *278 telepből 163 nyereséges és 115 veszteséges.* További probléma a *szakosítás* a sertéstelepek között. Tulajdonképpen ezek az új telepek is *vegyes rendszerűek* abban az értelemben, hogy a tenyésztési és hizlalási funkció nem válik el egymástól. Szerintünk itt van a bajok egyik oka. A *tenyésztési fázisban történnek a legnagyobb mulasztások*. Sokkal jobb lenne, ha a tenyésztési tevékenységet kevesebb egységbe vonnánk össze. Kívánatos volna a tenyésztést és a hízóalapanyag-előállítását a hizlalástól elválasztva külön és jóval nagyobb mértékben koncentrálni.

Komló: A malacnevelést kellene tehát elsősorban koncentrálni és iparivá tenni, amikor valóban a két fázis szétválasztása szükséges, nem pedig vegyes telepet épí-

teni. Emlékezetem szerint a vegyes vagy egységes telep mellett azzal érveltek, hogy így a malacokat nem kell a telepről egészen más helyre szállítani és kitenni az ezzel járó stressznek.

Keserű: Tulajdonképpen választáskor a malac még valóban nagy károsodásnak van kitéve, ha moztatják, ám ha gondosan és szakszerűen csinálják, ez elkerülhető. Az NDK-ban nincsenek negatív tapasztalatok az ilyen megoldásoknál.

Szabó: Azt hiszem, hogy a mezőgazdaságban nincsenek abszolút megoldások. Egyébként is ez a kétszáz-egynéhány telep realitás. És Keserű igazat mondott: nem igaz, hogy amit csináltunk, teljesen elpuskázott dolog. Igaz viszont, hogy a *munkaerő szakmai, technológiai fegyelmét* valamilyen oknál fogva valóban *nem tudtuk megteremteni*. Ez különösen a szövetkezetek egy részére jellemző. A technológiai fegyelem megteremtésével ugrásszerűen növekedni fog a hatékonyság és a hozam. *Alacsony a dolgozók képzettsége is!* Az Állatforgalmi és Húsipari Tröszt hizlaldáiban dolgozók 50%-ának nincs általános iskolája sem. Az állattenyésztésben nem tolonganak az emberek, pedig viszonylag jól kereshetnek. A szakmai ismeretek növelése az egyik tartalékunk. A másik meg a telepek *hizlalási kapacitásának kihasználása*. A nagyüzemi tenyészetek szinte mindegyikében — tervezési hiba folytán — ideális, rőzsaszín tervek készültek az elletésre, a nevelésre, a kocartásra, hogy legalább 80%-os telepkihhasználást tudjanak „betervezni”. Ez a terv az esetek többségében nem valósítható meg. Külső feltöltésre pedig állategészségügyi okok miatt gondolni se lehet, így elmarad a hízókibocsátás szintje. A másik fontos dolog, hogy a nagyüzemekkel egyidőben 1,2—1,3 millió családnál van ma Magyarországon sertés, ezen belül kb. 250 ezernél koca. A malacnevelést kellene egyértelműen preferálni. A szabadpiac hatásait állami eszközökkel mérsékelni kell. 1976-ban 32 Ft-os állami felvásárlási ár mellett a szabadpiaci süldőár 80 Ft-ot is elérte. Gyakori, hogy a kistermelői tenyésztésben nem az állandó, szolid haszon, hanem a spekuláció, az extrahaszonra való törekvés érvényesül, és ez hihetetlenül eltorzítja az egész körforgást. Innen adódik a jelenlegi malacdömping is. Októberben a hizlalási szerződések száma 300 ezer szokott lenni, ez 1976-ban nem érte el még a 30 ezret sem. Ugyanakkor a malackínálat a szokotthoz képest megháromszorozódott! Érzésem szerint a növendékárak rendben vannak, a hízott sertés ára emelésre szorul.

Rácz: A malac- és süldőárakhoz képest a hízott sertés ára annyira alacsony, hogy nem ösztönzi, hanem inkább fékezi a kisgazdaságok hizlalási tevékenységét.

Nyers: Ez meglepő, mert a különböző jelentésekben az olvasható, hogy a háztáji hizlalás körül minden rendben van.

Szabó: A tényleges gyakorlatot mondom. Nagy hiba, hogy sok intézkedés — az információtorzulás miatt — csak késve születik meg.

Nyers: Milyen intézkedésre lenne szükség?

Szabó: En úgy látom, hogy legalább a kistermelői hízó árát gyorsan, olyan 2—2,5 Ft-tal emelni kellene. Mindezt az intervenciók kassza viselhetné. Ez az összeg felét tenni ki annak, amit végül is az intervencióra szoktunk fordítani. Hiba volt, hogy *eddiggi intézkedéseink mindig a mélyponton fogantak* és sajnos anélkül, hogy az elérendő új felső termelési szintet kitűznénk. *A következő ciklusnak éppen ez is az egyik oka, hogy az újra megindított termelési lendület rendszerint meghaladta a szükséges szintet és annál több árut produkált. Így aztán a beavatkozásunk mindig magában hordja már a következő ciklus leszálló ágának a magját is.*

Komló: Ebből az következne, hogy a háztájiban inkább a 10—20 darabos hizlalás lenne kívánatos, nem pedig a malacnevelés?

Keserű: A kistermelés két típusra osztható: 1. van otthon állandóan családtag, aki szereti is az állatot és tud is vele bánni. Ezek szívesen vállalkoznak kocartásra és malacnevelésre. 2. A férj és a feleség dolgozik, a gyerekek iskolába járnak, nincs otthon olyan családtag, aki a malacnevelést is vállalhatná. Az ilyenek legfeljebb csak hizlalásra vállalkozhatnak.

Komló: Itt a takarmányellátás hogyan lenne megoldható?

Keserű: Különbözőképp. Sok helyen kihelyeznek kocát is háztáji tartásra. Az 1. csoport erősen csökkenőben van, a 2. csoport gyarapodik.

Szabó: Eddig sose vettük fontolóra, hogy a kistermelő gazdaságokban szervezett módon, tömegével állítsunk elő árumalacot. A kistermelésben 50—60 állat hizlalása „üzemszerűen” gépesíthető, ami már a nagyüzemivel sok rokon vonást hord. Ugyanakkor a koca állandó jelenlétet és kézi munkát kíván, még akkor is, ha az etetést valamelyest gépesítjük. A kocanevelők köre szociológiai okokból is sokkal gyorsabban csökken, mint a hizlalóké. A hizlalás tipikusan árutermelő és specializálható. Ez az országon kívül olyan vidékeire való, ahol a kistermelésben is nagy állomány

tartható (tanya). Az adó 1977. január 1-től ezt is preferálni fogja. Tény, hogy az 1,2 millió sertéstartó család száma rohamosan csökken, és a gépesítés a megmaradónál is költséges lesz, továbbá a gépesítés maga is egyre nagyobb koncentrációt kíván.

Tóth: A malacnál van a valódi probléma. 1976 elején a malac jó ára miatt sokan arra következtettek, hogy megnőtt a tenyésztési kedv. Egy év se kellett hozzá és már malacfelvásárlási gondjaink vannak. Olyan ciklikusság van tehát a malacnevelésben, ami egyre jobban kihat az egész sertésenyésztés ciklikusságára. Nem a kukorica árának alakulásában látom a ciklus kialakulásának okát, hanem magában a tenyésztésben. Ha perspektivikusan akarunk valamit csinálni, akkor csak a malacnál lehet kezdeni az állomány kiegyenlítettebb fejlesztését a szaporulat szabályozásával. Ezt viszont a kistermelői körben az eddigi tapasztalatok és módszerek szerint megoldani nem lehet. A ciklusoknak a terhét valakinek vállalnia kell. A jelenlegi intervenció terhét például az állam vállalta. De perspektivikusan nem az-e a megoldás, hogy iparszerű technológiával állítsuk elő a malacot, a malacnevelés ciklikusságát ezzel megszüntessük, és aztán a malacok hizlásra történő tervszerű kihelyezése révén megszüntessük a hizlás ciklikusságát is?

Szabó: A mai ellátási szint tartásához kb. kb. 350 000 kistermelői koca szükséges. Ha Tóth javaslatára hallgatnánk, ennek az állománynak a felét nagyon gyorsan nagyüzemben kellene elhelyezni. Ez lehetetlen, hiszen a maga üzemait se látja el még jól hízóval.

Tóth: Én perspektivikusan vettem fel a kérdést.

Hont: Szabó felvetette, hogy rossz a hízó ára. Sok szó esik a marha-, juh-, gyümölcs- és zöldségárak problémáiról, de a sertésárakéról nem. Én a jelenségekből arra a következtetésre jutottam, hogy a hízott sertés átvételi árának rendezése sürgősebb, mint a szarvasmarha áráé. Nem látom, hogy a Húsipari Tröszt mit tud most csinálni a sok malaccal? Mert — mint hallom — a hizlási szerződéskötések nem mennek.

(Közbeszólás): Levágják!!

Szabó: Nem így van, egyelőre a parasztok még tartják őket. De furcsa módon megint csak halogató intézkedéseket tettünk, mert a malaccal szemben a süldő-árat preferáltuk, s így várható, hogy 1977. január—március körül nő a kínálat, s addig a nagyüzemekben annyi állatot kellene levágni, hogy ezeknek ott helyet csinálhassunk. De világos, hogy ezt is csak preferenciával érthetjük el, hiszen a növendékállat előállítás a legdrágább, tehát abból mindenképp nagy kár származik, ha nem készre hízott sertéseket vágatunk le. *Rendezni kellene végre szerződéses rendszerünket, mégpedig úgy, hogy ha már megvan a szükséges számú, több évre is kötelezettséget vállaló sertéstartó gazda, akkor ne bővítsük tovább a kört! Miért van szükség arra, hogy a kapzsi spekulánsok, az állatot csak esetenként tartók újra meg újra aláássák szerződéses rendszerünket? Miért kell nekünk mindig minden állatot megvennünk? Miért nem részesül kiemelt megbecsülésben a többéves szerződő? Az időszaki spekulánsok miatt a mi piacunkon éppen a nem kupec kerül válságba.* A szerződéses rendszerben az élelmiszeriparnak a neki szükséges mezőgazdasági termelést, a mezőgazdasági kistermelőkkel kölcsönös egyetértésben, mennyiségben és minőségben is megállapodva kellene folytatni. De piacszűkülés esetén éppen a szerencselovagok „panaszai” a lehangosabbak, és ezért „termelési kedvük” fenntartása érdekében mindent fel kell vásárolni, amit felajánlanak. Ez csakis az ügyeskedőknek és a nagyhangúaknak kedvez, nem pedig a szolid és stabil termelőknek. És megmondom kereken, így nem lehet fenntartani és megszilárdítani a szerződéses termelés rangját, célját.

Komló: Örülök a hallottaknak, mert itt valóban rendet kellene teremteni. Csaknem két évtizede mindent felvásárolunk, akár kellett, akár nem, csak azért, mert valaki megtermelte! Így valóban nem lehet termelési fegyelmet és rendet teremteni. — De menjünk tovább. Az Állatforgalmi és Húsipari Tröszt olyan helyzetben van-e, hogy országosan megszervezhető a termelési láncolatát a hibrid előállításától egészen a feldolgozásig, illetve a hűtőpultig? Ha igen, meg kellene nézni, hogy *miként tudna szilárd integrációs rendszert és fegyelmet létrehozni*, és magában a húsiparban legendák-e ehhez a kapacitások. Az elmúlt években sokszor nagy baj volt, hogy a mezőgazdasági üzemeknek hetekig, sőt hónapokig kellett még tartani a készre hízott állatokat, mert a húsipar nem tudta átvenni. Ez bizony nem serkenti a termelési kedvet, s az ilyen dolgok is tűrhetetlenek a normális szerződéses kapcsolatokban.

Szabó: Téves, hogy monopolhelyzetben vagyunk, de az ellátási felelősségünk teljes. Említettem már, hogy 350 ezer kocát tart kb. 200 ezer kistermelő. A nekünk árut eladó hízalók száma pedig meghaladja a 800 ezret. 300 ezren csak saját fogyasztásra vásárolnak. *Nem igaz tehát, hogy mi egyedül meghatározó befolyást gyakorolunk a növendékállat piacra.* A kistermelői egymás közti növendékkereslet ma még a meghatározó. Monopolhelyzetünk valójában csak szólásmondás. A valódi monopólium alapvető jellemzője, hogy diktál, mert az eszközök birtokában van. Mi csak a *feladatok* birtokában vagyunk, de az eszközeink és lehetőségeink — sajnos — nagyon is behatároltak. Sem elég hízalási kapacitás, sem szabad árpolitika (a süldő és malac ára gyakorlatilag azonnal maximálódik). Tulajdonképpen a legritkább esetben (és akkor is rövid időre) fordul csak elő, hogy a mezőgazdasági áru-termelés, a fogyasztás, az export, a feldolgozó és hűtőtároló kapacitás egymásnak megfeleljenek. Ilyenre én nem is emlékszem. És ebből adódik a furcsa helyzet. Iparunk mennyiségileg fejlődik, mégis sokszor úgy adódott, hogy a *vágókapacitás elégtelen volt.* Ha megszervezzük a többletvágásokat, *egy-két hét alatt megtelnek a hűtőházak,* amelyekkel egyébként már nem mi rendelkezünk, mert kell a hely a spenótnak és egyébeknek. *Az ételmiszeriparnak, a konzerv- és hűtőiparnak nagyobb tartalékkapacitás kellene,* két ok miatt is: itthon így lehetne rendet tartani a kistermelők között és a hatékonyabb külkereskedelem is ezt követelné meg. (Szerencsétlenség, hogy ciklusunk külkereskedelmi vonatkozásban mindig a legrosszabb külföldi árakkal esik egybe). A kistermelőkkel hosszabb távú, legalább 90 nappal korábbi szerződésre törekedtünk; ezzel már valahogy prognosztizálni, gazdálkodni lehetett volna, de ma ott tartunk, hogy gyakorlatilag a bejelentéstől számított 8 (nyolc!) napon belül kötelesek vagyunk átvenni a felkínált állatot. És a szabad és szerződött ár közt alig van különbség.

Komló: Nincs közös átvételi ütemezés?

Szabó: Az újságokból mindent tudnak. A termelő tudja, hogy nincs semmi tejeje a szerződéskötésnek. Van egy „találmányunk”, ez is eltorzult, mert a szakma javaslata nem érvényesült kellően: *a többéves szerződéses rendszerről van szó.* Az *elv ragyogó,* és nem kell magyarázni, hogy miért tartjuk jónak. Éppen ezért ösztönző árakkal akartuk alátámasztani, hogy a termelőket gyorsan tartós elhatározásra bírjuk. Az 50 fillér/kg-os többéves felár nem képes ezt a szerepet betölteni, ráadásul új, bürokratikus nyilvántartásokat is von maga után. Jellemző, hogy másfél hónap alatt mindössze *egy* megyében kötöttünk ilyen szerződést. Sajnos, sokszor egyszerűen nem lehetünk elképzeléseink megvalósítói. A mostani szerződéses rendszerünk jó elvei rossz gyakorlattal párosulnak. Furcsa módon, rendszerünk mindig éppen akkor mondja fel a szolgáltatot, amikor a legnagyobb szükség lenne rá. Legfőbbször éppen a régi ügyfeleink kerülnek hátrányba az újonnan belépőkkel szemben. És ez — akárcsak a sertésciklus maga — ismétlődik. Megpökjük a markunkat, hogy majd legközelebb másképp csináljuk, s azután valahogy fennmarad a helytelen gyakorlat. *Pedig szerződéses rendszerünk tulajdonképpen nem is lenne rossz,* ha következetesen alkalmaznánk, de fegyelme soha ilyen alacsony színvonalra nem süllyedt, mint éppen most, *amikor a szerződéses koncepciót valójában mindenestül felrúgtuk.* Az intervenció viszont alkalmas arra, hogy a termelési kedvet ismét és ismét helyreállítsa. Az integrációs kapcsolatokban ugyanakkor nagyon nagyot (talán történelmit) léptünk a nagyüzemek felé. 1300 tsz-szel van olyan szerződésünk, amely szerint megbízásunkból a kistermelők árúját részünkre termelteti és felvásárolja. Ez az új integrációs módszer, akárcsak a rendszeres kocakihelyezés, jól használva nagyon eredményes lehet. A nagyüzemi és a kistermelői árszintkülönbséget azonban indokolt csökkenteni.

Heinrich: Eddig jobbra gyakorlati kérdésekről esett szó. Én *néhány elméleti kérdést* szeretnék feszegetni, hogy a termelési színvonal, a *ráfordítások terén hol állunk a világban,* és mit kellene tennünk. Mert ez a továbbfejlesztés kulcsa is. Az sem közömbös, hogy jelenleg meghatározott fejlesztési periódus után állunk, aminek tanulságait nagyon kibővízőképp vonjuk le. Az elemezhető adatbázis az NSZK-val való egybevetést tette lehetővé. Ebből az alábbi főbb következtetések vonhatók le: 1. Nálunk 1 kg sertéshús előállításához — viszonylag alacsony takarmányárak mellett — 4 kg-ot is feleltethetünk a sertésekkel, míg az NSZK-ban csak 3,41 kg-ot. 60 dkg-os különbség 1 kg hús előállításánál már borzasztóan nagy *termelési-technikai különbséget* jelez. 2. Nálunk igen *drága a férőhely.* Egy férőhely (egy koca + szaporulata) 1 q takarmány árának 222-szerese, de az NSZK — ahol jóval több a főke — nem engedi meg magának ezt a luxust, ott az arány 1:100. A hízó sertésnél: nálunk 1 férőhely 33,3 q sertéshús árából építhető meg, az NSZK-ban pedig 17

q-éből. *Mi tehát kétszer annyit engedünk meg magunknak épületekre költeni!* És ennek ellenére még mindig vannak olyan fejlesztési elképzelések, hogy pótlólagosan még egyéb berendezéseket és gépeket rakjunk az istállóba, amit még ráadásul esetleg külföldről kell behoznunk! A kocartásban semmit sem érdemes gépesíteni. Infralámpa kell és megfelelő hőmérséklet. Még ventiláció is csak akkor kell, ha az a szegény koca még ki se láthat az istállóból. *A munkakörülmények az új telepeken rosszak*, mert a hígtrágyakezelés miatt az istállóknak tömény ammóniaszag bűzlik. Üzemlátogatáskor másfél perc után már igyekszünk kifelé, mert fulladozunk a köhögéstől. Rejtély: hogyan lehet ott 8 órát egyhuzamban kibírni. Ez magyarázza, hogy a hagyományos telepen akkor is van dolgozó, amikor a modern telepeken munkaerőhiány van.

Szabó: Tulajdonképpen nem adaptáltuk az új technikát, hanem csak behelyeztük a hazai tájba a meghatározó, befolyásoló környezeti tényezők különösebb változtatása nélkül.

Hont: Kell lennie olyan istállórendszernek, ami a munkaerőnek is megfelel, a nagyüzemi követelményeknek is eleget tud tenni.

Keserű: Vizsgálataink szerint viszonylag alacsony fokú gépesítés, és nagyon sok hagyományos elem felel meg a mi adottságainknak.

Heinrich: Az állat igényeit kell figyelembe venni, mert ez vezetne a teljesítmények növekedéséhez. Tehát elsősorban a környezeti feltételek javításáról van szó (ideértve a takarmányozást is). *A mi ún. intenzív tartásrendszereink Nyugaton sem tartoznak az optimális rendszerek közé.* De ott legalább jó gépek vannak benne, amelyek működnek is, nem úgy, mint nálunk!

Szabó: Csak az USA automatizált istállóiban következett be az a robbanás, ami képes volt az embert kikapcsolni. Technikánk távolról sem éri el azt a színvonalat, amit eredetileg megcéloltunk, mert a technika aránya *beruházásainkban elenyésző: a pénzek nagyobb hányada az épületekre megy el.*

Komló: Miért ilyen magas az építési költség aránya?

Szabó: Ezek a telepek is viselik az egész építőipar terheit. *Egy kocaférőhelynek az építési költsége csaknem azonos az emberi lakás költségeivel.* Ebbe a termelési színvonaiba ilyen drága istálló még magasabb hozamok mellett se nagyon fér bele. Eddig még nem esett szó a *fajtaról*, ami az egyik legfőbb termelőeszköz a szakosított sertéstartásban. Mert nemcsak a technológiát, hanem a fajták sorát is adaptáltuk. Viszont a hibridek is, az intenzív fajták is külföldi genetikai alapból és ottani *kiszűzemi körülmények* között jöttek létre. Tehát egyszer áthelyezzük őket a mi termelési viszonyaink közé, és azután az iparszerű körülmények közé is. Feltehető, hogy ez a kétszeres egyidejű adaptáció az alacsony hozamok egyik oka.

Keserű: Valóban, a keresztezés és a hibridhatás nem realizálódik a mostani iparszerű tartási viszonyok között.

Hont: Egy nagyon gyakorlati kérdés: ha most lenne jelentkező, aki beruházná, mit lehetne ajánlani neki? Figyelembe véve, hogy csak olyat lenne szabad, *amelyik jól működik.*

Keserű: Ebben tudunk eligazítást adni. Majdnem mindegyik típusban van valamilyen kiemelkedően jó elem. Végső soron össze lehet állítani a már működő telepek egyes elemeiből olyan rendszert, amelyik megfelelő.

Komló: A magyar hústermelés exportjának jövőjére vonatkozóan van-e olyan exportgazdaságossági számítás, amely a jövőbeli export sorolását mutatná? A növénytermelés exportját szorgalmazzuk-e, és kiegészítőleg az állatét (élő, hasított, konzerv), vagy pedig egyformán törekedjünk növénytermelési és állattenyésztési exportra? Ha állati eredetű terméket exportálunk, realizálni tudjuk-e az árban a tetemes többletberuházási és egyéb költséget?

Keserű: Folyik ilyen munka. Értékelve az V., VI. és VII. ötéves terv eddigi számítási anyagait, az egyértelműen kedvező gabonaexport mellett a nagyobb érték realizálását jelentő állati eredetű termékek exportját is preferálni kell.

Komló: Az utóbbinak viszont nagyon nagy a beruházási vonzata!

Keserű: A kialakult álláspont a mai árviszonyok alapján valóban vitatható. *Jelenleg a gabonaexport valóban gazdaságosabb az állatexportnál.*

Nyers: De számításba kell venni, hogy a növényhez képest az állatárszint emelkedni fog.

Keserű: A számítás szerint — fontosságát tekintve — a sertés megelőzi a marhát általában is és feldolgozott termékekben is.

Szabó: Az a kérdés, hogy mit és hova exportálunk. A nyugat-európai kereslet a magas marhahúsárak miatt a sertés és a baromfi felé tolódik, de nem ismerjük

sem ennek, sem a politikai megkülönböztetésnek a tartósságát. Az USA-ba is lehetne többet eladni; mai termékeink közül a szalámi és a dobozolt sonka bírná a szállítást. A svédek viszont már reklamáltak, mert a vákuumos csomagolt húsaink nem bírták kellően a tárolást. A mi gyakorlatunk a jelek szerint még nem érett meg nagy tömegű csomagolt hús gyártására. Kiemelten kellene foglalkoznunk a birkával. — Magunk között szólva, a szarvasmarhával szemben vagyok a leginkább szkeptikus: nem nagyon hiszek abban, hogy rövidesen megtaláljuk azt a komplex nagyüzemi módszert, amely egyben hatékony is. Elértünk egy olyan áramínőséget, amit nehéz javítani. (Nem biztos, hogy szükséges!) Olyan marhát állítottunk elő, amit Nyugat-Európában ugyan valóban minőségi húsként fogadnak, de csak meghatározott, korlátozott piacokon. És ha ezek a piacok meginganak? A könnyen elérhető hagyományos piacokon is feltétlenül kellene lépnie az iparnak a feldolgozottság irányába, mert ezzel nagyon el vagyunk maradva. Jóformán semmit se tettünk a csomagolás javítása és az eltarthatóság meghosszabbítása érdekében. — A gabonaexportnak megvan az az előnye, hogy évente egyszer aratják és aztán raktárról értékesítik. Van időnk arra, hogy értékesítés előtt körülnézzünk előbb a világban. A húskereskedelemben azonban mindennapos a „betakarítás” és ma csak 2—3 hetes raktározási lehetőségünk van. (Néha még ennyi sem!) Mindezzel számolnunk kell, amikor hűsexportunk jövőjét mérlegeljük.

Rácz: Mindezzel összefüggésben úgy vélem, sertéshústermelésünk jövőjéről, fejlesztésének lehetőségeiről sem árt néhány szót ejteni. Ebben a körben ismertes, hogy a 15 éves terv egyik változata szerint 1990-ben 1,55 millió tonna vágósertést kellene előállítanunk. Feltételezve, hogy ezt a célt a népgazdaság szükségleteiből kiindulva fogalmazták meg, a fejlesztés mértékének indokoltságát nem vitatom. Azt azonban érdemes megemlíteni, hogy ekkora vágósertés-mennyiség előállításához kb. 70—75 milliárd forintos költséggel, mintegy 3,5—4-szer annyi nagyüzemi sertésférőhelyet kellene felépíteni, mint amennyit az 1968—1975 közötti időszakban a sertésprogram keretében felépítettünk. Mégpedig — az oly annyira szűkös idő múlásából ítélve — lényegében 10 év alatt, az 1980—1990 közötti időszakban. Noha ez egyáltalán nem mellékes, mégsem beszélek most az építőipar teljesítőképességéről, nem beszélek egy ilyen építési program gépipari háttéréről, ami egy csomó nyűglődés...

Komló: (közbevá) És a feldolgozó iparról!

Rácz: Erről különösen nem! Ha még ettől szerényebb, mondjuk egy 1,35 millió tonnás előirányzat kerül is előtérbe, ez még akkor is azt jelentené, hogy ha nem is 3,5—4-szer, de 10 év alatt még mindig 2,5—3-szor kellene megemlélni az 1968—1975 között teljesített sertésprogramot! Ez az exporttal is nagyon szorosan összefügg, mert a feljutás elsősorban nem a hazai fogyasztás, hanem az exportáru-alap növelését szolgáltná. Ebben az összefüggésben roppant érdekelne: elbír-e népgazdaságunk 10 év alatt ekkora terhet egyetlen ágazatban.

Nyers: Elbírja-e a népgazdaság, vagy nem? Én azt mondom erre: persze, hogy elbírja! A népgazdaság elbír ennyit, még többet is elbír, ha ez a népgazdaságnak érdeke. És itt jön a komparatív előnyök problémája. Nekünk tulajdonképpen azt kellene vizsgálni: hogy ha a többlettőkémét állattenyésztésbe és feldolgozásba vagy hengerművekbe fektetem be, akkor melyik az előnyösebb. Tudni kellene, hogy mi között választhatunk. Számunkra nem az az izgalmas kérdés, hogy a világgpiacon megtérül-e a többletmunka-ráfordítás, hanem az, hogy van-e olyan termelési ág, ahol kétszer annyira megtérül. Sajnos ebben a vonatkozásban bizonytalanságban vagyunk.

Szabó: Azt szeretném megjegyezni, hogy a várható fogyasztás tervezését egészen tudatosan sose csinálták. A tőkés nem ellátni, hanem meggazdagodni kíván. Gazdasági környezetünk annyira változik, hogy a ma forgalomban levő információk alapján kérdéses, hogy meg lehet-e tervezni a struktúrát és a világgazdaságban lejátszódó eseményeket 10—15 évre előre. Vállalhatjuk ezt a kockázatot?

Nyers: A világgiazi fogyasztási trendeket a FAO elég jól felméri. Termelési trendjei gyengébbek, mert a mezőgazdasági politikák instabilakká váltak. De valóban jó lenne számításokkal alátámasztott irányt választani, mert az óvatosság néha jó; a gabona is példa erre.

Hont: Nemcsak óvatosság ez. Semmi értelme annak, hogy egy gyorsan, hatékonyan fejlődő ágazatot visszafogjunk, különösen akkor nem, ha nincs realizálási kockázat. Márpedig akár évi 5 millió tonna gabonát is el lehet adni. Attól, hogyha visszafognánk a növénytermelést, még nem tudnánk az állattenyésztésben előre menni, tehát az egész növekedést lassítanánk. 1973—74-ben egy sor számítás ké-

szült, hogy az állattenyésztési ágazatokban, különböző feldolgozottsági fokon hogyan alakul a gazdaságosság. Furcsa dolgok jöttek ki. Kiderült, hogy a sertést legjobb élve exportálni, azután egy másik variáció azt mutatta, hogy jó a feldolgozott sertés exportja is. Ezen belül is jobbnak mutatkozott a szalámi, mint az újabb termék: a dobozolt sonka. Kiderült, hogy egy félig feldolgozott termékre, a hasított sertésre nem szabad építeni, mert kereslete nagyon hullámzó, még a szocialista piacon se lehet mindenkor eladni. Kimutattuk, hogy az egyik változatban tervezett 1,35 millió tonna sertést teljesen fel kell dolgozni, de akkor — esetleg a tengerentúlon is — új piacokat kell szerezni, hogy mindezt jól tudjuk értékesíteni. De megjegyeztük, hogy ehhez beruházóképességünkben változásnak kell következnie minden vonatkozásban. Többek között a műszaki-technológiai feltételek megteremtése terén is. A mai ütem mellett ez nem megy. Az is meggondolandó, hogy ezekkel a termékekkel *nem lehet nagyon gyorsan, ugrásszerűen növelni kínálatunkat a világgiacon, mert lerontanánk árainkat.* — A realitások miatt alakult ki átmenetileg a növénytermelés gyorsabb fejlődési üteme. Szabó Berény említette, hogy a juhhúspiac látszik legbiztosabbnak. De bármit is csinálnánk, kis nagyságrendje miatt nem lenne nagyon jelentős. Ha nem erőltetjük túl az ütemet, mint ahogy valójában nem is tudjuk, akkor talán az erősen feldolgozott sertés-hústermékek exportja ígérkezik még a legstabilabbnak. Végül is sokkal több vizsgálatot kíván, hogy milyen legyen majd az állati termékek exportstruktúrája.

Keserű: Mi is így látjuk ezeket a problémákat.

Szabó: Nagy gond az is, hogy legkiválóbb húspari termékeink növekvő mennyiségének eladása is váratlan akadályokba ütközik. A nem szocialista országokban ilyen a szalámi is. Tökés eladásainkat ugrásszerűen bővíteni még ennél a ragyogó cikknél se lehet. Dilemma, hogy mit kezdünk a többletszalámmal. Tárgyalunk szocialista országokkal, de azok — természetesen — tartós kontingenseket akarnak kikötni.

Tóth: Az átmenetinek tekinthető külpiazi helyzetet nem lehetne felhasználni egy helyesebb belső állattenyésztési struktúra kialakítására? Ilyen alacsony tehénarány Nyugat-Európában ismeretlen.

Hont: Persze, mert minden borjat felnevelünk.

Tóth: A borjú érdekében tartjuk a tehenet és a tehénlétszámot. Ha gyakoribb lenne az ikerelés, még kevesebbet tartanánk. Ez egyoldalú hústermelői szemlélet. Normális viszonyok között a mienknél magasabb a borjúvátság aránya és emellett még van növedékvágás is. Nálunk ezek hiányoznak a belső piac ellátásában. Leszoktattuk a fogyasztót a borjúról, a növedékállatról. Elismerem, hogy a nagyüzembe a sertés jobban illik, mint a marha; a közgazdasági környezetbe is, a konjunktúrához is könnyebben alkalmazkodik, gyorsabban lehet alakítani az állományt. Hosszú távú fejlődésünk szempontjából viszont a véleményem az, hogy a szarvasmarhatartást rendbe kell tennünk, mert nem egészségesek a mai szarvasmarha—sertés arányok és fejlődési irányok, hogy nem jó a mai szarvasmarhastruktúra, s hogy természeti adottságainkban számos kihasználatlan lehetőségünk van a szarvasmarhatartás fejlesztéséhez.

Sándi: Engem is zavar, hogy most és a jövőben is elsősorban a búzát és a kukoricát akarjuk kivinni. Ez végül is takarmányexport. Felmerül a kérdés, ha jó árat kapunk érte és a vevőnek is megéri a vásár, akkor ugyanezt a takarmányt miért nem hasznosítjuk itthon. Minden negatívum ellenére a sertéságazat az utóbbi 10—15 évben nagy intenzitással fejlődött. Az állomány ugyanannyi, mint 10—15 évvel ezelőtt, de a hústermelés nem 600 ezer, hanem 1 millió tonna. Ez a növekedési tendencia a jövőben is folytatódik. Eljutunk oda, hogy mégiscsak gazdaságosabban fogjuk előállítani a sertést. Ezért nem lenne szabad még további 10—15 évre elodázni az állattenyésztési beruházásokat.

Nyers: Hosszú távra nyitva kellene hagyni a gabona vagy a hús kivitelének kérdését. Ez függ a nyugati agrárpolitikától, ártámogatási rendszerüktől is, mert az kevésbé sújtja nyersanyagexportunkat. Viszont feldolgozó tevékenységünk versenyképessége erősen csökken, mert a közös piac agrárpolitikája éppen ezt sújtja. De más piacok után is lehet nézni, s akkor már az egész agrárélexport más irányú vagy jellegű, sőt arányú lehet.

Komló: Ezzel talán be is fejezhetnénk mai beszélgetésünket, mert épp elég gondolkodni valót adott számunkra. Köszönet érte.

J. Kronrod: A gazdasági ellentmondásokról

(Voproszi Ekonomiki, Moszkva,
1977. 3. sz.)

A szocializmus gazdasági viszonyai-
ban is érvényesül a dialektika alapté-
tele: minden anyagi rendszer mozgá-
sa (önmozgása), működése és fejlődése
ellentmondásokból ered. Az ezzel kap-
csolatos viták egyik fontos eredménye,
hogy megdőlt a „kettős dialektika” el-
mélete, amely különválasztotta a szoci-
alizmust megelőző történelmi korszak
és a szocializmus dialektikáját. Elszige-
telődött az az álláspont is, amely az el-
lentétek egységét „fölebe helyezte” har-
cuknak, s így pluralizálta a dialektikát.
Az ellentmondásokat és az ellentétek
egységét nem szabad szétszakítani.

A szocialista társadalom fejlődésének
is alapvető mozgatója a termelőerők és
a termelési viszonyok ellentmondása. Ez
az ellentmondás ugyan nem spontán
mozgásokban jelentkezik (hat rá ugyan-
is a tervgazdálkodás), nem okoz az egész
társadalmat átfogó konfliktusokat, még-
is létezik. Nem helyes a szocialista tár-
sadalom termelőerőiről és termelési vi-
szonyairól szólván, csak összhangjukat
emlegetni, beszélni kell az összhang hiá-
nyáról is. Bizonyos területeken a ter-
melési viszonyok (mint forma) fejlődése
meg is előzheti az adott szféra termelő-
erőinek (mint tartalomnak) kibontako-
zását, de ez csak akkor lehetséges, ha
a társadalomban már léteznek a szük-
séges termelőerők, csak az adott elhatá-
rolható helyen nem. Jó történelmi példa
erre a „kolhozosítás” — megfelelő
anyagi bázis nélkül.

A marxista elmélet még adós a szo-
cializmus alaptörvényének, alapellent-
mondásának egyértelmű megfogalmazá-
sával. Még az is erősen vitatott, hogy
egyáltalán létezik-e egyetlen formulába
foglalható alaptörvény. A szerző véle-
ménye szerint a szocializmus alaptör-
vénye azt fejezi ki, hogy viszonyaink kö-
zött szükségszerű a társadalmi termék
közvetlenül társadalmi jellegű termelése
és egyúttal társadalmi elsajátítása is. Ez
persze tulajdonképpen nem egy ellent-
mondás, hanem számos ellentmondás
összessége, együttese. A szocializmusban
megszűnik az ellentmondások antago-
niztikus jellege, s ebből következik,
hogy nem egy mindent átfogó ellent-
mondás tölti be a társadalmi mozgás
meghatározójának szerepét.

A szocialista társadalom ellentmondá-

sai csak rendszerszemlélettel elemezhe-
tők: A nemzeti jövedelem fogyasztási
és felhalmozási alapjának viszonya csu-
pán e két tényezőre koncentrálva nem
határozható meg, az ellentmondást csak
a tervezés során, komplexen lehet fel-
oldani. Az ellentmondás komplex meg-
közelítésének eredményeként adódik az
az irányzat, hogy a X. ötéves tervben nő
a fogyasztási alap aránya. Ugyanerre a
komplex megközelítési módra van szük-
ség az értéktörvény és az arányosság
törvényének érvényesülését vizsgálva.
A gazdasági törvények tehát a szocializ-
musban is csak tendenciaszerűen érvé-
nyesülnek.

A fejlett szocialista társadalomban
alapvető feladat, hogy a nem antago-
niztikus ellentmondásokon belül erősít-
sük a kommunizmus irányába mutató
elemeket. A szocializmus termelőerői
még nem teszik lehetővé az ember szem-
mélyiségének sokoldalú, szabad kibonta-
kozását. Ez elsősorban a munkatevé-
kenységben jelentkezik, hiszen nem
valósult meg még a szellemi és fizikai
munka harmonikus egysége, de meg-
nyilvánul abban is, hogy a dolgozó szük-
ségleit nem tudja maradéktalanul ki-
elégíteni. Nem beszélhetünk még teljes
társadalmi-gazdasági egyenlőségről sem.
A kommunizmus anyagi-műszaki bázis-
ának megteremtése az említett megala-
póztó termelőerők létrehozása.

A tudományos-technikai forradalom
eredményeit a népgazdaság valamennyi
ágazatában hasznosítani kell. Ez a be-
ruházásokkal összefüggésben azt jelenti,
hogy fokozni kell az infrastrukturális és
a mezőgazdasági fejlesztéseket, be kell
hozni az itt keletkezett elmaradásokat.
Elő kell segíteni a termelés társadalma-
sodásának korszerű formáit: a koncent-
rációt, a specializációt, a különféle egye-
sülések létrehozását. Mindez a tulajdon-
viszonyok szocializmusbeli formáinak,
az állami és a szövetkezeti tulajdonnak
a közeledéséhez s perspektívikusan a
kommunizmus össznépi tulajdontípusá-
nak a kialakulásához vezet.

Ellentmondás van a szocializmusban
a munka közvetlenül társadalmi jellege
és a reálisan létező társadalmi-gazda-
sági különbségek között is. Jól lemér-
hető ez azon a tényen is, hogy a szo-
cializmusban is fennmarad az áruter-
melés. Az áru- és pénzviszonyok ésszerű
felhasználása azonban nem mond ellent
a tervszerűségnek, sőt elősegítheti a ter-
melőegységek közötti tervezett kapcsola-
tok kialakulását. Elengedhetetlen a
gazdasági mechanizmus állandó tökéle-
tesítése, hozzáigazítása a fejlettebb ter-

melőerőkhöz és termelési viszonyokhoz.

A szocializmus ellentmondásai kétféle úton oldódnak meg: vagy hosszabb idő alatt, folyamatosan átalakul az ellentmondás egyik oldala, vagy gyökeres átalakulással megszűnik maga a viszony. A lényeg az, hogy mindkét forma tervszerűen valósuljon meg, akkor és úgy változzanak meg a termelési viszonyok, hogy az a dolgozók érdekét, a társadalmi-gazdasági fejlődést szolgálja.

(Ism.: *Vértés András*)

W. Baka:

A tervezési és irányítási rendszer tökéletesítése Lengyelországban

(Nowe Drogi, Varsó,
1977. 6. sz.)

A háború utáni években — összefüggésben a fejlesztési stratégiával — a lengyel gazdasági rendszer működését a központi döntések körének állandó bővülése jellemezte. Az idő múltával azonban az irányítás egyre nagyobb nehézségekbe ütközött, s napvilágra került a tervezési és irányítási rendszer, valamint a termelőerők továbbfejlesztésével összefüggő szükségletek közötti ellentmondás.

1956—1958 között lényeges változások következtek be az irányításban. Csökkentették a központi direktívák számát, nőtt a vállalatok önállósága, bővült a helyi tanácsok hatásköre, létrehozták a munkásonigazgatás intézményét, módosult a népgazdasági szervezeti struktúrája. Három év elteltével azonban — összhangban a gazdaságpolitikai prioritások változásával — módosult a gazdasági mechanizmus. Lengyelország a gyors iparosítás második szakaszába lépett, és az ezzel járó feladatokat elősegítő rendszermegoldások a központi tervezés és irányítás erősödése irányában hatottak.

Nehéz az 1960-as évek gazdaságpolitikáját értékelni. E politika sem irányzatait és tartalmát, sem stílusát és módszereit tekintve nem volt egységes. A gazdaságpolitikai döntések ellentmondásosak voltak és társadalmi szempontból nem eléggé átgondoltak. Nőtt a rés a fejlesztés potenciális lehetőségei, a társadalom céljai és szükségletei, valamint a gazdaságpolitika irányzatai között. Nem fejlődött kielégítően a fogyasztási cikkeket gyártó ipar. Nem értékelték kellően a fogyasztás szerepét

a társadalmi-gazdasági fejlesztésben, lebecsülték az emberi tényezőt és általában a társadalmi tényezőket, egyoldalúan, technokrata módon értelmezték a beruházások — a fejlődés alapvető tényezője — szerepét. A gazdálkodás hatékonysága évről évre csökkent, s a nemzeti jövedelem mind nagyobb részét kellett beruházásokra fordítani, hogy fenn lehessen tartani az elért növekedési ütemet. Ez a gazdaságpolitika negatívan hatott a tervezésre és irányításra. Történtek ugyan kísérletek az irányítási rendszer tökéletesítésére, de ezek részlegesen és meglehetősen esetlegesek voltak. Eluralkodtak a „gazdasági kísérletek”, amelyeket szűkebb körben folytattak, s így azok nem érintették a népgazdasági összefüggéseket. A tervezésben erősen megnőtt a hajlandóság az irányítás utasításos formájának alkalmazására.

Az 1970-es években minőségi változások következtek be a gazdasági prioritásokban és a gazdaságpolitika stílusában. Előtérbe került a fogyasztás mint a fejlődés dinamizálásának tényezője. A gazdaságpolitikában fontos helyet kapott a nemzetközi munkamegosztásba való széles körű bekapcsolódás. A beruházási programok ebben az időszakban a gazdaság nagyszabású strukturális átalakítását és korszerűsítését irányozták elő.

1973-tól a tervezési és irányítási rendszer tökéletesítése érdekében új gazdasági-pénzügyi rendszert vezettek be. Ennek magva az a törekvés, hogy észszerűbben fejlesszék a gazdaságot a központi tervezés stratégiai funkcióinak kibontakoztatása és erősítése útján, valamint olyan feltételek teremtése révén, amelyek kedvezőek a gazdasági szervezetek dinamikus gazdálkodása és fejlődése, az ember alkotó erőinek kibontakoztatása és az innováció számára.

Az egyesületek és a kombinátok, azaz a nagy gazdasági egységek (a közhasználatú lengyel rövidítéssel a WOG-ok) széles körű jogokat kaptak és nagyobb felelősséggel dolgoznak. Ösztönzési rendszerük a béralapra és a korszerűsítési-fejlesztési célokra rendelkezésükre álló eszközöket gazdálkodásuk hatékonyságától és tevékenységük dinamizmusától tette függővé. A hatékonyságot a hozzáadott értéken és a nyereségen mérik.

A központi terv értelmezése jelentősen módosult. Kialakult a „nyitott terv” koncepciója, ami azt jelentette, hogy a tervteljesítés közben — a körülményektől függően — racionálisan felhasznál-

hatnak új eszközöket és élhetnek az új lehetőségekkel, kedvezőtlen körülmények esetén pedig átcsoportosíthatják az eszközöket. A terv többé már nem merrev és megváltozhatatlan direktívák összessége.

Annak ellenére, hogy a WOG-ok általában eredményesebben gazdálkodtak, mint a régi rendszerben működő vállalatok, 1975-től kezdve felfüggesztették az új irányítási rendszer néhány kulcsfontosságú elemét. A tervezési és irányítási rendszer nem önmagáért van, hanem eszköz meghatározott társadalmi-gazdasági célok szolgálatában, alkalmazkodnia kell tehát a változó belső és külső feltételekhez. Az okok három nagyobb csoportja gátolta átmenetileg az új gazdasági-pénzügyi elvek alkalmazását.

Az első csoportba tartoznak az objektív okok; mindenekelőtt a mezőgazdaság helyzetének jelentős rosszabbodása, nehézségek a külkereskedelemben és a beruházások területén. Ezek — a kiskereskedelmi árak elavult szerkezetével egyetemben — a gazdasági egyensúly megbomlásával fenyegettek.

Az okok második csoportja az eszközökkel függ össze. Minden gazdasági-pénzügyi rendszerben a gazdaság befolyásolásának meghatározott paraméterei és eszközei vannak. Ezek két csoportra oszthatók: hosszabb időn át változatlan, szilárd és rugalmasabb paraméterek, valamint normák. A WOG-ok rendszerében hiányzott e két csoport pontos megkülönböztetése, a rendszer igen merrev volt. Ez megnehezítette a gazdasági feltételek változásaihoz való gyors és eredményes alkalmazkodást. Ehhez járult még, hogy az árképzés nem volt teljesen összhangban a rendszer alapelveivel. Bizonyos területeken lehetővé vált a bevételek, s így a hozzáadott érték megnövelése az árak és a választék változtatásán keresztül. Ez rontotta a rendszer irányításának hatékonyságát.

Az okok harmadik csoportja azzal függ össze, hogy a központi irányító-apparátus és főleg az ágazati minisztériumok nem tudtak alkalmazkodni az új követelményekhez. A vezető káderek egy részénél az új megoldásokkal kapcsolatban sajtóságság lélektani akadályok is felléptek. E tényezők végső hatásokban az adminisztratív döntéseknek nyitottak utat.

Az irányítási rendszer módosulása három nagy problémakört érint: 1. az ágazati minisztériumok szerepét, 2. az ösztönzést és 3. az alapok képzését és felhasználását.

A rendelkezések értelmében az ágazati minisztérium az állami gazdaságpolitika alanyai (és nem valamiféle „szuper-WOG-ok”), felelősek a népgazdasági terv teljesítéséért és irányítják az alájuk rendelt gazdasági szervezeteket. A minisztériumok kötelessége — és ez lényeges változás — a népgazdasági terv mutatóinak transzformálása a WOG-rendszer mutatóira, normatíváira és paramétereire.

Az ösztönzési rendszerben megmaradt az a fontos alapelv, hogy a WOG-ok beralapjának növekedése a hozzáadott érték növekedésétől függ. Az összefüggést számszerűsítő R-mutatót négy évre állapítják meg. Ugyanakkor minden évben meghatározzák a beralap növekedésének úgynevezett küszöbértékét, amit nem adóztatnak. E „küszöb” feletti bérnövekedést progresszív ok terheli. Ez az intézkedés a piaci egyensúly kialakítását szolgálja.

A módosítások harmadik csoportja a gazdasági szervezetek devizaalapjának és fejlesztési alapjának képzését, felhasználását érinti.

A gazdasági-pénzügyi rendszer módosított alapelvei az első időszakban négy tárcára terjednek ki: a gépipari, a vegyipari, a könnyűipari és nehézgépipari minisztériumra, valamint néhány más tárca gazdasági szervezeteire. 1978-ban jelentősen bővül majd az új alapelvek szerint működő gazdasági szervezetek száma.

(Ism.: *Kolos Miklós*)

Pierre Juvigny: A dolgozók védelme a modern adattárolás és az informatika technikájával szemben

(Revue Internationale du Travail, Genf, 1976. november-december)

Az 1948. évi, az emberi jogokra vonatkozó „Nyilatkozat” alapján 1968-ban Teheránban konferenciát tartottak. A konferencia záróokmányában tükröződött az a felismerés, hogy a műszaki fejlődés veszélyeztetheti az embert általában, de legfőképpen a dolgozót.

A dolgozó embernek, aki egyben állampolgár és személyiség, joga van a szabadsághoz. A szabadság fogalmába nemcsak a magánélet szférája értendő, de a munkaadó-munkavállaló közötti viszony is. Ezért minden olyan igyekezet — magánszervezetek részéről is —, hogy

minden dolgozóról vallási meggyőződésére, világnézeti beállítottságára, politikai állásfoglalására, szakszervezeti hovatartozására vonatkozóan információkat gyűjtsenek, eleve ellentétes a nemzetközi normákkal. Bizonyos modern technikai eljárások ilyen vonatkozásban az emberi jogok megnyirbálásához vezethetnek.

A Nemzetközi Munkaügyi Szervezet határozata szerint a dolgozót nem érheti diszkrimináció az említett kritériumok alapján. Alkalmaztatása eldöntésekor okleveleiből és a képességeit tanúsító bizonyítványokból kellene kiindulni. Ehelyett tesztek és kérdőívek alapján alkalmazzák a jelölteket. A teszteset azonban az alkalmassági vizsgálat helyett a személyiség kutatásával foglalkozik. A nemzetközi munkaügyi konferencia, amely ezzel a témával foglalkozott, leszögezte a személyiségtesztek veszélyességét és kidolgozta az alapelveket a teszttel foglalkozó pszichológusok számára. A fő elvek: a szakmai titoktartás és az emberi méltóság megőrzése.

Csak elvétve foglalkozik állami törvényhozás a „személyi dossziék” kérdésével, illetve korlátozza a munkaadók jogait e tekintetben. Csaknem általános gyakorlat, hogy például a bíróságok betekinthetnek ilyen dossziékba. Így például, ha egy dolgozó perli a munkaadót jogtalan elbocsátása miatt, a bíróság a dolgozó dossziéjából meg tudja állapítani az elbocsátás tényleges okát. Az lenne a helyes, ha ilyen esetben a bíróság nemcsak azokat az adatokat kapná meg, amelyeket a vállalati dossziék tartalmaznak, hanem a dolgozó által közölteteket is, mert csak így lehetne munkavállaló a védekezés jogával.

Személyi adatai tekintetében a dolgozó nem részesül semmilyen jogvédelemben, kivéve talán az orvosi titoktartást. Adatai mikrofilmek, hangszalagok stb. formájában illetéktelen kezekbe is kerülhetnek. Ily módon befolyást gyakorolhatnak sorsára, sőt zsarolóknak is kiszolgáltathatják őt. Különösen akkor áll fenn ennek a veszélye, ha a munkaadók a dolgozóikról való adatgyűjtést erre a célra specializált idegen vállalatokra bízzák: ügynökségekre, adatbankokra. Ezeknek a cégeknek a működését nagyon kevés törvényes előírás szabályozza. Némelyek a hagyományos magánnyomozó-módszerekkel, mások modern eljárásokkal dolgoznak, de minden esetben konspiratív módon. Nagyon kevés kivétellel a közvélemény és a törvényhozás tudomásul veszi módszereiket.

A dolgozó egészségi állapotát illetően megvannak a biztosítékok az orvosi titoktartásra. Mégis, bármennyire pontosan kidolgozott jogi normák érvényesülnek is e területen, gyakoriak a konfliktusok az alkalmazottak, a munkaadók és az orvosok között, annyira, hogy az orvosi titoktartásra vonatkozóan is új rendelkezések váltak szükségessé.

A munkaerőpiac szabályozására hivatott szervezetek gyorsasága és pontosasága nem kedvez a munkavállalóknak. Akadályozza az elhelyezkedést, mert kimutatja az előző munkahelyen felmerülő esetleges konfliktusokat, a sztrájkok alkalmával elkövetett „vétségeket” vagy a feljebbvalóval szembeni nem megfelelő viselkedést. Világos, hogy krónikus vagy konjunkturális jellegű munkanélküliség idején — amikor a munkaadók válogathatnak a munkavállalók között és olyanokat választanak, akiknél nem kockáztatnak semmit — teljesen figyelmen kívül hagyják az „esélyek egyenlőségének elvét”, amely szerint azonos képesítés esetén minden dolgozó-jelöltnek egyenlő eséllyel kellene indulnia.

Az utóbbi időben több országban voltak botrányok abból, hogy állami vagy félhivatalos szervezetek, magán-személyek lehallgató berendezéseket, teleobjektíveket, infravörössel készült fényképeket használtak fel. Vannak olyan országok ugyan, amelyekben az ilyen eszközök alkalmazását jogszabály tiltja, azonban mindenütt vannak kivételek is. Honvédelmi, rendőrségi és kémelhárítási célra az említett eszközök használata sehol sem tilos. Még ha a törvényhozás teljes pontossággal körvonalazza is a kivételeket, a kockázat, hogy ezeket az eszközöket mások is használhatják, nem teljesen kizárt.

Sok vállalat, intézmény nem mond le arról, hogy dolgozóiról folyamatos és teljes információs anyaggal rendelkezék. Ha már így van, legalább az információk felhasználása felett kellene valamilyen társadalmi szervnek ellenőrzést gyakorolnia. Legalább annyit kellene elérni, hogy a dolgozók és szakszervezeteik megkaphják a legelemibb biztosítékokat arra vonatkozóan, hogy tájékoztatják őket az információszerzés módjáról és a berendezések működéséről.

Az információs technika mai fejlettségi szintjén nem kizárt, hogy olyan komputert szerkesszenek, amelyben egy egész ország teljes lakosságának mindenfajta — jelenleg szétszórta tárolt — anyagát koncentrálnák, a „bölcsőtől a

koporsóig". Az emberek már megszokták, hogy róluk különböző adatok hevernek szerteszét. Egy központi komputer azonban megváltoztatná a dimenziókat az emberek tudatában és kedvezőtlen kihatásokkal járhatna.

A bérből és fizetésből élőknek, valamint a szakszervezeteiknek külön biztosítékokat kellene kapniuk a tekintetben, hogy a dolgozókról készített anyagok ne kerülhessenek illetéktelen kezekbe és azokkal ne lehessen visszaélni.

Helyes lenne, ha a dolgozók érdekvéviselői szerveit tájékoztatnák arról, hogy számítógépre viszik a dolgozókról készített személyi adatokat, vagy ha ezeket az adatokat külső cégnek adják át komputeres feldolgozásra.

Olyan szerveknél és cégeknél, ahol az információkat rendszeresen és folyamatosan gyűjtik, a komputerre bízzák az esetleges felmondásokat. A komputer objektív a döntésben, hogy kit kell elbocsátani, azonban a döntés kritériuma az, hogy milyen „kérdéseket” tápláltak be.

Az utóbbi években mind általánosabbá válik, hogy a költségvetési döntéseket, a fejlesztési és tervezési feladatokat, katonai elképzeléseket, a területfejlesztést stb. komputerre bízzák. Ezekben a dimenziókban a gép beavatkozása az egyén életébe nem közvetlen. A technokrácia azonban, amelynek birtokában ilyen gépek vannak, olyan hatalomra tehet szert, hogy képes az egyéni és családi életet gazdasági és társadalmi vonatkozásban a gép függvényévé tenni.

Fontos, hogy a komputer hatáskörének szabályait pontosan dolgozzák ki. Politikai és gazdasági vezetők nem adhatják át a helyüket a komputereknek. A törvényes hatalmat továbbra is a vezetőknek kell gyakorolniuk, az állampolgárok ellenőrzése mellett. A gép alkalmazásának csak odáig szabad terjednie, hogy azok, akiknek törvényes joga a döntés, helyesen tudjanak határozni az összes paraméterek ismeretében. Nagy a kockázat azonban, hogy az adminisztrációs szervezetben belül bizonyos „klánok” úgy csoportosíthatják a betáplálandó adatokat, hogy a komputer látszólag „objektív” és „tudományos” következtetéseket hoz a gazdasági vagy pénzügyi csoportérdekeket tükrözzék, amelyeket ők képviselnek.

Elmúlt az idő, amikor fontos és társadalmi élet jelentős szféráit érintő döntéseket bizonyos irodák mélyén titokban hozhattak.

Igen fontos, hogy mindenki, akire a döntés kihatással van, megtudhassa,

hogyan van a technokraták döntései: a tervek, sémák, vázlatok, elemzések mögött, amelyek befolyásolják a munkavállalók és a munkaadók sorsát, minden ember sorsát, aki a fejlődés aktív részese.

Sok országban a gazdasági tömörülések és szakszervezetek partnerei a „fehérgallérosoknak”. Ugyanakkor számos országban, ahol a szociális partnerek között konfliktusok vannak, az információeszközök inkább ártanak, mint használnak azoknak a vitáknak, amelyek az adatok csaknem kizárólagos birtokosai és azok között zajlanak le, akik szinte művészi módon kifogásolják a nekik benyújtott adatokat és következtetéseket.

A Nemzetközi Munkaügyi Szervezet számos ajánlást dolgozott ki arra vonatkozóan, hogy munkaadók és munkavállalók vegyenek részt a gazdaságpolitikai és társadalompolitikai határozatok kidolgozásában. Ezeket az elveket a vállalatoknál és az ágazatokban természetesen a helyi viszonyokra kell alkalmazni. Számos nemzeti törvényhozás kötelezi a munkaadókat, hogy ismertessék a munkavállalók képviselőivel azokat az intézkedéseket, amelyeket be akarnak vezetni: a termelési programot, a beruházásokat, az átszervezéseket, a személyi változásokat, az új megoldásokat stb. Abban a pillanatban, amikor a vállalat vezetője a munkavállalók szervezeteinek két (vagy több) — komputer által kidolgozott — sémát mutat be, természetesen, hogy ezeket az elképzeléseket a szakszervezetek elemzik és kritizálják. Ha nem így lenne, a komputer létezése megfosztaná a dolgozókat a beleszólási jogtól.

Az elmondottak alapján arra a következtetésre juthatunk, hogy az emberi jogokra vonatkozó elvek érvényesítése végett nemzetközi összefogásra van szükség, amelyet a kormányoknak éppúgy szorgalmazniuk kell, mint a jogászoknak, a polgári szervezeteknek, a szakszervezeteknek stb. Mindinkább nyilvánvalóvá válnak azok a veszélyek, amelyeket a tudománnyal és a modern technikával való visszaélés jelenthet az emberi jogokra. A Nemzetközi Munkaügyi Szervezet kidolgozza ajánlásait, a végrehajtás és az ellenőrzés azonban elsősorban az államok feladata, és pedig saját nemzeti sajátosságainak és társadalmi rendszerüknek megfelelően.

(Ism.: Kálmán Endréné)

P. A. Samuelson: Közgazdaságtan

Közgazdasági és Jogi Könyvkiadó, 1976. 1088 l.

A magyar olvasó igazában most kap kézhez először magyar nyelven modern polgári közgazdaságtan tankönyvet és nem is akármilyent. A ma használatosak közül a legjobbat, amely számos nyugati egyetemen előírt tankönyv, s amelynek 1948 óta háromévenként jelenik meg átdolgozott, a polgári közgazdaságtanban felbukkanó újabb és újabb problémák tárgyalásával kiegészített kiadása. A magyar kiadás pedig jól példázza, hogy lehet igazán szép könyvet készíteni és a tipográfia formagazdagságát a tartalom szolgálatába állítani.

A könyv szerkezeti felépítése, a tananyag kifejtése kiváló didaktikai érzékre vall. A Samuelson-féle tankönyv eltér a tipikus nyugati tankönyvektől: keveredik benne a tiszta elmélet a gazdasági folyamatok, intézmények leírásával, gazdaságpolitikai intézkedések tárgyalásával.

Az elméleti anyagot Samuelson két nagy részre bontja. Az ár- és a jövedelemelosztás elmélete mikroökonómiai alapon épül fel, a neoklasszikus hagyományokra támaszkodva. E problémakör tárgyalása szorosan kapcsolódik a foglalkoztatás és a nemzeti jövedelem egyensúlyi szintjének meghatározásához. Az össztermelés, összfoglalkoztatás Keynes nyomán felépülő elmélete az állam gazdaságpolitikája számára kíván támaszt nyújtani avégett, hogy az olyan gazdasági környezetet teremtsen, amelyben az ármechanizmus biztosítja az erőforrások optimális kihasználását. A két nagy problémakör összekapcsolása az úgynevezett neoklasszikus szintézis, amely a vegyes gazdaság, az állami monopolkapitalizmus terméke. Megvalósításának követelményét még Keynes vetette fel, s Keynes nyomán a polgári közgazdaságtani tankönyvek — Samuelsonéhoz hasonlóan — megvalósítják a közgazdaságtan két részre bontását.

Az ár- és jövedelemelosztási elmélet a szűkös eszközeivel optimális eredmény elérésére törekvő egyének magatartására épül. Az egyensúlyi ár meghatározásához szükséges keresleti, kínálati görbék megszerkesztését tárgyaló fejezetekben Samuelsonnál a következő alcímeket olvashatjuk: „Az egyéni keresetek összegezése a piaci kereslet meghatározása céljából” (557. l.), „A piaci kínálat meghatározása az összes vállalati kínálati görbe összegezésével” (588. l.). A piaci egyensúlyi helyzetet az jellemzi, hogy a piac minden szereplője optimalizálta helyzetét. A munkás — a fennálló reálbérek és a fogyasztási javak adott árai mellett — a nap 24 óráját úgy osztotta el munkavégzésre és szabadidő-élvezetre, s a munkájáért kapott bért olyan arányban költötte el a különböző fogyasztási javakra, hogy szükségletét maximálisan kielégítette. A tőkés afelől döntött, hogy a fennálló kamatláb és a fogyasztási javak árai mellett jövedelmét oly módon ossza el jelen és jövőbeli szükségletei kielégítése között, hogy a munkához hasonlóan, maximális szükségletkielégítést érjen el. A vállalkozó viszont — a termelési szolgáltatás és a fogyasztási cikkek fennálló árai mellett — oly mértékben kereste a „munka” és a tőke szolgálatát, s oly mértékben kínálta a különböző fogyasztási cikkek, hogy adott költséggel maximális profitfőmegghez jutott.

Ebben az ábrázolásban eltűnik az osztályok antagonisztikus ellentéte, eltűnik a kizsákmányolás, a vizsgálódás megreked a termelési viszonyok dologi burkánál. Ugyanakkor ez az árelmélet megfogalmazta az eszközökkel való optimális gazdálkodás szabályait, és kiindulópontját jelentette a különböző programozási eljárásoknak. Ebből a szempontból a szocialista gazdaság számára is hasznos eredményeket produkált. Ezekhez az eredményekhez azonban — mikroökonómiai kiindulópontjuk miatt — csak óvatosan szabad közelíteni. A jóléti közgazdaságtan képviselői is rámutatnak arra, hogy a polgári ármodellekből hiányoznak az úgynevezett külső hatások, azaz hiányzik a társadalom hatásának ábrázolása az egyes

fogyasztó helyzetére, az egyes vállalat termelésére; és megfordítva, hiányzik az egyes fogyasztó szükségletkielégítése, az egyes vállalat termelése társadalmi kihatásának ábrázolása. Pigou már az 1920-as évek elején különbséget tett az egyes termelési tényezők magán- és társadalmi határtermelékenysége, illetve az egyes vállalatok magán- és társadalmi határköltsége között. Samuelson utal ugyan e külső hatásokra, de elsősorban azokat a nehézségeket hangoztatja, amelyeket ezek az árelméletben, illetve az optimális allokáció elméletében okoznak.

A modern polgári ármodellek egyéb hiányosságai is fellelhetők Samuelsonnál. Így — a többi között — az egyéni kiindulópont következtében hiányzik munkájából a történelmi dinamizmus, annak feltárása, milyen törvényszerűségek alapján változnak történelmileg a gazdasági cselekvés adottságai, miért kellett például a szabad verseny társadalmát szükségyszerűen felváltania a monopolkapitalizmusnak. A történelmi és logikai elemzés egysége mind a mai napig megoldatlan problémája a polgári közgazdaságtannak.

Akárcsak a modern polgári ármodellek, a kamatot és a profitot Samuelson is különböző forrásokból származtatja, s ebből következően a profitot a határtermelékenységi elmélet alapján nem tudja statikus egyensúlyi helyzetben, a tökéletes verseny körülményei között beilleszteni az egyensúlyi árba.

Samuelson is utal a modern polgári közgazdaságtan uralkodó jövedelemelosztási elméletet, a határtermelékenységi elméletet a cambridge-i közgazdák részéről ért bírálatra. Kénytelen-kelletlen el is fogadja kritikájukat, amely a tőke mérésének problémájával kapcsolatban kimutatta, hogy a termelési tényezők határtermelékenysége nem független a magyarázni kívánt elosztási viszonyoktól. Úgynevezett átváltási pont esetén a fennálló jövedelemelosztási rendszerben két termelési eljárás egyformán gazdaságos lehet, noha a tőkét és a munkát eltérő arányban kombinálja, illetve elképzelhető, hogy két termelési eljárás, bár a tőkét és a munkát azonos arányban használja fel, nem egyformán jövedelmező. Ez esetben hasznavehetetlenné válik az isoquantok rendszere.

Samuelson ármodelljében figyelmen kívül hagyja az iparág vállalatai termelési feltételeiben mutatkozó különbségeket, feltételezi, hogy az iparág minden egyes vállalata azonos körülmények között termel. Ilyen eljárás mellett, amely egyébként nem jellemző a polgári ármodellekre, s Samuelsonnál is nyilván didaktikai célt szolgál, fel sem merül a kérdés, melyik vállalat termelési költségének kell az árban kifejeződnie. Teljesen hiányzik annak ábrázolása, miként differenciálja az értéktörvény működése a termelőket, miként ösztönzi őket a technika fejlesztésére, kényszeríti a kedvezőtlenebb körülmények között termelőket az élenjárókhöz való felzárkózásra, illetve, ha erre nem képesek, hogyan teszi őket tönkre.

A makroökonómiai vizsgálódások során Samuelson — figyelembe véve a monetarizmus erősödését a mai polgári közgazdasági irodalomban — a jövedelemelemzés és a monetáris elemzés szintézisére törekszik. Extrém elméletnek nevezi azonban az összkeresletnek, a nemzeti jövedelemnek pusztán a pénzkínálat növekedésével való magyarázatát.

A jövedelemelemzésben Keynes nyomdokán halad, az összkereslet nagyságát, a nemzeti jövedelem egyensúlyi szintjét a beruházás révén határozza meg, a multiplikátor hatáson keresztül. Eszerint a nemzeti jövedelemnek olyan szintet kell elérnie, amely mellett a társadalom annyit akar megtakarítani, amennyit a vállalkozók beruháznak. Az összkereslet ebben az esetben felel meg a nemzeti jövedelem nagyságának. S ha nincs annyi beruházási lehetőség, hogy felszívja a társadalomnak a teljes foglalkoztatottság mellett termelt nemzeti jövedelemből való megtakarítását, a teljes foglalkoztatottság nem valósulhat meg.

Létezik-e valóban multiplikátor-hatás? Egyensúlyi feltétele-e a társadalmi újratermelésnek a megtakarítás—beruházás egyensúlya? Tartalmaz-e valamilyen reális elemet a munkanélküliség keynesi magyarázata?

Marx újratermelési sémáiban csak a tőkés az, aki megtakarít, amennyiben jövedelme, az értéktöbblet egy részét nem költi el személyes fogyasztásra. Ezt azonban nem valamiféle fogyasztói pszichológia alapján teszi, hanem azzal a szándékkal, hogy a megtakarított összeget termelési eszközök vásárlására költse, azaz beruházza. A tőkés a megtakarított értéktöbbletet — Marx ábrázolásában — teljes egészében be is ruházza. A megtakarítási és a beruházási szándék azonban Marx szerint sincs koordinálva. Semmi biztosíték sincs szerinte arra, hogy azok a tőkés-ek, akik az értéktöbbletből eszközölt megtakarításukat az újratermelés bővítésére

kívánják felhasználni, olyan összegeket ruháznak — saját megtakarításaikon túl — be, amilyen összegben más tőkések az értéktöbblet egy részét egy későbbi időpont-ra tervezett beruházás számára pénztartalékként félreteszik. A két nagyság eltérése esetén Marxnál az I. és a II. osztály egyensúlya borul fel.

Tegyük fel, hogy a beruházó tőkések nagyobb összeget költenek beruházásra, mint amennyit a megtakarítók értéktöbbletből beruházási alapra félretettek. A megtakarítási szándékot meghaladó beruházást a marxi kétszektoros sémában úgy lehet kifejezni, hogy az I. szektor előresietett a II. szektorhoz képest. A fogyasztási javak kínálatát meghaladó kereslet a II. szektort felzárkózásra ösztönzi. A fogyasztási javak termelésének bővülésével azonban nő a kereslet a II. szektoron belül is a fogyasztási javak iránt, így a két szektor közötti egyensúly megvalósítása végett a II. szektornak termelését az eredeti keresleti többlet többszörösével kell megnövelnie. Hányszorosával? Mivel a II. szektor saját termékéből v_2 -t, m_2v_2 -t és m_2k_2 -t fogyaszt el, s így az I. szektornak csak $c_2+m_2c_2$ -t ad át, a II. szektornak az eredeti keresleti többlet annyiszorosával kell növelnie termelését, ahányszor a saját termelése meghaladja a maga által el nem fogyasztott, tehát keynesi értelemben megtakarított $c_2+m_2c_2$ -t. A marxi séma alapján is felírható tehát — a megtakarítási hányad reciprokaként — a multiplikátor. A felzárkózás során azonban a II. szektor termelésének, $c_2+v_2+m_2$ -nek és az I. szektornak átadandó $c_2+m_2c_2$ résznek az aránya nem marad állandó, s nem lehet előre felbecsülni, hogy az miként alakul. Befolyásolja ezt az arányt az a körülmény, hogy a II. szektor tőkései az értéktöbbletből mennyit fordítanak személyes fogyasztásra és mennyit adnak át belőle fogyasztási cikként az I. szektornak. A tőkésosztály az értéktöbbletből azonban zömében üzleti megfontolásból takarít meg, így a megtakarítást nem lehet valamilye elvont fogyasztói pszichológia alapján stabil függvény-szerű viszonyba hozni az értéktöbblet nagyságával. A marxi séma alapján szerkesztett multiplikátor nagyságát befolyásolja az a körülmény is, hogy a II. szektor felzárkózása során változnak az elosztási viszonyok, ez érinti mindkét osztály fogyasztási keresletének alakulását, de érinti a tőkésosztály által alkalmazott termelési eljárásokat, így a tőke szerves összetételét is. Továbbá nem lehet tudni, hogy a II. szektor, az I. szektor keresleti többletére reagálva, mennyivel növeli termelését. Ha fölös raktárkészlettel rendelkezik, a keresleti többlet egy részét kielégítheti termelése növelése nélkül is, a fölös raktárkészlet leépítésével. A II. szektor monopoltőkései a fölös keresletre részben az árak emelésével, részben a termelés bővítésével reagálhatnak.

A multiplikátor-hatás tehát reális jelenség ugyan, de előre nem becsülhető fel. Nem becsülhető fel az az idő sem, amely ahhoz szükséges, hogy a multiplikátor-hatás a maga teljességében kibontakozzék. Mindez nehezíti az összkereslet állami kiadások révén való alakítását.

Vizsgáljuk meg azt is, tartalmaz-e reális elemet a munkanélküliség Samuelsonnál is megtalálható keynesi magyarázata?

A közbülső rétegeket, improduktív dolgozókat, állami költségvetést nem ismerő „tisza kapitalizmust” feltételezve, teljes foglalkoztatás esetén a fogyasztási javak termelésében levő kapacitásokat nagymértékben ki kellene használni, a fogyasztási javak termelése ezáltal jelentősen megnőne. A tőkésosztály fogyasztása azonban nem tarthat lépést a fogyasztási cikkek termelésének növekedésével. Ha a beruházás nem emelkedik oly mértékben, hogy ellensúlyozza a tőkések fogyasztási hányadának csökkenését, a tőkésosztály a nemzeti jövedelem kisebb hányadát realizálja profitként, az egyes termékek árában csökken a profitrés, illetve — Erdős Péter kifejezésével élve — a profithányad. Ha a tőkésosztály ragaszkodna ahhoz, hogy a nemzeti jövedelemből való részesedése ne csökkenjen, és evégett változatlan szinten kívánja tartani a profithányadot, s megakadályozza az árak csökkenését, a tőkésosztály költségezése kisebb lesz a megtermelt értéktöbblettömegnél. A változatlan áron számított értéktöbbletnek a tőkések fogyasztása feletti tömege a keynesi, pontosabban a postkeynesi terminológia szerint szándékolt megtakarítás. Mármost a teljes foglalkoztatás mellett termelt értéktöbblettömeg realizálatlanságát post-keynesi nyelven oly módon lehetne kifejezni, hogy belőle a tőkések többlet szeretének megtakarítani, mint amennyit be akarnak ruházni, avagy a nemzeti jövedelemre vonatkoztatva mindezt, a nemzeti jövedelemnek a munkás- és a tőkésosztály fogyasztása mellett megmaradó többlet, vagyis a szándékolt megtakarítás nagysága meghaladja a beruházás nagyságát. A többlet nyilván a raktárkészlet nem szándékolt növekedéseként jelentkezik.

A marxi politikai gazdaságtan azonban nem a megtakarítás—beruházás gondolatkerében mozogva mutatja ki a munkanélküliség létét; a megtermelt érték-többletnek és a tőkések fogyasztási keresletének különbségét ugyanis alapvetően nem lehet a fogyasztói pszichológián alapuló megtakarításnak tekinteni.

Az egyes tőkés, ha kedvezőek a profitkilátások, igyekszik minél többet beruházni. E törekvését nem korlátozza realizált profitjának a nagysága, hiszen beruházást hitelből is finanszírozhatja. Ha elő is fordul, hogy egyes tőkések realizált profitjuk nagyobb részét teszik féire beruházási alapra, mint amekkora más tőkésnek tényleges beruházása, ez a kedvezőtlen konjunktúra megnyilvánulása, s a tőkésosztály által realizált profittömeg csökkenéséhez vezet. Nem a fogyasztói pszichológiával magyarázható megtakarítási szándék — amely a jövedelemnek állítólag megbízható függvénye — ütközik a beruházási szándékkal. Nincs értelme tehát a teljes foglalkoztatás megvalósításához szükséges kereslet elégtelenségét a keynesi megtakarítás—beruházás apparátussal kifejezni.

A jövedelemelemzést Samuelson monetáris elemzéssel egészíti ki. A foglalkoztatás, a nemzeti jövedelem nagyságát nála a pénzmennyiség változása is befolyásolja. Ha nő a pénzmennyiség, Keynesnél is, illetve Keynest interpretálva Samuelsonnál is, a pénzkereslet igazodik a pénzkinálat változásához, s ennek során a nemzeti jövedelem és a kamatláb addig változik, amíg csak ezek függvényeként a pénzkereslet fel nem zárkózik a megnövekedett pénzmennyiséghez. Samuelson azonban a pénzkereslet kamatrugalmasságát — ami a keynesi elméleti rendszerben oly fontos szerepet tölt be — a modern polgári közgazdaságtan álláspontjának megfelelően nem a baisse-spekulánsok magatartására építi. A pénzkereslet második elemeként — a tranzakciós pénzkereslet mellett — nem a spekulációs, hanem az óvatosságból eredő pénzszükséglet kielégítését szolgáló pénzkeresletet említi, ide sorolva a pénz tartását a vagyonzbiztonság végett. A pénzkereslet kamatrugalmasságával kapcsolatban egyszerűen arra hivatkozik, hogy magasabb kamatláb esetén jobban, alacsonyabb kamatláb mellett kevésbé takarékoskodnak az emberek a pénztartalékkal. Ennek az érvelésnek az a reális magja, hogy a magasabb kamatláb gazdaságosabb pénztartalékolásra ösztönöz. Erre a motívumra hivatkozva azonban a postkeynesi közgazdák semmivel sem tudják meggyőzőbben kimutatni, mint a baisse-spekulációra hivatkozó Keynes, hogy a monetáris egyensúly megvalósulása végett miként nyelik el az újratermelés által nem igényelt pénzmennyiséget a pénzkereslet bizonyos csatornáin.

Samuelson monetáris elemzése különbözik Keynesétől abban is, hogy azt a kamatlábat, amelytől a biztonsági vagyonfelhalmozást szolgáló pénzkereslet függ, nem a hosszú lejáratú fix jövedelmet biztosító adósságlevelek jövedelmezőségi rátájaként értelmezi, hanem — feltehetően Friedman nyomán — sokkal szélesebben, beleértve a részvények, a föld, a reáltokejevák jövedelmezőségi rátáját is. Ez esetben viszont a pénzmennyiség megváltozása — a pénzkereslet-függvény változóinak alkalmazkodását vonván maga után — közvetlenül érinti az összkeresletet, s ezzel a multiplikátor-hatás helyett máris az összkereslet MV-kénti monetáris értelmezéséhez jutottunk el. Samuelson a pénzmennyiség változásának a hatását vizsgálva azonban nem megy el ilyen messze. Továbbra is fenntartja azt a keynesi elképzelést, hogy a pénzmennyiség növekedése csak a beruházásra gyakorolt hatásán át befolyásolja az összkeresletet s azon át a nemzeti jövedelmet: a Federal Reserve System kötvényvásárlás révén növeli a pénzmennyiséget, a kötvények növekvő árfolyama miatt csökken a kamatláb, ez serkenti a beruházásokat s a multiplikátor hatás révén növeli a nemzeti jövedelmet. Ugyancsak Keynes nyomán Samuelson utal a monetáris politika korlátaira is: ha a beruházás rugalmatlanul reagál a kamatlábváltozásokra, vagy a pénzkereslet kamatrugalmassága végtelen, a pénzmennyiség változása nem hat a gazdaságra, nem hat a nemzeti jövedelem nagyságára. A monetáris politika célja Samuelsonnál egyrészt a magánberuházás serkentése a kamatláb leszorításával, másrészt az óriási költségvetési deficit finanszírozása.

Részletesen ismertette az államháztartás-politika és a monetáris politika eszköztárát, Samuelson hangoztatja, hogy a tőkésországok megtanulták, miként lehet a gazdaságpolitika e két válfaja révén az összkereslet, a foglalkoztatás magas szintjét biztosítani. Samuelson ellenzi a hadikiadások révén történő vásárlóerő-teremtést, s a békés célokat szolgáló állami kiadások mellett száll síkra.

Az állami kiadások nagy része azonban, még ha békés célokat szolgál is, improduktív jellegű. Az improduktív kiadások pedig inflációs hatásúak. A samuel-

soni mű makroökonómiai részében jelentős súllyal szerepel a mai tőkés gazdaság súlyos problémája, az infláció. Samuelson szerint a keresleti infláció a monetáris és az államháztartás-politika megfelelő kombinációja révén gyógyítható. Ellent kell azonban mondani Samuelsonnak: az improduktív kiadások még kiegyensúlyozott költségvetés mellett is inflációs hatásúak. A monetáris és az államháztartás-politika szabályozásával legfeljebb az infláció üteme tartható kordában.

Napjainkban azonban — panaszkodik Samuelson — a tőkés gazdaságok az infláció korábban nem tapasztalt típusa, a költséginfláció miatt szenvednek. A szakszervezetek hatalma, nem szervezett területeken pedig a szokások nyomása folytán a pénzbérek a munkatermelékenységnél gyorsabban nőnek. Az oligopóliumok viszont ennek következtében profitjuk stabilizálása végett felgyorsítják az árak növekedési ütemét. Az államháztartás-politika és a monetáris politika nem képes orvosolni az infláció eme típusát. A monetáris és költségvetési fékek alkalmazása a költséginfláció ütemének korlátozásával negatívan hat a gazdaság prosperitására.

A modern polgári közgazdaságtanban költséginflációnak nevezett jelenség mögött a mai tőkés gazdaságnak az a sajátos vonása húzódik meg, hogy kibontakozott infláció körülményei között az infláció az osztályharc eszközüvé válik a nemzeti jövedelemből való részesedésért folyó küzdelemben, s mint ilyen, egyre ellenőrizhetlenebb a kormányzat számára. Ahogy Lerner hangoztatja, pusztán a nemzeti jövedelemből való részesedés fenntartására irányuló törekvés, az osztályok védekező akciója is fenntartja az inflációt.

A gyorsuló infláció önmagát erősíti. A bérek és az árak egymást követő emelkedésén át a gazdaság az újratermelés szükségleteitől függetlenül egyre több pénzt igényel. Az erős infláció bizonytalanná téve a gazdasági számításokat, elbátortalanítja a beruházókat és gazdasági válságot, stagflációt idézhet elő. Más típusú válság ez, mint a periódikus túltermelési válság. Ugyanakkor az állami beavatkozás, noha csökkenti a tőkés gazdaság válsághajlamát, nem küszöböli ki azt teljesen. Ily módon az állami beavatkozás ellenére periódikus túltermelési válságok bontakozhatnak ki. A válság és a munkanélküliség ez esetben is együtt létezik az inflációval.

Samuelson a mai tőkés gazdaságot sújtó infláció orvoslása végett azt javasolja, hogy az államháztartás-politikát és a monetáris politikát egészítsék ki jövedelempolitikával. Fel is sorolja a jövedelempolitika főbb eszközeit. Elismeri azonban, hogy ezek az eszközök eddig még eredménytelennek bizonyultak. Samuelson az infláció kérdésének tárgyalását s mondhatjuk könyvét is — hiszen az utolsó fejezet már csak rövid elmélet-történeti összefoglaló — úgy zárja le, hogy a felvetett problémát megválaszolatlanul hagyja. A tudománynak — hangoztatja — szembe kell néznie az igazsággal, nyilatkoznia kell a tudományos ismeretek korlátairól. Ennek megfelelően Samuelson őszintén feltárja, hogy a közgazdaságtudomány ma még nem tart ott, hogy megtalálja az orvosságot a tőkés gazdaság eme súlyos bajára, nem tudja még megoldani a problémát: miként lehet fenntartani a foglalkoztatás magas szintjét stabil árszínvonal mellett.

A polgári közgazdaságtudomány újabb válságának vagyunk tanúi. Az 1929—1933-as nagy gazdasági válság időszakában az uralkodó ortodox-elmélet nem tudott választ adni arra a kérdésre, hogyan lehet kilábalni a válságból, s miként lehet csökkenteni a tőkés rendszer létét fenyegető nagymértékű munkanélküliséget. A polgárság számára elfogadható megoldást Keynes adta meg. Jelenleg azonban még semmi jel sem mutat arra, hogy új Keynes tűnne fel a látóhatáron. Csupán a régi mennyiségi pénzelmélet támadt fel a monetáris ellenforradalom irányzatában.

Mátyás Antal

Nagy Lajos: Munkatermelékenység és személyi jövedelmek a mezőgazdaságban

Közgazdasági és Jogi Könyvkiadó, 1976. 407 l.

A szerző most megjelent művében elméleti és gyakorlati szempontból egyaránt kivételesen fontos, összetett kérdés újszerű feldolgozására vállalkozott. Előző munkájában* elemzi e komplex közgazdasági kategória általános jellemzőit és termelőszövetkezeti sajátosságait, beleágyazottan az elosztási viszonyok és a szövetkezeti földtulajdonformák rendszerébe. Most — az agrár termelőerők iparszerű fejlődésének hazai kibontakozása és a munkás-paraszt jövedelemparítás kialakulása után — vizsgálja a munkatermelékenység, a személyi jövedelmek s kapcsolatuk teoretikus és aktuális problematikáját az agrárviszonyok között.

A munkatermelékenység és a személyi jövedelmek egy-egy részvonalkozásáról is különálló elméleti, módszertani, gazdaságpolitikai, vállalatgazdasági jellegű könyvek születtek. Nagy Lajos könyve nemcsak e területekre terjed ki, hanem részletesen jellemzi, mélyrehatóan elemzi a munkatermelékenység és a munkajövedelmek mezőgazdasági viszonyát is.

A könyv három részre tagolódik. Az első a munkatermelékenységet, a második a személyi jövedelmeket, a harmadik pedig a munkatermelékenység és a keresetek kapcsolatát tárgyalja. A vizsgált két problematika — a munkatermelékenység és a személyi jövedelmek — viszonyát két síkon elemzi: az újratermelési szféra fontos aránytörvényeként és az anyagi ösztönzés gazdaságpolitikai összefüggéseként. Ebben a szerkezetben a szerző feltárja a mezőgazdasági munkatermelékenység és a személyi jövedelmek általános és specifikus törvényszerűségeit. Sok újszerű, tudományos értékű tételt fogalmaz meg kevésbé vizsgált, vitatott kérdésekről. Az ipar és a mezőgazdaság összehasonlító vizsgálatával átfogó képet vázol csaknem az egész termelő szféráról és jövedelempolitikáról.

★

A könyv első része átfogóan határozza meg a munkatermelékenység fogalmát, népgazdasági összehasonlításokkal példázza a mezőgazdasági munka termelékenységét, hatékonyságát. Vizsgálja az elevenmunka-ráfordítás és a tárgyasultmunka-felhasználás hatékonyságának kapcsolatát, a hatékonyságnövelés tartalékait. Hangsúlyozza, hogy a munkatermelékenység nemcsak mennyiségileg, hanem minőségileg is meghatározott gazdasági jelenség. Ezért is indokolt az eleven munka termelékenységének elemzése mellett a holtmunka-ráfordítások mérlegelése. E mérlegelés azonban nem jelenti azt, hogy a tőkének, pontosabban: a holt munkának is van termelékenysége. Az ún. teljes termelékenység — a szerző szerint — jobban kifejezi a termelékenység fogalmát, hiszen az egyes termelési fázisokban felhasznált tárgyasult munka az előző termelési folyamatokban még elevenmunka-ráfordításként jelentkezett. A könyvben megtalálhatjuk (99. l.) a munka teljes termelékenységének mérésére ajánlott mutatókat:

$$P_t = \frac{T}{L_e + L_h}, \quad \text{és ebben:} \quad L_h = \frac{P_e}{a}, \quad \text{ahol}$$

P_t = a teljes munkatermelékenység,

a = az anyagi ráfordítások (folyamatos tárgyasult ráfordítások),

T = a termelési eredmény,

L_e = az elevenmunka-ráfordítás,

L_h = a holtmunka-ráfordítás létszámtartalma,

P_e = az eleven munka termelékenysége.

A teljes termelékenység úgy is meghatározható, mint a folyamatos anyagi ráfordítások hatékonyságának $\left(\frac{T}{a}\right)$ és az összmunka (eleven és holt munka) anyagi ráfordítássalátottságának $\left(\frac{a}{L_e + \frac{P_e}{a}}\right)$ szorzata.

* A földjradék a termelőszövetkezetekben. Közgazdasági és Jogi Könyvkiadó, 1964.

A teljes munkatermelékenység — írja a szerző — nemcsak az állóeszköz-fel-szereltségtől, hanem a folyamatos tárgyasult ráfordítások hatékonyságától és ellátottságától is függ.

A könyv sokoldalúan érvel amellett, hogy a munkatermelékenység fogalma egyaránt kapcsolódik a termelőerők és a termelési viszonyok szférájához. Ebből az következik, hogy — ellentétben jónéhány közgazdász felfogásával — a termelékenység a politikai gazdaságtan kategóriája. Egyesek ugyanis csak azt látják, hogy a munkatermelékenység az ember és a használati érték viszonya, ezért a termelőerők szférájához tartozik. Mások azt hangsúlyozzák, hogy a termelékenység-mutatók statisztikai kategóriák, s inkább szubjektív, mint objektív tartalmúak. A szerző logikus — az elméleti közgazdászok többsége által elfogadható — érvelései szerint viszont a munkatermelékenység alapvetően a termelési viszonyoknak, pontosabban: a termelési viszonyok ún. technikai-gazdasági reláció oldalának a kategóriája.

Emberek közötti viszonyról van például szó az állóeszközök és a munkaerők mennyiségi összefüggése esetében. E technikai-gazdasági reláció a szocialista gazdaságban az állóeszközöket termelők és az állóeszközöket felhasználók viszonyaként jelenik meg. A kvantifikáláskor tehát a termelékenységet a technikai-gazdasági relációk kategóriájaként is elemezni kell. A szerző e tételét könyvében csupán elméleti érvekkel támasztja alá. A tények és a jelenségek elemzése viszont leszűkül a termelőerők vizsgálatára. A kettő nem kapcsolódik szervesen össze. A munkatermelékenységgel foglalkozó fejezetekben túlságosan nagy teret kapnak az eszközhatékonyság, a beruházásgazdaságosság és a hozzájuk kapcsolódó kategóriák. E fejezet gyengéje, hogy az eszközellátottság és a munkatermelékenységre ható anyagi-technikai tényezők részletes vizsgálatához viszonyítva eléggé vázlatos a munkaerő és az emberi termelőerő, az ún. humán faktor körébe tartozó elvi-elméleti problémák tárgyalása.

Elvi és egyben összefoglaló jellegűek a könyv következő megállapításai:

1. A feldolgozó iparban azért is gyorsabban növekedhet a termelékenység, mint a mezőgazdaságban, mert új termékek előállításának lehetősége az előbbiben lényegesen nagyobb, mint az utóbbiban.

2. Szükséges további vizsgálatokat és elemzést végezni a termelékenység és a munkabonyolultság viszonyáról. Az átlagos és az egyszerű munka viszonyáról olvashatjuk: „... a termelékenységi mutató nevezőjében — ha a termelékenység aggregált mutatóját tételezzük fel — az átlagos munka szerepel, amely eltakarja a munka egyszerű vagy bonyolult voltát. Ha az átlagos munkát redukáljuk egyszerű munkára, akkor munkaidőegységre nagyobb munkamennyiség jut.” (15. l.)

3. A szerző olyan mutató megszerkesztését tartja ésszerűnek és kívánatosnak, amely a bonyolult munkát egyszerű (nem pedig átlagos) munkára vezeti vissza. Ilyen mutató segítségével vizsgálható volna az, hogy a „bonyolultmunka-kapacitást”, a szakképzett munkaerőt mennyire használják ki.



A könyv második része politikai gazdaságtani és gazdaságpolitikai aspektusból tárgyalja a személyi jövedelmek változásait és a munkások, illetve parasztok jövedelemarányainak alakulását.

Feltárja és rendszerezi a munka szerinti elosztás mezőgazdasági sajátosságait abból kiindulva, hogy a szocialista agrárgazdaság konkrét viszonyai miatt ebben a szektorban nem érvényesülhet az azonos munkáért azonos jövedelem elve. Ez véleményem szerint a termelőszövetkezetek közötti, illetve a termelőszövetkezetek és az egyéb szektorok közötti jövedelem viszonyokra érvényes. Egy-egy termelőszövetkezeten, egy-egy kollektíván belül viszont érvényesülhet az azonos munkáért azonos jövedelem elve. Figyelmet érdemel a szerzőnek az egyszerű és a bonyolult munka összefüggésére vonatkozó fejtegetése. Arra az eredményre jut, hogy nemcsak a bonyolult, hanem a nehéz fizikai munka is egyszerű munkára módosul. A mezőgazdaságban rosszabbak a munkakörülmények és a gépi technikán kívül a biotechnikát is el kell sajátítani. Ezek úgy hatnak, mintha több egyszerű munkát fejtettek volna ki a mezőgazdaságban, s kompenzálhatják az ipari munka nagyobb bonyolultságát.

A könyv második részében a szerző a személyi jövedelem színvonalát és szerkezetét vizsgálja. Felhívja a figyelmet arra, hogy a mezőgazdasági jövedelem tar-

talmilag is különbözik a paraszti rétegjövedelem fogalmától. A statisztikai bázis gyenge pontjai és bizonytalanságai ellenére kiváló elemzést kapunk a munkások és a parasztek személyi jövedelmeinek viszonyáról és arányos fejlesztési politikájáról. A szerző szerint a jövedelemkülönbségek attól függően változnak, hogy a szóban forgó vizsgálatot ágazati szinten, a foglalkozási csoportok szintjén, vagy pedig a társadalmi osztályismérvek alapján végzik el.

A könyvben ismertetett számítások a háztartásstatisztikai adatokra épülnek, s ezért a jövedelemszámítások a családi jövedelmekből következtetnek a társadalmi csoportok (osztályok, rétegek) jövedelemviszonyaira. A szerző véleménye szerint azonban a háztartásstatisztika csupán korlátozottan használható *nagyobb*, különösen „osztályméretű” társadalmi csoportok jövedelmének megalapozott összehasonlító vizsgálatára. Alapállása tehát kritikai. Társadalmunkban ugyanis egyre inkább a vegyes családok jutnak túlsúlyba. A családi jövedelmek szerint tehát nem szabad osztályjövdelmeket vizsgálni, az alapvető osztályok jövedelemviszonyairól ezen az alapon nem lehet reális következtetésekre jutni.

Elméleti szempontból külön ki kell még emelni a munkatermelékenység és a vállalati tulajdonformák kapcsolatának újszerű elemzését. Tanulságos kísérletet találunk annak felvázolására, hogy a mezőgazdaság iparosodása során kialakult vegyes (állami és szövetkezeti) tulajdonformájú vállalatok mennyiben jelenthetik a szocialista termelési viszonyok fejlődését.

Nagy Lajos ezt a „vegyes” tulajdont a szocialista tulajdon új formájának minősíti, mert az — mint írja — nem egyszerű összege az állami és a szövetkezeti tulajdonnak. Szerinte a vegyes tulajdonban a két szocialista tulajdon elveszti sajátos, specifikus jellemzőit és kölcsönösen gazdagítja egymást. A könyvből azonban nem derül ki, hogy mivel és miként „gazdagodik” az állami tulajdon a „vegyes” tulajdonú vállalatokban. A könyv hiányos érvelése is azt mutatja, hogy az új tulajdonformák, köztük az ún. vegyes tulajdon további, az ediginél kiterjedtebb és elmélyültebb kutatására van szükség.

A munkás-paraszt jövedelemparitás létrejöttét a szerző joggal minősíti olyan társadalmi-gazdasági változásnak, amely egy sorba állítható mezőgazdaságunk felszabadulást követő forradalmi változásaival: a földreformmal, a kollektivizálással. Meggyőzően bizonyítja a könyv, hogy e jövedelemparitás a szocialista állam céltudatos politikája nélkül nem alakulhatott volna ki, de tudományosan igazolja azt is, hogy a reáljövedelmek lényegi kiegyenlítődséhez szükséges gazdasági feltételeket a szövetkezeti parasztság munkája és termelési eredményei teremthették meg.



Amint a termelékenység és a személyi jövedelmek a marxi politikai gazdaságtan és a szocialista gazdaságpolitika mindig időszerű problémáit alkotják, éppúgy nem vették el aktualitásukat a munkás-paraszt jövedelemviszonyok a személyi jövedelmek paritásának kialakulása után. Az időszerűség csak kiemelheti az ismertetett, magas tudományos színvonalú mű nagy értékeit és kivételes használhatóságát.

Simonits Zsuzsanna

Fekete Ferenc—Earl O. Heady—Bob R. Holdren: Célok és optimumok a termelőszövetkezeti gazdálkodásban

Mezőgazdasági Kiadó, 1977. 134 l.

A háromtagú szerzői kollektíva munkája átfogó képet rajzol a magyar termelőszövetkezetek fejlődéséről és a több tekintetben is újszerű, értékes elméleti-módszertani koncepciókról. A lényegretörő és a téma nemzetközi szakirodalmát is áttekintő könyv alapanyagát a magyar szerzőnek az Iowai Állami Egyetemen megvédett angol nyelvű doktori értekezése alkotja.*

* A könyvet angol nyelven (Economics of Cooperative Farming címen) az Akadémiai Kiadó 1976-ban jelentette meg.



A tanulmány elemzi a termelőszövetkezeti gazdálkodás történelmi fejlődését és társadalmi-gazdasági meghatározóit. Olyan optimális megoldásokat vezet le, amelyek a gazdasági célok és lehetőségek számszerűségével jellemezhetik a mezőgazdasági szervezeti szövetkezeti formáját. Vizsgálja a célokat, a korlátozó tényezőket és az érdekeltiségi viszonyokat a szövetkezeti közös nagyüzem, a háztáji gazdaságok, a szövetkezeti tagok (háztartások) mint egyének, valamint a termelőszövetkezet mint szervezeti (döntési) egység szintjén. A szövetkezeti problémák és a korszerű gazdaságmatematikai módszerek alkalmazásának lehetőségei közvetlenül is motiválták a könyv mondanivalóját.

Az I. fejezet bevezetőként felvázolja a tanulmány kutatási háttérét és főbb céljait.

Az első rész négy fejezetben jellemzi a magyar mezőgazdaság társadalmi átalakulását és szervezeti struktúráját. Elemzi az 1945. évi földreformot, tanulmányozza a magyar mezőgazdaság 1948. és 1961. közötti fejlődését, szocialista átalakulását; jellemzi az állami, a szövetkezeti és a magánszektor arányát, szerepét a gazdasági életben.

Külön fejezet foglalkozik a földreform hozadékvonatkozásaival és a szocialista agrárátalakulás ráfordítás—hozam viszonyaival. E fejezet leírja a birtoknagyságban és az agrárszerkezeti (üzemi döntési) egységek számában végbement gyökeres változásokat, jellemzi a kialakult szocialista mezőgazdaság szervezetét.

Viszonylag egyszerű programozási keretben vázolja fel a szerzők azokat a célokat és korlátozó tényezőket, amelyek implicit formában léteztek a földreform és a szocialista agrárátalakulás idején. Az első rész e zárófejezete az elmondottaknak matematikai összegezésül is szolgál.

A két fejezetet magában foglaló második rész a mezőgazdasági termelőszövetkezetek főbb társadalmi-gazdasági jellemvonásait rendszerezi és különféle szövetkezeti modelleket alakít ki.

Átfogóan vizsgálja a könyv a mezőgazdasági termelőszövetkezetek kettős jellegét. A szövetkezeteket mint társadalmi szervezeteket és mint gazdasági szervezeteket, elsősorban gazdasági vállalkozásokat (mezőgazdasági nagyvállalatokat) vizsgálja; mérlegeli, hogy a szövetkezeti tagok egyidejűleg társtulajdonosok (gazdálkodó partnerek) és a közös nagyüzem dolgozói.

Ezután a szerzők a szövetkezeti gazdálkodás általános „magatartási” (behaviorális) modelljét alakítják ki, majd — mintegy központi tervzeteként — a mezőgazdasági szövetkezetek lineáris programozási modelljét szerkesztik meg. Végül bemutatják a beruházást és technológiát hangsúlyozó egyszerű szövetkezeti modellt. A következtetések lényege, hogy a matematikai programozási modellek további tájékoztatói alapként is használhatók a termelőszövetkezetek közgazdasági kérdéseinek kutatásában.

A négy fejezetet tartalmazó harmadik rész a szövetkezeti optimalizálást alkalmazza három szinten: a nagyüzemi szövetkezeti vállalat, az egyes szövetkezeti tagok (háztartások) és a termelőszövetkezeteknek (a közös nagyüzem, a háztáji gazdaságok és a szövetkezeti háztartások alkotta együttesnek) mint szervezeti egységnek a szintjén.

A szövetkezeti optimalizálás általános elméleti és módszertani szempontjait tárgyalva, a szerzők a vonatkozó szakirodalom alapján röviden áttekintik és elemzik a lehetséges szövetkezeti célokat és termelési függvényeket. Algebrai formában felállítanak egy nem lineáris programozási modellt és kidolgoznak egy lineáris programozási példát. Sokoldalúan bemutatják, hogy a szövetkezeti optimalizálás összetett problémái megközelíthetők mennyiségi elemzéssel, és a matematikai programozás — főképpen a kollektív nagygazdaság területén — felhasználható az optimalizálás hatékony eszközeként.

A nagyüzemi szövetkezeti vállalatban az optimalizálást a következő hat szövetkezeti modell alapján tárgyalják: 1. a nyereséget maximalizáló „tiszta vállalati modell” (amely formailag hasonlítható a szocialista állami gazdaságok modelljéhez); 2. a kisártermelő (családi gazdaság) típusú szövetkezeti modell (amely maximalizálja az egy szövetkezeti tagra jutó bruttó jövedelmet: a termelési érték és a nem munkaköltségek különbségét); 3. az egységnyi földterületre jutó termékkibocsátást maximalizáló, ún. belterjességi modell; 4. a termékkibocsátási modell, amely az adott erőforrásokból elérhető bruttó termelési értéket maximalizálja; 5. az ún. hatékonysági modell, amely a ráfordítások minimumának elérését tűzi ki

célul; és 6. a szövetkezeti növekedés modellje, amely a közös vagyon gyarapodásának optimumát keresi.

A termelőszövetkezeti családok (háztartások) kvantifikálható gazdasági céljait rendszerező fejezet részletesen foglalkozik a szövetkezeti tagok és családtagok számára rendelkezésre álló választható foglalkoztatási lehetőségekkel.

A könyv zárófejezete a termelőszövetkezeti szervezet különféle alkotóelemeinek (a közös nagygazdaságnak, a tagok háztáji gazdaságainak és a termelőszövetkezeti háztartásoknak) egyensúlyi kérdéseivel és az állami gazdaságpolitika néhány termelőszövetkezeti vonatkozásával foglalkozik. E fejezet kitér a szövetkezetben termelt társadalmi tiszta jövedelem maximalizálására, valamint a háztáji gazdálkodás egyensúlyi vonatkozásaira, továbbá a szövetkezeti vezetők és a tagok közötti lehetséges ellentétekre.



A könyv tömör áttekintést ad a magyar mezőgazdaság mintegy háromévtizedes fejlődéséről, s világos képet fest a szövetkezetek mai helyzetéről. A szövetkezetek törekvéseinek, közvetlen gazdasági és távolabbi céljainak megfogalmazása nyomán mind a napi gazdaságpolitika, mind a jövő szempontjából gondolatébresztő és további kutatásra serkentő következtetésekre jut.

A széles körű elemzésből kitűnik a gazdasági és a társadalmi vonatkozásokat szorosan összekapcsoló egységes szemlélet. Ez a komplex szemlélet kifejeződik például a szövetkezetek kettős jellegének kifejtésében. Kiemelik a szerzők a mezőgazdasági termelőszövetkezeteknek azt a sajátosságát, hogy bennük a nagyüzemi kollektív vállalathoz a tagok személyes, családi keretek közt művelt háztáji gazdasága kapcsolódik. A nagyüzemi kollektív szövetkezeti vállalatot a gazdasági vállalkozás olyan különleges típusaként fogják fel, amelyet a vállalati döntések legfelsőbb szintjén a kollektív döntéshozatal és az állami irányítás szempontjából a szövetkezeti demokrácia jellemez.

Az üzemi, vállalati kérdések társadalompolitikai szemlélete érvényesül a tanulmány más fejezeteiben is, elsősorban az érdekvizonyok elemzésében, az egyéni és a szövetkezeti csoportérdek vizsgálatában, a szövetkezeti szervezet egyensúlya és a gazdaságpolitika közötti összefüggések megvilágításában.

Új nézőpontból értékeli a könyv a szövetkezeti tagok háztáji gazdasághoz fűződő személyes érdekelttségét, amelyben a közvetlen anyagi előnyökkel nem mérhető általános igények (például a szabad idő és a szórakozás) szerepe is jelentős tényező.

A könyv munkaformában és módszereiben is újszerű kutatás eredményeit összegezi. A tartalmi mondanivalón túl szükséges kiemelni a tanulmány módszertani értékeit is. A matematikai formanyelvet és elemzési eszközöket ugyanis az egész tanulmány következetesen alkalmazza. A szocialista termelőszövetkezetek gazdasági kategóriáinak pontos, mennyiségileg meghatározható értelmét ad. Matematikai kifejezések felhasználásával definiálja őket, és a teljesség igényével, egyenletek rendszerével kísérli meg leírni a szövetkezetek egész gazdaságtanát. Elsősorban a lineáris programozás és a marginális elemzés fogalmkörébe illeszti a szövetkezeti gazdálkodás csaknem valamennyi tényezőjét, s ebben a keretben tárgyalja összefüggéseiket. A matematikai megfogalmazásra való következetes törekvésben természetesen is ilyen absztrakcióval szükségképpen együttjáró leegyszerűsítés kockázatát is vállalniuk kellett a szerzőknek. Hogy az alkalmazott matematikai formulák és modellek minél hívebben jellemezzék a valóságos szövetkezeti kategóriák bonyolult összefüggéseit, a szerzők általános tartalmú szimbólumokat használnak. Ezáltal a matematikai formanyelvben rejlő előnyöket (a fogalmak egyértelmű, pontos meghatározása, az összefüggések lényeges elemeinek világos kiemelése stb.) könyvük egészében jól kamatoztatják.

A könyv legfontosabb pozitívumai tézisszerűen a következőkben foglalhatók össze:

1. A tanulmányban a szövetkezeti gazdaság elméleti modelljének megfogalmazása jelentős tudományos teljesítmény.
2. A könyv különböző beállítottságú szerzők műve, s ennek ellenére gondolatilag egységes munka, amelyben következetesen végigvonul a matematikai formanyelv alkalmazása.

3. A szövetkezetek matematikai modellje alapján elméleti jellegű. Ennek ellenére több gondolatot ad a gyakorlati tervezési célú modellszámítások elvégzéséhez is.

4. A tanulmány jól ismerteti a háztáji gazdaságok szerepét, s matematikailag is megfogalmazza a háztáji és a közös gazdaság legfontosabb kapcsolatait.

5. A könyv igen gazdag szakirodalmi forrásanyag feldolgozására támaszkodó, következetesen szerkesztett, élvezetes olvasmány.

A munka egészéről elmondható, hogy izgalmas vállalkozás és sajátos műfaji megoldással igyekszik ötvözni a gazdaságpolitikai, a gazdaságtörténeti, az elméleti-közgazdasági és gazdaságmatematikai megközelítést. Úgy látszik, hogy a vizsgálat tárgyát képező 3 évtizeden belül az utolsó 5—10 év háttérbe szorul. Tény, hogy 1968 után a magyar mezőgazdaság növekedése felgyorsult, az iparosodási folyamat előrehaladt. Ennek a folyamatnak Magyarországon is voltak nagy eredményei, de együtt járt kudarccokkal is. A 70-es évek eseményeiről sajnos a kelleténél szűkszavúban szól a könyv. Ez minden bizonnyal részint azzal függ össze, hogy az adatbázis naprakész voltát nem lehetett biztosítani.

Módszertani szempontból meg kell jegyeznem, hogy a matematikai módszerek mezőgazdaságban való alkalmazása területén nagy fejlődés bontakozott ki Magyarországon is az 1970-es években. Ezek eredményeinek hasznosításában a szerzői kollektívának maradtak tartalékai. Hangsúlyozni szeretném azonban, hogy a kvantitatív elemzés módszereit a szerzők olyan területen is hasznosítják, ahol ezek alkalmazásáról nincsenek tapasztalataink. Ebből következően is a könyvben található néhány formalizálás, illetve célfüggvény-megfogalmazás minden bizonnyal nemcsak elismerést, hanem kételyeket, ellenvéleményeket is kiválthat, de a szerzők ezzel is előmozdítják azt a céljukat, hogy könyvük friss gondolatokra és további kutatásokra serkentsen.



A mezőgazdasági termelőszövetkezet mint sajátos nagyüzemi szervezet vizsgálatára — a magyar agrárfejlődés és a magyar termelőszövetkezetek tapasztalatainak felhasználásával — kialakított matematikai modellek általános érvényűek és alkalmasak lehetnek más szocialista országban működő hasonló gazdaságokra is. A szocialista szövetkezeti vállalat kvantitatív módszerekkel való jellemzése tanúsítja, hogy a gazdaságmatematika nemcsak a tervezést, az elemzést és a vállalatvezetést segíti, hanem jól szolgálhatja, gazdagíthatja a közgazdaságtan elméleti vizsgálódásait is. A matematika egzaktsága, fogalomrendszere, az ún. matematikai nyelv (és írásmód), a kvantitatív megközelítés előmozdítja a már felismert törvényszerűségek pontosabb megfogalmazását, a termelőszövetkezeti összefüggések és változások alaposabb megértését, komplex kezelését.

Könyvüket a szerzők Erdei Ferenc akadémikus emlékének ajánlják, akinek a termelőszövetkezetek társadalmi-gazdasági arculatával, a mezőgazdasági termelőszövetkezet mint sajátos nagyvállalat ökonómiai vonatkozásaival foglalkozó vizsgálatai és publikációi nemzetközi viszonylatban is kiemelkedő helyet foglalnak el a szövetkezeti elmélet fejlődésében.

Benet Iván

КРАТКОЕ СОДЕРЖАНИЕ СТАТЕЙ

Йозеф Богнар:

Торговля между Востоком и Западом и процесс разрядки

В нашу эпоху сплетение вопросов политики и безопасности и экономических вопросов как в национальных обществах, так и в международной жизни достигли невиданных до сих пор масштабов. Система безопасности, известная под названием «равновесие взаимного устрашения» отвлекает от экономического развития очень большие энергии. В то же время такая система безопасности в силу своего косвенного воздействия затрудняет установление необходимых и возможных экономических связей, который предполагают наличие взаимного доверия.

Систематическое отвлечение существенной части экономических энергий от хозяйственной сферы ведет к усилению нестабильного положения, вызванного явлениями перемены эпох в мировом хозяйстве.

Поэтому в предстоящие десятилетия потребуются такие концепции безопасности, которые, с одной стороны, не отвлекают больших энергий от хозяйства, имеющего недостаточно ресурсов, а с другой стороны, способствуют созданию такой системы международных политических и экономических отношений, при помощи которой человечество сможет разрешить проблемы научно-технической революции и перемены эпох в мировом хозяйстве.

Расширение экономических связей между Востоком и Западом действует в направлении хозяйственного развития с точки зрения социалистических стран, оказывая в то же время положительное влияние и на экономический рост развитых капиталистических стран. Положительный эффект торговли между Востоком и Западом не останавливается у границ развитого мира: складывается тройная производственная кооперация между западными, социалистическими и развивающимися странами.

В торговле между Востоком и Западом сложились новые формы и методы взаимоотношений. Значительное развитие наблюдается и в сфере кредитных и финансовых связей, но серьезной является мировая проблема, связанная с тем, что в настоящей международной финансовой организации не имеется мер, пригодных для упорядочения сложившейся в платежном обращении ситуации (частоты и масштабов дефицитов). Если бы вооружение можно было сократить до экономически приемлемого уровня, то это могло бы высвободить с обеих сторон такой большой потенциал, который мог бы быть использован наряду с решением национальных и европейских проблем и в интересах третьего мира.

Система хозяйственного управления в социалистических странах развивается в таком направлении, которое ведет к широкому международному сотрудничеству. Были разработаны прогнозы мирового хозяйства на 10—15 лет. При анализе различных альтернатив развития возможности связи с внешним хозяйством учитываются с самого начала.

Представители науки должны способствовать установлению продуктивных связей между различными системами и разрешению глобальных проблем. Сегодня на представителей науки ложится особая ответственность, так как мы живем в эру, чреватую угрозами и неопределенными моментами, в которой, однако, огромные возможности кроются в рациональных-гуманистических действиях.

Гега Ковач

Прогнозирование и долгосрочное планирование

В развитии планирования наблюдаются дифференциация и в то же время интегрирование, осуществляющееся на более высоком уровне. Дифференциация планов означает, что в различных планах все более подчеркивается специфика предмета планирования (хозяйство, наука, просвещение, здравоохранение и т. д.). Интеграция означает такую координацию на более высоком уровне, в рамках которой в центр внимания вместо экономики ставится более всеохватывающий аспект социальной политики. Планирование таким образом становится действительно общественным. При этом в планировании выделяющуюся роль приобретают целевые программы.

Не зависима от развития системы планов будущая система прогнозов. Различные типы планов не в одинаковой мере требуют разработки прогнозов. Круг прогнозирования должен быть более широким, чем круг планирования. Прогнозированием охватываются и такие области, которые являются важными с точки зрения его саморазвития. Прогнозирование должно способствовать, в первую очередь, обоснованию долгосрочного перспективного планирования. Однако оно имеет определенное значение и с точки зрения среднего и оперативного планирования. Недостаточно развитой областью прогнозирования являются прогнозы, строящиеся на планах. Ими определяется, какие последствия вытекают из выполнения касающихся будущего планов. Строящиеся на планах прогнозы раздвигают границы зафиксированных планами периодов времени. Важны также прогнозы, раскрывающие отрицательные тенденции развития.

Учет международных условий требует пространственного подхода. В то время как национальные рамки недостаточны для планового мышления, очевидно и то, что глобальность всего мира слишком широка. Поэтому многообещающим будущим развития планирования является мышление в интеграциях, в более крупных географических пространствах.

Выделяющимися проблематиками перспективного планирования являются сырьевые материалы, энергия и водное хозяйство. Эти области имеют общие черты, но между ними наблюдаются и существенные различия. В перспективе легче разрешить энергетическую проблему, чем вопрос недостатка воды. Перечисленные области вместе с целевыми программами заодно являются и областями прогнозирования, имеющими особое значение.

Мария Петшич

Взаимосвязь между инфляцией и повышением ценового уровня

В мировом хозяйстве наших дней инфляция стала всеобщим явлением. Ее влияния не могут избежать и социалистические страны. Поэтому все более важным становится и в рамках социалистических экономических исследований заниматься проблематикой инфляции. Автор статьи пытается, выясняя понятие инфляции, соответствующим образом выявить взаимосвязь между инфляцией и повышением уровня цен. В интересах этого она рассматривает различные возможные причины повышения цен, а затем обособляет категорию инфляции.

Согласно автору, инфляция — это определенный случай понижения покупательной способности денег, когда это наступает из-за наличия «вздувшегося» количества денег, превышающего потребности товарного обращения (даже если это исходит со стороны последнего).

Такой подход указывает на то, что повышение цен, если оно имеет инфляционный характер, является лишь одной из форм ирравления инфляции. Вздувшееся денежное обращение в случае фиксированных цен находит себе выражение в других формах движения инфляции (например, принужденные сбережения, принужденные покупки, скрытое повышение цен, черный рынок и т. д.).

В статье анализируются также и случаи повышения цен, которые не имеют инфляционного характера. Она указывает и на то, почему невозможно определить инфляцию посредством определенного процентного повышения цен, понижением реальных доходов; почему не могут меры политики доходов или народнохозяйственное планирование элиминировать возможного инфляционного характера повышения цен.

В отличие от традиционной трактовки инфляции автор в своей статье, таким образом, доказывает, что не всякое повышение цен является инфляционным, и что инфляция может проявляться не только в форме повышения цен.

Адам Юхас

О самостоятельности предприятий

Автор развивает свои соображения о вызывающей большие полемики теме — целесообразности степени и содержания самостоятельности предприятий. Он констатирует, что общие принципы не дают ответа на конкретные ситуации, так как целесообразная сфера и степень самостоятельности предприятий не могут быть заданными раз и навсегда. В данных условиях самостоятельность предприятий можно всегда [ограничивать лишь настолько, насколько это требуется в интересах общественной эффективности. Он считает неправильными взгляды, согласно которым обуславливающие друг друга самостоятельность предприятий и централизованное (отраслевое) управление противопоставляются друг другу.

Касааясь важнейших областей деятельности предприятий, автор рассматривает, в какой степени целесообразно в настоящих условиях оказывать воздействие на действия предприятий, например, в принятии ими решений по развитию и капитальным вложениям, в вопросах технического развития и исследований, в формировании международных связей, в оценке работы руководящих работников предприятия, в определении задач в области внешней торговли и т. д.

На основе оценки имеющихся у нас сегодня условий автор предлагает принять в структурной политике принципы такой системы категорий, которая способствовала бы дифференцированному поощрению деятельности предприятий, повышению ее эффективности, создавая такое положение, в котором предприятиям, опознающим объективные общественные потребности и осуществляющим свою деятельность в соответствии с ними, оказывалась бы особая материальная и моральная поддержка, чтобы их развитие было бесперебойным, и наоборот.

Антония Хюта

Изучение дифференцированности предприятий при помощи точных методов

Возможно ли выявить те условия хозяйствования, которые оказывают воздействие на рентабельность предприятия, не выражая, однако, действительной эффективности деятельности предприятий? Естественно, оказываемое воздействие зависит и от того, при помощи какого показателя измерять рентабельность. Автором определяются четыре вида показателя рентабельности, связанные с различными типами цен, что вытекает из принципа, согласно которому система цен и система заинтересованности должны быть взаимоувязаны.

В статье взаимосвязь между условиями хозяйствования, выраженными в виде количественных факторов, и показателями рентабельности анализируется при помощи методов статистической математики. Анализ опирается на информацию, полученные из балансовых отчетов 49 выделенных крупных предприятий. В качестве первого шага автор рассматривает, о каких факторах можно выявить, что между ними и показателями рентабельности имеется значимая взаимосвязь, группируя затем предприятия на основе этих показателей. Для группировки она применяет два метода: факторный анализ и «кластерный» анализ.

Результаты подтверждают, что условия хозяйствования, считающиеся с точки зрения предприятия данными, играют существенную роль в рентабельности. Группируя предприятия с учетом этого аспекта, можно получить классификацию, существенным образом отличающуюся от отраслевой. При дифференциации экономических рычагов, таким образом, исходить следовало бы не из отраслевого подразделения, а надо было бы учитывать влияние этих условий хозяйствования.

Ласло Никош

Заинтересованность предприятий в зеркале действующей системы регулирования

Автор в своей статье полемизирует с оценкой, которую Чаба Силард дал новой системе регулирования (Чаба Силард: «О первом опыте новых правил регулирования оплаты труда и доходов» «Кэзгаздашаги Семле» № 3/1977 г.). Он оспаривает утверждение, согласно которому новое регулирование не позволяет сохранить прежний темп повышения семейных доходов. Это действительно лишь в том случае, если предприятие не в состоянии увеличить продукцию и прибыль. Если предприятия способны исправить известные всем слабые стороны (уровень руководства, гибкая рыночная политика, использование резервов рабочей силы), то экономическое регулирование представляет возможность для соответствующих темпов повышения личных доходов.

В статье и автор указывает на некоторые противоречия нового регулирования. Особенно выделяющимся является то, что налоговая система не позволяет предприятиям, имеющим несколько лет подряд выдающиеся результаты, догнать или даже превзойти по личным доходам, по уровню средней заработной платы предприятия со слабой хозяйственной деятельностью, которые из-за определения выгодного базиса, предпочтений и прочих факторов в состоянии сохранить прежний темп повышения уровня заработной платы.

Иштван Кермес

Оценка первого опыта системы регулирования заработной платы и доходов

Автор оспаривает выводы Чабы Силарда, которые он делает в своей статье «О первом опыте новой системы регулирования заработной платы и доходов» (Журнал «Кэзгаздашаги Семле», № 3. 1977).

Автор считает, что регуляторы ставят более высокие требования к предприятиям, в результате чего они должны работать лучше и эффективнее для того, чтобы сохранить прежний уровень увеличения доходов. При помощи таблиц и расчетов автор доказывает, что в условиях нового регулирования источники повышения личных доходов должны формироваться другими способами. Исходя из этого, он делает вывод, согласно которому не только ничего не угрожает возможностям дальнейшего повышения доходов, но, более того, хорошая работа, учет новой системы налогообложения и в дальнейшем позволяет осуществлять нужное материальное стимулирование.

SUMMARY OF THE ARTICLES

József Bognár:

East—West trade and the process of détente

The intertwinning of political and security problems with *economic* ones has reached dimensions hitherto unknown in both national societies and international life. The security system known by the name of "balance of mutual determent" draws away very large energies from economic development. On the other hand, the indirect effects of this security system render difficult the establishment of necessary and possible economic relations which assume mutual trust.

The regular drawing away of a considerable part of economic energies from the economic sphere increases the instability invoked also by the phenomena of the new era of world economy.

Therefore, in the decades ahead of us such security conceptions will be needed which, on the one hand, will not draw away much energy from the economy lacking resources and, on the other hand, promote the establishment of such a system of international political and economic relations with whose aid mankind will become capable of solving the problems raised by the scientific and technological revolution and by the new era of world economy.

Expansion of East—West economic relations has an economic development effect from the viewpoint of the socialist countries, but it has a positive effect also on the economic growth of advanced capitalist countries. The positive effects of East—West trade do not stop short at the frontiers of the developed world: a treble production cooperation is emerging among Western, socialist and developing countries..

New forms of relations and methods have developed in East—West trade. Also credit and financial relations show considerable development, but it causes grave concern that there are no such institutions in the contemporary international financial organization which would be capable of bridging the situation occurred in payments (frequency and size of deficits). Reduction of armaments to an economically acceptable level on both sides would release large capacities which, beside national and European problems, could be used also in the interest of the third world.

The economic control system of the socialist countries is developing towards a wide-scope international cooperation. World economic prognoses have been drawn up for 10–15 years. In the course of analysing the various development alternatives, the possibilities for joining external economies are taken into account from the outset.

The representatives of science must promote solution of the problems related to a fruitful joining of various systems and of the global ones as well. Today the representatives of science have a particular responsibility, since we are living in an era full of dangers and uncertainties, but also when there are huge possibilities inherent in rational and humanist actions.

Géza Kovács:

Prognostication and long-term planning

Some differentiation may be observed in the development of planning, and, together with it, an integration realized on higher level. Differentiation of plans means that the specific features of the object of planning (economy, science, education, health etc.) obtain greater emphasis in the various plans. Integration means such higher-level coordination where the economy-centred approach is replaced by one paying greater attention to more comprehensive socio-political aspects. Planning thus becomes indeed social planning. Besides, also target-oriented programs, priority programs, obtain distinguished roles.

The future system of prognoses cannot be made independent of the development of the system of plans. The various kinds of plans do not require prognoses to the same extent. The sphere of prognostication must transgress the scope of planning. Prognostication also encompasses such fields which are important for the development of the discipline itself. Prognoses must help decisively the founding of long-term planning. But it is important also in the context of medium-term and operative planning.

A neglected field of prognostication is the prognosis built upon the plan. The latter investigate the further consequences of the realization of plans relating to the future. The prognoses built upon plans moderate the rigid limits of the periods treated in the plans. Also the prognoses revealing negative development tendencies are important.

Consideration of the international conditions requires an increased assertion of the spatial approach. While national frameworks are insufficient for planning, it should be obvious that the total world is too large. Therefore, the future development of planning must be looked for in reasoning in terms of integrations, larger geographical areas.

Outstanding problems for long-term planning are raw materials, energy and water economy. They show some common features and also essential differences between them. The problem of energy is easier to solve in the long-term than the scarcity of pure water. Together with the priority programs these fields are simultaneously important fields of prognostication.

Mária Petschnig:

Impact of inflation on the price level

In present day world economy inflation has become general. Not even the socialist countries can escape its effect. Therefore, it is of growing importance for socialist economic research to investigate the problems of inflation. The authoress makes an attempt at separating — while clarifying the noti on of inflation — the relationships of inflationary rises in the price level. To this end she investigates the price rises occurring for different reasons and then the category of inflation.

Accordingly, by inflation she means a certain case of the decline in the purchasing power of money, namely, when this is conseed by an inflated quantity of money exceeding the needs of commodity turnover (even if started from the commodity side).

From this approach it turns out that the price rise, if of inflationary character, is only one form of manifestation of the inflationary process. In the case of fixed prices the inflated money circulation finds expression in other forms (forced savings, forced purchases, concealed price rises, black market etc.).

SUMMARY OF THE ARTICLES

The study also analyses those cases of price rises which cannot be considered as having inflationary character. The authoress also points out why inflation cannot be defined with the aid of a price rise of a certain percentage, or the decline in real wages and why the inflationary character of price rises cannot be eliminated by incomes policy or national economic planning.

Against the traditional concept of inflation the authoress proves that not every price rise is inflation, and inflation may appear not only in the form of price rises.

Ádám Juhász:

On the autonomy of enterprises

The author expounds his opinion about the much debated subject of enterprise autonomy, its expedient extent and contents. He states that the general principles cannot give answer to individual concrete situations, because the expedient scope and extent of enterprise autonomy is not fixed once and for all. Under given conditions enterprise autonomy should be limited only to the extent indispensable for the social efficiency of production. He disapproves of the views which confront with each other, in an incorrect generalizing way, enterprise autonomy and central (branch) control which, in fact, assume each other's existence.

Examining the most important fields of enterprise activity, the author analyses to what extent is it expedient under present conditions to influence the activities of enterprises, e.g. in development and investment decisions, in technological development and research, in establishing international cooperation relations, in judging the activity of management, in enforcing the economic regulators, in setting targets for foreign trading activity etc.

Evaluating given endowments, the author makes a proposal on the principles of such a system of categories of structural policy which may contribute to a differentiated stimulation of enterprise activities and to make them more efficient and which may create a situation where enterprises recognizing social necessities and acting in harmony with them might earn preferences in moral and financial acknowledgement and attain smooth development, and conversely.

Antonia Hüttl:

Investigation of enterprise differentiation with the aid of exact methods

Can the conditions be demonstrated which influence enterprise profitability but do not express the real efficiency of enterprise activity? This depends, of course, also on the indicator with which profitability is measured. The authoress defines four kinds of profitability indicators, deriving them from various types of prices, setting out from the principle that the price system and the incentive system must be in harmony with each other.

The article investigates the relation between the factors quantifying the conditions of management and the indicators of profitability with mathematical-statistical methods. The analysis relies on data obtained from the annual balance-sheets of 49 major industrial enterprises. In the first step the author investigates the factors for which it can be shown that they are in significant relationship with the profitability indicators, and the enterprises are grouped on the basis of these indicators. For the grouping two methods are used: factor analysis and cluster analysis.

The results have proven that the management conditions that appear for the enterprise as given have important roles in profitability. If enterprises are grouped according to these, a classification significantly differing from the sectoral one will be obtained. Thus, when the economic regulators are differentiated, not the sectoral classification should be taken for basis but the effect of these management conditions should be considered.

Next the forms, results and problems of cooperation between Hungary and the socialist countries in the field of agricultural machinery production are surveyed and evaluated. Cooperation with capitalist firms and imports are held advantageous by the author because of their effect on the approach to mechanization and in some fields on the stagnating technological development.

In conclusion some ideas are raised in connection with the contentual and organizational development of CMEA cooperation.

László Nyikos:

The interestedness of enterprises as reflected by the valid system of regulation

The author challenges the evaluation of the new system of regulation given by Csaba Szilárd ("First experiences of the new wage and income regulators" *Közgazdasági Szemle* No. 3. 1977). He refutes that the new regulators do not allow to raise personal incomes at the earlier rate. This is conceivable only if the enterprise is not capable of increasing output and profits. If the enterprises improve upon their known weakness (standard of management, flexible marketing policies, utilization of labour reserves), the regulators allow to raise personal incomes at an adequate rate.

The author himself raises some contradictions of the new regulation. One of major importance is that taxation does not allow that enterprises working outstandingly well through several years should overtake, much less, surpass, in personal incomes or wage level the more weakly managed enterprises which, because of a more advantageous basis of reference, preferences or of other reasons can maintain the earlier rate of wage increases.

István Kertész:

How to evaluate the first experiences with the wage and income regulators

The author challenges the statements of Csaba Szilárd expounded in No. 3. 1977 of *Közgazdasági Szemle* under the title "First experiences of the new wage and income regulators".

He establishes that the regulators raise higher requirements towards the enterprises and in order to maintain their earlier rate of increase in income they must react with better, more efficient work. The author proves by the aid of tables and computations that the sources of raising personal income must be developed differently under the new system of regulations. He draws the conclusion that the latter does not menace the further raising of incomes; adequate financial stimulation is possible also in the future if good work is performed and due attention is paid to the new system of taxation.

KÜLFÖLDI FOLYÓIRATOK TARTALMÁBÓL

ВОПРОСЫ ЭКОНОМИКИ

1977. évi 5. sz.

- Hejzman, Sz.*: Tudományos-műszaki haladás és szocializmus
- Pavlov, P.*: A szocialista termelés törvényszerűségei és az ismeretrendszerzési módszer
- Pokritan, A.*: A szocializmus politikai gazdaságtanának módszertani sajátosságai
- Beszczinszkij, A.—Vityebszkij, R.*: Energetika és az ipari termelés telepítése
- Bjalkovszkaja, V.—Ragozin, Je.*: Az ágazatközi termelés fejlesztésének távlati tervezése
- Szubockij, Ju.*: Ipari termelési koncentráció — szövetkezeti alapon
- Loksin, R.*: Közszükségleti cikkek gyártása. A tervezés és a gazdasági ösztönzés tökéletesítése
- Sztarkov, A.*: Allettenyészítő komplexumok építési beruházásai
- Sanyina, V.*: Szállítási-gazdasági kapcsolatok a KGST-országokban
- Taraszov, L.*: A KGST-országok gazdasága 1976—1977
- Gatovszkij, L.*: Tervek és ösztönzők fokozottabb orientálása a nagyhatékonyságú új technikára
- Utkin, E.*: A szocialista munkaverseny és a KGST-országok termelő kollektíváinak együttműködése
- Az agrártermelés gazdasági hatékonysága
- Vasziljev, I.*: Önálló elszámolás, állóalap-kihasználás (Tallin, az 1976. év vége)
- Csuljukina, A.*: Gazdaságmatematikai módszerek és elektronikus számítógép alkalmazása az iparvállalati irányításban (Minszk, 1976. november 16—18.)
- A termelésirányítás gazdasági módszerei (A KGST-tagországok tapasztalatai alapján, Varsó, 1976. november.)
- Kogan, Je.*: Az élő- és a holtmunka-kihasználási hatékonyságának fokozása (Tudományos szimpozion a szocialista országok szakembereinek részvételével, Moszkva, 1976.)

1977. évi 6. sz.

- Ivanov, I.—Loscskov, A.*: A KGST-országok együttműködése és fejlettségi szintjük kiemelése
- Ignatovszkij, P.*: A mezőgazdasági termelés koncentrációja (Az állami irányítás kérdései)
- Vitkovszkij, V.*: A beruházások irányításának tökéletesítése
- Brenner, M.*: Az üzemanyag-energetikai készletek kihasználásának hatékonysága
- Pirogov, Sz.*: A tudomány funkciói a társadalmi termelésben
- Afanaszjev, V.*: A mai burzsoá politikai gazdaságtan fetisiztikus alapja
- Csupin, G.*: A KGST-országok integrációja a gépkocsigyártásban
- Smeljov, N.*: Az európai országok ipari és tudományos-műszaki együttműködése
- Notkin, A.*: A szovjet népgazdaság hatékonysága és mérlege
- Bunyics, P.*: Az önálló elszámolás és a tudományos-műszaki fejlődés hatékonyságának fokozása

- Aljturt, M.*: A társadalmi termelőerők vitatható értelmezéséről
- Garakjan, G.—Mihtarjan, A.*: Az új technika tervezése
- Seleszi, L.*: Hasznos ásványi lelőhelyek komplex kihasználásának tudományos-műszaki problémái
- Az agrár-ipari komplexum fejlesztése
- Gurvics, F.*: Az első népgazdasági mérleg 50 éve
- Egiazarjan, G.*: Szovjet—svéd szimpozion (1976. december 5—11.)

wirtschafts wissenschaft

1977. évi 5. sz.

- Legendorf, G.—Nick, H.—Schulz, G.*: A szocializmus anyagi-műszaki bázisának további fejlesztése az NDK-ban
- Fröhlich, G.*: A szocialista nemzetközi szakosítás és kooperációs intézkedések tartalma, számbavetele
- Hummel, L.—Land, W.*: Követelmények a tömegkezdeményezés irányításával szemben
- Capalcante, J. B.*: A fejlődő országok eladósodásának néhány aspektusa
- Finger, H.—Füger, M.—Polaschewski, E.*: Tervezés és gazdasági ösztönzés az üzemből
- Zurbuchen, V.*: A lengyel társadalmi és gazdasági fejlődés öt éves terve, 1976—1980
- Wüthelm, M.*: Egy gazdaság-összefonódási modell módszertana, kidolgozása és alkalmazása a tervezési gyakorlatban és a gazdaságelemzésben
- Köhler, R.—Speer, G.*: A természettudományos és műszaki értelmiség társadalmi-gazdasági helyzete, politikai-ideológiai alapjaira az állammonopolista kapitalizmusban
- Fahlbusch, D.—Graf, E.—Wilde, W.*: A IX. pártkongresszus határozatai és a vezetők továbbképzésével szemben támasztott követelmények
- Elz, P.—Parson, H.*: A szocialista munkaverseny fejlesztésének problémái

1977. évi 6. sz.

- A szocialista életmód további alakításának gazdasági és szociális problémái
- Lungwitz, K.*: Demográfiai kutatási feladatok és problémák az NDK fejlett szocialista társadalmának kialakításánál
- Fremberg, J.*: Az infláció nemzetközi hajtóerői a mai kapitalizmusban
- Braun, M.*: „Radikális politikai gazdaságtan” az Egyesült Államokban
- Ellereit, R.—Neumann, J.*: Tartalékok feltárása a termelés fázisában
- Schulze, E.*: Munkatermelékenység és hatékonyság
- Heyde, W.—Lange, W.—Sabisch, H.*: A tudományos-műszaki munka intenzifikálása szocialista ipari üzemekben, kombinátokban
- Menzel, H.—Steiner, J.*: A szűkségletek, valamint az ember és az emberi munkaerő újratermelése



PLÁNOVANÉ HOSPODÁŘSTVÍ

1977. évi 4. sz.

A csehszlovák építőipar fejlődése és feladatai

Kollár, J.: Az automatizált statisztikai információs rendszer kiépítése a Szlovák Szocialista Köztársaságban

Hruzík, L.: A Cseh Szocialista Köztársaság erdő- és vízgazdálkodása

Knoch, V.: Az építőipari kapacitások szerkezete és területi elhelyezése

Lukáš, J.: A műanyagok termelése és feldolgozása az V. és VI. ötéves tervben

Papežová, V.: A berek központi szabályozásáról

Fárka, V.: A Szovjetunióval való együttműködés elmélyítése

Jánoš, M.—Klós, V.: A közlekedés racionalizálásának néhány problémája

Zima, Z.: A szocialista és kapitalista országok energetikai szükségleteinek kielégítése

Mervart, J.: A hosszú távú tervezés módszertana továbbfejlesztésének lehetőségei

Vargha, M.: Fejlődő országok 1950—1975

Michalec, J.: Megjegyzések Csehszlovákia egyes hidroenergetikai forrásainak fejlesztéséhez

1977. évi 5. sz.

Krpata, F.: A törvények betartása a gazdasági kapcsolatokban

Riha, L.: A tudományos-technikai termelés és felhasználás ciklusának meggyorsítása

Drevikovský, F.: A tudományos-technikai fejlődés vezető intézetei

Tolde, L.: Az építőipar feladatai a CSKP KB 6. ülészaka után

Hopp, K.: A gépipar fejlődésének néhány tényezőjéről

Ambroš, P.: A helyettesítési költségek hatékonyságban jelentkező tendenciái a szlovák mezőgazdasági termelészövetkezetekben

Erbst, M.: Csehország erdőgazdasága a hetvenes években

Bobek, M.: A kőolaj szerepe a világgazdaság fejlődésében

Dvořák, V.: A tervezési és analitikus számítások automatizálásáról a Szovjetunióban

Harna, S.: A lakosság teljes fogyasztásának alapigényessége Csehszlovákiában

A fémegymunkáló gépek gyártása a Szovjetunióban

A szocialista gazdasági integrációval foglalkozó moszkvai konferenciájáról

1977. évi 6. sz.

Az NOSZF 60. évfordulója előtt

A CSKP KB 7. üléséről

Zuska, Z.: Prága az V. ötéves tervben és a CSKP XV. kongresszusa után

Morkuš, F.: A csehszlovák gazdaság alapvető fejlődési irányai 1990-ig

Styblo, J.: Műszaki innováció a vegyiparban

Hrauskij, F.: A szocialista életforma alakításának céljai

Tichý, J.: Ágazati bérarányok a csehszlovák népgazdaságban

Brabec, F.: A társadalmi termelés hatékonysága tervezésének problematikája

Nyers Rezső: A KGST többoldalú integrációs intézkedéseinek hatása a magyar népgazdaságra az 1976—80-as években

Klaková, M.: A csehszlovák élelmiszeripar fejlődésének sajátos vonásai

Churánek, M.: A nemzetközi fizetési kapcsolatok

Stehlik, J.: A természet és a gazdaság viszonyának problematikájáról

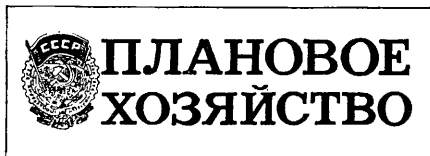

1977. évi 6. sz.

A tervezés és a gazdaság területi fejlődése

Szmirnov, A.: A Nagy Október jegyében ...

Kohonov, F.: A Belorusz Köztársaság gazdasági tervezésének tökéletesítése

Makejcsenko, B.: A gépipar mint a belorusz ipar vezető ágazata

Timspoev, G.: Az észti társadalmi-gazdasági haladás távlatai

Ivanov, Je.: A Szovjetunió termelési potenciálja

Zencsenko, N.: Fokozzuk a területi tervezés hatékonyságát

Bjelov, M.: Az agrár-ipari komplexum tervezése a Litván SZSZK-ban

Csisztyakov, M.: A népgazdasági tervek kidolgozási módszereinek tökéletesítése

Levin, A.: A lakossági kereslet előrejelzésének problémái

Nyikityiny, D.: Az árképzés szerepe a közszükségleti cikkek minőségének ösztönzésében

Szuhoverhova, T.: A természeti erőforrások kihasználása és a kitermelő ágazatok termékeinek önköltsége

Zanyin, V.: A munkatermelékenység napi tári tervezésének módszertanáról

Szkarupov, Z.: A fluktuáció csökkentése és a munkaerő-kihasználás javítása

Bereznoj, M.: Kiszériájú gyártás operatív termékeinek önköltsége

Kjedrova, K.—Vasziljeva, Je.—Panova, L.: Az egységes tudomány- és technikai fejlesztési alap felhasználásáról

The American Economic Review

1977. március

Modigliani, F.: Pénzügyi vita, avagy lemondanánk a stabilizációs politikáról?

Mavshar, J.: Kell-e a kormányknak támogatni a kockázatos magánvállalkozásokat?

Williamson, J. G.: Stratégiai bérek, árak és az egyenlőtlenség

Lillard, L. A.: Egyenlőtlenség: keresetek és az emberi jólét

Boyer, R. S.: Devalváció és értékpapír-egység

Pollak, R. A.: Artól függő preferenciák
Stigler, G. J.—Becker, G. S.: De Gustibus Non Est Disputandum (Az ízlés nem vitatható)

Pencavel, J. H.: A reálbérszámok konstans hasznossági indexe

Barro, R. J.: Előre nem látható pénznövekmény és a munkanélküliség az Egyesült Államokban

Fishburn, P. C.: Átlagkockázat-elemzés a tervezetten aluli nyereséggel összefüggő kockázatnál

Leland, H. E.: Minőségi választék és verseny
Wheaton, W. C.: Helyi decentralizáció, földberlet és a városi közlekedési szállítási beruházások használata

Calster, G. C.: A ház (lakás) adásvételi jogainak elemzése

POLITICKÁ EKONOMIE

1977. évi 5. sz.

Kerner, A.: A szolgáltatások további fejlődéséről

Soukup, P.: A társadalmi szükségletek helye és szerepe a tervszerű árképzésben

Janáček, K.: A fogyasztás hatékonysága és a termelés társadalmi-gazdasági hatékonysága közötti kapcsolat néhány aspektusa

Agababjan, E. M.: A nem anyagi termelés (a szolgáltatási szféra) gazdasági tevékenysége számbavételének módszertani alapja

Kociánová, M.: A lakosság fogyasztásában jelentkező különbségek a fejlett tőkésországokban (NSZK példája)

Hlaváček, J.: A lineáris optimalizációs feladatok dekompozíciója

ЭКОНОМИЧЕСКИЕ НАУКИ

1977. évi 6. sz.

Kurszkij, A.: Tervezés a Szovjetunióban: a hat tízéves terv tapasztalatai

Koszicina, F.: A szocializmus alapvető elmentmondásának kérdéséhez

Vecskanov, V.: A láthatatlan termék tartalma és határai a szocializmusban

Kulijev, T.: A bonyolult munkának egyszerű munkára való visszavezetése a szocializmusban. Módszertani kérdések

Hajkin, V.: Az iparvállalati munka hatékonyságmutatói

Marmoza, A.: A mezőgazdaság termelési állólapjainak szerkezete és a termelés alapigényessége

Levin, A.: A lakosság fizetőképese kereslete és előrejelzésének sajátos vonásai

Goljdina, I.: A Szovjetunió külkereskedelmi kapcsolatának fejlődése: gazdaságtudományi problémák

Bogacsevszkij, G.: Szocialista gazdasági integráció (Rendszerelemzési kérdések)

Riszovannij, I.: Nemzetközi termelési formák a szocialista világrendszerben

Kapuztyina, N.: Marketingelmélet és -gyakorlat

Mihtarjan, B.: Az ökonomikus előadásmódról

Gobarjeva, V.—Tyunyajeva, V.—Grisanova Je.: A költségemelő szerepe a társadalmi termelés hatékonyságának fokozásában (1977. január 25—27. Moszkva)

Drony, P.—Kulazsenko, V.: Antimarxista elméletek bírálata a politikai gazdaságtani oktatásban (Minszk, az 1976. év végén)

Izrailov, Ju.—Jascsenkin, N.: Az oktatási folyamat aktivizációs formái és módszerei

Nyikolajeva, I.: Az állótolke erkölcsi kopása a tudományos-műszaki forradalom feltelei között

Krivda, L.—Uzunova, V.: Melyek a finansztoke sajátos vonásai a mai feltételek között?

Szemanjihin, A.: A nem anyagi javak fogyasztásának egyik értékelése

ИКОНОМИЧЕСКА МИСЪЛ

1977. évi 7. sz.

Krumov, G.: A munkabérszerkezet tökéletesítése

Trendafilov, T.: Karl Marx és az ember problémái a mai burzsoá politikai gazdaságtanban

Poljakova, R.: A tőkefelhalmozás problémái (a világ nagy monopóliumaiban) és a mai burzsoá politikai gazdaságtan

Behar, N.: Az „életminőség” koncepciója, valamint a „transzfer”-elmélet általános rendszere a kapitalizmusban

Lenin imperializmusról szóló elméletének aktualitása korunkban

Matejev, Je.: A gazdasági integráció, valamint a szocialista és a tőkés rendszer adta feltételek

Grigorov, V.: A multiplikatív megközelítés alkalmazása a nemzeti agrár-ipari komplexum rendszerében

Nikolov, N.—Gozesz, H.: A külkereskedelmi árakkal szemben támasztott alapvető követelmények és a külkereskedelmi árak képzése

Mihajlova, Zs.: Fejlesztési modell a külkereskedelmi tevékenységben

Tonkova, Szt.: A gazdasági növekedés kérdései és prognosztizálása

Tonev, T.: A foglalkoztatottság és a munkanélküliség problémájának vizsgálata a kapitalizmusban

Szofkin, T.: Karl Marx „A tőke” című műve első kötetének külön fordítása francia nyelvre

СОДЕРЖАНИЕ

<i>Йожеф Богнар</i> : Торговля между Востоком и Западом и процесс рядки	993
<i>Геза Ковач</i> : Прогнозирование и долгосрочное планирование.....	1608
<i>Мария Петиниг</i> : Взаимосвязь между инфляцией и повышением ценового уровня	1017
<i>Адам Юхас</i> : О самостоятельности предприятий	1029
<i>Антоний Хютл</i> : Изучение дифференцированности предприятий при помощи точных методов	1046
ДИСКУССИЯ	
<i>Ласло Никош</i> : Заинтересованность предприятий в зеркале действующей системы регулирования	1066
<i>Иштван Кертес</i> : Оценка первого опыта системы регулирования заработной платы и доходов	1071
ОБЗОР	
Формирование уровня и эффективности занятости в ГДР (<i>Е. Захсе—Д. Шульц</i>)	1077
НАУЧНЫЕ ИНФОРМАЦИИ	
Доклад профессора Гуннара Мирдала «Трактовка, значение и действительность институциональной экономики» (<i>—р —с</i>)	1086
В клубе Института экономических наук Венгерской Академии Наук. Тема «Проблемы свиноводства в Венгрии» (<i>В. Л.</i>)	1087
ОБЗОР ЗАРУБЕЖНЫХ ЖУРНАЛОВ	1097
КРИТИКА И БИБЛИОГРАФИЯ	
П. А. Самуэльсон «Экономика» (<i>Антал Матъяш</i>)	1102
Лайош Надь «Производительность труда и личные доходы в сельском хозяйстве» (<i>Жужанна Шимонич</i>)	1107
Ференц Фекете—Эрл О. Хиди—Боб Р. Холдрен «Цели и оптимумы в хозяйственной деятельности производственных кооперативов» (<i>Иван Бенет</i>)	1109
Резюме статей на русском и английском языках	1113
ИЗ СОДЕРЖАНИЯ ЗАРУБЕЖНЫХ ЖУРНАЛОВ	1117

Főszerkesztő: Zsarnóczai Sándor
Szerkesztőségi titkár: Hidas Bertalané
Rovatvezetők: Balázs Sándor
Gábor R. István
Molnár Ferenc
Sinkovics Alfréd
Szabó Katalin
Vági Ferencné
Tördelőszerkesztő: Bánhalmi Andrea

KÖZGAZDASÁGI SZEMLE

A tartalomból

DRECHSLER LÁSZLÓ:

A hatékonyságmérés és -tervezés kérdései

MOLNÁRNÉ VENYIGE JÚLIA:

A szociálpolitika néhány kérdése közgazdasági
nézőpontból

SINKOVICS ALFRÉD:

A szocialista vállalkozásokról

ERDŐS TIBOR:

A profit nagyságának meghatározottságáról a
„tisztá kapitalizmusban”

ZELKÓ LAJOS:

A tőkeösszetétel mutatóinak értelmezése és
alkalmazása

J. SZ. SIRJAJEV:

A szocialista integráció gazdasági mechanizmusának
jellegéről és funkciójáról

10

XXIV. évfolyam

1977. október

A MAGYAR TUDOMÁNYOS AKADEMIA
KÖZGAZDASÁGTUDOMÁNYI BIZOTTSÁGÁNAK FOLYÓIRATA

A szerkesztő bizottság tagjai:

AUGUSTINOVICS MÁRIA, BOGNÁR JÓZSEF, CSIKOS-NAGY BÉLA, CSIZMADIA ERNŐ,
ERDŐS PÉTER, FALUSNÉ SZIKRA KATALIN, FEKETE FERENC, GANCZER SÁNDOR,
HETÉNYI ISTVÁN, HORVÁTH LÁSZLÓ, HUSZÁR ISTVÁN, KAPLÁR JÓZSEF, KESERŐ
JÁNOSNÉ, KORNAI JÁNOS, MEGYERI ENDRE, NAGY TAMÁS, NYERS REZSŐ (elnök),
SIPOS ALADÁR, SZABÓ KÁLMÁN, SZAMUELY LÁSZLÓ, VINCZE IMRE, ZSARNOCZAI
SÁNDOR (főszerkesztő)

TARTALOM

<i>Drechsler László</i> : A hatékonyságmérés és -tervezés kérdései	1121
<i>Molnárné Venyige Júlia</i> : A szociálpolitika néhány kérdése közgazdasági nézőpontból	1137
<i>Sinkovics Alfréd</i> : A szocialista vállalkozásokról	1153
<i>Erdős Tibor</i> : A profit nagyságának meghatározottságáról a „tisztá kapitalizmusban”	1169
<i>Zelkó Lajos</i> : A tőkeösszetétel mutatóinak értelmezése és al- kalmazása	1183
<i>J. Sz. Sirjajev</i> : A szocialista integráció gazdasági mechaniz- musának jellegéről és funkcióiról	1199

VITA

<i>Csanádi György</i> : A gazdasági társulások jogi formáinak kér- déséhez	1215
---	------

TUDOMÁNYOS TÁJÉKOZTATÓ

Versenyképesség és szelektív fejlesztés (<i>Inzelt Annamária</i>)	1221
---	------

FOLYÓIRATSZEMLE

A. Beszcsinszkij—R. Vityebszkij: Energetika és az ipari ter- melés telepítése — V. Bjalkovszkaja—E. Ragozin: Az ágazat- közi termelés fejlesztésének távlati tervezése — Tom Alexan- der: A nemzeti tervezés csalóka látszata — Jürgen B. Donges: A harmadik világ követelése: új nemzetközi gazdasági rend.	1230
--	------

SZAKIRODALMI TÁJÉKOZTATÓ

A magyar népgazdaság fejlődésének területi problémái. Szer- kesztette: Dr. Enyedi György (<i>Wirth Gyula</i>)	1238
A cikkek orosz és angol nyelvű rövid tartalmi kivonata	1242

KÜLFÖLDI FOLYÓIRATOK TARTALMÁBÓL

E SZÁM SZERZŐI:

Dr. Csanádi György kandidátus, a Marx Károly Közgazdaságtudományi Egyetem tanszékvezető egyetemi tanára; **dr. Drechsler László**, a közgazdaságtudományok doktora, az OT Tervgazdasági Intézetének igazgatóhelyettese; **Erdős Tibor**, a közgazdaságtudományok doktora, az MTA Közgazdaságtudományi Intézetének tanácsadója; **Inzelt Annamária**, a Gazdaságkutató Intézet munkatársa; **Molnárné Venyige Júlia** kandidátus, a Munkaügyi Minisztérium Munkaügyi Kutatóintézetének főmunkatársa; **Sinkovics Alfréd**, az MTA Közgazdaságtudományi Intézetének munkatársa, a Közgazdasági Szemle rovatvezetője; **Sirjajev Sz. J.**, a közgazdaságtudományok doktora, a KGST Nemzetközi Közgazdaságtudományi Intézetének igazgatója (Szovjetunió); **dr. Wirth Gyula**, az Országos Terhivatal munkatársa; **dr. Zelkó Lajos** kandidátus, a Marx Károly Közgazdaságtudományi Egyetem docense.

A hatékonyságmérés és -tervezés kérdései*

Aligha vitatja valaki, hogy gazdasági fejlődésünk jelenlegi, intenzív szakaszában az előrehaladás egyetlen útja a hatékonyság növelése. A hatékonyság jelentőségét általánosságban mindenki elismeri, s az erre való hivatkozások ma már szinte közhelyként hangzanak. A hatékonyságmérés és -tervezés számos fontos kérdése azonban nincs még kellőképpen tisztázva. Nyitottak bizonyos módszertani kérdések, ami azért baj, mert ha nem tudjuk kielégítően mérni a hatékonyságot, akkor a hatékonyság növelése végett tett intézkedéseket sem tudjuk megfelelően érvényesíteni. A problémák azonban nemcsak, s nem is elsősorban módszertani jellegűek. A módszertani rendezettségétől függetlenül nincs a hatékonyságnak olyan szerepe a gazdasági döntésekben, mint amelyet fejlődésünk követelményei indokolnának.

Az említett előterjesztésnek éppen az volt a célja, hogy részletes áttekintést adjon a hatékonyságmérés és -tervezés problémáiról, s kijelölje azokat a legfontosabb tennivalókat, amelyekkel a hatékonyság követelményeinek nagyobb szerepet lehet juttatni gazdasági fejlődésünkben.

A hatékonysági számítások általános kérdései

A hatékonysággal kapcsolatos szóhasználat korántsem egységes. E tanulmányban a hatékonyság, gazdasági hatékonyság, gazdaságosság elnevezéseket szinonimaként használom.** *Hatékonyság a termelési eredményének és ráfordításainak egymás közötti viszonya, a termelési erőforrások felhasználásának együttes eredményessége.*

A hatékonyság vizsgálható az ország egésze, a népgazdaság szempontjából, s az egyes gazdálkodó egységek, például vállalatok szempontjából. Mind a ráfordítások, mind az eredmények mást-mást jelentenek attól függően, hogy milyen szemléletben vizsgáljuk azokat (például a

* 1977 májusában az Országos Tervhivatal, a Pénzügyminisztérium és a Központi Statisztikai Hivatal közös előterjesztést nyújtott be az Állami Tervbizottságnak „Áttekintés a gazdasági hatékonyság vizsgálatára alkalmazott különféle módszerekről, ezek összefüggéséről és a továbbfejlesztésre irányuló elgondolásokról” címmel. E tanulmány a fenti előterjesztés felhasználásával készült. A szerző tagja volt az előterjesztést készítő kollektívának, az általa képviselt nézetek azonban nem szükségszerűen azonosak a kollektíva többi tagjainak álláspontjával.

Az előterjesztés tervezetét 1977 áprilisában a Magyar Tudományos Akadémia Közgazdaságtudományi Bizottságának és Statisztikai Bizottságának együttes ülése is megvitatta.

** A magyar szakirodalomban többen próbálkoztak azzal, hogy a három fogalomnak más-más tartalmat adjanak. Ezeknek a különbözőtételeknek — ha önmagukban logikusnak is látszanak — az a hátrányuk, hogy más nyelvekben, például angolban és oroszban nincs a gazdaságosságnak megfelelő ekvivalense, s ez a fordításoknál különféle zavarokat okozna.

vám a vállalat szempontjából ráfordítás, a népgazdaság szempontjából azonban nem). A *népgazdasági szemléletű* és a *vállalati szemléletű* hatékonyság megkülönböztetésének az ad jelentőséget, hogy az árrendszer sajátosságai következtében a kétféle gazdaságossági érdek gyakran nem esik egybe. Alapvető jelentősége természetesen a népgazdasági szemléletű hatékonyságnak van; az egyes termelő egységek számára azonban sokszor csak a vállalati szemléletű hatékonyság, a jövedelmezőség válik érzékelhetővé.

A hatékonyság a szó szoros értelmében olyan fogalmat takar, amely-nél a termelés összes erőforrásai kihasználásának az eredményességét vizsgáljuk (komplex vagy integrális hatékonyság). Szokták azonban a termelés eredményét az *egyes* erőforrások (például munkaerő, állóeszközök) ráfordításaihoz is viszonyítani. Az ilyen egy-egy erőforráshoz viszonyított, ún. parciális hatékonysági vizsgálatok (mint például a munka termelékenységének, az állóeszközök kihasználásának a mérése), ha hasznos funkciót is töltenek be, nem pótolják a tulajdonképpeni (komplex) hatékonysági számításokat. Az egyes erőforrások kihasználásának javulása ugyanis más erőforrások kihasználásának romlásával járhat együtt. A parciális mutatók alkalmazásának az egyes tényezők elemzése szempontjából van jelentősége.

Hatékonysági vizsgálatokkal természetesen nem most kezdünk el foglalkozni. A hatékonyság valamilyen mérése gyakorlatilag egyidős az erőforrásaink minél eredményesebb kihasználására irányuló törekvésekkel. A hatékonyságról és vizsgálati módszereiről alkotott felfogások azonban az idők folyamán jelentős módosulásokon mentek keresztül, s változott a hatékonyságnak a gazdálkodásban betöltött szerepe is.

Tervgazdálkodásunk kezdeti szakaszában, az akkori mennyiségi szemléletnek megfelelően, a hatékonyságnak csak a parciális mutatóit (a munka termelékenységét, a fajlagos anyagfelhasználást, a készletek forgási sebességét stb.) alkalmazták. Bár már az 50-es évek második felében megjelennek egyes speciális (például az export és a beruházások gazdaságosságát kifejező) hatékonysági mutatók, a hatékonyság szempontjai csak a 60-as években, különösen az 1968-as gazdasági reform után kapnak nagyobb jelentőséget, amikor az egyes termelő egységek érdekeltsége (a nyereség mutatóján keresztül) közvetlen kapcsolatba kerül az eredmények és a ráfordítások egymáshoz való viszonyával. Még inkább előtérbe kerülnek a hatékonyság szempontjai a 70-es években, fejlődésünk extenzív forrásainak kimerülésével, amikor a további előrehaladás csak a hatékonyság növelésével valósítható meg.

A hatékonyságmérés és -tervezés módszerei is együtt fejlődtek a hatékonyság szerepének növekedésével. A korábbi parciális mutatók mellett megjelentek a hatékonyság különféle komplex mutatói, kialakulóban van a hatékonyságmérés és -tervezés mutatószámainak rendszere.

A jelentős fejlődés ellenére a hatékonyság mérésének és tervezésének számos megoldatlan problémája van. A hatékonyság nem érvényesül még olyan mértékben, mint amilyent gazdasági fejlődésünk követelményei indokolnak.

Maga az a tény, hogy a vállalatok és egyéb gazdálkodó egységek érdekeltsége közvetlen kapcsolatba került a jövedelmezőséggel, még nem biztosítja automatikusan a hatékonysági szempontok teljes mérték-

kü érvényesülését. A gazdaságossági, jövedelmezőségi mutatók mindig a tényleges árakon és szabályozókon keresztül fejtik ki hatásukat, s így magukon viselik az adott *árrendszer* és *gazdasági szabályozó rendszer* jellegzetességeinek következményeit. Árrendszerünk — részben árpolitikai megfontolások miatt, részben azért, mert bizonyos világpiaci árváltozásokra csak nagyobb időeltolódással reagálunk — az eredményeket és a ráfordításokat sok esetben nem a népgazdaság szempontjából vett valóságos nagyságukban fejezi ki. Jövedelemszabályozási rendszerünkben jelentős szerepük van az egyedi megkülönböztetéseknek, preferenciáknak. Ez — egyebek között — azzal a veszéllyel jár, hogy a népgazdaság szempontjából nem gazdaságos termelés is bővíthet, vagy tartósan fennmaradhat.

A vállalatok érdekeltsége és a népgazdaság valóságos érdekei között így rések keletkezhetnek. Ez a hatékonyság érvényesülésének számottevő fékezője. A legnagyobb előrelépést e tekintetben az árrendszer megváltoztatása és a szabályozórendszer ezzel párhuzamos továbbfejlesztése jelentené. Természetesen az adott árrendszerben is számíthatók olyan mutatók, amelyek a népgazdaság szempontjából vett hatékonyságot fejezik ki. Ezek azonban csak korlátozott mértékben javíthatják a hatékonysági szempontok érvényesülését, különösen ami a folyó gazdálkodás hatékonyságát illeti. Egyrészt, az ilyen mutatók számítása meglehetősen bonyolult, hosszabb időt vesz igénybe, s a reagálás késéséből sokszor nagyobb hátrány származhat, mint a közgazdaságilag kevésbé indokolt mutatók alkalmazásából. Másrészt, ha a gazdálkodó egységek vezetői fel is ismerik a népgazdaság valóságos érdekeit, s hajlandók ezek érvényesüléséért erőfeszítéseket tenni, aligha várható, hogy ha ezek az érdekek saját partikuláris érdekeikkel konfliktusban vannak, tartósan ez utóbbiakkal ellentétben cselekedjenek.

A hatékonysági szempontok érvényesülésének másik jelentős fékezője a gazdaságosságra vonatkozó *információ bizonyos korlátozottsága*. A statisztika és a tervezés módszereinek fejlődése ellenére is szűkében vagyunk a megbízható információnak, különösen ami a népgazdasági szemléletű hatékonyságot illeti, ezen belül is elsősorban azokat a mutatókat nélkülözzük, amelyeknek a döntés-előkészítésben van szerepük. Bizonyos területeken szinte egyáltalán nem rendelkezünk népgazdasági szemléletű hatékonysági mutatókkal, például nem tudjuk megítélni, hogy termékstruktúránk változtatása mennyire növeli (vagy csökkenti) a népgazdaság szempontjából vett hatékonyságot. Az árrendszer aránytalanságai miatt ugyanis nem ismerjük az egyes termékek népgazdasági szempontból vett ráfordításait, s a hozamokról is gyakran torz képet kapunk. Így az egyes vállalatok, még ha követni akarnák is a népgazdasági érdekeket, nem tudnak ehhez kellőképpen tájékozódni. Más területeken (például a beruházásokra vonatkozóan) vannak ugyan népgazdasági szemléletű mutatószámaink, de ezek megbízhatósága gyakran kétséges.

A hatékonysági számítások iránti bizalmat az is korlátozza, hogy nem alakult ki még teljesen a *hatékonysági mutatószámok rendszere*. A gyakorlatban alkalmazott hatékonyságimutató-fajták száma nagy és nehezen áttekinthető. Egyfelől valóban szükség van sokféle mutatószám alkalmazására, mivel a különböző fajta vizsgálatok, különböző típusú

döntések más-más mutatót igényelnek. Másképpen indokolt például a hatékonysági mutató tartalmát megszerkeszteni, ha a folyó termelés gazdaságosságát kell megítélni, s másként, ha fejlesztésről (beruházásról) van szó, megint másként, ha a termelés csökkentéséről kell dönteni. De ha nincsenek rendezve a számítások elvei, s szabályozva a mutatószámok típusai, a túl sok ad hoc jellegű mutató zavarja az áttekinthetőséget, s fennáll a veszély, hogy az egyes partikuláris érdekek képviselői mindig olyan mutatószámot választanak, amely az adott esetben saját szempontjukból a legkedvezőbb színben tükrözi a hatékonyságot. A mutatószámrendszer kialakítása céljából jelentős lépések történtek már, bizonyos mutatók (például a beruházások gazdaságosságára alkalmazott D-mutató) központilag előírtak, a mutatószámok integrált rendszerének megteremtéséig azonban sok még a tennivaló.

Végül, de nem utolsósorban az is nehezíti a hatékonysági szempontok megfelelő érvényesülését, hogy még ha van is a hatékonyságra vonatkozóan információ, a *gazdasági döntéseknél* gyakran nem kellőképpen veszik tekintetbe ezeket a mutatószámokat. Ebben több tényező játszik szerepet. Nem ritka, hogy a hatékonyságra vonatkozó információ a döntés időpontjához képest késik. A számítások megbízhatóságával szemben is támadnak kételyek. Közgazdasági gondolkodásmódunkban sem él még eléggé a hatékonyság iránti igény, s a gazdaságosság követelményei sokszor indokolatlanul háttérbe szorulnak. Van olyan szemlélet, amely a hatékonysági számítások szerepét csak arra kívánja korlátozni, hogy adott cél megvalósításának *melyik variánsát* válasszuk; teljesen mellőzve a gazdaságosság szempontjait akkor, amikor arról kívánunk dönteni, *milyen célok* közül válasszunk, például milyen irányban fejlesszük ágazatok szerinti struktúránkat. Bizonyos objektív körülmények is gyakran nehezítik a hatékonysági szempontok megfelelőbb érvényesítését; feszült gazdasági helyzetben, egyensúlyzavaroknál nincsenek meg a nagyobb rugalmassághoz szükséges tartalékok, viszonylag kicsi a mozgásszabadság.

A hatékonyságmérés és -tervezés funkciói rendkívül sokrétűek, s nem könnyen rendezhetők. Mégis, célszerűnek látszik ezeknek a funkcióknak két nagyobb csoportját megkülönböztetni. Ezt az indokolja, hogy e két csoportnál a mérésnek és a tervezésnek más-más követelményei kerülnek előtérbe, ezért jelentősen eltérőek az e feladatok megoldására alkalmas módszerek is.

Bár végső soron minden hatékonysági számítás döntéseket szolgál, a számítások egy részére *elemzési* célból, a döntések általános megvalósításához van szükség, annak megállapításához például, hogy valamely területen, vagy valamilyen intézkedés nyomán hogyan változott (változik) a hatékonyság. A lényeg ennél a funkciónál a dinamikai összehasonlításon van, azon, hogy egy adott körre (például az iparra) vonatkozóan meg tudjuk mondani, a beszámolási időszak hatékonysága hány százalékkal tér el a bázisidőszak hatékonysági színvonalától. A számítások másik része viszont közvetlenül *konkrét döntések* előkészítését szolgálja, annak meghatározásához nyújt segítséget, hogy melyik variáns biztosítja a nagyobb gazdaságosságot; például ebbe vagy abba az ágazatba célszerűbb-e inkább beruházni; egy adott, gazdaságtalannak látszó területen folytatni érdemes-e a termelést, vagy inkább importra áttérni (s helyette

valami másnak a termelését növelni); ilyen vagy olyan technológiát jobb-e alkalmazni; egy adott témában kutatni érdemes-e inkább vagy licencet vásárolni stb. Az összehasonlítás dimenziója ilyenkor rendszerint nem az idő, hanem a tér, egyik megoldás hatékonyságának összevetése egy másik megoldás hatékonyságával.

Bár a kétféle funkció közötti határvonal nem éles, a módszertani problémák lényegesen eltérő jellege miatt célszerűnek látszik, hogy a konkrét elméleti és gyakorlati kérdéseket ennek a kettős tagolásnak megfelelően külön-külön tárgyaljuk.

A hatékonysági számítások mint az elemzés eszközei

A hatékonyság dinamikájának mérését szolgáló indexet a gazdálkodás minden szintjén hasznos számítani. Legnagyobb jelentősége a népgazdaság egészére vonatkozó hatékonysági indexnek, valamint az egyes népgazdasági ágak hatékonysági indexeinek van. Emellett azonban az ágazatokra, szakágazatokra, vállalatokra, termelési fázisokra, termékekre vonatkozó hatékonysági indexek is hasznos információt nyújtanak.

A hatékonysági mutatókkal szemben fontos követelmény, hogy illeszkedjenek a statisztika és a tervezés meglévő rendszeréhez (alkalmazkodjanak a népgazdasági mérleg fogalmaihoz, csoportosításaihoz).

A hatékonysági számítások köre

Legnagyobb jelentőségük az *anyagi termelés egészére* vonatkozó hatékonysági indexeknek van. Ezek kapcsolódnak legjobban a gazdasági fejlődés legfontosabb összefoglaló mutatójához, a nemzeti jövedelemhez, illetve annak indexéhez.

Kétes értékűnek érzem olyan hatékonysági indexek számítását, amelyek mind az anyagi, mind a nem anyagi szférát felölelik. A nem anyagi szolgáltatások legnagyobb része (oktatás, egészségügy, közigazgatás, tudományos kutatás) ugyanis nem áru jellegű, s itt az eredmények nem határozhatók meg függetlenül a ráfordításoktól. (A népgazdasági mérlegben e szolgáltatások eredményét a ráfordításokkal veszik azonosnak.) Ilyen körülmények között nincs valóságos tartalma az eredmények és ráfordítások szembeállításának. Más vélemények szerint azonban — a népgazdasági mérleggel való összhang biztosítása érdekében — szükség van olyan hatékonysági indexekre is, amelyek a nem anyagi szférát is felölelik.

A számításoknál alkalmazandó eredmény-mutatószámok

A hatékonysági számításoknál az eredményt, a hozamot a termelés során keletkezett jövedelmekkel fejezhetjük ki. Attól függően, hogy ezeknek a jövedelmeknek milyen elemeit vesszük tekintetbe, az eredményt kifejezhetjük

a) az új érték és az amortizáció összegével (ún. félnettó termelési mutatószámokkal), mint amilyen az anyagi szférában az anyagmentes

termelési érték, az anyagi és a nem anyagi szférában együtt a hozzáadott érték;

b) az új értékkel (nettó termelési mutatószámokkal), mint amilyen az anyagi szférában a nemzeti jövedelem, az anyagi és a nem anyagi szférában együtt a nettó nemzeti termelés;

c) a tiszta jövedelemmel;

d) a nyereséggel, azaz a gazdálkodó egységek elsődleges tiszta jövedelmével.

Az egész népgazdaság hatékonyságának változását kifejező indexnél a nettó és a félnettó mutatószámok alkalmazása a legindokoltabb. A tisztajövedelem- és a nyereségmutatóknak pedig azon belüli szinten, s bizonyos speciális, döntéselőkészítést szolgáló számításokban (például beruházás-gazdaságossági vizsgálatoknál) van jelentőségük.

Az eredmény értékelése

A hatékonysági mutatók tulajdonságai nem csekély mértékben függenek attól, hogy milyen árakon értékeljük a termelés eredményeit és ráfordításait. Az értékelésnek többféle lehetősége jöhet számításba: a tényleges (ún. realizálási) árakon való értékelés mellett lehet a termelést ún. nettó termelői (azaz közvetett adók nélküli) árakon is értékelni, alkalmazhatók bizonyos számított (például ráfordításarányos) árak, vagy a belföldi értékesítésnél is világpiaci árak. Az árak megválasztásának különösen a döntéselőkészítést szolgáló hatékonysági számításokkal kapcsolatban van jelentősége, ahol az egyes variánsok viszonylagos előnyei és hátrányai különféleképpen jelentkeznek attól függően, hogyan történik az értékelés. A hatékonyság dinamikájának a vizsgálatát az értékelési mód megválasztása viszonylag kevésbé befolyásolja.

Az egész népgazdaság szintjén legcélszerűbb a realizálási árakon való értékelés. A közvetett adók levonása előtti (és ennek megfelelően szubvenciókkal sem növelt) árakon való értékelés mellett az szól, hogy a népgazdaság szempontjából az adók is eredménytételt jelentenek, a szubvenció viszont nem. Az egyes ágazatok vagy vállalatok szintjén azonban a nettó termelői árakon való értékelésnek előnyei is vannak a realizálási árakkal szemben. A ráfordításarányos árak alkalmazása éppen a hatékonysági számításoknál nem volna megfelelő. A világpiaci árak alkalmazásának kétségkívül volnának előnyei, ezek azonban aligha érnének fel azzal a munkatöbblet okozta késsedelemmel és bizonytalansággal, amelyekkel az ilyen számítások együtt járnak. Realizálási vagy nettó termelői árakként ugyanazokat célszerű alkalmazni, amelyeket a népgazdasági mérleg is használ, már csak azért is, hogy a hatékonysági számítások és a népgazdasági mérleg eredményei összhangban legyenek.

Eddigi hatékonysági indexeinket összehasonlító áras adatok alapján határoztuk meg, azaz úgy tekintettük, hogy az országban folyó munka hatékonyságának változását semmiféle árváltozás nem befolyásolja. Az ilyen számításokra továbbra is szükség van, mert ezek kapcsolódnak a gazdasági fejlődés legfontosabb mutatójához, a nemzeti jövedelem indexéhez. Emellett azonban célszerű olyan hatékonysági indexeket is számítani, amelyek figyelembe veszik a gazdaságunkat érintő csere-

arányváltozások hatását is. A cserearányok romlása vagy javulása ugyanis megváltoztatja az országban folyó munka hatékonyságát, minden más tényezőtől függetlenül csökkenti vagy növeli a felhasználható nemzeti jövedelem volumenét.*

Az eredmények mutatószámán kívül rekedt tényezők

Miként a termelés mérésénél, a hatékonyság mérésénél sem lehet minden gazdasági eredményt mutatószámokban kifejezni. Bizonyos tényezők kívül maradnak a mutatószám tartalmán, mivel nincsenek megfelelő mérési eszközeink ezek figyelembevételére.

Ilyen tényezők a környezettel kapcsolatos jelenségek (például a levegő, a víz szennyeződése), a társadalmilag nem szervezett keretek között (például háztartásokban) végzett munka, az infrastruktúra számos eleme stb.

Hasonló korlátot jelentenek a hatékonysági számításokban az egyes társadalmi preferenciák. Bizonyos termékeknek és szolgáltatásoknak (például gyógyszer, tankönyv, színház) van ugyan áruk, ez az ár azonban korántsem fejezi ki azt az eredményt, amit a szóban forgó termékek, illetve szolgáltatások elfogyasztása jelent.

Egyes tényezők kívül rekedése nem jelenti azt, hogy ezek a tényezők szükségszerűen figyelmen kívül maradnak a gazdaságunk fejlődését befolyásoló döntéseknél. Arról van csupán szó, hogy az ezekre a tényezőkre vonatkozó ismeretek nem a hatékonyság összefoglaló mutatószámán *belüli*, hanem azok *melletti* információként állnak az elemzők vagy döntést hozók rendelkezésére.

A ráfordítások meghatározása

A hatékonysági vizsgálatokat éppen az különbözteti meg a parciális mutatók (például a munkatermelékenység) számításától, hogy itt az eredményeket nem egy-egy ráfordításfajtaéhoz, hanem a ráfordítások egészéhez viszonyítják. A különböző ráfordítások közös nevezőre hozásának azonban nincs természetes (például a népgazdasági mérleg metodikájából automatikusan következő) módszere; a módszertan kérdései e területen viszonylag kevésbé tisztázottak. Ez az egyik magyarázata annak, miért találkozunk ezzel kapcsolatban annyiféle megoldással belföldön és külföldön egyaránt.

Az alapvető feladat a berráfordítások és az eszközlektetés ráfordításának közös nevezőre hozása. A leginkább használatos eljárás, hogy már magánál a mutatószámnál alkalmaznak meghatározott (bizonyos feltételezések alapján becsült) szorzókat. A berráfordításokat az eddigi gyakorlatban legtöbbször egy 1,4-es vagy 1,5-es szorzóval felértékelve

* Bizonyos szemléletváltozásra volna tehát szükség eddigi statisztikai és tervezési gyakorlatunkhoz képest, amely csak folyó árakon történő mérést és összehasonlító árakon történő mérést ismer. A hatékonyságmérés szempontjából nem minden árváltozás kezelendő egyformán. Elméleti oldalról nézve a probléma még ennél is bonyolultabb. Bizonyos esetekben belföldi árváltozások mögött is hatékonyságváltozások húzódnak meg. Például, ha elavult termékeket csak csökkentett áron lehet értékesíteni, az összehasonlító áron történő számítás a valóságosnál kedvezőbb hatékonyságalakulást mutat.

számolták el, abból a megfontolásból, hogy a mutató ne csak a közvetlenül kifizetett béreket, hanem a közvetett juttatásokat is tartalmazza; a lekötött eszközök értékére pedig rendszerint egy 0,08—0,10 körüli szorzót alkalmaztak (8—10 százalékos hozamot tekintve normatív követelménynek). A jövőre vonatkozóan az érdekelt szervek 1,5-ös munkabérszorzó és 0,1-es eszközsorzó egységes alkalmazásában állapodtak meg.

Tartalmilag hasonló eredményre vezet, ha nem magukat a különböző ráfordításokat hozzák közös nevezőre, hanem a belőlük számított indexeket átlagolva határozzák meg a ráfordítások együttes indexét.

Megemlítendő végül az a módszer is, amely az összhatékonysági indexet az egyes parciális mutatók (termelékenység, eszközkihasználás) indexeinek súlyozott átlagával számítja. Ezt a módszert külföldön alkalmazták elterjedten, például az Európai Gazdasági Bizottság elemzésében.

A hatékonysági számítások szerepe a gazdasági döntésekben

Arról, hogy a hatékonysági számításoknak milyen szerepük legyen gazdasági struktúránk alakításában, például beruházási döntésekben, termelésünk és exportunk termékszerkezetének változtatásában, jelentősen eltérőek a vélemények. Azt ugyan mindenki elismeri, hogy gazdasági döntéseknél hatékonysági szempontokat is kívánatos figyelembe venni, s azt is, hogy a döntéseknél *nemcsak* gazdaságossági tényezőkre kell tekintettel lenni; ennek a két szélső tételnek az általános elfogadásán túlmenően azonban a nézetek, vélemények széles skálája alakult ki. Vannak, akik a gazdaságosság figyelembevételének jelenlegi rendszerén kevés módosítást tartanak célszerűnek, illetve lehetségesnek; mások viszont lényeges változtatásokat javasolnak a gazdasági döntések jelenlegi gyakorlatához képest.

A véleménykülönbségek mögött a gazdálkodás előnyeinek és hátrányainak eltérő megítélése húzódik meg. Azt, hogy mennyi legyen az egyes termékekből rendelkezésre álló mennyiség, alapvetően a fizetőképes szükségletek határozzák meg. Ezt a mennyiséget azonban nemcsak magunk termelhetjük meg, hanem importálhatjuk is, helyette más termékeket exportálunk. A nemzetközi munkamegosztásba való bekapcsolódás komparatív előnyeinek kihasználásával gyorsíthatjuk gazdasági fejlődésünket. Ezzel azonban a kockázatok is megnövekednek. A világpiaci árárváltozásokból, az egyes partnerek (országok, gazdasági tömörülések) vámpolitikájának változásaiból, a konkurrencia erősödéséből jelentős hátrányok is származhatnak.

Aligha vitatná valaki az előző bekezdés bármely állítását. Abban azonban már megoszlanak a vélemények, hogy milyen súlyt adjunk a különböző előnyöknek és hátrányoknak, hol legyen az az optimális vonal, ameddig érdemes kockázatot vállalni a nemzetközi munkamegosztásból származó nagyobb hatékonyság előnyeinek kihasználása végett, s abban is, hogy mennyire megbízhatóan tudjuk megállapítani, mi előnyösebb, és mi hátrányosabb a népgazdaság számára.

A gazdasági döntéseknek különféle típusai vannak, ezek különböző szinteken fordulnak elő, s maga egy-egy döntés is sok esetben hosszabb,

fázisokra tagolható folyamat. A hatékonyság figyelembevételének kérdéseit a döntéstípusok főbb csoportjainak megfelelő bontásban célszerű vizsgálni.

Beruházásokkal kapcsolatos döntések

A tekintetben nincs különbség a vélemények között, hogy ha már eldőlt, hová (milyen ágazatba) ruházunk be, akkor a legmegfelelőbb variáns kiválasztásához a hatékonyság szempontjait kell alapul venni. Abban azonban már megoszlanak a nézetek, hogy a „hová ruházzunk be” kérdés eldöntésekor mennyire kell hatékonysági számításokat figyelembe venni. Tény, hogy eddigi gyakorlatunkban a gazdaságossági számításoknak ez utóbbi szerepe csak nagyon korlátozott volt. Valójában jövőbeli gazdasági fejlődésünk üteme nemcsak a „hogyan ruházunk be”, hanem — jelentős mértékben — a „hova ruházunk be” kérdések eldöntésén is múlik.

A véleménykülönbségek mögött általában az húzódik meg, hogy eltérően ítélik meg a hatékonysági számítások figyelembevételének gyakorlati lehetőségeit, a számítások megbízhatóságát, illetve ennek javítási esélyeit, s más-másképpen mérlegelik a gazdaságosságon kívüli tényezőket.

A jelenlegi gyakorlat

A hatékonyság követelményei másképpen érvényesülnek a jelenlegi gyakorlatban, annak függvényében, hogy milyen típusúak, illetve milyen szinten fordulnak elő a beruházási döntések.

A *nagyberuházásoknál* intézményesen biztosítottak bizonyos gazdaságossági számítások. A legtöbb nagyberuházás javaslatának összeállítását műszaki gazdasági koncepciók kidolgozása előzi meg. Már ennek keretében is számítanak bizonyos hatékonysági mutatókat, bár inkább csak tájékoztató jelleggel. A döntési folyamat későbbi fázisában a nagyberuházások egyedi jóváhagyásához kötelezően van előírva az ún. D-mutató számítása, amely lényegében azt fejezi ki, hogy 15 év alatt a fejlesztési költség hányszor térül meg a tiszta jövedelemből és az amortizációból.

Bár a D-mutató alkalmas volna a különböző beruházások gazdaságosságának összemérésére, a döntésekben csak korlátozott a szerepe. Először is gyakran előfordul, hogy mire a mutatót kiszámítják, a beruházás sorsa gyakorlatilag már eldőlt. Az egyedi jóváhagyást (az ún. beruházási javaslat tárgyalását) sokszor részöntések előzik meg, amelyek lényegében nemcsak az adott beruházás sorsát, hanem megvalósításának sok részletét is meghatározzák.

Másodszor, még ha idejében ismertek is a D-mutatók, a jóváhagyás rendszere csak korlátozott keretek között teszi lehetővé a különböző beruházások egymással való versenyeztetését. A beruházások ugyanis rendszerint egyenként (nem egyidőben) kerülnek elbírálásra.

Harmadszor, a D-mutatók megbízhatóságával kapcsolatos korábbi rossz tapasztalatok hatására a döntéshozók bizonyos gyanakvással fogadják a gazdaságossági eredményeket, s a hatékonysági szempontoknak

akkor sem mindig adnak kellő súlyt az elbírálásban, amikor ezt a körülményt egyébként megengednék.

Végül, de nem utolsósorban az is szerepet játszik, hogy különböző célú beruházások hatékonyságát nem mindenki tartja összehasonlíthatónak; egyes nézetek szerint a D-mutató csak azonos célú beruházások különböző változatai hatékonyságának összevetésére alkalmas.

A *vállalati forrásokból történő beruházásokra* nincsenek egységes gazdaságosságszámítási módszerek, bár az egyes minisztériumok a maguk területén esetenként előírják bizonyos hatékonysági mutatók meghatározását. A hatékonyság követelményei itt főként a vállalat érdekeltségén keresztül érvényesülnek.

A *hitelforrásokat is igénybe vevő vállalati beruházások* esetében a Magyar Nemzeti Bank a hitelkérelmek elbírálásakor alapvető szempontnak tekinti a beruházások hatékonyságát. A hitelkérelem mellékletében ki kell számítani a jövedelmezőséget, a hatékonyság és a megtérüléstörlesztés mutatóit; a vállalat eszközarányos nyereségének alakulását a fejlesztés hatására, a fejlesztésből származó export devizakitermelési mutatóját.

Bár e mutatók jelentős része csak a vállalat szempontjából ítéli meg a gazdaságosságot, az MNB által megkövetelt mutatóknál kezdenek szerephez jutni a népgazdasági hatékonyság szempontjai is. Különösen vonatkozik ez a konvertálható exportárualapok növelését előmozdító hitelekre. Nagyobb volumenű hitelkérelmek esetén az MNB előírja a D-mutató kiszámítását is, ennek azonban — legalábbis egyelőre — inkább csak tájékoztató szerepe van.

A *vállalati beruházások állami támogatásában* a hatékonysági szempontok egyelőre még csak korlátozott szerepet játszanak. Figyelemre méltó kezdeményezések azonban e területen is megindultak. Az anyag- és árumozgatás gépesítésének támogatását odaitélő bizottság például egyik kritériumként azt vizsgálja, mennyibe kerül az adott esetben a munkaerő egységének felszabadítása.

A továbbfejlesztés lehetőségei

A hatékonysági követelmények érvényesítésének problémái legelősebben a *nagyberuházásokkal* kapcsolatban vetődnek fel. Kívánatos volna, ha a hatékonyság szempontjai nagyobb szerephez jutnának nemcsak az azonos célú, hanem a különböző célú beruházások egymáshoz viszonyított elbírálásában is (még ha ez utóbbi tekintetben el is kell ismerni bizonyos korlátokat).

Mint szó volt róla, a legnagyobb nehézséget a gazdaságosságra vonatkozó információ hiánya okozza. Sok esetben mire rendelkezésre áll a D-mutató vagy más, a gazdaságosság érdemi megítélésére alkalmas információ, addigra összeszűkül a döntési lehetőség.

Ezen a helyzeten, sajnos, csak kevéssé lehet változtatni. Számos beruházáshoz — éppen ezért, hogy azok időben, viszonylag gazdaságosan valósuljanak meg — szükség van előzetes rész döntésekre, például a külföldi beszerzések feltételét képező szerződéskötésekre, még mielőtt a beruházás több más részlete kidolgozott lenne. Másrészt, ahhoz, hogy

a D-mutatót megbízható módon meg lehessen határozni, a beruházás összes lényeges részletét ismerni kell. Ezért nem lehet egyszerűen elvágni a gordiuszi csomót, és elrendelni például, hogy egy beruházás engedélyezéséről csak a D-mutató ismeretében lehet érdemben dönteni.

Ez azonban nem jelenti azt, hogy ne lehetne számottevően javítani a mai helyzeten. Ha a D-mutatót a maga hivatalos formájában nem is lehet korai stádiumban meghatározni, más információ (például egyszerűsített megtérülési mutató) alapján következtetni tudunk egy-egy adott terület, termelőfolyamat viszonylagos gazdaságosságára.

Az információ bővítése és korábbra hozatala mellett a hatékonyság érvényesítésének másik fontos szempontja a gazdaságosság feltételeinek *folyamatos* figyelemmel kísérése, a döntési rendszer rugalmasságának növelése. Előfordulhat, hogy a korábban gazdaságosnak ítélt beruházásról később kiderül — vagy az információ pontosabbá válásával, vagy bizonyos feltételek megváltozása következtében —, hogy hatékonysági mutatója jóval kedvezőtlenebb lesz az eredetileg feltételezetténél. Ilyenkor rugalmasan mérlegelni kell, nem jelent-e nagyobb veszteséget a beruházás folytatása, mint a leállítása. Mindez azt kívánja meg, hogy bizonyos gazdaságossági információ ne csak a döntéshozatal egy-egy mozzanatánál, hanem a megvalósulás különböző fázisaiban — különösen annak korai szakaszaiban is — rendelkezésre álljon.

Érdemes volna változtatni a beruházások jóváhagyásának rendszerén abból a szempontból is, hogy az adjon nagyobb lehetőséget különböző beruházások egymással való versenyeztetésére. Ehhez például növelni lehetne, koncentrálni kellene a különböző beruházásokra vonatkozó gazdaságossági információkat.

Növelni kellene a hatékonysági számítások *megbízhatóságát* is. Ehhez egyrészt bizonyos információellátási és ellenőrzési feltételeken kellene javítani, másrészt a számítások módszereit kellene továbbfejleszteni.

A *vállalati beruházásoknál* a hatékonyság szerepének nagyobb érvényesítése elsősorban az árrendszer továbbfejlesztésén és a szabályozók ezzel összhangban levő módosításán múlik.

Jelentős továbbfejlesztési lehetőségek vannak a beruházás-gazdaságossági számítások *módszertana* tekintetében is. Ennek egyes kérdéseiről a későbbiekben még szó lesz.

A hatékonyság szerepe az exportszerkezet alakításában

Nemzetközi gazdasági kapcsolataink jelentős súlya következtében a népgazdasági hatékonyságot nagymértékben befolyásolja külkereskedelmünk szerkezete; hogy például azokat a termékeket exportáljuk-e és azokon a piacokon adjuk-e el, amelyeknél és ahol kedvezőbb a hozamok és a ráfordítások egymáshoz viszonyított aránya.

Exportunk gazdaságossága mögött alapvetően a termelés gazdaságossága húzódik meg, hiszen exportstruktúránkat gyakorlatilag termelési struktúránk határozza meg. Részben szervezeti elkülönülés miatt, részben módszertani sajátosságai következtében azonban célszerűnek látszik az exportgazdaságosság kérdéseivel külön foglalkoznunk.

Az exportstruktúránk alakítását befolyásoló döntések — figyelmen kívül hagyva most az előbbieken tárgyalt beruházási döntéseket — általában a vállalati érdekeltség közegein keresztül valósulnak meg. A vállalatok rendszerint azokból a termékekből igyekeznek többet exportálni, s azokon a piacokon többet eladni, amelyek számukra nagyobb nyereséget hoznak.

A szabályozókkal (árfolyamokkal, támogatásokkal, elvonásokkal stb.) csak korlátozottan sikerül a vállalati érdekeket a népgazdaság érdekeihez közelíteni. Ebben az egyensúlyi nehézségek és az ezzel együtt járó volumenorientáltság mellett szerepet játszik az is, hogy nem tudjuk, milyen — a *népgazdaság* szempontjából nézve — a különböző termékek viszonylagos hatékonysága.

A külkereskedelmi statisztika és vállalati mérlegbeszámolók alapján rendszeresen számítanak ugyan különböző exportgazdaságossági mutatókat (például devizakitermelési mutatót, forintkibocsátási mutatót), ezek azonban nem a népgazdaság valóságos ráfordításait, hanem az utolsó fázis ráfordítását, vagy az exportált termék belföldi áron számított értékét állítják szembe a devizabevétellel.

Az információhiányon csak mérsékelten lehet változtatni. A népgazdasági szemléletű exportgazdaságossági mutatók meghatározása ugyanis nagyon munkaigényes, s az ilyen számítások — a tovagyrúzó hatások számbavételének nehézségei miatt — meglehetősen pontatlannak. Bizonyos információ nyerésére azonban vannak lehetőségek, s ilyen irányú kísérleteket már végeznek.



A folyó termeléssel kapcsolatos egyéb döntések

A vállalati döntések további típusai (struktúraváltoztatás belföldi felhasználású termékeknél, technológiai változtatások, anyagellátás összetételében és forrásaiban bekövetkező változtatások stb.) ugyancsak a vállalati érdekeltségen keresztül érvényesítik a hatékonyság szempontjait. Az alapvető korlátot itt is a vállalati érdekeltség és a népgazdasági érdek közötti rések képezik. A szabályozók egyedi változtatásával lehet ugyan bizonyos réseket csökkenteni, de mindig fennáll a veszélye annak, hogy valamelyik rés betömésével egy másik rést tágítunk.

A jelenlegi arányok mellett speciális számításokra van szükség, amelyek az adott döntés népgazdasági szemléletű gazdaságossági kihatását kívánják közelíteni. Ezeket a számításokat — hasonlóan az exportgazdaságossági számításokhoz — az nehezíti, hogy a ráfordítások áraiban felhalmozódott tiszta jövedelmi elemeket alig lehet nyomon követni, s gyakran a hozamok árai sem fejeznek ki valóságos eredményeket. Az ágazati kapcsolatok mérlegei elvben megfelelő eszközök az ilyen számítások elvégzésére, s gyakorlatunkban — különösen a legutolsó években — sok ilyen ÁKM-en alapuló halmozott (közvetlen és közvetett bértartalom, importtartalom s más hasonló) mutatószámot számítottak. Ezek a számítások azonban inkább csak az általános tájékozódást szolgálták, mert a mérlegek szektorbontásának korlátozottsága miatt az eredmények csak nagyobb aggregátumokra (ágazatokra) voltak meghatározhatók, ezekre sem mindig kielégítő pontossággal.

Külön szükséges szólni a termelés-csökkentéssel (visszafejlesztéssel, termelőegységek megszüntetésével) kapcsolatos döntésekről. Ilyen esetekben különösen fontos ismerni az intézkedésnek a népgazdaság egészére gyakorolt hatását. A valóságos árakon történő számításokkal ugyanis csak nagyon bizonytalanul lehet megítélni a korlátozás indokoltságát. Itt célszerű megemlíteni a rekonstrukciók gazdaságossági számításainak problémáit is, amelyeknek módszertani kérdései nincsenek még kellőképpen tisztázva.

Következtetések, legfontosabb tennivalók

Ahhoz, hogy a hatékonyság szempontjai nagyobb szerepet kapjanak gazdasági fejlődésünkben, struktúránk alakításában, egyidejűleg több fronton kell előrehaladnunk. Tovább kell fejleszteni számítási módszereinket; javítani kell az információ megbízhatóságát; közelebb kell hozni a vállalati érdekeltséget a népgazdasági érdekeltséghez; nagyobb teret kell engedni a hatékonyság érvényesülésének a gazdasági döntésekben.

Bármely fronton való lemaradás az egész előrehaladást veszélyezteti. A módszertani kérdések rendezése alapfeltétele annak, hogy megfelelő információt nyerjünk a különböző intézkedések gazdasági hatásáról. Ameddig nem sikerül biztosítani a számítások kielégítő megbízhatóságát, addig nem várhatjuk el, hogy ezt az információt komolyan tekintetbe vegyék a gazdasági döntésekben. Hiába javítunk módszereinken, s hiába megbízhatók a számítások, ha döntési rendszerünk nem érvényesíti a hatékonyság szempontjait, egész munkánk célját veszítette. S végül, de nem utolsósorban, ha nem tudjuk közelebb hozni a vállalati érdekeket a népgazdasági érdekekhez, akkor a hatékonyság növelésére hozott intézkedések állandó konfliktusokkal fognak együtt járni, s nem sikerül a népgazdaság fejlesztéséhez hozzákapcsolni a hatékonyság növelésének egyik nagyon fontos tényezőjét, a tömegek kezdeményezéseit.

A módszertan továbbfejlesztése

A hatékonyságszámítási módszerek sokat javultak az elmúlt évek során, s ez a fejlődés ma is folyamatban van. Számos területen azonban sok még a tennivaló.

Első helyen a *beruházás-gazdaságossági* számítások továbbfejlesztésével foglalkozó munkákat kell említeni. 1976. őszén az Állami Tervbizottság kezdeményezésére munkacsoport alakult, amely — több más kérdés mellett — a beruházás-gazdaságossági számítások módszereinek továbbfejlesztésére is dolgoz ki javaslatokat. A sok tisztázandó módszertani kérdés közül kettőt érdemes kiemelni. Az egyik a beruházások hozamának és ráfordításainak értékelése, pontosabban az, hogy milyen mértékben alkalmazunk belföldi, szocialista, illetve tőkés világpiacon (külkereskedelmünk által elérhető) árakat a beruházás-gazdaságossági mutató meghatározásához. Az eddigi gyakorlatban eltérő megoldásokat használtak, s ma sem egységesek az álláspontok. A másik kérdés az

árak prognosztizálásával kapcsolatos. Eddig D-mutató-számításaink összehasonlíthatóságát jelentős mértékben korlátozta az, hogy nem volt kellőképpen tisztázva, milyen módon vesszük figyelembe a 15 éves időhorizont alatti változásokat. Ez különösen a tőkés piacon eladott (vásárolt) termékek szempontjából volt jelentős, ahol attól függően, milyen (például évi 4 százalékos vagy 8 százalékos) inflációs rátával számoltunk, lényegesen eltérő eredményekre juthattunk. Szerintem jobb volna, ha a számítások eredményét teljesen függetlenné tennénk az inflációs rátától. Ezt úgy lehetne elérni, ha árváltozások helyett csak árarányváltozásokkal számolnánk a hozamok és a ráfordítások értékelésekor.

Az exportgazdaságosság mérésének is van egy sor tisztázandó kérdése. Jelenleg szinte alig számítunk népgazdasági szemléletű mutatókat. Az OT Tervgazdasági Intézetében és a Magyar Kereskedelmi Kamarában az elmúlt év őszén kezdtek hozzá a kísérleti számításokhoz, s ezzel kapcsolatban a módszerek továbbfejlesztéséhez.

Több területen még a kutatás elején tartunk. Nincs még kidolgozva a *licencvásárlás* gazdaságosságának megfelelő mérési módszere. Sok a tisztázandó a *komplex nemzetközi együttműködések* gazdaságosságának számítási módszereivel kapcsolatban is. Mint már volt róla szó, nem tekinthető kidolgozottnak a *visszafejlesztések* és a *rekonstrukciók* gazdaságosságának mérési módszere sem.

Van a hatékonyság mérésének néhány általános, szinte minden területet érintő problémája. Nincs teljesen megnyugtató módon tisztázva az egyes erőforrások értékelésének (és közös mértékegységre hozásának) kérdése. A *munkaerő-ráfordítások* számbavételével kapcsolatban az okozza a problémát, hogy hatékonysági számításaink (például a D-mutató) nem fejezik ki kellően a létszámnöveléssel járó népgazdasági többlet-ráfordításokat, illetve a munkaerő-felszabadításból származó előnyöket.* Az *állóeszköz-ráfordítások* számbavételének problémája eléggé ismert: az általános újraértékelések között túlságosan hosszú idő telik el, ez alatt az árak jelentősen változnak, s így az egy meghatározott időpontban rendelkezésre álló eszközök különböző árszínvonalon szerepelnek (aszerint, hogy mikor szerezték be azokat). Az import-ráfordítások** értékelésével kapcsolatban a valutaárfolyamok problémája merül fel. Számos jelből — például a jelentős támogatásokból, illetve elvonásokból — arra lehet következtetni, hogy az egyes szorzók, illetve ezek egymáshoz viszonyított arányai nem minden tekintetben megfelelőek hatékonysági számítások céljaira. Felvetődik az is, hogy a valuták eltérő „keménységére” való tekintettel nem volna-e célszerűbb következetesebben alkalmazni bizonyos korrekciókat (ázsiokat, diszázsiokat).

A számítások megbízhatóbbá tétele

A hatékonysági számítások megbízhatóbbá tétele jelentős részben a módszertan továbbfejlesztésén múlik. Ha sikerül a számítások szabá-

* Ezzel a kérdéssel részletesebben foglalkozik, s javasol megoldást Huszár Istvánné—Surányi Bálint: A beruházások létszámgényének elszámolása a ráfordítási költségekben című tanulmánya. (OT Tervgazdasági Intézet, 1977. május.)

** Az ezzel kapcsolatban mondottak értelemszerűen vonatkoznak az export értékelésére is.

lyait egyértelműbbé tenni, például tisztázni, hogy mikor kell hazai, tőkés, illetve szocialista külkereskedelmi áron értékelni a hozamot, vagy azt, hogy miként kezeljük az inflációt az árak prognosztizálásakor, akkor a megbízhatóság feltételei is sokkal kedvezőbbé válnak.

A megbízhatóságnak másfajta problémái is vannak. Bizonyos területeken, például a beruházások gazdaságossági mutatóinak a meghatározásakor a számításokat azok végzik (mert ők értenek az adott részterület kérdéseire a legjobban), akik maguk is érdekeltek a szóban forgó beruházás sorsában. Ennek az a következménye, hogy a számítások sokszor „szépitenek”, a hozamnál felfelé, a ráfordításoknál lefelé húznak; az ágazatok, a vállalatok számára elsődleges céllá az válik, hogy a rendelkezésre álló forrásokból minél nagyobb hányadot szerezzenek meg. Ez a törekvés háttérbe szorítja azt a követelményt, hogy az eszközöket minél hatékonyabb célokra használják fel.

Ezen a problémán csak fokozatos lehet segíteni. Egy-egy beruházás gazdaságossági számításai olyan szakismereteket követelnek, amellyel csak viszonylag kevesen rendelkeznek. Ha ehhez hozzávesszük még a „semlegesség” követelményét is, nagyon kevés olyan szakértő marad, aki hathatósan tudja ellenőrizni a számítások eredményeit. Bizonyos előrehaladás azonban itt is remélhető, amit a módszerek egyértelműbb szabályozása jelentős mértékben előmozdíthat.

A vállalati érdekeltség közelebb hozása a népgazdasági érdekekhez

Mint erről már több vonatkozásban szó volt, a vállalati és a népgazdasági érdekek közel kerülésének alapvető feltétele az árrendszer tökéletesítése.

Az árrendszernek a hatékonysági számításokkal kapcsolatos szerepéhez azonban néhány kiegészítő megjegyzést kell hozzáfűznünk:

1. Még egy hatékonysági számítások szempontjából eszményi árrendszerben is volnának bizonyos különbségek a vállalati és a népgazdasági érdekek között. (A népgazdasági szemlélet szükségszerűen hosszabb távú, nagyobb lehetőségeket ad a közvetett hatások mérlegelésére, a gazdaságon kívüli tényezők megítélésére stb.)

2. Az árrendszer sokféle funkciót tölt be, így eleve nem remélhető, hogy *csak* a hatékonyságmérés követelményeit szolgálja.

3. Az árrendszer hatékonyságot ösztönző, differenciáló szerepe csak annyiban érvényesül, amennyiben ennek a differenciálásnak teret engedünk, s nem tompítjuk azt különféle, nivelláló célú szabályozókkal. Ezt azért is meg kell említeni, mert voltak időszakok, amikor az árrendszer javult (hatékonysági számításokra alkalmasabbá vált), ez a hatás mégsem érvényesülhetett kellőképpen.

Mindez azonban nem változtat azon a tényen, hogy az árrendszer megváltoztatása, aránytalanságainak csökkentése az egyik legjelentősebb feltétele annak, hogy a hatékonyság szempontjai nagyobb szerephez jussanak gazdaságunk fejlesztésében. A tisztánlátás hiánya nemcsak azért hátrányos, mert esetenként helytelen intézkedésekre vezethet; a nagyobb kárt az okozza, hogy egész gazdasági irányításunkat bizonytalanná teszi. Visszafejlesztéshez, termelés-csökkentéshez például még

teljesen gazdaságtalannak látszó vállalatok esetében is csak ritkán merünk folyamodni, mert a legtöbb esetben nem vagyunk meggyőződve arról, hogy a gazdaságtalanság a népgazdaság szempontjából is az, s nemcsak az árrendszer torzításának a következménye.

A hatékonyság szerepének növelése a gazdasági döntésekben

Már több vonatkozásban volt szó arról, hogy a hatékonyságnak a gazdasági döntésekben nagyobb szerepet kellene biztosítani. A tennivalók itt is sokrétűek.

Aligha vitatható, hogy bizonyos szemléletváltozásra is szükség van. Igaz, a döntések hatékonysági információval való ellátottsága sem volt kielégítő. Nehéz volna megmondani azonban, melyik volt inkább az ok és melyik az okozat: azért játszott a hatékonyság csak korlátozott szerepet a döntéseknél, mert nem volt kielégítő az információ, vagy azért volt az információ korlátozott, mert a hatékonyság nem játszott lényeges szerepet a döntéseknél. Ha a döntéshozók nagyobb súlyt helyeztek volna a hatékonyság követelményeire, az információellátottságban is minden bizonnyal jobb lett volna a helyzet.

Az előrehaladás legfontosabb feltétele, hogy a döntéshozók nagyobb eréllyel és következetességgel igényeljék a hatékonyságra vonatkozó információkat. Természetesen a döntéseknél nemcsak a hatékonyság szempontjait kell figyelembe venni, hanem egy sor más körülményt is. Nagyon kívánatos azonban — s jelentős erőfeszítéseket érdemes tennünk e cél elérésére —, hogy a döntéshozók idejében ismerjék az adott akció (például beruházás) gazdaságossági kihatásait is.

Itt is hangsúlyozni kell azonban, hogy az előrehaladás csak fokozatos lehet. Ha hirtelen, túl nagy szerepet adnánk a hatékonyság szempontjainak, például sok gazdaságtalan vállalatot állítanánk le, ez mindenféle egyensúlyzavarokat, társadalmi feszültségeket idézne elő. Feszült gazdasági helyzetben egyébként is korlátozottabbak a hatékonyságnövelés lehetőségei. Kisebbség a tartalékok, kevesebb a mozgásszabadság, nehezebben viselhetők el az egyébként helyes célokat szolgáló struktúráváltások rövid távon hátrányos következményei.

Azzal fejezném be, amivel kezdtem. A hatékonyságnak gazdasági fejlődésünkben betöltött fontosságát, mondhatni központi szerepét már felismertük. Ahhoz azonban, hogy ezeknek a követelményeknek érvényt is tudjunk szerezni gazdálkodásunkban, sok még a tennivaló. Nem remélhetünk valamilyen ugrásszerű változást. A hatékonyság szerepének növeléséhez fokozatos, szívós munkára van szükség a gazdaságirányítás színterén minden frontján.

A közigazdasági kutatásnak is megvannak az ezzel kapcsolatos feladatai. Számos elméleti és gyakorlati kérdés nincs még megfelelően tisztázva, sok tekintetben eltérő álláspontokkal lehet találkozni. Az Állami Tervbizottságnak benyújtott előterjesztés a többi között éppen erre a kutatómunkára igyekezett jobban ösztönözni.

A szociálpolitika néhány kérdése közgazdasági nézőpontból

A különböző szinten felmerülő társadalmi-gazdasági döntésekben egyre gyakrabban kell szociálpolitikai szempontokat is mérlegelni, s a szociális juttatások, szolgáltatások egyre nagyobb szerepet töltenek be mindennapi életünkben, még ha ennek nem is mindig vagyunk tudatában. Ugyanakkor a szociálpolitika elvi kérdései nincsenek megfelelően tisztázva. A hazai szakirodalomban főként a téma szociológiai megközelítésével találkozunk. Úgy vélem, az elméleti kérdések tisztázását s ezzel egyben a konkrét kutatások megalapozását előreviheti a *közgazdasági, munkagazdasági összefüggések kifejtése*.

A következőkben erre teszek kísérletet. A témát két szempontból közelítem meg. Egyrészt történetileg — de nem a történelmi elemzésnek, hanem csupán a legfontosabb társadalmi folyamatok vázlatos áttekintésének igényével —, másrészt funkcionális elemzést alkalmazva, amelynek keretében a szociális juttatások, szolgáltatások hazai rendszerének vizsgálata alapján igyekszem feltárni e rendszer ténylegesen betöltött funkcióit. Végül kísérletet teszek a szociálpolitika értelmezésére és fontosabb összefüggéseinek megfogalmazására.

A szociálpolitika kialakulását és körének szélesedését kiváltó társadalmi-gazdasági folyamatok

A ma gazdaságilag fejlettnak és közepesen fejlettnak számító országokban az utóbbi másfél évszázadban zajlott le az a gyökeres társadalmi-gazdasági átalakulás, amelynek során a kisárutermelésen alapuló, családi keretekben folyó gazdálkodást teljes egészében felváltotta a — tőkés, illetve szocialista — nagy szervezetekben lejátszódó gazdasági tevékenység. Ennek gazdasági és politikai következményeit (technikai fejlődés, a gazdasági növekedés meggyorsulása, a munkásosztály megjelenése és harca a tőkésék ellen, a szocialista forradalom törvényszerűségei stb.) részletesen és alaposan elemezték a közgazdasági, politikai irodalomban, mindenekelőtt a marxizmus klasszikus műveiben.

Nincsenek azonban hasonló színvonalon feldolgozva és összefoglalva azok a változások, amelyek az ember életének a szűkebb értelemben vett gazdaságon kívüli folyamataiban következtek be. A szociálpolitika kialakulása és gyors fejlődése — nézetem szerint — az élet e jelenségeiben lezajlott átalakulásra vezethető vissza.

E folyamat vázlatos áttekintéséhez a *hagyományos társadalomra jellemző többgenerációs család* helyzetéből indulok ki.* Ez a kisárutermelésen alapuló, gazdálkodó, gazdasági egységet képező család magában foglalta az emberi tevékenység minden oldalát. A családon belüli munkamegosztás keretében meghatározott helye, rendje volt a gazdasági (termelési) tevékenységnek és az egyéb emberi szükségletek fedezetét jelentő munkának. A gazdaságban a családtagok — meghatározott munkamegosztás alapján — közösen dolgoztak, és a jövedelem egy részét közösen fogyasztották el, más részét a termelési feltételek fenntartására, illetve gyarapítására fordították. A nagy családban a munkamegosztást úgy lehetett alakítani, hogy abban — a serdülő, fizikailag még gyenge gyermektől az idős, beteges családtagig — mindenki végezhetett gazdaságilag hasznos tevékenységet. Vagyis a munkamegosztás kor és nem szerint, természetes módon alakult. A legfontosabb szociális tevékenységek, illetve folyamatok — így a gyermekek felnevelése, a beteg és idős emberek ellátása stb. — beépültek a családi munkamegosztás rendszerébe.

A család érdekelt volt abban, hogy lehetőleg sok gyermek szülessen, nőjön fel, hiszen ez jelentette a munkaerőt, amely feltétele volt a gazdaság fenntartásának és esetleges gyarapításának. (Igaz, hatott ellentétes érdekelttség is, például a föld elaprózódása miatt.) Ehhez járult, hogy az emberek többsége nem ismerte a szaporodás természeti törvényeit, így a népesedés nagyrészt spontán módon alakult. A családon belüli munkamegosztás alapján megvoltak a feltételek ahhoz, hogy a nők gazdaságilag hasznos tevékenységük mellett — az akkori színvonalon — a gyermekeket felneveljék, elvégezzék a betegápolással, az idős és munkaképtelen emberek ellátásával kapcsolatos munkát is. Ennek alapja az volt, hogy *a nők számára az otthon és a munkahely egybeesett* (ház körüli gazdaság a mezőgazdaságban, műhely és bolt a lakás mellett a kisiparban és a kiskereskedelemben stb.). Vagyis a nők termelőmunkájukat a ház körül végezték, és idejüket rugalmasan osztották meg a különböző jellegű munkák között.

Mindezekon túl a nagy családhoz való tartozás egyúttal a *létebiztonság* bizonyos formáját jelentette. Biztonsági alapot adott a föld, a műhely stb., és jó esetben képződött egyéb tartalék is. Biztonságot jelentett a nagy család azért is, mert ha egy-két ember átmenetileg vagy véglegesen munkaképtelen lett, a család többi tagja eltartotta. Az öregek eltartását például az biztosította (néha az kényszerítette ki), hogy a termelési feltételeivel, a kisebb-nagyobb vagyonnal ők rendelkeztek, a fiataloknak így gazdasági érdekük fűződött a család keretében történő ellátásukhoz. Mindez természetesen korántsem jelenti azt, hogy minden szociális probléma kielégítően megoldódott a hagyományos társadalom gazdasági egységet képező családjaiban. „Megoldásról” csak a kor lehetőségeihez viszonyítva beszélhetünk. (Az árutermelési törvényei szigorúak, és gyakran embertelen munkával sem tudta a család megőrizni kisárutermelői létét. Ilyenkor elmerült az elemi szegénységben, a proletárnyomorban. Kegyetlen volt a szociális kérdések „megoldásának”

* „Hagyományos társadalomnak” nevezem a fejlődésnek azt a szintjét, amelyen a) a népesség nagy többsége mezőgazdaságból, kisiparból és kiskereskedelemből él; b) a népesség jórészt falun él; c) a nők zöme nem vesz részt a társadalmilag szervezett munkában.

módja is, például az öregeket gyakran kijátszották, s ha nem volt vagyonuk, nem ritkán siettették a halálukat.)

Mindenesetre a társadalmi-gazdasági szervezetnek ebben a formájában a *szociális tevékenység ellátásának megvolt az objektív lehetősége, a családi munkamegosztásba beépült kerete*, és ennek fő folyamataira pozitív gazdasági érdekltség is hatott. Igaz, a „hagyományos társadalom” gazdasági alapja: a kisártermelés sohasem vált uralkodóvá a társadalomban, de a szociális folyamatok nagyjából az előbbi módon mentek végbe a félproletár és a kistőkés családokban is. E rétegek együtt már — például hazánkban a múlt század második felében — a társadalom többségét alkották.

A hagyományos társadalmi-gazdasági szervezet azonban a legutóbbi évszázadban vagy teljesen felbomlott, vagy jelentéktelenre zsugorodott. Különösen gyorsan ment végbe ez a folyamat a szocialista országokban. A társadalmi munkamegosztás kiszélesedése és elmélyülése, a technika rohamos fejlődése rendkívüli mértékben meggyorsította a gazdasági fejlődést, növelte az anyagi jólétet. Gyökeresen átalakultak a szociális folyamatok feltételei is. A változásokat a következőkben lehet röviden összefoglalni.

— Megszűnt a *népesség reprodukciójában*, a munkaerő újratemelésében korábban meglevő anyagi érdekltség. Régen a család magának nevelte a gyermekeket, a leendő munkaerőt, ma viszont a társadalom számára. Ma is hatnak természetesen a gyermek vállalásának érzelmi, pszichikai ösztönzői, a teljes és harmonikus család kialakítására irányuló törekvés stb. De az érzelmi motívumok gyakran nem elég erősek a gyermek vállalását nehezítő tényezők ellensúlyozására. Növeli a gondot, hogy a szaporodás természeti törvényei most váltak általánosan ismertté, illetve ma már az emberek többsége tudatosan szabályozza a gyermekáldást.

— *A régi értelemben vett anyagi biztonság megteremtésére* nincs lehetőség. Az emberek túlnyomó többsége nagy szervezetek keretében dolgozik, munkájáért bért, fizetést kap. A kereset általában nem elegendő számottevő tartalék felhalmozására, és a társadalmi beállítódás sem ösztönöz erre. (A kereset arra való, hogy folyamatosan megéljünk belőle. A szocializmus ideológiája ezen túlmenőleg diszpreferálja az egyéni felhalmozást — ez alól csak a lakás biztosítása jelent bizonyos mértékig kivételt. Illetve — véleményem szerint — nincs tisztázva a kizsákmányolásra nem alkalmas egyéni-családi felhalmozás szerepe a szocializmusban.)

— Megszűnt az — előzőekben kifejtett — anyagi érdekltség *az idős emberek eltartásában*. Ma a vállalatok, intézmények biztosítják a munkalehetőséget, az idős emberek által esetleg felhalmozott tartalék nem döntő jelentőségű — gyakran a tőkésországokban sem, a szocializmusban pedig még kevésbé. Továbbra is érvényesül a családon belüli érzelmi kötődés pozitív szerepe, de hogy az öregek ellátása nálunk is milyen társadalmi gond, azt példák sokasága bizonyítja.

— Gyakorlatilag megszűnt a *szociális funkciók hagyományos ellátásának lehetősége* is. Döntő változás ebből a szempontból, hogy *ma a nők túlnyomó többsége az otthonon kívül*, a társadalmilag szervezett munkában *tevékenykedik*.

— Végül a technikai-gazdasági fejlődés új *szociális gondokat* hozott magával. Ilyenek például a nem teljes értékű munkaerő hasznosításának nehézségei, a környezetszennyeződés.

A felsorolt változások hatására, a társadalmi-gazdasági fejlődéssel összefüggésben, bővül azoknak az élethelyzeteknek a köre, illetőleg előfordulásuk gyakorisága, amelyekben az egyén a társadalomra van utalva, amelyeket csak társadalmi erővel lehet megoldani.

Ugyanakkor a gazdasági fejlődés, a munka termelékenységének növekedése megteremti a szociális kérdések korábbinál magasabb színvonalú és humánusabb megoldásának *anyagiai alapját*. E gazdasági fejlődés alapja a társadalmi munkamegosztás kiszélesedése és elmélyülése, amelynek keretében különböző családi tevékenységfajták (fonás, szövés stb.) önálló szakmává, majd iparrá váltak.

A fejlődés azonban nemcsak az anyagi termelés egyes tevékenységeit változtatta a társadalmi munkamegosztás önálló területeivé, hanem a — mai szóhasználat szerinti — szociális tevékenység (oktatás, betegellátás stb.) egy részét is. Ezek a tevékenységek önálló intézményrendszer segítségével épülnek be a társadalmi munkamegosztásba. Így ma már szinte népgazdasági ág méretű szervezet foglalkozik az egészségügyi és szociális ellátással — hazánkban mintegy 140 ezren végeznek ide tartozó tevékenységeket. A fejlődés jelenlegi stádiumában a szociális tevékenységeknek még csak egy része épült be a társadalmi munkamegosztás rendszerébe, másik része továbbra is családi keretekben válsul meg.

A gazdasági fejlődés eredményein alapulva, a fejlett és közepesen fejlett országokban mindenesetre kialakult a szociális kérdéseknek bizonyos fajta új megoldása. Ez azonban meglehetősen sok konfliktussal és nagy késésekkel következett be, és tulajdonképpen csak a szocializmusban ért el a gazdasági fejlettséghez viszonyítva kielégítő színvonalat.

A társadalmi munkamegosztás fejlődése, a gazdaság növekedése és az élet fenntartásával, megújításával kapcsolatos (szociális) tevékenységek átalakulása ugyanis a társadalmi formától többé-kevésbé függetlenül, hasonlóan ment végbe. *Jelentősen különbözik azonban a szociális kérdések megoldásának módja a szocialista és a tőkésországokban.* A burzsoázia szociálpolitikája hosszú és súlyos ellentmondásokkal terhes fejlődésben alakult ki, magán viselve egész sor viharos osztályösszezapás nyomait. Első intézkedései az anyagi szűkösség, a nyomor, az embertelen munkafeltételek kiáltó megnyilvánulásainak enyhítésére irányultak. Szabályozták a munkaidőt, amely egyébként a munkás életerejét pusztította. Olyan tényekről volt szó, amelyek veszélyeztették a munkaerő folyamatos újratermelését, lázították az embereket, s amelyek felgyülemelésük következtében robbanó erővé fejlődhettek, ilyen értelemben tehát veszélyeztették a tőkés társadalom fennmaradását. A továbbiakban a munkásosztály következetes harca volt a leglényegesebb tényezője annak, hogy a fejlett tőkésországok nagy részében az állam már számottevő összegeket fordít szociális ellátásra.

A szocializmus gyökeresen új feltételeket teremtett a szociális kérdések megoldásához. Ebben a társadalmi-gazdasági rendben ugyanis nem hatnak alapvető érdekek a szociális kérdések magas szinten történő

megoldása ellen, sőt az teljes összhangban van a társadalom legfontosabb céljaival. Mégis a szocialista forradalom megvalósulása után hosszú időn keresztül nem alakult ki egységes, elméletileg megalapozott koncepcióra épülő szociálpolitika. Sőt, a szocialista országok többségében hosszú időre még a társadalomtudományi szóhasználatból is eltűnt ez a fogalom. Ennek alapján véve kettős oka volt. Egyrészt a szociálpolitika fogalma a múltban pejorativ színezetet kapott. Általában jótékonytárgyat értettek rajta vagy a reformista intézkedések összességét (ellentétben a forradalmi megoldással). Másrészt az a vélemény alakult ki, hogy a szociálpolitika az új társadalmi rendszerben felesleges lesz, mert az élet ilyen jellegű kérdései a szocialista termelési viszonyok alapján minden további beavatkozás nélkül megoldódnak. Ebben az irányban hatott az is, hogy általában közeli realitásnak tekintették a kommunizmust.

Am az elmúlt évek megmutatták, hogy a dolgok bonyolultabbak, és a szociális kérdések a társadalmi tulajdon és a munka szerinti elosztás alapján sem oldódnak meg automatikusan. Bár a „szociálpolitika” kifejezés hosszú időn keresztül hiányzott a politikai szótárból, ez nem akadályozta meg azt, hogy a szocialista országok gazdasági fejlettségükhöz viszonyítva rendkívül magas színvonalú szociális gondoskodást alakítsanak ki. Napjainkban a szocialista társadalmi rend egyik legjelentősebb eredménye és világméreteken ható vonzereje az itt megvalósult magas színvonalú szociális biztonság s az, hogy ez a társadalom képes és hajlandó jobban megoldani a szociális problémákat, mint a fejlett kapitalizmus.

A szociális juttatások és szolgáltatások hazai rendszerének funkcionális elemzése*

A gyakorlat tehát előtte járt az elméletnek, s a szociális folyamatok zavarainak megoldására a juttatások és szolgáltatások többé-kevésbé összefüggő, de mindenesetre szerteágazó rendszere alakult ki. Joggal feltételezzük, hogy a *jelenlegi rendszer a tényleges társadalmi szükségletek és feszültségek alapján keletkezett* — a hagyományok által befolyásolva és a gazdasági lehetőségek által behatároltan. A mai rendszer elemzése választ adhat arra, hogy objektíve milyen célokat, célcsoportokat szolgálnak a szociális juttatások, szolgáltatások; továbbá a társadalmi feszültségekkel történő egybevetés kiindulópontot adhat a nem vagy nem kielégítően megoldott problémák feltárásához, megoldásához, a szociálpolitika célirányos fejlesztéséhez. Ezen túl a felelős intézményekkel, az érintettek számával és a felhasznált összegekkel együtt történő elemzés olyan következtetésekre vezethet, amelyek racionálisabb és hatékonyabb szervezet kialakítását, az anyagi eszközök jobb felhasználását tennék lehetővé.

A felsorolt elemzési lehetőségek közül e tanulmány csak az elsőre tesz kísérletet.

A szociálpolitikával kapcsolatos tanulmányok legnagyobb része az *érintettek köre* szerint, tehát általában demográfiai csoportok alapján

* Az elemzés alapja a MüM. Szociálpolitikai Főosztálya által készített összeállítás, amely az 1-gyel jelzett forrásmunkában található meg; az ennek alapján készített saját csoportosítást lásd e cikk végén.

rendszeri a szociális juttatásokat, szolgáltatásokat. (Ilyen csoportosításban készült az elemzésünk alapjául szolgáló összeállítás is.) Valószínű, hogy az elméleti kérdések tisztázásához jobb kiindulópontot adna egy másik, ti. a *cél, illetve az objektíve betöltött funkció* alapján történő csoportosítás. A továbbiakban ezt, pontosabban a cél szerint kialakított csoportok elemzését kísérelem meg.

A népesség reprodukciós feltételeinek javítása

Úgy tűnik, a szociálpolitikai juttatások, szolgáltatások jelentős része a népesség reprodukciós feltételeihez kapcsolódik. Mint előzőleg kifejtettem, a reprodukció hagyományos feltételei a társadalmi-gazdasági fejlődés következtében felbomlottak, és a modern társadalomban a megfelelő feltételek kialakításához társadalmi beavatkozás szükséges. A közeljövőben bevezetésre kerülő szociálpolitikai intézkedések egy része is a reprodukció feltételeinek javítását célozza (gyermeknevelési költségek fokozottabb állami átvállalása).

A társadalomnak alapvető érdekei fűződnek a *népesség folyamatos, kiegyensúlyozott újratermeléséhez*. Nem egyszerűen az a fontos, hogy elegendő számban szülessenek gyermekek, hanem az is, hogy ne bomoljon meg a generációk egyensúlya, hogy a népességszám ne emelkedjen túl gyorsan, de a szükséges lassú növekedés biztosított legyen.

A népesség reprodukciója gazdasági szempontból a *munkaerő újratermelését* jelenti. A továbbiakban elsősorban ebből a szemszögből vizsgáljuk a reprodukció támogatását.

A munkaerő-újratermelés optimális feltételeinek kialakítása egyszerre felel meg az igazi humanitásnak és a gazdasági racionalitásnak. Nem lehet ugyanis annál humánusabb cél, mint minden lehetőt megtenni a társadalom tagjainak fizikai és szellemi egészségéért, magas kultúrájáért és jó szakmai felkészültségéért. Az ezért hozott anyagi áldozatok „emberi beruházásként” foghatók fel, amelyek — hatékony felhasználás esetén — sokszorosan visszatérő társadalmi befektetések.

A szociálpolitika a munkaerő-újratermelés mindkét fázisának: a *generációs újratermelésnek* és a *napi újratermelésnek* a feltételeit javítani igyekszik.

A generációs újratermeléshez a gyermek-, anya- és családvédelmi támogatások és szolgáltatások tartoznak. A napi újratermelés költségeihez viszont azok a — döntően a munkahelyen jelentkező — kiadások rendelhetők, amelyek funkciója az, hogy (a kereseten túlmenően) kedvezőbb feltételeket teremtsenek a munkaképesség regenerálásához. Itt egy olyan, ma még nem kellően tisztázott elméleti kérdés vetődik fel, amelynek megoldása túlmegy e tanulmány keretein. Az ti., hogy a munka után járó keresetek a szocializmusban mennyiben foglalják magukban a család fenntartásának, a munkaerő generációs újratermelésének költségeit. A kérdés számos elméleti összefüggésének kibogozása nélkül is belátható, hogy a gyermekes családokat a gyermektelenekhez viszonyítva jelentős költség- és munkatöbblet terheli, amelyet az államnak — a reprodukció feltételeinek javítása végett — mérsékelnie kell. Továbbá megfelelő feltételeket kell teremteni ahhoz is, hogy a nők a társadalmi-

lag szervezett munkában történő részvétel mellett betölthessék anyai szerepüket. Ez — még ha gyakran úgy állítják is be — nem elsősorban a nők támogatása, hanem mindenekelőtt össztársadalmi érdek.

A munkaerő napról napra történő újratermelésének költségeit alapján a munkabér, a kereset fedezi. Vannak azonban olyan elemek is, amelyek kifejezetten a végzett munkához, annak helyéhez kötődnek, s a regenerálódást szolgálják — ilyen például a fizetett szabadság. Ezeknek a költségeit nem az egyén fedezi, hanem a munkáltató vagy valamilyen társadalmi szerv.

A két fázishoz kapcsolódó szociális juttatások-szolgáltatások viszonylag jól elhatárolhatók egymástól.* A generációs újratermelést mintegy negyvenféle címen, illetve formában támogatja a jelenlegi szociálpolitika, míg a folyamatos újratermeléshez kb. 12 tétel rendelhető. A generációs újratermelés támogatása meglehetősen széttagoltnak látszik, rengeteg tételből áll, és 11 intézmény felelős érte. Ez valószínűleg annak a következménye, hogy a támogatás rendszere fokozatosan, az egymás után felmerülő szükségletek kielégítésére és feszültségek megoldására való törekvés közben alakult ki. E széttagoltság ésszerűtlen, valószínűleg szervezetlenséget, felesleges adminisztrációt rejt magában. Érdemes lenne egységesebb, áttekinthetőbb rendszer kialakítására törekedni.

A munkaerő folyamatos regenerálódásának támogatására szolgáló juttatások és szolgáltatások egy része határeset a termelési költségek és a szociális juttatás között. (Ilyenek egyebek között az egészségre ártalmas munkakörökben adott munkaidő-kedvezmények.)

A létbiztonság szavatolása**

Az ember biztonságának megteremtése a szociálpolitika legrégebbi funkciói közé tartozik. Gyakorlatilag a bérmunka tömegessé válásával jelent meg, először különböző önszegélyző csoportok, betegpénztárak formájában. Később — nagyrészt a munkások harcának eredményeképpen — viszonylag fejlett intézményrendszer alakult ki, amelynek költségeit a dolgozók és a munkáltatók közösen viselték. A továbbiakban a szociálpolitika részben vagy egészen állami funkcióvá vált. Nálunk a létbiztonságot az állam szavatolja, és a vele kapcsolatos teendők zömmel a Társadalombiztosítási Intézethez tartoznak. A biztonság problémája a szocializmusban — minthogy munkanélküliség nincs — két alapvető összefüggésben vetődik fel: betegség esetén és az öregség időszakában. Az állampolgárok egészségének megóvása, a beteg emberek meggyógyítása fontos egyéni és társadalmi érdek. Az egészségügyi ellátás alapvető területe a *betegségek megelőzése*. Az egyes embernek az okozza a legkevesebb gondot és szenvedést, s a társadalomnak az jár a legkisebb teherrel, ha egészséges életkörülmények biztosításával, különböző szűrővizsgálatokkal, oltásokkal s a megelőzés egyéb módszereivel minimálisra csökkentjük a megbetegedések veszélyét. E téren ma már számottevő eredményeket értünk el.

* A munkaerő újratermeléséhez kapcsolódó szociális juttatások-szolgáltatások a Mellékletben az I. pont alatt találhatóak.

** Az e funkcióhoz rendelhető tételek a cikk végén levő felsorolás II-es csoportjában szerepelnek.

A megbetegedett, balesetet szenvedett embereket meg kell *gyógyítani*. A gyógyítás nem lehet a munkából származó jövedelem függvénye, ezért ingyenesnek kell lennie. Hazánkban a gyógyítás a lakosság számára ingyenes, és ebben megelőzünk sok, nálunk gazdaságilag fejlettebb országot is.* Ugyanakkor biztosítani kell a beteg ember és családja (az általa eltartottak) létfenntartásának fedezetét. Erre szolgál a táppénz. Mindez komoly anyagi teher a társadalomnak.

A dolgozók társadalmának természetes kötelessége, hogy — a társadalmi-gazdasági fejlődésnek megfelelő színvonalon — eltartsa a *munkából kivált idős embereket*. Annál is inkább így van ez, mert jelenlegi gazdasági eredményeink az előző nemzedék munkájának alapján születtek. Hazánkban — gazdasági fejlettségünkhöz viszonyítva — magas színvonalúnak tekinthető az idős emberekről való gondoskodás. Egyeséges nyugdíjtörvény van érvényben, és a nyugdíj összege a szolgálati időhöz és a nyugdíjazás előtti években elért keresethez igazodik.

A létbiztonság szavatolásához sorolható még a szociális támogatásoknak egy további — harmadik — csoportja is, amely az elemi károknak és bizonyos gazdasági-társadalmi eseményeknek az egyént hátrányosan érintő hatásait hivatott mérsékelni. Ez a csoport hagyományos funkciót is magában foglal, de viszonylag sokat változott. Hagományos állami szociálpolitikai funkció volt például a háború okozta veszteségek egyhítése. A tartós béke következtében nálunk ez már kevés embert érint. Hazánkban ma csupán elméleti jelentőségű a munkanélküli segély is. Viszont egyre nagyobb szerephez jut az árváltozások hatásának mérséklése — elsősorban az alacsony jövedelmű rétegek érdekében.

A szociálpolitikai tevékenységnek a létbiztonsággal összefüggő része egészében kialakultabb, összefogottabb, mint a munkaerő újratermelésének támogatása. Lényegesen kevesebb szerv foglalkozik vele, lényegében csak három: a Munkaügyi Minisztérium, a Társadalombiztosítási Intézet és az Egészségügyi Minisztérium. A betegséggel kapcsolatos segítés, a betegek ellátása részben a munkaerő folyamatos újratermelésének támogatásához tartozik, hiszen az egészség helyreállítása egyúttal általában a munkaerő regenerálódását is jelenti.

A nem teljes értékű munkaerő foglalkoztatási feltételeinek kialakítása és védelme

Új szociálpolitikai funkció van kialakulóban. A társadalmi-gazdasági fejlődés nagy szervezeteket, munkavégző rendszereket hozott létre, amelyek meghatározott minőségű és átlagos teljesítményre képes munkaerőt igényelnek. Például mindenkinek el kell jutnia — gyakran meglehetősen távol levő — munkahelyére, vagyis közlekedési eszközt kell igénybe vennie. Munkahelyén nyolc órát kell dolgoznia — gyakran nehéz vagy monoton munkán —, és igazodnia kell a többiek munkaritmusaához. Ha valaki minderre nem képes, mert túl fiatal vagy öreg, fizikailag vagy idegileg gyenge, ez zavarja a munkavégző rendszer működését, illetve káros az illető egészségére.

* A gyakorlatban az ellátás nem teljesen ingyenes, és nem valószínű, hogy ezen a legutóbbi intézkedések lényegesen változtatni tudtak. E kérdésnek a taglalása azonban messzire vezetne, ezért a részleteire nem térünk ki.

A nem teljes értékű munkaerő talán legnagyobb jelentőségű csoportját az egészségükben károsodott, rehabilitált vagy valamilyen szempontból fogyatékos emberek alkotják. A beteg ember gyógyítása ugyanis nem mindig fejeződik be az egészség szűkebb értelemben vett helyreállításával. Különösen a hosszan tartó vagy a fizikai állapotot tartósan befolyásoló megbetegedések után rendkívül fontos, hogy a gyógyult ember a társadalomba, a munkába történő bekapcsolódáshoz segítséget kapjon. Ez a gyógyítás folyamatát befejező tevékenység a *szakmai rehabilitáció*. A balesetet szenvedett ember számára — aki már nem alkalmas korábbi munkakörének betöltésére — megkeresik azokat a munkaterületeket, ahol eredményesen dolgozhat, s ha szükséges, új szakmára tanítják. A rehabilitáció gazdasági szempontból is nagyon jelentős, hiszen az az ember, aki már bizonyos területen nem tud megfelelően dolgozni, más munkán még teljes értékű teljesítményt nyújthat, tehát munkaerőt jelenthet a társadalom számára. Nagy a jelentősége az emberiség szempontjából is, mert az embernek a társadalomba és saját magába vetett hitét adja vissza, a tudatot, hogy hasznos tagja a társadalomnak.

A nem teljes értékű munkaerőnek sajátos csoportjai a fiatalok (a 17—18 év alattiak), az idős, de még részben munkaképes emberek és a több kisgyermekkel rendelkező anyák. Közös jellemzőjük, hogy a társadalmilag szervezett munka átlagos követelményeinek korukból vagy helyzetükből következően nem tudnak eleget tenni. (Említettük, hogy a családi munkaszervezet jól tudta hasznosítani az ilyen munkaerőt is. A társadalmilag szervezett munka követelményei azonban mások.) Viszont rendelkeznek bizonyos munkaerővel és munkakészséggel, amelyet a társadalomnak — gazdasági és humánus megfontolásokból is — fel kell használnia. Ehhez néha elegendő a megfelelő munkahely felkutatása, illetve az ilyen emberek számára való fenntartása, de gyakran más megoldás — mégpedig társadalmi beavatkozás — szükséges. Fontosnak látom, hogy e tekintetben a társadalmi munkaszervezetek rugalmasabbakká váljanak, illetve a jelenleginél rugalmasabb formák is kialakuljanak (például az otthoni dolgozás változatos módjai, a rész munkaidős foglalkoztatás kiterjesztése ott, ahol ez racionálisan megoldható).

A nem teljes értékű munkaerő felhasználásával kapcsolatos gondolatokat inkább csak felvettem. Meggyőződésem, hogy a kérdés alapos vizsgálatot érdemel, hiszen sok ember problémájáról és viszonylag nagy tömegű nem megfelelően kihasznált munkaerő-kapacitásról van szó. A jelenleginél lényegesen jobb megoldás kimunkálása és a gyakorlatba való átültetése a szociálpolitika körébe tartozik. Erre utal, hogy ilyen célt szolgáló bizonyos elemek már a szociálpolitika mai rendszerében is megtalálhatók. Az ez irányú tevékenység a munkaerő-gazdálkodással is szorosan összefügg.

Gondoskodás a súlyosan fogyatékos és a társadalom perifériájára szorult egyénekről

Szintén a szociálpolitika hagyományos funkciói közé tartozik az olyan fogyatékos emberekről való gondoskodás, akik nem képesek önmaguk fenntartására, illetve akiket a család nem tud eltartani, ellátni. Minthogy a modern család mind kevésbé alkalmas ilyen funkciók be-

töltésére, ezeknek az embereknek a problémáit egyre inkább társadalmi szinten kell megoldani.

Hagyományos társadalmi gond a társadalomba beilleszkedni nem tudó emberekkel való törődés. Ha lehet, el kell háritani az integrálódás akadályait — elsősorban ez tekinthető szociálpolitikai funkciónak. Amennyiben erre nincs mód, az ilyen egyént — hosszabb-rövidebb időre — ki kell kapcsolni a társadalomból. (A súlyos, szélsőséges dezintegráció olyan esetei, mint például a veszedelmes bűnözés, természetesen nem tartoznak a szociálpolitika illetékességi körébe.)

Vázlatos elemzésünk azt bizonyítja, hogy a szociálpolitikai juttatások, szolgáltatások jelenlegi rendszere főként a csoportcímekben összefoglalt funkciókat szolgálja: kedvező feltételek kialakítását és biztosítását a munkaerő generációs és folyamatos újratermeléséhez; a létbiztonság szavatolását betegség, öregség esetére, továbbá kedvezőtlen természeti és társadalmi eseményekkel szemben; a nem teljes értékű munkaerő foglalkoztatási feltételeinek létrehozását, illetőleg javítását, a fogyatékos és dezintegrált egyénekről történő nagyobb fokú gondoskodást.

A munkánkhoz alapul vett összeállításnak [1] mindössze 4—5 tételét nem sikerült az így kialakított csoportokba beilleszteni, ilyen a sorkatonák illetménye, a közköltésen történő temetés s még néhány juttatás.

Csoportosításunk természetesen — mint bármely más csoportosítás — tartalmaz bizonyos átfedéseket, akadnak nehezen besorolható határ esetek. (Például a rehabilitációt a III. csoportba soroltam, bár orvosi része még az egészségügyi ellátáshoz tartozik — amely viszont felfogható úgy is mint a munkaerő újratermelésének egyik vonatkozása.) Egészében véve azonban úgy vélem, hogy a funkcionális elemzés elérte azt a célt, hogy lényeges új szempontot adjon a szociálpolitika értelmezéséhez és — esetleg — a szociális juttatásokra vonatkozó statisztikai adatok elemzéséhez.

A szociálpolitika értelmezése és fontosabb összefüggései

Az elméleti kérdések tisztázatlansága ellenére gazdasági fejlettségünkhöz viszonyítva magas színvonalú és szerteágazó szociálpolitikai gyakorlat alakult ki hazánkban. Ahhoz, hogy a *szociálpolitikai tevékenységet tudatosan be lehessen illeszteni a hosszú távú társadalmi-gazdasági tervezés rendszerébe*, ma már elengedhetetlenül szükség van az alapvető elméleti összefüggések feltárására. Az elméleti összefüggések tisztázása egyik lényeges feltétele annak, hogy a nemzeti jövedelem mind nagyobb részét kitevő sokmilliárdos szociálpolitikai kiadásokat valóban társadalmi céljainknak megfelelően és hatékonyan használhassuk fel.

Az eddig megjelent elméleti igényű tanulmányok a szociálpolitikát általában az elosztás sajátos formájának, mégpedig nem munka szerinti, ún. redisztributív elosztásnak tekintik. [4]. Véleményem szerint ez a meghatározás egyoldalú, ezért nem ad elegendő kiindulópontot a szociálpolitikai koncepció kialakításához és a hosszú távú társadalmi-gazdasági tervezés rendszerébe való beillesztéséhez. Alapvető fogyatékos-

sága, hogy vagy teljesen kimarad belőle a *cél*, vagy nagyon általános, a gyakorlat számára nem kezelhető módon fogalmazódik meg. (Olyan megfogalmazásokra gondolok itt, mint: a közösség integrálása; egyes társadalmi rétegek szükségletének kielégítése.) Nem tartom időszerűnek azt sem, hogy a kommunista elosztás csíráinak megjelenését hangsúlyozzuk a szociálpolitikával kapcsolatban.*

Úgy vélem, hogy az ide vágó szakirodalom (elsősorban az [1], [2], [4], [5] és [7]) alapján s a jelen tanulmány első fejezeteinek gondolatmenetéből levonható néhány olyan következtetés, amely megfelelő kiindulópontot adhat a szociálpolitika helyesebb, a gyakorlat számára használhatóbb értelmezéséhez. Ezek a következőkben foglalhatók össze.

— A társadalom életében, fejlődésében *egységben jelennek meg a gazdasági és a szociális folyamatok*. Nemcsak kölcsönösen hatnak egymásra, hanem egymás feltételei is: A társadalmi reprodukció normális, kiegyensúlyozott menete, feltétele a gazdasági fejlődésnek, ugyanakkor a gazdaság megfelelő fejlődése jó feltételeket teremt a népesség kedvező körülmények között történő újratermeléséhez.

— A technikai-gazdasági fejlődés felbomlasztotta a kisárutermelesen alapuló, gazdasági-gazdálkodó egységet képező többgenerációs családot. Eközben korábban elképzelhetetlen mértékű anyagi gazdagságot hozott létre, ugyanakkor megszüntette bizonyos alapvető szociális funkciók ellátásának hagyományos feltételeit. (Mint láttuk, gyökeresen megváltoztak a munkaerő újratermelésének régi keretei; a mai viszonyok nem készítetnek sok gyermek vállalására; a születésszabályozás korszerű formáinak terjedésével a gyermekszám mindinkább a családok tudatos döntésén alapul; a létbiztonság megteremtésének útjai lényegesen módosultak stb.). A nők tömeges bekapcsolódásával a társadalmilag szervezett munkába alaposan leszűkült a szociális kérdések családi keretekben történő megoldásának munkaerő-fedezete. (Több gyermek nevelését, beteg, öreg hozzátartozóik ellátását nem végezhetik el az otthonról egész nap távol levő, kötött munkaidőben dolgozó női családtagok.)

— A technikai-gazdasági fejlődés új szociális gondokat is felvet. Hogy csak néhányat említsünk közülük: környezeti ártalmak; a migráció megnövekedése; a nem teljes értékű munkaerő hasznosításának nehézségei; az újbóli képzés, átképzés szükségessége stb.

— A társadalmi-gazdasági fejlődéssel összefüggésben nő tehát azoknak az életszituációknak a köre, amelyekben az egyén a társadalom segítségére van utalva. Más szóval *a társadalom fennmaradása és fejlődése szempontjából alapvető szociális folyamatok régi feltételei megszűntek. Ma ezeket társadalmi szinten és a gazdasági-technikai fejlettségnek megfelelő magas színvonalon kell biztosítani*, és meg kell keresni az újonnan keletkező szociális gondok megoldásának módját is.

— A szociálpolitika iránti szükséglet — mint láttuk — már régen megjelent a társadalomban, s kialakultak bizonyos „megoldási” módok is. A szociálpolitikai tevékenység első formái az elemi szegénység nyomasztó, lázító megnyilvánulásai ellen irányultak és karitatív jellegűek voltak. A technikai-gazdasági fejlődés megteremtette azokat az anyagi feltételeket, amelyek a szociális folyamatok új, társadalmi szintű támo-

* Azért nem, mert nézetem szerint sem a gazdasági helyzet, sem a munkamorál alakulása nem teszi ezt lehetővé.

gatásához szükségesek. A szocializmussal pedig létrejött az a társadalmi forma, ahol alapvető érdekek nem mondanak ellent a szociális kérdések társadalmi szinten történő, emberséges és ésszerű megoldásának.

A szociális juttatások és szolgáltatások jelenlegi rendszerének funkcionális elemzése — úgy vélem — kielégítően bizonyította, hogy a mai szociálpolitika objektíve négy fő célt szolgál: *a) a munkaerő újratermelési feltételeinek javítását; b) a létbiztonság szavatolását betegség, öregség és kedvezőtlen természeti-társadalmi hatások esetén; c) a nem teljes értékű munkaerő foglalkoztatásának támogatását; d) a fogyatékos és dezintegrált személyek ellátását, illetve a társadalomba való integrálódásuk akadályainak felszámolását.* Mindezek alapján a szociálpolitika fő vonalakban a következőképpen értelmezhető:

A szociálpolitika szükségszerűen alakult ki, meghatározott célokat szolgál, s a társadalmi változások hatására állandóan fejlődik. *A szocializmusban az állam tudatos tevékenységének tekintem, amellyel a társadalmi reprodukció kedvező feltételeit igyekszik kialakítani, létbiztonságot ad, és korlátozni igyekszik a technikai-gazdasági fejlődés nem kívánatos szociális hatásait.* Szoros összefüggésben és kölcsönhatásban van a társadalompolitikával és a gazdasággalpolitikával. A szociálpolitikai célok megvalósítása *jelentős anyagi eszközöket és a társadalmi munkamegosztásba beépülő intézményrendszert igényel. Sajátossága, hogy az anyagi eszközöket döntő részben nem munka alapján, hanem a társadalmi rászorultság mértéke szerint használja fel.*

A szociálpolitika egyúttal a társadalom tudatos irányításának egyik alrendszeré. E vonatkozásban lényeges sajátosságának tekintem a *prevenzióra való törekvést.* Vagyis nemcsak a meglévő szociális gondok jó megoldására kell törekedni, hanem — a tudományos előrelátás megszabta kereteken belül — lehetőleg meg kell előzni új, nagyobb tömegeket érintő problémák keletkezését.

A szociálpolitika legfontosabb összefüggései

Az utóbbi években a társadalomtudományok körében, illetve a társadalomirányítással kapcsolatos szóhasználatban rendkívül megnőtt a „politikák” száma (élelszínvonal-politika, lakáspolitiká, struktúrapolitika stb.). Ebben az tükröződik, hogy a csak társadalmi szinten megoldható kérdések köre szélesedett, nőtt a társadalmi tudatosság szerepe. A „politikák” elszaporodása mégsem nevezhető szerencsésnek, amennyiben fennáll a veszélye a túlzott elkülönülésnek, egy olyan gyakorlatnak, amelyben bizonyos területek a magasabb rendű céloktól függetlenül, esetleg azok rovására érvényesítenek partikuláris érdekeket. A „politikák” konzisztens rendszerének kialakítása, a kapcsolatoknak, az egész és a részek közötti, illetve az alá-, fölé- és mellérendeltségi viszonyoknak a kidolgozása a társadalomirányítási gyakorlat szempontjából igen nagy fontosságú lenne. Ez azonban nyilvánvalóan meghaladná e tanulmány kereteit. Ezért a továbbiakban a szociálpolitikának csupán *a társadalompolitikával és a gazdasággalpolitikával való legfontosabb összefüggéseit* igyekszem felvázolni.

A társadalompolitikát — más szerzőkkel [4], [5] egyetértve — olyan

elv- és cselekvésrendszernek tekintem, amelynek célja a társadalmi viszonyoknak bizonyos hosszú távra kitűzhető célok irányában történő tudatos alakítása. Ha elfogadhatónak tekintjük a „kötőjelpolitikák” szóhasználatát, akkor a társadalompolitika mintegy a „politikák politikája” volna, amelynek feladata a társadalmi fejlődés legáltalánosabb elveinek, céljainak kidolgozása, a gyakorlatban pedig a különböző részterületek (politikák) irányítása, összehangolása.

A *gazdaságpolitika* a társadalompolitika alapvető összetevője, hiszen a hatékonyan működő gazdaság teremti meg az anyagi előfeltételeket a társadalompolitikai célok megvalósításához, a társadalmi viszonyok a termelési viszonyokon alapulnak. A gazdaság működési elveinek a *gazdasági racionalizmusra* kell épülniük, ez feltétele a magas termelékenységnek, az anyagi létfeltételek gyarapodásának.

A szociálpolitika — az általam adott értelmezésben — lényeges területe az alapvető társadalmi célok megvalósításának, a társadalompolitikának, mert döntő jelentőségű társadalmi folyamatok, illetve feltételek (a népesség reprodukciója, szociális biztonság stb.) megvalósulását segíti elő. A gazdaságpolitikától többek között az választja el, hogy itt a *gazdasági racionalizmus nem alapvető elv*: a szociálpolitikához olyan tevékenységek tartoznak, amelyeket nem lehet a gazdasági ésszerűség elsődlegessége alapján megszervezni. (Egyes szerzők szerint a szociálpolitika ott kezdődik, ahol a gazdasági hatékonyságra vonatkozó megfontolások nem elegendők, hanem a sajátos emberi szempontok kerülnek előtérbe.) Természetesen a szociálpolitika területéről sem számítható a gazdálkodás kategóriája: A nemzeti jövedelem jelentős részét lekötő szociálpolitikai kiadásoknak is feltétlenül indokolt a *célhoz képest észszerű* és hatékony felhasználása.

A társadalompolitika és a szociálpolitika legfontosabb összefüggése, hogy a *társadalompolitika szabja meg a szociálpolitika alapvető céljait, elveit*. Összefüggésük egyik lényeges pontja a *társadalmi egyenlőség feltételeinek kialakítása*. A gazdasági folyamatokban ugyanis csak korlátozott mértékben érvényesülnek a társadalmi egyenlőség feltételei (még az egyenlő munkáért egyenlő bért elve sem valósítható meg mindig maradéktalanul). A szociálpolitika alapvető funkciói egyúttal a társadalmi egyenlőség jobb megvalósulását is szolgálják. (A népességreprodukció jó anyagi feltételeinek biztosítása egyúttal mérsékli a családok életszínvonalának az eltérő gyermekszámból adódó különbségeit; az idősek, betegek ellátása, az általános létbiztonság szintén a társadalmi egyenlőség irányában hat.)

A gazdaságpolitikával fennálló összefüggések alapja a *gazdasági és szociális folyamatok egysége*. A korszerű szociálpolitika megvalósításához szükséges anyagi feltételeket a gazdaság teremti meg, ugyanakkor a szociális feltételek javulása visszahat a gazdaságra. (A munkaerő kedvező körülmények között történő újratermelése például nyilvánvalóan jó feltételeket teremt a termelékenység növeléséhez.) A szociálpolitika tehát gazdasági feltételektől függ, és gazdasági következményei vannak. Számos szerző [2], [7] hangsúlyozza, hogy a szociális célokat szolgáló kiadásokat nem helyes egyoldalúan úgy tekinteni, mint a nemzeti jövedelem megterhelését, hanem úgy kell felfogni, mint a társadalmi-gazdasági fejlődést szolgáló ráfordításokat.

Amikor a szociálpolitikának a gazdaságra gyakorolt visszahatásairól szólnak, *nem szabad szem elől téveszteniünk esetleges kedvezőtlen következményeit sem*. A szociális biztonságot például csak addig célszerű fokozni, ameddig a több évtizedes munkában megfáradt vagy a társadalmilag szervezett munkában való részvételt önhibájukon kívüli okokból vállalni nem tudó embereknek nyújt támaszt, létbiztonságot. Kifejezetten hátráltatja a társadalmi-gazdasági fejlődést, ha vissza lehet élni vele, ha különböző látszattevékenységekből vagy fél-negyederővel végzett munkából is biztonságosan, viszonylag magas színvonalon lehet élni. A tapasztalat szerint van nálunk ilyen veszély.

A szociálpolitika alapvető gazdasági összefüggéseire tartozik, hogy gyakorlati megvalósítása — tehát a preferált szociális folyamatok feltételeinek javítása — kétféle módon történhet: 1. pénzbeli támogatással, illetve különféle anyagi kedvezményekkel, valamint 2. szociális szolgáltatással, vagyis a társadalmi munkamegosztásba beépült intézményrendszer munkáján keresztül.

A pénzbeli juttatás aránylag egyszerűen megoldható, gyorsan és viszonylag rugalmasan változtatható, de természetesen ennek a formának az alkalmazása is alapos gazdasági megfontolást igényel. (Enélkül nem dönthetünk reálistan a felhasználható keretek nagyságáról, nem ítélnénk biztonsággal a szükséges fedezet előteremtésének lehetőségeiről és konkrét módjairól stb.) Jóval bonyolultabb a szociális szolgáltatások alkalmazása. Minthogy kiterjesztésükhöz *beruházások* szükségesek, sokkal nehezebb pontosan meghatározni és mérlegelni várható gazdasági és társadalmi hatásait. Munkaerőhelyzetünk jelenlegi feszültségei mellett fokozottan tekintettel kell lennünk arra az — általában is lényeges — összefüggésre, hogy a szociális szolgáltatások bővítése *pótlólagos munkaerőigénnyel jár*. Különösen meg kell fontolnunk az olyan lépéseket, amelyekkel a háztartásokból igyekszünk munkaerőt felszabadítani. Azért kell ilyenkor nagyon körültekintően eljárni, mivel a családi munkamegosztásból (éppen a foglalkoztatás szélesítésére tett lépések következtében) kizoruló tevékenységek intézményes keretek között történő ellátása — amellett, hogy beruházásokat tehet szükségessé — maga is munkaerőt köt le, pótlólagos létszámigényt támaszt. (Például a gyermekgondozási segélyen levő nők ösztönzésénél a segély lejártá előtti újból munkába állásra nem elegendő csupán a gyermekeik gondozásához szükséges munkaerő-állományt számításba venni. Figyelemmel kell lenni a szükségessé váló új bölcsődék felépítéséhez, felszereléséhez szükséges többletlétszámra, a közlekedés bővítéséből adódó pótlólagos létszámigényre is.) A szociális szolgáltatások szélesítésének további mérlegelendő összefüggése, hogy jelentős részük speciálisan szakképzett munkaerőt igényel.

Végül — összefoglalás helyett — szeretném hangsúlyozni, hogy e tanulmányban a szociálpolitika számos fontos kérdésére nem térhettem ki. (Nem foglalkoztam például a társadalmi tervezéssel való összefüggéseivel, eszközrendszerével stb.) Azt az alapvető feladatot tartottam szem előtt, hogy a szociálpolitikának olyan értelmezését vázoljam fel, amely az eddigi meghatározásoknál jobb kiindulópontja lehet a szociálpolitikai tevékenység koncepcionális megalapozásának, továbbfejlesztésének, valamint az ez irányú kutatómunkának.

A szociális juttatások és szolgáltatások tételei, a betöltött funkció szerint csoportosítva

I. A munkaerő újratermeléséhez kapcsolódó támogatások, szolgáltatások

a) Generációs újratermelés:

terhességi-gyermekágyi segély; anyasági segély; gyermekgondozási szabadság és segély; gyermekápolási táppénz és szabadnap; családi pótlék; gyermekszámtól függő fizetett és fizetés nélküli szabadnap; sokgyermekes anyák jutalma; családtervezési tanácsadás; terhességmegszakítás; egészségügyi terhes-, anya- és csecsemővédelmi szolgáltatások, terhességvédelem a munkahelyen; szülési szabadság; szoptatási munkaidő-kedvezmény; bölcsődei, óvodai ellátás (üzemi is); iskolai napközi ellátás; diákélelmezés; ingyenes oktatás; tandíj-, tanszerellátás; tanulóotthonok, kollégiumok; ösztöndíj; nevelési és pályaválasztási tanácsadás; gyermeküdültetés; ifjúsági turizmus, sport stb.; gyermekellátási cikkek árkedvezményei; lakásügyi szociálpolitikai kedvezmények; ifjúsági kulturális és utazási díjkedvezmények; egyéb ár- és díjkedvezmények; egyéb preferenciák (a lakások, a kedvezményes üdülési lehetőségek elosztásában, a továbbtanulásnál stb.); katonák családi segélye; egyedülálló terhes nők alkalmazásának preferálása; szervezett családgondozás, családvédelem; nevelési segély; árvaellátás; gyámügyi segély; gyámügyi és pártfogói szolgáltatások-intézkedések; állami gondozóintézeti szolgáltatások; egyéb gyermek- és ifjúságvédelmi szolgáltatások, intézkedések veszélyeztetett gyermekek helyzetének rendezésére; tartásdíj érvényesítése; hátrányos helyzetű gyermekek speciális tanulmányi segítése.

b) Folyamatos újratermelés:

szabadság és a szabadság idejére járó kereset; tanulmányi szabadság és az ez időre járó kereset, egyéb tanulmányi segély; lakásépítési támogatások; üzemegészségügyi szolgáltatás; munkahelyi étkeztetés támogatása; munkáltatói lakásjuttatás; munkáltatói és egyéb üdültetés; munkáltatói kulturális és sportszolgáltatások; munkaidő-kedvezmények egészségre ártalmas munkakörökben; munkaerő-közvetítés; nők és fiatalok munkahelyi védelme (munkakör, munkarend); házhely- és lakásjuttatás.

II. A létbiztonsággal összefüggő szociális juttatások, szolgáltatások

a) Betegség esetére:

betegellátás, gyógyítás; gyógyszerellátás; ellátás gyógyászati segédeszközökkel; fizetés- (kereset-) kiegészítés egészségvédelemmel összefüggő átmeneti munkakörváltóskor; kereset arra az időre, amikor a munkavégzést járvány, karantén stb. akadályozza meg; csökkent munkaképességük átmeneti segélye, rendszeres szociális járadéka, segélye és keresetkiegészítése; egyéb segélyek (TBC-s betegeknek stb.); baleseti járadék; egészségügyi felvilágosítás, tanácsadás; gyógyfürdő.

b) Öregség idejére:

öregségi nyugdíj; rokkantsági nyugdíj; baleseti rokkantsági nyugdíj; özvegyi nyugdíj (baleseti is); végkielégítés (baleseti is); szülői nyugdíj (baleseti is); nyugdíjkorhatár-kedvezmények; öregségi járadék; munkaképtelenségi járadék (növelt összegű is); özvegyi járadék (növelt összegű is); háztartási pótlék; rendszeres és rendkívüli szociális segély; szociális étkeztetés; öregek napközi otthoni gondozása; házi szociális gondozás; szociális otthoni ellátás; a pénzbeli és természetbeni juttatások összegében, mértékében megnyilvánuló kedvezmények, preferenciák.

c) Elemi károk és különböző társadalmi-gazdasági események káros hatásainak mérséklése:

elemi károsultak segélye; hadigondozottak segélye; lakbérpótlék; az évi rendszeres nyugdíjemelés automatizmusának preferenciái; fogyasztói áremelkedések kompenzálása; fogyasztási cikkek árpreferenciái.

III. A nem teljes értékű munkaerő foglalkoztatási feltételeinek kialakítása és védelme:

pálya- és munkaalkalmassági vizsgálat, tanácsadás; munkaerő-közvetítés „védő-munkahelyekre” vagy bedolgozói munkára; csökkent munkaképességűeknek alkalmas munkahelyek, üzemszerek, üzemek kialakítása; szociális foglalkoztatás; rehabilitációs-rehabilitációs szolgáltatás; fogyatékosok szakmai kiképző-begyakorló iskolái; munkaterápiás napközi otthonok és intézetek.

IV. A fogyatékos és a dezintegrált egyénekről történő gondoskodás

a) Fogyatékosokról való gondoskodás:

vakok járadéka; szociális intézeti ellátás; fogyatékos gyermekek otthonai; fogyatékos gyermekek óvodái; fogyatékos gyermekek általános iskolái; beszédjavító tanfolyamok, szolgáltatások; iskolaköteles korú fogyatékosok otthonai; szükség szerinti segítők.

b) Dezintegrált személyekről való gondoskodás:

alkoholelvonó intézeti szolgáltatások; büntetésvégrehajtó és nevelőintézeti szolgáltatások; büntetésvégrehajtó és nevelőintézetből kilépők pártfogói és egyéb utógondozása.

Irodalom

- [1] A szociálpolitika állami irányításának erősítése. Munkaügyi Minisztérium, 1976. május. Sokszorosítás.
- [2] *Vadislav Pisca*: A szociálpolitika lényege és célkitűzései. Csehszlovák Életszínvonal-kutató Intézet, Bratislava, 1973. Kézirat.
- [3] *Jean Fourastie*: A 40 000 Heures, Presses Universitaires de France. Páris, 1964.
- [4] *Ferge Zsuzsa*: Társadalompolitika, szociálpolitika és a központosított újraelosztás típusai. Közgazdasági Szemle, 1975. 6. sz.
- [5] *Ferge Zsuzsa*: A társadalompolitika fogalmáról. Társadalmi tervezés és szociológia. Gondolat, 1973.
- [6] *Berényi József*: Életszínvonal és szociálpolitika. Kossuth, 1974.
- [7] *Pinc, Karel*: A szociálpolitika társadalmi-gazdasági alapja. Ekonomicki Casopis, 1973. 2. sz.
- [8] *Lengyel László—Valkovics Emil*: Mennyit termel és fogyaszt az ember élete folyamán? Demográfia, 1972. 4. sz.
- [9] *Andorka Rudolf*: Társadalomstatisztikai adatok a szociális gondoskodásra szoruló felnőttekről. Kézirat, 1976.
- [10] Az alacsony jövedelmű rétegek helyzetének és életmódjának problémái. SZEKI, 1974. Kézirat.
- [11] A szociálpolitika néhány alapkérdése. SZEKI, 1975. Kézirat.
- [12] *Molnárné Venyige Júlia—Orolin Zsuzsa*: A nyugdíjasok foglalkoztatásának egyes kérdései. Munkaügyi Szemle, 1976. 12. sz.
- [13] *Kozma Ferenc*: Jólét szocialista módon. Kossuth, 1976.
- [14] Társadalmi szolgáltatások, 1960—1971. KSH, 1972.

A szocialista vállalkozásokról¹

A közgazdaságtanban a szocialista vállalatokról kialakult kép szerintünk két vonatkozásban hiányos, elmosódott: a valós vállalati működést illetően és a politikai gazdaságtani absztrakció szintjén is. Ez nem véletlen. A vállalatoknál igen erős érdekek hatnak a belső problémák, ellentmondások elpalástolása irányában. Ennek (és természetesen még egy sor más tényezőnek a nyomán) kialakult a környezeti hatásoktól — főleg a felső szervek beavatkozásától — védő „gyűrű”. Így a konkrét helyzetre vonatkozó jelzések csak bizonyos „szűrővel” kerülnek a „külvilágba”. Ahhoz, hogy a vállalati gazdálkodás tudományos visszatükrözésében előre lépjünk, jobban felszínre kell hozni a tényeket, de a tények értékeléséhez használható hipotézisekre van szükség. Cikkemben egy ilyen — a szocialista vállalkozásokra vonatkozó — hipotézist igyekszem körvonalazni.

A szocialista iparvállalat és a vállalkozás meghatározása²

A szocialista viszonyok között a vállalatoknak a termelőtől a kereskedelmiig, az infrastruktúrától a szociális foglalkoztatást végzőig rendkívül sok típusa dolgozik egyszerre a gazdaságban. Ezúttal csak a szocialista *iparvállalatok* vállalkozási magatartásának jegyeit kíséreljük meg felvázolni.

A szocialista vállalat a szocialista árutermelés alapegysége, amely a központi irányítás által szabályozott önállósággal rendelkezik, s a számára megszabott profilban a fizetőképes szükségletek kielégítése révén valósítja meg érdekeit.

Ismert, hogy mind a központi irányítás, mind pedig a vállalatok hoznak — többnyire koordináltan — vállalkozási döntéseket, s a „*smeta*”, a „*hozraszcsot*” és a „*polnaja hozraszcsot*”³ vállalatfejlődési fokok csúcán (amely típusok — nyilván nem véletlenül — egymás mellett léteznek a gazdaságban) *kibontakozóban van a vállalkozói vállalat, a vállalkozás típusa.*

A vállalati önállóság, a vállalkozás s a vállalat csak úgy érthető meg,

¹ A cikk a Szocialista Vállalat Országos Kutatási Főirány részére készült tanulmány felhasználásával íródott.

² A vállalkozás a szocialista mikroökonómiában a problémák sokaságát veti fel. Hogy e kérdésekre helyesen válaszolhassunk, ki kell alakítanunk egy közmegegyezően alapuló definíciót, amelynek megfogalmazásához e cikkben szeretnék hozzájárulni.

³ Gergely István: Gazdaságirányítás és a vállalatok három alaptípusa. Közgazdasági Szemle, 1973. 7—8. sz.

ha mind az értéktermelés, az értékfolyamatok, mind a reálfolyamatok, a használatiérték-termelés összefüggéseire is tekintettel vagyunk.

A vállalkozás fogalmának meghatározása kemény dió, szinte mindenki mást ért vállalkozáson. Van, aki a vállalat egészét tekinti vállalkozásnak, más vélemények szerint a vállalkozás maga a vállalati szervezet, sokan a beruházásokkal, a vállalati közgazdászok egy része a rendelkezélbírással (rendelés-visszaigazolással) azonosítják. Találkozhatunk olyan véleménnyel, hogy a vállalkozás az új termékek s velük az új technológiák bevezetése, mások pedig azonosítják a vállalkozást az új vállalatok alapításával.

A vállalat és a vállalkozás valóban rokon fogalmak, közös genus proximusra vezethetőek vissza. A vállalat kategóriáját szélesebbnek érezzük a vállalkozásnál, előbbi a termelési eszközök és a munkaerő egyesítésének valamennyi vonatkozását magában foglalja, a vállalkozás viszont ennek csak egyik — igaz, alapvető — eleme.

A vállalkozás szervezetként való megragadása és definiálása azért problematikus, mert ily módon a gazdálkodó szervezetet elválasztjuk a gazdálkodástól. A vállalkozásnak viszont — s az a legtöbb megközelítésből is érzékelhető — tevékenység jellege van. Ez a tevékenység természetesen meghatározott szervezeti keretek között zajlik (hiszen minden tevékenységhez meghatározott szervezetet kell létrehozni. Azt viszont senki sem állíthatja, hogy a szervezés egyenlő volna a vállalkozással. A beruházások, a technológia s a termék vonatkozásában végrehajtott műszaki fejlesztés valóban tartalmi része a vállalkozásnak. A probléma az, hogy a tevékenységek érdekeket érvényesítenek, s a vállalkozás fogalmának definiálása során ezeket az érdekeket is számba kell vennünk. Egy új vállalat létesítése kétségtől vállalkozás, de a működő vállalatok is hoznak vállalkozási döntéseket s meg is valósítják őket. Továbbá a vállalkozási döntések kockázattal járnak, s a „vállalkozás” fogalmának vizsgálatakor erre is tekintettel kell lenni. Kézenfekvő a napi üzletpolitika és a vállalkozás kapcsolata is. Hiszen a rendelések elbírálása, a teljesíthetőségükről, az árról, a szükséges műszaki intézkedésekről való döntés a vállalkozáshoz tartozik. Ez azonban a vállalkozás rövid távú (napi) tevékenységként való értelmezése. Mivel a vállalat működése hosszú távon a rövid távon kidomborodó jellegzetességektől eltérő vonásokat mutat, s mivel a napi „vállalkozási tevékenységet” determinálják a hosszú távra vonatkozó döntések, indokoltnak érzem, hogy a vállalkozás előbb említett hétköznapi fogalmától megkülönböztessük a vállalkozás hosszú távon értelmezett fogalmát.

A hosszú távon értelmezett vállalkozás célja egy kis, nyitott gazdaságú szocialista országban a gazdasági versenyben való eredményes részvétel a vállalati (s ennek révén megközelítően a népgazdasági) hosszú távú érdekek megvalósítása végett, a vállalati termelőerők és termékek stratégiai időhorizontra (erről még lesz szó) vonatkozó megújításával.

A vállalkozást tehát vállalati — és ezen keresztül népgazdasági — érdekeket megvalósító kezdeményezésként, döntésként, tevékenységként, illetve ezek egységeként fogjuk fel, amely tevékenységek szükségszerűen magukban hordozzák a kockázat, a bizonytalanság elemeit. E tevékenységek jelentik a vállalkozás *tartalmi* oldalát, amelynek meg-

vannak a maga szervezeti konzekvenciái. [Ezzel függ össze például, hogy a vállalati szervezetekben ma mind nagyobb jelentőségűvé válnak az ún. stratégiai alrendszerek (szervezetek), a hosszú távú tervezést, a stratégiai célképzést, a fejlesztési politika kialakítását megvalósító szervek.]

A következőkben arra keresünk választ, miként érvényesül a vállalkozási döntésekben a központi irányítás és a vállalati önállóság egy-egy gazdaságirányítási rendszerünkben.

A központi, a vállalati és a vegyes vállalkozási döntések néhány kérdése

Gazdaságunkban központi és vállalati szinten egyaránt hoznak vállalkozási döntéseket.

A központi beruházási döntésekben megtestesülő vállalkozások motívumrendszere szélesebb, mint a vállalatiaké. Az alapvető gazdaságstratégiai területeken, ahol a vállalkozási döntés megvalósítása — felhalmozási lehetőségeinkhez mérten — igen nagy tőkét kíván, s a döntéshez a decentralizált szférában a lehetségesnél nagyobb áttekintés szükséges (mélységben és szélességben), s a döntésben mindenképpen ki kell fejeződniük az alapvető népgazdasági érdekeknek, *a döntéseket* — helyesen — *általában nem bízzák a vállalatokra*. A javaslatok előkészítése, kidolgozása viszont nyilvánvalóan a vállalatok feladata. Többnyire központositottak a nagy nyersanyag-kitermelő, energetikai, infrastrukturális, lakásépítési, szociális és kulturális létesítményekkel kapcsolatos vállalkozási döntések. Az ilyen nagy horderejű vállalkozási döntéseket egyébként — s ez közismert — a fejlett kapitalista országokban is zöm-mel állami szinten hozzák.

A központi vállalkozási döntések többnyire stabil termékstruktúrák kapacitásainak megteremtésére vonatkoznak, amikor is változatlan — vagy alig változó — termékek nagy tömegét előállító vállalatok alapítása, fejlesztése a döntő cél. E vállalatok korszerűsége többnyire csak a technológia *korszerűségével* jellemezhető. A IV. ötéves tervben központi vállalkozási döntések nyomán hozták létre a következő kapacitásokat: bauxitbányák, timföldgyárak és alumíniumkohók, acélgyártó kapacitások, erőművek, cementgyárak, vegyipari kész- és félkésztermékeket gyártó kapacitások, üvegyárak, porcelángyárak, kőolajvezetékek, házigyárak, szállodák, sörgyárak, tejüzemek, húsgyárak, lakótelepek, áruházak, óvodák, bölcsődék, kórházak stb. *Természetesen nem merev szabály, hogy csak stabil — változatlan — termékstruktúrák gyártásának megszervezésére kell központilag vállalkozási döntéseket hozni, és fordítva, hogy a merev termékstruktúrák kapacitásainak előállításáról minden esetben központilag kellene dönten*i.

Az extenzív gazdaságfejlődési szakaszról az intenzívre való áttéréssel népgazdaságunkban olyan feltételek, adottságok jöttek létre, hogy *új munkahelyet teremthő* — munkaerő-felzabarádítással nem járó — *vállalkozási döntést nem vagy csak kis számban lehet hozni*, attól függően, hogy a meglévő vállalatoknál szabadul-e fel munkaerő. E tekintetben a központi vállalkozási döntések feltételrendszere — a IV. ötéves terv-

időszakhoz viszonyítva — megváltozott. Az V. ötéves tervben valószínűleg nem lehet újabb közel ötven nagyvállalatot létrehozni. A *vállalkozási döntések alapja: zömmel a meglévő vállalatok fejlesztése*. Az új központi nagyberuházások lényegesen emelték a termelőerők színvonalát, de ez bizonyos fokig a meglévő vállalatok lassúbb fejlődésére vezetett.⁴

A szakirodalomban az elmúlt években sokat foglalkoztak a vállalati beruházási döntésekkel. Csak röviden utalok a felmerült észrevételekre: a beruházások nem elég hatékonyak, a pontatlan számítások, a nem elég mélyen megalapozott döntések miatt sok vállalati beruházás nem éri el a tervezett jövedelmezőséget, a beruházások kevés munkaerőt váltanak ki, extenzív jellegűek, noha úgyszólván már nincs szabad munkaerő; kevés az olyan beruházás, amelynek eredményeként igazán kimagasló minőségű termékhez jutnánk. Miközben a vállalati beruházások jelentős anyagi ráfordításokkal járnak, a termékminőség tekintetében keveset hoznak. Nem véletlen tehát ebből a szempontból sem, hogy gazdaságpolitikai rangra emeltük a termékszerkezet javításának célját. Hiszen jelenleg, amikor az exportképesség fokozása létkérdés, csak mind korszerűbb termékkel versenyezhetünk a külföldön, s javíthatjuk világpiacon pozícióinkat az V. ötéves terv előirányzatainak megfelelően.

Gazdaságirányítási rendszerünkben nincs olyan elhatárolás, amely szerint a központi szervek gyakorolják az állami tulajdonjogot s a vállalatok pusztán termelőeszköz-használók. De a fordítottja sem igaz: a vállalati önállóság sem abszolút. A vállalati önállóság keretében hozott vállalkozási döntésekben is nagy szerepet játszik a központi irányítás, s a központi vállalkozási döntésekbe is bevonják a vállalatokat. *A vállalkozási (beruházási) döntések a döntéshozók szempontjából vegyes jellegűvé váltak*. Ez pedig — bár vannak előnyös, sőt szükségszerű vonásai — bizonyos veszélyekkel jár. *Szükség van a különböző döntési szintek tevékenységének koordinálására, de a döntési-érdekeltségi körök világos elhatárolására, vagyis a felelősségi körök elmosódásának megakadályozására is*.

Az iparvállalat hosszú távú működésének törvényszerűségei és a vállalkozás

A szocialista vállalatgazdaságtanban tisztázódott, hogy a vállalatok hosszú távú működésének belső (tendenciajellegű) törvényszerűségei vannak. A vállalat hosszú távú működését ciklikusság jellemzi.⁵

Horváth László széles statisztikai adatbázis, valamint több mint száz vállalatnál végzett felmérése alapján arra a következtetésre jut, hogy a feldolgozó iparban a vállalatok alapvető technológiai berendezéseit, gépeit mintegy 10 évenként cserélik, illetve selejtezik. A felmérések azt is bizonyítják, hogy szinte valamennyi foglalkoztatási csoportban a dolgozók egy vállalatnál töltött átlagos munkaideje tíz év körül mozog. Megvizsgálva a magyar feldolgozó ipar jellemző termék-

⁴ Mandel Miklós: A fejlesztési célok meghatározásának érdekeltégi vonásai. Közgazdasági Szemle, 1974. 7—8. sz.; továbbá Huszár Józsefné—Mandel Miklós: A beruházási döntések rendszeréről. Közgazdasági Szemle, 1972. 12. sz.

⁵ Horváth László: A vállalat távlati terve. Közgazdasági és Jogi Könyvkiadó, 1973.

családjainak piaci értékesítési ciklusát, kiderült, hogy egy-egy termék „élettartama”, piacképesége szintén mintegy 10 év. (Ezek az adatok az 1960-as és 1970-es évekre vonatkoznak.)

A vállalati működés ciklikusságának lényege tehát a feldolgozó iparban az, hogy 10 évenként kicserélődik a vállalati géppark és a munkaerő-állomány, s kicserélődik a termék is, azaz termékváltásnak kell bekövetkeznie. *E három alapvető tényező cserélődése nem lehet teljesen szinkronban*, ha ugyanis egyidejűleg cserélődnének, *a vállalati működés lehetetlenné válna*. Az egyes ciklusok között biztosítani kell a folyamatossgot, főleg a munkaerő vonatkozásában. Ha a munkaerő a technika megújításával egyidejűleg cserélődne, tapasztalt munkaerők hiányában veszélybe kerülne a vállalkozás. Az egyes tényezők mozgását tehát elvben aszinkronitás jellemzi. Szorosabban összefügg a termékek és a munkaeszközök időbeli mozgása, mégpedig azon az alapon, hogy a termék életgörbéjének alakulása jelzi a termelőeszközök kihasználási-elavulási helyzetét. Amikor a termék eladhatatlanná válik, azaz belép a hanyatló szakaszba, gondoskodni kell új termékkel való felváltásáról, ami a termelőeszközök részleges vagy teljes cseréjét követelheti. A munkaerő viszont nem cserélődhet a termelőeszközök és a profil megváltozásával egyidejűleg, hiszen tapasztalt munkaerő híján nem lehetne bevezetni az új technikát és terméket.

A 10 évenkénti cserélődéssel végbemegy a termékváltás, a gépek cseréje az alapvető technológiai keresztmetszeteken, vagyis az innováció. *Az innováció ciklikus jellegének alapja a termékváltás periodicitása*. A termékek élettartamgörbéjét az üzemgazdasági elméletek leírják, és szokásos alakját egy béta-eloszlásgörbével jellemzik. Eszerint az új termék — bevezetése után — átmegy a felfutás szakaszán. A vevők megkedvelik, egyre nagyobb vásárlási kedv mutatkozik iránta. Ezt követően a vállalat eljut a termék gyártását illetően az optimális szakaszba, ekkor használja ki a lehető legjobban kapacitásait, a legnagyobb mennyiséget állítja elő a termékből, s ennek révén extrajövedelemhez jut. Újítások, kisebb-nagyobb gyártás- és gyártmányfejlesztés révén a vállalat mindent elkövet e szakasz meghosszabbítására. Azonban az újabb műszaki eredmények, találmányok miatt a termék előbb-utóbb *törvényszerűen* belép a hanyatlás szakaszába. A vállalatnak épp ezért időben elő kell készítenie az új termék bevezetését.

A Horváth László által felvázolt modellvállalat tanulmányozásából az a következtetés adódik, hogy *az optimális szakaszban a vállalatnak ésszerű vállalkozási döntést kell hoznia a termelőerők megújítására és a termékváltásra, hosszú távú fennmaradásának biztosítására, érdekei tartós megvalósítására. A vállalkozás tehát nem szubjektív választás, döntés kérdése, hanem a vállalati működésből adódó elháríthatatlan szükségesség.*

Mely vállalatokra érvényesek a vázolt jellemzők?

Az iparvállalatok (eltekintve a kommunális, közüzemi stb. vállalati körtől) az általuk kibocsátott termék jellege szerint három csoportra oszthatók:

- nyersanyag-kitermelő (bányászat, mezőgazdaság stb.);
- félkésztermékeket (részegységek, törzsegységek) termelő;
- késztermékeket előállító vállalatok csoportjára.

A három tiszta vállalattípus (a gyakorlatban ilyen tiszta típusok alig fordulnak elő) merőben eltér egymástól. A *nyersanyagok* termelésében — mint már említettem — lassan vagy alig változik a termék, a fejlődés e téren a technológiák tökéletesedésében nyilvánul meg. A vállalkozási döntések e szférában nagy „tökéket” hoznak mozgásba. Az alapanyag-termelésre vonatkozó vállalkozási döntésekben nagy szerepet kell tehát játszaniuk a központi irányító szerveknek. A döntések végrehajtásában, szervezésében viszont az önálló vállalati cselekvésnek kell teret nyitni. Az alapanyag-termelésben ez ideig a műszaki fejlődés nem bizonyult olyan gyorsnak, hogy 10 évenként alapvetően új technikát kellett volna alkalmazni. Ez persze nem jelenti azt, hogy a jövő ebben a vonatkozásban ne tartogathatna meglepetéseket. A jövőben — az olajválság és egyéb tényezők hatására — feltehetőleg az alapanyag-termelésben is erőteljesebben kibontakozik a tudományos-technikai forradalom. Jó példa erre az elvében ismert szélfrissítéssel acélgyártás gyors expanziója az elmúlt két évben a Siemens-Martin acélgyártás rovására.

A *félkésztermékek, részegységek* gyorsabban fejlődő, változó munkatárgyak. Hadd utaljak például az élenjáró ágazatokban végbemenő fejlődésre: az integrált áramkörökre, az ún. logikai kapcsolókra, a mikroprocesszorokra stb., amelyeknél a termékváltás igen gyors. Van persze ellenpélda is. A lemezek, öntvények, fogaskerekek stb. gyártásában a technológiai fejlődése valamivel lassúbb, mint az előbb említett termékekénél, s közelebb áll — a technológia stabilitását illetően — az alapanyaggyártáshoz. A termék cserélődése viszont — a kivített tekintve — ebben a termékcsoporthoz is gyorsabb, minthogy követnie kell a végtermékek korszerűsödését. *Jellegzetes átmeneti esettel állunk szemben.* A félkésztermékek vonatkozásában ezért — annak fennálló korlátai ellenére — *a vegyes jellegű vállalkozási döntési rendszer látszik szükség-szerűnek*, természetesen a döntések megvalósítását a vállalati önállóság talaján szervezve.

A *késztermékek*nél a technológia- és a termékváltásra a 60-as évek végén, a 70-es évek elején a tízéves periódusok voltak a jellemzők. Ez azonban egyáltalán nem törvényszerű, a jövőben inkább rövidülő periódusokkal lehet számolni. A korszerűsödés folyamata egy sor tényezőtől függ. Köztük egy-egy termék vonatkozásában alapvetőek a *műszaki újítások, találmányok*. Némely ágazatokban a *divat* követeli meg az 1-2-3 évenkénti termékváltozást: például a textil- és a ruházati iparban. *A késztermékek előállítóinál* (legalábbis a feldolgozó ipari termékek túlnyomó többsége esetében) *az önálló vállalati vállalkozási döntésekre s azok önálló végrehajtására kell építeni* (ezt a későbbiekben még bizonyítani igyekszünk), *biztosítva azonban a központi irányítás ellenőrző szerepét.*

A vállalkozási döntések tehát — összefüggésben a termékek használati értékével és a technológiával — nem szubjektív elhatározás kérdései, hanem technikai-gazdasági törvényszerűségeket fejeznek ki, amelyek a műszaki haladás kényszeréből, a termelés intenzív jellegéből, az igények növekedéséből, a vállalati működés ciklikus voltából stb. következnek. *Ha a vállalkozási döntések periódusa a fejlődéssel állandóan módosul is, periodicitása szabály.* Egy másik fontos tapasztalat, hogy a vállalkozást illetően (de csak a döntéshozatalban) vállalati önállóság-

nak az alapanyagok, félkésztermékek gyártóinál kisebbnek, a félkésztermékek előállításánál viszonylag nagyobbak kell lennie, míg a késztermékek gyártásában teljesnek. Ezt az általános szabályt azonban sok tényező módosítja: az adott egység exportjának jelentősége az ország számára, a termék fontossága a fogyasztásban stb. A nagyarányú export ugyanis a vállalkozáshoz nagyobb kezdeményezőképeséget, s így nagyobb döntési szabadságot is igényel az alsóbb vertikumokban is. A végtermékek csoportjában az alapvető népelelmezési cikkeknel azonban nem lehet teljesen a vállalatok döntésére „bízni”, kielégítik-e a szükségleteket vagy sem. Mivel az általános szabály szerint a késztermék (társadalmi végtermék) előállításánál viszonylag igen nagy vállalkozási szabadságot célszerű biztosítani, így az *ilyen vállalatot vállalkozásnak nevezem*. A továbbiakban a vállalkozásokkal kapcsolatos néhány kérdést vizsgálom meg.

A vállalkozások kettős vezérléséről — a központi irányítás és a felhasználó „vezérlő funkciója”

A vállalkozások vonatkozásában az önállóság és a vállalkozások külső és belső motivációja összefüggő kérdéskomplexum. Az előzőekben a külső ösztönzők közül a műszaki haladást emeltük ki, amelynek dinamikus követése a vállalati önállóság meglehetősen nagy „adagját” követeli meg. Vizsgáljuk most a vállalkozásnak az irányítási rendszer oldaláról ható ösztönzőit.

A szocialista termelés célja a társadalom szükségleteinek mind jobb kielégítése. *A szükségletek mind teljesebb kielégítése szocialista viszonyok között kettős vezérlést tételez fel: 1. a központi irányítást és 2. a termelő és a felhasználó, a vevő és az eladó közötti kapcsolatok által megvalósított vezérlést.* A vezérlés eme két „ágának” dialektikus kölcsönhatásban kell megvalósulnia. Ez a kölcsönhatás nem *automatikusan* jön létre. Ezt konkrét példákkal is lehet bizonyítani.⁶

A szocialista gazdaságban léteznek a használati értékkel összefüggő és az értékkel kapcsolatos célok. *Használati értékbeli cél a lakossági és a termelőfogyasztást szolgáló javak megfelelő mennyiségben, minőségben, választékban való előállítás, s erre alkalmas, műszakilag hatékony termelőeszközök termelése. Az értékbeli célok lényege (leegyszerűsítve), hogy a vállalatok a jelzett javakat valóban a társadalmilag szükséges munkaráfordításokkal állítsák elő, illetve, hogy minél nagyobb társadalmilag szükséges munkamennyiségként ismertessék el ráfordításait.* A szocialista gazdaságban a kettős célrendszer szintézise — elvben és megfelelő feltételek esetén — a használati értékbeli célok prioritása alapján jön létre. *A szocialista társadalom — bár árutermelő társadalom — nem profitra orientált. Az ár- és pénzügyi rendszer ilyen vonatkozásban nem egyéb, mint a használati értékek értékelési rendszere.* Mégis, a nagyobb önállósággal rendelkező vállalkozásokat a társadalom

⁶ A 70-es évek elején az ágazati irányítás egyes textiltermelő-vállalatokat elmarasztalt az olcsó, a vállalat számára nem jövedelmező, flaneliszövetgyártás megszüntetése, illetve korlátozása miatt. A vállalatok — érdekeltségük ellenére, központi intenciók alapján — ismét gyártani kezdték a flaneliszövetet, de a vevők nem vásárolták. A kisebb jövedelmű rétegek kereslete is a drágább — a műszállal kevert — pamut-, illetve gyapjúszövetek, műszálás anyagok felé fordult. Vagyis a vezérlés két „ága” nem mutatott egy irányba.

a vevő és eladó közti kapcsolatokban, a jelzett értékelési rendszerrel, s alapvetően nem természetes követelményekkel orientálja (erre nem is képes). Itt így érvényesül — elvben — a kettős vezérlés dialektikája.

Nem akarjuk lebecsülni a természetes célok elérését szolgáló direkt irányítási formák és eszközök szerepét, de a vállalkozás e szférájában a fő hangsúlyt a gazdaságirányítási eszközökre kell helyezni. Mivel lehet ezt a tézist még alátámasztani? A direkt irányítás eszköztárát erősítve *naturális célokat közvetlenül csak akkor tűzhetünk* (a központ szemszögéből ellentmondásmentesen) a vállalkozás elé, ha a vevő, a felhasználó maga a központ. A központi természetes szükségletek viszont az összes termelésnek csak meglehetősen kis hányadát kötik le. A gazdaság hierarchikus rendjében relatíve elkülönül egymástól a központi irányítás, a vállalatok és a háztartások szférája, *s a társadalmi munka döntő része végső fokon a háztartások szférájában felmerülő személyes szükségletek kielégítését szolgálja. A vállalkozások direkt eszközökkel történő központi irányításának felerősítése elnyomná a felhasználók, a vevők értékítéleteinek orientáló hatását, egyoldalúvá torzítaná a vezérlést, s tompítaná az értékelő rendszer működőképességét.* Ez kiváltaná az érték és a használati érték elszakadásának tendenciáját.

Szeretném hangsúlyozni, hogy a vállalkozás szférájában is szükséges a központi irányítás. Ezt azonban nem lehet a természetes célok kijelölésével, központi utasításokkal megvalósítani. *Kivételes esetekben ilyen lépésre is szükség lehet. Úgy vélem azonban, hogy a központi irányítás csak hatékony mechanizmusszabályozással (ár-, bér- és adórendszerrel), a vállalati stratégiai célképzés folyamatának ellenőrzésével, a vállalkozások és a központ hosszú távú stratégiai céljainak egyeztetésével érvényesítheti elképzeléseit. Azt, hogy ezek a vállalati stratégiai elképzelések mennyire képviselik a népgazdaság, a fogyasztók céljait, érdekeit, nagyban függ az irányítás eszközeinek „minőségétől”.* (Ebből következik egy fontos tézis, amelyre még visszatérek: a szocialista vállalkozói vállalat a jövedelemben érdekelt.)

Az extenzív gazdasági fejlődésről az intenzívre való áttérés *átalakítja a fogyasztást.* A fejlődéssel együtt nőnek a minőséggel szemben támasztott követelmények mind a termelő, mint a lakossági fogyasztásban. Ezért a vállalkozás számára különösen fontos, hogy olyan termék előállítását tűzze ki célul, amelyre *valóban* szüksége van a fogyasztóknak.

Sajnos nem állnak rendelkezésre hazai adatok arról, hogy az új termékek mennyiben válnak be, milyen arányban fogadja el őket a piac, csak néhány tőkésországra vannak ilyen adataink. Azonban ezekből is levonhatunk bizonyos következtetéseket. „Az 1968-ban forgalomba hozott kb. 9500 új fogyasztási cikk közül csak mintegy 20 százalék maradt a piacon az Egyesült Államokban.”⁷ *A termékcsaládok közti erős válogatás a minőségileg magasabb rendű szükségletek megjelenésének és kielégítésének velejárója.*

A vállalkozások fogyasztói-vevői oldalról történő vezérlése rövid távon feltehetően hatékonyabb, mint hosszú távon. A hosszú táv a fogyasztás szemszögéből nézve nagyon fogas kérdés. Nincs az a „szupertudatos” vevő vagy fogyasztó, aki meg tudja mondani, hogy öt év múl-

⁷ Szabó Katalin: A nagyvállalati kihívás. Kossuth Könyvkiadó, 1974. 129. 1.

va milyen ruhát, cipőt stb. igényel. Erre a központi tervezés sem tud válaszolni. Míg áru-főcsoportonként vannak hasznos, a jövőbeli fogyasztói igényeket előrevetítő módszerek, a termékminőség — akár mikro-, akár makroszintű — prognosztizálásában még csak a kezdeteknél tartunk. Pedig ez a vállalkozás egyik kulcskérdése.⁸

Ezért nem véletlen, hogy a vállalkozói döntések nagy kockázatot rejtenek magukban, s hogy az utóbbi időben a döntéshozatalban olyan kiemelkedő szerepre tett szert az értékelemzés, amely megkísérli a tudományos válaszadást arra: *milyen legyen az új termék s a technológia. Az intenzív gazdasági fejlődés kibontakoztatásának alapját egyfelől a termelési technológiák fejlődése, másfelől a szükségletek minőségileg magasabb rendű, jobb termékek felé való eltolódása adja meg.* E napjainkban felgyorsuló folyamatban egyre fontosabbá válnak a vállalkozási döntések, a vállalkozást befolyásoló külső és belső tényezők, valamint a vállalkozás tudatos központi befolyásolása a szabályozó rendszer révén.

Az elmúlt 20 évben a műanyaggyártási technológiák kifejlődésével többszáz, legkülönbözőbb rendeltetésű műanyagot bocsátott útjára az ipar. A műszálból kevert textíliáktól a csomagolóanyagként használt PVC-ig, a sajtolt gépelemektől a burkolatokig, a legszélesebb felhasználási körrel. Forradalmasodott a ruházati ipar, a lakk- és festékipar. A fémvezetők gyártása átalakította az egész elektrotechnikát, az integrált áramkörök gyártása pedig még az alig néhány éve feltalált nyomtatott áramkörök gyártásához képest is alapvető változást idézett elő. A bútorigarban a műanyagok betörése nyomán megszületett a farostbútorlap, s ezzel a hagyományos, asztalosipari jellegű bútorgyártási technológia (s vele a fűrészáru mint alapanyag) kiszorult. Csak 10 év a „korkülönbség” az első tárcsás mosógépek és a 12 programos mosógépek között. A hagyományos kőműves technológia átadta helyét az építőszekrény-elven alapuló házgyári technológiáknak.

A gyors technikai fejlődés megköveteli, hogy hangolják össze a feldolgozási sorokban az egyes láncszemek technikai fejlődését s a vállalkozási döntésekkel az „egész láncot” egyszerre ragadják meg. A feldolgozási sor különféle pontjain hozott állami és vállalati vállalkozási döntéseket egyeztetni kell. Ha — adott esetben — a merev vállalat önállósága veszélyeztetné az összhangot, akkor állami intézkedéssel kell előmozdítani a feldolgozási sor harmonikus fejlődését. Azt, hogy nem áll problémáról van szó, mi sem jelzi jobban, mint azoknak a gyorsan fejlődő vállalatoknak a gondjai, amelyek termékstruktúra-politikájukkal, gyors műszaki fejlődésükkel „magányos farkasok” az iparban, s az ipari háttér fejletlensége miatt gyakran küszködnek beszerzési gondokkal.

Rövid távon is sok váratlan, véletlenszerű tendenciába ütközünk a fogyasztási cikkek értékesítésekor. A licencvásárlás, a know-how hasznosítása is lehet sikertelen. A váratlan fejlemények sikertelenné tehetnek még egy jól induló üzleti vállalkozást is.⁹

Hasonló a helyzet a termelő fogyasztásban. *A véletlenek, az igények nem tervezhető változása mind nagy piaci alkalmazkodóképesség-*

⁸ Deli László—Kocsis József—Ladó László: A komplex iparvállalati tervezés módszertana. Közgazdasági és Jogi Könyvkiadó, 1971. 159. l.

⁹ Laki Mihály: Téves üzleti döntések. Közgazdasági Szemle, 1976. 11. sz.

get igényelnek. Rugalmas reakció hiányában a felhasználóktól, a vevőktől érkező impulzusok nem vezetnek eredményre, ellenkezőleg: belsőleg a kényszerfogyasztás feltételei jöhetnek létre, s a vállalkozás pozíciói romlanak az exportpiacokon is.

A vállalkozások belső motívumai

Milyen érdekek uralkodnak a vállalkozás keretei között, milyen a kapcsolatuk, kölcsönhatásuk? Milyen a vezetők és a dolgozók érdekelt-sége a vállalkozási döntésekben, illetve a döntések maradéktalan végrehajtásában? A következőkben ezekre a kérdésekre igyekszem választ adni.

A vállalkozás érdeke alapvetően anyagi, de nem a vállalati dolgozók anyagi érdekének mechanikus összege, hanem egy magasabb szintű érdek. A szocialista gazdaság története bizonyítja, milyen károkkal jár, ha nem ismerik el vagy lebecsülik az anyagi érdeket, s nem hasznosítják ösztönzési célokra megfelelő érdekelttségi viszonyok, érdekelttségi környezet megteremtésével. A vállalkozások igazán jól mindig azokat a célokat valósítják meg, amelyek érdekükben állnak.

A vállalati kollektíva csoportérdeke lényegében összefonódik az ott dolgozók érdekeivel, s az utóbbiak — jó érdekelttségi rendszerben — csak az előbbivel együtt, az előbbin keresztül valósulhatnak meg. Ne zavarjon meg bennünket az, hogy a vállalati csoportérdek az egyéni érdekek ellentmondásaiban mozog. Ugyanígy a társadalmi érdek is az egyes vállalatok és az egyének különféleképpen összekapcsolódó érdekeiből, érdekellentmondásaiból bontakozik ki. A vállalat belső viszonyait szemlélve általában plasztikusabban kirajzolódnak a belső érdekellentétek, mint az érdekazonosságok. Sokkal inkább szembetűnő, hogy a dolgozók állandóan mások magasabb órabérének, prémiumának stb. jogosságát vitatják, mintsem, hogy közös erőfeszítéseket tennének a vállalat jövedelmi viszonyainak javítására, amelynek eredményeképpen valamennyiük jövedelme növelhető lenne.

1968—1975 között a vállalatok érdekelttségét nyereségérdekelttségnek tekintettük. Valóban az volt? Mi a nyereség szerepe a vállalati anyagi érdek megvalósításában? Egy politikai gazdaságtan tankönyvben — a vállalatok és a termelőszövetkezetek jövedelmi és érdekviszonyai összehasonlítása kapcsán — a következőket olvashatjuk: „Az érdekviszonyok legfeltűnőbb különbsége az, hogy az állami tulajdon talaján működő vállalatokban az ún. nettójövedelem-érdekelttség érvényesül, a szövetkezeti tulajdon keretei között működő vállalatokat pedig a bruttó-jövedelem-érdekelttség jellemzi. A nettójövedelem-érdekelttség keretei között működő vállalatoknál az érdekek az érték „m” részének maximalizálásához fűződnek. A mezőgazdasági termelőszövetkezetekben — mint valamennyi szövetkezeti formában — az érdekelttség nemcsak az érték „m” részének maximalizálását, hanem a „v + m” részét foglalja magában.¹⁰

¹⁰ Politikai gazdaságtan. Jegyzet az agrárfelsőoktatási intézmények számára. Tankönyvkiadó, 1975. 194—195. l.

Úgy gondoljuk, hogy a vállalkozások jövedelemérdekeltsége nem pusztán az m -hez, hanem inkább a $v + m$ -hez kapcsolódik. Ha ezt a tételt nem fogadjuk el, nem tudjuk megmagyarázni, miért volt iparvállalatainkban 1968—1975 között kb. évi 40 százalékos létszámfluktuáció. A dolgozók ugyanis — ez közismert — ebben a periódusban sohasem a nagyobb nyereséget realizáló, hanem mindig a nagyobb keresetet (!) nyújtó vállalatokhoz, szövetkezetekhez mentek. Sőt mi több, a dolgozókat nem is érdekelte önmagában a nyereség, hanem csak az elérhető teljes személyes jövedelem.

Az a tézisünk, hogy a dolgozók sohasem pusztán a nyereségben, hanem a nyereségből keletkező többletbér és a már meglévő bérük együttes összegében, azaz teljes jövedelmükben érdekeltek. Vagyis érdekeltségük közelebb áll a bruttó, mint a nettójövedelem-érdekeltségi rendszerhez.¹¹ Ha az átlagbérek a vállalatok közt teljesen kiegyenlítettek, vagy csak igen kis sávban szóródnak, akkor a bruttó és nettó jövedelem szerinti „ m ” jövedelemérdekeltség egybeesik. A vállalati kollektívák bérszínvonalának növelését 1968 óta a vállalati nyereségből finanszírozzák (leszámítva az eseti állami bérpreferenciákat), ezért úgy tűnik (az a látszat), mintha az érdekeltégi rendszer tisztán a nyereségérdekeltségen nyugodna.

A vállalkozásoknak a jövedelmekkel kapcsolatos érdekviszonyait tehát nem tisztá nettójövedelem-érdekeltségnek, hanem inkább a bruttójövedelem-érdekeltséghez közelebb állónak tartom, vagy legalábbis érzékelek ilyen irányú tendenciát. Ha ez a feltevésem igaz, akkor az állami és a szövetkezeti tulajdon talaján működő vállalkozások érdekeltségére bizonyos fokú konvergencia jellemző. A mezőgazdasági termelőszövetkezetekben foglalkoztatási kényszer érvényesül, erről a vállalkozásoknál elvileg szó sem lehet, de a gyakorlatban az átlagbér-gazdálkodás rendszere ezt mégis kiváltja.

E két szféra érdekeltégi viszonyainak megítélésében nem lehet figyelmen kívül hagyni a külső és a belső feltételek tartalmi azonosságát sem. Az azonosság egyik forrása, hogy az államnak — közhatalmi jogosultsága alapján — a szövetkezetek irányításában is el kell látnia bizonyos feladatokat. Emellett a vállalkozásoknak a szövetkezetekre jellemzővel csaknem azonos mértékű önállóságot kell biztosítani, hogy kibontakozzék a racionális vállalkozási magatartás.

A vállalkozások jövedelmi érdekviszonyairól elmondottak szerintünk nincsenek ellentmondásban azzal, hogy „A vizsgált jövedelemszabályozási és érdekeltégi rendszer központjában egy sajátos jövedelmzőségi mutató áll, az 1 Ft bérré jutó nyereség. *E mutató javítása a munka* (Saját kiemelésem. — S. A.) egységére jutó személyes jövedelem növelésének alapvető eszköze.”¹²

A „ $v + m$ ” mutató a bruttó jövedelem mutatója, egy főre jutó

¹¹ „A vállalati érdekeltiséget... elsődlegesen a keresetek és emellett a belső felhalmozás színvonalának a vállalati teljesítménytől való függésként fogjuk fel... A vállalati teljesítmény kifejezőjének a vállalati jövedelmet, azaz árbevételek és az igénybe vett holtmunka-ráfordítások, továbbá a kötelező befizetések pénzürtékének különbségét tekintjük.” Révész Gábor: A vállalati kollektív érdekeltiség jövedelemszabályozási és gazdálkodási problémái. Közgazdasági és Jogi Könyvkiadó, Budapest, 1972. 14—15. l. Látható, hogy a vállalati teljesítmény definíciója — amelyhez a vállalati érdekeltiség fűződik — politikai gazdaságtani értelemben a $v + m$ pénzben kifejezve.

¹² Megyeri Endre: Jövedelemszabályozás és vállalati gazdálkodás. Közgazdasági és Jogi Könyvkiadó, 1974. 229. l.

nagyságának alakulása — vállalati szinten — jól kifejezi a vállalkozás hatékonyságát. Ezért bizonyult a $\frac{v+m}{l}$ mutató a IV. ötéves terv jöve-

delemszabályozási rendszere legéletképesebb elemének, amely az V. ötéves terv szabályozórendszerében is kitüntetett szerepet játszik.

A termék élettartamgörbéje magában rejti a nyereségképzés „görbéjét” is. A felfutás szakaszában alacsony a nyereség, esetleg veszteség is lehet. Az optimális szakaszba jutva a nyereség erőteljesen nő, majd stabilizálódik, a hanyatló szakaszban ismét csökken, s a termékváltás szakaszában valószínűleg csak ráfizetéssel lehet megszabadulni az elavult termékektől. A viszonylag egyenletesen dinamikus nyereségalakulás a jövedelemérdekeltség megvalósításának a feltétele. Ezért a legtöbb vállalkozás értelemszerűen több termékcsaláddal igyekszik „felszínen maradni”, diverzifikál, s úgy gazdálkodik, hogy egy-egy termékcsalád felfutó, illetve hanyatló szakaszának idején legyen olyan terméke is, amely éppen optimális szakaszban van.

A vállalkozás alapvető érdeke, hogy megfelelően érvényesüljön a munka szerinti elosztás. A nivellálás megbéníthatja a vállalkozások kezdeményezőképességét, csökkentheti rugalmasságukat. Véleményünk szerint a jövőben erősíteni kellene a vállalkozások jövedelemérdekeltségét, ezért aggályaink vannak a tekintetben, hogy helyes volt-e a vállalkozás szférájában jelentősen elszakítani egymástól a nyereség és a bérek alakulását.

Komoly érvek szólnak az ellen, hogy a vállalkozásoknál a vezetők és a beosztottak jövedelme azonos mértékben függjön — vagy legyen független — a nyereségtől. A vállalati nyereséget — nagyon leegyszerűsítve a dolgot — egyebek közt 1. a vállalati munka hatékonysága és 2. a piaci hatások befolyásolják. A dolgozók csak az első tényezők keresztül képesek a nyereség befolyásolására, a vezetők viszont lényegében *mindkét* tényezők keresztül: ők ugyanis időben felismerhetik a nyereségre való negatív piaci hatásokat, s így bizonyos fokok képesek elensúlyozni is azokat. *Eppen ezért a vállalkozás természete azt kívánja, hogy a vállalkozás vezetőinek jövedelme nagyobb mértékben függjön a jövedelmezőség alakulásától mint a beosztottaké.*

A jövedelemszabályozásnak két funkciót kell magában egyesítenie: az orientálást és a szankcionálást. *A jövedelemszabályozásnak — az orientáció oldaláról nézve — az a funkciója, hogy a jövedelmük növelésében érdekelt egyének és kollektívák felé közvetítse a jövedelemnövelés feltételeként szabott, megvalósítandó követelményrendszert. A szabályozás szankcionáló eszközeinek viszont a jogosan várható teljesítmény elmaradását kell büntetniük. Vállalatainknál főleg az utóbbiakkal kapcsolatban vannak gondok: a meglevő szankcionáló eszközökkel sem élünk eléggé.*

A vállalkozások központi irányításának néhány kérdése

A vállalkozásokat — mint már kifejtettük — olyan vállalatoknak tartjuk, amelyek tevékenységét *zömmel* a központi irányítás *indirekt* eszközeivel kell befolyásolni (ami egyáltalán nem zárja ki a szigorú ál-

lami ellenőrzést). A továbbiakban az irányítás indirekt eszközei közül csak a finanszírozás, a vállalkozásokkal kapcsolatos állami árpolitika és az adóztatás néhány kérdésével foglalkozunk, s nem törekszünk teljességre.

A vállalatfinanszírozás mind a gyakorlati gazdálkodás, mind a politikai gazdaságtan szempontjából egyike a legkényesebb kérdéseknek. Az önelszámolásnál szélesebb hatósugarú kérdéstről van szó, de a finanszírozás és az önelszámolás mégis szorosan összefüggnek.

Önelszámoláson — a megszokott értelmezés szerint — azt értjük, hogy a vállalat saját bevételeiből fedezi kiadásait, azaz a vállalat életképességét likviditási szemléletben vizsgáljuk. Az önelszámolás fogalmába mind a veszteségesség, mind a jövedelmezőség belefér, mivel a keletkezett bevételi többleteket befizetik a költségvetésbe, illetve a ráfizetéses vállalatok veszteségét a költségvetésből fedezik. *Az önelszámolásnak ebbe a felfogásába nem fér bele a vállalat álló- és forgóalapokkal való ellátása és a velük való gazdálkodás.*

Az önfinanszírozásnak — véleményünk szerint — alapfeltétele a hatékony hitelmechanizmus, amely a vállalati termelés bővítéséhez megfelelő „pénztőkét” tud nyújtani. Témánk szempontjából nyugtalanító kérdés az amortizáció szerepe. Ha az amortizációt olyan tényezőként fogjuk fel, amely a működő tőke fokozatos megtérüléséből adódik, s amelynek újrabefektetésére az amortizációs időszakon belül nincs szükség, akkor az amortizáció elvonható a vállalatoktól. *Az elhasználódási periódus végén az állam ismét dönthet, kíván-e újra tőkét fektetni az adott vállalatba, vagy sem* (ez nem élő gyakorlat, de elvi lehetősége adott). Ha viszont abból indulunk ki, hogy még az egyszerű újratermelés során is szükség van kisebb-nagyobb tőkéletesítésekre, akkor célszerű e tőkéletesítésekre, a dinamikus szinttartásra, illetve annak finanszírozására a vállalatoknál hagyni az amortizációt.

Az amortizáció szerepe akkor is sok problémát vet fel, ha a vállalatokat fejlődő egységekként fogjuk fel, amelyeknek fejlődésük során bővíteniük kell termelésüket s javítaniuk termékeik minőségét. Az amortizáció ilyenkor is felfogható megtérülési követelményként, de jogos igény, hogy az amortizációt mint a vállalkozási döntések pénzügyi alapját, hagyjuk a vállalatoknál. Ilyen esetekben a bővítéshez szükséges eszközöket a hitelmechanizmus útján kell a vállalathoz juttatni, ha hatékony befektetésre nyílik lehetőség (a nyereségből képzett fejlesztési források kérdésével nem foglalkozom).

Önfinanszírozónak azt a vállalatot tekintjük, amely a hitelmechanizmus működése révén fejlesztési célra kölcsöntőkéhez juthat, s olyan ár-, adó- és jövedelemszabályozási rendszerben dolgozik, amely mellett — a fejlesztés révén keletkező nyereségből — visszafizetheti a kapott hitelt és a kamatokat. Ebből — s az eddigiekből — következik, hogy a vállalkozásoknak önfinanszírozóknak kell lenniük. Ehhez kell igazodnia (hacsak ez nem ütközik szemmeláthatóan a piac követelményeibe) mind az árak nyereségtartalmának, mind az adózási rendszernek stb.

1968 után a működtetett hitelmechanizmusban a hitelkeretből lényegében célhiteleket nyújtottak preferált tervcélok megvalósítására. Először csak 17 célt preferáltunk, később a számuk már 50 körül volt. Ekkor már szinte minden vállalat beállhatott a sorba hitelért. Az amúgy

is alacsony hitelkeretből egyre kisebb, szétaprózott hiteleket nyújthatnak csak. Az eddigiek alapján úgy véljük, hogy *szelektív hitelmechanizmust kellene kialakítani a vállalkozások számára, biztosítva hatékony önfinanszírozásukat.*

Árrendszer és árpolitika

A népgazdaság átirányítása mozgásformát teremt az érdekek összeütközése számára úgy, hogy egyúttal ki is fejezi az érdekviszonyokat. Az ármechanizmus érzékenyen érinti a gazdaság minden szereplőjét, befolyásolja viszonyukat, a költségvetés pozícióját, a jövedelmeket, a kereslet-kínálat alakulását stb. Az áraknak szocialista viszonyok közt — amint az általánosan elfogadott — ki kell fejezniük a ráfordításokat, a piaci értékitéletet, valamint az állami preferenciákat. Az ármechanizmus e funkciók megvalósulását a különféle termékeket előállító vállalatok árpolitikájának eltérő szabadságfokán keresztül is szolgálja.

A vállalkozás jellemzőinek leírásakor tehát meg kell határoznunk árpolitikai szabadságfokát is. A vállalkozásban e funkciók szintetizálása végett — megítélésünk szerint — jobban ki kell bontakoztatnunk az árjelző—orientáló szerepét, ennek pedig a merev árak nem tehetnek eleget. „A népgazdasági tervezés nélkül nincs céltudatos gazdaságfejlesztés, a piaci mechanizmus működése és ellenőrző funkciója nélkül nincs racionális gazdaságsszervezés . . .”¹³

Az ár- és piaci mechanizmus révén megvalósulhat a vállalkozás erőteljes külső korrekciója: e mechanizmusok erőfeszítései fokozására, a kudarcokból való okulásra, a gyors gyártmányfejlesztésre stb. készíthetők a vállalatokat. Az ármozgásokban is közvetített külső hatások kifejlesztik a vállalkozásban az önkorrekció képességét. *Ezt nem szabad lebecsülni, hiszen a vállalkozás — szervezetként — tanuló szervezet.* Az ár — ha nincs termelés-, ár- vagy fogyasztásmegkötés — *finomított egyensúlyt teremthet* a kereslet és a kínálat között. A termelési kapacitások a gazdaságirányítás ellenőrző-befolyásoló hatásai alatt jönnek létre, illetve fejlődnek; az elosztásban a központi bérpolitika, hitelpolitika, illetve jövedelemszabályozás működik; a kereslet és a kínálat ezért nagyjából már eleve szabályozott. Az ármechanizmusra tehát nem vár olyan gigantikus feladat, hogy vezérelje a tőke ágazatok közti allokációját. (Erről a témáról sok vita folyik.) Igazi funkciója — s ez kiemelten áll a vállalkozásokra — a vevői-eladói érdek „finom” egyensúlyának megteremtése.

Szocialista viszonyok között az árnak csak meghatározott területeken és ott is csak részben feladata a növekedés szabályozása. A növekedés fő szabályozója a népgazdasági tervezés. A vállalkozások vonatkozásában azonban viszonylag erősebb az árakkal szemben előbb említett szabályozási követelmény. Miért?

Vállalkozásaink termékei a világexportban csekély hányadot tesznek ki, ezért *a mindenkori világpiaci ár kialakításában nincs szerepük, alkalmazkodniuk kell a kialakult árakhoz. Minél jobban nő vállalkozá-*

¹³ Csikós-Nagy Béla: Szocialista árelmélet és árpolitika. Kossuth Könyvkiadó, 1974. 74. és 75. l.

saink exporttevékenysége, annál nagyobb lesz az ár szerepe, mégpedig nem a belföldi ár, hanem a világgpiaci ár növekedésszabályozó, minőségmeghatározó, fejlesztést orientáló funkciója.

A világgpiactól való függés erősödésével egyre kevésbé szabad és lehet autarkia, csak a belföldi viszonyokra építő árpolitikát folytatunk. Ha pedig a világgpiaci árak szabályozzák a bruttó nemzeti termék egyharmadát kitevő exportot, akkor ez — a monetáris politika és a központi irányítás áttételén keresztül — befolyásolja a belföldi árpolitikát is. A világgpiaci és a KGST-árak tendenciái ma már egyre kevésbé térnek el. A bukaresti árelv módosított rendszere alapján a KGST-árakat évente hozzáigazítjuk a konjunkturális hatásoktól „megtisztított” öt évre átlagolt világgpiaci árakhoz, azaz egyeségesebbé válik a világgpiaci ártenencia érvényesítése a KGST-piacokon.

A világgpiaci és a KGST-árak ezért ma a korábnál egységesebb követelményrendszert jelentenek áruink ráfordítástartalmával, minőségi jellemzőivel stb. szemben, mint a belföldi árak. Emellett azt is meg kell említeni: a tőkésországok felismerték, hogy hazánk erősen exportra utalt. Minthogy a vásárlási kedv amúgy is alábbhagyott, nyomást gyakorolhatnak ránk a világgpiacinál alacsonyabb árak elfogadtatása végett. *Ezért a korábnál magasabb színvonalú árakúra van szükség.*

Belföldi árrendszerünknek bonyolult funkciókat kell egyszerre megvalósítania. Ezek között alapvető az árszínvonal növekedésének korlátok között tartása, amellyel védjük a belföldi termelést és fogyasztást. Árrendszerünkre a vegyes ármechanizmusban az nyomja rá bélyegét, hogy a rögzített árak rendszerint előbb-utóbb ellentmondanak a változó feltételeknek: a ráfordítások helyenként csökkennek, másutt növekszenek, a fejlesztésigényesség is eltérően alakul stb.

A vállalkozások termékárainak rögzítésre irányuló (fontos érdekeket védő) központi törekvés amiatt okoz gondot, hogy a vállalkozás szférájában az ár termékstruktúra-alakító és fejlődésbefolyásoló szerepét visszafogja, illetve kikapcsolja, noha utóbbiak is érdekünkben állnának. Ármechanizmusunk fejlesztésekor ezt célszerű lenne figyelembe venni.

A vállalkozások adóztatása

Olyan gazdasági helyzetben, amikor a népgazdasági egyensúly megbomlott, *nagy a veszélye egy olyan szemlélet elterjedésének, amely a vállalatot pusztán adóalanynak tekinti.* Megítélésünk szerint a vállalkozások túlzott adóterhelése igen veszélyes dolog. *Ha ugyanis az adó teljesen elviszi a vállalkozástól a fejlesztés potenciális eszközeit,* akkor ez — bár a ciklus bizonyos szakaszán egy darabig nem okoz gondot — *mind az alapképzés, mind a hiteltörlesztés szempontjából megfosztja a vállalatokat a fejlődés lehetőségétől,* s ha a vállalkozás szükségszerű megújódása elmarad, a gyártmánystruktúra, sőt maga a vállalkozás is megmerevedik. Ez az igénytelenebb piacok felé fordítja a vállalatot. *Egy innovációs ütem kiesik, a vállalat lemaradása nő.* Rövidebb-hosszabb idő után a „kimerült” vállalatokat rendszerint központi eszkö-

zökkel kell „feltölteni”, de a piacok visszahódítása nagy árálidozatokkal jár, több technológiai szintet kellene átugorni stb. Az *egyenletes*, a vállalkozások fejlődésének szempontjait szem előtt tartó *adóterhelés a vállalkozások kibontakoztatásának alapkérdése*.

Az adóterhelés növelése rövid távon valóban elősegíti a népgazdaság pénzügyi egyensúlyának javítását, de visszafogja a vállalkozások fejlesztési lehetőségeit. Ezt azért tartjuk igen fontosnak, mert a *mai erős exportérdekeltség arra orientálja vállalkozásainkat, hogy akár tartósan veszteséges exportot is vállaljanak*. Ez pedig — kellő fejlesztések hiányában — nem fogja hosszú távon növelni exportképességünket.



E cikkben azt kívántuk bizonyítani, hogy a vállalkozások tevékenységének sajátos vonásai vannak. A vállalatok olyan körével (típusával) állunk szemben, amelyeknek — termelésük jellegénél fogva — érdemes az önállóságukat fejleszteni, lehetőséget adni az önfinanszírozásra a vállalkozói döntésekhez. A vállalkozások fejlődési irányainak befolyásolásában nagyobb szerepet kell juttatni a vevőnek, a felhasználónak. A nagyobb önállóság viszont megkívánja, hogy e vállalatoknál megteremtjük az orientálás és szankcionálás egységét a megalapozott döntések s azok határozott végrehajtása végett.

A vállalkozások érdekeltsége a bruttójövedelem-érdekeltséghez közelít. Az érdekeltségnek ez a formája csak a bérek erős nivellálása mellett azonos a nyereségérdekeltséggel. A vállalati dolgozóknál rugalmasan, de nem abszolút módon, a vezetőknél szorosabban célszerű összekötni a jövedelmeket a nyereség alakulásával.

A vállalkozás tevékenységét erőteljes ciklikusság jellemzi mind a technológia, mind a termékek megújításában. Emiatt — e ciklikussággal összhangban álló — hitelfinanszírozás és megfelelő nagyságú vállalati fejlesztési eszközök szükségesek.

A vállalkozás számára rugalmas — államilag ellenőrzött — árpolitika révén, megfelelő adómechanizmussal biztosíthatók azok az eszközök, amelyek a fejlődéshez szükségesek. Tanulmányunkban igyekeztünk általánosabb következtetéseket megfogalmazni. A vállalkozások jellegének feltárásában úgy tűnik ez a hasznosabb megközelítési mód. Megállapításaink hipotézisek, a további kutatásoknak kell eldönteniök, melyek közülük az életképesek, s melyek a tévesek.

ERDŐS TIBOR:

A profit nagyságának meghatározottságáról a „tisza kapitalizmusban”

Az elmúlt évben jelent meg Erdős Péter: *Bér, profit, adóztatás* című nagy érdeklődést és elismerést, ugyanakkor szakmai körökben élénk vitát is kiváltó könyve.* A vita gyakran érinti a szerzőnek a profitnagyság meghatározottságáról írt fejtegetéseit, különösen azt, hogy a makroökonómiai összefüggések következtében a „tisza kapitalizmusban” a profit nagysága a tőkésosztály vásárlásaitól függ. Ezt a tételt sokan hibásnak minősítik. Én magam — amint ez az Erdős Péter könyvéről írt recenziómból** is kiderült — a szerző tételével teljes egészében egyetértek. Sőt „A termelés korszerűsödése és a gazdasági növekedés” című, 1974-ben megjelent könyvemben a tőkés piac bővülésének a feltételeit, majd az 1976-ban megjelent „Egyensúly, válság, ciklikusság” című könyvemben a klasszikus válságmechanizmust hasonló koncepció alapján tárgyaltam. Nem véletlen, hogy oktatói körökben néhányan az én állásfoglalásomat is bírálják, különösen azt, hogy a profitráta ciklikus hullámzásait függővé teszem az állótőke-beruházások hullámzásaitól (vagyis a profitráta hullámzásait a tőkés vásárlások hullámzásaitól).

Hangsúlyozni kell, hogy maga a tétel tulajdonképpen nem is új, Erdős Péter ezt csupán a magyar nyelvű közgazdasági irodalomban fogalmazta meg elsőként. Előtte — mint új könyvében a szerző maga is írja — mások ezt már kifejtették, a többi között *Joan Robinsón* és *M. Kalecki*. Kalecki már az 1930-as években pontosan megfogalmazta a profitnagyság makroszintű alakulásának törvényszerűségeit, és a profitot — kiegyensúlyozott külkereskedelmi mérleg és kiegyensúlyozott állami költségvetés feltételezésével — a tőkésosztály vásárlásaitól tette függővé, nem pedig megfordítva, a tőkésosztály vásárlásait a profittól.

Mindenesetre a magyar nyelvű közgazdasági irodalomban a tétel új és nagyon szokatlanul hat. Az új és szokatlan tételekkel szemben gyakran mutatkozik ellenállás, akkor is, ha azok teljesen helyesek. Megpróbálom az említett tétel helyességét bizonyítani, és a profit nagyságát meghatározó tényezők szerepét *a lehető legegyszerűbben leírni*. Írásom tartalmilag nem igazán új, *a kifejtés és a bizonyítás módjában lesznek új elemek*. Cikkemben főként Kalecki, Joan Robinsón és Erdős Péter irodalmi munkásságára, illetve a cikk végén felsorolt irodalomra

* Erdős Péter: *Bér, profit, adóztatás*. Tanulmányok a kapitalizmus politikai gazdaságtanának vitatott kérdéseiről. Közgazdasági és Jogi Könyvkiadó, 1976.

** *Közgazdasági Szemle*, 1976. 9. sz.

támaszkodom. Megjegyzem, hogy a cikkben túlnyomórészt a *profit nagyságát* motiváló tényezőkkel és *nem a profit eredetével* foglalkozom, vagyis nem azzal, hogy a profit a munkások, illetve a termelésben részt vevők kizsákmányolásából származik. Ez utóbbi a kérdés minőségi oldala, ebben marxista közgazdászok között nem is lehet véleményeltérés. A probléma a *profitnagysággal*, a profit mennyiségi meghatározottságával kapcsolatban vetődik fel.

A profitnagyság a mikrosíkú tapasztalatok fényében

A profit — ha nagyságát tekintjük — mindenekelőtt az ár és az önköltség különbségével egyenlő. Adózás esetén különbséget kell tenni bruttó és nettó profit között. A vállalat számára valójában a nettó profit számít profitnak. Ha most az adóktól, valamint az árbevételekből fedezendő járadék jellegű kifizetésektől (például bérleti díj) eltekintek, a profit mint az árbevétel, valamint a termeléssel és a forgalomba hozatallal kapcsolatban felmerülő költségek különbözete jelentkezik. A mikrosíkú tapasztalatok fényében a következő és a további tárgyalás szempontjából fontos megállapításokat tehetjük a profitnagyság alakulásával kapcsolatosan:

a) A tőkés vállalata profitját személyes fogyasztásra és felhalmozásra fordítja, illetve *fordíthatja*. A felhalmozás célja a termelés bővítése és ezzel együtt a profit növelése a *következő periódusban*. A felhalmozás azonban nem közvetlenül vezet a profit növelésére, hanem csupán a termelés emelésén keresztül, és nem is a *felhalmozás időszakában*, hanem később, amikor a vállalat a felhalmozás révén megnöveli a termelését és forgalmát. Még az is lehetséges, hogy a következő periódusban a tőkés nem is realizál több profitot. A tőkésvállalattól független piaci viszonyok ugyanis meghiúsíthatják a többletprofit elérését. (Kielégítő kereslet hiányában a vállalat vagy nem termel többet, vagy csak alacsonyabb áron tud eladni.) Az egyes tőkés személyes fogyasztása és annak növelése pedig nem növeli a vállalat profitját sem most, sem később. A személyes fogyasztás csupán saját profitjának *felhasználását* jelenti. Ezért a mikroökonómia világában mindig az a szabály, hogy a tőkés költekezése nem határozhatja meg saját profitja nagyságát. Nem azért nő vagy csökken az egyes tőkés profitja, mert többet vagy kevesebbet költ, hanem *inkább megfordítva*, a saját profit tényleges vagy várható változásaitól függ a tőkés költekezése.

b) A tőkés profitját fogyasztásra és *felhalmozásra fordíthatja*. A valóságban elköltött jövedelme úgyszólván soha sem egyezik meg profitja nagyságával, felhalmozásának és személyes fogyasztásának összege vagy nagyobb, vagy kisebb, mint az adott évben realizált profitja. A polgári közgazdaságtanban — mint ismeretes — a profitnak a tőkés személyes fogyasztásán felül megmaradó részét „megtakarításnak” nevezik, azaz, ha a tőkés nem költi el az egész jövedelmét *fogyasztási cikkekre*, akkor ezt — a felhalmozásra fordítható részt — a fogyasztás elől „megtakarítja”. Természetesen az új termelési eszközök vásárlására fordított összeg — ha most eltekintünk attól a pénzüsszegtől, amelyet új munkaerők vásárlására kell előlegezni — vagy nagyobb,

vagy kisebb a megtakarításoknál, ezért a mikrovilágban az a szabály, hogy a megtakarítások nem egyenlők a felhalmozással. Ez teljesen egybevágh a tapasztalati ténnyel, hogy az egyes vállalat, illetve tőkés profitja vagy nagyobb, vagy kisebb az egyes vállalat vagy tőkés felhalmozása és fogyasztása összegénél.

Az a) és b) pontban megfogalmazott összefüggések mindenki számára természetesen, érthetőek, mert — mint Erdős Péter mondja — az emberek mindig a mikrovilág jelenségeivel kerülnek közvetlen kapcsolatba. Az pedig igen gyakori törekvés, hogy a mikrovilágban érvényesülő összefüggéseket megpróbáljuk mechanikusan kivetíteni a makrovilágra, a mikroösszefüggésekből következtetni a makroösszefüggésekre. Mivel a mikrogazdaság tapasztalati tényeiből levont következtetésekhez mindenki hozzászólt, teljes képtelenségnek tűnnek olyan tételek, hogy a tőkésosztály vásárlásának növekedése *miatt* a tőkésék profitja nő, vagy ha a tőkésosztály valamilyen oknál fogva takarékosságra szánja el magát — például kevesebbet fogyaszt vagy kevesebbet halmoz fel —, akkor nem a fogyasztásra és felhalmozásra el nem költött profitja nő, hanem az összes realizált profitja csökken. Teljes képtelenségnek tűnik az a tétel is, hogy a tőkésék profitja a fellendülés időszakában azért emelkedik, mert a tőkésosztály beruházásainak aránya a nemzeti jövedelemhez képest nő. A mikrovilág tapasztalataihoz szokott „józan ész” szerint éppen azért nőnek gyorsan a beruházások, mert gyorsan nő a profit. A példákat nagyon hosszan lehetne sorolni, és minden esetben tulajdonképpen az a probléma, hogy a makrogazdasági összefüggések nagyon gyakran a mikrovilág összefüggéseinek fordítottjaként jelentkeznek. *Ha sokan csinálnak valamit, annak egész más az eredménye, mintha egy valaki csinál valamit!* Ez a magyarázata annak, hogy a makro- és a mikrogazdaság jelenségei ellentmondani látszanak egymásnak, és erre nem gondolnak sokan akkor, amikor a mikrogazdaság összefüggéseiből próbálnak következtetni a makrogazdaság tényeire.

Nem mindegy, hogy a makrogazdaságot milyen feltételezésekkel, illetve egyszerűsíthető feltevések mellett vizsgáljuk. Az eredmények mások lesznek, ha *magánkapitalizmust* feltételezünk, ahol a gazdaság szereplői a munkások és a tőkésék, de elvonatkoztatunk az állam gazdasági tevékenységétől, ezen belül az állami költségvetéstől, mások, ha az *állami költségvetést is bekapcsoljuk a vizsgálatba*, és megint mások akkor, ha nem egy, hanem több országot és ezzel együtt *külkereskedelmet* is feltételezünk.

Vizsgálatomban először a tiszta magánkapitalizmust veszem alapul és elvonatkoztatok a költségvetéstől, valamint a külkereskedelemtől.

A profitnagyság makroökonómiai meghatározottsága a „tiszta magánkapitalizmusban”

Abból kell kiindulnunk, hogy a profit csak *realizált* értéktöbblet lehet, vagyis a profitszerzéshez nem elég az értéktöbbletet megtermelni. A megtermelt értéktöbblet legfeljebb *potenciálisan* profit. E tekintetben nincs különbség a makro- és a mikrogazdaság között. A reali-

zált értéktöbblet — a továbbiakban realizált profit — árueladást, az árueladás pedig áruvásárlást feltételez. A tőkésvállalatok az el nem adott árúk értékében rejlő értéktöbbletet, nagyon helyesen, nem is könyvelik el profitként, jól tudják, hogy nagy különbség van a potenciális és a valóságos profit között. Természetesen, minden eladott áru árában benne foglaltatik realizált profit, ami csak *egy része az áru árának*. A kérdés azonban másképpen is felvethető! A tőkésosztály által egy adott időszakban realizált profit bizonyos *árúkból testesül meg* és ezen árúk *árösszege* mindenestől egyenlő a profittal! Ez már a probléma *makrosikú* megközelítése. E kérdésselvetés ugyanolyan természetű, mint amikor azt mondjuk, hogy — a külkereskedelemtől eltekintve — a nemzeti jövedelem nagyrészt, az egyszerű újratermelésben pedig teljes egészében fogyasztási cikkekben testesül meg. *A nemzeti jövedelem érték szerint* az új értékkel egyenlő, és nemcsak a fogyasztási cikkek, hanem a termelési eszközök értéke is tartalmaz új értékeket. Mégis, egyszerű újratermelés esetén a nemzeti jövedelem az év folyamán előállított fogyasztási cikkekben testesül meg, mert ilyenkor az új értékből származó jövedelmeket fogyasztási cikkek vásárlására fordítják. Többé-kevésbé hasonló problémával van dolgunk a profit makrosikú megközelítésekor.

Azt mondtuk: a profit árueladást, illetve áruvásárlást feltételez. „Tiszta kapitalizmusban” a tőkés- és a munkásosztály vásárol árukat. Az egyszerűség kedvéért feltételezzük, hogy a munkásosztály az összes bérjövödelmének elköltsi, vagyis hogy a munkásosztály egésze semmit sem takarít meg. (Ez egyébként a valóságnak majdnem tökéletesen megfelelő feltételezés.) Azok az árúk, amelyeket a munkások, illetve a bérből és fizetésből élők megvásárolnak és elfogyasztanak, társadalmi szinten a *v*-vel, vagyis a változó tőkével egyenlők. Igaz, a munkások által megvásárolt árúk *egyenként* tartalmaznak profitot is, megvásárlásukkal profit realizálódik az *egyes* tőkések számára. Nemzetgazdasági síkon azonban ezek mind *v*-ben oldódnak fel, mert makrosíkon a munkásosztály létfenntartását, munkaerejének újratermelését szolgálják, a bérből megvásárolt árukat végül is a bérből élők fogyasztják el és nem a tőkések. Azaz, amit a munkások megvásárolnak és elfogyasztanak, az nem profit, hanem *v*. Ezzel szemben a tőkésosztálynak a pótlást meghaladó termelési eszköz-vásárlásai és fogyasztásicikk-vásárlásai makrosíkon a profittal egyenlők. Ezek ugyanis a tőkésosztály tulajdonába kerülnek, nem a munkások fogyasztását, hanem a tőkések személyes fogyasztását és felhalmozását szolgálják. Másképpen: a realizált profit is árúkból testesül meg, *ezeket az árukat azonban csakis a tőkésosztály vásárolja meg*, hiszen a munkások és alkalmazottak által vásárolt áru a *v*-be tartoznak. Igaz, a tőkésosztály által vásárolt áruk értékén és árán belül szerepel egy *v* értékrész is, *ami az egyes tőkés mint termelő és eladó számára* megtéríti az adott árúk termelésével kapcsolatban felmerülő bérköltséget. Ez azonban mit sem változtat azon, hogy a tőkések által vásárolt áruk, illetve ezek ára makroszinten kiadja a tőkésosztály profitjának nagyságát!

A döntő fontosságú összefüggés a következő: *az adott feltételezések mellett* a tőkésosztály profitja mögött csakis a tőkésosztály vásárlása állhat. Ha a profit nőtt, akkor nőniük kellett a *tőkésosztály* felhal-

mozását és személyes fogyasztását szolgáló vásárlásoknak. Megfordítva, ha a tőkésosztály vásárlása csökkent, akkor *csökkent a tőkésosztály profitja* is. Eszerint, ha a tőkésék takarékoskodni kezdenek, akkor végül is profitjuk csökken, hiszen a profit csak eladott áru és csak a tőkésosztály által megvásárolt áru lehet. Ha azt mondjuk: *profit*, akkor egyszerre mind ezt is mondjuk: *a tőkésék vásárlásai*. A tőkésék vásárlásai és a tőkésosztály profitja *egyszerre, egyidőben változik*. Ha azt mondjuk: *nő a profit*, akkor azt is mondjuk: *nő a tőkésosztály vásárlása*. *Makrosíkon nem válik külön a kettő!* Akinek a fejében a kettő mégis különválik, az akarva-akaratlanul *mikroszintű* összefüggésekre gondol. *Nincs időbeli különválás* sem! Ha azt mondjuk, hogy az előző időszakban *p* összegű volt a tőkésosztály profitja, akkor annyi volt a vásárlása is. A tőkésék profitjukból nem takaríthattak meg semmit (nem költhettek a profitnál kevesebbet fogyasztásra és felhalmozásra). Eszerint az előző periódus profitjából *nem maradhatott meg semmi*. Ha *ma* a tőkésék kevesebbet költenek *tegnapi* profitjuknál, ezzel *tegnapi profitjukból nem takarítottak meg* egy fillért sem, hiszen *tegnap pontosan annyit* vásároltak, amennyi a *tegnapi profitjuk* volt. *A mai kisebb költségek miatt csupán mai profitjuk csökken!* Az olyan érvelés pedig, hogy a tőkésék növelik termelésüket és ezzel profitjukat, amiből lehet, hogy csak egy részt költenek el, a probléma teljes meg nem értéséről árulkodik. Ha a termeléssel együtt nő a profit, akkor *a tőkésék vásárlásai is nőnek* — ugyanolyan ütemben, mint a profit —, szó sem lehet a növekvő profit el nem költéséről. A termelés persze a profit és a tőkés vásárlások növekedésénél gyorsabban is nőhet, de ezzel legfeljebb csak a *nem realizált értéktöbblet, a potenciális profit nő* — vagyis fölös árukészletek képződnek — *nem pedig a tőkés vásárlásoknál nagyobb összegű valóságos profit*. A probléma helyes kezelése annak megértésén múlik, hogy makrosíkon a „tisza” magántőkés kapitalizmusban a realizált profit a *tőkésosztály és csakis a tőkésosztály* vásárlását feltételezi, ezért a profitnak és a pótlást meghaladó tőkés termelési eszköz-, illetve fogyasztáscikk-vásárlásoknak egymással egyenlő nagyságúnak kell lenniük.

Felmerül az a kérdés, hogy amennyiben a tőkésosztály egy előző periódushoz képest kevesebbet vásárol — felhalmozási, illetve fogyasztási célból —, *hogyan következik be az összprofit csökkenése a tőkés vásárláskiesésnek megfelelő értékben*. Továbbá felvetődik, hogy *egyes tőkésvállalatok profitjának csökkenése együttesen* hogyan lehet értékben egyenlő a tőkésék pótlást meghaladó vásárlásainak csökkenésével. A mikroszintű profitkieséseknek ugyanis együttesen *meg kell egyeznie a makroszintű profitkieséssel!*

Nos, ha a tőkésék kevesebbet költenek fogyasztási cikkekre, akkor máris ennyivel kevesebb fogyasztási cikk adható el, 100 értékű kieső fogyasztási cikkben azonban 20 százalékos profithányad esetén nem 100, hanem csak 20 egységnyi profit van. A megelőző időszakhoz képest azonban nem csak 20-szal, hanem 100-zal kevesebb profitnak kell realizálnia! A megoldás az — egyelőre feltételezve, hogy az árak változatlanok és az egységnyi áruban rejlő profit hányada is változatlan —, hogy 100-zal kevesebb tőkés vásárlás miatt nemcsak 100 értékű termelés esik ki, hanem ennél sokkal több. A fogyasztáscikk-termelés

kisebb volumene ugyanis kisebb foglalkoztatottságot, ez újabb fogyasztásicikk-kereslet kiesését és fogyasztásicikk-termelés kiesését feltételezi. A több okból is kisebb fogyasztásicikk-termelés pedig kevesebb termelésieszköz-igényt támaszt. A kisebb volumenű termelésieszköz-termelés is kisebb foglalkoztatottságot feltételez, emiatt is kevesebb fogyasztási cikket termelnek és adnak el. Így a termelés kiesés értéke többszöröse lesz a tőkések fogyasztás kiesésének. Annyival lesz kevesebb a termelés, amennyivel adott profithányad mellett a tőkésvásárlás-csökkenéssel egyenlő összegű profitot *lehetne* realizálni. Jelöljük a termelés csökkenését T_a -vel, a tőkések felhalmozásra, illetve személyes fogyasztásra irányuló vásárlásának csökkenését az előző periódushoz képest V_a -vel és a profit arányát az egységnyi termelés értékéhez viszonyítva α -vel. A termelés csökkenése ekkor

$$T_a = \frac{V_a}{\alpha}. \quad (1)$$

Ha a tőkések vásárlásának csökkenését 100-nak vesszük és a profit aránya az áruk értékéhez, illetve árához viszonyítva 0,2, akkor az összes termelés és árueledés csökkenése $100/0,2 = 500$ lesz. Az 500 áruban 100 profit *realizálódhatna*, azaz a profit 100-zal lesz kevesebb, mint az előző periódusban.

Megfordítva, ugyancsak változatlan profithányad mellett a tőkések vásárlásának növekedése a termelés többszörös emelkedését feltételezi, mégpedig a

$$T_i = \frac{V_i}{\alpha} \quad (2)$$

képletnek megfelelően, ahol T_i a termelés növekedését, V_i pedig a tőkésosztály — pótlását meghaladó — vásárlásainak növekedését jelenti.

Az (1) és (2) képlettel jelzett esetek tehát merev profithányadot és tőkéletesen rugalmas termelést feltételeznek. A valóságban a profithányad nem változatlan, csökkenhet és emelkedhet is, és inkább lefelé mutat jelentősebb mértékű rugalmatlanságot. Ugyanakkor a termelés sem változik abszolút rugalmasan! Ha a kapacitások kihasználása közel van a 100 százalékhoz, a termelésnövekedés egyre kisebb valószínűséggel mehet végbe a (2) képletben jelzett mértékben. A valóságban a makroszintű profitnagyság *sohasem kizárólag* a termelés változásán keresztül igazodik a pótlást meghaladó tőkés vásárlások nagyságához, hanem többé-kevésbé az *árak*, illetve a *profithányad* változásán keresztül is. A (1) és (2) képletben az egyik végletet ábrázoltam, a most következő esetben vizsgáljuk meg a másik végletet. Legyen a termelés változatlan, és kizárólag az árak változzanak. Ebben az esetben is meg kell egyeznie a makroszintű profitnak a tőkések felhalmozási és fogyasztási kiadásaival!

Ha a tőkések megnövelik a fogyasztási cikkek vásárlására fordított pénzkidásaikat és a nominálbérek változatlanok maradnak, akkor a fogyasztási cikkek árszintje a tőkések pótlólagos pénzkidásainak megfelelően megemelkedik. A tőkésosztály árbevétele változatlan költség szint mellett növekszik, pontosan akkora összegben, amekkora a fogyasztásra fordított többletvásárlásuk. Az egyes tőkés vállalatok tu-

lajdonosai azt tapasztalják, hogy árbevételük és az önköltség közötti különbség nő, és rendszerint fogalmuk sincs arról, hogy az árrés és vele együtt a pénzben kifejezett profit növekedésének az oka együttes költségezésük megemelkedése. A vizsgált esetben megnő a tőkés személyes fogyasztása — természetesen a pénzprofit növekedésénél kisebb mértékben —, mert a fogyasztásicikk-árak is nőnek, és csökken a bérből élők személyes fogyasztása. Megváltozik tehát a nemzeti jövedelem megosztása a tőkés és munkások között.

Lehet, hogy az „egyenlő nagyságú tőke — egyenlő profit” elve alapján a termelési eszközök ára is megemelkedik. Emiatt *nem lesz még több* a tőkésosztály profitja, mert bár a termelési eszköz-gyártók profitja nagyobb lesz, de arányosan csökken a fogyasztásicikk-termelők profitja. Végül is az összprofit a tőkés fogyasztásicikk-vásárlás növekményével lesz nagyobb, akár tovagyrúzzuk az áremelkedés az I. osztályra, akár sem. Elvileg egyetlen tőkés vásárlásának csökkenése is csökkenti az összprofitot. Ha ugyanis „A” tőkés kevesebbet vásárol, akkor „B” tőkés nem tud eladni, „B” árbevétele „A” vásárláskiesésével kevesebb lesz, vagyis „B” árbevétele ennyivel közelebb kerül a saját vállalatában képződő önköltséghez. Más kérdés, hogy egyetlen tőkés vásárlásának a súlya az összes vásárláshoz képest annyira kicsi, hogy annak kiesését az összprofit mozgásában nem lehet észlelni.

Kissé bonyolultabbnak tűnik a helyzet akkor, ha a tőkés nem a fogyasztási, hanem felhalmozási kiadásait emelik meg. Ha a termelési arányok a két osztály között változatlanok, a termelési eszköz-árak nőnek meg, ezzel megnő a tőkésosztály profitja. Nő azonban a fogyasztási cikkek termelésében felhasznált termelési eszközök ára is, ha az áremelkedés az egész I. osztályban jelentkezik. Ekkor úgy tűnik, mintha a profitnövekmény végül is kisebb volna, mint a felhalmozásra fordított többletkiadás. Valójában erről szó sincs. Ezt érzékelteti a következő, a bővített újratermelést alapul vevő séma.

A sémában elvonatkoztatok a tőkés személyes fogyasztásától, valamint az új munkások foglalkoztatásához szükséges pénztőke előlevezésétől és csak a termelési eszközök bővítésére fordított kiadásokat veszem figyelembe. Így a sémában az érték-többlet, illetve a profit egyenlő a termelési eszközök felhalmozására fordított kiadásokkal.

A kiinduló séma a következő:

$$\begin{aligned} \text{a) I. } & 3600 c_1 + 1800 v_1 + 1800 m_1 = 7200 T \\ \text{II. } & 1200 c_2 + 600 v_2 + 600 m_2 = 2400 F. \end{aligned}$$

Mivel sem m_v , sem m_k értékrész nincs, a $c_2 + m_2$ értéknek a v_1 értékkel kell egyenlőnek lennie. Egyensúlyi állapot akkor áll fenn, ha az egész érték-többletet felhalmozzák. A séma szerint a felhalmozás az I. és II. osztályban együttesen 2400 érték-, illetve pénzegység, és ennyivel egyenlő a tőkésosztály profitja (értékben, illetve pénzben). Nőjön meg a következő lépésben a tőkés felhalmozási kiadása pénzben 20 százalékkal, a termelési arányok, továbbá a nominálbérek és a foglalkoztatottság maradjanak változatlanok. A felhalmozás 2400 pénzegységről 2880 pénzegységre emelkedik. Ennek megfelelően nő a felhalmozást szolgáló termelési eszközök ára, de tulajdonképpen vala-

mennyi termelési eszköz ára, ha az áremelkedés végiggyűrűzik az egész I. osztályon. (Amíg ez a hatás nem gyűrűzik végig, a felhalmozásra kerülő termelési eszközök profittartalma és az ezeket termelő vállalatok profitja nő meg az áremelkedés következtében annyival, hogy *máris* létrejön a profit és a tőkés vásárlás egyenlősége.) Az áremelkedés végiggyűrűzése esetén a séma a következőképpen változik:

$$b) \text{ I. } 4320 c_1 + 1800 v_1 + 2520 m_1 = 8640 T$$

$$\text{II. } 1440 c_2 + 600 v_2 + 360 m_2 = 2400 F.$$

A nominálbérek, illetve a foglalkoztatottság változatlan szintje miatt a fogyasztási cikkek árösszege változatlan, vagyis 2400 pénzegység marad. A termelési eszközök árösszege viszont 20 százalékkal megnő 7200-ról 8640 pénzegységre, hasonlóképpen megemelkedik c_1 és c_2 elemek ára is. Mint látható, az adott feltételezések mellett 2880 pénzprofit képződik, pontosan annyi, amennyire a tőkések kiadásai emelkedtek. A probléma persze az, hogy az I. osztályban realizált pénzprofit 360 egységgel *több*, mint a felhalmozás: 2160, míg a II. osztályban 360 egységgel *kevesebb* (720 a felhalmozás pénzben és 360 a képződő pénzprofit). Ezt az ellentmondást a hitelmozgás hidalja át. Természetesen a sémában ábrázolt helyzet csak *átmeneti lehet*, hiszen a jövedelmezőség foka tekintetében *aránytalanság* áll fenn a két osztály között. Ezért meg kell változnia a két osztály egymás közötti arányának az I. osztály javára. E változás lehetővé teszi, hogy *ne csak a tőkések pénzprofitja, hanem a reális profitja is emelkedjen*. Ami azonban számunkra itt fontos: a pénzprofitok összege, valamint a tőkések pótlást meghaladó vásárlásainak összege *nemzetgazdasági síkon most is egyenlő egymással*, s ezen még az egyensúlyzavar sem változtat! Abban az esetben pedig, amikor a pótlólagos pénzbeli felhalmozás hatása nem gyűrűződik tovább, csak a felhalmozásra kerülő eszközök ára nő — példánkban 480 pénzegységgel. Ennek megfelelően az I. osztály termékeinek árösszege 480-nal megemelkedik, minden egyéb költség és ártényező változatlan marad. Ezzel *máris megemelkedik a pénzprofitok összege 480 egységgel, ugyanannyival, amennyivel a tőkések felhalmozási kiadása nőtt. A tárgyalat egyenlőség tehát minden elképzelhető változtatban fennáll!*

A pótlást meghaladó tőkés vásárlások egyenlőségét a makroszintű profittal tehát változatlan profithányad esetén a *változó termelés*, változatlan termelés esetén pedig a *változó profithányad* biztosítja. A legtöbbször mind a profithányad, mind a termelés változik — bár a profithányad lefelé nehezebben mozdul el, mint felfelé. A profit és a tőkés vásárlások egyenlősége a termelés és a profithányad *egyidejű változásán keresztül* jön létre, és *mindig létre is jön*. A problémának ezzel a részével ennyiben végezhetnénk is, ha nem merülne fel a következő ellenvetés:

Nem igaz, hogy a tőkés felhalmozási és fogyasztási kiadások megnövekedése e növekedéssel egyenlő összegben emeli a makroszintű profitot! Tegyük fel, hogy vannak kapacitástartalékok. Nőjön meg a tőkés fogyasztási kiadása 100 pénzegységgel. Ha a termelés a tartalékkapacitások alapján 100 pénzegység összegben emelkedik — legyenek az

árak változatlanok —, akkor a termelés és kínálat változatlan áron ki-egyenlítődik és nagyobb termelés csupán a profithányadnak megfelelő profittöbbletet biztosítja. Ha a profit aránya a termelési értéken belül 0,25, akkor 100 pénzegység termelési többlet 25 profitot tartalmazhat, vagyis a profit növekménye nem 100, hanem csak 25 lehet.

Eltételezve attól, hogy *tipikusan mikroszintű szemlélet* alapján fogant ellenvetésről van szó, vagyis a *makroszintű összefüggések meg nem értéséről*, ez az ellenvetés egy kegyes csalást is tartalmaz. Hallgat arról, hogy maga a termelés növelése is — ha nem is mindig a pótlólagos termelési céloknak megfelelő arányban — vásárlásnövekedést feltételez. Nézzük meg ezt közelebbről a következő számpélda segítségével:

Legyen a termelési érték társadalmi szinten eddig 1000 \$, s ennek megfelelő az eladások összege is. Ez az összeg a következő részekre bontható fel:

amortizáció	50 \$	} a költségek összege	750 \$
anyagfelhasználás	450 \$		
munkabérek	250 \$		
személyes fogyasztást szolgáló profit	100 \$		
felhalmozást szolgáló profit	150 \$		
összesen:	1000 \$		

Az amortizáció, az anyagfelhasználás és a bérkifizetés összegei 1000 \$-os termelés mellett merülnek fel. A tőkés fogyasztás megemelkedése miatt nőjön meg a termelés mondjuk 100 \$-os összegben (változatlan áron számítva). Ezzel együtt azonban *a kiadások is megnőnek*, vagyis a vásárlások összege nemcsak az említett 100 \$-ral emelkedik! Feltételezve, hogy a pótlás és a tőkés felhalmozás nem változik, a termelés növelésével kapcsolatban csak az anyagvásárlások és a bérkifizetések emelkednek meg. (Az egyszerűség kedvéért a fajlagos anyagfelhasználást változatlannak veszem.) Ennek megfelelően a vásárlások összege társadalmi szinten a tőkések személyes fogyasztási kiadásainak növekményével, továbbá a pótlólagos bérkifizetések és anyagvásárlások összegével megnő, vagyis $100 + 25 + 45$ \$-ral, összesen 170 \$-ral. Ezzel szemben társadalmi szinten a költségek összege a pótlólagos anyagfelhasználás és bérkifizetés összegével növekszik, így a $750 + 25 + 45 = 820$ \$ lesz. Ez — levonva a vásárlások, illetve az eladások összegéből, 1170 \$-ból — társadalmi szinten 350 \$ realizált összprofittot ad, ami 100-zal, vagyis a *tőkések fogyasztási kiadásainak növekményével* lesz nagyobb a korábbi profitnál. Ugyanez az eredmény, ha pótlólagos amortizációval, illetve pótlással számolunk, mert az egyformán növeli mind az összes árbevételt, mind pedig az összes költséget. Hasonló a helyzet, ha nagyobb vagy kisebb pótlólagos anyagfelhasználást veszünk alapul. A dolog lényege: Ha a többlettermeléssel kapcsolatban a tőkésosztálynak költségei merülnek fel, *ugyanakkora összeggel nőnek a bevételei is!* Az említett költségek növekményét ezért *nem szabad*

levonni a makroszintű profitot szabályozó vásárlások összegéből, tehát a tőkés felhalmozási és fogyasztási kiadásokból. A profit mindig akkora, amekkorák ezek a kiadások, és mindig úgy változik, ahogyan ezek a kiadások változnak. Hozzátehetem, ha ezek a kiadások csökkennek, a profit is ugyanakkora összeggel lesz kisebb, függetlenül attól, hogy a költségek közben hogyan alakulnak. Ha a költségek időközben csökkennek, a tőkésosztály árbevétele is esik, a *kisebb összköltség alacsonyabb árbevételből vonandó ki*, és a különbség pontosan a tőkés fogyasztási és felhalmozási kiadásaival lesz egyenlő.

Természetesen mindig gondolni kell a következőre: Amikor a tőkés felhalmozási és fogyasztási kiadásainak, valamint a makroszintű profitnak az egyenlőségéről beszélünk, mindig a nevezett vásárlások és a pénzben kimutatott profit egyenlőségéről van szó. Másképpen ezt az egyenlőséget nem is lehet értelmezni! A tőkés fogyasztási és felhalmozási kiadásai *pénzkiadások*, és ezek csak a *pénzprofittal* hasonlíthatók össze, mégpedig a folyó évi kiadások a folyó évben realizált pénzprofittal.

Összefoglalva: Ha a tőkés vásárlások változásával együtt a termelés is ugyanolyan arányban és irányban változik, a vásárlások és a profit egyenlősége fennáll, mert adott profithányad mellett a nagyobb vagy kisebb termelés annyi profitot tartalmaz, mint amekkorára a nagyobb vagy a kisebb tőkés vásárlások (fogyasztás és felhalmozás) árösszege. Ha a termelés nem, vagy nem ugyanolyan mértékben változik, mint ahogyan a tőkés vásárlások, akkor az *árak* és ezzel együtt a *profithányad* változása biztosítja az egyenlőséget a tőkés vásárlások és a profit között. Változatlan termelés esetén a tőkés vásárlások emelkedése a profithányadot növeli, csökkenése a profithányadot csökkenti. Ugyanakkora termelés mellett az áruk árösszegén belül a realizált profitok összege így pontosan egyenlő lesz a tőkésosztály megnövekedett vagy lecsökkent felhalmozási és fogyasztási kiadásaival. Az is lehetséges, hogy miközben a tőkésosztály felhalmozási és fogyasztási kiadásai nőnek vagy csökkennek, a *termelés és a megtermelt értéktöbblet* ehhez képest gyorsabban nő vagy gyorsabban csökken. Ilyenkor sem tér el azonban a tőkés vásárlások pótlásán felüli összege a tőkés profittól, mert a termelés gyorsabb emelkedése esetén vagy a profithányad esik, vagy pedig *nem realizált értéktöbblet*, illetve *eladatlan árukészlet* képződik. A termelés gyorsabb esésekor pedig a profit hányada emelkedni kezd. Az eladott áruk árösszegének, valamint a profit társadalmi átlagban számított hányadának szorzata a „tisza magánkapitalizmusban” mindig egyenlő a tőkés fogyasztási és felhalmozási kiadásaival (azt is feltételezve, hogy a munkások és alkalmazottak az összes bérüket elköltik).

Ha a termelés pontosan ugyanolyan ütemben változik, ahogyan a tőkés vásárlásai, ha például a fogyasztási cikkek termelése pontosan annyi százalékkal nő meg, amennyi százalékkal a tőkés fogyasztási kiadásai megnövekednek — feltételezve, hogy a *v* aránya a nemzeti jövedelemhez nem változik —, akkor az ún. *reálprofit* úgy nő, mint a *pénzprofit*. Ez azonban a legritkább esetben történik meg az árak változása miatt. Ha nő a pénzprofit, majdnem biztos, hogy nem pontosan olyan mértékben nő a reálprofit. Ez a tőkés vásárlások és a profit makroszintű

egyenlőségét egyáltalán nem érinti, mert a vásárlásokkal, vagyis a pénzkiadásokkal csakis a *pénzprofit*, a mindenkori árakon kifejezett profit hozható kapcsolatba, és eddig pontosan ezek makroszintű egyenlőségét bizonyítottam.

A tárgyaltak alapján a profitnagyság mikro- és makroszintű mozgásának sajátosságai is szembeállíthatók egymással:

a) Míg mikrogazdasági síkon a tőkések felhalmozási és fogyasztási kiadásai vagy nagyobbak, vagy kisebbek az ugyanabban a periódusban — mondjuk évben — realizált profitjuknál, addig a makroökonómia világában, eltekintve a külkereskedelemtől és az állami költségvetéstől és feltételezve, hogy a munkások bérüknek megfelelő összegben vásárolnak, a tőkések felhalmozási és fogyasztási kiadásainak összege szükségképpen egyenlő a realizált profittal.

b) Mikroökonómiai síkon a tőkés fogyasztása legfeljebb realizált profitjának felhasználása, de miatta nem képződik saját profit. Ezzel szemben makrogazdasági síkon minél nagyobb a tőkésosztály személyes fogyasztása — *ceteris paribus* —, annál nagyobb az osztály által realizált profit. Míg az egyes tőkés személyes fogyasztásának növekedése a saját profit felhasználását jelenti, összes tőkés személyes fogyasztásának emelkedése a társadalmi szinten realizált profitot növeli.

c) Az egyes tőkésvállalat felhalmozási tevékenysége a profit növelését célozza, de a profit növekedése általában csak viszonylag hosszabb idő múlva, a beruházások befejeződésével, a termelés és forgalom későbbi növekedése nyomán következik be. A beruházás és a profit növekedése tehát időben gyakran nem esik egybe. Ezzel szemben makroökonómiai síkon a tőkés profit növekedése mindig a felhalmozással, illetve beruházással, az erre fordított kiadások eszközlésével *egy időben* következik be. Míg mikrosíkon a tőkés kiadásainak változása és profitjának változása időben különválnak vagy különválhat, addig a makrogazdaságban a kiadások változása egyben a profit egyidejű és ugyanakkora változását feltételezi. Makrosíkon elképzelhetetlen a profit növekedése a tőkések kiadásainak emelkedése nélkül. Mikrosíkon pedig az is előfordulhat, hogy az egyes tőkésvállalat felhalmozását nem növeli vagy csökkenti, profitja mégis nő, mert más tőkések kiadásai társadalmi átlagban emelik a profit hányadát.

d) Míg az egyes tőkésvállalat megtakarítása vagy nagyobb, vagy kisebb a felhalmozási kiadásainál, addig makrogazdasági síkon — az adott feltételezések mellett — a felhalmozásnak a megtakarításokkal egyenlőnek kell lennie. Ez következik a profit és a pótlást meghaladó tőkés vásárlások makroszintű egyenlőségéből. A polgári közgazdasági irodalom a megtakarítások és beruházások egyenlőségéről ír. Ekkor az úgynevezett bruttó profitból indulnak ki, amely a profiton kívül tartalmazza az állótőkék értékcsökkenését is. Ez az érték a tőkések személyes fogyasztási kiadásaival csökkentve valóban egyenlő a bruttó, tehát az állótőkék pótlását is magukban foglaló beruházásokkal — ha elvonatkoztatunk a készletképzéstől, vagy ha azt a beruházások fogalmi körébe tartozónak tekintjük.

A pótlást meghaladó tőkés vásárlások, valamint a profit makroszintű egyenlőségének problémáján túljutva, felmerül az a kérdés, hogy

miért a tőkés vásárlások mozgásából kell levezetni a profit mozgását, és miért nem megfordítva, a profit alakulásából a vásárlások alakulását. Hiszen, *úgy tűnik*, a vásárlások és a profit makroszintű egyenlősége nem zárja ki azt, hogy a tőkés vásárlások a profit növekedése miatt emelkednek.

A kérdés megválaszolása egy — már tárgyalt — lényeges összefüggés megértésén múlik. Szó volt arról, hogy a profit mozgása a tőkés vásárlások változásától elválaszthatatlan: *ha azt mondjuk, nő a profit, akkor tulajdonképpen azt is mondjuk, hogy nőnek a tőkés vásárlások*. Azaz, a profit a vásárlásokkal szemben *nem elsődlegesen adott*, hanem a vásárlások változásának és nagyságának *megnyilvánulása* a jövedelmek mennyiségi megosztásában, azok változásában. A profit akkora, amekkora értéket a tőkésosztály vásárlásain keresztül elsajátít magának. A profit nagyságát a tőkésosztály *közvetlenül nem tudja megváltoztatni, ezt csak vásárlásainak növelésén, változásán keresztül érheti el*. Ez a feltett kérdés megoldása, ezért függ a vásárlásoktól a profit, és nem megfordítva: a profittól a vásárlások nagysága. Ha nem állna fenn ez az összefüggés, nem volna követhető a dinamika, a változás, a növekedés folyamata sem, hiszen a profit növekedését csak a tőkésosztály döntésétől függő vásárlások növekedése alapján érthetjük meg.

Pontosan így foglal állást M. Kalecki, aki a szóban forgó kérdéstről a következőképpen ír:

„Bruttó profit = Bruttó beruházás + tőkések fogyasztása.

Mi ennek az egyenletnek az értelme? Azt jelenti-e, hogy egy adott periódusban a profitok határozzák meg a tőkések fogyasztását és beruházását, vagy ennek a fordítottját? Erre a kérdésre a válasz attól függ, hogy e tételek közül melyik alárendelt közvetlenül a tőkések döntéseinek. Nos világos, hogy a kapitalisták elhatározhatják, hogy az adott időszakban többet fogyasztanak és beruháznak, mint a megelőzőben, de nem határozhatják el, hogy többet „keresnek”. Tehát beruházási és fogyasztási döntéseik azok, *amelyek a profitot meghatározzák, és nem megfordítva.*”*

Természetesen a profit tapasztalt változásának van bizonyos köze a vásárlások alakításához oly módon, hogy miután a vásárlások növekedése az *adott periódusban* — az előző periódushoz képest — megnövelte a realizált profitot, a tőkések ezt tapasztalva még jobban növelik felhalmozási kiadásait. Ez esetben a profit már bekövetkezett növekedésének *visszahatásáról* van szó a tőkés vásárlásokra. Azaz: a most tapasztalt profitnövekedés kedvezően befolyásolja a tőkések üzleti kalkulációit, „várakozásait”, emiatt felhalmozási és esetleg fogyasztási kiadásai a következő periódusban emelkednek, aminek következtében a profit újból nagyobb lesz. Kalecki szerint „... a megelőző periódus profitja a tőkések fogyasztását és felhalmozását meghatározó legfontosabb tényezők egyike.”** Ez tulajdonképpen azt jelenti, hogy ha egyszer a profit a tőkés vásárlások miatt nő, akkor a felhalmozási és a fogyasztási kiadások a profit növekedése miatt is nőnek, de *minden adott pil-*

* M. Kalecki: Theory of Economic Dynamics. George Allen and Unwin Ltd. London, 1954. 45—46. l.

** Uo.

lanatban csakis akkora lehet a realizált profit, amekkora a tőkések felhalmozási és fogyasztási kiadásainak összege.

A profitmozgásnak ezt az említett visszahatását azonban nem úgy kell értelmezni, hogy a tőkések felhalmozási és fogyasztási kiadásai csak akkorak lehetnek, amekkora volt a profit a megelőző periódusban. *Ha így volna, a profit nem nőhetne egy szemernyit sem!* A profit növekedése esetén a „várakozások” kedvezően alakulnak, a tőkések felhalmozási és fogyasztási kiadásai ennek következtében *nagyobbak* lesznek, mint amekkora volt a tőkések felhalmozása és fogyasztása, tehát profitja a megelőző időszakban. Mint Kalecki írja „... a tőkések egy adott periódusban általában *nem* határoznak úgy, hogy pontosan annyit fogyasszanak és beruházzanak, mint amennyit az előző periódusban kerestek. Ez magyarázza, hogy a profitok nem állandók, hanem időben ingadoznak.”*

Még egy *fogasznak tűnő* kérdés megválaszolása marad hátra. Honnan veszik a tőkések a felhalmozás és fogyasztás növeléséhez szükséges pénzt? *Ha* többet vásárolnak az adott periódusban, mint amekkora profitjuk volt a megelőző időszakban, *miből vásárolnak többet?* Magam is többször feltételeztem, hogy a kapitalisták ilyen meg olyan összeghez képest többet vásárolnak, de meg sem említettem, hogy miből, milyen pénzből. Nos, azért tettem így, mert a pótlólagos pénz előteremtése *semmilyen bonyodalmat sem okoz.*

Ha a tőkéseknek nincs tartalék pénzüik, a pótlólagos vásárlásokra a banktól hitelt vesznek fel. Igaz, így tartozásaik a bankokkal szemben növekednek, de szándékolt vásárlásaikat végre tudják hajtani. Ez — mint láttuk — profitjuk növekedését jelenti makrogazdasági síkon, s ezenkívül *pontosan annyival lesz több a pénzüik, amennyivel több a tartozásuk.* Ez gyakorlatilag olyan eredmény, mintha tartozásuk nem is növekedett volna! Pénzvagyonuk növekedése kiegyenlíti banktartozásuk emelkedését. Kölcsönt vesznek fel, azt *elköltik*, ezzel jövedelmük emelkedik, *és még a kölcsönvett pénzüik is megmarad!* Történnék ilyen „csodák” a makroökonómiai világban. Miről is van szó tulajdonképpen? Csupán az történik, hogy miután a tőkések a hitelt felveszik és azt áruvásárlásra költik, a pénz olyan eladókhöz kerül, *akik szintén tőkések.* A tőkésosztály pénzvagyona a vásárlások nyomán tehát nem csökken, a pénz az *egyik tőkéstől a másikhoz kerül.* Ha mindegyikük hitelt vesz fel és mindegyikük vásárol a másiktól, akkor minden egyes tőkés banktartozása és pénzvagyona nő. Ez a probléma mikroszinten úgy merül fel, hogy a tőkés, amikor bankhitelt vesz fel, számít arra, hogy hamarosan pénzbevételei is emelkednek — ezzel együtt profitja is nő —, vagyis, hogy a hitelfelvételnek van, illetve képződik fedezete. Erre az átlagtőkés, aki nemcsak vásárló, hanem *eladó* is, *számíthat.* Az egyes tőkések az átlaghoz képest vagy jól, vagy rosszul járnak. Amikor a *tőkésosztály egészéről* van szó, a pénzvagyonnak *ugyanolyan mértékben, illetve összegben kell nőnie, mint a banktartozásnak.* Ezért „tisztá magánkapitalizmus” esetét feltételezve a hitelfelvétel miatt a tőkések *nem járhatnak rosszul.* A bankrendszer gondoskodik a vásárlásokhoz szükséges pénzről. Semmilyen *pénzügyi* akadályja nincs annak,

* Uo.

hogy a tőkésosztály pénzkidadásai meghaladják a megelőző periódus pénzbevételeit, továbbá annak sem, hogy a tőkések fogyasztási és felhalmozási kiadásai meghaladják a megelőző periódusban realizált profit nagyságát.

Arra a következtetésre jutottunk tehát, hogy a „*tiszta magánkapitalizmusban*” a profit valóban egyenlő a tőkések fogyasztási és felhalmozási kiadásaival, s ez az egyenlőség minden körülmények között fennáll. Láttuk azt is, hogy nem a profit nagysága szabja meg a tőkés felhalmozás és fogyasztás nagyságát, hanem megfordítva, az utóbbiak a profit nagyságát. Az is bebizonyosodott, hogy a felhalmozási és fogyasztási kiadások igenis lehetnek nagyobbak vagy kisebbek, mint amekkora a *megelőző* időszakban realizált profit. De ha mindez igaz, márpedig igaz, akkor mi az oka sokak egyet nem értésének? Miért baj az, — ha valaki a profit ciklikus hullámvázait a tőkés beruházások hullámvázából vezeti le? Az volna a hiba, ha a levezetés fordítva történék.*

Félreértés ne essék! Nem azt mondom, hogy a tőkésosztály akármenyt vásárolhat, és így a profit tetszése szerint alakulhat. Nem azt állítom, hogy a profit nagysága és aránya független az osztályharctól. Még azt sem mondom, hogy a profit *minden körülmények között* egyenlő nagyságú a tőkések pótlást meghaladó *vásárlásaival*. A tőkés vásárlások és a profit egyenlősége a cikkben említett feltevések mellett igaz. A külkereskedelem, az állami költségvetés bekapcsolása az összefüggéseket bizonyos mértékben módosítja. A módosító tényezők alapos elemzést igényelnek, amely már egy másik cikk tárgya lehet.

Felhasznált irodalom

1. R. S. Eckaus: Basic Economics. Boston, 1972.
2. Erdős Péter: Adalékok a mai tőkés pénz, a konjunktúraingadozások és a gazdasági válságok elméletéhez. Közgazdasági és Jogi Könyvkiadó, 1966.
3. Erdős Péter: Bér, profit, adóztatás. Közgazdasági és Jogi Könyvkiadó, 1976.
4. M. Kalecki: Theory of Economic Dynamics. London, 1954.
5. M. Kalecki: Studies in the Theory of Business Cycles. Basil Blackwell, 1966.
6. John Eatwell—Joan Robinson: An Introduction to Modern Economics. Mc Grow—Hill, London, 1973.
7. Joan Robinson: The Accumulation of Capital. MacMillan Co. LTD, London, 1956.

* E felfogás képviselőire nem tudok személy szerint hivatkozni, mert az illetők kritikai megjegyzéseiket nem publikálják.

ZELKÓ LAJOS:

A tőkeösszetétel mutatóinak értelmezése és alkalmazása

A marxista közgazdasági irodalomban gyakran beszélünk a tőkeösszetétel mutatóiról. E mutatók értelmezése azonban — véleményem szerint — következetlen és közgazdasági tartalmuk sem kielégítően tisztázott.

A tankönyvek a tőkeösszetétel-mutatókat különböző témák tárgyalásakor, de általában az első előforduláskor ismertetik. Marxra hivatkozva rendszerint különbséget tesznek a tőke technikai, érték- és szerves összetétele között.¹

A technikai összetétel változását valamilyen módon a termelőerők fejlődésével vagy közvetlenül az élő munka termelékenységének növekedésével kapcsolják össze: „Ha a c és v arányát használati értékben vizsgáljuk, tehát azt nézzük, hogy egy munkás mennyi termelési eszközt (gépet, szerszámot, anyagot stb.) hoz mozgásba, akkor a tőke technikai összetételéről beszélünk”... „Ha a konfekcióiparban új, korszerűbb varrógépeket kezdenek alkalmazni — amelyekkel ugyanannyi munkás azonos idő alatt több szövetet alakít át készruhává —, akkor a konfekcióiparban emelkedett a munka termelékenysége. Ez megmutatkozik abban, hogy a tőke technikai összetétele emelkedik, ami egyik összetevője a tőke értékösszetétele változásának.”²

A technikai összetétel mutatójának értelmezése az első és a második idézetben hasonló, de korántsem teljesen egybevigó. Közismertek olyan esetek, amikor — az általános szakmai színvonal, a munkafegyelem vagy éppen a munkaszervezés eltérései miatt, de egyéb okok folytán is — az élő munka technikai eszközökkel való ellátottságának azonos színvonalára ellenére a termelékenység jelentősen eltér az összehasonlított országokban.

Másrészt igaz ugyan, hogy az élő munka termelékenységének változása (növekedése) együtt jár azzal, hogy az élő munka egységére jutó termelési eszközök (álló- és forgóeszközök) tömege is változik, de ez a változás, ha egy-egy termelési területet vizsgálunk, nem szükségszerűen egyirányú. A tranzistorok felhasználása a híradástechnikai termékek gyártásában valószínűleg csökkenti az e területen dolgozóakra jutó anyagmennyiséget a termelékenység növekedése esetén is. A tejtermelő munka termelékenysége azáltal is nőhet, ha jobb fajtájú, nagyobb ho-

¹ A jellemző nézetek illusztrálására „A kapitalizmus politikai gazdaságtana” című (Kossuth Könyvkiadó, 1974) tankönyvet használom. Az 1975-ben megjelent tankönyv nem ad definíciót az ún. technikai és szerves összetételre, bár e fogalmakat többször használja. A szokatlan eljárást a szerzők nem indokolják. Csak valószínűsíthetjük tehát, hogy a könyv szerzői is kétséget tápláltak a fogalmak használatának helyességét illetően.

² A kapitalizmus politikai gazdaságtana. Kossuth Könyvkiadó, 1975. 106–107. l.

zamú teheneket tartanak. Ettől önmagában még nem nő az egy dolgozó által mozgásba hozott állóeszközök mennyisége.

Az összekapcsolás tehát számos konkrét esetben alaptalan lehet. Népgazdasági szinten viszont bizonyára igaz, hogy az idők folyamán — a termelékenység növekedésével párhuzamosan — az egységnyi élő munkára jutó termelési eszközök tömege is nő.

A tőkeösszetétel mutatóját azonban nemcsak népgazdasági szinten érvényesülő összefüggések kifejezésére használják, hanem — legalábbis részben — a különböző területek összehasonlítására is. A különböző területeken használt termelési eszközök többségükben használati értékük szerint teljesen különbözők, s emiatt a technikai összetétel nem használható fel összehasonlító vizsgálatokban. E célra értékmutatókat kell alkalmazni. „Ha a lekötött tőkén belül a termelési eszközök értékösszegét az átlagosan lekötött *v* tőkerész értékéhez (a forgótőke egy forgása alatt kifizetett bérösszeghez) viszonyítjuk, akkor a tőke értékösszetételét kapjuk.”³

A tőke értékösszetétele megváltozhat a technikai összetétel változásával, de a termelési eszközök, illetve a munkaerő viszonylagos értékváltozásának következményeként is.

Ha a nyersolaj ára valamilyen oknál fogva ugrásszerűen megnő — s erre az utóbbi években volt is példa —, akkor a kőolajfeldolgozó üzemekben ugrásszerűen megnő az egységnyi élő munkára vetített anyagérték, holott az egységnyi élő munkára jutó anyagmennyiség esetleg teljesen változatlan maradt. Hasonlóan járhat a molnár, ha a rossz időjárás miatt az egységnyi búza értéke megnő. Ilyenkor az értékösszetétel változása nem a technikai összetétel változásának a következménye.

Ebből már következik — a tankönyvek szerint —, hogy szükség van egy olyan mutatóra, amely értékmutató, de kiszűri a nem technikai összetétel-változásból adódó tendenciákat. Ezt nevezik a tőke szerves összetételének. „Ha a tőke értékösszetétele a tőke technikai összetételének változását tükrözi, akkor azt a tőke szerves összetételének nevezük.”⁴

Az idézett tankönyvben e definíciókat a tőkefelhalmozás fogalmával összefüggésben tárgyalják. Bár az említett meghatározások egyértelműen a lekötött tőkére vonatkoznak — a szerző a tőkeösszetétel vizsgálatát az elhasznált tőke esetében is lehetségesnek tartja.

Marx felfogása

Marx a tőkeösszetétel fogalmát — ismereteim szerint — viszonylag részletesen két helyen tárgyalta. Először „A tőke” I. kötetének huszonharmadik fejezetében a tőkés felhalmozás általános törvényének kifejtésekor (bár csak e kötet harmadik kiadásában), majd a III. kötet nyolcadik fejezetében az átlagprofitráta kialakulásával összefüggésben.

E részek alapos áttanulmányozása arról győzött meg, hogy az idézett meghatározások — a tankönyv jellegből magyarázható kisebb pontatlan-

³ Uo.

⁴ Uo.

ságokkal és egyszerűsítésekkel ugyan de —, lényegében hűen adják vissza Marx meghatározásait.

Az I. kötetben adott definíció a következő:

„A tőke összetételét kettős értelemben kell venni. Az érték szempontjából az az arány határozza meg, amelyben a tőke állandó tőkére, vagyis a termelési eszközök értékére, és változó tőkére, vagyis a munkaerő értékére, a *munkabérek összegére* (Kiemelés tőlem, — Z. L.) oszlik. Az anyag szempontjából aszerint, ahogyan az a termelési folyamatban funkcionál, minden tőke termelési eszközökre és eleven munkaerőre oszlik; ezt az összetételt az az arány határozza meg, amely egyrészt az alkalmazott termelőeszközök tömege, másrészt az alkalmazásukhoz szükséges munkamennyiség között van. Az elsőt a tőke *értékösszetételének*, a másodikat a tőke *technikai összetételének* nevezem. Kettőjük között szoros kölcsönös vonatkozás áll fenn. Hogy ezt kifejezzem, a tőke értékösszetételét, amennyiben azt technikai összetétele határozza meg és annak változásait tükrözi, a tőke *szerves összetételének* nevezem. Ahol röviden a tőke összetételéről van szó, ott mindig szerves összetétele értendő.”⁵

A III. kötetben Marx a következő meghatározást adja a tőkeösszetételre:

„A tőke összetételén, mint már az I. könyvben mondtuk, aktív és passzív alkotórészének, a változó és az állandó tőkének az arányát értjük. Itt két arány jön számba, amelyek nem egyenlően fontosak, bár bizonyos körülmények között egyenlő hatást idézhetnek elő.

Az első arány technikai alapon nyugszik és a termelőerők meghatározott fejlettségi fokán adottnak tekinthető. Meghatározott számú munkás által képviselt meghatározott tömegű munkaerő szükséges ahhoz, hogy például egy nap alatt meghatározott tömegű terméket termeljenek, s ennél fogva — ami benne foglaltatik — meghatározott tömegű termelési eszközt, gépi berendezést, nyersanyagot stb. hozzanak mozgásba, fogyasszanak el termelő módon. Meghatározott számú munkás jut meghatározott mennyiségű termelési eszközre, s ezért meghatározott mennyiségű eleven munka jut meghatározott mennyiségű, a termelési eszközökben már tárgyiasult munkára . . .

. . . Ez az arány alkotja a tőke technikai összetételét, s tulajdonképeni alapzata a tőke szerves összetételének.”

Ezután Marx kitér arra, hogy a technikai és értékösszetétel változásai miatt lehetnek eltérő nagyságúak, sőt irányúak, majd így folytatja:

„A tőke értékösszetételét, amennyiben technikai összetétele határozza meg és azt tükrözi, a tőke *szerves összetételének* nevezzük.”⁶

A tőke technikai összetételét Marx a termelőeszközök tömege és a megmozgatásukhoz szükséges élő munka tömege közötti arányként, illetve a termelési eszközökben tárgyiasult holt munka és az azt mozgásba hozó élő munka arányaként határozta meg. A tankönyvben szereplő meghatározást tehát annyiban kell pontosítani — s ezt a III. kötet említett fejezetében Marx többször is hangsúlyozza —, hogy a *c* és *v* mögött álló használati értékek aránya (ha ez egyáltalán értelmezhető) a technikai összetétel alakulását csak akkor tükrözi, ha az értéktöbblet

⁵ Marx: A tőke. I. kötet, Kossuth Könyvkiadó, 1973. 573. l.

⁶ Marx: A tőke. III. kötet, Kossuth Könyvkiadó, 1974. 141—142. l.

rátája térben és időben azonos, és ha az egy munkás által kifejtett munka mennyiségét állandónak vesszük. Ha az értékötbletráták azonos időpontban eltérőek, a különböző területeken jelentkező c/v -hányados nem azonos a holt munka és az élő munka arányával ugyanezek a területeken. Az m/v ráta időbeli változása esetén különböző időpontokban ugyanazon m/v érték eltérő holt/élő munka arányt jelent.

Ennél is nagyobb figyelmet érdemel azonban, hogy minden idézett meghatározásban az eleven munka által megmozgatott termelési eszközök mennyiségéről van szó, az anyagot, energiát stb. is beleértve. A megmozgatott „állóeszközök” egyben lekötött tőkék. Az anyagok és az energiahordozók esetében nem ilyen egyszerű a helyzet: Különböző okok miatt kevesebb anyagkészlet (tőkelekötés) mellett is nagyobb lehet az egységnyi élő munka által feldolgozott anyagmennyiség stb. Ebből az a következtetés adódik, hogy a tőke technikai összetételét vizsgálva nem helyes sem elhasznált, sem lekötött termelőeszközökről beszélni. Hiszen, ha a fogalmat a termelőerők, a termelőkenység növekedésével kapcsoljuk össze, akkor ezt mindig *lekötött* állóeszközök és *elhasznált* forgóeszközök tömegével jellemezhetjük csak. *Marx egy példájában a lekötött állóeszközök növekedését a munkatermelékenység emelkedésének feltételként, az elhasznált alap- és segédanyagok mennyiségének növekedését a nagyobb termelőkenység következményeként említi.*⁷ Ez a szétválasztás ma már nem annyira jogos, hiszen az elhasznált anyagok minősége, megmunkálhatósága egyre nagyobb mértékben befolyásolja a termelőkenység alakulását. „De akár *feltétel*, akár *következmény*, a termelőeszközöknek a beléjük kebelezett munkaerőhöz képest növekvő nagysága a munka növekvő termelőkenységét fejezi ki. Az utóbbinak a növekedése tehát abban jelenik meg, hogy a munka tömege a termelési eszközök általa mozgásba hozott tömegéhez képest csökken, vagyis hogy a munkafolyamat szubjektív tényezője objektív tényezőihez képest kisebbedik.”⁸ (Kiemelés tőlem. — Z. L.)

Az idézett részben Marx határozottan állítja, hogy a tőke technikai összetétele a termelőerők fejlődésével párhuzamosan nő. Később leszögezi, hogy ez egyben a tőke állandó alkotórészének, a c -nek változó alkotórészéhez, a v -hez viszonyított növekedésében is kifejeződik. Más szóval a tőke értékösszetétele is nő. Megjegyzi azonban, hogy a termelőkenység növekedése nem csupán az egységnyi élő munka által elhasznált termelőeszközök tömegének növekedését jelenti, hanem azt is, hogy adott *tömegű* termelési eszköz értéke kisebb. *Az állandó és a változó tőkerész közötti arány sokkal lassabban változik tehát, mint ahogyan a termelőeszközök tömegének az élő munka tömegéhez viszonyított aránya.* Marx a technikai összetétel és az értékösszetétel növekedését egyaránt törvényszerűnek tartja, s ezt (konkrét adatok említése nélkül) arra hivatkozva igyekszik bizonyítani, hogy az áruk áraiban viszonylagosan nő az elfogyasztott termelőeszközök költsége a kifizetett munkabérek nagyságához képest: „Ezt a törvényt, hogy az állandó tőkerész a változóhoz viszonyítva fokozatosan növekszik, lépten-nyomon igazolja (ahogy már fentebb kifejtettük) az áruárak összehasonlító elemzése, . . .”⁹

⁷ Marx: A tőke. I. kötet. Kossuth Könyvkiadó, 1973. 582—583. l.

⁸ Uo.

⁹ Uo.

Az eddigi értelmezés gyenge pontjai és a javasolt megoldás

Az elemzést a technikai összetétel fogalmával és alakulásával kezdjük.

Az élő munka termelékenységének szinte folyamatos emelkedése kétségtelenül erős érv a tőke technikai összetételének a növekedése mellett. Valószínűsíthető, hogy a nagyobb termelékenységű élő munka több termelési eszközt mozgat meg. Ez a kapcsolat mégsem olyan egyszerű, mint amilyennek első pillantásra látszik. A nagyobb termelékenység azt is jelentheti (s egyre inkább jelenti is), hogy ugyanannyi anyagot felhasználva új eljárásokkal nagyobb használati értékű terméket állítanak elő. De arra is bőven van példa, hogy a modernebb termelési eljárások kisebb tömegű állóeszközt igényelnek.

A már említett példák mellett meg kell említenünk még a számítógépek alkalmazását. Adott ügyviteli munka elvégzéséhez a számítógépek alkalmazása esetén egyértelműen sokkal kevesebb állóeszközhöz van szükség, mint hagyományos számológépek és nyilvántartó eszközök alkalmazása mellett.

A gazdaság egészét illetően persze minden bizonnyal kimutatható, hogy az egy dolgozóra jutó acél, szén, olaj, téglá, cement stb. termelése az idő múlásával ez ideig növekvő tendenciát mutatott. Nincs alapos ok annak feltételezésére sem, hogy ez a növekmény teljes egészében a fogyasztást szolgálja, s egyáltalán nem jelentkezett az egységnyi élő munkára jutó termelési eszközök nagyobb tömegében.

Mit mondhatunk mindezek figyelembevételével a tőke technikai összetételéről?

Megállapíthatjuk, hogy nem az élő munka egységére jutó lekötött vagy elhasznált, hanem a lekötött és elhasznált termelőeszközök tömege jellemzi. A dolgok természeténél fogva általában nem mérhetjük össze a különböző területeken kialakult technikai összetételt, hiszen ehhez különböző használati értékeket kellene összehasonlítanunk. Szinte teljes bizonyossággal állítható, hogy — legalábbis eddig — a gazdaság egészére vonatkozó technikai összetétel nőtt, a *növekedés mértéke* azonban — s ez megint csak természetes a termelési eszközök változó használati értéke miatt — egyszerűen kifejezhetetlen.

A kérdés már csak az, hogy szükség van-e egy ilyen, még a közgazdaságtanban is szokatlanul nagy bizonytalansággal megfogalmazható „mutatóra”? Többet jelent-e, ha a tőke technikai összetételéről beszélünk, mint ha csupán azt mondjuk, hogy a termelőerők fejlődésével *gyakran* együtt jár az egységnyi élő munkára jutó felszerelések vagy anyagok mennyiségének a növekedése? A kérdésre csak akkor válaszolhatunk, ha megvizsgáljuk, mire is használta Marx vagy mire használhatjuk mi ezt a mutatót.

Előbb azonban még ki kell térni az *értékösszetétel* és a szerves összetétel értelmezhetőségének kérdésére.

Ami a tőke értékösszetételének a fogalmát illeti, talán nem érdektelen felhívni a figyelmet arra, hogy az 5. lábjegyzet hivatkozott idézetében Marx az értékösszetétel kapcsán a munkabérek összegéről (lásd a kiemelt részt!) beszélt. Ez a megfogalmazás nem zárja ki azt, hogy Marx

a munkabérek összegén egyben az elhasznált változó tőke értékét is érthette.

A következő bekezdés azonban már a befektetett tőkék összetételéről beszél, s „A tőke” III. kötetében az átlagprofit kialakulásának kifejtése során értelemszerűen csak erről lehet szó. Marx módszeréből következően — hogy ti. általában azonosnak vette a lekötött és az elhasznált tőkét — az ezzel a problémával összefüggő szövegrészek nagyon gyakran bizonytalanok. Bizonyos tételei — például annak kifejtése, hogy adott értékű v önmagától eltérő, de saját nagyságával arányos mennyiségű élő munkát képvisel — pedig éppen az elhasznált tőke, de legalábbis az elhasznált változó tőke mennyiségére utalnak. Ha a lekötött változó tőkére utalunk, akkor az általa képviselt élő munka mennyiségét a megtérülés gyorsasága is befolyásolja, s e tekintetben a különböző területek között nagy eltérések vannak. Nem lehetséges tehát, hogy azonos lekötött változó tőkék nagyságukkal arányos élő munkát képviselnek, ez csak abban az esetben lenne igaz, ha megtérülési idejüket is állandónak és valamennyi területen azonosnak tekintenénk. Ez a feltételezés azonban már meglehetősen távol állna a valóságtól.

Jelent-e ez a kétértelműség értelmezési problémát? Egyáltalán nem. Elméletileg az állandó és a változó tőke értékaránya jól értelmezhető, akár lekötött, akár elhasznált tőkére gondolunk. Értelmezhető a különböző gazdasági területek eltérő értékösszetételére is, s elméletileg jól leírható egy-egy területre, vagy az egész gazdaságra jellemző értékösszetétel időbeli változása is.

Nem mondhatjuk el mindezt a *tőke szerves összetételéről*. Az idézett tankönyvrészben arról van szó, hogy a szerves összetétel meghatározásakor ki kell szűrni azokat az értékösszetétel-változásokat, amelyek nem a technikai összetétel változásának a következményei.

Van-e jelentősége annak, hogy megkülönböztessük az értékösszetételnek a termelőerők fejlődése által kiváltott hosszú távú tendenciáit a rövid távú hatásokra végbemenő változásoktól, tehát azoktól, amelyeket az ún. szerves összetétel számszerűsítései figyelmen kívül hagynak? A kérdésre csak a fogalom elméleti és gyakorlati szerepének a tisztázása után válaszolhatunk.

Hosszabb távon szemlélve a tőke értékösszetételének változását, azt végső soron (de csak végső soron és nem kizárólagosan) valóban a termelőerők fejlődése váltja ki (erre a későbbiekben még visszatérünk). Nyerhetünk-e azonban akár csak elméletileg értelmes fogalmat két olyan kategória összekapcsolásából, amelyek közül az egyik elméletileg is értelmezhetetlen? (A mérésről és az empirikus vizsgálat lehetőségéről nem is beszélve.) Nyilvánvalóan nem.

Éppen az a példa, amelyet Marx említ a technikai összetétel és az értékösszetétel viszonyának a jellemzésére (ugyanolyan technikai összetétel eltérő értékösszetételben jelenik meg attól függően is, hogy a feldolgozott anyag az olcsóbb vas vagy a drágább réz) azt mutatja, hogy a szerves összetételt legfeljebb mint változást értelmezhetnénk. E példában a vasat és a rezet alkalmazó tőkék eltérő értékösszetételének alapja a tőke azonos technikai összetétele lenne. Így azonos technikai összetétel is eltérő szerves összetételben nyilvánulna meg. S ki az, aki megmondja, hogy ezek közül melyik a valódi, ha ugyan nem mindegyik?

Az eddigiek alapján arra a következtetésre juthatunk, hogy a tőke technikai összetétele nem értelmezhető kielégítően. Következésképpen a tőke szerves összetétele — amelynek definíciójában a tőke értékösszetételét és technikai összetételét is felhasználtuk — ugyancsak homályos tartalmú mutató. De ha ettől eltekintünk is, a tőke szerves összetételét csak mint változást foghatnánk fel. Adott állapotra vonatkozóan sem azt nem lehet állítani, hogy az értékösszetétel a technikai összetétel által meghatározott, sem pedig azt, hogy tőle független. A tőke értékösszetételének mutatója viszont értelmezhető, térben és időben összehasonlítható. Elméletileg tehát nagyon jól felhasználhatjuk még akkor is, ha pontos gyakorlati meghatározása meglehetősen nehézkes.

Az eddig elmondottakból az következik, hogy a tőke technikai, illetve szerves összetételének fogalmát a tankönyvekben és általában a politikai gazdaságtani munkákban mellőzni kellene. Felvetődik azonban a kérdés: nem okoznánk-e ezzel több nehézséget, bizonyos összefüggések kifejtésekor, mint a mégoly nehezen és bizonytalanul definiált kategóriák használatával? Nem szegényítenénk-e a politikai gazdaságtani elméletet? A kérdésre csak akkor válaszolhatunk, ha áttekintjük a tőkeösszetételmutatóknak a marxista politikai gazdaságtanban ismert alkalmazásait.

Tőkés felhalmozás és munkanélküliség

A tőkeösszetétel fogalmával Marxnál először „A tőke” I. kötetében, a tőkés felhalmozás általános törvényével kapcsolatban találkozunk. Marx e helyütt a tőke növekedésének, s ezen belül a tőke szerves összetétele növekedésének a munkásosztály helyzetére gyakorolt hatását vizsgálta.

Marx kifejtette, hogy a technikai összetétel és az értékösszetétel növekedése a tőkés fejlődés egy adott foka — az eredeti tőkefelhalmozás — után a tőkés felhalmozás törvényszerű velejárója.¹⁰ Az értékösszetétel növekedését azonban — éppen a termelékenység növekedésének az egységnyi termék értékére gyakorolt csökkentő hatása miatt — sokkal kisebbnek tartja a technikai összetétel növekedésénél. Ezután a kifejtésben hol a tőke állandó és változó részének értékarányáról, hol egyszerűen csak arányuk alakulásáról beszél. Ha feltételezzük az évi érték-többletráták azonosságát, akkor ez mindenképpen az értékösszetétel alakulását is jelenti.

Ebben az esetben az élő munka súlyának csökkenése pontosan olyan mértékű, mint a tőke változó részének a súlycsökkenése. Közömbös tehát, hogy Marx melyiket értette ezek közül. Itt végső soron az értékösszetétel hosszú távú alakulásáról van szó, ami — mint említettük — alapján véve a termelőerők fejlődésének a következménye. Csak érdekességként említjük, hogy Marx e törvény érvényesülésében lehetségesnek tartotta az időnkénti töréseket. „A közbenső szünetek, amelyek alatt a felhalmozás mint a termelés adott technikai alapozaton történő pusztta kibővítése hat, megrövidülnek.”¹¹ E szünetekben — jelentősebb technikai fejlődés hiányában — az is lehetséges, hogy a termelés kiszélesedése, a

¹⁰ Lásd Marx: A tőke. I. kötet. Kossuth Könyvkiadó, 1973. 584—585. l.

¹¹ Marx: I. m. 589. l.

szériák növekedése, a tapasztalatok felhalmozódása stb. következtében az értékösszetétel stagnál vagy esetleg még csökken is.

A változatlan technikai színvonalon történő felhalmozás — amennyiben közben a kizsákmányolás foka, valamint az állandó tőke értéke is változatlan — szükségszerűen változatlan értékösszetételt eredményez. Hosszú távon érvényesülő hatások vizsgálatakor pedig más tényezőket változatlanoknak kell tekintenünk.

Az állandó tőkerész értékének a változóéhoz viszonyított folytonos növekedését — amit Marx hosszú távon törvényszerűnek tart — alapvetőnek minősíti a munkanélküliség alakulásának vizsgálatakor: „A változó alkotórésznek ez az össztóke növekedésével együtt gyorsuló, mégpedig az össztóke saját növekedésénél sebesebben gyorsuló viszonylagos csökkenése a másik oldalon, fordítva, úgy tűnik fel, mintha a *munkásnépesség abszolút száma állandóan gyorsabban nőne, mint a változó tőke vagyis a munkásnépesség foglalkoztatásának eszközei*. Ellenkezőleg, a tőkés felhalmozás termel állandóan — mégpedig energiájával és terjedelmével arányosan — egy *viszonylag, azaz a tőke közepes értékesítési szükségleteihez viszonyítva fölös, ezért fölösleges vagy pótlólagos munkástúlnépességet.*”¹² (Kiemelés tőlem. — Z. L.)

Az idézett gondolatokhoz több megjegyzés is kívánkozik.

1. Egyértelmű, hogy a munkanélküliség alakulására gyakorolt hatás szempontjából a tőke értékösszetétele, méghozzá a lekötött és a felhasznált tőke értékösszetétele egyaránt fontos. Adott tőkenagyság adott időpontban több élő munkát szív fel, ha az össztkén belül nő a változó tőke aránya. A változó tőke gyorsabb megtérülése szintén nagyobb élőkommunikáció felhasználását teszi lehetővé, ha közben más feltételek változatlanok. A tőke forgási sebességének alakulása persze hatással van a lekötött tőke értékösszetételére is, tehát e mutatóban a felhasznált tőke értékösszetételének a hatása is megjelenik.

2. Ha a munkát keresők számának alakulását a tőke felhalmozásának mértékétől teljesen függetlennek vesszük, nagyobb lesz a munkanélküliség vagy kisebb a munkaerőhiány akkor, ha a felhalmozás növekvő értékösszetétel mellett történik.

3. Tőkés viszonyok között azonban — amíg a munkaerő kínálatának és keresletének viszonya befolyásolja a munkaerő árát — a felhalmozás értékösszetételének alakulása egyáltalán nem független a rendelkezésre álló munkáslétszám viszonylagos nagyságától. Munkanélküliség idején — amikor a munkaerő relatíve olcsó — a tőkésnek valószínűleg kifizetődőbb kisebb értékű tárgyiassal megterhesült tárgyasult munka és nagyobb tömegű élő munka alkalmazása. A munkaerő túlkínálata tehát az értékösszetétel növekedésével ellentétes tendenciákat válthat ki. Ezek a hatások azonban inkább rövid vagy középtávon érvényesülnek. Hosszú távra is kihatnak, hiszen befolyásolják a technikai fejlesztés gazdaságossági követelményeit, de e hatásokat pontosan még nem mutatták ki. A munkaerő árának függvényében tehát különböző értékösszetételű tőkefelhalmozás felelhet meg leginkább a tőke értékesítési szükségleteinek a termelőerők adott fejlettségi szintjén is!

¹² Uo.

4. Az említettek alapján is megállapíthatjuk azonban, hogy a munkásosztály helyzetének alakulása szempontjából csak a tőke értékösszetételének hosszú távú változása játszhat érdemleges szerepet.

A technikai összetétel változására azonban — minthogy társadalmi szinten mérhetetlen, s elméletileg is nehezen értelmezhető — még az értékösszetétel hosszú távú tendenciáinak magyarázatához sincs szükség. Egyáltalán nem biztos továbbá, hogy hosszú távon az értékösszetétel állandóan nő, még ha ez a „technikai összetételre” igaz is. Az értékösszetétel alakulása hosszabb periódust szemlélve lehet növekvő és csökkenő is. Mindkét trend érvényesülhet hosszabb időszakban is — a termelőerők fejlődésének jellegétől függően. Arról pedig nem tudok, hogy a „tőke technikai összetétele” — úgy vélem — eléggé megtépázott kategóriáját a politikai gazdaságtan az itt tárgyaltak mellett még más jelenségek értelmezésében is felhasználná. Semmi szükség tehát erre a mutatóra.

5. Az a tétel, hogy a tőke közepes értékesítési szükségleteihez mérten állandóan van fölösleges munkásnépesség, sokkal inkább az érték-többlet-törvénnyel és a tőke uralkodó pozíciójával magyarázható, mintsem az értékösszetétel növekedésének állítólagos törvényével. A tőke ugyanis saját átlagos szükségleteit is meghaladó mértékben képes a kizsákmányolás biztosítására. A „túlbiztosított” kizsákmányolás következtében a megtermelt nemzeti jövedelem elosztásakor realizált profitrészt teljes befektetése esetén nem lesz elég kereslet a fogyasztási cikkek iránt, mert kicsi a v viszonylagos súlya.

Értékösszetétel, profitráta, árrendszer, beruházások

Marx a tőkés társadalmi viszonyokból következő alapvető motivációnak tekintette, s vizsgálódásai kiinduló felételeként kezelte a különböző területeken (átlagos technikai színvonalon) működő tőkék azonos értékesülésének igényét. Ebből a tételéből vonta le azt a következtetést, hogy tőkés viszonyok között az érték nem lehet az árak mozgásának a centruma. Tendencia van ugyanis a munkaerő kizsákmányolásának országokon belüli kiegyenlítődére (bár mint ismeretes, ez mindig is csak tendencia volt, s a modern kapitalizmus legfejlettebb országaiban ebben a vonatkozásban is jelentős egyenlőtlenségeket figyelhetünk meg). A kizsákmányolás azonos fokát feltételezve különböző értékösszetételű és különböző megtérülési idejű lekötött tőkék egységére vetített realizált érték-többlet különbözne, ha az árak értékarányosak lennének. Ez viszont ellentmondana az azonos értékesülés követelményének. Olyan erők működnek tehát, amelyek a hosszú távú ármozgásokban érvényre juttatják a különböző iparágak azonos jövedelmezőségének a követelményét. Az árak vonzéspontja így olyan pont lesz, amelyet az egyes iparágak termékeinek átlagos önköltsége mellett a termékek előállításához lekötött tőkével arányos átlagprofit határoz meg.

Azokban az esetekben, amikor adott időpontra vonatkoztatva a különböző területeken kialakult profitrátákat hasonlítjuk össze vagy a termelési ágaknak az átlagprofit igénye alapján kialakuló arányait vizsgáljuk, mindig a tőke adott pillanatban érvényes értékösszetételéből kell kiindulni. A tőkés oldaláról és így az árak konkrét alakulása szempont-

jából nézve tehát semleges, hogy miért változott a tőkék értékösszetétele vagy forgási sebessége. A változás vagy a pillanatnyi állapot oka, vagy a piaci viszonyokban keresendő, vagy az újratermelés egyensúlyának kedvező, illetve kedvezőtlen alakulásában stb. A profitráták pillanatnyi alakulása és így az árányok rövid távú változásai tehát tükrözik a tőke értékösszetételének és forgási sebességének bármily okból bekövetkező változásait. (Gondoljunk csak a bérek hirtelen változásának az árányokra gyakorolt hatására!)

Ugyanakkor lehetséges az értékösszetétel és a forgási sebesség tartós, iparáganként, területenként eltérő mértékű, esetleg eltérő irányú változása is. Ezek a változások az árányok hosszú távú alakulása szempontjából jelentősek, vagy éppen egyes területek sajátos jelenségeinek a magyarázatául szolgálnak. Az abszolút földjáradék például — mint közismert — a tőkés bérleti rendszerben Marx szerint azon alapszik, hogy a mezőgazdaságban a tőke értékösszetétele tartósan alacsonyabb, mint az iparban. Az érték emiatt magasabb a termelési áránál, tehát értéken belüli eladás termelési ár feletti áron is lehetséges. (Az érték és a termelési ár közötti „résből” fizethetik a bérlők az abszolút földjáradékot.)

Általában az az összefüggés érvényesül, hogy az árak hosszú távon sem az érték, hanem az önköltség plusz az átlagprofit (a termelési árak) arányváltozásait követik. A profitkiegyenlítődésként alapján lehet csak megérteni az értéktörvény konkrét érvényesülési mechanizmusát a kapitalizmusban. Marx a termelési árat nem a ráfordítások alakulásával, hanem a tőke sajátos értékesülési szükségleteivel magyarázta.

A termelési ár, illetve az átlagprofit kialakulásának a tőkés közötti konkurrenca mechanizmusával való bizonyítása mégis választ ad a tőkés gazdaság egy másik fontos kérdésére is. A munkával előállított termelési eszközök elosztása a társadalmi újratermelés különböző területei között mindaddig kardinális kérdés marad, amíg ezek az erőforrások nem állnak korlátlan mértékben rendelkezésre.

A termelési ár árvonzáspontként való funkcionálása az egymástól elszigetelt tőkés vállalkozások céljainak a következménye, ezekből a célokból azonban határozott ártípus alakult ki, s ezáltal a fogyasztókat az árányokon keresztül egységesen meghatározott fogyasztási struktúra irányában orientálja. A profitkiegyenlítés célja ugyanakkor ahhoz is vezet, hogy a beruházandó tőke azokra a területekre igyekszik, amelyeken a lekötött ösztökhöz (termelési áron számba vett ösztökhöz) viszonyított profit az átlagosnál magasabb. Az elszigetelt tőkés vállalatok céljából ily módon spontán kialakult a tőkék befektetésének egy általános érvényes szabálya: a beruházások gazdaságosságának mutatója egységesen a befektetett tőke termelési árának összegéhez viszonyított profit mértéke, vagyis a tőke jövedelmezősége. Tendencia van tehát a beruházások egységes követelmény szerinti elosztására a nemzetgazdaság különböző területei között.

E tendencia jelentősége rendkívül nagy, hiszen a különböző területeken keletkezett, illetve realizált profitokat azokra a területekre szívja, amelyeken adott tőkelekötéssel a legnagyobb profitot lehet elérni. Ily módon a tőkék maximálisan hatékony befektetését segíti elő. A tőkék különböző területek közötti áramlását a tőkés konkurrenca idézi elő.

A tőkeallokáció mechanizmusának a szabadversenyes kapitalizmus modelljében való érvényesülését Marx részletesen tárgyalta, rámutatván a tőkék teljesen szabad áramlását korlátozó tényezőkre is.

A monopóliumok létrejöttével és a monopolárok kialakulásával a fogyasztók árakkal történő orientálása már nem ideális. Nem beszélhetünk az erőforrások „optimális” elosztásáról sem. Az állam gazdasági beavatkozása mindkét mechanizmusban még további torzulásokat okoz. *Mégis, mind a fogyasztók arányok révén történő orientálása, mind pedig a tőkék különböző területek közötti áramlása végső soron ma is a tőkés vállalati célokból automatikusan következő általános tendenciák (vagyis a termelési ár kialakulásának tendenciája) alapján valósul meg, a monopóliumok és az állami beavatkozás hatásai csak mint e tendenciáktól való eltérések értelmezhetők.*

A technikai fejlesztés indítékai és gazdaságossági követelményei

A kapitalizmusban a tőke (azaz a tőkésvállalat) uralkodó helyzetéből következik, hogy a kizsákmányolás foka általában nagyobb, a munkaerő értéke pedig általában (tendenciaszerűen) kisebb, az újratermelés egyenlívi feltételei szempontjából optimálisnál. Ez a viszonylagos tőkefeleslegben nyilvánul meg. A viszonylagos tőkefelesleg azt is jelenti, hogy a tőkebefektetésektől megkívánt jövedelmezőség az új érték olyan felosztásához vezet, amely nem biztosít kielégítő keresletet a fogyasztási cikkek iránt. A tőkefelesleg létezése ismeretében nem érdektelen szemügyre venni a technikai fejlesztés tőkés társadalomra jellemző indítékait és a technikai fejlesztéssel szemben támasztott gazdaságossági követelményeket.

Marx vállalkozáselméletében a korabeli tőkés vállalkozás két alapmotívuma: az érték többlet minél nagyobb mérvű növelése és az egyes területeken működő tőkék arányában való elosztása. Ezek a motívációk egyben az osztókés érdekek kifejezői is. (Természetesen a tőkés osztályon belül is vannak ellentmondások, de a tőke uralkodó pozíciója miatt nem befolyásolják az alapvető célokat. Az alapvető célok azonban önmagukban is ellentmondásosak.) *Az egyes vállalat profitja nemcsak a v, hanem a többi vállalat profitjának a rovására is növelhető. A technikai fejlődés hajtóerői éppen ezek a termelési viszonyokból fakadó ellentmondások.*

A munka társadalmi megosztása tőkés viszonyok között önálló tőkéseket állít szembe egymással, akik nem ismernek más tekintélyt, mint a verseny tekintélyét, kölcsönös érdekeik egymásra kifejtett nyomásának kényszerét. A tőkés társadalmi szerkezet hatásaként „... a konkurrencia minden egyéni tőkésre külső kényszerszabályokként rákényszeríti a tőkés termelési mód belső törvényeit. Kényszeríti őt, hogy tőkését folyamatosan bővítse, azért, hogy megtarthassa, bővíteni pedig csak egyre növekvő felhalmozással tudja.”¹³

Az egymással vívott versenyben a tőkések számos eszközt használhatnak fel. A kapitalizmus szabadversenyes szakaszában, de hosszú távon valószínűleg még ma is, a technikai fejlesztés eredményei jelentik

¹³ Marx: A tőke. I. kötet. Kossuth Könyvkiadó, 1973. 553. l.

a döntő tényezőt. A technikai fejlesztés elmaradása vagy nem kielégítő volta az oka az átlagosnál kisebb profitnak, illetve az esetleges veszteségeknek. A tőkék közötti verseny a technikai fejlesztés hajtóereje. Nagyon erős tendenciák hatnak azonban az ellenkező irányban is. A következőkben épp ezért a technikai fejlesztés összefüggéseire igyekszünk rámutatni.

A technikai fejlesztés és a gazdaságosság viszonyával Marx viszonylag részletesen foglalkozott „A tőke” I. kötetének 13., „A gép és a nagyipar” című fejezetében. Ezzel kapcsolatban érdemes felfigyelni arra, hogy milyen esetben teszi lehetővé szerinte az új technika a termelékenység növekedését: „Világos, hogy a munka pusztán áthelyeződik, tehát az egy áru termeléséhez szükséges munka teljes összege nem csökken, illetve a munka termelőereje nem nő akkor, ha a gép megtermelése annyi munkába került, amennyit alkalmazása megtakarít. Mégis, a különbség azon munka között, amelybe kerül és azon munka között, amelyet megtakarít, vagyis termelékenységének foka nyilvánvalóan nem függ attól a különbségtől, amely saját értéke és az általa helyettesített szerszám értéke között van. Ez a különbség addig áll fenn, amíg a gép munkaköltsége és ezért az általa a termékhez hozzáadott érték rész kisebb marad, mint az az érték, amelyet a munkás a szerszámával tenne hozzá a munkatárgyhoz. *A gép termelékenységét ezért az méri, hogy milyen fokban helyettesít emberi munkaerőt.*”¹⁴

E fogalmi tisztázás után azonban Marx arra hívja fel a figyelmet, hogy a tőkés viszonyok között még nem minden olyan technika alkalmazása gazdaságos, amely növeli a termelékenységet és ezáltal csökkenti a termékegység értékét, tehát — értékarányos árak mellett — lehetővé teszi az áru olcsóbbá tételét. A tőkés technikai fejlesztés szűkebb korlátok között mozog. Ennek az oka az, hogy a tőkés *nem az elhasznált élő munkát*, hanem *csak az elhasznált munkaerő értékét fizeti meg*, s ez utóbbi lényegesen kisebb. A fejlettebb technika alkalmazásának határát tehát az alkalmazott állandó tőke ára és az általa megtakarított élő munkáért fizetett bér közötti különbség szabja meg. (Más szavakkal, a fejlettebb technika alkalmazása a tőkés szempontjából csak akkor kifizetődő, ha az elért bér megtakarítás nagyobb, mint az amortizáció növekedése.) (Az anyagfelhasználást változatlanak vesszük!)¹⁵ Marx ennek kapcsán arra is utal, hogy a magasabb munkabérek miatt az Egyesült Államokban kifizetődő olyan gépek alkalmazása, amelyek Angliában még nem kifizetődők, s hogy a kommunista társadalomban tágabb tere van a gépi berendezések alkalmazásának.

Azonban itt még nem vette („A tőke” szerkezeti felépítése miatt nem is vehette) figyelembe a különböző területeken előlegezett tőke egyenlő profitigényének a motívumát. Figyelembevételének a szükségességére hívja fel a figyelmet Erdős Tibor.¹⁶

Mielőtt — Erdős Tibor gondolatmenetéhez kapcsolódva — áttekintjük a technikai fejlesztés tőkés viszonyok között jelentkező korlátait (természetesen két lépcsőben, először csak az önköltség csökkentésének,

¹⁴ Marx: I. m. 364. l.

¹⁵ Részletes kifejtést lásd Marx: A tőke. I. kötet. Kossuth Könyvkiadó, 1973. 365–367. l.

¹⁶ Erdős Tibor: A termelés korszerűsödése és a gazdasági növekedés. Kossuth Könyvkiadó, 1974. 155–163. l.

majd a profitráta növelésének tőkés igényét is szem előtt tartva), néhány összefüggésre hívjuk fel a figyelmet.

1. A szabadversenyos kapitalizmusban egy területen sok vállalat tevékenykedik. Ebből az következik, hogy egy-egy vállalat technikai újításai s az ebből eredő termelékenységnövekedés elhanyagolható mértékben befolyásolja az előállított termék egységének az értékét.

2. Ilyen viszonyok között új technika bevezetése — feltételezve a tőkeáramlás lehetőségét is — csak akkor kifizetődő a tőkésnek, ha ezzel nemcsak költséget takarít meg a munkabér csökkentése révén, hanem az átlagosnál vagy legalább az addig elértnél magasabb profitrátaival működhet. A tőkésnek másként nem kifizetődő a régi technika kicserélése. (Amennyiben az fizikailag elkopott, számára csak ugyanazon technika teljes megújítása az ésszerű.) Egyébként versenytársainál kisebb profitrátát érne el, ez pedig összeegyeztethetetlen tőkésnép való fennmaradásának követelményeivel.

A szakirodalomban fenntartásokkal találkozunk a 2. pontban említett feltételekkel kapcsolatban. Erdős Tibor említett könyvében például a következőképpen vélekedik: „A kérdést tehát véglegesen a határelemzés dönti el. A vállalatok ugyanis nemcsak úgy kalkulálnak, hogy átlagos együttes vállalati jövedelmezőségük hogyan alakul, hanem úgy is, hogy az új befektetés mekkora többlethasznot jelent... Ha a befektetés a kamatlábnál nagyobb profitrátát hoz, de nem akkorát, mint a már eddig elért profitráta, a tőkebefektetés még megvalósulhat.”¹⁷

A megfogalmazás óvatos. Erdős Tibor nem állítja, hogy ezek a beruházások megvalósulnak, csak megvalósulásuk lehetőségéről beszél. Hosszú távon ez elfogadható állítás. Rövidebb távon — s a konjunktúra alakulása szempontjából ez a döntő — azonban nem elégséges. Előfordulhat, hogy abban az esetben, ha a profitráta csökken, még ha messze meghaladja is a kamatlábat, a tőkebefektetések akadozva, megkésve, s csak korlátozott mértékben valósulnak meg. A profitráta csökkenésének szükségessége ez esetben valószínűleg úgy mutatkozik meg, hogy az addig elért profitráta és profittömeg befektetése esetén előre látható a keletkező termékek realizálási lehetőségének bizonytalansága, s emiatt erősen csökkennek a beruházások.

A beruházások tőkés viszonyok melletti korlátozó feltételei között elengedhetetlen tehát az átlagprofitráta elérésének mint az új beruházások zavartalan megvalósulása kritériumának az elemzése. Ez — mint a következő példából is kitűnik — sokkal erősebb korlátozó feltétel a Marx által említettéknél, vagyis a munkabér-megtakarítás szükségességénél. Ez az állítás természetesen csak szabadversenyos kapitalizmusra érvényes. Sőt, figyelembe véve a tőkeáramlás szabad verseny mellett is fennálló korlátait, az állítás itt sem abszolútizálható. Az a tőkés, aki eddig az átlagosnál alacsonyabb profitrátát ért el, nem feltétlenül az átlaggal számol. Előfordul, hogy megelőznie a korábbi vagy annál valamivel magasabb profittal is. A monopolkapitalizmus viszonyai között az átlagprofit mint kritérium még kevésbé érvényesül.

Feltételezzük, hogy adott termelési területen a lekötött állótőke értékét $10\,000\ c$, a lekötött anyag értéke $2000\ c_w$, a lekötött változó tőke értéke $100\ v$; az évi amortizáció $1000\ c$, az évente elhasznált anyagér-

¹⁷ Erdős Tibor: I. m. 159. l.

ték 14 000 c_a , az elhasznált változó tőke 1200 v , a kizsákmányolás foka 100 százalék, a megtermelt termékmennyiség pedig 100 darab. Vagyis

$$\begin{aligned} 10\,000\,c_g + 2000\,c_a + 100\,v &= 12\,100 \\ 1000\,c_g + 14\,000\,c_a + 1200\,v + 1200\,m &= 17\,400. \end{aligned}$$

Az anyagok megtérülési számát hétnek, a munkabérét pedig tizenkettőnek vettük. Ez egyben azt is jelenti, hogy a 100 termék összértéke 17 400, 1 termék értéke tehát 174, s ez egyenlő a társadalmi értékkel. Az összköltség viszont 16 200, a darabköltség 162. A profitráta tehát $1200/12\,100 \cdot 100 = 9,917$ százalék. Feltételezzük azt is, hogy e területen az értékösszetétel átlagos, így az itt realizált profit nagysága az értéktöbblettel egyenlő.

1. változat

Társadalmi érték	17 400, illetve	174/db
Termelési költség	16 200, illetve	162/db
Profitráta		9,917 százalék

Példánkat azzal a feltételezéssel folytatjuk, hogy az adott termék társadalmi termelési értéke nem változik, ellenben nő a példában szereplő üzemben az összes elhasznált munka termelékenységére, mégpedig oly módon, hogy csökken az élő munka felhasználása, de ezzel egyidejűleg a termelés tőkeigényessége megnő:

$$\begin{aligned} 12\,000\,c_g + 2000\,c_a + 90\,v \\ 1200\,c_g + 14000\,c_a + 1080\,v + 1080\,\text{élő munka}. \end{aligned}$$

2. változat

Társadalmi érték	17 400
Termelési költség	16 280
Összes munkafelhasználás	17 360
A termelékenység növekedése	0,23 százalék,
illetve élő munkára vetítve	11,1 százalék
Profitráta	7,949 százalék (17 400—16 280/14 090 · 100).

A példa első változatához képest tehát munkát takarítottak meg, nőtt a termelékenység, s ennek ellenére csökkent a profitráta. Megállapíthatjuk ennek alapján, hogy az üzem tőkés tulajdonosa számára ez a befektetés nem jár kielégítő eredménnyel. Noha 40 egységnyi munkát takaríthat meg, költségei 80-nal emelkednek.

Természetesen ugyanekkora alapigényességet feltételezve — a termelékenység erőteljesebb emelkedése esetén — (továbbra is változatlan reálbért feltételezve) csökkenthetik az eredeti költségeket, miközben a profitráta még mindig alatta marad az eredetinek.

3. változat

$$\begin{aligned} 12\,000\,c_g + 2000\,c_a + 80\,v \\ 1200\,c_g + 14\,000\,c_a + 960\,v + 960\,\text{élő munka}. \end{aligned}$$

Társadalmi érték	17 400
Termelési költség	16 160
Összes munkafelhasználás	17 120
A termelékenység növekedése	1,636 százalék,
illetve élő munkára vetítve	25,0 százalék
Profitráta	8,8 százalék (17 400—16 160/14 080 • 100).

Bár a termelékenység növekedése nagyon jelentős (az élők munkafelhasználást tekintve pontosan 25 százalékos), sőt 40 egységnyi költségmegtakarítás is jelentkezik, a profitráta még mindig kisebb, mint az első változatban. Az ok nyilvánvaló: a lekötött tőke növekménye (12 100-ról 14 080-ra nőtt) akkora, hogy a fejlettebb technika alkalmazása révén elért költségmegtakarítás, illetve profittöbblet ehhez viszonyított aránya elmarad az eredeti profitrátától.

Ha — ugyanakkora tőkelekötés és változatlan reálbér mellett — a termelékenység még nagyobb mértékű növekedését feltételezzük, akkor elérkezünk egy olyan pontra, amelyen túl (az eredeti példához képest) a költségmegtakarítás olyan nagy, hogy a pótlólagosan lekötött tőkéhez viszonyított aránya meghaladja az eredeti profitrátát is. Ezt a következő példával illusztráljuk:

4. változat:

$$12\ 000\ c_g + 2\ 000\ a_a + 65\ v$$

$$1200\ c_g + 14\ 000\ c_a + 780\ v + 780\ \text{élő munka.}$$

Társadalmi érték	17 400
Termelési költség	15 980
Összes munkafelhasználás	16 760
A termelékenység növekedése	3,881 százalék,
illetve élő munkára vetítve	53,8 százalék
Profitráta	10,09 százalék (17 400—15 980/14 065 • 100).

A termelékenység növekedése az első variációhoz képest nagyon jelentős, a munkamegtakarítás 640 egység, a költségmegtakarítás pedig már 220 egység. (220/1965 nagyobb, mint 1200/12 100!)

Fontos felhívni a figyelmet arra is, hogy tőkés viszonyok mellett — amikor a beruházások viszonylag zavartalan megvalósításának feltétele az átlagos vagy azt legalábbis megközelítő profitráta — olyan technika bevezetése is megfelelő lehet e feltételeknek, amely mellett a termelékenység csökken, esetleg még a költségek is növekednek, de jelentősen csökken a tőkelekötés! A következő példában az élők munkafelhasználás nő, de a költségek az amortizáció jelentős csökkenése miatt mégis csökkennek:

5. változat

$$8000\ c_g + 2\ 000\ c_a + 110\ v$$

$$800\ c_g + 14\ 000\ c_a + 1320\ v + 1320\ \text{élő munka.}$$

Társadalmi érték	17 400
Termelési költség	16 120
Összes munkafelhasználás	17 440
A termelékenység csökkenése	0,23 százalék,
illetve élő munkára vetítve	10,0 százalék
Profitráta	12,66 százalék (17 400—16 120/10 110 • 100).

A munkafelhasználás 40 egységgel nőtt, a költségek 80 egységgel csökkentek, a profitráta viszont nagyon jelentősen növekedett bármely előző változathoz viszonyítva. Elméletileg ez az eset is előfordulhat. Ez viszont azt a kérdést veti fel, hogy a profitráta növekedése, de ezzel együtt a profit tömegének a csökkenése lehetséges-e, s ha igen, akkor milyen hatással van a konjunktúrára.

A tőkeösszetétel mutatójának — mint láttuk — fontos szerep jutott az utolsó két példában. Az alapigényesség és a profitráta alakulása szempontjából sem közömbös ez a mutató. Hasonlóan összefüggésnek kell lennie az I. és II. osztály termelésének alakulása, valamint az értékösszetétel alakulása között. Ezek azonban nagyon bonyolult összefüggések, amelyekkel e cikk keretei között nem foglalkozunk.

Már az eddigiek alapján is megállapíthatjuk, hogy a tőkeösszetétel valamennyi elméleti alkalmazása esetében értékösszetételről volt szó. Rövid távon az értékösszetétel változásának oka nem feltétlenül a technikai fejlődés, hosszabb távon pedig nem egyértelmű az összefüggés a termelőerők fejlődése és az értékösszetétel alakulása között. Pontosabban, csak annyiban egyértelmű, hogy a tőke értékösszetételének változását végső soron a termelőerők fejlődése váltja ki. E fejlődés következménye azonban — véleményem szerint — éppúgy lehet az értékösszetétel csökkenése, mint növekedése.

A technikai összetétel pontosan nem értelmezhető mutatójának az értékösszetétel-mutató alakulásával való összekapcsolása elméletileg hibás. De ami még ennél is fontosabb: semmi szükség sincs erre az összekapcsolásra. *Az értékösszetétel elméleti alkalmazása szempontjából közömbös, hogy az értékösszetétel alakulása milyen tényezők együttes hatásának eredménye.* A tőkés-, illetve munkásosztály — számára az értékviszonyok alakulása attól függetlenül lehet kedvező vagy kedvezőtlen, hogy mi okozta a változásokat. A tőkést a profitráta alakulása érdekli, s az okok csak annyiban, amennyiben megváltoztatásuk hatalmában áll. A technikai fejlődés jellege vagy az esetleges kedvezőtlen időjárás nyilván nem ilyen tényezők.

J. SZ. SIRJAJEV:

A szocialista integráció gazdasági mechanizmusának jellegéről és funkcióiról

A Komplex Programban előirányzott intézkedések elemzése azt mutatja, hogy túlnyomó részüket már a program gyakorlati bevezetését követő első öt éves tervidőszak során sikerült teljesíteni. Vonatkozik ez mind az anyagi termelés szférájába tartozó, mind pedig az együttműködés gazdasági mechanizmusának tökéletesítésével és kiváltképp a tervezési munka fejlesztésével kapcsolatos intézkedésekre. Mi több, az elmúlt években néhány olyan akció is megvalósult vagy megkezdődött, amely eredetileg nem is szerepelt a Komplex Programban. Mindemellett az együttműködés gyakorlata sok további kérdést vetett fel, amelyek megoldása a KGST-tagországok tudósainak és szakértőinek kollektív erőfeszítését igényli. E kérdések jelentős része szorosan összefügg a szocialista integráció gazdasági mechanizmusának fejlesztésével.

A szocialista integráció gazdasági mechanizmusa tervszerű alapjainak megerősítése

A szocialista országok együttműködésének gazdasági mechanizmusát (csakúgy, mint ennek legmagasabb, integrációs formáját) — a legáltalánosabb formában — úgy határozhatjuk meg, mint az egyes nemzetgazdasági komplexumok együttműködését és a nemzetközi szocialista munkamegosztás rendszerébe való tervszerű bekapcsolódásukat szolgáló tervezési formák, gazdasági elszámolási módszerek, valamint szervezeti-gazdasági struktúrák egymással szoros kölcsönhatásban levő összességét.¹ Ez tehát a nemzetközi együttműködés — lényegét és struktúráját tekintve tervszerű — mechanizmusa, amelynek szerves részét képezik a tervszerű szocialista munkamegosztás áru-pénz jellegű eszközei.

A különböző kutatóknak az integráció gazdasági mechanizmusának jellegére és funkcióira vonatkozó nézetei természetesen több vonatkozásban eltérnek egymástól, mindenekelőtt abban, hogy milyen szerepet tulajdonítanak az együttműködés rendszerében a tervezésnek, illetve az áru-pénz kapcsolatoknak. Ennek megfelelően két fő koncepciót különböztetünk meg:

a) az egységes tervezésen alapuló mechanizmus koncepcióját; ennek a mechanizmusnak szerves részét képezik a tervszerű munkameg-

¹ Erről részletesebben lásd J. Sz. Sirjajev: „A szocialista integráció gazdasági mechanizmusa” Kossuth Könyvkiadó, Budapest, 1975.

osztás áru-pénz jellegű eszközei. E koncepción belül is különféle értelmezéseket ismerünk, aszerint, hogy hogyan ítélik meg az együttes tervező munka különféle formáinak egymáshoz való viszonyát. Különbözőnek a nézetek abban is, hogy milyen szerepet kívánnak juttatni az áru-pénz jellegű eszközöknek a nemzetközi programok kidolgozásában és végrehajtásában.

b) A vegyes „terv és piac” koncepciót, amely két, viszonylag önálló mechanizmus: a tervezés és az áru-pénz viszonyok párhuzamos működésének ilyen vagy olyan módon történő elismerésén alapszik.

Bár a gazdasági mechnizmus jellegéről folytatott viták távolról sem zárultak még le, az elsőként említett koncepciónak mind az elméletben, mind a gyakorlatban teljesebb a tudományos és gyakorlati megalapozottsága, és ennek van uralkodó szerepe.

A szocialista gazdasági integráció irányításának az a fő előnye, hogy nem közvetett, decentralizált jellegű, mint a tőkés integrációs folyamatok szabályozása, amelyekben a nemzeti tőkés érdekek állandóan versengenek egymással, az egész „kollektív” államközi irányítás pedig a „játékszabályok” összehangolásában, a magán-, illetve az állammonopolista vállalatok néhány általános ösztönzőjének és fékjének kidolgozásában merül ki.

Ez a szocialista termelési viszonyok természetes következménye, amelyeknek előnyeit a KGST-országok kommunista és munkáspártjai immár nemzetközi keretek között is felismerik és kihasználják.²

Persze azok a kutatók, akik az egységes, tervezésen alapuló mechanizmus koncepcióját vallják, tisztában vannak azzal, hogy e mechanizmus kialakulása bonyolult és elég hosszadalmas folyamat, s hogy ennek különféle elemei között lehetnek bizonyos ellentmondások.

Ahogy például Z. Knyziak lengyel közgazdász megállapítja: „korai lenne még az erőforrások és a munkaerő egyesítésének az együttműködő országok, az egész közösség szempontjából való optimalizálásáról beszélni”. Ugyanakkor lehetséges olyan részleges nemzetközi optimalizálás, amely „lehetővé teszi, hogy valamely cél érdekében úgy egyesítsék több ország gazdaságának egyes egységeit, mintha azok egy állam gazdasági szervezetének részei lennének”.³

A szocialista országok együttműködése és integrációja egységes, tervezésen alapuló mechanizmusának koncepciója a szocialista gazdasági mechanizmus lényegében gyökerezik, e mechanizmus eszközei a szocialista termelési viszonyok külső megjelenési és mozgásformái. Következésképp, a termelési viszonyok fejlődése tükröződik a társadalom gazdasági mechanizmusának változásaiban is, a gazdaságirányítás szervezeti struktúrája meg kell, hogy feleljen a szocialista termelési viszonyok struktúrájának és természetének”.⁴

² B. Ladigin, J. Peksev: „Szocialisztjicseskzaja ekonomicseskzaja intyegracija-plano merno upravljajennij processz” (A szocialista gazdasági integráció tervszerűen irányított folyamat) Voproszi Ekonomiki, 1974. 11. sz. 70. l.

³ Z. Knyziak: „Elementi mezdunarodnovo planyirovanijja v nacionalnih planah hozjajsztvennovo razvityija” (A nemzetközi tervezés elemei az egyes népgazdaságok fejlesztési terveiben) Planovoje Hozjajsztvo, 1975. 8. sz. 28. l.

⁴ Cserkovec: „Proizvodstvennije odnosenyija v uszlovijah zrelovo szocializma” (A fejlett szocializmus termelési viszonyai) Kommunist, 1973. 18. sz. 45. l.

Ehhez hasonló A. Szergejev álláspontja is, aki kifejti: „a gazdasági mechanizmus nem egymástól független gazdaságirányítási elemek véletlenszerű gyűjteménye, hanem a tulajdonviszonyok megvalósulásának objektíve szükségszerű formája”. Ez „lényegét illetően társadalmi mechanizmus.” „Problemi iszpolzovanyija ekonomicseskzkih zakonov” (A gazdasági törvények felhasználásának problémái) Ekonomicseskzaja Gazeta, 1974. 15. sz.

A gazdasági mechanizmus, mint a gyakorlati gazdasági tevékenység formája tehát szükségképpen túlnő a termelési viszonyok körén (mivel magában foglal felépítmény-elemeket, valamint irányítástechnikai eszközöket is), de alapvető tartalmát objektíve a termelési viszonyok tartalma határozza meg.

A szocialista gazdálkodás nemzetközi síkon érvényesülő mechanizmusa legdöntőbb vonásaiban nem különbözhet a belső gazdasági mechanizmustól, mivel mindkét esetben olyan kategóriákkal van dolgunk, amelyek — ha különféle szférákban is — a szocialista termelési viszonyok mozgásformái. Mégis, mivel a nemzetközi mechanizmus (amely „kétszeresen származékos”) távolabb van az elsődleges, nem átvitt termelési viszonyoktól, mint a nemzetközi szocialista gazdasági viszonyok, az utóbbiak és a belső gazdasági mechanizmus között jelentősebbek a különbségek, mint a kiinduló alapjaik közt.

Először, az együttműködés és az integráció nemzetközi mechanizmusa az illető országok — kisebb vagy nagyobb mértékben — egyeztetett gazdaságpolitikájának realizálását szolgálja, célja tehát nem az egyes — önmagukban egységes — állami gazdaságpolitikák megvalósítása. Az utóbbiak számos olyan feladatot és célt is tartalmaznak, amelyek a nemzetközi együttműködésnek (legalábbis közvetlenül) nem tárgyai. Ezt a mechanizmust olyan feladatok megoldására használják fel, amelyek az egyes országok keretei között fel sem merülnek. Következésképp, a nemzetközi és a belső gazdasági mechanizmus mind a társadalmi-gazdasági fejlesztés konkrét problémáinak megoldási módszereiben, eszközeiben, mind felépítésében eltér egymástól.

Másodszor, a nemzetközi mechanizmus egyik legfontosabb funkciója, hogy a gyakorlatban segítsen feloldani az ellentmondást a termelési folyamat növekvő színvonalú társadalmasodása és a szocialista tulajdon társadalmasodásának nemzeti állami szintje között. (A belső gazdasági mechanizmus feladata más: emelni a termelés társadalmasodásának tényleges színvonalát olyan körülmények között, amikor országon belül a tulajdon már társadalmivá vált.)

Harmadszor, a nemzetközi mechanizmus lényegesen „érzékenyebb” az újraelosztás különféle elemeire, mivel biztosítania kell, hogy valamennyi népgazdasági komplexum maga sajátítsa el gazdasági tevékenységének teljes eredményét. Kivétel ez alól, ha a szocialista közösség általános érdeke szükségessé teszi a nemzetközi kooperáció eredményeinek újraelosztását (például egy korábban elmaradott ország javára), és ezt tudatosan megvalósítják.

Negyedszer, a nemzetközi és a belső mechanizmusok között talán az intézményekben tapasztalható a legjelentősebb eltérés. Az együttműködés irányításának szervezeti struktúrája általában nem foglalja magába a gazdasági tevékenység különböző területeinek közvetlen irányító szerveit. E szervezetek rendszerint a különféle szintű gazdasági szervek közötti kapcsolatok, a kölcsönös információcsere biztosítására szorítkoznak, figyelemmel kísérik az egyeztetett döntések teljesítésének menetét stb.

A nemzetközi és a belső gazdasági mechanizmusok különbségei objektív jellegűek. Mindaddig létezni fognak, amíg a gazdasági élet megtartja állami szervezetét. Ezek a különbségek egyébként azonos feltéte-

lek közt annál kisebbek lesznek, minél inkább csökkennek az egyes országok nemzeti gazdasági rendszerei közötti eltérések (bár még ezek „teljes” egységesítése esetén sem tűnnek el maradéktalanul).

Ezért az egyes országok gazdaságirányítási módszereinek célszerű közelítése, véleményünk szerint, igen nagy jelentőségű a nemzetközi együttműködési és integrációs mechanizmus hatékonyságának fokozása szempontjából. Persze a közelítés nem öncél, hanem azért van rá szükség, hogy minél kedvezőbb feltételeket teremtsen a népgazdasági struktúrák különböző szintjei közötti gazdasági kapcsolatok létesítéséhez, a közös tervezés és a kidolgozott tervek gyakorlati végrehajtási eszközei közötti ellentmondás kiküszöböléséhez.

Ehhez azonban lényeges változásokra van szükség nemcsak a nemzetközi együttműködés mechanizmusában. (Megbízható információs rendszert kell létrehozni, javítani kell a nemzeti piacok kölcsönös kutatását, sokoldalú alapon biztosítani kell a fontosabb termékek és szolgáltatások termelésének és fogyasztásának egyensúlyát stb.)

Ennek érdekében viszont meg kell oldani a gazdaságirányítási struktúrák összes fő láncszemei kölcsönös munkamegosztásban való részvételi lehetőségeinek bővítésével és ösztönzőinek tökéletesítésével kapcsolatos bonyolult kérdéseket. Ezek a kérdések gyakran kulcsfontosságúak.

A külgazdasági kapcsolatok hatékony fejlesztésének alapvető feltétele a közgazdaságilag megalapozott tervezés, különösen a népgazdasági szinten folyó közép- és hosszú távú tervezés. Az egyes országok külgazdasági tevékenységében alkalmazott önálló elszámolási eszközöket alá kell rendelni a tervteljesítés feladatainak. Emelett, e szabályozóknak — a visszacsatolás érdekében — a tervező szervek számára biztosítaniuk kell azokat a gazdasági információkat, amelyek egyrészt a tervjavaslatok kidolgozásához, másrészt a tervfeladatoknak a végrehajtás során szükségessé váló korrekcióihoz nélkülözhetetlenek.

Ahhoz, hogy a külgazdaság területén tényleges önálló elszámolás működhessék, létre kell hozni egy olyan általános (vagy összehangolt) normatívarendszert, amely az összes, külgazdasági tevékenységben közvetlenül részt vevő gazdasági szervezet és irányítási szint önálló elszámolási rendszerét egységes egésszé teszi. Ez végső soron közvetlen kapcsolat megteremtését jelenti a valutáris eszközök mozgása és a belső eszközmozgás között. E kapcsolat hiányában a külkereskedelem önálló elszámolási rendszere mindmáig elkülönült az ipari és más gazdasági szervezetek önálló elszámolási rendszerétől.

Az integrációs program céljainak és feladatainak megfelelő gazdasági mechanizmus kialakítása tehát megköveteli, hogy valamennyi eszközt alkalmassá tegyünk a nemzetgazdaságok sokoldalú együttműködésének előmozdítására. Ehhez szükség van:

— a közös tervezés formáinak tökéletesítésére az integrációban részt vevő országok különböző szintű gazdálkodási láncszemeinek szintjén;

— a kölcsönös kereskedelem piacán működő áru-pénz jellegű szabályozóeszközöknek e piac tervszerű forgalma zavartalan biztosítását szolgáltató eszközökké való átalakítására, és arra, hogy növeljék ezeknek

az eszközöknek az együttműködés leghatékonyabb irányainak kiválasztásában játszott ösztönző szerepét;

— az integráció fejlett nemzetközi intézményi „felépítményének” kialakítására, amely az integrációs folyamat tényleges irányításának feltétele;

— az egyes országok külgazdasági irányítási rendszerének összehangolt tökéletesítésére a tervezés és gazdaságirányítás különböző szintjeinek mind szorosabb együttműködése érdekében;

— a két- és többoldalú együttműködési formák közötti viszony megváltoztatására.

A szocialista nemzetközi gazdasági mechanizmus érettségi fokának nyilvánvalóan fontos jellemzője a „külső” (a világpiactól kölcsönvett) irányítási eszközök következetes felváltása az új típusú nemzetközi gazdasági kapcsolatoknak megfelelő eszközökkel. Amíg e feltétel nem teljesül, aligha lehet befejezettek tekinteni a szocialista integráció gazdasági mechanizmusának kialakulási folyamatát, bár egy sor korlátozó tényező (a kialakult gazdaságirányítási módszerek stb.) miatt e feladat korántsem „egyszerű”.

Az említetteken kívül figyelembe kell venni, hogy a szocialista integráció gazdasági mechanizmusának nemcsak a kölcsönös kapcsolatok elmélyítését kell szolgálnia, hanem hozzá kell járulnia a fejlődő országokkal folytatott együttműködés és a fejlett tőkésországokkal fenntartott kölcsönösen előnyös kapcsolatok bővítéséhez is.

De így vagy úgy, a kialakult integrációs mechanizmusnak valamilyen formában a szocialista közösséghez képest „külső” funkciót is be kell töltenie, biztosítva, hogy az ne tagországainak egyszerű összességként, hanem meghatározott gazdasági közösségként kapcsolódjék be a világgazdasági kapcsolatokba.

Mint már megállapítottuk, a szocialista gazdasági integráció tervszerű mechanizmusának szerves részét képezi az együttműködési folyamatban használatos áru-pénz jellegű eszközök összessége.

Az együttes tervezési tevékenységben nagy jelentősége van például az áru- és szolgáltatás-csere naturális és értékbeli tervezése szerves összekapcsolásának. A gyakorlat azt mutatja, hogy az olyan problémák megoldása, mint a transzferábilis rubelben lebonyolított sokoldalú elszámolások vagy a sokoldalú hosszú lejáratú hitelek fejlesztése végső soron a tervezési együttműködés, főként a népgazdasági tervek koordinációjának színvonalán múlik.

Bármennyire tökéletes is önmagában a szűken értelmezett tervezési mechanizmus, nem lehet teljes értékű, ha nem fogja át teljesen a kölcsönös forgalom értékoldalának szabályozását; a nemzetközi gazdaságkódás módszereinek megfelelő áru-pénz jellegű irányítási eszközök kialakítását.

A legjobb esetben is csak illúzió az az elképzelés, amely szerint a tervszerű mechanizmust teljessé lehet tenni az alkalmazott áru-pénz jellegű irányítási eszközök megváltoztatása nélkül. A világpiacon összetetté válása, regionális piacokra, árupiacokra és a preferált kereskedelem különféle piacaira való széttagolódása a mai gazdasági gyakorlat

realitása. Nem a szavak, hanem a tények realitása, s ezt a szocialista integráció gazdasági mechanizmusának tökéletesítése során nyilvánvalóan figyelembe kell venni.

A népgazdasági komplexumok különböző irányítási láncszemei együttműködésének előmozdítása

A szocialista gazdasági integráció természetéből következők, hogy nem lehet a gazdaság állami szervezetén kívül ható gazdasági folyamatok automatizmusának a terméke. Éppen a szuverén szocialista országok — a gazdasági integráció „általános alanyai” — fejezik ki és valószínűsítik meg a szocialista közösség gazdaságának legfontosabb egyesítő tendenciáit.

Az együttműködő szuverén szocialista államok nemzetközi közössége olyan rendszert alkot, amely a benne részt vevő országok közötti nemzetközi szocialista munkamegosztásra épül. Az egyes országok gazdasági komplexumainak jellegzetessége, hogy a nemzeti kereteken belül hozott döntések szuverén jellegűek, a tervezés és a gazdaságirányítás, a nemzeti jövedelem és a bruttó társadalmi termék elosztása, a hitel-és pénzügyek vitele nemzeti rendszerben történik, s végül, sajátos nemzeti érdekek léteznek.

Ezért a szocialista népgazdasági komplexumok együttműködésének első (és leglényegesebb, kulcsfontosságú) szintje az összállami, makroökonómiai szint. Az ilyen szintű együttes tervezési tevékenység fejlesztése lehetővé teszi, hogy tervszerűen és tudatosan kialakítsák a szocialista népgazdasági komplexumok jövőbeli „egységes üzem” arculatát.

A szocialista integráció a szocialista államok összehangolt, új típusú gazdasági közössége, a szuverén szocialista államok államközi gazdasági komplexumának fokozatos kialakítására irányuló gazdaságpolitikájának eredménye. A kölcsönös együttműködés egyes tevékenységi körei azonban önmagukban még nem feltétlenül integrációs jellegűek. Csak akkor lesznek azok, ha alárendelik őket az integrációs folyamat általános céljainak és feladatainak. Ezenkívül az ágazati szintű (általában a makroszintű) együttműködés szerepének túlhangsúlyozása logikusan elvezet ahhoz az abszurd következtetéshez, hogy az egyes országok számára az integrációban való részvétel lehetősége annál nagyobb, minél teljesebb az illető gazdaság ágazati szerkezete. (Mert hiszen nincs tennivalója azokban az ágazatokban, amelyekkel nem rendelkezik.)⁵

Ebből következően olyasmiről, mint az egyes országok termelőiparátusának egyes elemei közötti integráció, csak nagyon feltételesen lehet beszélni. A szocialista integráció folyamatában az ilyen formáknak nincs önálló jelentőségük, minthogy a mikrogazdasági szintű (a tudományos-termelési egyesülések, vállalatok, egy műszaki-tudomá-

⁵ Még kevésbé szerencsések véleményünk szerint azok a közgazdasági irodalomban időnként megjelenő törekvések, amelyek az „ágazati” integráció gazdasági mechanizmusát akarják megkonstruálni. Elvi alapon aligha lehetséges az árképzés, a valutáris-pénzügyi viszonyok stb. problémáit szűk ágazati szemléletben felvetni. Valamely konkrét termék adott árának például csak akkor van reális közgazdasági értelme, ha az az illető termék és a gazdasági körforgásban részt vevő valamennyi többi termék közötti értékarányokat tükrözi. Ezért az „ágazati” árképzés egyáltalán nem tekinthető autonóm folyamatnak.

nyos komplexum láncszemei szintjén folyó) nemzetközi kooperáció alárendelt jelentőségű a népgazdaságok tervszerű együttműködéséhez képest.

Ez a fenntartásunk azonban nem jelenti azt, hogy az integrációt anyagtalán eszmeként lehetne megvalósítani. Éppen és elsősorban a termelés, a tudomány és a technika szférájában ölt anyagi formát, csakhogy szigorúan meghatározott, tervszerű módon. A népgazdasági komplexumok együttműködésének erősítését célzó világos stratégia nélkül a mikroszintű kapcsolatok nem vezetnek maguktól optimális struktúrájú nemzetközi integrációs komplexum kialakításához.

Ezért az „integrációs” minősítés nem minden intézkedést illet meg, hanem annak függvénye, hogy az adott intézkedés mennyire felül meg az összehangolt gazdaságpolitika általános irányelveinek. Egy épület nem építhető fel építőanyagok nélkül, de az építőanyagok megléte önmagában még nem jelenti azt, hogy a ház felépült. A nemzetközi szocialista munkamegosztás ésszerűsítése az integráció feltételei között nemcsak új termelési kapcsolatok létesítését jelenti, hanem közülük mindazoknak az elvetését is, amelyek véletlenszerű, vagy átmeneti tényezőkön alapulnak. Az ilyen ésszerűsítés semmiféleképpen nem jelenti az integrációs folyamat „atomizálódását.”

A szocialista országok elsődlegesen népgazdasági szintű együttműködése a társadalmiasított szocialista termelés történelmi logikáján alapszik, amennyiben ez a társadalmiasítás eredetileg állami-nemzeti keretek között valósul meg. Az átmenet a gazdálkodás többi szintjén való együttműködésre csak a népgazdasági szintű együttműködés erősödésének, valamint a gazdaság egyes országokon belüli társadalmiasodása általános folyamatának mértékében válik szükségessé és lehetségessé.

A szocialista országok gazdasági életének fokozatos internacionalizálódása nyilvánvalóan nem épülhet kizárólag állami szintű kapcsolatokra, noha a makrogazdasági együttműködés hatásainak hasznosítása révén ezek is óriási lehetőségeket teremtenek a társadalmi munka megtakarítására, a tudományos-technikai haladás ütemének meggyorsítására.

Itt mindenekelőtt az összehangolt gazdasági növekedés olyan stratégiájáról van szó, amely lehetővé teszi az ágazati és területi munkamegosztásban rejlő tartalékok teljesebb kihasználását, például az új termelőkapacitások létesítésének és felépítésének, az anyagi infrastruktúra fejlesztésének egyeztetése segítségével.

Az együttműködés második szintje (amelyet az egyszerűség kedvéért ágazati szintnek nevezünk) az a szféra, amelyben a legintenzívebben változik a közös (nemzetközi) gazdasági érdekek kialakulásának és megerősödésének anyagi alapja. Egyes nagyberuházások közös megvalósítása, a termelőapparátusok specializáción és kooperáción alapuló fokozott egyesítése mind azt példázza, hogy a nemzetközi érdekek mind gyakrabban jelennek meg egészen közvetlen formában, konkrét közös feladatok sikeres megoldására irányuló kollektív érdekelttségként. Ez minőségileg új vonás a szocialista országok gazdasági kapcsolataiban.

E szinten belül külön kell beszélni az ágazatok és a felügyeleti szervek együttműködéséről, illetve a gazdasági szervezetek kapcsolatairól, a vállalatok és egyesülések közvetlen együttműködéséről. Mint-

hogy az egyes tagországok termelőapparátusai különböző méretűek, e kétféle „alsóbb szint” között nem is lehet pontos határt vonni. (Például az egyik ország ágazati minisztériumának együttműködő partnere lehet egy másik ország valamelyik egyesülése vagy akár vállalata.)

A tárgyalta együttműködési szint (amely egyidejűleg ágazati és mikro gazdasági) nemcsak az egyes népgazdasági szinten megfogalmazott feladatok konkretizálását, következetes és részletekbe menő teljesítését teszi lehetővé. Önálló jelentősége is van, minthogy módot ad a szocialista nemzetközi munkamegosztás elmélyítése további tartalékainak fel-tárására.

Itt fel kell hívni a figyelmet a következő alapvető körülményre: A szocialista népgazdasági komplexum mint egységes egész elvben nem rendelkezhet felesleges erőforrásokkal, ha elvonatkoztatunk azok natu-rális-anyagi formáitól. A szocialista gazdálkodás tervszerű módszerei segítségével a népgazdasági komplexum minden erőforrását hatékonyan fel lehet használni saját határai között.

Másképpen áll a helyzet akkor, ha a társadalom által meghatáro-zott konkrét célokra, adott társadalmi szükséglet kielégítésére elkülö-nített erőforrásokról van szó. Ilyenkor a nemzeti erőforrások meghatá-rozott részét már minősíthetjük viszonylag feleslegesnek, amennyiben a nemzetközi felhasználásuk nagyobb eredményt ad, mint amekkorát az adott nemzeti keretek között el lehet érni.

Végül, a népgazdasági komplexumok együttműködésének egy to-vábbi szintjét valósíthatják meg azok a szervezetek, amelyek a tagor-szágok megbízásából közvetlenül kezelik a részükre elkülönített erőfor-rásokat. Teljes mértékben érthető, hogy e szervezeteknek (a nemzetkö-ziz gazdálkodás sajátos laboratóriumainak) a tevékenysége sok vonatko-zásban úttörő jellegű, mert áttérést jelent az egyes tagországok nem-zeti erőforrásainak a közös cél érdekében történő közvetett felhaszná-lásáról a közvetlen, direkt felhasználásra. Nem kevésbé nyilvánvaló azonban, hogy bármely gazdasági szervezet tevékenységének eredmé-nyessége a legközvetlenebbül függ attól, milyen hatékonyan hangolják össze a gazdaságpolitikát és használják fel a megvalósítására szolgáló eszközöket a szocialista népgazdasági komplexumok együttműködé-sének előbb tárgyalta két szintjén.

Az integrációban részt vevő szocialista országok erőfeszítéseinek a közös tulajdon és termelési apparátusai technológiai összefonódása bá-zisán létrejövő közvetlen egyesítési lehetőségét kihasználva lehetőség nyílik az integrációs folyamat egyre jelentősebb meggyorsítására és ar-ra, hogy a népgazdasági komplexumok tervszerű együttműködésének előnyeit kiegészítsék a gazdasági szervezetek szintjén folyó közvetlen kooperáció előnyeivel.

Ily módon a szocialista nemzetközi munkamegosztás elmélyülésé-vel nem csupán az egyes nemzetgazdaságok egymást kiegészítő jelle-ge erősödik. A gazdasági tevékenység különböző ágazataiban és szférái-ban tartós nemzetközi termelési, tudományos-műszaki és egyéb kap-csolatok alakulnak ki, amelyek a szocialista integráció folyamatainak, valamint az egész gazdasági élet nemzetközivé válásának konkrét kife-jezői.

Az ilyen kapcsolatok, amelyek tárgya lehet ágazati vagy ágazatközi

tudományos-termelési komplexum, kutató, fejlesztő és műszaki tervezési tevékenység folytatása, nemzetközi forgalmat lebonyolító közlekedés stb., valamilyen formában igénylik a részvevő országok kollektív irányítását. Így a szocialista államok közös gazdasági tevékenységének (illetve nemzetközi gazdálkodásának) tárgyává válnak.

A közös gazdasági tevékenység, mint a szuverén népgazdasági komplexumok együttműködésének eredménye még nem jelent valóban közös gazdaságot. Ez paritásos elven alapuló államközi tevékenység (például kooperációs megállapodások, közös beruházások stb. alapján).

A közös gazdasági tevékenység legfejlettebb formája a közös beruházásokon, a „technológiai összefonódáson”, illetve a tartós termelési-gazdasági kapcsolatok más formáin alapuló nemzetközi tudományos-termelési komplexumok kialakítása és fejlődése. Ebből a szempontból alá kell húzni a közös tulajdon jelentőségét. Ha a gazdasági komplexum ilyen alapon működik, úgy ez a partnerek tervezhető kapcsolódásának megkettőzését (és ebből következően megbízhatóbbá válását) jelenti. Ezáltal az általános (a szocialista államközi kapcsolatok jellegéből következő) tervszerű kapcsolat kiegészül egy másik kapcsolattal, amelynek konkrét gazdasági bázisa a közös (részesedésen alapuló) tulajdon.

A nemzetközi együttműködés „mikrogazdasági” szintje különösen szigorú követelményeket támaszt a gazdasági mechanizmussal szemben. A közös vállalatok vagy a nemzetközi szervezetek tevékenységében például sűrítve megtaláljuk a nemzetközi együttműködés lényegében valamennyi problémáját. Ehhez járulnak továbbá az egyes nemzeti gazdasági rendszerek kölcsönhatásának, valamint a rendszerek egyes elemei közötti kapcsolatoknak a problémái. E problémákra hívja fel a figyelmet egyebek közt P. Bożyk. Bożyk megállapítja, hogy a közös vállalatok kialakulása során mindenekelőtt „az alapító országokkal történő elszámolásoknál mutatkoznak nehézségek. Az egyik oldalról ugyanis az elszámolások alapjául a KGST-országok nemzetközi valutáját (a transzferábilis rubelt) és a nemzetközi árait fogadják el, másik oldalról viszont az adott közös vállalat alapításában — a termelési álló- és forgóalapok létrehozásában — részt vett felek induló tőkéinek nagysága határozza meg a vállalat nyereségéből való részesedésük mértékét. Ez a forma azonban nem képes kiküszöbölni a nemzeti valuták nemzetközi valutára való átszámításából adódó nehézségeket. Az egyes országok részesedését az állóalapok létrehozásában a KGST-országok nemzetközi valutájában kell elszámolni. Viszont az állóalapoknak nem minden alkotóelemére van nemzetközi ár, hiszen nem mind vesz részt a nemzetközi forgalomban.

Hasonló nehézségek merülnek fel a közös vállalatok működése folyamán is.”⁶

A szocialista gazdasági integráció mechanizmusának általános fejlődési irányzata, hogy eszközei — a szocialista országok népgazdasági komplexumai közti együttműködés minden szintjén megvalósuló integrációs folyamatok hatékony szolgálata érdekében — állandóan változnak.

⁶ P. Bożyk: „Szovmesztnie investicii i predpriyatija sztran-cslenov SZEV; ucsasztyije Polsi” (A KGST-országok együttes beruházásai és közös vállalatai; Lengyelország részvétele) Planovoje Hozjajsztvo, 1977. 4. sz. 26. 1.

A szocialista integrációs folyamat különböző szintjein (a népgazdaság, az ágazatok, a gazdálkodó szervezetek, a nemzetközi tudományos-termelési komplexumok és szervezetek szintjén) alkalmazott irányítási rendszerek között természetesen nincs kínai fal. Épp ezek együttes, összehangolt működése biztosítja a KGST-tagországok népgazdasági komplexumai közötti mély és sokoldalú együttműködést a gazdasági és a tudományos-technikai tevékenység valamennyi területén.

A többoldalú és a kétoldalú együttműködési formák viszonya

A szocialista integráció, mint lényegéből fakadóan többoldalú folyamat, jelentősen megváltoztatja a két- és többoldalú együttműködési formák arányát, az utóbbiak javára. A kapcsolatok e formái persze semmiképpen nem tekinthetők egymással ellentéteseknek, vagy egymást kizáróknak, hiszen kiegészítik és kölcsönösen gazdagítják egymást. A többoldalú együttműködés intenzitását és mélységét jelentős részben a kétoldalú kapcsolatok állapota határozza meg. A többoldalú kapcsolatok fejlődése pedig erősíti a kétoldalú együttműködés integrációs jellegét. A többoldalú együttműködés az integrációs folyamat fejlődésének egyik legfontosabb iránya, egyszersmind lényeges ismertetőjegye is.

Először is a mai körülmények között a termelőerők fejlődése objektív határokat szab a kétoldalú gazdasági megoldások lehetőségeinek. Ez vonatkozik mind a tudományos-technikai és a termelő szférára, mind pedig az olyan problémákra, mint a közlekedés és a távközlés fejlesztése, az ökológia, a pénzügyi erőforrások meghatározott irányban történő ésszerű koncentrálása, a megfelelő méretű eladási piacok biztosítása stb.

Másodsor, az intenzív külgazdasági kapcsolatok módot adnak a belső gazdasági megoldásokon felüli alternatív lehetőségek széleskörű kihasználására. Aligha szükséges bizonyítani, hogy a többoldalú együttműködés jobb lehetőséget ad a külgazdasági kapcsolatok leghatékonyabb változatának kiválasztására, mint a kétoldalú együttműködés. Ugyanezt lehet elmondani a népgazdasági komplexumok egyensúlyának hatékony biztosításáról is, amely könnyebben elérhető, ha a problémát a többoldalú együttműködés problémájaként közelítik meg.

Harmadszor, a kétoldalú kapcsolatok rendszere, bármilyen tökéletes is, nem tudja biztosítani a szocialista közösség külgazdasági politikájának összehangolását néhány lényeges vonatkozásban — gondoljunk például a harmadik országokkal, illetve azok csoportosulásaival szemben folytatott diszkriminációellenes politikájára.⁷

⁷ A szocialista és tőkésországok közötti kétoldalú kapcsolatoknak már a jelenlegi szakaszában érzéketlenül megmutatkoznak a többoldalú viszonylatok jegyei. Ennek illusztrálására idézzük S. Mihajlovski lengyel közgazdász megállapítását, aki „Az NDK és az NSZK közötti kereskedelem és az Európai Gazdasági Közösség” című cikkében kifejti, hogy e két ország gazdasági kapcsolatai nem tekinthetők kizárólagosan kétoldalú jellegűeknek. „Figyelembe véve, hogy mindkét fél jelentős mértékben integrálódott egy-egy gazdasági csoportosulással: az NDK a KGST-vel, az NSZK az EGK-val, kapcsolataikat a többoldalú gazdasági kapcsolatok szélesebb alapjain kell vizsgálni.” (Sprawy miedzynarodowe, 1976. 9. sz. 86. l.). Véleményünk szerint ez a megállapítás a KGST-országok és a tőkésországok kétoldalú kapcsolatainak egész rendszerére általában is érvényes.

Negyedszer, a gazdasági mechanizmus problémáinak egész komplexumát azért is egységes elvi alapon kell megoldani, mert különben elkerülhetetlen a „kétoldalú” mechanizmusok tömegének létrejötte, bár ez sem zárja ki azt, hogy a mechanizmus egyes elemeit kétoldalú alapon alakítsák ki.

A gazdasági kapcsolatok kétoldalú („bilaterális”) jellege tehát korántsem sajátossága a szocialista országok nemzetközi gazdasági kapcsolatainak, különösen nem a fejlett szocialista integráció körülményei között. Elvi szemszögből épp az együttműködés többoldalú mechanizmusa az egyetlen megfelelő eszköz a távlati integrációs célok elérésére.

Természetesen, ezt a megállapítást nem kell abszolutizálni. A többoldalú kapcsolatok szerepének növekedése távolról sem jelenti azt, hogy a kétoldalú kapcsolatokat kiszorítanák. Mi több, a belátható jövőben a többoldalú együttműködés számos területén fennmarad a kétoldalú kapcsolatok sajátos „felépítménye”. Csak a szocialista integrációs folyamat további elmélyülésével szélesednek ki fokozatosan a gazdasági életnek azok a területei, ahol a többoldalú kapcsolatok intézményes formái képesek lesznek biztosítani azok viszonylag önálló fejlődését. (Ilyenek a nemzetközi programok, a közös vállalatok, az egyesületek, pénzügyi intézmények, tudományos kutatási szervezetek.) A szuverén, államilag szervezett népgazdasági komplexumok együttműködésének feltételei között a kétoldalú kapcsolatok logikailag és történelmileg a kölcsönös kapcsolatok kezdetének tekinthetők. Végso soron bármely többoldalú döntés, bármely többoldalú program megvalósítható a gyakorlatban minden egyes résztvevő külön-külön kétoldalú kapcsolatainak segítségével.

Az elmondottak alapján levonhatjuk a következőt: a kétoldalú kapcsolatok hosszú ideig lényeges elemei maradnak annak a valóságos mechanizmusnak, amelynek segítségével a többoldalú kapcsolatok megvalósulnak. Ezért a többoldalú integrációs intézkedések egyeztetett tervének megvalósítása megköveteli, hogy a benne kijelölt feladatok az egyes nemzeti tervek feladataiban, a konkrét megállapodások és kölcsönös kötelezettségvállalások rendszerében (ezen belül kölcsönös szállítási és fizetési kötelezettségekben stb.) öltsenek testet.

Ezen túlmenően, a többoldalú programok sok területen csak a kétoldalú kapcsolatok meghatározott intenzitása mellett valósíthatók meg. Vonatkozik ez egyebek között a műszaki-tudományos együttműködés, a termelési szakosítás és kooperáció ésszerűsítési programjaira. E területeken a kétoldalú kapcsolatok alacsony intenzitása esetén gyakran nincs is tárgya a többoldalú együttműködésnek. Egy-egy kétoldalú intézkedés sikere gyakran alapot teremt az együttműködés továbbfejlesztésére, a kétoldalú keretek áttörésére, más országok bekapcsolódására.

Az integrációs folyamatban a többoldalú és kétoldalú kapcsolatok közötti összefüggés akkor is megmutatkozik, amikor kétoldalú döntésekkel töltik ki a gazdasági mechanizmusban a többoldalú együttműködést hatékonyan szolgáló eszközök híján mutatkozó űrt. Ismeretes, hogy számos, valamennyi KGST-ország számára közös problémát kétoldalú alapon kell rendezni, mert nincsenek megoldva bizonyos problémák, például a többoldalú elszámolások, vagy hiányoznak egyes fontos ipari ter-

mékek termelésének és fogyasztásának átfogó mérlegei stb. Amikor az integráció valóságosan létező mechanizmusa megakadályozza vagy lefékezi a többoldalú megoldást, a kétoldalú kapcsolatok lehetővé teszik az akadály valamilyen formában történő megkerülését. Az ilyen esetekben azonban különösen nyilvánvalóvá válik, mennyire szükséges a hatékonyan csak a többoldalú kapcsolatok szintjén megoldható problémák kollektív megközelítése. Ha tehát a kétoldalú kapcsolatok egy-egy területén azonos vagy hasonló problémák mutatkoznak, ez arról tanúskodik, hogy e kapcsolatok megérték a valamennyi érdekelt ország által történő többoldalú szabályozásra.

A két- és többoldalú együttműködés elemzése nem lenne teljes, ha nem szólnánk a kétoldalú együttműködés viszonylag önálló szerepéről. Ennek a viszonylag önálló szerepnek — a szocialista integráció már említett sajátosságán kívül, amely feltételezte az államilag szervezett népgazdasági komplexumok közvetlen együttműködését, és amely ebből következően az „ország-nemzetközi központ-ország” típusú kapcsolatoknak bizonyos kereteket szabott — még több más tényezője is volt.

E tényezők között meg kell említeni mindenekelőtt azokat, amelyek a termelés szférájába tartoznak, illetve amelyek anyagi vagy természeti-földrajzi feltételekben tárgyiasultak. Ide tartoznak, egyebek között, a két ország sajátos érdekeit érintő termelési és tudományos-technikai feladatok (például ha az adott gazdasági tevékenység csak ebben a két országban fejlődött ki), valamint azok a feladatok, amelyek megoldására elegendő két ország erőfeszítéseit egyesíteni, továbbá azok a problémák, amelyek a határmenti övezetek hatékony együttműködésével, a szabad erőforrások jobb kihasználásával függnek össze; végül az anyagi infrastruktúra néhány problémája.

Végül, a kétoldalú együttműködés valójában számos esetben a többoldalú kapcsolatok egyik válfaja. Ez azokra az esetekre jellemző, amikor több ország egyeztetni ugyanazzal a harmadik országgal valamely konkrét gazdasági feladat megoldásának módszereit és feltételeit (mivel ez az ország rendelkezik bizonyos termelési kapacitással, természeti kincsel vagy tudományos-technikai megoldással stb.). Ilyen esetekben ez az ország gyakorlatilag magára vállalja a többoldalú kapcsolatok szervezőjének feladatát.

A gyakorlat azt mutatja, hogy különböző országok, amelyek egy-egy meghatározott termék vagy szolgáltatás legfontosabb termelői, illetve fogyasztói, e tételek esetében „kitöltő”, kiegyensúlyozó funkciót látnak el. Így létrejön e funkciók sajátos felosztása, amely annál nyilvánvalóbb, minél jobban elmélyül a termelés nemzetközi szakosodása. E tekintetben persze nem érhető el teljesen egyenlő arányok. De a dolog lényege nem is az egyes országok részvételének mértékét jelző mennyiségi arányokban van, hanem abban, hogy a szakosodást a szocialista országok kollektívan valósítják meg.

A két- és a többoldalú együttműködési formák kölcsönös összefonódása épp itt a legszembetűnőbb. Ha az integrációs mechanizmus problémáit megfelelő módon megoldják, nyilvánvalóan eltűnik az elvi választóvonal a két együttműködési forma között, mivel a választást közöttük kizárólag az együttműködés konkrét tárgyával kapcsolatos megfontolások fogják meghatározni.

A kétoldalú együttműködésnek meg kell említeni egy további fontos szerepét, azt, amelyet a gazdasági kísérleteknél játszik. Kedvező politikai és gazdasági feltételek közt ugyanis a kétoldalú együttműködés az új megoldások bevezetésének, kísérleti ellenőrzésének területévé válhat (és válik). Ezek a gazdasági kísérletek (hacsak nem az adott ország kétoldalú kapcsolatainak sajátosságaiából fakadnak) a továbbiakban kiterjeszthetők az egész szocialista közösségre.

A szocialista integrációs folyamat hosszú távú szabályozási formáinak fejlődése

A szocialista integráció valamely új, magasabb szintje egyben a nemzetközi együttműködés mechanizmusának fejlődésében is magasabb szintet jelent. Ez a mechanizmus, mint már az előzőekben kifejtettük, lényegéből következően a tervezésen alapul és a szocialista termelési viszonyok fejlődésének természetes eredménye. Az utóbbiak előnyeit a KGST-országok kommunista és munkáspártjai nemzetközi keretek között is hasznosítják.

A szocialista integrációs folyamat távlatainak elemzéséből adódó egyik legfontosabb elméleti és gyakorlati probléma az, hogy ki kell dolgozni az integráció hatékony hosszú távú szabályozásának formáit és módszereit. Nyilvánvaló, hogy az ilyen szabályozást nem lehet az egyes országok hosszú távú tervezésének analógiájára külön-külön megalkotni. A belátható jövőben éppen úgy, mint ma, az ilyen szabályozás alapja az együttes tervezési tevékenység különféle formáinak alkalmazása lesz. Más kérdés, hogy ezek a formák sem maradnak változatlanok. A gyakorlat tanúsítja, hogy ezeket állandóan tökéletesítik.

Az integrációs folyamat hosszú távú szabályozása feltételezi egy sor probléma megoldását. Ezek két nagy csoportra oszthatók. Az első csoportba az együttműködés feladatainak és céljainak pontosításával és az ezzel kapcsolatos programok kidolgozásával összefüggő kérdések tartoznak. Mivel a Komplex Program két évtizedre szól, nem lehetett benne előírni túlságosan részletezett, konkrét feladatokat 1985-re vagy 1990-re. A részleteket az egyes ötéves tervidőszakokban az együttműködés során levő feladatainak kijelölésekor határozzák meg.

Nyilvánvaló, hogy a szocialista integrációs folyamat fejlődési perspektívájára és annak főbb „növekedési pontjaira” vonatkozó elképzelések elvontak maradnak, ha nem jelöljük ki az egyes népgazdasági komplexumok tervszerű együttműködése további elmélyítésének reális útját. Itt vetődik fel a hosszú távú szabályozás második kérdéscsoportja: a hosszú távra szóló közös gazdasági tevékenység formái és módszerei tökéletesítésének problémái.

A népgazdasági komplexumok közötti tervszerű együttműködés erősítését szolgáló bármely forma egyúttal a szocialista termelés nemzetközi társadalmisításának meghatározott, konkrét formája is. (Természetesen a szóban forgó folyamat formáját nem lehet azonosítani magával az anyagi termelés szférájában végbemenő folyamattal.)

Az ötéves népgazdasági tervek egyeztetése például, függetlenül attól, hogy kétoldalú, vagy többoldalú alapon történik, már nem tekinthető

két vagy több szocialista ország tervező tevékenysége egyszerű összegezésének. Tartalmazza a kollektív, államközi tevékenység néhány sajátos vonását, mivel végső soron arra irányul, hogy több ország gazdasági potenciáljának jelentős részét összehangoltan használják ki.

De a tervek egyeztetése és annak termelési alapja, a szállítások szakosításában tükröződő termelési specializáció, nem lehetnek a közös gazdasági tevékenység kizárólagos, minden egyes termelési és műszaki-tudományos feladat megoldására alkalmazható formái és módszerei. Nyilvánvalóan ki kell ezeket egészíteni a tervszerű együttműködés más, komplexebb formáival.

Ezek a szocialista integráció Komplex Programjában meghatározott formák a gyakorlatban gyorsan fejlődnek. A közös tervező tevékenység módszerének megvalósítása szempontjából e formák sokfélesége véleményünk szerint végső soron egyes ágazatközi komplexumok, ágazatok és termelő egységek közös tervezésére vezethető vissza.

A termelési és a tudományos-technikai kooperáció egyfelől a közös tervezés anyagi alapja, másfelől — lényegéből következően — a közösen megfogalmazott tervcélok gyakorlati megvalósításának alapvető módszere is. E minőségében ez jelenti a szocialista országok közös gazdasági tevékenységének legkomplexebb formáját.

Itt elsősorban azokról a kooperációs kapcsolatokról van szó, amelyek magukba foglalják a partnerek közötti kölcsönös kapcsolatok újratermelésének mozzanatát, azaz viszonylag állandó jelleget adnak a termelés nemzetközi társadalmasítási folyamatának, végső soron tehát olyan kooperációkról, amelyek révén több ország termelési apparátusainak meghatározott elemei ténylegesen egyesülnek.

A közös tervezés módszerének ágazatközi vagy ágazati szintű alkalmazása feltételezi a kooperációs kapcsolatok megfelelő mértékét. A kiterjedt nemzetközi kooperáció nemcsak a részvevő partnerek erőfeszítéseinek összegeződéséből származó eredmények megnövekedését jelenti, hanem — és ez nem kevésbé fontos — minőségileg új lehetőségeket tár fel az egész kapcsolatrendszer optimalizálására is.

Mivel itt éppen a nemzetközi kooperációról van szó, hangsúlyoznunk kell: ennek elengedhetetlen feltétele, hogy valamennyi partnernek érezhető gazdasági haszna származzék belőle. Ebből következik, hogy minden egyes intézkedésnek kölcsönösen előnyösnek kell lennie, ami általános szabályként kizárja az egyes országok szempontjából hatékony és nem hatékony kooperációk egymás közti kompenzálásának lehetőségét.⁸ A nagyvolumenű kooperáció lehetővé teszi a részmegállapodásokkal kapcsolatos korlátok kiküszöbölését, mert ennek alapján a kölcsönös munkamegosztás „elemi” aktusainak külön-külön hatékonysági problémái elvesztik önálló jelentőségüket. Ilyen körülmények között valamennyi partner érdekeltsége az egész „csomag” végső eredményéhez kapcsolódik.

A nagyvolumenű kooperációnak nagyon fontos jellemzője az időhorizont. Olyan problémákat, mint egyes iparágak technikai megújítása, új termelési ágak létesítése, egyeztetett beruházási programok megvalósítása, hosszabb perspektívát áttekintve lehet csak eldönteni. A távlati

⁸ Még ha egy adott ország szempontjából az egyenleg messzemenően pozitív is, bizonyult feladatok elé állítja őt a kooperációban részt vevő gazdasági szervezetek gazdálkodási feltételeinek kiegyenlítése.

feladatok megoldására alkalmas közös tervezési módszerek kifejlesztése ezért minőségileg új lehetőségeket teremt a KGST-országok kiterjedt kooperációs tevékenységében rejlő előnyök gyakorlati megvalósítására.

Véleményünk szerint épp ebben az összefüggésben lehet megérteni a komplex együttműködési célprogramok jelentőségét a kölcsönös munkamegosztás egész rendszerének további ésszerűsítése szempontjából. „Ezek célja — mondotta L. I. Brezsnyev az SZKP XXV. kongresszusán — az, hogy együttes erőfeszítésekkel biztosítsuk rohamosan növekvő energia-, fűtőanyag-, és alapvető nyersanyagszükségleteink fedezetét, hogy mind teljesebben kielégíthessük a lakosság élelmiszerekre és iparcikkekre vonatkozó igényeit, hogy emeljük a gépipar színvonalát, hogy meggyorsítsuk a közlekedés fejlődését. Ezek a mi soron következő közös feladataink.”⁹

Természetesen az együttműködés hosszú távú célprogramja a kidolgozottság mélységének és részletezettségének bármely ma lehetséges szintje mellett sem tartalmazhatja egy ilyen ágazatközi kooperációs megállapodás valamennyi lényeges elemét. A kooperációs megállapodások az egyes részprogramok kidolgozásának és megvalósításának talán leghatékonyabb formái (például az új energiaforrások kifejlesztése, a gépipar korszerűsítése területén stb.). A nemzetközi kooperáció még ilyen körülmények között is minőségileg más nagyságrendű lesz. Ezen kívül a hosszú távú célprogram végső soron sajátos „általános megállapodássá” is válhat, amely népgazdasági szinten fogja át a termelési és a műszaki-tudományos kooperációkat.

A hosszú távú célprogramok kidolgozása a szocialista integráció Komplex Programja hosszú távú népgazdasági tervkoordinációra vonatkozó állásfoglalásainak továbbfejlesztését és konkretizálását jelenti. Ugyanakkor kifejezi azt az egyre sürgetőbbé váló szükségességet, hogy a KGST-országok a kölcsönös együttműködést társadalmi-gazdasági fejlődésük legfontosabb problémái megoldásának szolgálatába állítsák.

Az együttműködés hosszú távú programjának, mint a szocialista célprogram-tervezés egyik válfajának, az az alapvető értelme, hogy összehangolt megoldási módokat adjon a testvérországok közös problémáira, mérje fel e megoldások ráfordításainak nagyságát és várható gazdasági eredményeiket; továbbá, jelölje meg az erőforrások biztosításának forrásait; végül, dolgozza ki a szervezeti intézkedések olyan rendszerét, amely biztosítja a célprogramok kidolgozását és megvalósítását.

A hosszú távú célprogramok kidolgozásának és azt követő megvalósításának elengedhetetlen feltétele, hogy „a részvevő országok képesek legyenek a nemzeti és a közös érdekeknek megfelelően felhasználni a természeti kincseket, anyagi, pénzügyi és munkaerőforrásaikat, továbbá arra is, hogy az együttműködés során összehangolt akciókat hajtsanak végre. A programokat a KGST-tagországok legésszerűbb és a gyakorlatban megvalósítható gazdaságfejlesztési irányai és üteme elmélyült elemzésének alapján kell összeállítani, szoros összhangban az egyes országok rendelkezésére álló erőforrásokkal és figyelembe véve gazdasági struktúrájuk célszerű megváltoztatását. Az is nagyon fontos, hogy szerves kapcsolat legyen a kitűzött célok és feladatok, valamint a műszaki-tudo-

⁹ Az SZKP XXV. kongresszusának anyaga, Kossuth Könyvkiadó, 1976.

mányos haladás, a technika, technológia és a termelés-szervezés különböző iparágakban elért legújabb eredményei között.”¹⁰

A közös tervező tevékenység ágazatközi, problémák megoldására irányuló jellegének erősödése nyilvánvalóan megköveteli, hogy jelentősen tökéletesedjék az együttműködés jelenlegi mechanizmusa, egyebek között fokozottan irányuljon az ágazatközi gazdasági feladatok megoldására.

A kérdés azonban nemcsak a gazdasági mechanizmus tökéletesítését érinti. A kölcsönös együttműködés területén előttünk álló kulcsfontosságú feladatok megoldásának hosszú távú megközelítése napjainkban megköveteli a gazdasági fejlettségi színvonal kiegyenlítődének távlataira, a népgazdasági struktúrák optimalizálási kritériumaira vonatkozó tudományos nézetek pontosítását, figyelembe véve a kölcsönös munkamegosztás és a világméretű munkamegosztás fejlődésének új tendenciáit. Külön kutatást igényel más szocialista államok, valamint a KGST-vel együttműködést kifejlesztő országok bekapcsolódásának problémája a hosszú távú programokba. A szocialista integrációs folyamat hosszú távú szabályozása problémakomplexumának kidolgozására irányuló közgazdasági kutatások új, széles frontjáról van tehát szó.

¹⁰ N. Inozemcev: „Ukrepnyije planovih osnov szotrudnyicsesztva sztran-cslenov SZEVI” (A tervszerűség erősítése a KGST-tagországok együttműködésében) Planovoje Hozajsztvo, 1977. 4. sz. 32. l.

FALUVÉGI LAJOS:

ÁLLAMI PÉNZÜGYEK ÉS GAZDASÁGIRÁNYÍTÁS
(Második átdolgozott kiadás)

Az olvasó a könyv második, átdolgozott kiadását veszi kezébe. Népgazdaságunk mai irányítási rendszere alig tízéves múltira tekint vissza, és ebben az irányítási rendszerben a pénzügyi szabályozás központi helyet foglal el. Szabályozóinkat is — tapasztalataink alapján és továbblépésünk érdekében — módosítottuk. A szerző ennek megfelelően jelentősen átdolgozta könyvét, számos fejezetet teljesen újra írt, másokat lényegesen módosított, illetve törölt. Az új részek az elmúlt három-négy év gazdasági jelenségeit elemzik, foglalják össze, és illesztik a korábbi tendenciákhoz. Így fontosságának megfelelően például sokkal tágabb teret kap a tárgyalás során a központi irányítás és a közgazdasági szabályozás kapcsolata, a vámrendszer, az export-import támogatások rendszere, a nemzetközi közös bankok működése.

A szerző a pénzügyi szabályozókat a gazdaságpolitika, a tervezés és a szabályozás kérdéseivel szoros összefüggésben elemzi.

A könyv a pénzügyi szakemberek képzését és továbbképzését egyaránt elősegíti.

414 l., kötve 54,— Ft

A Közgazdasági és Jogi Könyvkiadó kiadványa

CSANÁDI GYÖRGY:

A gazdasági társulások jogi formáinak kérdéséhez

I. Nagy érdeklődéssel olvastam Sárközy Tamásnak a Közgazdasági Szemleiben megjelent cikkét.¹ A cikk elmélyült elemzést ad azokról a gazdasági együttműködési viszonyokról, amelyek kiváltják a társulás igényét, és az elemzés alapján egyrészt találó kritikát ad a társulások mai magyarországi jogintézményeiről, másrészt felvázolja — igen sikerülten — társulási jogunk átalakítására vonatkozó koncepcióját.

A magas színvonal, amellyel a szerző ezt a fontos és aktuális — ugyanakkor igen bonyolult — kérdést megközelíti, elismerést vált ki az olvasóból, megállapításainak nagy része tudományosan értékes és a gyakorlatot előre viszi. A tanulmány ugyanakkor néhány ellenvetést is kihív bizonyos megállapításokkal szemben.

II. *Sárközy Tamás* véleménye szerint társulási formáinkat *összhangba kell hozni a KGST keretei között kialakuló társulások jogi formáival.*

Egy tanulmány érvelésként felhozott megállapításával olyankor érdemes vitatkozni az egyet nem értőnek, ha az indokolás téves következtetés alátámasztására szolgál.² Sárközy az általam vitatott tételből nem von le olyan következtetéseket, amelyekkel ne lehetne egyetérteni. Mégis, minthogy ez a megállapítás nagy elvi jelentőségű, és bizonyos körülmények között téves következtetésekre vezethet, foglalkozni kell vele.

Azt hiszem, hogy *egy-egy KGST-ország „belső társulási joga” és a KGST-keretben kialakuló „társulási jog” közt nincs szükségszerű összefüggés.* Ennek bizonyítására elegendő arra hivatkozni, hogy azokban a KGST-országokban, ahol a tervutasításokra épülő gazdaságirányítási rendszer van érvényben, az állami gazdasági szervezetek közötti társulást a belső jog egyáltalán nem ismeri, vagy ha igen, e formák gyakorlati jelentősége elenyésző. Ez mitsem változtat azon, hogy ezek az országok is tevékenyen részt vesznek a KGST-társulásokat szabályozó jog kialakításában s a létrehozott társulásokban, noha a KGST-társulások — egyébként még csak a kialakulás stádiumában levő — jogának *nincs tükörképe belső jogrendszerükben.* A társulások kialakulása különböző KGST-országok vagy ezen országok gazdasági szervezetei között természetesen bizonyos követelményeket támaszt a belső joggal szemben is:

¹ Sárközy Tamás: A vállalati társulások alapvető gazdaság- és jogpolitikai kérdései. Közgazdasági Szemle, 1977. 1. sz.

² Az angol jog híres precedensrendszerében a bírói ítélet indokolásában foglalt elvi megállapítások csak akkor tekinthetők precedensnek, csak akkor bírnak kötelező erővel a későbbi ügyekre nézve, ha ezek a bírói döntés megalapozásához szükséges indokok (ratio decidendi) voltak, nem pedig csak mellékesen odavetett megállapítások (obiter dictum).

nevezetesen azt, hogy teremtsen *kedvező feltételeket* a nemzetközi társulások létrejöttéhez és működéséhez. Ennek azonban semmi köze sincs ahhoz, hogy a belső jog mennyiben és milyen formákban engedi meg a társulást az *adott ország gazdasági szervezetei között*. Sárközy helyesen mutat rá, hogy a belföldi társulások másodlagos vállalatok abban az értelemben is, hogy az állami vállalatokhoz és szövetkezetekhez képest alárendelt szerepet játszanak. Nyilvánvaló, hogy a KGST-társulásokban nem ezek a „másodlagos vállalatok” vesznek részt. Ezért a KGST-keretben kialakuló társulási jog és a belső társulási jog közt jóformán nincs érintkezési pont.

Más kérdés, hogy a KGST-országok közül éppen Magyarországon van meg az objektív alapja annak, hogy a belső társulási jog *közel kerüljön* a KGST-társulások jogához. A KGST-ben is egymástól független szervezetek társulnak gazdasági előnyök realizálása végett, éspedig olyan szervezetek, amelyek nem állnak közös irányítás alatt. Helyzetük tehát sok rokonvonást mutat a mi nagy jogi önállóságot élvező — társulni kívánó — vállalataink helyzetével.

III. A tanulmány részletesen elemzi a *társulások gazdasági tartalmát*. Teljesen egyetérték mindazzal, amit a koordináció céljaira és a közös gazdálkodás céljára alakuló társulások megkülönböztetéséről mond. Ez utóbbi csoport gazdasági tartalmának elemzése azonban nézetem szerint nem eléggé differenciált, ezért nem értek egyet Sárközy Tamás két — társulási jogunk átalakítására vonatkozó — következtetésével.

Kiséreljük meg a *közös vállalkozásra* létrejött társulások differenciáltabb tipizálását *gazdasági tartalmuk* szerint. Előre kell bocsátani, hogy ez még nem dönti el a *jogi formák* kérdését, a jogi formáknak azonban alkalmasaknak kell lenniük arra, hogy az indokolt, reális társulási célok keretében szolgáljanak.

Minden vállalkozásra irányuló társulás közös vonása a *közös kockázatviselés*, a nyereségben és veszteségben való közös részesedés. Ezen belül: az egyik típust képviselik az olyan közös vállalkozások, amelyek nem kapcsolódnak a társuló vállalatok (a tagok) tevékenységéhez, hanem egyszerűen *tőkebefektetés-jellegűek*. Egyetérték Sárközy Tamással: az ilyen céllal szervezett közös vállalkozások nemcsak ma — amikor a vállalati szabad eszközök szűkösek — nem játszanak komoly szerepet, hanem a belátható távlatokban sem.

A közös vállalkozásoknak az a típusa érdemel figyelmet, amely a *tagok tevékenységéhez* — és nem csupán *befektetéseihez* — *kapcsolódik*, a tagok tevékenységét segíti elő, vagy bizonyos tevékenység *közös megszervezésével*, vagy a tagokat, hogy a tagokat a közös kockázatviselés révén *hatásosabb kooperációra szorítja*.

a) Ezen a körön belül az egyik változat az, amikor a társulás keretében *közös tevékenység* folyik; a társulás végez el olyan tevékenységet, amit társulás hiányában a tagok külön-külön kevésbé gazdaságosan végeznének el. Az ilyen társulások mindenesetre feltételez bizonyos *vagyonegyesítést* is a közös tevékenység megalapozására. E társulások tevékenysége:

a/1 irányulhat kizárólagosan vagy túlnyomórészt *befelé*, amikor is a társulás a *tagok számára nyújt szolgáltatásokat*; például bizonyos

technológiai folyamatok közös elvégzése (Borsodi Ércelőkészítő), egyes számítástechnikai társulások;

a/2 de irányulhat *kifelé* is, amikor a társulás a tagok nevében árukapcsolatokat létesít (közös beszerzési, értékesítési társulások).

b) Van azonban a tagok tevékenységéhez kapcsolódó vállalkozási célú társulásoknak egy másik változata is: amikor a társulásban *nem folyik közös tevékenység*, hanem *csak kockázati közösséget hoznak létre*. A tagok elkülönülten végzik azt a tevékenységüket, amely egyébként a társulás körébe tartozik, de ezek egymáshoz kapcsolódnak és a tagok az eredményben — legalább részben — osztoznak. Az ilyen társulások *nem igényelnek vagyonegyesítést*.

A legismertebb példa a társulás e változatára: a külkereskedelmi társulás. A társulás itt egy kifelé irányuló árukapcsolat megszervezését szolgálja és a társuló tagok közötti áruszerződés helyébe lép. Ha ugyanis a belföldi tevékenységet folytató vállalat és a külkereskedelmi vállalat nem társulnának, úgy bizományi szerződést kötöttek volna.

Elképzelhetők azonban más esetek is, bár ma ilyenekkel tudomásom szerint nem találkozunk. Lehetséges például egy nagy beruházás vállalkozói közötti társulás, vagy akár az, hogy egy közös érdekű műszaki fejlesztést több vállalat egymás közti munkamegosztásban, de ugyanakkor a kockázat közös vállalásával végez.

Sárközy Tamás nagy nyomatékkal hangsúlyozza, hogy a társulások egy része nem igényel vagyonegyesítést. Eppen ez a jellemző ugyanis a *koordinálás céljából* létrejött társulásokra, amelyeket Sárközy a társulások egyik — gazdasági rendeltetés szempontjából vett — fő típusaként állít szembe a másik fő típussal: a *közös vállalkozásra* létrejött társulással. Úgy tűnik azonban, arra nem fordít kellő figyelmet, hogy ez utóbbi csoporton belül is vannak vagyonegyesítés nélküli változatok, mégpedig a gyakorlatban igen nagy jelentőségű altípusok.

IV. Ami mármost a társulás célját szolgáló *jogi intézményeket* illeti, Sárközy helyesen mutat rá, hogy a társulás lehet olyan, amely jogi személyiséget igényel és lehet olyan is, amely ezt nem kívánja meg. Teljesen igaza van abban, hogy ez utóbbinál („egyszerű társaság”) a jelenlegi jogi kategóriát tágítani kell, hogy a vagyonegyesítés nélküli társulások számára is keretül szolgálhasson. (A vagyonegyesítés nélküli társulásokra egyébként jellemző, hogy nem igényelnek jogi személyiséget.)

Az egyik következtetés, amiben Sárközyvel nem értek egyet az, hogy az *egyszerű társaság fogalmának ilyen kitágításával megoldott-nak tekinthetnének a külkereskedelmi társulás* (és más, vagyonegyesítés nélküli társulások) *jogi szabályozását*.

Sárközy javaslata kétségtelenül előrelépést jelent: ha az egyszerű társaság esetében a törvény nem kívánná meg a vagyonegyesítést, a külkereskedelmi társulás beleférne az egyszerű társulás *fogalmába*. De csak a fogalmába. Az egyszerű társulás *szabályai* nem lennének megfelelőek a külkereskedelmi társulás működésének szabályozására.

A vagyonegyesítő és vagyonegyesítés nélküli társulás két különböző gazdasági konstrukció, más-más érdekviszonyokkal, és ezek *eltérő szabályozást kívánnak*. Az egyszerű társaság modellje nyilvánvalóan a va-

gyonegyesítő társulás, és szabályait ennek alapján kell kialakítani. Hiába alkotunk tehát az egyszerű társaságokra olyan tág fogalmat, amelybe belefér a vagyonegyesítés nélküli társulás, ha a külkereskedelmi és hasonló társulásokra az egyszerű társaság *szabályainak túlnyomó része alkalmazhatatlan lesz*. Vonatkozik ez — hogy mást ne mondjunk — a többségi döntés, a képviselő, a vagyoni betét szerinti részesedés szabályaira.

A társulás jogi szabályozása persze diszpozitív, vagyis a felek a szerződésben eltérhetnek a jogszabályoktól: a szerződő partnerek — a *konkrét* helyzetet mérlegelve — „okosabbak” lehetnek, mint a törvény. Ez azonban „nem menti fel” a törvényt az alól, hogy — a szabályozandó viszony *általános* vonásait szem előtt tartva — maga is értelmes legyen.

Elintézhető tehát a most érintett közös vállalkozásra alakult, de vagyonegyesítés nélküli társulások szabályozása a szerződési szabadságra való hivatkozással: találják meg a felek és rögzítsék szerződésben társulásuk ésszerű szabályozásának módját. Ez részben igaz is, hiszen e társulásoknak elméletileg sok változata jöhet létre, amelyek problémái sok tekintetben eltérhetnek. Minthogy ezzel kapcsolatban ma még nincs gyakorlati tapasztalatunk, *általános* szabályozást adni erre a típusra aligha lenne megoldható — ugyanakkor szükségtelen is. Valójában e társulásoknak csak egy faja bír jelentőséggel, az azonban igen nagy jelentőséggel: a *külkereskedelmi társulás*.

Ennek külön szabályozása elől nem lehet kitérni. Pontosabban, ez a szabályozás 1967-ben már megtörtént, a 32/1967. (IX. 23.) Korm. sz. rendelet II. fejezetében, de ezt a gazdasági társulásokról szóló 1970. évi 19. sz. tvr. hatályon kívül helyezte, abból a nézetünk szerint nem eléggé végiggondolt indokból, hogy a tvr. megadja a gazdasági társulások átfogó szabályozását, így a külkereskedelmi társulás külön szabályozása szükségtelen. Hogy ez a társuló feleket, sőt a főhatóságokat is különféle kerülő utakra kényszerítette, arra már Sárközy Tamás is rámutatott.³

V. Ami a jogi személyiséggel bíró, közös vállalkozásra irányuló társulások: a *közös vállalatok* típusait illeti, a következtetések nagy részében megint csak egyetértek Sárközy Tamással. A mai szabályozás valóban merev, és a közös vállalatoknak *két típusát* kívánatos kialakítani. Az egyik típus esetében a vagyoni kötődés a tagvállalatokhoz erősebb, nem szükséges előre meghatározott induló vagyon, a tagoknak viszont kezessként kell felelniük a közös vállalat tartozásaiért. A másik típus az önállóbb változat: a vagyoni kapcsolat a tagokkal lazább, viszont előre meghatározott induló vagyont kell a társulás rendelkezésére bocsátani.

Abban azonban nem értek egyet Sárközy Tamással, hogy ez utóbbi típus a tagok *korlátozott felelőssége mellett jöjjön létre*, vagyis a tagvállalatok — a vagyoni betét rendelkezésre bocsátásán túlmenően — ne feleljenek a közös vállalat tartozásaiért.

A korlátozott felelősség — ami egyébként nézetünk szerint elter-

³ Lásd Sárközy Tamás: I. m. 13. l. Az eltérés kettőnk álláspontja közt csak az, hogy Sárközy Tamás ezt — jogosan — mint jogszabályalkalmazásunk elintmondásosságát említi meg, nézetem szerint viszont a gyakorlatot a jogszabályalkotás hibája kényszerítette erre a lépésre.

jedtsége ellenére félrevezető terminológia⁴ — végeredményben abban csúcsosodik ki, hogy a vállalatot létrehozó *tagok kockázata a vállalatba fektetett pénz elvesztésére korlátozódik*. Ha azonban a vállalat olyan helyzetbe kerül, hogy tartozásainak kifizetésére a vállalati vagyon nem elegendő, *a kockázat a hitelezőkre hárul*.

Nehéz megérteni, milyen indok szól amellett, hogy a közös vállalat működésének kockázatát ne azok viseljék, akik a vállalatot irányítják és élvezik a tevékenységből eredő hasznot.

A *természetes kiindulópontnak* azt tartom, hogy mindenki viselje a saját érdekkörébe tartozó tevékenységek *teljes kockázatát*, és ne hárítsa át ezt a piaci partnerekre. E kiindulópont realitását bizonyítja a vállalkozás jogi formáinak fejlődése a kapitalista társadalomban is: olyan kereskedelmi társasági formák, amelyek *tisztán* korlátozott felelősséggel alakultak, különleges körülmények között jöttek létre, amelyek nagyjában-egészében elkerülhetetlenné tették a korlátozott felelősséget. A részvénytársasági formát a sok kézben elaprózódott kis tőkék egyesítésének igénye hívta életre. A kontinensen a múlt század végéig — a részvénytársaságon kívül — nem is létezett olyan kereskedelmi társaság, amelyben legalább a tagoknak egy része ne felelt volna teljes vagyonával a tartozásokért, a korlátolt felelősségű társaság csak a századvégi válságok hatására született meg.

Alláspontunkkal szemben felhozható egy ellenvetés: Az állam sem felel vállalatai tartozásáért, és csupán a rendelkezésükre bocsátott vagyont kockáztatja — miért tekintjük akkor a korlátozott felelősséget „rendkívülinek”, miért vannak vele szemben erkölcsi-gazdasági aggályaink? A valóság azonban az, hogy az állam „korlátozott felelőssége” — amelynek megvannak a speciális okai — tudomásunk szerint egyetlenegy esetben sem járt azzal a következménnyel, hogy valamely magyar állami vállalat tartozása végül is kifizetetlen maradt.⁵ Az állam „korlátozott felelőssége” csak annyit jelent, hogy az államot nem terheli *polgári jogi felelősség* a vállalat tartozásaiért, erkölcsi-politikai felelőssége azonban fennáll. Egy közös vállalat esetében azonban a tagvállalatok nem nyújtanak ugyanolyan erkölcsi-politikai garanciát, mint az állam; s hiányoznak az állam „korlátozott felelősségét” indikáló speciális okok is.

Mi szólhat végül is a közös vállalat „korlátozott felelősségű” alakzatának megteremtése mellett? Legfeljebb az, hogy elképzelhető olyan közös vállalat, amelyben a tagok létszáma nagy, ahol tehát egy-egy tag súlya a közös vállalat irányításban igen csekély; példa erre a 30—40

⁴ A felelősség szónak a jogban többféle jelentése van. Itt nyilván abban az értelemben használják, hogy a tag köteles-e annak a vállalatnak a tartozásaiért felelni, amelyben részt vesz. A „korlátozott felelősség” kifejezés erre nem találó. Ha a részvényes a részvénytársaság alakulásakor a részvény ellenértékét az alaptőkébe befizette, a továbbiakban ő már nem „korlátozottan” felelős, hanem *egyáltalán nem felelős*: a társaság tartozásaiért a részvényt nem lehet felelősségre vonni. Ugyanez a helyzet a kft esetében is, amelyet pontosabban a „tagok korlátozott kockázata mellett alakult társaságnak” kellene nevezni.

⁵ Az állami vállalatok megszüntetése gyakorlatilag mindig jogutód kijelölésével történik, amely a tartozásokért helytáll. Az állami beavatkozás már akkor megindul, amikor a vállalat tartósan veszteségesen kezd működni (amitől a passzív vagyonmérleg még igen távol van). Az állam tehát a *valóságban gondoskodik* arról, hogy vállalatainak tartozásai végső soron ne maradjanak kiegyenlítetlenül. Az, hogy az állam a *jogszabály szerint nem felel* a vállalat tartozásáért, összhangban áll az önálló gazdasági elszámolással, külföld felé pedig azért szükségszerű, hogy az állam vállalatainak tevékenysége az államnak — mint közhatalmi szervnek a tevékenységétől — világosan elkülönüljön.

termelőszövetkezet által közös beszerzésre vagy értékesítésre létrehozott vállalat. De vajon ilyen esetben is szükség van-e a korlátozott felelősség kimondására? Kell-e attól tartani, hogy visszariasztja az egészséges, kívánatos társulási szerződéstől a tagokat, ha kockázatuk nem korlátozódik az alapításkor befizetendő összegre. Véleményem szerint aligha. Hiszen a tagok a közös vállalat veszteséges voltát az érzéskor azonnal észlelik, és a tartós veszteség, amely az induló vagyont jelentős mértékben apasztja, figyelmezteti őket arra, hogy mérlegelniük kell, van-e értelme a vállalat további fenntartásának. Nem éri őket tehát meglepetésként, ha a vállalat olyan helyzetbe kerül, hogy vagyoni mérlege már passzív. Ilyenkor indokolt, hogy a tagok — az alapításkor eszközölt befizetésükön felül — további fizetésre legyenek kötelesek; e kötelezettség megoszlik a nagyszámú tag között, akik végül is egy érdekükben működő veszteséges vállalat fenntartása mellett döntöttek.

Egyetértek tehát Sárközy Tamással abban, hogy a közös vállalat „önálló típusánál” a tagok kockázata a vállalat veszteségeiben *kisebbségesen legyen, mint ma*, amikor az 1970. évi 19. sz. tvr. a közös vállalatnál *minden mérlegnyitáskor megköveteli az induló vagyont épségét* (vagyis a tagoknak a veszteséget, ha ez a tartalékalapból nem fedezhető, évente pótbefizetéssel kell ellensúlyozniuk). Viszont szükségesnek tartom a tagok *kezesi felelősségét arra az esetre, ha a vállalat megszűnik*. Ez esetben az állami felügyeletnek kell gondoskodnia arról, hogy az olyan közös vállalatot, amely tartósan fizetéseképtelen, és amelyet a tagok nem kívánnak szanálni, feloszlassa, és ezzel biztosítsa, hogy a hitelezők vagy a felszámolt vállalati vagyontól vagy a tagoktól kielégítést kapjanak.

Ezzel egyáltalán *nem tűnik el a különbség* a közös vállalat két javasolt formája, a kevésbé önálló és az önállóbb típus között. Egyrészt a két konstrukció általunk javasolt közelítése csak a harmadik személyekkel, a hitelezőkkel való viszonyt érinti. Másrészt ilyen szempontból is csak annyiban lenne a két vállalatra vonatkozó szabály azonos, amennyiben a közös vállalat megszűnik; viszont fennmaradna az a — hitelezők szempontjából gyakorlatilag igen nagy jelentőségű — különbség, hogy a kevésbé önálló típusnál a tagok a vállalat likviditáshiánya esetén is mint kezesek felelnének a tartozásért, s a kiegyenlítettlen esedékes tartozás behajtható lenne rajtuk.

Versenyképesség és szelektív fejlesztés

A Magyar Közgazdasági Társaság, a Szervezési és Vezetési Tudományos Társaság, a TIT Közgazdasági Választmánya és Somogy megyei szervezeteik 1977. május 20—21-én Siófokon rendezték meg a XVI. közgazdász-vándorgyűlést.

A rövidített időtartamú vándorgyűlés rendhagyó módon kezdődött. A szokásos nyitó plenáris ülés helyett a Figyelő 1977. május 11-i számában olvashatták el a résztvevők a vitaindító előadás téziseit, melyeket *Hetényi István*, az Országos Tervhivatal államtitkára „Út a versenyképességhez” címmel fogalmazott meg, így készülhettek fel a vitára. A vándorgyűlés öt szekcióban folytatta munkáját, majd plenáris üléssel fejeződött be.

A versenyképesség, szelektivitás általános kérdései

Az első szekció (elnök: *Drecin József*, az Országos Tervhivatal elnökhelyettese, társelnökök: *Trethon Ferenc* pénzügyminiszter-helyettes, *Ballai László*, az MSZMP KB osztályvezetőhelyettese) napirendjén a *versenyképesség és a szelektivitás általános kérdései* szerepeltek. Ez volt a vándorgyűlés legnépesebb és legélénkebb vitát folytató szekciója. A vitában 4 korreferátum és (az idő rövideje miatt csupán) 9 hozzászólás hangzott el, a többi jelentkezőt hozzászólásuk írásbeli benyújtására kérték fel.

Simán Miklós (a Gazdaságkutató Intézet osztályvezetője) korreferátumában hangsúlyozta, hogy a tartós versenyképesség biztosításához a legfontosabb szelektív szempontnak a több kvalifikált szellemi és fizikai munkát tartalmazó, magasabb igényeket kielégítő termékcsoportok termelésének fejlesztését kell tekinteni. Különösen azokra a területekre érdemes támaszkodni, ahol gyártási tradíciókkal, kialakult kutatói-fejlesztési kapacitással rendelkezünk.

Országunk kis méreteiből származó egyetlen előny a nagyobb rugalmasság lehetősége. Ezt azonban a változásokra való gyorsabb reagálással kellene kihasználnunk.

A szelektív gazdaságpolitika megvalósítását szolgáló teendők közül rövid távon megoldandó feladatnak tekintette az informáltság javítását, a döntési rendszerek fejlesztését, a döntések és végrehajtásuk operativitásának és rugalmasságának fokozását, a vállalati koncentráció és diverzifikáció gyakorlati optimumának megkeresését, a mennyiségi célok helyett a minőségiak érvényre juttatását, az irányítás alkalmazkodóképességének növelését. Hosszabb távon megoldandó feladatként említette a szelektív gazdaságpolitika megvalósítását szolgáló strukturápolitikai intézkedések kidolgozását, azaz kevés számú központi cél (felső sáv) kijelölését, amelyekre érdemes az erőforrásokat koncentrálni és termelési hátterüket hazai termeléssel vagy nemzetközi kooperációval kell megoldani. Hasonló fontosságot tulajdonított azon területek kijelölésének is, ahonnan az erőforrásokat át kell csoportosítani (alsó sáv) és az általuk kielégített szükségleteket importból kell biztosítani. A termelés legnagyobb részén, az „alsó” és a „felső” sáv közötti területeken a szabályozórendszerrel kell kikényszeríteni a szekció érvényesítését. Ehhez azonban az ár- és jövedelemszabályozási rendszer további korszerűsítésére van szükség. A versenyképesség javítása végett tovább kell fejleszteni a vállalati szervezeti struktúráit is.

Gergely István (az MTA Ipargazdaságtani Kutatócsoport tudományos főmunkatársa) a versenyképesség fogalmával kapcsolatban hangsúlyozta, hogy az nemcsak piaci, hanem a vállalat lényegét, egész gazdálkodását érintő kategória. Egy vállalat akkor versenyképes, ha a versenytársak kénytelenek odafigyelni, hogy a

jövőre készülve milyen akciót kezdeményez. A „világ színvonal” gyakorta használt, ám ritkán tisztázott fogalmával kapcsolatban megjegyezte, hogy a világ színvonal igen magas követelményt jelent. Bárán állítható: nincsen olyan ország, olyan gyár a világon, amely csak világ színvonalon álló termékeket állítana elő. Az azonban a versenyképesség fontos követelménye, hogy legyen a vállalatnak olyan termék is, amely megüti a világ színvonalat. Például a Renault állami autógyár arra törekszik, hogy olcsó, igénytelen autóval lássa el a francia kisembereket. De kifejlesztett luxusautót is, mert véleményük szerint akkor van a vevőnek bizalma irántuk, ha van élenjáró, reprezentatív termékük is. A luxustermék tehát referenciatermék, bizonyítja, hogy a gyár képes világ színvonalon termelni. A tanulság nyilvánvaló: számunkra a világ színvonal nem cél, hanem eszköz felkészültségünk, gyártási-kutatási színvonalunk bizonyítására.

Napjaink sokszor hangoztatott gazdasági követelménye a *minden piacon minden időben értékesíthető termékek* gyártása. Az ilyen termék nagyon ritka. Elképzelhető olyan termékcsalád, konstrukció, amelynek variánsai széles körben kedvező feltétellel értékesíthetők. Nyilvánvaló, hogy ugyanazon termék aligha szállítható Szibériába és a trópusokra, a trópusokon sem azonos az igény a száraz sivatagban és a 97 százalékos nedvességtartalmú dzsungelvidéken.

Az előadó hangsúlyozta, hogy a versenyképesség fontos előfeltétele a piacismeret. Gyenge pontunk, hogy a döntésekhez kevés a jól használható *információ*. Még a meglévő információkat sem hasznosítjuk kellően. Ugyanakkor mindenki joggal panaszkodik, hogy túl sok az információ. Ezért az információgyűjtés, -rendszerzés és -feldolgozás alapelve legyen: a sok információból kiválasztani a jót. Az áttekinthetően feldolgozott és prezentált információ csökkenti a túlinformálás veszélyét és biztosítja a naprakész tájékozottságot.

A kellő időben rendelkezésre álló információknak mindig van kockázatcsökkentő szerepük is. Ezért érdemes látszólag felesleges témákban is előre információt gyűjteni, mert ez olcsóbb, mint egy sikertelen vállalkozás. A döntést megalapozó piaci információk alapkérdése, hogy milyen tényezők határozzák meg a szükségletet, mire irányul a vásárlóerő, kik lehetnek a szövetségesek, milyen erők a versenytársak, milyen sajátos eszközökkel javítható versenyképességünk.

Egy-egy magyar vállalat versenyképességének alakulása nemcsak az adott vállalaton múlik. Az állami irányítás, a partnervállalatok sok mindent tehetnek és tesznek a vállalati versenyképesség javításáért. A gazdasági szabályozók szerepe nem elhanyagolható. A belföldi piac szilárd háttér a nemzetközi versenyben. A versenyképesség felé haladni, sikeresen előrelépni azonban elsősorban az egyes vállalatoknak kell.

Kádár Béla (az MTA Világgazdasági Kutató Intézet tudományos főmunkatársa) korreferátumában a versenyképesség és szelektivitás világgazdasági összefüggéseire hívta fel a figyelmet. Véleménye szerint eltérő súllyal és tartalommal merül fel a versenyképesség, fejlesztési szelektivitás a különböző gazdasági dimenziójú országokban, még azonos fejlettségi színvonal esetén is. Nagy országokban a fejlettség magasabb színvonalán is lehetséges a versenyképesség nemzetgazdasági értelmezése. Kis országokban viszont a fejlettségi szinttel csaknem párhuzamosan növekvő mértékben a fejlődés fő hajtóereje a belső munkamegosztással szemben a nemzetközi munkamegosztásba való bekapcsolódás, ami a világgazdasági versenymechanizmusokhoz való alkalmazkodás, az elkerülhetetlen nemzetközi szakosodás és az ezzel összefüggő fejlesztéspolitikai szelektivitás érvényesítését követeli meg. A legutóbbi évek világgazdasági sokkhatására utalva megállapította, hogy a magyar gazdaság struktúrájának a világgazdasági folyamatokhoz való idomítása és ezzel összefüggésben a külgazdaságra orientált szelektív fejlesztéspolitika végrehajtása társadalmi-gazdasági fejlődésünk kulcskérdésévé vált. Megoldása nem várható magára, mivel a külső feltételrendszerhez való illeszkedés során minden kétsékedés súlyos következményekkel jár. Az sem téveszthető szem elől, hogy még a Magyarországnál fejlettebb kis országok sem rendelkeznek már kellő biztonsági időtartalékkal ahhoz, hogy hosszabb betanulási, protekcionista fejlődési szakasz után, a belső piac puha párnájára támaszkodva engedjék ki korszerűbb ágazataikat a nemzetközi porondra, a versenyklímába.

A jelenlegi világméretű strukturális és illeszkedési versenyben — az előadó szerint — a magyar strukturális optimumot az elkövetkező években az a nem túl széles sáv jelenti, ahonnan a legfejlettebb országok már megkezdték kivonulásukat, ugyanakkor a közepesen fejlett és fejlődő országok még nem képesek a műszaki-szervezettségi felzárkózásra. (Ezzel a megállapítással a tanácskozás több

részvevője vitába szállt. Az élenjáró ágazatokról való teljes lemondás már elfoglalt helyünkhöz képest is visszacsúszást jelentene a magyar gazdaságnak.)

Az előadó figyelmeztetett arra, hogy a szelektív fejlesztés nem könnyű és nem fájdalommentes. A téves szelekció, a téves fejlesztési döntés költségei ellen egy ország sincs biztosítva, s a strukturális átalakuláshoz szükséges járulékos erőforrások előteremtése sem fáklyásmenet. E költségek jelentős részét még piacgazdasági környezetben is az állam biztosítja. Ugyanakkor a termékek versenyképességének, a mikrostruktúrának a javítása nem a központi irányítószervek, hanem a vállalatok feladata. A nemzetközi ipari munkamegosztásba való hatékony bekapcsolódás az eddigieknél jóval komplexebb együttműködési formákat, vállalatközi kapcsolatokat igényel.

Müller Lajos (a Szakszervezetek Somogy megyei tanácsának osztályvezetője) a hagyományosan mezőgazdasági jellegű Somogy megye problémáiról szólva, a mezőgazdasági termelés fejlesztése és versenyképességének javítása legfontosabb tényezőiként a területi koncentráció útján elért optimális üzemanyagot, a racionális szakosodást és az iparszerű termelési rendszerek térhódításának segítségét említette. Tapasztalatai szerint szükség van arra, hogy az egyes termelési rendszerek között verseny bontakozzék ki, hogy a gazdaságok megalapozottan tudjanak dönteni arról, melyik rendszerbe lépjenek be, legyen lehetőségük indokolt esetben rendszert váltani. Ennek az is feltétele, hogy megfelelő, értékelhető adatok álljanak rendelkezésre az egyes rendszerek gazdaságosságának összehasonlítására.

Az elmúlt másfél évtizedben kialakult Somogy megyei ipar fejlesztésével kapcsolatban az előadó hangsúlyozta a területpolitikai irányítás szelektivitásának fontosságát. (Véleményünk szerint is a további strukturálatások során az eddigieknél többet kellene foglalkozni ezzel a kérdéssel.) Somogy iparjának szervezeti sajátossága, hogy — a Kaposvári Ruhagyár és néhány tanácsi vállalat kivételével — olyan gyáregységekből áll, amelyek központja a megyén kívül van. A szervezeteileg széttagolt, elaprózott vállalatok versenyképességét az ilyen bonyolult szervezetek rugalmatlansága akadályozza. Az egyes ágazatokban a korszerű kis- és középvüzemek hiánya vagy a trösztli szervezet korlátozza a belső piacon a versenyt.

Az idegenforgalmi lehetőségeinkről a társadalmi tudatban élő képet módosították az előadónak az idegenforgalom versenyképességével kapcsolatban kifejtett gondolatai. Az idegenforgalom területén abszolút nemzetközi versenyképességgel csupán Budapest rendelkezik, relatív versenyképességgel bír a Balaton és néhány műemlékekben gazdag vidéki város, valamint erre a szintre fejleszthetők gyógyfürdőink. Hiányoznak az olyan adottságok (mediterrán éghajlat, tengerpart, téli sportlehetőség, gazdagság műemlékekben), amelyek a nemzetközi idegenforgalomban vezető országok szintjére emelhetnének bennünket.

Az idegenforgalmi versenyképesség részben a természeti-földrajzi, történelmi vonzóerő, másrészt a tárgyi, szervezeti és társadalmi felkészültség (fogadóképesség) függvénye. Ami a természeti-földrajzi adottságokat illeti, kétségtelen, hogy a Balaton európai mértékkel is idegenforgalmi vonzóerő, vonzóerői azonban főleg nyáron, a főszezonban érvényesülnek, a szezonális széthúzásra tett törekvések pedig kevésbé voltak eredményesek, mivel ezt korlátozza a Balaton-parton már kialakult létesítmény-struktúra (a csak nyári üdülésre alkalmas szálláshelyek és egyéb létesítmények nagy aránya).

A szálláshelyek és egyéb ellátó létesítmények fejlesztésekor figyelembe kell venni az idegenforgalom hosszabb idő óta érvényesülő és feltehetően a jövőben is ható tendenciáit. A mai idegenforgalom növekvő mértékben épít közepes és alacsonyabb jövedelmi kategóriába tartozó rétegekre, fejlődik az ifjúsági turizmus. Egy-egy terület helytállása a versenyben attól függ, hogy mennyire képes ezekhez a feltételekhez alkalmazkodni. A fejlesztésnek a szálláskapacitás, az ellátás és a szolgáltatások különböző területei, más szóval a fogadóképesség egyes elemeinek arányos, összehangolt kiépítésére kell törekedni. Kellő időbeli, területi, vevőrétegek szerint differenciált árpolitikát kell kialakítani, tovább kell keresni az idegenforgalom szezonális és területi széthúzásának lehetőségeit.

A szekció vitájában részt vevők hangsúlyozták, hogy a versenyképesség és a szelektivitás problémáját nem lehet megoldani a belső kooperációs kapcsolatok javítása, a belső piac érdekeinek fokozott figyelembevételével, az importverseny erősítése, valamint a KGST-együttműködés jelentős fejlesztése nélkül.

Alapanyagtermelés és felhasználás

A második szekció (elnök: *Juhász Ádám*, a Nehézipari Minisztérium Állam-titkára, társelnökök: *Csepányi Sándor* kohó- és gépipari miniszterhelyettes, *Lendvai István*, az MSZMP KB osztályvezetőhelyettese) az alapanyag-termelés népgazdasági helyzetével, struktúrapolitikai összefüggéseivel, a jelen és a jövő gazdaságába való illeszkedésével, fejlesztésének optimumkritériumával, az alapanyagimport vagy hazai termelés dilemmájával és a feldolgozó ipar alapigényességének struktúráját módosító szerepével foglalkozott.

Darvas György (az Országos Tervhivatal főosztályvezetője) korreferátumában leszögezte, hogy a kitermelő ágazatokban a szelektivitás mozgáshatárai a feldolgozó ágakénál lényegesen szűkebbek, ezért ezeken a területeken szelektív fejlesztésről kevésbé beszélhetünk. A kitermelő ágazatok fejlesztésének lehetőségét természeti (geológiai) adottságok jórészt megszabják. Egyes stratégiai jelentőségű anyagai hazai fejlesztését, illetve beszerzésének fő relációit politikai megfontolások is motiválják. Bár a kitermelő ágazatok termékeinek jó része kompetitívnek tekinthető, a kompetitivitás körét esetenként egyfelől technológiai kötöttségek, másfelől — alacsony értékű nyersanyagok esetén — a szállítási távolságokkal összefüggő szállítási költségek jelentősen korlátozhatják.

Az alapanyagiparokban már szélesebben értelmezhető a szelektivitás fogalma. Az egyes alapanyaggyártó ágazatok termékeinek minősége a feldolgozó ipari termék minőségét is meghatározza (például az öntödei előgyártmányok minősége jelentős befolyást gyakorol a gépipari termékek gazdaságosságára, minőségére). Ugyanígy egyes alapanyaggyártó ágak rugalmassága közvetve jelentősen befolyásolja a kapcsolódó ágak szelektív fejlesztését és versenyképességét.

A kitermelő és alapanyaggyártó ágazatok fejlesztésével kapcsolatosan a versenyképesség mellett célszerű a *versenyeztetés* fogalmát is vizsgálni. Ezeknek az ágazatoknak közös sajátossága a viszonylag hosszú tökelekötés. A versenyeztetés egyik szférája tehát az lehet, hogy adott népgazdasági szükséglet kielégítésénél a kitermelő- és alapanyaggyártó ágak hazai fejlesztését versenyeztetjük egyes feldolgozó ágak exportcélú fejlesztésével.

Az elmúlt években növekedett a mezőgazdasági termékek exportjának szerepe a nyers- és tüzelőanyagok beszerzésében (például magyar—szovjet gabona-kőolaj-egyezmény; magyar—lengyel kukorica—kén-egyezmény stb.). A versenyeztetés másik szférája tehát adott népgazdasági szükséglet kielégítésénél a kitermelő és alapanyaggyártó ágak hazai fejlesztésének versenyeztetése a mezőgazdaság exportcélú fejlesztésével.

A népgazdasági erőforrásokban való részesedés versenyeztetésének növekvő jelentőségű szférája lehet végül a racionális, anyagmegetakarító tüzelő- és nyersanyag-felhasználást eredményező műszaki fejlesztés ráfordításainak versenyeztetése a kitermelő ágak fejlesztésének ráfordításaival, mivel a szükségletek kielégítése így számos esetben lényegesen alacsonyabb ráfordításokkal érhető el.

Szakítanunk kell a „vertikális egyensúlyra törekvő” iparpolitikai felfogással. A nemzetközi munkamegosztás szélesedése és elmélyülése mellett indokolt lehet a hazai gyártási ágak egymásra épülése helyett a megelőző, közbenső vagy befejező termelési szakaszt nemzetközi együttműködés útján megoldani. (Jó példa erre az ismert timföld-alumínium egyezmény, a petrokkémia stb.) Javíthatja a kitermelő ágak fejlesztésének gazdaságosságát az ásványi kincsek komplex hasznosítása, a kiaknázás útján nyerhető melléktermékek, egyéb kincsek hasznosítása (például a recski ércbányászat fejlesztésénél színesfémek feldolgozása, a pirit hasznosítása a kénsvagyártás céljára stb.).

Szabó Ferenc (a Dunai Vasmű vezérigazgatója) korreferátuma a termékszerkezet-változtatás, versenyképesség problémáját a kohászat szemszögéből vizsgálta. A vaskohászat gyártástechnológiája viszonylag egyszerű, tevékenysége néhány nagy és néhány kisebb vállalatban folyik. A vállalatok termelési profilja elkülönült, ugyanazon terméket általában nem állít elő több vállalat. Az árak általában hosszú időszakra maximáltak. Ilyen körülmények között a kohászat versenyképességét elsősorban abból a szempontból kell megközelíteni, hogy a kohászati anyagok minősége feltétele a feldolgozó ipar versenyképességének. A feldolgozó ipar számára nem lényegtelen, hogy mennyire korszerű az a hengerelt áru, amelyből gépeit, berendezéseit létrehozza. Az IKARUS, a Hűtőgépgyár, a Hajdúsági Iparművek, a Láng Gépgyár, az építőipar stb. csak akkor tud versenyképesen megjelenni mind a hazai, mind a külföldi piacon, ha megfelelő korszerű kohászati terméket

kap. A kohászati vállalatokat azért hozták létre, hogy a hazai feldolgozó ipar számára a kohászati termékeket biztosítsák. Ugyanakkor a hazai vevők igényeinek kielégítése, a kis tételek miatt gyakran csak nagyon drágán, igen gazdaságtalan termeléssel oldható meg. El kellene fogadtatni a felhasználókkal, hogy szükségleteik egy részét a drága hazai termelés helyett importból szerezzék be. Ehhez a hazai termelés és az import arányának megváltoztatására van szükség, és meg kell teremteni a KGST-országok kölcsönös érdekeltiségét a rúdidoz, lemez stb. termelési kooperációban.

A nemzetközi kooperáció, az INTERMETAL tevékenységének kiszélesítése eredményeként abbahagyható a kedvezőtlen feltételek között gyártható termékek termelése, javulhat a hazai gyártóvállalatok termelésének gazdaságossága, a kapacitások kihasználtsága, az átlagos termékminőség, a versenyképesség; a feldolgozó ipar minden vonatkozásában korszerűbb terméket kap.

A feldolgozó ipar fejlesztésekor nem szabad elfeledkezni arról, hogy a korszerűsítés miatti magasabb igények kielégítéséhez az alapanyaggyártás is fejlesztésre szorul.

Az előadó a kohászat nemzetközi versenyképessége javításának fontos tényezőjeként említette a költségekkel — elsősorban az anyag- és energiaráfordításokkal — való takarékoskosságot. A korszerű tüzeléstechnikai eljárások alkalmazása jelentős energiamegtakarítást tesz lehetővé. Az új folyamatos öntőművekben és hengerművekben már kevesebb anyagból állítják elő a késztermékeket.

Szakonyi Géza (a Gázvezetéképítő Országos Vállalat igazgatója) arról beszélt, hogy az energiaiparban a szelektivitás igen lassú folyamat. A létesítmények 40—50 éves működése során a lekötött tőke más célra nem használható.

A szénhidrogén-kutatásban nagy a kockázat, de hazai tapasztalataink alapján igen nagy tudásra tettünk szert. Ezt a felkészültséget úgy hasznosíthatjuk, ha a fejlődő országokba műszaki tudást, gépet, berendezést exportálunk, ami a későbbiekben lehetővé teszi, hogy onnan anyagot kapjunk.

A kőolajkitermelés gazdaságosságának javításával azonos fontosságot tulajdonított az előadó a kőolajfeldolgozási hatékonyság javításának. A fehéráru-kihozatal növelése — korszerű finomítókapacitások segítségével — mérsékli a kitermelési, illetve az importszükségletet.

Kapolyi László (a Nehézipari Minisztérium miniszterhelyettese) az ásványvagyon-kitermelés versenyképességének rendszerszemléletű vizsgálatát tartotta szükségesnek. A gazdasági döntésekhez a nyersanyagkitermeléstől az abból előállított késztermékig minden fázis gazdaságosságával tisztában kell lennünk. A fázisgazdaságosság ismerete elősegíti a hazai termelés, illetve az import közötti választást, a helyes fázis megtalálását (például bauxit-tímföld-alumínium). A kitermelőiparra vonatkozó gazdaságossági számításoknál bizonyos specifikumok érvényesülnek, például a költségeket az ásványvagyon várható élettartamára kell számítani.

A korreferátumokat követő vitában sok érdekes hozzászólás hangzott el, amelyek egy-egy ágazat szemszögéből egészítették ki értékes gondolatokkal a versenyképességről és a szelektivitásról folyó vitát. Többen felvetették, hogy a vállalatok informálódását versenyképességükről segítené, ha közelebb kerülnének a valós export- és importárakhoz. A piacon való rugalmasabb alkalmazkodást és a biztonságos, ütemes termelést segítené a rendszeresen kis tételben igényelt (de gazdaságosan csak nagy sorozatban gyártható) termékek tárolásának, a készletek finanszírozásának a jelenleginél jobb megoldása.

Beruházási javak és tevékenység

A harmadik szekció (elnök: *Rabi Béla*, a Kohó- és Gépipari Minisztérium miniszterhelyettese, társelnökök: *Havas Péter*, az Állami Fejlesztési Bank vezérigazgatója, *Hoós János*, az MSZMP KB osztályvezető-helyettese) a beruházási tevékenység témájáról tanácskozott.

Szerb Ferenc (a VEGYÉPSZER vezérigazgatója) korreferátuma a beruházások megvalósításának egyik leglényegesebb gyakorlati problémájával, a fővállalkozói rendszer működésével foglalkozott. A beruházások pontos kivitelezésének egyik legkritikusabb pontja az, hogyan sikerül együtt dolgozni 50—100 kooperációs partnerrel, hogy tudják az alvállalkozók kapacitásait összehangolni. Gyakorlati tapasztalatai szerint a fővállalkozásról szóló új jogszabály a jelenlegi magyarországi gyakorlathoz képest olyan magas (bár elvben nagyon helyes) mércét állít fel, hogy az

elriaszt a fővállalkozói tevékenységtől. Ezért a kooperációs kapcsolatok bővülése helyett a nagyvállalati szervezetek további terebélyesedésének lehetünk tanúi.

Watzek Miklós (a 31. sz. Állami Építőipari Vállalat műszaki igazgatóhelyettese) hangsúlyozta, hogy a beruházásokban jelentős szerepet játszó építőiparban nehezen mérhető a versenyképesség. A versenyzetést már az építőipar irányítása is korlátozza, mivel a legfontosabb egyedi nagyberuházásokhoz eleve kijelölik a kivitelezőt. A megyei építőipari vállalatok pedig nem versenyezhetnek megrendelésért a szomszéd megyében. (Nem biztos, hogy ez helyes gyakorlat.) Az építőiparban is a kooperáció jelenti a legtöbb problémát.

Az építőipar versenyképességéről valójában csak az exportvállalkozások esetében lehet szó. Az ilyen ügyletekben azonban csekély az építőipar közvetlen részvétele, ezért azok sikerét csak kismértékben befolyásolja az építőipar versenyképessége.

Szabó Tibor (a Kohó- és Gépipari Minisztérium főosztályvezetője) a beruházási célra gyártott gépipari termékek versenyképessége javítása legfontosabb feltételének tekintette a goodwill megteremtését, a minőség megbízhatóságát, a fizetési feltételek könnyítését és a szállítási határidők rövidítését. Különösen a fejlődő országokba való értékesítésnél új igényként merül fel a „gyártmány a kézben” eladás. Ez több, mint a kulcsrakész beruházás, mert magában foglalja a gyár jövődó munkásainak betanítását és a művezetést is. Ebben ma még nagyon kevés a magyar vállalatok tapasztalata, de fel kell készülnünk az ilyen irányú igények kielégítésére.

Fogyasztási iparcikkek termelése és kereskedelme

A negyedik szekció (elnök: *Bakos Zsigmond*, a Könnyűipari Minisztérium államtitkára, társelnökök: *Horváth László*, az Országos Tervhivatal elnökhelyettese, *Bonifert Ádám*, az MSZMP KB osztályvezető-helyettese) a versenyképességnek és szelektivitásnak a fogyasztási iparcikkek termelésében és kereskedelmében jelentkező sajátos problémáit vitatta meg.

Szekeres Gábor (a Nehézipari Minisztérium főosztályvezető-helyettese) felhívta a figyelmet a versenyképesség és korszerűség fogalmának eltéréseire. A korszerűség műszaki, a versenyképesség pedig gazdasági kategória. A korszerűség azt jelenti, hogy a termék vagy annak gyártástechnológiája, paramétereinek tulajdonságai a legjobbak. A versenyképességhez viszont hozzátartozik az a kritérium is, hogy a terméket gazdaságosan el lehessen adni.

Véleménye szerint a gazdasági szerkezet vizsgálatára, javítására jelenleg alkalmazott kritériumrendszer túl sok szubjektív elemet tartalmaz. Ezért vizsgálataik során azt továbbfejlesztették és a gyártási ágak vizsgálatára „komplex összemérési módszert” dolgoztak ki. A módszerrel megkísérelték feloldani az értékmutatók hosszú távon gyenge orientációját és az eddig használt kritériumok szubjektivitását.

Az előadó hangsúlyozta, hogy jelenleg a kellő érdekelttség hiánya hátráltatja a vállalatok versenyképességét. A korszerűtlen termékeket ugyanolyan jól, sőt néha jobban el lehet adni, mint a korszerűeket, továbbá a korszerűtlen termékek gyártásának leállítására — egy jelentős általános költségviselő megszüntetésével — csökkentheti a nyereségtömeget. A jelenlegi árképzési rendszernek sincs korszerűsítést ösztönző hatása. Ezért javasolta, hogy az új termékekre néhány éves adókedvezményt vezessenek be.

Horváth Gyula (a Magyar Gyógyszeripari Egyesülés elnökhelyettese) hozzászólásában a magyar gyógyszeripar világgiazi versenyképességével foglalkozott. A magyar gyógyszeripar több mint ötven éve széles körű világgiazi kapcsolatokkal rendelkezik, ily módon érzékeli a világszínvonalat és ahhoz viszonyított versenyképességünket. Ipargazdaságtörténeti érdekességeként említette, hogy a magyar kutatók egy-egy új termék laboratóriumi kísérletei során már jó fél évszázaddal ezelőtt is hazai és dollárárakon egyaránt készítettek közelítő kalkulációkat.

Megállapította, hogy a gyártási kapacitások tekintetében az esetek nagy többségében nem vagyunk versenyképesek. A szerkezetjavítást — a hazai gyógyszerellátás zavartalanosságát a KGST integrációra alapozva — a gyártási kapacitás erőteljes növelésével kell megoldani. Jelenleg a hazai vállalatok 100—130féle terméket gyártanak, miközben a néha nagyságrendileg nagyobb tőkés szerszerek által készítették csak 50—100 termék, amit viszont az egész világgiacon forgalmaznak.

A fejlett tőkésországok multinacionális gyógyszercégeivel a világgpiaci értékesítési hálózat tekintetében vagyunk a legkevésbé versenyképesek. A saját értékesítő hálózat kiépítése pedig azért fontos, mert csak ezen keresztül értékesíthetők a fogyasztói kiszerelésű kész gyógyszerek, amelyeken legalább fél nagyságrenddel nagyobb haszon érhető el.

A gyógyszeripar hosszú távú versenyképességének biztosítása végett az előadó szerint korszerűsíteni kell az iparági szervezetet, be kell vezetni a vezetéstudomány és a kéaderképzés új hatékonyabb módszereit, növelni kell a kutatás-fejlesztés hatékonyságát, tovább kell javítani a gazdasági szervezetet, szükség van néhány világszínvonalon álló gyártóüzem kulcsrakész importjára, vagy kooperáció keretében való létesítésére, valamint a világgpiaci méretű hálózat kiépítésére az értékesítés, a piackutatás és a gyógyszerismertetés területén. Ha ezeket a feladatokat sikerül megoldani, akkor az ezredfordulóra a magyar gyógyszeripar felzárkózhat ama két tucat multinacionális vállalat mellé, amelyek a gyógyszerek világgpiacának túlnyomó részét kézbentartják.

Molnár Ferenc (a Köhő- és Gépipari Minisztérium főosztályvezető-helyettese) hozzászólásának fő mondanivalója az volt, hogy nem szabad megtérni az „én megtermelem, a többi nem az én gondom” szemléletet. A vállalati összevonások elmúlt néhány évi gyakorlatáról szólva megállapította, hogy azok mozgatórugója a munkaerőszerzés volt, és az összevonások következményeként sok, a beolvastó vállalat számára érdektelen termék gyártása megszűnt.

A szelektív iparpolitika a belföldi fogyasztókat jelenleg elsősorban a gazdaságtalannak ítélt termékek megszüntetésén keresztül érinti. A termékszerkezet gazdaságossá tétele és egyidejűleg az ellátás biztosítása a megoldásra váró feladatok közé tartozik.

Csurgai Dezsőné (a Könnyűipari Minisztérium főosztályvezető-helyettese) a könnyűipar versenyképességének alakulásával kapcsolatban megemlítette: azokban az ágazatokban (például a konfekcióiparban), ahol a hazai vállalatok egymással és az importcikkkel is versenyben vannak, a vállalatok jelentős erőfeszítéseket tesznek azért, hogy jobb, divatosabb cikkekkal mérsekeljék a konkurrens vállalat részesedését a belföldi piacon és az exportban.

A könnyűipari rekonstrukció első szakaszának megvalósítása eredményeként a kapacitások és a tőkés export jelentősen nőtt. Nem történt meg azonban a szelektivitást elősegítő alapvető súlypontképzés, emiatt a gyorsabb szerkezetátalakítás folyamatát a későbbiek során csak nagyobb anyagi áldozatokkal lehet megoldani.

Több más hozzászóláshoz hasonlóan hangsúlyozta, hogy a valóban szelektív fejlesztés megvalósításához ma még hiányzik a „visszafejlesztés” megfelelő rendszere. Ennek megoldásához szükséges a közgazdasági szabályozórendszer néhány elemének felülvizsgálata, a kockázatvállalás jobb ösztönzése is. Gazdasági számításainkban nem számolunk az „elmaradó hozammal”. Ennek a következménye az a fonák helyzet, hogy a konzervatív gazdálkodást folytató vállalatok és vezetőik jövedelme általában stabilabb és sokszor magasabb is, mint a kezdeményezőké.

Gábor Pál (a Belkereskedelmi Minisztérium főosztályvezetője) azt a kérdést vetette fel: milyen nézőpontból lehet megítélni helyesen a szelektivitást. Az ipar és a kereskedelem közötti nézeteltérések jelentős része abból adódik, hogy az ipar a termelés gazdaságosságának javítása érdekében szűkíteni, a kereskedelem pedig az ellátás javítása érdekében bővíteni akarja a termékkínálót.

A kereskedelmi munka hatékonyságának javításához okvetlenül szükség van a raktarak és az értékesítő hálózat szakosítására, korszerű értékesítési és készletezési formák bevezetésére, a szállítások jobb megszervezésére.

A vitában részt vevők megegyeztek abban, hogy a gazdaságtalannak ítélt termékek gyártása csak az import növelése esetén szüntethető meg, enélkül hiány támadna a fogyasztói piacon. A szelektív iparpolitika megvalósításában tehát fontos szerepet játszik a külkereskedelem. A jelenlevők ezért is hiányolták a külkereskedelmi szakemberek részvételét.

Élelmiszer-gazdaság

Az ötödik szekció (elnök: *Kovács Imre* mezőgazdasági és élelmiszerügyi miniszter-helyettes, társelnökök: *Bíró Ferenc*, az Országos Tervhivatal elnökhelyettese, *Szlameniczki István*, az MSZMP KB osztályvezető-helyettese) az élelmiszer-gazdaság versenyképességével és szelektív fejlesztésének lehetőségével foglalkozott.

Szerdahelyi Károly (a Kaposvári Húskombinát fősztályvezetője) korreferátumában a szelektív iparpolitika gyakorlati megvalósításának néhány problémáját a Kaposvári Húskombinát rekonstrukciós elképzeléseinek bemutatásával érintette.

A termékszerkezet átalakítása, ha jelentős beruházás is szükséges, hosszabb időt igényel. A megvalósulás átmeneti idejére a vállalatnak gazdaságossága és versenyképessége folyamatos javítására sikerült „átmeneti profil” találni. Az „átmeneti profil” kialakítása lehetővé teszi, hogy a régi üzem megszűnésétől az új üzem megépítéséig megtartsák a dolgozó létszámot és exportképes terméket állítsanak elő. A példára más vállalatoknak is érdemes figyelni.

Varga Gyula (az Agrárgazdasági Kutató Intézet fősztályvezetője) hozzászólása a kertészeti vertikum szelektív fejlesztésének néhány kérdésével foglalkozott.

A kertészeti termelés feladata kettős: egyrészt elégítse ki a belföldi lakosság fogyasztási igényeit, másrészt gazdaságos exporttal járuljon hozzá külkereskedelmi tevékenységünkhöz. Vannak, akik a belső ellátást féltik a túlzott exporttörekvések miatt, mások a kiviteli terveket és jövőbeli piaci pozícióinkat látják veszélyeztetve a jobb belföldi ellátás végett hozott exportkorlátozásokkal. Mivel az exportra történő termelés mérséklése aligha jöhet valósan számításba és a fogyasztás sem csökkenhet, megoldásként csak a termelés évek közötti és éven belüli ingadozásának mérséklése, a megfelelő tartalékolás (amennyire ez a cikkeknel egyáltalán lehetséges), valamint a termékhelyettesítés eddig kevésbé kihasznált lehetőségeinek kiaknázása adódik.

Az előadó szerint Magyarországon a fogyasztástervezés fogyatékosai és az egyoldalú tájékoztatás miatt a zöldség- és gyümölcstermékek iránt olyan társadalmi igények fogalmazódnak meg, amelyek némileg elszakadtak az életszínvonal alakulásától és a reális jövedelmi alapoktól.

A termelés szelektív fejlesztésével elsősorban a lakosság tömeges igényeit kielégítő, főidénybeli ellátást és a tartósítóiipari termékek előállítását kell megoldani. Ezt követően lehet foglalkozni a primőr cikkek szerepének növelésével, olyan mértékben, ahogy ezt a kereslet alakulása szükségessé és indokolttá teszi.

A szelektív fejlesztés sajátos területeként említette az előadó a mezőgazdasági nagyüzemek és a kistermelés közötti ésszerű munkamegosztás kialakítását.

Mentényi Miklós (az Állami Gazdaságok Országos Központjának vezérigazgatóhelyettese) hangsúlyozta, hogy a mezőgazdaságban és az élelmiszeriparban a szelektívítés nem jelenthet visszafejlesztést, mert az sem a gazdaságosság, sem a belföldi ellátás szempontjából nem indokolható.

A mezőgazdaságot és az élelmiszeripart a gazdaság olyan ágazatának kell tekinteni, amely képes a világpiacon egyre keresettebb, jó minőségű, versenyképes termékek előállítására.



A vándorgyűlés a második napon plenáris ülést tartott. Az ülést *Csikós-Nagy Béla* államtitkár, az Országos Anyag- és Árhivatal elnöke, a Magyar Közgazdasági Társaság elnöke nyitotta meg.

Havasi Ferenc miniszterelnök-helyettes hangsúlyozta, hogy a közgazdászok társadalmi-szakmai szervezetei fontos szerepet töltenek be a társadalom gazdasági tudatának formálásában. A közgazdászok legfőbb tennivalóját a gazdasági növekedés új forrásainak feltárásában jelölte meg. Megállapítása szerint a versenyképesség leglényegesebb momentuma a gazdálkodó egységek, a gazdaság egésze megújodásra való képességének fejlesztése.

Hetényi István, az Országos Tervhivatal államtitkára összefoglalta a kétnapos tanácskozáson elhangzott legfontosabb gondolatokat. Leszögezte: a versenyképesség nem tárgyakhoz kötött fogalom, hanem cselekvési képesség, amely a gazdaság dinamizmusa nélkül nem képzelhető el. A fejlődés bizonyos expanziós szakaszokban megengedhető, hogy a hatékonyság csorbát szenvedjen (de ezt tudatosan kell csinálni!).

A „minden piacon versenyképes termék” fogalmáról kialakult vitához kapcsolódva megjegyezte, hogy a világgazdaság nem egységes egész, hanem sok piac összessége, és ennek megfelelően több ún. világpiacon létezik értéktétel. Helyesebb a követelményt úgy megfogalmazni, hogy gazdasági munkánk eredménye a kiválasztott, súlyponti piacokon legyen versenyképes. Pillanatnyilag jó néhány vállalat büszke arra, hogy több mint 100 ország piacán jelen van, pedig célszerűbb lenne kevesebb ország piacán, de jobban felkészülve tevékenykedniük.

A szelektív fejlesztéshez a tervezés minden szintjén megbízható prognózisokra van szükség. A prognózisoknak azonban nem általában kell tartalmazniuk azt, hogy mi lesz, hanem arra is válaszolniuk kell, hogy mi (például: technikai újítás, világgiazi árrobbanás stb.) *mikorra* várható.

A hozzászólókhöz hasonlóan komoly problémának tartotta a visszafejlesztés módjának megoldatlanságát. Tisztázni kell, hogy a visszafejlesztéskor kit terhel az ellátási felelősség, az import megszervezése. A visszafejlesztést az élet diktálta követelményekhez alkalmazkodva kell megoldani; egyes területeken gazdasági eszközökkel, másutt adminisztratív intézkedésekkel kell kikényszeríteni. Egy dolgot, „a lerohad magától is” módszert azonban nem szabad alkalmazni, mert ez a legdrágább a gazdaságnak. Lehetőség szerint időben, a veszteségesse válás előtt kell megszüntetni a tevékenységet.

Hetényi István hangsúlyozta, hogy a szelektivitásban alapirányzat lehet a követő fejlesztés, de hazánkban, ha nem is túl sok területen, van lehetőség az élenjáró technikai megoldások alkalmazására és ezekről semmiképpen sem szabad lemondani.



A kétnapos tanácskozáson sok érdekes, továbbgondolásra készlető korreferátum és hozzászólás hangzott el. Vita azonban — talán az első szekció kivételével — nem nagyon bontakozott ki. Ebben valószínűleg szerepet játszott az is, hogy a téziseket ugyan ismerhették előre a résztvevők, de az egyes szekciók témájáról csak a meghívó szükségavü címéből tájékozódhattak. A korreferátumok téziseinek (de legalább a címeinek) előzetes publikálása bizonyára előmozdította volna, hogy a vállalati gondok ismertetésekor a hozzászólók jobban kapcsolódjanak a témához.

Jó kezdeményezés volt a résztvevők kötetlen társalgásának megszervezése.

A vándorgyűlés iránti nagy érdeklődés is bizonyította, hogy a rendező szervek aktuális témát választottak.

Inzelt Annamária

MOLNÁR IMRE:

A SZÖVETKEZETI VEZETÉS KETTŐSSÉGE

A szerző a szövetkezeti vezetés fejlesztésének előtérben álló feladatait foglalja össze művében. Sokoldalúan, történelmi előzményekkel világítja meg a szövetkezeti vezetés kettős — gazdasági és társadalmi — természetét, elemzi e kettősség következményeit, amelyek igen aktuális problémák. Megállapítja, hogy ma már elfogadottnak tekinthető az a nézet, hogy a szövetkezet is vállalat, annak egyik fajtája és mind az állami vállalatnak, mind a szövetkezetnek társadalmi funkciója is van. A kötet a gazdasági és társadalmi oldal megjelenését, összefüggését és funkcionálását igyekszik feltárni (elsősorban a mezőgazdasági termelőszövetkezetek vonatkozásában).

A munka összefoglaló képet nyújt a szövetkezetek vállalati gazdálkodási rendszeréről, társadalmi tartalmáról. Részletesen foglalkozik a szövetkezeti vezetés szervezeti kérdéseivel, a tagsági vezetés problémáival, a szövetkezeti vezetés különböző szintjeinek feladatával és döntési hatáskörével. A szövetkezeti vezetési rendszer olyan alapkérdéséről találjuk meg az összefoglaló tudnivalókat, amelyek nemcsak ma hatnak a szövetkezetekre, de a szövetkezeti mozgalom jövőjét is meghatározhatják.

A sokoldalú tárgyalás, amely a szövetkezeti vezetés kettősségét mind jogi, mind agrárgazdasági, mind üzemszervezési, illetve vezetéstudományi oldalról is feltárja, széles körű olvasói igényt elégít ki.

358 l., kötve 48,— Ft

A Közgazdasági és Jogi Könyvkiadó kiadványa

A. Beszcsinszkij—R. Vityebszkij: Energetika és az ipari termelés telepítése

(Voproszi Ekonomiki, Moszkva,
1977. 5. sz.)

Az energetika a báziságazatokhoz tartozik, amelyek nélkül semmiféle gazdasági növekedés sem valósulhat meg. Számos ágazata, bonyolult belső és külső viszonyrendszere a gazdaságirányítás egyik legkomplikáltabb egységévé teszi.

Pontos tervezéséhez adatok tömege szükséges. Az egyes energiahordozók felhasználása hat a többi iránti keresletre, sőt a felhasználás közvetlen hatást gyakorol az ipari végtermék minőségére, milyenségére is. Az energetikai lehetőségek nagyban befolyásolják az ipari telepítéseket.

A gazdasági fejlődéssel párhuzamosan nő az energetika befolyása. Nem egyszerűen abban az értelemben, hogy a bonyolultabbá váló termékek energiaszükséglete nagyobb, hanem abban az értelemben is, hogy az energiafelhasználás lehetőségei közvetlenül érintik magát a termelési folyamatot is. Az ipari technológiák között egyre nagyobb szerepet kapnak azok, amelyek villamos energiához kötöttek, tehát erőműhöz és energiaforráshoz (szénhidrogének, szén). Végso soron ez az összefüggés, amely miatt ma az ipartelepítés egyik legfontosabb kritériuma az energiaforrások területi megoszlása.

A Szovjetunió energetikai készletei óriásiak, a készletek területi megoszlása azonban korántsem egyenletes: az ismert és becsült tartalékok 90 százaléka a keleti területekre (Szibériára, Kazahsztánra, Közép-Ázsiára és a Távolsziget) esik. Mindez éles kontrasztban van a termelés, a lakosság területi tagozódásával.

A szakemberek általánosan elfogadják, hogy az európai területen található energiakészlet nem elég e régió iparának. A hiány nem csupán mennyiségi, hanem minőségi is: a keleti területek jóval gazdagabbak különböző energiahordozókban.

Az ipar további gyors ütemű fejlesztése tehát lényeges területi allokációs kérdéseket vet fel. Az ipar gyors fejlesztése csak úgy képzelhető el, ha fokozottan bevonják a távoli forrásokat. Csakhogy e források bevonása rendkívül beruházásigényes folyamat; az energiát vagy a tradicionális ipari területekre kell száll-

ítani, vagy a gyártó kapacitásokat kell az energiaforrásokhoz közel telepíteni. Mindkét megoldás drága és bonyolult. Míg az első esetben az energiaszállítás költséges feladatát kell megoldani, a másodikban az infrastruktúrában mutatkozó hiányokat kell kiküszöbölni. Sem egyik, sem a másik nem valósítható meg gyorsan.

A munkaerőhelyzet is lényeges hatással van az energetikai fejlesztésekre. Azok a területek, amelyek az említett források találhatóak, gyéren lakottak, s munkásnépeség odatelepítése komoly ösztönzést és hatalmas infrastruktúrális beruházásokat kíván.

Ilyen helyzetben körültekintő vizsgálat alá kell venni az egyes ipari ágazatokat, tevékenységeket. A vizsgálat elsődleges célja az, hogy a területi allokációt a lehető legkedvezőbb módon alakíthassák ki. A vizsgálat során igen sok szempontot kell egyidejűleg szem előtt tartanunk. Egy iparág megítélésakor fontos kérdés például az, hogy termelése mennyire munka- és energiaigényes, s az energiaigény miképpen oszlik meg az energiahordozók fajtái között. A kevésbé munkaigényes, de energiaigényes ágazatok könnyebb a forrásokhoz közel telepíteni. Az iparági vizsgálatnál ugyancsak lényeges kérdés a már megvalósult energetikai beruházások aránya a teljes beruházásokon belül, s annak felbecsülése, milyen beruházásokra van még szükség az elképzelt termelési feladatok megoldásához. Ez ismét nehéz kérdéseket vet fel a beruházási források elosztásakor. Közismert dolog, hogy az energetikai beruházások összegük szerint talán a legnagyobbak, de a statisztikák tanúsága szerint az egységnyi energiatermeléshez szükséges beruházás összege is — a távoli területekre való kitelepüléssel párhuzamosan — ugrásszerűen nő.

Néhány példa az említettek érzékeltetésére. Míg 1960-ban az ipari költség-szerkezetben az energia aránya 5,2 százalék volt, addig 1974-ben ez a szám már 6,1 százalék. Miközben az energiaigényesség átlagosan nem egész egy százalékkal nőtt, a villamosenergia-felhasználás relatív súlya az újonnan kifejlesztett alágazatokban ennél lényegesen gyorsabban növekedett. Hasonlóképpen emelkedtek a beruházási fajlagosok is az említett időszakban.

A szerzők különféle ágazatokat és területeket különböző elvek szerint csoportosítottak. Az elhatárolás egyszerű területi, másrészt demográfiai és energetikai szempontok alapján történt. Az

elemzésből könnyen kiolvasható, hogy a feltételek kedvezőbbé tétele igen hosszadalmas és költséges, de feltétlenül megoldandó feladat.

Az energetikai ágazat termelésének alakulása értelemszerűen döntő hatást gyakorol a termelékenység szintjére. Elegendő csak arra gondolnunk, hogy az energetikai létesítmények egységére jutó összeg a Szovjetunió európai területein mintegy 3-szor kisebb, mint a távoli régiókban, csakhogy itt úgyszólván alig van lehetőség a további fejlesztésekre. A hagyományos ipari területeken inkább a racionális energiafelhasználás kecsegtet sikerrel.

A szerzők cikkükben többször is hangsúlyozzák: az energetikai ágazat fejlődése korántsem csak a természeti tényezők függvénye. Növekedésében legalább ennyire meghatározó a bányászati ágazat műszaki fejlettsége is.

(Ism.: *Tömpe István*)

V. Bjalkovszkaja—E. Ragozin: Az ágazatközi termelés fejlesztésének távlati tervezése

(Voproszi Ekonomiki, Moszkva,
1977. 5. sz.)

Az utóbbi években összeállították az ipari ágazatok távlati — 1990-ig szóló — tervét. A távlati terv alapján két területre koncentrált: a gépiparra és az ágazatközi termelésre (pontosabban: ágazatközi termelési tevékenységekre), amely a legfiatalabb „ágazat”.

Az ágazatközi „ágazat” nem jelentéktelen súlyú. A gépiparban például 20 százalékos arányt képvisel, de hasonló a helyzet a kohászatban is. Egyidejűleg gyorsan nő az ágazatközi termelés cikklisztája is. 1965—1974 között csaknem megnégyszereződött az „ágazatközi” termékek száma. A további fejlődéssel a több ágazati tevékenységet magában foglaló ágazat súlya gyorsan nő, hiszen a termelési szükségletek kielégítése mind kevésbé valósítható meg csupán egyetlen ágazat „belügyeként”.

Az ágazatközi termelés létrejötté egybeesik az ipar belső integrációjának erősödésével, de szervezeti kérdésekkel is összefügg. Az ágazati egyesülések ugyanis fejlődésük során gyakorta „me-

részkednek” olyan területekre is, amelyek alapításukkor még ágazaton kívülnek számítottak.

Az ágazatközi termelés körvonalainak pontosabb megrajzolásához mindenekelőtt statisztikai adatokra van szükség. Ezek az adatok azonban rendszerint csak jól körülhatárolt ágazatokra vonatkoznak. Ki kell tehát alakítani az új ágazati-statisztikai rendszert, amelynek segítségével az egyes tevékenységek jobban elhatárolhatók egymástól.

Az ágazatközi termelés vizsgálata korántsem egyszerűen technikai kérdés. Az ágazatok fejlődése szűkségképpen egyenlőtlen, s ily módon bizonyos tevékenységek gátolhatják a többi kibontakozását. Rendszerint éppen ezek azok a határtevékenységek, amelyek az ágazatközi „területeken” helyezkednek el, vagyis a különféle ágazatok olyan tevékenységeiről van szó, amelyek szorosabban vagy akár érintőlegesen más ágazatokhoz kapcsolódnak.

Az ágazatközi termelés sajátosságainak kimutatása után fel kell vázolni fejlődésének perspektíváit is. Éppen e feladat sikeres megoldása miatt vizsgálják a Szovjetunióban régóta az úgynevezett specifikált — tehát ágazatilag pontosan definiált — termelés sajátosságait és súlyát. Az irodalomban eddig megjelent cikkek azonban meglehetősen eltérő eredményekre jutottak. Vannak olyan szerzők, akik szerint a specifikált termelés súlya megközelíti a 100 százalékot, mások szerint ez legfeljebb az össztermelés fele.

A kutatások során az egyes intézetek nagy figyelmet fordítottak a termelőapparátus vizsgálatára is. Nyilvánvalónak látszik, hogy az ágazati besorolás és a termelőapparátusok között szoros, de nem abszolút az összefüggés. Éppen ezért kaphat helyet a termelés típusai között az ágazatközi termelés.

E cikk szerzőinek az a véleménye, hogy az általuk vizsgált ágazatokban és területeken a koncentráció korántsem olyan erős, mint ahogyan azt többen feltételezik. Kutatásaik szerint az iparilag fejlett területek nagyüzemeiben a koncentráció alacsony foka tapasztalható. Ez — a többi között — azzal magyarázható, hogy a gépipari vállalatok (egyesülések) többségét mint a termelési ciklus közbülső állomását hozták létre, tehát nem komplex fejlesztés részeként. A termelés növekedésével azonban a korábban még éles ágazati körvonalak fokozatosan elmosódottabbakká váltak. Többségükben fennmaradtak azok a ki-

sebb műhelyek, amelyek csak belső szükségletre, de végső soron az ágazati profilon „kívül” termeltek. A kis műhelyek fennmaradása közismert jelenlenség. Okai sokrétűek: kezdve a szállítások bizonytalanságától a kisebb jelentőségű vállalati technikai fejlesztésekig.

Kétségtelen viszont, hogy a belső szükségletre termelő műhelyek termelékenységése alacsony, önköltségük pedig gyakran szembeszökően magas. A szerzők adatai szerint például a kisebb öntőműhelyek évi teljesítménye nem több 500—1000 tonnánál. Egy tonna vastömb önköltsége 250 rubel körül alakul, míg a specializált öntőműhelyekben („profilgazda” gyárakban) mindössze átlagosan 103 rubel. A kisebb acélöntődékben az egy munkásra jutó termelési érték feleakkora, mint az átlagos nagyipari öntődékben. Nem tagadható ugyanakkor a kis műhelyek hasznos hatása sem.

Az említett problémák arra utalnak, hogy a műszaki haladás tervezése az ágazatközi termelésben meglehetősen bonyolult kérdés. Megbízható felmérésekre volna szükség. A műszaki prognózisok emellett csak akkor használhatók, ha végül is lefordítják őket a gyárak, a műhelyek nyelvére, ez pedig éppen a tárgyalt típusú termelés esetében okoz sok nehézséget.

A szerzők technikai normák alkalmazását javasolják. E „mérce” mintegy összehasonlítási alapul szolgálnak az adott termék gyártásakor, s segítségével pontosabb ítéleteket alkothatunk. A kiindulópontként alkalmazott technikai etalonok ugyanakkor módszertani szempontból is sok könnyebbséget jelentenek, hiszen ezekről rendszerint pontos információk állnak az előrejelzők, a műszaki tervezők rendelkezésére.

Apró technikai kérdésektől kezdve komoly strukturális problémákig sok mindent meg kell oldani ahhoz, hogy pontosabb képet kapjunk az ágazatközi termelés lehetőségeiről, a problémát nemcsak elszigetelten értelmezve, hanem más ágazatok termelésével összefüggésben is. A kérdés, hogy milyen jövő, milyen technikai fejlődés vár az ágazati és az ágazatközi termelés különböző típusaira, ma még nehezen megválaszolható. Annyi azonban kétségtelen, hogy az ágazatközi termelés népgazdasági szinten is kívánatos gyors növekedéséhez csökkenteni kell a termelékenységet rontó tényezők befolyását, s fokozni a specializációt.

(Ism.: Tömpe István)

Tom Alexander: A nemzeti tervezés csalóka látszata

(Fortune, Chicago, 1977. március)

Az elmúlt két-három évben sok amerikai közgazdász és üzletember vetette fel vagy támogatta az összefoglalóan nemzeti tervezésnek nevezhető koncepció egyik vagy másik változatát. A Connecticut Egyetem nemrégiben végzett felméréséből — amelynek során 23 nagyvállalatot vizsgáltak meg — kitűnt, hogy e vállalatok vezetőségének kétharmada a nemzeti tervezést — többé-kevésbé — helyesnek tartja, s mintegy kétötödüknek az a véleménye, hogy „a nemzeti tervezés válasz lehet a jelenlegi gazdasági problémákra”. Az új kormányon belül is számos híve akad a tervezésnek. A tervezés híveinek legkidolgozottabb koncepciója az ún. Humphrey—Javitt törvénytervezet volt, melyet ugyan a kongresszus már bizottsági szinten elvetett, azonban javított változata a — Humphrey—Hawkins törvénytervezet immár második éve érvényben van.

A sors iróniája, hogy míg a tervezés híveket szerzett magának az üzleti körökben, a szabad piac támogatói meglepetésszerűen az egyetemek és intézetek közgazdászai közül kerülnek ki. Az üzleti világot elsősorban a bizonytalanság fordítja a nemzeti tervezés koncepciója felé. Az államtól — amely egyébként is a nemzeti össztermék egyötödét adja, és nagyban befolyásolja a hitelvolument, illetve a kamatlábat — azt várják, hogy segítsen a stabilitás megteremtésében, a gazdasági környezet „feltérképezésében” és az előrelátásban, s csökkentse a gazdasági ciklus „kilengéseit” stb.

A nemzeti tervezésen — mint ahogyan a róla szóló vitákból kiderült — mindenki mást ért. Ezért — a tisztázás céljából — *Gerald Sirkin*, a New York-i City College közgazdasági professzora, a tervezés három fő kategóriáját különbözteti meg: a racionális tervezést, a piacjavító tervezést és a piachelyettesítő tervezést. A „racionális tervezés” nem más, mint egy jövőre orientált kalkuláció és döntés, amelyet a háziasszonyoktól kezdve az üzlemberekig mindenki kialakít hosszabb-rövidebb távra. A problémát Sirkin szerint a tervezés piacjavító és piachelyettesítő módszerei közötti kritikus választás okozza. A piaci mechanizmus megjavítására

vagy helyettesítésére irányuló törekvések legnagyobb része a piaci mechanizmus — már régóta leírt és feltárt — hiányosságaiból, azaz magából a piaci mechanizmusból ered. Sokan úgy érvelnek, hogy a piac túlságosan „rövidlátó”, s ezért nem alkalmas a hosszú távú problémák — például az energiakérdés — megoldására.

A „piacjavító tervezés” a kormány olyan cselekvéssorozata, amelyben lehetővé teszi a piaci versenyt s a döntéshozatal decentralizációját, miközben megkísérli kiküszöbölni azok hiányosságait (például keresztellenes politikával, az aggregált keresletet szabályozó monetáris és költségvetési politikával stb.). A „piachelyettesítő tervezés” ezzel szemben a magándöntéseket állami döntéshozattal helyettesíti. E modell extrém formája az olyan típusú központosított államigazgatás, amely az egész gazdaságra kiterjed. Kevésbé drasztikus formái a szelektív árszabályozás, a kötelező környezetvédelmi normák előírása stb.

Sirkin mindhárom tervezési kategóriája szerepel a Humphrey—Javitt törvényjavaslatban, amelyet a Nemzeti Tervezési Előkészítő Bizottsága készített. A bizottság elnöke *W. Leontief* volt, tagjai között olyan neves közgazdászok szerepeltek mint *J. K. Galbraith*, *R. Heilbroner*, *R. Roosa*. A bizottság javasolta egy nemzeti tervbizottság felállítását, amely nemcsak az egyes államok hosszú távú terveit lenne hivatott koordinálni, hanem az Egyesült Államok egész gazdaságára is kidolgozna egy „gazdaságnövekedési tervet”. Sokan a tervezet legfőbb hibáját abban látják, hogy egy olyan időszakban javasolta a központi állami szervek hatáskörének kibővítését, amikor csökkent a kormányba vetett bizalom, nőtt a kiábrándultság. Az immár második éve életben levő Humphrey—Hawkins törvényjavaslat — amely az előbbi „megszelídített” változata — valamennyi gazdasági célt a teljes foglalkoztatásnak rendel alá. Tervezést javasol hosszú távú célok elérésére olyan szférákban, mint például az energiagazdaság, a szállítás, az oktatás, az egészségügy, a környezetvédelem stb.

A tervezés iskolapéldájaként szokták emlegetni Franciaországot. Sokan úgy vélik, hogy az ország háború utáni gyors fejlődésének egyik mozgatórugója a tervezési rendszer volt. Ez nem bizonyítható. Az azonban kétségtelen, hogy Franciaország — tervezési rendszere ellenére — sem kerülte el a recessziót. Véletlen vagy nem, mindenesetre tény,

hogy Nyugat-Európa három legproblematikusabb országában — Franciaországban, Nagy-Britanniában és Olaszországban — a legintenzívebb a tervezőtevékenység. A francia példa igazolja, hogy a nemzeti tervezés vagy irreleváns válik egy idő után, vagy — feladva az önkéntesség elvét — az állami beavatkozás, egyfajta állami „korporativizmus” irányába fejlődik.

Az amerikai kongresszus — miután a külföldi tervezési modellek az Egyesült Államokban alkalmazhatatlanoknak tűntek — a nagyvállalatokat kérdezte meg tervezési módszereikről. A vizsgálatból kiderült, hogy a tervezésnek és a tervosztályoknak a hatvanas években tapasztalt virágzása már a múlté. Számos vállalati tervosztályt egyszerűen megszüntettek. A General Electric egyik alelnöke, *Charles Reed* szerint a kormánynak a nagyvállalatokéhoz hasonló problémákkal kell szembenéznie tervezési tevékenységében: a gazdasági folyamatok növekvő komplexitásával, a tőkejavak iránti diverzifikálódó kereslettel, valamint a gyorsan változó technikai, gazdasági, társadalmi és politikai környezet okozta nehézségekkel. Ebben a helyzetben tervezést csak decentralizáltan, mindig a termelés érdekeinek megfelelő lehető legalacsonyabb szinten lehet folytatni. Ugyanez érvényes társadalmi méretekben is: a döntéseket decentralizálni kell egyénekre és vállalatokra. Ez nemcsak a személyes szabadságot növeli, hanem a hatékonyságot és a rugalmasságot is.

A tervezés csodákat művelhet, ha a nemzetnek egyetlen célja van (például egy háború megnyerése) — véli *Aaron Wildavsky*. A jelenlegi helyzetben azonban egyetlen fejlett és komplex társadalom sem tudja egyértelműen és egyszerűen meghatározni, mit is akar tenni, nem tudja felállítani a szükségletek és tevékenységek fontossági sorrendjét, s azt sem képes meghatározni, hogyan hajtsa végre a döntéseket. A célok közötti konfliktus feloldásában szerepet játszhatna a politikai szféra. Az Egyesült Államokban azonban a képviselőket és szenátorokat viszonylag rövid időre választják. A jelenlegi (két- és hatéves) választási periódus valósággal ösztönzi az államférfiakat a rövidlátó gondolkodásra, a gyors eredmények elérésére, a hosszabb „kifutást” igénylő másod- és harmadlagos hatások figyelmen kívül hagyására.

Amit a kongresszus a cikkíró szerint tehet, az a Sirkin-féle első változat, a racionális tervezésirányítás megvalósí-

tása, illetve megjavítása. Ennek első lépéseként csökkent a kongresszusi bizottságok száma, a meglévő bizottságok közül azonban sok felvette munkaprogramjába a hosszú távú elemzések és javaslatok készítését. Nincs realitása annak az álomnak, amely szerint egy mindent átfogó, bölcs tervező szerv gyógyírt talál a gazdaság és a társadalom minden bajára. A megoldás az, hogy a kormány tegye azt, amit eddig is tett — csak valamivel jobban.

(Ism.: *Garam Katalin*)

Jürgen B. Donges: A harmadik világ követelése: új nemzetközi gazdasági rend

(Kyklos, Basel, 1977. 2. füzet)

A jelenlegi, látszólag szabadpiaci mechanizmuson alapuló, világkereskedelmi rendszer igazságtalan a fejlődő országokra nézve. Erre utal a világ exportjából való csökkenő részesedésük (1950-ben 28 százalék, 1974-ben 16 százalék az olajexportáló országok nélkül), exportjuk szerkezete (80 százalékban nyersanyag), alacsony hányaduk a világ ipari termelésében (7 százalék) és növekvő elmaradásuk az egy főre jutó jövedelem tekintetében az ipari országokhoz képest (az ötvenes évek elején 1:10, jelenleg 1:14).

Mindez a fejlődő országok szemében kétségessé teszi a „láthatatlan kéz” hatékonyságát a világ gazdasági struktúrája és a nemzetközi kereskedelem tekintetében. Az OPEC-országok sikerein felbátorodva egyre inkább nemzetközi egyezményeket, kormányzati vagy más intézményi döntéseket sürgetnek a szabadpiaci mechanizmus helyettesítésére. A szerző az öt alapvető — a fejlődő országok számára fontos — kérdéskörhöz kapcsolódva elemzi a helyzetet, és megpróbálja igazolni a piaci mechanizmusok nélkülözhetetlenségét.

1. A kartellizálás

Nem új keletű a piac befolyásolására tett próbálkozás, amelynek révén a fő nyersanyagellátók összehangolt akcióval mesterséges szűkösséget teremtenek e

termékek piacán, s így áraik tartósan magas szinten vannak.

A. Smith óta — aki már foglalkozott e kérdéssel — azonban változtak a szereplők. Jelenleg a magánvállalatok helyett a nyersanyagtermelő országok kormányai hangolják össze termelésüket és kereskedelmi tevékenységüket. Az OPEC-országok gyakorlata erősíti a hitet, hogy a nyersanyagtermelők sikerrel valósíthatják meg céljaikat a világpiacian.

A nyersanyagtermelők kartelljei annál nagyobb valószínűséggel számíthatnak sikerre:

— minél nagyobb a részesedésük a világ exportjából és termeléséből, valamint a készletekből;

— minél alacsonyabb ezen áruk esetében a világkereslet árrugalmassága, és minél merevebben reagál a kartellen kívüli termelők kínálata az árak emelkedésére;

— minél gyengébb a helyettesítő termékek versenye;

— minél hatékonyabb a kartell tagjait összetartó erő és minél nagyobb a kartellen belül a fegyelem;

— és minél kisebb a kartellben részt vevők sebezhetősége; minél kevésbé érintik őket a fogyasztó országok megtorlásai.

Csak e feltételek együttese biztosíthatja a sikert. E feltételek egyszerre csak az OPEC-országok esetében álltak fenn. Ez fakad a nyersolaj különleges helyzetéből — nem vagy csak nagy költséggel helyettesíthető —, valamint a fő olajtermelő arab országokat összetartó rendkívüli politikai helyzetből. Nehezíti a kartellalakító próbálkozásokat az is, hogy néhány nyersanyagból az Egyesült Államok és Kanada tartalékokat gyűjt, valamint az a tény, hogy egyes fejlett ipari országok is jelentős nyersanyagtermelők. Az OPEC-en kívül, eddig megalakult ilyen szervezetek (a Rézexportáló Országok Kormányközi Tanácsa, a Nemzetközi Bauxit Szövetség, a Gumitermelő Országok Szövetsége, a Banánexportáló Országok Szervezete, az Ázsiai Borsközösség) csak részben tudták céljaikat elérni, gyakorlatuk mégis érdekes következtetésekre ad lehetőséget.

A kartellek akkor lehetnek hatékonyak, ha a bennük részt vevők exportkorlátozó intézkedéseket léptetnek életbe. Ez azonban egyrészt csökkentheti a fejlesztéshez oly nélkülözhetetlen bevételeket, másrészt kísértésbe hozza a ter-

melőket, hogy ne csatlakozzanak az egyezményhez, s ily módon élvezzék a magas árat, anélkül, hogy el kelljen viselniük az exportkorlátozás hátrányait. Még sikeres kartellek esetében sem célszerű a kínálatot drasztikusan csökkenteni, mert ez felgyorsíthatja az inflációt, erősíti a protekcionizmust, veszélyezteti a fejlesztési segélyeket. A kínálat drasztikus csökkentése a legnagyobb problémát a nyersanyagszegény fejlődő országoknak okozná. További probléma, hogy a kínálat összességében meggyorsítaná a helyettesítő termékek kutatását, ami végleg kiszoríthatná az eredeti nyersanyagokat.

Ehhez kapcsolódik a szerző első javaslata. A kartellizálásnál jobb megoldás a nyersanyag-kitermelés gyors kiterjesztése (a magasabb költséggel termelők kárára), akár alacsonyabb ár mellett is, a jövedelmek növelése érdekében. A fejlődő országoknak az összefogásból fakadó erőt (1) az erős nyersanyagvásárlók monopolista kizsákmányolásának ellensúlyozására, (2) az al-kuban való méltányos részvétel biztosítására, (3) az ipari országok piacának jobb áttekintésére kellene fordítaniuk.

2. A piacstabilizálás

A nyersanyagok árai és a belőlük származó bevételek hagyományosan nagy változásoknak vannak kitéve, részben a világkereslet ciklikus változásai, részben a kínálat ideiglenes változásai miatt. Ez káros mind a termelő, mind a fogyasztó országok számára. Éppen ezért a figyelem most a UNCTAD által elindított integrált termékprogramra terelődött. Ez magában foglalná:

- nemzetközileg ellenőrzött „kiegyensúlyozó” készletek felállítását a fejlődő országok legfontosabb exporttermékeiből;

- közös pénzügyi alap létesítését, amely az ütköző készlet finanszírozására szolgálna.

Ahhoz, hogy e program kifejtse stabilizáló hatását, szükség van

- valamennyi fő termelő (szocialista országok is) részvételére;

- a kétoldalú megállapodások kizárására vagy erős korlátozására;

- a világkereslet alacsony árugal-masságára;

- mind az ütköző készlet, mind a pénzügyi alap megfelelő nagyságú legyen az ideiglenes többletek vagy hiányok ellensúlyozására;

— a nyersanyagokkal való spekulációk a stabilizálás irányában hassanak.

A szerző az árstabilizálás elveit a következőképpen körvonalazza: (ez a termelők és a fogyasztók megállapodásain nyugodna).

1. ütköző készletek létesítése;

2. olyan ármozgási határok megadása, amelyek elég teret biztosítanak a piaci erők működéséhez;

3. az ármozgási határok kiigazítása a készletek változásának megfelelően,

4. a körülmények tartós változása miatt irreálissá váló célokról való lemondás.

A külkereskedelem instabilitásának a fejlesztési tervekre gyakorolt káros hatását nemzetközi kiegyenlítő pénzügyi rendszer semlegesíthetné, amely a piaci feltételek változásának megfelelően automatikusan nyújtana hitelt.

Ez a rendszer beépített automatizmus révén vonzó lenne a fejlődő országok számára is, és nem avatkozna be túlságosan a piaci mechanizmusba.

3. A nyers- és alapanyagok, valamint a késztermékek árainak arányosítása

Az arányosítás (indexelés) révén a nyersanyagok árát és annak változásait összekapcsolják a feldolgozott, importált termékek áraival. A szerző felhívja a figyelmet e megoldás hiányosságaira.

A fejlődő országok ilyen irányú igénye megalapozott, mert az erős infláció két oldalról is sújtja őket. Rontja a terms of trade-indexüket és csökkenti importkapacitásukat.

Túlsúlyban vannak azonban a problémák: hogyan határozható meg az áruösszetétel és a bázisárak, melyik formula elégíthetné ki a harmadik világ valamennyi termelőjét.

E technikai jellegű nehézségnél fontosabbak a közgazdasági kifogások:

1. Ha a kínálat árugal-massága magas, az arányosítás ösztönzi a termelést, amely idővel meghaladja a fogyasztást, s az így keletkező túlkínálat áreszt okoz.

2. Ebben az esetben is a nyersanyagszegény fejlődő országok szenvednének a legtöbbet. Nekik kellene többet fizetni a késztermékekért és az arányosítás miatt a nyersanyagokért is.

3. Mivel néhány fejlett ország is jelentős nyersanyagtermelő (a nyersanyagok közel kétötöde), az indexelés nekik is többletjövedelmet juttatna.

A relatív árak rögzítése öngólt jelentene a világgazdaságnak, rossz jelzése-

ket továbbítana a gazdasági élet szereplőinek, az erőforrások nem megfelelő elhelyezését vonná maga után nemzeti szinten és világméretben egyaránt.

4. A világ ipari kapacitásának újraelosztása

A fejlődő országok a késztermékek gyártásának növelését tekintik a gazdasági fejlődés legfőbb hajtóerejének. Ez valóban helyes, ha lehetőség van hatékony specializációra, s a feldolgozó ipar fejlesztése szélesíti a foglalkoztatási lehetőségeket és ha a fejlesztések területi egyensúlyt is megteremtik.

Legfontosabb az iparosítás lehetséges ütemének a megállapítása. A fejlődő országoknak céljaik elérésére (25 százalékos részesedés 2000-ben a világ ipari termeléséből) évi 10,5 százalékkal kellene növelni termelésüket, miközben a fejlett országok 4 százalékkal növekednének évente. A szerző szerint ezen elképzelés a mai körülmények között megalapozatlan. Az ENSZ fejlesztési stratégiája és az eddigi példák vizsgálata is 8 százalékos növekedési ütemet tart elérhetőnek, ami mellett a fejlődő országok részesedése a világ ipari termeléséből kb. 15 százalékra nőne. Azoknak, akik bürokratikus eszközökkel akarják megvalósítani ezeket a célokat, szembe kell találni magukat a gazdasági realitásokkal. Semmiféle nemzetközi szervezet sem küszöbölheti ki a gazdasági egységek, országok különérdekeit. Még a fejlődő országok között is ellentéteket szül a kapacitások egymás közötti elosztása. Egyetlen ország sem hagyja változatlanul termelési struktúráját, ha a világkereslet változása úgy követeli, még akkor sem, ha a világ gazdasági struktúráját tárgyalásokon határozták meg.

A szerző szerint tárgyalások helyett a piaci mechanizmusok javítása a feladat, amelyek azután automatikusan integrálják a fejlődő országokat a világ-gazdaságba. Tervezetében külön vizsgálja a fejlődő országok kifelé tekintő és a fejlett országok előre tekintő gazdaságpolitikáját.

A kifelé tekintő gazdaságpolitika a nemzeti gazdaság nyitását jelentené a világgazdaság felé. E politika biztosítaná a foglalkoztatottság növelését, a hazai költségvetészet radikális megváltoztatása nélkül, meggátolná a szűkös erőforrásokkal való pazarlást és kiküszöbölné a fizetési mérleg egyensúlytalanságát. A beruházási döntéseknek a

világpiac igényein kellene alapulniuk, ez megnyitná a piacokat a növekvő termelés számára. Attól sem kellene félni, hogy a fejlődő országok bekapcsolódása az ipari termelésbe túlkinálatra vezetne, mert a termelés így is különbözne az országok fejlettségi szintjének megfelelően. A fejlett országok egyre tökéletesebb és szakképzett munkát igénylő termelést folytatnának, így önálló működési terület keletkezne a fejlődő országok számára. Sőt, komparatív előnyeik kihasználásával a fejlett országokat ki is szoríthatnák bizonyos területekről.

A fejlett országok előre tekintő gazdaságpolitikájának egyrészt olyan általános fejlesztő intézkedéseket kellene foganatosítania, amelyek kitérítik a növekedési határokat, másrészt segíteniük kellene a fejlődő országok bekapcsolódását a világgazdasági rendszerbe. Ez a támogatás magában foglalná a kereskedelem liberalizálását, az importvámok csökkentését, preferenciarendszer megalkotását a fejlődő országok exportjára, a verseny erősítését — káros hatásainak ellensúlyozása mellett —, valamint a valutájuk kismértékű felülértékeltségi pozícióban tartását.

5. A kisajátítás kérdése

A szabad kereskedelem szorosan összekapcsolódik a tőke szabad áramlásával. A helyzet e kérdésben rendkívül ellentmondásos. Míg egyfelől a fejlődő országok szeretnék a tőke beáramlását meggyorsítani, másfelől az ENSZ által elfogadott „Az Államok Gazdasági Jogainak és Kötelességeinek Alapokmánya” megengedi számukra a külföldi beruházók tulajdonának államosítását, nemzeti törvényeiknek megfelelően. A bizonytalan helyzet fékezi a külföldi tőke beáramlását a fejlődő országokba, ami termelékenységi elmaradásuk további fokozódásához is vezet. A szerző utolsó javaslata a kedvezőbb beruházási légkör megteremtésének három útját vázolja fel.

1. Egy GATT típusú nemzetközi megállapodás, amelyben meghatároznák a tulajdonosi és a kisajátítási jogok mellett a gazdálkodás konkrét feltételeit is. Olyan feltételeket kellene megfogalmazni, amelyek elfogadhatók mind a tőkés exportáló, mind a tőkét importáló országok számára.

2. Nemzetközi intézmények, például a Világbank vállalnának nagyobb részt a harmadik világ beruházásaiból.

3. Nemzetközi biztosítási szervezet létesítése, amely védelmet nyújtana politikai kockázatok ellen.

A fejlődő országok számára még a jövőben megoldandó nehéz feladat a technika és technológia hatékony adaptálása.

A tanulmány fő feladatának tekintette annak a bizonyítását, hogy a piaci mechanizmus, az aktív piaci verseny a világgazdaság harmonikus növekedését eredményezi. Három valószínű kifogást már előre megcáfolt:

1. Igaz, hogy a piaci mechanizmus nem működik hibátlanul, de az illúzió, hogy a kormányzati döntések kevesebb hibára vezetnek.

2. Igaz, hogy a piaci mechanizmus működése költségekkel jár, de a költségek lényegesen csökkenthetők, ha a

piacot folyamatosan ellátjuk a fejlődés várható útjaira vonatkozó információkkal.

3. A piaci körülmények az önzés megerősödéséhez vezethetnek, de a bürokratikus módszerek sem képesek kiküszöbölni azt.

Az új gazdasági rend intézményekre alapozása inkább érzelmi indítékon nyugszik, semmint a körülmények reális ismeretén. Az eddigi történelmi tapasztalatok azt mutatták, hogy bürokratikus intézményekkel és szabályokkal semmit sem lehet megoldani. A fejlődő országok is fel fogják ismerni, hogy többet nyerhetnek, ha integrálódnak — a szerző javaslataiban körvonalozott elveknek megfelelően — a decentralizáltan működő világpiacba.

(Ism.: *Erhart Tibor*)

Papanek Gábor:

AZ IPARI TERMÉKSZERKEZET JAVÍTÁSÁNAK IDŐSZERŰ FELADATAI

(Időszerű közgazdasági kérdések sorozat)

A könyvben a szerző rendkívül időszerű témát dolgoz fel: egyrészt az ipar- és iparvállalati gazdaságtannak a mikrostruktúra-fejlesztéssel kapcsolatos elveit, másrészt ismerteti a szerkezetátalakítások gyakorlatában az elmúlt években szerzett tapasztalatokat. Tudományos igényvel, gyakorlati szempontból is hasznosítható módon, elemző kritikával tárja fel az ipar jelenlegi helyzetét. A szerkezetátalakítás feladatainak és lehetőségeinek vállalati szintű bemutatása áll a szerző elemzése középpontjában, ugyanakkor mindvégig érzékelteti, hogy a szocialista gazdaságban a termékszerkezet javításának nemcsak mikroszintű, hanem ágazati és népgazdasági szintű feladatai is vannak. Konkrét elemzések, felmérések alapján tárja fel az operatív és a hosszabb távú szerkezetfejlesztés eddigi eredményeit és jelenlegi hiányosságait. Áttekintve a termékszerkezet-fejlesztés lehetséges módszereit, felvázolja, a további teendőket és ismerteti a specializáció, a diverzifikáció, a minőségsszabályozás, a hatékonyságnövelés és a marketingtevékenység fokozásában rejlő lehetőségeket. Gyakorlati példákon mutatja be, hogy a fokozott tervszerűség révén mindazok a lehetőségek hasznosíthatók, amelyeket a termelési munkamegosztás tökéletesítése, a tipizálás fokozása, a gyártmánykorszerűsítés, a tervszerű önköltségsökkentés stb. nyújt a szocialista gazdaság számára.

A könyv értékes gondolatokat és jól hasznosítható javaslatokat tartalmaz a vállalati vezetők — különösen a tervezés, a gyártmányfejlesztés, a gazdasági elemzés kérdéseivel foglalkozó szakemberek, — valamint az irányító szervek dolgozói számára, és mindazoknak ajánljuk, akik érdeklődnek iparunk jelenlegi közgazdasági problémái iránt.

169 l., füzve 13,— Ft

A Közgazdasági és Jogi Könyvkiadó kiadványa

A magyar népgazdaság fejlődésének területi problémái

Akadémiai Kiadó, 1976. 254 l. Szerk.: Dr. Enyedi György

A társadalom és a gazdaság fejlesztésével kapcsolatos döntések meghozatalakor mind nagyobb szerep jut a *területi szempontoknak*. A gazdaságépítés gyakorlata azt mutatja, hogy a termelőerők területi elhelyezésekor a területi adottságokat a korábban szokásosnál körültekintőbben kell mérlegelni. Erre készítetnek a szigorúbb gazdasági, gazdálkodási feltételek, a munkaerőforrások beszűkülése, az egyre kedvezőtlenebb víznyerési lehetőségek, a fejlesztések infrastrukturális hátterével szemben támasztott fokozott igények, a környezetvédelmi követelmények stb.

A hosszú távra előretékintő gazdaságvezetés tervszerűen orientálja a termelőerők és a településhálózat területi fejlesztését. E fejlesztési politika alátámasztására párt- és kormányhatározatok rögzítették a terület- és településhálózat fejlesztésének fő irányait, az eszközzrendszer fontosabb elemeit, a tervező- és kutatómunka továbbfejlesztésének követelményeit. Ezek alapján a legutóbbi években számos publikáció jelent meg, főleg a gyakorlati problémák megoldásának igényével.

Az Akadémiai Kiadó 1976-ban megjelent tanulmánygyűjteménye összefoglaló képet igyekszik adni a területi fejlesztés időszerű elvi és gyakorlati kérdéseiről. A tanulmánykötetet a közelmúltban elhunyt Markos György születésének 70. évfordulója alkalmából adta ki az Akadémia Kiadó. Markos professzor már a felszabadulás előtt is élénk és sikeres tudományos tevékenységet fejtett ki, a 40-es évek végén pedig az újjászervezett Közgazdasági Egyetemen a gazdasági földrajzanszék élére került, amely vezetése alatt az 50-es évek eleji társadalom- és gazdaságformáló idők pezsgő vitafórumává vált. „Markos minden tevékenységének magától értetődő célja volt a szocializmus ügyének szolgálata. Tudományos tevékenységében is ez vezette: így jutott el a gazdasági földrajzi kutatások és a területi tervezés összekapcsolásához” — írja előszavában a tanítvány, a könyvet szerkesztő Enyedi György. A gyakorlat igényeinek figyelembevétele — ez a korábban szokatlan megközelítés — a gazdasági földrajz teljes és korszerű átalakulását eredményezte.

Markos György kutatásaival és az országépítés gyakorlati tapasztalatainak általánosításával a kiinduló alapokat rakta le a területfejlesztési politika tudományos hátterének megteremtéséhez. Nem kisebb jelentőségű a szakemberek nevelésében játszott szerepe sem: a társadalmi-gazdasági életben ma sok olyan vezető, udós, gyakorlati tervező, oktató dolgozik, akiknek nem kis mértékben a Markos-anszék vitázó, aktív légkörében formálódott ki tudományos világgépe, mai tevékenységének fő irányvonala. E kötetben néhányan emlékeznek a tanítóra.

A szerkesztő — aki tanulmányában a mezőgazdaság színvonalzónáit tárja fel időszerű módszerekkel — az emlékkötet alapkoncepciójául a munkatermelékenységnek és az életkörülményeknek a termelőerők területi elhelyezése révén történő avítását választotta. Ez az alapkoncepció ad keretet a tudományos és gyakorlati eredmények bemutatásának, az időszerű népgazdasági problémák tárgyalásának is.

A mezőgazdaság napjainkban is kiemelkedő szerepet játszik gazdaságunkban, és gyorsan nő a mezőgazdaságba fektetett eszközök volumene. Fontos, hogy ezeknek az eszközöknek a felhasználása hatékonyan történjék. Ehhez — egyebek közt — szükség van a tájkörzetek, a termelési szerkezet és színvonal területi különbségeinek meghatározására. Előbbiekkel a szerző számos publikációjában foglalkozik. Enyedi e tanulmányában a termelési színvonal területi különbségeit tárja fel, ennek alapján tipizálja az ország területeit, faktoranalitikai módszerekkel a színvonalat legjobban meghatározó tényezőket ragadta meg. A szerző a faktoranalízis segítségével feltárt összefüggések elemzése mellett keresi a jelenségek mélyebb — természeti, társadalmi, közgazdasági — okait is.

A területfejlesztés — mint ismeretes — csak hosszabb távon idéz elő lényeges változásokat a termelőerők területi szerkezetében, a településhálózat formálásában. A térbeliség és a nemzetgazdaság fejlődésének üteme, szerkezete közötti kölcsönkapcsolatok is csak hosszabb távon érvényesülnek. Például az 1960 óta eltelt időszak eredményei alapján világosan érzékelhetők a gazdaság térbeli struktúrájának az országos gazdasági növekedésre gyakorolt hatásai. *Köszegi László* ezt az összefüggést mutatja be a termelési és fejlesztési költségeknek, a munkaerő-hasznosítás mértékének, az infrastruktúra kihasználásának, az életszínvonal és életkörülmények területi alakulásának a példáján. A szerző — mint a hosszú távú tervezési munkában részt vett gyakorlati területi tervező — megbízható képet ad tanulmányában a munka menetéről, szervezeti kereteiről, jellegéről, a kidolgozott alternatívákról, a tervezőket foglalkoztató — sokszor ma is élő — dilemmákról. Vázolja a 70-es évek elején lezárt hosszú távú tervezési szakasz legfontosabb, területfejlesztésre vonatkozó eredményeit, a térbeli közeledésben és a településhálózat alakításában követendő stratégiát. Megítélésem szerint a tanulmánykötetnek ez a fejezete adja a legátfogóbb képet a címadó területi problémákról.

Bartke István és Bora Gyula a magyar ipar területi elhelyezésének távlati problémáival foglalkozik. Vázolják az ipar területi szerkezetének fő jellemzőit. Az ipar területi fejlesztésének tervezése témakörében bemutatnak egy általuk kidolgozott modellt, amely a szállítási séma kapacitáskorlátozott változata: 61 iparág távlati létszámnövekményét osztja el 112 település között. A településeket 11 adottság (a munkaerő mennyisége, szakképzettsége, vízbeszerzési lehetőségek, infrastrukturális feltételek stb.) szerint minősítették egyenként 1-től 5-ig terjedő pontszámmal. Ezután az iparágakat minősítették a vázolt telepítési feltételek felhasználásával. A két minősítés alapján kialakították a településekre iparáganként jellemző pontszámokat (a költségmátrix elemeit) úgy, hogy az egy-egy települést minősítő 11 elemű vektorból kivonták az egyes iparágak ugyancsak 11 elemű vektorait. A kapott különbségvektor negatív elemei azt mutatják, hogy az adott település mely telepítési adottságai nem felelnek meg az adott iparág telephellyel szemben támasztott igényeinek. A negatív vektorelemek összege iparágak és települések szerint adja a költségmátrix elemeit.

A technikai együttathatókhoz tehát a relatív telepítési többletköltség-tartalom tartozik. Így adott volt a célfüggvény: e többletköltségek (pontösszeg) minimalizálása. Hat variánst dolgoztak ki, ezek mindegyike egy-egy iparfejlesztési stratégiát jelent. A variánsképzés technikailag úgy történt, hogy a települések ipari létszámkorlátaikat (a program által kitölthető létszámkereteket) települések közötti arányok formájában határozták meg: Budapest ipari létszáma szinten marad vagy csökken, a vidéki iparfejlesztés koncentráltan (32 településben) vagy dekoncentráltan (111 településben) történik stb.

A szerzők utalnak a modell korlátaira, a linearitásra és a statikusságra, továbbá arra, hogy a modell nem fejezi ki a települések feltételeinek, az iparágak telepítési kritériumainak időbeli változását, a telepítési költségek — az adottságok igénybevételének intenzitásától függő — módosulását.

Tatai Zoltán tanulmányában időrendi áttekintést ad a mezőgazdasági területek iparosításáról. A folyamat időbeli bemutatása mellett jelzi a gazdaságpolitikával, a közzgazdasági környezettel összefüggő mozgatórugókat is.

„Az iparosítás gyakorlatának főbb kérdései” címszó alatt különösen eleven problémákról olvashatunk. A jövő számára is megszívlelendő a szerző tanulmányának zárófejezete: „A területfejlesztés nemcsak iparfejlesztés”. A mezőgazdaság például tartósan kiemelkedő szerepet játszik az ország és — a mezőgazdasági foglalkoztatottak létszámának csökkenése ellenére is — a falu életében.

A szerző utalásai e fejezetben a szellemi élet decentralizációjára, a közlekedés és az idegenforgalom fejlesztési kérdéseire jelzik, hogy a jövőbeli területfejlesztés sokkal árnyaltabb, komplexebb megközelítést igényel.

Balogh Béla tanulmányában áttekinti az építőipar és az építőanyagipar helyzetét, elemzi ezen iparágak területi szerkezetét. Munkája jól példázza, milyen fontos aspektusokat tárhat fel egy-egy ágazat fejlesztése szempontjából a területi összefüggések elemzése.

Fodor László tanulmányában a budapesti agglomeráció fejlesztési kérdéseivel foglalkozó kutatómunka eredményeivel ismerteti meg az olvasót. Bemutatja a budapesti agglomeráció szerkezetét, a szerkezetváltozás dinamikáját. Regressziós és trendelemzéssel feltárt ágazati kapcsolatok, törvényszerűségek alapján a termelés

és a termelékenység fejlődését figyelembe véve sorolja típusokba az agglomeráció iparcsoportjait. Konceptcionális kérdéseket érintenek az egyes ágazatok budapesti és vidéki orientációjára vonatkozó megállapítások, például az, hogy az egyes térségek fejlesztésére vonatkozó stratégiák ÁKM-típusú vizsgálati módszerének továbbfejlesztésére mindeddig nem került sor. Tanulmányok egész sora foglalkozott a térségek fejlesztési problémáival anélkül, hogy a belső kapcsolatok tényleges tartalmára fényt derítettek volna.

Kulcsár Viktor tanulmánya a parasztság életszínvonalával kapcsolatos kérdéseket elemzi, tárgyalva mindazokat a problémákat — fejlesztést, a kedvezőtlen adottságú területek helyzetét, a teherviselést, a falusi népesség áldozatvállalását stb. —, amelyek ebben a témakörben a közvéleményt is foglalkoztatják. Az elmúlt években számos szakember, kutató — köztük a szerző is — mutatta be rangos kiadványokban, folyóiratokban, nemzetközi kongresszusokon a magyar falu gyökeres átfurmálódását, átalakulását. Mégis, úgy tűnik, hogy falupolitikánkban számos kérdést még nem volt módunk átgondolni. Így a többi között nem tisztázódott — a gyakorlat számára is hasznosíthatóan —, hogyan kell és lehet fejleszteni a korszerű mezőgazdasági termeléshez szükséges mezőgazdasági infrastruktúrát, hogyan kell fejleszteni a falut, azt is figyelembe véve, hogy a falun élőknek csaknem a fele immár nem a mezőgazdaságból él. *Kulcsár* a tanulmányában is rámutat a falusi népesség ellátásában bekövetkezett fejlődésre, például arra, hogy a közműves vízellátás fejlesztése a faluvillamosításhoz hasonló mozgalommá vált, azzal a különbséggel, hogy a falusi népesség teherviselése és áldozatvállalása most széleskörűen, valószínűleg tovább azokat a követelményeket, amelyeknek eleget kell tenni, hogy falvaink népessége is részesedjen társadalmi-gazdasági és kulturális fejlődésünk eredményeiből.

A magyar mezőgazdaság egyik legnagyobb problémájával — a természeti erőforrásokban szűkös agrárterületekkel — foglalkozik *Bernát Tivadar* tanulmánya. A jelentős nagyságú, az ország összterületének harmadát kitevő ilyen területek főként Észak-Magyarország és a Dél-Dunántúl hegyes-dombos vidékei, Szabolcs-Szatmár megye jó részén (homokvidékek, lápvidékek) Békés megye északi, Vas megye déli felén (öntéstalajok, szikesek) található, összesen mintegy 47 kisebb-nagyobb összefüggő területi egységben. Ma itt működik több mint 800 tsz, az összes mezőgazdasági termelőszövetkezetnek csaknem egyharmada. E területeken — az átlagos feltételek között gazdálkodó üzemek költségviszonyaihoz igazodó ár- és adórendszer mellett — gyakran a ráfordítások sem térülnek meg.

A gazdasági elmaradottság mellett a nem termelő ágazatok, a településhálózat is fejletlen ezeken a területeken. A következmény: a népesség gyorsuló elvándorlása.

Ma már ismerjük azokat az elképzeléseket, amelyek alapján az üzemi termelésfejlesztési, illetve a komplex területfejlesztési tervek átfurmálják majd az ország e vidékeinek arculatát. Szakosítás (például a hegy- és dombvidékeken hús-, marha-, valamint juhtenyésztés), talajjavítás, a termelési szerkezet gyökeres átalakítása. Mindez azonban csak úgy oldható meg, ha a termelési szerkezet változtatását nem rendelik alá foglalkoztatási szempontoknak. Hosszabb távon ez azt jelenti, hogy az itt dolgozó mintegy negyedmillió ember $\frac{2}{3}$ -ának más munkára kell áttérnie a szövetkezeteken belül vagy kívül, más ágazatokban. Mindez nagy politikai és közigazdasági feladatot jelent, a jelenben és a jövőben egyaránt.

Kovács Csaba a nagyobb települések (a 130 kiemelt, azaz jelentősebb funkcióval rendelkező település) közötti vasúti átlagtávolságokat és forgalmi potenciálokat tárgyaló tanulmányában főként közlekedési szakemberek számára ad értékes információkat.

Vannak, akik Magyarország kis területére hivatkozva tagadják a fekvésbeli viszonyok hazai gazdasági jelentőségét, míg mások ezzel ellenkező, olykor túlzó nézeteket képviselnek. *Kovács Csaba* e sokat vitatott kérdésben számítások alapján foglalt állást. „A fekvés, a távolsági viszonyok a gazdaság térbeli elrendeződésének közvetlen tényezői, s egyes térségek, településcsoportok fejlődését akkor is jelentősen befolyásolják, ha az ország egészét tekintve jelentéktelenek.” „A fekvésbeli viszonyok gazdasági jelentőségét nem a hálózati, hanem a súlyozott átlagtávolságok szempontjából kell megítélni” — fejti ki tanulmányában. A tanulmány az elméleti megfontolások, számítások mellett a hálózatfejlesztést illetően konkrét javaslatokká is szolgál. Kitér a vasúti hálózat fejlesztésének vitás kérdésére (Szolnok—Székefehérvár; Mohács—Bátaszék stb.).

Lényeges közlekedéspolitikai megállapítása, hogy szükség lenne a vasúti és közúti közlekedésföldrajzi helyzet együttes feltárására, mivel a kis forgalmú vasútvonalak megszüntetése és a közúti szállítás előretörése sok település gazdasági fekvését megváltoztatja. Az átlagtávolságok módszere ezt az igényt is kielégítheti, ha km-távolságok helyett szállítási költség-távolságokat számolnak.

Zala György tanulmánya a dél-dunántúli körzet területfejlesztéséről szólva bemutatja a Baranya, Zala, Somogy és Tolna megye által alkotott tervezési-gazdasági körzet társadalmi-gazdasági helyzetét, fejlesztési adottságait, s javaslatokat is tesz a körzet távlati fejlesztési irányaira. Kevésbé ismert, hogy a tanulmány készítése óta a négy megye közös fejlesztési koncepció kidolgozását kezdeményezte. A megyék közötti együttműködés — a természetes lehetőségek bázisán — nagymértékben hozzájárulhat az erőforrások koordinált és hatékony felhasználásához. A körzeti tervezés módszerei azonban még kialakulatlanok. Nem tisztázott teljesen, mi lehet egy körzeti terv tartalma, a közös tervezés milyen szférákra terjedhet ki. Vannak elképzelések, különösen az utóbbiakkal összefüggésben, de ezek főként az ellátási intézmények közös fejlesztésére vonatkoznak. Ez ugyan fontos elem lehet, elsődleges fontossága azonban a gazdasági szerkezet olyan alakításának van, amely az egyes megyék adottságait kölcsönösen figyelembe veszi. Az együttes gondolkodás egyik akadálya, hogy a központi eszközök elosztása megyék szerint történik, míg a körzetnek „nincs gazdája”. A megyék közötti rendszeres és érdemi kapcsolat hiánya miatt (amely főként a fejlesztési, működési mechanizmusokból következik) egyes operatív hatósági, államigazgatási intézkedések (például a munkaerő-gazdálkodással kapcsolatban) sokszor sértik a szomszéd megye érdekeit. Nem alakultak még ki széles körben az együttműködés intézményei, pénzügyi és jogi feltételei sem.

A termelés méreteinek növekedésével, a munkaerő-probléma éleződésével, az ipari kooperáció fejlődésével, a mezőgazdaságban a termelési rendszerek fontosságának növekedésével mind sürgetőbbé válik a megyék közötti rendszeres kapcsolat kiépítése. Ehhez pedig megfelelő kereteket kell kialakítani.

Lackó László a gazdasági térszerkezet térképi ábrázolásáról ír. E diszciplína valóban forradalmi fejlődéséről a szerző nemcsak tanulmányaiban, hanem a Földrajzi Társaság és a Közgazdasági Társaság rendezvényein is beszámolt. Bármilyen gyors is azonban napjainkban a térképi ábrázolás technikai fejlődése, még mindig a hagyományos megoldások képezik a gazdasági kartográfia fegyvertárának zömét. A megnövekedett információmennyiség, a korszerű számítástechnika által nyújtott lehetőségek és nem utolsósorban a telekommunikációs eszközök igényei azonban gyorsabb, korszerűbb és közérthetőbb megoldásokat tesznek szükségessé. A szerző tanulmányában ehhez a fejlődéshez kíván hozzájárulni a nemzetközi tendenciák bemutatásával. Ezek alapján — egyebek között — kifejti, hogy a kartográfia csak akkor tekinthető teljes értékű tudománynak, ha a térképi jelekkel való közlést sokoldalú — a pszichológiára és logikára támaszkodó — elemzés egészíti ki. A szaktérképek kommunikációs színvonalának javításához elsősorban nem a közölt adatok mennyiségének további növelésére, hanem az összefüggések, koncepciók ábrázolására van szükség.



A tanulmánykötetet a témával foglalkozó elméleti és gyakorlati szakembereknek, tanácsi dolgozóknak, pártmunkásoknak, valamint mindazoknak ajánljuk, akik érdeklődnek a területfejlesztés kérdései iránt.

Wirth Gyula

КРАТКОЕ СОДЕРЖАНИЕ СТАТЕЙ

Ласло Дрехслер

Вопросы измерения и планирования эффективности

Очерк дает подробный обзор о самых главных проблемах измерения и планирования эффективности. Автор разделяет расчеты эффективности по их функциям на две большие группы: одна часть служит целям анализа, например определению того, как изменилась эффективность в промышленности с одного периода на другой; другая часть служит подготовке конкретных решений, выбору из различных вариантов, например дает ответ на вопрос, в ту или другую отрасль более выгодно вложить капитал, ту или другую продукцию более целесообразно экспортировать и т. д.

Для цели анализа считает самым подходящим частное национального дохода и использованных средств (приведения к одному знаменателю стоимости затрат труда и блокирования средств). В этой области, хотя еще имеются задачи, благоприятны условия измерения и планирования. Гораздо больше проблем возникает в связи с расчетами эффективности, служащими подготовке принятия решений. Автор рассматривает это наиболее подробно в расчетах эффективности капиталовложений, но занимается и вопросами других типов решений, например формирование товарной структуры. Часть трудностей вытекает из того, что информация об эффективности часто получаются только поздно или же они не достаточно надежные. Невьяснены еще отдельные методологические вопросы, и сама система решений не обеспечивает благоприятные условия для осуществления аспектов эффективности. В решениях предприятий проблему означает то, что вследствие особенностей системы цен и экономических рычагов появляются значительные щели между интересами предприятий и народного хозяйства.

Автор отмечает и те важные задачи, посредством которых можно дальше развивать расчеты эффективности.

Молнарне, Юлия Вениге

Некоторые экономические вопросы социальной политики

В венгерской специальной литературе к теоретическим вопросам подходят почти исключительно с точки зрения социологии. Статья ставит себе целью изложение экономических и трудозакономерностей взаимосвязей. Образование и расширение круга социальной политики она возведет к распаду традиционной семьи, состоящей из многих поколений и расширению общественного разделения труда. Подчеркивает различие в решениях социальных вопросов в социалистических и капиталистических странах. Во второй части статьи приводится функциональный анализ настоящей венгерской системы социальных пособий и услуг. Итоги: настоящая система пособий и услуг в основном служит четырем главным целям: улучшению условий репродукции населения; гарантии обеспеченности существования в случае и старости; созданию условий предоставления работы для неполноценной рабочей силы и их защиты; а также заботе о серьезно дефективных и дезинтегрированных лицах. Наконец статья толкует социальную политику и излагает ее взаимосвязь с общественной и экономической политикой.

Альфред Шинкович

О социалистическом предпринимательстве

Автор в своей статье рассматривает, что может считаться предпринимательством в социалистических отношениях. Учитывая вертикальную структуру хозяйства, он констатирует, что на предприятиях, производящих блага конечного потребления, конечную продукцию, должно реализоваться двойное управление: центральное руководство и импульсы рынка потребителей. Поэтому предпринимательство он относит к предприятиям, изготовляющим такую продукцию, и к их сфере. Ускоренное техническое развитие привело к тому, что в наши дни срок жизни готовой продукции, а также технология ее изготовления изменяется очень быстро, каждые пять — десять лет, в результате чего и предприятия в этой сфере в такие же периоды должны принимать предпринимательские решения. Предпринимательство, в трактовке автора, является ничем иным, как объединением процессов обновления техники, введения новых видов продукции и обоснования долгосрочных перспективных интересов предприятия в доходах.

Автор подробно изучает внутренние и внешние условия предпринимательства: частью систему экономического регулирования, частью же внутреннюю заинтересованность. На основе этого он устанавливает, что предпринимательство требует эффективной заинтересованности в доходах и самофинансирования. При формировании системы цен и налогов необходимо принимать это во внимание.

Тибор Эрдеш

Об определенности размера прибыли в «чистом капитализме»

Автор рассматривает макроэкономические закономерности образования прибыли при упрощающих предположениях, что сбережение рабочих равно 0 и что внешнеторговый баланс, а также государственный

бюджет имеются в равновесии. При таких условиях прибыль капиталистического класса равно расходам накопления капиталистов. Автор также указывает на то, как влияют макроэкономические соотношения на микроэкономику.

Особое внимание уделяет автор представлению макроэкономической закономерности, что изменения размера прибыли надо вывести из изменений покупок буржуазного класса и не наоборот. Занимается он и вопросом, какие финансовые соотношения имеет рост покупок капиталистов и эти соотношения приобретают особенное содержание в макроэкономике. Автор подчеркивает предисторию изучаемого вопроса в экономике и обращает внимание на то, что в том числе Калепки и Джоан Робинсон уже очень тщательно анализировали макроэкономические закономерности образования размера прибыли.

Лайон Зелко

Трактовка и применение показателей состава капитала

В марксистской экономической литературе часто применяются различные показатели состава капитала, которые определенную роль приобретают и в практике социалистического хозяйственного управления. В связи с показателями технического состава и органического состава капитала автор доказывает, что их содержание неясно, не имеет какой-либо безоговорочной трактовки. Хотя эти показатели и фигурируют во всех учебниках, по мнению автора, они не имеют никаких функций в осмыслении экономических явлений, взаимозависимостей. Все теоретические проблемы, для освещения которых обычно применяются эти показатели, как например, взаимосвязь между накоплением капитала и безработицей, расхождением в нормах прибыли отдельных отраслей и механизм их выравнивания, система цен и движение капиталов между отраслями и территориями, могут быть надлежащим образом решены без использования категорий технического и органического состава капитала, при помощи показателя стоимостного состава. Показатель стоимостного состава может применяться и при анализе капиталистических мотивов технического развития, а также при определении своеобразных капиталистических требований к экономической эффективности. На этих проблемах автор останавливается особенно подробно.

Критерием экономической эффективности капиталистических инвестиций является достижение средней нормы прибыли, гораздо меньшую роль следует придавать упоминаемому Марксом другому критерию экономической эффективности: экономии заработной платы. Естественно достижение средней нормы прибыли как критерий не может абсолютизироваться даже в условиях капитализма с свободной конкуренцией, а еще менее — в условиях монопольного капитализма. Свои положения автор в конце статьи подтверждает и на числовых примерах. В заключение он констатирует, что при любом теоретическом или практическом применении понятия состава капитала в действительности была речь о стоимостном составе, и никакие проблемы не возникнут в том случае, если мы из нашего экономического словаря вычеркнем неясные категории технического и органического состава.

Ю. С. Ширяев

О характере и функциях экономического механизма социалистической интеграции

Статья анализирует актуальные проблемы, возникающие в настоящее время в связи с развитием экономического механизма социалистической интеграции.

Автор высказывается за концепцию единого механизма планирования, по которой планирование и товароденежные отношения должны составить органическое единство. После этого он анализирует общие, или различающиеся черты междувародного и национального (внутреннего) экономического механизма. Высказывается он за рациональный подход к методам хозяйствования, применяемым в отдельных странах. В ходе этого должна быть создана система нормативов, которая соединяет хозяйственные единицы, участвующие во внутренней и внешней экономике, в единую систему расчетов, создает непосредственную связь между движениями валута и внутренних средств.

Автор в дальнейшем предлагает переделку товароденежных отношений, способствующую осуществлению планированного экономического оборота этими экономическими средствами в наиболее эффективной структуре. Подчеркивает значение того, чтобы планирование обмена товарами и услугами в натуральных и стоимостных единицах было органически связано.

Рассматривает согласованную деятельность международного социалистического экономического сотрудничества, проводимую в трех сферах (макроэкономика, отрасли и предприятия). Наконец анализирует роль форм двух- и многостороннего сотрудничества, подчеркивая, что интеграционный процесс требует значительного повышения роли форм многостороннего сотрудничества.

Дьердь Чанади

К вопросам юридических форм хозяйственных ассоциаций

В статье Чанади спорит с *Тамаш Шаркэзи* насчет статьи «Важнейшие, связанные с экономической и юридической политикой вопросы ассоциации предприятий» (*Közgazdasági Szemle*, 1977. 1.).

Он не согласен с установлением того, что в социалистических странах внутреннее регулирование ассоциаций должно быть в соответствии с правилами ассоциаций, создаваемых в рамках СЭВ. Он ссылается на то, что в большинстве из стран-членов СЭВ ассоциация государственных предприятий и не возможно, все-таки предприятия этих стран также участвуют в ассоциациях СЭВ.

По мнению автора Шаркэзи правильно обращает внимание на то, что ассоциации, создаваемые на основе совместного предпринимательства имеют такие виды, которые не требуют объединения имущества. Поэтому Шаркэзи предлагает расширение законного понятия ассоциации, не являющейся юридическим лицом (простая ассоциация), чтобы нельзя было одинаково регулировать ассоциации без объединения имущества, так особенно отдельного регулирования требует внешнеторговое объединение.

Наконец автор среди предложенных видов ассоциаций-юридических лиц не видит право на существование того варианта, согласно которому ответственность членом ограничена вкладами. Ограниченная ответственность возникла в ходе капиталистического развития при определенных специальных условиях — эти условия не действуют в ассоциациях социалистических предприятий.

SUMMARY OF THE ARTICLES

László Drechsler:

Problems of the measurement and planning of efficiency

The study surveys in detail the most important problems related to the measurement and planning of efficiency. The author distinguishes two large groups of efficiency computations according to their functions: Part of these serves the purposes of analysis, e.g. to examine how efficiency changed in the whole of the economy or in industry; another part serves the preparation of decisions, selection from among variants, e.g. to answer the question in which sector it is more advantageous to invest, or which product it is more expedient to export etc.

For the purposes of analysis the author deems most suitable the indicator computed as the quotient of national income and the resources used (labour inputs and value of assets engaged, brought to a common denominator). In this field, though there is still much to be done, the conditions for measurement and planning are favourable. Much more problems emerge in the context of efficiency computations serving the preparation of decisions. The author investigates the latter problem in greatest detail in connection with investment efficiency computations, but also discusses other types of decisions, e.g. the shaping of the product pattern. Part of the difficulties may be attributed to the fact that information about efficiency is frequently late or not sufficiently reliable. Certain methodological problems are not yet clear, the decision system itself does not secure favourable conditions for a proper assertion of the viewpoints of efficiency either. In enterprising decisions again, the problem is that the price system and the properties of the economic regulators cause rifts between enterprise interests and those of the national economy.

The author also indicates what is to be done for being able to improve and further develop the efficiency computations.

Mrs. Molnár, Júlia Venyige:

Some economic problems of social policy

In Hungarian literature the theoretical problems of social policy are approached almost exclusively from the sociological viewpoint. The study set as its aim to expound the interrelations with economics and ergonomics. The authoress traces back the emergence and widening scope of social policy to the dissolution of the traditional, multi-generational family and to the widening division of labour. She emphasizes the differences in solutions to social problems in socialist and capitalist countries.

The second part of the study presents a functional analysis of the prevailing Hungarian system of social benefits and services. The conclusion is that their present system serves basically four purposes: to improve the conditions of the reproduction of population; to guarantee the security of existence for the case of illness and old age; to develop conditions of employment for those impaired and their protection; to care for the gravely deficient and desintegrated individuals. Finally, the article provides an interpretation of social policy and explains its interrelations with societal and economic policy.

Alfréd Sinkovics:

On socialist enterprising

The author examines in his article what should be considered as enterprising under socialist conditions. In view of the vertical setup of the economy he establishes that in firms producing goods for final consumption, that is, finished products, a double control must prevail: central control and the impulses of the market and consumers. For this reason he considers the firms producing such goods and their sphere as enterprising. Accelerated technological progress has led to a situation where the lifetime of finished products and their technologies change very quickly, every five or ten years. Therefore, the firms in this sphere must take decisions on enterprising at such intervals. In the author's opinion enterprising is nothing else but the process and linking with each other technological innovation, the introduction of new products and the founding of the long-term interests of the enterprise.

The author examines in detail the internal and external conditions of enterprising, partly the system of regulation and partly the internal interests. He then establishes on this basis that for enterprising efficient income stimulation and self-financing is needed. When working out the systems of prices and taxation this must be kept in mind.

Tibor Erdős:

On the determination of profit in "pure capitalism"

The author examines the macro-level laws determining the size of profit, with the simplifying assumptions that the savings by labour are zero and the balance of trade as well as the state budget are in equilibrium. In this case the profit of the capitalist class is equal to the gross investment outlays of capitalists. The author also shows how the macro-interrelations make feel their effect in the microeconomy. The article sharply confronts with each other the macro and micro features of profit movement.

Particular attention is devoted by the author to showing the macroeconomic law that the changes in the size of profit have to be deduced from the changes in the purchases of the capitalist class and not the other way round. He also discusses the financial interrelations of the increase in capitalist purchases, that these interrelations obtain a particular contents in macroeconomics. The author stresses the antecedents of the problem in economic

history, and calls attention to the fact that the macroeconomic laws governing the size of profit were already analyzed in much detail, among others, by Kalecki and Joan Robinson. The fundamental message of the article is that the development of profits cannot be understood without an analysis of the interrelations in reproduction.

Lajos Zelkó:

Interpretation and application of the indicators of capital composition

In Marxist economic literature various indicators of capital composition are used which also have a role in the practice of socialist economic control and management. In connection with the indicators of technical composition and organic composition the author proves that their content is dubious and that they cannot be unequivocally interpreted. Although these indicators are included in every textbook, according to the author they have no function in clarifying economic phenomena and interrelations. All theoretical problems for whose illumination these indicators are usually applied to, such as interrelation between capitalist accumulation and unemployment, differences between rates of profit in various industries and the mechanism of their levelling, the price system and the flow of capital between industries and sectors—can be solved satisfactorily without resorting to the categories of technical and organic composition of capital, by using the indicator of value composition. The same indicator may be used for analysing the capitalist motifs for technological development and in determining the particular capitalist requirements of efficiency on which the author lays particular stress.

The efficiency criterion for capitalist investment is to attain average rate of profit, which may be a stronger efficiency criterion than the one mentioned by Marx: the saving of wages. Attainment of average rate of profit cannot be considered as an absolute criterion even in free-competition capitalism and much less in monopoly capitalism. The author proves his statements with numerical examples at the end of his article. In conclusion he establishes that in every theoretical and practical application of capital composition in reality the value composition was used and thus there can be no problem if the categories of technical and organic composition are dropped from the economic vocabulary.

Yu. S. Shiryaev:

On the nature and functions of the economic mechanism of socialist integration

The article analyses the topical problems emerging in our days in the context of the development of the economic mechanism of socialist integration.

The author takes a stand for a unified concept of the planning mechanism, according to which planning and the commodity and monetary relations must constitute an organic whole. He continues by analysing the similar and the divergent features of the international and the national (domestic) economic mechanisms. He advocates that the management methods applied in the particular countries should be expediently approximated to each other. In the course of this an interrelated system of normatives has to be created, which would bring into a uniform accounting framework the economic units participating in domestic and external economic activities, and would create a direct relationship between monetary movements and the internal movements of assets.

Next the author proposes such transformation of the commodity and monetary relations which would allow to transact the planned turnover with economic means in the most efficient structure. He emphasizes that a close connection is important between the planning of the exchange of commodities and services in physical terms and that in value terms.

The harmonizing activity aimed at international socialist economic cooperation and going on at three levels (macrolevel, sectoral and enterprise level) is surveyed. Finally the role of bilateral and multilateral forms of cooperation are analyzed, emphasizing that the process of integration definitely demands a growing weight of the multilateral forms.

György Csanádi:

On the question concerning the legal forms of economic associations

The article argues with the study by *Tamás Sárközy*: "Basic economic and legal problems related to the associations of enterprises" published in No. 1. 1977 of *Közgazdasági Szemle*.

He does not agree with the statement that the internal regulations of associations in socialist countries need agree with the rules relating to associations coming about in the framework of the CMEA. He refers to the fact that in most CMEA countries it is impossible for state enterprises to associate, yet the enterprises of these same countries participate in CMEA associations.

According to the author's opinion Sárközy rightly calls attention to the fact that there are also such kinds of associations aimed at a common venture where the amalgamation of wealth is not necessary. Therefore, Sárközy proposes such expansion of the legal notion of associations without constituting legal entities (simple companies) that in its framework associations not involving amalgamation of wealth cannot be given identical regulation; particularly association for foreign trade ventures requires separate regulation.

Finally, from among the proposed types of associations with legal entity the author does not deem justified the variant where the liability of the members is limited to their deposits. Limited liability emerged at a definite stage of capitalist development under certain special conditions—the latter do not exist with the associations of socialist enterprises.

KÜLFÖLDI FOLYÓIRATOK TARTALMÁBÓL

ВОПРОСЫ ЭКОНОМИКИ

1977. évi 7. sz.

Nuriev, Z.: Az SZKP agrárpolitikája és a mezőgazdaság műszaki felújítása

Salimov, V.: Egységes tudományos és műszaki fejlesztési alap képzése, felhasználása

Kocsikjan, V.—Koskin, V.: Az önálló elszámolás alapjai tudományos-termelési egységekben

Poszpelova, Je.: Az ipari szakosítás javításáról

Jurigin, O.: A háztartási gépek iránti kereslet alakulása külföldön

Ribín, V.: Pénz és pénzforgalom a fejlett szocializmusban

Martinovszkij, Sz.: Az alulfogyasztás burzsoá elméletének evolúciója

Kunz, W.: A szocialista gazdasági integráció és a termelés intenzifikálása a KGST-országokban

Haritonov, V.: A KGST-együtműködés az élelmiszer-gyártásban

Ivancsenko, V.: A tudományos-műszaki haladás és a népgazdasági terv

Maljutinyin, N.: A beruházások formája

Tupicja, Ju.: Ökológiai tényezők a termelési költségekben

Volkov, A.: A statisztika elméletének tökéletesítése korunk viszonyai között

Gyegtyarj, L.: A bővített újratermelés időszervi problémái a KGST-tagországokban

Vaszjunyin, M.—Kolanykov, V.: A fejlett szocializmus termelési viszonyainak rendszeréből fakadó problémák vitája



1977. évi 5. sz.

A KGST-tagországok együttes tervezési tevékenységének tökéletesítése

Paggyejev, N. V.: A KGST-tagországok többoldalú integrációs intézkedéseinek egyeztetett terve — az együttes tervezőtevékenység fontos szakasza

Koszev, Sz.: A Bolgár Népköztársaság fejlődésének fő irányai az 1976–1980-as években és a szocialista gazdasági integráció szerepe

Rohlicek, R.: Az integráció tervszerű fejlődésének új szakasza

Bożyk, P.: A KGST-országok együttes beruházásai és közös vállalatai; Lengyelország részvétele

Stubenrauch, K.: A többoldalú integrációs intézkedések egyeztetett tervének jelentősége a tudományos-műszaki haladás számára az NDK-ban

Inozemcev, N.: A tervszerűség erősítése a KGST-tagországok együtműködésében

Rutkowskij, J.: A nemzetközi együtműködés mechanizmusa és a KGST-országok együtműködésének közgazdasági mechanizmusa

Misiuna, W.: A KGST-országok együtműködése az élelmiszer-gazdaságban

Zielinska, B.: Az európai KGST-országok gazdasági fejlődése 1976-ban, és az 1977-es terv

1977. évi 6. sz.

Woźniak, M.: A vajdaságok társadalmi-gazdasági fejlesztésének ötéves tervei

Dabkowski, Z.: Az élelmiszeripar 1971–1980 között

Dembowski, J.: Az ásványi nyersanyagok felhasználásának tendenciái

Marciniak, S.: A növekedési ütem és a népgazdasági arányok

Markowski, S.: Lengyelország népgazdasága egy szovjet közgazdász értékelésében

Pronczuk, J.: A hidrológia perspektívái

Pierzchałowa, B.: A hozzáadott érték összehasonlíthatóságának kritériumai

Holubiński, B.: Az árak és a hozzáadott érték

Piotrowski, K.: Irányítás ösztönzés és motiváció alapján

Glinski, B.—Uplawa, S.: A központi tervezés és irányítás továbbfejlesztésének irányai Csehszlovákiában 1971–76

Glückman, P.—Kulig, J.: A magyar gazdasági mechanizmus alkalmazkodóképessége



1977. évi 7. sz.

Az új szovjet alkotmánytervezetnek a fejlett szocialista társadalmi gazdasági rendszeréről szóló fejezete

Omarovszkij, A.: A társadalmi termék helye a szocializmus gazdasági kategóriáinak rendszerében

Bader, B.: Az ipari termelési struktúra tökéletesítése a szovjet hatalom éveiben

Andrejev, B.: Alapelve a szocializmus politikai gazdaságtanának kurzusán

Lola, M.: A termékminőség néhány elméleti kérdése

Szolovjov, M.: Az eszközhatékonyság dinamikai jellemzője

Zavjalkov, A.: Az árakban jelentkező tisztajövedelem nagyságának tervezése

Dubko, P.—Bratjuhín, V.: A szállítási költségek megjelenése a népgazdasági tervekben

Budajeva, E.: A szolgáltatások növekvő szerepe

Kruglov, V.: A nyugat-európai állami agrárpolitika céljai, alapmódszerei

Csupaskin, V.: A vertikális integráció államnonpolista szabályozása

Koliseva, M.: „Szövetkezeti” kapitalizmus az Egyesült Államok mezőgazdaságában

Motiljev, V.: A mai burzsoá világgazdasági koncepciók tartósságáról

Jelemeszov, R.: A Tbiliszi Állami Egyetem politikai gazdaságtani tanszékének munkálatai a hatvanéves jubileum alkalmából
Uskalov, I.: Az élő és a holt munka kihasználási hatékonyságának emelése
Taljtisz, R.: A balti főiskolák politikai gazdaságtani előadójának eredményeiről

POLITICKÁ EKONOMIE

1977. évi 6. sz.

Jevstignejevovna, L.: Az életmód kérdésének módszertani problémái
Brůžek, A.: Az arany demonetizációjának folyamata a tőkés pénzügyi rendszerben és a jelenkori pénz lényege
Kotulan, A.: A „láthatatlan kézről” szóló tanítás sorsa I.
Dossal, J.: A „bérmunkások” fogalmának fejlődése a marxista elméletben
Tikal, S.: A globális gazdaságpolitikák koordinációja az Európai Közösségben
Bachár, V.: Marx pénzelmélete és a polgári közgazdaságtan
Hlaváček, J.: Kétszintű tervezés
Kameníček, J.: Nemzetközi tanácskozás „A közgazdaságtan helye a társadalomtudományok rendszerében” című témáról
Gürlichova, S.—Tepper, T.: Szimpozium „Marx és a modern polgári közgazdaságtan” című témáról



ПЛАНОВОЕ ХОЗЯЙСТВО

1977. évi 7. sz.

A tudományos-műszaki haladás mint a társadalmi termelés hatékonyságának alapja
Garbuzov, V.: Az SZKP pénzügyi politikája
Prokofjev, M.: A közművelődési rendszer tökéletesítése a tudományos-műszaki forradalom kínálta feltételek között
Jefimov, K.: A műszaki haladás és a termelés intenzívebb tétele
Ignatovszkij, P.: A fejlett szocializmus — újabb szakasz a szovjet társadalom kommunizmus irányába való haladásának útján
Rozenko, P.: Az ukrán gazdaság az érett szocializmus időszakában
Zajcev, B.: A termelés tudományos-műszaki szintjének lényege, értékelési paramétereit

Disszon, V.: A programcélos módszer alkalmazása tudományos-műszaki problémák megoldásánál
Vasziljev, M.—Pasko, B.—Dasevszka, G.: Az új technika gazdasági hatékonyságának értékeléséről
Salimov, V.: Ösztönzési alapok képzése az új technika létrehozására, meghonosítására
Bjelkoreckij, N.—Prazdnov, G.: A cseljabinszki traktorgyártó termelési egyesülés műszaki rekonstrukciójának tapasztalatai
Zalkind, A.: A komplex programok tervezési tapasztalataiból
 Problémák az új népgazdasági tervekészítési módszer kidolgozásánál
Kuscsevszkij, Ju.—Cserednyicsenko, N.: Az ipari termelés hatékonyság-mérésének számítási
Geraszimenko, I.: Az előgyártmányok fejlesztése és szakosítása
Jarmolovics, M.: Az építőipari termelés mutatói, ösztönzői
Aljferjov, V.: A kolhozok és szovhozok agrártechnikai alkatrészekkel való ellátásának javításáról
Jegorova, Je.—Drozdova, V.—Szergejeva, G.: Az érték kategóriák szerepe a társadalmi termelés hatékonyságának fokozásában
Ogurcsikov, L.: Ipari ágazatok komplex irányításának tökéletesítése
Szelvinazjan, B.: Az ipari hatékonyság fokozásának problémái
Kuzmina, L.—Paskova, I.: A nemzeti tervezési és irányítási rendszerek kölcsönviszonya a KGST-tagországok közös tervezési tevékenységével



PLÁNOVANÉ HOSPODÁŘSTVÍ

1977. évi 7. sz.

Sabolčik, M.: Az ár szerepe és helye a társadalmi termelés hatékonyságának befolyásolásában
Kínka, J.: Az építőipar feladatai Szlovákiában a Cseh KP KB és a Szlovák KP KB ülése után
Kubík, J.: Program-megközelítés a népgazdaság tervszerű irányításában
Prokudin, V.—Ríha, L.: Nemzetközi együttműködés a tudományos-technikai fejlődés tervezésében
Puchmeltr, Z.: A KGST-országok integrációja a tervszerű irányítás tükrében
Javurek, V.: A területi tervezés fejlesztésének kérdései
Oláh, M.: Az árellenőrzés eredményei és hatékonysága
Stehlik, J.: A természet és a gazdaság viszonyának problematikájáról
Cibula, M.: Az elektromosenergia forrása és felhasználása
Sourek, S.: Pénzügyi szabályozóeszközök a VI. ötéves terv gyakorlatában
Trefný, M.: A termékek minőségével szemben támasztott követelmények

СОДЕРЖАНИЕ

<i>Ласло Дрехслер</i> — Вопросы измерения и планирования эффективности ...	1121
<i>Молнарне Юлия Вениге</i> — Некоторые экономические вопросы социальной политики	1137
<i>Альфред Шинкович</i> — О социалистическом предпринимательстве	1153
<i>Тибор Эрдеш</i> — Об определенности размера прибыли в «чистом капитализме»	1169
<i>Лайош Зелко</i> — Трактовка и применение показателей состава капитала ...	1183
<i>Ю. С. Ширяев</i> — О характере и функциях экономического механизма социалистической интеграции.....	1199
 <i>ДИСКУССИЯ</i>	
<i>Дьердь Чанади</i> — К вопросам юридических форм хозяйственных ассоциаций	1215
 <i>НАУЧНАЯ ИНФОРМАЦИЯ</i>	
Конкурентноспособность и селективное развитие (<i>Аннамариа Инзелт</i>) ...	1221
<i>ОБЗОР ЗАРУБЕЖНЫХ ЖУРНАЛОВ</i>	1230
 <i>КРИТИКА И БИБЛИОГРАФИЯ</i>	
Областные проблемы развития венгерского народного хозяйства в редакции Дьердь Энеди (<i>Дьюла Вирт</i>)	1238
Резюме статей на русском и английском языках	1242
<i>ИЗ СОДЕРЖАНИЯ ЗАРУБЕЖНЫХ ЖУРНАЛОВ</i>	1246

Főszerkesztő: *Zsarnóczai Sándor*
Szerkesztőségi titkár: *Hidas Bertalanné*
Rovatvezetők: *Balázszy Sándor*
Gábor R. István
Molnár Ferenc
Sinkovics Alfréd
Szabó Katalin
Vági Ferencné
Tördelőszerkesztő: *Bánhalmi Andrea*

KÖZGAZDASÁGI SZEMLE

A tartalomból

SZABÓ JÓZSEF:

A Szovjetunió szerepe a szocialista gazdaság felépítésében

HUSZÁR ISTVÁNNÉ—SURÁNYI BÁLINT:

A beruházások létszámigényének elszámolása a ráfordítási költségekben

GOLDPERGER ISTVÁN:

A szelektív gazdaságfejlesztés követelményei és feltételei

KÁZSMÉR ISTVÁN:

A vállalatok szervezeti és működési rendjéről

MÁTYÁS ANTAL:

A monetáris ellenforradalom a polgári közgazdaságban

IZIKNÉ HEDRI GABRIELLA:

A monopolizációs kereskedelempolitika ellentmondásai

11

XXIV. évfolyam

1977. november

A MAGYAR TUDOMÁNYOS AKADEMIA
KÖZGAZDASÁGTUDOMÁNYI BIZOTTSÁGÁNAK FOLYÓIRATA

A szerkesztő bizottság tagjai:

AUGUSTINOVICS MÁRIA, BOGNÁR JÓZSEF, CSIKÓS-NAGY BÉLA, CSIZMADIA ERNŐ, ERDŐS PÉTER, FALUSNÉ SZIKRA KATALIN, FEKETE FERENC, GANCZER SÁNDOR, HETENYI ISTVÁN, HORVÁTH LÁSZLÓ, HUSZÁR ISTVÁN, KÁPLÁR JÓZSEF, KESERŰ JÁNOSNÉ, KORNAI JÁNOS, MEGYERI ENDRE, NAGY TAMÁS, NYERS REZSŐ (elnök), SIPOS ALADÁR, SZABÓ KÁLMÁN, SZAMUELY LÁSZLÓ, VINCZE IMRE, ZSARNÓCZAI SÁNDOR (főszerkesztő)

TARTALOM

<i>Szabó József</i> : A Szovjetunió szerepe a szocialista gazdaság felépítésében (A Nagy Októberi Szocialista Forradalom 60. évfordulóján)	1249
<i>Huszár Istvánné—Surányi Bálint</i> : A beruházások létszámgényének elszámolása a ráfordítási költségekben	1259
<i>Goldperger István</i> : A szelektív gazdaságfejlesztés követelményei és feltételei	1271
<i>Kázmér István</i> : A vállalatok szervezeti és működési rendjéről, különös tekintettel a kereskedelmi vállalatokra	1291
<i>Mátyás Antal</i> : A monetáris ellenforradalom a polgári közgazdaságtanban. Friedman monetarizmusa	1302
<i>Izickné Hedri Gabriella</i> : A monopolizációs kereskedelempolitika ellentmondásai	1321
 S Z E M L E	
Nyugati értékelések a tőkés gazdaság középtávú kilátásairól (<i>Becksky György</i>)	1335
FOLYÓIRATSZEMLE	1351
V. Garbuzov: Az SZKP pénzügypolitikája — Jeffrey M. Hertzfeld: Új irányzatok a kelet—nyugati kereskedelemben — B. Glinski: Gazdasági paraméterek és normatívák a központi tervezésben — Hubert Brochier: A gazdasági tevékenység állami szabályozása — realitások és illúziók	
 SZAKIRODALMI TÁJÉKOZTATÓ	
A. I. Anciskin: A szocialista gazdaság növekedésének prognosztizálása (<i>Szabó Judit</i>)	1360
A mezőgazdaság iparosodásának következményei a nyugat-európai országokban (<i>Tóth Kálmán</i>)	1365
A cikkek orosz és angol nyelvű rövid tartalmi kivonata	1369
KÜLFÖLDI FOLYÓIRATOK TARTALMÁBÓL	1373

E SZÁM SZERZŐI:

Dr. Becksky György kandidátus, az MTA Közgazdasági Információs Csoportjának főmunkatársa; **Goldperger István**, az OT Tervgazdasági Intézetének csoportvezetője; **Huszár Istvánné**, az OT Tervgazdasági Intézetének munkatársa; **Izickné dr. Hedri Gabriella** kandidátus, a Magyar Külügyi Intézet csoportvezetője; **Kázmér István**, a Kereskedelmi Munka- és Üzemszervezési Intézet igazgatója; **dr. Mátyás Antal**, a közgazdaságtudományok doktora, a Marx Károly Közgazdaságtudományi Egyetem tanszékvezető egyetemi tanára; **Surányi Bálint**, az OT Tervgazdasági Intézetének munkatársa; **dr. Szabó József** kandidátus, az MSZMP Politikai Főiskolájának rektora; **Szabó Judit**, az MTA Közgazdaságtudományi Intézetének munkatársa; **Tóth Kálmán**, a Marx Károly Közgazdaságtudományi Egyetem munkatársa.

A Szovjetunió szerepe a szocialista gazdaság felépítésében

A Nagy Októberi Szocialista Forradalom 60. évfordulóján

I.

A haladó világ s a mi népünk is ez évben ünnepli a Nagy Októberi Szocialista Forradalom 60. évfordulóját. Hatvan esztendeje, hogy a munkásosztály lenini pártjának vezetésével győzött az Októberi Forradalom. *A XX. század e korszakalkotó eseménye a világtörténelemben döntő változás kezdetét jelentette.* Az emberiség új korszakba — a kapitalizmus felszámolásának, a népek mindenféle elnyomás alóli felszabadulásának korszakába — lépett. Világméretben megkezdődött a kapitalizmusból a szocializmusba vezető átmenet időszaka. A Föld területének egyhatedán munkások, parasztok, értelmiségiek a világtörténelemben elsőként megkezdték az új társadalmi rendszer építését s ma sikeresen dolgoznak a fejlett szocialista társadalom tökéletesítésén, a kommunizmus építésén. E nagy történelmi dátum magaslatáról jól látjuk a szovjet nép úttörő harcának hat évtizedes útját. A szocializmus és a kommunizmus építésében elért világtörténelmi jelentőségű eredmények szemléltető bizonyítékai a szovjet hatalom kimeríthetetlen alkotó erejének.

A Szovjetunió világtörténelmi jelentőségű vívmányai közül — másokkal együtt — jelentősek a gazdasági, a tudományos és a műszaki fejlődés eredményei. A gazdaság a társadalom élettevékenységének fő területe. A Szovjetunió hat évtized alatt fejlett szocialista ipari nagyhatalommá és műszakilag fejlett országgá vált. A Szovjetunió népei az alacsony szintű termelőerőkkel és kultúrával rendelkező cári Oroszországot nem egyszerűen ipari országgá, hanem a mai világ tudományos és technikai fejlődésének egyik vezető országává alakították át. A Szovjetunió gazdasága — mint L. I. Brezsnyev az SZKP KB május 24-i plénumán megállapította — az elmúlt évtizedekben teljesen megváltozott. A Szovjetunió gazdaságában „... osztatlan a szocialista tulajdonforma uralma. Kialakult és sikeresen működik az egységes népgazdaság hatalmas szervezete, amely a tudományos-műszaki forradalom eredményeinek a szocialista társadalmi rend előnyeivel való összekapcsolása alapján fejlődik”.¹

Miközben megállapítjuk, hogy a szovjet gazdaságban hatalmas mennyiségi és minőségi változások mentek végbe, nem szabad megfeledkeznünk róla, hogy a szovjethatalom fennállásának *első három évtizedében a szovjet nép a tőkés világ által körülzártan*, az imperialista támadás állandó veszélyével farkasszemet nézve s a békéért lankadatlanul

¹ L. I. Brezsnyev: A Szovjetunió alkotmányának tervezetéről. Pravda, 1977. június 5.

küzdelmet folytatva *érte el nagy vívmányait*. A szocialista építés kezdetén is csak a belső ellenforradalmi lázadók és az imperialista intervenciók leverése után tudta a gazdasági építés kérdéseit előtérbe állítani. *Az építőmunka első két évtizede alatt a Szovjetunió elmaradott agrár-ipari, burzsoá-földesúri országból történelmileg nézve rövid idő alatt élenjáró szocialista ipari ország lett*. Megteremtette a fejlett gépgyártással rendelkező nehézipart, a népgazdaság erős anyagi-műszaki bázisát, amely biztosítani tudta a népgazdaság valamennyi ágának korszerű technikával való ellátását: A szovjet iparosítás alkotó továbbfejlesztése volt a gyakorlatban annak az alapvető marxista eszmének, amely szerint a szocializmust csak modern ipar alapján lehet felépíteni. A szocialista iparosítás, a mezőgazdaság kollektivizálása, a kulturális forradalom, a nemzeti kérdés igazságos megoldása a Szovjetuniót történelmileg hallatlanul rövid idő alatt erős szocialista nagyhatalommá változtatta, amely gazdaságát és honvédelmét minden szükséges felszereléssel és fegyverzettel ellátta. E hatalmas eredményeket a Szovjetunió a fő termelőeszközök köztulajdona alapján, a szocialista tervgazdálkodás bevezetésével, a kommunista párt vezetésével, saját erőből, a szovjet nép hősie erőfeszítésével, áldozatvállalásával valósította meg. A szovjet gazdaság fejlődése az imperialista gazdasági blokád következtében egy többé-kevésbé zárt rendszerből indult, s a tőkés világgazdasággal való kapcsolatai hosszú évtizedeken keresztül szűk korlátok között maradtak. A Szovjetunió gazdasági sikerei különösen az 1929—33-as tőkés világgazdasági válság éveiben lettek szembetűnőbbekké, amikor csak a Szovjetunió tudta elkerülni a válságot, ezzel is bizonyítva a gazdaság országos tervezésének, a népgazdaság tervszerű irányításának életképességét és haladó jellegét. A Szovjetunió akkor, a tőkés világgazdasági válság idején a polgári közgazdászok és politikusok számára valami természeti csodának tűnt, ahol a válsággal ellentétben fellendülés következett be. Ezen időszak értékeléséhez — megfelelő bírálattal szemlélve azt — érdemes utalni A. Nove angol közgazdász elemzésére. Szerinte az első ötéves tervben a Szovjetunió gazdaságfejlesztését és annak „nemzetközi hatását nagymértékben befolyásolta, hogy időben egybeestek a nagy világgazdasági válsággal. Oroszország fejlődött, a nyugati tőkés rendszer éppen összeomlóban volt, amit tömeges munkanélküliség és társadalmi csőd kísért. Amerikában ez az 1932—1933. évi gazdasági bénultsággal, Németországban pedig 6 millió munkanélkülivel és Hitler győzelmével tetőzött. Oroszország bajait végül is a növekedés nehézségének lehetett tekinteni. Végso soron azokban az években, amelyekben az első ötéves terv folyt, a Nyugat nem lehetett követendő modell Oroszország, de senki más számára sem.”² Ezzel az értékeléssel egyet lehet érteni.

Az építőmunka első két évtizedében a hatalmas eredmények mellett aránytalanságok is keletkeztek. Ez elsősorban abban jelentkezett, hogy a mezőgazdasági termelés a kollektivizálás időszakában tartósan elmaradt a kitűzött céloktól, az állattenyésztés és a növénytermesztés jelentősen és hosszú ideig visszaesett. Részben emiatt nem tudták a kívánatos mértékben fejleszteni a fogyasztási iparágakat, ami negatívan hatott a nép életszínvonalával kapcsolatos feladatok teljesítésére is. Ennek tudatában még inkább értékelnünk kell a szovjet nép hősie erőfeszí-

² A. Nove: *An Economic History of the USSR*. Penguin Press, London, 1969. 223. 1.

tését és áldozatvállalását, amit a szocialista építés megtestesítője, de nehéz és bonyolult munkájában vállalt.³

A szovjet mezőgazdaság kollektivizálása a lenini szövetkezeti terv alapján — az ismert hiányosságok és hibák ellenére is, amiket az SZKP önkritikusan feltárt és megszüntetett — lehetővé tette, hogy megoldják az egyik legbonyolultabb forradalmi feladatot, a parasztság bevonását a szocialista építésbe. A lenini szövetkezeti terv és annak továbbfejlesztése — elméleti alapjait tekintve — világtörténelmi jelentőségű.

A fasiszta Németország támadása félbeszakította a szovjet nép békés munkáját. A szovjet állam életében új szakasz kezdődött, a Nagy Honvédó Háború időszaka. A háború kezdetén Németország gazdasági ereje nagyobb volt a Szovjetunióénál, régebben épült, fejlett technikát és szakmunkás gárdát foglalkoztató üzemekkel rendelkezett. Ezenkívül kezében tartotta a megszállt Európa ipari potenciálját is.

A szovjet termelési kapacitás jelentős része áttelepített, újonnan épült, és új munkásokat foglalkoztató iparvállalatokból állott. A párt gazdasági szervező munkájának eredményeként, a központosított tervezés megelőző tízévi tapasztalatait felhasználva a szovjet haditermelés gyors ütemben fejlődött és fokozatosan biztosította a Vörös Hadsereg erő- és technikai fölényét. 1944 elejére a Vörös Hadsereg létszám és felszerelés tekintetében már fölényben volt az ellenséggel szemben. Hatalmas győzelme volt ez a szovjet hadigazdaságnak, a szocialista gazdasági rendszer előnyeiről és óriási erejéről tanúskodott. A szovjet ipar a háború alatt 489 000 tüzérségi fegyvert, 136 000 harci repülőgépet, 102 000 harckocsit és önjáró löveget gyártott. Az Egyesült Államokból és Angliából a háború időszakában 9600 ágyút, 18 700 repülőgépet, 10 800 tankot (részben elavult típusokat) importált.⁴ A szükséges gépek és felszerelések túlnyomó részét a Szovjetunió maga állította elő. A szovjet hadifelszerelés nagy része igen jó minőségű volt. A Nove angol közgazdász szerint „vitán felül áll, hogy a legjobb repülőgépek, harckocsik és ágyúk jelentős részét a Szovjetunióban gyártották. Ez nem csupán érthető nemzeti büszkeségre ad alapot, de utal arra is, hogy a nyugati segítség viszonylag kis mértékben járult hozzá Oroszország fegyverzetéhez.”⁵

A szovjet nép katonai, gazdasági és erkölcsi erőt maximálisan fokozva döntő szerepet töltött be a hitlerista „Harmadik Birodalom” szétverésében.

A háború súlyos károkat okozott a Szovjetuniónak. Közismert, hogy 20 millió szovjet ember áldozta életét a világtörténelem legnagyobb háborújában. E húsz millió ember közül igen sok a lakosság legmunkaképesebb részéhez tartozott. Az anyagi pusztítások is, amit a fasiszták az ideiglenesen megszállt területeken okoztak, rendkívül nagyok voltak. A Szovjetunió elvesztette a háború előtt felhalmozott nemzeti vagyonának csaknem 30 százalékát, s az ellenség által ideiglenesen megszállt területeken még nagyobb részét, kb. 2/3-át. A háború több mint 10 esztendővel vetette vissza a szovjet gazdaság fejlődését.⁶

E károk helyreállítása gigászi erőfeszítéseket igényelt. Az Októ-

³ Az európai szocialista országok gazdasága. Kossuth Könyvkiadó, 1975. 42., 48., 49. l.

⁴ Isztorija Velikoj Otyecsesztvennoj Vojni Szovjetszkogo Szozjuza 1941—1945. IV. kötet, Vojenizdat, Moszkva, 48. l.

⁵ A. Nove: An Economic History of the USSR. London, 1969. 364. l.

⁶ Lásd G. M. Szorokin: Velikaja ekonomicseszkaja pobjeda SZSZSZR v vojne sz fasisztszkaj Germanijej. Voproszi Ekonomiki, 1975. 5. sz.

beri Forradalom 30. évfordulóján, 1947-ben, még ez volt az egyik központi feladat, amelynek megoldásán a szovjet nép a súlyos háborús sebeket gyógyítva munkálkodott. Az imperialista hatalmak által újból bevezetett gazdasági blokádnak következtében a szovjet nép az újjáépítésben minden tekintetben ismét saját erőforrásaira volt utalva. Tetézte a gondokat, hogy az imperialista gazdasági diszkrimináció körülményei között a kialakuló népi demokratikus országok is csak a Szovjetuniótól remélhettek és kaptak is gazdasági segítséget (építőanyagot, gyapotot, élelmi-szert, nyersanyagot stb.).

Ez együttesen igen nagy nehézségeket jelentett, tekintettel a nép-gazdaság akkori állapotára. Mégis 1948-ban — a második három évtized első évében — az ipari termelés ismét elérte az 1940. évi szintet, s részben a háború előttinél korszerűbb termelőberendezésekkel. A második világháború utáni ötéves tervek gazdasági céljainak teljesítéséből azt a következtetést vonhatjuk le, hogy a szovjet gazdaság gyorsan növekvő, dinamikus gazdaság, amely a már létrejött hatalmas gazdasági potenciálra támaszkodva további sikeres fejlődést ért el. A második világháború után az újabb három évtized alatt a Szovjetunió az ipari termelés, a tudomány és a technika fejlődésében a világ élvonalába került.

Az Októberi Forradalom hazájának hat évtized alatt elért eredményei meggyőzően tanúsítják, hogy a szocializmus a történelemben soha sem látott ütemű haladást tett lehetővé a társadalmi élet minden területén. A felismerhetetlenségig megváltozott a Szovjetunió népgazdasága. Noha a szovjet állam fennállásának hatvan évéből körülbelül két évtized a szovjet népre kényszerített háborúk éveire és a háborúk utáni gazdasági helyreállításra jutott, 1976-ban a Szovjetunió nemzeti jövedelme a forradalom előttinek 65-szöröse volt. A szovjet ipar ma két és fél nap alatt termel annyit, mint az egész 1913. évben. A forradalom előtt a világ ipari termelésének alig több mint 4 százaléka jutott Oroszországra, ma pedig egyötöde jut a Szovjetunióra. A mezőgazdaság hozama a szovjet hatalom éveit 4,4-szeresre nőtt.

A Szovjetunió hatévtizedes fejlődése során saját léte, majd a szocialista közösség biztonságáért, a béke védelméért kénytelen volt nemzeti jövedelmének jelentős hányadát védelmi kiadásokra költeni. Még így is az ipari munkások reáljövedelme 1913-hoz képest 10-szeresre, a paraszttoké 14-szeresre nőtt. Óriási lakásépítési programot hajtottak végre. A Szovjetunióban ma két évenként több lakás épül, mint amennyi a forradalom előtti Oroszország egész városi lakásállománya volt. Ennek alapján rögzítheti az új szovjet alkotmány az önálló lakáshoz való jogot. Az életszínvonal fontos eleme az is, hogy minden szovjet ember díjtalan egészségügyi ellátásban, igazságos társadalombiztosításban részesül.⁷

A szovjet gazdaság szédületes ütemű fejlődéséről tanúskodik az *egy nap alatt* termelt termékek növekedése is. Egy nap alatt gépkocsiból 1940-ben 397, 1976-ban pedig 5526 darabot; műtrágyából (hatóanyagban) 1940-ben 9 ezer, 1976-ban 252 ezer tonnát; kőolajból 1940-ben 85 ezer, 1976-ban 1 millió 420 ezer tonnát; földgázból 1940-ben 8,8 millió, 1976-ban 877 millió köbmétert; villamos energiából 1940-ben 133 millió,

⁷ Lásd az SZKP Központi Bizottságának 1977. január 31-i határozata a Nagy Októberi Szocialista Forradalom 60. évfordulójáról. Társadalmi Szemle, 1977. 3. sz.

1976-ban 3036 millió kWórát termeltek. A számokat így lehetne tovább sorolni.⁸ A tények arról tanúskodnak, hogy a Szovjetunióban a fejlett szocializmus időszakában a termelőerők növekedésének és a szocialista termelési viszonyok tökéletesedésének eredményeként megváltoztak a termelés méretei. De nemcsak mennyiségileg, hanem *minőségileg* is megváltozott a szovjet gazdaság. Megmutatkozik ez a szovjet tudomány és technika hatalmas fejlődésében. Az emberiség történetében először a Szovjetunió bocsátott fel mesterséges holdat az űrbe és szovjet ember vitte véghez az első űrrepülést.

Az Októberi Forradalom 60. évfordulóján a Szovjetunió vezető helyet foglalt el a tudomány fejlődésében. Világszerte ismertek a szovjet tudósok sikerei a matematikai, a fizikai, a csillagászati, a mechanikai, a kémiai és biológiai tudományok területén. Ugyancsak hatalmas vívmányokat értek el az űrkutatás, a rakétatechnika, a nukleáris energetika és sok más tudományág területén. Fundamentális eredmények születtek az atomenergia békés felhasználásában és a lézertechnika fejlesztésében.⁹

A szovjet gazdaság műszaki fejlődésének, a szovjet tudomány és technika sikereinek alapja a legfőbb termelőerő — az ember — minőségi változásában gyökerezik. A Szovjetunió egyik legnagyobb vívmánya a szocialista kulturális forradalom. A forradalom előtt az 1897-es népszámlálás szerint a felnőtt lakosság 72 százaléka nem tudott írni-olvasni. Az 1926-os népszámlálás szerint a felnőtt lakoságnak még 43 százaléka maradt írástudatlan. A hat évtized alatt a kultúra fejlesztésében is óriási eredmények születtek a Szovjetunióban. Az 1970-es népszámlálási adatok szerint a felnőtt lakosság 99,7 százaléka tudott írni-olvasni. Ma a népgazdaságban foglalkoztatott dolgozóknak több mint háromnegyede felsőfokú vagy középfokú végzettséggel rendelkezik. A Szovjetunióban alapjában véve befejeződött az általános középfokú oktatásra való áttérés. 1976-ban a nyolcadikat végzős tanulóknak több mint 97 százaléka folytatta tanulmányait középiskolákban vagy más, középfokú képzést adó oktatási intézményekben.¹⁰

A forradalom előtti Oroszországban mindössze 11,6 ezer tudományos dolgozó volt, míg 1976-ban a Szovjetunióban 1 millió 254 ezer. Ez a világ tudományos dolgozóinak egynegyed része.¹¹

E néhány adatból is látható, hogy a Szovjetunió gazdasági potenciálja és termelési lehetőségei gigantikus méreteket értek el. Az SZKP XXV. kongresszusának irányelvei alapján a Szovjetunió Legfelsőbb Tanácsának ülése 1976-ban elfogadta a X. ötéves terv előirányzatait.

A túloldali táblázatból is látható, a X. ötéves terv az 1976—80-as évekre a termelés globális értékének olyan növekedését irányozza elő, amelyet egyetlen más ország sem ismer. Ilyen nagy termelésiérték-növekedés öt év alatt — amit a hatékonyság fokozása, a munka minden órának való javítása és a munkatermelékenység gyors növelése útján érnek el — nem ismert eddig a Szovjetunió gazdaságtörténete sem.

Új lépés történik az SZKP agrárpolitikájának megvalósításában is. Még sohasem fektettek be annyi eszközt a mezőgazdaságba, mint a X.

⁸ A Szovjetunió számokban 1976. évben. Budapest, 1977. KSH. 44—45. l.

⁹ Lásd Sz. A. Hejzman: Naucsno-tehnicseskij progressz i szocializm. Voproszi Ekonomiki. 1977. 5. sz.

¹⁰ A Szovjetunió számokban 1976. évben. Budapest, 1977. KSH. 223. l.

¹¹ Ua. 83. l.

A szovjet gazdaság fejlesztésének néhány fő mutatója a X. ötéves tervben

Megnevezés	Mértékegység	1975. év	1980. évi terv	Növekedés (1976—1980)	
				abszolút számokban	%-ban
Nemzeti jövedelem (1975-ös áron)	milliárd rubel	362,8	456,3	93,5	26
Ipari termelés (1976-os áron) ...	milliárd rubel	523	711	188	36
Ezen belül:					
acéltermelés	millió tonna	141,3	168,5	27,2	19
földgáztermelés	milliárd köbméter	289	435	146	50
kőolajtermelés	millió tonna	491	640	149	30
villamosenergia-termelés	milliárd kWó	1039	1380	341	33
a vegyipar termelése		1	1,6	—	63
a gépipar termelése		1	1,5	—	53
a B szektor termelése	milliárd rubel	143	188	45	32
Mezőgazdasági termelés (1975-ös áron)	milliárd rubel	114	132*	18	16
A beruházások volumene öt év alatt (1976-os áron)	milliárd rubel	493	621	128	26

* Ötévi átlagban.

ötéves tervben. Az évi átlagos gabonatermelést a terv szerint 215—220 millió tonnára kell emelni, vagyis a korábbi átlaghoz képest 40 millió tonnával kell növelni. Az SZKP és a szovjet állam nagy figyelmet és sok erőt fordít az Orosz SZFSZK nem fekete földövezetének fejlesztésére. Ennek sikeres megoldása segíti majd az egész szovjet mezőgazdaság, a szovjet népgazdaság egészének fejlődését.¹²

Különleges figyelmet fordítanak a *munkatermelékenység növelésére*. A termelékenységet az egész népgazdaságban az 1971—1975-ös 23 százalékkal szemben 25 százalékkal növelik. Ez 24 millió dolgozó munkájának megtakarításával egyenértékű. A társadalmi munka termelékenységének gyors növekedését mindenekelőtt a tudomány és a technika vívmányainak széles körű felhasználásával, a dolgozók milliói szakképzettségének növelésével, a jobb munka- és üzemszervezéssel, a munkakörülmények, az ösztönzés és az ellátás javításával, a munkafegyelem erősítésével és más tényezők felhasználásával kívánják elérni.

A gazdasági potenciál hatalmas méretű növekedése lehetővé teszi, hogy mind teljesebb kielégítést nyerjenek a szovjet emberek anyagi és szellemi szükségletei.

A munkások és az alkalmazottak átlagos keresete öt év alatt 16—18 százalékkal emelkedik és 1980-ban eléri a havi 170 rubelt. A kolhozparasztoknak a közös gazdaságból származó jövedelmei 24—27 százalékkal emelkednek majd. A társadalmi fogyasztási alapokból a lakosságnak

¹² Lásd A. P. Kirilenko: Október útján, az SZKP XXV. kongresszusa határozatai végrehajtásának jegyében. Kommunizist, 1977. 11. sz.

történi kifizetések és juttatások öt év alatt 28—30 százalékkal emelkednek, s értékük 1980-ban eléri a 115 milliárd rubelt. Egész sor új szociális intézkedés valósul meg ezekből az alapokból.¹³

A népjólét fokozása, a szocialista életmód fejlesztése során még jobban megnő a társadalmi fogyasztási alapok jelentősége. Ezek a szovjet ember legfontosabb alkotmányos jogai megvalósításának anyagi alapját képezik. Belőlük valósul meg az ingyenes oktatás, a díjtalan öregségi és betegségi ellátás, az évi fizetett szabadság stb.

A Nagy Októberi Forradalom 60. évfordulója kapcsán az enyhülés ellenes nyugati burzsoá propagandahadjárat egyoldalú, torz, hamis képet igyekszik vázolni a Szovjetunióról s a szovjet gazdaságról. E hamisításokat azonban a tények meggyőzően cáfolják. De még a kibontakozott szovjetellenes kampány közepette is jelennek meg Nyugaton polgári szerzőktől is józan értékítéletű cikkek és tanulmányok. Így például Joseph Kraft, a neves amerikai publicista ez év júniusában a Washington Post hasábjain a Szovjetunió fejlődéséről a többi között a következőket írta: „A mai szovjet valóság megcáfolja az Egyesült Államokban széles körben elterjedt sztereotip elképzelést, miszerint a Szovjetunió tulajdonképpen egy XIX. századbeli fejlettségi szinten levő ország, amely azonban XX. századi hadipotenciált birtokol, vagy másképp megfogalmazva: a Szovjetunió másodrendű hatalom, amelyet csak atomfegyvere tesz félelmetessé. A Szovjetunió valóban kolosszus, de nem agyaglába-kon álló; megvan a fejlődéshez szükséges minden eszköze, megfelelő emberekkel, természeti forrásokkal, műszaki potenciállal, tehetséggel rendelkezik.

A Szovjetuniót nem hagyhatjuk ki a számításból; tetszik, nem tetszik, együtt kell vele élnünk. Minden amerikai külpolitikai stratégiának abból kell kiindulnia, hogy e nagy hatalommal nemcsak versengünk, hanem együtt is élünk vele”.¹⁴ Ezzel az értékeléssel teljesen egyet lehet érteni.

A szovjet gazdaság hatévtizedes nagyszerű fejlődésében nagy szerepe volt a szocialista tervgazdálkodás kialakításának és továbbfejlesztésének. A szovjet közgazdaságtudomány egyik legnagyobb vívmánya a gazdaság *országos tervezése elveinek* kidolgozása, a népgazdaság tervszerű irányítása elméletének megteremtése. Ez lehetővé tette és teszi, hogy feltárják az új társadalmi rend előnyeit a gazdaságban.

Az utóbbi évek folyamán a Szovjetunióban felmerült a gazdaság-irányítási rendszer továbbfejlesztésének szükségessége. Az SZKP XXV. kongresszusán L. I. Brezsnyev előadói beszédében hangsúlyozta, hogy „most a szervezés a döntő láncszem, vagyis a gazdaságirányítás tovább-tökéletesítése a szó legszélesebb értelmében”.¹⁵ A kongresszus óta az SZKP állhatatosan dolgozik az irányítás és a tervezés tovább-tökéletesítésén. Ez az élet objektív követelménye, amelyet a termelés méreteinek megnövekedése, az ágazaton belüli s az ágazatközi kapcsolatok bonyolultabbá válása, a tudomány és a technika gyors fejlődése idézett elő.¹⁶

¹³ Lásd Az SZKP XXV. kongresszusa. Kossuth Könyvkiadó, 1976. 44—77. 1. és 120—170. 1.

¹⁴ Népszabadság, 1977. június 29.

¹⁵ Az SZKP XXV. kongresszusa. Kossuth Könyvkiadó, 1976. 72. 1.

¹⁶ Lásd A. P. Kirilenko: Október útján. Az SZKP XXV. kongresszusa határozatai végrehajtásának jegyében. Kommuniziszt, 1977. 11. sz.

II.

A Nagy Októberi Szocialista Forradalommal elkezdődött szocialista építés a második világháború után minőségileg új szakaszba lépett: kialakult a szocialista világrendszer. A második világháborút követő küzdelmek során a népi demokratikus országok kiszabadultak az imperializmus hatalmi köréből, felszámolták a kapitalista rendszert és a szocializmus útjára léptek. A Szovjetunió felszabadító hadserege kitzte győzelmes vörös lobogóját Berlinben és Port-Arthurban, Prágában és Phenjanban, s elhozta a szabadságot a magyar nép számára is, döntő segítséget nyújtott a szocializmus világrendszerré válásához.

A Szovjetunió második három évtizede egyben a szocialista világrendszer kialakulásának és fejlődésének első három évtizede. A Szovjetunió segítette a népi demokratikus országokat az imperialisták beavatkozási kísérleteinek elhárításában, valamint abban is, hogy elinduljanak és előrehaladjanak a szocialista fejlődés útján. Segítette a forradalmi Kubát, hogy elhárítsa az Egyesült Államok inváziójának fenyegető veszélyét, megbirkózzék a gazdasági blokáddal és támogatja szocialista társadalomépítő munkáját. A Szovjetunió nyújtotta a legnagyobb és nélkülözhetetlen támogatást Vietnám hős népeinek, hogy kiűzze földjéről az agresszorokat. A vietnámi nép történelmi jelentőségű győzelmét a XX. század második felének csodájaként emlegetik. E győzelem forrása a lenini eszmék, a Nagy Októberi Szocialista Forradalom eszméinek alkalmazása. A Vietnámi Szocialista Köztársaság a béke és haladás fontos tényezőjévé vált Ázsiában.

Október szelleme, a szocialista országok internacionalista politikája alapján 1949-ben létrejött a KGST, amelynek munkájában jelenleg kilenc szocialista ország vesz részt.

A Szovjetunió úttörése — a szocializmus egy országban történt megvalósítása — nagymértékben megkönnyítette a második világháborút követően szocialista útra lépett országok feladatát, támaszkodhattak a szovjet tapasztalatokra.

A szocialista világrendszer kialakulásával a szocialista országok új, történelmi jelentőségű feladat elé kerültek, ki kellett alakítaniok a szocialista nemzetközi munkamegosztás elveit, módszereit, eszközeit. Az objektív nehézségek és szubjektív hibák ellenére a szocialista nemzetközi munkamegosztás nagy eredményeinek döntő szerepük volt abban, hogy a szocialista országok közössége ma a világ gazdaság legdinamikusabb ereje és a világpolitika döntő tényezője.¹⁷ A KGST élő példája a leghaladóbb társadalmi rendszerű országok gazdasági összefogásának és együttműködésének. Bizonyítéka annak, hogy a szocialista nemzetközi integráció fejlődése és a nemzetközi felemelkedés nem egymással ellentétes folyamatok, hanem gyümölcsözően egymásra ható tényezők. Az egyre jobban kiteljesedő szocialista gazdasági integráció a KGST tagállamai fejlődésének pótolhatatlan forrása. Ugyanakkor a testvéri szocialista országok intenzív gazdasági együttműködése a világ haladó erői számára vonzó példa, amely mind magasabb színvonalon valósítja meg a teljes egyenjogúságra, a kölcsönös előnyökre és a közös érdekekre, az

¹⁷ Lásd Nyilas József: A világgazdaság és fejlődésének főbb tendenciái. A szocialista gazdasági integráció nemzetközi jelentősége. Közgazdasági és Jogi Könyvkiadó, 1975.

elvtársi segítségre s a szocializmus ügyéért érzett közös felelősségre épülő nemzetközi munkamegosztást. E folyamat másik oldala, hogy a szocialista országok kormányzó pártjai a nemzeti és nemzetközi érdekek, a rövidebb és hosszabb távú érdekek tudatos és tervszerű összehangolására törekcsenek a közös érdekek érvényesülésének elsőbbsége alapján.

A KGST-tagállamok jelenleg a világ ipari termelésének 30—33 százalékát adják. Hozzáteszem, hogy 25 évvel ezelőtt még csak 18 százalékát. A KGST-országok csoportja a legdinamikusabb gazdasági régió a világon, hozzá hasonló ipari és nemzetijövedelem-növekedést más hasonló országcsopórt nem tud felmutatni. Ebben természetesen a Szovjetunióé a meghatározó szerep. A Szovjetunió első helyen van a világon a nyersvas, a vas, a mangán és krómérc, a szén, a kocsz, a cement, a gyapot, a len termelésében. Sőt az utóbbi években az első helyre került az acél, a kőolaj, a műtrágya, a traktor, a Diesel- és villanymozdony, valamint sok más termék termelésében.¹⁸ A Szovjetunió a KGST-országok együttes termelésének megközelítőleg 75 százalékát képviseli.¹⁹

A Szovjetuniónak *kulcsszerepe van az európai KGST-országok energia- és nyersanyagellátásában*, jelentős részben fedezi energia- és nyersanyagszükségletüket. A folyó ötéves tervben a Szovjetunió ke-reken 400 millió tonna kőolajat és 100 milliárd köbméter földgázt szállít ezekbe az országokba. Bővül a Barátság kőolajvezeték. A KGST-országok közös beruházásával épül az orenburgi gázvezeték, amely 3000 km hosszú és 30 milliárd köbméter földgázt átbocsátó képességű lesz. Ilyen gázvezeték sehol sincs a világon. Ez a vállalkozás merész és a KGST-országok baráti összefogásának nagyságát mutatja. Épül a Béke egyesített 750 kilovoltos villamosenergia-rendszer. A Szovjetunió szállítja a többi KGST-országba a vasérc zömét, számos színesfémét, fát stb.

A *Szovjetunió szerepe* a KGST-ben nemcsak az energia- és nyersanyagellátásban nagy, hanem *kulcsfontosságú a kisebb szocialista országok közös erőfeszítéssel létrehozott, viszonylag fiatal ipara termékeinek felvevő piacaként is*. Főként ennek alapján fokozatosan kifejlődik a KGST-ben a kölcsönös előnyök és kölcsönös segítség alapján egy mélyebb feldolgozó ipari termelési integráció.

A KGST-országok nagy figyelmet szentelnek a *tudományos-műszaki együttműködésnek is*. A Szovjetunió a szocialista közösség tudományos és technikai bázisának fejlesztésében is óriási szerepet játszik. Az új technikát hordozó ágazatokat és termékeket a KGST-országok egy sor területen csak közös erőfeszítéssel s a Szovjetunió fejlett technikájára támaszkodva tudják kifejleszteni. A technikai fejlesztésben vezető szerephez jut például a nukleáris technika, az űrtechnika és az ezekhez kapcsolódó elektrotechnikai s számítástechnikai ágazatok, amelyeknek igen nagy hatásuk van más ágazatok műszaki fejlődésére is. A KGST-tagországok között az atomenergia békés felhasználása területén folyó együttműködés fejlesztésére szolgáló műszaki-tudományos bázis létrehozásában is történelmi szerepet játszik a Szovjetunió. A KGST-országok stratégiailag az atomenergiát tekintik a fő energiaforrásnak.²⁰

¹⁸ Lásd az SZKP Központi Bizottságának 1977. januári határozata. A Nagy Októberi Szocialista Forradalom 60. évfordulójáról. Társadalmi Szemle, 1977. 3. sz.

¹⁹ KGST Statisztikai Évkönyv, 1976.

²⁰ Lásd Alekszandr Panaszencov, Vlagyimir Panyuskin: A KGST-országok atomenergetikai együttműködésének néhány időszerű kérdése. A KGST Tagállamok Gazdasági Együttműködése. Tájékoztató, 1977. 1. sz.

A Szovjetunió gazdasága a KGST-ben gazdasági kiegyensúlyozó, gazdasági stabilizátor szerepet is betölt. Ennek lényege az, hogy jelentős mértékben mentesíti a KGST többi országát a tőkés világgazdaság kedvezőtlen hatásaitól. A tőkés gazdasági válság és kísérő jelenségei okoznak nehézségeket s problémákat a kisebb szocialista országok gazdasági életében, de hogy nagyobb ingadozás és visszaesés nem következett be egyik KGST-országban sem, az a szovjet gazdasággal való kapcsolataiknak köszönhető. A polgári közgazdászok és politikusok jelentős része úgy tekint ma a szocialista országokra, mint a 30-as évek elején. A véleményem most csaknem azonos — mint a 30-as években —, de most már ezt kiterjesztik a szocialista közösség egészére, a legtöbb esetben nem mulasztva el a Szovjetunió ebben játszott szerepét megemlíteni.

Egyes polgári körök viszont azt állítják, hogy a kisebb szocialista országok Szovjetunióval való gazdasági kapcsolatai gátolják a nyugati országokkal való gazdasági kapcsolataikat, s így korlátozzák a tőkés világpiac különféle előnyös hatásait gazdaságuk fejlődésében. Ennek éppen az ellenkezője igaz: a szocialista integráció fejlesztése nem mérsékli, hanem elősegíti a fejlett tőkésországokkal való gazdasági kapcsolataink fejlesztését. A kisebb szocialista országoknak a Szovjetunióval és a többi szocialista országgal való gazdasági együttműködése teremti meg *az alapját* a fejlett tőkésországokkal való gazdasági kapcsolatokat kölcsönösen előnyös fejlesztésének. Így például a magyar—szovjet gazdasági együttműködés fejlesztése során létrejött szakosítási és kooperációs megállapodások jól szolgálják gazdasági szerkezetünk tökéletesítését és hozzájárulnak tőkés külkereskedelmi forgalmunk javításához is. A szovjet—magyar szakosítási és kooperációs megállapodások tették lehetővé például, hogy a jármű-, híradástechnikai és számítástechnikai iparban néhány termék (autóbusz, hátsóhid, közepes telefonközpont stb.) nagy sorozatú gyártását kifejlesszük, s ezen az alapon megindulhatott e termékek versenyképes tőkés viszonylatú exportja is. A gyógyszeripar, az alumíniumipar, a műszergyártás is szovjet kooperációkra támaszkodva érte el azt a műszaki és gazdasági szintet, amely versenyképessé tette fejlődő és fejlett tőkés exportjuk kiterjesztését.

A szocialista gazdasági együttműködés, a szocialista gazdasági integráció, amely gazdasági együttműködésünk legfejlettebb formája, egyúttal cselekvő internacionalizmus, napjaink egyik forradalmi ereje. Eleven gazdasági érdekünk, létkérdés a szocialista országok és Magyarország számára is.

Hazánknak a Szovjetunióval szilárd és igen jelentős gazdasági kapcsolatai alakultak ki. E kapcsolatok rendkívül pozitívak. Először is a Szovjetunió folyamatosan és hosszú lejáratú szerződésekre építve biztosította *nyersanyag- és gépellátásunkat* (a nyersanyagok árait a világpiaci árak alatt tartotta). Másodsorban *legjelentősebb exportpiacunk* volt és ma is az. Harmadszor *a szakosítások és a nagyarányú szovjet rendelések vetették meg a koncentrált fejlesztések, a legkorszerűbben és a leggazdaságosabban dolgozó hazai iparágak, nagyvállalatok alapját.* A magyar népgazdaság fejlődésének kulcskérdése a jövőben is az együttműködés tervszerű, hosszabb távra szóló bővítése a szocialista országokkal, elsősorban a Szovjetunióval.

A beruházások létszámigényének elszámolása a ráfordítási költségekben*

A többlet-munkaerő aktuális közgazdasági értéke

A munkaerő „előállításának” beruházásként történő értelmezése és ennek az állótőkével való rokonítása már Adam Smith-nél megtalálható. A marxista közgazdasági elmélet a termelőerők fogalmába beleérti az embert termelési tapasztalataival együtt, s adott összefüggésben az embert „állótökének” tekinti. Ennek a gondolatnak a szocialista tervezés nyelvére való lefordításában Sztrumilin szerzett úttörő érdemet az 1920-as években.

A modern polgári közgazdaságtanban az oktatási ráfordítások közgazdasági funkciójának elemzése T. W. Schultz problémafelvetése óta terebélyesedett ki. Ha nem is beszélhetünk kialakult egységes szemléletről, mindenképpen jellemzőnek kell tartanunk J. Tinbergen megfogalmazását: „... a munkaerő és az állóeszközök között nagy hasonlóság van; ez is, az is a tartós javak világába tartozik, s a munkaerő kiképzése az új beruházáshoz hasonlítható.”**

Az oktatás gazdaságtana kezdetben elsősorban olyan országok viszonyaival foglalkozott, amelyeknek már eleve volt szélesen kiterjedt közoktatási rendszere. Így az oktatás további bővítésének, fejlesztésének a termelékenységre, a növekedésre vagy a bérezésre gyakorolt hatása került a vizsgálódás középpontjába. Amikor a fejlődő országok oktatási beruházásainak kérdésére is kiterjedt ez a vizsgálódás, akkor az alapoktatás gazdasági hasznának kérdésköre is viták tárgya lett. Az oktatás beruházási szemléletének egyoldalúságait Schultz már eleve elkerülte azáltal, hogy az oktatás beruházási és fogyasztási elemeinek a körülményektől függően változó arányát hangsúlyozta. Ez persze nem gátolta meg más szerzők egyoldalúságait. Az oktatás-gazdaságtani szakirodalom tüzetesebb taglalása azonban kívül esik jelen tanulmányunk témakörén, csupán az alapkérdés exponálása jelent szükséges kiindulópontot további fejtegetéseinkhez. A magyar oktatás-gazdaságtani közelítés kissé bürokratikus módon egyszerűsítette le a kérdés vizsgálatát. Az általános képzést figyelmen kívül hagyták, a szakképzést viszont egyértelműen be-

* A szerzők az Országos Tervhivatal Tervgazdasági Intézetében folyó hatékonysági számítások keretében megvizsgálták, szükséges-e a beruházások költségei között a munkaerővel kapcsolatos ráfordításokat figyelembe venni, s ha igen, milyen formában. Javaslatukat — kisebb változtatásokkal — közöljük.

** A vonatkozó korai irodalom keresztmetszetszerű rövid áttekintése „Az oktatás gazdaságossága”, illetve „Az oktatás tervezése” című szemelvénygyűjteményekben található. Tankönyvkiadó, 1966, illetve 1968.

ruházásként fogták fel. Mind a polgári közgazdászok, mind a szocialista országok kutatói természetesnek vették, hogy a legalacsonyabb képzettségű munkaerő korlátlanul rendelkezésre áll. Így nem is tudatosították annak koncepcionális jelentőségét. A valóság azonban a képzetlen munkaerő bérének gyors dinamikáján keresztül kényszerítő módon figyelmeztetett. Ennek nyomán a külföldi és a hazai szakirodalom egyre nagyobb súllyal jelzi a korábbi megközelítések fogyatékoságait. A fejlett tőkésországokban főként a magasán kvalifikáltak körében mutatkozó munkanélküliség miatt válik szükségessé szemléletváltozás. Hazai vonatkozásban pedig nem véletlenül alakult ki az az (egyelőre nyilvánosan még nem publikált) álláspont, amely a munkaerő „értékét” a munkába állásig elfogyasztott összes jövedelem kamatosított összege alapján állapítja meg, s hajlik egy szakképzettségi szinttől nem függő átalány összeg megállapítása felé.

Mindez világossá teszi, hogy a munkaerő közgazdasági szerepét nem lehet a kialakult körülményektől függetlenül, tisztán elméleti problémaként kezelni. Ahhoz tehát, hogy a munkaerőt (különösen forintosított formában) mind elméleti, mind gyakorlati szempontból korrekt módon értékeljük, az adott helyzetből és az azt kialakító folyamatból kell kiindulnunk.

A szocialista országok extenzív iparfejlesztési politikája — a továbbiakban most már csak a hazai körülményekre korlátozva figyelmünket — különösen felgyorsította a szakképzetlen munkaerő hiányát. A beruházási javak szűkössége nyilvánvaló volt, a gazdaságossági szempontokat nem sikerült megfelelően érvényesíteni, a munkaerő pedig kihullott a beruházási döntések nyomos szempontjai közül. Problémáinkat súlyosbította az is, hogy az egyetlen komolyan vett korlátot, a beruházási javak szűkösségét, olykor nem a beruházás megkezdése előtt, hanem a beruházás megvalósításának valamilyen közbülső szakaszában érzékeltük teljes súllyal. A munkaerő vonatkozásában mindez azzal a következménnyel járt, hogy noha már a kiinduló beruházási javaslatok sem takarékoskodtak a munkaerővel, megvalósítás közben sokszor a tervezettnél is nagyobb létszámigény keletkezett bizonyos állóeszközök élő munkával való utólagos helyettesítése miatt.

Természetesen hiba volna a foglalkoztatáspolitikában követett gyakorlatot egyoldalúan a beruházások kérdésköréhez kapcsolni. Biztos azonban, hogy az új beruházások a munkaerőhelyzet alakulásában nagyon aktív, dinamikus tényezőt jelentettek. Ha tehát néhány gondolatot vetünk fel az „intenzív” szakasz beruházási gyakorlatában a munkaerő kérdésének átgondoltabb szabályozására, akkor az egész kérdés-komplexumot ugyan nem foghatjuk át, de talán egy mozgó automatizmusát az eddiektől eltérő irányba terelhetjük.

Véleményünk szerint értelmetlen dolog általában beszélni a munkaerő forintértékéről. Amíg egy csecsemőből munkaerő lesz, egyrészt igen hosszú idő telik el, másrészt a felnevelésével, oktatásával kapcsolatos kiadások feltételét képezik ugyan annak, hogy valóban munkaerővé váljon, de nyilvánvalóan nem ez az egyetlen cél. Az pedig, hogy valaki munkaerőként hogyan funkcionál majd, nemcsak nevelésétől és oktatásától függ, hanem a gazdaság azon állapotától is, amelybe mint munkaerő belép. A hosszú felnevelési periódus miatt a felnevelés tényleges

költségei csak egy történeti elemzés szempontjából érdekesek, egy adott időpont költségeivel való fiktív számítás pedig azért célszerűtlen, mert ténylegesen ezen a költségen nem lehet többletmunkaerőt normális beruházási átfutási idő alatt „előállítani”. Így a munkaerő és az állóeszközök között csak hasonlóságról beszélhetünk, azonosságról nem. A munkaerőt a társadalom egy igen bonyolult elosztási-újraelosztási mechanizmuson keresztül termeli újra, melynek terheit a szocialista gazdaság folyamatosan viseli.

Teljes foglalkoztatottság esetében azonban új munkahely létesítésekor nem a szokásos problémával kerülünk szembe. Az általános esetben ugyanis, amikor még van bevonható munkaerő, vagy folyamatos és egyenletes a foglalkoztatás, a gazdálkodó egység a bérekkel és a bérek közterheinek egy részével viseli közvetlenül az általa lekötött munkaerő újratermelési költségeit, továbbá közvetlen oktatási ráfordításai is lehetnek. A vállalati nyereségből az állam a költségvetésen keresztül további eszközöket fordít a gyermeknevelés és az oktatás finanszírozására, ami a termelővállalat szempontjából közvetett hozzájárulás az össz-munkaerő (bővített) újratermeléséhez. A beruházásokkal kapcsolatos jelenlegi gyakorlat ezt a szabályozást az új munkahely létesítésekor is elegendőnek tartja. Ez azonban nem indokolt. Minthogy már most is teljes a foglalkoztatottság, az újonnan létesített munkahely betöltése esetén az e célra elvont munkaerő máshol hiányzik. Az egyszerűség kedvéért feltételezzük, hogy az új munkahely betöltése egy másik termelővállalatnál okoz hiányt. A megoldás — ha a belső munkaerőtartalékok bonyolult kérdéskörétől eltekintünk — csak kétféle lehet: vagy meg kell szüntetni egy — a népgazdaság szempontjából — nem kellő hatékonysággal működő vállalatot, vagy géppel kell helyettesíteni a hiányzó munkaerőt. Ha a kevésbé hatékony vállalatok felszámolása révén teremtünk munkaerőt, akkor tulajdonképpen az új beruházás által elért gazdasági eredményből le kell vonni a felszámolással járó költségeket, valamint a felszámolt vállalat elmaradt gazdasági eredményét. Ha viszont a gépi helyettesítést tekintjük elsődleges munkaerőforrásnak, akkor e helyettesítés költsége valójában az új beruházás állóeszközigényének szerves része. Bár a két lehetőséget nem tekintjük egymást kizáró alternatívának, a magunk részéről a mai helyzetben az utóbbit tartjuk reálisabbnak, mivel az élőmunka általában — a kvalifikálatlan munkaerő pedig különösen — az egész népgazdaságban szűkös forrás. A gépi helyettesítést azért is tekintjük az alapvető munkaerőforrásnak, mert bővebb, tartósabb és a területi adottságokhoz is jobban igazítható, mint a másik forrás. A beruházási javaslatok kötelező közvetlen összekapcsolása visszafejlesztési javaslatokkal amúgy is nyilvánvalóan abszurd, tehát ilyen gondolatmenetű szabályozás nem lehetséges. Nem lényegtelen szempont továbbá, hogy a géppel viszonylag könnyen helyettesíthető munkák — különösen a kvalifikálatlan munkaerőt igénylők — felszámolása mind társadalompolitikai szempontból, mind a műszaki fejlődés meggyorsítása végett kifejezetten kívánatos. Ez viszont azt jelenti, hogy a beruházásokkal létesített új munkahelyek számával arányosan a beruházási költségeket meg kell növelni a máshol ténylegesen költségként felmerülő vagy elmaradt nyereségeként számítandó összeggel. Ezáltal nem az igénybe vett munkaerő újratermelését terheltük kétszer a vállalatra,

hanem csak azt a követelményt támasztottuk vele szemben, hogy az igénybe vett munkaerő létszámának megfelelően fedezze az általa más-hol okozott állóeszközköltséget. Ez természetesen egyben a *többletmunkaerő* aktuális közgazdasági értékét is kifejezi, s ezen az áron ténylegesen lehet többletmunkaerőt „kitermelni”.

A munkaerő helyettesítési költsége

Egy új beruházás nagyon különböző és sokféle képzettségű munkaerőt igényel. A technikai fejlődés korábbi szakaszaiban minden bizonynyal igaz volt az, hogy géppel csak az ún. egyszerűbb munkákat lehetett helyettesíteni. Az is közismert, hogy a gépi nagyipar fejlődésének egy meghatározott szakaszában a gép alkalmazása a korábbi komplex folyamatot felbontotta és a termelékenységet azáltal növelte, hogy a szak-képzett munkaerőt a gép és a szakképzetlen munkás együttesen helyettesítette.

A tudományos-technikai fejlődés eredményeként a gépi helyettesítés lehetősége ma már nem korlátozódik az egyszerű munkára. Utalunk például a számítógépek mint univerzális munkaeszközök alkalmazására. E gépek olyan bonyolult feladatok ellátására képesek, amelyeket korábban csak igen kvalifikált munkaerő végezhetett volna el, ha egyáltalán el tudta volna végezni. A teljes automatizálás pedig a termelés szinte teljes vertikumában mindenféle munkaerőt géppel helyettesít. A helyettesítés költsége mindezekből következően meglehetősen bizonytalanul függ össze a helyettesítendő munka jellegével és képzettség-igényével. Egyéb tényezőknek, mint például a jelenlegi műszaki színvonalnak, a telephely infrastrukturális ellátottságának elsődleges szerepe lehet a költségek alakulásában.

Az elmondottak alapján — a munkaerő-helyettesítést vizsgálva — kénytelenek vagyunk eltekinteni a munkaerő konkrét összetételétől. Bizonyos, hogy egy új beruházás munkaerőigényét egyedileg nem lehet kielégíteni más munkahelyek adott összetételű munkaerő-állományának gépi helyettesítésével. Erre azonban nincs is szükség, mert embernek géppel és embernek emberrel való helyettesítését kombinálva van lehetőség a szükséges összetételű munkaerő felszabadítására.

Itt kell indokolnunk azt is, hogy gondolatmenetünkben miért nem vesszük figyelembe a beruházás helyét, az adott telephely munkaerő-helyzetét. Véleményünk szerint a helyi szempontok azt döntenek el, hogy biztosítható-e egyáltalán az adott helyen a tervezett létszám. Ha azonban az adott helyen a munkaerőhelyzet az átlagosnál jobb, ez nem ok az ott megvalósítandó beruházás „olcsóbbá tételére”, hiszen az adott helyen ugyanezt az előnyt egy másik beruházási javaslat is élvezné.

A különféle munkafajták gépi helyettesítésének meglehetősen ingadozó költségei logikailag is levezethetők, de számítási adatokkal is alátámaszthatók. A szellemi dolgozókra vonatkozó efféle költségszámításokról nincs tudomásunk, a fizikai vagy túlnyomórészt fizikai munkaköröket illetően azonban bizonyos információk rendelkezésre állnak.

Az eddigiekben szándékosan elég egyértelműen kezeltük a munkaerő gépi helyettesítésének fogalmát, bár tudatosan kerültük az általá-

nosan elterjedt „kiváltás” kifejezést. Ennek nem csupán stiláris okai vannak, hanem messzemenő egyetértésünket jelzi azokkal az álláspontokkal, amelyek határozottan leszögezik, hogy az élő munkát géppel helyettesítő műszaki fejlesztés közgazdasági szerepét sohasem lehet a létszámigény csökkentésére korlátozni. A kézi munka gépesítése szinte mindig összekapcsolódik a korszerűsítéssel, az egész termelési folyamat általános kulturáltságának, az ott folyó munka szerveztségének, s gyakran a termék minőségének javulásával. Az állóeszközök pótlásának, felújításának nem elsődleges célja a termelés felfuttatása, a nyereség növelése. Cél lehet olyan megoldások keresése is, amelyekre éppen az élő munka helyettesítése a jellemző, miközben persze kívánatos, hogy ez bizonyos gazdálkodási mutatók javulásával is együtt járjon. A költségeken belül azonban nem nagyon lehet elkülöníteni az „emberpótló” részt a más célokat szolgáló részekről. Ha tehát a továbbiakban helyettesítési költségekről beszélünk, akkor általában a nem termelésbővítést szolgáló állóeszköz-költségek és a felszabadított (vagy a fejlesztéssel megtakarított) létszám hányadosára utalunk. Ha e fejlesztéseknek egyéb kedvező hatásai is vannak, az népgazdaságilag ennek az összegnek a hovafordítása szempontjából igen fontos, de a fedezet szempontjából, a munkaerő-helyettesítés költségeinek számításakor nem kell külön figyelembe venni. Vagyis ez a külön előny nem befolyásolja a munkaerő-elvonás költségét, bár például a hitelek odaítélésekor irányadó lehet.

Az említett megközelítést teljes mértékben igazolja az OMFB kibővített elnöksége által 1973-ban elfogadott gépipari fejlesztési koncepcióban megfogalmazott szemlélet. E szerint: „amennyiben a termelés tervezett növekedése mellett a létszám \pm irányban változna, akkor az alapvariánsból jó közelítéssel származtathatók különböző változatok, annak figyelembevételével, hogy egy munkaerő kiváltásának beruházási költsége a gépiparban jelenleg átlag 300—400 eFt”. Ez a fogalmazás ugyanis adott termelés mellett tartja lehetségesnek az embernek géppel való helyettesítését, és arra olyan ágazati általányösszeget jelöl meg költségként, amely nincs tekintettel a munkaerő képzettségére vagy más ismérveire.

Ezzel már át is tértünk a munkaerő-helyettesítés összegszerű meghatározásának problémájára, A gépiparral kapcsolatban idézett bekezdés konkrét forintösszeget is tartalmazott. A könnyűiparra vonatkozó tanulmány, s ebben bizonyos vállalatoknál (amelyeknél távlatilag a termelés szinten tartását tartották célszerűnek) olyan beruházásokat javasoltak, amelyek létszámmegtakarítással is járnának. 1974. évi árakon a beruházási összeg és a megtakarított létszám hányadosából 500 ezer Ft körüli összeg adódik. Egy másik iparágban, az édesiparban végrehajtandó rekonstrukció során a kézi munka gépi helyettesítésére előirányzott összeg és a jelzett megtakarított létszám hányadosa hasonló nagyságú, mintegy 450 ezer Ft. A különféle iparágak között — mint az idézett szórványos adatok is mutatják — nincsenek lényeges különbségek. Még érdekesebb az anyagmozgatással foglalkozó munkaerő géppel való helyettesítésének költségproblémája. Az új beruházásokhoz szükséges munkaerőt a vele azonos ágazatból csak bizonyos területi megoldások és egyéb véletlenek segítségével lehetne teljes egészében elvonni. Ezzel

szemben a kézi anyagmozgatás az egész országban megtalálható, így anyagmozgatók megfelelő helyen történő felszabadításával ténylegesen el lehet indítani (részben embernek emberrel való helyettesítésével, részben szakképzéssel és átképzéssel) egy olyan, az egész gazdaságon végiggyűrűző munkaerőmozgást, amely végül is a közvetlenül áttelepítendő munkaerő létszámát a minimumra csökkentheti. Ilyen formán tehát az anyagmozgatók géppel való helyettesítésének költsége a népgazdaság minden területe számára irányadónak tekinthető.

Az anyagmozgatás gépesítése ismert népgazdasági probléma. Az V. ötéves terv fejlesztési költségeiből 2,4 milliárd forintot megpályázható támogatási alap szolgál e célra. A pályázatok megfelelő alapot nyújtanak arra, hogy egy kézi anyagmozgató gépi helyettesítésének aktuális költségét megbecsülhessük. A pályázatokról statisztikailag érvényes adatok ma még nem állnak rendelkezésre. Előzetes tájékozódásunk szerint a pályázatokban jelzett helyettesítési költségek meglehetősen nagy szóródást mutatnak ugyan, de az elfogadhatónak látszó javaslatok szinte minden ipari ágazatban 500 ezer Ft körül csomósodnak. Csaknem ugyanilyen nagyságú adatot találunk a kereskedelemben is, ennél lényegesen kisebbet az építőiparban. (Ezzel szemben a mezőgazdaságban a további munkaerő-felszabadítás állóeszközigénye köztudottan magas.)

Mint hogy az anyagmozgatásban a munkaerő-helyettesítési költség a különböző ágazatokban ennyire közel áll egymáshoz, indokoltnak látszik, hogy a „helyettesítési költséget” általányösszegként értelmezzük s mind az ágazati, mind pedig a szakképzettségbeli különbségektől eltekintünk. Az összeget illetően az említett adatok láttán 400 ezer Ft/főnél kisebb összegre nem gondolhatunk; ennél olcsóbban ma nem oldható meg az élőmunka viszonylag tömeges gépesítése.

Elvi fejtegetéseinkben arra a következtetésre jutottunk, hogy az új beruházások *többletmunkaerő*-igényének közgazdasági értékelése a munkaerő gépi helyettesítésének költségével fejezhető ki. Ezt most azazal egészítjük ki, hogy a létszámtöbbletet indokolt az egész népgazdaságban érvényes egységes általányösszeggel számolni, amelynek értéke ez idő szerint az említett 400 ezer Ft/fő.

A beruházásgazdaságosság és a munkaerőigény elszámolása

Népgazdaságunk mai körülményei — gazdaságpolitikánk főbb jellemzőivel együtt — előidéztek az ismert munkaerőhelyzetet. A problémákra több oldalról is a leginkább előtérbe került pontokon próbáltak megoldást keresni. Ide sorolható például az adminisztratív dolgozókra vonatkozó létszámszabályozás vagy a területi szervek egy részénél a vállalatok kategorizálása, amely bizonyos gazdálkodó egységekben visszafejlesztéssel, másoknál a létszám maximálásával járt együtt. Utalhatunk még a főhatóságok létszámának előírányzott csökkentésére, valamint a munkaerő-gazdálkodás egyéb rendelkezéseire is. Mindezeknek a lépéseknek a közös jellemzője, hogy megszüntették egyes munkáltatók létszámbővítési szabadságát, a létszámtakarékosság érvényesítésére nem gazdasági szabályozókat, hanem adminisztratív módszereket alkalmaz-

nak. Más irányú kezdeményezés az anyagmozgatás gépesítésének támogatására létesített — tervben biztosított — 2,4 milliárd forintos keret, amely — korábbi fejtegetéseink szerint — munkaerőhiányt csökkentő beruházásként fogható fel. Nyilvánvalóan a jövőben is várhatóak különféle munkaerő-gazdálkodási intézkedések, amelyek vagy továbbra is egymástól elszigeteltek lesznek, vagy összefüggő rendszert fognak képezni. A munkaerőhelyzet szempontjából különösen nagy figyelmet kell fordítani a beruházásokra. Ezek ugyanis a létszámfelhasználás dinamikus elemét jelentik, de nem szabályozhatók ugyanolyan módon, ugyanolyan eszközökkel, mint a működő vállalatok, intézmények munkaerőfelhasználása. Az új létesítmény általában a munkaerő-állomány bővítését teszi szükségessé, ami — a lényegében változatlan összállomány mellett — csak a többi munkáltató terhére valósítható meg. Éppen ezért nem közömbös, hogy mekkora a beruházások többletlétszám-igénye, s hogy ezt számba vesszük-e.

A beruházások létszámtervezése eddig köztudottan alacsony színvonalon állt. Ennek számos oka volt: a beruházási döntésekkel kapcsolatos taktikázástól, a téma általános elnagyolásán át, egészen addig, hogy a létszámkérdés nem volt szervesen beépítve a beruházási javaslatok rendszerébe, s ezen belül a gazdaságosságot kifejező ún. D-mutatóba.* (A taktikázás egyik jellemző esete, hogy egyes területi szervek — a beruházások megszerzése végett — fedezet nélkül is „igazolják” a munkaerő biztosításának lehetőségét.)

Nem gondoljuk, hogy egy mutatószámnak önmagában különösebb hordereje volna egy országos jelentőségű probléma megoldása szempontjából. Úgy hisszük azonban, hogy e mutatóban szerencsés eszközt lehet találni fontos kérdések megformulázására, s ezért szentelünk a továbbiakban ennek a látszólag technikai kérdésnek viszonylag nagy figyelmet.

A munkaerő viszonylagos alá- — és ehhez képest az állóeszközök túl- — értékelése szinte közhelyszámba megy, de konkrét megfogása nehezen sikerül. A beruházások vonatkozásában ez méginkább igaz, mint-hogy a munkaerőt csaknem teljesen kívül esik magán az anyagi értékelesen is. A tervezett létszám — ha az előírások alapján ki is dolgoznák az állománycsoportos bontást — csak mint naturális tényező jelenik meg minden viszonyítási alap nélkül. A létrehozandó kapacitás kihasználásához szükséges munkabérek — amelyek eleve nem fejezik ki a munkaerővel kapcsolatos össztársadalmi költségeket — bekerülnek ugyan a D-mutató költségtényezői közé, de a diszkontálás következtében súlyuk igen kicsi, azt nem is említve, hogy az egyéb tényezők között szinte feloldódnak. Ez a magyarázata annak, hogy a bérek közterhének a D-mutatóba való beépítésével, illetve annak emelésével végzett kísérletekre a D-mutató meglehetősen érzéktelennek bizonyult.

Ilyenformán sem a beruházásokkal kapcsolatos előírások, sem a D-mutató nem ösztönöz arra, hogy a beruházás munkaerővel takarékoskodva valósuljon meg, sőt éppen akkor mutatkozik gazdaságosabbnak, ha állóeszköz-megtakarítással és többletmunkaerő-felhasználással jár az ezzel ellentétes változattal szemben.

Ahhoz tehát, hogy a beruházások előterjesztői érdekeltek legyenek

* A D-mutató számértéke azt fejezi ki, hogy az adott beruházás 15 év alatt hányszor térül meg.

a műszakilag fejlett technológiai alternatívák választásában, a tervezett munkaerő-felhasználást az általunk javasolt átalányösszeggel állóeszköz-költségként célszerű elszámolni. Ezáltal, ha egy fejlettebb technológiai alternatíva az országos átlagnál alacsonyabb költséggel képes élő munkát helyettesíteni, akkor a beruházás végösszege még csökkenhet is a másik alternatívához képest. Azt a munkaerőlétszámot, amelyet a beruházás végső változata a népgazdaság más területeiről elvon, a helyettesítési átalányösszeggel szorozva tényleges beruházási költség ráfordítás-ként kell számításba venni. E tényező megjelenése a beruházás állóeszközei között — véleményünk szerint — növeli a döntést hozók tisztánlátását. Már kívül esik témánkon annak az elemzése, hogy milyen következményekkel járna, ha ezt nem csupán számítási eszköznek tekintenénk, hanem ténylegesen is ki kellene fizetni. (Például az ebből származó bevételeket különféle munkaerőpótlási költségek finanszírozására és egyéb hasonló jellegű költségvetési célokra lehetne fordítani.) Egy ilyen megoldás sok szempontból ésszerűnek látszik, kívánatos lenne tehát a pénzügyi szakemberek ilyen irányú kutató munkája. Ez a vizsgálat egyben a beruházások és a folyó termelés szemléleti összhangjára is kiterjedhetne, ami egy tisztán számítási tétel esetében mellőzhető.

A munkaerő-helyettesítési költségnek a beruházások állóeszköz-ráfordítási költségeibe való beépítése azzal az előnnyel is járna, hogy első ízben létesülne szerves kapcsolat a beruházás költségelemei és a létszám-szükséglet között. Ha ugyanis az állománycsoportonként megadott létszám-szükséglet végösszege még a D-mutatóba is beépül, akkor megszűnik a lehetőség a munkaerő elnagyolt kezelésére mind a tervezés, mind az üzembe helyezés periódusában. A probléma eddigi elnagyolt és mellékes kezelése nagyon nagy bizonytalanságokat is megengedett, ami gazdasági károkat okozott: késleltette a termelés felfutását; zavarokat okozott a szomszédos vállalatok munkaerő-ellátásában, rontotta a beruházás gazdaságosságát.

Mindez természetesen megkívánja, hogy a D-mutatót ne csak egyszer, a beruházási javaslat elkészültekor számítsák ki, hanem a beruházás üzembe lépése után is. Enélkül ugyanis a — pusztán számítási eszközként kezelt — munkaerő-helyettesítési átalány nem képes a remélt pozitív szabályozó hatást kifejteni.

A beruházási költségek kiegészítése a helyettesítési költség összegével értelemszerűen kötelezően vonatkozna mindazokra a beruházásokra, amelyekre D-mutatót kell számolni. Továbbá, indokoltnak látszik — nem kötelező jelleggel — kiterjeszteni minden olyan beruházásra (a nem termelő beruházásokra is), amelyeknél többféle — különböző élómunka-felhasználást képviselő — variáns között lehet választani.

Nehézséget okoz javaslatunk megvalósítása akkor, ha nem teljesen új beruházásról van szó. Egy már működő vállalathoz kapcsolódó bővítés vagy rekonstrukció létszámvonzata nem mindig különül el tiszta formában. Minthogy ez a probléma más költségelemekkel kapcsolatban is felvethető, a kérdések pontos elvi tisztázásától és az ellenőrzéstől kell várunk a megoldást arra az esetre, ha a létszámfelvétel eltér a tervben számításba vett nettó létszámvonzattól. A D-mutató számítására vonatkozó rendelet módosításának tartalmaznia kellene a rosszhiszemű tévedés büntető eszközeit is.

Módszertani problémaként — sajnos ez idő szerint csak így — vetődik fel az a lehetőség, hogy egy bővítő vagy rekonstrukciós beruházás nem létszámtöbblettel, hanem nettó létszámcsökkenéssel valósul meg. Ez esetben a gondolatmenet alapján indokolt az így megtakarított létszám „helyettesítési átalányösszegét” a ráfordítások között negatív tételeként szerepeltetni addig a korlátig, ameddig a D-mutató nevezője még pozitív szám marad.

Gyakorlati számítások a módosított D-mutatóval

Elképzelésünknek a D-mutató viselkedésére gyakorolt hatását próbaszámításokon igyekeztünk ellenőrizni. Kiindulópontként az 1968—1969-ben jóváhagyott termelő jellegű egyedi nagyberuházásokra mások által végzett gazdaságossági számításokat választottuk. Noha nyilvánvaló, hogy a mintegy tíz évvel ezelőtt *tervezett* költség- és eredménytégeken alapuló számítások nem építhetők konzisztensen össze a tényleges létszámfelhasználás mai költségértékelésével, tendenciák kiolvasására egy ilyen kísérlet felhasználható. Az azonban nyilvánvaló, hogy elsősorban nem a D-mutató abszolút értékének változásait, hanem a munkaerő-helyettesítési költségek beépítésének a rangsorra gyakorolt hatását kell figyelnünk.

A próbaszámításhoz meg kellett szereznünk a vizsgált beruházások tényleges létszámfelhasználását. Tudakozódásunk legszembetűnőbb eredménye az, hogy ilyen nyilvántartás nem készült, tehát a megvalósult beruházások létszámvonzata a beruházások tervezésének és közgazdasági elemzésének elhanyagolt területe. Természetesen egyedi utánanézésrel nem sikerült teljesen azonos tartalmú létszámadatokhoz jutnunk. A kapott létszámadatokat mérlegeléssel kellett a lehetőségekhez képest konzisztens tartalmúvá tennünk. Mindebben újabb adalékot találtunk jelen munkánk indokoltságára.

Az 1968—1969-ben értékelt 27 nagyberuházásról — egy kivételével — sikerült egymással végül is egybevezethető létszámadatokat szereznünk. Ezek az új, a bővítő jellegű és a rekonstrukciós beruházások létszámvonzatát egyaránt beépíthetővé tették a gazdaságosságot kifejezni hivatott D-mutatóval kapcsolatos próbaszámításainkba.

A munkaerő-helyettesítési átalánynak a D-mutatóba állóeszközköltségként való beépítésekor elvi és technikai problémaként adódott, hogy a kérdéses összeget melyik év költségelemeként kezeljük. A formális megoldás az, hogy a 400 ezer Ft/fő költség diszkontálatlanul, tehát a „0-dik év” költségeként szerepeljen. Ezt próbáltuk ki a D' változatban. Emögött az a meggondolás húzódik meg, hogy a beruházási döntéssel egyidőben döntöttek bizonyos mennyiségű többletmunkaerő igénybevételéről is, amit valóságos munkaerővé úgy tehetünk, hogy másutt élőmunkát géppel helyettesítünk. A megfelelő helyek megtalálása, az egymástól időben eltérő átfutási idejű munkaerő-felszabadító beruházások végrehajtása indokolhatja azt, hogy a helyettesítési átalányt a népgazdaság szempontjából a döntés időpontjában felmerülő költségként értelmezzük. Más megfontolások viszont olyan megoldást sugallnak, hogy ne válasszuk el teljesen egymástól az üzembe lépésnek, illetve egyes sza-

kaszainak és a munkaerő-helyettesítési költség számbavételének az időpontját. Tehát a munkaerőt ténylegesen később lekötő, a gépi helyettesítést később igénylő beruházás e költségelemét — az állóeszközökkel kapcsolatos tényleges költségek mintájára — diszkontált értékkel szerepeltessük a D-mutató kiszámításakor. Természetesen nem volna helyes e számítási elem „esedékességét” az üzembe lépés időpontjára értelmezni. Egyrészt, a munkaerő számottevő részét — kiképzés, betanítás stb. céljából — ténylegesen már előbb le kell kötni, másrészt a beruházás üzemeltetéséhez szükséges munkaerő biztosítása legalább 2 éves „előretartást” igényel. Ennyi idővel korábban már egyértelműen tisztázni kell, hogy ténylegesen honnan vonják el az újonnan igénybe veendő munkaerőt. Ennek megfelelően a D"-változatban az üzembe lépést (az első eredményt hozó induló évet) megelőző második évben szerepeltettük a munkaerő-helyettesítési költséget. Ezzel a megoldással szemben felvethető, hogy ennyi idő alatt aligha lehet a munkaerőpótló gépesítést végrehajtani. Gondolatmenetünkben azonban csak végső soron, s közvetetten teremtettünk kapcsolatot a többletmunkaerő és a gépesítés között. A való-

1. sz. táblázat

A létszám pótlási költség hatása a beruházások D-mutató szerinti sorrendjére

A beruházás megnevezése	Rangsor		
	eredeti D	D'	D"
	szerint		
Azbesztcementgyár (Selyp)	1	1	1
Borsodi Sör- és Malátagyár	2	4	4
Azbesztcementgyár (Nyergesújfalu)	3	3	3
Magyar Vagon- és Gépgyár, Acélöntöde	4	2	2
Papíripari Vállalat, Nyíregyházi Hullámdoboz- és Zsákgyár	5	9	8
Győri Pamutszövő és Műbörgyár	6	5	6
Ózdi Kohászati Üzemek, Folyamatos Öntőmű és Rúddrótsor	7	6	5
Szegedi Kőolaj és Földgázipari Létesítmények	8	7	7
Budapesti IV. sz. Házgyár	9	8	9
Magyar Selyemipari Vállalat Fonalterjedelmésítő bővítés	10	12	12
Szegedi Házgyár	11	13	14
Debreceni Házgyár	12	17,5	17
Egyesült Izzó Fényforrásgyár, Nagykanizsa	13	24,5	25,5
Kner Nyomda, rekonstrukció	14	15	19
Szombathelyi Faforgácslap-gyár	15	10,5	10
FÜTŐBER Épületgépészeti Termékek Gyártó Vállalat	16	23	23
Lenin Kohászati Művek Finomhengermű	17	15	15
Mohácsi Farostlemezgyár	18	24,5	24
Orosházi Síkúveggyár	19	20,5	13
Tiszamenti Vegyi Művek, Kénsavgyár	20	10,5	11
Dunai Kőolajipari Vállalat bővítés II. (Kőolaj)	21	17,5	20
Rákhegy II. Bányanyitás	22	22	22
Beremendi Cementgyár	23	19	18
Dunamenti Hőerőmű II. kiépítés	24	15	16
Papíripari Vállalat, Budafoki Papírgyár, kartongép-csere	25	20,5	21
PAN Vegyiszálgár	26	26	25,5

ságban az élő munka gépi helyettesítését csak megszakítatlan folyamatként lehet értelmezni, amelynek fedezetét szintén folyamatosan termeli meg a népgazdaság, akár kimutatjuk ezt a többletmunkaerőt igénybe vevőknél, akár nem.

A végzett számításokból először a munkaerő-helyettesítési átalánynak a beruházások egymáshoz viszonyított értékelésére (rangsorára) gyakorolt hatását mutatjuk be. (1. sz. táblázat.)

A Spearman-féle rangkorrelációs együttható értékei:

$$D-D' \text{ között} = 0,8394;$$

$$D-D'' \text{ között} = 0,8098.$$

A próbaszámítás tehát azt mutatta, hogy az általunk javasolt munkaerő-helyettesítési költség beszámítása nem rendezi át gyökeresen a gazdaságossági sorrendet, de kiugrat egy-egy olyan beruházást, amely fajlagos munkaerő-felhasználás tekintetében különlegesen kedvező vagy kedvezőtlen. A próba szerint kedvezőbbnek látszik például a TVM Kén-

2. sz. táblázat

A létszám pótlási költségek hatása a D-mutatóra

A beruházás megnevezése	Eredeti D	D'	D''
	értéke		
Azbesztcementgyár (Selyp)	5,09	2,88	3,03
Borsodi Sör- és Malátagyár	4,75	1,90	2,16
Azbesztcementgyár (Nyergesújfalu)	4,07	2,06	2,30
Magyar Vagon- és Gépgyár Acélöntöde	2,92	2,36	2,39
Papíripari Vállalat Nyíregyházi Hullámdoboz- és Zsákgár.	2,55	1,23	1,38
Győri Pamutszövő- és Műbörgyár	2,59	1,50	1,50
Ózdi Kohászati Üzemek, Folyamatos Öntőmű és Rúddrótorsor	2,21	1,44	1,56
Szegedi Kőolaj és Földgázipari Létesítmények	2,10	1,43	1,43
Budapesti IV. sz. Házgyár	1,87	1,27	1,32
Magyar Selyemipari Vállalat Fonalterjedelme- sítő bővítés.	1,74	1,00	1,00
Szegedi Házgyár	1,68	0,86	0,91
Debreceni Házgyár	1,67	0,78	0,83
Központi Vasöntöde	—	—	—
Egyesült Izzó Fényforrásgyár, Nagykanizsa	1,57	0,56	0,56
Kner Nyomda, rekonstrukció	1,55	0,81	0,81
Szombathelyi Faforgácslap-gyár	1,53	1,10	1,17
FÜTŐBER Épületgépészeti Termékeket Gyártó Vállalat	1,46	0,62	0,70
Lenin Kohászati Művek Finomhengermű	1,42	0,81	0,89
Mohácsi Farostlemezyár	1,32	0,56	0,63
Oroszázi Sítüveggyár	1,33	0,73	0,92
Tiszamenti Vegyi Művek Kénsavgyár	1,30	1,10	1,14
Dunai Kőolajipari Vállalat, bővítés II. (Kőolaj)	1,14	0,78	0,80
Rákhegy II. Bányanyitás	1,13	0,65	0,75
Dunamenti Hőerőmű II. kiépítés	1,08	0,74	0,82
Beremendi Cementgyár	1,09	0,81	0,88
Papíripari Vállalat, Budafoki Papírgyár karton- gépcseré	0,92	0,73	0,77
PAN Vegyiszálgár	0,73	0,52	0,56

savgyár, s a Dunamenti Hőerőmű II. kiépítés, és kedvezőtlenebbnek az Egyesült Izzó Nagykanizsai Fényforrásgyár vagy a Mohácsi Farostlemezgyár.

A D'—D" változat rangsora között lényeges eltérés csak egy esetben van, amit az Orosházi Síkúveggyár 7 éves beruházási átfutási ideje okoz.

Megjegyezzük, hogy a vizsgált kiemelt nagyberuházásokkal kapcsolatba hozható létszámváltozás nem mutatott jobb fajlagos értékeket a rekonstrukciós jellegűeknél, mint a többi beruházásnál. Ezzel nem kívánjuk megkérdőjelezni a közgazdasági szakirodalomban fellelhető olyan nézeteket, hogy a rekonstrukciós beruházások a munkaerő vonatkozásában is gazdaságosabb megoldásokat kell, hogy jelentsenek, mint az új létesítmények. Megfigyelésünk inkább az elmúlt évek munkaerő-gazdálkodásának bírálatához nyújt újabb adalékot.

Mindezzel nem az adott beruházások értékeléséhez kívánunk érdemben hozzászólni. Még kevésbé tarthat számot ilyen igényre az a táblázat, amely próbaszámításainknak a D-mutató abszolút nagyságára gyakorolt hatását mutatja ki. Korábban már utaltunk arra, hogy a 60-as évek végén tervezett költségek és az általunk figyelembe vett létszám- adatok egymáshoz kapcsolása csak egy módszer illusztrálásaként engedhető meg. Természetes, hogy ha egy eddig figyelembe nem vett költség- elemet ezután érzékeltetünk a mutatóban, akkor annak abszolút értéke nyilvánvalóan csökken. A 2. sz. táblázat ezt a csökkenést eltúlozza. Az azonban várható, hogy a különlegesen magas D-mutató minden esetben csökken, valahányszor az élőmunka-igényesség nem kifejezetten alacsony, valamint hogy a nem sokkal 1 fölötti eredeti D-mutató értékek közül nem egy — reális (tényleges) értékek mellett is — 1 alá csökken. A gazdaságossági szemléletnek a munkaerő szerves bekapcsolásával való kiegészítése nyomán szembe kell néznünk azzal, hogy az eddig éppen elfogadhatónak vélt beruházások valójában 15 év alatt nem térülnek meg. (L. a 2. sz. táblázatot.)

Anélkül, hogy az általunk javasolt megoldást minden tekintetben, részleteiben is egyedül lehetségesnek vélnénk, meggyőződésünk, hogy a mai helyzetben tévesen orientálnak azok a gazdaságossági számítások, amelyek mellőzik a lekötött többletmunkaerő költségeinek elszámolását.

A szelektív gazdaságfejlesztés követelményei és feltételei

A szelektív gazdaságfejlesztés problémaköréről az utóbbi években egyre bővül a szakirodalom; a gyakorlati tapasztalatokat általánosítják, javaslatokat vetnek fel s azokat mérlegelik. A közgazdasági kutatás már eddig is hozzájárult a gazdaságpolitikai döntést segítő módszerek kialakításához. Lényegesen közeledtek egymáshoz a kezdetben különböző nézetek. Teljesen egységes szemléleti rendszer azonban még nem alakult ki ebben a fontos gazdaságpolitikai kérdésben.

Úgy vélem, erősíteni kellene a fejlesztéspolitika hosszú távú szemléletét és szélesíteni komplexitását. A fejlesztésre nem kerülő területeken is tervszerűen kell megoldani a korszerűsítés és visszafejlesztés feladatait. A fejlesztési *célok kijelölésekor* fontos szempont a népgazdaság strukturális aránytalanságainak megszüntetése, az alapanyag-termelés és a végtermék közötti szféra fejlesztése. A struktúrapolitika mélyebb és konkrétabb kidolgozása azt is megkívánja, hogy a gazdasági szerkezet elemzésének és tervezésének módszereit továbbfejlesszük.

Ezeknek a problémáknak a vitájához szeretnék cikkemben néhány gondolattal hozzájárulni elméleti, módszertani és gazdaságtörténeti megközelítésben.

A szelektív gazdaságfejlesztés jellegzetes vonásai

A népgazdaság fejlesztésében érvényesített szelektivitás — a lehetséges fejlesztési célok közötti válogatás — a gazdaságpolitikai és tervezési döntések természetéből fakadó általános követelmény. Ebből következik, hogy egy fejlődési szakasz gazdaságpolitikájának jellegzetes, programadó eleme nem maga a szelektivitás ténye, hanem annak közgazdasági tartalma, a gazdasági szerkezet változásában megtestesülő iránya.

A szelektív gazdaságfejlesztés a *termelési szerkezet olyan átalakítását* jelenti, amelyben eredményesebben használhatjuk fel a népgazdaság számára rendelkezésre álló hazai termelési feltételeket (munkaerőt, termőföldet, természeti kincseket, eszközállományt) és a nemzetközi munkamegosztás keretében tartósan megszerezhető tényezőket (anyagokat, gépeket, szellemi termékeket, kooperációs lehetőségeket). Tehát a szelektív fejlesztés *célja a népgazdaság hatékonyságának javítása.*

A fejlesztési igények közötti céltudatos szelektálás lehetőségét a nemzetközi munkamegosztás különböző formáinak (a külkereskedelmi árucserre, termelési kooperáció, gazdasági integráció) bővülésére építő, a KGST együttműködés fejlődésével és a világpiacon változások tendenciáival számoló tervszerűen kialakított termelési szakosodás biztosíthatja. Ez lehetővé teszi a hazai termelés választékának szűkítését, a fejlesztési anyagi és szellemi erőforrásainak koncentrációját a kiválasztott területekre.

A szelektív fejlesztés keretében született döntések tehát — mint feltétel és mint következmény — a népgazdaság külgazdasági kapcsolatainak fejlesztésével is összefüggnek. Azaz: a szelektív fejlesztést szükségképpen a nemzetközi munkamegosztásba való bekapcsolódás elmélyítésére irányuló szándék és a nemzetközi munkamegosztás követelményeit kielégítő termelésfejlesztési célok jellemzik.

Több középtávú tervidőszak tapasztalatainak elemzése, a célok és az eredmények egybevetése tanúsítja, hogy *csak következetes, tartós fejlesztéssel* lehet magas színvonalú műszaki kultúrát kifejleszteni, s ennek eredményeképpen számottevő volumenben versenyképesen exportálható termékeket előállítani. A magyar népgazdaság mai fejlettségi szintjén — az *adott* technikai színvonal és integrációs kapcsolatok korlátai között — néhány év, de még egy ötéves tervperiódus sem elegendő ahhoz, hogy egy gyártási ág vagy termékcsoporthoz az ipar élvonalába kerüljön. Ezért a termelési szerkezet átalakítása szelektív fejlesztés útján a *hosszú távú gazdaságpolitika* elemei közé sorolandó.

Ebben a szemléletben meg kell különböztetni a szelektív fejlesztést azoktól az operatív döntésektől, amelyeket szelektív termelési politika néven vagy a gazdaságos termékszerkezet kialakítása fogalmával szoktunk jelölni. A döntések e körére az jellemző, hogy a szelekció az *adott* termelési feltételek (kapacitás, munkaerő, anyag és devizaforrás) hatékonyabb felhasználására törekszik, s ezért a meglévő termelési tényezőket csoportosítja át. Persze a termékszelekció is feltételez időről időre kisebb vagy nagyobb rekonstrukciós jellegű állóeszköz-fejlesztést, továbbá rendszeres technológia- és gyártmányfejlesztést, hogy az elavuló gyártmányok helyébe újak léphessenek. Ez a műszaki fejlesztésre alapozódó termékcsere-lépcső a feldolgozóipari vállalatok hatékony működésének és ezen keresztül a népgazdasági hatékonyság javításának lényeges feltétele. Éppen ezért a fejlesztés nélküli szelekció nem lehet a gazdálkodás javításának jellemző útja a vállalatok döntő többségében.

A széles körben folyó rendszeres gyártmányfejlesztésen túl is szükség van arra, hogy kialakuljanak olyan gyártmánycsoportok, amelyek a népgazdaság devizabevételeinek számottevő hányadát koncentráltan és biztonságosan termelik ki. Ilyen — viszonylag nagy volumenben is exportképes — termékcsoporthoz hiányában a szelektív termelési politika sem folytatható következetesen. A külkereskedelmi egyensúly megteremtésének igénye az export diverzifikálására, sőt, importpótló termelésre és fejlesztésekre is kényszeríthet. A szelektív fejlesztés leglényegesebb tartalmi jegye ezeknek a népgazdasági szempontból jelentős termékcsoporthoz való kialakítása. A fejlesztés hosszú távú feladata és szélesebb megalapozásának igénye miatt azonban ilyenkor nem konkrét termékek gyártásáról, hanem a termékcsoporthoz megkívánt műszaki szín-

vonalát biztosító termelési kultúra továbbfejlesztéséről vagy kifejlesztéséről kell dönteni.

A szelektív fejlesztés másik jellemzője a kedvezőtlen adottságok mellett, alacsony hatékonysággal működő termelőtevékenységek visszafejlesztése, amin az adott profil termelési volumenének és termékválasztékának radikális csökkentését, esetleg megszüntetését értjük. A visszafejlesztés fogalmát is célszerű meghatározott jellegű termelőtevékenységek egészére, gyártási ágakra vonatkoztatni és megkülönböztetni a gyártási ágon belül folyó termékcserelődéstől.

A visszafejlesztést is tervszerűen kell megvalósítani. Ez népgazdasági és vállalati szinten egyaránt megfelelő stratégiát és taktikát kíván, amelyik gondoskodik a nem fejlesztett terület rendezett visszavonulásáról, a vállalatok körében így felszabaduló erőforrások megfelelő időben történő átcsoportosításáról a fejlődő tevékenységekhez. Így a visszafejlesztés általában nem magukra a vállalatokra irányul, hanem az azok keretében végzett tevékenységet alakítja át.

A szelektív fejlesztés céljait *népgazdasági szintű döntésekkel* lehet helyesen kijelölni. De már itt hangsúlyozni kell, hogy ezek a központi jellegű döntések csak a vállalati fejlődés konkrét, ismert és értékelhető eredményein alapulhatnak és nem nélkülözhetik a vállalati kezdeményezést, az adott területen a vállalatokban meglévő fejlesztési készséget, alkalmasságot és érdekeltséget.

A fejlesztési források optimális felhasználása, a kiemelt célokkal összefüggő termelési területek fejlesztésének feladatai és a külgazdasági kapcsolatok tervszerű alakítása végett *a fejlesztési célokat nem lehet külön-külön kiválasztani; a szelektív fejlesztés összefüggő célrendszer igényel.* Ez a népgazdaság szerkezetének elmélyült elemzése, a konkrét vállalatok és üzemek gazdálkodásában és technikai színvonalában levő tartalékok, lehetőségek és korlátok tárgyilagos felmérése, az erőforrások reális számbavétele és a nemzetközi munkamegosztásban feltáruló lehetőségek alapján alakítható ki. A szelektív fejlesztés tehát nem csupán egy speciális eleme a gazdaságpolitikának — amelyet sok egyéb cél mellett érvényesíteni kívánunk —, hanem a gazdaságpolitika fő irányvonalából következő célrendszer és ennek megfelelő fejlesztési módszer. [3]

A szelektív fejlesztés céljainak kiválasztása, a célok és a feltételek összehangolása jellegzetesen népgazdasági tervezési feladat. A gazdasági fejlődés minden lényeges feltételével számoló és jelentős céljait magában foglaló fejlesztési koncepció — a dolog természeténél fogva — a szocialista gazdaságban a népgazdasági tervezés rendszerében alakítható ki. Természetesen a népgazdasági tervezés ebben is támaszkodik a vállalati tervezésre és az ágazati koordinálásra mind a feladatok kitűzésében, mind végrehajtásában. A szelektív fejlesztést tehát végül is úgy foghatjuk fel, mint a népgazdasági tervek koncepcionális tartalmát a termelés fejlesztése területén. Ennek a fejlesztési koncepciónak a hosszú távú jellege miatt a szelektivitás előtérbe kerülése a gazdaságpolitikában megnövelte és a jövőben tovább növeli a népgazdasági tervezőmunkában a hosszú és a középtávú tervezés szerves összekapcsolásának igényét. [9]

Mindamellett a szelektív fejlesztés gazdaságirányítási feladatait a

népgazdasági tervezés és a gazdasági szabályozás hagyományos módszerei teljes mértékben nem elégítik ki. Az is alátámasztja ezt, hogy gazdaságpolitikai céljaink, gazdaságfejlesztési terveink a múltban is magukban foglalták a szelektív fejlesztés számos lényeges mozzanatát, mégsem beszélhetünk arról, hogy a fejlesztés szelektív jellege következetesen érvényesült. A közelmúlt gazdaságtörténetének elfogulatlan feldolgozását, az eredmények mellett a nehézségek és ellentmondások elemzését ezért a gazdaságpolitika és a tervezés tökéletesítése egyik lényeges elemének tekintem. [5]

A következőkben felvetett néhány gondolattal csupán a problémák jellegét, a további vizsgálatok szükségés irányát szeretném érzékeltetni.

A szelektív iparfejlesztés néhány gazdaságtörténeti tapasztalata

A gazdasági szerkezet átalakításának fő módszere volt az elmúlt két évtizedben, hogy a középtávú népgazdasági tervben egyes ágazatok, illetve alágazatok kiemelt ütemű termelésnövelési feladatot kaptak és ennek megfelelően a beruházási forrásokból is az átlagosnál nagyobb arányban részesültek. A központi fejlesztési programok tervezése néhány esetben — amennyiben a feladatokat hosszabb távra is meghatározta — túllépett ezen, és a fejlesztési forrásokat nem ágazati elv alapján, hanem a cél megvalósításában való részvétel szerint osztotta el.

A kiemelt fejlesztések hatására a népgazdaság ágazati, alágazati szerkezete általában a szándékolt irányban változott, a kialakult termékstruktúra azonban nem tartalmaz számottevő arányban kiemelkedő színvonalú gyártmányokat. A gyártmányszerkezet fejlődésének elégtelenségét mutatja, hogy a gépek és berendezések aránya exportunkban — egészen 1974-ig — érezhetően csökkent, noha a kiemelt célok többsége a gépiparban volt.

A kiemelt területeken a gyártmányszerkezet nem kielégítő fejlődésének egyik legfontosabb okát abban látom, hogy a tartós és következetes fejlesztést sok célnál nem sikerült teljesíteni. Műszaki és szervezeti oldalról a kiemelt fejlesztések induló feltételei nem voltak kedvezőek. Magyarországon az 1950-es évtizedben az erősen extenzív iparfejlesztés, a szervezeti változások és profilátrendezések elsősorban a mennyiségi növekedést szolgálták és — talán a vacuumtechnikai és a gyógyszeripar kivételével — megszakították a jó hagyományokkal rendelkező termékcsoportok műszaki fejlődését is. Ez magyarázza, hogy a II. hároméves terv kiemelt céljai nem teljesültek, a következő tervperiódusokban is csak részleges eredmények születtek ebből a szempontból, de azt is, hogy hosszú távon a kivételként említett két termékcsoport biztosította a legegyszerűsebben fejlődő exportot (bár a népgazdaság összes exportjában arányuk — külön-külön — eddig nem haladta meg az 1 százalékot).

A tartós fejlesztés követelményei a későbbiekben sem érvényesültek következetesen. A kiemelt fejlesztésre megjelölt ágazatok, alágazatok gyakran változtak és ha ugyanaz a cél több tervperiódusban szerepelt is, eltérő hangsúlyt kapott. Így a vegyiparon belül a gyógyszeripar

csak a II. hároméves terv időszakában élvezett prioritást, a későbbi öt-éves tervekben harmadik-negyedik helyre került. A Diesel-program, a golyóscsapágy-gyártás és az erósáramú ipar kiemelt fejlesztése a II. hároméves terv végeztével lekerült a napirendről, a szerszámgépgyártás ilyen súllyal csak a II. ötéves tervben szerepelt, az élelmiszeripari gépgyártás a II. és a III. ötéves tervben élvezett külön figyelmet, a IV. ötéves tervben már nem került a kiemelt célok közé.

Természetes, hogy a gazdaságfejlesztés súlyponti feladatai változnak. Az említett változtatásokban nem az a negatívum, hogy egyes célok helyett új, fontosabb területek kerültek előtérbe, hanem az, hogy bizonyos termelőtevékenységek kiemelt fejlesztését gyakran anélkül vettük le a napirendről, hogy a termékszerkezet műszaki színvonalában átütő eredményeket értünk volna el és a korszerű, versenyképes termelést tartósan megalapoztuk volna.

Nagyobb eredményeket eddig viszont olyan területen értünk el, ahol a fejlesztés már a 60-as évek elején megkezdődött és megszakítás nélkül folyt. A legfontosabb példája ennek az autóbusz, de idesorolható néhány termék a műszeriparból és a professzionális híradástechnikából is.

A kiemelt fejlesztések a korábbinál bonyolultabb tervezési feladatokat is jelentettek, amelyeket nem tudunk maradéktalanul megoldani. Abban a fejlődési szakaszban, amikor a fejlesztés a termelési mennyiségi növelésére irányult, a tervezés feladata viszonylag egyszerű volt: a felhasznált termelési tényezők aránya nem változott lényegesen, a munkaerő termelésbe állításának mennyiségi korlátja nem volt, a növekvő termelés értékesítése nem okozott gondot. A tervezés alapvető feladata az volt, hogy a tervezett mennyiséghez szükséges beruházásokat elossa és a célállapot mérlegösszefüggéseit biztosítsa. A gazdasági szerkezet korszerűsítését szolgáló kiemelt fejlesztések azonban a múltban sem pusztán mennyiségi fejlesztést, a termelési arányok változását kívánták, hanem a fejlesztett területeken magasabb technikai színvonal elérését tűzték ki. A tervezés módszere és szemlélete ehhez nem mindenben igazodott. Az állapot-tervezés gyakran figyelmen kívül hagyta a fejlesztés folyamatának fontos műszaki és gazdasági összefüggéseit. A termelés gyorsabb növelésére, az ezt biztosító beruházásokra vonatkozó döntést nem előzte meg mindig koncentrált termékfejlesztés, illetve a beruházási döntések nem a termékfejlesztés konkrét, alkalmazható eredményein alapultak. Ezért a korszerűbb termék késve jelent meg, a gyártmányfejlesztés megoldatlan kérdései a beruházások megvalósításában is fennakadást okoztak, a meginduló termelés műszaki színvonalára elmaradt a várakozástól, kiemelkedő műszaki színvonalú vezető termék hiányában a gyártmányprofil szétterült. Ilyen problémákkal találkozhatunk a korábbi tervperiódusokban (például a Diesel-program, a műszergyártás fejlesztése, a szerszámgépgyártás fejlesztése esetében), de hasonló okok játszanak közre az alumíniumfeldolgozásnak az alapanyagtermeléstől való elmaradásában, a számítástechnikai program módosításában, az utóbbi tervidőszak központi fejlesztési programjainál.

A gyártmányfejlesztés hiánya természetesen szűkíti az értékesítési lehetőségeket. A II. hároméves terv fejlesztéseit megelőzően szovjet

partnereink eleve közölték, hogy műszeripari termékeink műszaki színvonalára nem elégséges az igényeket. A vasúti járművek gyártásánál a termékcsoport általános fejlesztési tendenciáinak jobb ismerete, a traktorok és tehergépkocsik esetében a KGST-partnerek igényeinek pontosabb figyelembevétele megmutatta volna a gyártmány szerkezet tervezett változtatásának korlátait, és elkerülhetővé tette volna a közúti járműprogram túlságosan széles indítását, az ebből keletkezett veszteségek nagy részét.

Nem kevésbé fontos a belföldi felhasználók igényeinek és fizetőképes keresletének figyelembevétele. A *kapcsolódó felhasználó terület fejlődésének* elmaradása mutatkozott meg például az alumíniumprogramnál a késztermékgyártás és -felhasználás tervezettől való elmaradásában. Természetes követelmény, hogy az általános fejlődésen belül az igények szerkezetét is helyesen vegyük számításba. Ellentmondást okozott például, hogy a IV. ötéves tervben a beruházási kereslet lényeges túlfutása mellett sem alakul a tervnek megfelelően a könnyűszerkezetes épületek iránti igény.

Valamennyi tervidőszakra jellemző volt, hogy az optimálisnál több terület kiemelt fejlesztését határoztuk el. Ez megnyilvánult abban is, hogy egy ágazat (például műszeripar, járműgyártás) egészét tekintettük kiemelt területnek és ezen belül nem szelektáltunk. A kiemelt célok együttes fejlesztése pedig meghaladta a népgazdaság e célra fordítható beruházási lehetőségeit. A kiemelt területek fejlesztése így erőforrásokat vont el más ágazatoktól, ami önmagában is feszültséget teremt a népgazdaság arányos fejlesztésében, kiváltképpen hozzájárul ahhoz, hogy a kiemelt ágazatok *termelési háttérét* és kapcsolódó felhasználóit nem sikerült az előbbiekkal összhangban fejleszteni. Az így keletkezett feszültségek feloldásának kényszere a kiemelt fejlesztések körét tovább bővítő döntéseket eredményez.

Visszafejlesztési döntések csak igen szűk körben születtek és azokat is még szűkebb körben hajtották végre. Amit pedig nem szüntettek meg vagy nem fejlesztenek vissza indokolt keretek közé, az előbb vagy utóbb kikényszeríti a beruházásokat. A visszafejlesztési koncepciótól vagy struktúraátalakító fejlesztéstől függetlenül végrehajtott beruházások így gyakran a meglévő termékstruktúrát konzerválják. Ennek következménye, hogy az egész vizsgált időszakban nőtt a gyártmányok száma.

A fejlesztések tartalma, a népgazdaság szerkezetére gyakorolt hatása szempontjából gazdaságfejlesztésünket két fő tendencia jellemezte. Egyrészt jelentősen bővült és lényegében megszilárdult a népgazdaság alapanyagbázisa. Két évtized alatt a vaskohászati termékek mennyisége kétszeresére, az alumíniumkohászati termékek és a szerves vegyipari alapanyagok mennyisége többszörösére nőtt. Ide sorolható a kenyér- és takarmánygabona biztonságos nagyüzemi termelése is. Másrészt a fejlesztés jelentős gépipari végtermékeket állított előtérbe, és sorra megvalósult a fontos fogyasztási cikkek termelő ágazatok (bútor-, nyomda-, textilruházati ipar) rekonstrukciója is. Ez azonban azt is jelenti, hogy az alapanyag- és a végtermékgyártás között elhelyezkedő termelési szféra (nemesített anyagok, intermedierek, féltermékek, alkatrészek, részegységek gyártása), amely a végtermékek termelési háttérét

képezi, az utóbbiakhoz képest mennyiségi és minőségi szempontból egyaránt elmaradt.

A közbülső vertikumban támadt szűk keresztmetszetet népgazdaságunk *alapvető strukturális aránytalanságának tekintem*, amely egyensúlyi helyzetünket és fejlesztési lehetőségeinket egyaránt befolyásolja.

Ennek az aránytalanságnak a megnyilvánulása, hogy kivitelünkben az alacsony feldolgozottsági fokon levő termékek aránya nő, és magasabb, mint azt általános fejlettségi szintünk indokolná. Az anyag jellegű termékek exportjának növekedése az utóbbi 15 évben gyorsabb volt, mint a magasabb feldolgozottsági fokú termékeké. Ma teljes exportunknak kb. 36 százaléka, tőkés viszonylatú kivitelünknek fele, anyag jellegű termék.

Ez az ellentmondás hozzájárul a gazdasági fejlődés — különösen a zömmel végterméket gyártó ágazatok — importigényének gyors növekedéséhez is.

Ezeknek a tendenciáknak egybevetése érzékelteti, hogy a külkereskedelmi egyensúly megbomlásának okai a cserearányok változásán túl, a gazdaság szerkezetében gyökereznek.

A termelési háttér hiányos fejlettsége miatt, a végtermékek körében megvalósított lényegesebb fejlesztések az importigény további növelését váltják ki, és a háttéripárban tovagyűrűző, kapcsolódó beruházási igényeket támasztanak. Mindez késlelteti a fejlesztések eredményének realizálódását és a népgazdasági egyensúlyra a két legérzékenyebb ponton — a külkereskedelem és a beruházás területén — további feszítő hatást gyakorol.

Ezt a kérdést azért tartom indokoltnak ilyen élesen exponálni, mert a gazdasági szerkezetnek ez a vonása ma ugyan objektív adottság, de nem fejlesztési politikánktól függetlenül jött létre. Megváltoztatni is akkor tudjuk, ha fejlesztési döntéseinkben a jövőben következetesen törekszünk az ilyen aránytalanságok megszüntetésére.

A minőségi tényezők szerepe a gazdasági szerkezet korszerűsítésében*

A gazdasági fejlődés menetében előtérbe kerülő szerkezetváltozási feladatok megoldásáért folyó elméleti kutatás és gyakorlati útkeresés lényegesen bővítette a gazdasági szerkezet közgazdasági összefüggéseiről szerzett ismereteinket. Eközben módosult, tovább fejlődött a gazdasági szerkezet lényegéről alkotott felfogásunk is. A korábbi mennyiségi és statikus értelmezés helyébe egyre inkább minőségi, komplex és dinamikus megközelítés lép.

A *gazdasági szerkezet* átalakításának a népgazdasági hatékonyság javulását, a gazdasági fejlődés meggyorsítását, a világpiacon a mainál szélesebb körben versenyképes termékek előállítását kell szolgálnia. Ezért a struktúra elemzésében és a szerkezetet alakító fejlesztési döntések előkészítésében is azt kell vizsgálni, hogy a gazdaság különféle területei (a szerkezet elemei, összetevői) milyen szerepet töltenek be az erőforrások hatékony felhasználásában.

* Itt és a következő alfejezetben kifejtett gondolatok nagy részét a Magyar Tudományos Akadémia Ipargazdasági Bizottsága és Ipargazdaságtani Kutatócsoportja által rendezett II. Ipargazdasági Konferencián (1977. március) tartott előadásomban is felvettem. — A szerző.

A szerkezet korszerűsítésének feladatai a népgazdaság minden területére kiterjednek, tehát érintik az *export* és az *import*, valamint a *termelő és a nem termelő fogyasztás szerkezetét*. Az alapkérdés, az erőforrások hatékony felhasználása azonban a termelés szférájában dől el. Ezért indokoltan került a figyelem középpontjába a *termelés szerkezete*.

Hosszabb távon a termelés hatékonyságának alakulását (mind a termékegységre jutó ráfordítások csökkentését, mind a nagyobb exportárbevétel elérését, illetve a magasabb használati értékű termékek előállítását) legnagyobb súllyal a termelés gazdasági feltételeivel összhangban kialakított korszerű műszaki színvonal határozza meg. A magasabb műszaki színvonal teszi lehetővé a hatékonyság szempontjából meglevő egyéb előnyök (piaci pozíció, szakmai hagyományok, kedvező természeti feltételek stb.) tartós realizálását is.

A struktúrapolitika megnövekedett követelményeit tehát nem elégíti ki a gazdasági szerkezet hagyományos felfogása, amely a különböző ágazatok, alágazatok termelésében elfoglalt arányának bemutatására terjed ki. A mélyebb bontás nem oldja meg a problémát, ha az csupán mennyiségi arányokat vizsgál vagy a kibocsátott termékek megoszlását írja le.

Egy-egy termelőtevékenység esetében ugyanis a felhasznált állóeszközök specifikációja és műszaki színvonala, a munkaerő szakmai struktúrája és képzettségi, begyakorlottsági színvonala, az alkalmazott technológia jellege, műszaki jellemzői, a kutató-fejlesztő kapacitás specifikációja, mérete, újító és adaptációs képessége, a termelés szervezete együttesen határozza meg, hogy az adott terület milyen összetételű és műszaki színvonalú termékek előállítására alkalmas. Hosszabb távon ezeknek a termelési tényezőknek az összehangolt fejlesztése teszi lehetővé a termékszerkezet rendszeres, folyamatos korszerűsítését.

A termelési tényezők színvonalának jelentőségét tovább növeli az azonos profilon belül is egyre mélyülő specializáció és az erre épülő nemzetközi kooperáció. Ennek a folyamatnak az eredményeképpen a különféle gyártási ágakat nemcsak értékesített termékük reprezentálja a külső piacokon, hanem az itt működő termelési tényezők a nemzetközi munkamegosztás közvetlen szereplőivé válnak és fejlettségük meghatározza a termelési kooperációból elérhető előnyöket. Azok a gyártási ágak, amelyeknek műszaki felkészültsége, újító és adaptációs készsége nem éri el a partnerekét, csak a kooperáció alacsonyabb szintű formáiba tudnak bekapcsolódni (bérmunka, bedolgozás, összeszerelés), és a fejlesztésben, értékesítésben, előnyökön való osztozkodásban nem képesek egyenrangú vagy meghatározó szerepet játszani.

Ezek az összefüggések indokolják, hogy a termelési szerkezetet olyan egységekre bontva vizsgáljuk, a fejlesztési alternatívákat olyan egységekre vontkoztatva dolgozzuk ki, amelyekben az előbb említett termelési tényezők közötti kölcsönös meghatározottság a legintenzívebben érvényesül. Gyakorlatilag ez a termelőtevékenységek olyan együttesét jelenti, amelyben az alkalmazott technológiák összefüggő láncolatot képeznek, az itt készülő termékek gyártmánycserélődéssel egymás helyébe léphetnek, ennek érdekében a kapacitások szűkebb vagy tágabb határok között konvertálhatók, a műszaki fejlődés pedig az adott tevékenységet szolgáló egységes kutatási-fejlesztési háttérre támaszkodhat.

Az ilyen homogén termelési kultúrát a statisztikai gyakorlatban néhány éve már alkalmazott *gyártási ág* kategóriája közelíti meg a legjobban. (Ilyen, lényegében technológiai összefüggés alapján képzett struktúraegység például az elektroacél-gyártás, a közúti járműgyártás, műszál- vagy a sörgyártás.) Ez a fogalom a statisztika körénél szélesebben is polgárjogot nyert a közgazdasági életben. Az elmúlt évben folyó struktúravizsgálatok is a gyártási ágakból képzett megfigyelési egységek körében történtek. [6]

A struktúraelemzésben eddig született eredmények következetes gyakorlati alkalmazása és továbbfejlesztése azt kívánja, hogy megszi-lárduljon egy olyan közgazdasági konvenció, amely a gyártási ág fogalmát nemcsak egy sajátos számbavételi aggregációnak, hanem az adott termelőtevékenységhez felhasznált *termelési tényezők és az általuk meghatározott termék kibocsátás komplex egységének tekintti*, amelyet méretei és az anyagi termelésben elfoglalt aránya mellett mindenkor *minőségi ismérvek* (műszaki színvonal, versenyképesség) *jellemeznek*.

A műszaki-gazdasági összefüggések érvényesítése szükségessé teszi, hogy ez a gyártási ágakból kialakított struktúraegység ne merevedjen valamilyen hosszú távon változatlan osztályozási rendszerbe, hanem rugalmasan kövesse az adott termelőtevékenység műszaki-gazdasági tartalmának változását. (Például a közúti járműgyártás az elmúlt évtizedben nálunk csaknem kizárólag az autóbuzstermelésre szűkült, napjainkban pedig — az itt kifejlesztett részegységek felhasználásával — a mezőgazdasági erőgépek fejlesztésével bővül ki.) Változást okozhat a gyártási ágak elhatárolásában a termelőtevékenységek integrálódása vagy szétválása, specializációja.

A gazdasági szerkezet vizsgálatának továbbfejlesztéséhez tehát nem elegendő, hogy olyan statisztikai megoldásokat találjunk, amelyekkel az egyes ágazatok, vállalatok állóeszköz-állományát, létszámát, termelési értékét stb. minél pontosabban szét tudjuk osztani a különböző gyártási ágak között. Ennél sokkal fontosabb, hogy olyan ismérvekkel rendelkezünk, amelyekkel az adott termelőtevékenység hatékonyságát hosszú távon meghatározó körülményeket, a vizsgált gyártási ág szerepét a népgazdaság fejlődésében, a termelési szerkezet korszerűsítésében minél tömörebben és elfogadható objektivitással tudjuk kifejezni.

Véleményem szerint egy ilyen általános megítélésnek jó kiindulópontja, illetve inkább összefoglalója a Kozma Ferenc által alkalmazott háromfokozatú minősítés, amely a műszaki újító és adaptációs készség szerint jellemzi a termelési kultúrákat. [8]

A gyártási ágak részletesebb vizsgálatára alkalmasak olyan műszaki-gazdasági ismérvek, amelyek a termék, a technológia, az állóeszközök műszaki paraméterei, a szakképzettség színvonala, a termelés mérete és szervezettsége, a piaci pozíció erőssége szerint jellemzik a tevékenységet. A minősítésre ezen ismérvek alapján végzett nemzetközi összehasonlítások szolgálnak. Ennek a módszernek a vállalati és népgazdasági szintű alkalmazására is több elgondolás és javaslat jelent meg a szakirodalomban. A gazdasági szerkezet korszerűsítésével foglalkozó széles körű bizottsági munka lényegében pozitív tapasztalatokat szolgáltatott a módszert illetően. [1], [4], [7]

A gyártási ágak között vertikális termelési kapcsolatok vannak. A műszaki fejlődés hatására ezek a kapcsolatok mélyülnek és intenzívebbé válnak. Így az egyes gyártási ágak fejlesztésének indokoltsága nemcsak az adott egység jellemzőitől függ, hanem attól is, hogy a többi gyártási ág fejlesztése milyen igényeket támaszt más területek kapacitása és műszaki színvonala iránt. Azok a gyártási ágak, amelyek több fontos vertikális lánc kiindulópontjában vagy kereszteződésében helyezkednek el, műszaki színvonalukkal és fejlődési dinamikájukkal lényegesen befolyásolják sok más termelési terület hatékonyságát és fejlődési lehetőségét. Ezt az összefüggést bizonyítja az a tapasztalat is, hogy az elért exportpozíció, az export hatékonysága az esetek többségében szorosan összefügg azzal a szereppel, amelyet az adott gyártási ág a belföldi termelési kapcsolatok rendszerében és a hazai szükségletek megfelelő szintű kielégítésében betölt.

A korszerű termelési szerkezet tehát *korszerű színvonalon művelt termelőtevékenységek összehangolt rendszere*. A korszerű színvonal természetesen feltételezi, hogy a műszaki fejlődést hordozó gyártási ágak megfelelő arányt és dinamikát képviseljenek. Az általában progresszívnek tekintett gyártási ágak termelésének növekvő aránya azonban még nem elegendő a struktúra korszerűsítéséhez. Szükséges, hogy ezek képesek legyenek a termelési kapcsolatokon keresztül a népgazdaság műszaki kultúráját emelni és a nemzetközi cserében is hatékonyan realizálható termékeket előállítani.

A struktúrapolitikában ezért nem elegendő a szerkezetváltozást az adott gyártási ágak termelésének méretével és az ezt segítő beruházási összeg megjelölésével körvonalazni. A feladatot minőségi kritériumokkal is meg kell határozni. Pontosán ki kell jelölni, hogy milyen műszaki igényeket kell kielégíteni a fejlesztett terület termékeinek és szolgáltatásainak. Ennek ismeretében ítélni lehet csak meg, hogy a meglévő adottságok és a fejlesztésre szánt pótlólagos források mellett a kívánt határidőre elérhető-e a kitűzött cél, és teljesül-e a fejlesztéstől várt hatékonyság.

A gyakorlat számára kevés támpontot ad a „minden piacon realizálható termékek arányának növelése” formájában megfogalmazott követelmény. A széles világpiaci versenyképességhez a mi adottságaink mellett konkrét piacok konkrét műszaki igényeinek, szállítási feltételeinek teljesítésén keresztül vezet az út. A konkrét igények kielégítéséhez szükséges ráfordításokat ismeri el a termék árában a vevő, s ennek alapján lehet tervezni és ellenőrizni a fejlesztés hatékonyságát. Miközben azonban egyre magasabb követelményeket támasztunk egy gyártási ágban vagy nagyobb vertikumban együttműködő vállalatokkal szemben, a termelés emberi és anyagi tényezői egyre inkább alkalmassá válnak arra, hogy gyorsan, rugalmasan elégtételt adjon a hazai termelésben, fogyasztásban és a világpiacon megjelenő különböző igényeket.

A gyártási ágakon belül a termelési tényezők közötti komplex összefüggések és a gyártási ágak közötti vertikális kapcsolatok jelentőségének ismeretében felül kell vizsgálni a „makro”- és „mikro”-struktúrát szembeállító, illetve élesen különválasztó szemléletet mind a struktúra megítélésében, mind a fejlesztési feladatok megosztásában. Egyszerűsít az a szemlélet, amelyik a termékszerkezetet, a termékek korsze-

rűségét, minőségét, gazdaságosságát kizárólag vállalati döntések következményének tekinti, a népgazdasági szintű döntések eredményét pedig az ágazati arányok, gyártási ágak termelési arányának változásában regisztrálja. [2]

A termékszerkezet alakulásában tükröződik a gazdasági szabályozók, az árrendszer hatása, a vállalati vezetőknek a műszaki fejlesztésben való érdekeltsége stb. Hatást gyakorolnak a termékszerkezetre az ágazatokra, alágazatokra vonatkozó tervelőirányzatok, népgazdasági szintű fejlesztési döntések akkor is, ha a termékszerkezetet nem írják elő. A termelési volumen növelése és az ehhez rendelt fejlesztési források aránya ugyanis gyakran behatárolja, hogy az adott területen milyen technológiai korszerűsítés hajtható végre. Lényeges külső befolyásoló tényező a megelőző vertikumok termékeinek összetétele és minősége. Ezért a termelési szerkezet korszerűsítését szolgáló szelektív fejlesztési politika megalapozása szempontjából igen nagy jelentősége lenne olyan további vizsgálatoknak, amelyek feltárják, hogy milyen gyártási ágak fejlesztésével lehet az így kiválasztott területeknél sokkal szélesebb körben a termékszerkezet lényeges javulását előmozdítani. Más terminológiával: *a „mikrostruktúra” gyorsabb korszerűsödése milyen követelményeket támaszt a „makrostruktúra” fejlesztésével szemben.*

A termékszerkezet korszerűsítését befolyásoló műszaki és gazdasági összefüggésekről

Nézetem szerint ilyen követelménynek kell tekinteni az előzőekben ismertetett strukturális aránytalanságnak, az alapanyagbázis és a végtermékgyártás között levő szféra elmaradottságának megszüntetését. Ezt az egyes gyártási ágak további fejlesztési lehetőségeinek konkrét elemzése is alátámasztotta. A tapasztalatok szerint a korszerűsítésnek és bővítésnek sok olyan akadálya van, amelyek nem magában az adott szakmában, hanem annak termelési háttérében találhatók. (Például kohászati anyagok, öntvények, gépipari alkatrészek, festékek mennyiségi és minőségi elégtelensége).*

Hogy konkrétan milyen gyártási ágak, termékcsoportok fejlesztése biztosítja az említett ellentmondások feloldását, azt természetesen nem lehet csupán az általános összefüggések alapján eldönteni. Megjelölhető azonban olyan tendenciák a termelési szerkezet korszerűsítésében,

* Az anyagi termelés tevékenységeinek pontos elhatárolása az alapanyag- és energia-bázis, a végtermékgyártás és az utóbbi számára termelési háttérrel képező féltermék- és alkatrészgyártás három szférája szerint a statisztikai megfigyelésben és a tervezési gyakorlatban tudomásom szerint eddig nem alakult ki. Ezért a kérdésre vonatkozó megítélés is szükségszerűen sok bizonytalanságot tartalmaz. Részletesebb elemzéshez, esetleges vitához való hozzájárulásként a következőkben fogalmaznám meg a felosztás alapelveire vonatkozó véleményemet.

Alapanyag- és energiabázis körébe tartoznak azok a termékek, amelyek gyakorlatilag csak változatlan minőségűek, használati értékűek lehetnek (pl. villamos energia); amelyek minőségét, használati értékét a további feldolgozás, finomítás tág határok között változtathatja az előírt technológiától eltérő jelentős többletráfordítás nélkül (pl. nyersvas, tömbaluminium); vagy amelyek a technológiai folyamatban betöltött szerepüknél fogva a késztermék minőségére, használati értékére számottevő befolyást nem gyakorolnak (pl. kénsav). A *végtermék* szférába tartozik a végső felhasználásra kerülő termékek (beruházási javak, fogyasztási cikkek) előállítás.

Féltermék-, alkatrészgyártás (nevezhetjük közbülső szférának is) foglalja magában az előbbi két csoporton kívüli termelőtevékenységeket, amelyeknek közös jellemzője, hogy noha termékeik még a gyártási folyamat során átalakulnak, illetve kiegészülnek, minőségük, műszaki jellemzőik adottságként határozzák meg a végtermékek minőségét, műszaki színvonalát.

amelyek a már kialakult és a jövőben kidolgozásra kerülő szelektív fejlesztési célok érvényesülését segítik, megalapozzák és ezzel tulajdonképpen a fejlesztés egész folyamatát kiegyensúlyozottabbá és hatékonyabbá teszik.

A termelési háttér stabilizálásának egyik feladata lenne, *a legfontosabb ipari anyagokat előállító gyártási ágak minőségre orientált fejlesztése*, illetve az alapanyagok minőségre orientált továbbfeldolgozásának fejlesztése.

A műszaki fejlődés számos tendenciája növeli az alapanyagok műszaki paraméterei, minősége iránti követelményeket. A különféle termékek magasabb egységteljesítményei (nagyobb fordulatszám, teherbírás, kopásállóság) a miniatürizálás csak akkor fejleszthetők ki, ha ennek feltételei a felhasznált anyagokban megvannak. Az anyagok minőségének javulása teszi lehetővé az anyagráfordítások viszonylagos csökkentését. Ez a folyamat azonban ellentmondásosan érvényesül. A minőségjavítás tartósan vagy ideiglenesen megkívánhatja a különböző anyagfajták természetes egységére (1 tonnájára, 1 négyzetméterére) jutó ráfordítások növelését.

A magyar gazdaságban azonban nemcsak a műszaki fejlődés új jelenségei támasztanak követelményeket az alapanyag minőségének javítása iránt, hanem jelentős pótolnivalónk is van. A fejlesztésben és az érdekltségben hosszú időn keresztül érvényesülő egyoldalú mennyiségi szemlélet következtében az alapanyagok minősége a késztermékek választékához képest nem egy esetben romlott. Ez a helyzet súlyos veszteségek forrása a népgazdaságban, mert nemcsak a megtermelt anyagok valószínű értékét csökkenti, hanem a továbbfeldolgozás során rárakódó munkát is leértékeli.

A gyönge vagy egyenetlen anyagminőség részben szubjektív, részben objektív okokra vezethető vissza. Hozzájárul a technológiai fegyelem lazasága, a hivatalos minőségi követelmények, szabványok elégtelensége vagy be nem tartása. Sok esetben azonban a termelőberendezések sem alkalmasak a jobb minőségű termékek előállítására. Nemcsak ott, ahol több évtizedes elöregedett berendezések üzemelnek, hanem a viszonylag újak között is van ilyen. Ugyanis a beruházási költségek csökkentése végett gyakran kihagyják a termelőberendezések sorából azokat a gépeket, műszereket stb., amelyek a termelés volumene szempontjából nélkülözhetők, szerepük éppen a minőség javítása volna (lásd a textilipari rekonstrukció példáját).

Az anyag jellegű termékeket előállító gyártási ágak fejlesztésében tehát lényeges szemléleti változásra van szükség. Vállalni kell olyan fejlesztési költségeket és termelési ráfordításokat is, amelyek nem közvetlenül a termékárban, hanem a késztermékgyártás termelési költségeinek csökkentésében, vagy a késztermék magasabb használati értékében a népgazdaság anyag- és energiaigénye viszonylagos csökkenésében térülnek meg. Az ösztönzés végett lehetővé kell tenni a ráfordítások növekedését meghaladó árnövelés realizálását is garantáltan jobb minőségű termékek esetében.

A korszerű termékszerkezet létrehozásának másik fontos feltétele a *magas műszaki tartalmat hordozó alkatrészek, részegységek fejlesztése*.

A termékszerkezet korszerűsítésére irányuló fejlesztési célok között hosszú időn keresztül a végterméknek minősülő termékek, termékcsoportok voltak túlsúlyban, és egyre növekvő feszültség alakult ki a féltermékek, alkatrészek, szerelvények, kötőelemek stb. kínálatának elégtelensége, az ezekben realizálódó kooperáció hiánya miatt. Ez a helyzet közismert, a változás szükségességében bizonyára mindenki egyetért. Különösen a gépipar fejlesztését illetően ma már széles körben elfogadott felismerés, hogy a nemzetközi munkamegosztás, szakosodás alapján alkatrészek, részegységek gazdaságos sorozatnagyságú gyártására, a gépépítési technológia kifejlesztésére és elterjesztésére kell törekedni.

Ennek a helyzetnek a kialakulásában azonban a végtermék szemléletű szelekción kívül más okok is közrejátszottak. Így az ipar túlkonzentrált szervezete, alkatrészgyártásra szakosított rugalmasabb kis- és középüzemek hiánya, az árrendszer hatása, az iparirányítás gyengesége a szabványosítás érvényesítésében és a készletező vállalatok megfelelő működtetésében, nem utolsósorban pedig az egészségtelenül széles gyártmányválaszték. Mindezek miatt számítani kell arra, hogy a fejlesztés szemléletének gyökeres megváltozása esetén is csak lassan, fokozatosan várhatók eredmények.

Az alkatrész- és részegységgyártás fejlesztésére irányuló kezdeményezéseket feltétlenül össze kell kapcsolni azzal a követelménnyel, hogy a szakosodott alkatrészek és részegységek között növekvő arányban legyenek anyagukat, konstrukciójukat, gyártási technológiájukat, megmunkálásuk pontosságát, kivitelük minőségét tekintve magas műszaki színvonalú gyártmányok.

A korszerű és hatékony termékszerkezet kialakítását ez két irányban is segíti. A nemzetközi munkamegosztás mélyülése, a termelési kooperáció bővülése folytán a termékszerkezetben nő a közbülső termékek jelentősége. Ha ilyen irányban nem fejlődik az ipar, akkor a szakosodás nem biztosít más perspektívát, mint a középszerűség, anyagigényes bedolgozás, összeszerelő profil. Másrészről a sok végtermék minőségét, műszaki színvonalát bizonyos alkatrészek, részegységek műszaki színvonala határozza meg. Tehát a végtermékstruktúra korszerűsítéséhez is ezeknek az elemeknek a fejlesztésén keresztül vezet az út.

Különösen kedvező lehet az egész iparág számára, ha olyan részegységek fejlesztésének feltételeit sikerül megteremteni, amelyek azonos műszaki bázison készülnek, több célra felhasználhatók, ezáltal különböző gyártási ágak termékeinek műszaki színvonalát emelik. Ilyenek például a hidraulikai, pneumatikai elemek, szabályozástechnikai egységek és a gépekkel egybeépített műszerek.

A termelési háttérhez tartozó tevékenységek, termékcsoportok szerepe a termelés műszaki színvonalának, a termékek minőségének, versenyképességének a biztosításában tehát szükségessé teszi, hogy a termelési szerkezet korszerűsítésében ezeknek a területeknek a fejlesztése önálló célként szerepeljen, és ezáltal olyan stabil termelési háttérrel hozunk létre, amely megalapozza a végtermékek szelektív fejlesztését és a végtermékszféra rugalmas alkalmazkodását a változó piaci igényekhez.

A termelési háttér arányos fejlesztésének követelménye alól a nemzetközi munkamegosztás sem adhat felmentést. Nem rendezkedhetünk be arra, hogy ennek a szférának a minőségi, műszaki színvonalbeli elég-

telenségét más vertikum exportjával ellentételezve importból pótoljuk. A hazai termelésből hiányzó, vagy nem megfelelő minőségben rendelkezésre álló anyagok, alkatrészek stb. beszerzése olyan importigényt támaszt, amely adott termékszerkezet mellett viszonylag kevés döntési szabadságot ad a vállalatok és a külkereskedelmi politika számára az import volumene és viszonylati megosztása szempontjából. Ez a feszítő hatás a gazdaság korlátozott exportképessége esetén a külkereskedelmi egyensúly megbontása irányában hat. A népgazdasági hatékonyság szempontjából döntő, elvi jelentőségű indok azonban az, hogy a termelési háttér minőségileg igényes, műszakilag korszerű termékei biztosítják a kvalifikált, bonyolult, a világpiacon magasra értékelt munka realizálását. Mint fentebb utaltam rá, a késztermékek rangját is ezek kölcsönzik.

Mindazonáltal szeretném határozottan leszögezni, hogy nem tartom szükségesnek a közbelső szféra valamennyi elemének fenntartását, illetve fejlesztését. Itt is törekedni kell a nemzetközi munkamegosztás mélyítésére, különböző formáinak alkalmazására. Ügyelni kell arra, hogy a háttérpar gyártási ágainak, termékcsoportjainak fejlesztését a végtermék szférában kialakított szelektív fejlesztési célokkal összhangban határozzuk el. Elengedhetetlen azonban, hogy ezek a tevékenységek a műszaki fejlődés igényeinek megfelelő arányt foglaljanak el a gazdaságban, mégpedig a minőségi követelményeknek megfelelő szinten.

Mindez azt is jelenti, hogy nem szabad abszolutizálni az úgynevezett döntési kritériumok szerepét a szelektív fejlesztésben. A termelési háttér korszerűsítéséről akkor sem szabad lemondani, ha ennek induló feltételei kevésbé kedvezőek, a fejlesztés eredményei kevésbé látványosak és a fejlesztés *közvetlen* gazdasági hatékonysága elmarad egynémely végtermékgyártó tevékenység fejlesztésének *közvetlen* hatékonysága mögött. A termelési háttér fejlesztésének számos pozitív eredménye ugyanis nem értékelhető az adott gyártási ág, termékcsoport szintjén. Jelentősége éppen abban van, hogy a népgazdasági hatékonyság javulásának általános feltételeit teremti meg.

Fejlesztés — korszerűsítés — visszafejlesztés

A szelektív fejlesztés által kiemelt gyártási ágak a dolog természeténél fogva a népgazdaságnak csak egy részét, mégpedig kisebb hányadát foglalják magukba. A gazdasági fejlődés dinamikáját, az évenként felhasználható nemzeti jövedelem nagyságát azonban valamennyi — kiemelt és nem kiemelt — termelőtevékenység eredménye együttesen határozza meg. Ezért bármilyen kedvező lehetőségek is nyílnak a kiemelt gyártási ágak fejlődése előtt, az erőforrások koncentrálásának gátat szab a népgazdaság nagyobb hányadát kitevő nem kiemelt területek erőforrás-igénye. A kiemelés optimális arányának és mértékének meghatározása ezért a szelektív gazdaságfejlesztésnek talán legbonyolultabb feladata.

Ezen túlmenően is látni kell azonban, hogy a nem kiemelt gyártási ágak egészséges fejlődéséhez felhasznált ráfordítások nemcsak korlá-

tozzák, hanem közvetlenül elő is mozdítják a szelektív célok megvalósítását. A gyakorlat nem engedi meg, hogy a szelektív gazdaságfejlesztést mint a „fejlesztés” és „nem fejlesztés” gyártási áganként váltakozó alkalmazását értelmezzük. Véleményem szerint a *kiemelt fejlesztés, a rendszeres korszerűsítés és a visszafejlesztés együttes összehangolt alkalmazása tekinthető helyes törekvésnek.*

A gyors ütemű, kiemelt fejlesztésben nem részesülő, de vissza nem fejlesztett gyártási ágak rendszeres korszerűsítése az egyik legfontosabb feltétele annak, hogy a kiemelt gyártási ágak által igényelt termelési tényezőket biztosítani lehessen. Itt nemcsak arról van szó, hogy a kiemelt célok megvalósításához felhasználjuk a gazdaság egyéb területein képződött akkumulációs források bizonyos hányadát. Ilyen átcsoportosítást a gazdaságpolitika mindenkor végrehajthat, s rövidebb távon ennek az átcsoportosításnak az aránya független lehet a gazdasági fejlődés hatékonyságától is. A kiemelt gyártási ágak gyorsabb ütemű fejlődéséhez szükséges többi termelési tényező (munkaerő, anyag, a termelő infrastruktúra szolgáltatásai) átcsoportosítása tekintetében a gazdaságpolitika lehetőségei korlátozottabbak. A gazdasági fejlődést fékező, a népgazdasági egyensúlyt rontó feszültségek nélkül akkor hajtható végre, ha a nem kiemelt területek fejlődése rendszeresen felszabadít erőforrásokat.

Az ilyen hatékony fejlődés számos feltétele közül érdemes kiemelni, mint az egyik leglényegesebb tényezőt, az *alaptéchnológiák rendszeres korszerűsítését.* Lényeges javulás a munka termelékenységében, anyag- és energiaigényességben, állóeszköz-igényességben általában csak új technológia alkalmazásával érhető el. Azok a változások, amelyek egy-egy termékcsoport termelési ráfordításait ugrásszerűen csökkentik, csaknem mindig technológiaváltással vannak egybekötve.

A technológiai fejlesztésnek feltétlenül igazodnia kell az egyes gyártási ágak alapprofiljához és termékszerkezetének fejlődési irányához, ezen belül azonban a technológiai fejlesztés viszonylagos önálló feladat. A technológiai fejlesztésre vonatkozó döntések kockázata kisebb, mint a konkrét termékek, termékcsoportok fejlesztésére vonatkozó döntéseké. A nagyobb biztonság azon alapul, hogy a gyártási ágak többségénél néhány alaptéchnológia magában foglalja a gyártási műveletek nagy részét, és ezek műszaki színvonala befolyásolja a termelés egészének műszaki színvonalát. Ezért a termelési technológia rendszeres korszerűsítése megalapozza a termékszerkezet változását is. Külön kell hangsúlyozni a technológiai fejlesztés folytonosságát, mivel ez a termelés műszaki kultúrájának egyik leglényegesebb hordozója.

A népgazdaság széles frontján folyó rendszeres korszerűsítés feltétele annak is, hogy megfelelő arányban működjenek olyan *dinamikus vállalatok*, amelyek alkalmasak a struktúraváltozás végrehajtására.

Egy előző fejezetben bemutatottakat az összefüggéseket, amelyek miatt a kiemelt fejlesztés feltételeinek feltárása és a fejlesztési döntés homogén termelési kultúrák, gyártási ágak körében értelmezhető. Ezek az egységek rendszerint nem azonosíthatók pontosan egy vállalattal, szűkebbek vagy szélesebbek lehetnek annál. A fejlesztéssel kapcsolatos konkrét feladatokat azonban meghatározott vállalatok szervezeti keretei között kell végrehajtani, a fejlesztés emberi és anyagi feltételeit

a folyó vállalati gazdálkodásba kell beilleszteni, akár központi szervek, akár maguk a vállalatok hozzák az erre vonatkozó döntéseket.

Külső erőforrások bevonása ugyan legtöbbször elengedhetetlen, de kevés az eredményes fejlesztéshez. A beruházási eszközök a műszaki lehetőségek határáig koncentrálhatók, a munkaerő — különösen speciális felkészültségű szakemberek — átcsoportosítása kívülről már nem ilyen könnyű. A fejlesztésre irányított kutató-fejlesztő apparátus és alkalmazásra érett kutatási eredmény pedig vagy van, vagy nincs. Ha nincs, *csak hosszadalmas fejlesztéssel teremthető meg*. A know-how és licenccik vásárlása is csak a terméket és a műszaki megoldást képes biztosítani, *az alkalmazáshoz szükséges műszaki kultúrát nem lehet importálni*, vagy igen rövid idő alatt megteremteni.

Ezért a belső vállalati fejlődés képezi a kiemelt fejlesztés kiinduló pontját. A külső erőforrások eredményes alkalmazásának feltétele, hogy a vállalaton belül meglévő termelési tényezők folyamatosan fejlődjenek, és ezzel megteremtsék a külső eszközök és technikai újítások fogadásának lehetőségét.

A dinamikus vállalat egyik jellemzője, a belső erőforrások átcsoportosításának útja a *fejlesztésre orientált diverzifikált termékprofil*.

A diverzifikálás a vállalati termelési és üzletpolitika egyik széles körben alkalmazott módszere, melynek gazdasági indokoltságát elsősorban az anyagok és a kapacitások komplex kihasználása és a nagyobb értékesítési biztonság magyarázza. A termékprofil sokfélesége és további szélesítése azonban ellentmond a szelektív fejlesztés koncentrációs törekvéseinek. A szelektív fejlesztés előmozdítójává akkor válik, ha a termékprofil új elemei a technikai haladás tendenciáit követő gyártmányok, amelyek közül valamelyik a vállalat jövőbeli fő profilját képviseli. Hangsúlyozni kell, hogy az ilyen progresszív termékek megjelenése a profilban akkor is kívánatos, ha azok egyenlőre csak igen kis részt tesznek ki és termelésük még nem nyereséges.

A jövőbeli termékstruktúrát megalapozó diverzifikálás a népgazdasági tervezés szintjén gyakran nem érzékelhető, mert az új termékek aránya, volumene olyan kicsiny nagyságrendet képvisel, amilyennel a terv nem számolhat. Ezért a termékszerkezet progresszív változásában a vállalati középtávú tervnek és az ezen alapuló előkészítő munkának igen fontos szerepe van. Például a hatvanas évek végén a pamutot és gyapjúszővetet termelő vállalatokban a kötszővött kelme termelése igen kis arányt képviselt. Ára és minősége sem volt megfelelő. Mégis, az ekkor szerzett technológiai tapasztalatok tették lehetővé, hogy a textilipari rekonstrukció eddig lezajlott szakaszában a kötszővőipari termelés gyorsan és eredményesen kibővíthetett.

A struktúraátalakítás külső és belső feltételével számoló perspektivikus vállalati fejlesztési politikának, a vállalat dinamikus termelési profiljának közvetlen és szoros kapcsolata van a *vezetés színvonalával*. Ezért elengedhetetlennek kell tartanunk, hogy a kiemelt fejlesztések olyan vállalatokhoz kerüljenek, ahol önálló, rugalmas, akcióképes vezetés funkcionál,

A társadalmi köztudatba hosszú időn keresztül beivódott, hogy a szocialista gazdaságban mindennek fejlődni kell. Ezt alátámasztották

korábban a részletes tervelőirányzatok, a vezetőkkel szemben érvényesülő elvárások. Az 1968 óta érvényesülő vállalati érdekelttség ezt a tendenciát tovább erősítette. A pótlólagos munkaerőforrások kimerülése, majd a korszerű termelési szerkezet kialakítását szolgáló racionális fejlesztés követelményei a közgazdasági közvéleményben elfogadottá, a gazdaságpolitikában kifejezett céllá tették a *visszafejlesztést*. Ez azonban idáig a szelektív fejlesztés gazdaságpolitikailag és módszertanilag legkevésbé megoldott területe.

Nem lehet kétséges, hogy a gyártási ágak visszafejlesztése népgazdasági szintű döntést igényel. A visszafejlesztés térben és időben tova- gyűrűző hatásainak mérlegelésére csak népgazdasági érdeket képviselő és megfelelő informáltságú szerv képes. Ezeknek a döntéseknek azonban sok ellentmondással kell számolni. Egy adott szakma, vállalat dolgozóinak és vezetőinek a törekvése érdekelttségi és lélektani okokból a meglévő megtartása és fejlesztése, különösen, ha a piac nem kényszerít a visszafejlesztésre. Nehezíti a döntés meghozatalát és végrehajtását, hogy nem alakult ki sem a visszafejlesztés hatékonyságának értékelése, sem a döntési jogkörök és az ellátással kapcsolatos szervezési feladatok megosztása.

Szükség lenne tehát a visszafejlesztés tervezési, szabályozási módszereinek a fejlesztésére, mivel még a központi döntések végrehajtása során is sokszor bizonyos spontán szemlélet érvényesül. Ennek a szemléletnek megnyilvánulása, hogy a szelektív gazdaságfejlesztés problémakörében a koncentráció leggyakrabban használt fogalom-párja a forrás- elvonás, a fejlesztés az elsorvasztás. A visszafejlesztés végrehajtásának ilyen módja elvileg sem helyeselhető és a gyakorlat sem igazolja.

A fejlesztésből való kizárás az érintett ágazat vállalatainál a nem tervezett kedvezőtlen folyamatok sorozatát indítja el. A nem fejlesztett területeken a népgazdasági tervek általában a kapacitás szinten maradásával vagy a termelés lassúbb fejlődésével számolnak. Ennek pénzügyi feltételei pusztán az állóeszközök oldaláról rendszerint meg is vannak. De ahol a korszerűsítésre, a munkafeltételek javítására, a gyártmányfejlesztésre nincsenek meg a feltételek, ott a fizikai és műszaki dolgozók, az ambiciózus vezetők egy része más munkahely után néz, a munkaerő *spontán* elvándorlása indul meg. A csökkenő létszám miatt a még működésre tervezett eszközök kihasználatlanná válnak. Ugyanakkor ez a terület a korszerűsítés elmaradása miatt még mindig több munkaerőt köt le, mint amit termelési volumene, a termelési struktúrában elfoglalt helye indokolna, ezért a valóban kiemelt ágazatok, vállalatok megfelelő munkaerő-ellátását akadályozza. A harmadik, nem jelentéktelen népgazdasági kár, hogy ilyen körülmények között a termékek műszaki fejlődése lemarad, minősége leromlik, ami egy vagy több áttételen keresztül a kiemelten fejlesztett területek munkáját is hátráltatja.

A nem fejlesztett területek spontán hatásoknak kitett elsorvasztása ellen nemcsak a gazdasági célszerűség, hanem alapvető társadalmi érdekek is szólnak. A vállalatok szelektálódása a kapitalizmusban az értéktörvény differenciáló hatása következtében megy végbe. Ezt a folyamatot a vállalkozók anyagi veszteségei mellett a dolgozók helyzetének átmeneti vagy tartós rosszabbodása kíséri. Hangsúlyoznám: ha a folyamat spontán — ezektől a hatásoktól a szocialista társadalom sem men-

tesülhet. Az elsorvasztásra ítélt vállalatoknál a dolgozók személyes jövedelme, szociális ellátása lassabban fejlődik, szakmai perspektívájuk beszűkül, munkájuk alkotó jellegének fejlődése lelassul. Tehát a műszaki színvonal visszaeséséből fakadó gazdasági természetű veszteséghez társadalmi természetű veszteség is járul, ami — ugyan nem mérhető módon — a társadalmi munka potenciáljának lassúbb fejlődésében is megnyilvánul.

Nálunk, a magyar ipar magas szervezeti koncentráltasága miatt ezek a kedvezőtlen hatások meglehetősen erősek. Éppen a társadalmi-politikai hatások elkerülése végett, elsődlegesen politikai és nem gazdasági döntésként, egyedi és rendkívüli beavatkozással igyekszünk megállítani a fejlődésből kiszorult vállalatok helyzetének romlását. A baj az, hogy ezeknek az intézkedéseknek az utólagos és deffenzív jellege miatt a gazdasági eredmény nem mindig jó.

Itt tehát a gazdaságpolitika sajátos ellentmondásával állunk szemben. A közgazdasági és társadalmi követelményeknek nem kellő figyelembevételével végrehajtott forráskoncentráció olyan helyzetet teremt, amelyben a gazdaságpolitika terven felüli eszközök igénybevételére kényszerül kedvezőtlen gazdasági hatásokkal. Az elhanyagolt területek műszaki kultúrájának leromlásából, a szükségletek nem megfelelő színvonalú kielégítéséből származó veszteségek nagyobbak, mint amennyi hasznot a tervszerű visszafejlesztéshez szükséges, de itt nem biztosított források más területen történő felhasználása hozhat.

A fejlesztés alternatívája helyesen nem az elsorvasztás, hanem a *profilváltozás és visszafejlesztés*. Ennek végrehajtása azonban mind ágazati, vállalati szinten meghatározott, tudatos fejlesztési stratégiát igényel, amely különbözik az expanzív vállalati fejlődés stratégiájától, de nem azonos a stagnáló vállalatok magatartásával sem. Ennek a stratégiának a főbb kritériumai a következők:

— Olyan termelési profil választása, amelyik a visszaszoruló ágazaton belül a progresszív irányt képviseli, vagy áttérés más ágazatba a kiemelt területek kiszolgálására; ezt megalapozó gyártmányfejlesztés.

— A célok ismeretében olyan operatív gazdálkodási döntések, amelyek a készletek, állóeszközök, üzemterület gazdaságos felhasználását, vagy legkisebb veszteséggel járó felszámolását készítik elő.

— A visszafejlesztett tevékenység megmaradó üzemeiben is szükség van az állóeszközök korszerűsítésére, amely biztosítja a szűkebb méretek között gazdaságosan alkalmazható technikát, ezzel a termelékenység növelését.

— Az előbbieket alapján tudatosan előkészített munkaerő-felzabardítás, -átképzés, -átcsoportosítás. A dolgozóknak biztonságérzetet adó káderpolitika.

Ennek a stratégiának és taktikának a lényege tehát az, hogy a mennyiségileg nem bővülő, illetve *csökkenő termelési tényezők közötti összhangot igyekszik megvalósítani és a szűkülő termelésen belül is minőség, korszerűségi követelményeket érvényesít.*

Mindez megvilágítja azt a bevezetőben is megfogalmazott vélemerényt, hogy a visszafejlesztés folyamatának feladatai sokrétűbbek, átfogóbbak, mint a gazdaságtalan termelés megszüntetésére irányuló ter-

mékszelekció. Természetesen minden visszafejlesztési folyamat egy sor termékmegszüntetési döntést foglal magában. Anélkül, hogy az ezzel kapcsolatos szervezési feladatokra kitérnék, egy, a korábban tárgyalt strukturális összefüggésekből eredő megfontolásra hívnám fel a figyelmet. A vállalati szinten gazdaságtalan termékek tekintélyes hányada — árrendszerünk sajátosságai, valamint a végtermék és az alkatrész gyártók közötti érdekellentétek megoldatlansága miatt — az alkatrészek, féltermékek köréből kerül ki. Gyakorlati példák figyelmeztetnek arra, hogy ilyen termékek gyártásának megszüntetése a következő termelési fázisban súlyos kooperációs gondokat okoz, saját gyártás megszervezésére, sok esetben drágább importbeszerzésre kényszerít. Gépek, berendezések pótalkatrész-ellátásának zavara hasonlóképpen jelentős népgazdasági veszteséget okoz. Túlzás lenne természetesen ezt az összefüggést valamennyi termelésmegszüntetésre vonatkoztatni. De azt mindenképpen tudomásul kell venni, hogy a közbülső termékek gyártásának népgazdasági hatékonyságát — pontosabban a népgazdasági hatékonyság alakulására gyakorolt hatását — még a ráfordításokat sokkal jobban tükröző költség- és árviszonyok mellett sem fejezi ki mindenkor a vállalati szintű gazdaságosság.

Ennek figyelembevételével helyes lenne, ha az irányító szervek elsősorban az elavult és gazdaságtalanul gyártható *végtermékek* termelésének megszüntetésére ösztönöznék a vállalatokat. A pótalkatrész-ellátás ésszerű megoldása mellett (például megfelelő készletek létesítésével vagy alkatrészgyártásra specializált üzemek létrehozásával) a megelőző vertikumokból ki lehetne szelektálni a megszüntetett végtermékekhez felhasznált anyagok és alkatrészek gyártását. Csak ezen az úton, *erőteljesebb végtermék-szelekció mellett* lehet fokozatosan eljutni olyan termékprofilhoz, amely a szabványos részegységek, kereskedelemben is kapható alapelemek felhasználására épít, így a termelési háttér hatékony fejlesztésére is több lehetőséget nyújt.



A cikkben elsősorban a gazdasági fejlődés folyamatában érvényesülő belső összefüggésekről, az eredményes fejlesztés ebből eredő feltételeiről volt szó. Ezeknek a messzemenő érvényesítése sem helyettesíti azonban a műszaki színvonalban élenjáró, a termelés és értékesítés tekintetében gyors ütemben bővülő termelőtevékenységek kiemelt fejlesztését. A közgazdasági szakirodalom ezeket korábban „húzó ágazatoknak” nevezte. Mai ismereteink szerint helyesebb korszerű és hatékony gyártási ágakról beszélni, és ezek közül a legjobb adottságokkal rendelkezőket komplex export-orientált kultúrák részeként fejleszteni. [8] Mielőtt ilyen kiemelt fejlesztéssel megvalósítható további igényes célokat tűzünk ki hosszú távú fejlesztéspolitikánkban, alaposan mérjük fel a termelés arányaiban és műszaki színvonalában levő belső feszültségeket, ellentmondásokat. A célok megvalósításának ütemét, a kiemelt fejlesztéstől várt gazdasági eredményt csak ezekből az ellentmondásokból eredő korlátok figyelembevételével tervezhetjük. Még fontosabb azonban, hogy fejlesztéspolitikánk megfelelő gondot fordítson a fejlődést gátló ellentmondások megoldására.

Ebben a felvetésben a közgazdasági elmélet és a gazdaságpolitika

régi dilemmája, az erőltetett ütemű, kevés célra koncentráló, ezért a műszaki színvonalat a népgazdaságon belül erősen széthúzó, valamint az arányos fejlesztés koncepciója közötti választás problémája tér vissza.

Úgy vélem, a gazdaság fejlődésének feltételeitől függ, hogy mikor milyen út bizonyul eredményesebbnek. A fejlődés intenzív szakaszára való áttérés idején a következő feladat a számunkra elengedhetetlenül szükséges világpiaci pozíció megszervezése végett egy korszerű végtermékszerkezet minőségi igényeit kielégítő termelési háttér kiépítése, és ezzel a népgazdaság kedvezőbb belső arányainak megteremtése. Lehetséges, hogy ilyen fejlesztési orientáció mellett a végtermékszférában kiemelt gyártási ágak növekedési üteme, a termelési szerkezet változásának mennyiségi ismérvekkel kifejezhető sebessége átmenetileg lassúbb lesz, mintha tovább halogatnánk ennek a feladatnak a megoldását. Hosszú távon azonban éppen „soraink rendezése”, a magasabb műszaki igényeket kielégítő termelési háttér létrehozása nyit utat a népgazdaság gyorsabb és hatékonyabb fejlődésének.

Irodalom

- [1] A szelektív iparfejlesztési politika elvei és megvalósításának módozatai. Tanulmány. Országos Műszaki Fejlesztési Bizottság 1972. március.
- [2] *Zala Júlia*: Gazdasági hatékonyság — termelési szerkezet. Kossuth Könyvkiadó, 1974.
- [3] *Hegedűs Miklós*: A gazdaságpolitika és a struktúrapolitika összefüggései. Közgazdasági Szemle, 1975. 1. sz.
- [4] *Horváth László*: A gyártmányszerkezet átalakításának kérdőjelei — gyakorlati tapasztalatok. Gazdaság, 1975. 2. sz.
- [5] *Hegedűs Miklós*: A gazdasági szerkezet alakítására irányuló gazdaságpolitika (1957—1960). Gazdaságpolitikánk tapasztalatai és tanulságai 1957—1960. Kossuth Könyvkiadó, Közgazdasági és Jogi Könyvkiadó, 1976.
- [6] *Nyitrai Ferencné dr.*: Mire irányuljon a szelektív iparfejlesztés? Figyelő, 1976. január 14.
- [7] *Simán Miklós—Varga György*: Adalékok a termelési szerkezet átalakításának szelektív módszeréhez. Gazdaság, 1976. 2. sz.
- [8] *Kozma Ferenc*: A világgazdasági realitások és a magyar fejlesztési politika. Ipargazdasági Szemle, 1977. 1. sz.
- [9] *Drecin József*: A gazdasági szerkezet kérdései a távlati gazdaságpolitika tervezésének homlokterében. Társadalmi Szemle, 1977. 4. sz.

A vállalat szervezeti és működési rendjéről, különös tekintettel a kereskedelmi vállalatokra

„A vállalat — fogalma szerint — a kapitalizmusban és a szocializmusban is (természetesen ellenétes társadalmi tartalommal és rendeltetéssel) a termelőerők fejlődésén alapuló árutermelési viszonyok szervezeti alapegysége. A munkamegosztás láncszemeként a mai történeti állapotban semmi mással nem pótolható funkciót lát el: meghatározott módon összekapcsolva a termelési eszközöket és a munkaerőt, részt vesz a társadalmi újratermelés össz folyamatában.”* A vállalat tehát a fejlett gazdasággal rendelkező társadalmakban a széles körű társadalmi munkamegosztás része, amelyen keresztül különféle — termelési, formalmi, szállítási, közlekedési, gazdasági stb. — feladatokat oldanak meg.

Az általános fogalom természetesen kiegészül a tőkés és a szocialista társadalmi rendszer sajátosságaival. Meg kell tehát állapítanunk azokat a specifikumokat, amelyek a tőkés, illetve a szocialista társadalmi rendszer vállalatainak a sajátosságai.

A tőkésvállalat olyan irányítási egység (gazdasági rendszer, szervezet), amelynek célja a lehető legmagasabb profit elérése. A tőkés társadalomban a vállalatok széles skálája jön létre, a személyes tulajdonban levő, kisebb vállalkozástól egészen a nemzetközi monopóliumokig. A vállalatok — a sokat hangoztatott vállalkozási szabadság ellenére is — csak az állam által meghatározott keretek között fejthetik ki működésüket, amelyekhez alkalmazkodniuk kell. Ezek meghatározzák döntési szabadságukat és jelentősen befolyásolják működési rendszerüket.

A szocialista állami vállalatok a szocialista népgazdaság alapegységét, amelynek célja a lehető legmagasabb profit elérése. A tőkés társasági anyagi javak bővített újratermelése. A vállalatok tevékenységükben alkalmazzák a tudomány és a technika új eredményeit, bennük realizálódnak a népgazdaságunk fejlesztését szolgáló célok. A vállalatoknál folyó bővített újratermelés keretében realizálódnak a bennük tevékenykedő emberek és kollektívák egymás közötti termelési viszonyai, amelyek befolyást gyakorolnak társadalmunk felépítményére. Ezzel a vállalatok a szocialista társadalmi termelési viszonyok fontos hordozói.

A vállalat szervezetben jelenik meg. A szervezetben — amely egyesíti az élő és a holt munkát — együtt vannak a feladatok ellátásához szükséges eszközök és munkaerő. A vállalati szervezet kialakításának alapja működési folyamatainak rendszere. A szervezet valósítja meg a folyamatokat, így azok külső, látható feltétele. A folyamatok és a szervezet elemei közötti viszonyok összetettsége és sokfélesége miatt a vál-

* Szabó Kálmán: Gondolatok az egységes marxista vállalatelmélet kifejlesztéséről. Közgazdasági Szemle, 1973. 10. sz. 1156—1157. 1.

latalati szervezet kialakítása rendkívül bonyolult feladat. De bármennyire is meghatározóak a folyamatok, a szervezet nem mechanikus, automatikus függvénye a folyamatoknak. Ezért *azonos folyamatok alapján* — hiszen ezek például a kereskedelmi vállalatoknál a feladatok azonos-sága miatt alapjaiban azonosak — *eltérő szervezetek kialakítása is indokolt lehet* egy sor tényező miatt. Ebből következik, hogy az „optimális” szervezet megvalósítása rendkívül nehéz feladat. De következik ez abból is, hogy az optimumkritériumok meghatározása (és értékelése) számos probléma forrása.

A vállalatok működéséhez fűződő gazdasági érdekek miatt mindkét társadalmi rendszerben nagy erővel folyik a vállalati szervezeti és működési rendszer kialakításával, hatékonyságának fokozásával összefüggő kérdések kutatása. Viszont elég kevés történt a nemzetközileg is érvényesülő tendenciák kutatásában, pedig a vállalati működés és szervezet tökéletesítésében a *nemzetközi tapasztalatok* hasznosítására is szükség lenne. Természetesen ezekből a fejlődési tendenciákból bennünket elsősorban a *szocialista rendszer vállalataira érvényes törvényszerűségek érdekelnek*, így ezzel a témával foglalkozunk a *kereskedelmi vállalatok* példáján.

A társadalmi rendszer hatása a vállalati szervezetre

A társadalmi rendszer meghatározza a vállalatok szervezeti formáját és működését, mert olyan — azonos ismérvet magában foglaló — környezeti feltétele a vállalatok működésének, amelyekhez alkalmazkodniuk kell. A vállalatok szervezeti felépítésének és működési előírásainak összevetéséből megállapítható, hogy azokban megtalálhatók a *szocialista vagy a kapitalista országokra általánosítható törvényszerűségek*, amelyek az azonos társadalmi rendszer következményei.

A társadalmi rendszer szerepének meghatározó jellege mellett közismert, hogy *vannak olyan vállalati sajátosságok* — ez következik a vállalat bevezetőben említett fogalmából —, *amelyek társadalmi rendszertől függetlenül érvényesülnek* a vállalatok többségénél, ha nem mind egyikénél. A vállalatok mindegyikére érvényes jellemzők következnek a vállalatok rendeltetésének, technikai, munkamegosztási rendszerének stb. hasonlóságából.

A vállalatok különbözősége miatt a szakemberek más és más funkciókat tartanak jelentősnek, a szakirodalomban meglehetősen sokféleképpen csoportosítják a *vezetési feladatokat*. A *sokféleség ellenére a vállalati vezető feladatai között minden csoportosításban szerepelnek tervezési, szervezési, irányítási (koordinálási) és ellenőrzési feladatok*, függetlenül a társadalmi rendszertől. A tervezés keretében kitűzik a célokat, kijelölik a megvalósításukat biztosító feltételeket. A szervezés során kialakítják a munkafolyamatokat és az azok ellátására szolgáló szervezeteket és kidolgozzák a szervezetek működési rendjét, előírásait. A koordinálás több tevékenység egyeztetése a kitűzött célok megvalósulásának segítésére, az összehangolt működés feltételeinek megteremtésére. Az *ellenőrzés keretében* a működés, a folyamatok és a szervezet meghatározott cél szempontjából fontos jellemzőinek és adatainak az elem-

zése alapján megállapítják a kitűzött céloktól való eltéréseket, azok okait és felelőseit.

A rendszerelméleten alapuló vezetéselmélet a vezetési feladatokat nem a funkciók szerint tagolja, hanem a vezetés *vezetési szituációkban meglevő folyamatait írja le*. A vezetői munka középpontjában a döntés áll. Megkülönböztetnek döntés előtti és utáni vezetői munkaszakaszokat, összesen hat fázisra bontva:

1. A probléma felismerése és a cél kitűzése, azaz a *tervezés*.
2. Az *információgyűjtés és tájékozódás* alapján a lehetőségek megismerése, a döntési változatok előkészítése.
3. A *döntés*, azaz a változatok közötti konkrét választás, az utasítás.
4. A döntés határozatba foglalása, a tevékenység szabályozása, az anyagi, személyi, pénzügyi stb. feltételek meghatározása, azaz a *végrehajtás szervezése*.
5. A feladat kiadása végrehajtásra, a *vezetés és végrehajtás közötti kapcsolatok*.
6. A végrehajtás *ellenőrzése*.

A felsorolásból kitűnik, hogy a vezetői tevékenységen belül jól elhatárolható a döntést előkészítő, tájékozódó, információgyűjtő munka a döntés utáni szervezési, irányítási és a viszonylag önálló ellenőrzési feladatoktól. Tehát mindkét csoportosítás *lényegében azonos feladatokat (tervezés, szervezés, irányítás, ellenőrzés) tartalmaz*.

A vállalatok szervezetének elemzése bizonyítja, hogy a vállalati vezetési funkciók ellátásának működési és szervezeti feltételeit meg kell teremteni. A vállalatoknál mindenütt megvannak a vezetési feladatok ellátásához szükséges különböző szervezeti egységek, a vezetési folyamatok részei a vállalati folyamatok rendszerének, *függetlenül attól, hogy a vállalatok milyen társadalmi rendszerben dolgoznak*. Ezek a vállalati funkciók, szervezetek sok egyéb tényező hatására a társadalmi rendszertől, sőt az országtól függően részleteikben viszont eltérőek lehetnek.

Az *azonos társadalmi rendszernek* a vállalati szervezetre gyakorolt „egységesítő” hatása egyértelműen nyomon követhető a szocialista országok kereskedelmi vállalatainak szervezeti felépítésében. A további példák a *csehszlovák, lengyel, román és szovjet élelmiszer-kereskedelmi vállalatokat jellemzik*.

A *fő szervezeti egységeket tekintve* általános, hogy az említett szocialista országokban a vállalatok áruforgalmi, közgazdasági, üzemeltetési — fejlesztési — technikai *szervezeti egységekre* oszlanak, amelyeket az igazgató vagy az igazgatóhelyettesek vezetnek. A közgazdasági szervezet rendszerint a tervezésért, a gazdálkodásért és ügyvitelért felelős szervezeti egységeket foglalja magában. Az igazgató első helyettesének funkcióját az egyes országokban vagy az áruforgalmi, vagy a közgazdasági igazgatóhelyettes látja el. A Szovjetunióban viszont elkülönített kereskedelem-szervezési és technikai, valamint személyzeti részleg is van, amelyek igazgatóhelyettes vezetése alatt állnak. Itt az igazgató első helyettese rendszerint a kereskedelem-szervezésért felelős igazgatóhelyettes. Mindegyik országban általános, hogy az igazgató első helyettesének beosztását — a kinevezéstől függően — bármely igazgatóhelyettes betöltheti.

A *fő szervezeti egységeken belüli tagozódásban* már nagyobbak az

eltérések. Különösen a közvetlenül az igazgatóhoz tartozó szervezetek összetétele mutat országonként nagy változatosságot. A felsorolt négy országban az igazgatóhelyetteseken kívül a következő szervezeti egységek tartoznak közvetlenül az igazgatóhoz: a titkárság, a jogtanácsos, a személyi és oktatási szervezet, a rendészet, a belső ellenőrzés az üzemszervezés, a koordinációs ügyintéző, a tervezés, a fejlesztés, a munka- és bérügyekkel foglalkozó szervezet, a tisztiorvos és a gondnok. Kivételként a tervezés, a fejlesztés, a munka- és a bérügyek szervezete csak Romániában, a tisztiorvos és gondnok csak a Szovjetunióban tartozik közvetlenül az igazgatóhoz.

Az is jellemző ezen országok gyakorlatára, hogy az ún. főkönyvelői szervezet — ha ilyen van — elsősorban az ügyvitelért felelős. E szervezet nem igazgatóhelyetteshez tartozik, de ha igen, a hierarchiában akkor is annak alsóbb fokán helyezkedik el. Ugyanakkor a társadalmi tulajdon védelméért való felelőssége miatt jogállása speciális. Előbbiek azt mutatják, hogy az azonos társadalmi rend, a szocialista államok hasonló gazdálkodási viszonyai — szükségszerűen — sok hasonlóságot eredményeznek a vállalati szervezetek kialakításában.

A különböző társadalmi rendszerek eltérő megoldásokra vezető hatása egyértelműen kimutatható az ellenőrzés vállalaton belüli megoldásának különbözőségében. A szocialista országok vállalatainál az ellenőrzés célja az ösztársadalmi érdekek védelme. A tulajdonosi jogokat gyakorló állam az ellenőrzésen keresztül is biztosítja, hogy a vállalat működése megfeleljen rendeltetésének (így a kereskedelmi vállalat az ellátási funkciójának), biztosítva legyen a társadalmi tulajdon védelme, illetve az ezt sértő magatartás feltárására kerüljön. A vállalaton belüli ellenőrzés feladatai között ez kiegészül a vállalatnál tevékenykedők csoportérdekeinek a védelmével. A vállalati működés keretében jelentős ellenőrzési szerepe van a párt- és szakszervezeteknek. E téren a legalkalmasabb formák és módszerek keresése s a vállalat vezetési rendszerébe való beillesztése napjainkban is erőteljesen folyik.

A tőkésországokban az ellenőrzés célja az állam bevételi és a tőkés profitszerzési érdekeinek a védelme. Bizonyos — a működés tartalmi kérdéseire is kiterjedő — ellenőrzési feladatai vannak a különböző foglalkozási ágakat tömörítő szervezeteknek (kamarák, szövetségek), elsősorban a tisztességtelen üzleti magatartás kiküszöbölése, tehát az egyes tőkés érdekeinek a védelme céljából. A tőkésvállalatokban tehát az ellenőrzésnek kisebb a szerepe, mint a szocialista vállalatokban, mert nem szerepel funkciói között a vállalat társadalmi rendeltetésének való megfelelés vizsgálatának kötelezettsége.

A termelőerők fejlettségének hatása a vállalat szervezeti és működési rendjére

E tényező szintén meghatározó, hiszen elsősorban ettől függ a vállalat működéséhez, vezetéséhez igénybe vehető technika. Ettől függ továbbá a vállalat lehetséges feladatköre, mérete stb. A termelőerők fejlettsége nagy részben a történelmi fejlődés eredménye. Ez arra enged következtetni, hogy a vállalati működésre, szervezetre vonatkozó — a

termelőerők fejlettségével nagyjából konform — megoldásoknak az egyes országokat jellemző eltérései fokozatosan kiegyenlítődnek, illetve erre lehet számítani. *A vállalati szervezeti és működési megoldások kutatása ezért — különösen azonos társadalmi rendszerű országokban — olyan, a fejlettség meghatározott szintjéhez tartozó, azt jellemző megoldások feltárását segítheti elő, amelyeknek átvétele, hasznosítása segítheti a korszerű vállalati szervezeti és működési rend kialakítását.*

A termelőerők fejlődésének a vállalatok szervezetére és működésére gyakorolt hatása a legkifejezettebben a vállalatok számítógépesítésén mérhető le. Ez jelentős változást igényel, illetve hoz a vállalatok vezetésében, működési és szervezeti megoldásaiban.

A többszáz hálózati egységgel rendelkező kiskereskedelmi vállalatoknál például hazánkban állandóan napirenden levő probléma a hálózati egységek hatáskörének bővítése, illetve szűkítése. A szétszórtnan telepített boltok vezetői ugyanis ismerik a maguk által lebonyolított forgalom alakulását, de kevésbé informáltak a vállalat pénzügyi lehetőségeiről, helyzetéről. Pedig az árubeszerzés és készletezés kérdéseiben — amelyek az értékesítés meghatározó feltételei — csakis a pénzügyi helyzet ismerete alapján lehet és szabad döntéseket hozni. A kétféle információ a vállalati központban sincs „naprakészen”, mert ott meg a napi forgalom alakulásának az ismerete hiányzik. Ez befolyásolja az irányítás módját, valamint a hatáskörök megosztását a vállalati központ és a hálózati egység között. *A korszerű, elektronikus vállalati információs rendszer feloldja ezeket az ellentmondásokat.* Lehetővé teszi, hogy naprakészen informáljuk az áruforgalom alakulásáról a központot, amely ismeri a vállalat pénzügyi helyzetét. Így a vállalati központ a helyzet komplex ismeretében dönthet a beszerzés, a készletezés és az értékesítési politika kérdéseiben. Ennek hiányában a döntési kör decentralizálására kényszerül, ahol a döntésekben inkább a partikuláris érdekek érvényesülnek a komplex vállalati érdekekkel és stratégiával szemben. A gépi adatfeldolgozás viszonyai között — erre számos példa van a legfejlettebb országokban — a hálózati egységek (áruháza, bolt) vezetőinek nincs is árubeszerzési joga, s ilyen feladata sem, mivel a standardizált készlet és választék viszonyai között a forgalom napi alakulását közlő hálózati jelentések alapján az áruutánpótlás központi intézkedésre, automatikusan történik a központi raktárakból, rendelés nélkül.

Az ország gazdaságpolitikájának hatása a vállalati szervezetre

Az adott ország gazdaságpolitikája fontos környezeti feltétele a vállalatok működésének és a vállalati szervezet kialakításának. A szocialista vállalatok vezetői előtt ismertek a tervekben rögzített népgazdasági célok. *A vállalati vezetés feladata azoknak a vállalaton belüli feltételeknek a megteremtése, amelyek biztosítják a népgazdasági célok vállalati szintű teljesítését.* Az irányító szervek és a vállalati vezetés feladata azoknak a szervezeti és működési feltételeknek a megteremtése, amelyek alkalmassá teszik a vállalatokat a gazdaságpolitika változásaihoz való gyors és rugalmas alkalmazkodásra.

A szocialista országok gazdaságpolitikája — bár a fő célok azonosak — részleteiben eltér egymástól, az egyes országok konkrét történelmi és gazdasági feltételeinek megfelelően. *A gazdaságpolitika egyik sarkalatos kérdése, hogy a tulajdonosi jogokat gyakorló állam milyen működési feltételeket és kereteket biztosít vállalatai részére.* Egy sor kérdésben — a szocialista társadalom viszonyai között különösen, de kisebb mértékben tőkés viszonyok közt is — *az állam a vállalatokkal kapcsolatos legfontosabb jogokat magának tartja fenn.* Az állam alapítja a vállalatot, meghatározza célját, feladatát, kinevezi a felső vezetőket, meghatározott mennyiségű és értékű anyagi-műszaki eszközt bocsát rendelkezésére; jogszabályokban határozza meg működésének általános elveit, a vállalati jogokat és köteleességeket.

Ugyanakkor egy sor kérdésben az állam önállóságot biztosít a vállalati vezetésnek a vállalat ügyeiben való döntésre s az irányítás közvetett eszközeivel (például szabályozók, érdekeltségi viszonyok stb.) orientálja a vállalatokat az általa kitűzött célok megvalósítására.

Az egyes szocialista országok különbözőképpen határozzák meg a vállalatok működési előírásait, szervezeti felépítését. Némely szocialista országban *erőteljes az állami irányítás beavatkozása a vállalati szervezetek kialakítása és változtatása kérdésében.* Csehszlovákiában és Lengyelországban az irányító szervek (vezérigazgatóság, központ, egyesülés) a hozzájuk tartozó vállalatoknak egységes vállalati szervezetek kialakítását írják elő. Ezt az erre szolgáló minták kiadásával segítenek megvalósítani. Romániában állami rendelet írja elő, hogy a közzétett típus szervezeti felépítések közül melyiket kell az egyes vállalatoknak alkalmazniuk.

A Szovjetunióban az ország óriási méretei miatt a kereskedelem szervezetrendszere több szervezési elv kombinációja. A kiskereskedelemben *tudományos kutatások után egységesen, jogszabályi úton határozták meg a létrehozandó vállalatok számát és szakjellegét a városban lebonyolított összes forgalom alapján.*

A Szovjetunióban az a vélemény alakult ki, hogy a városi forgalom mennyiségben és összetételben tükrözi az ellátandó lakosság számát, összetételét, közvetetten a terület jellegét. Ezzel meghatározza az ellátáshoz szükséges vállalatok számát, nagyságát, célszerű szakosítottságát s a bennük tevékenykedő dolgozók számát is. A város (helység) forgalmi nagyságrendje figyelembevételével létrehozott *vállalatok számát és szakmai jellegét úgy állapították meg, hogy az egyes vállalatok részére előírt forgalmi volumen ésszerű gazdálkodás és optimális áruszerkezet mellett biztosítsa a gazdaságos működést.* A kiadott rendelkezés szerint a városokban a forgalom nagyságrendjétől függő szakosítottságú, számú és nagyságú vállalatot lehet létrehozni. Az egyes városokban működő, heterogén kínálatú vállalatok rendszere bizonyos fokú versenyt jelent az egyes vállalatok áruprofiljának részleges átfedése miatt.

Az egységes vállalati rendszer megteremtésére irányuló törekvés fejeződik ki abban is, hogy különféle vállalat típusokra *egységes központi szervezeti felépítési sémákat, bennük irányszámokat is közzétettek a létszámra s ezek alkalmazását ajánlották a vállalatok vezetésének.* Ezért a Szovjetunió egész területén azonos elvek alapján, azonos

**A Szovjetunióban létesíthető kiskereskedelmi vállalatok típusai
az évi forgalom függvényében
(Millió rubel)**

A vállalat típusa	A vállalat típus alakításához szükséges éves minimális forgalom	A vállalatok száma a városban lebonyolódó évi kiskereskedelmi forgalom nagysága szerint				
		—50-ig	50,1—100-ig	100,1—200-ig	200,1—400-ig	400,1—700-ig
Általános (városi) kereskedelmi vállalat	10	1	—	—	—	—
Önelszámoló városi kereskedelmi igazgatóság,	50	—	1	1	—	—
Élelmiszer-kereskedelmi vállalat	25—30	—	1	1—2	2—3	3—4
Csemegekereskedelmi vállalat	30	—	—	—	1	1
Sütőipari kereskedelmi vállalat	10	—	—	—	1	1
Zöldség-gyümölcs demigrosz vállalat . .	5—10	—	—	1	1	1
Iparcikk-kereskedelmi vállalat	25	—	1	1	1	1
Ruházati kereskedelmi vállalat	40	—	—	—	—	1
Sport- és kultúrcikk-kereskedelmi vállalat .	25	—	—	—	1	1
Háztartási cikk-kereskedelmi vállalat	20	—	—	—	—	1
Bútor demigrosz kereskedelmi vállalat	10	—	—	—	—	1
Sportszer demigrosz kereskedelmi vállalat	10	—	—	—	—	1
Ajándék- és ékszer-kereskedelmi vállalat	10—15	—	—	—	—	1

típusú, hasonló szervezeti felépítésű és hasonló központi létszámmal dolgozó vállalatok működnek.

A példaképpen bemutatott szocialista országok gyakorlatában tehát *uralkodó tendencia*, hogy a vállalati szervezetek és a vállalati működési szabályok kialakítása, illetve előírása — legalábbis ami az alapelveket illeti — az irányító szervek hatáskörébe tartozik. A vállalati szervezetek kialakításával kapcsolatban az az uralkodó álláspont, hogy *a központi irányítást általában könnyíti, ha a vállalati központok szervezeti felépítését azonos minták alapján alakítják ki*, így működésük is egységesen szabályozható. *Ezek az országok az egységes központi irányítás lehetőségét nagyobb előnynek tartják, mint amilyen hátrány a konkrét helyi feltételekhez való korlátozottabb igazodás.* Véleményük szerint ez a hátrány jelentősen csökken azáltal, hogy 1. az egységesen szabályozott működésű és szervezeti felépítésű vállalatnak nagyobb központi segítséget nyújthatnak, mint a heterogénabbaknak; 2. az egységes gépi adatfeldolgozási rendszer ezeknél a vállalatoknál könnyebben kialakítható és bevezethető, mint azoknál, amelyeknél az eltérések miatt egyedi adatfeldolgozási rendszert kell bevezetni.

A konkrét helyi körülményekhez való jobb igazodást a csehszlovák gyakorlat — áthidaló megoldással — igyekszik biztosítani, úgy, hogy a vezetőket kötelezi beosztottaik jogainak és kötelességeinek konkretizálására, a működési előírásokat kiegészítő ún. vezetői levelek segítségével.

Hazánkban a gazdaságirányítás reformja jelentősen kiterjesztette a vállalatok önállóságát. A vállalati vezetés hatáskörébe utalta a vállalat szervezetének és működési rendszere kialakításának a jogát is. Ebből adódik az a kimutatható tény is, hogy *vállalataink általában differenciáltabb szervezeti felépítésűek, mint a példaképpen ismertetett országok vállalatai.* A kereskedelem irányításában — más ágazatokhoz hasonlóan — érvényesült az az alapelv, hogy a fokozott önállóság követelményeihez való igazodás végett a vállalati szervezetek kialakításánál meg kellett teremteni a lehetőséget a külső és belső feltételekhez való alkalmazkodáshoz. *Elsősorban a vállalat vezetője van abban a helyzetben, hogy vállalata működésének összes feltételét differenciáltan mérlegelje.* Ez a megfontolás olyan tendenciát váltott ki (amelyet az irányító szervek kezdetben szorgalmaztak is), hogy a vezetők differenciálják a korábbi irányítási rendszertől örökölt, *uniformizált* vállalati szervezeteket a konkrét helyi szükségletek szerint.

Ez a törekvés csak részben valósult meg. A vállalatokat irányító minisztériumok az igazgatónak ezt a jogát különböző előírásokkal korlátozták, esetenként meg is hiúsították, anélkül, hogy módosították volna azt a magasabb szintű jogszabályt, amely az igazgatónak a vállalati szervezet formálására vonatkozó jogát deklarálta. (A 11/1967. V. 13. korm. sz. rendeletről van szó.) Emiatt vállalati szervezeteink még ma is uniformizáltabbak, mint amennyire az kívánatos volna, noha a gazdaságirányítás rendszerében ennek nem kellene feltétlenül így lennie.

A feltételekhez igazodó, eltérő felépítésű vállalati szervezeteknél *kisebb a szervezet megmerevedésének a veszélye.* Ahol viszont ezt az irányító szervek előírásai szabályozzák, ott a változtatások kérdésében való döntés is hosszabb, bürokratikusabb folyamat. Azoknál a vállalatoknál, ahol a szervezetről az igazgató dönt saját hatáskörében, ott a szervezet (és annak működése) *kevésbé távolodik el a külső és belső körülmények által meghatározott feltételrendszertől.*

A kereskedelmi vállalatok szervezetében az utóbbi évek változásokat hoztak. A gazdaságirányítási rendszer fejlődésének hatására — igaz, lassan — a vállalati szervezetekben változások s az egyes tevékenységekben súlyponteltolódások következtek be. A szervezeti és működési változások közös jellemzője, hogy *fő irányaik helyesek és jól tükrözik a gazdaságirányításnak a vállalatokkal szemben támasztott követelményeit.* Elsősorban a vállalat vezetési szervezetében, az áruforgalmi munka fejlesztésében, a vállalati működési szabályozásban mutatkozik előrelépés.

Érzelkelhetően csökken a vállalatok *vezetési szervezetének* vertikális és horizontális tagozódása. A vezetést egyre inkább mentesítik a napi operatív feladatoktól, az odatartozó szervek számának csökkentésével. A vállalatoknál az eddigi szervezeti tagoltság a végrehajtásra irányuló alapbeállítottságot tükrözte. Jelenleg a végrehajtást szolgáló szervezeti

egységek hatékonyabb bekapcsolására irányuló törekvés figyelhető meg a döntés-előkészítésben, a komplex tervek kialakításában. A vállalatokkal szembeni követelmények növekedése miatt elengedhetetlenné vált a közgazdasági-üzemgazdasági munka fejlesztése. Ez az erre szolgáló — a vezetésnek a koncepció kialakítását segítő — szervezeti egységek létrehozásában, megerősítésében is megmutatkozik. A vállalati szervezőmunka fejlesztésére vonatkozó párt- és kormányhatározatok nyomán szervezési szerveket hoztak létre ott, ahol korábban ilyenek nem voltak.

A kereskedelmi vállalatok alaptevékenysége *az áruforgalmi munka*. A termékforgalmazás kötöttségeinek feloldása nyomán a munka bonyolultabb, nehezebb lett, nagyobbak az ezzel foglalkozó szervezeti egységek feladatai és felelőssége. Ezért a beszerzési és értékesítési szervezeteket megerősítették. Előtérbe kerültek az áruforgalommal összefüggő tervezési feladatok, törekvések. A vállalatok igyekeznek a fejlesztéssel foglalkozó szervezeti egységeiket az áruforgalmi szervezeten belül működtetni. A reform hatására megnőtt a piackutató- és az áralakulást elemző munka szerepe, nőtt a beszerzés és értékesítés információigénye, ami — elsősorban a nagykereskedelemben — az elektronikus gépi adatfeldolgozás szükségességét vetette fel.

Az elmúlt évek tapasztalata, hogy *megélnékül a vállalaton belüli szabályozási tevékenység*. A vállalatok működési rendjüket a szabályozás *differenciált eszközeivel korszerűsítették* (szervezeti, működési és folyamatszabályzatok stb.). A szabályozási tevékenység megélnékülését és fejlődését egyebek közt az váltotta ki, hogy

— a korábbi években bekövetkezett vállalati koncentráció miatt nagyobb vállalatok jöttek létre, ez a bonyolult szervezetek tevékenységének összehangolását igényli;

— megnövekedett a vállalati önállóság, s ezzel annak lehetősége és szükségessége, hogy a vállalati vezetők belátásuk szerint alakítsák ki a vállalat működési rendjét;

— bonyolultabbá vált a vállalatok viszonya a külvilággal, különösen a termékforgalmazás kötöttségeinek a felszámolása nyomán;

— növekedtek a követelmények a vállalati vezetés színvonalával szemben, az igényesebb vezető a működési keretek szabályozottá tételének a híve;

— változások következtek be a vállalati feladatok fontossági sorrendjében (szervezés, pénzügyi kérdések, információrendszer, árügyek stb.);

— a gazdaságirányítás reformjával a vállalati működés feltételei jelentősen megváltoztak.

A tendenciaszerűen jelentkező változások *érvényesülését a vállalati önállóság kiterjesztése sem korlátozta, noha a változások különböző vállalatok egyéni vezetői döntéseinek az eredményei*. E változások tehát a szocialista állam gazdaságpolitikájának a következményei, bennük a módosult külső és belső működési feltételekhez való tudatos alkalmazkodás fejeződik ki.

Az önállóság elismerése mellett is hangsúlyoznunk kell, hogy *a szocialista gazdálkodás viszonyai között természetes az állami szervek azon joga, hogy a népgazdaság érdekeinek védelmére beavatkozzanak a vál-*

latatok életébe, és megszabják a vállalati működés kereteit. E jog nem kellő körültekintéssel való gyakorlása, a részletkérdésekbe való indokolatlan és gyakori beavatkozás azonban veszélyeztetheti a vállalatok hatékony működését, a feltételekhez való rugalmas alkalmazkodást.

Segíteni kell a vállalati szervezetek korszerűsítését

A különböző irányító szervek a szervezet kialakításával kapcsolatosan előírják bizonyos szervezeti egységek létrehozását vagy bizonyos funkciók teljesítését. Még gyakoribb a beavatkozás olyan formája, amelyben meghatározzák, hogy bizonyos szervezeti egységek a vállalati hierarchia melyik fokán helyezkedjenek el. Ezen intézkedések egy része előírja, hogy meghatározott szervezeti egységek közvetlenül az igazgató irányítása alá tartozzanak. Ezért a „beeszlés” miatt *egyes funkciókat magasabb szinten kénytelenek a vállalatoknál ellátni*, mint amilyen szinten és szervezetben az a legcélszerűbb volna. Ilyen helyzet — hazai viszonyaink között — azért alakulhatott ki, mert *a gazdasági életet jellemző túlszabályozás mellett a vállalati élet számos területén hiányzik a jogi szabályozás*.

A gazdasági élet *túlszabályozottsága* megmutatkozik a különböző feladatok részletes előírásában és az azok betartásának folyamatos figyelemmel kísérését célzó részletes jelentések megkövetelésében. Ezért 1. nem lehet a vállalatot úgy vezetni, hogy minden konkrét helyi lehetőséget kihasználjanak, gyorsan alkalmazkodjanak a változásokhoz; 2. minden előírást betartsanak. Esetleg konjunkturális vagy más okok miatti kedvező gazdasági eredmények elérése esetén az irányító szervek sem veszik kellően figyelembe a szabálytalanságokat, azokat nem torolják meg, sőt elismerésben részesítik a vezetőket a kedvező gazdasági eredményekért. Tehát azt a látszatot keltik, hogy büntetlenül el lehet térni az előírásoktól, csak az eredmény jó legyen. További probléma az is, hogy a működési előírások, részletintézkedések különböző funkcionális és ágazati irányító szervektől származnak, s így *fennáll az összehangolatlanság, sőt az egymásnak ellentmondás veszélye is*.

A gazdasági életünket jellemző túlszabályozottság mellett ugyanakkor a *vállalati élet számos területén hiányzik a jogi szabályozás*. Így például még ma is hiányzik (bár már előkészítés alatt van) a vállalatok alapvető jogainak és kötelességeinek, a vállalati belső szervezetnek és a működésnek az átfogó szabályozása. *A túlszabályozás és a joghézagok együttesen a jogi stabilitás hiányát okozzák a vállalatoknál*. A gazdasági joganyag áttekinthetlensége és ellentmondásai gátolják a megalapozott vállalati célkitűzést, működést és lényeges akadályai az üzemi demokrácia közvetlen formái tartalommal való megtöltésének is.

Az elmúlt időszak tapasztalatai szerint a vállalatok többségénél a szervezeti felépítés alakítására vonatkozó jog *az indokoltnál tagoltabb, több áttételt magában foglaló szervezetek létrehozásához vezetett*. Ezekért a kereskedelemben is nyomon követhető tendenciákért nem lehet egyértelműen felelőssé tenni a vállalati vezetést. Az elmúlt években ugyanis a különböző — elsősorban a bérekkel kapcsolatos — szabályozók kifejezetten arra ösztönözték a vállalatokat, hogy növeljék létszámukat,

s ezzel a szervezet tagoltságát, mivel ez a vállalati dolgozók egyéni érdekeltsége szempontjából előnyösebb volt.

A gazdasági élet gyorsuló fejlődése egyértelművé teszi: a változó feltételekhez való gyors alkalmazkodáshoz a szervezet változtatásának a joga a gazdasági és ellátási eredmények eléréséért felelős vállalati vezetés hatáskörébe kell hogy tartozzék, amely e joggal lehetőséget kap az eléje tűzött — és a tervekben rögzített — feladatok vállalati szervezeti és működési feltételeinek megteremtésére.

A sokféle külső és belső feltételnek megfelelő, differenciált szerkezetű és működésű vállalatok iránti igény nem zárja ki — sőt szükségessé teszi —, hogy az irányító szervek különböző szervezeti modellekkel, működési „előírásmintákkal” segítsék vállalataikat a célszerű vállalati szervezet és működési rend megteremtésében. E modellek és minták kiadásával egyidejűleg azonban hangsúlyozni kell a vállalati vezetők jogát arra, hogy a vállalatok szervezetét maguk formálják.

A központi segítségadás keretében elemezni kell azokat a differenciáló tényezőket, amelyek az ajánlott megoldástól való eltérést kiváltják. Eddig ugyanis a szervezési típusmodellek, szervezeti típusszabályzatok előírásainál e kérdések nem kaptak kellő súlyt. Emiatt — különösen a gyengébb színvonalú vállalati vezetők — kényelmesebbnek tartották az ajánlott megoldások kritika nélküli alkalmazását, mint az attól való eltérést, mivel úgy vélték, hogy ezzel kockázat nélkül megfelelnek az irányító szervek igényeinek.

Leontief, Wassily:

TERV ÉS GAZDASÁG
(Válogatott tanulmányok)

A kötet célja bemutatni a Nobel-díjas tudós sokrétű elméleti és gyakorlati munkásságát s közreadni azokat a tanulmányokat, amelyek a magyar gazdaság és közgazdaságtan számára egyaránt jól kiaknázhatók.

A könyv — Bródy András bevezetője után — a szerző tanulmányait négy csoportba sorolva tartalmazza.

Az elsőbe az input-output elemzéssel foglalkozó, kevésbé ismert munkák kerültek, míg a másodikban az elmélettörténész Leontiefet ismerjük meg, méghozzá mint gyakorlati szellemű s ugyanakkor elméletileg igen magas igényű bírálót. A Marxra és Keynesre vonatkozó írások jól érzékeltetik Leontief elméleti pozícióit és megmutatják tudományos bátorságát. A II. világháború előtt Nyugaton egyszerre hadakozott Keynes ellen és hozott fel érveket Marx mellett. A kötet harmadik tanulmánycsoportja szorosabban vett elméleti-módszertani írásokat tartalmaz, amelyen belül különösen jelentősnek kell tartanunk a minőség és a mennyiség összefüggéseinek újszerű tárgyalását. Végül a záró rész azt a Leontiefet mutatja be, aki érzékenyen és nagy tárgyi tudás birtokában reagál a történelem új tendenciáira. A kötetet egy csaknem teljes körre kiterjedő irodalomjegyzék zárja.

240 l., kötve 51,— Ft

A Közgazdasági és Jogi Könyvkiadó kiadványa

MÁTYÁS ANTAL:

A monetáris ellenforradalom a polgári közgazdaságtanban. Friedman monetarizmusa

Keynes a nagy gazdasági válság hatását tükröző, 1936-ban megjelent fő művében magyarázatot kívánt adni arra, miért nem biztosítják a tőkés gazdaság mechanizmusai a teljes foglalkoztatást, s miként lehetne a fenyegető méreteket öltő munkanélküliséget jelentősen csökkenteni. Az általa javasolt gazdaságpolitika közismert:

Növelni kell a hatékony keresletet, serkenteni kell annak elemeit, mindenekelőtt a beruházást. A magánberuházás fokozása végett a pénzügyi hatóságoknak olyan pénzbőséget kell biztosítaniuk, amely mellett alacsony szinten tartható a kamatláb. Az elégtelen magánberuházást állami kiadásokkal kell kiegészíteni. Keynes és követői számára az államháztartás-politika volt az alapvető gazdaságpolitikai eszköz a munkanélküliség leküzdésére, a monetáris politikának csak alárendelt szerepet szántak. Keynes teljesítményét a polgári közgazdák forradalomnak nevezték a közgazdasági gondolkodás történetében.

A második világháború vége felé a tőkésországok közgazdái arra számítottak, hogy a háború után ismét nagyfokú munkanélküliség és depresszió következik be. Az az álláspont alakult ki, hogy „mihelyt a vásárlóerő-szivattyúzás és a katonai célokat szolgáló kormányzati költségek véget ér, a beruházási lehetőségek szűkös volta folytán óriási gazdasági összeomlás következik be...”¹ Ennek megfelelően figyelmüket Keynes hatására a háború után jó ideig „... a defláció és a depresszió elleni harc szükséges előkészítésére összpontosították... Még élénken élt emlékezetükben a nagy depresszió.”²

A második világháború utáni időszakban azonban új probléma jelentkezett a tőkés gazdaságban: az állandósult infláció problémája.

Az infláció kérdése Keynesnél háttérbe szorult. A nagy gazdasági válságot követő időszakban az infláció nem volt fenyegető veszély. A keynesi tanokon nevelkedő közgazdák nem voltak felkészülve az infláció problémájának tanulmányozására, s jó ideig nem is tulajdonítottak komolyabb jelentőséget neki. Csak lassan terelődött rá a figyelem, s e probléma előtérbe kerülése reakciót váltott ki a közgazdasági elmélet területén is. Az infláció a monetáris folyamatokra irányította a figyelmet. A keynesi elmélet ellenlábasaként felelevenedett a mennyiségi pénzelmélet. „... az igazi ellenforradalmi támadás csak azóta bontakozott ki, amióta az infláció magának az Egyesült Államoknak is nagyobb problémájává vált.”³

¹ M. Friedman: *The Counter-Revolution in Monetary Theory*. The Institute of Economic Affairs, Westminster, 1970. 15. l.

² G. Myrdal: *Against the Stream*. MacMillan, London, 1974. 18–19. l.

³ H. G. Johnson: *The Keynesian Revolution and the Monetarist Counter-Revolution*, *The American Economic Review*, 1971. május, 8. l.

Korábban — írja Friedman — azt tartották, hogy a pénz teljesen passzív nagyság, amely reagál más gazdasági erőkre, de önálló hatása elhanyagolható.⁴ Friedman ezzel szemben azt hangoztatja, hogy a pénzmennyiség változásának komoly hatása van a gazdasági folyamatokra. Mivel a pénz „... mindenütt jelen van, ha megbomlik a pénzforgalom rendje, minden más gazdasági mechanizmus felborul. A nagy válság a legdrámaibb, de nem az egyetlen példa erre.”⁵ Friedman ökonometriai vizsgálatlal mutatja ki, hogy a pénzkínálat változása a történelem során mindig megelőzte a gazdasági élet nagy fordulatait, a fellendülést és a hanyatlást. Viszont ha a nomináljövedelem változása csak követte a pénzmennyiség változását, az utóbbi az ok, az előbbi az okozat.

A pénznek ilyen nagy szerepet tulajdonítva a gazdasági folyamatok alakulásában, Friedman a monetáris politika fontosságát hangoztatja az államháztartás-politikával szemben. Az államháztartás-politikából való kiábrándulást egyrészt az általa előidézett infláció magyarázza, de Friedman hivatkozik az alkalmazásával járó nehézségekre is. „Rendkívül nehéznek bizonyult a kiadások és bevételek oly módon való megváltoztatása előre, hogy az ellensúlyozzon más erőket, amelyek hullámzásokat idéznek elő.”⁶ Friedman általában azt tartja, hogy az államháztartás-politika önmagában meglehetősen hatástalan. Szerinte nincs igaza a keynesianusoknak abban, hogy az államháztartás-politika ugyanolyan expanziós befolyást gyakorolna a gazdaságra, akár adózás, akár a közönségtől felvett kölcsön vagy pénz nyomtatása révén finanszírozzák azt. Ha a kormányzat a kiadásait monetáris politika igénybevétele nélkül, tehát adó vagy kölcsön révén finanszírozza, akkor azok, akik az adót fizetik, vagy a kölcsönt folyósítják, kevesebbet kölhetnek vagy másoknak kevesebb kölcsönt nyújthatnak. Hangsúlyozza tehát, hogy „e hatás (ti. az államháztartás-politika hatása — M. A.) nem elsőrendű.”

Ha viszont a kormányzat pénz nyomtatása révén teremti elő költekezéseinek fedeztet, ez esetben Friedman szerint úgy emelheti egyesek jövedelmét, hogy az erre fordítható összegeket nem kénytelen másoktól elvonni. Ez a politika azonban már monetáris politika.

A monetáris politika fontosságának hangsúlyozása mellett rá kell mutatnunk e politika sajátos friedmani értelmezésére is. Friedman bírálja azt az álláspontot, amelyet a keynesianusok is képviselnek, s amely szerint a kamatláb viselkedése a lényeges kritérium a monetáris politika eredményességének megítélésékor. Szerinte a pénzmennyiség és a kamatláb között kettős viszony áll fenn: a pénzmennyiség növekedésének változása — mint látni fogjuk — először egy bizonyos irányban befolyásolja a kamatlábat, később viszont éppen az ellenkező irányban hat. Így „... a kamatláb nagyon félrevezető útmutató a monetáris politika számára.”⁷ A monetáris politika nem a kamatlábra, hanem a pénzmennyiségre gyakorolt hatása miatt fontos. „... a központi bankoknak inkább a pénz mennyiségére kell ügyelnünk...”⁸, „... mivel szilárd viszony áll

⁴ Lásd M. Friedman: *Rediscovery of Money-Discussion*. The American Economic Review, 1975. május, 176. l.

⁵ M. Friedman: *The Role of Monetary Policy*. The American Economic Review, 1968. március, 12. l.

⁶ M. Friedman: *Post-War Trends in Monetary Theory and Policy*. Lásd M. Friedman: *The Optimum Quantity of Money and Other Essays* című kötetben. Chicago, 1970. 72. l.

⁷ M. Friedman: *The Counter-Revolution in Monetary Theory*. 25. l.

⁸ Ua. 18. l.

fenn a pénzmennyiség növekedési üteme és a nomináljövedelem növekedési üteme között.”⁹

A monetáris politikát Friedman megkülönbözteti a hitelpolitikától. Szerinte eddig ezt a nagyon fontos megkülönböztetést elhanyagolták. Hitelpolitikán a pénzügyi hatóságok cselekvésének hatását érti „a kamatlábra, a kölcsönzés időtartamára, arra, hogy az emberek milyen könnyen tudnak kölcsönvenni, továbbá a hitelpiacok feltételeire.”¹⁰ A monetáris politikát viszont úgy definiálja mint „... a pénzügyi hatóságok cselekvésének hatását a pénzállományra...”¹¹

Keynesnél a monetáris politika csupán azt a célt szolgálta, hogy alacsony szinten tartsa a kamatlábat.

Mire képes valójában Friedman szerint a monetáris politika?

A pénzmennyiség ellenőrzésén keresztül képes szabályozni a devizaárfolyamot, az árszínvonalat, a nemzeti jövedelem nominális szintjét, illetve a pénzmennyiség változásának rátáján keresztül szabályozhatja az infláció és a defláció rátáját, a nominális nemzeti jövedelem növekedésének vagy csökkenésének a rátáját. „A pénzügyi hatóság meg tudja akadályozni, hogy maga a pénz legyen a gazdasági zavarok fő forrása.”¹² Nem képes viszont — Friedman szerint — a pénzmennyiség változtatásán át tartósan befolyásolni a reálkamatrátát, a munkanélküliség mértékét, a nemzeti jövedelem reális volumenét, a pénz reálmennyiségét.

Mi teszi lehetővé Friedmannél azt, hogy a monetáris politika a nominális nemzeti jövedelmet céljainak megfelelően szabályozza?

A mennyiségi pénzelmélet korábbi változatai a pénz forgási sebességét intézményi adottságnak vagy konstans nagyságnak tekintették.¹³ Keynes viszont a mennyiségi pénzelmélet bírálata során rámutatott arra, hogy a forgási sebesség nagyon ingatag változó; csökken a pénzmennyiség növekedésével, s adott pénzmennyiség mellett nő a jövedelem emelkedésével. A monetáris hatóság így nem tudja megbízhatóan felbecsülni változásait. Pusztán a pénzmennyiség változtatása tehát nem alkalmas arra, hogy a nemzeti jövedelmet a teljes foglalkoztatás megvalósításához szükséges szintre emelje.

Friedman nem tekinti a forgási sebességet állandónak, de igyekszik kimutatni, hogy alakulása hosszú távon nagyon stabil, kevés számú kulcsváltozó stabil függvénye. Friedman szerint a pénzmennyiség és a nemzeti jövedelem között — a forgási sebesség megbízható változásán át — szilárdabb kapcsolat áll fenn, mint a beruházás és a nemzeti jövedelem között a beruházási multiplikatáron, a megtakarítási határhányad reciprokán keresztül.¹⁴ A monetáris politika ezért eredményesebb az államháztartás-politikánál.

Nézzük meg most már közelebbről is Friedman mennyiségi pénzelméletét.

⁹ Ua. 22. l.

¹⁰ M. Friedman: *Post-War Trends in Monetary Theory and Policy*. 75. l.

¹¹ Uo.

¹² M. Friedman: *The Role of Monetary Policy*. 12. l.

¹³ Lásd M. Friedman: *The Quantity Theory of Money: A Restatement*. A „The Optimum Quantity of Money and Other Essays” című kötetben, 67. l.

¹⁴ Lásd M. Friedman: *The Quantity Theory of Money: A Restatement*, 62. l., valamint M. Friedman: *Post-War Trends in Monetary Theory and Policy* 73. l., továbbá *Money and Business Cycles* (utóbbi szintén a *The Optimum Quantity of Money and Other Essays* című kötetben jelent meg) 235. l.

A mennyiségi pénzelmélet mint a pénzkereslet elmélete

Friedman a mennyiségi pénzelméletet a pénzkereslet elméleteként értelmezi. A pénzkinálat nagysága modellje exogén adottsága, külső tényezőktől, például a központi bank monetáris politikájától függ. „A pénzt tartók ezen a nagyságon közvetlenül nem tudnak változtatni.”¹⁵ Ha megváltozik a pénzmennyiség, és ezáltal felborul a monetáris egyensúly, a pénzkereslet igazodik a megváltozott pénzkinálathoz. Alkalmazkodása során a gazdaság egészének elemzése szempontjából oly fontos változóknak kell megváltozniuk, mint a pénzjövedelemnek vagy az áraknak.

Miért keresik a pénzt Friedman szerint?

A Friedman-féle megközelítés a mennyiségi pénzelmélet ún. „pénztári egyensúly megközelítése”. Ez a Fisher-féle tranzakciós megközelítéstől eltérően nem azt hangsúlyozza, hogy a pénz *forog*, hanem azt, hogy a pénzt *tartják*. Amennyi pénzt az emberek átlagban tartani kívánnak, az a pénzkeresletük. De miért akarnak az emberek pénzt tartani? A Friedman-féle „végső vagyontartó” a pénzt hasznos szolgálataiért tartja: a pénz tartása révén át lehet hidalni az eladás és a vétel közötti időszakot, a pénztartás biztonságot nyújt a váratlan kiadások esetére, a birtoklás büszkeségének érzését adja stb. Minthogy Friedman definíciója szerint mindaz, ami jövedelem vagy elfogyasztható szolgálat forrása, egyúttal *vagyontárgy*, a pénzt is *vagyontárgynak* tekinti. A vállalat viszont termelésének folyamatossága végett tart bizonyos pénzmennyiséget, a vállalatnál tartott pénz így produktív erőforrás, tőke, s mint ilyen, szintén vagyontárgy. A pénz eme szolgálatainak nagysága a pénz vásárlóerejétől függ. A pénznek vagyontárgyként való értelmezését Friedman — mint maga is hangsúlyozza — Keynestől vette át, a monetáris politika hatékonyságának kimutatása végett azonban értelmezése eltér Keynesétől. Keynes a hangsúlyt arra helyezte, hogy a pénz a vagyontartás legbiztosabb formája. E funkciójában a pénz mással nem helyettesíthető, s egy meghatározott alacsony kamatlábnál a megnövekedett pénzmennyiséget teljesen a vagyontartás nyeli el. A keynesi spekulációs pénzkereslet elméletét máshol már megbíráltuk.¹⁶ Minden fonáksága ellenére azonban a keynesi felfogás kidomborítja a pénz különleges szerepét más vagyontárgyakkal szemben, s kifejezi a pénznek azt a sajátosságát, hogy tulajdonosának nem kell feltétlenül elköltenie, vagyona megőrzésére is felhasználhatja azt. Friedman kételkedik a keynesi spekulációs motívum fontosságában. Keynestől eltérően nem tesz különbséget tranzakciós és spekulációs egyenleg között. A pénz keresletét a fogyasztói kereslethez hasonlítja, a pénzt a végső vagyontartónál — és a pénzkereslet elméletében Friedman jobbjára a végső vagyontartó pénzkeresletét vizsgálja — „tartós fogyasztási jószágként”¹⁷ értelmezi, elmosván ezzel a Keynesnél megtalálható minőségi különbséget a pénz és más vagyontárgyak között. A pénzmennyiség növekedésével szolgálatainak hozadéka — Friedman szerint — más vagyontárgyakéhoz ké-

¹⁵ M. Friedman: *The Demand for Money: Some Theoretical and Empirical Results*. Lásd M. Friedman: *The Optimum Quantity of Money and Other Essays*. 116. l.

¹⁶ Lásd Mátyás Antal: *A modern polgári közgazdaságtan története*. Budapest, 1973. 402–414. l.

¹⁷ Lásd M. Friedman: *The Demand for Money: Some Theoretical and Empirical Results*. 119. l.

pest csökken. A fölös pénzmennyiséget ekkor az embereknek — az előnykiegyenlítőds elve alapján — más vagyontárgyak vásárlására kell költeniök. Friedmannél hiányzik az a keynesi gondolat, amely szerint a megnövekedett pénzmennyiséget nem kell szükségszerűen elkölteni, azt teljes egészében vagyontartásra is felhasználhatják.

A monetáris politika hatékonyságának ábrázolása végett Friedman kiszélesíti a pénznek — mint vagyontárgynak — az alternatívájaként számba jöhető vagyontárgyak körét is. Míg Keynesnél csak a hosszú lejáratú, fix kamatozású kötvény volt e tekintetben a pénz alternatívája, addig Friedmannél ezen túlmenően, a részvény, a tartós fogyasztási javak, s a vállalat esetében a tőkejavak is.

A pénzmennyiség növekedése Keynesnél csak közvetve, a kamatláb csökkenésén át hathatott a költsékezésre, az összkeresletre, a foglalkoztatásra, a termelés nagyságára:

A pénzmennyiség növekedése — a spekulációs pénzkereslet függvényének végtelen kamatrugalmassággal jellemzett szakaszát kivéve — csökkenti a kamatlábat. A csökkenő kamatláb — ha a beruházási függvény nem „kamatrugalmatlan” — serkenti a beruházást. A pénzkereslet végtelen kamatrugalmassága, illetve a beruházási függvény kamatrugalmatlansága esetén a monetáris politika eredménytelen.

Friedmannél viszont — mint látni fogjuk — a pénzmennyiség növekedése közvetlenül is növeli a költsékezéseket, a keresletet.

Vagyontárgynak tekintve a pénzt, a Friedman-féle monetáris elmélet a vagyon- (vagy tőke-) elmélet része. Ez az elmélet az emberek által tartani kívánt vagyontárgyak optimális összetételének az elemzésével, az ún. portfolio-elemzéssel foglalkozik.

Mitől függ mármost Friedmannél a pénzkereslet, vagyis az, hogy az emberek mennyi pénzt kívánnak átlagban tartani?

1. Reálvagyonuk nagyságától. Az összvagyon azonban — hangoztatja Friedman — csak ritkán becsülhető fel. Ezért a legmegfelelőbb index a jövedelem. A statisztikusok által mért jövedelem azonban hiányos mutató, mert évről évre változik. Friedman a fogyasztói magatartás elemzése során általa kifejlesztett *permanens jövedelem* fogalmát tartja a legalkalmasabbnak a vagyon mérésére, mégpedig — tekintve, hogy az emberek vagyonuk részeként meghatározott vásárlóerejű pénzmennyiséget kívánnak tartani — a *permanens reáljövedelmet*. A pénzkereslet függvényében tehát szerinte — a permanens nomináljövedelem mellett — figyelembe kell venni a permanens árszínvonalat is. A permanens jövedelem bevezetésével Friedman arra kívánt választ találni, mi az oka annak, hogy a statisztikai megfigyelések alapján a fogyasztói kereslet hosszú távon nem a Keynes által ábrázolt módon viselkedik, hanem a nemzeti jövedelem meglehetősen állandó hányada. A friedmani válasz a problémára az, hogy az emberek fogyasztásuk nagyságáról nem a folyó jövedelemnek, hanem egy hosszabb időszak jövedelmének, a *permanens jövedelemnek* a függvényében döntenek. Ettől függően döntenek Friedmannél a pénzkereslet nagysága felől is. A vállalat viszont pénzkeresletét — akárcsak tőkéje nagyságát — a termelés hosszú távú szintjéhez igazítja.

2. A pénzkereslet nagysága továbbá Friedmannél a pénztartás „opportunity cost”-jának a függvénye is. Aki vagyonát pénzben tartja,

az ebből fakadó előnyökért le kell mondania a vagyon más formában való tartásával járó előnyökről (az adósságlevelek várható kamatjáról, a részvények várható osztalékáról¹⁸, árfolyamuk változásából fakadó nyereségről, a tartós fogyasztási cikkek várható áremelkedéséből fakadó nyereségről), illetve költségként vállalnia kell a tartott pénzmennyiség elértéktelenedéséből fakadó veszteséget.

A pénzkereslet elmélete — legalábbis a végső vagyontárgyak esetében — Friedman szerint analóg a fogyasztói választás elméletével. A vagyon, illetve a permanens jövedelem felel meg a budget-kényszernek a fogyasztói magatartás elméletében, a pénz és a többi vagyontárgy utáni hozadék várt rátái pedig az áru, illetve helyettesei vagy komplementerei árának.¹⁹

Johnson tanulmányában a monetáris ellenforradalom egyik sikereként említi azt, hogy képviselői, így mindenekelőtt Friedman, a pénzkereslet és a pénzkeresleti függvényben szereplő változók között ökonometriailag megközelíthető mennyiségi viszonyt konstruáltak.²⁰ Friedman — 1870 és 1954 között — 20 ciklust vizsgált meg²¹, amelyeket válságtól válságig mért, és úgy találta, hogy az egy főre jutó pénzkereslet szoros korrelációban volt az egy főre jutó permanens reáljövedelemmel: az egy főre jutó permanens reáljövedelem 1 százalékos emelkedésével az 1 főre jutó reálpénzkereslet átlagban 1,8 százalékkal növekedett, illetve a jövedelem forgási sebessége átlagban 0,8 százalékkal csökkent. Stabil összefüggést lát tehát a pénzkereslet és a permanens jövedelem között, akárcsak a fogyasztói kereslet és a permanens jövedelem között.

A permanens reáljövedelem emelkedésével a forgási sebesség Friedman mérései alapján csökken. Elméletileg ezt Friedman kétféleképpen is igyekszik magyarázni. Az első magyarázat a fogyasztói magatartásra épül. A fogyasztó a luxusjavak iránti keresletet — jövedelme növekedésével — jövedelménél nagyobb mértékben növeli. „... a pénz által teljesített szolgáltatásokat eme luxusjavak közé lehet sorolni.”²² A permanens jövedelem növekedésével tehát a pénzkeresletnek is nagyobb mértékben kell növekednie. Nyilván Friedman is érezhette, hogy a fogyasztói magatartásra épülő magyarázat nem vonatkoztható a vállalat pénzkeresletére, ezért a forgási sebesség hosszú távú csökkenésére más magyarázattal is szolgál. Ezek szerint a pénz mint vagyontárgy a nem emberi vagyon része. Ha a permanens jövedelem emelkedik, a nem emberi vagyon összértékének sokkal gyorsabban kell nőnie, mivel ez a jövedelememelkedés szükséges feltétele. Az ökonometriai vizsgálat — mint Friedman hangsúlyozta — azt is megmutatta, hogy a vagyontartás alternatív formáinak jövedelme, vagy az árak változási ütemében bekövetkező változás is a várt irányban korrelál a reálpénzkereslettel, illetve a forgási sebességgel. A kötvények jövedelmének emelkedése — adott reáljövedelem mellett — például csökkenti a keresett reálpénzmennyiséget, azaz növeli a pénz forgási sebességét; és fordítva. Tanítvá-

¹⁸ Az osztalék fejezi ki Friedmannél a reáltőkejavak jövedelmét is. Lásd M. Friedman: *The Optimum Quantity of Money*. A hasonló című tanulmánykötetben. 35. l.

¹⁹ Lásd M. Friedman: *A Theoretical Framework for Monetary Analysis*. *Journal of Political Economy*, 1970. március–április, 202–203. l.

²⁰ Lásd H. G. Johnson: *The Keynesian Revolution* . . . 9. l.

²¹ *The Demand for Money: Some Theoretical and Empirical Results*.

²² M. Friedman: *The Demand for Money: Some Theoretical and Empirical Results*. 137. l.

nyának, Cagannak a vizsgálataiból viszont az derül ki, hogy minél nagyobb az árváltozás üteme, annál kisebb a keresett pénzmenyiség, hiszen annál költségesebb a pénz tartása.²³ Friedman szerint tehát a pénz reálkereslete stabil és előrelátható módon függ a permanens reáljövedelem, valamint a pénz keresleti függvényében szereplő más változók változásaitól. A forgási sebesség tényleges alakulása pedig egy stabil pénzkeresleti függvény mentén való mozgást fejez ki.

A Friedman-féle pénzmultiplikátor

Stabil pénzkeresleti függvény konstruálása alapján Friedman választ talál arra, mi lesz a következménye annak, ha megnő a forgalomban levő pénz mennyisége, vagy felgyorsul a forgalomba kerülő pénzmenyiség növekedési üteme, s ezáltal megbomlik a monetáris egyensúly. Mint említettük, a pénzkeresletnek kell felzárkóznia a megnövekedett pénzmenyiséghez, s evégett a pénzkeresleti függvényben szereplő változóknak (a permanens reáljövedelemnek, a permanens árszínvonalnak és az alternatív vagyontárgyak utáni jövedelemnek) kell olyan értéket felvenniök, amely mellett a pénzkereslet éppen egyensúlyba kerül a pénzkínálattal. A monetáris egyensúly megvalósulása tehát lényeges változásokat követel meg a gazdaságban. A gazdaság alkalmazkodása Friedman szerint a gazdasági folyamatok ciklikus alakulásán keresztül valósul meg.

Milyen értékeket kell a pénzkínálat megnövekedése esetén a pénzkereslet függvényében szereplő változóknak felvenniök, hogy a pénzkereslet felzárkózzék a pénzkínálathoz?

A számszerűsítés érdekében Friedman a pénzkereslet-függvényből elhagyja az egyéb vagyontárgyak utáni jövedelmeket, és a reálpénzkeresletet csak a reáljövedelemtől teszi függővé. Eme leegyszerűsített feltételek mellett „... a pénzállomány növekedése megköveteli a permanens jövedelem vagy a permanens árak, vagy mindkettő olyan növekedését, amely mellett a közönség elégedett a pénzmenyiség új állományával...”²⁴ A permanens ár, a permanens reáljövedelem a tényleges (az úgynevezett mért) árak, a mért reáljövedelmek változásán keresztül változik. Ezért a pénzkeresleti függvényben a permanens árat és a permanens reáljövedelmet Friedman a mért árak és mért reáljövedelem súlyozott átlagaként igyekszik kifejezni. Minél korábbi árról vagy reáljövedelemről van szó, Friedman szerint annál kisebb súlyt kell alkalmazni. A súlyok összege = 1. Ennek megfelelően T időszak permanens árszintjét és reáljövedelmét úgy írja fel, mint T időszak mért árszintjének és reáljövedelmének, valamint $T-1$ időszak permanens árszintjének és reáljövedelmének súlyozott átlagát. Ahhoz, hogy a permanens ár vagy a permanens reáljövedelem elérje a monetáris egyensúly megvalósításához szükséges nagyságát, a mért árak, a mért reáljövedelemnek a permanensnél nagyobb mértékben kell változnia. A pénzmenyiség 1 százalékos növekedése mellett — a reáljövedelem adott nagyságát

²³ Lásd Phillip Cagan: *The Monetary Dynamics of Hyperinflation*. Megjelent a *Studies in the Quantity Theory of Money*. Szerkesztette M. Friedman, Chicago. 25—117. 1.

²⁴ M. Friedman: *Money and Business Cycles*. Lásd M. Friedman: *The Optimum Quantity of Money and Other Essays*. 225. 1.

feltételezve — a permanens árszintnek, s így a permanens nomináljövedelemnek is az egyensúly megvalósulásához 1 százalékkal kell nőnie. Ahhoz viszont, hogy a permanens árszínvonal és a permanens nomináljövedelem 1 százalékkal nőjön, a mért árszintnek és a mért nomináljövedelemnek több mint 1 százalékkal kell nőnie. Kiderül ez a T időszak permanens árára felírt említett képletből: $P_p(T) = w'_0 P(T) + (1-w'_0) (P_p(T-1))$, ahol P_p és P a permanens, illetve a mért árszínvonal jelölése, w'_0 illetve $1-w'_0$ azok a súlyok, amelyek segítségével a mai mért árból és a korábbi permanens árból a mai permanens ár levezethető.

A pénzkereslet szóban forgó leegyszerűsített függvénye révén Friedman pénzmultiplikátort szerkeszt, amely azt fejezi ki, hogy a pénzmennyiség 1 százalékos növekedésével hány százalékkal kell a mért nomináljövedelemnek változnia ahhoz, hogy a permanens reáljövedelem és a permanens ár elérje a monetáris egyensúlyhoz szükséges értéket. A pénzmultiplikátor képletében szereplő w'_0 súlyra Friedman számításai során 0,33 értéket kapott. Az ugyancsak a képletben szereplő pénzkeresletnek a permanens reáljövedelem szerinti rugalmassága 1,81. A mért árszínvonalnak a mért nomináljövedelem szerinti rugalmasságát ökonometriailag kiszámított 0,2 értékkel építette be a multiplikátorba. Ezek alapján azt az összefüggést kapta, hogy a pénzmennyiség 1 százalékos növekedésével a mért nomináljövedelemnek a monetáris egyensúly megvalósításához 1,84 százalékkal kell nőnie. A nemzeti jövedelem alakulásának előrebecslésére Friedman a pénzmultiplikátort megbízhatóbbnak tartja a beruházási multiplikátornál. A beruházási multiplikátor — mint ismeretes — azt fejezi ki, hogy a beruházási és a megtakarítási szándék eltérése esetén a nemzeti jövedelemnek az eltérés hányszorosával kell megváltoznia ahhoz, hogy a megtakarítás és a beruházás egyensúlyba kerüljön.

Friedman utal arra, hogy bár a multiplikátorhatás kiszámításakor felhasznált pénzkeresleti függvényből elhagyott változók, a kamatláb, az árak változásának a rátája „a pénzkeresletre gyakorolt hatásukat illetően sokkal kevésbé fontosak, mint a jövedelem...”²⁵, ezeknek a figyelembevételre az összefüggések kvantifikálásakor a kutatás további feladata.

Hosszú távon a permanens reáljövedelem alakulását Friedman szerint nem monetáris erők határozzák meg, hanem a lakosság leleményessége és szorgalma, a takarékoság nagysága stb. A pénzmennyiség és a pénz forgási sebességét meghatározó változók ily módon csak elhanyagolható hatást gyakorolnak a reáljövedelemre. Utóbbiak hosszú távon a permanens nomináljövedelem nagyságát határozzák csak meg. Az árszínvonal Friedmannél hosszú távon a nomináljövedelmet meghatározó monetáris elemek és a reáljövedelmet meghatározó reálerők együttes eredménye.

Miként alakul át a vagyonmérleget ért kezdeti hatás Friedmannél a jövedelem és a költségek nagyságát befolyásoló hatássá?

Eddig Friedman nyomán csak azt néztük meg, milyen feltételeknek kell teljesülniük ahhoz, hogy a megbomlott monetáris egyensúly helyreálljon. Friedman azonban a monetáris elmélet kulcskérdésének tekinti

²⁵ M. Friedman: Money and Business Cycles. 228. 1.

a felzárkózás folyamatának vizsgálatát,²⁶ noha hangoztatja: még távol áll attól, hogy e bonyolult folyamatot lépésről lépésre nyomon kísérje. Gondolatmenetét követve, nézzük meg, hogy a pénzmennyiség változása milyen csatornákon keresztül hat a gazdaságra. Mivel Friedmannél a pénz vagyontárgy, a tartott pénzmennyiség pedig a vagyonomérleg része, a pénzmennyiség változása először a vagyonomérleget borítja fel, s hatása ezen keresztül bontakozik ki a gazdaságban. Tegyük fel, hogy nyílt piaci műveletek következtében megnő a társadalom rendelkezésére álló pénzmennyiség. A központi bank kötvényeket vesz, felhajtja azok árfolyamát, s csökkenti a kamatlábat, ami a kötvények kamatlábának és piaci árának hányadosa. Friedman itt — Keynestől eltérően — nem hangsúlyozza a besszpekuláció szerepét. Nála azok adják el a papírt a központi banknak, akik úgy gondolják, hogy a kötvények alacsonyabb jövedelmezősége miatt érdemes a vagyont más, jövedelmezőbb formában tartani. Azoknál, akikhez a megnövekedett pénzmennyiség kerül, megnő a pénz aránya az összvagyonon belül. Az előnykiegyenlítődésvének megfelelően — ezek igyekeznek vagyonuk struktúráját átrendezni, s a fölös pénzt más vagyontárgyakra költeni. Keynesnél a pénzmennyiség eme megnövekedése csak a kamatláb csökkenésén át hathat a költekezésekre, amennyiben serkenti a beruházást. Friedmannél a vagyonomérleget ért kezdeti hatás — a vagyontárgyak körének szélesebb értelmezése miatt — a kamatláb mellett egyéb csatornákon keresztül s közvetlenül is befolyásolja a költekezést. A fölös pénzmennyiségen Friedman szerint az emberek először az eladottal könnyen összehasonlítható kötvényeket, fix kamatozású alacsony kockázatú adósságleveleket vesznek. Ahogyan azután a kereslet növekedésével az egyes vagyontárgyak ára emelkedik, s jövedelmezőségi rátájuk csökken, úgy irányul a kereslet — a vagyonomérleg egyensúlyának megvalósítása végett — újabb és újabb vagyontárgyakra: a nagyobb kockázattal járó, fix kamatozású adósságlevelekre, majd részvényekre, reáljavakra (mégpedig a végső vagyontartóknál tartós fogyasztási cikkekre, a vállalatoknál beruházási javakra). A pénzmennyiség növekedésével kibontakozó vagyonhatás is hozzájárul a kiadások növekedéséhez, amennyiben növeli a fogyasztási javak keresletét. A kamatláb csökkenésével ugyanis emelkedik az értékpapírok árfolyama, így az értékpapír-tulajdonosok gazdagabbnak érzik magukat. De azok is gazdagabbnak érzik magukat, akiknek a pénzvagyonra nőtt meg, hiszen a pénzmennyiség növekedését az árszínvonal csak késve követi. A vagyonhatás azokat, akik vagyonuk növekedését érzékelik, arra ösztönzi, hogy adott jövedelmükből nagyobb hányadot költsenek fogyasztási javakra. Ily módon Friedmannél „... a vagyonomérleget ért kezdeti hatás átalakult jövedelmet és költekezést ért háttássá”.²⁷

A fogyasztási javak s tőkejavak árának emelkedésével azonban egy ideig még nem, vagy csak kisebb ütemben emelkednek a termelési szolgáltatások árai és a pénzber. Ez Friedman szerint a termelés bővítésére ösztönöz. Rövid távon a pénzmennyiség változása nála nemcsak a forrási sebességet és az árszínvonalat befolyásolja, hanem a termelés nagyságát is.

²⁶ Lásd M. Friedman: A Theoretical Framework for Monetary Analysis. *Journal of Political Economy*, 1970. március—április, 225. l.

²⁷ M. Friedman: The Counter-Revolution in Monetary Theory... 25. l.

Felvetődik a kérdés, hogy ha a tőkés gazdaságra hosszú távon Friedman szerint a teljes foglalkoztatottság a jellemző, miként lehet a pénzmennyiség növelésével a termelést átmenetileg fokozni. Friedman arról beszél, hogy a kereslet-kínálat egyensúlya a munkapiacra nem zárja ki a munkanélküliséget ún. természetes rátáját. E „természetes” munkanélküliség a piaci tökéletlenségekre, a megüresedett vagy újonnan létesített munkahelyekre és a rendelkezésekre álló munkaerőre vonatkozó információk összegyűjtésének, valamint a munkaerő mozgásának időigényére vezethető vissza. A piaci szereplők teljes informáltságát feltételező walrasi modell teljes foglalkoztatottsága helyébe Friedmannél a munkanélküliség természetes rátája lép.

A pénzmennyiség növekedését követő keresletnövekedés növeli a termelési tényezőket, így a munkaerő keresletét is, nő a munkások bére. A termékárak azonban Friedmann szerint átmenetileg a pénzbernél nagyobb ütemben nőnek, a reálbér tehát átmenetileg csökken. Éppen ez ösztönzi a vállalkozókat a foglalkoztatás növelésére. A munkások viszont növekvő pénzbéruket egy ideig még a korábbi árszínvonalon értékelik, így a reálbér emelkedésére számítanak, növelik munkájuk kínálatát. A munkanélküliség átmenetileg természetes rátája alá csökken. Éppen a reálbéreknek ez az ex post esése a munkaadók szempontjából, és ugyanakkor ex ante emelkedése a munkások szempontjából, teszi lehetővé Friedman szerint a foglalkoztatás növekedését.

Friedman hangsúlyozza, hogy a pénzmennyiség megnövekedését követő áremelkedés folyamatában a nominálkamatláb is emelkedik. Ennek kimutatása végett Irving Fishertől átveszi a reál- és a nominálkamatláb közötti megkülönböztetést. A kamat nominális rátáját két komponens határozza meg: a kamat reálrátája és az árszínvonal.²⁸ Keynes kamatelméletét Friedman a nominálkamatlábban a mai infláció időszakában bekövetkező emelkedésére hivatkozva bírálja: miként lehet infláció körülményei között a kamatlábat a likviditási igény diagramja révén meghatározni (e diagram egyik tengelyén a kamatlábat, a másikon a pénzmennyiséget ábrázolják). A kamatláb Keynes által kimutatott csökkenése a pénzmennyiség növekedésével Friedman szerint csak átmeneti. Mihelyt a pénzmennyiség megnövekedése folytán az inflációs folyamat kibontakozott, s az emberek számolnak az árak emelkedésével, a Keynes által ábrázolttal ellentétes összefüggés alakul ki. A pénzmennyiség növekedésével a nominálkamatláb is emelkedik. „. . . a magas kamatláb azt jelenti, hogy a pénz bőségessé vált abban az értelemben, hogy gyorsan növekszik és az alacsony kamatláb, hogy pénzsűke keletkezett abban az értelemben, hogy lassan nő . . .”²⁹

A pénzmennyiség megváltozott növekedési üteméhez való alkalmazkodás Friedmannél nem egyenletes mozgás révén valósul meg, hanem a gazdasági folyamatok ciklikus alakulásán keresztül.

A ciklikus alkalmazkodás során Friedman szerint nemcsak a mért, hanem a permanens jövedelem is ciklikusan hullámzik: nő a fellendüléskor és csökken a hanyatlás időszakában. Mint a mért jövedelmek súlyozott átlaga azonban, a fellendüléskor kevésbé nő, a hanyatlás időszaka-

²⁸ Lásd M. Friedman: A Monetary Theory of Nominal Income. The Journal of Political Economy, 1971. március–április, 326. l.

²⁹ Ua. 335. l.

kában pedig kevésbé csökken, mint a mért jövedelem. Ez viszont a következő problémát veti fel Friedman pénzelméletében:

Ha a reálpénz keresletét — a szekuláris elemzéshez hasonlóan — a ciklus során is a permanens jövedelem révén határozná meg, arra a valóságnak ellentmondó megállapításra kellene jutnia, hogy a forgási sebesség a fellendülés szakaszában csökken, a hanyatlás időszakában nő. Friedman úgy igyekszik feloldani ezt az ellentmondást, hogy a forgási sebesség kiszámításakor nem a permanens, hanem a mért jövedelmet osztja a pénzállománnyal.³⁰ Az így kapott „mért forgási sebesség” a valóságban kisebb, mint a permanens forgási sebesség, mivel ilyenkor a mért jövedelem is alacsonyabb a permanensnél. A mért forgási sebesség meghaladja a permanenset a csúcsponton, mivel a mért jövedelem akkor nagyobb a permanensnél. Ily módon a mért forgási sebesség a ciklus során a mért jövedelemmel azonos irányban mozog, a permanens forgási sebesség pedig azzal ellentétesen alakul.

A keynesi koncepció bírálata Friedman eme megállapításából is következik. Keynes a monetáris politika ingatag voltát többek között a likviditási igény függvénye alapján bizonygatta: azzal, hogy a pénzmennyiség növekedésével a forgási sebesség csökken, s csökkenésének mértékét nem lehet előre felbecsülni. Az összkeresletnek MV-kénti értelmezésén felépülő monetáris politika, amely az összkereslet nagyságát a pénzmennyiség változtatásával kívánja alakítani, ily módon nem lehet eredményes. Friedman viszont az általa konstruált összefüggés alapján arra mutat rá, hogy rövid távon a pénzmennyiség és a forgási sebesség változása inkább azonos, s nem ellentétes irányban hat a jövedelemre. A pénzmennyiség növekedésének hatását az összkeresletre a forgási sebesség tehát nem mérsékli, hanem inkább erősíti.

Miként következik be Friedmannél az átmenet a rövid távú alkalmazkodási folyamatról a hosszú távú egyensúlyra, arra az egyensúlyi útra, amelyen a gazdasági folyamatok alakulását már döntően a reálerők határozzák meg. Ezzel kapcsolatban Friedman csak felvázolja azt az irányt, amely felé az elmélet fejlődhet. Szerinte különbséget kell tenni tényleges és anticipált nagyságok között. E fogalompárt a kérdés tárgyalásakor a mért és permanens nagyságok fogalompárjával azonosnak tekintik.³¹

A monetáris egyensúlyt szerinte csak a pénzmennyiség nem várt változása borítja fel, ez képes csak a munkanélküliség tényleges rátáját a munkanélküliség természetes rátájától eltéríteni.³² Az anticipációk azonban — a múlt megfigyelése alapján történő visszacsatolás révén — lassan korrigálódnak. A munkások a monetáris expanzió során kezdenek a magasabb árakkal számolni, magasabb nominálbért követelni. A reálbér lassan eredeti szintjére emelkedik, a munkanélküliség csökkenése megáll, a munkanélküliség visszaesik természetes színvonalára,³³ a termelés felfokozott üteme is lecsökken a reálerők által meghatározott nagyságára.

³⁰ Lásd M. Friedman: *The Demand for Money: Some Theoretical and Empirical Results.*

³¹ Lásd M. Friedman: *A Theoretical Framework for Monetary Analysis.* *Journal of Political Economy*, 1970. március–április, 223. l.

³² M. Friedman: *Rediscovery of Money-Discussion.* *The American Economic Review*, 1975. május, 177. l.

³³ Lásd M. Friedman: *The Role of Monetary Policy.* *The American Economic Review*, 1968. március, 10. l.

A Friedman-modell — ahogy Modigliani hangoztatja — magában foglalja a racionális várakozások hipotézisét.³⁴ E hipotézis lényege: a racionálisan cselekvő egyén a lényeges változókra vonatkozó várakozásait igyekszik a múlt események által szolgáltatott valamennyi információ leghatékonyabb felhasználásával kialakítani. A tévedéseket ugyan a várakozások kialakításában ekkor sem lehet elkerülni, de azok rövid életűek és nem jellemzők.

Ha a pénzmennyiség növekedése már jó ideje állandó ütemű, a közönség már alkalmazkodott e rátához, várakozásai a múlt tapasztalatai alapján korrigálódtak. Ezzel változnak a pénzkeresleti függvényben szereplő változók. A folyamat akkor fejeződik be, amikor a lényeges mért vagy tényleges változók mind megegyeznek anticipált vagy permanens értékekkel, amelyeket a hosszú távú egyensúly walrasi típusú egyenleteinek rendszere határoz meg.³⁵

A tényleges, illetve a mért és a várt, illetve permanente megegyezése azt jelenti, hogy a pénzkereslet-pénz kínálat egyensúlyban van és azonos ütemben is növekszik, nincs fölös pénzkészlet, amelynek elköltése a kereslet váratlan megnövekedését idézné elő, s a tényleges, illetve mért értékeket eltérítene a várt, illetve permanente értékektől.

Friedman a szerinte stabil összefüggést kifejező pénzmultiplikátor megkonstruálásával a monetáris politika fölényét kívánta bizonygatni az államháztartás-politikával szemben. Egy tanulmányában azonban kénytelen a monetáris politikával kapcsolatban is elismerni azt, amivel a többi között az államháztartás-politikát bírálta: hogy tudniillik nehezen állítható be. A monetáris hatóságok ugyanis nem érzékelik az időbeli eltérést cselekvésük és annak a gazdaságra gyakorolt hatása között. „Arra törekvenszenek, hogy cselekvéseiket a mai feltételek által határozzák meg — cselekvéseik azonban a gazdaságot csak hat, kilenc, tizenkét vagy tizenöt hónappal később érintik majd. Emiatt úgy érzik, hogy kénytelenek túl keményen rálépni a fékre, illetve a gázpedálra.”³⁶ A monetáris politikával szemben ezért Friedman csupán azt a követelményt támasztja, hogy az biztosítsa a pénzmennyiség állandó ütemű növekedését. „... egy automatikus gazdaságpolitika, amely mellett a pénzmennyiség állandó ütemben nőne . . . stabil monetáris keretet biztosítana a gazdasági növekedés számára anélkül, hogy instabilitás és zavarok forrásává válnék.”³⁷ Ezt a minimális követelményt támasztva a gazdaságpolitikával szemben, álláspontját a racionális várakozások hipotézisével igyekszik alátámasztani. A gazdaságpolitika a pénz kínálat váratlan megváltoztatásával tartósan nem képes befolyásolni a gazdasági folyamatokat. A lakosság ugyanis várakozásai kialakításakor a gazdaságpolitikai intézkedés hatását előbb-utóbb teljesen számításba veszi és — amint ezt a munkanélküliséget természetes rátája alá leszorítani kívánó gazdaságpolitikai intézkedés esetében láttuk — a gazdaságot viszszerítíti a reáltényezők által megszabott útra.

³⁴ Lásd F. Modigliani: *The Monetarist Controversy or Should We Forsake Stabilization Policies?* *The American Economic Review*, 1977. március, 5. l.

³⁵ Lásd M. Friedman: *A Theoretical Framework for Monetary Analysis*. *Journal of Political Economy*, 1970. március–április, 232–233. l.

³⁶ M. Friedman: *The Role of Monetary Policy*. *The American Economic Review*, 1968. március, 16. l.

³⁷ M. Friedman: *The Counter-Revolution in Monetary Theory*, 26. l.

Friedman nyomán elterjedt az a nézet, amely szerint csak a nem anticipált infláció romboló hatású, csak az borítja fel a termelés egyensúlyát, a vagyon és a jövedelemfelosztás fennálló rendjét. Ha az infláció anticipált lenne, a gazdasági folyamatok úgy alakulnának, mint egy inflációtól mentes gazdaságban. Ez esetben „a folyó periódus pénzkínálatának . . . csak nominális hatása van. Nem tudja megváltoztatni a termelés és a foglalkoztatás, a reálbér és a várt reálkamatláb rátáját.”³⁸ A szerződések alkalmazkodnának az inflációhoz, az infláció csak azok vonatkozásában érintené a jövedelemelosztási viszonyokat, akik nem kamatozó pénztárkészletet tartanak és akiknek ez a pénztárkészlet a kötelezettségük.³⁹ Az anticipált infláció egyetlen költsége az optimálisnál kisebb pénztárkészlet tartásából fakadó jóléti veszteség lenne.⁴⁰

Friedman nézeteinek bírálata

Valóban akkora szerepe lenne a pénzmennyiség változásának a gazdaságban, amekkorát Friedman neki tulajdonít? Valóban serkenti a pénzmennyiség növekedése rövid távon a termelést, a foglalkoztatást? Valóban gazdasági válságot idéz elő a nem kellő mértékben növelt pénzmennyiség, vagy súlyosbítja a kibontakozóban levő gazdasági válságot?

Marx homlokegyenest ellenkező álláspontot képvisel, mint Friedman. Marxnál minden azon múlik, hogy a konjunktúra melyik fázisában nőtt meg a pénzmennyiség. Arról ír, hogy az ipari ciklusnak közvetlenül a válságot követő szakaszában azok a pénztőkéek, amelyeket korábban a termelésben és a kereskedelemben alkalmaztak, tömegével hevernek parlagon. Ennek a fölös pénzmennyiségnek, noha a kamatlábat alacsony szinten tartja, önmagában semmilyen gazdasági kihatása nincs. Hever a pénztőke, hever a termelőtőke. Ahogy Marx hangoztatja, ebben a szakaszban „. . . a kölcsöntőke bősége a valóságos felhalmozásnak éppen az ellenkezőjét fejezi ki”.⁴¹ Ebben az időszakban hiába növelné meg a központi bank a pénzmennyiséget, a nagyobb pénzmennyiség nem serkenti a gazdasági aktivitást. Amikor azután megkezdődik a megélénkülés, az alacsony kamatláb és a kölcsöntőkéek bősége elősegíti a felhalmozási folyamat intenzitálásának megnövekedését, „de nem oka annak”,⁴² — óv Marx attól, hogy a gazdaság megélénkülését a pénzmennyiség bőségére vezessük vissza. Következő mondatai mintha csak Friedmannek szólnának, aki szerint a nagy gazdasági válság nem tört volna ki, vagy ha igen, nem lett volna olyan mély, ha a Federal Reserve System nem csökkentette volna drasztikusan a pénzmennyiséget: „Az újratermelési folyamat erőszakos kibővítésének egész mesterséges rendszerét természetesen nem lehet azzal helyrebillenteni, hogy netán egy

³⁸ E. S. Phelps—J. B. Taylor: *Stabilizing Powers of Monetary Policy under Rational Expectations*. *Journal of Political Economy*, 1977. február, 164. l.

³⁹ Lásd D. E. W. Laidler—J. M. Parkin: *Inflation-Survey*. *The Economic Journal*, 1975. december, 794. l.

⁴⁰ Lásd D. E. W. Laidler: *The Welfare Cost of Inflation in Neoclassical Theory — Some Unsettled Problems*. First draft of a paper prepared for the I.E.A. Conference on Inflation Theory and Anti-Inflation Policy. Saltsjöbaden, Svédország, 1975. augusztus 28.—szeptember 3., 7. l.

⁴¹ Marx: *A tőke*. III. kötet. Budapest, 1951. 548. l.

⁴² Uo.

bank, például az Angol Bank a maga papírjegyeiben minden szédelgőnek kiadja a hiányzó tőkét...⁴³ A bankrendszer a pénzmennyiség növelésével késleltetni tudja a válság kitörését, hogy azután a válság — Friedman elképzelésével ellentétben — annál erőteljesebben robbanjon ki, annál mélyebb legyen.

Az 1929—1933-as gazdasági válság szétfeszítette az aranyvaluta-rendszert. A mai tőkés pénzrendszer igazodik az állami monopolkapitalizmus igényeihez, biztosítja a pénzügyi fedezetet a növekvő állami kiadások számára, kielégíti a fináncióke pénzszükségletét, növeli a pénzmennyiséggel való manipulálás lehetőségeit. A monetáris politika az anticiklikus gazdaságpolitika része. Önmagában azonban nem elégséges ahhoz, hogy jelentősen befolyásolja a tőkés újratermelés alakulását, s számottevően csökkentse az újratermelés ciklikus kilengéseit. Sőt, éppen az újratermelés egészétől, a konjunktúra állapotától függ, hogy a magántőkés szektor mennyi pénzt képes felszívni. Marx ezzel kapcsolatos megállapításai így az aranyvalutarendszerről való letérés időszakában is érvényesek.

A pénzmennyiséggel manipuláló monetáris politika fölényét az államháztartás-politikával szemben Friedman arra hivatkozva kívánja bizonyítani, hogy ha az állami kiadásokat monetáris politika igénybevétele nélkül, például adózás révén finanszíroznák, nem lenne hatásuk az összkeresletre, a nemzeti jövedelemre. Az összkereslet, a nemzeti jövedelem csak akkor nő, ha a kormányzat kiadásai finanszírozására igénybe veszi a monetáris politikát.

Vegyük csak bonckés alá Friedman állítását.

Tegyük fel, hogy a kormányzat közmunkákat szervez a munkanélküli munkások foglalkoztatására és az ott dolgozó munkások bérét (a közmunkák egyéb költségeiről felejtkezünk el) adók kivetése révén finanszírozza. A tőkésosztályra kivetett adók nem csökkentik a profitot,⁴⁴ hiszen nem csökkentik a tőkésosztály reálkiadásait fogyasztási és beruházási javakra. A munkabérré közvetlenül kivetett adók viszont csökkentik a már foglalkoztatott munkások reálbérét, s ezáltal keresletét is, de nem annyival, amennyivel a közmunkákban alkalmazott munkások fogyasztási kereslete nőtt. Ez utóbbiak munkabérét ugyanis nemcsak a munkabérré, hanem a profitra kivetett adókból is finanszírozzák. Összességében a fogyasztási kereslet tehát az adókkal fedezett közmunkák beindításával növekedett. Még jobban nőne, ha a munkásosztály — az adóterheket kompenzálандó — nagyobb nominálbért harcolna ki magának. Az árszínvonal emelkedik, ezáltal nő a nomináljövedelem, s ha a fogyasztási javak termelését bővítik, nő a reál nemzeti jövedelem is. A fogyasztási javak megnövekedett árösszege nyilván megköveteli azt, hogy nőjön a forgalomban levő pénz mennyisége, konjunktúrát élénkítő hatása mégis a közmunkák létesítésének, nem pedig a pénzmennyiség növekedésének van. Még jobban kitűnik ez, mihelyt a pénzmennyiség növekedésének hatását önmagában vizsgáljuk.

Nőjön meg a pénzmennyiség a nyílt piaci műveletek révén. A központi bank értékpapírokat vásárol. Mivel a monetáris erőknek Fried-

⁴³ Uo.

⁴⁴ Lásd Michal Kalecki: *Selected Essays on the Dynamics of the Capitalist Economy*. Cambridge, 1971. 78—81. l. vagy Erdős Péter: *Bér, profit, adóztatás*. Közgazdasági és Jogi Könyvkiadó, 1976. 421—434. l.

man hosszú távon kisebb szerepet tulajdonít, mint rövid távon, nézzük meg, vajon a pénzmennyiség növekedése rövid távon ki tudja-e fejteni a Friedman által neki tulajdonított hatást.

Friedman ezzel kapcsolatos fejtegetései csupán a valóságos összefüggések monetáris tükörképei. Friedman abból indul ki, hogy monetáris egyensúly van, a pénzkeresleti függvényben szereplő független változók olyan értéket vettek fel, amely mellett a pénzkereslet éppen megfelel a pénzkínálatnak. A monetáris egyensúly megbomlása felborítja a vagyommérleget, s a vagyommérlegre vonatkozó döntés nyomán változik a pénzkeresleti függvény változóinak értéke, változik a gazdaság állapota, s konjunkturális ingadozások jönnek létre.

A monetáris egyensúly Friedman ábrázolásában a pénzmennyiség váratlan változása folytán borul fel. Elismeri viszont, hogy adott pénzmennyiség esetén a pénzkereslet változása is felboríthatja az egyensúlyt. Felborulhat az egyensúly például azért, mert romlottak a profitkilátások, ezáltal a konjunktúra is. Leijonhufvud, aki azt szeretné bizonygatni, hogy Keynes álláspontja nem is áll olyan messze a monetaristák álláspontjától, így ír: „... ha Keynes nem ragaszkodott volna a beruházási javak és a fogyasztási javak közötti megkülönböztetéshez, aligha tartotta volna valami vissza a hagyományos monetáris megközelítés elfogadásától...”⁴⁵ A pénzkeresleti függvénybe belefoglalhatta volna a többi között az áruk eladásából származó jövedelmet, a tőke hatékonyságának csökkenését stb. Ez esetben azonban a hagyományos monetáris megközelítés révén is kimutathatta volna a tőkés gazdaságról mindazt, amit az „Általános elmélet”-ben a megtakarítás—beruházás mechanizmus révén mutatott ki.

A monetáris megközelítés gyengesége azonban rögtön megmutatkozik, mihelyt Keynes álláspontját monetáris alapon akarják tolmácsolni. Az áruk után várható jövedelmet, a tőke határhatékonyságát a monetáris megközelítés csak exogén adottságként állíthatja be a pénzkeresleti függvénybe. A mennyiségi pénzelmélet ugyanis nem ad választ arra, miért kedvezőtlenek a profitkilátások. Igaz persze, hogy ezek a változók Keynesnél is exogén adottságként szerepelnek, de éppen a Leijonhufvud által bírált keynesi megközelítés — a beruházási javak és a fogyasztási javak termelése közötti különbségtétel — ad módot arra, hogy a konjunktúra alakulását, a tőke után járó profit ciklikus mozgását endogén módon ábrázolja. A marxista közgazdászok a marxi kétszektoros sémára támaszkodva ezt meg is teszik. Kísérletet tesz erre persze monetáris alapon Friedman is. Azt igyekszik felvázolni, hogy a pénzmennyiség megnövekedésének hatására — amint a vagyontartók kereslete más és más vagyontárgy felé irányul — miként változik meg azok jövedelmezőségi rátája, miként változtatják ennek megfelelően az emberek a vagyommérlegre vonatkozó döntéseiket, s miként idéznek elő ezáltal konjunkturális mozgást.

Friedman törekvése azonban nem járhatott eredménnyel. Az oksági összefüggések helytelen értelmezése folytán Friedman a pénzmennyiség növekedésének gazdaságélénkítő hatását támadhatóan ábrázolta. A valóságos összefüggés az általa elképzeltnek éppen ellenkezője. A va-

⁴⁵ A. Leijonhufvud: *On Keynesian Economics and the Economics of Keynes*. Oxford University Press, 1968. 27. l.

gyonmérlegre vonatkozó döntések alapvetően a gazdaság állapotától függnnek, ahogyan a pénz keresleti függvényében szereplő változók is a konjunktúrának megfelelően változnak. A konjunktúra alakulása befolyásolja az alternatív vagyontárgyak várható hozadékának rátáját, a profitkilátásokat, az áralakulást, sőt, még a pénzállomány Friedman-nél oly nagy szerepet játszó „elővigyázatossági” szolgálatait is. Hiába nő meg a pénzmennyiség, ha az emberek a jövőben a tartós fogyasztási cikkek árainak vagy a tőkejavak profitjának csökkenésére számítanak, nem vásárolnak tartós fogyasztási cikkeket és tőkejavakat. A megnövekedett pénzmennyiség nem válik jövedelemmé a vagyonmérlegre gyakorolt hatásán keresztül, a pénzmultiplikátor ez esetben nem tud kibontakozni.

Friedmannek az az érvelése, hogy mivel a pénzmennyiség váratlan megnövekedése az árakat jobban növeli, mint a pénzbéreket, konjunktúrális hatású (és erről Marx is beszél a merkantilista nézetek elemzésekor⁴⁶), csak akkor helytálló, ha a megnövekedett pénzmennyiséget az emberek valóban elköltik áruk vásárlására. Kövessük csak Friedman logikáját, s kiderül, hogy rossz konjunktúrában a pénz elővigyázatossági szolgálatának a haszna annyira megnőhet, hogy az emberek a megnövekedett pénzmennyiséget nem költik el, hanem tartják. A Friedman által bírált „likviditási csapda” az ő logikája alapján is kimutatható. Hahn joggal kritizálja Friedman felfogását, a többi között arra hivatkozva, hogy míg a valóságban „... a pénzegység által teljesített elővigyázatossági szolgálat a rendellenes és nem a normális események számításba vételétől függ”⁴⁷, addig Friedman — a pénzkeresletet döntően a permanens jövedelem függvényeként ábrázolva — feltételezi, hogy „... a pénzegység által teljesített ilyen szolgálatok mennyiségének függetlennek kellene lennie attól, hogy vajon a dolgok rendesen mennek-e, vagy sem.”⁴⁸ Nyilvánvalóan azonos nagyságú permanens jövedelemnél is más lesz a pénzkereslet attól függően, hogy az egy korábbi fellendülési időszak permanens jövedelme volt-e, vagy pedig egy későbbi válságidőszak permanens jövedelme.

Az oksági összefüggések Friedmanre jellemző felcserélése jelentkezik a forgási sebesség és néhány kulcsváltozó között függvényeszerű kapcsolat megkonstruálásakor is. A valóságban például a fellendülés során nőnek az egyes vagyontárgyak után járó jövedelmek, nő az árszínvonal. Mivel a tőkék megtérülése gyors, a gazdálkodó egyének viszonylag kevés pénzmennyiséget kívánnak tartani, a forgási sebesség nagy. Mindez a friedmani logika alapján úgy jelentkezik, hogy a vagyontárgyak után járó magas jövedelmek és az emelkedő árszint miatt a pénztartás költséges, a pénzkereslet csökken, a forgási sebesség megnő. A forgási sebességet Friedman a fellendülés, illetve a hanyatlás során a pénzmennyiség és a mért jövedelem viszonyaként ábrázolja. A forgási sebesség nő nála a fellendülés során azért is, mert a mért jövedelem gyorsabban nő a pénzmennyiségnél. Ugyanez érvényes — csak megfordítva — a válság időszakában. Valójában a tőkés gazdaság ciklikus mozgása során mind a mért jövedelemnek, mind a vagyontárgyak után járó

⁴⁶ Lásd Marx: Értéktöbblet-elméletek. Első rész. Budapest, 1958. 118. l.

⁴⁷ F. H. Hahn: Professor Friedman's Views on Money. *Economica*, 1971. február, 63. l.

⁴⁸ Uo.

jövedelemnek, mind pedig az árszínvonalnak és a forgási sebességnek az alakulása az újratermelés tendenciáit tükrözi. Ezért találhatott közöttük függvényszerű kapcsolatot Friedman. A pénz mint vagyontárgy különféle alternatívái utáni jövedelem nagysága legfeljebb új pénzügyi technikák kialakítására ösztönöz a pénztartalékokkal való takarékoskodás érdekében, s ezen keresztül hathat a pénzkeresletre. A pénzkereslet, s azon keresztül a forgási sebesség változását azonban alapvetően az újratermelés alakulása határozza meg.

Kaldor az Egyesült Királyság tapasztalatai alapján hangoztatja, hogy a pénzkinálat változása „... nagymértékben a pénzjövedelmek változási rátájának tükröződése, és így azoktól az erőktől vagy tényezőktől függ, amelyek meghatározzák e nagyságot, és velük együtt változik”.⁴⁹ Kaldor — Friedman adatai alapján — bizonyítja, hogy a nagy gazdasági válság nem a pénzszűke miatt tört ki, illetve mélyült el. Rámutat arra, hogy a pénzmennyiség az Egyesült Államokban „... nőtt és nem csökkent a Nagy Válság alatt”.⁵⁰ A pénzkinálat viszont valóban csökkent. Csökkent, mert a kereskedelmi bankok elővigyázatosságból növelték likviditásukat, de csökkent „... a kölcsönök utáni kereslet elégtelenségének következményeként — annak következményeként, hogy a ló *vonakodik* inni...”.⁵¹

Hasonló megfontolásból bírálják a polgári közgazdák Friedman ama elképzelését is, hogy a pénzmennyiség megnövekedése az oka a fellendülésnek, mivel az megelőzi a termelés növekedését. Davidson és Weintraub szerint, ha a vállalkozók arra számítanak, hogy eladásai nőnek, kibővítik felszerelésüket, növelik raktárkészleteiket és „... valószínűleg még az események előtt kölcsönt vesznek fel... Ha a pénzügyi hatóság ehhez hozzájárul, biztosítván a szükséges pénzeszközöket, akkor a statisztikai sorok azt mutatják, hogy a pénzkinálat növekedése megelőzte az output növekedését”.⁵²

Az állam gazdasági szerepe ma a tőkés újratermelés szerves része. A pénzforgalom az állam pénzügyi szükségleteihez, az összkereslet, a foglalkoztatás magas szinten tartásának állami céljaihoz is igazodik. Az állam kiadásai még kiegyensúlyozott költségvetés mellett is árnnövelő hatásúak. Ugyanakkor e kiadások pénzt igényelnek. Fonák dolog lenne azonban azt állítani, hogy azért nőttek meg az állami kiadások és az árszínvonal, mert megnőtt a forgalomban levő pénz mennyisége. Éppen ellenkezőleg, azért került több pénz a forgalomba, mert nőttek az állam kiadásai, s a magasabb árszínvonal miatt a forgalom nagyobb pénzmennyiséget igényelt.

Az összkeresletnek, a nomináljövedelemnek MV-kénti megközelítése — még akkor is, ha hosszú távon stabil viszony állna fenn a forgási sebesség és a permanens jövedelem között — formális, felszínes megközelítés. E megközelítés nem magasabb színvonalú, mint az összkeresletnek a beruházási kiadásokból kiinduló magyarázata, sőt messze elmarad attól. A beruházási kiadások „beérésükig” bővítik a piacot, de nem jelentkeznek kínálat formájában. Ugyanakkor a beruházási javak eleve

⁴⁹ N. Kaldor: *The New Monetarism*. Lloyds Bank Review, 1970. március, 16. 1.

⁵⁰ Uo.

⁵¹ Uo.

⁵² P. Davidson—S. Weintraub: *Money as Cause and Effect*. *The Economic Journal*, 1973. december, 1118. 1.

értéktöbbletet testesítenek meg, a beruházás profít növelő, konjunktúrát élénkítő hatású. A magánberuházásokhoz hasonlóan bővítik a piacot a kormányzat improduktív kiadásai is. Ezek még akkor sem csökkentik a tőkésosztály profítját, ha az adókból finanszírozzák őket, ellenkezőleg, növelik a bruttó profít tömegét, sőt „... a profítadóval csökkentett profít hányadát is...”⁵³ A kormányzati kiadások tovagyuúrózó hatása is hozzájárulhat a profít növeléséhez.

A Friedman által felállított oksági sorrendet, a monetáris folyamatoknak a reálfolyamatokkal szembeni elsődlegességét bírálva, eddig nem számoltunk a gyors ütemű inflációval. A modern tőkés pénzrendszer ugyanis nemcsak a pénzzel való manipulálás lehetőségeit tágítja ki, hanem súlyos gazdasági zavarokat okoz. A gyorsuló infláció önmagát erősíti. A bérek és az árak egymást követő emelkedésén át a gazdaság — az újratermelés szükségleteitől függetlenül — egyre több pénzt igényel. A pénzforgalom alakulása elszakad az újratermelés alakulásától. Az infláció által kiváltott várakozások is visszahatnak az infláció ütemére, növelik azt. Az emberek — az árak egyre nagyobb ütemű emelkedésére számítva — igyekeznek pénzüket gyorsabban elkölteni: a pénz forgási sebessége felgyorsul. Az erős infláció — bizonytalanná téve a gazdasági számításokat — bátortalaná teszi a beruházókat, gazdasági válságot, stagflációt idézhet elő. Más típusú válság ez, mint a periódikus túltermelési válság. A mai súlyos infláció sürgetően veti fel a pénzforgalom állami szabályozásának a követelményét.

Úgy tűnik, Friedman a második világháború után kibontakozó tartós infláció tapasztalataiból vonta le megállapítását a pénzmenyiség változásának alapvető hatásáról a gazdasági folyamatok rövid távú alakulásában. Ezt az összefüggést általánosítva, kiterjesztette azt a tőkés gazdaság fejlődésének korábbi szakaszaira is, figyelmen kívül hagyva a tőkés gazdaság maitól eltérő struktúráját, eltérő pénzügyi rendszerét, s azt, hogy az állam gazdasági szerepe korábban távolról sem volt olyan hatalmas, mint ma.

A jelenlegi tőkés inflációs folyamatok teljesen felületes magyarázat adnánk azonban, ha Friedmant követve, csupán a pénzmenyiségnek a termelésnél sokkal gyorsabb növekedésére hivatkoznánk. Magyarázatunk megrekedne a felszínen, ha nem ágyoznánk be az inflációt a tőkés gazdaság történelmi fejlődésébe, nem hoznánk kapcsolatba az utóbbi évtizedekben végbemenő strukturális változásokkal, az állami kiadások felduzzadásával, az improduktív munka arányának eltolódásával a produktív munka rovására, mint megannyi olyan folyamattal, amelyek a tőkés gazdaság stagnálásra való hajlamát csökkentették, s az infláció képében a tőkés gazdaság ellentmondásainak, új, sajátos megnyilvánulási formáját hozták létre.

A pénzforgalom központi szabályozása a mai inflációs időkben sem lehet a bajok orvoslásának alapvető eszköze, hiszen helytelen lenne a modern infláció gyökereit csupán a pénzforgalomban keresni. Még kevésbé lehetett ez hatékony orvosság a korábbi időszakokban, amikor a stagfláció még ismeretlen jelenség volt, s a tőkés gazdaság — a Marx által is leírt — periódikus túltermelési válságoktól szenvedett.

⁵³ Erdős Péter: Az adóztatás és a profithányad összefüggésének törvényszerűségeiről. Közgazdasági Szemle, 1976. 12. sz. 1480. 1.

Friedmant bírálva, Modigliani statisztikai adatok alapján bizonyítja, hogy „a legingatagabb periódusaink egybeestek a viszonylagos monetáris stabilitás időszakaival”.⁶⁴ Modigliani hangsúlyozza, hogy a pénzmennyiség állandó ütemű növekedése nem lehet orvosszer olyan gazdasági bajokra, amelyet nem csak monetáris tényezők idéznek elő.

Friedman monetarizmusa nincs fölényben Keynes elméleti rendszerével, sőt, ahhoz képest visszalépés. Távol áll attól, hogy a mai tőkés gazdaság súlyos problémáinak olyan színvonalú elemzését adja, amilyent Keynes adott a maga idején saját korának tőkés gazdaságáról.

⁶⁴ F. Modigliani: I. m. 12. l.

Ernst Ervin:

NEMZETKÖZI ÁRUEGYEZMÉNYEK

(A nyersanyagok nemzetközi piacsabályozásának rendszere)

A könyv nemcsak a meglévő nemzetközi áruegyezményeket és azok működési mechanizmusát ismerteti, hanem — a témához kapcsolódva — átfogja a nemzetközi nyersanyagpiacok szabályozásának egész kérdéskomplexumát. Felvázolja milyen fejlődést tapasztalhatunk ezen a területen az elmúlt évtizedekben, egészen napjainkig.

A könyv végigvezeti az olvasót a mai korszerű áruegyezmények létrejöttének folyamatán. A szerző eljut egészen az 1976. évi nairobi UNCTAD-értekezletig, amelyen elfogadták az ún. integrált nyersanyagprogramot. E program 18 nyersanyag nemzetközi piacát kívánja egységes elvek szerint szabályozni.

A kötet I. és II. fejezete meghatározza a nyersanyagok helyét a nemzetközi kereskedelemben, áttekintést nyújt a nyersanyagpiac alakulásáról a két világháború közötti korszakban, majd a második világháború után egészen napjainkig.

A III. fejezet a nemzetközi áruegyezményeket és működési mechanizmusukat ismerteti, szakszerű részletességgel és alaposítással, így a cukorra, az ónra, a kávéra, a kakaóra és a búzára vonatkozóan létrejött áruegyezményeket. Szól a kőolajról, illetve az olajtermelő országok szervezetéről, az OPEC-ről.

A IV. fejezet a nemzetközi áruegyezmények feltételrendszerét tárgyalja, az exportőrök és importőrök egyenlő képviselőletének elvét, az ársávok kérdését, a nemzetközi áruegyezmények eszközrendszerét; a kvótákat, a kiegyenlítő raktárkészleteket és a piaci ár alakulását befolyásoló egyéb kötelezettségvállalásokat, s végül a konzultációs elv intézményesítését.

Magyarországon nem jelent meg még könyv az áruegyezményekről, a munka tehát hézagpótlónak tekinthető. Alkalmas arra, hogy a különféle területeken dolgozó közgazdászaink érdeklődését felkeltse a téma iránt.

232 l., füzve 34,— Ft

A Közgazdasági és Jogi Könyvkiadó kiadványa

A monopoltőkés kereskedelempolitika ellentmondásai

A szocialista és az egyes tőkésországok közötti kereskedelempolitikai vita lényegében akörül folyik, hogy a legnagyobb kedvezmény elvének általános alkalmazása egyforma hasznot hoz-e a két eltérő társadalmi rendszerű országsoportnak vagy sem. Az európai biztonsági és együttműködési értekezleten a gazdasági kapcsolatokat felölelő „második kosár” megvitatásakor csakúgy, mint a KGST és az Európai Közösségek (EK)¹ viszonyáról ismételten elhangzik, hogy a tőkésországok jellemzője a „szabadpiac”, s ily módon a legnagyobb kedvezmény elvének birtokában a szocialista országok exportárui oda általában minden további nélkül bejuthatnak, egyedüli feltétel a versenyképesség. A szocialista országok tervgazdasága, külkereskedelmi monopóliuma és nem utolsósorban a termelési eszközök társadalmi tulajdona miatt — fejtegetik — a tőkés exportja ebben az országsoportban nem élvez hasonlóan előnyös lehetőségeket. Ellenérveink ismeretesek: tőkés viszonylatú importunk gyorsan növekszik, a KGST piacai hosszú távon tartósan bővülő felvevőképességűek.

Érdemes azonban a másik oldalt is szemügyre venni, nevezetesen azt, *milyen mértékben szabad a tőkés piac.*

Előjáróban megjegyezzük, hogy a mai polgári közgazdaságtani irányzatok nem a klasszikus módon értelmezik a piac, illetve a verseny szabadságát. Szabadkereskedelmen általában nem az állami beavatkozás, a kereskedelempolitika tagadását értik, inkább az állam többé-kevésbé liberális kereskedelempolitikáját. Ilyen értelemben túljutottak a ricardói, továbbá a walrasi „tisza ökonómiai” koncepción. Látjuk majd, hogy a protekcionizmus kategóriájának tartalma is módosult a List által igényelt — a hazai iparágakat a kezdet nehézségein átsegítő — nevelővámokhoz képest.

A kereskedelempolitikának (pontosabban a külkereskedelempolitikának) több értelmezése használatos.

Szűkebb értelemben kereskedelempolitikán valamely államnak azokat az intézkedéseit értik, amelyekkel kivitelét és behozatalát szabályozza. A nemzetközi munkamegosztás polgári elméleteinek megalapozói — a szabadkereskedelem eszméjét hirdető klasszikusok csakúgy, mint a protekcionista irányzat hívei — nyíltan vagy hallgatólagosan az alábbi hipotézisekből indultak ki:

¹ A három nyugat-európai szervezet: az Európai Gazdasági Közösség, az Euratom és a Montánunió intézményeinek összevonását követően az Európai Közösségek megnevezés a használatos, bár a három alapszerződést nem váltotta fel összefoglaló statútum.

a) A termelési tényezők immobilak, tehát az országok közötti gazdasági kapcsolatok az áruk cseréjére korlátozódnak.

b) A külkereskedelem a különböző országok egymástól független vállalatai vagy személyei között bonyolódik le. Nagyon leegyszerűsítve: A ország exportőrje valamilyen árut elad B ország importőrjének. Nem merült fel, hogy ugyanannak a tőkésnek lehet A országban és B országban is leányvállalata.

Később megjelent az irodalomban a *kereskedelempolitika tágabb értelmezése*. Ez a megközelítés az előbbi kategóriát az ország külgazdasági kapcsolatainak egészét befolyásoló (tehát többek között a devizapolitikát is felölelő) állami intézkedésekre vonatkoztatta, vagy még szélesebb körűen: a gazdaságpolitikának (különösen az ipar-, agrár- és pénzügyi politikának) mindazokra a részterületeire, amelyek a szóban forgó ország külgazdasági kapcsolatait valamilyen módon érintik. A tágabban értelmezett kereskedelempolitikát gyakran *külgazdasági politikának* nevezik. (A továbbiakban a két elnevezés között nem teszünk éles különbséget.)

A gazdaságpolitika egyes részterületeinek kölcsönös függősége miatt nemcsak a termelési és pénzügyi politika egyes vonatkozásait utalják a kereskedelempolitika körébe, hanem ez utóbbi egyes elemeit a gazdaságpolitika más részterületeinek szférájába. Göran Ohlin² szerint például a nemzeti iparpolitika felőleli mindazokat az iparra ható intézkedéseket (egészen a szakképzésig, szabadalmi jogszabályokig, szervezésig), amelyeket az állam fogyanatosít és amelyek a komparatív előnyöket érintik. A komparatív előny már feltételezi a nemzetközi kapcsolatokat, így a példaként említett meghatározás az iparpolitika (tehát a gazdaságpolitika egyik részterületének) körébe utalja a kereskedelempolitikának (a gazdaságpolitika másik részterületének) egyes vonatkozásait is. Úgy tűnik, az egész és a részek bonyolult kölcsönhatásai miatt mindkét szemlélet jogosult és szükséges is.

A kereskedelempolitika igen szorosan kapcsolódik a *külpolitikához*, hiszen bármilyen nemzetközi kapcsolat függvénye a politikai klímának is. (Az ismert szélsőséges példát idézve: ha két ország hadiállapotban van egymással, úgy nincs köztük kereskedelem.) Politikai feszültségek idején az országok közötti érintkezés gyakran éppen csak a gazdasági kapcsolatokra korlátozódik, de számos példa található arra is, hogy a politikai, diplomáciai kapcsolatok segítik elő a gazdaságiakat.

A külpolitika és a kereskedelempolitika kölcsönhatásáról szólva írja Johnson³, hogy az irányító hatóságok — bármilyen külkereskedelmi helyzetben — felfoghatnak egyes problémákat politikainak, de felfoghatják azokat egyszerűen adminisztratív kérdésnek is. Meggyőzően szemlélteti ezt egy kelet—nyugati kereskedelemről vett példával, nevezetesen a dömpingkérdéssel. Ez ugyanis kétféle módon vizsgálható:

1. Az alkalmazott árak, minőségek, volumenek objektív elemzésével; ebben az esetben közömbös, hogy az áru szocialista vagy tőkésországból származik-e.

² Toward a New World Trade Policy. The Maidenhead Papers. C. F. Bergsten. The Brookings Institution. Lexington Books Toronto London 1975. Göran Ohlin: National Industrial Policies and International Trade 173—182. 1.

³ Harry G. Johnson előszava J. Wilczynski: The Economics and Politics of East-West Trade című könyvéhez. Macmillan London, 1969.

2. Vizsgálható azonban tendenciózus politikai szempontból is. Ez utóbbi abból indul ki, hogy szocialista viszonyok között az állam a termelési eszközök tulajdonosa és így módja van az azokkal termelt árukat tetszés szerint alacsony áron értékesíteni és veszteségeket vállalni annak érdekében, hogy egy másik, tőkés piacot „tönkretegyen”. A fikció számos esetben alkalmasnak bizonyult a kelet—nyugati kereskedelem diszkriminatív korlátozására.

Továbbmenően, míg klasszikus értelmezésben a kereskedelempolitika az egyes államok szőben forgó beavatkozási rendszerére vonatkozott, addig a későbbiekben kialakultak kollektív rendszerek, így például az EK közös kereskedelempolitikája (amelynek keretében az integráció országai lényeges kereskedelempolitikai eszközeit — elsősorban vámjait — egységesítették) vagy a GATT (amely nemzetközi méretekben rögzíti a legfontosabb kereskedelempolitikai elveket és eljárásokat).

Az elmondottak szerint a polgári közgazdasági elméletekben bővült a kereskedelempolitika kategóriájának értelmezése, de ez mindig államokhoz, államközi integrációhoz, tehát *hatósági intézkedésekhez* tapadt.

Ugyanakkor nem téveszthető szem elől, hogy korunkban a külgazdasági kapcsolatok jelentős (hozzáfűzzük: növekvő irányzatú) része, a különböző becslések szerint egynegyede, egyharmada, fele⁴ ma már a multinacionális vállalatok (MNV) keretén belül bonyolódik le. Nemzetközi méretekben tapasztalható annak a tendenciának az érvényesülése, amit Lenin a következőképpen határozott meg: „A szabadkonkurrencia a kapitalizmus és általában az árutermelés alapvető sajátossága: a monopólium szöges ellentéte a szabadkonkurrenciának, ám ez utóbbi szemünk láttára alakult át fokozatosan monopóliummá, létrehozva a nagytermelést, kiszorítva a kisüzemet, a nagyüzemeket még nagyobb üzemekkel váltva fel, s olyan fokig fejlesztve a termelés és a tőke koncentrációját, hogy ebből kinőtt és továbbra is kinő a monopólium: a kartellek, szindikátusok, trösztök és a milliárdokat forgató vagy tucatnyi bank ezekkel egybeolvadó tőkéje. Ugyanakkor azonban a monopóliumok, amelyek a konkurrenciából nőttek ki, nem küszöbölik ki a szabadkonkurrenciát, hanem fölötté és mellette léteznek, s ezzel egész sor különösen éles és heves ellentétet, súrlódást, konfliktust idéznek elő.”⁵

Így tehát, ha akadna is olyan kivételes helyzetben levő ország a világon, mely állami intézkedésekkel egyáltalán nem befolyásolná a kereskedelmet, akkor sem érvényesülne a külső világgal való kapcsolataiban a verseny teljes szabadsága.

Ilyen — a külkereskedelmét egyáltalán nem befolyásoló — állam azonban még a legfejlettebb tőkésországok körében sem akad. Felvetődik a kérdés, hogy miért nem. Tudvalevő, hogy egyrészt a verseny az erősebb félnek kedvez, másrészt, a multinacionális vállalatok általában ahhoz az államhatalomhoz kötődnek legerősebben, ahol központjuk működik. Ezek szerint logikus volna, hogy a tőkés világ gazdaságilag, politikailag, katonailag egyaránt legerősebb vezető hatalma, az Egyesült Államok, legalábbis a nyugati világon belül, következetes szabadkereskedelmi politikát folytasson. Ez azonban nincs így, az amerikai vámszínvonal megle-

⁴ A multinacionális vállalatok arányát a világkereskedelemben a különböző szerzők 25-től 50 százalékra terjedőnek becsülik. A következő idézett művekre hivatkozva egynegyedrészről Szentés Tamás, több mint feléről Emil Küng ír.

⁵ V. I. Lenin Összes Művei. 27. kötet. Kossuth, 1971. 365—366. 1.

hetősen magas, s nem ritka a behozatal és a kivitel adminisztratív befolyásolása.

Az sem állítható, hogy a tőkésországok egymás közötti kereskedelempolitikáját a protekcionizmus uralná. Mennyiségi importkorlátozókat csak kivételesen alkalmaznak, vámjaikat a második világháborút követően a GATT keretében már két ízben csökkentették.

A monopoltőkés kereskedelempolitikák tartalmi elemzésekor három metszetet vizsgálunk: a nemzetállamit, az államközi integrációt és a multinacionális vállalatit. Témánk leszűkített: nem öleli fel a harmadik világ problematikáját (noha annak létezése feltétele és következménye is az állam- és multimonopolista kereskedelempolitika kialakulásának), sem a kelet-nyugati gazdasági kapcsolatokat. A fejlett tőkés világra korlátozó vizsgálatunk azonban alapul szolgálhat ez utóbbiakat érintő nyugati hatások egy részének felméréséhez. Kérdésünk: Milyen fokú a kereskedelem szabadsága a tőkés világban?

A szabadkereskedelem és a protekcionizmus dialektikája a tőkésállam kereskedelempolitikájában

A szabadkereskedelem-protekcionizmus ellentétpár vizsgálatát kézenfekvő volna a szabadverseny-monopólium ellentétpárhoz kapcsolni, mondván, hogy a szabadversenyből szabadkereskedelem, a monopóliumból, különösen az állammonopolizmusból protekcionizmus következik. Ez azonban nem ilyen egyszerű, s ezzel az 1950-es években megindult, a prosperitás időszakában általában erősödő, a recessziók idején visszaeső, „új szabadkereskedelmi irányzat” sem volna megmagyarázható. A monopoltőkés országok közötti protekcionizmus általában kölcsönös jellegű, erős fél áll szemben erős féllal. A tudományos-technikai forradalom korszakában a termelőerőknek már szűkek a belső piacok (még az olyan nagy térségekben is, mint az Egyesült Államok, vagy az EK), s így a protekcionizmus éppen a leggyorsabban fejlődő nemzeti monopóliumok érdekeivel ütközik. Jobban kedvez a kis és középvállalatoknak, amelyek nem olyan erősek a nemzetközi versenyben. A második világháborút követő liberalizációt elsősorban a monopóliumok igényelték.

Az újfajta liberalizáció és a protekcionizmus viszonyát két szakaszban vizsgáljuk. Az elsőben elvonatkoztatunk a külgazdasági kapcsolatokat közvetve befolyásoló állami beavatkozásoktól, egyszerűen a kivittelt és a behozatalt érintő hatósági intézkedéseket elemezzük. A másodikban kiterjesztjük vizsgálatunkat a szélesebb értelemben vett kereskedelempolitikára.

A tőkésállam szűkebb értelemben vett kereskedelempolitikája

Már a mai kereskedelempolitikai koncepciókat kialakító, 1947. évi Havannai Konferencián kitűnt, hogy a szabadkereskedelem érvényesüléséért általánosságban sikrasszálló Egyesült Államok nem mond le a protekcionista intézkedések lehetőségéről. A Havannai Chartában, a GATT-ban és az azóta elfogadott nemzetközi kereskedelempolitikai vonatkozású dokumentumokban is kompromisszum tükröződik:

— A gazdaságilag legerősebb tőkésországok ott, akkor és annyiban erőltetik a „majdnem” szabad (tehát csak vámokkal korlátozott) kereskedelmet, ahol teljesen biztosak afelől, hogy a verseny az ő érdekeiket szolgálja, ahol uralják a piacot, s ahol ezt az uralmat a „második védelmi vonal” a nem vám jellegű, gyakran burkolt, korlátozások révén távlatilag is biztosítottak látják.

— Mivel kapitalista körülmények között a hosszabb időszakra való előrelátást különösen sok körülmény nehezíti, a fejlett tőkésországok előirányozták a GATT-ban általánosan elfogadott szabályoktól eltérő legkülönbözőbb „védelmi záradékok”, kivételek igénybevételének a lehetőségét.

— Az egyenlőtlen fejlődés miatt az egyes termelési ágazatok vagy alágazatok hatékonysága a legfejlettebb tőkésországokban is különbözik egymástól. Ha a kormányok belpolitikai érdekei úgy kívánják (például a farmerek szavazata számottevő vagy foglalkoztatottsági, s más hasonló szempontok súlyosabban esnek latba), sajátos intézkedésekkel védik ezeket az ágazatokat a behozatal versenyétől. Csak egy példát említve: az amerikai kereskedelmi törvény módot ad arra, hogy a vámot ne az importált áru ára alapján szabják meg, hanem az annál magasabb „amerikai eladási ár” alapján. Ezt az utóbbit a hatóságok gyakorlatilag tetszésük szerint határozhatják meg.

— A tőkés kormányok nagy jelentőséget tulajdonítanak kereskedelempolitikai „alku pozíció”-juknak. A korlátozások gyakran azt a célt szolgálják, hogy valamely partnerországtól gazdasági vagy politikai engedményeket csikarjanak ki mérséklésük vagy megszüntetésük fejében.

A protekcionista intézkedésekre tág teret nyújtanak az úgynevezett dömping ellenes szabályozások. A dömping elleni védekezés klasszikus értelemben a szabad verseny torzulása elleni fellépés jegyében fogant. Ha a külföldi szállító az önköltségnél alacsonyabb áron tömegesen exportálja áruit, hogy ezzel betörjön valamely ország piacára, akkor ezt az akciót a „tisztességes” verseny megszegésének minősítették, következtésképpen elfogadták azt a konvenciót, hogy a dömping ellen különleges korlátozó beavatkozások indokoltak. A későbbiek során a fejlett tőkésországok egyre inkább visszaéltek ezzel a lehetőséggel. Jellemző példája ennek, hogy az úgynevezett alacsony árszintű országok versenyképes exportjának korlátozására különböző „piacvédelmi” szabályozásokat működtetnek akkor is, ha a partnerország szállítója nem önköltség alatti áron exportál, hanem egyszerűen alacsonyabb az önköltsége, akár azért, mert a munkabérszínvonala nem éri el a vevő országét, akár mert termelékenyebb a munkája. Hozzáfűzzük, hogy ilyen alacsonyabb árszintű országnak tekintik Japánt és a fejlődő országok többségét. A szocialista országok helyzete ebből a szempontból sajátos, mivel a tőkésekétől eltérő árképzési rendszerük s devizájuk átválthatóságának hiánya nehezíti az önköltségek összehasonlítását. Így a kölcsönös kereskedelemben általában világpiacon vagy főpiacon árat vesznek alapul. Sajnálatos módon az a tapasztalat, hogy a tőkés partner az import fékezésére esetenként megalapozatlan dömpingvadásokat emel.

A verseny torzításának ellensúlyozására szánt dömpingellenes jogszabályok ilyen módon gyakran éppen a verseny torzítására szolgálnak.

Megfigyelhető ez például Japán és az EGK sok éves vitájában. A nyugat-európai integráció tagországai híradástechnikai iparaikat „védik” a hatékonyabban termelő japán cégek versenyétől.

Az eddigiekben vázolt empirikus közelítés alapján is megállapítható, hogy a *monopoltókés állam kereskedelempolitikájában a szabadkereskedelem és a protekcionizmus ötvöződik, ellentmondásos egységet alkot.*

A protekcionizmus aránya emellett országonként és időszakonként igen különböző. Mértékét befolyásolja, hogy az adott nemzetgazdaság, illetve annak egyes termelési ágai mennyire erősek, hatékonyak, milyen mértékű a dekonjunkturális hatásokkal szembeni ellenállásuk, mennyiben képesek az új világgiazi hatások kapcsán a rugalmas átrendeződésre. A monopoltókés protekcionizmus azonban — szemben a myrdali „fejlődő protekcionizmussal” — nem kizárólag védekező jellegű. Ha a szókép nem volna zavaros, „támadó szándékú protekcionizmust” is említhetnénk. Gazdasági, sőt politikai, stratégiai vagy taktikai megfontolásokból alkalmazott korlátozó intézkedések a protekcionizmus leplében jelenhetnek meg, akár azért — mint erre már utaltunk —, hogy az intézkedés által érintett partnerországoktól az eredeti állapot helyreállításának fejében valamilyen engedményt csikarjanak ki, akár pedig azért, hogy uralmi pozíciójukat erősítsék, kiterjesszék. (Például a hidegháborús embargópolitikával, a szocialista országokba irányuló export korlátozásával mindenekelőtt ezen országok gazdasági fejlődését akarták fékezni, egyidejűleg gátolva, hogy más térségekkel szilárd gazdasági együttműködést alakíthassanak ki.)

Úgy véljük, hogy a gazdasági életbe való monopoltókés állami beavatkozások korszakában semmi sem indokolja azt a feltevést, hogy éppen a kivitel és a behozatal mentesülhetne e befolyásolástól, noha — mint az a következőkből kitűnik — a gazdaságpolitika egyéb eszközei gyakran pótolhatják a külkereskedelem közvetlen szabályozását.

A tőkésállam tágabb értelemben vett kereskedelempolitikája

A monopoltókés államnak — a külgazdasági kapcsolatokat bármilyen módon befolyásoló beavatkozásait felölelő — szélesebb értelemben vett kereskedelempolitikájában talán még fokozottabban jelentkeznek a külföldiek versenyképességét korlátozó protekcionista elemek.

A tőkés kormányoknak gyakran éppen a közvetett eszközök alkalmazása révén nyílik módjuk a formálisan liberális kereskedelempolitikára.

Például az EK agrár-importpolitikája nyíltan és kifejezetten protekcionista jellegű. Mikor az Egyesült Államok — egyébként jogosan — kifogásolta, hogy a Közösség nem vonja be a GATT vámcsökkentési tárgyalásaiba a mezőgazdasági lefölözéseket, a Közösség az amerikai farmereknek nyújtott támogatások problémájának megvitatását igényelte. Az Egyesült Államok ettől természetesen elzárkózott, belügyének tekintve gazdaságpolitikájának e szféráját. Más kérdés, hogy az EK a GATT szabályaival ellentétesen járt el, amikor az importterhek egy részét, nevezetesen a mezőgazdasági lefölözéseket kivonta a nemzetközi tárgyalások hatálya alól. A példa csupán annak bizonyítására szolgál, hogy a mezőgazdasági termelők importtal szembeni versenyképességének

növelése többféleképpen oldható meg: akár úgy, hogy az importra kivevett vámokkal, lefőlézésekkel megdrágítják a külföldről behozott termék árát, akár úgy, hogy a hazai piacon alacsony szinten tartják az árakat, a termelőnek nyújtott állami támogatások révén.

A külgazdaságot közvetve befolyásoló eszközök megítélésében a nézetek igen eltérők. Ohlin idézett cikkében utal arra, hogy egyesek a nemzeti importpolitikát a vámon kívüli korlátozások komplexumának tekintik. Mások az importverseny által hátrányosan érintett hazai termelés támogatását a kereskedelmi liberalizáció feltételének minősítik.

Már ebből is látszik, hogy a kereskedelmi liberalizáció értelmezése eltérő. A GATT végeredményben a vámot tekinti a megengedhető eszköznek, ez is már engedmény a klasszikus szabadkereskedelmi politika rovására. A vámon kívüli akadályokat illetően azonban meglehetősen zavaros a kép. A fejlett tőkésországok egymás között mindenekelőtt a mennyiségi importkorlátozások felszámolására törekedtek, s így született meg az OECD-ben rögzített liberalizáció. Ez — kevés áru kivételével — a mennyiségi importkorlátozások, importengedélyezési rendszerek megszüntetésére vonatkozik. Nem foglalkozik azonban az egyéb, vámon kívüli korlátozásokkal, amelyeket a későbbiekben a GATT s az ENSZ Európai Gazdasági Bizottsága igyekezett minél szélesebben felmérni. Ez a felmérés is csak az importot közvetlenül érintő korlátozásokra szorítkozhatott, s már ebben a körben is problémát okozott, hogy a vámon kívüli akadályok sok esetben két funkciót látnak el; az egyik ésszerű (például bizonyos szabványok, csomagolási, egészségügyi stb. előírások megtartásának biztosítása), a másik ezeknek az előírásoknak a felhasználása az import fékezésére. A gyakorlatban e két funkció igen nehezen választható el egymástól, s azt is bonyolult megállapítani, hogy egyforma szigorral alkalmazzák-e a szóban forgó rendelkezéseket valamennyi külföldi partnerrel szemben, vagy pedig hátrányosan megkülönböztetnek országokat, országcsoportokat.

A külgazdasági kapcsolatokat közvetve befolyásoló monopoltökés állami beavatkozások vizsgálatakor több kérdés merül fel:

— A keynesi elmélet szerint a nemzetgazdasági méretű áldozatvállalás indokolt, ha az abból származó haszon (tehát például a foglalkoztatottság növelése) elegendő annak kompenzálására. Ha valamely fejlett tőkésország támogatja valamelyik kevésbé hatékony iparágát, elérheti, hogy a hazai termékek ára már ne haladja meg a hatékonyabban termelő külföldi ipar árszínvonalát. A támogatást nyújtó állam nemzetgazdaságának szempontjából ez esetenként még ésszerűnek is minősülhet. Tágabban nézve viszont nemcsak az adott ország társadalma vállal áldozatot, hanem azok is, amelyek exportjának versenyhelyezete a szóban forgó piacon az állami támogatások miatt romlik. Világgazdasági szempontból már kifogásolható, hogy a legfejlettebb tőkésországok nem belső átcsoportosítással oldják meg saját hatékonysági problémáikat, hanem a náluk szegényebb országok kárára. Tekintetbe véve, hogy a fejlődő országok elmaradottságának oka nem egyszerűen a fejlődés fő vonalából való kiesésük, hanem az a tőkés világgazdaság történetével összefüggő, sőt abból származó sajátos fejlődés teméke, hogy a fejlettség színvonalában mutatkozó különbség éppen a fejlettebb és elmaradottabb országok

közötti, gyarmati, majd neokolonialista kapcsolatok következménye⁶, a legfejlettebb régióval szemben jogosan támasztható az a követelmény, hogy beavatkozásainak világgazdasági következményeit is figyelembe vegye. Kérdéses viszont, hogy a tőkés világ alkalmas-e ilyen ésszerű, a fejlettségbeli különbségek csökkentésére, de legalábbis növekedésük megakadályozására irányuló politikára.

— A tőkésországokban az egyenlőtlen fejlődés földrajzi értelemben is megmutatkozik. Elegendő a fejlett iparú Észak-Olaszország és a szélsőségesen elmaradott Szicília vagy a francia iparvidék és az agrár jellegű (ezen belül kisparaszti) Bretagne ellentmondására utalni. Ezenkívül a viszonylag nagyobb területű, de kis népességű országokban (például Norvégiában) félo, hogy egyes körzetek elnéptelenednek. E gondok enyhítésére hivatott a fejlett tőkésországok regionális politikája. A gazdasági élet nemzetközivé válása miatt ezeknek az ellentmondásoknak a feloldása egyedül az országon belüli verseny korrigálásával aligha képzelhető el. Ily módon a regionális politika egyes vonatkozásai közvetve beépülnek a kereskedelempolitikába. Felvetődik a kérdés: tőkés körülmények között található-e más mód az egyes körzetek közötti különbségek áthidalására.

— A klasszikus elmélet meglehetősen elkülönítve szemlélte a külkereskedelmet és a beruházásokat. A termelési tényezők országhatárokat átlépő mozgása miatt ez a nézet nem állta ki az idők próbáját. A nemzetközi tőke — ezen belül a működő tőke — forgalma talán egyik oka volt annak, hogy az állami monopolkapitalizmusban a pénz- és hitelszabályozás a gazdaságpolitika egyik legfontosabb részévé vált. Beszélhetünk-e szabadkereskedelemtől ott, ahol az állam a legkülönbözőbb hitel-, árfolyampolitikai intézkedéseivel befolyásolja külgazdasági kapcsolatait?

Sorolhatnánk tovább a példákat, de úgy véljük, a témakör ismert. Célunk csupán az volt, hogy felvázoljuk a monopoltőkés állami beavatkozások belső ellentmondásokkal terhes rendszerének közvetett hatásait a nemzetközi munkamegosztásra. Mindez azt igazolja, hogy napjainkban *valamennyi tőkésország korlátozza a versenyt, még akkor is, ha exportját közvetlenül nem támogatja, importját közvetlenül nem fékezi.*

A multinacionális vállalatok és a kereskedelempolitika

A multinacionális vállalatbirodalmak méreteiről, hatósugarukról nehéz képet alkotni, de — mint már említettük — becslések szerint napjainkban a nemzetközi kereskedelemnek mintegy harmadát bonyolítják le. Egy-egy ilyen óriás vállalat termelése meghaladja több ország együttes nemzeti termékének összegét, emellett hatósugara igen széles. Az International Telephone and Telegraph (ITT) hálózata például 60 országra terjed ki. A multinacionális vállalatok ugyancsak ismert jellemzője, hogy a legkorszerűbb technika megvalósítói, képesek a tervezés, kutatás-fejlesztés összpontosítására; szervezettségük magas fokú. Talán legszembetűnőbb tulajdonságuk a rendkívüli mozgékonyaság mind a tőke, mind az áru, a technika és a profit országhatárokat átlépő áramoltatásában.

Működésük kereskedelempolitikai következményei igen vázlatosan a következőkben foglalhatók össze:

⁶ Vö. Szentes Tamás: Az elmaradottság és fejlettség dialektikája a tőkés világgazdaságban. Kossuth, 1976. 185—224. 1.

A multinacionális vállalatok árpolitikájukban sokkal szabadabbak a hagyományos nemzeti monopóliumoknál. Nemzetközi hálózatukban elszámolási árakat alkalmazhatnak; a kritérium nem az egyes termékek gazdaságos előállítására és értékesítésére és nem is az egyes üzemek hatékonyságára, hanem az egész vállalat-birodalom profitjának biztosítására. A tőkésországok árpolitikai intézkedéseit a legkülönbözőbb módon ellenőrizhetjük. Ha például egy ország az infláció mérséklése céljából a hazai termékek árát ellenőrzi, felső árhatárokat állapít meg, akkor a multinacionális vállalat valamelyik külföldi leányvállalatától szállítja az említett országba a kérdéses árut. Ha viszont egy ország az importot korlátozza (akár vám, akár mennyiségi korlátozás, vagy dömpingellenes és piacvédelmi szabályozások alkalmazásával), úgy a multinacionális vállalat tőkésországgal behatol a vámfalak, illetve az importkorlátozó rendszer mögé, s terméke ilyen módon hazainak minősül.

Ebből az következik, hogy a multinacionális vállalat eltorzítja az árviszonyokat, továbbá megzavarja a belföldi és a világpiaci árak közötti különbség mérséklését, a hazai piac védelmére szolgáló kereskedelem-politikai eszközök működését.

A vállalaton belüli, de ezzel egyidejűleg nemzetközi jellegű tevékenységgel kijátszhatja a nemzeti devizapolitikát. E. Küng⁷ egyenesen megosztott devizapiacnak nevezi ezt a helyzetet. Az egyik oldalon ugyanis az állami jegybank rögzített vagy szűk határok között mozgó valutaárfolyamra törekszik, a másik oldalon viszont átengedi az árfolyam-alakítás szerepét a nemzetközi tőkeforgalomnak. Még kirívóbb az az eset, amikor a jegybank nem rendelkezik megfelelő devizatartalékkal, s így egyenesen ráutalt a multinacionális vállalatokra. Úgy tűnik, ez nem kis mértékben közrejátszik abban, hogy a vezető tőkésországoknak nem sikerült a válságba jutott nemzetközi monetáris rendszert újra stabilizálni, a lebegő árfolyamokat megszüntetni és az árfolyammozgást az előirányzott korlátok között tartani.

Az elmondottakból következik, hogy a multinacionális vállalatok módosíthatják az országok közötti külkereskedelmi cserearányokat és a nemzeti fizetési mérlegek alakulását. Mivel hatalmas tartalékaik vannak, a nyersanyagforrásokat nagymértékben ellenőrzik, módjuk van egészen torz árszerkezetek kialakítására (emlékeztetünk, hogy az 1973. évi olaj- és nyersanyag-árrobbanást követően szélsőséges spekulációs ármozgást idéztek elő. Előfordult, hogy a világpiacon esetenként a nyersanyag ára magasabb volt, mint a belőle előállított készterméké).

A multinacionális vállalatok kibújhatnak az adózási rendelkezések alól is; a költségeket gyakran tetszésük szerint oszthatják el a különböző országokban működő leányvállalataik között, s így kevés nyereséget mutatnak ki ott, ahol az adók magasabbak.

Veszélyesek a nemzetközi munkamegosztásra nézve a multinacionális vállalatok burkolt, vámon kívüli akadályai. Mivel iparágakat, kormányokat befolyásolhatnak, elérhetik, hogy rájuk méretezett technikai, csomagolási, egészségügyi normákat követeljenek meg valamennyi szállítótól.

⁷ Emil Küng: Die Marktmacht und ihr Missbrauch im internationalen Rahmen, Wirtschaftswissenschaftliches Studium 1977. 3. sz. 135—137. l.

A multinacionális vállalat nemritkán a nyersanyag-kitermeléstől a szállításon, feldolgozáson át a kereskedelmi hálózatiig egy-egy ágazat valamennyi vertikumát ellenőrzi. Ezzel keresztezi a fejlődő országok számos gazdaságpolitikai s ezen belül kereskedelempolitikai törekvését, például nehezíti a fejlődő ország közvetlen nyersanyagexportját. Magyar tapasztalat is, hogy egy-egy nyugati nemzetközi kikötőben sokszor olcsóbban és gyorsabban lehet nyersanyaghoz jutni, mint az azt kitermelő fejlődő országban.

Témánk körét meghaladná a multinacionális vállalatoknak a nemzeti foglalkoztatási politikára s egyéb a nemzetközi munkamegosztással nem közvetlen kapcsolatban levő szférákra való hatásának elemzése.

Az egyre erősödő vállalati szintű nemzetközi integráció (mikrointegráció) korántsem fedi a tőkés államközi integrációt (makrointegrációt). Mivel a multinacionális vállalatok túlnyomórésztükben amerikai érdekeltségűek, beépülésük az EK iparába alátámasztotta az Egyesült Államok gazdasági befolyásának növekedését a nyugat-európai integrációban. Az EK a hatvanas évek folyamán azt a meglehetősen szerény célt tűzte ki, hogy statisztikailag feldolgozza a kívülálló országokból származó beruházásokat. Az EK Tanácsa, úgy tűnik, letett erről, amiben közrejátszott, hogy egyes tagországok kormányaiban aggályok támadtak: az Egyesült Államok egy ilyen dokumentációt „amerikaellenesnek” tekinthetne. Később nyilvánosságra hoztak olyan következtetéseket, hogy az EK márcsak azért sem korlátozhatja az amerikai beruházásokat, mert maga is beruház Amerikában.

Az elmondottakból kitűnik, hogy a nemzetközi kereskedelempolitikai kapcsolatokat ma már két metszetben kell vizsgálnunk: az egyik a nemzeti, illetve államközi integráció, a másik pedig a multinacionális vállalatok által meghatározott, vállalati integráció. A nyugati kereskedelempolitikai koncepciók hatékonyságát ily módon abból a szempontból is mérlegelni kell, hogy a multinacionális vállalatok melyik országban, országcsoportban, milyen időszakban és milyen ágazatokban keresztezhetik, vagy esetleg erősíthetik azokat.

A multinacionális vállalatoknak nyilvánvalóan az felel meg legjobban, ha az államok külgazdasági politikája liberális és így mentesülnek a korlátozások kijátszásának terheitől. Ugyanakkor a nemzetállami vagy az államközi integráció protekcionizmusa a multinacionális vállalatokat nem korlátozza feltétlenül. Például mennél jobban fékezik az importot, annál inkább ösztönöz az a működő tőke beáramlására.

Témánk szempontjából a következő kérdések vetődnek fel:

a) A multinacionális vállalatok kereskedelempolitikai aktivitása csupán arra korlátozódik-e, hogy reagáljon a nemzetállamok vagy államközi integrációk kereskedelempolitikai intézkedéseire?

b) Figyelembe véve, hogy a multinacionális vállalatok általában szorosán együttműködnek azzal az állammal, ahol központjuk van, feltételezhető-e, hogy kereskedelempolitikai tevékenységük egybe esik a szóban forgó állam céljaival?

c) Lehet-e a multinacionális vállalatoknak önálló kereskedelempolitikájuk?

Megjegyezzük, hogy e vállalat-birodalmak kereskedelempolitikájáról szólva nem a hagyományos üzletpolitikára gondolunk, hanem a fogal-

mat szélesesen értelmezzük, a gazdaságpolitika egyéb ágaival és a külpolitikával való összefüggésében.

A tények tükrében az első kérdésre határozott nemmel válaszolhatunk. Az ITT szerepe a chilei haladó rendszer elleni puccsban, a nagy olajtársaságok [Exxon, Gulf, Ashland, Occidental, Mobil, Phillips, Standard (Indiana), BP és Shell] kezdeményező közreműködése az 1973. évi olajárrobbanásban egyértelműen azt igazolja, hogy a multinacionális vállalatok tevékenysége messze túlmutat a nemzetállami, vagy államközi integrációs szabályozásokra való egyszerű reagáláson.

A polgári elmélet is egyre jobban felismeri, hogy a nemzetközi gazdasági kapcsolatokban új dimenzió született, amelynek nincs közjogi státusza, viszont igen erős a világgpiaci pozíciója. Nye és Keohane⁸ meghatározása szerint olyan államhatárokat túllépő kapcsolatokról, koalíciókról és kölcsönös tevékenységekről van szó, amelyek kívül esnek a kormányok központi külpolitikai szerveinek ellenőrzésén.

A második és a harmadik kérdésre választ keresve, utalunk arra, hogy a kereskedelempolitika nemcsak a gazdaságpolitikának, hanem a külpolitikának is része. Tisztázandó tehát, hogy a multinacionális vállalatoknak lehet-e önálló külpolitikájuk. Erről igen különbözők a vélemények. L. Turner⁹ hivatkozik Kaiserre, aki szerint a multinacionális vállalatok gyakran önálló külpolitikát folytatnak; Wolfersra, aki azt állítja, hogy képesek alkalmanként beavatkozni a nemzetközi események folyamatába, s végül közli saját nézetét, amely szerint az olajválság kivételével értelmetlen „magán külpolitikáról” beszélni. (Megállapítását kétségkívül gyöngíti, hogy egy kivételt mégis csak elismer.)

Valószínűleg az az álláspont bizonyul helytállónak, amely szerint a multinacionális vállalatok valamilyen módon beavatkozhatnak a nemzetközi politikai életbe. Igaz ugyan, hogy nem rendelkeznek államhatalommal, nem irányítanak közvetlenül hadseregeket, de nem téveszthető szem elől összefonódásuk a hadiiparral és az államhatalommal. Nagyobb, a külpolitikát érintő akciókhoz az államhatalom nyílt vagy burkolt támogatása szükséges. Mivel a multinacionális vállalatok túlnyomó részének központja az Egyesült Államokban van, eléggé jellemző, hogy az amerikai kormánnyal működnek együtt (hozzáfűzzük, hogy ellentmondásosan, hiszen az államhatalmat befolyásoló különböző monopóliumok érdekei gyakran ellentétesek). Természetesen nemcsak az amerikai kormánnyal fonódnak össze, hanem azoknak az államoknak irányító hatóságaival is, amelyekre hálózatuk kiterjed. Konfrontációk esetén az ellenzék, a retrográd erőket igyekeznek hatalomra segíteni, a tevékenységüket korlátozni kívánó haladó kormánnyal szemben.

Ilyen körülmények között nehéz volna tagadni, hogy a multinacionális vállalatok a hatósági intézkedések joga nélkül is képesek önálló kereskedelempolitikára. Rendelkezésükre áll ugyanis a piaci uralom s ennek következtében a vámon kívüli akadályok alkalmazási lehetőségének sokasága. Emellett befolyásolhatják a kormányokat a hatósági jellegű kereskedelempolitikai eszközök működtetését illetően.

⁸ J. S. Nye, Jr., and R. O. Keohane: *Transnational Relations and World Politics, An Introduction*. International Organization Vol. XXV. 1971. 3. sz. 330. l. (Turner hivatkozása a 9. lábjegyzetben említett tanulmányában.)

⁹ L. Turner: *The Oil Majors in World Politics*. International Affairs 1976. July, Chatham House 368–380. l.

A nemzetközi kereskedelempolitikában az említettek miatt számításba kell venni a multinacionális vállalatok *önálló kezdeményező lépéseit is*.

A tőkés államközi integráció kereskedelempolitikája

Vizsgálódásunk a fejlett tőkés világra korlátozódik, tehát az államközi integrációkról szólva az Európai Közösségek kereskedelempolitikájának bemutatására szorítkozik. Az Európai Közösségek egységes kereskedelempolitikájára irányuló célok az Európai Gazdasági Közösséget megalakító Római Szerződésben, emellett a Montánuniót létrehozó Párizsi Szerződésben találhatók. Míg a Montánunió csak a szén- és acélkereskedelem integrációját ölelte fel, addig a Római Szerződés már előírnyozta a tagországok egységes kereskedelempolitikáját is. Eltekintett azonban a kereskedelempolitikának mind a külpolitikával, mind pedig a gazdaságpolitika egyéb szféráival való összefüggésétől. Az a kiindulás, hogy a tagországok külpolitikai önállóságuk fennmaradása és gazdaságpolitikájuk egységesítésének hiánya mellett is közös kereskedelempolitikát vezethetnek be, már magában hordozta a későbbi ellentmondások forrását. S mivel az integrációban a külpolitikai egyeztetés részleges, általában ad hoc jellegű, továbbá a gazdasági unió tervét sem sikerült megvalósítaniok, ezek az ellentmondások nem tompultak.

Az EK mindamelllett a kereskedelempolitika számos fontos elemét egységesítette: megvalósította vámunióját, közös agrárkereskedelmi politikáját. (A Római Szerződés egyébként ezt az agrárpolitika s nem a kereskedelempolitika fejezetében tárgyalja. Ennek indoka, hogy megszüntette a vámoknak az egész behozatalt átfogó szabályozó jellegét, s a mezőgazdasági importot sajátos módszerrel, a lefőlézési rendszerrel irányítja.¹⁰) Végül elérte, hogy tagországai a kívülálló országokkal nem köthetnek kétoldalú kereskedelmi megállapodásokat, hanem ezt a jogkört átruházták a Közösségre.

Az EK az ipari árucseré-forgalom általában liberális szabályozását merev protekcionista agrárkereskedelmi politikával kívánta összehangolni. A nemzetközi munkamegosztás szférái azonban nem határolhatók el mereven egymástól, s így ez a tény önmagában integráción belül és kívül egyaránt számos konfliktusra vezet.

A következő probléma abból ered, hogy bár az EK a termelés szférájában bekövetkezett vállalati integrálódás alapján jött létre, egyes sajátos helyzetben levő iparágak kivételével nem képes a termelés szférájának ellenőrzésére. A multinacionális vállalatok nagymértékben átfogják tagországainak termelését, de ugyanakkor túllépnek a Közösség határain.

Mind ez ideig feloldhatatlan ellentét tapasztalható az EK szűkebb értelemben vett kereskedelempolitikája és monetáris politikája között. Abban az időszakban, amikor a Bretton—Woods-i elveken alapuló nemzetközi monetáris rendszer többé-kevésbé megfelelően működött, ez még nem tört teljesen a felszínre. Amikor a nemzetközi monetáris rendszer

¹⁰ Az EK kibővülésével és a kívülmaradó EFTA-országokkal kötött ipari szabadkereskedelmi, Görög- és Törökországgal érvényes társulási, további országokkal előírányzott hasonló megállapodásai következtében Európában olyan vámentes ipari szabadkereskedelmi övezet létesül, amiből a szocialista országok kimaradnak. Örvendetes kivételek a Finnországgal kötött ipari szabadkereskedelmi megállapodásaik.

válságba jutott (s ebben úgy tűnik meghatározó volt az Egyesült Államoknak a — nyugat-európai versenytársak visszaszorítását célzó — devizapolitikája), felborult az EK tagországainak valutái közötti többé-kevésbé szilárdnak mutatókozó viszony, s ezzel zátonyra futott a monetáris integráció terve. Ha — mint napjainkban — a tagországok valutáinak egy része együtt lebeg, másik része pedig külön-külön, sérülést szenved a kereskedelempolitika és a vámunió is. Az árfolyamváltozások hatásainak kompenzálására ugyanis az integráció belső kereskedelmében határkiegyenlítő összegek bevezetésére kényszerülnek, s ezek óhatatlanul vám-, illetve importtámogatás hatásúak. A tények tükrében világosan kirajzolódik, hogy az EK nem rendelkezik azzal a monetáris autonómiával, ami a valóban integrált, önálló kereskedelempolitika egyik fontos feltétele volna.

Nehezíti a kereskedelempolitika problémáinak megoldását az EK tagországonként eltérő mérvű energiafüggősége is. Emellett az egyes nyugat-európai kormányok ütköző érdekeiket igen nehezen, sokszor csak időlegesen képesek közös nevezőre hozni, amiben közrejátszik, hogy az Egyesült Államoknak az olajtermelő országokra vonatkozó politikai elképzeléseikhez ugyancsak különbözőképpen viszonyulnak.

A kereskedelempolitikai gondok egyik mély gyökere az EK tagországainak eltérő külpolitikai koncepcióiban rejlik. Már utaltunk arra, hogy a kereskedelempolitika része a külpolitikának, következésképpen ingoványos talajra épül az egymástól eltérő külpolitikákra alapozott egységes kereskedelempolitika. Az EK ideológusai mindenekelőtt azt nehezményezik, hogy a tagországok nem jutottak egységes álláspontra az Egyesült Államokkal való kapcsolatokat illetően. Az amerikai cél e tekintetben is meglehetősen világosan kivehető: Nyugat-Európa legyen elég erős a szocialista közösség világpozíciójának ellensúlyozására, de ne legyen olyan erős, hogy az Egyesült Államok uralmi törekvéseit veszélyeztesse. Az integrációban viszont két, számos színezettel tarkított, nézet harcol: az amerikai vezetést elfogadó atlanti koncepció és a nyugat-európai önállóságra törekvő szándék.

Továbbfűzve a gondolatot, az önálló külpolitika feltételezi a katonapolitikai függetlenséget. Az EK országai viszont a NATO tagjai, következésképpen függnek az amerikai katonapolitikától.

Végül az eltérő belpolitika is nehezíti az egységes kereskedelempolitika kialakítását, működtetését.

Bár az EK kereskedelempolitikája az elmondottak alapján az utóbbi években nem szilárdult, nem mélyült el, hatósugara mégis terjeszkedett. Az integráció kibővült, megkötötte ipari szabadkereskedelmi megállapodásait a rajta kívül maradó EFTA országokkal, számos társulási preferenciális és egyéb megállapodást létesített. A befolyási övezet szélesedése és az integráció bizonyos fellazulása így egyidejű folyamat.

Az EK kereskedelempolitikájában nemcsak a szabadkereskedelem és a protekcionizmus, továbbá a különböző monopóliumok érdekei keverednek, hanem — a nemzetállamok érdekeinek ütközése miatt — az állami és az integrációs közösségi érdekek is.

Általános irányzatnak tűnik, hogy a tőkésországok részvételével kialakuló kereskedelempolitikai egyezmények annál nehezebben érvényesíthetők, minél nagyobb területet, problémakört igyekeznek átfogni.

Zárómegjegyzés

Az elmondottakkal azt törekedtünk bizonyítani, hogy a tőkés kereskedelempolitika igen sok, egymással bonyolult, ellentmondásos kölcsönhatásban levő szál szövevénye. Talán olyan jéghegyhez volna hasonlítható, amelynek a tengerből kiemelkedő, látható részét az állam, vagy a tőkés integráció — behozatalt és kivitelét közvetlenül szabályozó — eszközei alkotják. Az OECD liberalizációja, a GATT alapelvei és vámcsökkentési tárgyalásai fényében a látható rész meglehetősen liberálisnak tűnik, noha — különösen recessziós időszakokban — nyílt korlátozások is fellelhetők.

A tengerben levő, de a felszínről még valamennyire kivehető rész: az államoknak, illetve az államközi integrációnak azok a gazdaságpolitikai intézkedései, amelyek a nemzetközi kapcsolatokat közvetve érintik. Ezek indítéka kívül eshet a gazdaságpolitika körén, lehet külpolitikai, vagy akár belpolitikai.

A tengerben elmerülő legalsó részt a multinacionális vállalatok birtokolják, hatósági jogkör nélküli, de a piaci uralom alapján igen hatékony kereskedelempolitikájukkal. Ennek feltárása a legnehezebb. A nemzetközi munkamegosztás elmélete itt még csak kezdeti eredményeket ért el.

A tőkés világ politikai és gazdasági viharai módosítják a csúcs képét, csökkenthetik a felszíni liberalizmust.

A lényeg azonban az, hogy a tengerből kiemelkedő, a felszínről még valamennyire látható vízalatti, s végül a tengeralatti övezet ugyanannak a jéghegynek, az állam- és multimonopolista tőkés kereskedelempolitikának a része. Benne a protekcionizmus és a liberalizálás ellentétének egysege és harca rejlik.

Erőss László:

AZ ÜZEMI DEMOKRÁCIA ÉS AZ EMBERI KAPCSOLATOK

A munka szociográfia jellegű esszé, amely olvasmányos stílusban közelíti meg a témát. A felszabadulástól kezdve kíséri nyomon az üzemi demokrácia kibontakozásának útját. Nem elégszik meg a hazai viszonyok ismertetésével, hanem számos szocialista és tőkésország példáján mutatja be az üzemi demokrácia megvalósításában elért eredményeket és próbálkozásokat.

Az üzemi demokrácia kibontakozásának fontos előfeltétele a demokratikus vezetési stílus érvényesülése. A könyv hasznos tanácsaival, számtalan példával és az ezen a területen fellelhető nézetek bírálatával kívánja felkelteni az érdeklődést a téma iránt.

Az üzemi demokrácia kibontakozása érdekek és ellenérdekek összeütközésén keresztül valósul meg. A bemutatott példák világosan mutatják: ez távolról sem azt jelenti, hogy az üzemi demokrácia ürügyén az üzem vitaforummá alakul. Ahol szükséges, a tényleges problémákat segítő tanácskozásokat tartanak, a folyamatosan kapott információk alapján.

A szerző nem feledkezik meg annak méltatásáról, hogy az egyéni érdekek érvényesülését — a társadalmi érdekekkel összhangban — megváltozott hatáskörükben segítik a szakszervezeti bizalmiak.

248 l., fűzve 23,— Ft

A Közgazdasági és Jogi Könyvkiadó kiadványa

Nyugati értékelések a tőkés gazdaság középtávú kilátásairól

Az 1973. évi „olajárrobbanást” követő hároméves időszakban a felgyorsult gazdasági és politikai változások, a tőkés világgazdasági válság, a tőkés gazdaság növekedési arculatában kibontakozó újabb jelenségek irreálissá tették a tőkés gazdaság fejlődésének korábban kidolgozott prognózisait. Mindez az újabb gazdasági előrejelzéseket is rendkívül bizonytalanná tette.

Ebben az időszakban csaknem általános jelenség volt, hogy a világgazdaság hosszú és középtávú fejlődéséről szóló előrejelzések, elsősorban az energiahordozó- és nyersanyagkészletek, -ellátás, -árak, továbbá ezzel szoros összefüggésben a fizetésimérleg-hiányok és az „olajdollárok” áramlásának alakulásával foglalkoztak. E becsléseket szükségszerűen igen széles hibahatárok, állandó módosítások jellemezték. Ugyanezt mondhatjuk a rövid távú, átfogóbb igényű konjunktúraprognoziskról is. A hosszabb távú, makroökonómiai szintű, átfogó világgazdasági előrejelzések viszont lényegében hiányoztak.

A „prognóziskészítők válságát” csak az 1974—1975. évi válság elmúlása és a világgazdasági megélnkülés kibontakozása enyhítette valamelyest. 1976 második felében szaporodni kezdtek a tőkés világgazdaság hosszú távú fejlődésére és szerkezetének alakulására vonatkozó átfogóbb prognózisok, jóslatok és találgatások. Elsőként a fejlett tőkésországok szervezete, az OECD dolgozott ki az 1980-ig terjedő időszakra egy „forgatókönyvet” a kívánatosnak tartott gazdasági növekedés lehetőségéről, s ezt 1976 júliusában hozta nyilvánosságra.¹ Ezt követően a Közös Piac, októberben pedig a Tinbergen, illetve Leontief Nobel-díjas közgazdászok irányításával működő szakértőcsoportok, a GATT titkársá-

ga, továbbá amerikai, nyugatnémet és francia szakértők ismertették elképzeléseiket a világgazdaság és a világkereskedelem középtávú fejlődési irányzatairól. A továbbiakban a növekedési előrejelzések szempontjából leginkább kidolgozott OECD-forgatókönyv alapján ismertetjük a fejlett tőkésországok középtávú fejlődésére vonatkozó elképzeléseket. Összehasonlítás céljából azonban bemutatunk az OECD-megállapításokkal tematikailag párhuzamos, következtetéseikben azonban nemegyszer ellentétes egyéb előrejelzéseket is.

A feltételezett növekedési ütemeket egyébként nagyfokú óvatossággal lehet csak értékelni. Hiszen például az OECD-forgatókönyv megjelenése óta eltelt rövid időszak konjunkturális és pénzügyi fejleményei, az amerikai fellendülés 1976. őszi ideiglenes megtorpanása, az olasz, a francia és az angol gazdaság problémáinak kiéleződése, s nem utolsósorban az olajárak újabb emelése már az indulási színvonal hitelességét is megkérdőjelezi.

Eltérés mutatkozik az egyes prognózisok között a tekintetben is, hogy milyen mértékben vonják be vizsgálódásaik körébe a fejlődő országokat, mennyiben adnak helyt előrejelzéseikben a világgazdasági szerkezet változásának. Az OECD 1976 nyarán készült forgatókönyve például ebből a szempontból a legkonzervatívabb dokumentumok közé tartozik, s már csupán ezért is fenntartással kezelendő. Szükszavúsága az olajárak, az OPEC-államok helyzetének várható alakulása szempontjából persze nem annyira feledékenységnek, mint inkább annak tulajdonítható, hogy végső soron minden gazdasági prognózis — az anyagi tényezők mellett — politikai prognózisnak is függvénye. Márpedig a közel-keleti helyzet, illetve a vezető OECD-államok közötti ellentétek aligha tették lehetővé, hogy e téren éppen egy OECD-

¹ OECD Economic Outlook. Special Supplement: A Growth Scenario to 1980. Párizs, 1976. július.

dokumentum érdemben nyilatkozzék. De vonatkozik ez a legtöbb egyéb előrejelzésre is, különösen az amerikaiakra.

Mindez mégsem teszi érdektelenné az itt megvizsgálható dokumentumokat, mert végső soron mégis csak tükrözik azokat a várakozásokat, igényeket, növekedéspolitikai célokat és preferenciákat, amelyeket a fejlett tőkésállamok szakértői és közgazdaszai jelenleg többé-kevésbé képviselnek.

Néhány növekedési prognózis

Az „optimista” variánsok

Az OECD Gazdaságpolitikai Bizottsága által készített elemzés az 1976—80. időszakra vonatkozik ugyan, de a nyugati előrejelzésekben egyedülálló műfajt képvisel: a jelentés készítői ugyanis hangsúlyozzák, hogy tanulmányuk nem prognózis, hanem egy általuk meghatározott növekedési ütem realizálása kapcsán felmerülő gazdaságpolitikai problémák és azok megoldási módjának — a lehetőségekhez képest leginkább reálisnak tekinthető — összegezése. Bár az elemzés figyelembe vette az egyes tagországok előrejelzéseit és fejlesztési elképzeléseit, de lényegében egy gazdaságpolitikai döntésekre felhasználható, nemzetközileg konzisztens növekedési mutatószámokra alapozott „növekedési forgatókönyv” kialakítására törekedett. Éppen azért el is tekintett különböző növekedési alternatívák bemutatásától és az OECD-terület végtermékének — mintegy normaként kezelt — évi 5,5 százalékos átlagos növekedési üteméből indult ki.

E félig előrejelzésnek, félig irányelvnek felfogható szám ugyanakkor hivatalosnak is tekinthető abban az értelemben, hogy — mint például a londoni Times annak idején hangsúlyozta — az OECD 1976. júliusi miniszteri tanácsülésén a legtöbb vezető tőkésállam ezt mintegy zsinórmértékként fogadta el. A lap elemzője szerint ez „a dokumentum áll a leg-

közelebb olyasmihhez, ami az ipari világ számára készült tervre emlékeztet”.²

Az OECD növekedési forgatókönyvének elkészítői bevezetőjükben utalnak arra, hogy az 1976—80-as időszakban — „megfelelő”, vagyis nem túlságosan expanzív gazdaságpolitika esetén — a növekedés nem ütközik a munkaerő- és a tőkeellátottság korlátaiba. A növekedés üteme, a foglalkoztatottsági helyzet, a bel- és külgazdasági egyensúly ebben az esetben javul, de az infláció és a munkanélküliség mértéke nagyobb lesz, mint a hatvanas években. Probléma, hogy az egyes OECD-tagországok reálisan számítható eredményeiben lényeges eltérések várhatók. A foglalkoztatottságot illetően például az ibériai és a balkáni OECD-országok munkanélküliségi mutatói olyannyira kedvezőtlenül alakulnak a vizsgált időszakban, hogy az OECD-térség egészére számított munkanélküliségi szint becslésénél e nemzeti mutatókat nem is vették figyelembe.

A tanulmány az infláció megfékezését tartja kulcsfontosságúnak. Ha ez sikerül, az OECD-országok fizetési mérlegei folyó tételeinek összesített egyenlege az 1974. évi 33 milliárd dollár és az 1976. évi kb. 20 milliárd dollár hiánnyal szemben 1980-ra már 7,5 milliárd dollár többletet mutatna, bár ennek lehetőségét a forgatókönyv eleve nagyon bizonytalanul ítéli meg. Az OECD az infláció és a munkanélküliség mértéke, valamint a fizetési mérleg egyensúlya alapján az ipari országok közül az NSZK jövőbeli helyzetét tartja a legkedvezőbbnek, az Egyesült Államokét, Japánét és Franciaországét „közbensőnek”, Olaszországot és Angliát helyzetét kedvezőtlennek ítélte meg. A nemzetközi gazdasági szervezet tanulmánya hangsúlyozza, hogy az eltérések az egyes tagországok növekedési teljesítményében nemcsak a kevésbé dinamikus országok számára kedvezőtlenek, hanem veszélyeztetik az egész OECD-térség tartós növekedését is. A monetáris za-

² D. Blake: The price of controlling inflation. The Times, 1976. július 28.

Az OECD-térség fő gazdasági mutatói
(Évi átlagos változás százalékban)

1. sz. táblázat

Megnevezés	1963—71	1971—74	1974—75	1975—80
Végtermék	4,8	3,9	-1,4	5,5
Import	8,8	9,0	-8,0	8,0
Export	8,8	9,5	-5,0	8,5
Munkatermelékenység*	3,8	2,7	-0,4	4,0
Infláció**	4,1	8,1	7,75	5,0
Munkanélküliek aránya	2,8***	3,3***	5,0***	4,0****
			6,5****	

* Az egy foglalkoztatottra jutó végtermék.

** A végtermék árdeflátorán mérve.

*** Kimutatott.

**** „Potenciális” (a munkát keresők nagyobb számából indul ki, mint a kimutatott szint).

Forrás: OECD Economic Outlook, Special Supplement, 1976. július, 132. l.

varok, a gyakori fel- és leértékelések korlátozhatják mind a beruházásokat, mind a kereskedelmi kapcsolatokat.

A forгатókönyvből említett, viszonylag összehangolt és az adott helyzetben „optimálisnak” feltételezett nemzeti növekedési ütemek (lásd a 2. sz. táblázatot) tájékoztatnak a világgazdasági erőviszonyok valószínű alakulásáról. Egyrészt utalnak egy olyan irányzatra, amely általában a vezető tőkeshatalmak pozícióinak megszilárdulásához vezetne a kisebb tőkésországok világgazdasági pozícióinak lemorzsolódása következtében. Másrészt — s az előbbiektől függetlenül — eltolódnának a regionális gazdasági erőviszonyok a tengerentúli országok: az észak-amerikai kontinens és Japán javára. Ez általában a nyugat-európai térség világgazdasági jelentőségének viszonylagos csökkenésével jár együtt, ugyanakkor e térségen belül az NSZK (s esetleg Franciaország) súlya és szerepe nő.

Az OECD-dokumentum mindezek ellenére azért tekinthető az „optimista” középtávú prognózisok mintapéldányának, mert — a különböző tényezők hatását összegezve — végül is olyan következtetésre jut, hogy a jelenleg meglehetősen elterjedt „növekedési pesszimizmus” lényegében a recesszió tükröződése; 5—10 éves távlatban azonban nem valószínűsíthető a termelékenység növekedési

ütemének számottevő lassulása. Előirányzatainak megvalósulása esetén nem számít újabb jelentős recesszióra sem.

Az OECD feltételezéseinél ugyan kevésbé dinamikus, de egészében kedvező, a korábbi irányzatoknak megfelelő növekedési ütemre számít az Európai Közösségek tavaly nyárutón kiadott négyéves „középtávú terve” is. Az EK 1980-ig szóló előrejelzésének középpontjában azonban a „teljes foglalkoztatottság” visszaállítása volt a végső cél, ehhez a belföldi termék évi 5 százalékos átlagos növekedését tartotta kívánatosnak. Ennek fő hajtóerejét az NSZK gazdasági fellendülése szolgáltatná, amely először a Benelux-államok, Franciaország és Dánia, majd a többi tagországok külkereskedelmi és gazdasági fejlődésére gyakorolna ösztönző hatást.³ A „teljes foglalkoztatottság” azonban az EK dokumentum szerint is megkívánja, hogy az infláció üteme 1980-ban évi 5 százalékra csökkenjen; e célból elkerülhetetlennek tartja a nominálberek növekedési ütemének korlátozását, az állami „jövedelempolitika” fokozott alkalmazását is.

Az amerikai Wharton Econometric Forecasting Associates (WEFA) tavaly októberben kiadott, kb. 1978-ig

³ J. C. Morel: La réponse des communautés européennes à la crise. Cahiers de Bruges, 1976. 35. sz. L'Echo de la Bourse, 1976. szeptember 10.

Az OECD-országok növekedési ütemének alakulása
(A végtermék vagy a belföldi termék évi átlagos növekedése százalékban)

Ország	A bázisidőszak*		70-es évek eleje	1974—80	1974—75	1975—80
	meg- jelölése	rátája				
Egyesült Államok	1963—70	3,8	3,0	4,5	—2,0	5,75
Kanada	1964—70	5,1	5,4	5,0	0,6	6,0
Japán	1958—65	10,4	9,1	6,25	2,2	7,0
Franciaország	1964—70	5,8	5,3	4,5	—2,4	6,0
NSZK	1963—68	4,4	4,3	3,5	—3,4	5,0
Olaszország	1965—71	5,2	4,5	3,0	—3,7	4,5
Anglia	1963—70	2,7	2,7	2,5	—1,6	3,5
Ausztrália	1961—66	5,7	4,4	3,75	0,3	4,5
Ausztria	1961—70	4,7	5,5	3,75	—2,0	5,0
Belgium	1964—70	4,6	5,0	4,0	—1,4	5,0
Dánia	1963—68	4,9	3,8	3,0	—0,8	4,0
Finnország	1965—70	5,2	5,0	3,0	0,2	3,5
Irország	1960—66	3,5	4,5	3,0	—0,5	4,0
Hollandia	1966—71	6,0	3,8	3,5	—1,0	4,5
Norvégia	1964—68	4,3	4,3	6,75	3,3	7,5
Spanyolország	1963—71	7,3	7,3	4,5	0,8	5,0
Svédország	1967—71	3,7	3,5	3,0	0,5	3,5
Svájc	1963—68	3,3	3,8	1,5	—7,0	3,0
OECD összesen	1963—71	4,8	3,9	4,25	—1,3	5,5

* A bázisidőszak adott ciklust jelöl.

Forrás: OECD Economic Outlook, Special Supplement, 1976. július, 133. 1.

szóló prognózisa is a világgazdasági fellendülés folytatódását prognosztizálta, nem csupán a fejlett ipari államokban, de a harmadik világban is.⁴ A prognózis azt hangsúlyozta, hogy az 1976. évi ipari termelés világszerte maga mögött hagyta a recessziós mélypontot; az infláció üteme általában lassult (jóllehet az árak az egyes országokban, bár különböző arányban, de még emelkednek), a világkereskedelem pedig egyenletesen bővült. Klein és munkatársai a távolabbi jövőt illetően is derűlátóak voltak. Meggyőződésük szerint 1978 is kétségtelenül jobb eredményekkel örvendeztetheti meg a tőkésországokat, ha 1977 jobban alakul, mint az 1976. év. A kereskedelem tovább élénkül és a gazdasági növekedést

még alacsonyabb inflációs ráták kísérik. Mindennek persze előfeltétele, hogy a kormányok „ésszerű” döntéseket hozzanak. Az enyhébb inflációval párosult világméretű fellendülést csupán valamely előre nem látható természeti katasztrófa akadályozhatja meg — vélték.

Későbbi — 1976. november végén közzétett — prognózisában⁵ viszont a WEFÁ optimizmusa már érezhetően alábbhagyott, jóllehet rövid távon továbbra is mérsékelt növekedéssel és az infláció enyhülésével számolt. A három vezető tőkésország gazdasága eszerint 1977-ben kb. 5—6 százalékos infláció mellett csak 4—4,5 százalékkal nőne. A folyó évre mérsékelt expánzióval (4,5%) és még erősebb inflációval (7%) számolt valamivel később, 1977 első negyedéves konjunktúrajelentésében a tekintélyes hamburgi gazdaságkutató intézet (HWWA) is.⁶

⁴ Newsweek, 1976. október 4. Wirtschaftswoche, 1976. 42. sz. A WEFÁ ökonometrikusai

⁴ Newsweek, 1976. október 4. Wirtschaftswoche, 1976. 42. sz. A WEFÁ ökonometrikusai L. R. Klein vezetése alatt évente négyszer készítenek prognózist a világgazdaság várható alakulásáról. Klein, aki több mint 30 éve kíséri figyelemmel és minősíti a trendeket J. Carter amerikai elnök egyik gazdasági tanácsadója is.

⁵ Newsweek, 1976. november 29.

⁶ Blick durch die Wirtschaft; 1977. március 23.

A WEFA előbb idézett 1976. novemberi prognózisa különösen aggasztónak tartotta — az amerikai fellendülés 1976 második felében bekövetkezett lassulása, az angol, az olasz és a francia fizetésimérleg-hiányokból fakadó deflációs impulzusok mellett — az olajárak küszöbön álló emelését. „Az olajárak 10 százalékos emelkedése 0,5 százalékot vesz el az ipari világ növekedési rátájából s ugyanennyivel vagy még többel növeli az infláció ütemét” — állítja; hozzáfűzve, hogy az olajárak akár 10—20 százalékkal is növekedhetnek a közeljövőben. Éppen ezért nagyon is feltételezhető, hogy az effajta, borús hangú prognózisok az időszakos OPEC-áremeléseket kívánják megakadályozni vagy mérsékelni. Hiszen — figyelmeztet a WEFA is — „... az olajtermelő államoknak figyelembe kell venniük cselekedeteik hatását az ipari államok teljesítményére. Mivel tudják, hogy legalábbis van bizonyos lehetősége annak, hogy egy nagyarányú olajár-emelés gazdasági válságot okozzon ezekben az országokban, ahová az OPEC tőkéit beruházták, önnön érdeküknek kellene mérsékelnie cselekedeteik hevét.”

A WEFA prognózisából tehát jobban kitűnik, mint például az OECD forgatókönyvéből, hogy milyen szorosak a gazdasági kölcsönhatások az OECD, illetve az OPEC államai között, s hogy ezt miként kívánják Nyugatról befolyásolni. Nem hivatalos minőségükben persze az OECD közgazdászai is szokimondóbbak: J. Fay szerint például a jelenlegi olajárszint mellett nehéz lesz a megalapozott gazdasági növekedést és az infláció mérséklődését egyidejűleg biztosítani.⁷

De a fejlett tőkés- és a fejlődő államok közötti kapcsolatok nem szűkíthetők le az OPEC államaira. A fejlett ipari országok, illetve a világgazdaság jövőjének az egész fejlődő világ problémáihoz való kapcsolása, a nemzetközi szervek szerepének felértékelése sajátos színekkel gazda-

gítja az „optimistának” minősíthető előrejelzések sorát — igaz, a közép-távúknál jóval távolabbi időhorizonttal.

Ilyen dokumentumot készített W. Leontief professzor vezetésével egy nemzetközi közgazdászcsoport „A világgazdaság jövője” címmel az ENSZ Gazdasági és Szociális Tanácsa számára; ezt az ENSZ New York-i központjában 1976. október második felében vitatták meg. A tanulmány — a WEFA-dokumentumtól eltérően — hosszú távon, az ezredfordulóig bezárólag vázolja fel a világgazdaság fejlődési kilátásait.⁸

Jóllehet az ökonometriai számításokon alapuló tanulmány hangsúlyozza, hogy az 1980-as évek világa a mai erőfeszítésektől függően még sokféleképpen alakulhat, mégis olyan következtetésre jut, hogy az ásványi kincsek dinamikus világpiaci kereslet mellett, további feltárások nélkül is elegendőek lesznek a világgazdaság fejlődéséhez. *Igaz: áruk viszonylag magas lesz. A környezet, a levegő és a vizek szennyeződését általában szabályozni lehet, a környezetvédelmi kiadások pedig nem fogják lényegesen lassítani a gazdaság növekedését. A Leontief-féle tanulmány következtetései tehát alapvetően eltérnek a Római Klub néhány évvel ezelőtti közzétett — és az 1974—76. időszak nemzeti gazdaságpolitikáiban gyakorta túlzottan felértékelt — következtetéseitől.*

A jelentés figyelemre méltó vonása, hogy a világgazdaság és a tőkés gazdaság fejlődése szempontjából is elengedhetetlennek tartja két, egymással szorosan összefüggő feltétel kielégítését. A fejlett és a fejlődő országok — ezeket a tanulmány 15 nagyobb régióban csoportosítja — egy főre jutó jövedelmiszint-különbségét a mai 1:12 arányról legalább 1:7 arányra kellene csökkenteni az ezredfordulóig. Ehhez a fejlődő országokban mélyreható belső társadalmi, politikai és intézménybeli vál-

⁷ International Herald Tribune, 1977. március 11.

⁸ Neue Zürcher Zeitung, 1976. október 6; Frankfurter Allgemeine Zeitung, 1976. október 16; Világgazdaság, 1976. október 19; L'Expansion, 1977. január.

tozások szükségesek azért, hogy gazdasági növekedésük ütemét a hátralevő két évtizedben minimálisan évi 7 százalékos szinten lehessen tartani. Ez ugyanis beruházási rátájuk 35–40 százalékra való emelését kívánja meg. A fejlődő országok beruházási hullámából fakadó importigényeinek finanszírozása — a nemzetközi hitelmozgások „másodlagosnak” ítélt szerepe mellett — a fejlett és a fejlődő világ gazdasági kapcsolatainak, a nemzetközi szervezetek munkájának, felépítésének jelentős átalakítását követeli meg: a fejlett ipari országok növekedési rátáját a korábbinál alacsonyabb, 3,6 százalékos szinten kellene tartani, miközben a fejlesztési segélyek, a fejlett országok liberálisabb készáruimportja és a nyersanyagexportból származó exportjövendelmek magas szinten való stabilizálása biztosítaná a fejlődő országok gyorsított növekedését.

A J. Tinbergen vezette közgazdász-munkaközösség, amelynek 21 tagja között egy szocialista (román) szakértő is szerepelt, „Igazságosabb nemzetközi rend felé” című tanulmánya még inkább a fejlődő országok problémáinak megoldásától és a széles körű nemzetközi együttműködés megvalósításától teszi függővé a gazdasági fejlődés távlatait.⁹ A tanulmány nem a várható növekedés elemzésére, hanem elsősorban ajánlások megtételére összpontosította figyelmét. Ezek a fejlett tőkésországok és a fejlődő országok közötti ipari munkamegosztás, valamint igen szoros műszaki-tudományos-pénzügyi együttműködés kialakítását sürgetik. Egyébként Tinbergen véleménye lényegében a Leontief-féle tanulmány következtetéseivel áll összhangban, amikor — mintegy az ipari országok nevében — úgy nyilatkozik, hogy „készen kell állnunk a lassúbb növekedésre és az országokon belüli, illetve az országok közötti nagyobb arányú (jövedelem-) újraelosztásra”.¹⁰

⁹ Világ gazdaság, 1976. október 21.

¹⁰ International Herald Tribune, 1976. november 2.

A pesszimista variánsok

Az OECD, az EK, a WEFA viszonylag optimista előrejelzéseivel szemben az amerikai gazdasági fellendülés tavaly nyári megtorpanása több elemzőt a középtávú világgazdasági fejlődés kedvezőtlen megítélésére készítetett. A baljóslatú előrejelzések közül kiemelkedik a Chase Econometrics (a Chase Manhattan Bank autonóm ökonometriai részlegének) prognózisa, amely újabb recesszió bekövetkezését jósolja.¹¹ Szerintük ez 1977 második felében bontakozna ki Észak-Amerikában és Japánban, Nyugat-Európát pedig mintegy fél éves késéssel érné el. E recessziót a fejlett tőkésországok csak 1979-re tudnák leküzdeni, a folyamatos gazdasági növekedés viszont csak a 80-as években következne be. A jelenlegi világgazdasági fellendülés gyors kifulladását a Chase-előrejelzés szerint alapvetően az infláció újabb megerősödése előzné meg, illetve váltáná ki. Várhatóan ismét megemelkednek 1977-ben a kőolaj, a nyersanyagok és az élelmiszerek árai, a legtöbb országban fokozódik az infláció, ugyanakkor a termelő beruházások továbbra is csak vontatott ütemben növekednének.

Az egyes országok közül az új recesszió legelőször és legsúlyosabban az Egyesült Államokat érintené, itt a mélypont 1978-ra várható. (1977-ben azonban belföldi terméke még 5 százalékkal nőne.) Az elemzés szerint az amerikai gazdaság Achilles-sarka a termelékenység lassú növekedése. Az 1947–66. időszakban a termelékenység még évi átlagban 2,9 százalékkal, 1966–76 között már csupán 1 százalékkal nőtt. Az amerikai gazdaság az elmúlt évtizedben veszélyes mértékben elhanyagolta a termelőberuházásokat, ezek elégtelenségét jó ideje már csak a szociális jellegű és a környezetvédelmi nem produktív beruházások növelése kendőzhette el. A kormány és a közvélemény is feltételezhetően csak a nyolcvanas évekre ébred rá arra,

¹¹ Blick durch die Wirtschaft, 1976. október 12.; La lettre de l'Expansion, 1976. október 10.

hogy kielégítő termelő- (azaz magán-) beruházások nélkül nincs stabil konjunktúra. Ezekre a beruházásokra azonban a gyenge és bizonytalan jövedelmezőségi kilátások bénítólag hatnak.

Nyugat-Európát illetően a Chase szakértői enyhébb recesszióval számolnak. A bruttó belföldi termék összevont növekedési üteme 1976-ban 4,9, 1977-ben 4, 1978-ban 3,8, 1979-ben pedig csak 2 százalékos volna. A nyugat-európai recesszió legkevésbé az NSZK növekedését ingatná meg, a többi ország azonban előreláthatóan nem tud majd megbirkózni az egyensúlyhiány és a bér-emelések problémáival. Vagyis végső soron a jövedelmező magánberuházások itt is akadályokba ütköznek.

A fejlett tőkésországok középtávú növekedési kilátásait illetően a genfi GATT-titkárság is szkeptikus, ha nem is jósl kifejezetten recessziót. Az elkövetkező években nehezen képzelhető el egy olyan beruházási hullám, amely a globális évi növekedési rátát a kívánatosnak tartott 4—5 százalék fölé emelné — hangoztatja a titkárságnak a világkereskedelemben 1975—76. évi fejlődéséről kiadott évi jelentése.¹² A GATT szakértői három tényezőt emeltek ki ezzel kapcsolatban: 1. az ismét növekvő „olajdeficiteket” és az azok várható finanszírozási nehézségeivel összefüggő deflációs hatásokat, amelyek a beruházásokat a fejlett országokból egyes fejlődő régiók felé terelik; 2. az ipari országokban egyébként is meglévő, sőt növekvő „belföldi bizonytalanságot”, amely nem kedvez a beruházásoknak; 3. a tőkék profitabilitásának süllyedő tendenciáját, ami szintén fékezi a beruházásokat.

A GATT-dokumentum abból indul ki, hogy az egyes országokban a jövedelemelosztási politika az elmúlt időszakban oly nagy mértékben csökkentette a tőkebefektetések jövedelmezőségét, hogy a profitok

színvonala még a fellendülés időszakában sem elegendő a beruházások ösztönzéséhez. Az 1952—74. időszak profittrendjeinek vizsgálata olyan képet mutat — állítja —, hogy a profitráta csökkenő irányzatú nemcsak Angliában, hanem az Egyesült Államokban, az NSZK-ban, Olaszországban, Hollandiában és Belgiumban is. A profitráták csökkenése módosította a beruházások finanszírozási szerkezetét, s a vállalatok eladósodásához vezetett.

A magánberuházások elégtelenségének kérdését a GATT — mint egy újabb, 1977 elején készült előrejelzéséből kitűnik¹³ — különösen súlyosnak tartja a fejlett tőkésországokban kialakult foglalkoztatottsági szint, illetve az akadálytalan világkereskedelem jövője szempontjából. Megítélése szerint ugyanis a munkanélküliség alapvetően strukturális jellegű, s leküzdéséhez éppenséggel egyre újabb beruházásokra volna szükség. Ezek elmaradása „ördögi kör” kialakulásához vezet: a foglalkoztatottság védelmére fokozódik a protekcionizmus a világkereskedelemben, s ez még tovább csökkenti a tőkének a beruházások bővítéséhez szükséges bizalmát. Az „ördögi kör”-ből a GATT ezen újabb tanulmánya sem mutat kiutat; sőt, tekintettel az ismét emelkedő világpiaci élelmiszer- és nyersanyagárakból fakadó inflációs veszélyekre, kifejezetten mérsékelt pénzpolitikát ajánl a fejlett tőkésországoknak.

A tőkék elégtelen profitabilitásának kérdése az elmúlt években tehát egyre inkább előtérbe került, s ma már — mint a Chase Econometrics, illetve a GATT különféle dokumentumai is mutatják — első helyen szerepel a „pesszimista” prognózisok érvei között. Az „optimistább” dokumentumok viszont, mint az OECD forgatókönyve, éppen a magánberuházások profitabilitásának fokozását tekintik előirányzataik megvalósulása legfontosabb előfeltételének, s az

¹² Rapport annuel du GATT. 1975/76. Genf, 1976.

¹³ Neue Zürcher Zeitung, 1977. március 10.

OECD álláspontja e téren tavaly óta mit sem változott.¹⁴

E szemlélet tulajdonképpen azonos a volt Ford-adminisztráció hivatalos gazdaságpolitikai doktrínájával; sőt, maga az OECD-forgatókönyv szinte annak világ gazdasági vetületeként értelmezhető. A kérdés azonban várhatóan nem kerül le a napirendről a Carter-adminisztráció idején, vagyis az elkövetkező négy évben sem.

A magántőkék jövedelmezőségének, illetve a profitráták várható alakulásának kérdését a nyugat-európai — s különösen a francia — baloldali vagy éppen radikális közgazdászok is hosszabb idő óta az infláció, s ezen keresztül a tőkés válságjelenségek legfontosabb tényezőjeként kezelik. Csakhogy — ellentétben az előbb idézett „munkabér centrikus” hivatalos felfogással — a belga E. Mandel alapján azt tartják, hogy napjainkban lényegében a csökkenő profitrátával kapcsolatos klasszikus marxi tétel igazolódik elemi erővel, és a modern tőkés termelési mód működése viszonylag gyors ütemben válik lehetetlenné. E nézetek befolyásával is magyarázható, hogy a fiatalabb francia közgazdász és ökonometrikus nemzedék modelljeiben és előrejelzéseiben előtérbe kerültek a tőkefelhalmozás és a jövedelemelosztás kérdései. Bár „kisebbségi” irányzatról van szó,¹⁵ de befolyásuk lemérhető azon, hogy a francia Gazdaság- és Pénzügyminisztérium, a legfontosabb gazdaságpolitikai döntéshozó szerv is igénybe veszi ismereteiket.

Az említett francia szakértők által már évekkel ezelőtt kidolgozott ún. STAR-modellt — „a felhalmozás és elosztás elméleti sémáját” — alkalmazta a közelmúltban egyikük, M. Fouet az Egyesült Államok gazdaságának közel három évtizedes fej-

lődésére,¹⁶ s e számításokból vont le a tőkésvilág domináns gazdaságának közép- és hosszú távú perspektíváira vonatkozó további következtetéseket.¹⁷ Eszerint az Egyesült Államok gazdaságában a jövőben valószínűleg stagnálásba hajló irányzat érvényesül, vagyis az ún. stop-go ciklusok követik majd egymást vég nélkül.

Az Európai Konjunktúrakutató Intézetek Szövetségének (AIECE) 1977 május elején, Lisszabonban tartott legutóbbi ülésén előterjesztett jelentésekből hasonló kép bontakozik ki Nyugat-Európával kapcsolatban is:¹⁸ a növekedés az idén mérsékelt (3,5%) lesz, s csak 1978-ban várható gyorsulása a beruházások fokozódása következtében. Jelenleg ugyanis a kapacitások kihasználtsági foka még alacsony. Ez a helyzet „baljós következményekkel” jár a foglalkoztatottságra: a munkaképes korú lakosság számának növekedése folytán a jelenlegi alacsony növekedési ütem nem csupán a munkanélküliség felszívására elégtelen, hanem még növekedésének sem tudja elejét venni; vagyis a munkanélküliség Nyugat-Európában is a rendszer *krónikus* kísérőjévé válik.

Az előbbi vélemények és előrejelzések elsősorban a tőkés gazdaság önmozgásának oldaláról közelítették meg a várható fejlődési irányzatokat. A nyugati sajtóban azonban olyan megnyilvánulásokkal is találkozhatunk, amelyek nem csupán az állam gazdaságpolitikai szerepét hangsúlyozzák, hanem a jórészt koordinálatlan, de időben egybeeső gazdaságpolitikai hatások miatt a politikai szféra jelentőségére is felhívják a figyelmet.

Az egyes tőkésországok ún. politikai ciklusai a választási időpontokhoz kapcsolódnak. Az ismert olasz publicista, A. Levi megállapítása szerint a választási harc rendszerint a kormány gazdaságpolitikai tétlenségével és a gazdasági helyzet rom-

¹⁴ Vö. az OECD mellett működő Üzleti Ipari Tanácsadó Bizottság (BIAC)-nak az elmúlt évben rendezett munkaüléseiről a közelmúltban kiadott dokumentumát: „Comment résoudre le chômage. Appel pour une politique de croissance non-inflationniste dans les conditions économiques mondiales actuelles.” Idézi: Le Monde, 1977. május 10.

¹⁵ Le Monde, 1976. július 20.

¹⁶ M. Fouet: 1948—1974: croissance et réparation de la valeur ajoutée aux Etats-Unis. Statistiques et Etudes financières, 1975. 20. sz.

¹⁷ M. Fouet: Pourquoi la récession de 1974/75 est la plus grave depuis la guerre. Statistiques et Etudes financières, 1976. 23. sz.

¹⁸ La lettre de l'Expansion. 1977. május 9.

lásával jár, mivel csaknem általános politikai betegség a népszerűtlen intézkedések halogatása szavazatnyerés céljából.¹⁹ A politikai ciklus befolyásolja a magánberuházások alakulását is. De a középtávú gazdasági fejlődést még inkább befolyásolhatja a különféle parlamenti választási ciklusok időbeni egybeesése. 1976-ban Olaszországban, Svédországban, az NSZK-ban, az Egyesült Államokban, Japánban, azaz a fejlett tőkésországok társadalmi termékének 60 százalékát adó országokban voltak választások. A politikai ciklus fázisainak egybeesése mellett figyelemre méltó az 1976. évi választások közös vonása: a szilárd többség hiánya, a bizonytalan egyensúlyviszonyok, a túl heterogén érdekekre alapozott koalíciók, s az ebből adódó kompromisszumok, amelyek mind nehezebbé teszik a távlati gazdasági növekedés szempontjából optimális politikai döntések meghozatalát és végrehajtását.

A lassú megélénkülés tényezői között az ENSZ Európai Gazdasági Bizottsága²⁰ is vezető helyen említi a kormányok, illetve az általuk folytatott gazdaságpolitikák kudarcát, ezek képtelenségét arra, hogy a jövőben is megvalósítsák a teljes foglalkoztatottság és az alacsony infláció mellett realizálható fellendülést.

Az OECD prognózisa a növekedést befolyásoló és meghatározó tényezőkről

A különböző előrejelzésekből és jövőt kutató tanulmányokból végül is nem bontakozik ki egyértelmű kép a világgazdaság — s különösen a fejlett tőkésországok — várható középtávú növekedési kilátásairól. Az előrejelzések — önmagukban is igen súlyos — objektív nehézségei mellett e prognózisok azért sem megbízhatóak, mert különböző érdekeket, gazdaságpolitikai törekvéseket, illetve világnézeteket fejeznek ki, amelyek nehezen vagy éppen sehogyan sem egyeztethetők össze. Így végső soron e különböző prognózisok egy-

bevetése nem annyira a középtávú gazdasági tisztánlátást növeli, mint inkább a világgazdaságon, illetve az egyes nemzetgazdaságon belüli érdekellentéteket és konfliktusokat tükrözi vissza. E sokrétű konfliktusok létét viszont megbízhatóan jelzik; ez tekinthető tehát az elkövetkező időszak „legbiztosabbah” prognosztizálható elemének.

Mégis, az OECD — részben már bemutatott — forgatókönyve a középtávú növekedést meghatározó különböző keresleti és kínálati elemek várható alakulásának felmérését illetően — leszámítva az energiahelyzetre vonatkozó nem túlságosan részletezett állításait — viszonylag mértékadónak látszik. Az elemzésnek ezt a szintjét ugyanis még viszonylag kevésbé zavarják a bonyolult világgazdasági kölcsönhatások és a különböző belgazdasági-belpolitikai konfliktusok. A továbbiakban tehát e dokumentum erre vonatkozó becsléseit mutatjuk be.

A kínálat tényezőinek középtávú alakulása

Az 1980-ig tartó időszak gazdasági növekedési lehetőségeit kínálati oldalról mindenekelőt nagyban befolyásolja, hogy az 1974—75. évi válság következményeként mekkora a különbség az OECD-terület tényleges termelése és a meglévő (statikus) termelési potenciálja között. A szervezet titkárságának számításai szerint e különbség 1975-ben 10 százalékos nagyságrendű volt, bár az állótőkék elavulása, illetve a munkaerő egy részének nem megfelelő képzettsége a potenciális termelési szintet csökkentti. E korlátozó tényezők ellenére az idézett OECD-dokumentum úgy foglalt állást, hogy a tényleges és a potenciális termelés különbsége elég jelentős ahhoz, hogy a szervezet tagállamai „több éven át” a növekedési potenciál által megsabottnál nagyobb ütemű termelésbővülést érjenek el.

E hosszú távú növekedési potenciál természetesen elválaszthatatlan a termelékenységre várható — vagy éppen kívánatosnak tartott — alaku-

¹⁹ Newsweek, 1976. október 25.

²⁰ Economic Survey of Europe in 1976. Genf, 1977. április.

lásától. A dokumentum éppen ezért igen behatóan foglalkozik e tényezőkkel.

A termelékenységre ható tényezőket vizsgálva úgy ítéli meg, hogy az elkövetkező öt évben nem fenyeget a nyersanyagkészletek kimerülésének veszélye. Mint láttuk, e véleményével nem áll egyedül. Nem tartja valószínűnek a műszaki újítások csökkenését sem. Rámutat azonban, hogy a műszaki fejlődés üteme nem annyira maguktól a találmányoktól, hanem a gazdaság egészének fejlődésétől, a tőkeállomány növekedéstől függ, s ezért az alacsony színvonalú beruházási tevékenység fékezheti a műszaki fejlődés ütemét is. Az energiahordozók árának relatív változása rövid távon „kétségtől komoly károkat” okozott, hosszú távon azonban — az OECD-dokumentum szerint — előreláthatólag nem befolyásolja a fejlett tőkésországok növekedési potenciálját. Ez az állítása különösen figyelemre méltó az időközben amerikai részről felerősödött kampány fényében: a Carter-kormány által meghirdetett energetikai program kísérő zenéjeként előbb a CIA, majd a Massachusetts Institute of Technology által irányított nemzetközi kutatócsoport már 1985-re lehetségesnek tartják az energetikai források szűkülését²¹ — igaz, 1980-ig bezárólag még e prognózisok sem látnak ellátási problémákat.

De az energiaügyektől eltekintve is — ezzel egyébként az OECD ez év elején külön dokumentumban foglalkozott²² — az idézett forgatókönyv számos olyan tényezőre hívja fel a figyelmet, amelyek az OECD-térség egészének a korábbihoz képest alacsonyabb növekedését valószínűsítik a jövőben. Így például a tanulmány hangsúlyozza, hogy lényegében lezárult a „modern” gazdaságok legnagyobb szerkezeti változásokkal járó folyamata: a mezőgazdasági munkaerő más ágazatokba történő elvándorlása, ami korábban

jelentős növekedési forrás volt. Az ötvenes és a hatvanas években a nyugat-európai és a japán gazdasági növekedést számos egyéb rendkívüli tényező, így a munkaerő magasabb termelékenységű szektorokba való áramlása, az Egyesült Államokkal szembeni műszaki lemaradás csökkentése, a nemzetközi kereskedelmet és a szakosodást ösztönző új, többoldalú kereskedelmi és fizetési mechanizmusok kialakulása, a tartós fogyasztási javakat gyártó iparágak igen gyors növekedése stb. ösztönözte. Noha korai még a tartós fogyasztási cikkek iránti kereslet telítettségéről beszélni, kétségtelen, hogy a korábbi növekedés hajtóerői, különösen a munkaerő-áramlás és a műszaki fejlődés ösztönző szerepe a jövőben gyengébb lesz. Mindezek alapján úgy vélik, hogy a fejlett ipari országok közötti szabad kereskedelem jótékony hatásainak zömét már kiaknázták, ami az országcsoport növekedési ütemének mérséklődéséhez vezethet.

Az 1974—75. időszak alacsony szintű beruházási tevékenysége szintén kedvezőtlenül érinthette a növekedési potenciált, bár ezt a hatást igen nehéz felmérni. Az OECD-dokumentum mégis úgy véli, nincs ok feltételezni, hogy a fejlett tőkésországok további szerkezeti átalakulása ne ösztönözné a műszaki és a gazdasági fejlődést, hacsak a kereslet nem tolódik el túlzottan a lassúbb termelékenység-növekedést mutató szektorok (magánszolgáltatások, közületi szektor) felé.

A tanulmány szerint lehetséges, hogy egyes iparágak kitelepüljenek a fejlődő országokba, bár ez végső soron nem biztos. Ha bekövetkezik, hatásait csak elég hosszú idő múltával lehet majd érzékelni. A folyamat mindenképpen azzal jár, hogy a komparatív előnyök ismét fokozottabban érvényesüljenek. Ezek kereskedelemteremtő hatása az erősödő specializáció révén inkább ösztönzi, mint hátráltatja az OECD-térség növekedését. A fejlődő országokkal való ipari munkamegosztás fokozódása azért is jelentős volna, mert az

²¹ US News and World Report. 1977. május 16.

²² World Energy Outlook. OECD, Párizs, 1977. január.

OECD-n belüli további specializáció lehetőségei a jövőben korlátozottnak bizonyulhatnak.

Végző soron az OECD-dokumentum a terület külkereskedelmi forgalmának további jelentős bővülésével számol. A második világháború utáni világgazdasági növekedés egyik jellemző vonása a nemzetközi munkamegosztás elmélyülése, a termelését felülmúló ütemű világkereskedelmi expanzió volt. Az időszak egészét tekintve a belföldi termék egységnyi növekedése a külkereskedelmi forgalom két egységnyi növekedésével járt együtt. Az 1975—80. időszak átlagában a termelés egységnyi növekedését — az OECD előrejelzése szerint — a külkereskedelmi forgalom 1,5 egységnyi bővülése kísérné. A fejlett tőkésországok gazdasági növekedése tehát továbbra is külkereskedelem-érzékeny marad.

A növekedési folyamatot befolyásoló kínálati tényezőket vizsgálva a

prognózis megállapítja, hogy a népesedési változások lassú jellege következtében a munkaerő-kínálat irányzatai a legtöbb országban nem változnak az elkövetkező években. Ezért a feltételezett növekedésnek igen komoly buktatója lehet a munkanélküliség alakulása. A ciklikus munkanélküliség alakulása nagyban összefügg a termelés és a termelékenység alakulásával. A forgatókönyv szerint 1976—80 között az OECD-térségben az egy foglalkoztatottra jutó termelés évi átlagban 4 százalékkal nő, ezen belül a termelékenységnövekedés évi üteme Japánban és Norvégiában 6,5, Franciaországban, Olaszországban és Ausztriában 5, az NSZK-ban és Hollandiában 4,5 százalék lenne.

Az említett termelékenységnövekedés mellett a potenciális munkanélküliség (ez magában foglalja azokat is, akik kedvezőbb munkaerőpiaci feltételek esetén munkát vállalná-

3. sz. táblázat

Az OECD-országok külkereskedelmi forgalmának növekedési üteme*
(Évi átlagos volumennövekedés százalékban)

Ország	Import			Export		
	Bázis-időszak**	1970-es évek eleje	1975—1980***	Bázis-időszak	1970-es évek eleje	1975—1980
Egyesült Államok	9,4	5,4	9,0	6,8	9,8	8,0
Kanada	8,7	10,3	8,5	9,9	4,3	9,0
Japán	15,9	14,0	8,5	14,5	14,1	10,5
Franciaország	10,4	11,4	11,5	13,9	11,3	9,5
NSZK	8,2	10,8	9,0	10,1	11,0	8,0
Olaszország	12,2	7,9	7,75	10,2	8,4	9,0
Anglia	5,9	7,4	4,5	5,7	6,8	7,0
Ausztrália	10,1	7,3	7,5	5,0	6,8	7,0
Ausztria	9,1	11,2	9,0	9,1	9,5	8,5
Belgium	8,7	10,0	10,0	9,4	9,8	9,0
Dánia	8,3	6,7	6,5	8,3	7,1	6,75
Finnország	7,8	5,7	3,5	9,9	4,6	7,0
Irország	9,5	7,2	7,25	8,9	5,6	7,5
Hollandia	10,7	5,1	8,0	11,6	8,3	7,5
Norvégia	7,9	7,0	4,5	8,9	5,1	11,0
Spanyolország	12,5	12,7	6,5	14,5	8,5	10,0
Svédország	7,9	9,9	6,5	10,1	9,7	8,0
Svájc	5,7	8,0	4,5	7,4	6,4	4,5
OECD összesen	8,8	9,0	8,0	8,8	9,5	8,5

* A növekedési ütemek az áru- és szolgáltatáscsere együttes alakulására vonatkoznak.

** Lásd az 1. sz. táblázat időszakmegjelölését.

*** A kölajimportot figyelmen kívül hagyva Japán importja 9,75, Angliáé 8,75, az OECD-térségé pedig szintén 8,75 százalékkal növekedne.

Forrás: OECD Economic Outlook, Special Supplement, 1976. július, 134. 1.

nak, kedvezőtlenebb körülmények esetén azonban visszavonulnak a munkaerőpiacról) 1975 és 1980 között 6,5-ről 4 százalékra csökkenne a dél-európai országok figyelembevétele nélkül. A forgatókönyv feltételezése szerint 1975 és 1980 között a potenciális munkanélküliség hányada az Egyesült Államokban 9,5 százalékról 5,5-re, az NSZK-ban 5 százalékról 1,5-re, Angliában 5-ről 4-re, Franciaországban 4,5-ről 3,5-re, Hollandiában 6,5-ről 3,5-re, Japánban 3,5-ről 2-re csökkenne, míg Olaszországban változatlanul 5,5 százalékos szinten maradna.

Végül is úgy alakul a helyzet, hogy „egyes országokban”, illetve a nyugat-európai régió egészében a meglévő tőkeállomány nem lesz elég ahhoz, hogy munkahelyet biztosítson „mindenkinek, aki dolgozni akar”. Vagyis kínálati oldalról az OECD-dokumentum középtávon is tetemes munkanélküli tartalékseregpre számít, melynek felszívását számos tényező gátolja — mint láttuk, e véleményével távolról sem áll egyedül.

Mindenekelőtt Dél-Európában várható a foglalkoztatottsági problémák kiéleződése. A már most is jelentős munkanélküliséget a gyors népességnövekedés tovább növeli. Az ipar viszont már ma sem tudja a növekvő munkaerő-kínálatot lekötni; az Észak- és a Nyugat-Európába való elvándorlási lehetőségei viszont fokozatosan szűkülnek. De Angliában és Olaszországban is — a belső és külső egyensúlyhiány felszámolása esetén, amit az OECD elkerülhetetlennek tart — a munkanélküliség lényeges csökkentése nehezen képzelhető el.

A munkanélküliség jelentős része azonban nem magyarázható konjunkturális vagy akár népesedési okokkal, hanem szerkezeti tényezőkre vezethető vissza — állítja a forgatókönyv; hozzátéve, hogy ez a legfejlettebb országokra is érvényes.

A dokumentum a strukturális tényezők közül említi az ún. önkéntes munkanélküliséget. Ezt abból vezeti le, hogy a munkanélkülieknek juttatott segélyek lehetővé teszik a kedvezőbb munkahelyre való tartósabb

várakozást, vagy női munkaerő esetén a háztartásba való visszavonulást. Strukturális munkanélküliség adódik az egyes országrészek és gazdasági szektorok eltérő ütemű fejlődéséből, a növekedési folyamat és a szakmastruktúra közötti összhang hiányából, vagyis a nem megfelelő szakképzettségéből is. A strukturális munkanélküliséget befolyásolja a tőkeállomány alakulása, illetve a beruházások jellege is. Az elmúlt években a konjunkturális és politikai okokból elégtelen beruházások a dél-európai országokban, valamint az NSZK-ban és Angliában nem biztosították a munkaerő felszívását. Más esetekben az élénk beruházási tevékenység is elsősorban munkaerő-megtakarító jellegű volt a reálberek tartósan emelkedő irányzata következtében (például Franciaországban). E tendenciák jóval a legutóbbi recessziót megelőzően már jelentkeztek, s közeli eltűnésük nem várható.

A strukturális munkanélküliség növekedését kiváltó legfontosabb ok a tanulmány szerint az újonnan munkába lépők összetételéből adódik. Az elmúlt 10—15 évben a munkaerő-állomány gyarapodásának 50 százaléka a női munkaerő bevonásából származott, s az elkövetkező években is ez az arány marad jellemző. Minthogy az OECD-modell feltételezi, hogy az elkövetkező években a közületi fogyasztás (amely igen munkaigényes szektor és sok női munkaerőt foglalkoztat) növekedési üteme csökken, ebből következik, hogy lassul a női munkaerő iránti kereslet növekedése s a potenciális munkanélküliség általában növekedhet.

A strukturális munkanélküliség problémája a fejlesztési prognózisokban és a fejlesztéspolitikai döntésekben mind nagyobb szerepet kap. Egyes nézetek szerint — gondoljunk pl. a GATT már idézett jelentésére — a válság időszakában megnövekedett munkanélküliség a jövőben is gátolja a gazdaság szerkezeti átalakulásának gyorsítását vagy folyaszív el, protekcionista intézkedéseket tesz szükségessé s fékezi mind a bel-

földi termék, mind a világkereskedelem növekedését. A nagyarányú munkanélküliség körülményei között rendszerint alig áttörhető bővös kör alakult ki a strukturális megmerevedés és a külgazdasági expanzió lelassulása között.

Más felfogás szerint viszont éppen a tőkés világ gazdaságot ért megrázkódtatások gyorsították meg világméreteken a strukturális átalakulás folyamatát, amely a hatvanas évek viszonylag stabil világgazdasági feltelei között a mainál jóval lassúbb ütemben és szűkebb sávon haladt előre. E felfogás szerint a munkaerő-kínálat bősége gazdasági oldalról jótékonyan befolyásolja a struktúraátalakulás kibontakozását, fokozza az egyes nemzetgazdaságok rugalmasságát, világgazdasági illeszkedési képességét, versenyképességét és a nemzetközi együttműködés intenzitását — vagyis végső soron növeli a termelékenységet és a tőkefelhalmozás lehetőségeit. Ennek megfelelően e felfogás „nem tartja” túl magas árnak a munkanélküliség — különösen a strukturális munkanélküliség — előző évtizedekbenél magasabb színvonalát.

Az ismertetett foratókönyv is végső soron abból indul ki, hogy az OECD-országok gazdaságpolitikája a hatékonyság fokozása, a belső és külső egyensúlyhiány csökkentése érdekében — s talán nem utolsósorban a tőkés gazdasági rendszer nemzetközi pozícióit védelmezve —, az elkövetkező években el tudja viselni a munkanélküliség problémáit. Egy közelmúltban megjelent, a fiatalok munkanélküliségével foglalkozó OECD-tanulmány²³ azonban már a szakmai tovább-, illetve átképzés meggyorsítását sürgeti e strukturális problémák csökkentése érdekében. E kérdés egyre sürgetőbbé váló megoldását még a vezető tőkésországok ez év májusi londoni csúcstermatosságát, a lemaradó ágak életben tartása növekedési erőforrásokat kezletének kommunikéje is kilátásba helyezte.²⁴

A keresleti tényezők alakulása: új irányzatok az erőforrások elosztásában?

Az OECD-országok cserearányai-ban 1973. és 1975. között bekövetkezett nagyarányú változások, valamint az 1974—75. évi recesszió ereje szükségszerűen „eltorzították az erőforrások elosztásának szerkezetét”. Ezért 1975. és 1980. között számottevő kiigazításokat kell e téren végrehajtani — állapítja meg az ismertetett dokumentum.

Az erőforrások elosztásának megváltoztatására irányuló igények két oldalról merülnek fel:

— egyrészt fokozni kell a termelő beruházásokat az újonnan felmerülő igények kielégítésére, az elhasználdott állóteke pótlására, a szűk keresztmetszetek felszámolására, vagyis a fellendülés tartósítására;

— másrészt fokozni kell az exportot a cserearányromlás ellensúlyozására és a felhalmozott adósságok törlesztésére.

A két fő követelmény fontossága természetesen országonként változik. A skandináv országokban például a beruházási tevékenység az elmúlt években is kedvező volt; az állóteke elhasználódása nem jelent érdemi problémát, viszont nagyon fontosak a megváltozott világgazdasági feltételekhez való illeszkedés, a külgazdasági egyensúly követelményei. Az Egyesült Államokban, az NSZK-ban és több más országban éppen fordítva, nem a fizetésimérleg-feszültségeket, hanem a korábban lanya beruházások következményeit kell elhárítani. Néhány országban (például Olaszországban és Angliában) mindkettő egyidejűleg jelentkezik.

A foratókönyv elkerülhetetlennek tartja a beruházások növelését, a nemzeti jövedelem beruházási hányadának fokozását a személyes fogyasztás hányadának rovására. Ezt követeli az állóteke pótlása mellett a termelés tőkeigényességének fokozódása: a környezetvédelmi és energiafejlesztési beruházási igények bővülése.

²³ Le Monde, 1977. május 10.

²⁴ Neue Zürcher Zeitung, 1977. május 11.

A tervezett környezetvédelmi intézkedések a belföldi termék 1 százalékát veszik igénybe az OECD átlagában. Japán, az Egyesült Államok, esetleg Hollandia és Olaszország esetében ennél magasabb arány is elképzelhető. Japán például már 1974—75-ben is belföldi termékének 2 százalékát fordította környezetvédelmi beruházásokra. A nagyobb energiaönellátás nemcsak gazdasági, hanem — elsősorban — politikai célkitűzés is az OECD-országokban.

A gyors műszaki változások vagy az árarányok nagyobb eltolódása esetén felgyorsul az állóeszközök elavulása is, s így a tényleges termelési kapacitás jelenleg kisebb, a pótlási igények nagyobbak annál, mint amit a hagyományos állóeszköz-statisztikák mutatnak. A fellendülést veszélyeztető ágazati szűk keresztmetszetek megszüntetése végett jelentős beruházásokot kell eszközölni a kohászatban, a fémfeldolgozó iparágakban, az erdőgazdálkodásban, az építőanyag-iparban és a vegyiparban — hangsúlyozza a forgatókönyv.

Ezért a korábbi fellendülési időszakokban tapasztaltnál jóval nagyobb mértékben kell növelni a belföldi termék beruházási hányadát. Az 1975—80-as időszakban a változatlan áron számított beruházási hányadot 4 százalékponttal kellene növelni; ezen belül az Egyesült Államokban 2,5, Angliában, Kanadában, Belgiumban és Franciaországban 2, az NSZK, Dánia és Ausztria esetében 1,5 százalékponttal — javasolja a dokumentum.

A kereslet oldaláról bizonyos feszültséget jelent a készletek feltöltése is. Az OECD-térségben 1974-ben nem volt komoly készletfeltöltés, 1975-ben pedig a készletek csökkentek. Az elkövetkező években várhatólag ismét a bruttó belföldi termék 1—1,5 százalékát köti majd le a készletek feltöltése.

Ezzel szemben nagy építkezési beruházások — különösen a lakásépítkezés — gyors növekedése nem várható. A lakásépítés ugyanis igen szoros kapcsolatban van a népesedési trendekkel. Az elmúlt években vi-

szont az OECD-térség átlagában a születési arányszám nagymértékben csökkent, csökkent az átlagos családnagyság, a Dél-Európából Észak-Európába irányuló népességáramlás (vendégmunkások), valamint a mezőgazdaságból a városokba irányuló elvándorlás. Mindennek következtében az új lakások iránti kereslet növekedési üteme lanyhul. Erősödik egy olyan irányzat, amely az új lakások építése helyett a meglévő lakásállomány korszerűsítésére helyezi a hangsúlyt. Az 1975—80-as időszakban a belföldi termék egységnyi növekedése a lakásberuházásokat 1,24 egységgel növelné Japánban, 0,8-cal Franciaországban, 0,62-vel Svédországban, 0,53-mal Norvégiában, 0,3-mal Kanadában és 0,13-mal Hollandiában; a mutató értéke Belgiumban 0, Svájcban pedig —1,13.

Ha a beruházások súlypontja a kormány- és a magánháztartási szférából eltolódik az üzleti élet felé, a beruházások jövedelmezősége és finanszírozási forrásai meghatározó jelentőségűvé válnak. A termelő- és infrastrukturális beruházásoknak mind ciklikus, mind szerkezeti okokból elengedhetetlenül szükséges fokozása csak akkor biztosítható, ha az elkövetkező években az alacsony színvonalú jövedelmezőség nem jelent korlátozó tényezőt — hangsúlyozza a forgatókönyv.

Az erőforrások elosztásában módosulást jelent az is, hogy a rendelkezésre álló belső erőforrások egy részét a külgazdasági kapcsolatok elszívják. Noha az 1974—76. évek tetemes hiányával szemben az OECD-térség 1980-ra ismét szerény többletet érne el a fizetési mérleg folyó tételeiben, a fizetési mérleg deficitjének a belföldi termékhez viszonyított hányada számottevő maradna több országban: Kanadában (—3,5⁰/₀), Finnországban (—2,2⁰/₀), Spanyolországban (—1,5⁰/₀), Ausztriában (—0,7⁰/₀), Franciaországban (—0,5⁰/₀). Jelentősebb aktívumhányadot viszont elsősorban Norvégia (9⁰/₀), Svájc (3,2⁰/₀), Hollandia (2,5⁰/₀), az NSZK (1,5⁰/₀), Japán (1,2⁰/₀) és az Egyesült Államok (1⁰/₀) érne el.

A várható gazdaságpolitikai problémák

Az OECD forgatókönyve általában a magán- és közületi fogyasztásnak a költségvetési és monetáris politikai eszközeivel való korlátozását javasolja. Ennek politikai megalapozására azt hangsúlyozza, hogy szélesíteni kell az átmenetileg szükségessé váló korlátozó, „inflációellenes” politika tömegbázisát. Ez némely országokban a vagyoni és jövedelmi egyenlőtlenségek csökkentését, a lakosság nagyobb mértékű bekapcsolását a regionális, társadalom- és iparpolitikába, illetve a dolgozóknak a tulajdonban és a döntésekben való intenzívebb részvételét teheti célszerűvé. Más szavakkal — bár a dokumentum ezt így nyíltan nem fogalmazza meg — a vázolt folyamatokat a polgári demokratikus keretek, a szabadságjogok megőrzése vagy éppen kiszélesítése mellett tartják csupán keresztülvihetőnek.

A kívánatosnak tartott stabilizációs növekedési modell megvalósulását azonban gazdasági oldalról nem csupán a „túlzott” fogyasztási, illetve költségvetésből finanszírozott kereslet táplálta infláció veszélyeztetheti, hanem az egyébként szükség-szerűnek ítélt tendenciák fölerősödése is. Ezért is szabják viszonylag alacsonyra a fejlett tőkésországok szakértői a jövőbeli növekedés kívánatos ütemét.

De nem csupán jövőbeli problémáról van itt szó: az inflációval kapcsolatban a jelentés megállapítja, hogy a forgatókönyvben feltételezett tartós növekedés megvalósításához mindenekelőtt a jelenlegi inflációs ráták lényeges csökkentése szükséges. Továbbá, minthogy a tagországok inflációs rátáinak jelentékeny szóródása önmagában is destabilizációs tényező, az inflációs ráták általános csökkentése mellett a ráták kiegyenlítődése is döntő követelmény.

A jelentés szerint a tagországok közül ez ideig csak az NSZK és Svájc ért el számottevő eredményeket az infláció megfékezésében; a többiben az inflációellenes politika

megvalósítása változatlanul még megoldandó feladat. Sikere a keresleti feszültségektől, a költségemelkedések mértékétől és a társadalmi problémáktól is függ. A termelési kapacitások jelenlegi kihasználatlansága első pillanatra azt sugallja, hogy a kereslet bővülése az elkövetkező években nem lehet inflációs hatású. A forgatókönyv azonban felhívja a figyelmet arra, hogy a mostani fellendülés üteme és országonkénti különböző mértéke, valamint az ágazati szűk keresztmetszetek kialakulásának lehetősége kínálati oldalról aránylag már korán árfelhajtó erőket válthat ki.

Az elmúlt évek tapasztalatai azt mutatták, hogy a termelés bővítésének korlátai nemcsak a növekedési tényezők teljes kihasználásakor bukkannak elő, hanem kapacitáskihasználatlanság mellett is jelentkezhetnek, mivel az erőforrások adott keresletnek megfelelő átcsoportosítása mindig időigényes. Ha a kereslet az „illeszkedési időigénynél” gyorsabban nő, az infláció aligha kerülhető el. Az évi 5,5 százalékos növekedési ütem középtávú megvalósítása ezért csak a fellendülés erejének és időzítésének gondos szabályozása mellett képzelhető el.

A költségalakulás oldaláról a dokumentum kulcsfontosságúnak tekintti az ipari késztermékek és nyersanyagok 1975. évi cserearányainak változatlanágát. Feltételezése szerint 1975. és 1980. között a kőolaj relatív árszínvonala némileg csökken, a többi nyersanyagé viszont (piacsabályozási, spekulációs törekvések, valamint az OECD-térség keresletének bővülése miatt) némileg emelkedik.

A belgazdasági természetű költségemelkedések ütemét várhatóan csökkenteni a jelentékeny munkanélküliség. Noha a vállalati profitok növekedése valószínű, a kapacitáskihasználás javulása nyomán csökkenő fajlagos termelési költségek nem teszik „szükségsszerűvé” a vállalatok áremelési törekvéseit. Nem lebecsülendő az a veszély, hogy a vállalatok túl gyorsan óhajtják kárpótolni ma-

— Az inflációs ráták alakulása
(A végtermék árdeflátorának átlagos évi változása százalékban)

Ország	Bázis-időszak*	1970-és évek eleje	1974—75	1975—76	1979—80
Egyesült Államok	3,8	6,0	8,8	5,25	4,5
Kanada	4,4	7,6	10,7	8,75	5,5
Japán	5,0	7,4	7,6	6,5	6,0
Franciaország	4,4	7,4	12,0	11,0	6,0
NSZK	2,5	6,2	8,2	3,5	4,0
Olaszország	4,0	11,4	17,5	17,5	7,0
Anglia	4,7	9,2	27,7	16,25	6,0
Ausztrália	2,8	7,9	15,6	14,0	5,5
Ausztria	3,4	7,6	8,9	6,75	5,0
Belgium	4,2	7,9	12,4	10,0	5,5
Dánia	6,1	7,2	11,5	9,0	6,0
Finnország	5,6	11,8	17,0	13,0	7,0
Irország	4,6	8,8	23,0	17,0	6,0
Hollandia	5,6	8,6	11,0	8,75	5,0
Norvégia	3,5	8,2	11,1	9,5	5,5
Spanyolország	6,3	11,0	16,5	15,75	7,0
Svédország	4,5	7,0	14,5	9,5	5,5
Svájc	4,4	6,6	6,3	3,0	3,5
OECD összesen	4,1	8,1	10,9	7,75	5,0

* Lásd az 1. sz. táblázat időszakmegjelölését.

Forrás: OECD Economic Outlook, Special Supplement, 1976. július, 135. l.

gukat az 1975. évi kedvezőtlen profitalakulásáért — hangsúlyozza a jelentés.

Végül a tanulmány aláhúzza, hogy az inflációs erők alakulása szempontjából nő a társadalmi tényezők szerepe „az egyes társadalmi erők célkitűzései következtében”. Az elmúlt évtized tapasztalatai azt mutatják, hogy a recessziós vagy kevésbé dinamikus növekedésű időszakokat rendszerint erős béremelések követték. Az elkövetkező időszakban a jövedelmek bizonyos átcsoportosítása menne végbe továbbra is: az egyes nemzetgazdaságokon belül a munkaerő és a tőke, nemzetközi síkon az OECD- és az OPEC-országok között — mindkét esetben az utóbbiak javára. A jövedelemelosztás módosulásának középtávon a reálbérek és a fogyasztás növekedési ütemének csökkenéséhez kellene vezetnie az idézett dokumentum szerint.

Az elmúlt évtizedben a fogyasztás lényegében a végtermékkel azonosan

növekedett az OECD-országok átlagában. Az elkövetkező öt évben OECD-átlagban a végtermék egységnyi növekedését a fogyasztásnak csupán 0,8 egységnyi növekedése kísérhetné. A fogyasztás növekedése csak Svájcban (1,11) és Hollandiában (1,0) haladná meg vagy érné el a termelés növekedését, az NSZK esetében (0,95) megközelítené azt. Angliában (0,6), Norvégiában (0,67), Franciaországban és Olaszországban (0,73) e mutató jóval az OECD-átlag alatt maradna. A fogyasztás növekedésének lemaradásából adódó problémákat a növekedésgyorsulás enyhítheti; ez esetben viszont más területeken jelentkezhetnek újabb inflációs feszültségek. Ez más szavakkal azt jelenti, hogy a fejlett tőkésországok konjunktúrapolitikai manőverezési lehetőségei a jövőben is meglehetősen korlátozottak lesznek.

Becsky György

V. Garbuzov: Az SZKP pénzügypolitikája

(Planovoe Hozajsztvo, Moszkva, 1977. 7. sz.)

Az állami költségvetés nemzeti jövedelemhez mért aránya a tervek szerint nő, és az 1970. évi 54 százalékkal szemben 1977-ben várhatóan 60 százalék lesz. Ez összhangban van a XXV. kongresszus határozatával, amely szerint növelni kell az állami jövedelmeket, s fokozni a költségvetés elosztó és újraelosztó szerepét. A költségvetési bevételek között emelkedik a nyereségből befizetett összegek aránya, amely a vállalati tevékenység fontos minőségi mutatója. Különböző adók formájában 1977-ben a vállalati nyereségnek mintegy a fele kerül a költségvetésbe.

Nagyon fontos — és nemcsak az állami bevételek szempontjából — a forgalmi adó, hiszen ezzel az eszközzel a különböző termékek jövedelmezőségét, s ezen keresztül a vállalati magatartást lehet szabályozni. Ezért 1977-ben 3900 esetben kellett csökkenteni és 2800 esetben kellett megemelni a forgalmiadókulcsot. Az amortizációból származó költségvetési befizetések ebben az ötéves tervben várhatóan 50 százalékkal nőnek. A szocialista állam költségvetésének egyik alapvető sajátossága, hogy viszonylag kicsik a lakosság által fizetett adók. Ez azonban nem jelenti azt, hogy a lakosság szabad pénzeszközeit nem kell bevonni a pénzügyi tervezésbe. Erre elsősorban a lakásépítő szövetkezetek és a takarékpénztárak útján kerül sor. A lakosság jövedelmének várható gyors emelkedése következtében a takarékpénztárban elhelyezett pénz öt év alatt kb. 70 százalékkal nő.

A költségvetés kiadásai között nő az életszínvonallal kapcsolatos kifizetések szerepe. 1980-ban már 75 százalék lesz a lakosság fogyasztási alapjának aránya a nemzeti jövedelemben, az 1975-ös 73,5 százalékhoz képest. A munkás-alkalmazotti havi átlagkereset a tervidőszak végére eléri a 170 rubelt, a kolhozok havi munkadíja pedig a 116 ru-

belt. Mivel ez utóbbi lényegesen gyorsabban nő (26 százalékkal, míg a munkás-alkalmazotti átlagkereset 17 százalékkal), mérséklődnek a társadalmi jövedelemkülönbségek. Az elmúlt két év tényei alátámasztják ezt a tendenciát, hiszen a kolhoztagok jövedelme négy százalékkal gyorsabban nőtt, mint a munkásoké, illetve alkalmazottaké. A gyorsan növekvő egészségügyi és kulturális kiadások mellett a költségvetés igen nagy hányadát kell lakásépítésre fordítani. Ezekből az eszközökből összesen mintegy 550 millió m² alapterületű lakás fog fölépülni, amely több mint 50 millió ember lakáskörülményeit javítja meg. A VII. ötéves tervben is változatlanok lesznek az alapvető fogyasztási cikkek árai, illetve a termékek bizonyos körében árleszállításokra is sor kerül. Így például 1977-ben csökkent az alsó- és felsőkötőtárak, a harisnyák és zoknik, valamint a magnetofon ára. Csak a hús és a tej fogyasztói árának támogatása 100 milliárd rubelbe kerül.

Ezeknek a terveknek a megvalósulása alapvetően a munkatermelékenység növekedésétől függ, amelynek a fő forrása a termelés gépesítése és automatizálása. Kézi munka helyett gép mellé kell állítani két és félmillió embert. Csökken az anyagráfordítás (öt év alatt 2,6 százalékkal), a készletek forgásiideje 3–5 nappal rövidül, és az alapigényesség is javul. A gazdasági ösztönzők szerepének fokozása is elsősorban erre, a termelés minőségi mutatóinak javítására irányult. A vállalatok számára kifizetődővé vált a jövedelmezőség növelése, ami növelte a nyereséget és egyidejűleg kiszélesítette a költségvetés bevételi forrásait.

A mezőgazdaságban a fő cél a koncentráció és a specializáció előmozdítása az iparszerű termelési rendszerek széles körű elterjesztésével. Evégett a mezőgazdaság 30 százalékkal több beruházásra kap lehetőséget, mint az előző ötéves tervben. A mezőgazdasági beruházások aránya az összes beruházáson belül eléri a 27 százalékot. A kolhozok és a szovhozok 1,9 millió traktort, 538 ezer kombájnt és 1,35 millió teherautót vásárolhatnak. Műtrágyából 467 millió

tonnát használhatnak fel, s ez másfél-szer annyi, mint az előző öt éves terv-időszakban. Majdnem kizárólag a költségvetés finanszírozza a hatalmas öntöző-csatornázási beruházásokat. A gazdálkodás nyeresége gyakorlatilag teljes egészében a szovhozoknál marad avégett, hogy — az ösztönzési alapokon keresztül — elősegítse a termelés fokozását.

A hatékonyság növelése megköveteli a beruházások szerkezetének megváltoztatását. A rekonstrukciós jellegű beruházásokra fordított összegek megközelítik a beruházási ráfordítások kétharmadát. Csökken az építkezések kivitelezési ideje, a pénzügyi és az anyagi erőforrásokat a már megkezdett építkezésekre koncentrálik. A befejezetlen beruházások állománya az évente teljesített beruházási tevékenység 65 százalékát éri el az előző öt éves tervidőszak végén tapasztalt 75 százalékkal szemben. Az építőipari vállalatok nyeresége várhatóan 40 százalékkal nő. Ez dinamikus fejlődésre ad lehetőséget. Általában is nő a vállalati fejlesztési alapok szerepe a beruházások finanszírozásában.

(Ism.: *Vértes András*)

Jeffrey M. Hertzfeld:
Új irányzatok a kelet—nyugati
kereskedelemben
 (Harvard Business Review,
 Boston, 1977. 3. sz.)

„Csak találékonyra és rugalmasságra van szükség, s nyereséges vállalkozásokat lehet a Szovjetunióval és a kelet-európai országokkal nyelbeütni” — hangzik a cikk mottója. A szerző, aki amerikai és európai cégek képviselőjében számos alkalommal vett részt szocialista országokkal folytatott tárgyalásokon, a tőkés vállalkozó szemszögéből vizsgálja a kelet—nyugati kereskedelem fejlesztésének lehetőségeit.

Az 1972-es Brezsnjev—Nixon csúcstalálkozót követően, a szovjet—amerikai kereskedelmi egyezmény megkötése után jelentős mértékben megélénkült a Kelet és Nyugat közötti kapcsolatok. Megalapították a szovjet—amerikai Kereskedelmi Bizottságot, s a tudomány és a technika területén való együttműködés fejlesztését célzó hosszú lejáratú egyezmények egész sorát kötötték meg. A KGST és a Nyugat kö-

zötti kereskedelmi forgalom az 1970-es 12,6 milliárd dollárról 1976-ra 44 milliárd dollárra nőtt.

A „mézeshetek” időszaka azonban véget ért. A nemzetközi enyhüléssel kapcsolatos remények nem minden vonatkozásban váltak valóra. Az amerikai kongresszus emberi jogokkal kapcsolatos vitái során a szovjet—amerikai kereskedelmi egyezmény eredményei megsemmisültek. A tőkés vállalkozók, akik az első felbuzdulás hevében meg voltak győződve arról, hogy ragyogó piacokhoz jutnak a szocialista országokban, kissé „lehhigadtak”. A lehhigadás oka: egyrészt a családás saját, irreális elképzeléseikben, másrészt az 1973 után erősen megváltozott világgazdasági környezet, harmadrészt pedig a KGST-országoknak az utóbbival szoros összefüggő eladósodása.

A Carter-kormányzat színre lépése, valamint a szocialista országok új öt éves tervei elkerülhetetlenné teszik annak felülvizsgálatát, hogy melyek a tőkés cégek számára nyíló reális lehetőségek a következő két-három évben a szocialista piacokon. A KGST-országok várhatóan továbbra is érdeklődni fognak a nyugati tőkejavak és technológia iránt. Erre enged következtetni a külkereskedelem 30—35 százalékra tervezett növekedése az 1980-ig terjedő periódusban. A minőségjavításra és a hatékonyság növelésére irányuló törekvések sem valósíthatók meg a nyugati technológia importja nélkül. S mint-hogy a mezőgazdaság a KGST-országok gazdaságának egyik legérzékenyebb pontja, ez igen jó lehetőségeket kínál a tőkés vállalatoknak a mezőgazdasági, illetve élelmiszeripari együttműködés kialakítására. Néhány amerikai cég már most is törekszik erre, az FMC például a Szovjetunióban, Bulgáriában és Magyarországon is kísérleti farmokat hozott létre.

A KGST-országok adósságállományát a tőkés bankszakemberek egyelőre nem tekintik aggasztónak. Ez főként azzal magyarázható, hogy a szocialista országok pontos fizetők, s az elmúlt évben bebizonyították, hogy a tervgazdaság meg tud birkózni a külkereskedelmi deficit felvetette nehézségekkel. Egyébként is, a jelenlegi periódusban, amikor alig lehet olyan országot találni, amely ne küzdene a külkereskedelmi mérleghiány okozta problémákkal, a szocialista országoknak mint hitelfelvevőknek a vonzereje egyáltalán nem csökken. Az érvényben levő állam- és bankközi egyezmények ér-

telmében a KGST-országok számára még mindig jelentős kihasználatlan európai, japán és kanadai hitelkeretek állnak rendelkezésre.

Ajánlólevél a KGST-országok mellett az is, hogy az elmúlt években igen előnyös feltételek mellett jutottak európai kölcsönökhöz. Természetesen nem érdeke ezeknek az országoknak, hogy bármi csorba essék hitelképességükön, s éppen ezért a közelmúltban számos megszorító intézkedést hoztak (kevésbé fontos, ugyanakkor kemény valutát igénylő beruházások felfüggesztése, a folyó beruházások költségeinek lefaragása stb.). Nagy reményeket fűznek az újonnan átadott beruházások exportbővítő hatásához is. Ezen elképzelések valóra váltása azonban nemcsak a piacra kerülő termékek minőségétől, hanem a nyugati konjunktúra alakulásától is függ.

A Szovjetunióval kapcsolatban meg kell jegyezni, hogy a gabonaimport csökkenése az egyik oldalon, a fokozódó olajexport (magasabb áron) a másik oldalon jelentős mértékben javítja majd a külkereskedelmi mérleget, sőt az sem elképzelhetetlen, hogy 1977 végére az ország mérlegtöbbletet mutathat majd fel. Ami a szovjet—amerikai kapcsolatokat illeti, az 1975 januárja óta, az Eximbank-hitelkeretek felfüggesztése következtében kútba esett közös ügyletek értéke 2 milliárd dollár körül mozog. Ez az amerikai exportörök versenyképességének csökkenését is jelzi. Nem látszik tehát alaptalannak az a feltevés, hogy a Carter-kormányzat felül fogja vizsgálni az Egyesült Államok jelenlegi kereskedelmi és hitelpolitikáját a Szovjetunióval s a többi szocialista országgal szemben. Ez a törekvés nemcsak hogy ösztönözné az amerikai exportot, munkahelyeket teremtené, javítaná az amerikai fizetési mérleget, hanem létjogosultságot adna azoknak az amerikai elképzeléseknek, amelyek a szocialista országok viszonylatában a fejlett tőkésországok összehangolt, ésszerű hitelpolitikájának kialakítását célozzák.

A kelet—nyugati kereskedelem jövőbeli fejlődésének sarkalatos pontja azonban sem az import, sem pedig a hitelproblémák, hanem az, hogy a szocialista országok mennyire tudják exportjukat megerősíteni, illetőleg diverszifikálni, különösképpen a feldolgozóipari termékek vonatkozásában. Nyilvánvaló ugyanis, hogy a külkereskedelemben nem lehet a végtelenségig külföldi kölcsönökre és hitelekre támasz-

kodni, s egyetlen ipari állam sem akarhatja külkereskedelmi kapcsolatait aranytartaléki eladására, illetőleg nyersanyagforrásai kimerítésére alapozni. A szocialista országok ebben a vonatkozásban elért eredményei nagymértékben meghatározzák majd, hogy a Nyugat milyen mértékben növelheti eladásait a szocialista piacokon.

A Kelet és a Nyugat közötti kapcsolatok formáit elemezve megállapítható, hogy a szocialista országok nagy fontosságot tulajdonítanak a különböző kompenzációs egyezményeknek. Ez a megoldás a kitermelő szektorban nagyon jól bevált (például szibériai nyersanyagfeltárás japán, francia, nyugatnémet, amerikai segítséggel; a lengyel réz- és szénbányászat bővítése nyugatnémet berendezések igénybevételeivel, ellenszállítások fejében stb.), a feldolgozóipari ágak vonatkozásában azonban már számos nehézség merül fel. Itt is akadnak ugyan pozitív példák, mint a Pepsi Co. esete, a tőkés cégek azonban az esetek többségében idegenkednek ettől a formától.

A tőkés vállalkozók többsége éppen ezért gyümölcsözőbbnek tartotta, hogy úgynevezett ipari kooperációs egyezményekbe kapcsolódják be. Minthogy azonban a KGST-országok igen erősen támogatják a kompenzációs megoldásokat, az új lehetőségek kiaknázása érdekében a Nyugatnak ezen az alapon kell az új ügyleteket a lehető legügye-
sebben megkonstruálnia.

Az együttműködés elmélyítésére kínálózó másik lehetőség a közös vállalkozások (joint venture) létrehozása. Jelenleg azonban legfeljebb egy tucat ilyen közös tulajdonban levő vállalat működik Kelet-Európában (Jugoszláviát leszámítva). Viszonylag kicsi a befektetett tőke volumene is, s ezért az ezzel kapcsolatos tapasztalatok szűkkörűek. Mégis úgy tűnik, lehetőség van a kibontakozásra. Az a tény, hogy Románia, Magyarország és Lengyelország is utat nyitott a közvetlen külföldi beruházások számára, jelzi, hogy a jövőben nagyobb lehetőségek nyílnak a Kelet és a Nyugat közötti közvetlenebb kapcsolatok kiépítésére.

Amennyiben tehát feltételezzük, hogy a kelet—nyugati kapcsolatokban valami új kezdődik, ügynünk kell arra, hogy ezt az „újat” józanul, reálisan fogadjuk. Az üzletembereknek világosan kell látniuk a szocialista országok gazdaságának sajátosságaiból adódó lehetőségeket és korlátokat. Ugyanakkor a szocialista országok gazdaságában is

olyan változtatásokra lenne szükség, amelyek eredményeként rugalmasabban alakíthatnák kapcsolataikat a többi országgal. Ez abból a szempontból is fontos, hogy továbbra is magukhoz vonzzák a tőkés vállalkozók érdeklődését egy olyan időszakban, amikor a változó világgazdasági környezet beruházási, befektetési elképzeléseik felülvizsgálatára kényszeríti őket.

(Ism.: *Nagy Katalin*)

B. Glinski: Gazdasági paraméterek és normatívák a központi tervezésben

(Gospodarka Planowa, Varsó, 1977. 4. sz.)

A Lengyelországban 1973-tól fokozatosan bevezetett indirekt típusú gazdaságirányítási rendszerben a közgazdasági szabályozók két alapvető csoportját különböztetik meg a lengyel terminológia szerint: a közgazdasági paramétereket és a közgazdasági normatívákat. A szerző kísérletet tesz e nem mindig egyöntetűen használt fogalmak lényegének meghatározására, és értékeli a szocialista — ezen belül a lengyelországi — gazdaságirányítási rendszer fejlődésében betöltött szerepüket.

A *közgazdasági paraméterek* — az egyik felfogás szerint — a direkt irányítási rendszer utasításait és tilalmait helyettesítő makrogazdasági szabályozó eszközök. A szerző megfogalmazásában a paraméterek olyan értékek, amelyek rövid távon függetlenek a döntéshozóktól. Ilyennek tekinthetők az árak, így a fogyasztói és a tranzakciós árak, a szállítási tarifák, a bértételek és a kamatláb. Az adókulcsok természetüknél és funkciójuknál fogva nem sorolhatók egyértelműen ebbe a csoportba.

A *közgazdasági normatívák* a gazdaság működése szempontjából fontos, értékformában meghatározott arányokat fejeznek ki. Ilyenek például a beralap és a hozzáadott termelési érték (hozzáadott érték jellegű kalkulatív kategória) dinamikája, illetve növekménye közötti arányok vagy a nyereségelosztási arányok. A közgazdasági normatívákat elsősorban az különbözteti meg a technológiai (például anyagfelhasználási) normatíváktól, hogy nem naturális, hanem értékben kifejezett mennyiségek közötti arányokra vonatkoznak. A gazdálkodás

hatékonyságának javítása abszolút értékmutatók és közgazdasági normatívák alkalmazását egyaránt megkívánja. A gazdaság különböző területein eszközölt ráfordítások hatékonyságát és egymással való helyettesítési lehetőségeiket (a termelési tényezőket is figyelembe véve) ugyanis csak érték kategóriák segítségével határozhatjuk meg.

A *paraméterek elsősorban a termelési viszonyokkal, a normatívák az elosztási viszonyokkal hozhatók kapcsolatba*. E megkülönböztetés azonban nem kezelhető mereven. A paraméterek csoportjába sorolt árak és adók — például bár elsősorban termelési viszonyokat tükröznek — egyben elosztási eszközök is. A szocialista gazdaságirányítási rendszer mindig is alkalmazta ezeket a közgazdasági szabályozókat, de a centralizált gazdaságirányítási rendszerben nem játszottak lényeges szerepet. Az erőforrások allokációját érintő legfontosabb fejlesztési döntéseket naturális szempontok alapján hozták meg.

A gazdaságirányítási reformok kibontakozásának időszakában megnőtt a szocialista országok érdeklődése a közgazdasági paraméterek és normatívák iránt. A gazdálkodás hatékonyságában való vállalati érdekelttség fokozása, a belső tartalékok feltárása stb. megkívánta a gazdasági szervezetek önállóságának növelését és az általuk hozott döntések időhorizontjának meghosszabbítását. Az első lépés — a kötelező tervmutatók számának csökkentése, valamint az újratermelési és fejlesztési célú vállalati pénzeszközök bővítése — nem volt elegendő ahhoz, hogy fokozottabban feltárják a gazdálkodás tartalékait. Ezért az érdeklődés olyan ösztönzőrendszer kialakítása felé fordult, amely a vállalatokat eleve feszítte, mobilizáló tervek kidolgozására készíteti. További vizsgálatok egy lényeges felismeréshez vezettek: A döntések időhorizontja meghosszabbításának és a hosszabb távú ösztönzők működtetésének előfeltétele, hogy a vállalatok legalább 2–3 évre előre ismerjék az elosztási normákat. Ez a szocialista országok többségében a hosszabb távú közgazdasági normatívákra terelte a figyelmet. Számos alapvető paraméter már e felismerést megelőzően is hosszabb távon működött — például kamat, amortizációs kulcsok, a legfontosabb termékek árai —, de ennek a vállalati gazdálkodás vonatkozásában nemigen tulajdonítottak komolyabb jelentőséget. Nehézséget e tekintetben nem annyira a hosszabb távú normatívák kidolgozása okozott, hanem

egy olyan rendszer kialakítása, amelyben a normatívák egymáshoz igazodnak s sajátos önszabályozó mechanizmusok működnek, lehetővé téve a tartalékok felszabadítását — felülről jövő tervutasítások nélkül. Ilyen jellegű feladatot először 1968-ban Magyarországon oldottak meg. A bérfejlesztési lehetőségeket itt az egy foglalkoztatottra jutó bér és nyereség dinamikájától tették függővé. A bérek emelését bizonyos határon felül progresszív adó terheli. A vállalatokra mint gazdálkodó egységekre ösztönzőleg hat, hogy a nyereség jelentős részét fejlesztési célokra náluk hagyják. A magyarországi rendszer azonban — a szerző véleménye szerint — nem számolta fel teljesen a vállalatok óvatosságát magatartását, amely abban nyilvánul meg, hogy tartalékaikat lassan, fokozatosan mobilizálják. Ennek fő okát a szerző abban látja, hogy a gazdálkodás nagyfokú javulása viszonylag kismértékű személyi jövedelemnövelést tett lehetővé.

A Lengyelországban 1973—1975 között bevezetett komplex közgazdasági szabályozórendszert a tartalékok feltárására irányuló erős ösztönzés jellemezte. Ezért is vetették el a béralapképzés korlátozásának elvét. A vállalatok tevékenységét paraméterek és normatívák széles köre szabályozza. Ezek hatnak a hozzáadott termelési értékre és a nyereségre, közvetve a béralapra, de a gazdálkodás más területeire is.

Az 1975-ben alkalmazott szabályozók a következőképpen osztályozhatók:

I. Alapvető paraméterek:

- a) fogyasztói árak,
- b) nagykereskedelmi árak,
- c) a felhasznált alapanyagok, anyagok és felszerelések beszerzési ára.

II. Másodlagos paraméterek:

- a) a hitelek alapkamatlába,
- b) az egyes termékekre vonatkozó támogatások.

III. A vállalati termelés és jövedelem elosztását szabályozó normák és normatívák:

- a) a hitelek alapkamatlába,
- b) a beruházási hitelkamat,
- c) amortizációs kulcsok, illetve a beruházási hitelek éves törlesztőrészelete (a beruházási hitelek visszafizetésének elsődleges forrása az amortizáció),
- d) a bérjárulék (20 százalék),
- e) a középvezetők személyi érdekeltiségi alapjait is magában foglaló béralap és a hozzáadott termelési érték növekedési üteme, illetve növekménye közötti arányt kifejező koefficiens,
- f) a nyereségnek a felső szintű veze-

tők prémiumalapjába helyezhető hányada és a prémiumalap adótablázata, g) az adómentesen a fejlesztési alapba helyezhető nyereséghányad és a fejlesztési alap adóztatásának tablázata.

IV. A vállalatoknál képződő, illetve felhasználható jövedelmeket korlátozó „stabilizátorok”:

- a) exportnyereség-adó,
- b) a tartalékalap képzésének elve,
- c) az összehasonlíthatóságot biztosító báziskorrektói elvei.

A szerző véleménye szerint a lengyel szabályozórendszer hatékonyságát korlátozza az a körülmény, hogy a különféle szabályozó elemeket más és más szervek állapítják meg. Ez lehetetlenné teszi a szabályozórendszer egészéért való felelősség kérdésének a felvetését. A paraméterek és normatívák bonyolult rendszere önmagában is csökkenti a rendszer hatékonyságát, különösen akkor, amikor az ármozgások jelentősek. E hiányosság felszámolása végett napirendre került a szabályozórendszer egyszerűsítése. Ennek keretében a hozzáadott termelési értékhez kötött bérfejlesztési mutatót közelíteni kell az egy főre jutó bér és nyereség összegéhez kapcsolódó szabályozási formához.

Az értékmutatók kérdésével foglalkozó külföldi szakirodalomból a szerző utal Minutjannak a Voproszi Ekonomiki 1976. 6. számában megjelent cikkére, amely rámutat arra, hogy értékmutatók alkalmazása mellett a vállalatok a kényelmesebb, de jövedelmezőbb termelési tevékenységet részesítik előnyben. Ezért arra a véleményre jut, hogy az értékmutatókat alá kell rendelni a naturális feladatok megoldásának. Ezzel kapcsolatban a szerző is elismeri annak veszélyét, hogy a nyereséghez vagy termelési értékmutatóhoz fűződő vállalati érdekelttség — a piaci egyensúlytalanság állapotában — össz társadalmi szempontból kedvezőtlenül deformálhatja a termelési struktúrát, azonban nézete szerint az értékmutatóktól való eltávolodás a tervezés túlzott bürokratizálásához vezet.

A szerző összefoglalásként egyebek között megállapítja:

A közgazdasági paraméterekre és normatívákra épülő közvetett gazdaságirányítási rendszer fokozza a gazdálkodás rugalmasságát. Ez különösen fontos a tudományos-műszaki forradalom kibontakozásának időszakában.

Biztosítani kell a paraméterek és normatívák összhangját a középtávú és éves népgazdasági tervekkel. Ezt fékezi az, hogy a tervcélokat jelenleg túl las-

san fordítják le a paraméterek és normatívák nyelvére.

Valamennyi szocialista országban fokozódik az érdeklődés a hosszabb távú közgazdasági szabályozók iránt. Az érdeklődés intenzitásában azonban különbségek mutatkoznak: elsősorban az erősen önellátó Szovjetunió és a szocialista közösség többi országai között. A különbség alapja, hogy a nyitottabb gazdaságokban folyamatosan kell gyártásszakosítási, export- stb. döntéseket hozni, s ehhez megfelelő mutatókra van szükség. Nem véletlen, hogy a közgazdasági paramétereknek és a normatíváknak a központi szabályozásban való alkalmazhatósága először a kisebb szocialista országokban vált elméleti és gyakorlati vizsgálatok tárgyává.

A lengyel szabályozórendszer jelenlegi hiányosságainak kiküszöbölését szolgálja, ha a szabályozókkal összefüggő döntéseket a központi tervező szervben (Tervhivatal) összpontosítanák és egyidejűleg csökkentenék a normatívák számát. Így a szabályozórendszer egészét nagyobb összhang és áttekinthetőség jellemezné.

(Ism.: *Makay Zoltán*)

Hubert Brochier: A gazdasági tevékenység állami szabályozása — realitások és illúziók

(Problèmes Economiques, Párizs, 1977. május 11.)

A válság fogalma a közgazdasági szakirodalomban paradox pályát írt le. A közgazdasági gondolkodás megteremtői alig ismerték, míg a XIX. század közepétől a közgazdasági elméletek fejlődésének egyik csomópontjává vált. Ez volt a helyzet majdnem egy évszázadon keresztül. Amint azonban az gyakran megesis, az elméleti kutatómunka előrehaladtával a kutatás súlypontja áthelyeződött: a modern közgazdaságtudomány már nem beszél válságokról, hanem csupán a gazdasági tevékenység ingadozásait és a stabilizációs politikákat elemzi. A történelem iróniája folytán azonban éppen abban a pillanatban, amikor végérvényesen törölték a válság fogalmát a közgazdaságtudomány szótárából, a gyakorlatban — a stabil növekedést célzó állami intervenciókkal kapcsolatban — a jelenség hirtelen ismét reflektorfénybe került. Bár hivata-

los körökben a válság kifejezés ma sem használatos, annyi bizonyos, hogy a kutatók figyelme ma ismét a válságok természetének és mechanizmusának feltárására irányul, olyan problémákra tehát, amelyekre végtelen megoldást mind ez ideig nem sikerült találni.

A válságról szóló elmélet fejlődése is érdekes: kezdetben a gazdasági válságokat természeti jelenségekkel hozták összefüggésbe, például egy rossz természeti vagy külső hatásokkal (a polgárháborúval, illetve a külső ellenség támadásával). Ez a fajta „válság” az agrár-gazdálkodás és az alapvető javak termelésének túlsúlya mellett érvényesülhetett csupán. Abban a mértékben azonban, ahogyan a gazdaság iparosodott, a válságok természete is módosult. Csak a XIX. század második felétől beszélhetünk modern értelemben vett válságokról, amelyek a megerősödött kapitalizmus velejárói. A válságelméletben azonban a modern válságok csak bizonyos időeltolódással tükröződtek. Eleinte tagadták az ilyen típusú válságok létét. Emlékezzünk csak J. B. Say híres elméletére, amely szerint az áru mindig áru ellenében cserél gazdát, az áruk tehát kölcsönösen piacot teremtenek egymás számára. Bár Say-vel kortársai közül is többen polemizáltak (Sismondí, Malthus, Ricardo), nézetét mégis csak 1936-ban — Keynes fellépése után — vetették el általánosan. A hatékony kereslet elvével Keynes nézete diadalmaszkodott.

A válságnak a gazdaság normális állapotától való elméleti elválasztása után — a válságok rendszeres ismétlődése a figyelmet a *periodicitás* jelenségére irányította. Később ez lett a közgazdasági elméletek tárgya. Az okot előbb a környezetben, majd magának a gazdaságnak a funkcionálásában kezdték keresni. A válságelméletből így hamarosan kinőtt a fluktuáció elmélete. Röviddel ez után — matematikai és statisztikai módszerekkel dolgozva — a periodicitást ciklikusságként kezdik jellemezni. A válság mint az újjászerveződés, a felhalmozódott problémák megoldásának formája többé már nem szerepel a kutatások középpontjában, helyette azokat az alkalmazkodási egyenleteket keresik, amelyek révén a statisztikai úton megragadott ciklusok periodicitása helyreállítható. Magukat a ciklusokat eléggé bizonytalanul definiálják. A kutatók többsége a ciklus fő formájával foglalkozik, amely 8—11 évig is eltart. Mások főként az amerikai gazdaságra jellemző rövidebb, 40 hóna-

pos ciklusokat kísérlik meg leírni. Ismét mások a leghosszabb, az ún. Kondratyev ciklusok természetét elemzik, vagyis azon ciklusokét, amelyek meghatározóak a rövidebb ciklusok természetét és struktúráját. Végül gazdasági ágazatonként is különbségeket fedeznek fel: külön foglalkoznak a mezőgazdaságban vagy az építőiparban érvényesülő ciklikus mozgással. Az okok feltárásában is élesen eltérő utakat követnek: egyesek monetáris, mások reál-gazdasági okokkal magyarázzák a ciklusok kialakulását. A reál-gazdasági tényezők közül sokan a vállalkozók anticipációit, mások az általános vagy a munkásfogyasztás elégtelenségét említik, illetve a beruházások beérésének elhúzódsát, valamint a tőke túlzott mértékű felhalmozódását, amit monetáris és technikai okok is előidézhetnek. Végül a szintetikus elemzés is tért hódít: a kumulatív mechanizmusokat, amelyek az expanszió vagy a recesszió alapját képezik, már világosan érzékelik és a fordulópontokat logikusan megmagyarázzák.

Az 1929-es világgazdasági válság hatására a közgazdaságtan képviselői behatódiban kezdenek foglalkozni a gazdasági tevékenység külső okaival. Elsőként Keynes tárja fel a jelenség természetét és ajánl sajátos gyógymódot. Elméletének lényege: a gazdaság egyensúlyhiányának alapvető oka a globális kereslet elégtelensége. Ha a rendelkezésünkre álló eszközökkel pótoljuk az elmaradt keresletet, akkor az állam állandósíthatja a konjunktúrát, eltüntetheti a ciklusokat. A válság kiküszöbölhetőségének hite még soha sem volt annyira erős, mint Keynes színre lépése után. Az 1929-es válság és a II. világháború ugyanis szétzilálta a ciklikus ingadozásokat és a tőkés világban igen hosszú, megszakítás nélküli növekedési szakasz alakult ki (Franciaországban például 1949-től 1974-ig ez volt jellemző). Nem véletlen tehát, hogy M. J. Marchal „Expanszió és recesszió — bevezetés a gazdaság mechanizmusaiba” című, 1963-ban, a konjunktúra csúcsán megjelent műve mindvégig azt igyekszik bizonyítani, hogy „az ismeretek és az elméletek jelenlegi szintjén kizárt a hosszan tartó válság lehetősége”. A keynesi állami beavatkozás a teljes foglalkoztatottság — költségvetési és monetáris eszközökkel való — fenntartásával biztosította a megfelelő keresletet. Nem befolyásolta azonban a termelés struktúráját, amelyet továbbra is az egyéni fogyasztó szabad kereslete határozott

meg. Az állam tehát nem jutott el a termelés tervezéséhez: a piac és a profit megőrizték korábbi szerepkörüket. A keynesi recept kielégíteni látszott a néptömegek követeléseit: a foglalkoztatottság és a személyi jövedelmek szintje nem romlott, de a vezető rétegek érdekei sem szenvedtek csorbát. Az állami beavatkozás nem érintette károsan lényegbe vágó privilégiumaikat: továbbra is irányíthatták a termelés és a beruházások alakulását és hozzájárhattak az értéktöbbletnek. A keynesi modell szerinti stabilizálás azonban fokozatos veszített hatásából, méghozzá részben az általa előidézett strukturális változások miatt. A teljes foglalkoztatottság fenntartása ugyanis az egymással éles konkurrenciaharcban álló gazdaságok számára hamarosan elégtelen céllá vált: röviden már nem a stabilitás fenntartása, hanem a gazdasági növekedés lett elsődleges szemponttá. A keynesi költségvetési, illetve monetáris eszközöket ily módon az expanszió szolgálatába állították.

A gyors gazdasági növekedés egyre inkább politikai céllá is kezdett válni, olyan elemmé, amely képes egyedül mérsékelni az osztálykonfliktusokat. Ilyen körülmények között a vezető körök inkább az olyan gazdaságpolitikát részesítik előnyben, amely inflációval jár, mint a munkanélküliséget okozót. A munkanélküliség ugyanis politikai öngyilkossággal érne fel. Az inflációt erősítő gazdaságpolitika ugyanakkor hatásában találkozik a termelőapparátus strukturális átalakulásával járó irányzatokkal: a koncentráció, az óriás-cégek uralma újfajta ármeghatározáshoz vezet; a beruházási láz növeli a hitelmennyiséget és hozzájárul a pénzegység elértéktelenedéséhez. Vagyis: az inflatorikus tendenciák általánossá és állandó jellegűvé válnak. Ez pedig a gazdasági beavatkozás mechanizmusának „szabálytalanságában” jut kifejezésre az egyes országokban. Az Egyesült Államokban például az erős infláció nem hozta magával a foglalkoztatottság növekedését. Ezt a jelenséget nevezik stagflációnak. Másutt, például Angliában a kül-gazdasági egyensúly megkívánta követelmények a kormányzatot arra készítették, hogy egyre-másra deflációs intézkedéseket foganatosítson (stop-go politika), amelyek a gazdasági rendszerben feszültségeket okoznak. Ráadásul ez a politika az intervenció egyre nagyobb dózísát igényli, a gazdaság szervezete ugyanis „hozzászokik” ehhez a gyógyszerhez.

Bár a stabilizációs gazdaságpolitika hatékonysága belföldön is mindinkább korlátokba ütközik, az alapvető nehézségek mégis a külgazdasági egyensúllyal kapcsolatban merülnek fel. A nemzetközi árucserre-forgalom megfelelő funkcionálásának ugyanis előfeltétele, hogy az egymással kapcsolatban álló nemzetgazdaságok működésének ritmusát igen pontosan összehangolják. A nemzeti stabilizációs politikák nemzetközi síkon azonban éppen az egyensúly megbomlását idézhetik elő. Az egymással szorosan összefonódott országok közül ugyanis bármelyik kezd deflációs politikába, visszafogván importját, ezzel a partnerország exportját mérsékli, ez láncreakciószerűen általános visszaeséshez vezet. A defláció exportjáról van szó, amelyet másképpen a munkanélküliség exportjának is lehet nevezni. A láncreakciószerűen tovaterjedő visszaesés a nemzetközi pénzügyi rendszer válságával és zavaaraival tetéződik. E jól ismert jelenségekre való utalás csak arra szolgált, hogy bebizonyítsa: a válság kibontakozásának megakadályozására a nemzeti erőfeszítések nem elegendők. A multinacionális cégek stratégiája érzéketlen az állami beavatkozásra. A belső stabilitást előmozdítani hivatott nemzeti állami politikákat igen nehéz összehangolni, mert a nemzeti gazdasági érdekek sajátos szempontokat követnek, és minden koordinációs törekvés látványos érdekösszeütközéseken akad fenn.

Ezek után talán már jobban érthető, hogy miért nincs helye a válságnak a jelenkori közgazdasági elemzésekben. A „hivatalos” közgazdasági gondolkodás elismeri az instabilitást, a válságot azonban már nem. Ennek nincs általánosan elfogadott magyarázata: az Egyesült Államokban igen befolyásos monetaristák álláspontja szerint a válság kiküszöböléséhez elegendő a forgalomba kerülő pénzmenyiség növekedésének megfelelő szabályozása. A közgazdasági elméletek szerzőinek többsége közvetett formában eljut annak elfogadásáig, hogy a válság gyökerei a kapitalista gazdaság fejlődésétől elválaszthatatlanok, bár ezt igen ellentmondásos módon fejtik ki. Szerintük a válság nem más, mint az elmélet válsága. A ma közgazdászai képesek komplex modelleket alkotni, amelyek igen nagyszámú változó közötti viszonyt fejeznek ki, és a rendszerben olyan kilengéseket, ingadozásokat képesek feltüntetni, amelyeknek ki tudják számítani a mértékét, formáját. Az ilyen modellek által lehetővé tett

kalkulációkat azonban gyakran csak utólag lehet kvantifikálni. A változók értékeiben bekövetkező, már minőségibe átsapó mennyiségi változások többnyire csak a gazdasági élet egyes szereplőinek magatartásában megnyilvánuló előjelek révén ismerhetők fel. Ezek azonban elszórtan s nem szintetizálható módon jelentkeznek, és statisztikai értéküket sokszor csak tévesen lehet felbecsülni.

Ezért nem képes a közgazdaságtudomány ma megbízható előrejelzésekre. Az egyenletekkel felírt kapcsolatok paramétereinek értékei változnak és változások törvényei ismeretlenek. A válság éppen ezért fehér folt a közgazdasági elméletek számára. A válságot előre meg lehet érezni, de kirobbanásának időpontját lehetetlen pontosan megjelölni. Maga Marx is — aki pedig a gazdasági jelenségek megértésében sokkal előbbre tartott — többféle magyarázatot adott az általános túltermelési válságra. Az általa felsorolt jellemzők (a megtakarítások és a tőkés fogyasztás alakulásában meglévő aránytalanság, az ágazati aránytalanságok stb.) is csak a válság lehetőségét, lappangását mutatják. 1873-ban így Marx lemondott arról, hogy megtalálja a „válság törvényét”, amelyet 1858 óta akkoriban élenjárónak számító statisztikai és matematikai módszerek segítségével keresett. Mégis Marx elmélete az egyetlen, amely képes megértetni a gazdasági élet szereplőinek stratégiáját, és megmutatni, hogyan illeszkednek egymásba egyfelől a termelés és az árucserre strukturális módosulásai, másfelől a politikai és a társadalmi harcok. Utólag a válság létrejötté már teljesen érthető és világos, csupán arra nem vagyunk képesek — és ez az, amit Marx hiába kutatott —, hogy felismerjük azon jelenségcsoportok időbeli egybeesésének törvényét, amelyek a válságot egy adott pillanatban kirobantották.

A válság mindenestre a kormányok által követett stratégia kiteljesedése, olyan értelemben, hogy maguk a kormányservek juttatják a gazdaságot válságba — az alapvető gazdasági változók egy-egy új konfigurációjára adott önkényes reakciójukkal. A létrejött válságot azután a kormányserveknek úgy kell irányítaniuk, hogy az a várt és a kívánatos irányban fejlődjék s közben ne jelentsen veszélyt a politikai hegemóniára. Az állami beavatkozás három típusát lehet ilyenkor megkülönböztetni: a piac logikájának megfelelő beavatkozást, a kompenzációs akciókat és a

válság kibontakozását elősegítő tudatos politikát. Ha Franciaország gazdaságpolitikáját vizsgáljuk az 1973 óta eltelt időben, akkor megállapíthatjuk, hogy a válságot nagyon pragmatikusan és számos ellentmondással irányították. A tudományos előrelátást a „ránézésre” történő irányítás helyettesítette. Az ellentmondások közül csak az áremelkedések ellen kívánnak fellépni, de közben emelik az árakat. S bár állandóan a vásárlóerőnek a megtermelt javak tömegéhez viszonyított túlsúlyáról beszélnek, tovább mérséklik a termelés volumenét, illetve növekedésének ütemét. Ezek és sok egyéb ellentmondás nem új jelenség. A hivatalos kormány megnyilvánulások azt célozzák, hogy a népszerűtlen gazdasági intézkedésekért — amelyek lényegében elsősorban a fennálló hatalom konzerválására irányulnak — fatális külső körülményekre hárítsák a felelősséget, és a válsághelyzet „pozitívumaira” irányítsák a figyelmet. Látni kell tehát, hogy a hivatalos (neoklasszikus) közgazdasági gondolkodásban a válság tényének nincsen többé tudományos státusza. A realitások azonban utat törnek maguknak — a válság tagadása ellenére. A polgári közgazdászok úgy állítják be, mintha a válság hirtelen bekövetkező, váratlan bonyodalom lenne, amit „kezelni” kell, pedig az tulajdonképpen a tőkés gazdaságirányítás csődjével egyenlő. A nemzeti államok által életre hívott válságok végtére is a tőkés állami szabályozás alárendeltségét bizonyítják a gazdaság névtelen erőinek. Az államnak tehát szembe kellene néznie saját szabályozó tevékenységével

lehetetlenülésével, ám ehelyett megpróbálja a válságot ereje bizonygatására felhasználni. A válság kimenetelét illetően egyébként különféle lehetőségek merülhetnek fel:

— Új szakaszba lép a tőkekoncentráció és a döntési szférák összpontosulnak. A közepméretű vállalatok alárendeltsége a nagy nemzeti és nemzetközi termelőegységekkel szemben fokozódik.

— Az iparpolitika síkján az állami beavatkozás új formájára térnek át, csakúgy, mint a szociális politikában.

— Az egyes ember magatartása a munkával, a megtakarításokkal, a javak megszerzésével kapcsolatban módosul: a minden ember jólétének biztosítása jelszavával fellépő fejlett tőkésállamok politikája és intézményei iránti bizalom gyengül.

— Az államok közötti hatalmi viszonyok új arculata alakul ki, a természeti kincsekkel való ellátottság mértékétől, a termelés technikai színvonalának fejlettségétől és a termelőmunka termelékenységétől függően. Az erőviszonyeltolódásokban az is szerepet játszik, hogy mennyire képes a politikai gépezet az „áldozatokat” a dolgozókra hárítani.

A jelenlegi válság tehát általános próbatétel, amely hatással van a világrendszer jellemző viszonyainak legnagyobb részére. Ezért, ha nem is tudják eredetét meghatározni, az biztonsággal megjósolható, hogy kimenetele nem hagyja majd a tőkés rendszert érintetlenül.

(Ism.: Nagy Károlyné)

Helyreigazítás

A Közgazdasági Szemle 1977. évi 9. számában megjelent P. A. Samuelson-könyvismertetés két mondata helyesen a következő:

1103. l. alulról a 14. sor: S ha nincs akkora beruházási lehetőség, amennyit a társadalom a teljes foglalkoztatás mellett termelt nemzeti jövedelemből meg kíván takarítani, a teljes foglalkoztatás nem valósulhat meg.

1104. l. 1. sora: kívánják felhasználni, olyan nagyságban ruháznak be, amilyen nagyságban más tőkés az értéktöbblet egy részét egy későbbi időpontban eszközlendő beruházás számára pénztartalékként félreteszik.

A. I. Ancsiskin: A szocialista gazdaság növekedésének prognosztizálása

Közgazdasági és Jogi Könyvkiadó — Kossuth Könyvkiadó, 1977. 369 l.

Új könyvvel bővült a szocialista gazdaság növekedéséről szóló magyarul hozzáférhető művek néhány kötetnyi könyvtára A. I. Ancsiskin szovjet közgazdász munkájával, amely a Szovjetunió gazdasági növekedését elemzi az 1950-től 1970-ig terjedő időszakra, ezenkívül 5—10 évre szóló előrebecsléseket is tartalmaz.

A könyvet egy nyílt szellemű közgazdász írta; és az nemcsak kisebb-nagyobb modellekben, hanem okos és lényeglátó gondolatokban is bővelkedik, amelyeket gyakran csak úgy mellékesen vet papírra a szerző. E gondolatok tág körét néhány címszó is érzékelteti: a gazdasági növekedés értékelésének kritériumai; az egyensúly és a gazdasági növekedés kapcsolata; az áru- és pénzviszonyok szerepe az egyensúly megteremtésében; a matematikai modellezés általános elvei, a modellező munka lépései; a termelőalapok és a munkaerő újratermelésének folyamata; a termelőalapok, a munkaerő gazdasági potenciálja; a társadalmi végtermék optimális elosztása; a növekedéselemzés előtt álló feladatok. A témák szétágazása sehol sem bontja meg a könyv szerkezetét, Ancsiskin igen kemény következetes-séggel viszi végig elgondolását a gazdasági növekedésről.

A három egyenlő terjedelmű rész közül az első a verbális elméleti megalapozást, a másik kettő a módszereket és az empirikus vizsgálatokat tartalmazza.

Az *első rész*nek rögtön a közepébe vágva előrebocsátom, hogy a könyv elméleti kifejtései nem állnak össze növekedéselméletté. A szocialista gazdaságnak máig is csak egyetlen rendszeresnek mondható növekedéselmélete van, Kaleckié. Növekedési elgondolásainak legismertebb rendszerezését a híres lengyel közgazdász 1963-ban adta közre (magyarul 1966-ban jelent meg). Kalecki már a hatvanas évek első felében több szocialista országban követőkre talált, akik sikerrel kísérelték meg saját gazdaságuk növekedésének leírását Kalecki modellrendszerével. (Magyarul Goldmann és Kouba 1967-es könyvét olvashatjuk a csehszlovák gazdaság növekedéséről.) Pár évvel később, a hatvanas évek második felében egy másik irányzat indult el útjára — és Ancsiskin is ide tartozik —, tagjai a hagyományos termelési elméletet próbálták felhasználni az egyes szocialista gazdaságok növekedésének elemzésére, durván szólva: termelési függvényekkel dolgozta. Ennek a növekedési iskolának azonban máig sincs rendszeres módon kifejtett elméleti megalapozása, ebben az iskolában nincs a Kaleckiéhez fogható alaplómű. A „második növekedéselemzési hullámban” nem is vált ketté az elméleti és az empirikus munka, az ide sorolható közgazdászok, Ancsiskin is, egyszerre foglalkoznak verbális és modellező elméleti megalapozással, valamint empirikus kutatással. Munkamódszerük — előnyei mellett — a gazdasági növekedés témájának leszűkítésével jár. A termelés, a munkaerő és a termelőalapok adatsorai, más területeket kiszorítva, túlzott szerepet kapnak az elemzésben.

A szerző tárgyalási sorrendjénél maradván a könyv első része a gazdasági növekedés alapvető elemeinek jellemzésével indul, amihez Ancsiskin először is a társadalmi termelés sémáját vázolja föl (Ancsiskin első ábrája). Ez az elemzés végére a gazdasági növekedés sémájává nővi ki magát (Ancsiskin harmadik ábrája), középpontjában a termelési folyamat és a társadalmi végtermék kölcsönhatásával, vagyis: a társadalmi végtermék a termelési folyamatok eredményének összegezésével áll elő, elosztása pedig visszahat a termelési folyamatokra. Mivel Ancsiskin a termelési folyamatokra az input-output, azaz termelési tényezők → termék sémát tartja helytállóknak, azért nem meglepő, hogy az első fejezet lezárásaként kijelenti: a gazdasági növekedési folyamat tényezőikön alapuló elemzésének elméleti megalapozása döntő jelentőségű. A növekedési tényezők nála a termelési tényezők aggregátumai: a népgazdaság által a termelési folyamatban felhasznált munka-

mennyiség és termelőalapok. Ezek után következnek „A termelési tényezők marxista elméletének fő tételei” címmel az elméleti megalapozást szolgáló második fejezet.

A fejezetben a szerző Marxra hivatkozva kimondja, hogy az anyagi gazdagság (a használati értékek) forrásaiként a termelési eszközök és az élő munka fizikai tömegként szerepelnek. Marx a „munkafolyamat tényezője”, a „termékképző elem”, a „termékképző”, az „anyagilag különböző termelési elemek” elnevezések mellett, ezekkel azonos értelemben használta a „termelési tényező” kifejezést is. A marxizmus elemzés feltárta a társadalmi termelés két oldalát, az érték oldal mellett a használati érték oldallal is foglalkozott. Továbbmenve, Ancsiskin hangsúlyozza: „az újratermelés két oldala egységes folyamatban, de annak két külön dimenziójaként valósul meg”. (48. l.) Ancsiskin — bár e fejezet szerkesztése nem szerencsés, olvasását a túl sok Marx idézet nehézkessé teszi, értékelméleti megállapításai nem mindenhol pontosak — helyes tételeket fejt ki az újratermelés anyagi oldalának fontosságáról. Elolvasása után mégsem gondolhatjuk azt, hogy megszületett a termelési tényezők marxista elméletén nyugvó növekedésmélt. A termelési elméletből ugyanis csak egy aggregációs ugrással, az egyedi termelési folyamat sajátosságainak az egész népgazdaságra való kiterjesztésével juthatunk növekedési elmélethez. Ancsiskin számára ez az ugrás természetes. Mint sémáiból kiderül, ő a népgazdasági termelést az egyedi termelési folyamatok mechanikus összegének fogja fel. De nem bizonyított, hogy mindaz, ami igaz és fontos az egyedi termelési folyamat szintjén (nem véletlen, hogy Ancsiskin Marx idézeteinek többsége erre a szintre vonatkozik), a teljes népgazdaság számára is igaz és fontos.

A Kalecki iskola egyik előnye, hogy nem teszi meg ezt a mechanikus aggregációs ugrást, nem feledkezik meg a gazdaság intézményi szférájáról, az egyedi folyamatok egymásbakapcsolódásának módjáról, a gazdaságirányításról.

A könyv *második része* a gazdasági növekedés statisztikáját adja, mégpedig az első részben kifejtett növekedési sémával szigorú összhangban. Ez a könyv legjobban átgondolt és kidolgozott része. Címe: A termelés, a termelési erőforrások fizikai tömege és dinamikája. „Műfaja” gazdaságstatisztika, mégpedig magas fokú művelve. A szerző itt a műfaj és a meglévő adatok által behatárolt lehetőségeket gyakorlatilag teljesen kimeríti. Középponti kifejezése a fizikai tömeg, a volumen. Fizikai tömegükben próbálja fölmérni a termelés eredményét és a termelési erőforrásokat a teljes népgazdaság szintjén. Az éves termelés alkotórészeként csak fizikailag megfogható és változatlan áron értékelhető áramlásokat ismer el. Az eredmény a népgazdasági termelés anyagi oldalát tükröző mérlegrendszer, amelynek legfőbb jellegzetessége, hogy számúzi az amortizáció értékkel terhelt fogalmát, helyette a kislejtelés, a felújítás és az üzembe helyezés változatlan árakon számolt mennyiségeivel dolgozik. A gazdasági növekedés összefoglaló jellemzésére a „társadalmi végtermék” mutatót használja; ez a szokásos value added mutató, de anyagi oldalról. Főlépítési elvének és kiszámítási módjának részletezése a könyv egyik legkiérleltebb része. Ugyanezt mondhatjuk el azokról a pontokról is, ahol a szerző részletesen elemzi a társadalmi végtermék idősorát. Célja: „A növekedés időbeli törvényszerűségeinek (időtrendjének) megállapítása, a növekedés paramétereinek, stabilitási és egyenletességi fokának meghatározása.” (131. l.) (Úgy vélem, helyesebb lenne a „törvényszerűség” helyett — mondjuk — az enyhébb „szabályosság” kifejezést használni.)

Ancsiskin mellett, hogy számos szokásos linearizálható függvénnyel dolgozik, általánosított exponenciális, valamint logisztikus függvényeket, vagyis két nem linearizálható függvénytípust is alkalmaz. Elemzéséből megtudjuk, hogy a Szovjetunió gazdasági növekedése nem volt egyenletes — az exponenciális (azaz állandó növekedési ütemet feltételező) trendnél jobb a másodfokú és a harmadfokú polinom, ezeknél is jobb az általánosított exponenciális függvény és a logisztikus függvény. Ancsiskin leszögezi: „A kapott eredmények arról tanúskodnak, hogy országunkban a társadalmi termelésnek sem az elemzése, sem a prognosztizálása nem indulhat ki olyan elképzelésből, hogy viszonylag hosszú időszakon keresztül a termelés egyenletes ütemben növekedhet.” (143. l.) Az adatokból enyhe lassulásra lehet következtetni, harmadfokú polinommal számolva a lassulás mértéke a jövő (1971-től!) ötéves időszakai között 0,2, majd 0,1 százalékpont. A harmadfokú polinom trend ugyanis 1971—1975 között 6,75, 1976—1980 között 6,55 és 1981—1986-ra 6,45 százalékos éves növekedési ütemet jelez. A valóságban 1971-től 1975-ig az előző ötéves periódus átlagához viszonyítva 6 százalékos körüli évi átlagos növekedés való-

sult meg a szovjet gazdaságban. Ancsiskin becslései ma már nem tartoznak a legpesszimistábbak közé. Kár, hogy az általános exponenciális és a logisztikus trendekből számolt növekedési ütemeket nem közli. Végezetül gondoljunk arra, hogy a nem egyenletes (nem exponenciális) növekedés nem jelenti azt, hogy a növekedés a kiszűrt nem exponenciális szabályossághoz képest nem lett volna viszonylag ingadozásmentes, stabil. Ancsiskin valamennyi trendjéhez megadja a stabilitás fokát is.

A termelőalapok és a munkaerő növekedésének elemzése a könyvben nem merül ki volumenük idősorainak vizsgálatában, sor kerül a beruházási, a demográfiai és a munkaerőképzési folyamatok rendszeres átgondolására is. Ancsiskin egy-egy (egymáshoz igen hasonló) modellben írja le a termelő állóalapok, a termelő forgóalapok és a munkaerő újratermelését.

A termelő állóalapok újratermelési modelljének középponti paramétere a beruházási késleltetés, az az idő, ami az állóeszköz-beruházások megvalósítása és az állóeszközök üzembe helyezése között eltelik. Ancsiskin modelljének ez a mutatója nem szerepel a hagyományos statisztikai és tervszámításokban. A modell durva leegyszerűsítésével (egyenletes növekedést feltételezve) a mutató értéke a szovjet gazdaság 1960-tól 1970-ig terjedő évtizedére 1,2 évnek adódott. Ez az átlagos beruházási késleltetés, ezen belül a termelőszféra építési késleltetése 2,5 év. A számítások kimutatták, hogy mindkét típusú késleltetés világosan növekedő irányzatot mutat. Ancsiskin a beruházási késleltetés döntő fontosságának illusztrálására a valóságos 1,2 éves érték mellett a 0,6 éves és 1,8 éves értékekkel is kiszámolja a termelő állóalapok üzembe helyezésének és a befejezetlen beruházások állományának 1980-ra várható mennyiségeit. A forgóalapoknál ugyanilyen módon adja meg a termelési készletek növekményét különböző forgási sebesség feltételezésével. A termelőalapok vizsgálatát a termelő állóalapok gazdasági potenciáljának értékelése zárja le. Ancsiskin a termelő állóalapok átlagos műszaki színvonalát egy évjárat-modell segítségével határozza meg. A modell fő paraméterei: az új beruházások üzembe helyezésének üteme, a műszaki színvonal növekedési üteme két évjárat között, az állóalapok átlagos élettartama, a modell által átfogott időszak hossza. A modellben meg lehet mutatni, hogy az átlagos műszaki színvonal maximálisálásának és a termelőalapok maximális gazdasági potenciáljának kritériuma elmentmond. (Ez is igazolja a szerző azon meggyőződését, hogy a termelés maximális hatékonysága nem azonos a maximális termékkibocsátással.) Az élettartam kivételével a paramétereket bizonyos ésszerű értékeken rögzítve, az előbbi az állóalapok 9—10 éves élettartama, az utóbbi az állóalapok 24—25 éves élettartama mellett teljesül a modell szerint. A szovjet gazdaságban kialakult 17—18 éves tényleges átlagos működési idő e két érték között van. A szerző részletesen tárgyalja azokat a közgazdasági korlátokat, amelyek a két kritérium kompromisszumához vezetnek.

A munkaerő újratermelési modelljének nincsenek kitüntetett paraméterei. Ez szorosan összefügg a szerzőnek azzal a véleményem szerint túl kategorikus nézetével, hogy a termelőalapoktól eltérően a munkaerőforrások volumenét és gazdasági potenciálját nagyrészt objektív, a gazdasági növekedés szempontjából exogén folyamatok alakítják ki. Az anyagi termelésben foglalkoztatottak számát Ancsiskin a következő adatokból vezeti le: a népesség évi átlagos nagysága, a születési ráta, a gazdaságilag munkaképes népesség, a munkába állók átlagos életkorát megérők aránya, az először munkába állók átlagos életkora, a munkában eltöltött átlagos idő, a foglalkoztatott népesség aránya a munkaképes népességhez, az anyagi termelésben foglalkoztatottak aránya a teljes foglalkoztatott népességhez. Ancsiskin részletesen elemzi e változók hosszú távú, múltbeli és a jövőben várható alakulását, végül kiszámolja az anyagi termelésben foglalkoztatottak évi átlagos növekedési ütemét e változók különböző valószínű értékei mellett. A termelőalapokéhoz hasonlóan a munkaerőforrások vizsgálatát is gazdasági értékelésük zárja le. Ancsiskin képzettségi potenciált és átlagos képzettségi színvonalat számol, tárgyalja a képzettségi potenciál szerkezetét és elhasználódási folyamatát is.

A könyv *harmadik részének* feladata, hogy a termelési függvény eszközeivel összekapcsolja a társadalmi termelésnek és tényezőinek növekedését. Ez a rész — bár zsúfolva van ötletekkel — műfajának, az ökonometriának lehetőségeit korántsem meríti ki. Rendkívül szípkázóan és élvezetesen követik egymást a kisebb-nagyobb modellek, de a rájuk támaszkodó elemzés gyakran formális. Emellett Ancsiskin empirikus munkájának súlyos hibája, hogy nem közli a becsült paraméterek konfidencia intervallumait.

A formális levezetések között szinte elvesznek Ancsiskin jó gondolatai. Ilyen

például az analitikus (a múlt elemzésére használt) és a prognosztikus (a jövő előrebecslését szolgáló) termelési függvények megkülönböztetése. Ezt a szerző csak egy helyen (263—264. l.) emeli ki, itt is csak elvileg, és a későbbiekben számításában nem használja föl gondolatának lényegét, azt, hogy a prognosztikus termelési függvények sztochasztikusabbak az analitikusoknál. Az előrebecslések időbeli határa kitolható, ha a paramétereknek és azok változási törvényszerűségeinek meghatározására elég „finom” kvantitatív módszereket használunk — mondja Ancsiskin, ő maga azonban nem nyúl ezekhez a módszerekhez. Nem véletlenül. Nem hisz a termelési függvények „finomításában”, hanem a prognóziskészítés más területeinek fejlődésétől vár előrehaladást.

Érdeemes idézni egy bekezdést a könyvből, mert jól rámutat arra, hogy Ancsiskinnek nincsenek illúziói a termelési függvénnyel kapcsolatban: „A tudományos-technikai haladás várható alakulására, a munkaerőforrások, a belépő új munkaerő mennyiségére és minőségére, az állóalapok újatermelésére vonatkozó, modelleken kívül végzett előrebecslések felhasználásának a modellben még nagyobb a jelentősége. (Ti. a matematikai módszerek finomításánál nagyobb. — Sz. J.) Ily módon a makroökonómiai termelési függvények a prognóziskészítés más területein elért eredményeket összegző módszerré válhatnak. Egyenlőre azonban ezek a problémák megoldatlanok, noha a hosszú távú prognóziskészítés gyakorlatában éppen ezek állnak előtérben.” (265. l.) Alighanem ez az illúziómentesség is hozzájárul ahhoz, hogy a könyvben nem található meg a termelési függvénynek mint regressziós matematikai modellnek a tárgyalása, és nincs meg a különböző termelési függvény típusok áttekintése sem. Ancsiskin egy bizonyos Cobb—Douglas-függvény speciális eseteivel dolgozik, azzal a függvényével, amelyben a lehető legtöbb az időbeli változás. Képlete: $Y_t = A(t) K_t^{\alpha(t)} L_t^{\beta(t)}$ vagy, egyenletes növekedést feltételezve, a növekedési ütemekre felírva: $y = a(t) + \alpha(t) k + \beta(t) l$. A szerző az esetek túlnyomó többségében ez utóbbi formával számol. Így csak az 1950—1970-es időszak egészére vonhat le következtetéseket, hiszen a termelés és a munkaerő növekedése nem volt egyenletes. Ancsiskin ezt nem mondja ki nyíltan, bár ennek megfelelően gondolkodik. Ahol az időbeli változások elemzésére is szüksége van, ott a mozgóátlagolás módszerét használja.

Szerzőnk először egytényezős, majd kéttényezős függvényeit ismerteti, a speciálistól az általános felé haladva. Legspeciálisabb egytényezős függvénye: $Y_t = A \cdot X_t$, a legáltalánosabb: $Y_t = A_t \cdot X_t^{\alpha(\Delta X; t)}$, a legspeciálisabb kéttényezős: $Y_t = A \cdot X_{1,t}^{\alpha} \cdot X_{2,t}^{\beta}$, a legáltalánosabb: $Y_t = A_t \cdot X_{1,t}^{\alpha(\Delta X_1; t; t)} \cdot X_{2,t}^{\beta(\Delta X_2; t; t)}$.

Az általános formákban szereplő $f(\Delta X, t)$ függvények a ΔX időben változó logisztikus függvényei. Ezekről Ancsiskin sokat vár, de paramétereik becslésére nincs még módszere.

A könyv nagy súlyt fektet a tényezők parciális és együttes hatékonysági mutatóira. Valamennyi termelési függvényhez kiszámolja az átlagos és marginális hatékonyságokat. Figyelemre méltóak például az $Y_t = A \cdot K_t^{\alpha}$ és az $Y_t = A \cdot L_t^{\beta}$ egytényezős függvényekkel tízéves mozgóátlagok alapján végzett számításai. α csökkenőnek (1,019-től 0,715-ig), majd növekvőnek (0,715-től 0,815-ig); β növekedőnek (4,03-től 8,09-ig), majd csökkenőnek (8,09-től 4,27-ig) adódik. Ezek az eredmények alátámasztják a szerző más számításaiból is levonható véleményét, hogy az eszköz-hatékonyság 1959-ig nőtt, azután 1965—1966-ig gyorsuló ütemben csökkent, azóta a csökkenés lassuló ütemben folytatódik, a tendencia a hatékonyság stabilizálódása irányába mutat. További következtetése, hogy a munka termelékenysége monoton növekedett, növekedése a vizsgált időszak első felében gyorsuló, második felében lassuló irányzatú volt. Érdekes Ancsiskin azon véleménye is, hogy „már az elnagyolt vizsgálat alapján is feltételezhető, hogy az eszközhatékonyság a ciklikus tulajdonságokkal rendelkező hatékonysági mutatók közé tartozik; ezt azonban egy 20 éves időszak alapján aligha lehet felmérni”. (297. l.)

A kéttényezős elemzésekből kiemelés érdemel az együttes gazdasági hatékonyság modellezése. A szerző ehhez az $Y_t = A \cdot K_t^{\alpha} \cdot L_t^{\beta}$ termelési függvényt a következőképpen alakítja át:

$$Y_t = A \cdot (K_t^{\mu} \cdot L_t^{1-\mu})^{\nu} = A \cdot (K_t^{\mu} \cdot L_t^{1-\mu}) \cdot (K_t^{\mu} \cdot L_t^{1-\mu})^{\nu-1} = A \cdot K_t^{\mu} \cdot L_t^{1-\mu} \cdot A_t,$$

ahol

$$\mu^{\nu} = \alpha, (1-\mu)^{\nu} = \beta \text{ és } A_t \text{ az}$$

együttes hatékonyság. Ha az összes változók exponenciálisan nőnek és A_t^{λ} növeke-

dési üteme λ , akkor az előbbi eredményt éves növekedési ütemekkel is fölírhatjuk:

$$y = \lambda + a + \mu k + (1 - \mu) l.$$

Ancsiskin szerint $\alpha + \beta = 1$ esetén, amikor is $\nu = 1$ és $A_t = 1$, a termelés tisztán extenzív módon bővül; ha $\alpha + \beta > 1$, azaz $\nu > 1$ és $A_t > 1$, az a gazdasági növekedés intenzív forrásainak meglétét jelenti. Így a termelés növekedése extenzív és intenzív részre osztható fel; a növekedés extenzív forrásainak aránya:

$[\mu k + (1 - \mu)l] : y$, a növekedés intenzív forrásainak aránya: $\frac{\lambda}{y}$, a növekedés nem

azonosított tényezőinek aránya $\frac{a}{y}$. Az első két rész tovább osztható két-két részre

aszerint, hogy a növekedés a termelőalapok vagy a munkaerő bővítésével függ össze. E módszer felhasználásával az elmúlt két évtized gazdasági növekedésének sajátosságaira tett következtetések:

„1. A gazdasági növekedésnek a termelőalapok növekedése volt a legjelentősebb forrása; erre a tényezőre jutott a társadalmi végtermék növekedésének közel $\frac{3}{4}$ -e (72,4%/o-a), míg a növekvő munkaráfordításokra kb. $\frac{1}{4}$ (24%/o).

2. Extenzív forrásokból a végtermék növekedésének több mint fele (51,7%/o-a), az intenzív forrásokból pedig kevesebb, mint a fele (44,7%/o-a) származott.

3. A növekedés nem azonosított tényezői nem járultak hozzá jelentős mértékben a termelés bővüléséhez (súlyuk 3,6%/o volt).” (319—320. l.)

Ez a módszer fő vonalában megegyezik Denison eljárásával. (Denisonnak az Egyesült Államok gazdasági növekedésére végzett elemzéseit és előrebecsléseit először 1962-es könyve foglalja össze. A könyv orosz nyelven is megjelent.) Az eljárásnak ugyanazt a továbbfejlesztett változatát, amellyel Ancsiskin is dolgozik, Magyarország gazdasági növekedésére Rimler Judit alkalmazta. Meg kell említeni, hogy a növekedés intenzív részét nemcsak az $\alpha + \beta$ volumenelaszticitás segítségével lehet különválasztani, mint ez a Denisonon alapuló módszer teszi, hanem az A_t paraméterrel is. Magyarországon Szokolczai György és munkacsoportja végzett ilyen számításokat. Mindkét módszer annyira formális, hogy bajos eldönteni, melyikük a jobb. Azzal még egyet lehet érteni, hogy $\alpha + \beta$ emelkedése a növekedés intenzív forrásainak (vagy, ahogy Rimler mondja: a tényezők minőségi hatásának) erősödését jelenti (míg A_t növekedése talán kevésbé egyértelmű, maradék jellege miatt), ezt a józan ész és a különböző nemzetközi termelésifüggvény-számítások úgy-ahogy igazolják. Azt azonban, hogy miért pont $\alpha + \beta = 1$ a határ az extenzív és intenzív növekedés között, nehéz elfogadni. Ancsiskin is, Rimler is körben forgó okoskodást ad erre, az intenzifikáció (a minőség belépése) definíció szerint akkor kezdődik el, ha $\alpha + \beta$ meghaladja 1-et, és e fogalmakat a termelési függvényes kereteken kívül nem tárgyalják. Azt hiszem, meggyőzően lehetne érvelni amellest, hogy az extenzív és intenzív növekedés határát ágazatonként más és más $\alpha + \beta$ érték jelenti, és ezért nem biztos, hogy helyes népgazdasági szinten $\alpha + \beta = 1$ -nél elválasztani őket.

Ami az előrebecslést illeti, Ancsiskin az említett modellel kiszámolja, hogy $l = 0$ és $k = 6,0$ mellett a társadalmi végtermék évi 6 százalékos egyenletes növekedéséhez ($y = 6,0$) $\lambda = 3,9$ kell hogy legyen, azaz ilyen ütem eléréséhez az együttes hatékonyság évi 3,9 százalékos növekedése szükséges. Ez azt jelenti, hogy a gazdasági növekedés intenzifikációs színvonalát 65 százalékra kell növelni. ($\lambda : y = 3,9 : 6,0 = 0,65$). E feladatot le is bontja a munka- és a termelőalap-ráfordítások hatékonyságának szükséges emelésére. Goldmann és Kouba következtetése a Kalecki modellel bizonyos szempontból hasonló volt. Ha továbbra is fejlődni akarunk, akkor egyes változók értékét radikálisan meg kell változtatnunk — ennyit mond a növekedés kritikus szakaszaiban a növekedési elmélet. Napjainkban a munkaerőforrások kifogyása okozza a nehézségeket. E nehézségekre a szocialista gazdasági növekedés termelési tényezőikön alapuló elmélete felhívja a figyelmet, de megoldásukhoz nem tud hozzájárulni. Szerintem nem elképzelhetetlen, hogy a munkaerőforrások stagnálása vagy csökkenése ki fogja szorítani a termelési függvényeket a növekedés elemzéséből. Lehetséges, hogy ez az eszköz csak a növekedés extenzív szakaszára volt alkalmazható.

Könyvének utolsó fejezetében Ancsiskin bezárja a kört. Azzal foglalkozik, hogyan hat a társadalmi végtermék elosztása a termelési tényezőkre. Ehhez a termelés kéttényezős modelljét kiegészíti az elosztás a és b paramétereivel; a jelenti a társadalmi végtermékből a termelőalapok újratermeléséhez szükséges részt, b pedig a munkaerő újratermeléséhez szükséges részt. Az $a + b$ egynél kisebb értéke

a bővülés lehetőségét jelenti. $\lambda' = (\alpha - a)k + (\beta - b)l$ különbség a társadalmi végtermék növekedésének többletét jelöli a termelési erőforrások újratermelési költségeinek növekedéséhez képest. Ancsiskin megvizsgálja az a és b paraméterek hatását a modell többi paraméterére. Végkövetkeztetése: „Végző soron mindig van olyan közgazdasági határ, amelyen túl a termelőalapok újratermelési ráfordításainak a emelése útján való növelését a végtermék növekedése már nem ellensúlyozza, tehát, ha $a \rightarrow \mu$, akkor $\alpha \rightarrow \mu$;” (343. l.), és hasonló állítást mond ki b -re is. E kézenfekvőnek látszó gondolat empirikus igazolására nem kerül sor, az a és b paraméterek mozgását a valóságban Ancsiskin nem nézi meg. Egy számítási végeredményt közöl, magukra a számításokra nem is utalva, eszerint „Az elmúlt 20 évben például $(\alpha - a) \cdot k = (0,64 - 0,27) \cdot 8,4\% = 3,1\%$ és $\lambda' = 4,2$ volt”. (344. l.) Előrebecslesként hozzátesszi: „a termelésbővítés intenzív módszereinek előtérbe helyezése a és k csökkenését, ezzel szemben α növekedését eredményezheti. Például ahhoz, hogy a 0,27-ről 0,2-re és k 8,4-ről 6%-ra való csökkenése mellett $(\alpha - a) \cdot k = 3,1\%$ szinten változatlan maradjon, α -t 0,64-ről 0,72-re kellene növelni.” (344. l.)

A könyvet a társadalmi végtermék optimális elosztásának két modellje zárja le, szemléltető jellegű számításokkal. Az első egy szokványos modell az $Y_t = A \cdot K_S \cdot L_t^{1-\mu} \cdot e^{\lambda t}$ típusú termelési összefüggésből kiindulva. A második tarthat számot nagyobb érdeklődésre, ez a fogyasztást explicit módon is tartalmazza, és Ancsiskin itt kedvelt általánosított exponenciális és logisztikus függvényeivel dolgozik. A modellel a termelő beruházások optimális aránya a társadalmi végtermékben a szovjet gazdagságra 15,8 százaléknak adódik. (Összehasonlításként emlékeztetünk arra, hogy az a paraméter, vagyis a termelőalapok újratermelési ráfordításainak aránya a társadalmi végtermékben 1950 és 1970 között Ancsiskin szerint 0,27 volt.)

Bírálatommal azt kívántam bizonyítani az olvasó számára, hogy érdemes foglalkozni A. I. Ancsiskin könyvével. Érdemes a könyv fő vonalának azért a makacs következetességéért, ami Ancsiskint egy növekedésméleti irányzat jelentős képviselőjévé teszi (persze zátonyra is futtatja azokon a pontokon, ahol maga az irányzat is zátonyra fut). Érdemes, mert észrevételei, ötletei, nyíltsága sok-sok ponton kifelé mutatnak ebből az irányzattól, és mert számos olyan közgazdasági kérdést érint, ami érdekli a magyar olvasókat. Érdemes matematikai kulturáltságáért, ötletes modelljeiért, logikusságáért. Érdemes, mert benyomást nyerünk belőle a szovjet gazdaság növekedésének fő mutatóiról, arányairól. A könyv nem válaszol „nagy kérdésekre”. Tiszteséges beszámoló csupán egy a népgazdasági termelési függvény köré épített, de ehhez képest igen szerteágazó gondolati és empirikus munkáról a szocialista gazdaság növekedésének témájában.

Szabó Judit

A mezőgazdaság iparosodásának következményei a nyugat-európai országokban

Poszledsztvija indusztrializáciji szelszkovo hozjajsztva v sztranah zapadnoj evropi. Nauka. Moszkva, 1975. 302 l.

A könyv egy 21 tagú nemzetközi (bolgár, lengyel, NDK-beli, szovjet és magyar) szerzői kollektíva munkáját tartalmazza. A szerkesztői tanács — amelyben a magyar kutatókat Sipos Aladár képviselte — a tanulmányok összeállításával a mai nyugat-európai mezőgazdaság iparosodásának irányait, tényezőit és következményeit mutatja be a könyvben. Bár a szerzők vizsgálata elsősorban az iparosodási folyamat kezdeti szakaszára terjedt ki, következtetéseik tükrözik a várható tendenciákat is. A könyv négy témakört dolgoz fel.

Az első: *a tudományos-technikai fejlődés fő irányait és problémáit öleli fel.* A mezőgazdasági termelés iparosodása a kapitalista világ vezető országaiban gyakorlatilag csak az elmúlt 20—30 év során valósult meg. Míg az Egyesült Államokban, Kanadában és Angliában a folyamat már a 30-as évek második felében elkezdődött, a kontinentális európai országokban — például Dániában, Svédországban, Hollandiában, az NSZK-ban, Franciaországban — csak jóval később, az 50-es évek elején indult meg.

A tudományos-technikai fejlődést a mezőgazdasági termelésben több tényező segítette. Egyrészt az 50-es évek gazdasági fellendülésével erőteljesen megnövekedett az ipar mezőgazdasági eredetű nyersanyagigénye, termékeinek realizálásához a mezőgazdaság mint felvevőpiac mindinkább fontossá vált, másrészt lehetőséget teremtett a mezőgazdasági iparosodásához a növekvő tőkefelhalmozás.

A főbb mezőgazdasági termékek kedvező árviszonyai, a növekvő tendenciájú földár, valamint a parasztság részéről jelentkező igény az ipar termékei iránt, felkeltették a nagytőke érdeklődését. Kitágultak a hitellehetőségek, ami hozzájárult a mezőgazdasági termelés iparosodásához.

A fejlett tőkésországok mezőgazdaságában e folyamat eredményeként az egy foglalkoztatottra jutó állótüke és a mezőgazdasági munka termelékenységének mutatói az esetek többségében meghaladták az ipari termelésben elért eredményeket.

A mezőgazdaság iparosodása nem csak a termelési struktúrára hatott. Megszüntette a mezőgazdaság korábbi elszigeteltségét a gazdaság egyéb szféráitól, szorosabbá vált az integráció a különböző nemzetgazdasági ágazatok között, amely elsősorban agrár-ipari komplexum (AIK) formájában valósult meg.

A mezőgazdasági termelés iparosodása Nyugat-Európában összekapcsolódott az AIK kialakulásával, megalapozta a munkatermelékenység növekedését és a mezőgazdaságban foglalkoztatottak számának gyors csökkenését. Az iparosodás folyamata szervesen összefügg a termelés és a tőke koncentrációjával, mivel a modern gépi technika alkalmazása gazdaságosan csak nagyüzemi keretek között lehetséges.

A háború utáni periódus fejlődésének jellemző kísérőjelensége, hogy a technikai haladással párhuzamosan csökken a mezőgazdaságban a bér munkások száma. Ez a csökkenés azonban különböző mértékű az egyes országokban — és országokon belül is — a gazdaságnagyságtól függően.

A kötet másik fő témája: *a mezőgazdaság állammonopolista szabályozásának formái és módszerei.*

A nyugat-európai államok egyre nagyobb mértékben sajátítják ki a mezőgazdaság irányításának szervezési-közgazdasági funkcióit. A gazdasági szabályozáson túl, a paraszti tömegek ideológiai, politikai befolyásolására széles körű szociálpolitikai intézkedéseket hoznak.

Az állami befolyásolás főbb módszerei a következők:

- piac- és árpolitika (a Közös Piac szervezetén belül),
- importkorlátozás,
- mezőgazdasági termékkészletezés,
- exporttámogatás,
- termelési kontingensek, termelési korlátozás.

A háború utáni szakasz 1946—1950 közötti periódusában a nemzetközi kereskedelem újjáéledése, az ipari termékek exportjának fellendülése és a mezőgazdasági termékek importja azzal az ellentmondással fenyegetett, hogy a mezőgazdasági termelés technikai elmaradottsága konzerválódik, s a szektor nem lesz képes eleget tenni a piaci igényeknek.

Ennek megfelelően az 50-es évek elejétől a 60-as évek közepéig az állami befolyásolás fő célja az agrárpolitikában a gépesítés és a technikai fejlesztés. A megoldási módszerek országonként nagyon eltérőek: Nagy-Britanniában a hazai termelés direkt támogatása, Franciaországban a termelői árkiegészítés, exporttámogatás, az NSZK-ban piacszabályozás.

Ebben az időszakban egy sor nyugat-európai országban a mezőgazdaság már bekerül a gazdaságfejlesztési tervekbe. Növekszenek a közvetlen és közvetett állami beruházások a mezőgazdaságban. Az árpolitikában törekszenek az árstabilitációra. 1957-ben megalakul az Európai Gazdasági Közösség, amelynek egyik leg-problematisabb, legösszetettebb kérdése hosszú ideig a mezőgazdasági politika lesz.

A 60-as években — de főként a közös agrárpiac kialakulásának időszakában — egyre kevésbé feleltek meg a korábbi rövid távú szabályozók. Egy-egy termék ismétlődő túltermelése a piacprobléma megoldatlanságára mutatott.

A 60-as évek végén kezdődött meg a mezőgazdasági irányítás hosszú távú, sokoldalú programjának kidolgozása. A Közös Piac fejlődésével a mezőgazdasági szabályozás nemzetközi méretűvé vált. Megszületett a Közös Piaci mezőgazdaság középtávú reformjának terve.

A nyugat-európai országokban ún. mezőgazdasági törvényeket alkotnak, amelyek az állami beavatkozás főbb irányait rögzítik. A hosszú távú irányítási tervek megvalósítása azonban egyáltalán nem problémamentes. A koncentráció viszony-

lag alacsony foka miatt a tudományos-technikai forradalom vívmányainak alkalmazásához a feltételek még nem adóttak. A mezőgazdasági fejlődés problémái nagyok s a Közös Piac országainak nehézségei ezen a területen várhatóan 1980-ra sem lesznek kisebbek, mint ma.

A kötet részletesen elemzi *az agrár-ipari komplexum kialakulásának folyamatát*.

A tudományos-technikai forradalom jelenlegi szakaszában a gazdasági fejlődés alapvető strukturális eleme az integráció, az ágazatközi komplexumok megjelenése. Különösen nagy jelentőségű az agráripari komplexum kialakulására. Az elmúlt években a diverzifikáció folyamata jelentősen fejlődött Nyugat-Európa országaiban. A diverzifikáció egyre inkább az AIK keretében is megjelenik. Jellemzővé vált a nemzetközi ipari-kereskedelmi tőke részvétele az AIK szféráiban. Az AIK kialakulása a fogyasztási cikkek, ezen belül is elsősorban az élelmiszerek termelési és értékesítési koordinációjával indult meg — nemzeti, sőt nemzetközi méretekben —, mely a gazdaság új strukturális és funkcionális alakulataként jelent meg. Az AIK a struktúra szempontjából ágazatokat, szervezeti formákat és azokat a gazdasági viszonyokat jelenti, melyben a vállalatok működnek, míg az agrár-ipari komplexum funkcionális tartalmát azok az ágazatközi társadalmi-gazdasági kapcsolatok alkotják, amelyek mind a makro- mind a mikroszférában megjelennek. Ma már az ipar részvétele nemcsak az élelmiszer-feldolgozás területén jelentős, hanem a vegyipari, gépipari, szállítási és egyéb konsernek is aktívan kapcsolódnak a mezőgazdasághoz.

Érdekes képet kapunk a kötetből az AIK és a mezőgazdaság belső struktúrájának országonkénti vizsgálatából. Franciaországban az AIK ipari és szolgáltató ágazataiból a takarmánygyártás kapcsolódik legszorosabban a mezőgazdasághoz. Belgiumban és Hollandiában az anyagi szolgáltatások súlya meghaladja a takarmánygyártását. Az NSZK-ban az energetika és a gépgyártás kapcsolata a mezőgazdasággal erősebb, mint a szolgáltatásoké.

Az agrár-ipari komplexum jellemzéséhez felhasználnak olyan mutatókat is, mint az ipari feldolgozásra kerülő mezőgazdasági termékek aránya vagy a mezőgazdasági termékek súlya az ipari nyersanyagok között. Például Franciaországban a mezőgazdasági termékeknek mintegy $\frac{2}{3}$ -a kerül ipari feldolgozásra. Az iparilag feldolgozott nyersanyagok 60 százaléka mezőgazdasági eredetű Belgiumban.

Jelentős eltérések tapasztalhatók országonként az AIK belső, nem mezőgazdasági struktúrájában. Elég itt csupán arra utalni, hogy például a mezőgazdasági gépgyártás területén milyen jelentős az AIK súlya az NSZK-ban és milyen csekély Norvégiában.

Az agrár-ipari komplexum legfontosabb formája azonban a mezőgazdaság termelési-technikai szolgáltatásait végző specializált üzem. Az ilyen szolgáltató üzemek gyakran nem kerülnek az ipari-kereskedelmi monopóliumok kezébe, hanem a gazdálkodók szövetkezeti forma keretében megtartják a gazdasági irányító funkciókat.

A nyugat-európai országokban a mezőgazdasági termelés számára létfontosságú öntözési rendszerek kiépítésében elsősorban állami és szövetkezeti szervek vesznek részt. Belgiumban a melioráció jelentős részét állami-szövetkezeti tulajdonú Nemzeti Föld Társaság valósítja meg. Jelentős szerepet tölt be a hitel. A mezőgazdasági termelési alapok 30—50 százaléka hitelből teremtődött meg az elmúlt években.

Mindent összegezve megállapítható, hogy az AIK az ágazatközi vertikális kapcsolat tipikus megjelenési formája, amelyet a tudományos-technikai fejlődés, a kapitalista tőkefelhalmozás és a termelés társadalmasodása hoztak létre. E folyamat tanulmányozása a szocialista országok számára is hasznosítható eredményeket hozhat.

Figyelemre méltó elemzést tartalmaz a könyv a *szövetkezetek fejlődésének sajátosságairól, perspektíváiról, valamint a falu osztályviszonyainak átalakulásáról* a nyugat-európai mezőgazdaságban.

A parasztság legfontosabb gazdasági-társadalmi szervezetei a mai Nyugat-Európában a szövetkezetek. Franciaországban például a mezőgazdasági vállalatok 83 százaléka szövetkezeti formában működik, s egy átlagos gazdálkodó egyidejűleg több mint két szövetkezet tagja. A mezőgazdaság ágazatközi kapcsolataiban (mezőgazdasági termékek feldolgozása és értékesítése, termelőeszközök gyártása és beszerzése, tudományos szaktanácsadó szolgáltatás stb.) elfoglalt pozíciójuk jelentős.

Súlyuk, megnövekedett funkcióik nagymértékben előmozdították az agrár-ipari komplexum kialakulását.

A szövetkezetek jövőbeli szerepével kapcsolatban — a jelenlegi tendenciákból kiindulva — valószínűnek látszik, hogy fokozatosan elveszítik a mezőgazdasági termelők tömegeinek összefogásában betöltött szerepüket, s egyre inkább a tőkés vállalkozói társaság jegyeit öltik magukra.

A szövetkezeti szektor fejlődésének legjellemzőbb vonása a koncentráció, amely a szövetkezetek számának csökkenése, az egy szövetkezetbe tömörült tagok számának emelkedése mellett a differenciálódás fokozódásával járt. Felerősödtek az egyesülési folyamatok különböző formái. A szövetkezeti egységek koncentrációjával szükségképpen egyre nehezebbé válik a szövetkezeti demokrácia realizálása.

A megelőző időszak fejlődésétől eltérően a 60-as évek elejétől a mezőgazdasági termelés területén is megjelentek az együttműködési formák. Érdekes példa erre a Franciaországban kialakult forma: a GAEC (groupments agricoles d'exploitation en commun), amely lényegét tekintve közösen végzett gazdálkodást összefogó szövetség. A mezőgazdasági termelők szövetkezetek megerősítésére kedvező hitelfeltételeket és egyéb támogatást nyújt az állam. A közös munka gépesítését országoként különböző módon szervezik. Az NSZK-ban három forma is elterjedt.

A nyugat-európai országok szövetkezeti mozgalmának fejlődése természetesen nem vezethet el automatikusan a szocialista tulajdonformához, de a demokratikus vonások erősítésével fontos segítőtje lehet a kommunista pártok politikai harcának.



A felvetett problémák vizsgálatával a mű közelebb viszi az olvasót a mai nyugat-európai mezőgazdaság helyzetének megértéséhez. Részletes adatbázisával, kérdésvizsgálataival a kutatók munkáját is jól szolgálja.

A gondos szerkesztői munka ellenére is találkozhatunk néhol átfedéssel, ellentmondásos megállapítással. Az agrár-ipari komplexummal kapcsolatban még további kutatásra, a pontos vizsgálatokra van szükség, mert az itt felfedett tendenciák a legizgalmasabbak, s viszonylag kevésé tisztáztak.

A kiadvány értékét emeli, hogy egyszerre jelent meg az orosz és a német nyelvű változat, s így az agrárközgazdasági problémák iránt érdeklődők szélesebb köre számára vált hozzáférhetővé.

Tóth Kálmán

Kovács Katalin—Sári József:

MOBILITÁS, LIKVIDITÁS, DISZPONIBILITÁS

A szerzők célja: a vállalatok mindennapi pénzügyi gyakorlatának segítése. Negyedéves bontásban állítják össze a mobilitás vizsgálatához szükséges eszközök pénzzé változtatásának időrendjét, s így dolgozzák ki az egyes mutatószámokat, majd végül az integrált mobilitási mutatót. Ezek segítségével a vállalatok sokrétűen elemezhetik pénzügyi helyzetüket, felbecsülhetik jövőbeli lehetőségeiket. Az ismertetett módszerek lehetővé teszik a kritikus helyzetek időben történő felismerését, ez viszont megkönnyíti a fejlesztési nehézségek áthidalását, illetve kiküszöbölését.

A szerzők egy „mintavállalat” adatai alapján ismertetik mindazokat a gyakorlati tennivalókat, amelyek szükségszerűen felvetődnek minden vállalatnál. A könyv nagy előnye, hogy általánosítható példákon keresztül nyomon követi az anyagbeszerzéstől az egyszámlára való átutalásig tartó folyamatot, s rámutat azokra a pontokra, ahol a vállalat beavatkozása meggyorsítja a pénzzé válást, s ahol esetleg hitelfelvételre van szükség a várható helyzet alapján. A szerzők nemcsak a gyakorlati, hanem az elméleti vonatkozásokat is jól mutatják be.

A művet — mindennapi munkájuk során — vállalati vezetők, pénzügyi szakemberek, vállalatszervezők, üzemgazdászok hasznosíthatják.

259 l., kötve 35,— Ft

A Közgazdasági és Jogi Könyvkiadó kiadványa

КРАТКОЕ СОДЕРЖАНИЕ СТАТЕЙ

Йозеф Сабо

О пионерской роли СССР в строительстве социалистической экономики. 60 лет спустя после Великого Октября

Великая Октябрьская Социалистическая Революция означала начало фундаментальных изменений в мировой истории. Человечество вступало в новую эру, в эпоху ликвидации капитализма, эпоху освобождения народов из-под всякого угнетения.

В первые три десятилетия советский народ достигал выдающихся экономических результатов в капиталистическом окружении. За первые два десятилетия созидательного труда Советский Союз за исторически короткое время из отсталой аграрно-промышленной и капиталистически-помещичьей страны превратился в передовую социалистическую индустриальную державу. Советская индустриализация была творческим претворением в жизнь фундаментального марксистского тезиса, согласно которому социализм можно построить лишь на базе современной промышленности. Коллективизация советского сельского хозяйства — вопреки допущенным ошибкам, самокритически вскрытым КПСС и в дальнейшем исправленным — позволила привлечь крестьянство к социалистическому строительству.

Во время второй мировой войны советское военное хозяйство показало преимущества и огромную силу социалистического экономического строя. После восстановления разрушений, причиненных войной, СССР за последующие три десятилетия по промышленной продукции, по развитию науки и техники попал в передовые ряды мира. Десятый пятилетний план предусматривает такие масштабы абсолютного роста производства, которые неизвестны ни одной в мире стране, и которые не были до сих пор известны в экономической истории Советского Союза. В достигнутом за шесть десятилетий развитии советской экономики большая роль принадлежала формированию теории и практики социалистического планового хозяйства.

Советский Союз играет ключевую роль в снабжении европейских стран-членов СЭВ энергетическим и прочим сырьем. Большая роль принадлежит ему и как рынку для продукции относительно молодой промышленности меньших социалистических стран. Огромная роль принадлежит СССР в развитии научной и технической базы социалистического сообщества, и его экономика выполняет в СЭВ также роль экономического баласа, стабилизатора.

Для развития венгерского народного хозяйства ключевым вопросом является планомерное, перспективное расширение сотрудничества с Советским Союзом.

Иштван Хусар—Балинт Шуран

Учёт потребности в рабочей силе в инвестиционных издержках

В сегодняшних венгерских условиях создание каждого нового места работы в силу необходимости приводит к сокращению численности в другом месте. До сих пор ввод в эксплуатацию объектов по развитию производства сопровождался увеличением числа мест работы. Однако для этой дополнительной потребности в рабочей силе не имеется покрытия. Имеющие сегодня силу финансовые предписания не поощряют практику экономии рабочей силы при капитальных вложениях. По соображениям авторов дополнительную рабочую силу — при прочих неизменных условиях — можно создавать путем замены живого труда машинным. Их доводы и данные указывают на то, что экономическая стоимость этой дополнительной рабочей силы наилучше выражается средней суммой затрат на ее замену машинами, причем эта сумма определяется авторами и в форинтах. Они считают целесообразным в расчетах по экономической эффективности рассматривать воздействие предлагаемых капитальных вложений на потребность в рабочей силе (в качестве положительной или отрицательной суммы) как органическую часть потребности в основных средствах, учитывая этот фактор, помножив его на вышеуказанную среднюю сумму. Авторы на конкретных примерах показывают, какое влияние оказывают затраты на замену живого труда на формирование показателей экономической эффективности.

Иштван Голдбергер

Требования и условия селективного развития хозяйства

Селективное развитие хозяйства автор считает элементом перспективной экономической политики, направленной на усовершенствование экономической структуры, который содержит концепцию перспективных и среднесрочных народнохозяйственных планов. Из этого вытекает, что селективность можно осуществить не выбором обособленных целей развития, а с помощью содержащей важнейшие задачи развития и регресса и прочно проводимой системы целей. Значит селективность и комплексность составляет в развитии экономики по необходимости единство.

Автор подчеркивает решающую роль качественных факторов в определении целей развития. По его мнению с точки зрения вскрытия возможностей развития хозяйства и выбора целей система производственных культур, отражающая единым образом технический уровень применяемых производственных факторов и выпуска продукции, характеризует наилучше структуру производства.

В областях, не участвующих в целевом развитии, также надо обеспечить эффективное использование производственных факторов, которые нельзя отвлекать отсюда и перегруппировать. Это между прочим делает необходимым постоянное усовершенствование технологии в остальных производственных единицах. В регрессе надо осуществить плановость и во всей области надо заботиться о создании увязки между отдельными производственными факторами.

КРАТКОЕ СОДЕРЖАНИЕ СТАТЕЙ

Иштван Кажмер

Об организационной структуре и порядке функционирования предприятий, в особенности внешнеторговых организаций

Автор в своей статье занимается основными факторами, определяющими организационную структуру и порядок функционирования предприятий. Он анализирует, какое влияние оказывают на организационную структуру и деятельность предприятий общественный строй, уровень развития производительных сил, экономическая политика страны. Он рассматривает, как складывается организационная структура в социалистических странах, в какой мере являются едиными организационные рамки и формы, или же в какой мере могут предприятия дифференцировать свою организационную структуру в зависимости от условий их работы. На основе выполненного анализа автор приходит к заключению, что в формировании организационной структуры предприятий как органы управления, так и сами предприятия имеют свои специфические задачи, и их деятельность следует согласовывать и в этой области.

Антал Матъяш

Монетарная контрреволюция в буржуазной экономике. Монетаризм Фридмана

«Общая теория» Кэйенса, означившая в буржуазной экономике «революцию», очертила экономическую политику, за счет которой можно обеспечить в капиталистическом хозяйстве высокий уровень эффективного спроса и занятости. Для Кэйенса и его последователей основным средством экономической политики явилась политика государственного хозяйства, монетарной политике предназначили только подчиненную роль. Однако, после второй мировой войны появилась новая проблема в капиталистическом хозяйстве, консолидированная инфляция. Экономисты, воспитанные по учениям Кэйенса, не были подготовлены к занятию с проблемой инфляции и выдвигание инфляции на первый план создало реакцию и в области экономической теории. Инфляция обратила внимание на монетарные процессы и в качестве антипода теории Кэйенса выдвинулась на передний план количественная денежная теория, главным представителем которой в наши дни является Фридман. Статья подробно анализирует монетарные соображения Фридмана, основное значение приданное изменению количества денег за короткий срок, теорию денежного спроса, за счет которой Фридман желает указать превосходство монетарной политики над политикой государственного хозяйства, доказывая, что скорость оборачиваемости денег является более надежным средством формирования национального дохода, чем инвестиционный мультипликатор; а также указывает те каналы, через которые по теории Фридмана изменение количества денег влияет на общий спрос, гипотез рациональных ожиданий, различие между антиципированной и неантиципированной инфляциями.

Статья в ходе подробной критики намечает, что монетаризм Фридмана не имеет превосходства над теоретической системой Кэйенса, даже означает по сравнению с ней, отступление.

Габриэлла Хэдри Изикне

Противоречия монопольно-капиталистической торговой политики

Автор статьи на основе изучения торговой политики развитого капиталистического мира, в том числе государств, межгосударственной интеграции и мультинациональных предприятий, приходит к некоторым заключениям.

В торговой политике монопольно-капиталистического государства переплетаются между собой тенденции свободной торговли и протекционизма, сливаясь воедино, однако, не без противоречий. Это состоит в том случае, если государство не оказывает прямого воздействия на ввоз и вывоз, ибо большая часть вмешательств государственного-монополистических предприятий в хозяйственную жизнь в какой-то степени затрагивает и внешнеэкономические связи.

С экспансией мультинациональных предприятий в международных связях возникла новая плоскость, не имеющая юридического статус-кво, позиция которой на мировом рынке, однако, весьма прочна. Автор доказывает, что эти предприятия-империи способны проводить самостоятельную торговую политику и при отсутствии ведомственных возможностей. Их господство на рынке позволяет им воздвигать множество нетарифных барьеров и оказывать влияние на правительства в части применения мер ведомственного характера.

Капиталистическая межгосударственная интеграция, Европейское Сообщество интегрировало ряд важных элементов торговой политики. В то же время расхождения в экономической политике стран-членов, отсутствие монетарной автономии, различия во внешней политике, отсутствие независимости в военной политике, расхождения во внутренней политике препятствуют созданию действительно единой, самостоятельной торговой политики ЕЭС.

В монопольно-капиталистической торговой политике либеральные тенденции усиливаются в период распада, во время конъюнктурных спадов они слабнут, причем оказывают на них влияние и политические отношения.

SUMMARY OF THE ARTICLES

József Szabó:

On the pioneer role of the Soviet Union in building socialist economy (On the 60th anniversary of the Great Socialist October Revolution)

The Great Socialist October Revolution signalled the beginning of fundamental changes in world history. Humanity has entered a new era, the era of eliminating capitalism, the era of the liberation of nations from any kind of oppression.

In the first three decades the Soviet people accomplished great economic achievements in spite of capitalist surroundings. In the first two decades of building work, within a historically short period, the Soviet Union has advanced from a backward agricultural-industrial country of capitalists and landlords into a leading socialist industrial power. Soviet industrialization was a practical proof of the basic Marxist thesis that socialism can only be built upon the foundation of modern industry. The collectivization of Soviet agriculture—despite the well-known shortcomings revealed and redressed by the Soviet Communist Party very self-critically—made possible the participation of peasantry in building socialism.

In the second world war the Soviet war economy demonstrated the advantages, and immense power of the socialist economic system. After the reconstruction of war inflicted damage, in the last three decades, the Soviet Union has moved into the front-ranks of the world concerning industrial production, scientific and technical progress. The tenth 5-year-plan envisages to increase production on a scale unprecedented both in the world and the economic history of the Soviet Union. The formulation of the theory and practice of socialist planned economy played a major role in the six decade progress of the Soviet economy.

The Soviet Union has a key position in the energy and raw material supply of European CMEA-countries. She also plays a major role as a market for the products of the new industries of smaller socialist countries. The Soviet Union contributes enormously to the development of the scientific and technical basis of the socialist community, and her economy acts as an economic stabilizer in the CMEA.

A key issue in the development of the Hungarian economy is the planned, long-term extension of cooperation with the Soviet Union.

Mrs. István Huszár—Bálint Surányi:

Accounting of the labour demand of investments among costs

Under the present Hungarian conditions every newly created job necessarily causes a reduction elsewhere. Up to now the putting into operation of production developing projects increased the number of workplaces. But the supply of this additional demand for labour is now missing. The valid financial prescriptions do not stimulate an investment practice that would economize on labour. According to the reasoning of the authors — other factors being equal — additional labour can be created by substituting machinery for living labour. Their arguments and data show that economic value of this additional labour can be best expressed by the average amount of mechanical substitution, and this sum is also quantified by them in terms of forints. They deem it expedient that the investment proposals should comprise as an integral part of the project also the labour demand (either as a positive or a negative item) and take it into account in the efficiency calculations multiplied by the average amount.

The authors also work out quantified examples to show effect of substitution costs on the efficiency indicators.

István Goldperger:

Requirements and conditions of selective economic development

Selective economic development is considered by the author as an element in long-term economic policy aimed at the modernization of economic structure and which is the conceptual contents of long-term and medium-term economy-wide plans. It follows that selectivity can be assured not by selecting distinct development targets but with the aid of a system of objectives comprising the most important tasks of development and suppression which is consistently pursued. Thus, selectivity and complexity necessarily constitute a unity in economic development.

The author emphasizes the determining role of qualitative factors in setting the development objectives. In his opinion, from the viewpoint of assessing the endowments and selecting the targets for economic development it is the system of production cultures which best characterizes the pattern of production as regards the technical level of the factors employed and of output.

Efficient utilization of the factors of production must be secured also in the fields which do not enjoy priority in development and from where these factors cannot be drawn

SUMMARY OF THE ARTICLES

away or re-channelled. This necessitates, among other things, that technology should be regularly modernized in the remaining units of production. Suppression must be also carried out in a planned manner and harmony between the factors of production must be secured in every field.

István Kázmér:

On organization and order of activity in enterprises, with special regard to trading enterprises

In his article the author treats on the fundamental factors of enterprise organization and rules of activity. He examines how the social system, the development of productive forces, the economic policy of the country affect the organizational structure and functioning of enterprises. He analyses how the organizational structure of trading enterprises develops and changes in socialist countries, to what extent are the organizational frameworks and forms uniform, and to what extent can enterprises differentiate their organization. The author arrives at the conclusion that in shaping enterprise organization both directing organs and enterprises have their specific tasks, and that they also have to harmonize their activities.

Antal Mátyás:

Monetary counterrevolution in bourgeois economics. The monetarism of Friedman

It was Keynes' "General Theory" meaning a revolution in bourgeois economics that outlined the economic policy with whose aid effective demand and a high level of employment can be secured in capitalist economy. For Keynes and his followers budgetary policy was the basic tool of economic policy, monetary policy was to have only a secondary role. After World War II, however, a new problem emerged in the capitalist economy: continuous inflation. The economists educated on the lines of Keynesian doctrines were not prepared to deal with the problem of inflation, and the advancing inflation created reaction also in economic theory. Inflation directed attention to the monetary processes, and, as an adversary of Keynesian theory, the quantity theory of money came to the fore, whose most prominent representative in our days is Friedman. The study discusses in detail Friedman's monetary ideas, the basic importance attributed by him to changes in the quantity of money in the short run, the theory of demand for money, with whose aid Friedman intends to show the superiority of monetary policy over budgetary policy, reiterating that the velocity of circulation of money is a stable variable of a few key variables, and that the money multiplier is a more reliable tool for shaping the national income than the investment multiplier. The author reviews the channels through which, according to Friedman, the changes in money supply influence total demand, the hypothesis of rational expectations, the distinction between anticipated and non-anticipated inflation.

In the course of a detailed critique the study proves that Friedman's monetarism is not superior to Keynes's theoretical system, it even means a retrograde step.

Mrs. Izik, Gabriella Hedri:

Contradictions in monopoly-capitalistic commercial policies

Examining commercial policies in the advanced capitalist world, within it those of nations, interstate integrations and multinational corporations, the study draws some lessons.

In the commercial policy of the monopoly-capitalist state free-trade and protectionistic trends appear in an amalgamated form, as a contradictory unity. This holds even when the state does not directly influence exports and imports, since a great part of state monopolistic interference with economic life touches upon foreign trade relations as well.

With the spread of the multinational corporations a new dimension was born in international relations, which has no public law status but possesses strong world market positions. The author proves that the enterprise empires are capable of carrying on independent commercial policies even without official possibilities. Their rule over the market allows them to operate a multitude of non-tariff limitations and they also influence governments in using the official tools.

The capitalist interstate integration, the European Economic Community integrated many important elements of commercial policy. At the same time, differences in the economic policies of the member countries, the lack of monetary autonomy, differences in foreign policies, lack of independence in respect of military policy, differences in internal policies hinder the EEC in developing a truly uniform and independent commercial policy.

The liberal trend gains momentum in monopoly capitalistic commercial policies in times of prosperity, and weakens in periods of business recessions. In addition it is influenced by political relations as well.

ВОПРОСЫ ЭКОНОМИКИ

1977. évi 8. sz.

- Kapusztyin, Je.:* A fejlett szocializmus gazdaságtana és az új alkotmánytervezet
Tudósok vitatják a Szovjetunió alaptörvényének tervezetét (Neves tudósok: Hacsaturov, T. Sz., Rumjancev, A. M., Bogomolov, O. T. stb. válasza a szerkesztőség új alkotmánytervezettel kapcsolatos körkérdésére.)
Udovjenko, V.: Változások a Szovjetunió termelőerőinek telepítésében
Ignatovszkij, P.: A szocialista társadalom fejlődésének kritériumai és szakaszai a Szovjetunióban
Poljanszkij, V.: Tervezési és gazdasági ösztönzési elvek a gép- és traktorgyártásban
Kovaljov, F.: A termelés és a munkatermelékenység értékrendei az elektrotechnikai iparban
Voroncov, A.: Munkatermelékenység a mezőgazdaságban
Ruszu, G.: Az agrár-ipari kooperáció fejlődése Moldáviában
Danyilov, Je.: A munka hatékonyságának mérése a kereskedelemben
Rajzberg, B.—Kozsevnyikova, G.: A tudományos tevékenység értékelésének módszerei, kritériumai
Jevsztyignyejev, R.: Komplex programok az európai KGST-országok gazdaságában
Prandacka, B.: Gazdaságpolitika és környezetvédelmi tervezés Lengyelországban
Sztulov, A.: A szociális jólét burzsoá értelmiségének tarthatatlansága
Caricina, G.: Az új technika meghonosítása a termelésben és a munkatermelékenységi mutató
Makszimov, K.: A gazdálkodás mechanizmusának komplex tökéletesítése
Kudinov, P.: A fejlett szocializmus időszervi problémái
Konisev, V.: A fejlett szocializmus vizsgálatának módszertani kérdései
Alekszejev, A.: Az imperializmus lenini elméletének aktualitása

wirtschafts wissenschaft

1977. évi 7. sz.

- Marschall, W.:* A tudományos-műszaki haladás hatékonysága
Kaulitzki, G.—Theilig, W.: Az intenzifikálási koncepció kidolgozásának tapasztalatai és problémái az élelmiszer-gazdaságban
Vollgraf, C. E.: Karl Marx nézetei Friedrich List közgazdasági elméletéről
Gallennüller, O.—Kupfernagel, E.: Az önálló elszámolás és a statisztika mint a tervezési költségcsökkentés eszköze a szocialista vállalatoknál

Graupner, K-H.—Krzyzanowski, W.—Löwe, H.: Beszámoló a Közgazdasági Kutatások Tudományos Tanácsának 20. üléséről (Berlin, 1977. III. 25.)

Godér, E.—Huar, U.: A gazdaság- és szociálpolitika egységes kialakításának elméleti és módszertani problémái

Heinze, M.—Huber, G.: Nemzetközi gazdasági szervezetek a KGST-tagországok integrációjának folyamatában

Scheuer, B.—Stolze, R.—Wolf, G.: A népgazdaság agráripari komplexumainak fejlesztéséről

Düek, W.—Zeidler, G.: A közgazdasági elemzés fogalmainak és módszereinek alkalmazásáról

Katzer, W.—Liebe, H.—Donnert, H. J.—Hecht, E.: Hűsz éve folyik a tudományos kutató- és oktatómunka a „Carl Schorlemmer” (Leuna-Merseburg) Műszaki Főiskolán

Dressler, W.—Petschik, P.—Preusse, G.: A monopolkapitalizmus időszerű kérdései

1977. évi 8. sz.

A társadalmi termelés irányításának, tervezésének és gazdasági ösztönzésének további tökéletesítése. A kombinát fejlesztése és stabilizálása.

Toms, M.: A szocialista gazdaság hatékonyságfogalmának elméleti kérdései

Schulze, H-G.—Wirsig, H.: Népgazdasági agrár-ipari komplexumok kialakítása a népgazdaság további intenzifikálásának folyamatában

Holzschuh, W.—Gerstenberg, E.: A mezőgazdaság szocialista belterjesítésének fejlesztéséről, különös tekintettel az állattenyésztésre

Kohlert, P.—Schönknecht, D.: A szocialista gazdasági integráció és az üzemi újratermelési folyamat intenzifikálása

Focke, E.—Manske, K.: A fizetés fejében igénybe vett lakossági szolgáltatások az anyagi és kulturális nivó lényeges elemei

Katzer, W.—Stahl, R.: Az önálló elszámolás további tökéletesítésének kérdései

Gericke, H-J.: A gazdaság- és szociálpolitika egysége a szocialista társadalomban érvényre jutó elosztásban, fogyasztásban

Anders, H. D.—Biebler, E.—Hill, R.—Schiemangk, Ch.: A III. nemzetközi szimpozion a prognosztizálási modellek alkalmazásáról a szocialista gazdaságban

Fremberg, J.—Heinker, H.: Imperializmus-elméleti konferencia Moszkvában

Планово стопанство

1977. évi 6. sz.

Sarenkov, Sz.: A szocialista internacionalizmus gyakorlati példája (Szovjet-bolgár együttműködés)

Todorov, G.: Az ipari lakásépítés gazdasági problémái

Szpaszov, K.: A munkaerőforrások teljesebb kihasználásáról

Sztojkov, C.: Néhány módszertani probléma a nem termelő fogyasztás elemzésekor, tervezésekor

Sztojanova, K.: Az optimalitás népgazdasági kritériumai és a társadalmi-gazdasági fejlődés célja

Panov, P.: A termékegységesítés problémái, tervezése

Szavova, D.: Szakosítás, koncentráció és területi telepítés az iparszerű baromfitermelésben

Csalkov, Zs.: Azonos termelékenységu homogén technika primér alapköltségének felhasználása a termelés gépesítési és automatizálási szintjének meghatározására

1977. évi 7. sz.

Georgiev, G.: A Nagy Októberi Szocialista Forradalom és az új világ gazdasági rend létrehozása

Najdenov, N.: Gazdaságos forgóeszköz-kihasználás

Nejcsev, Sz.: A társadalmi munkatermelékenység növekményének faktoronkénti megállapítása az iparban

Minkovszki, M.: A tervezés a jó minőség és a magas hatékonyság biztosításának sarkalatos pontja

Mircsev, A.: A beruházások technológiai struktúrájának néhány módszertani problémája

Konarev, A.: Az élelmiszer- és baromfihús-termelés minőségjavításának útjai

Obreskov, Sz.: A nemzetközi turizmus hatékonyságának problémái

Damjanov, B.: A konzervkivitel konjunktúrájának tervezése matematikai módszerek felhasználásával

Draganov, Je.—Filipov, D.: A szocialista gazdasági integráció lényegi problémái, tendenciái

A KGST-tagországok közgazdaságtudományi, tervelméleti folyóiratai főszerkesztőinek negyedik tanácskozása (Budapest, 1977. június 6—10.)

Petrunova, P.: Az árszínvonal-kialakítás és az árkorrekció közgazdasági problémái a vegyiparban

Kricsko, A.—Szemjonov, L.: A szénkészkészítéskészítésének és felhasználásának távlatai

Litvajakov, P.: A közös tervezési tevékenység tökéletesítésének kérdése a KGST-országokban

Ivanov, I.: A beruházások és a társadalmi munkatermelékenység növelése a KGST-tagországokban

Nyeroszlavszkaja, B.—Szcipina, T.: Közszükségleti cikkek az NDK-ban. Az árak szerepe a választék bővítésének és a minőség javításának ösztönzésében

Proszjakov, I.—Balasova, A.—Jakunyina, N.: A szovjet gazdaság arányai a X. ötéves tervidőszakban

Szokolov, V.—Sološov, Je.: Mezőgazdasági termelés-telepítés az OSZSZSZK-ban a szakosítás számításba vételével

Ogorodnyik, M.: Komplex álló- és forgó-alap-kihasználás a kereskedelemben

Orlov, Sz.: Iparvállalati csoportok képzése az építőipari megrendelések egységesítésének céljából

Vajs, T.: A szocialista bővített újratermelés időszéri kérdései

Dracsuk, V.: A mezőgazdasági termelés fejlesztésének tervezése tudományos alapon

A Szovjet Állami Tervhivatalról
A KGST közgazdasági újságíróinak negyedik tanácskozásáról (Budapest).



PLÁNOVÁNÉ HOSPODÁŘSTVÍ

1977. évi 8. sz.

Kop, R.—Rybníkář, K.: Az 1978. évi terv *Prokudin, V.—Říha, L.*: Nemzetközi együttműködés a tudományos-technikai fejlődés tervezésében (II.)

Práčko, E.: Új elemek a szocialista országok határmenti együttműködésében

Kazda, V.—Kulich, M.—Liška, E.—Špütt, S.: A strukturális változások tervezési módja

Nešvera, V.: A gépipar hosszú távú fejlesztéséről

Zemlička, J.: Néhány tényező hatása a nyersanyagok világpiaci áralakulására

Mihalík, M.: A bérfejlesztés szabályozásáról

Cepek, M.—Sleichert, M.—Souček, J.: Tápasztalatok az 1977-es állami terv és költségvetésnek az új termelői árakra való átszámításáról

Diabač, V.—Motyka, Z.: A számítástechnika és a vállalati anyaggazdálkodás szabályozása

Díbelka, J.—Dvořák, V.—Lisecký, J.: Gazdálkodjunk jobban a színesfémekkel a VI. ötéves tervben

A KGST-országok közgazdasági folyóiratainak együttműködése tovább mélyül

1977. évi 9. sz.

Rázl, S.: Csehország építőiparának fontos szerepe a termelésben

Prokudin, V.—Říha, L.: Nemzetközi együttműködés a tudományos-technikai haladás tervezésében

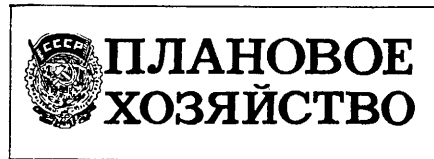

1977. évi 8. sz.

Begalijev, Sz.: Társadalmi-gazdasági és kulturális átalakulások Kirgizában

Drobnisz, A.: A litván gazdaság helye az egységes népgazdasági komplexumban

Radajev, V.: Az önálló elszámolás elméleti kérdései a jelenlegi fejlődési szakaszban

Kotov, V.: Az önálló elszámolás és az ipari termelés jövedelmezősége

Oszmolovszkij, G.: A termelési végeredményeket értékelő mutatók tökéletesítése

Konovarov, N.: A kalinyingrádi terület gazdaságának fejlesztése

Trjakin, A.: A tervezés területi aspektusa

Szulin, V.—Tolkačev, A.: Az automatizált tervszámítási rendszer hatékonyságának módszerei, mutatói

Rutgajzer, V.—Konsztantjinov, V.: Az automatizált tervszámítási rendszer „életszínvonal”-alrendszere — az improduktív szféra arányos fejlesztésének megalapozása

- Filkus, R.—Mikulič, K.*: A tudományos-technikai haladás és a tervszerű árképzés
Lefler, J.: Csehszlovákia autóipara
Miksa, J.—Hora, M.: A vaskohászat fejlesztésének problémáiról
Henyš, O.: A KGST-országok külkereskedelmének hosszú távú tendenciái
Blatný, M.: A technikai haladás hatékonyságának növeléséről
Bušša, V.: A javadalmazási alap képzésének és felhasználásának problémái Szlovákia gazdaságában
Pecháček, P.: A készletalakulás tendenciái
Hionomaz, V.: Az ágazati kapcsolatok mérlegeiről



1977. évi 8. sz.

- Abalkin, L.*: A szocialista gazdálkodás elméletének és módszereinek tökéletesítése: hat évtized tapasztalatai
Golizsbin, A.: Mindent az emberért, az ember javára!
Mahmutov, A.—Csuvasov, A.—Barlibajev, H.: Cselekvési útmutató a kommunizmus építésének szolgálatában
Szmodirjev, D.: Történelmi jelentőségű dokumentum
Litvinenko, V.: Dolgozni jogunk és kötelességünk
Bucsujeva, N.: Életünk alaptörvénye és a politikai gazdaságtan oktatása
Boriszov, V.: Munkamódszer és munkaviszonyok
Gorlanov, G.: A termelés társadalmosításának funkcionális formái és alanyai
Pavlov, P.: A szocialista termelés intenzifikálásának alapvető irányai, kihatásai
Bronstejn, M.—Liberman, G.: Az önálló elszámolási tevékenység hatékonyságának kritériumai, értékelése
Kravecova, V.: Élelmezési komplexum kialakítása, fejlesztése
Borovszkih, B.: Az élelmezési mérleg tökéletesítésének gazdasági és ökológiai aspektusai
Naumova, G.: A szocialista építés néhány gazdaságtelméleti és gyakorlati kérdése F. E. Dzerzsinszkij munkáiban

- Manyevics, V.*: A húszas évek közgazdasági irodalma a pénzreform előkészítéséről
Goloszov, V.: Egy mai burzsoá értekezés a fejlődő országokba irányuló közvetlen külföldi beruházásokról
 A nyugat-szibériai egyetem politikai gazdaságtani tanszékeinek, valamint a kalmicki egyetem politikai gazdaságtani tanszékeinek jubileumi felajánlása
Kuznyecova, A.: A szocializmus politikai gazdaságtana fejlődésének időszervi módszertani problémái (Össz-szövetségi konferencia Moszkvában, 1977. januárjában.)
 Fiatal társadalomtudósok IV., illetve V. össz-szövetségi versenye a hatvanéves jubileum alkalmából



1977. évi 7—8. sz.

- Wrzaszczyk, T.*: A gazdasági szervezetek működési rendszerének módosulása
Musial, A.: A kohászat fejlődése 1976—1980 között
Pohorille, M.: A fogyasztás külső hatásai
Dzienio, K.—Golacka, M.: A szakképzett munkaerő helyzete, kihasználása és elosztása
Tkocz, J.: Az elmúlt harminc év gazdasági fejlődése az Odera mentén
Staniek, Z.: A természeti környezet a gazdasági számításokban
Stachurka, M.: A környezetvédelem gazdasági és morális ösztönzői
Wiszniewski, Z.: A gazdasági egységek tevékenységének értékelése
Rawluk, J.: A tudományos kutató- és tervezőintézetek munkájának értékelési rendszere
Lubera, M.: A nem anyagi jellegű szolgáltatásokban való foglalkoztatottság Lengyelország népgazdaságának ökonometriai modelljében
Sopniewska, M.: Az árak mint a piacra orientált termelés ösztönzői Magyarországon
Niesolowski, M.: Az állami beavatkozás hatása Japán gazdasági fejlődésére
Gronostajska, E.: A területfejlesztési politika jelenlegi problémái Franciaországban

ОРГАН СОВЕТА ПО ЭКОНОМИЧЕСКИМ НАУКАМ
ВЕНГЕРСКОЙ АКАДЕМИИ НАУК

СОДЕРЖАНИЕ

<i>Йозеф Сабо</i> — О пионерской роли СССР в строительстве социалистической экономики. 60 лет спустя после Великого Октября	1249
<i>Иштванне Хусар</i> — <i>Балинт Шурани</i> — Учёт потребности в рабочей силе в инвестиционных издержках	1259
<i>Иштван Голдпергер</i> — Требования и условия селективного развития хозяйства	1271
<i>Иштван Кажмер</i> — Об организационной структуре и порядке функционирования предприятий, в особенности внешнеторговых организаций	1291
<i>Антал Матьяш</i> — Монетарная контрреволюция в буржуазной экономике. Монетаризм Фридмана	1302
<i>Габриэлла Хэдри</i> , <i>Изикне</i> — Противоречия монопольно-капиталистической торговой политики	1321
ОБЗОР	
Среднесрочные виды капиталистического хозяйства в оценке западных экспертов (<i>Дьёрдь Бечки</i>)	1335
ОБЗОР ЗАРУБЕЖНЫХ ЖУРНАЛОВ	1351
КРИТИКА И БИБЛИОГРАФИЯ	
А. И. Анчишкин «Прогнозирование роста социалистической экономики» (<i>Юдит Сабо</i>)	1360
Последствия индустриализации сельского хозяйства в западноевропейских странах (<i>Калман Тот</i>)	1365
Резюме статей на русском и английском языках	1369
ИЗ СОДЕРЖАНИЯ ЗАРУБЕЖНЫХ ЖУРНАЛОВ	1373

Főszerkesztő: *Zsarnóczai Sándor*
Szerkesztőségi titkár: *Hidas Bertalanné*
Rovatvezetők: *Balázs Sándor*
Gábor R. István
Molnár Ferenc
Sinkovics Alfréd
Szabó Katalin
Vági Ferencné
Tördelőszerkesztő: *Bánhalmi Andrea*

KÖZGAZDASÁGI SZEMLE

12

A tartalomból

DRECHSLER LÁSZLÓ—FARAGÓ KATALIN:

Exporttermékeink gazdaságosságának
mérési lehetőségeiről

BARTA IMRE:

A termelőberuházások intenzív jellegének
megítélése

ANDICS JENŐ—ROZGONYI TAMÁS:

A vállalati gazdasági döntések társadalmi
természetéről

ZSUFFA ERVINNÉ:

Az állati eredetű melléktermékek
feldolgozásának gazdaságossága

ERDŐS PÉTER—MOLNÁR FERENC:

Módszer az osztályok jövedelmének,
fogyasztásának és megtakarításának a becslésére

XXIV. évfolyam

1977. december

A MAGYAR TUDOMÁNYOS AKADÉMIA
KÖZGAZDASÁGTUDOMÁNYI BIZOTTSÁGÁNAK FOLYÓIRATA

A szerkesztő bizottság tagjai:

AUGUSTINOVICS MÁRIA, BOGNÁR JÓZSEF, CSIKÓS-NAGY BÉLA, CSIZMADIA ERNŐ, ERDŐS PÉTER, FALUSNÉ SZIKRA KATALIN, FEKETE FERENC, GANCZER SÁNDOR, HETÉNYI ISTVÁN, HORVÁTH LÁSZLÓ, HUSZÁR ISTVÁN, KÁPLAR JÓZSEF, KESERŰ JÁNOSNÉ, KORNAI JÁNOS, MEGYERI ENDRE, NAGY TAMÁS, NYERS REZSŐ (elnök), SIPOS ALADÁR, SZABÓ KÁLMÁN, SZAMUELY LÁSZLÓ, VINCZE IMRE, ZSARNO CZAI SÁNDOR (főszerkesztő)

TARTALOM

<i>Drechsler László—Faragó Katalin</i> : Exporttermékeink gazdaságosságának mérési lehetőségeiről	1377
<i>Barta Imre</i> : A termelőberuházások intenzív jellegének megítélése	1387
<i>Andics Jenő—Rozgonyi Tamás</i> : A vállalati gazdasági döntések társadalmi természetéről	1403
<i>Zsuffa Ervinné</i> : Az állati eredetű melléktermékek feldolgozásának gazdaságossága	1419
<i>Major Iván</i> : Önhelyreállító gazdaságok működőképességéről (P. Sraffa modellje alapján)	1427
<i>Erdős Péter—Molnár Ferenc</i> : Módszer az osztályok jövedelmének, fogyasztásának és megtakarításának a becslésére az Egyesült Államok statisztikai adatai alapján	1446
S Z E M L E	
A kőolajtermelő fejlődő országok változó szerepe a világgazdaságban (<i>Nyers Józsefné</i>)	1462
TUDOMÁNYOS TÁJÉKOZTATÓ	
Az 1977. évi közgazdasági Nobel-díjasok: B. G. Ohlin és J. E. Meade (<i>Mihalik István</i>)	1473
A harmadik országos agrárgazdasági konferencia (<i>Sövényi Sándor</i>)	1478
FOLYÓIRATSZEMLE	1483
N. Smelev: Az európai országok ipari és tudományos-műszaki együttműködése — Bernard Brunhes: Nemzeti terv készítése, harmincéves francia tapasztalatok — A tudományos kutatás időszakos tendenciái az Egyesült Államokban	
SZAKIRODALMI TÁJÉKOZTATÓ	
Román Zoltán: Termelékenység és gazdasági növekedés (<i>Kahulits László</i>)	1488
A cikkek orosz és angol nyelvről rövid tartalmi kivonata	1491
KÜLFÖLDI FOLYÓIRATOK TARTALMÁBÓL	1495
A Közgazdasági Szemle 1977. évi számaiban megjelent írások jegyzéke	1497

E SZÁM SZERZŐI:

Dr. Andics Jenő, a Marx Károly Közgazdaságtudományi Egyetem adjunktusa; **dr. Barta Imre**, az Állami Fejlesztési Bank miskolci területi fiókjának osztályigazgatója; **dr. Drechsler László**, a közgazdaságtudományok doktora, az OT Tervgazdasági Intézetének igazgatóhelyettese; **Erdős Péter** akadémikus, az MTA Közgazdaságtudományi Intézetének tudományos tanácsadója; **dr. Faragó Katalin**, az OT Tervgazdasági Intézetének munkatársa; **dr. Kahulits László** kandidátus, az Oktatási Minisztérium főosztályvezetője; **Major Iván**, az MTA Közgazdaságtudományi Intézetének munkatársa; **dr. Mihalik István** kandidátus, a Marx Károly Közgazdaságtudományi Egyetem docense; **dr. Molnár Ferenc** kandidátus, az MTA Közgazdaságtudományi Intézetének főmunkatársa, a Közgazdasági Szemle rovatvezetője; **Nyers Józsefné** kandidátus, a Konjunktúra- és Piackutató Intézet osztályvezetője; **Rozgonyi Tamás**, a szociológiai tudományok kandidátusa, az MTA Szociológiai Kutató Intézetének munkatársa; **dr. Sövényi Sándor**, az Agrárgazdasági Kutató Intézet főmunkatársa; **Zsuffa Ervinné**, az Agrárgazdasági Kutató Intézet osztályvezetője.

Exporttermékeink gazdaságosságának mérési lehetőségeiről

Azt, hogy a külkereskedelem milyen fontos szerepet tölt be hazánk gazdasági életében, aligha szükséges részletesen bizonygatni. Az is szinte közhelyszerűen hangzik, milyen nagymértékben múlik gazdasági fejlődésünk azon, miképpen használjuk ki a nemzetközi munkamegosztásban rejlő előnyöket. A külkereskedelmi forgalom eszköz ahhoz, hogy felhasználható nemzeti jövedelmünket, s végső soron gazdaságunk fejlettségi szintjét, életszínvonalunkat növeljük.

A nemzetközi munkamegosztásba való bekapcsolódásunk hatékonysága természetesen nem csupán külkereskedelmi tevékenységünkön múlik. Csak azt exportálhatjuk, amit megtermeltünk, s amit itthon termelünk, azt nem kell importálnunk. Így amikor exportunk gazdaságosságát elemezzük, tulajdonképpen lényegesen többről mondunk ítéletet, mint magáról a külkereskedelmi tevékenységről.

Az utóbbi években különösen előtérbe került az a kérdés, hogy a termékstruktúra, illetve az abban bekövetkezett változások miképpen befolyásolják gazdaságunk hatékonyságát. Azokat a termékeket termeljük-e, és megtermelt termékeinket azokon a piacokon adjuk-e el, amelyek legelőnyösebbek számunkra? Ha meghatározott módon változik exportunk struktúrája, mennyiben előnyös ez országunk számára? Mely termékeknel nagyobb s melyeknél kisebb viszonylag a hozam a ráfordításokhoz képest?

Mindezekkel a kérdésekkel kapcsolatban hangsúlyoznunk kell, hogy bennünket elsődlegesen a népgazdaság szempontjából vett gazdaságosság érdekel. A gazdaságosság ugyanis olyan fogalom, amely nem nélkülözheti annak tisztázását, kinek a szempontjából nézzük. Valamely termék exportja gazdaságos a terméket termelő vállalat szempontjából, ha az eladásából származó bevétel jóval nagyobb, mint a vállalat ráfordításai. Egyáltalán nem biztos azonban, hogy ami a vállalat szempontjából gazdaságos, a népgazdaság szempontjából is az, mint ahogy az sem biztos, hogy ami a vállalat szempontjából gazdaságtalan, a népgazdaság szempontjából is az. A vállalatnak olyan ráfordításai is felmerülnek, amelyek a népgazdaság szempontjából nem igazi ráfordítások (például a felhasznált nyersanyagok, alkatrészek árában megtestesült tiszta jövedelmi elemek), de előfordul ennek a fordítottja is, az, hogy a népgazdaság igazi ráfordításai nem jelennek meg teljes mértékükben a vállalati költségek között, például azért, mert a vállalat szubvencionált áron jut a nyersanyaghoz. Minél erőteljesebben érvé-

nyesülnek az árrendszerben árpolitikai megfontolások, annál nagyobb mértékben tér el egymástól a népgazdasági és a vállalati szempontból tekintett gazdaságosság.

Bár ezzel a problémával már sokan foglalkoztak előttünk, szükségeseznek érezzük e megkülönböztetésnek külön nyomatékot adni, mert még ma is gyakori, hogy vállalati szemléletű gazdaságossági mutatókból olyan következtetéseket vonnak le, mintha azok a népgazdaság szempontjából jellemeznék a gazdaságosságot. Ez pedig — árrendszerünknek a hatékonyságmérés szempontjait tekintve jelentős mértékű aránytalanságai és torzító hatásai miatt — félrevezető lehet és helytelen intézkedéseket szülhet.

Az exportstruktúránk alakításával kapcsolatban felmerülő legnagyobb problémánk éppen az, hogy gyakorlatilag csak vállalati szemléletű gazdaságossági mutatószámok állnak rendelkezésünkre, termékekre vonatkozó exportgazdaságossági mutatóink tulajdonképpen nincsenek. Így csak nagyon bizonytalanul tudunk — ha egyáltalán tudunk — válaszolni azokra a kérdésekre, hogy exportstruktúránk ilyen vagy olyan változtatása mennyiben javítja vagy rontja az ország egésze szempontjából a gazdaságosságot. Önkéntelenül is felvetődik: szükségesszerű-e ez az információhiány; nem lehetne-e ezeket a bizonytalanságokat csökkenteni. Tanulmányunkkal arról kívánjuk meggyőzni az olvasót, hogy lehet és érdemes ezért jelentős erőfeszítéseket tenni.

A téma előtörténete és felélése

Népgazdasági szemléletű exportgazdaságossági mutatókkal természetesen nem mi foglalkozunk elsőként. Az „ősbemutató” 1954-ben volt, Liska Tibor és Máriás Antal nevéhez fűződött.* A szerzőpáros alapkonceptiója nyomán alakult ki a néhány évvel később hivatalosan is elismert ún. G-mutató, amelyet 1967-ig széleskörűen alkalmaztak a gyakorlatban. Gazdasági reformunk bevezetésével megszüntettük a G-mutató számítását, azóta — lényegében — nincsenek termékekre vonatkozó népgazdasági szemléletű mutatószámaink.

Nem olyan könnyű megválaszolni ma, miért került „forgalmon kívül” a G-mutató. Kétségtelen, hogy akkori alkalmazásának volt egy sor negatív tapasztalata. A fő ok — megítélésünk szerint — az eredmények kétes megbízhatósága volt. A számítások akkori tömegszerűsége mellett nem volt megfelelő ellenőrzési lehetőség. A módszertani alapok sem voltak még annyira kidolgozottak, hogy biztosítani tudták volna a kellő pontosságot. Több egyéb ok mellett az is jelentős szerepet játszhatott, hogy a megvalósulóban levő gazdasági reformtól a vállalati és a népgazdasági érdek gyakorlati egybeesését, vagy legalábbis közel kerülését vártuk. Ha ez bekövetkezett volna, akkor nem lenne értelme népgazdasági szemléletű gazdaságossági mutatókkal bajlódni. Ebben az esetben az egyszerű vállalati szemléletű mutatók is jól tükröznék a népgazdasági szempontból vett hatékonyságot. Ma már azonban megállapítható, hogy ez a remény nem vált be. A népgazdasági érdek és a

* Liska Tibor—Máriás Antal: A gazdaságosság és a nemzetközi munkamegosztás. Közgazdasági Szemle, 1954. 1. sz.

vállalati érdekek között továbbra is jelentősek a rések, így a vállalati szemléletű mutatók nem tudnak megfelelő tájékoztatást adni arról, hogy népgazdaságunk szempontjából mi a gazdaságosabb és mi a kevésbé az.

Ha ezzel az értékeléssel egyetértünk, tehát ha elvetjük azt az ellenérvet, hogy nincs szükség népgazdasági szemléletű mutatókra, akkor arra a kérdésre kell most válaszolnunk: van-e lehetőségünk elfogadható pontosságúvá tenni az ilyen számításokkal nyert eredményeket. A feladatok nehézségeit ismerve jelenleg még nem merünk teljes határozottsággal igent mondani. Véleményünk szerint mindenképpen célszerű lenne legalább kísérletképpen ilyen számításokat végezni, és úgy érezzük, van remény kielégítő pontosság biztosítására is.

A múlt tapasztalataiból természetesen le kell vonni a megfelelő következtetéseket. Az 1968 előtti idők egyik legfontosabb tanulságának azt tekintjük, hogy tömegszerű, vállalatokra decentralizált számítások esetén valóban nincsenek meg a feltételei a megfelelő megbízhatóságnak, a különböző termékekre vonatkozó számítások összehasonlíthatóságának. Ezért azt javasoljuk, ne törekedjünk arra, hogy minden bizonyos értékhatáron felüli exporttermékre legyen népgazdasági szemléletű gazdaságossági mutatószámunk. Elégedjünk meg korlátozott mennyiségű számítással, amit a munkát irányító szerv(ek) megfelelően kézben tud(nak) tartani. Meggyőződésünk, hogy néhány száz, vagy akár néhány tucat termékre vonatkozó számítás is hasznos szolgálatot tehet, ha megfelelően választjuk ki ezeket. Elsősorban azoknak a termékeknek a gazdaságosságáról kell információval rendelkezünk, amelyek különösen fontos szerepet játszanak külkereskedelmünkben és/vagy amelyekkel kapcsolatban jelentős horderejű döntés előtt állunk (fejlesztésre, korlátozásra, piacmódosításra vonatkozóan), továbbá amelyek gazdaságosságát illetően alapos kételyek merültek fel.

A számítások módszerei is jelentősen javíthatók. A 60-as évek első feléhez képest lényegesen fejlődött az ilyen számításokhoz nélkülözhetetlen input—output—technika, s az ezzel kapcsolatos információellátottság körülményei is kedvezőbbek lettek. A módszerek finomításának egyes konkrét kérdéseire még visszatérünk.

1976 második felében két helyen (a Magyar Kereskedelmi Kamaránál a Külkereskedelmi Minisztérium kezdeményezésére és az Országos Tervhivatal Tervgazdasági Intézeténél) egymástól függetlenül, de szinte teljesen egyidőben és csaknem azonos módszerekkel kísérleti számítások kezdődtek egyes termékek népgazdasági szemléletű gazdaságossági mutatóinak meghatározására. Egyelőre még csak néhány termékre vonatkozóan állnak rendelkezésre eredmények, azonban néhány általánosítható következtetést máris levonhatunk. Ezek nem is annyira magukból az eredményekből, mint inkább a számítások menetéből és a munkák beindításakor tartott vitákból szűrődtek le. A munkák megkezdésekor mind a Magyar Kereskedelmi Kamara, mind az Országos Tervhivatal Tervgazdasági Intézete széles körű tanácskozásokat szervezett, amelyeken az érdekelt társintézmények képviselői mellett vállalati szakemberek is részt vettek.

A kísérleti számítások hasznosságát illetően erősen megoszlottak a vélemények. A helyeslések és biztatások mellett többen kételyeiket fejezték ki. Voltak, akik határozottan elleneztek az egész vállalkozást:

céltalannak, nem kifizetődőnek, sőt károsnak minősítve azt. A viták tapasztalatait leszűrve célszerűnek tartjuk, hogy most, amikor először lépünk a nagyobb nyilvánosság elé elgondolásainkkal, javaslatainkkal, elébe menjünk néhány várható ellenvetésnek és kifejtjük az ezekkel kapcsolatos álláspontunkat.

Kételyek és ellenvetések

Tételezzük fel, hogy sikerül az egyes termékekre megbízható népgazdasági szemléletű gazdaságossági mutatókat nyerni. Mire fogjuk felhasználni ezeket az információkat? — tették fel nekünk a korábbi vitákon ezt a kérdés formába burkolt ellenvetést. Bevalljuk, amikor először hallottuk ezt, teljesen váratlanul ért bennünket. Valahogy magától értetődőnek tartottuk, hogy ha a hatékonyság növelése a cél és ennek egyik eszköze az exportstruktúra javítása, akkor jó, ha tudjuk, milyen irányba kívánatos haladnunk, mely termékek exportja gazdaságosabb s melyeké kevésbé az. Ahogy az iránytű hasznosságát sem kell részletesen magyarázni, miért kellene ezt tennünk az egyes termékek gazdaságosságára vonatkozó információval kapcsolatban? Jobban átgondolva azonban megértettük a kérdés indokoltságát. Az az aggodalom húzódottna mögötte: nem vezet-e ennek az információnak a felhasználása a vállalati önállóság csorbításához, nem fenyeget-e a veszély, hogy központilag próbálják majd előírni, milyen termékeket termeljen a vállalat és milyeneket ne.

Az aggódóknak azt mondhatjuk: ilyesmi nincs szándékunkban. Úgy gondoljuk, az a helyes, ha a központi szervek továbbra is lényegében csak közvetett módon, ösztönzőkkel, szabályozókkal, árakkal befolyásolják a vállalatok tevékenységét. Ez utóbbiak alakításakor azonban nagyon jól lehetne hasznosítani a termékek gazdaságosságára vonatkozó információkat. Nem tudunk ellenállni a kísértésnek, hogy feltegyünk a kérdezőknek egy „ellenkérdést”: Tételezzük fel, hogy számításaink szerint valamely termék exportjának negatív a nettó devizahozama, vagyis többbe kerül a termékben megtestesült importanyag, mint amennyi a termék teljes devizabevétele.* Vállalati szempontból nézve a termék mégis gazdaságos lehet, például ha a vállalat erősen szubvencionált áron jut a nyersanyagokhoz. Mi a teendő ebben az esetben? Nézzük ennek a folyamatnak a következményeit minden beavatkozás nélkül. Tűrjük-e békésen, hogy a szó legszorosabb értelmében veszteséget termelünk, vagy térjünk ki úgy a konfliktus elől, hogy eleve lemondunk az ilyen információk feltárásáról?

Az előbbivel rokon eredetű az az ellenvetés, amely a vállalatok ellenérdekeltségére hivatkozik. *A vállalatok érdekeltek a vállalati szemléletű gazdaságosságban, a népgazdasági szemléletű mutató számukra csak zavart okoz, sőt ellentétes az érdekükkel, hogy ez utóbbi mutatószámok egyáltalán a felszínre kerüljenek.*

Nem vonjuk kétségbe, hogy a vállalatok magatartását alapvetően a vállalati szemléletű mutatószámok határozzák meg. Túlságosan som-

* A példa szélsőséges ugyan, de — tartunk tőle — nem teljesen kizárt, hogy ilyesmi is előfordul a gyakorlatban.

más azonban az a megállapítás, hogy a vállalatok ellenérdekeltek a népgazdasági szemléletű mutatószámok megismerésében. Egyrészt a vállalatok dolgozói képesek is, készek is a népgazdasági érdekeket szem előtt tartva dolgozni, másrészt, a vállalatnak szűkebb kollektívaként is érdeke, hogy a népgazdasági szempontból vett gazdaságosságot megismerje. Az árak és más szabályozók nem egyszer s mindenkorra adóttak, hanem módosulnak, változásaik irányát pedig alapvetően a népgazdasági érdekek határozzák meg. Így hosszabb távon a vállalatoknak is számolniuk kell a népgazdasági szempontból vett gazdaságosság erőteljesebb érvényesülésével, a szabályozókra, az árakra való nagyobb hatásával. Gyakran lehet tapasztalni, hogy a vállalatok szeretnék megismerni saját gazdálkodásuk szigorú értelemben vett népgazdasági hatásait. Jellemző erre, hogy a Magyar Kereskedelmi Kamara keretében folyó népgazdasági szemléletű exportgazdaságossági számításokat éppen vállalatok vezető szakemberei végzik.

Az ellenvetések egy további csoportja az eredmények hasznosíthatóságának korlátaival érvel. *Érdemes-e ennyi energiát fordítani népgazdasági szemléletű mutatószámok meghatározására, amikor végül is csak azt tudjuk meg, hogy ma mennyi, sőt pontosabban azt, hogy a közelmúltban mennyi volt az egyes termékek viszonylagos gazdaságossága? Valójában — ahhoz, hogy megfelelő intézkedéseket tehessünk — azt kellene tudnunk, hogy a következő években mennyi lesz a viszonylagos gazdaságosság. Erre pedig a válasz — a világgpiaci árarányok nagyarányú mozgása miatt — lényegesen különbözhet a „mennyi volt”-ra adottól.*

Ezzel a lefegyverző, defetista nézettel messzemenően nem értünk egyet. Valóban jó volna tudni nemcsak azt, hogy mi volt és mi van, hanem azt is, hogy mi lesz. De ha ez utóbbi nem válaszolható meg, akkor azt se igyekszünk megtudni, hogy mi a jelenlegi helyzet? Ilyen alapon felszámolhatnánk statisztikánk jelentős részét. Végül is elkerülhetetlen, hogy exportstruktúránk alakításáról döntsünk, bárhogy is állunk az ehhez szükséges információval. A döntéshez fel kell használni minden ismeretet, még ha az nem is teljes. Igaz, nem tudunk megfelelő biztonsággal válaszolni arra, hogy mi lesz öt, tíz vagy tizenöt év múlva. De bizonyára több esélyünk van a sikeres prognosztizálásra, ha legalább azt ismerjük kellő pontossággal, hogy mi van ma.

Korlátozott számú (több tucat, esetleg néhány száz) termékre számított mutató nem ad elegendő információt. Ennyi terméket még nem lehet reprezentatív mintának tekinteni és alapul venni a szükséges következtetések levonásához — hangzott egy további ellenvetés.

Valóban, jobb volna, ha több termékről tudnánk megállapítani népgazdasági szemléletben a gazdaságosságot. A számítások ellenőrizhetőségének nehézségei miatt azonban valahol határt kell szabni. Kevés fény is jóval kedvezőbb feltételeket teremt, mint a teljes sötétség. Akik pedig reprezentativitást követelnek, nem értik igazán az ilyen gazdaságossági számítások funkciójának lényegét. Ha például olyan kérdésekre akarunk válaszolni, hogy egész exportunknak, vagy mondjuk élelmiszeripari exportunknak miképpen változott a gazdaságossága, akkor valóban alapvető követelmény lenne a lehető teljes reprezentáció, az, hogy a számítások az egész területre általánosíthatók legyenek. Ebben az esetben azonban egészen másfajta mutatószámokat alkalmaznánk, nem kel-

lene egyes termékek kalkulációival bajlódunk. A termékre vonatkozó számítások más célt szolgálnak: olyan kérdésekre keresünk segítségükkel választ, hogy ennek vagy annak a terméknek az exportja a hasznosabb-e. A kapott eredmények alapján konkrét, exportstruktúránk egésze szempontjából nézve tán kifejezetten apró részletekre keresünk választ, amelyek azonban önmagukban is szolgálhatják fontos döntések, intézkedések megalapozását, anélkül, hogy általánosításra, valamilyen egészre vonatkozó következtetések levonására volna szükség. *Egy fecske (vagy kevés fecske) nem csinál nyarat* fajta ellenvetés az is, amely arra hívja fel a figyelmet, hogy az exportstruktúránk alakítását szolgáló döntések sokfélék, s a legtöbb döntéstípus más-más mutatószámajta meghatározását kívánja meg.

Ez olyan körülmény, amelyre kísérleti munkánk beindításakor nem gondoltunk eléggé. Másképp kell a gazdaságossági mutatóban a ráfordításokat figyelembe venni, ha a folyó termelés hatékonyságát akarjuk megítélni, s másképpen, ha fejlesztésről (beruházásról) akarunk dönteni, megint másképpen, ha a termeléskorlátozás (visszafejlesztés) kérdése merül fel. Mindezeknek a mutatószámoknak azonban közös a gyökerük, s ha az egyiket már valahogyan kiszámítottuk, a „rokon mutató(k)” meghatározása nem jár jelentős munkatöbblettel.

Az ellenvetések egy további csoportja a költségkalkulációk problémáira hivatkozott. *Ameddig nincsenek központilag előírt, szigorúan szabályozott kalkulációs sémák, addig nincs remény arra, hogy a különböző termékekre vonatkozó gazdaságossági számítások valóban összehasonlíthatók legyenek* — mondták néhányan a korábbi vitákon.

Ez a megállapítás így túlságosan borúlátónak tűnik számunkra. Valóban kedvezőbbek lennének a gazdaságossági számítások feltételei, ha jobban lennének szabályozva a kalkulációs módszerek. A hangsúly azonban a gazdaságossági számítások szempontjából nézve nem a kalkulációs *folyamat*, hanem a kalkulációval nyert *eredmények* tartalmi összehasonlíthatóságán van. Ha ez utóbbit sikerül biztosítani, akkor tulajdonképpen mindegy, hogy maga a folyamat hogyan valósul meg. Sőt — minthogy a termelési feltételek, szervezetek, funkciók szerinti tagságok ágazonként, sőt gyakran vállalatonként is jelentékenyen különböznek egymástól — egy bizonyos rugalmasság a számítási módszerekben inkább előny, mint hátrány. Költségkalkulációkat a vállalatok nemcsak azért készítenek, mert azt a központi előírások megkövetelik, hanem azért is, mert ezzel saját gazdaságosságuk (jövedelmezőségük) javításához is hasznos információkhoz jutnak. Minden vállalat szeretné tudni, hogy melyik terméken „keres” többet, melyiken kevesebbet, ehhez pedig ismernie kell az egyes termékek önköltségét. A népgazdasági szemléletű gazdaságossági mutatók meghatározásához ugyanazokból a kalkulációkból kell kiindulni, amelyeket a vállalatok saját számításaihoz is alapul vesznek. Tegyük hozzá még azt is, hogy ha viszonylag kevesebb termékre korlátozódnak a népgazdasági szemléletű számítások, akkor a munkát irányító szerveknek sokkal kedvezőbb lehetőségei vannak az eredmények tartalmi összehasonlíthatóságának biztosítására, mint ahogy az 1968 előtt — a tömegszerű számítások idején — volt.

Végül, de nem utolsósorban, számos *módszertani ellenvetéssel* is találkozottunk, elsősorban olyan aggályokkal, amelyek rámutattak, hogy az

ágazati kapcsolatok mérlegei túlságosan durvák a termékekre vonatkozó számításokhoz s ezért nem lehet a kívánt pontosságot biztosítani.

A számítások finomítása kulcskérdése ennek az egész problémakörnek. Úgy gondoljuk azonban, hogy erre elég jó lehetőségeink vannak. Ezeket a módszerek részletesebb ismertetése kapcsán fejtjük ki.

A mutatószám és számítása

A mutatószám, amit a termékek népgazdasági szemléletű exportgazdaságosságának mérésére javasolunk — és amire a Tervgazdasági Intézetben folyó kísérleti számításokat alapoztuk — nem teljesen új; tartalmában hasonló az ilyen típusú mutatók hazai őskének tekinthető ún. Liska—Máriás-féle mutatóhoz. Azt szeretnénk kifejezni vele, hogy egy-egy meghatározott termék exportálása esetén mennyi a népgazdaság ráfordítása egy dollár vagy rubel nettó devizabevételre. Tehát a nettó devizahozamhoz (azaz a termék előállításánál közvetlenül és közvetve felhasznált összes import értékével csökkentett exportárbevételhez) viszonyítjuk a belföldi ráfordításokat.

Az eredmény kifejezésére azért választottuk a nettó devizahozamot, mert a teljes exportárbevételhez történő viszonyítás esetén az importált anyagok reexportja felhígítaná a mutatószám tartalmát. Az exportárbevételből azonban csak az azonos pénznemben felmerült importráfordításokat vonjuk le (tehát a dollárbevételt csak a dollárimporttal, a rubelbevételt pedig csak a rubelimporttal csökkentjük). A dollár- és a rubelráfordításokat általában nem hozzuk „közös nevezőre”, összevonásukat ugyanis a két külkereskedelmi reláció eltérő sajátosságai miatt nem tartjuk szerencsés megoldásnak. Az export szempontjából „másik” relációból származó importot a ráfordítások között vesszük figyelembe, de oly módon kezelve, hogy értéke a belföldi ráfordításoktól elkülönítve is kimutatható legyen.

A ráfordításokat értékben (tehát nem munkaidőben) fejezzük ki. Mindkét módszernek vannak előnyei, de hátrányai is a másikkal szemben. Mi főként azért választottuk a munkabérben történő számbavételt, mert ennek az adatbázisa megbízhatóbb, mint a munkaidő-nyilvántartások.

Az exportterméket kibocsátó vállalatnál (tehát az utolsó termelési fázisban) a termék önköltségében a következő elemek szerepelnek: bérék, belföldi eredetű anyagok, energia és alkatrészek (a továbbiakban röviden hazai anyagok), import eredetű anyagok, energia és alkatrészek (importanyagok), amortizáció, valamint olyan tételek, amelyek a népgazdaság szempontjából tiszta jövedelemnek minősülnek (például adók).

A népgazdasági ráfordítások meghatározásakor mindezek eltérő módon kezelendők. A bérék teljes egészükben népgazdasági ráfordításoknak számítanak. A hazai anyagok értéke a népgazdaság szempontjából a megelőző termelési fázisokban kifizetett bérekből, felhasznált hazai és importanyag-ráfordításokból, amortizációból és különféle tisztajövedelem-elemekből tevődik össze. Ezekből a közvetett költségekből a béreket hozzáadjuk az utolsó termelési fázisban felmerült közvetlen bérekhez, a hazaianyag-felhasználást az előző lépéshez hasonlóan tovább

bontjuk eredeti összetevőire (bérekre, hazai és importanyag-felhasználásra, amortizációra, valamint tiszta jövedelemre), az importanyag-felhasználást a relációnként bontott közvetlen importanyag-felhasználáshoz, az amortizációt pedig a közvetlen amortizációhoz adjuk, és így tovább... Végül is az összes ily módon halmozott ráfordítás — kivéve az exportéval azonos relációból származó importanyag-ráfordításokat, amelyek az eredményt csökkentik — népgazdasági szinten berráfordításra és tiszta jövedelemre vezethető és vezetendő vissza.

Az egyes elemek elhatárolásával kapcsolatban igen sok probléma merül fel. E cikk korlátozott terjedelme nem engedi meg, hogy azok mindegyikével foglalkozunk. Közülük itt csak egyet emelünk ki, amelyet a gazdaságossági számítások szempontjából különös fontosságúnak tartunk. Ez az eszközkötés kezelésének a kérdése. Amikor arról akarunk képet kapni, hogy egy termék kibocsátása mibe kerül a népgazdaságnak, nemcsak az előbb felsorolt ráfordításokat kell tekintetbe venni, hanem azt is, hogy a termék előállítása eszközöket köt le. A népgazdaság szempontjából tehát az eszközkötés is ráfordításnak tekintendő. Értéke azonban nem szükségszerűen azonos a vállalatok által fizetett eszközkötési járulékkal. Ez utóbbi ugyanis jellegében inkább gazdasági szabályozó, amely nem is mindig létezett, amelynek a mértéke jelentősen módosulhat egyik időszakra a másikkra, esetleg meg is szűnhet. Így az eszközkötési járulék tartalma nem feltétlenül azonos az eszközkötésnek mint ráfordításnak a közzgazdasági tartalmával. Az eszközkötéssel mint ráfordítással tehát számolni kell, de mértékének meghatározása — különösen termékekre vonatkoztatva — jelentős nehézségekkel és nagymértékű bizonytalansággal jár. Mindezt figyelembe véve úgy döntöttünk, hogy számításainkat munkánk e kísérleti szakaszában két változatban végezzük: az egyiknél az eszközkötést figyelmen kívül hagyjuk; a másiknál ezt a tételt is hozzávesszük a ráfordításokhoz.

Az egyes ráfordítási elemeknek nemcsak az elhatárolása, hanem az értékelése is gondot okoz. Különösen igaz ez azoknak az energia-, anyag- és alkatrész-felhasználásoknak az értékelésénél, amelyeknek a különböző beszerzési forrásoktól függően más és más az ára. Ezekben az esetekben is két variánst számolunk a hatékonysági mutatóra: az egyiknél a felhasznált erőforrásokat átlagos beszerzési áron értékeljük, a másiknál pedig úgy, mintha a legdrágább forrásból származnának.

A számítások pontossága a következő két kritikus kérdésre adandó választól függ: 1. Mennyire megbízhatóak a vállalati költségkalkulációk? 2. Milyen pontosan lehet a korábbi termelési fázisok ráfordításait alkotóelemeikre visszavezetni?

Az első kérdést korábban már érintettük, így most csak a másodikkal foglalkozunk.

Az ÁKM és a ráépülő „nagyüzemi” input—output-technika elvben lehetővé teszi az ún. halmozott ráfordítások kiszámítását és a népgazdasági költség szerkezet kiszámítását, valamint az összes ráfordítások bérré és tiszta jövedelemre való visszavezetését, de természetesen csak a mérleg szektorbontásának megfelelő mélységben. Tehát az ÁKM-ek segítségével egyszerűen számíthatunk (és számítunk is) népgazdasági szemléletű gazdaságossági mutatókat, de csak egy-egy ágazatra vagy pedig a népgazdaság egészére. Az ilyen mutatók azonban — ha általános gaz-

dasági helyzetünk elemzésében hasznos funkciót töltenek is be — sem termelési, sem exportstruktúránk alakításához nem nyújtanak közvetlen segítséget, mert ahhoz nem ágazatok, hanem termékek gazdaságosságának összehasonlítására lenne szükség. Mivel a jelenlegi legrészletesebb (kb. 100 • 100-as belső négyzetű) ÁKM-ek szektorai is túl heterogének, a termék szintű számításokban való közvetlen felhasználásuk meglehetősen durva hibákat okozhat.

Az előbbieket illusztrálására tegyük fel, hogy a kristálycukor népgazdasági szintű gazdaságosságát szeretnénk meghatározni. Ehhez a számításhoz — a továbbgyűrűző hatások meghatározásának első lépéseként — azt kellene tudnunk, hogy egy forintnyi kristálycukor előállításához hány fillér értékű cukorrépa szükséges. Ha azonban csak ÁKM-információkra támaszkodunk, csupán azt a kérdést válaszolhatjuk meg, hogy egy forintnyi cukoripari termeléshez (amely a kristálycukor mellett más termékeket is tartalmaz) hány fillér értékű ráfordítás szükséges az egyes szektorokban (például az iparinövény-termesztésben, amely a cukorrépán kívül sok más növényt is termel). A termék/termék együtthatókat tehát ágazat/ágazat együtthatókkal kell helyettesítenünk. Ennek hátrányai még érzékletesebbé válnak, amint továbbmegyünk egy lépéssel és a *cukorrépa* ráfordításait akarjuk visszavezetni összetevőire. Itt az ÁKM korlátai következtében a cukorrépa költségszerkezetét az iparinövény-termesztés átlagos költségszerkezetével kell helyettesítenünk, noha a kettő lényegesen eltér egymástól.

Önkéntelenül is felmerülhet ezzel kapcsolatban az a gondolat, hogy az ÁKM szektorszámlájának növelésében keressük a megoldást. Jobban megvizsgálva azonban a lehetőségeket, arra a következtetésre kell jutnunk, hogy ez sem jelentheti a vázolt probléma igazi megoldását. Több száz (esetleg ezer) szektoros ÁKM-ek sem biztosítanak közvetlenül a termék szintű számításokhoz a kellő homogenitást; a szükséges adatok mennyisége, megszerzési költsége és a mérleg összeállításának időtartama viszont hatványozott mértékben növekedne.

Kísérleti számításainkban más úton próbáljuk az ÁKM-szektorok heterogenitásának mint hibaforrásnak a torzító hatását csökkenteni, és pedig: kombináljuk az egyes termékekre vonatkozó információk egyedi, „gyalog” feldolgozásának és a „nagyüzemi” input—output-technikának a módszerét. A mutató számszerű meghatározásakor a vizsgálandó exporttermék önköltségéből indulunk ki. Az egyes költségtételeket (ráfordításokat) mindaddig egyedi módon kezeljük, azaz termék/termék együtthatókkal „gyalog” vezetjük vissza a megelőző termelési fázisokban eszközölt ráfordítási elemekre, amíg azt a rendelkezésünkre álló információk lehetővé teszik. Csak ahol erre már nincs mód, vagy ahol a költségtételek viszonylag kis súlya miatt nem is érdemes „gyalog” továbbmenni, számolunk az ÁKM-ből származó ágazati átlagos ráfordításokkal.

A ráfordítások e megkülönböztetett kezelésének érzékeltetésére vegyünk megint egy egyszerű példát: tegyük fel, hogy meghatározott férfiöltöny népgazdasági szemléletű exportgazdaságossági mutatóját kell kiszámítanunk. A ráfordításokat tartalmazó számláló meghatározásakor a férfiöltönyhöz felhasznált szövet és bélésselyem ráfordításait egyedi módon termék/termék együtthatókkal (pl. az öltöny egy forintjára jutó

szövetfelhasználás fillérben) kell követnünk, ha elfogadható pontosságra törekszünk. A cérna és a gombok esetében azonban nem volna érdemes „gyalog” lépésekkel bajlódni, ez utóbbi tételek igen kis súlya miatt nem követünk el jelentős mértékű hibát a megfelelő ágazati átlagos ráfordítások alapulvételével sem. Az egyedi információk felhasználásának nem kell az első „fordulóra” korlátozódnia. Példánkban a szövet fonalfelhasználásánál, valamint a fonal gyapjúfelhasználásánál is hasznosak lehetnek a „gyalog” lépések.

Ezeknek a munkaigényes „gyalog” lépéseknek a könnyítése és gyorsítása végett számításainkhoz néhány ún. „előregyártott elemet” is kidolgozunk és felhasználunk. Ezt az teszi lehetővé, hogy bizonyos anyagok jelentős mennyiségben vannak számos vizsgálandó exporttermékünk ráfordításában. Például a vas- és acélöntvények népgazdasági szintű ráfordításainak meghatározásával a gépipari termékek egész sorára kaphatunk az exportgazdaságossági mutató kiszámításához szinte „panelként” beépíthető elemeket.



Amikor a népgazdasági szemléletű exportgazdaságossági számítások felújítását és továbbfejlesztését javasoljuk, egyáltalán nem hiszük, hogy ezek valamiféle csodaszert jelentenének. A számítások során felmerülő nehézségeknek és az alkalmazási korlátoknak is tudatában vagyunk. De úgy gondoljuk, hogy fejlődésünk jelen szakaszában — amikor lényeges előrehaladás csak a gazdaságosság növelésével érhető el — nagyobb erőfeszítéseket is érdemes tenni azért, hogy megfelelő képet kapjunk a termékstruktúra bizonyos megváltoztatásának a népgazdasági hatékonyságra gyakorolt hatásáról, s így jobb választ tudjunk adni a „melyik irányban célszerű haladnunk” kérdésre.

A termelőberuházások intenzív jellegének megítélése

A beruházások extenzív vagy intenzív jellegének megítélése tisztán elméleti kérdésnek tűnhet, pedig nagyon is élő gyakorlati probléma, amely minden beruházási döntéskor szükségképpen felmerül, s eldöntése nemegyszer konfliktusokkal, az ösztársadalmi és a parciális érdekek összeütközésével jár. Közismert, hogy a *társadalmi termelés hatékonyságának erőteljes növelése* — a többi szocialista országéhoz hasonlóan — *a magyar gazdaságpolitikának fő irányvonalává vált.* A gazdaságpolitikában s ezzel párhuzamosan a mindennapi gazdasági gyakorlatban ez a minőségi változás nem önkényesen választott új irányzat, hanem objektíve megérett szükségszerűség felismerésének a tükröződése. A fejlett európai országok tőzsomszédságában nincs más járható út a számunkra. Ha elmulasztanánk a folyton változó s mind nagyobb követelményekhez való alkalmazkodást, az a sereghajtó kellemetlen szerepkörére kárhóztatna bennünket. A lépéstartás, különösen pedig a felzárkózás természetesen nem kizárólag beruházási kérdés. *A gazdaság lendületes fejlődése mind szélesebb körben gyorsan megtérülő, magas műszaki színvonalú, gazdaságos beruházások megvalósítását igényli,* amelyek megfelelnek a működésük idejére prognosztizált „nemzetközi színvonalnak”. Reális-e ilyen szigorú követelményrendszert támasztanunk beruházásainkkal szemben? Feltétlenül reális, sőt a világszínvonal követése szempontjából egy ilyen cél csupán minimálisnak tekinthető. A beruházási döntés meghozatalakor, illetve a megvalósításakor érvényes nemzetközi színvonal ebből a szempontból azért nem fogadható el követelménynormaként, mert az üzemeltetési időszak második felében az általa képviselt színvonal általában már a tegnapi színvonalával, technikájával válik azonossá. Arról van tehát szó, hogy a társadalmi-gazdasági előrehaladásunkért érzett felelősségből kiindulva egyre kevésbé engedhető meg, hogy csupán a már kialakult nemzetközi színvonalon álló beruházásokat valósítsunk meg. *Alapelveként azt kell elfogadni és a gyakorlatban megvalósítani, hogy a beruházások ériék el az élettartamuk alatt várható nemzetközi színvonalat, azaz biztosítsák a világszínvonal elfogadható távolságon belüli követését.* Néhány területen természetesen a világszínvonalat is megcélozhatjuk. Erre azonban csak ott szabad vállalkozni, ahol adottságaink, ezen belül innovációs bázisunk fejlettsége stb. alapján a világszínvonalnak nemcsak az elérésére, hanem a tartására is meg vannak a lehetőségeink.

Ahhoz, hogy e követelmények teljesüljenek a termelő szférában, a ma még sok esetben extenzív beruházások helyett intenzív jellegű be-

ruházások megvalósítására kellene törekedni. Ehhez azonban a döntéseket előkészítőknak és a döntést hozóknak szükségük van — egyéb feltételek mellett — az *intenzív jellegű beruházások kritériumainak* ismeretére. Mivel mindeddig nem dolgoztak ki ilyen kritériumrendszert, a továbbiakban ennek megfogalmazására tesztek kísérletet.

A termelőberuházások intenzív jellegének kritériumai

A beruházások intenzív jellegének kritériumai 1. az alkalmazott technológia műszaki színvonalából, 2. a gyártott termék korszerűségéből (ami önmagában véve is sok tényező eredője) és 3. a termelés eszközigényességéből együttesen vezethetők le. Bár kézenfekvő, mégis — különösen a harmadik tényezőt illetően — bizonyításra szoruló tétel, hogy csakis az a beruházás intenzív, amelynél az adott tevékenységre jellemző már meglévő — tehát nem csupán a korábbi — színvonalhoz viszonyítva mindhárom tényezőben javulás, kedvező irányú változás következik be. Legyen a szóban forgó három tényező változásának indexe: x , ha a változás kedvező; 0 , ha nincs változás; z , ha a változás kedvezőtlen. Így a három tényezőre a következő alapesetek lehetségesek (1. sz. táblázat).

1. sz. táblázat

A technológia műszaki színvonalának, a gyártmány korszerűségének és a termelés eszközigényességének lehetséges alakulása

Technológia	Termék vagy szolgáltatás	Eszközigényesség
x	x	x
0	0	0
	z	z

A technológia műszaki színvonalát illetően a „ z ” variáció — a már elért színvonalatól való tudatos visszalépés — gyakorlati okokból kizárható, hiszen objektíve nincs rá lehetőség. A másik két tényezőre ez nem áll. Így végül 2.3.3. = 18 beruházási alaptípus adódik, amelyből — az elmondottak alapján — csupán egy, az $x;x;x$ indexű intenzív jellegű. Intenzív megoldást közelítő eset, ha két x egy 0 -val párosul — kivéve, amikor a termék korszerűsége nem értelmezhető (például villamos energia). Az alkalmazott technológia műszaki színvonala és a gyártott termék korszerűsége az üzemgazdasági szakirodalomban ismert paraméterekkel mérhető.

Felmerülhet a kérdés: a beruházások intenzív jellegének megítélése miért pont az előbb említett három tényező együttes vizsgálatát teszi szükségessé, s miért nem alapozhatunk csupán a gazdaságosságot mutató számokra vagy az Országos Tervhivatal által a közelmúltban a hatékonyságmérés és a stratégiai döntések értékelése céljából kidolgozott „kritériumrendszerre”, illetőleg a kettő valamilyen kombinációjára. Röviden azt válaszolhatjuk, hogy a *beruházások intenzív jellege a műszaki*

és gazdasági szempontok együttes figyelembevételén, kedvező változásuk szintézisének kell hogy alapuljon. Az intenzív beruházásoktól joggal várhatjuk el, hogy világpiaci mércével mérve is versenyképes árukat állítsanak elő, s az ott uralkodó értékviszonyok között is kedvező jövedelmezőséget érjenek el. A beruházási döntések során ezért nem szabad csupán a műszaki paraméterekre támaszkodni. A helyes orientáció az értékmutatók, a gazdaságossági mutatók nélkül elképzelhetetlen. Jelenleg egy adott beruházás gazdaságossági mutatója a technológia és a termék korszerűségének változatlanlansága — esetleg romlása — esetén is mutathat kedvező képet, bár ez nem tipikus. *A gazdaságossági mutatók ui. — ha helyesen alakítják ki és alkalmazzák őket — a beruházások hatékonyságát meghatározó összes tényezőket visszatükrözik.* Gyakori azonban, hogy egy adott gazdaságossági mutatóban sok műszaki, korszerűségi szempont nem tükröződik. Egyszerűen azért nem, mert az árak és jövedelmek mozgása nem követi e tényezőket. Az Országos Tervhivatal által kidolgozott kritériumrendszer pedig túl széles ahhoz, hogy segítségével a beruházások intenzív jellege egyszerűen, gyakorlatiasan megítélhető legyen. A fejlesztési és stratégiai döntésekhez természetesen nélkülözhetetlenek az olyan gazdaságossági mutatók és kritériumrendszerek, amelyek egymást jól kiegészítik. Együttes alkalmazásuk egyébként az intenzív jelleg megítélésénél bővebb, átfogóbb célrendszert szolgál: egy adott beruházás megvalósítási feltételeinek és hatásainak sokoldalú mérlegelését. (Így a szűkebben értelmezett gazdaságosság mellett, a hazai és exportpiaci értékesítési lehetőségek, a munkaerőellátás, a környezetvédelem stb. problémáinak mérlegelését.)

Az elmondottakból következik, hogy a beruházások intenzív jellegének megítélésére általam javasolt kritériumrendszer nem azonosítható a beruházások gazdaságossági vizsgálatával, a beruházási döntéseknek az Országos Tervhivatal által kidolgozott kritériumrendszer szerinti értékelésével. Módszerem a döntések helyes orientációjának elősegítését, illetve ennek elméleti megalapozását szolgálhatja.

A gazdasági fejlődés intenzív jellegének értelmezése

Gazdasági fejlődésünkben a minőségi tényezők — köztük a gazdasági hatékonyság — szerepe szükségszerűen növekszik. A gazdasággal kapcsolatos lenini tanítás egyik alapvető tétele, amely szerint minden a termelékenységén és a műszaki fejlődésén múlik, ma úgy fogalmazható meg, hogy *minden a gazdasági hatékonyság növekedésén múlik. De az is igaz, hogy a gazdasági hatékonyság növelése sok mindenben múlik.* A gazdasági hatékonyság növekedését közvetlenül vagy közvetve szolgáló tényezők közt kitüntetett szerep jut a beruházásoknak:

— A fejlődés motorja — különösen hosszabb távon — a műszaki fejlődés, amelyet döntően a beruházások révén realizálunk.

— A gazdasági szerkezet változtatása, korszerűsítése az esetek túlnyomó részében a beruházások útján valósul meg.

— Az élő munka termelékenységének növekedésében a szakképzettség fokozása és egyéb — nem anyagi — tényezők mellett a legdöntőbb a technikai felszereltség növelése a beruházások révén.

— A lakosság élet- és munkakörülményeinek javítását, a környezet védelmét szolgáló beruházások — sokszor alig nyomon követhető áttételeken keresztül — a hatékonyság növekedésének is tényezői.

Az egyes beruházások extenzív vagy intenzív jellegének megítélése tehát a gazdasági fejlődés minősítésének témakörébe torkollik. Elsőként ezért a gazdasági fejlődés jellegének megítélésével összefüggő kérdéseket (vagy nézeteket) kell vizsgálnunk.

A gazdasági fejlődés makroszintű minősítésekor gyakran egyoldalúan, leegyszerűsítve értelmezik a fejlődés intenzív jellegét:

— Az intenzív gazdasági fejlődési szakaszra való áttérést túlnyomóan a munkaerőforrások kimerülésére vezetik vissza.

— A fejlődés intenzív jellegét azonosítják a műszaki fejlődéssel vagy éppenséggel a tudományos-technikai forradalommal.

— Az intenzív jelleg megítélésekor a hatékonyságot az eredmények és a ráfordítások viszonyára egyszerűsítik.

— Az eszközigenyességnek a műszaki fejlődéssel együtt járó növekedését túlhangsúlyozzák.

A munkaerő szűkösségéből adódó kényszer, a műszaki fejlődés, a tudományos-technikai forradalom, a hatékonyság, a növekvő eszközigenyesség kétségkívül alapvető tényezői a gazdasági fejlődés intenzívvé válásának. *De csakis együttesen képesek annak kiváltására.* A munkaerőforrások kimerülése valóban a műszaki fejlődés meggyorsítására, a termelékenység, a hatékonyság növelésére készlet. De a fejlődés intenzív jellegének önmagában nem lehet a kritériuma.

A műszaki fejlődés hatékonyságjavulás nélkül vagy a hatékonyság növekedése műszaki fejlődés nélkül szintén nem lehet az intenzív fejlődés jellemzője. Az öncélú műszaki fejlődés, a technika konzerválását okozó önköltségcsökkentés, az eredmények és a ráfordítások arányának mechanikus javítása hosszú időszakot tekintve mindenképpen zsákutca. *A műszaki fejlődés, korunk tudományos-technikai forradalma a gazdasági fejlődés intenzív periódusának csak az alapját, bázisát jelentheti, de nem lehet azonos vele.*

Gyakori az a megfogalmazás, amely szerint a gazdasági fejlődés akkor intenzív, amikor a gazdasági növekedés üteme meghaladja a ráfordítások növekedésének ütemét. Ez a megfogalmazás szintén egyoldalú s pontatlan is. Ha ugyanis az ütemkülönbség mértékét nem hangsúlyozzuk, akkor közvetetten azt állítjuk, hogy a fejlődés szinte minden korban intenzív volt, de a kapitalizmus kialakulása óta mindenképpen. A műszaki fejlődés egyoldalú túlhangsúlyozása természetesen ugyanide vezet. A gazdasági fejlődés intenzív szakaszának helyes értelmezésére a két oldalnak — elválasztásuk, különösképpen pedig szembeállításuk helyett — az együttes figyelembevétele, szintézise vezethet.

A gazdasági fejlődés — ezen belül a fejlesztés extenzív vagy intenzív jellege — végső soron a termelésnövekedés és az igénybevett élő és holt munka közötti kapcsolat függvénye. Ezen az alapon szokás a fejlődést a munkaerő szempontjából intenzívnek, az eszközök szempontjából pedig extenzívnek nevezni, vagy fordítva. Népgazdaságunk jelenlegi fejlődése a munkaerő szempontjából már egyértelműen intenzív, az eszközök szempontjából azonban vegyes a helyzet, népgazdasági áganként s az iparon belül ágazatonként eltérő mértékben mind az ex-

tenzív, mind az intenzív fejlődés jegyei megtalálhatóak. A termelő szféra legtöbb területén ma érvényesülő tendenciát tekintve egyet lehet érteni Berend Ivánnal abban, hogy „Ezt a tendenciát már úgy foghatjuk fel, mint az eszköz-extenzív irányból az eszköz-intenzív irány felé fordulat egy lépcsőjét”. ([6] 15. l.)

A gazdasági fejlődés intenzív jellege természetesen nem abszolutilátható. *A fejlődésben az extenzív és az intenzív vonások mindig együtt, szoros kölcsönhatásban fordulnak elő, s a fejlődés karakterét az egyik vagy a másik vonás túlsúlya adja meg.* Bővített újratermelés esetén az erőforrások — köztük az eszközök — növelése soha sem iktatható ki. Egyrészt a beruházások révén termelésbe lépő új eszközök — potenciálisan — műszakilag fejlettebbek és hatékonyabb termelést tesznek lehetővé a korábbiaknál. Másrészt bizonyos fokú műszaki fejlődés — s vele hatékonyságnövekedés — beruházások nélkül is bekövetkezik.

A tudomány termelőerővé válásának figyelembevétele nélkül a kép azonban nem lenne teljes. „De abban a mértékben — írta Marx —, ahogy a nagyipar kifejlődik, a valóságos gazdagság megteremtése kevésbé függ a munkaidőtől és az alkalmazott munka mennyiségétől, mint azoknak a hatóerőknek a hatalmától, amelyeket a munkaidő alatt mozgásba hoznak, és amely maga — ezeknek erőteljes hatékonysága — megint nem áll semmilyen arányban a közvetlen munkaidővel, amelybe termelésük kerül, hanem éppenséggel a tudomány általános állásától és a technológia haladásától, vagyis a tudománynak a termelésre való alkalmazásától függ.” ([19] 168. l.)

Az eddig elmondottak tükrében kíséreltem meg a gazdasági fejlődés intenzív jellegének definiálását. *A gazdaság fejlődése akkor intenzív, amikor a tudomány és a műszaki fejlődés korszerű eredményeinek alkalmazásával a gazdasági növekedés ütemének, azaz az eredménynek tekintett nemzeti jövedelem (tisztá termék) növekményének döntő része a meglévő és az újonnan termelésbe vont erőforrásoknak a korábbihoz képest hatékonyabb felhasználásából származik.* Ez a megfogalmazás — mivel párosítja a tudományos eredmények és a műszaki fejlődés realizálásának igényét a meglévő termelési tényezők hatékonyabb felhasználásának a követelményeivel — egyrészt teljesebb, másrészt magasabb követelményeket támaszt az intenzív gazdasági fejlődés iránt a korábbi megfogalmazásoknál. Ugyanakkor e definíció — tekintettel a realitásokra — a fejlődés extenzív vonásainak bizonyos mérvű további érvényesülését sem zárja ki, mivel az eredmény növekményében az intenzív tényezőknek csupán döntő, nem pedig kizárólagos szerepet tulajdonít. Az optimális fejlődésnek három kritériuma 1. a gyors és egyenletes növekedési ütem; 2. a szerkezeti arányosság és 3. a növekvő hatékonyság. E kritériumokat figyelembe véve könnyen belátható, hogy a gazdaság optimális, illetve intenzív fejlődése sok tekintetben ugyanazt jelenti, de közöttük legalábbis szoros és sokrétű kölcsönhatás áll fenn.

Az eszközigenyesség makroszintű alakulása

Az eszközigenyesség beruházási mélységű, mikroszintű vizsgálata előtt röviden áttekintjük annak makroszintű összefüggéseit. Bár a polgári közgazdaságtan által alkalmazott tőkeigenyesség (tőkekoeficiens)

terminológiája nem azonos az állóeszköz-igényességgel, a hosszú távú tendenciák egybevetésekor ez nem okoz gondot, mivel alakulásukat nagyrészt azonos tényezők, illetve okok befolyásolják. Több polgári és marxista közgazdász véleménye szerint¹ a tőkekoeficiens alakulásának három fő szakasza különböztethető meg.

Az *első szakaszban* a termelés szintje alacsony, a munkaerő olcsó, a termelésben az élő munka (főleg a fizikai munka) dominál, mindezek folytán egységnyi tőkére nagy termelési volumen jut. Ez a manufaktúrális szakasz, amikor még kis állóeszköz-bővítéssel nagy termelésbővülést lehet elérni.

A *második szakaszban* a technológia és a technika fejlődése, továbbá az infrastruktúra erőteljes bővítése miatt a mutató egyre romlik (növekszik).

A *harmadik szakaszban* — a fejlett infrastruktúra bázisán és a műszaki fejlődés gyorsulásával (például az automatizáció előrehaladásával) — a tőkeigényesség iránya csökken.

Az elmondottakból az a következtetés vonható le, hogy *nem szükségszerű a tőkeigényesség folytonos növekedése*. Indirekt bizonyítékul szolgálhat a következő. Ha a tőkeigényesség monoton növekedése törvényszerű volna, az Egyesült Államokban lenne a legnagyobb mind a tőkekoeficiens, mind a felhalmozási ráta; az adatok azonban egészen mást mutatnak.

Elméleti szempontból talán ennél is fontosabb, hogy *a tőke-, illetve az eszköz-igényesség folytonos növekedése az eszközhatékonyság folyamatos csökkenésével, az ún. csökkenő hozadék törvényének érvényesülésével és — a munkaerőforrás kimerülése után — a felhalmozási ráta állandó növekedésével lenne egyértelmű*. Ez azonban abszurditás, ami hosszú távon a fejlődés végét jelentené, azt, hogy az emberiség saját sírját ássa meg.² A kérdés megítélése szempontjából fontosabb növekedési ütemeket a 2. sz. táblázatban mutatjuk be.

Az összes állóeszközök — tehát az anyagi ágak mellett a nem termelő infrastruktúra állóeszközeinek — figyelembevételével természetesen

¹ Elsősorban Bicanis, Creamer és Kuznets vallják a tőkésországok gazdasági fejlődése alapján a tőkeigényesség periodikus alakulásának nézetét. A tőkekoeficiens alakulásában hasonló összefüggést mutat ki Bródy András is. Hoós János véleménye: „A történelmi tapasztalatok szerint a műszaki fejlődésnek bizonyos csomópontjai, fordulópontjai vannak és az ezeken való átjutás jelentős beruházási igénnyel lép fel.” ([16] 63. l.) Rainelle viszont — empirikus vizsgálódás útján — arra következtet, hogy a tőkekoeficiens periodikus alakulása és a gazdasági fejlettség között semmilyen összefüggés sem mutatható ki [24]. Falusné Szikra Katalin párhuzamot von a bérhányad és a tőkeigényesség között. Megállapítása szerint az utolsó 15–20 évben a legtöbb fejlett tőkésországban az ipari bérhányad növekszik. „Különböző vizsgálatok arra mutatnak, hogy a tőkeigényesség csökkentésének időszakát rendszerint a bérhányad növekedése kíséri és fordítva: a tőkeigényesség növekedése a bérhányad csökkenésével jár” ([12] 48. l.). Félreértések elkerülésére: nem a szerves összetétel alakulásáról van szó!

² A kérdés a társadalmi össztermék, a nemzeti jövedelem, valamint a társadalmi tiszta jövedelem növekedési ütemével is összefügg. A szerves összetétel és a profitráta alakulásának tendenciái alapján a marxista közgazdászok többsége sokáig azt az álláspontot képviselte, hogy a c elemek súlyának növekedése miatt szükségszerű a nemzeti jövedelem növekedési ütemének a társadalmi termék növekedési üteméhez viszonyított elmaradása. A gazdasági fejlődés tényezőinek mélyebb elemzése alapján Notkin, Nyemcsinov, Lange, Minc, továbbá Kalecki arra a következtetésre jutott, hogy a társadalmi termékben nem szükségszerűen nő a c hányada. A fejlődés alapmegtakarító tényezőinek uralkodóvá válása esetén a társadalmi tiszta jövedelem növekedési üteme meghaladhatja a nemzeti jövedelem, az pedig a társadalmi össztermék növekedési ütemét. A technikai haladást ugyanis többnyire a termékegységre jutó munkatárgyak és munkaeszközök értékének, az átvitt holt munka értékének megtakarítása követi.

A tiszta jövedelem (*m*) hányadának a nemzeti jövedelemnél gyorsabb növekedése egyébként a magyar népgazdaságban is kimutatható. Az *m* gyorsabb ütemű növekedése kedvező feltételeket teremt a lakosság nem anyagi szükségleteinek mind jobb kielégítésére, a termelés és az infrastruktúra gyors bővítésére.

A nemzeti jövedelem, a társadalmi össztermék, a foglalkoztatottak és az állóeszköz-állomány növekedése 1950—1974 között Magyarországon

(százalék)

Időszak	Nemzeti jövedelem	Társadalmi össztermék	A foglalkoztatottak száma	Állóeszköz-állomány	Ebből: az anyagi ágak állóeszköz-állománya
1955/1950	132	161	109	121	128
1960/1955	134	133	106	117	122
1965/1960	122	129	98	122	128
1970/1965	139	136	107	125	131
1975/1970	135	135	102	133	141
1975/1950	406	509	124	289	367

Megjegyzés: Táblázatunk adataiból nem tűnik ki, de utalunk rá, hogy az állóeszköz-állomány növekedési üteme az építőiparban és a mezőgazdaságban haladta meg legjelentősebben a nemzeti jövedelem növekedésének ütemét.

Forrás: Az 1975. évi Statisztikai Évkönyv, továbbá az 1975. évi Magyar Statisztikai Zsebkönyv.

szükségessé tenné a nem anyagi jellegű szolgáltatások nettó teljesítményértékét is magában foglaló nettó nemzeti termelés növekedési ütemeivel való összehasonlítást a nemzeti jövedelem helyett. Csakhogy ilyen adatokat hazánkban csupán 1960 óta dolgoznak ki. Azonban a teljes állóeszköz-állomány növekedési ütemének a nemzeti jövedelemével való egybevetése is reális következtetésekhez vezet. A nemzeti jövedelem növekedésében a lakosság életszínvonalát, életkörülményeit alakító tényezők nagy szerepet játszanak, ez azonban arányos fejlesztésük esetén nem olyan szembetűnő, mint az esetleges hiányuknak a következményei.

Az anyagi ágakban az állóeszköz-állomány két időszakban — 1960—1965 és 1970—1975 között — nőtt gyorsabban a nemzeti jövedelemnél. Ennek okaival s egyáltalán az eszközigenység alakulásának kérdéseivel már eddig is sokan foglalkoztak, s nemegyszer ellentétes álláspontra jutottak.³ A különböző vélemények további elemzése helyett célszerűbbnek tartom az eszközigenység alakulását befolyásoló tényezők körének meghatározását. (Eszközigenységen — a társadalmi össztermék halmozódásából adódó torzulások kiküszöbölése végett — az állóeszközök és a nemzeti jövedelem viszonyát értem.) Az eszközigenységet közvetlenül befolyásoló legfontosabb tényezők:

— A felhalmozási rátának a népgazdaság kivitelező képességével, kivitelező kapacitásával és beruházás-felszívó képességével való összhangja (az optimálisnál magasabb felhalmozási ráta az eszközigenységgel

³ Berend Iván az eszközigenység alakulását 1960—1969 között vizsgálva megállapítja: „Az eszközigenységet relatíve csökkentette az a hatékony szerkezetváltozás, amely 1960 óta ment végbe. Ha 1969-ben az állóeszközök szerkezete ugyanolyan lett volna, mint 1960-ban, akkor az évi 0,2 százalékos eszközigenység-növekedés helyett több mint 1,7 százalékos emelkedés következett volna be. Az 1969. évi termeléshez 119 milliárd Ft-tal több állóeszköz kellett volna. A struktúráváltozás tehát 15 százalékkal csökkentette az eszközigenységet és relatíve növelte a hatékonyságot.” ([5] 542. l.) Havas Gábor a kérdést 1960—1970 között vizsgálva az előbbivel éppen ellentétes következtetésre jut, s az *eszköz/nemzeti jövedelem-hányados* 4 százalékos növekedését kimutatva, megállapítja: „Az eszköz/nemzeti jövedelem-hányados növekedése a népgazdaságban maguknak az ágazati tőkekoeficienseknek a csökkenő tendenciája mellett jött létre, a mutatók csökkenő tendenciáját azonban ellensúlyozta, hogy a tőkeigényes ágazatok súlya az időszakban növekedett.” ([15] 73. l.)

értelmetlen növekedéséhez, az optimálisnál alacsonyabb volta pedig a lehetségesnél kisebb növekedési ütemhez vezet);

— A szorosan vett termelő ágazatok és az infrastruktúra, illetőleg az anyagi ágak és a nem termelő infrastruktúra fejlesztésére fordított beruházások aránya;

— A beruházások megoszlása a különböző eszközigényességű ágazatok között;

— A bővítő és a korszerűsítő beruházások aránya;

— A beruházások anyagi-műszaki összetétele, az építési és gépi jellegű beruházások aránya;

— A védelmi célú beruházások aránya;

— A beruházások hatékonysága, azaz az állóeszköz-igényesség marginális értékének viszonya a már működő állóeszköz-állomány hasonló értékeihez;

— A meglévő és a létesítendő termelőkapacitások optimális vagy attól eltérő volta;

— A kitermelő ágazatokban a geológiai viszonyok kedvező vagy kedvezőtlen alakulása;

— A környezetvédelmi ráfordítások⁴ aránya a beruházási költségekben belül;

— Az ún. humán (a munkahelyek kényelmesebbé, kulturáltabbá, biztonságosabbá tételét és a munkahelyi szociális ellátottság javítását célzó) ráfordítások aránya a termelőberuházások költségeiben;

— A már működő állóeszköz-állomány korszerűsége, illetve elhasználódottsága (a nettó és a bruttó érték aránya, illetőleg a nullára leírt állóeszközök aránya);

— A már meglévő és az újonnan létesített kapacitások extenzív és intenzív kihasználásának mértéke.

Az eszközigenyességet közvetve befolyásoló tényezők:

— A gazdasági fejlődés karaktere, s ezen belül a műszaki fejlődés *adaptációs* vagy *fejlesztő* jellege;

— A műszaki fejlődés üteme;

— A termelékenység és a technikai felszereltség egymáshoz viszonyított alakulása;

— A termelőerők arányos fejlesztése, illetőleg a fejlődés arányos vagy aránytalan jellege;

— A nemzetközi munkamegosztás mélysége, színvonala, valamint hatása a beruházásokra, a műszaki fejlesztésre és kutatásra, továbbá a termelésre;

— Az országon belüli területi fejlettségiszint-különbségek;

— A beruházási tevékenység ciklikussága;

— A beruházások átfutási ideje;

— A beruházási javak árszínvonalának, ezen belül a tisztajövedelem-elemek halmozódásának az egyéb javak ilyen mutatóihoz viszonyított alakulása;

⁴ A környezet védelmét szolgáló műszaki megoldások egyre jelentősebb része azonban egyben más hasznos gazdasági célokat is szolgál. Például jobb hatásfokú, tökéletesebb égést, a feldolgozott nyersanyagok jobb kihasználását, a mezőgazdaságban a szennyvizek öntözési célokra történő felhasználását stb. A technológia szerves részévé váló környezetvédelmi megoldások pedig esetenként az adott beruházás telepítési helyének kedvezőbb megválasztását is eredményezhetik, amikor is ennek révén az egyszeri és folyó ráfordításokban a környezetvédelmi berendezés árát meghaladó megtakarítás érhető el (a kedvezőbb, jobban kiépült infrastrukturális háttér, a szállítási költségek csökkenése stb. révén).

— A gazdaságirányítási rendszer követelményrendszere, annak „keménysége”;

— Az érdekeltségi viszonyok hatása az élő és a holt munka helyettesítésére, a bővítő és a korszerűsítő beruházások arányára.

A szóban forgó közvetlen és közvetett tényezők mindig együttesen befolyásolják az eszközigenyesség alakulását. Az egyes tényezők hatásának elkülönítése a gyakorlatban alig lehetséges. Ezért nagyfokú leegyszerűsítés az eszközigenyességet csupán egy vagy néhány tényezőre — mint például a technikai fejlődés ugrásszerű jellegére — visszavezetni.

Az ismertetett tényezőknek az eszközigenyességre gyakorolt hatását, illetve magukat a tényezőket vizsgálva kiderül, hogy többségük nem objektíve adott, hanem bizonyos határok között változtatható, befolyásolható.

A gazdasági fejlődés extenzív vagy intenzív jellegének beruházási mélységű vizsgálata

A gazdasági fejlődés extenzív vagy intenzív jellegének beruházási mélységű értelmezésével a szakirodalomban eddig csupán szórványosan lehetett találkozni. Az előzőekben kifejtett gondolatok szerint a termelőberuházások közül azok intenzív jellegűek, amelyek a technológia és a termék műszaki színvonalát, valamint a gazdasági hatékonyságot egyaránt növelik.

A műszaki színvonal megítéléséről

Nem egyszerű kérdés, hogy 1. a meglevő műszaki színvonal milyen mértékű meghaladását fogadhatjuk el kritériumként a beruházások intenzív jellegének igazolására, továbbá 2. mi is maga a műszaki színvonal. A beruházások minősítése szempontjából a műszaki színvonalat ráadásul nem is lehet a termelési (gyártási, technológiai) folyamatokra leszűkíteni. *A beruházások mindig valamilyen célt valósítanak meg.* A beruházások minősítésekor, műszaki színvonaluk, extenzív vagy intenzív jellegük megítélésekor mind a technológiát (annak folyamatát), mind a létrehozandó kapacitásokkal előállítható termékeket és szolgáltatásokat figyelembe kell venni. (Természetesen csak azon termékek és szolgáltatások minőségét, amelyeknél ez egyáltalában értelmezhető, azaz a termékek vagy szolgáltatások műszaki jellemzői, paraméterei változtathatók.)

Az igazi mérce korunkban a gyártási folyamatok (technológiák) és a gyártmányok (beleértve a szolgáltatások) műszaki színvonala, korszerűsége, versenyképessége tekintetében a *nemzetközi színvonal*. A nemzetközi színvonal, amely a termékek nemzetközi versenyképességét, világpiacon való értékesíthetőségét jelenti, nem azonos a világszínvonnallal. A világszínvonal elérésének vagy tartásának a gazdaság egészétől való elvárása még a legfejlettebb, a gazdaságilag legerősebb országokban is irreális cél lenne.

Az elmondottak alapján hazánkban műszaki szempontból intenzív jellegű az a beruházás, amely biztosítja a nemzetközi színvonal elérését. *Ha azonban egy adott területen a hazai kapacitások és a termékek több-*

sége eléri a nemzetközi színvonalat — de már létezik azt meghaladó szint is —, *azoknak a meglevő színvonalon folytatott további bővítése extenzív*. Ha viszont a hazai kapacitásoknak és termékeknek még csupán kisebb része (esetleg töredéke) éri el a nemzetközi színvonalat, az azok termelésének további bővítését szolgáló beruházások — műszaki szempontból — intenzívek.

A gazdasági hatékonyság megítéléséről

A beruházások szerepe a hatékonyság növelésében nem egyszerűen érvényesíthető, mérhető és ellenőrizhető követelmény. A fajlagos ráfordítások csökkentése csupán az erőforrások, a termelési tényezők optimális kombinációjával érhető el. Az egymást helyettesíteni nem képes erőforrásoknak (eszköz- vagy élők munkai igénynek) az önmagában való csökkentése — megfelelő kapacitáskihasználás esetén elméletileg meg-alapozatlan követelmény.

A társadalmi-gazdasági fejlődés jelenlegi intenzív vázó szakaszában — miként a tények is bizonyítják — mód van a fajlagos ráfordítások együttes csökkentésére. A gazdasági fejlődés intenzív szakaszában az összes fajlagos ráfordítások csökkenése, a létszám- és eszközmegtakarítás általánossá válik a tágabban értelmezett termelékenységnövekedés következtében. Ez természetesen nem azt jelenti, hogy a lekötött termelési tényezők vagy a folyó ráfordítások minden eleme állandóan és arányosan csökkenne. A hangsúly *együttes* csökkenésükön van.

A folyó ráfordítások s a lekötött termelési tényezők értékének csökkenése folyó áron természetesen nem vagy nem mindig érzékelhető, ellenkezőleg, többnyire nominális növekedésüket érzékeljük. Ennek oka a pénz képviselői értékének folytonos csökkenése, s vele az árszínvonal korunkban szükségszerűen növekvő tendenciája. Az erőforrás-lekötés és a ráfordítási fajlagosok vizsgálata ezért csak összehasonlítható áron lehetséges. A termékek cserélődésének gyorsuló üteme következtében azonban az összehasonlítható áruk, termékek köre egyre szűkül. Ezért *a változatlan áron alapuló mérés mind problematikusabbá válik.* Mivel az eszközigényesség esetében arányok méréséről van szó, gyakorlati szempontból legegyszerűbbnek a folyó áras értékek egybevetése kínálkozik. Ennek érdekében azonban a régebbi állóeszközök értékét — legalábbis a számítások során — folyó árszintre kell átértékelni. (Ez a legcélszerűbben árindexekkel oldható meg.)

A lekötött termelési tényezők fajlagos nagyságának csökkenésén belül a létszám-megtakarítás szükségessége nem vitatott, az eszközmegtakarítás lehetősége és szükségessége viszont annál inkább. Pedig könnyen belátható, hogy az eszközigényesség változatlan szintje a fejlődés lassulásához, növekedése pedig — perspektívában — a megszűnéséhez vezetne. Igyekezzem bizonyítani, hogy az élő és a holt munka termelékenységének együttes növekedése következtében nem csupán az értéknek vagy a fajlagos ráfordításoknak, hanem a termelési tényezők fajlagos felhasználásának csökkenése is szükségszerű. A kérdést két oldalról: 1. az eszközigényesség és 2. az eszközarányos jövedelmezőség vonatkozásában vizsgálom.

Az eszközigenyesség alakulása

Az eszközigenyesség alakulásának vizsgálatához fel kell idézni Marx egyik közismert megállapítását. „Ha a gépi berendezést kizárólag a termék olcsóbbítására szolgáló eszköznek tekintjük, a gépi berendezés használatának határát az szabja meg, hogy önmaga megteremtésének kevesebb munkába kell kerülnie, mint amennyi munkát alkalmazása helyettesít.” ([18] 365. l.) Kétségtelen, hogy Marx itt közvetlenül csupán az összes ráfordítások fajlagos csökkenésének szükségességét mondja ki. Mivel időben előrehaladva *mindig magasabb termelékenységű élő munka helyettesítéséről lehet csak szó, kézenfekvő, hogy a gépi berendezéseknek is egyre nagyobb termelékenységet kell biztosítaniuk.* (Ezt egyébként a polgári üzemgazdászok által előszeretettel alkalmazott izokvant görbék is egyértelműen tanúsítják.) A munkatermelékenység színvonala és a munkaerő-megtakarító beruházások marginális gazdasági hatékonysága között szoros összefüggés tapasztalható. Erre vezethető vissza a gazdaságilag kevésbé fejlett országokban megvalósított korszerű beruházások fejlett országokhoz viszonyított alacsonyabb mérvű gazdaságossága.

Az élő és a holt munka helyettesítési arányát, kombinációját a mindenkori érdekeltiségi viszonyok is befolyásolják. A hazai viszonyok ezzel kapcsolatos fonákására utal Augustinovics Mária amikor így ír: „Nem is kell a tőkehányados emelkedése, elég a fajlagos tőkeköltség változatlansága is ahhoz, hogy a vállalat számára a munka olcsóbbodjon a tőkéhez képest, hogy a társadalmilag is érvényes tendencia fordítottját érzelje. Ez a fordított információ feltétlenül fékezi az eleven munka megtakarítását, tőkével való helyettesítését, a termelékenység növelését.” ([1] 23. l.)

Az eszközigenyesség mutatójának reciproka tehát az élő munka hatékonyságát is magában foglalja. *Határesetként ezért az is előfordulhat, hogy az eszközigenyesség csökkenése kizárólag az élő munka termelékenységének növekedésére vezethető vissza.*

Az eszközigenyesség alakulásában végül is az a döntő, hogy a munkatermelékenység növekedése meghaladja-e a technikai felszereltség növekedését, vagy sem. Úgy vélem, a termelőberuházásoknál az állóeszköz-igenyesség növekedése nem szükségszerű. Bizonyításul az ártervezés ökonometriai modelljéből idézek adatokat, amelyek a technikai felszereltség s a tőkeefficiens időbeli alakulását mutatják az állóeszköz-állomány optimális növekedési üteme esetén, a műszaki fejlődés függvényében.

Optimális növekedési ütem esetén — mint azt a 3. sz. táblázat mutatja — gyors műszaki fejlődés mellett a technikai felszereltség is gyorsan növekszik, a termelés bővülése azonban megközelíti, illetve eléri az állóeszköz-állomány növekedési ütemét. *Így az eszközigenyesség nem vagy alig nő.*

Az állóeszköz-igenyességről csak azonos költségszerkezeten és áron alapuló vizsgálattal vonhatunk le megbízható következtetéseket. Az állóeszközök folyamatos értékhelyesbítésének elmulasztása és az egyszeri (beruházási) ráfordításoknak az 1968 előttiéltől eltérő szerkezete a döntéseket megelőző mérlegelés során gyakran akkor is az eszközigé-

A technikai felszereltség és a tőkeefficiens alakulása

(a bázisév mutatója = 1)

Az időtartam években	Megnevezés*	A műszaki fejlődés évi üteme (%)					
		0	1	2	3	4	5
5	a	1,09	1,14	1,20	1,26	1,33	1,40
	b	1,16	1,05	1,04	1,02	1,01	1,00
10	a	1,18	1,30	1,44	1,59	1,76	1,95
	b	1,13	1,10	1,08	1,05	1,02	1,00
15	a	1,28	1,49	1,73	2,01	2,34	2,73
	b	1,20	1,16	1,12	1,08	1,04	1,00

* a = technikai felszereltség,

b = tőkeefficiens.

Forrás: [23]

nyesség látszatát kelti, amikor a valóságban az nem nő, vagy éppenséggel csökken. Kirívó példa a kabai cukorgyár esete. Itt a mai árakon és költségszerkezetben tervezett állóeszközérték nagyobb lesz az ország többi cukorgyára régi áron nyilvántartott állóeszközeinek értékénél. A költségszerkezetet 1968 után módosította a vám, a beruházási járulék és kamat, amelyet korábban nem vettek figyelembe az állóeszközök értékének meghatározásakor. A járulékot és a kamatot 1976 január elsejétől ismét nem veszik figyelembe az aktivált állóeszközök értékének meghatározásakor, s ezzel a torzítás mértéke kétségkívül csökken. A folyamatos érték helyesbítés elmulasztásának következményeként pedig az amortizáció egy része tiszta jövedelemként jelenik meg. Ezért a régi állóeszközök „nemzetijövedelem-”, vagy „tiszta jövedelem-termelő képessége” a valóságnál nagyobbak mutatkozik.⁵

4. sz. táblázat

Az állóeszköz-igényességi mutató értéke a régi és az új üzemben

Megnevezés	Régi üzemben	Új üzemben
Állóeszközérték (beruházási ráfordítás)	100	160
Nemzetijövedelem-hozam	40	40
Az egységnyi nemzetijövedelem-hozamra jutó állóeszközérték (beruházási ráfordítás) . . .	2,5	4,0

Megjegyzés: Tekintsünk egy 10 éves üzemet, 100 egység állóeszközértékkel (régii áron) és 40 egységnyi — mai árakon számított — nemzetijövedelem-hozammal. Az amortizációs kulcs 5 százalék. Egy új, hasonló, tehát ugyancsak 40 egységnyi nemzeti jövedelmet biztosító üzemből a beruházási költsége mai árakon legyen 140, a tiszta jövedelem jellegű ráakódások (vám, beruházási járulék és kamat együtt) értéke pedig 20 egység. A táblázat szerint összehasonlítható árakon és azonos költségszerkezetben — a régi üzemből 40 egységnyi nemzeti jövedelmét az amortizáció növekedése miatt 2 egységgel (+40 · 0,05 = 2) csökkentve — a régi üzemből eszköz-igényességének reális mutatója 140 : 38 = 3,7; az új üzemből 140 : 40 = 3,5.

Nem vitatható tehát, hogy az eszköz-igényesség csökkenése a beruházások intenzív jellegének jegye. Számos gyakorlati példával lehetne bizonyítani, hogy az eszköz-igényesség növekedése — néhány kivétellel

⁵ E torzító tényezők illusztrálására bemutatok egy egyszerű példát a 4. sz. táblázatban.

esettől eltekintve — mindig valamilyen hibára, arányossági követelmény megsértésére vezethető vissza (az optimálisnál kisebb kapacitás létrehozása, alacsony kapacitáskihasználás, a korszerűtlen technológia vagy költséges megoldások választása stb.).

Kivételes esetekben — s átmenetileg — az eszközigényesség természetesen növekedhet. Tipikusabb esetek: a termelés élőmunka-, energia- vagy anyagigényességének az állóeszköz-igényesség fokozódása miatti ugrásszerű csökkenése, aminek eredményeként azonban az összes ráfordítások fajlagos értéke — változatlan árakon mérve — csökken. Ilyen eset például a kitermelő ágazatokban a geológiai viszonyok roszszabodása.

A termelési tényezők együttes figyelembevételét vallók akaratlanul is a kivételes eseteket tekintik általánosnak. Az élő munkát kiragadva: ennek eszközökkel való, a gazdaságosságot ugrásszerűen javító helyettesítése — amikor az eszközigényesség fajlagosan is nőhet, de azt az élőmunka-megtakarítás túlkompenzálja — két ok miatt sem lehet általános. *Egyrészt* az ugrásszerű változásokhoz a műszaki fejlődés és a munkaerőképzés (ellátás) nem nyújt mindenütt alapot, *másrészt* az „ugráshoz” szükséges tőkejavak szűkösen állnak a társadalom rendelkezésére. Az ilyen beruházások tőkeigényessége ugyanakkor az átlagnál magasabb. A felszabadított munkaerőnek pedig a napjainkban ugyancsak eszközigényessé vált tercier ágazatokban kellene új munkahelyet létesíteni. A saját forrásból származó tőkejavak szűkösségének enyhítése végett viszont nem rendezkedhetünk be tartósan komoly külső források igénybevételére.

Az esetleges félreértések elkerülése végett hangsúlyozni kell, hogy addig, amíg az eszközigényesség mérséklődése a termelő szférában a társadalmi munka hatékonyságának egyik kritériuma, a szolgáltatásoknál — a közlekedésben, a kereskedelemben, az egészségügy és az oktatás területén — ilyen követelmény nem támasztható, hiszen az e területeken az eszközellátottság színvonalának csökkentésével lenne egyértelmű.

Az eszközarányos jövedelmezőség alakulása

Eszközarányos jövedelmezőségen népgazdasági szemléletben a társadalmi tiszta jövedelem és az eszközérték (az összes eszközérték vagy csak az állóeszközérték), vállalati szemléletben viszont a nyereség és a lekötött eszközérték viszonyát értjük. (Az eszközjövedelmezőség mutatója ennyiben nem pontosan egyezik az állóeszközérték és a nemzeti jövedelem hányadosaként értelmezett eszközigényességi mutatóval.)

A jövedelmezőségi mutatók orientációs szerepével, a hatékonyságmérésre való felhasználhatóságukkal szemben számos (zömmel jogos és indokolt) ellenvetés hallható. A társadalmi tiszta jövedelem és a nyereség szóródásában a tevékenységek hatékonysági különbségei csak részben fejeződnek ki. *A szóródásban az árak aránytalansága és a preferenciák játsszák a döntő szerepet.* Az áraknak a döntésekben betöltött szerepét értékelve Drecin József megállapítja, hogy „A tervezésben az árak roppant bizonytalan információt adnak, az árakból adódó információk

sokszor rugalmatlanabbak, mint amit a gazdaságpolitika érvényesítésének sikeréhez megkövetelnénk”. ([10] 115. l.)

Wilcsek Jenő szerint [26] az árak okozzák — a tiszta jövedelem halmozódásán keresztül — a termelési tényezők értékelésének torzulásait. Ha viszont az egyes termelési tényezők értékelése helytelen, akkor az élő munka holt munkával való helyettesítését szolgáló döntések megbízhatóságával szemben jogos kételyek merülhetnek fel. Napjainkban ez abban nyilvánul meg, hogy a vállalatok jobban érdekeltőbbek a bővítő, mint a rekonstrukciós-korszerűsítési célú beruházásokban.

Az árrendszerrel és a különböző értékmutatókkal szembeni jogos fenntartások elemzése mellett, keresni kell az adott helyzetből kivezető utat. Vonatkoztassunk el átmenetileg az árak torzulásától és a jövedelmezési arányokat zavaró más tényezőktől, tételezzük fel, hogy a területenkénti jövedelmezési szint s annak dinamikája jól tükrözi a hatékonyságot és annak változásait. Kérdés, hogy ebben az esetben elméletileg mennyire megalapozott és jogos olyan igényt támasztani egy intenzív jellegű beruházással szemben, hogy a korábbi sinthez képest magasabb legyen az általa elérhető eszközarányos jövedelmezőség. Két érv szól e követelmény jogosságá mellett:

— Ha az eszközigenyesség csökkenő tendenciáját az előbbiek szerint lehetségesnek tekintjük, akkor ezzel implicite az eszközjövdelmezőség növekvő tendenciájának a lehetőségét is elismerjük.

— A társadalmi tiszta jövedelem arányának a nemzeti jövedelem belüli növekedése tény. A tiszta jövedelem eszközarányos növekedése ezért már az eszközigenyesség stagnálásakor vagy kismérvű csökkenésekor is bekövetkezhet.

Az elmúlt 25 évben a statisztikai adatok tanúsága szerint népgazdaságunkban az eszközigenyesség — ha kismértékben is — csökkent. Az eszközarányos nyereségráta ugyanakkor 1968-tól növekvő. (Sajnos vele a nyereség támogatásokból származó aránya is.) A nyereségráta ezért egy átfogó árrendezés esetén átmenetileg visszaeshet. A tisztajövedelem-elemek fázisonkénti halmozódását megakadályozó adózási rendszerre való áttérés — átmenetileg — ugyanígy hatna. Ha a jövedelmezőség alakulásából a torzító tényezőket sikerülne kiszűrni, a jövedelmezőségi ráták, átmeneti, tervszerű csökkenésük után, perspektivikusan szükségszerűen ismét növekvővé válnának.

A félreértések elkerülésére megjegyzem, hogy az eszközarányos jövedelmezőség rátája a szerves összetétel eltérései miatt termelési típusú árrendszerben a gazdaság különböző területei között nem egyenlítődhöz ki. A ráták és dinamikájuk összehasonlító vizsgálata ezért csak azonos tevékenységi körben vezethet helyes eredményre. Ezzel szemben a termelési tényezőket *együttesen* véve figyelembe, a ráták kiegyenlítő-déselési tendenciája már szükségszerű.

A beruházások intenzív jellegének megítéléséhez tehát az eszközjövdelmezőséget a szóban forgó tevékenység korábbi rátájához helyes viszonyítani, nem pedig az ágazati vagy a makroszintű átlagos rátákhoz. Össztársadalmi szempontból a tisztajövedelem-ráta, vállalati szempontból pedig — az érdekeltségi rendszer nyereségközpontú volta miatt — a nyereségráta alakulása a fontos. Szükségszerű a kettő közötti abszolút eltérés, az arányok eltérése azonban már korántsem az. Az ará-

nyokban jelentkező nagyobb mérvű eltérések ui. érdekütközésekhez vezetnek, ami a gazdaság működésében zavarokat, az irányításban pedig nehézségeket okoz. Ha az említett aránytalanságok, torzító tényezők nem léteznének, okfejtésünket itt befejezhetnénk azzal, hogy az intenzív jellegű beruházások ismérveibe az eszközarányos jövedelmezőségi ráták növelése is beletartozik. A beruházási döntések során az értékmutatók figyelmen kívül hagyása — alternatívaként — szóba sem jöhet, csak naturális mutatókra alapozva még a legegyszerűbb esetekben sem szabad döntéseket hozni.

A jövőbeli viszonyok alakulását befolyásoló döntésekben azonban — s a beruházási döntések tipikusan ilyenek — a pillanatnyi helyzetet tükröző statikus árak és jövedelmezőségi ráták helyett *a minél megbízhatóbb prognosztizált értékeik megismerésére kell helyezni a hangsúlyt*. Mivel az árrendszeren belüli aránytalanságok megszüntetése csak hosszabb távon lehetséges, így a várható jövedelmezőség egyelőre „konstruált” — a makro- vagy a mikroszféra számára rövid távon szűkszerűen fiktív viszonyokat tükröző — mutatókkal ítélhető meg. A marxista közgazdaságtudományban eddig kidolgozott fiktív értékelési rendszerek (vagy formulák) sajátos módon szinte kizárólag csak makroszintű elemzésre alkalmasak. A kérdésnek azonban ez csak az egyik — s viszonylag kisebb problémát okozó — oldala. Emellett világosan kell látni, hogy bármely értékelési rendszer valóságtartalmától függően orientálja a vállalatokat. Ez természetes is, hiszen a vállalatoktól nem várható, hogy a valóságos viszonyok által meghatározott érdekeik helyett egy fiktív értékelési rendszer által közvetített célokat, érdekeket kövessenek. *Bármely fiktív értékelési rendszernek tehát csak akkor van létjogosultsága, ha képes a makroszintű népgazdasági érdekeket a vállalati szint felé transzformálni. Észre kell ui. venni, hogy az így transzformált népgazdasági érdek azonos a vállalatok jövőbeli, hosszú távú érdekeivel.*



Az elmondottak összegezeként tehát azokat a termelőberuházásokat lehet intenzív jellegűeknek tekinteni, amelyek:

— az alkalmazott technológia műszaki színvonalát és a gyártott termékek korszerűségét tekintve meghaladják a már elért hazai színvonalat, és biztosítják a működésük idejére prognosztizálható nemzetközi színvonal elérését, vagyis lehetővé teszik a világszínvonal elfogadható távolságon belüli követését, egy szűkebb körben pedig annak elérését;

— a termelés eszközigényességét — azonos tevékenységi kört azonos költségszerkezetben és összehasonlítható árakon értékelve — mérseklük.⁶

⁶ Az azonos költségszerkezetben és az összehasonlítható árakon való vizsgálatra — mint már utaltam rá — azért van szükség, mert a jelenlegi szabályozásból, finanszírozási megoldásokból eredően a vám, kamat, beruházási járulékok következtében egyes beruházások költség-előirányzatán belül az ilyen tisztajövedelem-elemekből a rárakódások aránya 13—25 százalékos nagyságot is elérhet. Ebből — és a régebbi állóeszközök folyamatos érték helyesbítésének hiányából — eredően ezért csakis az aktivált állóeszközök azonos árszinten számított értékét helyes a termelési mutatók valamelyikével (termelési érték, anyagmentes termelés) egybevetni. Az eszközigényesség naturáliákra alapozott vizsgálata ui. a termékek folytonos változása, tőkéletesedése, használati értékük növekedése következtében, néhány kivételtől eltekintve, nem járható út.

Kétségtelen, hogy e feltételek együttesen magas, a korábbinál szigorúbb, a jövőt tekintve azonban reális követelményrendszer alkotnak. Ha engedünk belőle, társadalmi-gazdasági fejlődésünk érdekeit sértjük.

Irodalom

- [1] Augustinovics Mária: A hosszú távú növekedés néhány tényezője a magyar gazdaságban (1950—1990). Közgazdasági Szemle, 1975. 1. sz.
- [2] Barta Imre: A népgazdasági szemléletű beruházásgazdaságossági számítási módszer továbbfejlesztésétől. Gazdaság, 1972. VI. évf. 4. sz.
- [3] Barta Imre: A jövedelmezőségi mutatók orientációs szerepének fokozásáról. Közgazdasági Szemle, 1974. 7—8. sz.
- [4] Bánsági Pál—Szabó Béla—Rácz Dezső: Gazdasági növekedés és a fejlődés intenzív periódusa. Közgazdasági és Jogi Könyvkiadó, 1975.
- [5] Berend Iván: Az eszközigényesség alakulásáról. Közgazdasági Szemle, 1971. 5. sz.
- [6] Berend Iván: Fejlesztési-beruházási politika. Kossuth Könyvkiadó, 1975.
- [7] R. Bicanic: A gazdasági növekedés küszöbe. A gazdasági fejlődés feltételei. Közgazdasági és Jogi Könyvkiadó, 1967.
- [8] Bródy András: A termelés tökeigényessége a kapitalizmusban. Akadémiai Kiadó, 1966.
- [9] Drecin József: Iparpolitikánkról. Gazdaság, 1968. 3. sz.
- [10] Drecin József: A gazdasági hatékonyság egyes társadalmi vonatkozásai a népgazdasági tervezésben. Lásd a Tervgazdálkodásunk időszerű kérdései című könyvet. Közgazdasági és Jogi Könyvkiadó, 1973.
- [11] Erdős Tibor: Beruházások és gazdasági növekedés. Gazdaság, 1974. 1. sz.
- [12] Falusné Szikra Katalin: A termelékenységnövekedés és a műszaki fejlődés néhány problémája a szocialista országokban. Gazdaság, 1975. 1. sz.
- [13] Falusné Szikra Katalin: A népgazdasági hatékonyság az európai szocialista országokban. Közgazdasági Szemle, 1970. 9. sz.
- [14] J. M. Gillmann: A csökkenő profitráta. Közgazdasági és Jogi Könyvkiadó, 1960.
- [15] Havas Gábor: A gazdasági növekedés néhány időszerű kérdése, különös tekintettel arra, hogyan lehetne az optimális növekedés követelményeit a fejlesztések hazai finanszírozási mechanizmusában érvényesíteni. Kandidátusi értekezés. Kézirat, 1972.
- [16] Hoós János: A gazdasági növekedés alapvető tényezői. Közgazdasági és Jogi Könyvkiadó, 1970.
- [17] Kozma Ferenc: A két Európa gazdasági kapcsolatai és a szocialista nemzetközi együttműködés. A Kossuth Könyvkiadó és a Közgazdasági és Jogi Könyvkiadó együttes kiadványa, 1970.
- [18] Marx: A tőke I. kötete. Marx—Engels Művei, 1976. 23. kötet.
- [19] Marx A politikai gazdaságtan bírálatának alapvonalai. Marx—Engels Művei, 1972. 46/II. kötet.
- [20] Megyeri Endre: A vállalati alapok optimális kihasználása és a hatékonyságmérés néhány problémája. Közgazdasági Szemle, 1973. 10. sz.
- [21] A. Notkin: A szocialista termelés gazdasági hatékonyságának kritériumai. Voproszi Ekonomiki, 1974. 5. sz.
- [22] V. V. Novozilov: A ráfordítások és eredmények mérése. Közgazdasági és Jogi Könyvkiadó, 1971.
- [23] OAÁH—Infelor: Az állóeszköz-állomány optimális növekedési üteme. Sokszorosítás, Budapest, 1970. május.
- [24] P. Rainelle: Tőkeegyüttható és fejlettségi színvonal. Ismertette a Közgazdasági Szemle 1969. 4. sz.
- [25] Simán Miklós: Gazdasági hatékonyság és iparszerkezet. Közgazdasági Szemle, 1971. 9. sz.
- [26] Wilczek Jenő: A termelési tényezők értékelése. Figyelő, 1975. 42. sz.

A vállalati gazdasági döntések társadalmi természetéről*

A vállalati gazdálkodás hatékonyságának javítására irányuló törekvések erősödésével a szociológia figyelme is mindinkább azoknak a tényezőknek az elemzése felé fordul, amelyek a vállalati tevékenység eredményességét befolyásolják. Ennek során úgyszólván szükségszerűen a gazdasági döntések kerülnek a szociológus figyelmének a középpontjába, hiszen a döntések tanulmányozásakor tűnnek ki a legegységertelműbben a különböző társadalmi tényezők és a gazdasági hatékonyság összefüggései.

A vállalati gazdasági döntéseket tárgyaló hazai szociológiai irodalom eddig főként az optimális döntések társadalmi feltételeivel foglalkozott. Ez a megközelítés termékeny felismerésekhez vezetett a gazdasági optimum társadalmi meghatározottságát illetően, de véleményünk szerint mégsem aknáztta ki mindazokat a lehetőségeket, amelyeket a szociológiai megközelítés a gazdaságirányításnak és a többi társadalomtudománynak kínál. Mindenekelőtt azért nem, mert az optimális gazdasági döntések társadalmi feltételeit számba vevő megközelítés mind elméleti, mind metodológiai szempontból pontatlan.

Az elméleti pontatlanság abban rejlik, hogy ez a megközelítés azt sugallja: az optimális gazdasági döntéseknek vannak ugyan társadalmi feltételei, maguk a döntések azonban nem társadalmi, hanem kizárólag technikai-közgazdasági természetűek. Ez igen nagy metodológiai pontatlansághoz vezet: ha nem interpretálják helyesen a gazdasági döntések társadalmi természetét, nincs mód valamennyi közreható társadalmi tényező valóság-hű figyelembevételére sem. Így nemcsak hogy a közgazdasági optimumtól való eltérések egy részét nem lehet megfelelően magyarázni — legalábbis szociológiai szempontból nem —, de a gazdálkodás hatékonyságát leginkább szolgáló döntési feltételek kialakításának szociológiai megalapozására sincsen mód.

Ezért a döntések szociológiai vizsgálatában kizárólag az a megközelítés lehet termékeny, amely a vállalati gazdálkodás társadalmifolyamat-jellegéből kiindulva a gazdálkodás integráns részét képező döntéseket is társadalmi aktusként, azaz a döntési folyamatot is társadalmi folyamatként kezeli.

A döntéshozatal társadalmifolyamat-jellege mindenekelőtt azt jelenti, hogy a megszülető döntések sajátosságait csak akkor érthetjük meg teljességükben, ha a gazdálkodási folyamat valamennyi lényeges társadalmi feltételének, körülményének együtteséből vezetjük le őket.

* A jelen tanulmány a vállalati gazdasági döntések vizsgálatára irányuló tervezett kutatásunk koncepcionális megfontolásainak egy részét foglalja magában.

Nemcsak a döntéseket kiváltó tényezőket tekinthetjük társadalmi, hanem a döntési folyamatot kísérő, befolyásoló tényezők túlnyomó része is kifejezetten társadalmi természetű. A döntések társadalmifolyamat-jellege döntően a folyamatban részt vevők magatartásában konkretizálódik: viselkedésük mindig társadalmi helyzetük által determinált, tehát társadalmi magatartás. Azok a feltételek, körülmények, amelyek között a gazdálkodás folyik, s az egyes döntések megszületnek, alapvetően éppen a folyamatban részt vevők magatartásának meghatározásán keresztül fejtik ki befolyásoló szerepüket.

Ez a társadalmi meghatározottság mindenekelőtt az érdekek szerepében nyilvánul meg: a döntési folyamat cselekvőinek magatartását alapvetően a társadalmi helyzetük egészéből levezethető érdekeik határozzák meg. Ennek megfelelően a döntési folyamatot olyan társadalmi folyamatként kell felfognunk, amelyet érdekek váltanak ki, illetve befolyásolnak. A döntés folyamata mindig *meghatározott szervezetten belüli, illetve szervezetten kívüli érdekek mozgásának, ütközésének folyamata s egyúttal eredménye.*

A döntési folyamat cselekvőinek magatartása nem magyarázható meg teljes egészében kizárólag az érdekekkel, az érdekkategóriával le nem írható társadalmi tényezők is szerepet játszanak benne. Mivel az emberi magatartás társadalmi meghatározottsága mindig kulturális természetű is, a döntés folyamatát a különböző érdekek mellett a résztvevőknek a társadalmi helyzetük egésze által kondicionált *érték- és normarendszere, ismeretszintje* is befolyásolja.

A döntéshozatal társadalmifolyamat-jellegének megfelelően tehát szociológiai szempontból az egyes döntések mint a közreható érdekek és kulturális tényezők együttes hatásának az eredményei lényegesek. E társadalmi tényezők következtében a megszülető döntések mindig olyan intervallumban jelentkeznek, amelynek két végpontján az elvont közgazdasági optimum és a — szintén elvontan létező — teljesen irracionális gazdálkodás helyezkedik el. Az optimum közelítése ily módon épp úgy e társadalmi tényezők következménye, mint ahogyan a tőle való eltérés is az.

Jelen tanulmányunkban nem elemezzük a társadalmi tényezők gazdasági döntésekre gyakorolt hatásának valamennyi fontos irányát és típusát. Csupán azt kívánjuk tisztázni, hogy a különböző társadalmi tényezők elvileg miként hatnak — vagy hathatnak — a döntési folyamat eredményességére.

A közgazdasági és szociológiai szakirodalomban gyakran találkozhatunk olyan fogalmazásokkal, amelyek szerint a döntés voltaképpen alternatívák közötti tudatos választás, tehát lényegileg egyszeri aktus. A gazdasági döntések társadalmi jellegét és meghatározottságát ugyan a döntéseknek ebben a fázisában is felfedezhetjük, mégsem helyes a döntéseket csupán erre szűkíteni. Azok a megközelítések sem teljesen megnyugtatóak, amelyek a döntés folyamatának több szakaszát különböztetik meg, de a döntés kialakítását és végrehajtását egymástól elkülöníthető folyamatként kezelik.

Ha egy döntés másként érinti, illetőleg különböző mértékben érvényesíti azoknak a személyeknek, csoportoknak, részlegeknek az érdekeit, amelyek helyzetének alakulása a döntés következményeitől függ, úgy

a döntési folyamat résztvevői egymástól eltérően cselekszenek nemcsak a döntés kialakításakor, hanem a végrehajtáskor is. A döntések társadalmi meghatározottsága ezért csak akkor érthető meg, ha a döntést olyan társadalmi folyamatként értelmezzük, amely a döntés szükségletének felmerülésétől egészen a végrehajtásig terjed, s több mozzanattal áll.

Feltételezve, hogy a döntések mind következményeiket, mind pedig a közreható tényezőket tekintve pontosan elhatárolhatók egymástól — ezt természetesen csak elemzési célból tesszük fel, a valóságban szó sincs ilyen merev elhatárolódásról —, a döntési folyamatnak a következő főbb mozzanatai különböztethetők meg:

- a) a döntéshozatal szükségességének felismerését szolgáló információk felhalmozódása;
- b) a döntéshozatal szükségességének felismerése, a döntési probléma megfogalmazása;
- c) információgyűjtés és a döntési alternatívák kidolgozása;
- d) a döntési alternatívák közötti választás;
- e) a döntés realizálása, azaz végrehajtása és a végrehajtás ellenőrzése.

A különböző horderejű döntésekben e mozzanatok nem feltétlenül vannak mind jelen. Előfordulhat például, hogy az első két mozzanat egybeesik, vagy a döntési alternatívák kidolgozása egyúttal a választást is magában foglalhatja. Sőt, adott esetben a döntési alternatívák közötti választást megelőző valamennyi mozzanat egybeeshet. Mégis, a különböző gazdasági döntések megszületésének folyamatában a leggyakrabban ezeket a főbb mozzanatokot különböztethetjük meg, s a döntés folyamatát általában jól jellemezhetjük velük.

A döntéshozatal szükségességének felismerését szolgáló információk felhalmozódása

Nyilvánvaló, hogy mivel egy-egy döntés folyamata mindig döntések sorozatának egyik láncszeme, nem tekinthetjük előzmény nélküli folyamatnak. Ebből azonban nem következik, hogy egyáltalán ne jelenthetne gondot egy-egy döntés szükségességének a felismerése. Gazdasági szervezeteinkben gyakran előfordul, hogy a döntés szükségességét később ismerik fel, mint az objektív feltételek igényelnék, s ritkábban az is, hogy idő előtt kerül sor döntésre.

Ilyenkor hajlamosak vagyunk a nem megfelelő időben hozott döntéseket az adott kérdésben döntési jogkörrel rendelkező vezetők egyéni, szubjektív hibáinak tulajdonítani. Könnyen kész az ítélet: az adott pozíciót nem megfelelő döntési képességgel rendelkező vezető tölti be, hiszen nem tudta kellő időben felismerni a döntés szükségességét.

Tagadhatatlan, hogy a vezető szubjektív hibái, személyiségének alakti sajátosságai — egyáltalán: az emberi megismerés korlátai — is szerepet játszhatnak az ilyen helyzet kialakulásában. Más tényezőkkel kell azonban magyaráznunk ezt a problémát akkor, ha igazolhatóan megfelelő ember kerül döntéshozó pozícióba.

Mindaddig, amíg a döntéshozónak a szervezetben elfoglalt helyzeténél fogva módja van áttekinteni a hozzárendelt folyamatot, nyilván-

valóan a rátermettségén múlik, képes-e időben helyesen felismerni a döntés szükségessé válását. Napjainkban azonban a differenciált munkamegosztás következtében a vezető áttételeken keresztül értesül a mindenkori helyzetről. Ezért számára a döntési probléma attól kezdve létezik, amikor információt kap, illetve szerez róla. A döntési helyzet valóságos kialakulásának és az információk döntéshozóhoz való eljutásának időpontja közötti időtartam így olyan tényezők függvényévé válik, mint az információk áramlásának gyorsasága, az információk tartalma stb. Ezáltal részben a gazdasági szervezetek információs rendszerét befolyásoló tényezőktől függ, hogy mikor fogalmazódik meg egyértelműen egy-egy döntés meghozatalának a szükségessége.

Nyilvánvalóan lassítja az információk áramlását a hosszú szolgálati út, vagyis ha a döntéseket lényegében magasabb szinteken hozzák, mint ahol a döntési probléma tulajdonképpen felmerül. Nem zárhatjuk ki azt a lehetőséget sem, hogy a szervezeten belüli információk egyéb vonatkozásokban sem a munkamegosztási és kooperációs viszonyok tényleges szükségletei szerint áramlanak, így nem azokon a vonalakon keresztül s nem oda jutnak, ahol a szóban forgó kérdésben a döntési pontok vannak.

A szolgálati út hosszúságával többnyire az utasítási-ellenőrzési rendszer egyoldalú centralizációja, azaz erős vertikális függőség párosul. Ebben a helyzetben az alacsonyabb szintek kezdeményezési lehetőségei eleve korlátozottak, az egyoldalú függőség viszont még ezen túlmenően is visszafogja a dolgozók kezdeményező készségét. Az alacsonyabb hierarchikus szintek visszafogott kezdeményezési „hajlama” viszont minden olyan esetben a döntési szükséglet késedelmes felismeréséhez vezet, amikor az információk az alacsonyabb szintek kezében összpontosulnak, de a döntést magasabb szinteken hozzák meg.

Az információk áramlásának lassulását és tartalmuk torzulását eredményezheti, hogy az alacsonyabb szinteknek nem minden információ továbbítása áll érdekükben. Bizonyos információk visszatartásának vagy eltorzításának — azzal, hogy „félreinformálja” a döntéseket hozó hierarchikus szintet — a konkrét helyzettől függően többféle hatása lehet: a szükségesnél korábban hoznak döntést; a döntési probléma megoldása elhúzódik; vagy éppen a beérkezett — hamis vagy késedelmes — információk alapján más döntést hoznak, mint amelyet az objektív körülmények szükségessé tennének.

Közvetve, de jelentősen befolyásolja a döntés szükségességének felismeréséig eltelt idő tartamát a döntéshozó érdekeltsége. Ha ez az érdekeltség ahhoz fűződik, hogy milyen gyorsan oldja meg az irányítása alá tartozó területen felmerülő problémákat, mindent elkövet azért, hogy a valóságról a lehető legpontosabb képet alakítsa ki magának, s szinte keresi a döntésre váró problémákat. Az ilyen érdekeltség többnyire azt eredményezi, hogy a felmerülő problémákkal kapcsolatos vertikális információáramlás gyors — hiánya viszont (olykor ellenőrizhetetlen mértékben) lassítja a „felfelé” irányuló tájékoztatást.

A felsorolt tényezők kedvező esetben olyan rövidde teszik a valóságos döntési helyzetnek a kialakulása és a felismerése között eltelt időszakot, hogy a megszülető döntés megfelelő időben adott válasz lesz a felmerült problémára. Ellenkező esetben viszont jelentősen lassíthatják

a döntési probléma tudatossá válását, s állandó zavarokkal terhes, alacsony hatékonyságú gazdálkodás forrásává válhatnak.

Hosszú ideje megoldatlan gondok után nyomozva, a sajtó képviselői gyakran azt a választ kapják az illetékesektől, hogy „sajnos csak nemrég értesültem a problémáról”. A közvélemény ilyenkor — egyébként teljesen érthetően — hajlamos a felháborodásra, valamiféle „mosakodásnak” véelve az efféle válaszokat.

Némelykor bizonyára erről van szó. Az ilyen válaszok tulajdonképeni okai azonban többnyire mélyebbek. Iparvállalataink jelentős részében a belső irányítási rendszer nem korszerűsödik a gazdálkodás feltételrendszerének változásai által kívánt mértékben, s emiatt igen gyakran túl hosszúak a szolgálati utak, túlságosan nagy a felfelé áramló információk vesztesége, torzulása. Gyakran a vállalati belső érdekeltégi rendszer sem ösztönöz a problémák mielőbbi megoldására.

Mindennek egyenes következménye, hogy döntési problémákat a szükségesnél később oldanak meg, hogy a szükséges információk esetleg éppen a döntéshozatalra illetékesekhez jutnak el a legkésőbb, hogy a szervezetre általában a késedelmes döntések gyakorlata lesz jellemző. Mivel minden vállalat fejlődésének dinamizmusa — egyéb feltételek mellett — azon nyugszik, hogy idejében fogalmazzák meg a döntésre váró problémákat (mintegy állandóan „szállítsák” a döntésre érett helyzeteket), így válhat a lassú fejlődés, az innovációs készség hiánya az adott szervezet strukturális problémáinak felszíni megjelenítőjévé.

A döntéshozatal szükségességének felismerése, a döntési problémák megfogalmazása

Lényegében ez az első olyan lépés, amely tudatosan irányul egy-egy döntési szituáció megoldására. A döntési probléma konkrét megfogalmazása mindenekelőtt azt a kérdést veti fel, hogy mennyire távolodik el az az irányítási szint, ahol a döntéshozatal szükségessége megfogalmazódik, attól a társadalmi közegetől, amelynek problémáit az adott döntés megoldani hivatott, illetőleg ahol a döntés szükségességére vonatkozó információk felhalmozódnak. Ha a távolság nagy, attól még sor kerül a döntési probléma tudatos megfogalmazására, csak éppen nem a megfelelő tartalommal.

Bár célunk a gazdasági szervezetekben hozott döntések elemzése, nem tekinthetünk el a gazdaságirányítási rendszer különböző változatainak a döntésekre gyakorolt hatásától. A tervutasításokra épülő irányítási rendszerben a döntések szükségességét magasabb szinteken fogalmazták meg, mint ahol az azt megalapozó információk felhalmozódtak. A gyakorlatban ezért gyakran adódtak olyan esetek, amelyekben a döntés szükségességének a felismerése, a döntési probléma megfogalmazása, és a döntési folyamat egésze nem felelt meg annak a valóságos helyzetnek, amelyre a döntés tulajdonképpen irányult.

Az ipari minisztériumok például dönthettek a vállalati beruházások körülményeiről: jogukban állt meghatározni a beruházások időpontját, feltételeit és egyéb körülményeit. Ez azért nem sértette a vállalatok érdekeit, mert a hatósági árak rendszerében eleve úgy szabták meg az egyes termékek árait, hogy a vállalatok például elavult technológiával

is nyereségesen tudtak termelni. Így a döntési folyamatnak már az első tudatos fázisában sem volt biztosíték a valóságos helyzetnek megfelelő döntésekre.

A problémák gyökere nem abban van, hogy — példánknál maradva — a vállalatok felügyeleti szervei döntöttek a megvalósítandó beruházásokról, hanem elsősorban abban, hogy azokat túlzott részletességgel specifikálták. Szükségképpen hiányos információikból gyakran nem juthattak az adott körülmények között legcélszerűbb döntésre.

Ez arra hívja fel a figyelmet, hogy ugyan az információk felhalmozódásának szintjétől távol is felismerhetik egy-egy döntés szükségességét, a döntési probléma részletes megfogalmazására azonban (legalábbis a való helyzetnek megfelelő specifikálására) ott nincs mód. A részben vagy egyáltalán nem megfelelően specifikált döntési probléma hatása azután végiggyűrűzik az egész döntési folyamaton. Nem kerül sor az összes szükséges információ beszerzésére, nem dolgoznak ki minden lehetséges alternatívát stb. Mindez természetesen nem feltétlenül vezet helytelen döntéshez, *magában a döntési folyamatban azonban nincs biztosíték a helyes döntések meghozatalára.*

A gazdaságirányítás mai rendszerében a kérdések másként vetődnek fel. Azért tartottuk mégis szükségesnek e visszautalást, mert számos vállalaton belül — „kicsiben” — ma ugyanaz zajlik le, mint korábban országos méretekben. Főként az önálló gyárakkal vagy gyáregységekkel rendelkező nagyvállalatokra jellemző, hogy az egyes gyárakat — de gyakran az egyes részlegeiket — érintő jelentősebb döntésekben nem megfelelő a munkamegosztás a nagyvállalati és a gyári, gyáregységi vezetés között. A döntési probléma megfogalmazása — sokszor a részletekbe menő specifikálása is — a nagyvállalati vezetés feladata, az ehhez szükséges információk viszont a gyári vezetés kezében összpontosulnak. A túlcentralizált szervezetek általános gondja, hogy a döntéseket nem mindig azokon a szinteken hozzák, ahol a vállalati munkamegosztási és kooperációs viszonyok alapján indokolt lenne.

A döntési folyamat e mozzanatában azzal a problémával is számolnunk kell, hogy ha felhalmozódnak is a döntési helyzetre vonatkozó információk, s megfogalmazzák is magát a döntési problémát, nem bizonyos, hogy sor kerül a döntésre. Hiába tudatosul a döntési szükséglet, ha a szervezeti tényezők elodázzák a döntési folyamat következő mozzanatát.

Az egyik ilyen tényező: a szervezeten belüli *befolyási viszonyok*. A döntésre hivatott szintnek, pontosabban a döntéshozatalban részt vevő egyik vagy másik félnek nem elég felismernie a döntés szükségességét s megfogalmaznia a döntési problémát; álláspontját el is kell fogadtatnia a döntési folyamat majdani többi részvevőjével. Hogy ez sikerül-e, az a szervezeten belüli mindenkori befolyási viszonyok függvénye.

Ha a kelletnél magasabb hierarchikus szinten fogalmazzák meg a döntési problémát, a hierarchikus befolyás erejénél fogva többnyire a szervezet egésze is „felismeri” a döntés szükségességét. Előfordulhat azonban, hogy az alacsonyabb szintek ellenállása, amely adott esetben ellensúlyt teremthet a hierarchikus tekintély erejével szemben, elodázza a döntést. Hatványozottan áll fenn ez a lehetőség, ha egy majdani testületi döntés esetében a testület egyik tagja ismeri fel a döntés szüksé-

gességét. Minthogy érveinek hatásosságát nem fokozza a hierarchiában elfoglalt hely adta tekintély és befolyás, a döntési probléma megfogalmazása a testület tagjainak érdekeitől és a közöttük meglévő erőviszonyoktól függ. Ebben az értelemben egy-egy döntési probléma szervezeti szinten történő megfogalmazása a vállalat belső hatalmi és befolyási viszonyainak a következménye. E viszonyok helyi sajátosságaitól függ, hogy a szervezet egésze felismeri-e a döntés szükségességét, s ha igen, miként fogalmazza meg magát a döntési problémát.

A szervezeten belüli érdekviszonyok a felismert döntési szükséglet megfogalmazásának elodázására ösztönözhetnek, ha az adott döntés jelentősebben felborítaná a szervezet különböző részlegei között kialakult egyensúlyt. A döntésre jogosult vezető ilyenkor gyakran e viszonyokat is mérlegeli a döntési szükséglet megfogalmazásakor — különösen, ha döntése „megbolygatná” a szervezeti viszonyokat, s a várható eredmény, illetőleg személyes érdekeltisége nem elegendő ahhoz, hogy érdemes legyen vállalnia a döntéssel járó bonyodalmakat. A vezető szinte mindig tartózkodik a döntési probléma megfogalmazásától, ha a döntéssel bizonytalanra teheti helyzetét (például, mert túl nagy a kockázat). Itt említhetők a döntési probléma megfogalmazásától való tartózkodásnak azok az esetei, amikor a nyugdíj előtt álló vezetők — nem általában, de meglehetősen gyakran — kerülnek az olyan döntési helyzetekbe, amelyek a megszokottól eltérő cselekvést igényelnek.*

Információgyűjtés és a döntési alternatívák kidolgozása

A döntési folyamat e szakaszában az információgyűjtés — az első fázisra jellemző információáramlástól eltérően — már tudatosan irányul a döntés alternatíva kidolgozására. E tudatos tevékenység eredménye azon múlik, hogy egyrészt rendelkezik-e a szervezet olyan szakemberekkel, akik egyéni adottságaiknál, felkészültségüknél fogva képesek a döntési alternatívák kidolgozásához szükséges információk összegyűjtésére és csoportosítására, másrészt az információk megszerzésében mennyire építenek a szervezetenek azokra a szintjeire, részlegeire, csoportjaira és személyeire, akik megfelelő információk birtokában vannak.

A döntési folyamatnak ez a szakasza mindig magában rejti azt az eshetőséget, hogy az egyéni képességek (felkészültség, szaktudás, vezetési készség) hiányosságai határt szabnak az alternatívák kidolgozásához szükséges — releváns — információk megszerzésének. Ez egyúttal azt is jelenti, hogy mindazok a társadalmi tényezők, amelyek hatnak e képességek, készségek színvonalára és alakulására, az információgyűjtés fázisára is befolyást gyakorolnak. Megemlítjük közülük a külső környezeti tényezőket (iskolarendszer, származás stb.), a munkakultúra, szakmai kultúra fejlettségét, a „belső” tényezők sorában pedig mindenekelőtt azt, hogy a szervezeti viszonyok miként befolyásolják az egyes vállalatok szakember-utánpótlási taktikáját és stratégiáját, mennyire rugalmas a belső vállalati mobilitás, s az előrejutás mechanizmusa valóban

* E tartózkodás csak látszólag életkori sajátosság. Valójában arról van szó, hogy az érintettek saját helyzetüket védik a döntéstől való tartózkodással, azaz magatartásuk nem szemléletükből, hanem érdekeikből fakad. A kérdés az, miképpen teremthetők olyan érdekeltiségi viszonyok, amelyek a nyugdíj előtt álló vezetőknek e sajátos konzervatívizmusát legalább addig a mértékig csökkentenék, ameddig az életkori sajátosságok engedik.

azokat juttatja-e a különböző pozíciókba, akikre a szervezetnek a gazdálkodási feladatok teljesítése szempontjából a leginkább szüksége van.

Ami az információgyűjtési tevékenység eredményességének második feltételét illeti: hogy azokra a szintekre, részlegekre, csoportokra támaszkodnak-e az információk összegyűjtésében, amelyek a legjobb (és legtöbb) információt tudják szolgáltatni, ez szorosan összefügg a vállalaton belüli munkamegosztási és kooperációs viszonyok alakulásával s azal, hogy belőlük mit intézményesítenek. Mivel az információáramlás mindig a kooperáció útjait követi (a kooperáció részben éppen benne nyilvánul meg), az igazgatási-irányítási rendszer konkrét sajátosságainak a függvénye, hogy az információs források által szolgáltatott adatok, tények mennyire illeszkednek a döntési helyzet tényleges sajátosságaihoz.

Ebből következően a kép e vonatkozásban pontosan olyan, mint amilyen a belső irányítási rendszer állapota az egyes vállalatoknál. Számos döntéstípusnál a döntés kialakításához szükséges információk begyűjtésében megfelelő munkamegosztás érvényesül. Gazdasági szervezeteink jelentős részében — megkockáztatjuk: többségében — azonban olyan tendencia figyelhető meg, hogy a döntési alternatívákhoz szükséges információkat rendszerint magasabb szinten igyekeznek összegyűjteni, mint ahol közvetlenül rendelkezésre állnak. Az ilyen gyakorlat azzal az elképzeléssel függ össze, hogy a szervezeti hierarchia magasabb szintjei, a döntéshozók több és használhatóbb információ birtokában vannak, mint az alsóbb szinteken dolgozók. Ez a felfogata szinte teljesen figyelmen kívül hagyja azt a tényt, hogy a hierarchia lépcsőfoka s a rendelkezésre álló információk bősége és megbízhatósága között nem mutatható ki egyenes arányosság: az információk „felfelé” haladva szükségképpen veszítenek konkrétságukból, s az irányítás különböző szintjeit megjárva kisebb-nagyobb torzulásokat szenvednek.

A döntési alternatívák kidolgozásához szükséges információk összegyűjtésével (tágabban pedig az információs rendszer torzulásaival) feltétlenül összefügg az a jelenség, amelyet az alternatívák beszűkülésének vagy — más esetekben — *alternatívák nélküli döntéseknek* nevezhetünk. Gazdasági szervezeteinkben a döntési rendszer gyakori fogyatékosága, hogy a döntési folyamat e mozzanata marad el leginkább azoktól a követelményektől, amelyeket a hatékonysági megfontolások a döntési rendszerrel szemben támasztanak. A döntési szükséglet felismerése után sokszor mindössze *egy* variánst dolgoznak ki, s ezt fogadják el hivatalosan. (A szó szoros értelmében ez maga a döntés.)

Az alternatívák nélküli döntések gyakorlatának kialakulásához természetesen több tényező járul hozzá. Egyik fontos tényező a döntéshozókhöz jutó információk tartalmi módosulása, torzulása. A valóságos döntési helyzet szempontjából nem kielégítő információk ugyanis olyan döntési alternatíva kidolgozására készíthetnek, amely a vállalati erőforrások kisebb mértékű igénybevételét eredményezi. Máskor a torzító hatás következményei éppen ellentétesek: az információk alapján a vállalat a reális lehetőségeit meghaladó erőfeszítéseket igénylő döntési változatot részesíti előnyben — vagy mert túlbecsüli a lehetőségeit, vagy mert ezzel egy-egy helyzetben a vállalatnak, illetőleg részlegeinek a felfokozott kockázatvállalási hajlandóságát kívánják hangsúlyozni.

Ez utóbbi gyakorlattal gazdasági szervezeteinkben viszonylag kevésbé találkozhatunk, mert a kockázatvállalással járó felelősség mértéke általában ma sem áll arányban az általa elérhető előnyökkel. Az alternatívák hiánya így elsősorban a valóságot torzán tükröző információkra vezethető vissza.

Az alternatívák nélküli döntések gyakorlata szorosan összefügg a gazdaságirányítás konkrét rendszerének sajátosságaival is, nem írható tehát kizárólag az információáramlás fogyatékoságainak rovására. A tervutasításokra épülő irányítási rendszer körülményei között például a gazdálkodással kapcsolatos fontosabb kérdések túlnyomó többségében a vállalati vezetésnek nem voltak reális döntési alternatívái, tevékenységének „pályáját” a központi utasítások — a kooperációs partnerek kötelező érvényű kijelölése stb. — eleve előírták.

E gyakorlat továbbéléséhez napjaink gazdaságirányítási rendszere is hozzájárult. Mindenekelőtt azzal, hogy több vonatkozásban nem tudta a vállalati érdekeket olyan mederbe terelni, hogy mindig az adott körülmények között legjobb döntéseket kereső vállalati magatartás válhatott volna uralkodóvá.*

A közgazdasági és többnyire a szociológiai szakirodalom is a gazdasági szervezeteken belüli döntéshozatal problematikáját mindig az alternatívák közötti választás kérdéseként értelmezi. Szociológiai szempontból e vonatkozásban az a leglényegesebb, hogy milyen társadalmi tényezők befolyásolják az alternatívák közötti választás gyakorlatát, illetve eredményezik az egyetlen változat mérlegelésére épülő döntéshozatalt. Bizonyos esetekben természetesen nem kifogásolható a kevés számú alternatíván nyugvó vagy éppen alternatívák nélküli döntési gyakorlat: nyilvánvalóan másként értékelendő a gyakran ismétlődő helyzetekben hozott, rutinszerű — ennyiben programozottnak tekinthető — döntések alternatívánélkülisége, mint a vállalat egészének sorsát érintő, nagy horderejű újszerű, egyedi döntések. A rutinszerű döntéseknek olyan jól szabályozott mechanizmusa alakítható ki, amely azon túl, hogy előírja, kik és hogyan vegyenek részt a döntésben, nagymértékben leszűkíti a szóba jövő cselekvési változatok körét.

Természetesen a gazdálkodás mindennapi problémáival kapcsolatos döntéseknek sem kell szükségképpen mindig alternatíva nélkülieknek lenniük. A gazdálkodás valamelyik részfolyamatában előálló váratlan helyzet szükségessé teheti a gyártási program módosítását (például a szalagszerű termelésben bekövetkező anyagihiány miatt a szalag egészének a munkáját át kell állítani), s ehhez többnyire különböző lehetőségeket kell mérlegelni. Ezek azonban rendszerint szűk sávban mozognak, s a termelés adottságainak kényszerítő ereje szinte automatikusan „löki” felszínre az egyedül számba jöhető megoldást. Az egyes alternatívák kialakítása egyébként sem különösebben időigényes, s általában jelentősebb többletinformáció sem szükséges hozzá. Ezért a döntési szükséglet felmerülésével csaknem egyidejűleg az alternatívák közötti választás is megtörténhet (a döntési folyamat több mozzanata így

* A gazdasági szabályozórendszer 1976. január 1-ével életbe léptetett módosításának hatása a döntési gyakorlatra még nem látható egyértelműen. E szabályozórendszer több vonatkozásban szigorúbb, mint amelynek a helyébe lépett, tehát elvileg fokozhatja az alternatívák keresésére irányuló törekvéseket. Egyelőre azonban még nincs megfelelő tapasztalatunk arra, vajon nem tartalmaz-e ellentétes hatású elemeket is a több alternatíva közötti választásra épülő döntési rendszer kifejlesztésére.

lényegében egybeesik). Végső soron igaz tehát az a megállapítás, hogy a rutinszerű döntésekben nincs „helye” a döntési alternatíváknak.

Az alkalmazott technika és technológia korszerűsödésével, a gépesítéssel együtt nő a sztenderdizált eljárásokon alapuló, mind rutinszerűbbé váló döntések köre. Közvetlen következménye ez annak, hogy a termelés irányítása egyre inkább az egyes gyártási részfolyamatok előzetes összehangolását igényli, mivel mind kevésbé lehet jelentősebben változtatni a folyó termelésen.

A sztenderdizált döntések körének bővülése a vállalatoknak igen előnyös. Egyrészt lehetőségük nyílik a korszerű — matematikailag is megfogalmazott — termelésirányítási módszerek kiterjedtebb alkalmazására. Másrészt minimálisra csökkenthető a különböző társadalmi tényezőknek a gazdálkodási folyamatra gyakorolt hatásaiból származó bizonytalanság. A sztenderdizált döntések elszaporodásának ugyanakkor vannak bizonyos veszélyei.

A rutinszerű döntések térnyerésével a vezetők munkájában előtérbe kerül a vonatkozó rendelkezések, utasítások, jogszabályok, meghatározott döntési eljárások ismerete, s háttérbe szorul némely fontos vezetői erény: a döntés következményeinek mérlegelése; a csoportok közötti érdekellentétek elsimítása, az érdekek egyeztetése, illetőleg az ezt szolgáló „mozgásformák” — módszerek, eljárások stb. — keresése; törekvés a beosztottakkal való megfelelő viszony kialakítására. Mindez magában hordja az alternatívák nélküli gondolkodás és döntés túlburjánzásának veszélyét. Azzal járhat, hogy a döntéshozók még a meglévő korlátozott keretek között sem dolgoznak ki egyaránt számításba jöhető megoldásváltozatokat. Ráadásul ez a szemlélet átterjedhet a nem rutinszerű döntésekre is.

A súlyosabb gondot éppen a nem rutin jellegű — egyedi, rendszerint újszerű, sokszor nehezen áttekinthető helyzetek, problémák megoldására irányuló — döntések alternatívanélkülisége okozza. A gazdaságtalan gyártási profilok jövőjével kapcsolatban például alternatívák egész sora merülhet fel a profil gazdaságossá tételét szolgáló dinamikus fejlesztéstől a lehető leggyorsabb visszafejlesztésig. Csak kidolgozott döntési változatok mérlegelése adhat megalapozott választ arra, melyik utat érdemes járni, illetve milyen megoldást célszerű választani. Hasonló a helyzet a termékfejlesztésre vonatkozó döntéseknél. Itt a jövőbeli értékesítés legalább olyan lényeges szempont lehet, mint a mai eladási feltételek. Ha az ilyen — és más hasonló — esetekben nem kerül sor alternatívák megfogalmazására, vagy nem dolgozzák ki az összes reális változatot, bármilyen végső döntés születik, s bármilyen eredményt hoz is a gyakorlatban, homályban marad, vajon a legjobb változat valósult-e meg, vagy még jobb is akadhatott volna.

Hogy vállalataink jelentős részénél a döntések most vizsgált típusát is az alternatívanélküliség jellemzi, ebben elsősorban a vállalatoknak a makrogazdálkodási rendszerből fakadó okokkal és a belső viszonyokkal együttesen magyarázható érdek—érdekeltségi viszonyai játszanak döntő szerepet. Az alternatívák kidolgozása mindig többletmunkát, többletenergiát ró a döntéshozókra. Ezért csak akkor vállalkoznak rá, ha a külső környezet viszonylag szűk korlátok között fogadja el a vállalat termékeit, s bocsátja rendelkezésére a működéshez szükséges

eszközöket.* A szűk korlátok kényszerítenek a lehető legjobb döntési változat kialakítására. Ha viszont ilyen korlátok nem szorítják a vállalatokat, akkor rendszerint a legkevesebb erőfeszítéssel járó s ennyiben kézenfekvő megoldást igyekeznek kiválasztani.

Minél nagyobb kockázattal kell szembenéznük, annál inkább igyekeznek a vállalatok különböző megoldási lehetőségeket feltárni. A kockázat mértéke viszont nem elsősorban az adott döntés horderején múlik, hanem a környezeti feltételeknek, a környezet igényeinek, elvárásainak szigorán. Ha ezek viszonylag enyhék, a vezetés biztos, kockázatmentes megoldások kialakítására törekszik.

A kockázatvállalási hajlandóság és ezzel szoros összefüggésben a több döntési variáns kidolgozására irányuló törekvés tehát csak akkor jellemző, ha a gazdasági szervezetek és a környezetük közötti érdek-egyeztetési folyamatok döntően a mindkét felet kielégítő megoldások kialakítása felé mutatnak. Amennyiben a vállalat érdekei fölébe kerekedhetnek a környezet érdekeinek, a következmény az alternatívák nélküli döntések gyakorlata.

A gazdaságirányítás 1968 előtti rendszere, a tényleges és a „hivatalos” társadalmi elismerés megkettőzésével, végső soron egyoldalúan a vállalati érdekek érvényesülésének kedvezett. (Itt most nem szükséges bizonyítani, hogy ez az állapot mind a fogyasztók, mind a népgazdaság egésze szempontjából kedvezőtlennek bizonyult.) A gazdaságirányítás e módjából az előbb említettek értelmében egyenesen következett a lényegesebb vállalati gazdasági döntések alternatívánélkülisége. 1968 után elvileg e vonatkozásban is lényeges javulásnak kellett volna bekövetkeznie. A több döntési variáns kidolgozására irányuló kísérletek azonban mind a mai napig egyedi példáknak számítanak. Ennek okát végső soron abban kell keresnünk, hogy a külső környezet nem gyakorol olyan nyomást a vállalatok gazdálkodására, nem támaszt olyan szigorú feltételeket tevékenységükkel szemben, mint ahogyan a gazdaságirányítási rendszer kidolgozói elgondolták.

A várt javulás elmaradásának okai igen sokrétűek. Meghatározó szerepet a — gazdaságirányítási rendszer integráns részét képező — gazdasági szabályozórendszerben alkalmazott megoldások játszották benne. A sávós progresszív adóztatás meghatározott nyereséghányad felett nem tette érdekeltté a vállalatokat a nyereség növelésében. S ami talán még lényegesebb: gazdálkodásuk eredményességét — bár elvileg nem — gyakorlatilag az döntötte el, hogy milyen bérszínvonal-emelkedési ütemet tudnak tartani, s milyen a nyereségrészesedés mértéke. Ennélfogva gazdasági szervezeteink a dolgozók túlnyomó többségét kielégítő bérszínvonal-emelkedés elérése után nem voltak érdekelték abban, hogy további piaci igényeknek tegyenek eleget. Mivel ennek az ütemnek az elérése — alapvetően a gazdaságirányítás konkrét rendszeréből adódóan — általában nem követelt olyan színvonalú gazdálkodást a vállalatoktól, amely csak különböző döntési változatok kidolgozásával lett volna elérhető, a gazdálkodás lényegi döntéseihez többnyire csupán azt az egyetlen változatot dolgozták ki, amely biztosította a várt bérszín-

* Vállalataink egy része a bankhitelekérelmét alátámasztó döntési változatokat úgy dolgozza ki, hogy kimunkál egy olyan, többnyire kézenfekvő megoldást, amely kedvező a számára, s ügyel arra, hogy a bank által figyelembe vett ismérvek tekintetében a többi változat ennél feltétlenül rosszabb legyen. Így a kérelem elfogadásáról — a megvalósítandó alternatíva kiválasztásáról — voltaképpen nem a bank, hanem maga a vállalat dönt.

vonál-emelkedést. A vállalatok általában nem azt mérlegelték, hogy a különböző döntési változatok milyen bérfejlesztést tesznek lehetővé, hanem egy meghatározott bérfejlesztési mértéket szükségesnek elfogadva, a vállalati gazdálkodás egészét ehhez tervezték hozzá. Így természetesen elég leszűkült a számításba vehető változatok köre, s már azt a legkézenfekvőbb változatot is elfogadhatónak ítéltették, amelyek megvalósította az adott helyzetben célszerűnek tekintett bérszínvonal-emelést.

Hozzájárult az alternatívánélküliség kialakulásához, hogy a vállalatok jelentős része monopolhelyzetéből adódóan (ebből a szempontból közömbös, hogy monopolhelyzetük az adott termékek előállításában képviselt arányuk vagy pedig a vevők versenye miatt állt-e elő) nem kényszerült különösebb erőfeszítésekre ahhoz, hogy az elképzelt gazdasági eredményeit elérje. Ugyancsak az alternatívák nélküli döntések gyakorlatának kialakulását segítette, hogy az irányító szervek tolerálták a kézenfekvő és kockázatmentes megoldásokat (s ezeknek esetleg „tudományos”, módszeres elemzéseken nyugvó kidolgozását).

Ilyen helyzetben a vállalatok többségénél előtérbe kerültek a belső összeütközések, feszültségek minimalizálására irányuló törekvések. Ezek olyan döntési alternatívák kidolgozásában és elfogadásában nyilvánultak meg, amelyek a vállalaton belül egyetlen társadalmi csoport helyzetét sem érintették „megrázóan”. E konfliktusminimalizálásra való törekvés a gazdaságirányítás adott módja és a monopolhelyzetek léte mellett úgyszólván szükségszerű: a vállalati vezetés ugyanis csak abban érdekelt, hogy a vele szemben támasztott nem túl szigorú követelményeknek megfelelően, s csökkentse a vállalaton belüli feszültségeket.

Az elmondottakból következik, hogy az újszerű, egyedi döntések — közöttük mindenekelőtt a vállalatpolitikai, vállalatfejlesztési döntések — esetében elsősorban az indíthat az alternatívák közötti választás gyakorlatának bevezetésére, illetve kiterjesztésére, ha szigorodnak a környezeti feltételek, határozottabbá válik a fogyasztói igényeknek való megfelelés követelménye.

Ez egyúttal azt is eredményezi, hogy a gazdasági szervezetek belül a ma megjelenő — vagy a felszínen még nem is érzékelhető — konfliktusok kieleveződnek, hiszen nem tartható tovább fenn az — egyebek között konfliktusminimalizáló szerepet betöltő — alternatívánélküliség. Ez természetesen nem jelenti azt, hogy több konfliktussal kell számolni. Tulajdonképpen arról van csak szó, hogy az addig a szervezet és környezete között jelentkezett konfliktusok egy része szervezeten belülre „költözik”, ami mindenképpen egészségesebb kapcsolatokat eredményez a termelővállalat és a fogyasztó között. A konfliktusok megjelenési formáinak megváltozása tehát végső soron a fogyasztói érdekek fokozottabb érvényesítését teszi lehetővé.

Végül megjegyezzük, hogy az alternatívák nélküli döntések gyakorlata egyébként is csak látszólag tölt be konfliktusminimalizáló funkciót a szervezeten belül. Valójában csupán a felszínen megjelenő érdekütközések számát és erősségét tudja mérsékelni, s nem képes befolyásolni a nyílt érdekütközésekben meg nem jelenő — teljesítmény-visszatartásban, a kiemelkedő teljesítményeket nyújtók „csendes” elégedetlenségében vagy éppen a kiemelkedő teljesítmények elmaradásában stb. megnyilvánuló — konfliktusokat. Az alternatívák közötti válasz-

tás gyakorlata nyíltabban jeleníti meg a ma rejtve maradó feszültségek háttérében meghúzódó érdekeket, s ezzel szükségképpen nyíltabbá teszi magukat az érdekütközéseket, tehát az alternatívanélküliség látszólagos békéje helyett demokratikusabb vállalati légkört is eredményez.

A döntési alternatívák közötti választás

Mint már említettük, a döntési folyamatnak ezt a mozzanatát gyakran magával az egész döntési folyamattal azonosítják. Valójában azonban ez a szakasz csak a már kidolgozott döntési alternatívák közül valamelyiknek a kiválasztását és hivatalos jóváhagyását foglalja magában.

A döntési folyamat e mozzanatának egyik alapkérdése, hogy a döntési joggal felruházott személynek, illetőleg a döntésre hivatott testületnek valóságos vagy pedig csak formális lehetősége van-e a döntési variánsok közötti választásra. Más szavakkal: azok a testületek vagy személyek, akikre szabályok és rendeletek ráruházták a döntés jogát, vajon ténylegesen dönthetnek, vagy pedig csak a „pecsétet üthetik rá” a voltaképpen már megszületett döntésre. Ezzel kapcsolatban itt most a kérdésnek csak azt a szociológiai szempontból fontos vonatkozását vetjük fel, miszerint a döntési alternatívák közötti választás eltérő problémákat rejt magában attól függően, hogy a szabályok, rendeletek egyetlen vagy több személyt, illetőleg valamely testületet (bizottságot, kollektívát) ruháznak-e fel a választás jogával.

Ha a kidolgozott döntési alternatívák közötti választás joga egyetlen személyt illet, a döntéshozó mérlegelési szabadsága látszólag nagy: választása — úgy tűnhet — kizárólag szaktudásán alapszik. Valójában azonban az alternatívák közötti választással kapcsolatos megfontolásaiiban, mérlegeléseiben több, főként szervezeten belüli, de esetleg azon kívüli tényező is befolyásolja.

A döntéshozó személy általában mérlegeli, hogy döntése miként hat saját helyzetére, illetve mit diktál a hozzá tartozó részlegnek, valamint azoknak a dolgozóknak az érdeke, akiket az egyes alternatívák következményei érintenek. Választásában olykor jelentősen befolyásolhatják a vállalati irányító apparátus egyes funkcionáriusainak, részlegeinek vélt vagy valóságos, feltételezett vagy kinyilvánított elvárásai. Vagyis — bár esetről esetre konkrétan kimutatni igen nehéz — még ha egyetlen személy választ, akkor sem lehet a döntés a szervezeten belüli befolyási viszonyok hatásától mentes.

Az alternatívák közötti választás eredményét befolyásolják a döntéshozónak az adott szempontból lényeges személyiségjegyei: például hogy mennyire önálló, alkatából fakadóan képes, hajlamos, illetve hajlandó-e kockázatvállalásra, vagy a biztonságos megoldásokat kedveli.

Ha az alternatívák közötti választásban több személy vagy valamilyen testület illetékes, a választás kimenetelét — közvetlenül is jól érzékelhetően — nagyjában-egészében meghatározza a személyek közötti, illetve a testületen belüli hatalmi—befolyási struktúra. A különböző alternatívák közötti választás tehát korántsem csupán szakmai szempontok mérlegelése alapján dől el, hanem szerepet játszanak benne a vállalatok mindenkori hatalmi és befolyási viszonyai. Így a több variánsra épülő döntések is csak meghatározott feltételek mellett — ti. ha elkerülik az

egyes érdekek monopóliumhelyzetét — közeledhetnek az optimumhoz. (Gondoljunk csak arra a — gazdasági szervezeteinkben igen széleskörűen elterjedt — gyakorlatra, amikor felülről lefelé haladva a tekintélyviszonyok különböző lépcsőin helyet foglaló vezetők írnak alá sorra, külön-külön — sokszor nem is kis jelentőségű — döntést. Ha magasabb hierarchikus szinten levő vezető már aláírását adta a döntéshez, az alacsonyabb szintű vezetők az esetek jelentős részében minden kritika nélkül követik — „ha a főnöknek jó, nekünk is megfelel” jelszóval.)

A befolyási viszonyok hatása a döntésre még a vélemények ütköztetéséhez kedvező lehetőséget teremtő testületekben is érzékelhető. A bizottsági döntésekben például gyakran pusztán „megőrződik” a bizottság legtekintélyesebb tagjainak a döntése, elhatározása — még akkor is, ha az illetők e tekintélyüket nem szaktudásuknak köszönhetik, s döntésük szakszerűsége is vitatható.

A döntés végrehajtása és a végrehajtás ellenőrzése

A döntési alternatívák közötti választás, illetve — alternatívák nélküli döntés esetén — a kidolgozott egyetlen „válozat” hivatalos jóváhagyásával nem zárul le a döntési folyamat. Következik a végrehajtás és ennek ellenőrzése. Amiképpen egy-egy döntés folyamatának korábbi szakaszaiban jelentkeznek a döntésben részt vevők és a döntés által érintett dolgozók érdekeinek hatása, úgy a döntés végrehajtásának folyamata sem mentes az érdekek befolyásától. Ezek az érdekek módosíthatják a döntésben megfogalmazott elképzelés megvalósításának végső kimenetelét, s újabb döntést kívánó körülmények kialakításához vezetnek. A döntés végrehajtásában is alapvető jelentőségű tehát az érintett érdekek megfelelő figyelembevétele.

Eszményi esetben a döntéshozók és a végrehajtásban dolgozók érdekei közel kerülhetnek egymáshoz, sőt, egybe is eshetnek. A nagyobb horderejű gazdasági döntésekben az érdekek „közelítése” érdekkompromisszumok formáját ölti. Ezek a kompromisszumok nem úgy születnek, hogy kizárólag ésszerű érvektől meggyőzve, az érdekeltek kölcsönösen engedelményeket tesznek egymásnak. A megszülető kompromisszumok kifejezetten a befolyási viszonyok eredményei. Igazából nem maguk az álláspontok módosulnak az érdekegyeztetési folyamatban. A kompromisszum létrejöttét az kényszeríti ki, hogy nyilvánvalóvá válik: egyik megjelenő érdek sem érvényesíthető teljes mértékben. Emiatt számolni kell azzal, hogy amit az érdekeltek nem érvényesíthettek a kompromisszumos megoldásban, megkísérlik a döntés végrehajtása során.

Így van ez még akkor is, ha a döntés egymáshoz közel álló érdekek kompromisszuma, hát még ha a döntésben egymástól lényegesen eltérő érdekek ütköztek (vagy a lehetőség hiányában éppen nem ütköztek) meg. Ilyenkor úgyszólván teljesen függetlenül attól, mi végül is a megoldás, azzal kell számolnunk, hogy a végrehajtás során a cselekvők helyzetében és érdekeiben meglevő különbségek akadályozzák, de legalábbis erősen korlátozzák a döntések tényleges tartalmával összhangban álló magatartást. Természetesen nem arról van szó, mintha eleve le kellene mondanunk arról, hogy az eltérő érdekeket különbözőképpen érintő döntések eredeti formájukban megvalósuljanak. Csak éppen számítá-

nunk kell arra, hogy ez nem fog magától, kizárólag a végrehajtandó döntés „erejénél” fogva bekövetkezni.

A szervezeti magatartásokat a szervezeti kontrollmechanizmus hivatott szabályozni. Általánosságban azt mondhatjuk: minél inkább attól függ a szervezetek tagjainak egész léte, mennyire van egységben munkatevékenységük a munkamegosztásban elfoglalt helyükből fakadó tényleges feladatokkal, annál nagyobb a biztosíték arra, hogy az egyes gazdasági döntések végrehajtása egybeesik a döntésben kitűzött célokkal, de legalábbis csak kevéssé tér el tőlük. Ez természetesen fordítva is igaz: minél inkább kiszorul a teljesítményelv a kontrollmechanizmus középpontjából, annál jobban eltérhet a döntések végrehajtása az eredeti elképzelésektől. A kontrollmechanizmus hatékonyságának vállalatok közötti különbségei ennél fogva abban is kifejeződnek, hogy hol milyen mértékű torzulások fordulnak elő a döntések végrehajtásában.

A kontrollmechanizmus azonban korántsem mindenható: a különböző társadalmi csoportok tagjai megkísérik — legalább részben — kivonni magukat a hatóköréből. Ennek igen sok formája közül (csupán szemléltetésül) felsorolunk néhányat.

Iparvállalatainknál az érdekkülönbségek gyakran a döntés végrehajtásában kifejtett tevékenység színvonalának és intenzitásának eltéréseiben: adott esetben „látványos” eredmények elérésében, máskor vagy más személyek (csoportok) körében a teljesítmény-visszatartás különböző formáiban nyilvánulnak meg. A döntések végrehajtásakor a saját érdekek védelmének különleges formája a szabályok és előírások minden áron való betartása még a lassúbb munkaütem árán is. A fizikai munkakörökben is lehetséges ilyen magatartás, de különösen a szakigazgatás-szakirányítás szférájában találkozhatunk vele gyakran. A döntés végrehajtását ily módon fékező dolgozók — jóllehet magatartásukkal tetemes kárt okozhatnak az adott szervezetnek — biztonságban érezhetik magukat, mivel nálunk meglehetősen ritkán kifogásolják a dolgozók munkáját, s még kevésbé alkalmaznak velük szemben felelősségre vonást, ha nem marasztalhatók el szabályok, előírások megszegéséért; az előírások, szabályok megsértése viszont — ha napvilágra kerül — majd minden esetben felelősségre vonással, de legalábbis érzékelhető hátrányokkal jár.

A döntések végrehajtásakor jelentkezhetnek olyan érdekek, amelyeket akaratlanul vagy szándékosan nem vettek — esetleg nem is vehettek — figyelembe a döntés meghozatalakor. Ezek az érdekek akkor is megpróbálhatnak érvényre jutni, ha mellőzésük a döntésben közgazdasági szempontból kifejezetten célszerű volt. Ez utóbbi esetben különösen előfordulhat, hogy a végrehajtók bizonyos döntéseket igyekeznek „kijátszani” (például olyan kényszerhelyzetet teremtve, amely megghiúsítja a döntést stb.).*

A felsorolt korlátozó tényezők ellenére a döntések végrehajtásának szakaszában általában megvannak azok az eszközök, amelyekkel a végrehajtásban részt vevők magatartása a döntésnek megfelelő módon befolyásolható, hiszen voltaképpen ekkor is ugyanazokat az érdekeket kell egyeztetni, mint a döntési folyamat korábbi mozzanataiban. Újból hang-

* Gondoljunk például azokra az elkezdett beruházásokra, amelyek teljes költségeinek fedezésére a vállalat a döntés kialakításakor a főhatóságoktól nem számíthatott, viszont a be nem fejezett beruházás tetemes veszteségeivel való „fenyegetéssel” olyan helyzetet alakíthat ki, amelyben a szükséges eszközökhöz végül is hozzájut.

súlyozzuk ebben a vonatkozásban a szervezeti kontrollmechanizmus kiemelkedő jelentőségét. Számos iparvállalatunknál az egyik fő gond éppen az, hogy a döntés végrehajtásának ellenőrzésében nem a kontrollmechanizmus lényeges elemei (a teljesítményelv és az ehhez igazodó jutalmazási és büntetési rendszer), hanem az üzemek törzskari részlegeinek ellenőrzési osztályai, csoportjai — amelyek egyáltalán nem függetlenek a szervezeten belüli érdekek mozgásától — játsszák a fő szerepet.

Amennyiben a döntési folyamat korábbi mozzanataiban ténylegesen nem ütköztek az érdekek, a vállalati belső ellenőrzés pusztán a döntés szabta követelményektől szélsőségesen eltérő magatartásokat küszöbölheti ki. Amennyiben a döntéshozatalkor nem mérlegeltek minden valószínűségi érdeket (s emiatt a döntésben valamilyen partikuláris érdek fejeződik ki), az ellenőrzés hatékonyságát mindenekelőtt az rontja, hogy maga a „mérce” — ti. a döntés — irreális az összes érintett érdek kontextusában, ennél fogva hibás a gazdálkodás hatékonysága szempontjából is. De még ha ez a „mérce” megfelelő is, s így erről az oldalról nem állnak akadályok az ellenőrzés útjában, kérdéses, vajon az ellenőrző apparátusok teljesen azonosulnak-e a döntéshozó szempontrendszerével, s nem „csempésznek-e” a döntésekbe idegen elemeket (például egyes vállalati egységek érdekeit).



A vállalati gazdasági döntések társadalmi természetéhez legalább olyan mértékben hozzátartoznak a *társadalmi következményeik*, mint a döntési folyamatban ható társadalmi tényezők. E cikkben azonban elsődlegesen a gazdálkodás *hatékonyságával* kapcsolatos főbb kérdéseket igyekeztünk számba venni, így a különböző társadalmi következményekkel — egyebek között a gazdasági döntések társadalmi hatékonyságának problémáival — nem foglalkozhattunk; viszont figyelmen kívül sem hagyhattuk őket, hiszen a döntési folyamatban közreható érdekek mindig meghatározott következmények elkerülését vagy éppen ellenkezőleg: az elérését kívánó csoportok, egyének érdekeiként jelennek meg.

Mint a döntési folyamat különböző mozzanataira hatást gyakorló társadalmi tényezőkről adott áttekintésből kitűnik, nincs egyetlen olyan mozzanat sem, amely ne játszana jelentős szerepet a megszülető és realizálódó döntés eredményességében. A tárgyalt tényezők szerencsétlen összetetalálkozásából végtelen esetben az irracionalitás határát súroló döntések is születhetnek. Bizonyosságul az utóbbi években szanált vállalatok egyikének-másikának döntési gyakorlatára hivatkozhatunk. Születhetnek viszont a gazdasági optimumot megközelítő döntések is. A mindenkori helyi sajátosságoktól függ, hogy egy adott döntés e szélső esetek melyikéhez áll közelebb. Éppen ezért még a megfogalmazás alapján általános érvényűnek vélhető megállapításaink sem feltétlenül állnak minden gazdasági szervezetre. További konkrét, valóságfeltáró szociológiai kutatásokra vár annak részletes feltérképezése, hogy a vállalatok sajátosságainak függvényében az egyes társadalmi tényezők miképpen befolyásolják a döntési folyamat eredményességét.

Az állati eredetű melléktermékek feldolgozásának gazdaságossága

A takarmányfehérje-gazdálkodás helyzete

A hazai állattenyésztés intenzív fejlesztésével a takarmányfehérje-szükséglet mennyiségi és minőségi szempontból egyaránt dinamikusan növekszik. Takarmányozásunk fehérjebázisát, az ipari eredetű takarmányok robbanásszerű térhódítása ellenére (ez utóbbiak aránya az 1965. évi 8 százalékról 1974-ig 30 százalékra nőtt) továbbra is a hagyományos takarmányok adják. Az aránytölődés oka, hogy míg a szántóföldön és a gyepterületen megtermelt takarmányokban előállított fehérjék felhasználása 63 százalékkal, addig az ipari takarmányokkal felhasznált fehérjéké 685 százalékkal emelkedett. Az összes fehérjefelhasználás 631 ezer tonnáról 1350 ezer tonnára, 114 százalékkal nőtt. (1. sz. táblázat.)

1. sz. táblázat

**Az állati takarmányozásban felhasznált emészthető nyersfehérje mennyiségének alakulása
takarmánycsoportonként (ezer tonna)**

Megnevezés	1965	1968	1970	1971	1972	1973	1974	Változás (1965 = 100)
Mezőgazdasági takarmányok	579,3	660,5	721,2	714,3	847,3	888,4	945,5	163,2
Növényi eredetű olajipari darák	49,5	99,4	111,9	162,0	169,7	193,7	239,6	484,0
Tejpor	1,0	3,4	4,7	7,4	4,4	5,7	8,6	860,0
Egyéb állati eredetű takarmányok	1,0	26,6	31,6	50,6	50,8	46,0	52,7	5270,0
Kész tápok és koncentrátumok	—	2,5	11,4	33,7	70,1	77,0	103,2	—
Összesen	630,8	792,4	880,8	968,0	1142,3	1210,8	1349,6	213,9

Az ipari fehérjetakarmányok koncentráltan tartalmazzák a táplálkozásélettani szempontból nélkülözhetetlen fehérjéket. Felhasználásuk gyors növekedése a következő tényezőkkel magyarázható:

— A nagyüzemek térhódítása a takarmányfelhasználásban is változásokat okozott. A korszerű technológia, az egységes — a fogyasztói igényeknek megfelelően változó — minőségű hús termelése a takarmányozásban is változásokat követelt. Ez az erőtakarmányok növelése mellett a fehérjekoncentráció fokozását is igényli, amihez a hús- és az állatiter-

mék-termelés növekedését meghaladó mértékű fehérjetakarmány-felhasználásra van szükség.

— A nagyüzemi állattartó telepek tenyészállományában rejlő genetikai potenciál kihasználásához nélkülözhetetlenek az olyan takarmánykeverékek, amelyek a tápanyagokat — különösen a fehérjét — optimális arányban tartalmazzák.

— A kistermelők állattartása is forradalmi változáson ment át az elmúlt években. A hagyományos árokparti legeltetéssel, illetve moslékos hizlalással szemben a közös gazdaságból, illetve az egyre inkább szabaddá vált takarmánypiacokon beszerzett tápokkal folyik a háztáji és a kiegészítő gazdaságok állatállományának takarmányozása.

A fehérjetakarmányok növekvő mértékű felhasználásával a jövőben is számolnunk kell.

Az V. ötéves és a távlati tervidőszakra előirányzott állatállomány takarmányfehérje-szükséglete a 2. sz. táblázat szerint alakul.

2. sz. táblázat

Az emészthető nyersfehérjéből várható szükséglet
(ezer tonna)

Év	Összes takarmányfehérje	Ebből állati eredetű
1975	1533	109
1980	1772	133
1985	1971	151
1990	2225	173

Forrás: MÉM adatok.

Az állatállomány indokolt mértékű takarmányfehérje-szükségletét hazai forrásból nem tudjuk kielégíteni, ezért az elmúlt években a tőkés-országokból sok fehérjetakarmányt importáltunk. Az összes importált emészthető nyersfehérje mennyisége 1968-ban 115,9 ezer tonna, 1974-ben pedig 370,1 ezer tonna volt. Így az import aránya az ipari jellegű takarmányok felhasználásában az 1968. évi 88 százalékról 1974-ig 92 százalékra növekedett. Az import mennyiségi változásán túl e termékek árának növekedése is egyre nagyobb devizakiadást jelentett az országnak, és a költségvetés jelentős tehervállalása ellenére megdrágította a hazai takarmányozást.

A fehérjetakarmányok külpiaca

A fehérjetakarmányok világpiaca az elmúlt években meglehetősen feszült volt. A perui nagy halpusztulás, a vágóállatok árának emelkedése és a tőkés piacokon zajló általános inflációs folyamat rendkívüli ár-emelkedéshez vezetett, különösen az alap- és nyersanyagok piacán. A halliszt és a szójadara ára 1973 júliusában érte el a legmagasabb szintet, azóta fokozatosan csökken. Az áremelkedés mértéke 1968-hoz viszonyítva 230—270 százalékot ért el. A gyapotmagdara és a földdió ára mérsékeltebben, 170—180 százalékra nőtt, de ez a megemelkedett árszint tartósan bizonyult.

A világgiazi ármozgásoknak megfelelően a fehérjetakarmányok külkereskedelmi beszerzési ára hazánkban is kedvezőtlenül alakult. A fehérjetakarmányok tőkésországokból történt behozatalára fordított kiadások a mennyiségi és az árnövekedés együttes hatására az 1972. évi 668,3 millió deviza Ft-ról 1974-ben 1677,1 millió deviza Ft-ra emelkedtek.

A fehérjetakarmányok világgiacon várhatóan nem számíthatunk jelentősebb árcsökkenésre. Hazai fehérjegazdálkodásunkban tehát minden lehető tartalékot fel kell tárunk és növekvő állatiternék-termelésünket lehetőség szerint egyre nagyobb arányban hazai fehérjével kell fedeznünk.

A hazai termelés bővítésének lehetőségei

A takarmányfehérje-szükséglet hazai termelésből való fedezésére a következő lehetőségek kínálkoznak.

A növényolajipari takarmányok hazai forrásokból való előállításához 200—250 ezer hektárral több területen kellene olajnövényt termelni. A belföldön maradó pogácsadara, valamint a hosszú távon is biztonságosan exportálható növényolajért importált szójadara együttesen pótolhatná a növényi fehérjéből ma szükséges importot. Az olajnövénytermelés ilyen mértékű növelése azonban egyrészt összehangolt termeléspolitikai intézkedéseket igényel, másrészt mintegy 100 ezer tonna növényolaj feldolgozására alkalmas kapacitás megépítését kívánja. Ez utóbbi építése megkezdődött, melyre egyébként — kisebb volumennel — rövid időn belül akkor is szükség van, ha a növekvő belföldi fogyasztás mellett csupán fenn akarjuk tartani jelenlegi exportunkat.

Takarmánytejpor-igényünket — számításaim szerint — ki tudjuk elégíteni belföldi termelésből. A növekvő nyersanyag- és energiaárak miatt a belföldi költségek emelkednek ugyan, de a belföldön megtermelt tejporfehérjére jutó import — a szarvasmarhatartási és a feldolgozási fázist együttesen figyelembe véve — 12—16 Ft/kg, míg szójadara importja esetén 24 Ft/kg, a tejpor importja esetén pedig kereken 80 Ft/kg. Így a hazai költségrámkódás ellenére, népgazdaságilag előnyösebb a belföldi termelés, mint az import.

Hazai halliszttermelési lehetőségeink igen korlátozottak. Részletesebb számítás nélkül is nyilvánvaló, hogy tógazdaságban termelt, szántóföldi abraktakarmánnyal nevelt halból hallisztet gyártani roppant költséges, belátható időn belül figyelmen kívül hagyható megoldás. Hallisztból tehát hosszú távon is importtal kell számolnunk, hacsak egyéb állati eredetű fehérjetakarmányokkal legalább részben nem tudjuk azt helyettesíteni.

Egészen más a helyzet a húsliszt esetében. Úgy vélem, a húsliszt-szükséglet fedezését — a tejporhoz hasonlóan — hazai termelésből is megoldhatjuk. Vágóhídi melléktermékből és hulladékból évente 170—180 ezer tonna áll rendelkezésre. Feldolgozása esetén a hazai húsliszt-szükséglet teljes egészében fedezhető lenne.

Importunkat jelenleg még az teszi szükségessé, hogy az Állati Fehérje Takarmányokat Előállító Vállalat (ÁTEV) — kapacitás hiányában, valamint szállítási problémák miatt — a vágóhídi hulladékoknak csak egy részét tudja feldolgozni. Az állattenyésztés fejlődésével így egyre

csökken a feldolgozott hulladékok aránya. Miközben egyre több húslisztet importálunk (évi 6—8 millió dollár értékben), évről évre több vágóhídi hulladék megy veszendőbe és okoz gondot a megsemmisítése.

Jelenleg az ÁTEV-üzemek műszaki és technikai színvonala nem teszi lehetővé az egyre növekvő minőségi, mikrobiológiai és gyártástechnológiai követelmények betartását. Ezért a hazai gyártású húslisztek termékminősége és fehérjeértéke egyenetlen, ami rontja a felhasználás gazdaságosságát.

Az állatfehérje-feldolgozás sürgős fejlesztését a gazdasági célszerűsége túl a köz- és állategészségügyi, valamint környezetvédelmi érdekek is indokolják.

Egy konkrét üzem példáján bizonyítható a vágóhídi melléktermékek és hulladékok feldolgozásának gazdaságossága. A hazai nyersanyag komplex feldolgozásához szükséges üzemek és berendezések importjára fordítandó devizaösszeg lényegesen kisebb, mint a létrehozott kapacitással elérhető importmegtakarítás. Kisebb kapacitású, közvetlenül a vágóhidak mellé telepített feldolgozó üzemek gazdaságosabban oldhatják meg a problémát, mint az ÁTEV centralizált telepei. És itt nemcsak devizamegtakarításról van szó, hanem arról is, hogy a hulladék feldolgozása közvetlenül vágóhidak mellé telepített zárt rendszerben lényegesen higiénikusabb, mint a könnyen fertőzésveszélyessé válható anyag hosszadalmas szállítását követő „központi” feldolgozás.

Egy termelőszövetkezeti beruházási döntés

Egy Pest megyei termelőszövetkezet, amely egy húscsirkenevelő termelési rendszer* gesztorgazdasága, állandóan a rendszer tökéletesítésére törekszik. A termelési vertikum teljes zárásához még hiányzó egyik láncszem a jó minőségű takarmánybázis megteremtése volt. Ennek egyebek között az ipari fehérjetakarmány-termelés is előfeltétele. Kézenfekvő volt tehát a termelőszövetkezet baromfifeldolgozó üzemében keletkező toll, vér, bél, úthulladék, kobzás stb. takarmányozásra alkalmas lisztté való feldolgozása.

A gazdaság 1973-ban importált egy húsliszt-, illetve vérlisztgyártó berendezést, amit saját tervezésű és kivitelezésű épületben helyeztek el. A döntés mellett szólt a megvalósítás viszonylagos egyszerűsége, az, hogy a berendezés tökéletesen megfelelő, a beruházás gyors megtérülése, valamint az árbevétel folyamatossága. Jelentősnek mondható továbbá, hogy a takarmányliszt-gyártással a termelőszövetkezet komplexebbé teheti broilertermelési rendszerét, s a továbbiakban — egy keverőüzem létesítésével — állandó minőségi feltételek mellett teljesen elláthatja takarmánnyal a baromfitartó partner gazdaságait.

* Termelési rendszeren olyan mezőgazdasági termelés-szervezési módszert értünk, melyben a fejlett technológia és technika szerves egységével, valamint a szellemi tőke koncentrációjával a termelési tényezők optimális összhangba hozhatók. A termelési rendszerekben új típusú munkamegosztás érvényesül: a termelést megvalósító üzemvitel egy része elvállalja a termelési feltételeit megteremtő (tervező, előkészítő, fejlesztő) tevékenységtől. A termelés — jelen esetben a húscsirkenevelés — közvetlen irányítását a partner gazdaságok végzik, míg a termelés előkészítéséről — tenyésztő-ellátás, előnevelés, technológia, húsfeldolgozás, állategészségügyi feltétel, szaktanácsadás stb. — és a biztonságos értékesítésről a gesztorgazdaság (rendszergazda) gondoskodik. A gesztor kezében összpontosulnak a tevékenységhez szükséges szellemi erőforrások is.

A hulladékfeldolgozás technológiai folyamatának fő fázisai a következők: a hulladéknak vízzel a feldolgozóba juttatása; vízelválasztás, a víz visszavezetése a fogadó aknába; fertőtlenítés, főzés, szárítás; osztályozás, keverés, darálás; a késztermék betárolása a silótoronyba, kiszérelés.

A feldolgozás zárt rendszerben történik. A munkafolyamatok többsége gépesített, illetve automatizált. Az üzem működés közben szagtalan, sem a közvetlen feldolgozóban, sem a környékén nem keletkeznek kellemetlen illóanyagok! Ez környezetvédelmi szempontból igen jelentős, sajnos, hazánkban egyedülálló eredmény.

A feldolgozás végtermékeként az üzem takarmányozásra alkalmas, jó minőségű, kedvező beltartalommal rendelkező hús- és vérlisztet állít elő.

A takarmányliszt-készítő üzem kapacitását az óránként 2500 csirkét feldolgozó üzem átbocsátó képességéhez tervezték. Az itt vágásra kerülő, átlagosan 1,3 kg súlyú csirkéből óránként 3250 kg élősúlyt dolgoznak fel. Az élő csirke súlyának mintegy 9 százaléka toll, 9 százaléka bél, 3 százaléka pedig vér.

A baromfivágásnál tehát óránként 292 kg toll, 260 kg bél és 88 kg vér, összesen 640 kg hulladék keletkezik. Figyelembe véve az úthulladékot és a kobzást is, két műszakban napi 10,4 tonna nyershulladék keletkezik. A gazdaság a hulladékfeldolgozó-kapacitást ennek megfelelően méretezte.

A kazán teljesítménye óránként 217 kg tiszta liszt. A két műszakban 4-szer töltik a kazánt, ezzel napi 3,5 tonna végtermék állítható elő.

Az üzem 260 napon át dolgozik évente, így mintegy 91 vagon a gyártott takarmányliszt, amelyből 81 vagon a húsliszt és 10 vagon a vérliszt.

Az üzemeltetési költségek alakulása

A költségkalkulációban az alapanyagokat az Állatitehérje Takarmányokat Előállító Vállalat (ÁTEV) által fizetett árakon értékelhetjük. Az ÁTEV a baromfifeldolgozóban keletkezett hulladékok közül csak a víztartalom nélküli toll értékét téríti, a többi hulladékot térítés nélkül szállítja el.

A feldolgozóban óránként 292 kg toll keletkezik, két műszak alatt tehát napi 4672 kg, évente 121 vagon. Ha a gazdaság ezt nem dolgozná fel, vagononként 8000 Ft-os egységáron értékesíthetné, és évente 968 000 Ft árbevételhez jutna belőle. A hulladékfeldolgozó költségkalkulációjában ezt az összeget szerepeltetem alapanyagköltséggént.

A kazán üzemeltetéséhez főzésenként 225 liter gázolaj szükséges. A gázolajigény napi 4 főzéssel 900 liter, évente tehát 2340 hektoliter. A gázolaj, 3,74 Ft-os egységáron számítva, évi 875 160 Ft költséget jelent. További 336 000 Ft-os tétel a gőztermeléssel kapcsolatos további költségeknek a hulladékfeldolgozóra jutó része. Az óránkénti villamosenergia-igény 35 kWó, ami napi 560 kWó-nak, illetve évi 145 600 kWó-nak felel meg. Ez — 1,02 Ft-os egységáron — 148 512 Ft évi villamosenergia-költség.

A közvetlen munkabéreköltségek a következőképpen alakulnak. Az üzemben a két műszakban 11 fő dolgozik, átlagosan 12,50 Ft-os órabér-

rel; ez napi 1100 Ft, évente pedig — a fizetett szabadságot is figyelembe véve — 301 400 Ft közvetlen munkabéreköltség.

A béreköltségeket 17 százalék társadalombiztosítási járulék és 15,4 százalék jövedelemadó terheli.* Ezek együtt évente 97 654 Ft-ra rúgnak. A szállítás és anyagmozgatás költségei 550 000 Ft-ot tesznek ki. Karbantartásra, javításra az üzem évi 300 000 Ft-ot kalkulál. A vízdíj, melyben a hidroglobusz fenntartási költsége és az értékcsökkenés is benne van, 2600 Ft. A szennyvíztisztítás évi költsége 260 000 Ft. Jelentős közvetlen költség még az épület és a gépek amortizációja, évente 793 108 Ft.

A termelőszövetkezetek költségelosztási előírásai szerint a főágazati általános költségek a közvetlen költségek 4 százalékát, a vállalati általános költségek 8 százalékát teszik ki.

A hulladékfeldolgozó éves költségkalkulációját mutatja a 3. sz. táblázat.

3. sz. táblázat

A hulladékfeldolgozó éves költségkalkulációja

Alapanyagköltség	968 000 Ft
Gázolaj	875 160 „
Gőztermelés	336 000 „
Villamos energia	148 512 „
Közvetlen munkabér	301 400 „
Munkabér közterhei	97 654 „
Szállítás	550 000 „
Karbantartás, javítás	300 000 „
Vízdíj	2 600 „
Szennyvíztisztítás	260 000 „
Értékcsökkenési leírás	793 108 „
Közvetlen költségek összesen ..	4 632 434 Ft
Főágazati általános költség, 4%	185 297 „
Üzemi költségek összesen	4 817 731 Ft
Vállalati általános költség 8%	385 418 „
Vállalati költség összesen	5 203 149 Ft

Az árbevétel és a termelés eredménye

A hulladékfeldolgozás eredményeként nyert toll-, bél-, illetve vérliszt minőségét az Országos Takarmányfelügyelőség és az Állategészségügyi Állomás főzésenként vett mintákon vizsgálja. A kémiai, fizikai, mikrobiológiai vizsgálatok alapján minősítik a kapott takarmánylisztet. Az elemzés eredményét a végtermék minden tételére rávezetik. A 4. sz. táblázatban bemutatom az egyik tétel kémiai vizsgálatának eredményét. (A kiválasztott minősítőlap a termelés átlagos minőségét jellemzi.)

A minősítés alapján a termék I. osztályú — 58 százalék nyersfehérje-tartalmú — hús-, illetve vérlisztként értékesíthető.

Az értékesítés árbevétele a következő: 81 vagon húsliszt (à 980 Ft/q)

* A termelőszövetkezeti társadalombiztosítási költségek és juttatások alacsonyabbak az ipari ágazatokban érvényesnél.

A takarmányliszt minőségi jellemzői

Megnevezés	Vérlist	Toll- és bélliszt	Vegyes baromfi-hulladék-liszt
Keményítőérték, kg/q	72,0	71,5	76,0
Nyers fehérje, %	80,6	72,4	71,2
Ca, %	0,16	0,68	0,50
P, %	0,52	0,53	0,46
Nyers zsír, %	2,30	17,60	17,70

7 938 000 Ft, 10 vagon vérlist (à 2090 Ft/q) 2 090 000 Ft. Árbevétel összesen 10 028 000 Ft.

Az üzem eredménye az árbevétel és az összes költség különbségeként kapható: árbevétel összesen 10 028 000 Ft, vállalati költségek összesen 5 203 149 Ft, eredmény: 4 824 851 Ft.

A nyereség tehát eléri az árbevétel 48 százalékát, évente több mint 4,8 millió forintot.

Az eredmény értékelésekor figyelembe kell venni, hogy a baromfifeldolgozás komplex technológiájából tulajdonképpen kiszakítottunk egy részfézist — a hulladékfeldolgozást. Ennek az üzemegységnek (üzemrésznek) az eredménye — mivel a késztermék maximált áron értékesíthető — döntően attól függ, hogy az alapanyagot — a baromfifeldolgozóból kikerülő hulladékot — milyen áron számolják el a költségek között. Lehet a kalkulátnál magasabb áron is értékelni a hulladékot, ez esetben a baromfifeldolgozó eredménye javulna a hulladékfeldolgozás rovására.

Üzemi szintű gazdasági számításoknál szerencsésebb megoldás a baromfifeldolgozó egészét együttesen értékelni. Bárhogyan számolunk is, a hulladékfeldolgozó jelentősen hozzájárul a vállalati eredményhez.

A takarmányliszt-gyártásnak van egy számszerűen ki nem mutatható eredménye is. Mint említettem, a késztermék nyersfehérje-tartalma 70 százalék körüli, ami lényegesen magasabb a szabványban előírt 58 százaléknál. Az itt készült húslisztből készített broilertápokkal így megtakarítható az importból származó szójadara és húsliszt egy része. A tolllisztből nyert takarmány a húsliszttel szemben szegényebb lizin- és metionin-tartalmát premix adagolásával pótolják. Az előállított kísérleti tápokkal kedvező takarmányértékesülési eredményeket értek el. A jó minőségű toll-, vérlist várhatóan a rendszer broilernevelési eredményeit is javítani fogja.

A beruházás gazdaságossága

A hulladéküzem teljes bekerülési értéke 14,6 millió Ft. Ennek 25 százalékára a gazdaság vissza nem térítendő állami támogatást kapott. A termelésből származó jelentős eredményből a beruházás gyorsan (3 év alatt) megtérül.

$$\text{Megtérülési idő} = \frac{\text{beruházás értéke}}{\text{üzemi eredmény}} = \frac{14,6 \text{ millió}}{4,8 \text{ millió}} = 3 \text{ év.}$$

Az állami támogatással csökkentett, üzemi szinten számított beruházás megtérülése 2,3 év.

Mivel a berendezés tőkés importból származik, nem érdektelen megvizsgálni a beruházás devizaigényét, illetve a késztermék devizaértékét.

A feldolgozás eredményeként nyert takarmány-húslisztet — mint már említettem — az állattenyésztés fokozódó igényei miatt egyre nagyobb mennyiségben importáljuk, miközben az állatifehérje-takarmányok világpiaci ára is gyorsan emelkedik. Például 1972—74 között a behozott húsliszt mennyisége és ára az 5. sz. táblázat adatai szerint alakult.

5. sz. táblázat

Húslisztbehozatalunk, 1972—1974

	1972	1973	1974
Mennyiség, tonna	11 570	16 682	24 860
Átlagár, dollár/tonna . . .	145,1	312,5	299,5

Az említett üzemben a 91 vagonos évi kibocsátás az 1974. évi importáron értékelve 272 545 dollárt jelent. Ezzel szemben áll tényleges kiadásként a 67 378 dollár értékű importbeszerzés. Ha a termelőszövetkezetben gyártott takarmánylisztet importáron értékeljük, egy negyedévi termelés devizaellenértéke fedezi az egész berendezés árát. (Természetesen a végtermékarak változásával egyidejűleg az importberendezések ára emelkedik. Ez azonban nem változtat a gazdaságos beruházás tényén.)

Ahhoz, hogy a teljes húslisztimportot megszüntethessük, még 27 hasonló kapacitású üzemre lenne szükség az országban. Ez évi 7,4 millió dollár megtakarítást jelentene. A 27 üzem nem is sok, ha meggondoljuk, hogy a vágóhidak, húsfeldolgozók mellett ma még csak néhány helyen folyik hulladékfeldolgozás. Az ÁTEV a vágóhídi hulladékokat — a már említett kapacitáshiány, illetve szállítási problémák miatt — nem tudja teljes egészében feldolgozni. A hulladék elföldelése jelenleg az ÁTEV-nak tonnánként 1000 Ft-ba kerül. Ha a húslisztgyártás gazdasági hasznaként figyelembe vesszük a megsemmisítés elmaradó költségét is, a beruházás népgazdasági szinten még gazdaságosabb. A vágóhidak mellett új takarmányliszt-gyártó üzemek létesítése tehát mind üzemi, mind népgazdasági érdekből célszerű és gazdaságos.

Megvan tehát a lehetőségünk a hazai fehérjebázis jelentős fejlesztésére. Ezzel élve meg tudjuk gátolni a volumenében eddig is igen nagy fehérjeimport további növekedését, sőt, helyes termeléspolitikával az import fokozatos csökkentésére is mód nyílhat. Ez persze nem jelenthet törekvést a teljes autarkiára, de a jelenlegi helyzethez képest mindenképpen nagyobb termelői és költségvetési biztonsághoz vezethet, csökkentve függőségünket a szélsőséges világpiaci ármozgásoktól.

Önhelyreállító¹ gazdaságok működőképességéről

P. Sraffa modellje alapján

Egy zárt (önhelyreállító) gazdaságot két, egymással összefüggő megközelítés alapján elemezhetünk. Vizsgálhatjuk mindenekelőtt az adott ország *gazdagságát*. Ebben az esetben azonban meg kell mondanunk, mit is értünk gazdagságon, az összes rendelkezésre álló gazdasági erőforrásokat és a megtermelt javakat, vagy beleértjük a kutatási-fejlesztési tevékenységben és a szakképzettségben testet öltő gazdasági potenciált is, figyelembe vesszük-e az erőforrások és a javak szerkezetét, az ebből eredő dinamizmust, vagy sem stb. További problémát okoz az erőforrások és a javak fogalmának értelmezése, terjedelmük körülhatárolása. El kell döntenünk ugyanis, hogy az adott országban élő emberek képességei, a rendelkezésükre álló tárgyak, az őket körülvevő környezet elemei stb. közül mi számít gazdaságilag értékesnek és ezért értékelhetőnek. Ebben a megközelítésben jelentős szerepet kap a vizsgálat szempontjainak előzetes kidolgozása. Ha azonban a gazdaságot a gazdasági döntések rendszere alapján elemezzük, tehát a *gazdálkodás folyamataként* közelítjük meg, akkor a vizsgálat szempontjai nemcsak azt határozzák meg, hogy mit tekintünk gazdaságilag értékesnek, hanem azt is, hogy a gazdasági folyamatok közül melyeket tartjuk a legjellemzőbbeknek az egész gazdaságra vagy annak bizonyos részeire vonatkozóan.

Ha választanunk kellene és választhatnánk a kétféle közelítés között, az utóbbi felé csábítana az a tény, hogy a döntési folyamatok (a döntés születésétől a megvalósuláson át a következményekig) megfigyelhetők, míg az ország gazdagságának meghatározása megfigyelés és a közvetlen mérés útján lehetetlen. Ilyenfajta választásra azonban nincs lehetőségünk. A döntési folyamat elemzésekor ugyanis kiderül, hogy maga a döntés is attól függ: mit tekintünk gazdaságilag értékesnek és a döntés következményeit is ezek alapján mérik fel a gazdálkodás szereplői. Bizonyos fokig leegyszerűsítve a dolgot azt mondhatjuk, hogy *mindaddig* nem szükségképpen tartozott össze a gazdaság e kétféle megközelítése, amíg nem tisztázódott eléggé, hogy gazdagság és gazdálkodás, egy ország vagyona és gazdaságának újratermelési folyamata a gazdaság egymáshoz tartozó, duális oldalai.

Anélkül, hogy a kérdés történeti elemzésébe mélyebben belemenénk, megemlítjük, hogy e dualitás következetes érvényesítése először

¹ Önhelyreállító állapot: A Sraffa-gazdaság önhelyreállító állapotban van, ha a termelési eljárásokban termelőeszközökként felhasznált termékek össz mennyisége nem több előállított mennyiségüknél.

Marxnál fedezhető fel. Marx ebből a szempontból nemcsak az angol klasszikus közgazdaságtan eredményeihez nyúlt vissza, hanem a fiziokraták, elsősorban Quesnay újratermelési elméletéhez is. A klasszikus közgazdaságtan ugyanis — noha nem maradt rejtve előtte, hogy egy gazdaságban nem egyszerűen termelés, hanem újratermelés folyik — figyelmét a már létrehozott gazdagság meghatározására és a társadalmi osztályok közötti elosztására összpontosította. Ezzel hozzájárult ugyan a gazdasági erőforrások értékelésének kidolgozásához, de a gazdálkodás, a gazdasági döntések nyomán kibontakozó újratermelés folyamatának magyarázatával adós maradt.

Marx a tőkés társadalom elosztási viszonyait két oldalról közelítette meg. Onnan indult ki, ahová Ricardo már eljutott, tehát a munkát mint érték meghatározó tényezőt elemezte. A csere- és elosztási viszonyokat azonban a társadalmi újratermelés keretein belül vizsgálta, hangsúlyozván, hogy az újratermelési folyamat nem pusztán termékek, hanem társadalmi szerepek újratermelése is (a munkás- és a tőkéslet reprodukciója). Ebből következik, hogy a társadalom javainak elosztása sem lehet független az újratermelés ezen társadalmi vonásától. A tőkés társadalom elosztási viszonyainak lényege tehát nem a termékeknek a tőkés és a munkások közti felosztása, ezt az elosztást meghatározza, szigorú határok közé szorítja a munkának és a termelőeszközöknek a társadalmi újratermelés osztályai és a termelési ágak közti szétosztása. Ennek megfelelően Marx a társadalmi csereviszonyok mögött meghúzódó értékviszonyokat a gazdaság egészének és egyes összetevőinek — elsősorban a munkaerőnek — az újratermeléséből vezette le. Feltételezte azonban, hogy a termelés tényezőinek — köztük a munkaerőnek — az újratermeléséhez szükséges áruk tömege természetesen kifejezhető. Ezért nem is tartotta fontosnak, hogy az újratermelési folyamat érték- és természetes összefüggéseit szembeállítsa egymással. Ez következett a marxi munkaérték-elmélet alaptételeiből, a használati érték és az érték, a konkrét és az absztrakt munka „duális” felfogásából. Marx éppen ezen összefüggések felismerését tekintette a ricardói munkaérték-elmélet meghaladásának, és a ricardói elmélet ellentmondásosságát is innen kiindulva mutatta ki. Ezen az alapon épült fel a marxi termelésiár-elmélet, az átlagprofit és a munkaerő ára közötti összefüggés elemzése. Marx a termelési árak levezetése során többször jelezte, hogy az értékelméletben kimunkált „dualitás” további kidolgozásra, fejlesztésre szorul, a termékek újratermelése és e termékeknek, mint áruknak a termelési ára közötti viszonyt részletesebben és pontosabban ki kell fejteni. Ezt a munkát azonban már nem tudta elvégezni.² Afelől azonban nem hagyott kétséget, hogy gazdaságtana az áruk termelési árának és a termelési tényezők újratermelésének egyensúlyi elméletén alapul. A tőkés árutermlő társadalomban a gazdasági egyensúly — ha egyáltalán létrejön — csak a termelés és elosztás válságokba torkolló, ciklikus ingadozásainak átlagaként alakul ki. Egyensúlyon itt az *elosztási viszonyoknak* az áruk termelési árai és a termelési tényezők újratermelési arányai mögött meghúzódó olyan „alapformáját” kell értenünk, amelyben a termelési ténye-

² Marx gondolataiból kiindulva Bródy András dolgozta ki a termelési árak és az újratermelés egzakt duális elméletét. Bródy András: A gazdaság duális felfogása Marx „Tőkés”-jében. Közgazdasági Szemle, 1967. 9. sz.

zőket és a működésük eredményeként létrejövő termékeket a termelés, illetve a társadalom tagjainak reális szükségletei szerint osztják el. Erre a lehetőséget megteremti az, hogy ebben a termelési rendszerben a társadalom minden tagja a társadalom számára szükséges tévékenységet végez, szükségletei a társadalmi ösztönzésre reá jutó részében igazolódnak, és egyben mérhetőek is e munka által. Ily módon a termelési tényezők és a termékek közvetlenül mérhetőkké válnak azzal a társadalmi munkamennyiséggel, amelyet a termelési tényezőkre és a termékekre irányuló szükséglet hoz mozgásba. Mivel azonban a tőkés társadalomban a termékeket árukként termelik, a termelési tényezők pedig tőkeként, illetve a bértől munkaadóként funkcionálnak, végül pedig a szükségletek csak fizetőképes keresletként jelenhetnek meg, a tőkének és a munkaerőnek a termelési ágak közötti, valamint az áruknak a társadalom tagjai közötti elosztása a tőkés gazdaság sajátos egyensúlyi állapota szerint megy végbe. Ez az egyensúly labilis, mert eltér a „természetestől”, de szorosan függ is attól (Marx ezt formálisan is kifejezte: az össztermelési ár = összérték, összérték-többlet = összprofit egyenlőségekkel),³ és stacioner, mert nem számol az újratermelési arányok változásával. (Ez a marxi újratermelési modellekben a termelési tényezők azonos ütemű növekedéseként jelentkezik.)⁴ A gazdaság egyensúlya Marxnál az össztársadalmi folyamatnak a valóságban nem megfigyelhető, ideális állapota. Minthogy az egyensúly a társadalmi össztermelési és ösztönzési ágak közötti meghatározott elosztását tételezi fel és a társadalomban működő tőke mennyisége a munkával kifejezhető, a tőkés újratermelés egyensúlyi modelljében a kulcsszerepet a társadalom rendelkezésére álló munkaerő mennyisége és struktúrája játssza. A tőkés újratermelési folyamatban azonban a munkaerőt is árukként termelik és fogyasztják el, ezért Marx a munkaerő árát az általa elfogyasztott javak és szolgáltatások alapján határozta meg. A munkaerő által elfogyasztott áruk tömege ugyanakkor függ a munkás és a tőkés közötti társadalmi-politikai erőviszonyoktól, tehát az egész újratermelési folyamat és az abban létrejövő áruk ára sem lehet független attól. Ezek alapján a közgazdaságtan több művelője (elsősorban a cambridge-i iskola képviselői) kétségbe vonták, hogy a munkaerő fogyasztása, a marxi újratermelési modell végső változója, használati értékben és értékben (azaz a munkások reálfogyasztása termékvolumenekben és árakban) egyszerre és egymástól függetlenül meghatározható lenne.

A Sraffa-modell születése

A neoricardiánus iskola a gazdaság olyan duális modelljét dolgozta ki, amely az elosztási viszonyoknak a gazdasági egyensúlyra gyakorolt hatását a társadalmi csoportok piaci részesedése alapján veszi számításba. Lemond tehát arról, hogy a munkások reálfogyasztását (annak

³ Többben (például Bortkiewicz, Böhm-Bawerk, O. Lange, Erdős Péter, Bródy András) foglalkoztak Marxnak ezzel a tételével és bebizonyították, hogy az csak nagyon speciális feltételek mellett igaz.

⁴ A marxi újratermelési modell egyensúlyi feltételeit elemzi Erdős Péter: Adalékok a mai tőkés pénz, a konjunktúraingadozások és a gazdasági válságok elméletéhez. Közgazdasági és Jogi Könyvkiadó, 1966., valamint Bródy András: Érték és újratermelés című művében. Közgazdasági és Jogi Könyvkiadó, 1969.

összetételét és színvonalát) naturálisan fejezze ki. E modell alapvetően Piero Sraffa⁵ nevéhez fűződik.

Piero Sraffát, a cambridge-i közgazdasági iskola egyik képviselőjét a klasszikus közgazdaságtan hagyományai legkövetkezetesebb folytatójának tekintik.⁶ Sraffa néhány árelméleti cikke, majd Ricardo összes műveinek angol nyelvű kiadása által vált ismertté. (Ezt a munkát Maurice Dobb-bal együtt fejezte be.) A ricardói értékelmélet alapos tanulmányozása után és abból kiindulva fogott hozzá árelmélete kidolgozásához. Művét 25 éven át formálta, csiszolta. Neve hosszú ideig kevésbé volt ismert, mint a klasszikus tradíciókhoz kapcsolódó többi közgazdászé, pedig elsősorban az ő érdeme, hogy a klasszikus elmélet főbb eredményei (beleértve Marx alapvető gazdaságtani következtetéseit is) újra a polgári közgazdaságtan érdeklődésének középpontjába kerültek. A marxai „termelési árrendszer” általános megoldását, vagyis az áraknak a tisztán termelési eljárások oldaláról történő meghatározását sokáig csak W. Leontief nevével kapcsolták össze. Azóta többben is elemezték Sraffa modelljét — köztük Harrod (1961), R. L. Meek (1961), Chakravarty (1961), J. Robinson (1962), V. Massaro (1964), M. Dobb (1963). Gondolatait azonban gyakran félreértelmezték.

Sraffa munkájának több fontos eredménye közül ki kell emelnünk, hogy a neoklasszikus gazdaságelmélet és ezen belül elsősorban a tőkeelmélet „belülről történő” kritikáját adta. Kimutatta, hogy a határtermelékenységi elmélet nem alkalmas az erőforrások értékének meghatározására, s ily módon nem szolgálhat a gazdasági döntések alapjául sem. Bebizonyította, hogy az erőforrások gazdaságos felhasználása az elosztási viszonyoktól — közelebből a profitrátától — függ. Kimutatta, hogy az eltérő tőkeigényességű, de azonos termékeket termelő termelési eljárások között, a profitráta változásával, technikai visszaváltás (reswitching) megy végbe, vagyis az eljárások gazdaságossága nem csak tőkeigényességük függvénye. Sraffa és nyomában Garignani, illetve Pasinetti ezzel a neoklasszikus határtermelékenységi és elosztási elméletet az alapjainál kezdte ki.

Sraffa munkásságának fontos eredménye — és ez elemzésünk tulajdonképpen tárgya — a gazdaság újratermelési folyamatának és a megtermelt gazdagság elosztásának zárt, duális szemléletű modellje. Sraffa ezzel a modellel az újratermelés stabilitásvizsgálatának egyik fontos eszközét adta. Ebben az írásban arra teszünk kísérletet, hogy a „Sraffa-gazdaság” árának és termelési rendszerének meghatározó tényezőit, valamint stabilitásának feltételeit leírjuk. Sraffa modelljében egy zárt gazdaság szerepel. Ebből következően a ráfordítások értékelését egyértelműen csak a gazdaság belső összefüggései határozzák meg; kiküszöbölhető a pénzfolyamatok hatása. A modellben megkülönböztethetők a folyamatos ráfordítások (például a munka) és a stock jellegű ráfordítások (termelési eszközök). Sraffa a munkás és a tőkés gazdasági viszonyát a technológiai folyamatok mellett autonóm összefüggésként kezeli, ez a viszony válik a rendszer egyik alapvető meghatározójává. Végül Sraffa modelljében megkülönböztethető az egyensúly és a stabilitás. Az előbbi egy *post festum* állapot, amely minden működőképes gazdaságban fennáll, az utóbbi a rendszer struktúrájából adódó dinamikus tulajdonság.

A következőkben kimutatjuk a Sraffa-modell jellegzetességeit, majd megvizsgáljuk viszonyát néhány hasonlóan felépített elmélethez, végül megkíséreljük kitapintani gyenge pontjait és felmérni jelentőségét.

⁵ Lásd Piero Sraffa: *Áruk termelése árak révén*. Közgazdasági és Jogi Könyvkiadó, 1975.

⁶ Sraffa és a klasszikus hagyományok közti viszonyt elemzi A. L. Levine: *This Age of Leontief ... and Who? (An Interpretation)* Journal of Economic Literature 1974. című cikkében.

A Sraffa-gazdaság jellegzetes tulajdonságai

A Sraffa-gazdaság feltételrendszerét ismertnek tekintjük.

A Sraffa-gazdaságban már korábban előállított termékek és munkaerő felhasználásával, valamint a földek megművelésével termelőeszközöket és fogyasztási cikkeket termelnek. Emellett azonban a termelés szerkezeti arányaitól nem teljesen függetlenül „újratermelik”, pontosabban újraalakítják a tőkés- és a munkásosztály gazdasági pozícióit is. A termelés technológiai rendszere (a termelési eljárásokon belüli és a munkaráfordítási arányok) meghatározza ugyan a termelőeszközök és az osztályok által elfogyasztható javak megosztását, de nem szabja meg egyértelműen a szükséges és a többlettermék arányát.⁷ A többleten ugyanis a tőkés- és a munkásosztály osztozik. Sraffa feltevéseiből következően a tőkésosztálynak jutó részt a tőkések részben elfogyasztják, részben termelési eszközök vásárlására fordítják. E terméktömegnek (a profitnak) a kiinduló termelési rendszerrel harmonikus arányokban kell tartalmaznia a megtermelt eszközöket. A többlet nagysága és megosztása ezért a tőkések és a munkások részesedésétől is függ.⁸

A Sraffa-gazdaságban az elosztást az árak szabályozzák. Az árakat viszont a termelési arányok, valamint a tőkés és a munkás közötti osztozkodás határozza meg. Nem egyértelmű, hogy az osztozkodás az egységes profit- és berráta, s nem termelési áganként differenciált ráták alapján történik. Sraffa feltételezi az egységes profit- és berráta létezését, ezért egyelőre mi is ezt tesszük. Ekkor a Sraffa-gazdaság modelljét így képezhetjük el:

$$(1 + r) \underline{A} \underline{p} + w \underline{l} = \underline{p}$$

$$r = R(1 - w)$$

\underline{A} = a termelési eljárások technológiai koefficiens matrixa;

\underline{p} = árvektor, \underline{l} = az egységnyi termékkibocsátáshoz szükséges munkaráfordítások vektora; r = profitráta; R = maximális profitráta; w = berráta.

(A földjradéktól mint tárgyunk szempontjából irreleváns problémától eltekintünk.) Kérdésünk ezután úgy hangzik: létezik-e egyensúly, ha igen, milyen természetű, és van-e stabilitás a Sraffa-gazdaságban.

Az egyensúllyal kapcsolatban megállapíthatjuk, hogy az a Sraffa-gazdaságban statikus, ex post állapot. Minden gazdaságban, amely az önhelyreállítás feltételeinek eleget tesz

($1 * \underline{A} - \underline{l} * \underline{p} \geq 0$), létezik a statikus egyensúly.

Sokkal izgalmasabb kérdés: stabil-e a Sraffa-gazdaság,

A Sraffa-gazdaság stabilitásának szerkezeti feltételei

A Sraffa-gazdaságot akkor nevezzük stabilnak, ha az ár- és az elosztási viszonyok változása következtében beinduló, s az ár-, illetve elosztási

⁷ Hangsúlyozni szeretném, hogy a Sraffa-gazdaság önfenntartó és többletet termelő típusa nem azonos a marxi egyszerű és bővített újratermelési modellekkel. A különbség lényege abban áll, hogy míg Marxnál a szükséges és a többlettermék értékének és természetes mennyiségének pontosan meg kell felelniük egymásnak és csak együtt mozoghatnak, Sraffánál a természetes és az értékösszefüggések különválhatnak és csupán közvetve hatnak egymásra.

⁸ Lásd P. Sraffa: I. m.; továbbá Major Iván: Megjegyzések Piero Sraffa könyvéhez. Sigma, 1974. 3–4. sz.

rendszer között körkörösen áramló mozgások (árváltozás, profitráta-változás, a termelési eljárások kompozíciójának megváltozása) a gazdaságot nem térítik le az egyensúlyi pályáról.

Az önfenntartó (többletet nem termelő) Sraffa-gazdaság árrendszerét a termelési eljárások technológiai szerkezete (a termékek felhasználási struktúrája a termelésben) egyértelműen meghatározza.

Ha a Sraffa-gazdaságban többletet is termelnek, akkor az árak meghatározása, de a technológiai szerkezettel szemben megfogalmazható követelmények sem olyan egyszerűek, mint az önfenntartó gazdaság esetében. Ekkor ugyanis a gazdaság „elviseli” a deficites eljárást — ha a tőkésék nem bővítik a termelést —, a deficites eljárás pedig az elosztás során rá jutó többletből ellensúlyozni tudja a termékből mutatkozó hiányt. A deficites eljárás azonban olyan terméket termel és olyan termékfelhasználási szerkezet mellett, amely a többi eljárástól eltérően befolyásolja az árak és a profitráta alakulását.⁹ Ezért az eljárásokat két csoportra kell bontanunk aszerint, hogy termékeiket a többi eljárások és önmaguk felhasználják-e, vagy sem.

Bázis- és nem bázistermékek

Sraffa bázistermékeknek nevezi azokat a termékeket, amelyeket közvetlenül vagy közvetve valamennyi termék előállításában felhasználnak. A bázistermék fogalmának megalkotása tehát a tulajdonképpen ricardói „gabona-elv” általánosítása.¹⁰

Mielőtt áttérnénk a „gabona-elv” sraffai általánosítására, bemutunk egy olyan rendszert, amely híd Ricardo és Sraffa gazdasági modellje között. Ezt az elképzelt gazdaságot az jellemzi, hogy amennyiben a gabonatermesztésben az input csak gabonából áll, akkor minden egyes termék beléphet a saját termelésébe. Ugyanis ha az input gabonamennyiség W_w , az output pedig W , akkor

$$r = \frac{W - W_w}{W_w}.$$

Bármely más árura:

$$(W_k P_w + K_k p_k)(1 + r) = K p_k, \text{ mivel } (1 + r) = \frac{W}{W_w}, \text{ így}$$

$$W_k = \frac{W}{W_w} \cdot p_w = \left(K - \frac{W}{W_w} \cdot K_k \right) p_k, \text{ tehát}$$

⁹ Joan Robinson a következőképpen látja Sraffa profitráta-koncepcióját: „... véleményem szerint Sraffa ezzel egy nagyon jelentős pontot hangsúlyoz, úgy tudományos, mint politikai értelemben: egy piaci gazdaságban a termelés különböző területein vagy tendencia létezik az egységes bér- és profitráta kialakulására, vagy az árakat a kereslet-kínálat szabályozza, de a kettő együtt nem állhat fenn.” J. Robinson: *Collected Economic Papers*, Vol. III. Basil Blackwell, Oxford, 1965. 12. l.

¹⁰ Ricardo értékelmélete kialakításakor azon a véleményen volt, hogy a gabona kulcs szerepet játszik az árak és a profit meghatározásában, mert a gabona esetében a gazdasági kategóriák naturális mennyiségek arányaiban, illetve különbségeikben határozódnak meg. Ha ugyanis a gabonatermesztéshez csak gabonát használnak fel előlegként, akkor a gabonából a munkabérré jutó rész, a bérrel, valamint a profitráta mérték nélküli arányokban, a profit tömege pedig gabonamértékben adott. Ez az elv azonban csak addig volt használható, amíg nem kellett feloldania a csak gabonából álló „egytermékes tőke” feltevését, amelynek lényege, hogy végeredményben egyetlen áru játszik csak „termelő”, szerepet, a többi kívül marad a termelés körén és a lakosság személyes fogyasztásának tárgya.

$$p_k/p_w = \frac{K \cdot W_w - W \cdot K_k}{W \cdot W_k} = \frac{K \cdot \frac{W_w}{W} - K_k}{W_k}.$$

Ennél általánosabb és egyben a „gabonaelv” kiterjesztésének a lehető legáltalánosabb esete a következő:

$$\begin{aligned} p_w W_w (1+r) &= W p_w, \\ (p_w W_a + p_a A_a) (1+r) &= A p_a, \\ (p_w W_b + p_a A_b + p_b B_b) (1+r) &= B p_b, \\ (p_w W_k + p_a A_k + \dots + K_k p_k) (1+r) &= K p_k, \end{aligned}$$

azaz az input matrixa:

$$\begin{bmatrix} W_w 0 & \dots & 0 \\ W_a A_a & \dots & 0 \\ W_b A_b B_b & \dots & 0 \\ W_k A_k B_k & \dots & K_k \end{bmatrix}.$$

A termelési kapcsolatokban tehát nincsenek „körök”, azaz ha az egyik termék belép egy másik termelésébe, akkor ez utóbbi már nem vehet részt az előbbi előállításában. A megfogalmazásból is kitűnik, hogy a matrix alsó háromszögében levő elemek között is lehetnek zérussal egyenlők. A ricardói „gabona-elv” előbbi legáltalánosabb formájában biztosan bázis termék a gabona és biztosan nem bázis termék a többi áru.

Ez azonban egy működő gazdaságra vonatkoztatva túl szigorú és egyúttal irreális feltevés. E feltételezés mellett ugyanis a gabona árának változásával azonos irányban változik az összes többi áru ára, különbség közöttük csak a változás mértékében lehetséges. Ez a mértékbeli különbség egyrészt attól függ, hogy a gabona milyen súllyal szerepel az adott áru termelésében, másrészt pedig függ a többi inputáru „halmozó hatásának” intenzitásától.

Kiterjeszhető-e tehát a bázis termékek köre oly módon, hogy egy gazdaságban legalább egy, de tetszőleges számú bázis termék létezhessen?¹¹

Sraffa kimutatta, hogy egy gazdaságban annyi bázis termék létezhet, amennyi terméket termelnek. Ha minden termék egyúttal bázis termék is, akkor a gazdaság biztosan működőképes (önhelyreállításra képes). Mielőtt azt az esetet is elemeznénk, amikor nem minden termék bázis termék, megpróbáljuk megfogalmazni, hogy milyen szerepet játszik a bázis termék a gazdaságban.

A bázis termék funkciója világossá válik, ha megértjük, hogy Sraffánál milyen szerepe van a gazdasági struktúrának a gazdaság jellemzésében. Először is látnunk kell, hogy a „gazdasági szerkezet” nem egyértel-

¹¹ A bázis termék nem azonosítható a „produktív” termékkel abban az értelemben, hogy nem feltétlenül hasznos a gazdaság fejlődése szempontjából. Jánossy Ferenc egy előadásában ezt igen szemléletes példán mutatja be: tegyük fel, hogy egy gazdaságban szén és villamos energiát termelnek, és éppen akkora mennyiségben, hogy a szén teljes egészében felhasználják a villamos energia termelésére, míg a villamos energiát önmaga előállítására és a szénbánya üzemeltetésére. A szén és a villamos energia tehát bázis termék. Ha most mindkét termelőtevékenység évről évre arányosan bővül, ez úgy jelenik meg, mintha a nemzeti jövedelem, vagy más, a jólétet jellemző mutató emelkedne. Közben pedig csupán a bánya „eszi” az áramot, a hőerőmű pedig a szénét.

mű alapkategória, tartalmát minden esetben a gazdaság vizsgálatának kiinduló szempontjai adják. Ha a sraffai rendszerben például egy áru termeléséhez egy másikból X mennyiség szükséges, ezt nem maga a rendszer magyarázza, hanem külső szempontok: fogyasztási szokások, ízlés, munkaszervezés, a termelés technológiai lehetőségei stb., tehát egy sor olyan tényező, amelyet explicite nem vettünk figyelembe. Attól függően, hogy ezek közül melyiket választjuk ki a vizsgálat szempontjával, más és más gazdasági szerkezet adódik.

Ha a bázisterméket az említett összefüggésbe állítva értelmezzük, akkor ezek olyan áruk, amelyek a rendszert ért külső vagy a rendszerből magából származó belső hatást az egész rendszeren végiggyűrűztetik, *általánossá* teszik az egész gazdaságban. Világos, hogy azok az effektusok, amelyek bármelyik bázisterméket érintik, az egész gazdaságot is befolyásolják. De ennél többet is mondhatunk. Mivel egy bázistermék az összes többi bázistermékben is megjelenik, egyetlen effektus a hatások egész sorozatát indíthatja el, amelyek erősíthetők, illetve gyengíthetők egymást. Éppen ezért a legfontosabb kérdés nem az, hogy mi az egyes bázistermékek funkciója, hanem hogy mi jellemzi a *bázistermékek alrendszerét*.

A rendszert ért hatás ugyanis nem kizárólag és nem elsősorban a saját energiájával hat, hanem a bázistermékek alrendszerén keresztül. A bázistermékek alrendszere pedig az árakra ható, nagyon kis külső impulzusokat is jelentősen felerősítheti, és ezzel az egész árrendszert lényegesen módosíthatja. (Ez megfigyelhető például a nyersanyagok és energiahordozók árának változásakor, abban az esetben, ha az említett termékek termelési technológiája nehezen változtatható.) Az árváltozások a Sraffa-gazdaságban szorosan összekapcsolódnak a gazdaság elosztási viszonyaival. Ezért előbb meg kell határoznunk az elosztási viszonyokban jelentkező szabályszerűségeket, és csak azután vizsgálhatjuk, hogy a bázistermékek alrendszere mikor erősíti fel, illetve mikor csillapítja az árhatásokat. (Ezt másképpen a visszacsatolás pozitív, illetve negatív típusának nevezik.)

A Sraffa-gazdaságban létezhetnek nem bázistermékek is. Nem bázistermék csak az az áru lehet, amely közvetlenül vagy közvetve nem minden áru termelésébe lép be.

Nem bázistermék megjelenésekor az összes termékre vonatkozó input matrix, A , dekompozálissá válik, azaz mindig átrendezhető az

$$A = \begin{bmatrix} \underline{A}_1 & \underline{0} \\ \underline{A}_2 & \underline{A}_3 \end{bmatrix}$$

alakra, ahol $(\underline{0} ; \underline{A}_3)$ blokk a nem bázistermékek alrendszere.

Ha a Sraffa-gazdaságban nem bázistermékek is vannak, az önhelyreállítás képessége nem feltétlenül van meg. Hiszen abban az esetben, ha $\underline{A}_3 = \underline{E}$ (egységmatrix), akkor

$$\underline{A} \underline{p} = \begin{bmatrix} \underline{A}_1 & \underline{0} \\ \underline{A}_2 & \underline{A}_3 \end{bmatrix} \begin{bmatrix} \underline{p}_1 \\ \underline{p}_2 \end{bmatrix} = \begin{bmatrix} \underline{p}_1 \\ \underline{p}_2 \end{bmatrix} \text{-ből } \underline{A}_2 \underline{p}_1 = \underline{0} \text{ adódik, ahol}$$

$\underline{A}_2 > \underline{0}$. Ha $\underline{A}_1 \underline{p}_1 = \underline{p}_1$ csak $\underline{p}_1 = \underline{0}$ mellett teljesülhet, akkor $\underline{A}_2 \underline{p}_1 = \underline{0}$

csak olyan p_1 mellett állhat fenn, amelyben negatív elemek is vannak. Ha viszont csak $p_1 \geq 0$ megengedett, akkor $p_1 = 0$ és p_2 tetszőleges értéket vehet fel. (Erre Newman is hoz példát.)

A többletet termelő Sraffa-gazdaságban a nem bázistermékeket termelő eljárások is fennmaradhatnak, sőt, az azokban az eljárásokban felhasznált termékeken keresztül befolyásolják az árak rendszerét és a többlet elosztását, vagyis a profitrátát. Megfordítva: a nem bázistermékek árait az előállításukhoz szükséges bázistermékek árai határozzák meg. Ez csak akkor lehetséges, ha a bázistermékek árai a nem bázistermékektől függetlenül meghatározhatók. Ennek további két feltétele van: 1. a nem bázistermékek csak szélesebb értelemben vett nem bázistermékek lehetnek (tehát nem használhatók fel teljes egészében önmaguk előállításában). 2. A bázistermékből nem keletkezik többlet a gazdaságban.

Összefoglalásként megállapíthatjuk: Ha a Sraffa-gazdaság önfenn tartó és csak széles értelemben vett nem bázisterméket tartalmaz, akkor az árrendszert a bázistermékek termelési eljárásai meghatározzák.

Ha viszont a Sraffa-gazdaságban többlet is keletkezik, akkor az árakat a bázis- és nem bázistermékek termelési eljárásai együttesen határozzák meg. Ebben az esetben ezért a nem bázistermékek alrendszerének vagy a bázistermékekéhez „hasonló” szerkezettel kell rendelkeznie, vagy pedig a nem bázistermékek árait a rendszer szempontjából külső kereslet-kínálati viszonyok alakítják ki. J. Robinson és P. Newman¹² fel is hívják a figyelmet arra a tényre, hogy a Sraffa-gazdaságból hiányoznak a magatartás- (kereslet-kínálati) egyenletek, amelyek nélkül pedig a rendszer meghatározatlanná válik. Erre a kérdésre is a gazdálkodás „viselkedési szabályának” elemzésekor térünk vissza.

A többletet termelő Sraffa-gazdaság árrendszerét, és ennek megfelelően stabilizációs képességét meghatározó másik tényező az elosztási viszonyok alakulása. A tőketulajdonosok (a monopóliumok) és a munkae- erő-tulajdonosok (szakszervezetek) között az elosztás területén folyó harc megjelenése a gazdaság modelljében jelentősen módosítja az önhelyreállító Sraffa-gazdaság működésének feltételeit. Nem igaz többé, hogy a Sraffa-gazdaság árait le lehet vezetni a technológiai összefüggésekből. Ha a munkae-erőt a gazdaság egyik energiaforrásként ábrázoljuk és fogyasztását üzemanyag-szükségletnek tekintjük, akkor a gazdaság termelési eljárásainak technikai koefficiensei — tehát a rendszer ráfordításai — szabják meg a lehetséges árakat, többlettermelés esetén pedig az egyedül lenetséges átlagprofitrátát is. Ha viszont a tőketulajdonosok és a munkások a megtermelt többleten is osztozkodnak, akkor a munkae-erő fogyasztása nem tekinthető naturálisan adott termékegyüttesnek, s az átlagprofitráta sem adódik a technológiai összefüggésekből. A munkások fogyasztásának összetétele és mértéke csak akkor határozható meg, ha ismerjük a munkásnak a többletből (a nettó termékből) való részese- dési arányát, azaz a bérátát. (Feltételezzük — mint Sraffa is —, hogy a munkások bérét kizárólag a nettó termékből fizetik.) Az átlagprofitráta pedig csak a bérre jutó nettó termék ismeretében határozható meg, tehát a profitráta és a bérráta egymástól függő nagyságokká válnak. A két

¹² Lásd P. Newman: Production of Commodities by Means of Commodities. Schweizerische Zeitschrift für Volkswirtschaft und Statistik, 1962. március.

gazdasági paraméter közül azonban az egyik szabadon változhat. A technikai egyenletek ugyanis csak a gazdaság maximális többletrátáját határozzák meg, de nem befolyásolhatják a többlet megoszlását. Az árak viszont most csak az elosztás ismeretében adhatók meg.

J. Robinson is úgy véli, hogy a Sraffa elméletének fő kérdése: hogyan hat a többlet elosztásának változása az árakra. Sraffa „Semmit sem mond arról, mi determinálja az elosztást. A reálbér változásának következményeit, nem pedig okait veszi figyelembe.”¹³ A reálbér változásának az árrendszerre gyakorolt hatását azonban csak akkor követhetjük, ha a bérráta és a profitráta együttes, de ellentétes irányú mozgásában érvényesülő törvényszerűségeket már tisztáztuk. Sraffa az elosztási viszonyok és így a rendszer végső független változójának a profitrátát tekinti. Ezért most a profitráta elemzésére, a Sraffa-gazdaság egyik leglényegesebb kérdésére térünk át.

A profitráta a Sraffa-gazdaságban

A Sraffa-gazdaságban a tőkések minden iparágban a profit maximalizálására törekcszenek. A profitráta minden iparágban azonos. Ez egyben a rendszer egyensúlyi feltétele.¹⁴

J. Robinson és P. Newman egyaránt hangsúlyozzák, hogy a rendszer „nem tud mit kezdeni” a többlettel. Ez az észrevétel igen lényeges a rendszer önhelyreállító képessége szempontjából, ezért érdemes megvizsgálnunk, hogy összefér-e a technikai egyenletek (bázistermékek) rendszere a keresleti függvényekkel. Mert ha igen, akkor a tőkések profitja keresleti függvényükből meghatározható. Ha viszont nem, akkor a Sraffa-gazdaság nem zárt, és Sraffa a profitmechanizmus magyarázatával adós marad. Nyilvánvaló, hogy bármi módon is határozódjanak meg az árak, az önhelyreállítás feltételét ki kell elégíteniük. Ha az m iparág többletét s_m -mel jelöljük, akkor a keresleti egyenletek által meghatározott árak mellett: $\sum_K a_{mk} p_k + p_m s_m = p_m$. Mivel azonban $s_m = 1 - \sum_j a_{jm}$, előbbi egyenlet így írható fel: $\sum_K a_{mk} p_k = p_m \sum_j a_{jm} \cdot a_{mk} =$ az m . termelési eljárásban a k . termékből felhasznált mennyiség; $a_{jm} =$ az m . termékből a j . termelési eljárásban felhasznált mennyiség; $r_m =$ az m . eljárás profitrátája.

Fennáll továbbá, hogy

$$(1 + r_m) \sum_K a_{mk} p_k = p_m, \text{ és így } (1 + r_m) = \frac{1}{\sum_j a_{jm}} \text{ és } r_m = \frac{s_m}{\sum_j a_{jm}}.$$

Tehát a keresleti egyenletek mellett nem feltétlenül létezik egységes profitráta.

Van azonban egy Sraffa által is kitéüntetett eset: amennyiben a bázistermékek felhasznált mennyiségei közötti arányok egyenlők, akkor

¹³ J. Robinson: I. m. 9. l.

¹⁴ Sraffa nem foglalkozik a többlet szerkezetével, tehát egyelőre nem dönthető el, hogy egyensúlyban marad-e a Sraffa-gazdaság az újratermelési folyamatban is. Ezért nevezi J. Robinson a sraffai rendszert „félíg egyensúlyinak”.

— az önhelyreállítás állapotát feltéve — a profitráta bármilyen árrendszer mellett egységes az egész gazdaságra nézve és egyben maximális is.

Ha ezek után válaszolni akarunk arra a kérdésre, hogy mi az árak „tartalma”, nehezebb dolgunk van, mint az önfenntartó termelés esetében. Ami ott az árak kizárólagos tulajdonságának mutatkozott, az most az áraknak csak egy minimumtulajdonsága (biztosítani az eredeti állapot reprodukálását). Az árak kialakítanak ugyan egy egyensúlyi helyzetet, de sem stabilitásáról, sem dinamizmusáról nem adnak információt. Newman három lehetőséget említ a modell stabilitásának biztosítására: 1. vagy feltesszük az állandó hozadék létezését (Sraffa nem él ezzel a feltételezéssel), 2. vagy a bér és a profit változása nem módosítja az output összetételét (J. Robinson), ez azonban túl szigorú feltevés. A harmadik lehetőség: egy központi szervezet szabályozza a profit és a bér *áruösszetételét*.

Bármelyiket választjuk is a három feltevés közül, mindenképpen arra az eredményre jutunk, hogy a rendszer csak változatlan keresletstruktúrának megfelelő bővítésre képes.

Eddig csak a termelési eljárások profitrátáinak változatlanságát és egyezőségét biztosító feltételeket ismertük meg. Ahhoz, hogy az árak stabilak legyenek, a gazdaságnak szabályoznia kell a kereslet másik tényezőjének, a bérnek az alakulását is. Sraffa utalásai alapján feltehető, hogy a bér (bérráta) szabályozása a rendszerben csak a profit után megmaradó rész meghatározása.

A munka mint explicit termelési tényező

A Sraffa-gazdaságban a munkamennyiség és a munkaerő ára is hat a rendszer stabilitására, befolyásolja az árak alakulását. A társadalom munkaképességének újratermelése azonban nem része a modellnek, ezen a ponton tehát a modell nem zárt. Így azután a termelési ráfordításoknak a kifejtett munkamennyiségekre történő visszavezetése¹⁵ szervesen kapcsolódik a gazdaság értékelési rendszeréhez. A kifejtett munkamennyiség nem válik értékmeghatározó tényezővé (ricardói értelemben). Sraffa ezzel érzékelteti ugyan a munkaérték-elmélet egyik érzékeny pontját, nevezetesen azt, hogy a munka mint ráfordítás és a munkaképesség mint használati érték nem azonos dimenziójúak, de az ellentmondást nem oldja fel.¹⁶

A probléma teljesen általános megoldása nem is lehetséges. (Erre a befejező részben még külön kitérek.) A modellt azáltal tehetjük zárttá, hogy egyrészt megkülönböztetjük a munkát, mint termelési tényezőt a munkástól, mint a gazdaság társadalmi szereplőjétől, másrészt pedig bevonjuk a vizsgálatba a munkaerő újratermelését is.¹⁷

Sraffa elutasítja a tőke fogalmát, de ugyanilyen alapon kétségbe vonható a „munka mennyisége” kifejezés is. A kettő látszólag nem hasonlítható egymáshoz, hiszen az előbbi már természetes mértékeiben is különböző dolgok aggregátuma, míg az utóbbi mértéke az idő. Korábban azonban már kifejtettük, hogy a munkaidő sem homogén mennyiség,

¹⁵ Lásd Sraffa: I. m. 57–61. 1.

¹⁶ A megoldás egyik lehetséges módját leírtam. (Lásd a 7. sz. lábjegyzetet.)

¹⁷ Lásd a már említett cikkemben.

hanem konkrét munkafajták kifejtésének ideje. Az egyes munkafajták mennyiségei tehát nem összegezhethők, azaz a társadalom rendelkezésére álló összmunkamennyiség nem határozható meg az egyes munkafajták árainak ismerete nélkül.

Az egyes munkafajták közti átváltási arányokat — hasonlóan a termékek árárányaihoz — csak a gazdaság struktúrájának ismeretében lehet megadni. Ebben az esetben előzetesen ismernünk kell a gazdaság munkaerő-struktúráját, hogy a munkák közti cserearányokat kiszámíthassuk. A munka tehát legalább olyan sok dimenziójú, mint a tőke, ezért ahhoz, hogy mérhető legyen, közös alapra kell visszavezetni. Sraffa felteszi, hogy ez megtörtént, hiszen a közös alapra való visszavezetésnek nincs elvi akadálya.¹⁸

Egyúttal bevezetjük azt a feltevést is, hogy a bérrel minden termelési ágban azonos. Mivel a munkavállalók szakszervezetei kikényszerítik az egységes bérezést, ez a feltevés nem kevésbé reális, mint az egységes profitráta. Meg kell még magyaráznunk a bérrel jelentését és funkcióját. Amikor a v_i koefficienseket a gazdaság tevékenységi szerkezete meghatározza, akkor ebben kifejezésre jut az, hogy az egyes munkafajták milyen technikai arányokban szükségesek a gazdaság számára. (Vagyis az értékelés fő szempontja az önhelyreállítás.) Ebből azonban még nem derül ki, hogy miként értékeli a gazdaságban az összmunkát, az *eleven* tevékenységet, a termékekből felépülő összítőkével, a *tárgyasult* tevékenységgel szemben. A munka és a tőke gazdasági viszonyát a bérrel fejezi ki. A munkaerő olyan áru, amelyet reprodukálni kell, de amely egyúttal képes beleavatkozni saját újratermelési feltételeibe (a munkaerőárának ez a sajátossága is része annak, amit Marx a munkaerő-áru értékével kapcsolatban erkölcsi-történelmi elemnek nevez), e sajátosságnak azonban kifejezésre kell jutnia a gazdaság modelljében.

Az elosztási viszonyok szerepe a Sraffa-gazdaságban

Sraffa megmutatja, hogy a munka részesedhet a többletből, és ezt éppen a bérrel biztosítja. Ha a többlet teljes egészében a munkásoknak jut, akkor az árak a munkaráfördítésekkel arányosak:

$$(E - A)^{-1} \cdot l \cdot 1 = p.$$

„Ezen a bérszinten az áruk viszonylagos értékei a munkaköltségekkel arányosak, azaz azokkal a munkamennyiségekkel, amelyeket közvetlenül vagy közvetve termelésükre fordítottak. Az értékek semmilyen más bérszinten sem követnek ilyen egyszerű szabályt.”¹⁹ Minden más esetben az árak a bér és a profit megoszlásától, az *elosztási viszonyoktól* függenek. Ha már ismerjük a bér- vagy a profitrátát, az árak meghatározhatók és mindig pozitívak.

$$p = (E - (1 + r)A)^{-1} l w.$$

¹⁸ Ugyanis, ha az egyes munkafajták koefficienseiből felépülő ráfordítási matrix L , a munkák közötti átváltási arányok vektora v , és $1^* L - 1^* \geq 0$ (tehát lehetséges munkanélküliség is), továbbá a bérrel w , akkor $w L v = v \cdot b$ és $1^* L v = 1$ -ből v meghatározható.

¹⁹ Sraffa: I. m. 31. l.

Sraffa modelljében a gazdaság által előállított többlet (a nettó termék) bérre és a profitra oszlik. Vizsgáljuk meg most a bér és a profit együttes mozgását.

Ha a Sraffa-gazdaságban a többlet teljes egészében a munkásoknak jutna, akkor a bérráta éppen egységnyi lenne. Ebben az esetben nem keletkeznék profit, tehát nem beszélhetnénk tényleges, tőkés értelemben vett többlettermelésről. Ha viszont a munkások nem részesednének a többletből, a profit tömege egységnyi nagyságúvá válna ugyan, a profit rátája azonban nem lenne eggyel egyenlő. (Ez csak egy speciális esetben fordulhatna elő.) Milyen profitráta alakulna ki tehát ebben az esetben? Akkora, hogy egységnyi nettó termékből minden termelési eljárás az ott lekötött termelési eszközök termelési ára arányában részesedjék. Mivel a termelési eszközök összértékét — és így a profitrátát — csak az árak ismeretében, az árakat viszont csak a profitráta birtokában határozhatnánk meg, látszólag zsákutcába jutottunk. Mégsem ilyen kilátástalan a helyzet. Azt ugyanis tudjuk, hogy az általános profitráta nem lehet sem a viszonylag magas, sem a viszonylag alacsony eszközkötésű ágazat egyéni többletrátája, az előbbi esetben ugyanis a gazdaságban szét nem osztott többlet maradna, míg az utóbbiban néhány termelési eljárásban hiány mutatkozna. A Sraffa-gazdaság általános profitrátája tehát nem lehet más, csak az átlagos termelési eljárás profitrátája. Ennek az eljárásnak a „többlet/termelési eszköz”-aránya azonban minden árrendszer mellett azonos. Éppen ez a többletráta az, amelyet keresünk! Mivel pedig a többlet egésze most profittá válik, ez a „többlet/termelési eszköz”-arány egyben a gazdaság maximális profitrátája (R). A hozzátartozó árukompozíció pedig a „standard áru”,²⁰ amely érzéketlen az árak változására. Sraffa tehát egyszerre két problémát is megoldott. Meghatározta a gazdaságban elérhető profitráta maximumát, és megadta az árváltozások — Ricardo óta keresett — változatlan mértékét.

Ez utóbbinak egy pontosabbá tett változatához — a bérváltozás hatására létrejövő ármozgások változatlan mértékéhez — a bér- és a profitráta mozgásai közötti összefüggés ismeretében juthatunk el. Tegyük fel tehát, hogy az arányos összetételű Sraffa-gazdaságban ismerjük a „standard áru” előállításához szükséges munkaráfordításokat. Mivel egy ilyen gazdaságban a munkások bérét „standard áruban” fizetik, a bérek kifizetése után fennmaradó többlet aránya a termelési eszközökhöz szintén valamennyi termelési eljárásban megegyezik. De ha az összes többlet és a termelési eszközök aránya is azonos a termelési eljárásokban, akkor azonosaknak kell lenniük a termelési eljárások „munka/termelési eszköz”-arányainak is. Ha tehát a standard Sraffa-gazdaságban a bér változik, ez nem érinti az árakat, vagyis a termelési eszközök összértéke bármely bérszínvonal mellett azonos marad. Ezért a gazdaságban két különböző bérszinthez tartozó profitráták úgy aránylanak egymáshoz, mint az ugyanezen bérszintekhez tartozó profittömegek. Tehát a $w = 0$ -hoz az R maximális profitráta és egységnyi profittömeg, valamely 0 -tól különböző w -hez pedig r profitráta és $1-w$ profittömeg tartozik, akkor $r/R = (1-w)/1$.

²⁰ A standard áru a Sraffa-gazdaságnak egy olyan részrendszere, amely a bázistermékeket meghatározott arányokban tartalmazza. Vagyis: a bázistermékek ugyanolyan arányokban vesznek részt az egyes termelési eljárások termelőeszközei között, mint amilyen arányokban azok termékei között szerepelnek.

Ebből a Sraffa-gazdaság egy tetszőleges w melletti profitrátája $r = R \cdot (1 - w)$. Ily módon sikerült a profitrátát olyan arányként kifejeznünk, amely már független a termékek áraitól.

Mint már korábban is említettük, Sraffa az elosztási viszonyokat, konkrétan a profitrátát a gazdaság technikai összefüggéseitől függetlenül kezeli, a technikai összefüggések csak a profitráta határait szabják meg. A tőkészek azonban csak ott és akkor használják ki termelőeszköz-kapacitásaikat, ahol és amikor „profitelvárásaik” nagy valószínűséggel teljesülnek. A tőkés cégek beruházási viselkedését egy olyan összefüggés fejezi ki, amelyben a kapacitásbővítésnek a gazdaság szempontjából kívánatos mértéke a profitok várt szintjéhez kapcsolódik.²¹ Ha tehát a technikai egyenletekkel leírt gazdaság ármozgásainak jellegzetességeit, stabilitási feltételeit kutatjuk, nem választhatjuk külön a technikai összefüggéseket és a tőkészek profithoz kapcsolódó beruházási döntéseit.

Ismerjük már a Sraffa-gazdaság termelési szerkezetét, a gazdaságban uralkodó elosztási viszonyokat, és azt is tudjuk, hogy a rendszer árváltozásainak törvényeit csak az előbb leírt „dualitás” alapján vizsgálhatjuk. A következőkben a Sraffa-gazdaság stabilitási feltételével foglalkozunk.

Árváltozások és stabilitás a Sraffa-gazdaságban

Formális modell — leíró-magyarázó modell

Amikor Piero Sraffa könyve 1960-ban megjelent, gondolatai a neoklasszikus közgazdászok értetlenségébe, sőt érdektelenségébe ütköztek, hamarosan azonban növekvő nyugtalanságot váltottak ki közöttük. Sraffa volt ugyanis az első, aki a neoklasszikus elméletet a saját fegyvereivel támadta meg. Az ellentámadási kísérletek erőtlenségük bizonyultak. A vita hamarosan a „két Cambridge” — az angol „klasszikus” és az amerikai „neoklasszikus” iskola — elméleti párbajává, később pedig a közgazdaságtanon belül a hagyományos elmélet elleni átfogó támadássá terebélyesedett. Mindaddig, amíg a neoklasszikus elmélet és a rá támaszkodó tőkés gazdaságpolitika együttműködése sikeresnek tűnt, a kritikai hangokat — így a Sraffa könyvében foglalt mondanivalót — az elmélet nemigen akarta meghallani. Jelentőségük azonban a gazdaságpolitika és a neoklasszikus teória közti harmónia megbomlásával, az elmélet válságának mélyülésével együtt fokozódott. Amikor világossá vált, hogy az elméleti válság csak bevezette a tőkés gazdaságok inflációs és munkanélküliségi „robbanását”, és a sokasodó gazdasági bajok már nem csupán az elméleti kritikát igénylik, hanem sürgős beavatkozásokat követelnek, a közgazdászok egyre szélesebb köre folyamodott Sraffa és a többi cambridge-i közgazdász gondolataihoz, hatékony elméleti elemző módszereihez.²² Sraffa ugyanis kimutatta, hogy egy piaci gazdaságban, ahol a gazdálkodók döntéseiket az árak által közvetített információk alapján hozzák, és e döntések következményei az egyik oldalon a termelés szerkezetének változásaiban (hiszen a döntések mindig termelési eljárások, technológiák közti választást jelentenek), a másik oldalon pedig a mun-

²¹ Lásd például J. Robinson: *A Model of Accumulation*. Az „Essays on the Theory of Economic Growth” című kötetben. London, Macmillan, 1962.

²² Lásd „Kritikai gondolatok a közgazdaságtudományról Nyugaton”. A Közgazdasági Információs Csoport kiadványa. 1975. november.

kás fogyasztók és a tőkés vállalkozók közti elosztásban jelennek meg, a gazdaságban előállított termékek relatív árait a termelési szerkezet és az elosztási viszonyok csak együttesen képesek meghatározni, s az árak mozgása is e két tényezőtől függ.²³

A sraffai rendszert tehát végeredményben két alrendszer generálja: a bázistermékeké és a profitmeghatározásé. Azért lényeges ezt hangsúlyoznunk, mert Sraffa csak az elsővel foglalkozik részletesen, s ennek alapján úgy tűnhet, mintha a rendszer „viselkedését” kimerítően magyarázhatnánk a bázistermékek szövevényéből. A profitmechanizmus nélkül azonban a bázistermékek rendszere csak holt szerkezet.

Mindkét rendszeren belül fellelhetők a visszacsatolási mechanizmusai. Mégis látnunk kell az alapvető különbséget: a bázistermékek a gazdálkodás *technikai lehetőségeinek tartományát* határolják be, míg a profitmeghatározás *társadalmi érdekek* közvetlen összeütközése, amely nem csupán technikai összefüggésekben jelenik meg. A két oldal nem azonos dimenziójú, a technikai tényező ezért csak korlátokat szabhat — és nem jelölheti ki a társadalmi erők haladási irányait. Ezzel a bázistermékek funkciói újabbal egészülnek ki: szerepük az, hogy behatárolják a társadalom dinamikus átalakulásának lehetőségeit.

A Sraffa-gazdaság dinamizmusának sajátosságait, az ármozgások szabályosságait konkrétan az árak alkotóelemeinek változásaiban ragadhatjuk meg. Az egyes árak árai pedig az előállításukhoz szükséges termelési eszközök és munka értékét, valamint a többletértéket foglalják magukban. A termelési eszközök azonban maguk is egy korábbi periódus termékei, tehát a jelenlegi periódus össztermékéhez hasonlóan alkotóelemeire bonthatók. Végeredményben minden áru visszavezethető a termeléséhez több perióduson át szükséges munkamennyiségek sorozatára. Eszerint egy áru ára a kifejtett munka mennyiségétől, a hozzá tartozó bértől, a profitrátától és a termelési periódusok számától függ.²⁴ Az „A” termék árát például a következőképpen írhatjuk fel:

$$l_{a0}w + l_{a1}w(1+r) + \dots + l_{an}w(1+r)^n + \dots = p_a,$$

ahol n periódusszám, a többi változó pedig ismert; l_{an} az A áru előállításához az n . időszakban szükséges munkamennyiség.

Mivel Sraffa statikus szerkezetű gazdaságot vizsgál, az árváltozások csak a bér- és profitrátá együttes változásai miatt következhetnek be. Nézzük meg tehát, hogyan változnak a sorozat tagjai, ha a profitrátá megváltozik: Tekintsük a sorozat általános tagját: $l_{an}w(1+r)^n$, vagy mivel a berrátá is kifejezhető a profitrátá segítségével $an \left(1 - \frac{r}{R}\right) (1+r)^n$.

Ha most a profitrátá nő, akkor a különböző időpontokban kifejtett munkamennyiségek értéke nem egyformán változik. A közelmúlt munkájának értéke csökken, míg a régmúltban kifejtett munka értéke először nő, majd csökken. A profitrátá növekedésével annak a munkának az értéke lesz maximális, amelyet az $n = \frac{1+r}{R-r}$ időpontban fejtettek ki. A kö-

²³ A sraffai elmélet és a ricardiánusok, valamint a neoklasszikusok viszonyáról értékes tanulmányok olvashatók C. Napoleoni: „Ricardo und Marx” című művében. Suhrkamp Verlag, 1974. Figyelemre méltó ugyanebben a kötetben D. M. Nutinak a kötethez írt bevezető tanulmánya is. Elemzéseiket az elméletörténeti részek megírásakor használtam fel.

²⁴ Sraffa: I. m. 58. l.

zelmúlt csoportjába pedig azok a munkák tartoznak majd, amelyeket az $n \cong \frac{1}{R}$ időpontokban fordítottak a termékre. Ezek értékük maximumát

az $r = 0$ -ban veszik fel, és attól kezdve folyamatosan csökkennek.²⁵

A termék árváltozásai a munkamennyiségek értékeinek bonyolult változásaiból tevődnek össze. „Minden termék ármozgásának van azonban egy korlátja: ha a profitráta emelkedésének hatására az ár csökken, akkor a csökkenés üteme nem haladhatja meg a munkabér csökkenésének ütemét.”²⁶ Mivel pedig a bér- és a profitráta ellentétes irányban mozognak tehát a bérváltozás hatását az árra a profitráta ellentétes irányú elmozdulása némileg tompítja, ezért a fordított megállapítás is igaz: az árnövekedés egyetlen termék esetében sem haladhatja meg a bérnövekedést.

A Sraffa-gazdaság tehát az elosztási viszonyok szempontjából stabil.

Ez a stabilitás akkor sem szűnik meg, ha figyelembe vesszük, hogy az egyes termékeket eltérő ideig használják fel a termelésben, tehát a termelési eszközök lekötési ideje különböző.²⁷

A gazdaság változásának problémái akkor válnak igazán bonyolultakká, ha a technikai egyenletek vagy a profitráta módosul. Igaz ugyan, hogy minden „önhelyreállító állapothoz” tartozik egy ideális árrendszer, de nehéz lenne eldönteni, hogy ha a rendszer kimozdul egy állapotból, az így beindult mozgások újabb nyugalmi állapothoz vezetnek-e, vagy sem.

A statikus Sraffa-gazdaságban, ahol a vállalkozók a többletet nem fektetik be, hanem feltehetően elfogyasztják, bármilyen árváltozás is következzen be, az a bázistermékeken keresztül úgy gyűrűzik végig a rendszeren, hogy az egyensúly a bér- és a profitráta új szintje mellett is fennmarad. Ha azonban a vállalkozók a profitjukat beruházzák, a gazdaság egyensúlya csak abban az esetben maradhat stabil, ha egyrészt minden cég csak olyan mértékben növeli kapacitását, amely megfelel a kapacitásbővítéstől várt profit szintjének, másrészt a gazdaságban adottak a „normál” (egyensúlyi) árrendszer kialakulásának feltételei (szabad verseny, egészséges profitráta, a bér és a béregységben kifejezett árak az egyensúlyi pályához tartoznak).²⁸ Az előbbi két kikötésből következik, hogy a gazdaság általános profitrátája (a normálprofitráta) megfelel a gazdaság egyensúlyi növekedési ütemének, a bérre jutó rész pedig a nettó termék residuuma lesz, továbbá, hogy a rendszer normálárait végeredményben a technológiai feltételektől függő egyensúlyi növekedési ütem határozza meg. Ezt az állítást is magában rejti az a megállapítás, hogy a kereslet, a fogyasztás (elsősorban a munkások fogyasztása) nem befolyásolja az egyensúlyi arányokat, csupán a gazdaság kibocsátásának szerke-

²⁵ Lásd Sraffa: I. m. 60–61. l.

²⁶ Uo. 63. l.

²⁷ Ha a tőkelekötési idők matrixa $\xi = (t_1, t_2, \dots, t_n)$, és feltesszük, hogy az elhasználódás egyenletes, akkor a változás csupán az árak egyszerű transzformációja:

$$\underline{p} = (1+r) \underline{A} \underline{T} \underline{p} + \underline{L} w, \text{ amiből } w=0 \text{ mellett } R = \frac{1}{\underline{1} \cdot \underline{A} \cdot \underline{p}}$$

Tehát a „standard rendszer” többletrátája nem függ a lekötési időtől.

²⁸ Ezek az egyensúlyi követelmények az angol cambridge-i iskola feltevései. A cambridge-i növekedési elméletet a vállalkozók beruházási viselkedése és profitvárakozásai szempontjából részletesen tárgyalja Masahiko Aoki: „Dual Stability and Normal Rate of Profit” című tanulmányában. (Discussion Paper, 070. sz. 1974. március.)

zetét érintheti. További következmény, hogy a munkások pénzbérenek változása csak az árszínvonalat módosíthatja.

A Sraffa-gazdaságban a munkások a bérharcon keresztül jelentős befolyást gyakorolhatnak az elosztási arányokra. Ha a Sraffa-gazdaságban egy eljárás belül több terméket állítanak elő, akkor a munkások reálfogyasztása még abban az esetben is nőhet, ha közben pénzbéruk csökken. Ekkor ugyanis nem feltétlenül igaz az a megállapítás, amelyet az egytermékes termelési eljárások esetében a bércsökkenéssel és az árcsökkenéssel kapcsolatban megfogalmaztunk; vagyis előfordulhat, hogy valamely termék ára a bérnél gyorsabban csökken. Ilyenkor a munkások reálfogyasztása — pénzbéruk csökkenése mellett is — nőhet, ha azokat az árakat fogyasztják, amelyeknek ára még a bérnél is nagyobb mértékben esett. Az árak és az elosztási viszonyok közti egyszerű összefüggés tehát nem áll fenn.

A gazdaság stabil egyensúlya a profitmechanizmus oldaláról is problematikusává válik. A vállalkozók ugyanis — profitvárakozásaiknak megfelelően — próbálják változtatni a (béregységben mért) árakat és a kapacitáskihasználás mértékét. Ez arra mutat, hogy a vállalkozók elégedetlenek helyzetükkel, tehát a piaci verseny nem tökéletes, és így a gazdaságban nem létezik egységes profitráta sem.²⁹ Az árváltozások hatására megbillent egyensúly helyreállításának lehetősége tehát nem a gazdaság technológiai összefüggéseiben múlik, noha az újabb egyensúly csak beruházási, kapacitáskihasználási döntések végrehajtásán keresztül, tehát új termelési szerkezet kialakítása révén valósulhat meg. A fő kérdés azonban az, létezik-e a gazdaságban olyan profitmechanizmus, amely a vállalkozókat beruházási döntéseikben az egyensúly irányába tereli. Mivel a vállalkozók árakat és kapacitásaik kihasználását változtathatják, az ezekkel összefüggő döntéseket kell megvizsgálnunk.

A vállalkozók kiinduló árakat úgy állapítják meg, hogy az fedezze termelési költségeiket, és a kapacitásaik kihasználtsági fokának megfelelő profitot biztosítson. Ha a cégek kapacitásaikat éppen a tervezett mértékben tudják kihasználni, akkor profitjuk a normálprofittal egyenlő. Ebben az esetben a kapacitások terjedelme stabilizálódik, és a cégek profitrátája a normálprofitrátaéhoz, az egyensúlyi növekedési ütemhez tart.³⁰ Ha a tervezett és a tényleges kapacitáskihasználás között eltérés mutatkozik, akkor a cégek megpróbálják változtatni kapacitásaik kihasználásának mértékét. A jövőbeli piaci keresletet és annak a kapacitásokra gyakorolt multiplikátor-hatását ugyan nem ismerik, de kapacitásaikat olyan mértékben igyekezzenek kiterjeszteni, hogy legalább megőrizzék piaci részesedésüket. Evégett növelni próbálják eladásaikat, és ez annál inkább sikerül nekik, minél jobban, minél nagyobb mértékben csökkenthetik árakat. Ez utóbbiaknak feltétele, hogy (béregységben mért) tőkeköltségeiket leszorítsák. Rövid távon ez kevésbé járható út, ezért inkább termékkibocsátásuk fokozásával próbálkoznak. Ez a folyamat csak addig tarthat, amíg valamely ágazat kapacitása nem válik szűk keresztmetszeté. Az ágazatok tehát egymást ösztönzik és kényszerítik rá az egyensúlyi pályára. Ekkor pedig árak is a „természetes”, az egyensúlyi árakhoz

²⁹ Lásd M. Aoki: I. m. 2. 1.

³⁰ A matematikai levezetéseket M. Aoki közli idézett tanulmányában.

közelednek. Az árak mozgása a profitrátával azonos, a berrátáéval fordított irányú.³¹

A cégek — profitvárakozásaiknak megfelelő — árképzése tehát az a mechanizmus, amely stabilizálja az árrendszert. Ha a kapacitásokra vonatkozó döntéseik megvalósulása után várakozásaik igazolódnak, akkor a rendszer egyensúlyba jutott, ha nem, akkor az árakat és a kapacitások kihasználását ismét változtatják. A vállalkozók lépéseit, az ár- és kapacitásparaméterek változtatásának mértékét pedig az ágazatok technológiai szerkezete és az ágazatok közötti technikai összefüggések határolják be. Megfordítva: a viszonylag stabil árrendszer, amely stabilizálja a gazdaság keresleti struktúráját, egyben biztosítja a gazdaság technikai szerkezetének stabilizálódását is.

Néhány összefoglaló gondolat

A Sraffa-gazdaság elemzése során kiderült, hogy annak termelési-elosztási viszonyai, és a gazdálkodók döntéseit orientáló árrendszerek csak egymással összefüggésben határozhatók meg. Ennek magyarázatát abban leltük, hogy a gazdaság technológiai-szerkezeti feltételeit csak működése motívumainak ismeretében értékelhetjük. A Sraffa-gazdaságban a cél az önhelyreállító képesség fenntartása. A gazdaság működése a gazdálkodók döntéseinek, és a döntések megvalósulása eredményeként fogható fel. A Sraffa-gazdaságban végbemenő változásokat a termelési feltételek határolják be, míg a gazdaság szereplőinek részesevé a termelés eredményéből azt a konkrét mechanizmust szolgáltatja, amelyen keresztül a változások lezajlanak. Végső soron tehát a bér és a profit közötti arányeltolódások határozzák meg a működőképesség feltételeit. Azt tapasztaltuk, hogy itt a termelőeszköz-tulajdonosok profitszerzési törekvései játsszák a domináns szerepet. A profithajszától motivált vállalkozói döntések egyidejűleg meghatározzák a kapacitások kihasználási fokát és a létrehozott termékek árát.

Sraffa a profit domináns szerepének hangsúlyozásával elveszíti a „ricardói fonalat”. Ezért gazdaságtani és elmélettörténeti szempontból is lényeges felhívunk a figyelmet egy olyan ricardiánus elméletre, Dmitrievé³², amely a maga feltételrendszerén belül a bér—profit-mechanizmus tekintetében következetesebb Sraffánál.

Dmitriev a bér—profit-mechanizmusról

Dmitriev három területen hozott jelentős eredményt a közgazdaságtanban: szigorú egzaktsággal kidolgozta a közgazdasági technikák alapjait (I—O-elemzés, a Samuelson révén ismert „non-substitution theorem” stb.); kidolgozta a piaci verseny elméletét; kísérletet tett a munka-

³¹ A matematikai bizonyítást lásd M. Aoki: I. m. 10—11. l.

³² V. K. Dmitriev 1904-ben Moszkvában publikálta művét („Ekonómiceszkije Ocserki . . .”), amelyet 1975-ben a Cambridge University Press újra megjelentetett. (V. K. Dmitriev: *Economic Essays on Value, Competition and Utility* Ed. with an introduction by D. M. Nuti.) Dmitrievet többször is többen felfedezték már, köztük Bortkiewicz, Nyemcsinov, A. Nove stb.

értékelmélet, valamint a határhaszon-elmélet organikus szintézisére. Ő adta meg az áruk munkatartalmának első szabatos meghatározását.³³

Ha Dmitriev eredményeit összevetjük Sraffa egyenleteivel, és megengedjük, hogy a Sraffa-gazdaságban a bért előre fizessék, akkor ez utóbbi modellje teljesen megfelel Dmitriev elméletének.

A két modell alapvető különbsége abban áll, hogy míg Sraffa az árutermelést árukra, addig Dmitriev különböző időszakokban kifejtett munkákra vezeti vissza. Mivel pedig Dmitrievnél a profitrátát a bérjavak termelési feltételei határozzák meg,³⁴ ezért az áruk relatív árai is erre az összefüggésre vezethetők vissza.

$$(r = F/N_a, N_b, \dots, N_1, N_2, \dots, N_q; t_a, t_b, \dots, t_{a_1}, \dots, a, b \dots)$$

Megegyeznek azonban abban, hogy a termékek árait a marxi értéktranszformáció nélkül vezetik le. Mégis van különbség Marxhoz való viszonyukban. — Dmitriev — Marx-szal összhangban — a profit forrását a bérjavak termelési feltételeiben látja. Sraffánál a profit csak a „standard áru” szerkezetétől függ. A munkások fogyasztását viszont a profitráta nagysága szabja meg. Ezzel a rendszerbe bekerül ugyan egy végső, definiált változó, a bér—profit-mechanizmus azonban nyitott marad. A probléma megoldását a sraffai és a Dmitriev által kidolgozott modellek összehasonlító vizsgálata adja meg.

³³ Legyen N_A az „A” áru termelésében közvetlenül és közvetve részt vevő munka mennyisége, n_A a közvetlen input, $\frac{1}{m_i}$ az i . áruból, az „A”-hoz felhasznált mennyiség, N_i az i . áruban megtestesülő közvetlen és közvetett munkamennyiség. Akkor az „A” áruba bekerülő munka:

$$N_A = n_A + \frac{1}{m_1} N_1 + \dots + \frac{1}{m_n} N_n. \quad (1)$$

Dmitriev az ármeghatározásra a „flow input-point output” módszert használta. Legyen X_A az „A” ára, a a bérjóság mennyisége, n_i a munkainputok mennyisége t_{A_i} dőgységgel az „A” elkészülte előtt, r a profitráta. Akkor

$$X_A = n_A a X_A (1+r)^t A + \dots + n_m a X_m (1+r)^t A_m. \quad (2)$$

A bérjóságra

$$X_a = a X_a (N_a (1+r)^t a + N_1 (1+r)^t a_1 + \dots + N_q (1+r)^t a_q). \quad (3)$$

Ha több bérjóság van, akkor áruk meghatározása egyenletrendszerből adódik. (Lásd Dmitriev I. m. 15. l.)

Legyen $\underline{x} = (a, b, \dots, z)$; $\underline{a}_0 = (N_a, N_b, \dots, N_z)$; $\underline{B} = \underline{a}_0 \underline{x}^T$; $\underline{p} = (X_a, X_b, \dots, X_z)$.

Akkor (4) $\underline{p} = (1+r) \underline{B} \underline{x}$ és a termelésre $\underline{B} \hat{\underline{x}} = \lambda \hat{\underline{x}}$, $\lambda > 0$.

Ezekből az összefüggésekből kitűnik, hogy Dmitriev, Sraffával ellentétben a munkaerő újratermelését beépíti a rendszerbe.

³⁴ Legyen ugyanis σ a \underline{B} egyetlen pozitív saját vektorának saját értéke, π a profitráta, akkor (4)-ből $\pi = \frac{1-\sigma}{\sigma}$, $\sigma < 1$, $\pi > 0$

Módszer az osztályok jövedelmének, fogyasztásának és megtakarításának a becslésére az Egyesült Államok statisztikai adatai alapján

E cikk szerzői egy előreláthatólag több évig tartó kutatásba fogtak: a tőkés világ 1970-es évekbeli gazdaságát kívánják egybevetni a közgazdasági elmélettel, főképpen pedig azokkal az elméleti megállapításokkal, amelyek a szerzők egyikének a kapitalizmus politikai gazdaságtana vitatott kérdéseiről szóló könyvében találhatók.¹

E célból nem egyszerűen tényeket regisztrálva, hanem az elméleti elemzés eszközeivel kell majd leírni a tőkés világ gazdaságában a jelzett időben végbement folyamatokat. Az ilyen elemzés sohasem közvetlenül a gazdaság milliárdnyi tényének az elemzése, hanem csak a vizsgálendő gazdaság valaminő aggregált modelljének, tehát a valóság olyan átfogó és egyben leegyszerűsített képének a vizsgálata lehet, amely megközelítő pontossággal tartalmazza a szóban forgó gazdaságnak — a vizsgálat szempontjából leglényegesebbnek vélt — sajátosságait.

Az is világos azonban, hogy nem olyan modellt kell elemeznünk, amilyenekkel a „tisztá” elméletben találkozunk. Nem pusztán matematikai szimbólumokból vagy önkényesen felvett számokból felépített modellekre van szükségünk. Tényszámokkal kell dolgoznunk, s ezeket a hozzáférhető statisztikai kiadványokból kell átvennünk.²

E cikkben az Egyesült Államok statisztikai adatait használjuk majd, és pedig nemcsak azért, mert többnyire éppen az amerikai gazdaság hat a legnagyobb mértékben a többi fejlett tőkésország gazdaságára, hanem — mindenekelőtt — azért is, mert ez az általunk ismert legsokoldalúbb, leg részletesebb tőkésországbeli statisztika.

Ebben az Egyesült Államok gazdaságának sokszázféle (aggregált) kategóriájára vonatkozó adatokon kívül összevont népgazdasági mérle-

¹Erdős Péter: Bér, profit, adóztatás. Közgazdasági és Jogi Könyvkiadó, 1976.

²Ne essünk abba a tévedésbe, hogy azt higgyük: ha tudományos lelkiismeretességgel és hibátlanul összeállított nemzetgazdasági statisztikát tanulmányozunk, akkor minden megszorítás nélkül a valóság tényeinek tekinthető dolgokat vizsgálunk! Közismert például, hogy az árindexek vagy a nemzeti jövedelem változásait jelző indexek a súlyozás vagy a javak azonosításának mikéntjétől függően eltérően alakulnak; nem egyértelmű tényeket rögzítenek, hanem azt jelzik, hogyan változnak bizonyos tényekre vonatkozó mutatók, ha valaminő, tulajdonképpen külön is pontosan definiálendő módon — például adott súlyozással — vesszünk figyelembe bizonyos, hasonlóképpen csak pontatlanul megfogalmazható rész tényeket. A statisztikai idősor, még a kizárólag hiteles bizonylatokon alapuló idősor sem küszöbölheti ki a változó állományú sokaságra vonatkozó indexek jól ismert tökéletlenségeit: egyetlen skaláris mennyiséggel jellemez olyasmit, amit elvileg csak igen sok dimenziójú vektorként képzelhetnénk el. Ha például a „nemzeti jövedelem” feliratot viseli, akkor ez a legjobb esetben is csak annyit jelent, hogy az idősor olyasmire vonatkozik, amit — akárcsak számtalan egyéb, tőle többé-kevésbé eltérő idősort is — nem minden jó ok nélkül nevezhetünk el a nemzeti jövedelem időbeli változásának.

geket is találunk, és pedig éves, sőt negyedéves bontásban megadott, 1929-től napjainkig terjedő, megszakítatlan idősorok formájában. Belőlük kell tehát átvennünk a „tényeket”. Persze, ez a statisztika nem alapul, de nem is alapulhat mindenestől vagy akárcsak túlnyomó részében is bizonylatokon. Ez nem azért, sőt talán elsősorban nem is csak azért van így, mert semmi sem garantálhatja, hogy a vállalatok által szállított adatokat nem torzítják valódi vagy vélt vállalati érdekek, vagy mert az üzleti titok szentsége gátolja a netáni ellenőrzés alaposságát, hanem mert az adatok sokmilliónyi „kisember” gazdaságát is figyelembe veszik; olyanokét, akiktől nem lehet részletes adatszolgáltatást megkövetelni. Épp ezért: a feltüntetett adatok jelentős része feltételezett részösszefüggésekből vagy mérlegazonosságokból nyert becsléseken alapul. (Bár ez nem gátolja meg az adatok összeállítását abban, hogy többnyire hat értelmes számjegyet közöljenek, holott a végösszegeknél szereplő „Statistical discrepancy” névvel illetett kétségtelen pontatlanság már a harmadik számjegyben jelentkezik.) Ez van, ezzel kell beérni, s a hivatalos amerikai statisztika nemzetgazdasági mérlegei, összeállítóik szempontjából nézve, így is kitűnően tükrözhetik az ottani gazdaságot.

Azt mondtuk; a nyersanyagunkul szolgáló modellek *összeállítóik szempontjából nézve* jól tükrözhetik az amerikai gazdaság valóságát. Az *ő* szempontjukból nézve. Nekünk azonban éppen a leglényegesebb összefüggésekben eltérő szempontjaink vannak. Az amerikai statisztika rengeteg adatot tartalmaz, de nincs benne például az értéktöbbletre, az értéktöbbletrátára, a profitrésre vagy a profitrátára, az adóknak a tőkések vagy a munkások által fizetett hányadára, a tőkések, illetve munkások személyes fogyasztására vagy megtakarításaira stb. vonatkozóan. Éppen az osztályjövedelmekre vonatkozó legfontosabb adatok hiányoznak belőle. Ez a statisztika csak a végképp elkerülhetetlen mértékben veszi figyelembe a különböző osztályok létét. Nekünk pedig saját politikai gazdaságtanunknak osztálykategóriákon alapuló — a konkrétság különböző fokain megfogalmazott, de a valóság gazdaságához mérten a legkonkrétabb formájukban is még túlságosan absztrakt — törvényeit kell egybevetnünk a polgári statisztika adatainak keresztlével azzal, ami az 1970-es években valóban történt. Belátható, hogy ez nem egyszerű feladat.

A feladat nehézségeiről

E cikkben egyetlen részkérdés kapcsán kívánjuk megmutatni, hogy körülbelül milyen eszközökkel véljük mégis eléggé jól megoldhatónak a feladatunkat.

A fejlett tőkésországok gazdaságára a hetvenes évek elején egy olyan, csaknem megszakítás nélkül fokozódó infláció nyomta rá a bélyegét, amely — úgy látszik — igen jelentős szerepet játszott az 1974-ben elkezdődött visszaesés és válság kirobbanásában. Ezt az inflációt maga a válság és az antiinflatorkus állami beavatkozás végül is csak lassítani tudta, de nem tudta megszüntetni. A gazdasági visszaesés és az általános áremelkedés egyidejű előfordulása, amely — nagy katasztrófákat követő időktől eltekintve — fából vaskarikának tűnt a második világháborút megelőzően, ismétlődő jelenséggé vált az Egyesült Államok gazdaságá-

ban, legalábbis az 1954-es recesszió óta. De csak a 70-es években esett egybe jelentékeny visszaesés jelentékeny inflációval. Nyilvánvaló, hogy tisztáznunk kell a termelés (és forgalom), valamint az infláció kölcsönhatásait, tehát egyebek között tisztáznunk kell az inflációt fenntartó és időnként gyorsító legfőbb tényezők viszonylagos jelentőségét is.

Ez utóbbi probléma elméleti elemzésére legalkalmasabbnak a fogyasztási cikkek ársvonalára vonatkozó ún. p_f képlet, illetve annak valamilyen bővítettebb formája mutatkozik. Csakhogy ez a képlet — a fogyasztás-cikkek kibocsátás osztályszempontból semleges kategóriáján kívül — a legegyszerűbb formájában is osztályfogalmakra, nevezetesen a bérből és fizetésből élők elkölthető pénzjövödelmének és a nem bérből és fizetésből élők személyi fogyasztása volumenének a kategóriájára épül. Gyakorlati alkalmazásakor pedig a dolgozók nettó — negatív vagy pozitív — megtakarításait is figyelembe kell vennünk. Ezekre vonatkozólag nincsenek adatok a hivatalos statisztikában, de valamiképpen mégis módot kell találnunk rá, hogy legalábbis megközelítő pontossággal megadjuk őket. Nélkülük nem írhatjuk fel tényszámokkal a p_f képletet.

Az első nehézséggel már ott szembe találjuk magunkat, hogy az elméleti képlet egyszerűen munkásokkal és tőkésekkel számol, míg a valóságos osztályhatárok elmosódottabbak. Az amerikai statisztika készítői természetesen nem kívántak világos osztályhatárokat ábrázolni, de magunk is nagy bajban lennénk, ha nekünk kellene — akár csak minden elképzelhető adat tökéletes ismeretében is — ilyen egyértelmű osztályhatárokat megvonni. Valamiféle fogódzókat azért természetesen az amerikai statisztika is kínál: jövedelemtípusonként adja meg a pénzjövödelmeket. Igaz, még ez sem ennyire egyszerű. A jövödelmekre és a fogyasztásra vonatkozó adatsorok ugyanis ún. imputált jövödelmeket is („imputations”) tartalmaznak. Így például az, aki bérházban lakik, lakbért fizet, tehát — következtet a józan nyugati közgazdász — aki saját házában lakik, az saját magának „fizet” lakbért. Ez az „imputált” lakbér része az ő jövödelmének. (Imputált jövödelmeknek számít az amerikai statisztikában a természetbeni juttatás is.) Nekünk viszont, ha a p_f képletre gondolunk, piaci adásvételekre kell gondolnunk, tehát imputációk nélküli adatokkal kell számolnunk. Nos, az igazat megvallva, mi jó néhányszor eltévedtünk az amerikai nemzetgazdasági számvitel labirintusában, de az imputációk figyelmen kívül hagyásának feladatát végül is teljes sikerrel meg tudtuk oldani. Sikerült kiszámolnunk például, hogy mennyi volt az egyes években a béreknek és fizetéseknek imputációkat nem tartalmazó végösszege.

Csakhogy: a „bérek és fizetések” kategória az amerikai statisztikában jövödelemformát, nem pedig egyértelmű osztályjövödelmet jelent. Az autógyáros Ford is kap fizetést — tehát nemcsak osztalékot vagy ehhez hasonlót — a vállalatától; az ő fizetése is szerepel a fizetések (salaries) között. (A bérek és fizetések nem elkülönítve, hanem együttesen jelennek meg a statisztikában.) A másik oldalról nézve: az amerikai statisztika nyilvántartja a „profit jellegű” jövödelmeket és ezek bizonyos összetevőit is. De ebben a statisztikában az utcasarki cipőtisztító vagy a legszegényebb farmer is vállalkozó; az ő jövödelmük is profit-jellegű jövödelem. Vagy: mi a kamatot az elméletben a profit egy részé-

nek, a tőkésék jövedelmének tekintjük. Az Egyesült Államokban azonban igen sok munkásnak is van takarékbetétje; kamatot kap érte. Mindenképpen kompromisszumot kellett tehát kötnünk. Abból kellett kiindulnunk, hogy a tőkésék közé nem számítható dolgozók sokan vannak, Ford pedig nem sok van. Aligha követünk el tehát túl nagy hibát, ha a „bérek és fizetések” összegét gondolatban mindenestül azoknak adjuk, akik nemcsak fizetést „is” kapnak, hanem bérből és fizetésből élnek. A profit jellegű jövedelmeket túlnyomó részben a nem bérből és fizetésből élőknek adtuk (ezeket nem tekintjük szükségképpen „tőkéseknek”, hiszen jelentős számban közbülső rétegekhez tartoznak). A kamatok egy részével pedig — az összes nettó kamat kis összeg — a bérből és fizetésből élőket örvendeztettük meg. (Minderről a továbbiakban részletebben is beszámolunk.)

Nos, már ez a sommás eljárás is gyanút ébreszthet az így nyert számoknak az elemzés céljára történő alkalmazhatóságát illetően: olyan számokkal dolgozunk, amelyek pontos jelentését nem ismerjük. Pedig ez még csak nem is a fő nehézség, az csak most következik. Így például nekünk a p_f képletben nem a bérek és fizetések teljes összegére van szükségünk, hanem csak arra a részére, amelyet a bérből és fizetésből élők fogyasztásra költhetnek. Le kell tehát vonnunk a teljes összegből a dolgozókat terhelő személyi adókat és társadalombiztosítási hozzájárulásokat. Ugyanez állna a „tőkésekre” vonatkozólag is, ha a p_f képlet szempontjából az ő fogyasztásra költhető pénzjövedelmükre is szükségünk lenne. Nincs rá szükségünk. (Egy másik összefüggésben mégis szükségünk lesz majd rá.) Ehelyett a fogyasztásuk *volumenét* kellene ismernünk és megadnunk. Ha ezeket a hiányzó adatokat is valamiféle „ráérzés” alapján becsülnénk meg, minden valószínűség szerint sokkal nagyobb hibákat követnénk el, mint amilyenek az előbb említett sommás eljárásokból adódhattak.

Nyilvánvalónak tűnik, hogy a „hivatalos” adatok összeállítói is nemegyszer szembetalálkoztak hasonló problémákkal, bár ők kétségkívül rendelkeznek azzal az előnnyel, hogy vannak már többé-kevésbé kiforrott becslési módszereik. De honnan származnak ezek a módszerek? Nyilván különböző ökonometriai jellegű eljárásokat alkalmaznak. Az ilyenek mögött pedig mindig a kérdéses gazdasági változók közötti összefüggésekre vonatkozó elméleti feltevések — feltételezett viselkedési egyenletek — állnak. Ezekhez mindaddig ragaszkodnak, ameddig a segítségükkel nyert idősorok adatai többé-kevésbé konzisztenseknek bizonyulnak egymással és a többi adattal, hogy azután szükség esetén módosítsák őket. Valami ilyesmire lenne nekünk is szükségünk. És, úgy véljük, éppen ezen a kilátástalannak tűnő ponton sikerült használható fogdózt találnunk.

Munkahipotézisünk

Hipotézisünk a következő volt. Bármilyen legyen is a pontos tartalma annak a pénzösszegnek, amelyet eléggé jó becslés esetén a bérből és fizetésből élők elkölthető pénzjövedelmeként kapunk, e mutatónak nagyjából úgy kell viselkednie, ahogyan azoknak a jövedelme viselkedik, akik valóban munkaerejük eladásából élnek, hiszen e jövedelmek nagy részét

valóban „igazi” munkások és alkalmazottak kapják. Ez első megközelítésben azt jelentené, hogy e réteg az elkölthető jövedelmét mindenestől elkölte és csakis azt költi el. De ez a valóságtól túlságosan elszakadt feltevés volna. Azok a dolgozók, akik házat vásárolnak, általában nem készpénzért, hanem jelzálogkölcsön igénybevételével veszik meg azt, hiszen a jómódúak is ezt teszik. Általában hitelre vásárolják a személygépkocsit és az egyéb nagy értékű tartós fogyasztási cikkeket is. Viszont éppen ezeknek a javaknak — házaknak, tartós fogyasztási cikkeknek — a vásárlása rendkívül konjunktúraérzékeny: a dekonjunktúra éveiben erősen visszaesik. Amikor a dolgozók viszonylag sok tartós fogyasztási cikket vásárolnak, akkor általában többet költenek a folyó jövedelmüknél, tehát ilyenkor a nettó megtakarításuk negatív lesz. Megfordítva: az is ismeretes a közgazdasági sajtóból, hogy — legalábbis az általunk vizsgált években — a visszaesés, illetve a növekvő munkanélküliség idején szokatlanul megnőtt a személyes pénzjövdelmek megtakarított hányada. E jelenség oka a dolgozók esetében eléggé világos: a növekvő létbizonytalanság idején nem vállalnak új, súlyos adósságokat. Ellenkezőleg: lehetőleg pénzt tartalékolnak esetleges munkanélküliségük idejére. Aligha tévedünk tehát, ha feltesszük: a dolgozók nettó megtakarításai legfeljebb csak jó néhány év átlagában lesznek elhanyagolhatók. A vizsgált időszakban viszont pozitív a megtakarításuk (az összességük megtakarítása) a rossz években, de negatív a jó években. Ez utóbbit magyarázza, hogy *valamikor* ők is csak vásárolnak lakóházat, személygépkocsit, az ilyesmi pedig esetükben majdnem elkerülhetetlenül negatív nettó megtakarítással, „dissaving”-gel jár. Ami pedig a nem bérből, illetve fizetésből élők fogyasztását illeti, arról joggal feltehetjük, hogy ha az összes fogyasztásukból levonjuk a lakásépítésre és a tartós fogyasztási cikkekre fordított vásárlásaikat, akkor a fennmaradó fogyasztásuk *volume* lényegében véve merev. Pontosabban: miközben a végtermék volumene nő — bár a végtermék növekedésénél lassúbb ütemben —, maga is növekszik. Ez tehát a hipotézisünk. Segítségével kívánjuk megközelíteni ismeretlen mennyiségeink valószínű értékét. Lássuk, hogyan!

Eljárásunk lényege

Kalecki állította össze a következő népgazdasági mérlegsémát⁹:

Bruttó profit, a profit jellegű jövedelmekre
kirótt egyenes adókkal csökkentve

Bruttó beruházás
+ Exporttöbblet
+ Költségvetési deficit
— A munkások megtakarításai
+ A tőkések fogyasztása

Felírhatjuk ezt a következő egyenlet formájában is: a tőkések fogyasztása — a munkások megtakarításai = bruttó profit az adók után — bruttó beruházás — exporttöbblet — költségvetési deficit. Mármost a bruttó beruházás, az exporttöbblet és a költségvetési deficit nagysága a hivatalos adatokból átvehető, a bruttó profit nagyságát pedig a már jel-

⁹ M. Kalecki: *Theory of Economic Dynamics*. Unwin University Books, London, 1965. 49. l.

zett módon hozzávetőlegesen megadhatjuk. Így az ismeretlenek: 1. a tőkés fogyasztása, 2. a profitot terhelő levonások, 3. a bérből és fizetésből élők megtakarításai.

Ezt tudván, a következőket tettük: A tőkés fogyasztását egy számítássorozatban bizonyos szélső határok között variáltuk, és mindegyik feltételezett tőkés fogyasztás nagyságához — ismét bizonyos szélső határok között — különböző nagyságú profitlevonásokat rendeltünk hozzá. Így jó néhány hipotetikus idősorhoz jutottunk a munkások megtakarításait illetően. Kiderült: ezek közül az idősorok közül csak néhány jelzett pozitív megtakarítást a rossz években és egyben negatív megtakarítást a jó években. Ezen túlmenően: szűk sávban helyezkedtek el azok az idősorok, amelyek nemcsak ennek a feltételnek tettek eleget, hanem egyéb szempontokból sem bizonyultak merőben valószínűtleneknek.

És akadt még egy fogódzónk is. A profitokból valójában nemcsak az adókat, hanem még egyéb tételeket is le kellett vonnunk, de közülük az adó volt a kiemelkedően legnagyobb tétel. Egy (nem hivatalos) amerikai kiadvány alapján viszont jól megbecsülhettük, hogy az adók milyen százalékban terheltek a különböző jövedelemformákat.⁴ Volt tehát ilyen jellegű támpontunk is arra vonatkozóan, hogy a valóságban mekkora lehetett a profitból levonandó összegek nagysága. Kiderült: ez az érték jól egybevág a pusztá próbálkozással nyert idősoraink révén valószínűsíthető értékkel. Ezért azt reméljük, és úgy hisszük, joggal, hogy a legvalószínűbbnek látszó adatokra épített modelljeink használhatók. Alkalmassak lesznek tehát arra, hogy kvalitatíve jól, de kvantitatíve is elfogadható pontossággal elemezhesük segítségükkel az 1970-es években történeteket.

Mindez a valóságos számolásakor gyakorlatilag ennél sokkal bonyolultabbnak bizonyult, de a lényegét tekintve azt tettük, amit leírtunk. Nagy vonalakban bemutatjuk most a tényleges számításainkat abban a reményben, hogy általuk az eddig leírtak is érthetőbbé és — talán — hihetőbbé válnak.

Az eljárás részletesebb leírása

Részmodellünk felépítésekor Kalecki IV. sz. nemzetgazdasági mérlegéből indultunk ki. Ez eredeti formájában a következőképp fest:⁵

Bruttó profit az adók levonása után	Bruttó beruházás
Bérek, fizetések és transzferek az adók levonása után	Exporttöbblet
	Költségvetési hiány
	Tőkés fogyasztása
	Munkások fogyasztása
<hr/>	
Végtermék (GNP) — adók + transzferek	Végtermék (GNP) — adók + + transzferek

⁴ J. Pechman—B. A. Okner: Who Bears the Tax Burden? The Brookings Institution, Washington, 1974. 78. l.

⁵ Kalecki: I. m. 48. l.

Ezt a mérlegsémát kellett kitöltenünk az amerikai statisztika adatai alapján.⁶

Ez a séma azonban az eredeti formában túlságosan leegyszerűsített. Összhangba kellett hoznunk az amerikai nemzetgazdasági számvitel kategóriáival.

Kezdjük Kalecki mérlegének bal oldalával. Bruttó profiton Kalecki a tőkések mindenfajta jövedelmét érti, mégpedig (ezért bruttó) az amortizációs leírásokkal együtt. Az amerikai statisztika számon tartja a végterméket és annak különböző összetevőit, de az utóbbiakat nem bontja fel egyfelől bruttó profitra, másfelől bérekre és fizetésekre. Ezt a felbontást nekünk kellett hozzávetőlegesen elvégeznünk. A végtermékek mint jövedelmek összegének összetevői az amerikai statisztikában: 1. Munkások és alkalmazottak javadalmazása, 2. Profit jellegű bevételek, 3. Nettó kamatok, 4. Közvetett adók, 5. Tisztázatlan statisztikai eltérés, 6. Amortizációs leírások. Ezek közül mi a profithoz számítottuk a profit jellegű bevételeket és a nettó kamatok túlnyomó részét. (Lásd később.) Az előbbi a részvénytársasági profitokból, a tulajdonosi jövedelmekből (ideszámítanak a nem részvénytársasági vállalkozások — farmerek, egysemmélyes vállalatok, köztük törpevállalatok és szabad foglalkozásúak — jövedelmei) és járadékjövedelmekből tevődik össze. A nettó kamatoknak egy egyelőre meghatározatlan hányadát (p) a bérből és fizetésből élőknek „juttattuk”.

A tőkések jövedelméhez soroltuk továbbá a kormányzat által kifizetett kamatok oroszlánrészét. Ezeket ugyanis döntő részben az államkölcsönök után fizetik. A belőlük a bérből és fizetésből élőknek jutó q hányad csak kicsiny lehet. A tőkés jövedelmekhez soroltuk végül a statisztika „kormányzati⁷ dotációk és a kormányzati vállalatok folyó többlétének különbsége” tételét is.

A béreket és fizetéseket illetően: idesoroltuk a munkások és alkalmazottak javadalmazását, valamint a transzfereket. Ez mind megtalálható a statisztikában. (Kalecki IV. mérlegében csak a kormányzati transzferek szerepelnek, de a dolgozók jövedelmei közt — amelyeket Kalecki egyszerűen béreknek és fizetésekként nevez — szerepeltetni kell a vállalatoktól kapott transzfereket is.)

A levonások közül Kalecki csak az adókat említi. Valójában a bruttó jövedelmekből le kell vonni: 1. a profitokból a tőkésvállalatok és a tőkés egyenes adóit. Idetartozik a részvénytársasági profitadó, amely szerepel a statisztikákban, továbbá a tőkés által személyi jövedelmük (osztalék, kamat), valamint a nem részvénytársasági vállalkozásból származó bevételeik után fizetett személyi egyenes adó (x) (jövedelem- és vagyoadó stb.).

Ezekon kívül a tőkés személyi társadalombiztosítási hozzájárú-

⁶ A statisztikai adatok forrásai — mindenütt, ahol nem jelöltük meg másképpen — az Egyesült Államok Kereskedelmi Minisztériumának hivatalos kiadványai: The National Income and Product Accounts of the United States 1929–1974. Statistical Tables. United States Department of Commerce (Bureau of Economic Analysis) Government Printing Office, Washington, 1976. (Az 1972-ig terjedő időszakra), Survey of Current Business, 1976. július (Az 1973–1975 közötti időszakra.)

⁷ Ezt a kifejezést használjuk a korábban általában használt „állami” terminus helyett. A „kormányzat” szó a szövetségi kormányt, valamint az 50 tagállam kormányzati szerveit és a helyi (járás, városi, községi) szerveket jelenti.

lást (y) is fizetnek. A felsorolt tőkés jövedelmekhez hozzáadtuk tehát az amortizációs leírásokat, levontuk belőlük a részvénytársasági profitadót, valamint x , y , q és p összegét, és így eljutottunk ahhoz, amit Kalecki a mérlegében „bruttó profit mínusz adók” néven szerepeltet.

2. A bérekből és fizetésekből le kellett vonnunk a dolgozók által fizetett egyenes adókat. A statisztika megadja az összes személyi adó összegét, s ha ebből x -et levonjuk, megkapjuk a bérből és fizetésből élők egyenes adóját. Le kell vonnunk továbbá a javadalmazásukból a munkáltató által kötelezően befizetendő társadalombiztosítási hozzájárulást, amelyet kézhez sem kapnak. Ez szintén kivethető a statisztikákból.

Levonandó a saját maguk által fizetett társadalombiztosítási hozzájárulás is. Ez: az összes személyi társadalombiztosítási hozzájárulás — y . Így kapjuk meg a bérből és fizetésből élők elkölthető jövedelmét. Ez felel meg Kalecki „Bérek és fizetések—adók” kategóriájának.

A tőkésék és a munkások elkölthető jövedelmén kívül a mérleg bal oldalának tartalmaznia kell néhány összecszerűen csekély, de az amerikai statisztika teljességéhez elengedhetetlen tételt. Nevezetesen azokat a kormányzati transzfereket, amelyeket a bérből és fizetésből élők jövedelmei között nem vettünk számításba (például külföldre irányuló transzferek), továbbá az amerikai nemzetgazdasági mérlegben tételként szereplő, pontatlanságból eredő, említett „tisztázatlan statisztikai eltérést”. Ezekkel együtt a mérleg bal oldala valóban kiadja a „végtermék — kormányzati bevételek + kormányzati transzferek” tételt. (Kalecki „adók” tételének a valóságban az összes kormányzati bevétel felel meg.)

A mérleg jobb oldalával sokkal könnyebb volt a dolgunk. A statisztikában megtalálható a külforgalmi egyenleg, a bruttó beruházások összege, a költségvetési deficit (értelemszerűen: a kormányzati kiadások és bevételek különbözete), és a személyi fogyasztás globális összege, amelyet vizsgálódásunk e szakaszán még nem tudunk munkások és tőkésék (bérből, illetve nem bérből élők) fogyasztására szétválasztani. Itt jegyezzük meg, hogy a házvásárlásra (családi házak, öröklakások, ún. mozgó otthonok vételére) fordított összeget fogyasztásnak tekintjük, hiszen a ház „a fogyasztási cikkek legnagyobb és legtartósabb fajtája”.⁸ Szerencsénkre az amerikai statisztikában, amely általában egy kalapba dobja — lakásépítés címszó alatt — a házvásárlást és bérlakásépítést (holott az előbbi fogyasztás, mégpedig túlnyomórészt bérből és fizetésből, az utóbbi pedig tőkeberuházás), a végtermék imputációk nélküli kategóriákban való felbontását tartalmazó táblázatban a házvásárlásra fordított összegeket nem a beruházás, hanem a személyi fogyasztás sora tartalmazza, s így ez az adat is közvetlenül az általunk igényelt formában adott.

Mindennek alapján Kalecki IV. mérlegét az amerikai statisztikának megfelelő kategóriákban a következő oldalon mutatjuk be (imputációk nélküli adatok).

⁸ Robinson, Joan: *The Accumulation of Capital*. ELBS & Macmillan, London, 1973. 270. 1.

- | | |
|---|---|
| 1. Bruttó ^{a)} tőkés ^{b)} jövedelmek | 10. Bruttó belföldi magánberuházás |
| 2. Levonások a tőkés jövedelmekből ^{c)} | 11. Külforgalmi mérleg többlete |
| 3. Tőkések felhasználható jövedelme (1—2) | 12. Kormányzati bevételek és kiadások mérlegének hiánya |
| 4. Bérből és fizetésből élők jövedelme ^{d)} | 13. Személyi fogyasztás ^{g)} |
| 5. Levonások a bérből és fizetésből élők jövedelméből ^{e)} | |
| 6. Bérből és fizetésből élők elkölthető jövedelme (4—5) | |
| 7. Egyéb kormányzati transzferek ^{f)} | |
| 8. Tisztázatlan statisztikai eltérés | |

-
- | | |
|--|---|
| 9. Végtermék — kormányzati bevételek + kormányzati transzferek (3+6+7+8) | 14. Végtermék — kormányzati bevételek + kormányzati transzferek |
|--|---|

- a) Amortizációs leírásokkal együtt értelmezett.
- b) Pontosabban: A tőkésvállalatok és a nem bérből, illetve fizetésből élők jövedelmei. Elemei: a részvénytársasági profit, a tulajdonosok jövedelmei, a személyi járadékjövedelmek, az amortizációs leírások, a nettó kamatok nagy része, kormányzati dotációk és a kormányzati vállalatok folyó többletének különbsége, a kormányzattól kapott kamat.
- c) Elemei: a részvénytársaságok profitadója, a tőkések személyi egyenes adója (x) és személyi társadalombiztosítási hozzájárulása (y), a kormányzattól kapott kamatból és az összes nettó kamatból a bérből és fizetésből élőkre jutó rész ($q + p$).
- d) Elemei: a munkások és alkalmazottak javadalmazása, a vállalatoktól és a kormányzattól kapott transzferek, a dolgozók részesedése az említett kamatokból ($q + p$).
- e) Elemei: a bérből és fizetésből élők egyenes adói (összes egyenes adó $-x$), a javadalmazásból a munkáltatók által befizetett társadalombiztosítási hozzájárulás, a bérből és fizetésből élők személyes társadalombiztosítási hozzájárulása (összes hozzájárulás $-y$).
- f) Transzferek külföldre és még nem folyósított bérek.
- g) Kalecki eredeti mérlegétől eltérően itt nem különül el a munkások és a tőkések fogyasztása. Magában foglalja a lakásvásárlásokat is.

Illusztrációképpen egy kiválasztott évre, 1972-re számszerűen is közzöljük Kalecki IV. mérlegét imputációk nélküli adatokkal, folyó áron, milliárd dollárban.

1. Bruttó tőkés jövedelmek	236,6	10. Bruttó belföldi magánberuházás	138,2
2. Levonások a tőkés jövedelmekből	$41,5 + x + y + q + p$	11. Külforgalmi mérleg többlete	-3,3
3. Tőkések felhasználható jövedelme (1—2)	$245,1 - x - y - q - p$	12. Kormányzati bevételek és kiadások mérleghiánya	3,5
4. Bérből és fizetésből élők jövedelme	$817,1 + q + p$	13. Személyi fogyasztás	696,0
5. Levonások a bérből és fizetésből élők jövedelméből	$231,9 - x - y$		
6. Bérből és fizetésből élők elkölthető jövedelme (4—5)	$585,2 + x + y + q + p$		
7. Egyéb kormányzati transzferek	2,4		
8. Tisztázatlan statisztikai eltérés	1,7		

9. Végtermék — kormányzati bevételek + kormányzati transzferek (3+6+7+8)	834,4	14. Végtermék — kormányzati bevételek + kormányzati transzferek	834,4
--	-------	---	-------

A mérlegből kiderül, hogy mivel x , y , q és p a tőkések és a bérből és fizetésből élők elkölthető jövedelmében ellenkező ($-$ illetve $+$) előjellel szerepel, a végösszegekben nem jelenik meg. Mérlegünk egyensúlya független attól, hogy helyesen vagy helytelenül becstültük-e meg ezeket a hivatalos statisztikából közvetlenül át nem vehető tételeket.

Erre a mérlegre azonban csak azért volt szükségünk, hogy ellenőrizzük vele, helyesen értelmeztük-e az amerikai nemzetgazdasági

számvitel kategóriáit. Valójában a belőle leszámaztatható V. számú mérlegre lesz szükségünk, ebben viszont már a végösszegekben is előfordulnak az x , y , p és q mennyiségek.

A IV. számú mérlegből úgy jutunk az V. számú mérleghez, hogy mind a bal, mind a jobb oldalából kivonjuk a bérből és fizetésből élők elkölthető jövedelmét. Ahhoz azonban, hogy e kivonás után a bal oldalon — mint Kalecki eredeti mérlegében — csak a tőkések felhasználható jövedelme szerepeljen, az „Egyéb kormányzati transferek” elnevezésű 7. tételt, valamint a „Tisztázatlan statisztikai eltérés” elnevezésű 8. tételt átvisszük a jobb oldalra. Ott az előbbit a „Kormányzati bevételek és kiadások mérlegének hiánya” elnevezésű 12. tétellel egybeolvasztva a „Kormányzati bevételek és kiadások mérlegének módosított hiánya” elnevezésű tételt képezzük. Hogy az új, V. mérleg jobb oldala megfelelően Kalecki V. mérlege jobb oldalának, most a IV. mérleg jobb oldalából ki kell vonnunk a bérből és fizetésből élők elkölthető jövedelmét. Tudjuk viszont, hogy a „Személyi fogyasztás” tétel egyenlő a tőkések és a bérből és fizetésből élők fogyasztásának összegével. A bérből és fizetésből élők személyi fogyasztásra, megtakarításra és külföldi átutalásokra fordítják elkölthető jövedelmüket. Ennek figyelembevételével Kalecki V. mérlegét (imputációk nélküli adatokkal) a következőképpen írhatjuk fel:⁹

1. Tőkések felhasználható jövedelme	2. Bruttó belföldi magánberuházás
	3. Külforgalmi mérleg többlete
	4. Kormányzati bevételek és kiadások módosított hiánya ¹⁰
	5. Tőkések fogyasztása (f)
	6. — Bérből és fizetésből élők megtakarítása (S_m)
	7. — Bérből és fizetésből élők külföldi átutalásai
	8. — Tisztázatlan statisztikai eltérés

A becsléshez felhasznált egyenlet

Ha most már megkíséreljük ezt a mérleget is egy adott év — ezúttal is 1972 — ténytámaival kitölteni, akkor a következőt írhatjuk fel (mrd folyó dollár, imputációk nélküli adatok):

1. 245,1 — $x - y - p - q$	2. 138,2
	3. —3,3
	4. 1,1
	5. f
	6. — S_m
	7. —1,0
	8. —1,7

Amint látjuk, a „Tőkés fogyasztás” és a „Bérből és fizetésből élők megtakarítása” tételeket nem tudjuk számokkal kitölteni, mert ezt a

⁹ Ugyanis: (Tőkések fogyasztása + Bérből élők fogyasztása) — (Bérből élők fogyasztása + Megtakarításaik + Külföldi átutalásaik) = Tőkések fogyasztása — Bérből élők megtakarítása és külföldi átutalásai.

¹⁰ Kalecki IV. mérlege bal oldalának 7. tételét áthozva a jobb oldalra és összeolvasztva a 12. tétellel.

hivatalos statisztikákban ebben a formában nem találjuk meg. A mérleget viszont felírhatjuk a következő egyenlet formájában is: $S_m +$ tisztázatlan statisztikai eltérés $(1,7) = 110,1 - (x + y + p + q) - f$, ahol $(x + y + q + p)$ -t b -vel jelölhetjük ($b =$ becsült adatok). Ugyanezt az egyenletet az 1969—1975. évekre is felírhatjuk és így a következő idősort kapjuk:

$$\left. \begin{array}{l} 1969: S_{m69} - 3,3 = 92,0 \\ 1970: S_{m70} - 2,1 = 78,0 \\ 1971: S_{m71} + 1,3 = 83,1 \\ 1972: S_{m72} + 1,7 = 110,1 \\ 1973: S_{m73} + 2,6 = 105,8 \\ 1974: S_{m74} + 6,6 = 97,4 \\ 1975: S_{m75} + 4,4 = 90,5 \end{array} \right\} \begin{array}{l} -(x_t + y_t + q_t + p_t) - f_t, \\ \text{ahol a } t \text{ alsó index azt jelzi, hogy az adat a szóban forgó évi} \\ \text{értékkel veendő számba.} \end{array}$$

Az $(x_t + y_t + q_t + p_t)$ összeget a továbbiakban b_t -nek nevezzük.

A b összeget alkotó négy tétel közül a tőkések személyi adója (x) kiemelkedően a legnagyobb. Nagyságát hozzávetőlegesen megbecsülhetjük az adóterhekkel foglalkozó, már említett amerikai munka alapján, amely megadja, hogy az összes személyi adóból hány százalék terhelte egy adott évben a különböző jövedelemfajtaikat. Ennek segítségével kiszámítottuk, x nagyságát valamennyi évre. Az y -t illetően: a hivatalos statisztika megadja, hogy a „self employed”, vagyis az „egyszemélyes vállalatok” tulajdonosai és a szabad foglalkozásúak mennyi társadalombiztosítási hozzájárulást fizettek. Ezt az összeget még megnöveltük az ún. kiegészítő egészségügyi biztosítási hozzájárulásoknak egy töredékével. A nettó kamatot illetően feltettük, hogy a bérből és fizetésből élők kapják az egész összeg 30 százalékát (ez a p). Az állam által fizetett kamatoknak, amelyek döntően az államkölcsonkötvények kamatai, 10 százalékát adtuk a bérből és fizetésből élőknek (ez a q) — ennyi is soknak tűnik. Végeredményben a legvalószínűbbnek látszó x az egész b -nek 75—80 százaléka, tehát az $(y + p + q)$ összeg becslésekor elkövethető hiba feltehetően jóval kisebb az x becslésekor elkövethető hibánál.

Ennek az észrevételnek fényében világosnak kell lennie, hogy látzatpontosságra törekedtünk volna, ha más-más kiinduló feltevések alapján külön-külön is megbecsültük volna évről évre e három tételt. E helyett az 1972-t¹¹ illetően 30 milliárdra becsült x helyett felvettünk ugyanerre az évre hét különböző értéket, 21 milliárdtól 39 milliárdig és ezeket az 1969—1975. évekre az eredeti becslésekből adódó indexsornak megfelelően mozgattuk (vagyis hét különböző — feltételezett — idősort kaptunk).

Hasonlóképpen: az f tőkés fogyasztás értékét 1972-re házvásárlás nélkül 60 milliárdra, házvásárlással 66 milliárdra becsültük, s ebből kivontuk azt — az összes fogyasztás, az összes házvásárlás és az összes tartós fogyasztásikk-vásárlás hivatalos adatai alapján — az ennek megfelelő tőkés fogyasztásra a különböző években. Ez azonban csak az egyik változat, mert elkészítettük a becsült idősorokat az 1972-es évre vonatkozó (házvásárlás nélküli) 50 milliárdtól kezdve az ugyanerre az évre vonatkozó 70 milliárdig, valamint 4, 6, illetve 8 milliárdos házvásárlásig terjedően, összesen 15 változatban. Vagyis az előbb említett hét vál-

¹¹ Azért választottuk ezt az évet, mert a statisztika ennek az évnek az árain veszi számba a volumeneket.

tozattal kombinálva $7 \times 15 = 105$ változattal dolgoztunk. De nem b -re és f -re külön-külön, hanem a $b + f$ összegre volt szükségünk és ezt illetően a 105 változattól csak néhány bizonyult egymástól lényegesen különbözőnek.

Az előzőekben már elmondottuk, hogy a munkások megtakarítása (S_m) a b -nek és az f -nek a függvénye.

Bemutatjuk itt néhány különböző b -hez és f -hez tartozó S_m -függvény diagramját. (Lásd az 1., 2., 3. és 4. sz. diagramot.)

A dolgozók megtakarításai a különböző hipotetikus f - és b -mennyiségek függvényében, az 1969–1975. időszakra

1. sz.

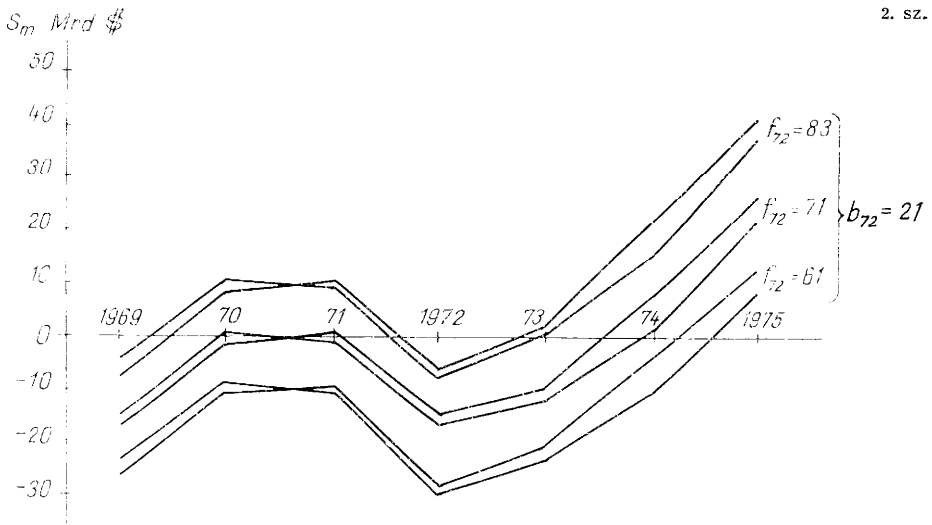
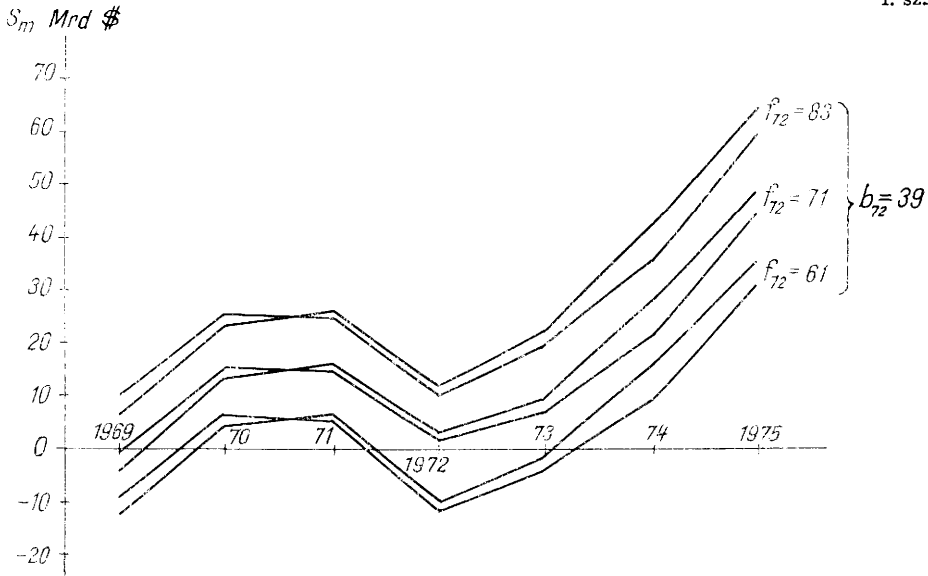

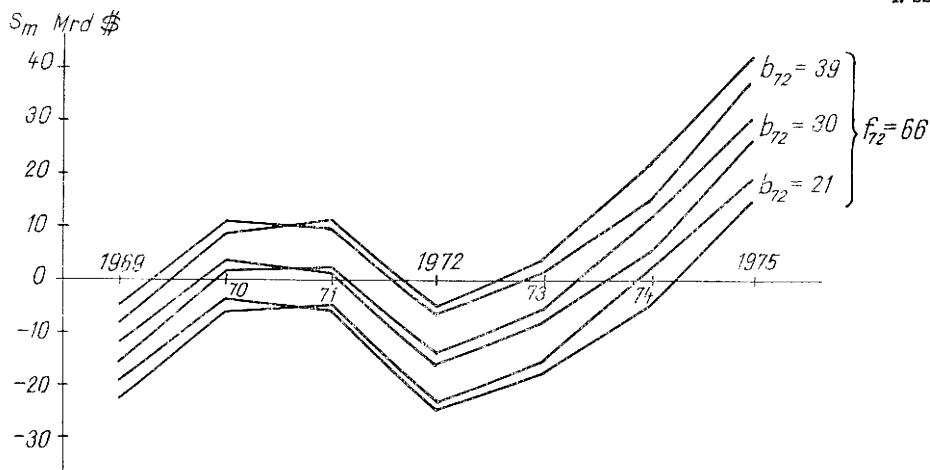
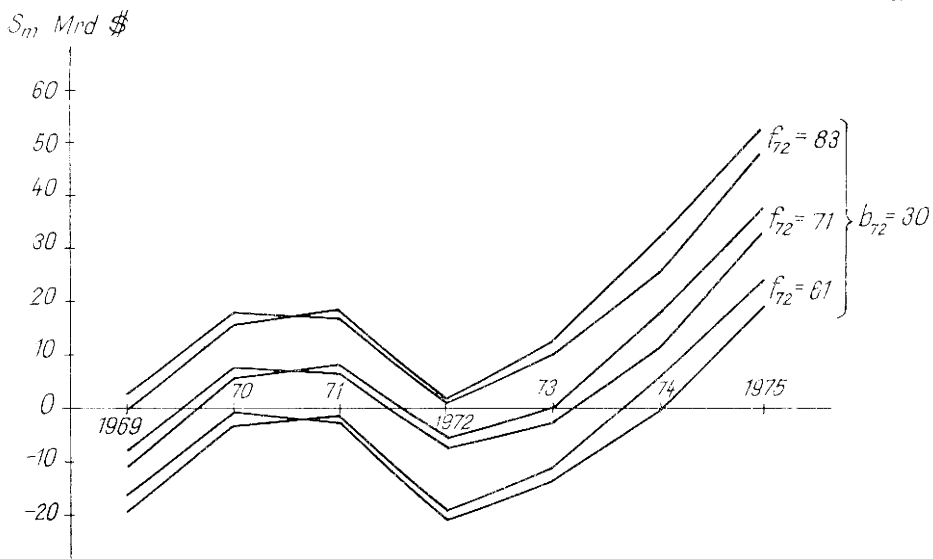

A diagramokban az egyes S_m -görbéket egy-egy „szalag” képviseli: a szalagok szélessége a „hivatalos” bizonytalanságnak, a tisztázatlan statisztikai eltérésnek felel meg (ez egyes esetekben pozitív, másokban negatív érték).

Az első három diagramban egy-egy változatlan (az 1. számúban magas, a 2. számúban közepes, a harmasban alacsony) nagyságú f feltételezésével ábráztuk a kiadódó S_m -et. Végül is a negyedik diagramban a legvalószínűbbnek ítélt tőkés fogyasztást párosítottuk különböző b értékekkel.

Véggövetkeztetésünk

Az 1. sz. diagramban csak a legalsó ($f_{72}=61$; $b_{72}=39$) görbe felel meg annak a hipotézisnek, hogy a bérből élők nettó megtakarítása a jó években (1969, 1972 és 1973) negatív, a rosszakban (1970, bizonyos mértékig 1971 és természetesen 1974, illetve 1975) pedig pozitív. Azonban e diagramban az 1969-re kiadódó „dissaving” sokkal nagyobb a túlfutótt konjunktúrájú 1973-ra adódónál, s ez eléggé megkérdőjelezi e diagram reális voltát.

A 2. sz. diagramban csak a legfelső ($f_{72}=83$; $b_{72}=21$) görbe jöhetne számításba, itt azonban 1973-ban egyáltalán nincs „dissaving”, továbbá az 1975-re kiadódott, mintegy 40 milliárdos S_m az összes 69 milliárdos „személyi” megtakarításnak (amely a nem részvénytársasági vállalatok megtakarításait is magában foglalja) irreálisan nagy hányadát teszi ki.

A 3. sz. diagram görbéi közül a középső ($f_{72}=71$; $b_{72}=30$) a még leginkább megfelelő, de itt sem mutatkozik 1973-ra érdemleges „dissaving”.

A 4. sz. diagram középső görbéje ($f_{72}=66$; $b_{72}=30$) minden szempontból megfelelőnek tűnik. A megtakarítás kicsiny ugyan 1970-ben, de az 1970-es visszaesés korántsem volt olyan mély, mint az 1974-es, a munkanélküliség szintje is jóval alacsonyabb volt, a reálbérek nem csökkentek, tehát a dolgozóknak nem volt okuk arra, hogy a jövőtől való félelemből erősen fokozzák a megtakarításaikat.

Mindezek alapján kimondhatónak véljük: a tőkések fogyasztása 1972-ben 60 és 70 milliárd között lehetett, míg a b értéke feltehetően 28 és 32 milliárd közé esett. Ha csak időközben nem tűnnek fel megbízhatóbbnak tekinthető számítások a nemzetközi irodalomban, ezekre az adatokra támaszkodva fogjuk megkísérelni a bevezetőben említett feladatunk megoldását is.

A következő oldalakon konkrét számokkal közöljük a III. IV. és V. sz. Kalecki-féle mérleget az 1969—1975. évekre. Bennük az $f = 66$ és $b = 30$ értékeket fogadtuk el az 1972-es évre vonatkozóan. Ugyancsak közöljük a két osztály ugyanilyen módon becsült fogyasztásának az alakulását az említett időszakra mind folyó, mind változatlan (1972-es) árakon.

Kalecki III. és IV. mérlege
(Imputációk nélküli adatok, folyó áron milliárd dollárban)

Tétel	1969	1970	1971	1972	1973	1974	1975
	Bal oldal						
1. Tulajdonosi jövedelmek	64,7	63,6	66,1	74,3	90,2	84,4	87,2
2. Járadékjövedelmek	7,9	8,3	9,0	10,0	11,1	11,1	10,9
3. Részvénytársasági profit	81,4	67,9	77,2	92,1	99,1	84,8	91,6
4. Egyéb profit jellegű bevétel	0,7	2,3	4,3	1,0	3,2	12,8	21,8
5. Profit jellegű bevételek összesen	154,7	148,1	156,6	177,4	203,6	193,1	211,5
6. Nettó kamatok	3,3	6,9	9,1	8,6	8,6	17,3	19,4
7. Amortizációs leírások	64,9	69,8	75,0	82,8	89,5	99,4	109,8
8. Munkások és alkalmazottak díjazása	568,6	606,4	647,6	712,4	796,4	872,4	925,1
9. Transzferek a vállalatoktól	3,8	4,0	4,2	4,7	5,4	5,6	6,3
10. Közvetett adók	73,6	79,6	87,5	93,9	101,8	108,8	117,7
11. Tisztázatlan statisztikai eltérés	-3,3	-2,1	1,3	1,7	2,6	6,6	4,4
12. Végtermék (5 + 6 + 7 + 8 + + 9 + 10 + 11)	865,6	906,6	981,3	1081,5	1207,9	1303,2	1394,2
	Jobb oldal						
13. Bruttó belföldi magánberuházás	116,0	111,0	118,9	138,2	169,3	170,7	140,7
14. Külforgalmi mérleg többlete	1,8	3,9	1,6	-3,3	7,1	7,5	20,5
15. Kormányzati áru- és szolgálta- tásvásárlás	206,2	216,8	231,5	250,7	266,8	300,4	336,2
16. Személyi fogyasztás	541,8	574,9	629,4	696,0	764,5	824,7	896,8
16a. Bérből élők fogyasztása	486,7	517,8	567,6	630,0	693,2	746,4	810,9
16b. Nem bérből élők fogyasztása	54,9	57,1	61,7	66,0	71,4	78,2	85,9
17. Végtermék	865,8	906,6	981,4	1081,6	1207,7	1303,3	1394,2
	Bal oldal						
1. Bruttó tőkés jövedelmek	237,6	235,7	258,3	286,6	323,3	329,5	363,1
2. Levonások a tőkés jövedelmek- ből	63,2	59,0	63,7	71,5	80,3	85,8	86,5
3. Tőkések felhasználható jöve- delme (1—2)	174,4	176,6	194,6	215,1	243,0	243,7	276,6
4. Bérből és fizetésből élők jöve- delme	637,4	689,9	746,0	821,2	919,9	1019,8	1108,4
5. Levonások a bérből és fizetés- ből élők jövedelméből	161,9	167,5	175,2	206,0	233,5	266,9	270,1
6. Bérből és fizetésből élők elkölt- hető jövedelme (4—5)	475,5	522,4	570,8	615,2	686,4	752,9	838,3
7. Egyéb kormányzati transzferek	2,1	2,2	2,4	2,4	2,6	3,7	3,1
8. Tisztázatlan statisztikai eltérés	-3,3	-2,1	1,3	1,7	2,6	6,6	4,4
9. Végtermék — kormányzati be- vételek + kormányzati transzfe- rek (3+6+7+8)	648,7	699,2	768,1	834,4	934,6	1006,9	1122,4
	Jobb oldal						
10. Bruttó belföldi magánberuházás	116,0	111,0	118,9	138,2	169,3	170,7	140,7
11. Külforgalmi mérleg többlete	1,8	3,9	1,6	-3,3	7,1	7,5	20,5
12. Kormányzati bevételek és ki- adások mérlegének hiánya	-10,7	9,4	18,3	3,5	-6,3	4,2	64,4
13. Személyi fogyasztás	541,8	574,9	629,4	696,0	764,5	824,7	896,8
13a. Bérből élők fogyasztása	486,7	517,8	567,6	630,0	693,2	746,4	810,9
13b. Nem bérből élők fogyasztása	54,9	57,1	61,7	66,0	71,4	78,2	85,9
14. Végtermék — kormányzati be- vételek + kormányzati transz- ferek	648,9	699,2	768,2	834,4	934,6	1007,1	1122,4

Kalecki V. mérlege
(Imputációk nélküli adatok, folyó áron, milliárd dollárban)

Tétel	1969	1970	1971	1972	1973	1974	1975
	Bal oldal						
1. Tőkések felhasználható jövedelme	174,4	176,6	194,6	215,1	243,0	243,7	276,6
	Jobb oldal						
2. Bruttó belföldi magánberuházás	116,0	111,0	118,9	138,2	169,3	170,7	140,7
3. Külforgalmi mérleg többlete...	1,8	3,9	1,6	— 3,3	7,1	7,5	20,5
4. Kormányzati bevételek és kiadások mérlegének módosított hiánya	—12,8	7,2	15,9	1,1	—8,9	0,5	61,3
5. Tőkések fogyasztása	54,9	57,1	61,7	66,0	71,4	78,2	85,9
6. — Bérből és fizetésből élők megtakarítása	—12,1	3,5	1,1	—15,8	—8,0	5,6	26,5
7. — Bérből és fizetésből élők külföldi átutalásai	0,9	1,1	1,1	1,0	1,3	1,0	0,9
8. — Tisztázatlan statisztikai eltérés	— 3,3	—2,1	1,3	1,7	2,6	6,6	4,4
	174,4	176,7	194,6	215,1	243,0	243,7	276,6

A két osztály fogyasztásának alakulása folyó áron

(Imputációk nélküli adatok)*

Év	Tőkések				Bérből és fizetésből élők			
	Milliárd dollárban	Index 1969 = 100	Évi változás százalékban	Az összes fogyasztás százalékában	Milliárd dollárban	Index 1969 = 100	Évi változás százalékban	A összes fogyasztás százalékában
1969	54,9	100,0	—	10,1	486,7	100,0	—	89,9
1970	57,1	104,0	4,0	9,9	517,8	106,4	6,4	90,1
1971	61,7	112,4	8,1	9,8	567,6	116,6	9,6	90,2
1972	66,0	120,2	7,0	9,5	630,0	129,4	11,0	90,5
1973	71,4	130,1	8,2	9,3	693,2	142,4	10,0	90,7
1974	78,2	142,4	9,5	9,5	746,4	153,3	7,6	90,5
1975	85,9	156,5	9,8	9,6	810,9	166,6	8,7	90,4

A két osztály fogyasztásának alakulása 1972-es áron

(Imputációk nélküli adatok)*

Év	Tőkések				Bérből és fizetésből élők			
	Milliárd dollárban	Index 1969 = 100	Évi változás százalékban	Az összes fogyasztás százalékában	Milliárd dollárban	Index 1969 = 100	Évi változás százalékban	A összes fogyasztás százalékában
1969	60,0	100,0	—	9,8	552,5	100,0	—	90,2
1970	60,4	100,7	0,7	9,7	561,7	101,7	1,7	90,3
1971	63,1	105,2	4,5	9,7	589,2	106,6	4,9	90,3
1972	66,0	110,0	4,6	9,5	630,0	114,0	6,9	90,5
1973	67,7	112,8	2,6	9,4	654,7	118,5	3,9	90,6
1974	67,2	112,0	—0,7	9,5	636,7	115,2	—2,7	90,5
1975	67,6	112,7	0,6	9,5	640,8	116,0	0,6	90,5

* Magukban foglalják a házvásárlást is.

A kőolajtermelő fejlődő országok változó szerepe a világgazdaságban

A kőolajtermelő fejlődő országokat tömörítő OPEC tevékenysége szerves része a politikai függetlenség elérése után a fejlődő világban megindult gazdasági harcnak, amely az utóbbi években egyre több formában és fokozódó erővel jut kifejezésre. A kőolajtermelők azonban jóval többet értek el gazdasági pozícióik erősítésében, mint eddig a fejlődő országok bármely más regionális, termelői vagy exportóri csoportosulása. Egyeséges fellépésükkel, tárgyalásokkal megvalósították elképzeléseik nagy részét mind az ár- és jövedelemalakulás, mind az államosítások és nemzeti kőolajipar megteremtése terén. Jelentős szerepük volt a tőkés világgazdasági recesszió kialakulásában és a monetáris válság kiéleződésében, illetve az infláció elmélyülésében. Emellett felgyorsították a fejlődő országok közötti differenciálódás folyamatát, s lényegesen megváltozott a fejlődő világban játszott szerepük is. Ezért érdemes áttekinteni, milyen tényezőknek köszönhetően, hogyan érte el az OPEC sikereit és milyen változások várhatók világgazdasági helyzetében a következő időszakban.

Az OPEC tevékenységének főbb szakaszai

A szervezet létrejöttének körülményei

A kőolajexportáló országok szervezetének megalakítását Venezuela kezdeményezte. E dél-amerikai ország volt — két okból is — a leginkább érdekelt a termelők közötti

verseny csökkentésében. Egyrészt, Venezuelában már a 40-es években olyan adózási rendszert vezettek be, amely az ottani kitermelő vállalatokat hátrányos helyzetbe hozta a világgazdaságban és más országokban tevékenykedő és csak a hagyományos járadékot fizető kitermelőkhöz képest. Másrészt, a kitermelési költségek geológiai okokból is magasabbak Venezuelában, mint a Közel-Keleten. A venezuelai kormány már 1947 óta igyekezett valamilyen megállapodásra jutni a közel-keleti országokkal és annál jobban szorgalmazta azt, minél inkább erősödött az arab—perzsa olaj versenye az amerikai földrészen, elsősorban az Egyesült Államok piacán.

Másfelől, az 50-es években az arab országokban élre tört új gazdasági, műszaki szakembergárda napirendre tűzte a koncessziós rendszer felülvizsgálását. Erre mutat, hogy 1954-ben az Arab Liga égisze alatt állandó jellegű olajirodát hoztak létre, 1959-ben pedig Kairóban összetült az első arab olajkonferencia, amelyet a 10 évvel később alapított OAPEC (Arab Kőolajexportáló Országok Szövetsége) elődjének tekintenek.

Az egymáshoz közelálló törekvések egyeztetésének eredményeként 1960-ban öt kőolajtermelő országot (Venezuela, Irán, Irak, Kuwait és Szaud-Arábia) képviselői Bagdadban határozatot hoztak az OPEC megalakításáról. Rövidesen új tagok is csatlakoztak az alapítókhoz (1961-ben Katar, 1962-ben Líbia és Indonézia, 1967-ben Abu-Dhabi, 1969-ben Algéria, 1971-ben Nigéria, 1973-ban Ecuador, 1975-ben Gabon.)

Ebben az időben az OPEC-országok a világ kőolajtermelésében 50 százalék körüli részesedésükkel vezető helyet foglaltak el. Szaud-Arábia, Kuwait és Irak a világexport 40 százalékát adták, Venezuelával és Iránnal együtt pedig 90 százalékát. Az OPEC tehát megalakulásakor (és azóta is) olyan erős monopóliumhelyzetet élvezett, amely egyetlen más nyersanyagkartell esetében sem létezett, illetve ma sem létezik a világpiacra.

Az első tíz év eredményei

A megalakulást követő években, amikor a kőolajpiac telített, a kitermelés és az értékesítés pedig a külföldi monopóliumok kezében volt, az OPEC csak egyetlen célt tűzhetett maga elé, azt, hogy a világgazdasági árak szintjét fenntartva a tagországok jövedelmét stabilizálja. E téren már a 60-as években komoly sikereket ért el. Az olajmonopóliumokkal folytatott tárgyalások során tagjai egységes fellépésükkel biztosították — 1964-től — az olajjövédelmek megközelítően fele-fele arányú felosztását a kitermelő társaságok és az olajkincs birtokosai között. E megállapodás fő hasznélvezői az arab országok voltak, kevesebb változást jelentett az Venezuela, Indonézia és Líbia számára, amelyek már korábban hasonló részesedési rendszert vezettek be.

A gazdasági eredményeken túl a szervezet már az első időszakban megmutatta politikai erejét is, amikor 1965-ben Líbiának segítséget nyújtott azzal, hogy felkérte tagországait, ne kössenek szerződést olyan olajtársaságokkal, amelyek nem ismerik el az új líbiai rendelkezéseket.

A 70-es évek sikersorozata

1969 után új helyzet alakult ki a kőolaj-világpiacra. Fokozódott a kereslet a kőolaj iránt az iparát gyors ütemben fejlesztő Japánban, a szénről olajra átálló európai országok-

ban, sőt az olajimportot a belföldi termeléssel szemben előnyben részesítő Egyesült Államokban is. A keresletet fokozta a Szezei-csatorna lezárása, a transzarábiai vezeték megsérülése, a piaci nyugtalanság által kiváltott raktározási láz stb. Végül, az 1973-as közel-keleti háború során meghirdetett kőolajembargó az olajválsághoz vezetett. (Lásd erről részletesebben Relle Péter „A kőolajpiaci helyzet és a várható tendenciák” című cikkét a Gazdaság 1975. 2. számában.)

Ily módon a világgazdaság történetében egyedülálló és a kőolajexportáló országok számára példátlanul kedvező világgazdasági helyzet jött létre, amelyben a világgazdasági árakat — ha viszonylag rövid ideig is — önkényesen diktálhatták. 1970—1973 között valóságos áremelési sorozatot hajtottak végre. (Az 1970. decemberi caracasi, az 1971 februári teheráni, az 1971 augusztusi tripoli, az 1973 októberi kuwaiti és az 1973 decemberi teheráni konferencia mind egy-egy súlyos áremelési határozat színtere volt.) Ennek hatására 1973 végén, illetve 1974 januárjában a közel-keleti olaj ára tonnánként 140—150 dollárra emelkedett, szemben az 1969. évi 15—17 dollárral.

Az áremelkedéssel párhuzamosan végrehajtott, a részesedést módosító intézkedések következtében a kőolajtermelésből származó jövedelmek 1974-től az OPEC tagországai és a kitermelő külföldi társaságok között 98 : 2 arányban oszlottak meg az előbbiekre javára. Ez a megosztás ténylegesen a maximumát jelentette annak, amit az OPEC országok e vonatkozásban elérhettek. Ugyanakkor ezzel megteremtették annak feltételét, hogy az államosításokról folyó tárgyalások alkalmával a külföldi olajmonopóliumok egyre csekélyebb ellenállást tanúsítsanak az OPEC államosítási törekvéseivel szemben.

Ennek eszméje nem volt újkeletű a kőolajtermelő országokban. Iránban már 1951-ben államosították az Anglo-Persian Oil Companyt, 10 évvel később Irakban vették állami kézbe a nem az IPC által használt

koncessziókat. Az államosítási folyamat azonban csak a 60-as évek végén öltött nagyobb méreteket és a 70-es évek elején vált átfogóvá. Az OPEC keretében először az 1968. évi tripoli konferencián vetették fel az államosítás kérdését. Hangsúlyozták a nemzetek nyersanyagkincseik feletti szuverenitásának jogát, javasolták a tagországoknak, hogy az államok közvetlenül kapcsolódjanak be kőolajkincsük feltárásába és kitermelésébe, vállaljanak részesedést a koncessziós társaságok tőkéjében. E kezdet után valóságos államosítási lavina indult meg, először a haladó politikát folytató államokban:

— 1968—70 között Algériában 100 százalékgig államosították a nem francia tulajdonban levő társaságokat, 1971 februárjában pedig a francia társaságokat is 51 százalékos arányban;

— Líbia 1971-ben vette ellenőrzés alá a BP-t;

— 1971 decemberében Irak államosította az IPC kútjainak nagy részét, majd ellenőrzése alá vonta a társaság teljes termelését;

— 1973-ban Irak államosította a Basrah Petroleum Co-t;

— 1973-ban Líbia ellenőrzése alá vonta az Exxon, a Mobil, a Texaco és a Shell társaságok helyi részlegeit.

A konzervatív beállítottságú arab országok (Szaúd-Arábia, Abu-Dhabi, Katar, Kuwait) kevésbé radikális módszert alkalmaztak. Hosszadalmas tárgyalásokat folytattak a területükön működő koncessziós társaságokkal, aminek eredményeként 1972 októberében New Yorkban szerződést írtak alá a társaságok tőkéjében való fokozatos részvételtől. A szerződés szerint az arab országok részvételének foka 1982-ig érte volna el az 51 százalékot. A gyakorlatban ez a célkitűzés a tervezettnél jóval gyorsabban megvalósult. 1974-ben a részvétel már elérte a 60 százalékot, jelenleg már kb. 100 százalékos. Az ellenőrzés alá vonás pedig már 1974-ben teljes egészében megtörtént.

Ezzel az OPEC-országok megvalósították, a fejlődő országok között (eltekintve a szocialista fejlődő országoktól) először a természeti kincsekkel való önrendelkezés jogát gazdaságuk leglényegesebb szektorában. Valamennyi OPEC-országban nemzeti ellenőrzés alá került a kőolaj termelése, feldolgozása, és exportja. Állami olajtársaságot is szerveztek valamennyi országban.

Az OPEC látványos sikersorozata az 1974. évvel lezárult. A kőolaj iránti világgpiaci kereslet csökkent a világgazdasági válság, a takarékosági intézkedések és annak következtében, hogy az importáló országok igyekeztek fokozottan támaszkodni belső energiaforrásokra. A kőolaj ára az 1974. évi maximum felére csökkent, de még így is magas szinten maradt. (A jelenlegi ár a Közel-Keleten 85—90 dollár/t.)

Röviden tekintsük át, milyen változásokat hozott a kőolajtermelők világgazdasági helyzetében az ár-emelés, a jövedelemnövekedés és az államosítások.

Az OPEC világgazdasági helyzetét jellemző fontosabb mutatók

Növekvő pénzügyi szerep

Az elmúlt évek egyik legszembe-tűnőbb jelensége kétségtelenül az OPEC-országok jövedelmeinek növekedése volt. A Petroleum Economist 1975. márciusi száma szerint az olaj-exportőr fejlődő országok jövedelmei 1970—74 között tizenötszörösükre nőttek (7,7 milliárd dollárról 102,7 milliárd dollárra). 1976-ban a Bank of England jelentése szerint az OPEC bevételei 111,5 milliárd dollárt tettek ki.

E hatalmas összegek erősen felduzzasztották a fizetésimérleg-egyenlegeket, különösen az időszak elején, amikor a kereskedelmi megrendelések még nem realizálódtak nagyobb méretekből.

Az olajjövedelmek megnövelték ezen országok arany- és valutafartalékait, amelyek 1976 szeptemberében

1. sz. táblázat

Az OPEC-országok jövedelme és fizetési-mérleg-egyenlege^a (milliárd dollár)

Év	Olajbevételek	Fizetési-mérleg-egyenleg
1973	23,4	55,0
1974	89,8	65,5
1975	96,8	34,5
1976	111,5	42,0
1977		36,5 ^b

^a The Banker, 1977. március.
^b Előrejelzés.

54,4 milliárd dollárt tettek ki, szemben az 1970. évi 5 milliárd dollárral. 1970-ben a kőolajexportőrök a tőkés-világ arany- és valutatartalékaiból még alig 5 százalékkal részesedtek. Ez az arány a következő 6 évben 25 százalékra nőtt. Ezen belül Irán 39-szeresére, Szaúd-Arábia 33-szorosára, Nigéria 26-szorosára növelte tartalékait.

milliárd dollárról 5 milliárd dollárra nőtt e betétek kamata. Ugyanakkor azonban a dollár leértékelése és általában a tőkés valuták vásárlóerejének csökkenése következtében a kamatok többszörösét veszítették el a betevők. Mindez arra készítette az olajtermelőket, hogy szabad pénzeszközök elhelyezésére más módot keressenek. 1974 közepétől nagy méretekben kezdtek állami értékpapírokat és kincstárjegyeket vásárolni mind a fejlett tőkésországokban, mind nemzetközi pénzügyi intézményeknél. Például Kuwait 1974 augusztusában Angliában vásárolt 1,2 milliárd dollár értékű állami értékpapírt és az Egyesült Államokban 1 milliárd dollár értékű kincstárjegyet. Ugyancsak 1974-ben állapodott meg Szaúd-Arábia az Egyesült Államokkal 12 milliárd dollár értékű kincstárjegy vásárlásában.

A tőkeelhelyezés másik formája a közvetlen tőkebefektetés. A fejlett

2. sz. táblázat

Nemzetközi tartalékok, millió SDR-ben, az időszak végén^a

Megnevezés	1970	1973	1974	1975	1976. szeptember	Növekedés 1970—76 között (%)
Fejlett tőkésországok	65,8	95,8	97,9	104,1	110,3	67,6
<i>Kőolajexportáló országok</i>	5,0	12,0	38,4	48,3	54,4	985,3
Ebből: Irán	0,2	1,0	6,8	7,4	8,3	3906,9
Irak	0,5	1,3	2,7	2,3	2,9	537,9
Kuwait	0,2	0,4	1,1	1,4	1,6	667,8
Libia	1,6	1,8	2,9	1,9	2,4	51,8
Szaúd-Arábia	0,7	3,2	11,7	19,9	22,7	3323,3
Egyéb országok	22,4	44,4	43,7	41,9	48,3	115,2
Összesen:	93,2	152,2	180,0	194,3	213,0	128,4

^a The Banker, 1977. március.

A pénzügyi tartalékok növekedése felvetette az OPEC-országok vezetői számára a célszerű befektetés problémáját. 1974-ig az elhelyezés hagyományos formája az volt, hogy amerikai, angol és svájci bankokban folyószámlán, főként dollárban és fontban tartották pénzeszközöket. 1972—74 között hozzávetőlegesen 2

tőkésországokban sok vállalat és bank részvényeiből vásároltak az OPEC-országok. Becslések szerint 1974—1975-ben az Egyesült Államokban, Japánban és Nyugat-Európában 7—10 milliárd dollár értékű részvényt vásároltak. Ezek között a legismertebb és legnagyobb szabású vásárlás során az iráni állam átvette

a nyugatnémet Krupp konzern részvényeinek 25 százalékát. 1976-ban Líbia és a Fiat cég részvényvásárlási üzlete keltett feltűnést. Ezeken kívül több kisebb üzlet is létrejött.

Elterjedtek a vegyesvállalkozási formák is. Teljeskörű adataink erre vonatkozóan nincsenek. Egy 1975-ös becslés szerint csaknem 60 ilyen érdekelttség jött létre az ipari, bank- és szolgáltatási szférában elsősorban Szaúd-Arábia, Kuwait, Irán, Líbia és Nigéria részvételével. Különösen sok közös bank és bankfiók alakult.

Teljes egészében saját tulajdonú vállalatokat is hoztak létre az OPEC-országok a fejlett tőkésországokban. A leginkább kedvelt ágazatok közé a kőolajfinomítási, -értékesítési és -elosztási hálózat, valamint a szállodaipar tartoznak. Így például a Petromin és a Sonatrach kőolajipari vállalkozásba kezdett Londonban, New Yorkban, Tokióban, Görögországban és a Dél-afrikai Köztársaságban.

Nincsenek összesített adatok arról, hogy az említett három formában olajdollárokból mennyi befektetést hajtottak végre az egyes fejlett tőkésországokban. A Bank of England becslése szerint összegük Angliában 1975-ben elérte a 4,3, 1976-ban a 4,5, az Egyesült Államokban pedig a 10, illetve a 11,5 milliárd dollárt.

Az utóbbi években megnőtt a kőolajtermelők szerepe a nemzetközi valutáris és pénzügyi intézményekben is. 1974-ben a Nemzetközi Valutaalap kezdeményezésére ún. speciális olajalap jött létre, amely a kőolajtermelők és más kedvező valutáris helyzetben levő országok eszközeiből nyújt hiteleket azoknak az országoknak, amelyeknek fizetési mérlege az olajimport növekvő költségei miatt tartósan deficitese. Az alap összege 4,1 milliárd SDR. 1974-ben az OECD elhatározta egy 25 milliárd dolláros alap felállítását az OECD-országok kereskedelmi bankjaiban felgyülemlett olajdollárok újraelosztása céljából.

A kőolajtermelők összes kinnlevőségeiről (rövid, közép- és hosszú lejáratú hitelek, részvények) külön-

böző adatok láttak napvilágot. 1976 júliusában ezek összegét bankkörökben 70—100, az ebből eredő évi jövedelmet pedig 7—10 milliárd dollárra becsülték.

Mindebből érthető, hogy az elmúlt 3—4 év során gyakran keltett riadalmat az olajdollárok és az OPEC-országok feleslegének „szabályozatlan” mozgása. Az infláció és egy esetleges befagyasztás elől biztonságot kereső tőketulajdonosok hol a nagy mennyiségű rövid lejáratú kihelyezéssel okoztak nyugtalanságot nyugati bankkörökben, hol az egyes tőkésországok politikai, gazdasági vezetőinek ellenérzését váltották ki az országukban eszközölt, túlságosan nagyinak minősülő ipari vagy egyéb tőkebefektetések. Pillanatnyilag az OPEC-országok még mindig nem tállták meg értékeik legmegfelelőbb „tárolási” módját, és a tőkés világ bankszakemberei sem jöttek rá az olajdollárok „visszaforgatásának” tökéletes módszerére.

Világpiaci szerep

E cikk keretei nem adnak módot a 70-es évek világpiaci eseményeinek részletes elemzésére. Csak röviden vázoljuk az OPEC fellépésének legfontosabb, „közvetett” világpiaci hatását.

A kőolaj árának emelése óriási hatást váltott ki a világpiacon. Azonnal emelkedni kezdett a többi energiahordozó ára is, ami gyorsan továbbgyűrűzött a feldolgozóipari termékek áraiba. Az alapanyagok és késztermékek közötti árarányok erősen az alapanyagok (főként energiahordozók) javára módosultak, majd — már magasabb színvonalon — kiegyenlítődési folyamat kezdődött. Szembetűnő differenciálódás játszódott le az energiahordozókat exportáló és az azokat importáló országok világpiaci helyzetében is.

Szorosabban témánkhoz tartozik, ezért valamivel részletesebben foglalkozunk az OPEC-országok „közvetlen” világkereskedelmi szerepének megváltozásával.

1970—74 között az OPEC-országok fejlett tőkésországokba irányuló exportja gyors ütemben nőtt. (Itt jegyezzük meg, hogy az OPEC exportjának kb. 95 százaléka kőolaj.) 1974-ben érte el növekedési ütemének rekordját 70 százalékkal, ezt követően kisebb mértékű lassulás következett be. 1974-ben az export értéke 87,2 milliárd dollár volt. A kőolajtermé-
lők részesedése a világexportban az 1970. évi 6,4 százalékról több mint kétszeresére, 14,6 százalékra nőtt. (L. a 3. sz. táblázatot.)

1985-ig eléri az évi 350 millió tonnát. 1985-ben az OPEC-országokban 70 finomító, 10 modern műtrágyakombinát és néhány tucat egyéb olajvegyészeti üzem fog működni.* Az országok többsége az infrastrukturális és szállítási feltételek javításával kívánja a kőolajnak és termékeinek exportját még jövedelmezőbbé tenni. Szaúd-Arábiában, Iránban, Irakban, Algériában, Líbiában és Nigériában új kőolaj- és gázvezetékek épülnek. Megkezdtek az olajszállító hajópark kiépítését is. Az OPEC-országok

3. sz. táblázat

Az OPEC-államok és a fejlett tőkésországok közötti kereskedelem növekedése

Megnevezés	1970	1971	1972	1973	1974	1975
A fejlett tőkésországok összexportjának évi növekedési üteme (%)	15,6	12,0	18,2	36,5	33,7	6,7
A fejlett tőkésországok OPEC-államokba irányuló exportjának évi növekedési üteme (%)	9,4	20,5	25,0	38,2	76,3	64,2
Az OPEC-államok fejlett tőkésországokba irányuló exportjának évi növekedési üteme (%)	13,2	27,9	16,5	47,5	70,0	—3,5
Az OPEC-államok fejlett tőkésországba irányuló exportja (milliárd dollár)	14,7	18,8	21,9	32,3	87,2	84,1
A fejlett tőkésországok exportja az OPEC-államokba (milliárd dollár)	7,3	8,8	11,0	15,2	26,8	44,0

Forrás: IMF Direction of International Trade, 1969—75. Washington, 1976.

Még látványosabb növekedés mutatkozott az import oldalon: az OPEC-országok importja 1970—1975 között 7,3 milliárd dollárról 44 milliárd dollárra emelkedett. Ezzel részesedésük a világimportból az 1970. évi 3,3 százalékról 1975-ig 6,1 százalékra nőtt. Különösen gyors volt a növekedés üteme 1974-ben (76 százalék) és 1975-ben (64 százalék). A tőkés világválság idején a kőolajtermelő országok felvevőképessége a fejlett tőkésországok exportjának fontos tényezőjévé vált.

Különösen a gépek és berendezések iránt nőtt a kereslet ezekben az országokban. A hatalmas jövedelmek lehetővé tették, hogy kőolajfeldolgozó kapacitásokat létesítsenek. Az OPEC-országok finomító kapacitása az 1960. évi 115 millió tonnáról 1975-re 218 millió tonnára nőtt, és

tankhajóflottájának szállítóképessége 1970—1975 között 250 ezer tonnáról 2 millió tonnára nőtt és a nyolcvanas évek elején eléri a 10—12 millió tonnát.**

Nem kevésbé látványosak a gazdaság diverzifikálására hozott intézkedések sem. Szinte valamennyi OPEC-országban hozzákezdtek a vas- vagy a színesfémkohászat kiépítéséhez, s egyre több gépipari (főleg összeszerelő) üzem létesítéséről érkezik hír. Fejlesztik az építőanyag-ipart, a villamosenergia-termelést. Néhány ország (Irán, Szaúd-Arábia, Kuwait, Venezuela) atomerőmű építését is tervezi.

Nagy erőfeszítéseket tesznek a mezőgazdaság fejlesztésére is. A lakos-

* New York Times, 1975. december 3.

** Arab Presse Service, 1975. 89. 1.

ság élelmiszerral való minél teljesebb önellátása politikai cél lett; egyrészt a belső feszültségek enyhítése, másrészt az élelmiszer-világpiactól való függés csökkentése végett.

Mindezekre a célokra csak az arab országok hozzávetőlegesen évente 45 milliárd dollárt fordítanak. A legutóbbi évek tapasztalatai azonban arra mutatnak, hogy a fejlesztési tervek gyors megvalósítása mindenekelőtt az OPEC-országok korlátozott importfelvívó-képességébe ütközik. Világos jele ennek a kikötőkben, repülőtereken, városok környékén felhalmozódó és tönkremenésre kárhozottatott javak tömege.

Az OPEC fejlődő világon belüli szerepének változásai

A kőolajtermelő országok óriási hatást gyakoroltak és gyakorolnak a fejlődő világ egészére. Követendő példaképpé váltak világpiaci helyzetének megváltoztatásáért küzdő minden fejlődő ország számára. A látványos sikerek felkeltették a többi fejlődő ország vezetőinek, teoretikusainak figyelmét. A sajtóban, nemzetközi fórumokon egyre gyakrabban találkozhatunk az OPEC példájának általánossá tételét követelő fellépésekkel. Példa erre az Észak-Dél dialógus, vagy a nyersanyagárak indexálását követelő, illetve a készletek finanszírozási alapjáról vitatkozó UNCTAD-értekezlet. E fórumokon az OPEC-országok nemegyszer a fejlődők képviselőjeként is fellépnek.

Tekintélyüket növeli az elmúlt években a kőolajjal nem rendelkező fejlődő országoknak nyújtott pénzügyi segítségük is.

Mint ismeretes, az energiaválság és az olajáremelés legsúlyosabban az olajjal nem rendelkező fejlődő országokat sújtotta. (A Nemzetközi Valutaalap 1975. évi jelentése szerint az olajimportáló fejlődő országok fizetési mérlegének deficitje 1972 és 1974 között több mint ötszörösére, 7,4 milliárd dollárról 39,8 milliárd dollárra nőtt. Ebből az olajvásárlásokhoz

szükséges többletköltség 11 milliárdra tehető.)

Az OPEC-országok elkötelezték magukat a súlyosan eladósodott országok pénzügyi megsegítésére. Becslések szerint 1970—73 között 3 milliárd dollárt folyósítottak az eladósodott fejlődő országok támogatására. Ennek 80 százaléka Szaúd-Arábiából, Kuwaitből és Líbiából származott. Ezzel szemben 1974-ben az OPEC-országok 14,5 milliárd dollár támogatást ígértek a kőolajimportáló fejlődő országoknak. Az igazsághoz hozzátartozik, hogy ebből csak 3,4 milliárd dollárt folyósítottak. 1975-ben a hitelfelajánlások összege 10 milliárd dollár körüli, a folyósítás 5 milliárd dollár volt.

Sűrűn egymás után alakultak meg az OPEC-országok regionális pénzügyi intézményei, amelyeknek egyik fő feladata: hitelnyújtás a fejlődő országoknak. Jelenleg több ilyen jellegű szervezet van, közülük a legnagyobbak: Kuwaiti Gazdasági és Társadalmi Fejlesztési Alap (alaptőkéje 3,4 milliárd dollár); Arab Gazdasági és Társadalmi Fejlesztési Alap (alaptőkéje 1,4 milliárd dollár); Abu-Dhabi-i Gazdasági és Társadalmi Fejlesztési Alap (alaptőkéje 500 millió dollár); Szaudi Fejlesztési Alap (alaptőkéje 3 milliárd dollár); Venezuelai Fejlesztési alap (alaptőkéje 3 milliárd dollár). Az arab és az afrikai olajtermelő országok még több közös pénzügyi alapot és bankot is létesítettek. Ilyen például az Arab-Afrikai Bank és az Iszlám Fejlesztési Bank. Fő feladatuk szintén a „szegény” fejlődő országok támogatása.

A felajánlott támogatásnak körülbelül a felét kétoldalú megállapodások alapján folyósítják. A hitelek másik jelentős részét többoldalúan a Világbankon vagy a Nemzetközi Valutaalapon keresztül osztják szét.

Az utóbbi időben többször olvashattunk arról, hogy az OPEC-országok jelentős összegeket ajánlanak fel regionális és szubregionális létesítmények és intézmények alapítására is. Több tucatnyi közös ipari, mezőgazdasági, szállítási és egyéb olyan tervezet készült, amelynek fő finan-

szírozói az olajtermelő országok lennének. Arra is van példa, hogy az ilyen jellegű vállalkozásokba a fejlesztő tőkésországok cégeit is bekapcsolják. Például Irán a Krupp céggel alapított közös vállalatot New Yorkban, a fejlődő országokban épülő objektumok tervezésére 10 millió svájci frank tőkével.

Melyek az OPEC-országok segélyés hitelpolitikájának főbb indítékai?

Mindenekelőtt a politikai okokat említhetjük. Ennek világos példái azok a térítésmentes segélyek, amelyeket az OPEC arab tagországai az Izraellel háborúban álló országoknak juttatnak. Egyiptomnak, Szíriának és Jordániának évi 2,4 milliárd dollárt folyósítottak. Ebből 1,2—2 milliárd dollárra tehető az az összeg, amelyeket Szaúd-Arábia, Kuwait, Líbia és az Arab Emirátusok Szövetsége utalt át kétoldalú megállapodások keretében. Ismeretes az is, hogy Irán Egyiptomnak a Perzsa-öböl szigeteit érintő kérdésben tett engedmények fejében nyújtott hitelt. Az arab országok által az afrikai államoknak nyújtott hitelek első számú feltétele pedig mindig az volt, hogy az adott ország foglaljon állást Izraellel szemben.

Tulajdonképpen politikai indíték vezette az OPEC-országokat a fizetési nehézségekkel küzdő kőolaj-importáló országok megsegítésében is, hiszen ezzel akarták leszerelni a fejlődő országoknak az olaj drágítása elleni tiltakozását. Ezzel a fejlődő országok többségében sikerült is megőrizniük a „szegény országok patrónusának” kijáró tiszteletet.

A politikai természetű indítékok mellett nem kis szerepet játszanak a gazdasági szándékok sem. Az OPEC-országok többsége a kőolajon és a földgázon kívül más természeti kincssel jelentős mennyiségben nem rendelkezik. A gazdasági fejlődés biztosítása azokra az időkre is, amikor már olajkincseik kimerülőben lesznek, tehát a gazdaság diverzifikálása szükségessé teszi, hogy közeli nyersanyagforrásaik legyenek. A szomszédos vagy más országokkal létesített közös vállalkozások célja el-

sősorban ez. A természeti kincsek közös kiaknázását célozza például az a megállapodás, amely szerint Kuwait finanszírozza Mauritániában új vasércbányák létesítését. Irán és Szaúd-Arábia az indiai vasérckitermeléshez nyújt hiteleket. Venezuela az Andesi Közösség országaival kooperál az ércbányászatban és a fémkohászatban. Irán Afganisztánnal és több afrikai országgal is együttműködik kitermelőiparuk fejlesztésében. Ugyancsak gazdasági indítékok vezették az arab olajtermelő országokat a Szudánnak ígért hitelek felé. Az afrikai országban közös erővel megvalósítandó mezőgazdasági tervezettől élelmiszerimportjuk áttérését remélik.

Fontos gazdasági szempont lett a kőolaj iránti kereslet csökkenésével párhuzamosan a kőolaj és az olajtermékek felvevő piacainak biztosítása a fejlődő országokban is. Ezzel magyarázhatjuk, hogy az OPEC-országok tekintélyes hiteleket nyújtottak olajfeldolgozó üzemek létesítéséhez — többek között — Dél-Koreának, Costa Ricának, Törökországnak, Guineának, Szomáliának és Szenegálnak.

Becslések szerint az OPEC-országok 1985-ig a fejlődő országoknak nyújtott pénzügyi támogatás összegét évi 9—10 milliárd dollárra fogják növelni (1975-ben 5 milliárd dollárt fordítottak erre). Ezáltal a fejlődő országok legnagyobb hitelezőjévé válhatnak. Összehasonlításképpen érdemes megemlíteni, hogy a legutóbbi 4—5 évben a fejlett tőkésországok a fejlődőknek évente összesen 7—8 milliárd dollárnyi hitelt és segélyt folyósítottak.

Legújabb sajtóközlemények arról számolnak be, hogy az arab országok a támogatásnak egy új formáját is fejleszteni kívánják. Az ipari és főként infrastrukturális fejlesztési projektumok építésére kiadott megrendeléseiknél előnyben részesítik a fejlődő országok kivitelezőit. Például Szaúd-Arábia 400 millió dolláros villamosítási programját Indiával, Pakisztánnal, Tajvannal és Dél-Koreával végezteti el.

Kétségtelenül adott a lehetőség, hogy az OPEC-országok a következő évtizedben a neokolonializmus hagyományos és új, sajátos módszerét alkalmazva, egyre nagyobb befolyásra tegyenek majd szert a fejlődő világban, tovább növeljék világpolitikai, világgazdasági szerepüket. Az OPEC-országok ezzel új szakaszt nyitottak a harmadik világ történetében. Az egyenlőtlen fejlődés olyan helyzetet teremtett, amelyben néhány fejlődő ország a fejlett tőkésországok versenytársaként jelenik meg az ázsiai, afrikai és latin-amerikai országok befolyásolásáért folytatott gazdasági és politikai harcban. Sikerüket elősegíti, hogy fejlődő státuszuk, elért gazdasági vívmányaik egyelőre biztosítják számukra a többi fejlődő ország rokonszenvét.

A szervezet perspektívái

Az OPEC jövőbeli szerepét a világgazdasági környezet alakulása és a szervezet belső egységének helyzete határozza meg.

A világgazdasági környezet várható hatása

Az OPEC befolyását csökkentő világgazdasági tényezők a jövőben a következők lehetnek:

— A kőolaj magas ára a helyettesítő energiaforrások nagyobb igénybevételére ösztönzi az importáló országokat. A jövőben az ilyen törekvések erősödésére számíthatunk. Az OECD prognózisa szerint a fejlett tőkésországok 1985-ig földgáztermelésüket 100, széntermelésüket 65, vízi és geotermikus energiaforrásaikat 65 százalékkal, atomenergia termelésüket pedig hússzorosára növelik. Az OECD-országok 1985-ben energiából 80 százalékig önellátóak lesznek. Ezen belül az Egyesült Államok teljesen önellátó lesz, esetleg exportál is, Nyugat-Európa teljes szükséglete 50 százalékáig szorul importra, csak Japán 85 százalékos függősége marad

fenn. Az önellátás fokának növelése kétségtelenül erősen gyengíteni fogja az OPEC monopóliumhelyzetét az energiellátásban.

— Fokozódik a kőolajtermelés az OPEC-en kívüli országokban. E tényező hatása azonban bizonyos korlátok között marad, ugyanis 1976-ban végzett becslések szerint a tőkés-világ 75 milliárd tonnás kőolajkészletéből 50 milliárd tonna a Közel-Keleten és Iránban, 9 milliárd tonna Afrikában, 5 milliárd tonna Latin-Amerikában és 3 milliárd tonna Délkelet-Ázsiában található. Nem kizárt, hogy még újabb kőolajtermelő országok csatlakoznak az OPEC-hez.

— Optimista becslések az energiaigények növekedési ütemének csökkenésére, az energiával való fokozott takarékosagra számítanak a jövőben. A magas áraknak kétségtelenül ebbe az irányba kellene hatniuk, tény azonban, hogy kétévi stagnálás után 1976-ban a tőkésvilág kőolajfelhasználása ismét nőtt és rekordszintet ért el 2,4 milliárd tonnával.

Az OPEC pozícióit erősítő tényezők közül a legfontosabbak a következők:

— Kétségtelenül még hosszú ideig ők maradnak a világ fő olajexportőrei;

— Az árak magas szinten tartásában, illetve emelésében érdekeltek mind az OPEC-en kívüli kőolajtermelők, mind az egyéb energiaforrásokat birtokló, illetve fejlesztő nemzetközi (főként amerikai) monopóliumok is. Az előbbieket azért, mert kitermelési költségeik általában magasabbak és a magas világpiaci árak számukra is többletjövédelmet jelentenek. (Például Észak-Európában a kitermelési költségek több mint tízszerese a közel-keletiekhez képest.) Az utóbbiak pedig azért, mert az új befektetési ágazat csak így biztosít extraprofitot számukra.

Az OPEC belső erőviszonyai

Az OPEC exportőrök csoportosulásaként jött létre, amelynek célja a kőolajpiac szabályozása volt. A piaci

stabilitás biztosításának legkézenfekvőbb módjait, a termelés-szabályozást azonban megalakulása óta nem tudja alkalmazni. Az elmúlt 16 év tulajdonképpen az ezt helyettesítő eszközök keresésének és kipróbálásának jegyében telt el. Sikereik eddig is abból eredtek, hogy a változó világgazdasági helyzetben ügyesen ki tudták kerülni a termelés szabályozatlanságából, koordinátlanságából eredő hátrányt. Az alapprobléma azonban megoldatlan maradt, és a világgazdasági helyzet számukra kedvezőtlen változásai általában újra a felszínre hozták azt. Ez az oka az OPEC napjainkban lejátszódó válságának is.

1974 második felében a termelés-szabályozás elkerülhetetlennek látszott. Születtek is ilyen határozatok, ezek végrehajtásában azonban eddig csak kevés eredményt érték el. A termelés korlátozására csak néhány tagország (Szaúd-Arábia, Kuwait, Líbia, az Arab Emírátságok Szövetsége) volt hajlandó.

1976 decemberéig a nézeteltérések tovább növekedtek a tagországok között, lehetetlenné téve egységes ár megállapítását. A kettős olajár bevezetése kapcsán felvetődött a kérdés: egységügyben vannak-e az OPEC-en belül a széthúzó és összetartó erők, nem vezetnek-e a széthúzó erők a szervezet széthullásához. Ehhez érdemes megvizsgálni az arab országok OPEC-en belüli szerepét és a kőolajjal kapcsolatos arabközi ellentétek természetét.

Az arab országok ma kétségtelenül az OPEC vezető elemei, ők határozzák meg az OPEC tevékenységének határait. Elsőbbségük a szervezet irányításában a jövőben úgy alakul, ahogy jelentőségük a világ kőolajpiacán. Ugyanakkor képtelenek egységes arab kőolajpolitikát kialakítani és olyan egységbe kovácsolódní az OPEC-en belül, hogy közös akaratukat rákényszeríthessék a többi tagországra.

A kőolajkérdésben az igazi szakadékok az arab országok között nem a progresszívek (Irak, Algéria, Líbia) és a konzervatívok (Szaúd-Arábia stb.) között húzódnak. Ennél lényege-

sebb az az ellentét, amely az egyes országok kőolajtartalékainak, készleteinek, gazdasági fejlettségének és tőkefelzívó-képességének különbségeiben gyökerezik. E kritériumok alapján az arab országokat két csoportba sorolhatjuk.

Az elsőbe tartoznak a nagy lélekszámú és viszonylag kisebb készletekkel rendelkező országok: Algéria és Irak. Ezeket az OPEC-en belül támogatja Irán, Indonézia, Nigéria, Venezuela, Ecuador és Gabon is. Ezek az országok ambíciózus fejlesztési terveket dolgoztak ki, amelyeknek megvalósítása fontos az olajkészletek kimerülése utáni, viszonylag közeli jövő szempontjából. Csak az olajbevételek növelése biztosíthatja számukra a gyors fejlesztéshez szükséges tőkét. Az áremelés kérdésében „maximalista” álláspontot képviselnek. Igyekeznek megakadályozni minden olyan kísérletet, amely a termelés korlátozására irányul.

Velük szemben áll Szaúd-Arábia, Kuwait, az Arab Emírátságok Szövetsége, Katar és Líbia. Ezek az országok kis lélekszámúak, készleteik nagyok, gazdaságuk tőkefelzívó-képessége pedig viszonylag kicsi. Ők a kőolajban nemzeti jövedelmük hosszú távra szóló forrását látják. Megelégednének jövedelmeik stabilizálásával, ezért az áremelés kérdésében mérsékelt álláspontot foglalnak el. Céljuk inkább készleteik minél hosszabb időre szóló tartalékolása. Ezért a piac termelésen keresztül történő szabályozását támogatják. Az 1974 utáni időszakban a termelés korlátozására vonatkozó határozatokat általában csak ők tartották be.

A második csoportban Szaúd-Arábiáé a vezető szerep. Helyzete igen kedvező a termelési kapacitások és a készletek nagyságát illetően is. Ezek alapján döntő befolyást gyakorolhat a kőolajpiacra. Például 1974-ben termelése napi 8,5 millió barrel volt, ezt 1975-ben napi 7,1 millió barrelre mérsékelte. Teljes termelési kapacitása viszont jelenleg napi 12 millió barrel, 1980-ig napi 16 millió barrelre bővíthet, 1985-ben pedig elérheti a napi 20 millió barrelt is. Ha

ezt egybevetjük azzal, hogy Szaúd-Arábia pénzügyi szükségletei jelenleg csak körülbelül napi 3,5 millió barreles termelést igényelnek, akkor egyértelműen kiderül, hogy Szaúd-Arábia manőverezési szabadsága igen nagy. Termelési kapacitását nagymértékben függetleníteni tudja gazdasági szükségleteitől és exportja révén döntő befolyást gyakorolhat az olajárakra.

Ezzel a lehetőséggel Szaúd-Arábia él is, így az arab olajországok egységes piacpolitikájának hiányában lényegében ez az ország az olajpiac valódi irányítója. Különösen 1974 óta figyelemre méltó az az árnyalt politika, amit az áregyensúlyozás érdekében kifejt. Egyrészt ellenáll minden csökkentésnek az arab szolidaritás és a térségben gyakorolt politikai befolyásának biztosítása érdekében. Másrészt az Iránnal való katonai egyensúly fenntartására törekedve, továbbá a progresszív országoktól őt elválasztó ideológiai beállítottsága miatt, valamint a tőkés gazdaság virágzásához fűződő pénzügyi és gazdasági érdekei következtében ellenáll az áremelési kísérleteknek is.

Szaúd-Arábiának kétségtelenül érdeke a szervezet összetartása. Az OPEC és ezen belül az OAPEC olyan fórum számára, ahol lehetősége nyílik az arab világ bizonyos fokú politikai koordinálására, amire a jövőben fokozódó mértékben lehet szüksége a közel-keleti hegemonia megszerzésére irányuló iráni törekvésekkel szemben. Az elmondottakból arra következtethetünk, hogy Szaúd-Arábia a jövőben is igyekszik nyomást gyakorolni a többi OPEC-tag-

országra. Részben e törekvés sikereként könyvelhető el az egységes olajár helyreállítása 1977 júliusában. Ez utóbbi világosan bizonyítja, hogy a kartell gyors, rövid időn belüli szétbomlásával semmiképpen sem számolhatunk.

★

Az OPEC helyzetének áttekintése alapján világosan láthatjuk, hogy a szervezet fennállásának rövid ideje alatt azért érhetett el átütő sikert, mert:

— erős monopolhelyzetet élvezett a kőolajtermelésben és a kőolajpiacon, befolyást tudott gyakorolni a világ energiaellátására;

— az áremelés kérdésében bizonyos fokú érdekazonosság állt fenn közte és a nemzetközi monopóliumok között;

— viszonylag egységes álláspont alakult ki a tagországok között a főbb politikai és gazdasági problémák megítélésében.

E tényezők azonban egyben a tagországok közötti ellentétek forrásai is. Mindamellett nem várható, hogy ez utóbbiak a közeljövőben erősebbnek bizonyuljanak az összetartó erőknél.

Ugyanakkor megállapíthatjuk, hogy a fejlődő országok egyetlen más regionális vagy termelői csoportosulása sincs olyan különleges politikai vagy világpiaci helyzetben, hogy az OPEC példáját követve hasonló világgazdasági pozíciót vívhasson ki magának.

Nyers Józsefné

Az 1977. évi közgazdasági Nobel-díjasok

B. G. Ohlin és J. E. Meade

A Svéd Királyi Tudományos Akadémia 1977. októberében Bertil Gotthard Ohlin svéd és James Edward Meade angol professzornak ítélte oda — megosztva — a nemzetközi kereskedelem és a nemzetközi tőkemozgás elméletének fejlesztéséhez való hozzájárulásukért a közgazdasági Nobel-díjat.

A Nobel-díj megalapítása óta egyre több olyan önálló tudományágban született az emberiség számára fontos felfedezés vagy jelentős eredmény, amely az alapító végrendelete szerint nem díjazható. Ez egyre gyakrabban okoz gondot a testamentum mai végrehajtóinak, 1969 óta a díjazott tudományok közt szerepel a közgazdaságtan. A díjakat nem a Nobel-alapítványból adják ki, hanem azt a svéd állam alapította és fizeti, megkülönböztetésül hivatalos elnevezése „Alfred Nobel emlékdíj”. E díj azonban erkölcsileg természetesen azonos értékű a Nobel-díjjal.

E rövid írásban nem vállalkozhatunk a két kitüntetett tudós tevékenységének részletes ismertetésére, és még kevésbé értékelésére. Szándékunk, hogy legalább címszószerűen bemutassuk a két kitüntetett közgazdász professzort.*

Bertil Gotthard Ohlin 1899-ben született Gramanstorp-ban (Svédország). Egyetemi tanulmányainak befejezése után 1919-ben a Vám- és Kereskedelemügyi Bizottság munkatársa, 1921—22-ben pedig közgazdasági tanácsadója. 1924—29-ig Koppenhágában tanít, 1929-től pedig a Stockholmi Kereskedelmi Főiskolán a közgazdaságtan professzora. Több egyetem — Sorbonne (1934), Cambridge (1936), California (1937) Columbia, Oxford (1947), Virginia (1959) — hívja meg vendégprofesszornak és számos egyetem (Aarhus, Grenoble, Sorbonne, Helsinki, Columbia) díszdoktora. Különböző tudományos egyesületek és társaságok tagja. Aktívan részt vesz Svédország politikai életében a liberális Svéd Néppárt egyik vezetőjeként. 1938-ban választják meg először képviselőnek a Riksdag-ba (a svéd parlament). 1944—1967 közt a liberális néppárt parlamenti csoportjának a vezetője, 1944—45-ben kereskedelemügyi miniszter. 1955-ben tagja, 1956—1966 közt pedig elnöke a Skandináv Tanács svéd csoportjának, 1959-ben és 1964-ben pedig ő tölti be a Skandináv Tanács elnöki posztját. A parlament különböző politikai, kulturális és tudományos bizottságának volt tagja vagy elnöke.

Ohlin a közgazdasági elméletek történetében a svéd vagy stockholmi iskolának nevezett irányzathoz tartozik. Wicksell és Cassel tanain nevelkedett, a 30-as években a legégetőbb és legalapvetőbb kérdéseket behatóan tanulmányozó svéd közgazdász-csoport ismertebb tagjai Ohlin mellett Myrdal, Lindahl, Akerman, Hamarskjöld. Jellemző rájuk, hogy az elméletet igyekeztek összekapcsolni a gyakorlattal és többségük aktívan részt vett a gyakorlati vagy politikai életben.

A nemzetközi kereskedelem és tőkemozgás kérdéseit Ohlin számos publikációjában érinti. Első könyvében a „Handels teori”-ban [A kereskedelem elmélete] (1924) Cassel általános árengyensúlyi elméletét terjeszti ki a világgiazi áralakulási folyamatok kölcsönös összefüggéseinek vizsgálatára. Az 1933-ban megjelent „International and Interregional Trade” [Nemzetközi és interregionális kereskedelem] című második könyve hosszú ideig kézikönyvnek számított az adott témakörben. Ebben a könyvben fejti ki a külkereskedelem és nemzetközi munkamegosztás ún. tiszta elméletének modern polgári változatát. A „tiszta” elmélet a „viszonylagos

* Felhasznált irodalom: B. B. Seligman: Main Currents in Modern Economics (The Free Press of Glencoe, 1963); E. James: Histoire de la pensée économique au XX^e siècle (Presses Universitaires de France, 1955); Kritjika szovremennoj burzsuaznoj politekonomii (Izdatyelsztvo Nauka, 1977).

előnyök" tanán épül fel és ennek két variánsa ismert. Az egyik a komparatív költségek elméletén alapuló Ricardo—Torrens—Mill-féle változat, a másik pedig az egyik termelési tényező relatív bősége elvén alapuló Heckscher—Ohlin—Samuelson-féle változat

Ohlin abból indul ki, hogy az általános egyensúlyi rendszeren belül az áruk viszonylagos árait több elem működése határozhatja meg. Nagyon lényegesnek tartja, hogy egy időintervallumon belül egy termelési tényező nemcsak egy, hanem több piacon is felléphet és ezért az áruk nem úgy alakulnak, mintha csak egy piac létezne. Az eltérő piacokon, illetve az egyes országokban a különböző áruk előállításához szükséges termelési tényezők megszerzésének más-más feltételei vannak. A viszonylagos termelési költség a termelési tényezők árárányaitól, a műszaki koefficiensektől, valamint az adott áruk hazai és külföldi keresletétől függ. A döntő a tényezők áráránya és ezen keresztül bőségük, illetve ritkaságuk, mivel ha egy termelési tényező bőségben áll rendelkezésre, akkor pénzben kifejezett költsége alacsony lesz. Ebből adódóan mindegyik országban azok az áruk lesznek viszonylag olcsóbbak, amelyeknek előállításánál döntő szerepük van az országban könnyen és olcsón megszerezhető termelési tényezőknek. Normális körülmények közt ezeknek az áruknak a termelésére specializálódik az ország és ezeknek az exportjával szerzi meg azokat a javakat, melyeknek előállításához az illető országban drágább (ritka és nehezen beszerezhető) termelési tényezőket kellene felhasználni. Az exportált áruk rangsorolása tehát a tőke-, illetve a munkaigényességüktől függ. Az az ország, amely a tőkéhez viszonyítva munkában gazdag, munkaigényesebb árukat fog exportálni, míg a tőkében gazdagabb ország a tőkeigényesebb árukra specializálódik. Ebben a „kétország-közi-kétárus” modellben az egyik termék mindig munkaigényes, a másik mindig tőkeigényes és két fogalom — a termelési tényező viszonylagos bősége és a tényezőigényesség — játszik kulcsszerepet. A két ország közti cserearány független attól az árszínvontól, amely a két ország közötti kereskedelem megindulása előtt bármelyikben fennállott. Az áruk abszolút színvonalát ugyanis nem lehet összehasonlítani, mivel a kereskedelem megindulása előtt a két ország különböző pénznemét nem lehetett összemérni, hiszen a valutaárfolyam kialakulása csak a kereskedelem alapján képzelhető el. A két ország közti cserében, hangsúlyozza Ohlin, a tényezőárak kiegyenlítődnek és a szabadkereskedelem — éppen az árkiegyenlítődésem keresztül — teljesen helyettesítheti a munkaerő nemzetközi mozgását.

A már említett két könyvén kívül a nemzetközi kereskedelem és tőkemozgás kérdéseivel foglalkozó következő tanulmányait soroljuk még fel:

Ist eine Modernisierung der Aussenhandelstheorie erforderlich? [Szükség van-e a külkereskedelmi elmélet modernizálására?] (Weltwirtschaftliches Archiv, 1927. vol. 26); The Reparation Problem [A jóvátétel problémája] (Index 1928 N° 27 and 28); Transfer Difficulties, Real and Imagined [A transfer nehézségek, ténylegesek és vélték] (Economic Journal, 1929 June and Sept); Die Beziehung zwischen internationalem Handel und internationaler Bewegung von Kapital und Arbeit [A nemzetközi kereskedelem, valamint a tőke és a munka nemzetközi áramlása közti kapcsolat] (Zeitschrift für Nationalökonomie 1930 vol. 2.); Is the Young Plan Feasible? [Megvalósítható-e a Young terv?] (Index 1930 N° 50); Protection and Non-Competing Groups [Védelem és a nem versenyzépes csoportok] (Weltwirtschaftliches Archiv, 1931 vol. 33); Introductory Report on the Problem of International Economic Reconstruction [Bevezető jelentés a nemzetközi gazdaság helyreállítási problémájáról] 1936 augusztusában Ohlin terjeszti elő az Egyesített Bizottság mellett működő 6 főből álló szakértőcsoport nevében a jelentéstervezetet: Utrikeshandelsteorin-ett försök till „Ehrenrettung” [Egy új kísérlet a külkereskedelmi elmélet „rehabilitálására”] (Ekonomisk Tidskrift, 1961 June).

A másik nagy kérdéscsoport, amellyel Ohlin foglalkozik, a beruházás és a megtakarítás kapcsolata, illetve ezzel összefüggésben a kamat, a pénz, az ex ante és ex post stb. kérdései. Mint ismeretes, 1936-ban jelent meg Keynes „A foglalkoztatás, a kamat és a pénz általános elmélete” című műve, melyben az említett kérdések a korábbi polgári közgazdaságtanban uralkodó általános nézettől eltérően nyertek kifejtést. A könyv hatására kibontakozott vitába Ohlin az elsők közt kapcsolódik be. 1937-ben az Economic Journal hasábjain két cikke jelenik meg a „Some Notes on the Stockholm Theory of Savings and Investment” [Néhány megjegyzés a megtakarítás és a beruházás stockholmi elméletéhez] és az „Alternative Theory of the Rate of Interest” [Egy alternatív kamatelmélet]. Amíg Keynesnél a kamat a kibocsátott pénz mennyiségétől és a likviditás előnyben részesítésének mértékétől füg-

gött, addig Ohlin hangsúlyozta, hogy a kamat olyan ár, amely a piacon a kereslet és a kínálat hatására alakul ki. A kamat nem a megtakarítás, hanem a hitel ára. A keresleti görbe a beruházási görbe és a tezaurációs görbe összesített kifejezője, a kínálati görbe pedig a megtakarítási görbe és a pénzkibocsátási görbe szintetizált kifejezője. A kamat nagyságát a két görbe metszéspontja adja. Ohlin már nem hisz a Wicksell-féle „természetes” kamatláiban, sőt kétségbe vonja azt is, hogy van-e egy olyan „normális” kamatláb, amely kiegyenlíti a megtakarítást és a beruházást. Érdeme, hogy keresi azt a hatékony kamatlábnagyságot, amely biztosítja a megtakarítás és a beruházás egyenlőségét. Nyomatékosan hangsúlyozza, hogy ez az egyenlőség csak ex post valósulhat meg és ex ante nem létezik. Ohlinnál a kamatláb — Keynestől eltérően — nem teljesen független kategória, hanem függ az anticipációktól, különösen az ár- és profitvárakozásoktól, valamint a bankpolitikától. Ezért kell egyidejűleg befolyásolni mind a beruházások, mind a megtakarítások nagyságát. Az ex post beruházás és megtakarítás egyenlőség kialakulásában Ohlinnál komoly szerepe van a szándékolt és a nem szándékolt megtakarításnak. Ugyancsak behatóan foglalkozik a várakozások kapcsán a vásárlók és eladók reakciógyorsaságával, azt vallja, hogy a pszichológiai reakcióváltások fontosabbak lehetnek, mint a pénzforgalom vagy a kamatláb szabályozása.

A kamat, a pénz és a tőkepiac problémájával foglalkozik Ohlin 1941-ben megjelent „Kapitalmarkaud och räntepolitik” [Tőkepiac és kamatpolitika] című könyvében. Meglehetősen szkeptikus a kamatláb szabályozására irányuló állami intézkedéseket illetően. A kamatszabályozási politika célja az árstabilitás és a kívánt gazdasági fejlődés biztosítása. Részletesen vizsgálja a különböző kamatokot, az értékpapír-jövedelmeket, a monetáris hatásokat és bírálja a bankpolitikát. Hangoztatja, hogy a gazdaság fejlődésében nem a pénz mennyisége játssza a döntő szerepet, hanem a tőkepiac helyzete.

A felsoroltakon kívül Ohlin következő tanulmányai említhetők még meg:

The Course and Phases of the World Economic Depression [A világgazdasági válság alakulása és szakaszai] (1931);

Stockholmsskolan Kontra kvantitetsteorien. En analys av variationer i penningsmängd, likviditet, köpkraft och prisutveckling [A stockholmi iskola kontra mennyiségi elmélet. A pénzmennyiség, a liquiditás, a vásárlóerő és az ármozgás elemzési variációi] (Ekonomisk Tidskrift 1943 March);

The Problem of Employment Stabilization [A foglalkoztatás stabilizálás-problémája] (1949);

On the Quantity Theory of Money [A mennyiségi pénzelméletről] (1961).



James Edward Meade 1907-ben született Swanageban. (Anglia). Egyetemi tanulmányait a Malvern College-ban, az oxfordi Oriel és a cambridge-i Trinity College-ban végezte. 1930-tól 1937-ig közgazdaságtant tanít Oxfordban a Hertford College-ban. 1938—40-ben a Népszövetség Pénzügyi és Gazdasági Tájékoztató szolgálatánál dolgozik és szerkeszti a World Economic Survey-t. 1940—45-ben tagja, 1946—47-ben igazgatója az Economic Section Cabinet Office-nak [a Miniszterelnöki Hivatal Közgazdasági Osztálya]. 1947-től ismét oktat. 1957-ig a nemzetközi kereskedelem professzora a londoni Közgazdasági Egyetemen, 1957—69 közt a politikai gazdaságtan professzora a cambridge-i egyetemen, 1969-től pedig a cambridge-i Christ's College tudományos kutatója, illetve tanácsadója. Gazdasági kérdésekkel foglalkozó különböző kormánybizottságok, illetve küldöttségek tagja, elnöke. 1945-től a Royal Economic Society elnökségi tagja, 1964—66-ban elnöke, 1966-tól alelnöke.

Meade ahhoz az angol közgazdasági irányzathoz tartozik, amely azt vallja, hogy egyidejűleg lehet valaki liberális és keynesista. 1936-ban jelenik meg „An Introduction to Economic Analysis” [Bevezetés a közgazdasági elemzésbe] című könyve, amelyben azt fejti ki, hogy a munkanélküliség oka a túlzott megtakarítás, s ez abból ered, hogy a jövedelmek növekedésével csökken a fogyasztási hajlam. A beruházások nem kellő mértékének okát azonban a nagyvállalatokkal, monopóliumokkal és a szabad verseny hiányával magyarázza. Az államnak ezért arra kell törekednie, hogy amennyire csak lehet, biztosítsa a szabad versenyt, nacionalizálja azokat az iparágakat, amelyekben hallatlanul nagy a monopóliumok uralma, a költségvetésen keresztül valósítsa meg a jövedelmek újraelosztását és a magánberuházás-hiányt nagyarányú közmunkákkal ellensúlyozza.

A háború utáni időszak problémái jelentkeznek a „Planning and the Price

Mechanism” [Tervezés és ármechanizmus] című, 1948-ban megjelent könyvében. A könyv a legnyilvánvalóbb példája annak, hogy az alapvető keynesi tételeket hogyan fogadják el a liberalizmus hívei és hogyan kapcsolják össze a kor igényeivel a liberális politikát. A központi kérdés: tervezni vagy nem tervezni. Meade a közéletet választja, amit ő maga „liberálszocialista megoldásnak” nevez. Elvileg nem ellenzi a tervezést, de az ármechanizmust tekinti a fogyasztás, a termelés, a beruházás legjobb szabályozó eszközének. Fellép az árelenőrzési politika ellen, de követeli az infláció ellenőrzését. Ez utóbbi pedig azt jelenti, hogy az állam korlátozza a hatékony kereslet növekedését. Meade-nél a mélyreható gazdasági reformok megvalósítását célzó nagyrányú állami beavatkozásnak végső soron a piacgazdálkodásra való visszatérést kell lehetővé tennie.

Meade tervebe veszi egy többkötetes mű megírását „The Theory of International Economic Policy” [A nemzetközi gazdaságpolitika elmélete] címen. 1951-ben jelenik meg „The Balance of Payments” [A fizetési mérleg] című első kötet. Művében arra a két kérdésre keresi a választ, hogy egyrészt milyen hatással van egy ország belső egyensúlyára a fizetési mérleg hiányának vagy többletének megszüntetése, másrészt pedig a teljes foglalkoztatottság elérését célzó intézkedések milyen hatást gyakorolnak a fizetési mérlegre. Megvizsgálja, milyen gazdaság- és kereskedelem-politikai eszközökkel lehet a fizetési mérleget és a belső gazdaságot egyensúlyba hozni. Első lépésként az ún. semleges gazdaságban vizsgálja a belső fogyasztás növekedésének hatását a kereskedelmi mérlegre, illetve a viszonylagos árváltozások hatását. Ezután a nem stabil pénzügypolitika (nem „semleges” a gazdaság) esetét vizsgálja, illetve a pénzügypolitika hatását a fizetési mérlegre. A pénzügypolitikai intézkedések célja lehet a belső vagy a külső egyensúly biztosítása. Megállapítja, hogy a két politika szemben állhat egymással. Például deficités fizetési mérlegű országban a fellendülés érdekében hozott minden intézkedés tovább növeli a fizetési mérleg hiányát. A kormány bér- és devizapolitikája árszínvonal-változásra vezet. Meade ezután azt vizsgálja, hogy ez milyen hatást gyakorol a belső gazdasági helyzetre, illetve a fizetési mérlegre. Végül megvizsgálja a fizetési mérleg különböző elemeinek közvetlen ellenőrzésére irányuló pénzügyi jellegű (devizagazdálkodás, vámok, szubvenciók) és kereskedelmi jellegű (export- és importkvóták, tarifakvóták, állami monopólium) szabályozást. Óvakodik attól, hogy kész recepteket adjon a különböző problémák megoldására. Felsorolja az eltérő eseteket, lehetőségeket és ismerteti a különböző megoldások előnyeit és hátrányait. Végső következtetése: a közvetett módszerek alkalmazása kívánatos a szabad kereskedelem korlátozása nélkül.

1955-ben jelenik meg a második kötet „Trade and Welfare” [Kereskedelem és jólét] címen. Feltételezi, hogy a folyamatos árváltozások fenntartják a belső és külső gazdasági egyensúlyt; a termelési tényezők teljes foglalkoztatottsága biztosított; a fizetési mérleg egyensúlyban van. A kérdés, amire választ keres az, hogy ilyen feltételek közt lehetséges-e a gazdasági jólét növelése, az árak vagy a termelési tényezők nemzetközi mozgásának közvetlen szabályozásával. A négy részből álló könyv első részében részletesen tárgyalja a gazdasági jólétet, illetve a gazdasági erőforrások hatékony kihasználásához szükséges feltételeket. A második részben azt elemzi, hogy ha nem lehetséges a tőke és a munka nemzetközi áramlása, akkor a kereskedelem milyen formája képes a gazdasági jólétet biztosítani. Felsorolja és részletesen elemzi a szabad kereskedelem mellett szóló összes érvet. Az ellenérvek közül hármát tart alapvetőnek: 1. az egyes országokban levő eltolódások, aránytalanságok megszüntetésére nem a kereskedelem liberalizálása a lehető legjobb politika; 2. a világgazdasági struktúra fejlesztése végett egyes esetekben be kell avatkozni a nemzetközi kereskedelemben; 3. a gazdasági egyenjóság érdekében is szükség van a beavatkozásra. A harmadik részben a termelési tényezők nemzetközi mozgásának lehetőségeit vizsgálja, majd a negyedik részben több országra terjeszti ki az eddigi kétféle vizsgálatot.

Szorosan kapcsolódik a sorozat első kötetéhez az 1952-ben megjelent „The Geometry of International Trade” [A nemzetközi kereskedelem geometriája] című mű, amely kb. ötven diagramot tartalmaz megfelelő magyarázó szöveggel.

A nemzetközi kereskedelem és tőkemozgás kérdése kibővült az Európai Gazdasági Közösség kérdésével. Meade a következő írásában is foglalkozik ezzel a problémakörrel:

Problems of Economic Union [A gazdasági közösség problémái] (1953); The Theory of Customs Unions [A vámuniók elmélete] (1955); Case Studies in European Economic Union. The Mechanics of Integration [Esettanulmányok az Európai Gaz-

dasági Közösségről. Az integráció mechanizmusa] (1962) Társszerzők: H. H. Liesner és S. J. Wells); UK, Commonwealth and Common Market [Az Egyesült Királyság, a Nemzetközösség és a Közös Piac] (1962).

A 60-as években Meade vizsgálódásainak középpontjába is a növekedési elmélet kerül. 1961-ben jelenik meg „A Neo-Classical Theory of Economic Growth” [A gazdasági növekedés egy neoklasszikus elmélete] című könyve, amely azóta több kiadást ért meg s egy része (1—5. fejezet) magyarul is megjelent*

A gazdasági növekedés legkövetkezetesebb neoklasszikus modelljét Meade könyve tartalmazza. Kiindulópontja, hogy a termelés nagysága — ha biztosított az egyensúly — a termelési tényezők mennyiségétől és a műszaki ismeretek állapotától, a termelés növekedése pedig a népszaporulattól, a tőkefelhalmozástól, a műszaki haladástól, a műszaki ismeretek fejlődésétől függ. Leegyszerűsített modelljében azt vizsgálja, hogy ezek a tényezők miként hatnak a növekedés ütemére.**

Meade a legkülönbözőbb problémákkal foglalkozik. Példaként említjük három cikkét. Az „Is 'The New Industrial State' inevitable?” [„Az új ipari állam” elkerülhetetlen?] (The Economic Journal, 1968, June) című írásában Galbraith nézeteivel szemben saját elképzelését fejti ki egy liberális gazdaságról. A „Poverty in the Welfare State” [Szegénység a jóléti államban] (Oxford Economic Papers, 1972 N° 3) az ún. szegénységélyezés reformjának szükségességét indokolja és közben rámutat a szegénység viszonylagos voltára. Aki Londonban szegény — hangsúlyozza —, azt Calcuttában gazdagnak tekinthetik. A „The Theory of Labour-managed Firms and of Profit Sharing” [A vállalati munkásigazgatás és a nyereségrészesedés elmélete] (The Economic Journal 1972. March) cikkében pedig azt vizsgálja, hogy mi lenne, ha nem a tőkés vállalkozó alkalmazna munkásokat, hanem a munkások bérelnék a tőkét.

A 60-as évek közepén Meade ismét hozzáfog egy többkötetes mű, a „Principles of Political Economy” [A politikai gazdaságtan alapelvei] megírásához. Célja — saját szavai szerint — csak az, hogy bemutasson egy sorozat modellt, azaz olyan gazdasági rendszereket, amelyek az emberi motivumok, a technológia és a társadalmi intézmények igen leegyszerűsített premisszáira épülnek fel, valamint minden egyes esetben vállalkozzon egy „kifejtés-magyarázat” (exercise)-sorozatra, azaz megvizsgálja minden egyes esetben a kölcsönös oksági kapcsolatokat és összefüggéseket. A sorozatnak három kötete jelent meg: 1965-ben az első kötet „The Stationary Economy” [A stacioner gazdaság] címen, a második kötet „The Growing Economy” [A fejlődő gazdaság] címen 1968-ban, a harmadik pedig „The Controlled Economy” [Az ellenőrzött gazdaság] címen jelent meg 1972-ben.

A korábban felsoroltakon kívül Meade következő tanulmányait említjük még meg:

Public Works and their International Aspects [A közmunkák és nemzetközi aspektusai] (1933);

The Rate of Interest in a Progressive State [A kamatláb egy haladó államban] (1933);

Consumers' Credit and Unemployment [Fogyasztási hitel és munkanélküliség] (1937);

The Control of Inflation [Inflációellenőrzés] (1958);

Efficiency, Equality and the Ownership of Property [Hatékonyság, egyenlőség és a tulajdon] (1964);

The Theory of Indicative Planning [Az indikatív tervezés elmélete] (1970);

The Theory of Economic Externalities [A külső gazdaságosság elmélete] (1973);

The Intelligent Radical's Guide to Economic Policy [Bevezetés a gazdaságpolitikába értelmes radikálisok számára] (1975).

Mihalik István

* A gazdasági fejlődés feltételei. Közgazdasági és Jogi Könyvkiadó, 1963. 247—285. l.

** A kérdés részletesebb tárgyalását lásd: I. m. Oszadcsaa „Keynestől a neoklasszikus szintézisig” Kossuth Könyvkiadó, 1976. 79—85. l.; valamint Mátyás Antal „A modern polgári közgazdaságtan története” című könyvében (Közgazdasági és Jogi Könyvkiadó, 1973.) a neoklasszikus növekedési elmélettel, illetve az aranykori növekedéssel foglalkozó fejezetek.

A harmadik országos agrárgazdasági konferencia

A Magyar Agrártudományi Egyesület Agrárgazdasági Társasága Bács-Kiskun megyei szervezetének közreműködésével ez év szeptemberében rendezte meg harmadik országos konferenciáját Kecskeméten.

Az 1969 márciusában Budapesten tartott első országos agrárgazdasági konferencia összefoglaló témaköre a *Terv — piac — érdekeltség az élelmiszer-gazdaságban* címet viselte. A második — amelyet 1971 decemberében Debrecenben rendeztek — a következő témaköröket ölelte fel: A korszerű vállalati belső mechanizmus; A jövedelmező ágazat üzemgazdasági és ökonomiai feltételei; Egyes főbb ágazatok eredményes működésének üzemgazdasági és ökonomiai feltételei; A hatékony vállalati eszközgazdálkodás. A konferenciák választott témái az adott időszak aktuális gazdaságpolitikai és gazdaságszervezési kérdéseire igazitottak.

Időközben a Magyar Szocialista Munkáspárt 1975 márciusában tartott kongresszusa határozatba foglalta a társadalmi viszonyok továbbfejlesztésére és a gazdasági építőmunka feladataira vonatkozó irányelveket, elfogadta a Magyar Szocialista Munkáspárt programnyilatkozatát. E széles horizontra és a belátható távlatra kiterjedő, jövőbe tekintő dokumentumok irányelveinek szellemében rendezték meg a harmadik országos agrárgazdasági konferenciát, amelynek témája: *az integrált termelés — korszerű szervezés*. A konferencia gondolatköre aktuálisan illeszkedik be társadalmi-gazdasági folyamataink sodró áramába, és a továbbhaladásunkat kisebb-nagyobb mértékben akadályozó tényezők feltárásának igényével járul hozzá gondjaink megoldásához. A tudományos elemzésnek a gyakorlattal való szembeesítése, de még inkább a gyakorlati gazdasági szervezőmunka tapasztalatainak szembeesítése a tudományos állásfoglalásokkal, nélkülözhetetlen feltétele további fejlődésünknek.

A konferenciára előzetesen kibocsátott vitaanyag három fő kérdéscsoport megvitatását ajánlotta:

I. Korszerű termelés — korszerű vállalatközi együttműködés;

II. Az integrált élelmiszer-termelés anyagi-műszaki és pénzügyi alapjainak fejlesztése;

III. A korszerű termelés új munka- és üzemszervezési követelményei.

A vita és a konferencia anyagához írásban beadott hozzászólások — amelyek elmondására csak az idő rövidege folytán nem kerülhetett sor — élénk érdeklődésről és a szakemberek nagy aktivitásáról tanúskodtak. A konferenciatermet zsúfolásig megtöltő közgazdászok, agrárközgazdászok, termelőszoövetkezeti, állami gazdasági, élelmiszeripari, kereskedelmi irányító szakemberek, az állami igazgatás szervezői és a tudomány művelői nagy felelősséggel, a negatív tendenciákkal szembeni konok ellenállással, fejlődésünket célszerűen gyorsító elszántsággal fejtették ki álláspontjukat az élénk vitában. Erről kívánunk tömören számot adni az agrárgazdaság aktuális kérdéseire iránt érdeklődőknek.

A konferencia meglehetősen széles témakörének vitaanyagát összeállító szerzői kollektíva: *Csendes Béla, Herpay Balázs, Kalocsay Ferenc, Kazareczki Kálmán, Kövári Miklós, Márton János, Vági Ferenc, Vendégh Ferenc* nehéz feladatra vállalkozott, amikor a vállalatközi kapcsolatok korántsem egyszerű fejlesztését, a szervezőmunka színvonalának emelését szolgáló gondolatait és javaslatait előre megküldte a tanácskozás résztvevőinek. Ismeretes ugyanis, hogy mind a vállalati, mind a munka- és üzemszervezés konkrét feladatainak megoldásában szerény mértékű az előrehaladás. Ezt tükrözte a több mint harminc szóbeli és írásbeli hozzászólás is.

Az integrált termelés — mint a gazdaságszervezés sajátos rendszere — korunk kibontakozó jelensége, telítve tisztázatlan elvekkkel, módszerekkel és ellentmondásos gazdasági cselekvésekkel.

Az a folyamat, amelyben önállóan is életképes gazdálkodó egységek tömörülnek nagyobb szervezetbe és demokratikus — *testületi jellegű* — közös irányítás alá helyezik valamely tevékenységüket, *valódi próbatétel és vizsga gazdasági intelligenciából*, vállalkozói készségből, a személyes becsvágyat a közös érdekeknek alárendelni tudó, emelkedett szellemiségű vezetői rátermettségéből. Ezek a követelmények eléggé mutatják, hogy az integráció előrehaladásának nemcsak objektív, hanem szubjektív gátjai is lehetnek.

Jó vitatéma tehát, hogy ma a szocialista nagyüzemek közötti horizontális in-

tegrációt, a mezőgazdasági, az ipari és a kereskedelmi tevékenység vertikális integrálódását szubjektív vagy objektív okok hátráltatják-e. Az integrált termelés ugyanis aligha kap társadalmi elismerést akkor, ha a napjainkban viszonylagos bőséggben áradó élelmezési nyersanyagok útját a fogyasztóhoz hol mezőgazdasági termelési, hol élelmiszeripari, hol pedig kereskedelmi akadályok nehezítik.

Vitára került az a kérdés is, hogy a hagyományos szerződéses viszonyok vagy fejlettebb változataik elégségesek-e az iparosodott mezőgazdaság és a korszerű táplálkozási igények közötti ipari és kereskedelmi tevékenységlanc összehangjának megteremtéséhez. Nincs-e a hagyományos kapcsolati módszerek fenntartásának hangsúlyozása mögött a hiánygazdálkodásból fakadó szemlélet, amely nem tud mit kezdeni a normális árugazdálkodási környezet kialakulásával.

A konferencia megnyitását *Kazareczki Kálmán*, a Magyar Agrártudományi Egyesület Agrárgazdasági Társaságának elnöke köszöntötte a résztvevőket és a vendégeket. *Horváth István*, az MSZMP Bács-Kiskun Megyei Bizottságának első titkára a megye és a város üdvözlését tolmácsolta, majd a helyi gazdasági körülményeket értékelte. A megye élelmiszer-termelése több területen az országos átlagnál eredményesebb. Ez azonban nem alap az elégedettségre. A gazdaságok között nagy a differenciálódás, kezdetlegesebb a vállalatok integrációs kapcsolatai, és bár van agráripari egyesülés a megyében, van kombinát, a vezetésben, a vállalkozói kapcsolatok szervezésében, a termelés korszerűsítésében rengeteg még a tennivaló.

Romány Pál megnyitó beszédében szerencsésnek ítélte a konferencia időpontjának, helyének és témájának megválasztását. Kiemelte, hogy napjainkban összehasonlíthatatlanul nagyobb fontosságú — mint Erdei Ferenc ifjúkorának Magyarországon — a vállalkozói kedv, a nyitottság, az új iránti fogékonyság.

A szervezés sem tekinthető minden bajok orvoslásának, de az integráció sem tudja feledtetni a technológiai rend hiányát. Kétségtelen viszont, hogy nemcsak a technikai, technológiai fejlődést gyorsíthatja a konkrét, fesszes szervezési, szervezeti rend, hanem gazdaságosabbá teheti a termelést, eredményesebbé eszközeink hasznosítását, főként pedig — és ez a döntő — a *szervezés megnöveli az emberi cselekvés hatásfokát a gazdasági folyamatokra*. Minderre múlhatatlanul nagy szükségünk van a gazdaság minden ágazatában. Nagyüzemi hálózatunkban még inkább érvényesülhet a jó, a következetes szervezőmunka hatása, s ugyancsak fokozottan érezhető a szervezetlen, rossz munka következménye is. A mezőgazdaság egyébként abban is különbözik az ipar többi ágazatától, hogy ugyanazon eljárás, szervezőtechnológiai megoldás a mezőgazdasági üzemek százaiban, ezreiben többszörözhető — bár soha sem sematikusan —, mert az egyedi jellegű árutermeletést folytató üzemek száma viszonylag csekély.

Az integrált mezőgazdasági termelés *távlatai* ma még szinte beláthatatlanok. A lehetőségek kihasználásához mélyebben kellene elemezni azt, hogy a termelőerők nagyobb hatékonyságát az integrációk miképpen mozdítják elő, illetve a ma működő termelőerők milyen lehetőséget adnak a termelési integrációnak.

A mezőgazdaság fejlesztése a termelés iparszerűvé válásával egyre inkább az ipari *anyag- és eszközellátásnak* és a különféle *szolgáltatásoknak a függvénye*. A hazai ipar és külkereskedelem sokban meghatározza a lehetőségeket, s ezen belül a termelési integráció tervszerű fejlesztését is. Ugyanez mondható el a fogyasztásról is, hiszen naponta tapasztalható, a mezőgazdasági termelés csak akkor teljesítheti feladatát, ha egyre tökéletesebben elégíti ki a fogyasztók, a megrendelők igényeit.

A továbbiakban *Romány Pál* a termelési rendszerek termelési-társadalmi hatásairól szolt. Őva intett attól, hogy a termelési rendszerekben valamiféle szervezeti formációt lássunk és elfeledkezzünk azok anyagi-érdekeltségi, technológiai és munkafegyelmi stb. tartalmáról. El kellene érünk, hogy a későbbiekben, legalább majd a VI. ötéves terv során a termelési rendszerek a gazdálkodás szerves részévé, *gazdálkodási rendszerré váljanak*. A termelési rendszerek alapelveit nem csupán egy-két tevékenységre, hanem *az egész vállalati termelésre kiterjedően* kellene megvalósítani. Ennek természetesen határt szabnak anyagi-gazdasági lehetőségeink. A konferencia nagy szolgálatot tehetne azzal, ha megjelölné, milyen ágazatokban, hol, milyen régiókban, hogyan lehetne a termelési rendszerek alapelveit, gyakorlatát fokozatosan általánossá tenni hazánkban.

Márton János vitaindító előadásában összefoglalóan ismertette a tanácskozás előre kiküldött vitaanyagát, amely az integrálódó mezőgazdaság jelenének és közelmúltjának elemzésére épült. Az előadó hangsúlyozta, hogy a szocialista agrárpolitika szolgálatában a magyar agrárközgazdászok jelentős tevékenységet fej-

tettek ki. A Magyar Szocialista Munkáspárt gazdaságpolitikája és agrárpolitikája — különösen az elmúlt évtizedben — hatásos cselekvéssé formálta a gazdaságkutatók tudományos eredményeit. A magyar munkásság és parasztság mindennapi életében érezheti e gazdaságpolitika sikereit, de kudarcait, fogyatékoságait is. Márton János kritikusan szölt ezekről a fogyatékoságokról. Akár történelmi, akár nemzetközi viszonyításban hasonlítjuk össze teljesítményeinket és gazdasági helyzetünket — mondotta —, „társadalmunk egésze valamivel jobban él, mint ahogyan munkájával megérdemelné”. A termelőerők fejlődését tekintve a nemzetek közötti rangsorban nem éppen előkelő a helyezésünk. Érvényes ez élelmiszergazdaságunkra is, és azon belül nem egy területen a mezőgazdaságra is.

A vitaindító előadást — amely az említett problémák mellett még sok más érdekes kérdést is fölvetett — élénk vita követte. (27-en jelentkeztek hozzászólásra, közülük 21-en kaptak szót.)

Márton János a konferencián elhangzott vitát összefoglalva megállapította: a hozzászólások egy része cáfolta, egy része erősítette, egy része bővítette a konferencia résztvevőinek előzetesen megküldött anyagot. Mind a cáfolatokat, mind az erősítő megnyilatkozásokat, mind a bővítéseket az Agrárgazdasági Társaság további munkájában gondosan figyelembe veszi, a Magyar Agrártudományi Egyesület pedig társaságaiban, szakosztályaiban a következő hetek folyamán készül, ún. cselekvési programok összeállításánál konkrétan hasznosítja.

Örvendetesnek ítéltető, hogy a konferencia figyelme a tennivalókra összpontosult.

Nyitott kérdések

A nyitott kérdések egész sora vetődött fel. Világossá vált, hogy ma még nem lehet megalapozottan állást foglalni több fontos agrárökonómiai kérdésben, mint amilyen például az agrokémiai központok gazdaságos mérete és szerepköre, vagy a nem mezőgazdasági jellegű, illetve nem tipikusan mezőgazdasági beruházások terheinek viselése. (*Hajagos Antal, Felföldi János, Fehérváry Márton, Bodnár Miklós, Cserhádi Pál, Fehér István* hozzászólásának több részletét ebbe a „kérdésnyitó” körbe sorolhatjuk.)

Egyelőre még nem tisztázott problémaként hangzott el a kedvezőtlen adottságú és az átlag alatti szinten gazdálkodó vállalatok *sajátos viszonya* az integrációban. Erről tulajdonképpen a konferencia előtt közreadott anyag, de az elhangzott hozzászólások sem mondtak eleget.

A regionális adottságok és az ágazati integráció kapcsolatainak rendje *Klekner Péter, Balogh Sándor* hozzászólásában vetődött fel, mint további elemzésre szoruló probléma.

A földcseréhez szükséges objektív értékelés, a külpiazi érdekeltség bevitelére a termelővállalatokba, az exportjog kiterjesztése, az amortizáció kezelése, és még több más téma megnyugtató kifejtéséhez is — úgy látszik — csak a jövőben juthatunk el.

A nyitott kérdések mellett feltárulnak a gazdaságirányítás előtti feladatok „sűrűsödési pontjai”, „vezélyzónái” és a kellő tudományos alapokat egyelőre még nélkülöző gyakorlati tennivalók. Ezeket Márton János a vita lezárásakor három kérdéskörben foglalta össze.

A feladatok „sűrűsödési pontjai”

Csaknem valamennyi hozzászólás kímélte az *érdekeltségi viszonyok* fejlesztését, a népgazdasági, a vállalati, a vállalatközi csoportosulások és a személyi érdekek összhangjának kialakítását, az erre vonatkozó igények kielégítését.

Nem véletlenül terjedt ki az érdekeltségi viszonyok problémakörének a tárgyalása a külkereskedelmi kapcsolatokra, vagy a termelés és a tudomány összefüggéseire (amint arra *Szlameniczki István, Mátyus Gábor, Kis Pál, Fehérváry Márton, Burgerné Gimes Anna, Técsi János, Cserhádi Pál* hozzászólásai rámutattak). Az érdekeltségi viszonyok belső összhangja elsősorban a szabályozó rendszer tökéletesítésével teremthető meg. (Természetesen a mohóságot erkölcsös némesítő érdekeltségi, illetve szabályozó rendszer nem volt és nem is lesz soha.) Az ágazati és a vállalati koncentráció előnyeit érvényesítő érdekkapcsolódások előmozdításának sürgősségét és számos életrevaló módszerét is felvetették a hozzászó-

lók (Cserhádi Pál, Berta Jenő, Fenyvesi Jenő, Mátyus Gábor gondolatait sorolhatjuk ide.)

Egységes álláspont alakult ki arról, hogy a vállalati összevonásokat nem nevezhetjük koncentrációnak. Az ágazati koncentráció kiemelése, fontosságának előtérbe helyezése a vállalati centralizációval szemben a konferencia egyik fontos tanulsága. Erre vonatkozik a termelési rendszerek intenzív fejlődését célzó hozzászólások nagy része is. A felszólalók a rendszerek műszaki fejlesztését, szervező központjaik szellemi erőforrásainak gyarapítását előbbre valóknak minősítették, mint a rendszerek területi vagy ágazati terjeszkedését.

A gazdaságirányítási feladatok közül sokan kiemelték az élelmiszer-gazdasági termékpályák belső összhangjának gyors megteremtését olyan értelemben is, hogy az élelmiszeripar, a belkereskedelem, a külkereskedelem képes legyen realizálni a nyersanyagtermelés elért szintjét, „elvinni” a fogyasztókhoz mindazt, amit a magyar mezőgazdaság termelési színvonalában elért.

Többen hangsúlyozták, hogy objektíve szükséges a mezőgazdaság fejlődését megelőző „legalább orrhossznyi” előny az iparban és a kereskedelemben. A mezőgazdasági termékeket feldolgozó, tároló, forgalmazó kapacitás kiépítése és korszerűsítése, de a mezőgazdaságnak termelőeszközt gyártó ipar fejlesztése is meg kell hogy előzze a mezőgazdaság fejlesztését. Az „orrhossznyi előnyt” az ipari és a kereskedelmi vezetők szemléletének változásában is fontos lenne elérni. (Balogh Sándor, Kis Pál nagyon lényeges tételeket idézett ehhez korábbi munkájából.) A termékpályákon (a vertikumokban) nélkülözhetetlen a kapacitások összehangolása. Enélkül a szervezeti összhang semmiféle eredményre nem vezethet, gyakorlatilag meg sem valósulhat.

Valamilyen nézőpontból az összes felszólaló sürgősnek ítélte a vezetői munka szintjének emelését, szigorúbb orrhosszút. Módszereket is ajánlottak ehhez. (Técsi János az adottságok kiaknázási fokát ajánlotta mércéül a vezetői munka értékeléséhez.) Erdemes ehhez hozzátenni a vezetői munka rugalmassági fokát, kezdeményező tartalmát is.

A szabályozó rendszer finomításán belül a tanácskozás kulcsfeladatként értékelte a szabályozók hatásának fokozását, a minőség javítása céljából. A termékből kiinduló szabályozó rendszer kialakítása szintén olyan gondolat, amelyet a konferencia eredményének tekinthetünk.

Ha a szabályozó rendszer a felhasználók igényeire alapozva befolyásolja a termelési folyamatokat, a termékösszetételt és a választékbővítést, akkor az valóban „finomabb” lesz.

A termelési rendszerek tevékenysége nyomán egy-egy vállalatban több rendszer egyidejűleg vesz részt a vállalati élet alakításában mint kívülről-belülről egyaránt ható erő. A szervezési feladatokat ez különösen fontossá teszi a termelőszövetkezetekben és az állami gazdaságokban. (Fenyvesi Jenő szavai erre figyelmet keltően utalnak.)

Az élelmiszeripari vállalatok önállósításában szükséges előrehaladást több hozzászóló is kifejtette. A valódi integrációs lehetőségeket az önálló döntésre jogosult élelmiszeripari vállalatok jobban hasznosíthatják mind a saját fejlődésük, mind az élelmiszeripar, mind az egész élelmiszer-gazdaság szempontjából. Az élelmiszeripari vállalatok önállóságának előmozdítását szolgáló intézkedéseket a konferencia időszerűnek jelezte.

A „veszélyzónák”

A hozzászólások egy része olyan „veszélyzónákra” utalt, amelyeken az agrár-ökonómia és az agrárpolitikai munka könnyen vétethet hibákat. Egyik ilyen — több hozzászólásban is aggodással említett — „veszélyzóna” az ingadozás a kisüzemek megítélésében. Ebben a konferencia egész hangvétele egyértelmű volt. A háztáji és kiegészítő gazdaságok szerepe fontos marad, nem szorítja háttérbe szocialista mezőgazdaságunkat, hiszen szinte minden tevékenységével kötődik a szocialista nagyüzemekhez és a szocialista kereskedelemhez.

Szó esett a gazdasági kapcsolatok bonyolultabb rendszerének meg nem értéséről. Csaknem minden hozzászóló rámutatott, hogy milyen káros lenne merev sémákat kényszeríteni a szervezeti egységekre és merev sémákhoz igazítani a gazdálkodó tevékenységeket. (Nemcsak Berta Jenő, hanem más hozzászólók is szinte egyöntetűen tiltakoztak minden ilyenfajta törekvés, sőt gondolat ellen.)

A szervezeti kapcsolatok bonyolultabbá válásának idején viszont veszélyes

lesz a tervezés, az irányítás fejlesztésének elhanyagolása, a számítógépek használatának mellőzése. (Felföldi János elég részletesen fejtette ki a műszaki fejlesztés tervezési rendszerének újabb lehetőségeit.)

Már ma is — de a jövőben még inkább — veszélyessé válik a munka- és üzemszervezés elégtelensége. Ez a kérdés egy kissé háttérbe szorult a konferencián. Az előre kiosztott vitaanyagban ez a része nem keltett kellő figyelmet. Hibás a gondolkodásmód, amelyik minden megoldást az üzemen kívüli forrásokból, „felülről” vár. Az előrevivő gazdasági cselekvések fő területe most már nem az üzemek „föltöltés” található: tehát nem a tervezés és a gazdasági szabályozás folytonos módosításában, változtatásában, hanem a vállalatokban, az üzemi tevékenység korszerűsítésében, a termelés szervezésében.

A tudomány iránti igények

A konferencián feltárultak azok a feladatok is, amelyek elsősorban a tudományos műhelyeket és a tudományos eredmények gyakorlati alkalmazóit érintik. Ilyen feladat: az időtényező szerepének mélyreható bemutatása, a „műszaki felgyorsuláshoz” való felkészülés tényezőinek vizsgálata. (Bodnár Miklós, Kis Pál és mások hozzászólása világított erre rá.) Sokoldalú kutatást igényel a minőség javítása. Ennek a korszakos jelentőségű szemléleti, irányítási és termelési váltásnak tudományos megalapozottsága nem megnyugtató. A minőségcentrikus gazdálkodás agrárökonómiai megalapozása még előttünk álló feladat. A hazai erőforrások, pontosabban a tágran értelmezett természeti, szellemi, történelmi adottságokban rejlő erőink kiaknázásának ökonómiai megalapozásáról is ez állapítható meg.

A vállalati önállóság és a demokratizmus, egyáltalában a vállalati önkormányzat kifejlődését (Berta Jenő, Tóth Mihály, Cserháti Pál, Szlameniczki István) kellően hangsúlyozták. Úgy látszik, itt is van egy bizonyos távolság a gyakorlati gazdaságpolitika, illetve agrárpolitika igénye és a tudományos eredmények között. A tudományok beáramlásának szervezése az integrációba ugyancsak sok tennivalót jelent még a tudományos műhelyek dolgozói számára.



Az elmúlt két évtized a mezőgazdaságban, az élelmiszeriparban, az élelmiszerkereskedelemben, a szolgáltató ágazatokban, a kapcsolódó iparágakat is figyelembe véve megérlelte az agrárpolitikai összegezés igényét. Ehhez sok — jövőnket segítő — tanulságot adott a harmadik országos agrárgazdasági konferencia.

A vita eredményeként megállapítható, hogy általánossá vált a műszaki tényezők előrehajtó szerepe: az egyes mezőgazdasági ágazatokról most már csaknem valamennyire — de nagymértékben differenciáltan — áttérjett az iparosodás. Teljessé válik ezzel a mezőgazdaság függősége ipari környezetétől (mind a termelőeszköz-gyártástól, mind a feldolgozó ipartól, a különféle szolgáltatásoktól), jóllehet ezek többsége szervesen beépül, beilleszkedik, „gyökeret ver” a mezőgazdaságban és az újratermelés meghatározó tényezőjévé válik. Ennek a folyamatnak szervezeti vetülete: a horizontális és vertikális integráció túljutott kezdeti kritikus szakaszán, szélesre tárultak a kapuk az integrált termelés fokozatos térhódítása előtt.

Az integrált termelés azonban egyre inkább társadalmi kérdés. Érthetően a korszerű gazdaságszervezési irányzat hordozói, előrevivői, megvalósítói az átlagosnál jobban gazdálkodó termelőszövetkezetek, állami gazdaságok, élelmiszeripari és kereskedelmi vállalatok. Kirajzolódott az integráció jelentősége mellett s az integráción belül a vállalatok „önfejlesztésének” szüksége. A vállalat mint a gazdálkodás önálló életfunkciókkal bíró sejtje, meghatározó jellegű bármilyen integrált szervezetben, fejlődése éppen az integráció sikeréhez nélkülözhetetlen.

A termékfejlesztés — részben a hazai és a külföldi piac igény szintje, részben a versenyhelyzet éleződése miatt — egyenrangú lett a termelésfejlesztéssel, sőt a termékfejlesztés a következő években fontosabb lesz, mint a mennyiségi előrehaladás. Ezért a genetikai tudományok művelésének szintje és a minőséget végül is eldöntő szakmailag képzett termelő ember munkafegyelme olyan feltételek, melyek nélkül az integrált termelés gazdasági eredményeit nem élvezhetjük.

Sövény Sándor

N. Smelev: Az európai országok ipari és tudományos-műszaki együttműködése

(Voproszi Ekonomiki, Moszkva, 1977. 6. sz.)

A termelőerők mai fejlettségi szintjén a makroökonómiai, az ágazati és vállalati szintű optimális termelési struktúra problémája túlnő az egyes nemzetgazdaságok határain, sőt bizonyos esetekben az egyes regionális piacok keretein is. Ma már a nemzeti és regionális szintű hatékonyság mérlegelésekor feltétlenül figyelembe kell venni a világméretű munkamegosztás fejlődését. A műszaki haladás megköveteli az egyetlen technológiai egységet alkotó hatalmas vállalatok szervezését. Ez a tendencia ütközik ki abban is, hogy a tőkés világgazdaságban nő a világkonstrukciónak szerepe. Jelenleg a tőkés külkereskedelem 30 százaléka az ilyen nagyvállalatokon belüli kooperációs szállításokból adódik. A KGST-országokban is van tendencia a gazdasági struktúrák integrálódására, ennek egyik lényeges eleme az ipari kooperáció. A KGST-országok eddig több mint 90 sokoldalú kooperációs egyezményt kötöttek, ebből 55-öt a gépipari területen. Az egyezmények több mint 5000 terméket ölelnek fel.

A Kelet és Nyugat közötti kooperációs kapcsolatok jelenleg még kezdeti szakaszukban vannak. Perspektívában azonban — a megfelelő politikai és gazdasági feltételek kialakítása révén — Európa gazdasága egymást kölcsönösen kiegészítő nemzetgazdasági struktúrákon alapulhatna. E cél megvalósítása végett a következő területeken kellene előre lépni: közvetlen ipari kooperáció, kompenzációs ügyletek, közös vállalatok, sokoldalú termelési és műszaki-tudományos együttműködés.

Ami az ipari kooperációt illeti, a szocialista vállalatok ma még főként abban érdekeltek, hogy adaptálják a műszaki haladás vívmányait. Van már azonban néhány szocialista vállalat, amely a ke-

let-nyugati kapcsolatokban végtermékkibocsátóként lép fel. Jelenleg a KGST-országok vállalatai és a nyugat-európai cégek között több mint 1000 kooperációs egyezmény van, ezeknek azonban csupán 10 százaléka a korszerű kooperáció (részegységek szállítása végtermékekhez). A kapcsolatok alapvetően a gépiparra, az elektronikára és a vegyiparra koncentrálódnak, viszonylag kis részben (az egyezmények kb. 5 százaléka) érintik a kohászatot vagy a könnyűipart. A mezőgazdaságban csak egyedi kooperációs esetek fordulnak elő. A Nyugattal való kooperációs kapcsolatokban a legnagyobb eredményeket Magyarország és Lengyelország érte el. Nyugati gépipari exportuk 17—20 százaléka a kooperációs kapcsolatok révén bonyolódik le. Teljes exportjukra vetítve azonban a kooperációs szállítások csak 1,5—4 százalékot tesznek ki. Az utóbbi években azonban a kooperációs kapcsolatokkal összefüggésben levő szállítások növekedési üteme jelentősen felülmúlta a kelet-nyugati áruszállítások növekedési ütemét. A Kelet és Nyugat közötti kooperáció új ösztönzést nyerhet, ha a Szovjetunió ipara aktívan vesz majd részt ebben a folyamatban.

Objektív és szubjektív tényezők gátolják a Kelet és a Nyugat kooperációs kapcsolatainak fejlődését. A nyugati partnerek például meglehetősen rosszul informáltak a szocialista országok termelési lehetőségeiről, a számos ágazatban elért jelentős technikai és technológiai eredményekről. Adminisztratív jellegű kötöttségek is vannak, így a nyugati országok részéről elsősorban a diszkriminációt célzó intézkedések. Gátolja a fejlődést az is, hogy a vállalatok nem elég rugalmasak. Negatív tényező a kooperációval kapcsolatos tárgyalások elhúzódása.

Kompenzációs ügyleteket nyugati cégekkel jelenleg főként a Szovjetunió és Lengyelország bonyolít le. Ez az együttműködési forma mérföldkövet jelent a kelet-nyugati kereskedelemben. Szemben az egyedi export- és importüzletekkel ugyanis ez tartós, hosszú lejáratú kapcsolatokat teremt az érdekeltek

között. A most kibontakozó kapcsolatnak — számos pozitívuma mellett — egy lényeges negatív vonása van, amely korlátozza alkalmazási körét. A külföldi partner, miután kompenzációs alapon megkapja a számára szükséges terméket, nem érdekelt a termelés bővítésében, a vállalati munka hatékonyságának növelésében stb. Éppen ezért a kompenzációs ügyletek főként a nyersanyagokra korlátozódnak. Szükséges lenne a kompenzációs kapcsolatokat a feldolgozó iparra is kiterjeszteni. Ez a tartós kapcsolatok mellett egyben a műszaki haladást is szolgálná. A kompenzációs ügyletek fejlődését hátráltatja az a helytelen tézis, hogy a Kelet-Nyugat kapcsolataiban a hitellehetőségek már végső határukhoz közelednek. A KGST-országok adósságállománya jóval alacsonyabb, mint számos tőkés- és fejlődő országé. A Szovjetunió adósságállományának növekedési üteme például az elmúlt öt évben nem haladta meg az export növekedési ütemét. Továbbá, a felvett hiteleknek több mint a fele kompenzációs ügyletbe kötődik, azaz az újonnan létesített vállalatok termékeivel fizetik azt vissza.

A KGST-országok területén létesítendő közös vállalatok jogi feltételei jelenleg lényegében három országban — Romániában, Magyarországon és Lengyelországban — biztosítottak. Ma még csak néhány ilyen vállalat működik. A tapasztalatok ebből következően nem elegendők ahhoz, hogy dönteni lehetne ennek az együttműködési formának a jövőjéről. Eddigi működésük alapján sikeresnek tekinthetők ugyanakkor a nyugati országok területén működő, közös, főként értékesítő vállalatok. Jelenleg több mint 400 ilyen vállalat tevékenykedik, s a jövőben feltehetően bővül ezek köre.

A kelet-nyugati kapcsolatokban még viszonylag kevés a több országot érintő, sokoldalú együttműködésen alapuló ügylet. Idesorolhatnánk talán a Fiat-cég és a Szovjetunió, illetve a szocialista országok együttműködését, valamint az Uszty-Ilimszk-i cellulózkombinátot, amelyben a szocialista országokon kívül Franciaország is érdekelt stb. Ez az együttműködési forma új impulzust kapna, ha az egyes szocialista országok jelentősebb (főként a feldolgozó ipart érintő) nyugati kooperációs ügyleteikbe más szocialista országokat is bevonnának. E területen további lépés lehetne a szocialista, a fejlett tőkés- és a fejlődő országok közötti ipari kooperáció bővítése. Ilyen „háromoldalú” együtt-

működés keretében jelenleg 30 fejlődő országban 132 objektumot létesítenek. A KGST és a Közös Piac szorosabb kapcsolata e területen lényeges előrelépés lenne.

A tudományos-műszaki együttműködésnek mind nagyobb a szerepe a kelet-nyugati kapcsolatokban. Gyakorlatilag minden ipari kooperációban közrejelnek. Ugyanakkor az utóbbi időben a tudományos-műszaki csere mindinkább önálló együttműködési formává válik. A tudományos kutatás Keleten és Nyugaton kiegészíti egymást. Számos területen a szocialista országok járnak élen. Ugyanakkor a KGST-országokban az alapkutatást nem követi megfelelő ütemben az alkalmazott kutatás. Az is megfigyelhető, hogy sokszor késedelmes a legújabb tudományos-műszaki eredmények gyakorlati alkalmazása. Így például 1972-ben 36 ezer találmányt nem használtak fel a KGST-országokban. Ez a szám egyébként megfelel Anglia, az NSZK, Franciaország és Olaszország egy év alatt bejelentett összes találmányának. A tudományos-műszaki cserének igen nagy jövője van, s lényeges azért is, mert alapul szolgálhat más együttműködési formák fejlődéséhez.



(Ism.: Varga Irén)

Bernard Brunhes: Nemzeti terv készítése — harmincéves francia tapasztalatok

(Futures the journal of forecasting and planning, 1977. 3. sz.)

1976 júniusában, 30 évvel az első francia terv beindulása után a parlament elfogadta „A gazdasági és társadalmi fejlődés hetedik tervét.”

A megváltozott körülmények következtében a hetedik terv sokban különbözik az elsőtől, de a Jean Monet által — az első terv kapcsán — kialakított keretek máig is érvényesek. A bizonytalanság, a válság időszakában a terv hasznosabb, mint bármikor. A hetedik terv jellege azonban természetszerűleg különbözik a gyors és folytonos növekedés időszakában kidolgozott ötödik és hatodik tervtől.

E tájékoztatóban elsősorban a hetedik terv tervezési folyamatát követjük

nyomon. A tervezés fő célja értelemszerűen maga a terv, de a melléktermékek (előrejelzések, tanulmányok, jelentések) is legalább olyan fontosak.

A tervnek kettős szerepet szólnak: egyrészt a kormány által javasolt gazdasági és társadalmi stratégia felvázolását, másrészt cselekvési program nyújtását az állam, illetve intézményei számára.

A stratégia. A stratégia nem más, mint a kormánynak a következő öt évre vonatkozó gazdaságpolitikai elképzelései, illetőleg az ország közép- és hosszú távú fejlődésére vonatkozó irányelvei és céljai. A stratégia értékét három fő kritérium alapján határozhatjuk meg: E három kritérium: 1. a konzisztencia, 2. a kommunikáció és 3. a realizmus.

A terv részeinek konzisztenciáját az ökonometriai modellekkel, nemzeti elszámolásokkal, input-output táblázatokkal, költségvetési előrejelzésekkel stb. végzett vizsgálatok biztosítják. A terv azonban nem tartalmaz semmi konkrétumot, kivéve néhány olyan fő mutatót, mint a növekedési ütem vagy az infláció mértéke. A stratégiát az irányelvek, az alternatívák közötti választások és a környezet határozzák meg. A konkrét számítások ezek konzisztenciáját ellenőrzik, de pusztán csak illusztrációk és nem célok. Publikálásukra azonban — a tervtől elkülönítve — sor kerül.

Kommunikáció. A Tervbizottság tulajdonképpen egy kis ügynökség, kevesebb mint száz magasán kvalifikált, kiváló állandó alkalmazottal. Ez az agytröszt azonban nem egyedül csinálja a tervet. A Tervbizottság fő szerepe az, hogy emberek százaival konzultáljon, állítson fel néhány bizottságot, lássa el őket anyagokkal stb.

A hetedik terv előkészületeiben 19 bizottság, 15 ipari csoport, néhány munkacsoport és albizottság működött közre. A bizottságok tagjai négy csoportba sorolhatók:

- a kormányhivatalnokok,
- a mezőgazdasági, ipari és kereskedelmi szövetségek képviselői,
- a szakszervezetek képviselői és
- a kormány által kinevezett szakértők.

Miután az egyes részterületeket vizsgáló bizottságok elkészítették a jelentéseiket, a tervet a Tervbizottság összeállítja és benyújtja a kormánynak. Az elnök és a kormány tagjai a tervezés folyamatát is figyelemmel kísérik, főleg a Központi Tervező Tanácson keresztül,

majd a benyújtás után megvitatják és módosítják. A publikálás után vitatja meg a Gazdasági és Társadalmi Tanács és szavaz róla a parlament.

Realizmus. A hetedik terv az évi növekedési ütemét 5,5—6,0 százalékban, az infláció ütemét pedig maximálisan 6,0 százalékban határozta meg. 1976-tól 1980-ig 1 300 000 munkahely teremtésével számol és a fizetési mérleg egyensúlyát 1980-ra tartja elérhetőnek.

A stratégia kidolgozásakor a realizmus biztosítására számításba vették a világgazdaság és -kereskedelem várható fejlődését s Franciaország lehetőségeit az infláció elleni harcban. A tervnek — a reális előrejelzés mellett — azonban fejlődési programnak is kell lennie.

Cselekvési programok. A hetedik terv második része 25 „elsőbbségi programból” áll. A programokat pontosan meghatározták. Valamennyi programra megszabják a költségvetési hitelek nagyságát. Az ezekkel összefüggő intézkedések, döntések részben a tervben, részben más hivatali dokumentumokban találhatóak.

A programok három csoportba sorolhatók: 1. társadalmi kérdések (családpolitikai intézkedések, munkafeltételek változása stb.); 2. gazdasági kérdések (új technikák elterjesztése, kis- és középvüzetek támogatása stb.); 3. a gazdaság és a társadalmi kérdéseket egyaránt érintő problémák (például a telefonhálózat fejlesztése).

Az elsőbbségi programok jelentik a tervezési rendszer egyik céljának — a költségvetési kiadások programozásának — a megoldási módját is.

A terv első része tehát főleg indikatív, második fejezet viszont a költségvetési rendszer része. Az „elsőbbségi programok” azon kísérletekhez tartoznak, amelyek során a kormány megpróbálta a költségvetés évi egyensúlyának követelményét összehangolni a hosszú és középtávú döntésekkel. A programokat — a körülmények bármilyen változása ellenére — végre kell hajtani, még más szektorok kiadásainak csökkentése révén is. A programok lekötik az állam polgári célokat szolgáló kiadásainak 10 százalékát (ezen belül a beruházások 40 százalékát).

Az elsőbbségi programok önállóan is funkcionálhatnak, de a tervbe való beágyazásuk a következő előnyökkel jár:

— megtörténik az egész gazdaság működését átfogó tervvel való összehangolás,

— a társadalmi kérdéseket érintő programok megvitathatók a terv különböző bizottságaiban,

— szélesebb tömegek körében is sor kerül vitájukra, a parlament is elfogadja, s nem pusztán az állami adminisztráció határozza meg a célokat.

Az elsőbbségi programok a hetedik tervben szerepelnek először. Eddig a költségvetési kiadások közül csak a beruházásokat tervezték. Így fordulhatott elő a programok megvalósításának elhúzóda, a pénzügyi feltételek figyelmen kívül hagyása miatt.

Melléktermékek. A terv két része tükrözi a francia tervezési rendszer két célját:

1. a nemzet és a kormány gazdasági-társadalmi céljainak világos, a közvéleményt is figyelembe vevő megfogalmazása; 2. orientációs eszköz biztosítása a kormány számára.

A terv harmadik célja lehet az együttműködés, az információk cseréje a különböző társadalmi és gazdasági erők között. A bizottsági jelentésekben — eltérő minőségük ellenére — a francia társadalom állapota tükröződik, e jelentések gondolatokat, cselekvési utakat kínálnak. A terv kidolgozása hozzájárult a tervezési rendszer módszertanának megalapozásához. A terv fő törekvését a szerző a demokratizmus kibontakozásában, a különböző erők kompromisszumának kialakításában látja.

(Ism.: *Erhart Tibor*)

A tudományos kutatás időszerű tendenciái az Egyesült Államokban

(Le Progres scientifiques,
Párizs, 1977. január—február)

Számos — statisztikai adatokkal alátámasztott — amerikai tanulmány foglalkozott azzal a kérdéssel, hogy az Egyesült Államoknak a második világháború után kialakult uralkodó szerepe az új termékek és szolgáltatások bevezetésében egyre csökken. (1960-ban az ipari újdonságok még $\frac{3}{4}$ részben amerikai eredetűek voltak, 1974-re ez az arány 60 százalékra csökkent.) Ezzel párhuzamosan nőtt Japán, az NSZK és Franciaország szerepe. E visszaesés magyarázatakor a legkülönbözőbb okokat tárták fel, amelyek között nemcsak

a pénzügyi nehézségek szerepelnek, hanem a vállalatokon belül elterjedt vezetési módszerek is, a vezetők félelme a kockázattól, valamint az állami szabályozás, a pénzügyi jog, a kevés nagyvállalat egyre növekvő szerepe stb.

E helyzet reakciójaképp a kutatásra és fejlesztésre fordított összeg 1975-től emelkedni kezdett. Az 1960-as évek óta stagnáló kutatási és fejlesztési alap 1976-ban 8 százalékkal haladta meg az előző évit — s a 6 százalékos inflációs rátát is figyelembe véve — 2 százalékos reálnövekedést mutatott. Ennek ellenére nem haladta meg a bruttó nemzeti termék 2,2 százalékát, pedig voltak olyan esztendőök (például az 1964-es, az első „eufóriás” korszakban), amikor 3 százalékot is kitett.

A visszaesés politikai hátulütőit felismerve a kormány és az ipar vezetői a tudományos dinamizmus erősítését szorgalmazzák. Ugyanakkor változások tapasztalhatunk a kutatási-fejlesztési programok irányát illetően. Egészen a közelmúltig a „nemzeti szükségletekhez idomuló kutatás” elvét követték, és ezt segítették elő a kormány intézkedései is. Az alap kutatás ezáltal háttérbe szorult, ami végső soron az alkalmazott kutatásokat is hátráltatta. Ma már — anélkül, hogy a megkezdett kutatásokat abbahagynák — egyre nagyobb összegeket fordítanak az alap kutatásokra elsősorban az egyetemeken.

Ágazatonként vizsgálva a kutatási és fejlesztési tevékenységet, a következő tendenciákat kell kiemelni:

1. Erősen megnőtt a mezőgazdasági, illetve az élelmiszer-gazdasági kutatásokra fordított összeg (az előző évi költségvetésben szereplő összeghez képest 1977-ben 12 százalékkal magasabb). Ennek az ágazatnak az Egyesült Államok külgazdasági politikája szempontjából is nagy a súlya: számos helyi élelmiszerpolitikai kutató központ amerikai támogatással történő létesítését tervezik a fejlődő országokban. 1975-ben létrehozták az Élelmiszer-politikai Kutató Intézetet (Food Policy Research Institute) a Rockefeller Alapítvány égíste alatt.

2. Az energiakutatás — központi kezdeményezések alapján — igen nagy intenzitással folyik. Célja: olyan alternatív energiaforrások hasznosítása, amelyek segítségével 1985-re az Egyesült Államok érzéketlenné válik egy újabb olajembargóra.

3. A környezet védelme igen jelentős kutatási terület; e tekintetben a köz-

vélemény jelentős hajtóerő, kényszerítőleg hat újabb és újabb tudományos eredmények születésére.

A kutatás hatékonyságának javítására irányuló erőfeszítések kezdik meghozni gyümölcseiket, részben a kutatás következményeinek aprólékos vizsgálata, részben pedig a kutatási költségek gondos értékelése eredményeként. A kutatóknak is egyre inkább foglalkozniuk kell tevékenységük lehetséges következményeivel. A kormány ugyanakkor erőfeszítéseket tesz az állampolgárok megfelelő „hozzáállításának” kifejlesztésére; ezt a célt szolgálják a különböző programok és kiadványok (például a „Tudomány az állampolgárokért”, „A Tudományok érthetősége” stb.).

A tudománynak a társadalom életére gyakorolt növekvő hatása gazdasági problémákat is felvet. Keresik annak a módját, hogyan lehetne például meghatározni, mekkora az az ár, amely a társadalmat terheli minden egyes technikai újításkor. Ez a mindjobban erősödő tendencia egyre bonyolultabb értékelési metódusok kidolgozásához vezetett mind kormány-, mind pedig magánvállalati szinten.

A kutatás és fejlesztés megítélése három egymást követő szakaszon ment keresztül, amelyre három egymástól különböző szemléletmód volt jellemző. Az idő múlásával és a tapasztalatok gyarapodásával a kutatás-fejlesztés jelentősége egyre nagyobb lett, de csak mintegy 10 éve érkeztünk el a technika fontosságának helyes megértéséhez.

Az első szakaszban (1960-ig) a közgazdászok többsége nemcsak azt hitte, hogy a kutatás a gazdasági növekedés motorja, hanem azt is, hogy ennek közvetett és közvetlen hatását pontosan lehet mérni. Ez volt egyébként az ökonometriai modellek gyors fejlődésének kora. A kvantifikálás eme korszaka után (1963-tól) a minőségi periódus következett. Kétségek merültek fel ugyanis egy olyan jelenség jövedelmezőségének mérhetőségét illetően, aminek nincs saját értéke. Ezt a problémát kezdte vizsgálni — a többi között — *Pearlmann* és az általa vezetett *National Science Foundation*. A vizsgálat meggyőzte őket arról, hogy csak a szisztematikus, de matematikailag nem formalizálható megközelítés a reális. Ez volt az a korszak, amikor sokan keresték a választ arra a kérdésre, hogy létezik-e egyáltalán a kutatás jövedelmezőségét kifejező mérce.

Három évvel később már nem egyszerűen a kutatás jövedelmezőségének a mérhetőségét vitatták, hanem azt, hogy egyáltalán van-e a kutatásnak és fejlesztésnek szerepe a gazdasági növekedésben; milyen eredményt érnek el a kutatásra fordított összegekkel és ki-nek vagy minek szolgálnak vagy szolgáltak a hatalmas erőfeszítések. Senki sem kétli, hogy a kutatásoknak van hatásuk, de a dollárszázmilliárdok 25 év alatti felemésztése aggodalmat váltott ki egyes tudósokban. Ugy tűnik, mintha a kutatás-fejlesztés irányítói nem eléggé figyelnének arra a végcélra, amit a tudásnak szolgálnia kellene. Arról sem megfelelően gondoskodnak, hogy a tudomány alkalmas legyen annak megteremtésére, amit *Lakoff* a „harmadik kultúrának” nevezett. A kétségek magyarázatát — legalábbis részben — a konjunktúra hullámzásában leljük. Az Egyesült Államoknak fel kellett vennie a harcot az infláció ellen, és ennek során csökkentenie kellett a közületi kiadásokat. Ismert, hogy a költségvetés rövid távra készül, rövid távú szemlélettel. A hosszabb távú célok így hát-terbe szorulnak, s egy amúgy is restriktív gazdaságpolitika mellett ez a szemléletmód hátráltatja a kutatást és a fejlesztést.

A kétségeket még csak megerősítette az a tény, hogy fény derült a kvantitatív mércek hibáira. *Albert Shapiro*, a *Stanford Research Institute* munkatársa kimutatta, hogy a leggyorsabban fel-futó 700 amerikai termék 70 százaléka klasszikus, 20 százaléka többé-kevésbé fejlesztett és mindössze 10 százalék minősíthető a technológiai fejlesztés eredményének.

A tudomány megítélésének harmadik szakasza a naiv hitet követő kételkedésből nőtt ki 1971-től kezdődően. Az amerikai növekedést egyre inkább több tényező együttes hatásaként kezelik (beruházások, munkaerő-mobilitás, rugalmasság, a piac terjedelme, a kutatás, a termelékenység természetes növekedése stb.), amely tényezők egymástól elválaszthatatlanok. Egyre inkább felismerik a fejlődés és a kutatás-fejlesztés kölcsönös, ok-okozati összefüggését. A kutatást ma már a gazdasági növekedés nem egyetlen, hanem egyik igen fontos és sajátos tényezőjének tartják. Ahhoz, hogy a kutatás és fejlesztés hatékonyra váljék — arra van szükség, hogy mind irányítása, mind pedig környezete megfelelő legyen.

(Ism.: *Garam Katalin*)

Román Zoltán: Termelékenység és gazdasági növekedés

Kossuth Könyvkiadó, Közgazdasági és Jogi Könyvkiadó, 1977. 468 l.

Nem véletlen, hogy a két kiadó együtt vállalkozott a könyv megjelentetésére. A termelékenység és a gazdasági növekedés a társadalom fejlődésének alapvető kategóriái, illetve folyamatai. Meghatározó szerepük van az életszínvonal emelkedésében, a társadalom politikai, kulturális fejlődésének megalapozásában, a két rendszer gazdasági versenyében.

Román Zoltán — megjelent könyvei és tanulmányai tanúsága szerint is — évtizedek óta foglalkozik a termelékenység problémáival. Ezt a könyvet összegezésnek szánta. A hazai és nemzetközi kutatásokat áttekintve törekszik helyzetképet adni arról, meddig jutott a tudomány és a gazdasági gyakorlat a termelékenység és a gazdasági növekedés problémáinak feltárásában, illetve az összefüggések gyakorlati alkalmazásában, és milyen gondok foglalkoztatják a kutatókat, gazdaságpolitikusokat. Több mint 350 szerző műveire hivatkozik, illetve emel ki belőlük gondolatokat megállapításainak alátámasztására, vagy azért, hogy azoktól elhatárolja magát, azokkal vitázzon.

A szerző a kategóriák fogalmi tisztázására, szerepük bemutatására és a termelékenység, valamint a gazdasági növekedés mérésének kérdéseire összpontosít. Így váltják egymást az egyes fejezetekben az elméleti, illetve elmélettörténeti és a gazdaságpolitikai, a statisztikai, tervezési fejezetek. A gazdag elmélettörténeti anyagon belül is a termelékenység és a növekedés mérésével foglalkozik a szerző a legbelsőbben. Sok módszert ismertet. Például: hogyan lehet az ágazati kapcsolatok mérlegét felhasználni a termelékenység mérésére, miképpen lehet a növekedést tényezőire bontani az azonosságok alapján, a struktúrahatások számszerűsítésével, korreláció- és regresszióelemzéssel, faktoranalízissel, illetve a termelési függvényekkel. Gazdag statisztikai anyagot — idősorokat és nemzetközi összehasonlításokat — is találhatunk a könyvben.

Mivel a szerző azt a célt tűzte maga elé, hogy bemutassa, „mennyire megalapozottak ismereteink, milyen segítséget nyújthatnak a gyakorlatnak; melyek a további kutatások irányai és feladatai”, magam is ehhez szeretnék — részben kritikai nézőpontról is — néhány gondolatot fűzni.

Jogosan állapítja meg Román Zoltán, hogy a termelékenység fogalmát „általános meghatározását illetően lényegében egyetértés van a marxista közgazdászok között”, (17. l.) ... „A munka termelékenységén a konkrét emberi munkának azt a tulajdonságát értjük, hogy használati értéket hoz létre. A munka termelékenységének színvonalát az határozza meg, hogy adott használati értéket képviselő termék előállításához milyen munkamennyiség (mennyi munkaidő) szükséges.” (15.—16. l.)

Amikor azonban gyakorlatilag mérni kell a termelékenységet, illetve a kategóriát fel kell használni az összefüggések vizsgálatára, a tervezésben — akkor már sok vita keletkezik. A viták magja az, hogy a termelékenység használati érték kategória, s ebből sok nehézség származik.

Igaz, a termelékenység egyúttal az érték meghatározója is, de ez nem ok arra, hogy a kategória megkettőződjék, sőt érték kategóriává változzék. Ez az átváltozás a kapitalizmusban magyarázható azzal, hogy ott a termelés célja a profit, s ennek csak feltétele a használati érték termelése. A tőkés számára „termelékeny” minden olyan munka, amely értéktöbbletet termel, s annál „termelékenyebb”, minél nagyobb az értéktöbblet, függetlenül attól, hogy hordozója, a termék vagy a szolgáltatás, milyen és mennyi emberi szükségletet elégít ki. Objektíve és társadalmilag azonban ez nem így van.

A szocializmusban azonban, ahol a termelés célja a szükségletek kielégítése, a termelékenység kategóriáját nem lehet értékkategóriává változtatni, illetve annak felfogni. A szocializmusban (de általában is) termelékeny minden munka, amely szükségletek kielégítésére alkalmas termékeket hoz létre és annál termelékenyebb, minél nagyobb társadalmi szükségletet képes velük kielégíteni. Ezért a munka termelékenysége nem egyszerűen mennyiségi viszony az „eredmény” és a ráfordítások között. Ez a viszony csak akkor fejez ki termelékenységet, ha szükségletkielégítés követi, illetve követheti. A fölösleges termelés (amit sehol nem lehet „értékesíteni”) társadalmilag nem termelékeny munkát eredményez. Az eredmény tehát legalább annyira problematikus, mint a ráfordítás.

A szükségleteknek nemcsak a volumene, hanem a struktúrája is társadalmilag meghatározott. Amikor tehát a társadalmi munka termelékenységét közlítjük, nem mindegy, hogy milyen lesz a szükségletkielégítés struktúrája. A szükségleteknek ugyanis van rangsoruk: vannak fontosabb és kevésbé fontos szükségletek. Társadalmunkban, ahol még korlátozott a szükségletek kielégítése, eredményesebb a munka, ha preferálja a társadalmilag fontosabb szükségletek kielégítését.

Tovább bonyolítja a termelékenység konkrét megítélését, hogy az emberek fogyasztása, annak struktúrája eltérhet a társadalmilag meghatározottól. A egészségtelen táplálkozás, a szesz túlzott fogyasztása, a presztizs-jellegű építkezés, felszerelés stb. olyan termelési struktúrát válthat ki, amelyben a munka termelékenysége önmagában magas lehet, de társadalmilag másképpen értékelendő.

Mindebből az is következik, hogy akár az egyes konkrét munkák termelékenységét mérjük, vizsgáljuk, akár egy ágazatét vagy a társadalmi összmunakéét, nem elegendő az eredményt elintézni a volumen mérésével, s azután a ráfordítások ténylegesen bonyolult problémáit boncolgatni a legapróbb részletekig.

A munka eredménye természetesen sok minden másban is megmutatkozik. Erre utal a szerző is, Novoszilovra hivatkozva, illetve az „Előretékinés” címszó alatt: „A termelékenység változását a jövőben minden bizonnyal még inkább, mint eddig a gazdasági növekedés, a társadalmi fejlődés és haladás nézőpontjából fogjuk vizsgálni.” (33. l.) Úgy gondolom, ez már nem a jövő kérdése, hanem a ma feladata. A munka közönségformáló, embernevelő hatása sem mellékes. Sőt, ma már nem egyszerűen elméleti kérdés a munka életszükségletté válása sem, ami teljesen új helyzetet teremt az eredmény és a ráfordítás viszonyában. Már ma sem mellékes, hogy a munka úgy válik-e „termelékenyebbé”, hogy győtrelnemtől a munkás szabadulni vágyik, vagy úgy, hogy a munka öröm, sőt szükséglet számára.

Román Zoltán két olyan — gazdaságpolitikailag fontos — összefüggésre is kitér, amelyek jelenlegi fejlődésünknek előtérben álló gondjai. Az egyik ezek közül a termelékenység és a jövedelmezőség kapcsolata a vállalatoknál. Mint írja, a vállalatok gazdasági megítélésénél a nyereség mellett a termelékenységet is vizsgálják. Szükségesnek tartottam volna a két mutató viszonyát is részletesen elemezni, mindeneelőtt azt, hogy az egyik használati érték-, a másik értékmutató. Továbbá azt, hogy céljaink alapvetően használati érték jellegűek (szükségletek kielégítése), eszközeink viszont érték jellegűek (ösztönzés, nyereség, fejlesztés stb.)

Ehhez kapcsolódik a másik probléma, a termelékenység és a reálbérek növekedési viszonya, ahol elvi követelménynek számít, hogy a termelékenységnek gyorsabban kell nőnie, mint a reálbéreknek. Az olvasó éppen a mérés nehézségeivel összefüggésben választ várna arra a kérdésre, miképpen lehet megfelelően ösztönözni a termelékenység növelésére a bérek emelésével úgy, hogy az egyensúly megmaradjon, sőt erősödjék.

A gazdasági növekedésről írt fejezeteknek erőssége a növekedési modellekről szóló összefoglalás és a gazdag statisztikai anyag hazánk és a világ országainak növekedéséről, az egyes országok összehasonlításáról. Mindez sok téves felfogást, megítélést eloszthat, még ha a szerző óvatosságra is int az egyes statisztikák pontosságai korlátai miatt. Az elméleti megközelítések azonban gyengébben sikerültek és több helyütt vitathatók vagy kiegészítésre szorulnak.

Egyetértek azzal, hogy a növekedés, a fejlődés, a haladás kategóriáit megkülönbözteti, sőt a növekedést sem szűkíti le az egy főre jutó nemzeti jövedelem változására — bár mérni ezt lehet. Hozzáfűzi, hogy értékelni kell ezenkívül a külkereskedelmi és nemzetközi fizetési mérleg, a nemzeti vagyon alakulását, a távolabbi növekedés előkészítettségét, a foglalkoztatottság hatásait. A növekedés rész-

letes elemzésekor azonban — nyilván a mérés nehézségei miatt — ezekről már nem esik szó, sőt több helyütt a „növekedés” és a „fejlődés” különbségei is elmosódnak, éppen mert az összefoglalás olyan szerzők műveiből táplálkozik, akik nem differenciálnak.

Foglalkozik Román Zoltán a növekedés ütemével is. Megállapítja, hogy: „A szocialista országokban elvetjük a növekedés határainak és korlátainak pesszimesta megközelítését, az új jelenségeket leginkább a tudományos-technikai forradalom fogalmával kapcsoljuk össze, ennek jelenségkörét tesszük vizsgálat tárgyává.” (141. l.) Ezután azonban azt ajánlja gazdaságpolitikuskainknak: „Sem a nemzetközi összehasonlításról, sem a növekedési ütemnek az előző időszakhoz képest mutatózó csökkenésétől ne féljenek — ennek előbb-utóbb minden országban be kell következnie.” (158. l.) Az ütemcsökkenés az extenzív fejlődési szakasz után, úgy tűnik, törvényszerű, de az már nem, hogy ez tovább folytatódjék, csak azért, mert „hiszen ugyanaz az ütem egyre nagyobb növekményt ad”. (Uo.) Szükséges lett volna itt bizonyítani, hogy az ütemcsökkenés nem törvényszerű, s nem elegendő csak sommásan megállapítani, hogy Rostow elméletét jogosan bírálják, mert túlzottan általánosít, történelmietlen szemléletű és politikailag elfogult. Ehhez azonban a növekedést befolyásoló tényezőket megfelelően kellene elemezni és csoportosítani, valamint változásait megítélni.

A szerző ugyan ismerteti a különböző csoportosításokat és nem kíván újabb osztályozást bevezetni, felosztása azonban mégis sajátos, és éppen az előbbi probléma megválaszolására nem alkalmas. A rövid áttekintést a következő tényezők szerint írja le: természeti tényezők; népesség, munkaerő; tőke, beruházások; a tudás gyarapodása; külkapcsolatok; irányítás, vezetés; termelékenység, hatékonyság (290. l.).

Mindenekelőtt itt keverednek a növekedésre közvetlenül és közvetve ható tényezők, illetve az összhatást és a részhatást jelentő források. Nyilvánvaló, hogy a munkaerő, illetve annak szaporodása, valamint a termelékenység, illetve a hatékonyság növekedése közvetlenül, függvénytörvényszerűen meghatározzák a növekedést, s ezek alakulását befolyásolja a tudás gyarapodása vagy a külkapcsolatok alakulása. Az is belátható, hogy a növekedéshez szükséges munkaerővolumen, pontosabban a munkaidőalap a fejlett országokban nem vagy csak igen lassan nő. Arra azonban nincs törvényszerűség, hogy a munka termelékenysége — ami döntő tényezője a növekedésnek — állandóan csökkenő ütemben emelkedjen, ha tényezőit sorra vesszük. Ezt a tankönyvek megteszik, ezért nem térek ki rá. A 324. lapon „A szocializmus politikai gazdaságtana” tankönyvnek tulajdonított tényezők egyébként Marx által összefoglalt komponensei a termelékenység alakulásának.

Bár a kifejtés sorrendjéből nem lehet komolyabb következtetést levonni, megemlítem, hogy nem a természeti tényezőkkel kezdeném a tényezők összefoglalását, hiszen azok a szerző szerint sem meghatározóak.

Hiányosnak és elhanyagoltnak érzem viszont a termelési viszonyok növekedés-meghatározó szerepének bemutatását. A vezetés, irányítás, külkapcsolatok mellett említést érdemelték volna a szocialista tulajdon- és érdekvizonyok, a tervszerűség viszonyai, valamint a termelés társadalmi kombinációinak szélesebb köre (specializáció, kooperáció, kombináció stb.). Hiszen a termelőerők ilyen viszonyok közepette fejlődhetnek konfliktusmentesen, s teszik lehetővé a növekedés viszonylag gyors ütemének fenntartását. Sok gondolatra ingerelne még a könyv, de a terjedelem korlátai miatt csak ezekre tértem ki.

A könyv jól szerkesztett, tárgy- és névmutatói — összefoglaló jellegük miatt — még inkább segítik forgatóit a tájékozódásban. Értékét nem csökkentik az olyan kisebb szerkesztési hiányosságok, mint például, hogy felhalmozás helyett több helyütt is felhasználás került a szövegbe (146, 157. l.) és más kisebb hibák.

Román Zoltán könyve a kutatóknak ösztönzést és programot ad, a gazdasági gyakorlatban dolgozókat megfontolásra, döntéseik sokoldalúbb megalapozására szorítja, a propagandistáknak pedig rendkívül bő tényanyagot és részben érveket is szolgáltat a termelékenység és a gazdasági növekedés összefüggéseinek oktatásához.

Kahulits László

КРАТКОЕ СОДЕРЖАНИЕ СТАТЕЙ

Ласло Дрехслер—Каталин Фараго:

О возможностях измерения рентабельности наших экспортных товаров

Эффективность нашего включения в международное разделение труда в значительной мере зависит от того, экспортируем ли именно те товары и продаваем ли их на тех рынках, которые при равных затратах принесут самые выгодные результаты. Касательно того факта, в какой мере улучшает изменение нашей товарной структуры эффективность с точки зрения всего народного хозяйства, мы не имеем достаточной информации, потому что показатель, который можно подсчитывать на предприятии-экспортера носит искажения системы цен; с точки зрения предприятия может быть выгодным и то, что с точки зрения народного хозяйства является не эффективным, и наоборот.

Авторы рассматривают как можно подсчитывать показатели эффективности экспорта с народнохозяйственным аспектом, то есть показатели, в которых затраты, принятые с точки зрения народного хозяйства, сравниваются с валютной выручкой. Авторы пришли к выводу, что массовые расчеты такого характера, которые появлялись в нашей практике до 1968 года (напр. т. н. показатель G) не были бы целесообразны, потому что при таких условиях нельзя было бы обеспечить соответствующую надежность результатов. Однако, сосредоточенные, касающиеся относительно немногих товаров расчеты обещают используемую точность, и хотя этот излишек информации является ограниченным, дает хорошие опорные пункты для принятия решений отдельных вопросов формирования нашей товарной структуры.

Авторы видят возможность для определенного уточнения методов этих расчетов. Они предлагают широкое применение индивидуальной передачи затрат, основывающейся на подробной структуре затрат товаров, и технику «крупного хозяйства» баланса связей отраслей. Они подробно излагают методы, применяемые ими в ходе экспериментальной практической работы.

Имре Барта

Оценка экстенсивного или интенсивного характера капитальных вложений

Автор в своей статье занимается проблемами экстенсивного и интенсивного характера капитальных вложений. Интенсивный характер капиталовложений требует выполнения определенных критериев. Наряду с этим, однако, значительная роль принадлежит в оценке капиталовложений и тому, какая цель осуществляется отдельными объектами капитального строительства при переходе к интенсивному этапу экономического развития.

Автор поддерживает свое мнение таким образом, что интенсивные капиталовложения повышают технический, современный уровень производства и продукции, а также рентабельность, сокращая фондоемкость производства.

Енэ Андич—Тамаш Розони

Об общественной природе экономических решений, принимаемых предприятиями

Авторы в своей статье не разделяют той трактовки, согласно которой при изучении эффективности хозяйственных решений, принимаемых предприятиями, особое значение придается анализу общественных условий оптимальных экономических решений. По их мнению, социология в гораздо большей мере должна исходить из такого приближения, которым хозяйственная деятельность предприятия в целом, а таким образом и представляющие ее интегрированную составную часть, принимаемые предприятием решения рассматриваются как общественный процесс.

В их толковании общественный характер процесса принятия решения с одной стороны означает, что этот процесс всегда является процессом, а заодно и результатом движения, столкновения определенных внутри-организационных и внеорганизационных интересов. С другой стороны, процесс принятия решений всегда является таким процессом, на который кроме различных интересов оказывают влияние также и система стоимостных оценок и норм, кондиционированная общественным положением участников в целом, а также уровень их познаний. Вследствие этих общественных факторов принимаемые решения всегда появляются в интервале, на двух концах которого располагаются отвлеченный экономический оптимум и существующее тоже отвлеченно, совершенно иррациональное хозяйствование. Таким образом приближение к оптимуму является точно также следствием общественных факторов, как и отклонения от него.

На основе этих соображений в статье авторы ищут ответа на вопрос, каким образом действуют отдельные общественные факторы в различных моментах процесса принятия решения. Авторы различают следующие пять важнейших моментов процесса принятия решения: накопление информации, служащих распознанию необходимости принятия решения (несознательная фаза процесса принятия решения); опознание необходимости принятия решения разработка альтернатив решения; выбор между альтернативами решения; реализация решения, то есть его выполнение и контроль над выполнением. Хотя нет ни одного момента принятия решения которому не принадлежала бы значительная роль в его успешности, специфика общественных факторов, действующих в отдельных моментах, различна. Авторы статьи путем анализа отдельных моментов пытаются осветить именно эту специфику.

Эрвинне Жужффа

Экономическая эффективность переработки побочных животных продуктов

Интенсивное развитие нашего животноводства естественным образом сопровождается динамическим ростом потребности в кормовых белках. Количество перерабатываемых сырых белков, используемых в кормах, с 631 тысячи тонн в 1965 году к 1974 году возросло до 1350 тысяч тонн. Хотя белковую базу в наших кормах и сегодня в подавляющей мере составляют традиционные виды кормов, и в будущем следует считать с дальнейшим ростом концентрированных белковых кормов промышленного происхождения.

Мы не в состоянии полностью удовлетворить за счет отечественных источников потребность животноводства в кормовых белках, поэтому подобно предыдущему плановому периоду мы и впредь вынуждены импортировать значительные количества. Так как на мировом рынке белковых кормов не ожидается значительного падения цен, мы должны вскрыть все возможные резервы нашего белкового хозяйства в интересах сокращения импорта.

Для повышения количества отечественных кормов, выходящих из маслобойной промышленности, значительные возможности представляются в результате расширения выращивания масличных растений и переработки масличных семян. Наши потребности в кормовом молочном порошке в ближайшем будущем будут удовлетворяться за счет отечественного производства. Отечественное производство рыбной муки не может быть экономически эффективно решено даже в перспективе. Однако наши потребности в мясной муке можно было бы полностью удовлетворять путем переработки побочных продуктов и отходов боен. Сегодня ещё импортирование мясной муки является необходимостью вследствие того, что из-за нехватки обрабатывающих и транспортных мощностей лишь небольшая часть побочных продуктов боен превращается в ценные корма.

Пример завода по обработке боенных отходов, построенного в 1973 году, доказывает, что это капиталовложение было экономически эффективным: оно окупилось за 3 года. На импортное оборудование затрачивается гораздо меньше инвалюты, чем её экономится посредством производства кормов на создаваемых мощностях. Если оценить производимую кормовую муку по импортной цене, то инвалюта, обращаемая на покупку оборудования, окупается за счет производства одного квартала.

Иван Майор.

Дееспособность самовосстанавливающихся хозяйств

Самовосстанавливающиеся (замкнутые) хозяйства могут быть проанализированы на основе двух — хотя и не независимых друг от друга — аспектов. Можно изучать накопленное данной страной богатство, однако в таком случае сначала следует определить, что надо считать экономически ценными благами. Но можно анализировать и процесс хозяйствования — систему экономических решений. Эти два подхода обуславливают друг друга, и все же в истории экономики они долгое время были обособлены друг от друга. Такое «двойственное» вскрытие хозяйства встречается в классической английской экономике, но последовательно метод «двойственного приближения» применялся Марксом.

Последователем и одним из наиболее известных обновителей классических (рикардовских) традиций является Пьеро Сраффа, приобретший известность изданием полного собрания сочинений Рикардо, а затем написанной в течение 25 лет книги («Производство товаров посредством товаров»).

Автор данной статьи сначала вскрывает структуру «самовосстанавливающегося (сраффанского) хозяйства», давая точную форму своим исходным предположениям, а затем переходит к анализу двух определяющих факторов самовосстанавливающегося хозяйства — системы базисных товаров и механизма заработной платы и прибыли. Он выявляет, что эти два фактора представляют собой, с одной стороны, автономные системы, действующие по относительно самостоятельным правилам, а с другой стороны, комплекс частей, имеющих между собой обратную связь. Системой базисных товаров (техническими условиями хозяйства) определяется сфера возможностей хозяйствования; механизмом заработной платы и прибыли обеспечивается разделение экономических ресурсов и экономических результатов. Автор выявляет, что система базисных товаров является обобщением «принципа зерновых» Рикардо. Базисные товары представляют собой взаимосвязанную структуру, поэтому всякое воздействие на хозяйство передается по ней, и, таким образом, эта система ответственна за стабильность хозяйства (в частности — цен). Автор показывает, каким образом оцениваются в самовосстанавливаемом хозяйстве экономические ресурсы, как определяются цены. Одной из специфических черт этого хозяйства является то, что факторами производства здесь являются не капитал и труд (ведь измерение капитала предполагает, что нам уже известна норма прибыли), а натуральные количества средств производства и рабочая сила, стоимости которых вместе с нормой прибыли определяются в спиральном процессе.

Далее автор, чтобы изучить стабильность хозяйства, описывает и анализирует динамические свойства самовосстанавливающей системы. Он устанавливает, что самовосстанавливающееся хозяйство является имеющей смысл абстракцией и одновременно дееспособным, лишь если его процесс воспроизводства содержит в себе и репродукцию рабочей силы. Поэтому автор сопоставляет дмитриевскую и сраффанскую системы воспроизводства и с использованием взаимозависимостей дмитриевского хозяйства, основанного на репродукции рабочей силы, разрабатывает такую модель, в которой средства производства и рабочая сила воспроизводятся в том же процессе. В силу этого представляется возможность и для того, чтобы ни заработная плата, ни прибыль не рассматривались как внешние факторы, вводимые в самовосстанавливающееся хозяйство извне, и, таким образом, действие такого хозяйства не надо объяснять влиянием находящихся вне хозяйства и все же являющихся экономическими сил.

Петер Эрдш—Ференц Молнар

Метод оценки доходов, потребления и сбережений классов в Соединенных Штатах на основе статистических данных

Авторы статьи в Институте экономики Венгерской Академии Наук получили задачу пересмотреть теоретические положения о дискотируемых вопросах политической экономики современного капитализма и конкретизировать их в свете перипетий, переживаемых экономической капиталистической мира в 1970-е десятилетие. Однако официальные статистики капиталистических стран не содержат ряда данных, требующихся для марксистского анализа наблюдающихся там конъюнктурных колебаний, а в особенности — их причин. Поэтому авторы попытались разработать метод, при помощи которого эти важнейшие данные могут все же быть получены с удовлетворительным приближением. Предлагаемый ими и представляемый в данной статье метод исходит из определенных, впервые опубликованных Калецким тождественностей балансов национальных хозяйств. Методическое новшество по существу состоит в применении тезиса, согласно которому личные сбережения населения, живущего за счет заработной платы, — будь они положительными или отрицательными — в рассматриваемом десятилетии показывали отрицательную корреляционную связь с конъюнктурными тенденциями: в периоды быстрого экономического роста трудящиеся брали на себя долги, а во время спадов — не могли определить важнейшие данные, недоступные из официальной статистики, с точностью, приемлемой с точки зрения анализа конъюнктуры.

В приложении статьи содержатся три различные серии балансов национального хозяйства, исчисленных при помощи указанного метода, вместе с оцененными ими данными относительно дохода, потребления и сбережений населения, живущего за счет заработной платы, самостоятельных лиц и капиталистов. Балансы разработаны относительно Соединенных Штатов, на период 1969—1975 годов.

SUMMARY OF THE ARTICLES

László Drechsler—Katalin Faragó:

On the possibility of measuring export efficiency

The efficiency of our joining the international division of labour much depends on whether we export those articles and sell them on those markets which may return the most favourable result with identical inputs. We do not possess adequate information about the extent to which changes in the product pattern improve efficiency on national level, because the indicator computable at the exporting enterprise shows the distortions arising from the price system: from the viewpoint of the enterprise something may be profitable which is not efficient for the national economy, and conversely.

The authors investigate the possibility of computing export efficiency indicators approaching the problem from the national viewpoint, that is, such which confront foreign exchange earnings with inputs calculated on national level. They reach the conclusion that such mass of computations as were frequent prior to 1968 (the so-called G-indicator) would not be expedient, because under such conditions a satisfactory reliability of the results could not be assured. But concentrated computations, relating to relatively few products promise sufficient exactness and even if this additional information is restricted, it may provide good starting points for deciding on some problems related to the transformation of the product pattern.

The authors also see a way for certain refinement of the methods of such computations. They propose to combine the individual tracing of costs relying on the detailed cost pattern of products with the large-scale method of the input-output table. They review in detail the methods they used in the course of their experimental computations.

Imre Barta:

Judgement of the extensive or intensive nature of investments

The author discusses the criteria by which the extensive or intensive nature of investments might be judged. The intensive nature of investments requires realization of definite criteria. In addition, in judging investment it is important to take into account the role played by individual projects in realizing certain objectives in the process of transition to the intensive stage of economic development.

The author sums up his opinion in that the intensive projects increase production and raise the technological standards of the product, its uptodateness, profitability and also reduce the capital intensity of production.

Jenő Andics—Tamás Rozgonyi:

On the social nature of economic decisions in enterprises

In their study the authors mark themselves off the concept which lays stress on the analysis of the social conditions of optimal economic decisions when examining the efficiency of corporate economic decisions in enterprises. In their opinion sociology should much rather adopt another approach which takes the whole enterprise management, including decisions as an integral part of it, as a social process.

In this interpretation the social nature of the decisions-making process implies, on the one hand, that the process is both the result and process of moving, colliding, conflicting, intra- and extra-organisational interests. On the other hand, it is a process strongly affected not only by the diverse interests but also by the knowledge, value- and norm-system of the participants, the latter conditioned by their social status. As a result of these social factors decisions originate in an interval which has abstract economic optimum and an also abstract, totally irrational management at the two extremes. Thus both nearing optimum and moving away from it are the result of social factors.

On the grounds of these considerations the study seeks to find an answer how individual social factors contribute to the different phases of the decision-making process. These phases, according the authors, are as follows: accumulation of information promoting to recognize the necessity of decision-making (non-conscious phase of the decision-making process); recognition of the necessity of decision-making, elaboration of alternative decisions; choice from among decision alternatives; realization, implementation of decisions and the control of implementation. Although each phase of decisions would play a major role in their efficiency, social factors actuating each phase have diverse peculiarities. It is just these peculiarities that the study tries to bring to light by a detailed investigation of the individual phases.

Mrs. E. Zsuffa:

Efficiency of processing animal byproducts

It is a natural concomitant of the intensive development of agriculture that the demand for fodder proteins is dynamically growing. The quantity of digestible raw proteins used in fodder increased from 631 thousand tons in 1965 to 1350 thousand tons in 1974. Although the protein basis of feedstuffs are even today the traditional fodders, the further increase of concentrated fodder proteins of industrial origin must be reckoned with in the future.

The need for fodder protein cannot be fully satisfied from domestic sources, and similarly to the last plan period, considerable volumes have to be imported further on. Since on the world market of fodder protein no major fall in prices can be expected, every reserve must be explored in the domestic management of fodder protein for reducing imports.

The expansion of the production and processing of oil plants provides good opportunities for increasing the domestic oil plant fodders. The need for pulverized milk fodder can be met from domestic production already in the near future. The production of fish meal cannot be efficiently solved even in the long run, but the demand for meat meal could be fully met by producing the byproducts and wastes of slaughterhouses. The import of meat meal is today still necessary because in lack of processing and transport capacity only a small part of the slaughterhouse byproducts becomes valuable fodder.

The example of a waste-processing plant built in 1973 proves that the investment is highly profitable, the pay-off period is 3 years. The foreign exchange spent on imported machinery is essentially smaller than the savings in imports due to the capacities created. If the fodder meal produced is valued at import prices, the foreign exchange returns of three months' output cover the imported equipment.

Iván Major:

Viability of self-replacing economies

Analysis of the self-restoring (closed) economies can be performed by relying on two viewpoints — which are, though, not independent from each other. We may examine the *wealth* accumulated by the given country, but in this case we must first define what we consider as an economically valuable good. But we also may analyse the *process of management*, the system of economic decisions. The two approaches assume each other's existence, yet the two kinds of analyses were for a long time separated in the history of economics. Such "dualistic" exploration of the economy may be found in the classical English economics, but the method of "dual approach" was consistently applied by Marx.

A follower of the classical (Ricardian) traditions and one of their best known restorers is Piero Sraffa, who, as a member of the Cambridge school, became known for editing the complete works of Ricardo, and then for his book "Production of commodities by means of commodities" worked out in the course of 25 years.

The author of the study first reviews the structure of the "self-replacing (Sraffa) economy", formulates exactly its basic conditions and then starts to analyse the two determining factors of such economy: the system of basic products and the wages-profit mechanism. He shows that these two factors are in part each an autonomous system functioning according to relatively independent rules, and in part they are a complexity of parts being in feedback relationship with each other. The system of basic products (the technological conditions of the economy) determine the feasible space of management, the wages-profit mechanism secures the distribution of economic resources and economic results. The author shows that the system of basic products is a generalization of the Ricardian "Corn-measure-principle". The basic products constitute an interrelated system, every effect on the economy reverberates through them and thus the system is responsible for the stability of the economy (thus, among other things, for that of prices as well). The author shows how economic resources are valued and prices determined in a self replacing economy. One of the characteristic features of this economy is that the factors in production are *not capital and labour*, (since the measurement of capital assumes the knowledge of the rate of profit), but the physical quantities of the means of production and labour whose value is determined together with the rate of profit, through a iterative process.

Next the author describes and analyses the dynamic properties of the self-restoring system in order to be able to examine the stability of the economy. He states that the self-replacing economy is a rational abstraction and simultaneously viable only if its reproduction process also comprises the reproduction of labour. Therefore he compares the reproduction systems of Sraffa and Dmitriev and, utilizing the relationships of the economy of Dmitriev based on the reproduction of labour, he works out a model in which both the means of production and labour are reproduced within the same process. In this manner neither wages nor profit need be considered as external factors introduced into the self-replacing economy from without, and it can be avoided that the functioning of the economy should be explained by the effect of forces which are outside the economy and yet economic.

Peter Erdős—Ferenc Molnár:

A method of estimating the incomes, consumption and saving of social classes on the basis of US statistics

The authors have been entrusted by the Institute of Economics, Hungarian Academy of Sciences with the task of testing and concretising, in the light of the vicissitudes that capitalist economics have been meeting during the seventies, the theorems about controversial problems in the political economy of contemporary capitalism, elaborated by one of the authors. The official statistics of capitalist countries, however, fail to supply a number of data indispensable for a Marxist analysis of business fluctuations. Thus, the authors attempted to develop a method for satisfactorily approximating the most relevant missing data. The method proposed and outlined in the article is based on some national economic account-identities first published by M. Kalecki. The actual novelty of the method consists in making use of a hypothesis assuming, that the personal savings of wage and salary earners are negatively correlated with the actual state of business; wage earners dissaved—at least during the seventies (i. e. the period under study)—when business was expanding, while their net savings were positive during recessions. In the opinion of the authors they succeeded in arriving at such an estimate of the most relevant data which would be appropriate for the purpose of business cycle analysis.

In an appendix to the article the reader may find three series of national accounting balance sheets calculated by the help of the method outlined in the article. These balance sheets contain also estimates of the spendable incomes, consumptions and savings of wage and salary earners and of capitalists and self-employed, respectively. All data apply to the US economy, 1969—1975.

ВОПРОСЫ ЭКОНОМИКИ

1977. évi 9. sz.

Politikai gazdaságtan a Nagy Október 60. jubileumán

Szovjet tudósok vitája az új alaptörvény-tervezetéről

Arakeljan, A.: A tudományos-műszaki haladás — a termelés hatékonyságfokozásának alapja

Merkin, R.: A beruházások hatékonyságának tervezése, ellenőrzése

Otszaszon, R.: Az állóalap-kihasználás önálló elszámolási ösztönzőinek tökéletesítése

Komarov, V.: A képzés gazdasági hatékonysága

Prokopenko, N.: Az agrártermék minőségének javítása

Palladina, M.: Az agrárgazdaságközi vállalkozások és egyesülések dolgozóinak szociális és gazdasági helyzete

Oreskin, V.: A szocialista építés nagy szervezője. (F. E. Dzerzsinszkij születésének évfordulójára)

Konnyik, I.: Az SZKP szociális és gazdasági stratégiája, valamint a szocializmus politikai gazdaságtana

Frumkin, B.: KGST-együttműködés az élelmezési szférában

Morozov, V.: A KGST-országok multilaterális nemzetközi gazdasági kapcsolatai

Szedlov, P.: A tudományos-műszaki haladás tervezési és gazdasági ösztönzési rendszerének tökéletesítése

Kraszjuk, N.: Ütemesség a kereskedelem-ben

Húsz éves az „Ekonomicsecszkije Nauki” című folyóirat

Matevoszov, Ju.: Az ipari termelés hatékonyságfokozásának feladatai (Jereván)

Grinberg, A.—Malcev, Ju.: A munkaszervezés szociális aspektusai (Moszkva)

Lobacev, N.: A Baltikum közgazdászainak konferenciája a főiskolai politikai gazdaságtani oktatás korszerűsítéséről (Lett SZSZK. Jurmala Vajvari). 1977. május vége

Debricsnij, I.—Ivanov, N.: A gazdasági hatékonyság fokozása a fejlett szocializmus jellemző vonása

Szleszarjev, V.—Alamazov, N.—Vinogradov, P.—Maljkov, G.: Az új alkotmánytervezet és a Moszkvai Kőolaj- és Gázipari Főiskola politikai gazdaságtani tanszékének tevékenysége

A szocialista demokrácia nagy vívmánya
Svejcer, Je.: A szocialista tulajdon fejlesztésének problémái

Koleszov, V.: Az államkapitalizmus sajátos vonásai a fejlődő országokban

Klocskov, V.: Az „alternatív” ráfordítások koncepciójának mai változatai

Poljsikov, P.: Felhalmozás és gazdasági növekedés (Az afrikai fejlődő országok tapasztalatai alapján)

Kuzjmina, A.: Harc a fejlődő országokban zajló szövetkezeti mozgalom körül

Gubarjevics, Sz.: A szovjet alkotmánytervezet cikkelyei az ország gazdaságáról mint egységes népgazdasági komplexumról, a gazdasági mechanizmus tökéletesítéséről a X. öt-éves tervidőszakban

Vlaszova, N.—Vlaszova, T.—Baszargina, O.: Számok, tények, irodalom a következő témákhoz: „A kapitalizmus általános válságának lényege. A világ két társadalmi-gazdasági rendszerre szakadása. A két rendszer versenye.” „Az állammonopolista kapitalizmus lényege.” „Az imperializmus gyarmati rendszerének válsága, megszűnése. A fejlődő országok gazdaságának sajátos vonásai.”

Prohorenko, I.—Tomcsuk, P.—Ovszjannikov, K.: A szocialista életmód gazdasági aspektusainak tükröződése. „A szocializmus politikai gazdaságtana” kurzusban

Valentyej, D.: Népesedéstudomány: eredmény és útkeresés



1977. évi 9. sz.

Az árképzésnek mint az irányítás hatékonyságnövelő tényezőjének tökéletesítéséről
Komin, A.: Az árrendszer és a népgazdaság ágazatainak fejlesztése

Rogovszkij, N.: A kézi munka gépesítése időszerű népgazdasági feladat

Aszadov, I.: Azerbajdzsán a kommunista építés útján (A hatvanéves évforduló alkalmából)

Dzsaparidze, Je.: A grúz népgazdaság felvirágoztatása a szovjet hatalom alatt

Raman, M.: A Lett SZSZK hozzájárulása a Szovjetunió népeinek testvér egységéhez

Krjlov, P.—Kanunnyikov, P.: Összehasonlító nagykereskedelmi árak alkalmazása a tervezésben

Gogoberidze, A.: Az új technika árai és a termelés hatékonyságának fokozása

Veger, L.—Matevoszov, Ju.: Árképzés a tudományos-műszaki tevékenység szférájában

Hajtun, A.: Az olaj- és gázkörzetek kiaknázásának társadalmi-gazdasági problémái

Dolotov, K.: Helyi nyersanyagok és melléktermékek felhasználása közszükségleti cikkek gyártására



1977. évi 9. sz.

Szibirjev, A.: Az önálló elszámolási rendszer fejlesztése az iparban

Oszadko, M.: A fejlett szocializmus gazdasági rendszere és néhány gazdaságpolitikai feladat

Ionov, Cs.—Livsic, V.: Az állam — mi vagyunk

Szingur, N.: Az OSZSZSZK ésszerű termelő-telepítésének tervezése
Torkanovszkij, Je.—Torkanovszkaja, T.: Nép gazdasági tervezés és ellenterv
Rzsesevszkij, V.: Ellenterv a X. öt éves tervidőszakban
Bor, M.—Logvinov, Sz.—Paleha, V.: Tervezés — szociális aspektusból (Néhány tervezéseméleti és -módszertani kérdés)
Abalkin, L.: A marxi—lenini közgazdaságtan — az SZKP és a szovjet állam gazdaságpolitikájának tudományos alapja
Balaktreva, L.—Galenkova, M.: Az ágazati kapcsolatok mérlegeinek módszertani problémái (A KGST-tagországok tervezőintézetinek konzultatív tanácskozása Taskentben)

wirtschafts wissenschaft

1977. évi 9. sz.

Barthel, U.—Nick, H.—Radtke, R.—Schuk, H. G.—Totz, S.: A szovjet gazdasági potenciál fejlődése

Steinitz, K.: A szocializmus anyagi—műszaki bázisának további fejlődése az NDK-ban

Bösche, J.—Matho, F.: A tudományos—műszaki haladás ösztönzése az árak révén

Bönisch, R.: A területi racionalizálás mint politikai feladat, valamint a társadalmi újratermelés intenzifikálásának metodikája

Katzer, W.—Tannhäuser, S.: Szocialista iparvállalatok irányítása

Becker, W.—Gehrisch, W.: A gazdasági fejlődés alapvonásai prekapitalista termelési formákban

Baltrusch, E.—Graupner, K. H.—Krzyzanowski, W.: A Közgazdaságtudomány Kutatási Tanács 22. ülése. („A társadalmi termelés irányításának, tervezésének, gazdasági ösztönzésének további tökéletesítése: A kombinátok fejlesztése, megszállásdítása a szocialista iparban”. Berlin, 1977. VI. 10.)

Frohn, D.—Wehmer, W.: Az államosított kombinátok és üzemek helye, fejlesztési tendenciái a fejlett szocializmus társadalmisítási folyamatában

Heydt, M.—Steckler, H.: Karl Marx nézetei az anyagi—műszaki bázis, a tudományos—műszaki—haladás, valamint az egyén fejlődésének kölcsönhatásáról

Weltwirtschaftliches Archiv

1976. évi 1. sz.

Hart, A. G.: A nemzetközi árutartalék-forgalomról

Allen, P. R.—Kenen, P. B.: Értékpapír-állomány-szabályozás egy nyitott gazdaságban — az alternatív előírások összehasonlítása

Aliber, R. Z.: Egyensúly és egyensúlyhiány a nemzetközi pénzpiacon

Gehrels, F.: Az áruforgalom és a mobilitási tényező mint egymás tökéletlen helyettesítői

Hoffmann, L.—Wewber, B.: Skáláhozadék, intenzitási faktorok és helyettesítők: mikro-költség-előírányzatok a malaysiai gyáripár számára

Frowen, S. F.—Arestis, Ph.: Néhány tanulmány a kereslet és a kínálat köréből. A pénz funkciói az NSZK-ban 1965—74

The ECONOMIC JOURNAL

1977. évi márciusi szám

Ball, R. J.—Burns, T.—Laury, J. S. E.: A valutaárfolyamok változásának szerepe a fizetési mérleg kiigazításában — az Egyesült Királyság esete

Baldwin, R. E.—Murray, T. M.: A legnagyobb kedvezmény elvén alapuló vámcsoökkentések és a legkevésbé fejlett országoknak nyújtott kedvezmények az általánosított preferenciák rendszerében

Nickell, S. J.: Fontos-e a bizonytalanság hatása a beruházásokra?

Kakwani, N. C.: Az adóprogresszivitás mérése (Egy nemzetközi összehasonlítás)

Tower, E.: Dinamikus stabilitás, valamint a rögzített és hajlékony valutaárfolyamok közötti választás

Utton, M. A.: A nagyvállalatok diverzifikációja a brit gyáripárban

Yarrow, G. K.: A monetáris egyensúly stabilitása



1977. évi 7. sz.

Rubík, I.: A kombináció mint közgazdasági kategória

Varvarov, V. N.: A tudományos—technikai haladás irányítási módszertanának továbbfejlesztése a Szovjetunióban

Kotulan, A.: A „láthatatlan kézről” szóló tanítás sorsa

Vavroušek, J.: A népgazdasági tervezés háromdimenziós rendszere

Urban, L.: Az európai KGST-országok gazdasága a hetvenes években

Beck, J.—Hlaváček, J.: Dinamikus ágazati kapcsolatok mérlegei

Porietis, J.: Egy ltván közgazdász szűkebb hazájáról

Horská, Z.—Ježek, T.: Nemzetközi konferencia a szociális tervezésről

$$(3 + 47 + 12 + 11 + 23 + 11 + 66) = 163$$

vita 11

A Közgazdasági Szemle 1977. évi számaiban megjelent írások jegyzéke

1. Cikkek (66)		Folyó- irat- szám	Lap
	A KGST-tagországok együttes tervezési tevékenységének tökéletesítése	4	385
Andics Jenő— Rozgonyi Tamás:	A vállalati gazdasági döntések társadalmi természetéről	12	1403
Augustinovics Mária:	Kvantitatív szintézis a távlati tervezésben	7—8	828
Bakos Zsigmond:	A ruházati ipar fejlődése a IV. és feladatai az V. öt éves tervben	1	33
Barta Imre:	A termelőberuházások intenzív jellegének megítélése	12	1387
Becsky György:	A lebegő árfolyamrendszer elméleti háttéréről és középtávú kilátásairól	1	57
Berend T. Iván:	Mai gazdaságpolitikánk — történelmi összefüggésben	7—8	741
Bognár József:	Világ gazdasági korszakváltás és társadalomtudományaink feladatai	7—8	760
Bognár József:	A kelet—nyugati kereskedelem és az enyhülés folyamata	9	993
Bozyk, P.:	A KGST-országok együttes beruházásai és közös vállalatai; Lengyelország részvétele	4	414
Burgerné Gimes Anna:	A zöldség- és gyümölcsfogyasztás rugalmassága	7—8	871
Csepely-Knorr András:	Az árak szerepe a zöldségtermelés és -fogyasztás alakulásában	7—8	884
Csikós-Nagy Béla:	A természeti erőforrások ára	7—8	817
Dimény Imre:	A gépesítésfejlesztés megítélése és ökonómiai összefüggései a kertészeti termelésben	1	45
Drechsler László:	A hatékonyságmérés és -tervezés kérdései	10	1121
Drechsler László— Faragó Katalin:	Exporttermékeink gazdaságosságának mérési lehetőségeiről	12	1377
Erdős Tibor:	A profit nagyságának meghatározottságáról a „tisza kapitalizmusban”	10	1169
Erdős Péter— Molnár Ferenc:	Módszer az osztályok jövedelmének, fogyasztásának és megtakarításának a becslésére az Egyesült Államok statisztikai adatai alapján	12	1446
Faggyejev, N. V.:	A KGST-tagországok többoldalú integrációs intézkedéseinek egyeztetett terve — az együttes tervezőtevékenység fontos szakasza	4	389
Falusné Szikra Katalin:	A munka szerinti elosztás értelmezésének néhány kérdése	1	1
Forgács Katalin:	Kísérlet a munka szerinti elosztás részletesebb kifejtésére	3	300
Friss István:	A KGST-országok együttműködésének törvényszerűségeiről	5	506
Galasi Péter— Sík Endre:	Adalékok a munkapiac elemzéséhez	6	661
Gáspár Lujza— Mandel Miklós:	A gazdasági folyamatok térben való szintetizálása	5	524
			1497

		Folyó- irat- szám	Lap
Goldperger István:	A szelektív gazdaságfejlesztés követelményei és feltételei	11	1271
Hámori Balázs:	A szocialista életmód és a gazdaság szférái	6	644
Huszár Istvánné— Surányi Bálint:	A beruházások létszámigényének elszámolása a ráfordítási költségekben	11	1259
Hüttl Antónia:	A vállalati differenciáltság vizsgálata egzakt módszerekkel	9	1046
Inozemcev, N.:	A tervszerűség erősítése a KGST-tagországok együttműködésében	4	435
Izikné Hedri Gabriella:	A külgazdasági stratégia és a társadalmi fejlődés néhány sajátos összefüggése	2	151
Izikné Hedri Gabriella:	A monopolizációs kereskedelempolitika ellentmondásai	11	1321
Juhász Ádám:	A vállalati önállóságról	9	1029
Kazakevics, D. M.:	A szocialista népgazdasági tervezés fejlesztésének főbb irányzatai	5	556
Kázsmér István:	A vállalatok szervezeti és működési rendjéről, különös tekintettel a kereskedelmi vállalatokra	11	1291
Komonyi Zoltán:	Számítógép alkalmazása a rugalmas vállalati tervezésben	7—8	851
Koszev, Sz.:	A Bolgár Népköztársaság fejlődésének fő irányai az 1976—1980-as években és a szocialista gazdasági integráció szerepe	4	399
Kovács Géza:	Prognosztika és hosszú távú tervezés	9	1008
Laczó Ferenc:	Korszerű-e mezőgazdasági árrendszerünk?	3	320
Major Iván:	Önhelyreállító gazdaságok működőképességéről (P. Sraffa modellje alapján)	12	1427
Mandel Miklós— Gáspár Lujza:	A gazdasági folyamatok térben való szintetizálása	5	524
Mátyás Antal:	A monetáris ellenforradalom a polgári közgazdaságban. Friedman monetarizmusa	11	1302
Molnár Ferenc:	Az 1974—1975-ös amerikai gazdasági válság és néhány tanulsága	6	671
Molnár Ferenc— Erdős Péter:	Módszer az osztályok jövedelmének, fogyasztásának és megtakarításának a becslésére az Egyesült Államok statisztikai adatai alapján	12	1446
Molnárné Venyege Júlia:	A szociálpolitika néhány kérdése közgazdasági nézőpontból	10	1137
Mózesné Bíró Emma:	A magyar mezőgazdasági gépgyártás lehetőségei a KGST együttműködésben	7—8	898
Németh Gyula:	A népgazdasági szintű prognózisrendszer kialakítása és felhasználása a népgazdasági tervezésben	3	289
Nyers Rezső:	A KGST többoldalú integrációs intézkedéseinek hatása a magyar népgazdaságra az 1976—80-as években	4	423
Nyers Rezső:	A szocialista tudomány feladatai világgazdasági vonatkozású problémáink megoldásában	7—8	775
Nyilas András:	Gondok és remények az V. ötéves terv első éve után	3	257

		Folyó- irat- szám	Lap
Osztrovszki György:	Járuljon hozzá társadalomtudományunk alkotó módon a világméretű problémák marxista alternatívájának kidolgozásához	7—8	781
Petschnig Mária:	Az infláció és az árszintemelkedés kapcsolata	9	1017
Rohlicek, R.:	Az integráció tervszerű fejlődésének új szakasza	4	407
Rozgonyi Tamás— Andics Jenő:	A vállalati gazdasági döntések társadalmi természetéről	12	1403
Rózsa József:	A gyermekgondozási segélyezés egy évtizede	5	535
Sárközy Tamás:	A vállalati társulások alapvető gazdaság- és jogpolitikai kérdései	1	12
Sík Endre— Galasi Péter:	Adalékok a munkapiac elemzéséhez	6	661
Simai Mihály:	Külgazdasági stratégiánk néhány nemzetközi összefüggéséről	5	485
Sinkovics Alfréd:	A szocialista vállalkozásokról	10	1153
Sipos Aladár:	Az agrár-ipari integráció	6	613
Sirjajev, J. Sz.:	A szocialista integráció gazdasági mechanizmusának jellegéről és funkcióiról	10	1199
Stubenrauch, K.:	A többoldalú integrációs intézkedések egyeztetett tervének jelentősége a tudományos-műszaki haladás számára az NDK-ban	4	430
Surányi Bálint— Huszár Istvánné:	A beruházások létszámigényének elszámolása a ráfordítási költségekben	11	1259
Susánszky János:	A személyiség szerepe a tőkés szervezésméleti irányzatokban	3	269
R. Szabó János:	Megjegyzések a francia inflációról és a Barre-kormány inflációellenes intézkedéseiről	2	173
Szabó József:	A Szovjetunió szerepe a szocialista gazdaság felépítésében (A Nagy Októberi Szocialista Forradalom 60. évfordulóján)	11	1249
Szilárd Csaba:	Az új bér- és jövedelemszabályozók első tapasztalatairól	3	311
Szita János:	Az összeurópai gazdasági együttműködés helyzete — Helsinki után és Belgrád előtt	7—8	787
Szücs István:	A termelés optimális területi elhelyezése és a kedvezőtlen adottságú mezőgazdasági területek hasznosítása	5	545
Timár János:	Foglalkoztatáspolitikánkról és munkaerő-gazdálkodásunkról	2	129
Tolnai György:	A fejlődő országok mai válságai — Válságok vagy a fejlődés ösztönzői?	3	336
Varga Gyula:	Zöldségtermelésünk helyzete és fejlesztési tennivalói	2	165
Vincze Imre:	A KGST közös valutájáról és nemzetközi elszámolási rendszeréről	6	627
Zelkó Lajos:	A tőkeösszetétel mutatóinak értelmezése és alkalmazása	10	1183
Zsuffa Ervinné:	Az állati eredetű melléktermékek feldolgozásának gazdaságossága	12	1419
2. Vita (11)			
	A tulajdonvitáról	5	567
Antal László— Révész Gábor:	Jövedelmezőség, termelékenység (Hozzászólás Jánosi Ferenc vitacikkéhez)	4	447

		Folyó- irat- szám	Lap
Csanádi György:	A gazdasági társulások jogi formáinak kérdéséhez	10	1215
Hertler Hilda:	Készletstatisztika — készletinformációk	7—8	910
Kahulits László:	Jövedelmezőség és termelékenység (Ellenve- tések Jánosi Ferenc vitacikkéhez)	4	440
Karsai Gábor:	Egy nézőpontból — két vitához	1	78
Kertész István:	Miként értékeljük a bér- és jövedelemszabá- lyozók első tapasztalatait?	9	1071
Lovas Márton:	A szocialista mezőgazdaság iparosodásáról	3	349
Nyikos László:	A vállalatok érdekeltsége az érvényes szabá- lyozórendszer tükrében	9	1060
Szegő Márta:	Még egyszer a szocialista vállalati érdekről	7—8	920
Szira Tamás:	Adalékok az ár- és adóreform problémáihoz	2	189

3. Szemle (M)

Balassa János:	Vegyiparunk az integráció útján	2	195
Becsky György:	Nyugati értékelések a tőkés gazdaság közép- távú kilátásairól	11	1335
Ehrlich Éva:	Sebességváltás és pályamódosítás a japán gazdaságban	6	692
Forgács Csaba:	A vállalati középtávú tervezőmunka néhány aktuális kérdése a mezőgazdaságban	3	359
Martinez, Luis:	Spanyolország ipari exportjának kibontako- zása és problémái	1	91
Nyers Józsefné:	A kőolajtermelő fejlődő országok változó sze- repe a világgazdaságban	12	1462
Nyitrai Réka:	Néhány gondolat a környezetvédelem és a regionális tervezés összefüggéseiről	7—8	934
Pócs Ervin:	A fejlett tőkésországok gazdasága 1976-ban	5	568
Pócs Ervin:	Az európai KGST-országok gazdasági fejlő- dése 1976-ban	7—8	926
Riskó Lajos:	A Lengyel Népköztársaság központi tervező és tervezési információellátó rendszerének to- vábbfejlesztési irányai	5	581
Sachse, E.— Schultz, D.:	A foglalkoztatás szintjének és hatékonyságá- nak alakulása az NDK-ban	9	1077

4. Tudományos tájékoztató (42)

B. A.:	A gazdaságpolitika továbbfejlesztésének tudomá- nyos megalapozása (Tervtanulmány. A főirány Koordinációs Tanácsának dokumen- tuma alapján)	6	704
Forgács Csaba— Tóth Kálmán:	A KGST-tagállamok közgazdaságtudományi, tervelméleti folyóiratai főszerkesztőinek ne- gyedik, budapesti tanácskozása	7—8	956
Inzelt Annamária:	Új vonások a mezőgazdasági vállalatok diffe- renciálódásában és állami befolyásolásában	1	101
Inzelt Annamária— Végső Béla:	Versenyképesség és szelektív fejlesztés	10	1221
Mihalik István:	A II. Ipargazdasági Tudományos Konferencia Az 1977. évi közgazdasági Nobel-díjasok: B. G. Ohlin és J. E. Meade	7—8	945
r. c.:	„Az institutionális közgazdaságtan értelme- zése, jelentése és érvényessége” címmel tar- tott előadást Gunnar Myrdal professzor	12	1473
		9	1086

		Folyó- irat- szám	Lap
Sinkovics Alfréd:	A szocialista gazdasági integráció lényege és történelmi szerepe a szocialista világgazdaság fejlődésében	6	715
Sövény Sándor:	A harmadik országos agrárgazdasági konferencia	12	1478
Takáts Péter— Veress József:	„A szocialista szerződési rendszer főbb kérdései”. Nemzetközi tudományos tanácskozás Pécsett	2	217
V. L.	A Magyar Tudományos Akadémia Közgazdaságtudományi Intézete Klubjában. Téma: Sertésfenyésztesünk problémái	9	1087
Vándor Péter:	A Szövetkezetek Nemzetközi Szövetségének párizsi kongresszusa	2	207

5. Folyóiratszemle (47/1)

	A nagy szárazság után... Kilátások az 1976—1977-es mezőgazdasági évrre	4	469
	A tudományos kutatás időszerű tendenciái az Egyesült Államokban	12	1486
	Az oligopóliumok szabályozása és az állami monopóliumok	5	592
	Csak figyelmeztetni akarom a vásárlót	2	232
	Franciaország és Lengyelország fogyasztásának ár- és volumen-összehasonlítása	7—8	967
Agilar, Enrique:	Demokratikus válasz a gazdasági válságra	4	468
Alexander, Tom:	A nemzeti tervezés csálóka látszata	10	1232
Azar, V.— Koszjacsenko, Sz.— Pletnyikova, I.— Usakova, N.:	A lakossági szolgáltatások árainak tökéletesítése	4	460
Baka, W.:	A tervezési és irányítási rendszer tökéletesítése Lengyelországban	9	1098
Bernard, Raimar:	A kelet—nyugati kapcsolatok négy ország példáján	2	225
Beszcsinszkij, A.— Vityebszkij, R.:	Energetika és az ipari termelés telepítése	10	1230
Bjalkovszkaja, V.— Ragozin, E.:	Az ágazatközi termelés fejlesztésének távlati tervezése	10	1231
Blinder, A.:	Generációk közötti tulajdonátruházás és életciklusok szerinti fogyasztás	1	108
Brochier Hubert:	A gazdasági tevékenység állami szabályozása — realitások és illúziók	11	1356
Bruhnhes, Bernard:	Nemzeti terv készítése — harmincéves francia tapasztalatok	12	1484
Cholaj, H.:	A társadalom- és gazdaságpolitika integrációja a szocialista fejlődésben	7—8	960
Clark, Colin:	A kommunista Kína gazdasági fejlődése	2	229
Delamotte, Yves:	Az államhatalom és a munkakörülmények minősítése	2	227
Donges, Jürgen B.:	A harmadik világ követelése: új nemzetközi gazdasági rend	10	1234
Garbuzov, V.:	Az SZKP pénzügypolitikája	11	1351
Głinski, B.:	Gazdasági paraméterek és normatívák a központi tervezésben	11	1354
Henner, Henri F.:	Stolper-Samuelsen tétele és a vámvédelem tényleges tarifája	1	107

	Folyó- irat- szám	Lap
Hertzfeld, Jeffrey M.: Új irányzatok a kelet—nyugati kereskede- lemben	11	1352
Johnson, H. G.: Keynes „általános elmélete”: forradalom vagy függetlenségi háború?	6	724
Juvigny, Pierre: A dolgozók védelme a modern adattárolás és az informatika technikájával szemben	9	1099
Kaldor, N.: Infláció és recesszió a világgazdaságban	4	464
Krause, Detlef: Politikai gazdaságtan és az élet minősége	7—8	961
Kronrod, J.: A gazdasági ellentmondásokról	9	1097
Krulis-Randa, J. S.— Marx, G. R.: MCM — új alkotó módszer ötletek „gyártá- sára”	3	365
Lecaillon, Jacques: A munkabéremelések átterjedése	5	597
Lopatov, V. V.: Az európai szocialista országok és a harmadik világ. Együttműködés a vegyes vállalatok ke- retében	6	722
Matyuhin, G.: A világpénz új formája	7—8	957
Minc, Bronislaw: A növekedés és a tervezés elméletének prob- lémái	3	364
Mougeot, Michel: El lehet-e választani a gazdasági és a szo- ciális szempontokat egymástól?	2	230
Pajestka, J.: A dinamizálási módszerek két koncepciója	1	106
Pesehonov, J.: A társadalmi fogyasztási alapok képzésének és felhasználásának problémái	3	363
Pleskov, B.: Ágazatközi kooperáció a mezőgazdaságban	1	104
Pomazanov, Sz.— Jakusin, A.: Az integrációs folyamatok fejlődése a KGST- országok energetikájában	2	224
Przeciszewski, T.: A társadalmi tervezés alapjai	5	595
Rosenfeld, S.: A munkatárgyak változása és a műszaki fej- lesztési politika	1	103
Roussilat, Maurice: A fogyasztó uralma?	7—8	965
Smelev, N.: Az európai országok ipari és tudományos- műszaki együttműködése	12	1483
Szaenko, O.— Orlov, V.: A tartós fogyasztási cikkek kereslete alakulá- sának alapvető törvényszerűségei és szabályo- zásának módszerei	7—8	964
Tabacsnikasz, B.— Szkljár, M.: Önálló elszámolás tudományos-termelési egyesülésekben	5	591
Tintner, Gerhard— Peek, Peter: Marginalizmus és lineáris közgazdaságtan Keleten és Nyugaton	6	725
Trebici, Vladimir: Az élet minősége — a szocialista gazdaság célszerűsége	3	367
Wojciechowski, Bronislaw: A lengyel gazdaság importigényességének problémái	4	462

6. Szakirodalmi tájékoztató

(23)

A magyar mezőgazdaság fejlődésének területi problémái. Szerkesztette: dr. Enyedi György (Wirth Gyula)	10	1238
A mezőgazdaság iparosodásának következh- ményei a nyugat-európai országokban (Tóth Kálmán)	11	1365

	Folyó- irat- szám	Lap
A munkaerő-mobilitás szociológiai kutatásának módszertani problémái (Galasi Péter)	5	600
Ágazati rendszerek tervezése. Szerkesztették: A. G. Aganbegjan, L. A. Kozlov, D. M. Kazakevics (Papanek Gábor)	7—8	978
Egy marxista tudós és aktuális hagyatéka. Hevesi Gyula műveiből megjelent válogatás alkalmából (Parányi György)	1	110
Életmódmodell — a gazdaságpolitika célrendszere. Kozma Ferenc a szocialista életmódról (Forgács Katalin)	2	235
Komplex népgazdasági tervezés. Szerkesztette: N. P. Fedorenko (Sikos T. Tamás)	7—8	976
Megmértetve... Márton János—Újhelyi Tamás: Élelmiszer-gazdaságunk jövője és a nemzetközi munkamegosztás (Zsarnóczai Sándor)	6	727
A. I. Ancsiskin: A szocialista gazdaság növekedésének prognosztizálása (Szabó Judit)	11	1360
Bognár József: Világgazdasági korszakváltás (Korán Imre)	3	368
Fazekas Béla: A mezőgazdasági termelősövetkezeti mozgalom Magyarországon (Vági Ferenc)	2	240
Fekete Ferenc— Earl O. Heady— Bob R. Holdren: Célok és optimumok a termelősövetkezeti gazdálkodásban (Benet Iván)	9	1109
Hoós János: Műszaki fejlődés — struktúraváltozás — gazdaságirányítás (Hegedüs Miklós)	2	238
Kozma Géza: Bilaterális mérlegegyensúly és külkereskedelmi hatékonyság (Botos Katalin)	7—8	971
Laczó Ferenc: A mezőgazdasági árpolitika a fejlett tőkésországokban (Forgács Csaba)	1	118
Majlát Lászlóné: A termelési eszközök piacának kutatása (Forgács Tibor)	4	472
Nagy Lajos: Munkatermelékenység és személyi jövedelmek a mezőgazdaságban (Simonits Zsuzsanna)	9	1107
Nemes Ferenc: Érdekeltség — magatartás — tartalékok (Varga Károly)	5	604
Palánkai Tibor: A nyugat-európai integráció (Garai Katalin)	3	373
Páldi András: A gazdaságirányítás és tervezés reformja a Szovjetunióban (Horváth Iván)	1	113
Román Zoltán: Termelékenység és gazdasági növekedés (Kahulits László)	12	1488
P. A. Samuelson: Közgazdaságtan (Mátyás Antal)	9	1102
Szentes Tamás: Az elmaradottság és fejlettség dialektikája a tőkés világgazdaságban (Radó László)	7—8	973

7. A szerkesztőség postájából (3)

Hozzászólás Laki Mihály: „Téves üzleti döntések” című cikkéhez a bányabiztosító páncélpajzsok tőkés exportjának kudarcáról (Muraközi Ernő)	2	245
Hozzászólás Sinkovics Alfréd: „Funkcionális költséganalízis. Megoldási kísérlet a kalkuláció problémáira” című cikkéhez (Bánhidi Ferenc)	2	246
Téves üzleti döntés eredményes-e a számjegyzévlésű szerszámgépgyártás? (Horacek Gábor)	2	244

СОДЕРЖАНИЕ

<i>Ласло Дрехслер — Каталин Фараго</i> — О возможности измерения рентабельности наших экспортных товаров	1377
<i>Имре Барта</i> — Оценка экстенсивного или интенсивного характера капитальных вложений	1387
<i>Енэ Андич—Тамаш Розгони</i> — Об общественной природе экономических решений, принимаемых предприятиями	1403
<i>Эрвинне Жужфа</i> — Экономическая эффективность переработки побочных животных продуктов	1419
<i>Иван Майор</i> — Дееспособность самовосстанавливающихся хозяйств (на основе модели П. Сраффы)	1427
<i>Петер Эрдэш—Ференц Молнар</i> — Метод оценки доходов, потребления и сбережений классов в Соединенных Штатах на основе статистических данных	1446
 ОБЗОР	
Изменяющаяся роль в мировой экономике развивающихся стран, производящих нефть (<i>Йозефне Нерш</i>)	1462
 НАУЧНАЯ ИНФОРМАЦИЯ	
Лауреаты экономической Нобельской премии за 1977 год: Б. Дж. Олин и Дж. И. Мид (<i>Иштван Михалик</i>)	1473
Третья всевенгерская конференция по аграрному хозяйству (<i>Шандор Шэвень</i>)	1478
ОБЗОР ЗАРУБЕЖНЫХ ЖУРНАЛОВ	1483
 КРИТИКА И БИБЛИОГРАФИЯ	
Золтан Роман: «Производительность труда и экономический рост» (<i>Ласло Кахулич</i>)	1488
Резюме статей на русском и английском языках	1491
ИЗ СОДЕРЖАНИЯ ЗАРУБЕЖНЫХ ЖУРНАЛОВ	1495
Перечень статей, опубликованных в номерах «Кэзгаздашаги Семле» за 1977 год...	1497

Főszerkesztő: Zsarnóczai Sándor
Szerkesztőségi titkár: Hidas Bertalanné
Olvasószerkesztő: Kovács Lajos
Rovatvezetők: Balázszy Sándor
Gábor R. István
Molnár Ferenc
Sinkovics Alfréd
Szabó Katalin
Vági Ferencné
Tördelőszerkesztő: Bánhalmi Andrea